

brother®

GUIDA DELL'UTENTE

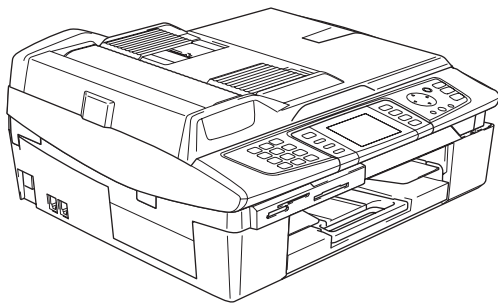

MFC-820CW

CE

Per chiamare il servizio assistenza clienti

Si prega di completare le seguenti informazioni a titolo di riferimento futuro:

Numero modello: MFC-820CW

Numero seriale: ¹ _____

Data dell'acquisto: _____

Luogo dell'acquisto: _____

¹ **Il numero seriale è posto sul retro dell'unità. Conservare la Guida dell'Utente con la ricevuta della vendita quale documentazione permanente dell'acquisto, in caso di furti, incendi o servizi inerenti la garanzia.**

Registrare il prodotto on-line all'indirizzo

<http://www.brother.com/registration/>

Registrando il prodotto con Brother, verrete registrati come titolare originale del prodotto. Registrazione con Brother:

- può servire da conferma della data di acquisto del prodotto in caso di perdita della ricevuta; e
- può sostenere una richiesta di risarcimento in caso di danneggiamento del prodotto coperto da assicurazione.

Informazioni sulla validità e avviso su redazione e pubblicazione

QUESTO APPARECCHIO FUNZIONA CON UNA LINEA PSTN ANALOGICA A DUE FILI
DOTATA DEL CONNETTORE CORRETTO

INFORMAZIONI SULLA VALIDITÀ

Brother informa che questo prodotto può presentare problemi di funzionamento in un Paese diverso da quello in cui era stato originariamente acquistato e non offre alcuna garanzia nell'eventualità che esso sia utilizzato su linee di telecomunicazione pubbliche di un altro Paese.

Avviso su redazione e pubblicazione

La presente guida è stata redatta e pubblicata sotto la supervisione di Brother Industries Ltd. e comprende la descrizione e le caratteristiche tecniche più aggiornate del prodotto.

Il contenuto della guida e le caratteristiche tecniche del prodotto sono soggetti a modifiche senza preavviso.

Brother si riserva il diritto di apportare modifiche senza preavviso alle caratteristiche e ai materiali qui acclusi e declina qualunque responsabilità per eventuali danni (compresi danni indiretti) derivanti da errori o imprecisioni contenuti nei materiali presentati, compresi, ma non limitati a, errori tipografici e di altro tipo relativi alla pubblicazione.

Dichiarazione di conformità CE soggetta alla Direttiva R&TTE



EC Declaration of Conformity

Manufacturer

Brother Industries, Ltd.
15-1, Naeshiro-cho, Mizuho-ku, Nagoya 467-8561, Japan

Plant

Brother Industries (Shen Zhen) Ltd
G02414-1, Bao Chang Li Bonded Transportation Industrial Park,
Bao Long Industrial Estate, Longgang, Shenzhen, China

Herewith declare that:

Products description : Facsimile Machine
Type : Group 3
Model Name : MFC-820CW

is in conformity with provisions of the R & TTE Directive (1999/5/EC) and we declare compliance with the following standards :

Standards applied :

Harmonized :

Safety	EN60950-1:2001
EMC	EN55022: 1998 +A1: 2000 +A2: 2003 Class B EN55024: 1998 +A1: 2001 +A2: 2003 EN61000-3-2: 2000 EN61000-3-3: 1995 +A1: 2001
Radio	EN301 489-1 V1.4.1 EN301 489-17 V1.2.1 EN300 328 V1.6.1

Year in which CE marking was First affixed : 2005

Issued by : Brother Industries, Ltd.

Date : 7th October, 2005

Place : Nagoya, Japan

Signature :

Takashi Maeda

Manager

Quality Management Group

Quality Management Dept.

Information & Document Company

Dichiarazione di conformità CEE in base alla Direttiva R e TTE

Produttore

Brother Industries, Ltd.
15-1, Naeshiro-cho, Mizuho-ku,
Nagoya 467-8561, Giappone

Stabilimento

Brother Industries (Shen Zhen) Ltd
G02414-1, Bao Chang Li Bonded
Transportation Industrial Park,
Bao Lung Industrial Estate,
Longgang, Shenzhen, Cina

Con la presente dichiara che :

Descrizione dei prodotti : Apparecchi facsimile
Tipo : Gruppo 3
Nome del modello : MFC-820CW

sono conformi alle disposizioni contenute nella Direttiva R e TTE (1999/5/CE) e rispondenti ai seguenti standard:

Standard applicati:

Armonizzati:

Sicurezza : EN60950-1:2001
CEM : EN55022: 1998 +A1: 2000 +A2: 2003 Classe B
EN55024: 1998 +A1: 2001 +A2: 2003
EN61000-3-2: 2000
EN61000-3-3: 1995 +A1: 2001
Radio : EN301 489-1 V1.4.1
EN301 489-17 V1.2.1
EN300 328 V1.6.1

Anno di prima apposizione della marcatura CE: 2005

Rilasciato da : Brother Industries, Ltd.
Data : 7 Ottobre 2005
Luogo del rilascio : Nagoya, Giappone

Sommario

Sezione I Generale

1 Informazioni generali

Utilizzo di questa guida	2
Consultazione della Guida	2
Simboli utilizzati in questa guida	2
Come accedere alla Guida dell'utente completa	3
Per visualizzare la Documentazione (Per Windows®)	3
Per visualizzare la Documentazione (Per Macintosh®)	4
Pannello dei comandi	6
Indicazioni del display	8
Operazioni base	8
Informazioni sugli apparecchi telefax	9
Toni fax e procedura di handshake	9
ECM (Modalità correzione errore)	9

2 Caricamento di documenti e carta

Caricamento di documenti	10
Utilizzo dell'alimentatore ADF	10
Utilizzo del piano dello scanner	10
Area di scansione	11
Informazioni sulla carta	12
Carta consigliata	12
Manipolazione e uso di carta speciale	12
Caricamento di carta, buste e cartoline	16

3 Impostazione generale

Modalità Risparmio energetico	19
Come impostare l'apparecchio in modalità Risparmio energetico	19
Come disattivare la modalità Risparmio energetico	19
Ricezione di fax in modalità Risparmio energetico	20
Modalità Timer	21
Impostazione della Modalità Timer	21
Impostazioni carta	21
Impostazione del Tipo carta	21
Impostazione del Formato carta	22
Impostazioni Volume	22
Impostazione del Volume squilli	22
Impostazione del Volume del segnale acustico	23
Impostazione del Volume del diffusore	23
Ora legale estiva automatica	23
Display	24
Impostazione del Contrasto del display	24
Impostazione della luminosità dello sfondo	24
Impostazione dell'Attesa per lo sfondo	24
Impostazione della funzione Spegni monitor	25

4 Funzioni di sicurezza

Sicurezza memoria	26
Impostazione chiave	26
Modifica della chiave della Sicurezza memoria	27
Attivazione della Sicurezza memoria	27
Disattivazione della Sicurezza memoria	27

Sezione II Fax

5 Invio di un fax

Accesso alla modalità Fax	30
Invio di fax dall'ADF	30
Invio di fax dal piano dello scanner	31
Invio di fax in formato Letter dal piano dello scanner	31
Cancellazione di un fax in corso di elaborazione	31
Trasmissione di fax a colori	31
Trasmissione circolare (solo Monocromatico)	32
Interruzione di una Trasmissione circolare in corso	32
Operazioni aggiuntive di invio	33
Invio di fax con impostazioni multiple	33
Contrasto	33
Risoluzione fax	33
Accesso duplice (solo Monocromatico)	34
Trasmissione in tempo reale	34
Modo overseas	35
Fax differiti (solo Monocromatico)	35
Trasmissione cumulativa differita (solo Monocromatico)	35
Impostazione delle modifiche come impostazioni predefinite	35
Ripristino di tutte le impostazioni alle impostazioni di fabbrica	36
Verifica dello stato di un'operazione o annullamento di un'operazione programmata	36
Invio manuale di fax	36
Messaggio di Memoria esaurita	36

6 Ricezione di fax

Operazioni base di ricezione	37
Selezione della modalità Ricezione	37
Impostazione Numero squilli	38
Impostazione del N. squilli F/T (solo per la modalità Fax/Tel)	38
Rilevazione fax	39
Stampa ridotta di un documento fax in arrivo (Auto riduzione)	39
Stampa di un fax dalla memoria	40
Ricezione in memoria (solo Monocromatico)	40

7 Servizi telefonici e dispositivi esterni

Funzioni vocali	41
Toni o impulsi	41

Utilizzo di telefoni in derivazione	41
Modalità Fax/Tel	41
Modalità Fax/Tel in condizione di Risparmio energetico	41
Servizi telefonici.....	42
Impostazione del Tipo di linea telefonica.....	42
Collegamento del dispositivo esterno all'apparecchio	43
Collegamento di un telefono esterno o in derivazione.....	43
Collegamento di una segreteria telefonica esterna (TAD)	43
Collegamenti multilinea (PBX).....	44
Funzioni personalizzabili sulla linea telefonica	45
Utilizzo di un telefono senza fili	45
Modifica dei codici remoti	45

8 Numeri a composizione veloce e opzioni di Composizione

Opzioni di composizione dei numeri	46
Composizione manuale	46
Composizione veloce	46
Ricerca in ordine alfabetico	46
Ricerca in ordine numerico	47
Ricomposizione numero fax	47
Chiamata in uscita	47
Pausa	47
Memorizzazione di numeri per la composizione facilitata.....	48
Memorizzazione dei numeri di Chiamata veloce	48
Memorizzazione dei numeri di Chiamata veloce dalle Chiamate in uscita	48
Modifica dei nomi o dei numeri di Chiamata veloce	49
Impostazione dei Gruppi per la Trasmissione circolare.....	50
Codici di accesso e numeri di carta di credito	52

9 Operazioni avanzate fax (solo Monocromatico)

Operazioni fax.....	53
Inoltro fax	53
Memorizzazione fax.....	53
Anteprima fax	54
Ricezione PC-Fax.....	55
Disattivazione delle Operazioni avanzate fax	56
Modifica delle Operazioni avanzate fax	57
Recupero remoto	57
Impostazione del Codice di accesso remoto	57
Utilizzo del Codice di accesso remoto	58
Comandi remoti fax	59
Recupero dei messaggi fax	60
Modifica del numero di Inoltro fax.....	60

10 Stampa dei rapporti

Rapporti fax	61
Rapporto di verifica della trasmissione	61
Giornale Fax (rapporto attività)	61
Rapporti	62

11 Polling

Ricezione polling	63
Polling protetto	63
Polling differito	63
Polling sequenziale	63
Trasmissione polling (solo Monocromatico)	64
Impostazione della Trasmissione polling	64
Impostazione della trasmissione polling con codice di sicurezza	65

Sezione III Copia

12 Esecuzione di copie

Come effettuare le copie	68
Accesso alla modalità Copia	68
Esecuzione di una sola copia	68
Esecuzione di più copie	68
Interruzione copia	68
Modifica delle impostazioni di copia	69
Aumento velocità di copia o miglioramento qualità	69
Ingrandimento o riduzione dell'immagine copiata	69
Impostazione del Tipo di carta	70
Impostazione del Formato carta	70
Regolazione Luminosità	70
Regolazione Contrasto	71
Regolazione della saturazione del colore	71
Ordinamento copie utilizzando l'ADF	71
Realizzazione di copie N in 1 o di poster (layout pagina)	72
Impostazione delle modifiche come impostazioni predefinite	73
Ripristino di tutte le impostazioni alle impostazioni di fabbrica	73
Messaggio 'Memoria esaurita'	73
Restrizioni legali	74

Sezione IV PhotoCapture Center™

13 Walk-Up PhotoCapture Center™

Introduzione	76
Requisiti di PhotoCapture Center™	76
Preparazione dell'apparecchio	77
Accesso alla modalità PhotoCapture	78

Stampa Immagini.....	78
Vista fotografie.....	78
Stampa Indice (Miniature)	79
Stampa tutte le foto	79
Stampa foto	80
Stampa DPOF	80
Modifica delle impostazioni di copia	81
Aumento velocità di stampa o miglioramento qualità	82
Impostazione del Tipo e Formato carta	82
Regolazione Luminosità	82
Regolazione Contrasto	82
Miglioramento colore	82
Ritaglio.....	83
Senza bordi	83
Impostazione delle modifiche come impostazioni predefinite.....	84
Ripristino di tutte le impostazioni alle impostazioni di fabbrica	84
Scansione a scheda	84
Accesso alla modalità Scan.....	84
Come eseguire la scansione a scheda.....	84
Interpretazione dei messaggi d'errore	86
Utilizzo di PhotoCapture Center™ dal computer	86

Sezione V Software

14 Funzioni software e di rete

Sezione VI Appendice

A Norme legali e di sicurezza

Precauzioni per la sicurezza.....	90
Per utilizzare l'apparecchio in modo sicuro	90
Scelta del luogo di installazione.....	93
Informazioni importanti	94
Istruzioni importanti di sicurezza	94
Per la vostra sicurezza	95
Connessione LAN.....	95
Dichiarazione di conformità internazionale ENERGY STAR®	95
Direttiva EU 2002/96/EC e EN50419	95
Marchi di fabbrica	96

B Risoluzione dei problemi e manutenzione ordinaria

Risoluzione dei problemi.....	97
Messaggi d'errore	97
Trasferimento dei fax o del Rapporto Giornale Fax.....	100
Inceppamento carta.....	101
Inceppamento stampante o inceppamento carta	102

In caso di problemi con l'apparecchio	104
Rilevazione linea libera.....	109
Interferenza sulla linea telefonica	109
Miglioramento della qualità di stampa	110
Pulizia delle testine di stampa	110
Verifica della qualità di stampa	110
Verifica dell'allineamento di stampa	111
Controllo del livello d'inchiostro	112
Imballaggio e spedizione dell'apparecchio	112
Manutenzione ordinaria	114
Pulizia della parte esterna dell'apparecchio	114
Pulizia dello scanner.....	114
Pulizia della piastra della stampante	115
Pulizia del rullo di scorrimento carta.....	115
Sostituzione delle cartucce d'inchiostro.....	115

C Menu e funzioni

Programmazione a schermo.....	118
Memorizzazione	118
Tasti del menu	118
Tabella Menu	119
Digitazione testo	131

D Specifiche tecniche

Descrizione del prodotto	132
Generale.....	132
Supporti di stampa.....	134
Copia	135
PhotoCapture Center™	136
Fax.....	137
Scanner	138
Stampante	139
Interfacce.....	139
Requisiti del computer	140
Ricambi.....	141
Rete (LAN).....	142

E Glossario

F Indice

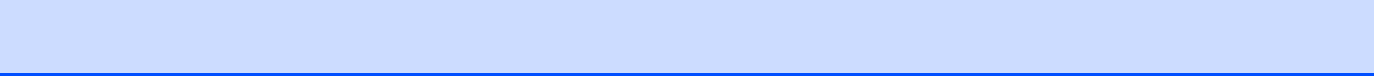



Generale

Informazioni generali	2
Caricamento di documenti e carta	10
Impostazione generale	19
Funzioni di sicurezza	26

Utilizzo di questa guida

Vi ringraziamo per aver acquistato un apparecchio Brother. L'utilizzo di questo apparecchio è semplificato dalle istruzioni visualizzate sul display, che guidano l'utente passo dopo passo nella programmazione dell'apparecchio. Consultando questa guida è possibile trarre il massimo dal proprio apparecchio.

Consultazione della Guida

Tutti i titoli e i sottotitoli dei vari capitoli sono riportati nel Sommario. Per leggere le istruzioni relative a specifiche funzioni o operazioni, consultare l'Indice analitico riportato nelle ultime pagine di questa guida.

Simboli utilizzati in questa guida

In tutta la guida sono riportati simboli speciali per evidenziare avvertenze, note e operazioni importanti. Per maggiore chiarezza e per facilitare l'uso dei tasti corretti, abbiamo utilizzato caratteri speciali e aggiunto alcuni dei messaggi che appaiono sul display.

Grassetto	Il grassetto identifica tasti speciali sul pannello dei comandi dell'apparecchio.
o	
<i>Corsivo</i>	Il corsivo evidenzia un punto importante o rimanda a un argomento correlato.
Courier New	Il testo in font di tipo Courier New identifica i messaggi che compaiono sul display dell'apparecchio.



Le avvertenze hanno lo scopo di informare sulle procedure da seguire per evitare possibili lesioni personali.



Le icone di Pericolo elettrico avvertono della possibilità che si verifichino scosse elettriche.



Le icone di Superficie calda avvertono l'utente di non toccare i componenti caldi dell'apparecchio.



Procedure specifiche da seguire o da evitare per evitare possibili danni all'apparecchio o ad altri oggetti.



Le note forniscono istruzioni da eseguire in determinate situazioni o suggerimenti sul funzionamento dell'operazione con altre funzionalità dell'apparecchio.



Le icone con dicitura "Impostazione errata" informano sull'incompatibilità dell'apparecchio con alcuni dispositivi o alcune procedure.

Come accedere alla Guida dell'utente completa

Questa Guida dell'utente non contiene tutte le informazioni sull'apparecchio, come quelle sull'uso delle funzioni avanzate di Fax, Stampante, Scanner, PC Fax e Rete. Per studiare le informazioni dettagliate su queste operazioni, leggere la Guida dell'utente completa inclusa nel CD-ROM.

Per visualizzare la Documentazione (Per Windows®)

Dal menu **Avvia**, selezionare **Brother, MFL Pro Suite MFC-820CW** dal Gruppo programmi e scegliere **Guida dell'utente**.

Come visualizzare la Documentazione dal menu principale del CD-ROM

- 1 Accendere il PC. Inserire il CD-ROM Brother contrassegnato per Windows® nell'unità CD-ROM.
- 2 Se viene visualizzata la schermata con i nomi dei modelli, selezionare il nome del proprio modello.

- 3 Se appare una schermata per la scelta della lingua, selezionare la propria lingua. Si visualizza il menu principale del CD-ROM.

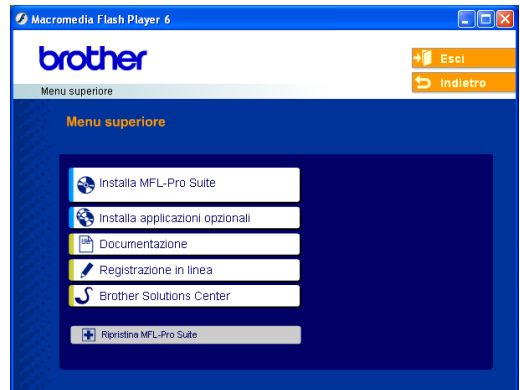

Nota

Se questa finestra non appare, utilizzare l'applicazione Esplora risorse di Windows® per eseguire il programma setup.exe dalla directory principale del CD-ROM Brother.

- 4 Fare clic su **Documentazione**.
- 5 Fare clic sulla documentazione che si vuole leggere.
 - **Guida di installazione rapida:** istruzioni per l'impostazione e l'installazione del software
 - **Guida dell'utente (3 manuali):** Guida dell'utente per operazioni indipendenti, Guida software dell'utente e Guida dell'utente in rete
 - **Guida dell'utente® Paper Port:** software per la gestione di documenti

Come trovare le indicazioni di scansione

Diverse sono le modalità per eseguire la scansione dei documenti. Si possono trovare le istruzioni nel modo che segue:

Guida software dell'utente:

- *Scansione nel Capitolo 2* (Per Windows® 98/98SE/Me/2000 Professional e Windows® XP)
- *ControlCenter2 nel Capitolo 3* (Per Windows® 98/98SE/Me/2000 Professional e Windows® XP)
- *Scansione in rete nel Capitolo 4*

Guida dell'utente PaperPort®

- Indicazioni per la scansione diretta da ScanSoft® PaperPort®

Come trovare le istruzioni per eseguire le impostazioni di rete

L'apparecchio può essere collegato a una rete cablata o senza fili. È possibile trovare le istruzioni per eseguire le impostazioni di base nella Guida di installazione rapida. Per maggiori informazioni, o se il punto di accesso supporta SecureEasySetup™, fare riferimento alla Guida dell'utente in rete.

Per visualizzare la Documentazione (Per Macintosh®)

- 1 Accendere il Macintosh®. Inserire il CD-ROM Brother contrassegnato per Macintosh® nell'unità CD-ROM. Viene visualizzata la seguente finestra.



- 2 Fare doppio clic sull'icona **Documentation**.
- 3 Viene visualizzata la schermata di selezione della Lingua: fare doppio clic sulla propria lingua.
- 4 Fare clic sulla documentazione che si vuole leggere.
 - **Guida di installazione rapida:** istruzioni per l'impostazione e l'installazione del software
 - **Guida dell'utente (3 manuali):** Guida dell'utente per operazioni indipendenti, Guida software dell'utente e Guida dell'utente in rete

Come trovare le indicazioni di scansione

Diverse sono le modalità per eseguire la scansione dei documenti. Si possono trovare le istruzioni nel modo che segue:

Guida software dell'utente:

- *Scansione nel Capitolo 9* (Per Mac OS® 9.1-9.2/Mac OS® X 10.2.4 o versioni successive)

- *ControlCenter2 nel Capitolo 10* (Per Mac OS® X 10.2.4 o versioni successive)
- *Scansione in rete nel Capitolo 11* (Per Mac OS® X 10.2.4 o versioni successive)

Guida dell'utente Presto!® PageManager®

- Istruzioni per la scansione diretta da Presto!® PageManager®

Come trovare le istruzioni per eseguire le impostazioni di rete

L'apparecchio può essere collegato a una rete cablata o senza fili. È possibile trovare le istruzioni per eseguire le impostazioni di base nella Guida di installazione rapida. Per maggiori informazioni, o se il punto di accesso supporta SecureEasySetup™, fare riferimento alla Guida dell'utente in rete.

Pannello dei comandi

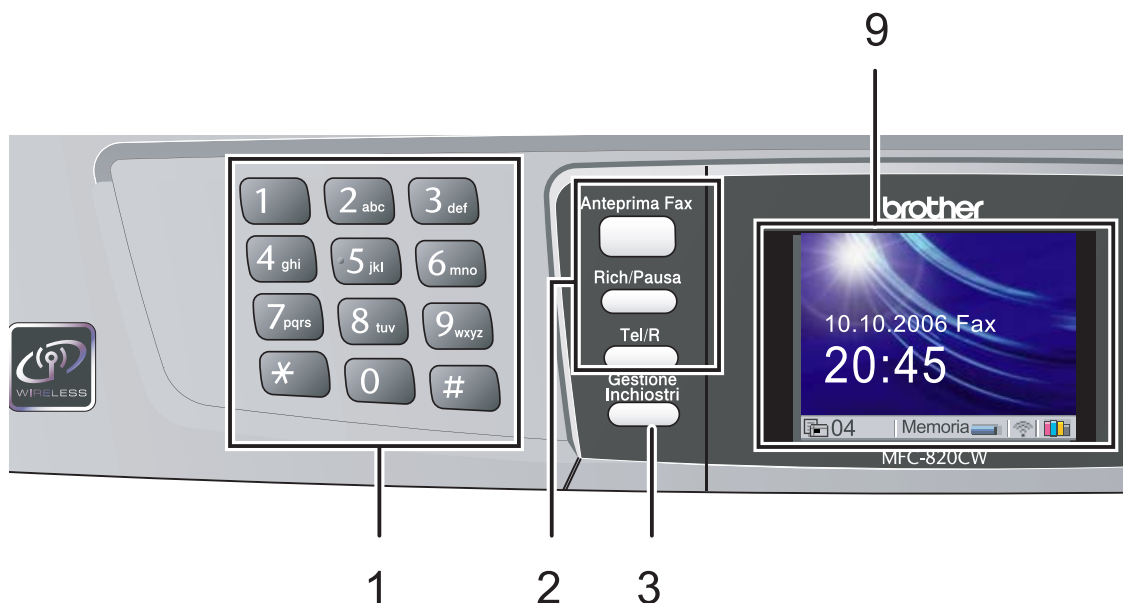

1 Tastiera

Questi tasti servono per comporre numeri di telefono e fax e per inserire informazioni nell'apparecchio.

Il tasto # consente di modificare provvisoriamente la modalità di composizione da Impulsi a Toni durante una chiamata telefonica.

2 Tasti Fax

■ Anteprima Fax

È possibile visualizzare in anteprima i fax in arrivo sul display.

■ Rich/Pausa

Ricompono uno degli ultimi 30 numeri chiamati. Inserisce anche una pausa nei Numeri a composizione veloce.

■ Tel/R

Questo tasto consente di iniziare una conversazione telefonica dopo aver ricevuto il doppio squillo F/T e aver sollevato il ricevitore del telefono esterno.

Questo tasto serve inoltre per accedere a una linea esterna, o per trasferire una chiamata a un altro interno quando è collegato a un centralino (PBX).

3 Gestione Inchiostri

Questo tasto consente di pulire le testine di stampa, controllare la qualità di stampa e verificare la quantità d'inchiostro disponibile.

4 Tasti modalità:

■ PhotoCapture

Permette l'accesso alla modalità PhotoCapture Center™.

■ Copia

Per accedere alla modalità Copia.

■ Fax

Per accedere alla modalità Fax.

■ Scan

Per accedere alla modalità Scansione.

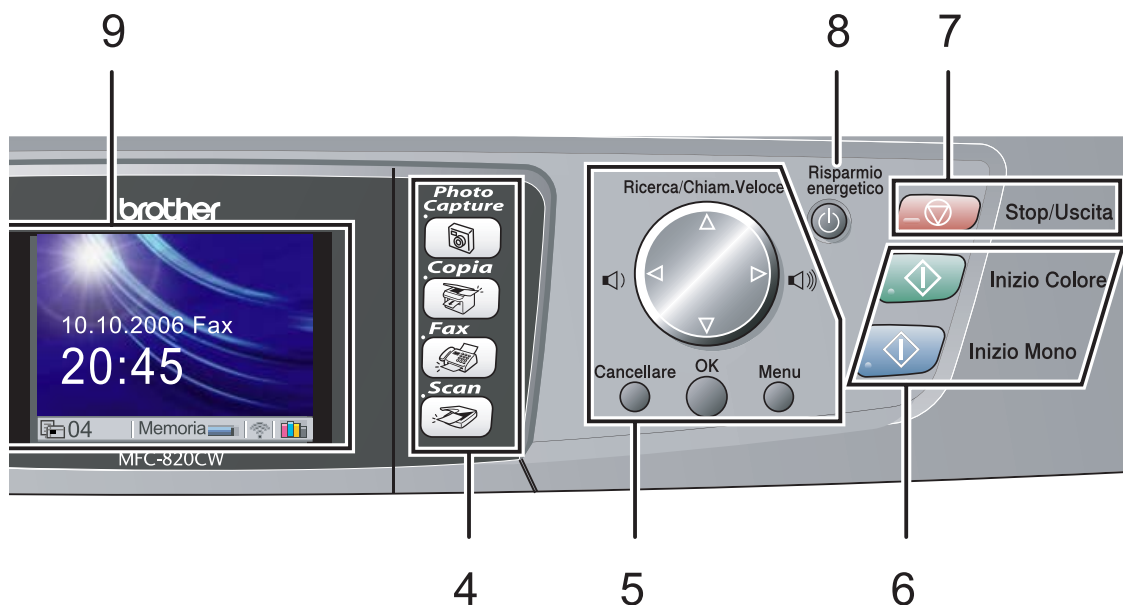

5 Tasti del menu:

■ Tasti del volume



Nella modalità Fax, è possibile premere questi tasti per regolare il volume della suoneria.

■ ▲ Ricerca/Chiam.Veloce

Consente di cercare numeri memorizzati nella memoria di composizione. Consente inoltre di comporre i numeri memorizzati premendo un numero di due cifre



di scorrere indietro o avanti le opzioni dei menu



di scorrere menu e opzioni.

■ Menu

Consente di accedere al Menu per programmare le impostazioni nell'apparecchio.

■ OK

Consente di memorizzare le impostazioni nell'apparecchio.

■ Cancellare

Premere questo tasto per cancellare le impostazioni correnti.

6 Tasti Avvia:

■ Inizio Colore

Consente di avviare l'invio di fax o di effettuare copie a colori. Inoltre, permette di avviare un'operazione di scansione (a colori o in bianco e nero, a seconda dell'impostazione di scansione del software ControlCenter2).

■ Inizio Mono

Consente di avviare l'invio di fax o di effettuare copie monocromatiche. Inoltre, permette di avviare un'operazione di scansione (a colori o in bianco e nero, a seconda dell'impostazione di scansione del software ControlCenter2).

7 Stop/Uscita

Consente di interrompere un'operazione o di uscire da un menu.

8 **Risparmio energetico**

Permette di impostare l'apparecchio sulla modalità Risparmio energetico.

9 **LCD (display a cristalli liquidi)**

Questo tasto consente di visualizzare messaggi sullo schermo per semplificare l'impostazione e il funzionamento dell'apparecchio.

Inoltre, è possibile regolare l'angolazione del display sollevandolo.

Indicazioni del display

Il display mostra lo stato corrente dell'apparecchio quando l'apparecchio non è in uso.

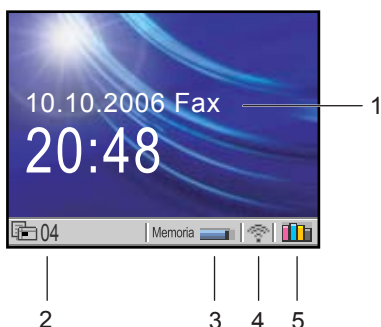

1 Modalità Ricezione corrente

È possibile scegliere la modalità ricezione corrente.

- Fax (Solo fax)
- F/T (Fax/Tel)
- TAD (Tel./Segr. Est.)
- Man (Manuale)

2 Fax nella memoria dell'apparecchio

Indica quanti fax ricevuti sono presenti nella memoria dell'apparecchio.

3 Stato memoria

Consente di visualizzare la memoria disponibile nell'apparecchio.

4 Stato senza fili

Un indicatore a quattro livelli mostra l'intensità del segnale senza fili corrente in caso di utilizzo di una connessione senza fili.



5 Indicatore inchiostro

Consente di visualizzare il livello d'inchiostro disponibile.

Operazioni base

Ad esempio per impostare la modalità Timer su 30 Sec..

1 Premere **Menu**.

2 Premere ▲ o ▼ per selezionare **Setup generale**.

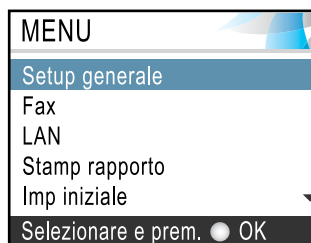

Premere **OK**.

3 Premere ▲ o ▼ per selezionare **Modalità timer**.

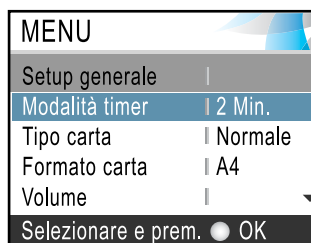

Premere **OK**.

4 Premere ▲ o ▼ per selezionare **30 Sec..**

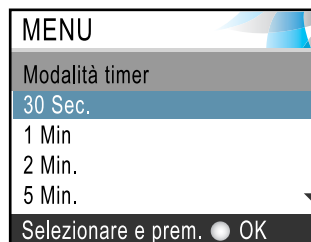

Premere **OK**.

È possibile visualizzare le impostazioni correnti sul display.

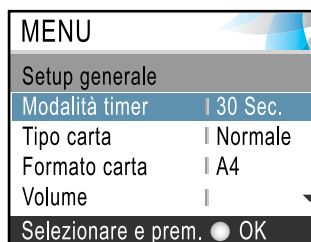

5 Premere **Stop/Uscita**.

Informazioni sugli apparecchi telefax

Toni fax e procedura di handshake

Quando l'utente sta inviando un fax, l'apparecchio invia segnali di chiamata fax (segnali di chiamata CNG). Si tratta di segnali acustici a basso volume e intermittenti emessi ogni 4 secondi. L'apparecchio li emette dopo aver composto il numero e premuto **Inizio Mono** o **Inizio Colore** e continua a emetterli per circa 60 secondi dopo la composizione. Durante questo intervallo, l'apparecchio trasmittente deve iniziare la procedura di 'handshake' o di collegamento con l'apparecchio ricevente.

Ogni volta che si trasmettono documenti via fax in modalità automatica, l'apparecchio invia segnali di chiamata CNG sulla linea telefonica. Ci si abitua presto a riconoscere questi segnali ogni volta che si risponde al telefono sulla linea fax e a capire quando è in arrivo un messaggio fax.

L'apparecchio ricevente risponde con segnali di ricezione fax, che sono trilli acuti ad alto volume. L'apparecchio ricevente emette i trilli per circa 40 secondi sulla linea telefonica e il display visualizza *Ricezione*.

Se l'apparecchio è impostato in modalità Solo fax risponde a tutte le chiamate automaticamente emettendo i segnali di ricezione fax. Anche se il chiamante interrompe la comunicazione, l'apparecchio continua a emettere questi 'trilli' per circa 40 secondi, mentre il display continua a visualizzare *Ricezione*. Per annullare la ricezione, premere **Stop/Uscita**.

La procedura di 'handshake' del fax corrisponde all'intervallo in cui i segnali di chiamata CNG dell'apparecchio trasmittente e i 'trilli' di quello ricevente si sovrappongono. Questa sovrapposizione dura dai 2 ai 4 secondi e permette agli apparecchi di rilevare reciprocamente le modalità di invio e ricezione. La procedura di handshake può cominciare solo quando si risponde alla chiamata. I segnali di chiamata CNG durano solo circa 60 secondi dalla composizione numero. Pertanto, è importante che l'apparecchio ricevente risponda alla chiamata entro il minor numero di squilli possibile.



Nota

Se sulla linea dell'apparecchio è installato un dispositivo di segreteria telefonica (TAD), sarà il dispositivo TAD a determinare il numero di squilli emessi dall'apparecchio prima di rispondere alla chiamata.

ECM (Modalità correzione errore)

La Modalità correzione errore (ECM) consente all'apparecchio di controllare una trasmissione fax in corso. Se l'apparecchio rileva errori durante la trasmissione del fax, trasmette nuovamente le pagine errate. Le trasmissioni ECM sono possibili solo tra apparecchi dotati di questa funzione. In questo caso è possibile inviare e ricevere messaggi fax mentre l'apparecchio ne verifica continuamente l'integrità.

2

Caricamento di documenti e carta

Caricamento di documenti

È possibile inviare fax, effettuare copie e scansioni utilizzando il dispositivo ADF (alimentatore automatico documenti) o il piano dello scanner.

Utilizzo dell'alimentatore ADF

L'ADF può contenere fino a 10 pagine e alimenta automaticamente i fogli nell'apparecchio uno ad uno. Si consiglia di utilizzare carta standard 80 g/m² (20 lb) e di separare sempre le pagine prima di introdurle nell'ADF.

Ambiente consigliato

Temperatura:	da 20 a 30° C (da 68 a 86° F)
Umidità:	da 50% a 70%
Carta:	80 g/m ² A4 (20 lb LTR)

Dimensioni del documento supportate

Lunghezza:	da 147 a 356 mm (da 5,8 a 14 in.)
Larghezza:	da 147 a 216 mm (da 5,8 a 8,5 in.)
Peso:	da 64 a 90 g/m ² (da 17 a 24 lb)

Come caricare i documenti

! ATTENZIONE

NON tirare il documento durante la sua alimentazione.

NON utilizzare fogli piegati, strappati, con colla, nastro adesivo, punti di cucitrice o fermagli.

NON introdurre cartone, fogli di giornale o stoffa.

- Accertarsi che l'inchiostro sia asciutto prima di introdurre il documento nell'apparecchio.

- 1 Separare bene le pagine. Introdurre i documenti nell'ADF **inserendoli dal margine superiore e con la facciata stampata rivolta verso il basso** fino a toccare il rullo di alimentazione.
- 2 Regolare le guide carta in base alla larghezza dei documenti.
- 3 Aprire il supporto ribaltabile per documenti in uscita dell'ADF (1).

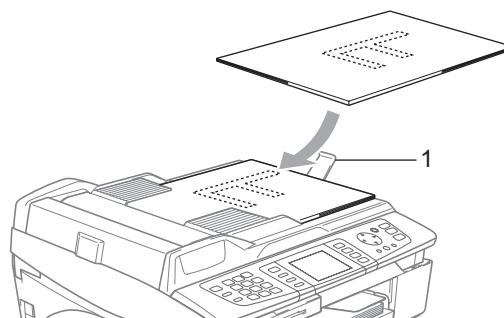

! ATTENZIONE

NON lasciare documenti spessi sul piano dello scanner. Altrimenti, l'ADF potrebbe incepparsi.

Utilizzo del piano dello scanner

È possibile usare il piano dello scanner per inviare fax, copiare o eseguire la scansione di pagine di un libro o singole pagine.

Dimensioni del documento supportate

Lunghezza:	fino a 297 mm (11 in.)
Larghezza:	fino a 216 mm (8,5 in.)
Peso:	massimo 2 kg (4,4 lb)

Come caricare i documenti



Nota

Per utilizzare il piano dello scanner l'ADF deve essere vuoto.

- 1 Sollevare il coperchio documenti.

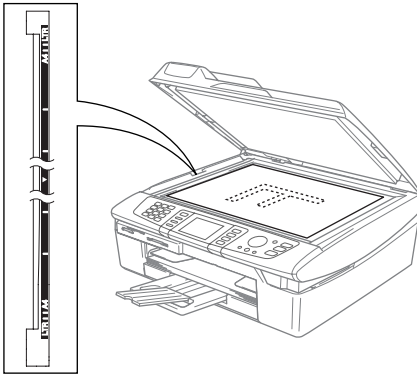

- 2 Usare le linee di riferimento a sinistra per posizionare il documento al centro del piano dello scanner, con il lato di stampa rivolto verso il basso.

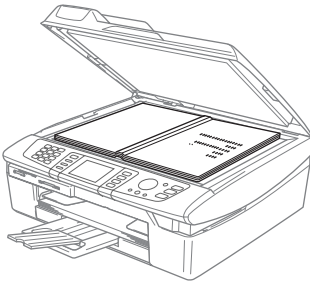

- 3 Chiudere il coperchio documenti.



ATTENZIONE

Se si esegue la scansione di un libro o di un documento spesso, NON abbassare il coperchio con forza né tenerlo premuto.

Area di scansione

L'area di scansione dipende dalle impostazioni definite nell'applicazione utilizzata. Le figure seguenti mostrano le zone esterne all'area di scansione.

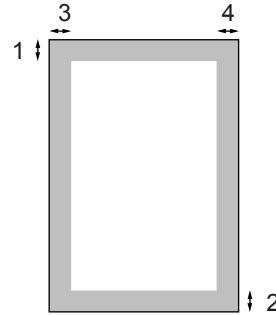

Uso	Dimensione documento	Margine superiore (1) Margine inferiore (2)	Margine sinistro (3) Margine destro (4)
Fax	Letter	3 mm (0,12 in.)	4 mm (0,16 in.)
	A4	3 mm (0,12 in.)	1 mm (0,04 in.)
Copia	Letter	3 mm (0,12 in.)	3 mm (0,12 in.)
	A4	3 mm (0,12 in.)	3 mm (0,12 in.)
Scan	Letter	3 mm (0,12 in.)	3 mm (0,12 in.)
	A4	3 mm (0,12 in.)	0 mm (0 in.)

Informazioni sulla carta

La qualità di stampa può essere influenzata dal tipo di carta usata nell'apparecchio.

Per ottenere la qualità di stampa migliore per le impostazioni selezionate, impostare sempre l'opzione Tipo carta in base al tipo di carta usato.

È possibile usare carta comune, carta per stampanti a getto d'inchiostro (carta patinata), carta lucida, lucidi e buste.

Si consiglia di provare vari tipi di carta prima di acquistarne in grandi quantità.

Per ottenere i migliori risultati, usare la carta consigliata.

- Quando si stampa su carta per stampanti a getto d'inchiostro (carta patinata), lucidi o carta lucida, è importante verificare di aver selezionato il supporto di stampa adatto nella scheda **'Basic'** del driver stampante o nell'impostazione Tipo carta del menu (Vedere *Impostazione del Tipo carta* a pagina 21).
- Quando si stampa su carta lucida Brother, caricare nel vassoio carta prima di tutto il foglio di istruzioni accluso con la carta lucida, quindi posizionare la carta lucida sul foglio di istruzioni.
- Quando si utilizzano lucidi o carta lucida, si consiglia di rimuovere subito ogni foglio per evitare sbavature d'inchiostro o inceppamenti della carta.
- Evitare di toccare la superficie stampata della carta subito dopo la stampa per non macchiarsi nel caso in cui il foglio non sia completamente asciutto.

Carta consigliata

Per ottenere la migliore qualità di stampa, suggeriamo di utilizzare carta Brother. (Vedere la tabella seguente).

Se la carta Brother non è disponibile nel proprio Paese, consigliamo di provare vari tipi di carta prima di acquistarne in grandi quantità.

Consigliamo di utilizzare 'Pellicola lucidi 3M' quando si stampa su lucidi.

Carta Brother

Tipo carta	Elemento
Normale A4	BP60PA
Lucido A4	BP60GLA
Per getto d'inchiostro A4 (Photo Matte)	BP60MA
Lucido 10 x 15 cm	BP60GLP

Manipolazione e uso di carta speciale

- Conservare la carta nell'imballo originale tenendolo chiuso. Conservare la carta in orizzontale e lontano da umidità, luce solare diretta e calore.
- Il lato patinato della carta lucida è riflettente. Evitare di toccare il lato trattato della carta lucida (lato riflettente). Caricare la carta lucida nell'alimentatore, con il lato lucido rivolto verso il basso.
- Non mettere le dita sui lucidi perché questo supporto tende ad assorbire facilmente acqua e traspirazione con conseguente riduzione della qualità della stampa. I lucidi per stampanti laser e fotocopiatrici possono macchiare il documento successivo. Utilizzare solo lucidi consigliati per la stampa a getto d'inchiostro.

Installazione errata

NON utilizzare i seguenti tipi di carta:

- danneggiata, arricciata, sgualcita o di forma irregolare

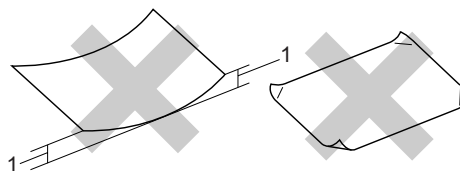

1 2 mm (0,08 in.) o più lunga

- molto lucida o particolarmente lavorata
- già stampata da una stampante
- non impilabile in modo uniforme
- prodotta con grana corta

Tipo e formato carta per ciascuna funzione

Tipo carta	Formato carta		Uso			
			Fax	Copia	Photo Capture	Stampante
Carta pretagliata	Letter	216 × 279 mm (8 1/2 × 11 in.)	Sì	Sì	Sì	Sì
	A4	210 × 297 mm (8,3 × 11,7 in.)	Sì	Sì	Sì	Sì
	Legal	216 × 356 mm (8 1/2 × 14 in.)	Sì	Sì	–	Sì
	Executive	184 × 267 mm (7 1/4 × 10 1/2 in.)	–	–	–	Sì
	JIS B5	182 × 257 mm (7,2 × 10,1 in.)	–	–	–	Sì
	A5	148 × 210 mm (5,8 × 8,3 in.)	–	Sì	–	Sì
	A6	105 × 148 mm (4,1 × 5,8 in.)	–	–	–	Sì
Schede	Foto	102 × 152 mm (4 × 6 in.)	–	Sì	Sì	Sì
	Foto L	89 × 127 mm (3 1/2 × 5 in.)	–	–	–	Sì
	Foto 2L	127 × 178 mm (5 × 7 in.)	–	–	Sì	Sì
	Scheda	127 × 203 mm (5 × 8 in.)	–	–	–	Sì
	Cartolina 1	100 × 148 mm (3,9 × 5,8 in.)	–	–	–	Sì
	Cartolina 2 (Doppia)	148 × 200 mm (5,8 × 7,9 in.)	–	–	–	Sì
Buste	Busta C5	162 × 229 mm (6,4 × 9 in.)	–	–	–	Sì
	Busta DL	110 × 220 mm (4,3 × 8,7 in.)	–	–	–	Sì
	COM-10	105 × 241 mm (4 1/8 × 9 1/2 in.)	–	–	–	Sì
	Monarch	98 × 191 mm (3 7/8 × 7 1/2 in.)	–	–	–	Sì
	Busta JE4	105 × 235 mm (4,1 × 9,3 in.)	–	–	–	Sì
Lucidi	Letter	216 × 279 mm (8 1/2 × 11 in.)	–	Sì	–	Sì
	A4	210 × 297 mm (8,3 × 11,7 in.)	–	Sì	–	Sì

Grammatura, spessore e capacità carta

Tipo carta		Peso	Spessore	N. di fogli
Carta pretagliata	Carta normale	da 64 a 120 g/m ² (da 17 a 32 lb)	da 0,08 a 0.15 mm (da 0,003 a 0.006 in)	100 ¹
	Carta per getto d'inchiostro	da 64 a 200 g/m ² (da 17 a 53 lb)	da 0,08 a 0,25 mm (da 0,003 a 0,01 in)	20
	Carta lucida	Fino a 220 g/m ² (fino a 58 lb)	Fino a 0.25 mm (fino a 0.01 in)	20
Schede	Carta fotografica	Fino a 240 g/m ² (fino a 64 lb)	Fino a 0.28 mm (fino a 0.01 in)	20
	Scheda	Fino a 120 g/m ² (fino a 32 lb)	Fino a 0.15 mm (fino a 0.006 in)	30
	Cartolina	Fino a 200 g/m ² (fino a 53 lb)	Fino a 0.23 mm (fino a 0.01 in)	30
Buste		da 75 a 95 g/m ² (da 20 a 25 lb)	Fino a 0,52 mm (fino a 0,02 in)	10
Lucidi		–	–	10

¹ Fino a un massimo di 50 fogli con carta formato Legal 80 g/m² (20 lb).
Fino a 100 fogli di carta 80 g/m² (20 lb) .

Capacità del supporto uscita carta

Fino a 25 fogli di carta formato Letter da 20 lb o formato A4 da 80 g/m² .

- Per evitare sbavature d'inchiostro, si consiglia di rimuovere subito i fogli di carta lucida o i lucidi dal vassoio uscita carta.
- La carta formato Legal non può essere impilata sul vassoio uscita carta.

Area di stampa

L'area di stampa dipende dalle impostazioni definite nell'applicazione utilizzata. Le illustrazioni riportate sotto mostrano le aree non stampabili su fogli pretagliati e buste. Impostando la funzione Senza bordi su Sì, non vengono visualizzate le aree non stampabili.

Carta pretagliata

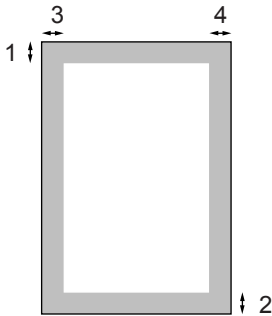

Buste

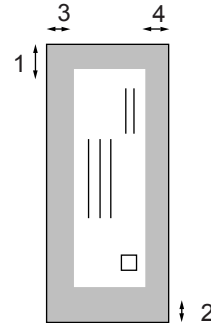

	Margine superiore (1)	Margine inferiore (2)	Margine sinistro (3)	Margine destro (4)
Foglio pretagliato	3 mm (0,12 in)	3 mm (0,12 in)	3 mm (0,12 in)	3 mm (0,12 in)
Buste	12 mm (0,47 in.)	24 mm (0,94 in.)	3 mm (0,12 in.)	3 mm (0,12 in.)



Nota

La funzione Senza bordi non è disponibile per Buste.

Caricamento di carta, buste e cartoline

Caricamento di carta o altri supporti

- 1 Estrarre completamente il vassoio carta dall'apparecchio e rimuovere il coperchio del vassoio uscita carta (1).

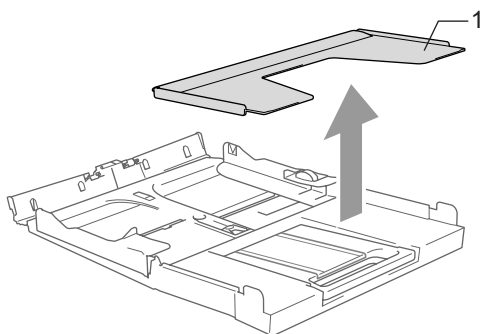
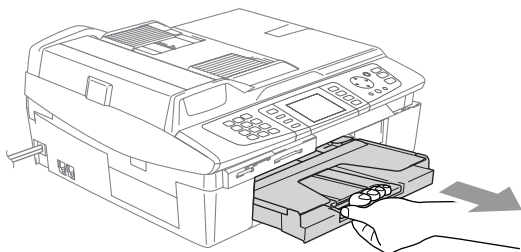

- 2 Premere e spostare la guida laterale carta (1) per adattare il supporto alla larghezza della carta.

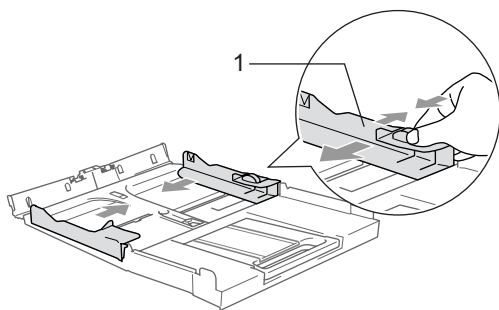

- 3 Estrarre il supporto carta (1) e aprire il supporto ribaltabile carta (2).

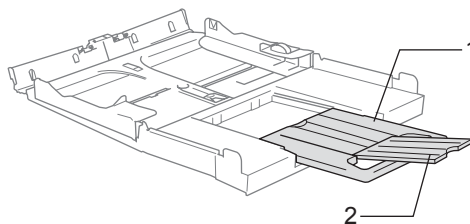

Nota

Utilizzare il supporto ribaltabile carta per i formati Letter, Legal e A4.

- 4 Smuovere la risma per separare i fogli ed evitare inceppamenti carta ed errori di caricamento.

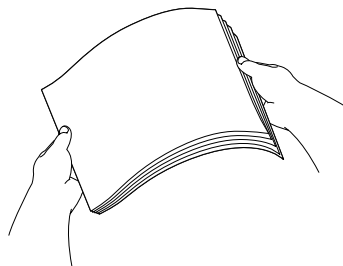

- 5 Posizionare delicatamente la carta nell'apposito vassoio, con la facciata da stampare rivolta verso il basso e inserendo prima il bordo superiore. Accertarsi che la carta sia piana nel vassoio, al di sotto della tacca di riferimento massimo della carta (1). Accertarsi che le guide laterali carta tocchino i lati della carta.

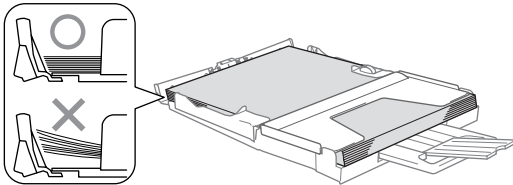
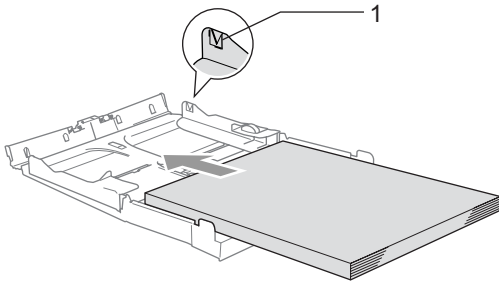

Nota

Fare attenzione a non spingere troppo oltre la carta; potrebbe sollevarsi sul retro del vassoio e causare problemi di alimentazione.

- 6 Montare il coperchio del vassoio uscita carta e reinserire saldamente il vassoio carta nell'apparecchio.

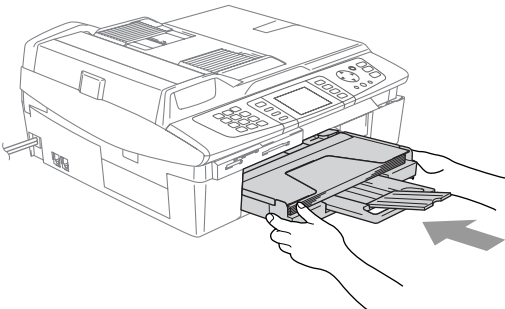

Caricamento di buste





- Utilizzare buste di peso compreso tra 75 e 95 g/m² (tra 20 e 25 lb).
- Alcune buste richiedono le impostazioni dei margini nell'applicazione. Accertarsi di eseguire prima di tutto una stampa di prova.

ATTENZIONE

Per evitare possibili danni al meccanismo di alimentazione, non utilizzare i tipi di buste di seguito indicati.

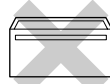
NON UTILIZZARE BUSTE:

- piuttosto slargate
- recanti caratteri in rilievo
- con fermagli
- che non siano piegate precisamente
- prestampate all'interno

Colla	Lembo arrotondato	Doppio lembo	Lembo triangolare
			

Come caricare le buste

- 1 Prima di caricarle, premere sugli angoli e sui lati delle buste per appiattirli il più possibile.



Nota

Se le buste entrano 'due alla volta,' metterle nel vassoio carta una alla volta.

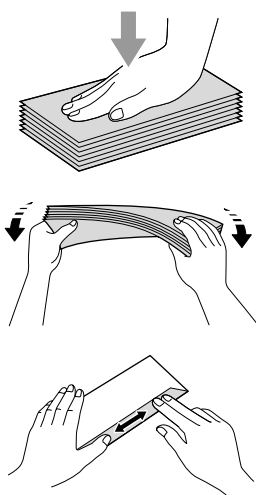

- 2 Inserire le buste nell'apposito vassoio, con il lato sul quale verrà stampato l'indirizzo rivolto verso il basso, inserendo prima il bordo superiore. Fare scorrere la guida laterale carta in modo che si adatti alla larghezza delle buste.

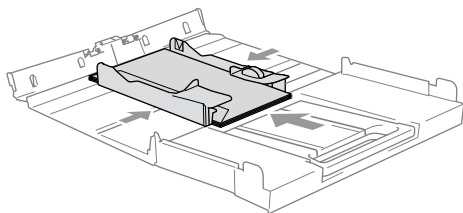

Se si presentano problemi quando si stampa su buste, provare con la seguente procedura:

- 1 Aprire il lembo della busta.
- 2 Quando si stampa, accertarsi che il lembo aperto sia laterale o nella direzione opposta a quella di stampa.

- 3 Regolare la dimensione e il margine nell'applicazione.

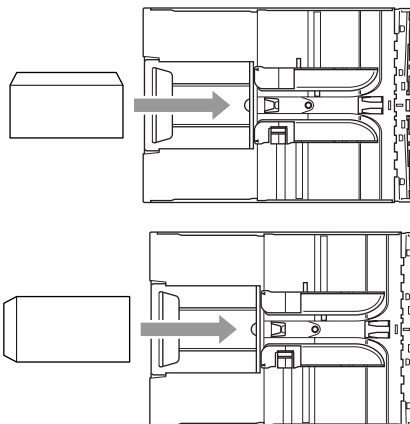

Come caricare le cartoline

- 1 Alzare il fermacarta (1) e inserire le cartoline (2) nel vassoio carta. Fare scorrere la guida laterale carta (3) in modo che si adatti alla larghezza delle cartoline.

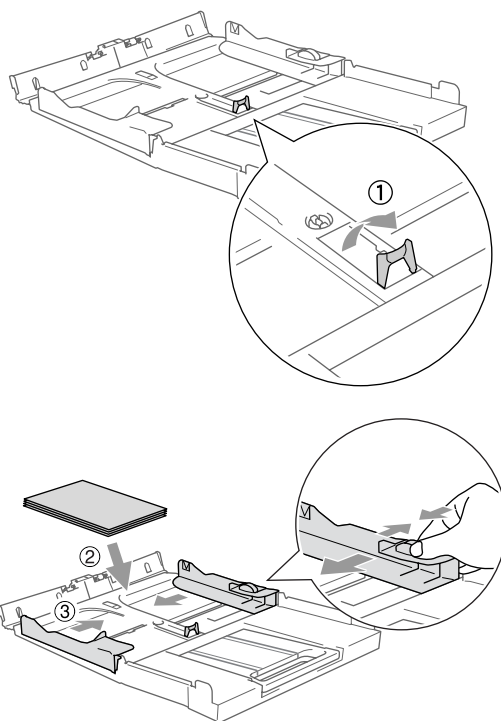

Modalità Risparmio energetico

Quando l'apparecchio non è in uso, è possibile impostare l'apparecchio in modalità Risparmio energetico premendo il tasto **Risparmio energetico**. In modalità Risparmio energetico è possibile ricevere le chiamate telefoniche. Per ulteriori informazioni sulla ricezione di fax nella condizione di risparmio energetico, vedere la tabella su pagina 20. I fax differiti che sono stati impostati verranno inviati. È possibile anche recuperare fax tramite la funzione di Recupero remoto se si è distanti dal proprio apparecchio. Per le altre operazioni è necessario disattivare la modalità Risparmio energetico.



Nota

Se è stato collegato un telefono esterno o una segreteria telefonica (TAD), è sempre possibile attivare tale modalità.

Come impostare l'apparecchio in modalità Risparmio energetico

- 1 Premere il tasto **Risparmio energetico** fino a quando il display visualizza **Spegnimento**.
La luce del display si spegne.

Come disattivare la modalità Risparmio energetico

- 1 Premere il tasto **Risparmio energetico** fino a quando il display visualizza **Attendere prego**.
Il display visualizza data e ora.



Nota

- Anche se in modalità Risparmio energetico, l'apparecchio pulisce periodicamente le testine di stampa per mantenere la qualità della stampa.
- Se si scollega il cavo di alimentazione CA, tutte le funzioni dell'apparecchio sono disattivate.
- È possibile personalizzare la modalità Risparmio energetico in modo che, a eccezione della pulizia delle testine di stampa, non sia possibile attivare altre funzioni. (Vedere *Ricezione di fax in modalità Risparmio energetico* a pagina 20.)

Ricezione di fax in modalità Risparmio energetico

È possibile personalizzare il tasto **Risparmio energetico** dell'apparecchio. La modalità di impostazione di fabbrica è `Ricez.Fax:Si`. L'apparecchio può ricevere fax e chiamate anche in modalità Risparmio energetico. Se si desidera che l'apparecchio non riceva fax o chiamate, regolare questa impostazione su `Ricez.Fax:No`. (Vedere *Modalità Risparmio energetico* a pagina 19.)

- 1 Premere **Menu**.
- 2 Premere ▲ o ▼ per selezionare **Setup generale**. Premere **OK**.
- 3 Premere ▲ o ▼ per selezionare **Imp.risp.ener..** Premere **OK**.
- 4 Premere ▲ o ▼ per selezionare **Ricez.Fax:No** (o **Ricez.Fax:Si**). Premere **OK**.
- 5 Premere **Stop/Uscita**.

Impostazione Si/No	Mod. ricezione	Operazioni disponibili
Ricez.Fax:Si (impostazione di fabbrica)	Solo fax Tel./Seg r. Est.	Ricezione fax, Rilevazione fax, Fax differito ¹ , Inoltro fax ¹ , Memorizzazione fax ¹ , Anteprima fax ¹ , Ricezione PC-Fax ¹ , Recupero remoto ¹ ■ Non è possibile ricevere fax con Inizio Mono o Inizio Colore .
	Manuale Fax/Tel ²	Rilevazione fax, Fax differito ¹ ■ Non è possibile ricevere fax con Inizio Mono o Inizio Colore .
Ricez.Fax:No	—	Non è possibile attivare alcuna funzione, a eccezione della pulizia delle testine di stampa.

- ¹ Deve essere impostata prima di spegnere l'apparecchio.
- ² Non è possibile ricevere automaticamente un fax anche se la modalità di ricezione è stata impostata su Fax/Tel.

Modalità Timer

Impostazione della Modalità Timer

L'apparecchio dispone di quattro tasti per l'impostazione della modalità temporanea sul pannello dei comandi: PhotoCapture, Copia, Fax e Scan. È possibile modificare l'intervallo di tempo impiegato dall'apparecchio per tornare in modalità Fax dopo l'ultima operazione di Copia, Scan o PhotoCapture. Selezionando **No**, l'apparecchio resta nella modalità utilizzata per ultima.



- 1 Premere **Menu**.
- 2 Premere ▲ o ▼ per selezionare Setup generale. Premere **OK**.
- 3 Premere ▲ o ▼ per selezionare Modalità timer. Premere **OK**.
- 4 Premere ▲ o ▼ per selezionare 0 Sec, 30 Sec., 1 Min, 2 Min., 5 Min. o **No**. Premere **OK**.
- 5 Premere **Stop/Uscita**.

Impostazioni carta

Impostazione del Tipo carta

Per ottenere la migliore qualità di stampa, impostare l'apparecchio per il tipo di carta utilizzato.

- 1 Premere **Menu**.
- 2 Premere ▲ o ▼ per selezionare Setup generale. Premere **OK**.
- 3 Premere ▲ o ▼ per selezionare Tipo carta. Premere **OK**.
- 4 Premere ▲ o ▼ per selezionare Normale, Ink Jet, Lucida o Acetato. Premere **OK**.
- 5 Premere **Stop/Uscita**.



Nota

L'apparecchio espelle la carta nell'apposito vassoio anteriore con la facciata stampata rivolta verso l'alto. Quando si utilizzano lucidi o carta lucida, si consiglia di rimuovere subito ogni foglio per evitare sbavature d'inchiostro o inceppamenti della carta.

Impostazione del Formato carta

È possibile utilizzare cinque formati di carta per la stampa delle copie: Letter, Legal, A4, A5, e 10 × 15 cm (4 × 6 in.); e tre formati per la stampa dei fax: Letter, Legal e A4.

Cambiando il tipo di carta caricato nell'apparecchio, occorre modificare anche le impostazioni del formato della carta in modo che l'apparecchio possa adattare un fax in arrivo alla pagina.

- 1 Premere **Menu**.
- 2 Premere ▲ o ▼ per selezionare **Setup generale**.
Premere **OK**.
- 3 Premere ▲ o ▼ per selezionare **Formato carta**.
Premere **OK**.
- 4 Premere ▲ o ▼ per selezionare **Letter, Legal, A4, A5 o 10x15cm**.
Premere **OK**.
- 5 Premere **Stop/Uscita**.

Impostazioni Volume

Impostazione del Volume squilli

È possibile impostare la suoneria su **No** o selezionare il volume degli squilli.

L'apparecchio memorizza l'impostazione fino alla successiva modifica.

- 1 Premere   **o**  .

Impostazione del Volume squilli dal menu

- 1 Premere **Menu**.
- 2 Premere ▲ o ▼ per selezionare **Setup generale**.
Premere **OK**.
- 3 Premere ▲ o ▼ per selezionare **Volume**.
Premere **OK**.
- 4 Premere ▲ o ▼ per selezionare **Squillo**.
Premere **OK**.
- 5 Premere ▲ o ▼ per selezionare **Basso, Med, Alta o No**.
Premere **OK**.
- 6 Premere **Stop/Uscita**.

Impostazione del Volume del segnale acustico

Il volume del segnale acustico può essere modificato. L'impostazione di fabbrica è **Basso**. Quando il segnale acustico è attivo, l'apparecchio emette un segnale acustico ogni volta che si preme un tasto, si commette un errore o al termine dell'invio e della ricezione di un fax.

- 1 Premere **Menu**.
- 2 Premere ▲ o ▼ per selezionare **Setup generale**.
Premere **OK**.
- 3 Premere ▲ o ▼ per selezionare **Volume**.
Premere **OK**.
- 4 Premere ▲ o ▼ per selezionare **Segn. acustico**.
Premere **OK**.
- 5 Premere ▲ o ▼ per selezionare **Basso**,
Med, Alta o No.
Premere **OK**.
- 6 Premere **Stop/Uscita**.

Impostazione del Volume del diffusore

Il volume del diffusore dell'apparecchio può essere modificato.

- 1 Premere **Menu**.
- 2 Premere ▲ o ▼ per selezionare **Setup generale**.
Premere **OK**.
- 3 Premere ▲ o ▼ per selezionare **Volume**.
Premere **OK**.
- 4 Premere ▲ o ▼ per selezionare **Diffusore**.
Premere **OK**.
- 5 Premere ▲ o ▼ per selezionare **Basso**,
Med, Alta o No.
Premere **OK**.
- 6 Premere **Stop/Uscita**.

Ora legale estiva automatica

È possibile impostare l'apparecchio per il passaggio automatico all'ora legale estiva. Si imposta automaticamente un'ora avanti in primavera e un'ora indietro in Autunno. Accertarsi di aver impostato il giorno e l'ora corretti nell'impostazione **Data/Ora**.

- 1 Premere **Menu**.
- 2 Premere ▲ o ▼ per selezionare **Setup generale**.
Premere **OK**.
- 3 Premere ▲ o ▼ per selezionare **Autom. giorno**.
Premere **OK**.
- 4 Premere ▲ o ▼ per selezionare **No**
(o **Si**).
Premere **OK**.
- 5 Premere **Stop/Uscita**.

Display

Impostazione del Contrasto del display

È possibile regolare il contrasto del display per rendere più nitide e chiare le visualizzazioni. Se si hanno difficoltà a leggere il display, modificare le impostazioni relative al contrasto.

- 1 Premere **Menu**.
- 2 Premere ▲ o ▼ per selezionare *Setup generale*. Premere **OK**.
- 3 Premere ▲ o ▼ per selezionare *Imp. Display*. Premere **OK**.
- 4 Premere ▲ o ▼ per selezionare *Contrasto LCD*. Premere **OK**.
- 5 Premere ▲ o ▼ per selezionare *Chiaro, Med o Scuro*. Premere **OK**.
- 6 Premere **Stop/Uscita**.

Impostazione della luminosità dello sfondo

Se si hanno difficoltà a leggere il display, modificare le impostazioni relative alla luminosità.

- 1 Premere **Menu**.
- 2 Premere ▲ o ▼ per selezionare *Setup generale*. Premere **OK**.
- 3 Premere ▲ o ▼ per selezionare *Imp. Display*. Premere **OK**.
- 4 Premere ▲ o ▼ per selezionare *Sfondo*. Premere **OK**.
- 5 Premere ▲ o ▼ per selezionare *Chiaro, Med o Scuro*. Premere **OK**.
- 6 Premere **Stop/Uscita**.

Impostazione dell'Attesa per lo sfondo

È possibile impostare per quanto tempo lo sfondo del display deve rimanere acceso dopo aver premuto l'ultimo tasto.

- 1 Premere **Menu**.
- 2 Premere ▲ o ▼ per selezionare *Setup generale*. Premere **OK**.
- 3 Premere ▲ o ▼ per selezionare *Imp. Display*. Premere **OK**.
- 4 Premere ▲ o ▼ per selezionare *Attesa*. Premere **OK**.
- 5 Premere ▲ o ▼ per selezionare *10 Sec., 20 Sec., 30 Sec. o No.* Premere **OK**.
- 6 Premere **Stop/Uscita**.

Impostazione della funzione Spegni monitor

È possibile impostare per quanto tempo il display deve rimanere acceso dopo aver premuto l'ultimo tasto. Si tratta di una funzione di risparmio energetico. L'apparecchio può stampare, eseguire scansioni e ricevere fax e chiamate vocali quando il display è spento.

- 1 Premere **Menu**.
- 2 Premere ▲ o ▼ per selezionare **Setup generale**.
Premere **OK**.
- 3 Premere ▲ o ▼ per selezionare **Imp. Display**.
Premere **OK**.
- 4 Premere ▲ o ▼ per selezionare **Spegni monitor**.
Premere **OK**.
- 5 Premere ▲ o ▼ per selezionare 1 Min., 2 Min., 3 Min., 5 Min., 10 Min., 30 Min. o **No**.
Premere **OK**.
- 6 Premere **Stop/Uscita**.



Nota

Quando il display è spento premere un tasto qualsiasi per riaccenderlo.

Sicurezza memoria

La funzione Sicurezza memoria impedisce l'accesso non autorizzato all'apparecchio. Non sarà pertanto possibile programmare l'invio di fax differiti oppure operazioni di polling. Tuttavia, tutti i fax differiti programmati in precedenza saranno inviati all'attivazione della Sicurezza memoria; in questo modo non andranno persi.

Mentre la Sicurezza memoria è attiva sono disponibili le seguenti operazioni:

- Ricezione fax in memoria (limitata dalla capacità della memoria)
- Inoltro fax (se la funzione Inoltro fax è già impostata su **Si**)
- Recupero remoto (se la funzione di Memorizzazione fax è già impostata su **Si**)

Mentre la Sicurezza memoria è attiva **NON** sono disponibili le seguenti operazioni:

- Stampa fax in arrivo
- Invio di fax
- Copia
- Stampa da PC
- Scansione
- PhotoCapture
- Ricezione PC-Fax



Nota

- Per stampare i fax in memoria, disattivare la funzione Sicurezza memoria.
- Occorre disattivare la funzione Ricezione PC-Fax prima di attivare la Sicurezza memoria. (Vedere *Disattivazione delle Operazioni avanzate fax* a pagina 56.)

Impostazione chiave



Nota

- Se si dimentica la chiave della Sicurezza memoria, rivolgersi al proprio rivenditore Brother per ricevere assistenza.
- Se la chiave è già stata impostata, non occorre impostarla nuovamente.

- 1 Premere **Menu**.
- 2 Premere ▲ o ▼ per selezionare **Fax**. Premere **OK**.
- 3 Premere ▲ o ▼ per selezionare **Varie**. Premere **OK**.
- 4 Premere ▲ o ▼ per selezionare **Sicurezza mem.** Premere **OK**.
- 5 Digitare un numero di 4 cifre per impostare una nuova chiave. Premere **OK**.
- 6 Se il display visualizza **Verifica:**, inserire nuovamente la chiave. Premere **OK**.
- 7 Premere **Stop/Uscita**.

Modifica della chiave della Sicurezza memoria

- 1 Premere **Menu**.
- 2 Premere ▲ o ▼ per selezionare *Fax*. Premere **OK**.
- 3 Premere ▲ o ▼ per selezionare *Varie*. Premere **OK**.
- 4 Premere ▲ o ▼ per selezionare *Sicurezza mem.* Premere **OK**.
- 5 Premere ▲ o ▼ per selezionare *Imp.chiave*. Premere **OK**.
- 6 Inserire un numero di 4 cifre per impostare la chiave corrente. Premere **OK**.
- 7 Digitare un numero di 4 cifre per impostare una nuova chiave. Premere **OK**.
- 8 Se il display visualizza *Verifica:*, inserire nuovamente la chiave. Premere **OK**.
- 9 Premere **Stop/Uscita**.

Attivazione della Sicurezza memoria

- 1 Premere **Menu**.
- 2 Premere ▲ o ▼ per selezionare *Fax*. Premere **OK**.
- 3 Premere ▲ o ▼ per selezionare *Varie*. Premere **OK**.
- 4 Premere ▲ o ▼ per selezionare *Sicurezza mem.* Premere **OK**.
- 5 Premere ▲ o ▼ per selezionare *Imp sicurezza*. Premere **OK**.
- 6 Inserire la chiave registrata a 4 cifre. Premere **OK**.
L'apparecchio si scollega e il display visualizza *Modo sicurezza*.



Nota

Se si verifica un'interruzione di corrente, i dati rimangono in memoria per almeno 24 ore.

Disattivazione della Sicurezza memoria

- 1 Premere **Menu**.
- 2 Inserire la chiave registrata a 4 cifre. Premere **OK**.
La Sicurezza memoria viene disattivata automaticamente.



Nota

Se si inserisce una chiave errata, il display visualizza *Chiave errata* e non si attiva. L'apparecchio rimane in *Modo sicurezza* fino a quando non si inserisce la chiave registrata.



Fax

Invio di un fax	30
Ricezione di fax	37
Servizi telefonici e dispositivi esterni	41
Numeri a composizione veloce e opzioni di Composizione	46
Operazioni avanzate fax (solo Monocromatico)	53
Stampa dei rapporti	61
Polling	63

Accesso alla modalità Fax

Quando si desidera inviare un fax o modificare le impostazioni di invio e ricezione

dei fax, premere il tasto  (**Fax**) per accendere la spia verde.

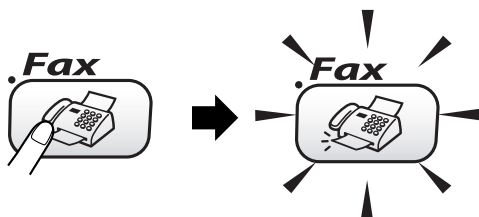

Il display visualizza:



Premere ▲ o ▼ per scorrere le opzioni del tasto **Fax**. Alcune funzioni sono disponibili soltanto per l'invio di fax monocromatici.

- Risoluz Fax (Vedere pagina 33.)
- Contrasto (Vedere pagina 33.)
- N. veloci (Vedere pagina 46.)
- Chiamata uscita (Vedere pagina 47.)
- Trasmis. Circo (Vedere pagina 32.)
- Differita (Vedere pagina 35.)
- Unione TX (Vedere pagina 35.)
- TX tempo reale (Vedere pagina 34.)
- Polled TX (Vedere pagina 64.)
- Polling RX (Vedere pagina 63.)
- Modo overseas (Vedere pagina 35.)

- Formato (Vedere pagina 31.)
- Imp. nuovo pred. (Vedere pagina 35.)
- Ripristina pred. (Vedere pagina 36.)

Quando si accende la spia dell'opzione desiderata, premere **OK**.

Invio di fax dall'ADF

- 1 Premere  (**Fax**).
- 2 Posizionare il documento con la facciata stampata rivolta verso il basso nell'ADF.
- 3 Inserire il numero di fax utilizzando la tastiera, Chiamata veloce o Ricerca.
- 4 Premere **Inizio Mono** o **Inizio Colore**. L'apparecchio inizia la scansione del documento.



Nota

- Per annullarla, premere **Stop/Uscita**.
- Se la memoria è esaurita, il documento viene inviato in tempo reale.

Invio di fax dal piano dello scanner

È possibile usare il piano dello scanner per inviare via fax pagine di un libro. I documenti possono essere al massimo di formato Letter o A4.

Non è possibile inviare pagine multiple in caso di fax a colori.



Nota

Poiché è solo possibile eseguire la scansione di una singola pagina alla volta, è più semplice utilizzare l'ADF in caso di invio di più pagine di un documento.

- 1 Premere  (**Fax**).
- 2 Posizionare il documento con la facciata stampata rivolta verso il basso sul piano dello scanner.
- 3 Comporre il numero di fax.
- 4 Premere **Inizio Mono** o **Inizio Colore**.
 - Premendo **Inizio Mono**, l'apparecchio inizia la scansione della prima pagina. Passare al punto 5.
 - Premendo **Inizio Colore**, l'apparecchio inizia a inviare il documento.
- 5 Effettuare una delle seguenti operazioni:
 - Per inviare una sola pagina, premere **2** per selezionare **NO** (o premere **Inizio Mono** nuovamente). L'apparecchio inizia l'invio del documento.
 - Per inviare più di una pagina, premere **1** per selezionare **SI** e passare al punto 6.
- 6 Posizionare la pagina seguente sul piano dello scanner.
Premere **OK**.
L'apparecchio inizia la scansione della pagina. (Ripetere i punti 5 e 6 per ogni pagina aggiuntiva.)



Nota

Se si vuole inviare una sola pagina quando la memoria è esaurita, la trasmissione del documento avviene in tempo reale.

Invio di fax in formato Letter dal piano dello scanner

Quando i documenti sono in formato Letter, occorre impostare la scansione per il Formato Letter. In caso contrario, la parte laterale dei fax risulterà mancante.

- 1 Premere  (**Fax**).
- 2 Premere **▲** o **▼** per selezionare **Formato**.
Premere **OK**.
- 3 Premere **▲** o **▼** per selezionare **Letter** (o **A4**).
Premere **OK**.



Nota

È possibile salvare le impostazioni che si utilizzano più frequentemente impostandole come predefinite. (Vedere pagina 35.)

Cancellazione di un fax in corso di elaborazione

Se si desidera annullare un fax mentre l'apparecchio ne sta eseguendo la scansione, sta effettuando la composizione del numero o inviando il fax, premere **Stop/Uscita**.

Trasmissione di fax a colori

L'apparecchio può inviare fax a colori agli apparecchi che supportano questa funzione.

Tuttavia, i fax a colori non possono essere memorizzati. Nel caso di fax a colori, l'apparecchio esegue sempre l'invio in tempo reale (anche se **TX tempo reale** è impostato su **No**).

Trasmissione circolare (solo Monocromatico)

La funzione di Trasmissione circolare consente di trasmettere automaticamente lo stesso messaggio fax a diversi numeri. Nella stessa funzione di trasmissione circolare, è possibile includere Gruppi, numeri di Chiamata veloce e fino a 50 numeri composti manualmente.

Una volta terminata la trasmissione circolare, viene stampato un Rapporto delle trasmissioni circolari.

- 1 Premere  (Fax).
- 2 Caricare il documento.
- 3 Premere ▲ o ▼ per selezionare *Trasmis. Circo.*
Premere **OK**.
- 4 Premere ▲ o ▼ per selezionare *Aggiungi numero.*
Premere **OK**.
- 5 Inserire un numero utilizzando Chiamata veloce, un Gruppo o la tastiera.
Premere **OK**.
- 6 Ripetere i punti 4 e 5 per inserire più numeri di fax, quindi premere ▲ o ▼ per selezionare *Completo.*
Premere **OK**.
- 7 Premere **Inizio Mono**.



Nota

- Se non sono state occupate tutte le posizioni di memoria per la memorizzazione di numeri di Gruppi, codici di accesso o numeri di carta di credito, è possibile effettuare la 'trasmissione circolare' di fax a un massimo di 210 numeri diversi.
- La memoria disponibile per questa operazione varia in funzione del tipo di operazioni programmate nella memoria e del numero di posizioni di memoria utilizzate per la trasmissione circolare. Se si effettua la trasmissione circolare al numero massimo di apparecchi disponibili, non è possibile usare le funzioni di accesso duplice e

trasmissione differita.

- Inserire i numeri componendo la sequenza lunga come d'abitudine; si tenga presente, tuttavia, che ogni numero di Chiamata veloce occupa una posizione nella memoria, pertanto, la quantità di numeri memorizzabili è limitata. (Vedere *Codici di accesso e numeri di carta di credito* a pagina 52.)
- Se la memoria è esaurita, premere **Stop/Uscita** per interrompere l'operazione. Se è stata eseguita la scansione di più pagine, premere **Inizio Mono** per inviare la parte memorizzata.

Interruzione di una Trasmissione circolare in corso

- 1 Premere **Menu**.
- 2 Premere ▲ o ▼ per selezionare *Fax.*
Premere **OK**.
- 3 Premere ▲ o ▼ per selezionare *Canc.operaz.*
Premere **OK**.
Il display visualizzerà il numero di fax selezionato e il numero dell'operazione di Trasmissione circolare.
- 4 Premere **OK**.
Il display visualizzerà il messaggio seguente:
Annul.Operaz.?
Sì→Premere **1**
No→Premere **2**
- 5 Premere **1** per cancellare il numero selezionato.
Il display visualizzerà il numero dell'operazione di Trasmissione circolare.
- 6 Premere **OK**.
Il display visualizzerà il messaggio seguente:
Annul.Operaz.?
Sì→Premere **1**
No→Premere **2**
- 7 Premere **1** per annullare la Trasmissione circolare.
- 8 Premere **Stop/Uscita**.

Operazioni aggiuntive di invio

Invio di fax con impostazioni multiple

All'invio di un fax è possibile scegliere la combinazione desiderata di queste impostazioni: risoluzione, contrasto, modo overseas, timer fax differito, trasmissione polling e trasmissione in tempo reale.

- 1 Premere  (Fax).
Il display visualizza:



- 2 Premere ▲ o ▼ per selezionare le impostazioni che si desidera modificare. Premere OK.
- 3 Una volta accettata un'impostazione, è possibile continuare a modificare altre impostazioni.



Nota

- La maggior parte delle impostazioni è temporanea e l'apparecchio ripristina le impostazioni predefinite una volta inviato il fax.
- È possibile salvare alcune delle impostazioni che si utilizzano più frequentemente impostandole come predefinite. Queste impostazioni permangono fino alla successiva modifica. (Vedere *Impostazione delle modifiche come impostazioni predefinite* a pagina 35.)

Contrasto

È possibile modificare il contrasto per l'invio di documenti particolarmente chiari o scuri. Per la maggior parte dei documenti si può utilizzare l'impostazione di fabbrica *Auto*. Tale impostazione seleziona automaticamente il contrasto più adatto al documento.

Utilizzare *Chiaro* per inviare un documento chiaro.

Utilizzare *Scuro* per inviare un documento scuro.

- 1 Premere  (Fax).
- 2 Premere ▲ o ▼ per selezionare *Contrasto*. Premere OK.
- 3 Premere ▲ o ▼ per selezionare *Auto*, *Chiaro* o *Scuro*. Premere OK.



Nota

Anche scegliendo *Chiaro* o *Scuro*, l'apparecchio invia il fax utilizzando l'impostazione *Auto* in ognuna delle seguenti condizioni:

- Quando si invia un fax a colori.
- Quando si sceglie *Foto* come Risoluzione fax.

Risoluzione fax

La qualità del fax può essere migliorata modificandone la risoluzione.

- 1 Premere  (Fax).
- 2 Premere ▲ o ▼ per selezionare *Risoluz Fax*. Premere OK.
- 3 Premere ▲ o ▼ per selezionare la risoluzione desiderata. Premere OK.



Nota

È possibile selezionare quattro livelli di impostazione della risoluzione per i fax monocromatici e due livelli per i fax a colori.

Monocromatico	
Standard	Ideale per la maggior parte dei documenti.
Fine	Ideale per documenti con caratteri piccoli. La trasmissione è leggermente più lenta rispetto alla risoluzione Standard.
S.Fine	Ideale per documenti con caratteri piccoli. La trasmissione è più lenta rispetto alla Risoluzione Fine.
Foto	Utilizzare questa impostazione se il documento presenta varie gradazioni di grigio o è una fotografia. La trasmissione è più lenta rispetto a tutte le altre risoluzioni.

Colore	
Standard	Ideale per la maggior parte dei documenti.
Fine	Utilizzare questa impostazione quando il documento è una fotografia. La trasmissione è più lenta rispetto alla risoluzione Standard.

Selezionando **S.Fine** o **Foto** e quindi utilizzando il tasto **Inizio Colore** per inviare un fax, l'apparecchio invia il fax utilizzando l'impostazione **Fine**.

Accesso duplice (solo Monocromatico)

Si può comporre un numero e iniziare la scansione del fax nella memoria—anche quando l'apparecchio sta inviando un fax dalla memoria, ricevendo un fax o stampando dati da PC. Il display visualizza il numero della nuova operazione e la memoria disponibile.

Per inviare un fax a colori, l'apparecchio effettua l'invio in tempo reale (anche se TX tempo reale è impostato su No).

Il numero di pagine che si possono scandire nella memoria varia in funzione della quantità e del tipo di dati stampati sulle pagine.



Nota

Se viene visualizzato il messaggio **Memoria esaurita** durante la scansione dei documenti, premere **Stop/Uscita** per annullare l'operazione o **Inizio Mono** per inviare le pagine di cui è già stata eseguita la scansione.

Trasmissione in tempo reale

Quando si invia un fax, l'apparecchio esegue la scansione del documento nella memoria prima di inviarli. Quindi, non appena la linea telefonica è libera, l'apparecchio inizia a comporre il numero e a inviare il fax.

Se si esaurisce la memoria, l'apparecchio invierà il documento in tempo reale (anche se TX tempo reale è impostato su No).

Talvolta può essere necessario inviare un documento importante immediatamente, senza attendere la trasmissione in memoria. È possibile attivare la funzione TX tempo reale.

Per inviare un documento senza attendere la trasmissione da memoria, impostare TX tempo reale su Si.

- 1 Premere  (**Fax**).
- 2 Premere ▲ o ▼ per selezionare TX tempo reale. Premere **OK**.
- 3 Premere ▲ o ▼ per selezionare **Si**. Premere **OK**.



Nota

- Nella trasmissione in tempo reale, la funzione di ricomposizione del numero non funziona quando si utilizza il piano dello scanner.
- Per inviare un fax a colori, l'apparecchio effettua l'invio in tempo reale (anche se TX tempo reale è impostato su No).

Modo overseas

Se inviare un fax all'estero risulta difficoltoso a causa di possibili interferenze sulla linea telefonica, è consigliabile attivare il modo overseas. Dopo l'invio del fax questa funzione si disattiva automaticamente.

- 1 Premere  (Fax).
- 2 Caricare il documento.
- 3 Premere ▲ o ▼ per selezionare *Modo overseas*.
Premere **OK**.
- 4 Premere ▲ o ▼ per selezionare *Si* (o *No*).
Premere **OK**.

Fax differiti (solo Monocromatico)

Durante la giornata è possibile memorizzare fino a 50 fax da inviare entro 24-ore. Questi fax verranno inviati all'ora inserita al punto

5.

- 1 Premere  (Fax).
- 2 Caricare il documento.
- 3 Premere ▲ o ▼ per selezionare *Differita*.
Premere **OK**.
- 4 Premere ▲ o ▼ per selezionare *Si*.
Premere **OK**.
- 5 Digitare l'ora di invio del fax (nel formato 24-ore).
(Ad esempio, digitare 19:45 per le 7:45 di sera.)
Premere **OK**.



Nota

Il numero delle pagine che si possono scandire nella memoria varia in funzione della quantità di dati stampati su ciascuna pagina.

Trasmissione cumulativa differita (solo Monocromatico)

Prima di inviare i fax differiti, l'apparecchio ordina tutti i documenti in memoria in base alle destinazioni e alle ore programmate per risparmiare il costo delle chiamate. Tutti i fax differiti il cui invio è programmato per la stessa ora e per lo stesso numero di fax vengono inviati in un'unica trasmissione.

- 1 Premere  (Fax).
- 2 Premere ▲ o ▼ per selezionare *Unione TX*.
Premere **OK**.
- 3 Premere ▲ o ▼ per selezionare *Si*.
Premere **OK**.
- 4 Premere **Stop/Uscita**.

Impostazione delle modifiche come impostazioni predefinite

È possibile salvare le impostazioni per *Risoluz Fax*, *Contrast*, *TX tempo reale* e *Formato più frequentemente*, definendole come impostazioni predefinite. Queste impostazioni permangono fino alla successiva modifica.

- 1 Premere  (Fax).
- 2 Premere ▲ o ▼ per selezionare le nuove impostazioni.
Premere **OK**.
Ripetere questa procedura per ogni impostazione che si desidera modificare.
- 3 Una volta eseguita la modifica all'ultima impostazione, premere ▲ o ▼ per selezionare *Imp. nuovo pred..*
Premere **OK**.
- 4 Premere **1** per selezionare *SI*.
- 5 Premere **Stop/Uscita**.

Ripristino di tutte le impostazioni alle impostazioni di fabbrica

È possibile ripristinare tutte le impostazioni modificate alle impostazioni di fabbrica. Queste impostazioni permangono fino alla successiva modifica.

- 1 Premere  (**Fax**).
- 2 Premere ▲ o ▼ per selezionare **Ripristina pred.**. Premere **OK**.
- 3 Premere 1 per selezionare **SI**.
- 4 Premere **Stop/Uscita**.

Verifica dello stato di un'operazione o annullamento di un'operazione programmata

È possibile selezionare le operazioni ancora in attesa di esecuzione nella memoria e di annullare un'operazione. (Se non vi sono operazioni, il display visualizza **Nessuna operaz..**)

- 1 Premere **Menu**.
- 2 Premere ▲ o ▼ per selezionare **Fax**. Premere **OK**.
- 3 Premere ▲ o ▼ per selezionare **Canc.operaz..** Premere **OK**. Il display visualizza tutte le operazioni in attesa.
- 4 Premere ▲ o ▼ per scorrere le operazioni e selezionare quelle che si desidera annullare. Premere **OK**.
- 5 Effettuare una delle seguenti operazioni:
 - Per annullare l'operazione, premere 1 per selezionare **SI**. Per annullare un'altra operazione passare al punto 4.

- Per uscire senza annullare, premere 2 per selezionare **NO**.

- 6 Premere **Stop/Uscita**.

Invio manuale di fax

La trasmissione manuale consente di ascoltare il segnale di composizione del numero, quello di linea libera e quello di ricezione del fax durante l'invio del fax stesso.

- 1 Premere  (**Fax**).
- 2 Caricare il documento.
- 3 Sollevare il ricevitore del telefono esterno e attendere il segnale di linea libera.
- 4 Comporre il numero di fax desiderato.
- 5 Quando l'apparecchio emette i segnali fax, premere **Inizio Mono** o **Inizio Colore**.
- 6 Riagganciare il ricevitore.

Messaggio di Memoria esaurita

Se compare un messaggio **Memoria esaurita** durante la scansione della prima pagina del fax, premere **Stop/Uscita** per annullare il fax.

Se compare un messaggio **Memoria esaurita** durante la scansione di una pagina successiva, è possibile premere **Inizio Mono** per inviare le pagine di cui è già stata eseguita la scansione, oppure premere **Stop/Uscita** per annullare l'operazione.



Nota

Se compare un messaggio **Memoria esaurita** durante l'invio del fax e non si desidera cancellare i fax salvati per azzerare la memoria, è possibile inviare il fax in tempo reale. (Vedere *Trasmissione in tempo reale* a pagina 34.)

Operazioni base di ricezione

Selezione della modalità Ricezione

Sono previste quattro diverse modalità di ricezione con l'apparecchio. Si può scegliere la modalità di ricezione più adeguata alle proprie esigenze.

Display	Come funziona	Quando usarlo
Solo fax (ricezione automatica)	L'apparecchio risponde automaticamente a tutte le chiamate avviando la ricezione fax.	Per linee fax dedicate.
Fax/Tel (fax e telefono) (solo con un telefono esterno o in derivazione)	L'apparecchio controlla la linea e risponde automaticamente a tutte le chiamate. Se la chiamata è per l'invio di un fax, l'apparecchio lo riceve. In caso contrario l'apparecchio segnala all'utente di sollevare il ricevitore emettendo lo speciale doppio squillo.	Usare questa funzione se si ricevono molti messaggi fax e poche chiamate vocali. Non è possibile usare una segreteria telefonica collegata sulla stessa linea dell'apparecchio, neanche se si utilizza una presa/presa telefonica separata sulla stessa linea. Con questa modalità non si può utilizzare la Cassetta vocale della società telefonica.
Tel./Segr. Est. (solo con una segreteria telefonica esterna)	La segreteria telefonica esterna (TAD) risponde automaticamente a tutte le chiamate. I messaggi vocali sono memorizzati nella segreteria esterna. In caso di chiamata fax, l'apparecchio riceve il fax.	Selezionare questa modalità se si desidera utilizzare una segreteria telefonica collegata all'apparecchio. L'impostazione TAD esterna funziona solo con una segreteria telefonica esterna. La funzione Numero squilli non funziona con questa impostazione.
Manuale (ricezione manuale) (solo con un telefono esterno o in derivazione)	L'utente controlla la linea telefonica e deve rispondere autonomamente a tutte le chiamate.	Utilizzare questa modalità se non si ricevono molti messaggi fax o se si sta utilizzando un computer sulla stessa linea. Se si risponde alla chiamata e si sentono i segnali fax, attendere che l'apparecchio attivi automaticamente la modalità di ricezione fax e riagganciare il ricevitore. (Vedere <i>Rilevazione fax</i> a pagina 39.)

Selezione o modifica della modalità Ricezione

- 1 Premere **Menu**.
- 2 Premere ▲ o ▼ per selezionare **Imp iniziale**.
Premere **OK**.
- 3 Premere ▲ o ▼ per selezionare **Mod. ricezione**.
Premere **OK**.
- 4 Premere ▲ o ▼ per selezionare **Solo fax**, **Fax/Tel**, **Tel./Segr. Est.** o **Manuale**.
Premere **OK**.
- 5 Premere **Stop/Uscita**.

Impostazione Numero squilli

L'impostazione Numero squilli definisce il numero di volte in cui l'apparecchio squilla prima di rispondere in modalità Solo fax o Fax/Tel. Se sono presenti telefoni esterni o in derivazione sulla stessa linea dell'apparecchio, selezionare il numero massimo di squilli.

(Vedere *Utilizzo di telefoni in derivazione* a pagina 41 e *Rilevazione fax* a pagina 39.)

- 1 Premere **Menu**.
- 2 Premere ▲ o ▼ per selezionare Fax. Premere **OK**.
- 3 Premere ▲ o ▼ per selezionare Imp ricezione. Premere **OK**.
- 4 Premere ▲ o ▼ per selezionare Numero squilli. Premere **OK**.
- 5 Premere ▲ o ▼ per selezionare il numero di squilli da effettuare prima della risposta dell'apparecchio (0-5). Premere **OK**.
Se si seleziona 0, la linea non emetterà alcuno squillo.
- 6 Premere **Stop/Uscita**.

Impostazione del N. squilli F/T (solo per la modalità Fax/Tel)

Se si seleziona la modalità Ricezione su Fax/Tel, è necessario impostare il numero di doppi squilli emessi dall'apparecchio per avvisare l'utente che è in arrivo una chiamata *vocale*. (In caso di chiamata fax, l'apparecchio riceve il fax.)

Il doppio squillo si verifica dopo lo squillo iniziale dalla compagnia telefonica. Anche se altri telefoni sono collegati sulla stessa linea, solo l'apparecchio emette il doppio squillo. Tuttavia, è possibile rispondere alla chiamata da qualsiasi telefono.

- 1 Premere **Menu**.
- 2 Premere ▲ o ▼ per selezionare Fax. Premere **OK**.
- 3 Premere ▲ o ▼ per selezionare Imp ricezione. Premere **OK**.
- 4 Premere ▲ o ▼ per selezionare N. squilli F/T. Premere **OK**.
- 5 Premere ▲ o ▼ per selezionare la durata degli squilli dell'apparecchio che avvisano dell'arrivo di una chiamata vocale (20, 30, 40 o 70 secondi). Premere **OK**.
- 6 Premere **Stop/Uscita**.



Nota

L'apparecchio continua a emettere il doppio squillo per la durata impostata anche se l'utente che ha effettuato la chiamata riaggancia.

Rilevazione fax

Se Rilevazione fax è impostato su **Si**:

l'apparecchio riceve automaticamente le chiamate fax, anche se si solleva il ricevitore di un telefono in derivazione o esterno. Quando sul display appare il messaggio *Ricezione* o quando si sentono i 'trilli' di ricezione dal ricevitore del telefono in derivazione, collegato a una presa a muro/presa telefonica diversa da quella dell'apparecchio, riagganciare il ricevitore in modo che l'apparecchio riceva automaticamente il messaggio fax.

Se Rilevazione fax è impostato su **No**:

Quando si sente il segnale fax nel ricevitore, occorre premere **Inizio Mono** o **Inizio Colore** sull'apparecchio.

Se non si risponde dall'apparecchio, premere * 5 1 sul telefono in derivazione. (Vedere *Utilizzo di telefoni in derivazione* a pagina 41.)



Nota

- Se questa funzione è impostata su **Si**, ma l'apparecchio non rileva una chiamata quando si alza il ricevitore del telefono in derivazione o esterno, digitare il codice di ricezione fax * 5 1. Rispondendo dall'apparecchio, premere **Inizio Mono** o **Inizio Colore**.
- Se si inviano fax da un computer che è sulla stessa linea telefonica e l'apparecchio li intercetta, impostare Rilevazione fax su **No**.

- 1 Premere **Menu**.
- 2 Premere ▲ o ▼ per selezionare *Fax*. Premere **OK**.
- 3 Premere ▲ o ▼ per selezionare *Imp ricezione*. Premere **OK**.

- 4 Premere ▲ o ▼ per selezionare *Riconos.fax*. Premere **OK**.
- 5 Premere ▲ o ▼ per selezionare **Si** (o **No**). Premere **OK**.
- 6 Premere **Stop/Uscita**.

Stampa ridotta di un documento fax in arrivo (Auto riduzione)

L'impostazione riduce automaticamente un fax in arrivo in modo che si adatti alla pagina di formato Letter, Legal o A4. L'apparecchio calcola la percentuale di riduzione utilizzando il formato del documento e l'impostazione del formato carta (Vedere *Impostazione del Formato carta* a pagina 22).

- 1 Premere **Menu**.
- 2 Premere ▲ o ▼ per selezionare *Fax*. Premere **OK**.
- 3 Premere ▲ o ▼ per selezionare *Imp ricezione*. Premere **OK**.
- 4 Premere ▲ o ▼ per selezionare *Auto riduzione*. Premere **OK**.
- 5 Premere ▲ o ▼ per selezionare **Si** (o **No**). Premere **OK**.
- 6 Premere **Stop/Uscita**.



Nota

- Attivare questa impostazione se si ricevono fax su due pagine. Tuttavia, se l'invio del documento richiede troppo tempo, l'apparecchio può stamparlo su due pagine.
- Se i margini sinistro e destro risultano tagliati, attivare questa impostazione.

- Quando la funzione è impostata su **Si**, i fax inviati in formato A4 potrebbero apparire leggermente rovinati anche dopo che l'apparecchio li ha stampati in formato A4. Questo problema si verifica perché l'apparecchio deve stampare l'identificativo dell'apparecchio trasmittente sul margine superiore della pagina.

Stampa di un fax dalla memoria

Se è stata selezionata la memorizzazione fax, è ancora possibile stampare un fax dalla memoria quando si opera dall'apparecchio. (Vedere *Disattivazione delle Operazioni avanzate fax* a pagina 56.)

- 1 Premere **Menu**.
- 2 Premere ▲ o ▼ per selezionare **Fax**.
Premere **OK**.
- 3 Premere ▲ o ▼ per selezionare **Operazio.avanzate fax**.
Premere **OK**.
- 4 Premere ▲ o ▼ per selezionare **Stampa documen.**
Premere **OK**.
- 5 Premere **Inizio Mono**.

Ricezione in memoria (solo Monocromatico)

Quando il vassoio carta durante la ricezione di un fax si svuota, il display visualizza **Controlla carta**; è necessario aggiungere carta nel vassoio. (Vedere *Caricamento di carta, buste e cartoline* a pagina 16.)

Se la funzione **Mem ricezione** è impostata su **Si...**

L'apparecchio continua a ricevere il fax memorizzando le restanti pagine nella memoria disponibile. Eventuali fax ricevuti successivamente non verranno memorizzati finché la memoria è piena. Di conseguenza, le successive chiamate per l'invio fax non riceveranno la risposta automatica. Per stampare tutti i dati, aggiungere carta nel vassoio e premere **Inizio Mono** o **Inizio Colore**.

Se la funzione **Mem ricezione** è impostata su **No...**

L'apparecchio continua a ricevere il fax memorizzando le restanti pagine nella memoria disponibile. Eventuali fax ricevuti successivamente non riceveranno una risposta automatica fino a quando non sarà aggiunta carta nel vassoio. Per stampare l'ultimo fax ricevuto, aggiungere carta nel vassoio e premere **Inizio Mono** o **Inizio Colore**.

- 1 Premere **Menu**.
- 2 Premere ▲ o ▼ per selezionare **Fax**.
Premere **OK**.
- 3 Premere ▲ o ▼ per selezionare **Imp ricezione**.
Premere **OK**.
- 4 Premere ▲ o ▼ per selezionare **Mem ricezione**.
Premere **OK**.
- 5 Premere ▲ o ▼ per selezionare **Si (o No)**.
Premere **OK**.
- 6 Premere **Stop/Uscita**.

Funzioni vocali

È possibile effettuare chiamate vocali anche da un telefono esterno o in derivazione.

Toni o impulsi

Se si utilizza un telefono esterno e si dispone del servizio di composizione a impulsi, ma occorre inviare segnali a toni (ad esempio, per operazioni bancarie telefoniche), osservare le seguenti istruzioni. Se si dispone del servizio di Composizione a toni, non sarà necessaria questa funzione per inviare segnali a toni.

- 1 Sollevare il ricevitore del telefono esterno.
- 2 Premere # sul pannello dei comandi dell'apparecchio. Le cifre composte successivamente invieranno segnali a toni.
Una volta agganciato il ricevitore, l'apparecchio torna alla composizione a impulsi.

Utilizzo di telefoni in derivazione

Se si risponde a una chiamata fax da un telefono esterno o in derivazione collegato alla presa corrispondente sull'apparecchio, si può fare in modo che l'apparecchio prenda la chiamata utilizzando il Codice di ricezione fax. Digitando il Codice di ricezione fax ✕ 5 1, l'apparecchio inizia a ricevere il fax.

Se l'apparecchio rileva una chiamata vocale ed emette il doppio squillo per passarla all'utente, utilizzare il Codice di ricezione telefonica # 5 1 per prendere la chiamata da un telefono in derivazione. (Vedere *Impostazione del N. squilli F/T (solo per la modalità Fax/Tel)* a pagina 38.)

Se si risponde a una chiamata e non vi è nessuno in linea:

si deve presumere che si sta ricevendo un fax manuale.

Per utilizzare l'Attivazione remota occorre attivare i codici remoti. (Vedere *Modifica dei codici remoti* a pagina 45.) Premere ✕ 5 1 e attendere il trillo o finché il display non visualizza *Ricezione*, quindi agganciare.



Nota

Inoltre, è possibile utilizzare la funzione Rilevazione fax perché l'apparecchio risponda automaticamente alla chiamata. (Vedere *Rilevazione fax* a pagina 39.)

Modalità Fax/Tel

Quando si trova in modalità Fax/Tel, l'apparecchio utilizza la funzione N. squilli F/T (doppio squillo) per avvertire l'utente che è in arrivo una chiamata vocale.

Se si risponde da un telefono esterno, sollevare il ricevitore del telefono esterno, quindi premere **Tel/R** per rispondere.

Da un telefono in derivazione, si dovrà sollevare il ricevitore mentre è attiva la funzione N. squilli F/T e poi premere # 5 1 tra i doppi squilli. Se non vi è nessuno in linea, o se il chiamante vuole inviare un fax, inoltrare la chiamata all'apparecchio premendo ✕ 5 1.

Modalità Fax/Tel in condizione di Risparmio energetico

La modalità Fax/Tel non funziona nella condizione di risparmio energetico.

L'apparecchio non risponde a chiamate fax o telefoniche e continua a squillare. Se si risponde da un telefono esterno o in derivazione, sollevare il ricevitore e parlare. In caso di ricezione di toni fax, tenere il ricevitore finché la Rilevazione fax non attiva l'apparecchio. Se il chiamante desidera inviare un fax, attivare l'apparecchio premendo ✕ 5 1.

Servizi telefonici

Impostazione del Tipo di linea telefonica

Se si collega l'apparecchio a una linea che utilizza PBX o ISDN per la ricezione e l'invio di fax, è necessario modificare anche il Tipo di linea telefonica completando le seguenti operazioni.

- 1 Premere **Menu**.
- 2 Premere ▲ o ▼ per selezionare *Imp iniziale*.
Premere **OK**.
- 3 Premere ▲ o ▼ per selezionare *Imp.linea tel..*
Premere **OK**.
- 4 Premere ▲ o ▼ per selezionare *PBX, ISDN (o Normale)*.
Premere **OK**.
- 5 Premere **Stop/Uscita**.

PBX e TRASFERIMENTO

L'apparecchio è inizialmente impostato su *Normale*, che consente il collegamento dell'apparecchio stesso a una rete PSTN (Rete linee telefoniche pubbliche). Tuttavia, molti uffici utilizzano un centralino telefonico o un centralino privato per telefoni in derivazione (PBX). L'apparecchio può essere collegato alla maggior parte dei PBX in commercio. La funzione di richiamata dell'apparecchio supporta solo la ricomposizione del numero dopo un intervallo predefinito (TBR). La funzione TBR funziona con la maggior parte dei sistemi PBX permettendo di accedere a una linea esterna o di trasferire una chiamata a un altro interno. Questa funzione è attiva quando si preme il tasto **Tel/R**.



Nota

È possibile programmare la pressione del tasto **Tel/R** per i numeri memorizzati nella funzione di Chiamata veloce. Quando si programma un numero di Chiamata veloce, premere prima **Tel/R** (il display visualizza '!'), quindi inserire il numero di telefono. In questo modo non sarà necessario premere **Tel/R** ogni volta, prima di usare un numero di Chiamata veloce. (Vedere *Memorizzazione di numeri per la composizione facilitata* a pagina 48.)

Tuttavia, se non si seleziona PBX nell'impostazione del Tipo di linea telefonica, non è possibile utilizzare il numero di Chiamata veloce programmato alla pressione di **Tel/R**.

Collegamento del dispositivo esterno all'apparecchio

Collegamento di un telefono esterno o in derivazione

È possibile collegare un telefono separato all'apparecchio nel modo indicato nello schema riportato di seguito.

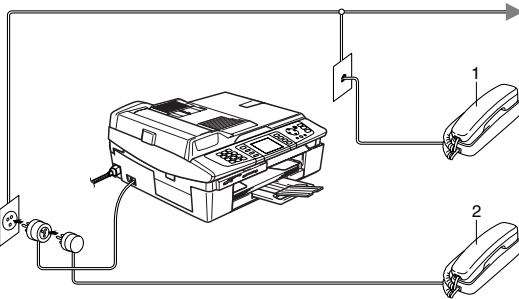

- 1 Telefono in derivazione
- 2 Telefono esterno

Quando si utilizza un telefono esterno, il display visualizza **Telefono**.

Collegamento di una segreteria telefonica esterna (TAD)

Si può decidere di collegare una segreteria telefonica esterna. Tuttavia, quando vi è una segreteria telefonica TAD **esterna** sulla stessa linea telefonica dell'apparecchio, la TAD risponde a tutte le chiamate e l'apparecchio 'ascolta' per riconoscere i segnali di chiamata fax (CNG). Se riceve segnali fax, l'apparecchio rileva la chiamata e riceve il fax. Se non riceve segnali di chiamata CNG, l'apparecchio consente alla segreteria telefonica di continuare a inviare il messaggio in uscita per permettere al chiamante di lasciare un messaggio vocale.

Il dispositivo TAD deve rispondere alla chiamata entro quattro squilli (impostazione consigliata: due squilli). L'apparecchio può rilevare i segnali di chiamata CNG solo finché il dispositivo TAD non risponde alla chiamata; se il numero di squilli è impostato su quattro restano solo 8 - 10 secondi per la rilevazione dei segnali CNG e la procedura di 'handshake' del fax. Per registrare i messaggi in uscita si raccomanda di attenersi alle istruzioni riportate nel presente manuale. L'utilizzo della funzione Risparmio tariffe della segreteria telefonica esterna non è consigliata se supera i cinque squilli.



Nota

Se non si ricevono tutti i fax, ridurre l'impostazione relativa al Numero squilli sul proprio dispositivo TAD esterno.



Installazione errata

Non collegare un TAD in un altro punto sulla stessa linea.

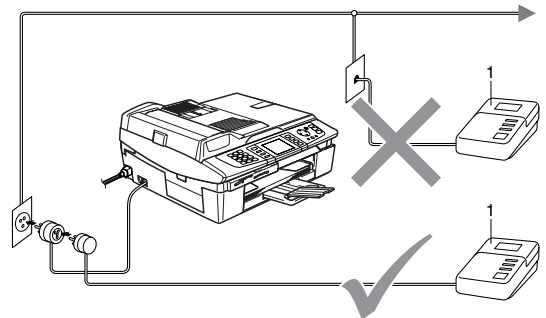

1 TAD

Quando si utilizza una segreteria telefonica esterna, il display visualizza **Telefono**.

Collegamenti

Il dispositivo TAD esterno deve essere collegato come mostrato nella figura precedente.

- 1 Impostare il TAD esterno su uno o due squilli. (L'impostazione del Numero squilli dell'apparecchio non ha rilevanza in questo caso.)
- 2 Registrare il messaggio in uscita sul dispositivo TAD esterno.
- 3 Impostare la segreteria telefonica esterna in modo che risponda alle chiamate.
- 4 Impostare la modalità Ricezione su *Tel./Segr. Est..* (Vedere *Selezione della modalità Ricezione* a pagina 37.)

Registrazione del messaggio in uscita (OGM) su un dispositivo TAD esterno

È importante tenere presente la durata nel registrare questo messaggio. Il messaggio imposta i modi in cui gestire la ricezione manuale e automatica dei fax.

- 1 Registrare 5 secondi di silenzio all'inizio del messaggio. (Questa pausa consente all'apparecchio di rilevare eventuali segnali di chiamata fax CNG delle trasmissioni automatiche prima che si interrompano).
- 2 Limitare la durata del messaggio a 20 secondi.



Nota

Si consiglia di iniziare la registrazione del messaggio dopo 5 secondi di silenzio perché l'apparecchio non è in grado di rilevare i segnali fax se sovrapposti a una voce alta o sonora. L'utente può provare a omettere la pausa, ma nel caso in cui l'apparecchio presenti problemi di ricezione si deve registrare nuovamente il messaggio in uscita includendo la pausa.

Collegamenti multilinea (PBX)

La maggior parte degli uffici utilizza un centralino telefonico. Anche se spesso è relativamente facile collegare l'apparecchio a un sistema di commutazione o a un PBX (centralino privato per telefoni in derivazione), si consiglia di rivolgersi alla società che ha installato l'impianto telefonico per richiedere il collegamento dell'apparecchio. È consigliabile disporre di una linea separata per l'apparecchio.

Se l'apparecchio deve essere collegato a un sistema multilinea, chiedere all'installatore di collegare l'unità all'ultima linea del sistema. Ciò impedisce che l'unità venga attivata ogni volta che si riceve una chiamata telefonica.

In caso di funzionamento combinato dell'apparecchio con un PBX

- 1 In caso di collegamento dell'apparecchio a un PBX, non se ne garantisce sempre il corretto funzionamento. In caso di difficoltà rivolgersi prima di tutto alla società responsabile della gestione del PBX.
- 2 Se tutte le chiamate in entrata vengono gestite dal centralino, impostare la modalità Ricezione su *Manuale*. In questo modo, tutte le chiamate in arrivo devono essere inizialmente gestite come chiamate telefoniche.
- 3 Assicurarsi che il Tipo di linea telefonica sia impostato su PBX. (Vedere *Impostazione del Tipo di linea telefonica* a pagina 42.)

Funzioni personalizzabili sulla linea telefonica

Se sulla stessa linea telefonica si utilizzano Cassetta vocale, Avviso di chiamata, Avviso di chiamata/Identificativo, Squillo di riconoscimento, un servizio di segreteria telefonica, un sistema di allarme o altre funzioni personalizzabili, è possibile che queste interferiscano con il corretto funzionamento dell'apparecchio. (Vedere *In caso di problemi con l'apparecchio* a pagina 104.)

Utilizzo di un telefono senza fili

Se si collega il telefono senza fili al cavo telefonico (vedere *Collegamento del dispositivo esterno all'apparecchio* a pagina 43) e ci si sposta con il telefono senza fili, è più semplice rispondere alle chiamate mentre è attiva la funzione Numero squilli.

Se si lascia che risponda prima l'apparecchio, si dovrà andare all'apparecchio e premere **Tel/R** per trasferire la chiamata al telefono senza fili.

Modifica dei codici remoti

L'Attivazione remota consente di inviare i comandi all'apparecchio da un telefono in derivazione o esterno. Per utilizzare l'Attivazione remota, occorre attivare i codici remoti. Il Codice ricezione fax predefinito è *** 5 1**. Il Codice ricezione telefonica predefinito è **# 5 1**. Se si desidera, è possibile sostituirli con codici nuovi.

- 1 Premere **Menu**.
- 2 Premere ▲ o ▼ per selezionare **Fax**. Premere **OK**.
- 3 Premere ▲ o ▼ per selezionare **Imp ricezione**. Premere **OK**.

- 4 Premere ▲ o ▼ per selezionare **Codice remoto**. Premere **OK**.
- 5 Premere ▲ o ▼ per selezionare **Si** (o **No**). Premere **OK**.
- 6 Inserire il nuovo Codice di ricezione fax. Premere **OK**.
- 7 Inserire il nuovo Codice di ricezione telefonica. Premere **OK**.
- 8 Premere **Stop/Uscita**.



Nota

- Nel caso in cui cada spesso la linea durante l'accesso remoto alla segreteria telefonica TAD esterna, provare a cambiare il Codice ricezione fax e il Codice di ricezione telefonica selezionando un altro codice a tre cifre utilizzando i numeri **0-9, *, #**.
- È possibile che i Codici remoti non funzionino su alcuni impianti telefonici.

Numeri a composizione veloce e opzioni di Composizione

Opzioni di composizione dei numeri

È possibile comporre il numero in uno dei seguenti modi.

Composizione manuale

Digitare tutte le cifre del numero di fax.



Composizione veloce

- 1 Premere **Ricerca/Chiam.Veloce**.

Ricerca/Chiam.Veloce

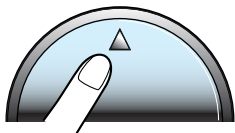

Inoltre, è possibile selezionare N. veloci premendo  (**Fax**).

- 2 Digitare il numero di Chiamata veloce a due cifre. (Vedere *Memorizzazione dei numeri di Chiamata veloce* a pagina 48.)

- 3 Se sono presenti due numeri nella posizione, premere ▲ or ▼ per selezionare il numero che si desidera chiamare. Premere **OK**.



Nota

Se il display visualizza *Non utilizzato* quando si inserisce un numero di Chiamata veloce, questo significa che per le due cifre inserite non è stato memorizzato alcun numero.

Ricerca in ordine alfabetico

È possibile cercare i nomi associati ai numeri di Chiamata veloce memorizzati.

- 1 Premere **Ricerca/Chiam.Veloce**. Inoltre, è possibile selezionare N. veloci premendo  (**Fax**).
- 2 Premere ▲ o ▼ per selezionare *Ordine alfabetico*. Premere **OK**.



Nota

- Premere * per aumentare le dimensioni dei font del display.
- Premere # per ridurre le dimensioni dei font del display.

- 3 Utilizzare la tastiera per immettere la prima lettera del nome, quindi premere ▲ o ▼ per selezionare il nome e il numero che si desidera chiamare. Premere **OK**.

Ricerca in ordine numerico

È possibile utilizzare la posizione del numero di Chiamata veloce corrispondente per effettuare la ricerca dei nomi e dei numeri memorizzati.

- 1 Premere **Ricerca/Chiam.Veloce**. Inoltre, è possibile selezionare N. veloci premendo  (**Fax**).
- 2 Premere ▲ o ▼ per selezionare **Ordine numerico**. Premere **OK**.



Nota

- Premere ✕ per aumentare le dimensioni dei font del display.
- Premere # per ridurre le dimensioni dei font del display.

- 3 Inserire la prima cifra (da 1 a 8) del numero di Chiamata-veloce a 2-cifre, quindi premere ▲ o ▼ per selezionare il nome e il numero che si desidera chiamare. (Ad esempio, inserire 3 per iniziare la ricerca della posizione corrispondente al numero di Chiamata veloce 30.) Premere **OK**.

Ricomposizione numero fax

Se si invia un fax manualmente e la linea è occupata, premere **Rich/Pausa**, quindi premere **Inizio Mono** o **Inizio Colore** per riprovare. Per effettuare una seconda chiamata ad un numero composto di recente, è possibile premere **Rich/Pausa** e selezionare uno degli ultimi 30 numeri dall'elenco delle Chiamate in uscita.

Rich/Pausa funziona solo se si è composto il numero dal pannello dei comandi. Se si invia un fax automaticamente e la linea è occupata, l'apparecchio riprova automaticamente a comporre il numero per tre volte a intervalli di cinque minuti.

- 1 Premere **Rich/Pausa**.
- 2 Premere ▲ o ▼ per selezionare il numero che si desidera ricomporre. Premere **OK**.

- 3 Premere ▲ o ▼ per selezionare **Invio fax**. Premere **OK**.

- 4 Premere **Inizio Mono** o **Inizio Colore**.



Nota

Nella Trasmissione in tempo reale, la funzione di ricomposizione del numero non funziona quando si utilizza il piano dello scanner.

Chiamata in uscita

Gli ultimi 30 numeri verso i quali sono stati inviati i fax verranno memorizzati nello storico delle chiamate in uscita. È possibile selezionare uno di questi numeri per inviare un fax, aggiungerlo a Chiamata veloce o cancellarlo dallo storico.

- 1 Premere **Rich/Pausa**. Inoltre, è possibile selezionare **Chiamata uscita** premendo  (**Fax**).
- 2 Premere ▲ o ▼ per selezionare il numero che si desidera chiamare. Premere **OK**.
- 3 Effettuare una delle seguenti operazioni:
 - Per inviare un fax, premere ▲ o ▼ per selezionare **Invio fax**. Premere **OK**.
 - Per memorizzare il numero, premere ▲ o ▼ per selezionare **Ag. chiamata veloce**. Premere **OK**. (Vedere *Memorizzazione dei numeri di Chiamata veloce dalle Chiamate in uscita* a pagina 48.)
 - Premere ▲ o ▼ per selezionare **Cancellare**. Premere **OK**. Premere **1** per confermare.

Pausa

Premere **Rich/Pausa** per inserire una pausa di 3,5 secondi tra i numeri. Per la composizione di numeri internazionali, è possibile premere **Rich/Pausa** varie volte per aumentare la durata della pausa.

Memorizzazione di numeri per la composizione facilitata

È possibile impostare l'apparecchio in modo che esegua i seguenti tipi di composizione facilitata: Chiamata veloce e Gruppi per la trasmissione circolare di fax. Quando si compone un numero usando le funzioni di Composizione rapida, sul display viene visualizzato il nome corrispondente (se memorizzato) o il numero.



Nota

In caso di interruzione della corrente elettrica, i numeri a Composizione rapida permangono nella memoria dell'apparecchio.

Memorizzazione dei numeri di Chiamata veloce

È possibile memorizzare fino a 80 posizioni di Chiamata veloce di 2 cifre con un nome, e a ogni nome possono corrispondere due numeri. Quando si compone il numero, è necessario premere soltanto pochi tasti (Ad esempio: **Ricerca/Chiam.Veloce**, il numero di due cifre e **Inizio Mono** o **Inizio Colore**).

- 1 Premere **Menu**.
- 2 Premere ▲ o ▼ per selezionare *Fax*. Premere **OK**.
- 3 Premere ▲ o ▼ per selezionare *Memoria numeri*. Premere **OK**.
- 4 Premere ▲ o ▼ per selezionare *N. veloci*. Premere **OK**.
- 5 Premere ▲ o ▼ per selezionare la posizione di Chiamata-veloce nella quale si desidera memorizzare il numero. Premere **OK**.
- 6 Effettuare una delle seguenti operazioni:
 - Digitare il nome (massimo 15 caratteri) usando la tastiera. Premere **OK**.
(Per l'inserimento delle lettere, vedere *Digitazione testo* a pagina 131.)
 - Per memorizzare un numero senza associarvi un nome, premere **OK**.

- 7 Inserire il numero di fax o di telefono (massimo 20 cifre). Premere **OK**.
- 8 Effettuare una delle seguenti operazioni:
 - Inserire il secondo numero di fax o di telefono (massimo 20 cifre). Premere **OK**.
 - Se non si desidera memorizzare un secondo numero, premere **OK**.
- 9 Effettuare una delle seguenti operazioni:
 - Per memorizzare un altro numero di Chiamata veloce, passare al punto 6.
 - Per terminare l'impostazione, premere **Stop/Uscita**.

Memorizzazione dei numeri di Chiamata veloce dalle Chiamate in uscita

È possibile memorizzare i numeri di Chiamata veloce dallo storico delle Chiamate in uscita.

- 1 Premere **Rich/Pausa**. Inoltre, è possibile selezionare *Chiamata uscita* premendo  (**Fax**).
- 2 Premere ▲ o ▼ per selezionare il nome o il numero che si desidera memorizzare. Premere **OK**.
- 3 Premere ▲ o ▼ per selezionare *Ag. chiamata veloce*. Premere **OK**.
- 4 Premere ▲ o ▼ per selezionare la posizione di Chiamata-veloce nella quale si desidera memorizzare il numero. Premere **OK**.
- 5 Effettuare una delle seguenti operazioni:
 - Digitare il nome (massimo 15 caratteri) usando la tastiera. Premere **OK**.
(Per l'inserimento delle lettere, vedere *Digitazione testo* a pagina 131.)
 - Per memorizzare un numero senza associarvi un nome, premere **OK**.

- 6 Premere **OK** per confermare il numero di fax o di telefono.
- 7 Effettuare una delle seguenti operazioni:
 - Inserire il secondo numero di fax o di telefono (massimo 20 cifre). Premere **OK**.
 - Se non si desidera memorizzare un secondo numero, premere **OK**.
- 8 Premere **Stop/Uscita**.

Modifica dei nomi o dei numeri di Chiamata veloce

È possibile modificare un nome o un numero di Chiamata veloce memorizzato in precedenza.

- 1 Premere **Menu**.
- 2 Premere ▲ o ▼ per selezionare *Fax*. Premere **OK**.
- 3 Premere ▲ o ▼ per selezionare *Memoria numeri*. Premere **OK**.
- 4 Premere ▲ o ▼ per selezionare *N. veloci*. Premere **OK**.
- 5 Premere ▲ o ▼ per selezionare il numero di Chiamata veloce di 2 cifre che si desidera modificare. Premere **OK**.
- 6 Effettuare una delle seguenti operazioni:
 - Premere ▲ o ▼ per selezionare *Cambia*. Premere **OK** e passare al punto 7.
 - Premere ▲ o ▼ per selezionare *Cancellare*. Premere **OK**. Premere **1** per confermare e premere **Stop/Uscita**.



Nota

Come modificare il nome o il numero memorizzato:

- Se si desidera modificare un carattere, premere ◀ o ▶ per posizionare il cursore sotto il carattere da modificare, quindi sovrascriverlo.
- Se si desidera cancellare il nome o il numero intero, premere **Cancellare** quando il cursore è sotto il primo carattere. I caratteri che si trovano sopra e a destra del cursore verranno cancellati.

- 7 Effettuare una delle seguenti operazioni:
 - Digitare il nome (massimo 15 caratteri) usando la tastiera. Premere **OK**. (Vedere *Digitazione testo* a pagina 131.)
 - Se non si desidera modificare il nome, premere **OK**.
- 8 Effettuare una delle seguenti operazioni:
 - Inserire il nuovo numero di fax o di telefono. Premere **OK**.
 - Se non si desidera modificare il numero, premere **OK**.
- 9 Effettuare una delle seguenti operazioni:
 - Inserire il secondo nuovo numero di fax o di telefono (massimo 20 cifre). Premere **OK**.
 - Se non si desidera modificare il numero, premere **OK**.
- 10 Premere **Stop/Uscita**.

Impostazione dei Gruppi per la Trasmissione circolare

I Gruppi, che possono essere memorizzati nei numeri di Chiamata-veloce, consentono di inviare lo stesso messaggio fax a diversi numeri premendo solo

Ricerca/Chiam.Veloce, le due cifre corrispondenti alla posizione e **Inizio Mono**. Innanzitutto, è necessario memorizzare i vari numeri di fax come numeri di Chiamata veloce. Quindi, è possibile includerli nei Gruppi. A ogni Gruppo occorre assegnare un numero di Chiamata veloce. Si può disporre di un massimo di sei Gruppi, oppure è possibile assegnare fino a 79 numeri a un solo grande Gruppo.

(Vedere *Memorizzazione dei numeri di Chiamata veloce* a pagina 48 e *Trasmissione circolare (solo Monocromatico)* a pagina 32.)

- 1 Premere **Menu**.
- 2 Premere ▲ o ▼ per selezionare **Fax**. Premere **OK**.
- 3 Premere ▲ o ▼ per selezionare **Memoria numeri**. Premere **OK**.
- 4 Premere ▲ o ▼ per selezionare **Impos gruppi**. Premere **OK**.
- 5 Premere ▲ o ▼ per selezionare **GRUPPO 1, GRUPPO 2, GRUPPO 3, GRUPPO 4, GRUPPO 5 o GRUPPO 6** per il nome del Gruppo in cui si desiderano memorizzare i numeri di fax. Premere **OK**.
- 6 Premere ▲ o ▼ per selezionare la posizione di 2 cifre in cui si desidera aggiungere il Gruppo. Premere **OK**.
- 7 Premere ▲ o ▼ per selezionare **Aggiungi numero**. Premere **OK**.

- 8 Premere ▲ o ▼ per selezionare il numero che si desidera aggiungere. Premere **OK**.

(Vedere *Ricerca in ordine alfabetico* a pagina 46 o *Ricerca in ordine numerico* a pagina 47.)

- 9 Una volta terminata l'aggiunta dei numeri ripetendo i punti 7 e 8, premere ▲ o ▼ per selezionare **Completo**. Premere **OK**.

- 10 Premere **Stop/Uscita**.



Nota

È possibile stampare una lista di tutti i numeri di Chiamata veloce. I numeri dei Gruppi saranno segnati nella colonna GRUPPI. (Vedere *Rapporti* a pagina 62.)

Modifica del nome del Gruppo

- 1 Premere **Menu**.
- 2 Premere ▲ o ▼ per selezionare **Fax**. Premere **OK**.
- 3 Premere ▲ o ▼ per selezionare **Memoria numeri**. Premere **OK**.
- 4 Premere ▲ o ▼ per selezionare **Impos gruppi**. Premere **OK**.
- 5 Premere ▲ o ▼ per selezionare il nome del Gruppo che si desidera modificare. Premere **OK**.

- 6 Premere ▲ o ▼ per selezionare *Cambia nome gruppo*.
Premere **OK**.



Nota

Come modificare il nome o il numero memorizzato:

- Se si desidera modificare un carattere, premere ◀ o ▶ per posizionare il cursore sotto il carattere da modificare, quindi sovrascriverlo.
- Se si desidera cancellare il nome o il numero intero, premere **Cancellare** quando il cursore è sotto il primo carattere. I caratteri che si trovano sopra e a destra del cursore verranno cancellati.

- 7 Digitare il nome nuovo (massimo 15 caratteri) usando la tastiera.
Premere **OK**.
(Vedere *Digitazione testo* a pagina 131.
Ad esempio, digitare NUOVI CLIENTI).

- 8 Premere ▲ o ▼ per selezionare *Completo*.
Premere **OK**.

- 9 Premere **Stop/Uscita**.

Cancellazione di un Gruppo

- 1 Premere **Menu**.
- 2 Premere ▲ o ▼ per selezionare *Fax*.
Premere **OK**.
- 3 Premere ▲ o ▼ per selezionare *Memoria numeri*.
Premere **OK**.
- 4 Premere ▲ o ▼ per selezionare *Impos gruppi*.
Premere **OK**.
- 5 Premere ▲ o ▼ per selezionare il Gruppo che si desidera cancellare.
Premere **OK**.

- 6 Premere ▲ o ▼ per selezionare *Cancellare*.
Premere **OK**.
Premere **1** per confermare.

- 7 Premere ▲ o ▼ per selezionare *Completo*.
Premere **OK**.

- 8 Premere **Stop/Uscita**.

Cancellazione di un numero da un Gruppo

- 1 Premere **Menu**.
- 2 Premere ▲ o ▼ per selezionare *Fax*.
Premere **OK**.
- 3 Premere ▲ o ▼ per selezionare *Memoria numeri*.
Premere **OK**.
- 4 Premere ▲ o ▼ per selezionare *Impos gruppi*.
Premere **OK**.
- 5 Premere ▲ o ▼ per selezionare il Gruppo che si desidera modificare.
Premere **OK**.
- 6 Premere ▲ o ▼ per selezionare il numero che si desidera cancellare.
Premere **OK**.
Premere **1** per confermare.
- 7 Premere ▲ o ▼ per selezionare *Completo*.
Premere **OK**.
- 8 Premere **Stop/Uscita**.

Codici di accesso e numeri di carta di credito

A volte conviene scegliere tra diverse aziende di telefonia prima di effettuare una chiamata. Le tariffe possono variare a seconda dell'ora e della destinazione. Per approfittare delle tariffe più convenienti, si possono memorizzare i codici di accesso o le varie aziende di telefonia e i numeri di carta di credito come numeri di Chiamata veloce. Queste sequenze lunghe di numeri da comporre possono essere memorizzate, suddivise e associate, a numeri separati di Chiamata veloce secondo la combinazione voluta. Si può anche includere la composizione manuale dei numeri sulla tastiera. (Vedere *Memorizzazione dei numeri di Chiamata veloce* a pagina 48.)

Ad esempio, è stato associato '555' a Chiamata veloce: 03 e '7000' a Chiamata veloce: 02.

- 1 Premere **Ricerca/Chiam.Veloce**.
- 2 Digitare **03**.



Nota

Se si sono memorizzati 2 numeri in una posizione di Chiamata veloce, sarà richiesto a quale numero si desidera eseguire l'invio.

- 3 Premere ▲ o ▼ per selezionare N. veloci.
Premere **OK**.
- 4 Digitare **02**.
- 5 Premere **Inizio Mono** o **Inizio Colore**.
Verrà composto il numero "555-7000".

Per modificare temporaneamente un numero, è possibile sostituire parte del numero con la composizione manuale utilizzando la tastiera. Per esempio, per modificare il numero in 555-7001 è possibile premere **Ricerca/Chiam.Veloce**, **03** e quindi premere **7001** utilizzando la tastiera.



Nota

Se nel corso della composizione di queste sequenze numeriche occorre attendere qualche secondo per la ricezione dei segnali, è possibile memorizzare una pausa nella composizione del numero premendo **Rich/Pausa**. Ogni volta che si preme questo tasto, si aggiunge un ritardo di 3,5 secondi.

Operazioni avanzate fax (solo Monocromatico)

È possibile utilizzare solo un'operazione avanzata fax alla volta:

- Inoltro fax
- Memoriz.fax
- Anteprema fax
- Ricezione PC-Fax
- No

È possibile modificare le impostazioni in qualsiasi momento. Se i fax ricevuti sono ancora memorizzati nell'apparecchio quando si modifica l'operazione avanzata fax, viene visualizzato un messaggio sul display. (Vedere *Modifica delle Operazioni avanzate fax* a pagina 57.)

Operazioni fax

Inoltro fax

Quando si seleziona la funzione Memorizzazione fax, l'apparecchio memorizza i fax in arrivo. Una volta terminata la memorizzazione, l'apparecchio compone il numero di fax programmato dall'utente e inoltra il fax contenuto in memoria.

- 1 Premere **Menu**.
- 2 Premere ▲ o ▼ per selezionare Fax. Premere **OK**.
- 3 Premere ▲ o ▼ per selezionare Operazio.avanzate fax. Premere **OK**.
- 4 Premere ▲ o ▼ per selezionare Inoltra/Mem. Premere **OK**.
- 5 Premere ▲ o ▼ per selezionare Inoltro fax. Premere **OK**.
- 6 Comporre il numero di inoltro (massimo 20 cifre). Premere **OK**.

- 7 Premere ▲ o ▼ per selezionare Stampa backup:Si o Stampa backup:No. Premere **OK**.



Nota

- Se si seleziona Stampa backup:Si, l'apparecchio stamperà il fax in modo da averne una copia. Si tratta di una funzione di sicurezza qualora si verifichi un'interruzione di corrente prima dell'invio del fax o un problema all'apparecchio ricevente. L'apparecchio è in grado di memorizzare fax per 24 ore in caso di interruzione di corrente.
- Quando la funzione Inoltro fax è attivata, l'apparecchio memorizza solo fax monocromatici. I fax a colori non vengono memorizzati, finché l'apparecchio trasmittente non li converte in versione monocromatica prima dell'invio.

- 8 Premere **Stop/Uscita**.

Memorizzazione fax

Quando si seleziona Memorizzazione fax, l'apparecchio memorizza i fax in arrivo. È possibile recuperare i propri messaggi fax da un altro apparecchio usando la funzione Recupero remoto.

Se è stato impostato Memorizzazione Fax, una copia di backup verrà stampata automaticamente nell'apparecchio.

- 1 Premere **Menu**.
- 2 Premere ▲ o ▼ per selezionare Fax. Premere **OK**.
- 3 Premere ▲ o ▼ per selezionare Operazio.avanzate fax. Premere **OK**.
- 4 Premere ▲ o ▼ per selezionare Inoltra/Mem. Premere **OK**.

- 5 Premere ▲ o ▼ per selezionare *Memoriz.fax.*
Premere **OK**.

- 6 Premere **Stop/Uscita**.



Nota

Se la funzione Memorizzazione fax è attivata, l'apparecchio non è in grado di ricevere i fax a colori finché l'apparecchio trasmittente non li converte in versione monocromatica.

Anteprima fax

Selezionando Anteprima fax è possibile visualizzare i fax ricevuti sul display premendo il tasto Anteprima fax. Quando l'apparecchio si trova in modalità Ready, un messaggio a comparsa viene visualizzato sul display per avvisare dell'arrivo di nuovi fax. È possibile continuare tutte le operazioni.

Impostazione Anteprima fax

- 1 Premere **Menu**.
- 2 Premere ▲ o ▼ per selezionare *Fax.*
Premere **OK**.
- 3 Premere ▲ o ▼ per selezionare *Operazio.avanzate fax.*
Premere **OK**.
- 4 Premere ▲ o ▼ per selezionare *Inoltra/Mem.*
Premere **OK**.
- 5 Premere ▲ o ▼ per selezionare *Anteprima fax.*
Premere **OK**.
- 6 Premere **Stop/Uscita**.



Nota

Quando la funzione Anteprima fax è attivata, l'apparecchio può stampare solo fax a colori. Le operazioni di Anteprima fax sono disponibili solo per i fax monocromatici.

Come visualizzare l'anteprima di un fax

Quando si riceve un fax, viene visualizzato un messaggio sul display. (Ad esempio: Nuovo fax:02)

- 1 Premere **Anteprima Fax**.
È possibile visualizzare l'elenco dei nuovi fax.



Nota

Inoltre, è possibile visualizzare i vecchi fax premendo ✕. Premere # per tornare all'elenco dei fax nuovi.

- 2 Premere ▲ o ▼ per selezionare il fax da visualizzare.
Premere **OK**.





Nota

Se il fax è grande, è possibile che si debba attendere qualche secondo prima di poterlo visualizzare sul display.

- 3 Premere **Stop/Uscita**.

Quando un fax è aperto, i tasti del pannello dei comandi eseguono le operazioni indicate di seguito.

Tasto	Descrizione
	Ingrandire il fax.
	Ridurre il fax.
▲ o ▼	Scorrere in verticale.
◀ o ▶	Scorrere in orizzontale.
	Ruotare il fax in senso orario.
	Cancellare il fax. Premere 1 per confermare.
	Tornare alla pagina precedente.
	Passare alla pagina successiva.
	Passare al punto successivo. (Sono disponibili le funzioni Stampa, Indietro ed Esci.)

 Cancellare	Tornare all'elenco fax.
 Inizio Mono	Stampare il fax.

Come cancellare tutti i fax nell'elenco

- 1 Premere **Anteprima Fax**.
- 2 Premere ▲ o ▼ per selezionare **Cancella tutto**.
Premere **OK**.
Premere **1** per confermare.

Come stampare tutti i fax nell'elenco

- 1 Premere **Anteprima Fax**.
- 2 Premere ▲ o ▼ per selezionare **Stampa tutto**.
Premere **OK**.

Ricezione PC-Fax

Se si attiva la funzionalità di Ricezione PC-Fax, l'apparecchio memorizzerà i fax ricevuti e li trasmetterà al PC automaticamente. In questo modo è possibile utilizzare il PC per visualizzare e memorizzare i fax.

Anche se il PC è spento (di notte o nel weekend, ad esempio), l'apparecchio riceverà e memorizzerà i fax. Il numero di fax ricevuti memorizzati sarà visualizzato sul lato inferiore sinistro del display.

Quando si avvia il PC e il software di Ricezione PC-FAX è in esecuzione, l'apparecchio trasferisce automaticamente i fax al PC.

Per trasferire i fax ricevuti al PC è necessario eseguire il software di Ricezione PC-FAX sul PC. (Per i dettagli, vedere il *Capitolo 6 nella Guida software dell'utente sul CD-ROM*.)

Selezionando **Stampa backup:Si** l'apparecchio stampa i fax.

- 1 Premere **Menu**.

- 2 Premere ▲ o ▼ per selezionare **Fax**.
Premere **OK**.
- 3 Premere ▲ o ▼ per selezionare **Operazio.avanzate fax**.
Premere **OK**.
- 4 Premere ▲ o ▼ per selezionare **Inoltra/Mem**.
Premere **OK**.
- 5 Premere ▲ o ▼ per selezionare **Ricez. PC Fax**.
Premere **OK**.
- 6 Premere ▲ o ▼ per selezionare <USB> o il PC di destinazione.
Premere **OK**.
- 7 Premere ▲ o ▼ per selezionare **Stampa backup:Si** o **Stampa backup:No**.
Premere **OK**.
- 8 Premere **Stop/Uscita**.



Nota

- La funzione Ricezione PC-Fax non è supportata in Mac OS®.
- Prima di impostare la Ricezione PC-Fax, è necessario installare il software MFL-Pro Suite sul PC. Accertarsi che il PC sia collegato e acceso. (Per i dettagli, vedere il *Capitolo 6 nella Guida software dell'utente sul CD-ROM*.)
- In caso di interruzione di corrente, l'apparecchio memorizzerà i fax per un massimo di 24 ore. Tuttavia, selezionando **Stampa backup:Si**, l'apparecchio stampa il fax in modo da averne una copia qualora si verificasse un'interruzione di corrente prima dell'invio al PC.
- Se appare un messaggio di errore e l'apparecchio non è in grado di stampare i fax in memoria, si può utilizzare questa impostazione per trasferire i fax al PC. (Per i dettagli, vedere *Messaggi d'errore* a pagina 97.)

- Quando Ricezione PC-Fax è attivo, è possibile memorizzare e inviare al PC solo i fax monocromatici. I fax a colori vengono ricevuti in tempo reale e stampati a colori.

Modifica del PC di destinazione

- 1 Premere **Menu**.
- 2 Premere ▲ o ▼ per selezionare Fax.
Premere **OK**.
- 3 Premere ▲ o ▼ per selezionare Operazio.avanzate fax.
Premere **OK**.
- 4 Premere ▲ o ▼ per selezionare Inoltra/Mem.
Premere **OK**.
- 5 Premere ▲ o ▼ per selezionare Ricez. PC Fax.
Premere **OK**.
- 6 Premere ▲ o ▼ per selezionare Cambia.
Premere **OK**.
- 7 Premere ▲ o ▼ per selezionare <USB> o il PC di destinazione.
Premere **OK**.
- 8 Premere ▲ o ▼ per selezionare Stampa backup:Si o Stampa backup:No.
Premere **OK**.
- 9 Premere **Stop/Uscita**.

Disattivazione delle Operazioni avanzate fax

- 1 Premere **Menu**.
- 2 Premere ▲ o ▼ per selezionare Fax.
Premere **OK**.
- 3 Premere ▲ o ▼ per selezionare Operazio.avanzate fax.
Premere **OK**.
- 4 Premere ▲ o ▼ per selezionare Inoltra/Mem.
Premere **OK**.
- 5 Premere ▲ o ▼ per selezionare No.
Premere **OK**.
- 6 Premere **Stop/Uscita**.



Nota

Il display presenterà più opzioni se nella memoria dell'apparecchio sono presenti fax ricevuti. (Vedere *Modifica delle Operazioni avanzate fax* a pagina 57.)

Modifica delle Operazioni avanzate fax

Se i fax ricevuti sono memorizzati nell'apparecchio quando si modificano le Operazioni avanzate fax, il display visualizza una delle seguenti domande:

■ Canc tutti doc?

Sì → Premere **1**

No → Premere **2**

■ Stamp.tutto fax?

Sì → Premere **1**

No → Premere **2**

- Se si preme **1**, i fax in memoria verranno cancellati o stampati prima della modifica delle impostazioni. Se una copia di backup è stata già stampata, non verrà eseguita una nuova stampa.
- Se si preme **2**, i fax in memoria non verranno cancellati o stampati e l'impostazione rimarrà inalterata.

Se i fax ricevuti sono memorizzati nell'apparecchio quando si passa a Ricez. PC Fax da un'altra opzione (Inoltro fax, Memoriz.fax o Anteprema fax), il display visualizza la domanda seguente:

■ Invio fax a PC?

Sì → Premere **1**

No → Premere **2**

- Se si preme **1**, i fax in memoria verranno inviati al PC prima della modifica delle impostazioni.
- Se si preme **2**, i fax in memoria non verranno cancellati né trasferiti al PC e l'impostazione rimarrà inalterata.

Recupero remoto

È possibile chiamare l'apparecchio da qualsiasi telefono a toni o apparecchio fax, quindi utilizzare il codice di accesso remoto e i comandi remoti per recuperare i messaggi fax.

Impostazione del Codice di accesso remoto

Il codice di accesso remoto consente di accedere alle funzioni di Recupero remoto quando non si è vicini all'apparecchio. Prima di usare le funzioni di accesso e recupero remoto, è necessario impostare il proprio codice. Il codice predefinito di fabbrica è un codice inattivo (---✳).

- 1 Premere **Menu**.
- 2 Premere ▲ o ▼ per selezionare Fax. Premere **OK**.
- 3 Premere ▲ o ▼ per selezionare Operazio.avanzate fax. Premere **OK**.
- 4 Premere ▲ o ▼ per selezionare Accesso remoto. Premere **OK**.
- 5 Inserire un codice a tre cifre utilizzando i numeri **0-9**, ✳, o #. Premere **OK**. (Il simbolo preimpostato '✳' non può essere modificato).



Nota

Non utilizzare un codice identico a quello di ricezione fax (✳ 5 1) o di risposta telefonica (# 5 1). (Vedere *Utilizzo di telefoni in derivazione* a pagina 41.)

- 6 Premere **Stop/Uscita**.



Nota

Per modificare il codice è sufficiente inserirne uno nuovo. Per disattivare il codice, premere **Cancellare** al punto 5 per ripristinare l'impostazione disattivata (---✳) e premere **OK**.

Utilizzo del Codice di accesso remoto

- 1 Comporre il numero del proprio apparecchio fax usando un telefono a toni o un altro apparecchio fax.
- 2 Quando l'apparecchio risponde alla chiamata, comporre immediatamente il Codice di accesso remoto (3 cifre seguite da ✖).
- 3 L'apparecchio segnala se ha ricevuto messaggi fax:
 - **1 segnale acustico prolungato—
Messaggi fax**
 - **Nessun segnale acustico —
Nessun messaggio**
- 4 Quando l'apparecchio emette due segnali acustici brevi, inserire un comando.
Se trascorrono più di 30 secondi prima che venga inserito un comando, l'apparecchio interrompe la comunicazione.
Se si inserisce un comando non valido, l'apparecchio emette tre segnali acustici.
- 5 Premere **9 0** per interrompere l'accesso remoto una volta terminato il recupero remoto.
- 6 Riagganciare il ricevitore.



Nota

Se l'apparecchio è impostato in modalità **Manuale** e si desidera utilizzare le funzioni di recupero remoto, comporre il numero del proprio apparecchio lasciandolo squillare per circa 2 minuti. Quando l'apparecchio risponde alla chiamata, digitare il Codice di accesso remoto entro 30 secondi.

Comandi remoti fax

Usare i comandi indicati di seguito per accedere ovunque alle funzioni del proprio apparecchio. Quando si chiama il proprio apparecchio e si inserisce il Codice di accesso remoto (3 cifre seguite da *), l'apparecchio emette due segnali acustici brevi per richiedere l'invio di un comando di controllo remoto.

Comandi remoti		Informazioni dettagliate sull'operazione
95	Modifica delle impostazioni di Inoltro fax o di Memorizzazione fax	
	1 NO	È possibile impostare NO dopo aver recuperato o cancellato tutti i messaggi.
	2 Inoltro fax	Un segnale acustico prolungato indica che la modifica è stata accettata. Se l'apparecchio emette tre segnali acustici brevi, non è possibile apportare la modifica perché non sono soddisfatte le condizioni richieste (ad esempio, non è stato registrato un numero di Inoltro fax). È possibile registrare il numero di Inoltro fax digitando 4. (Vedere <i>Modifica del numero di Inoltro fax</i> a pagina 60.) Dopo aver registrato il numero, la funzione di Inoltro fax è attiva.
	4 Numero di Inoltro fax	
6 Memorizzazione fax		
96	Recupero di un fax	
	2 Recupero di tutti i fax	Inserire il numero di un apparecchio fax remoto per il recupero dei messaggi fax ricevuti. (Vedere <i>Recupero dei messaggi fax</i> a pagina 60.)
	3 Cancellazione dei fax in memoria	Se l'apparecchio emette un segnale prolungato, i messaggi fax sono stati cancellati dalla memoria.
97	Verifica dello Stato di ricezione	
	1 Fax	È possibile controllare se il proprio apparecchio ha ricevuto messaggi fax. Se ne ha ricevuti, l'apparecchio emette un segnale acustico prolungato. Se non ne ha ricevuti, l'apparecchio emette tre segnali acustici brevi.
98	Modifica della Modalità ricezione	
	1 Segreteria telefonica esterna	Se l'apparecchio emette un segnale acustico prolungato, la modifica è stata accettata.
	2 Fax/Tel	
	3 Solo Fax	
90	Uscita	Premendo 9 0 è possibile uscire dal recupero remoto. Attendere il segnale acustico prolungato, quindi riagganciare il ricevitore.

Recupero dei messaggi fax

È possibile chiamare l'apparecchio da un altro telefono a toni e inoltrare i messaggi fax all'apparecchio.

- 1 Comporre il numero del proprio apparecchio fax.
- 2 Quando l'apparecchio risponde alla chiamata, comporre immediatamente il Codice di accesso remoto (3 cifre seguite da ✖). Se l'apparecchio emette un segnale acustico prolungato, sono presenti messaggi.
- 3 Quando l'apparecchio emette due segnali acustici brevi, premere **9 6 2**.
- 4 Attendere il segnale acustico prolungato e quindi con la tastiera digitare il numero dell'apparecchio fax a cui si desidera inviare i fax seguito da **# #** (fino a 20 cifre).



Nota

Non è possibile utilizzare i simboli ✖ e # come parti del numero. Tuttavia, è possibile premere # se si desidera inserire una pausa.

- 5 Premere **9 0** per ripristinare le impostazioni dell'apparecchio una volta completato il recupero remoto.
- 6 Attendere che l'apparecchio emetta un segnale acustico prima di riagganciare. L'apparecchio chiama l'altro apparecchio fax, che riceve i messaggi fax e provvede a stamparli.

Modifica del numero di Inoltro fax

È possibile modificare il numero predefinito per l'inoltro fax utilizzando un altro apparecchio telefonico o fax a toni.

- 1 Comporre il numero del proprio apparecchio fax.
- 2 Quando l'apparecchio risponde alla chiamata, comporre immediatamente il Codice di accesso remoto (3 cifre seguite da ✖). Se l'apparecchio emette un segnale acustico prolungato, sono presenti messaggi.
- 3 Quando l'apparecchio emette due segnali acustici brevi, premere **9 5 4**.
- 4 Attendere il segnale acustico prolungato e quindi con la tastiera digitare il nuovo numero dell'apparecchio fax a cui si desidera inoltrare i fax seguito da **# #** (fino a 20 cifre).



Nota

Non è possibile utilizzare i simboli ✖ e # come parti del numero. Tuttavia, è possibile premere # se si desidera inserire una pausa.

- 5 Premere **9 0** una volta terminato il processo.
- 6 Attendere che l'apparecchio emetta un segnale acustico prima di riagganciare.

Rapporti fax

Utilizzare il tasto **Menu** per impostare il Rapporto di verifica della trasmissione e il Tempo giornale.

Rapporto di verifica della trasmissione

Come prova dell'invio del fax si può utilizzare il Rapporto di verifica della trasmissione. Questo rapporto indica data e ora della trasmissione e conferma che non si siano verificati problemi nell'invio (OK). Selezionando **Si** o **Si+Immagine**, l'apparecchio stampa un rapporto ogni volta che si invia un fax.

Se si inviano spesso fax alla stessa destinazione, il semplice numero di operazione può non essere sufficiente per identificare i documenti da ritrasmettere. Selezionando l'opzione **Si+Immagine** o **No+Immagine** l'apparecchio stampa sul rapporto anche una sezione della prima pagina dei documenti inviati per facilitarne l'identificazione.

Quando la funzione Rapporto di verifica della trasmissione è impostata su **No** o **No+Immagine**, l'apparecchio stampa un Rapporto solo se si verifica un errore durante la trasmissione e nella colonna **RISULTATO** viene riportata la dicitura **NG**.

- 1 Premere **Menu**.
- 2 Premere ▲ o ▼ per selezionare **Fax**. Premere **OK**.
- 3 Premere ▲ o ▼ per selezionare **Imp. Rapport.** Premere **OK**.
- 4 Premere ▲ o ▼ per selezionare **Rapporto trasm.** Premere **OK**.

- 5 Premere ▲ o ▼ per selezionare **Si**, **Si+Immagine**, **No** o **No+Immagine**. Premere **OK**.

- 6 Premere **Stop/Uscita**.

Giornale Fax (rapporto attività)

È possibile impostare l'apparecchio in modo che stampi il giornale a intervalli specificati (ogni 50 fax, 6, 12 o 24 ore, 2 o 7 giorni). Se l'intervallo è impostato su **No**, è possibile stampare il rapporto seguendo le istruzioni fornite in *Rapporti* a pagina 62.

L'impostazione di fabbrica è **Ogni 50 fax**.

- 1 Premere **Menu**.
- 2 Premere ▲ o ▼ per selezionare **Fax**. Premere **OK**.
- 3 Premere ▲ o ▼ per selezionare **Imp. Rapport.** Premere **OK**.
- 4 Premere ▲ o ▼ per selezionare **Tempo giornale**. Premere **OK**.
- 5 Premere ▲ o ▼ per selezionare un intervallo. Premere **OK**.
(Se si sceglie di stampare il giornale a intervalli di 7 giorni, il display visualizza il messaggio con la richiesta di selezionare il giorno per il conto alla rovescia.)

- 6, 12, 24 ore, 2 o 7 giorni
L'apparecchio stampa il rapporto in base all'intervallo stabilito e quindi cancella tutte le operazioni dalla memoria. Se la memoria dell'apparecchio si esaurisce con 200 operazioni prima che sia trascorso l'intervallo selezionato, l'apparecchio stampa il Giornale in anticipo e successivamente cancella tutte le operazioni dalla memoria. Se si desidera un rapporto aggiuntivo prima di quello all'intervallo previsto, è possibile stamparlo senza cancellare le operazioni dalla memoria.
- Ogni 50 fax
L'apparecchio stampa il Giornale quando ha memorizzato 50 operazioni.

6 Digitare l'ora di inizio della stampa usando il formato 24-ore.
Premere **OK**.
(Ad esempio: digitare 19:45 per le 7:45 di sera.)

7 Premere **Stop/Uscita**.

Rapporti

Sono disponibili i seguenti tipi di rapporto:

- **Rapporto TX**
Stampa un Rapporto di verifica della trasmissione relativo all'ultimo fax inviato.
- **Aiuti**
Si tratta di una lista di aiuto per la programmazione rapida dell'apparecchio.
- **Compos. veloce**
Elenca in ordine numerico numeri e nomi memorizzati nella memoria delle Chiamate veloci.
- **Giornale Fax**
Questo rapporto elenca informazioni relative agli ultimi fax in entrata e in uscita. (TX sta per Trasmissione) (RX sta per Ricezione)
- **Impost. Utente**
Elenca le impostazioni.
- **Config. Rete**
Elenca le impostazioni di rete.

Come stampare un rapporto

- 1 Premere **Menu**.
- 2 Premere ▲ o ▼ per selezionare Stamp rapporto.
Premere **OK**.
- 3 Premere ▲ o ▼ per selezionare il rapporto desiderato.
Premere **OK**.
- 4 Premere **Inizio Mono**.

La funzione Polling consente di impostare l'apparecchio in modo che altri utenti possano ricevere i fax inviati, ma con chiamata a loro carico. Inoltre, permette di chiamare l'apparecchio fax di un altro utente e di ricevere fax da tale apparecchio, con chiamata a proprio carico. Occorre impostare la funzione Polling su entrambi gli apparecchi per poterla utilizzare. Non tutti gli apparecchi fax supportano la funzione Polling.

Ricezione polling

Con la funzione Ricezione polling è possibile chiamare un altro apparecchio fax per ricevere un documento.

- 1 Premere  (Fax).
- 2 Premere ▲ o ▼ per selezionare Polling RX.
Premere OK.
- 3 Premere ▲ o ▼ per selezionare Standard.
Premere OK.
- 4 Comporre il numero di fax dell'apparecchio da cui si desidera eseguire il polling.
- 5 Premere **Inizio Mono** o **Inizio Colore**.

Polling protetto

La funzione Polling protetto consente di limitare il numero degli utenti che possono prelevare i documenti.

È possibile utilizzare la funzione Polling protetto solo con apparecchi fax Brother. Se si desidera prelevare un fax da un apparecchio Brother protetto occorre inserire il codice di sicurezza.

- 1 Premere  (Fax).
- 2 Premere ▲ o ▼ per selezionare Polling RX.
Premere OK.
- 3 Premere ▲ o ▼ per selezionare Protetto.
Premere OK.

- 4 Digitare il codice di sicurezza a quattro cifre. È lo stesso codice di sicurezza usato dall'apparecchio fax da cui si desidera eseguire il polling.
Premere OK.
- 5 Comporre il numero di fax dell'apparecchio da cui si desidera eseguire il polling.
- 6 Premere **Inizio Mono** o **Inizio Colore**.

Polling differito

La funzione Polling differito consente di programmare l'apparecchio per iniziare la ricezione polling a un'ora specifica. È possibile programmare soltanto *una* operazione di polling differito.

- 1 Premere  (Fax).
- 2 Premere ▲ o ▼ per selezionare Polling RX.
Premere OK.
- 3 Premere ▲ o ▼ per selezionare Differito.
Premere OK.
- 4 Digitare l'ora di inizio del polling (nel formato 24 ore).
Ad esempio, digitare 21:45 per le 9:45 di sera.
Premere OK.
- 5 Comporre il numero di fax dell'apparecchio da cui si desidera eseguire il polling.
- 6 Premere **Inizio Mono** o **Inizio Colore**.
L'apparecchio effettua la chiamata per la ricezione polling all'ora programmata.

Polling sequenziale

Il Polling sequenziale consente di richiedere documenti da diversi apparecchi fax in un'unica operazione.

- 1 Premere  (Fax).

- 2 Premere ▲ o ▼ per selezionare Polling RX.
Premere **OK**.
- 3 Premere ▲ o ▼ per selezionare Standard, Protetto o Differito.
Premere **OK**.
- 4 Effettuare una delle seguenti operazioni:
 - Se si è selezionato Standard passare al punto 5.
 - Se si è selezionato Protetto, inserire un numero di quattro cifre, premere **OK**, passare al punto 5.
 - Se si è selezionato Differito, inserire l'ora (nel formato 24 ore) dalla quale si desidera iniziare il polling e premere **OK**, passare al punto 5.
- 5 Premere ▲ o ▼ per selezionare Trasmis. Circo.
Premere **OK**.
- 6 Premere ▲ o ▼ per selezionare Aggiungi numero.
Premere **OK**.
- 7 Inserire un numero utilizzando Chiamata veloce, un Gruppo o la tastiera.
Premere **OK**.
- 8 Ripetere i punti 6 e 7 per tutti numeri di fax su cui eseguire il polling, quindi premere ▲ o ▼ per selezionare Completo.
Premere **OK**.
- 9 Premere **Inizio Mono** o **Inizio Colore**. L'apparecchio esegue il polling a turno per ogni numero o gruppo inserito per un documento.

Premere **Stop/Uscita** mentre l'apparecchio compone il numero per annullare la procedura di polling in corso.

Per annullare le operazioni di ricezione polling sequenziale, vedere *Verifica dello stato di un'operazione o annullamento di un'operazione programmata* a pagina 36.

Trasmissione polling (solo Monocromatico)

La Trasmissione polling consente di impostare un documento nel proprio apparecchio in modo da consentire a un altro apparecchio fax di effettuare la chiamata per recuperarlo.

Il documento viene memorizzato e può essere prelevato da un altro apparecchio fax finché non lo si cancella dalla memoria. (Vedere *Verifica dello stato di un'operazione o annullamento di un'operazione programmata* a pagina 36.)

Impostazione della Trasmissione polling

- 1 Premere  (Fax).
- 2 Caricare il documento.
- 3 Premere ▲ o ▼ per selezionare Polled TX.
Premere **OK**.
- 4 Premere ▲ o ▼ per selezionare Standard.
Premere **OK**.
- 5 Premere ▲ o ▼ per selezionare le impostazioni che si desidera modificare.
Premere **OK**.
Una volta accettata un'impostazione, è possibile continuare a modificare altre impostazioni.
- 6 Premere **Inizio Mono**.

Impostazione della trasmissione polling con codice di sicurezza

La funzione Polling protetto consente di limitare il numero degli utenti che possono prelevare i documenti.

È possibile utilizzare la funzione Polling protetto solo con apparecchi fax Brother. Se un altro utente desidera recuperare un fax dall'apparecchio, deve inserire il codice di sicurezza.

- 1 Premere  (**Fax**).
- 2 Caricare il documento.
- 3 Premere ▲ o ▼ per selezionare **Polled TX**.
Premere **OK**.
- 4 Premere ▲ o ▼ per selezionare **Protetto**.
Premere **OK**.
- 5 Digitare un numero di quattro cifre.
Premere **OK**.
- 6 Premere ▲ o ▼ per selezionare le impostazioni che si desidera modificare.
Premere **OK**.
Una volta accettata un'impostazione, è possibile continuare a modificare altre impostazioni.
- 7 Premere **Inizio Mono**.



Copia

Esecuzione di copie

68

Come effettuare le copie

Accesso alla modalità Copia

Per effettuare una copia, premere

 (**Copia**) per accendere la spia verde.

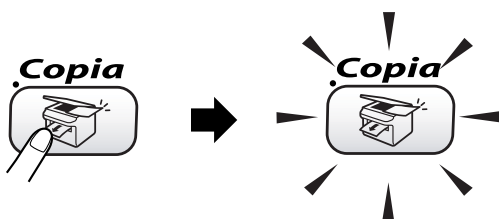

Il display visualizza:

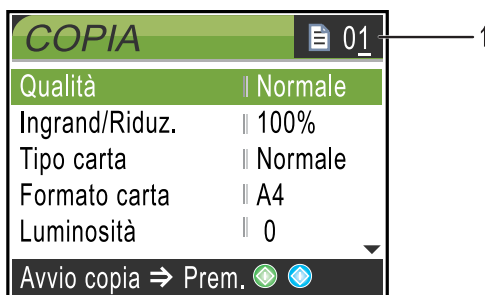

1 N. di copie

È possibile inserire il numero di copie da effettuare utilizzando la tastiera.

Premere ▲ o ▼ per scorrere le opzioni del tasto **Copia**.

- Qualità (Vedere pagina 69.)
- Ingrand/Riduz. (Vedere pagina 69.)
- Tipo carta (Vedere pagina 70.)
- Formato carta (Vedere pagina 70.)
- Luminosità (Vedere pagina 70.)
- Contrasto (Vedere pagina 71.)
- Regola colore (Vedere pagina 71.)
- Impila/Ordina (Vedere pagina 71.)
- Layout pagina (Vedere pagina 72.)
- Imp. nuovo pred. (Vedere pagina 73.)

- Ripristina pred. (Vedere pagina 73.)

Quando si accende la spia dell'opzione desiderata, premere **OK**.

Nota

L'impostazione predefinita è la modalità Fax. È possibile modificare l'intervallo di tempo in cui l'apparecchio rimane in modalità Copia dopo l'ultima copia effettuata. (Vedere *Impostazione della Modalità Timer* a pagina 21.)

Esecuzione di una sola copia

- 1 Premere  (**Copia**).
- 2 Caricare il documento. (Vedere *Caricamento di documenti* a pagina 10.)
- 3 Premere **Inizio Mono** o **Inizio Colore**.

Esecuzione di più copie

È possibile effettuare fino a 99 copie.

- 1 Premere  (**Copia**).
- 2 Caricare il documento.
- 3 Inserire il numero di copie da effettuare.
- 4 Premere **Inizio Mono** o **Inizio Colore**.

Nota

Per ordinare le copie, premere ▲ o ▼ per selezionare **Impila/Ordina**. (Vedere *Ordinamento copie utilizzando l'ADF* a pagina 71.)

Interruzione copia

Per interrompere l'operazione di copia, premere **Stop/Uscita**.

Modifica delle impostazioni di copia

È possibile modificare temporaneamente le impostazioni di copia per la copia successiva.

L'apparecchio ripristina le impostazioni predefinite dopo 60 secondi, o se si passa dalla modalità Timer alla modalità Fax. (Vedere *Impostazione della Modalità Timer* a pagina 21.)

Una volta terminata la selezione delle impostazioni, premere **Inizio Mono** o **Inizio Colore**.

Per selezionare altre impostazioni, premere ▲ o ▼.



Nota

È possibile salvare alcune delle impostazioni che si utilizzano più frequentemente impostandole come predefinite. Queste impostazioni permangono fino alla successiva modifica. (Vedere *Impostazione delle modifiche come impostazioni predefinite* a pagina 73.)

Aumento velocità di copia o miglioramento qualità

L'impostazione di fabbrica è *Normale*.

■ Veloce

Copia rapida con il minimo utilizzo d'inchiostro. Usare questa impostazione per risparmiare tempo (per documenti da correggere o voluminosi, o nel caso di un grande numero di copie).

■ Normale

Impostazione consigliata per le normali operazioni di stampa. Buona qualità di copia a una velocità adeguata.

■ Alta

Usare questa modalità per riprodurre immagini dettagliate, ad esempio fotografie. Massima risoluzione e velocità di copia minima.

- 1 Premere  (**Copia**).
- 2 Caricare il documento.
- 3 Inserire il numero di copie da effettuare.
- 4 Premere ▲ o ▼ per selezionare *Qualità*. Premere **OK**.
- 5 Premere ▲ o ▼ per selezionare *Veloce*, *Normale* o *Alta*. Premere **OK**.
- 6 Se non si desidera modificare altre impostazioni, premere **Inizio Mono** o **Inizio Colore**.

Ingrandimento o riduzione dell'immagine copiata

È possibile selezionare un rapporto di ingrandimento o riduzione.

- 1 Premere  (**Copia**).
- 2 Caricare il documento.
- 3 Inserire il numero di copie da effettuare.
- 4 Premere ▲ o ▼ per selezionare *Ingrand/Riduz..*. Premere **OK**.
- 5 Effettuare una delle seguenti operazioni:
 - Premere ▲ o ▼ per selezionare la percentuale di ingrandimento o di riduzione desiderata. Premere **OK**.
 - Premere ▲ o ▼ per selezionare *Pers. (25%-400%)*, quindi inserire una percentuale di ingrandimento o di riduzione compresa tra 25% e 400%. Premere **OK**. (Ad esempio, premere **5 3** per inserire 53%.)

50%
69% A4→A5
78% LGL→LTR
83% LGL→A4
93% A4→LTR
97% LTR→A4

100%*
104% EXE→LTR
142% A5→A4
186% 10x15cm→LTR
198% 10x15cm→A4
200%
Pers. (25%-400%)

- 6 Se non si desidera modificare altre impostazioni, premere **Inizio Mono** o **Inizio Colore**.



Nota

Le Opzioni del layout pagina non sono disponibili con la funzione Ingrand/Riduz..

Impostazione del Tipo di carta

Se si sta copiando su carta speciale, selezionare il tipo di carta che si sta utilizzando per ottenere la migliore qualità di stampa.

- 1 Premere  (**Copia**).
- 2 Caricare il documento.
- 3 Inserire il numero di copie da effettuare.
- 4 Premere ▲ o ▼ per selezionare **Tipo carta**.
Premere **OK**.
- 5 Premere ▲ o ▼ per selezionare **Normale, Ink Jet, Lucida o Acetato**.
Premere **OK**.
- 6 Se non si desidera modificare altre impostazioni, premere **Inizio Mono** o **Inizio Colore**.

Impostazione del Formato carta

Se si sta effettuando la copia su carta con formato diverso dal formato A4, è necessario modificare le impostazioni del formato carta.

È possibile effettuare copie solo su carta formato Letter, Legal, A4, A5 e Carta fotografica [10 cm (L) × 15 cm (A)].

- 1 Premere  (**Copia**).
- 2 Caricare il documento.
- 3 Inserire il numero di copie da effettuare.
- 4 Premere ▲ o ▼ per selezionare **Formato carta**.
Premere **OK**.
- 5 Premere ▲ o ▼ per selezionare **Letter, Legal, A4, A5 o 10x15cm**.
Premere **OK**.
- 6 Se non si desidera modificare altre impostazioni, premere **Inizio Mono** o **Inizio Colore**.

Regolazione Luminosità

È possibile regolare la luminosità per schiarire o scurire le copie.

- 1 Premere  (**Copia**).
- 2 Caricare il documento.
- 3 Inserire il numero di copie da effettuare.
- 4 Premere ▲ o ▼ per selezionare **Luminosità**.
Premere **OK**.
- 5 Premere ◀ per scurire la copia o ▶ per schiarire la copia.
Premere **OK**.
- 6 Se non si desidera modificare altre impostazioni, premere **Inizio Mono** o **Inizio Colore**.

Regolazione Contrasto

È possibile regolare il contrasto per ottenere immagini più nitide e più vivaci.

- 1 Premere  (**Copia**).
- 2 Caricare il documento.
- 3 Inserire il numero di copie da effettuare.
- 4 Premere ▲ o ▼ per selezionare **Contrasto**.
Premere **OK**.
- 5 Premere ► per aumentare il contrasto o premere ◀ per ridurre il contrasto.
Premere **OK**.
- 6 Se non si desidera modificare altre impostazioni, premere **Inizio Mono** o **Inizio Colore**.

Regolazione della saturazione del colore

- 1 Premere  (**Copia**).
- 2 Caricare il documento.
- 3 Inserire il numero di copie da effettuare.
- 4 Premere ▲ o ▼ per selezionare **Regola colore**.
Premere **OK**.
- 5 Premere ▲ o ▼ per selezionare **Rosso**, **Verde** o **Blu**.
Premere **OK**.
- 6 Premere ► per aumentare la saturazione del colore, o premere ◀ per ridurre la saturazione del colore.
Premere **OK**.
- 7 Effettuare una delle seguenti operazioni:
 - Per modificare un'altra saturazione del colore, passare al punto 5.

- Per modificare altre impostazioni, premere ▲ o ▼ per selezionare **Uscita**.
Premere **OK**.
- Se non si desidera modificare altre impostazioni, premere **Inizio Mono** o **Inizio Colore**.

Ordinamento copie utilizzando l'ADF

È possibile ordinare copie multiple. Le pagine verranno ordinate in ordine inverso.

- 1 Premere  (**Copia**).
- 2 Caricare il documento.
- 3 Inserire il numero di copie da effettuare.
- 4 Premere ▲ o ▼ per selezionare **Impila/Ordina**.
Premere **OK**.
- 5 Premere ▲ o ▼ per selezionare **Ordina**.
Premere **OK**.
- 6 Se non si desidera modificare altre impostazioni, premere **Inizio Mono** o **Inizio Colore**.

Realizzazione di copie N in 1 o di poster (layout pagina)

È possibile ridurre il numero di pagine delle copie utilizzando la funzione di copia N in 1. Tale funzione consente di riprodurre due o quattro pagine su un'unica pagina permettendo così di risparmiare sul consumo di carta.

Inoltre, è possibile effettuare una copia in formato poster. Quando si utilizza la funzione Poster, l'apparecchio divide il documento in sezioni e successivamente ingrandisce le sezioni in modo da assemblarle in un poster. Se si desidera stampare un poster, utilizzare il piano dello scanner.

Nota

- Accertarsi di aver impostato il Formato carta su **Letter** o **A4**.
- (P) indica Verticale (Portrait) e (L) indica Orizzontale (Landscape).
- Inoltre, è possibile effettuare solo una copia in formato poster alla volta.

- 1 Premere  (**Copia**).
- 2 Caricare il documento.
- 3 Inserire il numero di copie da effettuare.
- 4 Premere ▲ o ▼ per selezionare **Layout pagina**. Premere **OK**.
- 5 Premere ▲ o ▼ per selezionare **No (1 In 1)**, **2 in 1 (P)**, **2 in 1 (L)**, **4 in 1 (P)**, **4 in 1 (L)** o **Poster (3x3)**. Premere **OK**.
- 6 Se non si desidera modificare altre impostazioni, premere **Inizio Mono** o **Inizio Colore** per eseguire la scansione della pagina. Se si sta realizzando un poster o il documento è posizionato nell'ADF, l'apparecchio esegue la scansione delle pagine e inizia la stampa. **Se si utilizza il piano dello scanner, passare al punto 7.**
- 7 Una volta terminata la scansione della pagina, premere **1** per eseguire la scansione della pagina successiva.

- 8 Posizionare la pagina successiva sul piano dello scanner. Premere **OK**. Ripetere i punti 7 e 8 per ciascuna pagina del layout.
- 9 Dopo la scansione di tutte le pagine del documento, premere **2** per terminare.

Nota

- Se nel Tipo di carta è stata selezionata l'opzione **Lucida** per copie N in 1, l'apparecchio stampa le immagini come se fosse stata selezionata **Carta normale**.
- Se si stanno producendo copie multiple a colori, l'opzione copia N in 1 non è disponibile.

Posizionare il documento nella direzione indicata di seguito.

■ 2 in 1 (P)



■ 2 in 1 (L)

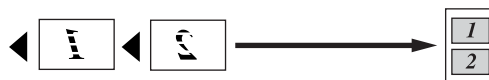

■ 4 in 1 (P)



■ 4 in 1 (L)

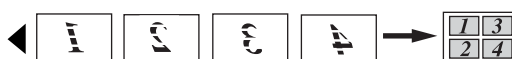

Poster (3 x 3)

È possibile riprodurre una fotografia in formato poster.

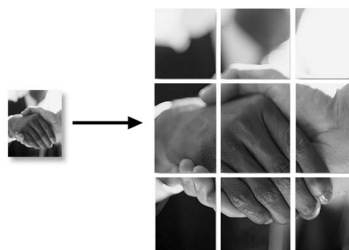

Impostazione delle modifiche come impostazioni predefinite

È possibile salvare le impostazioni di copia per **Qualità**, **Tipo carta**, **Luminosità**, **Contrast** e **Regola colore** che si utilizzano con maggiore frequenza impostandole come predefinite. Queste impostazioni permangono fino alla successiva modifica.

- 1 Premere  (**Copia**).
- 2 Premere ▲ o ▼ per selezionare le nuove impostazioni.
Premere **OK**.
Ripetere questa procedura per ogni impostazione che si desidera modificare.
- 3 Una volta eseguita la modifica all'ultima impostazione, premere ▲ o ▼ per selezionare **Imp. nuovo pred..**
Premere **OK**.
- 4 Premere **1** per selezionare **SI**.
- 5 Premere **Stop/Uscita**.

Ripristino di tutte le impostazioni alle impostazioni di fabbrica

È possibile ripristinare tutte le impostazioni modificate alle impostazioni di fabbrica. Queste impostazioni permangono fino alla successiva modifica.

- 1 Premere  (**Copia**).
- 2 Premere ▲ o ▼ per selezionare **Ripristina pred.**
Premere **OK**.
- 3 Premere **1** per selezionare **SI**.
- 4 Premere **Stop/Uscita**.

Messaggio 'Memoria esaurita'

Se viene visualizzato il messaggio **Memoria esaurita** durante la scansione dei documenti, premere **Stop/Uscita** per annullare l'operazione o **Inizio Mono** o **Inizio Colore** per copiare le pagine di cui è già stata eseguita la scansione.

Occorrerà cancellare alcune operazioni dalla memoria prima di poter continuare.

Per liberare memoria, procedere nel modo seguente:

- Disattivare le Operazioni avanzate fax.
(Vedere *Disattivazione delle Operazioni avanzate fax* a pagina 56.)
- Stampare i fax già contenuti in memoria.
(Vedere *Stampa di un fax dalla memoria* a pagina 40.)

Quando compare un messaggio **Memoria esaurita**, è possibile effettuare copie stampando prima i fax ricevuti presenti in memoria, per ripristinare quest'ultima al 100%.

Restrizioni legali

La riproduzione a colori di alcuni documenti è vietata dalla legge e può comportare sanzioni civili o penali. L'elenco riportato di seguito è fornito solo a titolo di riferimento e non è da intendersi come elenco completo dei divieti imposti dalla legge. In caso di dubbi in merito alla legalità della riproduzione di un documento si consiglia di rivolgersi alle autorità competenti.

Gli esempi riportati qui di seguito elencano documenti la cui riproduzione è vietata dalla legge:

- Denaro
- Titoli e altri certificati di indebitamento
- Certificati di deposito
- Documenti di servizio o coscrizione nelle Forze Armate
- Passaporti
- Francobolli postali (utilizzati e non)
- Documenti d'immigrazione
- Documenti di assistenza sociale
- Assegni o tratte emessi da enti statali
- Documenti d'identificazione, distintivi o mostrine
- Patenti e libretti d'immatricolazione di veicoli

Le opere coperte da diritto d'autore non possono essere copiate. Si possono copiare alcune sezioni di un'opera coperta da diritto d'autore per l'uso consentito'. La loro riproduzione in più copie costituisce pertanto un'infrazione.

Le opere d'arte sono protette dal diritto d'autore.

Patenti e libretti d'immatricolazione di veicoli non possono essere riprodotti ai sensi di alcune leggi statali/provinciali.



PhotoCapture Center™

Walk-Up PhotoCapture Center™

76

Introduzione

Anche se l'apparecchio non è collegato al computer, è possibile stampare fotografie direttamente dal supporto della fotocamera digitale. Questo apparecchio Brother include unità di supporto (slot) da utilizzare con i più diffusi supporti di fotocamere digitali:

CompactFlash®, SmartMedia®, Memory Stick®, Memory Stick Pro™, SecureDigital™, MultiMediaCard™ e xD-Picture Card™.



CompactFlash®



SmartMedia®



Memory Stick®



SecureDigital™

Memory Stick Pro™

MultiMediaCard™



xD-Picture Card™

- miniSD™ può essere utilizzato con l'adattatore miniSD™.
- Memory Stick Duo™ può essere utilizzata con l'adattatore Memory Stick Duo™.
- Memory Stick Pro Duo™ può essere utilizzata con l'adattatore Memory Stick Pro Duo™.
- Gli adattatori non sono inclusi con l'apparecchio. Contattare un fornitore terzo per gli adattatori.

La funzione PhotoCapture Center™ consente di stampare fotografie scattate con la fotocamera digitale ad alta risoluzione per ottenere stampe di qualità.

Requisiti di PhotoCapture Center™

L'apparecchio è progettato per essere compatibile con file di immagine e schede di supporto delle più moderne fotocamere digitali. Tuttavia, per evitare errori, leggere i seguenti punti:

- Il file DPOF sulla scheda di memoria deve essere in un formato valido. (Vedere *Stampa DPOF* a pagina 80.)
- L'estensione del file di immagine deve essere .JPG (l'apparecchio non riconosce altre estensioni, quali .JPEG, .TIF, .GIF).
- L'operazione di stampa di Walk-up PhotoCapture Center™ deve essere eseguita separatamente rispetto alle operazioni di PhotoCapture Center™ mediante PC. (L'operazione simultanea non è disponibile.)
- IBM Microdrive™ non è compatibile con l'apparecchio.
- L'apparecchio è in grado di leggere fino a 999 file in una scheda di memoria.
- Utilizzare solo schede Smart media con una tensione nominale di 3,3 V.
- CompactFlash®, Tipo II non è supportato.
- xD-Picture Card™ Tipo M (Grande capacità) è supportata.

Evitare le seguenti operazioni:

- Quando si seleziona la stampa INDICE o IMMAGINE, PhotoCapture Center™ stampa tutte le immagini valide anche se una o più immagini risultano alterate. L'apparecchio può riuscire a stampare le immagini alterate, anche se parzialmente.

- L'apparecchio è progettato per leggere schede di memoria formattate da fotocamera digitale.

Quando una fotocamera digitale formatta una scheda di memoria, crea una cartella speciale nella quale copia i dati dell'immagine. Se si desidera modificare i dati di immagine memorizzati sulla scheda di memoria con il PC, si consiglia di non modificare la struttura della cartella creata con la fotocamera digitale. Quando si salvano file di immagine nuovi o modificati sulla scheda di memoria, si consiglia di utilizzare la stessa cartella utilizzata dalla propria fotocamera digitale. Se i dati non vengono salvati nella stessa cartella, l'apparecchio non sarà in grado di leggere il file o stampare l'immagine.

Preparazione dell'apparecchio

Inserire saldamente la scheda nell'apposito slot.

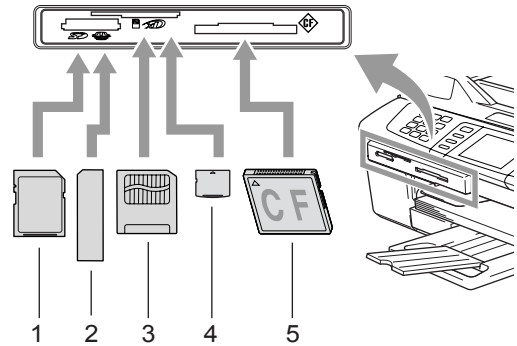

- 1 SecureDigital™, MultiMediaCard™
- 2 Memory Stick®, Memory Stick Pro™
- 3 SmartMedia®
- 4 xD-Picture Card™
- 5 CompactFlash®

PhotoCapture indicazioni chiave:

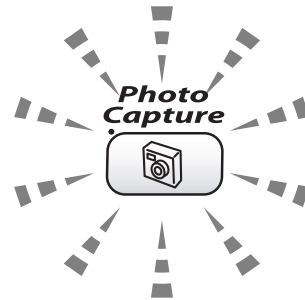

- La spia **PhotoCapture** è accesa, la scheda di memoria è inserita correttamente.
- La spia **PhotoCapture** è spenta, la scheda di memoria non è inserita correttamente.
- La spia **PhotoCapture** lampeggia, l'apparecchio sta eseguendo la lettura o la scrittura della scheda di memoria.

! ATTENZIONE

NON scollegare il cavo di alimentazione e non estrarre la scheda di memoria dall'apposita unità (slot) mentre l'apparecchio sta eseguendo la lettura o la scrittura della scheda (il tasto **PhotoCapture** lampeggia). **Altrimenti si può causare la perdita di dati o danneggiare la scheda.**

L'apparecchio può leggere solo una scheda di memoria alla volta, pertanto non inserire più di una scheda nello slot.

Accesso alla modalità PhotoCapture

Una volta inserita la scheda di memoria, premere il tasto  (**PhotoCapture**) per accendere la spia verde e visualizzare le opzioni PhotoCapture sul display.

Il display visualizza:



Premere **▲** o **▼** per scorrere le opzioni del tasto PhotoCapture.

- Vista fotografie (Vedere pagina 78.)
- Indice stampa (Vedere pagina 79.)
- Stamp.tutte Foto (Vedere pagina 79.)
- Stampa foto (Vedere pagina 80.)

Nota

Se la propria fotocamera digitale supporta la stampa DPOF, vedere *Stampa DPOF* a pagina 80.

Quando si accende la spia dell'opzione desiderata, premere **OK**.

Stampa Immagini

Vista fotografie

È possibile visualizzare in anteprima le foto sul display prima di stamparle. Se le foto sono file di grandi dimensioni si dovrà attendere qualche secondo prima di poterle visualizzare sul display.

- 1 Accertarsi di aver inserito la scheda di memoria nell'apposito slot.
Premere  (**PhotoCapture**).
- 2 Premere **▲** o **▼** per selezionare *Vista fotografie*.
Premere **OK**.
- 3 Premere **◀** o **▶** per selezionare la fotografia.

Nota

Invece di scorrere le foto, è possibile utilizzare la tastiera per inserire il numero di 3 cifre dell'immagine facendo riferimento al numero riportato sulla pagina dell'Indice. (Vedere *Stampa Indice (Miniature)* a pagina 79.)

- 4 Premere **▲** per **▼** per aumentare o ridurre il numero delle copie.
- 5 Ripetere i punti 3 e 4 finché non sono state selezionate tutte le foto.

Nota

Premere **Cancellare** per tornare al livello precedente.

- 6 Una volta selezionate tutte le foto, effettuare una delle seguenti operazioni:
 - Premere **OK** e modificare le impostazioni di stampa. (Vedere pagina 81.)
 - Se non si desidera modificare altre impostazioni, premere **Inizio Colore** per stampare.

Stampa Indice (Miniature)

PhotoCapture Center™ assegna numeri alle immagini (ad esempio N.1, N.2, N.3, ecc.).



→ No. 1
DEI.JPG 01.01.2003
100KB

PhotoCapture Center™ non riconosce altri numeri o nomi di file utilizzati dalla fotocamera digitale o dal PC per identificare le immagini. Si può stampare una pagina delle miniature (Pagina indice con 6 o 5 immagini per riga). Questa pagina mostra tutte le immagini sulla scheda di memoria.

- 1 Accertarsi di aver inserito la scheda di memoria nell'apposito slot.

Premere  (**PhotoCapture**).

- 2 Premere ▲ o ▼ per selezionare *Indice stampa*.
Premere **OK**.

- 3 Premere ▲ o ▼ per selezionare
6 Imm./Linea Veloce **0**
5 Imm./Linea Foto.
Premere **OK**.



5 Imm./Linea
Foto

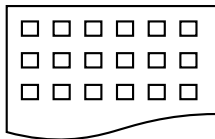

6 Imm./Linea
Veloce

La stampa di 5 immagini per riga è più lenta rispetto a quella di 6 immagini per riga, ma la qualità è migliore.

- 4 Premere **Inizio Colore** per stampare.

Stampa tutte le foto

È possibile stampare tutte le foto contenute nella scheda di memoria.

- 1 Accertarsi di aver inserito la scheda di memoria nell'apposito slot.
Premere  (**PhotoCapture**).
- 2 Premere ▲ o ▼ per selezionare *Stamp.tutte Foto*.
Premere **OK**.
- 3 Inserire il numero di copie da effettuare utilizzando la tastiera.
- 4 Effettuare una delle seguenti operazioni:
 - Modificare le impostazioni di stampa. (Vedere pagina 81.)
 - Se non si desidera modificare altre impostazioni, premere **Inizio Colore** per stampare.

Stampa foto

Prima di potere stampare un'immagine singola occorre conoscere il numero assegnato all'immagine che si desidera stampare.

- 1 Accertarsi di aver inserito la scheda di memoria nell'apposito slot.
Premere  (**PhotoCapture**).
- 2 Stampare l'Indice. (Vedere *Stampa Indice (Miniature)* a pagina 79.)
- 3 Premere ▲ o ▼ per selezionare *Stampa foto*.
Premere **OK**.
- 4 Inserire il numero dell'immagine che si desidera stampare facendo riferimento al numero riportato sulla pagina dell'Indice (Miniature).
Premere **OK**.
- 5 Ripetere il punto 4 per inserire tutte le immagini che si desidera stampare.



Nota

È possibile inserire tutti i numeri in una sola volta utilizzando il tasto **✕** per inserire una virgola o il tasto **#** per inserire un trattino. (Ad esempio, inserire **1, ✕, 3, ✕, 6** per stampare le immagini N. 1, N. 3 e N. 6. Inserire **1, #, 5** per stampare le immagini dalla N. 1 alla N. 5.)

- 6 Dopo aver selezionato tutti i numeri delle immagini, premere nuovamente **OK**.
- 7 Inserire il numero di copie da effettuare utilizzando la tastiera.
- 8 Effettuare una delle seguenti operazioni:
 - Modificare le impostazioni di stampa. (Vedere pagina 81.)
 - Se non si desidera modificare altre impostazioni, premere **Inizio Colore** per stampare.

Stampa DPOF

DPOF è l'acronimo di Digital Print Order Format (Formato ordine della stampa digitale).

I principali produttori di fotocamere digitali (Canon Inc., Eastman Kodak Company, Fuji Photo Film Co. Ltd., Matsushita Electric Industrial Co. Ltd. e Sony Corporation) hanno creato questo standard per semplificare la stampa delle fotografie scattate con una fotocamera digitale.

Se la fotocamera digitale utilizzata supporta la stampa DPOF, è possibile selezionare le immagini e il numero di copie da stampare dal display della fotocamera.

Quando nell'apparecchio si inserisce la scheda di memoria (CompactFlash®, SmartMedia®, Memory Stick®, Memory Stick Pro™, SecureDigital™ MultiMediaCard™ and xD-Picture Card™) con le informazioni DPOF, si può facilmente stampare l'immagine selezionata.

- 1 Accertarsi di aver inserito la scheda di memoria nell'apposito slot.
Premere  (**PhotoCapture**).
L'apparecchio chiede se si desidera utilizzare le impostazioni DPOF.
- 2 Premere **1** per selezionare **SI**.
- 3 Effettuare una delle seguenti operazioni:
 - Modificare le impostazioni di stampa. (Vedere pagina 81.)
 - Se non si desidera modificare altre impostazioni, premere **Inizio Colore** per stampare.

Modifica delle impostazioni di copia

È possibile modificare temporaneamente le impostazioni di stampa per la stampa successiva.

L'apparecchio ripristina le impostazioni predefinite dopo 180 secondi, o se si passa dalla modalità Timer alla modalità Fax. (Vedere *Impostazione della Modalità Timer* a pagina 21.)



Nota

È possibile salvare le impostazioni di stampa che si utilizzano più frequentemente impostandole come predefinite. (Vedere *Impostazione delle modifiche come impostazioni predefinite* a pagina 84.)



1 N. di stampe

(Per Vista fotografie)

È possibile visualizzare il numero complessivo di foto che verranno stampate.

(Per Stampa tutte le foto, Stampa foto)

È possibile visualizzare il numero di copie che verranno stampate per ogni foto.



Selezioni menu	Opzioni	Pagina
Qualità stampa	Normale/ Foto*	82
Carta&Dim.	Letter Lucida/ Lucido 10x15cm/ Lucido 13x18cm/ Lucido A4* / Letter Normale/ Normale A4/ Letter Inkjet/ Inkjet A4/ 10x15cm Inkjet	82
Luminosità	0	82
Contrasto	0	82
Migl. colore	Si/ No* Bilanc bianco 0 / Migl. qualità 0 Densità colore 0	82
Proporzionare	Si*/No	83
Senza bordo	Si*/No	83
Imp. nuovo pred.	SI/NO	84
Ripristina pred.	SI/NO	84

Aumento velocità di stampa o miglioramento qualità

- 1 Premere ▲ o ▼ per selezionare **Qualità stampa**. Premere **OK**.
- 2 Premere ▲ o ▼ per selezionare **Normale** o **Foto**. Premere **OK**.
- 3 Se non si desidera modificare altre impostazioni, premere **Inizio Colore** per stampare.

Impostazione del Tipo e Formato carta

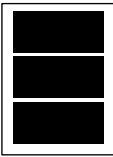
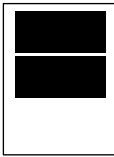
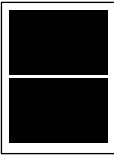
- 1 Premere ▲ o ▼ per selezionare **Carta&Dim..** Premere **OK**.
- 2 Premere ▲ o ▼ per selezionare il tipo di carta utilizzato, **Letter Lucida**, **Lucido 10x15cm**, **Lucido 13x18cm**, **Lucido A4**, **Letter Normale**, **Normale A4**, **Letter Inkjet**, **Inkjet A4** o **10x15cm Inkjet**. Premere **OK**.
- 3 Se si è selezionato il formato **Letter** o **A4**, premere ▲ o ▼ per selezionare il formato carta. Premere **OK**.

Esempio: posizione di stampa per formato A4		
1 10x8cm	2 13x9cm	3 15x10 cm
		
4 18x13 cm	5 20x15 cm	6 Dimensione max.
		

- 4 Se non si desidera modificare altre impostazioni, premere **Inizio Colore** per stampare.

Regolazione Luminosità

- 1 Premere ▲ o ▼ per selezionare **Luminosità**. Premere **OK**.
- 2 Premere ◀ per scurire la copia o ▶ per schiarire la copia. Premere **OK**.
- 3 Se non si desidera modificare altre impostazioni, premere **Inizio Colore** per stampare.

Regolazione Contrasto

È possibile scegliere l'impostazione del contrasto. Aumentando il Contrasto si ottengono immagini più nitide e più vivide.

- 1 Premere ▲ o ▼ per selezionare **Contrasto**. Premere **OK**.
- 2 Premere ▶ per aumentare il contrasto o ◀ per ridurre il contrasto. Premere **OK**.
- 3 Se non si desidera modificare altre impostazioni, premere **Inizio Colore** per stampare.

Miglioramento colore

È possibile attivare la funzione Miglioramento colore per stampare immagini più vivide. La stampa sarà più lenta.

- 1 Premere ▲ o ▼ per selezionare **Migl. colore**. Premere **OK**.
- 2 Effettuare una delle seguenti operazioni:
 - Se si desidera personalizzare il **Bilanciamento del bianco**, la **Nitidezza** o la **Densità colore**, premere ◀ o ▶ per selezionare **Sì** e quindi passare al punto 3.
 - Se non si desidera personalizzare, premere ◀ o ▶ per selezionare **No**. Premere **OK**, quindi passare al punto 6.

- 3 Premere ▲ o ▼ per selezionare **Bilanc bianco, Migl. qualità o Densità colore**. Premere **OK**.
- 4 Premere ◀ o ▶ per regolare il grado di impostazione. Premere **OK**.
- 5 Effettuare una delle seguenti operazioni:
 - Per personalizzare il Miglioramento colore, premere ▲ o ▼ per selezionare un'altra opzione.
 - Per modificare un'altra impostazione, premere ▲ o ▼ per selezionare **Uscita**, quindi premere **OK**.
- 6 Se non si desidera modificare altre impostazioni, premere **Inizio Colore** per stampare.



Nota

• Bilanciamento del bianco

Questa impostazione regola la tonalità delle zone bianche di un'immagine. L'illuminazione, le impostazioni della fotocamera e altri fattori influenzeranno l'aspetto del bianco. Le aree bianche possono ad esempio apparire leggermente rosa, gialle o di qualche altro colore. Usando questa regolazione, è possibile correggere il problema e ripristinare la corretta tonalità di bianco.

• Nitidezza

Questa impostazione aumenta il livello di dettaglio delle immagini, analoga alla perfetta messa a fuoco della macchina fotografica. Se l'immagine non è perfettamente a fuoco non è possibile apprezzarne i dettagli più minuti. In tal caso si consiglia di regolare la nitidezza.

• Densità colore

Questa impostazione consente di regolare la quantità totale del colore nell'immagine. È possibile aumentare o diminuire la quantità di colore per migliorare un'immagine scolorita o sbiadita.

Ritaglio

Se la fotografia è troppo lunga o larga per adattarsi allo spazio disponibile del formato selezionato, parte dell'immagine verrà ritagliata automaticamente.

L'impostazione di fabbrica è **Si**. Se si desidera stampare l'intera immagine, regolare l'impostazione su **No**.

- 1 Premere ▲ o ▼ per selezionare **Proporzionare**. Premere **OK**.
- 2 Premere ▲ o ▼ per selezionare **No** (o **Si**). Premere **OK**.
- 3 Se non si desidera modificare altre impostazioni, premere **Inizio Colore** per stampare.

Proporzionare: Si

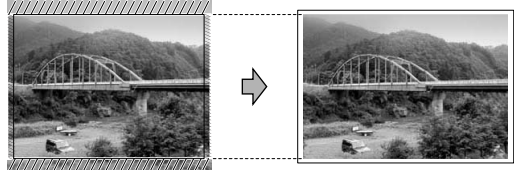

Proporzionare: No

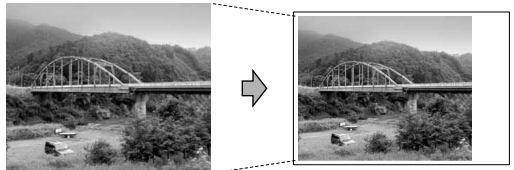

Senza bordi

Questa funzione espande l'area di stampa fino ai bordi della carta. La stampa sarà leggermente più lenta.

- 1 Premere ▲ o ▼ per selezionare **Senza bordo**. Premere **OK**.
- 2 Premere ▲ o ▼ per selezionare **No** (o **Si**). Premere **OK**.
- 3 Se non si desidera modificare altre impostazioni, premere **Inizio Colore** per stampare.

Impostazione delle modifiche come impostazioni predefinite

È possibile salvare le impostazioni di stampa che si utilizzano più frequentemente impostandole come predefinite. Queste impostazioni permangono fino alla successiva modifica.

- 1 Premere ▲ o ▼ per selezionare le nuove impostazioni.
Premere **OK**.
Ripetere questa procedura per ogni impostazione che si desidera modificare.
- 2 Una volta eseguita la modifica all'ultima impostazione, premere ▲ o ▼ per selezionare Imp. nuovo pred..
Premere **OK**.
- 3 Premere **1** per selezionare SI.
- 4 Premere **Stop/Uscita**.

Ripristino di tutte le impostazioni alle impostazioni di fabbrica

È possibile ripristinare tutte le impostazioni modificate alle impostazioni di fabbrica. Queste impostazioni permangono fino alla successiva modifica.

- 1 Premere ▲ o ▼ per selezionare Ripristina pred..
Premere **OK**.
- 2 Premere **1** per selezionare SI.
- 3 Premere **Stop/Uscita**.

Scansione a scheda

Accesso alla modalità Scan

Per eseguire la scansione a scheda, premere

 (**Scan**) per accendere la spia verde.

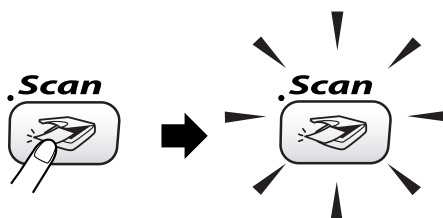

Il display visualizza:



Premere ▲ o ▼ per selezionare Scan.scheda.

Premere **OK**.

Se non si è collegati al computer, sul display sarà visualizzata solo la selezione Scansione a scheda. (Vedere la *Guida software dell'utente* per i dettagli sulle altre opzioni di menu.)

Come eseguire la scansione a scheda

Si può effettuare la scansione di documenti monocromatici e a colori in una scheda di memoria. I documenti monocromatici vengono memorizzati nei formati file PDF (*.PDF) o TIFF (*.TIF). I documenti a colori possono essere memorizzati in formato PDF (*.PDF) o JPEG (*.JPG). Per i documenti a colori, l'impostazione di fabbrica è 150 dpi Colore e il formato file predefinito è PDF.

Per i documenti monocromatici, l'impostazione di fabbrica è 200x100 dpi B/N e il formato file predefinito è TIFF.

L'apparecchio crea automaticamente nomi di file in base alla data corrente. (Per i dettagli, vedere la Guida di installazione rapida.) Ad esempio, la quinta immagine scansionata il 1° luglio 2006 viene salvata con il nome 01070605.PDF. È possibile modificare colore, qualità e nome del file.

Qualità	Formato file selezionabile
150 dpi Colore	JPEG / PDF
300 dpi Colore	JPEG / PDF
600 dpi Colore	JPEG / PDF
200x100 dpi B/N	TIFF / PDF
200 dpi B/N	TIFF / PDF

- 1 Inserire una scheda SmartMedia®, CompactFlash®, Memory Stick®, Memory Stick Pro™, SecureDigital™, MultiMediaCard™ o xD-Picture Card™ nell'apparecchio.



AVVERTENZA

Non estrarre la scheda mentre **PhotoCapture** lampeggia, per evitare di danneggiare la scheda o i dati memorizzati nella scheda.

- 2 Caricare il documento.
- 3 Premere  (Scan).
- 4 Premere ▲ o ▼ per selezionare Scan.scheda.
Premere **OK**.
- 5 Effettuare una delle seguenti operazioni.
 - Per modificare la qualità, passare al punto 6.
 - Premere **Inizio Mono** o **Inizio Colore** per iniziare la scansione senza modificare altre impostazioni.

- 6 Premere ▲ o ▼ per selezionare 150 dpi Colore, 300 dpi Colore, 600 dpi Colore, 200x100 dpi B/N o 200 dpi B/N.
Premere **OK**.

- 7 Effettuare una delle seguenti operazioni.
 - Per modificare il tipo di file, passare al punto 8.
 - Premere **Inizio Mono** o **Inizio Colore** per iniziare la scansione senza modificare altre impostazioni.

- 8 Premere ▲ o ▼ per selezionare JPEG, PDF o TIFF.
Premere **OK**.



Nota

- Se si è selezionato Colore nell'impostazione della risoluzione, non è possibile selezionare TIFF.
- Se si è selezionato Monocromatico nell'impostazione della risoluzione, non è possibile selezionare JPEG.

- 9 Effettuare una delle seguenti operazioni.
 - Per modificare il nome del file, passare al punto 10.
 - Premere **Inizio Mono** o **Inizio Colore** per iniziare la scansione senza modificare altre impostazioni.

- 10 Il nome del file viene impostato automaticamente, tuttavia è possibile impostare un nome a scelta utilizzando la tastiera. È possibile modificare solo le prime 6 cifre.
Premere **OK**.



Nota

Premere **Cancellare** per cancellare il nome corrente.

- 11 Premere **Inizio Mono** o **Inizio Colore**.

Interpretazione dei messaggi d'errore

Se si conoscono tipi d'errore che possono verificarsi durante l'utilizzo di PhotoCapture Center™, è possibile individuare e risolvere facilmente i problemi.

Quando il display visualizza un messaggio d'errore, l'apparecchio emette un segnale acustico per richiamare l'attenzione dell'utente.

■ Errore media

Questo messaggio appare se si inserisce una scheda di memoria danneggiata o non formattata, o quando l'unità della scheda è difettosa. Per eliminare l'errore, estrarre la scheda di memoria.

■ No File

Questo messaggio appare se si cerca di accedere a una scheda di memoria nell'unità (slot) che non contiene un file .JPG.

■ Memoria esaurita

Questo messaggio appare quando si lavora con immagini che richiedono una quantità di memoria superiore alla capacità dell'apparecchio.

Utilizzo di PhotoCapture Center™ dal computer

È possibile accedere alla scheda di memoria inserita nell'unità (slot) dell'apparecchio dal computer.

(Vedere il *Capitolo 7* o il *Capitolo 12 nella Guida software dell'utente sul CD-ROM.*)



Software

Funzioni software e di rete

88

La Guida dell'utente sul CD-ROM comprende la Guida software dell'utente e la Guida dell'utente in rete per le funzioni disponibili quando l'apparecchio è collegato a un computer (ad esempio, Stampa e Scansione).

■ Stampa

(Per Windows[®], vedere il *Capitolo 1 nella Guida software dell'utente sul CD-ROM.*)

(Per Macintosh[®], vedere il *Capitolo 8 nella Guida software dell'utente sul CD-ROM.*)

■ Scansione

(Per Windows[®], vedere il *Capitolo 2 nella Guida software dell'utente sul CD-ROM.*)

(Per Macintosh[®], vedere il *Capitolo 9 nella Guida software dell'utente sul CD-ROM.*)

■ ControlCenter2

(Per Windows[®], vedere il *Capitolo 3 nella Guida software dell'utente sul CD-ROM.*)

(Per Macintosh[®], vedere il *Capitolo 10 nella Guida software dell'utente sul CD-ROM.*)

■ Impostazione remota

(Per Windows[®], vedere il *Capitolo 5 nella Guida software dell'utente sul CD-ROM.*)

(Per Macintosh[®], vedere il *Capitolo 12 nella Guida software dell'utente sul CD-ROM.*)

■ Invio di fax dal computer

(Per Windows[®], vedere il *Capitolo 6 nella Guida software dell'utente sul CD-ROM.*)

(Per Macintosh[®], vedere il *Capitolo 8 nella Guida software dell'utente sul CD-ROM.*)

■ PhotoCapture Center™

(Per Windows[®], vedere il *Capitolo 7 nella Guida software dell'utente sul CD-ROM.*)

(Per Macintosh[®], vedere il *Capitolo 12 nella Guida software dell'utente sul CD-ROM.*)

■ Stampa in rete

(Vedere *la Guida dell'utente in rete sul CD-ROM.*)

■ Scansione in rete

(Per Windows[®], vedere il *Capitolo 4 nella Guida software dell'utente sul CD-ROM.*)

(Per Macintosh[®], vedere il *Capitolo 11 nella Guida software dell'utente sul CD-ROM.*)



Nota

Vedere *Come accedere alla Guida dell'utente completa* a pagina 3.



Appendice

Norme legali e di sicurezza	90
Risoluzione dei problemi e manutenzione ordinaria	97
Menu e funzioni	118
Specifiche tecniche	132
Glossario	143

Precauzioni per la sicurezza

Per utilizzare l'apparecchio in modo sicuro

Fare riferimento a queste istruzioni per una consultazione futura e leggere le istruzioni prima di procedere a qualsiasi intervento di manutenzione.



Nota

Se nella memoria dell'apparecchio sono presenti fax, occorre stamparli o salvarli prima di spegnere e scollegare l'apparecchio per più di 24 ore. (Per stampare i fax in memoria, vedere *Stampa di un fax dalla memoria* a pagina 40. Per salvare i fax in memoria, vedere *Trasferimento dei fax a un altro apparecchio* a pagina 100 o *Trasferimento dei fax al PC* a pagina 100.)



AVVERTENZA



L'apparecchio contiene elettrodi ad alta tensione. Prima di procedere alla pulizia della parte interna dell'apparecchio, accertarsi innanzitutto di avere scollegato il cavo della linea telefonica e successivamente il cavo di alimentazione dalla presa elettrica.

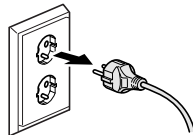

NON maneggiare la spina con le mani bagnate. Questo potrebbe provocare una scossa elettrica.

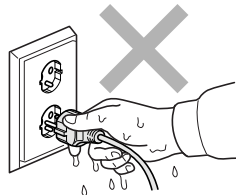



NON mettere le mani sul bordo dell'apparecchio, sotto il coperchio dello scanner, per evitare lesioni personali

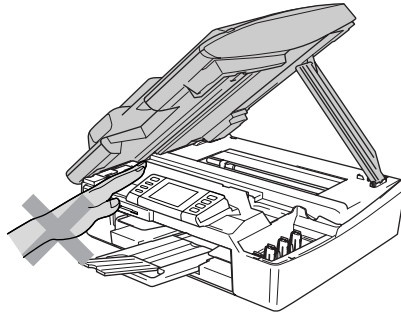

NON toccare la zona evidenziata nella figura. Questo potrebbe provocare lesioni personali.

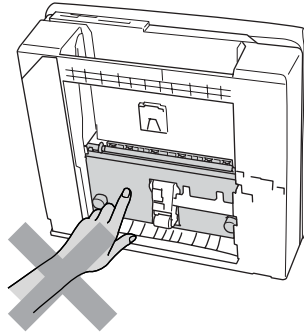

Quando si sposta l'apparecchio, occorre sollevarlo dalla base tenendolo con le mani entrambi i lati come illustrato nella figura. Non trasportare l'apparecchio tenendolo dal coperchio dello scanner.

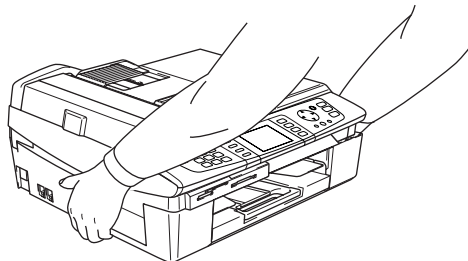



AVVERTENZA

- Usare cautela durante l'installazione o la modifica delle linee telefoniche. Non toccare mai fili o terminali non isolati a meno che la linea telefonica non sia scollegata dalla presa a muro. Non collegare mai cavi telefonici durante un temporale. Non installare mai una presa telefonica a muro in un ambienti bagnato.
- Questo prodotto deve essere installato vicino a una presa elettrica facilmente accessibile. In caso di emergenza, occorre scollegare il cavo di alimentazione dalla presa elettrica in modo da escludere completamente l'alimentazione.



AVVERTENZA

ISTRUZIONI IMPORTANTI PER LA SICUREZZA

Durante l'utilizzo del proprio apparecchio telefonico, per ridurre il rischio di incendi, scosse elettriche e lesioni personali, è importante osservare sempre le precauzioni basilari di sicurezza, comprese quelle seguenti:

- 1 NON utilizzare l'apparecchio vicino all'acqua, ad esempio vicino a una vasca da bagno, a un lavandino, a un acquaio o a una vasca per la biancheria, in uno scantinato umido o vicino a una piscina.
- 2 Evitare di utilizzare questo prodotto durante un temporale. Esiste il rischio, seppure improbabile, di scosse elettriche dovute ai fulmini.
- 3 NON utilizzare questo prodotto per comunicare la presenza di una perdita di gas nelle vicinanze della perdita stessa.

Scelta del luogo di installazione

Posizionare l'apparecchio su una superficie piana e stabile, non soggetta a vibrazioni o urti, ad esempio una scrivania. Collocare l'apparecchio vicino a una presa telefonica e a una normale presa elettrica provvista di messa a terra. Scegliere un luogo di installazione in cui la temperatura resti compresa tra 10° e 35° C (50° F e 95° F).

! ATTENZIONE

- Evitare di installare l'apparecchio in punti molto trafficati.
- Evitare di posizionare l'apparecchio sulla moquette.
- NON installare l'apparecchio vicino a fonti di calore, condizionatori d'aria, acqua, prodotti chimici o frigoriferi.
- NON esporre l'apparecchio alla luce solare diretta, a calore eccessivo, umidità o polvere.
- NON collegare l'apparecchio a prese elettriche azionate da interruttori a muro o temporizzatori automatici.
- In caso di interruzione dell'erogazione di corrente, l'apparecchio può cancellare tutti i dati presenti in memoria.
- Non collegare l'apparecchio a prese elettriche sullo stesso circuito condiviso con grandi elettrodomestici o altri dispositivi che possono determinare interruzioni dell'alimentazione elettrica.
- Evitare fonti di interferenza quali diffusori acustici o unità base di telefoni senza fili.

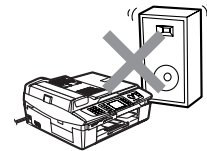
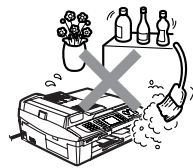
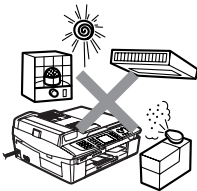

Informazioni importanti

Istruzioni importanti di sicurezza

- 1 Leggere tutte queste istruzioni.
- 2 Conservarle per successive consultazioni.
- 3 Seguire tutte le avvertenze e le istruzioni riportate sul prodotto.
- 4 Scollegare l'apparecchio dalla presa a muro prima di pulirne la parte interna. Non usare detergenti liquidi o spray. Pulire con un panno umido.
- 5 Non usare questo prodotto vicino all'acqua.
- 6 Non collocare questo prodotto su un carrello, base o tavolo instabili. In caso di caduta accidentale, l'apparecchio può danneggiarsi gravemente.
- 7 Le fessure e le aperture presenti sul corpo e sul retro o sul fondo dell'apparecchio servono alla ventilazione. Per garantire che l'apparecchio funzioni in modo affidabile e per evitare che si surriscaldi, tali aperture non devono essere ostruite o coperte. Non bloccare mai le aperture collocando l'apparecchio su un letto, divano, tappeto o altre superfici simili. Non collocare mai l'apparecchio vicino o sopra radiatori o caloriferi. Non installare l'apparecchio a incasso, a meno che non si garantisca un'adeguata ventilazione.
- 8 Questo prodotto deve essere collegato a una fonte di alimentazione conforme alle specifiche indicate sulla targhetta. In caso di dubbi sul tipo di alimentazione erogata, rivolgersi al rivenditore Brother o alla società elettrica locale.
- 9 Usare solo il cavo di alimentazione fornito con l'apparecchio.
- 10 Questo prodotto è dotato di una spina tripolare con messa a terra, ossia una spina con un terzo polo per la messa a terra. Questa spina si inserisce solo in una presa dotata di messa a terra. Si tratta di una misura di sicurezza. Se la presa non è adatta alla spina, rivolgersi ad un elettricista che possa sostituire la presa desueta. Non manomettere la spina dotata di messa a terra.
- 11 Evitare di posizionare oggetti sopra il cavo di alimentazione. Non collocare questo prodotto dove il cavo possa essere calpestato.
- 12 Non collocare nulla davanti all'apparecchio che possa bloccare i fax in arrivo. Non mettere nulla sul percorso dei fax in arrivo.
- 13 Attendere che le pagine siano uscite dall'apparecchio prima di raccoglierle.
- 14 Scollegare l'apparecchio dalla presa elettrica e rivolgersi al personale di assistenza autorizzato Brother qualora si verificasse una delle seguenti condizioni:
 - il cavo alimentazione è danneggiato o usurato;
 - è penetrato liquido all'interno dell'apparecchio;
 - l'apparecchio è stato esposto alla pioggia o all'acqua.
 - Se l'apparecchio non funziona normalmente pur avendo seguito le istruzioni per l'uso, intervenire solo sui comandi trattati nelle istruzioni per l'uso. L'intervento inappropriato su altri comandi può danneggiare l'apparecchio e richiedere interventi ingenti da parte di personale tecnico qualificato per ripristinare le normali condizioni di funzionamento dell'apparecchio.
 - Se l'apparecchio è caduto o il corpo mostra segni di danneggiamento.

- Se l'apparecchio mostra un evidente cambiamento nelle prestazioni, indicante la necessità di manutenzione.

15 Per proteggere l'apparecchio dai picchi temporanei di tensione si raccomanda l'uso di un apposito dispositivo di protezione.

16 Per ridurre il rischio di incendi, scosse elettriche e lesioni personali, osservare le seguenti istruzioni:

- Non usare l'apparecchio nelle vicinanze di elettrodomestici che usano acqua, vicino a una piscina o in uno scantinato umido.
- Non utilizzare l'apparecchio durante un temporale (vi è la remota possibilità di scosse elettriche) o per comunicare la presenza di una perdita di gas nelle vicinanze della perdita stessa.

Per la vostra sicurezza

Per garantire il funzionamento sicuro, la spina tripolare in dotazione con l'apparecchio deve essere inserita esclusivamente in una presa elettrica idonea, dotata di messa a terra e collegata al normale impianto elettrico domestico.

Il fatto che l'apparecchio funzioni in maniera soddisfacente non implica che sia collegato alla messa a terra e che l'installazione sia del tutto sicura. Per ragioni di sicurezza, in caso di dubbi sull'effettiva messa a terra, si raccomanda di rivolgersi a un elettricista qualificato.

Connessione LAN

! ATTENZIONE

NON collegare questo prodotto a una rete LAN soggetta a sovratensioni.

Dichiarazione di conformità internazionale ENERGY STAR®

Lo scopo del programma internazionale ENERGY STAR® è di promuovere lo sviluppo e la diffusione di apparecchiature per ufficio a risparmio energetico.

In qualità di partner di ENERGY STAR®, Brother Industries, Ltd. ha stabilito che questo prodotto soddisfa le linee guida ENERGY STAR® per quanto riguarda il risparmio energetico.



Direttiva EU 2002/96/EC e EN50419



Questo apparecchio è contrassegnato dal simbolo di riciclaggio riportato sopra. Ciò significa che al termine della sua vita utile l'apparecchio deve essere smaltito separatamente presso un centro per la raccolta differenziata e non va gettato nei rifiuti domestici normali. Questo andrà a beneficio dell'ambiente e a favore di tutti. (Solo per l'Unione europea)

Marchi di fabbrica

Il logo Brother è un marchio registrato di Brother Industries, Ltd.

Brother è un marchio registrato di Brother Industries, Ltd.

Multi-Function Link è un marchio registrato di Brother International Corporation.

© 2006 Brother Industries, Ltd. Tutti i diritti riservati.

Windows e Microsoft sono marchi registrati di Microsoft negli Stati Uniti e negli altri Paesi.

Macintosh e TrueType sono marchi registrati di Apple Computer, Inc.

PaperPort e OmniPage sono marchi registrati di ScanSoft, Inc.

Presto! PageManager è un marchio registrato di NewSoft Technology Corporation.

Microdrive è un marchio di fabbrica di International Business Machine Corporation.

SmartMedia è un marchio registrato di Toshiba Corporation.

CompactFlash è un marchio registrato di SanDisk Corporation.

Memory Stick è un marchio registrato di Sony Corporation.

SecureDigital è un marchio di fabbrica di Matsushita Electric Industrial Co. Ltd., SanDisk Corporation e Toshiba Corporation.

SanDisk è concessionario della licenza dei marchi di fabbrica SD e miniSD.

MultiMediaCard è un marchio di fabbrica di Infineon Technologies e concesso in licenza a MultiMediaCard Association.

xD-Picture Card è un marchio di fabbrica di Fujifilm Co. Ltd., Toshiba Corporation e Olympus Optical Co. Ltd.

Memory Stick Pro, Memory Stick Pro Duo, Memory Stick Duo e MagicGate sono marchi di fabbrica di Sony Corporation.

BROADCOM, SecureEasySetup e il logo SecureEasySetup sono marchi registrati o marchi di fabbrica di Broadcom Corporation negli Stati Uniti e/o negli altri Paesi.

Tutte le società i cui programmi software sono citati nel presente manuale hanno un contratto di licenza software specifico per i rispettivi programmi proprietari.

Tutti gli altri marchi e nomi di prodotti citati nella presente Guida dell'utente, nella Guida software dell'utente e nella Guida dell'utente in rete sono marchi registrati delle rispettive società.

B

Risoluzione dei problemi e manutenzione ordinaria

Risoluzione dei problemi

Messaggi d'errore

Come ogni altro apparecchio da ufficio che si avvale di una tecnologia avanzata, questo prodotto potrebbe a volte presentare problemi di funzionamento. In tal caso, l'apparecchio individua il problema e visualizza un messaggio d'errore sul display. Di seguito sono riportati i messaggi d'errore più comuni.

Non è possibile risolvere da soli la maggior parte dei problemi. Se si rende necessario un ulteriore aiuto, il Brother Solutions Center fornisce le FAQ (domande più frequenti) e i consigli per la risoluzione dei problemi.

Visitare il sito all'indirizzo <http://solutions.brother.com>.

Messaggio d'errore	Causa	Azione correttiva
Contr.dim.cart	La carta non è del formato corretto.	Caricare la carta nel formato corretto (Letter, Legal o A4), quindi premere Inizio Mono o Inizio Colore .
Controlla carta	L'apparecchio ha esaurito la carta o la carta non è caricata correttamente nel vassoio.	Effettuare una delle seguenti operazioni: <ul style="list-style-type: none"> ■ Aggiungere la carta nel vassoio, quindi premere Inizio Mono o Inizio Colore. ■ Togliere la carta e caricarla nuovamente nel vassoio, quindi premere Inizio Mono o Inizio Colore.
	La carta è inceppata nell'apparecchio.	Vedere <i>Inceppamento stampante o inceppamento carta</i> a pagina 102.
Controlla doc	Il documento non era stato inserito in modo appropriato o il documento per la scansione con l'alimentatore ADF era troppo lungo.	Vedere <i>Utilizzo dell'alimentatore ADF</i> a pagina 10. Vedere <i>Inceppamento carta</i> a pagina 101.
Coperchio aperto	Il coperchio dello scanner non è chiuso correttamente.	Solleverare il coperchio dello scanner, quindi richiuderlo.
Dati rimasti	I dati di stampa rimangono nella memoria dell'apparecchio.	Ricominciare a stampare dal computer.
	I dati di stampa rimangono nella memoria dell'apparecchio. Il cavo USB era scollegato mentre il computer inviava i dati all'apparecchio.	Premere Stop/Uscita . L'apparecchio annulla l'operazione e cancella i dati dalla memoria. Provare a eseguire una nuova stampa.
Err collegamento	Si è cercato di inoltrare un fax in polling senza avere prima impostato l'apparecchio in modalità Attesa polling.	Controllare l'impostazione polling dell'altro apparecchio.

Messaggio d'errore	Causa	Azione correttiva
Errore comunic	Errore di comunicazione dovuto a problemi sulla linea telefonica.	Riprovare a inviare il fax o a collegare l'apparecchio a un'altra linea telefonica. Se il problema persiste, contattare la società telefonica per far controllare la linea telefonica.
Errore media	La scheda di memoria è corrotta o formattata in modo non corretto oppure presenta un problema.	Inserire nuovamente la scheda di memoria per assicurarsi che sia nella posizione corretta. Se l'errore persiste, controllare l'unità del supporto inserendo un'altra scheda di memoria funzionante.
Inceppam. carta	La carta è inceppata nell'apparecchio.	(Vedere <i>Inceppamento stampante o inceppamento carta</i> a pagina 102.)
Ink esaurito	Una o più cartucce d'inchiostro sono esaurite. L'apparecchio interrompe tutte le operazioni di stampa. L'apparecchio è disponibile e i fax in bianco e nero saranno salvati in memoria. Se un apparecchio trasmittente deve inviare un fax a colori, l'apparecchio richiede la trasmissione in bianco e nero durante la procedura di 'handshake'. Se l'apparecchio trasmittente è in grado di eseguire la conversione, il fax a colori sarà memorizzato come fax in bianco e nero.	Sostituire le cartucce d'inchiostro. (Vedere <i>Sostituzione delle cartucce d'inchiostro</i> a pagina 115.)
Memoria esaurita	La memoria dell'apparecchio è piena.	<p>Invio di fax o operazione di copia in corso</p> <p>Effettuare una delle seguenti operazioni:</p> <ul style="list-style-type: none"> ■ Premere Stop/Uscita e attendere finché le altre operazioni in corso sono terminate, quindi provare di nuovo. ■ Cancellare i dati in memoria. Per liberare memoria, è possibile disattivare le Operazioni avanzate fax. (Vedere <i>Disattivazione delle Operazioni avanzate fax</i> a pagina 56.) ■ Stampare i fax già contenuti in memoria. (Vedere <i>Stampa di un fax dalla memoria</i> a pagina 40.) <p>Operazione di stampa in corso</p> <p>Ridurre la risoluzione di stampa. (Per i dettagli, <i>Capitolo 1 o Capitolo 8 nella Guida software dell'utente sul CD-ROM.</i>)</p>

Messaggio d'errore	Causa	Azione correttiva
Modifica imposs. Pulizia imposs. Imposs.iniziare Imposs.stampare Scan. Imposs. Errore macchina: XX	L'apparecchio presenta un problema meccanico.	Scollegare l'apparecchio dall'alimentazione per diversi minuti, quindi ricollegarlo. (L'apparecchio può rimanere spento fino a 24 ore senza perdere i fax salvati in memoria. Se l'apparecchio deve rimanere spento per un periodo superiore a 24 ore, è possibile trasferire i fax a un altro apparecchio o salvarli sul proprio PC. Vedere <i>Trasferimento dei fax o del Rapporto Giornale Fax</i> a pagina 100.)
Ness. Cartuccia	Una cartuccia d'inchiostro non è installata correttamente.	Installare nuovamente la cartuccia d'inchiostro. (Vedere <i>Sostituzione delle cartucce d'inchiostro</i> a pagina 115.)
No File	La scheda di memoria inserita non contiene un file .JPG.	Inserire nuovamente la scheda di memoria corretta.
No risposta/occ	Il numero chiamato non risponde o la linea risulta occupata.	Verificare il numero e riprovare.
Non utilizzato	Si è cercato di usare un numero di Chiamata veloce non programmato.	Impostare il numero di Chiamata veloce. (Vedere <i>Memorizzazione dei numeri di Chiamata veloce</i> a pagina 48.)
Quasi esaurito	Una o più cartucce d'inchiostro sono quasi esaurite. Se un apparecchio trasmittente deve inviare un fax a colori, l'apparecchio richiede la trasmissione in bianco e nero durante la procedura di 'handshake'. Se l'apparecchio trasmittente è in grado di eseguire la conversione, il fax a colori sarà memorizzato come fax in bianco e nero.	Ordinare una nuova cartuccia d'inchiostro.
Scollegamento	Il chiamante o l'apparecchio del chiamante ha interrotto la chiamata.	Provare nuovamente a inviare o a ricevere.
Temp. bassa	Le testine di stampa sono troppo fredde.	Attendere che l'apparecchio si riscaldi.
Temperatura alta	Le testine di stampa si sono surriscaldate.	Attendere che l'apparecchio si raffreddi.

Trasferimento dei fax o del Rapporto Giornale Fax

Se sul display appare uno dei messaggi seguenti dopo aver scollegato e ricollegato l'apparecchio, si consiglia di trasferire i fax ad un altro apparecchio o al PC.

(Vedere *Trasferimento dei fax a un altro apparecchio* a pagina 100 o *Trasferimento dei fax al PC* a pagina 100.)

- Modifica imposs.
- Pulizia imposs.
- Imposs.iniziare
- Imposs.stampare
- Scan. Imposs.
- Errore macchina: XX

È possibile inoltre trasferire il Rapporto Giornale Fax per verificare se ci sono fax da trasferire. (Vedere *Trasferimento del Rapporto Giornale Fax a un altro apparecchio* a pagina 101.)

Nota

Se il display dell'apparecchio visualizza un messaggio d'errore, una volta trasferiti i fax, scollegare l'apparecchio dall'alimentazione per diversi minuti, quindi ricollegarlo.

Trasferimento dei fax a un altro apparecchio

Se non è stato impostato il numero identificativo, non è possibile inserire la modalità di trasferimento fax.

- 1 Premere **Stop/Uscita** per interrompere temporaneamente l'errore.
- 2 Premere **Menu**.
- 3 Premere ▲ o ▼ per selezionare **Assistenza**.
Premere **OK**.

- 4 Premere ▲ o ▼ per selezionare **Trasferim.dat**.
Premere **OK**.
- 5 Premere ▲ o ▼ per selezionare **Trasf.dat fax**.
Premere **OK**.
- 6 Effettuare una delle seguenti operazioni:
 - Se il display visualizza **Non ci sono dati, non vi sono fax nella memoria dell'apparecchio**.
Premere **Stop/Uscita**.
 - Immettere il numero di fax al quale verranno inoltrati i fax.
- 7 Premere **Inizio Mono**.

Trasferimento dei fax al PC

È possibile trasferire i fax dalla memoria dell'apparecchio al PC.

- 1 Premere **Stop/Uscita** per interrompere temporaneamente l'errore.
- 2 Assicurarsi di avere installato **MFL-Pro Suite** sul PC, quindi attivare **Ricezione PC-Fax** sul PC. (Per i dettagli, vedere il *Capitolo 6 nella Guida software dell'utente sul CD-ROM*.)
- 3 Assicurarsi di avere impostato **Ricezione PC-Fax** sull'apparecchio. (Vedere *Ricezione PC-Fax* a pagina 55.)
Durante l'impostazione, il display chiede se si desidera trasferire i fax al PC.
- 4 Effettuare una delle seguenti operazioni:
 - Per trasferire tutti i fax al PC, premere **1**.
 - Per uscire e salvare i fax in memoria, premere **2**.(Verranno cancellati se si scollega l'apparecchio per più di 24 ore.)
- 5 Premere **Stop/Uscita**.

Trasferimento del Rapporto Giornale Fax a un altro apparecchio

Se non è stato impostato il numero identificativo, non è possibile inserire la modalità di trasferimento fax.

- 1 Premere **Stop/Uscita** per interrompere temporaneamente l'errore.
- 2 Premere **Menu**.
- 3 Premere ▲ o ▼ per selezionare **Assistenza**. Premere **OK**.
- 4 Premere ▲ o ▼ per selezionare **Trasferim. dati**. Premere **OK**.
- 5 Premere ▲ o ▼ per selezionare **Trasf. rapporto**. Premere **OK**.
- 6 Immettere il numero di fax al quale verrà inoltrato il Rapporto Giornale Fax.
- 7 Premere **Inizio Mono**.

Inceppamento carta

Se il documento è inceppato, procedere nel modo seguente:

I documenti si possono inceppare se non sono inseriti o caricati correttamente, oppure se sono troppo lunghi. Procedere nel modo seguente per eliminare l'inceppamento della carta.

Documento inceppato nella parte superiore dell'alimentatore automatico

- 1 Rimuovere prima la carta non inceppata.
- 2 Aprire il coperchio dell'alimentatore ADF.
- 3 Tirare il documento inceppato verso destra o sinistra.

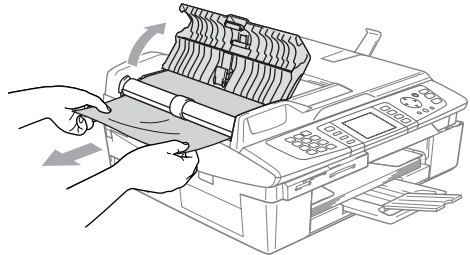

- 4 Chiudere il coperchio dell'alimentatore ADF.
- 5 Premere **Stop/Uscita**.

Documento inceppato all'interno dell'alimentatore automatico

- 1 Rimuovere prima la carta non inceppata.
- 2 Sollevare il coperchio documenti.
- 3 Tirare il documento inceppato verso sinistra.

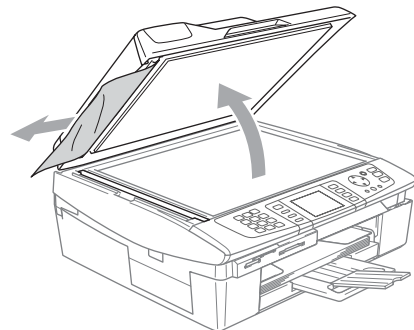

- 4 Chiudere il coperchio documenti.
- 5 Premere **Stop/Uscita**.

Inceppamento stampante o inceppamento carta

Rimuovere la carta inceppata come indicato in base al punto di inceppamento nell'apparecchio. Aprire e chiudere il coperchio dello scanner per eliminare l'errore.

La carta si è inceppata all'interno dell'apparecchio.

- 1 Togliere il riparo carta inceppata (1). Estrarre la carta inceppata dall'apparecchio.

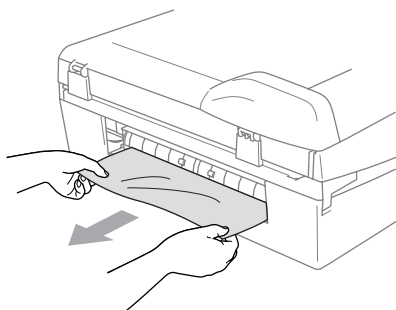
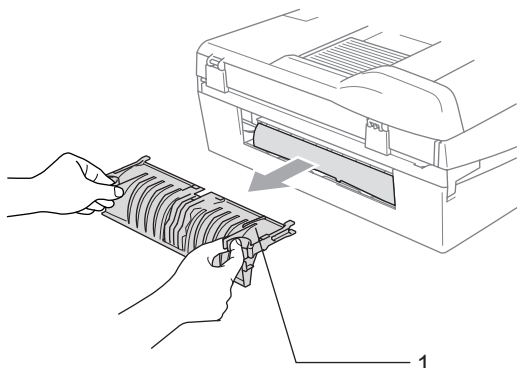

- 2 Chiudere il riparo carta inceppata.

- 3 Se non si può estrarre la carta inceppata, sollevare il coperchio dello scanner (1) dal lato destro dell'apparecchio finché non scatta nella posizione di apertura. Rimuovere la carta inceppata dall'interno dell'apparecchio.

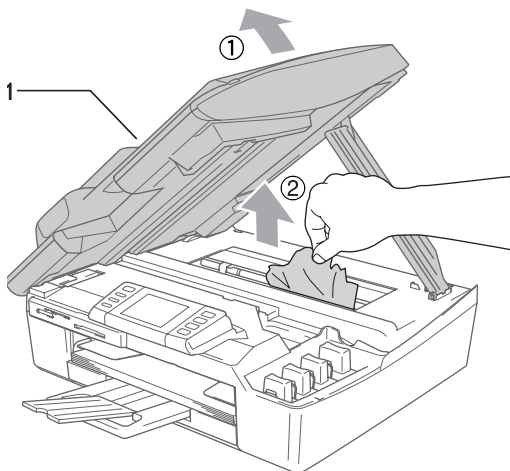

Nota

Se la carta è inceppata sotto le testine di stampa, scollegare l'apparecchio dall'alimentazione, quindi spostare le testine di stampa per eliminare l'inceppamento.

- 4 Sollevare il coperchio dello scanner per togliere il blocco. Spingere delicatamente il supporto del coperchio dello scanner e chiudere il coperchio.

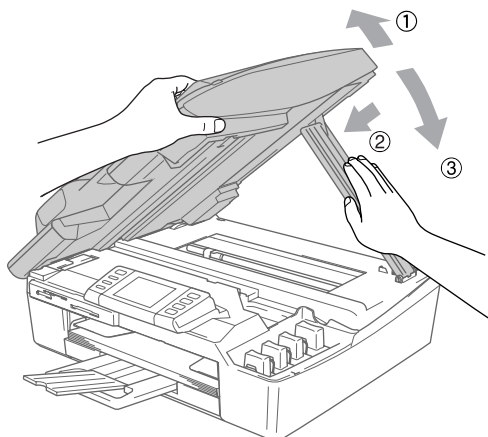

La carta è inceppata nel vassoio carta

- 1 Estrarre il vassoio carta (1) dall'apparecchio.

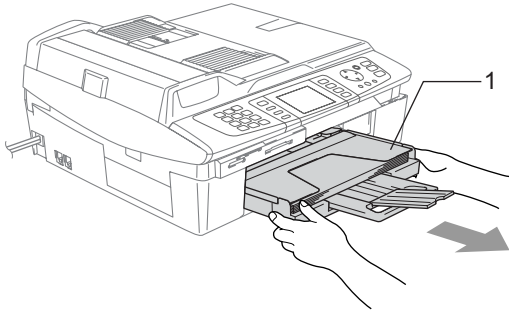

- 2 Estrarre la carta inceppata (1) per rimuoverla.

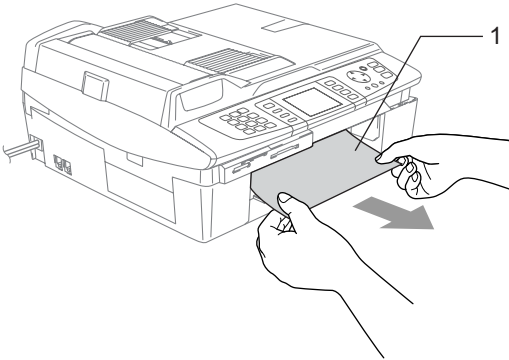

In caso di problemi con l'apparecchio

Se si ritiene che vi sia un problema con i fax, eseguire prima una copia. Se la copia è riuscita, probabilmente il problema non dipende dall'apparecchio. Controllare la tabella seguente e seguire i consigli per la risoluzione dei problemi.

Il Brother Solutions Center fornisce le FAQ (domande più frequenti) e i consigli per la risoluzione dei problemi. Visitare il sito all'indirizzo <http://solutions.brother.com>.

Stampa

Problema	Suggerimenti
Non viene eseguita la stampa	Controllare il cavo di interfaccia o la connessione senza fili sull'apparecchio e sul computer. (Vedere la <i>Guida di installazione rapida</i> .)
	Assicurarsi di aver collegato l'apparecchio e che non sia in modalità Risparmio energetico.
	Una o più cartucce d'inchiostro sono esaurite. (Vedere <i>Sostituzione delle cartucce d'inchiostro</i> a pagina 115.)
	Controllare se il display mostra messaggi di errore. (Vedere <i>Messaggi d'errore</i> a pagina 97.)
	Controllare che sia installato e selezionato il driver corretto della stampante.
	Accertarsi che l'apparecchio sia in linea. Fare clic su Avvia e quindi su Stampanti e fax . Fare clic con il tasto destro del mouse e selezionare Brother MFC-820CW ; assicurarsi che non sia selezionato Utilizzare la stampante fuori linea .
La stampa è di qualità scadente	Verificare la qualità di stampa. (Vedere <i>Verifica della qualità di stampa</i> a pagina 110.)
	Assicurarsi che l'impostazione Tipo di supporto nel driver stampante o Tipo carta nel menu dell'apparecchio corrisponda al tipo di carta utilizzata. (Vedere il <i>Capitolo 1</i> o il <i>Capitolo 8 nella Guida software dell'utente sul CD-ROM e Impostazione del Tipo carta</i> a pagina 21.)
	Controllare che le cartucce d'inchiostro non siano scadute. I seguenti fattori possono causare l'ostruzione dell'inchiostro: <ul style="list-style-type: none"> ■ La data di scadenza riportata sulla confezione della cartuccia è trascorsa. (Il periodo di conservazione è di due anni se le cartucce sono conservate nella confezione originale.) ■ La cartuccia d'inchiostro è rimasta nell'apparecchio per più di sei mesi. ■ È possibile che la cartuccia d'inchiostro non sia stata conservata correttamente prima dell'uso.
	Provare ad usare i tipi di carta consigliati. (Vedere <i>Informazioni sulla carta</i> a pagina 12.)
	La temperatura ambiente consigliata per l'apparecchio è compresa tra 20° C e 33° C (68° F e 91° F).
Sul testo o sulle immagini compaiono righe bianche orizzontali.	Eseguire la pulizia delle testine di stampa. (Vedere <i>Pulizia delle testine di stampa</i> a pagina 110.)
	Provare ad usare i tipi di carta consigliati. (Vedere <i>Informazioni sulla carta</i> a pagina 12.)
	Se appaiono fasce orizzontali quando si stampa su carta normale, utilizzare la modalità 'Stampa normale avanzata' che consente di evitare la formazione di striature su alcuni tipi di carta. Nella scheda Basic del driver stampante, fare clic su Impostazioni e selezionare Stampa normale avanzata .
	Se le strisce orizzontali persistono, modificare la selezione del tipo di supporto in Carta a lento assorbimento nella scheda Basic del driver stampante per migliorare la qualità di stampa.
L'apparecchio stampa pagine bianche.	Eseguire la pulizia delle testine di stampa. (Vedere <i>Pulizia delle testine di stampa</i> a pagina 110.)
I caratteri e le righe sono sovrapposti.	Verificare l'allineamento di stampa. (Vedere <i>Verifica dell'allineamento di stampa</i> a pagina 111.)

Stampa (Continua)

Problema	Suggerimenti
Il testo o le immagini non sono allineate.	Accertarsi che la carta sia caricata correttamente nel vassoio e che la guida laterale e quella posteriore carta siano regolate esattamente. (Vedere <i>Caricamento di carta, buste e cartoline</i> a pagina 16.)
La pagina stampata presenta chiazze e sbavatura nel margine centrale superiore.	Controllare che la carta usata non sia troppo spessa o arricciata. (Vedere <i>Informazioni sulla carta</i> a pagina 12.)
La stampa appare sporca o l'inchiostro sembra colare.	Verificare che la carta usata sia del tipo corretto. (Vedere <i>Informazioni sulla carta</i> a pagina 12.) Attendere che l'inchiostro si asciughi prima di toccare i fogli.
A tergo o a piè di pagina compaiono delle macchie.	Verificare che la piastra della stampante non sia macchiata d'inchiostro. (Vedere <i>Pulizia della piastra della stampante</i> a pagina 115.)
	Accertarsi di utilizzare il supporto ribaltabile carta. (Vedere <i>Caricamento di carta, buste e cartoline</i> a pagina 16.)
La stampa presenta delle linee spesse.	Selezionare Ordine inverso nella scheda Basic del driver stampante.
Gli stampati sono spiegazzati.	Nella scheda Basic del driver stampante, fare clic su Impostazioni e deselezionare Stampa bidirezionale .
Impossibile eseguire stampa '2 in 1 o 4 in 1'.	Verificare che le impostazioni del formato carta nell'applicazione corrispondano a quelle del driver stampante.
La velocità di stampa è troppo bassa.	Provare a modificare le impostazioni del driver stampante. La risoluzione massima necessita di tempi di elaborazione, invio e stampa di dati più lunghi. Provare le altre impostazioni relative alla qualità nella scheda Basic nel driver stampante. Inoltre, fare clic sulla scheda Impostazioni e accertarsi che sia selezionato Miglioramento Colore .
	Impostare la funzione senza bordi su No. La stampa senza bordi è più lenta della stampa normale. (Vedere il <i>Capitolo 1</i> o il <i>Capitolo 8 nella Guida software dell'utente sul CD-ROM</i> .)
L'opzione Miglioramento colore non funziona correttamente.	Se i dati dell'immagine non dispongono dell'opzione di colori completi (ad esempio 256 colori), l'opzione Miglioramento colore non funziona. Occorre usare l'impostazione del colore almeno a 24 bit per poter utilizzare la funzione Miglioramento colore.
L'apparecchio alimenta più pagine.	Verificare che la carta sia caricata correttamente nel vassoio. (Vedere <i>Caricamento di carta, buste e cartoline</i> a pagina 16.)
	Verificare che non siano caricati più di due tipi di carta alla volta nel vassoio.
Le pagine stampate non sono sovrapposte in modo preciso.	Accertarsi di utilizzare il supporto ribaltabile carta. (Vedere <i>Caricamento di carta, buste e cartoline</i> a pagina 16.)
Impossibile eseguire la stampa quando si usa Paint Brush.	Provare a impostare il display su '256 colori.'
Impossibile eseguire la stampa quando si usa Adobe Illustrator.	Provare a ridurre la risoluzione di stampa. (Vedere il <i>Capitolo 1</i> o il <i>Capitolo 8 nella Guida software dell'utente sul CD-ROM</i> .)

Stampa fax in arrivo

Problema	Suggerimenti
Stampa sovrapposta e strisce bianche orizzontali; frasi mancanti nel margine superiore ed inferiore.	Il problema probabilmente è dovuto a un collegamento non corretto, con elettricità statica o interferenze della linea telefonica. Chiedere al chiamante di inviare nuovamente il fax.
Linee nere verticali sui fax ricevuti.	È possibile che lo scanner dell'apparecchio che ha inviato il fax sia sporco. Chiedere al mittente del fax di eseguire una copia per vedere se il problema riguarda il suo apparecchio. Provare a farsi inviare un fax da un altro apparecchio.
L'apparecchio stampa tutti i fax in arrivo soltanto in bianco e nero, anche se originariamente erano a colori.	Sostituire le cartucce degli inchiostri a colori che sono esaurite o quasi esaurite e chiedere al mittente di inviare nuovamente il fax a colori. (Vedere <i>Sostituzione delle cartucce d'inchiostro</i> a pagina 115.) Verificare che l'opzione Operazioni avanzate fax sia impostata su No. (Vedere <i>Disattivazione delle Operazioni avanzate fax</i> a pagina 56.)
I margini sinistro e destro risultano tagliati o una pagina singola è stampata su due pagine.	Attivare la funzione di riduzione automatica. (Vedere <i>Stampa ridotta di un documento fax in arrivo (Auto riduzione)</i> a pagina 39.)

Linea telefonica o collegamenti

Problema	Suggerimenti
La composizione del numero telefonico non funziona. (Nessun segnale di linea libera)	Assicurarsi di aver collegato l'apparecchio e che non sia in modalità Risparmio energetico.
	Controllare il collegamento di tutti i cavi telefonici.
	Modifica impostazione Toni/Impulsi. (Vedere la <i>Guida di installazione rapida</i> .)
	Se un telefono esterno è collegato all'apparecchio, inviare un fax manualmente sollevando il ricevitore del telefono esterno e componendo il numero. Attendere il segnale di ricezione fax prima di premere Inizio Mono o Inizio Colore .
L'apparecchio non risponde alla chiamata.	Controllare che l'apparecchio si trovi nella modalità di ricezione corretta secondo l'impostazione effettuata. (Vedere <i>Selezione della modalità Ricezione</i> a pagina 37.) Controllare che sia presente il segnale di linea. Se possibile, chiamare l'apparecchio per verificare se risponde. Se non si ottiene risposta, controllare il collegamento del cavo telefonico. Se l'apparecchio non squilla, rivolgersi alla società telefonica per richiedere una verifica della linea.

Ricezione di fax

Problema	Suggerimenti
Non è possibile ricevere un fax.	Controllare che l'apparecchio si trovi nella modalità di ricezione corretta secondo l'impostazione effettuata. (Vedere <i>Operazioni base di ricezione</i> a pagina 37.)
	Se si verificano frequenti interferenze sulla linea telefonica, provare a modificare l'impostazione della Compatibilità su Base. (Vedere <i>Interferenza sulla linea telefonica</i> a pagina 109.)
	Se si collega l'apparecchio su PBX o ISDN, impostare il tipo di linea telefonica in base all'apparecchio posseduto. (Vedere <i>Impostazione del Tipo di linea telefonica</i> a pagina 42.)

Invio di fax

Problema	Suggerimenti
Non è possibile inviare un fax.	Accertarsi che il tasto Fax  sia acceso. (Vedere <i>Accesso alla modalità Fax</i> a pagina 30.)
	Chiedere al destinatario di verificare che l'apparecchio ricevente contenga carta.
	Stampare il Rapporto di verifica della trasmissione e verificare se vi sono errori. (Vedere <i>Rapporti</i> a pagina 62.)
Il Rapporto di verifica della trasmissione visualizza 'Result:ERROR'.	Si tratta probabilmente di disturbi temporanei o energia statica sulla linea. Riprovare ad inviare il fax. Se dopo avere inviato un messaggio PC FAX il Rapporto di verifica della trasmissione riporta 'Result:NG' significa che l'apparecchio potrebbe aver esaurito la memoria. Per liberare la memoria, è possibile disabilitare le Operazioni avanzate fax (vedere <i>Disattivazione delle Operazioni avanzate fax</i> a pagina 56), stampare i messaggi fax in memoria (vedere <i>Stampa di un fax dalla memoria</i> a pagina 40) o annullare un fax differito o un'operazione di polling (vedere <i>Cancellazione di un fax in corso di elaborazione</i> a pagina 31 o <i>Verifica dello stato di un'operazione o annullamento di un'operazione programmata</i> a pagina 36). Se il problema persiste, contattare la società telefonica per fare verificare la linea.
	Se si verificano frequenti errori di trasmissione con possibili interferenze sulla linea telefonica, provare a modificare l'impostazione della Compatibilità su Base. (Vedere <i>Interferenza sulla linea telefonica</i> a pagina 109.)
	Se si collega l'apparecchio su PBX o ISDN, impostare il tipo di linea telefonica in base all'apparecchio posseduto. (Vedere <i>Impostazione del Tipo di linea telefonica</i> a pagina 42.)
La trasmissione fax è di qualità scadente.	Provare a modificare la risoluzione su Fine o S. Fine . Produrre una copia per controllare il funzionamento dello scanner dell'apparecchio. Se la copia è di qualità scadente, pulire lo scanner. (Vedere <i>Pulizia dello scanner</i> a pagina 114.)
Righe verticali nere sui fax inviati.	Se la copia presenta lo stesso problema, pulire lo scanner. (Vedere <i>Pulizia dello scanner</i> a pagina 114.)

Gestione delle chiamate in arrivo

Problema	Suggerimenti
L'apparecchio 'interpreta' la voce come un segnale CNG.	Se l'apparecchio è impostato su Sì per Riconoscimento fax, è più sensibile ai suoni. L'apparecchio potrebbe erroneamente interpretare certe voci o musiche sulla linea come un apparecchio fax che chiama e rispondervi con segnali di ricezione fax. Disattivare l'apparecchio premendo Stop/Uscita . Provare a risolvere il problema disattivando la funzione di Riconoscimento fax. (Vedere <i>Rilevazione fax</i> a pagina 39.)
Trasferimento di una chiamata fax all'apparecchio.	Se si risponde da un telefono esterno o in derivazione, digitare il codice di ricezione fax (l'impostazione di fabbrica è (X51)). Attendere che l'apparecchio risponda alla chiamata e riagganciare.
Funzioni personalizzate su una linea singola.	Se su un'unica linea telefonica, in comune con l'apparecchio, si hanno le funzioni Avviso di chiamata, Avviso di chiamata/Identificativo, , un sistema di allarme o qualsiasi altra funzione personalizzata, potrebbero esservi problemi nell'invio o nella ricezione dei fax. Ad esempio: se si abilita l'Avviso di chiamata o qualsiasi altra funzione personalizzata e il segnale arriva all'apparecchio durante l'invio o la ricezione di un fax, tale segnale può interrompere o alterare temporaneamente il fax. La funzione ECM di Brother dovrebbe aiutare a risolvere questo problema. Questa situazione è da mettere in relazione al sistema degli impianti telefonici ed è comune a tutti i dispositivi che inviano e ricevono informazioni su una linea singola condivisa utilizzando funzioni personalizzate. Se per esigenze professionali è d'importanza cruciale evitare anche una minima interruzione, si raccomanda di disporre di una linea telefonica separata senza funzioni personalizzate.

Problemi di copia

Problema	Suggerimenti
Non è possibile eseguire una copia.	Accertarsi che il tasto Copia  sia acceso. (Vedere <i>Accesso alla modalità Copia</i> a pagina 68.)
Strisce verticali sulla copia.	Se vi sono strisce verticali sulle copie, pulire lo scanner. (Vedere <i>Pulizia dello scanner</i> a pagina 114.)
Risultati scadenti di copia quando si utilizza l'ADF.	Cercare di utilizzare il piano dello scanner. (Vedere <i>Utilizzo del piano dello scanner</i> a pagina 10.)

Problemi di scansione

Problema	Suggerimenti
Durante la scansione appaiono errori TWAIN/WIA.	Controllare che il driver TWAIN/WIA Brother sia selezionato come sorgente primaria. In PaperPort®, fare clic su File, Scansione e selezionare il driver TWAIN/WIA Brother.
Risultati di scansione scadenti quando si utilizza l'alimentatore ADF.	Cercare di utilizzare il piano dello scanner. (Vedere <i>Utilizzo del piano dello scanner</i> a pagina 10.)

Problemi di software

Problema	Suggerimenti
Non è possibile installare il software o eseguire la stampa.	Lanciare il programma Repair MFL-Pro Suite incluso nel CD-ROM. Questo programma ripara e reinstalla il software.
'Dispositivo occupato'	Controllare che il display dell'apparecchio non visualizzi messaggi di errore.

Problemi con PhotoCapture Center™

Problema	Suggerimenti
Il disco rimovibile non funziona correttamente.	<ol style="list-style-type: none"> 1 L'aggiornamento di Windows® 2000 è stato installato? Se la risposta è negativa, procedere nel modo seguente: <ol style="list-style-type: none"> 1) Scollegare il cavo USB. 2) Installare l'aggiornamento di Windows® 2000 e consultare la Guida di installazione rapida. Dopo l'installazione il PC verrà riavviato automaticamente. 3) Una volta riavviato il PC, attendere circa 1 minuto e collegare il cavo USB. 2 Estrarre la scheda di memoria e reinsertarla. 3 Se si è provato 'Estrai' da Windows®, è necessario estrarre la scheda di memoria prima di continuare. 4 Se appare un messaggio di errore quando si cerca di estrarre la scheda di memoria, significa che l'apparecchio sta utilizzando la scheda. Attendere, quindi riprovare. 5 Se nessuna di queste soluzioni funziona, provare a spegnere e riaccendere il PC e l'apparecchio, quindi riaccenderli. (Per spegnere l'apparecchio è necessario scollegare il cavo di alimentazione.)
Non è possibile accedere al disco rimovibile dall'icona sul desktop.	Accertarsi di aver inserito la scheda di memoria nell'apposito slot.

Problemi di rete

Problema	Suggerimenti
Non è possibile stampare in rete.	<p>Accertarsi che l'apparecchio sia acceso, in linea e in modalità Ready. Stampare l'elenco delle configurazioni di rete (vedere <i>Rapporti</i> a pagina 62.) e controllare le impostazioni di rete correnti stampate nell'elenco. Ricollegare il cavo LAN all'hub per verificare che il cablaggio e i collegamenti di rete siano corretti. Se possibile, collegare l'apparecchio a una porta diversa dell'hub utilizzando un altro cavo. Se i collegamenti sono corretti, l'apparecchio visualizza il messaggio LAN Attiva per 2 secondi.</p> <p>(Se si utilizza una connessione wireless o si verificano problemi di rete, vedere la Guida dell'utente in rete sul CD-ROM per maggiori informazioni.)</p>
La funzionalità di scansione di rete non funziona.	<p>(Solo per utenti Windows®) Le impostazioni del firewall sul PC potrebbero impedire la connessione di rete richiesta. Per disattivare il firewall, seguire le istruzioni riportate di seguito. Se si utilizza un personal firewall, fare riferimento alla Guida dell'utente del software o contattare il produttore del software.</p> <p><Utenti Windows® XP SP2></p> <ol style="list-style-type: none"> 1 Fare clic sul pulsante Avvia, Impostazioni, Pannello di controllo e quindi su Windows Firewall. Assicurarsi che Windows Firewall nella scheda Basic sia attivato. 2 Fare clic sulla scheda Eccezioni e sul pulsante Aggiungi porta. 3 Immettere un nome, il numero di porta (54295 per scansione in rete e 54926 per ricezione PC-Fax in rete), selezionare UDP e fare clic su OK. 4 Accertarsi che la nuova impostazione sia aggiunta e selezionata e quindi fare clic su OK. <p>Per gli utenti di Windows® XP SP1, visitare il Brother Solutions Center.</p>
La funzionalità Ricezione PC-Fax non funziona.	

Problemi di rete (Continua)

Problema	Suggerimenti
Il computer non trova l'apparecchio.	<p><Utenti Windows®></p> <p>Le impostazioni del firewall sul PC potrebbero impedire la connessione di rete richiesta. Per dettagli, vedere le istruzioni riportate sopra.</p> <p><Utenti Macintosh®></p> <p>Selezionare nuovamente l'apparecchio nell'applicazione DeviceSelector che si trova in Macintosh HD/Libreria/Printers/Brother/Utilities o dal modello di ControlCenter2.</p>

Rilevazione linea libera

Quando si invia un fax automaticamente, l'apparecchio è preimpostato per attendere un certo periodo di tempo prima di iniziare a comporre il numero. Se si modifica l'impostazione di Linea libera in Rilevazione, l'apparecchio compone il numero non appena rileva il segnale di linea libera. Questa impostazione può far risparmiare un po' di tempo quando si invia un fax a tanti numeri diversi. Se dopo la modifica dell'impostazione si verificano dei problemi di composizione, ritornare all'impostazione di fabbrica No rilevazione.

- 1 Premere **Menu**.
- 2 Premere ▲ o ▼ per selezionare **Imp iniziale**.
- 3 Premere ▲ o ▼ per selezionare **Linea libera**.
Premere **OK**.
- 4 Premere ▲ o ▼ per selezionare **Rilevazione** o **No rilevazione**.
Premere **OK**.
- 5 Premere **Stop/Uscita**.

Interferenza sulla linea telefonica

Se si hanno problemi nell'invio o nella ricezione di un fax a causa di possibili interferenze sulla linea telefonica, si consiglia di regolare l'equalizzazione affinché sia compatibile con la linea telefonica.

- 1 Premere **Menu**.
- 2 Premere ▲ o ▼ per selezionare **Fax**.
- 3 Premere ▲ o ▼ per selezionare **Varie**.
Premere **OK**.
- 4 Premere ▲ o ▼ per selezionare **Compatibilità**.
Premere **OK**.
- 5 Premere ▲ o ▼ per selezionare **Normale (o Base)**.
 - **Base** riduce la velocità del modem a 9600 bps. A meno che i problemi di interferenza siano persistenti sulla linea telefonica, è preferibile utilizzarla solo quando è necessario.
 - **Normale** imposta la velocità del modem a 14400 bps. (impostazione di fabbrica)
 Premere **OK**.
- 6 Premere **Stop/Uscita**.



Nota

Quando si modifica la compatibilità in **Base**, la funzione EMC non è disponibile.

Miglioramento della qualità di stampa

Pulizia delle testine di stampa

Per mantenere una buona qualità di stampa, l'apparecchio effettua regolarmente la pulizia delle testine di stampa. L'operazione di pulizia può essere avviata manualmente quando è necessario.

Pulire le testine di stampa se appare una riga orizzontale nel testo o sulle immagini dei documenti stampati. È possibile effettuare la pulizia solo del Nero, di 3 colori alla volta (Ciano/Giallo/Magenta) o di tutti e quattro i colori contemporaneamente.

La pulizia delle testine di stampa consuma inchiostro. La pulizia troppo frequente costituisce uno spreco d'inchiostro.

! ATTENZIONE

NON toccare le testine di stampa. Toccando le testine di stampa si rischia di danneggiarle in modo permanente e invalidarne la garanzia.

- 1 Premere **Gestione Inchiostri**.
- 2 Premere ▲ o ▼ per selezionare **Pulizia**.
Premere **OK**.
- 3 Premere ▲ o ▼ per selezionare **Nero**, **Colore** o **Tutti**.
Premere **OK**.
L'apparecchio esegue la pulizia delle testine di stampa. Al termine della pulizia, l'apparecchio torna automaticamente in modalità standby.

Nota

Se la qualità di stampa non migliora dopo avere effettuato cinque cicli di pulizia delle testine di stampa, rivolgersi al proprio rivenditore Brother.

Verifica della qualità di stampa

Se i colori e il testo della stampa appaiono sbiaditi o presentano strisce, è possibile che alcuni ugelli siano ostruiti. È possibile verificare lo schema di verifica ugelli stampando la Pagina di verifica della qualità di stampa.

- 1 Premere **Gestione Inchiostri**.
- 2 Premere ▲ o ▼ per selezionare **Test di stampa**.
Premere **OK**.
- 3 Premere ▲ o ▼ per selezionare **Qual.di stampa**.
Premere **OK**.
- 4 Premere **Inizio Colore**.
L'apparecchio inizia a stampare la pagina di verifica della qualità di stampa.
- 5 Controllare la qualità dei quattro blocchi di colore stampati sul foglio.
- 6 Il messaggio sul display chiede di confermare se la qualità di stampa è soddisfacente.
Effettuare una delle seguenti operazioni:
 - Se tutte le linee sono chiare e visibili, premere **1 (SI)** per concludere la verifica della qualità di stampa.
 - Se si nota l'assenza di alcuni tratti, come di seguito illustrato, premere **2** per selezionare **NO**.

OK



Scadente



- 7 Per il nero e per ogni colore, il messaggio sul display chiede di confermare se la qualità di stampa è soddisfacente.
Premere **1 (SI)** o **2 (NO)**.
- 8 Il messaggio sul display chiede se si desidera eseguire la pulizia.
Premere **1 (SI)**.
L'apparecchio esegue la pulizia delle testine di stampa.

- 9** Al termine del ciclo di pulizia, premere **Inizio Colore**.
L'apparecchio stampa nuovamente la pagina di verifica della qualità di stampa, quindi torna al punto **5**.
Se si ripete questa procedura almeno cinque volte e la qualità di stampa continua a essere scadente, sostituire la cartuccia d'inchiostro del colore che mostra problemi.
Una volta sostituita la cartuccia d'inchiostro, controllare la qualità di stampa. Se il problema persiste, ripetere per almeno cinque volte le procedure di pulizia e di controllo stampa per la nuova cartuccia. Se continua a mancare inchiostro, contattare il proprio rivenditore Brother.

! ATTENZIONE

NON toccare le testine di stampa.
Toccano le testine di stampa si rischia di danneggiarle in modo permanente e invalidarne la garanzia.

Nota



In caso di ostruzione di un ugello delle testine di stampa, la prova di stampa appare in questo modo.



Una volta effettuata la pulizia dell'ugello delle testine di stampa, la stampa non presenta più righe orizzontali.

Verifica dell'allineamento di stampa

Solo raramente è necessario regolare l'allineamento di stampa; tuttavia se dopo aver trasportato l'apparecchio il testo stampato o le immagini appaiono sfocate o sbiadite, è indispensabile eseguire la regolazione.

- 1** Premere **Gestione Inchiostri**.
- 2** Premere **▲** o **▼** per selezionare **Test di stampa**.
Premere **OK**.
- 3** Premere **▲** o **▼** per selezionare **Allineamento**.
Premere **OK**.
- 4** Premere **Inizio Mono** o **Inizio Colore**.
L'apparecchio inizia a stampare la pagina di verifica dell'allineamento.
- 5** Verificare le prove di stampa a 600 dpi e a 1200 dpi per vedere se il numero 5 corrisponde al numero 0.
- 6** Effettuare una delle seguenti operazioni:
 - Se l'esempio numero 5 di 600 dpi e 1200 dpi è il migliore, premere **1 (SI)** per concludere la verifica dell'allineamento.
 - Se un altro numero di prova di stampa risulta più simile o per 600 dpi o 1200 dpi, premere **2 (NO)** per selezionarlo.
- 7** Per 600 dpi, premere il numero di prova di stampa (1-8) più simile all'esempio numero 0.
- 8** Per 1200 dpi, premere il numero di prova di stampa (1-8) più simile all'esempio numero 0.
- 9** Premere **Stop/Uscita**.

Controllo del livello d'inchiostro

Benché sul display compaia un'icona del livello d'inchiostro, è possibile utilizzare il tasto **Gestione Inchiostri** per visualizzare un grande grafico che mostra la quantità di inchiostro rimasto in ogni cartuccia.

- 1 Premere **Gestione Inchiostri**.
- 2 Premere ▲ o ▼ per selezionare **Quant. inch.**
Premere **OK**.
Il display visualizza il livello d'inchiostro.
- 3 Premere **Stop/Uscita**.



Nota

È possibile verificare la quantità d'inchiostro dal proprio computer. (Vedere il *Capitolo 1* o il *Capitolo 8 nella Guida software dell'utente sul CD-ROM*.)

Imballaggio e spedizione dell'apparecchio

Ogni volta che si trasporta l'apparecchio, è essenziale riporlo nell'imballaggio originale fornito con l'apparecchio. Se l'apparecchio non viene correttamente imballato è possibile che se ne invalidi la garanzia.



ATTENZIONE

È importante permettere all'apparecchio di 'parcheggiare' la testina dopo un lavoro di stampa. Prima di scollegare l'alimentazione, accertarsi che non si sentano rumori di tipo meccanico provenienti dall'apparecchio. Se non si permette all'apparecchio di completare questo processo di 'parcheggio', è possibile che si verifichino problemi di stampa e danni alle testine.

- 1 Sollevare il coperchio dello scanner dal lato destro dell'apparecchio finché non scatta nella posizione di apertura.
- 2 Estrarre tutte le cartucce d'inchiostro e installare le parti gialle di protezione. (Vedere *Sostituzione delle cartucce d'inchiostro* a pagina 115.)
Quando si posizionano le parti gialle di protezione, assicurarsi che si aggancino nella posizione corretta come mostrato nella figura.

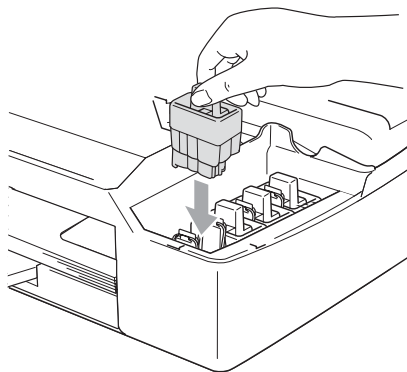

! ATTENZIONE

Se le parti gialle di protezione non si trovano, **NON** rimuovere le cartucce d'inchiostro prima della spedizione. È essenziale spedire l'apparecchio con le parti gialle di protezione per la spedizione o con le cartucce d'inchiostro già montate. Se si spedisce l'apparecchio senza proteggere le cartucce è possibile che lo si danneggi e se ne invalidi la garanzia.

- 3** Sollevare il coperchio dello scanner per togliere il blocco. Spingere delicatamente il supporto del coperchio dello scanner e chiudere il coperchio.

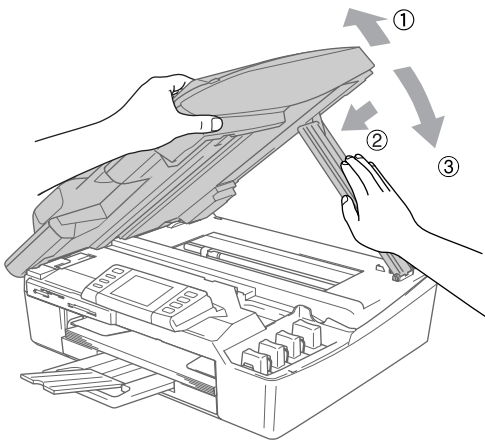

- 4** Scollegare l'apparecchio dalla presa telefonica a muro e rimuovere il cavo telefonico dall'apparecchio.
- 5** Scollegare l'apparecchio dalla presa elettrica e dall'apparecchio.
- 6** Scollegare il cavo di interfaccia dall'apparecchio, se collegato.

- 7** Avvolgere l'apparecchio nell'involucro di plastica e confezionarlo nell'imballaggio originale.

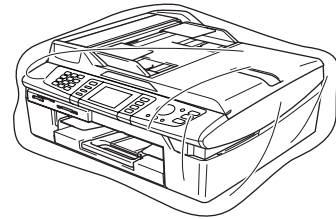

- 8** Imballare i materiali stampati nella scatola originale come indicato di seguito. Non imballare le cartucce d'inchiostro usate nella scatola.

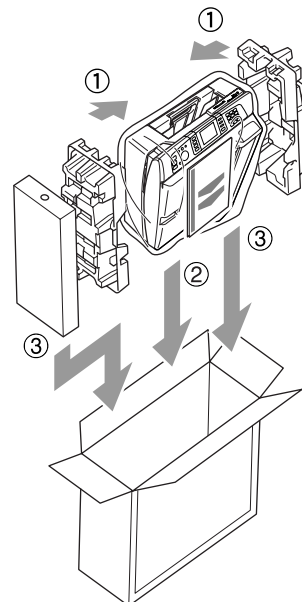
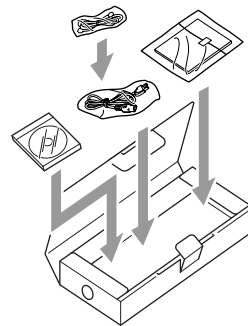

- 9** Chiudere la scatola e sigillarla.

Manutenzione ordinaria

Pulizia della parte esterna dell'apparecchio

! ATTENZIONE

Utilizzare detergenti neutri. Eseguire la pulizia con liquidi volatili, come ad esempio un solvente o benzina, danneggerà la superficie esterna dell'apparecchio.

NON utilizzare prodotti detergenti contenenti ammoniaca.

NON utilizzare alcol isopropilico per pulire il pannello dei comandi. Potrebbe provocare la rottura del pannello.

Pulire la parte esterna dell'apparecchio nel modo seguente:

- 1 Estrarre il vassoio carta dall'apparecchio.

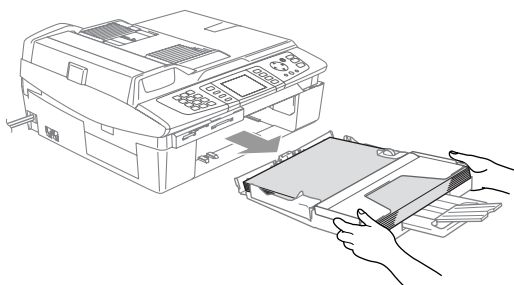

- 2 Utilizzare un panno morbido per rimuovere la polvere dalla parte esterna dell'apparecchio.

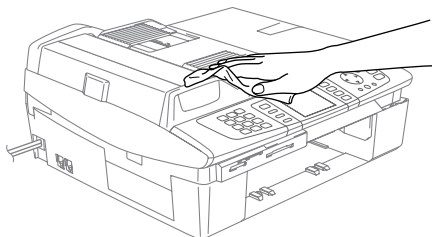

- 3 Rimuovere qualsiasi oggetto bloccato all'interno del vassoio carta.

- 4 Utilizzare un panno morbido per rimuovere la polvere dal vassoio carta.

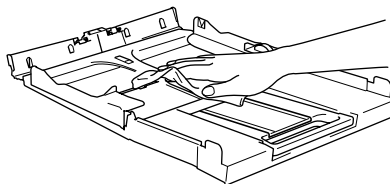

- 5 Inserire correttamente il vassoio carta nell'apparecchio.

Pulizia dello scanner

- 1 Sollevare il coperchio documenti (1). Pulire il piano dello scanner con alcol isopropilico e un panno morbido privo di filacciate.

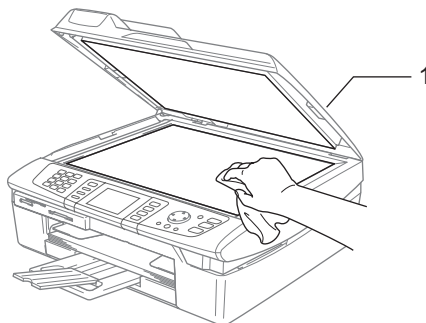

- 2 Nell'alimentatore automatico, pulire la barra bianca (1) e la striscia di vetro (2) che si trova al di sotto con alcol isopropilico e un panno privo di filacciate.

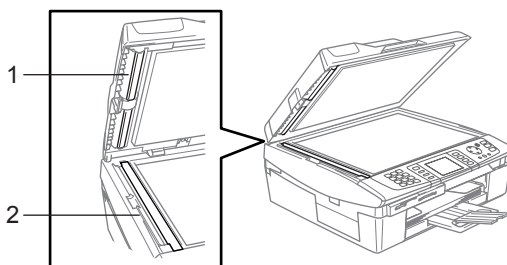

Pulizia della piastra della stampante



AVVERTENZA

NON toccare le rotelle di alimentazione carta (1) o la pellicola di codifica (2).

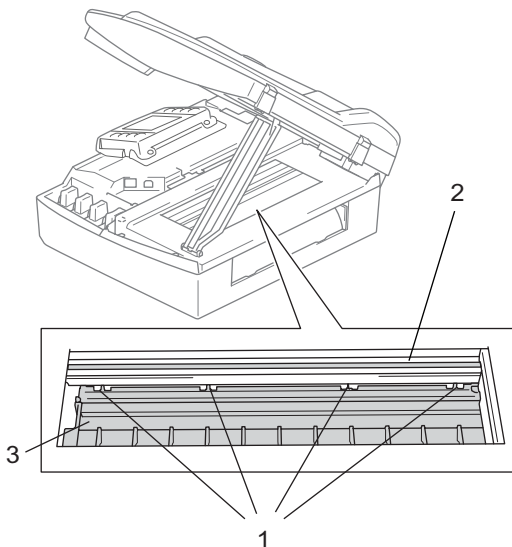

- 1 Assicurarsi di aver scollegato l'apparecchio dalla presa CA prima di pulire la piastra della stampante (3).
- 2 Se fuoriesce inchiostro sopra o intorno alla piastra della stampante, pulirla con un panno morbido, *asciutto* e privo di filacce.

Pulizia del rullo di scorrimento carta

- 1 Scollegare l'apparecchio dalla presa elettrica e rimuovere il coperchio della carta inceppata.

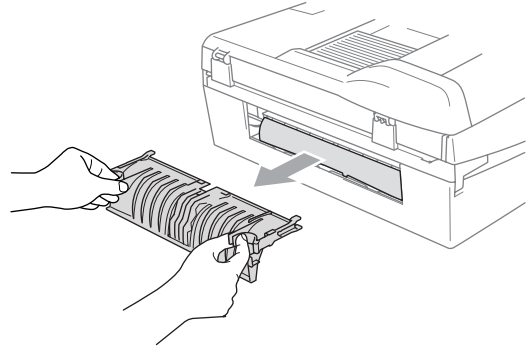

- 2 Pulire il rullo di scorrimento con un batuffolo di cotone imbevuto di alcol isopropilico.

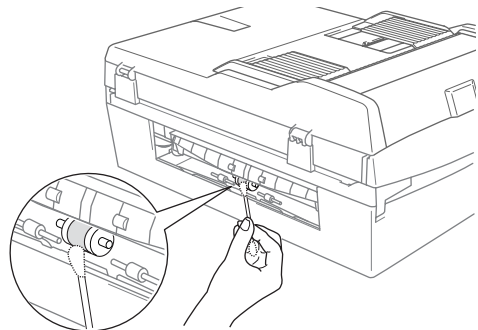

- 3 Reinsерire il coperchio della carta inceppata.
- 4 Collegare nuovamente il cavo di alimentazione.

Sostituzione delle cartucce d'inchiostro

L'apparecchio è dotato di un sensore ottico. Il sensore ottico verifica automaticamente il livello d'inchiostro di ciascuna delle 4 cartucce. Quando l'apparecchio rileva che una cartuccia sta per esaurirsi, il display dell'apparecchio visualizza un messaggio di avviso.

Il display informa se l'inchiostro nella cartuccia sta per esaurirsi o se la cartuccia deve essere sostituita. Seguire le istruzioni sul display per sostituire le cartucce di colore nell'ordine corretto.

Sebbene l'apparecchio informi che la cartuccia d'inchiostro è esaurita, rimane sempre una piccola quantità di inchiostro all'interno di essa. È necessario tenere dell'inchiostro nella cartuccia per evitare che l'aria si secchi e si causino danni al gruppo delle testine di stampa.

- 1 Sollevare il coperchio dello scanner dal lato destro dell'apparecchio finché non scatta nella posizione di apertura. Se una o più cartucce sono esaurite, ad esempio quella del nero, il display visualizza **Ink esaurito e Nero**.
- 2 Tirare verso di sé il gancio della cartuccia (1) ed estrarre la cartuccia d'inchiostro del colore indicato sul display.

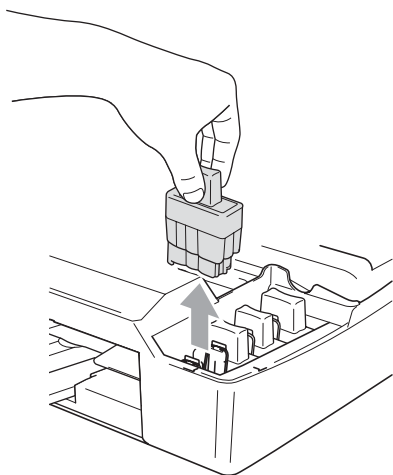
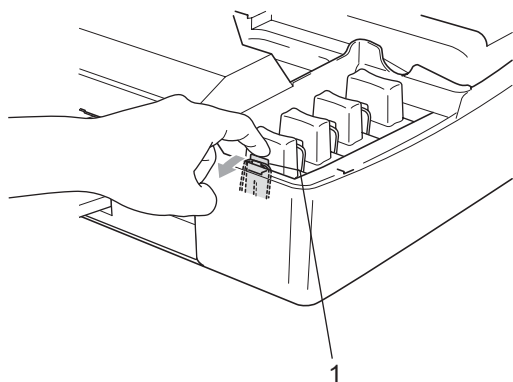

- 3 Aprire la bustina contenente la nuova cartuccia d'inchiostro del colore corrispondente a quello visualizzato sul display ed estrarre la cartuccia.

- 4 Rimuovere il coperchio giallo di protezione (1).

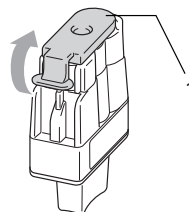

⊘ Installazione errata

NON toccare la zona indicata nella figura seguente.

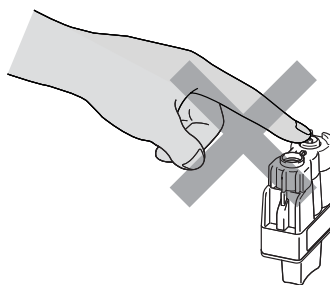

Nota

Se il coperchio giallo di protezione si stacca quando si apre l'involucro, la cartuccia non verrà danneggiata.

- 5 A ogni colore è assegnata una posizione ben precisa. Tenere la cartuccia d'inchiostro in posizione verticale mentre la si inserisce nell'alloggiamento. Premere la cartuccia d'inchiostro finché il gancio (1) non scatta in posizione.

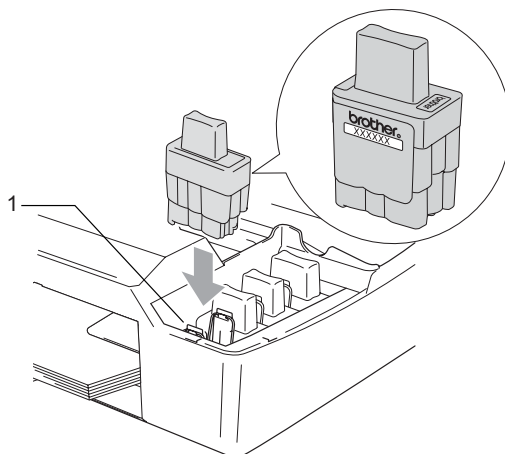

- 6** Sollevare il coperchio dello scanner per togliere il blocco. Spingere delicatamente il supporto del coperchio dello scanner e chiudere il coperchio.
- 7** Se è stata sostituita una cartuccia d'inchiostro mentre il display visualizzava *Quasi esaurito*, il display chiederà di verificare che la cartuccia fosse effettivamente nuova. (Nuova cart.) Per ogni cartuccia nuova installata, premere **1 (SI)** per resettare automaticamente il sensore ottico per quel colore. Se la cartuccia d'inchiostro installata non è nuova, accertarsi di selezionare **2 (NO)**. Se si attende fino a quando il display visualizza il messaggio *Ink esaurito*, l'apparecchio resetta automaticamente il sensore ottico.



Nota

Se, dopo avere installato le cartucce d'inchiostro, sul display appare il messaggio *Installa controllare* che le cartucce siano installate correttamente.



AVVERTENZA

Se l'inchiostro dovesse venire a contatto con gli occhi, lavarli immediatamente con acqua e, se necessario, chiamare un medico.



ATTENZIONE

NON rimuovere le cartucce d'inchiostro se non si devono sostituire. Rimuovendole è possibile che si riduca la quantità d'inchiostro e l'apparecchio non sarà più in grado di calcolare la quantità di inchiostro rimasta nella cartuccia.

NON toccare gli alloggiamenti per l'inserimento delle cartucce. In caso contrario, è possibile macchiarsi d'inchiostro.

In caso di macchie d'inchiostro sulla pelle o sugli indumenti, lavare immediatamente con sapone o detergente.

Se si mescolano i colori installando una cartuccia d'inchiostro nella posizione errata, pulire le testine di stampa diverse volte dopo aver ripristinato la posizione di installazione corretta della cartuccia.

Una volta aperta, installare la cartuccia d'inchiostro nell'apparecchio e usarla entro sei mesi dall'installazione. Usare le cartucce non ancora aperte entro la data di scadenza indicata sull'involucro.

NON smontare o manomettere la cartuccia d'inchiostro per evitare fuoriuscite d'inchiostro.

Gli apparecchi multifunzione Brother sono studiati per funzionare con inchiostri di una particolare specifica e per lavorare a un livello di prestazioni ottimale quando utilizzati con cartucce d'inchiostro Brother originali. Brother non può garantire tale prestazione ottimale se vengono utilizzati inchiostri o cartucce d'inchiostro di diversa specifica. Per questo motivo, Brother consiglia di non utilizzare per questo apparecchio cartucce diverse dalle originali Brother e di non rigenerare le cartucce vecchie con inchiostro proveniente da altre fonti. Nel caso in cui le testine di stampa o altre parti dell'apparecchio risultassero danneggiate dall'uso d'inchiostri o di cartucce d'inchiostro diversi dai prodotti originali Brother, a causa dell'incompatibilità o dell'inidoneità di tali prodotti all'utilizzo con questo apparecchio, qualsiasi riparazione necessaria non sarà coperta dalla garanzia.

Programmazione a schermo

Questo apparecchio si avvale della programmazione a schermo e dei tasti del menu per garantire un utilizzo semplice. Questo tipo di programmazione risulta facile e intuitiva e consente all'utente di sfruttare al massimo le funzioni dell'apparecchio.

Poiché la programmazione avviene tramite il display, abbiamo creato apposite istruzioni a schermo per guidare l'utente passo dopo passo nella programmazione dell'apparecchio. Basta seguire le istruzioni per la selezione dei menu e le opzioni di programmazione.

Memorizzazione

Anche in caso di interruzione di corrente, le impostazioni scelte tramite il tasto del menu non vanno perse perché sono memorizzate in modo permanente. Anche le impostazioni dei menu delle modalità PhotoCapture, Fax e Copia non vanno perse, scegliendo *Imp. nuovo pred..* È possibile che si debbano reimpostare la data e l'ora.

Tasti del menu













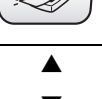

	Accedere al menu principale.
   	Accedere alla modalità e al suo menu di impostazioni provvisorie.
 	Scorrere il livello corrente del menu.
	Tornare al livello precedente del menu.
	Andare al livello successivo del menu.
	<ul style="list-style-type: none"> ■ Andare al livello successivo del menu. ■ Accettare un'opzione.
	<ul style="list-style-type: none"> ■ Cancellare l'operazione corrente. ■ Tornare al livello precedente del menu.
	<ul style="list-style-type: none"> ■ Interrompere l'operazione corrente.

Tabella Menu

Queste pagine aiutano a comprendere le selezioni dei menu e le opzioni disponibili nei programmi dell'apparecchio. Le impostazioni di fabbrica sono riportate in grassetto con un asterisco.

Menu
Menu ()

Livello1	Livello2	Livello3	Opzioni	Descrizioni	Pagina	
Setup generale	Modalità timer	—	No 0 Sec 30 Sec. 1 Min 2 Min.* 5 Min.	Imposta il tempo di ritorno alla modalità Fax.	21	
	Tipo carta	—	Normale* Ink Jet Lucida Acetato	Imposta il tipo di carta per il vassoio.	21	
	Formato carta	—	Letter Legal A4* A5 10x15cm	Imposta il formato della carta per il vassoio.	22	
	Volume	Squillo		No Basso Med* Alta	Regola il volume della suoneria.	22
		Segn.acustico		No Basso* Med Alta	Regola il volume del segnale acustico.	23
		Diffusore		No Basso Med* Alta	Regola il volume del diffusore.	23
	Autom. giorno	—	Si* No	Cambia automaticamente nell'ora legale estiva.	23	
 Le impostazioni di fabbrica sono riportate in grassetto con un asterisco.						

Livello1	Livello2	Livello3	Opzioni	Descrizioni	Pagina
Setup generale (Segue)	Imp.risp.ener.	—	Ricez.Fax:Si* Ricez.Fax:No	Personalizza il tasto Risparmio energetico in modo da non ricevere fax in modalità Risparmio energetico.	20
	Imp. Display	Contrasto LCD	Chiaro Med* Scuro	Regola il contrasto del display.	24
		Sfondo	Chiaro* Med Scuro	È possibile regolare la luminosità dello sfondo del display.	24
		Attesa	No 10 Sec. 20 Sec. 30 Sec.*	È possibile impostare per quanto tempo lo sfondo del display deve rimanere acceso dopo aver premuto l'ultimo tasto.	24
		Spegni monitor	No* 1 Min 2 Min. 3 Min. 5 Min. 10 Min. 30 Min.	È possibile impostare per quanto tempo il display deve rimanere acceso dopo aver premuto l'ultimo tasto.	25
Fax	Imp ricezione	Numero squilli	0 1 2* 3 4 5	Imposta il numero di squilli prima che l'apparecchio risponda in modalità Solo Fax o Fax/Tel.	38
		N. squilli F/T	20 Sec. 30 Sec.* 40 Sec. 70 Sec.	Imposta il numero di doppi squilli in modalità Fax/Tel.	38
		Riconos.fax	Si* No	Riceve messaggi fax senza premere il tasto Inizio Mono o Inizio Colore .	39
		Codice remoto	Si* (✕51, #51) No	È possibile rispondere a tutte le chiamate da un telefono in derivazione o esterno e usare i codici per attivare o disattivare l'apparecchio. Questi codici possono essere personalizzati.	45
 Le impostazioni di fabbrica sono riportate in grassetto con un asterisco.					

Livello1	Livello2	Livello3	Opzioni	Descrizioni	Pagina	
Fax (Segue)	Imp ricezione (Segue)	Auto riduzione	Si* No	Riduce le dimensioni dei fax in arrivo.	39	
		Mem ricezione	Si* No	Memorizza automaticamente i fax in arrivo se viene esaurita la carta.	40	
	Memoria numeri	N. veloci	—	Memorizza i numeri di Chiamata veloce per consentirne la composizione rapida premendo solo pochi tasti (e il tasto Inizio).	48	
		Impos gruppi	—	Imposta un numero da associare ad un Gruppo di utenti per la Trasmissione circolare.	50	
	Imp. Rapporto	Rapporto trasm	Si Si+Immagine No* No+Immagine	Impostazione iniziale per il Rapporto di verifica della trasmissione e il Rapporto Giornale Fax.	61	
		Tempo giornale	No Ogni 50 fax* Ogni 6 ore Ogni 12 ore Ogni 24 ore Ogni 2 giorni Ogni 7 giorni		61	
	Operazio. avanzate fax	Inoltra/Mem	No* Inoltro fax Memoriz. fax Anteprima fax Ricez. PC Fax	Imposta l'apparecchio per l'inoltro dei messaggi fax, la memorizzazione dei fax in arrivo (in modo che si possano recuperare a distanza dal proprio apparecchio), la visualizzazione dell'anteprima dei fax o l'invio dei fax al PC.	53	
			Accesso remoto	Cod accesso: ---*	Imposta il proprio codice di attivazione per il Recupero remoto dei fax.	57
		Stampa documen	—	Stampa i fax in arrivo contenuti nella memoria dell'apparecchio.	40	
	Canc. operaz.	—	—	Verifica le operazioni in memoria e permette di cancellare le operazioni selezionate.	36	
	 Le impostazioni di fabbrica sono riportate in grassetto con un asterisco.					

Livello1	Livello2	Livello3	Opzioni	Descrizioni	Pagina
Fax (Segue)	Varie	Sicurezza mem	—	Impedisce l'uso della maggior parte delle funzioni a eccezione della ricezione dei fax in memoria.	26
		Compatibilità	Normale* Base	Regola l'equalizzazione per i problemi di trasmissione.	109
LAN	TCP/IP (Cablat)	Metodo avvio	Auto* Statico Rarp BOOTP DHCP	Sceglie il metodo di AVVIO più adatto alle proprie esigenze.	Vedere la Guida dell'utente in rete inclusa nel CD-ROM
		Indirizzo IP	[000-255]. [000-255]. [000-255]. [000-255]	Inserire l'indirizzo IP.	
		Subnet mask	[000-255]. [000-255]. [000-255]. [000-255]	Inserire la Subnet mask.	
		Gateway	[000-255]. [000-255]. [000-255]. [000-255]	Inserire l'indirizzo del Gateway.	
		Nome nodo	BRN_XXXXXX	Immettere il nome del nodo.	
		Config WINS	Auto* Statico	Sceglie la modalità di configurazione WINS.	
		WINS Server	(Primario) 000.000.000.000 (Secondario) 000.000.000.000	Specifica l'indirizzo IP del server primario o secondario.	
		Server DNS	(Primario) 000.000.000.000 (Secondario) 000.000.000.000	Specifica l'indirizzo IP del server primario o secondario.	
		APIPA	Si* No	Configura automaticamente l'indirizzo IP dalla gamma di indirizzi IP riservati.	
 Le impostazioni di fabbrica sono riportate in grassetto con un asterisco.					

Livello1	Livello2	Livello3	Opzioni	Descrizioni	Pagina
LAN (Segue)	TCP/IP (WLAN)	Metodo avvio	Auto* Statico Rarp BOOTP DHCP	Sceglie il metodo di AVVIO più adatto alle proprie esigenze.	Vedere la Guida dell'utente in rete inclusa nel CD-ROM
		Indirizzo IP	[000-255]. [000-255]. [000-255]. [000-255]	Inserire l'indirizzo IP.	
		Subnet mask	[000-255]. [000-255]. [000-255]. [000-255]	Inserire la Subnet mask.	
		Gateway	[000-255]. [000-255]. [000-255]. [000-255]	Inserire l'indirizzo del Gateway.	
		Nome nodo	BRW_XXXXXX	Immettere il nome del nodo.	
		Config WINS	Auto* Statico	Sceglie la modalità di configurazione WINS.	
		WINS Server	(Primario) 000.000.000.000 (Secondario) 000.000.000.000	Specifica l'indirizzo IP del server primario o secondario.	
		Server DNS	(Primario) 000.000.000.000 (Secondario) 000.000.000.000	Specifica l'indirizzo IP del server primario o secondario.	
		APIPA	Si* No	Configura automaticamente l'indirizzo IP dalla gamma di indirizzi IP riservati.	
	Impostaz. WLAN	Imposta guida.	—	È possibile configurare il server di stampa.	
	SecureEasySetup	—	È possibile configurare facilmente la rete senza fili.		

 Le impostazioni di fabbrica sono riportate in grassetto con un asterisco.

Livello1	Livello2	Livello3	Opzioni	Descrizioni	Pagina
LAN (Segue)	Stato WLAN	Stato	—	È possibile configurare facilmente lo stato della rete senza fili corrente.	Vedere la Guida dell'utente inclusa nel CD-ROM
		Segnale	—	È possibile configurare facilmente la forza del segnale della rete senza fili corrente.	
		SSID	—	È possibile visualizzare l'SSID corrente.	
		Modalità Com.	—	È possibile visualizzare la modalità Comunicazione corrente.	
		Mod. sicurezza	—	È possibile configurare facilmente le impostazioni di sicurezza della rete senza fili corrente.	
	Impost. varie	Cablato LAN	Auto* 100B-FD 100B-HD 10B-FD 10B-HD	Sceglie la modalità di collegamento Ethernet.	
		Fuso orario	GMT+01:00	Seleziona il fuso orario del proprio Paese.	
	Rete I/F	—	Cablato LAN WLAN	È possibile scegliere il tipo di connessione di rete.	
Ripr. predefin.	—	SI NO	Ripristina tutte le impostazioni delle reti cablate e senza fili in base alle impostazioni predefinite.		
Stamp rapporto	Rapporto TX	—	—	Stampa liste e rapporti.	62
	Aiuti	—	—		
	Compos. veloce	—	—		
	Giornale Fax	—	—		
	Impost. Utente	—	—		
	Config. Rete	—	—		
Imp iniziale	Mod. ricezione	—	Solo fax* Fax/Tel Tel./Segr. Est. Manuale	Sceglie il metodo di ricezione più adatto alle proprie esigenze.	37
 Le impostazioni di fabbrica sono riportate in grassetto con un asterisco.					

Livello1	Livello2	Livello3	Opzioni	Descrizioni	Pagina
Imp iniziale (Segue)	Data/Ora	—	—	Imposta data e ora sul display e sulle intestazioni dei fax inviati.	Vedere la Guida di installazione rapida
	Identificativo	—	Fax: Nome:	Programma nome e numero di fax da stampare su tutte le pagine inviate via fax.	
	Toni/Impulsi	—	Toni* Impulsi	Seleziona la modalità di composizione dei numeri telefonici.	
	Imp.linea tel.	—	Normale* ISDN PBX	Seleziona il tipo di linea telefonica.	42
	Linea libera	—	Rilevazione No rilevazione*	Attiva o disattiva la Rilevazione Linea libera.	109

 Le impostazioni di fabbrica sono riportate in grassetto con un asterisco.











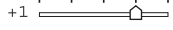
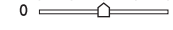

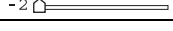
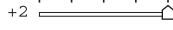
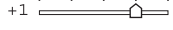
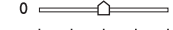

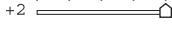

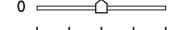

PhotoCapture ()

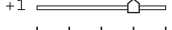
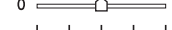
Livello1	Livello2	Livello3	Opzioni	Descrizioni	Pagina
Vista fotografie	—	—	Vedere la tabella delle impostazioni di stampa seguente.	È possibile visualizzare in anteprima le foto sul display.	78
Indice stampa	—	—	6 Imm./Linea Veloce 5 Imm./Linea Foto	È possibile stampare una pagina delle miniature.	79
Stamp.tutte Foto	—	—	Vedere la tabella delle impostazioni di stampa seguente.	È possibile stampare tutte le foto contenute nella scheda di memoria.	79
Stampa foto	—	—	Vedere la tabella delle impostazioni di stampa seguente.	È possibile stampare una sola immagine.	80

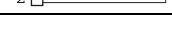
Impostazioni di stampa

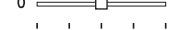
Opzione1	Opzione2	Opzione3	Opzione4	Descrizioni	Pagina
Qualità stampa	Normale Foto*	—	—	Seleziona la qualità di stampa.	82

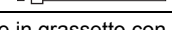









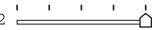
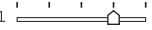
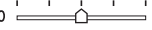
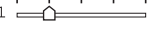
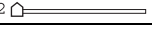
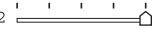
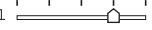
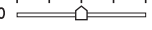
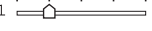
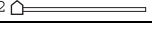
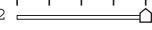

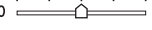

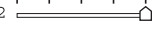
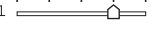
 Le impostazioni di fabbrica sono riportate in grassetto con un asterisco.

Opzione1	Opzione2	Opzione3	Opzione4	Descrizioni	Pagina
Carta&Dim.	Letter Lucida Lucido 10x15cm Lucido 13x18cm Lucido A4* Letter Normale Normale A4 Letter Inkjet Inkjet A4 10x15cm Inkjet	10x8 cm 13x9 cm 15x10 cm 18x13 cm 20x15 cm Dimensione max.	—	Seleziona le dimensioni della carta e della stampa.	82
Luminosità	+2  +1  0  -1  -2 	—	—	Regola la luminosità.	82
Contrasto	+2  +1  0  -1  -2 	—	—	Regola il contrasto.	82
Migl. colore	Si No*	Bilanc bianco	+2  +1  0  -1  -2 	Regola la tonalità delle zone bianche.	82
		Migl. qualità	+2  +1  0  -1  -2 	Aumenta la precisione dei dettagli dell'immagine.	
		Densità colore	+2  +1  0  -1  -2 	Regola la quantità totale di colore nell'immagine.	
 Le impostazioni di fabbrica sono riportate in grassetto con un asterisco.					

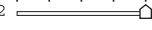
Opzione1	Opzione2	Opzione3	Opzione4	Descrizioni	Pagina
Proporzionare	Si* No	—	—	Ritaglia l'immagine attorno al margine per adattarla al formato della carta o alle dimensioni della stampa. Disattivare questa funzione se si desidera stampare immagini intere o per evitare che l'immagine venga ritagliata.	83
Senza bordo	Si* No	—	—	Espande l'area di stampa in modo che si adatti ai bordi della carta.	83
Imp. nuovo pred.	SI NO	—	—	È possibile salvare le impostazioni di stampa.	84
Ripristina pred.	Si NO	—	—	È possibile ripristinare tutte le impostazioni alle impostazioni di fabbrica.	84
 Le impostazioni di fabbrica sono riportate in grassetto con un asterisco.					

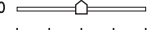
Copia ()

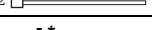
Livello1	Livello2	Livello3	Opzioni	Descrizioni	Pagina
Qualità	—	—	Veloce Normale* Alta	Seleziona la risoluzione delle copie per il tipo di documento prescelto.	69
Ingrand/Riduz.	—	—	50% 69% A4→A5 78% LGL→LTR 83% LGL→A4 93% A4→LTR 97% LTR→A4 100%* 104% EXE→LTR 142% A5→A4 186% 10x15cm→LTR 198% 10x15cm→A4 200% Pers. (25%-400%)	È possibile selezionare un rapporto di ingrandimento o riduzione per il proprio tipo di documento.	69
Tipo carta	—	—	Normale* Ink Jet Lucida Acetato	Sceglie il tipo carta corrispondente alla carta nel vassoio.	70
 Le impostazioni di fabbrica sono riportate in grassetto con un asterisco.					

Livello1	Livello2	Livello3	Opzioni	Descrizioni	Pagina
Formato carta	—	—	Letter Legal A4* A5 10x15cm	Sceglie il formato carta corrispondente alla carta nel vassoio.	70
Luminosità	—	—	+2  +1  0  -1  -2 	Regola la luminosità delle copie.	70
Contrasto	—	—	+2  +1  0  -1  -2 	Regola il contrasto delle copie.	71
Regola colore	Rosso	—	+2  +1  0  -1  -2 	Regola la quantità di rosso nelle copie.	71
	Verde	—	+2  +1  0  -1  -2 	Regola la quantità di verde nelle copie.	
	Blu	—	+2  +1  0  -1  -2 	Regola la quantità di blu nelle copie.	
Impila/Ordina	—	—	Cumul* Ordina	È possibile scegliere copie multiple impilate o ordinate.	71
Layout pagina	—	—	No (1 In 1)* 2 in 1 (P) 2 in 1 (L) 4 in 1 (P) 4 in 1 (L) Poster (3 x 3)	È possibile utilizzare la funzione di copia N in 1 o Poster.	72
 Le impostazioni di fabbrica sono riportate in grassetto con un asterisco.					

Livello1	Livello2	Livello3	Opzioni	Descrizioni	Pagina
Imp. nuovo pred.	—	—	SI NO	È possibile salvare le impostazioni di copia.	73
Ripristina pred.	—	—	SI NO	È possibile ripristinare tutte le impostazioni alle impostazioni di fabbrica.	73
 Le impostazioni di fabbrica sono riportate in grassetto con un asterisco.					

Fax ()

Livello1	Livello2	Livello3	Opzioni	Descrizioni	Pagina
Risoluz Fax	—	—	Standard* Fine S.Fine Foto	Imposta la risoluzione dei fax in uscita.	33
Contrasto	—	—	Auto* Chiaro Scuro	Modifica il rapporto chiaro/scuro dei fax inviati.	33
N. veloci	—	—	Ordine alfabetico Ordine numerico	È possibile comporre i numeri premendo solo pochi tasti (e il tasto Avvia).	46
Chiamata uscita	Invio fax Ag. chiamata veloce Cancellare	—	—	È possibile selezionare un numero dallo storico delle Chiamate in uscita e inviare un fax a quel numero, aggiungerlo alla Chiamata veloce o cancellarlo.	47
Trasmis. Circo	Aggiungi numero Completo	—	—	È possibile inviare lo stesso messaggio fax a più destinatari.	32
Differita	—	—	Si No*	Imposta l'ora di invio di fax per la trasmissione differita (nel formato 24-ore).	35
Unione TX	—	—	Si No*	Riunisce in un'unica trasmissione alla stessa ora i fax differiti destinati allo stesso numero fax.	35
TX tempo reale	—	—	Si No*	È possibile inviare un fax senza utilizzare la memoria dell'apparecchio.	34
Polled TX	—	—	Standard Protetto No*	Consente a un altro apparecchio fax di recuperare i documenti dal proprio apparecchio.	64
 Le impostazioni di fabbrica sono riportate in grassetto con un asterisco.					

Livello1	Livello2	Livello3	Opzioni	Descrizioni	Pagina
Polling RX	—	—	Standard Protetto Differito No*	Imposta l'apparecchio per eseguire il poll dei documenti da un altro apparecchio fax.	63
Modo overseas	—	—	Si No*	In caso di difficoltà nell'inviare i fax all'estero, attivare questa funzione.	35
Formato	—	—	A4* Letter	Fa corrispondere l'area di scansione del piano dello scanner al formato del documento.	31
Imp. nuovo pred.	—	—	SI NO	È possibile salvare le impostazioni del fax.	35
Ripristina pred.	—	—	SI NO	È possibile ripristinare tutte le impostazioni alle impostazioni di fabbrica.	36
 Le impostazioni di fabbrica sono riportate in grassetto con un asterisco.					

Scan ()

Livello1	Opzione1	Opzione2	Opzione3	Descrizioni	Pagina
Scan To E-Mail	—	—	—	È possibile eseguire la scansione di un documento monocromatico o a colori nell'applicazione di posta elettronica.	Vedere la Guida software dell'utente inclusa nel CD-ROM
Scan to image	—	—	—	È possibile eseguire la scansione di un'immagine a colori nell'applicazione grafica.	
Scan to OCR	—	—	—	È possibile convertire un documento di testo in un file di testo modificabile.	
Scan to file	—	—	—	È possibile eseguire la scansione di un documento monocromatico o a colori nel computer.	
Scan.scheda	150 dpi Colore 300 dpi Colore 600 dpi Colore 200x100 dpi B/N 200 dpi B/N	PDF*/JPEG PDF*/JPEG PDF*/JPEG TIFF*/PDF TIFF*/PDF	(Nome del file) XXXXXXXXXX	È possibile selezionare la risoluzione della scansione, il formato file e inserire il nome del file per il proprio documento.	84
 Le impostazioni di fabbrica sono riportate in grassetto con un asterisco.					

Digitazione testo

Quando si stanno impostando alcune selezioni del menu, come l'Identificativo, è necessario digitare il testo nell'apparecchio. Sopra la maggior parte dei tasti numerici sono stampate tre o quattro lettere. I tasti con **0**, **#** e ***** non hanno lettere associate perché servono per inserire caratteri speciali.

Premendo più volte un tasto numerico è possibile inserire il carattere desiderato.

Premere il tasto	una volta	due volte	tre volte	quattro volte
2	A	B	C	2
3	D	E	F	3
4	G	H	I	4
5	J	K	L	5
6	M	N	O	6
7	P	Q	R	S
8	T	U	V	8
9	W	X	Y	Z

Inserimento di spazi

Per inserire uno spazio nel numero di fax, premere ► una volta tra i numeri. Per inserire uno spazio nel nome, premere ► due volte tra i caratteri.

Correzioni

Per modificare una lettera inserita per errore, premere ◀ per spostare il cursore sotto il carattere errato. Quindi premere **Cancellare**. Tutte le lettere che si trovano alla destra del cursore verranno cancellate. Digitare nuovamente il carattere corretto. È inoltre possibile tornare indietro con il cursore e digitare i caratteri corretti sopra quelli errati.

Ripetizione di lettere

Per digitare un carattere assegnato allo stesso tasto del carattere precedente, premere ► per spostare il cursore verso destra prima di premere nuovamente il tasto.

Caratteri speciali e simboli

Premere ripetutamente *****, **#** o **0** finché non viene visualizzato il carattere speciale o il simbolo desiderato.

Premere ***** per (spazio)! " # \$ % & ' () *
+ , - . / €

Premere **#** per ; : < = > ? @ [] ^ _

Premere **0** per À Ç É È Ì Ò Ù Ü 0

Descrizione del prodotto

Generale

Capacità della memoria	16 MB
ADF (alimentatore automatico documenti)	Fino a 10 pagine Temperatura: 20° C - 30° C (68° F - 86° F) Umidità: 50% - 70% Carta: [80 g/m ² (20 lb)] Formato Letter A4
Vassoio carta	100 fogli [80 g/m ² (20 lb)]
Tipo di stampante	A getto di inchiostro
Metodo di stampa	Piezo con 74 × 5 ugelli
LCD (display a cristalli liquidi)	63,5 mm (2,5 in) Display a colori
Alimentazione	CA da 220 a 240 V 50/60 Hz
Consumo di energia	Modalità In media 4 W Risparmio In media 10 W Energetico: In media 24 W Standby: In funzione:

Ingombro

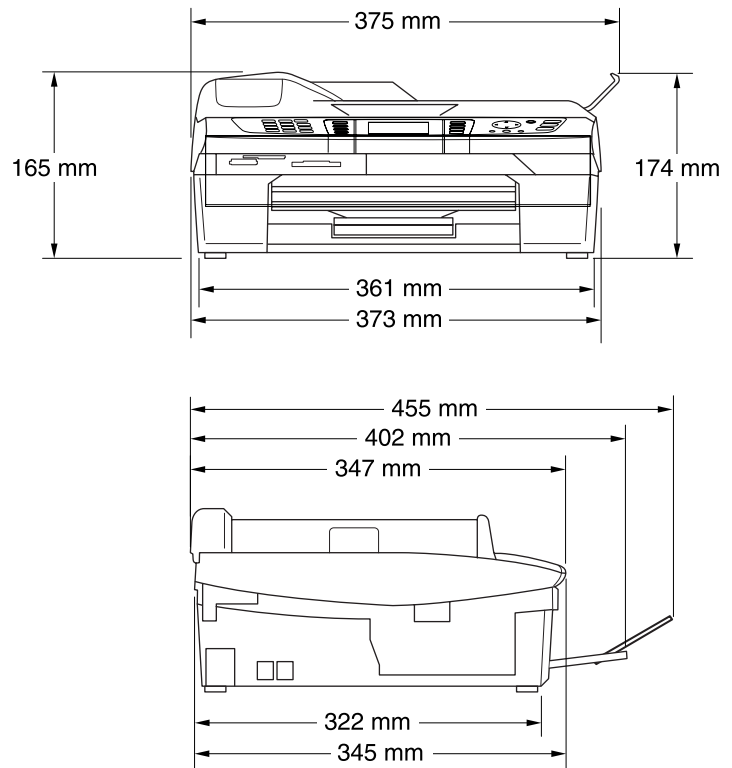

Peso	6 kg (13,2 lb)
Rumore	In funzione: da 42,5 a 51 dB ¹
Temperatura	In funzione: da 10 a 35° C (da 50° F a 95° F) Qualità di stampa ottimale: da 20 a 33° C (da 68° F a 91° F)
Umidità	In funzione: da 20 a 80% (senza condensa) Qualità di stampa ottimale: da 20 a 80% (senza condensa)

¹ Dipende dalle condizioni di stampa

Supporti di stampa

Inserimento carta

Vassoio carta

■ Tipo carta:

È possibile usare carta comune, carta per stampanti a getto d'inchiostro (carta patinata), carta lucida², lucidi^{1 2} e buste.

■ Formato carta:

Letter, Legal³, Executive, A4, A5, A6, JIS_B5, buste (commerciali N.10, DL, C5, Monarch, JE4), Carta fotografica, Schede, Cartolina⁴.

Per ulteriori dettagli, vedere *Grammatura, spessore e capacità carta* a pagina 14.

■ Capacità massima del vassoio carta: circa 100 fogli di carta normale 80 g/m² (20 lb)

Uscita carta

Fino a 25 fogli di carta normale formato A4 (emessi con la facciata stampata verso l'alto sul vassoio d'uscita carta²)

¹ Utilizzare solo lucidi consigliati per la stampa a getto d'inchiostro.

² Per evitare sbavature d'inchiostro, si consiglia di rimuovere immediatamente i fogli di carta lucida e i lucidi, non appena vengono espulsi dal vassoio d'uscita carta.

³ La carta formato Legal non può essere impilata sul vassoio uscita carta.

⁴ Vedere *Tipo e formato carta per ciascuna funzione* a pagina 13.

Copia

Colore/Monocromatico	Sì/Sì
Dimensione documento	Larghezza ADF: da 147 mm a 216 mm (da 5,8 in. a 8,5 in.) Altezza ADF: da 147 mm a 356 mm (da 5,8 in. a 14 in.) Larghezza piano scanner: max. 216 mm (8,5 in.) Altezza piano scanner: max. 297 mm (11,7 in.) Larghezza copia: max. 210 mm (8,26 in.)
Velocità di copia	Monocromatico: massimo 17 pagine/minuto (formatoA4) ¹ Colore: massimo 11 pagine/minuto (formatoA4) ¹
Copie Multiple	Impila/Fascicola fino a 99 pagine
Ingrandimento/Riduzione	da 25% a 400% (in incrementi dell'1%)
Risoluzione	Carta normale, per getto di inchiostro o lucida: (Monocromatico) <ul style="list-style-type: none"> ■ Scansione fino a 1200×1200 dpi ■ Stampa fino a 1200×1200 dpi (Colore) <ul style="list-style-type: none"> ■ Scansione fino a 600×1200 dpi ■ Stampa fino a 600×1200 dpi OHP/Lucidi: <ul style="list-style-type: none"> ■ Scansione fino a 600×600 dpi ■ Stampa fino a 1200×1200 dpi

¹ Escluso il tempo necessario per caricare la carta. In base a un modello standard Brother. (Modalità veloce/Impilatura) La velocità di copia varia in base alla complessità del documento.

PhotoCapture Center™

Supporti disponibili

CompactFlash®

(Solo modello I)

(Microdrive™ non è compatibile)

(Le schede Compact I/O come una scheda Compact LAN e una scheda Compact Modem non sono supportate.)

SmartMedia® (3,3V)

(Non disponibile per l'utilizzo con ID)

Memory Stick®

Memory Stick Pro™

(Non disponibile per dati musicali con MagicGate™)

MultiMediaCard™

Secure Digital™

xD-Picture Card™¹

DPOF, EXIF, DCF

Photo Print:JPEG²

Scansione a scheda:JPEG, PDF (Colore)

TIFF, PDF (Nero)

Estensione del file

(Formato supporto)

(Formato immagine)

Numero di file

Massimo 999 file nella scheda di memoria

Cartella

I file devono essere nel terzo livello della scheda di memoria.

Senza bordi

Letter, A4, Carta fotografica (10×15 cm)³

¹ Scheda xD-Picture Card™ Scheda convenzionale 16 MB - 512 MB
Scheda xD-Picture Card™ Tipo M 512 MB - 1 GB.

² Il formato JPEG progressivo non è supportato.

³ Vedere *Tipo e formato carta per ciascuna funzione* a pagina 13.

Fax

Compatibilità	Gruppo 3 ITU-T
Sistema di codifica	MH/MR/MMR/JPEG
Velocità modem	Fallback automatico 14400 bps
Dimensione documento	Larghezza ADF: da 147 mm a 216 mm (da 5,8 in. a 8,5 in.) Altezza ADF: da 147 mm a 356 mm (da 5,8 in. a 14 in.) Larghezza piano scanner: max. 216 mm (8,5 in.) Altezza piano scanner: max. 297 mm (11,7 in.)
Larghezza scansione	208 mm (8,2 in.)
Larghezza stampa	204 mm (8,03 in.)
Scala di grigi	256 livelli
Tipi di Polling	Standard, Protetto, Sequenziale differito: (solo Monocromatico)
Regolazione Contrasto	Automatico/Chiaro/Scuro (impostazione manuale)
Risoluzione	<ul style="list-style-type: none"> ■ Orizzontale 8 punti/mm (203 punti/in) ■ Verticale <ul style="list-style-type: none"> Standard 3,85 riga/mm (98 riga/in.) (Mono) 7,7 riga/mm (196 riga/in.) (Colore) Fine 7,7 riga/mm (196 riga/in.) (Mono/Colore) Foto 7,7 riga/mm (196 riga/in.) (Mono) Superfine 15,4 riga/mm (392 riga/in.) (Mono)
Chiamata veloce	80 stazioni
Trasmissione circolare	130 stazioni
Ricomposizione automatica	3 volte ad intervalli di 5 minuti
Risposta automatica	0, 1, 2, 3, 4 o 5 squilli
Sorgente comunicazione	Rete telefonica pubblica commutata.
Trasmissione da memoria	Fino a 200 ¹ /170 ² pagine
Ricezione in mancanza di carta	Fino a 480 ¹ /400 ² pagine

¹ Il termine 'Pagine' si riferisce alla 'Brother Standard Chart No. 1' (lettera commerciale tipica, risoluzione standard e codifica MMR). Le specifiche e i materiali stampati sono soggetti a modifica senza preavviso.

² Il termine 'Pagine' si riferisce alla 'Tabella di prova ITU-T n. 1' (lettera commerciale tipica, risoluzione standard e codifica MMR). Le specifiche e i materiali stampati sono soggetti a modifica senza preavviso.

Scanner

Colore/Monocromatico	Sì/Sì
Conformità TWAIN	Sì (per Windows® 98/98SE/Me/2000 Professional/XP ¹ /XP Professional x64 Edition ^{1 3}) Mac OS® 9.1-9.2/Mac OS® X 10.2.4 o versioni successive
Conformità WIA	Sì (Windows® XP ¹)
Intensità colore	36 bit colore Elaborazione (Ingresso) 24 bit colore Elaborazione (Uscita)
Risoluzione	Fino a 19200 × 19200 dpi (interpolata) ² Fino a 600 × 2400 dpi (ottica)
Velocità di scansione	Colore: fino a 5,93 sec. Monocromatico: fino a 3,76 sec. (formato A4 a 100 × 100 dpi)
Dimensione documento	Larghezza ADF: da 147 mm a 216 mm (da 5,8 in. a 8,5 in.) Altezza ADF: da 147 mm a 356 mm (da 5,8 in. a 14 in.) Larghezza piano scanner: max. 216 mm (8,5 in.) Altezza piano scanner: max. 297 mm (11,7 in.)
Larghezza scansione	210 mm (8,26 in.)
Scala di grigi	256 livelli

¹ Windows® XP nella Guida dell'utente include Windows® XP Home Edition, Windows® XP Professional e Windows® XP Professional x64 Edition.

² Massimo 1200 × 1200 dpi per la scansione quando si utilizza il Driver WIA per Windows® XP (è possibile selezionare la risoluzione fino a 19200 × 19200 dpi utilizzando l'Utilità Scanner Brother)

³ I driver di XP Professional x64 Edition possono essere scaricati dal sito <http://solutions.brother.com>.



Nota

Mac OS® X per la scansione è supportato in Mac OS® X 10.2.4 o versioni successive.

Stampante

Driver stampante	Windows® 98/98SE/Me/2000 Professional / il driver XP ¹ e XP Professional x64 Edition ^{1 6} supportano la modalità Brother Compressione originale e la funzionalità di stampa bi-direzionale Driver Inchiostro Brother Per Mac OS® 9.1-9.2/Mac OS® X 10.2.4 o versioni successive
Risoluzione	Fino a 1200 × 6000 dpi ² 1200 × 1200 dpi 600 × 600 dpi 600 × 150 dpi
Velocità di stampa	Massimo 20 pagine/minuto (Monocromatico) ³ Massimo 15 pagine/minuto (Colore) ³
Larghezza stampa	204 mm (216 mm) ⁴
Font su disco	35 TrueType
Senza bordi	Letter, A4, A6, Carta fotografica, Scheda, Cartolina ⁵

¹ Windows® XP nella Guida dell'utente include Windows® XP Home Edition, Windows® XP Professional e Windows® XP Professional x64 Edition.

² La qualità dell'immagine stampata varia a seconda di molti fattori tra cui, ma non solo, la risoluzione e la qualità dell'immagine sorgente e il tipo di supporto di stampa.

³ In base a un modello standard Brother.
Formato A4 in modalità bozza.
Escluso il tempo necessario per caricare la carta.

⁴ Quando si imposta la funzione senza bordi su Sì.

⁵ Vedere *Tipo e formato carta per ciascuna funzione* a pagina 13.

⁶ I driver di XP Professional x64 Edition possono essere scaricati dal sito <http://solutions.brother.com>.

Interfacce

USB	Un cavo di interfaccia USB 2.0 non più lungo di 2,0 m (6 piedi). ¹
Cavo LAN	cavo UTP Ethernet categoria 5 o superiore.
LAN senza fili	L'apparecchio supporta la comunicazione senza fili IEEE 802.11b/g con una LAN senza fili utilizzando la modalità Infrastruttura o una connessione peer-to-peer in modalità Ad-hoc.

¹ L'apparecchio dispone di un'interfaccia USB 2.0 ad alta velocità. L'interfaccia è compatibile con l'USB 2.0 ad alta velocità; tuttavia, la velocità massima di trasferimento dati sarà 12 Mbit/s. È possibile connettere l'apparecchio a un computer con interfaccia USB 1.1.

Requisiti del computer

Requisiti minimi di sistema e funzioni software PC supportate													
Piattaforma computer e versione sistema operativo	Funzioni software PC supportate	Interfaccia PC	Processore minimo	RAM minima	RAM consigliata	Spazio disponibile su disco rigido							
						per Driver	per Applicazioni						
Sistema operativo Windows®	Stampa, PC-Fax ² , scansione, disco rimovibile	USB	Intel® Pentium® II o equivalente	32MB	64MB	90MB	130MB						
								2000 Professional XP Home XP Professional	64MB	128MB	150MB	220MB	
									XP Professional x64 Edition Download da http://solutions.brother.com/	128MB	256MB	150MB	220MB
										256MB	512MB	150MB	220MB
Sistema operativo Macintosh®	Stampa, PC-Fax ^{2,4} , scansione ³ , disco rimovibile	Senza fili 802.11 b/g ¹	AMD Opteron™ AMD Athlon™ 64 Intel® Xeon™ incluso Intel® EM64T Intel® Pentium® 4 incluso Intel® EM64T	Tutti i modelli base soddisfano i requisiti minimi		80MB	200MB						
				128MB	160MB								
OS 9.1-9.2	Stampa, PC-Fax ^{2,4} , scansione ³ , disco rimovibile				64MB	80MB	200MB						
OS X 10.2.4 o versioni successive	Stampa, PC-Fax ^{2,4} , scansione ³ , disco rimovibile				128MB	160MB	200MB						

¹ Senza fili 802.11 b/g non è disponibile per Mac OS® 9.1-9.2.

² PC-Fax supporta solo le operazioni fax in bianco e nero.

³ Il tasto Scan dedicato e la scansione in rete non sono disponibili per Mac OS® 9.1-9.2.

⁴ Invio PC-Fax solo per utenti Mac®.

Per gli ultimi aggiornamenti dei driver, visitare il Brother Solutions Center all'indirizzo <http://solutions.brother.com>

Ricambi

Inchiostro

L'apparecchio utilizza cartucce di inchiostro per Nero, Giallo, Ciano e Magenta, separate dal gruppo delle testine di stampa.

Durata delle cartucce d'inchiostro

Nero – Circa 500 pagine con copertura del 5% Giallo, Ciano e Magenta - Circa 400 pagine con copertura del 5%

- I suddetti dati si basano sulla presunzione di stampa continua a una risoluzione di 600 x 600 dpi in modalità normale dopo l'installazione di una nuova cartuccia d'inchiostro.
- Il numero di pagine stampate con una cartuccia dipende dalla frequenza di utilizzo dell'apparecchio e dal numero di pagine stampate a ogni uso.
- L'apparecchio pulisce automaticamente e periodicamente il gruppo delle testine di stampa. Questo processo utilizza una piccola quantità d'inchiostro.
- La prima volta che si installa un set di cartucce d'inchiostro, l'apparecchio utilizza una piccola quantità d'inchiostro per riempire e predisporre i tubi di distribuzione dell'inchiostro. Questo processo ha luogo solo una volta.
- Una piccola quantità d'inchiostro rimane nella cartuccia quando l'apparecchio la rileva come vuota. Questo è necessario per evitare che l'aria secchi e danneggi il gruppo delle testine di stampa.

Articoli di consumo di ricambio

<Nero> LC900BK <Ciano> LC900C
<Magenta>LC900M <Giallo> LC900Y

Rete (LAN)

LAN	L'apparecchio può essere collegato a una rete per la Stampa in rete, la Scansione in rete e le funzioni di Invio e Ricezione PC-Fax (solo Windows®). È anche incluso il software Brother BRAdmin Professional per la gestione in rete.
Supporto per	Windows® 98/98SE/Me/2000/XP Mac OS® 9.1 - 9.2, Mac OS® X 10.2.4 o versioni successive Ethernet 10/100 BASE-TX Auto Negotiation (LAN cablata) IEEE 802.11 b/g (LAN senza fili)
Protocolli	TCP/IP ARP, RARP, BOOTP, DHCP, APIPA, NetBIOS, WINS, LPR/LPD, Port9100, mDNS, FTP, TELNET, SNMP, TFTP, Porta scanner
Sicurezza di rete	SSID/ESSID, 128 (104) / 64 (40) bit WEP, WPA-Personal (TKIP)
SecureEasySetup™	Sì (impostazione semplice con il router in grado di utilizzare SecureEasySetup™-)



Nota

- BRAdmin Professional non è supportato in Mac OS®.
 - La LAN senza fili non è disponibile per Mac OS® 9.1-9.2.
 - BRAdmin Light è disponibile per Mac OS® X 10.2.4 o versioni successive. Per maggiori informazioni, visitare il Brother Solutions Center (<http://solutions.brother.com>).
 - Scansione di rete e Remote Setup sono disponibili per Mac® OS X 10.2.4 o versioni successive.
-

L'elenco riporta una lista completa di funzioni e termini che compaiono nei manuali Brother. La disponibilità di tali funzioni varia a seconda del modello acquistato.

A impulsi

Un tipo di composizione dei numeri di telefono che utilizza un disco combinatore.

A toni

Un modo di comporre i numeri di telefono con apparecchi a tasti.

Accesso al recupero remoto

La possibilità di accedere all'apparecchio in modo remoto da un telefono a toni.

Accesso duplice

L'apparecchio può eseguire la scansione dei fax in uscita o delle operazioni programmate in memoria mentre invia un fax memorizzato o riceve o stampa un fax in arrivo.

ADF (alimentatore automatico documenti)

Il documento può essere collocato nell'ADF e la scansione viene eseguita automaticamente una pagina alla volta.

Annullamento di un'operazione

Annula un'operazione programmata, come Fax differito o Polling.

Auto riduzione

Riduce le dimensioni dei fax in arrivo.

Chiamata veloce

Un numero precedentemente programmato per facilitare le chiamate. Occorre premere **Ricerca/Chiam.Veloce**, e digitare il codice a due cifre, quindi premere **Inizio Mono** o **Inizio Colore** per effettuare la chiamata.

Codice di accesso remoto

Il proprio codice di quattro cifre (✕) che consente di chiamare e di accedere all'apparecchio da un altro apparecchio.

Codice ricezione fax

Premere questo codice (✕ 5 1) quando si risponde a una chiamata fax da un telefono in derivazione o esterno.

Codice ricezione telefonica (solo per la modalità Fax/Tel)

Quando l'apparecchio risponde a una chiamata vocale, emette un doppio squillo. È possibile rispondere alla chiamata da un telefono in derivazione digitando il codice (# 5 1).

Contrasto

Impostazione che compensa il chiaro e lo scuro dei documenti, schiarendo nei fax o nelle copie i documenti scuri e scurendo quelli chiari.

Display (display a cristalli liquidi)

Lo schermo dell'apparecchio che mostra i messaggi interattivi durante la Programmazione su schermo e riporta la data e l'ora di quando l'apparecchio non è in uso.

ECM (Modalità correzione errore)

Rileva gli errori durante la trasmissione dei fax e invia nuovamente le pagine del documento che avevano presentato un errore.

Errore di comunicazione (Errore com.)

Un errore durante l'invio o la ricezione di fax, causato di solito da disturbi o elettricità statica sulla rete.

Fax differito

Invia il fax a un'ora specifica della giornata.

Fax manuale

Quando si solleva il ricevitore del telefono esterno in modo da sentire la risposta dell'apparecchio fax ricevente prima di premere **Inizio Mono** o **Inizio Colore** per iniziare la trasmissione.

Fax/Tel

Si possono ricevere fax e telefonate. Non usare questa modalità se si sta utilizzando un dispositivo di segreteria telefonica (TAD).

Giornale Fax

Elenca i dati degli ultimi 200 fax in entrata e in uscita. TX sta per Trasmissione. RX sta per Ricezione.

Gruppo di compatibilità

La possibilità di un apparecchio fax di comunicare con un altro. La compatibilità è assicurata tra i Gruppi ITU-T.

Identificativo

I dati memorizzati che compaiono sul margine superiore delle pagine inviate via fax. Comprende il nome e il numero fax del mittente.

Impostazioni provvisorie

È possibile selezionare alcune opzioni per ciascuna trasmissione fax e copia senza modificare le impostazioni predefinite.

Impostazioni utente

Un rapporto stampato che mostra le impostazioni attuali dell'apparecchio.

Inoltro fax

Invia un fax ricevuto in memoria a un altro numero fax precedentemente impostato.

Lista aiuti

Uno stampato della tabella completa dei Menu che si possono utilizzare per programmare l'apparecchio quando non si ha la Guida dell'utente a portata di mano.

Lista di composizione rapida

Elenca in ordine numerico numeri e nomi memorizzati nella memoria dei numeri di Chiamata veloce.

Luminosità

Modificando la luminosità, l'intera immagine diventa più chiara o più scura.

Memorizzazione fax

È possibile memorizzare i fax ricevuti in memoria.

Metodo di codifica

Metodo per codificare le informazioni contenute in un documento. Tutti gli apparecchi fax devono utilizzare uno standard minimo di Modified Huffman (MH). L'apparecchio è in grado di utilizzare sistemi di compressione maggiore, Modified Read (MR), Modified Modified Read (MMR) e JPEG, se l'apparecchio ricevente è dotato delle stesse capacità.

Miglioramento colore

Regola il colore dell'immagine per migliorare la qualità di stampa, perfezionando la nitidezza, il bilanciamento del bianco e la densità del colore.

Modalità menu

Modalità di programmazione per modificare le impostazioni dell'apparecchio.

Modo overseas

Modifica provvisoriamente i segnali fax per tener conto di disturbi ed elettricità statica sulle linee telefoniche di comunicazione con l'estero.

N. squilli F/T

La durata degli squilli emessi dall'apparecchio Brother (quando la modalità Ricezione è impostata su Fax/Tel) per avvisare di rispondere a una chiamata vocale in arrivo.

Numero Gruppo

Un gruppo di numeri di Chiamata veloce memorizzati in una posizione corrispondente a un numero di Chiamata veloce per la Trasmissione circolare.

Numero squilli

Il numero di squilli prima che l'apparecchio risponda in modalità Solo fax e Fax/Tel.

OCR (riconoscimento ottico dei caratteri)

Il software applicativo in dotazione, ScanSoft® OmniPage®, converte un'immagine di testo in testo modificabile.

Operazioni rimanenti

Si può controllare quali operazioni sono in attesa nella memoria ed eventualmente annullarle individualmente.

Pausa

Consente di interporre una pausa di 3,5 secondi nella sequenza di composizione dei numeri di Chiamata veloce. Premere **Rich/Pausa** il numero desiderato di volte, per ottenere una pausa più lunga.

PhotoCapture Center™

Consente di stampare fotografie digitali dalla fotocamera digitale ad alta risoluzione per una stampa di qualità.

Polling

L'operazione con cui un apparecchio fax ne chiama un altro per recuperare i messaggi fax in attesa.

Ricerca

Una lista elettronica in ordine alfabetico dei numeri memorizzati come numeri di Chiamata veloce o di Gruppo.

Ricezione in mancanza di carta

Per ricevere i fax nella memoria dell'apparecchio quando l'apparecchio ha esaurito la carta.

Ricomposizione automatica

Funzione che consente all'apparecchio di ricomporre l'ultimo numero fax dopo cinque minuti se il documento non era stato trasmesso perché la linea era occupata.

Rilevazione fax

Consente all'apparecchio di rispondere ai segnali di chiamata CNG se si interrompe una chiamata fax al momento della risposta.

Risoluzione

Il numero di linee verticali e orizzontali per pollice. Vedere: Standard, Fine, Super Fine e Foto.

Risoluzione Fine

Questa risoluzione è pari a 203 × 196 dpi. Viene utilizzata per la stampa di caratteri piccoli e di grafici.

Risoluzione fotografica

Un'impostazione di risoluzione che utilizza varie sfumature di grigio per offrire la migliore rappresentazione delle fotografie.

Risoluzione standard

203 × 97 dpi. Viene utilizzata per un testo di dimensione normale e per la trasmissione più veloce.

Risoluzione Super fine

392 × 203 dpi. Ideale per caratteri di stampa molto piccoli e grafica lineare.

Scala di grigi

Le sfumature di grigio disponibili per copiare e inviare fotografie via fax.

Scansione

L'operazione di invio al computer dell'immagine elettronica di un documento cartaceo.

Scansione a scheda

Si può effettuare la scansione di un documento monocromatico o a colori in una scheda di memoria. Le immagini monocromatiche saranno eseguite in formato TIFF o PDF, mentre quelle a colori in formato PDF o JPEG.

Segnali di chiamata CNG

I segnali speciali (segnali acustici) inviati dagli apparecchi fax durante la trasmissione automatica per informare l'apparecchio ricevente che un apparecchio fax sta effettuando una chiamata.

Segnali fax

I segnali emessi dagli apparecchi telefax quando inviano o ricevono i fax mentre comunicano informazioni.

Stampa di backup

L'apparecchio stampa una copia di ogni fax ricevuto e memorizzato. Si tratta di una funzione di sicurezza per non perdere i messaggi qualora si verificasse un'interruzione di corrente.

TAD (segreteria telefonica)

È possibile collegare una segreteria telefonica esterna all'apparecchio.

Telefono esterno

Una segreteria telefonica (TAD) o un telefono collegato alla presa telefonica dell'apparecchio.

Telefono in derivazione

Un telefono che utilizza la stessa linea del fax ma che è collegato a una presa a muro separata.

Tempo giornale

L'intervallo di tempo programmato tra i Rapporti Giornale Fax stampati automaticamente. Si può stampare il Giornale Fax a richiesta senza interrompere il ciclo.

Trasmissione

L'operazione di inviare fax, utilizzando le linee telefoniche dall'apparecchio a un apparecchio fax ricevente.

Trasmissione circolare

La possibilità d'inviare lo stesso messaggio fax a più di un destinatario.

Trasmissione cumulativa

(Solo per i fax in bianco e nero.) Come funzione di risparmio, consente di inviare in un'unica trasmissione tutti i fax differiti destinati allo stesso numero.

Trasmissione fax automatica

Invio di fax senza alzare il ricevitore di un telefono esterno.

Trasmissione in tempo reale

Quando la memoria è esaurita, si possono inviare i documenti in tempo reale.

Volume del segnale acustico

Impostazione del volume del segnale acustico quando si preme un tasto o si commette un errore.

Volume squilli

L'impostazione del volume degli squilli dell'apparecchio.

Xmit Report (Rapporto di verifica della trasmissione)

Un elenco di ogni fax inviato, che ne riporta la data, l'ora e il numero.

F

Indice

A

Accesso duplice	34
ADF (alimentatore automatico documenti)	10, 30
AIUTO	
messaggi sul display	118
utilizzo dei tasti dei menu	118
Tabella Menu	119
Anteprima fax	54
Apple® Macintosh®	
Vedere la Guida software dell'utente inclusa nel CD-ROM.	
Automatica	
ricezione fax	37
Rilevazione fax	39

B

Buste	13, 16
-------------	--------

C

Cancellazione	
Inoltro fax	36, 59
Paging	59
Carta	12, 134
dimensioni del documento	10
Formato	22
Tipo	21
Cartucce d'inchiostro	
controllo del livello d'inchiostro	112
sostituzione	115
Chiamata veloce	
memorizzazione	48
modifica	48, 49
Codici di accesso, memorizzazione e composizione numeri	52
Codici fax	
Codice di accesso remoto	57
Codice ricezione fax	41
Codice ricezione telefonica	41
modifica	45, 57
Collegamenti multilinea (PBX)	44
Collegamento	
TAD esterna	43
telefono esterno	43

Composizione	
Chiamata in uscita	47
codici di accesso e numeri di carta di credito	52
Gruppi	32
manuale	46
una pausa	47
Composizione rapida	
Chiamata veloce	
impostazione con posizione di 2-cifre	48
impostazione dalle chiamate in uscita	48
modifica	48, 49
utilizzo	46
Codici di accesso e numeri di carta di credito	
impostazione	52
Composizione gruppo	
impostazione dei Gruppi per la Trasmissione circolare	50
modifica	48, 49
Ricerca	46, 47
Trasmissione circolare	32
utilizzo di Gruppi	32
ControlCenter2	
Vedere la Guida software dell'utente inclusa nel CD-ROM.	
Coperchio alimentatore ADF	101
Copia	
accesso alla modalità Copia	68
contrasto	71
formato carta	70
ingrandimento/riduzione	69
layout pagina	72
luminosità	70
memoria esaurita	73
multiple	68
nuove impostazioni predefinite	73
ordinamento (solo con ADF)	71
qualità	69
Ripristino delle impostazioni predefinite	73
saturazione del colore	71
singola	68
Tipo carta	70
utilizzando l'ADF	68

E

ECM (Modalità correzione errore)9

F

Fax, do PC

Vedere la Guida software dell'utente
inclusa nel CD-ROM.

Fax, indipendente

invio 30, 63

accesso alla modalità Fax30

cancellazione dalla memoria36

contrasto33

dal piano dello scanner31

dalla memoria (Accesso duplice)34

fax differito35

interferenza sulla linea telefonica109

manuale36

nuove impostazioni predefinite35

overseas35

ripristino alle impostazioni di fabbrica
.....36

Risoluzione33

Trasmissione circolare32

trasmissione cumulativa differita35

Trasmissione in tempo reale34

ricezione37

adattamento al formato carta39

dal telefono in derivazione41

in memoria40

Inoltro fax59

interferenza sulla linea telefonica109

Modalità Ricezione, selezione37

N. squilli F/T, impostazione38

Numero squilli, impostazione38

problemi 104, 105

recupero da una sede remota60

stampa dalla memoria40

Funzioni telefoniche personalizzate

su una linea singola 45, 107

G

Gruppi per la Trasmissione circolare50

I

Impostazione remota

Vedere la Guida software dell'utente
inclusa nel CD-ROM.

Inceppamenti

carta 101

documento 101

Inoltro fax

modifica remota59, 60

programmazione di un numero 53

Interferenza sulla linea telefonica 109

Interruzione alimentazione 118

Istruzioni di sicurezza90, 94

L

LCD (display a cristalli liquidi) 118

Attesa 24

Contrasto 24

Lista aiuti 62

Luminosità 24

Spegni monitor 25

Linea telefonica

collegamenti 44

multilinea (PBX) 44

problemi 106

tipo 42

M

Macintosh®

Vedere la Guida software dell'utente
inclusa nel CD-ROM.

Manuale

composizione 46

ricezione 37

trasmissione 36

Manutenzione ordinaria 114

Memorizzazione 118

Memorizzazione fax 53

attivazione 53

stampa dalla memoria 40

Messaggi d'errore sul display 97

Controlla carta 97

Errore comunic 98

Imposs.iniziare 99

Imposs.stampare 99

Inchiostro esaurito 98

Memoria esaurita	98
durante la scansione di un documento	73
Modifica imposs.	99
Non utilizzato	46
Pulizia imposs.	99
Quasi esaurito	99
Scan. imposs.	99
Modalità Fax/Tel	
Codice ricezione fax	41
Codice ricezione telefonica	41
doppio squillo (chiamate vocali)	38
N. squilli F/T	38
Numero squilli	38
ricezione chiamata da un telefono in	
derivazione	41
Modalità Ricezione	37
Fax/Tel	37
Manuale	37
Solo fax	37
Tel./Segr. Est.	37
Modalità, accesso	
Copia	68
Fax	30
Scan	6

N

Numeri di carta di credito	52
Numero squilli, impostazione	38

P

Pannello dei comandi	6
PaperPort®	
Vedere la Guida software dell'utente e la	
Guida dell'utente PaperPort® sul CD-ROM.	
.....	
PhotoCapture Center™	
Anteprima fotografie	78
CompactFlash®	76
do PC	
Vedere la Guida software dell'utente	
inclusa nel CD-ROM.	
Impostazioni di stampa	
Contrasto	82
Luminosità	82
Miglioramento del colore	82
Nuove impostazioni predefinite	84
Qualità	82

Ripristino alle impostazioni di fabbrica	84
Tipo e Formato carta	82
Memory Stick Pro™	76
Memory Stick®	76
MultiMediaCard™	76
Ritaglio	83
Scansione a scheda	84
SecureDigital™	76
Senza bordi	83
SmartMedia®	76
specifiche tecniche	136
Stampa DPOF	80
Stampa foto	80
Stampa Indice	79
Stampa tutte le foto	79
xD-Picture Card™	76
Presto! PageManager®	
Vedere Aiuti in Presto! PageManager®	
come entrata la Guida dell'utente.	
Programmazione dell'apparecchio	118
Programming your machine	118
Pulizia	
piastra della stampante	115
rullo di scorrimento carta	115
scanner	114
testina di stampa	110

R

Rapporti	61
come effettuare la stampa	62
Configurazione di rete	62
Giornale Fax	62
Tempo giornale	61
Impostazioni utente	62
Lista aiuti	62
Lista di composizione rapida	62
Verifica trasmissione	61, 62
Recupero remoto	57
codice di accesso	57, 58
comandi	59
recupero dei fax	60
Rete	
Scansione	
Vedere la Guida software dell'utente	
inclusa nel CD-ROM.	
Stampa	
Vedere la Guida dell'utente in rete	
inclusa nel CD-ROM.	

Rete Senza Fili	
Vedere la Guida di installazione rapida e la Guida dell'utente in rete disponibile sul CD-ROM.	141
Ricambi	47
Rich/Pausa	47
Riduzione	
copia	69
fax in arrivo	39
Rilevazione fax	39
Risoluzione	
copia	135
fax	137
impostazione per il fax successivo	33
scansione	138
stampa	139
Risoluzione dei problemi	97
controllo del livello d'inchiostro	112
in caso di difficoltà	
chiamate in arrivo	107
copia	107
di stampa	104
invio di fax	106
linea telefonica o collegamenti	106
PhotoCapture Center™	108
Rete	108
ricezione fax	106
scansione	107
software	107
stampa fax in arrivo	105
inceppamento carta	101, 102
messaggi d'errore sul display	97
qualità di stampa	110

S

Scala di grigi	137, 138
Scansione	
Vedere la Guida software dell'utente inclusa nel CD-ROM.	
Segreteria telefonica (TAD)	43
collegamento	44
Sensore ottico	115
Sicurezza memoria	27, 64
Spedizione dell'apparecchio	112
Stampa	
area	15
come migliorare la qualità	110
driver	139
fax dalla memoria	40

inceppamenti carta	102
problemi	104, 105
rapporto	62
risoluzione	139
specifiche tecniche	139

T

TAD (segreteria telefonica),	
esterno	37, 43
collegamento	43, 44
modalità ricezione	37
registrazione messaggio in uscita	44
Telefono esterno, collegamento	43
Telefono senza fili	45
Testo, inserimento	131
caratteri speciali	131
Trasmissione circolare	32
impostazione dei Gruppi	50

V

Volume, impostazione	
diffusore	23
segnale acustico	23
suoneria	22

brother®

**Visitate il nostro sito sul World Wide Web
all'indirizzo
<http://www.brother.com>**

Questo apparecchio è omologato esclusivamente per l'uso nel Paese d'acquisto. I negozi o i concessionari Brother di zona non forniranno assistenza per apparecchi acquistati in altri Paesi.