

在使用本多功能一体机之前，您必须安装硬件和软件。  
请仔细阅读此“快速安装指南”以便获取正确的安装步骤以及安装说明。

## 步骤 1



## 安装本设备

## 步骤 2



## 安装驱动程序和软件



## 安装完成！





将此《快速安装指南》、《使用说明书》及随机光盘保存在适宜的地方，以便随时快捷查询。

安装  
本设备Windows®  
USBWindows®  
并行Windows NT® 4.0  
并行







安装驱动程序和软件

Windows®  
网络Macintosh®  
USBMacintosh®  
网络

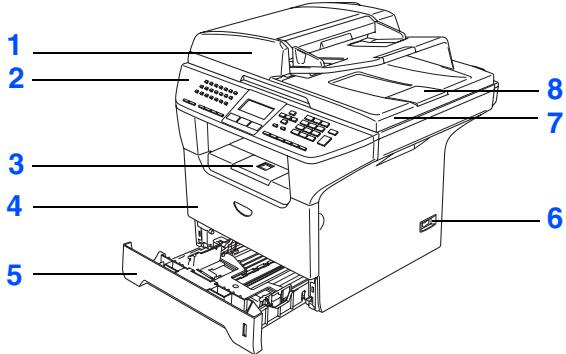
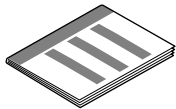
网络管理员

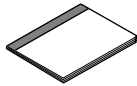
 <b>警告</b>	 <b>注意</b>	 <b>不正确的安装</b>	 <b>注释</b>	 <b>使用说明书</b>
<p>此图标警告您避免可能造成的人身伤害。</p>	<p>此图标说明了您必须遵守或避免的一些步骤以防止损坏打印机或其他物品。</p>	<p>此图标提醒您与打印机不兼容的设备和操作。</p>	<p>此图标提醒您如何应对可能出现的情况或提供有关当前操作如何与其它功能工作的提示。</p>	<p>指明应参考使用说明书。</p>

## 纸箱内组件

 <p>1. 自动进稿器 (ADF) 2. 操作面板 3. 正面向下出纸托板 (支撑翼板) 4. 前盖</p> <p>5. 纸盒 6. 电源开关 7. 原稿盖板 8. ADF 原稿输出托板</p>	 <p>快速安装指南</p>	
	 <p>光盘</p>	
	 <p>使用说明书</p>	
 <p>硒鼓单元组件 (包括墨粉盒)</p>	 <p>交流电源线</p>	 <p>电话线</p>

国家不同，纸箱内组件可能不同。

保留所有包装材料和纸箱。



■ 为确保安全操作，必须仅将附带的插头插入通过标准电线正确接地的标准插座。未接地设备可能会引起电击灾害和过度的电噪声辐射。

■ 接口电缆不是标准附件。请购买适合您要使用的接口的接口电缆（并行、USB 或网络）。

■ 请在安装软件的过程中根据屏幕提示连接接口电缆。

### ■ USB 线

请确保您使用的 USB 2.0 线不长于 2 米。

使用 USB 线时，确保将其连接到计算机的 USB 端口上，请勿将其连接到键盘的 USB 端口或无电源的 USB 集线器上。

### ■ 并行线

请确保您使用的并行线不长于 2 米。

使用与 IEEE 1284 兼容的屏蔽接口电缆。

### ■ 网络线

对于 10BASE-T 或 100BASE-TX 快速以太网网络，应使用一个直通 Category5（或更高版本）的绞合电缆。

# 操作面板

MFC-8460N

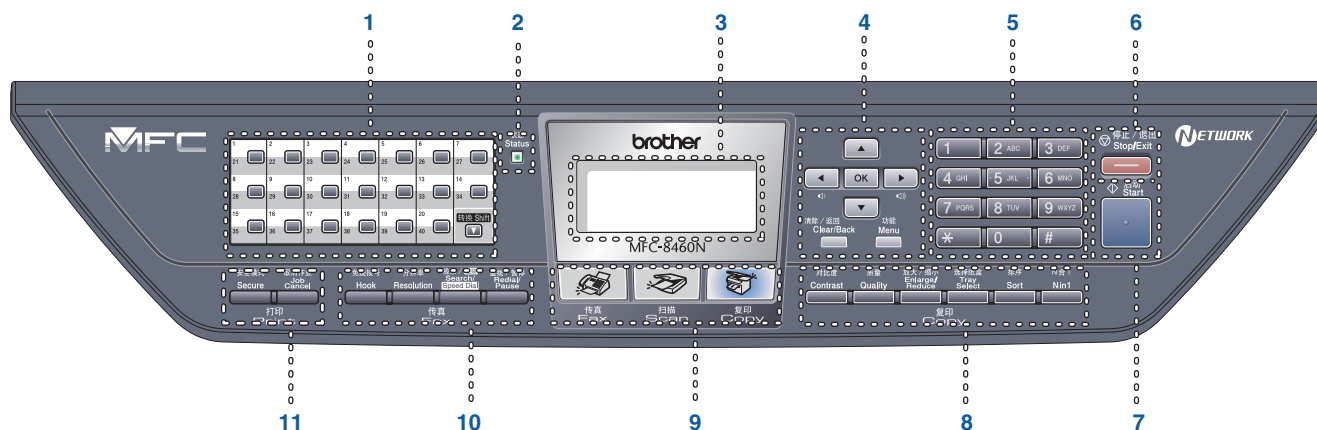

MFC-8860DN

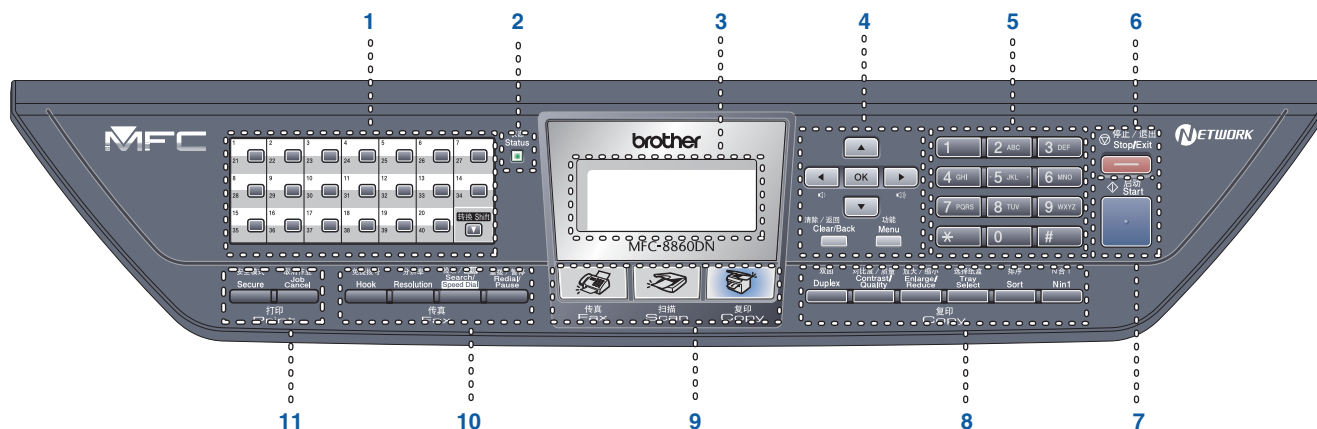

1	单键拨号键	2	状态 LED	3	液晶显示屏 (LCD)
4	功能键	5	拨号盘	6	停止 / 退出键
7	启动键	8	复印键	9	模式键
10	传真和电话键	11	打印键		



有关操作面板的详情，请参见使用说明书第 1 章中的“操作面板概述”。



移动本设备时，抓住扫描器下方的侧把手。请勿抬起设备底部进行搬运。

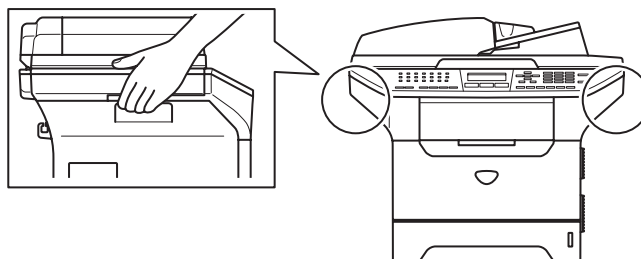

## 步骤 1 安装本设备

1. 安装硒鼓单元组件 .....	4
2. 将纸张装入纸盒 .....	5
3. 松开扫描器锁 .....	6
4. 安装电源线和电话线 .....	6
5. 设置日期和时间 .....	8
6. 设置本机标识 .....	9
7. 音频和脉冲拨号模式 .....	9
8. 选择一种接收模式 .....	10
9. 设置液晶显示屏对比度 .....	11

## 步骤 2 安装驱动程序和软件

随机光盘 “MFL-Pro Suite” .....	12
用于 USB 线用户 (适用于 Windows® 98/98SE/Me/2000 专业版 /XP/XP 专业版 x64 版本) .....	14
适用于并行线用户 (适用于 Windows® 98/98SE/Me/2000 专业版 /XP/XP 专业版 x64 版本) .....	16
适用于 Windows NT® Workstation 版本 4.0 用户 .....	18
适用于网络线用户 (适用于 Windows® 98/98SE/Me/NT/2000 专业版 /XP/XP 专业版 x64 版本) .....	19
用于 USB 线用户 .....	22
■ 适用于 Mac OS® X 10.2.4 或更高版本 .....	22
用于 USB 线用户 .....	24
■ 适用于 Mac OS® X 10.2.4 或更高版本 .....	25

### ■ 对于网络用户及管理员

BRAdmin 专业配置实用程序 (适用于 Windows® 用户) .....	28
BRAdmin Light 配置实用程序 (适用于 Mac OS® X 用户) .....	30

### ■ 可选件及耗材

可选件 .....	31
更换耗材 .....	31

# 步骤 1 安装本设备

## 1 安装硒鼓单元组件



请勿连接接口电缆。请在安装软件的过程中连接接口电缆。

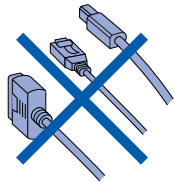

- ① 按下前盖 (1) 释放按钮打开前盖。

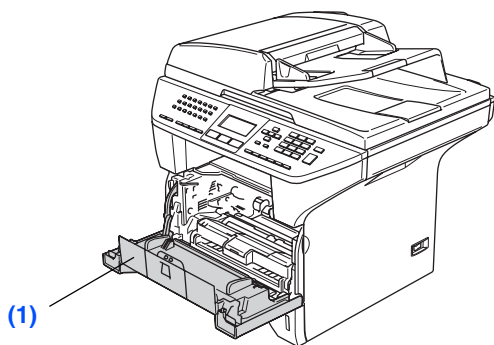
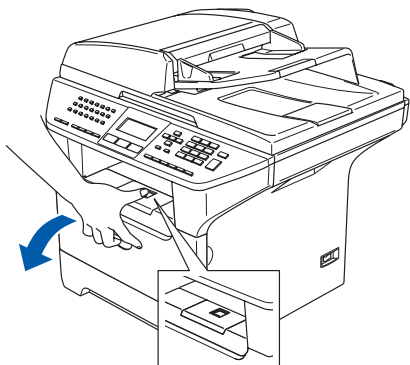

- ② 打开硒鼓单元和墨粉盒组件的包装。

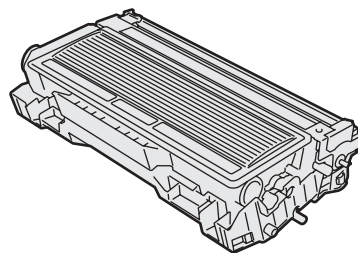

- ③ 左右轻摇数次以使墨粉在组件内均匀分布。

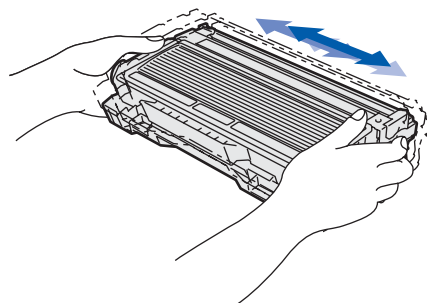

- ④ 将硒鼓单元组件放入设备直至其卡入到位。

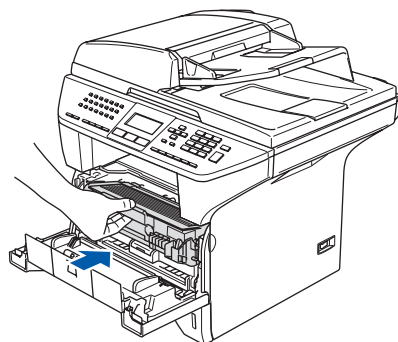

- ⑤ 合上设备前盖。

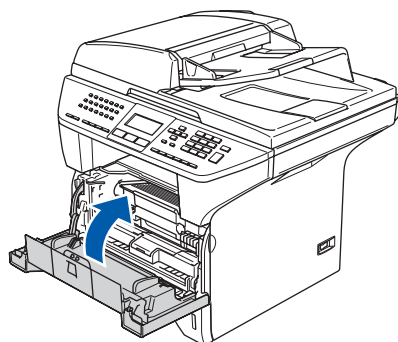

## 2 将纸张装入纸盒

- 1 将纸盒从设备中完全拉出。

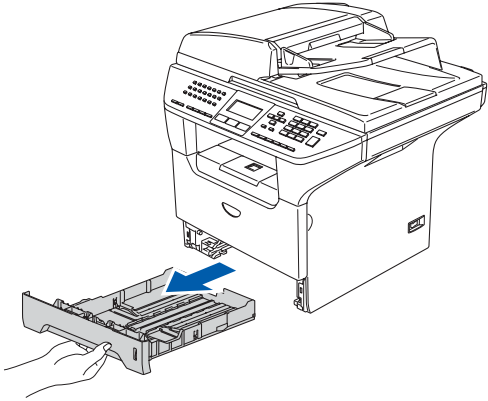

- 2 按下纸张导块释放杆 (1) 时，滑动调节块以适合纸张大小。检查导块是否已固定在槽中。

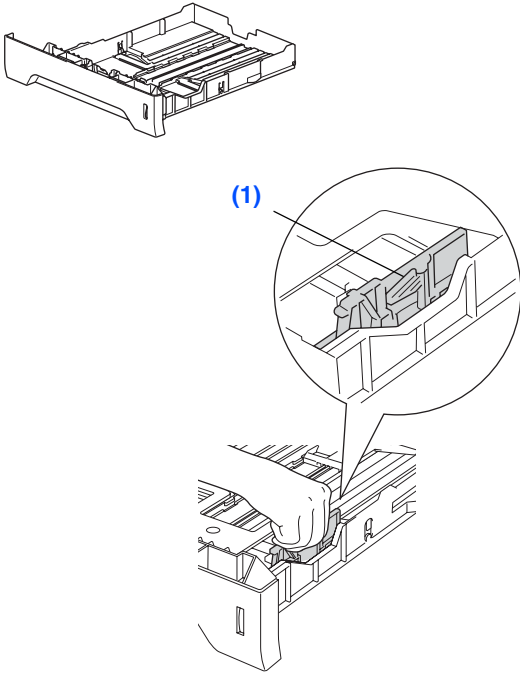

- 3 充分展开堆叠的纸张以避免卡纸和进纸错误。

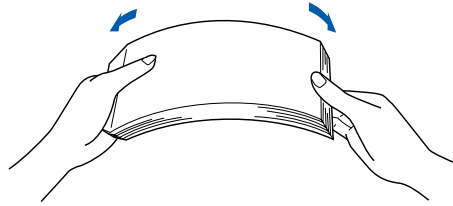

- 4 将纸张放入纸盒。检查纸盒中的纸张是否平整，纸盒中的纸叠的高度是否低于最大纸张容量标记 (1)。

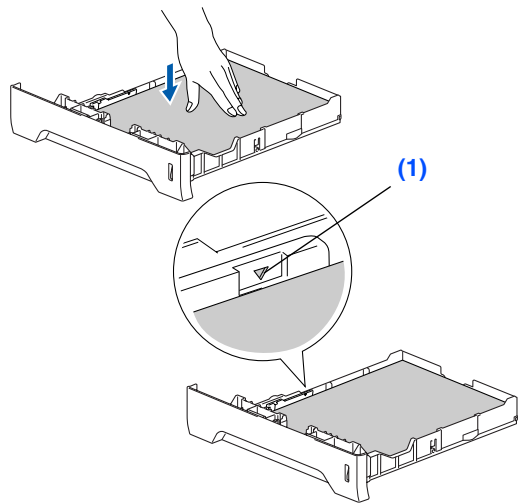

- 5 将纸盒牢固地放回设备并在设备使用前展开纸托板 (1)。

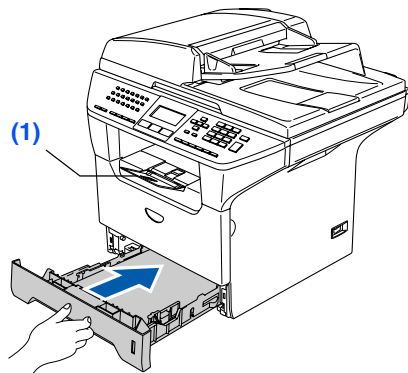

 有关支持纸张规格的详情，参见使用说明书第 2 章中的“适用的纸张和其他介质”。

# 步骤 1 安装本设备

## 3 松开扫描器锁

- 1 将杆 (1) 向上推起，以打开扫描器。  
(灰色的扫描器锁定杆位于后部左侧，原稿盖板的下方 (2)。)

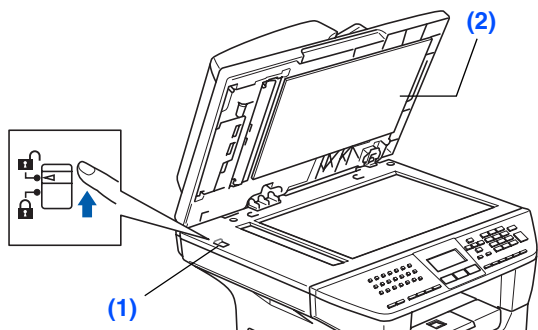

包装及搬运之前必须锁定扫描器，否则将会损坏设备。由此引起的损坏不在保修范围之内！

## 4 安装电源线和电话线



此时请勿连接并行线或 USB 线。

- 1 确保电源开关已关闭。  
将交流电源线连接到设备上。

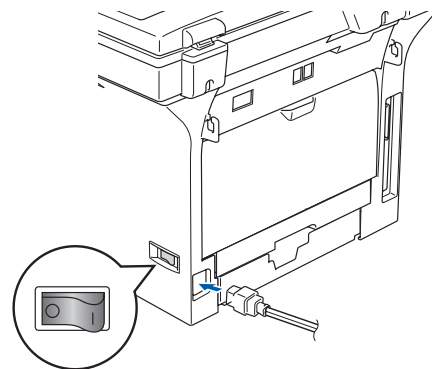

- 2 将交流电源线插入交流电源插座。  
打开电源开关。



若液晶显示屏上出现 **Scanner Locked** (扫描器已锁定)，请立即松开扫描器锁并按 **停止/退出** 键。

- 3 将电话线的一端插入到设备上标有 **LINE** 的插孔上，将另一端连接到调制式墙插座上。

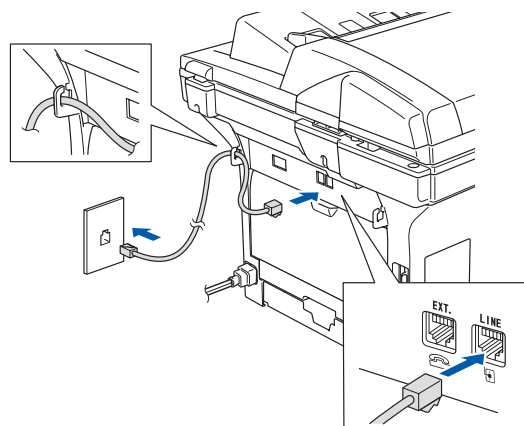





## 警告

- 本设备必须装备接地插头。
- 由于设备通过插座接地，当您将设备连接到电话线时，电源线始终连接在设备上，因此可防止电话网络上潜在的电路危险。同样，当您要移动设备时，也应先断开电话线然后再断开电源线以保护您的自身安全。

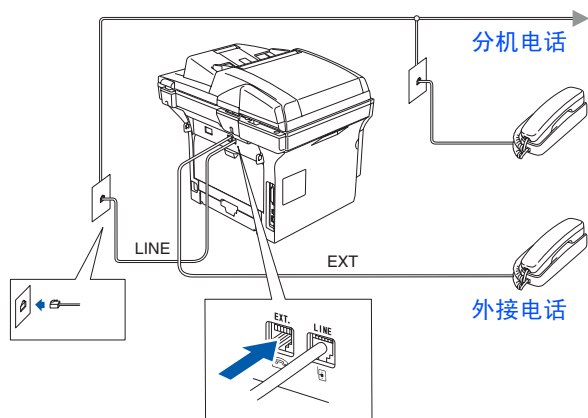
 如果与外接电话共用一条电话线，请按下图所示进行连接。



 如果与外接电话应答设备共用一条电话线，请按下图所示进行连接。

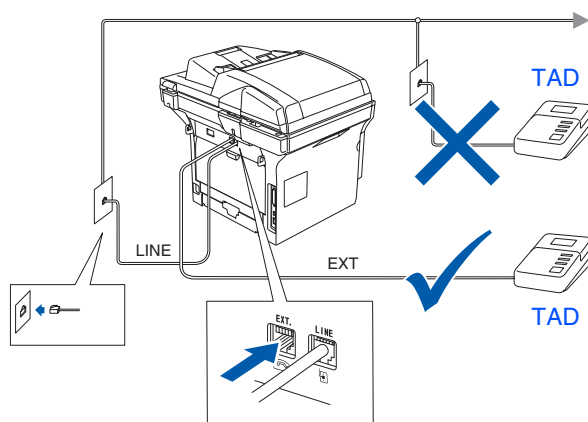

 请将接收模式设置为 External TAD（外接应答设备）。  
详情请参见使用说明书第7章中的“连接外接电话应答设备”。

Windows®  
USB

Windows®  
并行

Windows NT® 4.0  
并行

Windows®  
网络

Macintosh®  
USB

Macintosh®  
网络

网络管理员

# 步骤 1 安装本设备

## 5 设置日期和时间

设备显示日期和时间，对方打印接收到的传真时，将出现这些信息。

- 1 按**功能**键。
- 2 按数字**0**。
- 3 按数字**2**。
- 4 使用拨号盘输入年份的最后两位数字，然后按**OK**键。

02.Date/Time XX/XX/2006  Year:2006
Enter & OK Key

(例如，输入**0,6**代表2006。)

- 5 使用拨号盘输入月份的两位数字，然后按**OK**键。

02.Date/Time XX/XX/2006  Month:03
Enter & OK Key

(例如，输入**0,3**代表三月。)

- 6 使用拨号盘输入日期的两位数字，然后按**OK**键。

02.Date/Time XX/03/2006  Day:25
Enter & OK Key

(例如，输入**2,5**。)

- 7 使用拨号盘以24小时制输入时间，然后按**OK**键。

02.Date/Time 25/03/2006  Time:15:25
Enter & OK Key

(例如，输入**1,5,2,5**代表下午3点25分)

- 8 按**停止 / 退出**键。



如果输入错误，按**停止 / 退出**键从步骤**1**开始。

## 6 设置本机标识

可以储存您的姓名和传真号码，对方打印接收到的传真时，将出现这些信息。

- 1 按**功能键**。
- 2 按数字**0**。
- 3 按数字**3**。
- 4 使用拨号盘输入传真号码（最多 20 位数字），然后按 **OK** 键。要为国际拨号代码输入“+”，按\*。例如，要输入英国拨号代码“+44”，按\*，**4, 4**，然后输入你的传真号码。

```
03.Station ID
Fax: _
Enter & OK Key
```

- 5 使用拨号盘输入电话号码（最多 20 位数字），然后按 **OK** 键。  
(如果电话号码与传真号码相同，请再次输入同一号码。)

```
03.Station ID
Fax: +44XXXXXXXXX
Tel: _
Enter & OK Key
```

- 6 使用拨号盘输入名称（最多 20 个字符），然后按 **OK** 键。

```
03.Station ID
Fax: +44XXXXXXXXX
Tel: +44XXXXXXXXX
Name: _
Enter & OK Key
```

- 参考以下图表输入名称。
- 如果需要输入与前一字符位于同一键上的字符，按 **→** 键将光标移到右侧。
- 如果输入字母错误并要更改，按 **←** 键将光标移动到错误字符下方，按**清除 / 返回**键。

按键	一次	两次	三次	四次
2	A	B	C	2
3	D	E	F	3
4	G	H	I	4
5	J	K	L	5
6	M	N	O	6
7	P	Q	R	S
8	T	U	V	8
9	W	X	Y	Z

 详情请参见使用说明书 D 章中的“输入文本”。

- 7 按**停止 / 退出**键。

## 7 音频和脉冲拨号模式

设备开始设置音频拨号服务。如果您有脉冲拨号服务（循环），则需要更改拨号模式。



- 1 按**功能键**。
- 2 按数字**0**。
- 3 按数字**4**。
- 4 按 **▲** 或 **▼** 键选择脉冲（或音频）。按 **OK** 键。
- 5 按**停止 / 退出**键。

# 步骤 1 安装本设备

## 8 选择一种接收模式

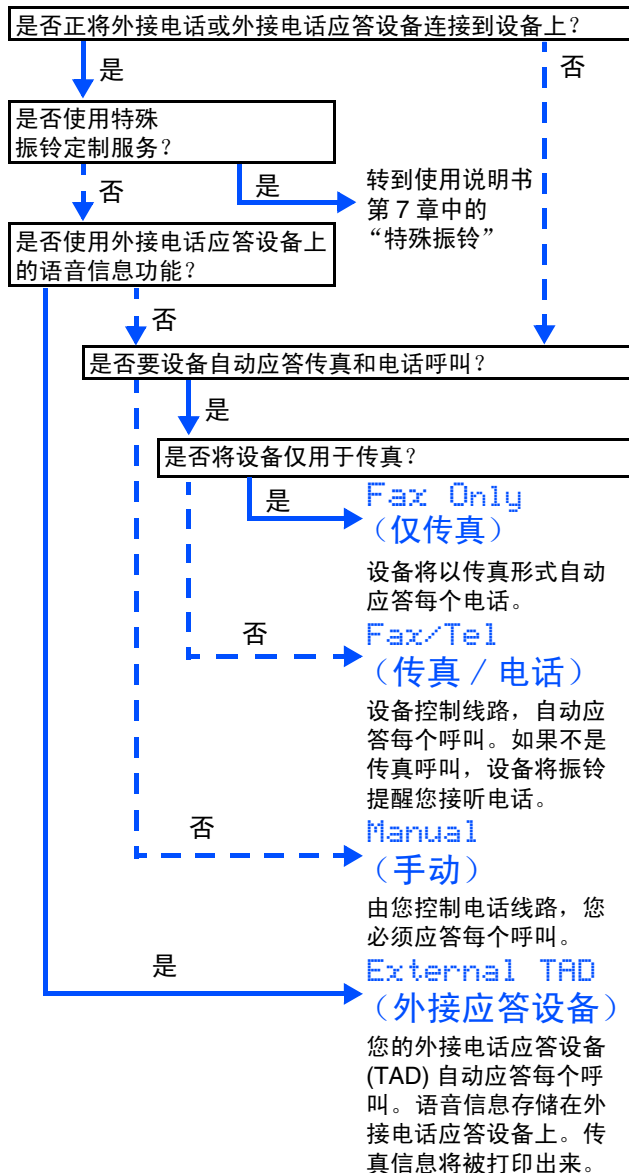
有四种可用的接收模式：**Fax Only**（仅传真），**Fax/Tel**（传真/电话），**Manual**（手动）和**External TAD**（外接应答设备）。  
选择最符合您需要的 **Receive Mode**（接收模式）。





- 1 按功能键。
- 2 按数字 0。
- 3 按数字 1。
- 4 按  或  选择模式。  
按 **OK** 键。
- 5 按 **停止 / 退出** 键。

 详情请参见使用说明书第6章中的“接收传真”。

## 9 设置液晶显示屏对比度

可更改对比度使显示屏更亮或更暗。

- 1 按**功能键**。
- 2 按数字**1**。
- 3 按数字**7**。
- 4 按  键增强对比度。  
— 或 —  
按  键降低对比度。  
按 **OK 键**。
- 5 按**停止 / 退出键**。

转到下一页  
安装驱动程序和软件

## 随机光盘 “MFL-Pro Suite”

光盘包括以下项目：

### Windows®



#### 安装 MFL-Pro Suite

可以安装 MFL-Pro Suite 软件和多功能驱动程序。



#### 安装可选的应用软件

可以安装附加的 MFL-Pro Suite 软件实用程序。



#### 文档

查看 PDF 格式的使用说明书和其他文档（包括浏览器）。随机光盘上的使用说明书包括软件使用说明书和网络使用说明书。对和计算机连接后可使用的功能进行说明。（例如：打印、扫描和网络详情）。



#### Brother Solutions Center（Brother 解决方案中心）

Brother 联系信息和网站链接，提供最新消息和支持信息。



#### 修复 MFL-Pro Suite

（仅适用于 USB 线及并行线用户）

如果安装 MFL-Pro Suite 时发现错误，可使用该功能自动修复和重新安装软件。



MFL-Pro Suite 包括打印机驱动程序、扫描驱动程序、Brother ControlCenter2 和带有 OCR 和 True Type® 字体的 Prest!® Pagemanager®。Pagemanager® 是用来检查已扫描文档的文档管理应用程序。

### Macintosh®



#### MFL-Pro Suite

可安装适用于 Mac OS® 10.2.4 或更高版本的 MFL-Pro Suite，包括打印机驱动程序、扫描驱动程序和 Brother ControlCenter2。也可安装 Presto!® PageManager® 增加 Brother ControlCenter2 的 OCR 功能并轻松扫描、共享及管理照片和文档。



#### Presto!® PageManager®

可安装 Presto!® PageManager® 增加 Brother Control Center2 的 OCR 功能。



#### Documentation

查看使用说明书和其他 PDF 格式的文档（包括阅读器）。随机光盘上的使用说明书包括软件使用说明书和网络使用说明书。对和计算机连接后可使用的功能进行说明。（例如：打印、扫描和网络详情）。



#### Brother Solutions Center（Brother 解决方案中心）

可登陆 Brother Solutions Center（Brother 解决方案中心），这是一个提供 Brother 产品信息的网站，包括：常见问题解答、使用说明书、驱动程序更新和使用本设备的提示。



请遵循该页上的指示操作系统和接口电缆。  
关于最新的驱动程序以及解决问题的最佳方案，请直接从驱动程序或登陆 <http://solutions.brother.com> 访问 Brother 解决方案中心。

安装  
本设备

Windows®



**USB 线用户** ..... 转到第 14 页  
(适用于 Windows® 98/98SE/Me/2000 专业版 /XP/XP 专业版 x64 版本)

Windows®  
USB



**并行线用户** ..... 转到第 16 页  
(适用于 Windows® 98/98SE/Me/2000 专业版 /XP/XP 专业版 x64 版本)

Windows®  
并行



**Windows NT® 工作站版本 4.0 用户** ..... 转到第 18 页  
(适用于并行线用户)

Windows NT® 4.0  
并行



**网络线用户** ..... 转到第 19 页

Windows®  
网络

Macintosh®



**USB 线用户**  
■ 适用于 Mac OS® X 10.2.4 或更高版本 ..... 转到第 22 页

Macintosh®  
USB



**网络线用户**  
■ 适用于 Mac OS® X 10.2.4 或更高版本 ..... 转到第 25 页

Macintosh®  
网络

**对于网络用户及管理员** ..... 转到第 28 页

网络管理员

## 用于 USB 线用户 (适用于 Windows® 98/98SE/Me/2000 专业版 /XP/XP 专业版 x64 版本)

请确保已完成第 4 - 11 页上步骤 1 “安装本设备”中的所有操作。

 在安装 MFL-Pro Suite 前关闭所有其它正在运行的应用程序。

- 1 如果设备已经连接了接口电缆，请关闭设备电源并断开设备与电源插座及计算机的连接。

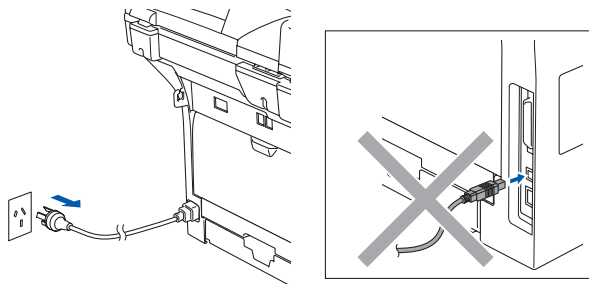

- 2 打开计算机。  
(对于 Windows® 2000 专业版 /XP/XP 专业版 x64 版本，您必须以管理员身份登陆。)

- 3 将 Windows® 随机光盘插入 CD-ROM 光驱中。如果屏幕上出现型号名称选项，选择本设备。如果出现语言选择屏幕，选择语言。



- 4 将出现光盘主菜单。点击**安装 MFL-Pro Suite**。



 如果未出现此窗口，请从 Brother 光盘的根目录中使用 Windows® 浏览器运行 **setup.exe** 程序。

- 5 阅读并接受 Presto!® PageManager® 6 许可证协议后，请点击是。

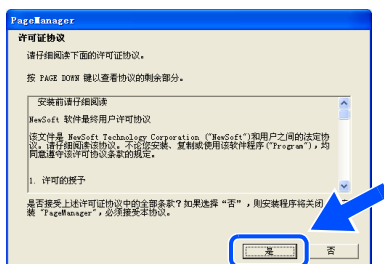

- 6 出现 Brother MFL-Pro Suite 软件许可证协议窗口时，如果您同意该软件许可证协议，请点击是。

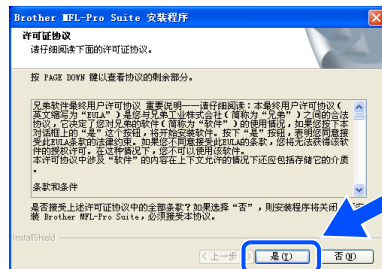

- 7 选择**本地连接**，然后点击**下一步**。安装将继续进行。



若您想安装 PS 驱动程序 (BR-Script3 打印机驱动程序)，选择**自定义安装**然后遵循屏幕提示。当出现**选择组件**屏幕时，选中**PS 打印机驱动程序**，然后继续遵循屏幕上的提示。



- 8 当出现该屏幕时，将 USB 线连接到计算机上，然后再将其连接到设备上。  
(对于 Windows® XP)

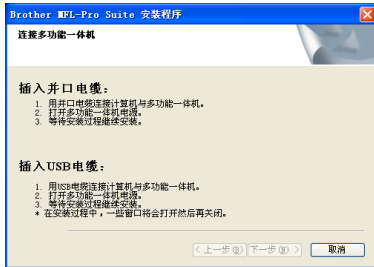

(对于 Windows® 98/98SE/Me/2000)

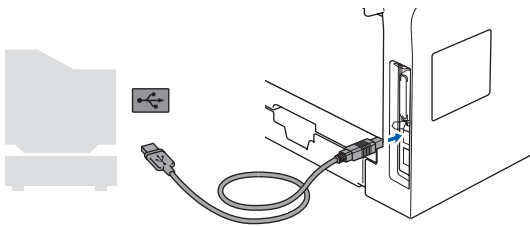
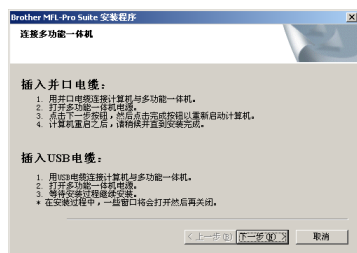

! 请勿将本设备连接到键盘上的 USB 端口或无电源的 USB 集线器上。Brother 建议您直接将本设备连接到计算机上。

- 9 插上电源线并打开设备。

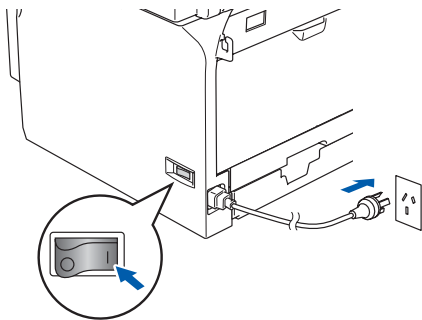

几秒钟后将出现安装屏幕。Brother 驱动程序将自动开始安装。安装屏幕逐个出现。这将持续几秒钟，请等待。

! 安装过程中请勿取消任何屏幕。

- 10 当屏幕显示在线注册时，选择并遵循屏幕提示操作。



- 11 点击**完成**重新启动计算机。  
(重新启动计算机后，对于 Windows® 2000 专业版 /XP/XP 专业版 x64 版本，您必须以管理员身份登陆。)

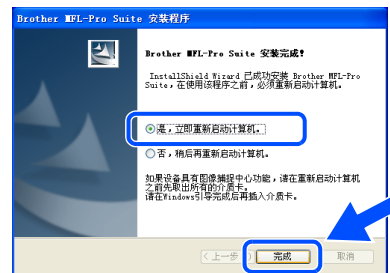

计算机重新启动后，将自动运行**安装诊断**程序。如果安装失败，将出现**安装结果**窗口。若**安装诊断**显示出现错误，请遵循屏幕提示或阅读**在线帮助**和在**开始 / 所有程序 (程序) / Brother/MFL-Pro Suite MFC-XXXX (XXXX 为设备名) 中的常见问题解答**。

- OK! 已经安装了 MFL-Pro Suite (包括打印机驱动程序和扫描驱动程序)。安装完成。



## 适用于并行线用户

(适用于 Windows® 98/98SE/Me/2000 专业版 /XP/XP 专业版 x64 版本)

请确保已完成第 4 - 11 页上步骤 1 “安装本设备”中的所有操作。



在安装 MFL-Pro Suite 前关闭所有其它正在运行的应用程序。

- 1 如果设备已经连接了接口电缆，请关闭设备电源并断开设备与电源插座及计算机的连接。

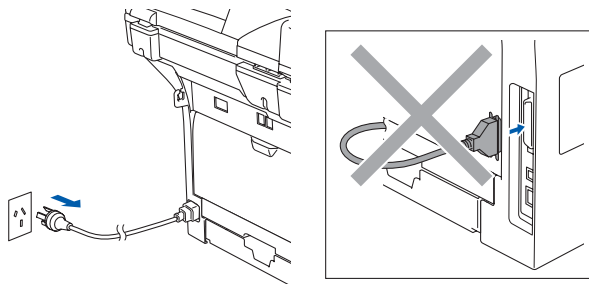

- 2 打开计算机。  
(对于 Windows® 2000 专业版 /XP/XP 专业版 x64 版本，您必须以管理员身份登陆。)
- 3 将 Windows® 随机光盘插入 CD-ROM 光驱中。如果屏幕上出现型号名称选项，选择本设备。如果出现语言选择屏幕，选择语言。



- 4 将出现光盘主菜单。点击**安装 MFL-Pro Suite**。



如果未出现此窗口，请从 Brother 光盘的根目录中使用 Windows® 浏览器运行 **setup.exe** 程序。

- 5 阅读并接受 Presto!® PageManager® 6 许可证协议后，请点击**是**。

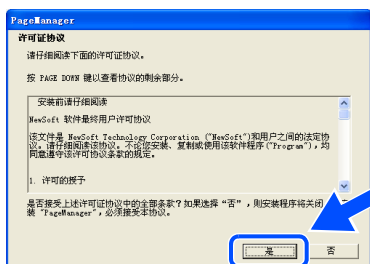

- 6 出现 Brother MFL-Pro Suite 软件许可证协议窗口时，如果您同意该软件许可证协议，请点击**是**。

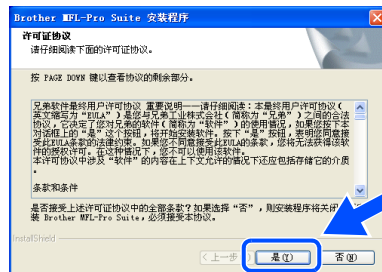

- 7 选择**本地连接**，然后点击**下一步**。安装将继续进行。



若您想安装 PS 驱动程序 (BR-Script3 打印机驱动程序)，选择**自定义安装**然后遵循屏幕提示。当出现**选择组件**屏幕时，选中**PS 打印机驱动程序**，然后继续遵循屏幕上的提示。

- 8 当出现该屏幕时，将并行线连接至计算机，然后再将其连接至设备。

(对于 Windows® XP)

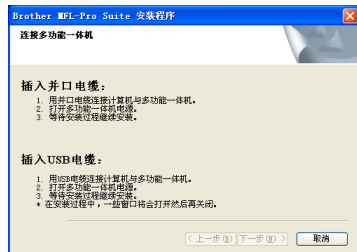

(对于 Windows® 98/98SE/Me/2000)

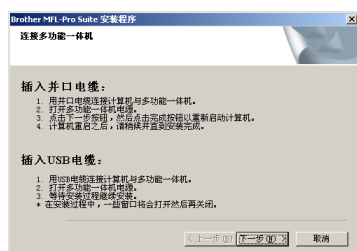

请先插入电源线再连接并行线。否则可能会对设备引起损坏。Brother 建议您直接将本设备连接到计算机上。

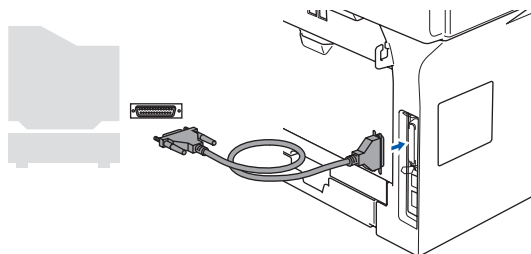

- 9 插上电源线并打开设备。

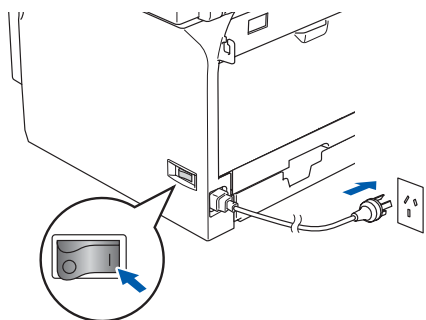

- 10 (对于 Windows® 98/98SE/Me/2000 专业版用户，请点击下一步。

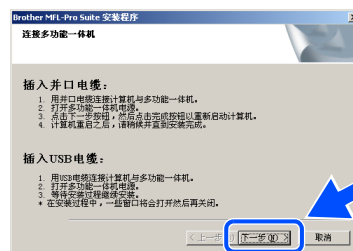

Windows® XP 用户请稍等，Brother 驱动程序的安装将自动进行。安装屏幕逐个出现。



安装过程中请勿取消任何屏幕。

- 11 当屏幕显示在线注册时，选择并遵循屏幕提示操作。



- 12 当出现以下屏幕时，请点击完成并等待至计算机重新启动 Windows® 后继续安装。

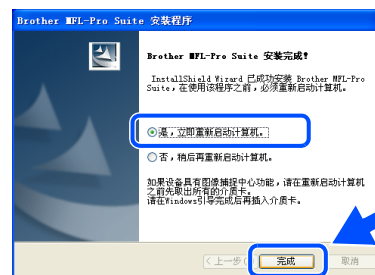

- 13 待计算机重新启动后，Brother 驱动程序将自动开始安装。请遵循屏幕提示操作。  
(对于 Windows® 2000 专业版/XP/XP 专业版 x64 版本，您必须以管理员身份登陆)



计算机重新启动后，将自动运行安装诊断程序。如果安装失败，将出现安装结果窗口。若安装诊断显示出现错误，请遵循屏幕提示或阅读在线帮助和在开始 / 所有程序 (程序) / Brother/MFL-Pro Suite MFC-XXXX (XXXX 为设备名) 中的常见问题解答。



已经安装了 MFL-Pro Suite (包括打印机驱动程序和扫描驱动程序)。安装完成。



## 适用于 Windows NT® Workstation 版本 4.0 用户

请确保已完成第 4 - 11 页上步骤 1 “安装本设备”中的所有操作。

在安装 MFL-Pro Suite 前关闭所有其它正在运行的应用程序。

- 1 关闭设备并从电源插座上断开设备。
- 2 打开计算机。  
您必须以管理员身份登陆。



**请先插入电源线再连接并行线。否则可能会损坏设备。**

- 3 将并行线连接至计算机，然后将其连接至设备。

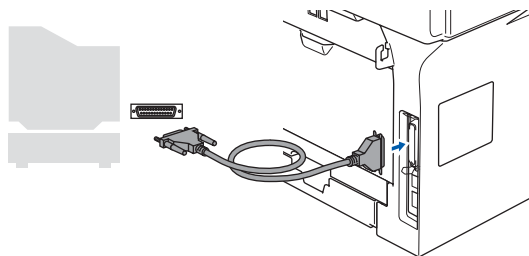

Brother 建议您直接将本设备连接到计算机上。

- 4 插上电源线并打开设备。

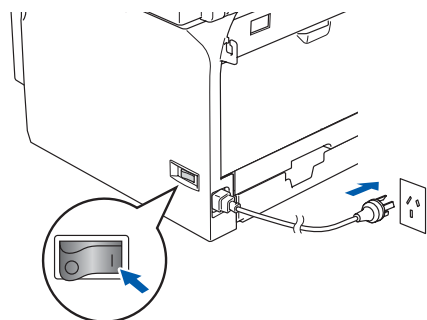

- 5 将 Windows® 随机光盘插入 CD-ROM 光驱中。如果屏幕上出现型号名称选项，选择本设备。如果出现语言选择屏幕，选择语言。



- 6 将出现光盘主菜单。点击**安装 MFL-Pro Suite**。



如果未出现此窗口，请从 Brother 光盘的根目录中使用 Windows® 浏览器运行 **setup.exe** 程序。

- 7 出现 Brother MFL-Pro Suite 软件许可证协议窗口时，如果您同意该软件许可证协议，请点击**是**。

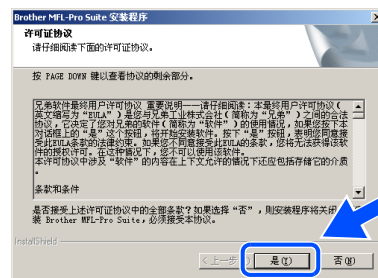

- 8 选择**本地连接**，然后点击**下一步**。安装将继续进行。

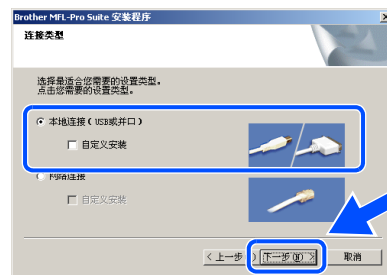

若您想安装 PS 驱动程序 (BR-Script3 打印机驱动程序)，选择**自定义安装**然后遵循屏幕提示。当出现**选择组件**屏幕时，选中**PS 打印机驱动程序**，然后继续遵循屏幕上的提示。

- 9 当出现以下屏幕时，请点击**完成**按钮并等待至计算机重新启动 Windows® 后继续安装。(必须以管理员身份登陆。)

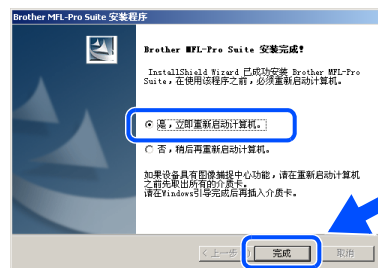

计算机重新启动后，将自动运行**安装诊断**程序。如果安装失败，将出现安装结果窗口。若**安装诊断**显示出现错误，请遵循屏幕提示或阅读在线帮助和在**开始 / 程序 / Brother / MFL-Pro Suite MFC-XXXX** (XXXX 为设备名称) 中的**常见问题解答**。

**OK!** 已经安装了 MFL-Pro Suite (包括打印机驱动程序和扫描驱动程序)。安装完成。

# 适用于网络线用户 (适用于 Windows® 98/98SE/Me/NT/2000 专业版 /XP/XP 专业版 x64 版本)

请确保已完成第 4 - 11 页上步骤 1 “安装本设备”中的所有操作。

- 1 关闭设备并从电源插座上断开设备。
- 2 将网络线连接至设备，然后将其连接至集线器的闲置端口。

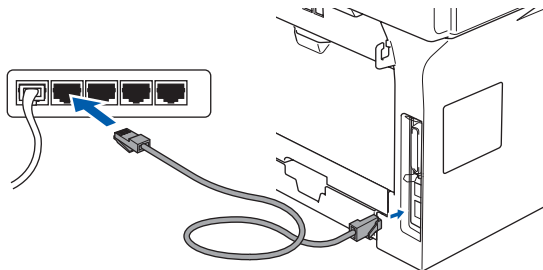

- 3 插上电源线并打开设备。

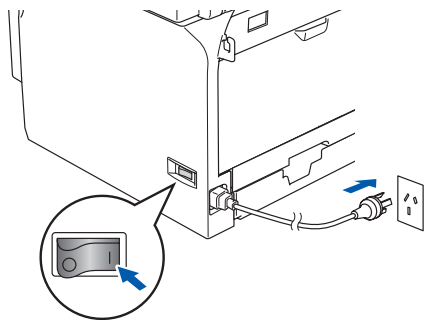

- 4 打开计算机。  
(对于 Windows® 2000 专业版 /XP/XP 专业版 x64 版本 /Windows NT® 4.0, 您必须以管理员身份登陆。) 安装 MFLPro Suite 前, 请关闭所有其它正在运行的应用程序。

安装前, 如果使用的是个人防火墙软件, 请将其禁用。一旦确认安装后可以打印, 请重新启动个人防火墙软件。

- 5 将 Windows® 随机光盘插入 CD-ROM 光驱中。如果屏幕上出现型号名称选项, 选择本设备。如果出现语言选择屏幕, 选择语言。



- 6 将出现光盘主菜单。  
点击**安装 MFL-Pro Suite**。



如果未出现此窗口, 请从 Brother 光盘的根目录中使用 Windows® 浏览器运行 **setup.exe** 程序。

- 7 阅读并接受 Presto!® PageManager® 6 许可证协议后, 请点击**是**。

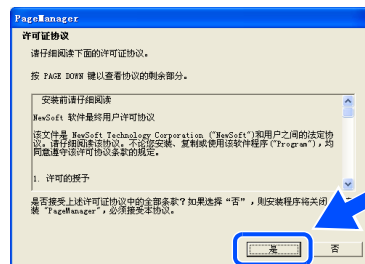

- 8 出现 Brother MFL-Pro Suite 软件许可证协议窗口时, 如果您同意该软件许可证协议, 请点击**是**。

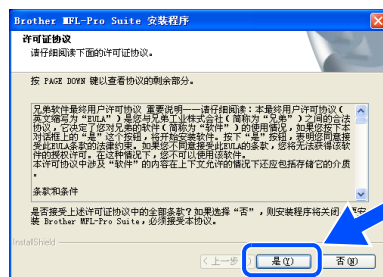

继续 ...

# 步骤 2

# 安装驱动程序 & 软件

 适用于网络线用户  
(适用于 Windows® 98/98SE/Me/NT/2000 专业版 /XP/XP 专业版 x64 版本)

- 9 选择**网络连接**，然后点击**下一步**。

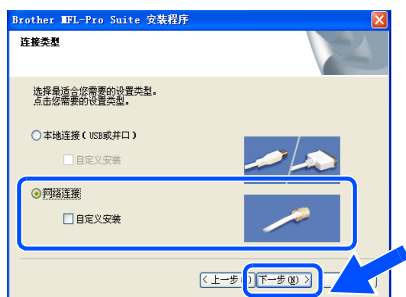

 若您想安装 PS 驱动程序 (BR-Script3 打印机驱动程序)，选择**自定义安装**然后遵循屏幕提示。当出现**选择组件**屏幕时，选中**PS 打印机驱动程序**，然后继续遵循屏幕上的提示。

- 10 Brother 驱动程序将自动开始安装。安装屏幕逐个出现。请等待，这将持续几秒钟，请等待。



**安装过程中请勿取消任何屏幕。**

- 11 如果网络中已配置本设备，请从列表中选择该设备，然后点击**下一步**。



 如果只有一台 Brother 设备连接到网络上，此窗口不会出现，将自动选择本设备。

- 12 如果网络中未配置设备，将出现以下屏幕。

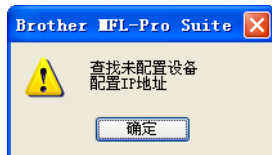

点击**确定**。将出现**配置 IP 地址**窗口。根据屏幕提示，输入适合您网络的 IP 地址信息。

- 13 当屏幕显示在线注册时，选择并遵循屏幕提示操作。



- 14 点击**完成**以重新启动计算机。  
(对于 Windows® 2000 专业版 /XP/XP 专业版 x64 版本 /Windows NT® 4.0，您必须以管理员身份登陆)

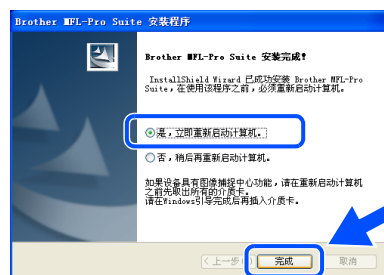

 **已经安装了 MFL-Pro Suite (包括打印机驱动程序和扫描驱动程序)。安装完成。**



计算机重新启动后，将自动运行**安装诊断程序**。如果安装失败，将出现安装结果窗口。若**安装诊断**显示出现错误，请遵循屏幕提示或阅读在线帮助以及**开始 / 所有程序 (程序) / Brother/MFL-Pro Suite MFC-XXXX (XXXX 为设备名)**中的常见问题解答。



- 一旦确认安装后可以打印，请重新启动个人防火墙软件。
- 对于网络扫描和 PC-Fax，计算机上的防火墙可能阻止必要的网络连接。请遵循以下指示配置您的 Windows 防火墙。如果您正在使用个人防火墙软件，前参见使用说明书或联系软件制造商。
- 适用于 Windows® XP SP2 用户：
  - 1 点击**开始**按钮，**控制面板**然后点击**Windows 防火墙**。  
取保**常规**选项卡上的 Windows 防火墙设置为开。
  - 2 点击**高级**选项卡，然后点击**设置...**按钮。

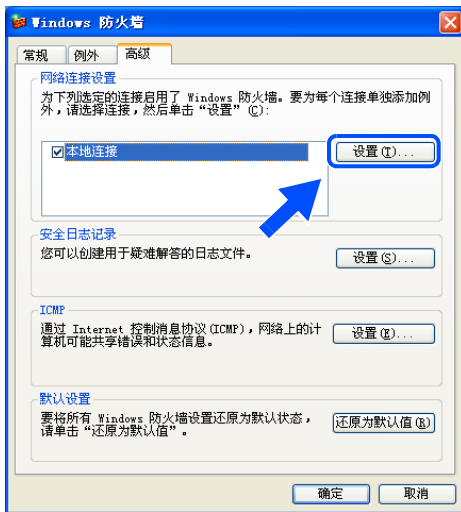

- 3 点击**添加**按钮。
- 4 对于网络扫描添加端口 54925，输入以下信息：
  - 1) 在**服务描述 (D)** 中：—输入任何说明，例如：“Brother Scanner”（无引号）。
  - 2) 在**您的网络上主持此服务的计算机的名称或 IP 地址 (N)**（例如：192.168.0.12）中：—输入“Localhost”（无引号）。
  - 3) 在**此服务的外部端口号 (E)** 中：—输入“54925”（无引号）。
  - 4) 在**此服务的内部端口号 (I)** 中：—输入“54925”（无引号）。
  - 5) 确认选择了 **UDP**。
  - 6) 点击**确定**。

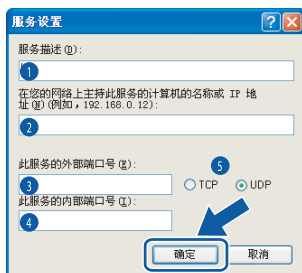

- 5 点击**添加**按钮。
- 6 对于网络 PC-Fax 添加端口 54926，输入以下信息：
  - 1) 在**服务描述 (D)** 中：—输入任何说明，例如：“Brother PC-Fax”（无引号）。
  - 2) 在**您的网络上主持此服务的计算机的名称或 IP 地址 (N)**（例如：192.168.0.12）中：—输入“Localhost”（无引号）。
  - 3) 在**此服务的外部端口号 (E)** 中：—输入“54926”（无引号）。
  - 4) 在**此服务的内部端口号 (I)** 中：—输入“54926”（无引号）。
  - 5) 确认选择了 **UDP**。
  - 6) 点击**确定**。
- 7 若您的网络连接仍旧有问题，请点击**添加**按钮。
- 8 对于网络扫描和网络 PC-Fax 接收，添加端口 137，输入以下信息：
  - 1) 在**服务描述 (D)** 中：—输入任何说明，例如：“Brother PC-Fax Receiving”（无引号）。
  - 2) 在**您的网络上主持此服务的计算机的名称或 IP 地址 (N)**（例如：192.168.0.12）中：—输入“Localhost”（无引号）。
  - 3) 在**此服务的外部端口号 (E)** 中：—输入“137”（无引号）。
  - 4) 在**此服务的内部端口号 (I)** 中：—输入“137”（无引号）。
  - 5) 确认选择了 **UDP**。
  - 6) 点击**确定**。
- 9 确保新设置是否添加并检查，然后点击**确定**。



- 网络安装不支持主菜单的**修复 MFL-Pro Suite** 选项。
- Windows NT® 4.0 不支持网络扫描、网络远程安装和网络 PC-FAX 接收。
- 关于如 LDAP、扫描至 FTP 以及传真到服务器等的高级网络功能的配置，请参见光盘上的软件和网络使用说明书。

## 用于 USB 线用户

### 适用于 Mac OS® X 10.2.4 或更高版本

请确保已完成第 4 - 11 页上步骤 1 “安装本设备”中的所有操作。

 对于 Mac OS® X 10.2.0 到 10.2.3 的用户，请将版本升级至 Mac OS® X 10.2.4 或更高版本。（有关 Mac OS® X 的最新信息，请访问 <http://solutions.brother.com>）

- 1 如果设备已连接了接口电缆，请关闭设备电源并断开设备与电源插座及 Macintosh® 的连接。

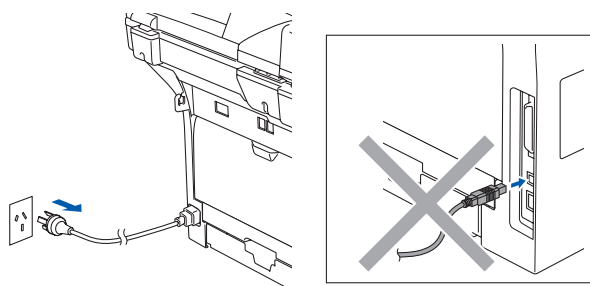

- 2 打开 Macintosh®。
- 3 将 Macintosh® 随机光盘插入 CD-ROM 光驱中。



- 4 双击 **MFL-Pro Suite**。

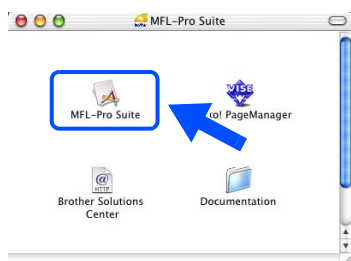

- 5 遵循屏幕提示，重新启动 Macintosh®。
- 6 出现 **Brother DeviceSelector**（设备选择器）窗口后，请将 USB 线连接到 Macintosh® 和设备上。



 如果在重启 Macintosh® 前将 USB 线连接到设备上或您正在覆盖已安装的 Brother 软件的版本，**Brother DeviceSelector**（设备选择器）窗口将不会出现。若遇到此问题请跳到步骤 9 后继续安装。您应从 Control Center2 主屏幕的型号下拉列表框中选择您的 Brother 设备。（详情请参见光盘中的软件使用说明书）



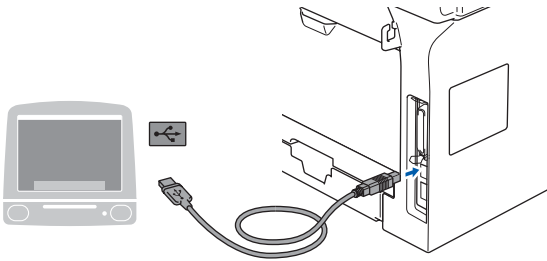

**!** 请勿将本设备连接到键盘上的 USB 端口或无电源的 USB 集线器上。

**7** 插上电源线并打开设备。

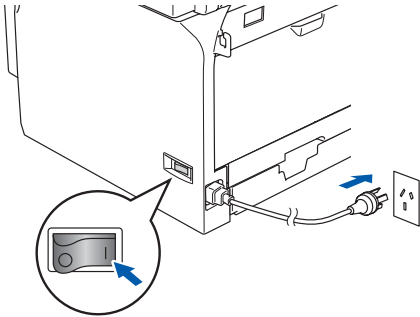

**8** 选择 **USB**，然后点击**好**。



**9** 点击**转到**，然后点击**应用程序**。



**10** 双击**实用程序**文件夹。



**11** 双击**打印机设置实用程序**图标。



 对于 Mac OS® X 10.2.x 用户，请双击**打印中心**图标。

**12** 点击**添加**。

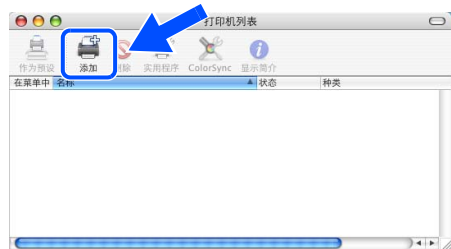

对于 Mac OS® X 10.2.4-10.3 用户  
→ 请转到步骤 **13**

对于 Mac OS® X 10.4 的用户  
→ 请转到步骤 **14**

继续 ...

# 步骤 2

# 安装驱动程序和软件

## 用于 USB 线用户

13 选择 **USB**。



14 选择您的型号名称，然后点击**添加**。

**对于 Mac OS® X 10.2.4-10.3 用户:**



**对于 Mac OS® X 10.4 或更高版本用户:**

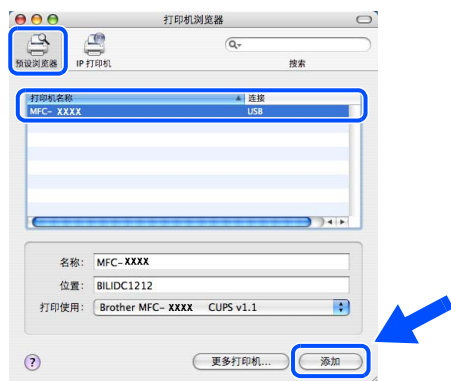

15 点击**打印机设置实用程序**，然后选择**退出打印机设置实用程序**。

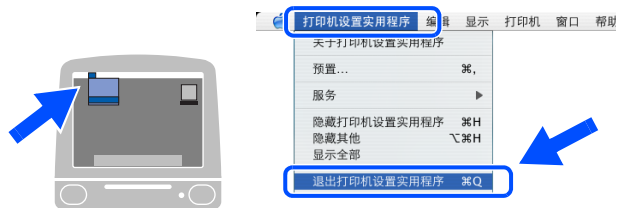

**OK!** MFL-Pro Suite, 驱动程序和 Brother ControlCenter2 已安装。

16 要安装 Presto!® PageManager®, 点击 **Presto! PageManager** 图标并遵循屏幕指示操作。

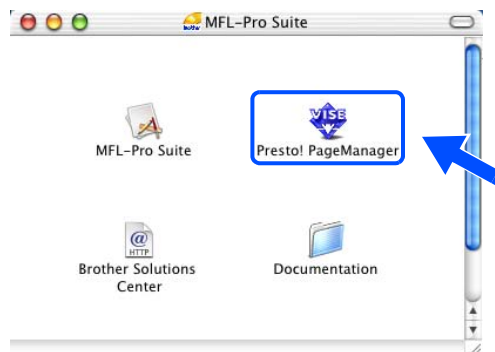

## 适用于 Mac OS® X 10.2.4 或更高版本

请确保已完成第 4 - 11 页上步骤 1 “安装本设备”中的所有操作。

- ❶ 断开设备与电源插座以及 Macintosh® 的连接。

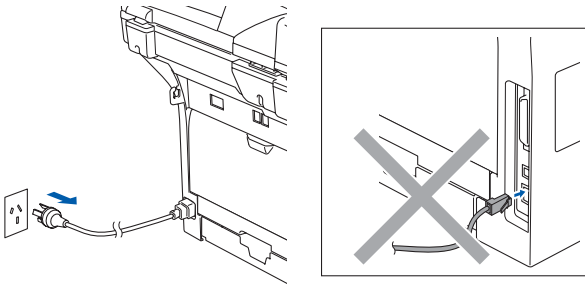

- ❷ 打开 Macintosh®。

- ❸ 将 Macintosh® 随机光盘插入 CD-ROM 光驱中。



- ❹ 双击 MFL-Pro Suite。

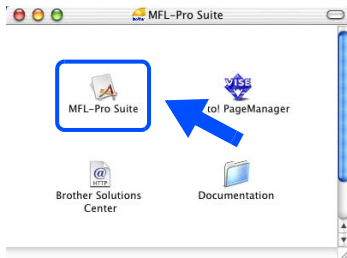

- ❺ 遵循屏幕提示，重新启动 Macintosh®。

- ❻ 当 Brother DeviceSelector (设备选择器) 窗口出现后，将网线连接至设备，然后将其连接至集线器的闲置端口。



如果在重启 Macintosh® 前将 USB 线连接到设备上或您正在覆盖已安装的 Brother 软件的版本，**Brother DeviceSelector (设备选择器)** 窗口将不会出现。若遇到此问题请跳过步骤 9 到步骤 11 后继续安装。您应从 ControlCenter2 主屏幕的型号下拉列表中选择您的 Brother 设备。（详情请参见光盘中的软件使用说明书）

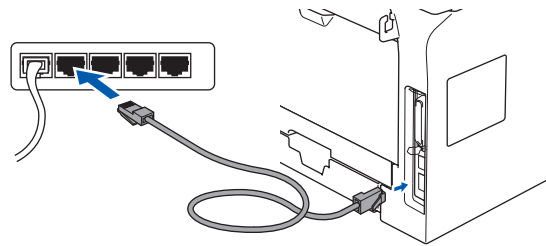

- ❼ 插上电源线并打开设备。

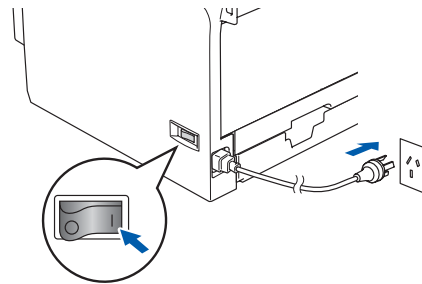

继续 ...

## 适用于网络线用户

- 8 选择**网络**，然后单击**好**。



- 9 如果要使用设备的**扫描键**，必须选中在**设备中使用“扫描到”功能注册您的计算机**复选框。同时必须在**显示名称**栏中输入您的 Macintosh® 的名称。当按**扫描键**时，您输入的名称将出现在设备的液晶显示屏上，选择一个扫描选项。可输入任何最多 15 个字符的名称。  
(更多网络扫描的信息，请参见光盘上软件用说明书的第 10 章。)



- 10 单击**浏览**。



- 11 选择您的型号名称，然后单击**好**。再次单击**好**按钮关闭 **Brother DeviceSelector** (**设备选择器**)。



- 12 单击**转到**，然后单击**应用程序**。



- 13 双击**实用程序**文件夹。



- 14 双击**打印机设置实用程序**图标。

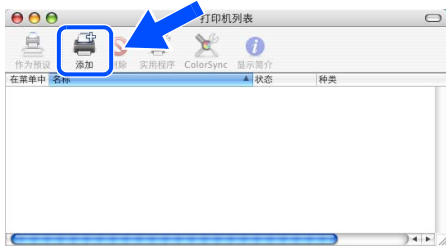

 对于 Mac OS® X 10.2.x 用户，请打开**打印中心**图标。

15 点击**添加**。

对于 Mac OS® X 10.2.4-10.3 用户  
→ 转到步骤 16

对于 Mac OS® X 10.4 的用户  
→ 转到步骤 17

## 16 如下图所示，作出选择。

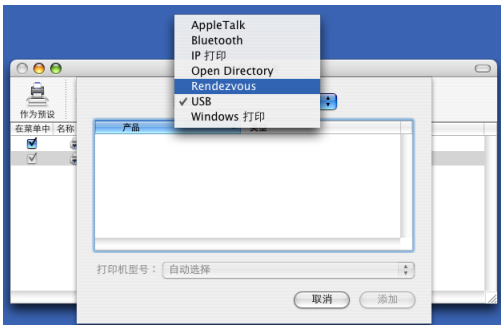
17 选择您的型号名称，然后点击**添加**。

对于 Mac OS® X 10.2.4-10.3 用户：

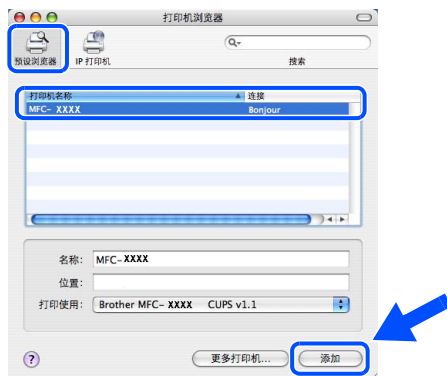
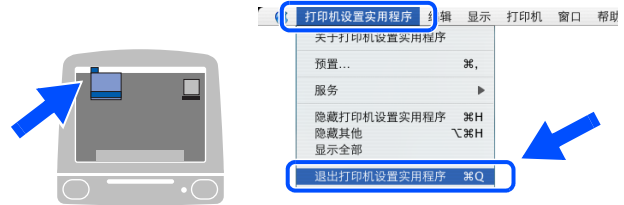

对于 Mac OS® X 10.2.4 或更高版本用户：

18 点击**打印机设置实用程序**，然后选择**退出打印机设置实用程序**。

## OK! MFL-Pro Suite、打印机驱动程序、扫描驱动程序和 Control Center2 已安装完毕。

关于如 LDAP、扫描至 FTP 和传真到服务器等的高级网络功能的配置，请参见光盘上的软件及网络使用说明书。

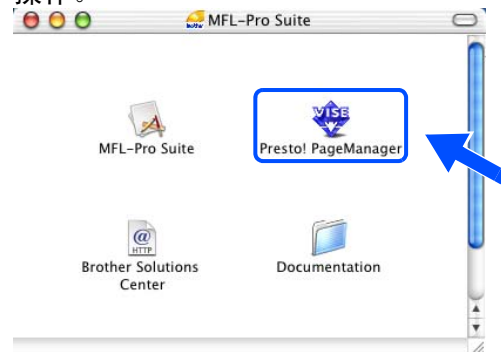
19 要安装 Presto!® PageManager®，点击**Presto! PageManager**图标并遵循屏幕指示操作。

## BRAdmin 专业配置实用程序 (适用于 Windows® 用户)

BRAdmin 专业版实用软件是一个适用于 Windows® 的程序专门用于管理连接到网络上的 Brother 设备，包括网络就绪的多功能设备和 / 或在本地局域网 (LAN) 环境中网络就绪的打印机。

有关 BRAdmin 专业版以及 BRAdmin Light 的更多详细信息，请访问 <http://solutions.brother.com>

### 安装 BRAdmin 专业配置实用程序

- 1 在 CD-ROM 光驱中插入随机光盘。  
将自动出现打开屏幕。  
请遵循屏幕提示操作。



- 2 点击主菜单屏幕上的**安装可选的应用软件**图标。



- 3 点击 **BRAdmin 专业版**，然后遵循屏幕提示操作。



## 使用 BRAdmin 专业版设置您的 IP 地址、子网掩码以及网关

- 1 启动 BRAdmin 专业版，然后选择 TCP/IP。

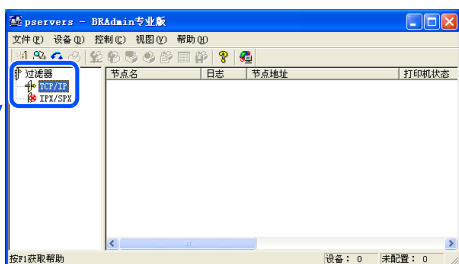

- 2 点击设备，然后选择搜索可用设备。BRAdmin 将自动搜索新设备。



- 3 双击新设备。



默认的打印机服务器密码为“access”。您可使用 BRAdmin 专业版或网络浏览器来更改该密码。

- 4 输入 IP 地址，子网掩码以及网关，然后点击确定按钮。

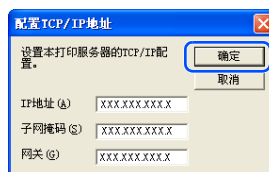

- 5 地址信息将保存到设备中。

有关网络管理员的更多信息，请参见程序菜单中的网络使用说明书或访问 <http://solutions.brother.com>。

安装  
本设备

Windows®  
USB

Windows®  
并行

WindowsNT®4.0  
并行

Windows®  
网络

Macintosh®  
USB

Macintosh®  
网络

网络管理员

# BRAdmin Light 配置实用程序 (适用于 Mac OS® X 用户)

Brother BRAdmin Light 软件为一种专门用于 Apple Mac OS® X 操作环境的 Java™ 应用程序。它支持 Windows BRAdmin 专业版的部分功能。例如，使用 BRAdmin Light 软件，您可在 Brother 网络就绪打印机以及多功能设备上更改某些网络设置。

当安装了 MFL-Pro Suite 软件后即自动安装了 BRAdmin Light 软件。所以，若已安装了 MFL-Pro Suite，BRAdmin Light 就不需要再次安装了。

关于 BRAdmin Light 的更多信息，请登陆 <http://solutions.brother.com>。

## 使用 BRAdmin Light 版设置您的 IP 地址、子网掩码以及网关。



- 若在您的网络中有一台 DHCP/BOOTP/RARP 服务器，就不必进行以下操作了。打印机服务器将自动获取其 IP 地址。请确保计算机安装了 Java™1.4.1\_07 或更新版本的客户端软件。
- 默认的打印机服务器密码为“access”。您可使用 BRAdmin Light 软件来更改该密码。

- 1 双击桌面上的 **Macintosh HD** 图标。



- 2 选择 **Library (资源库)**，**Printers (打印机)**，**Brother** 然后 **Utilities (实用程序)**。

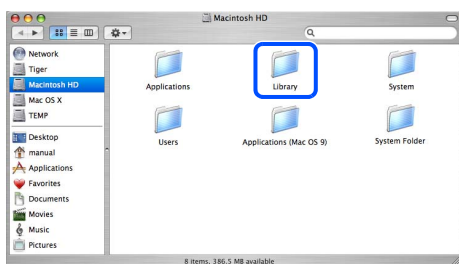

- 3 双击 **BRAdminLight.jar** 文件。运行 BRAdmin Light 软件。BRAdmin Light 将自动搜索新设备。

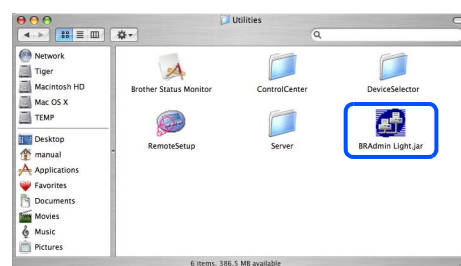

- 4 双击新设备。

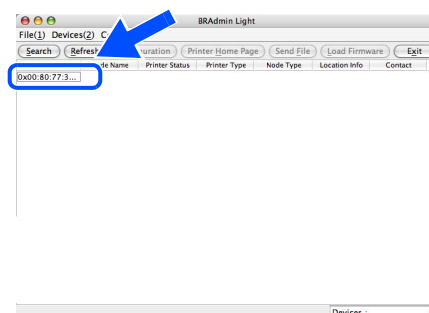

- 5 输入 **IP 地址**，**子网掩码**以及**网关**，然后点击 **OK** 按钮。

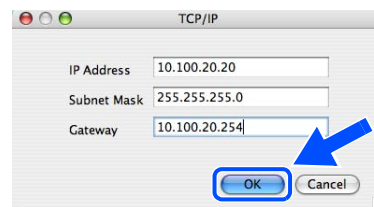

- 6 地址信息将保存到打印机中。



# ■ 可选件及耗材

## 可选件

本设备配有以下可选附件。您可添加这些附件以拓展设备功能。

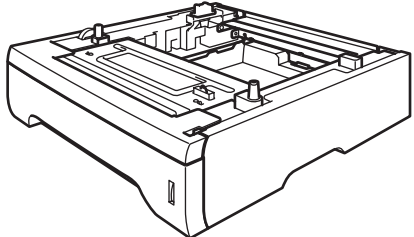
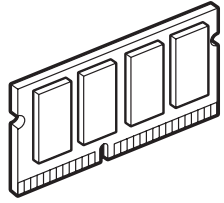
低位纸盒单元	内存
<b>LT-5300</b>	
	
低位纸盒单元最多可将纸张放入量扩充至 500 张。	安装一个（144-pin DIMM）内存块可扩充内存。更多详情，请参见使用说明书 B 章中的“内存条”部分。

## 更换耗材

需要更换耗材时，液晶显示屏将显示错误信息。

关于设备耗材的详情，请访问

<http://solutions.brother.com> 或联系您当地的 Brother 经销商。

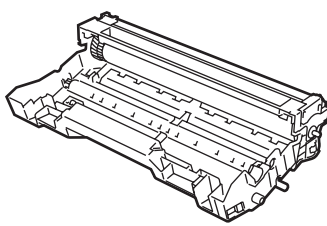
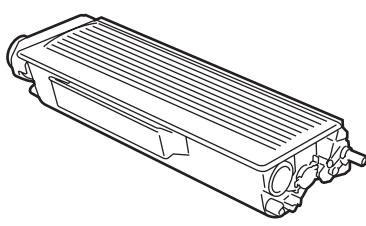
硒鼓单元	墨粉盒
<b>DR-3150</b>	<b>TN-3135 / TN-3175</b>
	

安装  
本设备

Windows®  
USB

Windows®  
并行

WindowsNT®4.0  
并行

Windows®  
网络

Macintosh®  
USB

Macintosh®  
网络

网络管理员

## 商标

Brother 标识是 Brother Industries, Ltd 的注册商标。

Brother 是 Brother Industries, Ltd 的注册商标。

Multi-Function Link（多功能链接）是 Brother 国际公司的注册商标。

Windows, Microsoft 和 Windows NT 是 Microsoft（微软公司）在美国和其他国家的注册商标。

Macintosh 和 True Type 是 Apple（苹果）计算机公司的注册商标。

Postscript 和 Postscript Level 3 为 Adobe Systems 公司的注册商标或商标。

Presto! PageManager 是 NewSoft 技术公司的注册商标。

本说明书中提及的软件名称都有一份软件许可证协议，此协议指明了其相应的所有者。

**本说明书中提及的品牌和产品名称都是其相应公司的注册商标。**

## 编辑及出版声明

本说明书的出版在兄弟工业株式会社监督下编辑出版，包含最新的产品描述和技术规格。

本说明书内容及产品规格如有更改，恕不另行通知。

Brother 公司保留对包含在本说明书中的产品规格和内容做出更改的权利，恕不另行通知，同时由于使用本说明书所包含的内容而造成的任何损坏（包括后果），包括但不限于本出版物的排版及其他错误，Brother 公司将不承担任何责任。

本产品专为专业环境使用设计。

©2006 Brother Industries, Ltd. ©1998-2006 TROY Group, Inc.

©1983-2006 PACIFIC SOFTWARES INC.

该产品包括由 Elmic Systems 公司开发的“KASAGO TCP/IP”软件。保留所有权利。

**brother**<sup>®</sup>