

MFC-8460N
MFC-8860DN

Podręcznik szybkiej obsługi

brother®

Przed użyciem urządzenia należy je skonfigurować i zainstalować sterownik.
W celu uzyskania pomocy w rozpoczęciu konfiguracji urządzenia i instrukcji instalowania
przeczytaj „Podręcznik szybkiej obsługi”.

Krok 1



Konfiguracja urządzenia

Krok 2



Instalowanie sterowników i oprogramowania



Instalacja zakończona!

Przechowuj ten „Podręcznik szybkiej obsługi”, podręcznik użytkownika i dostarczony CD-ROM w dogodnym miejscu dla szybkiego i łatwego korzystania w każdym czasie.



Konfiguracja
urządzenia

Windows®
USB

Windows®
Równoległy

Windows
NT® 4.0
Równoległy

Sieć
Windows®

Kabel USB
Macintosh®

Sieć
Macintosh®

Instalowanie sterowników i oprogramowania

Przepisy prawne

brother

Deklaracja zgodności UE

Producent
Brother Industries Ltd.
15-1, Naeshiro-cho, Mizuho-ku, Nagoya 467-8561 Japonia

Zakład
Brother Corporation (Asia) Ltd. Brother Buji Nan Ling Factory
Gold Garden Ind., Nan Ling Village, Buji, Rong Gang, Shenzhen, Chiny

Niniejszym deklaruje, że:

Opis produktów : Urządzenie faksujące
Typ : Grupa 3
Nazwa modelu : MFC-8460N, MFC-8860DN, MFC-8870DW

są zgodne z postanowieniami Dyrektywy R & TTE (1999/5/EC), a my deklarujemy zgodność z następującymi normami:

Normy:
Spójne:

Bezpieczeństwo	EN60950-1:2001
EMC	EN55022:1998 + A1:2000 + A2:2003 Klasa B EN55024:1998 + A1:2001 + A2:2003 EN61000-3-2:2000 EN61000-3-3:1995 + A1:2001
Radio	EN301 489-1 V1.4.1 EN301 489-17 V1.2.1 EN300 328 V1.6.1

* Radio odnosi się wyłącznie do MFC-8870DW.

Rok, w którym znak CE został nadany po raz pierwszy: 2005

Wydany przez : Brother Industries, Ltd.
Data : 4 października 2005 r.
Miejsce : Nagoya, Japonia
Podpis :

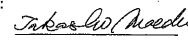
Takashi Maeda
Dyrektor
Grupa zarządzania jakością
Wydział zarządzania jakością
Przedsiębiorstwo Informacji i Dokumentów

Specyfikacja IEC 60825-1 (tylko model 220 do 240 W)

To urządzenie jest urządzeniem laserowym Klasy 1 zgodnie z definicją specyfikacji IEC 60825. Pokazana poniżej etykieta jest dołączana w krajach, gdzie jest ona wymagana.

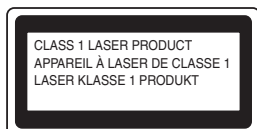

To urządzenie ma diodę laserową Klasy 3B, która wytwarza niewidzialne promieniowanie laserowe w zespole skanera. W żadnych okolicznościach nie należy otwierać zespołu skanera.

Ostrzeżenie

Używanie sterowników lub regulacji albo wykonywanie procedur innych, niż podane tutaj, może spowodować niebezpieczne narażenie się na promieniowanie.

Wewnętrzne promieniowanie laserowe

Maksymalna moc promieniowania: 5 mW
Długość fali: 770 – 810 nm
Klasa lasera: 3B

Ostrzeżenie

WAŻNE – Dla twojego bezpieczeństwa

W celu zapewnienia bezpiecznej pracy, dostarczona wtyczka trójstykowa musi być włączana tylko do standardowego trójstykowego gniazdka sieciowego, które jest prawidłowo uziemione poprzez normalną domową sieć przewodów.

Przedłużacze kablowe używane z tym urządzeniem muszą być trójstykowe i prawidłowo połączone dla zapewnienia prawidłowego uziemienia. Nieprawidłowo połączony przedłużacz może spowodować obrażenia osób i uszkodzenie urządzenia.

Fakt, że urządzenie działa zadowalająco, nie oznacza, że zasilanie jest uziemione i że instalacja jest całkowicie bezpieczna. Dla bezpieczeństwa, w razie jakichkolwiek wątpliwości, co do skutecznego uziemienia zasilania, wezwij wykwalifikowanego elektryka.

Odłącz urządzenie

To urządzenie musi być zainstalowane przy gniazdku zasilania, które jest łatwo dostępne. W przypadku zagrożenia trzeba odłączyć kabel zasilania od gniazdka sieciowego w celu całkowitego odcięcia zasilania.

Ostrzeżenie – Ta drukarka musi być uziemiona.

Przewody w przewodzie sieciowym są kolorowane zgodnie z następującym kodem:

zielony i żółty:	Uziemienie
Niebieski:	Zero (neutralny)
Brazowy:	Faza





W razie wątpliwości wezwać wykwalifikowanego elektryka.

Zakłócenia radiowe (tylko model 220–240 W)

To urządzenie spełnia wymagania EN55022 (CISPR Publikacja 22)/ Klasa B. Przed użytkowaniem tego wyrobu upewnij się, że używasz następujących kabli interfejsu.

- Ekranowany kabel interfejsu równoległego ze skręcanymi parami przewodów, który jest oznakowany jako „IEEE 1284 compliant”.
- Kabel USB.

Kabel nie może być dłuższy, niż 2 metry.

 Ostrzeżenie	 Ostrzeżenie	 Nieprawidłowa konfiguracja	 Uwaga	 Podręcznik użytkownika
Ostrzeżenia mówią, co robić, aby uniknąć możliwych obrażeń ciała.	Ostrzeżenia podają procedury, których trzeba przestrzegać, aby uniknąć możliwości uszkodzenia urządzenia lub innych przedmiotów.	Ikony nieprawidłowej konfiguracji ostrzegają, że urządzenia i działania nie są zgodne z tym urządzeniem.	Uwagi mówią, jak trzeba reagować na sytuację, która może się pojawić, lub podają wskazówki, jak działa aktualna operacja z innymi możliwościami.	Wskazuje odwołania do Podręcznika użytkownika.

1 Zainstaluj zespół bębna



Nie podłączaj kabla interfejsu. Kabel interfejsu podłącza się podczas procesu instalacji oprogramowania.

- 1 Otwórz pokrywę przednią urządzenia naciskając klawisz otwarcia pokrywy (1).

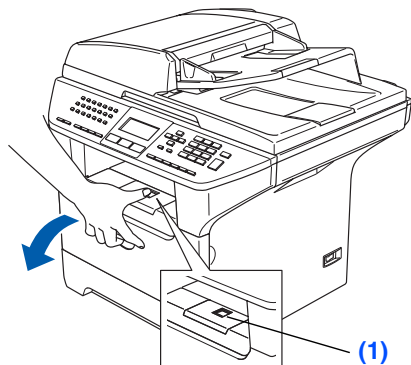

- 2 Odpakuj zespół bębna i wkładu tonera.
- 3 Delikatnie przechyl go z boku na bok kilkakrotnie w celu równomiernego rozprowadzenia tonera wewnątrz zespołu.

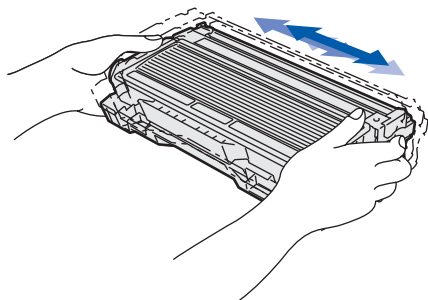

- 4 Włóż zespół bębna do maszyny, kliknięcie oznacza zamocowanie na miejscu.

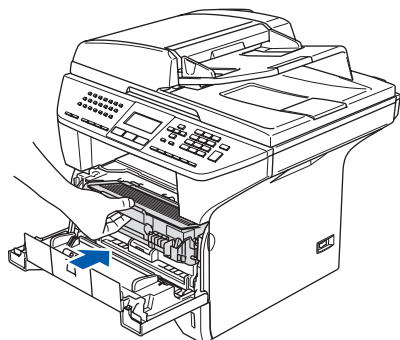

- 5 Zamknij pokrywę przednią urządzenia.

2 Umieść papier na tacy papieru

- 1 Wyciągnij całkowicie tacę papieru z urządzenia.
- 2 Naciskając dźwignię zwalniania prowadnicy papieru (1), przesuwaj regulatory dopasowując je do rozmiaru papieru. Sprawdź, czy prowadnice są mocno osadzone w szczelinach.

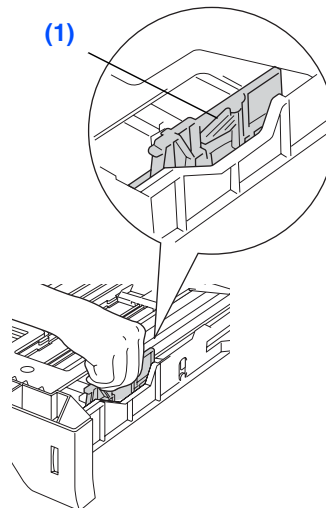

- 3 Przekartkuj dobrze ryzę papieru w celu uniknięcia zacięć papieru i złego podawania.
- 4 Umieść papier na tacy papieru. Sprawdź, czy papier leży płasko na tacy i czy znajduje się poniżej znaku maksimum papieru (1).

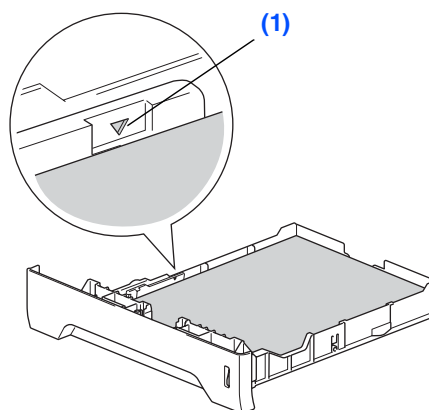

- 5 Wsuń mocno tacę papieru do tyłu urządzenia, i zanim przystąpisz do użytkowania urządzenia, odegnij klapkę podpierania tacy wyjściowej.



W celu uzyskania dalszych szczegółów patrz „Dopuszczalny papier i inne nośniki” w rozdziale 2 Podręcznika użytkownika.

Krok 1 Konfiguracja urządzenia

3 Zwolnij blokadę skanera

- 1 Popchnij dźwignię w górę (1), aby odblokować skaner. (Szara dźwignia skanera jest umieszczona z tyłu, po lewej stronie, pod pokrywą dokumentu (2).)

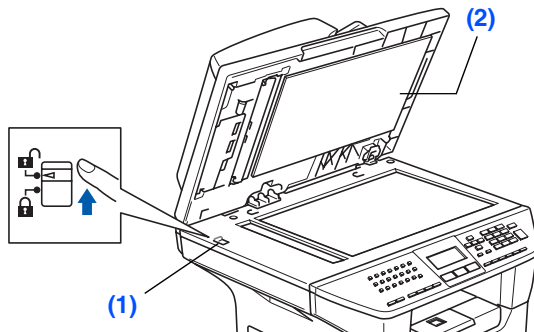

4 Instalowanie przewodu zasilania i przewodu linii telefonicznej

⊘ Nie podłączaj jeszcze kabla równoległego lub USB.

- 1 Upewnij się, że wyłącznik zasilania jest wyłączony. Podłącz do urządzenia kabel zasilania sieciowego.
 - 2 Podłącz kabel zasilania sieciowego do gniazdka sieci prądu zmiennego. Włącz wyłącznik zasilania.
- Jeżeli SKANER ZABLOK. pojawia się na ekranie LCD, natychmiast zwolnij blokadę skanera i naciśnij **Stop/Exit (Stop/Zakończ)**.*
- 3 Podłącz jeden koniec przewodu linii telefonicznej do gniazda na urządzeniu oznaczonego **LINE** (LINIA), a drugi koniec do gniazdka ściennego.

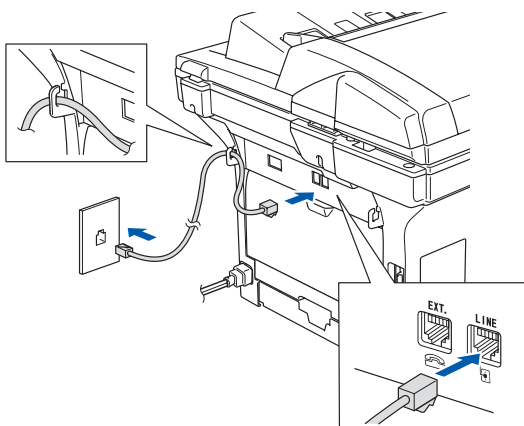

⚠ Ostrzeżenie

- Urządzenie musi być wyposażone we wtyczkę z uziemieniem.
- Ponieważ urządzenie jest uziemiane przez wyjście zasilania, możesz zabezpieczyć się przed potencjalnie groźnymi stanami elektrycznymi w sieci telefonicznej, podłączając przewód linii telefonicznej do urządzenia, gdy kabel zasilania jest podłączony do urządzenia. Podobnie możesz się zabezpieczyć, gdy chcesz przenieść urządzenie, poprzez odłączenie najpierw przewodu linii telefonicznej, a następnie przewodu zasilającego.

Jeżeli współużytkujesz jedną linię telefoniczną z telefonem zewnętrznym, podłącz ją tak, jak pokazano poniżej.

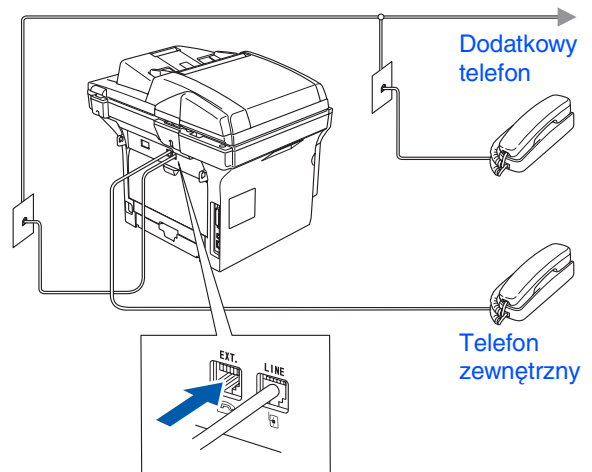

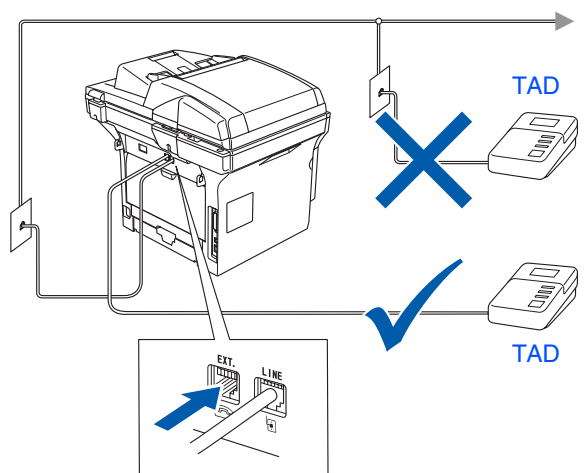

Jeżeli współużytkujesz jedną linię telefoniczną z zewnętrzną automatyczną sekretarką (TAD), podłącz ją tak, jak pokazano poniżej.



*Ustaw tryb odbioru na **ZEW.TEL /A.SEKR...***

5 Ustaw kraj

Musisz ustawić kraj, aby urządzenie działało poprawnie w lokalnej linii telefonicznej.

- 1 Upewnij się, że zasilanie jest włączone, przewód zasilania podłączony do gniazdka sieciowego i wyłącznik zasilania jest włączony.
- 2 Naciśnij  lub  w celu wybrania kraju.



Naciśnij **OK**, gdy na ekranie LCD wyświetli się używany język.

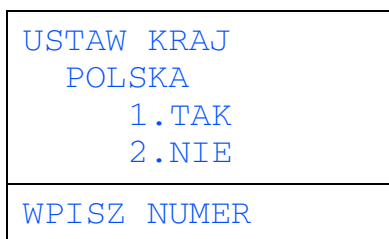

- 3 Wyświetlacz LCD prosi o potwierdzenie wyboru.



- 4 Jeżeli ekran LCD wyświetla poprawny kraj, naciśnij **1**, aby przejść do kroku **5**.
—LUB—
Naciśnij **2**, aby cofnąć się do kroku **2** i ponownie wybrać kraj.
- 5 Po wyświetleniu na ekranie LCD **AKCEPTACJA** przez 2 sekundy, wyświetlacz pokazuje **PROSZĘ CZEKAĆ**.

6 Wybieranie używanego języka

Możesz zmienić język wyświetlacza LCD na czeski, węgierski, polski lub angielski.

- 1 Naciśnij **Menu**.
- 2 Naciśnij **0**.
- 3 Naciśnij **0**.
- 4 Naciśnij  lub  w celu wybrania używanego języka i naciśnij **OK**.
- 5 Naciśnij **Stop/Exit (Stop/Zakończ)**.

Krok 1 Konfiguracja urządzenia

7 Ustawianie daty i czasu

Urządzenie wyświetla datę i czas oraz drukuje je na każdym wysydanym fakcie.

- 1 Naciśnij **Menu**.
- 2 Naciśnij **0**.
- 3 Naciśnij **2**.
- 4 Wprowadź ostatnie dwie cyfry roku, a następnie naciśnij **OK**.

02 . DATA / GODZINA
ROK : 200 <u>6</u>
ENTER & OK

(np. wprowadź **0, 6** dla 2006.)

- 5 Wprowadź dwie cyfry miesiąca, a następnie naciśnij **OK**.
(np. wprowadź **0, 3** dla marca.)
- 6 Wprowadź dwie cyfry dnia, a następnie naciśnij **OK**.
(np. wprowadź **2, 5**.)
- 7 Na panelu przyciskowym wprowadź czas w formacie 24-godzinnym, a następnie naciśnij **OK**.
(np. wprowadź **1, 5, 2 5** dla 3:25 po południu)
- 8 Naciśnij **Stop/Exit (Stop/Zakończ)**.

 Jeżeli pomyliłeś się, naciśnij **Stop/Exit (Stop/Zakończ)**, by rozpocząć od kroku **1**.

8 Ustawianie ID stacji (Station ID)

Należy wpisać nazwisko i numer faksu, aby były one drukowane na wszystkich stronach wysydanego faksu.

- 1 Naciśnij **Menu**.
- 2 Naciśnij **0**.
- 3 Naciśnij **3**.
- 4 Na panelu przycisków wprowadź numer swojego faksu (do 20 cyfr), a następnie naciśnij **OK**.

03 . IDENT . STACJI
FAX : _
ENTER & OK

- 5 Wpisz numer swojego telefonu (do 20 cyfr), a następnie naciśnij **OK**.
(Jeżeli numer twojego telefonu i numer faksu są takie same, wpisz ponownie ten sam numer.)
- 6 Użyj klawiatury do wprowadzenia nazwiska (do 20 znaków), a następnie naciśnij **OK**.



W celu wprowadzania nazwiska patrz następujący schemat.

Naciśnij klawisz	Jeden raz	Dwa razy	Trzy razy	Cztery razy
2	A	B	C	2
3	D	E	F	3
4	G	H	I	4
5	J	K	L	5
6	M	N	O	6
7	P	Q	R	S
8	T	U	V	8
9	W	X	Y	Z





W celu uzyskania dalszych szczegółów patrz „Wprowadzanie tekstu” w rozdziale 3 Podręcznika użytkownika.

- 7 Naciśnij **Stop/Exit (Stop/Zakończ)**.



Tryb wybierania tonowy i impulsowy

Urządzenie domyślnie ustawione jest na wybieranie tonowe. Jeżeli używasz wybierania impulsowego (tarcza), musisz zmienić tryb wybierania.

- 1 Naciśnij **Menu**.
- 2 Naciśnij **0**.
- 3 Naciśnij **4**.
- 4 Naciśnij  lub , aby wybrać impulsowy (lub tonowy). Naciśnij **OK**.
- 5 Naciśnij **Stop/Exit (Stop/Zakończ)**.

Ustawianie typu linii telefonicznej

Jeżeli podłączasz urządzenie do linii PABX (PBX) lub ISDN, aby wysyłać i odbierać fakсы, konieczna jest zmiana typu linii telefonicznej przez wykonanie następujących kroków.

- 1 Naciśnij **Menu**.
- 2 Naciśnij **0**.
- 3 Naciśnij **6**.
- 4 Naciśnij  lub , w celu wybrania trybu. Naciśnij **OK**.

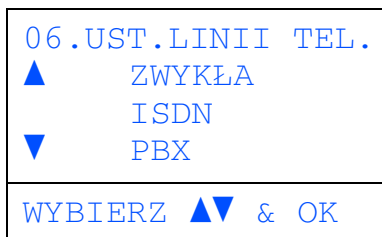

- 5 Naciśnij **Stop/Exit (Stop/Zakończ)**.

PABX (PBX) i TRANSFER

Urządzenie jest wstępnie ustawione na Normalne, które umożliwia łączenie ze standardową linią PSTN (Public Switched Telephone Network). Jednak, w wielu biurach używa się centralnych systemów telefonicznych lub PABX. Urządzenie może łączyć się z większością typów PABX (PBX). Funkcja przywoływania urządzenia obsługuje wyłącznie TBR. TBR działa z większością systemów PABX (PBX) umożliwiając dostęp do linii zewnętrznej lub przenoszenie rozmów. Funkcja działa przy wciśniętym klawiszu **Tel/R (Tel./R)**.





Możesz zaprogramować naciśnięcie klawisza **Tel/R (Tel./R)** jako część numeru jednoprzyciskowego lub lokalizacji szybkiego wybierania. Podczas programowania numeru jednoprzyciskowego lub numeru szybkiego wybierania (**Menu, 2, 3, 1** lub **2, 3, 2**) najpierw naciśnij **Tel/R (Tel./R)** (na ekranie wyświetla się „!”), następnie wprowadź numer telefonu. Jeżeli tak zrobisz, nie będziesz musiał naciskać klawisza **Tel/R (Tel./R)** za każdym razem przed wybieraniem numeru przy użyciu numeru jednoprzyciskowego lub lokalizacji szybkiego wybierania. (Patrz „Zachowywanie numerów” w rozdziale 6 Podręcznika użytkownika.) Jednak, jeżeli PBX nie jest wybrane jako ustawienie linii telefonicznej, nie możesz używać numerów jednoprzyciskowych lub szybkiego wybierania, w których zaprogramowane jest naciśnięcie klawisza **Tel/R (Tel./R)**.

11 Wybieranie trybu odbierania

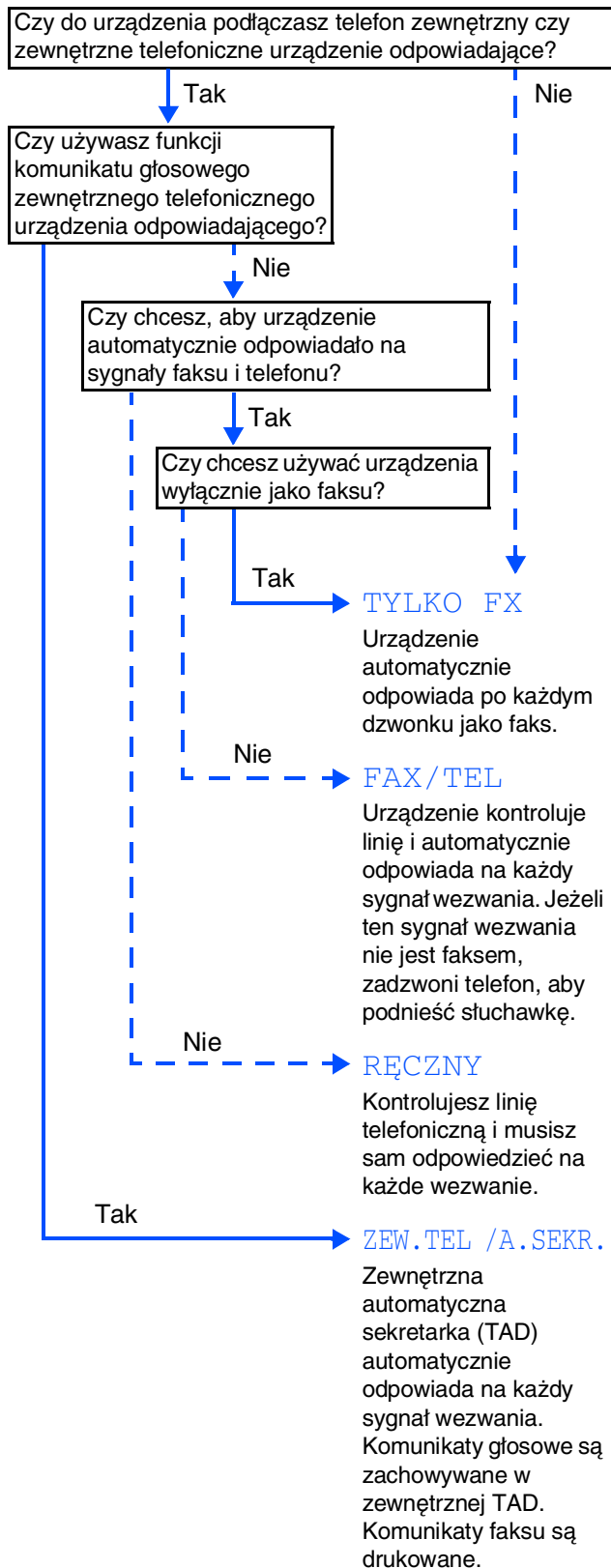
Są cztery możliwe tryby odbioru; **TYLKO FX**, **FAX/TEL**, **RĘCZNY** i **ZEW. TEL /A. SEKR.**. Wybierz **TRYB ODBIORU**, który najlepiej odpowiada twoim potrzebom.





- 1 Naciśnij **Menu**.
- 2 Naciśnij **0**.
- 3 Naciśnij **1**.
- 4 Naciśnij  lub  w celu wybrania trybu. Naciśnij **OK**.
- 5 Naciśnij **Stop/Exit (Stop/Zakończ)**.

 W celu uzyskania dalszych szczegółów patrz „Odbieranie faksu” w rozdziale 5 Podręcznika użytkownika.

12 Ustawianie kontrastu LCD

Możesz zmienić kontrast, aby wyświetlacz LCD wyglądał jaśniej lub ciemniej.

- 1 Naciśnij **Menu**.
- 2 Naciśnij **1**.
- 3 Naciśnij **8**.
- 4 Naciśnij , aby zwiększyć kontrast. —LUB— Naciśnij , aby zmniejszyć kontrast. Naciśnij **OK**.
- 5 Naciśnij **Stop/Exit (Stop/Zakończ)**.

Aby przejść do następnej strony i zainstalować sterowniki i oprogramowanie

Wykonuj instrukcje podane na tej stronie dla używanego systemu operacyjnego i kabla interfejsu.
 W celu uzyskania najnowszych sterowników oraz aby znaleźć najlepsze rozwiązanie problemu lub pytania, wejdź bezpośrednio ze sterownika do Centrum Rozwiązań Brother – Brother Solutions Center lub na stronę <http://solutions.brother.com>

Konfiguracja urządzeń

Windows®



Użytkownicy kabla interfejsu USB Przejdź do strony 8
 (Dla Windows® 98/98SE/Me/2000 Professional/XP/XP Professional x64 Edition)

Windows®
USB



Użytkownicy kabla interfejsu równoległego Przejdź do strony 9
 (Dla Windows® 98/98SE/Me/2000 Professional/XP/XP Professional x64 Edition)

Windows®
Równoległy



Użytkownicy Windows NT® Workstation Wersja 4.0... Przejdź do strony 11
 (Dla użytkowników kabla interfejsu równoległego)

Windows
NT® 4.0
Równoległy



Dla użytkowników kabla interfejsu sieciowego Przejdź do strony 12

Sieć
Windows®

Macintosh®



Dla użytkowników kabla interfejsu USB

- Dla wersji Mac OS® 9.1 do 9.2..... Przejdź do strony 14
- Dla wersji Mac OS® X 10.2.4 lub wyższej Przejdź do strony 15

Kabel USB
Macintosh®



Dla użytkowników kabla interfejsu sieciowego

- Dla wersji Mac OS® 9.1 do 9.2..... Przejdź do strony 17
- Dla wersji Mac OS® X 10.2.4 lub wyższej Przejdź do strony 18

Sieć
Macintosh®



Dla użytkowników kabla interfejsu USB

(Dla Windows® 98/98SE/Me/2000 Professional/XP/XP Professional x64 Edition)

Upewnij się, że wykonałeś czynności z kroku 1 „Konfiguracja urządzenia”.

- 1 Wyłącz urządzenie i odłącz urządzenie od gniazda sieciowego (i od komputera, jeżeli kabel interfejsu jest już podłączony).
 - 2 Włącz komputer.
(Dla Windows® 2000 Professional/XP/XP Professional x64 Edition musisz być zalogowany jako Administrator.)
 - 3 Włóż dostarczoną płytę CD-ROM z Windows® do napędu CD-ROM. Jeżeli pojawi się ekran wyboru języka, wybierz używany język.
- 
- 4 Pojawi się menu główne CD-ROM. Kliknij **Zainstaluj pakiet MFL-Pro**.
 - 5 Po przeczytaniu i zaakceptowaniu Umowy Licencyjnej ScanSoft® PaperPort® SE kliknij **Tak**.
 - 6 Gdy pojawi się okno Umowy Licencyjnej Brother MFL-Pro Suite, kliknij **Tak**.
 - 7 Wybierz **Połączenie lokalne**, a następnie kliknij **Dalej**. Instalowanie będzie kontynuowane.
 - 8 Gdy pojawi się ten ekran, podłącz kabel interfejsu USB do komputera, a następnie podłącz go do urządzenia.

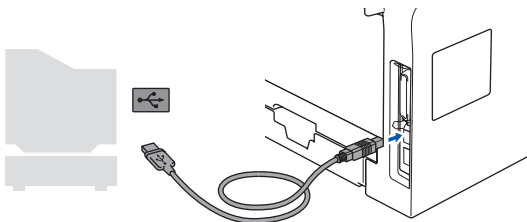
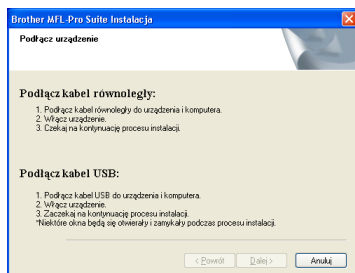

- 9 Podłącz przewód zasilający i włącz urządzenie.
Upłynie kilka sekund zanim pojawi się ekran instalowania.
Instalowanie sterowników Brother rozpocznie się automatycznie.



NIE próbuj usuwać żadnego z ekranów podczas tej instalacji.

- 10 Gdy zostanie wyświetlony ekran rejestracji on-line, dokonaj swego wyboru i postępuj zgodnie z instrukcjami pokazywanymi na ekranie.
 - 11 Kliknij **Zakończ**, aby zrestartować komputer.
- OK!** Został zainstalowany MFL-Pro Suite (łącznie ze sterownikiem drukarki oraz sterownikiem skanera) i instalacja została zakończona.



Dla użytkowników kabla interfejsu równoległego (Dla Windows® 98/98SE/Me/2000 Professional/XP/XP Professional x64 Edition)

Upewnij się, że wykonałeś czynności z kroku 1 „Konfiguracja urządzenia”.

- 1 Wyłącz urządzenie i odłącz urządzenie od gniazda sieciowego (i od komputera, jeżeli kabel interfejsu jest już podłączony).
- 2 Włącz komputer.
(Dla Windows® 2000 Professional/XP/XP Professional x64 Edition musisz być zalogowany jako Administrator.)
- 3 Włóż dostarczoną płytę CD-ROM z Windows® do napędu CD-ROM. Jeżeli pojawi się ekran wyboru języka, wybierz używany język.



- 4 Pojawi się menu główne CD-ROM. Kliknij **Zainstaluj pakiet MFL-Pro**.
- 5 Po przeczytaniu i zaakceptowaniu Umowy Licencyjnej ScanSoft® PaperPort® SE kliknij **Tak**.
- 6 Gdy pojawi się okno Umowy Licencyjnej Brother MFL-Pro Suite, kliknij **Tak**.
- 7 Wybierz **Połączenie lokalne**, a następnie kliknij **Dalej**. Instalowanie będzie kontynuowane.

- 8 Gdy pojawi się ten ekran, podłącz kabel interfejsu równoległego do komputera, a następnie podłącz go do urządzenia.

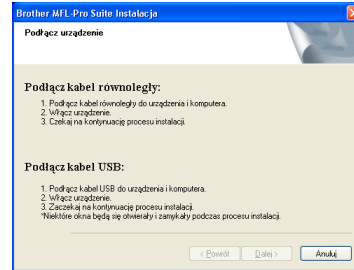

NIE podłączaj kabla zasilania przed podłączeniem równoległego kabla interfejsu. Może to spowodować uszkodzenie urządzenia. Brother zaleca, aby podłączać urządzenie bezpośrednio do komputera.

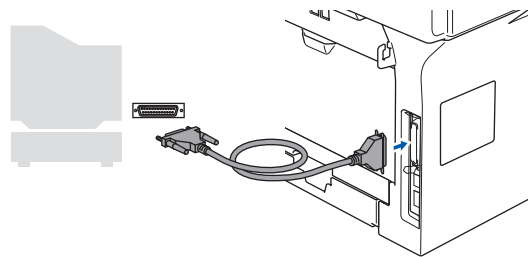

- 9 Podłącz przewód zasilający i włącz urządzenie.

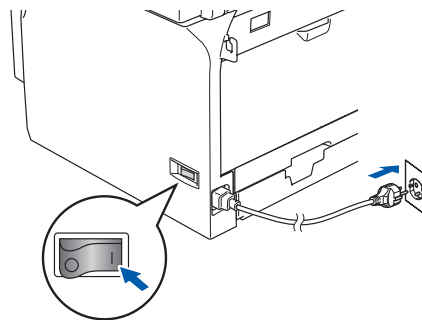

Ciąg dalszy...



Dla użytkowników kabla interfejsu równoległego

(Dla Windows® 98/98SE/Me/2000 Professional/XP/XP Professional x64 Edition)

- 10 Dla użytkowników Windows® 98/98SE/Me/2000 Professional: kliknij **Dalej**.

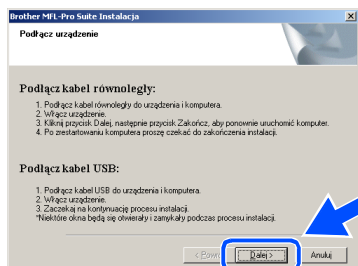

Dla użytkowników systemu Windows® XP: poczekać chwilę, ponieważ instalowanie sterowników Brother rozpocznie się automatycznie. Będą się pojawiać kolejne ekrany instalowania.



NIE próbuj usuwać żadnego z ekranów podczas tej instalacji.

- 11 Gdy zostanie wyświetlony ekran rejestracji on-line, dokonaj swego wyboru i postępuj zgodnie z instrukcjami pokazywanymi na ekranie.
- 12 Gdy pojawi się następujący ekran, kliknij **Zakończ** i poczekaj, ponieważ PC zrestartuje system Windows® i będzie kontynuować instalowanie.

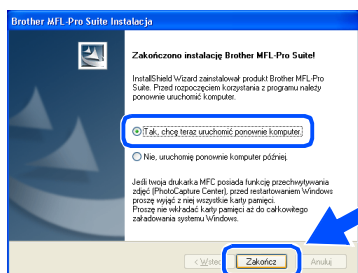

- 13 Po zrestartowaniu komputera instalowanie sterowników Brother rozpocznie się automatycznie. Postępuj zgodnie z instrukcjami na ekranie.
(Dla użytkowników systemu Windows® 2000 Professional/XP/XP Professional x64 Edition: musisz być zalogowany z prawami Administratora.)



Po zrestartowaniu komputera automatycznie uruchomi się diagnostyka instalowania **Instalowanie diagnostyki**. Jeżeli instalowanie zakończy się niepomyślnie, wyświetlone zostanie okno rezultatów instalacji. Jeżeli okno wskazuje niepomyślną instalację **Instalowanie diagnostyki**, postępuj zgodnie z instrukcjami pokazywanymi na ekranie lub zwróć się do pomocy online i FAQ **Start/Mszystkie programy (Programy)/Brother/MFL-Pro Suite MFC-XXXX** (gdzie XXXX to nazwa używanego modelu).



Został zainstalowany MFL-Pro Suite (łącznie ze sterownikiem drukarki oraz sterownikiem skanera) i instalacja została zakończona.



Dla użytkowników systemu Windows NT® Workstation Wersja 4.0

Upewnij się, że wykonałeś czynności z kroku 1 „Konfiguracja urządzenia”.



Przed instalowaniem MFL-Pro Suite zamknij wszystkie działające programy.

- 1 Wyłącz urządzenie i odłącz je od gniazda sieciowego.
- 2 Włącz komputer.
Musisz być zalogowany z prawami Administratora.



NIE podłączaj kabla zasilania przed podłączeniem kabla interfejsu równoległego. Może to spowodować uszkodzenie urządzenia.

- 3 Podłącz kabel interfejsu do komputera, a następnie podłącz go do urządzenia.

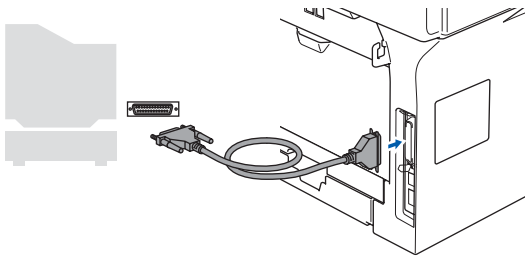

Brother zaleca, aby podłączać urządzenie bezpośrednio do komputera.

- 4 Podłącz przewód zasilający i włącz urządzenie.
 - 5 Włóż dostarczoną płytę CD-ROM z Windows® do napędu CD-ROM. Jeżeli pojawi się ekran wyboru języka, wybierz używany język.
- 
- 6 Pojawi się menu główne CD-ROM. Kliknij **Zainstaluj pakiet MFL-Pro**.
 - 7 Po przeczytaniu i zaakceptowaniu Umowy Licencyjnej ScanSoft® PaperPort® SE kliknij **Tak**.

- 8 Gdy pojawi się okno Umowy Licencyjnej oprogramowania Brother MFL-Pro Suite, kliknij **Tak**, jeśli zgadzasz się z Umową Licencyjną Oprogramowania.
- 9 Wybierz **Połączenie lokalne**, a następnie kliknij **Dalej**. Instalowanie będzie kontynuowane.
- 10 Gdy zostanie wyświetlony ekran rejestracji online, dokonaj swego wyboru i postępuj zgodnie z instrukcjami pokazywanymi na ekranie.
- 11 Gdy pojawi się następujący ekran, kliknij **Zakończ** i poczekaj, ponieważ PC zrestartuje system Windows® i będzie kontynuować instalowanie (musisz być zalogowany z prawami Administratora).

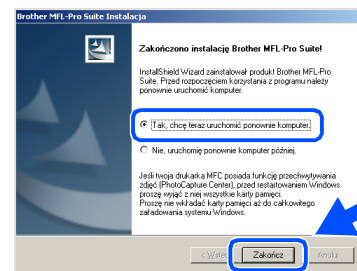

- OK! Został zainstalowany MFL-Pro Suite (łącznie ze sterownikiem drukarki oraz sterownikiem skanera) i instalacja została zakończona.



Dla użytkowników kabla interfejsu sieciowego

(Dla Windows® 98/98SE/Me/NT/2000 Professional/XP/XP Professional x64 Edition)

Upewnij się, że wykonałeś czynności z kroku 1 „Konfiguracja urządzenia”.

- 1 Wyłącz urządzenie i odłącz je od gniazda sieciowego.
- 2 Podłącz kabel interfejsu sieciowego do urządzenia, a następnie podłącz go do wolnego portu.

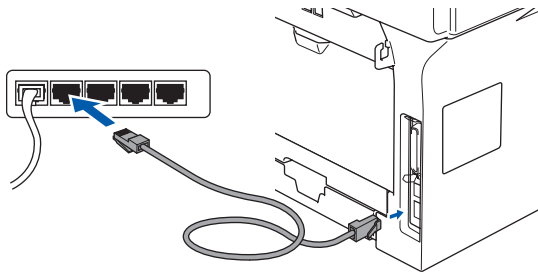

- 3 Podłącz przewód zasilający i włącz urządzenie.

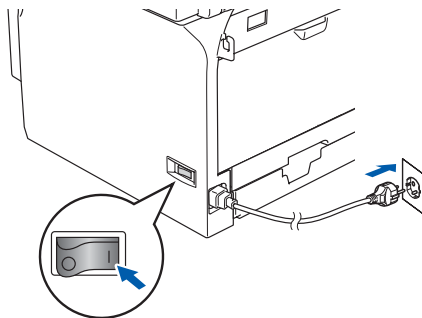

- 4 Włącz komputer.
(Dla Windows® 2000 Professional/XP/XP Professional x64 Edition/Windows NT® 4.0 musisz być zalogowany z prawami Administratora.) Przed instalowaniem MFL-Pro Suite zamknij wszystkie działające programy.



Przed instalowaniem, jeżeli używasz oprogramowania Personal Firewall, wyłącz je. Gdy jesteś już pewien, że możesz drukować, uruchom ponownie swoje oprogramowanie Personal Firewall.

- 5 Włóż dostarczoną płytę CD-ROM dla Windows® do napędu CD-ROM. Jeżeli pojawi się ekran wyboru modelu, wybierz swoje urządzenie. Jeżeli pojawi się ekran wyboru języka, wybierz używany język.



- 6 Pojawi się menu główne CD-ROM. Kliknij **Zainstaluj pakiet MFL-Pro**.
- 7 Po przeczytaniu i zaakceptowaniu Umowy Licencyjnej ScanSoft® PaperPort® SE kliknij **Tak**.
- 8 Gdy pojawi się okno umowy licencyjnej oprogramowania Brother MFL-Pro Suite, przeczytaj umowę, a następnie kliknij **Tak**, jeżeli zgadzasz się z jej warunkami.
- 9 Wybierz **Połączenie z siecią**, a następnie kliknij **Dalej**.
- 10 Instalowanie sterowników Brother rozpocznie się automatycznie. Będą się pojawiać kolejne ekrany instalowania. Proszę czekać, pojawienie się wszystkich ekranów potrwa kilka sekund.



NIE próbuj usuwać żadnego z ekranów podczas tej instalacji.

- 11 Jeżeli urządzenie jest skonfigurowane do pracy w sieci, wybierz urządzenie z listy, a następnie kliknij **Dalej**.



To okno nie pojawi się automatycznie, jeżeli do sieci podłączone jest tylko jedno urządzenie Brodher; zostanie ono wybrane automatycznie.

- 12 Jeżeli urządzenie nie jest jeszcze skonfigurowane do pracy w sieci, ekran poprosi o kliknięcie w **OK**, a następnie pojawi się okno **Konfiguruj adres IP**. Wprowadź odpowiedni dla sieci adres IP, postępując zgodnie z instrukcjami na ekranie.
 - 13 Gdy zostanie wyświetlony ekran rejestracji online, dokonaj swego wyboru i postępuj zgodnie z instrukcjami pokazywanymi na ekranie.
 - 14 Kliknij **Zakończ**, aby zrestartować komputer.
(Dla Windows® 2000 Professional/XP/XP Professional x64 Edition/Windows NT® 4.0 musisz być zalogowany z prawami Administratora.)
- OK!** Został zainstalowany MFL-Pro Suite (łącznie ze sterownikiem drukarki sieciowej oraz sterownikiem skanera sieciowego) i instalacja została zakończona.



- Dla instalacji sieciowych wybór **Napraw pakiet MFL-Pro** z menu głównego nie jest obsługiwany.
- Skanowanie sieciowe, zdalna konfiguracja sieci, odbieranie PC-FAX z sieci nie są obsługiwane przez Windows NT® 4.0.
- Informacje dot. konfiguracji zaawansowanych funkcji sieciowych, takich jak LDAP, Skan do FTP i Faks do Serwera, znajdziesz w Instrukcjach oprogramowania i obsługi dla sieci umieszczonych na płycie CD-ROM.

 Dla użytkowników kabla interfejsu USB

Dla wersji Mac OS[®] 9.1 do 9.2

Upewnij się, że wykonałeś czynności z kroku 1 „Konfiguracja urządzenia”.

- 1 Odłącz urządzenie od gniazda sieciowego (i od komputera Macintosh[®], jeżeli kabel interfejsu jest już podłączony).
- 2 Włącz system Macintosh[®].
- 3 Włóż dostarczony dysk CD-ROM do napędu CD-ROM komputera Macintosh[®].
- 8 Podłącz przewód zasilający i włącz urządzenie.
- 9 Z menu Apple[®], otwórz **Chooser** (Selektor).
- 10 Kliknij ikonę **Brother Laser**.
Z prawej strony **Chooser** (Selektor) wybierz maszynę, na której chcesz drukować. Zamknij **Chooser** (Selektor).



- 4 Kliknij dwukrotnie ikonę **Start Here OS 9.1-9.2** (Rozpocznij tutaj) w celu zainstalowania sterowników drukarki i skanera. Jeżeli pojawi się ekran wyboru języka, wybierz używany język.

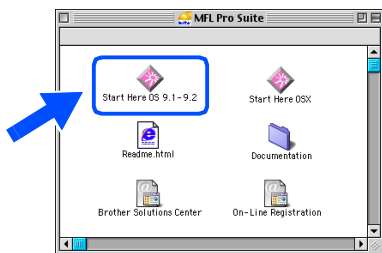

- 5 W celu zainstalowania kliknij **MFL-Pro Suite**.
- 6 Wykonuj instrukcje pojawiające się na ekranie i zrestartuj system Macintosh[®].
- 7 Podłącz kabel interfejsu USB do komputera Macintosh[®], a następnie podłącz go do urządzenia.

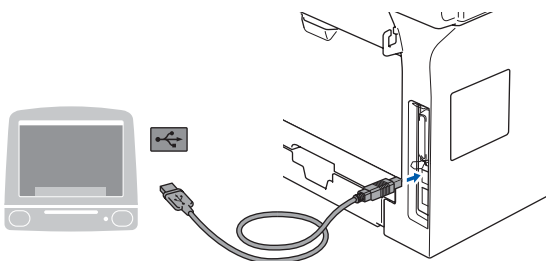

NIE podłączaj maszyny do portu USB na klawiaturze ani do niezasilanego rozdzielacza (hub) USB.

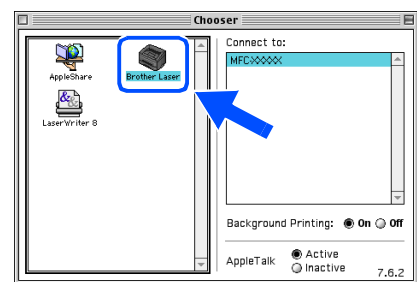

OK! MFL-Pro Suite, sterowniki drukarki i skanera Brother zostały zainstalowane.



ControlCenter2 nie jest obsługiwany w systemie Mac OS[®] 9.1 do 9.2.

Dla wersji Mac OS® X 10.2.4 lub wyższej

Upewnij się, że wykonałeś czynności z kroku 1 „Konfiguracja urządzenia”.



Dla użytkownika Mac OS® X 10.2.0 do 10.2.3 zaktualizować do wersji Mac OS® X 10.2.4 lub wyższej. (w celu uzyskania najnowszych informacji dla Mac OS® X należy wejść na stronę: <http://solutions.brother.com>)

- 1 Odłącz urządzenie od gniazda sieciowego (i od komputera Macintosh®, jeżeli kabel interfejsu jest już podłączony).
- 2 Włącz system Macintosh®.
- 3 Włóż dostarczony dysk CD-ROM do napędu CD-ROM komputera Macintosh®.



- 4 Kliknij dwukrotnie ikonę **Start Here OSX** (Rozpocznij tutaj) w celu zainstalowania sterowników i programu MFL-Pro Suite. Jeżeli pojawi się ekran wyboru języka, wybierz używany język.

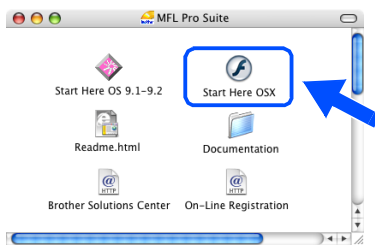

- 5 W celu zainstalowania kliknij **MFL-Pro Suite**.
- 6 Wykonuj instrukcje pojawiające się na ekranie i zrestartuj system Macintosh®.

7

Po pojawieniu się okna **DeviceSelector** (Selektor urządzenia) podłącz kabel interfejsu USB do komputera Macintosh®, a następnie do urządzenia.



*Okno **DeviceSelector** (Selektor urządzenia) nie pojawi się, jeżeli masz już podłączony do urządzenia kabel interfejsu USB przed restartowaniem systemu Macintosh® lub jeżeli poprzednio zainstalowana wersja oprogramowania Brother została zastąpiona. Jeżeli napotkasz ten problem, kontynuuj instalację pomijając krok 9. Powinieneś wybrać model swojego urządzenia Brother z rozwijanej listy na ekranie głównym ControlCenter2. (W celu uzyskania dalszych szczegółów patrz Instrukcja oprogramowania na płycie CD-ROM.)*

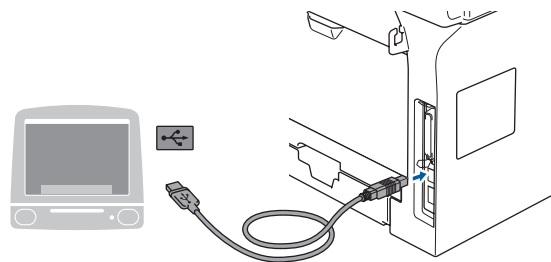

NIE podłączaj maszyny do portu USB na klawiaturze ani do niezasilanego rozdzielacza (hub) USB.

Ciąg dalszy...



Dla użytkowników kabla interfejsu USB

- Podłącz przewód zasilający i włącz urządzenie.
- Wybierz **USB**, a następnie kliknij **OK**.

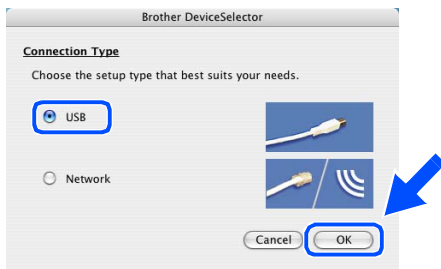

- Kliknij **Go** (Idź), a następnie wybierz **Application** (Aplikacje).
- Kliknij dwukrotnie folder **Utilities** (Programy użytkowe).
- Kliknij dwukrotnie ikonę **Printer Setup Utility** (Program użytkowy konfiguracji drukarki).

Dla użytkowników Mac OS® 10.2.x: otwórz ikonę **Print Center** (Centrum drukowania).

- Kliknij **Add** (Dodaj).

Dla użytkowników Mac OS® X 10.2.4 do 10.3.x: → przejdź do **14**

Dla użytkowników Mac OS® X 10.4:
→ przejdź do **15**

- Wybierz **USB**.

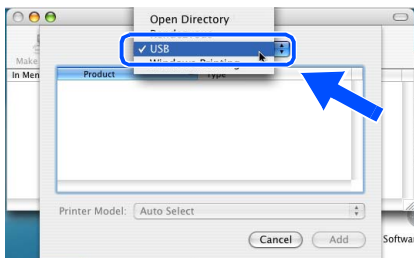

- Wybierz nazwę modelu i kliknij **Add** (Dodaj).

Dla użytkowników Mac OS® X 10.2.4 do 10.3:

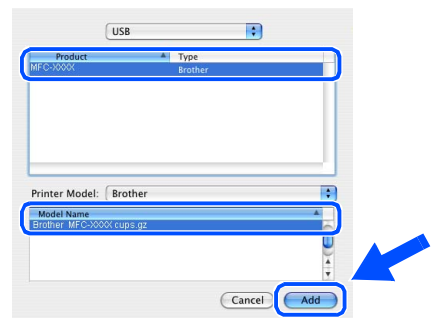

Dla użytkowników Mac OS® X 10.4 lub wyższej:

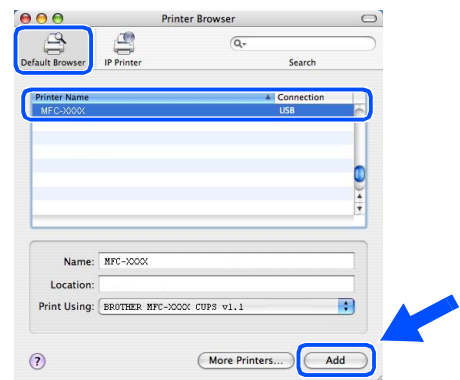

- Kliknij **Printer Setup Utility** (Program użytkowy konfiguracji drukarki), a następnie wybierz **Quit Printer Setup Utility** (Zakończ program użytkowy konfiguracji drukarki).

OK! **MFL-Pro Suite, sterownik drukarki i Brother ControlCenter2 zostały zainstalowane.**

Dla użytkowników kabla interfejsu sieciowego

Dla wersji Mac OS® 9.1 do 9.2

Upewnij się, że wykonałeś czynności z kroku 1 „Konfiguracja urządzenia”.

- 1 Odczuj urządzenie od gniazda sieciowego (i od komputera Macintosh®, jeżeli kabel interfejsu jest już podłączony).
- 2 Włącz system Macintosh®.
- 3 Włóż dostarczony dysk CD-ROM do napędu CD-ROM komputera Macintosh®.
- 8 Podłącz przewód zasilający i włącz urządzenie.
- 9 Z menu Apple® otwórz **Chooser** (Selektor).
- 10 Kliknij ikonę **Brother Laser (IP)**, a następnie wybierz **BRN_XXXXXX**. Zamknij **Chooser** (Selektor).



- 4 Kliknij dwukrotnie ikonę **Start Here OS 9.1-9.2** (Rozpocznij tutaj) w celu zainstalowania sterowników drukarki. Jeżeli pojawi się ekran wyboru języka, wybierz używany język.

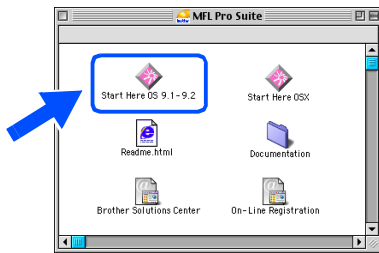

- 5 W celu zainstalowania kliknij **MFL-Pro Suite**.
- 6 Wykonuj instrukcje pojawiające się na ekranie i zrestartuj system Macintosh®.
- 7 Podłącz kabel interfejsu sieciowego do urządzenia, a następnie podłącz go do wolnego portu.

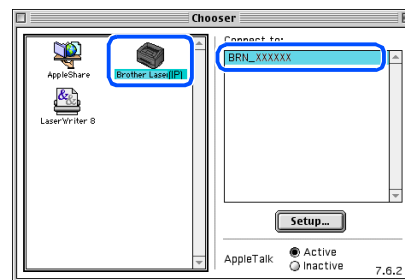
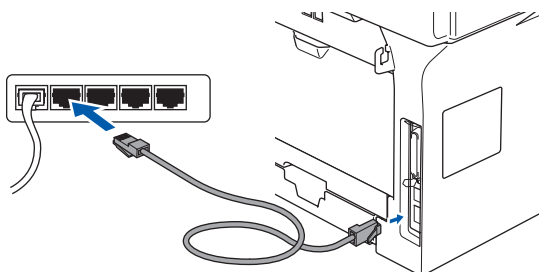

xxxxxx to ostatnie sześć cyfr adresu Ethernet.



MFL-Pro Suite i sterownik drukarki zostały zainstalowane.



ControlCenter2 i skanowanie sieciowe nie są obsługiwane w systemie Mac OS® 9.1 do 9.2.



Dla użytkowników kabla interfejsu sieciowego

Dla wersji Mac OS® X 10.2.4 lub wyższej

Upewnij się, że wykonałeś czynności z kroku 1 „Konfiguracja urządzenia”.

- 1 Wyłącz urządzenie, odłącz je od gniazda sieciowego i od komputera Macintosh®.
- 2 Włącz system Macintosh®.
- 3 Włóż dostarczony dysk CD-ROM do napędu CD-ROM komputera Macintosh®.



- 4 Kliknij dwukrotnie ikonę **Start Here OSX** (Rozpocznij tutaj) w celu zainstalowania sterowników drukarki i skanera. Jeżeli pojawi się ekran wyboru języka, wybierz używany język.

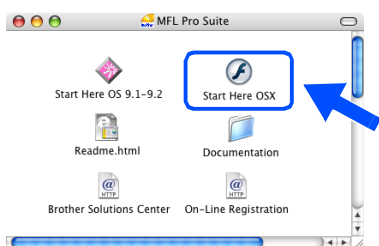

- 5 W celu zainstalowania kliknij **MFL-Pro Suite**.
- 6 Wykonuj instrukcje pojawiające się na ekranie i zrestartuj system Macintosh®.
- 7 Po pojawieniu się okna **DeviceSelector** (Selektor urządzenia) podłącz kabel interfejsu sieciowego do urządzenia, a następnie podłącz go do wolnego portu rozdzielacza (hub).



Okno **DeviceSelector** (Selektor urządzenia) nie pojawi się, jeżeli masz już podłączony do urządzenia kabel interfejsu USB przed restartowaniem systemu Macintosh® lub jeżeli poprzednio zainstalowana wersja oprogramowania Brother została zastąpiona. Jeżeli napotkasz ten problem, kontynuuj instalację pomijając kroki od 9 do 11. Powinieneś wybrać model swojego urządzenia Brother z rozwijanej listy na ekranie głównym ControlCenter2. (W celu uzyskania dalszych szczegółów patrz Instrukcja oprogramowania na płycie CD-ROM.)

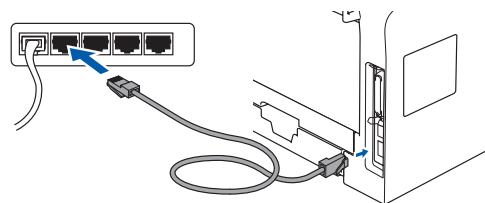

- 8 Podłącz przewód zasilający i włącz urządzenie.
- 9 Wybierz **Network** (Sieć), a następnie kliknij **OK**.
- 10 Jeżeli chcesz użyć klawisza **Scan (Skanuj)** na urządzeniu, musisz zaznaczyć pole **Register your computer with the "Scan To" functions at the machine** (Za pomocą funkcji "Skanuj do" zarejestruj swój komputer na urządzeniu) i wprowadzić nazwę dla swojego komputera Macintosh® in **Display Name** (Wyświetlana nazwa). Wprowadzona nazwa pojawi się na wyświetlaczu LCD urządzenia, gdy naciśniesz klawisz **Scan (Skanuj)** i wybierzesz opcję skanowania. Możesz wprowadzić nazwę o długości do 15 znaków. (W celu uzyskania dalszych informacji o skanowaniu sieciowym patrz rozdział 10 Instrukcji oprogramowania na płycie CD-ROM.)

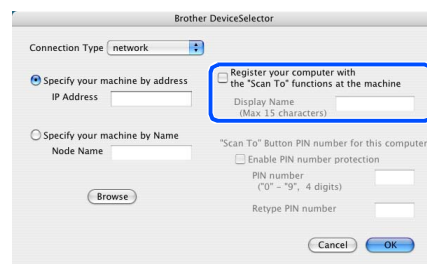

- 11 Kliknij **Browse** (Przeszukuj).
- 12 Wybierz nazwę modelu i kliknij **OK**. Kliknij **OK** w celu zamknięcia okna **DeviceSelector** (Selektor urządzenia).

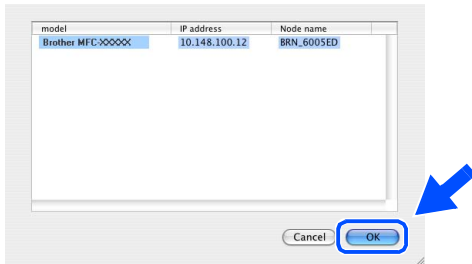

- 13 Kliknij **Go** (Idź), a następnie wybierz **Application** (Aplikacje).
- 14 Kliknij dwukrotnie folder **Utilities** (Programy użytkowe).
- 15 Kliknij dwukrotnie ikonę **Printer Setup Utility** (Program użytkowy konfiguracji drukarki).

 Dla użytkowników Mac OS® 10.2.x: otwórz ikonę **Print Center** (Centrum drukowania).

- 16 Kliknij **Add** (Dodaj).

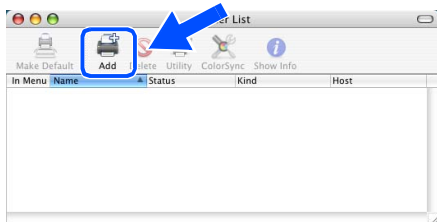

Dla użytkowników Mac OS® X 10.2.4 do 10.3.x → Przejdź do 17

Dla użytkowników Mac OS® X 10.4
→ Przejdź do 18

- 17 Dokonaj wyboru pokazanego poniżej.



- 18 Wybierz nazwę modelu i kliknij **Add** (Dodaj).

Dla użytkowników Mac OS® X 10.2.4 do 10.3:

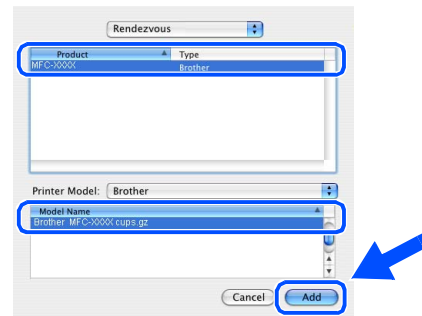

Dla użytkowników Mac OS® X 10.4 lub wyższej:

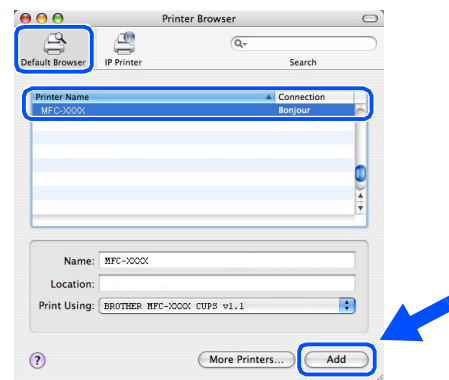

- 19 Kliknij **Printer Setup Utility** (Program użytkowy konfiguracji drukarki), a następnie wybierz **Quit Printer Setup Utility** (Zakończ program użytkowy konfiguracji drukarki).

OK! **MFL-Pro Suite, sterownik drukarki, sterownik skanera i ControlCenter2** zostały zainstalowane.

 Informacje dot. konfiguracji zaawansowanych funkcji sieciowych, takich jak LDAP, Skan do FTP i Faks do Serwera, znajdziesz w Instrukcjach oprogramowania i obsługi dla sieci umieszczonych na płycie CD-ROM.

■ Opcje i zużywane materiały

Opcje

Urządzenie jest wyposażone w następujące akcesoria opcjonalne. Poprzez dodanie tych pozycji można rozszerzyć możliwości urządzenia.

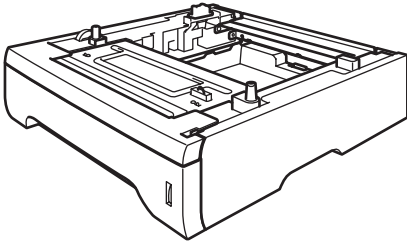
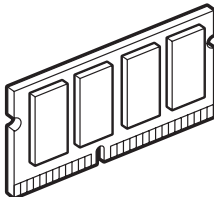
Dolna taca papieru	Pamięć
LT-5300	
 <p data-bbox="204 741 834 801">Druga dolna taca papieru rozszerza ogólną pojemność tac papieru do 500 arkuszy.</p>	 <p data-bbox="866 741 1441 801">Możesz rozszerzyć pamięć instalując moduły pamięci (144-pin DIMM).</p>

Wymiana materiałów zużywających się

Gdy nadchodzi czas wymiany materiałów zużywających się, na wyświetlaczu LCD ukaże się komunikat błędu.

W celu uzyskania dalszych informacji o materiałach zużywających się wejdź na stronę <http://solutions.brother.com> lub zadzwoń do najbliższego przedstawiciela sprzedaży firmy Brother.

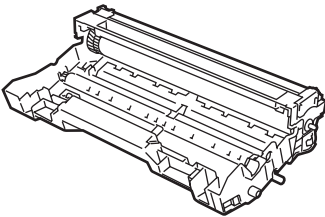
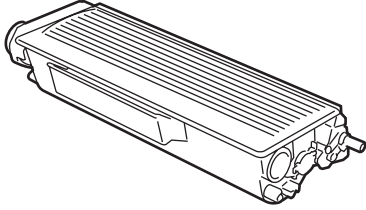
Zespół bębna	Wkład tonera
DR-3100	TN-3130 / TN-3170
	

Znaki towarowe

Logo Brother jest zarejestrowanym znakiem towarowym Brother Industries, Ltd.

Brother jest zarejestrowanym znakiem towarowym Brother Industries, Ltd.

Multi-Function Link jest zarejestrowanym znakiem towarowym Brother International Corporation.

Windows oraz Microsoft są zarejestrowanymi znakami towarowymi Microsoft w USA i innych państwach.

Macintosh oraz True Type są zarejestrowanymi znakami towarowymi Apple Computer, Inc.

Postscript i Postscript Level 3 są zarejestrowanymi znakami towarowymi Adobe Systems Incorporated.

PaperPort jest zarejestrowanym znakiem towarowym ScanSoft, Inc.

Presto! PageManager jest zarejestrowanym znakiem towarowym NewSoft Technology Corporation.

Każda firma, której nazwa oprogramowania jest wymieniona w tym podręczniku, posiada Umowę Licencji Oprogramowania dotyczącą programów będących jej własnością.

Wszystkie inne nazwy marki i wyrobu wymienione w tym podręczniku są zarejestrowanymi znakami towarowymi właściwych firm.

Opracowanie i publikacja

Ten podręcznik został opracowany i wydany pod nadzorem Brother Industries, Ltd. i zawiera najnowsze opisy i dane techniczne wyrobu.

Treść tego podręcznika i dane techniczne tego wyrobu podlegają zmianom bez powiadamiania.

Firma Brother zastrzega sobie prawo do wykonywania zmian bez powiadomienia w specyfikacjach oraz dokumentacji zawartej w niniejszej instrukcji i nie ponosi odpowiedzialności za jakiegokolwiek szkody (także pośrednie) spowodowane korzystaniem z tych informacji, w tym także za błędy typograficzne i inne, które mogą występować w tej publikacji.

Produkt zaprojektowano do użycia w profesjonalnym środowisku.

©2006 Brother Industries, Ltd. ©1998-2006 TROY Group, Inc.

©1983-2006 PACIFIC SOFTWARES INC.

Ten produkt zawiera oprogramowanie „KASAGO TCP/IP” wyprodukowane przez Elmic Systems, Inc.

WSZYSTKIE PRAWA ZASTRZEŻONE.

brother®