

brother®

GUIDE DE L'UTILISATEUR

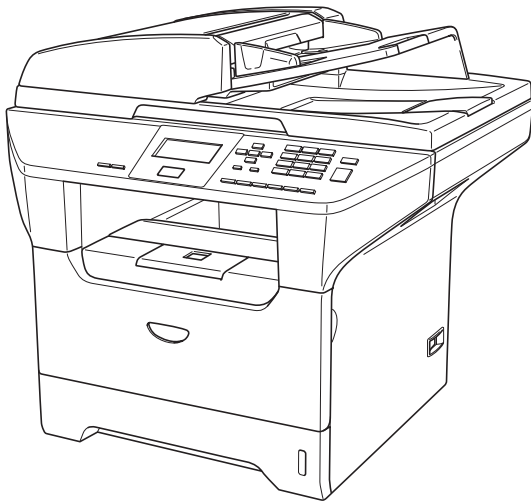

DCP-8060
DCP-8065DN

Si vous devez appeler le Service à la clientèle

Nous vous prions de nous donner les informations suivantes, à titre de référence :

**Numéro de modèle : DCP-8060 et DCP-8065DN
(Encerclez votre numéro de modèle)**

Numéro de série : ¹ _____

Date d'achat : _____

Lieu d'achat : _____

¹ Le numéro de série se trouve à l'arrière de l'appareil. Gardez ce présent guide avec votre coupon de caisse, à titre de preuve d'achat en cas de vol, d'incendie ou de service de garantie.

Enregistrez votre produit en ligne sous

<http://www.brother.com/registration>

Si vous enregistrez votre produit avec Brother, vous serez inscrit en tant que propriétaire d'origine. Votre enregistrement avec Brother :

- tient lieu de pièce justificative de la date d'achat du produit dans l'éventualité où vous perdriez votre coupon de caisse;
- tient lieu de pièce justificative si vous effectuez une réclamation d'assurance en cas de perte du produit couvert par votre assurance; et,
- servira de fiche de rappel nous permettant de vous informer de nos promotions et des mises à jour pour votre produit.

La manière la plus pratique et la plus efficace d'enregistrer votre nouveau produit est de le faire en ligne sous <http://www.brother.com/registration>

Cet appareil est un modèle bilingue; vous pouvez donc le faire fonctionner en français ou en anglais. L'anglais est réglé en usine. Pour le faire fonctionner en français, procédez comme suit :

1) Veuillez coller les étiquettes incluses dans la boîte sur les noms correspondants du panneau de commande.



2) Les messages de l'écran ACL peuvent apparaître en français. Pour changer de langue :

- 1 Appuyez sur **Menu, 1, 0**.
L'écran affiche
- 2 Appuyez sur **▲** ou **▼** pour sélectionner **French**.
- 3 Appuyez sur **OK**.

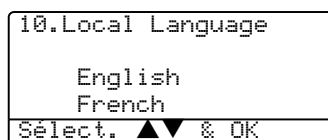

Numéros de Brother

IMPORTANT

Pour obtenir une aide technique, veuillez appeler le Service à la clientèle dans le pays où vous avez acheté votre appareil. Tous les appels doivent être effectués **dans** ce pays.

Enregistrement de votre produit

Si vous enregistrez votre produit auprès de la Corporation Internationale Brother, vous serez inscrit en tant que propriétaire d'origine. Votre enregistrement avec Brother :

- tient lieu de pièce justificative de la date d'achat du produit dans l'éventualité où vous perdriez votre coupon de caisse;
- tient lieu de pièce justificative si vous effectuez une réclamation d'assurance en cas de perte du produit couvert par votre assurance;
- servira de fiche de rappel nous permettant de vous informer de nos promotions et des mises à jour pour votre produit.

Veuillez remplir et télécopier votre fiche de garantie Brother et la feuille d'essai. Pour plus de facilité, enregistrez votre nouveau produit en ligne à

<http://www.brother.com/registration>

FAQ (foire aux questions)

Le Centre de solutions Brother (Brother Solutions Center) est votre guichet unique pour tous vos besoins concernant le télécopieur et le centre multifonction. Vous pouvez télécharger les logiciels et les utilitaires les plus récents et consulter la foire aux questions (FAQ) et les conseils de dépannage de pannes pour apprendre à tirer le meilleur parti de votre produit Brother.

<http://solutions.brother.com>



Remarque

Vous pouvez également télécharger les mises à jour de pilotes Brother dont vous avez besoin.

Pour le Service à la clientèle

Aux États-Unis : 1-800-284-4329 (téléphone)
1-901-379-1215 (télécopieur)
1-800-284-3238 (service ATS pour les personnes malentendantes)

Au Canada : 1-877-BROTHER (téléphone)
(514) 685-4898 (télécopieur)

Service Center Locator (États-Unis uniquement)

Pour connaître l'adresse du centre de service autorisé de Brother le plus près de chez vous, composez le 1-800-284-4357.

Centres de service (Canada seulement)

Pour connaître l'adresse du centre de service autorisé de Brother le plus près de chez vous, composez le 1-877-BROTHER.

Système de renvoi de télécopie par Brother (États-Unis uniquement)

Brother a installé un système de renvoi de télécopie facile d'utilisation pour vous fournir des réponses rapides aux questions fréquemment posées, ainsi que des renseignements sur tous les autres produits de marque Brother. Ce système est disponible à toute heure de la journée, toute l'année. Vous pouvez utiliser le système pour recevoir les instructions télécopiées et un index des sujets de renvoi de télécopie.

Aux États-Unis seulement : 1-800-521-2846

Commande d'accessoires et de consommables

Pour obtenir les meilleurs résultats possibles, n'utilisez que des accessoires de marque Brother en vente chez la plupart des revendeurs agréés. Si vous ne trouvez pas l'accessoire recherché, nous vous invitons à le commander directement chez Brother, si vous disposez d'une carte de crédit Visa, MasterCard, Discover ou American Express. (Les résidents des États-Unis peuvent visiter notre site Web pour consulter la gamme complète des accessoires et consommables de marque Brother.)

Aux États-Unis : 1-888-879-3232 (téléphone)
1-800-947-1445 (télécopieur)

<http://www.brothermall.com>

Au Canada : 1-877-BROTHER (téléphone)

Description	Article
Cartouche de toner	TN-550 (Standard, imprime environ 3 500 pages) TN-580 (à rendement élevé, imprime environ 7 000 pages)
Tambour	DR-520
Câble bidirectionnel IEEE-1284 Bi-	F2A046-10
Bac d'alimentation 2 (Option)	LT-5300
Guide de l'utilisateur	LP2049001① (anglais pour les États-Unis et le Canada) LP2049002① (français pour le Canada)
Guide d'installation rapide	LP2053001 (anglais pour les États-Unis et le Canada) LP2053002 (français pour le Canada)

Avis d'exonération de garanties (États-Unis et Canada)

LE OU LES BAILLEURS DE LICENCES DE BROTHER OU LEURS DIRECTEURS, REPRÉSENTANTS, EMPLOYÉS OU AGENTS (COLLECTIVEMENT DÉSIGNÉS «BAILLEURS DE LICENCES DE BROTHER») N'ASSURENT AUCUNE GARANTIE, EXPRESSE OU TACITE, Y COMPRIS, MAIS NON DE FAÇON LIMITATIVE, LES GARANTIES TACITES DE QUALITÉ MARCHANDE ET D'APTITUDE À UN USAGE DONNÉ, À L'ÉGARD DU LOGICIEL. LE OU LES BAILLEURS DE LICENCES DE BROTHER N'ASSURENT AUCUNE GARANTIE NI NE FONT AUCUNE DÉCLARATION À L'ÉGARD DE L'UTILISATION OU DES RÉSULTATS DÉCOULANT DE L'UTILISATION DU LOGICIEL POUR CE QUI EST DE L'EXACTITUDE, DE LA FIABILITÉ, DE LA MISE À NIVEAU OU AUTRE DE CE DERNIER. TOUT RISQUE LIÉ AUX RÉSULTATS ET AUX PERFORMANCES DU LOGICIEL EST INTÉGRALEMENT ASSUMÉ PAR VOUS. L'EXCLUSION DES GARANTIES TACITES N'EST PAS AUTORISÉE DANS CERTAINS ÉTATS DES ÉTATS-UNIS OU DANS CERTAINES PROVINCES DU CANADA. L'EXCLUSION CI-DESSUS PEUT NE PAS S'APPLIQUER À VOTRE CAS.

EN AUCUN CAS, LE OU LES BAILLEURS DE LICENCES DE BROTHER NE SAURAIENT ÊTRE TENUS RESPONSABLES DES DOMMAGES ACCESSOIRES, ACCIDENTELS OU INDIRECTS (Y COMPRIS LES DOMMAGES-INTÉRÊTS POUR LA PERTE DE BÉNÉFICES, L'INTERRUPTION DES AFFAIRES, LA PERTE D'INFORMATIONS COMMERCIALES OU AUTRE) DÉCOULANT DE L'UTILISATION OU DE L'IMPOSSIBILITÉ D'UTILISATION DE CE LOGICIEL MÊME SI LES BAILLEURS DE LICENCES DE BROTHER ONT ÉTÉ AVISÉS DE LA POSSIBILITÉ DE CES DOMMAGES. CERTAINS ÉTATS DES ÉTATS-UNIS OU CERTAINES PROVINCES DU CANADA N'AUTORISANT PAS L'EXCLUSION OU LA LIMITATION DES RESPONSABILITÉS POUR LES DOMMAGES ACCESSOIRES OU ACCIDENTELS, LES LIMITATIONS CI-DESSUS PEUVENT NE PAS S'APPLIQUER À VOTRE CAS. DANS TOUS LES CAS, LA RESPONSABILITÉ QUE LES BAILLEURS DE LICENCES DE BROTHER ONT ENVERS VOUS À L'ÉGARD DES DOMMAGES RÉELS, QUELLE QU'EN SOIT L'ORIGINE ET QUELLE QUE SOIT LA FORME DE L'ACTION (CONTRAT, TORT (Y COMPRIS LA NÉGLIGENCE), RESPONSABILITÉ DU FAIT DU PRODUIT OU AUTRE), SERA LIMITÉE À 50 \$.

Avis de rédaction et de publication

Le présent guide décrivant le produit et ses spécifications les plus récentes a été rédigé et publié sous la supervision de Brother Industries, Ltd.

Le contenu du guide et les caractéristiques du produit peuvent faire l'objet de modifications sans préavis.

La société Brother se réserve le droit d'apporter des modifications sans préavis aux caractéristiques et aux informations contenues dans les présentes. Elle ne saurait être tenue responsable de quelque dommage que ce soit (y compris des dommages consécutifs) résultant de la confiance accordée aux informations présentées, y compris, mais sans limitation, aux erreurs typographiques ou autres, par rapport à la publication.

GARANTIE LIMITÉE POUR LE CENTRE MULTIFONCTION/TÉLÉCOPIEUR (Canada seulement)

En vertu de la présente garantie limitée d'un (1) an, à compter de la date d'achat, visant la main-d'œuvre et les pièces détachées, La Corporation Internationale Brother (Canada) Ltée (ci-après désigné «Brother») ou ses centres d'entretien agréés s'engagent à réparer cette machine MFC/télécopieur gratuitement en cas de vices de fabrication ou de main-d'œuvre. La présente garantie limitée ne s'étend pas à ce qui suit : le nettoyage; les consommables (y compris, mais non de façon limitative les cartouches d'impression, les têtes d'impression, le toner et le tambour); les dommages découlant d'un accident, d'une négligence, d'une mauvaise utilisation, d'une installation ou d'une utilisation incorrecte; les dommages résultant de la réparation, de l'entretien, des modifications ou des manipulations effectuées par une personne autre qu'un représentant de service autorisé de Brother, ou encore résultant d'une utilisation de consommables ou de fournitures d'une marque autre que celle de Brother. L'utilisation du centre multifonction/télécopieur, excédant les spécifications ou sans que l'étiquette du numéro de série ou de la plaque signalétique, est considérée comme une utilisation à mauvais escient, et toutes les réparations qui en résultent s'effectuent à la charge de l'acheteur/utilisateur final. Pour bénéficier du service de garantie, l'acheteur/utilisateur final doit livrer ou expédier port payé le MFC/télécopieur à un centre d'entretien agréé «Brother», accompagné d'une pièce justificative de l'achat sous la forme du reçu de caisse.

Produits laser : Le fait de ne pas retirer la cartouche de toner (ainsi que le tambour dans le cas de certains modèles) avant le transport du MFC/télécopieur aura pour effet de gravement endommager ce dernier et entraînera l'ANNULATION de la garantie. (Reportez-vous au Guide de l'utilisateur pour les instructions d'emballage.)

Produits à jet d'encre : ne retirez pas les cartouches d'encre avant ou durant le transport du produit. Les dégâts que subiront les têtes d'impression, en raison du retrait des cartouches d'encre avant l'emballage du produit, entraîneront l'ANNULATION de la garantie. (Reportez-vous au Guide d'utilisation pour les instructions d'emballage.)

BROTHER EXCLUT TOUTE AUTRE GARANTIE EXPRESSE OU IMPLICITE, Y COMPRIS MAIS NON DE FAÇON LIMITATIVE, TOUTE GARANTIE CONCERNANT LA QUALITÉ MARCHANDE ET L'ADÉQUATION À UNE UTILISATION PARTICULIÈRE, À L'EXCEPTION DES GARANTIES IMPLICITES INSTAURÉES PAR LA LOI ET DONC IRRÉVOCABLES.

Aucune information ou déclaration, aucun avis, sous forme orale ou écrite, fournis par Brother, ses centres de service autorisés, distributeurs, revendeurs, agents ou employés ne saurait tenir lieu d'une autre garantie ou modifier la présente garantie. La présente garantie énonce l'ensemble des obligations de Brother et votre unique recours à l'encontre de Brother dans l'éventualité où le MFC/télécopieur ne fonctionnerait pas correctement.

Ni Brother, ni quiconque impliqué dans la conception, la production ou la livraison du centre multifonction/télécopieur ne sera tenu responsable des dommages indirects, accidentels, particuliers, consécutifs, exemplaires, ni des dommages-intérêts punitifs, y compris la perte de profits en raison de l'utilisation ou de l'impossibilité d'utiliser le produit, même si l'acheteur/utilisateur final a signalé la possibilité de tels dommages aux parties ci-haut mentionnées. Puisque certaines provinces n'autorisent pas cette restriction de responsabilité, elle peut ne pas s'appliquer à votre cas.

La présente garantie limitée vous attribue des droits spécifiques. Il se peut que vous bénéficiiez d'autres droits, susceptibles de varier d'une province à l'autre.

Le service de garantie est disponible dans tous les centres de service autorisés de Brother au Canada. Pour bénéficier du soutien technique ou pour connaître le nom et l'adresse du centre de service autorisé le plus près de chez vous, composez le 1-877-BROTHER.

Support Internet : support@brother.ca ou consultez
le site Web de Brother : www.brother.com

La Corporation Internationale Brother (Canada) Ltée

1, rue Hôtel de Ville

Dollard-des-Ormeaux, Québec H9B 3H6

At your side.
brother®

Table des matières

Section I GÉNÉRALITÉS

1 Informations générales

Comment utiliser la documentation	2
Symboles et convenances utilisés dans cette documentation	2
Comment accéder au Guide complet de l'utilisateur	3
Comment visualiser la documentation	3
Comment accéder au service de soutien de Brother (pour Windows®)	5
Description du panneau de commande	6
Témoins DÉL d'état	8

2 Chargement des documents et du papier

Chargement des documents	10
À l'aide de l'alimentation automatique de documents (ADF)	10
Utilisation de la vitre du scanner	11
Papier et autres supports acceptables	11
Supports recommandés	11
Manipulation et utilisation des supports	12
Comment charger le papier et autres supports	14
Chargement du papier	14
Comment charger les enveloppes et autres supports	15
Zone imprimable	16

3 Programmation générale

Réglages du papier	17
Type de papier	17
Format du papier	17
Utilisation du bac pour le mode Copie	18
Utilisation du bac pour le mode Imprimer	19
Réglages du volume	19
Volume de l'avertisseur sonore	19
Fonction d'écologie	20
Économie de toner	20
Durée de veille	20
Désactivation de la lampe du scanner	21
Contraste de l'écran ACL	21
Liste des réglages des utilisateurs	21

4 Fonctions de sécurité

Sécurité	22
Verrouillage de fonction de sécurité	22

Section II COPIE

5 Fonction de copie

Comment faire des copies	26
Production d'une photocopie simple.....	26
Tirage de copies multiples	26
Arrêter de photocopier.....	26
Options de copie.....	26
Changer la qualité des copies	27
Changement de la résolution de copie de texte	27
Agrandissement ou réduction de l'image copiée.....	28
Copie N en 1 ou affiche	29
Impression recto verso (DCP-8065DN uniquement)	31
Tri de copies à l'aide de l'ADF	33
Réglage du contraste	33
Sélectionner bacs	34
Message de mémoire saturée	34

Section III Logiciel

6 Fonctions du logiciel et du réseau

Fonctions du logiciel et du réseau	36
--	----

Section IV Annexes

A Sécurité et consignes légales

Choix de l'emplacement	38
Pour utiliser l'appareil en toute sécurité.....	39
Renseignements importants.....	42
Énoncé de conformité FCC (Federal Communications Commission, États-Unis seulement)	42
Avis de conformité d'Industrie Canada (s'adresse uniquement aux résidents du Canada)	43
Débranchez un périphérique	43
Connexion réseau local	43
Protection laser.....	44
Réglementations FDA	44
Consignes de sécurité importantes	45
Marques de commerce	47

B Options

Options	48
Bac d'alimentation optionnel (LT-5300)	49
Carte mémoire	49
Types de DIMM	49
Installation d'une mémoire supplémentaire	50

C Dépistage des pannes et entretien régulier

Dépistage des pannes	51
Si votre appareil présente des problèmes de fonctionnement	51
Amélioration de la qualité d'impression	56
Messages d'erreur	60
Bourrages de document	64
Bourrages de papier	65
Entretien régulier	69
Nettoyage de l'extérieur de l'appareil	69
Nettoyage de la vitre du scanner	70
Nettoyage de la fenêtre du scanner laser	71
Nettoyage du fil corona	72
Nettoyage du tambour	73
Remplacement de la cartouche de toner (TN-550/TN-580)	74
Remplacement de la cartouche de toner	74
Remplacement du tambour (DR-520)	77
Remplacement des pièces d'entretien périodique	79
Emballage et transport de l'appareil	80
Informations à propos de l'appareil	81
Vérification des numéros de série	81
Vérification des compteurs de pages	81
Vérification de la durée de vie du tambour	81

D Menus et caractéristiques

Programmation à l'aide de l'écran	82
Tableau des menus	82
Mise en mémoire	82
Touches menu	82
Tableau des menus	84
Saisie de texte	90

E Caractéristiques techniques

GÉNÉRALITÉS.....	92
Support d'impression.....	93
Copie	94
Numériser	95
Imprimer.....	96
Interfaces.....	96
Configuration de l'ordinateur.....	97
Consommables.....	98
Réseau câblé Ethernet (DCP-8065DN uniquement).....	99

F Glossaire

Glossaire.....	100
----------------	-----

G Index

Index.....	101
------------	-----



GÉNÉRALITÉS

Informations générales	2
Chargement des documents et du papier	10
Programmation générale	17
Fonctions de sécurité	22

Comment utiliser la documentation

Nous vous remercions d'avoir acheté ce produit Brother. La lecture de la documentation vous permettra de profiter pleinement de votre appareil.

Symboles et convenances utilisés dans cette documentation

Les symboles et convenances suivants ont été utilisés tout au long de cette documentation.

Caractères gras Les caractères gras identifient les touches sur le panneau de commande de l'appareil ou sur l'écran de l'ordinateur.

Caractères en italique Les caractères en italique mettent en valeur un point important ou signalent un sujet connexe.

Courier New La police de caractères Courier New identifie les messages qui s'affichent à l'écran ACL de l'appareil.



Les icônes d'avertissement vous indiqueront ce qu'il faut faire pour éviter de vous blesser.



Les icônes de danger électrique vous avertissent d'un danger de décharges électriques.



Les icônes de surface chaude vous avertissent de ne pas toucher les pièces du centre multifonction qui sont chaudes.



Les icônes Attention signalent les procédures à suivre pour éviter un endommagement de l'appareil.



Des icônes de configuration incorrecte vous signalent les appareils et les opérations incompatibles avec l'appareil.



Des icônes Remarque donnent des conseils utiles.

Comment accéder au Guide complet de l'utilisateur

Le Guide de l'utilisateur imprimé ne contient pas toutes les informations relatives à cet appareil. Les caractéristiques avancées des fonctions imprimante, réseau et scanner sont expliquées dans le Guide complet de l'utilisateur qui est sur le CD-ROM.

Comment visualiser la documentation

Comment visualiser la documentation (Windows®)

Pour visualiser la documentation à partir du menu **Marche**, indiquez **Brother**, **MFL Pro Suite** à partir du groupe de programmes, puis cliquez sur **Guide de l'utilisateur**.

Si vous n'avez pas installé le logiciel, vous pouvez trouver la documentation en suivant les instructions données ci-dessous :

- 1 Mettez votre PC sous tension. Insérez le CD-ROM de Brother portant la marque Windows® dans votre lecteur CD-ROM.
- 2 Si l'écran de sélection des langues apparaît, cliquez sur la langue de votre choix.

- 3 Si l'écran de nom du modèle s'affiche, cliquez sur le nom de votre modèle. Le menu principal du CD-ROM apparaîtra.

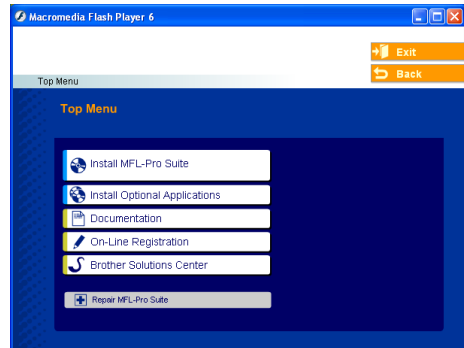

Si cette fenêtre n'apparaît pas, utilisez l'Explorateur Windows® pour trouver et exécuter le programme setup.exe à partir du répertoire racine du CD-ROM fourni par Brother.

- 4 Cliquez sur **Documentation**.
- 5 Cliquez sur la documentation que vous souhaitez lire :
 - **Guide de configuration** : Instructions de configuration et d'installation du logiciel.
 - **Guide de l'utilisateur (3 manuels)** : Guide de l'utilisateur pour les opérations autonomes, Guide de l'utilisateur en réseau et Guide d'utilisation du logiciel.
 - **Guide de l'utilisateur de PaperPort** : Logiciel de gestion de document.

Comment trouver les instructions de numérisation

Il y a plusieurs façons de numériser des documents. Vous pouvez trouver les instructions comme suit :

Guide d'utilisation du logiciel :

- Numérisation d'un document à l'aide du pilote TWAIN au Chapitre 2
- Numérisation d'un document à l'aide du pilote WIA (pour Windows® XP uniquement) au Chapitre 2
- Utilisation de ControlCenter2 au Chapitre 3
- Numérisation réseau (pour les modèles avec réseau intégré) au Chapitre 4

Guide de l'utilisateur de PaperPort®

- Instructions pour numériser directement à partir de ScanSoft® PaperPort®

Comment visualiser la documentation (Macintosh®)

- 1 Mettez votre Macintosh sous tension®. Insérez le CD-ROM de Brother portant la marque Macintosh® dans votre lecteur CD-ROM. La fenêtre suivante s'affiche.



- 2 Double-cliquez sur l'icône **Documentation**.
- 3 Si l'écran de sélection des langues apparaît, cliquez deux fois sur la langue de votre choix.
- 4 Double-cliquez sur la documentation que vous souhaitez lire :
 - *Guide de configuration* : Instructions de configuration et d'installation du logiciel.
 - *Guides de l'utilisateur* (3 manuels) : Guide de l'utilisateur pour les opérations autonomes, Guide de l'utilisateur en réseau et Guide d'utilisation du logiciel.

Comment trouver les instructions de numérisation

Il y a plusieurs façons de numériser des documents. Vous pouvez trouver les instructions comme suit :

Guide d'utilisation du logiciel :

- Numérisation à partir d'un Macintosh® au Chapitre 8
- Utilisation de ControlCenter2 au Chapitre 9 (pour Mac OS® 10.2.4. ou une version supérieure)
- Numérisation réseau au Chapitre 10 (pour Mac OS® 10.2.4. ou une version supérieure)

Guide de l'utilisateur de Presto!® PageManager®

- Instructions pour numériser directement à partir de Presto!® PageManager®

Comment accéder au service de soutien de Brother (pour Windows®)

Cette option vous permet de trouver toutes les ressources nécessaires, comme le soutien technique en ligne (le Brother Solutions Center), le Service à la clientèle et les centres de service autorisés de Brother à la page i et sur le CD-ROM de Brother.

- Cliquez sur **Soutien Brother** dans le menu principal. La fenêtre suivante s'affiche :

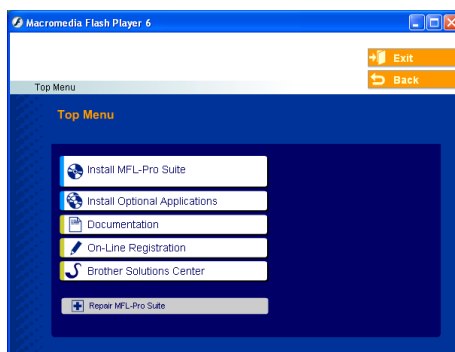

- Pour accéder à notre site Web (www.brother.com), cliquez sur **Brother Home Page**.
- Pour consulter tous les numéros de Brother, y compris les numéros du service à la clientèle aux États-Unis et au Canada, cliquez sur **Support Information**.
- Pour accéder au service de magasinage en ligne de Brother aux États-Unis (www.brothermall.com) pour des produits supplémentaires et des informations de service, cliquez sur **Brother Mall.com**.
- Pour obtenir les données les plus récentes et des informations de soutien de produit (<http://solutions.brother.com/>), cliquez sur **Brother Solutions Center**.

Pour revenir à la page principale, cliquez sur **Back**.

Ou, si vous avez terminé, cliquez sur **Exit**.

Description du panneau de commande

DCP-8060 et DCP-8065DN partagent presque les mêmes touches de commande.

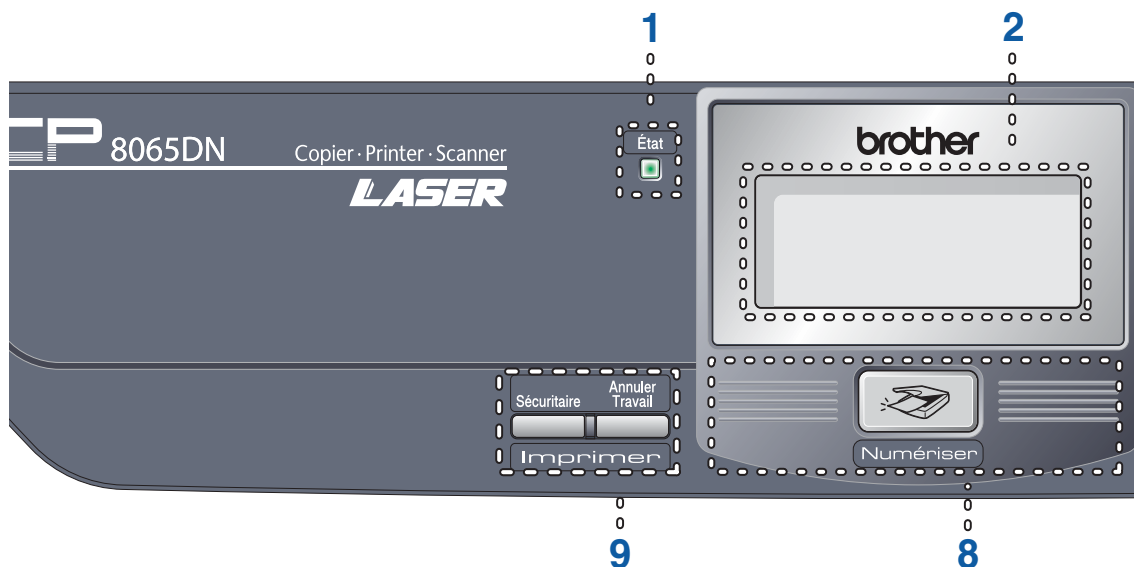

1 Témoin DÉL d'état

(diode électroluminescente)

Le témoin DÉL va clignoter ou changer de couleur selon l'état de l'appareil.

2 ACL (affichage à cristaux liquides)

Affiche des messages qui vous aident à utiliser votre appareil.

3 Touches menu :

Menu

Permet d'accéder au menu principal.

Supprimer/Retour

Efface les données saisies ou vous permet de quitter le menu.

OK

Permet de sélectionner un réglage.

◀ ou ▶

Fait dérouler en avant ou en arrière les sélections de menu.

▲ ou ▼

Fait défiler les menus et les options.

4 Pavé numérique

Sert à saisir un texte.

5 Arrêt/Sortie

Permet d'annuler une opération ou de quitter un menu.

6 Marche

Permet de faire une photocopie ou de numériser.

7 Touches Copier

Recto verso (DCP-8065DN uniquement)

Vous pouvez choisir Recto verso pour photocopier les deux côtés du papier.

Contraste/Qualité (DCP-8065DN uniquement)

Vous permet de changer la qualité ou le contraste pour la copie suivante.

Contraste (DCP-8060 uniquement)

Vous permet de changer le contraste pour la copie suivante.

Qualité (DCP-8060 uniquement)

Vous permet de changer la qualité pour la copie suivante.

Agrandir/Réduire

Permet de réduire ou d'agrandir des copies.

Sélectionner plateau

Vous permet de changer le bac à utiliser pour la copie suivante.

Tri

Permet de trier les copies à l'aide de l'ADF.

N en 1

Vous pouvez choisir N en 1 pour photocopier 2 ou 4 pages sur une seule page.

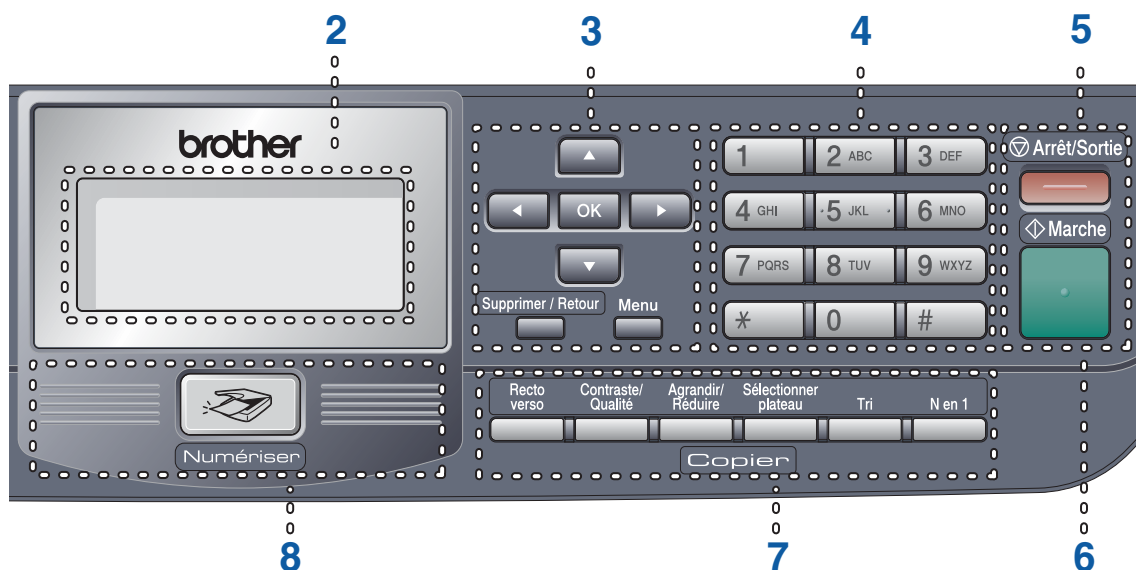

8 Numérisation

Sert à mettre l'appareil en mode Numériseur.
(Pour plus de détails concernant la numérisation, consultez le *Guide d'utilisation du logiciel sur le CD-ROM*.)

9 Touches d'impression

Sécuritaire

Imprime les données enregistrées en mémoire quand vous entrez votre mot de passe à 4 chiffres.

(Pour plus de détails sur l'utilisation de la touche sécuritaire, référez-vous au *Guide d'utilisation du logiciel sur le CD-ROM*.)

Annuler Travail

Appuyez sur cette touche pour annuler une tâche d'impression et supprimer la mémoire de l'appareil.

Témoins DÉL d'état



Le témoin DÉL (diode électroluminescente) d'état clignotera et changera de couleur selon l'état de l'appareil.



Les témoins DÉL présentés dans le tableau ci-dessous sont utilisés dans les illustrations contenues dans ce chapitre.

DÉL				Témoin DÉL d'état
				Témoin DÉL désactivé.
	 Vert	 Jaune	 Rouge	Témoin DÉL activé.
	 Vert	 Jaune	 Rouge	Témoin DÉL clignotant.

DÉL	État de l'appareil	Description
	Mode veille	L'interrupteur d'alimentation est désactivé ou l'appareil est en mode veille.
 Vert	Préchauffage	L'appareil est en cours de préchauffage avant impression.
 Vert	Prêt	L'appareil est prêt à imprimer.
 Jaune	Réc. Données	L'appareil est soit en train de recevoir des données de l'ordinateur, de traiter des données en mémoire ou d'imprimer des données.
 Jaune	Données restantes en mémoire	Impression des données enregistrées dans la mémoire de l'appareil.

 Rouge	Erreur de service	<p>Suivez les étapes ci-dessous.</p> <ol style="list-style-type: none"> 1. Désactivez l'interrupteur d'alimentation. 2. Attendez quelques secondes, puis rallumez l'appareil et essayez d'imprimer de nouveau. <p>Si vous ne pouvez pas supprimer l'erreur et que le même message apparaît après rallumage de l'appareil, veuillez contacter le service à la clientèle de Brother. (Voir les numéros de Brother à la page i.)</p>
 Rouge	Couvercle ouvert	Le couvercle avant ou le couvercle de l'unité de fusion est ouvert. Fermez le capot.
	Durée de vie du toner épuisée	Remplacez la cartouche de toner par une nouvelle.
	Erreur papier	Placez le papier dans le bac ou éliminez le bourrage. Vérifiez le message de l'écran ACL.
	Verrouillage numérisation	Vérifiez que le levier de déverrouillage du scanner est ouvert.
	Autres	Vérifiez le message de l'écran ACL.
	Mémoire épuisée	La mémoire est saturée.



Remarque

Lorsque l'interrupteur d'alimentation est désactivé ou que l'appareil est en mode veille, le témoin DÉL est éteint.

2

Chargement des documents et du papier

Chargement des documents

Toutes les opérations de numérisation et de photocopie peuvent être effectuées à partir de l'ADF ou de la vitre du scanner.

À l'aide de l'alimentation automatique de documents (ADF)

Vous pouvez numériser ou copier des feuilles de papier en utilisant l'alimentation automatique de documents (ADF). L'ADF alimente une feuille à la fois.

Lorsque vous chargez l'ADF, vérifiez que l'encre des documents est parfaitement sèche.

Document recto

Les documents doivent avoir une largeur comprise entre 5,8 et 8,5 pouces (148,0 et 215,9 mm) et une longueur comprise entre 5,8 et 14 pouces (148,0 et 355,6 mm) et un poids standard (9,07 kg (80 g/m²)).

Document recto verso (DCP-8065DN uniquement)

Lorsque vous chargez un document recto verso, celui-ci doit avoir une largeur comprise entre 5,8 et 8,5 pouces (148,0 et 215,9 mm) et une longueur comprise entre 5,8 et 11,7 pouces (148,0 et 297,0 mm).

Pour plus d'informations sur la capacité de l'ADF, voir *Caractéristiques techniques* à la page 92.

- 1 Dépliez le rabat pour sortie de documents de l'alimentation automatique (1).

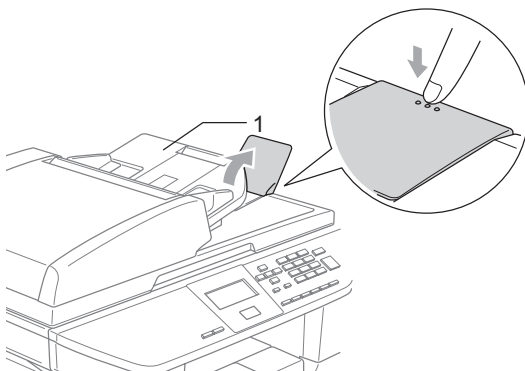

- 2 Ventilez bien les pages.
- 3 Insérez les documents face vers le haut, bord supérieur en premier, dans l'alimentation automatique de documents jusqu'à ce qu'ils entrent en contact avec le rouleau d'alimentation.
- 4 Réglez les guide-papier en fonction de la largeur de vos documents.

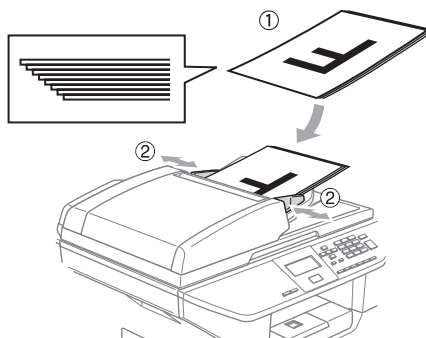

! ATTENTION

Ne tirez pas sur le document pendant son alimentation afin d'éviter que l'appareil soit endommagé pendant l'utilisation de l'ADF.

Pour numériser des documents non standards; voir *Utilisation de la vitre du scanner* à la page 11.

Utilisation de la vitre du scanner

Vous pouvez utiliser la vitre du scanner pour numériser ou photocopier des pages d'un livre ou des feuilles séparées. Les documents peuvent avoir une largeur maximale de 8,5 pouces et une longueur maximale de 14 pouces (215,9 mm de large et 355,6 mm de long).

Lorsque vous utilisez la vitre du scanner, assurez-vous que l'ADF ne contient pas de papier.

- 1 Soulevez le couvercle document.

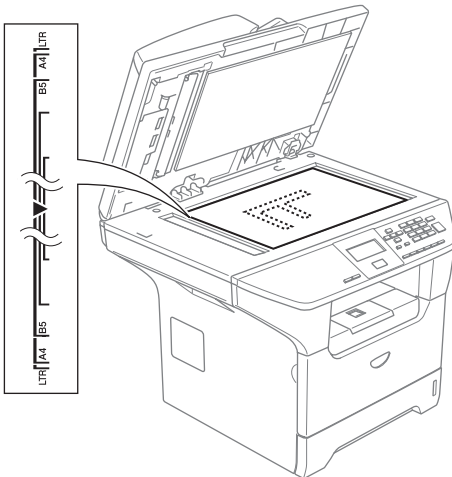

- 2 À l'aide des lignes repères situées sur la gauche, centrez le document, face imprimée vers le bas, sur la vitre du scanner.
- 3 Refermez le couvercle document.

! ATTENTION

Si le document est trop épais ou s'il s'agit d'un livre, veillez à ne pas fermer le couvercle brusquement ni exercer de pression.

Papier et autres supports acceptables

La qualité d'impression peut varier selon le type de papier utilisé.

Vous pouvez utiliser les types de support suivants : papier ordinaire, transparents, étiquettes ou enveloppes.

Pour obtenir les meilleurs résultats, suivez les instructions ci-dessous :

- Utilisez du papier conçu pour la copie sur papier ordinaire.
- Utilisez du papier dont le poids est compris entre 20 et 24 lb (75 à 90 g/m²).
- Utilisez des étiquettes ou des transparents conçus pour une utilisation avec des imprimantes laser.
- Si vous imprimez des transparents, enlevez chaque feuille immédiatement pour éviter tout bourrage ou maculage.
- Ne touchez pas la surface imprimée du papier immédiatement après l'impression.
- Utilisez du papier à grain long avec une valeur pH neutre et un taux d'humidité de 5% environ.

Supports recommandés

Pour obtenir la meilleure qualité d'impression, nous vous conseillons d'utiliser le papier suivant.

Type de papier	Article
Papier ordinaire	Xerox 4200DP 20 lb
	Papier laser Hammermill 24 lb
	(Xerox Premier 80g/m ²)
	(Xerox Business 80 g/m ²) (M-real DATACOPY 80 g/m ²)
Papier recyclé	(Xerox Recycled Supreme)
Transparent	3M CG 3300
Étiquettes	Étiquette laser Avery #5160 (Étiquette laser Avery L7163)

Manipulation et utilisation des supports

- Entrez le papier dans son emballage d'origine bien fermé. Conservez-le à plat, à l'abri de l'humidité, de la lumière directe du soleil et de la chaleur.
- Évitez de toucher les faces des transparents car ceci peut amoindrir la qualité de l'impression.
- N'utilisez que les transparents recommandés pour l'impression laser.
- N'utilisez que des enveloppes bien pliées.

Mauvaise configuration

N'utilisez pas le papier suivant car il risque de causer des problèmes d'alimentation de papier : endommagé, couché, gondolé, froissé, de texture épaisse, de forme irrégulière ou du papier qui a déjà été imprimé par une imprimante.

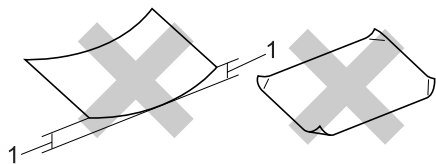

1 0,08 pouces (4 mm) ou plus

Volume de papier dans le bac d'alimentation

	Format de papier	Types de papier	Nb copies
Bac d'alimentation (bac 1)	A4, Lettre, Légal, Exécutive, A5, A6, B5, B6 et Folio ¹	Papier ordinaire, papier recyclé et papier bond	jusqu'à 250 [9,07 kg (80 g/m ²)]
		Transparent	jusqu'à 10
Bac multi-usage (Bac MP)	Largeur : 2,75 à 8,5 pouces (69,9 à 215,9 mm) Longueur : 4,57 à 16,0 pouces (116,0 à 406,4 mm)	Papier ordinaire, papier recyclé, papier bond, enveloppes et étiquettes	jusqu'à 50 [9,07 kg (80 g/m ²)]
		Transparent	jusqu'à 10
Bac d'alimentation (bac 2)	A4, Lettre, Légal, Exécutive, A5, B5, B6 et Folio ¹	Papier ordinaire, papier recyclé et papier bond	jusqu'à 250 [9,07 kg (80 g/m ²)]

¹ Format Folio: 8 pouces × 13 pouces

Comment charger le papier et autres supports

Utilisez le bac à papier lorsque vous imprimez sur du papier ordinaire de 16 à 28 lb (60 à 105 g/m²) ou des transparents laser.

Utilisez le bac MP (bac multi-usage) pour imprimer les autres supports.

Chargement du papier

- 1 Dépliez le rabat de support du bac de sortie papier.
- 2 Retirez complètement le bac d'alimentation de l'appareil.

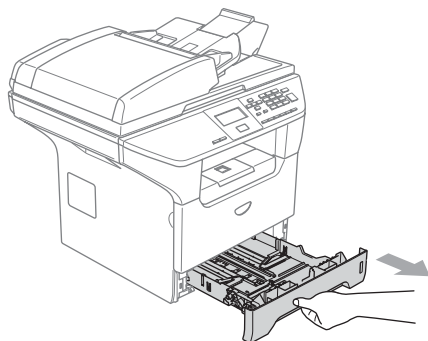

- 3 Tout en appuyant sur le levier de déverrouillage du guide-papier bleu (1), faites coulisser les guide-papier pour qu'ils s'adaptent au format du papier. Assurez-vous que les guides se logent correctement dans les fentes. Pour le papier du format légal; appuyez sur le levier (2) situé à l'arrière du bac et tirez l'arrière du bac ouvert. Déplacez le bouton de verrouillage du bac (3) à la position de verrouillage.

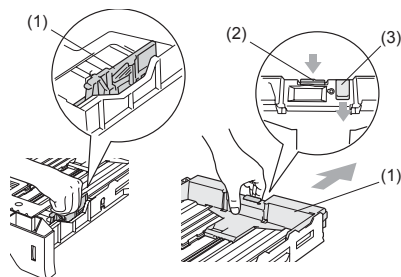

- 4 Ventilez bien les feuilles afin d'éviter les défauts d'alimentation de papier.

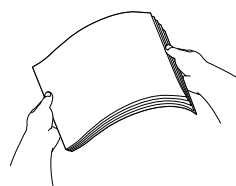

- 5 Insérez le papier dans le bac d'alimentation avec le bord supérieur en premier et la face imprimée dessous. Assurez-vous que les feuilles sont posées bien à plat dans le bac, sous le marquage de capacité maximale du papier (1).

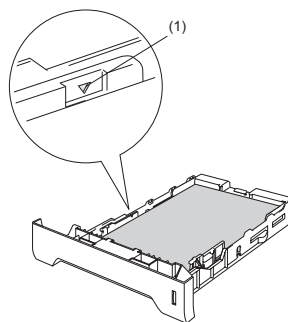

- 6 Repoussez fermement le bac d'alimentation dans l'appareil.

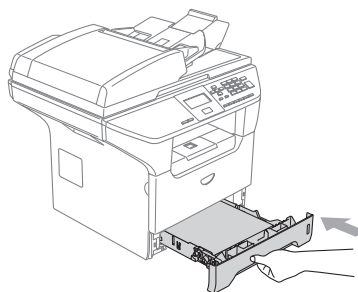

Comment charger les enveloppes et autres supports

Utilisez le bac MP pour imprimer des enveloppes, des étiquettes et du papier épais.

- 1 Ouvrez le bac MP et abaissez-le délicatement.

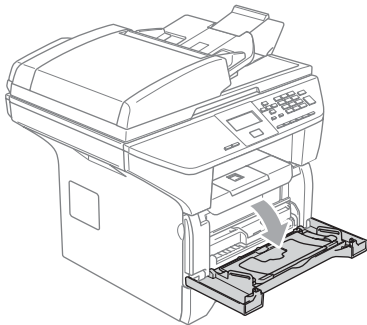

- 2 Tirez et dépliez le support du bac MP.

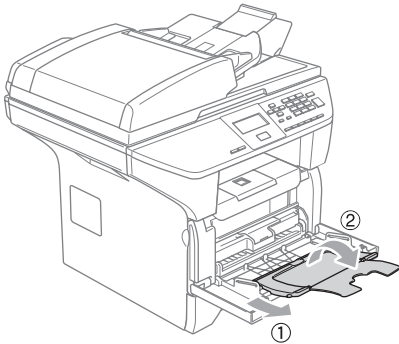

- 3 Insérez le support dans le bac MP avec le bord supérieur en premier et la face imprimée dessus.

Comment charger des enveloppes



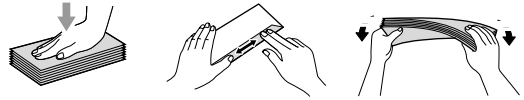

Avant de charger, aplatissez autant que possible les coins et les côtés.

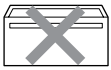

! ATTENTION

N'utilisez pas les enveloppes suivantes car elles risquent de causer des problèmes d'alimentation de papier :

- qui sont du type gonflé.
- Qui est gravé en relief (écriture soulevée).
- Qui comporte des pinces ou des agrafes.
- Qui est déjà imprimé à l'intérieur.

Colle 	Rabat arrondi 	Double rabat 	Rabat triangulaire 
--	--	---	---

Zone imprimable

Zone imprimable pour les copies

La zone imprimable de votre appareil commence approximativement à 0,12 pouce (3 mm) du bord supérieur et inférieur et à 0,09 pouce (2,3 mm) des deux côtés de la feuille de papier.

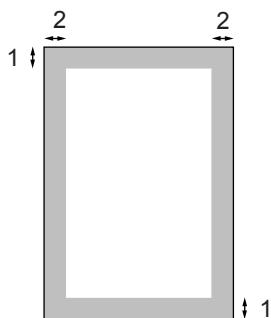

- 1 0,12 pouce (3 mm)
- 2 0,09 pouce (2,3 mm)



Remarque

La zone imprimable indiquée ci-dessus est pour une copie unitaire avec du papier du format lettre. La zone imprimable change selon le format de papier.

Zone imprimable lors de l'impression à partir de l'ordinateur

Lorsque vous utilisez le pilote par défaut, la zone imprimable est plus petite que le format du papier, comme indiqué ci-dessous.

Portrait

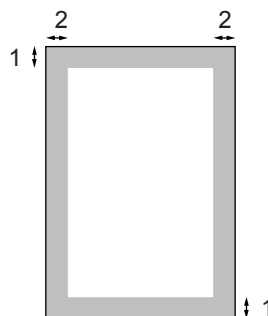

- 1 0,16 pouce (4,23 mm)
- 2 0,25 pouce (6,35 mm)

Paysage

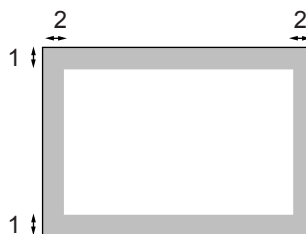

- 1 0,16 pouce (4,23 mm)
- 2 0,2 pouce (5,08 mm)



Remarque

La zone imprimable ci-dessus est pour le format de papier Lettre. La zone imprimable change selon le format de papier.

Réglages du papier

Type de papier

Adaptez les paramètres de l'appareil au type de papier utilisé. Ceci garantira une meilleure qualité d'impression.

- 1 Sélectionnez l'une des options suivantes :
 - Pour régler le type de papier pour le Bac MP; appuyez sur **Menu, 1, 1, 1.**
 - Pour régler le type de papier pour le Plateau 1, appuyez sur **Menu, 1, 1, 2.**
 - Pour régler le type de papier pour le Bac#2, appuyez sur **Menu, 1, 1, 3** si vous avez installé le bac optionnel.

```

11.Type papier
 1.Bac MP
▲   Ordinaire
▼   Épais
-----
Sélect. ▲▼ & OK
  
```

- 2 Appuyez sur ▲ ou sur ▼ pour sélectionner **Fin, Ordinaire, Épais, Plus épais, Transparent** ou **Papier recyclé**. Appuyez sur **OK**.
- 3 Appuyez sur **Arrêt/Sortie**.



Remarque

- Transparent n'est pas disponible pour le bac 2 en option.
- Vous pouvez choisir **Transparent** seulement si le format **A4, Lettre, Légal** ou **Folio** a été choisi comme format de papier.

Format du papier

Vous pouvez utiliser les neuf formats de papier pour l'impression des copies : A4, Lettre, Légal, Exécutive, A5, A6, B5, B6 et Folio (8 po x 13 po).

Lorsque vous changez le format de papier dans le bac, vous devez aussi changer en même temps le réglage pour le format de papier afin que votre appareil puisse s'adapter à la page.

- 1 Sélectionnez l'une des options suivantes :
 - Pour régler le format de papier pour le Bac MP; appuyez sur **Menu, 1, 2, 1.**
 - Pour régler le type de papier pour le Plateau 1, appuyez sur **Menu, 1, 2, 2.**
 - Pour régler le format de papier pour le bac 2, appuyez sur **Menu, 1, 2, 3** si vous avez installé le bac en option.

```

12.Taille papier
 1.Bac MP
▲   Lettre
▼   Légal
-----
Sélect. ▲▼ & OK
  
```

- 2 Appuyez sur ▲ ou sur ▼ pour sélectionner **A4, Lettre, Légal, Exécutif, A5, A6, B5, B6, Folio** ou **Tout format**. Appuyez sur **OK**.
- 3 Appuyez sur **Arrêt/Sortie**.



Remarque

- Tout format (Dim.) s'affiche seulement si vous choisissez le bac MP (**Menu, 1, 2, 1**).
- Si vous sélectionnez `Tout format` pour le format de papier du bac MP : Vous devez choisir `MP seulement` pour le réglage `Bac à utiliser`. Vous ne pouvez pas utiliser la sélection de format de papier `Tout format` pour le bac MP lorsque vous faites des copies N en 1. Vous devez choisir une des autres sélections de format de papier disponibles pour le bac MP.
- Le format A6 n'est pas disponible pour le bac 2 en option.

Utilisation du bac pour le mode Copie

Vous pouvez changer le bac prioritaire utilisé par l'appareil pour imprimer des copies.

Lorsque vous sélectionnez `Plateau1 unique`, `MP seulement` ou `Plateau2 unique`¹, l'appareil chargera le papier uniquement pour ce bac. S'il n'y a plus de papier dans le bac sélectionné, `Plus de papier` s'affichera à l'écran ACL. Insérez le papier dans le bac vide.

Pour changer les réglages du bac, suivez les instructions données ci-dessous :

- 1 Appuyez sur **Menu, 1, 5, 1**.

```

15.Usage
 1.Copie
  ▲  MP>T1>T2
  ▼  T1>T2>MP
-----
Sélect. ▲▼ & OK

```

- 2 Appuyez sur ▲ ou sur ▼ pour sélectionner `Plateau1 unique`, `Plateau2 unique`¹, `MP seulement`, `MP>T1>T2`¹ ou `T1>T2`¹>MP. Appuyez sur **OK**.

¹ `Plateau2 unique` ou `T2` s'affiche seulement si le bac en option a été installé.

- 3 Appuyez sur **Arrêt/Sortie**.



Remarque

- Lorsque vous chargez des documents à partir de l'ADF et `MP>T1>T2` ou `T1>T2>MP` a été sélectionné, l'appareil cherche le bac avec le papier qui convient le mieux et extrait le papier de ce bac. Si aucun bac n'a le papier qui convient, l'appareil retire le papier du bac prioritaire.
- Lorsque vous utilisez la vitre du scanner, votre document est copié à partir du bac prioritaire, même s'il y a du papier qui convient mieux dans un autre bac.

Utilisation du bac pour le mode Imprimer

Vous pouvez changer le bac par défaut utilisé par l'appareil pour imprimer à partir de l'ordinateur.

- 1 Appuyez sur **Menu, 1, 5, 2.**

```

15.Usage
  2.Impression
▲  MP>T1>T2
▼  T1>T2>MP
-----
Sélect. ▲▼ & OK
    
```

- 2 Appuyez sur ▲ ou sur ▼ pour sélectionner Plateau1 unique, Plateau2 unique,¹ MP seulement, MP>T1>T2¹ ou T1>T2¹>MP. Appuyez sur **OK.**

¹ Plateau 2 unique ou T2 s'affiche seulement si le bac en option a été installé.



Remarque

- La configuration dans le pilote d'imprimante a la priorité sur la configuration effectuée sur le panneau de commande.
- Lorsque le panneau de commande est réglé sur Plateau1 unique, Plateau2 unique, MP seulement ou MP>T1>T2 et vous choisissez 'Sélection automatique' dans le pilote d'imprimante, le bac utilisé sera MP>T1>T2. Si le panneau de commande est réglé sur T1>T2>MP et vous choisissez 'Sélection automatique' dans le pilote d'imprimante, le bac utilisé restera T1>T2>MP.

Réglages du volume

Volume de l'avertisseur sonore

Le signal sonore étant activé, l'appareil émettra un signal sonore quand vous appuyez sur une touche et faites une erreur. Vous pouvez choisir un niveau de volume de la sonnerie à partir d'une gamme de réglages comprise entre Haut et Off.

- 1 Appuyez sur **Menu, 1, 3.**

```

13.Signal sonore
▲  Bas
   Moyen
▼  Haut
-----
Sélect. ▲▼ & OK
    
```

- 2 Appuyez sur ▲ ou sur ▼ pour sélectionner Off, Bas, Moyen ou Haut. Appuyez sur **OK.**
- 3 Appuyez sur **Arrêt/Sortie.**

Fonction d'écologie

Économie de toner

Cette fonction vous permet de conserver le toner. Lorsque l'option Économie de toner est mise sur **On**, l'impression apparaît plus claire. Le réglage par défaut est **Off**.

- 1 Appuyez sur **Menu, 1, 4, 1**.

```

14.Écologie
  1.Économie encre
  ▲   On
  ▼   Off
Sélect. ▲▼ & OK
  
```

- 2 Appuyez sur ▲ ou sur ▼ pour sélectionner **On** (ou **Off**). Appuyez sur **OK**.

- 3 Appuyez sur **Arrêt/Sortie**.



Remarque

Nous vous déconseillons la fonction Économie de toner pour imprimer des photos ou des images à échelle de gris.

Durée de veille

La fonction Durée de veille réduit la consommation en électricité en désactivant le bloc de fixation lorsque l'appareil est en état de repos (inactif).

La durée d'inactivation de l'appareil peut être déterminée (de 00 à 99 minutes) avant le passage en mode veille. La minuterie est réinitialisée quand l'appareil reçoit des données de l'ordinateur ou fait une photocopie. Le réglage par défaut est 05 minutes.

Lorsque l'appareil est en mode veille, l'écran ACL indique **Veille**. Lorsque vous imprimez ou effectuez une copie en mode veille, un court délai se produira durant lequel le bloc de fixation se préchauffera.

- 1 Appuyez sur **Menu 1, 4, 2**.

```

14.Écologie
  2.Mode veille

  Veille:05Min
  Entrer & OK
  
```

- 2 Vous pouvez régler la durée d'inactivation de l'appareil avant le passage en mode veille (00 à 99). Appuyez sur **OK**.

- 3 Appuyez sur **Arrêt/Sortie**.

Pour désactiver le mode veille, appuyez en même temps sur **Sécuritaire** et **Annuler Travail** à l'étape ②. Appuyez sur ▲ ou sur ▼ afin de sélectionner **Off** (ou **On**). Appuyez sur **OK**.



Remarque

Lorsque vous désactivez le mode veille, le réglage sera validé dès que vous effectuerez une photocopie, une impression ou que vous activerez ou désactiverez l'appareil.

Désactivation de la lampe du scanner

La lampe du scanner reste allumée pendant 16 heures avant de s'éteindre automatiquement pour augmenter la durée de vie de la lampe et réduire la consommation en électricité.

Pour éteindre manuellement la lampe du scanner, appuyez en même temps sur les touches ◀ et ▶. La lampe du scanner restera éteinte jusqu'à la prochaine utilisation de la fonction de numérisation.



Remarque

Veillez noter qu'éteindre la lampe de façon régulière réduira sa durée de vie.

Contraste de l'écran ACL

Vous pouvez modifier le contraste pour éclaircir ou assombrir l'écran ACL.

- 1 Appuyez sur **Menu, 1, 6.**

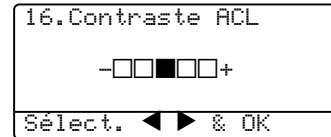

- 2 Appuyez sur ▶ pour assombrir l'écran ACL. Appuyez sur ◀ pour éclaircir l'écran ACL. Appuyez sur **OK.**

- 3 Appuyez sur **Arrêt/Sortie.**

Liste des réglages des utilisateurs

Vous pouvez imprimer une liste des réglages préprogrammés.

- 1 Appuyez sur **Menu, 1, 8.**

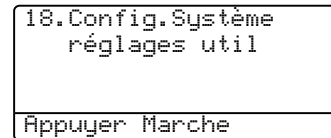

- 2 Appuyez sur **Marche.**

Sécurité

Verrouillage de fonction de sécurité

Le verrouillage de fonction de sécurité vous permet de limiter l'accès public à certaines fonctions de l'appareil (Copie, Numérisation et Impression PC). Cette fonction évite également que les utilisateurs modifient les réglages par défaut de l'appareil en limitant l'accès aux réglages Menu.

Pour activer le verrouillage de fonction de sécurité pour l'utilisateur public vous devez désactiver au moins une des fonctions.

L'accès à des opérations réservées peut être activé en créant un utilisateur réservé. Pour pouvoir utiliser l'appareil, les utilisateurs réservés doivent sélectionner le nom enregistré et saisir un mot de passe.

Prenez soin de noter votre mot de passe. Si vous l'oubliez, contactez votre concessionnaire Brother ou le Service à la clientèle de Brother.



Remarque

- Vous pouvez configurer jusqu'à 25 utilisateurs individuels et un utilisateur public.
- Lorsque vous configurez un utilisateur public, vous pouvez limiter une ou plusieurs fonctions de l'appareil pour tous les utilisateurs qui n'ont pas un mot de passe.
- Seulement les administrateurs peuvent paramétrer des restrictions et effectuer des changements pour chaque utilisateur.
- Quand la fonction Imprimer PC est désactivée, les tâches d'impression à partir de l'ordinateur seront perdues sans notification préalable.

Configuration du mot de passe pour l'administrateur

La configuration du mot de passe pour l'administrateur est décrite dans les étapes suivantes. Ce mot de passe sert à configurer les utilisateurs réservés et à activer ou désactiver le mode Verrouillage de fonction de sécurité. Voir *Configuration des utilisateurs réservés* à la page 23 et *Activation de mode Verrouillage de fonction de sécurité* à la page 24.

- 1 Appuyez sur **Menu, 1, 7**.

17.Blocage fonct.
Nv.m.passe:XXXX
Entrer & OK

- 2 Saisissez un nombre à quatre chiffres pour le mot de passe. Appuyez sur **OK**.
- 3 Ressaisissez votre mot de passe quand l'écran ACL indique *Vérif.:*. Appuyez sur **OK**.
- 4 Appuyez sur **Arrêt/Sortie**.

Configuration de l'utilisateur public

Vous pouvez configurer l'utilisateur public. Les utilisateurs publics n'ont pas besoin de saisir un mot de passe.



Remarque

Vous devez désactiver au moins une fonction.

- 1 Appuyez sur **Menu, 1, 7.**

```
17.Blocage fonct.
▲ Bl. stop→Marche
  Config mot passe
▼ config usager
Sélect. ▲▼ & OK
```

- 2 Appuyez sur ▲ ou sur ▼ afin de sélectionner **Config usager**. Appuyez sur **OK**.

- 3 Entrez le mot de passe d'administrateur. Appuyez sur **OK**.

```
17.Blocage fonct.
  Config usager
▲ Publique
▼ Usager01
Sélect. ▲▼ & OK
```

- 4 Appuyez sur ▲ ou sur ▼ afin de sélectionner **Publique**. Appuyez sur **OK**.

- 5 Appuyez sur ▲ ou sur ▼ pour sélectionner **Activer** ou **Désactiv** pour Fax Tx. Appuyez sur **OK**. Après avoir réglé Fax Tx, répétez ces étapes pour Fax Rx, Copie, Numérisation et Impression PC ¹. Appuyez sur **OK**.

¹ Vous pouvez configurer Imprimer PC seulement pour l'utilisateur public.

- 6 Appuyez sur **Arrêt/Sortie**.

Configuration des utilisateurs réservés

Vous pouvez configurer des utilisateurs avec certaines restrictions et un mot de passe.

- 1 Appuyez sur **Menu, 1, 7.**

```
17.Blocage fonct.
▲ Bl. stop→Marche
  Config mot passe
▼ config usager
Sélect. ▲▼ & OK
```

- 2 Appuyez sur ▲ ou sur ▼ afin de sélectionner **Config usager**. Appuyez sur **OK**.

- 3 Entrez le mot de passe d'administrateur. Appuyez sur **OK**.

```
17.Blocage fonct.
  Config usager
▲ Publique
▼ Usager01
Sélect. ▲▼ & OK
```

- 4 Appuyez sur ▲ ou sur ▼ afin de sélectionner **Usager01**. Appuyez sur **OK**.

- 5 Saisissez le nom de l'utilisateur à l'aide du pavé numérique. (Voir la section Saisie de texte à la page 90.) Appuyez sur **OK**.

- 6 Saisissez un mot de passe à 4 chiffres pour l'utilisateur. Appuyez sur **OK**.

- 7 Appuyez sur ▲ ou ▼ pour sélectionner **Activer** ou **Désactiv** pour le mode Copie. Appuyez sur **OK**. Après avoir réglé le mode Copie, répétez cette étape pour Numériser. Appuyez sur **OK**.

- 8 Répétez les étapes 4 à 7 pour saisir chaque utilisateur supplémentaire et chaque mot de passe.

- 9 Appuyez sur **Arrêt/Sortie**.

Activation/désactivation de Verrouillage de fonction de sécurité

Si vous entrez un mauvais mot de passe lorsque vous suivez les instructions ci-dessous, l'écran ACL indique

Erreur m.passe. Ressaisissez le mot de passe correct.

Activation de mode Verrouillage de fonction de sécurité

- 1 Appuyez sur **Menu, 1, 7.**

```
17.Blocage fonct.
▲ Bl. stop→Marche
  Config mot passe
▼ config usager
-----
Sélect. ▲▼ & OK
```

- 2 Appuyez sur ▲ ou sur ▼ afin de sélectionner Bl. stop→Marche. Appuyez sur **OK.**
- 3 Saisissez votre mot de passe à 4 chiffres d'administrateur. Appuyez sur **OK.**

Désactivation de Verrouillage de fonction de sécurité

- 1 Appuyez sur **Menu, 1, 7.**

```
17.Blocage fonct.
▲ Bl. stop→Marche
  Config mot passe
▼ config usager
-----
Sélect. ▲▼ & OK
```

- 2 Appuyez sur ▲ ou sur ▼ afin de sélectionner Bl. Marche→Stop. Appuyez sur **OK.**
- 3 Saisissez votre mot de passe à 4 chiffres d'administrateur. Appuyez sur **OK.**

Changement d'utilisateurs

Ce réglage permet à un autre utilisateur réservé d'entrer dans le système de l'appareil quand le mode Verrouillage de fonction de sécurité est activé.



Remarque

Une fois l'utilisation de l'appareil par un utilisateur réservé terminée, l'appareil revient au réglage public dans l'espace d'une minute.

- 1 Appuyez simultanément sur ◀ et sur **Sécuritaire.**

```
Blocage fonct.
  Changer usager
▲ John
▼ Mary
-----
Sélect. ▲▼ & OK
```

- 2 Appuyez sur ▲ ou sur ▼ pour sélectionner le nom enregistré de l'utilisateur à prendre en charge. Appuyez sur **OK.**
- 3 Saisissez votre mot de passe à 4 chiffres. Appuyez sur **OK.**



COPIE

Fonction de copie

26

5

Fonction de copie

Comment faire des copies

Production d'une photocopie simple

- 1 Chargez votre document.
- 2 Appuyez sur **Marche**.

Tirage de copies multiples

- 1 Chargez votre document.
- 2 À l'aide du clavier de composition, entrez le nombre de copies (jusqu'à 99).
- 3 Appuyez sur **Marche**.



Remarque

Pour trier vos copies, appuyez sur **Tri**.
(Voir *Tri de copies à l'aide de l'ADF* à la page 33.)

Arrêter de photocopier

Pour arrêter de photocopier, appuyez sur **Arrêt/Sortie**.

Options de copie

Quand vous souhaitez changer rapidement les réglages provisoirement pour la copie suivante, utilisez les touches de copie. Vous pouvez essayer différentes compositions de réglages.

(DCP-8060)

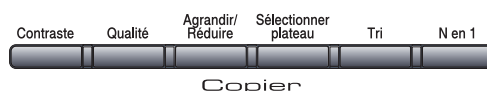

(DCP-8065DN)

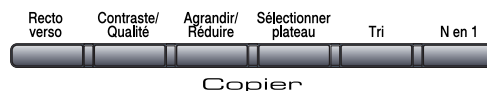

L'appareil revient à ses réglages par défaut une minute après la fin de la copie.

Changer la qualité des copies

Vous pouvez choisir parmi un nombre de réglages de qualité. Le réglage par défaut est *Auto*.

■ Auto

Le mode Auto est recommandé pour les impressions normales. Adapté aux documents qui contiennent à la fois du texte et des photographies.

■ Texte

Adapté aux documents ne contenant que du texte.

■ Photo

Adapté à la copie des photographies.

Pour changer *provisoirement* le réglage de qualité, suivez les instructions ci-dessous :

- 1 Chargez votre document.
- 2 À l'aide du pavé numérique, entrez le nombre de copies (jusqu'à 99).
- 3 (DCP-8060) Appuyez sur **Qualité**. (DCP-8065DN) Appuyez sur **Contraste/Qualité**. Appuyez sur ▲ ou ▼ pour sélectionner *Qualité*. Appuyez sur **OK**.
- 4 Appuyez sur ◀ ou ▶ afin de sélectionner *Auto*, *Texte* ou *Photo*. Appuyez sur **OK**.
- 5 Appuyez sur **Marche**.

Pour changer le réglage par *défaut*, suivez les instructions données ci-dessous :

- 1 Appuyez sur **Menu, 2, 1**.



- 2 Appuyez sur ▲ ou sur ▼ pour sélectionner la qualité de copie. Appuyez sur **OK**.
- 3 Appuyez sur **Arrêt/Sortie**.

Changement de la résolution de copie de texte

Vous pouvez changer la résolution de copie du texte à 1200 x 600 ppp si vous avez sélectionné *Texte* à partir des options **Qualité** ou **Contraste/Qualité**, et faire une copie avec le taux de 100 % à l'aide de la vitre du scanner. Pour changer la résolution de copie du texte, suivez les instructions données ci-dessous :

- 1 Placez votre document sur la vitre du scanner.

- 2 Appuyez sur **Menu, 2, 2**.

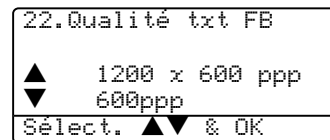

- 3 Appuyez sur ▲ ou sur ▼ pour sélectionner la résolution de copie de texte. Appuyez sur **OK**.
- 4 Appuyez sur **Arrêt/Sortie**.

Agrandissement ou réduction de l'image copiée

Vous pouvez sélectionner le taux d'agrandissement ou de réduction suivant :

Appuyez sur Agrandir/Réduire	100 %*
	104 % EXE→LTR
	141 % A5→A4
	200 %
	Auto
	Person (25-400 %)
	50 %
	70 % A4→A5
	78 % LGL→LTR
	83 % LGL→A4
	85 % LTR→EXE
	91 % Full Page
	94 % A4→LTR
	97 % LTR→A4

Person (25-400 %) vous permet d'entrer un taux compris entre 25 % et 400 %.

En mode Auto, l'appareil calcule automatiquement le taux de réduction qui convient le mieux au format de papier.

Pour agrandir ou réduire la copie suivante, suivez les instructions données ci-dessous :

- 1 Chargez votre document.
- 2 À l'aide du pavé numérique, entrez le nombre de copies (jusqu'à 99).
- 3 Appuyez sur **Agrandir/Réduire**.
- 4 Appuyez sur **Agrandir/Réduire** ou sur ►.

- 5 Sélectionnez l'une des options suivantes :
 - Appuyez sur ▲ ou ▼ pour sélectionner le taux d'agrandissement ou de réduction que vous désirez. Appuyez sur **OK**.
 - Appuyez sur ▲ ou ▼ pour sélectionner Person (25-400%). Appuyez sur **OK**. À l'aide du pavé numérique, saisissez un facteur d'agrandissement ou de réduction compris entre 25 % et 400 %. (Par exemple, appuyez sur **53** pour saisir 53 %) Appuyez sur **OK**.

- 6 Appuyez sur **Marche**.



Remarque

- Le réglage automatique n'est disponible que lors du chargement à partir de l'ADF.
- Les options de mise en page 2 en 1 (P), 2 en 1 (H), 4 en 1 (P), 4 en 1 (H) ou Affiche ne sont pas disponibles avec Agrandir/Réduire. (P) signifie Portrait et (L) Paysage (Landscape).

Copie N en 1 ou affiche

Vous pouvez réduire la quantité de copies en utilisant la fonction de copie N en 1. Elle vous permet de copier deux ou quatre pages sur une seule page pour économiser du papier.

Vous pouvez aussi créer une affiche. Quand vous utilisez la fonction Affiche, votre appareil divise votre document en sections puis les agrandit pour que vous puissiez les assembler en une affiche. Si vous souhaitez imprimer une affiche, servez-vous de la vitre du scanner.

Important

- Assurez-vous que le format de papier est réglé sur *Lettre*, *A4*, *Légal* ou *Folio*.
- (P) signifie Portrait et (L) signifie Paysage.
- Vous ne pouvez pas utiliser le réglage Agrandir/Réduire avec les fonctions N en 1 et affiche.
- Vous ne pouvez faire qu'une copie d'affiche à la fois.

- 1 Chargez votre document.
- 2 À l'aide du pavé numérique, entrez le nombre de copies (jusqu'à 99).
- 3 Appuyez sur **N en 1**.
- 4 Appuyez sur ▲ ou sur ▼ pour sélectionner 2 en 1 (P), 2 en 1 (L), 4 en 1 (P), 4 en 1 (L), Bannière (3 x 3) ou Off (1 en 1). Appuyez sur **OK**.
- 5 Appuyez sur **Marche** pour numériser la page.
Si vous êtes en train de créer une affiche ou si vous avez placé un document dans l'alimentation automatique de documents (ADF), l'appareil numérise les pages et commence à imprimer.

Si vous utilisez la vitre du scanner :

- 6 Une fois que l'appareil a numérisé la page, appuyez sur **1** pour numériser la page suivante.

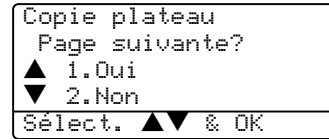

- 7 Placez la page suivante sur la vitre du scanner. Appuyez sur **OK**. Répétez les étapes 6 et 7 pour chaque page à disposer.
- 8 Une fois que toutes les pages ont été numérisées, appuyez sur **2** à l'étape 6 pour terminer.

Si vous copiez à partir de l'alimentation automatique de documents (ADF) :

Insérez votre document, face vers le haut, dans la direction indiquée ci-dessous :

■ 2 en 1 (P)



■ 2 en 1 (H)

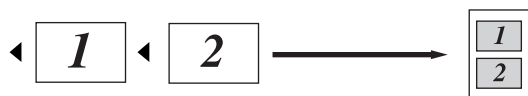

■ 4 en 1 (P)



■ 4 en 1 (H)

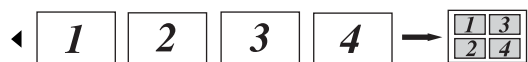

Si vous copiez à partir de la vitre du scanner :

Insérez votre document, face vers le bas, dans la direction indiquée ci-dessous :

■ 2 en 1 (P)

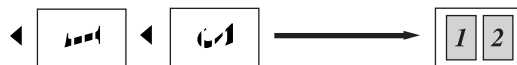

■ 2 en 1 (H)

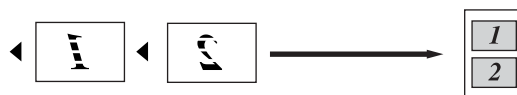

■ 4 en 1 (P)



■ 4 en 1 (H)

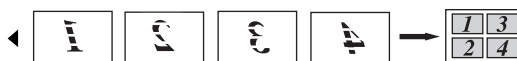

■ Bannière (3x3)

Votre appareil vous permet de créer des copies en format d'affiche à partir d'une photographie.

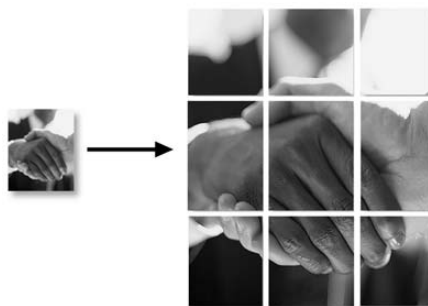

Impression recto verso (DCP-8065DN uniquement)

Si vous souhaitez utiliser la fonction de copie recto verso, chargez le document dans l'ADF.

Copie recto verso

■ Recto → recto verso

Portrait

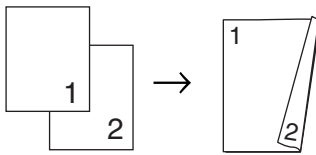

Paysage

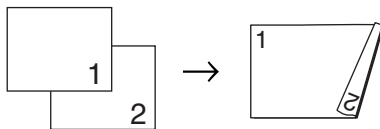

■ Recto verso → recto verso

Portrait

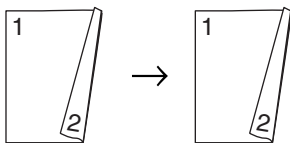

Paysage

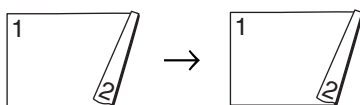

■ Recto verso → recto

Portrait

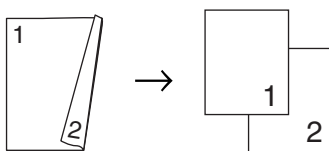

Paysage

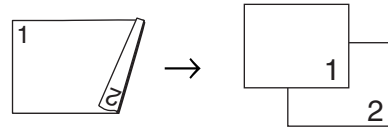

- 1 Chargez votre document.
- 2 À l'aide du pavé numérique, entrez le nombre de copies (jusqu'à 99).
- 3 Appuyez sur **Recto verso** et ▲ ou ▼ pour sélectionner
1cotés → 2cotés,
2cotés → 2cotés ou
2cotés → 1cotés.

```
Duplex
▲1cotés → 2cotés
2cotés → 2cotés
▼2cotés → 1cotés
Sélect. ▲▼ & OK
```

Appuyez sur **OK**.

- 4 Appuyez sur **Marche** pour numériser le document.



Remarque

La fonction de copie recto verso avec un document de format légal n'est pas disponible à partir de l'ADF.

Si vous utilisez la vitre du scanner :

- 5 Une fois que l'appareil a numérisé la page, appuyez sur **1** pour numériser la page suivante.

```
Copie plateau
Page suivante?
▲ 1.Oui
▼ 2.Non
Sélect. ▲▼ & OK
```

- 6 Placez la page suivante sur la vitre du scanner. Appuyez sur **OK**. Répétez les étapes 5 et 6 pour chaque page à disposer.
- 7 Une fois que toutes les pages ont été numérisées, appuyez sur **2** à l'étape 5 pour terminer.

Copie recto verso avancée

■ Recto verso avancée → recto

Portrait

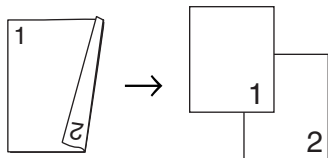

Paysage

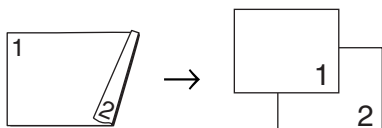

■ Recto avancée → recto verso

Portrait

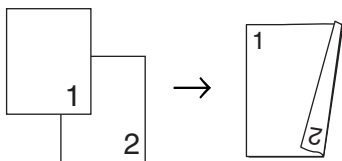

Paysage

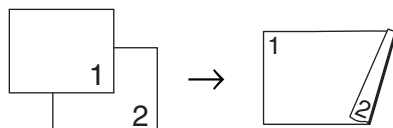

- 1 Chargez votre document.
- 2 À l'aide du pavé numérique, entrez le nombre de copies (jusqu'à 99).

- 3 Appuyez sur **Recto verso** et sur ▲ ou sur ▼ pour sélectionner **Avancé**.

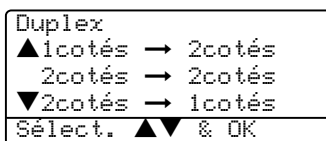

Appuyez sur **OK**.

- 4 Appuyez sur ▲ ou sur ▼ pour sélectionner **2cotés → 1cotés** ou **1cotés → 2cotés**. Appuyez sur **OK**.

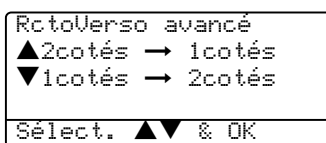

- 5 Appuyez sur **Marche** pour numériser le document.



Remarque

La fonction de copie recto verso avec un document de format légal n'est pas disponible à partir de l'ADF.

Si vous utilisez la vitre du scanner :

- 6 Une fois que l'appareil a numérisé la page, appuyez sur **1** pour numériser la page suivante.

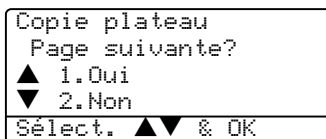

- 7 Placez la page suivante sur la vitre du scanner. Appuyez sur **OK**. Répétez les étapes 6 et 7 pour chaque page à disposer.
- 8 Une fois que toutes les pages ont été numérisées, appuyez sur **2** à l'étape 6 pour terminer.

Tri de copies à l'aide de l'ADF

Vous avez la possibilité de trier les copies multiples. Des pages seront empilées dans l'ordre 123, 123, 123, etc.

- 1 Chargez votre document.
- 2 À l'aide du pavé numérique, entrez le nombre de copies (jusqu'à 99).
- 3 Appuyez sur **Tri**.
- 4 Appuyez sur **Marche**.

Réglage du contraste

Contraste

Les paramètres Contraste vous permettent d'augmenter la netteté et la vivacité de vos images.

Pour changer *provisoirement* le réglage du contraste, suivez les instructions données ci-dessous :

- 1 Chargez votre document.
- 2 À l'aide du pavé numérique, entrez le nombre de copies (jusqu'à 99).
- 3 (DCP-8060) Appuyez sur **Contraste**.

(DCP-8065DN) Appuyez sur **Contraste/Qualité**. Appuyez sur ▲ ou ▼ pour sélectionner **Contrast**.

```
Contrast:-□□■□□+ ▶
Qualité :Auto
Agr/Réd :100%
Plateau :MP>T1
Sélect. ◀ ▶ & OK
```

- 4 Appuyez sur ◀ ou sur ▶ afin d'augmenter ou de diminuer le contraste.
- 5 Appuyez sur **Marche**.

Pour changer le réglage par *défaut*, suivez les instructions données ci-dessous :

- 1 Appuyez sur **Menu**, 2, 3.

```
23.Contraste
-□□■□□+
Sélect. ◀ ▶ & OK
```

- 2 Appuyez sur ◀ ou ▶ pour changer le contraste. Appuyez sur **OK**.
- 3 Appuyez sur **Arrêt/Sortie**.

Sélectionner bacs

Un autre bac peut être sélectionné pour la copie suivante seulement.

- 1 Chargez votre document.
- 2 À l'aide du pavé numérique, entrez le nombre de copies (jusqu'à 99).
- 3 Appuyez sur **Sélectionner plateau**.

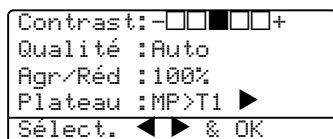

- 4 Appuyez sur ◀ ou sur ▶ afin de sélectionner l'utilisation du bac. Appuyez sur **OK**.
- 5 Appuyez sur **Marche**.

Appuyez sur Sélectionner plateau	MP>T1 ou M>T1>T2
	T1>MP ou T1>T2>M
	#1 (XXX)*
	#2 (XXX)*
	MP (XXX)*

* XXX correspond au format du papier réglé dans **Menu, 1, 2**.



Remarque

- T2 et bac 2 s'affichent seulement si le bac d'alimentation en option a été installé.
- Pour changer le réglage Sélection du bac, voir *Utilisation du bac pour le mode Copie* à la page 18.

Message de mémoire saturée

Si, au cours d'un tirage, la mémoire arrive à saturation, l'écran ACL vous indiquera les étapes à suivre.

Si le message *Mémoire épuisée* s'affiche au cours de la numérisation d'une page ultérieure, vous pouvez soit appuyer sur **Marche** pour copier les pages déjà numérisées, soit appuyez sur **Arrêt/Sortie** pour annuler la tâche.

Si la mémoire est saturée, vous pouvez ajouter plus de mémoire. Voir *Carte mémoire* à la page 49.



Logiciel

Fonctions du logiciel et du réseau

36

Le Guide de l'utilisateur sur le CD-ROM comprend les Guides d'utilisation du logiciel et de l'utilisateur en réseau pour les fonctions disponibles lors du raccordement à un ordinateur (par exemple, Impression et Numérisation).

■ Impression

(pour Windows[®], consultez le *Chapitre 1 dans le Guide d'utilisation du logiciel sur le CD-ROM.*)

(pour Macintosh[®], consultez le *Chapitre 7 dans le Guide d'utilisation du logiciel sur le CD-ROM.*)

■ Numérisation

(pour Windows[®], consultez le *Chapitre 2 dans le Guide d'utilisation du logiciel sur le CD-ROM.*)

(pour Macintosh[®], consultez le *Chapitre 8 dans le Guide d'utilisation du logiciel sur le CD-ROM.*)

■ ControlCenter2

(pour Windows[®], consultez le *Chapitre 3 dans le Guide d'utilisation du logiciel sur le CD-ROM.*)

(pour Macintosh[®], consultez le *Chapitre 9 dans le Guide d'utilisation du logiciel sur le CD-ROM.*)

■ Impression réseau

(DCP-8065 uniquement)

(Consultez le *Guide de l'utilisateur réseau sur le CD-ROM.*)

■ Numérisation réseau

(DCP-8065 uniquement)

(pour Windows[®], consultez le *Chapitre 4 dans le Guide d'utilisation du logiciel sur le CD-ROM.*)

(pour Macintosh[®], consultez le *Chapitre 10 dans le Guide d'utilisation du logiciel sur le CD-ROM.*)



Remarque

Voir *Comment accéder au Guide complet de l'utilisateur* à la page 3



Annexes

Sécurité et consignes légales	38
Options	48
Dépistage des pannes et entretien régulier	51
Menus et caractéristiques	82
Caractéristiques techniques	92
Glossaire	100

A

Sécurité et consignes légales

Choix de l'emplacement

Placez votre appareil sur une surface plane et stable, non soumise aux vibrations ni aux chocs. Placez l'appareil à proximité d'une prise de courant c.a. mise à la terre. Choisissez un endroit où la température se situe entre 50 °F et 90,5 °F (10 °C et 32,5 °C) et où l'humidité se situe entre 20 % et 80 % (sans condensation).

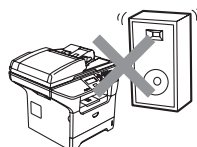
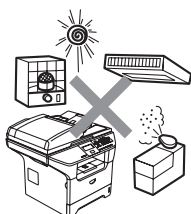

! ATTENTION

Ne placez jamais l'appareil dans un endroit où de nombreuses personnes circulent.

Éloignez l'appareil des appareils de chauffage, des climatiseurs, des réfrigérateurs, de l'eau, des produits chimiques ou des périphériques qui contiennent des aimants pouvant produire des champs magnétiques.

N'exposez pas l'appareil à la lumière directe du soleil, à la chaleur intense, aux flammes nues, aux gaz salés ou corrosifs, à l'humidité ou à la poussière.

Ne branchez pas votre appareil sur une prise de courant c.a. commandée par interrupteur mural ni à un système de minuterie automatique.

Une coupure du courant peut effacer toutes les données enregistrées dans la mémoire de l'appareil.

Ne branchez pas votre appareil sur une prise de courant c.a. située sur le même circuit que des équipements lourds ou susceptibles de provoquer une coupure de courant.

Évitez toute sources d'interférence, comme les haut-parleurs ou les socles de téléphones sans fil.

Ne mettez aucun objet sur la partie supérieure de l'appareil.

N'utilisez PAS des substances inflammables près de l'appareil. Cela risque de causer un incendie ou des décharges électriques.

Pour utiliser l'appareil en toute sécurité

Nous vous recommandons de garder ces consignes à titre de référence ultérieure et de vous y reporter avant l'entretien de votre appareil.



AVERTISSEMENT



L'appareil renferme des électrodes soumises à une haute tension. Avant de nettoyer l'intérieur de l'appareil, assurez-vous que le cordon d'alimentation est débranché de la prise d'alimentation c.a.

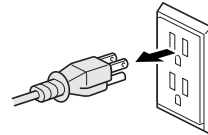

Ne manipulez jamais la fiche avec les mains mouillées. Cela pourrait vous exposer à des décharges électriques.

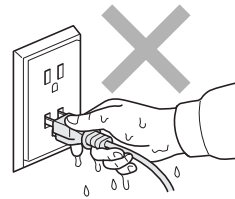

Après l'utilisation de l'appareil, certaines pièces internes de l'appareil seront extrêmement chaudes. Lorsque vous ouvrez le couvercle avant ou arrière de l'appareil, NE touchez PAS les parties grises sur l'illustration.

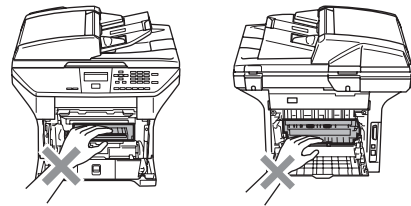

Le bloc de fixation est marqué avec une étiquette d'avertissement. N'enlevez ni n'endommagez pas cette étiquette.

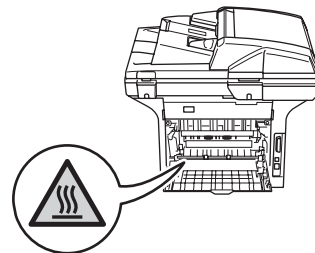

Afin de prévenir les blessures, veillez à ne pas mettre la main sur le rebord de l'appareil, lequel se trouve sous le couvercle document.

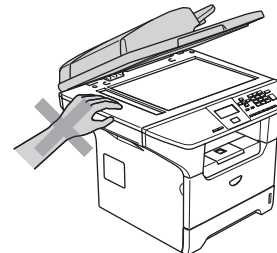



Afin de prévenir les blessures, veillez à ne pas laisser entrer les doigts dans l'espace indiqué dans les illustrations.

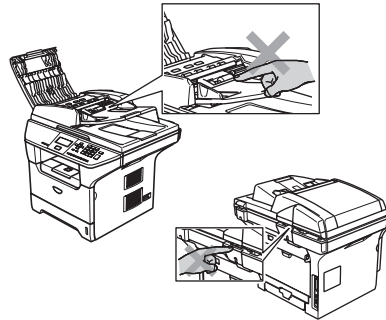

N'utilisez PAS d'aspirateur pour nettoyer le toner répandu. Cela pourrait faire prendre feu à la poussière de toner à l'intérieur de l'aspirateur et ainsi provoquer un incendie. Nettoyez soigneusement la poussière de toner avec un chiffon sec, non pelucheux et ensuite débarrassez-vous de celui-ci selon les réglementations locales.

Lorsque vous déplacez l'appareil, saisissez les alvéoles situées sous le scanner. NE transportez PAS l'appareil en le tenant par le fond.

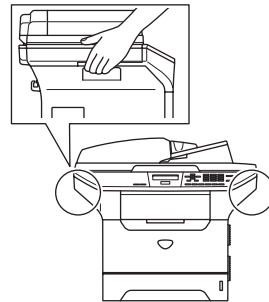

Installez ce produit près d'une prise de courant c.a. facilement accessible. En cas d'urgence, il faut que vous débranchiez le cordon d'alimentation de la prise de courant c.a. pour couper complètement le courant.

Pour limiter les risques d'électrocution ou d'incendie, veillez à utiliser uniquement un cordon de ligne téléphonique de calibre 26 (AWG) ou supérieur.

 **ATTENTION**

La foudre et les surtensions peuvent endommager ce produit! Nous vous conseillons d'utiliser un dispositif adéquat de protection contre les surtensions pour le cordon d'alimentation c.a. Sinon, débranchez le cordon pendant un orage.

 **AVERTISSEMENT**

CONSIGNES DE SÉCURITÉ IMPORTANTES

Lors de l'utilisation du matériel, assurez-vous de suivre les consignes de sécurité essentielles afin de réduire les risques d'incendie, de décharges électriques et de blessures corporelles. Évitez d'utiliser un téléphone notamment dans les circonstances suivantes :

- 1 N'utilisez pas cet appareil près de l'eau, par exemple, près d'une baignoire, d'un bassin à lessive, d'un évier de cuisine ou d'une machine à laver, dans un sous-sol humide ou près d'une piscine.
- 2 Évitez d'utiliser ce produit pendant un orage. Il y a une possibilité d'électrocution à distance par la foudre.
- 3 N'utilisez pas cet appareil pour rapporter une fuite de gaz à proximité de la fuite.
- 4 Utilisez uniquement le cordon d'alimentation fourni avec l'appareil.

CONSERVEZ CES INSTRUCTIONS

Renseignements importants

Énoncé de conformité FCC (Federal Communications Commission, États-Unis seulement)

Partie responsable : Corporation Internationale Brother
100 Somerset Corporate Boulevard
Bridgewater, NJ 08807–0911 États-Unis
TÉL : (908) 704–1700

affirme que les produits

Nom du produit : DCP-8060, DCP-8065DN

sont conformes aux dispositions de la section 15 des règles de la FCC. Son fonctionnement est soumis aux deux conditions suivantes : (1) Cet appareil ne doit pas provoquer d'interférences gênantes et (2) cet appareil doit tolérer les interférences reçues, notamment celles susceptibles d'en perturber le bon fonctionnement.

Cet appareil a été soumis à des essais et s'est révélé conforme aux tolérances d'un dispositif numérique de classe B, conformément à la section 15 des règles de la FCC. Ces tolérances sont destinées à assurer un niveau de protection adéquate contre les interférences gênantes dans un milieu résidentiel. Cet appareil produit, utilise et peut émettre de l'énergie sous forme de radiofréquences et, s'il n'est pas installé ou utilisé conformément aux instructions, peut provoquer des interférences susceptibles de perturber les télécommunications radio. Aucune garantie n'est cependant faite quant à l'absence de toute interférence dans un milieu donné. Si l'appareil provoque des interférences nuisibles à la réception radio ou télévision, ce qui peut être déterminé par sa mise hors et sous tension, l'utilisateur est invité à y remédier en prenant une ou plusieurs des mesures suivantes :

- Réorienter ou déplacer l'antenne de réception;
- Éloigner l'appareil du poste récepteur;
- Brancher l'appareil sur une prise indépendante du circuit d'alimentation du récepteur;
- Consulter le revendeur ou un technicien de radio/télévision expérimenté.

Important

Toute modification ou tout changement non expressément approuvé par Brother Industries, Ltd pourront conduire à l'interdiction de l'utilisation de cet appareil.

Important — à propos du câble d'interface

Un câble d'interface blindé devrait être utilisé pour assurer la conformité aux limites d'un périphérique numérique de Classe B.

Avis de conformité d'Industrie Canada (s'adresse uniquement aux résidents du Canada)

Cet appareil numérique de classe B répond à la norme ICES-003 du Canada.

Cet appareil numérique de la classe B est conforme à la norme NMB-003 du Canada.

Débranchez un périphérique

Installez ce produit près d'une prise de courant facilement accessible. En cas d'urgence, il faut que vous débranchiez le cordon d'alimentation de la prise de courant pour couper complètement le courant.

Connexion réseau local

ATTENTION

Ne raccordez pas cet appareil à une connexion de réseau local soumise à des surtensions.

Protection laser

Ce matériel est certifié comme un produit laser de Classe 1 conformément à la réglementation sur la radiation du Department of Health and Human Services (DHHS) des États-Unis, basé sur le "Radiation Control for Health and Safety Act" de 1968. Cela signifie que cet équipement n'émet aucun rayonnement laser dangereux.

Étant donné que la radiation émise en interne est entièrement confinée dans des enceintes de protection et des boîtiers externes, il n'existe aucun risque d'échappement du faisceau laser de l'appareil durant toutes les phases d'utilisation.

Réglementations FDA

Des réglementations relatives aux produits laser fabriqués depuis le 2 août 1976 ont été instaurées par la Food and Drug Administration (FDA) des États-Unis. Le matériel fabriqué aux États-Unis se doit donc d'être conforme à ces réglementations. L'étiquette illustrée ci-dessous et située au dos de l'appareil indique la conformité de cet appareil avec les réglementations de la FDA et elle est requise pour les produits laser en vente aux États-Unis.

Fabriqué par :

BROTHER TECHNOLOGY (SHENZHEN) LTD.

Gold Garden Industry, Nan Ling Village, Buji, Rong Gang, Shenzhen, Chine.

Ce produit est conforme aux standards de performance FDA pour des produits laser sauf déviations conformément à Avis Laser N°50, le 26 juillet 2001.



AVERTISSEMENT

L'utilisation des contrôles, des ajustements ou des procédures sur la performance autres que ceux indiqués dans ce manuel peuvent vous exposer à une radiation invisible et nocive.

Radiation laser interne

Puissance de radiation maximale 5 mW

Longueur d'ondes 770 – 810 nm

Classe de laser Classe 3B

Consignes de sécurité importantes

- 1 Lisez attentivement chacune des consignes énumérées ci-dessous.
- 2 Conservez ces consignes dans un lieu sûr à des fins de consultation ultérieure.
- 3 Respectez toutes les consignes et tous les avertissements inscrits sur l'appareil.
- 4 Débranchez ce produit de la prise murale avant de nettoyer l'intérieur de l'appareil. N'utilisez pas de produits nettoyants liquides ou en aérosol. Utilisez plutôt un chiffon humide.
- 5 Ne placez pas cet appareil sur un chariot, un socle ou une table instable. Le produit risque de tomber, ce qui pourrait causer des dégâts considérables.
- 6 Des fentes et des ouvertures situées dans le boîtier et à l'arrière ou sur le fond servent à l'aération de l'appareil. Pour assurer le bon fonctionnement de l'appareil et pour le protéger contre toute surchauffe, veillez à ne jamais obstruer ou couvrir ces ouvertures. Ces ouvertures ne doivent jamais être bloquées par le positionnement de l'appareil sur un lit, un divan, un tapis ou toute autre surface comparable. Ne le placez jamais au-dessus ni à proximité d'une source de chaleur, comme un radiateur ou un appareil de chauffage. Ne l'encastrez pas dans un cabinet sans prévoir tout d'abord une aération suffisante.
- 7 Ce produit doit être branché à une source d'alimentation c.a. dans la plage indiquée sur l'étiquette de puissance nominale. Ne la branchez PAS à une source d'alimentation c.c. Si vous n'êtes pas sûr, contactez un électricien qualifié.
- 8 Ce produit est équipé d'une fiche mise à la terre à trois fils. Il est recommandé de n'utiliser qu'une prise d'alimentation mise à la terre. Il s'agit là d'une mesure de sécurité. Si la fiche de l'appareil ne rentre pas dans votre prise murale, adressez-vous à votre électricien pour faire remplacer la prise qui est probablement trop vieille. Évitez tout expédient qui priverait l'appareil de la mise à la terre.
- 9 Utilisez uniquement le cordon d'alimentation fourni avec cet appareil.
- 10 Ne placez pas d'objets sur le cordon d'alimentation et n'installez pas ce produit dans un endroit où des personnes pourraient marcher sur le cordon.
- 11 Si vous utilisez une rallonge électrique, assurez-vous que l'ampérage total des appareils qui y sont branchés ne dépasse pas l'ampérage nominal de la rallonge. De plus, assurez-vous que la charge totale de tous les appareils branchés sur la prise murale c.a. ne dépasse pas 15 ampères (États-Unis seulement).
- 12 Ne placez pas d'objets devant l'appareil afin d'éviter de bloquer les pages imprimées.
- 13 Attendez que toutes les pages soient entièrement sorties avant de les retirer de l'appareil.
- 14 N'introduisez aucun objet dans les ouvertures du châssis, lequel pourrait entrer en contact avec des points de tension dangereux ou provoquer un court-circuit, cause possible d'un incendie ou de décharges électriques. Ne répandez jamais de liquide sur l'appareil. Ne tentez pas de réparer vous-même l'appareil. En ouvrant l'appareil ou en retirant les couvercles, vous vous exposez non seulement à des tensions dangereuses et à d'autres risques, mais vous annulez également la garantie. Confiez les réparations à un technicien qualifié d'un des centres de service autorisés de Brother. Pour connaître l'emplacement du centre de service autorisé de Brother le plus près de chez vous, veuillez appeler
Aux États-Unis : 1-800-284-4357
Au Canada : 1-877-BROTHER.
(Voir les numéros de Brother à la page i.)

15 Débranchez l'appareil de la prise de courant c.a. et confiez les réparations à un technicien du service autorisé de Brother pour les circonstances suivantes :

- Le cordon d'alimentation est endommagé ou usé;
- Un liquide a été répandu sur l'appareil;
- L'appareil a été exposé à la pluie ou à de l'eau;
- L'appareil ne fonctionne pas normalement alors que vous suivez les instructions. Limitez-vous aux réglages expliqués dans le présent guide. D'autres réglages risquent d'endommager l'appareil; ce qui nécessite souvent une réparation laborieuse par un technicien qualifié pour ramener le produit en fonction de marche normale;
- L'appareil est tombé ou le châssis est endommagé;
- Le comportement de l'appareil s'est sensiblement modifié, ce qui indique la nécessité d'une révision.

16 Pour protéger votre produit contre les surtensions, il est recommandé d'utiliser un dispositif de protection (parasurtenseur).

17 Pour réduire le risque d'incendie, de choc électrique et de blessures corporelles, veuillez noter ce qui suit :

- N'utilisez jamais ce produit près d'installations utilisant de l'eau, dans un sous-sol humide ou près d'une piscine.
- N'utilisez pas l'appareil pendant un orage électrique (il peut y avoir un faible risque de choc électrique).

Marques de commerce

Le logo Brother est une marque déposée de Brother Industries, Ltd.

Brother est une marque déposée de Brother Industries, Ltd.

Multi-Function Link est une marque déposée de la Corporation Internationale Brother.

Windows et Microsoft sont des marques déposées de Microsoft aux États-Unis et dans d'autres pays.

Macintosh et TrueType sont des marques déposées d'Apple Computer Inc.

PaperPort est une marque déposée de ScanSoft, Inc.

Le Guide de l'utilisateur de PageManager est une marque déposée de NewSoft Technology Corporation.

BROADCOM, SecureEasySetup et le logo de SecureEasySetup sont des marques déposées de Broadcom Corporation aux États-Unis et/ou dans d'autres pays.

Java et la totalité des marques de commerce et des logos basés sur Java sont des marques de commerce et des marques déposées de Sun Microsystems, Inc. aux États-Unis et dans d'autres pays.

Toutes les sociétés dont le logiciel est cité dans ce présent guide disposent d'un accord de licence de logiciel spécifique à leurs programmes propriétaires.

Tous les autres noms de marques et de produits mentionnés dans le Guide de l'utilisateur, le Guide d'utilisation du logiciel et le Guide de l'utilisateur en réseau sont des marques déposées de leur société respective.

B

Options

Options

Cet appareil possède les accessoires suivants en option. Vous pourrez ainsi accentuer les fonctionnalités de l'appareil avec ces éléments.

Unité du bac inférieur

LT-5300

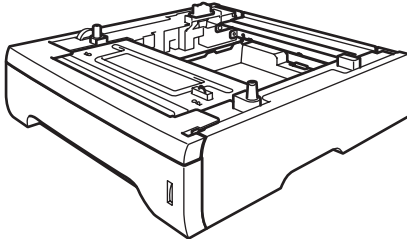

Mémoire DIMM

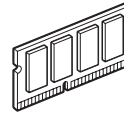

Bac d'alimentation optionnel (LT-5300)

Vous pouvez installer un bac inférieur optionnel pouvant contenir jusqu'à 250 feuilles de papier de 20 lb (80 g/m²).

Avec un bac optionnel, l'appareil peut contenir jusqu'à 550 feuilles de papier ordinaire.

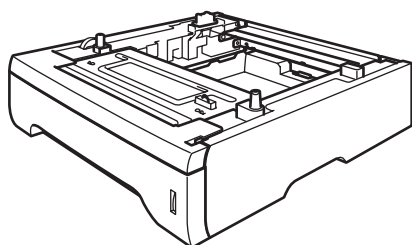

Pour l'installation, voir le Guide de l'utilisateur qui est fourni avec le bac inférieur.

Carte mémoire

Cet appareil est muni d'une mémoire standard de 32 Mo et d'une fente pour l'extension de mémoire en option. Vous pouvez agrandir la mémoire jusqu'à 544 Mo en installant des modules à double mémoire (DIMM). Lorsque vous ajoutez la carte mémoire optionnelle, elle augmente les performances des opérations de photocopieur et d'imprimante.

Types de DIMM

Vous pouvez installer les DIMM suivantes :

- Buffalo Technology VN133-D128 / VN133-X128 de 128 Mo
- Buffalo Technology VN133-D256 de 256 Mo
- Buffalo Technology VN133-D512 de 512 Mo
- TechWorks 12165-0004 de 64 Mo
- TechWorks 12462-0001 de 128 Mo
- TechWorks 12485-0001 de 256 Mo
- TechWorks 12475-0001 de 512 Mo



Remarque

- Pour plus d'informations, visitez le site de Buffalo Technology sous <http://www.buffalotech.com>.
- Pour plus d'informations, visitez le site de Techworks sous <http://www.techworks.com>.

En général, la barrette DIMM devrait posséder les caractéristiques suivantes :

Type : 144-pin et sortie 64 bits

Latence CAS : 2

Fréquence d'horloge : 100 MHz ou plus

Capacité : 64, 128, 256 ou 512 Mo

Hauteur : 1,25 pouce (31,75 mm)

Type DRAM : SDRAM 2 Bank

SDRAM est applicable.



Remarque

- Il pourrait y avoir certaines DIMM qui ne fonctionneront pas avec cet appareil.
- Pour plus d'informations, contactez le Service à la clientèle de Brother.

Installation d'une mémoire supplémentaire

- 1 Désactivez l'interrupteur d'alimentation de l'appareil.
- 2 Débranchez le câble d'interface de l'appareil et déconnectez le cordon d'alimentation de la prise de courant c.a.



Remarque

Ne manquez pas d'éteindre l'interrupteur d'alimentation de l'appareil avant d'installer ou de désinstaller la barrette DIMM.

- 3 Enlevez le couvercle de la barrette DIMM et le couvercle d'accès d'interface.

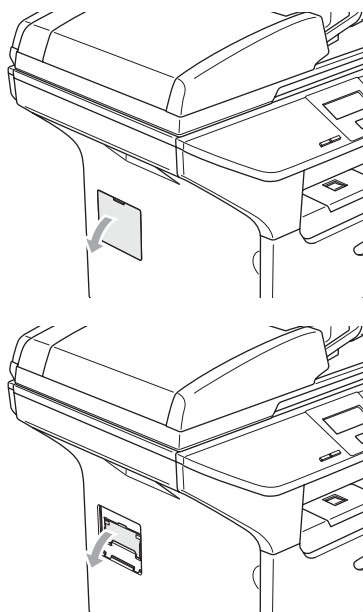

- 4 Déballiez la barrette DIMM et tenez-la par ses extrémités.



ATTENTION

Pour éviter d'endommager l'appareil avec de l'électricité statique, NE touchez PAS les puces mémoire ni la surface de la carte.

- 5 Tenez la barrette DIMM par les bords et alignez les encoches dans la barrette DIMM sur les parties saillantes dans la fente. Insérez la barrette DIMM diagonalement (1), puis inclinez-la vers la carte d'interface jusqu'à encliquetage (2).

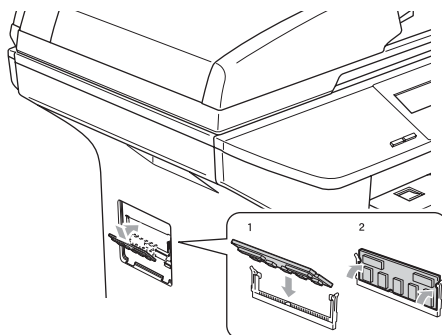

- 6 Remettez le couvercle d'accès d'interface et le couvercle de la barrette DIMM.
- 7 Rebranchez d'abord le cordon d'alimentation de l'appareil dans la prise murale c.a., puis le câble d'interface.
- 8 Enclenchez l'interrupteur d'alimentation de l'appareil.

Dépistage des pannes

IMPORTANT

Pour obtenir une aide technique, veuillez appeler le Service à la clientèle dans le pays où vous avez acheté votre appareil. Tous les appels doivent être effectués *dans* ce pays.

Si votre appareil présente des problèmes de fonctionnement

Si vous pensez que votre télécopieur ne fonctionne pas correctement, commencez par faire une copie pour cibler le problème. Si la copie est correcte, le problème ne se trouve probablement pas dans votre appareil. Consultez le tableau ci-dessous et suivez les conseils de dépistage des pannes. Vous serez en mesure de corriger vous-même la plupart de ces erreurs.

Si vous avez besoin d'aide supplémentaire, le site Brother Solutions Center vous offre les FAQ (foire aux questions) et conseils de dépistage des pannes les plus fréquentes.

Visitez-nous au site <http://solutions.brother.com>.

Problèmes liés à la qualité des copies

Problèmes	Suggestions
Des lignes verticales apparaissent sur les copies.	Il se peut que le fil corona principal ou que le scanner pour l'impression soit sale. Nettoyez-les tous les deux. (Voir <i>Nettoyage de la vitre du scanner</i> à la page 70 et <i>Nettoyage du fil corona</i> à la page 72.)

Problèmes liés à l'imprimante

Problèmes	Suggestions
Qualité d'impression médiocre	Voir <i>Amélioration de la qualité d'impression</i> à la page 56.
Lignes noires verticales sur les photocopies ou les pages imprimées	Le fil corona principal de l'appareil pour l'impression est peut-être sale. Nettoyez le fil corona principal. (Voir <i>Nettoyage du fil corona</i> à la page 72.) Si le problème persiste, contactez le Service à la clientèle de Brother au 1-800-284-4329 (aux États-Unis) ou au 1-877-BROTHER (au Canada).

Problèmes liés à l'imprimante (Suite)

Problèmes	Suggestions
Pas d'impression.	<ul style="list-style-type: none"> ■ Vérifiez que l'appareil est branché et l'interrupteur d'alimentation est mis sur On. ■ Vérifiez que la cartouche de toner et le tambour sont correctement installés. (Voir <i>Remplacement du tambour (DR-520)</i> à la page 77.) ■ Vérifiez la connexion du câble d'interface sur l'appareil et sur votre ordinateur. (Reportez-vous au <i>Guide d'installation rapide</i>.) ■ Vérifiez que le bon pilote d'imprimante a été installé et sélectionné. ■ Contrôlez si l'écran ACL indique un message d'erreur. (Voir <i>Messages d'erreur</i> à la page 60.) ■ L'appareil est en ligne. Sur votre ordinateur; cliquez sur Marche, Paramètres puis sur Imprimantes et télécopieurs. Cliquez à droite sur 'Brother DCP-XXXX (où XXXX correspond au modèle de votre appareil)'. Assurez-vous que la case 'Utiliser l'imprimante hors ligne' n'est pas cochée.
L'appareil lance une impression soudaine ou imprime des données superflues.	<ul style="list-style-type: none"> ■ Désactivez l'interrupteur d'alimentation de l'appareil, puis rallumez-le. Si le message d'erreur continue, laissez l'appareil pendant quelques minutes et puis réessayez-le. ■ Vérifiez les paramètres de votre application pour vous assurer de sa compatibilité avec votre appareil. ■ Si vous utilisez la connexion de port parallèle, vérifiez que le port est BRMFC et non LPT1.
L'appareil imprime les premières pages correctement, puis certaines pages ont du texte manquant.	<p>Vérifiez les paramètres de votre application pour vous assurer de sa compatibilité avec votre appareil.</p> <p>Votre ordinateur ne reconnaît pas le signal continu du tampon d'entrée de l'appareil. Assurez-vous que vous connectez le câble d'interface correctement. (Reportez-vous au <i>Guide d'installation rapide</i>.)</p>
L'appareil ne peut pas imprimer toutes les pages d'un document. Le message <i>Mémoire épuisée</i> s'affiche.	<ul style="list-style-type: none"> ■ Réduisez la résolution d'impression. (Voir <i>Onglet Avancé dans le Guide de l'utilisation du logiciel sur le CD-ROM</i>.) ■ Réduisez la complexité de votre document et essayez de nouveau. Réduisez la qualité graphique ou la quantité de tailles de polices dans votre application. ■ Ajoutez plus de mémoire. Voir la section <i>Installation d'une mémoire supplémentaire</i> à la page 50.
Les en-têtes ou les pieds de page apparaissent quand le document s'affiche à l'écran, mais ils n'apparaissent pas sur la copie imprimée.	Il y a une zone non imprimable en haut et en bas. Ajustez les marges supérieures et inférieures sur votre document pour autoriser cela.
L'appareil n'effectue pas l'impression recto verso bien que le pilote de l'imprimante ait été réglé sur Impression recto verso. (DCP-8065 uniquement)	Vérifiez le paramètre du format de papier dans le pilote de l'imprimante. Vous devez sélectionner A4, Lettre, Légal ou Folio.
L'appareil n'imprime pas ou s'est arrêté d'imprimer et le témoin DÉL de l'état de l'appareil est jaune.	Comme l'appareil annule la tâche et la supprime de la mémoire, la sortie imprimée risque d'être incomplète. Essayez à nouveau d'imprimer.

Problèmes liés à la numérisation

Problèmes	Suggestions
Des erreurs liées au protocole TWAIN se produisent lors de la numérisation.	Assurez-vous que le pilote TWAIN de Brother est sélectionné comme source principale. Dans PaperPort®, cliquez sur Fichier, Numériser et sélectionnez le pilote TWAIN de Brother .

Problèmes liés aux logiciels

Problèmes	Suggestions
Ne peut pas installer le logiciel ou imprimer.	Faites passer le programme Réparez MFL-Pro Suite sur le CD-ROM. Ce programme sert à réparer et à installer de nouveau le logiciel.
L'impression '2 en 1' ou '4 en 1' n'est pas possible.	Vérifiez que le paramètre du format de papier dans l'application utilisée correspond à celui du pilote d'imprimante.
L'appareil n'imprime pas à partir d'Adobe Illustrator.	Essayez de réduire la résolution d'impression. (Voir la section Onglet Avancé dans le Guide d'utilisation du logiciel sur le CD-ROM.)
Certains caractères des polices ATM manquent ou des mauvais caractères sont imprimés à leur place.	Si vous utilisez Windows® 98/98SE/Me, cliquez sur Marche , puis sur Paramètres d'imprimantes . Cliquez à droite sur Brother DCP-XXXX (où XXXX correspond au modèle de votre appareil) puis sur Propriétés . Cliquez sur Paramètres du spool sur l'onglet Détails . Sélectionnez RAW à partir de Format de données de spool .
Le message d'erreur 'Impossible d'écrire sur LPT1', 'LPT1 déjà occupé' ou 'MFC occupé' s'affiche.	Assurez-vous que l'appareil est sous tension (branché sur la prise d'alimentation c.a. et l'interrupteur sur On) et qu'il est raccordé directement à l'ordinateur avec le câble parallèle bidirectionnel IEEE-1284. Assurez-vous que le câble ne passe pas par un autre périphérique (lecteur Zip, lecteur CD-ROM externe ou boîtier de commutation).
	Assurez-vous que l'écran ACL n'indique pas de message d'erreur.
	Vérifiez qu'aucun autre pilote de périphérique ne partage le port parallèle et qu'aucune application logicielle ne s'exécute automatiquement au démarrage de l'ordinateur (par exemple, pilotes de lecteur Zip, pilote de lecteur CD-ROM externe, etc.). Les zones de recherche suggérées sont : (lignes de commande Load=, Run= dans le fichier win.ini ou le groupe de démarrage)
	Contactez le fabricant de votre ordinateur pour savoir si les paramètres du port parallèle dans le BIOS sont définis de manière à pouvoir prendre en charge un appareil bidirectionnel, tel qu'un port parallèle en mode-ECP.

Problèmes liés à la gestion du papier

Problèmes	Suggestions
L'appareil n'arrive pas à charger le papier. L'écran ACL indique Plus de papier ou un message de bourrage de papier.	<ul style="list-style-type: none"> ■ S'il n'y a pas de papier, chargez une nouvelle feuille dans le bac d'alimentation. ■ S'il y a du papier dans le bac d'alimentation, assurez-vous qu'il est bien droit. Si le papier est gondolé, aplatissez-le. Il est parfois utile de sortir le papier, de le retourner et de le remettre dans le bac d'alimentation. ■ Réduisez la quantité de papier contenu dans le bac d'alimentation et recommencez l'opération. ■ Assurez-vous que le mode du bac MP n'a pas été choisi dans le pilote d'imprimante. ■ Si l'écran ACL affiche un message de bourrage de papier et si le problème persiste; voir <i>Bourrages de papier</i> à la page 65.
L'appareil n'entraîne pas correctement le papier à partir du bac MP.	<ul style="list-style-type: none"> ■ Ventilez le papier et remettez-le bien en place. ■ Assurez-vous que le mode du bac MP a été choisi dans le pilote d'imprimante.
Comment charger des enveloppes.	Vous pouvez charger des enveloppes à partir du bac MP. Votre application doit être configurée pour l'impression de la taille des enveloppes utilisées. Cela est généralement effectué à partir du menu Mise en page ou Configuration du document de votre application. Pour plus d'informations, voir le manuel de votre application.
Quel est le bon papier à utiliser.	Vous pouvez utiliser du papier ordinaire, du papier recyclé, des enveloppes, des transparents et des étiquettes conçues pour les machines laser. (Pour plus de détails, voir la section <i>Papier et autres supports acceptables</i> à la page 11.)
Il y a un bourrage de papier.	Voir <i>Bourrages de papier</i> à la page 65.



Problèmes liés à la qualité d'impression



Problèmes	Suggestions
Les pages imprimées sont gondolées.	<ul style="list-style-type: none"> ■ Du papier mince ou épais de qualité inférieure ou pas d'impression sur le côté recommandé du papier peut en être la cause. Essayez de retourner la pile de papier dans le bac d'alimentation. ■ Assurez-vous de bien sélectionner le type de papier correspondant au type de support utilisé. (Voir <i>Papier et autres supports acceptables</i> à la page 11.)
Les pages imprimées sont maculées d'encre.	Le réglage du type de papier peut être incorrect pour le type de support d'impression utilisé ou le support d'impression est trop épais ou sa surface est rugueuse. (Voir la section <i>Papier et autres supports acceptables</i> à la page 11 et <i>Onglet Élémentaire dans le Guide d'utilisation du logiciel sur le CD-ROM.</i>)
L'impression est trop claire.	<ul style="list-style-type: none"> ■ Si ce problème se produit lorsque vous effectuez des photocopies, désactivez le mode Économie dans les configurations du menu de l'appareil. (Voir la section <i>Économie de toner</i> à la page 20.) ■ Désactivez le mode d'économie dans l'onglet Avancé du pilote d'imprimante. (Voir <i>Onglet Avancé dans le Guide de l'utilisation du logiciel sur le CD-ROM.</i>)



Problèmes liés au réseau (DCP-8065 uniquement)

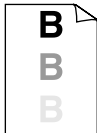

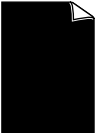
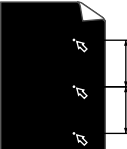
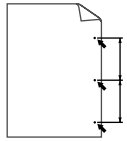

Problèmes	Suggestions
Impossible d'imprimer sur un réseau câblé.	<ul style="list-style-type: none"> ■ Assurez-vous que l'appareil est sous tension et qu'il est en mode en ligne et en mode Prêt. Imprimez la liste des configurations de réseau pour voir les paramètres de réseau actuels. Raccordez le câble réseau au concentrateur pour vérifier que le câblage et les connexions réseau sont corrects. Si possible, essayez de connecter l'appareil à un port différent sur votre concentrateur à l'aide d'un câble différent. Si les connexions sont bonnes, le témoin DÉL vert supérieur s'allume sur le panneau arrière de l'appareil. ■ Si vous utilisez une connexion sans fil ou si vous avez des problèmes de réseau, voir le Guide d'utilisation de réseau sur le CD-ROM pour de plus amples informations.
La fonction de numérisation de réseau ne fonctionne pas.	<p>(pour Windows® uniquement) Il se peut que le réglage du pare-feu sur votre PC rejette la connexion réseau nécessaire. Suivez les instructions ci-dessous pour configurer le pare-feu. Si vous utilisez un autre pare-feu que ceux mentionnés ci-dessous, voir les instructions ou contactez le fabricant du logiciel en question.</p> <p><Windows® XP SP2></p> <ol style="list-style-type: none"> 1. Cliquez sur le bouton Démarrer, 'Réglages', 'Panneau de commande' puis sur 'Pare-feu de Windows'. Vérifiez que le Pare-feu de Windows est sur On dans l'onglet 'Élémentaire'. 2. Cliquez sur l'onglet 'Exceptions' et sur le bouton 'Ajouter point d'accès'. 3. Entrez un nom, un numéro de point d'accès (54295 pour numérisation réseau), sélectionnez 'UPD' et cliquez sur 'OK'. 4. Assurez-vous que la nouvelle configuration est ajoutée et cochée, puis cliquez sur 'OK'. <p>Pour Windows® XP SP1, allez au Brother Solutions Center.</p>
Votre ordinateur ne peut pas trouver votre appareil.	<p><Pour les utilisateurs de Windows®></p> <p>Il se peut que le réglage du pare-feu sur votre PC rejette la connexion réseau nécessaire. Pour de plus amples détails, voir les instructions ci-dessus.</p> <p><Pour les utilisateurs de Macintosh®></p> <p>Resélectionnez votre appareil dans l'application Sélecteur de l'appareil dans Macintosh HD/Library/Printers/Brother/Utilities (DD/Bibliothèque/Imprimantes/Brother/Utilitaire) ou dans la liste d'appel en mémoire de modèle du ControlCenter2.</p>

Amélioration de la qualité d'impression

Exemples de qualité d'impression médiocre	Recommandations
 <p>Impression faible</p>	<ul style="list-style-type: none"> ■ Vérifiez l'environnement de l'appareil. Des conditions telles que l'humidité, les températures élevées et autres peuvent entraîner ce défaut d'impression. (Voir <i>Choix de l'emplacement</i> à la page 38.) ■ Si la page dans son ensemble est trop claire, c'est que le mode Économie est peut-être activé. Désactivez le mode Économie dans les configurations du menu de l'appareil et dans les Propriétés d'imprimante du pilote. (Voir la section <i>Économie de toner</i> à la page 20 ou <i>Onglet Avancé dans le Guide d'utilisation du logiciel sur le CD-ROM</i>.) <p>Si ce problème se produit lorsque vous effectuez des photocopies, désactivez le mode Économie dans la configuration du menu de l'appareil. (Voir la section <i>Économie de toner</i> à la page 20.)</p> <ul style="list-style-type: none"> ■ Nettoyez la fenêtre de scanner et le fil corona principal sur le tambour. (Voir <i>Nettoyage de la fenêtre du scanner laser</i> à la page 71 et <i>Nettoyage du fil corona</i> à la page 72.) Si la qualité d'impression ne s'améliore pas, installez un nouveau tambour. (Voir <i>Remplacement du tambour (DR-520)</i> à la page 77.) ■ Installez une nouvelle cartouche de toner. (Voir <i>Remplacement de la cartouche de toner (TN-550/TN-580)</i> à la page 74.)
 <p>Arrière-plan gris</p>	<ul style="list-style-type: none"> ■ Assurez-vous que vous utilisez bien un type de papier conforme à nos spécifications. (Voir la section <i>Papier et autres supports acceptables</i> à la page 11.) ■ Vérifiez l'environnement de l'appareil. Des températures extrêmes et un taux élevé d'humidité peuvent augmenter l'ombrage de l'arrière-plan. (Voir <i>Choix de l'emplacement</i> à la page 38.) <p>Installez une nouvelle cartouche de toner. (Voir <i>Remplacement de la cartouche de toner (TN-550/TN-580)</i> à la page 74.)</p> <ul style="list-style-type: none"> ■ Nettoyez le fil corona principal et le tambour. (Voir <i>Nettoyage du fil corona</i> à la page 72 et <i>Nettoyage du tambour</i> à la page 73.) Si la qualité d'impression ne s'améliore pas, installez un nouveau tambour. (Voir <i>Remplacement du tambour (DR-520)</i> à la page 77.)
 <p>Impression fantôme</p>	<ul style="list-style-type: none"> ■ Assurez-vous que vous utilisez bien un type de papier conforme à nos spécifications. Un papier à surface rugueuse ou un papier épais peut causer ce problème. ■ Assurez-vous que vous choisissez le type de support approprié dans le pilote d'imprimante ou dans la configuration du menu de type de papier de l'appareil. (Voir la section <i>Papier et autres supports acceptables</i> à la page 11 et <i>Onglet Élémentaire dans le Guide d'utilisation du logiciel sur le CD-ROM</i>.) ■ Installez un nouveau tambour. (Voir <i>Remplacement du tambour (DR-520)</i> à la page 77.)

Exemples de qualité d'impression médiocre	Recommandations
 <p>Le toner bave</p>	<ul style="list-style-type: none"> ■ Assurez-vous que vous utilisez bien un type de papier conforme à nos spécifications. Un papier à surface rugueuse peut causer ce problème. (Voir la section <i>Papier et autres supports acceptables</i> à la page 11.) ■ Nettoyez le fil corona principal et le tambour. (Voir <i>Nettoyage du fil corona</i> à la page 72 et <i>Nettoyage du tambour</i> à la page 73.) Si la qualité d'impression ne s'améliore pas, installez un nouveau tambour. (Voir <i>Remplacement du tambour (DR-520)</i> à la page 77.)
 <p>Impression creuse</p>	<ul style="list-style-type: none"> ■ Assurez-vous que vous utilisez bien un type de papier conforme à nos spécifications. (Voir la section <i>Papier et autres supports acceptables</i> à la page 11.) ■ Choisissez le mode Papier épais dans le pilote d'imprimante ou dans la configuration du menu de type de papier de l'appareil, ou utilisez du papier plus mince que celui utilisé actuellement. (Voir la section <i>Type de papier</i> à la page 17 et <i>Onglet Élémentaire dans le Guide de l'utilisation du logiciel sur le CD-ROM</i>.) ■ Vérifiez l'environnement de l'appareil. Une humidité élevée peut causer ce problème. (Voir <i>Choix de l'emplacement</i> à la page 38.) ■ Nettoyez le fil corona principal sur le tambour. (Voir <i>Nettoyage du fil corona</i> à la page 72.) Si la qualité d'impression ne s'améliore pas, installez un nouveau tambour. (Voir <i>Remplacement du tambour (DR-520)</i> à la page 77.)
 <p>Impression totalement noire</p>	<ul style="list-style-type: none"> ■ Nettoyez le fil corona principal sur le tambour. (Voir <i>Nettoyage du fil corona</i> à la page 72.) Si la qualité d'impression ne s'améliore pas, installez un nouveau tambour. (Voir <i>Remplacement du tambour (DR-520)</i> à la page 77.) ■ Il est possible que le tambour soit endommagé. Installez un nouveau tambour. (Voir <i>Remplacement du tambour (DR-520)</i> à la page 77.)
 <p>Des taches blanches apparaissent sur le texte et les graphiques noirs, à des intervalles de 3,7 pouces (94 mm)</p>  <p>Taches noires à des intervalles de 3,7 pouces (94 mm)</p>	<p>De la poussière, poudre de papier, colle, etc. peuvent adhérer à la surface du tambour photosensible (OPC) et causer des taches noires ou blanches sur les documents imprimés.</p> <p>Tirez quelques copies sur une feuille de papier blanche. (Voir la section <i>Tirage de copies multiples</i> à la page 26.)</p> <p>Si vous voyez encore des taches sur les documents imprimés après ce tirage multiple, nettoyez le tambour (voir la section <i>Nettoyage du tambour</i> à la page 73).</p> <p>Si la qualité d'impression ne s'améliore toujours pas, vous devez installer un nouveau tambour. (Voir <i>Remplacement du tambour (DR-520)</i> à la page 77.)</p>

Exemples de qualité d'impression médiocre	Recommandations
 <p data-bbox="117 455 440 513">Traînées de toner noir sur la page</p>	<ul style="list-style-type: none"> <li data-bbox="477 295 1201 378">■ Assurez-vous que vous utilisez bien un type de papier conforme à nos spécifications. (Voir la section <i>Papier et autres supports acceptables</i> à la page 11.) <li data-bbox="477 397 1201 513">■ Si vous utilisez des feuilles d'étiquettes autocollantes pour imprimantes laser, la colle des feuilles peut parfois s'attacher à la surface du tambour photosensible. Nettoyez le tambour. (Voir la section <i>Nettoyage du tambour</i> à la page 73.) <li data-bbox="477 533 1201 581">■ N'utilisez pas de feuilles comportant des agrafes ou des trombones, car cela risque de rayer la surface du tambour. <li data-bbox="477 600 1201 649">■ Une exposition du tambour à la lumière directe du soleil ou à un éclairage électrique peut l'endommager. <li data-bbox="477 668 1201 716">■ Il est possible que le tambour soit endommagé. Installez un nouveau tambour. (Voir <i>Remplacement du tambour (DR-520)</i> à la page 77.)
 <p data-bbox="186 900 374 958">Lignes blanches horizontales</p>	<ul style="list-style-type: none"> <li data-bbox="477 739 1201 855">■ Assurez-vous que vous utilisez bien un type de papier conforme à nos spécifications. Un papier à surface rugueuse ou un support d'impression trop épais peut causer ce problème. (Voir la section <i>Papier et autres supports acceptables</i> à la page 11.) <li data-bbox="477 875 1201 1010">■ Assurez-vous que vous choisissez le type de support approprié dans le pilote d'imprimante ou dans la configuration du menu de type de papier de l'appareil. (Voir la section <i>Papier et autres supports acceptables</i> à la page 10 et <i>Onglet Élémentaire dans le Guide d'utilisation du logiciel sur le CD-ROM.</i>) <li data-bbox="477 1029 1201 1107">■ Le problème peut disparaître de lui-même. Imprimez plusieurs pages pour éclaircir ce problème, surtout si l'appareil n'a pas fonctionné depuis longtemps. <li data-bbox="477 1126 1201 1184">■ Nettoyez la fenêtre du scanner avec un chiffon doux. (Voir <i>Nettoyage de la fenêtre du scanner laser</i> à la page 71.) <li data-bbox="477 1203 1201 1261">■ Il est possible que le tambour soit endommagé. Installez un nouveau tambour. (Voir <i>Remplacement du tambour (DR-520)</i> à la page 77.)
 <p data-bbox="214 1431 347 1460">Page striée</p>	<ul style="list-style-type: none"> <li data-bbox="477 1271 1201 1329">■ Nettoyez l'intérieur de l'appareil et le fil corona principal dans le tambour. (Voir <i>Nettoyage du fil corona</i> à la page 72.) <li data-bbox="477 1348 1201 1396">■ Nettoyez la fenêtre du scanner avec un chiffon doux. (Voir <i>Nettoyage de la fenêtre du scanner laser</i> à la page 71.) <li data-bbox="477 1416 1201 1474">■ Il est possible que le tambour soit endommagé. Installez un nouveau tambour. (Voir <i>Remplacement du tambour (DR-520)</i> à la page 77.)

Exemples de qualité d'impression médiocre	Recommandations
 <p>Lignes noires verticales</p> <p>Les feuilles imprimées comportent des taches ou des traînées d'encre.</p>	<ul style="list-style-type: none"> ■ Nettoyez le fil corona principal du tambour. (Voir <i>Nettoyage du fil corona</i> à la page 72.) ■ Assurez-vous que la languette bleue du fil corona principal est ramenée à sa position d'origine (▲). ■ Il est possible que le tambour soit endommagé. Installez un nouveau tambour. (Voir <i>Remplacement du tambour (DR-520)</i> à la page 77.) ■ Il est possible que la cartouche de toner soit endommagée. Installez une nouvelle cartouche de toner. (Voir <i>Remplacement de la cartouche de toner (TN-550/TN-580)</i> à la page 74.) ■ Il est possible que le bloc de fixation soit maculé. Contactez le Service à la clientèle de Brother au 1-800-284-4329 (aux États-Unis) ou au 1-877-BROTHER (au Canada).
 <p>Lignes blanches verticales</p>	<ul style="list-style-type: none"> ■ Nettoyez la fenêtre du scanner laser avec un chiffon doux. (Voir <i>Nettoyage de la fenêtre du scanner laser</i> à la page 71.) ■ Il est possible que la cartouche de toner soit endommagée. Installez une nouvelle cartouche de toner. (Voir <i>Remplacement de la cartouche de toner (TN-550/TN-580)</i> à la page 74.)
 <p>Page décentrée (de travers)</p>	<ul style="list-style-type: none"> ■ Assurez-vous que le papier ou l'autre support d'impression est correctement chargé dans le bac d'alimentation et que les guide-papier ne serrent pas trop les feuilles ou ne sont pas trop relâchés. ■ Ajustez correctement les guide-papier. ■ Si vous utilisez le bac MP, voir la section <i>Comment charger les enveloppes et autres supports</i> à la page 15.) ■ Le bac d'alimentation peut être trop rempli. ■ Vérifiez le type de papier et sa qualité. (Voir la section <i>Papier et autres supports acceptables</i> à la page 11.)
 <p>Papier qui gondole ou ondule</p>	<ul style="list-style-type: none"> ■ Vérifiez le type de papier et sa qualité. Des températures extrêmes et un taux élevé d'humidité entraîneront un gondolement du papier. ■ Si l'appareil est rarement utilisé, il se peut que le papier soit resté trop longtemps dans le bac d'alimentation. Retournez la pile de papier dans le bac d'alimentation. En outre, ventilez le papier et faites-lui faire une rotation de 180° dans le bac d'alimentation.
 <p>Papier plissé ou chiffonné (froissé)</p>	<ul style="list-style-type: none"> ■ Assurez-vous que le papier est correctement chargé. ■ Vérifiez le type de papier et sa qualité. (Voir la section <i>Papier et autres supports acceptables</i> à la page 11.) ■ Retournez complètement la pile de papier dans le bac ou faites-lui faire une rotation de 180°.

Messages d'erreur

Comme pour tout appareil de bureau à la fine pointe de la technologie, il peut parfois y avoir des pannes. Dans ce cas, votre appareil identifie alors l'erreur et affiche un message d'erreur. Le tableau ci-dessous explique les messages d'erreur les plus fréquents.

Message d'erreur	Cause	Action
Bour papier p.p.	Le papier est coincé dans le bac MP de l'appareil.	(Voir <i>Bourrages de papier</i> à la page 65.)
Bour. recto verso	Le papier est coincé dans le bac recto verso.	(Voir <i>Bourrages de papier</i> à la page 65.)
Bour. Papier int.	Le papier est coincé à l'intérieur de l'appareil.	(Voir <i>Bourrages de papier</i> à la page 65.)
Bour. Papier arr.	Le papier est coincé dans la partie arrière de l'appareil.	(Voir <i>Bourrages de papier</i> à la page 65.)
Bour Papi plat.1 Bour Papi plat.2	Le papier est coincé dans le bac d'alimentation de l'appareil.	(Voir <i>Bourrages de papier</i> à la page 65.)
Couvercle ouvert	Le capot document n'est pas complètement fermé.	Retirez le document de l'ADF, retirez le document de la vitre du scanner et fermez le capot document.
Couvert ouvert	Le couvercle avant n'est pas complètement fermé.	Fermez le couvercle avant de l'appareil.
	Le couvercle de le bloc de fixation n'est pas complètement fermé.	Ouvrez le couvercle arrière, puis ouvrez le couvercle de le bloc de fixation. Retirez le papier coincé si nécessaire et refermez le couvercle du bloc de fixation et le couvercle arrière.
	Le couvercle document n'est pas complètement fermé.	Enlevez le document sur la vitre du scanner et refermez le capot document.
Changez encre	Si l'écran ACL indique <i>Changez encre</i> , vous pouvez toujours imprimer, cependant, l'appareil vous indique que la cartouche est presque à la fin de sa durée de vie et qu'il n'y en aura plus du tout.	Commandez dès maintenant une nouvelle cartouche de toner.
Err bloc fixation	La température du l'unité de fusion n'augmente pas jusqu'à une température spécifiée dans le temps spécifié.	Mettez l'appareil hors tension, attendez quelques secondes puis rallumez-le. Laissez l'appareil enclenché pendant 15 minutes.
	Le bloc de fixation est trop chaude.	
Erreur toner	La cartouche de toner et l'ensemble du tambour ne sont pas installés ou ils ne sont pas installés correctement.	Réinstallez la cartouche de toner.

Message d'erreur	Cause	Action
Fin de vie toner	La cartouche de toner et le tambour sont mal installés ou la cartouche de toner est épuisée et l'impression est impossible.	Effectuez l'une des actions suivantes : <ul style="list-style-type: none"> ■ Réinstallez la cartouche de toner et le tambour. ■ Remplacez la cartouche de toner par une nouvelle. (Voir <i>Remplacement de la cartouche de toner (TN-550/TN-580)</i> à la page 74.)
Init impossible (Initialiser) Impr impossible	L'appareil présente un problème d'ordre mécanique.	Désactivez l'interrupteur d'alimentation de l'appareil, puis rallumez-le. Si le message d'erreur continue, laissez l'appareil pendant quelques minutes et puis réessayez pour imprimer, copier ou numériser.
Mémoire épuisée	La mémoire de l'appareil est saturée.	<p>Opération de copie en cours d'exécution</p> <p>Effectuez l'une des actions suivantes :</p> <ul style="list-style-type: none"> ■ Appuyez sur Marche pour photocopier les pages numérisées. ■ Appuyez sur Arrêt/Sortie et attendez la fin des autres opérations en cours puis réessayez. <p>Impression en cours</p> <p>Effectuez l'une des actions suivantes :</p> <ul style="list-style-type: none"> ■ Réduisez la résolution d'impression. (Voir <i>Onglet Avancé dans le Guide de l'utilisation du logiciel sur le CD-ROM.</i>) ■ Effacez les données de la mémoire en appuyant sur Annuler Travail.
Numér impossible	L'appareil présente un problème d'ordre mécanique.	Désactivez l'interrupteur d'alimentation de l'appareil, puis rallumez-le. Si le message d'erreur continue, laissez l'appareil pendant quelques minutes et puis réessayez-le.
	Le document est trop long pour la numérisation recto verso.	Appuyez sur Arrêt/Sortie . Utilisez un format de papier approprié pour la numérisation recto verso. Voir <i>Numériser</i> à la page 95.
Numéri. Verroui.	Le scanner est verrouillé.	Ouvrez le couvercle document et relâchez le levier de verrouillage du scanner, et appuyez sur la touche Arrêt/Sortie .
Pas plateau	Le bac spécifié n'est pas complètement fermé.	Fermez correctement le bac spécifié.
Plat sorti plein	Le bac de sortie est plein de papier.	Retirez le papier du bac de sortie.
Plus de papier	L'appareil n'a plus de papier ou le papier n'est pas correctement installé dans le bac d'alimentation.	Effectuez l'une des actions suivantes : <ul style="list-style-type: none"> ■ Placez le papier dans le bac d'alimentation ou dans le bac MP. ■ Retirez le papier et rechargez-le.

Message d'erreur	Cause	Action
Pouss. sur tambr	Le fil corona principal sur le tambour doit être nettoyé.	Nettoyez le fil corona principal sur le tambour. (Voir <i>Nettoyage du fil corona</i> à la page 72.)
Remplacer fuseur	Il est temps de remplacer le bloc de fixation.	Contactez le centre local de Service à la clientèle de Brother pour remplacer le bloc de fixation.
Ramplacer laser	Il est temps de remplacer l'unité laser.	Contactez le Service à la clientèle de Brother pour remplacer l'unité laser.
Rempl. PF Kit1	Il est temps de remplacer le kit d'alimentation de papier pour le bac 1.	Contactez le centre local de Service à la clientèle de Brother pour remplacer le kit 1 PF.
Rempl. PF Kit 2	Il est temps de remplacer le kit d'alimentation de papier pour le bac 2.	Contactez le centre local de Service à la clientèle de Brother pour remplacer le kit 2 PF.
Rempl. PF KitMP	Il est temps de remplacer le kit d'alimentation de papier pour le bac MP.	Contactez le centre local de Service à la clientèle de Brother pour remplacer le kit PF MP.
Refroidissement Patientez s.v.p.	La température du tambour ou de la cartouche de toner est trop chaude. L'appareil interrompt la tâche d'impression actuelle et se met en mode de refroidissement. Durant le mode de refroidissement, vous entendrez le ventilateur de refroidissement fonctionner, tandis que l'écran ACL indique <i>Refroidissement, et Patientez s.v.p..</i>	Assurez-vous que vous pouvez entendre le ventilateur tourner dans l'appareil et que la sortie d'échappement n'est pas obstruée. Si le ventilateur tourne, enlevez tout corps qui entoure la sortie d'échappement, puis laissez l'appareil activé mais ne l'utilisez pas pendant plusieurs minutes. Si le ventilateur ne tourne pas, suivez les étapes ci-dessous. Désactivez l'interrupteur d'alimentation de l'appareil, puis rallumez-le. Si le message d'erreur continue, laissez l'appareil pendant quelques minutes et puis réessayez-le.
Recto/verso dés. (DCP-8065DN uniquement)	Le bac recto verso est mal installé.	Retirez le bac recto verso et réinstallez-le.
Tamb. presq. fin	Le bloc tambour est presque à la fin de sa durée de vie.	Utilisez le bloc tambour jusqu'à ce que vous rencontriez un problème de qualité d'impression, puis remplacez-le par un nouveau. Voir <i>Remplacement du tambour (DR-520)</i> à la page 77.
	Le compteur de tambour n'a pas été remis à zéro après l'installation du tambour.	1 Ouvrez le couvercle avant et appuyez sur Supprimer/Retour . 2 Appuyez sur 1 pour remettre à zéro.
Trop plateaux.	Plus d'un bac optionnel est installé.	Le nombre maximum de bacs optionnels est un. Enlevez tous les bacs supplémentaires.

Message d'erreur	Cause	Action
Vérif for papier	Le format de papier n'est pas approprié.	Chargez des feuilles dont le format est approprié et réglez le format de papier (Menu, 1, 2). (voir <i>Format du papier</i> à la page 17.) Ensuite, réglez le bac à utiliser pour la copie et l'impression (Menu, 1, 5, 1 ou Menu, 1, 5, 2). (Voir <i>Utilisation du bac pour le mode Copie</i> à la page 18 et <i>Utilisation du bac pour le mode Imprimer</i> à la page 19.)
Vérif original	Le document n'est pas été inséré ou alimenté correctement, ou le document numérisé, à partir de l'ADF était trop long.	Voir <i>Bourrages de document</i> à la page 64 ou <i>À l'aide de l'alimentation automatique de documents (ADF)</i> à la page 10.

Bourrages de document

En cas de bourrage, suivez les instructions suivantes.

Le document est coincé dans la partie supérieure de l'ADF

Le document peut être coincé s'il est mal inséré ou chargé ou s'il est trop long. Suivez les étapes suivantes pour éliminer un bourrage de documents.

- 1 Retirez les feuilles qui ne sont pas coincées dans l'ADF.
- 2 Ouvrez le couvercle de l'alimentation auto.
- 3 Enlevez le document coincé en tirant vers la gauche.

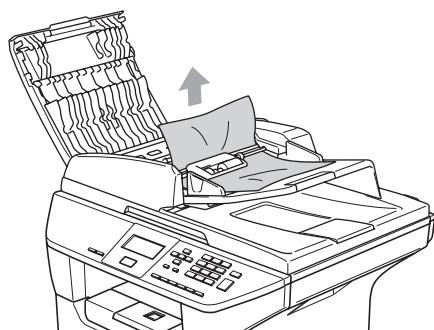

- 4 Refermez le couvercle de l'alimentation auto.
- 5 Appuyez sur **Arrêt/Sortie**.

Le document est coincé sous le couvercle document

- 1 Retirez les feuilles qui ne sont pas coincées dans l'ADF.
- 2 Soulevez le couvercle document.
- 3 Enlevez le document coincé en tirant vers la droite.

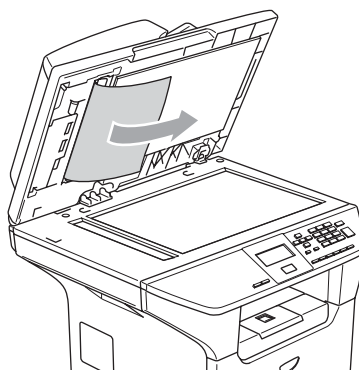

- 4 Refermez le couvercle document.
- 5 Appuyez sur **Arrêt/Sortie**.

Le document est coincé dans le bac de sortie

- 1 Retirez les feuilles qui ne sont pas coincées dans l'ADF.
- 2 Enlevez le document coincé en tirant vers la droite.

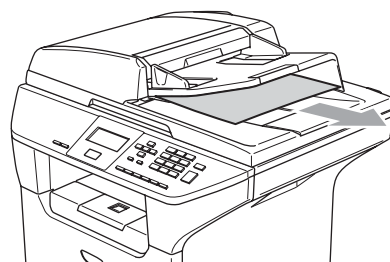

- 3 Appuyez sur **Arrêt/Sortie**.

Le document est coincé dans la fente recto verso (DCP-8065DN uniquement)

- 1 Retirez les feuilles qui ne sont pas coincées dans l'ADF.
- 2 Enlevez le document coincé en tirant vers la droite.

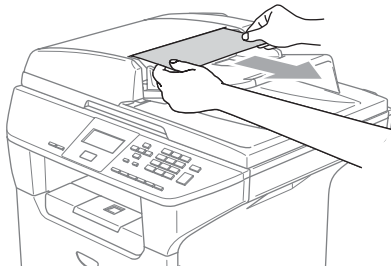

- 3 Appuyez sur **Arrêt/Sortie**.

Bourrages de papier

Pour éliminer un bourrage de papier, veuillez suivre les étapes décrites dans cette section.



TEMPÉRATURE ÉLEVÉE

Après l'utilisation de l'appareil, certaines pièces internes de l'appareil seront extrêmement chaudes. Lorsque vous ouvrez le couvercle avant ou arrière de l'appareil, **NE touchez PAS** les parties grises sur l'illustration.

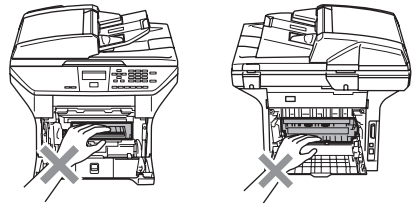

Le papier est coincé dans l'appareil.

- 1 Retirez complètement le bac d'alimentation de l'appareil.
- 2 Utilisez les deux mains pour retirer lentement le papier coincé.

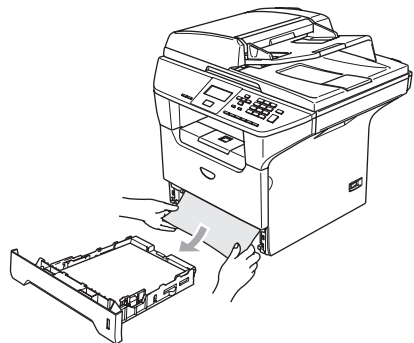

- 3 Appuyez sur le levier de déverrouillage pour ouvrir le couvercle avant.

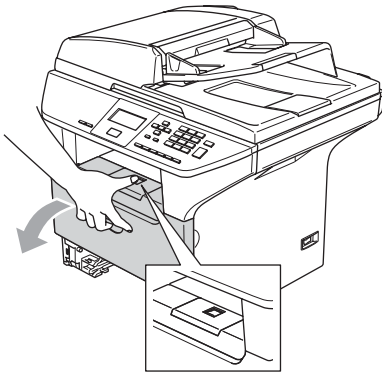

- 4 Retirez lentement l'ensemble du tambour et de la cartouche de toner. Il se peut que le papier coincé soit retiré avec l'ensemble du tambour et de la cartouche de toner, ou cela peut libérer le papier ainsi vous pouvez le retirer de l'ouverture du bac d'alimentation.

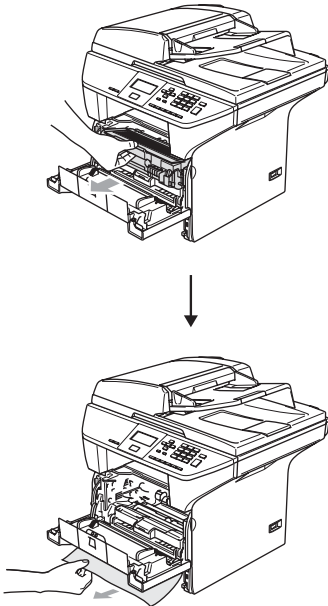

! ATTENTION

Pour éviter que l'appareil ne soit endommagé par de l'électricité statique, NE touchez PAS aux électrodes présentées ci-dessous.

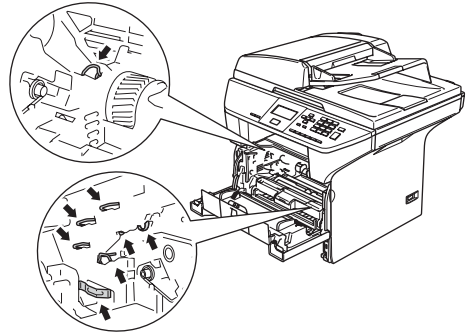

- 5 Remettez l'ensemble du tambour et de la cartouche de toner dans l'appareil.

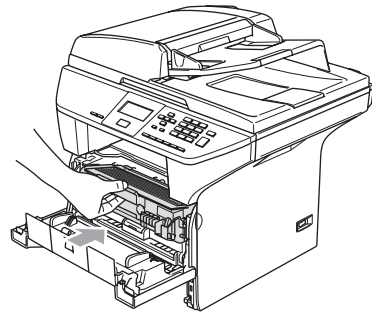

- 6 Fermez le couvercle avant.
- 7 Introduisez le bac d'alimentation dans l'appareil.

Le papier est coincé à l'arrière de l'appareil

- 1 Appuyez sur le levier de déverrouillage pour ouvrir le couvercle avant.

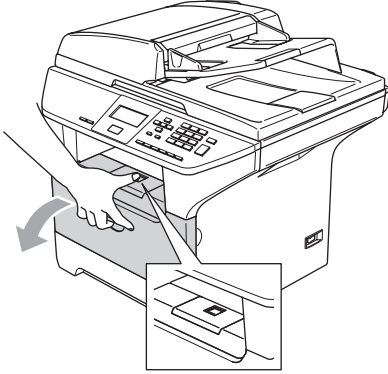

- 2 Retirez l'ensemble du tambour et de la cartouche de toner.

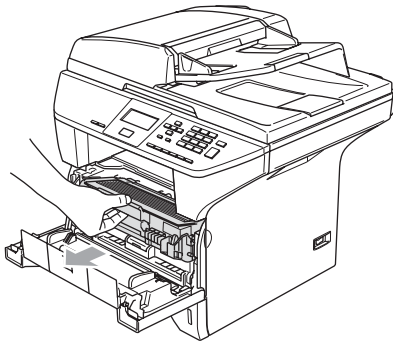

- 3 Ouvrez le couvercle arrière.

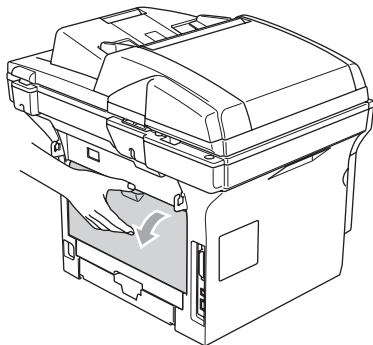

- 4 Tirez les languettes gauche et droite vers vous pour ouvrir le couvercle du bloc de fixation (1).

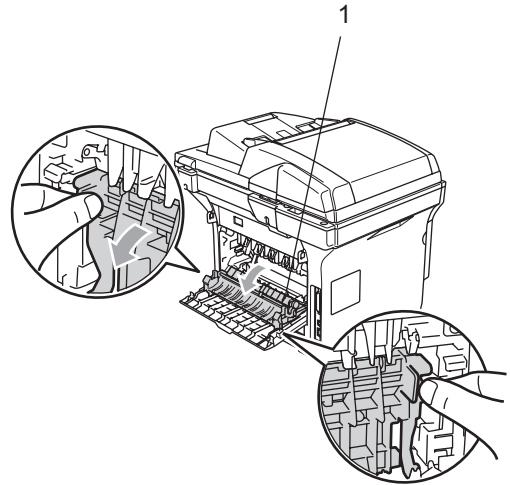

- 5 Retirez lentement le papier coincé du bloc de fixation en utilisant les deux mains.

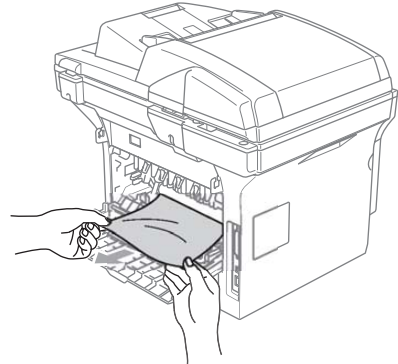

- 6 Refermez le couvercle arrière.

- 7 Remettez l'ensemble du tambour et de la cartouche de toner dans l'appareil.

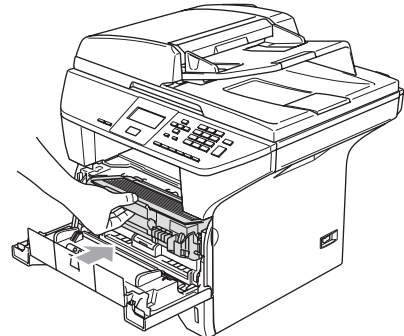

- 8 Fermez le couvercle avant.

Le papier est coincé dans le bac recto verso (DCP-8065DN uniquement)

- 1 Retirez complètement le bac recto verso de l'appareil.

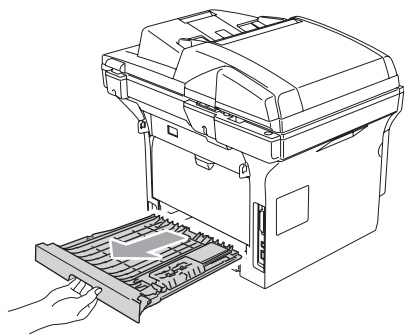

- 2 Retirez le papier coincé de l'appareil ou du bac recto verso.

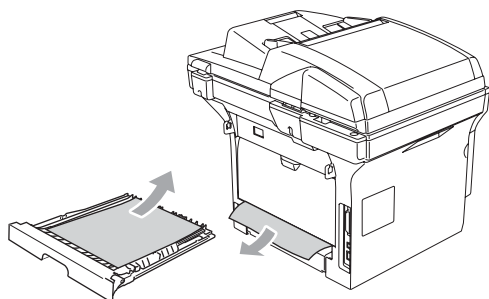

- 3 Remettez le bac recto verso dans l'appareil.

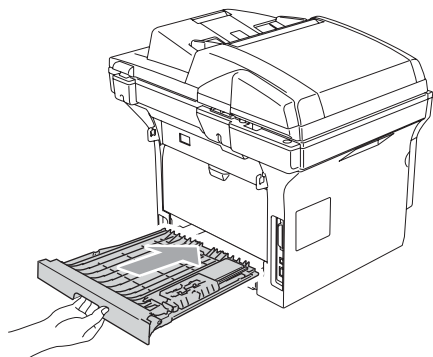

Le papier est coincé dans l'ensemble du tambour et de la cartouche de toner.

- 1 Appuyez sur le levier de déverrouillage pour ouvrir le couvercle avant.

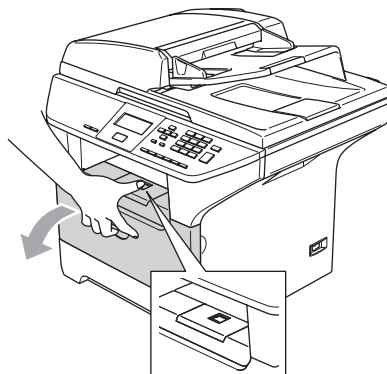

- 2 Retirez l'ensemble du tambour et de la cartouche de toner.

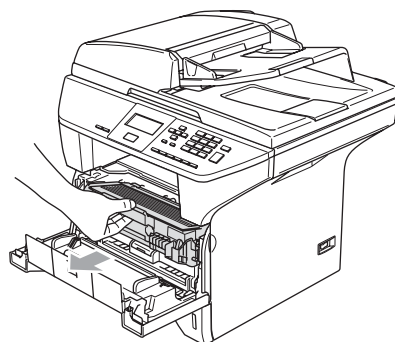

- 3 Abaissez le levier de verrouillage à droite et sortez la cartouche de toner du tambour.

Si des feuilles sont coincées dans le tambour, retirez-les.

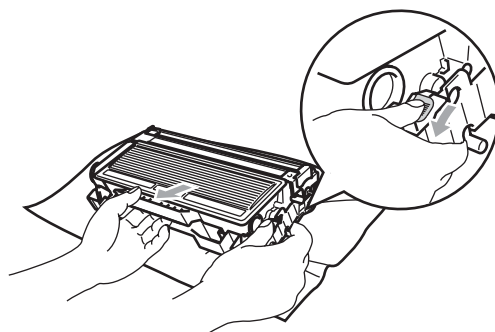

- 4 Remettez la cartouche de toner dans le tambour jusqu'à ce que vous entendiez un déclic. Si vous l'installez correctement, le levier de verrouillage se soulève automatiquement.

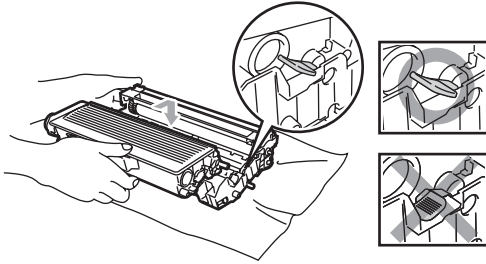

- 5 Remettez l'ensemble du tambour et de la cartouche de toner dans l'appareil.

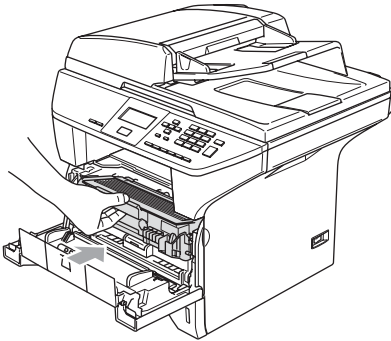

- 6 Fermez le couvercle avant.

Entretien régulier

! ATTENTION

Le tambour contient du toner, il faut donc le manipuler avec précaution. Si le toner éclabousse vos mains ou vos vêtements, nettoyez-les immédiatement à l'eau froide.

Nettoyage de l'extérieur de l'appareil

! ATTENTION

Utilisez du détergent neutre. Un nettoyage avec un liquide volatil comme du diluant ou de la benzine endommagera la surface extérieure de l'appareil.

NE JAMAIS utiliser de produits nettoyants contenant de l'ammoniac.

NE JAMAIS utiliser de l'alcool isopropylique pour nettoyer la saleté sur le panneau de commande. Cela risque de fissurer celui-ci.

Nettoyez l'extérieur de l'appareil comme suit :

- 1 Retirez complètement le bac d'alimentation de l'appareil.

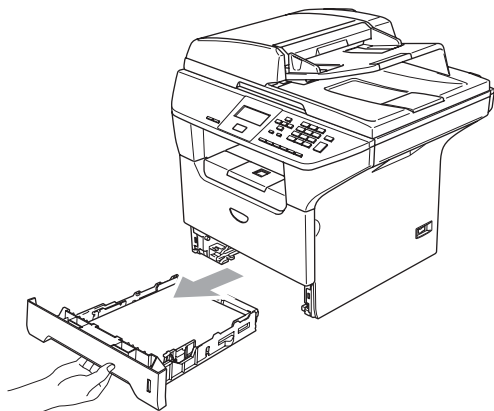

- 2 Essuyez l'extérieur de l'appareil avec un chiffon doux pour enlever la poussière.

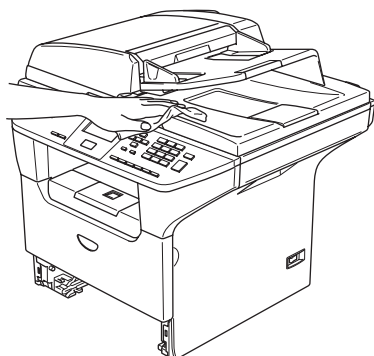

- 3 Enlevez ce qui pourrait être coincé à l'intérieur du bac d'alimentation.

- 4 Essuyez l'intérieur du bac d'alimentation avec un chiffon doux pour enlever la poussière.

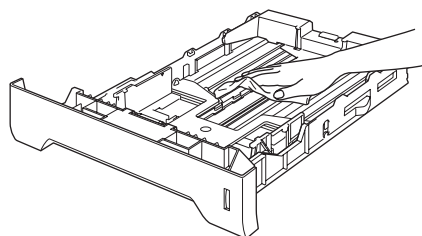

- 5 Rechargez le papier et remettez fermement en place le bac d'alimentation dans l'appareil.

Nettoyage de la vitre du scanner

- 1 Désactivez l'interrupteur d'alimentation de l'appareil.

- 2 Soulevez le couvercle document (1). Nettoyez la surface en plastique blanc (2) et la vitre du scanner (3) sous le couvercle document avec un chiffon doux non pelucheux et humecté d'alcool isopropylique.

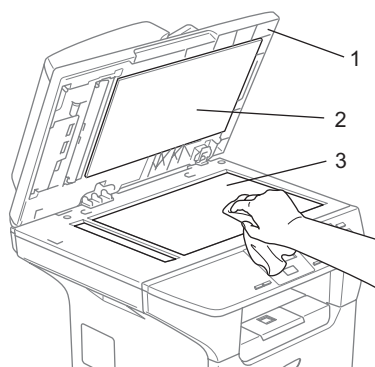

- 3 Dans l'ADF, nettoyez la barre en plastique blanc (1) et la bande de vitre du scanner (2) sous celui-ci à l'aide d'un chiffon non pelucheux et humecté d'alcool isopropylique.

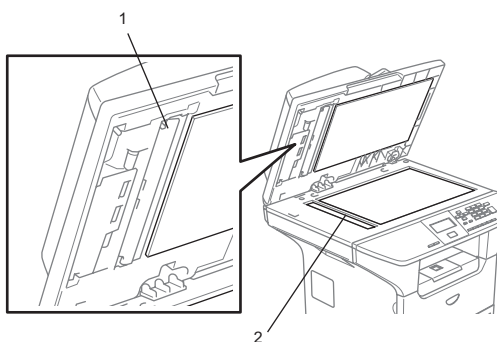

Nettoyage de la fenêtre du scanner laser

! ATTENTION

NE JAMAIS utiliser de l'alcool isopropylique pour nettoyer la fenêtre du scanner laser.

NE JAMAIS toucher à la fenêtre du scanner laser avec les doigts.

- 1 Désactivez l'interrupteur d'alimentation de l'appareil. Débranchez le cordon d'alimentation de la prise de courant c.a.
- 2 Ouvrez le couvercle avant et sortez l'ensemble du tambour et de la cartouche de toner.

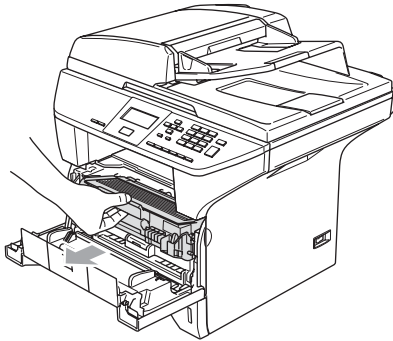

TEMPÉRATURE ÉLEVÉE

Après l'utilisation de l'appareil, certaines pièces internes de l'appareil seront extrêmement chaudes. Lorsque vous ouvrez le couvercle avant de l'appareil, NE touchez PAS les parties grises sur l'illustration.

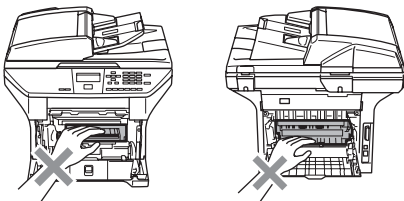

! ATTENTION

Pour éviter que l'appareil ne soit endommagé par de l'électricité statique, NE touchez PAS aux électrodes présentées ci-dessous.

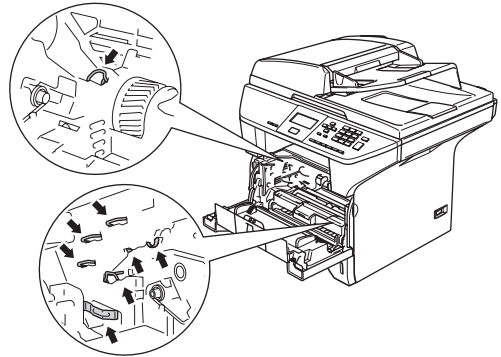

- 3 Nettoyez délicatement la fenêtre du scanner laser (1) en l'essuyant avec un chiffon doux, sec, non pelucheux. N'utilisez pas d'alcool isopropylique.

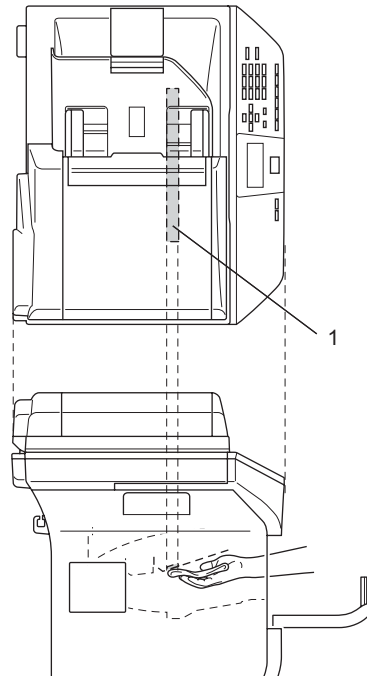

- 4 Remettez le tambour et la cartouche de toner dans l'appareil.

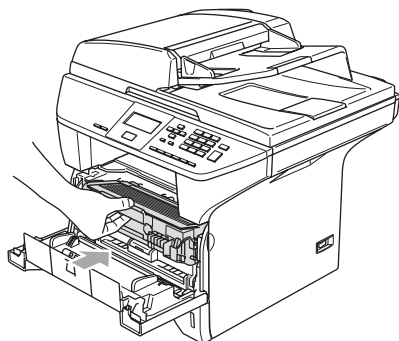

- 5 Fermez le couvercle avant.
- 6 Rebranchez le cordon d'alimentation de l'appareil dans la prise d'alimentation c.a.
Enclenchez l'interrupteur d'alimentation de l'appareil.

Nettoyage du fil corona

Nous vous conseillons de poser l'ensemble du tambour et de la cartouche de toner sur une feuille de papier jetable ou sur un chiffon au cas où il y aurait des éclaboussures de toner.

- 1 Ouvrez le couvercle avant et sortez l'ensemble du tambour et de la cartouche de toner.

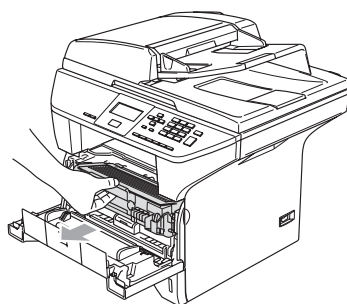

- 2 Nettoyez le fil corona principal à l'intérieur du tambour en faisant coulisser délicatement la languette bleue de droite à gauche et de gauche à droite à plusieurs reprises.

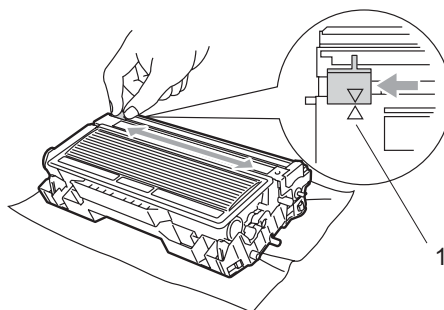

- 3 Ramenez la languette bleue jusqu'à l'encliquetage dans sa position d'origine (▼).

! ATTENTION

Si vous ne ramenez pas la languette bleue dans sa position d'origine (▼), il se peut que des stries verticales noires apparaissent sur vos pages imprimées.

- 4 Remettez l'ensemble du tambour et de la cartouche de toner dans l'appareil.
- 5 Fermez le couvercle avant.

Nettoyage du tambour

- 1 Enlevez l'ensemble du tambour et de la cartouche de toner, puis enlevez la cartouche de toner du tambour.
- 2 Placez l'échantillon d'impression devant le tambour et repérez la position exacte du problème d'impression.

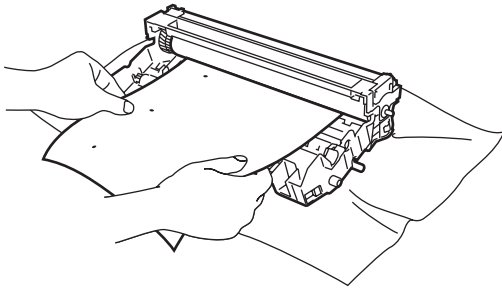

- 3 Tournez l'engrenage blanc sur le tambour pendant que vous vérifiez la surface du tambour photosensible (1).

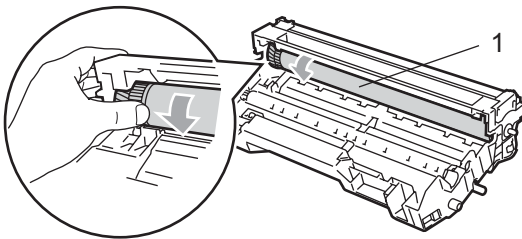

- 4 Lorsque vous trouvez la substance sur la surface du tambour qui correspond à l'échantillon d'impression, tamponnez doucement la surface du tambour photosensible avec un tampon d'ouate imbibé légèrement d'alcool isopropylique.

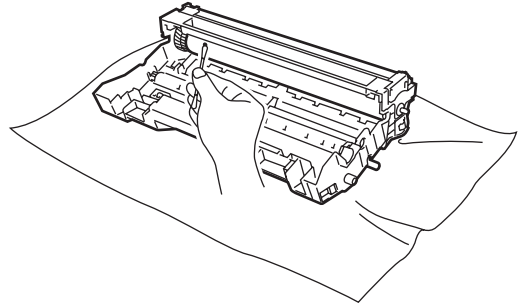

! ATTENTION

Puisque le tambour est photosensible ne le touchez pas avec vos doigts.

Ne pas frotter ou essuyer la surface au risque d'endommager le tambour.

NE nettoyez PAS la surface du tambour photosensible à l'aide d'un objet pointu tel qu'un stylo à bille car ceci risquerait d'endommager indéfiniment le bloc tambour.

Remplacement de la cartouche de toner (TN-550/TN-580)

La cartouche de toner TN 580 peut imprimer environ 7 000 pages à l'aide de la cartouche de toner à rendement élevé. Lorsque la cartouche de toner est presque vide, l'écran ACL affiche *Changez encre*. L'appareil est fourni avec une cartouche de toner standard TN-550 qui doit être remplacée après environ 3 500 pages. Le nombre de pages variera selon le type du document original (c'est-à-dire, format lettre standard, graphiques détaillés).



Remarque

Il est conseillé de conserver une nouvelle cartouche à proximité pour le moment où l'avertissement *Changez encre* apparaîtra.

Débarrassez-vous de la cartouche de toner selon les réglementations locales. Ne la jetez pas avec les ordures ménagères. Assurez-vous de fermer hermétiquement le sac de la cartouche afin d'éviter que le toner ne s'en échappe. Si vous avez des questions, appelez votre centre local d'élimination des déchets.

Nous vous conseillons de nettoyer l'appareil et le fil corona du tambour lorsque vous remplacez la cartouche de toner.

(Voir *Nettoyage de la fenêtre du scanner laser* à la page 71 et *Nettoyage du fil corona* à la page 72.)

Remplacement de la cartouche de toner



TEMPÉRATURE ÉLEVÉE

Après l'utilisation de l'appareil, certaines pièces internes de l'appareil seront extrêmement chaudes. Lorsque vous ouvrez le couvercle avant ou arrière de l'appareil, NE touchez PAS les parties grises sur l'illustration.

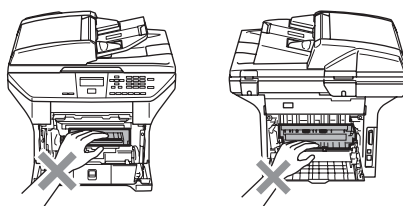

- 1 Ouvrez le couvercle avant et sortez l'ensemble du tambour et de la cartouche de toner.

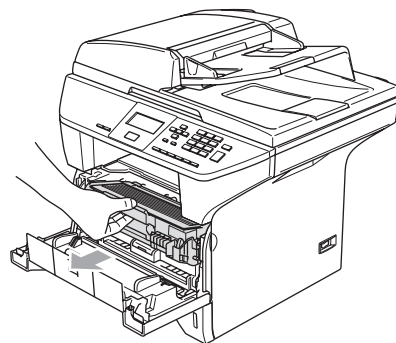

! ATTENTION

Pour éviter que l'appareil ne soit endommagé par de l'électricité statique, NE touchez PAS aux électrodes présentées ci-dessous.

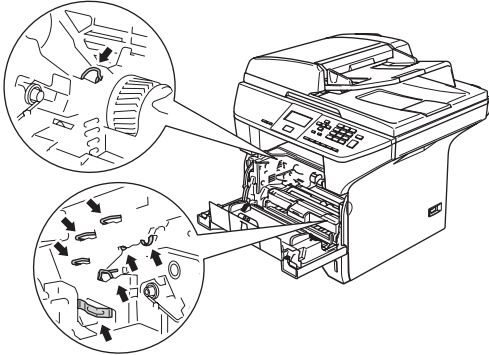

- 2 Abaissez le levier de verrouillage à droite et sortez la cartouche de toner du tambour.

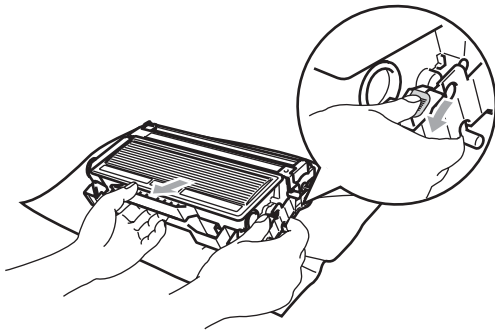

! AVERTISSEMENT

NE JAMAIS mettre la cartouche de toner dans le feu. Elle peut exploser et causer des blessures.

! ATTENTION

Nous vous conseillons de placer le tambour sur une toile (pellicule) de protection ou une large feuille de papier jetable pour éviter de renverser et de faire gicler du toner.

Manipulez la cartouche de toner avec précaution. Si le toner éclabousse vos mains ou vos vêtements, nettoyez-les immédiatement à l'eau froide.

! ATTENTION

Brother vous recommande vivement de ne pas recharger les cartouches de toner fournies avec votre appareil. De plus, nous vous recommandons vivement d'utiliser uniquement les cartouches de toner de remplacement de marque Brother (**TN-550/TN-580**). L'utilisation ou l'essai d'utilisation d'un toner et/ou d'une cartouche de toner non compatible avec l'appareil Brother risque d'endommager ce dernier et/ou peut donner des résultats d'impression insatisfaisants. Notre garantie ne s'étend pas aux problèmes techniques découlant de l'utilisation d'un toner et/ou d'une cartouche de toner d'un autre fabricant. Afin de protéger votre investissement et d'obtenir une performance optimale de votre appareil Brother, nous vous conseillons vivement d'utiliser des produits authentiques Brother.

Ne déballez la cartouche de toner qu'immédiatement avant son installation. Si une cartouche de toner reste déballée pendant longtemps, la durée de vie de toner sera raccourcie.

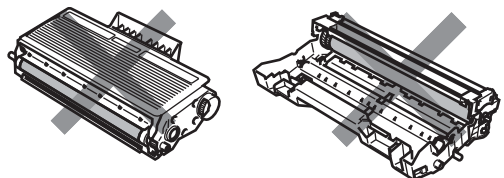

NE JAMAIS toucher aux pièces présentées en gris dans les illustrations pour éviter l'avisement de la qualité d'impression.

3 Déballiez la nouvelle cartouche de toner. Placez la cartouche de toner utilisée dans le sac en aluminium et jetez-le selon les réglementations locales.

4 Faites basculer doucement d'un côté et de l'autre la cartouche de toner (de 5 à 6 fois). Cela permet de répandre uniformément le toner contenu.

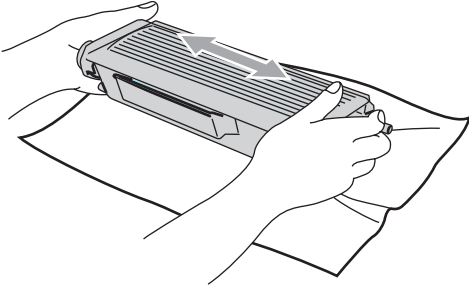

5 Retirez le couvercle de protection.

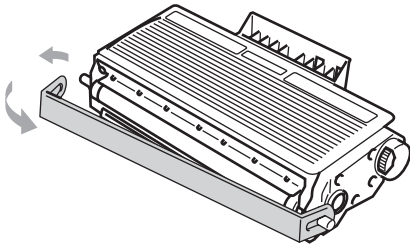

6 Mettez fermement en place la nouvelle cartouche de toner dans le tambour jusqu'à ce que vous entendiez un déclic. Si vous l'installez correctement, le levier de verrouillage se soulève automatiquement.

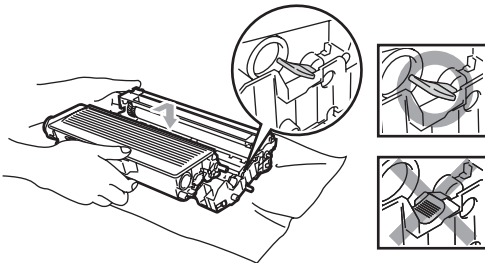

7 Nettoyez le fil corona principal à l'intérieur du tambour en faisant coulisser délicatement la languette bleue de gauche à droite à plusieurs reprises. N'oubliez pas de ramener la languette bleue à sa position d'origine (▼).

8 Remettez l'ensemble du tambour et de la cartouche de toner dans l'appareil.

9 Fermez le couvercle avant.

Remplacement du tambour (DR-520)

L'appareil utilise un tambour pour imprimer des images sur papier. Si l'écran ACL indique *Tamb. presq. fin*, cela signifie que le tambour est presque périmé et qu'il est temps de le remplacer.

Même si le message à l'écran ACL indique *Tamb. presq. fin*, il vous sera encore possible d'imprimer pendant un certain temps sans avoir à changer le tambour. Cependant, lorsqu'une détérioration sensible de la qualité d'impression est évidente (même avant l'affichage du message *Tamb. presq. fin*), le remplacement du tambour sera nécessaire. Nous vous conseillons de nettoyer l'appareil lorsque vous remplacez le tambour. (Voir *Nettoyage de la fenêtre du scanner laser* à la page 71.)

! ATTENTION

Le tambour contient du toner, donc il faut le manipuler avec précaution lorsque vous le retirez. Si le toner éclabousse vos mains ou vos vêtements, nettoyez-les immédiatement à l'eau froide.

Remarque

Le tambour est un consommable donc il est nécessaire de le remplacer périodiquement. De nombreux facteurs permettent de déterminer la durée de vie du tambour, par exemple, la température ambiante, le taux d'humidité, le type de papier et la quantité de toner utilisée en fonction du nombre de pages par tâche d'impression. Il est estimé qu'un tambour aura une durée de vie d'un maximum de 25 000 pages. Le nombre réel de pages pouvant être imprimées par votre tambour peut être bien inférieur à ce chiffre estimatif. Parce que la durée de vie réelle du tambour est liée à de nombreux facteurs impondérables, il n'est pas possible de garantir la quantité minimale de pages qui sera imprimée par le tambour.



TEMPÉRATURE ÉLEVÉE

Après l'utilisation de l'appareil, certaines pièces internes de l'appareil seront extrêmement chaudes. Lorsque vous ouvrez le couvercle avant ou arrière de l'appareil, NE touchez PAS les parties grises sur l'illustration.

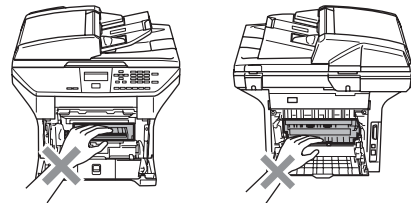

- 1 Ouvrez le couvercle avant et sortez l'ensemble du tambour et de la cartouche de toner.

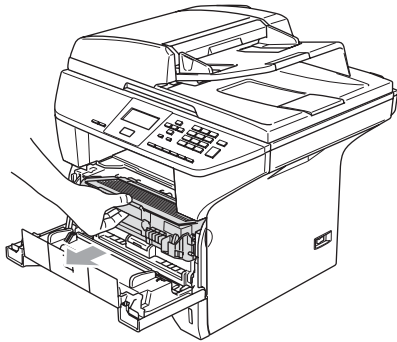

- 2 Abaissez le levier de verrouillage à droite et sortez la cartouche de toner du tambour.

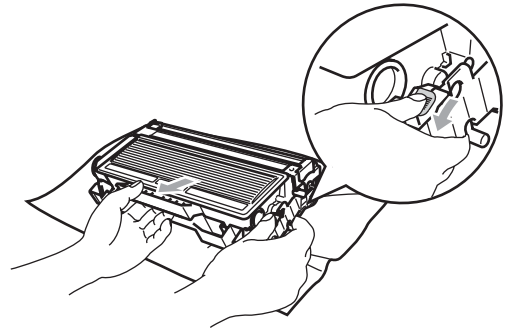

! ATTENTION

Pour éviter que l'imprimante ne soit endommagée par de l'électricité statique, NE touchez PAS aux électrodes présentées ci-dessous.

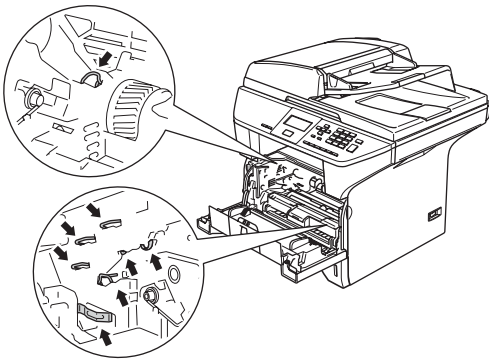

Remarque

Débarrassez-vous du tambour selon les réglementations locales. Ne le jetez pas avec les ordures ménagères. Assurez-vous de fermer hermétiquement le tambour afin d'éviter que le toner ne s'en échappe. Si vous avez des questions, appelez votre centre local d'élimination des déchets.

! ATTENTION

Ne déballez le nouveau tambour qu'immédiatement avant son installation. Placez le tambour usagé dans le sac en plastique.

- 3 Déballez le nouveau tambour.
- 4 Remettez la cartouche de toner fermement dans le nouveau tambour jusqu'à ce que vous entendiez un déclic. Si vous l'installez correctement, le levier de verrouillage se soulève automatiquement.

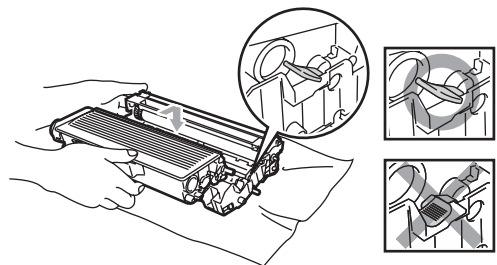

5 Remettez l'ensemble du tambour et de la cartouche de toner dans l'appareil. Ne refermez pas le couvercle avant.

6 Appuyez sur **Supprimer/Retour**.

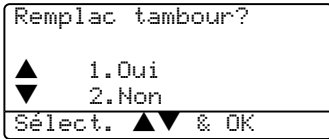

Pour confirmer que vous installez un nouveau tambour, appuyez sur 1.

7 Lorsque l'écran ACL indique Confirmé, fermez le couvercle avant.

! ATTENTION

Si le toner éclabousse vos mains ou vos vêtements, nettoyez-les immédiatement à l'eau froide.

Remplacement des pièces d'entretien périodique

Vous devez remplacer régulièrement les pièces d'entretien périodique pour maintenir la qualité d'impression. Vous devez remplacer les pièces ci-dessous après l'impression de 100 000 pages environ. Veuillez contacter le Service à la clientèle de Brother quand les messages suivants apparaissent sur l'écran ACL.

Message de ACL	Description
Rempl. PF KitMP	Remplacez le kit d'alimentation de papier pour le bac MP.
Rempl. PF Kit1	Remplacez le kit d'alimentation de papier pour le bac 1.
Rempl. PF Kit2	Remplacez le kit d'alimentation de papier pour le bac 2.
Remplacer fuseur	Remplacez l'unité de fusion.
Remplacer laser	Remplacez l'unité laser.

Emballage et transport de l'appareil

Lorsque vous transportez l'appareil, assurez-vous d'utiliser l'emballage d'origine de votre appareil. Tout appareil mal emballé risque d'invalider la garantie. L'appareil devrait être assuré en juste proportion par le fournisseur de télécommunications.

- 1 Désactivez l'interrupteur d'alimentation de l'appareil.
- 2 Débranchez les câbles et le cordon d'alimentation c.a. de l'appareil.
- 3 Poussez le levier de déverrouillage du scanner vers le bas pour verrouiller le scanner. Ce levier est situé à la gauche de la vitre du scanner.

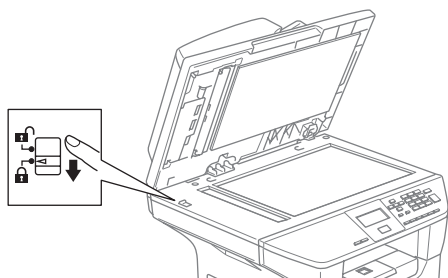

! ATTENTION

Tout dommage causé à votre appareil et dû au non-verrouillage du scanner avant déplacement et transport pourrait annuler la garantie.

- 4 Ouvrez le couvercle avant.
- 5 Retirez l'ensemble du tambour et de la cartouche de toner. Laissez la cartouche de toner dans le tambour.
- 6 Placez le tambour et la cartouche de toner dans le sac en plastique et scellez le sac.
- 7 Fermez le couvercle avant.

- 8 Enveloppez l'appareil dans un sac de plastique et placez-le dans le carton d'origine en utilisant l'emballage d'origine.
- 9 Emballez l'ensemble du tambour et de la cartouche de toner, le cordon d'alimentation c.a. et les documents imprimés dans la boîte d'origine, comme présenté ci-dessous.

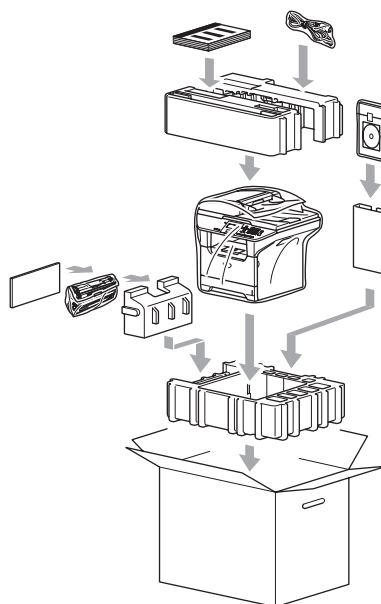

Remarque

Si vous retournez votre appareil dans le cadre du service d'échange offert par Brother, emballez seulement l'appareil. Conservez toutes les pièces amovibles, ainsi que la documentation imprimée, pour pouvoir les utiliser avec votre appareil de 'rechange'.

- 10 Fermez la boîte et appliquez du ruban adhésif.

Informations à propos de l'appareil

Vérification des numéros de série

Vous pouvez visualiser le numéro de série de votre appareil sur l'écran ACL.

- 1 (DCP-8060) Appuyez sur **Menu, 4, 1.**
(DCP-8065DN) Appuyez sur **Menu, 5, 1.**

```
51.No. série
XXXXXXXXXX
```

- 2 Appuyez sur **Arrêt/Sortie.**

Vérification des compteurs de pages

Vous pouvez visualiser les compteurs de pages de l'appareil pour des copies, pages imprimées, rapports et listes, télécopies ou un total récapitulatif.

- 1 (DCP-8060) Appuyez sur **Menu, 4, 2.**
(DCP-8065DN) Appuyez sur **Menu, 5, 2.**
L'écran ACL présente le nombre de pages pour **Total** et **Copie**.

```
52.Compteur page
▲ Total :XXXXXX
▼ Copie :XXXXXX
```

- 2 Appuyez sur **▲** ou **▼** pour voir **Imprimer** ou **Liste**.

```
52.Compteur page
▲ Imprimer :XXXXXX
▼ Liste :XXXXXX
```

- 3 Appuyez sur **Arrêt/Sortie.**

Vérification de la durée de vie du tambour

Vous pouvez visualiser la durée de vie restante des pièces d'entretien sur l'écran ACL.

- 1 (DCP-8060) Appuyez sur **Menu, 4, 3.**
(DCP-8065DN) Appuyez sur **Menu, 5, 3.**

```
53.VIE PIECES
1.TAMBOUR
2.BLOC FIXATION
3.LASER
Sélect. ▲▼ & OK
```

- 2 Appuyez sur **▲** ou **▼** pour sélectionner 1.TAMBOUR, 2.BLOC FIXATION, 3.LASER, 4.PF kit MP, 5.PF kit 1 ou 6.PF kit 2.
Appuyez sur **OK.**

```
53.VIE PIECES
1.TAMBOUR
Disponible:100%
```

Remarque

La vérification de la durée de vie d'une pièce sera exacte seulement si vous avez remis le compteur de la durée de vie de la pièce à zéro lorsque vous avez installé la nouvelle pièce. Elle ne sera pas exacte si vous avez remis le compteur de la durée de vie de la pièce à zéro pendant la durée de vie d'une pièce usée.

Programmation à l'aide de l'écran

Votre appareil a été conçu pour être convivial. L'écran ACL permet la programmation à l'écran grâce aux touches de menus.

Nous avons créé des instructions progressives qui s'affichent à l'écran pour vous aider à programmer votre appareil. Il vous suffit donc de suivre les instructions qui s'affichent et qui vous guident dans le choix des menus et des options de programmation.

Tableau des menus

Vous pouvez programmer votre appareil sans consulter le Guide de l'utilisateur, si vous utilisez le tableau des menus à la page 84. Ces pages listent les sélections et les options de menus.

Appuyez sur **Menu** puis tapez les numéros de menus pour programmer votre appareil.







Par exemple, pour régler le volume Signal sonore sur *Bas*.

- 1 Appuyez sur **Menu**, 1, 3.
- 2 Appuyez sur ▲ ou sur ▼ pour choisir *Bas*.
- 3 Appuyez sur **OK**.

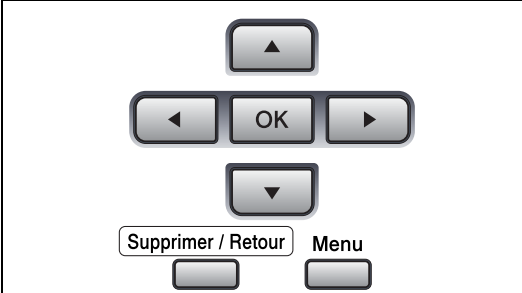
Mise en mémoire

Vos configurations de menus sont enregistrées de manière permanente et en cas de panne de courant elles ne seront *pas* perdues. Les configurations provisoires (par exemple, contraste) seront perdues.

Touches menu

	
Menu 	Permet d'avoir accès aux menus.
	Permet de passer au menu suivant. Permet d'accepter une option.
Supprimer / Retour 	Permet de quitter le menu en appuyant à plusieurs reprises. Permet de revenir au menu précédent.
	Permet de parcourir le menu en cours.
	Permet de revenir au menu précédent ou de passer au menu suivant.
	Permet de quitter le menu.

Pour accéder au mode de menus :

- 1 Appuyez sur **Menu**.
- 2 Choisissez une option.
 - Appuyez sur **1** pour afficher le menu Programmation générale
 - Appuyez sur **2** pour le menu Copie.
 - Appuyez sur **3** pour accéder au menu Imprimante.(DCP-8060)
 - Appuyez sur **4** pour faire apparaître le menu Info. , concernant l'appareil.(DCP-8065DN)
 - Appuyez sur **4** pour accéder au menu LAN.
 - Appuyez sur **5** pour faire apparaître le menu Info. , concernant l'appareil.

Vous pouvez faire défiler plus rapidement les menus en appuyant sur ▲ ou sur ▼.
- 3 Appuyez sur **OK** quand l'option désirée est en surbrillance sur l'écran ACL. Le menu suivant apparaît alors sur l'écran ACL.
- 4 Appuyez sur ▲ ou sur ▼ pour faire défiler l'affichage jusqu'à la sélection de menu suivante.
- 5 Une fois le réglage d'une option terminé, l'écran ACL affiche *Confirmé*.

Tableau des menus

Les réglages du fabricant sont affichés en caractères gras avec un astérisque.

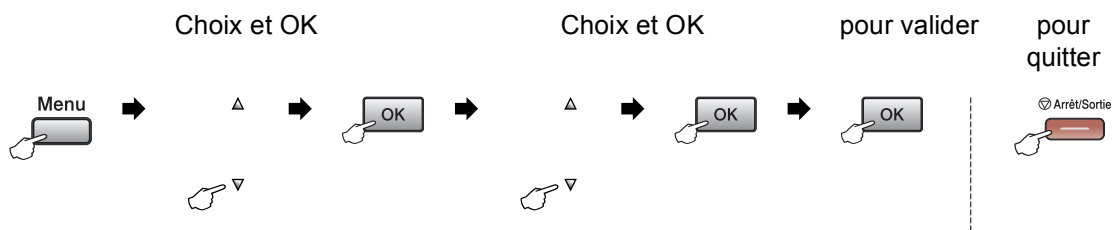

Menu principal	Sous-menu	Sélection des menus	Options	Descriptions	Page
1.Prog. Général	1.Type papier	1.Bac MP	Fin Ordinaire* Épais Plus épais Transparent Papier recyclé	Permet de configurer le type de papier dans le bac MP.	17
		2.Plateau 1	Fin Ordinaire* Épais Plus épais Transparent Papier recyclé	Permet de configurer le type de papier dans le bac d'alimentation.	17
		3.Plateau 2 (Ce menu n'apparaît que si vous avez le bac 2 en option.)	Fin Ordinaire* Épais Plus épais Papier recyclé	Permet de configurer le type de papier dans le bac d'alimentation 2 en option.	17

Menu principal	Sous-menu	Sélection des menus	Options	Descriptions	Page
1.Prog. Général (suite)	2.Taille papier	1.Bac MP	A4 Lettre* Légal Exécutif A5 A6 B5 B6 Folio Tout format	Permet de configurer la taille du papier dans le bac MP.	17
		2.Plateau 1	A4 Lettre* Légal Exécutif A5 A6 B5 B6 Folio	Permet de configurer la taille du papier dans le bac d'alimentation.	17
		3.Plateau 2 (Ce menu n'apparaît que si vous avez le bac 2 en option.)	A4 Lettre* Légal Exécutif A5 B5 B6 Folio	Permet de configurer la taille du papier dans le bac d'alimentation 2 en option.	17
	3.Signal sonore	—	Off Bas Moyen* Haut	Permet de régler le volume de l'avertisseur sonore.	19
	4.Écologie	1.Économie encre	On Off*	Permet d'augmenter le rendement de la cartouche de toner.	20
		2.Mode veille	(0-99) 05 Min*	Permet d'économiser de l'énergie.	20

Menu principal	Sous-menu	Sélection des menus	Options	Descriptions	Page
1.Prog. Général (suite)	5.Usage	1.Copie	Plateau1 unique Plateau2 unique MP seulement MP>T1>T2* T1>T2>MP (Bac 2 ou T2 n'apparaît que si vous avez installé le bac d'alimentation en option.)	Permet de sélectionner le bac utilisé pour le mode de copie.	18
		2.Impression	Plateau1 unique Plateau2 unique MP seulement MP>T1>T2* T1>T2>MP (Bac 2 ou T2 n'apparaît que si vous avez installé le bac d'alimentation en option.)	Permet de sélectionner le bac utilisé pour l'impression à partir d'un PC.	19
	6.Contraste ACL	—	-□□□□■+ -□□□■□+ -□□■□□+* -□■□□□+ -■□□□□+	Règle le contraste de l'écran ACL.	21
	7.Blocage fonct.	—	—	Permet de réserver l'opération sélectionnée de l'appareil à 25 utilisateurs individuels au maximum ainsi qu'à tous les utilisateurs publics non autorisés.	22
	8.Réglages util	—	—	Vous pouvez imprimer une liste des vos réglages.	21
	0.Langue locale	—	English Français	Permet de changer la langue de l'écran ACL selon le pays de l'utilisateur.	Voir le Guide de configuration rapide.

Menu principal	Sous-menu	Sélection des menus	Options	Descriptions	Page
2.Copie	1.Qualité	—	Auto* Texte Photo	Vous pouvez sélectionner la résolution de photocopie pour le type de document.	27
	2.Qualité txt FB	—	1200x600ppp 600ppp*	Vous pouvez passer à une résolution de copie plus élevée lorsque vous copiez un texte avec un taux de 100 % à l'aide de la vitre du scanner.	27
	3.Contraste	—	-□□□□■+ -□□□■□+ -□□■□□+* -□■□□□+ -■□□□□+	Permet de régler le contraste des photocopies.	33
3.Imp.	1.Émulation	—	Auto (EPSON)* Auto (IBM) HP LaserJet BR-Script 3 Epson FX-850 IBM Proprinter	Choisit le mode d'émulation.	Consultez le Guide d'utilisation du logiciel sur le CD-ROM.
	2.Options imp.	1.Polices Rés.	—	Permet d'imprimer une liste des polices résidentes de l'appareil.	
		2.Configuration	—	Permet d'imprimer une liste des réglages d'imprimante de l'appareil.	
3.Reinit. imprim.	—	1.Réinitialiser 2.Sortie	Rétablit les réglages par défaut du PCL.		

Menu principal	Sous-menu	Sélection des menus	Options	Descriptions	Page
4. Réseau (DCP-8065DN)	1. TCP/IP	1. Méthode amorce	Auto* Statiq RARP BOOTP DHCP	Permet de choisir la méthode d'amorce (BOOT) qui convient le mieux à vos besoins.	
		2. Adresse IP	[000-255]. [000-255]. [000-255]. [000-255]	Saisissez l'adresse IP.	
		3. Masq. ss. réseau	[000-255]. [000-255]. [000-255]. [000-255]	Entrez le masque de sous réseau.	
		4. Passerelle	[000-255]. [000-255]. [000-255]. [000-255]	Entrez l'adresse de la passerelle.	
		5. Nom du nœud	BRN_XXXXXX	Entrez le nom de nœud.	
		6. Config. wins	Auto* Statiq	Choisissez le mode de configuration WINS.	
		7. Serveur WINS	(Primaire) 000.000.000.000 (Secondaire) 000.000.000.000	Permet de spécifier l'adresse IP du serveur WINS primaire ou secondaire.	
		8. Serveur DNS	(Primaire) 000.000.000.000 (Secondaire) 000.000.000.000	Permet de spécifier l'adresse IP du serveur DNS primaire ou secondaire.	
		9. APIPA	On* Off	Permet d'attribuer automatiquement l'adresse IP à partir de la plage d'adresses de la liaison locale.	
	0. IPv6	Marche Arrêt*			
	2. Ethernet	—	Auto* 100B-FD 100B-HD 10B-FD 10B-HD	Permet de sélectionner le mode de lien Ethernet.	

Consultez le Guide de l'utilisateur réseau sur le CD-ROM.

Menu principal	Sous-menu	Sélection des menus	Options	Descriptions	Page
4. Réseau (DCP-8065DN) (suite)	3. Numér. vers FTP	1. Couleur	PDF* JPEG	Permet de sélectionner le format de fichier pour envoyer les données de numérisation.	Consultez le Guide de l'utilisateur réseau sur le CD-ROM.
		2. Noir/Blanc	PDF* TIFF		
	0. Réglage usine	1. Réinitialiser	1. Oui 2. Non	Rétablit tous les réglages réseau au réglage par défaut du fabricant.	
		2. Sortie	—		
4. Info. machine (DCP-8060) 5. Info. machine (DCP-8065DN)	1. No. série	—	—	Vous pouvez vérifier le numéro de série de votre appareil.	81
	2. Compteur page	—	Total Copie Imprimer Liste	Vous pouvez vérifier le numéro de pages totales que l'appareil a imprimé pendant sa durée de vie.	81
	3. VIE PIÈCES	1. TAMBOUR 2. BLOC FIXATION 3. LASER 4. PF kit MP 5. PF kit 1 6. PF kit 2	—	Vous pouvez vérifier le pourcentage de durée de vie restante d'une pièce de l'appareil. PF kit 2 n'apparaît que si vous avez installé le bac optionnel LT-5300.	81

Saisie de texte

Il vous faudra sans doute taper des caractères de texte lors du paramétrage de certaines sélections de menus. Sur les touches de pavé numérique se trouvent des caractères alphabétiques imprimés. Les touches : quant aux touches **0**, **#** et **✖** elles *ne* sont pas associées à des caractères alphabétiques, car elles sont réservées à des fonctions spéciales.

Pour accéder aux caractères ci-dessous, appuyez sur la touche de pavé numérique concernée autant de fois que nécessaire.

(Pour configurer un nom du nœud) (DCP-8065DN uniquement)

Appuyez sur la touche	une fois	deux fois	trois fois	quatre fois	cinq fois	six fois	sept fois	huit fois
2	a	b	c	A	B	C	2	a
3	d	e	f	D	E	F	3	d
4	g	h	i	G	H	I	4	g
5	j	k	l	J	K	L	5	j
6	m	n	o	M	N	O	6	m
7	p	q	r	s	P	Q	R	S
8	t	u	v	T	U	V	8	t
9	w	x	y	z	W	X	Y	Z

(Pour configurer d'autres sélections de menu)

Appuyez sur la touche	une fois	deux fois	trois fois	quatre fois
2	A	B	C	2
3	D	E	F	3
4	G	H	I	4
5	J	K	L	5
6	M	N	O	6
7	P	Q	R	S
8	T	U	V	8
9	W	X	Y	Z

Insertion d'espaces

Pour insérer une espace dans le nom, appuyez deux fois sur ► entre les caractères.

Corrections

Si vous avez saisi une lettre tapée par erreur et souhaitez la corriger, appuyez sur ◀ afin de déplacer le curseur en dessous du premier caractère erroné, puis appuyez sur

Supprimer/Retour.

Répétition des caractères alphabétiques

Si vous devez taper un caractère assigné à la même touche que le caractère précédent, appuyez sur ► pour déplacer le curseur vers la droite avant d'appuyer sur la touche en question.

Symboles et caractères spéciaux

Appuyez sur ✖, # ou sur 0, puis appuyez sur ◀ ou sur ▶ pour déplacer le curseur sous le symbole ou le caractère souhaité. Appuyez sur OK pour les sélectionner.

Appuyez sur ✖	pour	(espace) ! " # \$ % & ' () ✖ + , - . / €
Appuyez sur #	pour	: ; < = > ? @ [] ^ _
Appuyez sur 0	pour	À Â Ç É È Ê Ë Ì Í Î Ï Ò Õ Ö Ù Ú Û Ü

GÉNÉRALITÉS

Capacité mémoire	32 Mo
Alimentation automatique de documents (ADF)	Jusqu'à 50 pages (disposées) Recto-verso, jusqu'au format Lettre/Q4 (DCP-8065DN uniquement) Environnement de fonctionnement recommandé: Température: 68 °F à 86 °F (20 à 30 °C) Taux d'humidité: 50 % - 70 % Papier : Xerox 4200 ou Xerox 4024 (9,07 kg/lettre)
Bac d'alimentation	250 feuilles [9,07 kg (80 g/m ²)]
Type d'imprimante	Laser
Mode d'impression	Technique électrophotographique de numérisation par faisceau laser semi-conducteur
ACL (affichage à cristaux liquides)	22 caractères × 5 lignes
Source d'alimentation	100 – 120 V CA 50/60 Hz
Consommation en électricité	Photocopie : Moyenne 660 W Sommeil : Moyenne 15 W Veille : Moyenne 85 W

Dimensions

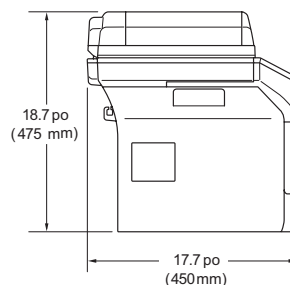
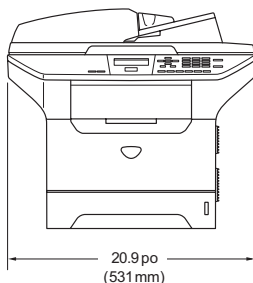

Poids	Sans tambour/cartouche de toner: (DCP-8060) 35,5 lb (16,1 kg) (DCP-8065DN) 36,0 lb (16,3 kg)
Niveau de bruit	Puissance sonore Fonctionnement (copie) : LWAd = 7,0 Bell Veille : LWAd = 4,6 Bell Pression sonore Fonctionnement (copie) : LpAm = 55 dBA Veille : LpAm = 30 dBA
Température	Fonctionnement: 50 °F à 90,5 °F (10 à 32,5 °C) Stockage: 32 °F à 104 °F (0 à 40 °C)
Taux d'humidité	Fonctionnement: 20 % à 80 % (sans condensation) Stockage: 10 % à 90 % (sans condensation)

Support d'impression

Alimentation de papier

Bac d'alimentation

- Type de papier :
Papier ordinaire, papier bond, papier recyclé ou transparent
- Format du papier :
Lettre, Légal, A4, Exécutif, A5, A6, B5, B6 et Folio
- Poids du papier :
7,26 à 12,70 kg (60 à 105 g/m²)
- Capacité maximale du bac à papier : Jusqu'à 250 feuilles de papier ordinaire 9,07 kg (80 g/m²) ou jusqu'à 10 transparents

Bac MP (multi-usage)

- Type de papier :
Papier ordinaire, papier recyclé, transparent, enveloppe, papier bond ou étiquette
- Format du papier :
Largeur: 2,75 à 8,5 pouces (69,9 à 215,9 mm)
Longueur: 4,57 à 16 pouces (116,0 à 406,4 mm)
- Poids du papier :
7,26 à 19,50 kg (60 à 161 g/m²)
- Capacité maximale du bac à papier : Jusqu'à 50 feuilles de papier ordinaire de 9,07 kg (80 g/m²)

Sortie papier

Jusqu'à 150 feuilles (sortie face imprimée vers le bas dans le bac de sortie papier)

Copie

Couleur/Monochrome	Monochrome
Copie recto verso	Oui (DCP-8065DN uniquement)
Format du document recto	Largeur de l'alimentation auto: 5,8 à 8,5 pouces (148,0 à 215,9 mm) Hauteur de l'alimentation auto: 5,8 à 14 pouces (148,0 à 355,6 mm) Largeur de la vitre du scanner: Max 8,5 pouces (215,9 mm) Hauteur de la vitre du scanner: Max 14 pouces (355,6 mm) Largeur de la copie: Max 8,32 pouces (211,3 mm)
Format de document recto verso (recto verso) (DCP-8065DN uniquement)	Largeur de l'alimentation auto: 5,8 à 8,5 pouces (148,0 à 215,9 mm) Hauteur de l'alimentation auto: 5,8 à 11,7 pouces (148,0 à 297,0 mm)
Copies multiples	Jusqu'à 99 pages pouvant être empilées ou triées
Réduire/agrandir	25 % à 400 % (par tranches de 1 %)
Résolution	Jusqu'à 1 200 × 600 ppp ¹
Temps de sortie du premier document	Environ 10,5 secondes

¹ Lorsque vous faites une copie à partir de la vitre du scanner en mode de qualité texte à un taux de 100 %.

Numériser

Couleur/Monochrome	Oui
Numérisation recto verso	Oui (DCP-8065DN uniquement)
Compatibilité TWAIN	Oui (Windows® 98/98SE/Me/2000 Professional/XP/Windows NT® Workstation Version 4.0) Mac OS® 9.1 - 9.2/Mac OS® X 10.2.4 ou une version plus récente
Compatibilité WIA	Oui (Windows® XP)
Profondeur de couleur	Couleur 24 bits
Résolution	Jusqu'à 19 200 × 19 200 ppp (résolution interpolée) ¹ Jusqu'à 600 × 2 400 ppp (résolution optique) ²
Format du document recto verso	Largeur de l'alimentation auto: 5,8 à 8,5 pouces (148,0 à 215,9 mm) Hauteur de l'alimentation auto: 5,8 à 14 pouces (148,0 à 355,6 mm) Largeur de la vitre du scanner: Max 8,5 pouces (215,9 mm) Hauteur de la vitre du scanner: Max 14 pouces (355,6 mm)
Format de document recto verso (recto verso) (DCP-8065DN uniquement)	Largeur de l'alimentation auto: 5,8 à 8,5 pouces (148,0 à 215,9 mm) Hauteur de l'alimentation auto: 5,8 à 11,7 pouces (148,0 à 297,0 mm)
Largeur de numérisation	Max 8,35 pouces (212 mm)
Échelle de gris	256 niveaux

¹ Numérisation de 1 200 × 1 200 ppp maximum avec le pilote WIA sous Windows® XP (résolution jusqu'à 19 200 × 19 200 ppp peut être choisie avec l'utilisation de l'utilitaire de numérisation de Brother)

² À l'aide de la vitre du scanner

Imprimer

Émulation	PCL6 BR-Script (PostScript) Niveau 3 IBM® Proprinter XL Epson® FX-850™
Pilote d'imprimante	Pilote d'imprimante Brother GDI (Graphic Device Interface) qui prend en charge Windows® 98/98SE/Me/2000 Professional/XP/Windows NT® Workstation Version 4.0 Pilote laser de Brother pour Mac OS® 9.1 - 9.2/Mac OS® X 10.2.4 ou une version plus récente
Résolution	1 200 ppp ¹ , HQ1200 (2 400 × 600 ppp), 600 ppp, 300 ppp
Vitesse d'impression	Jusqu'à 30 pages/minute (format Lettre) ²
Impression recto verso	Jusqu'à 13 côtés/minute (DCP-8065DN uniquement)
Première impression	Moins de 8,5 secondes

¹ La vitesse d'impression est réduite lorsque vous utilisez le réglage de haute qualité de 1 200 ppp (1 200 x 1 200 ppp).

² À partir du bac d'alimentation standard et du bac d'alimentation optionnel.

Interfaces

Parallèle	Un câble parallèle bidirectionnel blindé conforme IEEE1284 et ne dépassant pas 6 pi (2,0 m).
USB	Un câble d'interface USB 2.0 dont la longueur ne dépasse pas 6 pi (2,0 m). ¹
Câble réseau LAN	Câble UTP Ethernet catégorie 5 ou plus.

¹ Votre appareil est doté d'une interface USB 2.0 pleine vitesse. L'appareil peut aussi être raccordé à un ordinateur muni d'une interface USB 1.1.

Configuration de l'ordinateur

Configuration minimale du système et fonctions de logiciel PC mises en charge								
Plate-forme de l'ordinateur et version du système d'exploitation		Fonctions de logiciel PC mises en charge	Interface PC	Vitesse minimale du processeur	Mémoire vive minimale	Mémoire vive recommandée	Espace disque dur disponible	
							pour les pilotes	pour les applications
Système d'exploitation Windows®	98, 98SE	Impression, Numérisation ³	Parallèle, USB, Ethern ⁴	Intel® Pentium® II ou équivalent	32 Mo	128 Mo	90 Mo	130 Mo
	Me		Parallèle, USB, Ethern ⁴					
	NT® Workstation 4.0		Parallèle, Ethern ⁴					
	2000 Professional		Parallèle, USB, Ethern ⁴	64 Mo	256 Mo			
	XP Home ¹ XP Professional ¹		Parallèle, USB, Ethern ⁴	128 Mo	256 Mo	150 Mo	220 Mo	
	XP Professional x 64 bit Edition ¹		Parallèle, USB, Ethern ⁴	AMD Opteron™AMD Athlon™ 64Intel® Xeon™ avec Intel® EM64TIntel® Pentium® 4 avec Intel® EM64T	256 Mo	512 Mo	150 Mo	220 Mo
Système d'exploitation Apple® Macintosh®	OS 9.1 - 9.2	Impression, Numérisation ²	USB ⁵ , Ethern ⁴	Tous les modèles de base remplissent les conditions minimales		64 Mo	80 Mo	200 Mo
	OS X 10.2.4 ou une version supérieure	Impression, Numérisation ²	USB ⁵ , Ethern ⁴					

¹ Pour WIA, résolution 1 200x1 200. L'utilitaire du numériseur Brother permet une augmentation jusqu'à 19 200 x 19 200 ppp

² Touche «Numériser vers» personnalisée fonctionne seulement avec Mac OS® X 10.2.4 ou une version supérieure.

³ Numérisation réseau n'est pas prise en charge sous Windows NT® Workstation 4.0 et sous Mac OS® 9.1-9.2 [Numériser vers FTP est pris en charge (DCP-8065DN uniquement)]

⁴ DCP-8065DN uniquement

⁵ D'autres périphériques USB ne sont pas pris en charge.

Consommables

Durée de vie de cartouche de toner	TN-550: Cartouche de toner standard: environ 3 500 pages ¹
	TN-580: Cartouche de toner grande capacité: environ 7 000 pages ¹
Durée de vie du tambour	DR-520: environ 25 000 pages

¹ Lors de l'impression sur du papier de format lettre ou A4 avec une couverture d'impression de 5 %

Réseau câblé Ethernet (DCP-8065DN uniquement)

Nom du modèle	NC-6400h
local	Vous pouvez connecter votre appareil à un réseau pour une impression réseau et une numérisation réseau.
Support pour	Windows® 98/98SE/Me/2000/XP/Windows NT® Workstation Version 4.0 Mac OS® 9.1 - 9.2/Mac OS® X 10.2.4 ou une version plus récente ¹
Protocoles	IPv4 TCP/IP ARP, RARP, BOOTP, DHCP, APIPA (Auto IP), ICMP, WINS/NetBIOS, DNS, mDNS, LPR/LPD, Port/Port9100, NetBIOS Print, IPP, FTP Server, Telnet, SNMP, HTTP, TFTP, SMTP Client IPv6 TCP/IP ICMPv6, NDP, DNS, mDNS, LPR/LPD, Port/Port9100, IPP, FTP Server, Telnet, SNMP, HTTP, TFTP, SMTP Client
Type de réseau	Réseau Ethernet 10/100 BASE-TX Auto Negotiation (LAN câblé)
Utilitaires de gestion	BRAdmin Professional pour Windows® 98/98SE/Me/2000/XP/Windows NT® Workstation Version 4.0 BRAdmin Light pour Mac OS® X 10.2.4 ou une version supérieure Web BRAdmin pour Windows® 2000 Professional/Serveur/Serveur avancé, XP Professional (IIS) ² Ordinateurs de clients avec un navigateur Web prenant en charge Java™ ²

¹ Mac OS® 9.1 - 9.2 (pilote laser de Brother sur TCP/IP)
Mac OS® X 10.2.4 ou une version supérieure (mDNS)
La touche spéciale 'Scan' et la numérisation réseau directe sont prises en charge par Mac OS® X 10.2.4 ou une version supérieure.

² Web BRAdmin peut être téléchargé à partir du site <http://solutions.brother.com>

F

Glossaire

Voici une liste complète des caractéristiques et des termes qui apparaissent dans les manuels Brother. La disponibilité de ces caractéristiques dépend du modèle acheté.

ADF (alimentation automatique de documents)

Le document peut être placé dans l'ADF et il sera numérisé automatiquement une page à la fois.

Volume de l'avertisseur sonore

Réglage du volume du signal sonore à l'appui d'une touche ou en cas d'erreur.

Annulez une tâche

Annule une tâche d'impression et supprime la mémoire de l'imprimante.

Contraste

Réglage permettant de compenser les documents foncés ou clairs en faisant des copies plus claires lorsque les documents sont foncés, ou plus foncés lorsque les documents sont clairs.

Échelle de gris

Palette de gris disponible pour la copie des photographies.

ACL (affichage à cristaux liquides)

Il s'agit de l'écran qui affiche des messages interactifs durant la programmation de l'appareil.

Mode Menu

Mode de programmation vous permettant de modifier les réglages de votre appareil.

ROC (reconnaissance optique des caractères)

L'application logicielle ScanSoft® PaperPort® ou Presto!® PageManager® fourni permet de convertir les images de texte en textes éditables.

Tâches en attente

Fonction permettant de vérifier les tâches en attente dans la mémoire et d'annuler des tâches individuellement.

Numérisation

Il s'agit de la transmission vers l'ordinateur d'un document papier sous forme d'image électronique.

Paramètres provisoires

vous permet de choisir certaines options pour chacune des copie donnée sans pour autant modifier les réglages par défaut.

Liste des réglages des utilisateurs

Rapport sur papier indiquant la configuration actuelle de l'appareil.

A

Accessoires et consommables	iii
ACL (affichage à cristaux liquides)	82
contraste	21
Affiche	29
AIDE	
Messages de ACL	82
à l'aide des touches de menus	82
Tableau des menus	82
Apple® Macintosh®	
Consultez le Guide d'utilisation du logiciel	
sur le CD-ROM.	
Avis d'exonération de garanties	iv

B

Bloc tambour	
vérification (durée de vie restante)	81
Bother	
accessoires et consommables	iii
système de renvoi de télécopie	ii
Bourrages	
document	64
papier	64
Brother	
FAQ (foire aux questions)	ii
garanties	iv, v
numéros de Brother	i
Service à la clientèle	ii
soutien de produit	ii

C

Cartouche de toner	
remplacement	74
Chargeur automatique de documents	
(ADF)	
À l'aide de	10
Consignes de sécurité	45
ControlCenter2	
Consultez le Guide d'utilisation du logiciel	
sur le CD-ROM.	
COPIE	
à l'aide de l'alimentation automatique de	
documents	26

affiche	29
multiple	26
réglages provisoires	26
simple	26
Touche Agrandir/Réduire	28
touche de contraste	33
Touche de sélection de bac	34
Touche N en 1	29
Touche Qualité	27
touches	26
Tri (ADF uniquement)	33
Copie	
affiche	29
Copies	
Touche N en 1 (mise en page)	29
Copies réduites	28
Couvercle de l'alimentation auto	64

D

Dépistage des pannes	51
bourrage de documents	64
bourrage de papier	65
en cas de difficultés	
impression	51
logiciel	53
numérisation	53
qualité d'impression	54
qualité de la copie	51
réseau	55
en cas de problème	
problèmes liés à l'imprimante	51
messages d'erreur à l'écran ACL	60
Description du panneau de commande	2
Durée de veille	20

E

Échelle de gris	95
Emballage et transport de l'appareil	80
Entretien régulier	69
Entretien, régulier	
remplacement	
bloc tambour	77
remplacement de la	
cartouche de toner	74

Enveloppes	13, 15
Étiquettes	13
Étiquettes	15

F

Folio	13, 17
Format	
papier	
Folio	17

G

Garanties	iv
Canada	v

I

Impression	
bourrages de papier	65
caractéristiques	96
Consultez le Guide d'utilisation du logiciel sur le CD-ROM.	
pilotes	96
qualité	56
résolution	96
Touche Annulation d'une tâche	7
Touche Sécuritaire	7
Informations concernant l'appareil	
compteurs de page	81
durée de vie restante des pièces	81
numéro de série	81

M

Macintosh®	
Consultez le Guide d'utilisation du logiciel sur le CD-ROM.	
Mémoire	
ajouter la DIMM (option)	49
installer	50
Message de mémoire saturée	34
Messages d'erreur à l'écran ACL	60
Aucun papier n'est alimenté	61
Impossible d'imprimer	61
Impossible d'initialiser	61
Impossible de numériser	61
Mémoire épuisée	61
Mise en mémoire	82

Mise en page (touche N en 1)	29
mot de passe d'administrateur	22

N

Nettoyage	
fenêtre du scanner laser	71
fil corona	72
tambour	73
vitre du scanner	70
Numérisation	
Consultez le Guide d'utilisation du logiciel sur le CD-ROM.	

P

Panne de courant	82
PaperPort®	
Consultez le Guide d'utilisation du logiciel et le Guide de l'utilisateur réseau sur le CD-ROM.	
Papier	11, 93
comment charger le	14
format de document	10
Type	17
Programmation de votre appareil	82

R

Réseau	
Impression	
Consultez le Guide de l'utilisateur réseau sur le CD-ROM.	
Numérisation	
Consultez le Guide d'utilisation du logiciel sur le CD-ROM.	
Résolution	
copie	94
impression	96
numériser	95

S

Securité	
Verrouillage de fonction de sécurité	
utilisateurs réservés	23
Sécurité	
Verrouillage de fonction de sécurité	22
Utilisateur public	23

T

Tableau des menus	
à l'aide des touches de menu	54, 82
Tableau des sélections de menus	82
Tambour	
nettoyage	72, 73
remplacement	77
Témoin DÉL d'état	8
Texte, saisie	90
Touche Agrandir/Réduire	28
Touche Annulation d'une tâche	7
Touche de sélection de bac	34
Touche de tri	33
Touche Qualité (copies)	26
Touche recto verso (copie recto verso)	31
Touche Sécuritaire	7
Transparents	13, 14
Transport de l'appareil	80

U

Utilisateurs réservés	23
Utilisation du bac, réglage	
copie	18
impression	19

V

Verrouillage de fonction	22
Verrouillage de fonction de sécurité	22
Vitre du scanner, utilisation	11
Volume, réglage	
avertisseur sonore	19

W

Windows®	
Consultez le Guide d'utilisation du logiciel	
sur le CD-ROM.	
World Wide Web	ii

**RESTRICTIONS DE RACCORDEMENT D'ÉQUIPEMENT
(Canada seulement)**

AVIS

Ce produit est conforme aux caractéristiques techniques appropriés d'Industrie Canada.

Brother International Corporation
100 Somerset Corporate Boulevard
P.O. Box 6911
Bridgewater, NJ 08807-0911 ÉTATS-UNIS
Corporation Internationale Brother (Canada) Ltée
1, rue Hôtel de Ville,
Dollard-des-Ormeaux, Québec Canada H9B 3H6

brother®

**Visitez notre site Web mondial à
<http://www.brother.com>**

Ces appareils sont destinés aux États-unis et au Canada seulement. Nous ne pouvons pas conseiller de les utiliser outre-mer parce que l'alimentation électrique de votre photocopieur/imprimante numérique ne peut pas être compatible avec l'alimentation disponible dans les pays étrangers. **L'utilisation des modèles destinés au États-Unis ou au Canada dans d'autres pays s'effectue à vos propres risques et elle entraîne l'annulation de votre garantie.**

CAN-FRE