

brother®

# GUIDA DELL'UTENTE

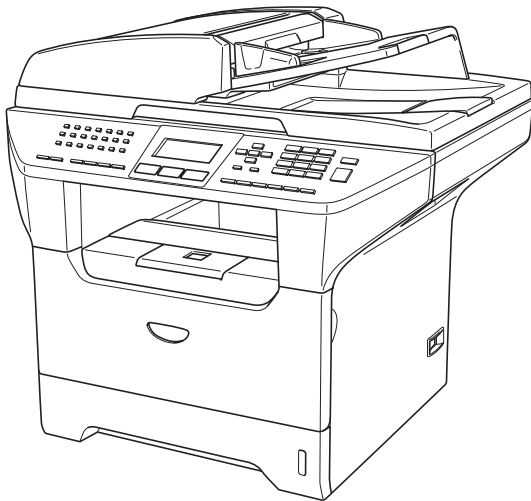

MFC-8460N  
MFC-8860DN  
MFC-8870DW



Versione A

## **Per chiamare il servizio assistenza clienti**

**Si prega di completare le seguenti informazioni a titolo di riferimento futuro:**

**Numero modello: MFC-8460N, MFC-8860DN e MFC-8870DW (Fare un cerchio sul modello)**

**Numero seriale:** <sup>1</sup> \_\_\_\_\_

**Data dell'acquisto:** \_\_\_\_\_

**Luogo dell'acquisto:** \_\_\_\_\_

**<sup>1</sup> Il numero seriale è posto sul retro dell'unità. Conservare la Guida dell'utente con la ricevuta della vendita quale documentazione permanente dell'acquisto, in caso di furti, incendi o servizi inerenti la garanzia.**

**Registrare il prodotto on-line all'indirizzo**

**<http://www.brother.com/registration>**

Registrando il prodotto Brother, verrete registrati come proprietario originale del prodotto. La registrazione con Brother:

- può essere utilizzata quale conferma della data di acquisto del prodotto in caso di smarrimento della ricevuta; e,
- può essere di supporto nella richiesta di risarcimento assicurativo in caso di danni al prodotto coperti dall'assicurazione.

# Informazioni sulla validità e avviso su redazione e pubblicazione

QUESTO APPARECCHIO FUNZIONA CON UNA LINEA PSTN ANALOGICA A DUE FILI  
DOTATA DI CONNETTORE ADEGUATO

## INFORMAZIONI SULLA VALIDITÀ

---

Brother informa che questo prodotto può presentare problemi di funzionamento in un Paese diverso da quello in cui era stato originariamente acquistato e non offre alcuna garanzia nell'eventualità che esso sia utilizzato su linee di telecomunicazione pubbliche in altri paesi.

## Avviso su redazione e pubblicazione

---

La presente guida è stata redatta e pubblicata sotto la supervisione di Brother Industries Ltd. e comprende la descrizione e le caratteristiche tecniche più aggiornate del prodotto.

Il contenuto della guida e le caratteristiche tecniche del prodotto sono soggetti a modifiche senza preavviso.

Brother si riserva il diritto di apportare modifiche senza preavviso alle caratteristiche e ai materiali qui acclusi e declina qualunque responsabilità per eventuali danni (compresi danni indiretti) derivanti da errori o imprecisioni contenuti nei materiali presentati, compresi, ma non limitati a errori tipografici e di altro tipo relativi alla pubblicazione.

# Dichiarazione di conformità CEE in base alla Direttiva R e TTE



## EC Declaration of Conformity

### Manufacturer

Brother Industries Ltd.  
15-1, Naeshiro-cho, Mizuho-ku, Nagoya 467-8561 Japan

### Plant

Brother Corporation (Asia) Ltd. Brother Buji Nan Ling Factory  
Gold Garden Ind., Nan Ling Village, Buji, Rong Gang, Shenzhen, China

Herewith declare that:

Products description : Facsimile Machine  
Type : Group 3  
Model Name : MFC-8460N, MFC-8860DN, MFC-8870DW

is in conformity with provisions of the R & TTE Directive (1999/5/EC) and we declare compliance with the following standards :

Standards applied :

Harmonized :

Safety	EN60950-1:2001
EMC	EN55022: 1998 +A1: 2000 +A2: 2003 Class B EN55024: 1998 +A1: 2001 +A2: 2003 EN61000-3-2: 2000 EN61000-3-3: 1995 +A1: 2001
Radio	EN301 489-1 V1.4.1 EN301 489-17 V1.2.1 EN300 328 V1.6.1

※ Radio applies to MFC-8870DW only.

Year in which CE marking was first affixed : 2005

Issued by : Brother Industries, Ltd.

Date : 4th October, 2005

Place : Nagoya, Japan

Signature :

Takashi Maeda  
Manager  
Quality Management Group  
Quality Management Dept.  
Information & Document Company

# Dichiarazione di conformità CEE

## Produttore

Brother Industries Ltd.

15-1, Naeshiro-cho, Mizuho-ku, Nagoya 467-8561 Giappone

## Stabilimento

Brother Corporation (Asia) Ltd. Brother Buji Nan Ling Factory

Gold Garden Ind., Nan Ling Village, Buji, Rong Gang, Shenzhen, Cina

Con la presente dichiara che:

Descrizione dei prodotti : Apparecchio facsimile

Tipo : Gruppo 3

Nome del modello : MFC-8460N, MFC-8860DN, MFC-8870DW

sono conformi alle disposizioni contenute nella Direttiva R & TTE (1999/5CE) e rispondono ai seguenti standard:

Standard applicati:

Armonizzati:

Sicurezza EN60950-1: 2001

EMC EN55022: 1998 +A1: 2000 +A2: 2003 Classe B

EN55024: 1998 +A1: 2001 +A2: 2003

EN61000-3-2: 2000

EN61000-3-3: 1995 +A1: 2001

Radio EN301 489-1 V1.4.1

EN301 489-17 V1.2.1

EN300 328 V1.6.1

✱ Radio si applica solo al modello MFC-8870DW.

Anno di prima apposizione della marcatura CE : 2005

Rilasciato da : Brother Industries, Ltd.

Data : 4 ottobre 2005

Luogo del rilascio : Nagoya, Giappone

# Sommario

## Sezione I Generale

### 1 Informazioni generali

---

Utilizzo della documentazione .....	2
Simboli e disposizioni utilizzati nella documentazione .....	2
Accesso alla Guida dell'utente completa .....	3
Visualizzazione documentazione .....	3
Descrizione Pannello dei comandi.....	6
Indicazioni LED di stato .....	9

### 2 Caricamento di documenti e carta

---

Caricamento di documenti .....	11
Utilizzo dell'alimentatore automatico (ADF).....	11
Utilizzo del piano dello scanner .....	12
Carta utilizzabile e altri supporti .....	12
Supporti raccomandati.....	12
Alimentazione e utilizzo dei supporti .....	13
Carta utilizzabile e altri supporti .....	15
Caricamento carta .....	15
Carta utilizzabile e altri supporti.....	16
Area di stampa .....	17

### 3 Impostazione generale

---

Modalità Timer .....	18
Impostazioni carta.....	18
Tipo carta.....	18
Formato carta .....	19
Utilizzo vassoio per la modalità copia.....	19
Utilizzo vassoio per la modalità Fax .....	20
Utilizzo vassoio per la modalità Stampa .....	20
Impostazioni volume .....	21
Volume squilli .....	21
Volume del segnale acustico .....	21
Volume diffusore.....	21
Ora legale estiva automatica .....	22
Funzioni ecologia.....	22
Risparmio Toner .....	22
Tempo di inattività .....	23
Spegnimento della lampada dello scanner .....	23
Contrasto LCD .....	23

### 4 Funzioni sicurezza

---

Sicurezza .....	24
Blocco impostazioni.....	24
Blocco funzioni sicurezza .....	25

# Sezione II Fax

## 5 Invio di fax

---

Come inviare i fax .....	30
Accesso alla modalità fax .....	30
Invio di un fax stampato solo su un lato dall'alimentatore automatico.....	30
Invio di un fax stampato fronte-retro dall'alimentatore automatico (solo per i modelli MFC-8860DN e MFC-8870DW) .....	30
Invio di un fax dal piano dello scanner .....	31
Invio di fax in formato Legal dal piano dello scanner.....	31
Annullamento di un fax in corso .....	31
Trasmissione circolare.....	32
Annullamento di una trasmissione circolare in corso .....	32
Altre operazioni di invio.....	33
Invio di fax con impostazioni multiple .....	33
Copertina elettronica .....	33
Contrasto .....	35
Modifica risoluzione fax .....	35
Accesso duplice.....	36
Trasmissione in tempo reale .....	36
Modalità Overseas.....	37
Fax differito.....	37
Trasmissione cumulativa differita .....	37
Controllo e annullamento operazioni in coda .....	38
Invio manuale di un fax.....	38
Messaggio di Memoria esaurita.....	38

## 6 Ricezione di un fax

---

Modalità di ricezione .....	39
Selezione della modalità Ricezione.....	39
Utilizzo delle modalità di ricezione.....	40
Solo fax.....	40
Fax/Tel.....	40
Manuale.....	40
TAD esterno .....	40
Impostazioni Modalità di ricezione.....	41
Numero Squilli .....	41
Durata Squilli F/T .....	41
Riconoscimento fax .....	42
Impostazione della Densità di stampa.....	42
Funzioni supplementari di ricezione .....	43
Stampa ridotta di un fax in arrivo.....	43
Stampa duplex per la modalità fax (solo per i modelli MFC-8860DN e MFC-8870DW).....	43
Invio Stampa ricezione fax .....	44
Ricezione fax in memoria .....	44
Stampa di un fax dalla memoria .....	45

## 7 Telefono e segreteria

---

Servizi telefonici .....	46
Impostazione del tipo di linea telefonica .....	46
Collegamento di TAD esterno .....	47
Collegamenti.....	47
Registrazione di un messaggio in uscita .....	48
Collegamenti multilinea (PBX).....	48
Telefoni esterni e in derivazione .....	48
Utilizzo di telefoni in derivazione .....	48
Solo per la modalità Fax/Tel.....	49
Connessione ad una linea telefonica esterna o in derivazione .....	49
Utilizzo di un telefono senza fili esterno .....	49
Utilizzo di Codici Remoti .....	49

## 8 Composizione e memorizzazione numeri

---

Come comporre i numeri .....	51
Composizione manuale .....	51
Composizione di numeri diretti .....	51
Composizione-veloce .....	51
Ricerca .....	52
Ricerca LDAP (Lightweight Directory Access Protocol) (solo per i modelli MFC-8860DN e MFC-8870DW) .....	52
Ricomposizione numero fax .....	52
Memorizzazione di numeri.....	53
Memorizzazione di una pausa .....	53
Memorizzazione di numeri diretti.....	53
Memorizzazione numeri di Chiamata veloce .....	55
Modifica dei numeri diretti e dei numeri di Chiamata veloce .....	56
Impostazione dei gruppi per la Trasmissione circolare .....	57
Combinazione numeri a composizione veloce .....	58
Toni o Impulsi .....	58

## 9 Opzioni per le trasmissioni fax remote

---

Inoltro fax .....	59
Memorizzazione fax .....	60
Ricezione Fax da PC .....	60
Modifica opzioni per le trasmissioni fax remote .....	61
Disattivazione opzioni per le trasmissioni fax remote .....	61
Recupero remoto .....	62
Impostazione del codice di accesso remoto .....	62
Utilizzo del codice di accesso remoto.....	62
Recupero dei messaggi fax .....	63
Modifica del numero di Inoltro fax.....	63
Comandi fax remoti.....	64



## 10 Stampa rapporti

---

Rapporti fax .....	65
Rapporto di verifica della trasmissione .....	65
Giornale fax .....	65
Rapporti .....	66
Per stampare un rapporto .....	66

## 11 Polling

---

Ricezione polling .....	67
Polling protetto .....	67
Polling differito .....	68
Ricezione polling sequenziale .....	68
Trasmissione polling .....	69
Impostazione per trasmissione polling .....	69
Impostazione della trasmissione polling con Codice di sicurezza .....	69

## Sezione III Copia

### 12 Riproduzione di copie

---

Come eseguire le copie .....	72
Selezione modalità Copia .....	72
Riproduzione di una copia singola .....	72
Copie multiple .....	72
Interruzione copia .....	72
Opzioni di copia .....	73
Modifica qualità copia .....	73
Modifica risoluzione copia testo .....	74
Ingrandimento o riduzione dell'immagine copiata .....	74
Realizzazione di N copie in 1 o di poster .....	75
Copia duplex (fronte-retro) (solo per i modelli MFC-8860DN e MFC-8870DW) .....	77
Ordinamento copie con l'alimentatore automatico .....	79
Regolazione contrasto .....	79
Selezione del vassoio .....	80
Messaggio di Memoria esaurita .....	80

## Sezione IV Software

### 13 Funzioni software e rete

---

Funzioni software e rete .....	82
--------------------------------	----

# Sezione V Appendici

## A Sicurezza e restrizioni legali

---

Scelta del luogo di installazione.....	84
Informazioni importanti .....	85
Precauzioni di sicurezza.....	85
Specifiche IEC-60825-1.....	88
Disconnessione dell'apparecchio .....	88
Collegamento a una rete LAN .....	88
Interferenze radio .....	89
Direttiva UE 2002/96/CE e EN50419 .....	89
Istruzioni importanti per la sicurezza .....	90
Marchi di fabbrica .....	91

## B Opzioni

---

Vassoio carta opzionale (LT-5300).....	92
Scheda di memoria.....	92
Tipi DIMM .....	92
Installazione memoria extra.....	93

## C Risoluzione dei problemi e manutenzione ordinaria

---

Risoluzione dei problemi.....	94
Soluzioni a problemi comuni.....	94
Miglioramento della qualità di stampa .....	101
Impostazione rilevamento segnale libero .....	106
Compatibilità .....	106
Messaggi di errore .....	107
Verifica della presenza di fax nella memoria dell'apparecchio .....	111
Invio di fax ad un altro apparecchio fax .....	111
Invio dei fax al PC.....	111
Inceppamenti carta .....	112
Inceppamento carta.....	113
Manutenzione ordinaria .....	117
Pulizia dell'esterno dell'apparecchio .....	117
Pulizia del piano dello scanner .....	118
Pulizia del vetro dello scanner .....	119
Pulizia del filo corona.....	120
Pulizia del gruppo tamburo .....	121
Sostituzione della cartuccia toner (TN-3130/TN-3170) .....	122
Sostituzione della cartuccia toner .....	122
Sostituzione del gruppo tamburo (DR-3100) .....	125
Sostituzione di pezzi sottoposti a manutenzione periodica .....	127
Imballaggio e spedizione dell'apparecchio .....	127
Informazioni sull'apparecchio.....	128
Controllo numero seriale .....	128
Controllo contapagine.....	128
Controllo vita residua pezzi .....	129

## **D Menu e funzioni**

---

Programmazione a schermo.....	130
Tabella Menu.....	130
Memorizzazione .....	130
Tasti Menu.....	130
Tabella Menu.....	132
Digitazione testo.....	149

## **E Specifiche tecniche**

---

Generale.....	151
Supporti di stampa.....	152
Fax.....	153
Copia .....	154
Scansione.....	155
Stampa.....	156
Interfacce.....	156
Requisiti computer.....	157
Materiali di consumo.....	158
Rete Ethernet (solo per i modelli MFC-8460N e MFC-8860DN) .....	159
Rete Ethernet senza fili (solo per MFC-8870DW) .....	160
Autenticazione e crittografia esclusivamente per utenti senza fili .....	161

## **F Glossario**

---

Glossario.....	163
----------------	-----

## **G Indice**

---

Indice .....	167
--------------	-----



# Generale

---

<b>Informazioni generali</b>	<b>2</b>
<b>Caricamento di documenti e carta</b>	<b>11</b>
<b>Impostazione generale</b>	<b>18</b>
<b>Funzioni sicurezza</b>	<b>24</b>

## Utilizzo della documentazione

Vi ringraziamo per aver acquistato un apparecchio Brother. Consultando la documentazione è possibile sfruttare al massimo il proprio apparecchio.

## Simboli e disposizioni utilizzati nella documentazione

Nella documentazione vengono utilizzati i simboli e le disposizioni che seguono.

- Grassetto** Lo stile in grassetto identifica i tasti dell'apparecchio posti sul pannello dei comandi o sulla schermata del computer.
- Corsivo* Il corsivo evidenzia un punto importante o rimanda ad un argomento correlato.
- Courier  
New Il font di tipo Courier identifica i messaggi che compaiono sul display dell'apparecchio.



Le icone con "Avvertenza" informano sulle procedure da seguire per evitare il rischio di lesioni.



I segnali di pericolo di tipo elettrico avvertono sulla possibilità di scosse elettriche.



I segnali relativi alle superfici bollenti avvisano di non toccare le parti bollenti della macchina.



Le icone con "Attenzione" informano sulle procedure da seguire per evitare danni all'apparecchio.



Le note con dicitura "Impostazione Errata" informano sull'incompatibilità dell'apparecchio con certi dispositivi o procedure.



Le note forniscono consigli utili.

## Accesso alla Guida dell'utente completa

La Guida dell'utente stampata non contiene tutte le informazioni sull'apparecchio. Le funzioni avanzate relative a Stampante, Rete, Scanner e PC Fax sono illustrate nella Guida dell'utente completa, inserita nel CD-ROM.

## Visualizzazione documentazione

### Visualizzazione documentazione (Windows®)

Per visualizzare la documentazione, dal menu **Start**, puntare su **Brother**, **MFL Pro Suite** dal gruppo programma, quindi fare clic su **Guida dell'utente**.

Se non è stato installato il software, è possibile trovare la documentazione procedendo nel modo che segue:

- 1 Accendere il PC. Inserire il CD-ROM Brother per Windows® nell'unità CD-ROM.
- 2 Se appare una schermata di selezione della lingua, selezionare la propria lingua.

- 3 Se viene visualizzata la schermata con i nomi dei modelli, selezionare il nome del proprio modello. Appare il menu principale del CD-ROM.

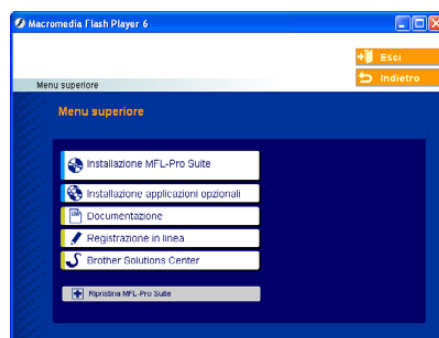

*Se questa finestra non appare, utilizzare Windows® Explorer per eseguire il programma setup.exe dalla directory principale del CD-ROM Brother.*

- 4 Fare clic su **Documentazione**.
- 5 Fare clic sulla documentazione che si vuole leggere:
  - **Guida di installazione:** Istruzioni su impostazione e installazione del software.
  - **Guida dell'utente:** Guida dell'utente per istruzioni operative indipendenti, Guida dell'utente in rete e Guida software dell'utente.
  - **Guida dell'utente PaperPort:** Software gestione documenti.

## Come trovare le indicazioni di scansione

Diverse sono le modalità di scansione dei documenti. Si possono trovare le istruzioni nel modo che segue:

### Guida software dell'utente:

- Scansione di un documento utilizzando il driver TWAIN al capitolo 2
- Scansione di un documento utilizzando il driver WIA driver (solo per utenti Windows® XP) al capitolo 2
- Uso di ControlCenter2 al capitolo 3
- Scansione in rete (Per modelli con rete incorporata) al capitolo 4

### Guida dell'Utente PaperPort®:

- Indicazioni per la scansione diretta da ScanSoft® PaperPort®

## Come trovare le indicazioni per Internet FAX (solo per i modelli MFC-8860DN e MFC-8870DW)

È possibile trovare le indicazioni nella Guida dell'utente in rete, contenute nel CD-ROM.

## Visualizzazione documentazione (Macintosh®)

- 1 Accendere il Macintosh®. Inserire il CD-ROM Brother per Macintosh® nell'unità CD-ROM. Viene visualizzata la seguente finestra.



- 2 Fare doppio clic sull'icona **Documentazione**.
- 3 Se appare una schermata di selezione della lingua, fare doppio clic sulla propria lingua.
- 4 Fare doppio clic sulla documentazione che si vuole leggere:
  - *Guida di installazione*: Istruzioni su impostazione e installazione del software.
  - *Guide dell'utente*: Guida dell'utente per istruzioni operative indipendenti, Guida dell'utente in rete e Guida software dell'utente.

## **Come trovare le indicazioni di scansione**

Diverse sono le modalità di scansione dei documenti. Si possono trovare le istruzioni nel modo che segue:

### **Guida software dell'utente:**

- Scansione da un Macintosh® al capitolo 8  
(Per Mac OS® 9.1-9.2/Mac OS® X 10.2.4 o versione superiore)
- Utilizzo del ControlCenter2.0 al capitolo 9  
(Per Mac OS® X 10.2.4 o versione superiore)
- Scansione in rete al capitolo 10  
(Per utenti Mac OS® X 10.2.4 o superiore)

### **Presto!® Guida dell'utente PageManager®:**

- Indicazioni per la scansione diretta da Presto!® PageManager®

### **Come trovare le indicazioni per Internet FAX (solo per i modelli MFC-8860DN e MFC-8870DW)**

È possibile trovare le indicazioni nella Guida dell'utente in rete, contenute nel CD-ROM.



## Descrizione Pannello dei comandi

MFC-8460N, MFC-8860DN e MFC-8870DW dispongono di tasti simili di comando.

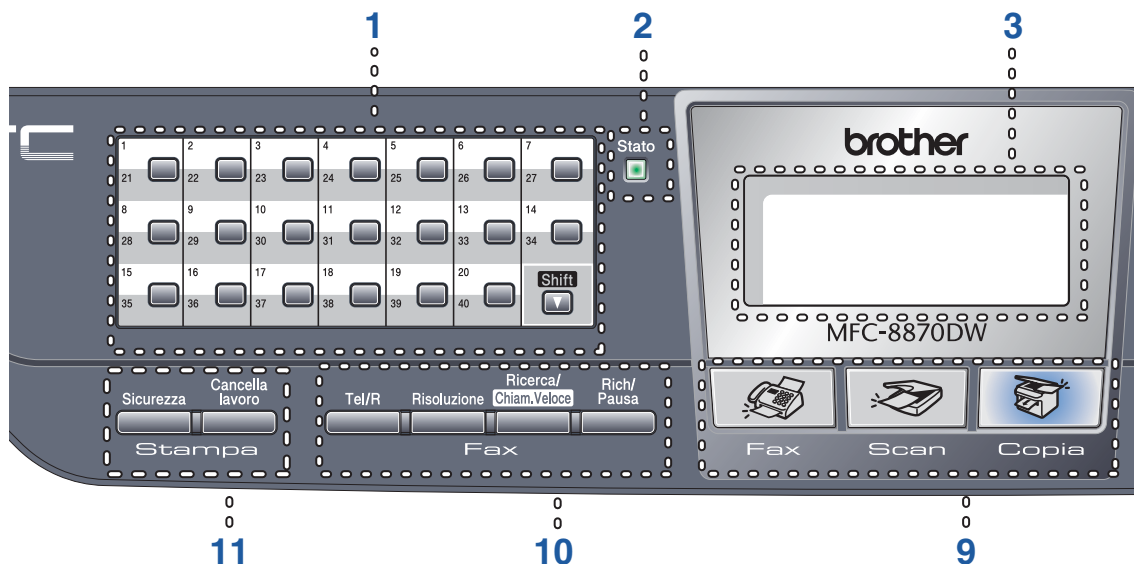

### 1 Tasti numeri-diretti

Questi 20 tasti danno accesso immediato a 40 numeri precedentemente memorizzati.

#### Shift

Se premuti, permettono l'accesso ai numeri diretti da 21 a 40.

### 2 LED di stato (diode emettitore di luce)

Il LED lampeggia e cambia colore a seconda dello stato dell'apparecchio.

### 3 Display (display a cristalli liquidi)

Visualizza i messaggi che aiutano a semplificare l'utilizzo dell'apparecchio.

### 4 Tasti Menu:

#### Menu

Accede al menu principale.

#### Cancella/Indietro

Cancella i dati inseriti oppure permette di uscire dal menu.

#### OK

Seleziona una impostazione.



Scorre in avanti e indietro le opzioni del menu. Modifica il volume quando si è in modalità fax o standby.



Scorre i menu e le opzioni.

### 5 Tastiera

Utilizzata per inserire i numeri di telefono e fax o per digitare il testo. Il tasto # consente di modificare provvisoriamente la modalità di composizione da impulsi a toni durante una chiamata telefonica.

### 6 Stop/Uscita

Consente di interrompere una procedura o di uscire da un menu.

### 7 Inizio

Inizia l'invio di un fax, la riproduzione di una copia o la scansione.

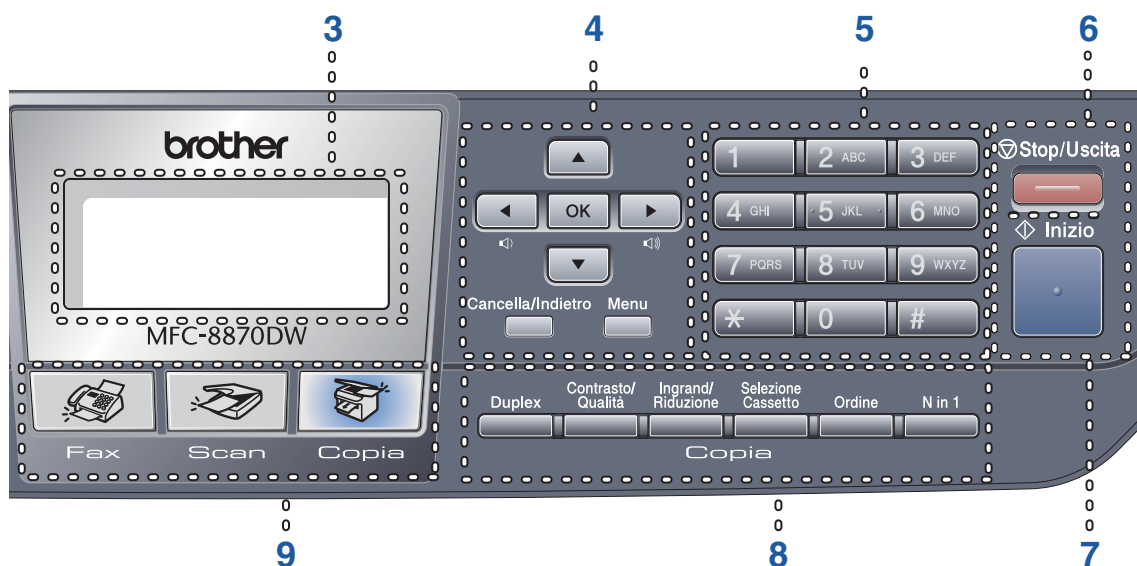

## 8 Copia tasti

### Duplex (Solo MFC-8860DN e MFC-8870DW)

Permette di stampare le copie fronte-retro.

### Contrasto/Qualità (Solo i modelli MFC-8860DN e MFC-8870DW)

Permette di modificare la qualità o il contrasto per la copia successiva.

### Contrasto (Solo MFC-8460N)

Permette di modificare il contrasto per la copia successiva.

### Qualità (Solo MFC-8460N)

Permette di modificare la qualità per la copia successiva.

### Ingrand/Riduzione

Riduce o ingrandisce le copie.

### Selezione Cassetto

Permette di modificare il vassoio da utilizzare per la copia successiva.

### Ordine

Ordina le copie multiple utilizzando l'alimentatore automatico

### N in 1

È possibile scegliere N in 1 per copiare 2 o 4 pagine su una pagina.

## 9 Tasti modalità

### Fax

Inserisce l'apparecchio in modalità Fax.

### Scan

Inserisce l'apparecchio in modalità Scansione (Per i particolari sulla scansione, consultare *Guida software dell'utente inclusa nel CD-ROM.*)

### Copia

Inserisce l'apparecchio in modalità Copia.

## 10 Tasti funzionamento fax e telefono

### Tel/R

Permette di rispondere ad una chiamata in arrivo ad un telefono esterno.

Quando ci si connette ad un PBX, è possibile utilizzare questo tasto per accedere ad una linea esterna, richiamare un operatore o trasferire una chiamata ad un altro interno.

### Risoluzione

Questo tasto consente di impostare la risoluzione per la trasmissione dei fax.

### Ricerca/Chiam.Veloce

Consente di cercare numeri memorizzati nella memoria di composizione e nel server LDAP\* (solo \*MFC-8860DN e MFC-8870DW).

È possibile cercare il numero memorizzato in ordine alfabetico.

Permette di cercare il numero memorizzato nei numeri di chiamata veloce premendo contemporaneamente **Shift** e

**Ricerca/Chiam.Veloce** seguiti dal numero a tre cifre.

### Rich/Pausa

Ricomponi l'ultimo numero chiamato.

Inserisce anche una pausa nella programmazione dei numeri a composizione veloce.

## 11 Tasti Stampa

### Sicurezza

Quando si utilizza il Blocco funzioni sicurezza, è possibile attivare la limitazione di accesso utenti tenendo premuto il tasto **Shift** mentre si preme **Sicurezza**. (consultare *Funzioni sicurezza* a pagina 24.)

È possibile stampare i dati memorizzati digitando la parola chiave personale di quattro cifre. (Per i particolari sull'utilizzo del tasto sicurezza, fare riferimento alla *Guida software dell'utente su CD-ROM*.)

### Cancella lavoro







Premere questo tasto per annullare un'operazione di stampa e cancellare la memoria dell'apparecchio.





## Indicazioni LED di stato



Il LED (Diodo emettitore di luce) di **Stato** lampeggia e cambia colore a seconda dello stato dell'apparecchio.



Le indicazioni del LED illustrate nella tabella seguente sono impiegate nelle figure di questo capitolo.

LED				LED stato
				LED spento.
				LED acceso.
				Il LED lampeggia.
	Verde	Giallo	Rosso	
	Verde	Giallo	Rosso	

LED	Stato apparecchio	Descrizione
	Modalità Riposo	L'alimentazione è spenta o l'apparecchio è in modalità Riposo.
 Verde	Riscaldamento	L'apparecchio è in fase di riscaldamento prima della stampa.
 Verde	Pronto	L'apparecchio è pronto per la stampa.
 Giallo	Ricezione dati	L'apparecchio si trova in fase di ricezione dati dal computer, di elaborazione dati in memoria o di stampa dei dati
 Giallo	Dati rimasti in memoria	I dati di stampa rimangono nella memoria dell'apparecchio .

 Rosso	Errore di servizio	Seguire questa procedura. 1. Spegnere l'interruttore di accensione. 2. Attendere alcuni secondi, riaccenderlo e riprovare a stampare.  Se la condizione di errore non viene cancellata e si ripete la stessa indicazione dopo la riaccensione dell'apparecchio, rivolgersi al rivenditore Brother.
 Rosso	Coperchio aperto	Il coperchio anteriore o il coperchio fusore sono aperti. Chiudere il coperchio.
	Fine durata toner	Sostituire la cartuccia toner con una cartuccia nuova.
	Errore carta	Aggiungere carta nel vassoio o eliminare l'inzeppamento dei fogli. Controllare il messaggio visualizzato.
	Leva di bloccaggio scanner	Controllare che la leva di bloccaggio dello scanner sia rilasciata.
	Altro	Controllare il messaggio visualizzato.
	Memoria esaurita	La memoria è piena.



**Nota**

Quando l'interruttore di accensione è spento oppure l'apparecchio si trova in modalità Riposo, il LED è spento.

## Caricamento di documenti

È possibile eseguire operazioni di invio fax, scansione e copia dall'alimentatore automatico o dal piano dello scanner.

### Utilizzo dell'alimentatore automatico (ADF)

È possibile utilizzare l'ADF (alimentatore automatico documenti) per inviare un fax, eseguire la scansione o la copia di fogli di carta. L'alimentatore carica un foglio alla volta.

Quando si caricano i fogli nell'alimentatore automatico, accertarsi che l'inchiostro nei documenti sia completamente asciutto.

#### Documento stampato su un lato

I documenti devono essere di larghezza compresa tra 148 e 215,9 mm (da 5,8 a 8,5 pollici) e di lunghezza tra 148 e 355,6 mm (da 5,8 a 14 pollici) ed avere un peso standard di (80 g/m<sup>2</sup> (20 lb)).

#### Documento fronte-retro (solo i modelli MFC-8860DN e MFC-8870DW)

Quando si caricano documenti fronte-retro, devono essere di larghezza compresa tra 148,0 e 215,9 mm (da 5,8 a 8,5 pollici) e di lunghezza compresa tra 148,0 e 297,0 mm (da 5,8 a 11,7 pollici).

Per informazioni sulla capacità dell'alimentatore automatico (ADF), consultare *Specifiche tecniche* a pagina 151.

- 1 Estendere il supporto ribaltabile uscita documenti dell'alimentatore automatico (1).

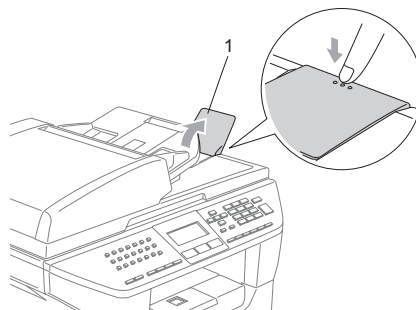

- 2 Smuovere bene le pagine.
- 3 Introdurre i documenti nell'alimentatore automatico inserendoli dal margine superiore e con il lato stampato rivolto verso l'alto fino a toccare il rullo di alimentazione.
- 4 Regolare le guide carta in base alla larghezza dei documenti.

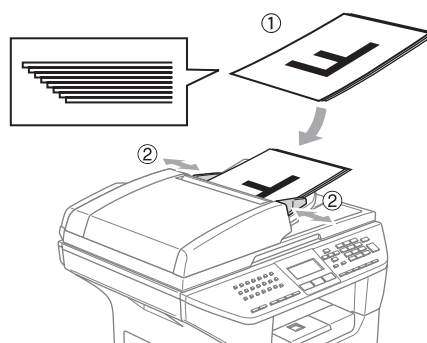

#### ! ATTENZIONE

Per evitare di danneggiare l'apparecchio mentre è in funzione l'alimentatore automatico, non tirare il documento durante la sua introduzione.

Per eseguire la scansione di documenti di dimensione non standard, vedere consultare *Utilizzo del piano dello scanner* a pagina 12.

## Utilizzo del piano dello scanner

È possibile utilizzare il piano dello scanner per inviare fax, eseguire operazioni di scansione o copia di pagine di un libro o di fogli singoli di carta. I documenti possono avere una larghezza massima di 215,9 mm e una lunghezza massima di 355,6 mm (larghezza di 8,5 pollici per una lunghezza di 14 pollici).

Per usare il piano dello scanner, l'alimentatore automatico deve essere vuoto.

- 1 Sollevare il coperchio documenti.

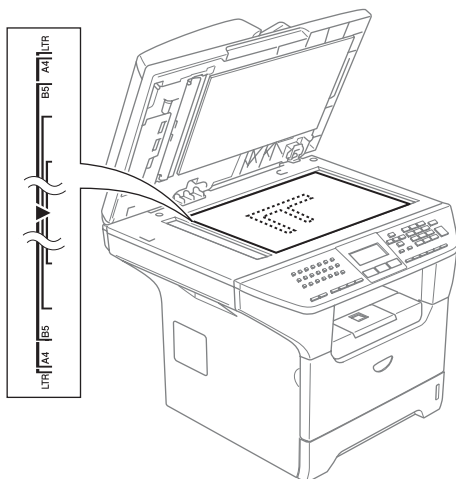

- 2 Usare le linee di riferimento a sinistra per posizionare il documento al centro del piano dello scanner con il lato di stampa rivolto verso il basso.
- 3 Chiudere il coperchio documenti.

### ! ATTENZIONE

Se il documento è un libro o simile, si consiglia di non abbassare il coperchio con forza e di non tenerlo schiacciato.

## Carta utilizzabile e altri supporti

La qualità della carta cambia in base al tipo di carta utilizzata.

Si possono usare i seguenti tipi di carta nell'apparecchio: carta normale, acetati, etichette o buste.

Per ottenere i migliori risultati, procedere nel modo che segue:

- Usare carta che sia adatta per copia su carta normale.
- Utilizzare carta compresa tra 75 e 90 g/m<sup>2</sup> (tra 20 e 24 lb).
- Usare etichette o acetati per stampanti laser.
- Quando si utilizzano acetati, si raccomanda di rimuovere i fogli via via che fuoriescono per evitare sbavature di inchiostro o inceppamenti carta.
- Lasciar raffreddare il foglio stampato prima di toglierlo dal vassoio di uscita.
- Utilizzare carta a grana lunga con valore Ph neutro e un contenuto di umidità pari a circa il 5%.

## Supporti raccomandati

Per ottenere la migliore qualità di stampa, suggeriamo di utilizzare il seguente tipo di carta.

Tipo carta	Elemento
Carta normale	Xerox Premier da 80 g/m <sup>2</sup>
	Xerox Premier da 80 g/m <sup>2</sup>
	M-real DATACOPY 80 g/m <sup>2</sup>
Carta riciclata	Xerox Recycled Supreme
Acetati	3M CG 3300
Etichette	Avery laser label L7163

## Alimentazione e utilizzo dei supporti

- Conservare la carta nell'imballaggio originale tenendolo chiuso. Conservare la carta in orizzontale e lontano da umidità, luce solare diretta e calore.
- Evitare di toccare gli acetati per non ridurre la qualità della stampa.
- Utilizzare solo acetati consigliati per la stampa laser.
- Utilizzare solo buste piegate con precisione.

### Impostazione Errata

Non utilizzare i tipi di carta che seguono per evitare problemi di alimentazione: danneggiata, patinata, arricciata, sgualcita, molto intessuta, di forma irregolare o carta precedentemente stampata da una stampante.

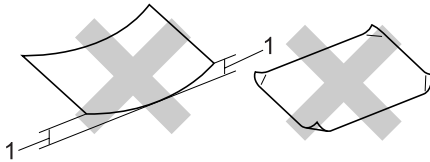

**1** di lunghezza 4 mm (0,08 pollici) o superiore



## Capacità del vassoio carta

	Formato carta	Tipi di carta	N° di fogli
Vassoio carta (Vassoio #1)	A4, Letter, Executive, A5, A6, B5 e B6	Carta normale, riciclata e per macchina da scrivere	fino a 250 [80 g/m <sup>2</sup> (20 lb)]
		Acetati	fino ad un massimo di 10
Vassoio multifunzione MP	Larghezza: da 69,9 a 215,9 mm (da 2,75 a 8,5 pollici)  Lunghezza: da 116 a 406.4 mm (da 4,57 a 16 pollici)	Carta semplice, Carta riciclata, Carta per macchina da scrivere, Buste e Etichette	fino a 50 [80 g/m <sup>2</sup> (20 lb)]
		Acetati	fino ad un massimo di 10
Vassoio carta (Vassoio #2)	A4, Letter, Executive, A5, B5 e B6	Carta normale, riciclata e per macchina da scrivere	fino a 250 [80 g/m <sup>2</sup> ]

## Carta utilizzabile e altri supporti

Quando si stampa su carta normale da 60 a 105 g/m<sup>2</sup> (da 16 a 28 lb) o su acetati per laser, utilizzare il vassoio carta.

Per la stampa su altri tipi di supporti, utilizzare il vassoio MP (vassoio multifunzione).

### Caricamento carta

- 1 Aprire il supporto ribaltabile del vassoio di uscita.
- 2 Estrarre completamente il vassoio carta dall'apparecchio.

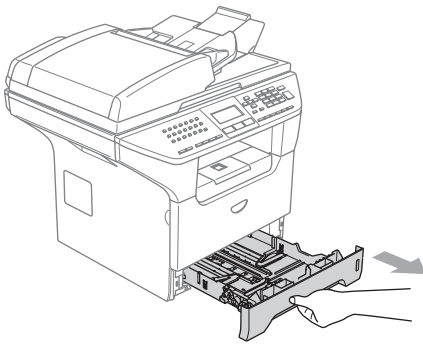

- 3 Tenendo premuta la rispettiva leva blu di sblocco (1), far scorrere le guide laterali per adattarle al formato carta. Accertarsi che le guide siano collocate stabilmente nelle scanalature.

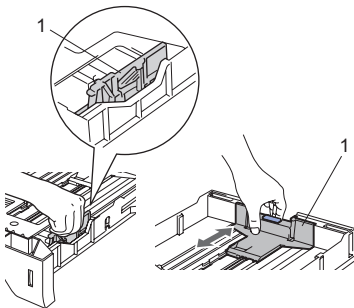

- 4 Smuovere la risma per separare i fogli, in modo da evitare difficoltà di inserimento.

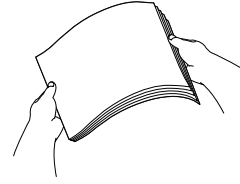

- 5 Caricare la carta inserendo nel vassoio carta prima il bordo superiore dei documenti con il lato stampato verso il basso. Accertarsi che la carta sia piana nel vassoio e al di sotto del contrassegno di massimo livello (1).

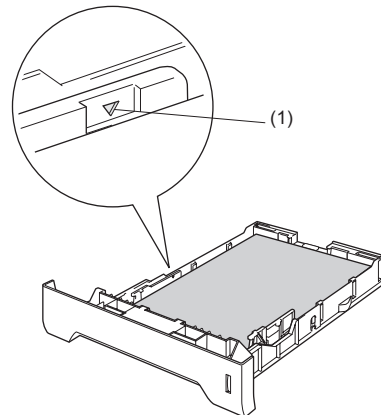

- 6 Inserire il vassoio carta completamente nell'apparecchio.

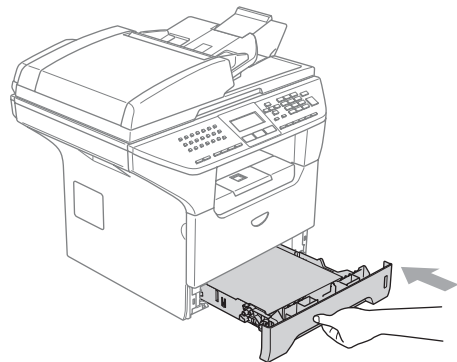

## Carta utilizzabile e altri supporti

Utilizzare il vassoio MP per stampare buste, etichette e carta spessa.

- 1 Aprire il vassoio MP e abbassarlo delicatamente.

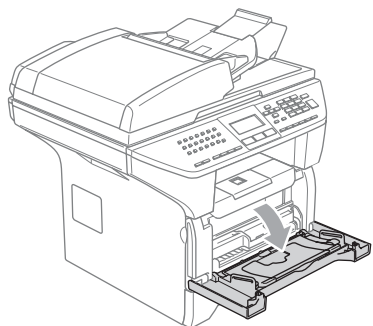

- 2 Estrarre il supporto documenti del vassoio MP.

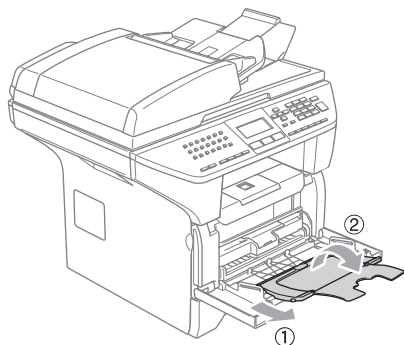

- 3 Collocare il supporto nel vassoio MP inserendo prima il bordo superiore dei documenti con il lato stampato rivolto verso l'alto.

## Caricamento buste

Prima di caricarle, premere sugli angoli e sui lati delle buste per appiattirli il più possibile.

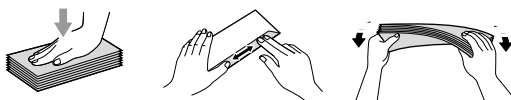

### ! ATTENZIONE

Non utilizzare i seguenti tipi di buste perché potrebbe incepparsi:

- 1 Buste slargate.
- 2 Buste recanti caratteri in rilievo.
- 3 Buste con fermagli o graffette.
- 4 Buste prestampate all'interno.

Colla	Lembo arrotondato	Doppio lembo	Lembo triangolare

## Area di stampa

### Area stampabile per copie

L'area stampabile dell'apparecchio inizia a circa 3 mm (0,12 pollici) dall'alto e dal basso del foglio e a 2,05 mm (0,08 pollici) dai lati.

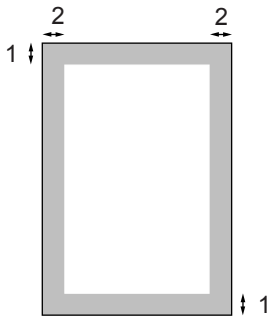

- 1 3 mm (0,12 pollici)
- 2 2,05 mm (0,08 pollici)



#### Nota

L'area stampabile sopra indicata si riferisce ad una singola copia o alla copia 1 in 1 con foglio di formato A4. L'area stampabile cambia in base al formato del foglio.

### Area stampabile quando si stampa da un computer

Quando si utilizza il driver predefinito, l'area stampabile è più piccola del formato di carta, così come di seguito indicato.

#### Verticale

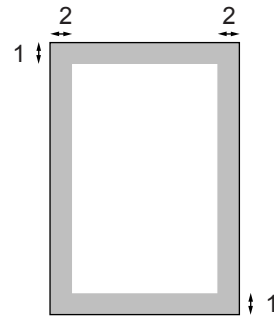

- 1 4,23 mm (0,16 pollici)
- 2 6,01 mm (0,24 pollici)

#### Orizzontale

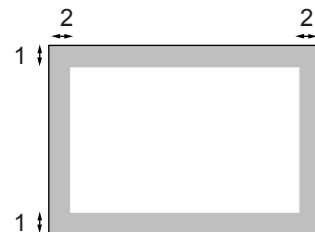

- 1 4,23 mm (0,16 pollici)
- 2 5 mm (0,19 pollici)



#### Nota

L'area stampabile sopra indicata si riferisce a formati di carta A4. L'area stampabile cambia in base al formato del foglio.

# 3

## Impostazione generale

### Modalità Timer

L'apparecchio ha tre tasti modalità sul pannello dei comandi: **Fax**, **Scan** e **Copia**.

È possibile impostare il tempo che l'apparecchio impiega, dall'ultima operazione di Copia o Scansione, per tornare in modalità Fax. Selezionando **No**, l'apparecchio resta nella modalità utilizzata per ultima. Inoltre, questa funzione imposta il tempo che impiega l'apparecchio per cambiare da singolo utente a pubblico utente quando si utilizza il Blocco funzioni sicurezza.

Consultare *Cambio utenti* a pagina 28.



- 1 Premere **Menu, 1, 1**

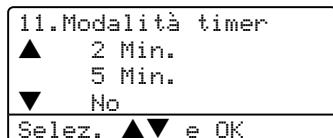

- 2 Premere **▲** o **▼** per selezionare 0 Sec, 30 Sec., 1 Min, 2 Min., 5 Min. o No. Premere **OK**.
- 3 Premere **Stop/Uscita**.

### Impostazioni carta

#### Tipo carta

Impostare l'apparecchio in base al tipo di carta usato. Questo per ottimizzare i risultati di stampa.

- 1 Scegliere una delle opzioni che seguono:
  - Per impostare il tipo di carta per VASS.MP, premere **Menu, 1, 2, 1**.
  - Per impostare il tipo di carta per Superiore, premere **Menu, 1, 2, 2**.
  - Per impostare il tipo di carta per Inferiore, premere **Menu, 1, 2, 3** se è stato installato il vassoio opzionale.

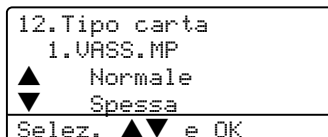

- 2 Premere **▲** o **▼** per selezionare Sottile, Normale, Spessa, Piu' spessa, Acetato o Carta Riciclata. Premere **OK**.
- 3 Premere **Stop/Uscita**.



#### Nota

- I lucidi non sono disponibili per il Vassoio#2 opzionale.
- È possibile scegliere *Acetato* solo se è stato impostato *A4*, *Letter*, *Legal* o *Folio* come formato carta.

## Formato carta

Si possono utilizzare nove tipi di carta per stampare copie: A4, letter, legale, executive, A5, A6, B5, B6, Dimens. Folio e Qualsiasi formati per stampare Fax: A4, Letter, Legal o Dimens. Folio.

Per fare in modo che la funzione di selezione automatica del vassoio e quella di auto riduzione funzionino correttamente, è necessario modificare l'impostazione del formato carta contemporaneamente alla modifica del formato carta nel vassoio.

- 1 Scegliere una delle opzioni che seguono:
  - Per impostare il formato carta per VASS.MP, premere **Menu, 1, 3, 1.**
  - Per impostare il formato carta per Superiore, premere **Menu, 1, 3, 2.**
  - Per impostare il formato carta per Inferiore, premere **Menu, 1, 3, 3** se è stato installato il vassoio opzionale.

```

13.Formato carta
1.VASS.MP
▲ A4
▼ Letter
Selez. ▲▼ e OK
  
```

- 2 Premere ▲ o ▼ per selezionare A4, Letter, Legal, Executive, A5, A6, B5, B6, Dimens. Folio o Qualsiasi.  
Premere **OK.**
- 3 Premere **Stop/Uscita.**



### Nota

- Legal, Dimens. Folio e Qualsiasi vengono visualizzati solo se si seleziona il vassoio MP (**Menu, 1, 3, 1**).
- Il formato A6 non è disponibile per il Vassoio#2 opzionale.
- Se si seleziona Qualsiasi per il formato carta del vassoio MP: È necessario scegliere Solo MP per l'impostazione di utilizzo del vassoio. Non è possibile utilizzare la selezione del formato carta Qualsiasi per il vassoio MP quando si eseguono le copie N in 1. È necessario scegliere una delle selezioni disponibili per il formato carta del vassoio MP.

## Utilizzo vassoio per la modalità copia

È possibile modificare il vassoio predefinito al quale l'apparecchio darà priorità per la stampa delle copie.

Quando si seleziona Solo Cassetto#1, Solo MP o Solo Cassetto#2<sup>1</sup>, l'apparecchio prende la carta solo da quel vassoio. Se il vassoio selezionato è vuoto, viene visualizzato sul display Mancanza carta. Inserire la carta nel vassoio vuoto.

Per modificare le impostazioni del vassoio, seguire le istruzioni che seguono:

- 1 Premere **Menu, 1, 7, 1.**

```

17.Util.cassetto
1.Copie
▲ Priorit.M>C1>C2
▼ Priorit.C1>C2>M
Selez. ▲▼ e OK
  
```

- 2 Premere ▲ o ▼ per selezionare Solo Cassetto#1, Solo Cassetto#2<sup>1</sup>, Solo MP, Priorit.M>C1>C2<sup>1</sup> o Priorit.C1>C2<sup>1</sup>>M.  
Premere **OK.**

<sup>1</sup> Vengono visualizzati Solo Cassetto#2 e C2 solo se è stato installato il vassoio opzionale.

- 3 Premere **Stop/Uscita.**



### Nota

- Quando si caricano i documenti dall'alimentatore automatico ADF e si seleziona Priorit.M>C1>C2 o Priorit.C1>C2>M l'apparecchio cerca il vassoio con la carta più idonea dal quale estrarre la carta. Se nessun vassoio contiene carta idonea, l'apparecchio estrae la carta dal vassoio ad alta priorità.
- Quando si utilizza il piano dello scanner, il documento viene copiato dal vassoio che ha priorità anche se la carta più idonea si trova in un altro vassoio.

## Utilizzo vassoio per la modalità Fax

È possibile modificare il vassoio predefinito al quale l'apparecchio dà priorità per la stampa dei fax ricevuti.

Quando si seleziona `Solo Cassetto#1`, `Solo MP` o `Solo Cassetto#2`<sup>1</sup>, l'apparecchio prende la carta solo da quel vassoio. Se il vassoio selezionato è vuoto, viene visualizzato sul display `Manca carta`. Inserire la carta nel vassoio vuoto.

Quando si seleziona `Priorit.C1>C2>M`, l'apparecchio estrae la carta dal Vassoio #1 fino ad esaurimento della carta, poi dal Vassoio #2 e infine dal vassoio MP. Quando si seleziona `Priorit.M>C1>C2`, l'apparecchio estrae la carta dal Vassoio MP fino ad esaurimento della carta, poi dal Vassoio #1 e infine dal Vassoio #2.



### Nota

- Si possono utilizzare quattro tipi di carta per stampare fax: A4, Lettera, Legal o Folio. Se un formato idoneo non si trova in nessuno dei vassoi, i fax in arrivo vengono memorizzati nell'apparecchio e viene visualizzato sul display `Formato carta`. Per i particolari, consultare *Formato carta* a pagina 108.
- Se il vassoio ha esaurito la carta e i fax in arrivo sono contenuti nella memoria dell'apparecchio, viene visualizzato `Manca carta`. Inserire carta nel vassoio vuoto.

### 1 Premere **Menu**, **1**, **7**, **2**.

```
17.Util.cassetto
 2.Fax
▲ Priorit.M>C1>C2
▼ Priorit.C1>C2>M
Selez. ▲▼ e OK
```

### 2 Premere ▲ o ▼ per selezionare

`Solo Cassetto#1`,  
`Solo Cassetto#2`<sup>1</sup>, `Solo MP`,  
`Priorit.M>C1>C2`<sup>1</sup> o  
`Priorit.C1>C2`<sup>1</sup>>M.  
 Premere **OK**.

<sup>1</sup> Vengono visualizzati `Solo Cassetto#2` e `C2` solo se è stato installato il vassoio opzionale.

## Utilizzo vassoio per la modalità Stampa

È possibile modificare il vassoio predefinito che l'apparecchio utilizza per la stampa dal computer.

### 1 Premere **Menu**, **1**, **7**, **3**.

```
17.Util.cassetto
 3.Stam.da cass.
▲ Priorit.M>C1>C2
▼ Priorit.C1>C2>M
Selez. ▲▼ e OK
```

### 2 Premere ▲ o ▼ per selezionare

`Solo Cassetto#1`,  
`Solo Cassetto#2`<sup>1</sup>, `Solo MP`,  
`Priorit.M>C1>C2`<sup>1</sup> o  
`Priorit.C1>C2`<sup>1</sup>>M. Premere **OK**.

<sup>1</sup> Vengono visualizzati `Solo Cassetto#2` e `C2` solo se è stato installato il vassoio opzionale.





### Nota

- L'impostazione nel driver della stampante ha priorità sull'impostazione eseguita sul pannello dei comandi.
- Se il pannello dei comandi è impostato su `Solo Cassetto#1`, `Solo Cassetto#2`, `Solo MP` o `Priorit.M>C1>C2` e si sceglie 'Selezione automatica' nel driver della stampante, il vassoio utilizzato sarà `Priorit.M>C1>C2`.  
 Se il pannello dei comandi è impostato su `Priorit.C1>C2>M` e si sceglie 'Selezione automatica' nel driver della stampante, il vassoio utilizzato resterà `Priorit.C1>C2>M`.

## Impostazioni volume

### Volume squilli

È possibile selezionare un livello di volume squilli dalla gamma delle impostazioni, da **Alto** a **No**.

In modalità Fax, premere  ◀ o ▶  per regolare il volume. Il display visualizza l'impostazione corrente ed ogni volta che si preme il tasto, il volume passa all'impostazione successiva. L'apparecchio conserva la nuova impostazione fino al momento in cui viene modificata.

È possibile modificare anche il volume nel menu procedendo nel modo che segue:

- 1 Premere **Menu, 1, 4, 1**.

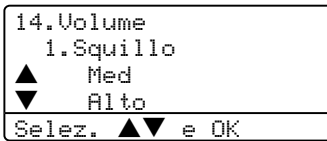

- 2 Premere ▲ o ▼ per selezionare **No**, **Basso**, **Med** o **Alto**. Premere **OK**.
- 3 Premere **Stop/Uscita**.

### Volume del segnale acustico

Quando il segnale acustico è attivo, l'apparecchio emette un suono ogni volta che si preme un tasto o si fa un errore o al termine dell'invio e della ricezione di fax. È possibile selezionare un intervallo di livelli volume, da **Alto** a **No**.

- 1 Premere **Menu, 1, 4, 2**.

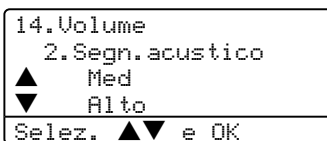

- 2 Premere ▲ o ▼ per selezionare **No**, **Basso**, **Med** o **Alto**. Premere **OK**.
- 3 Premere **Stop/Uscita**.

### Volume diffusore

È possibile selezionare un intervallo di livelli volume diffusore, da **Alto** a **No**.

È possibile modificare il volume nel menu procedendo nel modo che segue:

- 1 Premere **Menu, 1, 4, 3**.

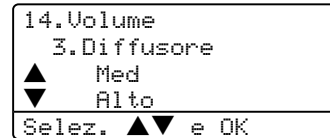

- 2 Premere ▲ o ▼ per selezionare **No**, **Basso**, **Med** o **Alto**. Premere **OK**.
- 3 Premere **Stop/Uscita**.



## Ora legale estiva automatica

È possibile impostare l'apparecchio per il cambiamento automatico nell'ora legale estiva. Si reimposta automaticamente un'ora avanti in primavera e un'ora indietro in autunno.

- 1 Premere **Menu 1, 5**.

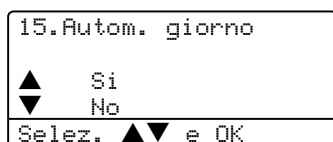

- 2 Premere ▲ o ▼ per selezionare **Si** o **No**.  
Premere **OK**.

- 3 Premere **Stop/Uscita**.



### Nota

Per alcuni paesi, l'impostazione predefinita è disattivata.

## Funzioni ecologia

### Risparmio Toner

Si può risparmiare il toner per mezzo di questa funzione. Impostando il Risparmio Toner su **Si**, le stampe si presentano più chiare. L'impostazione predefinita è **No**.

- 1 Premere **Menu, 1, 6, 1**.

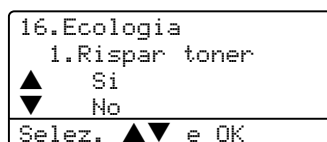

- 2 Premere ▲ o ▼ per selezionare **Si** (o **No**).  
Premere **OK**.

- 3 Premere **Stop/Uscita**.

## Tempo di inattività

L'impostazione del tempo di inattività riduce il consumo di energia spegnendo il fusore dell'apparecchio mentre non è operativo.

Si può scegliere quanto tempo l'apparecchio deve restare inattivo (da 00 a 99 minuti) prima che vada in modalità Riposo. Quando l'apparecchio riceve un fax, i dati dal computer o esegue una copia, il timer si reimposta. L'impostazione predefinita è 05 minuti.

Quando l'apparecchio è in modalità Riposo, il display visualizza **Risparmio**. Quando si stampa o si eseguono copie in modalità Riposo, ci sarà un breve ritardo dovuto al tempo necessario per il riscaldamento del fusore.

- 1 Premere **Menu 1, 6, 2**.

```
16.Ecologia
 2.Riposo
-----
T. riposo:05Min
Immet.e tasto OK
```

- 2 Inserire l'intervallo di tempo per il quale l'apparecchio deve restare inattivo prima di passare in modalità riposo (da 00 a 99). Premere **OK**.

- 3 Premere **Stop/Uscita**.

Per disattivare la modalità riposo, premere contemporaneamente **Sicurezza** e **Cancella lavoro** ②. Premere ▲ o ▼ per selezionare **No** (o **Si**). Premere **OK**.



### Nota

Quando si disattiva la modalità riposo, l'impostazione viene attivata la volta successiva in cui l'apparecchio esegue la copia, la stampa, viene spento o acceso.

## Spegnimento della lampada dello scanner

La lampada dello scanner resta accesa per 16 ore, poi si spegne automaticamente per aumentare la durata della lampada e ridurre il consumo di elettricità.

Per spegnere la lampada dello scanner, premere contemporaneamente i tasti ◀ e ▶. In questo modo la lampada dello scanner resta spenta fino al successivo utilizzo dello scanner.



### Nota

Se la lampada viene spenta regolarmente in modo manuale, la sua durata di esercizio si riduce.

## Contrasto LCD

Si può modificare il contrasto per fare in modo che il display appaia più chiaro o più scuro.

- 1 Premere **Menu, 1, 8**.

```
18.Contrasto LCD
-----
-□□■□□+
Selez. ◀▶ e OK
```

- 2 Premere ▶ per scurire il display. Oppure, premere ◀ per schiarire il display. Premere **OK**.

- 3 Premere **Stop/Uscita**.

## Sicurezza

### Blocco impostazioni

Il Blocco impostazione permette di inserire una parola chiave che impedisce ad altre persone di modificare accidentalmente le impostazioni dell'apparecchio.

Annotarsi la parola chiave. Se si dimentica la parola chiave, contattare il rivenditore Brother o il servizio di assistenza clienti Brother.

Quando il blocco impostazioni è *Si*, non è possibile modificare le impostazioni che seguono senza una parola chiave:

- Data/Ora
- Identificativo
- Impostazioni di composizione rapida
- Modalità Timer
- Tipo carta
- Formato carta
- Volume
- Ora legale automatica
- Ecologia
- Utilizzo vassoio
- Contrasto LCD
- Impostazioni sicurezza

### Impostazione parola chiave

- 1 Premere **Menu, 1, 9, 1**.

```
19.Sicurezza
  1.Blocco impost.

Chiave nuov:XXXX
Immet.e tasto OK
```

- 2 Digitare un numero di quattro cifre per la parola chiave. Premere **OK**.
- 3 Reinscrivere la parola chiave quando il display visualizza *Verifica:.* Premere **OK**.
- 4 Premere **Stop/Uscita**.

### Modifica della parola chiave

- 1 Premere **Menu, 1, 9, 1**.

```
19.Sicurezza
  1.Blocco impost.
▲      Si
▼      Imp.chiave
Selez. ▲▼ e OK
```

- 2 Premere **▲** o **▼** per selezionare *Imp.chiave*. Premere **OK**.
- 3 Inserire la parola chiave a quattro cifre. Premere **OK**.
- 4 Digitare un numero di quattro cifre per impostare una nuova parola chiave. Premere **OK**.
- 5 Reinscrivere la parola chiave quando il display visualizza *Verifica:.* Premere **OK**.
- 6 Premere **Stop/Uscita**.

## Attivazione/Disattivazione Blocco impostazioni

Se, durante la procedura, si inserisce una parola chiave errata, il display visualizza *Chiave errata*. Reinserire la parola chiave corretta.

### Attivazione Blocco impostazioni

- 1 Premere **Menu, 1, 9, 1**.

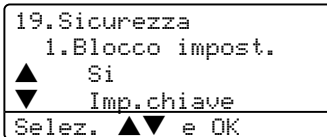

- 2 Premere ▲ o ▼ per selezionare **Si**. Premere **OK**.
- 3 Inserire la parola chiave a quattro cifre. Premere **OK**.
- 4 Premere **Stop/Uscita**.

### Disattivazione Blocco Impostazioni

- 1 Premere **Menu, 1, 9, 1**.

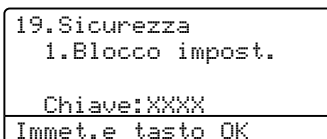

- 2 Inserire la parola chiave a quattro cifre. Premere due volte **OK**.
- 3 Premere **Stop/Uscita**.

## Blocco funzioni sicurezza

Il Blocco funzioni di sicurezza permette di limitare il pubblico accesso ad alcune funzioni dell'apparecchio (Fax Tx, Fax Rx, Copia, Scansione e Stampa da PC<sup>1</sup>).

<sup>1</sup> La Stampa da PC comprende l'Invio PC-FAX nonché le operazioni di stampa.

La funzione impedisce inoltre agli utenti di modificare le impostazioni predefinite dell'apparecchio limitando l'accesso alle impostazioni del menu.

Per attivare il Blocco funzioni sicurezza per il pubblico utente, è necessario disattivare almeno una funzione.

L'accesso alle operazioni limitate può essere attivato creando un utente ad accesso limitato. Per utilizzare l'apparecchio, gli utenti con accesso limitato devono selezionare il nome memorizzato e inserire la parola chiave.

Annotarsi la parola chiave. Se si dimentica la parola chiave, contattare il rivenditore Brother o il servizio di assistenza clienti Brother.



### Nota

- È possibile impostare fino a 25 singoli utenti e un utente collettivo.
- Quando si imposta un utente collettivo, è possibile limitare una o più funzioni dell'apparecchio a tutti gli utenti che non dispongono di parola chiave.
- Solo gli amministratori possono impostare restrizioni ed effettuare modifiche per ogni utente.
- Quando la Stampa da PC è disattivata, le operazioni di stampa dal computer vengono perse senza notifica.
- Quando si attiva il Blocco funzioni sicurezza, è possibile utilizzare solo 21.Contrast, 26.Polled TX o 27.Imp copertina nel menu Fax.  
Se Fax Tx è disattivato, non è possibile utilizzare funzioni nel Menu fax.
- La Ricezione polling è attiva solo quando sono attivi Fax Tx e Fax Rx.

## Impostazione della parola chiave per l'amministratore

La parola chiave che si imposta con questa procedura è per uso degli amministratori. Questa parola chiave viene utilizzata per impostare gli utenti e attivare o disattivare la Funzione blocco sicurezza. Consultare *Impostazioni utenti limitati* a pagina 27 e *Attivazione Blocco funzioni sicurezza* a pagina 27.

- 1 Premere **Menu, 1, 9, 2**.

```
19.Sicurezza
 2.Blocc.funzioni
      Chiave nuov:XXXX
Immet.e tasto OK
```

- 2 Digitare un numero di quattro cifre per la parola chiave. Premere **OK**.
- 3 Reinserire la parola chiave quando il display visualizza *Verifica:*. Premere **OK**.
- 4 Premere **Stop/Uscita**.

## Impostazione pubblico utente

È possibile impostare l'utente con accesso pubblico. Gli utenti con accesso pubblico non devono inserire la parola chiave.



### Nota

È necessario disattivare almeno una funzione.

- 1 Premere **Menu, 1, 9, 2**.

```
19.Sicurezza
 2.Blocc.funzioni
▲ Blocco Off→On
▼ Impost.password
Selez. ▲▼ e OK
```

- 2 Premere **▲** o **▼** per selezionare *Impostaz.utente*. Premere **OK**.

- 3 Inserire la parola chiave Amministratore. Premere **OK**.

```
19.Sicurezza
  Impostaz.utente
▲ Modal.pubblica
▼ Nome utente@1
Selez. ▲▼ e OK
```

- 4 Premere **▲** o **▼** per selezionare *Modal.pubblica*. Premere **OK**.

- 5 Premere **▲** o **▼** per selezionare *Abilit.* oppure *Disab.* per Fax Tx. Premere **OK**.  
Dopo aver impostato Fax Tx, ripetere questo punto per Fax Rx, Copia, Scansione e -Stampa<sup>1</sup> da PC. Premere **OK**.

<sup>1</sup> È possibile impostare la Stampa da PC solo per l'utente con accesso pubblico.

- 6 Premere **Stop/Uscita**.

## Impostazioni utenti limitati

È possibile impostare utenti con accesso limitato e una parola chiave.

- 1 Premere **Menu, 1, 9, 2.**

```
19.Sicurezza
  2.Blocc.funzioni
  ▲ Blocco Off→On
  ▼ Impost.password
Selez. ▲▼ e OK
```

- 2 Premere ▲ o ▼ per selezionare Impostaz.utente. Premere **OK.**
- 3 Inserire la parola chiave Amministratore. Premere **OK.**

```
19.Sicurezza
  Impostaz.utente
  ▲ Modal.pubblica
  ▼ Nome utente01
Selez. ▲▼ e OK
```

- 4 Premere ▲ o ▼ per selezionare Nome utente01. Premere **OK.**
- 5 Usare la tastiera dell'apparecchio per inserire il nome utente. (Consultare *Digitazione testo* a pagina 149.) Premere **OK.**
- 6 Digitare la parola chiave a quattro cifre per l'utente. Premere **OK.**
- 7 Premere ▲ o ▼ per selezionare Abilit. oppure Disab. for Fax Tx. Premere **OK.**  
Dopo aver impostato Fax Tx, ripetere questo punto per Fax Rx, Copia e Scansione. Premere **OK.**
- 8 Ripetere da 4 a 7 per ogni utente e parola chiave aggiunti.
- 9 Premere **Stop/Uscita.**

## Attivazione/Disattivazione blocco funzioni Sicurezza

Se, durante la procedura, si inserisce una parola chiave errata, il display visualizza *Chiave errata*. Reinscrivere la parola chiave corretta.

### Attivazione Blocco funzioni sicurezza

- 1 Premere **Menu, 1, 9, 2.**

```
19.Sicurezza
  2.Blocc.funzioni
  ▲ Blocco Off→On
  ▼ Impost.password
Selez. ▲▼ e OK
```

- 2 Premere ▲ o ▼ per selezionare Blocco Off → On. Premere **OK.**
- 3 Inserire la parola chiave a quattro cifre per l'amministratore. Premere **OK.**

### Disattivazione Blocco funzioni sicurezza

- 1 Premere **Menu, 1, 9, 2.**

```
19.Sicurezza
  2.Blocc.funzioni
  ▲ Blocco On→Off
  ▼ Impost.password
Selez. ▲▼ e OK
```

- 2 Premere ▲ o ▼ per selezionare Blocco On → Off. Premere **OK.**
- 3 Inserire la parola chiave a quattro cifre per l'amministratore. Premere **OK.**

## Cambio utenti

Questa impostazione permette ad un utente con accesso limitato di accedere all'apparecchio durante l'attivazione del Blocco funzioni sicurezza.



### Nota

Nel momento in cui l'utente con accesso limitato ha terminato le operazioni con l'apparecchio, quest'ultimo torna nell'impostazione di accesso pubblico con l'impostazione Modalità Timer (**Menu, 1, 1**). Vedere *Modalità Timer* a pagina 18. Inoltre, è possibile uscire da utente singolo premendo il tasto illuminato Modalità.

- 1 Tenere premuto il tasto **Shift** mentre si preme **Sicurezza**.

```

Blocc.funzioni
  Cambio utente
▲      John
▼      Mary
-----
Selez. ▲▼ e OK
    
```

- 2 Premere ▲ o ▼ per selezionare il nome registrato dell'utente con il quale accedere. Premere **OK**.
- 3 Inserire la parola chiave di quattro cifre. Premere **OK**.



# Fax

---

<b>Invio di fax</b>	<b>30</b>
<b>Ricezione di un fax</b>	<b>39</b>
<b>Telefono e segreterie</b>	<b>46</b>
<b>Composizione e memorizzazione numeri</b>	<b>51</b>
<b>Opzioni per le trasmissioni fax remote</b>	<b>59</b>
<b>Stampa rapporti</b>	<b>65</b>
<b>Polling</b>	<b>67</b>



## Come inviare i fax

### Accesso alla modalità fax

Per accedere alla modalità fax, premere

 (Fax) e il tasto si illumina in blu.

### Invio di un fax stampato solo su un lato dall'alimentatore automatico

Il modo più semplice per inviare i fax è l'alimentatore automatico. Per cancellare un fax in corso, premere **Stop/Uscita**.

- 1 Accertarsi che l'apparecchio si trovi in modalità Fax .
- 2 Posizionare il documento *con il lato stampato rivolto verso l'alto* nell'alimentatore automatico.
- 3 Comporre il numero di fax. Consultare *Come comporre i numeri* a pagina 51.
- 4 Premere **Inizio**.

L'apparecchio esegue la scansione e invia il documento.

### Invio di un fax stampato fronte-retro dall'alimentatore automatico (solo per i modelli MFC-8860DN e MFC-8870DW)

È possibile inviare dall'alimentatore automatico il documento stampato fronte-retro. Per cancellare un fax in corso, premere **Stop/Uscita**.

- 1 Accertarsi che l'apparecchio si trovi in modalità Fax .
- 2 Inserire il documento nell'alimentatore automatico.
- 3 Premere **Duplex**.
- 4 Comporre il numero di fax. Consultare *Come comporre i numeri* a pagina 51.
- 5 Premere **Inizio**.

L'apparecchio esegue la scansione e invia il documento.



#### Nota

I documenti in formato Legal, scritti fronte-retro, non possono essere inviati via fax dall'alimentatore ADF.

## Invio di un fax dal piano dello scanner

È possibile usare il piano dello scanner per inviare via fax pagine di un libro o una pagina singola alla volta. I documenti possono essere al massimo di formato Letter, A4 o Legal. Per cancellare un fax in corso, premere **Stop/Uscita**.

- 1 Accertarsi che l'apparecchio si trovi in modalità Fax .
- 2 Posizionare il documento sul piano dello scanner.
- 3 Comporre il numero di fax. Consultare *Come comporre i numeri* a pagina 51.
- 4 Premere **Inizio**.
- 5 Quando l'apparecchio ha eseguito la scansione della pagina, il display chiede di scegliere una delle seguenti opzioni:

```
Fax da Piano:
Pag.Successiva?
▲ 1.Sì
▼ 2.No (Invio)
Selez. ▲▼ e OK
```

- Premere **1** per inviare un'altra pagina. Passare al punto 6.
- Premere **2** o **Inizio** per inviare il documento. Passare al punto 7.

- 6 Mettere la pagina successiva sul piano dello scanner e premere **OK**. Ripetere 5 e 6 per ogni pagina aggiuntiva.

```
Fax da Piano:
Imp.Pag.Seguente
Poi premre OK
```

- 7 L'apparecchio invia automaticamente il fax.



### Nota

Quando si esegue il fax di pagine multiple dal piano dello scanner, la trasmissione in tempo reale deve essere impostata su **No**.

## Invio di fax in formato Legal dal piano dello scanner

Quando si esegue il fax di documenti di formato Legal, è necessario impostare il formato del piano dello scanner su **Legal/Folio**, per evitare di tagliare una parte del fax.

- 1 Accertarsi di essere in modalità Fax .

- 2 Premere **Menu, 2, 2, 0**.

```
22.Imp trasmiss
  0.D.fax su piano
▲ A4/Letter
▼ Legal/Folio
Selez. ▲▼ e OK
```

- 3 Premere **▲** o **▼** per selezionare **Legal/Folio**.  
Premere **OK**.

- 4 Premere **Stop/Uscita**.

## Annullamento di un fax in corso

Premere **Stop/Uscita** per annullare un fax in corso. Se l'apparecchio sta già componendo o inviando il fax, è necessario anche premere **1** per confermare l'operazione.

## Trasmissione circolare

La trasmissione circolare permette di inviare lo stesso messaggio fax a più di un numero fax. Nella stessa funzione di trasmissione circolare, è possibile includere Gruppi, numeri di Chiamata diretta e veloce e fino a 50 numeri composti manualmente. Per informazioni, consultare *Come comporre i numeri* a pagina 51.

È possibile eseguire la trasmissione circolare fino ad un massimo di 390 numeri diversi. Questo dipende da quanti gruppi, codici di accesso o numeri di carta di credito sono stati memorizzati e da quanti fax differiti o memorizzati ci sono in memoria.



### Nota

Usare **Ricerca/Chiam.Veloce** per facilitare la selezione dei numeri.

- 1 Accertarsi che l'apparecchio si trovi in modalità Fax .
- 2 Caricare il documento.
- 3 Comporre il numero. Premere **OK**.  
È possibile utilizzare un numero diretto, un numero di chiamata veloce, un numero gruppo o un numero inserito manualmente con la tastiera. Consultare *Come comporre i numeri* a pagina 51.
- 4 Ripetere 3 fino all'inserimento di tutti i numeri fax per i quali si desidera eseguire la trasmissione circolare.
- 5 Premere **Inizio**.

Una volta terminata la trasmissione circolare, l'apparecchio stampa automaticamente un rapporto con i risultati della trasmissione.



### Nota

- Il profilo di scansione del numero di Gruppo, Diretto o veloce che si è scelto per prima verrà applicato alla trasmissione circolare.
- Se la risoluzione fax del numero che si sceglie per primo è *S.Fine* e si desidera eseguire la trasmissione circolare che comprenda *Indirizzo IFAX*. Premere **Risoluzione**, quindi premere **▲** o **▼** per selezionare la risoluzione *Std* o *Fine*. Premere **OK**. Quindi, seguire le fasi suddette.
- Quando si crea un gruppo o si esegue la trasmissione circolare utilizzando Scansione ad E-mail sono disponibili esclusivamente *B/N200x100* e *B/N200dpi*. Il formato del file può essere *TIFF* o *PDF*.

## Annullamento di una trasmissione circolare in corso

Nel corso di un'operazione di trasmissione circolare, è possibile annullare il fax attualmente in fase di invio o l'intera operazione di trasmissione circolare.

- 1 Premere **Menu**, **2**, **6**.  
Il display visualizza l'operazione di invio fax attualmente in corso (p.e. #001:FRIENDS) e l'operazione di trasmissione circolare (p.e. Trasmissione circolare#001):

```
26.Canc.operaz.
▲ #001 FRIENDS
▼ Circolare#001
Selez. ▲▼ e OK
```

- 2 Premere **▲▼** per scegliere l'operazione che si desidera annullare. Premere **OK**.
- 3 Premere **1** per cancellare o **2** per uscire. Se si sceglie solo di annullare il fax attualmente in fase di invio in 1, l'apparecchio chiede se si desidera annullare la trasmissione circolare. Premere **1** per cancellare o **2** per uscire.
- 4 Premere **Stop/Uscita**.

## Altre operazioni di invio

### Invio di fax con impostazioni multiple

Prima di inviare un fax, è possibile modificare una combinazione qualunque tra le seguenti impostazioni: contrasto, risoluzione, modalità Overseas, trasmissione fax differita, trasmissione polling, trasmissione in tempo reale, impostazioni trasmissione o copertina.

- 1 Accertarsi che l'apparecchio si trovi in modalità Fax . Ogni volta che l'apparecchio accetta un'impostazione, il display visualizza un messaggio per consentire all'utente di selezionare altre impostazioni:

```
22.Imp trasmiss
Segue?
▲ 1.Si
▼ 2.No
Selez. ▲▼ e OK
```

- 2 Procedere nel modo che segue:
  - Per scegliere altre impostazioni, premere **1**. Il display torna al menu Imp trasmiss.
  - Se non si vogliono selezionare altre impostazioni, premere **2** e passare al punto successivo.

### Copertina elettronica

Questa funzione non è attiva fino a quando non si programma l'identificativo. (Consultare *la Guida di impostazione rapida*.)

È possibile inviare automaticamente un copertina con ogni fax. La copertina comprende l'identificativo, il commento e il nome memorizzato come numero diretto o di chiamata veloce.

Scegliendo *Prossimo fax:Si*, è possibile visualizzare anche il numero di pagine sulla copertina.

È possibile scegliere uno dei seguenti commenti predefiniti o memorizzare due commenti personali con un massimo di 27 caratteri.

- Nessuna nota
- Richiamare
- Urgente
- Confidenziale

### Composizione dei commenti personalizzati

È possibile creare due commenti personalizzati.

- 1 Accertarsi che l'apparecchio si trovi in modalità Fax .
- 2 Premere **Menu, 2, 2, 8**.

```
22.Imp trasmiss
8.Note copertina
▲ 5.
▼ 6.
Selez. ▲▼ e OK
```

- 3 Per memorizzare il proprio commento, premere ▲ o ▼ per scegliere 5 o 6. Premere **OK**.
- 4 Inserire il proprio commento utilizzando la tastiera. Premere **OK**.

Utilizzare la tabella a pagina 149 per l'inserimento di caratteri,

## Invio di una copertina per il fax successivo

Se si desidera inviare una Copertina solo per il fax successivo, l'apparecchio chiede di inserire il numero di pagine da inviare in modo che sia stampato sulla Copertina.

- 1 Accertarsi che l'apparecchio si trovi in modalità Fax .
- 2 Caricare il documento.
- 3 Premere **Menu, 2, 2, 7.**

```
22.Imp trasmis
 7.Imp copertina
▲ Prossimo fax:Si
▼ Prossimo fax:No
Selez. ▲▼ e OK
```

- 4 Premere ▲ o ▼ per selezionare Prossimo fax:Si (o Prossimo fax:No). Premere **OK.**
- 5 Premere ▲ o ▼ per scegliere un commento. Premere **OK.**
- 6 Digitare due cifre per indicare il numero di pagine da inviare. Premere **OK.** Per esempio, inserire **0, 2** per 2 pagine o **0, 0** per lasciare bianco il numero di pagine. Se si commette un errore, premere ◀ o **Cancel/Indietro** per tornare indietro e reinserire il numero di pagine.

## Invio di una copertina per tutti i fax

È possibile impostare l'apparecchio fax per inviare una copertina ogni volta che si invia un fax.

- 1 Accertarsi che l'apparecchio si trovi in modalità Fax .
- 2 Premere **Menu, 2, 2, 7.**

```
22.Imp trasmis
 7.Imp copertina
▲ Prossimo fax:Si
▼ Prossimo fax:No
Selez. ▲▼ e OK
```

- 3 Premere ▲ o ▼ per selezionare Si (o No). Premere **OK.**
- 4 Premere ▲ o ▼ per scegliere un commento. Premere **OK.**

## Utilizzo di una copertina stampata

Se si preferisce usare una copertina prestampata su cui riportare annotazioni a mano, è possibile stampare la pagina di prova ed allegarla al documento da inviare via fax.

- 1 Accertarsi che l'apparecchio si trovi in modalità Fax .
- 2 Premere **Menu, 2, 2, 7.**

```
22.Imp trasmis
 7.Imp copertina
▲ Prossimo fax:Si
▼ Prossimo fax:No
Selez. ▲▼ e OK
```

- 3 Premere ▲ o ▼ per selezionare Esempio stampa. Premere **OK.**
- 4 Premere **Inizio.** L'apparecchio stampa una copia della copertina.

## Contrasto

Per la maggior parte dei documenti, l'impostazione predefinita di **Auto** garantirà i migliori risultati. Sceglie automaticamente il contrasto idoneo per il documento.

Se il documento è troppo chiaro o troppo scuro, modificare il contrasto per migliorare la qualità del fax.

Utilizzare **Scuro** per aumentare il contrasto di un documento chiaro.

Utilizzare **Chiaro** per ridurre il contrasto di un documento scuro.

- 1 Accertarsi che l'apparecchio si trovi in modalità Fax .

- 2 Caricare il documento.

- 3 Premere **Menu, 2, 2, 1**.

```

22.Imp trasmis
 1.Contrasto
▲ Auto
▼ Chiaro
Selez. ▲▼ e OK

```

- 4 Premere **▲** o **▼** per selezionare **Auto**, **Chiaro** o **Scuro**. Premere **OK**.

### Nota

Anche se si sceglie **Chiaro** o **Scuro**, l'apparecchio invia il fax utilizzando l'impostazione **Auto** se si è scelto **Foto** come Risoluzione fax.

## Modifica risoluzione fax

È possibile migliorare la qualità del fax modificandone la risoluzione. La risoluzione può essere modificata per il fax successivo o per tutti i fax.

### Per modificare la risoluzione fax per il fax successivo

- 1 Accertarsi che l'apparecchio si trovi in modalità Fax .
- 2 Caricare il documento.
- 3 Premere **Risoluzione** quindi **▲** o **▼** per selezionare la risoluzione. Premere **OK**.

### Per modificare la risoluzione fax predefinita

- 1 Accertarsi che l'apparecchio si trovi in modalità Fax .
- 2 Premere **Menu, 2, 2, 2**.

```

22.Imp trasmis
 2.Risoluz Fax
▲ Standard
▼ Fine
Selez. ▲▼ e OK

```

- 3 Premere **▲** o **▼** per selezionare la risoluzione desiderata. Premere **OK**. L'elenco che segue mostra le impostazioni disponibili per la risoluzione dei fax. Più precisa è la risoluzione, più aumenta il tempo di trasmissione del fax.
  - **Standard**  
Questa impostazione è ideale per la maggior parte dei documenti.
  - **Fine**  
Ideale per la stampa di caratteri piccoli.
  - **S.Fine**  
Ideale per la stampa di caratteri piccoli o di grafica.
  - **Foto**  
Usare questa impostazione se il documento presenta varie gradazioni di grigio o un'immagine.

## Accesso duplice

L'apparecchio supporta l'accesso duplice che permette di comporre un numero e iniziare la scansione di un fax in memoria mentre si invia o riceve un fax.

Il display visualizza il numero della nuova operazione. Il numero di pagine che si possono scandire nella memoria varia in funzione del tipo di dati stampati sulle pagine.

### Nota

Se appare il messaggio  
Memoria esaurita mentre si esegue la scansione dei documenti, premere **Stop/Uscita** per annullare o **Inizio** inviare le pagine acquisite con la scansione.

## Trasmissione in tempo reale

Quando si invia un fax, l'apparecchio effettua la scansione dei documenti e li memorizza prima di inviarli. Quindi, non appena la linea telefonica è libera, l'apparecchio compone il numero e invia il fax.

In caso di memoria esaurita, l'apparecchio invia il documento in tempo reale (anche se la funzione TX tempo reale è impostata su No).

A volte può essere necessario inviare un documento importante immediatamente, senza attendere la trasmissione da memoria. È possibile impostare TX tempo reale su Si per tutti i documenti o Prossimo fax:Si solo per il fax successivo.

### Invio in tempo reale di tutti i fax

1 Accertarsi che l'apparecchio si trovi in modalità Fax .

2 Premere **Menu, 2, 2, 5**.

```
22.Imp trasmiss
 5.TX tempo reale
▲ No
▼ Si
Selez. ▲▼ e OK
```

3 Premere ▲ o ▼ per selezionare Si. Premere **OK**.

### Invio in tempo reale solo del fax successivo

1 Accertarsi che l'apparecchio si trovi in modalità Fax .

2 Premere **Menu, 2, 2, 5**.

```
22.Imp trasmiss
 5.TX tempo reale
▲ No
▼ Si
Selez. ▲▼ e OK
```

3 Premere ▲ o ▼ per selezionare Prossimo fax:Si. Premere **OK**.

### Nota

La funzione di ricomposizione automatica del numero non funziona quando è attiva la Trasmissione in tempo reale e si utilizza il piano dello scanner.

### Disposizione di non invio in tempo reale solo del fax successivo

1 Accertarsi che l'apparecchio si trovi in modalità Fax .

2 Premere **Menu, 2, 2, 5**.

```
22.Imp trasmiss
 5.TX tempo reale
▲ No
▼ Si
Selez. ▲▼ e OK
```

3 Premere ▲ o ▼ per selezionare Prossimo fax:No. Premere **OK**.

### Nota

La funzione di ricomposizione automatica del numero non funziona quando è attiva la Trasmissione in tempo reale e si utilizza il piano dello scanner.

## Modalità Overseas

Se inviare un fax all'estero risulta difficoltoso a causa di possibili interferenze, è consigliabile attivare la modalità overseas.

Si tratta di un'impostazione provvisoria attiva solo per il fax successivo.

- 1 Accertarsi che l'apparecchio si trovi in modalità Fax .

- 2 Caricare il documento.

- 3 Premere **Menu, 2, 2, 9**.

```
22.Imp trasmiss
 9.Modo overseas
▲ Si
▼ No
Selez. ▲▼ e OK
```

- 4 Premere ▲ o ▼ per selezionare Si o No. Premere **OK**.

## Fax differito

È possibile memorizzare un numero massimo di 50 fax da inviare entro ventiquattro ore.

- 1 Accertarsi che l'apparecchio si trovi in modalità Fax .

- 2 Caricare il documento.

- 3 Premere **Menu, 2, 2, 3**.

```
22.Imp trasmiss
 3.Differita

  Impost ora=00:00
Immet.e tasto OK
```

- 4 Digitare l'ora di invio del fax (nel formato 24 ore). Premere **OK**.  
(Ad esempio, inserire 19:45 per le 7:45 di sera.)

```
22.Imp trasmiss
 3.Differita

  Impost ora=19:45
Immet.e tasto OK
```

Il numero di pagine che si possono scandire nella memoria varia in funzione della quantità di dati stampati su ciascuna pagina.

## Trasmissione cumulativa differita

Prima di inviare i fax differiti, l'apparecchio ordina tutti i documenti in memoria in base alle destinazioni ed alle ore programmate per risparmiare il costo delle chiamate.

Tutti i fax differiti il cui invio è programmato per la stessa ora e per lo stesso numero di fax vengono inviati in un'unica trasmissione.

- 1 Accertarsi che l'apparecchio si trovi in modalità Fax .

- 2 Premere **Menu, 2, 2, 4**.

```
22.Imp trasmiss
 4.Unione TX
▲ Si
▼ No
Selez. ▲▼ e OK
```

- 3 Premere ▲ o ▼ per selezionare Si (o No). Premere **OK**.

- 4 Premere **Stop/Uscita**.



## Controllo e annullamento operazioni in coda

Verificare quali operazioni programmate sono ancora in attesa di esecuzione nella memoria dell'apparecchio. Se non ci sono operazioni programmate, il display visualizza Nessuna operaz.. È possibile annullare un'operazione fax memorizzata e in attesa.

- 1 Premere **Menu, 2, 6**.

```

26. Canc. operaz.
▲ #001 12:34 BROTHER
#002 15:00 BIC
▼ #003 17:30 ABCDEFG
Selez. ▲▼ e OK
    
```

Viene visualizzato il numero di operazioni in attesa di esecuzione.

- 2 Scegliere una delle opzioni che seguono:
  - Premere ▲ o ▼ per scorrere le operazioni in coda, premere **OK** per selezionare un'operazione e premere **1** per cancellarla.
  - Premere **2** per uscire senza cancellare.
- 3 Una volta completata la procedura, premere **Stop/Uscita**.

## Invio manuale di un fax

### Trasmissione manuale

La trasmissione manuale consente di ascoltare il segnale di linea libera, i segnali di composizione del numero e quelli di ricezione del fax durante l'invio.

- 1 Accertarsi che l'apparecchio si trovi in modalità Fax .
- 2 Caricare il documento.
- 3 Sollevare il ricevitore del telefono esterno e attendere il segnale di linea libera.
- 4 Comporre il numero di fax desiderato.
- 5 Quando l'apparecchio emette i segnali fax, premere **Inizio**.

## Messaggio di Memoria esaurita

Se appare il messaggio

*Memoria esaurita* durante la scansione della prima pagina di un fax, premere **Stop/Uscita** per annullare il fax.

Se appare il messaggio

*Memoria esaurita* nel corso della scansione di una pagina successiva, si può scegliere se premere **Inizio** per inviare le pagine di cui si è già effettuata la scansione oppure premere **Stop/Uscita** per annullare l'operazione.



### Nota

Se appare un messaggio di

*Memoria esaurita* mentre si esegue l'invio del fax e non si vogliono cancellare i fax memorizzati per liberare memoria, è possibile inviare il fax in tempo reale. (Consultare *Trasmissione in tempo reale* a pagina 36.)

## Modalità di ricezione

È necessario scegliere una modalità di ricezione in base ai dispositivi esterni e ai servizi telefonici disponibili sulla linea.

### Selezione della modalità Ricezione

Lo schema che segue permette di scegliere la modalità corretta.

Per informazioni più dettagliate sulle modalità di ricezione, consultare la pagina 40.

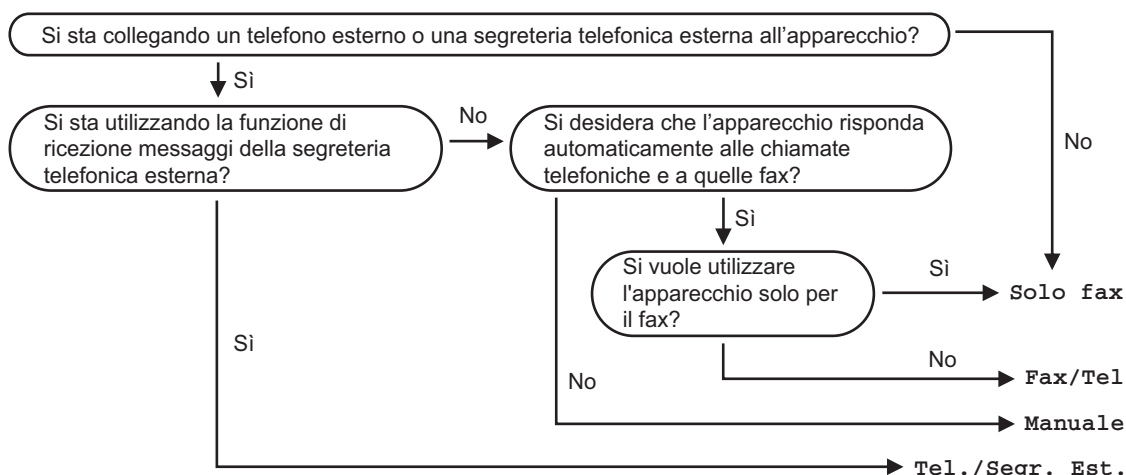

Per impostare una modalità di ricezione, procedere nel modo che segue.

- 1 Premere **Menu, 0, 1**.
- 2 Premere **▲** o **▼** per selezionare una modalità di ricezione. Premere **OK**.
- 3 Premere **Stop/Uscita**.

Il display visualizza la modalità di ricezione corrente.

```

01.Mod. ricezione
▲ Solo fax
Fax/Tel
▼ Tel./Segr. Est.
Selez. ▲▼ e OK
  
```

## Utilizzo delle modalità di ricezione

Con alcune modalità di ricezione, l'apparecchio risponde automaticamente (**Solo fax e Fax/Tel**). Per informazioni sulla modifica del numero di squilli prima di utilizzare queste modalità, consultare la pagina 41.

### Solo fax

---

La modalità Solo fax permette di rispondere automaticamente ad ogni chiamata come fax.

### Fax/Tel

---

La modalità Fax/Tel permette di gestire automaticamente le chiamate in arrivo riconoscendo se sono chiamate fax o vocali, procedendo nel modo che segue:

- I fax saranno ricevuti automaticamente.
- Le chiamate vocali attivano gli squilli F/T che indicano di prendere la chiamata. Lo squillo F/T è uno speciale doppio squillo emesso dall'apparecchio.

Consultare anche *Durata Squilli F/T* a pagina 41 e *Numero Squilli* a pagina 41.

### Manuale

---

La modalità manuale disattiva tutte le funzioni di risposta automatica.

Per ricevere un fax in modalità manuale, premere **Inizio** quando si ascoltano toni fax (suoni brevi ripetuti). È possibile utilizzare anche la funzione di Rilevamento fax per ricevere i fax sollevando il ricevitore sulla stessa linea dell'apparecchio.

(Consultare inoltre *Riconoscimento fax* a pagina 42.)

## TAD esterno

---

Il TAD esterno permette ad una segreteria esterna di gestire le chiamate in arrivo. Le chiamate in arrivo saranno considerate nel modo che segue:

- I fax saranno ricevuti automaticamente.
- Colui che chiama può registrare un messaggio sulla segreteria telefonica.

Per ulteriori informazioni, consultare *Collegamento di TAD esterno* a pagina 47.

# Impostazioni Modalità di ricezione

## Numero Squilli

L'impostazione Numero squilli definisce il numero di volte che l'apparecchio squilla prima di rispondere in modalità Solo fax e Fax/Tel.

Se si dispone di telefoni esterni o in derivazione sulla stessa linea dell'apparecchio, mantenere il numero di squilli impostato su 4. (Consultare *Utilizzo di telefoni in derivazione* a pagina 48 e *Riconoscimento fax* a pagina 42.)

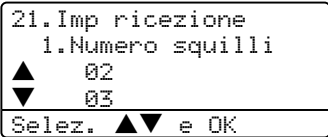
- 1 Accertarsi che l'apparecchio si trovi in modalità Fax .
- 2 Premere **Menu, 2, 1, 1**.  

- 3 Premere ▲ o ▼ per selezionare il numero di squilli prima dell'attivazione della segreteria telefonica. Premere **OK**.
- 4 Premere **Stop/Uscita**.

## Durata Squilli F/T

Quando l'apparecchio riceve una chiamata, emette il normale squillo telefonico. Il numero di squilli viene impostato nell'impostazione numero squilli.

Se si tratta di un fax, l'apparecchio lo riceve; tuttavia, se è una chiamata vocale, l'apparecchio emette lo speciale doppio squillo per il tempo impostato. Se l'apparecchio emette il doppio squillo F/T, c'è un interlocutore in linea.

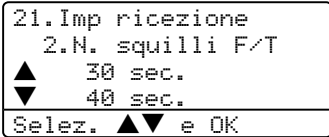
Poiché il doppio squillo F/T viene emesso dall'apparecchio, i telefoni esterni e in derivazione non squillano; tuttavia è possibile rispondere alla chiamata da ogni telefono. Per ulteriori informazioni, consultare *Utilizzo di Codici Remoti* a pagina 49.

- 1 Accertarsi che l'apparecchio si trovi in modalità Fax .
- 2 Premere **Menu, 2, 1, 2**.  

- 3 Premere ▲ o ▼ per selezionare la durata degli squilli emessi dall'apparecchio prima di rispondere ad una chiamata vocale (20, 30, 40 o 70 secondi). Premere **OK**.
- 4 Premere **Stop/Uscita**.

## Riconoscimento fax

Con la funzione Riconoscimento fax su **Si**, l'apparecchio riceve le chiamate fax automaticamente se si solleva il ricevitore sulla stessa linea dell'apparecchio.

Basta riagganciare il ricevitore quando sul display appare il messaggio **Ricezione** o quando si sentono i 'toni di ricezione fax' dal ricevitore del telefono in derivazione, collegato ad una presa telefonica diversa da quella dell'apparecchio, affinché l'apparecchio riceva automaticamente il messaggio fax.

Se questa funzione è impostata su **On**, ma l'apparecchio non si collega ad una chiamata fax quando si solleva il ricevitore di un telefono esterno o in derivazione, premere **\*51** sul telefono esterno o in derivazione. (Consultare *Utilizzo di telefoni in derivazione* a pagina 48.)



### Nota

- È necessario attivare l'impostazione di Codici remoti per utilizzare il Codice ricezione fax, **\*51**. Consultare *Utilizzo di Codici Remoti* a pagina 49.
- Se si utilizza un modem o si inviano fax da un computer, sulla stessa linea, e l'apparecchio li intercetta, impostare rilevamento fax su **No**.

## Impostazione della Densità di stampa

Si può regolare la densità di stampa, rendendo le pagine più chiare o più scure.

- 1 Accertarsi che l'apparecchio si trovi in modalità Fax .

- 2 Premere **Menu, 2, 1, 7**.

```
21.Imp ricezione
 7.Densità stampo
  -□□■□□+
Selez.◀▶ e OK
```

- 3 Premere **▶** per scurire la stampa. Oppure, premere **◀** per schiarire la stampa. Premere **OK**.
- 4 Premere **Stop/Uscita**.

- 1 Accertarsi che l'apparecchio si trovi in modalità Fax .

- 2 Premere **Menu, 2, 1, 3**.

```
21.Imp ricezione
 3.Riconos.fax
▲ Si
▼ No
Selez.▲▼ e OK
```

- 3 Premere **▲** o **▼** per selezionare **Si**, o **No**. Premere **OK**.
- 4 Premere **Stop/Uscita**.

## Funzioni supplementari di ricezione

### Stampa ridotta di un fax in arrivo

Se si sceglie **Si**, l'apparecchio riduce automaticamente un fax in arrivo in modo che si adatti al formato carta della pagina A4, Legal, Letter o Folio.

L'apparecchio calcola il rapporto di riduzione utilizzando la dimensione del fax e l'impostazione del formato carta (**Menu, 1, 3**).

- 1 Accertarsi che l'apparecchio si trovi in modalità Fax .

- 2 Premere **Menu, 2, 1, 5**.

```

21.Imp ricezione
 5.Auto riduzione
▲   Si
▼   No
Selez. ▲▼ e OK
  
```

- 3 Premere ▲ o ▼ per selezionare **Si** o **No**. Premere **OK**.
- 4 Premere **Stop/Uscita**.

### Stampa duplex per la modalità fax (solo per i modelli MFC-8860DN e MFC-8870DW)

Se si imposta Duplex su **No** per la ricezione di fax, l'apparecchio stamperà fronte-retro i fax ricevuti.

Per questa funzione, è possibile utilizzare formati A4, Letter, Legal o Folio.

- 1 Accertarsi che l'apparecchio si trovi in modalità Fax .

- 2 Premere **Menu, 2, 1, 0**.

```

21.Imp ricezione
 0.Duplex
▲   Si
▼   No
Selez. ▲▼ e OK
  
```

- 3 Premere ▲ o ▼ per scegliere **Si** o **No**. Premere **OK**.

- 4 Premere **Stop/Uscita**.



#### Nota

Quando si attiva la funzione Duplex, anche la funzione di riduzione automatica è attiva.

## Invio Stampa ricezione fax

È possibile impostare l'apparecchio per stampare la data e l'ora di ricevimento nella parte centrale superiore di ogni pagina fax ricevuta.

1 Accertarsi che l'apparecchio si trovi in modalità Fax .

2 Premere **Menu, 2, 1, 9.**

```

21.Imp ricezione
 9.Dati ric.fax
▲ Attiva
▼ Disattiva
Selez. ▲▼ e OK

```

3 Premere ▲ o ▼ per scegliere Attiva o Disattiva. Premere **OK.**

4 Premere **Stop/Uscita.**

### Nota

- L'ora e la data di ricezione non appare quando si utilizza Internet Fax\*. (\*Solo MFC-8860DN e MFC-8870DW).
- Accertarsi di aver impostato la data e l'ora corrette nell'apparecchio.

## Ricezione fax in memoria

Quando si svuota il vassoio carta durante la ricezione di un fax, lo schermo visualizza *Mancanza carta*, è necessario quindi aggiungere carta nel vassoio. (Consultare *Carta utilizzabile e altri supporti* a pagina 15.) Se non è possibile inserire carta nel vassoio, si procede nel modo che segue:

### Se Mem ricezione è Si:

L'apparecchio continua la ricezione dei fax e memorizza le pagine residue sempre che la memoria sia sufficiente. Anche i fax successivi in arrivo saranno memorizzati fino ad esaurimento della memoria. Quando la memoria è piena, l'apparecchio non risponde automaticamente alle chiamate in arrivo. Per stampare tutti i fax, caricare carta nel vassoio.

### Se Mem ricezione è No:

L'apparecchio continua la ricezione dei fax e memorizza le pagine residue sempre che la memoria sia sufficiente. L'apparecchio non risponde automaticamente alle chiamate in arrivo fino a quando non si inserisce carta nel vassoio. Per stampare l'ultimo fax ricevuto, caricare carta nel vassoio.

1 Accertarsi che l'apparecchio si trovi in modalità Fax .

2 Premere **Menu, 2, 1, 6.**

3 Utilizzare ▲ o ▼ per selezionare Si o No. Premere **OK.**

4 Premere **Stop/Uscita.**

## Stampa di un fax dalla memoria

---

Se si utilizza la funzione di Memorizzazione fax (**Menu, 2, 5, 1**), è possibile ancora stampare un fax dalla memoria con l'apparecchio. Consultare *Memorizzazione fax* a pagina 60.

- 1 Premere **Menu, 2, 5, 3**.

25.Opz fax remoto 3.Stampa documen
Premere Inizio

- 2 Premere **Inizio**.



## Servizi telefonici

### Impostazione del tipo di linea telefonica.

Se si collega l'apparecchio ad una linea che utilizza PBX o ISDN per la ricezione e l'invio di fax, è necessario modificare il tipo di linea telefonica completando le seguenti fasi.

- 1 Premere **Menu, 0, 6**.

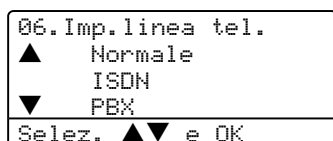

- 2 Premere ▲ o ▼ per selezionare **PBX**, **ISDN** (oppure **Normale**). Premere **OK**.
- 3 Premere **Stop/Uscita**.

### PBX e TRASFERIMENTO

L'apparecchio è inizialmente impostato su **Normale**, che permette all'apparecchio di collegarsi alla linea PSTN (Rete linee telefoniche pubbliche) standard. Tuttavia, molti uffici utilizzano un centralino telefonico o un centralino privato per telefoni in derivazione (PBX). L'apparecchio può essere collegato alla maggior parte dei PBX in commercio. La funzione di richiamo dell'apparecchio supporta solo la ricomposizione del numero dopo un intervallo predefinito (TBR). La funzione TBR è attiva con la maggior parte dei sistemi PBX permettendo di accedere ad una linea esterna o di trasferire una chiamata ad un altro interno. Questa funzione è attiva quando si preme il tasto **Tel/R**.



#### Nota

È possibile programmare la pressione del tasto **Tel/R** nei numeri memorizzati per la funzione di chiamata numeri diretti o di chiamata veloce. Quando si programma la chiamata di un numero diretto o di chiamata veloce (**Menu, 2, 3, 1** o **2, 3, 2**) premere prima **Tel/R** (il display visualizza "I"), quindi inserire il numero. In questo modo non sarà necessario premere **Tel/R** ogni volta, prima di usare i numeri diretti o la chiamata veloce. (Memorizzazione numeri di chiamata diretta a pagina 49 o Memorizzazione di numeri di chiamata veloce a pagina 50). Tuttavia, se il PBX non è stato selezionato nell'impostazione del tipo di linea telefonica, non si potrà usare un numero diretto o la chiamata veloce a partire dal tasto **Tel/R** in cui il numero è stato programmato.

## Collegamento di TAD esterno

È possibile collegare una segreteria telefonica esterna (TAD) sulla stessa linea dell'apparecchio. Quando la segreteria telefonica esterna risponde ad una chiamata, l'apparecchio "rileva" i toni fax CNG di trasmissione dell'apparecchio di invio. Se riceve segnali fax, l'apparecchio rileva la chiamata e riceve il fax. Se non riceve i segnali, permette alla segreteria telefonica di registrare un messaggio vocale visualizzando sul display **Telefono**.

La segreteria telefonica esterna deve rispondere entro quattro squilli (si consiglia di impostarla su due squilli). Questo perché l'apparecchio non può ricevere segnali di chiamata CNG fino a quando la segreteria telefonica non risponde alla chiamata. L'apparecchio di invio trasmette segnali di chiamata CNG solo per un tempo massimo di otto-dieci secondi. Non raccomandiamo l'utilizzo della funzione toll saver con la segreteria telefonica esterna se per attivarla si superano i quattro squilli.



### Nota

In caso di problemi con la ricezione dei fax, ridurre il numero di squilli sulla segreteria telefonica esterna.

## Collegamenti

Il dispositivo TAD esterno deve essere collegato come mostrato in precedenza.

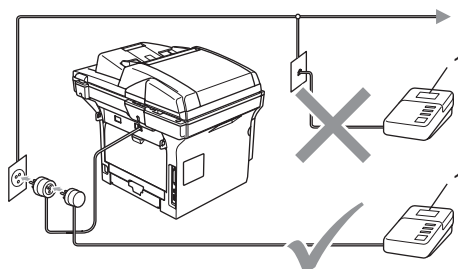

### 1 TAD

- 1 Impostare il TAD esterno su uno o due squilli. (L'impostazione della durata degli squilli dell'apparecchio non ha rilevanza in questo caso.)
- 2 Registrare il messaggio in uscita sul dispositivo TAD esterno.
- 3 Impostare la segreteria telefonica esterna in modo che risponda alle chiamate.
- 4 Impostare la Modalità ricezione su **Tel./Segr. Est..** (Consultare *Selezione della modalità Ricezione* a pagina 39.)

## Registrazione di un messaggio in uscita

- 1 Registrare 5 secondi di silenzio all'inizio del messaggio. Questo permette all'apparecchio di rilevare toni fax.
- 2 Limitare la durata del messaggio a 20 secondi.
- 3 Terminare il messaggio di 20 secondi ricordando il Codice di ricezione fax per l'invio manuale dei fax. Ad esempio: "Dopo il segnale acustico, lasciate un messaggio o inviate un fax premendo **✕51** e Avvia."



### Nota

- È necessario attivare l'impostazione di Codici remoti per utilizzare il Codice ricezione fax, **✕51**. Consultare *Utilizzo di Codici Remoti* a pagina 49.
- Si consiglia di iniziare la registrazione del messaggio dopo 5 secondi di silenzio poiché l'apparecchio non è in grado di rilevare i toni fax se sovrapposti alla voce. L'utente può provare ad omettere la pausa, ma nel caso in cui l'apparecchio presenti problemi di ricezione si deve registrare nuovamente il messaggio in uscita includendo la pausa.

## Collegamenti multilinea (PBX)

Sugeriamo di chiedere alla società di installazione del PBX di collegare l'apparecchio. Se si dispone di un sistema multilinea, chiedere al tecnico responsabile di collegare l'apparecchio all'ultima linea dell'impianto. Questo per evitare che l'apparecchio venga attivato ad ogni chiamata entrante. Se tutte le chiamate entranti vengono gestite dal centralino, impostare la Modalità ricezione su *Manuale*.

Non possiamo garantire che l'apparecchio funzioni adeguatamente in ogni circostanza se connesso ad un PBX. Qualsiasi problema di invio o ricezione dei fax deve essere riferito innanzitutto alla società che gestisce il PBX.

## Telefoni esterni e in derivazione

È necessario attivare l'impostazione Codici remoti per utilizzare il Codice ricezione fax **✕51** e il Codice di ricezione telefonica **#51**. Consultare *Utilizzo di Codici Remoti* a pagina 49.

## Utilizzo di telefoni in derivazione

Se si risponde ad una chiamata fax da un telefono in derivazione, o da un telefono esterno collegato correttamente all'apparecchio nella corrispondente presa sull'apparecchio, si può fare in modo che l'apparecchio prenda la chiamata utilizzando il Codice di Ricezione fax. Digitando il codice di ricezione fax **✕51**, l'apparecchio inizia a ricevere il fax. (Consultare *Riconoscimento fax* a pagina 42).

### Se si risponde ad una chiamata ma nessuno è in linea:

Si potrà presumere che si sta ricevendo manualmente un fax.

- 1 Premere **✕51** e attendere il tono di ricezione fax o fino a quando il display dell'apparecchio visualizza Ricezione, quindi riapparecchiare.



### Nota

È possibile utilizzare anche la funzione Riconoscimento fax per fare in modo che l'apparecchio prenda automaticamente la chiamata. (Consultare *Riconoscimento fax* a pagina 42).

## Solo per la modalità Fax/Tel

Quando si trova in modalità Fax/Tel, l'apparecchio utilizza la funzione N. Squilli F/T (doppio squillo) per avvertire l'utente che è in arrivo una chiamata vocale.

Solleverare il ricevitore del telefono esterno, quindi premere **Tel/R** per iniziare la conversazione.

Da un telefono in derivazione, si dovrà sollevare il ricevitore mentre è attiva la funzione numero squilli F/T, quindi premere **#51** tra i doppi squilli. Se non c'è nessuno in linea o se si tratta di una chiamata fax, rimandare la chiamata all'apparecchio premendo **\*51**.

## Connessione ad una linea telefonica esterna o in derivazione

È possibile collegare un telefono separato direttamente all'apparecchio nel modo indicato nello schema riportato in basso.

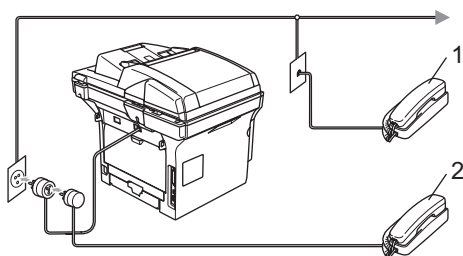

**1 Telefono in derivazione**

**2 Telefono esterno**

Quando si utilizza un telefono esterno, il display visualizza **Telefono**.

## Utilizzo di un telefono senza fili esterno

Se si utilizza un telefono senza fili collegato al cavo della linea telefonica (vedere pagina 49) e ci si sposta con il telefono senza fili, è consigliabile invece ricevere le chiamate mentre è attiva la funzione Numero squilli.

Se si lascia che risponda prima l'apparecchio, si dovrà poi andare all'apparecchio e premere **Tel/R** per trasferire la chiamata al telefono senza fili.

## Utilizzo di Codici Remoti

### Codice ricezione fax

Se si risponde ad una chiamata fax da un telefono esterno o in derivazione, è possibile far rispondere all'apparecchio digitando il codice di ricezione fax **\*51**. Attendere i trilli acuti, poi riagganciare il ricevitore. Consultare *Riconoscimento fax* a pagina 42.

### Codice ricezione telefonica

Se si riceve una chiamata vocale e l'apparecchio si trova in modalità F/T, l'apparecchio emette il doppio squillo F/T dopo il numero di squilli iniziali. Se si riceve la chiamata da un telefono in derivazione, è possibile disattivare gli squilli F/T premendo **#51** (accertarsi di premere *tra* gli squilli).

## Attivazione codici remoti

È necessario attivare l'impostazione di Codici remoti per utilizzare il Codice ricezione fax e il Codice di ricezione telefonica.

- 1 Accertarsi di essere in modalità Fax



- 2 Premere **Menu 2, 1, 4.**

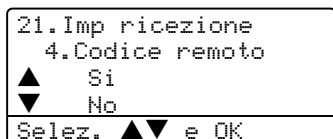

- 3 Premere ▲ o ▼ per selezionare **Si**.
- 4 Premere **OK**, se non si vuole modificare il Codice di ricezione fax.
- 5 Premere **OK**, se non si vuole modificare il Codice di ricezione telefonica.
- 6 Premere **Stop/Uscita**.

## Modifica dei codici remoti

Il codice ricezione fax predefinito è \*51. Il codice di ricezione telefonica predefinito è #51. Se si è sempre disconnessi quando si accede alla segreteria telefonica, provare a modificare i codici remoti a tre cifre, per esempio ### e 555.

- 1 Accertarsi che l'apparecchio si trovi in modalità Fax .

- 2 Premere **Menu 2, 1, 4.**

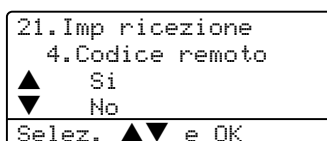

- 3 Premere ▲ o ▼ per selezionare **Si** o **No**. Premere **OK**.
- 4 Se è stato selezionato **Si** in 3, inserire il nuovo codice ricezione fax. Premere **OK**.
- 5 Inserire il nuovo codice di ricezione telefonica. Premere **OK**.
- 6 Premere **Stop/Uscita**.

## Come comporre i numeri

### Composizione manuale

Utilizzare la tastiera per inserire tutte le cifre del numero telefonico.

### Composizione di numeri diretti

Premere il tasto di numero diretto che memorizza il numero che si desidera chiamare.

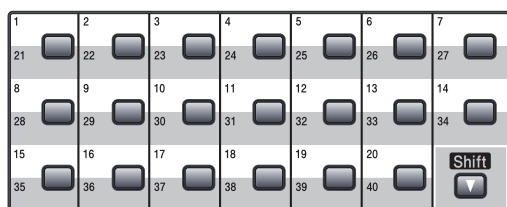

Per comporre i numeri diretti da 21 a 40, tenere premuto il tasto **Shift** mentre si preme il tasto del numero diretto.

### Composizione-veloce

Tenere premuto **Shift** mentre si preme **Ricerca/Chiam.Veloce**, quindi inserire il numero di chiamata veloce di tre cifre.

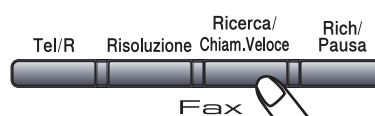
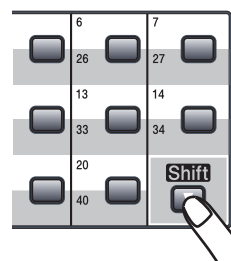

Numero di tre cifre



#### Nota

Se il display visualizza *Non utilizzato* quando si inserisce un numero di chiamata diretta o veloce, nessun numero è stato memorizzato in quella posizione.

## Ricerca

È possibile cercare in ordine alfabetico i nomi associati ai numeri a chiamata veloce e diretti memorizzati nell'apparecchio.

- 1 Premere **Ricerca/Chiam.Veloce**.
- 2 Premere sulla tastiera il tasto corrispondente alla prima lettera del nome.  
(Utilizzare la tabella a *Digitazione testo* a pagina 149 per l'inserimento delle lettere.)  
Premere **OK**.
- 3 Premere ▲ o ▼ per scorrere la lista fino a trovare il nome che si cerca.  
Premere **OK**.



### Nota

È possibile premere **Risoluzione** per modificare la risoluzione visualizzata.

- 4 Premere **Inizio**.

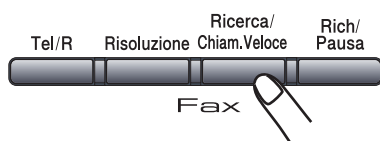

## Ricerca LDAP (Lightweight Directory Access Protocol) (solo per i modelli MFC-8860DN e MFC-8870DW)

Se l'apparecchio è connesso al server LDAP, è possibile cercare informazioni come numeri di fax e indirizzi di posta elettronica dal server. (Per i particolari sulla procedura di impostazione dell'LDAP, consultare *la Guida dell'utente in rete su CD-ROM*.)

## Ricomposizione numero fax

Se l'apparecchio rileva il segnale di linea occupata durante l'invio automatico di un fax, l'apparecchio ricompile automaticamente il numero per un massimo di 3 volte a intervalli di 5 minuti.

Se si invia un fax manualmente e la linea è occupata, premere **Rich/Pausa**, attendere la risposta dell'altro apparecchio, quindi premere **Inizio** per riprovare. Se si vuole richiamare l'ultimo numero composto, per risparmiare tempo premere **Rich/Pausa** e **Inizio**.

**Rich/Pausa** funziona solo se si è composto il numero dal pannello dei comandi.

## Memorizzazione di numeri

È possibile impostare l'apparecchio per eseguire i seguenti tipi di composizione facilitata: Numeri diretti, Chiamata veloce e Gruppi per la trasmissione circolare di fax. È possibile specificare la risoluzione predefinita per ciascun numero diretto o di chiamata veloce. Quando si compone un numero usando le funzioni di composizione rapida, viene visualizzato il nome corrispondente (se memorizzato) o il numero. È possibile anche memorizzare un profilo di scansione insieme al numero fax o all'indirizzo di posta elettronica.

In caso di interruzione della corrente elettrica, i numeri a composizione rapida permangono nella memoria dell'apparecchio.

Un profilo di scansione rappresenta l'insieme delle impostazioni di risoluzione e di altro tipo scelte quando si memorizza un numero. Per esempio, verrà chiesto di selezionare Standard, Fine, S. Fine o Foto se è stata selezionata l'opzione Fax/Tel. In alternativa, verrà chiesto di selezionare B/N 200 dpi, B/N 200x100 dpi, Colore 150 dpi, Colore 300 dpi o Colore 600 dpi se è stata selezionata l'opzione E-Mail.

## Memorizzazione di una pausa

Premere **Rich/Pausa** per inserire una pausa di 3,5 secondi tra i numeri. È possibile premere **Rich/Pausa** il numero desiderato di volte, fino ad ottenere la pausa della lunghezza desiderata.

## Memorizzazione di numeri diretti

L'apparecchio ha 20 tasti per i numeri diretti che permettono di memorizzare 40 numeri di fax o di telefono e indirizzi di posta elettronica per la chiamata automatica. Per accedere ai numeri da 21 a 40, tenere premuto il tasto **Shift** mentre si preme il tasto del numero diretto.

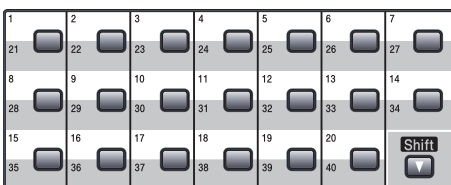

### MFC-8460N:

- 1 Premere **Menu, 2, 3, 1**.

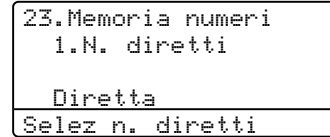

- 2 Premere il tasto su cui si vuole memorizzare il numero diretto.
- 3 Inserire il numero di telefono o di fax (massimo 20 caratteri). Premere **OK**.
- 4 Scegliere una delle opzioni che seguono:
  - Inserire il nome utilizzando la tastiera (fino a 15 caratteri). Utilizzare la tabella *Digitazione testo* di supporto per l'inserimento delle lettere, a pagina 149. Premere **OK**.
  - Premere **OK** per memorizzare il numero senza associare un nome.
- 5 Scegliere una delle opzioni che seguono:
  - Se si desidera modificare la risoluzione fax, premere **▲** o **▼** per selezionare **Std**, **Fine**, **S. Fine** o **Foto**. Premere **OK**.
  - Premere **OK** se non si vuole modificare la risoluzione.
- 6 Scegliere una delle opzioni che seguono:
  - Per memorizzare un altro numero diretto, passare a ②.
  - Per ultimare l'operazione di memorizzazione dei numeri diretti, premere **Stop/Uscita**.



## Solo MFC-8860DN e MFC-8870DW:

- 1 Premere **Menu**, **2**, **3**, **1**.

```

23.Memoria numeri
  1.N. diretti

Diretta
Selez n. diretti
    
```

- 2 Premere il tasto su cui si vuole memorizzare il numero diretto.
- 3 Premere **▲** o **▼** per selezionare *F/T*, *Indiriz.e-Mail* o *Indirizzo IFAX*. Premere **OK**.
- 4 Scegliere una delle opzioni che seguono:
- Inserire il numero (fino a 20 caratteri) se è stato selezionato *F/T*. Premere **OK**.
  - Inserire l'indirizzo di posta elettronica (fino a 60 caratteri) se è stato selezionato *Indiriz.e-Mail* o *Indirizzo IFAX*. Utilizzare la tabella *Digitazione testo* di supporto per l'inserimento delle lettere, a pagina 149. Premere **OK**.



### Nota

Se è stato selezionato *Indiriz.e-Mail* ed è stato salvato l'indirizzo e-mail, è possibile utilizzare l'indirizzo e-mail solo quando si è in modalità scansione. Se è stato selezionato *IFAX* ed è stato salvato l'indirizzo e-mail, è possibile utilizzare l'indirizzo e-mail solo quando si è in modalità fax.

- 5 Scegliere una delle opzioni che seguono:
- Inserire il nome utilizzando la tastiera (fino a 15 caratteri). Premere **OK**.
  - Premere **OK** per memorizzare il numero o l'indirizzo di posta elettronica senza associare un nome.

- 6 Scegliere una delle opzioni che seguono:
- Se è stata selezionata *F/T* in 3, premere **▲** o **▼** per selezionare *Std*, *Fine*, *S.Fine* o *Foto*. Premere **OK**, quindi passare al punto 8.
  - Se è stato selezionato *Indiriz.e-Mail* in 3, premere **▲** o **▼** per selezionare *B/N200dpi*, *B/N 200X100*, *Col.150dpi*, *Col.300dpi* o *Col.600dpi*. Premere **OK**, quindi passare al punto 7.
  - Se è stato selezionato *Indirizzo IFAX* in 3, premere **▲** o **▼** per selezionare *Std*, *Fine* o *Foto*. Premere **OK**, quindi passare al punto 8.
  - Premere **OK** se non si desidera modificare la risoluzione predefinita. Passare al punto 8.

- 7 Scegliere una delle opzioni che seguono: Se si è selezionato *Bianco e Nero* in 6, selezionare il formato del file (*TIFF* o *PDF*) da utilizzare per l'invio al PC. Se si seleziona *Colore* in 6, selezionare il formato del file (*PDF* o *JPEG*) da utilizzare per l'invio al PC.

- 8 Scegliere una delle opzioni che seguono:
- Per memorizzare un altro numero diretto, passare a 2.
  - Per ultimare l'operazione di memorizzazione dei numeri diretti, premere **Stop/Uscita**.



### Nota

- Quando si esegue la trasmissione circolare ed è stato salvato il profilo di scansione insieme al numero o all'indirizzo di posta elettronica, il profilo di scansione del numero diretto, di chiamata veloce e di gruppo che si sceglie per prima viene applicato alla trasmissione circolare.
- Quando si crea un gruppo o si esegue la trasmissione circolare utilizzando *Scansione ad E-mail* sono disponibili esclusivamente *B/N200x100* e *B/N200dpi*. Il formato del file può essere *TIFF* o *PDF*.

## Memorizzazione numeri di Chiamata veloce

È possibile memorizzare i numeri che si usano più frequentemente come numeri di chiamata veloce. L'apparecchio è in grado di memorizzare 300 numeri di Chiamata veloce.

### MFC-8460N:

- 1 Premere **Menu, 2, 3, 2.**

```
23.Memoria numeri
 2.N. veloci

N. veloci? #
Immet.e tasto OK
```

- 2 Usare la tastiera per digitare le tre cifre corrispondenti al numero veloce (001–300). Premere **OK**.
- 3 Inserire il numero di telefono o di fax (massimo 20 caratteri). Premere **OK**.
- 4 Scegliere una delle opzioni che seguono:
  - Inserire il nome utilizzando la tastiera (fino a 15 caratteri). Utilizzare la tabella *Digitazione testo* di supporto per l'inserimento delle lettere, a pagina 149. Premere **OK**.
  - Premere **OK** per memorizzare il numero o l'indirizzo senza associare un nome.
- 5 Scegliere una delle opzioni che seguono:
  - Per memorizzare la risoluzione fax, premere **▲** o **▼** per selezionare *Std*, *Fine*, *S.Fine* o *Foto*. Premere **OK**.
  - Premere **OK** se non si desidera modificare la risoluzione predefinita.
- 6 Scegliere una delle opzioni che seguono:
  - Per memorizzare un altro numero di chiamata veloce, passare a ②.
  - Per ultimare la memorizzazione dei numeri di chiamata veloce, premere **Stop/Uscita**.

### Solo MFC-8860DN e MFC-8870DW:

- 1 Premere **Menu, 2, 3, 2.**

```
23.Memoria numeri
 2.N. veloci

N. veloci? #
Immet.e tasto OK
```

- 2 Usare la tastiera per digitare le tre cifre corrispondenti al numero veloce (001–300). Premere **OK**.
- 3 Premere **▲** o **▼** per selezionare *F/T*, *Indiriz.e-Mail* o *Indirizzo IFAX*. Premere **OK**.
- 4 Scegliere una delle opzioni che seguono:
  - Inserire il numero (fino a 20 caratteri) quando si seleziona *F/T*.
  - Inserire l'indirizzo di posta elettronica (fino a 60 caratteri) quando si seleziona *Indiriz.e-Mail* o *Indirizzo IFAX*. Utilizzare la tabella *Digitazione testo* di supporto per l'inserimento delle lettere, a pagina 149. Premere **OK**.



#### Nota

Se è stato selezionato *Indiriz.e-Mail* ed è stato salvato l'indirizzo e-mail, è possibile utilizzare l'indirizzo e-mail solo quando si è in modalità scansione. Se è stato selezionato *IFAX* ed è stato salvato l'indirizzo e-mail, è possibile utilizzare l'indirizzo e-mail solo quando si è in modalità fax.

- 5 Scegliere una delle opzioni che seguono:
  - Inserire il nome utilizzando la tastiera (fino a 15 caratteri). Premere **OK**.
  - Premere **OK** per memorizzare il numero o l'indirizzo di posta elettronica senza associare un nome.

- 6 Scegliere una delle opzioni che seguono:
- Se è stata selezionata F/T in ③, premere ▲ o ▼ per selezionare Std, Fine, S. Fine o Foto. Premere **OK**, quindi passare al punto ⑧.
  - Se è stato selezionato Indiriz.e-Mail in ③, premere ▲ o ▼ per selezionare B/N 200X100, B/N200dpi, Col.150dpi, Col.300dpi o Col.600dpi. Premere **OK**, quindi passare al punto ⑦.
  - Se è stato selezionato Indirizzo IFAX in ③, premere ▲ o ▼ per selezionare Std, Fine o Foto. Premere **OK**, quindi passare al punto ⑧.
  - Premere **OK** per memorizzare il numero senza un nome.

- 7 Se si è selezionato Bianco e Nero in ⑥, selezionare il formato del file (TIFF o PDF) da utilizzare per l'invio al PC. Se si è selezionato Colori in ⑥, selezionare il formato del file (PDF o JPEG) da utilizzare per l'invio al PC.

- 8 Scegliere una delle opzioni che seguono:
- Per memorizzare un altro numero di chiamata veloce, passare a ②.
  - Per ultimare la memorizzazione dei numeri di chiamata veloce, premere **Stop/Uscita**.



### Nota

- Quando si esegue la trasmissione circolare ed è stato salvato il profilo di scansione insieme al numero o all'indirizzo di posta elettronica, il profilo di scansione del numero diretto, di chiamata veloce e di gruppo che si sceglie per prima viene applicato alla trasmissione circolare.
- Quando si crea un gruppo o si esegue la trasmissione circolare utilizzando Scansione ad E-mail sono disponibili esclusivamente B/N200x100 e B/N200dpi. Il formato del file può essere TIFF o PDF.

## Modifica dei numeri diretti e dei numeri di Chiamata veloce

Se si cerca di memorizzare un numero diretto o di chiamata veloce su un numero esistente, il display visualizza il nome o il numero già memorizzato nello stesso posto.

- 1 Procedere nel modo che segue:
- Per modificare il numero memorizzato, premere 1.
  - Premere 2 per uscire dalla procedura senza apportare modifiche.

```

23.Memoria numeri
#005:MIKE
▲ 1.Cambia
▼ 2.Uscita
Selez. ▲▼ e OK
    
```

(MFC-8460N) Andare a ③.  
(MFC-8860DN e MFC-8870DW)  
Andare a ②.

- 2 (Solo MFC-8860DN e MFC-8870DW)  
Premere ▲ o ▼ per selezionare F/T, Indiriz.e-Mail o Indirizzo IFAX.  
Premere **OK**.

- 3 Premere ◀ o ▶ per posizionare il cursore sotto il carattere che si desidera modificare, quindi premere **Cancella/Indietro** per cancellarlo. Ripetere la procedura per ogni carattere che si vuole cancellare.

- 4 Digitare il nuovo numero o il nuovo carattere. Premere **OK**.

- 5 Seguire le istruzioni per la Memorizzazione di numeri diretti e Memorizzazione numeri di Chiamata veloce. (*Memorizzazione di numeri diretti a pagina 53 e Memorizzazione numeri di Chiamata veloce a pagina 55.*)

## Impostazione dei gruppi per la Trasmissione circolare

Se capita spesso di inviare lo stesso messaggio fax a molti numeri fax, è possibile impostare un gruppo.

I gruppi sono memorizzati su un tasto di numero diretto o di chiamata veloce. Ogni gruppo utilizza fino ad un tasto di numero diretto o di chiamata veloce. È possibile inviare il messaggio fax a tutti i numeri memorizzati nel gruppo premendo solo il tasto del numero diretto o inserendo un numero di chiamata veloce e premendo successivamente **Inizio**.

Prima di aggiungere i numeri in un gruppo, è necessario memorizzarli come numeri diretti o di chiamata veloce. È possibile creare un massimo di 20 piccoli Gruppi o assegnare un massimo di 339 numeri ad un unico gruppo.

- 1 Premere **Menu, 2, 3, 3**.

```
23.Memoria numeri
 3.Impos gruppi

Sel. Gruppo:
premere selezione....
```

- 2 Scegliere una posizione vuota dove memorizzare il gruppo, seguendo una delle procedure che seguono:
  - Premere un tasto di un numero diretto.
  - Tenere premuto **Shift** mentre si preme **Ricerca/Chiam.Veloce**, quindi inserire la posizione di chiamata veloce. Premere **OK**.
- 3 Digitare il numero del Gruppo con la tastiera (da 1 a 20). Premere **OK**. (MFC-8460N) Andare a 5. (MFC-8860DN e MFC-8870DW) Passare a 4.
- 4 (Solo modelli MFC-8860DN e MFC-8870DW) Premere ▲ o ▼ per selezionare Fax/IFAX o Indiriz.e-Mail. Premere **OK**.

- 5 Per aggiungere numeri diretti o di chiamata veloce, seguire le istruzioni che seguono:
  - Per i numeri diretti, premere i tasti dei numeri diretti uno dopo l'altro.
  - Per i numeri di chiamata veloce, tenere premuto **Shift** mentre si preme **Ricerca/Chiam.Veloce**, quindi inserire la posizione di chiamata veloce.

Il display visualizza i numeri diretti prescelti con un ✖ e i numeri di chiamata veloce con # (per esempio ✖006, #009).

- 6 Premere **OK** se non si vogliono aggiungere altri numeri.
- 7 Procedere nel modo che segue:
  - Inserire il nome utilizzando la tastiera (fino a 15 caratteri). Utilizzare la tabella sulla "Digitazione testo" a pagina 149 per l'inserimento delle lettere. Premere **OK**.
  - Premere **OK** per memorizzare il gruppo senza un nome.
- 8 Scegliere una delle opzioni che seguono: (MFC-8460N)
  - Per memorizzare la risoluzione fax, premere ▲ o ▼ per selezionare Std, Fine, S.Fine o Foto. Premere **OK**.
  - Premere **OK** se non si vuole modificare la risoluzione predefinita. (MFC-8860DN e MFC-8870DW)
    - Se è stato selezionato Fax/IFAX in 4, premere ▲ o ▼ per selezionare Std, Fine, S.Fine o Foto. Premere **OK** e passare a 10.
    - Se è stato selezionato Indiriz.e-Mail in 4, premere ▲ o ▼ per selezionare B/N 200X100 o B/N200dpi. Premere **OK**, quindi passare a 9.
    - Premere **OK** se non si vuole modificare la risoluzione predefinita. Passare al punto 10.



### Nota

- Se è stato selezionato **Fax/IFAX** in ④ e sono stati aggiunti i numeri diretti o di chiamata veloce memorizzati come 'IFAX', non è possibile selezionare **S.Fine**.
- Quando si crea un gruppo o si esegue la trasmissione circolare utilizzando **Scansione ad E-mail** sono disponibili esclusivamente **B/N200x100** e **B/N200dpi**. Il formato del file può essere **TIFF** o **PDF**.

- 9 Selezionare il formato del file (TIFF o PDF) che sarà utilizzato per l'invio al computer.
- 10 Procedere nel modo che segue:
  - Per memorizzare un altro gruppo per la trasmissione circolare, passare a ②.
  - Per completare la procedura di memorizzazione di gruppi per la trasmissione circolare, premere **Stop/Uscita**.

## Combinazione numeri a composizione veloce

È possibile combinare più di un numero a composizione veloce. Questa funzione può essere utile se si deve comporre un codice di accesso per un'azienda telefonica ad una tariffa più bassa.

Per esempio, se è stato memorizzato '555' nella posizione di chiamata veloce #003 e '7000' nella posizione di chiamata veloce #002, è possibile digitare entrambi '555-7000' premendo i seguenti tasti:

Tenere premuto **Shift** mentre si preme **Ricerca/Chiam.Veloce, 003**, tenere premuto **Shift** mentre si preme **Ricerca/Chiam.Veloce, 002** e **Inizio**.

I numeri possono essere aggiunti manualmente digitandoli sulla tastiera.

Tenere premuto **Shift** mentre si preme **Ricerca/Chiam.Veloce, 003, 7001** (sulla tastiera) e **Inizio**.

In questo modo si compone '555-7001'. È possibile anche aggiungere una pausa premendo il tasto **Rich/Pausa**.

## Toni o Impulsi

Se si ha una linea ad impulsi, ma per usufruire di determinati servizi telefonici - ad esempio i servizi telefonici bancari - occorre inviare segnali a toni, seguire le istruzioni riportate sotto. Se si ha già la composizione a toni, non c'è bisogno di utilizzare questa funzione per inviare segnali a toni.

- 1 Sollevare il ricevitore del telefono esterno.
- 2 Premere # sul pannello dei comandi dell'apparecchio. A questo punto, premendo qualsiasi tasto si inviano segnali a toni. Quando si riaggancia, l'apparecchio telefax ritorna automaticamente al modo di selezione ad impulsi.

Le opzioni per le trasmissioni fax remote permettono di ricevere i fax mentre si è lontani dall'apparecchio.

È possibile utilizzare solo una opzione fax alla volta.

## Inoltro fax

La funzione di inoltro fax permette di inoltrare automaticamente i fax ricevuti ad un altro apparecchio. Se si seleziona Stampa di backup attiva, l'apparecchio stampa anche il fax.

- 1 Premere **Menu**, **2**, **5**, **1**.

```
25.Opz fax remoto
 1.Inoltra/Mem
▲ No
▼ Inoltro fax
Selez. ▲▼ e OK
```

- 2 Premere ▲ o ▼ per selezionare Inoltro fax. Premere **OK**. Il display visualizza il messaggio che chiede di comporre il numero di fax dell'apparecchio a cui si vogliono inoltrare i messaggi fax.

- 3 Inserire il numero di inoltro fax utilizzando la tastiera (fino a 20 cifre), il tasto del numero diretto o **Ricerca/Chiam.Veloce** e il numero a tre cifre corrispondente alla posizione.



### Nota

- Se si memorizza un gruppo su un tasto di numero diretto o su una posizione di chiamata veloce, i fax saranno inoltrati a più numeri fax.
- (solo per i modelli MFC-8860DN e MFC-8870DW) È possibile anche inserire un indirizzo di posta elettronica se l'apparecchio è stato configurato per la funzione di Internet Fax. (Per i particolari su Internet Fax, consultare *la Guida dell'utente in rete su CD-ROM*. Per le informazioni sull'Inoltro fax ad E-mail, consultare il Brother Solutions Center all'indirizzo <http://solutions.brother.com>)

- 4 Premere **OK**.

- 5 Premere ▲ o ▼ per selezionare Stampa abilit. o Stampa disab..

```
25.Opz fax remoto
 Stampa backup
▲ Stampa disab.
▼ Stampa abilit.
Selez. ▲▼ e OK
```

Premere **OK**.

- 6 Premere **Stop/Uscita**.



### Nota

Se si seleziona Stampa di backup attiva, l'apparecchio stampa anche il fax nell'apparecchio in modo da disporre di una copia. Si tratta di una funzione di sicurezza nel caso si verifichi un'interruzione di corrente prima che il fax venga inoltrato o un problema all'apparecchio di ricezione. L'apparecchio può memorizzare fax fino ad un massimo di 4 giorni in caso di interruzione di corrente. I fax contenuti nella memoria dell'apparecchio saranno cancellati dopo quattro giorni.

## Memorizzazione fax

La funzione di memorizzazione fax permette di memorizzare i fax ricevuti nella memoria dell'apparecchio. È possibile recuperare i messaggi fax da un apparecchio fax che si trova in un altro posto utilizzando i comandi di recupero remoto, consultare *Recupero dei messaggi fax* a pagina 63. L'apparecchio stampa automaticamente una copia del fax memorizzato.

- 1 Premere **Menu, 2, 5, 1**.

```
25.0pz fax remoto
1.Inoltra/Mem
▲ No
▼ Inoltra fax
Selez. ▲▼ e OK
```

- 2 Premere ▲ o ▼ per selezionare **Memoriz.fax**. Premere **OK**.

- 3 Premere **Stop/Uscita**.

## Ricezione Fax da PC

La funzione ricezione fax da PC permette di inviare automaticamente i fax ricevuti al PC. È possibile utilizzare il PC per visualizzare e memorizzare questi fax. Se il PC è spento quando vengono ricevuti i fax, l'apparecchio li memorizza fino a quando viene riacceso il PC. Se si seleziona Stampa di backup attiva, l'apparecchio stampa anche il fax. (Consultare *Inoltra fax* a pagina 59.)

Affinché la funzione fax da PC funzioni, è necessario connettersi ad un PC che ha il software MFL-Pro Suite installato. (Consultare *Ricezione PC-FAX nella Guida software dell'utente su CD-ROM*.)

- 1 Premere **Menu, 2, 5, 1**.

```
25.0pz fax remoto
1.Inoltra/Mem
▲ No
▼ Inoltra fax
Selez. ▲▼ e OK
```

- 2 Premere ▲ o ▼ per selezionare **Ricez. PC Fax**. Premere **OK**.

- 3 Premere ▲ o ▼ per selezionare l'interfaccia alla quale è connesso il PC (<USB> o <Parallela>) o il nome del computer se l'apparecchio è connesso ad una rete.

```
25.0pz fax remoto
1.Inoltra/Mem
▲ <USB>
▼ <Parallela>
Selez. ▲▼ e OK
```

- 4 Premere ▲ o ▼ per selezionare **Stampa abilit.** o **Stampa disab..**. Premere **OK**.

```
25.0pz fax remoto
Stampa backup
▲ Stampa disab.
▼ Stampa abilit.
Selez. ▲▼ e OK
```

- 5 Premere **Stop/Uscita**.



### Nota

- Se l'apparecchio presenta un problema e non è in grado di stampare i fax in memoria, è possibile utilizzare questa impostazione per trasferire i fax al PC. (Per i particolari, consultare *Messaggi di errore* a pagina 107.)
- La Ricezione PC fax non è supportata in Windows NT® Workstation Versione 4.0 se l'apparecchio è connesso in rete o in Mac OS®. (Consultare *Ricezione PC-FAX nella Guida software dell'utente su CD-ROM*.)

## Modifica opzioni per le trasmissioni fax remote

Se i fax ricevuti rimangono nella memoria dell'apparecchio quando si modifica l'opzione fax remota, il display chiede all'utente quanto segue:

```

25.Opz fax remoto
  Canc tutti doc?
▲ 1.Si
▼ 2.No
Selez. ▲▼ e OK
  
```

o

```

25.Opz fax remoto
  Stamp. tutto fax?
▲ 1.Si
▼ 2.No
Selez. ▲▼ e OK
  
```

- Se si preme **1**, i fax in memoria saranno cancellati o stampati prima della modifica delle impostazioni. Se una copia di backup è già stata stampata, non verrà eseguita una nuova stampa.
- Premendo **2**, i fax in memoria non saranno cancellati o stampati e l'impostazione non verrà modificata.

Se i fax ricevuti rimangono nella memoria dell'apparecchio quando si modifica l'opzione in *Ricez. PC Fax* da un'altra opzione per le trasmissioni fax remote (*Inoltro fax* o *Memoriz.fax*), il display visualizza il seguente messaggio:

```

25.Opz fax remoto
  Invio fax a PC?
▲ 1.Si
▼ 2.No
Selez. ▲▼ e OK
  
```

- Se si preme **1**, i fax in memoria saranno inviati al PC prima della modifica delle impostazioni. I fax in memoria saranno inviati al PC quando l'icona Ricezione PC-è attiva sul PC. *Consultare la Guida software dell'utente.*
- Premendo **2**, i fax in memoria non saranno cancellati o trasferiti al PC e l'impostazione non verrà modificata.

## Disattivazione opzioni per le trasmissioni fax remote

Se si impostano le Opzioni per le trasmissioni fax remote su **No** e sono presenti fax nella memoria dell'apparecchio, il display prevede due opzioni:

- 1** Premendo **1**, tutti i fax non stampati saranno stampati e cancellati prima della disattivazione dell'impostazione. Se una copia di backup è già stata stampata, non verrà eseguita una nuova stampa.
- 2** Premendo **2**, la memoria non sarà cancellata e l'impostazione non verrà modificata.



## Recupero remoto

La funzione di recupero remoto permette di recuperare i messaggi fax memorizzati quando si è lontani dall'apparecchio. È possibile chiamare l'apparecchio da qualsiasi telefono o telefax a toni, quindi utilizzare la composizione numeri a toni e servirsi del Codice di accesso remoto per recuperare i messaggi fax.

### Impostazione del codice di accesso remoto

Il codice di accesso remoto consente di accedere alle funzioni di Recupero remoto quando non ci si trova nelle vicinanze dell'apparecchio. Prima di usare le funzioni di accesso e recupero remoto, è necessario impostare il proprio codice. Il codice predefinito è un codice inattivo: --\*.

- 1 Premere **Menu, 2, 5, 2**.

```
25.Opz fax remoto
 2.Accesso remoto

Cod accesso:---*
Immet.e tasto OK
```

- 2 Inserire un codice a tre cifre utilizzando i numeri **0-9, \*** o **#**. Premere **OK**.
- 3 Premere **Stop/Uscita**.



#### Nota

Non utilizzare lo stesso codice utilizzato per la ricezione fax (**\*51**) o per la risposta telefonica (**#51**). Consultare *Modifica dei codici remoti* a pagina 50.

È possibile modificare il codice in ogni momento. Per disattivare il codice, premere **Cancella/Indietro** e **OK** in 2 e ripristinare l'impostazione predefinita --\*.

## Utilizzo del codice di accesso remoto

- 1 Comporre il numero del proprio apparecchio fax usando un telefono o un apparecchio fax funzionanti a toni.
- 2 Quando l'apparecchio risponde alla chiamata, comporre immediatamente il codice di accesso remoto (3 cifre seguite da \*).
- 3 L'apparecchio segnala se ha ricevuto messaggi:
  - *Nessun segnale*  
Nessun messaggio ricevuto
  - *1 segnale prolungato*  
Ricevuti messaggi fax.
- 4 L'apparecchio emette due brevi segnali acustici per richiedere all'utente di immettere un comando. Se trascorrono più di 30 secondi prima che venga immesso un comando, l'apparecchio interrompe la comunicazione. Se si immette un comando sbagliato, l'apparecchio fax emette tre segnali acustici.
- 5 Una volta completata l'operazione, premere **9 0** per effettuare il reset dell'apparecchio.
- 6 Riagganciare il ricevitore.



#### Nota

Se l'apparecchio è impostato in modalità *Manuale* è comunque possibile accedere alle funzioni di recupero remoto da un altro apparecchio componendo il numero del proprio apparecchio e lasciandolo squillare per circa 2 minuti. Quando l'apparecchio risponde alla chiamata, digitare il Codice di accesso remoto entro 30 secondi.

## Recupero dei messaggi fax

- 1 Comporre il numero del proprio apparecchio telefax.
- 2 Quando l'apparecchio risponde alla chiamata, comporre immediatamente il Codice di accesso remoto (3 cifre seguite da ✖). Se l'apparecchio emette un segnale acustico prolungato, ci sono messaggi.
- 3 Quando l'apparecchio emette due brevi segnali acustici, comporre **9 6 2** sulla tastiera.
- 4 Attendere il segnale prolungato e poi con la tastiera digitare il numero del telefax a cui si desidera inviare i fax seguito da **##** (fino a 20 cifre).
- 5 Attendere che l'apparecchio emetta un segnale acustico e riagganciare. Il proprio apparecchio chiama il secondo apparecchio che riceve i messaggi fax e provvede a stamparli.



### Nota

È possibile inserire una pausa nel numero di fax utilizzando il tasto #.

## Modifica del numero di Inoltro fax

È possibile modificare anche a distanza il numero predefinito per l'inoltro fax utilizzando un altro apparecchio telefonico o fax funzionante a toni.

- 1 Comporre il numero del proprio apparecchio telefax.
- 2 Quando l'apparecchio risponde alla chiamata, comporre il Codice di accesso remoto (3 cifre seguite da ✖). Se l'apparecchio emette un segnale acustico prolungato, ci sono messaggi.
- 3 Quando l'apparecchio emette due brevi segnali acustici, comporre **9 5 4** sulla tastiera.
- 4 Attendere il segnale prolungato e poi con la tastiera digitare il nuovo numero del telefax a cui si desidera inoltrare i fax seguito da **##** (fino a 20 cifre).
- 5 Una volta completata l'operazione, premere **9 0** per effettuare il reset dell'apparecchio.
- 6 Attendere che l'apparecchio emetta un segnale acustico e riagganciare.



### Nota

È possibile inserire una pausa nel numero di fax utilizzando il tasto #.

## Comandi fax remoti

Usare i comandi indicati di seguito per accedere alle funzioni del proprio apparecchio ovunque ci si trovi. Quando si chiama il proprio apparecchio e si immette il Codice di accesso remoto (3 cifre seguite da ✳), l'apparecchio emette due segnali acustici brevi per richiedere l'invio di un comando di controllo remoto.

Comandi remoti		Informazioni dettagliate sull'operazione
95	<b>Modifica delle impostazioni di Inoltro fax o di Memorizzazione fax</b>	
	1 NO	È possibile impostare <b>NO</b> dopo aver recuperato o cancellato tutti i messaggi.
	2 Inoltro fax	Un segnale prolungato significa che la modifica è stata accettata. Se l'apparecchio emette tre segnali acustici brevi, non è possibile apportare la modifica perché non sono soddisfatte le condizioni richieste (per esempio, la registrazione di un numero di Inoltro fax). Per registrare il proprio numero di inoltro fax premere 4. (Consultare <i>Modifica del numero di Inoltro fax</i> a pagina 63). Una volta registrato il numero, l'inoltro fax entrerà in funzione.
	4 Numero di Inoltro fax	
	6 Memorizzazione fax	
96	<b>Recupero di un fax</b>	
	2 Recupero di tutti i fax	Comporre il numero di un apparecchio fax per il recupero dei messaggi fax ricevuti dal proprio apparecchio. (Consultare <i>Recupero dei messaggi fax</i> a pagina 63.)
	3 Cancellazione dei fax in memoria	Se l'apparecchio emette un segnale prolungato, i messaggi fax sono stati cancellati dalla memoria.
97	<b>Verifica dello Stato di ricezione</b>	
	1 Fax	È possibile controllare se il proprio apparecchio ha ricevuto messaggi fax. Se ne ha ricevuti, l'apparecchio emette un segnale acustico prolungato. Se non ne ha ricevuti, l'apparecchio emette tre segnali acustici brevi.
98	<b>Modifica della Modalità ricezione</b>	
	1 Segreteria telefonica esterna	Se l'apparecchio emette un segnale acustico prolungato, la modifica è stata accettata.
	2 Fax/Tel	
	3 Solo Fax	
90	<b>Uscita</b>	Premere <b>9 0</b> per uscire dalla funzione Recupero remoto. Attendere il segnale prolungato, poi riagganciare il ricevitore.

## Rapporti fax

Alcuni rapporti fax (verifica trasmissione e giornale fax) possono essere stampati automaticamente o manualmente.

### Rapporto di verifica della trasmissione

È possibile utilizzare il Rapporto verifica trasmissione come conferma dell'avvenuto invio di un fax. Questo rapporto indica data e ora della trasmissione e conferma che non si sono verificati problemi all'invio (viene visualizzato "OK"). Selezionando **Si** o **Si+Immagine**, l'apparecchio stampa un rapporto ogni volta che si invia un fax.

Se si inviano spesso dei fax alla stessa destinazione, il semplice numero di operazione può non essere sufficiente ad identificare i documenti da ritrasmettere. Selezionando l'opzione **Si+Immagine** o **No+Immagine** l'apparecchio stampa sul rapporto anche una sezione della prima pagina dei documenti inviati per facilitarne l'identificazione.

Quando il rapporto di verifica viene impostato su **No** o su **No+Immagine**, il rapporto viene stampato esclusivamente in caso di errore di trasmissione.

- 1 Premere **Menu, 2, 4, 1**.

```

24.Imp. Rapporto
1.Rapporto trasm
▲ Si
▼ Si+Immagine
Selez. ▲▼ e OK
  
```

- 2 Premere **▲** o **▼** per selezionare **Si**, **Si+Immagine**, **No** o **No+Immagine**. Premere **OK**.
- 3 Premere **Stop/Uscita**.

## Giornale fax

È possibile impostare l'apparecchio in modo che stampi il giornale fax (il rapporto delle attività) ad intervalli specificati (ogni 50 fax, 6, 12 o 24 ore, 2 o 7 giorni). L'impostazione predefinita è **Ogni 50 fax**, indicando che l'apparecchio stampa il giornale dopo 50 operazioni memorizzate.

Se l'intervallo è impostato su **No**, è possibile stampare il rapporto seguendo le istruzioni fornite alla prossima pagina.

- 1 Premere **Menu, 2, 4, 2**.

```

24.Imp. Rapporto
2.Tempo giornale
▲ Ogni 50 fax
▼ Ogni 6 ore
Selez. ▲▼ e OK
  
```

- 2 Premere **▲** o **▼** per selezionare un intervallo. Premere **OK**. Se si scelgono 7 giorni, verrà chiesto di scegliere un giorno dal quale iniziare il conto alla rovescia dei 7 giorni.
- 3 Digitare l'ora di inizio della stampa usando in formato 24 ore. Premere **OK**. Ad esempio: digitare 19:45 per le 7:45 di sera.
- 4 Premere **Stop/Uscita**.

Selezionando 6, 12, 24 ore, 2 o 7 giorni, l'apparecchio stampa il rapporto all'ora selezionata e cancella quindi tutte le operazioni dalla memoria. Se la memoria dell'apparecchio si esaurisce con 200 operazioni prima che sia trascorso l'intervallo selezionato, l'apparecchio stampa il giornale in anticipo e poi cancella tutte le operazioni dalla memoria.

Se si desidera un rapporto aggiuntivo prima di quello all'intervallo previsto, è possibile stamparlo manualmente senza cancellare le operazioni nella memoria.

## Rapporti

Sono disponibili i rapporti che seguono:

### 1 Rapporto TX

Visualizza il Rapporto di verifica della trasmissione per gli ultimi 200 fax in uscita e stampa l'ultimo rapporto.

### 2 Aiuti

Stampa una lista di funzioni usate di frequente per un supporto alla programmazione dell'apparecchio.

### 3 Elenco telef.

Stampa in ordine numerico o alfabetico numeri e nomi memorizzati nella memoria numeri diretti e di Chiamata veloce.

### 4 Giornale Fax

Stampa un elenco di dati degli ultimi 200 fax in entrata e in uscita.  
(TX: trasmissione.) (RX: ricezione.)

### 5 Impost. Utente

Stampare una lista delle impostazioni correnti.

### 6 Config. Rete

Elenca le impostazioni di rete.

### 7 Modulo ordine

È possibile stampare un modulo di ordinazione degli accessori da riempire e inviare al concessionario Brother.

## Per stampare un rapporto

### 1 Premere **Menu**, **5**.

```
5.Stamp rapporto
 1.Rapporto TX
 2.Aiuti
 3.Elenco telef.
Selez. ▲▼ e OK
```

### 2 Scegliere una delle opzioni che seguono:

- Premere ▲ o ▼ per selezionare il rapporto desiderato. Premere **OK**.
- Digitare il numero del rapporto da stampare. Ad esempio, premere **2** per stampare la Lista aiuti.

### 3 Premere **Inizio**.

L'operazione di polling permette di impostare l'apparecchio in modo che altre persone possano ricevere fax dall'apparecchio pagando il costo della chiamata. Permette anche di chiamare un altro apparecchio fax dal quale poter ricevere un fax e pagare il costo della chiamata. Per poter funzionare, entrambi gli apparecchi devono essere impostati per la funzione di polling. Non tutti gli apparecchi fax supportano la funzione polling.

## Ricezione polling

La ricezione polling permette di chiamare un altro apparecchio fax per ricevere un fax.

1 Accertarsi che l'apparecchio si trovi in modalità Fax .

2 Premere **Menu, 2, 1, 8**.

```

21.Imp ricezione
 8.Polling RX
▲ Standard
▼ Protetto
Selez. ▲▼ e OK
  
```

3 Premere ▲ o ▼ per selezionare Standard. Premere **OK**.

4 Comporre il numero di fax dell'apparecchio da cui si vuole prelevare il documento. Premere **Inizio**.

## Polling protetto

Il polling protetto permette di limitare chi può ricevere documenti che è possibile recuperare con il polling. Il Polling protetto funziona esclusivamente con gli apparecchi fax Brother. Se si desidera ricevere un fax da un apparecchio protetto Brother, è necessario inserire il codice protetto.

1 Accertarsi che l'apparecchio si trovi in modalità Fax .

2 Premere **Menu, 2, 1, 8**.

3 Premere ▲ o ▼ per selezionare Protetto. Premere **OK**.

4 Digitare il codice di sicurezza a quattro cifre. Premere **OK**. È il codice di sicurezza usato dall'apparecchio fax da cui si vuole prelevare il documento.

5 Comporre il numero di fax dell'apparecchio da cui si vuole prelevare il documento.

6 Premere **Inizio**.

## Polling differito

Il polling differito permette di programmare l'inizio della ricezione polling a una certa ora. È possibile impostare solo una operazione di polling differito.

- 1 Accertarsi che l'apparecchio si trovi in modalità Fax .
- 2 Premere **Menu**, **2**, **1**, **8**.
- 3 Premere ▲ o ▼ per selezionare **Differito**. Premere **OK**.
- 4 Digitare l'ora di inizio polling (in formato 24 ore). Premere **OK**.  
Per esempio, digitare 21:45 per le 9:45 di sera.
- 5 Comporre il numero di fax dell'apparecchio da cui si vuole prelevare il documento. Premere **Inizio**. L'apparecchio effettua la chiamata per la ricezione polling all'ora programmata.

## Ricezione polling sequenziale

Il polling sequenziale permette di richiedere documenti da diversi apparecchi fax in un'unica operazione.

- 1 Accertarsi che l'apparecchio si trovi in modalità Fax .
- 2 Premere **Menu**, **2**, **1**, **8**.

21.Imp ricezione
8.Polling RX
▲ Standard
▼ Protetto
Selez. ▲▼ e OK

- 3 Premere ▲ o ▼ per scegliere **Standard**, **Protetto** o **Differito**. Premere **OK**.
- 4 Scegliere una delle opzioni che seguono.
  - Se si è selezionato **Standard**, passare al punto 5.
  - Se si è selezionato **Protetto**, digitare il codice a quattro cifre, premere **OK** e passare al punto 5.
  - Se si è selezionato **Differito**, inserire l'ora (in formato 24 ore) dalla quale iniziare il polling e premere **OK**, e passare a 5.
- 5 Specificare i numeri fax degli apparecchi di destinazione per l'operazione di polling usando le funzioni di **Chiamata veloce**, **Numero diretto**, **Ricerca** o **gruppo** oppure la tastiera dell'apparecchio. È necessario premere **OK** tra un numero di fax e l'altro.
- 6 Premere **Inizio**. L'apparecchio esegue il polling per ogni numero o gruppo immesso per un documento.

Premere **Stop/Uscita** mentre l'apparecchio compone il numero per annullare la procedura di polling in corso.

Per annullare tutte le operazioni programmate di ricezione con polling sequenziale, premere **Menu**, **2**, **6**.

## Trasmissione polling

La trasmissione polling consente di impostare un documento nel proprio apparecchio in modo da consentire ad un altro apparecchio fax di “recuperarlo”.

### Impostazione per trasmissione polling

- 1 Accertarsi che l'apparecchio si trovi in modalità Fax .

- 2 Caricare il documento.

- 3 Premere **Menu, 2, 2, 6**.

```

22.Imp trasmiss
 6.Polled TX
▲ Standard
▼ Protetto
Selez. ▲▼ e OK
  
```

- 4 Premere ▲ o ▼ per selezionare Standard. Premere **OK**.

## Impostazione della trasmissione polling con Codice di sicurezza

Il polling protetto permette di limitare chi può ricevere documenti da recuperare con il polling. Il Polling protetto funziona esclusivamente con gli apparecchi fax Brother. Se un terzo desidera recuperare un fax dall'apparecchio, deve inserire il codice sicurezza.

- 1 Accertarsi che l'apparecchio si trovi in modalità Fax .

- 2 Caricare il documento.

- 3 Premere **Menu, 2, 2, 6**.

```

22.Imp trasmiss
 6.Polled TX
▲ Standard
▼ Protetto
Selez. ▲▼ e OK
  
```

- 4 Premere ▲ o ▼ per selezionare Protetto. Premere **OK**.

- 5 Inserire un numero di quattro cifre. Premere **OK**.







# Copia

---

Riproduzione di copie

72

## Come eseguire le copie

### Selezione modalità Copia

Premere  (**Copia**) per selezionare la modalità Copia.

```

1 — Contrast: -□□■□□+
2 — Q.Tà      :Auto
3 — ING/RID  :100%
4 — Vassoio  :Pr.M>C1
    Risparmio
    01 — 5
  
```

- 1 **Contrasto**
- 2 **Qualità**
- 3 **Rapporto copia**
- 4 **Utilizzo vassoio**
- 5 **Numero di copie**

### Riproduzione di una copia singola

- 1 Accertarsi che l'apparecchio si trovi in modalità Copia .
- 2 Caricare il documento.
- 3 Premere **Inizio**.

### Copie multiple

- 1 Accertarsi che l'apparecchio si trovi in modalità Copia .
- 2 Caricare il documento.
- 3 Usare la tastiera per inserire il numero di copie desiderato (massimo 99).
- 4 Premere **Inizio**.



#### Nota

Per ordinare le copie, premere **Ordine**.  
(Consultare *Ordinamento copie con l'alimentatore automatico* a pagina 79.)

### Interruzione copia

Per arrestare il processo di copia, premere **Stop/Uscita**.

## Opzioni di copia

Quando si vogliono cambiare momentaneamente le impostazioni solo per la copia successiva, usare i tasti di copia. È possibile usare combinazioni diverse.

(il modello MFC-8460N)

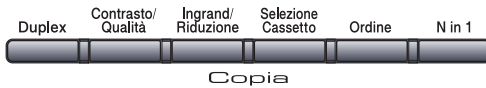

(il modello MFC-8860DN e MFC-8870DW)

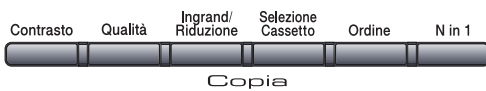

L'apparecchio ritorna alle impostazioni predefinite dopo 60 secondi o se la funzione Modalità Timer riporta l'apparecchio alla modalità fax. (Consultare *Modalità Timer* a pagina 18.)

## Modifica qualità copia

È possibile scegliere tra una gamma di impostazioni sulla qualità. L'impostazione predefinita è *Auto*.

### ■ Auto

La modalità automatica è consigliata per le normali operazioni di stampa. Idonea per documenti che contengono sia testo che fotografie.

### ■ Testo

Idonea per documenti che contengono solo testo.

### ■ Foto

Idonea per copiare fotografie.

Per modificare temporaneamente l'impostazione sulla qualità, procedere nel modo che segue:

- 1 Accertarsi che l'apparecchio si trovi in modalità Copia .
- 2 Caricare il documento.
- 3 Usare la tastiera per inserire il numero di copie desiderato (massimo 99).
- 4 (il modello MFC-8460N)  
Premere **Qualità**.  
(i modelli MFC-8860DN e MFC-8870DW)  
Premere **Contrasto/Qualità**.  
Premere ▲ o ▼ per scegliere.  
Premere **OK**.
- 5 Premere ◀ o ▶ per scegliere *Auto*, *Testo*, *Foto*. Premere **OK**.
- 6 Premere **Inizio**.

Per modificare l'impostazione predefinita, seguire le istruzioni che seguono:

- 1 Premere **Menu**, **3**, **1**.



- 2 Premere ▲ o ▼ per scegliere la qualità della copia. Premere **OK**.
- 3 Premere **Stop/Uscita**.

## Modifica risoluzione copia testo

È possibile modificare la risoluzione di copia del testo 1200x600dpi se è stato selezionato **Testo** dalle opzioni **Qualità** o **Contrasto/Qualità** e fare una copia con il rapporto 100% utilizzando il piano dello scanner. Per modificare la risoluzione della copia del testo, seguire le istruzioni che seguono:

- 1 Accertarsi di essere in modalità Copia



- 2 Posizionare il documento sul piano dello scanner.

- 3 Premere **Menu, 3, 2**.

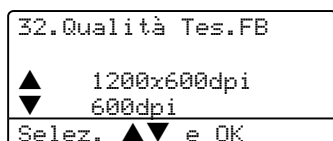

- 4 Premere a o b per scegliere la risoluzione di copia del testo. Premere **OK**.

- 5 Premere **Stop/Uscita**.

## Ingrandimento o riduzione dell'immagine copiata

È possibile selezionare le seguenti percentuali di ingrandimento o riduzione:

Premere <b>Ingrand/Riduzione</b>  	100%*
	104% EXE→LTR
	141% A5→A4
	200%
	Auto
	Pers. (25%-400%)
	50%
	70% A4→A5
	78% LGL→LTR
	83% LGL→A4
	85% LTR→EXE
	91% Full Page
	94% A4→LTR
97% LTR→A4	

Pers. (25%-400%) permette l'inserimento di una percentuale compresa tra il 25% e il 400%.

Auto imposta l'apparecchio per il calcolo del rapporto di riduzione che meglio si adatta al formato carta.

Per ingrandire o ridurre la copia successiva, procedere nel modo che segue:

- 1 Accertarsi che l'apparecchio si trovi in modalità Copia .
- 2 Caricare il documento.
- 3 Usare la tastiera per inserire il numero di copie desiderato (massimo 99).
- 4 Premere **Ingrand/Riduzione**.
- 5 Premere **Ingrand/Riduzione** o ►.

- 6 Scegliere una delle opzioni che seguono:
- Premere ▲ o ▼ per selezionare la riduzione o l'ingrandimento desiderato. Premere **OK**.
  - Premere ▲ o ▼ per selezionare Pers. (25%-400%). Premere **OK**. Usare la tastiera per inserire una percentuale di ingrandimento o riduzione compresa tra 25% e 400%. (Per esempio, premere **53** per inserire 53%.) Premere **OK**.

- 7 Premere **Inizio**.



### Nota

- L'impostazione Auto è disponibile solo quando si carica dall'alimentatore automatico.
- Le Opzioni Layout pagina 2 in 1 (P), 2 in 1 (L), 4 in 1 (P), 4 in 1 (L) o Poster non sono disponibili con Ingrandimento/Riduzione.  
(P) sta per Verticale (Portrait) e (L) sta per Orizzontale (Landscape).

## Realizzazione di N copie in 1 o di poster

È possibile ridurre la quantità di carta utilizzata quando si esegue la copia utilizzando la funzione N in 1. Essa consente di copiare due o quattro pagine su una pagina permettendo così di risparmiare sul consumo di carta.

È possibile realizzare un poster. Quando si utilizza la funzione Poster, l'apparecchio divide il documento in sezioni, e poi ingrandisce le sezioni in modo da assemblarle in un poster. Per la stampa di poster usare il piano dello scanner.

### Importante

- Accertarsi che il formato della carta sia impostato su Letter, A4, Legal o Dimens. Folio.
- (P) significa Verticale (Portrait) e (L) significa Orizzontale (Landscape).

- È possibile utilizzare la funzione di copia N in 1 e quella di poster solo con il formato copia 100%.
- È possibile realizzare solo una copia poster alla volta.

- 1 Accertarsi che l'apparecchio si trovi in modalità Copia .
- 2 Caricare il documento.
- 3 Usare la tastiera per inserire il numero di copie desiderato (massimo 99).
- 4 Premere **N in 1**.
- 5 Premere ▲ o ▼ per selezionare 2 in 1 (P), 2 in 1 (L), 4 in 1 (P), 4 in 1 (L), Poster (3 x 3) o No(1 in 1). Premere **OK**.
- 6 Premere **Inizio** per effettuare la scansione della pagina. Se si sta realizzando un poster o inserendo il documento nell'ADF, l'apparecchio esegue la scansione delle pagine e avvia la stampa.

Se si utilizza il piano dello scanner, passare a 7.

- 7 Quando l'apparecchio esegue la scansione della pagina, premere **1** per eseguire la scansione della pagina successiva.

Piano Copia:
Pag.Successiva?
▲ 1.Sì
▼ 2.No
Selez. ▲▼ e OK

- 8 Posizionare la pagina successiva sul piano dello scanner. Premere **OK**. Ripetere i punti 7 e 8 per ciascuna pagina del layout.
- 9 Dopo aver eseguito la scansione di tutte le pagine, premere **2** per completare l'operazione.

**Se si copia dall'alimentatore automatico:**

Posizionare il documento con la stampa rivolta verso l'alto nella direzione indicata in basso:

■ 2 in 1 (P)



■ 2 in 1 (L)

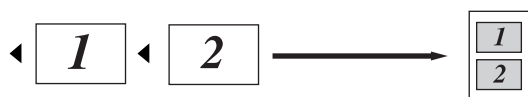

■ 4 in 1 (P)



■ 4 in 1 (L)

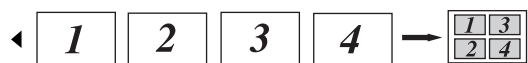

**Se si copia dal piano dello scanner:**

Posizionare il documento con la stampa rivolta verso il basso nella direzione indicata in basso:

■ 2 in 1 (P)



■ 2 in 1 (L)

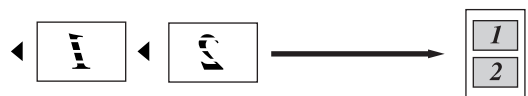

■ 4 in 1 (P)



■ 4 in 1 (L)



■ **Poster (3X3)**

È possibile riprodurre una fotografia in formato poster.

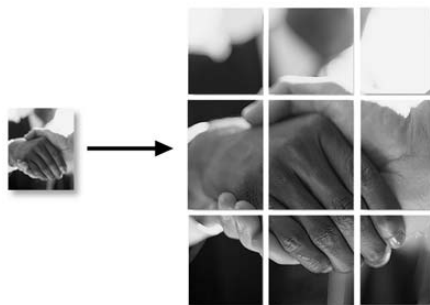

## Copia duplex (fronte-retro) (solo per i modelli MFC-8860DN e MFC-8870DW)

Se si vuole copiare automaticamente un documento fronte-retro utilizzando la funzione Duplex, caricare il documento nell'alimentatore automatico.

### Copia duplex

#### ■ su una sola facciata → fronte-retro

Verticale

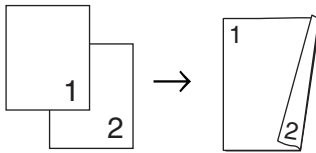

Orizzontale

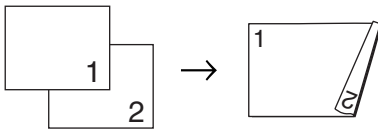

#### ■ fronte-retro → fronte-retro

Verticale

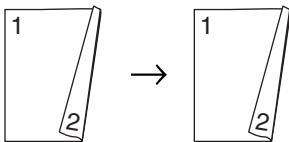

Orizzontale

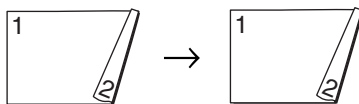

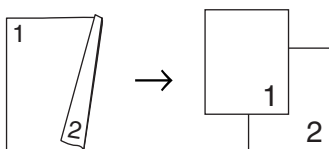

#### ■ fronte-retro → su una sola facciata

Verticale

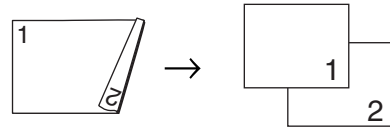

Orizzontale



- 1 Accertarsi che l'apparecchio si trovi in modalità Copia .
- 2 Caricare il documento.
- 3 Usare la tastiera per inserire il numero di copie desiderato (massimo 99).
- 4 Premere **Duplex** e **▲** o **▼** per selezionare 1 lato → 2 lati, 2 lati → 2 lati o 2 lati → 1 lato.

```
Duplex
▲ 1 lato → 2 lati
  2 lati → 2 lati
▼ 2 lati → 1 lato
Selez. ▲▼ e OK
```

Premere **OK**.

- 5 Premere **Inizio** per eseguire la scansione del documento.



#### Nota

La copia duplex con un documento di formato legal, fronte-retro, non è disponibile dall'alimentatore ADF.

Se si utilizza il piano dello scanner, passare a 6.

- 6 Quando l'apparecchio esegue la scansione della pagina, premere **1** per eseguire la scansione della pagina successiva.

```
Piano Copia:
Pag. Successiva?
▲ 1. Si
▼ 2. No
Selez. ▲▼ e OK
```



- 7 Posizionare la pagina successiva sul piano dello scanner. Premere **OK**. Ripetere i punti 6 e 7 per ciascuna pagina del layout.
- 8 Dopo aver eseguito la scansione di tutte le pagine, premere **2** per completare l'operazione.

### Copia duplex avanzata

#### ■ fronte-retro avanzata → su una sola facciata

Verticale

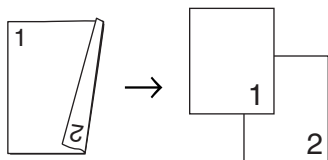

Orizzontale

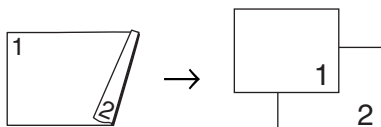

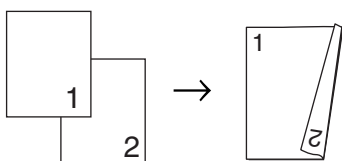

#### ■ Su una facciata avanzata → fronte-retro

Verticale

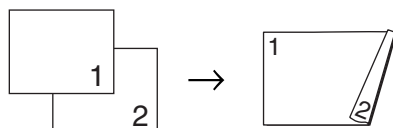

Orizzontale



- 1 Accertarsi che l'apparecchio si trovi in modalità Copia .
- 2 Caricare il documento.
- 3 Usare la tastiera per inserire il numero di copie desiderato (massimo 99).

- 4 Premere **Duplex** e **▲** o **▼** per selezionare **Impost. avanzate**.

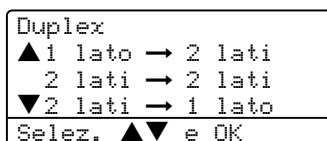

Premere **OK**.

- 5 Premere **▲** o **▼** per selezionare 2 lati → 1 lato, o 1 lato → 2 lati. Premere **OK**.



- 6 Premere **Inizio** per eseguire la scansione del documento.



#### Nota

La copia duplex con un documento di formato legal, fronte-retro, non è disponibile dall'alimentatore ADF.

**Se si utilizza il piano dello scanner, passare a 7.**

- 7 Quando l'apparecchio esegue la scansione della pagina, premere **1** per eseguire la scansione della pagina successiva.



- 8 Posizionare la pagina successiva sul piano dello scanner. Premere **OK**. Ripetere i punti 7 e 8 per ciascuna pagina del layout.
- 9 Dopo aver eseguito la scansione di tutte le pagine, premere **2** in 7 per completare l'operazione.

## Ordinamento copie con l'alimentatore automatico

È possibile ordinare copie multiple. Le pagine saranno impilate nell'ordine 123, 123, 123 e così via.

- 1 Accertarsi che l'apparecchio si trovi in modalità Copia .
- 2 Caricare il documento.
- 3 Usare la tastiera per inserire il numero di copie desiderato (massimo 99).
- 4 Premere **Ordine**.
- 5 Premere **Inizio**.

## Regolazione contrasto

### Contrasto

È possibile regolare il contrasto per ottenere immagini più nitide e più vivaci.

Per modificare temporaneamente l'impostazione sul contrasto, procedere nel modo che segue:

- 1 Accertarsi che l'apparecchio si trovi in modalità Copia .
- 2 Caricare il documento.
- 3 Usare la tastiera per inserire il numero di copie desiderato (massimo 99).
- 4 (il modello MFC-8460N)  
Premere **Contrasto**.  
(i modelli MFC-8860DN e MFC-8870DW)  
Premere **Contrasto/Qualità**.  
Premere ▲ o ▼ per scegliere **Contrast**. Premere **OK**.

```

Contrasto:-□□■□□+▶
Q.Tà      :Auto
ING/RID   :100%
Vassoio   :Pr.M>C1
Selez.◀▶ e OK
  
```

- 5 Premere ◀ o ▶ per aumentare o ridurre il contrasto. Premere **OK**.
- 6 Premere **Inizio**.

Per modificare l'impostazione predefinita, seguire le istruzioni che seguono:

- 1 Premere **Menu, 3, 3**.

```

33.Contrasto
      -□□■□□+
Selez.◀▶ e OK
  
```

- 2 Premere ◀ o ▶ per modificare il contrasto. Premere **OK**.
- 3 Premere **Stop/Uscita**.

## Selezione del vassoio

È possibile modificare il vassoio solo per la copia successiva.

- 1 Accertarsi che l'apparecchio si trovi in modalità Copia .
- 2 Caricare il documento.
- 3 Usare la tastiera per inserire il numero di copie desiderato (massimo 99).
- 4 Premere **Selezione Cassetto**.

```

Contrasto: -□□■□□+
Q. Tà      : Auto
ING/RID    : 100%
Vassoio    : Pr. M > C1 ▶
Selez. ◀ ▶ e OK
    
```

- 5 Premere ◀ o ▶ per selezionare il vassoio. Premere **OK**.
- 6 Premere **Inizio**.

Premere <b>Selezione Cassetto</b>	Pr. M > C1 e M > C1 > C2
	Pr. C1 > M e C1 > C2 > M
	#1 (XXX) *
	#2 (XXX) *
	MP (XXX) *

\* XXX è la carta selezionata nel **Menu, 1, 3**.

### Nota

- T2 e #2 vengono visualizzati solo se è stato installato il vassoio carta opzionale.
- Per modificare l'impostazione di selezione del vassoio, consultare *Utilizzo vassoio per la modalità copia* a pagina 19.

## Messaggio di Memoria esaurita

Se la memoria si esaurisce mentre si eseguono copie, seguire le indicazioni del messaggio visualizzato.

Se appare il messaggio

*Memoria esaurita* nel corso della scansione di una pagina successiva, si può scegliere se premere **Inizio** per copiare le pagine di cui si è già effettuata la scansione oppure premere **Stop/Uscita** per annullare l'operazione.

Per guadagnare memoria, scegliere una delle seguenti soluzioni:

- Stampare i fax già contenuti in memoria. (Consultare *Stampa di un fax dalla memoria* a pagina 45)
- È possibile disattivare le opzioni di fax remoto. (Consultare *Disattivazione opzioni per le trasmissioni fax remote* a pagina 61.)
- Aggiungere altra memoria (Consultare *Scheda di memoria* a pagina 92.)

### Nota

Quando appare il messaggio *Memoria esaurita*, è possibile fare delle copie stampando prima tutti i fax contenuti in memoria e riportando la memoria disponibile al 100%.



# Software

---

Funzioni software e rete

82

La Guida dell'utente, inclusa nel CD-ROM, comprende la Guida Software dell'utente e la Guida dell'utente abilitato alla connessione di rete, per funzioni disponibili quando l'apparecchio è collegato ad un computer (per esempio, stampa e scansione).

#### ■ Stampa

(Per Windows<sup>®</sup>, consultare il *Capitolo 1 nella Guida software dell'utente su CD-ROM.*)

(Per Macintosh<sup>®</sup>, consultare il *Capitolo 7 nella Guida software dell'utente su CD-ROM.*)

#### ■ Scansione

(Per Windows<sup>®</sup>, consultare il *Capitolo 2 nella Guida software dell'utente su CD-ROM.*)

(Per Macintosh<sup>®</sup>, consultare il *Capitolo 8 nella Guida software dell'utente su CD-ROM.*)

#### ■ ControlCenter2

(Per Windows<sup>®</sup>, consultare il *Capitolo 3 nella Guida software dell'utente su CD-ROM.*)

(Per Macintosh<sup>®</sup>, consultare il *Capitolo 9 nella Guida software dell'utente su CD-ROM.*)

#### ■ Impostazione remota

(Per Windows<sup>®</sup>, consultare il *Capitolo 5 nella Guida software dell'utente su CD-ROM.*)

(Per Macintosh<sup>®</sup>, consultare il *Capitolo 11 nella Guida software dell'utente su CD-ROM.*)

#### ■ Brother PC-FAX

(Per Windows<sup>®</sup>, consultare il *Capitolo 6 nella Guida software dell'utente su CD-ROM.*)

(Per Macintosh<sup>®</sup>, consultare il *Capitolo 7 nella Guida software dell'utente su CD-ROM.*)

#### ■ LDAP

(consultare il *Guida dell'utente in rete su CD-ROM.*)

#### ■ Fax in rete

(consultare il *Guida dell'utente in rete su CD-ROM.*)

#### ■ Stampa in rete

(consultare il *Guida dell'utente in rete su CD-ROM.*)

#### ■ Scansione in rete

(Per Windows<sup>®</sup>, consultare il *Capitolo 4 nella Guida software dell'utente su CD-ROM.*)

(Per Macintosh<sup>®</sup>, consultare il *Capitolo 10 nella Guida software dell'utente su CD-ROM.*)

#### ■ Utenti in rete senza fili (solo per il modello MFC-8870DW)

Per maggiori dettagli sulla connessione dell'apparecchio ad una rete senza fili, consultare *la Guida di impostazione rapida* e il *Guida dell'utente in rete su CD-ROM.*)



#### Nota

Vedere *Accesso alla Guida dell'utente completa* a pagina 3.



# Appendici

---

<b>Sicurezza e restrizioni legali</b>	84
<b>Opzioni</b>	92
<b>Risoluzione dei problemi e manutenzione ordinaria</b>	94
<b>Menu e funzioni</b>	130
<b>Specifiche tecniche</b>	151
<b>Glossario</b>	163

## Scelta del luogo di installazione

Posizionare l'apparecchio su una superficie piana e stabile. Selezionare un punto non soggetto a vibrazioni. Collocare l'apparecchio vicino ad una presa del telefono e ad una normale presa elettrica provvista di messa a terra. Scegliere una posizione dove la temperatura resti compresa tra 10° e 32,5° C.

- Accertarsi che i cavi che collegano l'apparecchio non costituiscano pericolo di scatto automatico.
- Evitare di posizionare l'apparecchio sulla moquette.
- Non installare vicino a sorgenti di calore, condizionatori d'aria, acqua, prodotti chimici o frigoriferi.
- Non esporre l'apparecchio alla luce solare diretta e ad eccessivo calore, umidità o polvere.
- Non collegare l'apparecchio a prese elettriche azionate da interruttori a muro o temporizzatori automatici o ad un impianto condiviso con grosse apparecchiature elettriche che possono determinare interruzioni dell'alimentazione elettrica.
- Evitare fonti di interferenza quali diffusori acustici o unità base di telefoni senza fili.

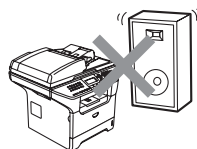
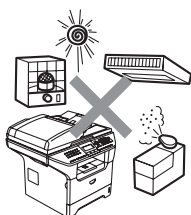

# Informazioni importanti

## Precauzioni di sicurezza

---

Fare riferimento a queste istruzioni per una consultazione futura e prima di procedere a qualsiasi intervento di manutenzione. Durante l'utilizzo del proprio apparecchio telefonico, per ridurre il rischio di incendi, scosse elettriche e danni alle persone, è importante osservare sempre delle semplici precauzioni di sicurezza.

- Non utilizzare questo prodotto vicino all'acqua o in un ambiente umido.
- Evitare di utilizzare questo prodotto durante un temporale. Esiste il rischio, seppure improbabile, di scariche elettriche in presenza di fulmini.
- Si consiglia di non utilizzare un telefono in derivazione.
- Non collegare mai cavi telefonici durante un temporale. Non installare mai una presa telefonica a parete dove è presente umidità.
- In caso di danni ai cavi, scollegare l'apparecchio e contattare il rivenditore Brother.
- Non porre oggetti sull'apparecchio né ostruire le aperture di ventilazione.
- Non utilizzare sostanze infiammabili vicino all'apparecchio. Questo potrebbe causare una scossa elettrica o un incendio.
- Il prodotto deve essere connesso ad un'alimentazione CA vicina, dotata di messa a terra, della gamma indicata sull'etichetta della tensione nominale. NON collegarlo ad una alimentazione CC. In caso di incertezza, contattare un elettricista qualificato.
- Non gettare le batterie utilizzate nel fuoco. Potrebbe verificarsi un'esplosione. Verificare l'esistenza di norme locali riguardanti istruzioni speciali per lo smaltimento.



## AVVERTENZA

 Prima di procedere alla pulizia interna dell'apparecchio, scollegare come prima cosa il cavo della linea telefonica e successivamente il cavo elettrico dalla presa di alimentazione.

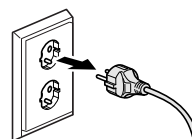

Non maneggiare la spina con le mani bagnate. Questo potrebbe causare una scossa elettrica.



Accertarsi che la spina sia completamente inserita.

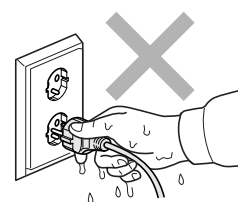

Dopo l'utilizzo dell'apparecchio, alcune parti interne risultano bollenti. Aprendo il coperchio anteriore o il coperchio posteriore dell'apparecchio, NON toccare mai le parti ombreggiate nella figura.

Il gruppo fusore è contrassegnato con un'etichetta di avvertenza. NON rimuovere o danneggiare l'etichetta.

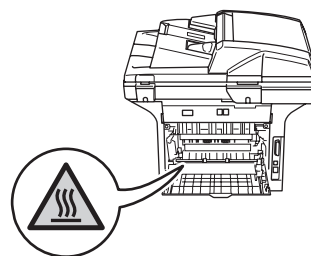
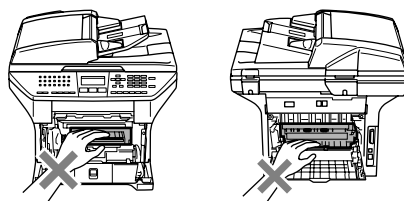

Per prevenire infortuni si raccomanda di non poggiare le mani sul bordo dell'apparecchio sotto il coperchio documenti nel modo indicato in figura.

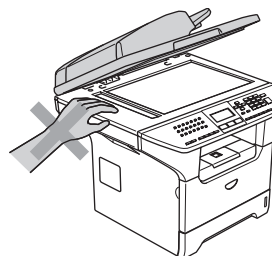



Per prevenire infortuni si raccomanda di **NON** posare le dita nell'area evidenziata nell'illustrazione.

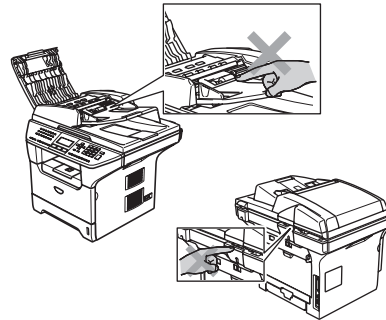

**NON** utilizzare un aspirapolvere per rimuovere il toner che fuoriesce eventualmente dalla cartuccia. In questo modo l'interno dell'aspirapolvere potrebbe prendere fuoco ed essere causa potenziale di incendio. Pulire attentamente i residui del toner con un panno asciutto senza peli e smaltirlo in conformità alla legislazione locale.

Quando si sposta l'apparecchio utilizzare le apposite maniglie. Accertarsi prima di tutto di scollegare i cavi.

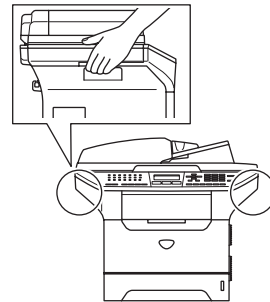

## Specifiche IEC-60825-1

---

Questo apparecchio è un prodotto Laser Classe 1 come definito nelle specifiche IEC 60825-1. L'etichetta che segue viene applicata nei Paesi dove è richiesta.

Questa macchina è dotata di un diodo Laser Classe 3B che emette radiazioni Laser invisibili nell'unità di scansione. L'unità di scansione non deve essere aperta in nessuna circostanza.



### Diodo Laser

Lunghezza d'onda: 770 - 810 nm

Potenza di uscita: 5 mW max.

Classe laser: Classe 3B



### AVVERTENZA

L'impiego di controlli, regolazioni o l'esecuzione di procedure diverse da quelle descritte in questo manuale possono portare ad una esposizione pericolosa alle radiazioni.

---

## Disconnessione dell'apparecchio

---

Questo prodotto deve essere installato nelle vicinanze di una presa di corrente facilmente accessibile. In caso di emergenza, scollegare il cavo di alimentazione dalla presa, in modo da escludere completamente l'alimentazione.

## Collegamento a una rete LAN

---



### ATTENZIONE

NON collegare questo prodotto a una rete LAN soggetta a-sovratensioni.

---

## Interferenze radio

---

Il prodotto è conforme alle disposizioni EN55022 (Pubblicazione CISPR 22)/Classe B. Quando si collega l'apparecchio ad un computer, accertarsi di utilizzare i seguenti cavi di interfaccia.

- 1 Un cavo schermato di interfaccia parallela con doppino contrassegnato con conforme IEEE 1284. Il cavo non deve superare la lunghezza di 2,0 metri.
- 2 Un cavo USB che non deve superare la lunghezza di 2 metri.

## Direttiva UE 2002/96/CE e EN50419

---



  
Solo per  
Unione Europea

Questa apparecchiatura riporta il seguente simbolo di riciclaggio. Esso significa che a fine vita questo prodotto dovrà essere smaltito separatamente in appropriati luoghi di raccolta e non insieme ai normali rifiuti domestici. Un beneficio per l'ambiente a vantaggio di tutti. (Solo per Unione Europea)

## Istruzioni importanti per la sicurezza

---

- 1 Leggere tutte queste istruzioni.
- 2 Conservarle per successive consultazioni.
- 3 Seguire tutte le avvertenze e le istruzioni riportate sul prodotto.
- 4 Scollegare sempre l'apparecchio dalla presa di alimentazione prima di pulirlo internamente. Non usare detergenti liquidi o spray. Pulire con un panno umido.
- 5 Non collocare questo prodotto su un carrello, base o tavolo instabili. In caso di caduta accidentale, il prodotto può subire gravi danni.
- 6 Le fessure e le aperture dell'apparecchio presenti sul retro o sul fondo sono necessarie per la ventilazione. Per assicurare un funzionamento affidabile e proteggere l'apparecchio da surriscaldamenti, si raccomanda di non ostruire o coprire queste aperture. Non bloccare mai le aperture collocando l'apparecchio su un letto, divano, tappeto o altre superfici simili. Non collocare l'apparecchio vicino o sopra a radiatori o stufe. Non installare l'apparecchio ad incasso, a meno che non si garantisca un'adeguata ventilazione.
- 7 Il prodotto deve essere connesso ad un'alimentazione CA della gamma indicata sull'etichetta della tensione nominale. Non collegarlo ad una alimentazione CC. In caso di incertezza, contattare un elettricista qualificato.
- 8 Il prodotto è dotato di spina tripolare con messa a terra. Questa spina si inserisce solo in una presa dotata di messa a terra. Si tratta di una misura di sicurezza. Se la presa non è adatta alla spina, rivolgersi ad un elettricista che possa sostituire la presa antiquata. Non ignorare mai la ragione per cui è necessaria una spina dotata di messa a terra.
- 9 Usare solo il cavo di alimentazione fornito con l'apparecchio stesso.
- 10 Evitare di posizionare oggetti sopra il cavo di alimentazione. Non collocare questo prodotto dove il cavo possa essere calpestato.
- 11 Non ostruire in alcun modo il percorso di uscita dei fax. Non mettere nulla sul percorso dei fax in arrivo.
- 12 Attendere che le pagine siano uscite dall'apparecchio prima di raccoglierle.
- 13 Scollegare l'apparecchio dall'alimentazione di rete e rivolgersi al servizio assistenza Brother qualora si verifichi una delle seguenti condizioni:
  - il cavo alimentazione è danneggiato o usurato;
  - è penetrato liquido all'interno dell'apparecchio.
  - l'apparecchio è stato esposto alla pioggia o all'acqua.
  - l'apparecchio non funziona normalmente, pur avendo seguito le istruzioni per l'uso. Intervenire solo sui comandi indicati nelle istruzioni per l'uso. L'intervento inappropriato su altri comandi può danneggiare l'apparecchio e richiedere interventi rilevanti da parte di personale tecnico qualificato per ripristinare l'apparecchio al suo normale utilizzo.
  - Se l'apparecchio è caduto o mostra segni di danneggiamento.
  - se l'apparecchio mostra un evidente cambiamento nelle prestazioni, indicante la necessità di una revisione.

14 Per proteggere l'apparecchio dai picchi temporanei di tensione si raccomanda l'uso di un apposito dispositivo di protezione.

15 Per ridurre il rischio di incendio, scosse e danni alle persone, seguire queste avvertenze:

- Non usare questo prodotto in prossimità di apparecchi che funzionano con acqua, in uno scantinato umido o vicino ad una piscina.
- Non usare l'apparecchio durante i temporali (esiste la remota possibilità di una scossa) o per segnalare una perdita di gas nelle vicinanze.

## Marchi di fabbrica

---

Il logo Brother è un marchio registrato da Brother Industries, Ltd.

Brother è un marchio registrato da Brother Industries, Ltd.

Multi-Function Link è un marchio registrato da Brother International Corporation.

Windows e Microsoft sono marchi registrati da Microsoft negli Stati Uniti e negli altri Paesi.

Macintosh e TrueType sono marchi registrati da Apple Computer, Inc.

PaperPort è un marchio registrato di ScanSoft, Inc.

Presto! PageManager è un marchio registrato da NewSoft Technology Corporation.

BROADCOM, SecureEasySetup e SecureEasySetup logo sono marchi di fabbrica o marchi registrati da Broadcom Corporation negli Stati Uniti e/o in altri paesi.

Java e tutti i marchi di fabbrica e i logo Java sono marchi di fabbrica o marchi registrati da Sun Microsystems, Inc., negli Stati Uniti e in altri paesi.

Tutte le aziende i cui programmi software sono citati nel presente manuale hanno un contratto di licenza software specifico per i rispettivi programmi proprietari.

**Tutti gli altri marchi e nomi di prodotti citati nella Guida dell'utente, nella Guida software dell'utente e nella Guida dell'utente in rete, sono marchi registrati delle rispettive società.**

## Vassoio carta opzionale (LT-5300)

È possibile installare un vassoio carta opzionale in grado di caricare fino a 250 fogli di carta da 80 g/m<sup>2</sup> (20 lb).

Quando viene installato un vassoio opzionale, l'apparecchio è in grado di caricare fino a 550 fogli di carta normale. Se si desidera acquistare un'unità vassoio inferiore opzionale, rivolgersi al rivenditore Brother.

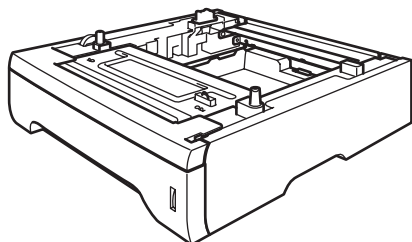

Per l'impostazione, consultare la Guida dell'utente fornita con l'unità vassoio inferiore.

## Scheda di memoria

L'apparecchio dispone di 32 MB di memoria standard e di uno slot per l'espansione di memoria opzionale. È possibile espandere la memoria fino a 544 MB installando i moduli memoria dual (DIMM). L'aggiunta di memoria opzionale migliora le prestazioni di funzionamento sia della fotocopiatrice che della stampante.

### Tipi DIMM

È possibile installare i seguenti DIMM:

- 128 MB Buffalo Technology VN133-D128 / VN133-X128
- 256 MB Buffalo Technology VN133-D256
- 512 MB Buffalo Technology VN133-D256
- 64 MB TechWorks 12165-0004
- 128 MB TechWorks 12462-0001
- 256 MB TechWorks 12485-0001
- 512 MB TechWorks 12475-0001



#### Nota

- Per ulteriori informazioni, visitare il sito Buffalo Technology all'indirizzo <http://www.buffalotech.com>.
- Per ulteriori informazioni, visitare il sito Techworks all'indirizzo <http://www.techworks.com>.

In generale le memorie DIMM devono avere le seguenti caratteristiche tecniche:

Tipo: 144 pin e 64 bit output

CAS Latency: 2

Frequenza di Clock: 100 MHz o un valore superiore

Capacità: 64, 128, 256 o 512 MB

Altezza : 31.75 mm (1,25 pollici)

Tipo dram: SDRAM 2 Bank



#### Nota

- È possibile che vi siano dei tipi di DIMM non funzionanti con questo apparecchio.
- Per ulteriori informazioni, contattare il rivenditore Brother.

## Installazione memoria extra

- 1 Spegnere l'alimentazione dell'apparecchio. Scollegare il cavo della linea telefonica.
- 2 Scollegare il cavo di interfaccia dall'apparecchio, quindi il cavo di alimentazione dalla presa.
- 3 Rimuovere il coperchio DIMM e il coperchio di accesso all'interfaccia.

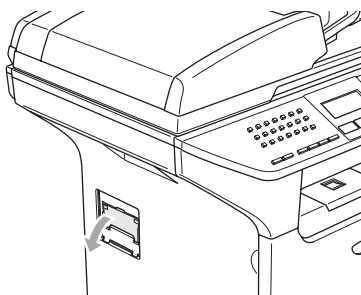
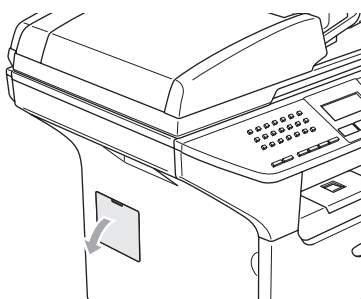

- 4 Rimuovere la DIMM dalla confezione tenendola dai lati.

### ! ATTENZIONE

Per evitare danni all'apparecchio a causa delle cariche statiche, NON toccare i chip della memoria o la superficie della scheda.

- 5 Tenere la DIMM dai bordi e allineare le tacche nella DIMM con le sporgenze dello slot. Inserire la DIMM diagonalmente (1), quindi inclinarla verso la scheda di interfaccia fino a farla scattare in posizione (2).

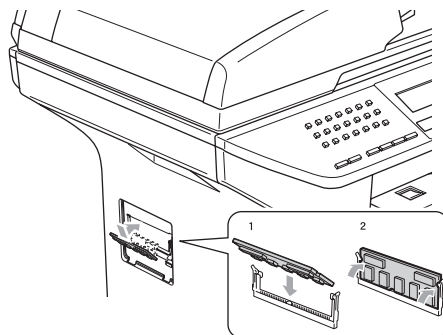

- 6 Inserire il coperchio di accesso all'interfaccia e nuovamente il coperchio della DIMM.
- 7 Inserire prima di tutto il cavo di alimentazione dell'apparecchio nella presa elettrica poi collegare il cavo di interfaccia.
- 8 Collegare il cavo della linea telefonica. Accendere l'alimentazione dell'apparecchio.



## Risoluzione dei problemi

Se si pensa ci sia un problema con l'apparecchio, controllare lo schema che segue e seguire i suggerimenti su come risolvere il problema.

È possibile eliminare la maggior parte degli inconvenienti da soli. Se si desidera aiuto, il Brother Solutions Center fornisce le FAQ (domande più frequenti) e i consigli per la risoluzione dei problemi. Visitare il sito <http://solutions.brother.com>.

## Soluzioni a problemi comuni

Se i fax non sembrano corretti, provare prima di tutto a produrre una copia. Se la copia prodotta è di buona qualità, probabilmente il problema riscontrato non dipende dall'apparecchio. Fare riferimento alla tabella riportata di seguito per suggerimenti relativi alla risoluzione dei problemi.

### Stampa o ricezione di fax

Problemi	Suggerimenti
<ul style="list-style-type: none"> <li>■ Stampa sovrapposta</li> <li>■ Strisce orizzontali</li> <li>■ La parte superiore e inferiore delle frasi è tagliata</li> <li>■ Righe mancanti</li> </ul>	Di solito dipende da problemi sulla linea telefonica. Se la copia appare regolare, probabilmente il problema sta nella linea telefonica disturbata. Chiedere al mittente di rispedire il fax.
La stampa è di qualità scadente	Vedere <i>Miglioramento della qualità di stampa</i> a pagina 101.
Linee nere verticali sui fax ricevuti	Il filo corona primario potrebbe essere sporco. Pulire il filo corona primario. (Consultare <i>Pulizia del filo corona</i> a pagina 120.)
	È possibile che lo scanner dell'apparecchio che ha inviato il fax sia sporco. Chiedere all'utente che ha inviato il fax di eseguire una copia per vedere se il problema riguarda il suo apparecchio. Provare a farsi inviare un fax da un altro apparecchio fax.
	Se il problema persiste, rivolgersi a Brother o al rivenditore autorizzato di zona.
I fax ricevuti sono divisi in più pagine o presentano pagine bianche.	Se i fax ricevuti vengono suddivisi in più pagine oppure si hanno pagine bianche aggiuntive, il formato della carta potrebbe non essere impostato correttamente per la carta che si sta adoperando. (Consultare <i>Formato carta</i> a pagina 19).
	Attivare la funzione di riduzione automatica. (Consultare <i>Stampa ridotta di un fax in arrivo</i> a pagina 43.)

## Linea telefonica o collegamenti

Problemi	Suggerimenti
La composizione del numero telefonico non funziona.	Controllare che sia presente il segnale di linea.
	Modificare l'impostazione <b>Toni/Impulsi</b> . (Consultare <i>la Guida di installazione rapida</i> .)
	Controllare tutti i cavi e i collegamenti.
	Verificare che l'apparecchio sia connesso e acceso.
	Se è stato collegato un telefono esterno all'apparecchio, inviare manualmente un fax sollevando il ricevitore del telefono esterno e componendo il numero. Attendere i toni di ricezione fax prima di premere <b>Inizio</b> .
L'apparecchio non risponde alle chiamate in arrivo.	Controllare che l'apparecchio si trovi nella modalità di ricezione corretta secondo l'impostazione effettuata. (Consultare <i>Ricezione di un fax</i> a pagina 39.) Controllare che sia presente il segnale di linea. Se possibile, controllare che la ricezione dell'apparecchio funzioni correttamente formulando il numero con un altro telefono. Se il proprio apparecchio non riceve la chiamata, verificare il collegamento del cavo telefonico. Se l'apparecchio non squilla, rivolgersi alla società telefonica per richiedere una verifica della linea.

## Invio di fax

Problemi	Suggerimenti
La trasmissione è di qualità scadente	Provare a modificare la risoluzione in <b>Fine</b> o <b>S.Fine</b> . Produrre una copia per controllare il funzionamento dello scanner dell'apparecchio. Se la qualità della copia non è buona, pulire lo scanner. (Consultare <i>Pulizia del piano dello scanner</i> a pagina 118.)
Sul rapporto di verifica trasmissione viene visualizzato 'RESULT:ERROR'.	Si tratta probabilmente di disturbi temporanei o energia statica sulla linea. Riprovare ad inviare il fax. Se dopo avere inviato un messaggio PC FAX l'apparecchio stampa 'RESULT:NG' sul Rapporto di verifica della trasmissione, significa che l'apparecchio ha esaurito la memoria. Per liberare memoria, è possibile disattivare la funzione di memorizzazione fax (consultare <i>Disattivazione opzioni per le trasmissioni fax remote</i> a pagina 61), stampare i messaggi fax ricevuti in memoria (consultare <i>Stampa di un fax dalla memoria</i> a pagina 45) o annullare una trasmissione differita o un'operazione di polling (consultare <i>Controllo e annullamento operazioni in coda</i> a pagina 38). Se il problema persiste, contattare la società telefonica per fare verificare la linea.
	Se si verificano frequenti errori di trasmissione con possibili interferenze sulla linea telefonica, cercare di modificare l'impostazione della <b>Compatibilità</b> su <b>Base</b> . (Consultare <i>Compatibilità</i> a pagina 106.)
Righe verticali nere sui fax inviati	Se la copia presenta lo stesso problema, pulire lo scanner. (Consultare <i>Pulizia del piano dello scanner</i> a pagina 118.)

## Gestione delle chiamate in arrivo

Problemi	Suggerimenti
L'apparecchio 'riceve' un segnale di chiamata CNG.	Se è stato attivato <b>Riconoscimento fax</b> l'apparecchio è più sensibile ai suoni. L'apparecchio potrebbe erroneamente interpretare certe voci o musiche sulla linea come un apparecchio telefax che chiama e rispondervi con dei segnali di ricezione fax. Disattivare l'apparecchio premendo <b>Stop/Uscita</b> . Provare a risolvere il problema disattivando la funzione di <b>Riconoscimento fax</b> . (Consultare <i>Riconoscimento fax</i> a pagina 42.)

## Gestione delle chiamate in arrivo (Continua)

Problemi	Suggerimenti
Trasferimento di una chiamata fax all'apparecchio.	Se si risponde da un telefono esterno o in derivazione, digitare il codice di Ricezione fax (l'impostazione predefinita è (*51). Attendere che l'apparecchio rilevi la chiamata e riagganciare il ricevitore.
Funzioni personalizzate su una linea singola.	<p>Se si hanno Identificativo, Avviso di chiamata/Identificativo, Cassetta vocale, segreteria telefonica, Sistema di allarme o qualsiasi altra funzione personalizzata su una linea telefonica in comune con l'apparecchio, potrebbero esserci problemi nell'invio o nella ricezione dei dati fax.</p> <p><b>Ad esempio:</b> Se si sottoscrive un servizio di Avviso di chiamata o altro tipo di servizio personalizzato e il segnale arriva attraverso la linea mentre l'apparecchio sta inviando o ricevendo un fax, il segnale potrebbe temporaneamente interrompere o disturbare l'invio di fax. La funzione ECM della Brother dovrebbe aiutare a risolvere questo problema. Questa situazione è da mettere in relazione al sistema degli impianti telefonici ed è comune a tutti i dispositivi che inviano e ricevono informazioni su una linea singola condivisa utilizzando funzioni personalizzate. Se per esigenze professionali è d'importanza cruciale evitare anche una minima interruzione, si raccomanda di avere una linea telefonica separata senza funzioni personalizzate.</p>

## Problemi nell'utilizzo dei Menu

Problemi	Suggerimenti
I tasti non funzionano.	Controllare che il pannello dei comandi sia inserito correttamente sull'apparecchio.
L'apparecchio emette dei segnali acustici quando si cerca di accedere alle funzioni di impostazione della ricezione o invio.	Se il tasto <b>Fax</b> non è illuminato, premerlo per attivare la modalità Fax. L'impostazione di ricezione ( <b>Menu, 2, 1</b> ) e invio ( <b>Menu, 2, 2</b> ) è disponibile solo quando l'apparecchio è in modalità Fax.

## Problemi qualità di copia

Problemi	Suggerimenti
Strisce verticali sulla copia.	Lo scanner o il filo corona primario della stampante sono sporchi. Pulirli entrambi. (Consultare <i>Pulizia del piano dello scanner</i> a pagina 118 e <i>Pulizia del filo corona</i> a pagina 120.)

## Problemi con la stampa

Problemi	Suggerimenti
Non viene eseguita la stampa.	<ul style="list-style-type: none"> <li>■ Verificare che l'apparecchio sia collegato e acceso.</li> <li>■ Verificare che la cartuccia toner e il gruppo tamburo siano installati correttamente. (Consultare <i>Sostituzione del gruppo tamburo (DR-3100)</i> a pagina 125.)</li> <li>■ Controllare il collegamento del cavo di interfaccia sull'apparecchio e sul computer. (Consultare <i>la Guida di installazione rapida</i>.)</li> <li>■ Verificare che sia stato installato e selezionato il driver corretto della stampante.</li> <li>■ Controllare se il display mostra messaggi di errore. (Consultare <i>Messaggi di errore</i> a pagina 107.)</li> <li>■ Verificare che l'apparecchio sia in funzione. Sul PC, fare clic su <b>Inizio</b> e quindi su <b>Stampanti e fax</b>. Fare clic con il pulsante destro del mouse su 'Brother MFC-XXXX, (dove XXXX è il nome del proprio modello)' Verificare che 'Utilizzare la stampante fuori linea' non sia selezionato.</li> </ul>
L'apparecchio stampa inaspettatamente o stampa materiale privo di senso.	<ul style="list-style-type: none"> <li>■ Estrarre il vassoio carta e attendere l'arresto dell'operazione di stampa, quindi spegnere l'apparecchio e scollegarlo dall'alimentazione per alcuni minuti. (L'apparecchio può restare spento per un periodo massimo di 4 giorni senza perdere i fax memorizzati.)</li> <li>■ Controllare le impostazioni del software applicativo e accertarsi che siano compatibili con l'apparecchio.</li> <li>■ Se si utilizza la connessione con porta parallela, verificare che la porta sia BRMFC e non LPT1.</li> </ul>
L'apparecchio stampa le prime due pagine correttamente, mentre nelle pagine successive manca del testo.	Il computer non riconosce completamente il segnale della memoria di ingresso dell'apparecchio. Accertarsi che il cavo di interfaccia sia collegato correttamente. (Consultare <i>la Guida di installazione rapida</i> .)
L'apparecchio non può stampare completamente le pagine di un documento.  Viene visualizzato il messaggio Memoria esaurita.	<ul style="list-style-type: none"> <li>■ Ridurre la risoluzione di stampa. (Consultare <i>la scheda Avanzate nella Guida software dell'utente su CD-ROM</i>.)</li> <li>■ Ridurre la complessità del documento e provare ancora. Ridurre la qualità grafica o il numero delle dimensioni dei caratteri nell'applicazione.</li> <li>■ Aggiungere memoria. Consultare <i>Installazione memoria extra</i> a pagina 93.</li> </ul>
Le intestazioni o i piè di pagina vengono visualizzati a video ma non compaiono in stampa.	Sulla parte superiore e su quella inferiore è presente un'area sulla quale non è possibile stampare. A tal proposito, regolare i margini superiore e inferiore del documento.
L'apparecchio non stampa fronte-retro nonostante il driver stampante sia stato impostato su Duplex. (solo per i modelli MFC-8460N e MFC-8860DN)	Verificare l'impostazione del formato carta nel driver stampante. È necessario selezionare A4, Letter, Legal o Folio.
L'apparecchio non stampa o ha sospeso la stampa e il LED di stato dell'apparecchio è giallo.	Premere <b>Cancella lavoro</b> . Poiché l'apparecchio annulla l'operazione e la cancella dalla memoria, è possibile che riproduca una stampa incompleta. Provare nuovamente a stampare.

## Problemi di scansione

Problemi	Suggerimenti
Durante la scansione appaiono errori TWAIN.	Controllare che il driver TWAIN Brother sia selezionato come sorgente primaria. In PaperPort®, fare clic su <b>File, Scan</b> e scegliere <b>driver TWAIN Brother</b> .

## Problemi con il software

Problemi	Suggerimenti
Non è possibile installare il software o stampare.	Fare girare il programma <b>Ripristina MFL-Pro Suite</b> nel CD-ROM. Questo programma ripara e reinstalla il software.
Impossibile eseguire la stampa '2 in 1' o '4 in 1'.	Verificare che le impostazioni del formato carta nell'applicazione corrispondano a quelle del driver della stampante.
L'apparecchio non stampa da Adobe Illustrator.	Provare a ridurre la risoluzione di stampa. (Consultare la <i>scheda Avanzate nella Guida software dell'utente su CD-ROM.</i> )
Quando si usano i font ATM, alcuni caratteri non vengono stampati o vengono stampati sovrapposti.	Se si utilizza Windows <sup>®</sup> 98/98SE/Me, fare clic su <b>Avvia, Impostazioni</b> e quindi su <b>Printers</b> . Fare clic con il pulsante destro del mouse su <b>Brother MFC-XXXX</b> , (dove XXXX è il nome del proprio modello) e fare clic su <b>proprietà</b> . Fare clic su <b>Spool Setting</b> nella scheda <b>Dettagli</b> . Scegliere <b>RAW</b> da <b>Spool Data Format</b> .
Vengono visualizzati i messaggi di errore 'Unable to write to LPT1', 'LPT1 already in use' o 'MFC occupato'.	<p>Accertarsi che l'apparecchio sia in funzione (inserito nella presa di corrente e acceso) e che sia collegato direttamente al computer attraverso il cavo parallelo bidirezionale IEEE-1284 in dotazione. Il cavo non deve passare attraverso altre periferiche (come unità Zip, unità CD-ROM esterne o commutatori).</p> <p>Verificare che il display non visualizzi messaggi di errore.</p> <p>Accertarsi che altri dispositivi che comunicano attraverso la porta parallela (come unità Zip, unità CD-ROM esterne, ecc.) vengano avviati automaticamente insieme al computer. Provare a controllare in: (righe di comando Carica=, Esegui= nel file win.ini o nel Gruppo impostazioni).</p> <p>Consultare il produttore del computer per confermare che le impostazioni della porta parallela nel BIOS siano impostate in modo da supportare un apparecchio bidirezionale, ossia il modo porta parallela-ECP.</p>

## Problemi con l'alimentazione della carta

Problemi	Suggerimenti
L'apparecchio non carica la carta. Il display visualizza Mancanza carta o un messaggio Inceppamento carta.	<ul style="list-style-type: none"> <li>■ Se è vuoto, caricare una nuova risma di carta nel vassoio.</li> <li>■ Se c'è carta nel vassoio, accertarsi che sia ben allineata. Eliminare eventuali arricciamenti nella carta. A volte è meglio togliere la carta, ribaltare il pacco, e rimetterlo nel vassoio.</li> <li>■ Controllare la quantità di carta nel vassoio e riprovare.</li> <li>■ Verificare che non sia stata selezionata la modalità del vassoio MP nel driver della stampante.</li> <li>■ Se il display visualizza un messaggio Inceppamento carta e i problemi persistono, consultare <i>Inceppamento carta</i> a pagina 113.</li> </ul>
L'apparecchio non carica la carta dal vassoio MP.	<p>Smuovere la risma per separare i fogli e reinserirla correttamente nel vassoio.</p> <p>Verificare che sia stata selezionata la modalità del vassoio MP nel driver della stampante.</p>
Informazioni su come caricare le buste.	È possibile caricare le buste dal vassoio MP. Il software applicativo deve essere impostato per stampare le buste del formato richiesto. Generalmente bisogna utilizzare le impostazioni della pagina o le impostazioni del documento dell'applicativo. Per maggiori informazioni, consultare il manuale del software applicativo.
Informazioni sul tipo di carta da utilizzare.	È possibile utilizzare carta semplice, carta riciclata, buste, lucidi, etichette per stampanti laser. (Per informazioni, consultare <i>Carta utilizzabile e altri supporti</i> a pagina 12.)

## Problemi con l'alimentazione della carta (Continua)

Problemi	Suggerimenti
Si è verificato un inceppamento della carta.	Vedere <i>Inceppamento carta</i> a pagina 113.

## Problemi con la qualità di stampa

Problemi	Suggerimenti
Le pagine stampate sono arricciate.	Carta spessa o sottile di scarsa qualità o stampa su carta non consigliata potrebbero causare dei problemi. Provare a capovolgere la risma di carta nel vassoio. Accertarsi di selezionare il tipo di carta adatto al supporto di stampa utilizzato. (Consultare <i>Carta utilizzabile e altri supporti</i> a pagina 12).
Le pagine stampate sono macchiate.	L'impostazione del tipo di carta non è adatta al supporto di stampa utilizzato oppure il supporto di stampa potrebbe essere troppo spesso o troppo ruvido. (Consultare <i>Carta utilizzabile e altri supporti</i> a pagina 12 e <i>Scheda Basic nella Guida software dell'utente sul CD-ROM.</i> )
Stampe troppo chiare.	<ul style="list-style-type: none"> <li>■ Se il problema si verifica quando si riproducono copie o si stampano i fax ricevuti, disattivare la modalità Risparmio toner nell'impostazione del menu dell'apparecchio. (Consultare <i>Risparmio Toner</i> a pagina 22.)</li> <li>■ Nella scheda delle impostazioni avanzate del driver della stampante, disattivare la modalità Risparmio toner. (Consultare la <i>scheda Avanzate nella Guida software dell'utente su CD-ROM.</i>)</li> </ul>



## Problemi con la rete

Problemi	Suggerimenti
Non è possibile stampare in rete.	<ul style="list-style-type: none"> <li>■ Accertarsi che l'apparecchio sia acceso, in linea e in modalità Ready. Stampare l'elenco di Configurazione di rete per visualizzare le impostazioni correnti di rete. (Consultare <i>Per stampare un rapporto</i> a pagina 66.) Ricollegare il cavo LAN all'hub per verificare che il cablaggio e i collegamenti di rete siano in buone condizioni. Se possibile, collegare l'apparecchio a una porta diversa del proprio HUB di rete utilizzando un altro cavo. Se le connessioni sono corrette, il LED superiore del pannello posteriore dell'apparecchio diventa verde.</li> <li>■ Se si utilizza una connessione wireless o si riscontrano dei problemi con la rete, consultare <i>la Guida dell'utente in rete su CD-ROM</i> per maggiori informazioni.</li> </ul>



## Problemi con la rete (Continua)

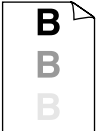

Problemi	Suggerimenti
La funzione di scansione in rete non funziona.	(Solo per utenti Windows®) L'impostazione firewall sul PC potrebbe rifiutare la connessione di rete necessaria. Seguire le istruzioni che seguono per configurare il firewall. Se si utilizza un firewall di un'altra marca (diverso da quello Windows fornito in dotazione), consultare <i>le istruzioni per quel determinato software</i> o <i>contattare il produttore del software</i> .
La funzione Ricezione PC-Fax in rete non funziona.	<p data-bbox="460 459 669 484">&lt;Windows® XP SP2&gt;</p> <ol data-bbox="460 488 1221 697" style="list-style-type: none"> <li data-bbox="460 488 1221 562">1. Fare clic sul pulsante Start, 'Impostazioni', 'Pannello di controllo' e 'Windows Firewall'. Accertarsi che Windows Firewall sulla scheda 'Basic' sia impostato su on.</li> <li data-bbox="460 566 1094 591">2. Fare clic sulla scheda 'Eccezioni' e sul pulsante 'Aggiungi porta'.</li> <li data-bbox="460 595 1221 645">3. Inserire il nome, il numero porta (54295 per la scansione di rete e 54926 per Ricezione PC-FAX di rete), selezionare 'UDP' e fare clic su 'OK'.</li> <li data-bbox="460 649 1221 697">4. Accertarsi che sia stata aggiunta e selezionata la nuova impostazione, quindi fare clic su 'OK'.</li> </ol> <p data-bbox="460 701 1122 726">Per utenti Windows® XP SP1, visitare il sito Brother Solutions Center.</p>
Il computer non riesce a trovare l'apparecchio.	<p data-bbox="460 745 691 770">&lt;Per utenti Windows® &gt;</p> <p data-bbox="460 774 1130 824">L'impostazione firewall sul PC potrebbe rifiutare la connessione di rete necessaria. Per i particolari, consultare le indicazioni suddette.</p> <p data-bbox="460 848 702 873">&lt;Per utenti Macintosh® &gt;</p> <p data-bbox="460 877 1221 927">Selezionare nuovamente l'apparecchio nell'impostazione dispositivo in Macintosh HD/Library/Stampanti/Brother/Utility o dal modello del ControlCenter2.</p>



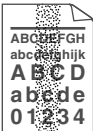

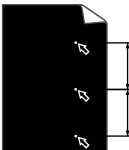
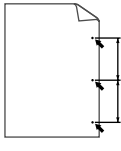
## Miglioramento della qualità di stampa



Esempi di qualità scadente	Raccomandazioni
 <p><b>Debole</b></p>	<ul style="list-style-type: none"> <li>■ Controllare l'ambiente dell'apparecchio. Condizioni quali umidità, alta temperatura e condizioni simili possono provocare difetti di stampa. (Consultare <i>Scelta del luogo di installazione</i> a pagina 84.)</li> <li>■ Se tutta la pagina è troppo chiara, la funzione Risparmio toner potrebbe essere attiva. Disattivare la modalità Risparmio toner nelle impostazioni del menu dell'apparecchio o nelle Proprietà stampante del driver. (Consultare <i>Risparmio Toner</i> a pagina 22 o <i>scheda Avanzate nella Guida software dell'utente su CD-ROM.</i>)  Se il problema si verifica quando si riproducono copie o si stampano i fax ricevuti, disattivare la modalità Risparmio toner nell'impostazione del menu dell'apparecchio. (Consultare <i>Risparmio Toner</i> a pagina 22.)</li> <li>■ Pulire il vetro dello scanner e il filo corona primario sul gruppo tamburo. (Consultare <i>Pulizia del vetro dello scanner</i> a pagina 119 e <i>Pulizia del filo corona</i> a pagina 120.) Se la qualità di stampa non migliora, installare un nuovo gruppo tamburo. (Consultare <i>Sostituzione del gruppo tamburo (DR-3100)</i> a pagina 125.)</li> <li>■ Usare una nuova cartuccia toner. (Consultare <i>Sostituzione della cartuccia toner (TN-3130/TN-3170)</i> a pagina 122.)</li> </ul>
 <p><b>Sfondo grigio</b></p>	<ul style="list-style-type: none"> <li>■ Accertarsi che la carta soddisfi i requisiti richiesti. (Consultare <i>Carta utilizzabile e altri supporti</i> a pagina 12.)</li> <li>■ Controllare l'ambiente dell'apparecchio. Condizioni quali alta temperatura e umidità possono scurire lo sfondo. (Consultare <i>Scelta del luogo di installazione</i> a pagina 84.)  Installare una nuova cartuccia toner. (Consultare <i>Sostituzione della cartuccia toner (TN-3130/TN-3170)</i> a pagina 122.)</li> <li>■ Pulire il filo corona primario e il gruppo tamburo. (Consultare <i>Pulizia del filo corona</i> a pagina 120 e <i>Pulizia del gruppo tamburo</i> a pagina 121.) Se la qualità di stampa non migliora, installare un nuovo gruppo tamburo. (Consultare <i>Sostituzione del gruppo tamburo (DR-3100)</i> a pagina 125.)</li> </ul>
 <p><b>False immagini</b></p>	<ul style="list-style-type: none"> <li>■ Accertarsi che la carta soddisfi i requisiti richiesti. Carta ruvida o troppo spessa può provocare questo problema.</li> <li>■ Accertarsi di utilizzare il tipo appropriato di supporto nel driver della stampante o nell'impostazione del menu sul Tipo di carta dell'apparecchio. (Consultare <i>Carta utilizzabile e altri supporti</i> a pagina 12 e <i>Scheda Basic nella Guida software dell'utente sul CD-ROM.</i>)</li> <li>■ Provare ad installare un nuovo gruppo tamburo. (Consultare <i>Sostituzione del gruppo tamburo (DR-3100)</i> a pagina 125.)</li> </ul>



Esempi di qualità scadente	Raccomandazioni
 <p><b>Macchie di toner</b></p>	<ul style="list-style-type: none"> <li>■ Accertarsi che la carta soddisfi i requisiti richiesti. Carta ruvida può provocare questo problema. (Consultare <i>Carta utilizzabile e altri supporti</i> a pagina 12.)</li> <li>■ Pulire il filo corona primario e il gruppo tamburo. (Consultare <i>Pulizia del filo corona</i> a pagina 120 e <i>Pulizia del gruppo tamburo</i> a pagina 121.) Se la qualità di stampa non migliora, installare un nuovo gruppo tamburo. (Consultare <i>Sostituzione del gruppo tamburo (DR-3100)</i> a pagina 125.)</li> </ul>
 <p><b>Stampa con vuoti</b></p>	<ul style="list-style-type: none"> <li>■ Accertarsi che la carta soddisfi i requisiti richiesti. (Consultare <i>Carta utilizzabile e altri supporti</i> a pagina 12.)</li> <li>■ Scegliere la modalità <b>carta spessa</b> nel driver della stampante o nell'impostazione del menu sul Tipo di Carta dell'apparecchio, oppure utilizzare carta più sottile di quella utilizzata normalmente. (Consultare <i>Tipo carta</i> a pagina 18 e <i>scheda Avanzate nella Guida software dell'utente su CD-ROM.</i>)</li> <li>■ Controllare l'ambiente dell'apparecchio. Condizioni quali alta umidità possono causare stampa con vuoti. (Consultare <i>Scelta del luogo di installazione</i> a pagina 84.)</li> <li>■ Pulire il filo corona primario sul gruppo tamburo. (Consultare <i>Pulizia del filo corona</i> a pagina 120.) Se la qualità di stampa non migliora, installare un nuovo gruppo tamburo. (Consultare <i>Sostituzione del gruppo tamburo (DR-3100)</i> a pagina 125.)</li> </ul>
 <p><b>Tutto nero</b></p>	<ul style="list-style-type: none"> <li>■ Pulire il filo corona primario sul gruppo tamburo. (Consultare <i>Pulizia del filo corona</i> a pagina 120.)</li> <li>■ Il gruppo tamburo potrebbe essere danneggiato. Provare ad installare un nuovo gruppo tamburo. (Consultare <i>Sostituzione del gruppo tamburo (DR-3100)</i> a pagina 125.)</li> </ul>
 <p><b>Punti bianchi su testo nero e sulla grafica ad intervalli di 94mm (3,7 pollici)</b></p>  <p><b>Punti neri ad intervalli 94 mm (3,7 pollici)</b></p>	<p>Polvere, residui di carta, colla o altre sostanze potrebbero attaccarsi sulla superficie del tamburo fotosensibile (OPC) e creare macchie nere o bianche sui documenti stampati.</p> <p>Eseguire alcune copie di pagine bianche. (Consultare <i>Copie multiple</i> a pagina 72.)</p> <p>Se si vedono ancora macchie sui documenti stampati dopo aver eseguito copie multiple, pulire il gruppo tamburo (consultare <i>Pulizia del gruppo tamburo</i> a pagina 121).</p> <p>Se la qualità di stampa non migliora, installare un nuovo tamburo. (Consultare <i>Sostituzione del gruppo tamburo (DR-3100)</i> a pagina 125.)</p>

Esempi di qualità scadente	Raccomandazioni
 <p><b>Macchie nere di toner sparse sulla pagina</b></p>	<ul style="list-style-type: none"> <li>■ Accertarsi che la carta soddisfi i requisiti richiesti. (Consultare <i>Carta utilizzabile e altri supporti</i> a pagina 12.)</li> <li>■ Se si usano etichette per stampante laser, la colla talvolta può aderire alla superficie del tamburo in OPC. Pulire il gruppo tamburo. (Consultare <i>Pulizia del gruppo tamburo</i> a pagina 121.)</li> <li>■ Non usare carta con fermagli o graffette perché graffiano la superficie del tamburo fotosensibile.</li> <li>■ Il gruppo tamburo può subire danni se viene lasciato privo di imballo ed esposto alla luce solare diretta o alla luce artificiale.</li> <li>■ Il gruppo tamburo potrebbe essere danneggiato. Provare ad installare un nuovo gruppo tamburo. (Consultare <i>Sostituzione del gruppo tamburo (DR-3100)</i> a pagina 125.)</li> </ul>
 <p><b>Linee bianche sulla la pagina</b></p>	<ul style="list-style-type: none"> <li>■ Accertarsi che la carta soddisfi i requisiti richiesti. Carta ruvida o troppo spessa può provocare questo problema. (Consultare <i>Carta utilizzabile e altri supporti</i> a pagina 12.)</li> <li>■ Accertarsi di utilizzare il tipo appropriato di supporto nel driver della stampante o nell'impostazione del menu sul Tipo di carta dell'apparecchio. (Consultare <i>Carta utilizzabile e altri supporti</i> a pagina 12 e <i>Scheda Basic nella Guida software dell'utente sul CD-ROM.</i>)</li> <li>■ Il problema può scomparire da solo. Stampare più pagine fino alla scomparsa del problema, specialmente se l'apparecchio non è stata usato per molto tempo.</li> <li>■ Pulire la finestra scanner con un panno morbido. (Consultare <i>Pulizia del vetro dello scanner</i> a pagina 119.)</li> <li>■ Il gruppo tamburo potrebbe essere danneggiato. Provare ad installare un nuovo gruppo tamburo. (Consultare <i>Sostituzione del gruppo tamburo (DR-3100)</i> a pagina 125.)</li> </ul>
 <p><b>Linee sul il foglio</b></p>	<ul style="list-style-type: none"> <li>■ Pulire il filo corona primario del gruppo tamburo. (Consultare <i>Pulizia del filo corona</i> a pagina 120.)</li> <li>■ Pulire la finestra scanner con un panno morbido. (Consultare <i>Pulizia del vetro dello scanner</i> a pagina 119.)</li> <li>■ Il gruppo tamburo potrebbe essere danneggiato. Provare ad installare un nuovo gruppo tamburo. (Consultare <i>Sostituzione del gruppo tamburo (DR-3100)</i> a pagina 125.)</li> </ul>

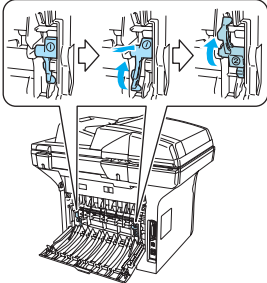
Esempi di qualità scadente	Raccomandazioni
 <p><b>Linee nere verticali</b></p> <p>Le pagine stampate presentano macchie di toner o strisce nel foglio.</p>	<ul style="list-style-type: none"> <li>■ Pulire il filo corona primario del gruppo tamburo. (Consultare <i>Pulizia del filo corona</i> a pagina 120.)</li> <li>■ Accertarsi che la linguetta blu del filo corona sia nella posizione di riposo (▲).</li> <li>■ Il gruppo tamburo potrebbe essere danneggiato. Provare ad installare un nuovo gruppo tamburo. (Consultare <i>Sostituzione del gruppo tamburo (DR-3100)</i> a pagina 125.)</li> <li>■ La cartuccia toner potrebbe essere danneggiata. Usare una nuova cartuccia toner. (Consultare <i>Sostituzione della cartuccia toner (TN-3130/TN-3170)</i> a pagina 122.)</li> <li>■ Il gruppo fusore potrebbe essere sporco. Contattare la Brother o il rappresentante per assistenza.</li> </ul>
 <p><b>Linee bianche sulla la pagina</b></p>	<ul style="list-style-type: none"> <li>■ Pulire il vetro dello scanner con un panno morbido. (Consultare <i>Pulizia del vetro dello scanner</i> a pagina 119.)</li> <li>■ La cartuccia toner potrebbe essere danneggiata. Usare una nuova cartuccia toner. (Consultare <i>Sostituzione della cartuccia toner (TN-3130/TN-3170)</i> a pagina 122.)</li> </ul>
 <p><b>Pagina storta</b></p>	<ul style="list-style-type: none"> <li>■ Accertarsi che il supporto di stampa (o carta) sia stato caricato correttamente nel vassoio e che le sue guide non siano state regolate troppo strette o troppo larghe contro il pacco di carta.</li> <li>■ Regolare correttamente le guide.</li> <li>■ Se si utilizza il vassoio MP, consultare <i>Carta utilizzabile e altri supporti</i> a pagina 15.</li> <li>■ Il vassoio carta potrebbe essere troppo pieno.</li> <li>■ Controllare il tipo e la qualità della carta. (Consultare <i>Carta utilizzabile e altri supporti</i> a pagina 12.)</li> </ul>
 <p><b>Foglio arricciato o ondulato.</b></p>	<ul style="list-style-type: none"> <li>■ Controllare il tipo e la qualità della carta. Alta temperatura e umidità tendono a far arricciare la carta.</li> <li>■ Se non si usa spesso l'apparecchio, la carta può essere rimasta troppo a lungo nel vassoio. Ribaltare la risma di carta nel vassoio. Inoltre, smuovere la risma e ruotarla di 180° nel vassoio.</li> </ul>
 <p><b>Grinze o sgualciture</b></p>	<ul style="list-style-type: none"> <li>■ Accertarsi che la carta sia stata caricata correttamente.</li> <li>■ Controllare il tipo e la qualità della carta. (Consultare <i>Carta utilizzabile e altri supporti</i> a pagina 12.)</li> <li>■ Ribaltare la risma nel cassetto o ruotarla di 180° nel vassoio.</li> </ul>

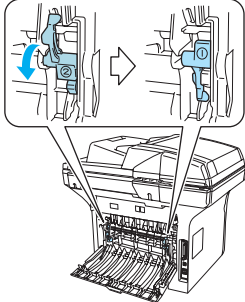
Esempi di qualità scadente	Raccomandazioni
 <p><b>Buste squalcite</b></p>	<ol style="list-style-type: none"> <li>1 Aprire il coperchio posteriore.</li> <li>2 Premere "1" sulle leve blu su entrambi i lati dell'apparecchio, nel modo di seguito indicato.</li> <li>3 Mentre la parte superiore della leva ruota all'indietro, sollevare la parte anteriore della leva finché non si arresta.</li> <li>4 Chiudere il coperchio posteriore e inviare nuovamente il processo di stampa.</li> </ol>  <p><b>Nota</b></p> <p>Al termine della stampa, chiudere il coperchio posteriore e riportare le due leve blu nella posizione originale.</p>
 <p><b>Fissaggio scarso</b></p>	<p>Aprire il coperchio posteriore e accertarsi che le due leve blu a sinistra e a destra siano abbassate.</p> 

## Impostazione rilevamento segnale libero

Quando si invia un fax automaticamente, l'apparecchio attende per un tempo predefinito prima di comporre il numero. Modificando l'impostazione del segnale libero su **Rilevazione** è possibile far in modo che l'apparecchio componga il numero nel momento in cui rilevi il segnale. Con questa impostazione si impiega meno tempo quando si invia un fax a diversi numeri. Se si modifica l'impostazione e si verificano dei problemi con la composizione dei numeri, tornare all'impostazione predefinita **No rilevazione**.

- 1 Premere **Menu, 0, 5**.

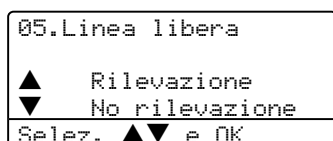

- 2 Premere **▲** o **▼** per selezionare **Rilevazione** oppure **No rilevazione**. Premere **OK**.
- 3 Premere **Stop/Uscita**.

## Compatibilità

Se si hanno problemi nell'invio o nella ricezione di un fax a causa di possibili interferenze sulla linea telefonica, si consiglia di regolare l'impostazione affinché sia compatibile con la linea telefonica per ridurre la velocità del modem per le operazioni di trasmissione fax.

- 1 Premere **Menu, 2, 0, 1**.

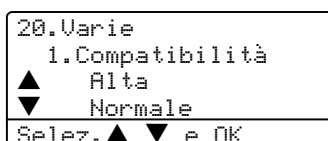

- 2 Premere **▲** o **▼** per scegliere **Base** o **Normale** (oppure **Alta**).
  - **Base** riduce la velocità del modem a 9600 bps. A meno che i problemi di interferenza siano persistenti sulla linea telefonica, è preferibile utilizzarla solo quando è necessario.
  - **Normale** imposta la velocità del modem a 14400 bps.
  - **Alta** imposta la velocità del modem a 33600 bps.Premere **OK**.

- 3 Premere **Stop/Uscita**.



### Nota

Quando si modifica la **Compatibilità** su **Base**, la funzione **ECM** non è disponibile.

## Messaggi di errore

Come ogni altro apparecchio da ufficio che si avvale di una tecnologia avanzata, questo prodotto potrebbe a volte presentare problemi di funzionamento. In tal caso, l'apparecchio identifica il problema e visualizza un messaggio di errore sul display. La tabella seguente contiene i messaggi d'errore più comuni.

Messaggio d'errore	Causa	Azione correttiva
Coperchio aperto	Il coperchio anteriore non è chiuso correttamente.	Chiudere il coperchio anteriore dell'apparecchio.
	Il coperchio del fusore non è chiuso completamente o la carta si è inceppata nel gruppo fusore.	Aprire il coperchio posteriore, quindi aprire il coperchio del fusore. Togliere la carta inceppata, se presente, quindi chiudere il coperchio del fusore e il coperchio posteriore.
Carta inceppata	Carta inceppata all'interno nell'apparecchio.	(Consultare <i>Inceppamento carta</i> a pagina 113.)
Controlla doc	Il documento non è stato inserito correttamente, l'alimentazione non viene eseguita adeguatamente, o un documento proveniente dall'alimentatore automatico era troppo lungo.	Consultare <i>Inceppamenti carta</i> a pagina 112 o <i>Utilizzo dell'alimentatore automatico (ADF)</i> a pagina 11.
Cambia toner	Se il display visualizza <i>Cambia toner</i> , è possibile ancora stampare sebbene l'apparecchio avverta l'utente che il toner sta per esaurirsi.	Ordinare subito una nuova cartuccia toner.
Duplex disattivo	Il vassoio duplex non è stato installato correttamente.	Togliere il vassoio duplex e installarlo nuovamente.
Err collegamento	Si è cercato di inoltrare un fax in polling senza avere prima impostato l'apparecchio in modalità <i>Attesa Polling</i> .	Verificare l'impostazione polling dell'altro apparecchio.
Errore comunic	Errore di comunicazione per problemi sulla linea telefonica.	Cercare di inviare nuovamente il fax o di connettere l'apparecchio ad un'altra linea telefonica. Se il problema persiste, contattare la società telefonica per far controllare la linea.
Errore fusore	La temperatura del gruppo fusore non sale fino al valore specificato in un tempo definito.	Spegnerne l'interruttore di accensione, attendere alcuni secondi e riaccenderlo nuovamente. Lasciare l'apparecchio acceso per 15 minuti. (L'apparecchio può restare spento per un periodo massimo di 4 giorni senza perdere i fax memorizzati. Consultare <i>Verifica della presenza di fax nella memoria dell'apparecchio</i> a pagina 111).
	Il gruppo fusore è bollente.	

Messaggio d'errore	Causa	Azione correttiva
Errore toner	Il gruppo tamburo e cartuccia toner non è stato installato correttamente o la cartuccia toner è esaurita e la stampa non è possibile.	Reinstallare una cartuccia toner.
Formato carta	La carta non è del formato corretto.	Caricare carta del formato corretto (A4, Letter, Legal o Folio), quindi impostare Formato carta ( <b>Menu, 1, 3</b> ) e Utilizzo vassoio per la modalità fax ( <b>Menu, 1, 7, 2</b> ). Consultare <i>Formato carta</i> a pagina 19 e <i>Utilizzo vassoio per la modalità Fax</i> a pagina 20.
Fine dur tamburo	La durata del gruppo tamburo sta per terminare.	Utilizzare il gruppo tamburo finché non si hanno problemi di qualità di stampa; poi sostituire il gruppo tamburo con uno nuovo.  <i>Vedere Sostituzione del gruppo tamburo (DR-3100) a pagina 125.</i>
	Il contatore del tamburo non è stato reimpostato all'installazione del nuovo tamburo.	1. Aprire il coperchio anteriore, quindi premere <b>Cancella/Indietro</b> . 2. Premere <b>1</b> per reimpostare.
Inc. carta VasMP	Carta inceppata nel vassoio MP dell'apparecchio.	(Consultare <i>Inceppamento carta</i> a pagina 113.)
Imposs. iniziare (Inizializzare)  Imposs. stampare	L'apparecchio ha un problema meccanico.	Spegnere l'apparecchio e riaccenderlo nuovamente. Se il messaggio di errore non scompare, attendere qualche minuto e provare nuovamente ad eseguire la stampa, la copia o la scansione. (L'apparecchio può restare spento per un periodo massimo di 4 giorni senza perdere i fax memorizzati.) Consultare <i>Verifica della presenza di fax nella memoria dell'apparecchio</i> a pagina 111.)
Inc. carta retro	Carta inceppata nella parte posteriore dell'apparecchio.	(Consultare <i>Inceppamento carta</i> a pagina 113.)
Incep. su duplex	Carta inceppata nel vassoio duplex.	(Consultare <i>Inceppamento carta</i> a pagina 113.)
Incep carta Vas1 Incep carta Vas2	Carta inceppata nel vassoio dell'apparecchio.	(Consultare <i>Inceppamento carta</i> a pagina 113.)
Mancanza vassoio	Il vassoio non è chiuso completamente.	Chiudere correttamente il vassoio indicato.
Mancanza carta	L'apparecchio ha esaurito la carta o la carta non viene caricata correttamente nel vassoio.	Procedere nel modo che segue: <ul style="list-style-type: none"> <li>■ Ricaricare la carta nel vassoio della carta o nel vassoio MP.</li> <li>■ Rimuovere la carta e caricarla di nuovo.</li> </ul>

Messaggio d'errore	Causa	Azione correttiva
Memoria esaurita	La memoria dell'apparecchio è piena.	<p><b>Invio di fax o operazione di copia in corso</b></p> <p>Procedere nel modo che segue:</p> <ul style="list-style-type: none"> <li>■ Premere <b>Avvia</b> per inviare o copiare le pagine sottoposte a scansione.</li> <li>■ Premere <b>Stop/Uscita</b> e attendere finché le altre operazioni in corso sono terminate, poi provare di nuovo.</li> <li>■ Cancellare i dati in memoria. (Consultare <i>Messaggio di Memoria esaurita</i> a pagina 38 o a pagina 80).</li> </ul> <p><b>Operazione di stampa in corso</b></p> <p>Procedere nel modo che segue:</p> <ul style="list-style-type: none"> <li>■ Ridurre la risoluzione di stampa. (Consultare la <i>scheda Avanzate nella Guida software dell'utente su CD-ROM.</i>)</li> <li>■ Cancellare i fax dalla memoria. (Consultare <i>Messaggio di Memoria esaurita</i> a pagina 38 o a pagina 80.)</li> </ul>
No risposta/occ	L'utente chiamato non risponde o la linea risulta occupata.	Verificare il numero e riprovare.
Non utilizzato	Si è cercato di usare un numero diretto o un numero di chiamata veloce non programmato.	Impostare il numero diretto o di un numero di chiamata veloce. (Consultare <i>Memorizzazione di numeri diretti</i> a pagina 53 e <i>Memorizzazione numeri di Chiamata veloce</i> a pagina 55.)
Polvere in tamb.	È necessario pulire il filo corona primario sul gruppo tamburo.	Pulire il filo corona primario sul gruppo tamburo. (Consultare <i>Pulizia del filo corona</i> a pagina 120.)
Raffreddamento Attendere	Temperatura eccessiva del gruppo tamburo o della cartuccia toner. L'apparecchio interrompe l'operazione di stampa in corso e entra in modalità raffreddamento. In modalità raffreddamento si sente la ventola di raffreddamento che gira mentre il display dell'apparecchio mostra Raffreddamento e Attendere.	<p>Accertarsi che la ventola nell'apparecchio giri e che l'uscita di sfiato non sia bloccata da qualcosa.</p> <p>Se la ventola gira, rimuovere qualsiasi ostacolo vicino all'uscita di sfiato, poi aspettare alcuni minuti senza utilizzare l'apparecchio.</p> <p>Se la ventola non gira, seguire i suggerimenti che seguono.</p> <p>Spegnere l'apparecchio e accenderlo nuovamente. Se il messaggio di errore non scompare, attendere qualche minuto e provare nuovamente. (L'apparecchio può restare spento per un periodo massimo di 4 giorni senza perdere i fax memorizzati.)</p>



Messaggio d'errore	Causa	Azione correttiva
Scan. imposs.	L'apparecchio ha un problema meccanico.	Spegnere l'apparecchio e accenderlo nuovamente. Se il messaggio di errore non scompare, attendere qualche minuto e provare nuovamente. (L'apparecchio può restare spento per un periodo massimo di 4 giorni senza perdere i fax memorizzati. Consultare <i>Verifica della presenza di fax nella memoria dell'apparecchio</i> a pagina 111.)
	Il documento è troppo lungo per la scansione fronte-retro.	Premere <b>Stop/Uscita</b> . Utilizzare il formato di carta idoneo per la scansione fronte-retro. Vedere <i>Scansione</i> a pagina 155.
Sost. kit PF MP	È il momento di sostituire il kit di alimentazione carta per il Vassoio MP.	Contattare il Servizio di assistenza clienti Brother per la sostituzione del kit PF del vassoio MP.
Sostituire ktPF1	È il momento di sostituire il kit di alimentazione carta per il Vassoio 1.	Contattare il Servizio di assistenza clienti Brother per la sostituzione del kit PF 1.
Sosti. Kit2 PF	È il momento di sostituire il kit di alimentazione carta per il Vassoio 2.	Contattare il Servizio di assistenza clienti Brother per la sostituzione del kit PF 2.
Sosti. grup.fus.	È il momento di sostituire il gruppo fusore.	Contattare il Servizio di assistenza clienti Brother per la sostituzione del gruppo fusore.
Sostituire Laser	È il momento di sostituire l'unità laser.	Contattare il Servizio di assistenza clienti Brother per la sostituzione del dell'unità laser.
Scanner bloccato	Lo scanner è bloccato.	Aprire il coperchio documenti, quindi rilasciare la leva di blocco dello scanner. Premere <b>Stop/Uscita</b> .
Scollegamento	Comunicazione interrotta dall'utente o dall'apparecchio fax chiamato.	Provare nuovamente a inviare o a ricevere.
Troppi cassette	È stato installato più di un vassoio opzionale.	È possibile installare solo un vassoio opzionale. Togliere altri vassoi opzionali.
Toner vuoto	Il gruppo tamburo e cartuccia toner non è stato installato correttamente o la cartuccia toner è esaurita e la stampa non è possibile.	Procedere nel modo che segue: <ul style="list-style-type: none"> <li>■ Reinstallare il gruppo della cartuccia toner e del tamburo.</li> <li>■ Sostituire la cartuccia toner con una cartuccia nuova. (Consultare <i>Sostituzione della cartuccia toner (TN-3130/TN-3170)</i> a pagina 122.)</li> </ul>

## Verifica della presenza di fax nella memoria dell'apparecchio

Se il display visualizza un messaggio di errore, verificare se vi sono fax nella memoria dell'apparecchio.

- 1 Premere **Menu, 9, 0, 1**.
- 2 Procedere nel modo che segue:
  - Se il display visualizza  
Non ci sono dati, non vi sono fax nella memoria dell'apparecchio.
  - Se il display visualizza  
Sel. e Inizio, vi sono fax nella memoria dell'apparecchio.
    - È possibile inviare i fax ad un altro apparecchio fax. Consultare *Invio di fax ad un altro apparecchio fax* a pagina 111.
    - È possibile trasferire i fax dalla memoria dell'apparecchio al PC. Vedere *Invio dei fax al PC* a pagina 111.



### Nota

È possibile inviare il rapporto giornale fax ad un altro apparecchio premendo **Menu, 9, 0, 2** in 1.

## Invio di fax ad un altro apparecchio fax

Se non è stato impostato il numero identificativo, non è possibile inserire la modalità di trasferimento fax.

- 1 Seguire le indicazioni di 1 e 2 in *Verifica della presenza di fax nella memoria dell'apparecchio*.
- 2 Inserire il numero fax al quale inviare i fax.
- 3 Premere **Inizio**.

## Invio dei fax al PC

È possibile trasferire i fax dalla memoria dell'apparecchio al PC.

- 1 Premere **Stop/Uscita**.
- 2 Verificare di avere installato nel PC e di avervi attivato **Ricezione PC-FAX** sul PC. (Per i particolari su Ricezione PC Fax, consultare *Utilizzo del software Brother PC-FAX (Per Windows®) nella Guida software dell'utente su CD-ROM*.)
- 3 Verificare di aver impostato **Ricez. PC Fax** sull'apparecchio. (Consultare *Ricezione Fax da PC* a pagina 60.)  
Nel corso dell'impostazione, il display chiede se si vogliono inviare i fax al PC.
- 4 Procedere nel modo che segue:
  - Per inviare tutti i fax al PC, premere **1**.
  - Per uscire e lasciare i fax in memoria, premere **2**.



### Nota

In caso di messaggi di errori sul display dell'apparecchio, dopo aver inviato i fax, scollegare l'apparecchio dalla fonte di alimentazione per diversi minuti, quindi ricollegarlo.

## Inceppamenti carta

Se il documento è inceppato, procedere nel modo seguente:

### Documento inceppato nella parte superiore dell'alimentatore automatico

I documenti possono incepparsi se non inseriti o alimentati correttamente o se troppo lunghi. Seguire le fasi che seguono per annullare l'inceppamento carta.

- 1 Rimuovere dall'alimentatore prima la carta non inceppata.
- 2 Aprire il coperchio dell'alimentatore ADF.
- 3 Tirare il documento inceppato verso sinistra.

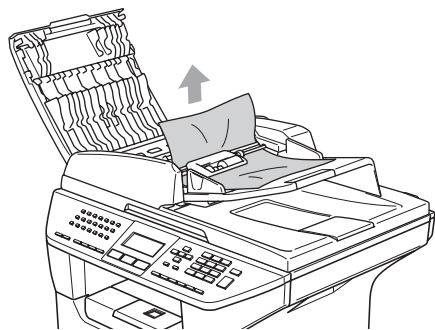

- 4 Chiudere il coperchio dell'alimentatore ADF.
- 5 Premere **Stop/Uscita**.

### Documento inceppato all'interno dell'alimentatore automatico

- 1 Rimuovere dall'alimentatore prima la carta non inceppata.
- 2 Sollevare il coperchio documenti.
- 3 Tirare il documento inceppato verso destra.

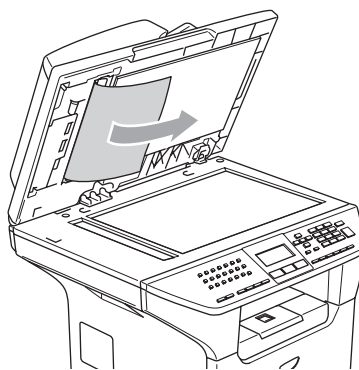

- 4 Chiudere il coperchio documenti.
- 5 Premere **Stop/Uscita**.

### Il documento è inceppato nel vassoio di uscita

- 1 Rimuovere dall'alimentatore prima la carta non inceppata.
- 2 Tirare il documento inceppato verso destra.

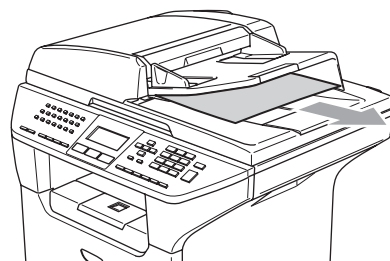

- 3 Premere **Stop/Uscita**.

## Il documento si inceppa nella fessura di alimentazione fronte-retro (solo MFC-8860DN e MFC-8870DW)

- 1 Rimuovere dall'alimentatore prima la carta non inceppata.
- 2 Tirare il documento inceppato verso destra.

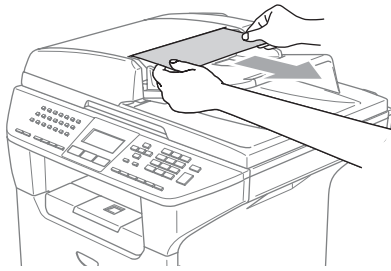

- 3 Premere **Stop/Uscita**.

## Inceppamento carta

Per rimuovere gli inceppamenti, seguire la procedura in questa sezione.



### SUPERFICIE CALDA

Dopo aver utilizzato l'apparecchio, alcune parti interne risultano bollenti. Aprendo il coperchio anteriore o il coperchio posteriore dell'apparecchio, **NON** toccare mai le parti ombreggiate nella figura.

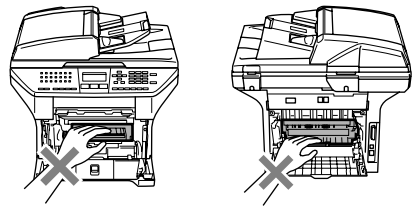

## Carta inceppata all'interno dell'apparecchio

- 1 Estrarre completamente il vassoio carta dall'apparecchio.
- 2 Tirare lentamente la carta inceppata con entrambe le mani.

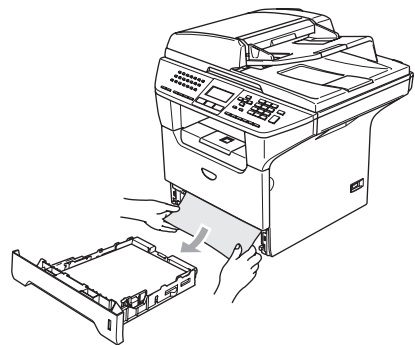

- 3 Premere la leva di sblocco coperchio per aprire

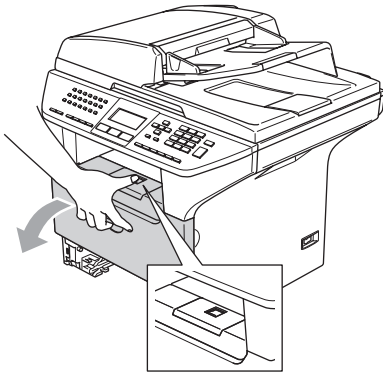

- 4 Rimuovere con cautela il gruppo tamburo e cartuccia toner. La carta inceppata potrebbe essere estratta con il gruppo tamburo e cartuccia toner o questo potrebbe liberare la carta in modo da poterla estrarre dall'apertura del vassoio carta.

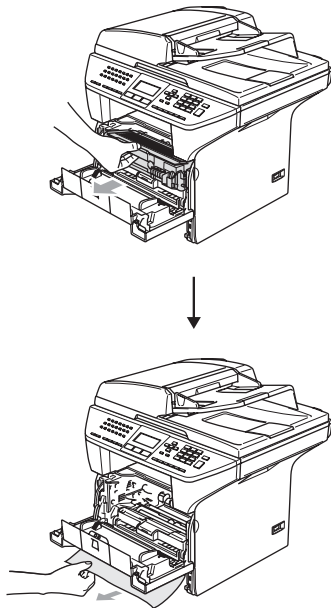

**! ATTENZIONE**

Per evitare danni all'apparecchio a causa delle cariche statiche, **NON** toccare gli elettrodi indicati in figura.

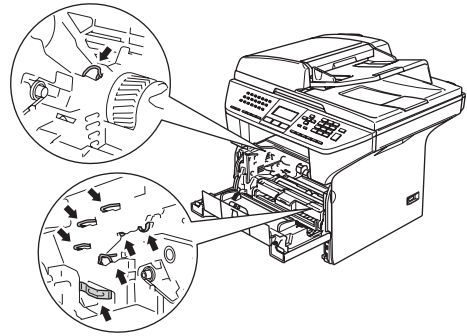

- 5 Reinstallare il gruppo tamburo e cartuccia nell'apparecchio.

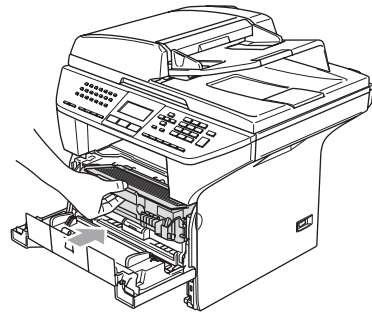

- 6 Chiudere il coperchio anteriore.  
7 Inserire completamente il vassoio della carta nell'apparecchio.

## Carta inceppata nella parte posteriore dell'apparecchio

- 1 Premere la leva di sblocco coperchio per aprire il coperchio anteriore.

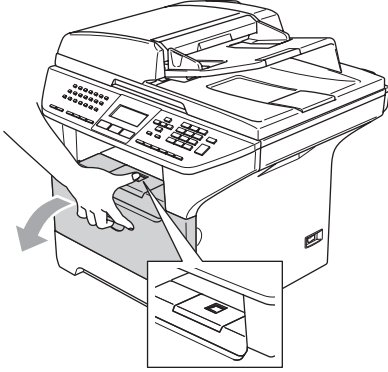

- 2 Rimuovere il gruppo tamburo e cartuccia toner.

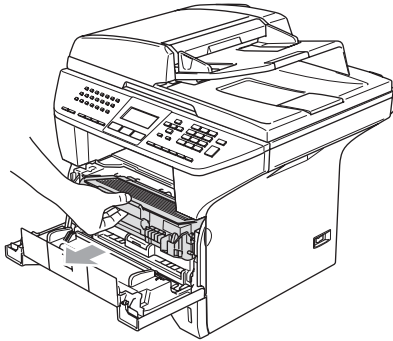

- 3 Aprire il coperchio posteriore.

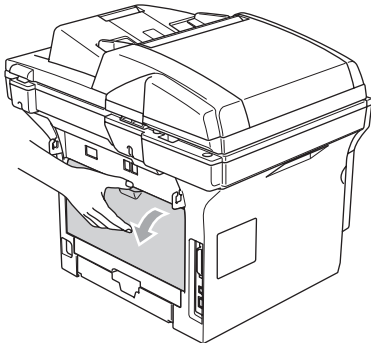

- 4 Tirare verso di sé le linguette sul lato destro e sinistro per aprire il coperchio del fusore (1).

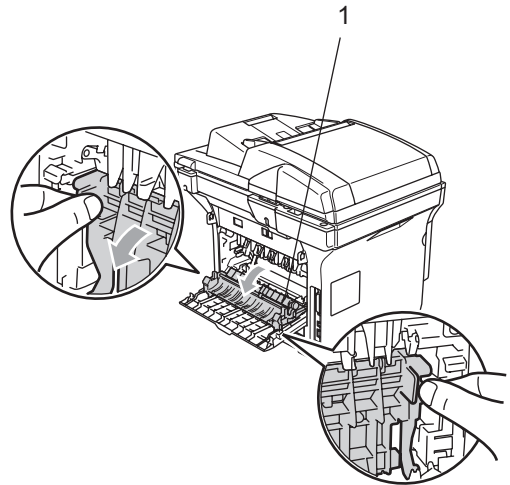

- 5 Con entrambe le mani, estrarre la carta inceppata dal gruppo fusore.

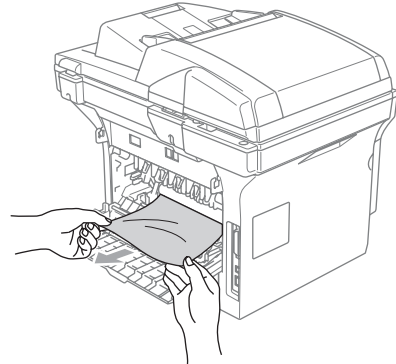

- 6 Chiudere il coperchio posteriore.

- 7 Reinstallare il gruppo tamburo e cartuccia nell'apparecchio.

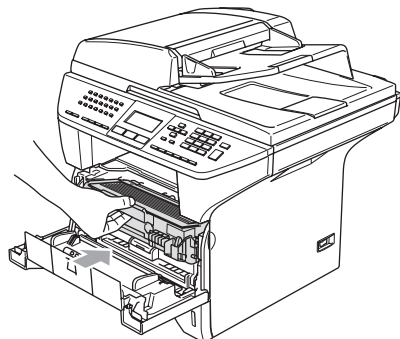

- 3 Rimontare il vassoio duplex nell'apparecchio.

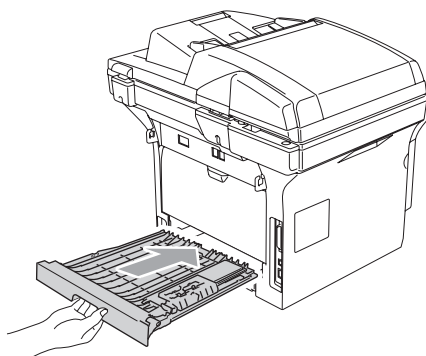

- 8 Chiudere il coperchio anteriore.

### Carta inceppata nel vassoio duplex (solo MFC-8820DN e MFC-8870DW)

- 1 Estrarre completamente il vassoio duplex dall'apparecchio.

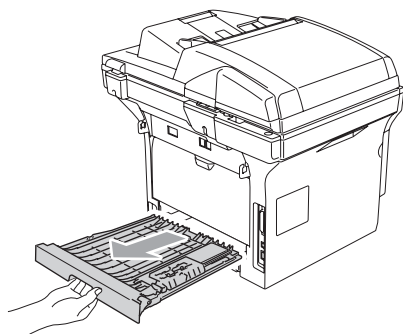

- 2 Estrarre la carta inceppata dall'apparecchio o dal vassoio duplex.

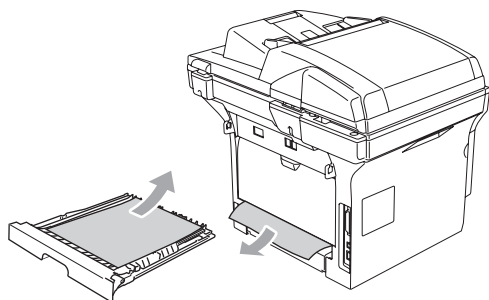

### La carta si è inceppata all'interno del gruppo tamburo e cartuccia

- 1 Premere la leva di sblocco coperchio per aprire il coperchio anteriore.

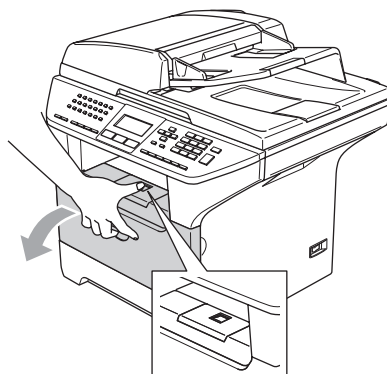

- 2 Rimuovere il gruppo tamburo e cartuccia toner.

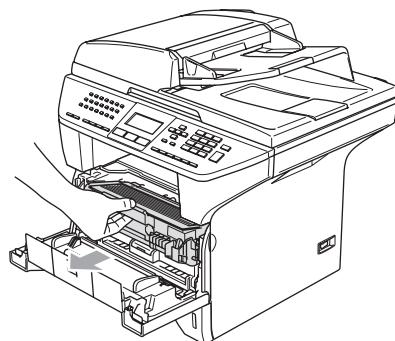

- 3 Spingere verso il basso la leva di bloccaggio sul lato destro ed estrarre la cartuccia toner dal gruppo tamburo. Estrarre la carta inceppata dal gruppo tamburo (se presente).

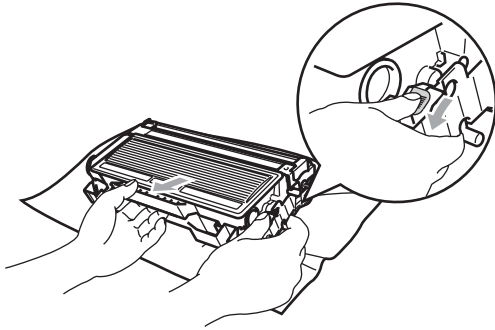

- 4 Reinstallare la cartuccia toner nel gruppo tamburo fino a che scatti in posizione. Se montata correttamente, la leva di bloccaggio si alza automaticamente.

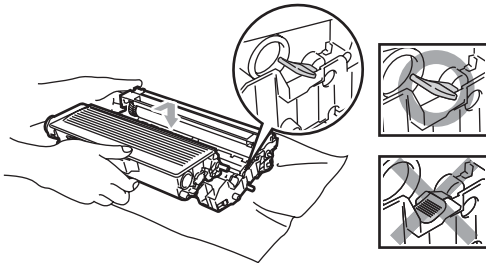

- 5 Reinstallare il gruppo tamburo e cartuccia nell'apparecchio.

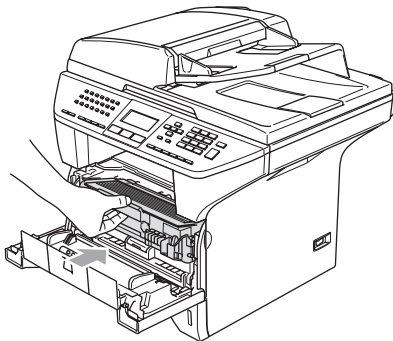

- 6 Chiudere il coperchio anteriore.

## Manutenzione ordinaria

### ! ATTENZIONE

Il tamburo contiene toner, maneggiarlo con cura. Pulire o rimuovere immediatamente con acqua fredda, dalle mani o dai vestiti, il toner che eventualmente esce dalla cartuccia.

## Pulizia dell'esterno dell'apparecchio

### ! ATTENZIONE

Usare detergenti neutri. La pulizia con liquidi volatili come solvente o benzina danneggia la superficie esterna dell'apparecchio.

NON utilizzare materiali per la pulizia che contengono ammoniaca.

NON usare alcol isopropilico per pulire il pannello dei comandi. Potrebbe danneggiare il pannello.



## Pulire l'esterno dell'apparecchio nel modo che segue:

- 1 Estrarre completamente il vassoio carta dall'apparecchio.

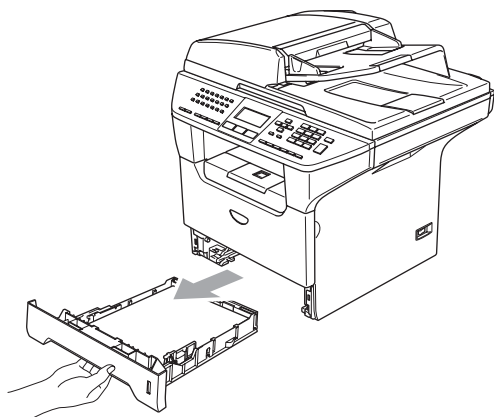

- 2 Pulire l'esterno dell'apparecchio con un panno morbido ed eliminare la polvere.

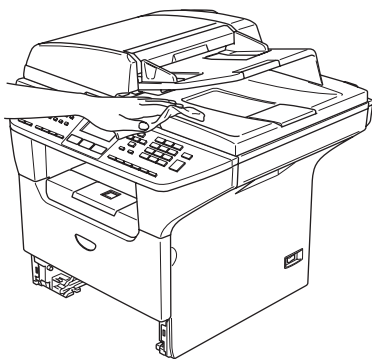

- 3 Rimuovere qualsiasi materiale residuo all'interno del vassoio carta.

- 4 Pulire l'interno del vassoio carta con un panno morbido ed eliminare la polvere.

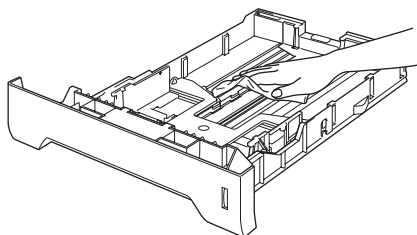

- 5 Ricaricare la carta e inserire completamente il vassoio carta nell'apparecchio.

## Pulizia del piano dello scanner

- 1 Spegnerne l'alimentazione dell'apparecchio.
- 2 Sollevare il coperchio documenti (1). Pulire la superficie bianca in plastica (2) e il piano dello scanner (3) sotto di essa con alcol isopropilico ed un panno morbido privo di peli.

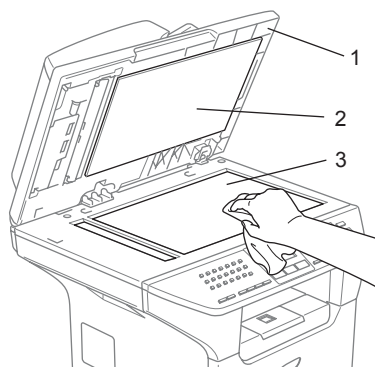

- 3 Nell'alimentatore automatico, pulire la pellicola bianca in plastica (1) e la striscia di vetro (2) sotto la pellicola con alcol isopropilico ed un panno privo di peli.

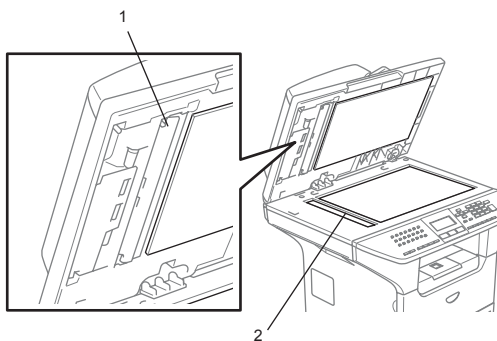

## Pulizia del vetro dello scanner

### ! ATTENZIONE

NON usare alcol isopropilico per pulire il vetro dello scanner.

NON toccare il vetro dello scanner con le dita.

- 1 Spegnere l'alimentazione dell'apparecchio.  
Togliere per prima cosa il cavo telefonico, poi scollegare il cavo di alimentazione dalla presa.
- 2 Aprire il coperchio anteriore ed estrarre il gruppo tamburo e cartuccia toner.

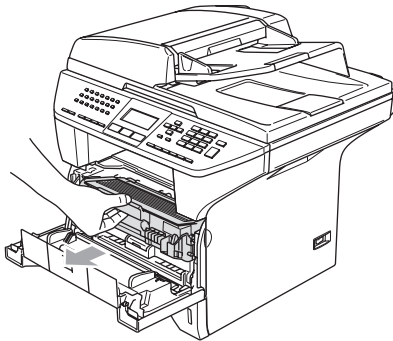

### SUPERFICIE CALDA

Dopo aver utilizzato l'apparecchio, alcune parti interne risultano bollenti. Aprendo il coperchio anteriore dell'apparecchio, NON toccare mai le parti ombreggiate nella figura.

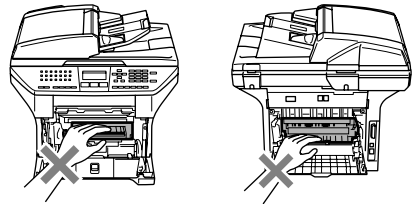

### ATTENZIONE

Per evitare danni all'apparecchio a causa delle cariche statiche, NON toccare gli elettrodi indicati in figura.

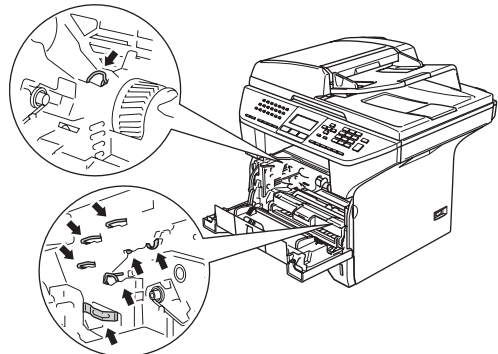

- 3 Pulire delicatamente il vetro dello scanner (1) con un panno morbido asciutto, pulito e senza peli. Non usare alcol isopropilico.

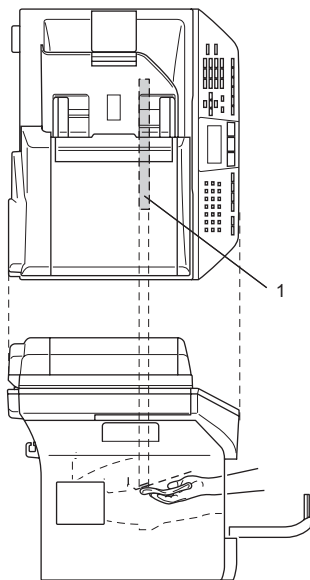

- 4 Reinstallare il gruppo tamburo e cartuccia nell'apparecchio.

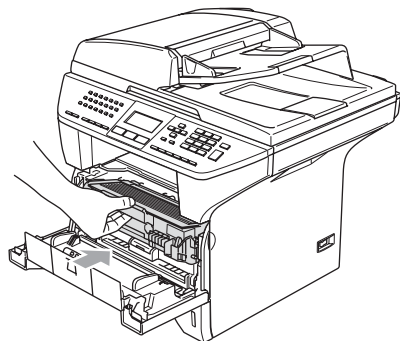

- 5 Chiudere il coperchio anteriore.
- 6 Reinserire il cavo di alimentazione dell'apparecchio nella presa elettrica, poi collegare il cavo telefonico. Accendere l'alimentazione dell'apparecchio.

## Pulizia del filo corona

Consigliamo di appoggiare il gruppo unità tamburo e cartuccia toner su un panno o un foglio di carta, da gettare dopo l'uso, per evitare lo spargimento del toner.

- 1 Aprire il coperchio anteriore ed estrarre il gruppo tamburo e cartuccia toner.

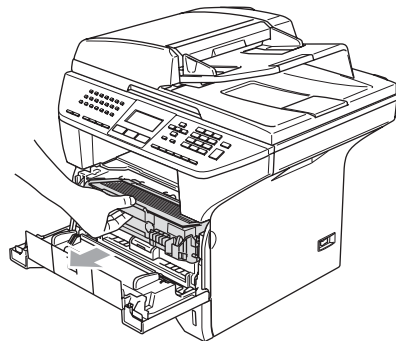

- 2 Pulire il filo corona primario nel gruppo tamburo, facendo scorrere delicatamente avanti e indietro più volte l'apposita linguetta blu.

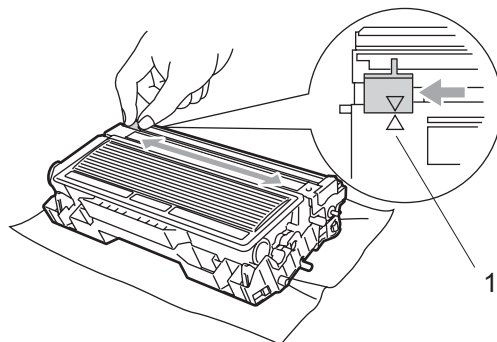

- 3 Rimettere a posto la linguetta blu e farla scattare in posizione di riposo (▼).

### ! ATTENZIONE

Se non si riporta la linguetta blu in posizione di riposo (▼), le pagine stampate potrebbero contenere strisce verticali nere.

- 4 Reinstallare il gruppo tamburo e cartuccia nell'apparecchio.
- 5 Chiudere il coperchio anteriore.

## Pulizia del gruppo tamburo

- 1 Rimuovere il gruppo tamburo e cartuccia, poi togliere la cartuccia toner dal gruppo tamburo.
- 2 Posizionare il campione di stampa di fronte al gruppo tamburo e trovare la posizione esatta del difetto.

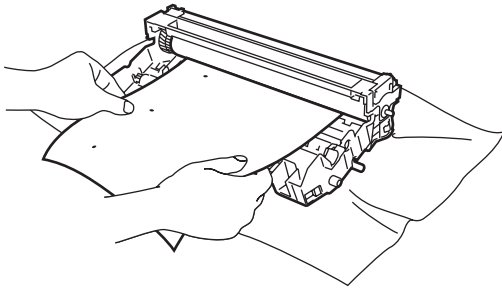

- 3 Far ruotare a mano l'ingranaggio bianco del tamburo controllando la superficie del tamburo OPC (1).

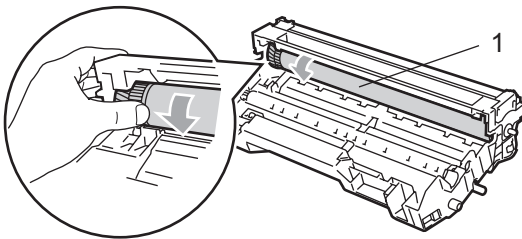

- 4 Dopo aver individuato il punto sulla superficie del tamburo che equivale al campione di stampa, tamponare delicatamente la superficie del tamburo OPC con cotone imbevuto con alcol isopropilico.

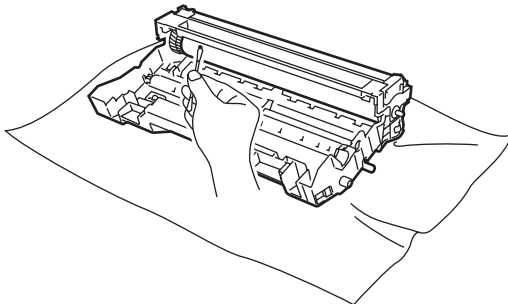

### ! ATTENZIONE

Il tamburo OPC è fotosensibile quindi non toccarlo con le dita.

Non strofinare perché il movimento potrebbe danneggiare il tamburo.

NON cercare di pulire la superficie del tamburo OPC con oggetti affilati o appuntiti, come penne a sfera perché potrebbero causare danni permanenti al gruppo tamburo.

## Sostituzione della cartuccia toner (TN-3130/TN-3170)

La cartuccia toner TN-3170 ad alto rendimento è in grado di stampare circa 7.000 pagine. Quando la cartuccia toner sta per terminare, viene visualizzato sullo schermo LCD il messaggio *Cambia toner*. L'apparecchio è fornito di cartuccia toner standard TN-3130 che va sostituita dopo circa 3.500 pagine. Il numero effettivo di pagine dipende dal tipo di documenti stampati nella media (per esempio, lettere o immagini dettagliate).



### Nota

È bene tenere una cartuccia toner di scorta, da sostituire quando compare il messaggio *Cambia toner*.

La cartuccia toner deve essere smaltita secondo le disposizioni di legge, separatamente dai rifiuti domestici. È possibile anche verificare sul sito web in ambito ecologico [www.brothergreen.co.uk](http://www.brothergreen.co.uk) le informazioni sul riciclo. Accertarsi di sigillare la cartuccia toner in modo che la polvere di toner non fuoriesca. In caso di chiarimenti, contattare il servizio locale per lo smaltimento rifiuti.

Si raccomanda di pulire l'apparecchio e il filo corona del gruppo tamburo quando si sostituisce la cartuccia toner. (Consultare *Pulizia del vetro dello scanner* a pagina 119 e *Pulizia del filo corona* a pagina 120.)

## Sostituzione della cartuccia toner



### SUPERFICIE CALDA

Dopo aver utilizzato l'apparecchio, alcune parti interne risultano bollenti. Aprendo il coperchio anteriore o il coperchio posteriore dell'apparecchio, **NON** toccare mai le parti ombreggiate nella figura.

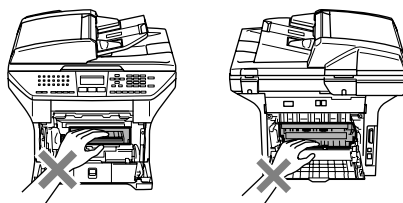

- 1 Aprire il coperchio anteriore ed estrarre il gruppo tamburo e cartuccia toner.

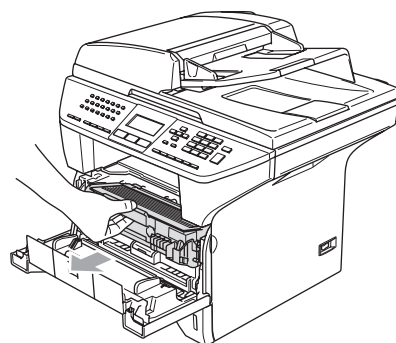

**! ATTENZIONE**

Per evitare danni all'apparecchio a causa delle cariche statiche, **NON** toccare gli elettrodi indicati in figura.

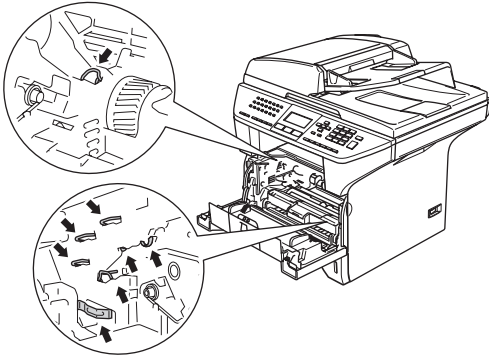

- 2 Spingere verso il basso la leva di bloccaggio sul lato destro ed estrarre la cartuccia toner dal gruppo tamburo.

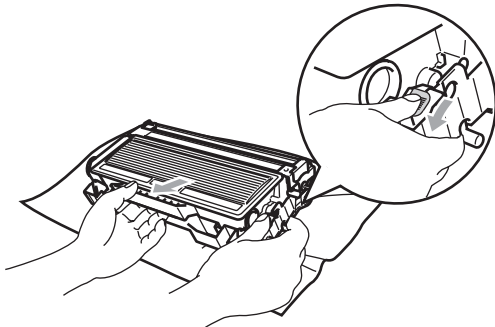

**! AVVERTENZA**

**NON** gettare la cartuccia toner nel fuoco. Potrebbe esplodere e causare lesioni.

**! ATTENZIONE**

Si raccomanda di appoggiare il tamburo su un panno o un grande foglio di carta (da gettare dopo l'uso) per evitare lo spargimento di toner.

Maneggiare con cura la cartuccia toner. Pulire o rimuovere immediatamente con acqua fredda, dalle mani o dai vestiti, il toner che eventualmente esce dalla cartuccia.

**! ATTENZIONE**

Le stampanti Brother sono studiate per operare con toner di una particolare specifica e lavorare ad un livello di prestazione ottimale se utilizzate con cartucce toner Brother originali (**TN-3130/TN-3170**). Brother non può garantire tale prestazione ottimale se vengono utilizzate cartucce toner aventi diverse caratteristiche. Per questo motivo, Brother consiglia di non utilizzare per questa stampante cartucce diverse dalle originali Brother e di non rigenerare le cartucce vuote con toner proveniente da altre fonti. Nel caso in cui l'unità tamburo o altre parti dell'apparecchio risultassero danneggiate dall'uso di toner o di cartucce di toner diversi dai prodotti originali Brother, a causa dell'incompatibilità o della mancanza di idoneità di quei prodotti con quest'apparecchio, qualsiasi riparazione necessaria non sarà coperta dalla garanzia.

Togliere la cartuccia toner dalla confezione solo prima di inserirla nell'apparecchio. Se le cartucce toner sono lasciate fuori della confezione per un lungo periodo, la loro durata si riduce.

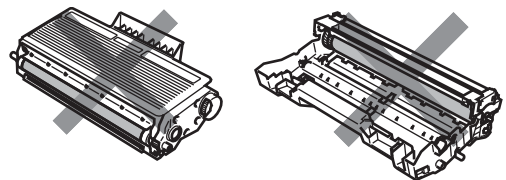

**NON** toccare le parti ombreggiate indicate nelle figure per evitare qualsiasi riduzione nella qualità di stampa.

3 Disimballare la nuova cartuccia toner. Riporre la cartuccia toner nella busta di alluminio e smaltirla secondo le disposizioni di legge.

4 Scuotere delicatamente la cartuccia toner orizzontalmente per cinque o sei volte per pareggiare il toner al suo interno.

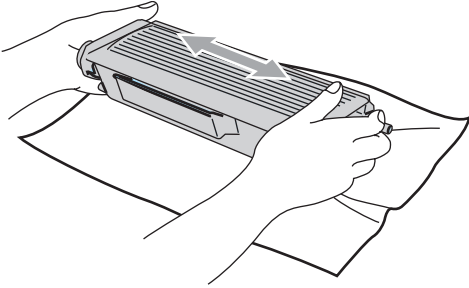

5 Rimuovere il coperchio di protezione.

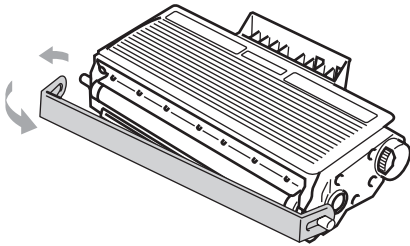

6 Installare la nuova cartuccia del toner in modo ben saldo nel gruppo tamburo fino a che scatti in posizione. Se montata correttamente, la leva di bloccaggio si alza automaticamente.

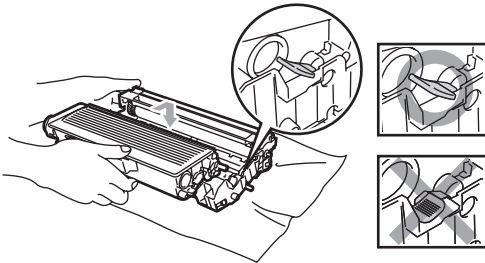

7 Pulire il filo corona primario nel gruppo tamburo, facendo scorrere delicatamente avanti e indietro più volte l'apposita linguetta blu. Accertarsi di rimettere al suo posto la linguetta blu dopo l'uso (▼).

8 Reinstallare il gruppo tamburo e cartuccia nell'apparecchio.

9 Chiudere il coperchio anteriore.

## Sostituzione del gruppo tamburo (DR-3100)

L'apparecchio impiega un tamburo per creare immagini di stampa su carta. Se il display LCD mostra il messaggio *Fine dur tamburo*, il tamburo sta arrivando alla fine della sua durata prevista ed è necessario acquistarne uno nuovo.

Anche se viene visualizzato il messaggio *Fine dur tamburo*, si può continuare a stampare per un po' senza dover sostituire subito il tamburo. Tuttavia se si riscontra un deterioramento notevole della qualità della stampa (anche prima che venga visualizzato il messaggio *Fine dur tamburo*), è necessario sostituire il tamburo. Pulire l'apparecchio quando si sostituisce il tamburo. (Consultare *Pulizia del vetro dello scanner* a pagina 119.)

### ! ATTENZIONE

Quando si smonta il gruppo tamburo, maneggiarlo con cura perché contiene toner. Pulire o rimuovere immediatamente con acqua fredda, dalle mani o dai vestiti, il toner che eventualmente esce dalla cartuccia.

### ✎ Nota

Il tamburo fa parte del materiale di consumo e va sostituito periodicamente. Ci sono molti fattori che determinano la vita effettiva del tamburo, come temperatura, umidità, tipo di carta e di toner impiegati, numero di pagine per operazione di stampa. La vita stimata di un tamburo arriva fino a circa 25.000 pagine. Il numero di pagine effettivamente stampabili con lo stesso tamburo può essere significativamente inferiore a quello stimato. Il fabbricante non ha il controllo sui molti fattori che ne influenzano la durata, e non può pertanto garantire un numero minimo di pagine stampabili con lo stesso tamburo.



### SUPERFICIE CALDA

Dopo aver utilizzato l'apparecchio, alcune parti interne risultano bollenti. Aprendo il coperchio anteriore o il coperchio posteriore dell'apparecchio, **NON** toccare mai le parti ombreggiate nella figura.

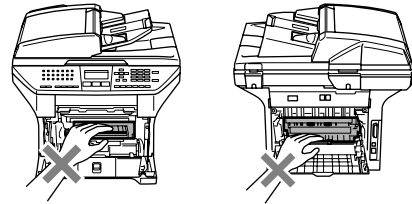

- 1 Aprire il coperchio anteriore ed estrarre il gruppo tamburo e cartuccia toner.

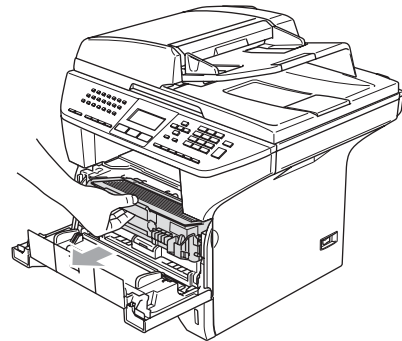

### ATTENZIONE

Per evitare danni all'apparecchio a causa delle cariche statiche, **NON** toccare gli elettrodi indicati in figura.

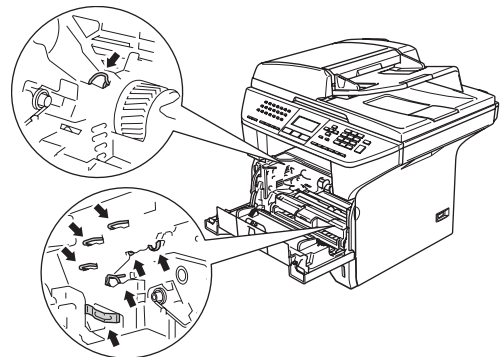



- 2 Spingere verso il basso la leva di bloccaggio sul lato destro ed estrarre la cartuccia toner dal gruppo tamburo.

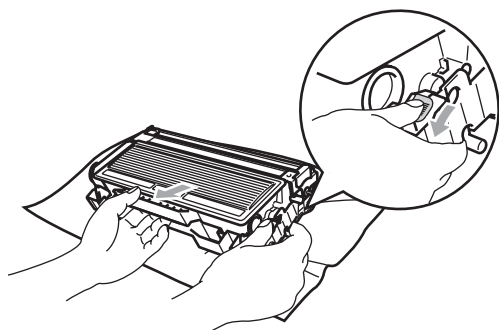

 **Nota**

Il tamburo usato deve essere smaltito secondo le disposizioni di legge, separatamente dai rifiuti domestici. Accertarsi di sigillare il tamburo in modo che la polvere di toner non fuoriesca. In caso di chiarimenti, contattare il servizio locale per lo smaltimento rifiuti.

 **ATTENZIONE**

Togliere il gruppo tamburo dalla confezione solo prima di inserirlo nell'apparecchio. Inserire il vecchio gruppo tamburo nel sacchetto di plastica. Inserire il vecchio gruppo tamburo nel sacchetto di plastica.

- 3 Disimballare il nuovo gruppo tamburo.
- 4 Installare la cartuccia del toner nel nuovo gruppo tamburo fino a che scatti in posizione. Se montata correttamente, la leva di bloccaggio si alza automaticamente.

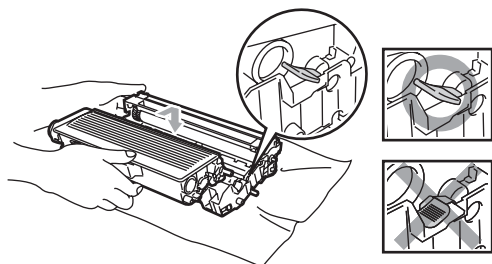

- 5 Reinstallare il gruppo tamburo e cartuccia nell'apparecchio. Non chiudere il coperchio anteriore.

- 6 Premere **Cancella/Indietro**.

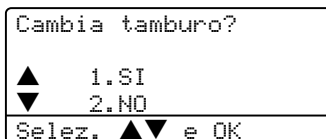

Per confermare l'installazione di un nuovo tamburo, premere 1.

- 7 Quando il display visualizza **Accettato**, chiudere il coperchio anteriore.

 **ATTENZIONE**

Pulire o rimuovere immediatamente con acqua fredda, dalle mani o dai vestiti, il toner che eventualmente esce dalla cartuccia.

## Sostituzione di pezzi sottoposti a manutenzione periodica

I pezzi da sottoporre a manutenzione periodica devono essere sostituiti regolarmente per mantenere una buona qualità di stampa. I pezzi di seguito elencati devono essere sostituiti dopo la stampa di circa 100.000 pagine. Contattare il rivenditore Brother di zona per l'assistenza quando vengono visualizzati sul display i messaggi che seguono.

Messaggio LCD	Descrizione
Sost. kit PF MP	Sostituire il kit di alimentazione carta per il vassoio MP .
Sostituire ktPF1	Sostituire il kit di alimentazione carta per il vassoio 1.
Sosti. Kit2 PF	Sostituire il kit di alimentazione carta per il vassoio 2.
Sosti. grup.fus.	Sostituire il gruppo fusore.
Sostituire Laser	Sostituire l'unità laser.

## Imballaggio e spedizione dell'apparecchio

Ogni volta che si trasporta l'apparecchio, è essenziale riporlo nell'imballaggio originale. Se non viene correttamente imballato, l'apparecchio può subire danni. In tal caso la garanzia non copre i costi di riparazione/sostituzione dell'apparecchio. L'apparecchio deve essere assicurato presso il trasportatore.

- 1 Spegner l'alimentazione dell'apparecchio.
- 2 Scollegare l'apparecchio dalla presa a muro della linea telefonica.
- 3 Scollegare tutti i cavi e il cavo di alimentazione CA dall'apparecchio.
- 4 Spingere in basso la leva di bloccaggio dello scanner. Questa leva si trova sul lato sinistro del piano dello scanner.

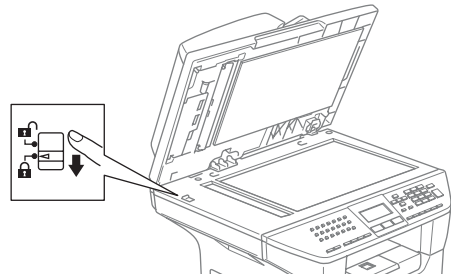

### ! ATTENZIONE

Il danno provocato all'apparecchio a causa del mancato bloccaggio dello scanner prima dell'imballaggio e della spedizione può invalidare la garanzia.

- 5 Aprire il coperchio anteriore.
- 6 Rimuovere il gruppo tamburo e cartuccia toner. Lasciare la cartuccia toner installata nel gruppo tamburo.

- 7 Mettere il gruppo comprendente la cartuccia toner e il tamburo nell'involucro di plastica e sigillarlo.
- 8 Chiudere il coperchio anteriore.
- 9 Avvolgere l'apparecchio nell'involucro di plastica e confezionarlo nell'imballo originale.
- 10 Confezionare il tamburo e la cartuccia toner, il cavo di alimentazione CA e i manuali nella confezione originale come mostrato nella figura seguente:

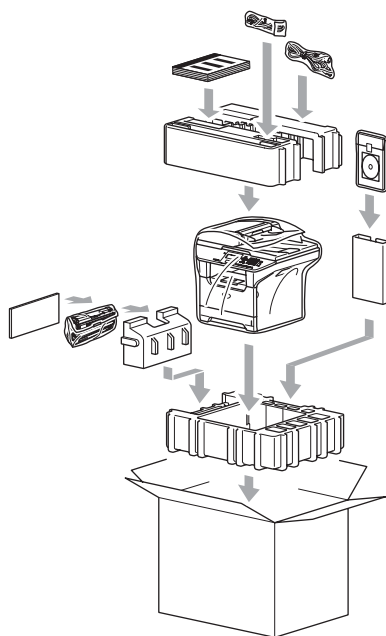

- 11 Chiudere l'imballo e sigillarlo con nastro adesivo.

## Informazioni sull'apparecchio

### Controllo numero seriale

Il numero seriale dell'apparecchio è indicato sul display.

- 1 Premere **Menu, 7, 1.**

```
71.N.di Serie
XXXXXXXXXX
```

- 2 Premere **Stop/Uscita.**

### Controllo contapagine

È possibile visualizzare il contapagine dell'apparecchio per le copie, le stampe, gli elenchi, i fax o i resoconti.

- 1 Premere **Menu, 7, 2.**  
Viene visualizzato il numero delle pagine, **Totale e Copia.**

```
72.Contatore pag.
▲ Totale :XXXXXX
▼ Copia  :XXXXXX
```

- 2 Premere **▲ o ▼** per visualizzare **Stampa o Lista/Fax.**

```
72.Contatore pag.
▲ Stampa :XXXXXX
▼ Lista/Fax:XXXXXX
```

- 3 Premere **Stop/Uscita.**

## Controllo vita residua pezzi

È possibile visualizzare sul display la vita residua di questi pezzi da sottoporre a manutenzione.

- 1 Premere **Menu**, **7**, **3**.

```
73.Dur.res.parti
 1.Tamburo
 2.Fusore
 3.Laser
-----
Selez. ▲▼ e OK
```

- 2 Premere **▲** o **▼** per selezionare  
1.Tamburo, 2.Fusore, 3.Laser,  
4.Al.carta x MP, 5.Al.car.x  
vas.1 o 6.Al.car.x vas.2.  
Premere **OK**.

```
73.Dur.res.parti
 1.Tamburo
-----
Restante:100%
```



### Nota

Il controllo della vita residua di un pezzo sarà preciso solo se è stato resettato l'apposito contatore al momento dell'installazione del nuovo pezzo. Non sarà preciso se il contatore è stato resettato nel corso dell'utilizzo di una parte usata.

## Programmazione a schermo

L'apparecchio è stato progettato per essere utilizzato in modo semplice. Il display visualizza la programmazione a schermo con tasti di navigazione.

Basta seguire i messaggi guida che appaiono sul display che aiutano nella programmazione dell'apparecchio. Seguire le istruzioni che guidano nella scelta dei menu e nelle opzioni di programmazione.

### Tabella Menu

È possibile programmare l'apparecchio utilizzando *Tabella Menu* a pagina 132. Queste pagine aiutano a comprendere le scelte dei menu e le opzioni disponibili.

Per programmare l'apparecchio, premere **Menu** seguito dai numeri menu.

Per esempio, per impostare *Segn.acustico volume su Basso*.

- 1 Premere **Menu**, 1, 4, 2.
- 2 Premere ▲ o ▼ per selezionare *Basso*.
- 3 Premere **OK**.

### Memorizzazione

Le impostazioni sono memorizzate in modo permanente e in caso di interruzione di corrente elettrica non andranno perse. Le impostazioni provvisorie (per esempio, contrasto, modo Oversea) andranno perse. L'apparecchio può memorizzare data e ora fino a 4 giorni.

## Tasti Menu

<b>Menu</b> 	Per accedere al menu.
	Per passare al livello successivo del menu. Per accettare un'opzione.
Cancella/Indietro 	Uscire dal menu premendo più volte questo tasto. Per tornare al livello del menu precedente.
	Per scorrere il livello del menu visualizzato.
	Per tornare al livello del menu precedente o passare al livello successivo.
	Per uscire dal menu.

Per accedere alla modalità menu:

- 1 Premere **Menu**.
- 2 Scegliere un'opzione.
  - Premere **1** per accedere al menu di Impostazione generale
  - Premere **2** per accedere al menu Fax
  - Premere **3** per accedere al menu Copia.
  - Premere **4** per il menu Stampante.
  - Premere **5** per il menu Stampa rapporti.
  - Premere **6** per il menu LAN.
  - Premere **7** per il menu delle informazioni sull'Apparecchio.
  - Premere **0** per accedere al menu Impostazione iniziale.

Per scorrere ciascun livello del menu, premere ▲ o ▼ per la direzione desiderata.

- 3 Premere **OK** quando il display evidenzia l'opzione voluta.  
Il display visualizza quindi il livello successivo del menu.
- 4 Premere ▲ o ▼ per visualizzare la selezione del menu successivo.
- 5 Premere **OK**.  
Una volta terminata l'impostazione delle opzioni, il display visualizza il messaggio *Accettato*.

# Tabella Menu

Le impostazioni di fabbrica sono indicate in grassetto con un asterisco.

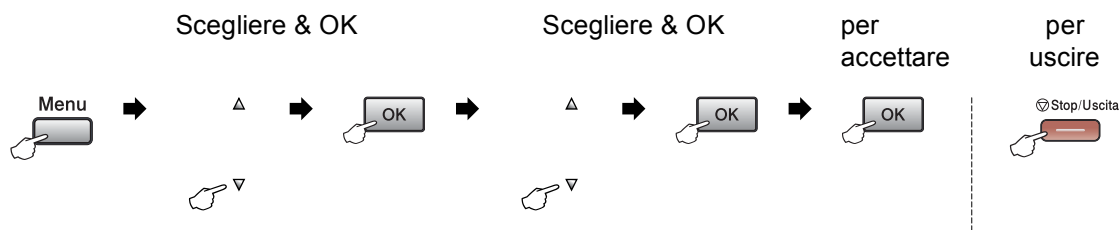

Menu principale	Sottomenu	Selezioni menu	Opzioni	Descrizioni	Pagina
1. Setup generale	1. Modalità timer	—	0 Sec 30 Sec. 1 Min <b>2 Min.*</b> 5 Min. No	Imposta il tempo per tornare in modalità Fax e il tempo in cui l'apparecchio cambia da singolo utente a pubblico utente utilizzando il Blocco funzione di sicurezza.	18 25
	2. Tipo carta	1. VASS.MP	Sottile <b>Normale*</b> Spessa Piu' spessa Acetato Carta Riciclata	Imposta il tipo di carta per il vassoio MP.	18
		2. Superiore	Sottile <b>Normale*</b> Spessa Piu' spessa Acetato Carta Riciclata	Imposta il tipo di carta per il vassoio.	18
	3. Inferiore (Questo menu appare solo quando si dispone del vassoio#2 opzionale)	Sottile <b>Normale*</b> Spessa Piu' spessa Carta Riciclata	Imposta il tipo di carta per il vassoio #2 opzionale.	18	

Menu principale	Sottomenu	Selezioni menu	Opzioni	Descrizioni	Pagina
1.Setup generale (Segue)	3.Formato carta	1.VASS.MP	<b>A4*</b> Letter Legal Executive A5 A6 B5 B6 Dimens. Folio Qualsiasi	Imposta il formato carta per il vassoio MP.	19
		2.Superiore	<b>A4*</b> Letter Executive A5 A6 B5 B6	Imposta il formato carta per il vassoio.	19
		3.Inferiore (Questo menu appare solo quando si dispone del vassoio#2 opzionale)	<b>A4*</b> Letter Executive A5 B5 B6	Imposta il formato di carta per il vassoio #2 opzionale.	19
	4.Volume	1.Squillo	No Basso <b>Med*</b> Alto	Regola il volume della suoneria.	21
		2.Segn.acustico	No Basso <b>Med*</b> Alto	Regola il volume del segnale acustico.	21
		3.Diffusore	No Basso <b>Med*</b> Alto	Regola il volume del diffusore.	21



Menu principale	Sottomenu	Selezioni menu	Opzioni	Descrizioni	Pagina	
1.Setup generale (Segue)	5.Autom. giorno	—	Si* No  (Per alcuni paesi, l'impostazione predefinita è No.)	Cambia automaticamente nell'ora legale estiva.	22	
	6.Ecologia	1.Rispar toner	Si No*	Prolunga la vita della cartuccia toner.	22	
		2.Riposo	(0-99) 05 Min*	Risparmio energetico.	23	
	7.Util.cassetto	1.Copia	Solo Cassetto#1 Solo Cassetto#2 Solo MP Priorit.M>C1>C2* Priorit.C1>C2>M  (Solo Vassoio#2 o T2 appaiono solo quando si installa il vassoio carta opzionale).	Seleziona il vassoio da usare per la modalità Copia.	19	
			2.Fax	Solo Cassetto#1 Solo Cassetto#2 Solo MP Priorit.M>C1>C2 Priorit.C1>C2>M*  (Solo Vassoio#2 o T2 appaiono solo quando si installa il vassoio carta opzionale).	Seleziona il vassoio da usare per la modalità Fax.	20
			3.Stam.da cass.	Solo Cassetto#1 Solo Cassetto#2 Solo MP Priorit.M>C1>C2* Priorit.C1>C2>M  (Solo Vassoio#2 o T2 appaiono solo quando si installa il vassoio carta opzionale).	Seleziona il vassoio da usare per la stampa dei dati dal PC.	20
	8.Contrasto LCD	—	-□□□□■+ -□□□■□+ -□□■□□+* -□■□□□+ -■□□□□+	Regola il contrasto dell'LCD.	23	

Menu principale	Sottomenu	Selezioni menu	Opzioni	Descrizioni	Pagina
1.Setup generale (Segue)	9.Sicurezza	1.Blocco impost.	—	Impedisce ad utenti non autorizzati di modificare le impostazioni correnti dell'apparecchio.	24
		2.Blocc.funzioni	—	È in grado di limitare il funzionamento dell'apparecchio selezionato ad un massimo di 25 singoli utenti e a tutti gli altri utenti pubblici non autorizzati.	25
2.Fax	1.Imp ricezione (solo in modalità Fax)	1.Numero squilli	(00 - 05) 02*	Imposta il numero di squilli prima che l'apparecchio risponda in modalità Solo Fax o Fax/Tel.	41
		2.N. squilli F/T	20 Sec. 30 Sec.* 40 Sec. 70 Sec.	Imposta il numero di doppi squilli in modalità Fax/Tel.	41
		3.Riconos.fax	Si* No	Riceve i messaggi fax senza premere <b>Inizio</b> .	42
		4.Codice remoto	Si (✳51, #51) No*	Permette di rispondere a tutte le chiamate da un telefono in derivazione o esterno e usare i codici per attivare o disattivare l'apparecchio. Questi codici sono personalizzabili.	49
		5.Auto riduzione	Si* No	Riduce la dimensione dei fax in arrivo.	43
		6.Mem ricezione	Si* No	Memorizza automaticamente i fax in arrivo se viene esaurita la carta.	44
		7.Densità stampa	-□□□□■+ -□□□■□+ -□□■□□+* -□■□□□+ -■□□□□+	Schiarisce o scurisce le stampe.	42
		8.Polling RX	Standard* Protetto Differito	Questa funzione consente di impostare l'apparecchio per prelevare fax da un altro apparecchio.	67

Menu principale	Sottomenu	Selezioni menu	Opzioni	Descrizioni	Pagina
2. Fax (Segue)	1. Imp ricezione (Segue) (solo in modalità Fax)	9. Dati ric. fax	Attiva Disattiva*	Stampa ora e data di ricevimento dei fax sulla parte superiore delle pagine.	44
		0. Duplex (Per MFC-8860DN e MFC-8870DW)	Si No*	Stampa i fax ricevuti fronte-retro.	43
	2. Imp trasmiss (solo in modalità Fax)	1. Contrasto	Auto* Chiaro Scuro	Modifica il rapporto chiaro/scuro dei fax inviati.	35
		2. Risoluz Fax	Standard* Fine S. Fine Foto	Imposta la risoluzione predefinita dei fax in uscita.	35
		3. Differita	—	Imposta l'ora di invio di fax per la trasmissione differita (nel formato 24 ore).	37
		4. Unione TX	Si No*	Riunisce in un'unica trasmissione alla stessa ora i fax differiti destinati allo stesso numero fax.	37
		5. TX tempo reale	Prossimo fax: Si Prossimo fax: No Si No*	È possibile inviare un fax senza utilizzare la memoria dell'apparecchio.	36
		6. Polled TX	Standard* Protetto	Questa funzione consente ad un altro apparecchio telefax di prelevare documenti dal proprio apparecchio.	69
		7. Imp copertina	Prossimo fax: Si Prossimo fax: No Si No* Esempio stampa	Questa funzione consente di inviare automaticamente una copertina programmata.	33
		8. Note copertina	—	È possibile aggiungere commenti personali sulla copertina.	33
		9. Modo overseas	Si No*	In caso di difficoltà nell'inviare i fax all'estero, attivare questa funzione.	37
0. D. fax su piano	A4/Letter* Legal/Folio	Fa corrispondere l'area di scansione del piano dello scanner al formato del documento.	31		

Menu principale	Sottomenu	Selezioni menu	Opzioni	Descrizioni	Pagina
2.Fax (Segue)	3.Memoria numeri	1.N. diretti	—	Memorizza fino a 40 numeri diretti per consentirne la composizione rapida premendo solo un tasto (e il tasto Avvia)	53
		2.N. veloci	—	Memorizza fino a 300 numeri di Chiamata veloce per consentirne la composizione rapida premendo solo pochi tasti (e il tasto Avvia).	55
		3.Impos gruppi	—	Imposta un numero da associare ad un Gruppo di utenti per la Trasmissione circolare.	57
	4.Imp. Rapporto	1.Rapporto trasm	Si Si+Immagine* No No+Immagine	Impostazione iniziale per il Rapporto di verifica della trasmissione ed il Giornale fax.	65
		2.Tempo giornale	No Ogni 50 fax* Ogni 6 ore Ogni 12 ore Ogni 24 ore Ogni 2 giorni Ogni 7 giorni		65
	5.Opz fax remoto	1.Inoltra/Mem  (Stampa di Backup)	No* Inoltro fax Memoriz.fax Ricez. PC Fax	Imposta l'apparecchio per l'inoltro dei messaggi fax, la memorizzazione dei fax in entrata (in modo che si possano recuperare a distanza dal proprio apparecchio) o l'invio dei fax al PC.  Se è stato selezionato Inoltro fax o Ricezione PC Fax, è possibile attivare la funzione di sicurezza Stampa di Backup.	60
			2.Accesso remoto		---✳
		3.Stampa documenti	—	Stampa i fax in arrivo contenuti nella memoria dell'apparecchio.	45

Menu principale	Sottomenu	Selezioni menu	Opzioni	Descrizioni	Pagina
2. Fax (Segue)	6. Canc. operaz.	—	—	È possibile verificare quali operazione programmate sono in memoria e permette di cancellare le operazioni selezionate.	38
	0. Varie	1. Compatibilità	Alta* Normale Base	Regola l'equalizzazione per i problemi di trasmissione.	106
3. Copia	1. Qualità	—	Foto Testo Auto*	È possibile scegliere la risoluzione delle copie per il tipo di documento prescelto.	73
	2. Qualità Tse. FB	—	1200x600dpi 600dpi*	È possibile impostare la risoluzione di Copia più alta quando si esegue una copia di testo al rapporto 100% utilizzando il piano dello scanner.	74
	3. Contrasto	—	-□□□■+ -□□□■+ -□□■□+* -□■□□+ -■□□□+	Regola il contrasto delle copie.	79
4. Stampante	1. Emulazione	—	Emu. Auto (EPSON) * Emul. Auto (IBM) HP LaserJet BR-Script 3 Epson FX-850 IBM Proprinter	Seleziona la modalità di emulazione.	Consultare <i>Guida software dell'utente su CD-ROM.</i>
	2. Opzioni stampa	1. Font interni	—	Stampa un elenco dei font interni dell'apparecchio.	
		2. Configurazione	—	Stampa un elenco delle impostazioni relative alla stampante dell'apparecchio.	
	3. Reset stampant	—	1. Resettare 2. Uscita	Ripristina le impostazioni PCL predefinite dell'apparecchio.	

Menu principale	Sottomenu	Selezioni menu	Opzioni	Descrizioni	Pagina
5. Stamp rapporto	1. Rapporto TX	1. Visual. su LCD 2. Stampa rapporto	—	È possibile visualizzare il Rapporto di verifica trasmissione per gli ultimi 200 fax e stampare l'ultimo rapporto.	66
	2. Aiuti	—	—	È possibile visualizzare il Rapporto di verifica della trasmissione per gli ultimi 200 fax in uscita e stampare l'ultimo rapporto.	66
	3. Elenco telef.	1. Ordine x num. 2. Ordine alfab.	—	Elenca in ordine numerico o alfabetico numeri e nomi memorizzati nella memoria numeri diretti e di Chiamata veloce.	66
	4. Giornale Fax	—	—	Elenca i dati degli ultimi 200 fax in entrata e in uscita. (TX sta per Trasmissione) (RX sta per Ricezione.)	66
	5. Impost. Utente	—	—	Elenca le impostazioni.	66
	6. Config. Rete	—	—	Elenca le impostazioni di rete.	66
	7. Modulo ordine	—	—	È possibile stampare un modulo di ordinazione degli accessori da riempire e inviare al concessionario Brother.	66

Menu principale	Sottomenu	Selezioni menu	Opzioni	Descrizioni	Pagina
6. LAN (Per MFC-8460N e MFC-8860DN)	1. TCP/IP	1. Metodo avvio	Auto* Statico Rarp BOOTP DHCP	Sceglie il metodo di inizializzazione più adeguato alle proprie esigenze.	Consultare la Guida dell'utente in rete su CD-ROM.
		2. Indirizzo IP	[000-255]. [000-255]. [000-255]. [000-255]	Inserire l'indirizzo IP.	
		3. Subnet mask	[000-255]. [000-255]. [000-255]. [000-255]	Inserire la Subnet mask.	
		4. Gateway	[000-255]. [000-255]. [000-255]. [000-255]	Inserire l'indirizzo del Gateway.	
		5. Nome nodo	BRN_XXXXXX	Inserire il nome nodo.	
		6. Config WINS	Auto* Statico	Sceglie la modalità di configurazione WINS.	
		7. WINS Server	(Primario) 000.000.000.000 (Secondario) 000.000.000.000	Specifica l'indirizzo IP del server WINS primario o secondario.	
		8. Server DNS	(Primario) 000.000.000.000 (Secondario) 000.000.000.000	Specifica l'indirizzo IP del server DNS primario o secondario.	
		9. APIPA	Si* No	Configura automaticamente l'indirizzo IP dall'intervallo di indirizzi IP riservati.	
		0. Menu IPv6	Abilitaz. IPv6 Disabilit. IPv6*		
	2. Ethernet	—	Auto* 100B-FD 100B-HD 10B-FD 10B-HD	Sceglie la modalità di collegamento Ethernet.	

Menu principale	Sottomenu	Selezioni menu		Opzioni	Descrizioni	Pagina
6. LAN (Per MFC-8460N e MFC-8860DN) (Segue)	3. Impost. IFAX (MFC-8860DN)	1. Setup Internet	1. Indirizzo Mail	—	Inserire l'indirizzo di posta elettronica.	Consultare la Guida dell'utente in rete su CD-ROM.
			2. SMTP Server	[000-255]. [000-255]. [000-255]. [000-255]	Inserire l'indirizzo del server SMTP.	
			3. POP3 Server	[000-255]. [000-255]. [000-255]. [000-255]	Inserire l'indirizzo del server POP3.	
			4. Mailbox name	—	Inserire il nome della casella di posta.	
			5. Mailbox PWD	—	Inserire la password per collegarsi al server POP3.	
		2. Setup mail RX	1. Auto polling	Si* No	Controlla automaticamente se ci sono nuovi messaggi sul server POP3.	
			2. Frequenza poll	10 Min	Imposta l'intervallo per la verifica di nuovi messaggi sul server POP3.	
			3. Testata	Tutto Sogg+Da+A Nessuno*	Seleziona i contenuti delle intestazioni dei messaggi di posta da stampare.	
			4. Del Error Mail	Si* No	Cancella automaticamente gli errori della posta.	
			5. Notifica	Si NDP No*	Riceve messaggi di notifica.	
		3. Setup mail TX	1. Sender subject	—	Visualizza l'oggetto allegato ai dati Fax Internet.	
			2. Dim. limite	Si No*	Limita le dimensioni dei messaggi e-mail.	
			3. Notifica	Si No*	Invia messaggi di notifica.	



Menu principale	Sottomenu	Selezioni menu		Opzioni	Descrizioni	Pagina
6. LAN (Per MFC-8460N e MFC-8860DN) (Segue)	3. Impost. IFAX (MFC-8860DN) (Segue)	4. Setup relay	1. Rly Broadcast	Si No*	Inoltra un documento ad un altro apparecchio fax.	Consultare la Guida dell'utente in rete su CD-ROM.
			2. Dominio relay	Relayxx :	Registra il nome di dominio.	
			3. Relay report	Si No*	Stampa i rapporti di trasmissione circolare.	
	4. Scan TO E-Mail (MFC-8860DN)	1. Colore	—	PDF* JPEG	Sceglie il formato del file di invio dei dati acquisiti a mezzo scanner.	
		2. Bianco e nero	—	PDF* TIFF		
	3. Scansione a FTP (MFC-8460N)	1. Colore	—	PDF* JPEG		
		2. Bianco e nero	—	PDF* TIFF		
	5. Scansione a FTP (MFC-8860DN)					
	6. Fax al server (MFC-8860DN)	—	—	Abil. fax-server Disab. fax-serv.*	È possibile memorizzare nell'apparecchio l'indirizzo con prefisso/suffisso e inviare un documento da un servizio di server fax.	
	7. Fuso orario (MFC-8860DN)	—	—	UTC-xx:xx	Seleziona il fuso orario del proprio Paese.	
0. Ripr. predefin.	1. Resettare	—	1. Si 2. No	Per ripristinare tutte le impostazioni di rete in base alle impostazioni predefinite di fabbrica.		
	2. Uscita	—	—			

Menu principale	Sottomenu	Selezioni menu		Opzioni	Descrizioni	Pagina
6. LAN (MFC-8870DW)	1. Rete Cablata	1. TCP/IP	1. Metodo avvio	Auto* Statico Rarp BOOTP DHCP	Sceglie il metodo di inizializzazione più adeguato alle proprie esigenze.	Consultare la Guida dell'utente in rete su CD-ROM.
			2. Indirizzo IP	[000-255]. [000-255]. [000-255]. [000-255]	Inserire l'indirizzo IP.	
			3. Subnet mask	[000-255]. [000-255]. [000-255]. [000-255]	Inserire la Subnet mask.	
			4. Gateway	[000-255]. [000-255]. [000-255]. [000-255]	Inserire l'indirizzo del Gateway.	
			5. Nome nodo	BRN_XXXXXX	Inserire il nome nodo.	
			6. Config WINS	Auto* Statico	Sceglie la modalità di configurazione WINS.	
			7. WINS Server	(Primario) 000.000.000.000 (Secondario) 000.000.000.000	Specifica l'indirizzo IP del server WINS primario o secondario.	
			8. Server DNS	(Primario) 000.000.000.000 (Secondario) 000.000.000.000	Specifica l'indirizzo IP del server DNS primario o secondario.	
			9. APIPA	Si* No	Configura automaticamente l'indirizzo IP dall'intervallo di indirizzi IP riservati.	
			0. Menu IPv6	Abilitaz. IPv6 Disabilit. IPv6*	Attivare o disattivare il protocollo Ipv6. Se si desidera utilizzare il protocollo IPv6, visitare <a href="http://solutions.brother.com">http://solutions.brother.com</a> per ulteriori informazioni.	

Consultare la Guida dell'utente in rete su CD-ROM.

Menu principale	Sottomenu	Selezioni menu		Opzioni	Descrizioni	Pagina	
6. LAN (MFC-8870DW) (Segue)	1. Rete Cablata (Segue)	2. Ethernet	—	Auto* 100B-FD 100B-HD 10B-FD 10B-HD	Sceglie la modalità di collegamento Ethernet.	Consultare la Guida dell'utente in rete su CD-ROM.	
		3. Impost. predef.	1. Reset	1. Sì 2. No	Per ripristinare tutte le impostazioni di rete in base alle impostazioni predefinite di fabbrica.		
			2. Esci	—			
	4. Menu abil. WLAN	—	Attiva* Disattiva				
	2. WLAN	1. TCP/IP	1. Metodo avvio		Auto* Statico Rarp BOOTP DHCP		Sceglie il metodo di inizializzazione più adeguato alle proprie esigenze.
			2. Indirizzo IP		[000-255]. [000-255]. [000-255]. [000-255]		Inserire l'indirizzo IP.
			3. Subnet mask		[000-255]. [000-255]. [000-255]. [000-255]		Inserire la Subnet mask.
			4. Gateway		[000-255]. [000-255]. [000-255]. [000-255]		Inserire l'indirizzo del Gateway.
			5. Nome nodo		BRN_XXXXXX		Inserire il nome nodo.
			6. Config WINS		Auto* Statico		Sceglie la modalità di configurazione WINS.
			7. WINS Server		(Primario) 000.000.000.000 (Secondario) 000.000.000.000		Specifica l'indirizzo IP del server WINS primario o secondario.
			8. Server DNS		(Primario) 000.000.000.000 (Secondario) 000.000.000.000		Specifica l'indirizzo IP del server DNS primario o secondario.

Menu principale	Sottomenu	Selezioni menu		Opzioni	Descrizioni	Pagina
6. LAN (MFC-8870DW) (Segue)	2. WLAN (Segue)	1. TCP/IP (Segue)	9. APIPA	Si* No	Configura automaticamente l'indirizzo IP dall'intervallo di indirizzi IP riservati.	Consultare la Guida dell'utente in rete su CD-ROM.
			0. Menu IPv6	Attiva Disattiva*	Attivare o disattivare il protocollo Ipv6. Se si desidera utilizzare il protocollo IPv6, visitare <a href="http://solutions.brother.com">http://solutions.brother.com</a> per ulteriori informazioni.	
	2. Impostaz. WLAN	1. Imposta. guida.	—	—	È possibile configurare il server di stampa.	
			2. SecurEasySetup	—	È possibile configurare facilmente la rete wireless.	
	3. Stato WLAN	1. Stato	Attiva (11b) Attiva (11g) LAN cabl. Attiva WLAN SPENTA Err. Connes.	—	È possibile vedere lo stato corrente della rete wireless.	
			2. Segnale	Forte Medio Debole Nessuno	È possibile vedere la forza del segnale corrente della rete wireless.	
			3. SSID	—	È possibile vedere l'SSID corrente.	
			4. Modalità Com.	Ad-hoc Infrastructure	È possibile vedere la modalità di Comunicazione corrente.	
			5. Mod. sicurezza	WEP WPA-PSK Protocollo LEAP	È possibile vedere le impostazioni correnti sulla sicurezza della rete wireless.	
	4. Impost. predef.	1. Reset	1. Si 2. No	—	Per ripristinare le impostazioni di rete wireless in base alle impostazioni predefinite di fabbrica.	
		2. Esci	—	—		
	5. Menu abil. WLAN	—	Abilitaz. WLAN Disabilit. WLAN*	—	Per attivare o disattivare manualmente la rete LAN senza fili.	

Menu principale	Sottomenu	Selezioni menu		Opzioni	Descrizioni	Pagina
6. LAN (MFC-8870DW) (Segue)	3. Impost. IFAX	1. Setup Internet	1. Indirizzo Mail	—	Inserire l'indirizzo di posta elettronica.	
			2. SMTP Server	[000-255]. [000-255]. [000-255]. [000-255]	Inserire l'indirizzo del server SMTP.	
			3. POP3 Server	[000-255]. [000-255]. [000-255]. [000-255]	Inserire l'indirizzo del server POP3.	
			4. Mailbox name	—	Inserire il nome della casella di posta.	
			5. Mailbox PWD	—	Inserire la password per collegarsi al server POP3.	
		2. Setup mail RX	1. Auto polling	Si* No	Controlla automaticamente se ci sono nuovi messaggi sul server POP3.	
			2. Frequenza poll	10 Min	Imposta l'intervallo per la verifica di nuovi messaggi sul server POP3.	
			3. Testata	Tutto Sogg+Da+A Nessuno*	Seleziona i contenuti delle intestazioni dei messaggi di posta da stampare.	
			4. Del Error Mail	Si* No	Elimina automaticamente gli errori della posta.	
			5. Notifica	Si NDP No*	Riceve messaggi di notifica.	
		3. Setup mail TX	1. Sender subject	—	Visualizza l'oggetto allegato ai dati Fax Internet.	
			2. Dim. limite	Si No*	Limita le dimensioni dei messaggi e-mail.	
			3. Notifica	Si No*	Invia messaggi di notifica.	
		4. Setup relay	1. Rly Broadcast	Si No*	Inoltra un documento ad un altro apparecchio fax.	
			2. Dominio relay	Relayxx :	Registra il nome di dominio.	
			3. Relay report	Si No*	Stampa i rapporti di trasmissione circolare.	

Consultare la Guida dell'utente in rete su CD-ROM.

Menu principale	Sottomenu	Selezioni menu		Opzioni	Descrizioni	Pagina
6. LAN (MFC-8870DW) (Segue)	4. Scan To E-Mail	1. Colore	—	PDF* JPEG	Sceglie il formato del file di invio dei dati acquisiti a mezzo scanner.	Consultare la Guida dell'utente in rete su CD-ROM.
		2. Bianco e nero	—	PDF* TIFF		
	5. Scansione a FTP	1. Colore	—	PDF* JPEG		
		2. Bianco e nero	—	PDF* TIFF		
	6. Fax al server	—	—	Abil. fax-server Disab. fax-serv.*	È possibile memorizzare nell'apparecchio l'indirizzo con prefisso/suffisso e inviare un documento da un servizio di server fax.	
	7. Fuso orario	—	—	UTC-xx:xx	Seleziona il fuso orario del proprio Paese.	
	8. Ripr. pre defin.	1. Resettare	—	1. SI 2. NO	Per ripristinare tutte le impostazioni di rete in base alle impostazioni predefinite di fabbrica.	
		2. Uscita	—	—		

Menu principale	Sottomenu	Selezioni menu	Opzioni	Descrizioni	Pagina
7. Info. apparecch.	1. N. di Serie	—	—	È possibile verificare il numero seriale dell'apparecchio.	128
	2. Contatore pag.	—	Totale Copia Stampa Lista/Fax	È possibile verificare il numero totale di pagine stampate dall'apparecchio.	128
	3. Dur. res. parti	Tamburo Fuser Laser Al. carta x MP Al. car. x vas. 1 Al. car. x vas. 2	—	È possibile verificare quanto rimane in percentuale della vita del pezzo nell'apparecchio.  Al. car. x vas. 2 viene visualizzato solo se è stato installato il vassoio opzionale LT-5300.	129
0. Imp iniziale	1. Mod. ricezione	—	Solo fax* Fax/Tel Tel./Segr. Est. Manuale	Sceglie il modo di Ricezione più adatto alle proprie esigenze.	39
	2. Data/Ora	—	—	Imposta data e ora sul display e sulle intestazioni dei fax inviati.	Consultare la Guida d'installazione e rapida
	3. Identificativo	—	Fax: Tel: Nome:	Questa funzione consente di impostare nome e numero di fax da stampare su tutte le pagine inviate via fax.	
	4. Toni/Impulsi	—	Toni* Impulsi	Sceglie la modalità di composizione dei numeri telefonici.	58
	5. Linea libera	—	Rilevazione No rilevazione*	È possibile abbreviare la pausa di rilevamento del segnale di libero.	106
	6. Imp. linea tel.	—	Normale* PBX ISDN	Seleziona il tipo di linea telefonica.	Consultare la Guida d'installazione e rapida

## Digitazione testo

Quando si impostano alcune scelte del menu, come l'Identificativo, è necessario digitare i caratteri del testo. Sopra i tasti numerici sono stampate delle lettere. I tasti: **0**, **#** e **✕** non hanno lettere associate perché servono ad inserire caratteri speciali.

Premere il tasto numerico corretto per il numero di volte necessario ad accedere al carattere che segue:

(Per impostare l'indirizzo e-mail e un nome nodo)

Premere il tasto	una volta	due volte	tre volte	quattro volte	cinque volte	sei volte	sette volte	otto volte
<b>2</b>	a	b	c	A	B	C	2	a
<b>3</b>	d	e	f	D	E	F	3	d
<b>4</b>	g	h	i	G	H	I	4	g
<b>5</b>	j	k	l	J	K	L	5	j
<b>6</b>	m	n	o	M	N	O	6	m
<b>7</b>	p	q	r	s	P	Q	R	S
<b>8</b>	t	u	v	T	U	V	8	t
<b>9</b>	w	x	y	z	W	X	Y	Z

(Per impostare altre scelte menu)

Premere il tasto	una volta	due volte	tre volte	quattro volte
<b>2</b>	A	B	C	2
<b>3</b>	D	E	F	3
<b>4</b>	G	H	I	4
<b>5</b>	J	K	L	5
<b>6</b>	M	N	O	6
<b>7</b>	P	Q	R	S
<b>8</b>	T	U	V	8
<b>9</b>	W	X	Y	Z

### Inserimento di spazi

Per inserire uno spazio nel numero di fax, premere ► una volta tra i numeri. Per inserire uno spazio nel nome, premere ► due volte tra i caratteri.

### Correzioni

Per modificare una lettera inserita per sbaglio, premere ◀ per portare il cursore sotto il carattere errato e premere **Cancella/Indietro**.

### Ripetizione di lettere

Per inserire un carattere sullo stesso tasto del carattere precedente, premere ► per spostare il cursore prima di premere nuovamente il tasto.



## Caratteri speciali e simboli

Premere **\***, **#** o **0**, quindi premere **◀** o **▶** per spostare il cursore sotto il simbolo o il carattere desiderato. Premere **OK** per selezionarlo.

Premere **\*** per (spazio) ! " # \$ % & ' ( ) \* + , - . / €<sup>1</sup>

Premere **#** per : ; < = > ? @ [ ] ^ \_

Premere **0** per À É È Ì Ò Ù 0

<sup>1</sup> € non è disponibile per le impostazioni I-Fax.

## Generale

<b>Capacità della memoria</b>	32 MB
<b>ADF (alimentatore automatico documenti)</b>	Fino a 50 pagine (Sfalsato) Ambiente consigliato: Temperatura: da 20 a 30°C (da 68°F a 86°F) Umidità: 50% - 70% Carta: Xerox Premier 80 g/m <sup>2</sup> o Xerox Business 80 g/m <sup>2</sup>
<b>Vassoio carta</b>	250 fogli [80 g/m <sup>2</sup> (20 lb)]
<b>Tipo di stampante</b>	Laser
<b>Metodo di stampa</b>	Elettrofotografia a mezzo scansione con laser a semiconduttore
<b>LCD (display a cristalli liquidi)</b>	22 caratteri × 5 linee
<b>Alimentazione</b>	220 - 240V 50/60Hz
<b>Consumo di energia</b>	Copia : Media 660 W Riposo : Media 17 W (MFC-8460N e MFC-8860DN) Media 18 W (MFC-8870DW) Standby : Media 85 W

### Ingombro

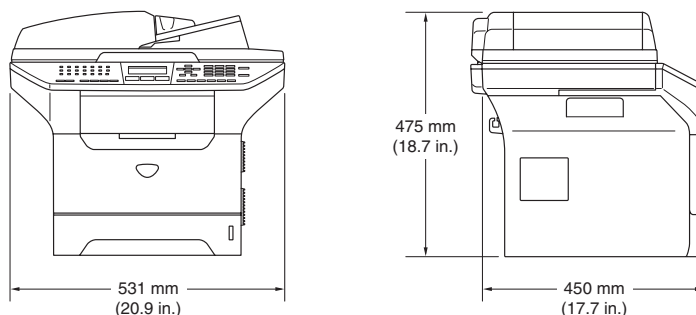

<b>Peso</b>	Senza gruppo tamburo/toner: 16,5 kg (36.4 lb) (MFC-8460N) 16.7 kg (36.9 lb) (MFC-8860DN e MFC-8870DW)
<b>Livello rumore</b>	Potenza sonora In funzione (Copia): LWAd = 7.0 Bell Standby: LWAd = 4,6 Bell Pressione sonora In funzione (Copia): LpAm = 55 dBA Standby: LpAm = 30 dBA
<b>Temperatura</b>	In funzione: da 10 a 32,5°C (da 50°F a 90,5°F) Memorizzazione: da 0 to 40°C (da 32°F a 104°F)
<b>Umidità:</b>	In funzione: da 20 a 80% (senza condensa) Memorizzazione: da 10 a 90% (senza condensa)

# Supporti di stampa

## Ingresso carta

### Vassoio carta

- Tipo carta:

Carta normale, carta per macchina da scrivere, carta riciclata o lucidi

- Formato carta:

A4, Letter, Executive, A5, A6, B5 e B6

- Grammatatura carta:

da 60 a 105 g/m<sup>2</sup> (da 16 a 28 lb)

- Capacità max. vassoio carta: Fino a 250 fogli di carta normale da 80 g/m<sup>2</sup> (20 lb) o fino a 10 acetati.

### Vassoio multifunzione MP

- Tipo carta:

Carta normale, carta riciclata, acetati, buste, carta per macchine da scrivere o etichette

- Formato carta:

Larghezza: da 69,9 a 215,9 mm (da 2,75 a 8,5 pollici)

Lunghezza: da 116 a 406,4 mm (da 4,57 a 16 pollici)

- Grammatatura carta:

da 60 a 161 g/m<sup>2</sup> (da 16 a 43 lb)

- Capacità max. vassoio carta: Fino a 50 fogli di carta normale da 80 g/m<sup>2</sup> (20 lb)

## Uscita carta

Fino a 150 fogli (emessi con il lato stampato verso il basso sul vassoio di uscita carta)

# Fax

<b>Compatibilità</b>	Gruppo 3 ITU-T
<b>Duplex Fax (Receive)</b>	Si (solo per MFC-8860DN e MFC-8870DW)
<b>Sistema di codifica</b>	MH/MR/MMR/JBIG
<b>Velocità modem</b>	Fallback Automatico: 33600 bps
<b>Dimensioni documento stampato su un lato</b>	Larghezza ADF: da 148 a 215,9 mm (da 5,8 a 8,5 pollici) Altezza ADF: da 148 a 355,6 mm (da 5,8 a 14 pollici) Larghezza piano scanner: Max. 215,9 mm (8,5 pollici) Altezza piano scanner: Max. 355,6 mm (14 pollici)
<b>Dimensioni documento fronte-retro (solo per MFC-8860DN e MFC-8870DW)</b>	Larghezza ADF: da 148 a 215,9 mm (da 5,8 a 8,5 pollici) Altezza ADF: da 148 a 297 mm (da 5,8 a 11,7 pollici)
<b>Larghezza scansione</b>	Max. 208 mm (8,2 pollici)
<b>Larghezza stampa</b>	Max. 208 mm (8,2 pollici)
<b>Scala grigi</b>	256 livelli
<b>Tipi di Polling</b>	Standard, Protetto, Differito, Sequenziale
<b>Regolazione Contrasto</b>	Automatico/Chiaro/Scuro (impostazione manuale)
<b>Risoluzione</b>	<ul style="list-style-type: none"> <li>■ Orizzontale           <ul style="list-style-type: none"> <li>203 punti/pollice (8 punti/mm)</li> </ul> </li> <li>■ Verticale           <ul style="list-style-type: none"> <li>Standard: 3,85 riga/mm (98 riga/pollici)</li> <li>Fine: 7,7 riga/mm (196 riga/pollici)</li> <li>Foto: 7,7 riga/mm (196 riga/pollici)</li> <li>Superfine: 15,4 riga/mm (392 riga/pollici)</li> </ul> </li> </ul>
<b>Composizione numeri diretti</b>	40 (20 × 2)
<b>Chiamata veloce</b>	300 stazioni
<b>Trasmissione circolare</b>	390 stazioni
<b>Ricomposizione automatica del numero telefonico</b>	3 volte ad intervalli di 5 minuti
<b>Risposta automatica</b>	0, 1, 2, 3, 4 o 5 squilli
<b>Sorgente comunicazione</b>	Rete telefonica pubblica commutata.
<b>Trasmissione da memoria</b>	Fino a 600 <sup>1</sup> /500 <sup>2</sup> pagine
<b>Ricezione in mancanza di carta</b>	Fino a 600 <sup>1</sup> /500 <sup>2</sup> pagine

<sup>1</sup> Il termine 'Pagine' si riferisce alla 'Tabella Standard Brother N° 1' (lettera commerciale tipica, risoluzione standard e codifica JBIG). Le specifiche e i materiali stampati sono soggetti a modifica senza preavviso.

<sup>2</sup> Il termine 'Pagine' si riferisce alla 'Tabella di prova ITU-T #1' (lettera commerciale tipica, risoluzione standard e codifica JBIG). Le specifiche e i materiali stampati sono soggetti a modifica senza preavviso.

# Copia

<b>Colore/Bianco e nero</b>	Bianco e nero
<b>Copia fronte-retro</b>	Sì (solo per MFC-8860DN e MFC-8870DW)
<b>Dimensioni documento stampato su un lato</b>	Larghezza ADF: da 148 a 215,9 mm (da 5,8 a 8,5 pollici) Altezza ADF: da 148,0 a 355,6 mm (da 5,8 a 14 pollici) Larghezza piano scanner: Max. 215,9 mm (8,5 pollici) Altezza piano scanner: Max. 355,6 mm (14 pollici) Larghezza copia: Max. 211,3 mm (8,32 pollici)
<b>Dimensioni documento fronte-retro (solo per MFC-8860DN e MFC-8870DW)</b>	Larghezza ADF: da 148 a 215,9 mm (da 5,8 a 8,5 pollici) Altezza ADF: da 148 a 297 mm (da 5,8 a 11,7 pollici)
<b>Copie Multiple</b>	Fino a 99 pagine impilate o ordinate
<b>Riduzione/Ingrandimento</b>	da 25% a 400% (in incrementi dell'1%)
<b>Risoluzione</b>	Fino a 1200 × 600 dpi <sup>1</sup>
<b>Tempo riproduzione prima copia</b>	Circa 10,5 secondi

<sup>1</sup> Quando si esegue una copia dal piano dello scanner in modalità di qualità testo con percentuale 100%.

# Scansione

<b>Colore/Bianco e nero</b>	Sì
<b>Scansione duplex</b>	Sì (solo per i modelli MFC-8860DN e MFC-8870DW)
<b>Conformità TWAIN</b>	Sì (Solo per Windows® 98/98SE/Me/2000 Professional/XP/Windows NT® Workstation Versione 4.0) Mac OS® 9.1 - 9.2/Mac OS® X 10.2.4 o versione superiore
<b>Conformità WIA</b>	Sì (Windows® XP)
<b>Profondità colore</b>	colore 24 bit
<b>Risoluzione</b>	Massimo 19200 × 19200 dpi (interpolata) <sup>1</sup> Massimo 600 × 2400 dpi (ottica) <sup>2</sup>
<b>Dimensioni documento stampato su un lato</b>	Larghezza ADF: da 148 a 215,9 mm (da 5,8 a 8,5 pollici) Altezza ADF: da 148 a 355,6 mm (da 5,8 a 14 pollici) Larghezza piano scanner: Max. 215,9 mm (8,5 pollici) Altezza piano scanner: Max. 355,6 mm (14 pollici)
<b>Dimensioni documento fronte-retro (solo per MFC-8860DN e MFC-8870DW)</b>	Larghezza ADF: da 148 a 215,9 mm (da 5,8 a 8,5 pollici) Altezza ADF: da 148 a 297 mm (da 5,8 a 11,7 pollici)
<b>Larghezza scansione</b>	Max. 212 mm (8,35 pollici)
<b>Scala grigi</b>	256 livelli

<sup>1</sup> Scansione massima 1200 × 1200 dpi con driver WIA in Windows® XP (è possibile scegliere una risoluzione fino a 19200 × 19200 dpi con il programma di utilità Brother per scanner)

<sup>2</sup> Quando si utilizza il piano dello scanner

# Stampa

<b>Emulazione</b>	PCL6 BR-Script (PostScript) Level 3 IBM® ProPrinter XL Epson® FX-850™
<b>Driver stampante</b>	Supporto driver stampante Brother GDI (Interfaccia grafica dispositivo) per Windows® 98/98SE/Me/2000 Professional/XP/Windows NT® Workstation Version 4.0 Driver Laser Brother per Mac OS® 9.1 - 9.2/Mac OS® X 10.2.4 o versione superiore
<b>Risoluzione</b>	1200 dpi <sup>1</sup> , HQ1200 (2400 × 600 dpi), 600 dpi, 300 dpi
<b>Velocità di stampa</b>	Fino a 28 pagine/minuto (formato A4) <sup>2</sup>
<b>Stampa fronte-retro</b>	Fino a 13 pagine/minuto (solo per i modelli MFC-8860DN e MFC-8870DW)
<b>Prima stampa</b>	Meno di 8,5 secondi

<sup>1</sup> Se si utilizza un'impostazione per stampa di alta qualità a 1200 dpi (1200 x 1200 dpi), la velocità di stampa è inferiore.

<sup>2</sup> Da vassoio carta standard e vassoio carta opzionale.

## Interfacce

<b>Parallelo</b>	Cavo parallelo bidirezionale schermato a norma IEEE 1284 di lunghezza non superiore a 2.0 m (6 piedi).
<b>USB</b>	Cavo di interfaccia USB 2.0 non più lungo di 2,0 m (6 piedi). <sup>1</sup>
<b>cavo LAN</b>	Cavo UTP Ethernet categoria 5 o superiore.
<b>LAN senza fili (solo per MFC-8870DW)</b>	L'apparecchio supporta la comunicazione wireless IEEE 802.11b/g con LAN senza fili utilizzando la modalità infrastruttura o la connessione Peer-to-Peer in modalità Ad-hoc.

<sup>1</sup> L'apparecchio dispone di una interfaccia USB 2.0 ad alta velocità. L'apparecchio può essere connesso ad un computer con interfaccia USB 1.1.

# Requisiti computer

Requisiti minimi sistema e funzioni supportate software PC								
Piattaforma computer e versione sistema operativo		Funzioni supportate software PC	Interfaccia PC	Velocità minima elaboratore	RAM minima	RAM consigliata	Spazio disponibile su disco rigido	
							per Driver	per Applicazioni
Sistema operativo Windows®	98, 98SE	Stampa, PC Fax <sup>3</sup> , Scansione <sup>4</sup>	Parallelo, USB, Ethernet, senza fili 802.11 b/g	Intel® Pentium® II o equivalente	32 MB	128 MB	90 MB	130 MB
	Me		Parallelo, USB, Ethernet, senza fili 802.11 b/g					
	NT® Workstation 4.0		Parallelo, USB, Ethernet, senza fili 802.11 b/g <sup>5</sup>					
	2000 Professional		Parallelo, USB, Ethernet, senza fili 802.11 b/g	64 MB	256 MB			
	XP Home <sup>1</sup> XP Professional <sup>1</sup>		Parallelo, USB, Ethernet, senza fili 802.11 b/g	128 MB	256 MB	150 MB	220 MB	
	Edizione XP Professional X 64 bit <sup>1</sup>		Parallelo, USB, Ethernet, senza fili 802.11 b/g <sup>5</sup>	256 MB	512 MB	150 MB	220 MB	
Sistema operativo Apple® Macintosh®	OS® 9.1 - 9.2	Stampa, Invio PC Fax, Scansione <sup>2</sup>	USB <sup>6</sup> , Ethernet, senza fili 802.11 b/g	Tutti i modelli base soddisfano i requisiti minimi	64 MB	80 MB	200 MB	
	OS® X 10.2.4 o superiore	Stampa, Invio PC Fax, Scansione <sup>2</sup>	USB <sup>6</sup> , Ethernet, senza fili 802.11 b/g					128 MB

<sup>1</sup> Per WIA, risoluzione 1200x1200. L'Utilità Scanner Brother permette un miglioramento fino a 19200 x 19200 dpi

<sup>2</sup> Il tasto "Scan to" è in funzione solo in Mac OS® X 10.2.4 o versione superiore.

<sup>3</sup> La funzione di ricezione PC Fax non è supportata in Windows NT® Workstation 4.0.

<sup>4</sup> La Scansione in rete non è supportata in Windows NT® Workstation 4.0 e Mac OS® 9.1-9.2 (sono supportate solo Scan to Email Server <solo per il modello MFC-8860DN/8870DW> e Scan to FTP).

<sup>5</sup> Per il supporto senza fili in Windows Professional x64 bit Edition e NT Workstation 4.0, visitare il sito <http://solutions.brother.com>.

<sup>6</sup> Le porte USB di un fornitore terzo non sono supportate.



## Materiali di consumo

### Vita cartuccia toner

**TN-3130:** Cartuccia toner standard: Circa. 3.500 pagine <sup>1</sup>

**TN-3170:** Cartuccia toner ad alto rendimento: Circa. 7.000 pagine <sup>1</sup>

### Durata attesa gruppo tamburo

**DR-3100:** Circa. 25.000 pagine

<sup>1</sup> stampando carta formato letter o A4 al 5% di copertura

# Rete Ethernet

<b>Nome del modello</b>	NC-6400h
<b>LAN</b>	È possibile collegare il proprio apparecchio ad una rete per la stampa e la scansione in rete e la funzione di impostazione remota PC Fax. <sup>1</sup>
<b>Supporto per</b>	Windows® 98/98SE/Me/2000/XP/Windows NT® Workstation Version 4.0 Mac OS® 9.1 - 9.2/Mac OS® X 10.2.4 o versione superiore <sup>2</sup>
<b>Protocolli</b>	IPv4: TCP/IP ARP, RARP, BOOTP, DHCP, APIPA (Auto IP), ICMP, WINS/NetBIOS, DNS, mDNS, LPR/LPD, Port/Port9100, Net BIOS Print, IPP, FTP Server, Telnet, SNMP, HTTP, TFTP, SMTP Client POP3, LOAP (solo per MFC-8860DN) IPv6: TCP/IP ICMPv6, NDP, DNS, mDNS, LPR/LPD, Port/Port9100, IPP, FTP Server, Telnet, SNMP, HTTP, TFTP, SMTP Client POP3, LOAP (solo per MFC-8860DN)
<b>Tipo rete</b>	Ethernet 10/100 BASE-TX Auto Negotiation (rete LAN)
<b>Utility di gestione</b>	BRAdmin Professional per Windows® 98/98SE/Me/2000/XP/Windows NT® Workstation Version 4.0 BRAdmin Light per Mac OS® X 10.2.4 o versione superiore Web BRAdmin per Windows® 2000 Professional / Server / Advanced Server, XP Professional (IIS) <sup>3</sup> Computer client con un browser di rete che supportano Java™ <sup>3</sup>

<sup>1</sup> Invio Fax da PC per Mac®

<sup>2</sup> Mac OS® 9.1 - 9.2 (Brother Laser Driver su TCP/IP)  
Mac OS® X 10.2.4 o versione superiore (mDNS)

Il tasto "Scan" dedicato e la Scansione in rete diretta sono supportati nel sistema operativo Mac OS® X 10.2.4 o versione superiore.

<sup>3</sup> Web BRAdmin può essere scaricato dal sito <http://solutions.brother.com>

# Rete Ethernet senza fili (solo per MFC-8870DW)

<b>Nome del modello</b>	NC-7200W
<b>LAN</b>	È possibile collegare il proprio apparecchio ad una rete per la stampa e la scansione in rete e la funzione di impostazione remota PC Fax. <sup>1</sup>
<b>Supporto per</b>	Windows® 98/98SE/Me/2000/XP/Windows NT® Workstation Version 4.0 Mac OS® 9.1 - 9.2/Mac OS® X 10.2.4 o versione superiore <sup>1</sup>
<b>Protocolli</b>	IPv4: TCP/IP ARP, RARP, BOOTP, DHCP, APIPA (Auto IP), ICMP, WINS/NetBIOS, DNS, mDNS, LPR/LPD, Port/Port9100, Net BIOS Print, IPP, FTP Server, Telnet, SNMP, HTTP, TFTP, SMTP Client, POP3, LOAP IPv6: TCP/IP ICMPv6, NDP, DNS, mDNS, LPR/LPD, Port/Port9100, IPP, FTP Server, Telnet, SNMP, HTTP, TFTP, SMTP, Client, POP3, LOAP
<b>Tipo rete</b>	IEEE 802.11 b/g (LAN senza fili) <sup>3</sup>
<b>Utility di gestione</b>	BRAdmin Professional per Windows® 98/98SE/Me/2000/XP BRAdmin Light per Mac OS® X 10.2.4 o versione superiore Web BRAdmin per Windows® 2000 Professional / Server / Advanced Server, XP Professional (IIS) <sup>4</sup> Web BRAdmin per Windows® 2000 Professional / Server / Advanced Server, XP Professional (IIS) <sup>4</sup> Computer client con un browser di rete che supportano Java™ <sup>4</sup>

<sup>1</sup> Invio Fax da PC per Mac®

<sup>2</sup> Mac OS® 9.1 - 9.2 (Brother Laser Driver su TCP/IP)  
Mac OS® X 10.2.4 o versione superiore (mDNS)

Il tasto "Scan" dedicato e la Scansione in rete diretta sono supportati nel sistema operativo Mac OS® X 10.2.4 o versione superiore.

<sup>3</sup> LAN senza fili non è disponibile per Mac OS® 9.1 - 9.2.

<sup>4</sup> Web BRAdmin può essere scaricato dal sito <http://solutions.brother.com>

## **Autenticazione e crittografia esclusivamente per utenti senza fili**

### **Metodo autenticazione**

L'apparecchio Brother supporta il seguente metodo:

- Sistema aperto

I dispositivi senza fili possono accedere alla rete senza autenticazione

- Tasto condiviso

Un tasto segreto predefinito viene condiviso da tutti i dispositivi che accedono alla rete senza fili. L'apparecchio Brother utilizza i tasti WEP come tasti predefiniti.

- WPA-PSK

Attiva un tasto pre-condiviso di accesso protetto Wi-Fi (WPA-PSK), che attiva l'apparecchio Brother senza fili, da associare ai punti di accesso che utilizzano la crittografia TKIP (WPA-Personal).

- LEAP

Cisco LEAP (Light Extensible Authentication Protocol) è stato sviluppato da Cisco Systems, Inc. e attiva il prodotto Brother senza fili da associare ai punti di accesso che utilizzano le crittografie CKIP e CMIC.

### **Metodi crittografia**

La crittografia viene utilizzata per garantire i dati inviati in una rete senza fili. L'apparecchio Brother supporta i seguenti metodi di crittografia:

- WEP

Utilizzando il WEP (Wired Equivalent Privacy), i dati vengono trasmessi e ricevuti con un tasto sicurezza.

- TKIP

TKIP (Temporary Key Integrity Protocol) fornisce una chiave per ciascun pacchetto unificando la verifica integrità del messaggio al meccanismo di re-immissione chiave.

- AES

AES (Advanced Encryption Standard) è uno standard autorizzato molto sicuro di crittografia Wi-Fi®.

- CKIP

Il Key Integrity Protocol originale per LEAP da Cisco Systems, Inc.

## Chiave rete

Ogni metodo per la sicurezza prevede alcune regole:

### ■ Chiave condivisa/sistema aperto con WEP

Questa chiave ha un valore di 64 bit o 128 bit da inserire in formato ASCII o esadecimale.

- 64 (40) bit ASCII:

Utilizza 5 caratteri di testo.

p.e. "WSLAN" (distingue le maiuscole e le minuscole).

- 64 (40) bit esadecimale:

Utilizza 10 cifre di dati esadecimali.

p.e. "71f2234aba"

- 128 (104) bit ASCII:

Utilizza 13 caratteri di testo.

p.e. "Wirelesscomms" (distingue le maiuscole e le minuscole)

- 128 (104) bit esadecimale:

Utilizza 26 cifre di dati esadecimali.

p.e. "71f2234ab56cd709e5412aa2ba"

- WPA-PSK e TKIP/AES

Utilizza una chiave pre-condivisa (PSK) con un numero di caratteri superiore a 7 e inferiore a 64.

**A impulsi**

Un tipo di composizione dei numeri di telefono che utilizza un disco combinatore.

**A toni**

Un modo di comporre i numeri di telefono con apparecchi a tasti.

**Accesso al recupero remoto**

La possibilità di accedere all'apparecchio in modo remoto da un telefono a toni.

**Accesso duplice**

L'apparecchio può eseguire la scansione dei fax in uscita o delle operazioni programmate in memoria mentre invia un fax o riceve o stampa un fax in arrivo.

**ADF (alimentatore automatico documenti)**

Il documento può essere collocato nell'alimentatore automatico documenti e la scansione viene eseguita automaticamente una pagina alla volta.

**Annullamento di un'operazione**

Annulla un'operazione programmata, come Fax differito o Polling.

**Chiamata veloce**

Un numero programmato precedentemente per facilitare le chiamate. È necessario tenere premuto **Shift** mentre si preme **Ricerca/Chiam.Veloce**, quindi inserire la posizione di chiamata veloce a tre cifre e premere **Inizio** per avviare la procedura di composizione numeri.

**Codice di accesso remoto**

Il proprio codice di quattro cifre (– – –✳) che consente di chiamare e di accedere all'apparecchio da una posizione remota.

**Codice ricezione fax**

Premere questo codice (✳ 5 1) quando si risponde ad una chiamata fax da un telefono in derivazione o esterno.

**Contrasto**

Impostazione che compensa il chiaro e lo scuro dei documenti, schiarendo nei fax o nelle copie i documenti scuri e scurendo quelli chiari.

**Display (display a cristalli liquidi)**

Il display dell'apparecchio che mostra i messaggi interattivi durante la Programmazione a schermo e riporta la data e l'ora quando l'apparecchio non viene utilizzato.

**Durata Squilli F/T**

La durata degli squilli emessi dall'apparecchio Brother (quando la modalità di ricezione è Fax/Tel) per avvisare di rispondere a una chiamata vocale in arrivo.

**ECM (Modalità di correzione errori)**

Rileva gli errori durante la trasmissione dei fax e invia nuovamente le pagine del documento che avevano presentato un errore.

**Elenco impostazioni utente**

Un rapporto di stampa che mostra le impostazioni attuali dell'apparecchio.

**Errore di comunicazione (o Errore com.)**

Un errore durante l'invio o la ricezione di fax, causato di solito da disturbi o elettricità statica sulla rete.

**Fax differito**

Invia un fax successivamente, ad una specifica ora della giornata.

**Fax manuale**

Quando si solleva il ricevitore del telefono esterno o si preme **Tel/R** in modo da sentire la risposta dell'apparecchio telefax ricevente prima di premere **Inizio** per iniziare la trasmissione.

**Fax/Tel**

Si possono ricevere fax e telefonate. Non usare questa modalità se si sta utilizzando una segreteria telefonica (TAD).

### **Giornale fax**

Elenca i dati degli ultimi 200 fax in entrata e in uscita. TX sta per Trasmissione. RX sta per Ricezione.

### **Gruppo di compatibilità**

La possibilità di un apparecchio telefax di comunicare con un altro. La compatibilità è assicurata tra i Gruppi ITU-T.

### **Identificativo**

I dati memorizzati che compaiono nella parte superiore delle pagine inviate via fax. Comprende il nome e il numero fax del mittente.

### **Identificativo chiamante**

Un servizio acquisto dalla società telefonica che permette di vedere il numero (o nome) di chi chiama.

### **Impostazioni provvisorie**

È possibile selezionare alcune opzioni per ciascuna trasmissione fax e copia senza modificare le impostazioni predefinite.

### **Inoltro fax**

Invia un fax ricevuto in memoria ad un altro numero fax precedentemente impostato.

### **Lista aiuti**

Una stampa della tabella Menu completa che si può utilizzare per programmare l'apparecchio quando non si ha la Guida dell'utente a portata di mano.

### **Lista di composizione rapida**

Elenca, in ordine numerico, numeri e nomi memorizzati nella memoria dei numeri diretti e in quelli di chiamata veloce.

### **Memorizzazione fax**

È possibile memorizzare fax in memoria.

### **Metodo di codifica**

Metodo per codificare le informazioni contenute in un documento. Tutti gli apparecchi telefax devono usare uno standard minimo Modified Huffman (MH). L'apparecchio è in grado di utilizzare metodi di compressione maggiore, Modified Read (MR), Modified Modified Read (MMR) e JBIG, se l'apparecchio ricevente è dotato delle stesse capacità.

### **Modalità Menu**

Modalità di programmazione per modificare le impostazioni dell'apparecchio.

### **Modalità Overseas**

Modifica provvisoriamente i segnali fax per tener conto di disturbi e elettricità statica sulle linee telefoniche di comunicazione con l'estero.

### **Numeri diretti**

I tasti che si trovano sul pannello dei comandi dell'apparecchio dove si possono memorizzare i numeri per poterli comporre facilmente. Si può memorizzare un secondo numero per ogni tasto, premendo **Shift** insieme al tasto del numero diretto.

### **Numero Gruppo**

Combinazione di numeri diretti e numeri di chiamata veloce memorizzati in un tasto di un numero diretto o in una posizione corrispondente a un numero di chiamata veloce per la trasmissione circolare.

### **Numero squilli**

Il numero di squilli prima che l'apparecchio risponda in modalità Solo fax, Fax/Tel.

### **OCR (riconoscimento ottico caratteri)**

Il software applicativo in dotazione ScanSoft® PaperPort® o Presto!® PageManager® converte un'immagine di testo in testo modificabile.

**Operazioni rimanenti**

Si può controllare quali operazioni sono in attesa nella memoria ed eventualmente annullarle individualmente.

**Pausa**

Consente di interporre una pausa di 3,5 secondi nella sequenza di composizione di un numero memorizzato nei tasti dei numeri diretti e nei numeri di chiamata veloce. Premere **Rich/Pausa** il numero desiderato di volte, per ottenere una pausa più lunga.

**Polling**

L'operazione con cui un apparecchio fax ne chiama un altro per recuperare dei messaggi fax in attesa.

**Rapporto verifica trasmissione (Xmit Report)**

Un elenco di ciascuna trasmissione, che ne riporta la data, l'ora e il numero.

**Ricerca**

Una lista elettronica, in ordine alfabetico, dei numeri memorizzati come numeri diretti, numeri di chiamata veloce o gruppi.

**Ricezione in mancanza di carta**

Per ricevere i fax nella memoria dell'apparecchio quando questo ha esaurito la carta.

**Ricomposizione automatica del numero telefonico**

Una funzione che consente all'apparecchio di ricomporre l'ultimo numero fax dopo cinque minuti se il documento non era stato trasmesso perché la linea era occupata.

**Riconoscimento fax**

Consente all'apparecchio di riconoscere i segnali di chiamata CNG se si interrompe una chiamata fax rispondendovi.

**Riduzione automatica**

Riduce la dimensione dei fax in arrivo.

**Risoluzione**

Il numero di linee verticali e orizzontali per pollice.

**Risoluzione fine**

Questa risoluzione è pari a 203 × 196 dpi. Viene utilizzata per la stampa di caratteri piccoli e di grafici.

**Scala dei grigi**

Le sfumature di grigio disponibili per copiare e inviare fotografie via fax.

**Scansione**

L'operazione di invio al computer dell'immagine elettronica di un documento cartaceo.

**Segnali di chiamata CNG**

I segnali speciali (toni) inviati dagli apparecchi telefax durante la trasmissione automatica per informare l'apparecchio fax ricevente che un apparecchio fax sta effettuando una chiamata.

**Segnali fax**

I segnali emessi dagli apparecchi telefax quando inviano e ricevono i fax mentre comunicano delle informazioni.

**Stampa di backup**

L'apparecchio stampa una copia di ogni fax ricevuto e memorizzato. Questa è una misura di sicurezza per non perdere messaggi a causa di un'interruzione di alimentazione.

**TAD (segreteria telefonica)**

È possibile collegare una segreteria telefonica esterna all'apparecchio.

**Telefono esterno**

Una segreteria telefonica (TAD) o un telefono collegato all'apparecchio.

**Telefono in derivazione**

Un telefono dello stesso numero fax, collegato ad una presa a muro separata.

**Tempo Giornale**

L'intervallo di tempo programmato tra i rapporti giornale fax stampati automaticamente. Si possono stampare giornali a richiesta senza interrompere il ciclo.



### **Trasmissione**

L'operazione di invio fax, utilizzando le linee telefoniche dall'apparecchio, ad un apparecchio telefax ricevente.

### **Trasmissione circolare**

La possibilità d'invviare lo stesso messaggio fax a più di un destinatario.

### **Trasmissione cumulativa**

Come funzione di risparmio, consente di inviare in un'unica trasmissione tutti i fax differiti destinati allo stesso numero.

### **Trasmissione di fax automatica**

Invio di un fax senza sollevare il ricevitore di un telefono esterno o premendo **Tel/R**.

### **Trasmissione in tempo reale**

Quando la memoria è esaurita, si possono inviare i documenti in tempo reale.

### **Volume del segnale acustico**

Impostazione del volume del segnale acustico quando si preme un tasto o si fa un errore.

### **Volume squilli**

L'impostazione del volume degli squilli dell'apparecchio.

**A**

Accesso duplice .....	36
ADF (alimentatore automatico documenti) .....	11, 30
AIUTO	
messaggi sul display .....	130
utilizzo tasti menu .....	130
Tabella Menu .....	130
Automatica	
ricezione fax .....	40
Riconoscimento fax .....	42
ricomposizione numero fax .....	52

**B**

Blocco funzioni sicurezza .....	25
Blocco impostazioni .....	24

**C**

Cancellazione	
operazioni fax in memoria .....	38
operazioni in attesa di ricomposizione .....	38
Paging .....	64
Carta .....	12, 152
dimensione documenti .....	11
Tipo .....	18
Cartuccia toner	
sostituzione .....	122
Chiamata veloce	
composizione .....	51
impostazione .....	55
modifica .....	56
utilizzo .....	51
Codici fax	
Codice di accesso remoto .....	62
Codice ricezione fax .....	48, 49
Codice ricezione telefonica .....	48, 49
modifica .....	50, 62
Collegamenti multilinea (PBX) .....	48
Collegamento	
telefono esterno .....	48

Composizione	
Chiamata veloce .....	51
codici di accesso e numeri di carta	
di credito .....	58
Gruppi (Trasmissione circolare) .....	32
manuale .....	51
Numero diretto .....	51
ricomposizione automatica del numero	
di fax .....	52
una pausa .....	53
Composizione rapida .....	53
Chiamata veloce	
impostazione .....	55
modifica .....	56
Profilo scansione personalizzata .....	55
utilizzo .....	51
Composizione gruppo	
impostazione dei gruppi per la	
Trasmissione circolare .....	57
modifica .....	56
Composizione numeri diretti	
impostazione .....	53
Profilo scansione personalizzata .....	53
utilizzo .....	51
Ricerca .....	52
Copertina	
commenti personalizzati .....	33
modulo stampato .....	34
per tutti i fax .....	34
solo per il fax successivo .....	34
Copia	
duplex .....	77
impostazioni provvisorie .....	73
Ingrandimento/Riduzione .....	74
multiple .....	72
Ordinamento (solo con ADF) .....	79
selezione modalità Copia .....	72
singola .....	72
tasti .....	73
Tasto Qualità .....	73
utilizzo dell'ADF .....	72

**D**

Descrizione Pannello dei comandi .....	2
--	---

## E

Equalizzazione ..... 106

## F

### Fax, indipendente

invio ..... 18, 30  
  accesso alla modalità fax ..... 36  
  cancellazione dalla memoria ..... 38  
  compatibilità ..... 106  
  contrasto ..... 35  
  cumulativa differita ..... 37  
  dal piano dello scanner ..... 31  
  dalla memoria (Accesso duplice) ..... 36  
  Fax differiti ..... 37  
  manuale ..... 38  
  overseas ..... 37  
  risoluzione ..... 35  
  trasmesso con polling ..... 69  
  Trasmissione circolare ..... 32  
  Trasmissione in tempo reale ..... 36  
ricezione ..... 39  
  adattamento al formato carta ..... 43  
  al termine della conversazione ..... 40  
  compatibilità ..... 106  
  dal telefono in derivazione ..... 48, 49  
  Inoltro fax ..... 64  
  Numero squilli, impostazione ..... 41  
  recupero da un'altra sede ..... 63  
  ricezione polling ..... 67  
  Riconoscimento fax ..... 42  
  stampa fronte-retro ..... 43  
  Stampigliatura ricezione fax ..... 44

## G

Gruppi per la Trasmissione circolare ..... 57

### Gruppo tamburo

  controllo (vita residua) ..... 129  
  pulizia ..... 120, 121  
  sostituzione ..... 125

## I

Impostazioni provvisorie per le copie ..... 73

### Inceppamenti

  carta ..... 112  
  documento ..... 112

### Inoltro fax

  modifica remota ..... 63, 64  
  programmazione di un numero ..... 59  
Interruzione della corrente elettrica ..... 130  
Istruzioni di sicurezza ..... 90

## L

LCD (display a cristalli liquidi) ..... 130  
  contrasto ..... 23  
  Lista aiuti ..... 66  
Linea telefonica  
  collegamenti ..... 47  
  multilinea (PBX) ..... 48  
  problemi ..... 95

## M

### Manuale

  composizione ..... 51  
  ricezione ..... 39  
  trasmissione ..... 38  
Manutenzione, ordinaria ..... 117  
  controllo vita residua pezzi ..... 129  
Memorizzazione ..... 130  
Memorizzazione fax ..... 60  
  attivazione ..... 60  
  disattivazione ..... 61  
  stampa dalla memoria ..... 45  
Messaggi d'errore sul display  
  Carta non caricata ..... 108  
  Errore di comunicazione ..... 107  
  Imposs. iniziare ..... 108  
  Imposs. stampare ..... 108  
  Memoria esaurita ..... 109  
  Non registrato ..... 51  
  Scan. imposs. ..... 108

### Modalità Fax/Tel

  Codice ricezione fax ..... 48, 49  
  Codice ricezione telefonica ..... 48, 49  
  Numero squilli ..... 41  
  ricezione chiamata da un telefono in  
  derivazione ..... 48, 49  
  ricezione fax ..... 49  
  Riconoscimento fax ..... 42

### Modalità, inserimento

  Copia ..... 72  
  Fax ..... 30, 36  
  Scansione ..... 7

**N**

Numeri diretti	
impostazione	53
modifica	56
Numero diretto	
utilizzo	51
Numero squilli, impostazione	41

**P**

Paging	
programmazione del proprio numero di cercapersone	59
Programmazione dell'apparecchio	130
Pulizia	
filo corona	120
gruppo tamburo	121
piano scanner	118
vetro dello scanner	119

**R**

Rapporti	65, 67
come effettuare la stampa	66
Configurazione di rete	66
Giornale fax	66
Tempo Giornale	65
Impostazioni utente	66
Lista aiuti	66
Lista di composizione rapida	66
Verifica trasmissione	65
Recupero remoto	62
codice di accesso	62
comandi	64
recupero dei fax	63
Ricomposizione numero/Pausa	52
Riduzione	
copie	74
fax in arrivo	43
Risoluzione	
copia	154
fax (Standard, Fine, SuperFine, Foto)	153
impostazione per il fax successivo	35
scansione	155
stampa	156

Risoluzione dei problemi	94
in caso di difficoltà	
alimentazione carta	98
chiamate in arrivo	95
linea telefonica	106
Stampa	94, 97
inceppamento carta	112, 113

**S**

Scala di grigi	153, 155
Sicurezza	
Blocco funzioni Sicurezza	25
Blocco impostazioni	24
Spedizione dell'apparecchio	127
Stampa	
driver	156
fax dalla memoria	45
inceppamenti carta	113
problemi	94
qualità	101
rapporti	66
risoluzione	156
specifiche tecniche	156

**T**

Tabella menu	130
TAD (segreteria telefonica)	
collegamento	47
TAD (segreteria telefonica), esterno	39
collegamento	47
registrazione messaggio in uscita	48
Tasto Qualità (copia)	73
Telefono esterno, collegamento	48
Telefono in derivazione, utilizzo	48, 49
Telefono senza fili	49
Tempo di inattività	23
Testo, digitazione	149
Trasmissione circolare	
impostazione dei gruppi per	57
Trasmissione cumulativa differita	37

## U

---

Utenti con accesso limitato .....	27
Utilizzo vassoio, impostazione	
copia .....	19
fax .....	20
stampa .....	20

## V

---

Volume, impostazione	
diffusore .....	21
segnale acustico .....	21
suoneria .....	21

**brother**<sup>®</sup>

Si autorizza l'utilizzo dell'apparecchio solo nel paese di acquisto; le società Brother del posto o i rivenditori tratteranno solo apparecchi acquistati nei propri paesi.