

DCP-130C

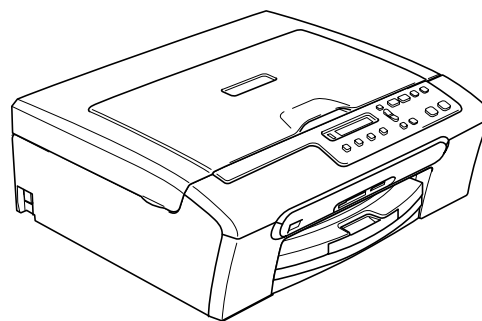

Antes de utilizar o aparelho, deve configurar o equipamento e instalar o software. Leia este 'Guia de Instalação Rápida' para as instruções sobre instalação e procedimento de configuração correctos.

FASE 1

Configurar o aparelho





**FASE 2**

Instalar o Controlador e o Software

A Configuração foi Completada!

Guarde este Guia de Instalação Rápida, o Manual de Utilização e o CD-ROM fornecido, num local acessível para uma consulta rápida e fácil em qualquer altura.

Símbolos utilizados neste manual

 Advertência	 Cuidado	 Configuração Incorrecta
Os avisos indicam-lhe o que fazer para evitar possíveis ferimentos.	A advertência Cuidado especifica os procedimentos que deve seguir ou evitar para prevenir possíveis danos no aparelho ou noutros objectos.	Os ícones de Configuração Incorrecta avisam-no para dispositivos e operações incompatíveis com o aparelho.
 Nota	 Manual de Utilização ou Manual do Utilizador de Software	
O sinal Nota indica o que fazer se ocorrerem determinadas situações ou oferece sugestões sobre o funcionamento de uma determinada operação em conjunto com outras funções.	Indica referências ao Manual de Utilização ou ao Manual do Utilizador de Software que fornecemos.	

Como Começar

Componentes da embalagem	2
Painel de controlo	3

FASE 1 – Configurar o aparelho

Retirar as peças de protecção	4
Fixação da tampa do painel de controlo	4
Colocar papel	4
Ligação do cabo de alimentação	6
Escolher o idioma	6
Instalar os cartuchos de tinta	7
Verificar a qualidade de impressão	9
Configurar o Contraste do LCD	10
Definir a data e hora	10

FASE 2 – Instalar o Controlador & o Software

Windows®

Para Utilizadores de Interface USB (Para Windows® 98/98SE/Me/2000 Professional/XP/XP Professional x64 Edition)	14
---	----

Macintosh®

Para Utilizadores da Interface USB (Para Mac OS® X 10.2.4 ou superior)	17
---	----





Consumíveis

Consumíveis de substituição	20
Cartucho de tinta	20

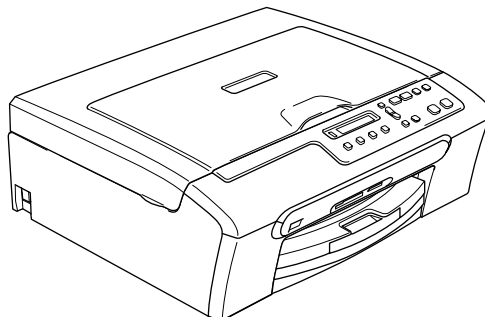
Componentes da embalagem

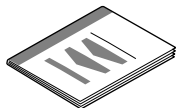
Os componentes incluídos na embalagem podem ser diferentes de país para país. Guarde todos os materiais da caixa e a própria caixa para a eventualidade de ter de devolver o aparelho posteriormente.

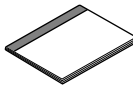

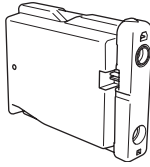
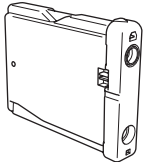
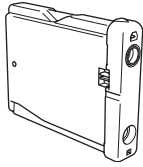
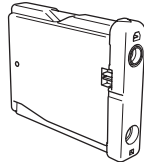
 Guia de Instalação Rápida	 CD-ROM	 Manual de Utilização	
 Cabo de Alimentação		 Tampa do painel de controlo	
 Preto (LC1000BK)	 Amarelo (LC1000Y)	 Ciano (LC1000C)	 Magenta (LC1000M)
Cartuchos de Tinta			

O cabo de interface USB não é um acessório incluído.

- Certifique-se de que utiliza um cabo USB 2.0 não superior a 2 metros (6 pés).
- O DCP está equipado com um cabo de interface USB compatível com a especificação USB 2.0.
- NÃO ligue o cabo de interface neste momento.

A ligação do cabo de interface é feita durante o processo de instalação do software.

Quando usar um cabo USB, verifique de ligá-lo à porta USB do computador e não a uma porta USB de um teclado ou um hub USB desligado.

Painel de controlo

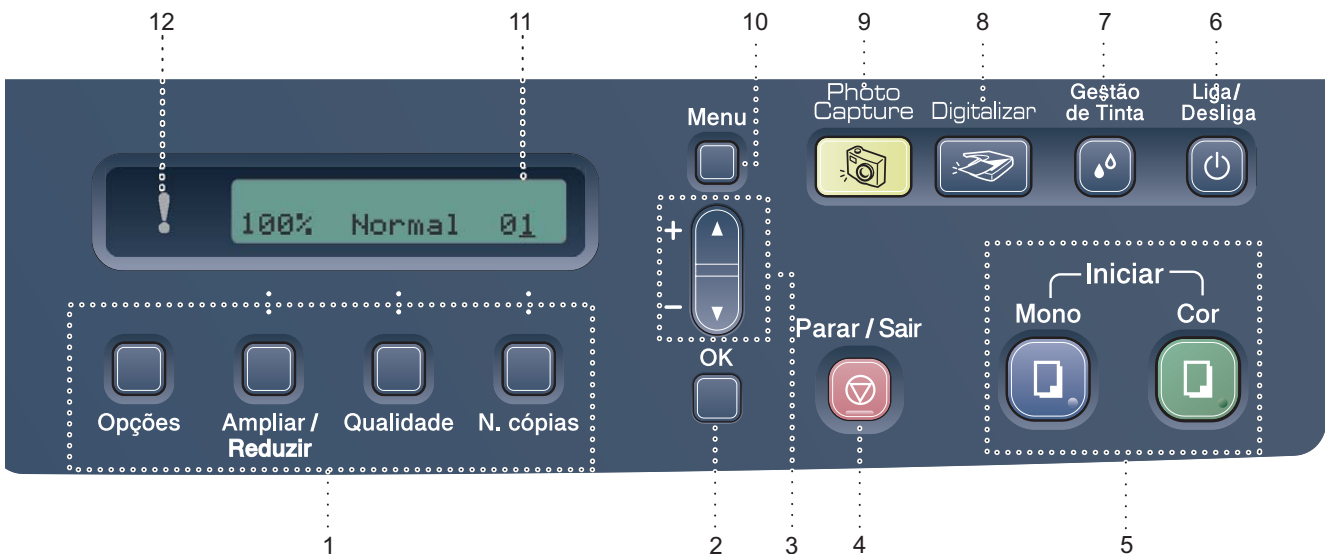

- | | |
|-----------------------|------------------------------------|
| 1 Teclas de cópia | 7 Tecla Gestão de Tinta |
| 2 Tecla OK | 8 Tecla Digitalizar |
| 3 Teclas de Navegação | 9 Tecla PhotoCapture |
| 4 Tecla Parar/Sair | 10 Tecla de Menu |
| 5 Teclas Iniciar | 11 LCD (Ecrã de Cristais Líquidos) |
| 6 Tecla Liga/Desliga. | 12 LED de Advertência |

Para obter mais informações sobre o painel de controlo, consulte Apresentação do painel de controlo no Capítulo 1 do Manual de Utilização.

Nota

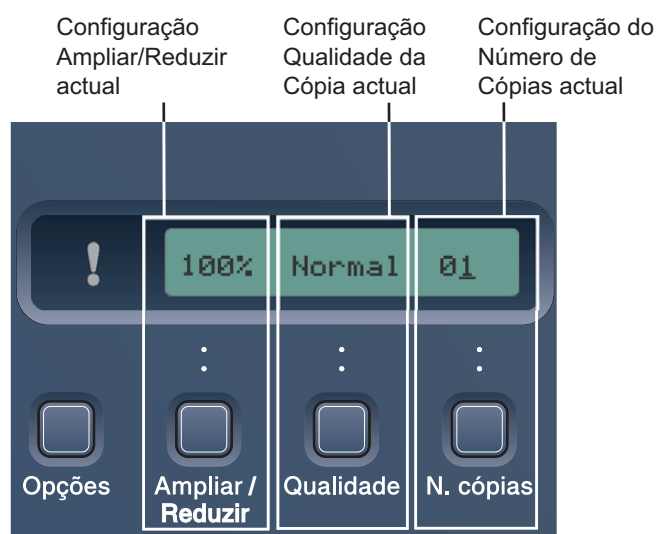

Quando o aparelho está inactivo (não está a ser utilizado) volta para o ecrã predefinido mostrado a seguir. O ecrã predefinido pode fornecer-lhe informações úteis sobre as configurações actuais.

1 Retirar as peças de protecção

- 1 Remova a tampa de protecção e a película que envolve o vidro do digitalizador.

⊘ Configuração incorrecta

NÃO ligue o cabo de interface. A ligação do cabo de interface é feita durante o processo de instalação do software.

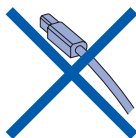

2 Fixação da tampa do painel de controlo

- 1 Fixe a tampa do painel de controlo no aparelho.

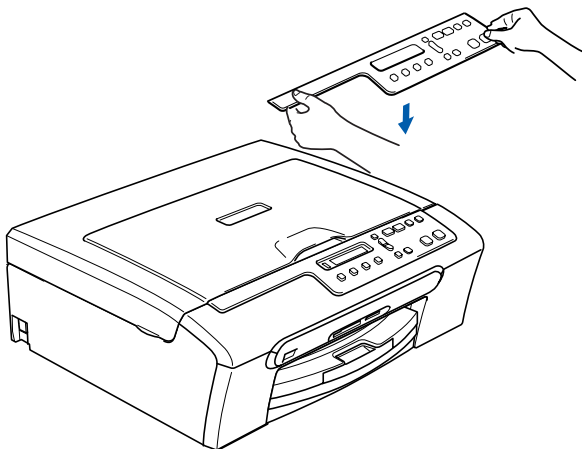

3 Colocar papel



Pode colocar até 100 folhas de papel de 80 g/m² (20 lb).
Para mais informações, consulte *Papel admitido e outros materiais* no Capítulo 2 do Manual de Utilização.

- 1 Retire a gaveta de papel completamente para fora do aparelho e levante a tampa da gaveta de saída do papel (1).

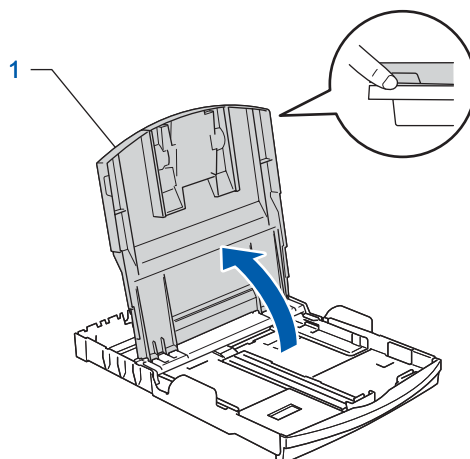
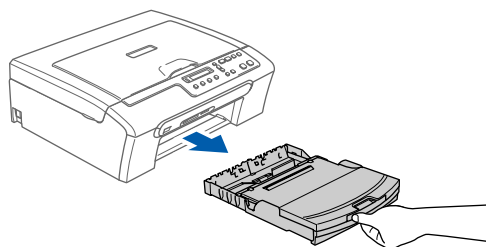

- 2 Prima e faça deslizar as guias laterais do papel (1) e a guia do comprimento do papel (2) para ajustar o tamanho do papel.

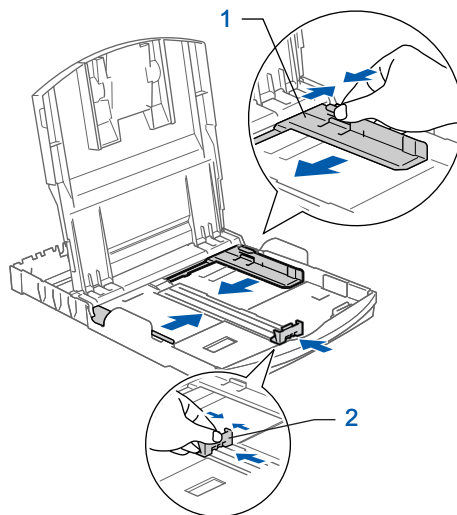

- 3** Folheie a pilha de papel para evitar o seu encravamento ou alimentação errada.

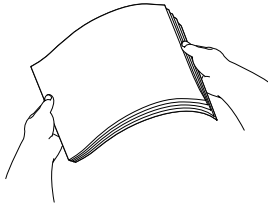

- 4** Coloque o papel na gaveta de papel com o lado de impressão virado para baixo e a margem superior em primeiro lugar. Verifique se o papel está plano na gaveta.

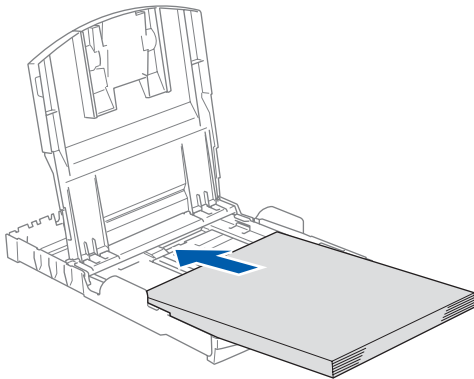

- 5** Ajuste com cuidado as guias laterais do papel com ambas as mãos e a guia do comprimento do papel para ajustar o papel. Verifique que as guias do papel toquem as margens do papel.

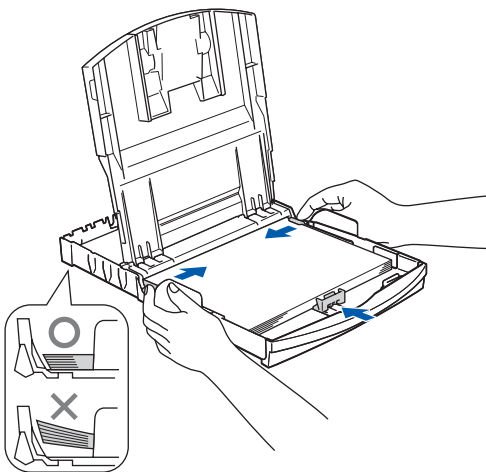

Nota

Tenha cuidado para não empurrar o papel demasiado para dentro; pode levantar-se na parte traseira da gaveta e causar problemas na alimentação de papel.

- 6** Feche a tampa da gaveta de saída do papel.

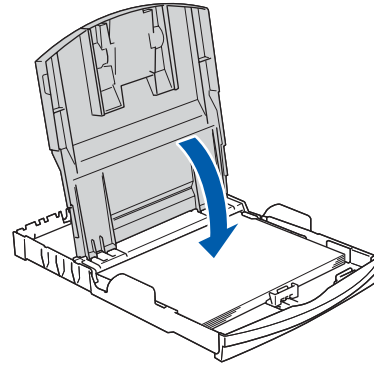

- 7** Devagarinho, empurre completamente a gaveta do papel para o aparelho.

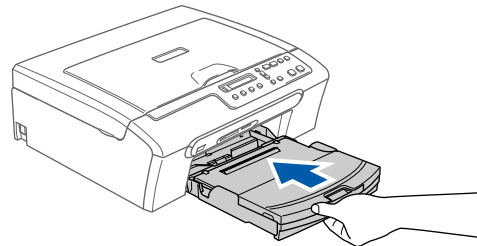

- 8** Mantendo a gaveta do papel no lugar devido, puxe o suporte do papel (1) até ouvir um estalido e, em seguida, abra a aba do suporte do papel (2).

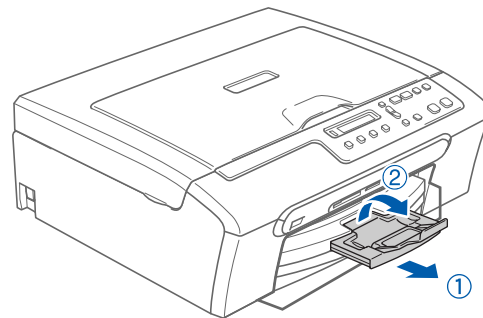

Nota

Não utilize a aba do suporte do papel para papel Legal.

4 Ligação do cabo de alimentação

- 1 Ligue o cabo de alimentação.

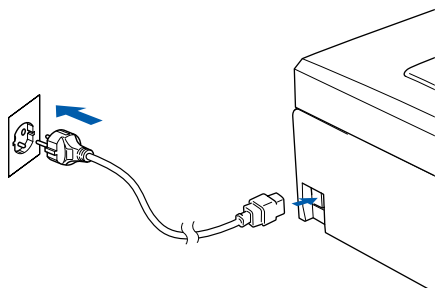

⊘ Configuração incorrecta

NÃO ligue o cabo de interface. A ligação do cabo de interface é feita durante o processo de instalação do software.

⚠ Advertência

Se a tinta entrar em contacto com os olhos, lave-os imediatamente com água e em caso de irritação consulte um médico.

📄 Nota

O LED de advertência do painel de controlo fica aceso até instalar os cartuchos de tinta.

5 Escolher o idioma

- 1 Após a ligação do cabo do alimentação, o LCD apresenta:

Select Language



Press OK Key

Prima **OK**.

- 2 Prima ▲ ou ▼ para escolher o idioma e prima **OK**.

Portug.



Select ▲▼ & OK

- 3 Se o seu idioma está seleccionado, prima ▲ (Yes).

Portug.?



▲.Yes ▼.No



Se tiver seleccionado o idioma erradamente, pode alterar o idioma depois de ter configurado a data e hora. (Para obter mais informações, consulte Alterar o idioma do LCD no Anexo B do Manual de Utilização)

6 Instalar os cartuchos de tinta

! Advertência

Se a tinta entrar em contacto com os olhos, lave-os imediatamente com água e em caso de irritação consulte um médico.

- 1 Certifique-se de que o aparelho está ligado. O LCD mostra:

Sem Cartucho Abr

- 2 Abra a tampa do cartucho de tinta (1).

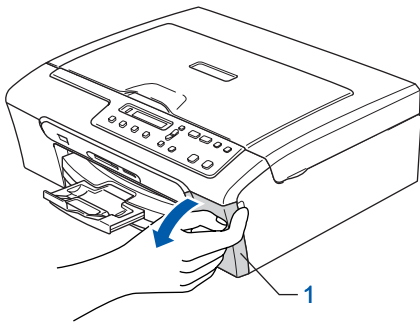

- 3 Empurre para baixo os manípulos de libertação do encaixe e retire a peça de protecção amarela (1).

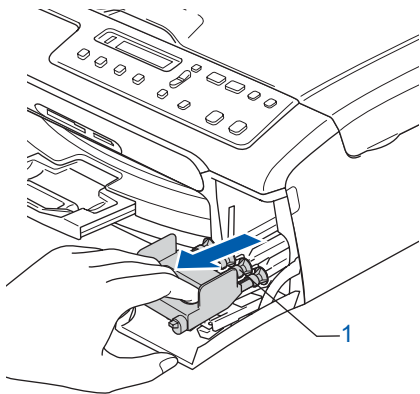
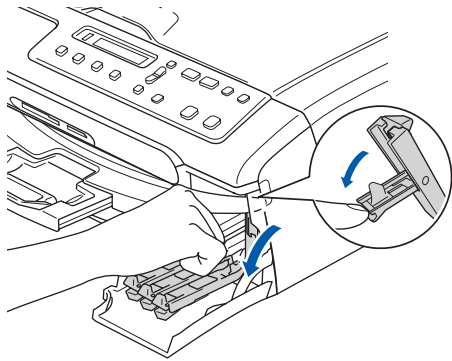

✎ Nota

Não elimine as peças amarelas de protecção. Serão necessárias durante o transporte do aparelho.

- 4 Retire o cartucho de tinta.

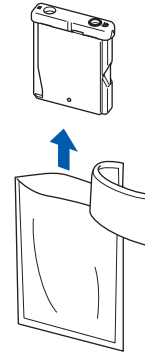

- 5 Com cuidado, retire a tampa de protecção amarela (1).

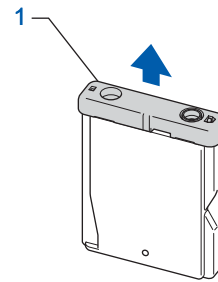

⊘ Configuração incorrecta

NUNCA toque na zona indicada na figura abaixo.

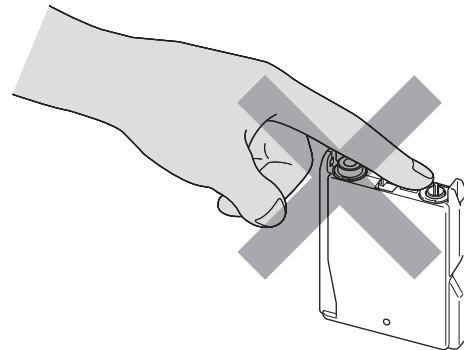

✎ Nota

Se a tampa amarela de protecção sair quando abrir o saco, o cartucho não ficará danificado.

- 6** Instale cada cartucho de tinta na direcção mostrada pela seta da etiqueta. Preste atenção a fazer corresponder a cor do manípulo de libertação do encaixe (1) com a cor do cartucho de tinta (2), como mostrado na figura a seguir.

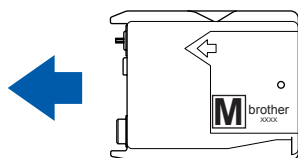
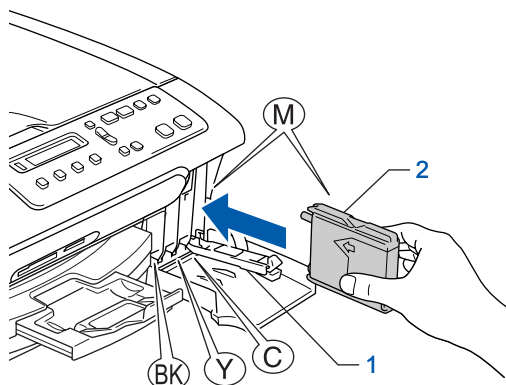

- 7** Levante cada manípulo de libertação do encaixe e empurre-o até ouvir um estalido e, em seguida, feche a tampa do cartucho de tinta.

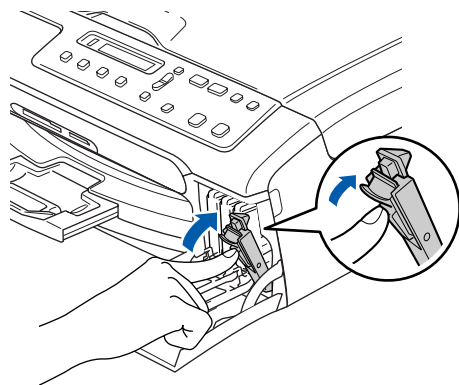

Nota

*Se o ecrã de cristais líquidos mostrar
Instale Preto, Instale Amarelo,
Instale Ciano OU Instale Magenta depois
de instalar os cartuchos de tinta, verifique se os
cartuchos de tinta estão instalados
correctamente.*

O aparelho limpa o sistema de tubo de tinta antes da primeira utilização. Este processo ocorre apenas uma vez, quando os cartuchos de tinta são colocados pela primeira vez. O processo de limpeza demora aproximadamente quatro minutos. O LCD mostra:

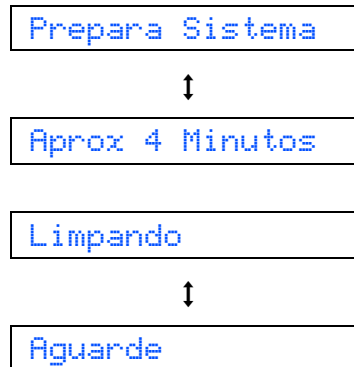

! Aviso

- NÃO remova os cartuchos de tinta se não for necessário substituí-los. Se o fizer, poderá reduzir a quantidade da tinta e o aparelho não saberá a quantidade de tinta restante no cartucho.
- NÃO agite os cartuchos de tinta. Se manchar as roupas ou a pele com tinta, lave imediatamente com sabão ou detergente.
- NÃO insira ou remova os cartuchos repetidamente. Se o fizer, a tinta poderá sair do cartucho.
- Se misturar as cores por ter colocado os cartuchos de tinta na posição errada, limpe a cabeça de impressão várias vezes depois de colocar os cartuchos na posição correcta. (Consulte *Limpar a cabeça de impressão no Anexo B do Manual de Utilização.*)
- Depois de abrir um cartucho de tinta, instale-o no aparelho e utilize-o no período de seis meses após a instalação. Utilize cartuchos novos até à data de validade indicada na embalagem.
- Não desmonte nem force o cartucho de tinta, porque isso pode causar a saída de tinta do cartucho.
- Os aparelhos multifunções da Brother foram concebidos para utilizar tinta de uma determinada especificação e funcionam de acordo com um nível de desempenho excelente quando utilizam cartuchos de tinta originais Brother. A Brother não garante este desempenho óptimo se for utilizada tinta ou cartuchos de outras especificações. A Brother não recomenda então a utilização de cartuchos que não sejam cartuchos originais Brother com este aparelho nem a recarga de cartuchos vazios com tinta de outra origem. Se causar danos à cabeça de impressão ou a outras peças do aparelho como resultado da utilização de produtos incompatíveis com este aparelho, quaisquer reparações efectuadas não são cobertas pela garantia.

7 Verificar a qualidade de impressão

1 Após o ciclo de limpeza terminar, o LCD indica:

Coloque Papel e



Prima Iniciar

2 Certifique-se de que a gaveta do papel contém papel.

Prima **Iniciar Cor**.

O aparelho começa a imprimir a Folha de Verificação da Qualidade de Impressão (apenas durante a instalação inicial do cartucho de tinta).

3 Verifique a qualidade dos quatro blocos de cor na folha.
(preto/ amarelo/ ciano/ magenta)



⊘ Configuração incorrecta

Evite tocar na superfície impressa do papel logo a seguir à impressão; a superfície impressa pode não estar completamente seca e pode sujar os dedos.

4 O LCD mostra:

Qualidade OK?



▲ sim ▼ não

5 Efectue um dos seguintes procedimentos:

- Se todas as linhas estiverem nítidas e visíveis, prima ▲ (Sim) para terminar a verificação da qualidade.
- Se faltarem linhas curtas, prima ▼ (Não) e vá para o passo 6.

OK

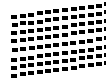

Má

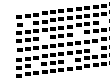

6 O LCD pergunta se a qualidade de impressão é boa para preto e cor. Prima ▲ (Sim) ou ▼ (Não).

Preto ok?



▲ sim ▼ não

Cor OK?



▲ sim ▼ não

Após premir ▲ (Sim) ou ▼ (Não) para preto e cor, o LCD indica:

Começa Limpando?



▲ sim ▼ não

7 Prima ▲ (Sim), o aparelho começa então a limpar as cores.

8 Depois da limpeza terminar, prima **Iniciar Cor**. O aparelho começa a imprimir a Folha de Verificação da Qualidade de Impressão e volta ao passo 3.

8 Configurar o Contraste do LCD

Pode ajustar o contraste do LCD para uma imagem mais nítida e clara. Se tiver dificuldades em ver o LCD da sua posição, sugerimos a configuração do contraste a seguir para melhorar a visualização.

- 1 Prima **Menu**.
- 2 Prima ▲ ou ▼ para seleccionar 0.Conf.inicial e, em seguida, prima **OK**.
- 3 Prima ▲ ou ▼ para seleccionar 2.Contraste LCD e, em seguida, prima **OK**.
- 4 Prima ▲ ou ▼ para escolher **Escuro** ou **Claro**.
- 5 Prima **OK**.
- 6 Prima **Parar/Sair**.

Contraste:Claro

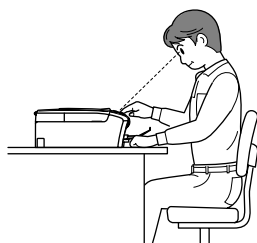

Contraste:Escuro

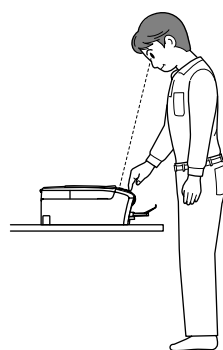

9 Definir a data e hora

Definir a data e a hora consente ao aparelho limpar regularmente a cabeça de impressão e manter uma excelente qualidade de impressão. Também consente que o aparelho dê um nome aos ficheiros criados com a função Digitalizar para cartão.

- 1 Prima **Menu**.
- 2 Prima ▲ ou ▼ para seleccionar 0.Conf.inicial, e depois prima **OK**.
- 3 Prima ▲ ou ▼ para seleccionar 1.Data/Hora, e depois prima **OK**.
- 4 Prima ▲ repetidamente para introduzir os últimos dois dígitos do ano e, em seguida, prima **OK**.

 (ex. Introduza 0 6 para 2006.)
- 5 Prima ▲ repetidamente para introduzir os últimos dois dígitos do mês e, em seguida, prima **OK**.

 (ex. Introduza 0 3 para Março.)
- 6 Prima ▲ repetidamente para introduzir os últimos dois dígitos do dia e, em seguida, prima **OK**.

 (ex. Introduza 0 1 para o primeiro dia do mês.)
- 7 Prima ▲ repetidamente para introduzir os últimos dois dígitos da hora no formato 24-horas e, em seguida, prima **OK**.

 (ex. Introduza 1 5 para 3:00 P.M.)
- 8 Prima ▲ repetidamente para introduzir os últimos dois dígitos dos minutos e, em seguida, prima **OK**.

 (ex. Introduza 1 5, 2 5 para 3:25 P.M.)



Nota

Pode aumentar ou diminuir rapidamente o número mantendo carregado ▲ ou ▼.

9 Prima **Parar /Sair**.



Nota

*Se quiser iniciar de novo, prima **Parar /Sair** para voltar atrás para o Passo 1.*



Para confirmar a data e hora actuais, imprima o Relatório das Definições do Utilizador. (Consulte "Imprimir relatórios" no Capítulo 1 do Manual de utilização.)

Avance para

Vá para CD-ROM 'MFL-Pro Suite' fornecido na página seguinte para instalar os controladores.

CD-ROM 'MFL-Pro Suite' fornecido

Windows®



Instalação de MFL-Pro Suite

Pode instalar o software MFL-Pro Suite e os controladores multifunções.



Instalar outros controladores ou utilitários

Pode instalar utilidades de software MFL-Pro Suite adicionais, instalar sem PaperPort® SE ou instalar somente o controlador da impressora,



Manual do Utilizador

Visualiza o Manual do Utilizador de Software no formato HTML. O Manual do Utilizador de Software inclui instruções para as funções disponíveis quando o aparelho está ligado a um computador. (ex. Informações de impressão e digitalização)



Registo Online

Será encaminhado para a página Web de Registo do Produto Brother, para efectuar um registo rápido do seu aparelho.



Brother Solutions Center

Pode aceder ao Brother Solutions Center, um site Web que fornece informações sobre os produtos Brother incluindo FAQ (Questões Frequentemente Colocadas), Manuais de Utilização, actualizações de controladores e sugestões para utilizar o aparelho.



Corrigir MFL-Pro Suite

Se tiver ocorrido um erro durante a instalação do MFL-Pro Suite, utilize esta selecção para reparar automaticamente e voltar a instalar o MFL-Pro Suite.



Nota

MFL-Pro Suite inclui o Controlador da Impressora, Controlador do Digitalizador, Brother ControlCenter3, ScanSoft® PaperPort® SE com OCR e tipos de letras True Type®.

PaperPort® SE com OCR é uma aplicação de gestão de documentos para visualizar documentos digitalizados.

Macintosh®

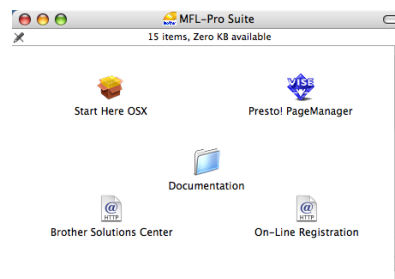

Start Here OSX

Pode instalar o MFL-Pro Suite que inclui o controlador da impressora, o controlador do digitalizador e o Brother ControlCenter2 para Mac OS® 10.2.4 ou superior.



Presto! PageManager

Também pode instalar Presto!® PageManager® para adicionar funcionalidades OCR ao ControlCenter2 da Brother e, facilmente, digitalizar, partilhar e organizar fotografias e documentos.



Documentation

Visualiza o Manual do Utilizador de Software no formato HTML. O Manual do Utilizador de Software inclui instruções para as funções disponíveis quando o aparelho está ligado a um computador. (ex. Informações de impressão e digitalização)



Brother Solutions Center

Pode aceder ao Brother Solutions Center, um site Web que fornece informações sobre os produtos Brother incluindo FAQ (Questões Frequentemente Colocadas), Manuais de Utilização, actualizações de controladores e sugestões para utilizar o aparelho.



On-Line Registration

Será reencaminhado para a página Web de Registo do Produto Brother, para efectuar um registo rápido do seu aparelho.

Siga as instruções nesta página relativamente ao seu sistema operativo e ao interface.

Para os controladores mais recentes e documentação e saber qual é a melhor solução para os seus problemas ou questões, aceda ao Brother Solutions Center directamente a partir do controlador ou vá até <http://solutions.brother.com>.

Windows®



Para Utilizadores de Interface USB
(Para Windows® 98/98SE/Me/2000 Professional/XP/XP Professional x64 Edition)

14

Macintosh®



Para Utilizadores da Interface USB
(Para Mac OS® X 10.2.4 ou superior)

17

Os ecrãs para Windows® neste Guia de Instalação Rápida baseiam-se no Windows® XP.
Os ecrãs para Mac OS® neste Guia de Instalação Rápida baseiam-se no Mac OS® X 10.4.

Para Utilizadores de Interface USB (Para Windows® 98/98SE/Me/2000 Professional/XP/XP Professional x64 Edition)

Importante

Verifique de ter concluído as instruções do passo 1 Configurar o Aparelho na página 4-11.

Nota

- Feche as aplicações que estejam a ser executadas antes de instalar o MFL-Pro Suite.
- Certifique-se de que retirou todos os cartões de memória da unidade multimédia do aparelho.

- 1 Desligue o aparelho da tomada de corrente e do computador, se já tiver ligado um cabo de interface.

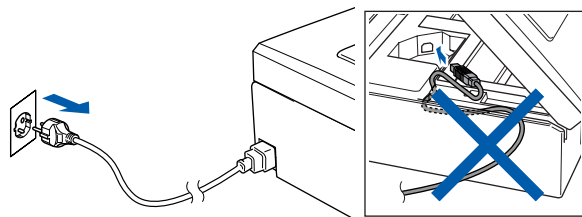

- 2 Ligue o computador.
(Para Windows® 2000 Professional/XP/XP Professional x64 Edition, deve iniciar a sessão com direitos de Administrador.)

- 3 Introduza o CD-ROM fornecido na unidade de CD-ROMs. Se surgir o ecrã de nome do modelo, seleccione o aparelho em questão. Se surgir o ecrã de idiomas, seleccione o idioma pretendido.



- 4 O menu principal do CD-ROM surge no ecrã. Clique em **Instalação de MFL-Pro Suite**.



Nota

- Se esta janela não aparecer, utilize o Explorador do Windows® para executar o programa **setup.exe** a partir da pasta raiz do CD-ROM da Brother.
- Se estiver a utilizar o Windows® 2000 Professional e não tiver instalado o **Service Pack 3 (SP3)** ou superior: Para aceder às funções do PhotoCapture Center™ a partir do computador, tem que instalar primeiro uma actualização do Windows® 2000. A actualização do Windows® 2000 está incluída no programa de instalação do MFL-Pro Suite. Para instalar a actualização, siga as instruções abaixo:
 - 1 Clique em **OK** para iniciar a instalação da actualização do Windows®.

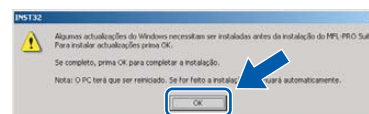

- 2 Quando instruído para tal, clique em **OK** para reiniciar o computador.
- 3 Depois de reiniciar o computador, a instalação do MFL-Pro Suite continua automaticamente. Se a instalação não avançar automaticamente, abra novamente o menu principal, ejectando e voltando a inserir o disco CD-ROM ou fazendo duplo clique no programa **setup.exe** a partir da pasta raiz e continue a partir do Passo 4 para instalar o MFL-Pro Suite.

- 5** Após ler e aceitar o Contrato de Licença do ScanSoft® PaperPort® SE, clique em **Sim**.

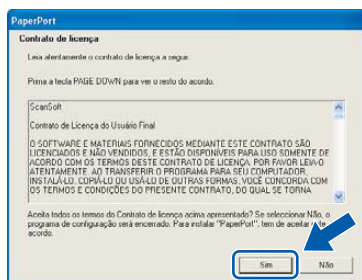

- 6** A instalação do PaperPort® SE é iniciada automaticamente e será seguida pela instalação do MFL-Pro Suite.

- 7** Quando surgir o contrato de Licença do Software Brother MFL-Pro Suite, clique em **Sim** se concordar com o Contrato De Licença do Software.



- 8** Escolha **Normal**, e depois clique em **Seguinte**. A instalação prossegue.

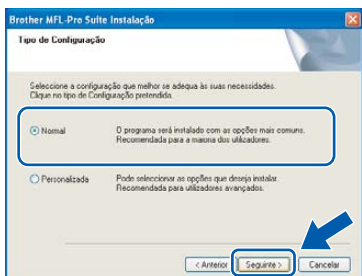

- 9** Quando surgir este ecrã, avance para a etapa seguinte.

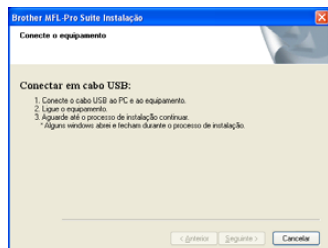

- 10** Com ambas as mãos, utilize as presilhas de plástico em ambos os lados do aparelho para levantar a tampa do digitalizador até ficar fixa na posição aberta.

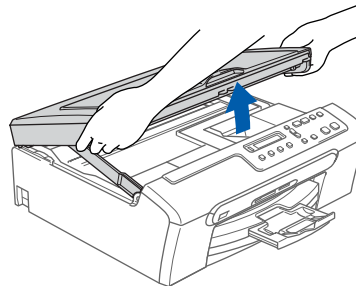

- 11** Ligue o cabo USB na respectiva tomada assinalada com o símbolo . A tomada USB encontra-se no interior do aparelho na parte direita, tal como é ilustrado abaixo.

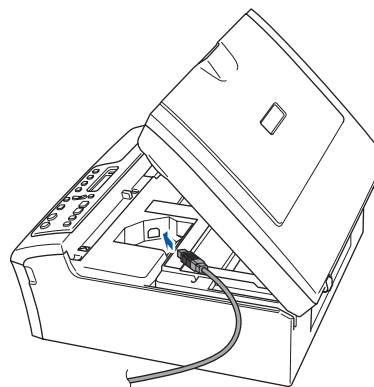

- 12** Encaminhe com cuidado o cabo USB em direcção à calha, conforme indicado em baixo, seguindo o contorno da calha e em direcção à parte traseira do aparelho.

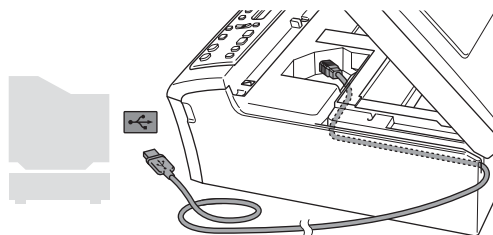

⊘ Configuração incorrecta

- **NÃO** ligue o aparelho a uma porta USB de um teclado ou a um hub USB desligado. A Brother recomenda de ligar o aparelho directamente ao computador.
- Certifique-se de que o cabo não impede a tampa de fechar, caso contrário, pode ocorrer um erro.



- 13** Levante a tampa do digitalizador para soltar o encaixe (①). Empurre cuidadosamente o suporte da tampa do digitalizador para baixo (②) e feche a tampa do digitalizador (③).

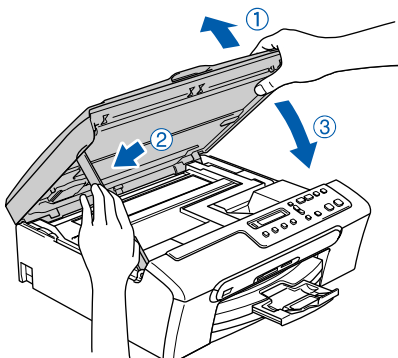

- 14** Ligue o aparelho, ligando o cabo de alimentação.

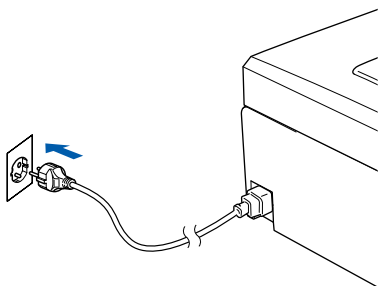

A instalação dos controladores da Brother começa automaticamente. Os ecrãs de instalação aparecem sequencialmente. **Aguarde um pouco, serão necessários alguns segundos para que todos os ecrãs apareçam.**

⊘ Configuração incorrecta

NÃO tente cancelar qualquer ecrã durante esta instalação.

- 15** Quando o ecrã Registo Online é apresentado, efectue a sua selecção e siga as instruções do ecrã.

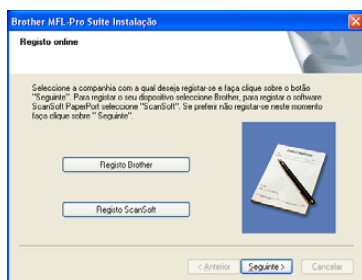

- 16** Clique em **Concluir** para reiniciar o computador. (Após reiniciar o computador, no Windows® 2000 Professional/XP/XP Professional x64 Edition, deve iniciar a sessão com direitos de Administrador.)

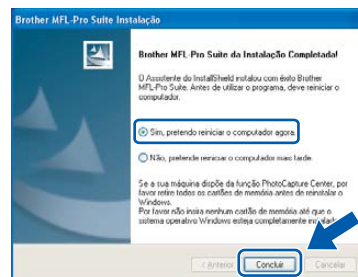

Nota

*Depois de reiniciar o computador, o Diagnóstico de Instalação executa-se automaticamente. Se a instalação não for bem sucedida, surgirá uma janela com os resultados da instalação. Se o Diagnóstico indicar um erro, siga as instruções do ecrã ou leia ajuda online e as FAQ (Questões frequentemente Colocadas) em **Iniciar/Todos os programas(Programas)/Brother/DCP-XXXX**.*



O MFL-Pro Suite foi instalado e a instalação está agora concluída.



Nota

MFL-Pro Suite inclui o Controlador da Impressora, Controlador do Digitalizador, Brother ControlCenter3, ScanSoft® PaperPort® SE com OCR e tipos de letras True Type®. PaperPort® SE com OCR é uma aplicação de gestão de documentos para visualizar documentos digitalizados.

Para Utilizadores da Interface USB (Para Mac OS® X 10.2.4 ou superior)

Importante

Certifique-se de que concluiu todas as instruções do Passo 1 Configurar o aparelho na página 4-11.

Nota

Os utilizadores de Mac OS® X 10.2.0 a 10.2.3 devem efectuar a actualização para Mac OS® X 10.2.4 ou superior. (Para a mais recente informação sobre o Mac OS® X, visite <http://solutions.brother.com>)

- 1 Com ambas as mãos, utilize as presilhas de plástico em ambos os lados do aparelho para levantar a tampa do digitalizador até ficar fixa na posição aberta.

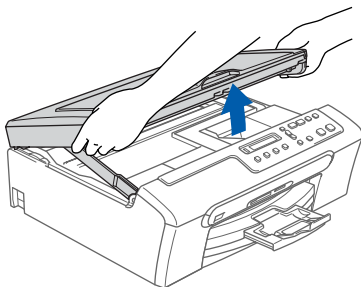

- 2 Ligue o cabo USB à tomada USB assinalada com o símbolo . A tomada USB encontra-se no interior do aparelho na parte direita, tal como é ilustrado abaixo.

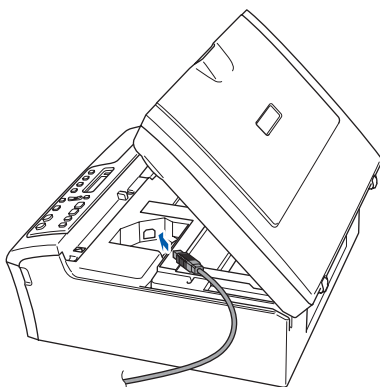

- 3 Encaminhe com cuidado o cabo USB em direcção à calha, conforme indicado em baixo, seguindo o contorno da calha e em direcção à parte traseira do aparelho.

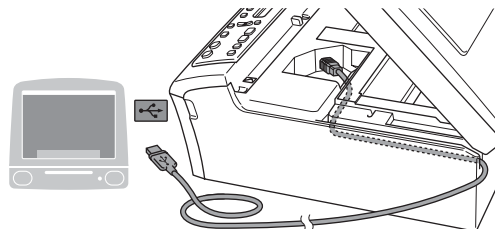

⊘ Configuração incorrecta

- **NÃO** ligue o aparelho a uma porta USB de um teclado ou a um hub USB desligado. A Brother recomenda de ligar o aparelho directamente ao computador.
- Certifique-se de que o cabo não impede a tampa de fechar, caso contrário, pode ocorrer um erro.

- 4 Levante a tampa do digitalizador para soltar o encaixe (1). Empurre cuidadosamente o suporte da tampa do digitalizador para baixo (2) e feche a tampa do digitalizador (3).

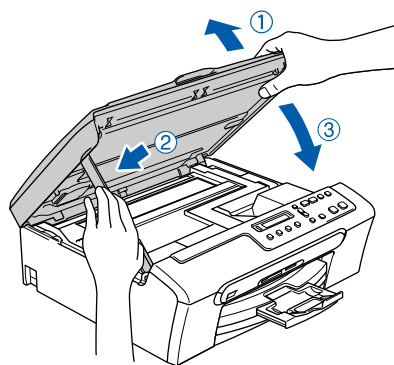

Nota

Verifique o aparelho esteja ligado ao cabo de alimentação.

- 5 Ligue o computador Macintosh®.
- 6 Introduza o CD-ROM fornecido na unidade de CD-ROMs.



- 7 Faça duplo clique no ícone **Start Here OSX** para instalar. Siga as instruções do ecrã

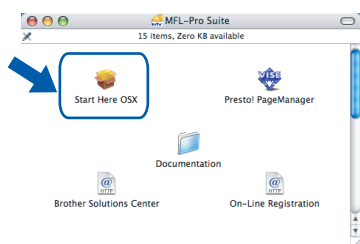

Nota

Aguarde um pouco, serão necessários alguns segundos para instalar o software. Após a instalação, o computador é reiniciado automaticamente.

- 8 O software da Brother procurará o aparelho da Brother. Durante esse tempo irá aparecer o seguinte ecrã.

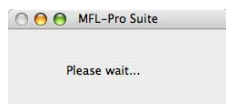

- 9 Quando este ecrã aparecer, clique em **OK**.

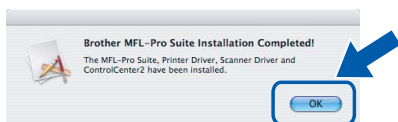

Para utilizadores de Mac OS® X 10.3.x ou superior:
 O MFL-Pro Suite, controlador da impressora Brother, controlador do digitalizador e o Brother ControlCenter2 foram instalados e a instalação está agora concluída.
 Avance para o passo 14.

- 10 Para utilizadores de Mac OS® X 10.2.4 a 10.2.8:
 Clique em **Add (Adicionar)**.

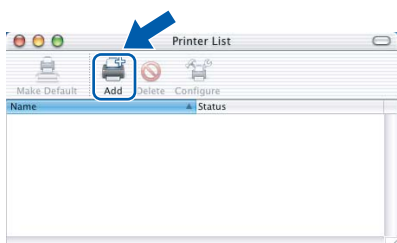

- 11 Escolha **USB**.

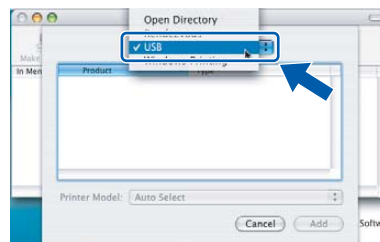

- 12 Escolha **DCP-XXXX** (em que XXXX é o nome do seu modelo) e, em seguida, clique em **Add (Adicionar)**.

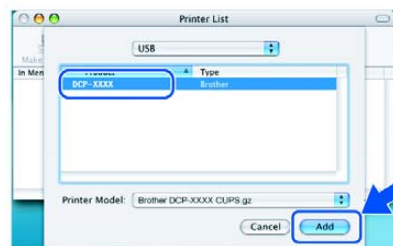

- 13 Clique em **Print Center (Centro de Impressão)** e, em seguida, **Quit Print Center (Encerrar Centro de Impressão)**.

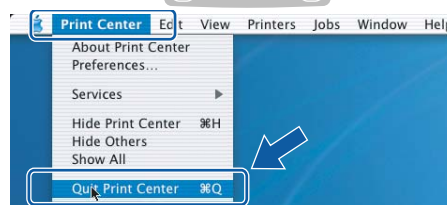
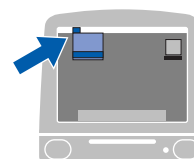

O MFL-Pro Suite, controlador da impressora Brother, controlador do digitalizador e o Brother ControlCenter2 foram instalados e a instalação está agora concluída.

- 14** Para instalar Presto!® PageManager®, clique no ícone **Presto! PageManager** e siga as instruções no ecrã.

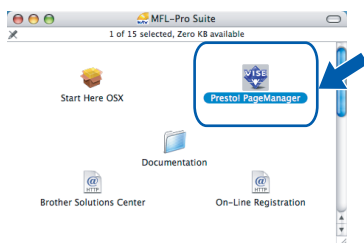

 **Nota**

Quando o Presto!® PageManager® é instalado, a funcionalidade OCR é adicionada ao Brother ControlCenter2. Pode facilmente digitalizar, partilhar e organizar fotografias e documentos utilizando o Presto!® PageManager®.

 **Presto!® PageManager® foi instalado e a instalação está agora concluída.**

Consumíveis de substituição

Quando for necessário substituir os cartuchos de tinta, surgirá uma mensagem de erro no LCD. Para obter maiores informações sobre os cartuchos de tinta para o aparelho, visite <http://solutions.brother.com> ou contacte o revendedor local da Brother.

Cartucho de tinta

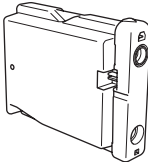
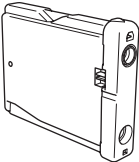
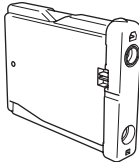
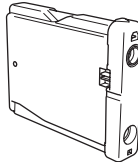
Preto LC1000BK	Amarelo LC1000Y	Ciano LC1000C	Magenta LC1000M
			

Marcas registadas

O logótipo Brother é uma marca registada da Brother Industries, Ltd.

Brother é uma marca registada da Brother Industries, Ltd.

Multi-Function Link é uma marca registada da Brother International Corporation.

Windows e Microsoft são marcas registadas da Microsoft nos EUA e outros países.

Macintosh e True Type são marcas registadas da Apple Computer, Inc.

PaperPort é uma marca registada da ScanSoft, Inc.

Presto! PageManager é uma marca registada da NewSoft Technology Corporation.

PictBridge é uma marca comercial.

Cada empresa cujo software é mencionado neste manual possui um Contrato de Licença de Software específico abrangendo os seus programas.

Todas as outras marcas e nomes de produtos mencionados no manual são marcas ou marcas registadas das respectivas empresas.

Compilação e Publicação

Este manual foi compilado e publicado, com informações relativas às descrições e especificações dos produtos mais recentes, sob supervisão da Brother Industries Ltd.

O conteúdo deste manual e as especificações do produto estão sujeitos a alterações sem aviso prévio.

A Brother reserva-se o direito de efectuar alterações sem aviso prévio das especificações e materiais contidos nestes documentos e não é responsável por quaisquer danos (incluindo consequências) causados pela utilização dos materiais apresentados, incluindo mas não se limitando a erros tipográficos e outros associados a esta publicação.

Este produto foi concebido para utilização em Ambiente Profissional.

Direitos de autor e Licença

©2006 Brother Industries, Ltd.

brother®



LP3281018
POR
Impresso na China