

brother®

GEBRUIKERSHANDLEIDING

MFC-240C

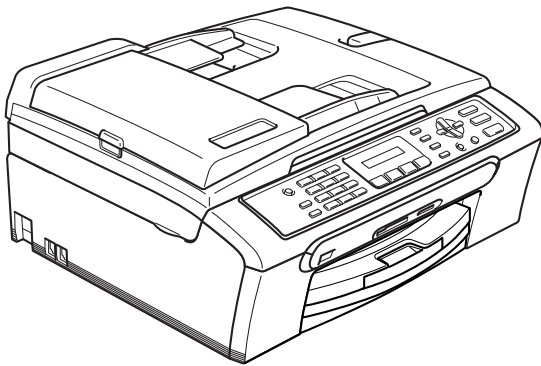

CE

Versie A

Als u de klantenservice moet bellen

A.u.b. de volgende gegevens invullen voor toekomstige referentie:

Modelnummer: MFC-240C

Serienummer: ¹ _____

Aankoopdatum: _____

Aankoopplaats _____

¹ Het serienummer staat op de achterkant van het toestel. Bewaar deze gebruikershandleiding samen met uw kassabon als bewijs van uw aankoop, in geval van diefstal, brand of service in geval van garantie.

Registreer uw product online op

<http://www.brother.com/registration/>

Door uw product bij Brother te registreren, wordt u geregistreerd als de originele eigenaar van het product. Uw registratie bij Brother:

- kan eventueel als bevestiging van de aankoopdatum van uw product dienen, mocht u uw kassabon verliezen; en
- kan eventueel een verzekeringsclaim van u ondersteunen, in geval dat het product verloren gaat en dit gedekt is door de verzekering.

Informatie over goedkeuring, samenstelling en publicatie

DEZE APPARATUUR IS ONTWERPEN VOOR GEBRUIK MET EEN DUBBELDRAADS, ANALOOG PSTN-SNOER, VOORZIEN VAN EEN PASSENDE CONNECTOR.

INFORMATIE OVER GOEDKEURING

Brother wijst erop dat dit product mogelijk niet goed functioneert in een ander land dan dat waarin het oorspronkelijk werd aangekocht en biedt geen garantie indien dit product wordt gebruikt op openbare telecommunicatielijnen in een ander land.

Samenstelling en publicatie

Deze handleiding is samengesteld en gepubliceerd onder supervisie van Brother Industries, Ltd. De nieuwste productgegevens en specificaties zijn in deze handleiding verwerkt.

De inhoud van deze handleiding en de specificaties van het product kunnen zonder voorafgaande kennisgeving worden gewijzigd.

Brother behoudt zich het recht voor om de specificaties en de inhoud van deze handleiding zonder voorafgaande kennisgeving te wijzigen. Brother is niet verantwoordelijk voor enige schade, met inbegrip van gevolgschade, voortvloeiend uit het gebruik van deze handleiding of de daarin beschreven producten, inclusief maar niet beperkt tot zetfouten en andere fouten in deze publicatie.

EG conformiteitsverklaring onder de richtlijn R & TTE



EC Declaration of Conformity

Manufacturer

Brother Industries, Ltd.
15-1, Naeshiro-cho, Mizuho-ku, Nagoya 467-8561, Japan

Plant

Brother Industries (Shen Zhen) Ltd
G02414-1, Bao Chang Li Bonded Transportation Industrial Park,
Bao Long Industrial Estate, Longgang, Shenzhen, China

Herewith declare that:

Products description : Facsimile Machine
Type : Group 3
Model Name : MFC-240C

is in conformity with provisions of the R & TTE Directive (1999/5/EC) and we declare compliance with the following standards :

Standards applied :

Harmonized : Safety EN60950-1:2001+A11:2004

EMC EN55022: 1998 +A1: 2000 +A2: 2003 Class B
EN55024: 1998 +A1: 2001 +A2: 2003
EN61000-3-2: 2000
EN61000-3-3: 1995 +A1: 2001

Year in which CE marking was first affixed : 2006

Issued by : Brother Industries, Ltd.

Date : 28th April, 2006

Place : Nagoya, Japan

Signature :

Takashi Maeda
Manager
Quality Management Group
Quality Management Dept.
Information & Document Company

EG conformiteitverklaring onder de richtlijn R & TTE

Producent

Brother Industries, Ltd.
15-1, Naeshiro-cho, Mizuho-ku,
Nagoya 467-8561, Japan

Fabriek

Brother Industries (Shen Zhen) Ltd
G02414-1, Bao Chang Li Bonded
Transportation Industrial Park,
Bao Long Industrial Estate,
Longgang, Shenzhen, China

verklaart hierbij dat:

Productomschrijving : Faxapparaat
Type : Groep 3
Model naam : MFC-240C

voldoet aan de voorschriften van de richtlijn R&TTE (1999/5/EG), en we verklaren dat het aan de volgende standaards voldoet.

Toegepaste normen:

Geharmoniseerd:

Veiligheid : EN60950-1: 2001 + A11: 2004

EMC : EN55022: 1998 + A1: 2000 + A2: 2003 Klasse B
EN55024: 1998 + A1: 2001 + A2: 2003
EN61000-3-2: 2000
EN61000-3-3: 1995 + A1: 2001

Jaar waarin het CE-keurmerk voor het eerst werd toegekend: 2006

Uitgegeven door: : Brother Industries, Ltd.

Datum : 28 april 2006

Plaats : Nagoya, Japan

Inhoudsopgave

Paragraaf I Algemeen

1 Algemuene informatie

De documentatie gebruiken	2
Symbolen en conventies die in de documentatie gebruikt worden	2
De softwarehandleiding openen	3
Weergave documentatie	3
Overzicht van het bedieningspaneel	6

2 Documenten en papier laden

Documenten laden	8
De ADF gebruiken	8
De glasplaat gebruiken	9
Scangebied	10
Acceptabel papier en andere media	10
Aanbevolen media	11
Omgang met en gebruik van media	11
De juiste papiersoort selecteren	12
Papier, enveloppen en andere media laden	14
Papier en andere media laden	14
Enveloppen en briefkaarten laden	16
Afdrukgebied	18

3 Algemene instellingen

Energiebesparende stand	19
Uw machine in de energiebesparende stand zetten	19
De energiebesparende stand van uw machine uitschakelen	19
Energiebesparende stand	20
Tijd klokstand	20
Papierinstellingen	21
Papiersoort	21
Papierformaat	21
Volume, instellen	22
Belvolume	22
Volume waarschuwingston	22
Volume luidspreker	22
Automatisch zomertijd instellen	23
LCD-scherm	23
Contrast LCD-scherm	23

4 Beveiligingsfuncties

TX Lock	24
Het wachtwoord voor TX Lock instellen en wijzigen	24
Het wachtwoord voor TX Lock aan/uitzetten	25

Paragraaf II Faxen

5 Een fax verzenden

Faxmodus instellen.....	28
Faxen via de ADF	28
Faxen via de glasplaat.....	28
Documenten in Letter-formaat faxen via de glasplaat	29
Kleur faxtransmissie	29
Het annuleren van een fax	29
Groepsverzenden (Monochroom alleen)	29
Een groepsverzending annuleren.....	30
Extra handelingen bij het verzenden	30
Faxen met meer instellingen verzenden.....	30
Contrast	30
Faxresolutie wijzigen	31
Tweevoudige werking (Monochroom alleen).....	32
Direct verzenden	32
Internationale modus	32
Controleren en annuleren taken in de wachtrij.....	33
Een fax handmatig verzenden.....	33
Melding Geheugen vol.....	33

6 Faxberichten ontvangen

Ontvangstmodi.....	34
De ontvangstmodus selecteren	34
Ontvangstmodi gebruiken.....	35
Alleen fax	35
Fax/Tel.....	35
Handmatig	35
Extern ANTW.APP.	35
Instellingen ontvangstmodus	36
Belvertraging	36
F/T-beltijd (alleen Fax/Tel-modus).....	36
Fax waarnemen.....	37
Extra handelingen bij het ontvangen	37
Een verkleinde afdruk van een binnenkomend faxbericht maken	37
Faxberichten in het geheugen ontvangen	38

7 Telefoon en externe apparaten

Werking als telefoon	39
Toon of puls	39
Fax/Tel-modus.....	39
Fax/Tel-modusin energiebesparende stand	39
Telefoondiensten	40
Het type telefoonlijn instellen.....	40

Een extern ANTW.APP. (antwoordapparaat) aansluiten	41
Aansluitingen	41
Uitgaand bericht opnemen op een extern ANTW.APP	42
Aansluiting op meerdere lijnen (PBX)	42
Externe en tweede toestellen	43
Een extern of tweede toestel aansluiten	43
Bewerking vanaf een tweede toestel	43
Een draadloze, externe telefoon gebruiken	43
Codes voor afstandsbediening gebruiken	43

8 Kiezen en nummers opslaan

Kiezen	45
Handmatig kiezen	45
Snelkiezen	45
Zoeken	45
Faxnummer opnieuw kiezen	46
Nummers opslaan	46
Een pauze opslaan	46
Snelkiesnummers opslaan	47
Snelkiesnummers wijzigen	47
Groepen instellen voor groepsverzenden	48
Snelkiesnummers combineren	48

9 Rapporten afdrukken

Faxrapporten	49
Verzendrapport	49
Faxjournaal (activiteitenrapport)	49
Rapporten	50
Een rapport afdrukken	50

Paragraaf III Kopiëren

10 Kopiëren

Kopiëren	52
Kopieermodus instellen	52
Eén kopie maken	52
Meerdere kopieën maken	52
Kopiëren onderbreken	52
Kopieeropties	53
Kopiëren wijzigen snelheid en kwaliteit	54
Het gekopieerde beeld vergroten of verkleinen	54
N op 1-kopieën of een poster maken	55
Kopieën sorteren met de ADF (Monochroom alleen)	56
Instelling van helderheid, contrast en kleur	57
Papieropties	57

Paragraaf IV Direct Foto's Printen

11 Foto's afdrukken vanaf een geheugenkaart

PhotoCapture Center™ Functies.....	60
Afdrukken vanaf een geheugen kaart zonder een PC.....	60
PhotoCapture Center™ vanaf uw computer gebruiken.....	60
Gebruikengeheugen kaarten.....	60
Geheugen mapstructuur kaart.....	61
Afdrukken vanaf een geheugen kaart.....	62
De index met miniatuurbeelden afdrukken.....	63
Afbeeldingen afdrukken.....	63
DPOF-afdrukken.....	65
PhotoCapture Center™ afdrukinstellingen.....	66
Afdrukken snelheid en kwaliteit.....	66
Papieropties.....	66
Instelling van helderheid en contrast.....	66
Trimmen.....	67
Afdrukken zonder marges.....	67
Uitleg bij de foutmeldingen.....	67

12 Foto's afdrukken vanaf een camera met PictBridge

Alvorens PictBridge te gebruiken.....	68
PictBridge-vereisten.....	68
PictBridge gebruiken.....	68
Uw digitale camera instellen.....	68
Afbeeldingen afdrukken.....	69
DPOF-afdrukken.....	69
Uitleg bij de foutmeldingen.....	70

Paragraaf V Software

13 Softwarefuncties

Paragraaf VI Appendixen

A Veiligheid en wettelijke bepalingen

Een geschikte plaats kiezen.....	74
Veilig gebruik van de machine.....	75
Belangrijke veiligheidsinstructies.....	78
BELANGRIJK - Voor uw eigen veiligheid.....	80
EU-richtlijn 2002/96/EG en EN50419.....	80
Wettelijke beperkingen voor kopiëren.....	81
Handelsmerken.....	82

B Problemen oplossen en routineonderhoud

Problemen oplossen	83
Als u problemen met de machine hebt	83
Foutmeldingen	89
Uw faxen of het faxjournaal overbrengen	93
Vastgelopen document	94
Papier vastgelopen in de machine	94
Kiestoon detectie	96
Storing op de telefoonlijn	96
Routineonderhoud	97
De inktcartridges vervangen	97
De buitenkant van de machine reinigen	99
De scanner reinigen	100
De geleiderol van de machine reinigen	100
De papierinvoerrol reinigen	101
De printkop reinigen	101
De afdrukkwaliteit controleren	102
De uitlijning controleren	103
Inkthoeveelheid controleren	104
Informatie over de machine	104
Het serienummer controleren	104
De machine inpakken en vervoeren	104

C Menu en functies

Programmeren op het scherm	107
Menutabel	107
Opslag in het geheugen	107
Menuoetsen	108
Tabel met menuopties	109
Tekst invoeren	116

D Specificaties

Algemeen	117
Afdrukmedia	119
Fax	120
Kopiëren	122
PhotoCapture Center™	123
Pictbridge	123
Scanner	124
Printer	125
Interfaces	126
Vereisten voor de computer	127
Verbruiksartikelen	128

E Verklarende woordenlijst

F Index



Algemeen

Algemuene informatie	2
Documenten en papier laden	8
Algemene instellingen	19
Beveiligingsfuncties	24

De documentatie gebruiken

Wij danken u voor het aanschaffen van een Brother-machine! Door de documentatie te lezen, kunt u optimaal gebruik maken van alle functies van de machine.

Symbolen en conventies die in de documentatie gebruikt worden

Onderstaande symbolen en conventies worden in de documentatie gebruikt.

Vet	Vetgedrukte tekst identificeert specifieke toetsen op het bedieningspaneel van de machine.
<i>Cursief</i>	Cursief gedrukte tekst legt de nadruk op een belangrijk punt of verwijst naar een verwant onderwerp.
Courier New	Tekst in het lettertype Courier New geeft de meldingen op het LCD-scherm van de machine weer.



Waarschuwingen vestigen uw aandacht op maatregelen die u moet treffen om te voorkomen dat u letsel oploopt.



De pictogrammen Elektrisch gevaar waarschuwen u voor een mogelijke elektrische schok.



De pictogrammen Heet oppervlak waarschuwen u om de hete machinedelen niet aan te raken.



Deze waarschuwingen wijzen u op procedures die u moet volgen om te voorkomen dat de machine of andere voorwerpen worden beschadigd.



Opmerkingen leggen uit hoe u op een bepaalde situatie moet reageren, of hoe de bewerking met andere functies werkt.



Het pictogram Onjuiste configuratie waarschuwt u voor apparaten en bewerkingen die niet compatibel zijn met de machine.

De softwarehandleiding openen

Deze gebruikershandleiding bevat niet alle informatie over de machine, zoals het gebruik van de printer, de scanner en PC-Fax. Voor gedetailleerde informatie over deze bewerkingen verwijzen wij u naar de softwarehandleiding op de CD-ROM.

Weergave documentatie

Documentatie weergeven (voor Windows®)

De documentatie weergeven, vanuit het **Start**-menu, zet de muisaanwijzer op **Brother**, **MFC-XXXX** (waarbij XXXX uw modelnummer is) vanuit de programmagroep, en selecteer vervolgens **Gebruikers Handleiding**.

Als u de software niet geïnstalleerd hebt, kunt u de documentatie opzoeken door onderstaande instructies te volgen:

- 1 Zet de PC aan. Plaats de CD-ROM van Brother in uw CD-ROM-station.
- 2 Als het scherm met de modelnaam wordt weergegeven, klikt u op de naam van uw model.

- 3 Selecteer de gewenste taal wanneer u het talenscherm ziet. Het hoofdmenu van de CD-ROM wordt geopend.



Opmerking

Als dit venster niet wordt geopend, kunt u Windows® Explorer gebruiken om het programma setup.exe uit te voeren vanuit de hoofdmap van de CD-ROM van Brother.

- 4 Klik op **Gebruikershandleiding** om de softwarehandleiding in HTML-formaat weer te geven.

Instructies voor het scannen opzoeken

Er zijn verscheidene manieren waarop u documenten kunt scannen. U kunt de instructies als volgt vinden:

Softwarehandleiding

- **Scannen** (voor Windows® 98/98SE/Me/2000 Professional en Windows® XP)
- **ControlCenter3** (voor Windows® 98/98SE/Me/2000 Professional en Windows® XP)

PaperPort® SE met OCR gebruikershandleiding

- Instructies voor scannen direct vanuit ScanSoft® PaperPort®. De volledige ScanSoft® PaperPort® SE met OCR-gebruikershandleiding kan worden weergegeven vanuit de Help-selectie in de ScanSoft® PaperPort® met OCR-toepassing.

Documentatie weergeven (voor Macintosh®)

- 1 Zet de Macintosh® aan. Plaats de CD-ROM van Brother in uw CD-ROM-station. Het volgende venster wordt weergegeven.

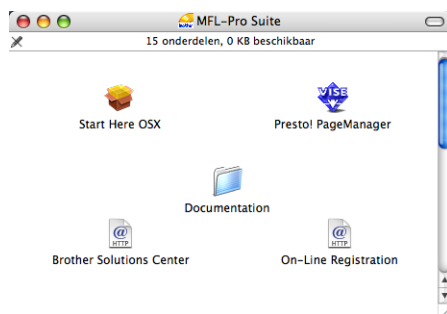

- 2 Dubbelklik op het **Documentation** - pictogram.
- 3 Dubbelklik op de map met uw taal.
- 4 Dubbelklik op het bestand van het titelbeeld om de softwarehandleiding in HTML-formaat te bekijken.
- 5 Klik op de documentatie die u wilt lezen.
 - **Softwarehandleiding**
Softwarehandleiding in HTML-formaat

Instructies voor het scannen opzoeken

Er zijn verscheidene manieren waarop u documenten kunt scannen. U kunt de instructies als volgt vinden:

Softwarehandleiding

- *Scannen* (voor Mac OS® X 10.2.4 of recenter)
- *ControlCenter2* (voor Mac OS® X 10.2.4 of recenter)

Presto!® PageManager®-gebruikershandleiding

- Instructies voor scannen direct vanuit Presto!® PageManager®. De volledige Presto!® PageManager®-gebruikershandleiding kan worden bekeken via de Help-selectie in de Presto!® PageManager®-toepassing.

Overzicht van het bedieningspaneel

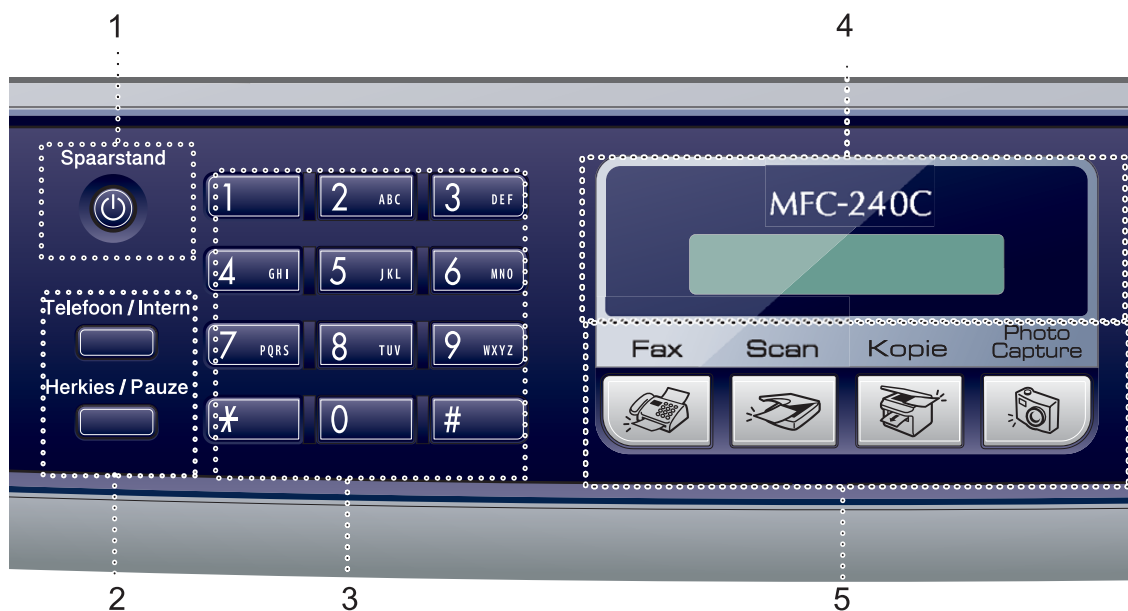

1 Spaarstand

Hiermee stelt u de energiebesparende stand in.

2 Faxtoetsen

■ Herkies/Pauze

Hiermee kiest u opnieuw het laatst gebelde nummer. Deze toets wordt tevens gebruikt voor het invoegen van een pauze tijdens het programmeren van snelkiesnummers.

■ Telefoon/Intern

Deze toets wordt gebruikt voor een telefoongesprek nadat de hoorn van de externe telefoon met het dubbele belsein is opgepakt.

Deze toets wordt ook gebruikt om toegang te verkrijgen tot een buitenlijn of om een telefoontje over te zetten naar een ander toestel dat ook op de PBX is aangesloten.

3 Kiestoetsen

Met deze toetsen kunt u telefoon- en faxnummers kiezen. Ze kunnen ook als toetsenbord worden gebruikt om informatie in de machine in te voeren.

Met de # -toets kunt u tijdens een oproep de kiesmodus tijdelijk veranderen van Puls naar Toon.

4 LCD-scherm (Liquid Crystal Display)

Op het LCD-scherm verschijnen berichten die u helpen bij het instellen en gebruiken van uw machine.

5 Modus-toetsen:

■ Fax

Voor het faxen van documenten.

■ Scan

Voor het scannen van documenten.

■ Kopie

Voor het kopiëren van documenten.

■ PhotoCapture

Hiermee krijgt u toegang tot de stand PhotoCapture Center™.

6 Kopie Opties

Hiermee kunt u de kopieerinstellingen tijdelijk wijzigen wanneer u zich in kopieermodus bevindt.

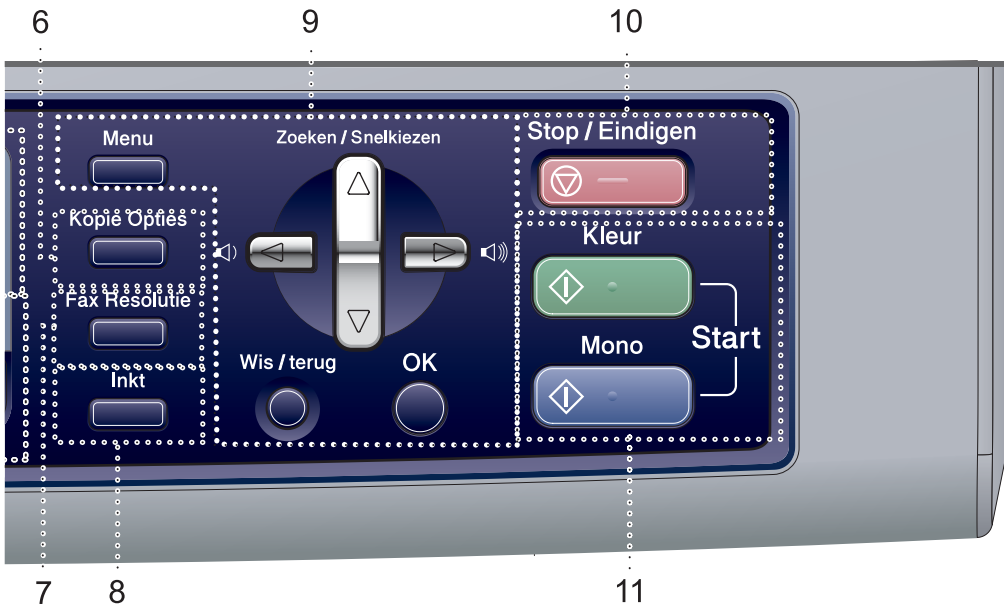

7 Fax Resolutie

Hiermee kunt u de resolutie tijdelijk wijzigen wanneer u een fax verzendt.

8 Inkt

Met deze toets kunt u de printkoppen reinigen, en de afdrukkwaliteit en de hoeveelheid inkt controleren.

9 Menutoetsen:

■ Menu

Hiermee opent u het hoofdmenu.

■ ▲ Zoeken/Snelkiezen

Met deze toets kunt u nummers opzoeken en kiezen, die in het geheugen zijn opgeslagen.

■ Volumetoetsen



In de faxmodus kunt u met deze toetsen het belvolume aanpassen.

■ ◀

Druk op deze toets om achteruit door een menuselectie te bladeren.

■ ▲ of ▼

Druk op deze toets om door de menu's en opties te bladeren.

■ Wis/terug

Druk op deze toets om de huidige instelling te annuleren.

■ OK

Hiermee kunt u een instelling selecteren.

10 Stop/Eindigen

Met deze toets stopt u een bewerking of verlaat u het menu.

11 Starttoetsen:

■ ◀ Kleur Start

Met deze toets start u het faxen of maakt u kopieën in kleur. Hiermee kunt u ook een scanbewerking uitvoeren (kleur of mono, afhankelijk van de scaninstelling die u in ControlCenter hebt opgegeven).

■ ▶ Mono Start

Met deze toets start u het faxen of maakt u kopieën in monochroom. Hiermee kunt u ook een scanbewerking uitvoeren (kleur of mono, afhankelijk van de scaninstelling die u in ControlCenter hebt opgegeven).

2

Documenten en papier laden

Documenten laden

U kunt een fax verzenden, kopiëren en scannen vanuit de ADF (automatische documentinvoer) of vanaf de glasplaat.

De ADF gebruiken

De ADF heeft een capaciteit van maximaal 10 vellen en voert het papier vel voor vel in. Gebruik standaardpapier 80 g/m² (20 lb) en blader de stapel altijd door alvorens het papier in de ADF te plaatsen.

Aanbevolen omgeving

Temperatuur:	20 tot 30° C (68 tot 86° F)
Vochtigheid:	50% tot 70%
Papier:	80 g/m ² A4 (20 lb LTR)

Ondersteunde documentformaten

Lengte:	148 tot 355,6 mm (5,8 tot 14 in.)
Breedte:	148 tot 215,9 mm (5,8 tot 8,5 in.)
Gewicht:	64 tot 90 g/m ² (17 tot 24 lb)

Documenten laden

! VOORZICHTIG

Trek NIET aan het document wanneer het doorschuift.

Gebruik GEEN omgekruld, verkreukeld, gevouwen, gescheurd of geniet papier, en ook geen papier met paperclips, lijm of plakband.

Gebruik GEEN karton, krantenpapier of stof.

- Zorg dat inkt geschreven documenten helemaal droog zijn.

- 1 Blader de stapel goed door. Leg uw documenten met de **bedrukte zijde naar beneden en de bovenrand eerst** in de ADF tot u voelt dat ze de invoerrol raken.
- 2 Stel de papiergeleiders in op de breedte van uw documenten.
- 3 Vouw de ADF documentsteunklep uit (1).

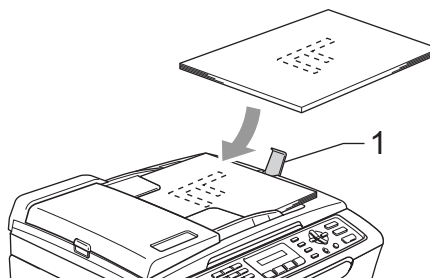

! VOORZICHTIG

Laat **GEEN** dikke documenten op de glasplaat liggen. Hierdoor kan het papier vastlopen in de ADF.

De glasplaat gebruiken

U kunt de glasplaat gebruiken voor het faxen, kopiëren of scannen van de pagina's van een boek of een enkele pagina van een document.

Ondersteunde documentformaten

Lengte:	Max. 297 mm (11,7 in.)
Breedte:	Max. 215,9 mm (8,5 in.)
Gewicht:	Max. 2 kg (4,4 lb)

Documenten laden



Opmerking

Als u de glasplaat wilt gebruiken, moet de ADF leeg zijn.

- 1 Til het documentdeksel op.

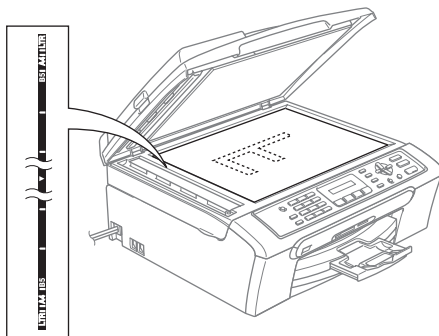

- 2 Gebruik de documentgeleiders aan de linkerkant om het document in het midden van de glasplaat te leggen, met de bedrukte zijde naar beneden.

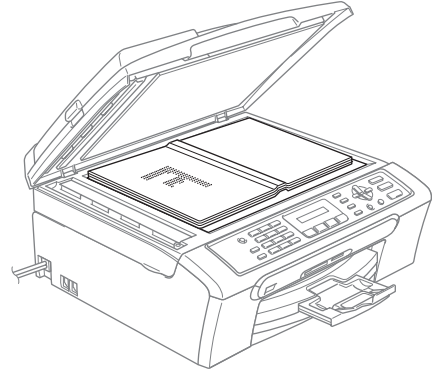

- 3 Sluit het documentdeksel.

! VOORZICHTIG

Laat het documentdeksel **NIET** met een klap naar beneden vallen en druk **NIET** op het deksel bij het scannen van een boek of dik document.

Scangebied

De grootte van het scangebied is afhankelijk van de instellingen binnen de door u gebruikte toepassing. Hieronder wordt getoond welke gebieden van het papier u niet kunt scannen.

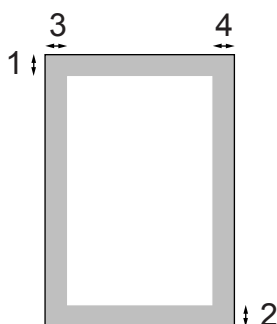

Gebruik	Document formaat	Bovenkant(1)	Links(3)
		Onderkant(2)	Rechts(4)
Faxen	Letter	3 mm (0,12 in.)	4 mm (0,16 in.)
	A4	3 mm (0,12 in.)	1 mm (0,04 in.)
Kopiëren	Letter	3 mm (0,12 in.)	3 mm (0,12 in.)
	A4	3 mm (0,12 in.)	3 mm (0,12 in.)
Scannen	Letter	3 mm (0,12 in.)	3 mm (0,12 in.)
	A4	3 mm (0,12 in.)	0 mm (0 in.)

Acceptabel papier en andere media

De afdrukkwaliteit kan worden beïnvloed door het soort papier dat u in de machine gebruikt.

Om de beste afdrukkwaliteit te krijgen voor de instellingen die u hebt gekozen, moet u de papiersoort altijd instellen op het soort papier dat u plaatst.

U kunt normaal papier, inkjetpapier (gecoat papier), fotopapier, transparanten en enveloppen gebruiken.

Wij raden u aan om verschillende soorten papier te testen voordat u een grote hoeveelheid aanschaf.

Voor de beste resultaten dient u Brother-papier te gebruiken.

- Wanneer u afdrukt op inkjetpapier (gecoat papier), transparanten en fotopapier, moet u in het tabblad '**Normaal**' van de printerdriver of in de instelling **Papiersoort** in het menu het juiste type papier zijn geselecteerd (zie *Papiersoort* op pagina 21).
- Wanneer u op Brother-fotopapier afdrukt, plaatst u eerst het instructieblad dat met het fotopapier wordt geleverd in de papierlade en plaatst u vervolgens het fotopapier op het instructieblad.
- Als u transparanten of fotopapier gebruikt, moet u elk vel onmiddellijk uit de uitvoerlade verwijderen om te voorkomen dat de vellen vlekken of dat er papier vast komt te zitten.
- Raak het afgedrukte oppervlak van het papier niet aan vlak na het afdrukken; de inkt kan nog nat zijn en op uw vingers vlekken.

Aanbevolen media

Om de beste afdrukkwaliteit te verkrijgen raden wij u aan Brother-papier te gebruiken. (Zie onderstaande tabel.)

Als er in uw land geen Brother-papier beschikbaar is, raden wij u aan verschillende soorten papier te testen voor u grote hoeveelheden papier koopt.

Wij adviseren '3M Transparency Film' te gebruiken wanneer u op transparanten afdrukt.

Brother-papier

Papiersort	Item
A4 Normaal	BP60PA
A4 Glanzend Foto	BP61GLA
A4 Inkjet (Mat)	BP60MA
10 x 15 cm Glanzend	BP61GLP

Omgang met en gebruik van media

- Bewaar papier in de originele verpakking en zorg dat deze gesloten blijft. Bewaar het papier plat en verwijderd van vocht, direct zonlicht, en warmte.
- De gecoate zijde van fotopapier glimt. Zorg dat u de glimmende (gecoate) zijde niet aanraakt. Plaats fotopapier met de glimmende zijde naar beneden toe.
- Voorkom dat u de voor- of achterkant van transparanten aanraakt, daar deze gemakkelijk water en transpiratie absorbeert, wat afbreuk doet aan de afdrukkwaliteit. Transparanten die voor laserprinters en -kopieerapparaten ontworpen zijn, kunnen het volgende document bevleken. Gebruik alleen transparanten die worden aanbevolen voor inkjetprinters.

⊘ Onjuiste configuratie

Gebruik NOOIT de volgende typen papier:

- Papier dat beschadigd, gekruld of gekreukt is of een onregelmatige vorm heeft

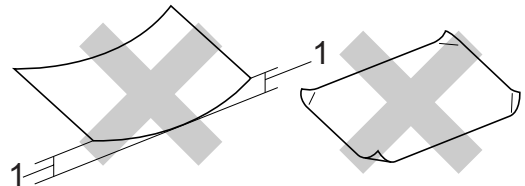

1 2 mm (0,08 in.) of langer

- Hoogglanzend of uit een speciale structuur bestaand papier
- Papier waarop al door een printer is afgedrukt
- Papier dat niet netjes kan worden gestapeld
- Breedlopend papier

Papiercapaciteit in de uitvoerpapierlade

Max. 50 vel 80 g/m² A4 of 20 lb Letter-papier.

- Om vlekken te voorkomen moeten transparanten of fotopapier vel voor vel uit de uitvoerpapierlade worden genomen.

De juiste papiersoort selecteren

Type en formaat papier voor elke functie

Papiersoort	Papierformaat		Gebruik			
			Faxen	Kopiëren	Photo Capture	Printer
Losse vellen	Letter	216 × 279 mm (8 1/2 × 11 in.)	Ja	Ja	Ja	Ja
	A4	210 × 297 mm (8,3 × 11,7 in.)	Ja	Ja	Ja	Ja
	Legal	216 × 356 mm (8 1/2 × 14 in.)	Ja	Ja	–	Ja
	Executive	184 × 267 mm (7 1/4 × 10 1/2 in.)	–	–	–	Ja
	JIS B5	182 × 257 mm (7,2 × 10,1 in.)	–	–	–	Ja
	A5	148 × 210 mm (5,8 × 8,3 in.)	–	Ja	–	Ja
	A6	105 × 148 mm (4,1 × 5,8 in.)	–	–	–	Ja
Kaarten	Foto	10 × 15 cm (4 × 6 in.)	–	Ja	Ja	Ja
	Foto 2L	13 × 18 cm (5 × 7 in.)	–	–	Ja	Ja
	Indexkaart	127 × 203 mm (5 × 8 in.)	–	–	–	Ja
	Briefkaart 1	100 × 148 mm (3,9 × 5,8 in.)	–	–	–	Ja
	Briefkaart 2 (Dubbel)	148 × 200 mm (5,8 × 7,9 in.)	–	–	–	Ja
Enveloppen	C5-envelop	162 × 229 mm (6,4 × 9 in.)	–	–	–	Ja
	DL-envelop	110 × 220 mm (4,3 × 8,7 in.)	–	–	–	Ja
	COM-10	105 × 241 mm (4 1/8 × 9 1/2 in.)	–	–	–	Ja
	Monarch	98 × 191 mm (3 7/8 × 7 1/2 in.)	–	–	–	Ja
	JE4-envelop	105 × 235 mm (4,1 × 9,3 in.)	–	–	–	Ja
Transparanten	Letter	216 × 279 mm (8 1/2 × 11 in.)	–	Ja	–	Ja
	A4	210 × 297 mm (8,3 × 11,7 in.)	–	Ja	–	Ja

Gewicht, dikte en capaciteit van het papier

Papiersoort		Gewicht	Dikte	Aantal vellen
Losse vellen	Normaal papier	64 tot 120 g/m ² (17 tot 32 lb)	0,08 tot 0,15 mm (0,003 tot 0,006 in.)	100 ¹
	Inkjetpapier	64 tot 200 g/m ² (17 tot 53 lb)	0,08 tot 0,25 mm (0,003 tot 0,01 in.)	20
	Glanzend papier	Max. 220 g/m ² (max. 58 lb)	Max. 0,25 mm (max. 0,01 in.)	20
Kaarten	Fotokaart	Max. 240 g/m ² (max. 64 lb)	Max. 0,28 mm (max. 0,01 in.)	20
	Indexkaart	Max. 120 g/m ² (max. 32 lb)	Max. 0,15 mm (max. 0,006 in.)	30
	Briefkaart	Max. 200 g/m ² (max. 53 lb)	Max. 0,23 mm (max. 0,01 in.)	30
Enveloppen		75 tot 95 g/m ² (20 tot 25 lb)	Max. 0,52 mm (max. 0,02 in.)	10
Transparanten		–	–	10

¹ Max. 50 vellen voor Legal-papier 80 g/m² (20 lb).
Max. 100 vellen van 80 g/m² (20 lb) -papier.

Papier, enveloppen en andere media laden

Papier en andere media laden

- 1 Trek de papierlade volledig uit de machine.
Als de papiersteunklep open is, deze sluiten en het deksel van de uitvoerpapierlade sluiten (1).

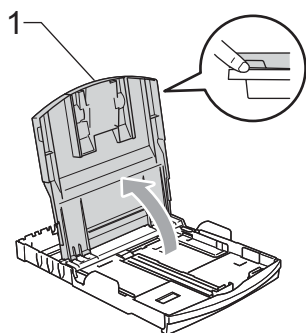
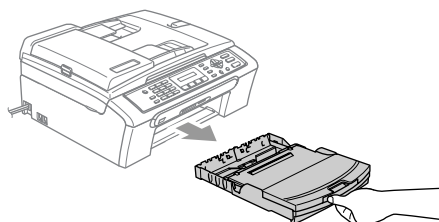

- 2 De papiergeleiders aan de zijkant (1) en de papiergeleider in de lengte (2) ingedrukt houden ter aanpassing aan het papierformaat.

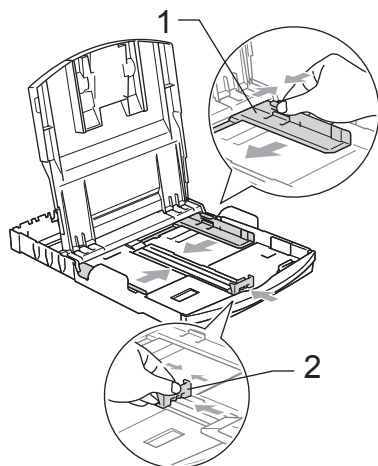

- 3 Waaier de stapel papier goed door om te voorkomen dat papier vastloopt of scheef wordt ingevoerd.

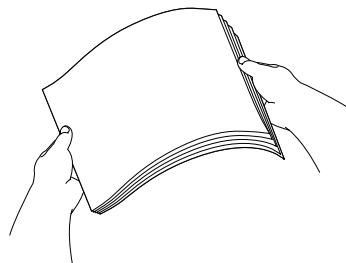

Opmerking

Draag er steeds zorg voor dat het papier niet omkruilt.

- 4 Plaats het papier voorzichtig in de papierlade met de afdrukzijde naar beneden en de bovenrand eerst. Controleer of het papier vlak in de lade ligt.

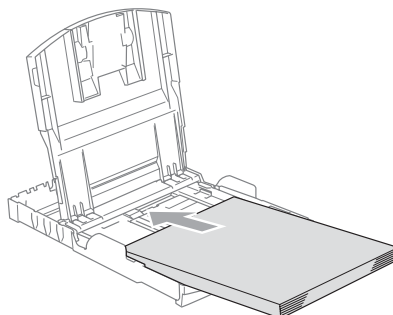

Opmerking

Wanneer u Legal-papier gebruikt, drukt u op de universele ontgrendeling van de geleiders en trekt u de voorkant van de papierlade eruit.

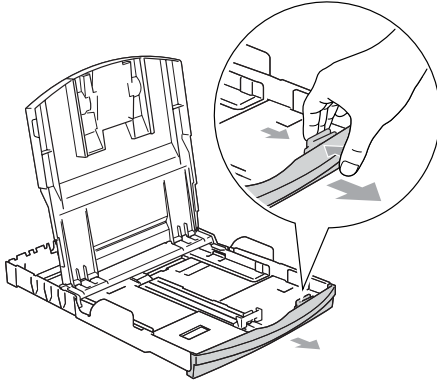

- 5 De papiergeleiders voor de breedte met beide handen en de papiergeleiders voor de lengte voorzichtig aan het papier aanpassen. Zorg dat de papiergeleiders aan de zijkant de randen van het papier aanraken.

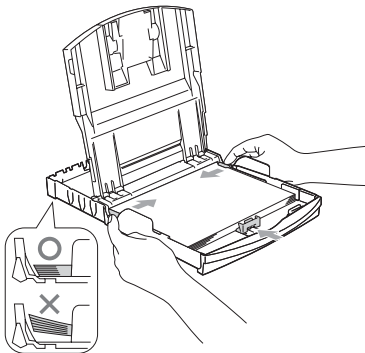
**Opmerking**

Zorg ervoor dat u het papier er niet te ver induwt; het kan aan de achterkant van de lade omhoog gaan staan en problemen veroorzaken bij de invoer.

- 6 Trek het deksel van de papierlade terug.

- 7 Duw de papierlade langzaam volledig in de machine.

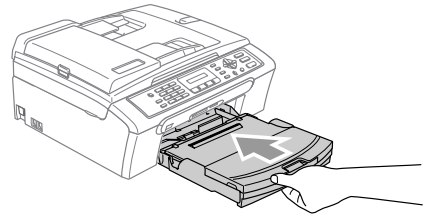

- 8 Terwijl u de papierlade vasthoudt, trekt u de papiersteun (1) eruit tot u een klik hoort en ontvouwt u de papiersteunklep (2).

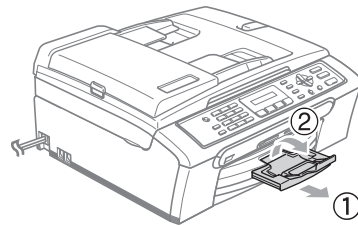
**Opmerking**

Gebruik de papiersteunklep niet voor Legal-papier.

Enveloppen en briefkaarten laden

Enveloppen laden

- Gebruik enveloppen met een gewicht van 75 tot 95 g/m² (20 tot 25 lb).
- Voor sommige enveloppen is het nodig de marge in te stellen in de toepassing. Zorg ervoor dat u eerst een testafdruk maakt.

! VOORZICHTIG

Gebruik nooit de volgende soorten enveloppen, aangezien zij problemen veroorzaken bij de papierinvoer:

- zakachtige enveloppen
- enveloppen met reliëf (met verhoogd opschrift)
- enveloppen met sluishaken of nietjes
- enveloppen die aan de binnenkant zijn voorbedrukt

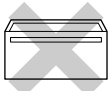
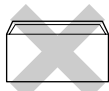
Lijm	Dubbele omslag
	

Het kan zijn dat u af en toe problemen ondervindt bij de papierinvoer vanwege de dikte, het formaat en de vorm van de omslag van de enveloppen die u gebruikt.

Enveloppen en briefkaarten laden

- 1 Druk de hoeken en zijkanten van de enveloppen of briefkaarten zo plat mogelijk alvorens deze te plaatsen.



Opmerking

Als er verscheidene enveloppen of briefkaarten 'tegelijk naar binnen worden getrokken', plaats dan één envelop per keer in de papierlade.

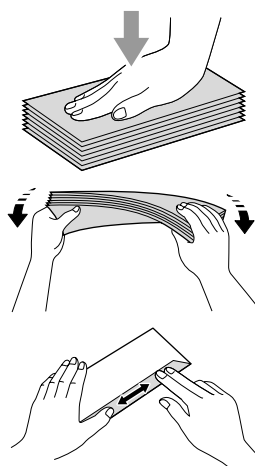

- 2 Leg de enveloppen of briefkaarten in de papierlade met de adreszijde naar beneden en de invoerkant (bovenkant van de enveloppen) eerst. De papiergeleiders aan de zijkant (1) en de papiergeleider in de lengte (2) verschuiven ter aanpassing aan het formaat van de enveloppen of briefkaarten.

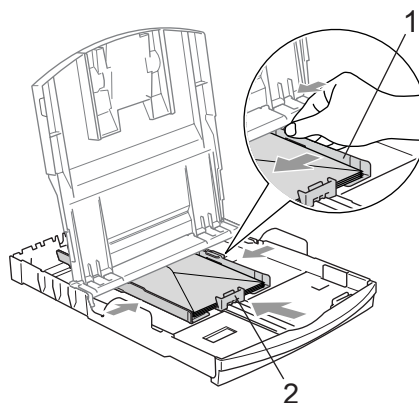

Als u problemen hebt bij het afdrukken op enveloppen, volg dan de volgende suggesties op:

- 1 Open de omslag van de envelop.
- 2 Zorg ervoor dat de open omslag zich aan de zijkant of aan de achterkant van de envelop bevindt tijdens het afdrukken.
- 3 Stel de maat en marge bij in uw toepassing.

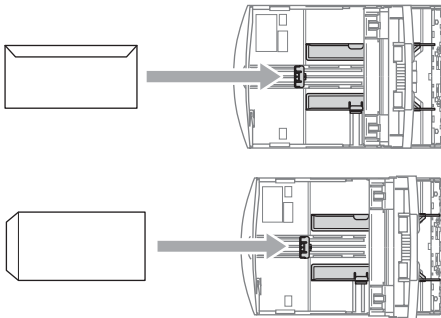

Opmerking

Wanneer de machine kleine stukjes papier uitwerpt op de uitvoerpapierlade, kunt u deze misschien niet bereiken. Zorg dat het afdrukken is voltooid, en trek vervolgens de lade volledig uit de machine.

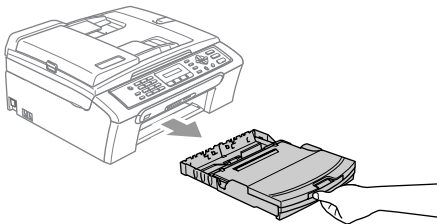

Afdrukgebied

Hoe groot het bedrukbare gedeelte van uw papier is, is afhankelijk van de instellingen binnen de door u gebruikte toepassing. De onderstaande afbeeldingen tonen het niet-bedrukbare gedeelte op losse vellen papier en enveloppen. De machine kan alleen afdrukken in de grijze gedeelten, wanneer de afdrukfunctie Zonder marges beschikbaar is en aanstaat.

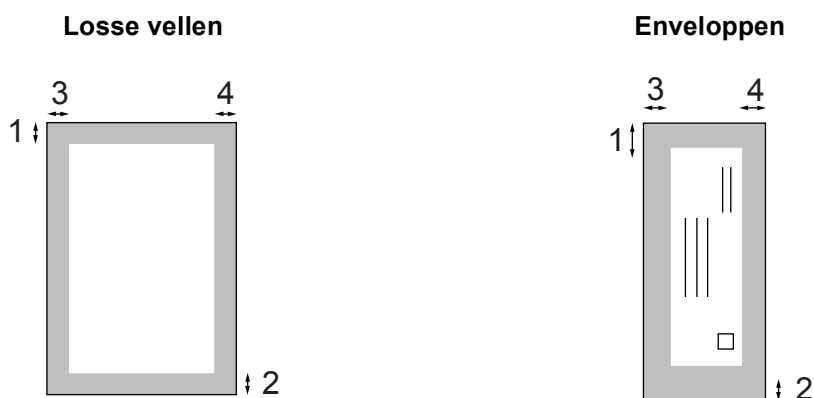

	Bovenkant(1)	Onderkant(2)	Links(3)	Rechts(4)
Losse vellen	3 mm (0,12 in.)	3 mm (0,12 in.)	3 mm (0,12 in.)	3 mm (0,12 in.)
Enveloppen	12 mm (0,47 in.)	24 mm (0,95 in.)	3 mm (0,12 in.)	3 mm (0,12 in.)

Opmerking

De functie Zonder marges kan niet worden gebruikt voor enveloppen.

Energiebesparende stand

Wanneer de machine inactief is, kunt u deze in de energiebesparende stand zetten door te drukken op de toets **Spaarstand**. In deze stand kunt u nog steeds telefoontjes ontvangen. Voor meer informatie over het ontvangen van faxberichten in de energiebesparende stand, zie de tabel op pagina 19. Voor andere bewerkingen moet u de energiebesparende stand opheffen.



Opmerking

Als u een externe telefoon of ANTW.APP. hebt aangesloten, blijven deze altijd beschikbaar.

Uw machine in de energiebesparende stand zetten

- 1 Houd de toets **Spaarstand** ingedrukt, totdat op het LCD-scherf wordt weergegeven: **Afsluiten**. Het lampje van het LCD-scherf gaat uit.

De energiebesparende stand van uw machine uitschakelen

- 1 Houd de toets **Spaarstand** ingedrukt, totdat op het LCD-scherf wordt weergegeven: **Wachten a.u.b..** Op het LCD-scherf worden de datum en tijd weergegeven.



Opmerking

- De machine zal de printkop, zelfs als u de machine in de energiebesparende stand hebt gezet, toch nog af en toe reinigen om de afdrukkwaliteit te handhaven.
- Als u de stekker uit het stopcontact hebt gehaald, is de machine volledig uitgeschakeld.
- U kunt de energiebesparende stand zo instellen, dat behalve de automatische printkopreiniging, geen bewerkingen beschikbaar zijn. (Zie *Energiebesparende stand* op pagina 20.)

Energiebesparende stand

U kunt op de machine de toets **Spaarstand** aanpassen. De standaardinstelling is **Faxontv:Aan**. Als de energiebesparende stand is ingeschakeld, kan de machine dan nog gewoon faxberichten en telefoontjes ontvangen. Wanneer u niet wilt dat de machine faxberichten of telefoontjes kan ontvangen, moet u deze instelling zetten op **Faxontv:Uit**. (Zie *Energiebesparende stand* op pagina 19.)

- 1 Druk op **Menu, 1, 6**.
- 2 Druk op ▲ of ▼ voor de selectie van **Faxontv:Aan**, of **Faxontv:Uit**. Druk op **OK**.
- 3 Druk op **Stop/Eindigen**.

Aan/Uit-instelling	Ontvangstmodus	Beschikbare bewerkingen
Faxontv: Aan (standaard)	Alleen Fax	Faxontvangst, Fax waarnemen
	Telefoon/ Beantw.	■ U kunt geen faxberichten ontvangen met Mono Start of Kleur Start .
	Handmatig Fax/ Telefoon ¹	Fax waarnemen ■ U kunt geen faxberichten ontvangen met Mono Start of Kleur Start .
Faxontv: Uit	—	Alleen de printkop wordt gereinigd, daarnaast zijn geen bewerkingen beschikbaar.

¹ U kunt niet automatisch een fax ontvangen, ook als u de ontvangstmodus hebt ingesteld op Fax/Telefoon.

Tijd klokstand

Op het bedieningspaneel van de machine bevinden zich vier tijdelijke modustoetsen: **Fax**, **Scan**, **Kopie** en **PhotoCapture**. U kunt instellen na hoeveel tijd de machine na de laatste scan-, kopieer- of PhotoCapture-bewerking terugkeert naar de faxmodus. Door het selecteren van **Uit**, blijft de machine in de laatst gebruikte modus.



- 1 Druk op **Menu, 1, 1**.
- 2 Druk op ▲ of ▼ voor de selectie van **0 Sec.**, **30 Sec.**, **1 Min.**, **2 Min.**, **5 Min.** of **Uit**. Druk op **OK**.
- 3 Druk op **Stop/Eindigen**.

Papierinstellingen

Papiersoort

Voor de beste afdrukkwaliteit moet u de machine instellen op de papiersoort die u gebruikt.

- 1 Druk op **Menu, 1, 2.**
- 2 Druk op ▲ of ▼ voor de selectie van Normaal Papier, Inkjetpapier, Brother Fotopap., Ander fotopapier of Transparanten.
Druk op **OK.**
- 3 Druk op **Stop/Eindigen.**



Opmerking

Het papier wordt met de bedrukte zijde naar boven op de uitvoerlade aan de voorkant van de machine uitgeworpen. Als u transparanten of glanzend papier gebruikt, moet u elk vel onmiddellijk uit de uitvoerlade verwijderen om te voorkomen dat de vellen vlekken of dat er papier vast komt te zitten.

Papierformaat

U kunt vijf papierformaten gebruiken voor het afdrucken van kopieën: Letter, Legal, A4, A5, en 10 × 15 cm (4 × 6 in.) en drie formaten voor het afdrucken van faxen: Letter, Legal en A4. Wanneer u het papierformaat verandert in de machine, moet u ook de instelling voor het papierformaat veranderen, zodat uw machine een binnenkomende fax op het blad kan instellen.



- 1 Druk op **Menu, 1, 3.**
- 2 Druk op ▲ of ▼ voor de selectie van Letter, Legal, A4, A5 of 10×15cm.
Druk op **OK.**
- 3 Druk op **Stop/Eindigen.**

Volume, instellen

Belvolume

U kunt kiezen uit een serie belvolumes, van Hoog tot Uit.

In de faxmodus , drukt u op   of

  om het volumeniveau aan te passen. Op het LCD-scherm wordt de huidige instelling weergegeven, en met iedere druk op de toets verandert het volume van niveau. De instelling blijft van kracht op de machine, totdat u deze wijzigt.

U kunt het volume ook via het menu wijzigen, door onderstaande instructies op te volgen:

Het belvolume instellen vanuit het menu

- 1 Druk op **Menu, 1, 4, 1.**
- 2 Druk op  of  voor de selectie van Laag, Half, Hoog of Uit. Druk op **OK.**
- 3 Druk op **Stop/Eindigen.**

Volume waarschuwingstoon

Wanneer de waarschuwingstoon aanstaat zal de machine een geluidssignaal geven wanneer u een toets indrukt, een vergissing maakt of een fax verzendt of ontvangt.

U kunt kiezen uit een serie volumeniveaus, van Hoog tot Uit.

- 1 Druk op **Menu, 1, 4, 2.**
- 2 Druk op  of  voor de selectie van Laag, Half, Hoog of Uit. Druk op **OK.**
- 3 Druk op **Stop/Eindigen.**

Volume luidspreker

U kunt kiezen uit een serie volumeniveaus voor de luidspreker, van Hoog tot Uit.

- 1 Druk op **Menu, 1, 4, 3.**
- 2 Druk op  of  voor de selectie van Laag, Half, Hoog of Uit. Druk op **OK.**
- 3 Druk op **Stop/Eindigen.**

Automatisch zomertijd instellen

U kunt de machine zo instellen dat de zomertijd automatisch wordt ingeschakeld. De machine zal automatisch in de lente een uur vooruit worden gezet en een uur terug in de herfst. Zorg daarbij wel dat u de juiste datum en tijd hebt ingesteld in de Datum/Tijd instelling.

- 1 Druk op **Menu, 1, 5**.
- 2 Druk op ▲ of ▼ voor de selectie van **Aan of Uit**.
Druk op **OK**.
- 3 Druk op **Stop/Eindigen**.

LCD-scherm

Contrast LCD-scherm

U kunt het contrast van het LCD-scherm afstellen, zodat de weergave duidelijker wordt. Wijzig de contrastinstellingen als het LCD-scherm niet duidelijk leesbaar is.

- 1 Druk op **Menu, 1, 7**.
- 2 Druk op ▲ of ▼ voor de selectie van **Licht of Donker**.
Druk op **OK**.
- 3 Druk op **Stop/Eindigen**.

TX Lock

Met TX Lock voorkomt u dat onbevoegden toegang krijgen tot de machine.

Met TX Lock op *Verzendslot* *Aan*, zijn de volgende opties beschikbaar:

- Faxen ontvangen

Met TX Lock op *Verzendslot* *Aan*, zijn de volgende opties NIET beschikbaar:

- Faxen verzenden
- Kopiëren
- Afdrukken vanaf de PC
- Scannen
- PhotoCapture

Het wachtwoord voor TX Lock instellen en wijzigen

Wachtwoord instellen



Opmerking

- Neem contact op met uw Brother-leverancier voor onderhoud als u het wachtwoord voor TX Lock bent vergeten.
- Als u het wachtwoord al hebt ingesteld, dient u het opnieuw in te stellen.

- 1 Druk op **Menu, 2, 0, 1**.
- 2 Toets een nummer van vier cijfers in voor het wachtwoord.
Druk op **OK**.
- 3 Als op het LCD-scherm *Nogmaals* wordt weergegeven, voert u het wachtwoord opnieuw in.
Druk op **OK**.
- 4 Druk op **Stop/Eindigen**.

Het wachtwoord voor TX Lock wijzigen

- 1 Druk op **Menu, 2, 0, 1**.
- 2 Druk op **▲** of **▼** voor de selectie van *Wachtwoord*.
Druk op **OK**.
- 3 Toets een nummer van vier cijfers in voor het huidige wachtwoord.
Druk op **OK**.
- 4 Voer een nummer van vier cijfers in voor een nieuw wachtwoord.
Druk op **OK**.
- 5 Als het LCD-scherm *Nogmaals* toont, voert u het wachtwoord opnieuw in.
Druk op **OK**.
- 6 Druk op **Stop/Eindigen**.

Het wachtwoord voor TX Lock aan/uitzetten

TX Lock aanzetten

- 1 Druk op **Menu, 2, 0, 1**.
- 2 Druk op ▲ of ▼ voor de selectie van `Verzendslot Aan`.
Druk op **OK**.
- 3 Voer het geregistreerde wachtwoord van 4 cijfers in.
Druk op **OK**.
De machine gaat offline en op het LCD-scherm wordt weergegeven `Verzendslot Mode`.

TX Lock uitzetten

- 1 Druk op **Menu**.
- 2 Voer het geregistreerde wachtwoord van 4 cijfers in.
Druk op **OK**.
TX Lock wordt automatisch uitgeschakeld.



Opmerking

Wanneer u een verkeerd wachtwoord invoert, wordt op het LCD-scherm `Fout wachtwoord weergegeven` en blijft de machine offline. De stand TX Lock blijft ingeschakeld, totdat het geregistreerde wachtwoord wordt ingevoerd.



Faxen

Een fax verzenden	28
Faxberichten ontvangen	34
Telefoon en externe apparaten	39
Kiezen en nummers opslaan	45
Rapporten afdrukken	49

5

Een fax verzenden

Faxmodus instellen

Om de faxmodus in te stellen, drukt u op



(**Fax**), en de toets licht groen op.

Faxen via de ADF

- 1 Zorg dat u zich in faxmodus  bevindt.
- 2 Plaats het document met de bedrukte zijde naar beneden in de ADF.
- 3 Kies het faxnummer met behulp van de kiestoetsen.
- 4 Druk op **Mono Start** of **Kleur Start**. De machine begint het document te scannen.



Opmerking

- Om te annuleren, drukt u op **Stop/Eindigen**.
- Als het geheugen vol is, wordt het document direct verzonden.

Faxen via de glasplaat

U kunt de glasplaat gebruiken om pagina's van een boek één voor één te faxen. U kunt documenten van maximaal Letter- of A4-formaat gebruiken.

Bij kleuren faxen kunt u niet meer dan één pagina per keer verzenden.



Opmerking

Omdat u op deze manier maar één pagina per keer kunt scannen, is het handiger om de ADF te gebruiken als u documenten van meerdere pagina's verzendt.

- 1 Zorg dat u zich in faxmodus  bevindt.
- 2 Leg uw document op de glasplaat.
- 3 Kies het faxnummer.
- 4 Druk op **Mono Start** of **Kleur Start**.
 - Door te drukken op **Mono Start**, begint de machine met het scannen van de eerste pagina. Ga naar stap 5.
 - Door te drukken op **Kleur Start**, begint de machine met het verzenden van het document.
- 5 Voer een van de volgende handelingen uit:
 - Om een enkele pagina te verzenden, drukt u op **2** voor de selectie van *Nee*. (of druk opnieuw op **Mono Start**).
De machine begint het document te verzenden.
 - Om meerdere pagina's te verzenden, drukt u op **1** voor de selectie van *Ja* en gaat u naar stap 6.
- 6 Plaats de volgende pagina op de glasplaat.
Druk op **OK**.
De machine begint de pagina te scannen. (Herhaal stap 5 en stap 6 voor iedere extra pagina.)



Opmerking

Als het geheugen vol is en u slechts één pagina verzendt, wordt deze direct verzonden.

Documenten in Letter-formaat faxen via de glasplaat

Als u documenten in Letter-formaat wilt verzenden, moet u Afmeting scan instellen op Letter. Als u dit niet doet, zullen de zijkanten van de faxen wegvallen.

- 1 Zorg dat u zich in faxmodus  bevindt.
- 2 Druk op **Menu, 2, 2, 0**.
- 3 Druk op **▲** of **▼** voor de selectie van Letter.
Druk op **OK**.

Kleur faxtransmissie

De machine kan een fax in kleur verzenden naar machines die deze functie ondersteunen.

Faxen in kleur kunnen niet in het geheugen worden opgeslagen. Als u een kleuren fax verzendt, verzendt de machine deze direct (zelfs wanneer *Direct Verzend* is ingesteld op *Uit*).

Het annuleren van een fax

Als u een fax wilt annuleren terwijl de machine aan het scannen, kiezen of verzenden is, drukt u op **Stop/Eindigen**.

Groepsverzenden (Monochroom alleen)

Met de functie Groepsverzenden kunt u één faxbericht automatisch naar verscheidene faxnummers verzenden. U kunt een fax naar groepen, snelkiesnummers en maximaal 50 met de hand gekozen nummers tegelijk versturen.

Nadat de groepsverzending is voltooid, wordt een rapport afgedrukt.

- 1 Zorg dat u zich in faxmodus  bevindt.
- 2 Het document laden.
- 3 Toets een nummer in. Druk op **OK**. U kunt een snelkiesnummer of een groepsnummer gebruiken, of het nummer handmatig invoeren met behulp van de kiestoetsen.
- 4 Herhaal 3 totdat u alle faxnummers hebt ingevoerd waarnaar u de groepsverzending wilt uitvoeren.
- 5 Druk op **Mono Start**.



Opmerking

- Als u geen locaties voor groepsnummers, toegangscode en creditcardnummers gebruikt, kunt u naar maximaal 90 verschillende nummers faxen als 'groepsverzending'.
- Hoeveel geheugen er beschikbaar is, hangt echter af van de opdrachten die in het geheugen zijn opgeslagen en van het aantal nummers waarnaar u de fax stuurt. Als u de fax naar het maximale aantal nummers probeert te sturen, kunt u de tweevoudige werking niet gebruiken.
- Voer de lange kies nummers in op dezelfde manier als u dat normaal zou doen, maar denk eraan dat elke snelkiesstoets telt als één locatie. Het aantal locaties dat u kunt opslaan is dus beperkt.

- Wanneer het geheugen vol is, drukt u op **Stop/Eindigen** om de taak te stoppen. Als er meer dan één pagina gescand is, drukt u op **Mono Start** om het gedeelte dat zich in het geheugen bevindt te verzenden.

Een groepsverzending annuleren

- 1 Druk op **Menu, 2, 5**.
Op het LCD-scherm wordt het gekozen faxnummer weergegeven.
- 2 Druk op **OK**.
Op het LCD-scherm wordt het volgende weergegeven:
- 3 Druk op **1** om te wissen.
Op het LCD-scherm wordt vervolgens het taaknummer van de fax weergegeven en **1.Wis 2.Stop**.
- 4 Om de groepsverzending te annuleren, drukt u op **1**.
- 5 Druk op **Stop/Eindigen**.

Extra handelingen bij het verzenden

Faxen met meer instellingen verzenden

U kunt een willekeurige combinatie van deze instellingen selecteren, als u een fax verzendt: resolutie, contrast, internationale modus en direct verzenden.

- 1 Zorg dat u zich in faxmodus  bevindt.
- 2 Het document laden.
- 3 Kies een instelling die u wilt wijzigen.
Druk op **OK**.
- 4 Selecteer één van onderstaande opties:

 - Druk op **1** om een andere instelling te wijzigen.
 - Druk op **2** wanneer u klaar bent met het selecteren van uw instellingen.
- 5 Verzend de fax op normale wijze.

Contrast

Als uw document erg licht of erg donker is, kunt u proberen het contrast aan te passen. Voor de meeste documenten kan de standaardinstelling **Auto** worden gebruikt. Hiermee wordt automatisch het juiste contrast voor uw document gekozen.

Gebruik **Licht** bij het verzenden van een licht document.

Gebruik **Donker** bij het verzenden van een donker document.

- 1 Zorg dat u zich in faxmodus  bevindt.
- 2 Het document laden.
- 3 Druk op **Menu, 2, 2, 1**.
- 4 Druk op **▲** of **▼** voor de selectie van *Auto, Licht* of *Donker*.
Druk op **OK**.



Opmerking

Ook al selecteert u *Licht* of *Donker*, zal de machine de fax verzenden met behulp van de instelling *Auto* in alle volgende omstandigheden:

- Wanneer u een fax in kleur verstuurd.
- Door het selecteren van *Foto* als de faxresolutie.

Faxresolutie wijzigen

U kunt de kwaliteit van een fax verbeteren door de faxresolutie in te stellen. De resolutie kan worden gewijzigd voor de volgende fax of voor alle faxen.

De faxresolutie wijzigen voor de volgende fax

- 1 Zorg dat u zich in faxmodus  bevindt.
- 2 Het document laden.
- 3 Druk op **Fax Resolutie** en vervolgens op **▲** of **▼** om de resolutie te selecteren.
Druk op **OK**.

De standaard faxresolutie wijzigen

- 1 Zorg dat u zich in faxmodus  bevindt.
- 2 Druk op **Menu, 2, 2, 2**.

- 3 Druk op **▲** of **▼** om de gewenste resolutie te selecteren.
Druk op **OK**.



Opmerking

U kunt de resolutie voor monochrome faxen op vier niveaus instellen en voor kleur op twee niveaus.

Monochroom

Standaard	Geschikt voor de meeste getypte documenten.
Fijn	Geschikt voor documenten met een klein lettertype. De transmissiesnelheid is iets lager dan bij de standaardresolutie.
Super Fijn	Geschikt voor kleine lettertjes of artwork. De transmissiesnelheid is lager dan bij de fijne resolutie.
Foto	Gebruik deze instelling wanneer het document verschillende grijs tinten heeft of een foto is. Deze instelling heeft de laagste transmissiesnelheid.

Kleur

Standaard	Geschikt voor de meeste getypte documenten.
Fijn	Gebruik deze instelling wanneer het document een foto is. De transmissiesnelheid is lager dan bij de standaardresolutie.

Door het selecteren van *Super Fijn* of *Foto* en vervolgens de toets **Kleur Start** te gebruiken om een fax te verzenden, zal de machine de fax verzenden met behulp van de instelling *Fijn*.

Tweevoudige werking (Monochroom alleen)

U kunt een nummer kiezen en de fax in het geheugen— scannen, zelfs wanneer de machine een fax uit het geheugen verstuurt of faxen ontvangt. Het LCD-venster toont het nieuwe taaknummer en het beschikbare geheugen.

Als u een kleuren fax verzendt, verzendt de machine het document direct (zelfs wanneer `Direct Verzend` is `Uit`).

Hoeveel pagina's u in het geheugen kunt inlezen, is afhankelijk van de gegevens die erop zijn afgedrukt.



Opmerking

Als de melding `Geheugen vol` verschijnt tijdens het scannen van documenten, drukt u op **Stop/Eindigen** om te annuleren of op **Mono Start** om de gescande pagina's te verzenden.

Direct verzenden

Als u een fax gaat verzenden, zal de machine de documenten eerst in het geheugen scannen alvorens deze te verzenden. Vervolgens begint de machine, zodra de telefoonlijn vrij is, met kiezen en verzenden.

Als het geheugen vol is, zal de machine het document direct verzenden (zelfs als `Direct Verzend` is ingesteld op `Uit`).

Soms wilt u een belangrijk document onmiddellijk verzenden, zonder te wachten totdat het vanuit het geheugen wordt verzonden. U kunt `Direct Verzend` instellen op `Aan` voor alle documenten of `Alleen volg.fax` alleen voor de volgende fax.

Direct verzenden voor alle faxen

1

Zorg dat u zich in faxmodus bevindt.



2

Druk op **Menu, 2, 2, 3.**

`3.Direct Verzend`

`Direct Verz.:Aan`

3

Druk op ▲ of ▼ voor de selectie van `Direct Verz.:Aan` of `Direct Verz.:Uit`.
Druk op **OK**.

Direct verzenden alleen voor de volgende fax

1

Zorg dat u zich in faxmodus bevindt.



2

Druk op **Menu, 2, 2, 3.**

3

Druk op ▲ of ▼ voor de selectie van `Alleen volg.fax`. Druk op **OK**.

4

Druk op ▲ of ▼ om `Aan` (of `Uit`) te selecteren. Druk op **OK**.



Opmerking

Bij direct verzenden werkt de functie voor opnieuw kiezen niet wanneer u de glasplaat gebruikt.

Internationale modus

Als u problemen hebt met het internationaal verzenden, bijvoorbeeld vanwege ruis op de lijn, is het raadzaam om de internationale stand te activeren. Nadat u een fax in deze modus hebt verzonden, wordt deze functie vanzelf weer uitgeschakeld.

1

Zorg dat u zich in faxmodus bevindt.



2

Het document laden.

3

Druk op **Menu, 2, 2, 4.**

4

Druk op ▲ of ▼ voor de selectie van `Aan` (of `Uit`).
Druk op **OK**.

Controleren en annuleren taken in de wachtrij

U kunt controleren welke taken er nog in het geheugen op verzending wachten en een taak annuleren. (Als er geen taken op verzending wachten, wordt op het LCD-scherm weergegeven: *Geen opdrachten.*)

- 1 Druk op **Menu**, **2**, **5**.
Op het LCD-scherm verschijnen alle taken die in de wachtrij staan.
- 2 Druk op ▲ of ▼ om door de taken te bladeren en de gewenste taak te annuleren.
Druk op **OK**.
- 3 Voer een van de volgende handelingen uit:
 - Druk op **1** om te annuleren.
 - Druk op **2** om af te sluiten zonder te annuleren.
- 4 Wanneer u klaar bent, drukt u op **Stop/Eindigen**.

Een fax handmatig verzenden

Als u documenten handmatig gaat verzenden, hoort u de kiestoon, de beltonen en de faxontvangsttonen tijdens het faxen.

- 1 Zorg dat u zich in faxmodus bevindt. 
- 2 Het document laden.
- 3 Neem de hoorn van het externe toestel van de haak en wacht totdat u de kiestoon hoort.
- 4 Kies het faxnummer.

- 5 Als u de faxtoon hoort, drukt u op **Mono Start** of **Kleur Start**.
 - Wanneer u het document op de glasplaat plaatst, drukt u op **1** om de fax te verzenden.

1.Zend 2.Ontvang

- 6 Leg de hoorn weer op het toestel.

Melding Geheugen vol

Bij het ontvangen van de melding *Geheugen vol* terwijl u de eerste pagina van een fax scant, drukt u op **Stop/Eindigen** om de fax te annuleren.

Bij het ontvangen van de melding *Geheugen vol* terwijl u een daaropvolgende pagina scant, kunt u ervoor kiezen te drukken op **Start** om de tot dan toe gescande pagina's te verzenden, of te drukken op **Stop/Eindigen** om de handeling te annuleren.



Opmerking

Bij het ontvangen van de melding *Geheugen vol* tijdens het faxen en als u de opgeslagen faxen niet wilt verwijderen om geheugen vrij te maken, kunt u de fax direct verzenden zonder deze eerst in het geheugen op te slaan. (Zie *Direct verzenden* op pagina 32.)

6

Faxberichten ontvangen

Ontvangstmodi

U moet een ontvangstmodus kiezen, afhankelijk van de externe apparaten en telefoondiensten die op uw lijn aanwezig zijn.

De ontvangstmodus selecteren

Standaard ontvangt uw machine automatisch alle faxen die er naartoe worden gestuurd. Onderstaand schema kan u helpen bij het kiezen van de juiste modus.

Voor uitgebreidere informatie over de ontvangstmodi, zie pagina 35.

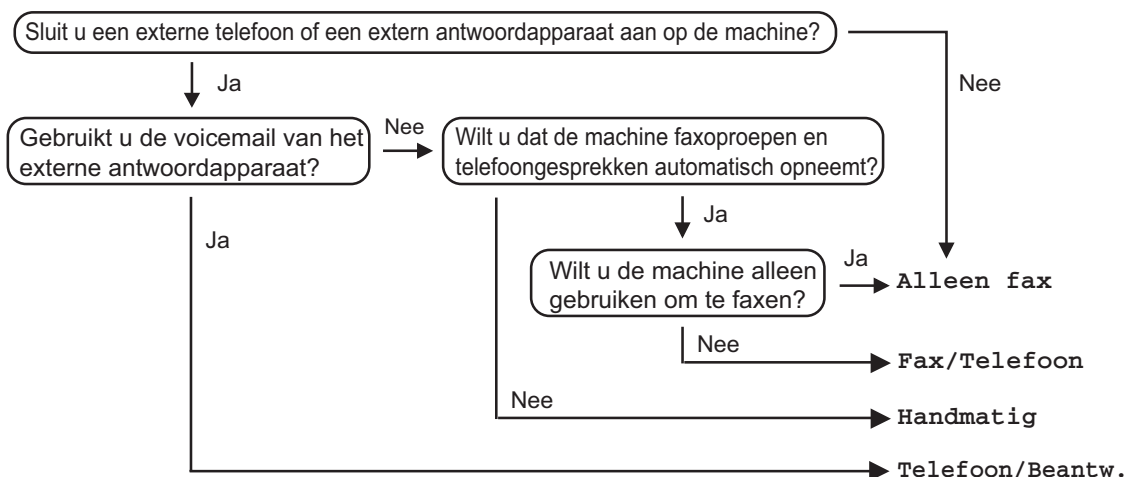

Volg onderstaande instructies om een ontvangstmodus in te stellen.

- 1 Druk op **Menu, 0, 1**.
- 2 Druk op **▲** of **▼** voor de selectie van **Alleen Fax, Fax/Telefoon, Telefoon/Beantw. of Handmatig**. Druk op **OK**.
- 3 Druk op **Stop/Eindigen**.

Op het LCD-scherm wordt de huidige ontvangstmodus weergegeven.

12/10 11:53 Fax
1

- 1 **Huidige ontvangstmodus**
Fax: : Alleen fax

Ontvangstmodi gebruiken

In sommige ontvangstmodi worden alle telefoontjes automatisch beantwoord (*Alleen Fax* en *Fax/Telefoon*). Als u de belvertraging wilt wijzigen, alvorens deze modi te gebruiken, zie *Belvertraging* op pagina 36.

Alleen fax

In de modus *Alleen fax* wordt ieder telefoontje automatisch beantwoord. Is de oproep een fax, dan wordt die door uw machine ontvangen.

Fax/Tel

De modus *Fax/Tel* helpt u bij het automatisch beheren van inkomende gesprekken, door te herkennen of het gaat om een fax of een normaal telefoontje, en deze op een van de volgende manieren af te handelen:

- Faxen worden automatisch ontvangen.
- Normale telefoontjes activeren het *F/T*-belsignaal om u aan te geven de hoorn op te nemen. Het *F/T*-belsignaal is een snel dubbel belsignaal dat uw machine produceert.

Zie ook *F/T-beltijd (alleen Fax/Tel-modus)* op pagina 36 en *Belvertraging* op pagina 36.

Handmatig

De handmatige stand schakelt alle automatische antwoordfuncties uit.

Om een fax te ontvangen in de handmatige modus, drukt u op **Mono Start** of **Kleur Start** wanneer u faxtonen hoort (korte, herhaalde waarschuwingstonen). U kunt ook de functie *Fax waarnemen* gebruiken om faxen te ontvangen, door een hoorn op te nemen op dezelfde lijn als de machine.

Zie ook *Fax waarnemen* op pagina 37.

Extern ANTW.APP.

In de modus *Extern ANTW.APP.* zorgt een extern antwoordapparaat voor het beheer van uw inkomende gesprekken. Inkomende gesprekken worden op een van de volgende manieren afgehandeld:

- Faxen worden automatisch ontvangen.
- Op het externe *ANTW.APP.* kunnen berichten worden ingesproken.

Zie voor meer informatie *Een extern ANTW.APP. (antwoordapparaat) aansluiten* op pagina 41.

Instellingen ontvangstmodus

Belvertraging

De belvertraging bepaalt het aantal keren dat de machine overgaat voordat deze antwoordt in de standen *Alleen Fax* en *Fax/Telefoon*.

(Zie *Bewerking vanaf een tweede toestel* op pagina 43 en *Fax waarnemen* op pagina 37.)

- 1 Druk op **Menu, 2, 1, 1**.
- 2 Druk op ▲ of ▼ om in te stellen hoe vaak de telefoon moet overgaan voordat de machine opneemt (00-06).
Druk op **OK**.
Door het selecteren van 00, gaat de telefoon helemaal niet over.
- 3 Druk op **Stop/Eindigen**.

F/T-beltijd (alleen Fax/Tel- modus)

Als u de ontvangstmodus instelt op *Fax/Telefoon*, moet u specificeren hoe lang de machine met een dubbele bel moet overgaan om u te laten weten dat het om een telefoongesprek gaat. Als het een inkomend faxbericht is, wordt de fax ontvangen.

Dit dubbele belsignaal hoort u na het eerste signaal van het telefoonbedrijf. Alleen de machine gaat over, de andere toestellen op deze lijn geven dit dubbele belsignaal niet. U kunt het gesprek echter nog steeds op elke telefoon aannemen.

- 1 Druk op **Menu, 2, 1, 2**.
- 2 Druk op ▲ of ▼ om te selecteren hoe lang (20, 30, 40 of 70 seconden) de machine moet overgaan om u op een normaal telefoongesprek te attenderen.
Druk op **OK**.
- 3 Druk op **Stop/Eindigen**.



Opmerking

Zelfs als de beller tijdens het dubbele belsignaal ophangt, zal dit signaal het aantal seconden dat u hebt geselecteerd aanhouden.

Fax waarnemen

Als Fax waarnemen is ingesteld op: Aan:

De machine ontvangt faxberichten automatisch, zelfs als u de hoorn van een tweede of extern toestel hebt opgenomen. Wanneer u op het LCD-scherm *Ontvangst* ziet of wanneer u 'scherpe piepjes' hoort door de hoorn van een tweede telefoontoestel dat op een ander wandcontact/telefoonstekker is aangesloten, kunt u de hoorn terugplaatsen en doet uw machine de rest.

Als Fax waarnemen is ingesteld op: Uit:

Als u een faxtoon hoort door de hoorn, moet u drukken op **Mono Start** of **Kleur Start** op de machine.

Als u niet in de buurt van uw machine bent, drukt u op *** 5 1** op het tweede toestel. (Zie *Bewerking vanaf een tweede toestel* op pagina 43.)



Opmerking

- Als deze functie is ingesteld op *Aan*, maar de machine de faxoproep niet overneemt als u de hoorn van een extern of tweede toestel opneemt, drukt u op de ontvangstcode *** 5 1**. Als u zich bij de machine bevindt, drukt u op **Mono Start** of **Kleur Start**.
- Als u faxen verzendt vanaf een computer die op dezelfde telefoonlijn is aangesloten en de machine de faxen onderschept, moet u Fax waarnemen instellen op *Uit*.

- 1 Druk op **Menu, 2, 1, 3**.
- 2 Druk op **▲** of **▼** voor de selectie van *Aan* (of *Uit*). Druk op **OK**.
- 3 Druk op **Stop/Eindigen**.

Extra handelingen bij het ontvangen

Een verkleinde afdruk van een binnenkomend faxbericht maken

Als u *Aan* kiest, verkleint de machine automatisch een binnenkomende fax zodat deze op een pagina van het formaat A4, Letter of Legal past.

De machine berekent het verkleiningspercentage aan de hand van het paginaformaat van de fax en uw instelling voor het papierformaat (**Menu, 1, 3**).

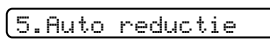
- 1 Zorg dat u zich in faxmodus  bevindt.
- 2 Druk op **Menu, 2, 1, 5**.

- 3 Gebruik **▲** of **▼** voor de selectie van *Aan* of *Uit*. Druk op **OK**.
- 4 Druk op **Stop/Eindigen**.

Faxberichten in het geheugen ontvangen

Zodra de papierlade leeg raakt tijdens het ontvangen van een fax, wordt op het scherm *Papier nazien* weergegeven, en wordt u gevraagd papier in de papierlade te plaatsen. (Zie *Papier en andere media laden* op pagina 14.) Als u geen papier in de papierlade kunt plaatsen, gebeurt het volgende:

Als Geheugen ontv. is Aan:

De machine gaat door met het ontvangen van de fax, terwijl de resterende pagina's in het geheugen worden opgeslagen, als er genoeg geheugen beschikbaar is. Faxen die daarna worden ontvangen, worden ook in het geheugen opgeslagen totdat het geheugen vol is. Als het geheugen vol is, stopt de machine automatisch met het beantwoorden van oproepen. Om de faxberichten af te drukken, plaatst u nieuw papier in de papierlade.

Als Geheugen ontv. is Uit:

De machine gaat door met het ontvangen van de fax, terwijl de resterende pagina's in het geheugen worden opgeslagen, als er genoeg geheugen beschikbaar is. De machine stopt met het automatisch beantwoorden van oproepen, totdat er nieuw papier in de papierlade is geplaatst. Om de het laatst ontvangen faxbericht af te drukken, plaatst u nieuw papier in de lade.

- 1 Zorg dat u zich in faxmodus bevindt. 
- 2 Druk op **Menu, 2, 1, 6**.
- 3 Gebruik ▲ of ▼ voor de selectie van *Aan* of *Uit*. Druk op **OK**.
- 4 Druk op **Stop/Eindigen**.

Werking als telefoon

Toon of puls

Als u een externe telefoon met een pulskiezer (kiesschijf) gebruikt, maar over toonsignalen moet beschikken (bijvoorbeeld voor telefonisch bankieren), gaat u als volgt te werk. Als u een toetstelefoon hebt, hoeft u deze functie niet in te schakelen voor het verzenden van toonsignalen.

- 1 Neem de hoorn van het externe toestel van de haak.
- 2 Druk op # op het bedieningspaneel van de machine. Alle cijfers die hierna worden gekozen, worden als toonsignalen verzonden. Zodra u hoorn ophangt, gaat de machine weer over op puls kiezen.

Fax/Tel-modus

Als de machine in de stand Fax/Telefoon staat, wordt de F/T-beltijd (het dubbele belsignaal) gebruikt om aan te geven dat het een normaal telefoontje betreft.

Als u zich bij een externe telefoon bevindt, tilt u de hoorn van het externe toestel op en drukt u vervolgens op **Telefoon/Intern** om te antwoorden.

Als u zich bij een tweede toestel bevindt, moet u de hoorn tijdens het overgaan van de dubbele bel opnemen en vervolgens drukken op **# 5 1** tussen de twee dubbele belsignalen in. Wanneer er niemand aan de lijn is of wanneer iemand u een fax wilt sturen, stuurt u het gesprek terug naar de machine door te drukken op *** 5 1**.

Fax/Tel-modus in energiebesparende stand

Fax/Tel-modus werkt niet in de energiebesparende stand. De machine zal geen telefoontjes of faxen beantwoorden en blijven rinkelen. Als u zich op een extern of tweede toestel bevindt, neemt u de hoorn van de haak om te praten. Als u faxtonen hoort, houd u de hoorn vast totdat Fax waarnemen uw machine activeert. Als de andere partij zegt u een fax te willen versturen, activeert u de machine door te drukken op *** 5 1**.

Telefoondiensten

Functies zoals Voicemail, Wisselgesprek, BelMaster, antwoordapparaten, alarmsystemen of andere speciale functies op één telefoonlijn, kunnen problemen veroorzaken bij de werking van uw machine.

Het type telefoonlijn instellen

Als u de machine aansluit op een lijn met PBX of ISDN voor het versturen en ontvangen van faxen, moet u ook het type telefoonlijn wijzigen aan de hand van de volgende stappen.

- 1 Druk op **Menu, 0, 6**.

0.Stand.instel.

6.Tel lijn inst

- 2 Druk op ▲ of ▼ voor de selectie van PBX, ISDN (of Normaal). Druk op **OK**.

- 3 Druk op **Stop/Eindigen**.

PBX en DOORVERBINDEN

De machine is oorspronkelijk ingesteld op *Normaal*, zodat de machine kan worden aangesloten op een standaard PSTN-lijn (Public Switched Telephone Network). In veel kantoren wordt echter gebruik gemaakt van een telefooncentrale of Private Branch Exchange (PBX). De machine kan op de meeste PBX-telefoonsystemen worden aangesloten. De oproepfunctie van de machine ondersteunt alleen TBR (Timed Break Recall). TBR werkt met de meeste PBX-systemen, zodat u toegang krijgt tot een buitenlijn of gesprekken naar een andere lijn kunt doorverbinden. De functie werkt wanneer er op **Telefoon/Intern** wordt gedrukt.

Opmerking

U kunt een **Telefoon/Intern** -toets programmeren als onderdeel van een nummer dat is opgeslagen als een snelkiesnummer. Tijdens het programmeren van het snelkiesnummer (**Menu, 2, 3, 1** of **2, 3, 2**) drukt u eerst op **Telefoon/Intern** (op het scherm wordt “!” weergegeven), en vervolgens toets u het telefoonnummer in. Hierdoor hoeft u niet iedere keer te drukken op **Telefoon/Intern** voordat u belt met behulp van een snelkieslocatie. (Zie *Snelkiesnummers opslaan* op pagina 47.) Als PBX echter niet is geselecteerd bij Type telefoonlijn, kunt u het snelkiesnummer waarin een druk op de toets **Telefoon/Intern** is geprogrammeerd, niet gebruiken.

Een extern ANTW.APP. (antwoordapparaat) aansluiten

U wilt misschien een extern antwoordapparaat aansluiten. Als u echter een **extern** ANTW.APP. aansluit op dezelfde lijn als de machine, worden alle gesprekken beantwoord door het ANTW.APP. en 'luistert' de machine naar faxtonen. Als er faxtonen klinken, neemt de machine het gesprek over en wordt de fax ontvangen. Als er geen faxtonen klinken, laat de machine het gesprek over aan het antwoordapparaat en kan er op normale wijze een bericht worden ingesproken.

Het ANTW.APP. moet elk gesprek binnen vier keer bellen beantwoorden (u wordt echter aangeraden om het apparaat in te stellen op twee keer bellen). De machine kan de faxtonen pas opvangen als het ANTW.APP. het gesprek heeft beantwoord en met vier keer bellen blijven er slechts 8 tot 10 seconden over voor de 'aansluitbevestiging'. Volg de procedure voor het opnemen van een uitgaand bericht in deze handleiding nauwkeurig. Het wordt afgeraden om op uw externe antwoordapparaat de instelling voor "toll-saver" (bespaarstand voor telefoonkosten) te gebruiken wanneer deze meer dan vijf keer overgaat.



Opmerking

Als niet al uw faxen worden ontvangen, moet u uw extern antwoordapparaat zodanig instellen dat het de telefoon sneller aanneemt.

⊘ Onjuiste configuratie

U mag een ANTW.APP. niet op een andere plaats op dezelfde lijn aansluiten.

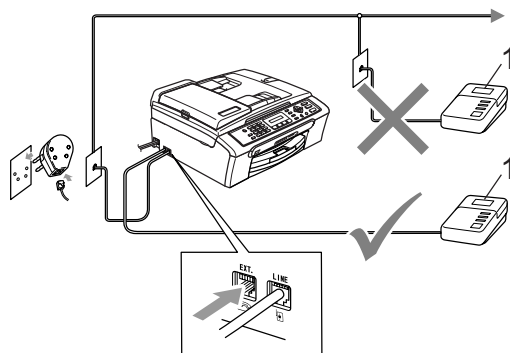

1 ANTW.APP.

Wanneer het ANTW.APP. het gesprek beantwoordt, wordt op het LCD-scherm weergegeven: **Telefoon**.

7

Aansluitingen

Het externe ANTW.APP. moet zijn aangesloten zoals in de vorige illustratie wordt getoond.

- 1 Stel uw externe ANTW.APP. zo in, dat er na één of twee keer overgaan wordt opgenomen. (De instelling voor de belvertraging van de machine is niet van toepassing.)
- 2 Neem een uitgaand bericht op uw extern ANTW.APP. op.
- 3 Activeer het ANTW.APP.
- 4 Stel de ontvangstmodus in op **Telefoon/Beantw..** (Zie *De ontvangstmodus selecteren* op pagina 34.)

Uitgaand bericht opnemen op een extern ANTW.APP.

Tijdsplanning is van essentieel belang wanneer u een uitgaand bericht opneemt. Het bericht bepaalt de wijze waarop de handmatige en automatische faxontvangst verloopt.

- 1 Neem eerst vijf seconden stilte op. (Dit geeft uw machine de gelegenheid om bij automatische faxtransmissies de faxtonen te horen voordat deze stoppen.)
- 2 We adviseren het bericht te beperken tot maximaal 20 seconden.



Opmerking

Wij raden u aan om aan het begin van uw uitgaand bericht eerst een stilte van ongeveer 5 seconden op te nemen, omdat de machine geen faxtonen kan horen over een resonerende of luide stem. U kunt proberen om deze pauze weg te laten, maar als de machine problemen heeft met het ontvangen van faxberichten, dient u het bericht opnieuw op te nemen en deze stilte in te lassen.

Aansluiting op meerdere lijnen (PBX)

Wij raden u aan om aan het bedrijf dat uw PBX geïnstalleerd heeft, te vragen uw machine aan te sluiten. Als u beschikt over een systeem met meerdere lijnen, raden wij u aan uw installateur te vragen om de machine op de laatste lijn in het systeem aan te sluiten. Zo voorkomt u dat de machine wordt geactiveerd telkens wanneer het systeem een telefoongesprek ontvangt. Als alle inkomende telefoontjes door een telefonist(e) worden beantwoord, is het raadzaam de stand voor beantwoorden in te stellen op *Handmatig*.

Wij kunnen niet garanderen dat uw machine onder alle omstandigheden goed functioneert, als deze op een PBX is aangesloten. Alle problemen aangaande het verzenden of ontvangen van faxen zouden eerst moeten worden doorgegeven aan het bedrijf dat voor uw PBX verantwoordelijk is.

Externe en tweede toestellen

Een extern of tweede toestel aansluiten

U kunt een aparte telefoon op de machine aansluiten, zoals in het onderstaande schema getoond.

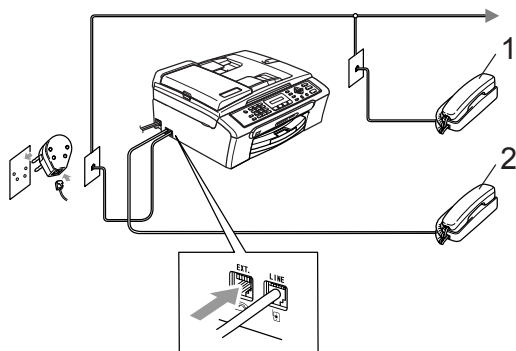

1 Tweede toestel

2 Extern toestel

Wanneer u een externe telefoon gebruikt, wordt op het LCD-scherm weergegeven:

Telefoon.

Bewerking vanaf een tweede toestel

Als u een faxoproep aanneemt op een tweede of externe toestel, kunt u de oproep doorverbinden naar de machine door de faxontvangstcode in te toetsen. Wanneer u drukt op de faxontvangstcode *** 5 1**, begint de machine met het ontvangen van de fax.

Als de machine een normaal telefoontje aanneemt en het dubbele belsignaal geeft opdat u het telefoontje aanneemt, gebruikt u de code voor het aannemen van de telefoon **# 5 1** om het telefoontje op een tweede toestel aan te nemen. (Zie *F/T-beltijd (alleen Fax/Tel-modus)* op pagina 36.)

Als u een oproep aanneemt en zich niemand aan de telefoon bevindt:

Waarschijnlijk krijgt u een handmatige fax binnen.

Druk op *** 5 1** en wacht op het scherpe piepje of tot op het LCD-scherm *Ontvangst* wordt weergegeven, en hang vervolgens op.



Opmerking

U kunt de functie Fax waarnemen inschakelen zodat de machine het telefoontje automatisch overneemt. (Zie *Fax waarnemen* op pagina 37.)

Een draadloze, externe telefoon gebruiken

Als uw draadloze telefoon is aangesloten op het telefoonsnoer (Zie *Externe en tweede toestellen* op pagina 43) en u de draadloze telefoon meestal bij u hebt, is het eenvoudiger om oproepen te beantwoorden tijdens de belvertraging.

Als u de machine eerst laat antwoorden, moet u naar de machine gaan om te drukken op **Telefoon/Intern** en de oproep naar de draadloze telefoon door te sturen.

Codes voor afstandsbediening gebruiken

Faxontvangstcode

Als u een faxoproep beantwoordt op een tweede of extern toestel, kunt u uw machine opdracht geven deze te ontvangen door de faxontvangstcode te kiezen. *** 5 1**. Zodra u de scherpe piepsignalen hoort, kunt u de hoorn neerleggen. Zie *Fax waarnemen* op pagina 37. De persoon die naar u belt, moet drukken op **Start** om de fax te verzenden.

Code voor het aannemen van de telefoon

Als u een normaal telefoontje ontvangt en de machine zich in F/T-modus bevindt, klinkt het (dubbele) F/T-besignaal na de eerste belvertraging. Als u de oproep opneemt op een tweede toestel, kunt u het F/T-besignaal uitzetten door te drukken op **# 5 1** (zorg ervoor dat u hierop drukt *tussen* de besignalen in).

De codes voor afstandsbediening wijzigen

Als u activeren op afstand wilt gebruiken, moet u de vereiste codes inschakelen. De voorgeprogrammeerde faxontvangstcode is *** 5 1**. De voorgeprogrammeerde code voor het aannemen van de telefoon is **# 5 1**. Indien gewenst, kunt u deze codes wijzigen.

- 1 Druk op **Menu, 2, 1, 4**.

1. Ontvangstmenu

4. Code Op Afst.

- 2 Druk op **▲** of **▼** voor de selectie van **Aan (of Uit)**.
Druk op **OK**.
- 3 Voer de nieuwe faxontvangstcode in.
Druk op **OK**.
- 4 Voer de nieuwe code voor aannemen van de telefoon in.
Druk op **OK**.
- 5 Druk op **Stop/Eindigen**.

Opmerking

- Als de verbinding telkens wordt verbroken wanneer u probeert om vanaf een ander toestel toegang te krijgen tot uw ANTW.APP., is het raadzaam om een andere driesijferige faxontvangstcode en een andere driesijferige code om de telefoon aan te nemen te kiezen met de nummers **0-9, *, #**.
- Codes voor afstandsbediening werken mogelijk niet met alle telefoonsystemen.

Kiezen

Handmatig kiezen

Toets alle nummers van het faxnummer in.



Snelkiezen

- 1 Druk op **Zoeken/Snelkiezen**, de # (hash) key, en vervolgens op het tweecijferige snelkiesnummer.

Zoeken / Snelkiezen

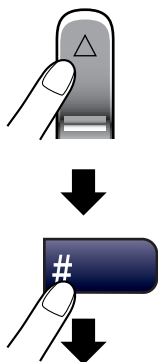

Tweecijferig nummer



Opmerking

Als op LCD-scherm Niet toegewezen wordt weergegeven wanneer u een snelkiesnummer invoert, is er geen telefoonnummer opgeslagen onder dit nummer.

Zoeken

U kunt zoeken naar de namen die in het geheugen voor snelkiesnummers zijn opgeslagen.

Druk op **Zoeken/Snelkiezen** en de navigatietoetsen om te zoeken, of gebruik de kiestoetsen om op alfabetische volgorde te zoeken.

Zoeken / Snelkiezen



Zoeken / Snelkiezen

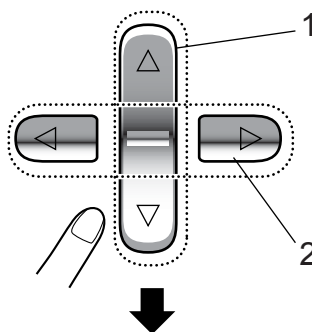

Kleur

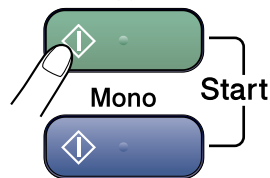

- 1 Op nummer zoeken.
- 2 Om op alfabetische volgorde te zoeken, kunt u met de kiestoetsen de eerste letter invoeren van de naam die u zoekt.

Faxnummer opnieuw kiezen

Als u handmatig een fax verzendt en het nummer in gesprek is, drukt u op **Herkies/Pauze**, en vervolgens op **Mono Start** of **Kleur Start** om nogmaals te proberen. Als u het laatst gekozen nummer nogmaals wilt bellen, kunt u tijd besparen door te drukken op **Herkies/Pauze** en **Mono Start** of **Kleur Start**.

Herkies/Pauze werkt alleen als u vanaf het bedieningspaneel hebt gekozen.

Als u een fax automatisch wilt verzenden en het nummer in gesprek is, zal de machine het nummer max. drie keer automatisch opnieuw proberen met intervallen van vijf minuten.



Opmerking

Bij direct verzenden werkt de functie voor opnieuw kiezen niet wanneer u de glasplaat gebruikt.

Nummers opslaan

U kunt de machine op twee manieren snel laten kiezen: snelkiezen en groepen voor het groepsverzenden van faxen. Wanneer u op een snelkiestoets drukt, geeft het LCD-scherm de naam (indien u deze hebt opgeslagen) of het nummer weer.



Opmerking

De snelkiesnummers die in het geheugen zijn opgeslagen, gaan niet verloren als de stroom uitvalt.

Een pauze opslaan

Druk op **Herkies/Pauze** om een pauze van 3,5 seconden tussen de nummers in te lassen. In geval van internationaal kiezen, kunt u drukken op **Herkies/Pauze** (zo vaak als nodig) om de lengte van de pauze te verhogen.

Snelkiesnummers opslaan

U kunt maximaal 40 tweecijferige locaties met een naam opslaan. Voor het kiezen van een nummer hoeft u dan slechts op een paar toetsen te drukken (bijvoorbeeld: **Zoeken/Snelkiezen**, **#**, het tweecijferige nummer, en **Mono Start** of **Kleur Start**).

- 1 Druk op **Menu**, **2**, **3**, **1**.
- 2 Voer met behulp van de kiestoetsen een tweecijferige snelkieslocatie in voor het snelkiesnummer (01-40). Druk op **OK**.
- 3 Toets het faxnummer in (maximaal 20 cijfers). Druk op **OK**.
- 4 Voer een van de volgende handelingen uit:
 - Toets de naam in via de kiestoetsen (maximaal 16 tekens).
Druk op **OK**. (Voor hulp bij het invoeren van letters, zie *Tekst invoeren* op pagina 116.)
 - Om het nummer zonder een naam op te slaan, drukt u op **OK**.
- 5 Voer een van de volgende handelingen uit:
 - Ga naar stap om nog een snelkiesnummer op te slaan 2.
 - Om de instelling te beëindigen, drukt u op **Stop/Eindigen**.

Snelkiesnummers wijzigen

Als u probeert een snelkiesnummer op te slaan, waar reeds een nummer is opgeslagen, wordt op het LCD-scherm de naam of het nummer weergegeven die/dat daar is opgeslagen, en wordt u gevraagd een van de volgende handelingen te verrichten:

- Druk op **1** om het opgeslagen nummer te wijzigen.

#05:Mike

1.Wijzig 2.Stop

- Druk op **2** om af te sluiten zonder te wijzigen.

Door het selecteren van **1**, kunt u het opgeslagen nummer en de opgeslagen naam wijzigen, of een nieuwe invoeren. Volg onderstaande instructies:

- 1 Voer een nieuw nummer in. Druk op **OK**.
- 2 Voer een nieuwe naam in. Druk op **OK**.
 - Om een teken te wijzigen, gebruikt u ◀ of ▶ om de cursor onder het teken te plaatsen dat u wilt wijzigen, druk vervolgens op **Wis/terug**. Voer het teken opnieuw in.
 - Als u klaar bent met instellen, drukt u op **Stop/Eindigen**.

Groepen instellen voor groepsverzenden

Als u hetzelfde faxbericht regelmatig naar een aantal faxnummers wilt verzenden, kunt u een groep instellen. Groepen worden onder een snelkiesnummer opgeslagen. Elke groep gebruikt een snelkieslocatie. U kunt vervolgens het faxbericht verzenden naar alle nummers die in een groep zijn opgeslagen, door simpelweg een snelkiesnummer in te voeren en vervolgens te drukken op **Mono Start**.

Voordat u nummers aan een groep kunt toevoegen, dient u deze als snelkiesnummers op te slaan. U kunt maximaal zes kleine groepen instellen, of maximaal 39 nummers aan één grote groep toewijzen.

- 1 Druk op **Menu, 2, 3, 2**.

3.Kiesgeheugen

2.Groep instell.

- 2 Gebruik de kiestoetsen om het tweecijferige snelkiesnummer in te voeren waaronder u de groep wilt opslaan.
Druk op **OK**.

- 3 Gebruik de kiestoetsen om een groepsnummer in te voeren (1 tot 6).
Druk op **OK**.

Groep instel:G01

- 4 Volg onderstaande instructies om snelkiesnummers toe te voegen:
Bijvoorbeeld, voor snelkiesnummers 05 en 09.
Druk op **Zoeken/Snelkiezen, 05, Zoeken/Snelkiezen, 09**.
Op het LCD-scherm wordt het volgende weergegeven: #05#09

G01:#05#09

- 5 Druk op **OK** wanneer u klaar bent met het toevoegen van nummers.
- 6 Gebruik de kiestoetsen om een naam voor de groep in te voeren.
Druk op **OK**.
- 7 Druk op **Stop/Eindigen**.



Opmerking

U kunt op eenvoudige wijze een lijst van al uw snelkiesnummers afdrukken. Nummers die deel uitmaken van een groep staan in de kolom GROEP. (Zie *Een rapport afdrukken* op pagina 50.)

Snelkiesnummers combineren

U kunt meer dan één snelkiesnummer combineren, wanneer u een nummer kiest. Deze functie kan nuttig zijn, als u een toegangscode moet bellen voor een goedkopere serviceprovider voor interlokale gesprekken.

U hebt bijvoorbeeld '555' opgeslagen onder snelkiezen #03 en '7000' onder snelkiezen #02. U kunt ze beide gebruiken voor het bellen van '555-7000', als u op de volgende toetsen drukt:

Zoeken/Snelkiezen, #03, Zoeken/Snelkiezen, #02, en Start.

Er kunnen handmatig nummers worden toegevoegd door deze met behulp van de kiestoetsen in te voeren:

Zoeken/Snelkiezen, #03, 7, 0, 0, 1 (met de kiestoetsen), en **Start**.

Hiermee zou u '555-7001' bellen. U kunt ook een pauze toevoegen door te drukken op de **Herkies/Pauze** -toets.

Faxrapporten

U dient het verzendrapport en de journaaltijd in te stellen met behulp van de **Menu** -toets.

Verzendrapport

U kunt het verzendrapport gebruiken als bewijs dat u een fax hebt verzonden. In dit rapport staan de datum en de tijd waarop het bericht werd verzonden en er wordt aangegeven of het verzenden gelukt is (OK). Door het selecteren van **Aan** of **Aan+Beeld**, wordt het rapport afgedrukt voor elke fax die u verzendt.

Als u veel faxen naar hetzelfde nummer stuurt, hebt u waarschijnlijk meer nodig dan alleen de taaknummers om te weten welke faxen u opnieuw moet verzenden. Door het selecteren van **Aan+Beeld** of **Uit+Beeld** wordt in het rapport een deel van de eerste pagina van het faxbericht afgedrukt om u te helpen herinneren wat er in de fax stond.

Wanneer het verzendrapport op **Uit** of **Uit+Beeld** wordt gezet, wordt het rapport alleen afgedrukt als er een fout is opgetreden tijdens het verzenden en wordt NG in de RESULT-kolom gezet.

- 1 Druk op **Menu**, **2**, **4**, **1**.
- 2 Druk op **▲** of **▼** voor de selectie van **Uit+Beeld**, **Aan**, **Aan+Beeld** of **Uit**. Druk op **OK**.
- 3 Druk op **Stop/Eindigen**.

Faxjournaal (activiteitenrapport)

U kunt de machine zo instellen dat er op vaste tijden een journaal wordt afgedrukt (elke 50 faxen, elke 6, 12 of 24 uur, elke 2 of 7 dagen). Als u het interval op **Uit** instelt, kunt u het rapport toch afdrukken *Rapporten* op pagina 50. De standaardinstelling is **Na 50 faxen**.

- 1 Druk op **Menu**, **2**, **4**, **2**.
- 2 Druk op **▲** of **▼** om een interval te selecteren.
Druk op **OK**.
(Als u 7 dagen kiest, wordt u gevraagd aan te geven welke de eerste dag van de 7-daagse periode moet zijn.)
 - 6, 12, 24 uur, 2 of 7 dagen

De machine drukt het rapport op het opgegeven tijdstip af en verwijdert vervolgens alle taken uit het geheugen. Als het geheugen van de machine vol is omdat er 200 taken in zitten en de geselecteerde tijd nog niet is verstreken, zal de machine het journaal voortijdig afdrukken en alle taken uit het geheugen wissen. Als u een extra rapport wilt voordat het tijd is om dit automatisch af te drukken, kunt u er een afdrukken zonder dat de taken uit het geheugen worden gewist.

 - Na 50 faxen

Het journaal wordt afgedrukt als de machine 50 taken heeft opgeslagen.

- 3 Voer in 24-uursformaat het tijdstip in waarop met afdrukken moet worden begonnen.
Druk op **OK**.
(Bijvoorbeeld: voor 7:45 PM voert u 19:45 in.)
- 4 Druk op **Stop/Eindigen**.

Rapporten

De volgende rapporten zijn beschikbaar:

1. Verzendrapport

Hiermee drukt u een verzendrapport af van de laatste transmissie.

2. Help

Een helplijst voor het snel programmeren van de machine.

3. Snel Kiezen

Een lijst van namen en nummers die zijn opgeslagen in het geheugen voor snelkiesnummers. De nummers staan in numerieke volgorde in de lijst.

4. Fax Journaal

In deze lijst staat informatie over de laatste ontvangen en verzonden faxen. (TX: Verzenden.) (RX: Ontvangen.)

5. Gebruikersinst

Hiermee drukt u een lijst met de instellingen af.

Een rapport afdrukken

- 1 Druk op **Menu**, 5.
- 2 Selecteer één van onderstaande opties:
 - Druk op ▲ of ▼ om het gewenste rapport te selecteren. Druk op **OK**.
 - Voer het nummer van het rapport in dat u wilt afdrukken. Druk bijvoorbeeld op 2 om de helplijst af te drukken.
- 3 Druk op **Mono Start**.



Kopiëren

Kopiëren

52

Kopiëren

Kopieermodus instellen

Druk op  (**Kopie**) om de kopieermodus in te stellen. De standaardinstelling is Fax. U kunt wijzigen hoeveel seconden of minuten de machine in kopieermodus blijft. (Zie *Tijd klokstand* op pagina 20.)

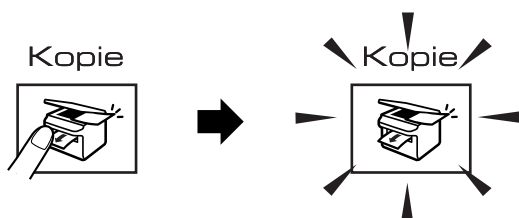

Op het LCD-scherm wordt de standaard kopieerinstelling weergegeven:

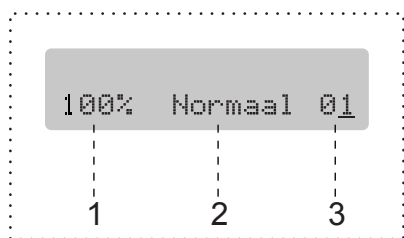

- 1 Kopieerpercentage
- 2 Kwaliteit
- 3 Aantal kopieën

Eén kopie maken

- 1 Zorg dat u zich in kopieermodus  bevindt.
- 2 Het document laden.
- 3 Druk op **Mono Start** of **Kleur Start**.

Meerdere kopieën maken

- 1 Zorg dat u zich in kopieermodus  bevindt.
- 2 Het document laden.
- 3 Toets het aantal kopieën met de kiestoetsen in (max. 99).
- 4 Druk op **Mono Start** of **Kleur Start**.



Opmerking

Om uw kopieën te sorteren, drukt u op **Kopie Opties** -toets. (Zie *Kopieën sorteren met de ADF (Monochroom alleen)* op pagina 56.)

Kopiëren onderbreken

Om het kopiëren te stoppen, drukt u op **Stop/Eindigen**.

Kopieeropties

Als u de kopieerinstellingen snel *tijdelijk* wilt wijzigen voor de volgende kopie, gebruikt u de **Kopie Opties** -toets.

Kopie Opties



De machine schakelt 60 seconden na het kopiëren weer over naar de standaardinstellingen, of naar de faxmodus als u de tijd klokstand hebt ingesteld. Zie voor meer informatie *Tijd klokstand* op pagina 20.

Druk op	Menuoptie/	Opties	Pagina
Kopie Opties 	Kwaliteit	Normaal Snel Fijn	54
	Vergr. / Verklein	50%/69%/78%/83%/ 93%/97%/100%/ 104%/142%/186%/ 198%/200%/ Custom(25-400%)	54
	Papiersoort	Normaal Papier Inkjetpapier Brother Fotopap. Ander fotopapier Transparanten	57
	Papierformaat	Letter Legal A4 A5 10(B) x 15(H)cm	58
	Helderheid	- □□■□□ +	57
	Stapel/ Sorteer	Stapelen Sorteren	56
	Pagina layout	Uit(1 Op 1) 2 op 1 P 2 op 1 L 4 op 1 P 4 op 1 L Poster(3 x 3)	55
	Aant. kopieën	Aant. kopieën: 01 (01 - 99)	



Opmerking

U kunt de kopieerinstellingen die u het vaakst gebruikt opslaan door ze als de standaard in te stellen. U kunt instructies hierover vinden in het gedeelte voor iedere functie.

Kopiëren wijzigen snelheid en kwaliteit

U kunt kiezen uit een serie kwaliteitsinstellingen. De standaardinstelling is *Normaal*.

Volg onderstaande instructies om de kwaliteitsinstelling *tijdelijk* te wijzigen:

Druk op Kopie Opties Kopie Opties 	Normaal	Normaal is de aanbevolen modus voor normale afdrukken. Dit zorgt voor een goede kopieerkwaliteit en -snelheid.
	Snel	Hoge kopieersnelheid en laagste inktverbruik. Gebruiken om tijd te besparen bij het afdrukken van documenten die u wilt proeflezen, grote documenten of een groot aantal kopieën.
	Fijn	Gebruik de best-modus voor het kopiëren van precieze beelden, zoals foto's. Dit zorgt voor de hoogste resolutie met de laagste snelheid.

- 1 Zorg dat u zich in kopieermodus bevindt. 
- 2 Het document laden.
- 3 Toets het aantal kopieën met de kiestoetsen in (max. 99).
- 4 Druk op **Kopie Opties** en ▲ of ▼ voor de selectie van *Kwaliteit*. Druk op **OK**.
- 5 Druk op ▲ of ▼ voor de selectie van *Normaal*, *Fijn* of *Snel* kwaliteit. Druk op **OK**.
- 6 Druk op **Mono Start** of **Kleur Start**.

Volg onderstaande instructies om de *standaard*-instelling te wijzigen:

- 1 Druk op **Menu, 3, 1**.
- 2 Druk op ▲ of ▼ voor de selectie van *Norm*, *Fijn* of *Snel* kwaliteit. Druk op **OK**.
- 3 Druk op **Stop/Eindigen**.

Het gekopieerde beeld vergroten of verkleinen

U kunt de volgende vergrotings- of verkleiningspercentages selecteren:

Custom (25-400%) hiermee kunt u een percentage invoeren van 25% tot 400%.

Met *Auto* wordt de machine zo ingesteld dat het verkleiningspercentage wordt berekend dat het beste bij het papierformaat past.

<p>Druk op Kopie Opties</p> <p>Kopie Opties</p>  <p>en vervolgens op ▲ of ▼ voor de selectie van Vergr./Verklein</p>	Custom (25-400%)
	200%
	198% 10x15cm→A4
	186% 10x15cm→LTR
	142% A5→A4
	104% EXE→LTR
	100%
	97% LTR→A4
	93% A4→LTR
	83% LGL→A4
	78% LGL→LTR
	69% A4→A5
	50%

Volg onderstaande instructies om de volgende kopie te vergroten of te verkleinen:

- 1 Zorg dat u zich in kopieermodus  bevindt.
- 2 Het document laden.
- 3 Toets het aantal kopieën met de kiestoetsen in (max. 99).
- 4 Druk op **Kopie Opties** en ▲ of ▼ voor de selectie van Vergr./Verklein. Druk op **OK**.
- 5 Selecteer één van onderstaande opties:
 - Gebruik ▲ of ▼ om het gewenste vergrotings- of verkleiningspercentage te selecteren. Druk op **OK**.
 - Gebruik ▲ of ▼ voor de selectie van Custom (25-400%). Druk op **OK**. Gebruik de kiestoetsen om een vergrotings- of verkleiningspercentage in te voeren tussen 25% en 400% (of 200%). (Druk bijvoorbeeld op **53** voor het invoeren van 53%.) Druk op **OK**.
- 6 Druk op **Mono Start** of **Kleur Start**.



Opmerking

De opties 2 op 1(P), 2 op 1(L), 4 op 1(P), 4 op 1(L) of Poster als layout van de pagina zijn *niet* beschikbaar met Vergroten/Verkleinen.

N op 1-kopieën of een poster maken

U kunt het aantal pagina's voor kopieën verlagen met de kopieerfunctie N op 1. U kunt zo twee of vier pagina's op één vel kopiëren en daarmee papier besparen.

U kunt ook een poster maken. Wanneer u de posteroptie gebruikt, verdeelt de machine uw document in delen en vergroot deze delen, zodat u ze kunt samenvoegen tot een poster. Als u een poster wilt maken, moet u de glasplaat gebruiken.

Belangrijk

- Controleer of het papierformaat is ingesteld op A4.
- U kunt de instelling Vergroten/Verkleinen niet gebruiken met de N op 1- en posterfuncties.
- N op 1-kopieën in kleur zijn niet beschikbaar.
- (P) betekent Portret (staand) en (L) betekent Landschap (liggend).
- U kunt slechts één poster maken per kopieeropdracht.

- 1 Zorg dat u zich in kopieermodus  bevindt.
- 2 Het document laden.
- 3 Toets het aantal kopieën met de kiestoetsen in (max. 99).
- 4 Druk op **Kopie Opties** en ▲ of ▼ voor de selectie van Pagina layout. Druk op **OK**.

- 5 Druk op ▲ of ▼ voor de selectie van Uit (1 op 1), 2 op 1 P, 2 op 1 L, 4 op 1 P, 4 op 1 L of Poster (3 x 3).
Druk op **OK**.

- 6 Druk op **Mono Start** om het document te scannen. U kunt drukken op **Colour Start**, als u de poster-layout gebruikt.
Als u een poster aan het maken bent of het document in de ADF hebt geplaatst, scant de machine de pagina's en start met printen.
Bij gebruik van de glasplaat, gaat u naar 7.

- 7 Nadat de machine de pagina heeft gescand, drukt u op 1 om de volgende pagina te scannen.

Volgende Pagina?

1. Ja 2. Nee

- 8 Plaats het volgende document op de glasplaat. Druk op **OK**.
Herhaal 7 en 8 voor elke pagina die u in deze indeling gebruikt.

Set Volgende Pag

Druk dan op OK

- 9 Nadat alle pagina's zijn gescand, drukt u op 2 om te voltooien.



Opmerking

Als fotopapier is geselecteerd als de gekozen papiersoort voor N op 1-kopieën, worden de beelden afgedrukt alsof er normaal papier was geselecteerd.

Leg het document in de hieronder getoonde richting met de bedrukte zijde naar beneden op de glasplaat:

■ 2 op 1 (P)



■ 2 op 1 (L)

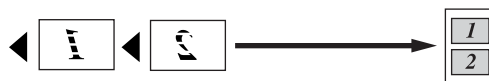

■ 4 op 1 (P)



■ 4 op 1 (L)

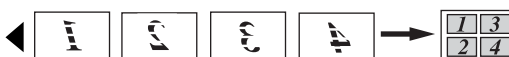

■ Poster (3x3)

U kunt van een foto een kopie op posterformaat maken.



Kopieën sorteren met de ADF (Monochroom alleen)

U kunt meerdere kopieën sorteren. De pagina's worden gestapeld in de volgorde 1 2 3, 1 2 3, 1 2 3, enz.

- 1 Zorg dat u zich in kopieermodus bevindt. 
- 2 Het document laden.
- 3 Toets het aantal kopieën met de kiestoetsen in (max. 99).
- 4 Druk op **Kopie Opties** en ▲ of ▼ voor de selectie van Stapel/Sorteer. Druk op **OK**.
- 5 Druk op ▲ of ▼ voor de selectie van Sorteren. Druk op **OK**.
- 6 Druk op **Mono Start**.

Instelling van helderheid, contrast en kleur

Helderheid

Volg onderstaande instructies om de helderheidsinstelling tijdelijk te wijzigen:

- 1 Zorg dat u zich in kopieermodus bevindt. 
- 2 Het document laden.
- 3 Toets het aantal kopieën met de kiestoetsen in (max. 99).
- 4 Druk op **Kopie Opties** en **▲** of **▼** voor de selectie van **Helderheid**. Druk op **OK**.

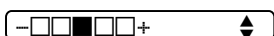

- 5 Druk op **▲** of **▼** om de kopie lichter of donkerder te maken. Druk op **OK**.
- 6 Druk op **Mono Start** of **Kleur Start**.

Volg onderstaande instructies om de standaard-instelling te wijzigen:

- 1 Druk op **Menu**, **3**, **2**.
- 2 Druk op **▲** of **▼** om de kopie lichter of donkerder te maken. Druk op **OK**.
- 3 Druk op **Stop/Eindigen**.

Contrast

U kunt het contrast wijzigen om het beeld er scherper en levendiger te laten uitzien.

Het contrast kan alleen via de standaardinstelling worden gewijzigd.

- 1 Druk op **Menu**, **3**, **3**.

- 2 Druk op **▲** of **▼** om het contrast te wijzigen. Druk op **OK**.
- 3 Druk op **Stop/Eindigen**.

Kleur verzadiging

De kleurverzadiging kan alleen via de standaardinstelling worden gewijzigd.

- 1 Druk op **Menu**, **3**, **4**.

- 2 Druk op **▲** of **▼** voor de selectie van 1. Rood, 2. Groen of 3. Blauw. Druk op **OK**.
- 3 Druk op **▲** of **▼** om de kleur verzadiging te wijzigen. Druk op **OK**.
- 4 Selecteer één van onderstaande opties:
 - Terug naar 2 om de volgende kleur te selecteren.
 - Druk op **Stop/Eindigen**.

Papieropties

Papiersoort

Als u op speciaal papier kopieert, zorg er dan voor dat u het type papier dat u gebruikt selecteert om de beste afdrukkwaliteit te verkrijgen.

- 1 Zorg dat u zich in kopieermodus bevindt. 
- 2 Het document laden.
- 3 Toets het aantal kopieën met de kiestoetsen in (max. 99).
- 4 Druk op **Kopie Opties** en **▲** of **▼** voor de selectie van **Papiersoort**. Druk op **OK**.
- 5 Druk op **▲** of **▼** om het type papier te selecteren dat u gebruikt (Normaal Papier, Inkjetpapier, Brother Fotopap., Ander fotopapier of Transparanten). Druk op **OK**.
- 6 Druk op **Mono Start** of **Kleur Start**.



Opmerking

Om de standaardinstelling voor papiersoort te wijzigen, zie *Papiersoort* op pagina 21.

Papierformaat

U moet de instelling voor het papierformaat wijzigen indien u op een ander formaat dan A4 kopieert. U kunt kopiëren op de papierformaten Letter, A4, A5 of Fotokaart 10(B) × 15(H)cm.

- 1 Zorg dat u zich in kopieermodus  bevindt.
- 2 Het document laden.
- 3 Toets het aantal kopieën met de kiestoetsen in (max. 99).
- 4 Druk op **Kopie Opties** en ▲ of ▼ voor de selectie van *Papierformaat*. Druk op **OK**.
- 5 Druk op ▲ of ▼ om het papierformaat te selecteren dat u gebruikt Letter, Legal, A4, A5 of 10 (B) x 15 (H) cm. Druk op **OK**.
- 6 Druk op **Mono Start** of **Kleur Start**.



Opmerking

Om de standaardinstelling voor papiersoort te wijzigen, zie *Papierformaat* op pagina 21.



Direct Foto's Printen

Foto's afdrucken vanaf een geheugenkaart	60
Foto's afdrucken vanaf een camera met PictBridge	68

PhotoCapture Center™ Functies

Afdrukken vanaf een geheugen kaart zonder een PC

Ook wanneer de machine niet is aangesloten op de computer, kunt u foto's rechtstreeks vanaf de media van de digitale camera afdrukken. (Zie *Afdrukken vanaf een geheugen kaart* op pagina 62.)

PhotoCapture Center™ vanaf uw computer gebruiken

U kunt toegang krijgen tot de geheugen kaart die zich in de mediasleuf (slot) van de machine bevindt, vanaf uw PC.

(Zie *PhotoCapture Center™* voor Windows® of *Remote Setup & PhotoCapture Center™* voor Macintosh® in de softwarehandleiding op de CD-ROM.)

Gebruikengeheugen kaarten

Uw Brother-machine bevat vier mediasleuven (slots) voor gebruik met populaire digitale cameramedia: CompactFlash®, Memory Stick®, Memory Stick Pro™, SecureDigital™, MultiMediaCard™ en xD-Picture Card™.



CompactFlash®



Memory Stick®
Memory Stick Pro™



SecureDigital™
MultiMediaCard™



xD-Picture Card™

- miniSD™ kan worden gebruikt met een miniSD™-adapter.
- Memory Stick Duo™ kan worden gebruikt met een Memory Stick Duo™-adapter.
- Memory Stick Pro Duo™ kan worden gebruikt met een Memory Stick Pro Duo™-adapter.
- Bij de machine worden geen adapters geleverd. Neem contact op met een leverancier voor adapters.

De functie PhotoCapture Center™ stelt u in staat om digitale foto's van uw digitale camera met een hoge resolutie af te drukken, zodat u afdrukken kunt maken met een kwaliteit die gelijk staat aan de kwaliteit van foto's.

Steek de kaart goed in de juiste sleuf.

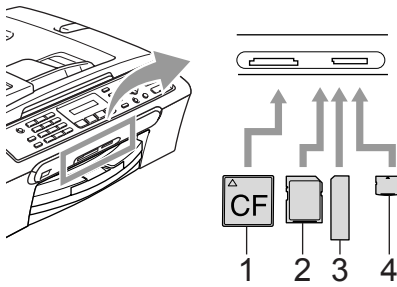

- 1 CompactFlash®
- 2 SecureDigital™, MultiMediaCard™
- 3 Memory Stick®, Memory Stick Pro™
- 4 xD-Picture Card™

De toets **PhotoCapture** licht op om de status van de geheugen kaart te tonen. Deze kan aan zijn, uit zijn of knipperen. Zie onderstaande tabel voor de betekenis van het licht.

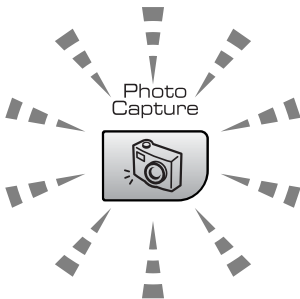

- **Aan**
Een geheugen kaart is juist geplaatst.
- **Uit**
Er is geen geheugen kaart aanwezig, of deze is niet juist geplaatst.
- **Knipperen**
De geplaatste geheugen kaart wordt gelezen of beschreven.

! VOORZICHTIG

Wanneer de machine de kaart leest of daarnaar schrijft, mag u **NOOIT** de stekker uit het stopcontact halen of de geheugen kaart uit de sleuf verwijderen (de toets **PhotoCapture** knippert). **Doet u dit toch, dan kunnen de gegevens op de kaart verloren gaan of kan de kaart beschadigd raken.**

De machine kan slechts één geheugen kaart tegelijk lezen, plaats daarom nooit meer dan één kaart in een sleuf.

Geheugen mapstructuur kaart

Uw machine is compatibel met beeldbestanden en geheugenkaarten van moderne digitale camera's. Lees echter het onderstaande om fouten te voorkomen:

- Het DPOF-bestand op de geheugen kaart moet een geldige bestandsindeling hebben. (Zie *DPOF-afdrucken* op pagina 65.)
- De extensie van het beeldbestand moet .JPG zijn (andere extensies voor beeldbestanden, zoals .JPEG, .TIF, .GIF enz. worden niet herkend).
- Afdrucken via Walk-up PhotoCapture Center™ dient gescheiden te worden uitgevoerd van PhotoCapture Center™-bewerkingen waarbij een PC wordt gebruikt. (Het is niet mogelijk om deze bewerkingen gelijktijdig uit te voeren.)
- IBM Microdrive™ is niet compatibel met de machine.
- De machine kan max. 999 bestanden lezen (inclusief de map in de media) op een geheugen kaart.
- CompactFlash® type II wordt niet ondersteund.

- Dit product ondersteunt xD-Picture Card™ type M / type H (grote capaciteit).

Neem het volgende in acht:

- Als u de INDEX of het BEELD afdrukt, zal het PhotoCapture Center™ alle geldige beelden afdrukken, zelfs als een of meer beelden defect zijn. Bij defecte beelden kunnen bepaalde delen op de afdruk ontbreken.
- Uw machine kan geheugen kaarten die door een digitale camera zijn geformatteerd lezen.

Als een digitale camera een geheugen kaart formatteert, maakt de camera een speciale map waar de beeldgegevens naartoe worden gekopieerd. Als u de beeldgegevens die op een geheugen kaart staan met uw computer wilt bewerken, raden wij u aan de mapstructuur die door de digitale camera is aangemaakt niet te wijzigen. Als u nieuwe of gewijzigde beeldbestanden op de geheugen kaart opslaat, raden wij u ook aan de map te gebruiken die de digitale camera ook gebruikt. Als de gegevens niet in dezelfde map worden opgeslagen, kan de machine het bestand misschien niet lezen of het beeld afdrukken.

Afdrukken vanaf een geheugen kaart

Alvorens een foto af te drukken, moet u eerst een index met miniatuurbeelden afdrukken om het aantal foto's te selecteren dat u wilt afdrukken. Volg onderstaande instructies om te beginnen met afdrukken rechtstreeks vanaf uw geheugen kaart:

- 1 Controleer of u de geheugen kaart in de juiste sleuf hebt geplaatst. Op het LCD-scherm wordt de volgende melding weergegeven:

C.Flash actief

toets PhotoCapt...
- 2 Druk op **PhotoCapture**. Voor DPOF-afdrukken, zie *DPOF-afdrukken* op pagina 65.
- 3 Druk op ▲ of ▼ voor de selectie van `Print index` en druk vervolgens op **OK**.
- 4 Druk op **Kleur Start** om te beginnen met het afdrukken van de indexpagina. Noteer het nummer van de afbeelding die u wilt afdrukken. Zie *De index met miniatuurbeelden afdrukken* op pagina 63.
- 5 Druk op ▲ of ▼ voor de selectie van `Print Images` en druk vervolgens op **OK**. Zie *Afbeeldingen afdrukken* op pagina 63.
- 6 Voer het nummer van het beeld in, en druk op **OK**.
- 7 Druk op **Kleur Start** om met afdrukken te beginnen.

De index met miniatuurbeelden afdrukken

Door PhotoCapture Center™ wordt aan al uw beelden een nummer toegewezen. Het herkent geen andere nummers of bestandsnamen die door uw digitale camera of PC aan de beelden werden toegewezen.

Wanneer u een pagina met miniatuurbeelden afdruckt, worden alle beelden op uw geheugen kaart weergegeven, samen met het toegewezen nummer. Zelfs bij defecte beelden kan een deel van het beeld zijn afgedrukt.



- 1 Controleer of u de geheugen kaart in de juiste sleuf hebt geplaatst.
Druk op  (**PhotoCapture**).
- 2 Druk op ▲ of ▼ voor de selectie van *Print index*.
Druk op **OK**.
- 3 Druk op ▲ of ▼ voor de selectie van *6 Images/Regel* of *5 Images/Regel*.
Druk op **OK**.



5 Images/Regel

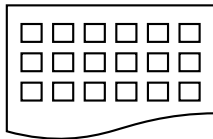

6 Images/Regel

Het afdrukken van 5 beelden/regel neemt meer tijd in beslag dan het afdrukken van 6 beelden/regel, maar de kwaliteit is beter.

- 4 Druk op **Kleur Start** om af te drukken.

Afbeeldingen afdrukken

U moet eerst het nummer van een beeld weten voordat u het kunt afdrukken.

- 1 Controleer of u de geheugen kaart in de juiste sleuf hebt geplaatst.
- 2 Druk eerst de index af. (Zie *De index met miniatuurbeelden afdrukken* op pagina 63.)
Druk op  (**PhotoCapture**).
- 3 Druk op ▲ of ▼ voor de selectie van *Print Images*. Druk op **OK**.



Opmerking

Als uw geheugen kaart geldige DPOF-informatie bevat, toont het LCD-scherm *DPOF Print:Ja*. Zie *DPOF-afdrukken* op pagina 65.

- 4 Voer het nummer in van de afbeelding die u wilt afdrukken vanaf de miniatuurindex.
Druk op **OK**.

No.: 1, 3, 6

Het is mogelijk meerdere nummers in te voeren door de toets **OK** te gebruiken om nummers te scheiden. Bijvoorbeeld **1, OK, 3, OK, 6** voor het afdrukken van beelden 1, 3 en 6.

De toets **#** kan worden gebruikt voor het afdrukken van een serie nummers, bijvoorbeeld **1, #, 5** voor het afdrukken van alle beelden 1 tot en met 5.

- 5 Nadat u alle gewenste beelden hebt geselecteerd die u wilt afdrukken, drukt u op **OK** om uw instellingen te selecteren.
Als u uw instellingen reeds geselecteerd hebt, drukt u op **Kleur Start**.

- 6 Druk op ▲ of ▼ om het type papier te selecteren dat u gebruikt, Normaal Papier, Inkjetpapier, Brother Fotopap. of Ander fotopapier. Druk op **OK**.
- 7 Druk op ▲ of ▼ om het papierformaat te selecteren dat u gebruikt, Letter, A4, 10×15cm of 13×18cm.
 - Als u Letter of A4 hebt geselecteerd, ga naar 8.
 - Als u een ander formaat hebt geselecteerd, ga naar 9.
 - Als u klaar bent met het selecteren van instellingen, drukt u op **Kleur Start**.
- 8 Druk op ▲ of ▼ om het afdrukformaat te selecteren (10×8cm, 13×9cm, 15×10cm, 18×13cm of 20×15cm). Druk op **OK**.
- 9 Selecteer één van onderstaande opties:
 - Om het aantal kopieën te selecteren, ga naar 10.
 - Als u klaar bent met het selecteren van instellingen, drukt u op **Kleur Start**.
- 10 Voer het gewenste aantal kopieën in. Druk op **OK**.
- 11 Druk op **Kleur Start** om af te drukken.

De afdrukposities bij gebruik van A4 worden hieronder weergegeven.

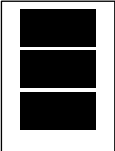
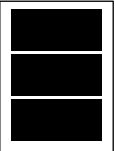
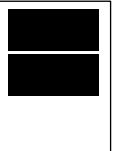
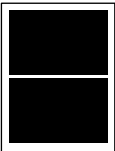
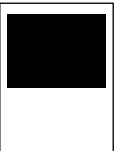
1 10×8cm	2 13×9cm	3 15×10cm
		
4 18×13cm	5 20×15cm	
		

DPOF-afdrukken

DPOF betekent Digital Print Order Format.

Grote producenten van digitale camera's (Canon Inc., Eastman Kodak Company, Fuji Photo Film Co. Ltd. en Matsushita Electric Industrial Co., Ltd. en Sony Corporation) hebben deze standaard gecreëerd om het afdrukken van beelden vanaf een digitale camera te vereenvoudigen.

Als uw digitale camera het DPOF-afdrukken ondersteunt, kunt u de beelden en het aantal exemplaren dat u kunt afdrukken op de display van de digitale camera selecteren.

Wanneer de geheugen kaart (CompactFlash[®], Memory Stick[®], Memory Stick Pro[™], SecureDigital[™] MultiMediaCard[™] of xD-Picture Card[™]) met DPOF-informatie in uw machine geplaatst is, kunt u het geselecteerde beeld eenvoudig afdrukken.

Om rechtstreeks vanaf een geheugen kaart met DPOF-informatie af te drukken, volgt u onderstaande instructies:

- 1 Steek de geheugen kaart stevig in de sleuf.

C.Flash actief

Druk op  (PhotoCapture).

- 2 Druk op ▲ of ▼ voor de selectie van Print Images. Druk op **OK**.
- 3 Als er een DPOF-bestand op de kaart aanwezig is, toont het LCD-scherm:

DPOF Print:Ja

- 4 Druk op ▲ of ▼ voor de selectie van DPOF Print:Ja. Druk op **OK**.

- 5 Druk op ▲ of ▼ om het type papier te selecteren dat u gebruikt, Normaal Papier, Inkjetpapier, Brother Fotopap. of Ander fotopapier. Druk op **OK**.
- 6 Druk op ▲ of ▼ om het papierformaat te selecteren dat u gebruikt, Letter, A4, 10×15cm of 13×18cm.
 - Als u Letter of A4 hebt geselecteerd, ga naar 7.
 - Als u een ander formaat hebt geselecteerd, ga naar 8.
- 7 Druk op ▲ of ▼ om het afdrukformaat te selecteren (10×8cm, 13×9cm, 15×10cm, 18×13cm of 20×15cm). Druk op **OK**.
- 8 Druk op **Kleur Start** om af te drukken.

PhotoCapture Center™ afdrukinstellingen

Deze instellingen blijven van kracht totdat u ze weer wijzigt.

Afdrukken snelheid en kwaliteit

- 1 Druk op **Menu**, **4**, **1**.
- 2 Druk op ▲ of ▼ voor de selectie van **Norm of Foto**.
Druk op **OK**.
- 3 Druk op **Stop/Eindigen**.

Papieropties

Papiersoort

- 1 Druk op **Menu**, **4**, **2**.
- 2 Druk op ▲ of ▼ voor de selectie van **Normaal Papier**, **Inkjetpapier**, **Brother Fotopap.** of **Ander fotopapier**.
Druk op **OK**.
- 3 Druk op **Stop/Eindigen**.

Papierformaat

- 1 Druk op **Menu**, **4**, **3**.
- 2 Druk op ▲ of ▼ om het papierformaat te selecteren dat u gebruikt, **Letter**, **A4**, **10x15cm** of **13x18cm**.
Druk op **OK**.
- 3 Druk op **Stop/Eindigen**.

Afdrukformaat

Deze instelling is alleen beschikbaar, wanneer u **Letter** of **A4** selecteert in de instelling **Papierformaat**.

- 1 Druk op **Menu**, **4**, **4**.
- 2 Druk op ▲ of ▼ om het afdrukformaat te selecteren dat u gebruikt, **10x8cm**, **13x9cm**, **15x10cm**, **18x13cm** of **20x15cm**.
Druk op **OK**.
- 3 Druk op **Stop/Eindigen**.

Instelling van helderheid en contrast

Helderheid

- 1 Druk op **Menu**, **4**, **5**.
- 2 Druk op ▲ of ▼ om een kopie donkerder of lichter te maken.
Druk op **OK**.
- 3 Druk op **Stop/Eindigen**.

Contrast

U kunt de contrastinstelling selecteren. Met meer contrast ziet een beeld er scherper en levendiger uit.

- 1 Druk op **Menu**, **4**, **6**.
- 2 Druk op ▲ of ▼ om het contrast te verhogen of verlagen.
Druk op **OK**.
- 3 Druk op **Stop/Eindigen**.

Trimmen

Wanneer een foto te lang of te breed is voor de ruimte die u hebt geselecteerd, wordt er automatisch een gedeelte van de afbeelding afgesneden.

De standaardinstelling is **Aan**. Wanneer u de hele afbeelding wilt afdrukken, zet u deze instelling op **Uit**.

- 1 Druk op **Menu, 4, 7**.
- 2 Druk op **▲** of **▼** voor de selectie van **Uit** (of **Aan**).
Druk op **OK**.
- 3 Druk op **Stop/Eindigen**.

Bijsnijden: Aan

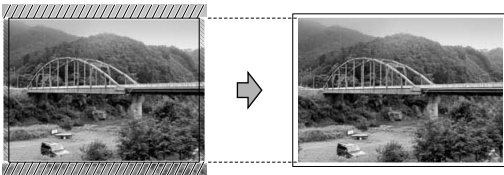

Bijsnijden: Uit

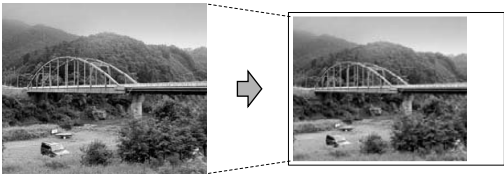

Afdrukken zonder marges

Hiermee wordt het bedrukbare gedeelte vergroot tot de randen van het papier. Het afdrukken zal iets langer duren.

- 1 Druk op **Menu, 4, 8**.
- 2 Druk op **▲** of **▼** voor de selectie van **Uit** (of **Aan**).
Druk op **OK**.
- 3 Druk op **Stop/Eindigen**.

Uitleg bij de foutmeldingen

Als u eenmaal vertrouwd bent met de verschillende fouten die kunnen optreden wanneer u met het PhotoCapture Center™ werkt, kunt u problemen gemakkelijk identificeren en verhelpen.

■ Media fout

Deze melding verschijnt als u een geheugen kaart plaatst die defect of niet geformatteerd is, of als er iets niet in orde is met de mediasleuf. Verwijder de geheugen kaart om deze foutmelding te wissen.

■ Geen bestand

Deze melding verschijnt als u een geheugen kaart in de sleuf probeert te openen waarop geen .JPG-bestand staat.

■ Geheugen vol

Deze melding verschijnt als u werkt met afbeeldingen die te groot zijn voor het geheugen van de machine.



Uw Brother-machine ondersteunt de PictBridge-standaard, waardoor rechtstreekse aansluiting op en direct printen vanaf een willekeurige digitale camera compatibel met PictBridge, mogelijk is.

Alvorens PictBridge te gebruiken

PictBridge-vereisten

Vergeet onderstaande punten niet, om fouten te vermijden:

- De machine en de digitale camera moeten met een geschikte USB-kabel worden aangesloten.
- De extensie van het beeldbestand moet .JPG zijn (andere extensies voor beeldbestanden, zoals .JPEG, .TIF, .GIF enz., worden niet herkend.)
- PhotoCapture Center-functies zijn niet beschikbaar bij gebruik van de PictBridge-functie.

PictBridge gebruiken

Uw digitale camera instellen

Controleer of uw camera zich in PictBridge-modus bevindt. Sommige van de instellingen die hierna worden opgesomd, zijn mogelijk niet beschikbaar voor uw met PictBridge compatibele digitale camera.

Menuselecties Camera	Opties
Papierformaat	Letter, A4, 10x15cm, Printer Instellingen (Standaardinstelling) ²
Papiersort	Normaal papier, Glanzend papier, Inkjetpapier, Printer Instellingen (Standaardinstelling) ²
Layout	Zonder marges: Aan, Zonder marges: Uit, Printer Instellingen (Standaardinstelling) ²
DPOF-instelling ¹	-
Afdrukkwaliteit	Normaal, Fijn, Printer Instellingen (Standaardinstelling) ²

¹ Zie *DPOF-afdrukken* voor meer informatie.

² Als uw camera is ingesteld op de Printer Instellingen (Standaardinstelling), drukt de machine de foto af met de volgende instellingen:

Instellingen	Opties
Papierformaat	10x15cm
Papiersort	Glanzend papier
Layout	Zonder marges: Aan
Afdrukkwaliteit	Fijn
Kleurverbetering	Uit

Raadpleeg de documentatie meegeleverd bij uw camera voor uitgebreidere informatie over het wijzigen van de PictBridge-instellingen.

Afbeeldingen afdrukken

- 1 Controleer of uw camera uitstaat. Sluit uw camera aan op de PictBridge-poort (1) op de machine met behulp van de USB-kabel.

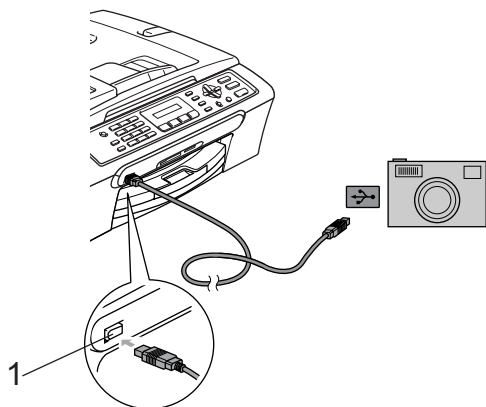

1 PictBridge-poort



Opmerking

Verwijder alle geheugen kaarten uit de machine, alvorens de digitale camera aan te sluiten.

- 2 Zet de camera aan. Wanneer de machine de camera herkend heeft, wordt de volgende melding op het LCD-scherm weergegeven:

Camera Aangesl.

Wanneer de machine begint met het afdrukken van een foto, toont het LCD-scherm `Printen`.



WAARSCHUWING

Om te voorkomen dat uw machine beschadigd wordt, uitsluitend een met PictBridge compatibele camera op de PictBridge-poort aansluiten.

DPOF-afdrukken

DPOF betekent Digital Print Order Format.

Grote producenten van digitale camera's (Canon Inc., Eastman Kodak Company, Fuji Photo Film Co. Ltd. en Matsushita Electric Industrial Co., Ltd. en Sony Corporation) hebben deze standaard gecreëerd om het afdrukken van beelden vanaf een digitale camera te vereenvoudigen.

Als uw digitale camera het DPOF-afdrukken ondersteunt, kunt u de beelden en het aantal exemplaren dat u kunt afdrukken op de display van de digitale camera selecteren.

Uitleg bij de foutmeldingen

Als u eenmaal vertrouwd bent met de verschillende fouten die kunnen optreden wanneer u met PictBridge werkt, kunt u problemen gemakkelijk identificeren en verhelpen.

■ Geheugen vol

Deze melding verschijnt als u werkt met afbeeldingen die te groot zijn voor het geheugen van de machine.

■ Verkeerd USB-app

Deze melding verschijnt, als u een apparaat dat niet compatibel is met PictBridge of kapot is, op de PictBridge-poort aansluit. Koppel het apparaat los van de PictBridge-poort om de fout te wissen, en druk vervolgens op **Spaarstand** om de machine uit en weer aan te zetten.

Zie voor meer gedetailleerde oplossingen *Foutmeldingen* op pagina 89.



Software

Softwarefuncties

72

13 Softwarefuncties

De CD-ROM bevat de softwarehandleiding voor de functies die beschikbaar zijn bij aansluiting op een computer (bijvoorbeeld printen en scannen). De handleiding beschikt over eenvoudig te gebruiken links, die u rechtstreeks naar een bepaald deel brengen, als erop geklikt wordt.

U kunt informatie vinden over onderstaande functies:

- Afdrukken
- Scannen
- ControlCenter3 (voor Windows®)
- ControlCenter2 (voor Macintosh®)
- Faxen vanaf uw computer
- PhotoCapture Center™

De HTML-gebruikershandleiding lezen

Dit is een beknopt overzicht voor het gebruik van de HTML-gebruikershandleiding.

(voor Windows®)



Opmerking

Als u de software niet hebt geïnstalleerd, raadpleeg dan *Weergave documentatie* op pagina 3.

- 1 Vanuit de **Start**, zet u de muisaanwijzer op **Brother**, **MFC-XXXX** (waarbij **XXXX** uw modelnummer is) vanuit de programmagroep, en klikt u vervolgens op **Gebruikers Handleiding**.
- 2 Klik op **Softwarehandleiding** vanuit het topmenu.



- 3 Klik op de titel die u zou willen lezen vanuit de lijst aan de linkerkant van het venster.



(voor Macintosh®)

- 1 Controleer of uw Macintosh® aanstaat. Plaats de CD-ROM van Brother in uw CD-ROM-station. Het volgende venster wordt weergegeven.
- 2 Dubbelklik op het **Documentation** - pictogram.
- 3 Dubbelklik op uw taalfolder, en dubbelklik vervolgens op het bestand van het titelbeeld.
- 4 Klik op de **Softwarehandleiding** in het topmenu, en vervolgens op de titel die u zou willen lezen in de lijst links van het venster.

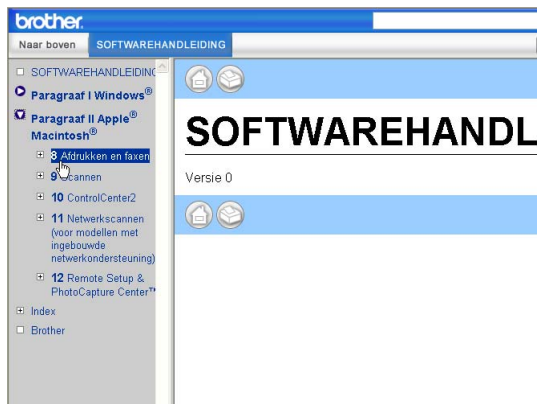



Appendixen

Veiligheid en wettelijke bepalingen	74
Problemen oplossen en routineonderhoud	83
Menu en functies	107
Specificaties	117
Verklarende woordenlijst	129

A

Veiligheid en wettelijke bepalingen

Een geschikte plaats kiezen

Zet de machine op een vlakke, stabiele ondergrond die niet trilt en schokt, zoals een bureau. Plaats de machine in de buurt van een telefoonaansluiting en een standaard geaard stopcontact. Kies een plaats waar de temperatuur tussen de 10° en 35° C (50° F en 95° F) blijft.

! VOORZICHTIG

- Zet de machine niet op een plaats waar veel mensen heen en weer lopen.
- Plaats de machine niet op tapijt.
- Plaats de machine NIET in de buurt van verwarmingstoestellen, airconditioners, koelkasten, medische apparatuur, chemicaliën of water.
- Zorg dat de machine NIET wordt blootgesteld aan direct zonlicht, overmatige warmte, vocht of stof.
- Sluit de machine NIET aan op een stopcontact dat is voorzien van een wandschakelaar of een automatische tijdschakeling.
- Bij een stroomonderbreking kunnen de gegevens in het geheugen van de machine verloren gaan.
- Sluit de machine niet aan op een stopcontact dat op dezelfde stroomkring zit als grote apparaten of andere apparatuur die de stroomtoevoer kan verstoren.
- Vermijd bronnen die storingen kunnen veroorzaken, zoals luidsprekers of de basisstations van draadloze telefoons.

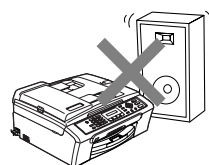
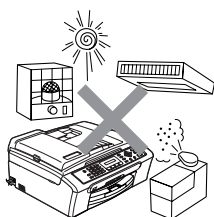

Veilig gebruik van de machine

Bewaar deze voorschriften zodat u ze later kunt naslaan. Raadpleeg ze altijd voordat u probeert enig onderhoud te verrichten.



WAARSCHUWING



Binnen in de machine bevinden zich elektroden waar hoge spanning op staat. Controleer voordat u de binnenkant van de machine reinigt of u de telefoonlijn eerst hebt ontkoppeld en daarna het voedingssnoer uit het stopcontact hebt verwijderd. Zo kunt u een elektrische schok voorkomen.

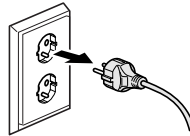

Pak de stekker **NOOIT** met natte handen vast. U kunt dan namelijk een elektrische schok krijgen.

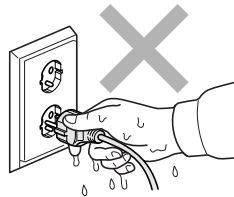

NIET in het midden aan het stroomsnoer trekken. U kunt dan namelijk een elektrische schok krijgen.



Plaats uw handen NIET op de rand van de machine onder het documentdeksel of onder het scannerdeksel. Hierdoor kan letsel ontstaan.

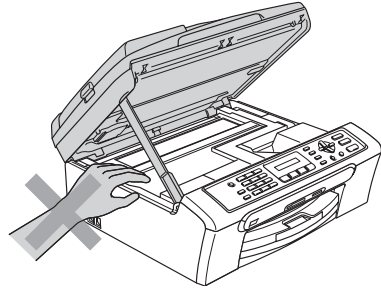
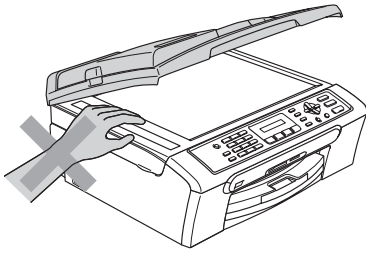

Raak de papierinvoerrol NIET aan. Hierdoor kan letsel ontstaan.

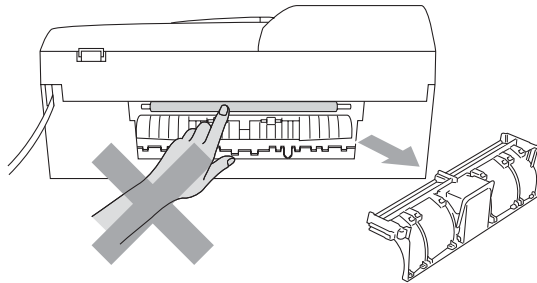

Raak het grijze gedeelte in de afbeelding NIET aan. Hierdoor kan letsel ontstaan.

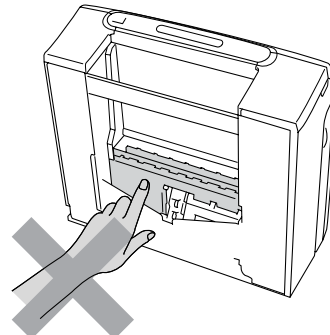
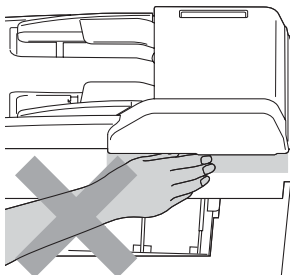



Wanneer u de machine verplaatst, moet u deze aan de onderkant optillen door een hand aan iedere kant van het toestel te plaatsen, zoals weergegeven in de illustratie. Draag de machine nooit door het scannerdeksel vast te houden.

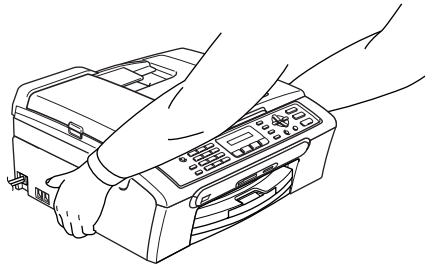

Als de machine verhit raakt, rook afgeeft, of erge stank afgeeft, de stroomschakelaar onmiddellijk afzetten en de stekker van de machine uit het stopcontact halen. Neem contact op met uw Brother-leverancier of met de klantenservice van Brother.

Als er metalen voorwerpen, water of andere vloeistoffen in de machine terecht komen, de stroomschakelaar onmiddellijk uitzetten en de stekker van de machine uit het stopcontact halen. Neem contact op met uw Brother-leverancier of met de klantenservice van Brother.

WAARSCHUWING

- Ga bij het installeren of wijzigen van telefoonlijnen voorzichtig te werk. Raak niet-geïsoleerde telefoondraden of aansluitingen nooit aan, tenzij de telefoonlijn bij het wandcontact is afgesloten. Installeer telefoonbedrading nooit tijdens onweer. Installeer een telefoonwandstekker nooit op een vochtige plaats.
- Installeer dit product in de nabijheid van een goed bereikbaar stopcontact. In geval van nood moet u het stroomsnoer uit het stopcontact trekken om het apparaat volledig uit te schakelen.
- Controleer altijd of de stekker goed geplaatst is.

WAARSCHUWING

BELANGRIJKE VEILIGHEIDSVOORSCHRIFTEN

Volg bij het gebruik van telefoonapparatuur belangrijke waarschuwingen op om het risico van brand, een stroomstoot of lichamelijk letsel te verkleinen, zoals:

- 1 Gebruik dit product NIET in de buurt van water, bijvoorbeeld bij een badkuip, wasbak, aanrecht of wasmachine, in een natte kelder of in de buurt van een zwembad.
- 2 Gebruik dit product niet tijdens onweer. Bliksem kan elektrische schokken veroorzaken.
- 3 Gebruik dit product NIET in de buurt van een gaslek als u dit gaslek wilt melden.

Belangrijke veiligheidsinstructies

- 1 Lees alle instructies door.
- 2 Bewaar ze, zodat u ze later nog kunt naslaan.
- 3 Volg alle waarschuwingen en instructies die op het apparaat worden aangegeven.
- 4 Haal de stekker van dit product uit het stopcontact alvorens u de binnenkant van de machine gaat reinigen. Gebruik geen vloeibare reinigingsmiddelen of spuitbussen. Gebruik een vochtige doek om het apparaat schoon te maken.
- 5 Gebruik het apparaat niet in de buurt van water.
- 6 Zet het apparaat niet op een onstabiel oppervlak, stelling of tafel. Het apparaat kan dan namelijk vallen, waardoor het ernstig kan worden beschadigd.
- 7 In de behuizing en de achter- en onderkant bevinden zich gleuven en openingen voor de ventilatie. Om zeker te zijn van betrouwbare werking van het apparaat en om het te beschermen tegen oververhitting, mogen deze openingen beslist nooit afgesloten of afgedekt worden. Deze openingen mogen ook nooit afgedekt worden door het apparaat op een bed, een bank, een kleed of op een soortgelijk oppervlak te zetten. Zet het apparaat nooit in de buurt van of boven een radiator of verwarming. Het apparaat mag nooit in een kast worden ingebouwd, tenzij adequate ventilatie aanwezig is.

- 8 Dit apparaat moet worden aangesloten op een spanningsbron zoals op het etiket staat aangegeven. Als u niet zeker weet welke soort stroom geleverd wordt, neem dan contact op met de leverancier of het plaatselijke elektriciteitsbedrijf.
- 9 Gebruik alleen het stroomsnoer dat bij de machine wordt geleverd.
- 10 Dit apparaat is voorzien van een 3-draads geaard snoer en een geaarde stekker. Deze stekker past alleen in een geaard stopcontact. Dit is een veiligheidsmaatregel. Kan de stekker niet in uw stopcontact worden gebruikt, raadpleeg dan uw elektricien en vraag hem uw oude stopcontact te vervangen. Het is absoluut noodzakelijk dat een geaarde stekker en een geaard stopcontact worden gebruikt.
- 11 Plaats nooit iets op het stroomsnoer. Zet het apparaat niet op een plaats waar mensen over de snoeren kunnen lopen.
- 12 Zorg dat de opening voor ontvangen faxberichten van de machine nooit wordt geblokkeerd. Plaats nooit een voorwerp in het pad van inkomende faxberichten.
- 13 Wacht totdat de machine de pagina's heeft uitgeworpen voordat u ze eruit pakt.
- 14 Trek de stekker van dit product uit het stopcontact en neem contact op met een bevoegde servicemonteur wanneer het volgende zich voordoet:
 - Het stroomsnoer is defect of gerafeld.
 - Er is vloeistof in het apparaat gemorst.
 - Het apparaat is blootgesteld aan regen of water.
 - Wanneer het apparaat niet normaal functioneert, ondanks het naleven van de bedieningsinstructies, past u alleen de instellingen aan die in de bedieningshandleiding worden aangegeven. Onvakkundig aanpassen van andere instellingen kan schade veroorzaken en vereist vaak uitvoerige reparaties door een vakbekwaam monteur.
 - Het apparaat is gevallen of de behuizing is beschadigd.
 - Als het apparaat duidelijk anders gaat presteren, waarbij reparatie nodig blijkt.
- 15 Om uw apparaat te beveiligen tegen stroompieken en -schommelingen adviseren wij het gebruik van een overstroombeveiliging.
- 16 Neem het volgende in acht om het risico van brand, een stroomstoot of lichamelijk letsel te verkleinen:
 - Gebruik het apparaat niet naast apparaten die gebruikmaken van water, een zwembad of in een vochtige kelder.
 - Gebruik deze machine niet tijdens onweer (er bestaat een kleine kans op een elektrische schok) of in de buurt van een gaslek als u dit gaslek wilt melden.

BELANGRIJK - Voor uw eigen veiligheid

Voor een veilige werking moet de meegeleverde gearde stekker in een normaal geaard stopcontact worden gestoken dat via het huishoudelijk net geaard is.

Het feit dat dit apparaat naar tevredenheid werkt, betekent niet per se dat de voeding geaard is en dat de installatie volkomen veilig is. Het is voor uw veiligheid van belang, dat u in geval van twijfel omtrent de aarding een bevoegd elektricien raadpleegt.

EU-richtlijn 2002/96/EG en EN50419



Alleen voor landen van de Europese Unie

Deze machine is voorzien van het bovenstaande symbool. Dit symbool geeft aan dat u het apparaat aan het einde van de levensduur moet afleveren bij een daartoe aangewezen verzamelpunt en niet bij het normale huishoudelijke afval moet voegen. Dit komt het milieu ten goede. (Alleen voor landen van de Europese Unie)

Wettelijke beperkingen voor kopiëren

Het maken van reproducties van bepaalde artikelen of documenten met frauduleuze bedoeling is een strafbaar feit. Deze aantekening is meer bedoeld als richtlijn dan als een volledige opsomming. Wij raden u aan de betreffende instanties in uw eigen land te raadplegen met betrekking tot de wettigheid van een bepaald artikel of document waar twijfel over bestaat.

Hieronder staan een aantal voorbeelden van documenten die niet gekopieerd mogen worden:

- Geld
- Obligaties of andere schuldbewijzen
- Depositobewijzen
- Strijdmacht- of dienstpapieren
- Paspoorten
- Postzegels (al dan niet afgestempeld)
- Immigratiepapieren
- Bijstandsdocumenten
- Cheques of wissels getrokken door overheidsinstanties
- Identificatiedocumenten, badges of insignes
- Rijbewijzen en eigendomspapieren voor motorvoertuigen

Werk dat auteursrechtelijk is beschermd, mag niet worden gekopieerd. Delen van werk dat auteursrechtelijk is beschermd mogen echter wel voor 'eerlijke handel' worden gekopieerd. Meer kopieën zou ongepast gebruik kunnen betekenen.

Kunstwerken moeten worden beschouwd als werk dat auteursrechtelijk is beschermd.

Rijbewijzen en eigendomspapieren voor motorvoertuigen mogen niet worden gekopieerd in bepaalde rechtsgebieden.

Handelsmerken

Het Brother-logo is een wettig gedeponereerd handelsmerk van Brother Industries, Ltd.

Brother is een wettig gedeponereerd handelsmerk van Brother Industries, Ltd.

Multi-Function Link is een wettig gedeponereerd handelsmerk van Brother International Corporation.

© 2006 Brother Industries, Ltd. Alle rechten voorbehouden.

Windows en Microsoft zijn wettig gedeponeerde handelsmerken van Microsoft in de VS en andere landen.

Macintosh en TrueType zijn wettig gedeponeerde handelsmerken van Apple Computer, Inc.

PaperPort is een wettig gedeponereerd handelsmerk van ScanSoft, Inc.

Presto! PageManager is een wettig gedeponereerd handelsmerk van NewSoft Technology Corporation.

Microdrive is een handelsmerk van International Business Machine Corporation.

CompactFlash is een wettig gedeponereerd handelsmerk van SanDisk Corporation.

Memory Stick is een wettig gedeponereerd handelsmerk van Sony Corporation.

SecureDigital is een handelsmerk van Matsushita Electric Industrial Co. Ltd., SanDisk Corporation en Toshiba Corporation.

SanDisk is licentiehouders van de handelsmerken SD en miniSD.

MultiMediaCard is een handelsmerk van Infineon Technologies en in licentie gegeven aan de MultiMediaCard Association.

xD-Picture Card is een handelsmerk van Fujifilm Co. Ltd., Toshiba Corporation en Olympus Optical Co. Ltd.

PictBridge is een handelsmerk.

Memory Stick Pro, Memory Stick Pro Duo, Memory Stick Duo en MagicGate zijn handelsmerken van Sony Corporation.

Elk bedrijf waarvan software in deze handleiding wordt vermeld, heeft een softwarelicentieovereenkomst die specifiek bedoeld is voor de betreffende programma's.

Alle andere merknamen en productnamen die worden gebruikt in deze gebruikershandleiding en de softwarehandleiding zijn wettig gedeponeerde handelsmerken van de betreffende bedrijven.

Problemen oplossen

Als u denkt dat er een probleem is met uw machine, kijk dan in onderstaande tabel en volg de tips voor het oplossen van problemen.

De meeste problemen kunt u zelf oplossen. Indien u extra hulp nodig heeft, biedt het Brother Solutions Center de meest recente veelgestelde vragen en tips voor het oplossen van problemen. Ga naar <http://solutions.brother.com>.

Als u problemen met de machine hebt

Afdrukken

Probleem	Suggesties
Geen afdruk	Controleer de interfacekabel of de aansluiting tussen de machine en uw computer. (Zie de <i>Installatiehandleiding</i> .)
	Controleer of de stekker van de machine in het stopcontact zit en de machine niet in de energiebesparende stand staat.
	Een of meer inktcartridges zijn leeg. (Zie <i>De inktcartridges vervangen</i> op pagina 97.)
	Controleer of het LCD-scherm een foutmelding weergeeft. (Zie <i>Foutmeldingen</i> op pagina 89.)
	Controleer of de juiste printerdriver is geïnstalleerd en geselecteerd.
	Controleer of de machine online is. Klik op Start en vervolgens op Printers en faxapparaten . Klik met de rechtermuisknop op 'Brother MFC-XXXX' (waarbij XXXX uw modelnaam is), en controleer of 'Printer offline gebruiken' is uitgeschakeld.
Slechte afdrukkwaliteit	Controleer de afdrukkwaliteit. (Zie <i>De afdrukkwaliteit controleren</i> op pagina 102.)
	Controleer of de instelling voor de printerdriver of de papiersoort in het menu overeenkomt met het soort papier dat u gebruikt. (Zie <i>Afdrukken</i> voor Windows® of <i>Afdrukken en faxen</i> voor Macintosh® in de softwarehandleiding op de CD-ROM en <i>Papiersoort</i> op pagina 21.)
	Controleer of de uiterste verbruiksdatum van uw inktcartridges niet is verstreken. De inkt kan opdrogen door de volgende oorzaken: <ul style="list-style-type: none"> ■ De uiterste gebruiksdatum die op de verpakking staat vermeld, is verstreken. (Cartridges zijn in de originele verpakking maximaal twee jaar houdbaar.) ■ De inktcartridge bevindt zich al meer dan zes maanden in de machine. ■ De inktcartridge is vóór gebruik mogelijk niet goed opgeslagen geweest.
	Gebruik het aanbevolen type papier. (Zie <i>Acceptabel papier en andere media</i> op pagina 10.)
	De aanbevolen omgevingstemperatuur voor uw machine is tussen 20° C en 33° C (68° F en 91° F).
Witte horizontale lijnen in tekst of grafische afbeeldingen.	Reinig de printkop. (Zie <i>De printkop reinigen</i> op pagina 101.)
	Gebruik het aanbevolen type papier. (Zie <i>Acceptabel papier en andere media</i> op pagina 10.)

Afdrukken (Vervolg)

Probleem	Suggesties
De machine print blanco pagina's.	Reinig de printkop. (Zie <i>De printkop reinigen</i> op pagina 101.)
Teksten en regels staan over elkaar heen.	De uitlijning controleren. (Zie <i>De uitlijning controleren</i> op pagina 103.)
Afgedrukte tekst of afbeeldingen staan scheef.	Zorg ervoor dat het papier correct is geplaatst in de papierlade en dat de papiergeleiders aan de zijkant en de achterkant goed staan afgesteld. (Zie <i>Papier en andere media laden</i> op pagina 14.) Controleer of de klep ter verwijdering van vastgelopen papier correct is geplaatst.
Er zit een vlek in het midden aan de bovenkant van de afgedrukte pagina.	Controleer of het papier dat u gebruikt niet te dik is en niet krult. (Zie <i>Acceptabel papier en andere media</i> op pagina 10.)
Op de afdruk staan vlekken of het lijkt of de inkt vlekt.	Zorg dat u het aanbevolen type papier gebruikt. (Zie <i>Acceptabel papier en andere media</i> op pagina 10.) Raak het papier pas aan als de inkt droog is.
Er staan vlekken op de achterkant of onder aan de pagina.	Controleer of er geen inkt op de drukplaat zit. (Zie <i>De geleiderol van de machine reinigen</i> op pagina 100.) Wees er zeker van dat u de papiersteunklep gebruikt. (Zie <i>Papier en andere media laden</i> op pagina 14.)
De machine drukt dichte lijnen af op de pagina.	Selecteer Omgekeerde volgorde in het tabblad Normaal van de printerdriver.
De afdrukken zijn gekreukeld.	In het tabblad van de printerdriver Normaal , klikt u op Instellingen , en deselecteert u Printkop heen en weer .
Kan '2 op 1- of 4 op 1'-afdrukken niet uitvoeren.	Controleer of de instellingen voor het papierformaat in de toepassing en het printerdriver hetzelfde zijn.
Het afdrukken verloopt te traag.	Wijzig de instelling van de printerdriver. De hoogste resolutie heeft meer tijd nodig voor het verwerken, verzenden en afdrukken van de gegevens. Probeer de andere kwaliteitsinstellingen op het tabblad van de printerdriver Normaal . Klik ook op het tabblad Instellingen , en vergeet niet Kleur verbetering te deselecteren. Zet de optie Zonder marges uit. Printen zonder marges is langzamer dan normaal printen. (Zie <i>Afdrukken</i> voor Windows® of <i>Afdrukken en faxen</i> voor Macintosh® in de softwarehandleiding op de CD-ROM.)
Machine voert meerdere pagina's in	Zorg dat het papier op de juiste wijze in de papierlade is geplaatst. (Zie <i>Papier en andere media laden</i> op pagina 14.) Controleer of er nooit meer dan twee papersoorten tegelijk in de papierlade zijn geplaatst.
De afgedrukte pagina's zijn niet juist afgelegd.	Wees er zeker van dat u de papiersteunklep gebruikt. (Zie <i>Papier en andere media laden</i> op pagina 14.)
Als meer dan één bedrukt papier tegelijk wordt doorgevoerd, kan dit het papier doen vastlopen.	Trek de papiersteun uit tot u de klik hoort.
Machine kan niet afdrukken wanneer Paint Brush wordt gebruikt.	Probeer het beeldscherm in te stellen op '256 kleuren.'
Machine kan niet afdrukken wanneer Adobe Illustrator wordt gebruikt.	Gebruik een lagere resolutie. (Zie <i>Afdrukken</i> voor Windows® of <i>Afdrukken en faxen</i> voor Macintosh® in de softwarehandleiding op de CD-ROM.)

Afdrukken (Vervolg)

Probleem	Suggesties
De machine kan geen volle pagina's van een document printen. Geheugen vol melding verschijnt.	Verminder de afdrukresolutie. (Zie <i>Afdrukken</i> voor Windows® of <i>Afdrukken en faxen</i> voor Macintosh® in de softwarehandleiding op de CD-ROM.) Maak uw document minder complex en probeer opnieuw. Verlaag de grafische kwaliteit of verminder het aantal lettertypen in uw toepassing.

Ontvangen faxen afdrukken

Probleem	Suggesties
Tekst staat te dicht op elkaar en witte strepen op de pagina of de boven- en onderkant van zinnen ontbreekt.	Mogelijk was de verbinding niet goed door statische ruis of storing op de lijn. Vraag de afzender de fax nogmaals te verzenden.
Verticale zwarte lijnen bij ontvangst.	De scanner van de verzender kan verontreinigd zijn. Vraag de verzender om een kopie te maken om te zien of het probleem bij de verzendende machine ligt. Probeer een fax van een andere faxmachine te ontvangen.
Ontvangen kleuren faxen worden alleen in zwart-wit afgedrukt.	Vervang de kleuren inktcartridges die leeg of bijna leeg zijn en vraag de andere partij de kleuren fax opnieuw te sturen. (Zie <i>De inktcartridges vervangen</i> op pagina 97.)
De linker- en rechtermarges zijn weggefallen of er is een hele pagina op twee pagina's afgedrukt.	Schakel automatische verkleining in. (Zie <i>Een verkleinde afdruk van een binnenkomend faxbericht maken</i> op pagina 37.)

Telefoonlijn of verbindingen

Probleem	Suggesties
Het apparaat kan geen nummer kiezen. (Geen kiestoon)	Controleer of de stekker van de machine in het stopcontact zit en of de machine aanstaat.
	Controleer alle aangesloten snoeren.
	Instelling voor Toon/Puls wijzigen. (Zie <i>Installatiehandleiding</i> .)
	Als er een extern toestel is aangesloten op de machine, stuurt u handmatig een fax door de hoorn van het externe telefoontoestel op te nemen en het nummer te kiezen. Wacht tot u de faxontvangsttonen hoort en druk pas dan op Mono Start of Kleur Start .
De machine neemt niet op wanneer deze wordt gebeld.	Controleer of de machine in de juiste ontvangststand staat. (Zie <i>Ontvangstmodi</i> op pagina 34.) Controleer of u een kiestoon hoort. Bel indien mogelijk uw eigen machine om te zien wat er gebeurt. Neemt uw faxmachine nog niet op, controleer dan de aansluiting van het telefoonsnoer. Als de bel niet overgaat wanneer u uw machine belt, vraag dan uw telecommunicatiebedrijf om de lijn te controleren.

Faxen ontvangen

Probleem	Suggesties
Kan geen fax ontvangen	Controleer of de machine in de juiste ontvangststand staat. (Zie <i>Ontvangstmodi</i> op pagina 34.)
	Als u vaak storing op de telefoonlijn hebt, kunt u de menu-instelling Compatibel omzetten op <i>Minimaal</i> . (Zie <i>Storing op de telefoonlijn</i> op pagina 96.)
	Als u uw machine aansluit op PBX, PABX, ADSL of ISDN, moet u de menu-instelling van Type telefoonlijn wijzigen in uw telefoontype. (Zie <i>Het type telefoonlijn instellen</i> op pagina 40.)

Faxen

Probleem	Suggesties
Kan geen fax verzenden	Controleer of de toets Fax  brandt. (Zie <i>Faxmodus instellen</i> op pagina 28.)
	Vraag de andere partij te controleren of de ontvangende machine over papier beschikt.
	Druk het verzendrapport af en controleer of er storingen worden gemeld. (Zie <i>Rapporten</i> op pagina 50.)
In het verzendrapport wordt 'Result:NG' of 'Result:ERROR' aangegeven.	Er is waarschijnlijk een tijdelijke storing of ruis op de lijn. Probeer het faxbericht nogmaals te verzenden. Als u een fax via PC FAX verzendt en op het verzendrapport 'Result:NG' wordt aangegeven, is er waarschijnlijk niet voldoende geheugen beschikbaar in de machine. Als het probleem nu nog niet is verholpen, belt u dan het telecommunicatiebedrijf en vraag of ze uw telefoonlijn willen controleren.
	Als u vaak verzendfouten met mogelijke storing op de telefoonlijn hebt, kunt u de menu-instelling Compatibel omzetten op <i>Minimaal</i> . (Zie <i>Storing op de telefoonlijn</i> op pagina 96.)
	Als u uw machine aansluit op PBX, PABX, ADSL of ISDN, moet u de menu-instelling van Type telefoonlijn wijzigen in uw telefoontype. (Zie <i>Het type telefoonlijn instellen</i> op pagina 40.)
Slechte verzendkwaliteit.	Wijzig de resolutie in <i>Fijn</i> of <i>Super Fijn</i> . Maak een kopie om te controleren of de scanner van de machine goed werkt. Reinig de scanner als de kopieerkwaliteit niet goed is. (Zie <i>De scanner reinigen</i> op pagina 100.)
Verticale zwarte lijnen bij het verzenden.	Als de kopie die u hebt gemaakt hetzelfde probleem vertoont, moet u de scanner reinigen. (Zie <i>De scanner reinigen</i> op pagina 100.)

Inkomende gesprekken behandelen

Probleem	Suggesties
De machine registreert een spraakverbinding als faxtonen.	Als de functie Fax Waarnemen is ingeschakeld, is de machine gevoeliger voor geluiden. De machine heeft misschien per ongeluk stemmen of muziek op de lijn geïnterpreteerd als faxtonen en reageert dan met faxontvangsttonen. Desactiveer de machine door te drukken op Stop/Eindigen . Vermijd dit probleem door de functie Fax waarnemen uit te schakelen. (Zie <i>Fax waarnemen</i> op pagina 37.)
Een faxoproep naar de machine overzetten.	Als u de telefoon bij de machine hebt opgenomen, drukt u op Mono Start en hangt u onmiddellijk op. Als u een faxoproep beantwoordt vanaf een extern of tweede toestel, moet u de faxontvangstcode intoetsen (standaardinstelling is ✕51). Hang op zodra de machine opneemt.

Inkomende gesprekken behandelen (Vervolg)

Probleem	Suggesties
Speciale telefoonfuncties op een enkele telefoonlijn.	<p>Als u wisselgesprekken, een alarmsysteem of andere speciale diensten op een enkele telefoonlijn met de machine gebruikt, kan dit problemen opleveren bij het versturen of ontvangen van faxen.</p> <p>Voorbeeld: Als u zich abonneert op wisselgesprekken of bepaalde andere speciale diensten, en het signaal hiervan op de lijn binnenkomt terwijl uw machine een fax verzendt of ontvangt, kan dit signaal de faxen tijdelijk onderbreken of verstoren. Brother's functie voor foutcorrectie kan helpen om dit probleem te corrigeren. Deze situatie heeft betrekking op telefoonsystemen in het algemeen en komt veel voor bij apparaten die informatie verzenden en ontvangen over een lijn waarop ook speciale functies worden gebruikt. Als het voor uw bedrijf van essentieel belang is dat dergelijke onderbrekingen worden voorkomen, is het raadzaam een afzonderlijke lijn zonder speciale functies te gebruiken.</p>

Problemen met menu-instellingen

Probleem	Suggesties
De machine piept wanneer u de menu's Ontvangststand instellen probeert te openen.	<p>Als de toets Fax  niet brandt, drukt u erop om faxmodus aan te zetten. Ontvangststand instellen is alleen beschikbaar, wanneer de machine zich in faxmodus bevindt.</p>

Problemen met kopiëren

Probleem	Suggesties
Kan geen kopie maken	Controleer of de toets Kopie  brandt. (Zie <i>Kopieermodus instellen</i> op pagina 52.)
Verticale strepen op de kopieën	Reinig de scanner als u verticale strepen op de kopieën ziet. (Zie <i>De scanner reinigen</i> op pagina 100.)
Slechte kopieerresultaten bij gebruik van de ADF.	Probeer de glasplaat te gebruiken. (Zie <i>De glasplaat gebruiken</i> op pagina 9.)

Problemen met scannen

Probleem	Suggesties
Tijdens het scannen treden er TWAIN/WIA-fouten op.	Zorg dat de TWAIN/WIA-driver van Brother als primaire bron is geselecteerd. In PaperPort® SE met OCR, klikt u op bestandsmenu , scannen en selecteert u de Brother TWAIN/WIA-driver.
Slechte scanresultaten bij gebruik van de ADF.	Probeer de glasplaat te gebruiken. (Zie <i>De glasplaat gebruiken</i> op pagina 9.)

Problemen met software

Probleem	Suggesties
Kan software niet installeren of afdrucken	Uitvoering van het Repair MFL-Pro Suite programma op de CD-ROM. Dit programma repareert en herinstalleert de software.
'Apparaat bezet'	Controleer of er op het LCD-scherf van de machine een foutmelding staat.

PhotoCapture Center™ Problemen

Probleem	Suggesties
Verwisselbare schijf werkt niet naar behoren.	<ol style="list-style-type: none">1 Hebt u de update van Windows® 2000 geïnstalleerd? Zo niet, doe dan het volgende:<ol style="list-style-type: none">1) Koppel de USB-kabel los.2) Installeer de update voor Windows® 2000 en raadpleeg de Installatiehandleiding. Nadat de installatie is voltooid, wordt de PC automatisch opnieuw gestart.3) Wacht ongeveer 1 minuut nadat de PC opnieuw is gestart en sluit daarna de USB-kabel aan.2 Verwijder de geheugen kaart en plaats deze opnieuw in de sleuf.3 Als u 'Schijf uitwerpen' in Windows® hebt geprobeerd, moet u de mediakaart verwijderen voordat u verdergaat.4 Als er een foutmelding wordt weergegeven wanneer u de mediakaart probeert uit te werpen, betekent dit dat de kaart gebruikt werd. Wacht even en probeer het opnieuw.5 Als al deze maatregelen geen resultaat hebben, schakelt u de PC en de machine uit en schakelt u ze vervolgens opnieuw in. (U moet de stekker van de machine uit het stopcontact halen om de machine helemaal van de elektrische voeding af te sluiten.)
Geen toegang tot Verwisselbare schijf vanuit pictogram Desktop.	Controleer of u de mediakaart in de sleuf hebt geplaatst.

Foutmeldingen

Zoals bij alle geavanceerde kantoorproducten kunnen er zich storingen voordoen. Wanneer dat het geval is, identificeert de machine de fout en wordt er een foutmelding getoond. De onderstaande lijst geeft een overzicht van de meest voorkomende foutmeldingen.

De meeste fouten kunt u zelf oplossen. Indien u extra hulp nodig heeft, biedt het Brother Solutions Center de meest recente veelgestelde vragen en tips voor het oplossen van problemen.

Ga naar <http://solutions.brother.com>.

Foutmelding	Oorzaak	Wat te doen
Afdrukken Onm XX	De machine heeft een mechanisch probleem. —OF— Er bevindt zich een voorwerp dat er niet hoort, zoals een paperclip of afgescheurd papier, in de machine.	Open het scannerdeksel en verwijder vreemde voorwerpen uit de machine. Indien de foutmelding blijft bestaan, zie <i>Uw faxen of het faxjournaal overbrengen</i> op pagina 93 voordat u de machine ontkoppelt, zodat u geen belangrijke berichten kwijtraakt. Haal vervolgens de stekker van de machine enkele minuten uit het stopcontact en sluit de machine vervolgens weer aan.
Afgebroken	De andere persoon of de faxmachine van de andere persoon heeft het gesprek beëindigd.	Probeer opnieuw te verzenden of te ontvangen.
Bijna leeg	Een of meer inktcartridges zijn bijna leeg. Als er een kleuren fax binnenkomt, zal de machine de verzendende machine tijdens de 'aansluitbevestiging' vragen om de fax in zwart-wit te versturen. Als de verzendende machine de kleuren fax kan converteren, wordt hij als een zwart-witfax in het geheugen opgeslagen.	Bestel een nieuwe inktcartridge.
Communicatiefout	Er is een communicatiefout opgetreden vanwege een slechte verbinding.	Verzend het faxbericht nogmaals of sluit de machine op een andere telefoonlijn aan. Als het probleem nu nog niet is verholpen, belt u het telecommunicatiebedrijf en vraagt u of ze uw telefoonlijn willen controleren.

Foutmelding	Oorzaak	Wat te doen
De inkt is op	Een of meer inktcartridges zijn leeg. De machine stopt alle afdrubbewerkingen. Zolang er geheugen beschikbaar is, worden zwart-witfaxen in het geheugen opgeslagen. Als er een kleuren fax binnenkomt, zal de machine de verzendende machine tijdens de 'aansluitbevestiging' vragen om de fax in zwart-wit te versturen. Als de verzendende machine de kleuren fax kan converteren, wordt deze als een zwart-witfax in het geheugen opgeslagen.	Vervang de inktcartridges. (Zie <i>De inktcartridges vervangen</i> op pagina 97.)
Deksel is open	Het scannerdeksel is niet volledig gesloten.	Til het scannerdeksel op en sluit het weer.
Document nazien	Het document is niet goed ingevoerd of het document dat via de ADF is gescand, was te lang.	Zie <i>De ADF gebruiken</i> op pagina 8. Zie <i>Vastgelopen document</i> op pagina 94.
Formaat nazien	U gebruikt een verkeerd papierformaat.	Plaats papier van het juiste formaat (Letter, Legal of A4) en druk vervolgens op Mono Start of Kleur Start .
Geen antw/Bezet	Het gebelde nummer antwoordt niet of is bezet.	Controleer het nummer en probeer het opnieuw.
Geen bestand	Er staat geen .JPG-bestand op de geheugen kaart in de mediasleuf.	Steek de juiste geheugen kaart opnieuw in de sleuf.
Geen Cartridge	Een van de inktcartridges is niet goed geïnstalleerd.	Verwijder de inktcartridge en zet deze opnieuw goed vast. (Zie <i>De inktcartridges vervangen</i> op pagina 97.)
Geheugen vol	Het geheugen van de machine is vol.	Fax bezig met verzenden of kopiëren Druk op Stop/Eindigen en wacht tot de andere processen zijn afgewerkt en probeer het daarna opnieuw. Bezig met afdrukken Verminder de afdrukresolutie. (Zie voor meer informatie <i>Afdrukken</i> voor Windows [®] of <i>Afdrukken en faxen</i> voor Macintosh [®] in de softwarehandleiding op de CD-ROM.)
Init. Onmog. XX	De machine heeft een mechanisch probleem. —OF— Er bevindt zich een voorwerp dat er niet hoort, zoals een paperclip of afgescheurd papier, in de machine.	Open het scannerdeksel en verwijder vreemde voorwerpen uit de machine. Indien de foutmelding blijft bestaan, zie <i>Uw faxen of het faxjournaal overbrengen</i> op pagina 93 voordat u de machine ontkoppelt, zodat u geen belangrijke berichten kwijtraakt. Haal vervolgens de stekker van de machine enkele minuten uit het stopcontact en sluit de machine vervolgens weer aan.

Foutmelding	Oorzaak	Wat te doen
Media fout	De mediakaart is defect, slecht geformatteerd of er is een probleem met de mediakaart.	Steek de kaart opnieuw stevig en op de juiste manier in de sleuf. Als de fout zich blijft voordoen, controleert u de mediasleuf door een andere mediakaart te plaatsen, waarvan u weet dat hij functioneert.
Meer gegevens	Er bevinden zich nog afdrukgegevens in het geheugen van de machine.	Hervat het afdrucken vanaf de computer.
	Er bevinden zich nog afdrukgegevens in het geheugen van de machine. De USB-kabel was losgekoppeld terwijl de computer gegevens naar de machine stuurde.	Druk op Stop/Eindigen . De taak wordt geannuleerd en uit het geheugen verwijderd. Geef opnieuw een afdrukopdracht.
Niet toegewezen	U hebt geprobeerd een snelkiesnummer te gebruiken dat niet is opgeslagen.	Stel het snelkiesnummer in. (Zie <i>Snelkiesnummers opslaan</i> op pagina 47.)
Papier nazien	Het papier is op of niet juist in de papierlade geplaatst.	Voer een van de volgende handelingen uit: <ul style="list-style-type: none"> ■ Plaats papier in de lege lade, en druk vervolgens op Mono Start of Kleur Start. ■ Verwijder het papier en plaats het opnieuw in de lade. Druk vervolgens op Mono Start of Kleur Start.
	Het papier is vastgelopen in de machine.	Zie <i>Papier vastgelopen in de machine</i> op pagina 94.
Papierstoring	Het papier is vastgelopen in de machine.	Zie <i>Papier vastgelopen in de machine</i> op pagina 94.
Reinig. Onm. XX	De machine heeft een mechanisch probleem. —OF— Er bevindt zich een voorwerp dat er niet hoort, zoals een paperclip of afgescheurd papier, in de machine.	Open het scannerdeksel en verwijder vreemde voorwerpen uit de machine. Indien de foutmelding blijft bestaan, zie <i>Uw faxen of het faxjournaal overbrengen</i> op pagina 93 voordat u de machine ontkoppelt, zodat u geen belangrijke berichten kwijtraakt. Haal vervolgens de stekker van de machine enkele minuten uit het stopcontact en sluit de machine vervolgens weer aan.
Scannen Onm. XX	De machine heeft een mechanisch probleem. —OF— Er bevindt zich een voorwerp dat er niet hoort, zoals een paperclip of afgescheurd papier, in de machine.	Open het scannerdeksel en verwijder vreemde voorwerpen uit de machine. Indien de foutmelding blijft bestaan, zie <i>Uw faxen of het faxjournaal overbrengen</i> op pagina 93 voordat u de machine ontkoppelt, zodat u geen belangrijke berichten kwijtraakt. Haal vervolgens de stekker van de machine enkele minuten uit het stopcontact en sluit de machine vervolgens weer aan.
Temperatuur hoog	De printkop is te warm.	Laat de machine afkoelen.
	De printkop is te koud.	Laat de machine opwarmen.

Foutmelding	Oorzaak	Wat te doen
Verkeerd USB-app	Een apparaat dat niet compatibel is met PictBridge of kapot is, is aangesloten op de PictBridge-poort.	Koppel het apparaat los van de PictBridge-poort, en druk vervolgens op Spaarstand om de machine uit en weer aan te zetten.
Wijzig. Onm. XX	De machine heeft een mechanisch probleem. —OF— Er bevindt zich een voorwerp dat er niet hoort, zoals een paperclip of afgescheurd papier, in de machine.	Open het scannerdeksel en verwijder vreemde voorwerpen uit de machine. Indien de foutmelding blijft bestaan, zie <i>Uw faxen of het faxjournaal overbrengen</i> op pagina 93 voordat u de machine ontkoppelt, zodat u geen belangrijke berichten kwijtraakt. Haal vervolgens de stekker van de machine enkele minuten uit het stopcontact en sluit de machine vervolgens weer aan.

Uw faxen of het faxjournaal overbrengen

Als op het LCD-scherm wordt weergegeven: *Wijzig. Onm. XX, Reinig. Onm. XX, Init. Onmog. XX, Afdrukken Onm XX of Scannen Onm. XX* raden wij u aan faxen naar een andere machine over te brengen. (Zie *Faxberichten overbrengen naar een andere machine* op pagina 93.)

U kunt ook het faxjournaal overbrengen om te controleren of er nog faxen zijn die u moet overbrengen. (Zie *Het faxjournaal overbrengen naar een andere faxmachine* op pagina 93.)



Opmerking

Als zich een foutbericht op het LCD-scherm bevindt nadat de faxen zijn doorgezonden, haalt u de stekker van de machine enkele minuten uit het stopcontact.

Faxberichten overbrengen naar een andere machine

Als u nog geen Stations-ID hebt ingesteld, kunt u de faxoverbrengingsstand niet gebruiken.

- 1 Druk op **Menu, 9, 0, 1.**
- 2 Voer een van de volgende handelingen uit:
 - Als op het LCD-scherm *Geen dataopslag wordt weergegeven*, bevinden er zich geen faxberichten meer in het geheugen. Druk op **Stop/Eindigen.**
 - Als op het LCD-scherm *Geef faxnummer wordt weergegeven*, voert u het faxnummer in waarnaar faxberichten moeten worden verzonden.

- 3 Druk op **Mono Start.**

Het faxjournaal overbrengen naar een andere faxmachine

Als u nog geen Stations-ID hebt ingesteld, kunt u de faxoverbrengingsstand niet gebruiken.

- 1 Druk op **Menu, 9, 0, 2.**
- 2 Voer het faxnummer in waarnaar het faxjournaal moet worden verzonden.
- 3 Druk op **Mono Start.**

Vastgelopen document

Documenten kunnen vastlopen als ze niet goed zijn ingevoerd of te lang zijn. Ga als volgt te werk om vastgelopen papier te verwijderen.

Het document is bovenaan de ADF vastgelopen

- 1 Verwijder al het papier uit de ADF dat niet is vastgelopen.
- 2 Open het ADF-deksel.
- 3 Trek het vastgelopen document er naar boven en naar links uit.

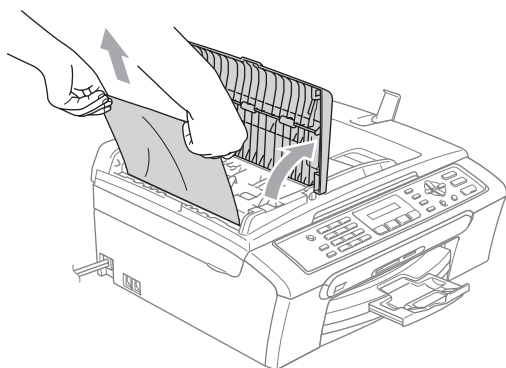

- 4 Sluit het ADF-deksel.
- 5 Druk op **Stop/Eindigen**.



Opmerking

Om vastlopen van papier in de toekomst te vermijden, het ADF-deksel correct sluiten door er voorzichtig op te drukken in het midden.

Het document is in de ADF vastgelopen

- 1 Verwijder al het papier uit de ADF dat niet is vastgelopen.
- 2 Til het documentdeksel op.
- 3 Trek het vastgelopen document er naar links uit.

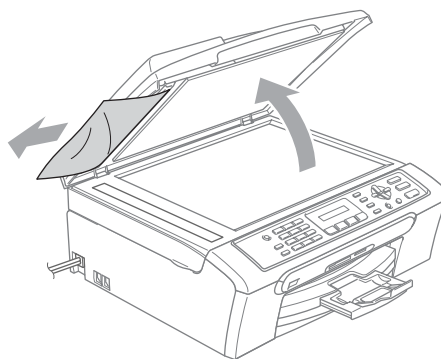

- 4 Sluit het documentdeksel.
- 5 Druk op **Stop/Eindigen**.

Papier vastgelopen in de machine

Verwijder het vastgelopen papier uit de plaats waar het in de machine is vastgelopen. Open en sluit het scannerdeksel om de foutmelding te verwijderen.

- 1 Trek de papierlade (1) uit de machine.

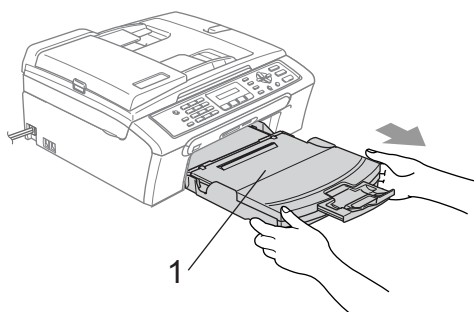

- 2 Verwijder het vastgelopen papier (1).

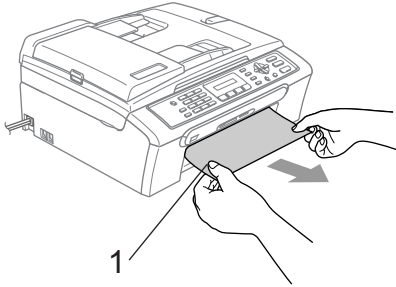

- Als u het vastgelopen papier niet van de voorkant kunt verwijderen, of als de foutmelding op het LCD-scherm blijft verschijnen nadat u het vastgelopen papier verwijderd hebt, ga dan naar de volgende stap.

- 3 Verwijder de klep ter verwijdering van vastgelopen papier (1). Trek het vastgelopen papier uit de machine.

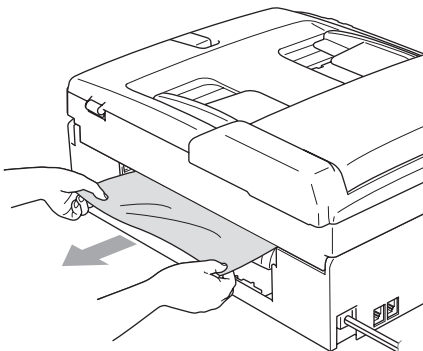
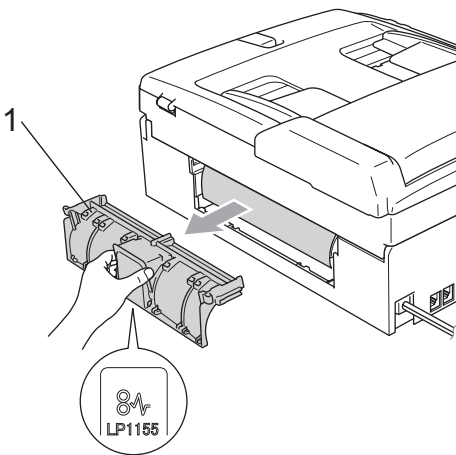

- 4 Zet de klep ter verwijdering van vastgelopen papier weer terug. Controleer of de klep correct is geplaatst.

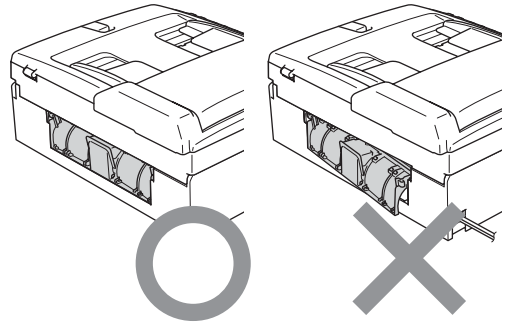

- 5 Til het scannerdeksel op (1) vanaf de voorkant van de machine, totdat deze in de open stand vergrendeld is. Zorg dat er geen vastgelopen papier in de machine achterblijft.

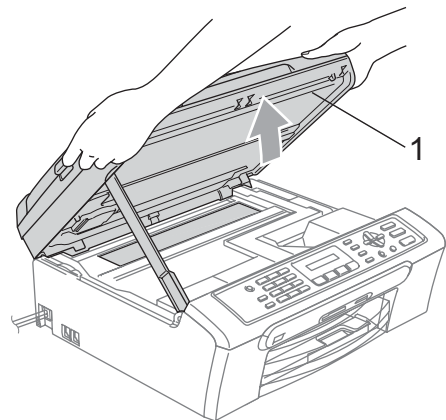

 **Opmerking**

Als het papier onder de printkop is vastgelopen, trekt u de stekker van de machine uit het stopcontact en verplaatst u vervolgens printkop om het papier te verwijderen.

- 6 Til het scannerdeksel op om de vergrendeling (1) los te maken. Druk de steun van het scannerdeksel (2) voorzichtig naar beneden en sluit het scannerdeksel (3).

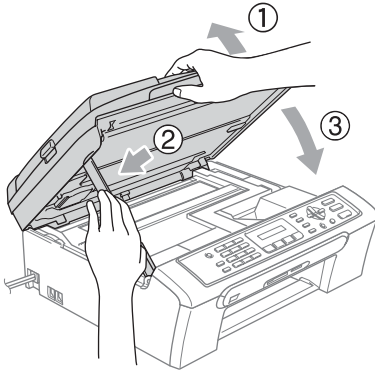

- 7 Duw de papierlade stevig terug in de machine.

Kiestoon detectie

Als u automatisch een fax verzendt, wacht de machine standaard een bepaalde tijd alvorens het faxnummer te kiezen. Door de instelling van de kiestoon te wijzigen in *Detectie* begint de machine het nummer te kiezen zodra een kiestoon wordt gedetecteerd. Deze instelling levert u een kleine tijdsbesparing op als u faxen naar een groot aantal verschillende nummers wilt verzenden. Als u deze instelling hebt gewijzigd en de machine problemen heeft met het kiezen van nummers, dient u terug te gaan naar de standaard *GEEN detectie* instelling.

- 1 Druk op **Menu, 0, 5**.
- 2 Druk op ▲ of ▼ voor de selectie van *Detectie* of *GEEN detectie*. Druk op **OK**.
- 3 Druk op **Stop/Eindigen**.

Storing op de telefoonlijn

Als u problemen met het verzenden of ontvangen van een fax hebt door mogelijke storing op de telefoonlijn, raden wij u aan de optie *Egalisatie* bij *Compatibel* aan te passen om de modemsnelheid voor faxbewerkingen te verlagen.

- 1 Druk op **Menu, 2, 0, 2**.
- 2 Druk op ▲ of ▼ voor de selectie van *Normaal* (of *Minimaal*).
 - *Minimaal* verlaagt de modemsnelheid naar 9.600 bps. Tenzij ruis op uw telefoonlijn een vaak voorkomend probleem is, kunt u er de voorkeur aan geven het alleen te gebruiken wanneer nodig.
 - *Normaal* stelt de modemsnelheid in op 14.400 bps. (Standaard)

Druk op **OK**.

- 3 Druk op **Stop/Eindigen**.



Opmerking

Wanneer u de compatibiliteit verandert in *Normaal*, is de ECM-functie alleen beschikbaar voor het verzenden van kleurenfaxen.

Routineonderhoud

De inktcartridges vervangen

Uw machine is voorzien van een inktstippenteller. De inktstippenteller controleert automatisch het inktniveau in elk van de 4 cartridges. Als de machine ontdekt dat een inktcartridge bijna leeg is, zal de machine u waarschuwen door middel van een melding op het LCD-scherm.

Het LCD-scherm informeert u welke inktcartridge bijna leeg is of vervangen moet worden. Volg de aanwijzingen op het LCD-scherm om de inktcartridges in de juiste volgorde te vervangen.

Ook al informeert de machine u dat er een inktcartridge leeg is, zal er nog een kleine hoeveelheid inkt in de inktcartridge aanwezig zijn. Het is noodzakelijk dat er inkt in de inktcartridge aanwezig blijft om te voorkomen dat de lucht de printkopset uitdroogt en beschadigt.

- 1 Open het kapje van de inktcartridge. Als één of meer inktcartridges leeg zijn, bijvoorbeeld zwart, toont het LCD-scherm *Zwarte inkt op en Inkt vervangen*.
- 2 Trek de ontgrendelingshendel naar beneden en verwijder de inktcartridge van de kleur die op het LCD-scherm getoond wordt.

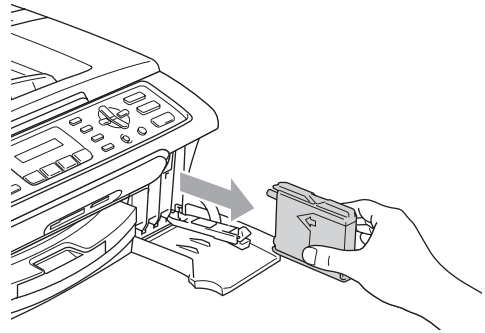
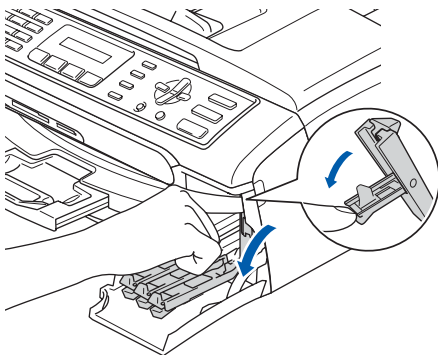

- 3 Open de zak met de nieuwe inktpatroon voor de kleur die op het LCD-scherm wordt aangegeven en haal de inktcartridge uit de zak.
- 4 Verwijder het gele beschermkapje (1).

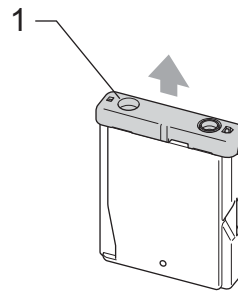

Onjuiste configuratie

Raak het grijze gedeelte in de afbeelding NIET aan.

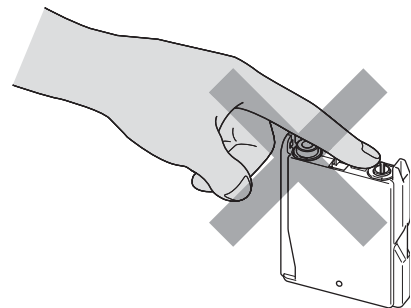

Opmerking

Als het gele beschermkapje loskomt terwijl u de zak opent, raakt de cartridge niet beschadigd.

- 5 Elke kleur heeft zijn eigen juiste positie. Plaats de inktcartridge in de richting van de pijl op het etiket.

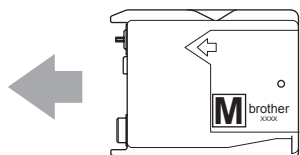

- 6 Til elke ontgrendelingshendel op en duw erop tot u een klik hoort; sluit vervolgens het deksel van de inktcartridge.

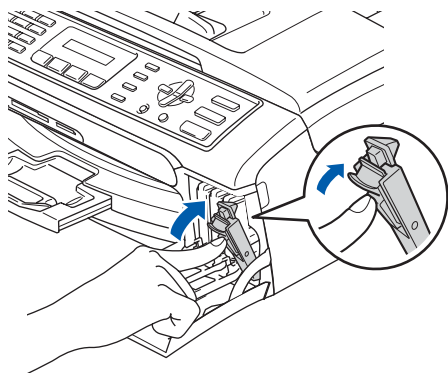

- 7 Als u een inktcartridge hebt vervangen, kan het zijn dat u wordt gevraagd te bevestigen dat dit een gloednieuwe cartridge is. (Bijvoorbeeld, *Veranderd? Zwart?*) Voor elke nieuwe cartridge die u hebt geïnstalleerd, drukt u op **1** (Ja) om de inktstippenteller automatisch opnieuw in te stellen voor die kleur. Als de inktcartridge die u hebt geïnstalleerd niet nieuw is, moet u drukken op **2** (Nee).

Als u wacht totdat de meldingen *Bijna leeg* of *De inkt is op* op het LCD-scherm worden getoond, zal de machine de inktstippenteller automatisch resetten.



Opmerking

Als op het LCD-scherm *Installeer* wordt weergegeven nadat u de inktcartridges hebt geïnstalleerd, zijn de cartridges correct geïnstalleerd.



WAARSCHUWING

Mocht u inkt in uw ogen krijgen, spoel ze dan onmiddellijk uit met water en raadpleeg een arts als u zich bezorgd maakt.



VOORZICHTIG

Verwijder GEEN inktcartridges als deze niet vervangen hoeven te worden. Als u dit toch doet, kan dit de hoeveelheid inkt verminderen en weet de machine niet hoeveel inkt er nog in de cartridge zit.

Raak de sleuven voor de cartridges NIET aan. Als u dat doet, kan de toner vlekken op uw huid achterlaten.

Als de toner vlekken op uw huid of kleding achterlaat, was deze dan onmiddellijk met zeep of een wasmiddel.

Als de kleuren zijn gemengd omdat u een inktcartridge in de verkeerde kleurpositie hebt geïnstalleerd, dient u de cartridge op de juiste plaats te installeren en de printkop vervolgens verschillende malen te reinigen.

Zodra een inktcartridge geopend is, moet hij in de machine geïnstalleerd worden en binnen zes maanden na de installatie worden opgebruikt. Gebruik ongeopende inktcartridges vóór de uiterste verbruiksdatum die op de doos vermeld staat.

De inktcartridge NIET openmaken of ermee knoeien, want daardoor kan de cartridge inkt verliezen.

De multifunctionele machines van Brother zijn ontworpen om te werken met inkt van een bepaalde specificatie en leveren optimale prestaties indien gebruikt met originele inktcartridges van Brother. Brother kan deze optimale prestaties niet garanderen, indien inkt of inktcartridges met andere specificaties gebruikt worden. Het gebruik van cartridges anders dan originele cartridges van Brother en van cartridges die met inkt van andere merken zijn gevuld, wordt daarom afgeraden. Indien de printkop of andere delen van de machine beschadigd raken door het gebruik van producten die niet geschikt zijn voor deze machine, worden reparaties die hieruit voortvloeien niet door de garantie gedekt.

De buitenkant van de machine reinigen

! VOORZICHTIG

Gebruik neutrale reinigingsmiddelen. Schoonmaken met vloeistoffen die vervliegen, zoals verdunner of benzine, beschadigt de buitenkant van de machine.

Gebruik GEEN schoonmaakmiddelen die ammoniak bevatten.

Gebruik GEEN isopropylalcohol om het bedieningspaneel schoon te maken. Hierdoor kan het bedieningspaneel gaan barsten.

Ga als volgt te werk om de buitenkant van de machine te reinigen:

- 1 Trek de papierlade (1) volledig uit de machine.

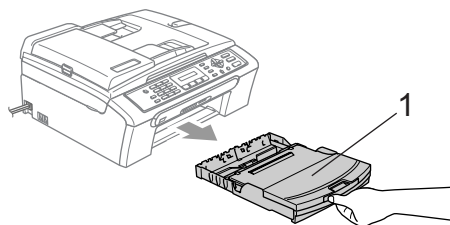

- 2 Reinig de buitenkant van de machine met een zachte doek om stof te verwijderen.

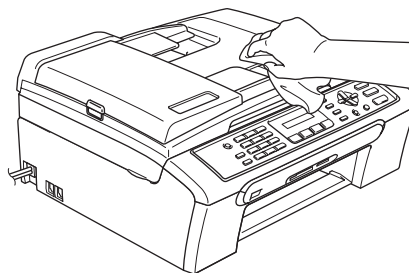

- 3 Verwijder alles wat in de papierlade is vastgelopen.

- 4 Til het deksel van de uitvoerpapierlade op en reinig de binnen- en buitenkant van de papierlade met een zachte doek om stof te verwijderen.

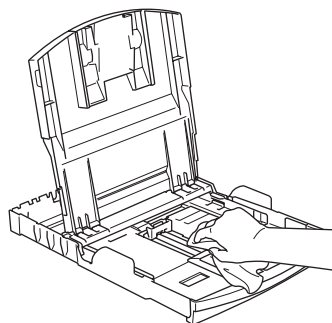

- 5 Sluit het deksel van de uitvoerlade terug en schuif de papierlade stevig terug in de machine.

De scanner reinigen

- 1 Til het documentdeksel op (1). Reinig de glasplaat (2) en het witte plastic (3) met schoonmaakalcohol op een zachte, pluisvrije doek.

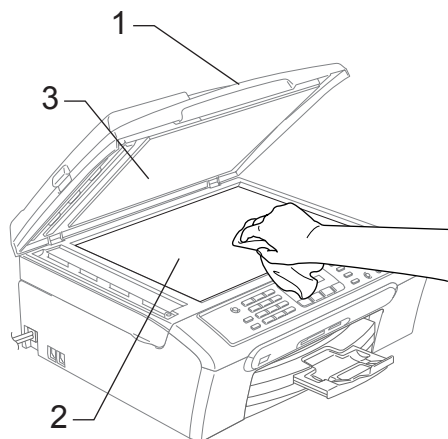

- 2 Reinig op de ADF de witte balk (1) en de glazen strook (2) eronder met behulp van een pluisvrije doek met isopropylalcohol.

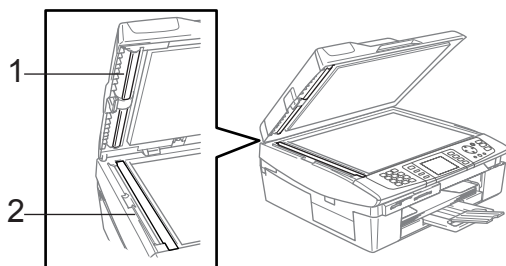

De geleiderol van de machine reinigen

WAARSCHUWING

Haal het netsnoer van de machine uit het stopcontact voordat u de geleiderol (1) reinigt.

Als er inkt is gemorst op of rondom de geleiderol, verwijder deze dan met een zachte, droge, pluisvrije doek.

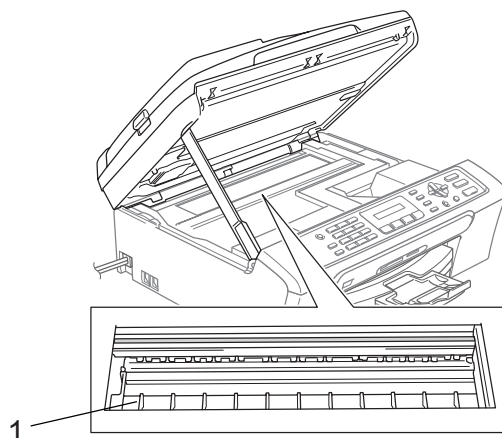

- 1 Reiniging van de geleiderol van de machine (1).

De papierinvoerrol reinigen

- 1 Trek de papierlade volledig uit de machine.
- 2 Haal de stekker van de machine uit het stopcontact en verwijder de klep ter verwijdering van vastgelopen papier (1).

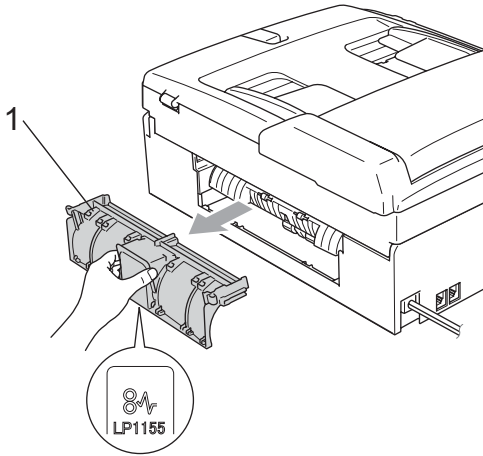

- 3 Reinig de papierinvoerrol (1) met behulp van een wattenstaafje met isopropylalcohol.

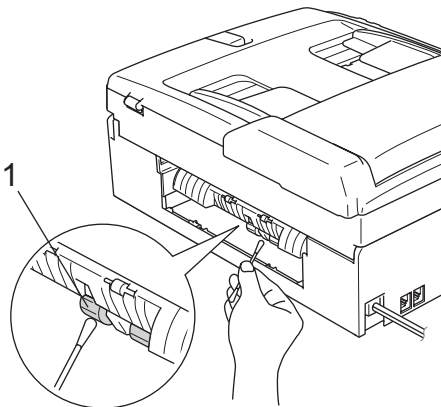

- 4 Zet de klep ter verwijdering van vastgelopen papier weer terug. Controleer of de klep correct is geplaatst.
- 5 Duw de papierlade stevig terug in de machine.

- 6 Steek het stroomsnoer weer in het stopcontact.

De printkop reinigen

Om een goede afdrukkwaliteit te garanderen, zal de machine de printkop regelmatig reinigen. U kunt het reinigingsproces handmatig opstarten indien noodzakelijk.

Als er op de afgedrukte pagina's een horizontale streep door tekst of grafisch werk loopt, moet u de printkop en de inktcartridges reinigen. U kunt alleen zwart, drie kleuren tegelijk (geel/cyaan/magenta) of alle vier kleuren tegelijk reinigen.

Bij het reinigen van de printkop wordt wat inkt verbruikt. Wanneer de kop te vaak wordt gereinigd, wordt er onnodig inkt verbruikt.

! VOORZICHTIG

Raak de printkop NIET aan. Als u een printkop aanraakt, kan hij beschadigd raken en kan de garantie vervallen.

- 1 Druk op **Inkt**.
- 2 Druk op ▲ of ▼ voor de selectie van **Reinigen**. Druk op **OK**.
- 3 Druk op ▲ of ▼ voor de selectie van **Zwarte inkt, Kleur of Allemaal**. Druk op **OK**. De machine begint de printkop te reinigen. Nadat het reinigen is voltooid, zal de machine automatisch weer overschakelen naar de stand Stand-by.



Opmerking

Als u de printkop tenminste vijf keer hebt gereinigd en de afdruk niet is verbeterd, neemt u contact op met uw Brother-leverancier voor onderhoud.

De afdrukkwaliteit controleren

Als er fletse of gestreepte kleuren en tekst verschijnen op uw uitvoer, kunnen enkele spuitmondjes verstopt zijn. U kunt dit controleren door de Testpagina afdrukkwaliteit te printen en naar het patroon van de spuitmondjes te kijken.

- 1 Druk op **Inkt**.
- 2 Druk op ▲ of ▼ voor de selectie van **Testafdruk**.
Druk op **OK**.
- 3 Druk op ▲ of ▼ voor de selectie van **Printkwaliteit**.
Druk op **OK**.
- 4 Druk op **Kleur Start**.
De machine begint de Testpagina afdrukkwaliteit af te drukken.
- 5 Controleer de kwaliteit van de vier kleuren blokken op de testpagina.
- 6 Voer een van de volgende handelingen uit:
 - Als alle lijnen duidelijk en zichtbaar zijn, drukt u op **1** voor de selectie van **Ja**, en gaat u naar stap 10.
 - Als er zoals hieronder korte lijnen ontbreken, drukt u op **2** voor de selectie van **Nee**.

OK



Niet OK



- 7 Op het LCD-scherm wordt u gevraagd of de afdrukkwaliteit voor zwart en drie kleuren in orde is.

Druk op **1** (Ja) of **2** (Nee).

- 8 Op het LCD-scherm wordt u gevraagd of u de printkop wilt reinigen.

Druk op **1** (Ja).

De machine begint de printkop te reinigen.

- 9 Druk op **wanneer het reinigen is voltooid** **Kleur Start**.
De machine zal nu de Testpagina afdrukkwaliteit nogmaals afdrucken en vervolgens terugkeren naar stap 5.

- 10 Druk op **Stop/Eindigen**.
Als u deze procedure ten minste vijf keer hebt uitgevoerd en de afdrukkwaliteit nog steeds matig is, vervangt u de inktcartridge van de verstopte kleur. Nadat u de inktcartridge hebt vervangen, controleert u de afdrukkwaliteit. Als het probleem niet is verholpen, moet u de printkop vijfmaal reinigen en nogmaals een testpagina afdrucken. Ontbreekt er nu nog steeds inkt, neem dan contact op met uw Brother-leverancier voor onderhoud.

! VOORZICHTIG

Raak de printkop NIET aan. Als u een printkop aanraakt, kan hij beschadigd raken en kan de garantie vervallen.

Opmerking



Als een spuitmondje van de printkop verstopt is, ziet het afgedrukte voorbeeld er als volgt uit.



Nadat het spuitmondje van de printkop gereinigd is, zijn de horizontale strepen verdwenen.

De uitlijning controleren

Het kan zijn dat u de uitlijning moet afstellen, als na het transport van de machine de afgedrukte tekst vlekkerig is of de afbeeldingen flets zijn.

- 1 Druk op **Inkt**.
- 2 Druk op ▲ of ▼ voor de selectie van **Testafdruk**.
Druk op **OK**.
- 3 Druk op ▲ of ▼ voor de selectie van **Instel kantlijn**.
Druk op **OK**.
- 4 Druk op **Mono Start** of **Kleur Start**.
De machine begint de uitlijningcontrolepagina af te drukken.

Kantlijn OK?

1. Ja 2. Nee

- 5 Controleer de testafdrukken voor 600 dpi en 1.200 dpi om te zien of nummer 5 het beste overeenkomt met nummer 0.
 - Als nummer 5 voor zowel 600 dpi als 1.200 dpi het beste overeenkomt met nummer 0, drukt u op **1 (Ja)** om de uitlijningscontrole te voltooien, en gaat u naar stap 8.
 - Als een van de andere nummers beter overeenkomt voor 600 dpi of 1.200 dpi, drukt u op **2 (Nee)** om het te selecteren.

- 6 Druk voor 600 dpi op het nummer (1-8) van de testafdruk die het beste overeenkomt met het voorbeeld van nummer 0.

Pas 600dpi aan

Beste kiezen#5

- 7 Druk voor 1.200 dpi op het nummer (1-8) van de testafdruk die het beste overeenkomt met het voorbeeld van nummer 0.

Pas 1200dpi aan

Beste kiezen#5

- 8 Druk op **Stop/Eindigen**.

Inkthoeveelheid controleren

U kunt controleren hoeveel inkt er nog in de cartridge aanwezig is.

- 1 Druk op **Inkt**.
- 2 Druk op ▲ of ▼ voor de selectie van **Inktvolume**.
Druk op **OK**.
Op het LCD-scherm wordt aangegeven hoeveel inkt er nog aanwezig is.
- 3 Druk op ▲ of ▼ om de kleur te kiezen die u wilt controleren.
- 4 Druk op **Stop/Eindigen**.



Opmerking

U kunt het inktniveau vanaf de computer controleren. (Zie *Afdrukken* voor Windows® of *Afdrukken en faxen* voor Macintosh® in de softwarehandleiding op de CD-ROM.)

Informatie over de machine

Het serienummer controleren

U kunt het serienummer van de machine op het LCD-scherm zien.

- 1 Druk op **Menu, 6, 1**.

- 2 Druk op **OK**.

- 3 Druk op **Stop/Eindigen**.

De machine inpakken en vervoeren

Als u de machine gaat transporteren, gebruik dan de oorspronkelijke verpakkingsmaterialen van de machine. Als u de machine niet goed inpakt, kan de garantie vervallen.



VOORZICHTIG

Het is belangrijk dat u de machine de printkop laat 'parkeren' na een afdrukopdracht. Luister goed naar de machine voordat u het apparaat uitschakelt om te controleren of alle mechanische geluiden zijn gestopt. Indien u de machine dit parkeerproces niet laat voltooien, kan dit leiden tot afdrukproblemen en mogelijke schade aan de printkop.

- 1 Open het deksel van de inktcartridge.
- 2 Duw de ontgrendelingen naar beneden en verwijder alle inktcartridges. (Zie *De inktcartridges vervangen* op pagina 97.)
- 3 Breng de gele bescherming aan, til elke ontgrendelingshendel op en duw erop tot u een klik hoort; sluit vervolgens het deksel van de inktcartridge.

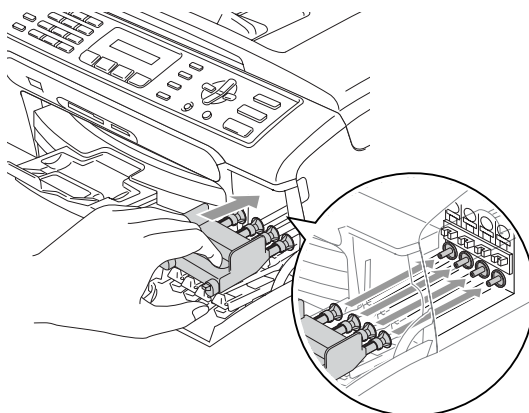

! VOORZICHTIG

Als u de beschermingen niet kunt vinden, mag u de inktcartridges NIET verwijderen als u de machine gaat vervoeren. Het is van essentieel belang dat tijdens het vervoeren van de machine de beschermingen zijn geplaatst of dat de inktcartridges op hun plaats zitten. Als u de beschermingen niet kunt vinden en de machine zonder de inktcartridges vervoert, kan de machine worden beschadigd en de garantie vervallen.

- 4 Haal de stekker van de machine uit het telefoonwand contact en verwijder het telefoonsnoer van de machine
- 5 Haal de stekker van de machine uit het stopcontact.
- 6 Gebruik beide handen en de plastic lipjes aan beide zijden van de machine om het scannerdeksel op te tillen, totdat deze in de open stand vergrendeld is. Koppel vervolgens de interfacekabel los van de machine (indien aangesloten).
- 7 Til het scannerdeksel op(1) om de vergrendeling los te maken. Druk de steun van het scannerdeksel voorzichtig naar beneden (2) en sluit het scannerdeksel (3).

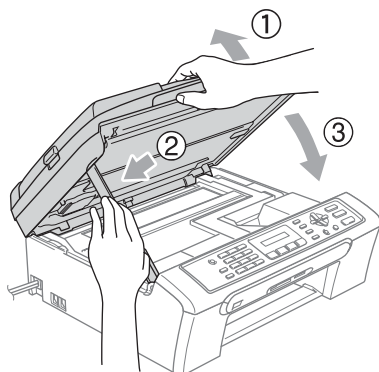

- 8 Verpak de machine in de zak en plaats deze in de originele doos met het originele verpakkingsmateriaal.

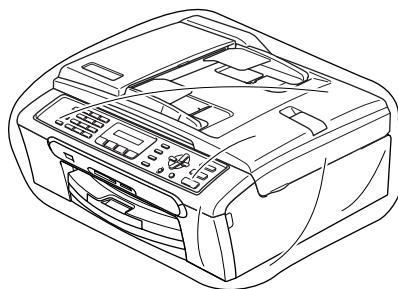

- 9 Verpak de bijbehorende onderdelen in de originele doos, zoals hieronder getoond. Doe GEEN gebruikte inktcartridges in de doos.

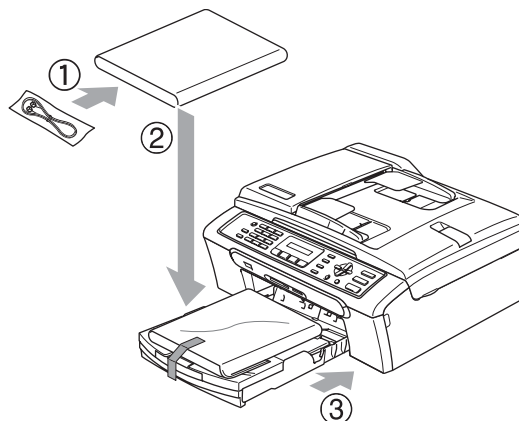

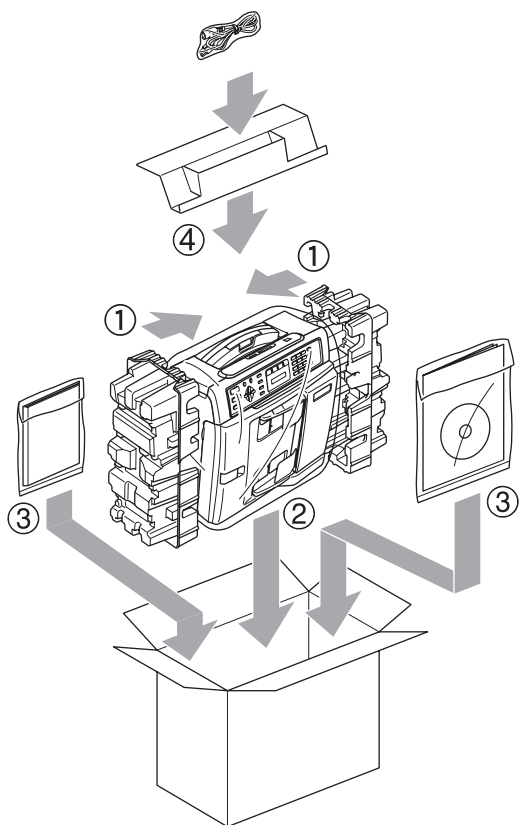

10 Sluit de doos en tape deze stevig dicht.

Programmeren op het scherm

De machine is zodanig ontworpen, dat zij eenvoudig is te gebruiken en met behulp van de menu-toetsen en het LCD-scherm kan worden geprogrammeerd. Met het gebruiksvriendelijk programmeren kunt u alle menuselecties van de machine optimaal benutten.

Tijdens het programmeren van uw machine verschijnen op het LCD-scherm stap voor stap aanwijzingen die u door de programmeerprocedure leiden. U volgt gewoon de aanwijzingen op het LCD-scherm; ze helpen u de juiste menu-onderdelen en programmeeropties te selecteren.

Menutabel

U kunt uw machine programmeren met behulp van de menutabel die begint op pagina 109. Op deze pagina's worden de menuselecties en -opties opgesomd.

Druk op **Menu** gevolgd door de menunummers, om uw machine te programmeren.

Doe het volgende om bijvoorbeeld de waarschuwingstoon in te stellen op *Laag*.

- 1 Druk op **Menu, 1, 4, 2**.
- 2 Druk op ▲ of ▼ voor de selectie van *Laag*.
- 3 Druk op **OK**.

Opslag in het geheugen

Zelfs bij een stroomstoring zullen uw menu-instellingen niet verloren gaan, omdat deze permanent worden opgeslagen. Tijdelijke instellingen (zoals Contrast, Internationale stand, enz.) gaan verloren. U zult waarschijnlijk de datum en de tijd opnieuw moeten instellen.

Menutoetsen

	
	Het menu openen.
	Naar het volgende menuniveau. Optie accepteren.
	Terug naar het vorige menuniveau. Verwijder een verkeerde letter, wanneer u tekst in de machine moet invoeren.
	Door huidige menuniveau bladeren.
	Terug naar het vorige menuniveau.
	Het menu afsluiten.

De programmeermodus openen:

- 1 Druk op **Menu**.
- 2 Optie selecteren.
 - Druk op **1** voor menu Algemene instellingen.
 - Druk op **2** voor faxmenu.
 - Druk op **3** voor kopieermenu.

⋮

 - Druk op **0** voor Voorbereidende instelling.

U kunt sneller door ieder menuniveau bladeren door te drukken op ▲ of ▼ voor de gewenste richting.
- 3 Druk op **OK** wanneer die optie op het LCD-scherm verschijnt. Op het LCD-scherm wordt vervolgens het volgende menuniveau weergegeven.
- 4 Druk op ▲ of ▼ om naar uw volgende menuselectie te bladeren.
- 5 Druk op **OK**. Wanneer u klaar bent met het instellen van een optie, wordt op het LCD-scherm weergegeven *Geaccepteerd*.

Tabel met menuopties

De menutabel helpt u de menuselecties en -opties de programma's van de machine te begrijpen. De fabrieksinstellingen staan vetgedrukt met een asterisk.

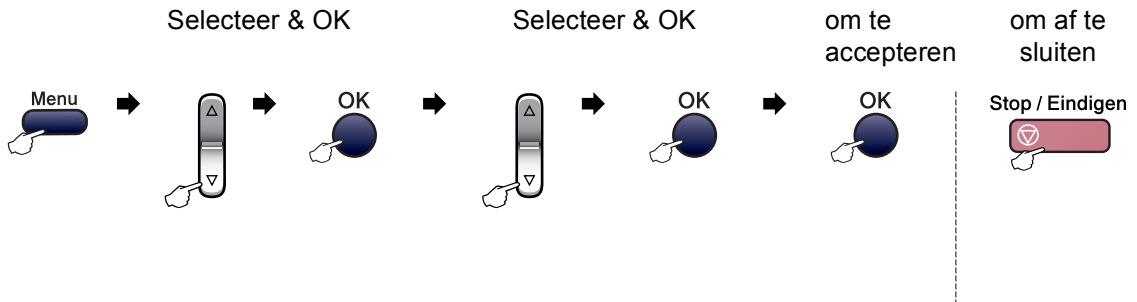



Hoofdmenu	Submenu	Menuopties	Opties	Omschrijvingen	Pagina
1. Standaardinst.	1. Tijd klokstand	—	0 Sec. 30 Sec. 1 Min. 2 Min.* 5 Min. Uit	Hiermee stelt u de tijd in waarna wordt teruggekeerd naar de faxstand.	20
	2. Papiersoort	—	Normaal Papier* Inkjetpapier Brother Fotopap. Ander fotopapier Transparanten	Hiermee kunt u instellen welk type papier er in de papierlade wordt gebruikt.	21
	3. Papierformaat	—	Letter Legal A4* A5 10x15cm	Hiermee kunt u instellen welk papierformaat er in de papierlade wordt gebruikt.	21
 De fabrieksinstellingen staan vetgedrukt met een asterisk.					

Hoofdmenu	Submenu	Menuopties	Opties	Omschrijvingen	Pagina
1. Standaardinst. (Vervolg)	4. Volume	1. Belvolume	Uit Laag Half* Hoog	Hiermee stelt u het belvolume in.	22
		2. Waarsch. toon	Uit Laag* Half Hoog	Hiermee stelt u het volume van de waarschuwingston in.	22
		3. Luidspreker	Uit Laag Half* Hoog	Hiermee stelt u het volume van de luidspreker in.	22
	5. Aut. zomertijd	—	Aan* Uit	De zomertijd wordt automatisch ingesteld.	23
	6. P. Bewaar inst.	—	Faxontv: Aan* Faxontv: Uit	Voor aanpassing van de Spaarstand -toets om in de energiebesparende stand geen faxen te ontvangen.	20
	7. LCD Contrast	—	Licht Donker*	Hiermee stelt u het contrast van het LCD-scherm af.	23
	2. Fax	1. Ontvangstmenu (Uitsluitend in faxmodus)	1. Belvertraging	00 01 02* 03 04 05 06	Hiermee wordt ingesteld hoe vaak de machine overgaat voordat er wordt beantwoord in de stand Alleen Fax of Fax/Telefoon.
2. F/T Beltijd			20 Sec. 30 Sec.* 40 Sec. 70 Sec.	Met deze functie bepaalt u hoe lang de telefoon in de stand Fax/Tel met een dubbele bel overgaat om u te waarschuwen dat het een normaal telefoontje is.	36
3. Fax Waarnemen			Aan* Uit	Faxberichten worden ontvangen zonder te drukken op Start .	37
 De fabrieksinstellingen staan vetgedrukt met een asterisk.					

Hoofdmenu	Submenu	Menuopties	Opties	Omschrijvingen	Pagina	
2. Fax (Vervolg)	1. Ontvangstmenu (Vervolg) (Uitsluitend in faxmodus)	4. Code Op Afst.	Aan* (✕51, #51) Uit	U kunt alle telefoontjes op een tweede of een extern toestel aannemen en deze codes gebruiken om de machine te activeren of te deactiveren. U kunt deze codes aanpassen aan uw persoonlijke wensen.	43	
		5. Auto reductie	Aan* Uit	Als deze functie is ingeschakeld, wordt een inkomend faxbericht verkleind afgedrukt.	37	
		6. Geheugen ontv.	Aan* Uit	Inkomende faxen worden automatisch in het geheugen opgeslagen als het papier op is.	38	
	2. Verzendmenu (Uitsluitend in faxmodus)	1. Contrast	Auto* Licht Donker	Met deze functie kunt u de helderheid bijstellen van een faxbericht dat u gaat verzenden.	30	
		2. Faxresolutie	Standaard* Fijn Super Fijn Foto	Hiermee wijzigt u de standaardresolutie voor uitgaande faxen.	31	
		3. Direct Verzend	Alleen volg. fax Uit* Aan	Hiermee kunt u faxberichten verzenden zonder het geheugen te gebruiken.	32	
		4. Internationaal	Aan Uit*	Als u problemen hebt met het internationaal verzenden van faxen, zet dit dan op aan.	32	
		0. Afmeting scan	A4* Letter	Hiermee wordt het scangebied van de glasplaat aan het documentformaat aangepast.	29	
	3. Kiesgeheugen	1. Snelkies	—	Hiermee worden snelkiesnummers in het geheugen opgeslagen, die u kunt kiezen met één druk op slechts een paar toetsen (en Start).	47	
		2. Groep instell.	—	Hiermee stelt u een groepsnummer voor groepsverzenden in.	48	
	 De fabrieksinstellingen staan vetgedrukt met een asterisk.					

Hoofdmenu	Submenu	Menuopties	Opties	Omschrijvingen	Pagina
2. Fax (Vervolg)	4. Kies rapport	1. Verzendrapp.	Aan Aan+Beeld Uit* Uit+Beeld	Hier stelt u in wanneer het verzendrapport en het faxjournaal worden afgedrukt.	49
		2. Journaal tijd	Uit Na 50 faxen* Elke 6 uur Elke 12 uur Elke 24 uur Elke 2 dagen Elke 7 dagen		49
	5. Rest. jobs	—	—	Hiermee kunt u controleren welke taken er in het geheugen zitten en geselecteerde taken annuleren.	30
	0. Diversen	1. Verzendslot	Uit*	Hiermee wordt voorkomen dat onbevoegde gebruikers de huidige instellingen van de machine kunnen wijzigen.	25
		2. Compatibel	Normaal* Minimaal	Hiermee past u de egalisatie voor verzendproblemen aan.	96
3. Kopie	1. Kwaliteit	—	Fijn Snel Norm*	Hiermee selecteert u de kopieerresolutie voor uw document.	54
	2. Helderheid	—	-□□□□■+ -□□□■□+ -□□■□□+* -□■□□□+ -■□□□□+	Hiermee past u de helderheid van kopieën aan.	57
	3. Contrast	—	-□□□□■+ -□□□■□+ -□□■□□+* -□■□□□+ -■□□□□+	Hiermee past u het contrast van kopieën aan.	57
 De fabrieksinstellingen staan vetgedrukt met een asterisk.					

Hoofdmenu	Submenu	Menuopties	Opties	Omschrijvingen	Pagina
3.Kopie (Vervolg)	4.Kleuren aanp.	1.Rood	R:- <input type="checkbox"/> <input type="checkbox"/> <input type="checkbox"/> <input type="checkbox"/> <input checked="" type="checkbox"/> + R:- <input type="checkbox"/> <input type="checkbox"/> <input type="checkbox"/> <input checked="" type="checkbox"/> + R:- <input type="checkbox"/><input type="checkbox"/><input checked="" type="checkbox"/><input type="checkbox"/> +* R:- <input type="checkbox"/> <input checked="" type="checkbox"/> <input type="checkbox"/> <input type="checkbox"/> + R:- <input checked="" type="checkbox"/> <input type="checkbox"/> <input type="checkbox"/> <input type="checkbox"/> +	Hiermee stelt u de hoeveelheid Rood in kopieën in.	57
		2.Groen	G:- <input type="checkbox"/> <input type="checkbox"/> <input type="checkbox"/> <input type="checkbox"/> <input checked="" type="checkbox"/> + G:- <input type="checkbox"/> <input type="checkbox"/> <input type="checkbox"/> <input checked="" type="checkbox"/> + G:- <input type="checkbox"/><input type="checkbox"/><input checked="" type="checkbox"/><input type="checkbox"/> +* G:- <input type="checkbox"/> <input checked="" type="checkbox"/> <input type="checkbox"/> <input type="checkbox"/> + G:- <input checked="" type="checkbox"/> <input type="checkbox"/> <input type="checkbox"/> <input type="checkbox"/> +	Hiermee stelt u de hoeveelheid Groen in kopieën in.	
		3.Blauw	B:- <input type="checkbox"/> <input type="checkbox"/> <input type="checkbox"/> <input type="checkbox"/> <input checked="" type="checkbox"/> + B:- <input type="checkbox"/> <input type="checkbox"/> <input type="checkbox"/> <input checked="" type="checkbox"/> + B:- <input type="checkbox"/><input type="checkbox"/><input checked="" type="checkbox"/><input type="checkbox"/> +* B:- <input type="checkbox"/> <input checked="" type="checkbox"/> <input type="checkbox"/> <input type="checkbox"/> + B:- <input checked="" type="checkbox"/> <input type="checkbox"/> <input type="checkbox"/> <input type="checkbox"/> +	Hiermee stelt u de hoeveelheid Blauw in kopieën in.	
4.PhotoCapture	1.Printkwaliteit	—	Norm Foto*	Hiermee kiest u de afdrukkwaliteit.	66
	2.Papiersoort	—	Normaal Papier Inkjetpapier Brother Fotopap. Ander fotopapier*	Hiermee selecteert u het papier- en afdrukformaat.	66
	3.Papierformaat	—	Letter A4 13x18cm 10x15cm*	Selecteer het papierformaat.	66
	4.Afm. afdruk	—	10x8cm 13x9cm 15x10cm* 18x13cm 20x15cm	Selecteer het afdrukformaat. (Verschijnt wanneer A4 of Letter is geselecteerd in het menu Papierformaat)	66
 De fabrieksinstellingen staan vetgedrukt met een asterisk.					

Hoofdmenu	Submenu	Menuopties	Opties	Omschrijvingen	Pagina
4. PhotoCapture (Vervolg)	5. Helderheid	—	- □□□□■ + - □□□■□ + - □□■□□ +* - □■□□□ + - ■□□□□ +	Met deze functie kunt u de helderheid instellen.	66
	6. Contrast	—	- □□□□■ + - □□□■□ + - □□■□□ +* - □■□□□ + - ■□□□□ +	Met deze functie kunt u het contrast instellen.	66
	7. Bijsnijd (crop)	—	Aan* Uit	Trim de afbeelding rond de marge zodat deze is aangepast aan het papierformaat of het afdrukformaat. Zet deze functie uit wanneer u hele afbeeldingen wilt afdrukken of ongewenst trimmen wilt vermijden.	67
	8. Zonder rand	—	Aan* Uit	Hiermee wordt het bedrukbare gedeelte vergroot tot de randen van het papier.	67
5. Print lijsten	1. Verzendrapport	—	—	Hiermee drukt u een verzendrapport af van de laatste transmissie.	50
	2. Help	—	—	Drukt de Helplijst af, zodat u in een oogopslag kunt zien hoe u snel uw machine kunt programmeren.	50
	3. Snel Kiezen	—	—	Een lijst van namen en nummers die zijn opgeslagen in het geheugen voor Snelkiesnummers. De nummers staan in numerieke volgorde in de lijst.	50
	4. Fax Journaal	—	—	In deze lijst staat informatie over de laatste ontvangen en verzonden faxen. (TX betekent verzenden.) (RX betekent ontvangen.)	50
	5. Gebruikersinst	—	—	Hiermee drukt u een lijst met de instellingen af.	50
 De fabrieksinstellingen staan vetgedrukt met een asterisk.					

Hoofdmenu	Submenu	Menuopties	Opties	Omschrijvingen	Pagina
6.Machine-info	1.Serienummer	—	—	Hiermee kunt u het serienummer van uw machine controleren.	104
0.Stand.instel.	1.Ontvangstmodus	—	Alleen Fax* Fax/Telefoon Telefoon/Beantw. Handmatig	Kies de ontvangstmodus die het beste aan uw eisen voldoet.	34
	2.Datum/Tijd	—	—	De datum en de tijd komen op het LCD-scherm en op de faxberichten te staan.	Zie de Installatie-handleiding
	3.Stations-ID	—	Fax: Naam:	Voer de naam en het faxnummer in die op elke faxpagina moeten worden afgedrukt.	
	4.Toon/Puls	—	Toon* Puls	Hiermee selecteert u de kiesmodus.	
	5.Kiestoon	—	Detectie GEEN detectie*	Hiermee schakelt u kiestoondetectie in of uit.	96
	6.Tel lijn inst	—	Normaal* PBX ISDN	Selecteer het type telefoonlijn.	40
 De fabrieksinstellingen staan vetgedrukt met een asterisk.					

Tekst invoeren

Bij het instellen van bepaalde menuopties, zoals het de Stations-ID, moet tekst in de machine worden ingevoerd. Boven de meeste cijfertoetsen staan drie of vier letters. Boven de toetsen voor **0**, **#** en **✖** staan geen letters, omdat deze toetsen een speciale functie hebben.

Door meerdere malen op de desbetreffende cijfertoets te drukken, kunt u het gewenste teken kiezen.

Toets	eenmaal	tweemaal	driemaal	viermaal
2	A	B	C	2
3	D	E	F	3
4	G	H	I	4
5	J	K	L	5
6	M	N	O	6
7	P	Q	R	S
8	T	U	V	8
9	W	X	Y	Z

Spaties invoegen

Als u een spatie in het faxnummer wilt invoegen, drukt één keer op **▶** tussen de cijfers. Als u een spatie in een naam wilt invoegen, drukt u twee keer op **▶** tussen de tekens.

Corrigeren

Als u een verkeerde letter hebt ingevoerd, en deze wilt wijzigen, drukt u op **◀** om de cursor onder het verkeerde teken te zetten. Druk vervolgens op **Wis/terug**. U kunt nu het juiste teken invoeren. U kunt ook teruggaan en letters invoegen.

Letters herhalen

Als u een letter moet invoeren, die zich op dezelfde toets bevindt als de voorafgaande letter, drukt u op **▶** om de cursor naar rechts te bewegen, voordat u opnieuw op de toets drukt.

Speciale tekens en symbolen

Druk op **✖**, **#** of **0**, en druk vervolgens op **◀** of **▶** om de cursor onder het gewenste speciale teken of symbool te zetten. Druk vervolgens op **OK** om het te selecteren.

Druk op **✖** voor (spatie) ! " # \$ % & ' ()
✖ + , - . / €

Druk op **#** voor : ; < = > ? @ [] ^ _

Druk op **0** voor Ä Ë Ö Ü À Ç È É 0

Algemeen

Geheugencapaciteit	16 MB
ADF (automatische documentinvoer)	Max. 10 pagina's Temperatuur: 20° C - 30° C (68° F - 86° F) Vochtigheid: 50% - 70% Papier: [80 g/m ² (20 lb)] A4-formaat
Papierlade	100 vel [80 g/m ² (20 lb)]
Printertype	Inkjet
Afdrukmethode	Mono: Piëzo met 94 × 1 spuitmondjes Kleur: Piëzo met 94 × 3 spuitmondjes
LCD-scherm (Liquid Crystal Display)	16 tekens × 1regel
Stroombron	AC 220 tot 240V 50/60Hz
Stroomverbruik	Energiebesparen de stand: Gemiddeld 4 W Stand-by: Gemiddeld 6 W In bedrijf: Gemiddeld 29 W

Afmetingen

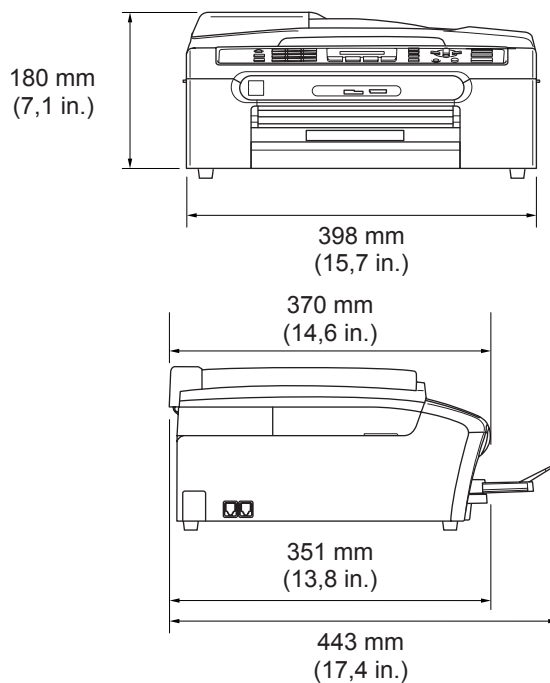

Gewicht	8,0 kg (17,6 lb)
Geluidsemissie	In bedrijf: 50 dB of minder ¹
Temperatuur	In bedrijf: 10 tot 35° C (50° F tot 95° F) Beste afdrukkwaliteit: 20 tot 33° C (68° F tot 91° F)
Vochtigheid	In bedrijf: 20 tot 80% (niet condenserend) Beste afdrukkwaliteit: 20 tot 80% (niet condenserend)

¹ Dit is afhankelijk van de omstandigheden waarin wordt afgedrukt.

Afdrukmedia

Papierinvoer

Papierlade

■ Type papier:

Normaal papier, inkjetpapier (gecoat papier), glanzend papier², transparanten^{1 2} en enveloppen

■ Papierformaat:

Letter, Legal, Executive, A4, A5, A6, JIS B5, enveloppen (commercial No.10, DL, C5, Monarch, JE4), Photo card, indexkaart en briefkaart³.

Zie voor meer informatie *Gewicht, dikte en capaciteit van het papier* op pagina 13.

■ Maximumcapaciteit papierlade: ca. 100 vel 80 g/m² (20 lb) normaal papier

Papieruitvoer

Max. 50 vel 80 g/m² (20lb) normaal papier (met de bedrukte zijde naar boven op de uitvoerpapierlade uitgeworpen)²

¹ Gebruik alleen transparanten die worden aanbevolen voor inkjetprinters.

² Voor glanzend papier en transparanten raden wij u aan om de afgedrukte pagina's direct nadat ze zijn uitgeworpen van de uitvoerlade te nemen om vlekken te voorkomen.

³ Zie *Type en formaat papier voor elke functie* op pagina 12.

Fax

Compatibiliteit	ITU-T Groep 3
Coderingssysteem	MH/MR/MMR/JPEG
Modemsnelheid	Automatische fallback 14.400 bps
Documentformaat	Breedte ADF: 148 mm tot 215,9 mm (5,8 in. tot 8,5 in.) Hoogte ADF: 148 mm tot 356 mm (5,8 in. tot 14 in.) Breedte glasplaat: max. 215,9 mm (8,5 in.) Hoogte glasplaat: max. 297 mm (11,7 in.)
Scanbreedte	208 mm (8,2 in.)
Afdrukbreedte	204 mm (8,03 in.)
Grijswaarden Schaal	256 niveaus
Pollingtypen	Standaard, Beveiligd, Opeenvolgend: (alleen monochroom)
Contrastregeling	Automatisch/Licht/Donker (handmatig instellen)
Resolutie	■ Horizontaal 8 dots/mm (203 dots/in.) ■ Verticaal Standaard 3,85 regels/mm (98 regels/in.) (Mono) 7,7 regels/mm (196 regels/in.) (Kleur) Fijn 7,7 regels/mm (196 regels/in.) (Mono/Kleur) Foto 7,7 regels/mm (196 regels/in.) (Mono) Superfijn 15,4 regels/mm (392 regels/in.) (Mono)
Snelkiezen	40 stations
Groepsverzenden	90 stations

Automatisch opnieuw kiezen	3 keer met 5 minuten tussenpauze
Autom. beantwoorden	0, 1, 2, 3, 4, 5 of 6 keer overgaan
Bron van communicatie	Openbaar telefoonnetwerk
Verzenden vanuit het geheugen	Max. 200 ¹ / ₁₇₀ ² pagina's
Ontvangst zonder papier	Max. 200 ¹ / ₁₇₀ ² pagina's

¹ 'Pagina's' verwijst naar de 'Brother Standard Chart No. 1' (een standaard zakelijke brief, standaardresolutie, MMR-code). Specificaties en gedrukt materiaal kunnen zonder vooraankondiging worden gewijzigd.

² 'Pagina's' verwijst naar de 'ITU-T Test Chart #1' (een standaard zakelijke brief, standaardresolutie, MMR-code). Specificaties en gedrukt materiaal kunnen zonder vooraankondiging worden gewijzigd.

Kopiëren

Kleur/Monochroom	Ja/Ja
Documentformaat	Breedte ADF: 148 mm tot 215,9 mm (5,8 in. tot 8,5 in.) Hoogte ADF: 148 mm tot 356 mm (5,8 in. tot 14 in.) Breedte glasplaat: max. 215,9 mm (8,5 in.) Hoogte glasplaat: max. 297 mm (11,7 in.)
Kopieersnelheid	Mono: Max. 18 pagina's/ minuut (A4-papier) ¹ Kleur: Max. 16 pagina's/ minuut (A4-papier) ¹
Meerdere kopieën	Kan maximaal 99 pagina's stapelen Kan maximaal 99 pagina's sorteren (alleen monochroom)
Vergroten/Verkleinen	25% tot 400% (in stappen van 1%)
Resolutie	(Monochroom) <ul style="list-style-type: none">■ Kan maximaal 600×1.200 dpi scannen■ Kan maximaal 1.200×1.200 dpi afdrukken (Kleur) <ul style="list-style-type: none">■ Kan maximaal 600×1.200 dpi scannen■ Kan maximaal 600×1.200 dpi afdrukken

¹ Gebaseerd op het standaardpatroon van Brother. (Snelle modus/Stapelkopiëren) Kopieersnelheid is afhankelijk van de complexiteit van het document.

PhotoCapture Center™

Beschikbare media	CompactFlash® Version 1.0 (Alleen type I) (Microdrive™ is niet compatibel) (Compact I/O-kaart zoals Compact LAN-kaart en Compact Modem-kaart worden niet ondersteund.) Memory Stick® Memory Stick Pro™ (Niet beschikbaar voor muziekgegevens met MagicGate™) MultiMediaCard™ Secure Digital™ xD-Picture Card™ ¹
Bestandsextensie (Mediaformaat)	DPOF, EXIF, DCF
(Beeldformaat)	Photo Print: JPEG ²
Aantal bestanden	Max. 999 bestanden in de mediakaart
Map	Bestanden moeten zich op het 3e mapniveau van de mediakaart bevinden.
Zonder marges	Letter, A4, Foto 10×15cm ³ , Foto 13×18cm

¹ xD-Picture Card™, conventionele kaart van 16 MB tot 512 MB
xD-Picture Card™, type M van 256 MB tot 1 GB
xD-Picture Card™, type H van 256 MB tot 1 GB

² Progressief JPEG-formaat wordt niet ondersteund.

³ Zie *Type en formaat papier voor elke functie* op pagina 12.

Pictbridge

Compatibiliteit	Ondersteunt de Pictbridge-norm CIPA DC-001 van de Camera & Imaging Products Association PictBridge Ga naar http://www.cipa.jp/pictbridge voor meer informatie
Interface	PictBridge (USB)-poort

Scanner

Kleur/Monochroom	Ja/Ja
TWAIN-compatibel	Ja (Windows® 98/98SE/Me/2000 Professional/XP) Mac OS® X 10.2.4 of recenter
WIA-compatibel	Ja (Windows® XP)
Kleur Intensiteit	36 -bits kleur verwerking (Invoer) 24 -bits kleur verwerking (Uitvoer) (Huidige invoer: 30 -bits kleur/Huidige uitvoer: 24 -bits kleur)
Resolutie	Max. 19.200 × 19.200 dpi (geïnterpoleerd) ¹ Max. 600 × 2.400 dpi (optisch)
Scansnelheid	Kleur: max. 6,02 sec. Mono: max. 3,82 sec. (A4-formaat in 100 × 100 dpi)
Documentformaat	Breedte ADF: 148 mm tot 215,9 mm (5,8 in. tot 8,5 in.) Hoogte ADF: 148 mm tot 356 mm (5,8 in. tot 14 in.) Breedte glasplaat: max. 215,9 mm (8,5 in.) Hoogte glasplaat: max. 297 mm (11,7 in.)
Scanbreedte	210 mm (8,26 in.)
Grijswaarden Schaal	256 niveaus

¹ Sannen met max. 1.200 × 1.200 dpi bij gebruik van de WIA-driver voor Windows® XP (resolutie van max. 19.200 × 19.200 dpi kan worden geselecteerd in de Brother-scannertoepassing)

Printer

Printerdriver	Driver voor Windows® 98/98SE/Me/2000 Professional/XP die de Brother Native Compression ondersteunt en bi-directioneel is Brother-inktdriver Voor Mac OS® X 10.2.4 of recenter
Resolutie	Max. 1.200 × 6.000 dpi ¹ 1200 × 2.400 dpi 1200 × 1.200 dpi 600 × 600 dpi 600 × 300 dpi 600 × 150 dpi
Afdruksnelheid	Max. 25 pagina's/minuut (Mono) ² Max. 20 pagina's/minuut (Kleur) ²
Afdrukbreedte	204 mm (210 mm) ³
Op schijf geladen lettertypen	35 TrueType
Zonder marges	Letter, A4, A6, Fotokaart, Indexkaart, Briefkaart ⁴

¹ Kwaliteit van de afgedrukte afbeelding varieert op basis van verscheidene factoren zoals de resolutie van de ingaande afbeelding en de afdrukmedia.

² Gebaseerd op het standaardpatroon van Brother.
A4-formaat in ontwerpmodus.

³ Wanneer u de optie Zonder marges inschakelt.

⁴ Zie *Type en formaat papier voor elke functie* op pagina 12.

Interfaces

USB

Een USB 2.0-interfacekabel die niet langer is dan 2,0 m. ¹

¹ De machine heeft een full-speed USB 2.0-interface. Deze interface is compatibel met Hi-Speed USB 2.0; de maximale gegevensoverdrachtsnelheid zal echter 12 Mbits/s bedragen. De machine kan ook worden verbonden met een computer die over een USB 1.1-interface beschikt.

Vereisten voor de computer

Minimum systeemvereisten en ondersteunde PC-softwarefuncties								
Computerplatform & versie hoofdbesturingssysteem		Ondersteunde PC-softwarefuncties	Interface	Minimumsnelheid processor	Minimumhoeveelheid RAM	Aanbevolen hoeveelheid RAM	Beschikbare ruimte op de harde schijf	
							voor drivers	voor programma's
Windows® hoofdbesturingssystemen ¹	98, 98SE	Afdrukken, PC-Fax Verzenden ⁴ , Scannen, Verwisselbare schijf ³	USB	Intel® Pentium® II of gelijkwaardig	32MB	128MB	120MB	130MB
	Me							
	2000 Professional				64MB	256MB	170MB	220MB
	XP Home				128MB	256MB		
	XP Professional				256MB	512MB		
XP Professional x64 Edition	AMD Opteron™ AMD Athlon™64 Intel® Xeon™ met Intel® EM64T Intel® Pentium® 4 met Intel® EM64T							
Apple® Macintosh®- hoofdbesturingssystemen	OS X 10.2.4 of recenter	Afdrukken, PC-Fax Verzenden ⁴ , Scannen, Verwisselbare schijf ³	USB ²	PowerPC G3 350MHz ⁵	128MB	256MB	80MB	200MB
¹ Microsoft® Internet Explorer of recenter. ² USB-poorten van andere merken worden niet ondersteund. ³ Verwisselbare schijf is een functie van PhotoCapture Center™. ⁴ PC-Fax ondersteunt alleen zwart-witfaxen. ⁵ Power PC G3/G4/G5, Intel Core Solo / Duo.			Ga voor de nieuwste versies van drivers naar het Brother Solutions Center op http://solutions.brother.com/					

Verbruiksartikelen

Inkt

De machine gebruikt aparte inktcartridges in zwart, geel, cyaan en magenta die los staan van de printkopset.

Gebruiksduur van inktcartridge

Vervanging inktcartridges

Zwart - Ca. 500 pagina's bij een bladvulling van 5%.

Geel, cyaan en magenta - Ca. 400 pagina's bij een bladvulling van 5%.

- De eerste keer dat u een set inktcartridges installeert, gebruikt de machine een hoeveelheid inkt om de inkleidingen te vullen voor afdrukken van hoge kwaliteit. Dit proces hoeft slechts één keer te worden uitgevoerd. Met alle daaropvolgende inktcartridges kunt u het gespecificeerde aantal pagina's afdrukken.
- De bovenstaande cijfers zijn gebaseerd op continu afdrukken met een resolutie van 600 x 600 dpi in normaalstand na het installeren van een nieuwe inktcartridge.
- Het aantal pagina's dat met een inktcartridge kan worden afgedrukt, is afhankelijk van hoe vaak u de machine gebruikt en hoeveel pagina's u per keer afdrukt.
- De machine reinigt de printkopset automatisch en regelmatig. Hierbij wordt een kleine hoeveelheid inkt verbruikt.
- Als de machine een cartridge als leeg aanmerkt, kan deze nog een kleine hoeveelheid inkt bevatten. Dit is nodig om te voorkomen dat lucht de printkopset uitdroogt en beschadigt.

Verbruiksonderdelen vervangen

<Zwart> LC1000BK, <Cyaan> LC1000C,
<Magenta> LC1000M, <Geel> LC1000Y

Dit is een uitvoerige lijst van functies en termen die voorkomen in Brother-handleidingen. Beschikbaarheid van deze functies is afhankelijk van het model dat u heeft aangeschaft.

ADF (automatische documentinvoer)

Het document kan in de ADF worden geplaatst, waarbij iedere pagina om beurten automatisch wordt gescand.

ANTW.APP. (antwoordapparaat)

U kunt een extern antwoordapparaat op uw machine aansluiten.

Automatisch een fax verzenden

Een fax verzenden zonder de hoorn van een externe telefoon op te nemen.

Automatisch opnieuw kiezen

Een functie waarmee de machine het laatste faxnummer na vijf minuten opnieuw kan kiezen als de fax niet kon worden verzonden omdat de lijn bezet was.

Autoreductie

Als deze functie is geactiveerd, wordt een inkomend faxbericht verkleind afgedrukt.

Belvertraging

Het aantal keren dat de machine overgaat vóór het beantwoorden in de
Alleen Fax en Fax/Telefoon -
modus.

Belvolume

Instelling van het volume voor het belsignaal van de machine.

CNG-tonen

De speciale tonen die een faxmachine tijdens automatische transmissies uitzendt om de faxmachine aan de andere kant van de lijn te laten weten dat het een faxtransmissie betreft.

Coderingsmethode

Methode voor het coderen van informatie in een document. Alle faxmachines moeten de minimale standaard Modified Huffman (MH) gebruiken. De machine is uitgerust met betere compressiemethoden, Modified Read (MR) en Modified Modified Read (MMR) en JPEG, die werken als de ontvangende machine over deze mogelijkheden beschikt.

Communicatiefout (Comm. Fout)

Een fout tijdens het verzenden of ontvangen van een faxbericht, wordt meestal veroorzaakt door ruis of statische elektriciteit op de lijn.

Compatibiliteitsgroep

De mogelijkheid van een faxapparaat om met een ander faxapparaat te communiceren. Tussen de ITU-T-groepen is compatibiliteit verzekerd.

Contrast

Instelling om voor donkere of lichte documenten te compenseren. Faxen of kopieën van donkere documenten worden lichter en omgekeerd.

Direct verzenden

Als het geheugen vol is, kunt u faxberichten onmiddellijk verzenden.

ECM-modus (Foutencorrectie)

Deze functie controleert tijdens een faxtransmissie of er fouten optreden en verzendt de pagina's met fouten zonnodig opnieuw.

Extern toestel

Een antwoordapparaat of telefoon die is aangesloten op de machine.

F/T-beltijd

Het aantal keren dat de dubbele bel van de machine overgaat om u te waarschuwen dat u een normaal telefoongesprek moet beantwoorden (als de machine in de stand FAX/TEL de telefoon automatisch heeft beantwoord).

Fax waarnemen

Als deze functie is geactiveerd, reageert de machine toch op CNG-tonen als u de telefoon aanneemt en het een faxoproep blijkt te zijn.

Fax/Tel

In deze stand kunt u faxen en telefoontjes ontvangen. Gebruik deze stand niet als u een antwoordapparaat (ANTW.APP.) hebt aangesloten.

Faxjournaal

In het journaal staat informatie over de laatste 200 faxberichten die zijn ontvangen en verzonden. TX betekent verzonden. RX betekent ontvangen.

Faxontvangstcode

Druk op deze code (**✕5 1**), als u een faxoproep aanneemt op een extern of tweede toestel.

Faxtonen

De tonen die tijdens faxtransmissies door de faxmachines worden uitgezonden.

Fijne resolutie

Resolutie is 203 × 196 dpi. Wordt gebruikt voor faxberichten met kleine lettertjes en afbeeldingen.

Fotoresolutie

Een resolutie die verschillende grijs tinten gebruikt, zodat foto's optimaal worden gereproduceerd.

Gebruikersinstellingen

Een afgedrukt rapport met de huidige instellingen van de machine.

Grijswaarden schaal

De grijs tinten die voor het kopiëren, scannen en faxen van foto's worden gebruikt.

Groepsnummer

Een combinatie van snelkiesnummers die zijn opgeslagen onder snelkieslocaties en die gebruikt worden voor het groepsverzenden.

Groepsverzenden

Een en hetzelfde faxbericht naar meer locaties zenden.

Handmatig faxberichten verzenden

Wanneer u de hoorn van uw externe telefoon hoort u het ontvangende faxapparaat antwoorden, voordat u drukt op **Mono Start** of **Kleur Start** om met verzenden te beginnen.

Helderheid

Wijzigt de helderheid en maakt de hele afbeelding lichter of donkerder.

Helplijst

Een afdruk van de complete menutabel, die u kunt gebruiken om de machine te programmeren als u de gebruikershandleiding niet bij de hand hebt.

Internationale modus

In deze stand worden de faxtonen tijdelijk gewijzigd, zodat ruis en statische elektriciteit op de lijn onderdrukt worden.

Journaaltijd

De vooraf geprogrammeerde regelmaat waarmee het faxjournaal automatisch wordt afgedrukt. U kunt het faxjournaal desgewenst ook op elk ander tijdstip afdrukken (zonder deze instelling op te heffen).

LCD-scherm (Liquid Crystal Display)

Dit is het schermje op uw machine waarop tijdens het programmeren meldingen verschijnen. Wanneer de machine inactief is, worden op dit schermje de datum en de tijd aangegeven.

OCR (Optical Character Recognition)

De meegeleverde ScanSoft® PaperPort® SE met OCR of Presto!® PageManager®-softwaretoepassing zet een afbeelding van tekst om in tekst met een bewerkbaar formaat.

Ontvangst zonder papier

Faxen worden in het geheugen van de machine opgeslagen als de machine geen papier meer heeft.

Pauze

Hiermee kunt u een pauze van 3,5 seconden in een snelkiesnummer invoeren. Druk op **Herkies/Pauze** zo vaak als het aantal pauzes dat u wilt inlassen.

PhotoCapture Center™

Hiermee kunt u digitale foto's van uw digitale camera met een hoge resolutie afdrukken met een kwaliteit die gelijkstaat aan die van foto's.

PictBridge

Hiermee kunt u foto's van uw digitale camera met een hoge resolutie afdrukken met een kwaliteit die gelijkstaat aan die van foto's.

Programmeermodus

De stand waarin u de instellingen van de machine kunt wijzigen.

Puls

Een kiesmethode voor een telefoonlijn (traditionele kiesschijf).

Reserveafdruk

De machine maakt een afdruk van alle faxen die worden ontvangen en opgeslagen in het geheugen. Dit is een veiligheidsmaatregel zodat geen faxberichten verloren gaan, mocht de stroom uitvallen.

Resolutie

Het aantal horizontale en verticale lijnen per inch. Zie: Standaard, Fijn, Superfijn en Foto.

Resterende taken

U kunt controleren welke opdrachten nog in het geheugen staan en deze opdrachten desgewenst afzonderlijk annuleren.

Scannen

Dit betekent dat een elektronisch beeld van een papieren document in uw computer wordt ingelezen.

Snelkieslijst

Een lijst van namen en nummers die zijn opgeslagen in het geheugen voor snelkiesnummers. De nummers staan in numerieke volgorde in de lijst.

Snelkiezen

Een voorgeprogrammeerd nummer dat u snel kunt kiezen. U moet drukken op de **Search/Speed Dial, #**, de tweecijferige code intoetsen, en drukken op **Mono Start** of **Kleur Start** om het kiezen te starten.

Standaardresolutie

203 × 97 dpi. Wordt gebruikt voor tekst van normaal formaat en biedt de snelste transmissie.

Stations-ID

De opgeslagen informatie die bovenaan gefaxte pagina's verschijnt. Deze inforegel bevat de naam van de verzender en het faxnummer.

Superfijne resolutie

392 × 203 dpi. Ideaal voor zeer kleine druk en lijntekeningen.

Taak annuleren

Annuleert een geprogrammeerde taak, zoals Uitgestelde fax of Pollen.

Tijdelijke instellingen

Voor elke faxtransmissie en kopie kunnen bepaalde instellingen worden gemaakt die alleen voor die transmissie gelden en die geen invloed hebben op de standaardinstellingen.

Toon

Een kiesmethode die gebruikt wordt bij toetstelefoons.

Transmissie

Het vanaf de machine over de telefoonlijn verzenden van documenten naar een ander faxapparaat.

Tweede telefoontoestel

Een telefoontoestel dat gebruikmaakt van dezelfde telefoonlijn als de faxmachine maar op een aparte jack contactdoos is aangesloten.

Tweevoudige werking

De machine kan uitgaande faxen of taken in het geheugen scannen terwijl ze een fax verzendt, een fax ontvangt of een binnenkomende fax afdrukt.

Verzendrapport (Verzendrapport)

Dit is een lijst met een overzicht van alle uitgaand faxverkeer. In deze lijst staan gegevens zoals het nummer van de beller en de datum en tijd.

Volume van waarschuwingston

Instelling van het volume van het geluidssignaal dat u telkens hoort wanneer u een toets indrukt of een vergissing maakt.

Zoeken

Een elektronische lijst van snelkiesnummers en groepsnummers. De nummers staan in alfabetische volgorde in de lijst.

A

Aansluiten	
extern ANTW.APP.	41
externe telefoon	43
Aansluiting op meerdere lijnen (PBX)	42
Aansluitingen	
EXT	
ANTW.APP. (antwoordapparaat)	41
externe telefoon	41
ADF	
(automatische documentinvoer)	8, 28
ADF-deksel	94
Afdrukken	
afbeeldingen	63
drivers	125
gebied	18
index	63
kwaliteit verbeteren	102
problemen	83, 85
rapporten	50
resolutie	125
specificaties	125
vastgelopen papier	94
Zie softwarehandleiding op de CD-ROM.	
Annuleren	
taken die wachten op herhaald kiezen	33
ANTW.APP. (antwoordapparaat), extern	34, 41
aansluiten	41
ontvangstmodus	34
uitgaand bericht opnemen	42
Antwoordapparaat (ANTW.APP.)	41
aansluiten	41
Apple® Macintosh®	
Zie softwarehandleiding op de CD-ROM.	
Automatisch	
faxontvangst	34
Fax waarnemen	37

B

Belvertraging, instellen	36
--------------------------------	----

C

ControlCenter	
Zie softwarehandleiding op de CD-ROM.	

D

De machine inpakken	104
De machine vervoeren	104
Draadloze telefoon	43

E

Enveloppen	12, 16
Externe telefoon, aansluiten	43

F

Fax waarnemen	37
Fax, stand-alone	
ontvangen	34
aan het eind van een gesprek	35
Belvertraging, instellen	36
F/T-beltijd, instellen	36
Ontvangstmodus, selecteren	34
problemen	83, 85
storing op de telefoonlijn	96
vanaf een tweede toestel	43
verkleinen om op papier te passen ...	37
verzenden	28
annuleren vanuit geheugen	33
contrast	30
Direct verzenden	32
faxmodus instellen	28
Groepsverzenden	29
handmatig	33
internationaal	32
Resolutie	31
storing op de telefoonlijn	96
uit het geheugen	
(Tweevoudige werking)	32
via de glasplaat	28
Fax/Tel-modus	
Belvertraging	36
Code voor het aannemen van de telefoon	43

dubbel belsignaal (normale telefoontjes)	36
F/T-beltijd	36
Faxontvangstcode	43
op een tweede toestel aannemen	43
Faxcodes	
Code voor het aannemen van de telefoon	43
Faxontvangstcode	43
wijzigen	44
Faxen, vanaf PC	
Zie softwarehandleiding op de CD-ROM.	
Foutmeldingen op het LCD-scherm	89
Afdrukken onmogelijk	89
Bijna leeg	89
Comm. Fout	89
Geen papierinvoer	91
Geheugen vol	90
Init. onmogelijk	90
Inkt op	90
Niet toegewezen	45
Reinigen onmogelijk	91
Scannen onmogelijk	91
Wijzigen onmogelijk	92

G

Grijswaardenschaal	120, 124
Groepen voor groepsverzenden	48
Groepsverzenden	29
groepen instellen voor	48

H

Handmatig	
kiezen	45
ontvangen	34
transmissie	33
HELP	
LCD-meldingen	107
menutoetsen gebruiken	108
Menutabel	107

I

Inkcartridges	
inkthoeveelheid controleren	104
inktstippenteller	97
vervangen	97

K

Kiezen	
een pauze	46
Groepen	29
handmatig	45
Kopieeropties (kopiëren)	
papierformaat	58
papiersoort	57
Kopiëren	
enkelvoudig	52
kleuren aanpassen	57
Kopieermodus instellen	52
meerdere	52
met de ADF	52
papier	57
sorteren	56
tijdelijke instellingen	53
toets kwaliteit	54
toetsen	53
Vergroten/Verkleinen	54

L

LCD-scherm (liquid crystal display)	107, 108
Contrast	23
Helplijst	50

M

Macintosh®	
Zie softwarehandleiding op de CD-ROM.	
Melding Geheugen vol	33
Menutabel	107
Modus, instellen	
Fax	28
Kopiëren	52
PhotoCapture	6
Scannen	6

O

Onderhoud, routine	97
Ontvangsmodus	
Fax/Tel	34

Ontvangstmodus	34
Alleen fax	34
Extern ANTW.APP.	34
Handmatig	34
Opnieuw kiezen/Pauze	46
Opslag in het geheugen	107
Overzicht van het bedieningspaneel	6

P

PaperPort® SE met OCR	
Zie softwarehandleiding op de CD-ROM.	
Papier	10, 119
capaciteit	13
documentformaat	8, 28
formaat	12, 21
laden	14
soort	12, 21
PhotoCapture Center™	
Afbeeldingen afdrukken	63
Afdrukinstellingen	
Afdruksnelheid & -kwaliteit	66
Contrast	66
Helderheid	66
Kwaliteit	66
Papiersoort & -formaat	66
CompactFlash®	60
DPOF-afdrukken	65
Index afdrukken	63
Memory Stick Pro™	60
Memory Stick®	60
MultiMediaCard™	60
SecureDigital™	60
specificaties	123
Trimmen	67
vanaf PC	
Zie softwarehandleiding op de CD-ROM.	
xD-Picture Card™	60
Zonder marges	67
PictBridge	
DPOF-afdrukken	69
Print	
kwaliteit verbeteren	101
Problemen oplossen	83
afdrukkwaliteit	101, 102
als u problemen hebt	
afdrukken	83
faxen	86

faxen ontvangen	86
kopiëren	87
ontvangen faxen afdrukken	85
PhotoCapture Center™	88
scannen	87
software	87
telefoonlijn of verbindingen	85
vastgelopen document	94
foutmeldingen op het LCD-scherm	89
inkthoeveelheid controleren	104
vastgelopen papier	94

Q

Quick-Dial	
Groepskiezen	
groepen instellen voor	
groepsverzenden	48
wijzigen	47
Groepsverzenden	29
met behulp van groepen	29
Snelkiezen	
instellen op locatie	47
met behulp van	45
wijzigen	47
Zoeken	45

R

Rapporten	49
afdrukken	50
Faxjournaal	50
Journaaltijd	49
Gebruikersinstellingen	50
Helplijst	50
Snelkieslijst	50
Verzendrapport	49, 50
Reinigen	
geleiderol	100
papierinvoerrol	101
printkop	101
scanner	100
Remote Setup	
Zie softwarehandleiding op de CD-ROM.	

Resolutie	
afdrukken	125
fax	120
instelling voor volgende fax	31
kopiëren	122
scannen	124

S

Scannen	
Zie softwarehandleiding op de CD-ROM.	
Serienummer	
opzoekenZie binnenkant frontdeksel	
Snelkiezen	
opslaan	47
wijzigen	47
Speciale telefoonfuncties op een enkele telefoonlijn	87
Stroomstoring	107

T

Tekst, invoeren	116
speciale tekens	116
Telefoonlijn	
aansluitingen	41
meerdere lijnen (PBX)	42
problemen	85
storing	96
Tijdelijke kopieerinstellingen	53
Transparanten	10, 11, 13
Tweede toestel, gebruiken	43
Tweevoudige werking	32
TX Lock	
aan	25
uit	25

U

Uw faxen of het faxjournaal overbrengen	93
Uw machine programmeren	107, 108

V

Vastgelopen	
document	94
papier	94
Veiligheidsinstructies	78

Verbruiksartikelen	128
Verkleinen	
inkomende faxberichten	37
kopieën	54
Volume, instellen	
belsignaal	22
luidspreker	22
waarschuwingston	22

W

Windows®	
Zie softwarehandleiding op de CD-ROM.	

OPMERKING

Dit apparaat bevat een Ni-MH batterij voor memory back-up.

Raadpleeg uw leverancier over de verwijdering van de batterij op het moment dat u het apparaat bij einde levensduur afdankt.

Gooi de batterij niet weg, maar lever hem in als Klein Chemisch Afval.

Bij dit product zijn batterijen geleverd.
Wanneer deze leeg zijn, moet u ze niet
weggooien maar inleveren als KCA.

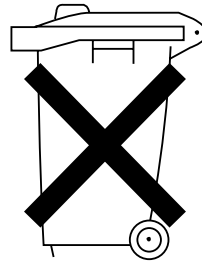

brother®

Bezoek ons op World Wide Web
<http://www.brother.com>

Deze machine is uitsluitend goedgekeurd voor gebruik in het land van aanschaf. Lokale Brother-vestigingen en -dealers bieden alleen ondersteuning voor machines die in het land van vestiging zijn aangeschaft.



LP3412009①
DUT
Gedrukt in China