

brother®

РУКОВОДСТВО ПОЛЬЗОВАТЕЛЯ

MFC-240C

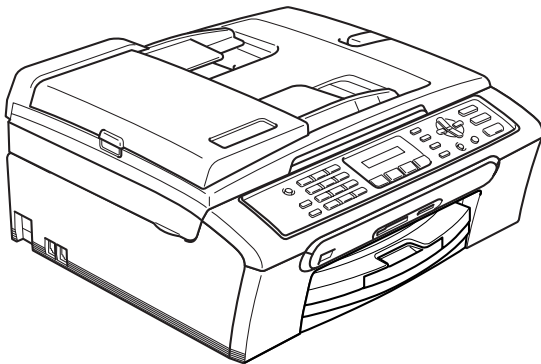

Если вам необходимо обратиться в службу поддержки покупателей

Просим указать следующую информацию для ссылки в будущем:

Номер модели: MFC-240C

Серийный номер: ¹ _____

Дата приобретения: _____

Место приобретения: _____

- ¹ Серийный номер указан на задней стороне корпуса аппарата. Сохраните данное Руководство пользователя с квитанцией о продаже в качестве свидетельства о покупке на случай кражи, пожара или гарантийного обслуживания.

Зарегистрируйте свой аппарат на сайте

<http://www.brother.com/registration/>

При регистрации вашего аппарата на сайте Brother вы будете зарегистрированы в качестве первоначального владельца данного аппарата. Ваша регистрация в компании Brother:

- может служить подтверждением даты приобретения аппарата при утере квитанции; и
- может служить для поддержки страхового требования с вашей стороны в случае ущерба изделию, покрываемого страховкой.

Важная информация и примечание о составлении и издании

ЭТО ОБОРУДОВАНИЕ ПРЕДНАЗНАЧЕНО ДЛЯ РАБОТЫ С ДВУХПРОВОДНОЙ КОММУТИРУЕМОЙ ТЕЛЕФОННОЙ СЕТЬЮ ОБЩЕГО ПОЛЬЗОВАНИЯ С СООТВЕТСТВУЮЩИМ РАЗЪЕМОМ.

ВАЖНАЯ ИНФОРМАЦИЯ

Компания Brother уведомляет пользователей о том, что это изделие может не функционировать надлежащим образом в стране, иной чем та, в которой аппарат был первоначально куплен, и не гарантирует работу аппарата при использовании его с общественными телекоммуникационными линиями в другой стране.

Примечание о составлении и издании

Настоящее руководство, содержащее самые последние описания и характеристики изделий, составлено и издано под наблюдением компании Brother Industries Ltd.

В содержимое настоящего руководства и характеристики данного изделия могут вноситься изменения без уведомления.

Компания Brother сохраняет за собой право вносить изменения в характеристики и материалы настоящего руководства без уведомления и не несет ответственности за какой-либо ущерб (включая косвенный), вызванный использованием представленных материалов, включая, помимо прочего, любые опечатки и другие ошибки, связанный с публикацией.

Содержание

Раздел I Общая информация

1 Общая информация

Использование документации	2
Символы и условности, принятые в данной документации	2
Доступ к полному Руководству пользователя	3
Просмотр документации	3
Панель управления.....	6

2 Загрузка документов и бумаги

Загрузка документов.....	8
Использование автоподатчика	8
Использование стекла сканера	9
Область сканирования	10
Разрешенная к применению бумага и другие материалы для печати	10
Рекомендуемый материал для печати	11
Хранение и использование материала для печати	11
Выбор соответствующего материала для печати.....	12
Загрузка бумаги, конвертов и других материалов для печати.....	14
Загрузка бумаги и других материалов для печати.....	14
Загрузка конвертов и открыток	16
Область печати	18

3 Общая настройка

Режим энергосбережения	19
Переключение машины в режим энергосбережения.....	19
Вывод машины из режима энергосбережения.....	19
Настройка энергосбережения.....	19
Таймер режима	20
Параметры бумаги.....	20
Тип бумаги.....	20
Формат бумаги	20
Настройки громкости	21
Громкость звонка	21
Громкость звукового сигнала	21
Громкость динамика	21
Автоматическое переключение на летнее время	21
ЖКД.....	22
Контраст ЖКД.....	22

4 **Функции защиты**

Блокировка передачи	23
Задание и изменение пароля для блокировки передачи	23
Включение/выключение блокировки передачи	24

Раздел II **Факс**

5 **Отправка факса**

Вход в режим “Факс”	26
Отправка факса из автоподатчика	26
Отправка факса со стекла сканера	26
Отправка по факсу документов формата Letter со стекла сканера.....	27
Передача цветных факсов.....	27
Отмена отправляемого факса	27
Рассылка (только черно-белый).....	27
Отмена выполняемой рассылки.....	28
Дополнительные операции отправки.....	28
Отправка факсов с использованием множественных настроек	28
Контраст	29
Изменение разрешения факса	29
Двойной доступ (только черно-белые).....	30
Передача в реальном времени	30
Режим отправки за рубеж	31
Проверка и отмена ожидающих заданий.....	31
Отправка факса вручную	31
Сообщение о нехватке памяти	32

6 **Прием факса**

Режимы приема	33
Выбор режима приема	33
Использование режимов приема.....	34
Только факс	34
Факс/Телефон	34
Ручной.....	34
Внешний A/O	34
Настройки режима приема.....	35
Задержка ответа	35
Время звонка для Ф/Т (только режим Факс/Телефон).....	35
Обнаружение факсов	35
Дополнительные операции приема.....	36
Печать уменьшенного поступающего факса.....	36
Прием факсов в память	36

7 Телефон и внешние устройства

Голосовые операции	38
Тональный или импульсный	38
Режим Факс/Телефон	38
Режим “Факс/Телефон” в режиме энергосбережения	38
Услуги по телефонной линии	38
Настройка типа телефонной линии	38
Подключение внешнего автоответчика (A/O)	39
Подключения	40
Запись исходящего сообщения на внешнем автоответчике	40
Подключение нескольких линий (офисная АТС)	40
Внешние и дополнительные телефоны	41
Подключение внешнего или дополнительного телефона	41
Операции с дополнительными телефонами	41
Использование внешнего беспроводного телефона	41
Использование кодов удаленного управления	41

8 Набор и сохранение номеров

Набор номера	43
Ручной набор номера	43
Быстрый набор	43
Поиск	43
Повторный набор номера факса	44
Сохранение номеров	44
Сохранение паузы	44
Сохранение номеров для быстрого набора	44
Изменение номеров для быстрого набора	45
Настройка групп для рассылки	45
Комбинирование номеров для быстрого набора	46

9 Печать отчетов

Отчеты по факсам	47
Отчет контроля передачи	47
Журнал факсов (отчет о деятельности)	47
Отчеты	48
Порядок печати отчета	48

Раздел III Копирование

10 Копирование

Порядок копирования	50
Вход в режим “Копирование”	50
Изготовление одной копии	50
Изготовление нескольких копий	50
Остановка копирования	50
Параметры копирования	51
Изменение скорости и качества копирования	52
Увеличение или уменьшение копируемого изображения	52
Выполнение нескольких копий на одном листе (“N в 1”) или плаката.....	53
Разбор копий с использованием автоподатчика (только черно-белые) .	54
Регулирование яркости, контраста и цвета	55
Параметры бумаги.....	56

Раздел IV Прямая печать фотографий

11 Печать фотографий с карты памяти

Операции PhotoCapture Center™ (Фотоцентра).....	58
Печать с карты памяти без компьютера	58
Использование PhotoCapture Center™ (Фотоцентра) с компьютера.....	58
Использование карт памяти	58
Структура папок карты памяти	59
Порядок печати с карты памяти	60
Печать индексной страницы	60
Печать изображений	61
Печать DPOF.....	62
Настройки печати PhotoCapture Center™ (Фотоцентра).....	63
Скорость и качество печати.....	63
Параметры бумаги.....	63
Настройка яркости и контраста	63
Подрезание	64
Печать без полей.....	64
Что означают сообщения об ошибках.....	64

12 Печать фотографий с фотоаппарата при помощи PictBridge

Перед использованием PictBridge	65
Требования PictBridge	65
Использование PictBridge	65
Настройка цифрового фотоаппарата.....	65
Печать изображений.....	66
Печать DPOF.....	66
Что означают сообщения об ошибках.....	67

Раздел V Программное обеспечение

13 Характеристики программного обеспечения

Раздел VI Приложения

A Безопасность и правовые вопросы

Выбор места для аппарата	72
Безопасное использование машины	73
Инструкции по технике безопасности	77
ВАЖНО – Для вашей безопасности	78
Законодательные ограничения по копированию	79
Торговые марки	80

B Устранение неисправностей и текущий уход

Устранение неисправностей	81
Проблемы с машиной	81
Сообщения об ошибке	87
Пересылка факсов или журнал факсов	91
Замятие документа	92
Заедание в принтере или замятие бумаги	92
Обнаружение сигнала линии	94
Помехи на телефонной линии	94
Текущий уход	95
Замена чернильных картриджей	95
Очистка наружной части машины	97
Очистка сканера	98
Очистка валика принтера машины	98
Очистка валика для забора бумаги	99
Очистка печатающей головки	99
Контроль качества печати	100
Проверка выравнивания печати	101
Контроль объема чернил	101
Информация о машине	101
Проверка серийного номера	101
Упаковка и перевозка машины	102

C Меню и функции

Программирование по инструкциям на экране	104
Таблица меню	104
Сохранение в памяти	104
Клавиши меню	104
Таблица меню	106
Ввод текста	113

D Технические характеристики

Общая информация	114
Материал для печати	116
Факс.....	117
Копирование.....	119
PhotoCapture Center™ (Фотоцентр).....	120
PictBridge	120
Сканер.....	121
Принтер	122
Интерфейсы	123
Требования к компьютеру	124
Расходные элементы	125

E Глоссарий

F Указатель



Общая информация

Общая информация	2
Загрузка документов и бумаги	8
Общая настройка	19
Функции защиты	23

Использование документации

Благодарим вас за приобретение аппарата Brother! Прочитав эту документацию, вы сможете оптимально использовать функции этого аппарата.

Символы и условности, принятые в данной документации

В данной документации используются следующие символы и условности.

Жирный шрифт	Жирный шрифт используется для обозначения клавиш, расположенных на панели управления аппарата.
<i>Курсив</i>	Курсив используется для выделения важного пункта или для отсылки к теме, связанной с данной.
Courier New	Шрифт Courier New используется для выделения сообщений, которые отображаются на дисплее машины.



информирует о том, что необходимо делать во избежание возможной травмы.



предупреждает о наличии потенциальной опасности удара током.



предупреждает об опасности прикосновения к горячим частям машины.



определяет процедуры, которые вы должны соблюдать или которых вы должны избегать для предупреждения возможного повреждения машины или других предметов.



сообщает, как реагировать на ситуацию, которая может возникнуть, или предоставляет информацию о том, как данная операция влияет на другие характеристики.



предупреждает об устройствах или операциях, несовместимых с машиной.

Доступ к полному Руководству пользователя

Данное Руководство пользователя не содержит всей информации о машине, например, о том, как использовать дополнительные функции принтера, сканера и PC-Fax. Когда вы будете готовы узнать подробную информацию об этих операциях, прочитайте Руководство по использованию программного обеспечения на компакт-диске.

Просмотр документации

Просмотр документации (для Windows®)

Для просмотра документации из меню **Пуск** укажите **Brother, MFC-XXXX** (где XXXX – название вашей модели) из группы программ, а затем выберите **Руководство пользователя**.

Если программное обеспечение не установлено, доступ к документации обеспечивается по приведенным ниже инструкциям:

- 1 Включите компьютер. Установите компакт-диск Brother в привод компакт-дисков.
- 2 При появлении экрана с названиями моделей щелкните название своей модели.

- 3 При появлении экрана выбора языка выберите язык. Появится главное меню компакт-диска.



Примечание

Если это окно не открывается, используйте Windows® Explorer для выполнения программы setup.exe из корневого каталога компакт-диска Brother.

- 4 Щелкните **Руководство пользователя** для просмотра Руководства по использованию программного обеспечения в формате HTML.

Поиск инструкций для сканирования

Сканировать документы можно несколькими способами. Инструкции можно найти следующим образом:

Руководство по использованию программного обеспечения

- *Сканирование*
(для Windows® 98/98SE/Me/2000 Professional и Windows® XP)
- *ControlCenter3*
(для Windows® 98/98SE/Me/2000 Professional и Windows® XP)

Руководство пользователя PaperPort® SE с программой оптического распознавания текста

- Инструкции для сканирования непосредственно из ScanSoft® PaperPort®. Полное Руководство пользователя ScanSoft® PaperPort® SE с программой оптического распознавания текста можно посмотреть, выбирая “Справка” в программе ScanSoft® PaperPort® с программой оптического распознавания текста.

Просмотр документации (для Macintosh®)

- 1 Включите Macintosh®. Установите компакт-диск Brother в привод компакт-дисков. Появится следующее окно.

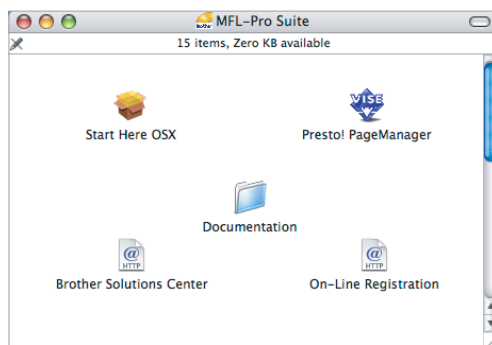

- 2 Два раза щелкните значок **Documentation**.
- 3 Два раза щелкните папку языка.
- 4 Два раза щелкните самый верхний файл на странице для просмотра Руководства по использованию программного обеспечения в формате HTML.
- 5 Щелкните документацию, которую вы желаете прочитать.
 - **Руководство по использованию программного обеспечения:** Руководство по использованию программного обеспечения в формате HTML

Поиск инструкций для сканирования

Сканировать документы можно несколькими способами. Инструкции можно найти следующим образом:

Руководство по использованию программного обеспечения

- *Сканирование*
(для Mac OS® X 10.2.4 и выше)
- *ControlCenter2*
(для Mac OS® X 10.2.4 и выше)

Руководство пользователя Presto!® PageManager®

- Инструкции для сканирования непосредственно из Presto!® PageManager®. Полное Руководство пользователя Presto!® PageManager® можно открыть, выбирая “Справка” в программе Presto!® PageManager®.

Панель управления

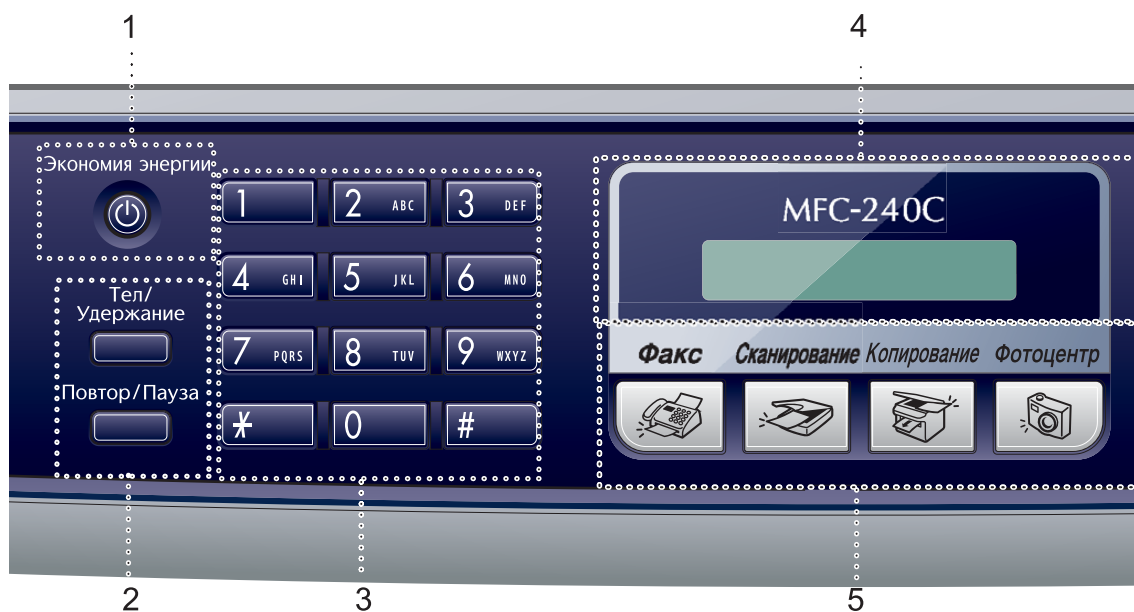

1 Экономия энергии

Позволяют переключить машину в режим энергосбережения.

2 Клавиши факса

■ Повтор/Пауза

Снова набирает последний вызванный номер. Также вводит паузу при программировании номеров для быстрого набора.

■ Тел/Удержание

Эта клавиша используется для телефонного разговора после поднятия трубки внешнего аппарата при псевдозвонке Ф/Т.

Эта клавиша также используется для выхода во внешнюю линию или, при подключении к офисной АТС, - для перевода звонка на другой аппарат.

3 Клавиатура набора номера

Эти клавиши используются для набора номеров телефона или факса и в качестве клавиатуры для ввода информации в машину.

Кнопка # позволяет временно переключать режим набора во время телефонного звонка с импульсного на тональный.

4 ЖКД (жидкокристаллический дисплей)

Отображает сообщения для оказания помощи в настройке и использовании аппарата.

5 Клавиши режимов:

■ Факс

Позволяет войти в режим "Факс".

■ Сканирование

Позволяет войти в режим "Сканирование".

■ Копирование

Позволяет войти в меню "Копирование".

■ Фотоцентр

Позволяет войти в режим PhotoCapture Center™ (Фотоцентр).

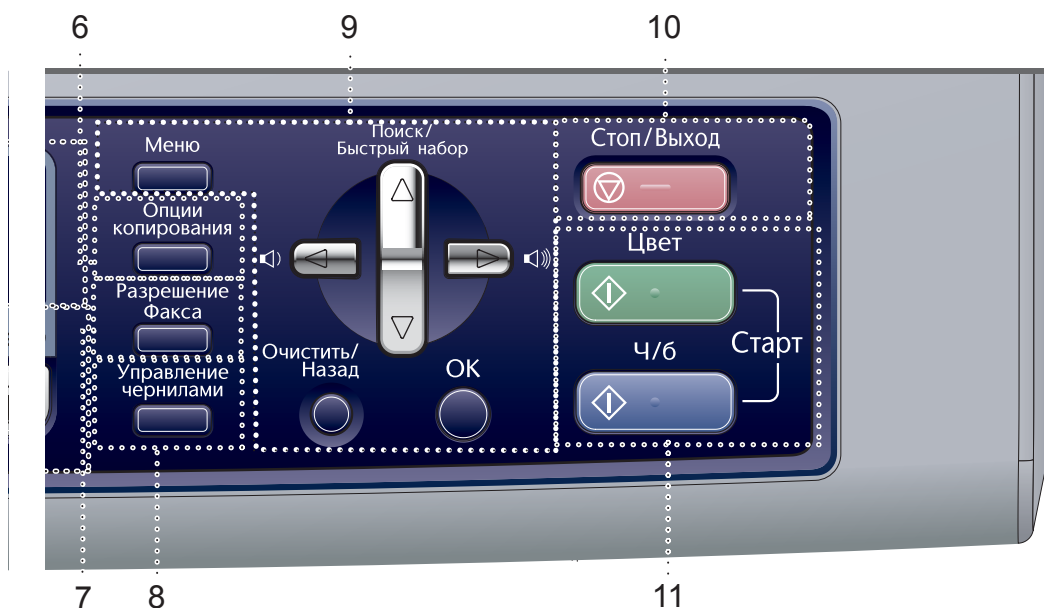

6 Опции копирования

Позволяет временно менять настройки копирования в режиме копирования.

7 Разрешение факса

Позволяет временно менять разрешение при отправке факса.

8 Управление чернилами

Позволяет выполнять очистку печатающей головки, проверять качество печати и количество оставшихся чернил.

9 Клавиши меню:

■ Меню

Дает доступ к главному меню.

■ ▲ Поиск/Быстрый набор

Позволяет просматривать и набирать номера, сохраненные в памяти.

■ Клавиши “Громкость”



В режиме “Факс” можно нажимать эти клавиши для регулирования громкости звонка.

■ ◀

Нажимайте для прокрутки назад к пункту меню.

■ ▲ или ▼

Нажимайте для прокрутки меню и опций.

■ Очистить/Назад

Нажимайте для стирания текущей настройки.

■ ОК

Выбирает параметр.

10 Стоп/Выход

Останавливает операцию или обеспечивает выход из меню.

11 Клавиши “Старт”:

■ Цвет Старт

Позволяет начать отправку факсов или изготовление полноцветных копий. Также позволяет начать операцию сканирования (цветного или черно-белого в зависимости от настройки сканирования в программе ControlCenter).

■ Ч/б Старт

Позволяет начать отправку факсов или изготовление черно-белых копий. Также позволяет начать операцию сканирования (цветного или черно-белого в зависимости от настройки сканирования в программе ControlCenter).

2

Загрузка документов и бумаги

Загрузка документов

Можно отправлять факс, делать копии и сканировать из автоподатчика и со стекла сканера.

Использование автоподатчика

Автоподатчик может вмещать до 10 листов и подает каждый лист отдельно. Используйте стандартную бумагу 80 г/м² (20 фунтов) и обязательно расправляйте листы перед их загрузкой в автоподатчик.

Рекомендуемая среда

Температура:	От 20 до 30° C (от 68 до 86° F)
Влажность:	От 50% до 70%
Бумага:	80 г/м ² A4 (20 фунтов формата Letter)

Поддерживаемые форматы документов

Длина:	148 - 355.6 мм (5.8 - 14 дюймов)
Ширина:	148 - 215.9 мм (5.8 - 8.5 дюймов)
Масса:	64 - 90 г/м ² (17 - 24 фунтов)

Порядок загрузки документов

! ОСТОРОЖНО

НЕ тяните подаваемый документ.

НЕ используйте бумагу, если она закручена, сморщена, сложена, обтрепана, соединена скобами, разрезана, склеена или связана шнуром.

НЕ используйте картон, газетную бумагу или ткань.

- Убедитесь, что документы, написанные чернилами, полностью высохли.

- 1 Хорошо расправьте листы. Вставляйте документы в автоподатчик **лицевой стороной вниз, верхним краем вперед** до тех пор, пока вы почувствуете, что они прикоснулись к подающему ролику.
- 2 Отрегулируйте направляющие для бумаги так, чтобы они соответствовали ширине ваших документов.
- 3 Откройте откидной выходной лоток автоподатчика документов (1).

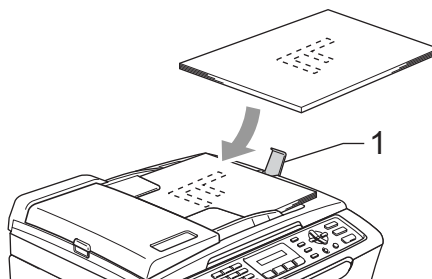

! ОСТОРОЖНО

НЕ оставляйте толстые документы на стекле сканера. Это может привести к замятию в автоподатчике.

Использование стекла сканера

Стекло сканера может использоваться для отправки факса, копирования или сканирования страниц книги или одной страницы за раз.

Поддерживаемые форматы документов

Длина:	До 297 мм (11.7 дюймов)
Ширина:	До 215.9 мм (8.5 дюймов)
Масса:	До 2 кг (4.4 фунтов)

Порядок загрузки документов



Примечание

Для использования стекла сканера автоподатчик должен быть пустым.

- 1 Поднимите крышку для документа.

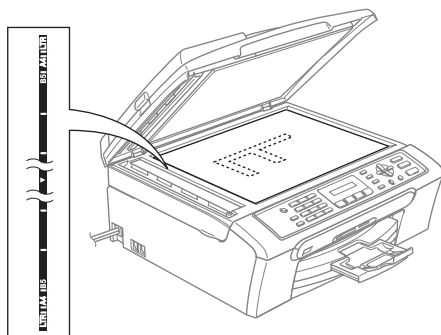

- 2 По указателям с левой стороны отцентрируйте документ лицевой стороной вниз на стекле сканера.

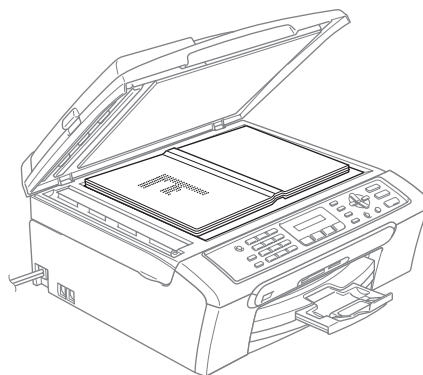

- 3 Закройте крышку для документа.

! ОСТОРОЖНО

При сканировании книги или толстого документа НЕ бросайте крышку и не нажимайте на нее.

Область сканирования

Область сканирования зависит от настроек в используемой вами программе. На рисунках ниже показаны области, которые не могут быть отсканированы на бумаге.

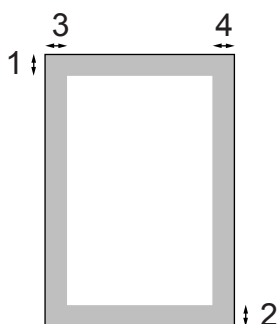

Назначение	Формат документа	Вверху (1) Внизу (2)	Слева (3) Справа (4)
Факс	Letter	3 мм (0.12 дюйма)	4 мм (0.16 дюйма)
	A4	3 мм (0.12 дюйма)	1 мм (0.04 дюйма)
Копирование	Letter	3 мм (0.12 дюйма)	3 мм (0.12 дюйма)
	A4	3 мм (0.12 дюйма)	3 мм (0.12 дюйма)
Сканирование	Letter	3 мм (0.12 дюйма)	3 мм (0.12 дюйма)
	A4	3 мм (0.12 дюйма)	0 мм (0 дюйма)

Разрешенная к применению бумага и другие материалы для печати

Качество печати может определяться типом бумаги, используемой в аппарате.

Для обеспечения наивысшего качества печати для выбранных вами настроек обязательно задавайте тип бумаги, соответствующий типу загружаемой бумаги.

Можно использовать обычную бумагу, бумагу для струйных принтеров (бумагу с покрытием), фотобумагу, пленки и конверты.

Перед закупкой больших количеств бумаги рекомендуем опробовать ее различные типы.

Для обеспечения наилучших результатов используйте бумагу Brother.

- При печати на бумаге для струйных принтеров (бумага с покрытием), пленках или фотобумаге обязательно выбирайте соответствующий материал для печати во вкладке **‘Основные’** драйвера принтера или в настройке типа бумаги меню (см. *Тип бумаги* на стр. 20).
- При печати на фотобумаге Brother вначале загрузите в лоток для бумаги лист с инструкциями, имеющийся в пачке с фотобумагой, а затем на лист с инструкциями положите фотобумагу.
- При использовании пленок или фотобумаги для предотвращения смазывания или замятия бумаги немедленно снимайте каждый лист.
- Не прикасайтесь к печатной поверхности бумаги сразу после печати: поверхность может быть еще сырой и испачкать пальцы.

Рекомендуемый материал для печати

Для обеспечения наивысшего качества печати рекомендуем использовать бумагу Brother. (См. таблицу ниже.)

Если в вашей стране бумаги Brother в продаже нет, перед закупкой большого количества бумаги рекомендуем опробовать ее различные типы.

При печати на пленках рекомендуем использовать '3M Transparency Film'.

Бумага Brother

Тип бумаги	Код
A4 обычная	BP60PA
A4 глянцевая фотобумага	BP61GLA
A4 для струйных принтеров (Matte)	BP60MA
10 x 15 см глянцевая	BP61GLP

Хранение и использование материала для печати

- Храните бумагу в оригинальной запечатанной упаковке. Бумага должна храниться на ровной поверхности вдали от источников влаги, прямого солнечного света и высоких температур.
- Сторона с покрытием фотобумаги блестит. Не прикасайтесь к блестящей стороне (с покрытием). Загружайте фотобумагу блестящей стороной вниз.
- Не прикасайтесь ни к одной из сторон пленок, так как они легко поглощают воду и пот, что может привести к снижению качества печати. Пленки, предназначенные для лазерных принтеров/копировальных устройств, могут вызвать появление пятен на вашем следующем документе. Используйте только пленки, рекомендованные для печати на струйных принтерах.

⊘ Неправильная настройка

НЕ используйте бумагу следующих типов:

- Поврежденную, закрученную, сморщенную бумагу или бумагу неправильной формы

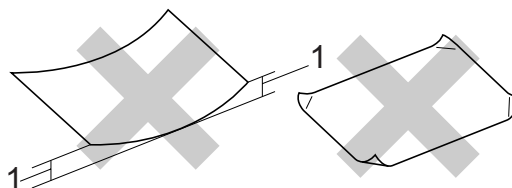

1 2 мм (0.08 дюйма) и больше

- Очень блестящую бумагу и бумагу с ярко выраженной текстурой
- Бумагу, на которой уже выполнялась печать на принтере
- Бумагу, которая не может быть уложена в ровную пачку
- Бумагу, изготовленную из коротких волокон

Вместимость лотка для выходящей бумаги

До 50 листов 80 г/м² A4 или 20 фунтов бумаги Letter.

- Во избежание смазывания пленки и фотобумага должны забираться из лотка для выходящей бумаги по одному листу.

Выбор соответствующего материала для печати

Тип и формат бумаги для каждой операции

Тип бумаги	Формат бумаги		Назначение			
			Факс	Копирование	Фотоцентр	Принтер
Форматный лист	Letter	216 × 279 мм (8 1/2 × 11 дюймов)	Да	Да	Да	Да
	A4	210 × 297 мм (8.3 × 11.7 дюймов)	Да	Да	Да	Да
	Legal	216 × 356 мм (8 1/2 × 14 дюймов)	Да	Да	–	Да
	Executive	184 × 267 мм (7 1/4 × 10 1/2 дюймов)	–	–	–	Да
	JIS B5	182 × 257 мм (7.2 × 10.1 дюймов)	–	–	–	Да
	A5	148 × 210 мм (5.8 × 8.3 дюймов)	–	Да	–	Да
	A6	105 × 148 мм (4.1 × 5.8 дюймов)	–	–	–	Да
Карточки	Фото	10 × 15 см (4 × 6 дюймов)	–	Да	Да	Да
	Фото 2L	13 × 18 см (5 × 7 дюймов)	–	–	Да	Да
	Учетная карточка	127 × 203 мм (5 × 8 дюймов)	–	–	–	Да
	Открытка 1	100 × 148 мм (3.9 × 5.8 дюймов)	–	–	–	Да
	Открытка 2 (двойная)	148 × 200 мм (5.8 × 7.9 дюймов)	–	–	–	Да
Конверты	Конверт C5	162 × 229 мм (6.4 × 9 дюймов)	–	–	–	Да
	Конверт DL	110 × 220 мм (4.3 × 8.7 дюймов)	–	–	–	Да
	COM-10	105 × 241 мм (4 1/8 × 9 1/2 дюймов)	–	–	–	Да
	Monarch	98 × 191 мм (3 7/8 × 7 1/2 дюймов)	–	–	–	Да
	Конверт JE4	105 × 235 мм (4.1 × 9.3 дюймов)	–	–	–	Да
Пленки	Letter	216 × 279 мм (8 1/2 × 11 дюймов)	–	Да	–	Да
	A4	210 × 297 мм (8.3 × 11.7 дюймов)	–	Да	–	Да

Плотность, толщина бумаги и вместимость лотков

Тип бумаги		Плотность	Толщина	Количество листов
Форматный лист	Обычная бумага	От 64 до 120 г/м ² (от 17 до 32 фунтов)	От 0.08 до 0.15 мм (от 0.003 до 0.006 дюймов)	100 ¹
	Бумага для струйных принтеров	От 64 до 200 г/м ² (от 17 до 53 фунтов)	От 0.08 до 0.25 мм (от 0.003 до 0.01 дюйма)	20
	Глянцевая бумага	До 220 г/м ² (до 58 фунтов)	До 0.25 мм (до 0.01 дюйма)	20
Карточки	Фотокарточки	До 240 г/м ² (до 64 фунтов)	До 0.28 мм (до 0.01 дюйма)	20
	Учетная карточка	До 120 г/м ² (до 32 фунтов)	До 0.15 мм (до 0.006 дюймов)	30
	Открытка	До 200 г/м ² (до 53 фунтов)	До 0.23 мм (до 0.01 дюйма)	30
Конверты		От 75 до 95 г/м ² (от 20 до 25 фунтов)	До 0.52 мм (до 0.02 дюйма)	10
Пленки		–	–	10

¹ До 50 листов бумаги формата Legal 80 г/м² (20 фунтов).
До 100 листов бумаги 80 г/м² (20 фунтов).

Загрузка бумаги, конвертов и других материалов для печати

Загрузка бумаги и других материалов для печати

- 1 Полностью выдвиньте лоток для бумаги из машины. Если открыт откидной лоток для бумаги, закройте его и поднимите крышку лотка для выходящей бумаги (1).

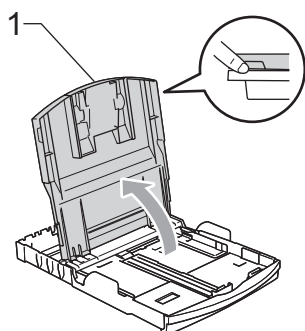
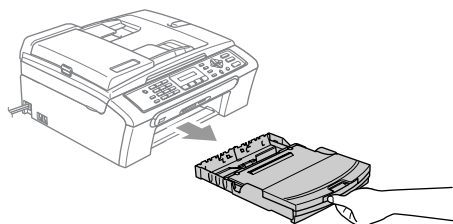

- 2 Нажмите и переместите боковые направляющие для бумаги (1) и направляющие по длине бумаги (2) для соответствия формату бумаги.

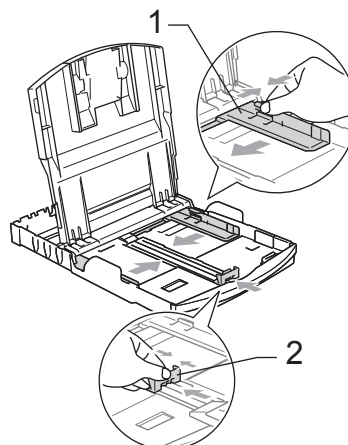

- 3 Хорошо расправьте пачку бумаги для предупреждения ее замятия и неправильной подачи.

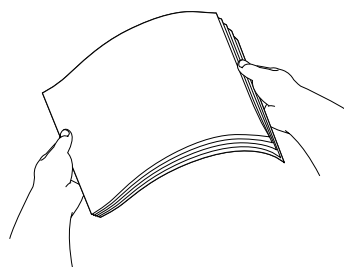

Примечание

Обязательно проверьте, что бумага не закручена.

- 4 Осторожно положите бумагу в лоток для бумаги стороной для печати вниз верхним краем вперед. Проверьте, что бумага в лотке положена ровно.

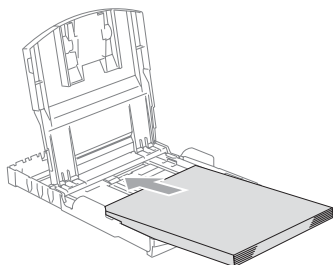

 **Примечание**

При использовании бумаги формата Legal нажмите и удерживайте кнопку отпущения универсальной направляющей при выдвижении передней части лотка для бумаги.

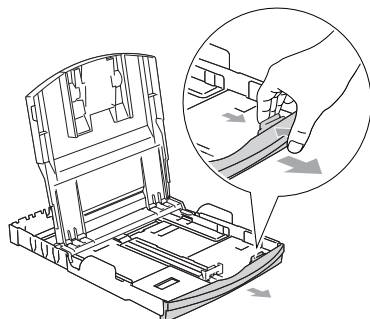

- 5 Осторожно отрегулируйте обеими руками боковые направляющие, а также направляющие по длине бумаги в соответствии с бумагой. Проверьте, что боковые направляющие для бумаги прикасаются к бокам бумаги.

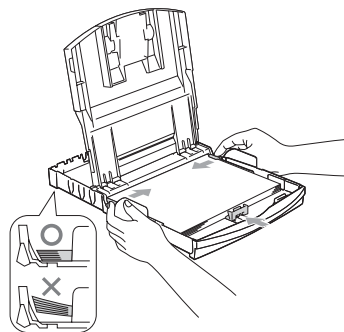

 **Примечание**

Следите за тем, чтобы не заталкивать бумагу слишком далеко, так как она может подняться в задней части лотка и вызвать проблемы с подачей.

- 6 Установите на место крышку лотка для бумаги.
7 Установите лоток для бумаги в машину до упора.

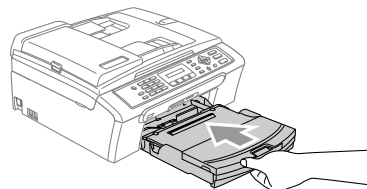

- 8 Удерживая лоток для бумаги на месте, выдвиньте откидной лоток (1) до щелчка и откройте откидной лоток для бумаги (2).

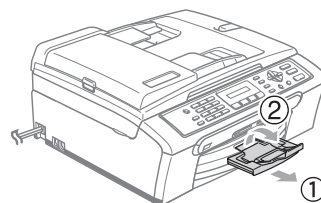

Примечание

Не используйте откидной лоток для бумаги для формата Legal.

Загрузка конвертов и открыток**Загрузка конвертов**

- Используйте конверты плотностью от 75 до 95 г/м² (от 20 до 25 фунтов).
- Для некоторых конвертов в программе необходимо задать параметры полей. Вначале выполните пробную печать.

! ОСТОРОЖНО

Не используйте следующие типы конвертов, так как они приводят к возникновению проблем при подаче бумаги:

- Мешковатые конверты.
- Тисненые конверты (с выпуклыми надписями).
- Конверты с зажимами или скобами.
- Конверты с печатью на внутренней стороне.

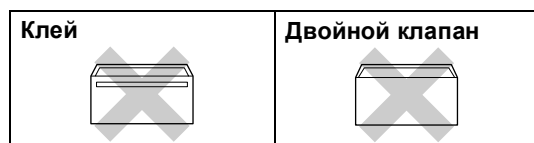

Иногда могут возникать проблемы с подачей бумаги, обусловленные толщиной, форматом и формой клапана используемых конвертов.

Порядок загрузки конвертов и открыток

- 1 Перед загрузкой прижмите углы и стороны конвертов или открыток с тем, чтобы сделать их как можно более плоскими.

Примечание

Если конверты или открытки - 'двойной подачи', кладите в лоток для бумаги один конверт за раз.

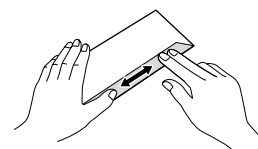
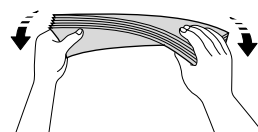
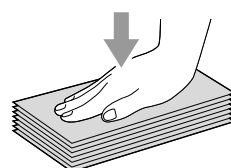

- 2 Положите конверты или открытки в лоток для бумаги стороной для печати адреса вниз передним краем (верхом конверта) вперед. Переместите боковые направляющие для бумаги (1) и направляющие по длине бумаги (2) для соответствия формату конвертов или открыток.

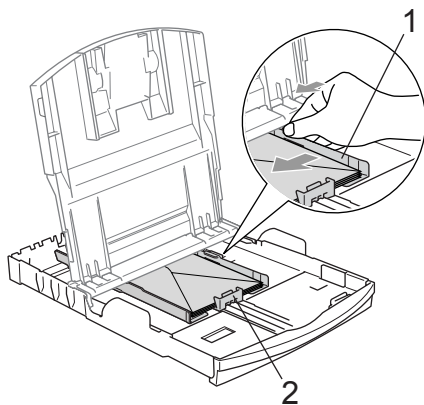

Примечание

Когда машина выдает на лоток для выходящей бумаги бумагу небольших размеров, ее бывает трудно достать. Убедитесь, что печать завершена, и тогда полностью выдвигайте лоток из машины.

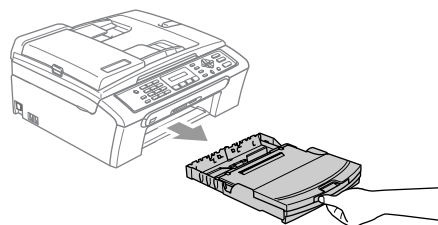

При возникновении проблем при печати на конвертах попробуйте следующее:

- 1 Откройте клапан конверта.
- 2 Проверьте, что при печати открытый клапан находится сбоку конверта или в задней части конверта.
- 3 Отрегулируйте формат и поля в программе.

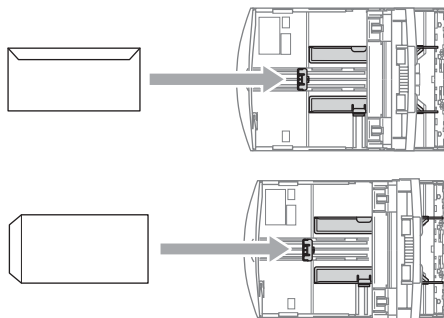

Область печати

Область печати зависит от настроек в используемой вами программе. Цифры внизу указывают непечатаемые области на форматной бумаге и конвертах. Машина может печатать в затененных зонах только при наличии и включении функции печати без полей.

Форматная бумага

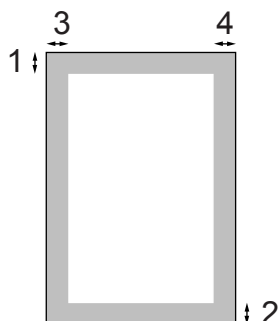

Конверты

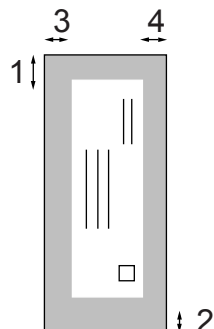

	Вверху (1)	Внизу (2)	Слева (3)	Справа (4)
Форматный лист	3 мм (0.12 дюйма)	3 мм (0.12 дюйма)	3 мм (0.12 дюйма)	3 мм (0.12 дюйма)
Конверты	12 мм (0.47 дюйма)	24 мм (0.95 дюйма)	3 мм (0.12 дюйма)	3 мм (0.12 дюйма)



Примечание

Функция “Без полей” не работает для конвертов.

Режим энергосбережения

Когда машина не используется, ее можно переключить в режим энергосбережения, нажимая клавишу **Экономия энергии**. В режиме энергосбережения можно принимать телефонные звонки. Более подробная информация по приему факсов в режиме энергосбережения приводится в таблице на странице 20. Если вы желаете выполнить другие операции, необходимо вывести машину из режима энергосбережения.



Примечание

Если вы подключили внешний телефон или автоответчик, он всегда работает.

Переключение машины в режим энергосбережения

- 1 Нажмите и удерживайте клавишу **Экономия энергии**, пока на дисплее не отобразится **Выключение**. Подсветка ЖКД отключается.

Вывод машины из режима энергосбережения

- 1 Нажмите и удерживайте клавишу **Экономия энергии**, пока на дисплее не отобразится **Подожд**. На дисплее будут показаны дата и время.



Примечание

- Даже если вы переключили машину в режим энергосбережения, она будет периодически выполнять очистку печатающей головки для поддержания высокого качества печати.
- При отключении кабеля питания выполнение каких-либо операций на машине становится невозможным.
- Можно персонализировать режим энергосбережения так, чтобы, кроме автоматической очистки головки, другие операции машины были недоступны. (См. *Настройка энергосбережения* на стр. 19.)

Настройка энергосбережения

Можно персонализировать клавишу **Экономия энергии** машины. Режим по умолчанию **Прием факса: Вкл**. Машина может получать факсы или звонки даже если она находится в режиме энергосбережения. Если вы не желаете, чтобы машина получала факсы или звонки, переключите эту настройку на **Прием факса: Выкл**. (См. *Режим энергосбережения* на стр. 19.)

- 1 Нажмите **Меню**, **1**, **6**.
- 2 Нажмите **▲** или **▼** для выбора **Прием факса: Вкл**, или **Прием факса: Выкл**. Нажмите **ОК**.
- 3 Нажмите **Стоп/Выход**.

Настройка включения/отключения	Режим приема	Доступные операции
Прием факса : Вкл (умолчание)	Только факс	Прием факсов, обнаружение факсов ■ Нельзя получить факс при помощи Ч/Б Старт или Цвет Старт .
	Внешн. А/О	
	РУЧНОЙ Факс/ Телефон ¹	Обнаружение факсов ■ Нельзя получить факс при помощи Ч/Б Старт или Цвет Старт .
Прием факса : Выкл	—	Другие операции машины, помимо очистки печатающей головки, выполняться не будут.

¹ Вы не можете принять факс автоматически даже если вы задали режим приема на факс/Телефон.

Таймер режима

Машина на панели управления имеет четыре клавиши временного режима: **Факс**, **Сканирование**, **Копирование** и **Фотоцентр**. Можно изменить время, по истечении которого машина возвращается в режим “Факс” после последней операции сканирования, копирования или PhotoCapture. При выборе **Выкл.** машина остается в режиме, который использовался последним.

Факс *Сканирование* *Копирование* *Фотоцентр*



- 1 Нажмите **Меню**, 1, 1.
- 2 Нажмите **▲** или **▼** для выбора 0 Сек., 30 Сек., 1 Мин., 2 Мин., 5 Мин. или **Выкл.**
Нажмите **ОК**.
- 3 Нажмите **Стоп/Выход**.

Параметры бумаги

Тип бумаги

Для обеспечения наилучшего качества печати задайте машину на тип используемой вами бумаги.

- 1 Нажмите **Меню**, 1, 2.
- 2 Нажмите **▲** или **▼** для выбора Обычная бумага, Для струйн.печ., Фотобум. Brother, Другая фотобум. или Пленки.
Нажмите **ОК**.
- 3 Нажмите **Стоп/Выход**.



Примечание

Машина выдает бумагу отпечатанной стороной вверх на лоток для бумаги в передней части машины. При использовании пленок или глянцевой бумаги для предотвращения смазывания или замятия бумаги немедленно снимайте каждый лист.

Формат бумаги





Для получения печатных копий можно использовать пять форматов бумаги: Letter, Legal, A4, A5 и 10 × 15 см (4 × 6 дюймов) и три формата для печати факсов: Letter, Legal и A4. При изменении формата загружаемой в машину бумаги необходимо одновременно изменить настройку формата бумаги так, чтобы машина смогла уместить поступающий факс на страницу.

- 1 Нажмите **Меню**, 1, 3.
- 2 Нажмите **▲** или **▼** для выбора Letter, Legal, A4, A5 или 10x15см.
Нажмите **ОК**.
- 3 Нажмите **Стоп/Выход**.

Настройки громкости

Громкость звонка

Можно выбирать диапазон уровней громкости звонка от **Высок** до **Вык.**

Для регулирования уровня громкости из режима “Факс”  нажмите   или  . На ЖКД отображается текущая настройка и каждое нажатие клавиши приводит к изменению громкости до следующего уровня. Машина сохраняет новую настройку до тех пор, пока вы ее не измените.

Громкость можно также изменить при помощи меню, выполняя приведенные ниже инструкции:

Задание громкости звонка из меню

- 1 Нажмите **Меню, 1, 4, 1.**
- 2 Нажмите **▲** или **▼** для выбора **Низк, Средн, Высок** или **Вык.**
Нажмите **ОК.**
- 3 Нажмите **Стоп/Выход.**

Громкость звукового сигнала

При включении звукового сигнала машина будет подавать сигнал при нажатии любой клавиши, ошибке или после отправки или приема факса.

Можно выбирать диапазон уровней громкости от **Громкий** до **Откл.**

- 1 Нажмите **Меню, 1, 4, 2.**
- 2 Нажмите **▲** или **▼** для выбора **Тихий, Средн, Громкий** или **Откл.**
Нажмите **ОК.**
- 3 Нажмите **Стоп/Выход.**

Громкость динамика

Можно выбирать диапазон уровней громкости динамика от **Громко** до **Выкл.**

- 1 Нажмите **Меню, 1, 4, 3.**
- 2 Нажмите **▲** или **▼** для выбора **Тихо, Средне, Громко** или **Выкл.**
Нажмите **ОК.**
- 3 Нажмите **Стоп/Выход.**

Автоматическое переключение на летнее время

Можно задать машину на автоматическое переключение на летнее время. Она сама переведет часы на один час вперед весной и на один час назад осенью. Проверьте правильность задания даты и времени в настройке **Дата/Врм.**

- 1 Нажмите **Меню, 1, 5.**
- 2 Нажмите **▲** или **▼** для выбора **Вкл** или **Вык.**
Нажмите **ОК.**
- 3 Нажмите **Стоп/Выход.**

ЖКД

Контраст ЖКД

Можно отрегулировать контраст ЖКД для получения более резкого и яркого изображения на дисплее. При возникновении трудностей при считывании с ЖКД попробуйте изменить настройку контраста.

- 1 Нажмите **Меню, 1, 7**.
- 2 Нажмите **▲** или **▼** для выбора **Светлый** или **Темный**.
Нажмите **ОК**.
- 3 Нажмите **Стоп/Выход**.

Блокировка передачи

Блокировка передачи позволяет предупредить неуполномоченный доступ к машине.

Когда блокировка передачи установлена на Вкл, можно выполнять следующие операции:

- Прием факсов

Когда блокировка передачи

Вкл, НЕЛЬЗЯ выполнять следующие операции:

- Отправка факсов
- Копирование
- Печать с компьютера
- Сканирование
- PhotoCapture

Задание и изменение пароля для блокировки передачи

Задание пароля



Примечание

- Если вы забудете пароль блокировки передачи, обращайтесь за помощью к дилеру Brother.
- Если вы уже задали пароль, снова задавать его не требуется.

- 1 Нажмите **Меню, 2, 0, 1**.
- 2 Введите номер из четырех цифр, который будет паролем. Нажмите **ОК**.
- 3 Если на дисплее появится **Повтор:**, снова введите пароль. Нажмите **ОК**.
- 4 Нажмите **Стоп/Выход**.

Изменение пароля блокировки передачи

- 1 Нажмите **Меню, 2, 0, 1**.
- 2 Нажмите **▲** или **▼** для выбора **Установ. пароль**. Нажмите **ОК**.
- 3 Введите номер из четырех цифр текущего пароля. Нажмите **ОК**.
- 4 Введите номер из четырех цифр, который будет новым паролем. Нажмите **ОК**.
- 5 Если на дисплее появится **Повтор:**, снова введите пароль. Нажмите **ОК**.
- 6 Нажмите **Стоп/Выход**.

Включение/выключение блокировки передачи

Включение блокировки передачи

- 1 Нажмите **Меню**, **2**, **0**, **1**.
- 2 Нажмите **▲** или **▼** для выбора **Заблок. кнопки**.
Нажмите **ОК**.
- 3 Введите зарегистрированный пароль из 4 цифр.
Нажмите **ОК**.
Машина переключается в автономный режим и на дисплее представляется **Режим блокировки**.

Выключение блокировки передачи

- 1 Нажмите **Меню**.
- 2 Введите зарегистрированный пароль из 4 цифр.
Нажмите **ОК**.
Блокировка передачи автоматически выключается.



Примечание

При вводе неправильного пароля на дисплее представляется **Неверный пароль** и машина остается в автономном режиме. Машина будет оставаться в режиме блокировки передачи до тех пор, пока не будет введен зарегистрированный пароль.



Факс

Отправка факса	26
Прием факса	33
Телефон и внешние устройства	38
Набор и сохранение номеров	43
Печать отчетов	47

Вход в режим “Факс”

Для входа в режим “Факс” нажмите

 (**Факс**) и клавиша начнет гореть зеленым цветом.

Отправка факса из автоподатчика

- 1 Проверьте, что вы находитесь в режиме “Факс” .
- 2 Вставьте документ лицевой стороной вниз в автоподатчик.
- 3 Наберите номер факса при помощи клавиатуры набора номера.
- 4 Нажмите **Ч/Б Старт** или **Цвет Старт**. Машина начнет сканирование документа.

Примечание

- Для отмены нажмите **Стоп/Выход**.
- При полной памяти документ отправляется в реальном времени.

Отправка факса со стекла сканера

Для отправки по факсу страниц книги по одной за раз можно использовать стекло сканера. Документы могут иметь формат до Letter или A4.

Для цветных факсов нельзя отправить несколько страниц.

Примечание

Ввиду того, что за раз можно отсканировать только одну страницу, при отправке документа, состоящего из нескольких страниц, проще использовать автоподатчик.

- 1 Проверьте, что вы находитесь в режиме “Факс” .
- 2 Положите документ на стекло сканера.
- 3 Наберите номер факса.
- 4 Нажмите **Ч/Б Старт** или **Цвет Старт**.
 - При нажатии **Ч/Б Старт** машина начинает сканировать первую страницу. Переходите к пункту 5.
 - При нажатии **Цвет Старт** машина начинает отправку документа.
- 5 Выполните одну из следующих операций:
 - Для отправки одной страницы нажмите **2** для выбора **Нет**. (или снова нажмите **Ч/Б Старт**).
Машина начнет отправку документа.
 - Для отправки более одной страницы нажмите **1** для выбора **Да** и переходите к пункту 6.
- 6 Положите следующую страницу на стекло сканера. Нажмите **ОК**.
Машина начнет сканирование страницы. (Повторите пункт 5 и пункт 6 для каждой дополнительной страницы).



Примечание

Если при полной памяти вы отправляете по факсу одну страницу, она отправляется в реальном времени.

Отправка по факсу документов формата Letter со стекла сканера

Если документы имеют формат Letter, необходимо задать формат сканирования на Letter. В противном случае боковая часть документа не пройдет по факсу.

- 1 Проверьте, что вы находитесь в режиме “Факс” .
- 2 Нажмите **Меню, 2, 2, 0**.
- 3 Нажмите **▲** или **▼** для выбора Letter. Нажмите **ОК**.
- 4 Нажмите **Стоп/Выход**.

Передача цветных факсов

Машина может отправлять цветной факс на машины, поддерживающие эту функцию.

Цветные факсы нельзя сохранить в памяти. При отправке цветного факса машина выполняет отправку в реальном времени (даже если параметр Мгнв. прд. задан на Выкл).

Отмена отправляемого факса

Если вы желаете отменить факс в то время, когда машина выполняет сканирование, набор номера или отправку, нажмите **Стоп/Выход**.

Рассылка (только черно-белый)

Рассылка – это автоматическая отправка одного факсимильного сообщения на несколько номеров факса. В одну рассылку можно включать группы, номера для быстрого набора и до 50 номеров, набираемых вручную.

По завершении рассылки печатается отчет рассылки.

- 1 Проверьте, что вы находитесь в режиме “Факс” .
- 2 Вставьте документ.
- 3 Введите номер. Нажмите **ОК**. Можно использовать номер для быстрого набора, номер группы или номер, введенный вручную с клавиатуры набора номера.
- 4 Повторяйте 3 до тех пор, пока не будут введены все номера факсов, на которые должна выполняться рассылка.
- 5 Нажмите **Ч/Б Старт**.



Примечание

- Если вы не используете номера групп, коды доступа или номера кредитных карт, можно осуществлять рассылку факсов на максимум 90 различных номеров.
- Имеющаяся в распоряжении память будет в большой степени зависеть от типа находящихся в памяти работ и количества номеров, используемых для рассылки. При рассылке на максимально возможное количество номеров вы не сможете использовать функцию “Двойной доступ”.

- Введите длинную последовательность набираемых номеров, как это делается обычно, однако помните, что каждый номер для быстрого набора считается как один номер, поэтому количество сохраняемых номеров становится ограниченным.
- При заполнении памяти нажмите **Стоп/Выход** для остановки задания. Если было отсканировано более одной страницы, нажмите **Ч/Б Старт** для отправки сохраненной в памяти части.

Отмена выполняемой рассылки

- 1 Нажмите **Меню, 2, 5**.
На ЖКД отображается набираемый номер факса.
- 2 Нажмите **ОК**.
На ЖКД отображается:
- 3 Нажмите **1** для стирания.
Затем на ЖКД представляется номер задания по рассылке и
1.Очист. 2.Выйти.
- 4 Для отмены рассылки нажмите **1**.
- 5 Нажмите **Стоп/Выход**.

Дополнительные операции отправки

Отправка факсов с использованием множественных настроек

При отправке факса можно выбирать любое сочетание следующих настроек: разрешение, контраст, отправка за рубеж и передача в реальном времени.

- 1 Проверьте, что вы находитесь в режиме “Факс” .
- 2 Вставьте документ.
- 3 Выберите параметр, который вы желаете изменить.
Нажмите **ОК**.
- 4 Выберите один из следующих параметров:

 - Нажмите **1** для изменения другого параметра.
 - Нажмите **2**, когда вы закончите выбор параметров.
- 5 Отправить факс как обычный.

Контраст

Если документ слишком светлый или слишком темный, может потребоваться изменить контраст. Для большинства документов может использоваться настройка по умолчанию **Авто**. Она автоматически выбирает соответствующий контраст для вашего документа.

Для отправки светлого документа используйте **Светл.**

Для отправки темного документа используйте **Тёмн.**

- 1 Проверьте, что вы находитесь в режиме “Факс” .
- 2 Вставьте документ.
- 3 Нажмите **Меню, 2, 2, 1**.
- 4 Нажмите **▲** или **▼** для выбора **Авто**, **Светл.** или **Тёмн.**. Нажмите **ОК**.



Примечание

Даже если вы выбираете **Светл.** или **Тёмн.**, машина будет отправлять факс с использованием параметра **Авто** при одном из следующих условий:

- При отправке цветного факса.
- При выборе **Фото** в качестве разрешения факса.

Изменение разрешения факса

Качество факса можно повысить при изменении разрешения факса. Разрешение можно изменить для следующего факса или для всех факсов.

Для изменения разрешения для следующего факса

- 1 Проверьте, что вы находитесь в режиме “Факс” .
- 2 Вставьте документ.
- 3 Нажмите **Разрешение факса**, а затем - **▲** или **▼** для выбора разрешения. Нажмите **ОК**.

Для изменения разрешения факса по умолчанию

- 1 Проверьте, что вы находитесь в режиме “Факс” .
- 2 Нажмите **Меню, 2, 2, 2**.
- 3 Нажмите **▲** или **▼** для выбора необходимого вам разрешения. Нажмите **ОК**.



Примечание

Можно выбирать из четырех различных настроек разрешения для черно-белых факсов и из двух – для цветных.

Однотонные

Стандарт	Подходит для большей части печатных документов.
Хор.	Хорошо подходит для мелкого шрифта, скорость передачи немного ниже, чем для стандартного разрешения.
Отл.	Хорошо подходит для мелкого шрифта и иллюстраций, скорость передачи ниже, чем для высокого разрешения.
Фото	Используйте для документа с различными оттенкам серого или для фотографии. Это самый медленный режим передачи.

Цветные

Стандарт	Подходит для большей части печатных документов.
Хор.	Используйте, если документ – фотография. Передача выполняется медленнее, чем со стандартным разрешением.

При выборе **Отл.** или **Фото** с использованием затем клавиши **Старт Цвет** для отправки факса машина отправит факс с использованием настройки **Хор.**

Двойной доступ (только черно-белые)

Можно набрать номер и начать сканирование факса в память, даже если машина отправляет факс из памяти, принимает факсы или печатает данные с компьютера. На ЖКД представляется номер новой работы и количество свободной памяти.

При отправке цветного факса машина выполняет отправку документа в реальном времени (даже если параметр **Мгнв. прд.** задан на **Выкл.**).

Количество страниц, которое можно отсканировать в память, зависит от объема напечатанных на них данных.

**Примечание**

Если при сканировании документов появляется сообщение **Мало памяти**, нажмите **Стоп/Выход** для отмены или **Ч/Б Старт** для отправки отсканированных страниц.

Передача в реальном времени

При отправке факса машина, перед отправкой, будет сканировать документы в память. Затем, сразу после освобождения телефонной линии, машина начнет набор номера и отправку.

Если память заполнена, машина будет отправлять документ в реальном времени (даже если параметр **Мгнв. прд.** задан на **Выкл.**).

Иногда вам может потребоваться отправить важный документ незамедлительно, не дожидаясь отправки из памяти. Можно задать **Мгнв. прд.** на **Вкл** для всех документов или на **Только след.факс** только для следующего факса.

Отправка в реальном времени всех факсов

- 1 Проверьте, что вы находитесь в режиме “Факс” .
- 2 Нажмите **Меню, 2, 2, 3.**
- 3 Нажмите **▲** или **▼** для выбора **Мгнв. прд: Вкл** или **Мгнв. прд: Выкл.** Нажмите **ОК.**

Отправка в реальном времени только следующего факса

- 1 Проверьте, что вы находитесь в режиме “Факс” .
- 2 Нажмите **Меню, 2, 2, 3.**
- 3 Нажмите **▲** или **▼** для выбора **Только след.факс.** Нажмите **ОК.**

- 4 Нажмите ▲ или ▼ для выбора Вкл (или Выкл.). Нажмите ОК.



Примечание

При использовании стекла сканера при передаче в реальном времени функция автоматического повторного набора номера не работает.

Режим отправки за рубеж

Если у вас возникают проблемы при отправке факса за рубеж вследствие помех на телефонной линии, рекомендуем включить режим отправки за рубеж. После того, как вы отправите факс с использованием этой функции, эта функция отключится самостоятельно.

- 1 Проверьте, что вы находитесь в режиме “Факс” .
- 2 Вставьте документ.
- 3 Нажмите **Меню, 2, 2, 4**.
- 4 Нажмите ▲ или ▼ для выбора Вкл (или Выкл.). Нажмите ОК.

Проверка и отмена ожидающих заданий

Можно проверить, какие задания еще ожидают отправки в памяти, и отменить любое из этих заданий. (Если таких заданий нет, на дисплее отобразится Нет заданий.)

- 1 Нажмите **Меню, 2, 5**. Все ожидающие задания отображаются на ЖКД.
- 2 Нажмите ▲ или ▼ для прокрутки заданий и выбора задания, которое вы хотите отменить. Нажмите ОК.

- 3 Выполните одну из следующих операций:

- Нажмите **1** для его отмены.
- Нажмите **2** для выхода без отмены.

- 4 Когда вы закончите, нажмите **Стоп/Выход**.

Отправка факса вручную

Ручная передача позволяет вам слышать набор номера, сигналы звонка и приема факса при отправке факса.

- 1 Проверьте, что вы находитесь в режиме “Факс” .
- 2 Вставьте документ.
- 3 Поднимите трубку внешнего телефона и дождитесь сигнала линии.
- 4 Наберите номер факса, на который вы хотите позвонить.
- 5 Когда вы услышите сигнал факса, нажмите **Ч/Б Старт** или **Цвет Старт**.
 - Если вы загружаете документ на стекло сканера, для отправки факса нажмите **1**.

1. Отправ 2. Приём

- 6 Положите трубку.

Сообщение о нехватке памяти

При получении сообщения *Мало памяти* при сканировании первого листа факса нажмите **Стоп/Выход** для отмены факса.

При получении сообщения *Мало памяти* при сканировании последующей страницы можно или нажать **Старт** для отправки отсканированных до сих пор страниц, или нажать **Стоп/Выход** для отмены операции.



Примечание

Если вы получаете сообщение *Мало памяти* при отправке факса и не хотите стирать сохраненные факсы, можно отправить факс в реальном времени. (См. *Передача в реальном времени* на стр. 30.)

Режимы приема

Режим приема необходимо выбирать в зависимости от внешних устройств и услуг, которые вы получаете по своей телефонной линии.

Выбор режима приема

По умолчанию машина будет автоматически принимать все направляемые ей факсы. Схема ниже поможет вам выбрать правильный режим.

Более подробную информацию по режимам приема см. на странице 34.

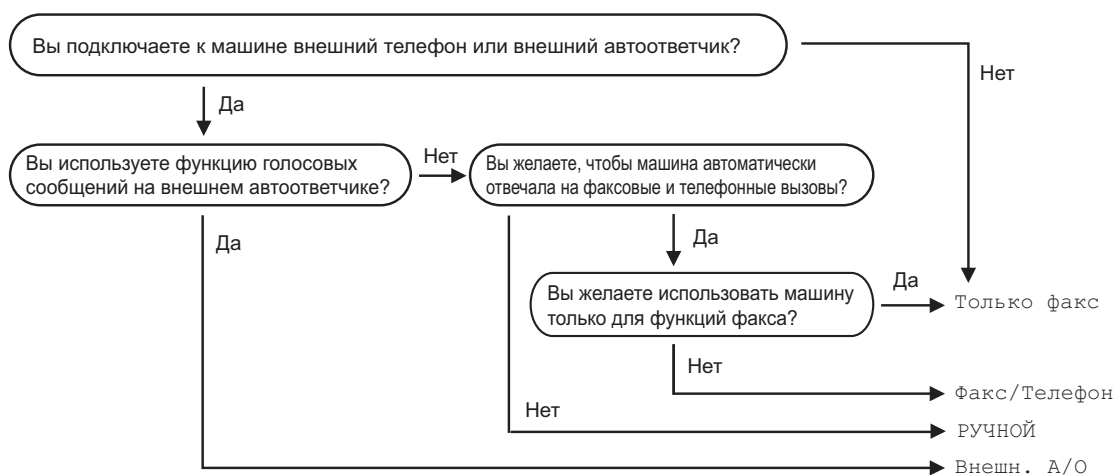

Для задания режима приема выполните приведенные ниже инструкции.

- 1 Нажмите **Меню, 0, 1**.
- 2 Нажмите **▲** или **▼** для выбора Только факс, Факс/Телефон, Внешн. А/О или РУЧНОЙ. Нажмите **ОК**.
- 3 Нажмите **Стоп/Выход**.

На ЖКД будет представлен текущий режим приема.

12/10 11:53 ФКС

1

- 1 Текущий режим приема
ФКС: Только факс

Использование режимов приема

В некоторых режимах приема машина отвечает автоматически (Только факс и факс/Телефон). Перед использованием этих режимов вы можете пожелать изменить задержку ответа, см. *Задержка ответа* на стр. 35.

Только факс

В режиме “Только факс” машина будет автоматически отвечать на каждый вызов. Если вызов – факс, машина будет принимать его.

Факс/Телефон

Режим “Факс/Телефон” позволяет автоматически управлять входящими звонками путем распознавания, являются ли они факсами или голосовыми вызовами, поступая с ними одним из следующих способов:

- Факсы будут приниматься автоматически.
- Голосовые вызовы будут подключать звонок Ф/Т, чтобы вы приняли вызов. Звонок Ф/Т – это быстрый двойной звонок машины.

См. также *Время звонка для Ф/Т (только режим Факс/Телефон)* на стр. 35 и *Задержка ответа* на стр. 35.

Ручной

В ручном режиме отключаются все функции автоматического ответа.

Для приема факса в ручном режиме, когда вы услышите сигналы факса (короткие повторяющиеся гудки), нажмите **Ч/Б Старт** или **Цвет Старт**. Для приема факсов можно также использовать функцию Обнаружение факсов, поднимая трубку на одной линии с машиной.

См. также *Обнаружение факсов* на стр. 35.

Внешний А/О

Режим “Внешний А/О” позволяет обрабатывать входящие звонки на внешнем автоответчике. Входящие звонки обрабатываются одним из следующих способов:

- Факсы будут приниматься автоматически.
- Звонящие с голосовым вызовом могут записать сообщение на внешнем автоответчике.

Более подробно см. в *Подключение внешнего автоответчика (А/О)* на стр. 39.

Настройки режима приема

Задержка ответа

Задержка ответа определяет число звонков машины до того, как она ответит в режиме **Только факс** или **Факс/Телефон**. Если на одной линии с машиной установлен внешний или дополнительный телефон, выберите максимальное число звонков.

(См. *Операции с дополнительными телефонами* на стр. 41 и *Обнаружение факсов* на стр. 35.)

- 1 Нажмите **Меню, 2, 1, 1**.
- 2 Нажмите **▲** или **▼** для выбора количества звонков линии до ответа машины (00-10).
Нажмите **ОК**.
При выборе 00 звонков линии не будет вообще.
- 3 Нажмите **Стоп/Выход**.

Время звонка для Ф/Т (только режим Факс/Телефон)

При задании режима приема на **Факс/Телефон** вам необходимо решить, сколько времени машина будет подавать специальный двойной псевдозвонок при голосовом вызове. Если это вызов факса, машина получает факс.

Этот псевдозвонок звучит после начального звонка от телефонной компании. Звонок исходит только от машины и ни один другой телефон на этой линии не будет подавать этот специальный двойной псевдозвонок. Тем не менее, вы можете ответить на вызов на любом телефоне.

- 1 Нажмите **Меню, 2, 1, 2**.
- 2 Нажмите **▲** или **▼** для выбора того, сколько времени машина будет звонить, чтобы предупредить вас о наличии голосового вызова (20, 30, 40 или 70 секунд).
Нажмите **ОК**.
- 3 Нажмите **Стоп/Выход**.



Примечание

Даже если звонящий повесит трубку при двойном псевдозвонке, машина будет продолжать звонить в течение заданного времени.

Обнаружение факсов

Если обнаружение факсов **Вкл**:

машина принимает вызовы факса автоматически, даже если вы поднимаете трубку дополнительного или внешнего телефона. При отображении на дисплее **Прием** или когда слышны щебечущие звуки в трубке дополнительного телефона, подключенного к другой настенной/телефонной розетке, просто положите трубку и машина сделает все остальное.

Если обнаружение факсов **Выкл**:

когда вы слышите в трубке сигнал факса, необходимо нажать **Ч/Б Старт** или **Цвет Старт** на машине.

Если вы не находитесь рядом с аппаратом, нажмите **Ж 5 1** на дополнительном телефоне. (См. *Операции с дополнительными телефонами* на стр. 41.)



Примечание

- Если эта функция задана на **Вкл**, но ваша машина не подключает вызов факса при поднятии трубки внешнего или дополнительного телефона, введите код приема факсов **Ж 5 1**. Если вы находитесь рядом с машиной, нажмите **Ч/Б Старт** или **Цвет Старт**.
- Если вы отправляете факсы с компьютера по этой же телефонной линии и машина перехватывает их, установите функцию обнаружения факсов на **Выкл**.

- 1 Нажмите **Меню, 2, 1, 3**.
- 2 Нажмите **▲** или **▼** для выбора **Вкл** (или **Выкл**).
Нажмите **ОК**.
- 3 Нажмите **Стоп/Выход**.

Дополнительные операции приема

Печать уменьшенного поступающего факса

При выборе **Вкл** машина автоматически уменьшает каждую страницу поступающего факса для его размещения на одном листе бумаги формата A4, Letter или Legal.

Машина вычисляет процент уменьшения, используя формат страницы факса и вашу настройку формата бумаги (**Меню, 1, 3**).

- 1 Проверьте, что вы находитесь в режиме “Факс” .
- 2 Нажмите **Меню, 2, 1, 5**.
- 3 Используйте **▲** или **▼** для выбора **Вкл.** или **Выкл.** Нажмите **ОК**.
- 4 Нажмите **Стоп/Выход**.

Прием факсов в память

Как только при приеме факса лоток бумаги опустеет, на экране появится сообщение *Бум не загружена*; загрузите бумагу в лоток. (См. *Загрузка бумаги и других материалов для печати* на стр. 14.) Если вы не можете загрузить бумагу в лоток, произойдет следующее:

Если Сообщ в память - Вкл:

машина будет продолжать прием факса, оставшиеся страницы будут сохранены в памяти при наличии достаточного объема свободной памяти. Другие входящие факсы также будут сохраняться в памяти до ее заполнения. При заполнении памяти машина автоматически прекратит отвечать на вызовы. Для печати факсов положите бумагу в лоток.

Если Сообщ в память - Выкл:

машина будет продолжать прием факса, оставшиеся страницы будут сохранены в памяти при наличии достаточного объема свободной памяти. Машина автоматически прекратит отвечать на вызовы до тех пор, пока в лоток не будет положена бумага. Для печати последнего принятого факса положите бумагу в лоток.

- 1 Проверьте, что вы находитесь в режиме "Факс" .
- 2 Нажмите **Меню, 2, 1, 6**.
- 3 Используйте ▲ или ▼ для выбора Вкл или Выкл. Нажмите **ОК**.
- 4 Нажмите **Стоп/Выход**.

Голосовые операции

Тональный или импульсный

Если вы используете внешний телефон и у вас используется импульсный режим набора номера, а вам необходимо направить тональные сигналы (например, для получения банковских услуг по телефону), выполните приведенные ниже инструкции. Если у вас используется тональный кнопочный набор, для отправки тональных сигналов эта функция вам не потребуется.

- 1 Поднимите трубку внешнего телефона.
- 2 Нажмите # на панели управления вашей машины. Все набранные после этого цифры будут посылать тональные сигналы.
При отбое машина вернется в импульсный режим набора.

Режим Факс/Телефон

Если машина находится в режиме Факс/Телефон, она будет использовать время звонка Ф/Т (двойной псевдозвонок), чтобы предупредить вас ответить на голосовой вызов.

Если вы находитесь на внешнем телефоне, поднимите трубку внешнего телефона и для ответа нажмите **Тел/Удержание**.

Если вы находитесь на дополнительном телефоне, вы должны поднять трубку в течение времени звонка Ф/Т, а затем нажать **# 5 1** между двойными псевдозвонками. Если никого на линии нет или если вам хотят отправить факс, отправьте обратный вызов на машину, нажимая *** 5 1**.

Режим “Факс/Телефон” в режиме энергосбережения

Режим “Факс/Телефон” не работает в режиме энергосбережения. Машина не будет отвечать на вызовы телефона или факса и будет продолжать звонить. Если вы находитесь на внешнем или дополнительном телефоне, поднимите трубку и говорите. Если вы слышите сигналы факса, держите трубку до тех пор, пока Обнаружение факсов не подключит вашу машину. Если на другом конце линии вам говорят, что они желают отправить факс, подключите машину, нажимая *** 5 1**.

Услуги по телефонной линии

Такие функции, как Voice Mail, ожидающий вызов, RingMaster, служба автоответчика, системы сигнализации или другие дополнительные функции на одной телефонной линии могут создать проблемы в работе вашей машины.

Настройка типа телефонной линии

Если для отправки и приема факсов вы подключаете машину к линии с офисной АТС или ISDN, необходимо соответствующим образом изменить тип телефонной линии, выполняя следующие операции.

- 1 Нажмите **Меню, 0, 6**.
- 2 Нажмите **▲** или **▼** для выбора PBX, ISDN (или Обычная). Нажмите **ОК**.

3 Нажмите **Стоп/Выход**.

Офисная АТС и ПЕРЕДАЧА

Машина изначально задана на *Обычная*, что позволяет ей подключаться к стандартной линии телефонной сети общего пользования. Однако во многих офисах используется централизованная телефонная система или офисная АТС. Ваша машина может быть подключена к большинству типов офисных АТС. Функция повторного вызова машины поддерживает только повторный вызов через временной интервал (TBR). TBR будет работать с большей частью систем офисных АТС, позволяя вам получать доступ к внешней линии или переводить вызовы на другой дополнительный аппарат. Эта функция работает при нажатии **Тел/Удержание**.

Примечание

Можно запрограммировать нажатие клавиши **Тел/Удержание** в качестве части номера, сохраняемого как номер для быстрого набора. При программировании номера для быстрого набора (**Меню, 2, 3, 1** или **2, 3, 2**) вначале нажмите **Тел/Удержание** (на экране отображается "1"), затем введите телефонный номер. После этого вам не придется нажимать **Тел/Удержание** каждый раз перед набором номера, заданного для быстрого набора. (См. *Сохранение номеров для быстрого набора* на стр. 44). Однако если офисная АТС не выбрана в настройке типа телефонной линии, вы не можете использовать номер для быстрого набора, в котором запрограммировано нажатие **Тел/Удержание**.

Подключение внешнего автоответчика (A/O)

Вы можете подключить внешний автоответчик. Однако если у вас имеется **внешний** автоответчик на одной телефонной линии с машиной, автоответчик отвечает на все вызовы, а машина ищет тональные сигналы (CNG) вызова факса. При их обнаружении машина принимает вызов и получает факс. Если машина сигналов CNG не обнаруживает, она разрешает автоответчику продолжать воспроизводить исходящее сообщение, чтобы вам могли оставить голосовое сообщение.

Автоответчик должен ответить за четыре звонка (рекомендуемая настройка – два звонка). Машина не может слышать сигналы CNG до тех пор, пока автоответчик не ответит на вызов, а при четырех звонках для подтверждения связи у машины остается только 8 - 10 секунд сигналов CNG. При записи исходящего сообщения строго соблюдайте инструкции, приведенные в этом руководстве. Мы не рекомендуем использовать функцию экономии оплаты на внешнем автоответчике при превышении им пяти звонков.

Примечание

Если вы получаете не все свои факсы, уменьшите настройку задержки ответа на внешнем автоответчике.

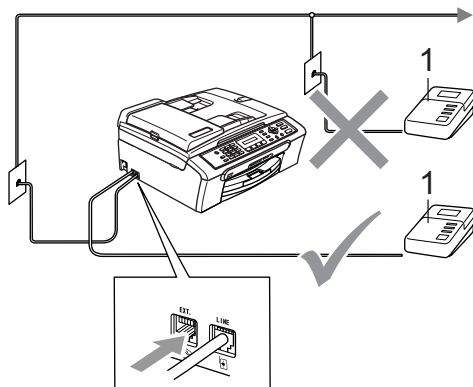

1 A/O

Когда на вызов отвечает автоответчик, на дисплее отображается **Телефон**.

Неправильная настройка

Не подключайте автоответчик в другой точке на этой же телефонной линии.

Подключения

Внешний автоответчик должен подключаться как показано на рисунке выше.

- 1 Задайте внешний автоответчик на один или два звонка. (Настройка задержки ответа машины не может быть использована).
- 2 Запишите исходящее сообщение на внешнем автоответчике.
- 3 Задайте автоответчик на ответ на вызовы.
- 4 Задайте режим приема на **Внешн. А/О**. (См. *Выбор режима приема* на стр. 33.)

Запись исходящего сообщения на внешнем автоответчике

При записи исходящего сообщения очень важно время. Исходящее сообщение относится как к ручному, так и к автоматическому приему факсов.

- 1 Запишите 5 секунд тишины в начале исходящего сообщения. (Это позволяет машине определить сигналы CNG факса автоматической передачи до того, как они прекратятся).

- 2 Говорите не более 20 секунд.



Примечание

Мы рекомендуем начинать исходящее сообщение 5 секундами тишины, так как машина не может слышать сигналы факса при резонирующем или громком голосе. Вы можете попытаться опустить эту паузу, однако если у машины возникают трудности при приеме, вам необходимо записать новое исходящее сообщение с этой паузой.

Подключение нескольких линий (офисная АТС)

Для подключения машины рекомендуем обращаться в компанию, установившую вашу офисную АТС. При наличии многолинейной системы попросите монтажника подключить устройство к последней линии системы. Это позволит избежать срабатывания машины каждый раз при получении системой телефонного вызова. Если на все входящие звонки будет отвечать телефонистка, рекомендуется задать режим приема на **РУЧНОЙ**.

Мы не можем гарантировать правильность работы в любых условиях машины, подключенной к офисной АТС. Обо всех проблемах при отправке или приеме факсов необходимо вначале сообщать компании, обслуживающей вашу офисную АТС.

Внешние и дополнительные телефоны

Подключение внешнего или дополнительного телефона

Можно подключить отдельный телефон, как показано на рисунке ниже.

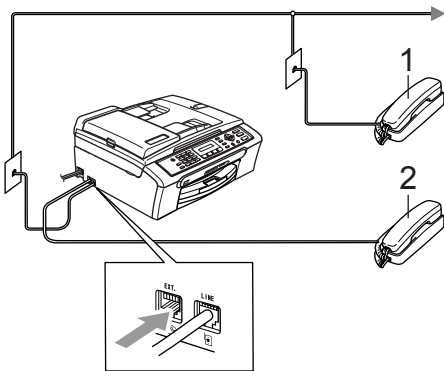

- 1 Дополнительный телефон
- 2 Внешний телефон

При использовании внешнего телефона на дисплее будет представлено Телефон.

Операции с дополнительными телефонами

Если вы отвечаете на вызов факса на дополнительном или на внешнем телефоне, ваша машина может принимать вызов при помощи кода приема факсов. При вводе кода приема факсов * 5 1 машина начинает прием факса.

Если машина отвечает на голосовой вызов и двойные псевдозвонок сигнализируют, что вы должны ответить, используйте код ответа телефона # 5 1 для перевода вызова на дополнительный телефон. (См. *Время звонка для Ф/Т (только режим Факс/Телефон)* на стр. 35.)

Если вы отвечаете на вызов, но на линии никого нет:

вы должны предположить, что вы принимаете факс в ручном режиме.

Нажмите * 5 1 и дождитесь щебечущего сигнала или отображения на ЖКД машины Прием, после чего повесьте трубку.



Примечание

Можно также использовать функцию Обнаружение факсов для автоматического приема вызова вашей машиной. (См. *Обнаружение факсов* на стр. 35.)

Использование внешнего беспроводного телефона

Если беспроводный телефон подключен к телефонному проводу (см. *Внешние и дополнительные телефоны* на стр. 41) и вы обычно уносите трубку беспроводного телефона в другое место, проще отвечать на вызовы во время задержки ответа.

Если вначале будет отвечать машина, вам придется идти к машине и нажимать **Тел/Удержание** для перевода вызова на трубку беспроводного телефона.

Использование кодов удаленного управления

Код приема факсов

При ответе на вызов факса на дополнительном или внешнем телефоне вы можете сказать машине принять его, набирая код приема факсов * 5 1. Дождитесь “щебечущего” сигнала, затем положите трубку. См. *Обнаружение факсов* на стр. 35. Звонящему для отправки факса необходимо будет нажать кнопку **Старт**.

Код ответа телефона

При приеме голосового вызова при машине в режиме Ф/Т после начальной задержки ответа машина включит (двойной) звонок Ф/Т. Если вы отвечаете на вызов на дополнительном телефоне, можно выключить звонок Ф/Т, нажимая **# 5 1** (нажимайте *между* звонками).

Изменение кодов удаленного управления

Если вы желаете использовать удаленную активацию, необходимо включить коды удаленного управления. Предварительно заданный код приема факсов - *** 5 1**. Предварительно заданный код ответа телефона - **# 5 1**. При желании их можно заменить своими кодами.

- 1 Нажмите **Меню, 2, 1, 4**.

1. Настр. приёма

4. Удал. код

- 2 Нажмите **▲** или **▼** для выбора Вк (или Вык).
Нажмите **ОК**.
- 3 Введите новый код приема факсов.
Нажмите **ОК**.
- 4 Введите новый код ответа телефона.
Нажмите **ОК**.
- 5 Нажмите **Стоп/Выход**.



Примечание

- Если вы всегда отсоединяетесь при получении удаленного доступа к своему внешнему автоответчику, попытайтесь изменить код приема факсов и код ответа телефона на другой код из трех цифр, используя цифры **0-9, *, #**.
- Коды удаленного управления в некоторых телефонных системах могут не работать.

Набор номера

Ручной набор номера

Нажмите все цифры, образующие номер факса.



Быстрый набор

- 1 Нажмите **Поиск/Быстрый набор**, **#** и номер для быстрого набора из двух цифр.

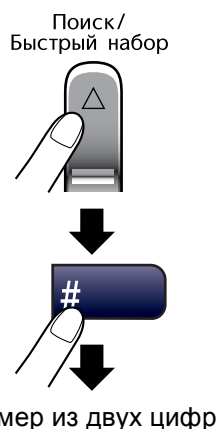

Примечание

Если при вводе номера для быстрого набора на дисплее представляется Не зарегистрирован, это значит, номер был сохранен не на этой клавише.

Поиск

Вы можете выполнить поиск имен, которые вы записали в память быстрого набора номера.

Нажмите **Поиск/Быстрый набор** и клавиши навигации для поиска или используйте клавиатуру набора номера для поиска в алфавитном порядке.

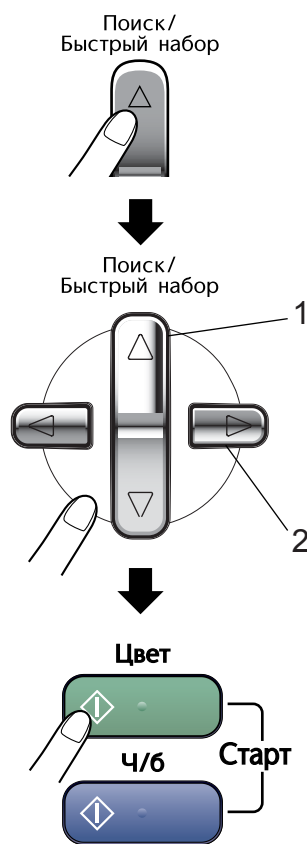

- 1 Поиск по номеру.
- 2 Для поиска в алфавитном порядке можно ввести первую букву искомого имени с клавиатуры набора номера.

Повторный набор номера факса

Если вы отправляете факс в ручном режиме, но линия занята, нажмите **Повтор/Пауза**, а затем нажмите **Ч/б Старт** или **Цвет Старт** для повторной попытки. Если вы желаете сделать второй звонок на последний набранный вами номер, можно сэкономить время, нажимая **Повтор/Пауза** и **Ч/б Старт** или **Цвет Старт**.

Повтор/Пауза работает только если вы выполняли набор с панели управления.

Если вы отправляете факс в автоматическом режиме, но линия занята, машина будет автоматически набирать этот номер три раза через каждые пять минут.



Примечание

При использовании стекла сканера при передаче в реальном времени функция автоматического повторного набора номера не работает.

Сохранение номеров

Машину можно задать на следующие типы упрощенного набора номера: быстрый набор и группы для рассылки факсов. При наборе номера для быстрого набора на дисплее представляется имя, если вы его записали в память, или номер.



Примечание

При отключении электроэнергии номера для быстрого набора, записанные в память, не будут утеряны.

Сохранение паузы

Нажмите **Повтор/Пауза** для ввода между номерами паузы продолжительностью 3,5 секунды. При звонке за рубеж для увеличения продолжительности паузы можно нажимать **Повтор/Пауза** столько раз, сколько требуется.

Сохранение номеров для быстрого набора

Можно сохранить до 40 номеров из двух цифр для быстрого набора с именем. При наборе номера вам нужно будет нажать только несколько клавиш (например, **Поиск/Быстрый набор**, **#**, номер из двух цифр и **Ч/б Старт** или **Цвет Старт**).

- 1 Нажмите **Меню**, **2**, **3**, **1**.
- 2 При помощи клавиатуры набора номера введите номер из двух цифр (01-40) для быстрого набора. Нажмите **ОК**.
- 3 Введите номер факса или телефона (до 20 цифр). Нажмите **ОК**.
- 4 Выполните одну из следующих операций:
 - Введите имя (до 16 знаков) при помощи клавиатуры набора номера. Нажмите **ОК**. (Для облегчения ввода букв см. *Ввод текста* на стр. 113).
 - Для сохранения номера без имени нажмите **ОК**.
- 5 Выполните одну из следующих операций:
 - Для сохранения еще одного номера для быстрого набора перейдите к пункту 2.
 - Для завершения задания нажмите **Стоп/Выход**.

Изменение номеров для быстрого набора

При попытке сохранения номера для быстрого набора там, где уже был сохранен номер, на дисплее представляется сохраненное там имя или номер и вас просят выполнить одно из следующих действий:

- Нажмите **1** для изменения сохраненного номера.

#05:Mike

1. Измен. 2. Выйти

- Нажмите **2** для выхода без внесения изменений.

При выборе **1** можно будет изменить сохраненный номер или имя или ввести новый. Выполните указанные ниже инструкции.

1 Введите новый номер. Нажмите **ОК**.

2 Введите новые имя. Нажмите **ОК**.

- Для изменения знака используйте ◀ или ▶ для перемещения курсора под знак, который вы желаете изменить, а затем нажмите **Очистить/Назад**. Снова введите знак.
- Для завершения задания нажмите **Стоп/Выход**.

Настройка групп для рассылки

Если вы предполагаете регулярно отправлять одно и то же факсимильное сообщение на несколько номеров факса, можно создать группу. Группы сохраняются на номерах для быстрого набора. Каждая группа использует номер для быстрого набора. После этого вы сможете отправлять факсимильное сообщение на все номера, сохраненные в группе, путем простого ввода номера для быстрого набора, нажимая затем **Ч/Б Старт**.

Перед тем, как добавлять номера к группе, необходимо сохранить их как номера для быстрого набора. Вы можете получить до шести небольших групп или же вы можете присвоить до 39 номеров одной большой группе.

1 Нажмите **Меню, 2, 3, 2**.

3. Сохр. тел. ном.

2. Выбор групп

2 При помощи клавиатуры набора номера введите номер для быстрого набора из двух цифр, на котором вы желаете сохранить группу. Нажмите **ОК**.

3 С клавиатуры набора номера введите номер группы (от 1 до 6). Нажмите **ОК**.

Выбр. группу: Г01

4 Для добавления номеров для быстрого набора выполните приведенные ниже инструкции: Например, для номеров для быстрого набора 05 и 09. Нажмите **Поиск/Быстрый набор, 05, Поиск/Быстрый набор, 09**. На дисплее отображается: #05#09

Г01: #05#09

- 5 После того, как вы закончите добавление номеров, нажмите **ОК**.
- 6 При помощи клавиатуры набора номера введите имя для группы. Нажмите **ОК**.
- 7 Нажмите **Стоп/Выход**.



Примечание

Можно легко распечатать перечень всех своих номеров для быстрого набора. Номера, входящие в группу, будут отмечены в колонке ГРУППА. (См. *Порядок печати отчета* на стр. 48.)

Комбинирование номеров для быстрого набора

При наборе номера можно скомбинировать несколько номеров для быстрого набора. Это может оказаться полезным, если необходимо набрать код доступа к более дешевым системам междугородных переговоров.

Например, у вас может быть сохранено '555' на номере для быстрого набора #03 и '7000' на номере для быстрого набора #02. Вы можете использовать оба эти номера для набора '555-7000' при нажатии следующих клавиш:

Поиск/Быстрый набор, #03, Поиск/Быстрый набор, #02, и Старт.

Номера можно добавлять вручную путем их ввода с клавиатуры набора номера:

Поиск/Быстрый набор, #03, 7, 0, 0, 1 (на клавиатуре набора номера), и **Старт**.

При этом будет набираться номер '555-7001'. Можно также ввести паузу, нажимая клавишу **Повтор/Пауза**.

Отчеты по факсам

Необходимо настроить отчет контроля передачи и отчетный период при помощи клавиши **Меню**.

Отчет контроля передачи

Отчет передачи может использоваться в качестве доказательства того, что вы отправили факс. Этот отчет содержит время и дату передачи и то, успешна ли была передача (ОК). При выборе **Вкл.** или **Вкл. +Изобр.** отчет будет печататься для каждого отправляемого вами факса.

При отправке большого числа факсов на один номер для того, чтобы узнать, какие факсы вам необходимо отправить заново, вам может потребоваться больше информации, чем просто номера заданий. При выборе **Вкл. +Изобр.** или **Выкл. +Изобр.** для напоминания в отчете будет печататься часть первой страницы факса.

Если отчет контроля передачи **Выкл.**, отчет не будет печататься.

- 1 Нажмите **Меню**, **2**, **4**, **1**.
- 2 Нажмите **▲** или **▼** для выбора **Выкл. +Изобраз.**, **Вкл.**, **Вкл. +Изобраз.** или **Выкл.**.
Нажмите **ОК**.
- 3 Нажмите **Стоп/Выход**.

Журнал факсов (отчет о деятельности)

Можно задать машину на распечатку журнала через определенные интервалы (каждые 50 факсов, 6, 12 или 24 часа, 2 или 7 дней). Если вы задали интервал на **Выкл.**, отчет все равно можно распечатать *Порядок печати отчета* на стр. 48. Настройка по умолчанию - **Кажд. 50 факсов**.

- 1 Нажмите **Меню**, **2**, **4**, **2**.
- 2 Нажмите **▲** или **▼** для выбора отчетного периода.
Нажмите **ОК**.
(При выборе 7 дней на дисплее будет дана подсказка выбрать день начала 7-дневного отсчета).
 - 6, 12, 24 часа, 2 или 7 дней
Машина будет печатать отчет в указанное время, а затем стирать все задания из памяти. Если память машины заполняется 200 заданиями до истечения заданного времени, машина напечатает отчет раньше, а затем сотрет все задания из памяти. Если необходимо получить дополнительный отчет досрочно, его можно напечатать, не стирая заданий из памяти.
 - Каждые 50 факсов
Машина будет печатать журнал, когда сохранит 50 заданий.
- 3 Введите время начала печати в 24-часовом формате.
Нажмите **ОК**.
(Например: введите 19:45 для 7:45 пополудни).

- 4 Нажмите **Стоп/Выход**.

Отчеты

Составляются следующие отчеты:

1. Проверка отпр.

Печатает отчет контроля передачи для последней передачи.

2. Лист-помощь

Справочная таблица для быстрого программирования аппарата.

3. Быстрый набор

Представляет перечень имен и номеров, сохраненных в памяти быстрого набора номера, в порядке возрастания номеров.

4. Журнал факса

Представляет информацию по последнему входящему и исходящему факсу. (TX: передача). (RX: прием).

5. Уст-ки ползвтл

Представляет перечень ваших настроек.

Порядок печати отчета

1. Нажмите **Меню**, **5**.
2. Выберите один из следующих параметров:
 - Нажмите **▲** или **▼** для выбора необходимого вам отчета. Нажмите **ОК**.
 - Введите номер отчета, который вы желаете напечатать. Например, нажмите **2** для печати справочной таблицы.
3. Нажмите **Ч/Б Старт**.



Копирование

Копирование

50

Порядок копирования

Вход в режим “Копирование”

Нажмите  (**Копирование**) для входа в режим “Копирование”. Настройка по умолчанию - Факс. Можно изменить количество секунд или минут, в течение которых machine остается в режиме “Копирование”. (См. *Таймер режима* на стр. 20.)

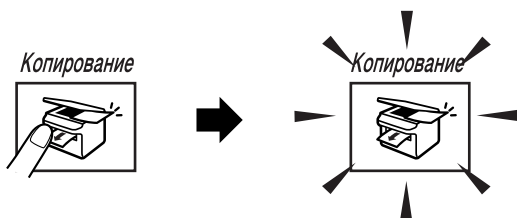

На ЖКД отображается настройка копирования по умолчанию:



- 1 Масштаб копирования
- 2 Качество
- 3 Количество копий

Изготовление одной копии

- 1 Проверьте, что вы находитесь в режиме “Копирование” .
- 2 Вставьте документ.
- 3 Нажмите **Ч/Б Старт** или **Цвет Старт**.

Изготовление нескольких копий

- 1 Проверьте, что вы находитесь в режиме “Копирование” .
- 2 Вставьте документ.
- 3 С клавиатуры набора номера введите необходимое число копий (до 99).
- 4 Нажмите **Ч/Б Старт** или **Цвет Старт**.



Примечание

Для разбора копий нажмите клавишу **Опции копирования**. (См. *Разбор копий с использованием автоподатчика (только черно-белые)* на стр. 54.)

Остановка копирования

Для остановки копирования нажмите **Стоп/Выход**.

Параметры копирования

Если необходимо быстро *временно* изменить настройки копирования для следующей копии, используйте клавишу **Опции копирования**.

Опции копирования



Машина возвращается к настройкам по умолчанию по истечении 60 секунд после окончания копирования или если таймер режима возвращает машину в режим "Факс". Более подробно см. в *Таймер режима* на стр. 20.

Нажмите	Позиции меню	Опции	Страница
	Качество	Обычное Быстрее Качественнее	52
	Увелич. / Уменьш.	50%/69%/78%/83%/93%/97%/100%/104%/142%/186%/198%/200%/Собств (25-400%)	52
	Тип бумаги	Обычная бумага Для струйн.печ. Фотобум. Brother Другая фотобум. Плёнки	56
	Размер бумаги	Letter Legal A4 A5 10 (Ш) x 15 (В) см	56
	Яркость	- □□■□□ +	55
	Стопка/Сорт.	Стэк Сорт.	54
	Макет страницы	Откл. (1 в 1) 2 в 1 (портр) 2 в 1 (пейз.) 4 в 1 (портр) 4 в 1 (пейз.) Плакат (3 x 3)	53
	Число копий:	Число копий: 01 (01 - 99)	



Примечание

Можно сохранить наиболее часто используемые настройки копирования путем их задания как умолчание. Инструкции для этого приводятся в разделе для каждой функции.

Изменение скорости и качества копирования

Можно делать выбор из ряда настроек качества. Настройка по умолчанию - Обычное.

Для *временного* изменения настройки качества выполните приведенные ниже инструкции:

Нажмите Опции копирования 	Обычное	Нормальный – это рекомендуемый режим для обычных распечаток. Он обеспечивает высокое качество копии с высокой скоростью копирования.
	Быстрее	Быстрая скорость копирования и самый низкий расход чернил. Используется для экономии времени при печати черновиков документов, больших документов или при большом числе копий.
	Качественнее	Используйте режим самого высокого качества для копирования точных изображений, например, фотографий. Характеризуется самым высоким разрешением и самой низкой скоростью.

- 1 Проверьте, что вы находитесь в режиме “Копирование” .
- 2 Вставьте документ.
- 3 С клавиатуры набора номера введите необходимое число копий (до 99).

- 4 Нажмите **Опции копирования** и ▲ или ▼ для выбора **Качество**. Нажмите **ОК**.
- 5 Нажмите ▲ или ▼ для выбора качества **Обычное**, **Качественнее** или **Быстрее**. Нажмите **ОК**.
- 6 Нажмите **Ч/Б Старт** или **Цвет Старт**.

Для изменения настройки *по умолчанию* выполните приведенные ниже инструкции:

- 1 Нажмите **Меню, 3, 1**.
- 2 Нажмите ▲ или ▼ для выбора качества **Обыч.**, **Лучшее** или **Быстр. печ.** Нажмите **ОК**.
- 3 Нажмите **Стоп/Выход**.

Увеличение или уменьшение копируемого изображения

Можно выбрать следующие проценты увеличения или уменьшения:

Собств (25-400%) позволяет вводить процент от 25% до 400%.

“Авто” задает машину на расчет процента уменьшения так, чтобы он наилучшим образом подошел к формату бумаги.

Нажмите Опции копирования  и нажмите ▲ или ▼ для выбора Увелич. / Уменьш.	Собств (25-400%)
	200%
	198% 10x15cm → A4
	186% 10x15cm → LTR
	142% A5 → A4
	104% EXE → LTR
	100%
	97% LTR → A4
	93% A4 → LTR
	83% LGL → A4
	78% LGL → LTR
	69% A4 → A5
50%	

Для увеличения или уменьшения следующей копии выполните приведенные ниже инструкции:

- 1 Проверьте, что вы находитесь в режиме “Копирование” .
- 2 Вставьте документ.
- 3 С клавиатуры набора номера введите необходимое число копий (до 99).
- 4 Нажмите **Опции копирования** и ▲ или ▼ для выбора Увелич. / Уменьш..
Нажмите **ОК**.
- 5 Выберите один из следующих параметров:
 - Используйте ▲ или ▼ для выбора необходимого процента увеличения или уменьшения. Нажмите **ОК**.
 - Используйте ▲ или ▼ для выбора Собств (25-400%). Нажмите **ОК**. Используйте клавиатуру набора номера для ввода процента увеличения или уменьшения от 25% до 400%. (Например, нажмите **5 3** для ввода 53%). Нажмите **ОК**.
- 6 Нажмите **Ч/Б Старт** или **Цвет Старт**.



Примечание

Возможности расположения страницы “2 в 1 (портр)”, “2 в 1 (пейз.)”, “4 в 1 (портр)”, “4 в 1 (пейз.)” или плакат *не работают* в режиме “Увеличение/Уменьшение”.

Выполнение нескольких копий на одном листе (“N в 1”) или плаката

При помощи функции нескольких копий на одном листе (N в 1) можно сократить число копий. Это позволяет копировать две или четыре страницы на один лист, экономя бумагу.

Можно также изготовить плакат. При выборе функции плаката машина делит документ на секции, затем увеличивает секции, которые можно собрать в плакат. Если необходимо напечатать плакат, используйте стекло сканера.

Внимание

- Проверьте, что формат бумаги задан на А4.
- Функция “Увеличение/Уменьшение” не работает для “N в 1” и плаката.
- Цветные копии в режиме “N в 1” получить нельзя.
- (портр) означает “Портрет”, а (пейз.) - “Пейзаж”.
- За один раз можно изготовить только одну копию плаката.

- 1 Проверьте, что вы находитесь в режиме “Копирование” .
- 2 Вставьте документ.
- 3 С клавиатуры набора номера введите необходимое число копий (до 99).
- 4 Нажмите **Опции копирования** и ▲ или ▼ для выбора Макет страницы. Нажмите **ОК**.
- 5 Нажмите ▲ или ▼ для выбора Откл. (1 в 1), 2 в 1 (портр), 2 в 1 (пейз.), 4 в 1 (портр), 4 в 1 (пейз.) или Плакат (3 x 3).
Нажмите **ОК**.

- 6 Нажмите **Ч/Б Старт** для сканирования документа. При использовании функции плаката можно также нажать **Цвет Старт**. Если вы изготавливаете плакат или поместили документ в автоподатчик, машина сканирует страницы и начинает печать.

При использовании стекла сканера переходите к 7.

- 7 После того, как машина отсканирует страницу, нажмите 1 для сканирования следующей страницы.

След. страница?

1. Да 2. Нет

- 8 Положите следующий документ на стекло сканера. Нажмите **ОК**. Повторяйте 7 и 8 для каждой страницы макета.

Полож. след стр.

Затем нажмите ОК

- 9 После того, как будут отсканированы все страницы, нажмите **2** для завершения.



Примечание

Если в качестве настройки типа бумаги для копирования N в 1 была выбрана фотобумага, изображения будут печататься так, как будто была выбрана обычная бумага.

Положите документ лицевой стороной вниз в направлении, показанном ниже:

■ 2 в 1 (портр)



■ 2 в 1 (пейз.)

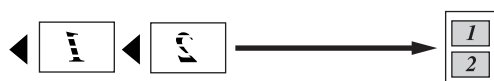

■ 4 в 1 (портр)



■ 4 в 1 (пейз.)

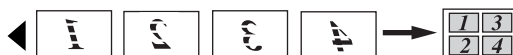

■ Плакат (3x3)

Можно сделать копию фотографии формата плаката.



Разбор копий с использованием автоподатчика (только черно-белые)

Можно выполнять разбор нескольких копий. Страницы будут укладываться стопкой в порядке 1 2 3, 1 2 3, 1 2 3 и т. д.

- 1 Проверьте, что вы находитесь в режиме “Копирование” .
- 2 Вставьте документ.
- 3 С клавиатуры набора номера введите необходимое число копий (до 99).
- 4 Нажмите **Опции копирования** и **▲** или **▼** для выбора Стопка/Сорт.. Нажмите **ОК**.
- 5 Нажмите **▲** или **▼** для выбора Сорт.. Нажмите **ОК**.
- 6 Нажмите **Ч/Б Старт**.

Регулирование яркости, контраста и цвета

Яркость

Для временного изменения настройки яркости выполните приведенные ниже инструкции:

- 1 Проверьте, что вы находитесь в режиме “Копирование” .
- 2 Вставьте документ.
- 3 С клавиатуры набора номера введите необходимое число копий (до 99).
- 4 Нажмите **Опции копирования** и ▲ или ▼ для выбора **Яркость**. Нажмите **ОК**.
- 5 Нажмите ▲ или ▼, чтобы сделать копию светлее или темнее. Нажмите **ОК**.
- 6 Нажмите **Ч/Б Старт** или **Цвет Старт**.

Для изменения настройки по умолчанию выполните приведенные ниже инструкции:

- 1 Нажмите **Меню**, **3**, **2**.
- 2 Нажмите ▲ или ▼, чтобы сделать копию светлее или темнее. Нажмите **ОК**.
- 3 Нажмите **Стоп/Выход**.

Контраст

Для того, чтобы сделать изображение четче и ярче, отрегулируйте контраст.

Контраст может меняться только как настройка по умолчанию.

- 1 Нажмите **Меню**, **3**, **3**.

- 2 Нажмите ▲ или ▼ для изменения контраста. Нажмите **ОК**.
- 3 Нажмите **Стоп/Выход**.

Глубина цвета

Глубина цвета может меняться только как настройка по умолчанию.

- 1 Нажмите **Меню**, **3**, **4**.
- 2 Нажмите ▲ или ▼ для выбора
 1. Красный, 2. Зеленый или
 3. Синий. Нажмите **ОК**.
- 3 Нажмите ▲ или ▼ для изменения глубины цвета. Нажмите **ОК**.
- 4 Выберите один из следующих параметров:
 - Вернитесь к 2 для выбора следующего цвета.
 - Нажмите **Стоп/Выход**.

Параметры бумаги

Тип бумаги

Если вы выполняете копию на особой бумаге, для обеспечения наивысшего качества печати обязательно выберите тип используемой вами бумаги.

- 1 Проверьте, что вы находитесь в режиме “Копирование” .
- 2 Вставьте документ.
- 3 С клавиатуры набора номера введите необходимое число копий (до 99).
- 4 Нажмите **Опции копирования** и ▲ или ▼ для выбора **Тип бумаги**. Нажмите **ОК**.
- 5 Нажмите ▲ или ▼ для выбора типа используемой бумаги (Обычная бумага, Для струйн. печ., Фотобум. Brother, Другая фотобум. или Плёнки). Нажмите **ОК**.
- 6 Нажмите **Ч/Б Старт** или **Цвет Старт**.



Примечание

Для изменения настройки типа бумаги по умолчанию см. *Тип бумаги* на стр. 20.

Формат бумаги

При копировании на бумагу с форматом, отличным от А4, необходимо изменить настройку формата бумаги. Можно копировать на бумагу Letter, А4, А5 или фотокарточку 10(Ш) × 15(В) см.

- 1 Проверьте, что вы находитесь в режиме “Копирование” .
- 2 Вставьте документ.
- 3 С клавиатуры набора номера введите необходимое число копий (до 99).
- 4 Нажмите **Опции копирования** и ▲ или ▼ для выбора **Размер бумаги**. Нажмите **ОК**.
- 5 Нажмите ▲ или ▼ для выбора типа используемого вами формата бумаги Letter, Legal, А4, А5 или 10 (Ш) × 15 (В) см. Нажмите **ОК**.
- 6 Нажмите **Ч/Б Старт** или **Цвет Старт**.



Примечание

Для изменения настройки типа бумаги по умолчанию см. *Формат бумаги* на стр. 20.



Прямая печать фотографий

Печать фотографий с карты памяти	58
Печать фотографий с фотоаппарата при помощи PictBridge	65

Операции PhotoCapture Center™ (Фотоцентра)

Печать с карты памяти без компьютера

Даже если ваша машина не подключена к компьютеру, вы можете печатать фотографии непосредственно с карты цифрового фотоаппарата. (См. *Порядок печати с карты памяти* на стр. 60.)

Использование PhotoCapture Center™ (Фотоцентра) с компьютера

К карте памяти, находящейся в аппарате в приводе для карт памяти (кард-ридере), можно обратиться с компьютера.

(См. *PhotoCapture Center™* (Фотоцентр) для Windows® или *Удаленная настройка и Photo Capture Center™* (Фотоцентр) для Macintosh® в Руководстве по использованию программного обеспечения на компакт-диске.)

Использование карт памяти

Ваша машина Brother имеет привод для карт памяти (кард-ридер) для использования с популярными картами памяти для цифровых фотоаппаратов: CompactFlash®, Memory Stick®, Memory Stick Pro™, SecureDigital™, MultiMediaCard™ и xD-Picture Card™.

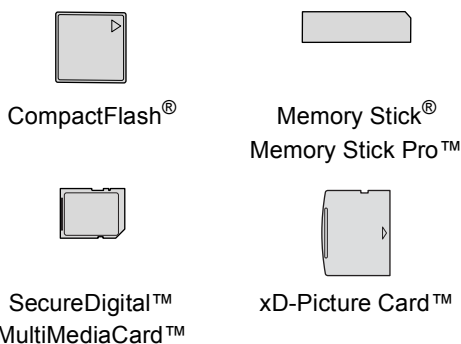

- miniSD™ может использоваться с адаптером для miniSD™.
- Memory Stick Duo™ может использоваться с адаптером для Memory Stick Duo™.
- Memory Stick Pro Duo™ может использоваться с адаптером для Memory Stick Pro Duo™.
- Адаптеры не входят в комплект машины. По вопросу приобретения адаптеров обращайтесь к другим поставщикам.

Функция PhotoCapture Center™ (Фотоцентр) позволяет печатать цифровые фотографии с цифрового фотоаппарата с высоким разрешением, обеспечивая высококачественную печать для фотографий.

Установите карту в соответствующий слот до упора.

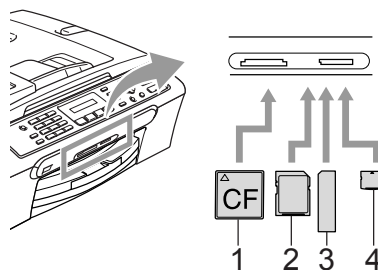

- 1 CompactFlash®
- 2 SecureDigital™, MultiMediaCard™
- 3 Memory Stick®, Memory Stick Pro™
- 4 xD-Picture Card™

Включится подсветка клавиши **Фотоцентр**, указывая состояние карты памяти. Клавиша может быть включена, отключена или мигать. Значение этой подсветки см. в таблице ниже.



- **Включена**
Карта памяти вставлена правильно.
- **Отключена**
Карты памяти нет или она вставлена неправильно.
- **Мигает**
Выполняется считывание или запись данных на вставленную карту памяти.

! ОСТОРОЖНО

НЕ отключайте кабель питания и не вынимайте карту памяти из кард-ридера, когда машина считывает или записывает данные на карту (клавиша **Фотоцентр** мигает). **Это приведет к потере данных или повреждению карты.**

Аппарат может считывать только одну карту памяти за раз, поэтому не вставляйте в кард-ридер более одной карты.

Структура папок карты памяти

Машина совместима с файлами изображений и картами памяти современных цифровых фотоаппаратов, однако во избежание ошибок прочитайте приведенную ниже информацию:

- Файл DPOF на карте памяти должен быть в правильном формате. (См. *Печать DPOF* на стр. 62.)

- Расширение файла изображения должно быть. JPG (Другие расширения файла изображения, например, .JPEG, .TIF, .GIF и пр. не будут узнаваться).
- Печать PhotoCapture Center™ (Фотоцентра) должна выполняться отдельно от операций PhotoCapture Center™ (Фотоцентра) с использованием ПК. (Одновременная работа не обеспечивается).
- IBM Microdrive™ несовместим с данной машиной.
- Машина может считывать до 999 файлов на карте памяти.
- CompactFlash® типа II не поддерживается.
- Данный аппарат поддерживает xD-Picture Card™ типа M / типа H (большой емкости).

Помните о следующем:

- При печати индексной страницы или изображения PhotoCapture Center™ (Фотоцентр) будет печатать все действительные изображения, даже если одно или несколько изображений было повреждено. Может печататься часть поврежденного изображения.
- Машина предназначена для чтения карт памяти, отформатированных цифровым фотоаппаратом. При форматировании карты памяти цифровым аппаратом создается специальная папка, в которую копируются данные изображений. Если вам необходимо изменить данные изображений, сохраненные на карте памяти, с помощью компьютера, рекомендуем не менять структуру папок, созданную цифровым фотоаппаратом. При сохранении новых или измененных файлов изображений на карте памяти рекомендуем также использовать ту же папку, которую использует ваш цифровой фотоаппарат. При сохранении данных в другой папке машина может оказаться не в состоянии считать файл или распечатать изображение.

Порядок печати с карты памяти

Перед печатью фотографии необходимо распечатать индексную страницу для выбора номера фотографии, которую вы желаете распечатать. Для начала печати непосредственно с карты памяти выполните приведенные ниже инструкции:

- 1 Проверьте, что вы вставили карту памяти в соответствующий слот. На ЖКД отобразится следующее сообщение:

Актив. С.Flash

Нажмите Photo...

- 2 Нажмите **Фотоцентр**. Для печати DPOF см. *Печать DPOF* на стр. 62.
- 3 Нажмите **▲** или **▼** для выбора **Индекс-печать**, а затем нажмите **ОК**.
- 4 Нажмите **Цвет Старт** для начала печати индексной страницы. Запишите номер изображения, которое вы желаете распечатать. См. *Печать индексной страницы* на стр. 60.
- 5 Нажмите **▲** или **▼** для выбора **Печ. фотографий**, а затем нажмите **ОК**. См. *Печать изображений* на стр. 61.
- 6 Введите номер изображения и нажмите **ОК**.
- 7 Для начала печати нажмите **Цвет Старт**.

Печать индексной страницы

PhotoCapture Center™ (Фотоцентр) присваивает номер каждому изображению. Эта программа не распознает какие-либо другие номера или названия файлов, которые могли присвоить изображениям цифровой фотоаппарат или компьютер.

При печати индексной страницы на ней будут представлены все изображения, имеющиеся на карте памяти, и присвоенный им номер. Даже поврежденные изображения могут частично распечатываться.



→ No. 1
01_01_2008
01_01_2008
01_01_2008
100KB

- 1 Проверьте, что вы вставили карту памяти в соответствующий слот. Нажмите  (**Фотоцентр**).
- 2 Нажмите **▲** или **▼** для выбора **Индекс-печать**. Нажмите **ОК**.
- 3 Нажмите **▲** или **▼** для выбора **6 фотогр/ряд** или **5 фотогр/ряд**. Нажмите **ОК**.



5 фотогр/ряд

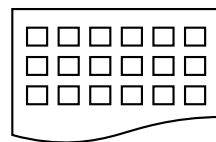

6 фотогр/ряд

При печати 5 фотографий в ряд скорость будет ниже, чем при печати 6 фотографий в ряд, однако качество будет выше.

- 4 Для печати нажмите **Цвет Старт**.

Печать изображений

Перед распечаткой отдельного изображения необходимо узнать его номер.

- 1 Проверьте, что вы вставили карту памяти в соответствующий слот.
- 2 Вначале распечатайте индексную страницу. (См. *Печать индексной страницы* на стр. 60.)
Нажмите  (**Фотоцентр**).
- 3 Нажмите **▲** или **▼** для выбора Печ. фотографий. Нажмите **ОК**.



Примечание

Если на вашей карте памяти содержится правильная информация DPOF, на ЖКД будет отображено Печать DPOF: Да. См. *Печать DPOF* на стр. 62.

- 4 Введите номер изображения, которое вы желаете распечатать из индексной страницы. Нажмите **ОК**.





Номер: 1, 3, 6

Несколько номеров можно вводить, используя клавишу **ОК** для отделения номеров. Например, **1, ОК, 3, ОК, 6** позволит напечатать изображения 1, 3 и 6. Клавиша **#** может использоваться для печати диапазона номеров, например, **1, #, 5** позволит напечатать изображения с 1 по 5.

- 5 После выбора всех изображений для печати нажмите **ОК** для выбора параметров.
Если вы уже выбрали параметры, нажмите **Цвет Старт**.
- 6 Нажмите **▲** или **▼** для выбора типа используемой бумаги,
Обычная бумага, Для струйн. печ., Фотобум. Brother или Другая фотобум..
Нажмите **ОК**.

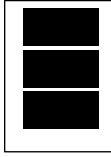
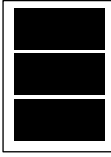
- 7 Нажмите **▲** или **▼** для выбора используемого вами формата бумаги. Letter, A4, 10x15см или 13x18см.
 - Если вы выбрали Letter или A4, переходите к 8.
 - При выборе другого формата переходите к 9.
 - После завершения выбора параметров нажмите **Цвет Старт**.
- 8 Нажмите **▲** или **▼** для выбора формата печати (10x8см, 13x9см, 15x10см, 18x13см или 20x15см). Нажмите **ОК**.
- 9 Выберите один из следующих параметров:
 - Для выбора числа копий переходите к 10.
 - После завершения выбора параметров нажмите **Цвет Старт**.
- 10 Введите необходимое число копий. Нажмите **ОК**.
- 11 Для печати нажмите **Цвет Старт**.

Положения распечатки при использовании бумаги A4 показаны ниже.

1 10x8см	2 13x9см	3 15x10см
		
4 18x13см	5 20x15см	
		

Печать DPOF

DPOF означает Digital Print Order Format – формат цифровой печати.

Основные производители цифровых фотоаппаратов (Canon Inc., Eastman Kodak Company, Fuji Photo Film Co. Ltd., Matsushita Electric Industrial Co. Ltd. и Sony Corporation) создали этот стандарт для облегчения печати изображений с цифрового фотоаппарата.

Если ваш фотоаппарат поддерживает печать DPOF, на дисплее цифрового фотоаппарата вы сможете выбрать изображения и количество копий для печати.

При установке в вашу машину карты памяти (CompactFlash®, Memory Stick®, Memory Stick Pro™, SecureDigital™ MultiMediaCard™ или xD-Picture Card™) с информацией DPOF можно легко распечатать выбранное изображение.

Для печати непосредственно с карты памяти с информацией DPOF выполните приведенные ниже инструкции:

- 1 Вставьте карту памяти в слот до упора.

Актив. C.Flash

Нажмите  (Фотоцентр).

- 2 Нажмите ▲ или ▼ для выбора Печ. фотографий. Нажмите ОК.

- 3 При наличии на карте файла DPOF на ЖКД будет представлено:

Печать DPOF: Да

- 4 Нажмите ▲ или ▼ для выбора Печать DPOF: Да. Нажмите ОК.

- 5 Нажмите ▲ или ▼ для выбора типа используемой бумаги, Обычная бумага, Для струйн. печ., Фотобум. Brother или Другая фотобум.. Нажмите ОК.
- 6 Нажмите ▲ или ▼ для выбора используемого вами формата бумаги. Letter, A4, 10x15см или 13x18см.
 - Если вы выбрали Letter или A4, переходите к 7.
 - При выборе другого формата переходите к 8.
- 7 Нажмите ▲ или ▼ для выбора формата печати (10x8см, 13x9см, 15x10см, 18x13см или 20x15см). Нажмите ОК.
- 8 Для печати нажмите Цвет Старт.

Настройки печати PhotoCapture Center™ (Фотоцентра)

Эти настройки будут оставаться до тех пор, пока вы их снова не измените.

Скорость и качество печати

- 1 Нажмите **Меню, 4, 1.**
- 2 Нажмите **▲** или **▼** для выбора **Обыч.** или **Фото.**
Нажмите **ОК.**
- 3 Нажмите **Стоп/Выход.**

Параметры бумаги

Тип бумаги

- 1 Нажмите **Меню, 4, 2.**
- 2 Нажмите **▲** или **▼** для выбора **Обычная бумага,**
Для струйн.печ.,
Фотобум. Brother или
Другая фотобум..
Нажмите **ОК.**
- 3 Нажмите **Стоп/Выход.**

Формат бумаги

- 1 Нажмите **Меню, 4, 3.**
- 2 Нажмите **▲** или **▼** для выбора используемого формата бумаги,
Letter, A4, 10x15см или 13x18см.
Нажмите **ОК.**
- 3 Нажмите **Стоп/Выход.**

Формат печати

Этот параметр может выбираться только при выборе Letter или A4 в качестве параметра формата бумаги.

- 1 Нажмите **Меню, 4, 4.**
- 2 Нажмите **▲** или **▼** для выбора используемого вами формата печати,
10x8см, 13x9см, 15x10см, 18x13см
или 20x15см.
Нажмите **ОК.**
- 3 Нажмите **Стоп/Выход.**

Настройка яркости и контраста

Яркость

- 1 Нажмите **Меню, 4, 5.**
- 2 Нажмите **▲** или **▼**, чтобы сделать копию темнее или светлее.
Нажмите **ОК.**
- 3 Нажмите **Стоп/Выход.**

Контраст

Можно выбрать настройку контраста. При более высоком контрасте изображение будет четче и ярче.

- 1 Нажмите **Меню, 4, 6.**
- 2 Для увеличения или уменьшения контраста нажмите **▲** или **▼.**
Нажмите **ОК.**
- 3 Нажмите **Стоп/Выход.**

Подрезание

Если фотография слишком длинная или слишком широкая и не умещается на выбранном вами формате, часть ее будет автоматически подрезаться.

Настройка по умолчанию - Вкл. . Если вы желаете распечатать изображение целиком, переключите этот параметр на Выкл. .

- 1 Нажмите **Меню**, 4, 7.
- 2 Нажмите ▲ или ▼ для выбора **Выкл.** (или **Вкл.**).
Нажмите **ОК**.
- 3 Нажмите **Стоп/Выход**.

Подрезание: Вкл.

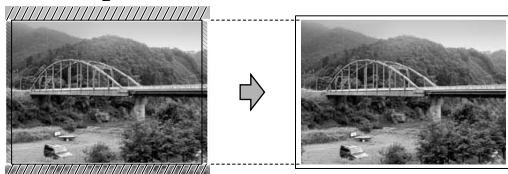

Подрезание: Выкл.

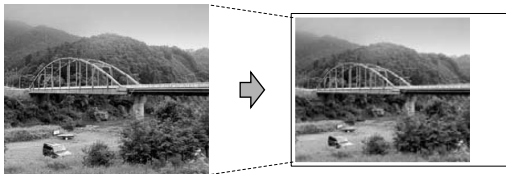

Печать без полей

Эта функция расширяет область печати до краев бумаги. Печать будет осуществляться чуть медленнее.

- 1 Нажмите **Меню**, 4, 8.
- 2 Нажмите ▲ или ▼ для выбора **Выкл.** (или **Вкл.**).
Нажмите **ОК**.
- 3 Нажмите **Стоп/Выход**.

Что означают сообщения об ошибках

После того, как вы ознакомитесь с типами ошибок, которые могут возникнуть при использовании PhotoCapture Center™ (Фотоцентра), вы сможете легко установить и устранить причину любой неполадки.

■ Ошибка карты пам

Это сообщение отображается, если вставленная карта памяти повреждена или неотформатирована или при наличии проблемы с кард-ридером. Для устранения этой ошибки выньте карту памяти.

■ Нет файла

Это сообщение отображается, если вы пытаетесь обратиться к карте памяти, на которой нет файла .JPG.

■ Мало памяти

Это сообщение отображается при работе с изображениями, слишком большими для памяти машины.

Печать фотографий с фотоаппарата при помощи PictBridge



Ваша машина Brother поддерживает стандарт PictBridge, позволяющий выполнять подключение и распечатывать фотографии непосредственно с любого PictBridge-совместимого цифрового фотоаппарата.

Перед использованием PictBridge

Требования PictBridge

Во избежание ошибок помните следующее:

- Машина и цифровой фотоаппарат должны подключаться при помощи соответствующего кабеля USB.
- Расширение файла изображения должно быть .JPG (другие расширения файла, например, .JPEG, .TIF, .GIF и пр., не будут узнаваться).
- Операции PhotoCapture Center™ (Фотоцентра) при использовании функции PictBridge невозможны.

Использование PictBridge

Настройка цифрового фотоаппарата

Убедитесь, что фотоаппарат переключен в режим PictBridge. Некоторые из перечисленных ниже параметров могут отсутствовать в вашем цифровом PictBridge-совместимом фотоаппарате.

Пункты меню фотоаппарата	Опции
Формат бумаги	Letter, A4, 10x15 см, параметры принтера (настройка по умолчанию) ²
Тип бумаги	Обычная бумага, глянцевая бумага, бумага для струйных принтеров, параметры принтера (настройка по умолчанию) ²
Расположение	Без полей: Вкл., Без полей: Откл., параметры принтера (настройка по умолчанию) ²
Настройка DPOF ¹	-
Качество печати	Нормальное, высокое, параметры принтера (настройка по умолчанию) ²
Улучшение цвета	Вкл., Откл., параметры принтера (настройка по умолчанию) ²

¹ Более подробно см. *Печать DPOF*.

² Если ваш фотоаппарат задан на использование параметров принтера (настройка по умолчанию), машина будет печатать фотографии с перечисленными ниже параметрами.

Настройки	Опции
Формат бумаги	10x15 см
Тип бумаги	Глянцевая бумага
Расположение	Без полей: Вкл.
Качество печати	Высокое
Улучшение цвета	Откл.

Более подробную информацию по изменению настроек PictBridge см. в документации, приложенной к вашему фотоаппарату.

Печать изображений

- 1 Проверьте, что фотоаппарат выключен. Подсоедините фотоаппарат к порту PictBridge (1) на машине при помощи кабеля USB.

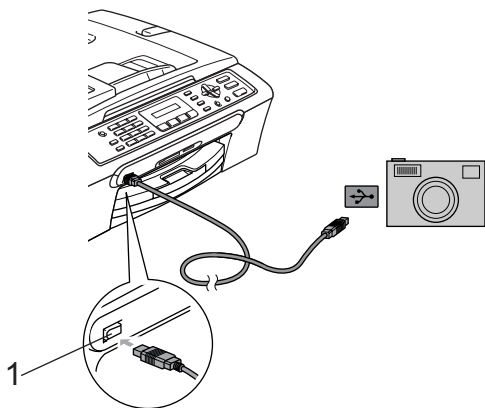

1 Порт PictBridge



Примечание

Перед подключением цифрового фотоаппарата извлеките из машины все карты памяти.

- 2 Включите фотоаппарат. После того, как машина распознает фотоаппарат, на ЖКД будет отображено следующее сообщение:

Камера подключ.

Когда машина начнет печатать фотографию, ЖКД будет отображать Печатает.



ПРЕДУПРЕЖДЕНИЕ

Для предупреждения повреждения машины не подключайте к порту PictBridge другие устройства, отличные от PictBridge-совместимого фотоаппарата.

Печать DPOF

DPOF означает Digital Print Order Format – формат цифровой печати.

Основные производители цифровых фотоаппаратов (Canon Inc., Eastman Kodak Company, Fuji Photo Film Co. Ltd., Matsushita Electric Industrial Co. Ltd. и Sony Corporation) создали этот стандарт для облегчения печати изображений с цифрового фотоаппарата.

Если ваш фотоаппарат поддерживает печать DPOF, на дисплее цифрового фотоаппарата вы сможете выбрать изображения и количество копий для печати.

Что означают сообщения об ошибках

После того, как вы ознакомитесь с типами ошибок, которые могут возникнуть при использовании PictBridge, вы сможете легко установить и устранить причину любой неполадки.

■ Мало памяти

Это сообщение отображается при работе с изображениями, слишком большими для памяти машины.

■ Непр. уст-во USB

Это сообщение отображается при подключении к порту PictBridge PictBridge-несовместимого или сломанного устройства. Для устранения этой ошибки отключите устройство от порта PictBridge, затем нажмите **Экономия энергии** для отключения и повторного включения машины.

Более подробные решения приводятся в *Сообщения об ошибке* на стр. 87.



Программное обеспечение

Характеристики программного обеспечения 70

На компакт-диске имеется Руководство по использованию программного обеспечения с описанием функций, которые обеспечиваются при подключении к компьютеру (например, печать и сканирование). Это руководство имеет простые в использовании ссылки, которые при щелчке выполняют переход непосредственно к определенному разделу.

Можно найти информацию по следующим функциям:

- Печать
- Сканирование
- ControlCenter3 (для Windows®)
- ControlCenter2 (для Macintosh®)
- Отправка факсов с компьютера
- PhotoCapture Center™ (Фотоцентр)

Порядок использования Руководства пользователя в формате HTML

Это краткие указания по использованию Руководства пользователя в формате HTML.

(Для Windows®)



Примечание

Если вы не установили программное обеспечение, см. *Просмотр документации* на стр. 3.

- 1 Из меню **Старт** укажите на **Brother, MFC-XXXX** (где **XXXX** - номер вашей модели) из группы программ, затем щелкните **Руководство пользователя**.
- 2 Выберите **Руководство по использованию программного обеспечения**: из верхнего меню.

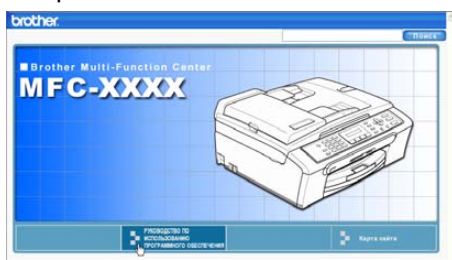

- 3 Щелкните заголовок, который вы желаете прочитать, из перечня в левой части окна.

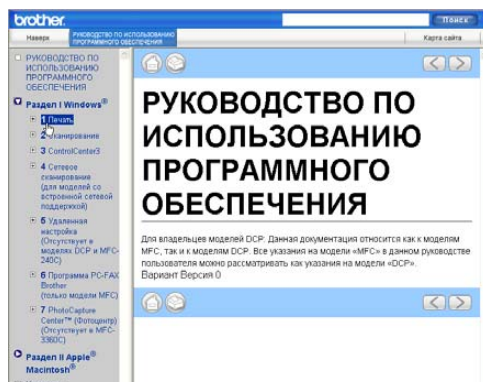

(Для Macintosh®)

- 1 Проверьте, что ваш Macintosh® включен. Установите компакт-диск Brother, обозначенный Macintosh®, в привод компакт-дисков. Появится следующее окно.
- 2 Два раза щелкните значок **Документация**.
- 3 Два раза щелкните папку языка, а затем два раза щелкните самый верхний файл на странице.
- 4 Щелкните **Руководство по использованию программного обеспечения**: в верхнем меню, а затем щелкните заголовок, который вы желаете прочитать, из перечня в левой части окна.

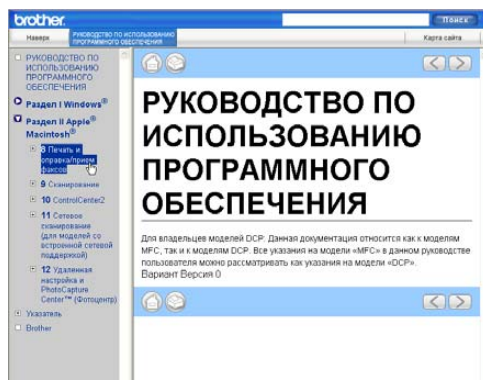



Приложения

Безопасность и правовые вопросы	72
Устранение неисправностей и текущий уход	81
Меню и функции	104
Технические характеристики	114
Глоссарий	126

Выбор места для аппарата

Устанавливайте машину на плоскую, устойчивую поверхность, на которую не действуют вибрации и удары, например, на рабочий стол. Устанавливайте машину рядом с телефонной розеткой и стандартной заземленной электрической розеткой. Выбирайте место, где температура остается между 10° и 35° C (50° F и 95° F).

! ОСТОРОЖНО

- Старайтесь не устанавливать машину в многолюдном месте.
- Старайтесь не устанавливать машину на ковер.
- НЕ устанавливайте машину рядом с обогревателями, воздушными кондиционерами, холодильниками, медицинским оборудованием, химикатами и водой.
- НЕ допускайте воздействия на машину прямых солнечных лучей, повышенных температур, влаги и пыли.
- НЕ подключайте машину к электрическим розеткам с настенными выключателями или автоматическими таймерами.
- Отключение электропитания может привести к стиранию информации в памяти машины.
- Не подключайте машину к электрическим розеткам в одной цепи с мощными устройствами или другим оборудованием, которое может вызвать отключение электропитания.
- Старайтесь не устанавливать машину рядом с источниками наводок, например, динамиками или базовыми станциями беспроводных телефонов.

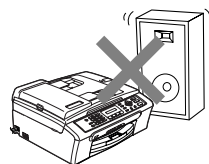
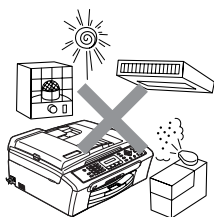

Безопасное использование машины

Пользуйтесь этими инструкциями для справки в будущем и перечитывайте их перед началом любых работ по техобслуживанию.



ПРЕДУПРЕЖДЕНИЕ



Внутри машины имеются высоковольтные электроды. Перед очисткой внутренней части машины вначале отключите телефонный провод, а затем выньте штепсель кабеля питания из электрической розетки. Это позволит избежать удара током.

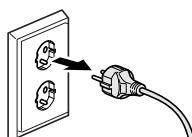

НЕ прикасайтесь к штепселю мокрыми руками. Это может привести к удару током.

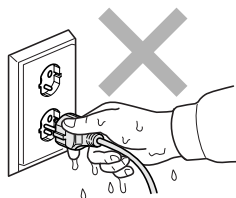

НЕ тяните кабель питания за середину. Это может привести к удару током.



НЕ кладите руки на край машины под крышку для документа или крышку сканера. Это может привести к травмам.

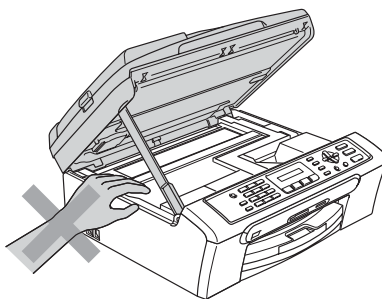
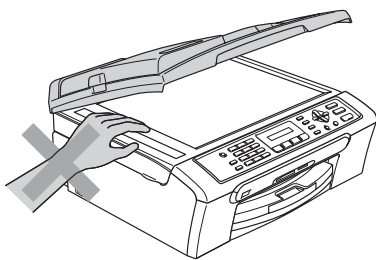

НЕ прикасайтесь к ролику подачи бумаги. Это может привести к травмам.

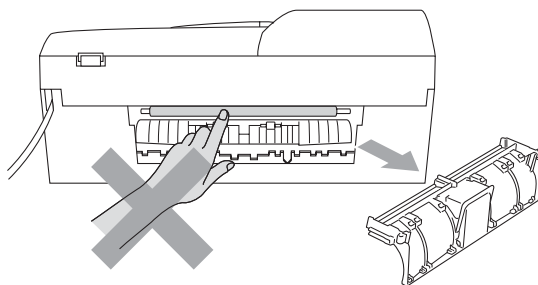

НЕ прикасайтесь к зоне, затемненной на рисунке. Это может привести к травмам.

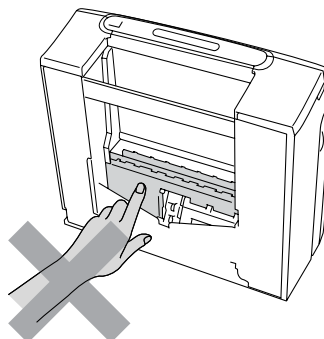
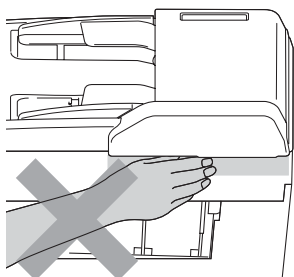



При перемещении машины ее необходимо поднимать снизу, помещая руки по бокам, как показано на рисунке. Не перемещайте машину, держа ее за крышку сканера.

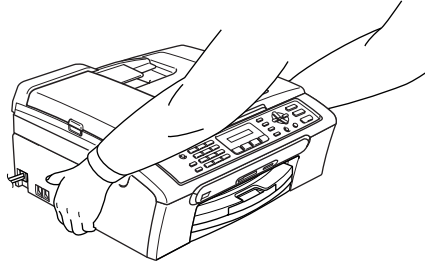

При перегреве машины, появлении дыма или сильного запаха немедленно выключите выключатель электропитания и отключите машину от электрической розетки. Обратитесь к дилеру Brother или в Сервисную службу Brother.

При попадании внутрь машины металлических предметов, воды или других жидкостей немедленно выключите выключатель электропитания и отключите машину от электрической розетки. Обратитесь к дилеру Brother или в Сервисную службу Brother.



ПРЕДУПРЕЖДЕНИЕ

- При монтаже или модификации телефонных линий будьте осторожны. Если телефонная линия не была отключена от настенной розетки, не прикасайтесь к неизолированным телефонным проводам и контактам. Запрещается осуществлять монтаж телефонной линии во время грозы. Запрещается размещать настенную телефонную розетку в сыром месте.
- Данный аппарат должен устанавливаться рядом с легкодоступной электрической розеткой. В аварийной ситуации необходимо отключить кабель питания от электрической розетки для полного отключения электропитания.
- Всегда проверяйте, что штепсель вставляется до конца



ПРЕДУПРЕЖДЕНИЕ

ИНСТРУКЦИИ ПО ТЕХНИКЕ БЕЗОПАСНОСТИ

При использовании телефонного оборудования необходимо всегда соблюдать основные меры безопасности для снижения опасности пожара, удара током и травмирования людей, в т. ч.:

- 1 НЕ используйте данный аппарат вблизи воды, например, рядом с ванной, кухонной раковиной или стиральной машиной, в сыром подвале или рядом с бассейном.
- 2 Старайтесь не использовать данную машину во время грозы. Существует небольшая опасность удара током от молнии.
- 3 НЕ используйте данный аппарат для сообщения об утечке газа вблизи утечки.

Инструкции по технике безопасности

- 1 Прочтите все эти инструкции.
- 2 Сохраните их для использования в будущем.
- 3 Соблюдайте все предупреждения и инструкции, приведенные на аппарате.
- 4 Перед очисткой внутренней части машины отключайте ее от настенной розетки. Не используйте жидкие или аэрозольные чистящие средства. Используйте для очистки влажную тряпку.
- 5 Не используйте данный аппарат рядом с водой.
- 6 Не устанавливайте данный аппарат на неустойчивую тележку, стеллаж или стол. Аппарат может упасть, в результате чего он может быть серьезно поврежден.
- 7 Щели и отверстия в задней или нижней части корпуса предназначены для вентиляции. Для обеспечения надежной работы устройства и для его защиты от перегрева эти отверстия не должны загоразживаться или закрываться. Эти отверстия никогда не должны закрываться, что может произойти при установке аппарата на кровать, диван, ковер и другую подобную поверхность. Запрещается устанавливать данный аппарат вблизи или над радиатором или нагревателем. Запрещается устанавливать данный аппарат в ниши, если при этом не обеспечивается соответствующая вентиляция.
- 8 Данный аппарат должен запитываться от источника электропитания, указанного на табличке. Если у вас возникают сомнения по типу имеющегося электропитания, обратитесь к дилеру или в местную энергосеть.
- 9 Используйте только кабель питания, поставленный в комплекте с данной машиной.
- 10 Данный аппарат оснащен 3-хпроводным заземленным штепселем, т. е. штепселем, имеющим третий (заземляющий) выход. Этот штепсель может быть подключен только к электрической розетке заземленного типа. Это является характеристикой безопасности. Если вы не можете вставить штепсель в розетку, вызовите электрика для замены устаревшей розетки. Не принимайте меры к тому, чтобы штепсель заземленного типа не мог выполнять свои функции.
- 11 Не допускайте, чтобы на кабеле питания что-то стояло. Не устанавливайте данный аппарат в месте, где по кабелю питания могут проходить люди.
- 12 Не ставьте спереди машины что-то, что может помешать движению получаемых факсов. Не ставьте какие-либо предметы на пути движения получаемых факсов.
- 13 Перед тем, как забирать листы, дождитесь, пока они выйдут из машины.
- 14 Отключайте аппарат от электрической розетки и обращайтесь к уполномоченному техническому персоналу Brother в следующих случаях:
 - При повреждении или износе кабеля питания.
 - При разливе на аппарат жидкости.
 - После воздействия на аппарат дождя или воды.

- Если при соблюдении инструкций по эксплуатации данная машина плохо работает, выполняйте регулировки только с помощью тех регуляторов, которые рассматриваются в инструкциях по эксплуатации. Неправильная регулировка других регуляторов может привести к повреждению машины и для восстановления ее нормальной работоспособности часто требуется проведение больших работ квалифицированным специалистом.
 - Если данный аппарат упал или был поврежден его корпус.
 - При наличии значительных изменений рабочих характеристик, что указывает на необходимость проведения ремонта.
- 15 Для защиты аппарата от скачков напряжения рекомендуем использовать силовое защитное устройство (сетевой фильтр).
- 16 Для снижения опасности пожара, удара током и травмирования людей выполняйте следующие требования:
- Не используйте данный аппарат рядом с устройствами, в которых используется вода, бассейнами или во влажном подвале.
 - Не используйте данную машину во время грозы (существует небольшая опасность удара током) или для сообщения об утечке газа вблизи утечки.

ВАЖНО – Для вашей безопасности

Для обеспечения безопасной работы входящий в комплект трехконтактный штепсель должен подключаться только к стандартной трехконтактной электрической розетке, соответствующим образом заземленной в обычной системе бытового электромонтажа.

Тот факт, что оборудование удовлетворительно работает, не свидетельствует о том, что заземление выполнено и монтаж абсолютно безопасен. Для обеспечения безопасности при возникновении сомнений относительно эффективности заземления вызовите квалифицированного электрика.

Законодательные ограничения по копированию

Воспроизведение определенных элементов или документов с намерением совершить мошенничество является правонарушением. Данная памятка является скорее руководством, чем полным перечнем. При возникновении сомнений относительно определенного элемента или документа обращайтесь в компетентные правоохранительные органы.

Ниже приводятся примеры документов, которые не разрешается копировать:

- Деньги
- Облигации и другие долговые сертификаты
- Депозитные сертификаты
- Служебные или черновые документы вооруженных сил.
- Паспорта
- Почтовые марки (погашенные и непогашенные)
- Иммиграционные документы
- Документы социального обеспечения
- Чеки и веселя, выписанные государственными органами
- Документы, жетоны или значки, удостоверяющие личность
- Права и документы, удостоверяющие права собственности на автотранспортное средство

Не разрешается копировать труды, защищенные авторскими правами. Разделы трудов, защищенных авторскими правами, могут копироваться в рамках 'добросовестного поведения'. Выполнение нескольких копий является свидетельством неправильного использования.

Произведения искусства должны рассматриваться так же, как и труды, защищенные авторскими правами.

Законы некоторых штатов/провинций запрещают копирование прав и документов, удостоверяющих права собственности на автотранспортное средство.

Торговые марки

Логотип Brother – это зарегистрированная торговая марка Brother Industries, Ltd.

Brother – это зарегистрированная торговая марка Brother Industries, Ltd.

Multi-Function Link – это зарегистрированная торговая марка Brother International Corporation.

© 2006 Brother Industries, Ltd. Все права охраняются законом.

Windows и Microsoft – это зарегистрированные торговые марки компании Microsoft в США и других странах.

Macintosh и TrueType – это зарегистрированные торговые марки компании Apple Computer, Inc.

PaperPort – это зарегистрированная торговая марка ScanSoft, Inc.

Presto! PageManager – это зарегистрированная торговая марка NewSoft Technology Corporation.

Microdrive – это торговая марка International Business Machine Corporation.

CompactFlash – это торговая марка SanDisk Corporation.

Memory Stick – это зарегистрированная торговая марка Sony Corporation.

SecureDigital – это торговая марка Matsushita Electric Industrial Co. Ltd., SanDisk Corporation и Toshiba Corporation.

SanDisk – это обладатель лицензии на торговые марки SD и miniSD.

MultiMediaCard – это торговая марка Infineon Technologies, переданная по лицензии MultiMediaCard Association.

xD-Picture Card – это торговая марка Fujifilm Co. Ltd., Toshiba Corporation и Olympus Optical Co. Ltd.

PictBridge – это торговая марка.

Memory Stick Pro, Memory Stick Pro Duo, Memory Stick Duo и MagicGate – это торговые марки Sony Corporation.

Каждая компания, наименование программного обеспечения которой упоминается в данном руководстве, имеет лицензионное соглашение на использование программ конкретно по каждой из принадлежащих ей программ.

Все остальные торговые марки и наименования изделий, упомянутые в данном Руководстве пользователя и в Руководстве по использованию программного обеспечения, являются зарегистрированными торговыми марками соответствующих компаний.

Устранение неисправностей

Если вы считаете, что в вашей машине есть проблема, см. таблицу ниже и выполните рекомендации по устранению неисправностей.

Большую часть проблем можно легко решить самим. Если вам потребуется дополнительная помощь, Brother Solutions Center предоставляет ответы на наиболее часто задаваемые вопросы и рекомендации по устранению неисправностей. Посетите наш сайт <http://solutions.brother.com>.

Проблемы с машиной

Печать

Неисправность	Рекомендации
Не выполняется печать	Проверьте соединительный кабель или подключение на машине и на компьютере. (См. <i>Руководство по быстрой установке</i> .)
	Проверьте, что машина подключена и не находится в режиме энергосбережения.
	Пуст один или несколько чернильных картриджей. (См. <i>Замена чернильных картриджей</i> на стр. 95.)
	Проверьте, что на дисплее нет сообщения об ошибке. (См. <i>Сообщения об ошибке</i> на стр. 87.)
	Проверьте, что был инсталлирован и выбран правильный драйвер принтера.
	Проверьте, что машина находится в режиме готовности. Щелкните Пуск , а затем - Принтеры и факсы . Щелкните правой клавишей мыши и выберите 'Brother MFC-XXXX' (где XXXX – название вашей модели), проверьте, что на 'Использование принтера в автономном режиме' не установлен флажок.
Низкое качество печати	Проверьте качество печати. (См. <i>Контроль качества печати</i> на стр. 100.)
	Проверьте, что параметр "Драйвер принтера" или "Тип бумаги" в меню соответствует типу используемой вами бумаги. (См. <i>Печать для Windows®</i> или <i>Печать и прием/отправка факсов для Macintosh®</i> в Руководстве по использованию программного обеспечения на компакт-диске и <i>Тип бумаги</i> на стр. 20.)
	Проверьте, что используются хорошие чернильные картриджи. К засорению отверстий для чернил может привести следующее: <ul style="list-style-type: none"> ■ Истечение срока годности, указанного на упаковке картриджа. (Картриджи при хранении в заводской упаковке пригодны для применения в течение двух лет.) ■ Чернильный картридж стоит в вашей машине более шести месяцев. ■ Неправильное хранение картриджа перед применением.
	Попробуйте использовать бумагу рекомендованных типов. (См. <i>Разрешенная к применению бумага и другие материалы для печати</i> на стр. 10.)
	Рекомендуемая среда для вашей машины – в диапазоне от 20° C до 33° C (от 68° F до 91° F).

Печать (Продолжение)

Неисправность	Рекомендации
Белые горизонтальные линии в тексте или в графике.	Очистите печатающую головку. (См. <i>Очистка печатающей головки</i> на стр. 99.)
	Попробуйте использовать бумагу рекомендованных типов. (См. <i>Разрешенная к применению бумага и другие материалы для печати</i> на стр. 10.)
Машина печатает пустые страницы.	Очистите печатающую головку. (См. <i>Очистка печатающей головки</i> на стр. 99.)
Знаки и строки накладываются друг на друга.	Проверьте выравнивание печати. (См. <i>Проверка выравнивания печати</i> на стр. 101.)
Печатный текст или изображения перекошены.	Проверьте правильность загрузки бумаги в лотке для бумаги и регулировки боковой направляющей для бумаги. (См. <i>Загрузка бумаги и других материалов для печати</i> на стр. 14.)
	Проверьте правильность установки крышки для устранения замятия бумаги.
Размазанное пятно сверху в центре печатной страницы.	Проверьте, что бумага не слишком толстая или не закручена. (См. <i>Разрешенная к применению бумага и другие материалы для печати</i> на стр. 10.)
Печать кажется грязной или растекаются чернила.	Проверьте, что используются рекомендованные типы бумаги. (См. <i>Разрешенная к применению бумага и другие материалы для печати</i> на стр. 10.) Не трогайте бумагу до высыхания чернил.
Пятна на обратной стороне или в нижней части страницы.	Проверьте, что валик принтера не загрязнен чернилами. (См. <i>Очистка валика принтера машины</i> на стр. 98.)
	Проверьте, что используется откидной лоток для бумаги. (См. <i>Загрузка бумаги и других материалов для печати</i> на стр. 14.)
Машина печатает строки на странице плотно друг к другу.	Установите флажок на Обратный порядок во вкладке Основные драйвера принтера.
Сморщенные распечатки.	Во вкладке Основные драйвера принтера щелкните Установки и снимите флажок с Двунаправленная печать .
Не выполняется печать '2 в 1 или 4 в 1'.	Проверьте, что настройка формата бумаги в программе и в драйвере принтера одинакова.
Слишком низкая скорость печати.	Попробуйте изменить настройку драйвера принтера. Самое высокое разрешение обуславливает самую длительную обработку, отправку и печать данных. Попробуйте использовать другие настройки качества во вкладке драйвера принтера Основные . Также щелкните вкладку Настройка и проверьте, что не установлен флажок на Улучшение цвета .
	Отключите функцию "Без полей". Печать без полей медленнее обычной печати. (См. <i>Печать для Windows®</i> или <i>Печать и прием/отправка факсов для Macintosh®</i> в Руководстве по использованию программного обеспечения на компакт-диске.)
Машина подает несколько листов	Проверьте правильность загрузки бумаги в лоток для бумаги. (См. <i>Загрузка бумаги и других материалов для печати</i> на стр. 14.)
	Проверьте, что в лоток для бумаги одновременно не загружена бумага более двух типов.
Отпечатанные страницы складываются неровно.	Проверьте, что используется откидной лоток для бумаги. (См. <i>Загрузка бумаги и других материалов для печати</i> на стр. 14.)
Отпечатанные страницы подаются снова и вызывают замятие бумаги.	Обязательно выдвиньте откидной лоток до щелчка.

Печать (Продолжение)

Неисправность	Рекомендации
Машина не выполняет печать из Paint Brush.	Попробуйте задать параметр дисплея на '256 цветов.'
Машина не выполняет печать из Adobe Illustrator.	Попробуйте понизить разрешение печати. (См. <i>Печать</i> для Windows® или <i>Печать и прием/отправка факсов</i> для Macintosh® в Руководстве по использованию программного обеспечения на компакт-диске.)
Машина не может напечатать полные страницы документа. Выдается сообщение Мало памяти.	Понизьте разрешение печати. (См. <i>Печать</i> для Windows® или <i>Печать и прием/отправка факсов</i> для Macintosh® в Руководстве по использованию программного обеспечения на компакт-диске.) Понизьте сложность документа и попробуйте снова. Понизьте графическое качество или число размеров шрифта в прикладном программном обеспечении.

Печать полученных факсов

Неисправность	Рекомендации
Ужатый текст и белые полосы по всей странице или обрезаны верхняя и нижняя части предложений.	Вероятно, была плохая связь с радиопомехами или наводками на телефонной линии. Попросите, чтобы вам переслали факс.
Черные вертикальные линии при приеме.	Может быть, загрязнен сканер отправителя. Попросите отправителя сделать копию для проверки того, связана ли эта проблема с факсимильным аппаратом. Попробуйте принять факс с другого факсимильного аппарата.
Принятые цветные факсы распечатываются только черно-белыми.	Замените цветные пустые или почти пустые чернильные картриджи, а затем попросите, чтобы вам переслали цветной факс. (См. <i>Замена чернильных картриджей</i> на стр. 95.)
Обрезка левых и правых полей или печать одной страницы на двух листах.	Включите функцию автоформата. (См. <i>Печать уменьшенного поступающего факса</i> на стр. 36.)

Телефонная линия или подключения

Неисправность	Рекомендации
Не работает набор номера. (Нет сигнала линии)	Проверьте, что машина подключена к розетке и включена.
	Проверьте все подключения телефонного провода.
	Измените настройку тональный/импульсный. (См. <i>Руководство по быстрой установке</i> .)
	Если к вашей машине подключен внешний телефон, отправьте факс в ручном режиме, поднимая трубку внешнего телефона и набирая нужный номер. Перед нажатием Ч/Б Старт или Цвет Старт дождитесь сигналов приема факса.
Машина не отвечает на вызов.	Проверьте, что машина переключена в соответствующий вашей настройке режим приема. (См. <i>Режимы приема</i> на стр. 33.) Проверьте наличие сигнала линии. По возможности, позвоните на свою машину, чтобы услышать, что она отвечает. Если ответа так и нет, проверьте подключение телефонного провода. Если при вызове вашей машины нет звонков, обратитесь в телефонную компанию с просьбой проверить линию.

Прием факсов

Неисправность	Рекомендации
Факс не принимается	Проверьте, что машина переключена в соответствующий вашей настройке режим приема. (См. <i>Режимы приема</i> на стр. 33.)
	Если на вашей телефонной линии часто возникают помехи, попробуйте изменить настройку меню совместимости на <i>Общая</i> . (См. <i>Помехи на телефонной линии</i> на стр. 94.)
	При подключении машины к офисной АТС или ISDN задайте настройку меню типа телефонной линии на тип вашего телефона. (См. <i>Настройка типа телефонной линии</i> на стр. 38.)

Отправка факсов

Неисправность	Рекомендации
Факс не отправляется	Проверьте, что включена подсветка клавиши "Факс"  . (См. <i>Вход в режим "Факс"</i> на стр. 26.)
	Попросите проверить на другом конце провода, что в принимающем аппарате есть бумага.
	Распечатайте отчет контроля передачи и проверьте на предмет ошибок. (См. <i>Отчеты</i> на стр. 48.)
В отчете контроля передачи указано 'Результат:НЕГ' или 'Результат:ОШИБКА'.	Вероятно, на линии наблюдается временный шум или радиопомехи. Попробуйте отправить факс снова. Если в отчете контроля передачи указывается 'Результат:НЕГ' при отправке факса с компьютера, может быть, у вашей машины заполнена память. Если эта проблема возникает снова, обратитесь в телефонную компанию с просьбой проверить вашу телефонную линию.
	Если у вас часто возникают ошибки передачи вследствие возможных помех на телефонной линии, можно попробовать переключить настройку совместимости на <i>Общая</i> . (См. <i>Помехи на телефонной линии</i> на стр. 94.)
	При подключении машины к офисной АТС или ISDN задайте настройку меню типа телефонной линии на тип вашего телефона. (См. <i>Настройка типа телефонной линии</i> на стр. 38.)
Низкое качество отправляемого факса.	Попробуйте переключить разрешение на вашем аппарате на <i>Хор.</i> или <i>Отл.</i> . Сделайте одну копию для проверки работы сканера вашей машины. Если копия получается низкого качества, очистите сканер. (См. <i>Очистка сканера</i> на стр. 98.)
Черные вертикальные линии при отправке.	Если на выполненной вами копии наблюдается та же проблема, очистите сканер. (См. <i>Очистка сканера</i> на стр. 98.)

Обработка входящих звонков

Неисправность	Рекомендации
Машина 'принимает' голос за сигнал CNG.	Если включено Обнаружение факсов, ваша машина более чувствительна к звукам. Она может ошибочно принять некоторые голоса или мелодии на линии за сигнал вызова факсимильного аппарата и ответить сигналами приема факса. Отключите машину, нажимая Стоп/Выход . Попытайтесь устранить эту проблему, отключая Обнаружение факсов. (См. <i>Обнаружение факсов</i> на стр. 35.)

Обработка входящих звонков (Продолжение)

Неисправность	Рекомендации
Отправка вызова факса на машину.	Если вы ответили на машине, нажмите Ч/Б Старт и сразу же повесьте трубку. Если вы ответили на внешнем или дополнительном телефоне, введите свой код приема факсов (настройка по умолчанию - (* 51). При ответе машины повесьте трубку.
Дополнительные функции абонентов на одной линии.	<p>Если на одной телефонной линии с машиной у вас используются дополнительные функции, например, ожидающий вызов, система сигнализации, это может создать проблемы при отправке или приеме факсов.</p> <p>Например, если при использовании вами ожидающего вызова или какой-либо другой дополнительной функции ее сигнал поступает по линии в то время, как ваша машина отправляет или принимает факс, этот сигнал может временно прерывать или разбить факсы. Функция Brother защиты от помех должна помочь в решении этой проблемы. Это состояние относится ко всей отрасли телефонной связи и характерно для всех устройств, отправляющих и принимающих информацию на одной общей линии с дополнительными функциями абонентов. Если для вашего бизнеса следует избегать даже небольших прерываний, мы рекомендуем использовать отдельную телефонную линию без дополнительных функций.</p>

Проблемы задания в меню

Неисправность	Рекомендации
При попытке войти в меню настройки приема машина подает сигнал.	Если клавиша "Факс"  не подсвечена, нажмите ее для включения режима "Факс". Параметр настройки приема работает только когда машина находится в режиме "Факс".

Неисправности копирования

Неисправность	Рекомендации
Не выполняется копия	Проверьте, что включена подсветка клавиши "Копирование"  . (См. <i>Вход в режим "Копирование"</i> на стр. 50.)
Вертикальные полосы на копиях	При появлении вертикальных полос на копиях очистите сканер. (См. <i>Очистка сканера</i> на стр. 98.)
Плохое качество копии при использовании автоподатчика.	Попробуйте использовать стекло сканера. (См. <i>Использование стекла сканера</i> на стр. 9.)

Неисправности сканирования

Неисправность	Рекомендации
При сканировании появляются ошибки TWAIN/WIA.	Убедитесь, что драйвер TWAIN/WIA компании Brother выбран в качестве основного источника. В PaperPort® SE с программой оптического распознавания текста щелкните Файл, Сканировать и выберите драйвер TWAIN/WIA Brother.
Плохое качество сканирования при использовании автоподатчика	Попробуйте использовать стекло сканера. (См. <i>Использование стекла сканера</i> на стр. 9.)

Неисправности программного обеспечения

Неисправность	Рекомендации
Не устанавливается программное обеспечение или не выполняется печать	Запустите программу Ремонт пакета программ MFL-Pro с компакт-диска. Эта программа отремонтирует и переинсталирует программное обеспечение.
'Устройство занято'	Проверьте, что на дисплее машины нет сообщения об ошибке.

Неисправности PhotoCapture Center™ (Фотоцентра)

Неисправность	Рекомендации
Плохо работает съемный диск.	<ol style="list-style-type: none">1 Вы установили обновление Windows® 2000? Если нет, выполните следующее:<ol style="list-style-type: none">1) Отключите кабель USB.2) Установите обновление Windows® 2000 и обратитесь к Руководству по быстрой установке. После установки компьютер перезапустится автоматически.3) Подождите ок. 1 минуты после перезапуска компьютера, а затем подключите кабель USB.2 Выньте карту памяти и снова вставьте ее.3 Если вы щелкнули 'Извлечь' в Windows®, перед продолжением выньте карту памяти.4 Если при попытке извлечь карту памяти появляется сообщение об ошибке, это означает, что к карте обращаются. Подождите некоторое время и попробуйте снова.5 Если приведенные выше операции не дают результата, выключите компьютер и машину и снова включите их. (Для выключения машины необходимо вынуть из розетки штепсель кабеля питания).
Невозможно обратиться к съемному диску при помощи значка на рабочем столе.	Проверьте, что вы вставили карту памяти в слот кард-ридера.

Сообщения об ошибке

Как и в любом сложном устройстве офисной техники, в данном аппарате могут происходить ошибки. При их возникновении машина определяет ошибку и визуализирует сообщение об ошибке. Наиболее распространенные сообщения об ошибке приводятся ниже.

Большую часть ошибок можно устранить собственными силами. Если вам потребуется дополнительная помощь, Brother Solutions Center предоставляет ответы на наиболее часто задаваемые вопросы и рекомендации по устранению неисправностей.

Посетите наш сайт <http://solutions.brother.com>.

Сообщение об ошибке	Причина	Способ устранения
Бум не загружена	В аппарате кончилась бумага или бумага плохо загружена в лоток для бумаги.	Выполните одну из следующих операций: <ul style="list-style-type: none"> ■ Загрузите бумагу в лоток для бумаги, а затем нажмите Ч/Б Старт или Цвет Старт. ■ Выньте бумагу, затем снова загрузите ее и нажмите Ч/Б Старт или Цвет Старт.
	Замятие бумаги в машине.	См. <i>Заедание в принтере или замятие бумаги</i> на стр. 92.
Высокая температура.	Перегрев печатающей головки.	Дайте машине остыть.
Документ застрял	Документ был неправильно вставлен или подан или документ, отсканированный из автоподатчика, был слишком длинным.	См. <i>Использование автоподатчика</i> на стр. 8. См. <i>Замятие документа</i> на стр. 92.
Замятие бумаги	Замятие бумаги в машине.	См. <i>Заедание в принтере или замятие бумаги</i> на стр. 92.
Измен. невозм XX	Механическая проблема машины. —или— Наличие в аппарате постороннего предмета, например, скрепки или обрывка бумаги.	Откройте крышку сканера и удалите все посторонние предметы из машины. Если это сообщение не исчезает, чтобы не потерять важные сообщения перед отключением машины см. “Пересылка факсов или журнал факсов” на странице 87. Отключите машину от источника электропитания на несколько минут, а затем снова подключите ее.
Иниц. невозм XX	Механическая проблема машины. —или— Наличие в аппарате постороннего предмета, например, скрепки или обрывка бумаги.	Откройте крышку сканера и удалите все посторонние предметы из машины. Если это сообщение не исчезает, чтобы не потерять важные сообщения перед отключением машины см. “Пересылка факсов или журнал факсов” на странице 87. Отключите машину от источника электропитания на несколько минут, а затем снова подключите ее.

Сообщение об ошибке	Причина	Способ устранения
Мало памяти	Заполнена память машины.	Выполняется операция отправки факса или копирования Нажмите Стоп/Выход , дождитесь завершения других выполняемых операций и попытайтесь снова. Идет выполнение операции печати Понижьте разрешение печати. (Более подробно см. <i>Печать</i> для Windows® или <i>Печать и прием/отправка факсов</i> для Macintosh® в Руководстве по использованию программного обеспечения на компакт-диске).
Не зарегистрирован	Вы попытались получить доступ к незапрограммированному номеру для быстрого набора.	Настройте номер для быстрого набора. (См. <i>Сохранение номеров для быстрого набора</i> на стр. 44).
Непр. уст-во USB	К порту PictBridge было подключено PictBridge-несовместимое или сломанное устройство.	Отключите устройство от порта PictBridge, затем нажмите Экономия энергии для отключения и повторного включения машины.
Неправ. разм бум.	Неправильный формат бумаги.	Загрузите бумагу правильного формата (Letter, Legal или A4), а затем нажмите Ч/Б Старт или Цвет Старт .
Нет картриджа	Неправильно установлен чернильный картридж.	Выньте картридж и снова установите его в правильное положение. (См. <i>Замена чернильных картриджей</i> на стр. 95.)
Нет отв. / занято	Набранный вами номер не отвечает или занят.	Проверьте номер и попытайтесь снова.
Нет файла	На карте памяти в кард-ридере нет файла .JPG.	Установите в слот соответствующую карту памяти.
Низкая темп-ра.	Переохлаждение печатающей головки.	Дайте машине нагреться.
Остались данные	Данные печати остались в памяти машины. Кабель USB был отключен во время пересылки данных из компьютера на машину.	Нажмите Стоп/Выход . Машина отменит задание и сотрет его из памяти. Попробуйте выполнить печать снова.
	Данные печати остались в памяти машины.	Перезапустите печать с компьютера.
Открыта крышка	Не полностью закрыта крышка сканера.	Поднимите крышку сканера и снова закройте ее.

Сообщение об ошибке	Причина	Способ устранения
Ошиб. связи	Плохое качество связи на линии привело к ошибке связи.	Попробуйте снова отправить факс или подключить машину к другой телефонной линии. Если эта проблема возникает снова, обратитесь в телефонную компанию с просьбой проверить вашу телефонную линию.
Ошибка карты пам	Карта памяти повреждена, неправильно отформатирована или имеется неисправность карты памяти.	Снова вставьте карту в слот до упора, проверяя, что она устанавливается в правильное положение. Если это сообщение не исчезает, проверьте кард-ридер, вставляя в него другую карту памяти, о которой известно, что она исправна.
Печать невоз XX	Механическая проблема машины. —или— Наличие в аппарате постороннего предмета, например, скрепки или обрывка бумаги.	Откройте крышку сканера и удалите все посторонние предметы из машины. Если это сообщение не исчезает, чтобы не потерять важные сообщения перед отключением машины см. <i>Пересылка факсов или журнал факсов</i> на стр. 91. Отключите машину от источника электропитания на несколько минут, а затем снова подключите ее.
Связь прервана	Человек или факсимильный аппарат на другом конце прерывал вызов.	Попробуйте отправить или принять факс снова.
Скан. невозм XX	Механическая проблема машины. —или— Наличие в аппарате постороннего предмета, например, скрепки или обрывка бумаги.	Откройте крышку сканера и удалите все посторонние предметы из машины. Если это сообщение не исчезает, чтобы не потерять важные сообщения перед отключением машины см. <i>Пересылка факсов или журнал факсов</i> на стр. 91. Отключите машину от источника электропитания на несколько минут, а затем снова подключите ее.
Стир. невозм XX	Механическая проблема машины. —или— Наличие в аппарате постороннего предмета, например, скрепки или обрывка бумаги.	Откройте крышку сканера и удалите все посторонние предметы из машины. Если это сообщение не исчезает, чтобы не потерять важные сообщения перед отключением машины см. “Пересылка факсов или журнал факсов” на странице 87. Отключите машину от источника электропитания на несколько минут, а затем снова подключите ее.

Сообщение об ошибке	Причина	Способ устранения
Черн. почти нет	Заканчиваются чернила в одном или нескольких чернильных картриджах. Если отправляющая машина передает цветной факс, при подтверждении связи машина попросит отправить этот факс как черно-белый. Если отправляющая машина имеет возможность конвертировать его, цветной факс будет получен в память как черно-белый факс.	Закажите новый чернильный картридж.
Черн. чернил нет	Пуст один или несколько чернильных картриджей. Машина остановит все операции печати. При наличии памяти черно-белые факсы будут сохранены в памяти. Если отправляющая машина передает цветной факс, при подтверждении связи машина попросит отправить этот факс как черно-белый. Если отправляющая машина имеет возможность конвертировать его, цветной факс будет сохранен в памяти как черно-белый факс.	Замените чернильные картриджи. (См. <i>Замена чернильных картриджей</i> на стр. 95.)

Пересылка факсов или журнал факсов

Если на дисплее отображается

Измен. невозм. XX,

Стир. невозм. XX,

Иниц. невозм. XX, Печать невозм XX

или Скан. невозм. XX, рекомендуем переслать факсы на другой факсимильный аппарат. (См. *Пересылка журнала факсов на другой факсимильный аппарат* на стр. 91.)

Можно также переслать журнал факсов, чтобы посмотреть, есть ли факсы, которые необходимо переслать. (См. *Пересылка журнала факсов на другой факсимильный аппарат* на стр. 91.)



Примечание

Если на ЖКД машины представляется сообщение об ошибке, после пересылки факсов отключите машину от источника электропитания на несколько минут, а затем снова подключите ее.

Пересылка факсов на другой факсимильный аппарат

Если вы не задали свой идентификатор станции, вы не можете войти в режим пересылки факсов.

- 1 Нажмите **Меню, 9, 0, 1.**
- 2 Выполните одну из следующих операций:
 - Если на ЖКД отображается *Нет данных, в памяти машины не осталось факсов.*
Нажмите **Стоп/Выход.**
 - Если на ЖКД отображается *Введите ном. фк., введите номер факса, на который будут пересылаться факсы.*
- 3 Нажмите **Ч/Б Старт.**

Пересылка журнала факсов на другой факсимильный аппарат

Если вы не задали свой идентификатор станции, вы не можете войти в режим пересылки факсов.

- 1 Нажмите **Меню, 9, 0, 2.**
- 2 Введите номер факса, на который должен пересылаться журнал факсов.
- 3 Нажмите **Ч/Б Старт.**

Замятие документа

Замятие документов может происходить при их неправильном вводе или подаче или при их слишком большой длине. Для устранения замятия документа выполните описанные ниже операции.

Документ заминается в верхней части автоподатчика

- 1 Выньте всю незамятую бумагу из автоподатчика.
- 2 Откройте крышку автоподатчика.
- 3 Вытащите замятый документ вверх влево.

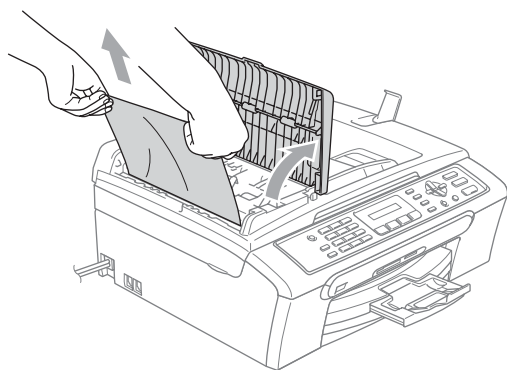

- 4 Закройте крышку автоподатчика.
- 5 Нажмите **Стоп/Выход**.



Примечание

Для предупреждения замятия документа в будущем плотно закройте крышку автоподатчика, осторожно толкая ее посередине.

Документ заминается внутри автоподатчика

- 1 Выньте всю незамятую бумагу из автоподатчика.
- 2 Поднимите крышку для документа.
- 3 Вытащите замятый документ влево.

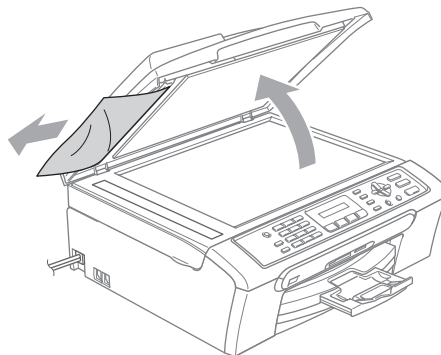

- 4 Закройте крышку для документа.
- 5 Нажмите **Стоп/Выход**.

Заедание в принтере или замятие бумаги

Вынимайте замятую бумагу в порядке, который зависит от места ее замятия в машине. Для убираня ошибки откройте и закройте крышку сканера.

- 1 Выдвиньте лоток для бумаги (1) из машины.

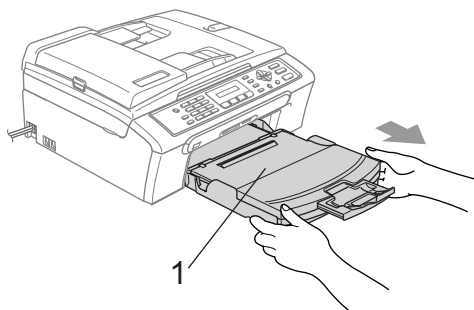

- 2 Вытяните замятую бумагу (1).

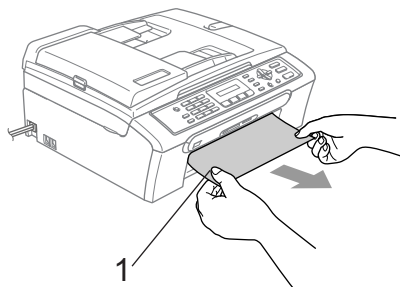

- Если не удастся вынуть замятую бумагу спереди или же если сообщение об ошибке не убирается с ЖКД после устранения замятой бумаги, переходите к следующему пункту.

- 3 Снимите крышку для устранения замятия бумаги (1). Вытяните замятую бумагу из машины.

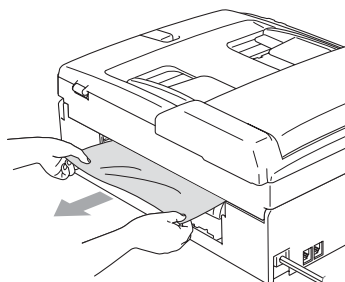
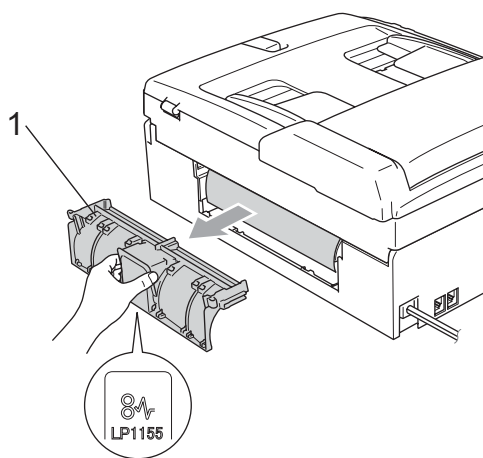

- 4 Установите крышку для устранения замятия бумаги на место. Проверьте правильность установки крышки.

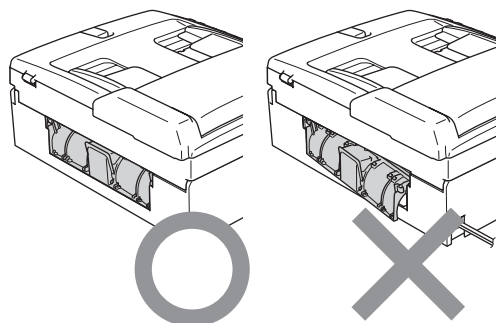

- 5 Поднимите крышку сканера (1) спереди машины так, чтобы она надежно защелкнулась в открытом положении. Проверьте, что в машине не осталось замятой бумаги.

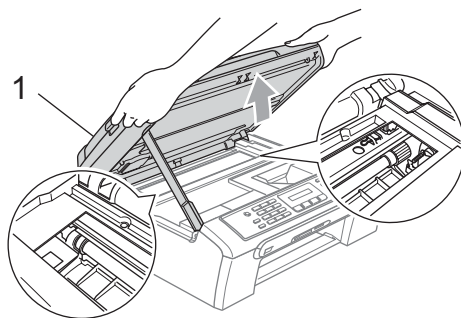

Примечание

Если замятие бумаги произошло под печатающей головкой, отключите машину от источника электропитания и для удаления бумаги сдвиньте печатающую головку.

- 6 Поднимите крышку сканера для отпускания блокировки (1). Осторожно толкните опору крышки сканера (2) вниз и закройте крышку сканера (3).

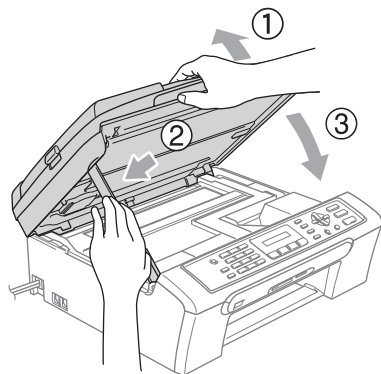

- 7 Установите лоток для бумаги в машину до упора.

Обнаружение сигнала линии

При автоматической отправке факса по умолчанию машина, перед началом набора номера, будет ждать в течение фиксированного времени. При изменении настройки сигнала линии на **Обнаружение** машина будет набирать номер сразу после того, как она обнаружит сигнал линии. Этот параметр может помочь сэкономить немного времени при отправке факса на множество различных номеров. Если при изменении этого параметра у вас возникают проблемы с набором номера, этот параметр необходимо снова задать на параметр по **Нет обнаружения** умолчанию.

- 1 Нажмите **Меню, 0, 5**.
- 2 Нажмите **▲** или **▼** для выбора **Обнаружение** или **Нет обнаружения**. Нажмите **ОК**.
- 3 Нажмите **Стоп/Выход**.

Помехи на телефонной линии

Если у вас возникают проблемы при отправке или получении факсов вследствие возможных наводок на телефонной линии, рекомендуем настроить частотную коррекцию для снижения скорости модема для операций с факсами.

- 1 Нажмите **Меню, 2, 0, 2**.
- 2 Нажмите **▲** или **▼** для выбора **Нормальная** (или **Общая**).
 - **Общая** снижает скорость модема до 9600 бит/с. Если наводки не являются постоянной проблемой на вашей телефонной линии, вы можете решить использовать эту функцию только по необходимости.
 - **Нормальная** задает скорость модема на 14400 бит/с. (Умолчание)

Нажмите **ОК**.

- 3 Нажмите **Стоп/Выход**.



Примечание

При переключении совместимости на **Общая** функция коррекции ошибок не работает.

Текущий уход

Замена чернильных картриджей

Машина оборудована счетчиком чернильных точек. Счетчик чернильных точек автоматически контролирует уровень чернил в каждом из 4 картриджей. Когда машина обнаруживает, что в каком-либо картридже кончаются чернила, она представляет сообщение на ЖКД.

На ЖКД отображается, в каком картридже кончаются чернила или какой картридж должен заменяться. Следуйте указаниям на ЖКД для замены чернильных картриджей в правильном порядке.

Даже если машина сообщает вам, что картридж пуст, в нем остается небольшое количество чернил. Необходимо оставлять в картридже небольшое количество чернил для предупреждения попадания воздуха и повреждения печатающей головки.

- 1 Откройте крышку отсека с картриджами.
Если пуст один или несколько картриджей, например, черный, на ЖКД отображается Черн. чернил нет и Заменить чернила.

- 2 Потяните за рычаг разблокировки и выньте картридж того цвета, который показан на дисплее.

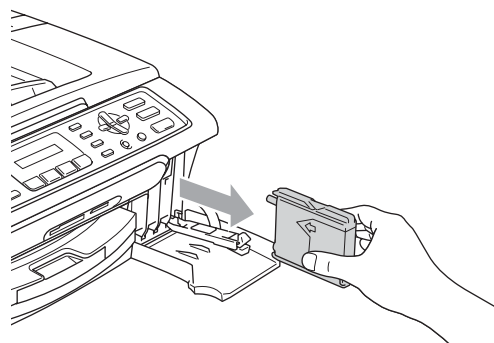
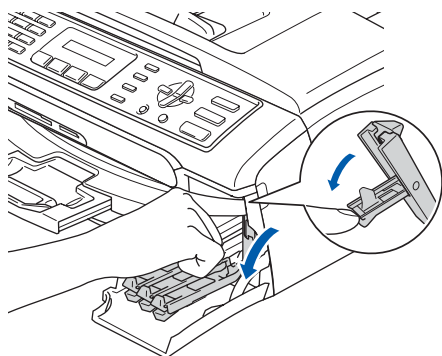

- 3 Откройте пакет с новым картриджем того цвета, который показан на дисплее, и выньте из него картридж.
- 4 Снимите защитный желтый колпачок (1).

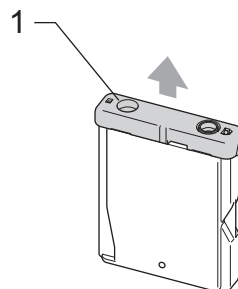

⊘ Неправильная настройка

НЕ прикасайтесь к зоне, показанной на рисунке ниже.

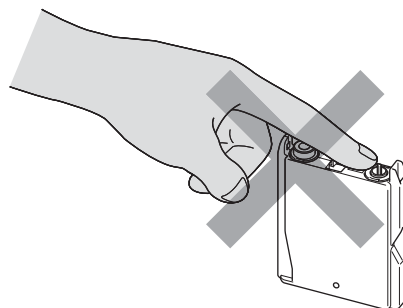

Примечание

Если при открытии пакета защитный желтый колпачок снимется, картридж не будет поврежден.

- 5 Для каждого цвета предусматривается свое правильное положение. Установите картридж в направлении, показанном стрелкой на наклейке.

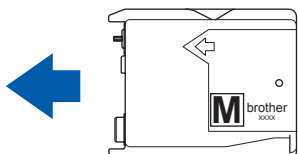

- 6 Поднимите рычаг разблокировки и толкните его так, чтобы был слышен щелчок, а затем закройте крышку отсека с картриджами.

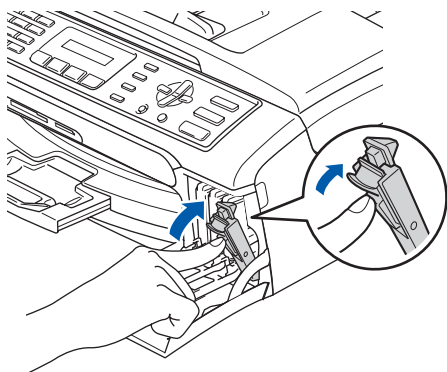

- 7 Если вы заменяли чернильный картридж, на дисплее может появиться подсказка проверить, что этот картридж был совершенно новым. (Например, Вы поменяли Черн?) Для каждого установленного вами нового картриджа нажмите **1** (Да) для автоматического сброса счетчика чернильных точек для этого цвета. Если установленный вами картридж не является абсолютно новым, обязательно нажмите **2** (Нет). Если вы подождете, когда на дисплее отобразится Черн. почти нет или Черн. чернил нет, машина автоматически сбросит счетчик чернильных точек.

Примечание

Если на дисплее отображается Уст. после того, как вы установили картриджи, проверьте, что картриджи установлены правильно.

ПРЕДУПРЕЖДЕНИЕ

При попадании чернил в глаза сразу же промойте их водой и при необходимости обратитесь к врачу.

ОСТОРОЖНО

НЕ вынимайте картриджи, если не требуется их замена. При этом может уменьшиться количество чернил и машина не будет знать, сколько чернил осталось в картридже.

НЕ прикасайтесь к пазам ввода картриджа. Можно испачкаться чернилами.

При попадании чернил на кожу или одежду немедленно промойте их мылом или другим моющим средством.

В случае смешивания цветов при установке картриджа в неправильное положение после правильной установки картриджа несколько раз очистите печатающую головку.

После открытия картриджа установите его в машину и используйте в течение шести месяцев после установки. Используйте запечатанные картриджи до истечения срока годности, указанного на их упаковке.

НЕ разбирайте картридж – это может привести к утечке из него чернил.

Многофункциональные устройства Brother предназначены для работы с чернилами с особыми характеристиками и обеспечивают оптимальный результат при использовании фирменных чернильных картриджей Brother. Компания Brother не может гарантировать такую оптимальную работу при использовании чернил или чернильных картриджей с другими характеристиками. Поэтому Brother не рекомендует использовать картриджи других производителей или заправлять пустые картриджи чернилами из других источников. Если в результате использования с данной машиной несовместимых материалов будет повреждена печатающая головка или другие части этой машины, на связанные с этим ремонтные работы гарантия может не распространяться.

Очистка наружной части машины

! ОСТОРОЖНО

Используйте нейтральные моющие средства. Применение таких летучих жидкостей, как растворитель или бензин, приведет к повреждению наружной поверхности машины.

НЕ используйте очистители, содержащие аммиак.

Для очистки панели управления НЕ используйте изопропиловый спирт. Он может вызвать растрескивание панели.

Очистите наружную часть машины следующим образом:

- 1 Полностью выдвиньте лоток для бумаги (1) из машины.

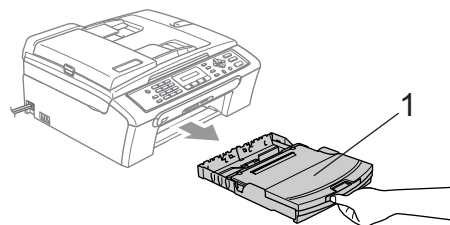

- 2 Вытрите наружную часть машины мягкой тряпкой, удаляя пыль.

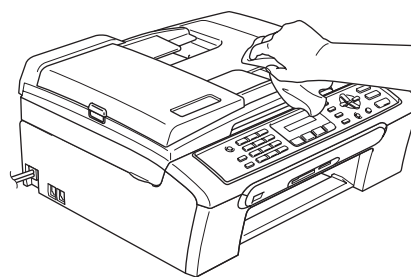

- 3 Удалите все посторонние предметы из лотка для бумаги.

- 4 Поднимите крышку лотка для выходящей бумаги и вытрите внутреннюю и наружную часть лотка мягкой тряпкой, удаляя пыль.

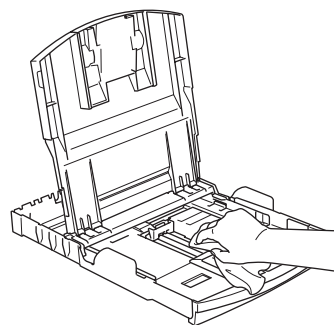

- 5 Закройте крышку лотка для выходящей бумаги и снова введите лоток для бумаги в машину до упора.

Очистка сканера

- 1 Поднимите крышку для документа (1). Очистите стекло сканера (2) и белый пластик (3) не оставляющей ворсинок мягкой тряпкой, смоченной в изопропиловом спирте.

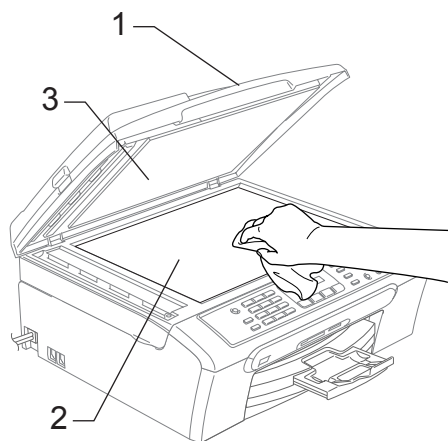

- 2 В автоподатчике очистите белую планку (1) и стеклянную полосу (2) под ней не оставляющей ворсинок мягкой тряпкой, смоченной в изопропиловом спирте.

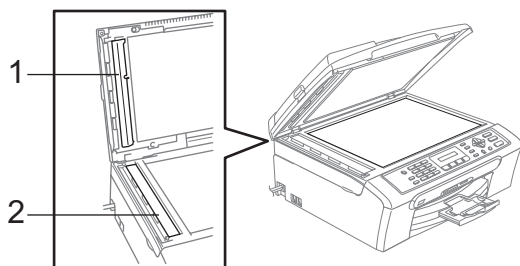

Очистка валика принтера машины

ПРЕДУПРЕЖДЕНИЕ

Перед очисткой валика принтера (1) отключите штепсель кабеля питания от электрической розетки.

Если на или вокруг валика принтера имеются чернила, вытрите их мягкой сухой не оставляющей ворсинок тряпкой.

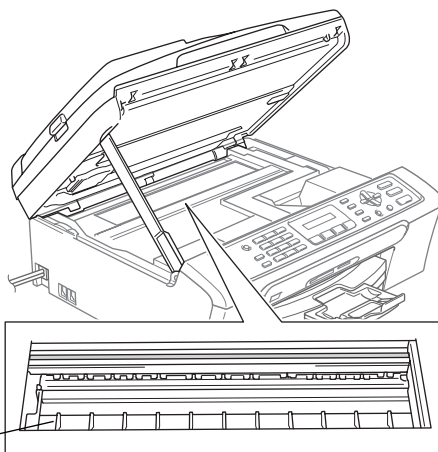

- 1 Очистите валик принтера машины (1).

Очистка валика для забора бумаги

- 1 Полностью выдвиньте лоток для бумаги из машины.
- 2 Отключите штепсель машины от электрической розетки и снимите крышку для устранения замятия бумаги (1).

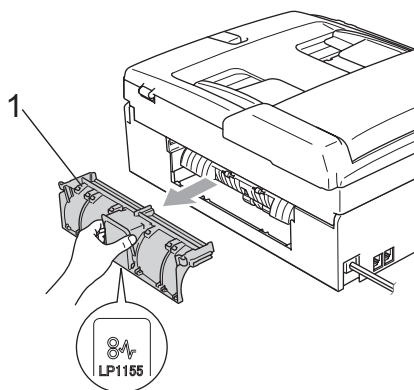

- 3 Очистите валик для забора бумаги (1) ватным валиком, смоченным в изопропиловом спирте.

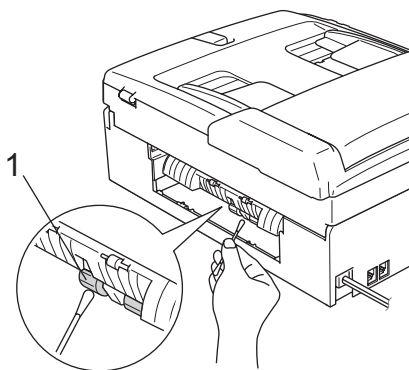

- 4 Установите крышку для устранения замятия бумаги на место. Проверьте правильность установки крышки.
- 5 Установите лоток для бумаги в машину до упора.
- 6 Снова подключите кабель питания.

Очистка печатающей головки

Для обеспечения высокого качества печати машина регулярно выполняет очистку печатающей головки. При необходимости процесс очистки можно запустить вручную.

Очищайте печатающую головку и чернильный картридж при образовании горизонтальной линии в тексте или в графике на распечатанных страницах. Можно очистить только черный картридж, три цвета одновременно (желтый/голубой/пурпурный) или все четыре цвета за раз.

При очистке печатающей головки расходуются чернила. Слишком частая очистка приводит к ненужному расходу чернил.

! ОСТОРОЖНО

НЕ прикасайтесь к печатающей головке. Прикосновение к печатающей головке может привести к неподлежащим ремонту повреждениям и аннулированию гарантии на печатающую головку.

- 1 Нажмите **Управление чернилами**.
- 2 Нажмите ▲ или ▼ для выбора **Очистка**.
Нажмите **ОК**.
- 3 Нажмите ▲ или ▼ для выбора **Черный, Цвет или Все**.
Нажмите **ОК**.
Машина выполняет очистку печатающей головки. По завершении очистки машина автоматически переключается в режим ожидания.



Примечание

Если вы выполнили очистку головки по меньшей мере пять раз, но качество печати не повысилось, обратитесь к дилеру Brother.

Контроль качества печати

Если на распечатанной странице наблюдается понижение яркости цветов или белые линии в тексте, могут быть засорены некоторые сопла. Это можно проверить, распечатав лист контроля качества печати и посмотрев схему контроля сопел.

- 1 Нажмите **Управление чернилами**.
- 2 Нажмите **▲** или **▼** для выбора ПЕЧАТЬ ТЕСТА. Нажмите **ОК**.
- 3 Нажмите **▲** или **▼** для выбора Кач-во печати. Нажмите **ОК**.
- 4 Нажмите **Цвет Старт**. Машина начинает печатать лист контроля качества печати.
- 5 Проверьте качество четырех цветных блоков на листе.
- 6 Выполните одну из следующих операций:
 - Если все линии четкие и видимые, нажмите **1** для выбора Да и переходите к пункту **10**.
 - Если наблюдается нехватка коротких линий, как показано ниже, нажмите **2** для выбора Нет.

В порядке



Низкое



- 7 На ЖКД отображается вопрос, в порядке ли качество печати для черного цвета и трех других цветов.

Нажмите **1** (Да) или **2** (Нет).

- 8 ЖКД спрашивает вас, желаете ли вы начать очистку.

Нажмите **1** (Да). Машина начинает очистку печатающей головки.

- 9 После завершения очистки нажмите **Цвет Старт**. Машина снова начинает печать листа контроля качества печати, а затем возвращается к пункту **5**.

- 10 Нажмите **Стоп/Выход**. Если после выполнения этой процедуры по меньшей мере пять раз качество печати остается низким, замените чернильный картридж для неработающего цвета. После замены картриджа проверьте качество печати. Если неисправность не устраняется, повторите процедуры очистки и контроля для нового чернильного картриджа по меньшей мере пять раз. Если и после этого чернила не подаются, обратитесь к дилеру Brother.

! ОСТОРОЖНО

НЕ прикасайтесь к печатающей головке. Прикосновение к печатающей головке может привести к неподлежащим ремонту повреждениям и аннулированию гарантии на печатающую головку.

Примечание



При засорении сопла печатающей головки образец печати выглядит так.



После очистки сопла печатающей головки горизонтальные полосы исчезают.

Проверка выравнивания печати

Может потребоваться отрегулировать выравнивание печати после транспортировки машины, если печатный текст становится расплывчатым, а изображения – блеклыми.

- 1 Нажмите **Управление чернилами**.
- 2 Нажмите ▲ или ▼ для выбора ПЕЧАТЬ ТЕСТА. Нажмите **ОК**.
- 3 Нажмите ▲ или ▼ для выбора Выравнивание. Нажмите **ОК**.
- 4 Нажмите **Старт Ч/Б** или **Старт Цвет**. Машина начинает печатать страницу контроля выравнивания.

Выравн нормальн?

1. Да 2. Нет

- 5 Проверьте распечатки текста 600 т/д и 1200 т/д для проверки того, что цифра 5 наиболее точно соответствует цифре 0.
 - Если образец цифры 5 обеих проб 600 т/д и 1200 т/д подходит в максимальной степени, нажмите **1** (Да) для завершения контроля выравнивания и переходите к пункту 8.
 - Если другая цифра тестовой печати лучше подходит для 600 т/д или 1200 т/д, нажмите **2** (Нет) для ее выбора.

- 6 Для 600 т/д нажмите номер тестовой печати, наиболее точно обеспечивающей соответствие образцу цифры 0 (1-8).

Рег. 600 точ/дм.

Выбер. лучший #5

- 7 Для 1200 т/д нажмите номер тестовой печати, наиболее точно обеспечивающей соответствие образцу цифры 0 (1-8).

Рег. 1200 тч/дм.

Выбер. лучший #5

- 8 Нажмите **Стоп/Выход**.

Контроль объема чернил

Можно проверить количество чернил, оставшихся в картридже.

- 1 Нажмите **Управление чернилами**.
- 2 Нажмите ▲ или ▼ для выбора Объем чернил. Нажмите **ОК**. На ЖКД отображается объем чернил.
- 3 Нажмите ▲ или ▼ для выбора цвета, который вы желаете проверить.
- 4 Нажмите **Стоп/Выход**.



Примечание

Можно проверить объем чернил с компьютера. (См. Печать для Windows® или Печать и прием/отправка факсов для Macintosh® в Руководстве по использованию программного обеспечения на компакт-диске.)

Информация о машине

Проверка серийного номера

Серийный номер машины можно посмотреть на дисплее.

- 1 Нажмите **Меню, 6, 1**.

1. Серийный номер

- 2 Нажмите **ОК**.

XXXXXXXX

- 3 Нажмите **Стоп/Выход**.

Упаковка и перевозка машины

Для перевозки машины используйте упаковочные материалы, в которых вы получили машину. При плохой упаковке машины может быть аннулирована гарантия.

! ОСТОРОЖНО

Важно дать машине 'установить' печатающую головку в правильное положение после выполнения задания по печати. Перед отключением штепселя машины от розетки внимательно прислушайтесь для определения того, что все механические шумы прекратились. Если машина не выполняет этот процесс установки, могут возникнуть проблемы с печатью, а также может быть повреждена печатающая головка.

- 1 Откройте крышку чернильного картриджа.
- 2 Нажмите на рычаги разблокировки и выньте все чернильные картриджи. (См. *Замена чернильных картриджей* на стр. 95.)

- 3 Установите желтый защитный колпачок, поднимите каждый рычаг разблокировки и толкните его так, чтобы был слышен щелчок, а затем закройте крышку отсека с картриджами.

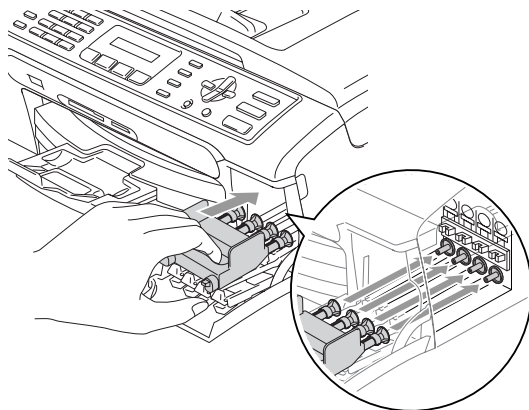

! ОСТОРОЖНО

Если вы не можете отыскать защитные желтые колпачки, НЕ извлекайте чернильные картриджи перед отправкой. Очень важно, чтобы машина отгружалась или с желтыми защитными колпачками, или установленными на место чернильными картриджами. Отгрузка без них вызовет повреждение машины и может привести к аннулированию гарантии.

- 4 Отключите машину от настенной телефонной розетки и отключите телефонный провод от машины.
- 5 Отключите машину от электрической розетки.
- 6 Обеими руками при помощи пластиковых язычков с обеих сторон машины поднимите крышку сканера до надежной фиксации ее в открытом положении. Затем отключите соединительный кабель от машины, если он подключен.

- 7 Поднимите крышку сканера (1) для отпускания блокировки. Осторожно толкните опору крышки сканера вниз (2) и закройте крышку сканера(3).

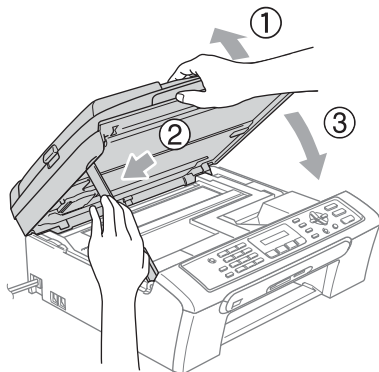

- 8 Заверните машину в пакет и поместите ее в заводскую картонную коробку с изначально использованным упаковочным материалом.

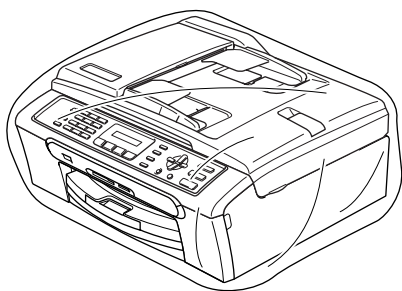

- 9 Упакуйте печатные материалы в заводскую коробку, как показано ниже. Не кладите использованные чернильные картриджи в эту коробку.

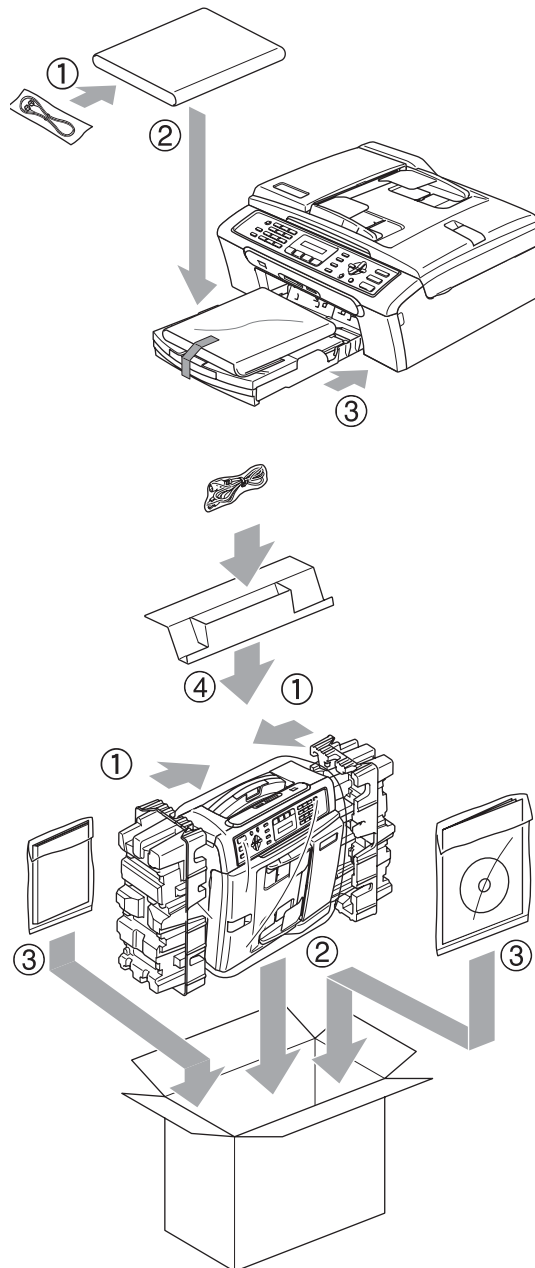

- 10 Закройте картонную коробку и запечатайте ее клейкой лентой.

Программирование по инструкциям на экране

Эта машина проста в применении благодаря программированию по инструкциям на экране ЖКД с использованием клавиш меню. Удобное программирование позволит вам полностью воспользоваться теми преимуществами, которые предлагают все позиции меню этой машины.

Ввиду того, что программирование выполняется на ЖКД, мы разработали поэтапные экранные инструкции, которые помогут вам выполнить программирование машины. От вас требуется только соблюдать указания, направляющие вас среди различных позиций меню и опций программирования.

Таблица меню

Машину можно запрограммировать при помощи таблицы меню, которая начинается на странице 102. На этих страницах приводятся позиции и возможности меню.

Для программирования машины нажмите **Меню**, а затем – номера меню.

Например, для задания громкости звукового сигнала на **Тихий**.

- 1 Нажмите **Меню**, 1, 4, 2.
- 2 Нажмите ▲ или ▼ для выбора **Тихий**.
- 3 Нажмите **ОК**.

Сохранение в памяти

Даже при отказе электропитания вы не потеряете настройки меню, так как они записаны в память на постоянной основе. Временные настройки (например, контраст, отправка за рубеж и пр.) будут утеряны. Может потребоваться перезадать дату и время.

Клавиши меню

	
 Меню	Доступ к меню.
 ОК	Переход к следующему уровню меню. Доступ к опции.
 Очистить/ Назад	Возврат на предыдущий уровень меню. Для ввода текста в машину сотрите неправильную букву.
	Прокрутка текущего уровня меню.
	Возврат на предыдущий уровень меню.
 Стоп/Выход	Выход из меню

Для входа в режим “Меню”:

- 1 Нажмите **Меню**.
- 2 Выберите опцию.
 - Нажмите **1** для меню “Общая настройка”.
 - Нажмите **2** для меню “Факс”.
 - Нажмите **3** для меню “Копирование”.
 - ⋮
 - Нажмите **0** для “Начальной настройки”.

Прокрутку на каждом уровне меню можно выполнять быстрее при нажатии ▲ или ▼ в нужном вам направлении.

- 3 Нажмите **ОК**, когда этот параметр появляется на ЖКД. После этого на дисплее представляется следующий уровень меню.
- 4 Нажмите ▲ или ▼ для прокрутки к следующему пункту меню.
- 5 Нажмите **ОК**. По завершении настройки опции на дисплее будет отображено **Принято**.

Таблица меню

Таблица меню позволит вам разобраться в пунктах и опциях меню в программах машины. Заводские настройки показаны жирным шрифтом со звездочкой.

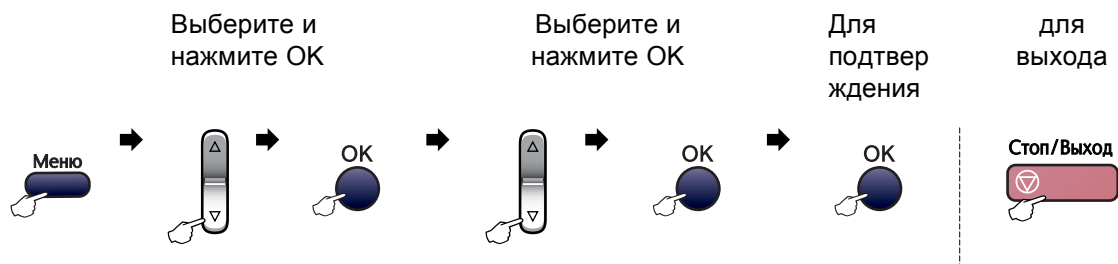



Главное меню	Подменю	Позиции меню	Опции	Описание	Страница
1. Общие настр-ки	1. Таймер реж.	—	0 Сек. 30 Сек. 1 Мин 2 Мин.* 5 Мин. Выкл.	Задает время для возврата в режим "Факс".	20
	2. Тип бумаги	—	Обычная бумага* Для струйн. печ. Фотобум. Brother Другая фотобум. Пленки	Задает тип бумаги в лотке для бумаги.	20
	3. Размер бумаги	—	Letter Legal A4* A5 10x15cm	Задает формат бумаги в лотке для бумаги.	20
 Заводские настройки показаны жирным шрифтом со звездочкой.					

Главное меню	Подменю	Позиции меню	Опции	Описание	Страница
1. Общие настр-ки (Продолжение)	4. Громкость	1. Звонок	Выкл Низк Средн* Высок	Регулирует громкость звонка.	21
		2. СИГНАЛ	Откл. Тихий* Средн Громкий	Регулирует громкость звукового сигнала.	21
		3. Динамик	Выкл. Тихо Средне* Громко	Регулирует громкость динамика.	21
	5. Авт. првд врем.	—	Вкл.* Выкл	Автоматически переключает на летнее время.	21
	6. Уст энергсбр-я	—	Прием факса: Вкл* Прием факса: Выкл	Настаивает клавишу Экономия энергии , чтобы не получать факсы в режиме энергосбережения	19
	7. Контраст ЖКД	—	Светлый Темный*	Регулирует контраст дисплея.	22
2. Факс	1. Настр. приёма (Только в режиме "Факс")	1. Задерж. ответа	(Пример для Великобритании) 00 01 02* 03 04 05 06 07 08 09 10	Задаёт количество звонков перед ответом машины в режиме "Только факс" или "Факс/Телефон".	35
		2. Вр. звонка Ф/Т	20 Сек. 30 Сек.* 40 Сек. 70 Сек.	Задаёт время двойного псевдозвонка в режиме "Факс/Телефон".	35
		3. Прост вх.	Вкл* Выкл	Получает факсимильные сообщения без нажатия Старт .	35
 Заводские настройки показаны жирным шрифтом со звездочкой.					

Главное меню	Подменю	Позиции меню	Опции	Описание	Страница	
2. Факс (Продолжение)	1. Настр. приёма (Продолжение) (Только в режиме "Факс")	4. Удал. код	Вык* (✕51, #51) Вык	Позволяет отвечать на все вызовы на внешнем или дополнительном телефоне и использовать коды для включения или выключения машины. Можно персонализировать эти коды.	42	
		5. Автоформат	Вкл.* Выкл.	Уменьшает размер поступающих факсов.	36	
		6. Сообщ в память	Вкл* Выкл	При окончании бумаги автоматически записывает в память все входящие факсы.	36	
	2. Настр. передачи (Только в режиме "Факс")	1. Контраст	Авто* Светл. Тёмн.	Меняет контраст отправляемых вами факсов.	29	
		2. Разрешение фкс	Стандарт.* Хор. Отл. Фото	Задаёт разрешение по умолчанию для исходящих факсов.	29	
		3. Мгнв. прд.	Только след. факс Выкл* Вкл	Отправляет факс без использования памяти.	30	
		4. Отпр. за рубеж	Вкл Вык*	Если у вас возникают проблемы при отправке факсов за границу, установите этот параметр на вкл.	31	
		0. Разм. скан-ния	A4* Letter	Регулирует область сканирования стекла сканера по формату документа.	27	
	3. Сохр. тел. ном.	1. Тел. номера	—	Сохраняет номера для быстрого набора, чтобы набор номера мог выполняться нажатием нескольких клавиш (и Старт).	44	
		2. Выбор групп	—	Задаёт номер группы для рассылки.	45	
	 Заводские настройки показаны жирным шрифтом со звездочкой.					

Главное меню	Подменю	Позиции меню	Опции	Описание	Страница
2. Факс (Продолжение)	4. Уст-ки отчета	1. Отчет об отпрк	Вкл. Вкл. +Изобр. Выкл.* Выкл. +Изобр.	Выполняет начальную настройку отчета контроля передачи и журнала факсов.	47
		2. Отчёт. период	Выкл. Кажд. 50 факсов* Каждые 6 часов Каждые 12 часов Каждые 24 часа Каждые 2 дня Каждые 7 дней		47
	5. Остав. задания	—	—	Проверяет, какие задания находятся в памяти, и позволяет удалять выбранные задания.	28
	0. Разное	1. Блокв. передач	Вык*	Не позволяет неуполномоченным пользователям менять текущие параметры машины.	23
		2. Совместимость	Нормальная* Общая	Выполняет частотную коррекцию при проблемах передачи.	94
 Заводские настройки показаны жирным шрифтом со звездочкой.					

Главное меню	Подменю	Позиции меню	Опции	Описание	Страница	
3. КОПИЯ	1. Качество	—	Лучшее Быстр. печ. Обыч.*	Выбирает разрешение копирования для типа вашего документа.	52	
	2. Яркость	—	-□□□□■+ -□□□■□+ -□□■□□+* -□■□□□+ -■□□□□+	Регулирует яркость копий.	55	
	3. Контрастность	—	-□□□□■+ -□□□■□+ -□□■□□+* -□■□□□+ -■□□□□+	Регулирует контраст копий.	55	
	4. Настройка цвета	1. Красный		К: - □□□□■ + К: - □□□■□ + К: - □□■□□ +* К: - □■□□□ + К: - ■□□□□ +	Регулирует количество красного в копиях.	55
		2. Зеленый		З: - □□□□■ + З: - □□□■□ + З: - □□■□□ +* З: - □■□□□ + З: - ■□□□□ +	Регулирует количество зеленого в копиях.	
		3. Синий		С: - □□□□■ + С: - □□□■□ + С: - □□■□□ +* С: - □■□□□ + С: - ■□□□□ +	Регулирует количество синего в копиях.	
	 Заводские настройки показаны жирным шрифтом со звездочкой.					

Главное меню	Подменю	Позиции меню	Опции	Описание	Страница
4. Photo Capture	1. Кач-во печати	—	Обыч. фото*	Выбор качества печати	63
	2. Тип бумаги	—	Обычная бумага Для струйн.печ. Фотобум. Brother Другая фотобум.*	Выбирает формат бумаги и печати.	63
	3. Размер бумаги	—	Letter A4 10x15см* 13x18см	Выбирает формат бумаги.	63
	4. Разм. печ.	—	10x8см 13x9см 15x10см* 18x13см 20x15см	Выбирает формат печати. (Появляется при выборе A4 или Letter в меню "Формат бумаги").	63
	5. Яркость	—	- □□□□■ + - □□□■□ + - □□■□□ +* - □■□□□ + - ■□□□□ +	Регулирует яркость.	63
	6. Контрастность	—	- □□□□■ + - □□□■□ + - □□■□□ +* - □■□□□ + - ■□□□□ +	Регулирует контраст.	63
	7. Масштабир.	—	Вкл.* Выкл.	Подрезает изображение по полям для обеспечения соответствия формату бумаги или формату печати. Если вы желаете распечатать изображение целиком или предупредить нежелательное подрезание, выключите эту функцию.	64
	8. Без полей	—	Вкл.* Выкл.	Расширяет область печати до краев бумаги.	64
 Заводские настройки показаны жирным шрифтом со звездочкой.					

Главное меню	Подменю	Позиции меню	Опции	Описание	Страница
5. Печать отчетов	1. Проверка отпр.	—	—	Печатает отчет контроля передачи для последней передачи.	48
	2. Лист-помощь	—	—	Печатает справочную таблицу, чтобы можно было сразу узнать, как быстро запрограммировать вашу машину.	48
	3. Быстрый набор	—	—	Представляет перечень имен и номеров, сохраненных в памяти экстренного и быстрого набора номера, в порядке возрастания номеров.	48
	4. Журнал факса	—	—	Представляет информацию по последнему входящему и выходящему факсу. (TX означает "Передача"). (RX означает "Прием").	48
	5. Уст-ки ползвгл	—	—	Представляет перечень ваших настроек.	48
6. Инф. об уст-ве	1. Серийный номер	—	—	Позволяет проверить серийный номер вашей машины.	101
0. Исходн. уст-ки	1. Режим приема	—	Только факс* Факс/Телефон Внешн. А/О РУЧНОЙ	Выбирает режим приема, наиболее полно соответствующий вашим потребностям.	33
	2. Дата/Врм	—	—	Помещает дату и время на дисплей и в "шапки" отправляемых вами факсов.	См. Руководство по быстрой установке
	3. Ваши данные	—	Факс: Имя:	Программирует указание вашего имени и номера факса на каждой странице вашего факса.	
	4. Тон/Пульс	—	Тоновый Импульсный*	Выбирает режим набора номера.	
	5. Сигнал линии	—	Обнаружение Нет обнаружения*	Включает или выключает обнаружение сигнала линии.	94
	6. Уст тел. линии	—	Обычная* PBX ISDN	Выбирает тип телефонной линии.	38
 Заводские настройки показаны жирным шрифтом со звездочкой.					

Ввод текста

При задании некоторых пунктов меню, например, идентификатора станции, в машину может потребоваться ввести текст. На большей части цифровых клавиш указаны 3-4 буквы. Клавиши **0**, **#** и ***** - без букв, так как они используются для ввода специальных знаков.

При нажатии соответствующей цифровой клавиши несколько раз можно ввести желаемую букву.

Нажмите клавишу	один раз	два раза	три раза	четыре раза	пять раз	шесть раз	семь раз
2	A	B	C	Б	Г	Д	2
3	D	E	F	Ж	З	И	3
4	G	H	I	Й	Л	П	4
5	J	K	L	У	Ф	Ц	5
6	M	N	O	Ч	Ш	6	
7	P	Q	R	S	Щ	Ъ	7
8	T	U	V	Ы	Ь	Э	8
9	W	X	Y	Z	Ю	Я	9

Ввод пробелов

Для ввода пробела в номер факса нажмите ► один раз между цифрами. Для ввода пробела в имени нажмите ► два раза между буквами.

Исправления

Если вы ввели неправильную букву и хотите заменить ее, нажмите ◀ для перемещения курсора под неправильный знак. Затем нажмите **Очистить/Назад**. Введите правильный знак. Можно также вернуться назад и ввести буквы.

Повтор букв

Если вам необходимо ввести букву, которая находится на той же клавише, что и предыдущая, нажмите ► для перемещения курсора вправо до нового нажатия на эту клавишу.

Специальные знаки и символы

Нажмите *****, **#** или **0**, а затем нажмите ◀ или ► для перемещения курсора под нужный вам специальный знак или символ. Затем нажмите **ОК** для его выбора.

Нажмите ***** для (пробел) ! " # \$ % & ' () * + , - . / €

Нажмите **#** для ; < = > ? @ [] ^ _

Нажмите **0** для Ä Ë Ö Ü À Ç È É

Общая информация

Емкость памяти	16 Мб
Автоподатчик	До 10 листов Температура: 20° С - 30° С (68° F - 86° F) Влажность: 50% - 70% Бумага: [80 г/м ² (20 фунтов)] формата А4
Лоток для бумаги	100 листов [80 г/м ² (20 фунтов)]
Тип принтера	Струйный
Метод печати	Черно-белая: Пьезопечать с 94 × 1 отверстиями Цветная: Пьезопечать с 94 × 3 отверстиями
ЖКД (жидкокристаллический дисплей)	16 знаков × 1 строка
Электропитание	Переменный ток от 220 до 240 В 50/60 Гц
Потребление электроэнергии	Режим энергосбереже ния: В среднем 5 Вт В режиме готовности: В среднем 8 Вт При работе: В среднем 32 Вт

Размеры

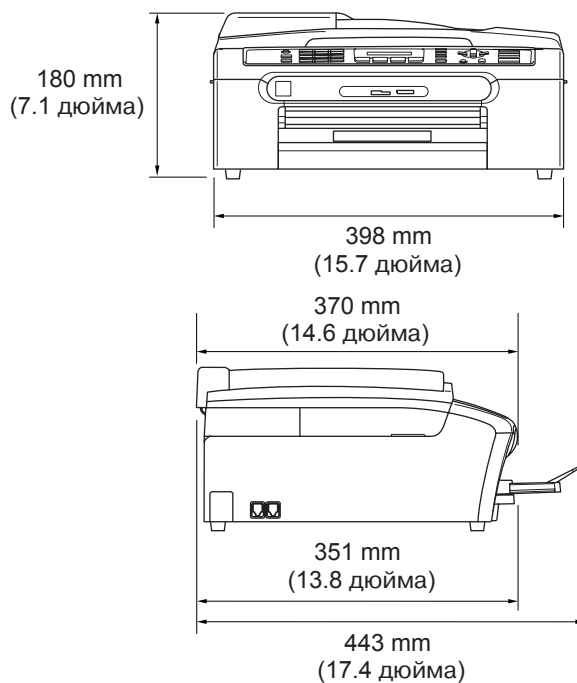

Масса	8.0 кг (17.6 фунтов)
Шум	При работе: 50 дБ и ниже ¹
Температура	При работе: От 10 до 35° C (от 50° F до 95° F)
	Наивысшее качество печати: От 20 до 33° C (от 68° F до 91° F)
Влажность	При работе: От 20 до 80% (без конденсации)
	Наивысшее качество печати: От 20 до 80% (без конденсации)

¹ Зависит от условий печати.

Материал для печати

Подаваемая бумага

Лоток для бумаги

■ Тип бумаги:

Обычная бумага, бумага для струйных принтеров (бумага с покрытием), глянцевая бумага ², пленки ^{1 2} и конверты.

■ Формат бумаги:

Letter, Legal, Executive, A4, A5, A6, JIS_B5, конверты (№ 10, DL, C5, Monarch, JE4), фотокарточка 4"×6", учетная карточка и открытка ³.

Более подробно см. в *Плотность, толщина бумаги и вместимость лотков* на стр. 13.

■ Максимальная вместимость лотка для бумаги: Около 100 листов обычной бумаги 80 г/м² (20 фунтов)

Выход бумаги

До 50 листов обычной бумаги 80 г/м² (20 фунтов) (подача на лоток для выходящей бумаги лицевой стороной вверх) ²

¹ Используйте только пленки, рекомендованные для печати на струйных принтерах.

² Для глянцевой бумаги и пленок во избежание смазывания рекомендуем убирать распечатанные страницы из лотка для выходящей бумаги сразу после их выхода из машины.

³ См. *Тип и формат бумаги для каждой операции* на стр. 12.

Факс

Совместимость	ITU-T Группа 3
Система кодировки	MH/MR/MMR/JBIG
Скорость модема	Автоматический переход в аварийный режим 14400 бит/с
Формат документа	Ширина, автоподатчик: 148 мм - 215.9 мм (5.8 дюймов - 8.5 дюймов) Длина, автоподатчик: 148 мм - 356 мм (5.8 дюймов - 14 дюймов) Ширина, стекло сканера: Макс. 215.9 мм (8.5 дюймов) Длина, стекло сканера: Макс. 297 мм (11.7 дюймов)
Ширина сканирования	208 мм (8.2 дюйма)
Ширина печати	204 мм (8.03 дюйма)
Оттенки серого	256 уровней
Типы запроса	Стандартный, секретный, по таймеру последовательный: (только однотонный)
Управление контрастностью	Автоматический/Светлый/Темный (ручная настройка)
Разрешение	<ul style="list-style-type: none"> ■ По горизонтали 8 т/мм (203 т/д) ■ По вертикали <ul style="list-style-type: none"> Стандартное 3.85 строк/мм (98 строк/дюйм) (Черно-белый) 7.7 строк/мм (196 строк/дюйм) (Цветной) Высокое 7.7 строк/мм (196 строк/дюйм) (Черно-белый/Цветной) Фото 7.7 строк/мм (196 строк/дюйм) (Черно-белый) Отличное 15.4 строк/мм (392 строк/дюйм) (Черно-белый)
Быстрый набор	40 станций
Рассылка	90 станций
Автоматический повторный набор номера	3 раза с 5-минутными интервалами
Автоматический ответ	0, 1, 2, 3, 4, 5, 6, 7, 8, 9 или 10 звонков
Источник связи	Абонентская телефонная сеть общего пользования.

Передача из памяти До 200¹ /170² страниц

Прием при окончании бумаги До 200¹ /170² страниц

- ¹ 'Страницы' – по определению 'Таблицы № 1 стандарта Brother' (типовое деловое письмо, стандартное разрешение, кодировка MMR). Технические характеристики и материалы для печати могут меняться без предупреждения.
- ² 'Страницы' – по определению 'Тестовой таблицы ITU-T № 1' (типовое деловое письмо, стандартное разрешение, кодировка MMR). Технические характеристики и материалы для печати могут меняться без предупреждения.

Копирование

Цветное/Черно-белое	Да/Да
Формат документа	Ширина, автоподатчик: 148 мм - 215.9 мм (5.8 дюймов - 8.5 дюймов) Длина, автоподатчик: 148 мм - 356 мм (5.8 дюймов - 14 дюймов) Ширина, стекло сканера: Макс. 215.9 мм (8.5 дюймов) Длина, стекло сканера: Макс. 297 мм (11.7 дюймов)
Скорость копирования	Черно-белое: До 18 страниц/минута (бумага А4) ¹ Цветное: До 16 страниц/минута (бумага А4) ¹
Несколько копий	Наложением до 99 страниц Разбор до 99 страниц (только черно-белые)
Увеличение/уменьшение	от 25% до 400% (с приращениями в 1%)
Разрешение	Черно-белое <ul style="list-style-type: none"> ■ Отсканированные изображения до 600×1200 т/д ■ Распечатки до 1200×1200 т/д Цветное <ul style="list-style-type: none"> ■ Отсканированные изображения до 600×1200 т/д ■ Распечатки до 600×1200 т/д

¹ На основе стандартной схемы Brother. (Быстрый режим/Копии наложением) Скорость копирования зависит от сложности документа.

PhotoCapture Center™ (Фотоцентр)

Карты памяти

CompactFlash® Version 1.0

(Только тип I)

(Microdrive™ несовместим)

(Компактная карта ввода/вывода, например, сетевая карта Compact LAN и модемная карта Compact Modem не поддерживаются).

Memory Stick®

Memory Stick Pro™

(Не работает с музыкальными данными с MagicGate™)

MultiMediaCard™

Secure Digital™

xD-Picture Card™¹

Расширение файлов

(Медийный формат)

DPOF, EXIF, DCF

(Формат изображения)

Photo Print: JPEG²

Число файлов

До 999 файлов на карте памяти

Папка

Файл должен находиться на 3-ем уровне папок карты памяти.

Без полей

Letter, A4, Фото 10×15 см³, Фото 13×18 см

¹ xD-Picture Card™ Обычная карта от 16 Мб до 512 Мб
xD-Picture Card™ Тип М от 256 Мб до 1 Гб
xD-Picture Card™ Тип Н от 256 Мб до 1 Гб

² Прогрессивный формат JPEG не поддерживается.

³ См. Тип и формат бумаги для каждой операции на стр. 12.

PictBridge

Совместимость

Поддерживает стандарт PictBridge CIPA DC-001 Ассоциации производителей фототехники (Camera & Imaging Products Association)

Для получения большей информации посетите сайт <http://www.cipa.jp/pictbridge>

Интерфейс

Порт PictBridge (USB)

Сканер

Цветное/Черно-белое	Да/Да
TWAIN-совместимый	Да (Windows® 98/98SE/Me/2000 Professional/XP) Mac OS® X 10.2.4 и выше
Соответствие WIA	Да (Windows® XP)
Глубина цвета	36 - разрядное представление цвета (внутреннее) 24 -разрядное представление цвета (внешнее) (Фактическое внутреннее: 30 -разрядное представление цвета/Фактическое внешнее: 24 -разрядное представление цвета)
Разрешение	До 19200 × 19200 т/д (интерполированное) ¹ До 600 × 2400 т/д (оптическое)
Скорость сканирования	Цветное: до 6.02 с Черно-белое: до 3.82 с (Формат А4 с 100 × 100 т/д)
Формат документа	Ширина, автоподатчик: 148 мм - 215.9 мм (5.8 дюймов - 8.5 дюймов) Длина, автоподатчик: 148 мм - 356 мм (5.8 дюймов - 14 дюймов) Ширина, стекло сканера: Макс. 215.9 мм (8.5 дюймов) Длина, стекло сканера: Макс. 297 мм (11.7 дюймов)
Ширина сканирования	210 мм (8.26 дюйма)
Оттенки серого	256 уровней

¹ Сканирование максимум 1200 × 1200 т/д при использовании драйвера WIA для Windows® XP (разрешение до 19200 × 19200 т/д может выбираться при помощи утилиты сканера Brother)

Принтер

Драйвер принтера	Драйвер Windows® 98/98SE/Me/2000 Professional/XP, поддерживающий собственный режим компрессии Brother и двунаправленную печать Драйвер струйной печати Brother Для Mac OS® X 10.2.4 и выше
Разрешение	До 1200 × 6000 т/д ¹ 1200 × 2400 т/д 1200 × 1200 т/д 600 × 600 т/д 600 × 300 т/д 600 × 150 т/д
Скорость печати	До 25 страниц/минута (Черно-белая) ² До 20 страниц/минута (цветная) ²
Ширина печати	204 мм (209.6 мм) ³
Шрифты Disk-Based	35 TrueType
Без полей	Letter, A4, A6, фотокарточка, учетная карточка, открытка ⁴

¹ Качество получаемых изображений зависит от множества факторов, в т. ч. от разрешения и качества исходного изображения и типа материала для печати.

² На основе стандартной схемы Brother.
Формат A4 в режиме черновой печати.

³ При включении функции печати без полей.

⁴ См. *Тип и формат бумаги для каждой операции* на стр. 12.

Интерфейсы

USB

Соединительный кабель USB 2.0 длиной не более 6 футов (2.0 м).¹

¹ Машина имеет полноскоростной интерфейс USB 2.0. Этот интерфейс совместим с высокоскоростным USB 2.0, однако максимальная скорость передачи данных составляет 12 Мбит/с. Эта машина может также подключаться к компьютеру с интерфейсом USB 1.1.

Требования к компьютеру

Минимальные системные требования и поддерживаемые программные функции ПК								
Компьютерная платформа и версия операционной системы		Поддерживаемые программные функции ПК	Интерфейс	Минимальная скорость процессора	Минимальное ОЗУ	Рекомендуемое ОЗУ	Свободное место на жестком диске	
							для драйверов	для приложений
Операционные системы Windows® 1	98, 98SE	Печать, отправка факсов через PC-Fax 4, сканирование, съемный диск 3	USB	Intel® Pentium® II или эквивалент	32 Мб	128 Мб	120 Мб	130 Мб
	Me							
	2000 Professional				128 Мб	256 Мб	170 Мб	220 Мб
	XP Home XP Professional							
XP Professional x64 Edition	AMD Opteron™ AMD Athlon™64 Intel® Xeon™ с Intel® EM64T Intel® Pentium® 4 с Intel® EM64T	256 Мб	512 Мб	170 Мб	220 Мб			
Операционные системы Apple® Macintosh®	OS X 10.2.4 и выше	Печать, отправка факсов через PC-Fax 4, сканирование, съемный диск 3	USB 2	PowerPC G3 350 МГц 5	128 Мб	256 Мб	80 Мб	200 Мб
<p>1 Microsoft® Internet Explorer 5 или выше.</p> <p>2 Порты USB других производителей не поддерживаются.</p> <p>3 Съемный диск работает с PhotoCapture Center™ (Фотоцентр).</p> <p>4 PC-Fax поддерживает отправление/прием только черно-белых факсов.</p> <p>5 Power PC G3/G4/G5, Intel® Core™ Solo/Duo.</p>				<p>Самые последние обновления драйверов можно найти в Brother Solutions Center на сайте http://solutions.brother.com</p>				

Расходные элементы

Чернила

В машине используются отдельные картриджи с черными, желтыми, голубыми и пурпурными чернилами, отделенные от печатающей головки.

Срок службы чернильного картриджа

Запасные чернильные картриджи

Черный – около 500 листов с 5%-ным покрытием. Желтый, голубой и пурпурный – около 400 листов с 5%-ным покрытием

- При первой установке комплекта чернильных картриджей машина использует небольшое количество чернил для наполнения трубок для подачи чернил для получения высококачественных распечаток. Этот процесс выполняется только один раз. Со всеми последующими чернильными картриджами можно напечатать указанное количество страниц.
- Указанные выше цифры относятся к непрерывной печати с разрешением 600 x 600 т/д в нормальном режиме после установки нового чернильного картриджа.
- Количество печатаемых картриджем страниц может быть другим в зависимости от того, насколько часто используется машина, и количества страниц, печатаемых при каждом использовании.
- Машина периодически автоматически выполняет очистку печатающей головки, что связано с расходом небольшого количества чернил.
- Когда машина определяет картридж как пустой, в нем еще может находиться небольшое количество чернил. Это требуется для предупреждения попадания воздуха и повреждения печатающей головки.

Запасные расходные материалы

<Черный> LC1000BK, <Голубой> LC1000C,
<Пурпурный> LC1000M, <Желтый> LC1000Y

Автоподатчик

В автоподатчик можно поместить документ и автоматически сканировать одну страницу за раз.

Автоформат

Уменьшает размер поступающих факсов.

Автоматическая передача факса

Отправка факса без поднятия трубки внешнего телефона.

Автоматический повторный набор номера

Функция, позволяющая вашей машине повторно набирать последний номер факса через пять минут в случае, если факс не прошел из-за того, что линия была занята.

Резервная печать

Машина распечатывает копию каждого принятого и записанного в память факса. Это предохранительная функция для того, чтобы не потерять сообщения при отказе электропитания.

Громкость звукового сигнала

Настройка громкости звукового сигнала при нажатии клавиши или ошибке.

Яркость

При изменении яркости все изображение становится светлее или темнее.

Рассылка

Способность отправлять одно факсимильное сообщение на несколько номеров.

Отменить задание

Отменяет запрограммированное задание, например, отложенный факс или запрос.

Сигналы CNG

Специальные сигналы, которые факсимильные аппараты подают при автоматической передаче для сообщения принимающему аппарату, что его вызывает факсимильный аппарат.

Метод кодировки

Метод кодировки содержащейся в документе информации. Все факсимильные аппараты должны использовать минимальный модифицированный стандарт Хаффмана (MH). Ваша машина может работать с методами большего сжатия, Modified Read (MR), Modified Modified Read (MMR) и JPEG, в случае, если принимающая машина имеет эту же характеристику.

Ошибка связи (Ош. связ.)

Ошибка при отправлении или приеме факса, обычно обусловленная шумом или радиопомехами на линии.

Группа совместимости

Способность одного факсимильного аппарата вести обмен информацией с другим. Совместимость обеспечивается между группами ITU-T.

Контраст

Настройка для компенсации темных или светлых документов, при которой факсы или копии темных документов становятся светлее, а светлых документов – темнее.

Двойной доступ

Машина может сканировать выходящие факсы или запланированные задания в память в то же время, когда она отправляет факс из памяти или получает или печатает входящий факс.

ЕСМ (Режим коррекции ошибок)

Определяет ошибки при передаче факса и вновь отправляет страницы факса, при передаче которых произошла ошибка.

Дополнительный телефон

Телефон, использующий ту же телефонную линию, что и факс, но подключенный к отдельной настенной розетке.

Внешний телефон

A/O (автоответчик) или телефон, подключенный к вашей машине.

Время звонка для Ф/Т

Время, в течение которого звонит машина Brother (при настройке режима приема на Факс/Телефон) для сообщения, что нужно ответить на принятый голосовой вызов.

Обнаружение факсов

Позволяет машине отвечать на сигналы CNG, когда вы прерываете вызов факса, отвечая на него.

Код приема факсов

Вводите этот код (**Ж 5 1**), когда вы отвечаете на факсовый вызов на дополнительном или внешнем телефоне.

Сигналы факса

Сигналы, подаваемые отправляющим и принимающим факсимильными аппаратами при передаче информации.

Факс/Телефон

Можно принимать факсы и телефонные звонки. Не используйте этот режим при использовании автоответчика.

Высокое разрешение

Разрешение составляет 203 × 196 т/д. Используется для мелкой печати и графиков.

Оттенки серого

Оттенки серого, имеющиеся для копирования, сканирования и отправки по факсу фотографий.

Номер группы

Комбинация номеров для быстрого набора, сохраненных в номере для быстрого набора для рассылки.

Справочная таблица

Распечатка полной таблицы меню, которую можно использовать для программирования машины в случае, если у вас нет под рукой Руководства пользователя.

Журнал факсов

Представляет информацию по последним 200 входящим и исходящим факсам. TX означает "Передача". RX означает "Прием".

Отчетный период

Запрограммированный временной период между автоматическими распечатками журнала факсов. Можно распечатать журнал факса по запросу, не прерывая этот цикл.

ЖКД (жидкокристаллический дисплей)

Дисплей на машине, на котором представляются интерактивные сообщения при программировании по инструкциям на экране или дата и время, когда машина не используется.

Факс в ручном режиме

Когда вы поднимаете трубку внешнего телефона, вы слышите ответ принимающего факсимильного аппарата перед тем, как вы нажмете **Ч/Б Старт** или **Цвет Старт** для начала отправки.

Режим "Меню"

Режим программирования для изменения параметров машины.

Оптическое распознавание текста (OCR)

Комплект программного приложения ScanSoft® PaperPort® SE с программой оптического распознавания текста или Presto!® PageManager®, преобразует изображение текста в текст, который может редактироваться.

Прием при окончании бумаги

Получение факсов в память машины при окончании в ней бумаги.

Режим отправки за рубеж

Выполнение временных изменений сигналов факса для учета шума и радиопомех на зарубежных телефонных линиях.

Пауза

Возможность ввода задержки в 3,5 секунды в последовательность набора номера, сохраняемого для быстрого набора. Для более длительных пауз нажимайте **Повтор/Пауза** столько раз, сколько это требуется.

PhotoCapture Center™ (Фотоцентр)

Позволяет осуществлять высококачественную печать цифровых фотографий с цифрового фотоаппарата.

Качество для фотографий

Настройка разрешения, в которой используются различные оттенки серого для наилучшего представления фотографий.

PictBridge

Позволяет осуществлять высококачественную печать фотографий непосредственно с цифрового фотоаппарата.

Импульсный

Тип дискового набора номера на телефонной линии.

Номера для быстрого набора

Перечень имен и номеров телефонов, сохраненных в памяти быстрого набора, в порядке возрастания номеров.

Передача в реальном времени

При заполнении памяти можно отправить факсы в реальном времени.

Оставшиеся задания

Можно проверить, какие задания ожидают в памяти, и отменить задания по одному.

Разрешение

Количество вертикальных и горизонтальных линий на дюйм. См.: стандартное, высокое, отличное и для фотографий.

Задержка ответа

Количество звонков до того, как машина ответит в режиме **Только факс** и **факс/Телефон**.

Громкость звонка

Настройка громкости звонка машины.

Сканирование

Процесс отправки электронного изображения бумажного документа в компьютер.

Поиск

Электронный список в алфавитном порядке сохраненных номеров для быстрого набора и группы.

Быстрый набор

Запрограммированный номер для упрощения набора. Для начала набора номера необходимо нажать клавишу **Поиск/Быстрый набор**, # и код из двух цифр и **Ч/Б Старт** или **Цвет Старт**.

Стандартное разрешение

203 × 97 т/д. Используется для текстов обычного размера и обеспечения самой быстрой скорости передачи.

Идентификатор станции

Записанная в память информация, представляемая в верхней части отправляемых по факсу страниц. Содержит имя и номер факса отправителя.

Отличное разрешение

392 × 203 т/д. Лучше всего подходит для очень мелкого текста и рисунков, выполненных в виде линий.

А/О (автоответчик)

К машине можно подключить внешний автоответчик.

Временные настройки

Можно выбрать некоторые параметры для каждой отправки факса и копирования без изменения параметров по умолчанию.

Тональный

Тип набора номера на телефонной линии, используемый для телефонов с тональным кнопочным набором.

Передача

Процесс отправки факсов по телефонным линиям с вашей машины на принимающий факсимильный аппарат.

Параметры пользователя

Печатный отчет, в котором представлены текущие параметры машины.

Xmit Report (Отчет контроля передачи)

Перечень, в котором для каждого отправленного факса указывается дата, время и номер.

A

Apple® Macintosh®

См. Руководство по использованию программного обеспечения на компакт-диске.

C

ControlCenter

См. Руководство по использованию программного обеспечения на компакт-диске.

M

Macintosh®

См. Руководство по использованию программного обеспечения на компакт-диске.

P

PaperPort® SE с программой оптического распознавания текста

См. Руководство по использованию программного обеспечения на компакт-диске.

PhotoCapture Center™ (Фотоцентр)

CompactFlash® 58

Memory Stick Pro™ 58

Memory Stick® 58

MultiMediaCard™ 58

SecureDigital™ 58

xD-Picture Card™ 58

Без полей 64

Настройки печати

Качество 63

Контраст 63

Скорость и качество печати 63

Тип и формат бумаги 63

Яркость 63

Печать DPOF 62

Печать изображений 61

Печать указателя 60

Подрезание 64

с ПК

См. Руководство по использованию программного обеспечения на компакт-диске.

характеристики 120

PictBridge

Печать DPOF 66

W

Windows®

См. Руководство по использованию программного обеспечения на компакт-диске.

A

A/O (автоответчик), внешний 33, 39

запись исходящего сообщения 40

подключение 39, 40

режим приема 33

Автоматический

прием факса 33

Обнаружение факса 35

Автоответчик (A/O) 39

подключение 40

Автоподатчик 8, 26

Б

Беспроводной телефон 41

Блокировка передачи

включение 24

выключение 24

Бумага 10, 116

вместимость лотков 13

загрузка 14

тип 12, 20

формат 12, 20

формат документа 8, 26

Быстрый набор

Быстрый набор

задание номера 44

изменение 45

использование 43

Групповой набор номера

изменение 45

настройка групп для рассылки	45
изменение	45
Поиск	43
Рассылка	27
с использованием групп	27
сохранение	44

В

Внешний телефон, подключение	41
Временные настройки копирования	51

Г

Громкость, настройка	
динамик	21
звонок	21
звуковой сигнал	21
Группы для рассылки	45

Д

Двойной доступ	30
Дополнительные функции абонентов на одной телефонной линии	85
Дополнительный телефон, использование	41

Ж

ЖКД (жидкокристаллический дисплей)	104
Контраст	22
Справочная таблица	48

З

Задержка ответа, настройка	35
Замятие	
бумага	92
документ	92

И

Инструкции по безопасности	77
----------------------------------	----

К

Клавиша “Параметры копирования” (копирование)	
тип бумаги	56
формат бумаги	56
Конверты	12, 16
Копирование	
бумага	56
временные настройки	51
вход в режим “Копирование”	50
использование автоподатчика	50
клавиша “Качество”	52
клавиши	51
настройка цвета	55
несколько копий	50
одна копия	50
разбор	54
Увеличение/уменьшение	52
Крышка автоподатчика	92

Н

Набор номера	
Группы	27
пауза	44
ручной	43

О

Обнаружение факсов	35
Отказ электропитания	104
Отмена	
задания, ожидающие повторного набора номера	31
Оттенки серого	117, 121
Отчеты	47
Журнал факсов	48
Отчетный период	47
Контроль передачи	47, 48
Номера для быстрого набора	48
Параметры пользователя	48
порядок печати	48
Справочная таблица	48
Очистка	
валик для забора бумаги	99
валик принтера	98
печатающая головка	99
сканер	98

П

Панель управления	6
Перевозка машины	102
Пересылка факсов или журнал факсов	91
Печать	
драйверы	122
замятие бумаги	92
изображения	61
область	18
отчеты	48
повышение качества	99, 100
проблемы	81, 83
разрешение	122
указатель	60
характеристики	122
Пленки	10, 11, 13
Повторный набор номера/Пауза	44
Подключение	
внешний А/О	39
внешний телефон	41
Подключение нескольких линий (офисная АТС)	40
Программирование машины	104

Р

Разрешение	
копирование	119
настройка для следующего факса	29
печать	122
сканирование	121
факс	117
Разъемы	
ЕХТ	
А/О (автоответчик)	39
внешний телефон	39
Рассылка	27
настройка групп для	45
Расходные элементы	125
Режим приема	33
Внешний А/О	33
Ручной	33
Только факс	33
Факс/Телефон	33
Режим Факс/Телефон	
Время звонка для Ф/Т	35

двойной звонок (голосовые вызовы)	35
Задержка ответа	35
Код ответа телефона	41
Код приема факсов	41
ответ на дополнительных телефонах	41
Режим, вход	
PhotoCapture	6
Копирование	50
Сканирование	6
Факс	26
Ручная	
передача	31
Ручной	
набор номера	43
прием	33

С

Серийный номер	
поиск	
.. См. на внутренней стороне передней крышки	
Сканирование	
См. Руководство по использованию программного обеспечения на компакт-диске.	
Сообщение о нехватке памяти	32
Сообщения об ошибке на дисплее	87
Кончились чернила	88
Мало памяти	89
Не зарегистрирован	43
Не подается бумага	89
Невозможна замена	87
Невозможна инициализация	88
Ошибка связи	87
Печать невозможна	90
Сканирование невозможно	90
Чернила заканчиваются	89
Сохранение в памяти	104
СПРАВКА	
Сообщения на ЖКД	104
использование клавиш "Меню"	104
Таблица меню	104

Т

Таблица меню	104
Текст, ввод	113
специальные знаки	113

Телефонная линия	
несколько линий (офисная АТС)	40
подключения	40
помехи	94
проблемы	83

У

Удаленная настройка	
См. Руководство по использованию программного обеспечения на компакт-диске.	
Уменьшение	
копий	52
поступающие факсы	36
Упаковка машины	102
Устранение неисправностей	81
замытие бумаги	92
замытие документа	92
качество печати	99, 100
при возникновении проблем	
PhotoCapture Center™	86
входящие звонки	84
замытие документа	92
копирование	85
отправка факсов	84
печать	81
печать полученных факсов	83
прием факсов	84
программное обеспечение	86
сканирование	85
телефонная линия или	
подключения	83
проверка объема чернил	101
сообщения об ошибке на дисплее	87
Уход, текущий	95

Ф

Факс, автономный	
отправка	26
вручную	31
вход в режим “Факс”	26
за рубеж	31
из памяти (двойной доступ)	30
контраст	29
отмена из памяти	31
Передача в реальном времени	30
помехи на телефонной линии	94
Разрешение	29

Рассылка	27
со стекла сканера	26
прием	33
Время звонка для Ф/Т, настройка ..	35
Задержка ответа, настройка	35
помехи на телефонной линии	94
проблемы	81, 83
Режим приема, выбор	33
с дополнительного телефона	41
уменьшение до размера листа	36
Факс, с ПК	
См. Руководство по использованию программного обеспечения на компакт-диске.	
Факсовые коды	
изменение	42
Код ответа телефона	41
Код приема факсов	41

Ч

Чернильные картриджи	
замена	95
проверка объема чернил	101
счетчик чернильных точек	95, 96

brother®

Посетите наш сайт в Интернете
<http://www.brother.com>

Данная машина одобрена для применения только в стране приобретения. Местные компании Brother или их дилеры оказывают поддержку только по машинам, приобретенным в их стране.



LP3412048

RUS

Напечатано в Китае