

MFC-240C

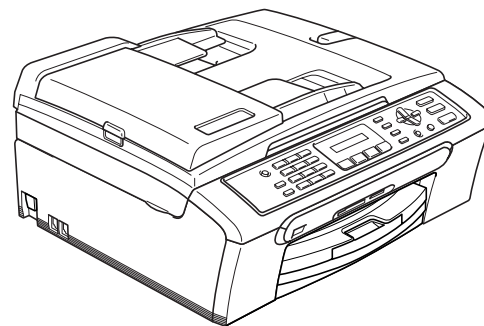

Antes de utilizar el equipo, es necesario configurar el hardware e instalar el software. Lea esta Guía de configuración rápida para consultar el correcto procedimiento de configuración, así como las instrucciones de instalación.

Paso 1

Configuración del equipo







Paso 2

Instalación del controlador y el software

¡Instalación Completada!

Tenga siempre a mano esta Guía de configuración rápida y la Guía del usuario y el CD-ROM adjunto para poder consultarlas fácil y rápidamente cuando sea necesario.

Símbolos que se utilizan en esta guía

 Advertencia	 Precaución	 Configuración incorrecta
Las llamadas de atención le informan sobre lo que debe hacer para evitar una posible lesión.	En los avisos se indican los procedimientos que deben seguirse para evitar causar posibles daños al equipo o a otros objetos.	La iconos de configuración incorrecta advierten sobre dispositivos y operaciones incompatibles con el equipo.
 Nota	 Guía del usuario o guía del usuario del Software	
Las notas indican cómo responder ante situaciones que pueden presentarse u ofrecen consejos sobre cómo actúa la función tratada combinada con otras funciones.	Indica una referencia a la Guía del usuario o la Guía del usuario del Software que hemos ofrecido.	

Introducción

Contenido de la caja	2
Panel de control	3

Paso 1 – Configuración del equipo

Extracción de las piezas de protección	4
Carga del papel	4
Conexión del teléfono	6
Conecte el cable de alimentación	7
Instalación de los cartuchos de tinta	7
Comprobación de la calidad de la impresión	9
Configuración del contraste de la pantalla LCD	10
Configuración de la fecha y hora	11
Configuración de la ID de la estación	11
Modo de ajuste de tono o pulso para marcación	12
Ajuste del tipo de línea telefónica	12
Selección de un modo de recepción	13

Paso 2 – Instalación del controlador y el software

Windows®

Para usuarios de interfaz USB (Para Windows® 98/98SE/Me/2000 Professional/XP/XP Professional x64 Edition).....	16
---	----

Macintosh®

Para usuarios de interfaz USB (para Mac OS® X 10.2.4 o superior)	19
---	----

Consumibles





Cambio de consumibles	22
Cartucho de tinta	22

Contenido de la caja

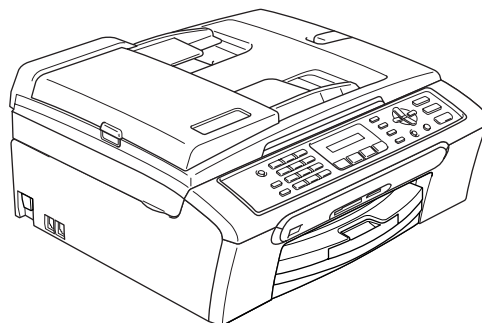
El contenido de la caja puede variar según el país.

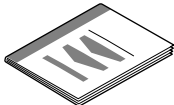
Recomendamos guardar todos los materiales de embalaje y la caja por si tuviera que enviar el equipo.

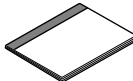

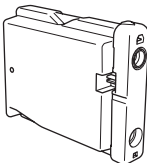
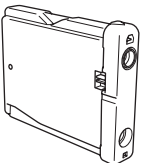
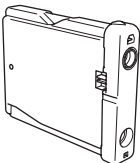
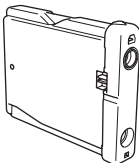
 Guía de configuración rápida	 CD-ROM	 Guía del usuario	
 Cable de la línea telefónica	 Cable de alimentación		
 Negro (LC1000BK)	 Amarillo (LC1000Y)	 Cián (LC1000C)	 Magenta (LC1000M)
Cartuchos de tinta			

El cable de interfaz USB no es un accesorio adjunto.

- Asegúrese de utilizar un cable USB 2.0 cuya longitud no supere los 2 metros (6pies).
- El equipo MFC dispone de una interfaz USB que es compatible con las especificaciones de USB 2.0.
- NO conecte el cable de interfaz en este momento.

La conexión del cable de interfaz debe efectuarse durante el proceso de instalación del software.

Al ver el cable USB, asegúrese de que éste está conectado al puerto USB del ordenador y que no está conectado a un puerto USB en un teclado o un hub sin alimentación eléctrica.

Panel de control

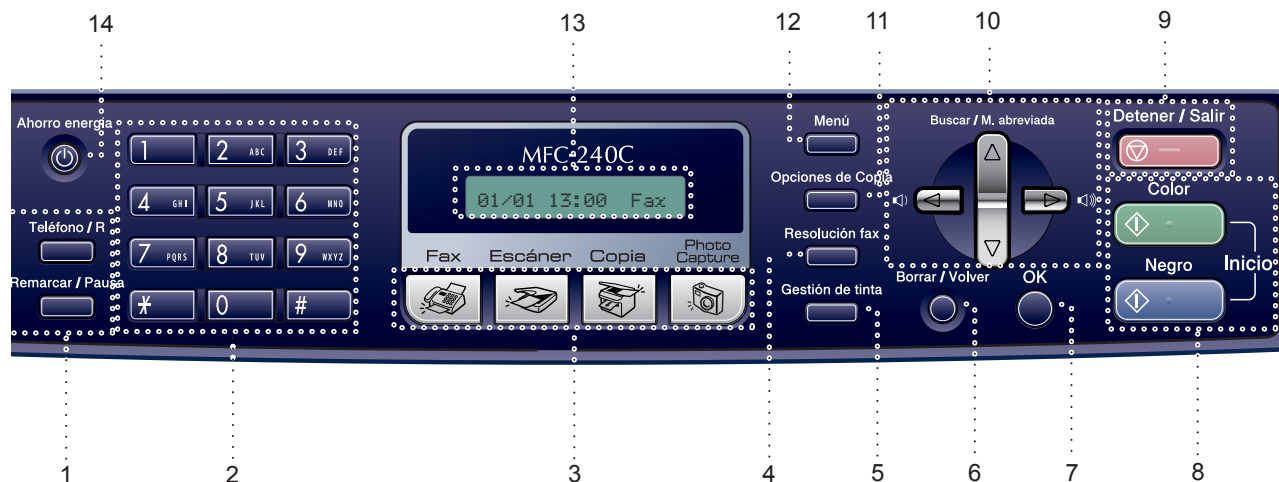

- | | |
|------------------------------|--------------------------------------|
| 1 Botones del fax y teléfono | 8 Botones de inicio |
| 2 Teclado de marcación | 9 Botón Detener/Salir |
| 3 Botones Modo | 10 Controles de navegación |
| 4 Botón Resolución fax | 11 Botón Opciones de copia |
| 5 Botón Gestión de tinta | 12 Botón Menú |
| 6 Botón Borrar/Volver | 13 LCD (pantalla de cristal líquido) |
| 7 Botón OK | 14 Botón Ahorro energía |

Para los detalles acerca del panel de control, consulte Información general del panel de control en el Capítulo 1 de la Guía del usuario.

Nota

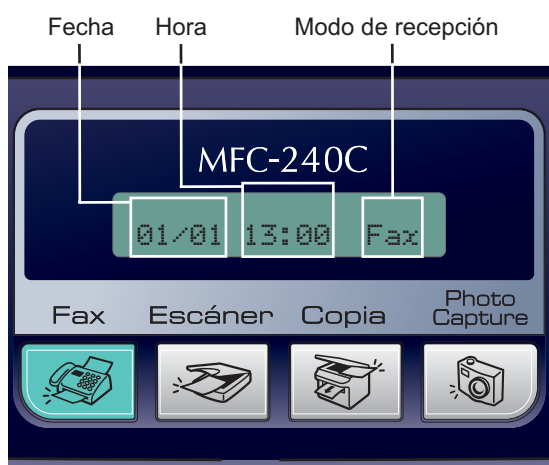

Cuando el equipo está inactivo (no está siendo utilizado) se volverá a la visualización predeterminada tal como se indica arriba. En la visualización predeterminada, aparecen la fecha, la hora y el modo de recepción actual.

1 Extracción de las piezas de protección

- 1 Extraiga la cinta y película de protección que cubren el cristal de escaneado.
- 2 Extraiga el embalaje de espuma que contiene los cartuchos de tinta de la parte superior de la bandeja de papel.

⊘ Configuración incorrecta

NO conecte el cable USB. La conexión del cable USB debe efectuarse durante el proceso de instalación del software.

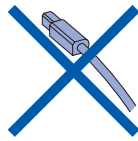

2 Carga del papel

-  *Puede cargar hasta 100 hojas de 80 g/m² (20 lb). Para obtener detalles, consulte Papel aceptable y otro soporte en el Capítulo 2 de la Guía del usuario.*

- 1 Extraiga la bandeja de papel completamente del equipo y eleve la cubierta de la bandeja de salida del papel (1).

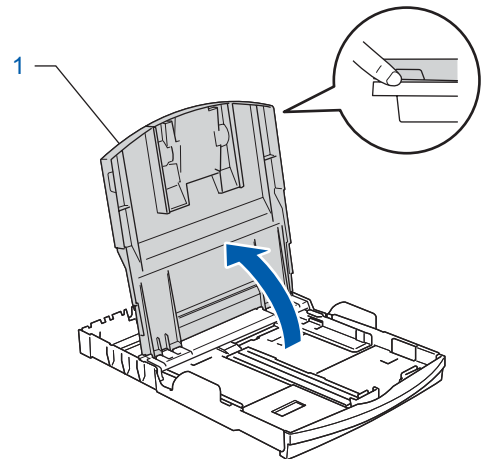
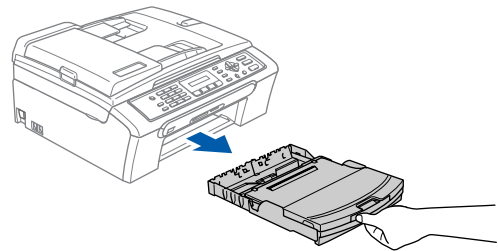

- 2 Pulse y deslice las guías laterales de papel (1) y guía de largura de papel (2) para ajustarse al tamaño de papel.

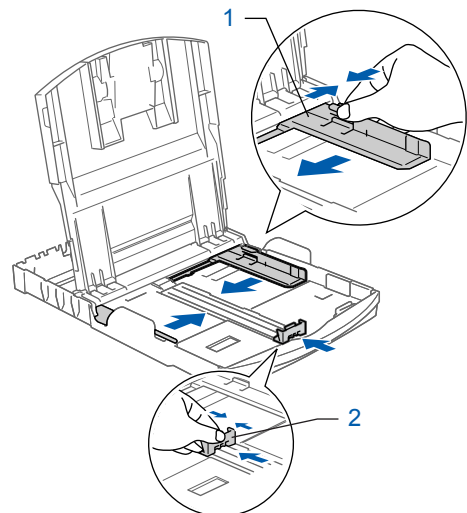

- 3** Ventile bien la pila de papel para evitar que se produzcan atascos y problemas de alimentación de papel.

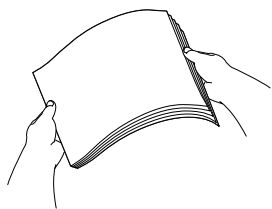

- 4** Coloque cuidadosamente el papel en la bandeja boca abajo y por el borde superior. Compruebe que el papel esté plano en la bandeja.

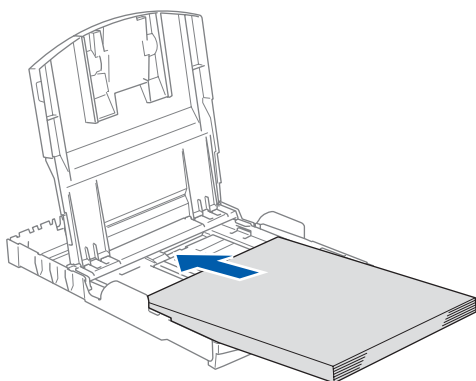

- 5** Ajuste con cuidado las guías laterales de papel con las dos manos y regule la guía de largura de papel para hacerla coincidir al tamaño de papel. Asegúrese de que las guías del papel toquen los bordes del papel.

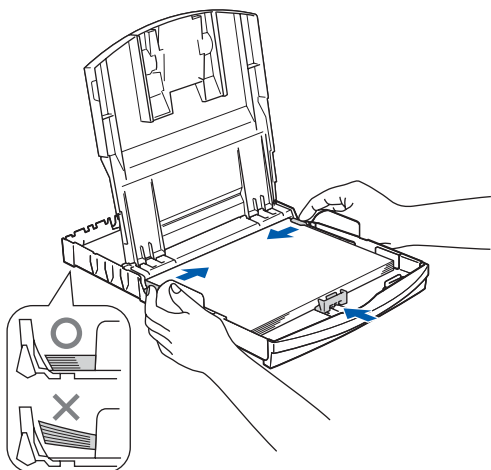

Nota

Evite empujar el papel hasta demasiado lejos; de lo contrario, se levantaría el papel en la parte posterior de la bandeja, causando problemas de alimentación de papel.

- 6** Cierre la cubierta de la bandeja de salida de papel.

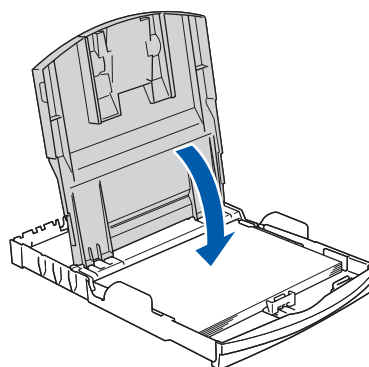

- 7** Vuelva a introducir con cuidado la bandeja de papel completamente en el equipo.

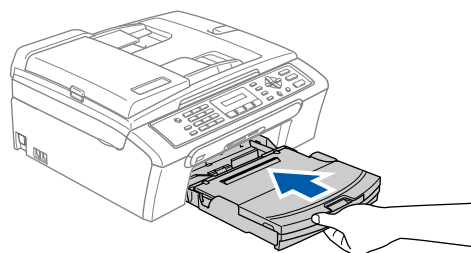

- 8** Mientras mantenga sujetada la bandeja de papel en ese lugar, extraiga el soporte de papel (1) hasta que éste quede ajustado y, a continuación, despliegue la aleta de soporte del papel (2).



Nota

No utilice la aleta de soporte de papel para el papel Legal.

3 Conexión del teléfono

- 1 Conecte el cable de la línea telefónica. Conecte uno de los extremos del cable de la línea telefónica a la clavija marcada como **LINE** y el otro extremo a una clavija modular de pared.

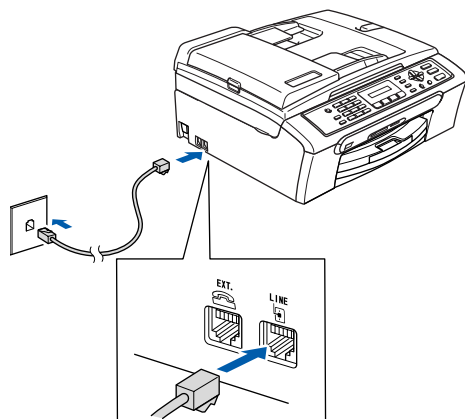

⊘ Configuración incorrecta

NO conecte el cable USB. La conexión del cable USB debe efectuarse durante el proceso de instalación del software.

⚠ Advertencia

- El enchufe del equipo tiene que incorporar una toma de tierra.
- Dado que la conexión a tierra del equipo es a través del cable de alimentación eléctrica, recomendamos que para protegerse contra una posible descarga eléctrica a través de la línea telefónica, mantenga conectado el cable de alimentación al equipo en el momento de conectarlo a una línea telefónica. De la misma manera, para protegerse en caso de cambiar del lugar el equipo, desconecte primero el cable telefónico y sólo después desenchufe el cable de alimentación.

✍ Nota

Si tiene compartida la línea telefónica con un teléfono externo, conéctelo tal y como se indica en la ilustración.

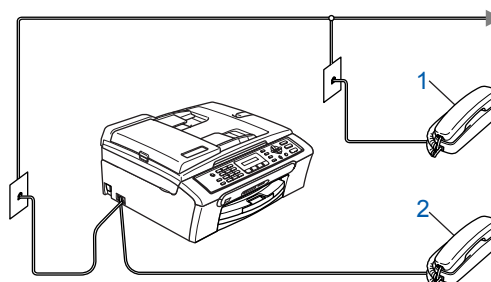

- 1 Extensión telefónica
- 2 Teléfono externo

✍ Nota

Si tiene compartida la línea telefónica con un contestador automático externo, conéctelo tal y como se indica a continuación.

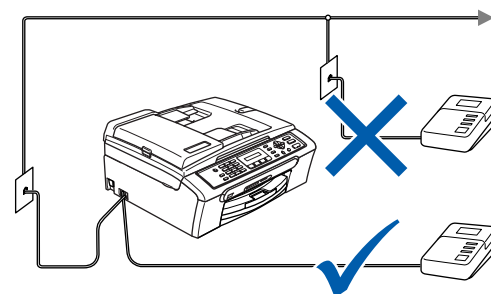

Configure el modo de recepción a 'TAD externo' si dispone de un contestador automático externo. Para obtener detalles, consulte *Conexión de un TAD (contestador automático) externo* en el Capítulo 7 de la Guía del usuario.

4 Conecte el cable de alimentación

- 1 Conecte el cable de alimentación.

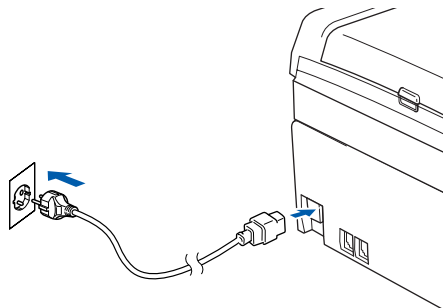

5 Instalación de los cartuchos de tinta

! Advertencia

Si le entra tinta en los ojos, láveselos con agua inmediatamente y consulte a un médico si se le irritan.

- 1 Asegúrese de que el equipo esté encendido. En la pantalla LCD aparecerá el texto:

No hay cartucho.

- 2 Abra la cubierta del cartucho de tinta (1).

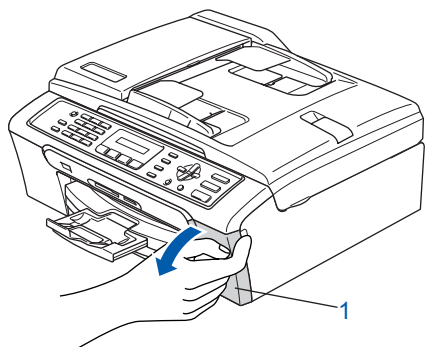

- 3 Pulse todas las palancas de desbloqueo y extraiga la pieza de protección amarilla (1).

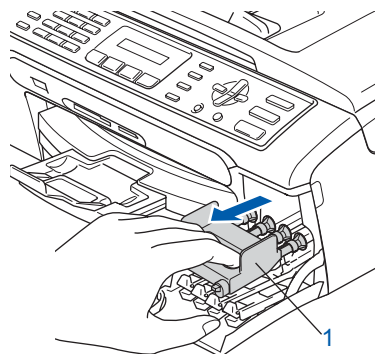
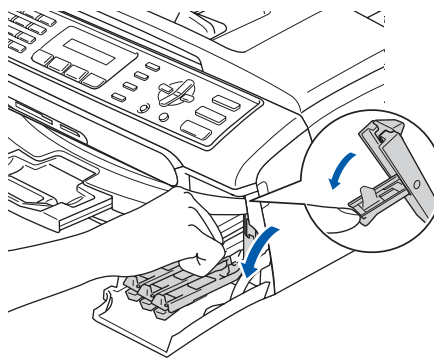

Nota

No pierda la pieza de protección amarilla. La necesitará en caso de que transporte el equipo.

- 4 Saque el cartucho de tinta.

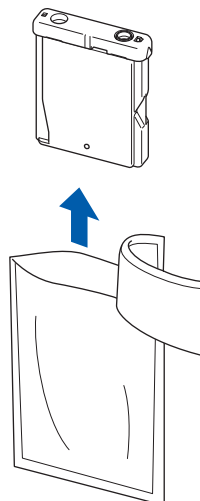

- 5** Retire cuidadosamente la cubierta amarilla de protección (1).

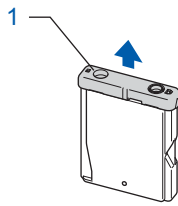

⊘ Configuración incorrecta

NO toque el área sombreada en la ilustración siguiente.

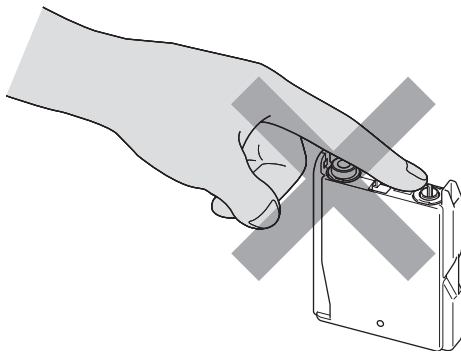

📝 Nota

Si se cae la cubierta amarilla de protección al abrir la bolsa, el cartucho no sufrirá ningún daño.

- 6** Inserte el cartucho de tinta en la dirección indicada con flecha en la etiqueta. Tenga cuidado para hacer corresponder el color de la palanca de desbloqueo. (1) con el color de cartucho (2), tal como se muestra en el diagrama abajo indicado.

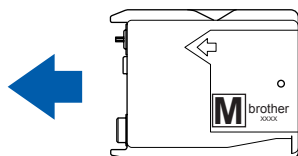
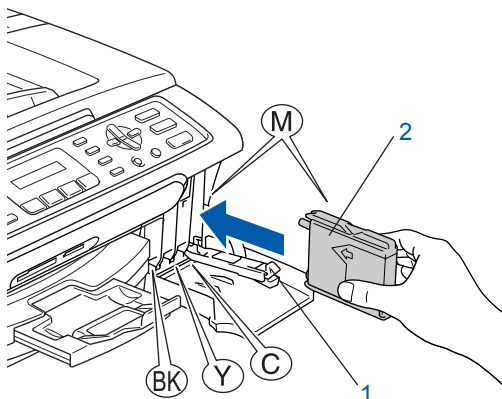

- 7** Levante cada palanca de desbloqueo hasta que quede bloqueada y, a continuación, cierre la cubierta del cartucho de tinta.

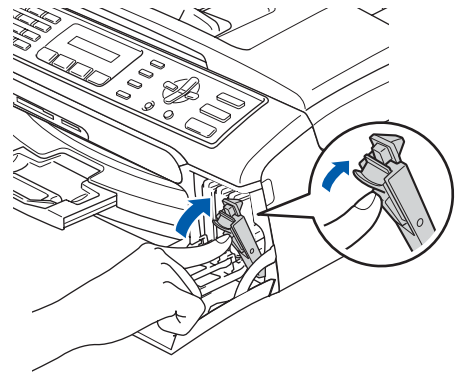

📝 Nota

Si aún se visualiza **Instalar Negro**, **Inst Amarillo**, **Instalar Cian** o **Instalar Magenta** en la pantalla LCD después de haber instalado los cartuchos de tinta, asegúrese de que los cartuchos están instalados correctamente.

El equipo limpiará el sistema de tubos de tinta para ser usado por primera vez. Este proceso se realizará una sola vez, la primera vez que instale los cartuchos de tinta. El proceso de limpieza puede tardar aproximadamente unos cuatro minutos.

En la pantalla LCD aparecerá el texto:

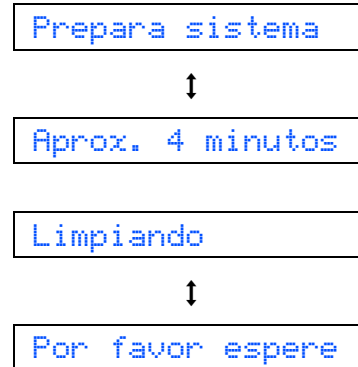

! Aviso

- NO extraiga los cartuchos de tinta si no los va a cambiar. Si lo hace, puede reducir la cantidad de tinta, y el equipo no sabrá la cantidad de tinta que queda en el cartucho.
- NO agite los cartuchos de tinta. Si se mancha la piel o la ropa con tinta, lávese de inmediato con jabón o detergente.
- NO inserte ni retire los cartuchos repetidamente. De lo contrario, la tinta podría derramarse fuera del cartucho.
- Si mezcla los colores al instalar un cartucho de tinta en la posición incorrecta, limpie varias veces el cabezal de impresión después de corregir la instalación del cartucho. (Consulte *Limpieza del cabezal de impresión en el apéndice B de la Guía del usuario.*)
- Una vez abierto el cartucho de tinta, instálelo en el equipo y utilícelo como máximo durante seis meses a partir de la fecha de instalación. Utilice exclusivamente cartuchos de tinta cerrados hasta la fecha de caducidad indicada en su embalaje.
- NO desmonte ni fuerce el cartucho de tinta, de lo contrario, puede provocar que la tinta se salga del cartucho.
- Los equipos multifunción de Brother se han diseñado para que funcionen con tintas de una determinada especificación. Obtendrá con él resultados óptimos si utiliza cartuchos de tinta originales de Brother.
Brother no puede garantizar este rendimiento óptimo si se utilizan tintas o cartuchos de tinta de especificaciones diferentes. Por lo tanto, Brother recomienda utilizar exclusivamente cartuchos originales de Brother con este equipo, así como no recargar los cartuchos vacíos con tinta de otros fabricantes. Si el cabezal de impresión o cualquier otra pieza de este equipo sufren daños como consecuencia del uso de tintas o cartuchos de tinta que no sean productos Brother originales (debido a la incompatibilidad de dichos productos con este equipo), las reparaciones necesarias no estarán cubiertas por la garantía.

6 Comprobación de la calidad de la impresión

- 1 Una vez finalizado el ciclo de limpieza, la pantalla LCD muestra:

Poner papel y



Pulse Inicio

- 2 Asegúrese de que haya papel cargado en la bandeja de papel.
Pulse **Inicio color**.
El equipo empieza a imprimir la hoja de comprobación de calidad de impresión (sólo durante la instalación inicial del cartucho de tinta).

- 3 Compruebe la calidad de los cuatro bloques de color en la hoja.
(negro/ amarillo/ cian/ magenta)

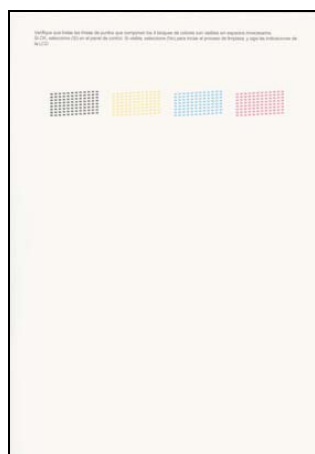

⊘ Configuración incorrecta

Evite tocar la superficie del papel inmediatamente después de la impresión, ya que la superficie puede que no esté completamente seca, por lo que puede mancharse los dedos.

- 4 En la pantalla LCD aparecerá el texto:

Calidad OK?



1.Si 2.No

5

Haga una de las siguientes acciones:

- Si todas las líneas aparecen nítidas y visibles, pulse **1 (Sí)** en el teclado de marcación para concluir la comprobación de calidad.
- Si observa que faltan líneas cortas, pulse **2 (No)** en el teclado de marcación y vaya al paso **6**.

OK

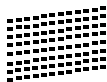

Mal

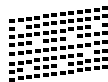

6

La pantalla LCD le pregunta si la calidad de impresión es buena para negro y color. Pulse **1 (Sí)** o **2 (No)** en el teclado de marcación.

Correcto Negro?



1.Si 2.No

Color OK?



1.Si 2.No

Después de pulsar **1 (Sí)** o **2 (No)** tanto para negro como para color, en la pantalla LCD aparece:

Limpiar ahora?



1.Si 2.No

7

Pulse **1 (Sí)**, el equipo empezará a limpiar los colores.

8

Una vez concluida la limpieza, pulse **Inicio color**. El equipo empieza a imprimir la hoja de comprobación de calidad de impresión otra vez y va de nuevo al paso **3**.

7

Configuración del contraste de la pantalla LCD

Puede ajustar el contraste de la pantalla LCD para ver su contenido de manera más nítida. Si tiene problemas de ver la pantalla LCD desde su posición, recomendamos el ajuste de contraste siguiente para mejorar la calidad de visualización.

1

Pulse **Menú, 1, 7**.

2

Pulse **▲** o **▼** para seleccionar **Oscuro** o **Claro**.

3

Pulse **OK**.

4

Pulse **Detener/Salir**.

Contraste:Claro

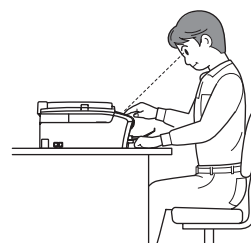

Contraste:Oscuro

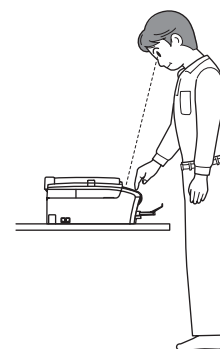

8 Configuración de la fecha y hora

El equipo visualiza la fecha y hora y si configura la ID del equipo, ésta se añadirá en cada fax que necesite.

- 1 Pulse **Menú**.
- 2 Pulse **0**.
- 3 Pulse **2**.
- 4 Introduzca los dos últimos dígitos del año con el teclado de marcación y, a continuación, pulse **OK**.

Año: 2006

(por ejemplo, introduzca **0 6** para 2006.)

- 5 Introduzca los dos dígitos del mes con el teclado de marcación y, a continuación, pulse **OK**.

Mes: 03

(por ejemplo, introduzca **0 3** para marzo.)

- 6 Introduzca los dos dígitos del día con el teclado de marcación y, a continuación, pulse **OK**.

Día: 01

(por ejemplo, introduzca **0 1** para el primero del mes.)

- 7 Introduzca la hora en formato de 24-horas con el teclado de marcación y, a continuación, pulse **OK**.

Hora: 15:25

(por ejemplo, introduzca **1 5, 2 5** para 3:25 de la tarde.)

- 8 Pulse **Detener/Salir**.



Para confirmar la fecha y hora actual, imprima el informe de configuración de usuarios. (Consulte la Impresión de informes en el capítulo 9 de la Guía del usuario).

9 Configuración de la ID de la estación

Guarde su nombre y número de fax para que aparezcan impresos en todas las páginas de los faxes que envíe.

- 1 Pulse **Menú**.
- 2 Pulse **0**.
- 3 Pulse **3**.
- 4 Introduzca el número de fax (20 dígitos como máximo) con el teclado de marcación y, a continuación, pulse **OK**. Para introducir "+" para los códigos de acceso, pulse **✕**. Por ejemplo, para introducir el código de acceso "+44", pulse **✕, 4, 4** y a continuación, el resto del número.

Fax: +44XXXXXXXXXX

- 5 Escriba el nombre (20 caracteres como máximo) con el teclado de marcación y, a continuación, pulse **OK**.

Nomb: _



Nota

- Consulte en la siguiente tabla el método para introducir un nombre.
- Si tiene que introducir un carácter incluido en la misma tecla que el carácter precedente, pulse **➡** para mover el cursor hacia la derecha.
- Si se ha equivocado al introducir una letra y desea modificarla, pulse **⬅** o **➡** para mover el cursor y situarlo debajo del carácter incorrecto, pulse **Borrar/Volver**.

Pulse la tecla	Una vez	Dos veces	Tres veces	Cuatro veces
2	A	B	C	2
3	D	E	F	3
4	G	H	I	4
5	J	K	L	5
6	M	N	O	6
7	P	Q	R	S
8	T	U	V	8
9	W	X	Y	Z

- 6 Pulse **Detener/Salir**.



Nota

Si desea repetir la introducción de los datos, pulse **Detener/Salir** para volver a empezar desde el paso 1.



Para obtener detalles, consulte Introducción de texto en el Apéndice C de la Guía del usuario.

10 Modo de ajuste de tono o pulso para marcación

El equipo viene ajustado como marcación por tonos. Si dispone de un aparato con marcación por tonos (rotativa), necesita cambiar el modo de marcación.

- 1 Pulse **Menú**.
- 2 Pulse **0**.
- 3 Pulse **4**.
- 4 Pulse **▲** o **▼** para seleccionar **Pulsos** (o **Tono**).
Pulse **OK**.
- 5 Pulse **Detener/Salir**.

11 Ajuste del tipo de línea telefónica

Si conecta el equipo a una línea con PBX o RDSI para enviar y recibir fax, puede ser también necesario cambiar el tipo de línea telefónica realizando los siguientes pasos.

- 1 Pulse **Menú**.
- 2 Pulse **0**.
- 3 Pulse **6**.
- 4 Pulse **▲** o **▼** para seleccionar **PBX, RDSI** (o **Normal**).
Pulse **OK**.
- 5 Pulse **Detener/Salir**.

PBX y TRANSFERENCIA

El equipo está ajustado inicialmente en Normal, lo cual permite que el equipo se conecte a una línea estándar PSTN (red de línea telefónica pública). No obstante, muchas oficinas utilizan un sistema de centralita o una centralita privada (PABX). Puede conectar el equipo a la mayor parte de los tipos de PABX. La función del equipo de rellamada permite la rellamada por interrupción temporizada (TBR). La TBR funciona con la mayoría de los sistemas de PABX, lo cual le permite acceder a una línea exterior o enviar llamadas a otra extensión. Esta función está activa cuando está pulsado el botón **Teléfono/R**.

Nota

*Puede programar el botón **Teléfono/R** como parte de un número almacenado en una ubicación de marcación-abreviada. Cuando programe un número de marcación abreviada, pulse primero **Teléfono/R** (la pantalla LCD muestra '!') y, a continuación, introduzca el número de teléfono. Si lo hace así, no tiene que presionar siempre **Teléfono/R** antes de marcar con una ubicación de marcación-abreviada.*

(Consulte Almacenamiento de números para simplificar la marcación sencilla en el Capítulo 6 la Guía del usuario.)

12 Selección de un modo de recepción

Hay cuatro tipos de modos de recepción: Sólo fax, Fax/Tel, Manual y Ext. Tel/Tad.

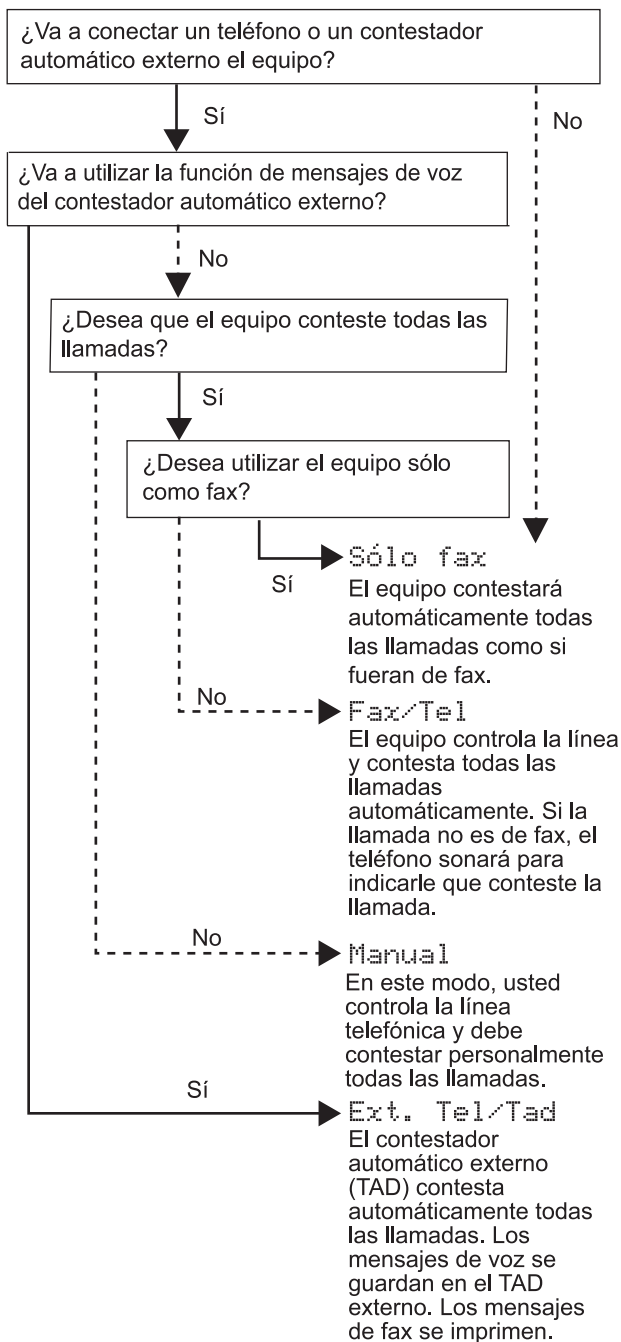

- 1 Pulse **Menú**.
- 2 Pulse **0**.
- 3 Pulse **1**.
- 4 Pulse **▲** o **▼** para seleccionar el modo.
- 5 Pulse **OK**.
- 6 Pulse **Detener/Salir**.



Para obtener detalles, consulte *Configuración de modo de recepción* en el Capítulo 6 de la Guía del usuario.

Vaya a

Vaya a CD-ROM adjunto 'MFL-Pro Suite' en la página siguiente para instalar los controladores.

CD-ROM adjunto 'MFL-Pro Suite'

Windows®



Instale MFL-Pro Suite

Puede instalar el software MFL-Pro Suite y los controladores multifuncionales.



Instalar+controladores/utilidades

Puede instalar utilidades de software MFL-Pro Suite adicionales, instalar sin PaperPort® SE, o instalar sólo el controlador de impresora.



Manual del usuario

Para ver la Guía del usuario del Software en formato HTML. La Guía del usuario del software incluye las instrucciones para las funciones disponibles cuando se conecta a un ordenador. (p. ej. detalles sobre impresión y escaneado)



Registro en línea

Esta función le guiará hasta la página Web de Registro de productos de Brother, donde podrá registrar rápidamente el equipo.



Brother Solutions Center

Puede acceder a Brother Solutions Center, un sitio Web en el que encontrará información acerca de su producto Brother, por ejemplo, las preguntas más frecuentes, las guías del usuario, las actualizaciones de controladores y consejos para el uso del equipo.



Reparación MFL-Pro Suite

Si se produjeran errores durante la instalación del software MFL-Pro Suite, puede utilizar esta función para reparar y reinstalar automáticamente el software MFL-Pro Suite.



Nota

El software MFL-Pro Suite incluye los controladores de impresora y de escáner, Brother ControlCenter3, ScanSoft® PaperPort® SE con OCR y fuentes True Type®.

PaperPort® SE con OCR es una aplicación de gestión de documentos para ver documentos escaneados.

Macintosh®

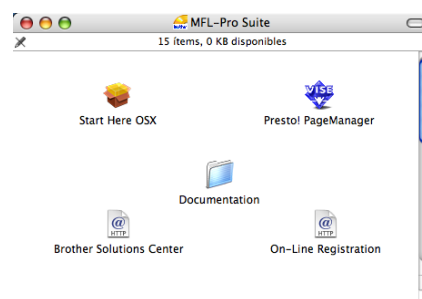

Start Here OSX

Se puede instalar el software MFL-Pro Suite, que incluye el controlador de impresora, el controlador de escáner y Brother ControlCenter2 para Mac OS® 10.2.4 o superior.



Presto! PageManager

También puede instalar Presto!® PageManager® para añadir la capacidad al Brother ControlCenter2, permitiéndole fácilmente escanear, compartir y organizar fotografías y documentos.



Documentation

Para ver la Guía del usuario del Software en formato HTML. La Guía del usuario del software incluye las instrucciones para las funciones disponibles cuando se conecta a un ordenador. (p. ej. detalles sobre impresión y escaneado)



Brother Solutions Center

Puede acceder a Brother Solutions Center, un sitio Web en el que encontrará información acerca de su producto Brother, por ejemplo, las preguntas más frecuentes, las guías del usuario, las actualizaciones de controladores y consejos para el uso del equipo.



On-Line Registration

Esta función le guiará hasta la página Web de Registro de productos Brother, donde podrá registrar rápidamente el equipo.

Siga las instrucciones de esta página en lo referente al sistema operativo y al interfaz.

Con el fin de obtener los últimos controladores y documentación y encontrar la mejor solución a su problema o pregunta, acceda directamente a Brother Solutions Center desde el controlador o vaya a <http://solutions.brother.com>.

Windows®



Para usuarios de interfaz USB
(Para Windows® 98/98SE/Me/2000 Professional/XP/XP Professional x64 Edition).. 16

Macintosh®



Para usuarios de interfaz USB
(para Mac OS® X 10.2.4 o superior)..... 19

Para usuarios de interfaz USB (Para Windows® 98/98SE/Me/2000 Professional/XP/ XP Professional x64 Edition)

Importante

Asegúrese de haber seguido las instrucciones a partir del paso 1 *Configuración del equipo* en la página 4 a 13.

Nota

- Cierre cualquier aplicación que esté activada antes de instalar el software MFL-Pro Suite.
- Asegúrese de que no hay tarjetas de memoria insertadas en la unidad de soporte del equipo.

- 1 Desenchufe el equipo de la toma de corriente y desconéctelo del ordenador si ya ha conectado un cable de interfaz.

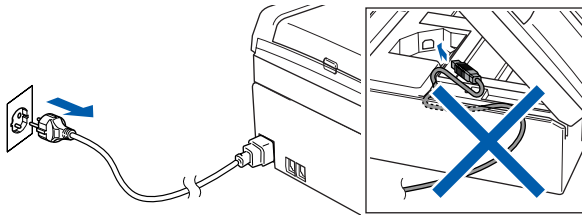

- 2 Encienda el ordenador.
(Para Windows® 2000 Professional/XP/XP Professional x64 Edition, debe iniciar la sesión con derechos de administrador).
- 3 Inserte el CD-ROM adjunto en la unidad CD-ROM. Si aparece la pantalla Nombre del modelo, seleccione su equipo. Si aparece la pantalla Idioma, haga clic en el idioma de su preferencia.



- 4 De este modo se abrirá el menú principal del CD-ROM. Haga clic en **Instale MFL-Pro Suite**.



Nota

- Si esta ventana no se abre, utilice el Explorador de Windows® para ejecutar el programa **setup.exe** desde el directorio raíz del CD-ROM de Brother.
- Si está utilizando Windows® 2000 Professional y no ha instalado el Service Pack 3 (SP3) o superior:

Para tener acceso a las funciones de PhotoCapture Center™ desde el ordenador, primero deberá instalar una actualización de Windows® 2000.

La actualización Windows® 2000 se incluye con el programa de instalación de MFL-Pro Suite.

Para instalar la actualización, efectúe los pasos siguientes:

- 1 Haga clic en **Aceptar** para iniciar la instalación de las actualizaciones de Windows®.

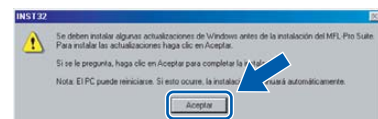

- 2 Cuando se le solicite, haga clic en **Aceptar** para reiniciar el ordenador.
- 3 Una vez reiniciado el ordenador, la instalación del software MFL-Pro Suite continuará automáticamente.

Si la instalación no continúa automáticamente, abra el menú principal otra vez. Para ello, extraiga y vuelva a introducir el disco CD-ROM o haga doble clic en el programa **setup.exe** que se encuentra en el directorio raíz, y continúe a partir del paso 4 para instalar el MFL-Pro Suite.

- 5** Después de haber leído y aceptado la licencia del software de ScanSoft® PaperPort® SE, haga clic en **Sí**.

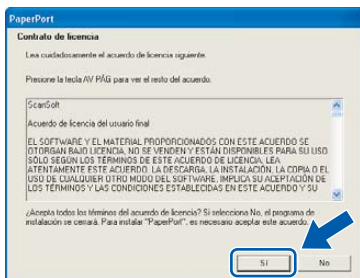

- 6** La instalación de PaperPort® SE se iniciará automáticamente y, a continuación, se realizará la instalación del software MFL-Pro Suite.

- 7** Cuando aparezca la ventana del acuerdo de la licencia del software Brother MFL-Pro Suite, haga clic en **Sí** si está de acuerdo con dicho acuerdo de licencia del software.

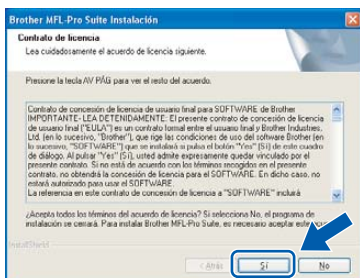

- 8** Seleccione **Estándar** y, a continuación, haga clic en **Siguiente**. La instalación continúa.

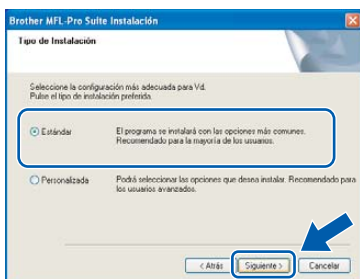

- 9** Cuando se visualice esta pantalla, vaya al siguiente paso.



- 10** Con las dos manos, utilice las lengüetas de plástico en ambos lados del equipo para levantar la cubierta del escáner hasta que quede inmovilizada firmemente en la posición abierta.

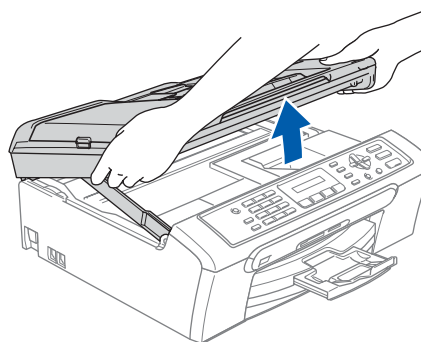

- 11** Conecte el cable USB en la conexión USB marcada con un símbolo . Puede encontrar la toma USB en el interior a la derecha del equipo tal como se muestra a continuación.

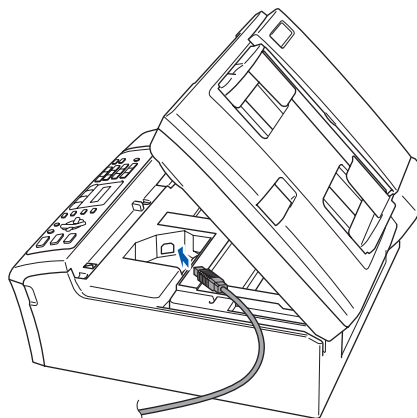

- 12** Inserte con cuidado el cable USB en la ranura como se indica a continuación, pasando por la ranura en su alrededor y hacia la parte trasera del equipo y conéctelo al ordenador.

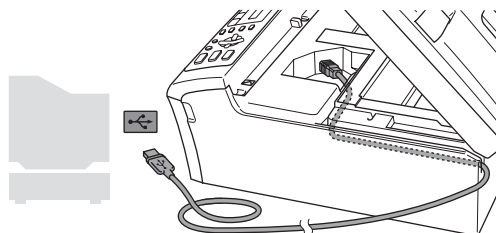

⊘ Configuración incorrecta

- **NO** conecte el equipo a un puerto USB de un teclado o un hub USB sin alimentación eléctrica. Brother le recomienda que conecte el equipo directamente al ordenador.
- Compruebe que el cable no obstaculice el cierre de la cubierta, ya que se puede producir un error.

- 13** Eleve la cubierta para liberar el seguro inmovilizador (①). Empuje suavemente el soporte de la cubierta del escáner hacia abajo (②) y cierre la cubierta del escáner (③).

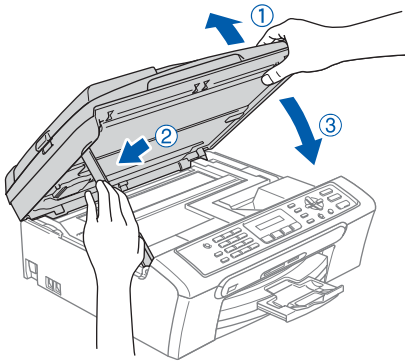

- 14** Encienda el equipo conectando el cable de alimentación.

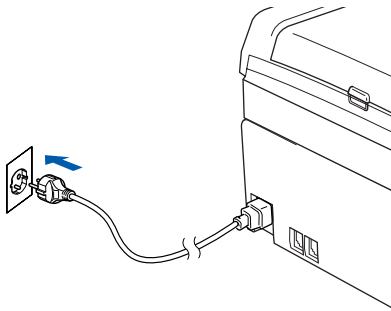

La instalación de los controladores de Brother se iniciará automáticamente. Las pantallas de la instalación aparecen una tras otra. **Espera unos segundos a que todas las pantallas aparezcan.**

⊘ Configuración incorrecta

NO intente cancelar las pantallas durante esta instalación.

- 15** Cuando aparezca la ventana Registro en línea, seleccione las opciones de su preferencia y siga las instrucciones que irán apareciendo en pantalla.

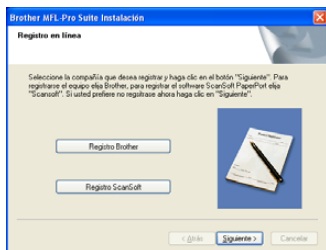

- 16** Haga clic en **Finalizar** para reiniciar el ordenador. (Después de haber reiniciado el ordenador, para Windows® 2000 Professional XP/ XP Professional x64 Edition, debe iniciar la sesión con derechos de administrador.)



✍ Nota

Después de reiniciar el ordenador, el programa de diagnóstico de la instalación se pondrá en funcionamiento automáticamente. Si la instalación no ha podido realizarse correctamente, aparecerá la ventana de resultados de la instalación. Si el programa de diagnóstico muestra un error, siga la instrucción que irá apareciendo en pantalla o lea la ayuda en línea y las preguntas más frecuentes en Inicio/Todos los Programas (Programas)/ Brother/MFC-XXX.



Se ha instalado MFL-Pro-Suite, con lo que concluye el proceso de instalación.

✍ Nota

El software MFL-Pro Suite incluye los controladores de impresora y de escáner, Brother ControlCenter3, ScanSoft® PaperPort® SE con OCR y fuentes True Type®. PaperPort® SE con OCR es una aplicación de gestión de documentos para ver documentos escaneados.

Para usuarios de interfaz USB (para Mac OS® X 10.2.4 o superior)

Importante

Asegúrese de haber seguido las instrucciones a partir del paso 1 *Configuración del equipo* en la página 4 a 13.

Nota

Los usuarios de Mac OS® de X 10.2.0 a 10.2.3 deben actualizarse a Mac OS® X 10.2.4 o superior. (Para obtener la información más actualizada referente a Mac OS® X, visite <http://solutions.brother.com>)

- 1 Con las dos manos, utilice las lengüetas de plástico en ambos lados del equipo para levantar la cubierta del escáner hasta que quede inmovilizada firmemente en la posición abierta.

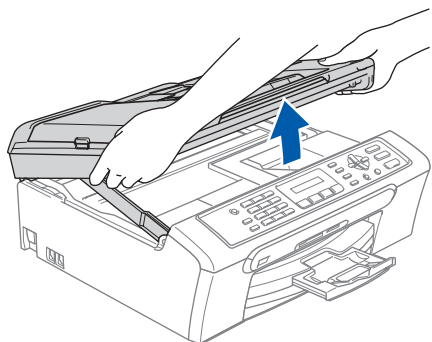

- 2 Conecte el cable USB a la conexión USB marcada con un símbolo . Puede encontrar la toma USB en el interior a la derecha del equipo tal como se muestra a continuación.

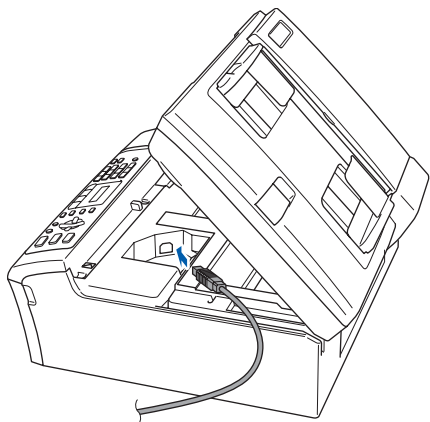

- 3 Inserte con cuidado el cable USB en la ranura como se indica a continuación, pasando por la ranura en su alrededor y hacia la parte trasera del equipo y conéctelo al ordenador.

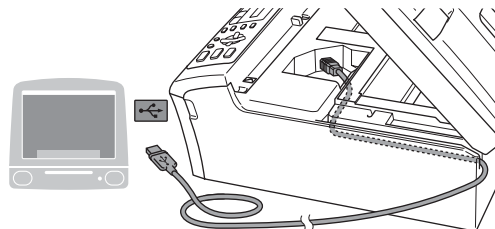

⊘ Configuración incorrecta

- **NO** conecte el equipo a un puerto USB de un teclado o un hub USB sin alimentación eléctrica. Brother le recomienda que conecte el equipo directamente al ordenador.
- Compruebe que el cable no obstaculice el cierre de la cubierta, ya que se puede producir un error.

- 4 Eleve la cubierta para liberar el seguro inmovilizador (①). Empuje suavemente el soporte de la cubierta del escáner hacia abajo (②) y cierre la cubierta del escáner (③).

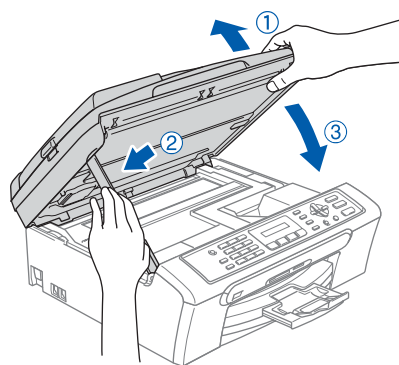

Nota

Asegúrese de que el equipo está encendido con el cable de alimentación conectado.

- 5 Encienda el Macintosh®.
- 6 Inserte el CD-ROM adjunto en la unidad CD-ROM.



- 7 Haga doble clic en el icono **Start Here OSX** para instalar. Siga las instrucciones que irán apareciendo en pantalla.



Nota

Espere unos segundos a que se instale el software. Después de la instalación, el ordenador se iniciará automáticamente.

- 8 El software de Brother buscará el dispositivo de Brother. Durante este tiempo, aparecerá la pantalla siguiente.

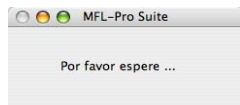

- 9 Cuando aparezca esta pantalla, haga clic en **OK**.



Para usuarios de Mac OS® X 10.3.x o superior:
Se ha instalado el software MFL-Pro Suite, los controladores de impresora y de escáner de Brother, así como Brother ControlCenter2, con lo que concluye el proceso de instalación. Vaya al paso 14.

- 10 Para usuarios de Mac OS® X de 10.2.4 a 10.2.8:
 Haga clic en **Añadir**.

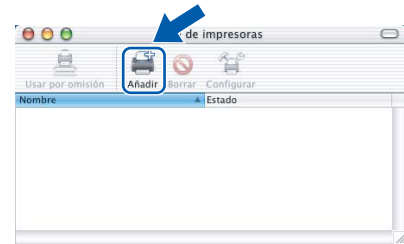

- 11 Seleccione **USB**.

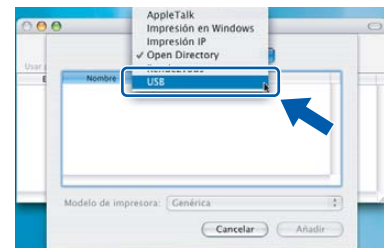

- 12 Seleccione **MFC-XXXX** (XXXX corresponde al nombre de su modelo), y haga clic en **Añadir**.



- 13 Haga clic en **Centro de Impresión** y, a continuación, seleccione **Salir del Centro de Impresión**.

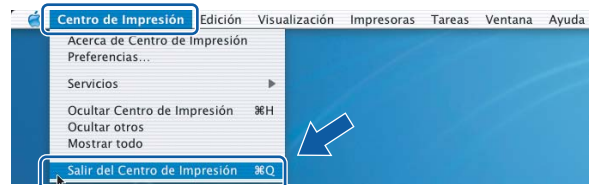
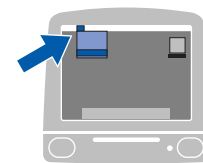

Se ha instalado el software MFL-Pro Suite, los controladores de impresora y de escáner de Brother, así como Brother ControlCenter2, con lo que concluye el proceso de instalación.

- 14** Para instalar Presto!® PageManager®, haga clic en el icono **Presto! PageManager** y siga las instrucciones que irán apareciendo.

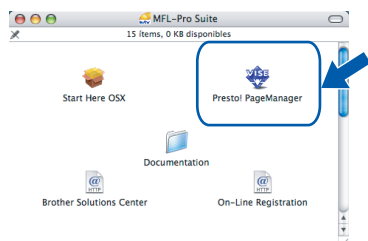

 **Nota**

Una vez se ha instalado Presto!® PageManager®, la capacidad de OCR se agrega a Brother ControlCenter2. Podrá escanear, compartir y organizar fácilmente fotografías y documentos con Presto!® PageManager®.

 **Presto!® Se ha instalado PageManager®, con lo que concluye el proceso de instalación.**

Cambio de consumibles

Cuando sea necesario el reemplazo de cartuchos de tinta, se indicará un mensaje de error en la pantalla LCD. Para mayor información acerca de los cartuchos de tinta para el equipo, visite <http://solutions.brother.com> o póngase en contacto con su distribuidor Brother.

Cartucho de tinta

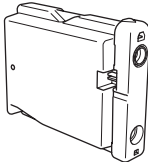
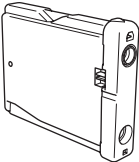
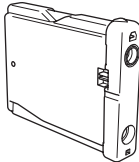
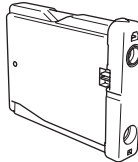
Negro	Amarillo	Cián	Magenta
LC1000BK	LC1000Y	LC1000C	LC1000M
			

Marcas comerciales

El logotipo de Brother es una marca comercial registrada de Brother Industries, Ltd.

Brother es una marca comercial registrada de Brother Industries, Ltd.

Multi-Function Link es una marca comercial registrada de Brother International Corporation.

Windows y Microsoft son marcas comerciales registradas de Microsoft en Estados Unidos y otros países.

Macintosh y True Type son marcas comerciales registradas de Apple Computer, Inc.

PaperPort es una marca comercial registrada de ScanSoft, Inc.

Presto! PageManager es una marca comercial registrada de NewSoft Technology Corporation.

PictBridge es una marca comercial.

Todas las empresas cuyos programas de software se mencionan en el presente manual cuentan con un Acuerdo de Licencia de Software específico para sus programas patentados.

Todos los demás nombres de marcas y productos mencionados en el presente manual son marcas comerciales o marcas comerciales registradas de sus respectivos titulares.

Compilación y publicación

Este manual ha sido compilado y publicado bajo la supervisión de Brother Industries Ltd., e incluye las descripciones y especificaciones más recientes del producto.

El contenido de este manual, así como las especificaciones de este producto, están sujetos a modificación sin previo aviso.

Brother se reserva el derecho de modificar sin previo aviso las especificaciones y materiales descritos en el presente manual, y no asume responsabilidad alguna por los daños (tampoco por los daños consecuentes) causados por el uso de los materiales presentados, entre ellos, los errores tipográficos y de otra índole que pudiera contener esta publicación.

Este producto se ha diseñado para ser utilizado en un entorno profesional.

Derechos de copia y Licencia

©2006 Brother Industries, Ltd.

brother®



LP3415015
SPA
Impreso en China