

MFC-240C

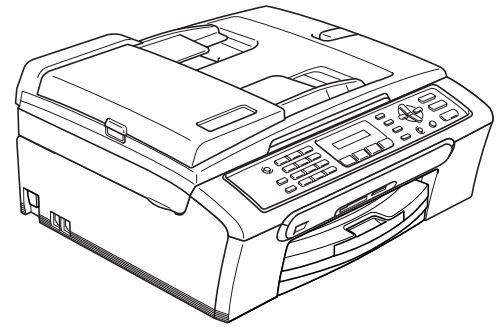

Innan du börjar använda maskinen måste du installera maskinvaran och programvaran. Den här snabbguiden beskriver hur du installerar och ställer in maskinen på rätt sätt.

Steg 1

Installera maskinen





**Steg 2**

Installera drivrutin och programvara

Installationen är klar!

Förvara den här snabbguiden, bruksanvisningen och den medföljande CD-skivan på en lättillgänglig plats för framtida bruk.

Symboler i den här bruksanvisningen

 Varning	 Försiktighet	 Felaktig inställning
Varningar meddelar dig hur du ska göra för att förhindra personskada.	Procedurer du måste följa eller undvika för att inte orsaka eventuell skada på maskinen eller andra föremål.	Ikonen för olämplig installation gör dig uppmärksam på enheter och funktioner som inte är kompatibla med maskinen.
 Obs	 Bruksanvisningen eller Bruksanvisningen för programanvändare	
Information om hur du agerar i en viss situation eller hur du kan använda den aktuella funktionen tillsammans med andra funktioner.	Hänvisar till Bruksanvisningen eller Bruksanvisningen för programanvändare som erhålls.	

Komma igång

Förpackningens innehåll	2
Kontrollpanel	3

Steg 1 – Installera maskinen

Avlägsna skydden	4
Ladda papper	4
Ansluta telefonsladden	6
Ansluta nätkabeln	6
Ställ in land (inte språk)	7
Installera bläckpatroner	7
Kontroll av utskriftskvalitet	9
Inställning av lokalt språk	10
Inställning av LCD-skärmens kontrast	11
Ställa in datum och tid	11
Ställa in Fax-ID	12
Ställa in telefonledningstyp	12
Välja mottagningsläge	13

Steg 2 – Installera drivrutin och programvara

Windows®

Användare av USB-gränssnitt (För Windows® 98/98SE/Me/2000 Professional/XP/XP Professional x64 Edition)	16
---	----

Macintosh®

För användare av USB-gränssnitt (För Mac OS® X 10.2.4 eller senare)	19
--	----





Förbrukningsartiklar

Förbrukningsartiklar	22
Bläckpatroner	22

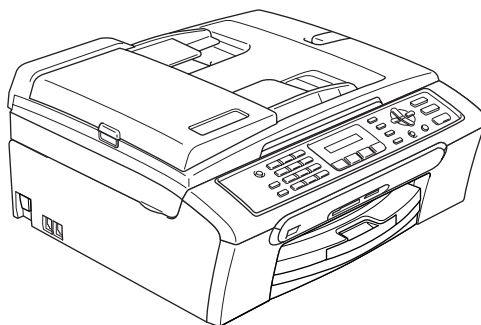
Förpackningens innehåll

Förpackningens innehåll kan variera beroende på inköpsland.
Spara allt förpackningsmaterial och kartongen om du måste flytta maskinen.

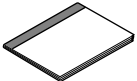

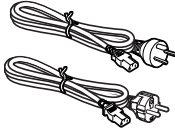
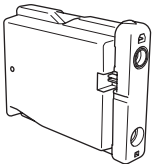
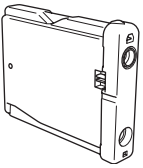
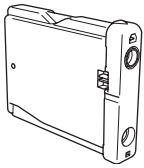
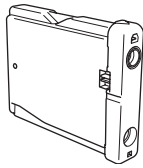
 Snabbguide	 CD-ROM	 Bruksanvisning	
 Telefonsladd	 Nätkablar för Danmark och för övriga Norden		
 Svart (LC1000BK)	 Gul (LC1000Y)	 Cyan (LC1000C)	 Magenta (LC1000M)
Bläckpatroner			

En USB-kabel medföljer inte som standard.

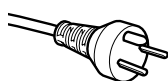

För användare i Danmark:

Nätkabeln som levereras med denna maskin har en jordad kontakt med tre stift.
Se till att strömkontakten passar till den jordade kontakten med tre stift.
Maskinen måste vara jordad, om du är osäker kontakta en behörig elektriker.

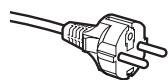

För användare i Sverige, Norge och Finland:

Nätkabeln som levereras med denna maskin är jordad på sidan med två stift.
Se till att strömkontakten passar till den jordade kontakten med två stift.
Maskinen måste vara jordad, om du är osäker kontakta en behörig elektriker.

- Kontrollera att du använder en USB 2.0-kabel som inte är längre än 2 meter.
- Din MFC har ett USB-gränssnitt som är kompatibelt med specifikationen USB 2.0.
- Anslut INTE gränssnittskabeln nu.
Gränssnittskabeln ansluts när du får ett meddelande om att göra det under installationen av programvaran.
Då du använder en USB-kabel, se till att du ansluter den till USB-porten på din dator och inte på en USB-port på ett tangentbord eller till en icke-strömförsörd USB-hubb.

Kontrollpanel

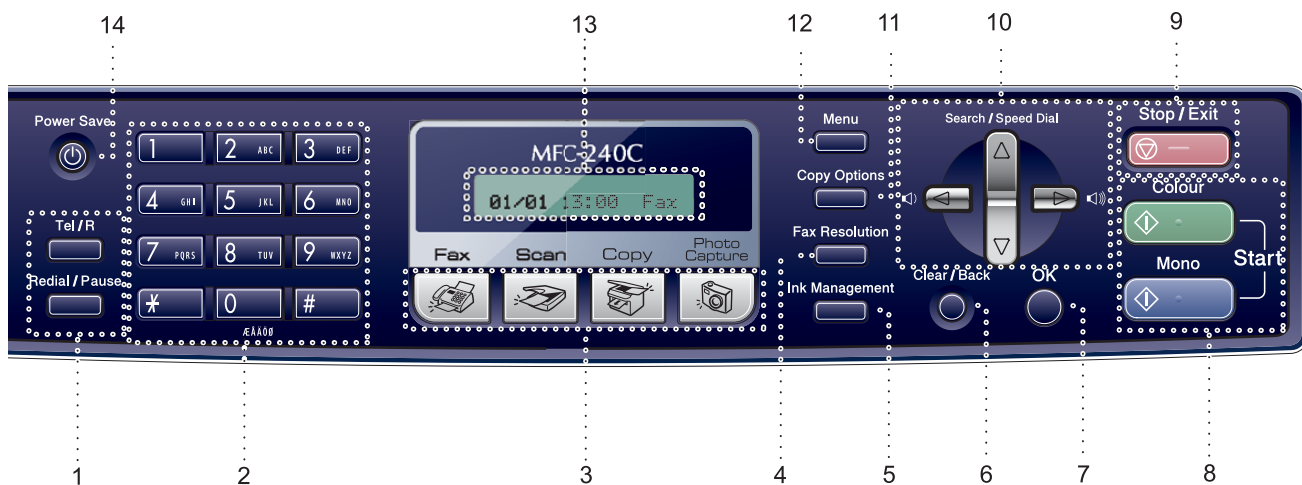

- | | |
|---|---------------------------------------|
| 1 Fax- och telefonknappar | 8 Startknappar |
| 2 Kombinerade siffer- och bokstavsknappar | 9 Stopp/Exit-knapp |
| 3 Lägesknappar | 10 Programmeringsknappar |
| 4 Fax Resolution-knapp | 11 Copy Options-knapp |
| 5 Ink Management-knapp | 12 Menyknapp |
| 6 Clear/Back-knapp | 13 LCD-skärm (Liquid Crystal Display) |
| 7 OK-knapp | 14 Power Save-knapp |

 För ytterligare information om kontrollpanelen, se En översikt av kontrollpanelen finns i kapitel 1 i bruksanvisningen.

Obs

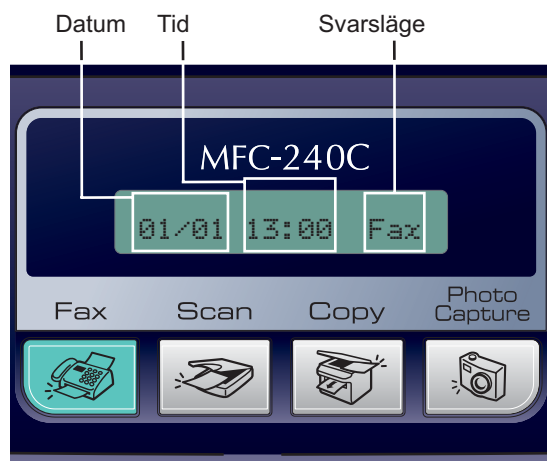

Då maskinen är i viloläge (då den inte används), går den tillbaka till standarddisplayen som visas ovan. LCD-skärmen visar datum, tid och aktuellt mottagningsläge.

1 Avlägsna skydden

- 1 Avlägsna skyddstejpen och filmen som täcker kopieringsglaset.
- 2 Avlägsna skumplastpåsen som innehåller bläckpatronerna överst på pappersfacket.

⊘ Olämplig installation

Anslut INTE USB-kabeln. USB-kabeln ansluts när programvaran installeras.

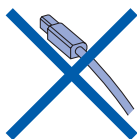

2 Ladda papper



Du kan fylla på upp till 100 ark 80 g/m² papper.

Ytterligare information, se Papper och övriga media som godtas i kapitel 2 i bruksanvisningen.

- 1 Dra ut pappersfacket helt ur maskinen och lyft pappersutmatningsfackets lock (1).

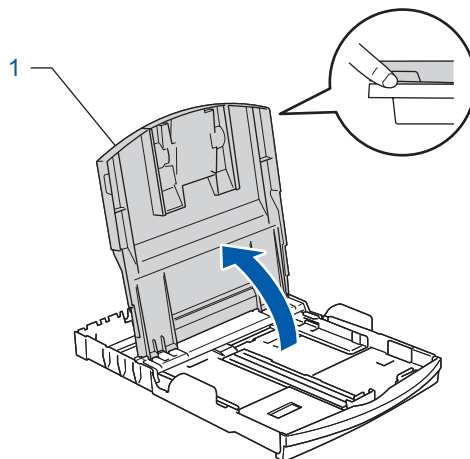
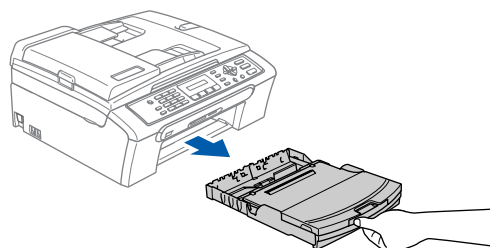

- 2 Tryck på och flytta sidoguiderna (1) och längdguiden (2) så att de passar papperets storlek.

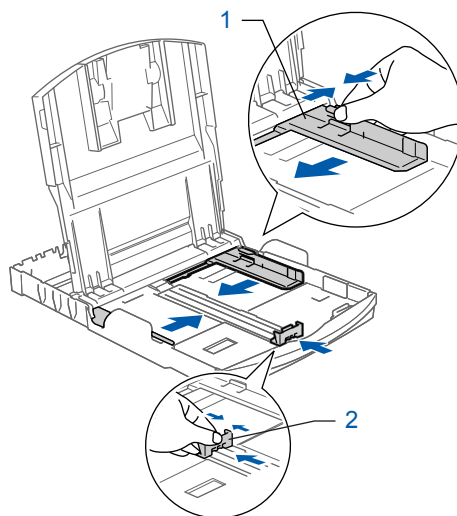

- 3** Om du luftar pappersarken väl minskar du risken för pappersstopp i maskinen.

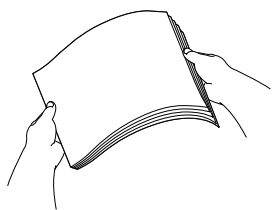

- 4** Läggs varsamt i papperet i pappersfacket med utskriftssidan ner och övre kanten först. Kontrollera att papperet ligger platt i pappersfacket.

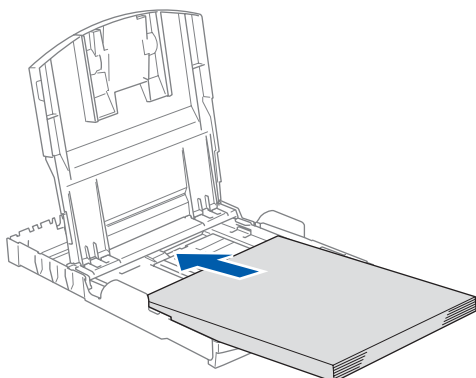

- 5** Reglera försiktigt sidoguiderna med båda händerna och längdguiden så att de passar papperet. Kontrollera att pappersguiderna vidrör papperskanterna.

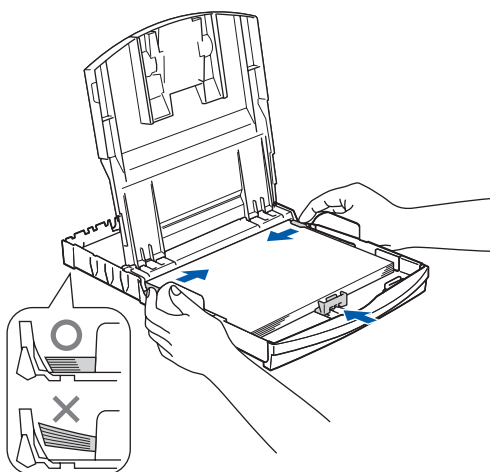

Obs

Var försiktig så att du inte trycker in papperet för långt, det kan tryckas upp mot baksidan av pappersfacket och orsaka matningsproblem.

- 6** Stäng pappersutmatningsfackets lock.

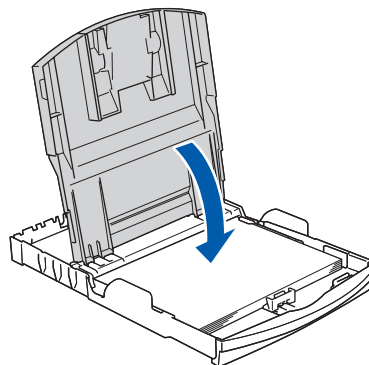

- 7** Tryck långsamt och noggrant in papperskassetten i maskinen.

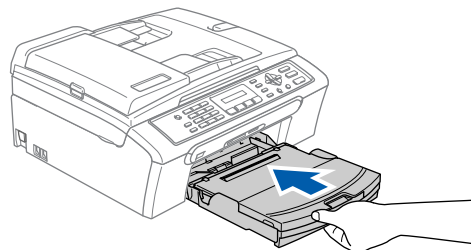

- 8** Dra ut pappersstödet medan du håller pappersfacket på plats (①) tills det klickar på plats och vik sedan ut stödfliken (②).



Obs

Använd inte stödfliken för storleken Legal.

3 Ansluta telefonsladden

- 1 Anslut telefonsladden. Anslut den ena änden av telefonsladden till uttaget på maskinen som är märkt med **LINE** och den andra änden till ett vägguttag.

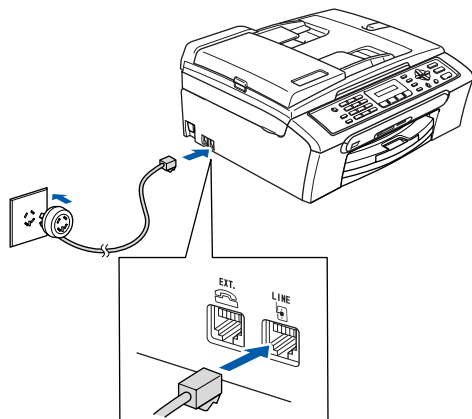

⊘ Olämplig installation

Anslut **INTE** USB-kabeln. USB-kabeln ansluts när programvaran installeras.

⚠ Varning

- Maskinen måste ha en jordad kontakt.
- Eftersom maskinen jordas via vägguttaget kan du skydda dig från potentiellt farliga elektriska förhållanden i telenätet genom att ha nätkabeln ansluten. Du kan även skydda dig när du flyttar maskinen genom att först koppla bort telefonlinjen och sedan nätkabeln.

📝 Obs

Om du har en extern telefon ansluten till samma telefonlinje ska den anslutas så som visas nedan.

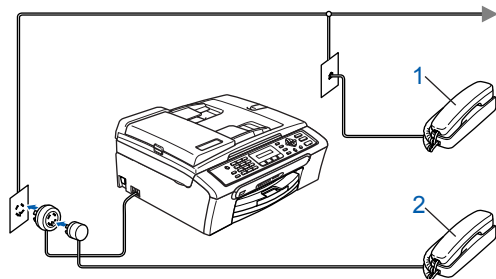

- 1 Sidoapparat
- 2 Extern telefon

📝 Obs

Om du har en extern telefon ansluten till samma telefonlinje ska den anslutas så som visas nedan.

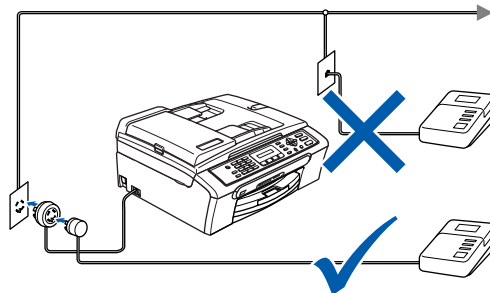

Ställ in mottagningsläget till 'Extern Tsv' om du har en extern telefonsvarare. Mer information finns i Ansluta en extern telefonsvarare (Tsv) i bruksanvisningens kapitel 7.

4 Ansluta nätkabeln

- 1 Anslut nätkabeln.

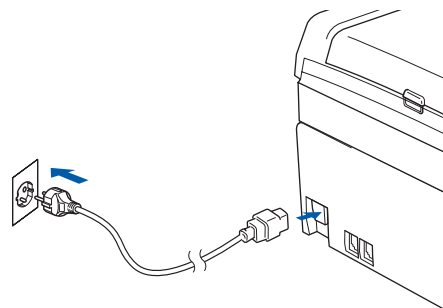

5 Ställ in land (inte språk)

Du måste välja det land du befinner dig i så att maskinen kan fungera som avsett på lokala telefonlinjer.

- 1 Starta maskinen genom att sätta i nätsladden. Tryck på **Menu/Set**.

Set Country



Press Set Key

- 2 Tryck på ▲ eller ▼ för att välja land (NORGE, SVERIGE, FINLAND eller DANMARK). (Kom ihåg att ställa in land, inte språk.)

Sweden



Select ▲▼ & Set

- 3 Tryck på **Menu/Set** när ditt alternativ visas på skärmen.

- 4 Du uppmanas att bekräfta ditt val.

Sweden?



1.Yes 2.No

- 5 Tryck på **1** för att gå till steg **6** om rätt land anges på skärmen.
—ELLER—
Tryck på **2** för att gå tillbaka till steg **1** och välja land på nytt.

- 6 Meddelandet Accepted visas i två sekunder, följt av Var god vänta.

Accepted

 Norsk skärmtext visas om du väljer NORGE i steg 4.

- 7 Efter att LCD-skärmen visar datum och tid, stäng av strömmen och slå på den igen.

6 Installera bläckpatroner

Varning

Om du får bläck i ögonen ska du omedelbart tvätta dem med vatten och vid behov kontakta läkare.

- 1 Kontrollera att strömmen är på. Följande meddelande visas på LCD-skärmen:

Ingen patron

- 2 Öppna färgpatronens lock (1).

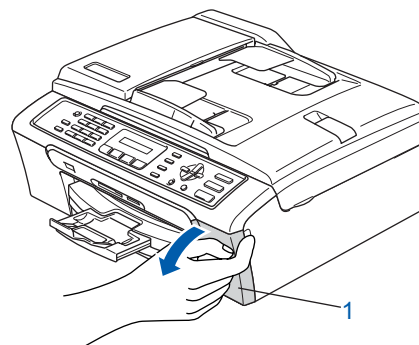

- 3 Dra alla frigöringsspakar nedåt och avlägsna det gula skyddet (1).

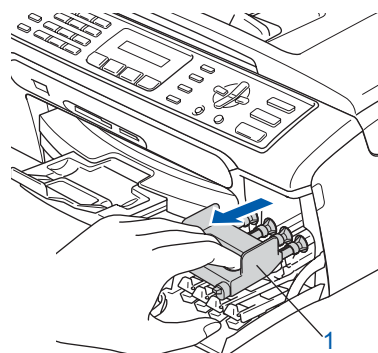
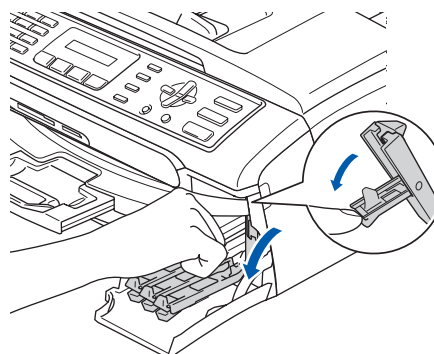

Obs

Kasta inte bort det gula skyddet. Du behöver det om maskinen måste flyttas.

- 4** Ta ut bläckpatronen.

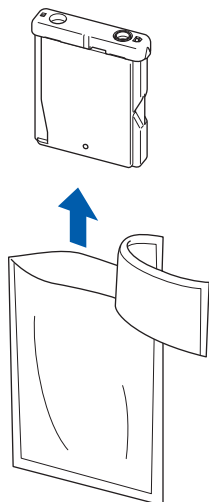

- 5** Ta försiktigt bort den gula skyddskåpan (1).

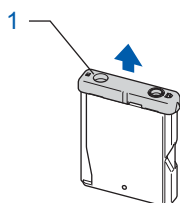

⊘ Olämplig installation

VIDRÖR INTE området som visas på nedanstående bild.

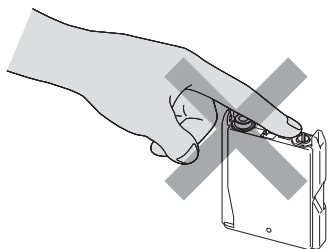

Obs

Patronen skadas inte om den gula skyddskåpan lossnar när du öppnar förpackningen.

- 6** Sätt varje färgpatron i den riktning som visas av pilen på etiketten.
Se till att färgen på frigöringsspaken (1) matchar färgpatronen (2) (se figuren nedan).

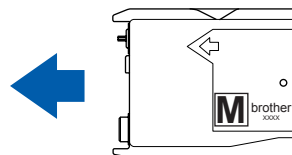
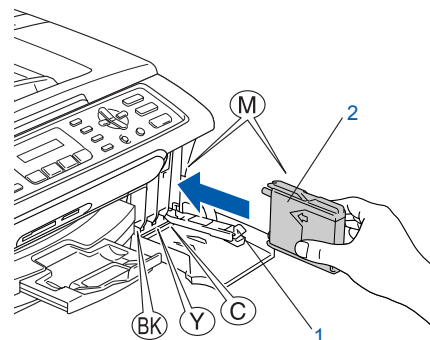

- 7** Lyft varje frigöringsspak och tryck på den tills den klickar på plats och stäng sedan färgpatronens lock.

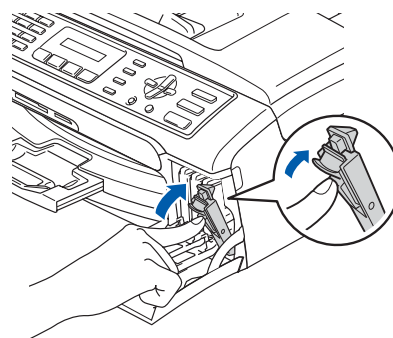

Obs

Om LCD-skärmen visar Sätt i svart, Sätt i gul, Sätt i cyan eller Sätt i magenta efter installationen ska du kontrollera att bläckpatronerna har installerats på rätt sätt.

Maskinen rengör automatiskt färgmatningssystemet innan det används första gången. Proceduren genomförs bara när bläckpatronerna installeras för första gången. Processen tar ungefär fyra minuter. Följande meddelande visas på LCD-skärmen:

Förbereder syst.



Cirka 4 minuter

Rengör



Var god vänta

! Var försiktig

- Avlägsna **INTE** bläckpatroner som inte behöver bytas ut. Bläckmängden kan minska, vilket leder till att maskinen inte registrerar hur mycket bläck som återstår i patronen.
- Skaka **INTE** bläckpatronerna. Om du spiller bläck på kroppen eller kläderna ska du omedelbart tvätta bort det med tvål eller lösningsmedel.
- Du ska **INTE** sätta in och ta bort patronerna upprepade gånger. Om du gör det kan bläck rinna ut ur patronerna.
- Om du blandar ihop färgerna genom att installera en bläckpatron på fel plats, måste du installera den på rätt plats och sedan göra rent skrivhuvudet flera gånger (Se *Mer information finns i Rengöring av skrivhuvudet, bilagorna B i bruksanvisningen.*)
- När du öppnat en bläckförpackning ska bläckpatronen installeras i maskinen och användas inom sex månader. Använd oöppnade färgpatroner före sista förbrukningsdag som anges på förpackningen.
- **TA INTE ISÄR** eller mixtra med färgpatronen eftersom den kan börja läcka.
- Brothers multifunktionsmaskiner är avsedda att användas med bläck av en viss specifikation och ger optimal prestanda när de används med bläckpatroner från Brother. Brother kan inte garantera prestandan om bläck och/eller patroner av annan specifikation används. Brother rekommenderar därför att endast Brother-patroner används i den här maskinen och att tomma patroner inte fylls med bläck från andra tillverkare. Garantin omfattas inte av skador som genom inkompatibilitet eller olämplighet orsakas på skrivhuvudet eller andra maskindelar när färgpatroner eller bläck från andra tillverkare används.

7 Kontroll av utskriftskvalitet

- 1 När rengöringen är klar, visar LCD-skärmen:

Sätt i papper



Tryck på Start

- 2 Kontrollera att det finns papper i pappersfacket. Tryck på **Colour Start**.

Maskinen börjar skriva ut ett kontrollblad för utskriftskvalitet (endast när bläckpatronerna installeras för första gången).

- 3 Kontrollera kvaliteten på de fyra färgerna på utskriften. (svart/ gul/ cyan/ magenta)

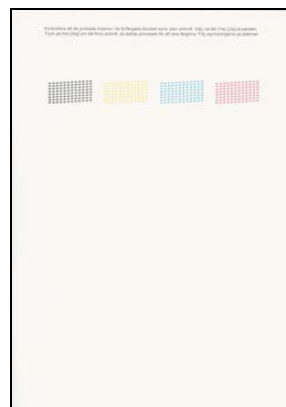

⊘ Olämplig installation

Undvik att röra den utskrivna ytan omedelbart efter utskrift, ytan kanske inte är torr och du kan få fläckar på fingrarna.

- 4 Följande meddelande visas på LCD-skärmen:

Är kvalitet ok?



1.Ja 2.Nej

5

Gör något av följande:

- Om alla linjer är klara och tydliga, tryck på **1** (Ja) på de kombinerade siffer- och bokstavsknapparna för att avsluta kvalitetskontrollen.
- Om korta linjer saknas trycker du på **2** (Nej) på de kombinerade siffer- och bokstavsknapparna och gå till steg **6**.

OK

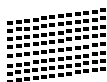

Dålig

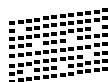

6

Du tillfrågas om utskriftskvaliteten är bra för svart och färg. Tryck på **1** (Ja) eller **2** (Nej) på de kombinerade siffer- och bokstavsknapparna.

Svart OK?



1.Ja 2.Nej

Är färgen ok?



1.Ja 2.Nej

Efter att du tryckt på **1** (Ja) eller **2** (Nej) för både svart och färg, visar LCD-skärmen:

Börja rengöring?



1.Ja 2.Nej

7

Tryck på **1** (Ja), när du vill att maskinen ska börja rengöra färgerna.

8

Tryck på **Colour Start** efter avslutad rengöring. Maskinen skriver ut kontrollbladet för utskriftskvalitet igen och går tillbaka till steg **3**.

8

Inställning av lokalt språk

Välj norska, svenska, danska, finska eller engelska som skärmspråk.

1

Tryck på **Menu**.

2

Tryck på **0**.

3

Tryck på **0**.

4

Tryck på **▲** eller **▼** för att välja språk och därefter på **OK**.

5

Tryck på **Stop/Exit**.

9 Inställning av LCD-skärmens kontrast

Du får en skarpare, mer levande återgivning om du ställer in LCD-skärmkontrasten. Om du har svårt att se LCD-skärmen från där du befinner dig rekommenderar vi den följande kontrastinställningen för att förbättra läsbarheten.

- 1 Tryck på **Menu**.
- 2 Tryck på **1**.
- 3 Tryck på **7**.
- 4 Tryck på **▲** eller **▼** för att välja **Mörk** eller **Ljus**.
- 5 Tryck på **OK**.
- 6 Tryck på **Stop/Exit**.

Kontrast:Ljus

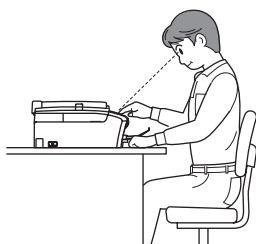

Kontrast:Mörk

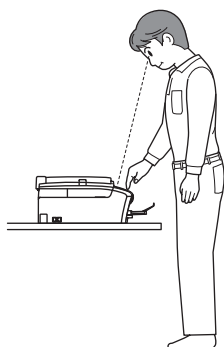

10 Ställa in datum och tid

Maskinen visar datum och tid och om du ställer in Fax-ID lägger den till detta på varje fax som sänds.

- 1 Tryck på **Menu**.
- 2 Tryck på **0**.
- 3 Tryck på **2**.
- 4 Ange de två sista siffrorna i året med de kombinerade siffer- och bokstavsknapparna och tryck på **OK**.

År: 2006

(t.ex. Skriv **0 6** för 2006.)

- 5 Ange månad med två siffror med de kombinerade siffer- och bokstavsknapparna och tryck på **OK**.

Månad: 03

(t.ex. Skriv **0 3** för mars.)

- 6 Ange dagen med två siffror med de kombinerade siffer- och bokstavsknapparna och tryck på **OK**.

Dag: 01

(t.ex. Skriv **0 1** för den första dagen i månaden.)

- 7 Ange tiden med de kombinerade siffer- och bokstavsknapparna i 24-timmarsformat och tryck på **OK**.

Tid: 15:25

(t.ex. Skriv **1 5, 2 5** för 15:25 på eftermiddagen)

- 8 Tryck på **Stop/Exit**.



Du kontrollerar aktuellt datum och tid genom att skriva ut användarinställningarna. (Se avsnittet Skriva ut rapporter i bruksanvisningens kapitel 9.)

11 Ställa in Fax-ID

Du bör ställa in maskinen så att den skriver ditt namn och faxnummer på samtliga sidor som du faxar.

- 1 Tryck på **Menu**.
- 2 Tryck på **0**.
- 3 Tryck på **3**.
- 4 Ange ditt faxnummer (högst 20 siffror) med de kombinerade siffer- och bokstavsknapparna och tryck på **OK**. För att skriva ett "+" för utrikesnummer, tryck på *****. Till exempel, för att ange Storbritanniens landsnummer "+44", tryck på *****, **4**, **4** och sedan resten av numret.

Fax: +44XXXXXXXX

- 5 Skriv ditt namn (högst 20 tecken) med de kombinerade siffer- och bokstavsknapparna och tryck på **OK**.

Namn: _



Obs

- Ange ditt namn med hjälp av listan nedan.
- Om du vill skriva en bokstav som motsvarar samma knapp som det föregående tecknet trycker du på för att flytta markören till höger.
- Om du väljer fel bokstav och vill ändra den trycker du på eller för att placera markören under den felaktigt inmatade bokstaven och tryck på **Clear/Back**.

Tryck på knappen	En gång	Två gånger	Tre gånger	Fyra gånger
2	A	B	C	2
3	D	E	F	3
4	G	H	I	4
5	J	K	L	5
6	M	N	O	6
7	P	Q	R	S
8	T	U	V	8
9	W	X	Y	Z



Obs

Tryck på 0 för Ä Å É Ö Ü Ø.

- 6 Tryck på **Stop/Exit**.



Obs

Om du vill göra om inmatningen trycker du på **Stop/Exit** och börjar om från steg 1.



Ytterligare information, se Inmatning av text, bilagan C i bruksanvisningen.

12 Ställa in telefonledningstyp

Om du ansluter maskinen till en telefonlinje med en växel eller ISDN för att sända och ta emot fax, måste du ändra telefonledningstypen genom att utföra stegen som följer.

- 1 Tryck på **Menu**.
- 2 Tryck på **0**.
- 3 Tryck på **6**.
- 4 Tryck på **▲** eller **▼** för att välja Telefonväxel, ISDN (eller Normal). Tryck på **OK**.
- 5 Tryck på **Stop/Exit**.

PBX och TRANSFER

Maskinen är inledningsvis inställd på Normal, vilket gör att maskinen kan ansluta till det allmänna telefonnätet. Flera kontor använder dock ett centralt telefonsystem eller automatisk telefonväxel (PBX). Maskinen kan anslutas till de flesta automatiska telefonväxlar. Maskinens återuppringningsfunktion har enbart stöd för timed break recall (TBR). TBR fungerar med de flesta automatiska telefonväxelsystem och gör att du kan ansluta till en extern linje och koppla samtal till en annan anknötning. Funktionen fungerar när **TeI/R**-knappen trycks ner.



Obs

Du kan programmera en **TeI/R** knapptryckning som en del av ett nummer som lagras på en kortnummerplats. När du programmerar kortnumret, ska du trycka på **TeI/R** först (! visas på LCD-skärmen) och sedan ange telefonnumret. Om du gör det behöver du inte trycka på **TeI/R** varje gång innan du ringer ett kortnummer. (Se Lagring av nummer för snabbuppringning i kapitel 8 i bruksanvisningen.)

13 Välja mottagningsläge

Det finns fyra olika mottagningslägen: Endast fax, Fax/Tel, Manuell och Ext:Tel/Tsv.

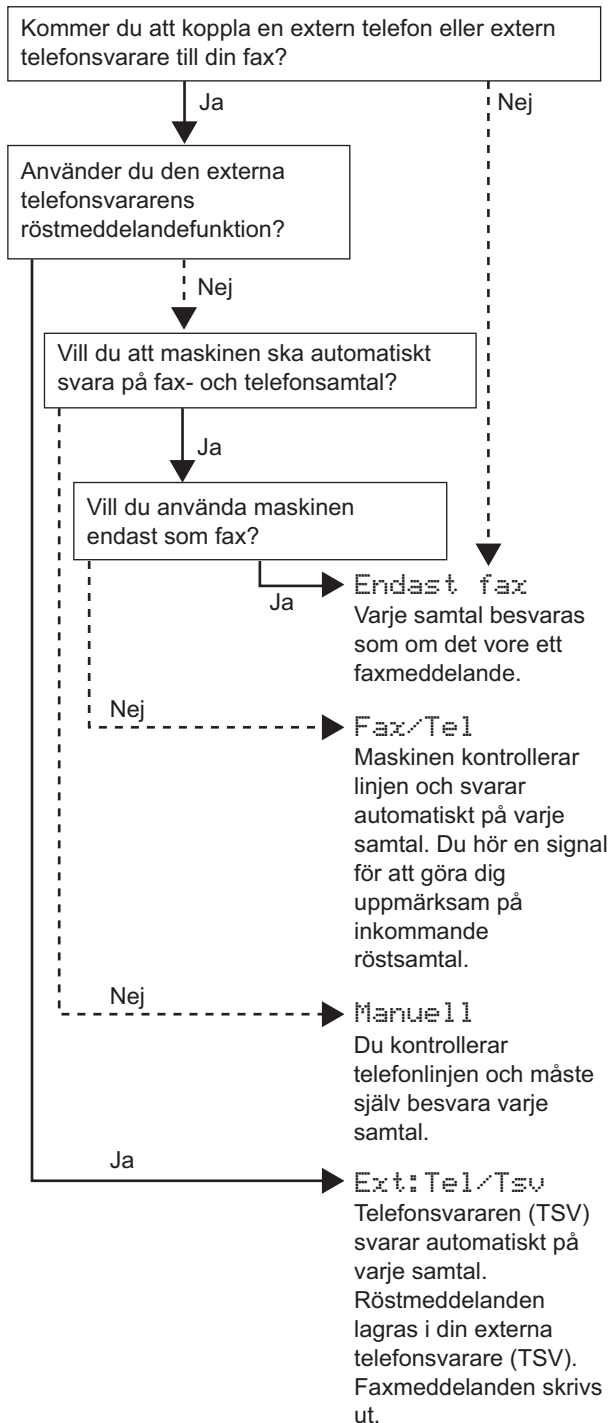

- 1 Tryck på **Menu**.
- 2 Tryck på **0**.
- 3 Tryck på **1**.
- 4 Tryck på **▲** eller **▼** för att välja läget.
- 5 Tryck på **OK**.
- 6 Tryck på **Stop/Exit**.



Ytterligare information, se Inställning av mottagningsläget i kapitel 6 i bruksanvisningen.

Gå nu till

Gå till CD-skivans innehåll 'MFL-Pro Suite' på nästa sida och installera drivrutinerna.

CD-skivans innehåll 'MFL-Pro Suite'

Windows®



Installera programsviten MFL-Pro

Du kan installera programsviten MFL-Pro Suite och multifunktionsdrivrutinerna.

Installera andra drivrutiner/verktyg

Du kan installera tillbehör till programsviten MFL-Pro Suite, installera utan PaperPort® SE, eller installera endast skrivardrivrutinen.

Bruksanvisning

Visa bruksanvisningen för programanvändare i HTML-format. I bruksanvisning för programanvändare hittar du anvisningar för funktioner som används när maskinen ansluts till en dator. (t.ex. utskrifts- och skanningsinformationer)

Onlineregistrering

Du hänvisas till webbplatsen Brother Product Registration där du snabbt kan registrera maskinen.

Brother Solutions Center

Besök Brother Solutions Center där du kan få hjälp med din Brother-produkt genom att läsa svar på vanliga frågor (FAQs), bruksanvisningar, få uppdaterade drivrutiner samt tips om hur du använder maskinen.

Reparera installationen av programsviten MFL-Pro

Om ett fel inträffar under installationen av MFL-Pro Suite, kan du välja det här alternativet för att automatiskt reparera och återinstallera MFL-Pro Suite.

Obs

MFL-Pro Suite innehåller skrivardrivrutin, skannerdrivrutin, Brother ControlCenter3, ScanSoft® PaperPort® SE med OCR och True Type®-teckensnitt.

PaperPort® SE med OCR är ett dokumenthanteringsprogram som gör att du kan visa skannade dokument.

Macintosh®

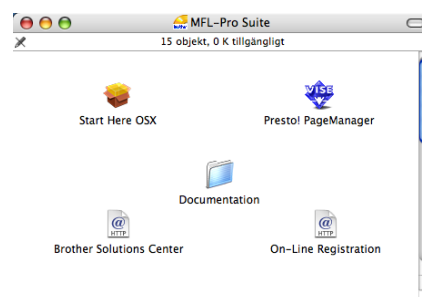

Start Here OSX

Du kan installera MFL-Pro Suite som inkluderar skrivardrivrutinen, skannerdrivrutinerna och Brother ControlCenter 2 för Mac OS® 10.2.4 eller senare.

Presto! PageManager

Du kan också installera Presto!® PageManager® om du vill lägga till en OCR-funktion i Brother ControlCenter2 som gör att du lätt kan skanna, dela och organisera foton och dokument.

Documentation

Visa bruksanvisningen för programanvändare i HTML-format. I bruksanvisning för programanvändare hittar du anvisningar för funktioner som används när maskinen ansluts till en dator. (t.ex. utskrifts- och skanningsinformationer)

Brother Solutions Center

Besök Brother Solutions Center där du kan få hjälp med din Brother-produkt genom att läsa svar på vanliga frågor (FAQs), bruksanvisningar, få uppdaterade drivrutiner samt tips om hur du använder maskinen.

On-Line Registration

Du hänvisas till webbplatsen Brother Product Registration där du snabbt kan registrera maskinen.

Följ anvisningarna för ditt operativsystem och gränssnitt på den här sidan.

För de senaste drivrutinerna och dokumentationen och för att hitta den bästa lösningen på ditt problem eller svaret på din fråga, gå till Brother Solutions Center direkt från drivrutinen eller gå till: <http://solutions.brother.com>.

Windows®



Användare av USB-gränssnitt

(För Windows® 98/98SE/Me/2000 Professional/XP/XP Professional x64 Edition) 16

Macintosh®



För användare av USB-gränssnitt

(För Mac OS® X 10.2.4 eller senare) 19

Användare av USB-gränssnitt (För Windows® 98/98SE/Me/2000 Professional/XP/XP Professional x64 Edition)

Viktigt

Kontrollera att du har avslutat instruktionerna i steg 1 *Installera maskinen* på sidan 4 igenom 13.

Obs

- Stäng alla program innan du installerar programsviten MFL-Pro Suite.
- Kontrollera att det inte finns ett minneskort i maskinens kortläsare.

- 1 Dra ut maskinens nätkabel ur vägguttaget och datorn om du redan anslutit en gränssnittskabel.

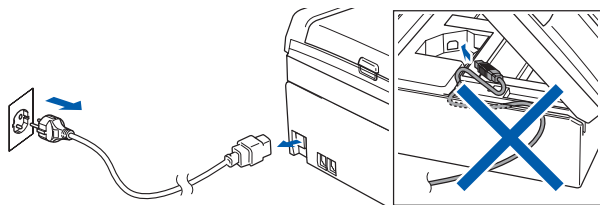

- 2 Starta datorn.
(För Windows® 2000 Professional/XP/XP Professional x64 Edition, måste du vara inloggad med administratörsrättigheter.)

- 3 Sätt in den medföljande CD-skivan i CD-läsaren. Om skärmen med modellnamn visas klickar du på maskinens modellnamn. Om språkskärmen visas väljer du önskat språk.



- 4 CD-skivans huvudmeny öppnas. Klicka på **Installera programsviten MFL-Pro**.



Obs

- Om det här fönstret inte öppnas, går du till Windows® Utforskaren och kör **setup.exe** programmet i rotkatalogen på CD-skivan från Brother.
- Om du använder Windows® 2000 Professional och inte har installerat service pack 3 (SP3) eller senare:
Om du vill använda PhotoCapture Center™-funktioner från din dator behöver du kanske installera en Windows® 2000-uppdatering. Windows® 2000-uppdateringen ingår i installationsprogrammet MFL-Pro Suite. Gör så här när du vill installera uppdateringen:
1 Klicka på **OK** för att installera Windows®-uppdateringar.

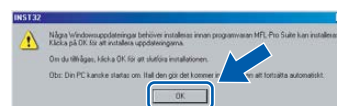

- 2 Klicka på **OK** när du uppmanas att starta om datorn.
- 3 Installationen av programsviten MFL-Pro fortsätter automatiskt när datorn startats om. Om installationen inte fortsätter automatiskt öppnar du huvudmenyn genom att ta ut CD-skivan och sätter sedan in den igen eller dubbelklickar på programmet **setup.exe** i rotkatalogen och fortsätter därefter från steg 4 för att installera MFL-Pro Suite.

- 5** När du har läst igenom och godkänt licensavtalet för ScanSoft® PaperPort® SE, klicka på **Ja**.

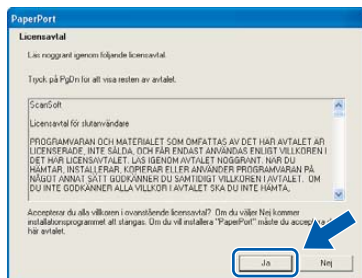

- 10** Lyft skannerlocket med hjälp av plastflikarna på maskinens båda sidor tills det låses på plats i öppet läge.

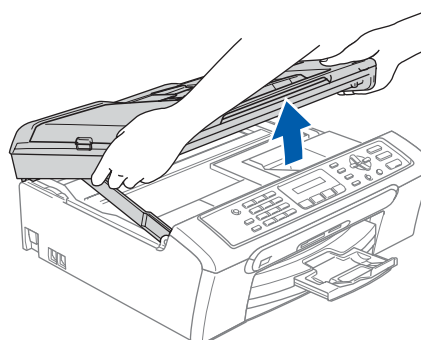

- 6** Installationen av PaperPort® SE startar automatiskt och följs av installationen av programsviten MFL-Pro Suite.

- 7** När fönstret för Brothers programvarulicensavtal för MFL-Pro Suite visas klickar du på **Ja** om du godkänner licensavtalet.



- 11** Anslut USB-kabeln i USB-kontakten som är markerad med en -symbol. Du hittar USB-kontakten inuti till höger i maskinen. Se bilden nedan.

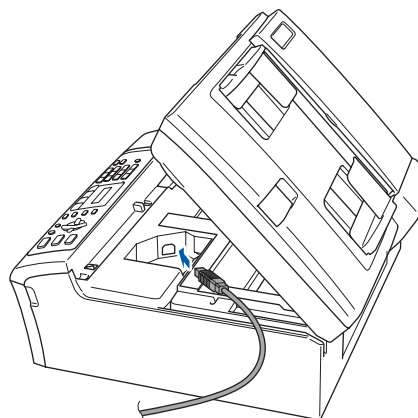

- 8** Välj **Standard**, och klicka sedan på **Nästa**. Installationen fortsätter.

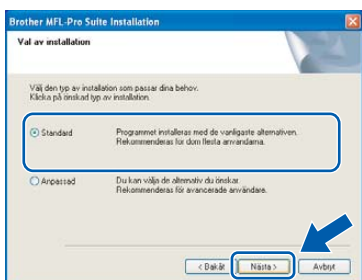

- 12** För försiktigt in USB-kabeln i kabelrännan och följ den runt och mot maskinens baksida och anslut den till din dator.

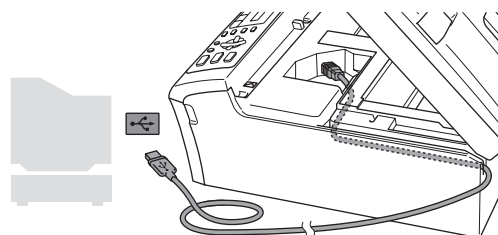

- 9** Gå till nästa steg när den här skärmen visas.

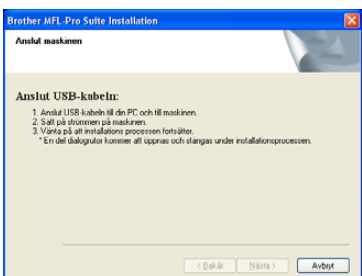

Olämplig installation

- Anslut INTE maskinen till en USB-port på ett tangentbord eller till en icke-strömförsörjd USB-hubb. Brother rekommenderar att du ansluter maskinen direkt till datorn.
- Kontrollera att kabeln inte kommer i kläm när du stänger locket eftersom fel kan uppstå.



- 13** Lossa spärren genom att lyfta upp skannerlocket (①). Tryck försiktigt ned stödet för skannerlocket (②) och stäng skannerlocket (③).

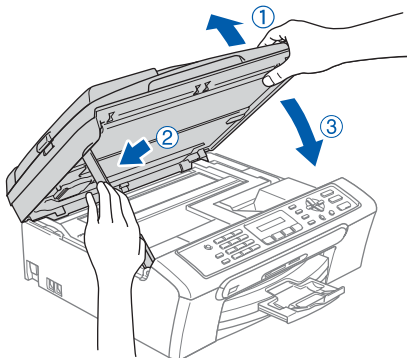

- 14** Starta maskinen genom att ansluta nätkabeln.

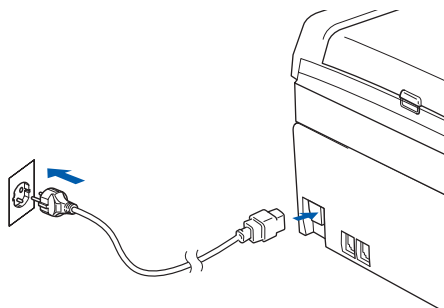

Installationen av Brother-drivrutinerna startar automatiskt. Installationsskärmarna visas i tur och ordning. **Ha tålamod, det tar några sekunder innan alla skärmarna har visats.**

⊘ Olämplig installation

Försök **INTE** att stänga några skärmar under installationen.

- 15** Välj alternativ på onlineregistreringsskärmen och följ anvisningarna som ges.

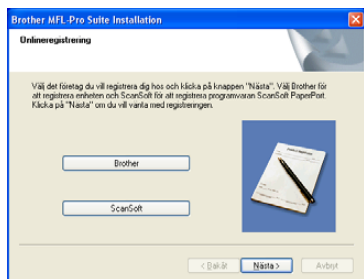

- 16** Klicka på **Slutför** för att starta om datorn. (När datorn omstartats måste du logga på med administratörsrättigheter i Windows® 2000 Professional/XP/XP Professional x64 Edition.)



📝 Obs

En installationsdiagnos körs automatiskt när datorn har omstartats. Installationsresultatfönstret visas om installationen misslyckades. Om diagnosen visar ett fel ska du följa instruktionerna på skärmen eller läsa direkthjälpen samt de vanliga frågorna som finns i **Start/Alla program (Program)/Brother/MFC-XXXX**.



MFL-Pro Suite har installerats. Installationen är klar.

📝 Obs

MFL-Pro Suite innehåller skrivardrivrutin, skannerdrivrutin, Brother ControlCenter3, ScanSoft® PaperPort® SE med OCR och True Type®-teckensnitt.

PaperPort® SE med OCR är ett dokumenthanteringsprogram som gör att du kan visa skannade dokument.

För användare av USB-gränssnitt (För Mac OS® X 10.2.4 eller senare)

Viktigt

Kontrollera att du har avslutat instruktionerna i steg 1 *Installera maskinen* på sidan 4 igenom 13.

Obs

Om du använder Mac OS® X 10.2.0 till 10.2.3 bör du uppgradera till Mac OS® X 10.2.4 eller senare. (För de senaste information för Mac OS® X, besök <http://solutions.brother.com>)

- 1 Lyft skannerlocket med hjälp av plastflikarna på maskinens båda sidor tills det låses på plats i öppet läge.

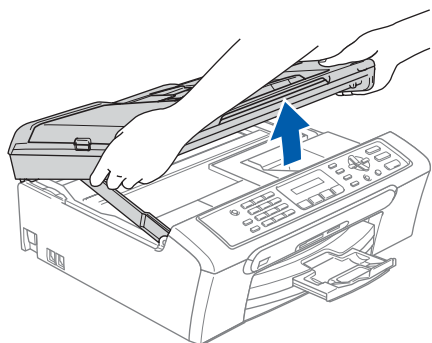

- 2 Anslut USB-kabeln i USB-kontakten som är markerad med en -symbol. Du hittar USB-kontakten inuti till höger i maskinen. Se bilden nedan.

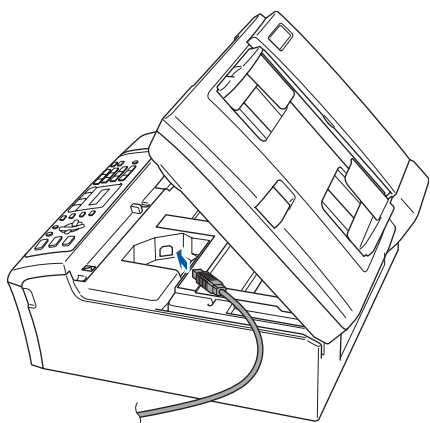

- 3 För försiktigt in USB-kabeln i kabelrännan och följ den runt och mot maskinens baksida och anslut den till din dator.

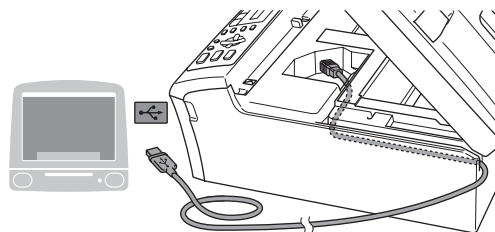

⊘ Olämplig installation

- Anslut INTE maskinen till en USB-port på ett tangentbord eller till en icke-strömförsörd USB-hubb. Brother rekommenderar att du ansluter maskinen direkt till datorn.
- Kontrollera att kabeln inte kommer i kläm när du stänger locket eftersom fel kan uppstå.

- 4 Lossa spärren genom att lyfta upp skannerlocket (①). Tryck försiktigt ned stödet för skannerlocket (②) och stäng skannerlocket (③).

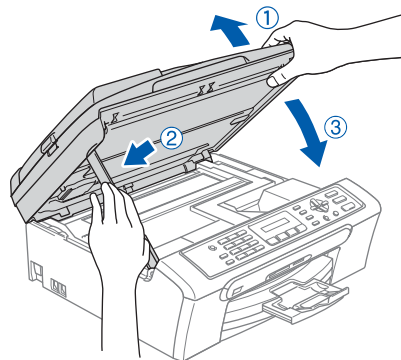

Obs

Se till att maskinen är på genom att koppla in nätkabeln.

- 5** Starta Macintosh®-datorn.
- 6** Sätt in den medföljande CD-skivan i CD-läsaren.



- 7** Dubbelklicka på ikonen **Start Here OSX** för att installera. Följ instruktionerna på skärmen.

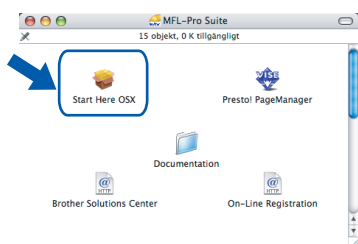

Obs

Ha tålamod, det tar några sekunder för att installera programvaran. Datorn startas automatiskt om efter installationen.

- 8** Brothers programvara söker efter Brother-enheten. Under tiden visas följande fönster.

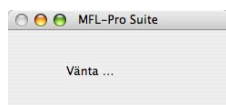

- 9** När den här skärmen visas, klicka på **OK**.



För användare av Mac OS® X 10.3.x eller senare:

MFL-Pro Suite, Brothers skrivardrivrutin, skannerdrivrutin samt Brother ControlCenter2 har installerats. Installationen är klar. Gå till steg 14.

- 10** För användare Mac OS® X 10.2.4 till 10.2.8: Klicka på **Lägg till**.

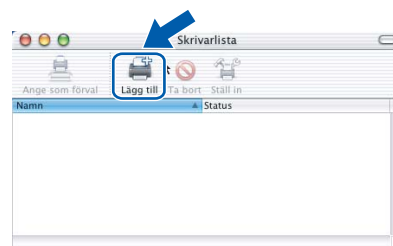

- 11** Välj **USB**.

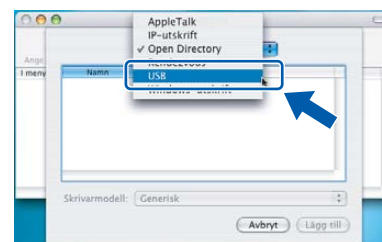

- 12** Välj **MFC-XXXX** (där XXXX är modellnamnet) och klicka sedan på **Lägg till**.

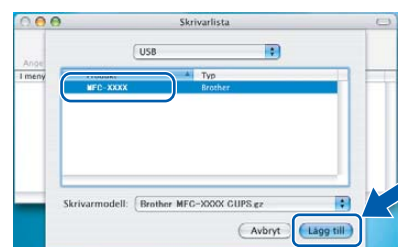

- 13** Klicka på **Utskriftskontroll**, och sedan **Avsluta Utskriftskontroll**.

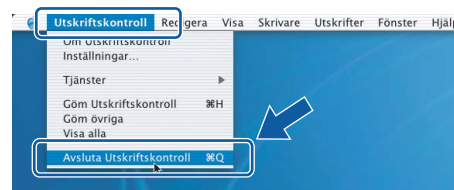
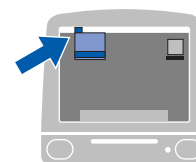

MFL-Pro Suite, Brothers skrivardrivrutin, skannerdrivrutin samt Brother ControlCenter2 har installerats. Installationen är klar.

- 14** För att installera Presto!® PageManager®, klicka på ikonen **Presto! PageManager** och följ anvisningarna på skärmen.

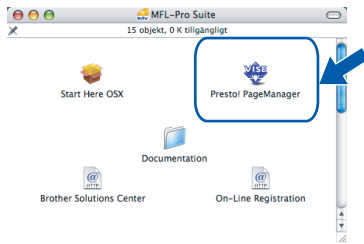

Obs

Då Presto!® PageManager® installeras, läggs OCR-funktioner till i Brother ControlCenter2. Det är enkelt att skanna, dela och organisera foton och dokument med Presto!® PageManager®.



Presto!® PageManager® har installerats. Installationen är klar.

Förbrukningsartiklar

När det är dags att byta ut bläckpatronerna visas ett felmeddelande på LCD-skärmen. För mer information angående maskinens bläckpatroner kan du gå till <http://solutions.brother.com> eller kontakta en lokal Brother-återförsäljare.

Bläckpatroner

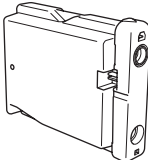
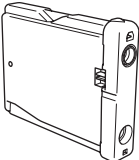
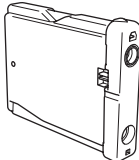
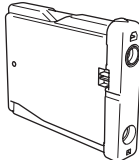
Svart	Gul	Cyan	Magenta
LC1000BK	LC1000Y	LC1000C	LC1000M
			

Varumärken

Brother-logotypen är ett registrerat varumärke som tillhör Brother Industries, Ltd.

Brother är ett registrerat varumärke som tillhör Brother Industries, Ltd.

Multi-Function Link är ett registrerat varumärke som tillhör Brother International Corporation.

Windows och Microsoft är registrerade varumärken som tillhör Microsoft i USA och andra länder.

Macintosh och True Type är registrerade varumärken som tillhör Apple Computer, Inc.

PaperPort är ett registrerat varumärke som tillhör ScanSoft, Inc.

Presto! PageManager är ett registrerat varumärke som tillhör NewSoft Technology Corporation.

PictBridge är ett varumärke.

För varje företag vars program omnämns i den här bruksanvisningen finns licensavtal med avseende på de upphovsrättsskyddade programmen i fråga.

Alla övriga märken och produktnamn som omnämns i den här bruksanvisningen är varumärken eller registrerade varumärken som tillhör respektive företag.

Sammanställningar och publikation

Den här bruksanvisningen har under överinseende av Brother Industries Ltd. sammanställts och publicerats och innehåller de senaste produktbeskrivningarna och specifikationerna.

Innehållet i den här bruksanvisningen och specifikationerna för den här produkten kan ändras utan föregående meddelande. Brother förbehåller sig rätten att utan förvarning göra förändringar i specifikationer och detta material. Brother ansvarar inte heller för eventuella skador (inklusive följskador) som orsakas av tilltron till de presenterade materialen, inklusive, men inte begränsat till, skrivfel eller andra misstag.

Den här produkten är utformad att användas i affärsmiljö.

Upphovsrätt och Licens

©2006 Brother Industries, Ltd.

brother®



LP3415026
SWE
Tryckt i Kina