

Lesen Sie diese "Installationsanleitung" vor der Inbetriebnahme des Druckers.
Sie müssen die Hardware einrichten und den Treiber installieren, bevor Sie den Drucker in Betrieb nehmen können.

Schritt 1



Drucker aufstellen

Drucker aufstellen

Schritt 2



Treiber installieren

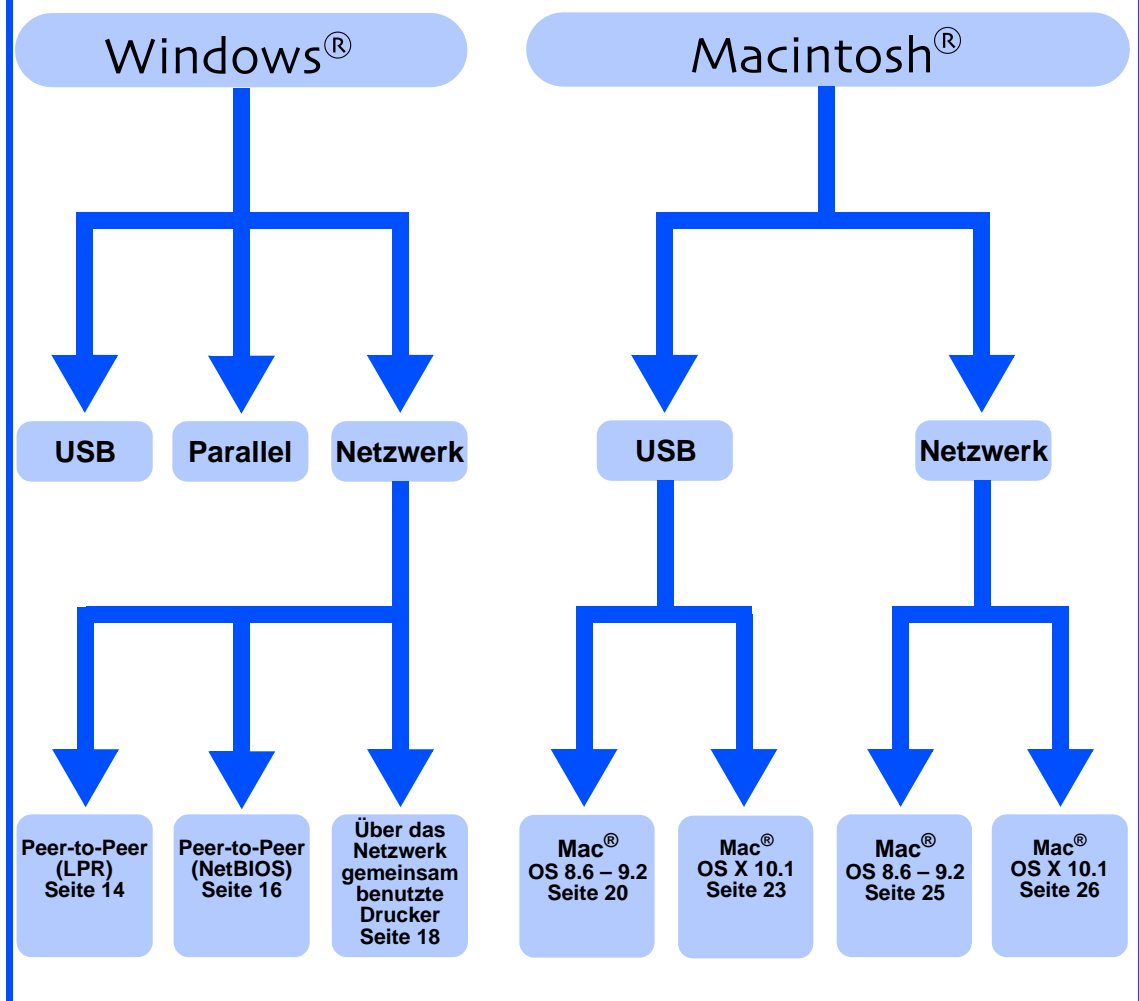

Treiber installieren

Windows® USB

Windows® Parallel

Windows® Netzwerk

Macintosh® USB

Macintosh® Netzwerk





Die Installation ist abgeschlossen!

Für Administratoren







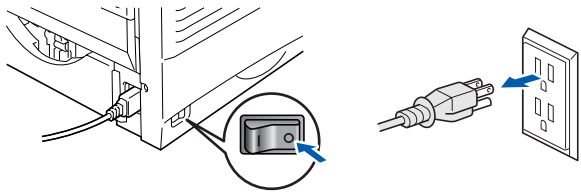

Die neuesten Treiber und Hilfe bei Problemen oder Fragen erhalten Sie vom Brother Solutions Center, zugänglich direkt von CD-ROM/Treiber oder über <http://solutions.brother.com>
Bewahren Sie diese "Installationsanleitung" und die beiliegende CD-ROM stets gut zugänglich auf.

Vorsichtsmaßnahmen

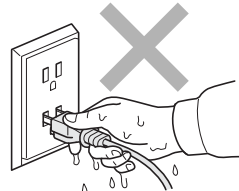
Der sichere Betrieb des Druckers

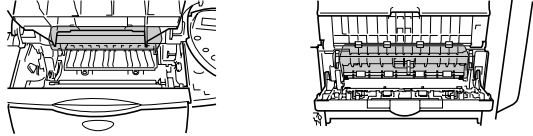
 Warnung:	 Hinweis:	 Tipp:	Benutzerhandbuch Netzwerkhinweise
Diese Warnhinweise müssen beachtet werden, denn sonst besteht Verletzungsgefahr!	Diese Hinweise müssen für einen fehler- und schadenfreien Betrieb des Druckers beachtet werden.	Hinweise und nützliche Tipps zum Betrieb des Druckers.	Verweis auf das auf der beiliegenden CD-ROM befindliche Benutzer- bzw. Netzwerkhandbuch.

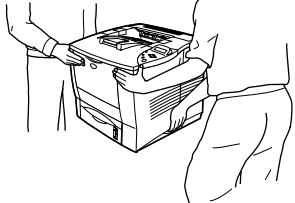
Warnung:

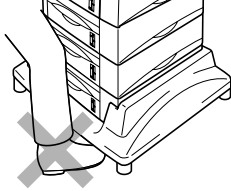
 <p>In diesem Drucker befinden sich Hochspannungselektroden. Schalten Sie den Drucker vor dem Austausch von Verbrauchsmaterial, dem Reinigen und dem Beseitigen von Papierstaub stets aus, und ziehen Sie das Netzkabel aus der Steckdose.</p>	
 <p>Fassen Sie den Stecker nie mit feuchten Händen an, sonst können Sie einen elektrischen Schlag bekommen.</p>	
 <p>Wenn Sie den Drucker gerade benutzt haben, können einige der Innenteile extrem heiß sein. Berühren Sie daher nach dem Öffnen der Vorderseite oder Rückseite des Druckers niemals die in der folgenden Abbildung schattiert markierten Teile.</p>	 <p>Innenansicht des Druckers Geöffnete Face up-Papierausgabe</p>
 <p>Um Verletzungen zu vermeiden, sollten mindestens zwei Personen den Drucker an den Griffen unten rechts und links, sowie vorne halten (siehe Abbildung).</p>	
 <p>Achten Sie darauf, nicht über die Beine des optionalen Ständers zu stolpern.</p>	

Hinweis:

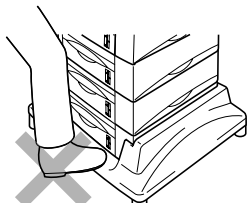
 <p>Stellen Sie sich nicht auf den Drucker oder den optionalen Ständer.</p>	
--	---

Vorschriften	2
--------------------	---

■ Übersicht

Lieferumfang	4
Funktionstastenfeld	4
Beiliegende CD	5

Schritt 1 Drucker aufstellen

1. Transportsicherungen entfernen	6
2. Trommeleinheit installieren	6
3. Papier in die Papierkassette einlegen	7
4. Testseite drucken	8
5. Einstellen der Sprache mit dem Funktionstastenfeld	8

Schritt 2 Treiber installieren

Windows®	USB-Anschluss	10
	1. Treiber installieren und Drucker an den PC anschließen	
	2. Drucker als Standarddrucker einrichten (Nur für Benutzer von Windows® 2000/XP)	
	Parallelanschluss	12
	Treiber installieren und Drucker an den PC anschließen	
	Netzwerkanschluss	14
	■ Brother Peer-to-peer Netzwerkdrucker (LPR)	14
	Treiber installieren und Drucker an den PC anschließen	
	■ Brother Peer-to-peer Netzwerkdrucker (NetBIOS)	16
	Treiber installieren, Kabel anschließen und NetBIOS-Anschluss konfigurieren	
	■ Über das Netzwerk gemeinsam benutzte Drucker	18
	Treiber installieren, Kabel anschließen, Warteschlange oder Freigabennamen wählen	

Macintosh®	USB-Anschluss	20
	■ Für Mac® OS 8.6 bis 9.2	20
	1. Drucker an den Macintosh anschließen und Treiber installieren	
	2. Drucker als Standarddrucker einrichten	
	■ Für Mac® OS X 10.1	23
	Drucker an den Macintosh anschließen und BR-Script PPD-Datei installieren	
	Netzwerkanschluss	25
	■ Für Mac® OS 8.6 bis 9.2	25
	Drucker an den Macintosh anschließen und BR-Script PPD-Datei installieren	
	■ Für Mac® OS X 10.1	26
	Drucker an den Macintosh anschließen und BR-Script PPD-Datei installieren	

■ Für Administratoren

Kapitelübersicht des Netzwerkhandbuchs	28
IP-Adresse, Subnetzmaske und Gateway einrichten (über das Funktionstastenfeld)	29
Das Konfigurationsprogramm BRAdmin Professional installieren (nur Windows®-Benutzer)	30
Konfigurationsseite drucken	30
Werkseitige Voreinstellungen	30

■ Weitere Informationen

Versand/Transport des Druckers	31
Optionen	32

■ Problemlösung





Benutzerhandbuch, Kapitel 6

Vorschriften

Funkentstörung (Nur 220-240 Volt Modell)

Dieses Gerät ist gemäß EN55022 (CISPR Veröffentlichung 22)/Klasse B funkentstört.

Dieses Gerät darf nur mit einem doppelt abgeschirmten Schnittstellenkabel mit verdrehter Doppelleitung verwendet werden, das der Norm IEEE1284 entspricht und höchstens 1,80 m lang ist.

	
EU Konformitätserklärung	
Hersteller	
Brother Industries Ltd., 15-1, Naeshiro-cho, Mizuho-ku, Nagoya 467-8561, Japan	
Betrieb	
Brother Technology (Shenzhen) Ltd. NO6 Gold Garden Ind. Nanling Buji, Longgang, Shenzhen, China	
Betrieb	
Brother Industries Ltd., Kariya Plant, 1-5, Kitajizoyama, Noda-cho, Kariya-shi, Aichi-ken 448-0803 Japan	
erklären hiermit, dass:	
Produktbezeichnung:	Laserdrucker
Modell:	HL-7050, HL-7050N
die Anforderungen der einschlägigen Richtlinien erfüllen: Niederspannungsrichtlinie 73/23/EEC (gemäß Änderungen 93/68/EEC) und Richtlinie über Elektromagnetische Kompatibilität 89/336/EEC (gemäß Änderungen 91/263/EEC, 92/31/EEC und 93/68/EEC).	
Einschlägige Normen: Harmonisiert:	
Sicherheit:	EN60950: 2000
EMV:	EN55022: 1998 Klasse B EN55024: 1998 EN61000-3-2: 1995 + A1: 1998 + A2 : 1998 EN61000-3-3: 1995
Erste Gewährung des CE-Zeichens: 2002	
Herausgeber:	Brother Industries, Ltd.
Datum:	28. März 2002
Ort:	Nagoya, Japan
Unterschrift:	
Kazuhiro Dejima Manager Qualitätssicherung Abt. Qualitätsmanagement Information & Document Company	

IEC 60825 Spezifikation (Nur 220-240 Volt Modell)

Dieser Drucker ist ein Laserprodukt der Klasse 1 gemäß der IEC 60825 Spezifikationen. In den Ländern, wo dies erforderlich ist, ist das folgende Etikett angebracht.



Dieser Drucker ist mit einer Laser-Diode der Klasse 3B ausgestattet, die in der Scannereinheit unsichtbare Laserstrahlen ausstrahlt. Daher sollte die Scannereinheit unter keinen Umständen geöffnet werden.

- **Achtung:** Eine von dieser Anleitung abweichende Bedienung, Handhabung und Verwendung kann zum Austreten gefährlicher Laserstrahlung führen.

Interne Laserstrahlung

Maximale Strahlung: 15 mW
Wellenlänge: 760 - 810 nm
Laserklasse: Klasse IIIb
(gemäß Vorschrift 21 CFR Teil 1040.10)
Klasse 3B
(gemäß IEC 60825)

WICHTIG: Ihrer Sicherheit zuliebe

Für den sicheren Betrieb muss der Drucker mit dem mitgelieferten 3-adrigen Kabel an eine geerdete Steckdose angeschlossen werden.

Jegliche mit diesem Drucker verwendeten Verlängerungskabel müssen ebenfalls ordnungsgemäß geerdet und mit den landesüblichen Steckern versehen sein. Fehlerhafte Verlängerungskabel können zu Körperverletzungen und zur Beschädigung des Geräts führen.

Die Tatsache, dass das Gerät zufriedenstellend funktioniert, lässt nicht automatisch auf eine ordnungsgemäß geerdete und sichere Stromversorgung schließen. Zu Ihrer eigenen Sicherheit sollten Sie im Zweifelsfall einen qualifizierten Elektriker hinzuziehen.

Netzanschluss

Das Gerät muss an eine in der Nähe befindliche, jederzeit leicht zugängliche Netzsteckdose angeschlossen werden. Im Notfall müssen Sie das Netzkabel aus der Steckdose ziehen, um die Stromversorgung komplett zu unterbrechen.

Batterien

Versuchen Sie keinesfalls, die Batterie auszuwechseln. Wenn die Batterie falsch eingesetzt wird, besteht Explosionsgefahr! Batterie nicht demontieren, wiederaufladen oder verbrennen. Batterien gemäß örtlichen Bedingungen entsorgen.



Warnhinweis für LAN-Anschluss

Schließen Sie dieses Gerät nur an einen LAN-Anschluss an, der keinen Überspannungen ausgesetzt ist.

Geräuschemission (Nur für Deutschland)

L_{pa} < 70 dB (A) DIN 45635-19-01-KL2

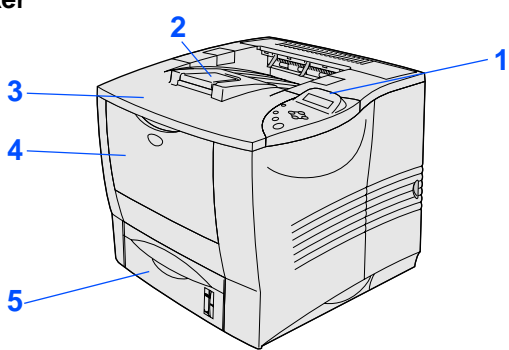
Lieferumfang

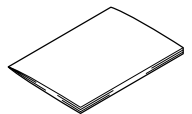
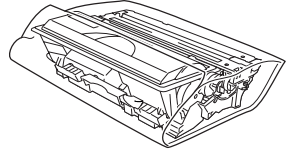
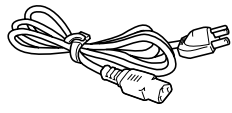
Drucker  <p>1 Funktionstastenfeld 2 Papierstütze 3 Obere Abdeckung</p> <p>4 Multifunktionszuführung 5 Papierkassette</p>	 CD-ROM (inklusive Benutzerhandbuch)	 Installationsanleitung
	 Trommeleinheit (einschließlich Tonerkassette)	 Netzkabel

Der Lieferumfang kann von Land zu Land variieren.

Bewahren Sie die gesamte Verpackung und den Karton für den eventuellen Versand oder Transport des Druckers auf.



- Ein Druckerkabel ist nicht als Standardzubehör im Lieferumfang enthalten. Besorgen Sie sich das entsprechende Anschlusskabel für Ihren Computer (Parallel, USB oder Netzwerk).
- Verwenden Sie für den Anschluss über die Parallelschnittstelle ein abgeschirmtes IEEE 1284 Kabel.

Funktionstastenfeld

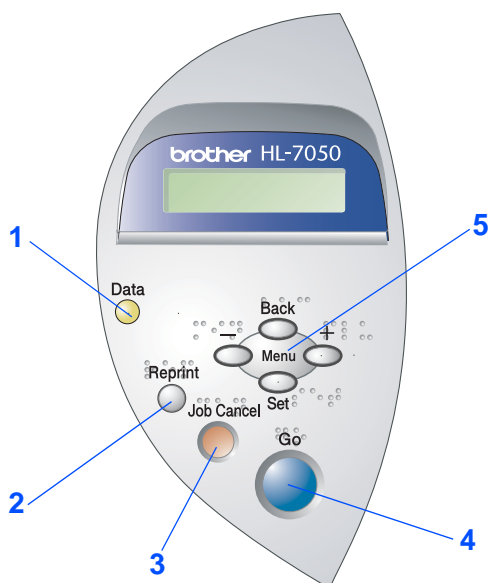

Das Funktionstastenfeld bietet eine Summer-Funktion für sehbehinderte Benutzer. Weitere Informationen finden Sie in Kapitel 3 des Benutzerhandbuchs.



Benutzerhandbuch, Kapitel 3.

1 Data-LED : Orange

Ein	Es sind noch Daten im Puffer des Druckers.
Blinkt	Empfängt oder verarbeitet Daten.
Aus	Keine verbleibenden Daten.

2 Reprint-Taste

Ruft das Reprint-Menü auf.



Wenn Sie die Reprint-Funktionen ohne optionale HDD oder CompactFlash Karte benutzen möchten, müssen Sie den RAMSPEICHER erhöhen.



Benutzerhandbuch, Kapitel 4.

3 Abbruchtaste (Job Cancel)

Bricht den gegenwärtigen Druckvorgang ab.

4 Go-Taste

Funktionstastenfeldmenü verlassen.

Reprint-Einstellungen beenden und Fehlermeldungen beseitigen.
Druck aussetzen / fortsetzen.

5 Menu-Tasten

+	Zum Durchblättern der Menüs nach vorne.
-	Zum Durchblättern der Menüs nach hinten.
Set	Zum Aufrufen des Funktionstastenfeldmenüs. Zur Auswahl der Menüoptionen und Einstellungen.
Back	Bringt Sie in der Menüstruktur zur vorhergehenden Stufe zurück.

Beiliegende CD

Diese CD-ROM enthält eine Reihe von Informationsmaterialien.

Windows®

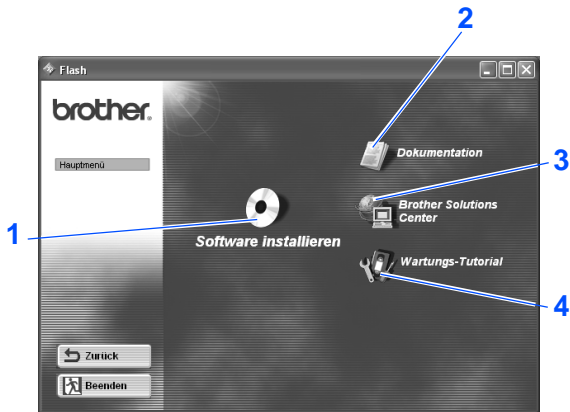

Macintosh®

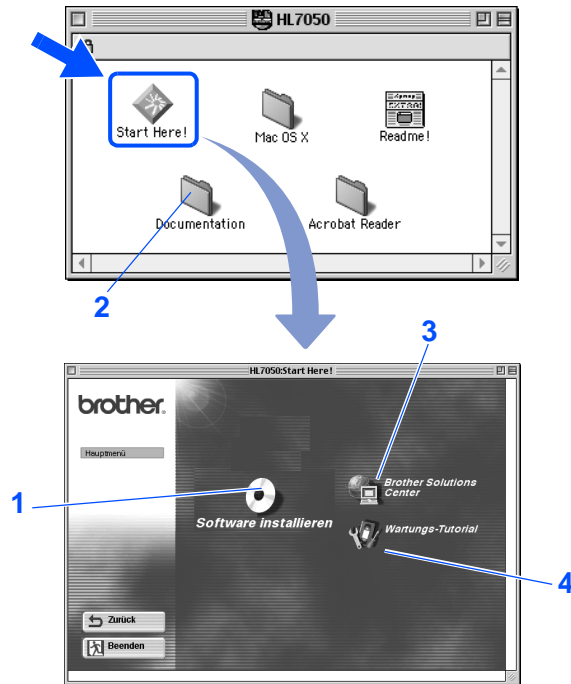

1 Software installieren

Druckertreiber und Dienstprogramme installieren.
(Mac® OS X wird von diesem automatischen Software-Installationsprogramm nicht unterstützt)

2 Dokumentation

Hier finden Sie das Benutzerhandbuch und Netzwerkhandbuch im PDF-Format. (Programm zum Betrachten der Handbücher ebenfalls enthalten)

3 Brother Solutions Center

Das Brother Solutions Center (<http://solutions.brother.com>) bietet alles, was Sie für Ihren Drucker benötigen. Sie können dort die neuesten Treiber und Dienstprogramme für Ihre Drucker herunterladen, Antworten auf häufig gestellte Fragen und Tipps zur Problemlösung lesen oder sich über Lösungen besonderer Druckprobleme informieren.

4 Wartungs-Tutorial

Anleitungsvideo zur Druckerwartung.



Für Sehbehinderte haben wir zwei spezielle HTML-Dateien auf der beiliegenden CD-ROM vorbereitet: `index_win.html` und `index_mac.html`. Diese Dateien sind mit Screen Reader Software lesbar.

1 Transportsicherungen entfernen



Schließen Sie das Druckerkabel zu diesem Zeitpunkt noch nicht an!
Das Druckerkabel wird erst bei der Treiberinstallation angeschlossen.

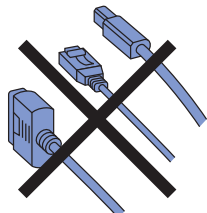

- 1 Nehmen Sie die Transportsicherung aus der Papierausgabe des Druckers.

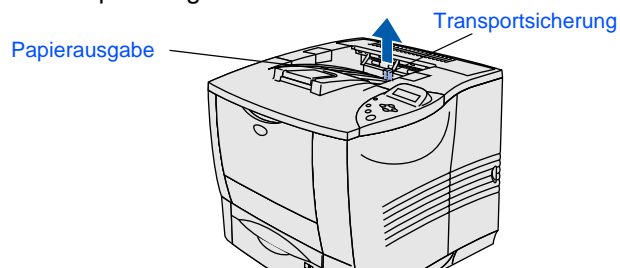

- 2 Öffnen Sie die Multifunktionszuführung und senken Sie die Klappe vorsichtig ab.

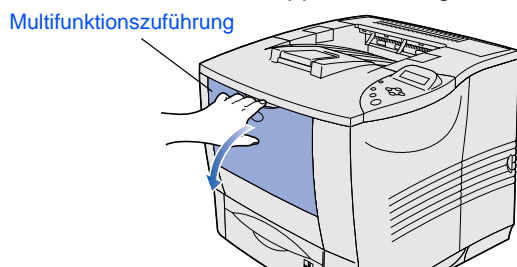

- 3 Entfernen Sie die Transportsicherung aus der Multifunktionszuführung.

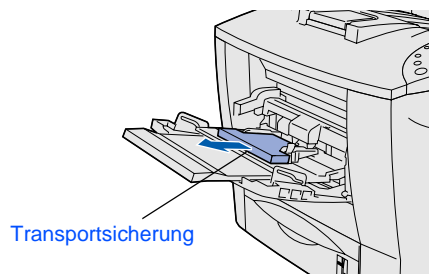

- 4 Schließen Sie die Multifunktionszuführung.

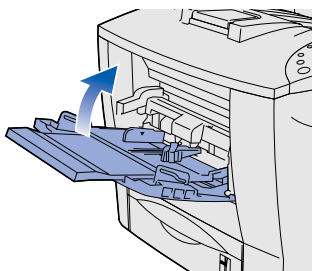

2 Trommeleinheit installieren

- 1 Öffnen Sie die obere Abdeckung des Druckers.

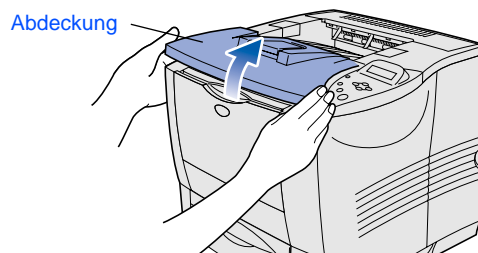

- 2 Packen Sie die Trommeleinheit aus. Entfernen Sie die Transportsicherung.

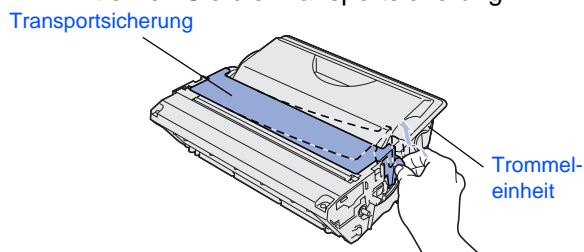

- 3 Schwenken Sie sie mehrmals hin und her, um den Toner gleichmäßig zu verteilen.

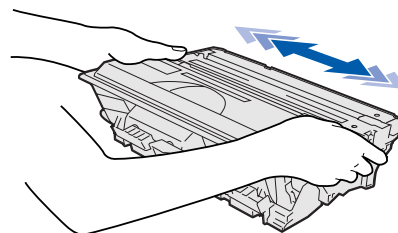

- 4 Setzen Sie die Trommeleinheit in den Drucker ein.

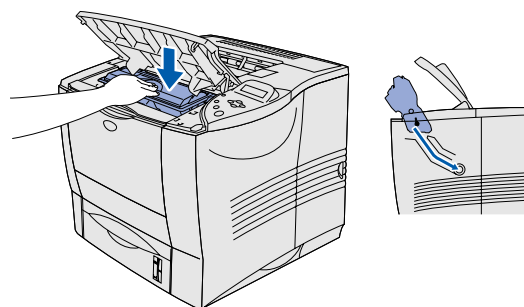

- 5 Schließen Sie die Abdeckung des Druckers.

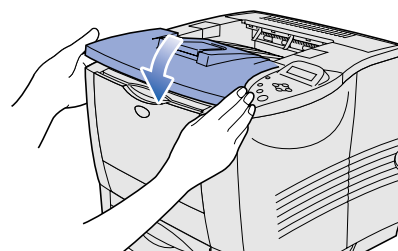



3 Papier in die Papierkassette einlegen

- 1 Ziehen Sie die Papierkassette ganz aus dem Drucker.

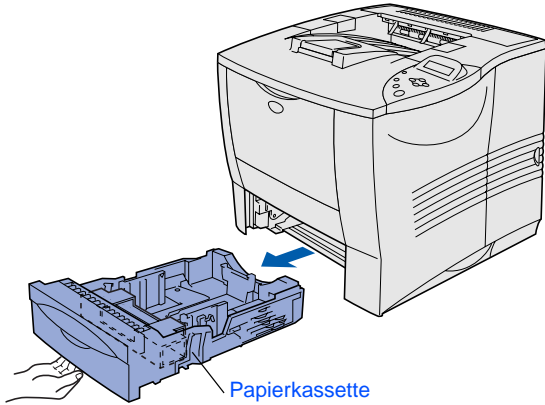

- 2 Entfernen Sie die Transportsicherung aus der Papierkassette.

Transportsicherung

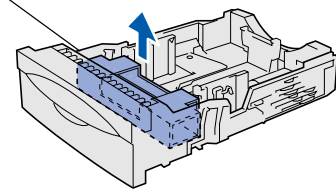

- 3 Halten Sie den Riegel der Seitenführung gedrückt und passen Sie die Papierführungen an das Papierformat an. Vergewissern Sie sich, dass die Führungen in den korrekten Aussparungen einrasten.

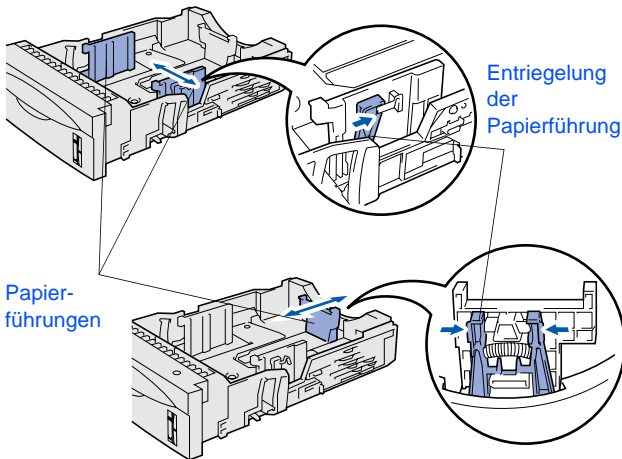

Für Papier im Format Legal drücken Sie die Universalentriegelung und ziehen die Rückwand der Papierkassette nach hinten.

Universalentriegelung

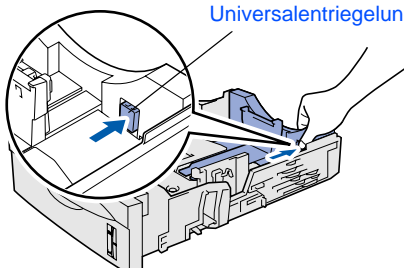

- 4 Fächern Sie den Papierstapel vor dem Einlegen gut auf, um Papierstaus und Fehleinzug zu vermeiden.

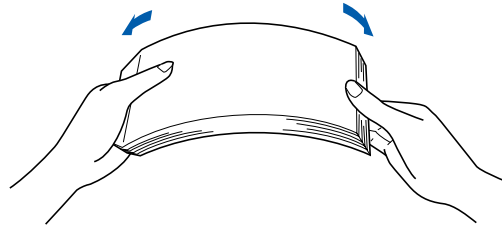

- 5 Legen Sie Papier in die Kassette ein. Das Papier muss flach in der Kassette aufliegen und darf die Markierung für die Stapelhöhe nicht überschreiten.

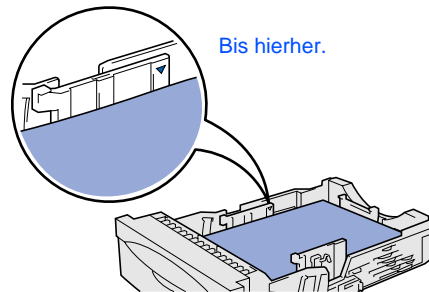

- 6 Setzen Sie die Papierkassette wieder in den Drucker ein.

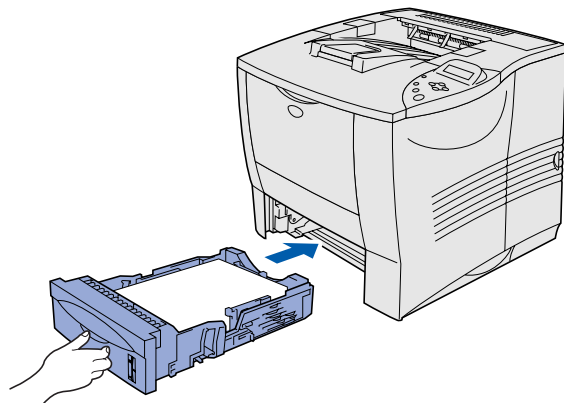

Fahren Sie auf der nächsten Seite fort

Drucker aufstellen

Windows® USB

Windows® Parallel

Windows® Netzwerk

Macintosh® USB

Macintosh® Netzwerk

Für Administratoren

Treiber installieren



4 Testseite drucken

- 1 Der Netzschalter muss ausgeschaltet sein. Schließen Sie das Netzkabel an den Drucker an.

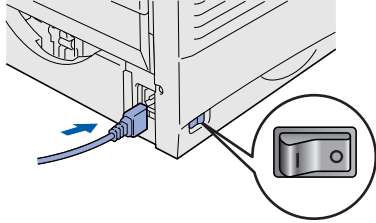

- 2 Schließen Sie das Netzkabel an eine Steckdose an. Schalten Sie den Netzschalter ein.

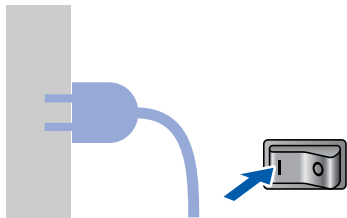

- 3 Wenn der Drucker Betriebstemperatur erreicht hat, erscheint die Meldung **READY**.

Papierstütze
ausklappen

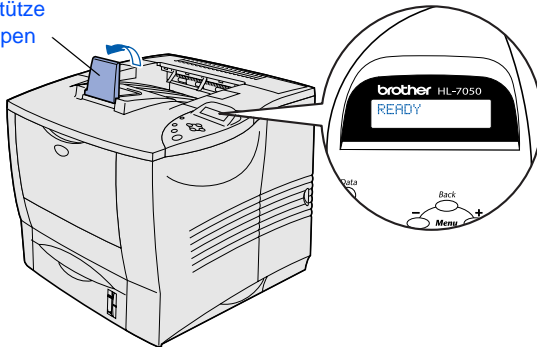

- 4 Drücken Sie die **Go**-Taste. Der Drucker druckt nun eine Testseite aus. Prüfen Sie, ob diese Testseite korrekt gedruckt wurde.

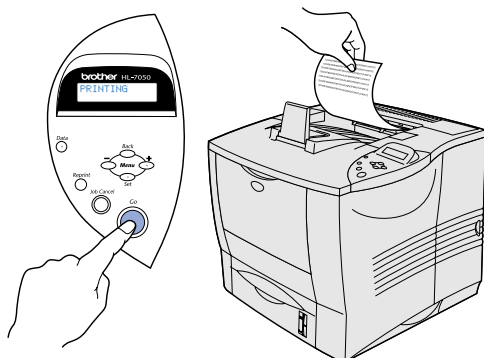

5 Einstellen der Sprache mit dem Funktionstastenfeld



- 1 Drücken Sie die **+** Taste, bis **SETUP** angezeigt wird. Drücken Sie die **Set**-Taste.

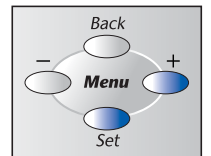
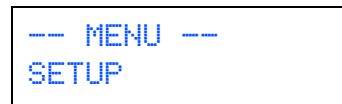

- 2 Drücken Sie die **Set**-Taste nochmals.

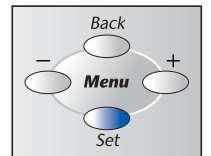

- 3 Drücken Sie die **+** oder **-** Taste, um Ihre Sprache zu wählen. Drücken Sie zum Fortfahren die **Set**-Taste.

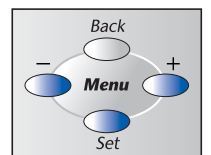

Fahren Sie auf der nächsten Seite mit der Installation des Treibers fort.



Diese Anleitung enthält das Vorgehen zum Einrichten je nach Betriebssystem und Kabelanschluss. Die Abbildungen für Windows® in dieser Installationsanleitung basieren auf Windows® XP.

Drucker
aufstellen

Windows®



USB-Anschluss Siehe Seite 10

Windows®
USB



Parallel-Anschluss Siehe Seite 12

Windows®
Parallel



Netzwerkanschluss

- Brother Peer-to-Peer Netzwerkdruker (LPR) Siehe Seite 14
- Brother Peer-to-Peer Netzwerkdruker (NetBIOS) Siehe Seite 16
- Über das Netzwerk gemeinsam benutzte Drucker Siehe Seite 18

Windows®
Netzwerk

Macintosh®



USB-Anschluss

- Mac® OS 8.6 bis 9.2 Siehe Seite 20
- Mac® OS X 10.1 Siehe Seite 23

Macintosh®
USB



Netzwerkanschluss

- Mac® OS 8.6 bis 9.2 Siehe Seite 25
- Mac® OS X 10.1 Siehe Seite 26

Macintosh®
Netzwerk

Für Administratoren Siehe Seite 28

Für
Administratoren



USB-Anschluss

1. Treiber installieren und Drucker an den PC anschließen



Klicken Sie auf **Abbrechen**, wenn der Hardwareassistent erscheint.



- 1 Während der Treiberinstallation darf der Drucker **NICHT** mit dem USB-Kabel angeschlossen sein. Haben Sie das Kabel bereits angeschlossen, so entfernen Sie es wieder.

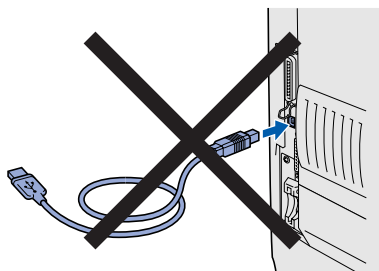

- 2 Legen Sie die CD in das CD-ROM-Laufwerk ein. Nun erscheint automatisch das erste Fenster. Befolgen Sie die Anweisungen des Installationsprogramms.

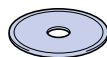

- 3 Klicken Sie im Menü auf "Software installieren".

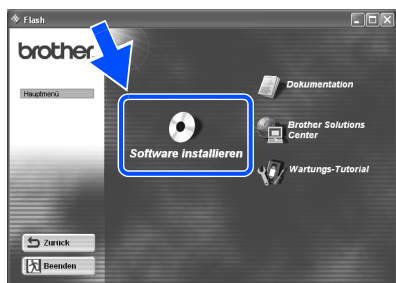

- 4 Klicken Sie auf "Druckertreiber".



- 5 Klicken Sie auf Weiter. Befolgen Sie die Anweisungen des Installationsprogramms.

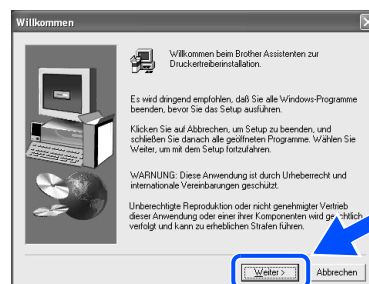

- 6 Wählen Sie "Standardinstallation" und klicken Sie auf Weiter.



- 7 Wählen Sie "Lokaler Drucker mit USB-Kabel" und klicken Sie auf Weiter.



- 8 Vergewissern Sie sich bei dieser Meldung, dass der Drucker eingeschaltet ist. Schließen Sie das USB-Kabel an den PC und dann an den Drucker an. Klicken Sie auf Weiter.

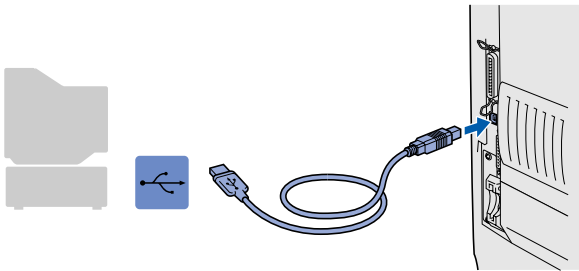
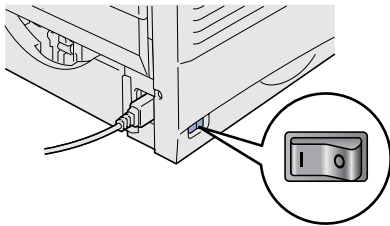
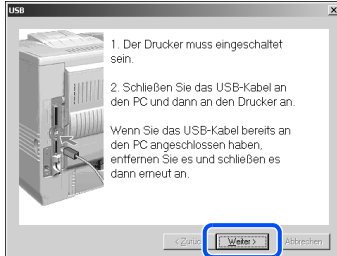

- 9 Klicken Sie auf Beenden.



OK! Für Benutzer von Windows® 98 / Me:
Die Einrichtung ist nun abgeschlossen.

»» Für Benutzer von Windows® 2000/XP:
Fahren Sie mit Abschnitt "2. Drucker als Standarddrucker einrichten" fort.

2. Drucker als Standarddrucker einrichten (Nur für Benutzer von Windows® 2000/XP)

- 1 Klicken Sie auf **Start** und **Drucker und Faxgeräte**.

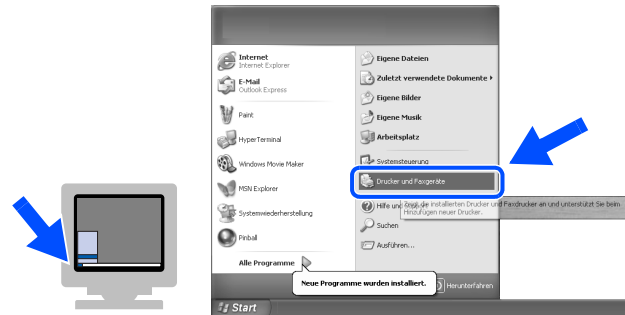

- 2 Wählen Sie das Symbol der Brother Serie HL-7050.

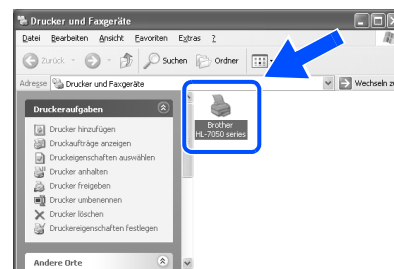

- 3 Wählen Sie im Dateimenü **Als Standard definieren**.

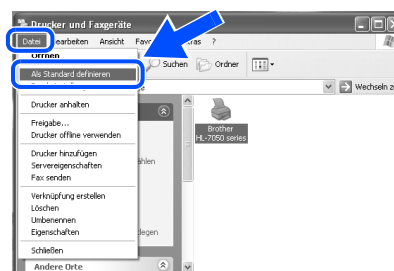

OK! Die Einrichtung ist nun abgeschlossen.



Parallelanschluss

Treiber installieren und Drucker an den PC anschließen

- 1 Schalten Sie den Drucker aus.

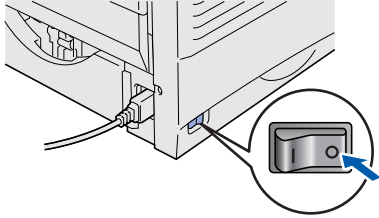

- 2 Schließen Sie das Parallelkabel an den PC und dann an den Drucker an.

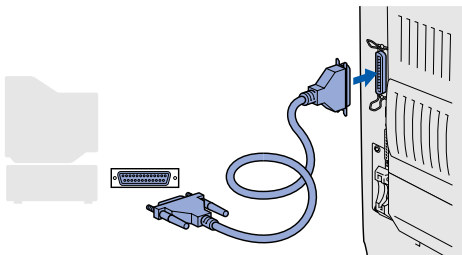

- 3 Schalten Sie den Drucker am Netzschalter ein.

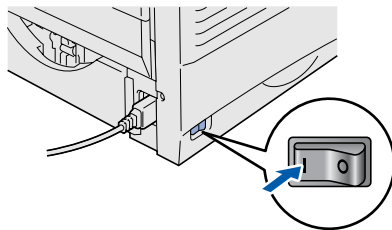

Klicken Sie auf **Abbrechen**, wenn der Hardwareassistent erscheint.

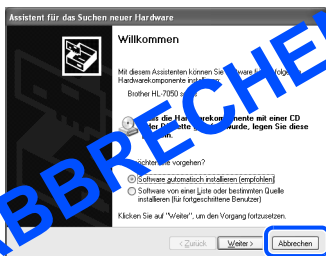

- 4 Legen Sie die CD in das CD-ROM-Laufwerk ein. Nun erscheint automatisch das erste Fenster. Befolgen Sie die Anweisungen des Installationsprogramms.

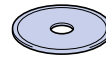

- 5 Klicken Sie im Menü auf "Software installieren".

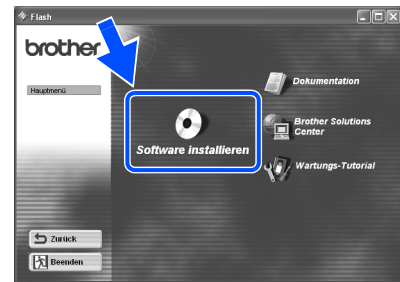

- 6 Klicken Sie auf "Druckertreiber".



- 7 Klicken Sie auf Weiter. Befolgen Sie die Anweisungen des Installationsprogramms.

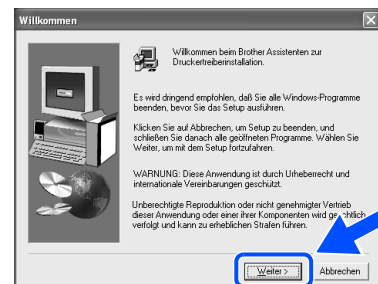

- 8 Wählen Sie "Standardinstallation" und klicken Sie auf Weiter.

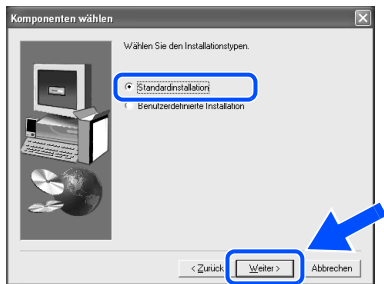

- 9 Wählen Sie "Lokaler Drucker" und klicken Sie auf Weiter.

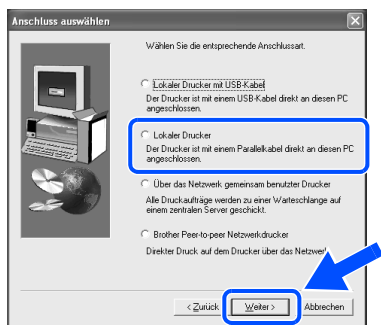

- 10 Wählen Sie den Anschluss, über den Ihr Drucker angeschlossen ist, und klicken Sie dann auf Weiter.

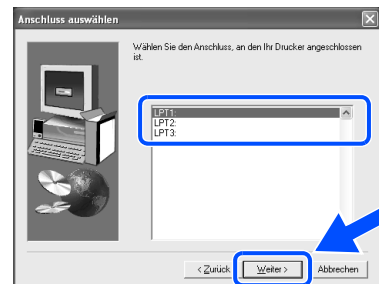

- 11 Klicken Sie auf Beenden, um Ihren PC neu zu starten.



- OK! Die Einrichtung ist nun abgeschlossen.

Brother Peer-to-peer Netzwerkdrucker (LPR)



Falls der Drucker mit einem Netzwerk verbunden werden soll, wird empfohlen, den Systemadministrator vor der Installation zu verständigen.

Treiber installieren und Drucker an den PC anschließen

- 1 Schalten Sie den Drucker aus.

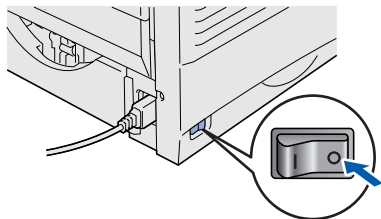

- 2 Schließen Sie das Netzwerkabel an Ihren Drucker und dann an einen freien Anschluss an Ihrem Hub an.

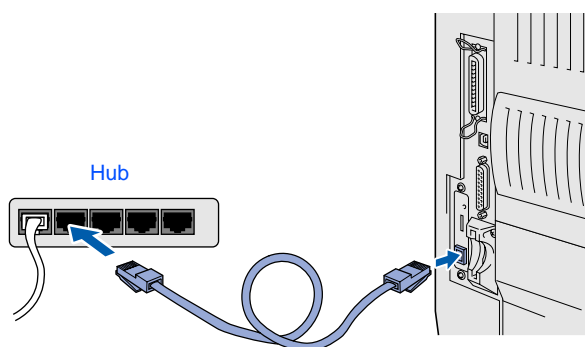

- 3 Schalten Sie den Drucker am Netzschalter ein.

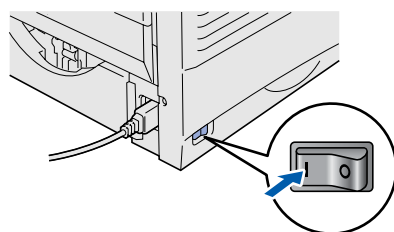

- 4 Legen Sie die CD in das CD-ROM-Laufwerk ein. Nun erscheint automatisch das erste Fenster. Befolgen Sie die Anweisungen des Installationsprogramms.



- 5 Klicken Sie im Menü auf "Software installieren".

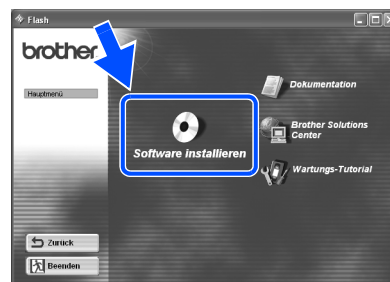

- 6 Klicken Sie auf "Druckertreiber".

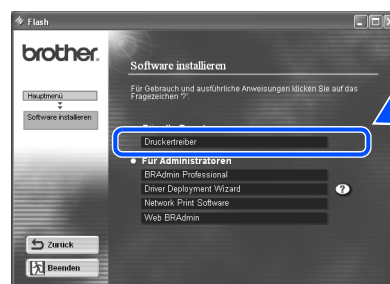

- 7 Klicken Sie auf Weiter. Befolgen Sie die Anweisungen des Installationsprogramms.

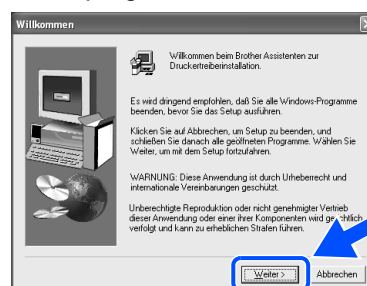

- 8 Wählen Sie "Standardinstallation" und klicken Sie auf Weiter.



- 9 Wählen Sie "Brother Peer-to-peer Netzwerkdrucker" und klicken Sie auf Weiter.

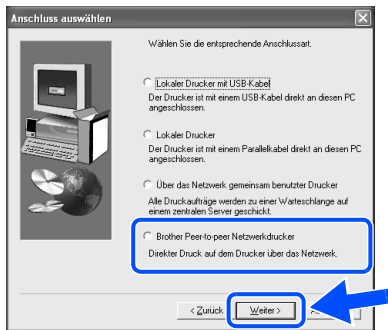

- 10 Wählen Sie "Suchen Sie einen Drucker aus der Liste der verfügbaren Drucker aus" oder geben Sie die IP-Adresse Ihres Druckers ein. Klicken Sie auf Weiter.

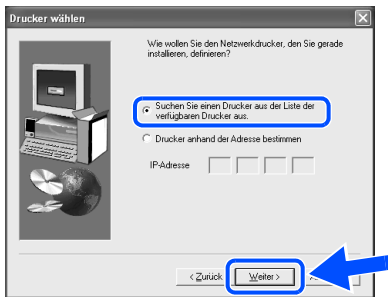

Fragen Sie ggf. Ihren Administrator nach der IP-Adresse Ihres Druckers.

- 11 Wählen Sie die IP-Adresse Ihres Druckers und LPR, und klicken Sie dann auf Weiter.

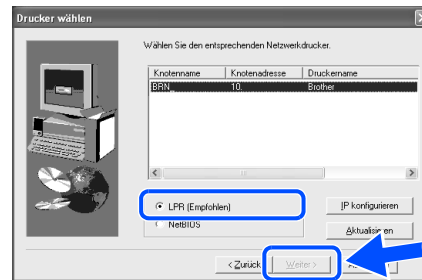

- 12 Klicken Sie auf Beenden.

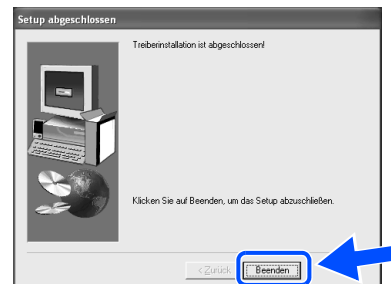

- OK! Für Benutzer von Windows NT® 4.0 und Windows® 2000/XP:
Die Einrichtung ist nun abgeschlossen.

- OK! Für Benutzer von Windows® 95 / 98 / Me:
Nach dem Neustart des PC ist die Einrichtung abgeschlossen.

Brother Peer-to-peer Netzwerkdrucker (NetBIOS)



Falls der Drucker mit einem Netzwerk verbunden werden soll, wird empfohlen, den Systemadministrator vor der Installation zu verständigen.

Treiber installieren, Kabel anschließen und NetBIOS-Anschluss konfigurieren

- 1 Schalten Sie den Drucker aus.

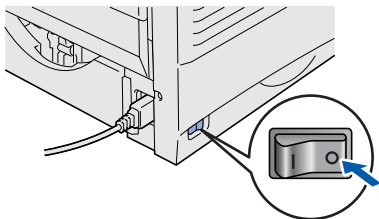

- 2 Schließen Sie das Netzwerk Kabel an Ihren Drucker und dann an einen freien Anschluss an Ihrem Hub an.

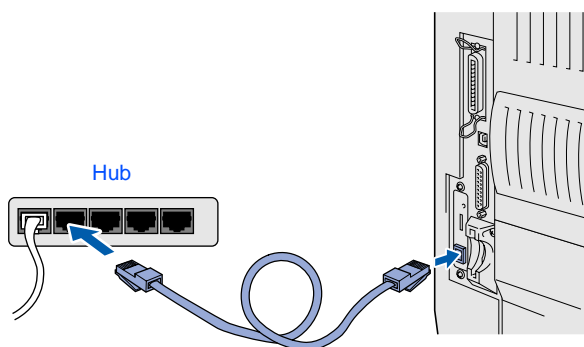

- 3 Schalten Sie den Drucker am Netzschalter ein.

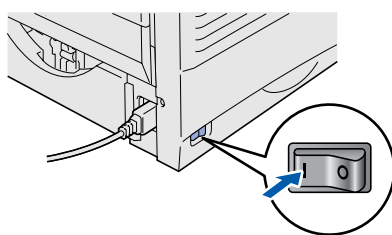

- 4 Legen Sie die CD in das CD-ROM-Laufwerk ein. Nun erscheint automatisch das erste Fenster. Befolgen Sie die Anweisungen des Installationsprogramms.



- 5 Klicken Sie im Menü auf "Software installieren".

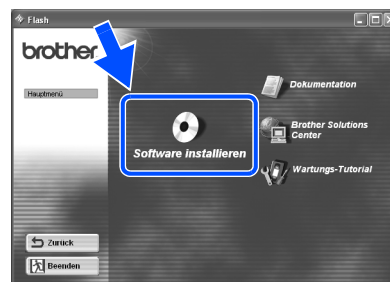

- 6 Klicken Sie auf "Druckertreiber".



- 7 Klicken Sie auf Weiter. Befolgen Sie die Anweisungen des Installationsprogramms.



- 8 Wählen Sie "Standardinstallation" und klicken Sie auf Weiter.



- 9 Wählen Sie "Brother Peer-to-peer Netzwerkdrucker" und klicken Sie auf Weiter.

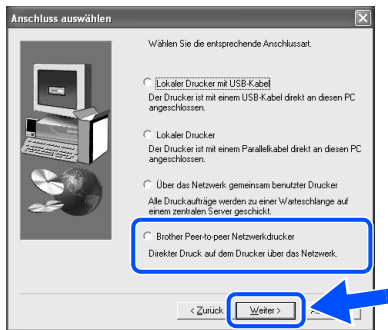

- 10 Wählen Sie "Suchen Sie einen Drucker aus der Liste der verfügbaren Drucker aus" oder geben Sie die IP-Adresse Ihres Druckers ein. Klicken Sie auf Weiter.

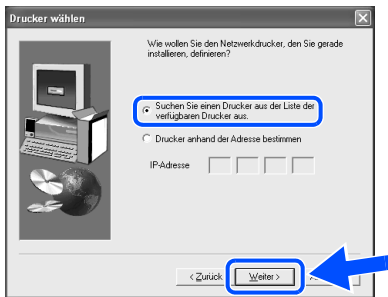

Fragen Sie ggf. Ihren Administrator nach der IP-Adresse Ihres Druckers.

- 11 Wählen Sie die IP-Adresse Ihres Druckers und NetBIOS, und klicken Sie dann auf Weiter.

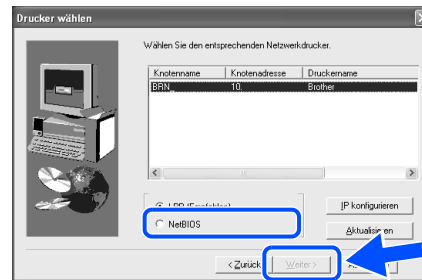

- 12 Klicken Sie auf Beenden.

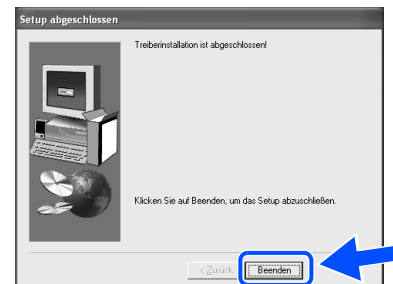

- OK! Für Benutzer von Windows NT® 4.0 und Windows® 2000/XP:
Die Einrichtung ist nun abgeschlossen.

- OK! Für Benutzer von Windows® 95 / 98 / Me:
Nach dem Neustart des PC ist die Einrichtung abgeschlossen.



Über das Netzwerk gemeinsam benutzte Drucker



Falls der Drucker mit einem Netzwerk verbunden werden soll, wird empfohlen, den Systemadministrator vor der Installation zu verständigen.

Treiber installieren, Kabel anschließen, Warteschlange oder Freigabenamen wählen

- 1 Schalten Sie den Drucker aus.

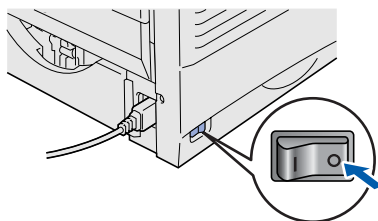

- 2 Schließen Sie das Netzwerkkabel an Ihren Drucker und dann an einen freien Anschluss an Ihrem Hub an.

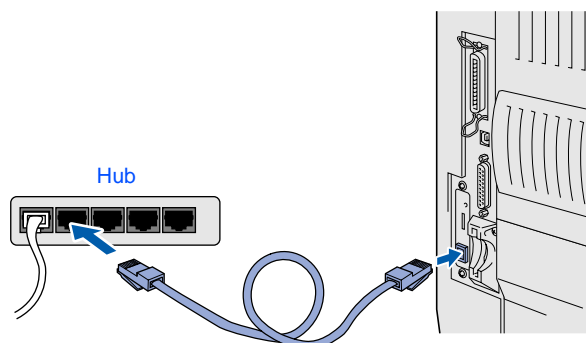

- 3 Schalten Sie den Drucker am Netzschalter ein.

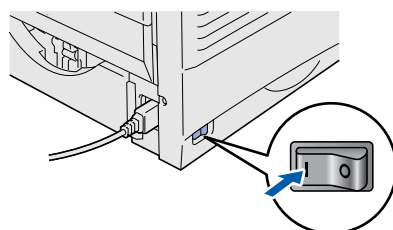

- 4 Legen Sie die CD in das CD-ROM-Laufwerk ein. Nun erscheint automatisch das erste Fenster. Befolgen Sie die Anweisungen des Installationsprogramms.



- 5 Klicken Sie im Menü auf "Software installieren".

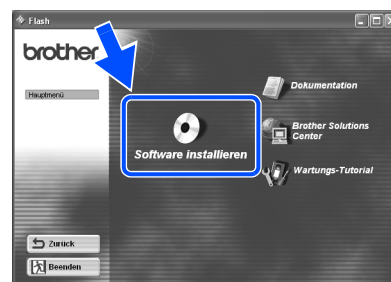

- 6 Klicken Sie auf "Druckertreiber".

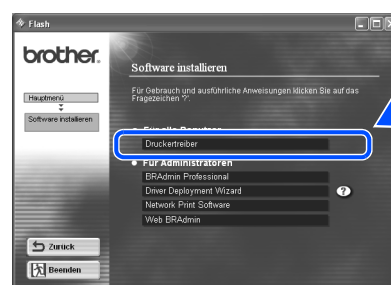

- 7 Klicken Sie auf Weiter. Befolgen Sie die Anweisungen des Installationsprogramms.

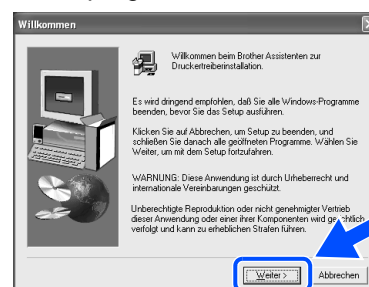

- 8 Wählen Sie "Standardinstallation" und klicken Sie auf Weiter.

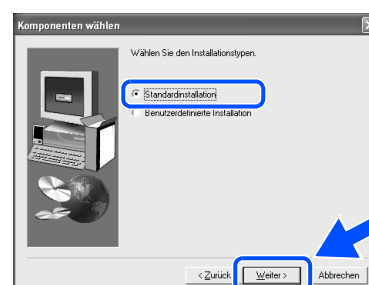

- 9 Wählen Sie "Über das Netzwerk gemeinsam benutzer Drucker" und klicken Sie auf Weiter.



- 10 Wählen Sie die Warteschlange Ihres Druckers und klicken Sie auf OK.

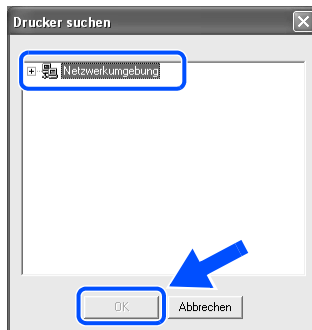

Fragen Sie ggf. Ihren Administrator, wie die Warteschlange Ihres Druckers heißt.

- 11 Klicken Sie auf Beenden.

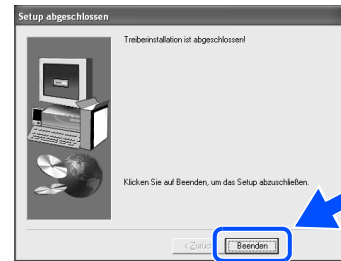

- OK! Die Einrichtung ist nun abgeschlossen.



USB-Anschluss

Für Mac[®] OS 8.6 bis 9.2

1. Drucker an den Macintosh anschließen und Treiber installieren

- 1 Der Drucker muss eingeschaltet sein.

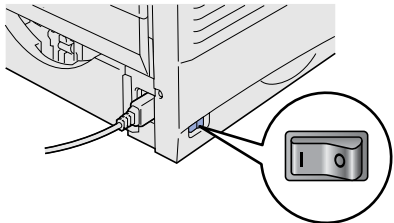

- 2 Schließen Sie das USB-Kabel an den Macintosh, und dann an den Drucker an.



Schließen Sie das USB-Kabel keinesfalls an den USB-Anschluss der Tastatur oder einen nicht mit Strom versorgten USB-Hub an!

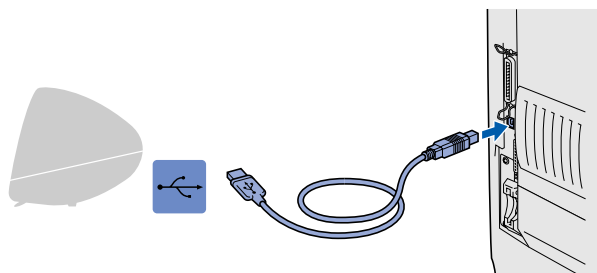

- 3 Legen Sie die CD in das CD-ROM-Laufwerk ein.



- 4 Doppelklicken Sie auf das Symbol Start Here!. Befolgen Sie die Anweisungen des Installationsprogramms.

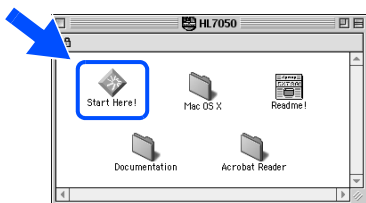

- 5 Klicken Sie im Menü auf "Software installieren". Befolgen Sie die Anweisungen des Installationsprogramms.

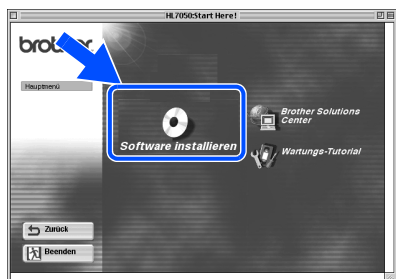

- 6 Öffnen Sie das Macintosh HD Symbol.

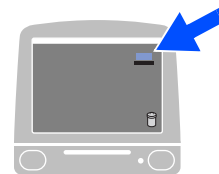

- 7 Für Mac[®] OS 8.6 bis 9.04:
Öffnen Sie den Ordner "Apple Extras".
Öffnen Sie den Ordner "Apple LaserWriter Software".

Für Mac[®] OS 9.1 bis 9.2:
Öffnen Sie den Ordner "Programme"
(Mac[®] OS 9).
Öffnen Sie den Ordner "Dienstprogramme".

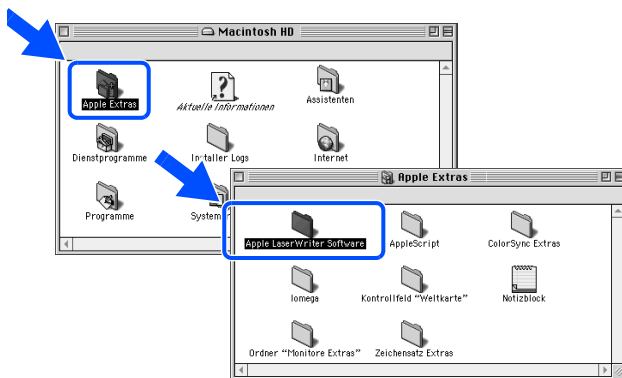

* Die Abbildungen basieren auf Mac[®] OS 9.04.

- 8 Öffnen Sie das Symbol "Druckersymbole Dienstprogramm".

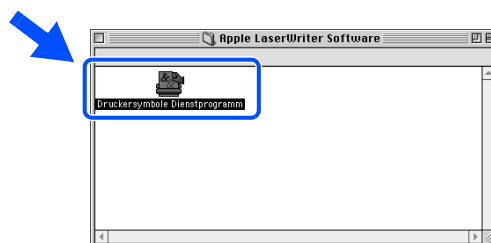

- 9 Wählen Sie "USB Drucker" und klicken Sie auf OK.

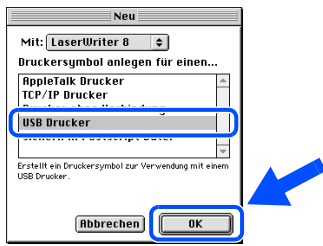

- 10 Klicken Sie unter "PPD-Datei (PostScript™ Printer Description)" auf Ändern.... Wählen Sie die Serie HL-7050 und klicken Sie auf Auswählen.

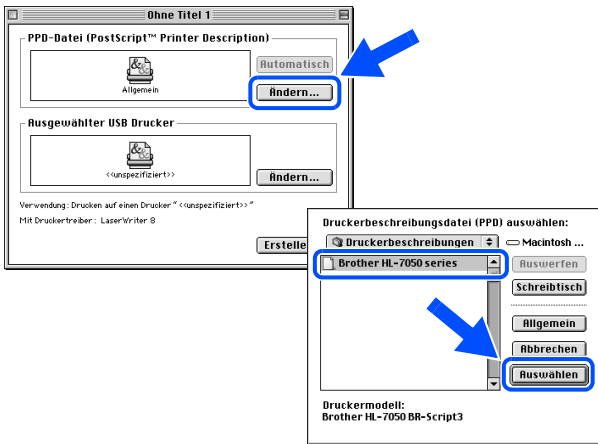

- 11 Klicken Sie unter "Ausgewählter USB-Drucker" auf Ändern.... Wählen Sie die Serie HL-7050 und klicken Sie auf OK.

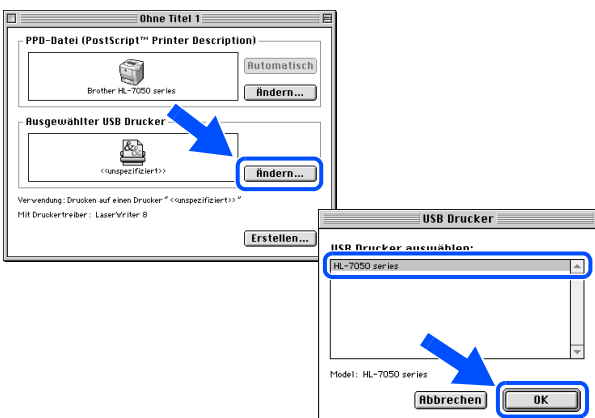

- 12 Klicken Sie auf Erstellen....

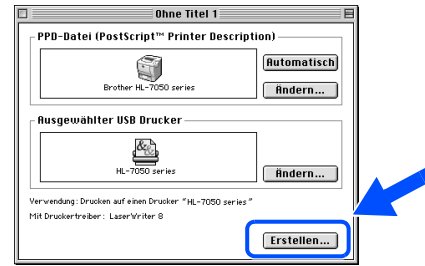

- 13 Geben Sie den Namen Ihres Druckers ein (Serie HL-7050) und klicken Sie auf Sichern.

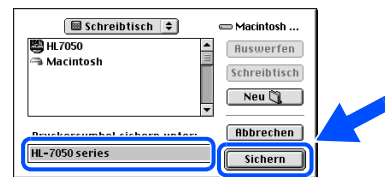

- 14 Wählen Sie im Ablage-Menü **Beenden**.

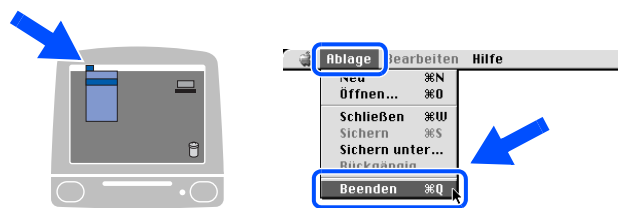

Fahren Sie auf der nächsten Seite fort



Für Mac[®] OS 8.6 bis 9.2

2. Drucker als Standarddrucker einrichten

- 1 Klicken Sie auf das Symbol der Serie HL-7050 auf dem Desktop.

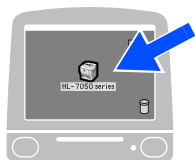

- 2 Wählen Sie im Drucken-Menü die Option **Standarddrucker**.

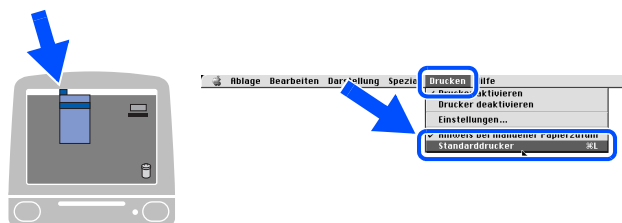

- OK!** Die Einrichtung ist nun abgeschlossen.



USB-Anschluss

Für Mac® OS X 10.1

Drucker an den Macintosh anschließen und BR-Script PPD-Datei installieren

- 1 Der Drucker muss eingeschaltet sein.

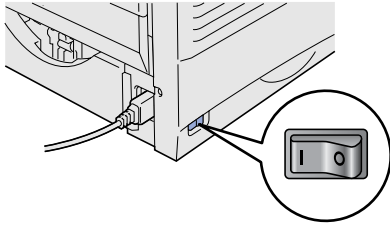

- 2 Schließen Sie das USB-Kabel an den Macintosh, und dann an den Drucker an.



Schließen Sie das USB-Kabel keinesfalls an den USB-Anschluss der Tastatur oder einen nicht mit Strom versorgten USB-Hub an!

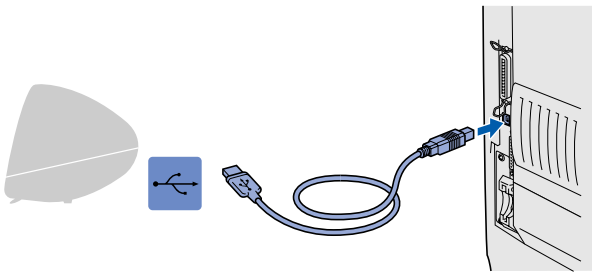

- 3 Legen Sie die CD in das CD-ROM-Laufwerk ein. Öffnen Sie den Mac OS X Ordner.

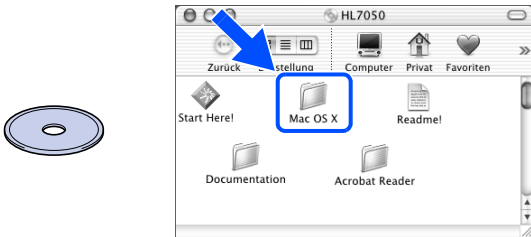

- 4 Doppelklicken Sie auf das Symbol PPD_Installer.pkg. Befolgen Sie die Anweisungen des Installationsprogramms.

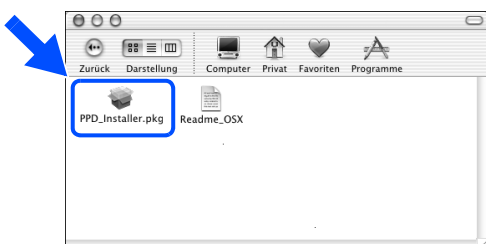

- 5 Öffnen Sie das Macintosh HD Symbol.

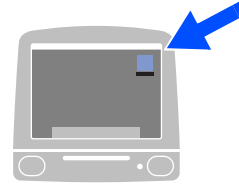

- 6 Öffnen Sie den Ordner Applications (Programme). Öffnen Sie den Ordner Utilities (Dienstprogramme).

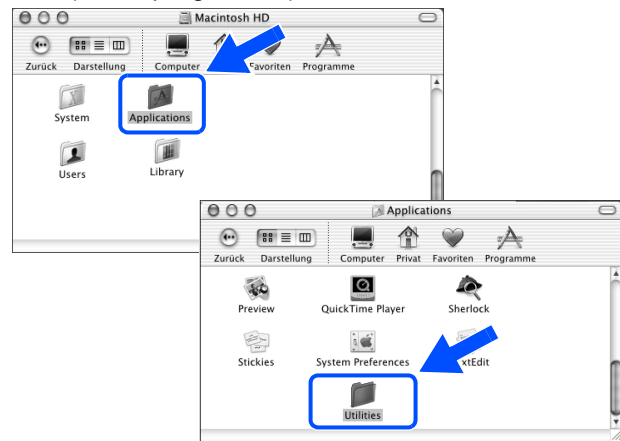

- 7 Öffnen Sie die Print Center (Druckerauswahl).

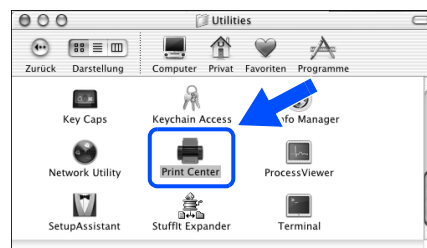

Fahren Sie auf der nächsten Seite fort

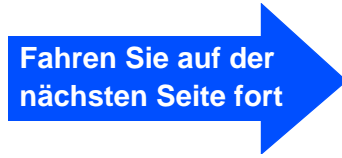



USB-Anschluss

- 8 Klicken Sie auf Drucker hinzufügen....

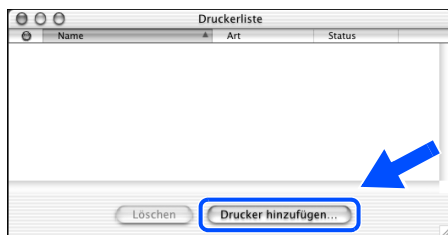

- 9 Wählen Sie USB.

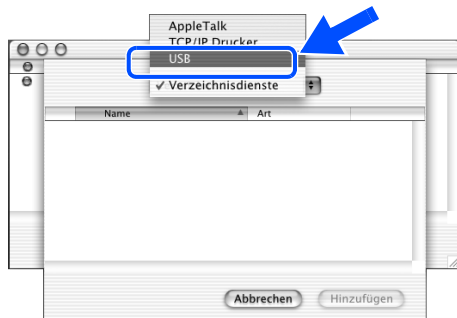

- 10 Wählen Sie die Serie HL-7050 und klicken Sie auf Hinzufügen.

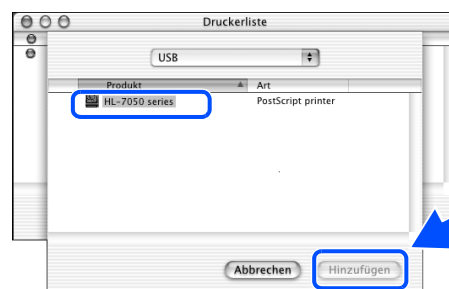

- 11 Wählen Sie im Druckerauswahl-Menü **Druckerauswahl beenden**.

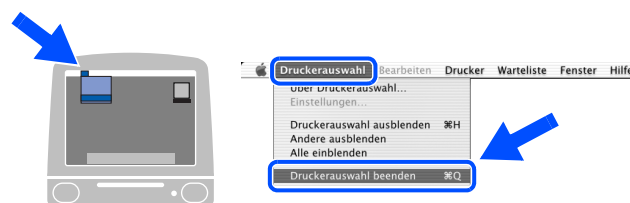

- OK! Die Einrichtung ist nun abgeschlossen.



Netzwerkanschluss

Für Mac® OS 8.6 bis 9.2

Drucker an den Macintosh anschließen und BR-Script PPD-Datei installieren

- 1 Schalten Sie den Drucker aus.

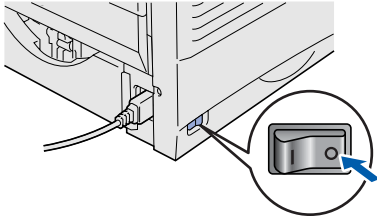

- 2 Schließen Sie das Netzwerk Kabel an Ihren Drucker und dann an einen freien Anschluss an Ihrem Hub an.

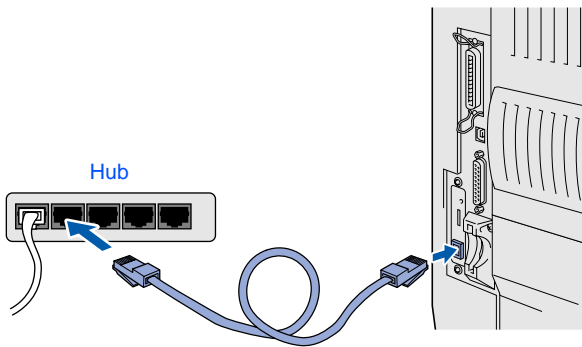

- 3 Schalten Sie den Drucker am Netzschalter ein.

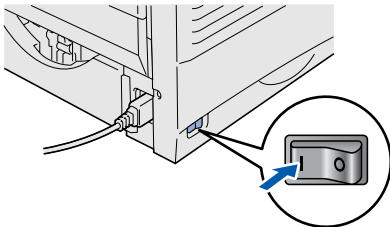

- 4 Legen Sie die CD in das CD-ROM-Laufwerk ein.

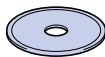

- 5 Doppelklicken Sie auf das Symbol Start Here!. Befolgen Sie die Anweisungen des Installationsprogramms.

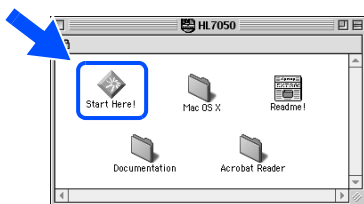

- 6 Klicken Sie im Menü auf "Software installieren". Befolgen Sie die Anweisungen des Installationsprogramms.

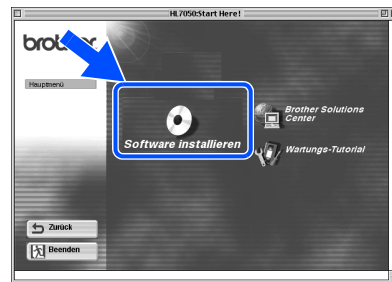

- 7 Öffnen Sie die Auswahl im Apple-Menü.



- 8 Klicken Sie auf das Symbol LaserWriter8^{*1}, und wählen Sie BRN_XXXXX_P1_AT.^{*2} Klicken Sie auf Drucker anlegen. Schließen Sie die Auswahl.

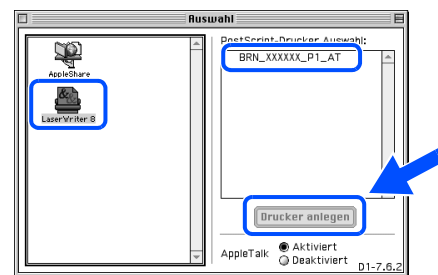

*1 Wenn der Apple LaserWriter8 Treiber noch nicht bereits in Ihrem System installiert ist, können Sie ihn unter <http://www.apple.com> abrufen.

*2 xxxxxx steht für die letzten sechs Stellen der Ethernet-Adresse.



Netzwerkhandbuch, Kapitel 7.

- OK! Die Einrichtung ist nun abgeschlossen.

Netzwerkanschluss

Für Mac[®] OS X 10.1

Drucker an den Macintosh anschließen und BR-Script PPD-Datei installieren

- 1 Schalten Sie den Drucker aus.

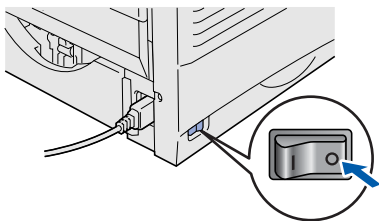

- 2 Schließen Sie das Netzwerkkabel an Ihren Drucker und dann an einen freien Anschluss an Ihrem Hub an.

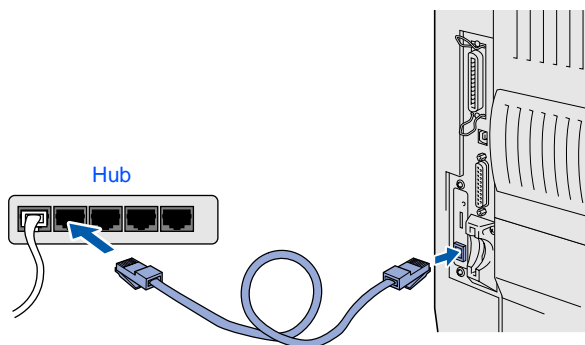

- 3 Schalten Sie den Drucker am Netzschalter ein.

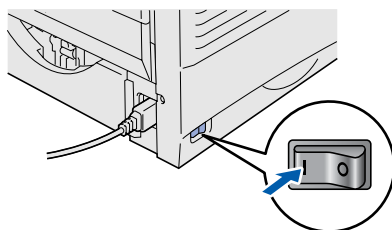

- 4 Legen Sie die CD in das CD-ROM-Laufwerk ein. Öffnen Sie den Mac OS X Ordner.

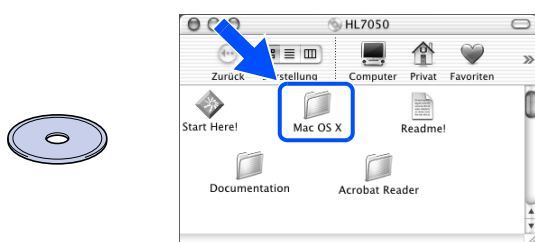

- 5 Doppelklicken Sie auf das Symbol PPD_Installer.pkg. Befolgen Sie die Anweisungen des Installationsprogramms.

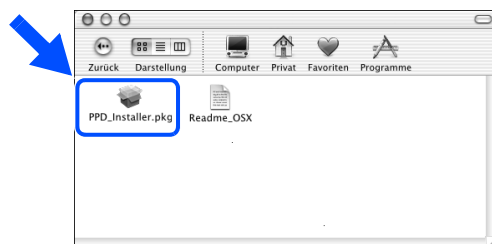

- 6 Öffnen Sie das Macintosh HD Symbol.

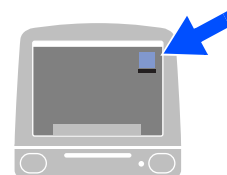

- 7 Öffnen Sie den Ordner Applications (Programme). Öffnen Sie den Ordner Utilities (Dienstprogramme).

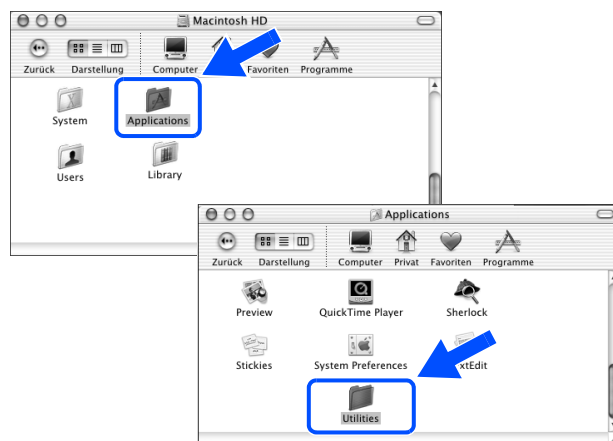

- 8 Öffnen Sie die Print Center (Druckerauswahl).

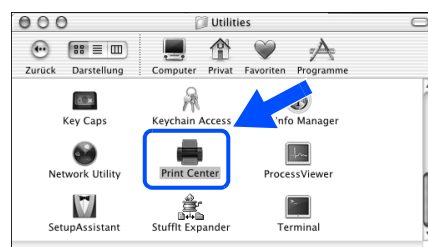

- 9 Klicken Sie auf Drucker hinzufügen....

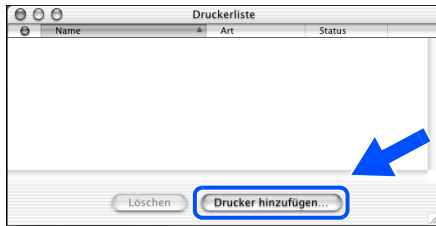

- 10 Wählen Sie AppleTalk.



- 11 Wählen Sie BRN_XXXXX_P1_AT*¹, und klicken Sie dann auf Hinzufügen.

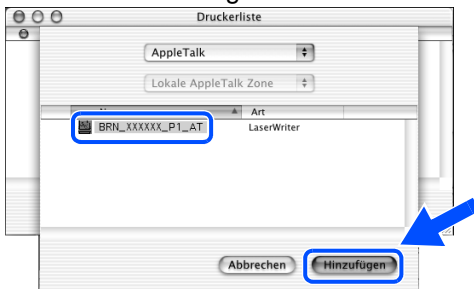

*1 xxxxxx steht für die letzten sechs Stellen der Ethernet-Adresse.

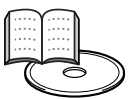

Netzwerkhandbuch, Kapitel 7.

- 12 Wählen Sie im Druckerauswahl-Menü Druckerauswahl beenden.

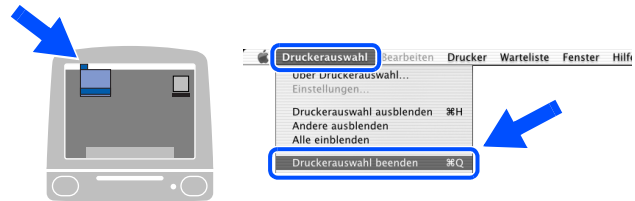

- OK! Die Einrichtung ist nun abgeschlossen.

■ Für Administratoren

Im Folgenden wird beschrieben, wie Administratoren den Drucker für den Betrieb in einem Netzwerk einrichten.



Für HL-7050 Benutzer: Um den Drucker an ein Netzwerk anschließen zu können, brauchen Sie die zusätzlich erhältliche Netzwerkkarte (NC-4100h).

Kapitelübersicht des Netzwerkhandbuchs

Windows®

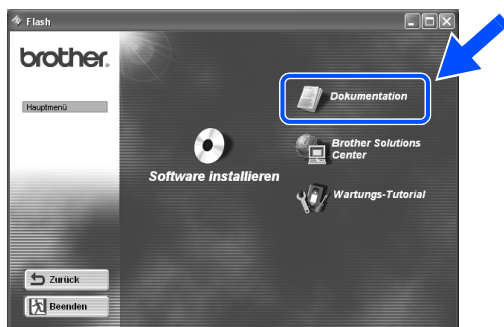

Macintosh®

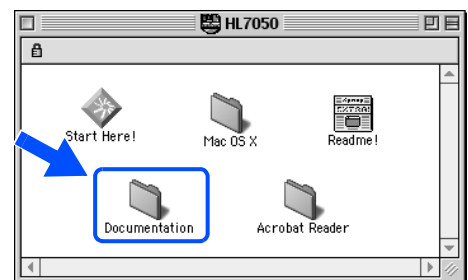

Windows® 95/98/ME	Peer-to-Peer	TCP/IP	Kapitel 3	Peer-to-Peer-Druck
		NetBIOS	Kapitel 4	Peer-to-Peer (NetBIOS)
	Brother Internet Print	TCP/IP	Kapitel 5	Brother Internet Print konfigurieren
	Netware	IPX/SPX	Kapitel 6	Novell NetWare-Druck
Windows NT®	Peer-to-Peer	TCP/IP	Kapitel 2	TCP/IP-Druck
		NetBIOS	Kapitel 4	Peer-to-Peer (NetBIOS)
		DLC/LLC	Kapitel 8	DLC-Druck
	Brother Internet Print (Nur NT® 4.0)	TCP/IP	Kapitel 5	Brother Internet Print konfigurieren
Netware	IPX/SPX	Kapitel 6	Novell NetWare-Druck	
Windows® 2000/XP	Peer-to-Peer (Nur Windows® 2000)	TCP/IP	Kapitel 2	TCP/IP-Druck
		NetBIOS	Kapitel 4	Peer-to-Peer (NetBIOS)
		DLC/LLC	Kapitel 8	DLC-Druck
	IPP (Internet Printing Protocol)	TCP/IP	Kapitel 2	TCP/IP-Druck
	Brother Internet Print	TCP/IP	Kapitel 5	Brother Internet Print konfigurieren
Netware	IPX/SPX	Kapitel 6	Novell NetWare-Druck	
UNIX/Linux		TCP/IP	Kapitel 1	UNIX-Druck
Macintosh®		AppleTalk	Kapitel 7	Macintosh-Druck
		TCP/IP	Kapitel 7	Macintosh-Druck
OS2 Warp Server LAN Server		TCP/IP	Kapitel 2	TCP/IP-Druck
		NetBIOS	Kapitel 4	Peer-to-Peer (NetBIOS)

IP-Adresse, Subnetzmaske und Gateway einrichten (über das Funktionstastenfeld)



- 1 Drücken Sie die **+** Taste, bis **NETZWERK** angezeigt wird. Drücken Sie die **Set**-Taste.

-- MENÜ --
NETZWERK

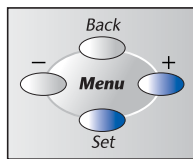

- 2 Drücken Sie die **Set**-Taste nochmals.

NETZWERK
TCP/IP

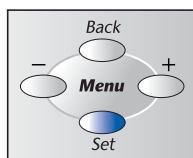

- 3 Drücken Sie die **+** Taste, bis **IP-ADRESSE=** angezeigt wird. Drücken Sie die **Set**-Taste.

TCP/IP
IP-ADRESSE=

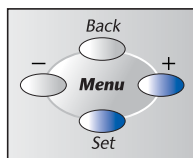

- 4 Geben Sie die IP-Adresse des Druckers mit Hilfe der Tasten **+** und **-** ein. Drücken Sie auf die **Set**-Taste, um die nächste Stelle auszuwählen. Drücken Sie auf die **Set**-Taste, um die IP-Adresse zu bestätigen. Daraufhin erscheint ein Sternchen (*) auf dem Display.

IP-ADRESSE=
192. 0. 0.192*

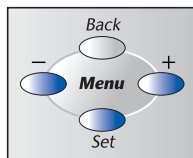

- 5 Drücken Sie die **+** Taste, bis **SUBNETZMASKE =** angezeigt wird. Drücken Sie die **Set**-Taste.

TCP/IP
SUBNETZMASKE =

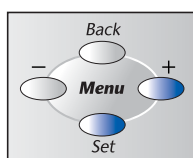

- 6 Geben Sie die Subnetzmaske in gleicher Weise ein wie die IP-Adresse. Daraufhin erscheint ein Sternchen (*) auf dem Display.

SUBNETZMASKE =
0. 0. 0. 0*

- 7 Drücken Sie die **+** Taste, bis **GATEWAY=** angezeigt wird. Drücken Sie die **Set**-Taste.

TCP/IP
GATEWAY=

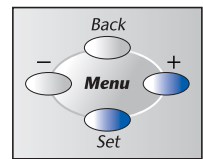

- 8 Geben Sie die Gateway-Adresse in gleicher Weise ein wie die IP-Adresse. Daraufhin erscheint ein Sternchen (*) auf dem Display.

GATEWAY=
0. 0. 0. 0*

- 9 Drücken Sie die **Go**-Taste, um in den Bereitschaftszustand zurückzukehren.

BEREIT

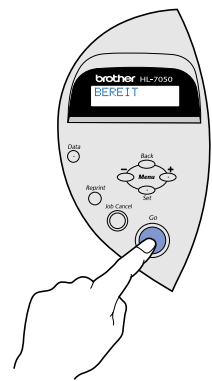

Drucker aufstellen

Windows® USB

Windows® Parallel

Windows® Netzwerk

Macintosh® USB

Macintosh® Netzwerk

Treiber installieren

Für Administratoren

Das Konfigurationsprogramm BRAdmin Professional installieren (nur Windows®-Benutzer)

Das Programm BRAdmin Professional dient zur Verwaltung von Brother Geräten, die an ein Netzwerk angeschlossen sind. So können z.B. netzwerkfähige Drucker oder Multifunktionsgeräte von Brother mit BRAdmin Professional verwaltet werden. BRAdmin Professional kann auch zur Verwaltung von Geräten anderer Hersteller verwendet werden, wenn diese das SNMP (Simple Network Management Protocol) unterstützen. Weitere Informationen zu dem Programm BRAdmin Professional finden Sie unter <http://solutions.brother.com>

- 1 Legen Sie die CD in das CD-ROM-Laufwerk ein. Nun erscheint automatisch das erste Fenster. Befolgen Sie die Anweisungen des Installationsprogramms.



- 2 Klicken Sie im Menü auf "Software installieren".

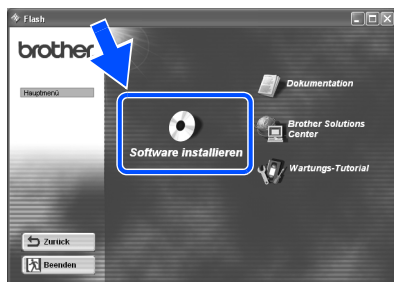

- 3 Befolgen Sie die Anweisungen des Installationsprogramms. Klicken Sie auf "BRAdmin Professional".



Das Standardkennwort für den PrintServer lautet "access". Sie können das Kennwort mit BRAdmin Professional oder einem Web-Browser ändern.

Konfigurationsseite drucken

Drücken Sie die Netzwerk-Testtaste mit einem spitzen Kugelschreiber **nicht länger** als 5 Sekunden, um eine Konfigurationsseite zu drucken.

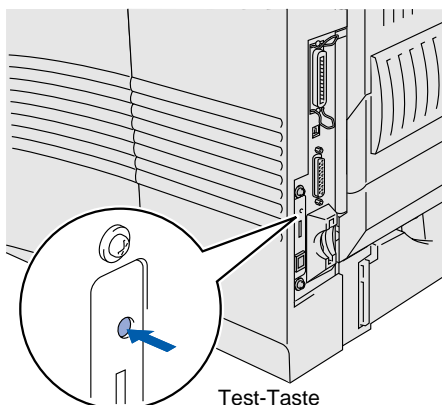

Test-Taste
(höchstens 5 Sekunden lang)

Werkseitige Voreinstellungen

Um den PrintServer auf die werkseitigen Voreinstellungen zurückzusetzen (wobei sämtliche Angaben wie Kennwort und IP-Adresse zurückgesetzt werden), halten Sie die Netzwerk-Testtaste mit einem spitzen Kugelschreiber **länger** als 5 Sekunden gedrückt.

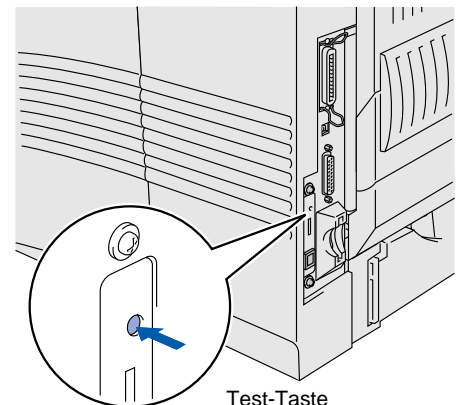

Test-Taste
(länger als 5 Sekunden)

Versand/Transport des Druckers

Sollten Sie Ihren Drucker aus irgendeinem Grund versenden müssen, so verpacken Sie ihn sicher, um eine Beschädigung zu vermeiden. Wir empfehlen die Originalverpackung zu diesem Zweck aufzubewahren. Außerdem sollte der Drucker beim Spediteur in ausreichender Höhe versichert werden.



Vor dem Transport des Geräts muss die TROMMELEINHEIT einschließlich der darin enthaltenen TONERKASSETTE entnommen und im Plastikbeutel verpackt werden. Falls die Trommeleinheit beim Transport des Geräts nicht ausgebaut und ordnungsgemäß im Plastiksack verpackt wird, können schwere Schäden am Gerät entstehen, die von der Garantie ausgeschlossen sind.

- 1 Schalten Sie das Gerät aus und ziehen Sie den Netzstecker.

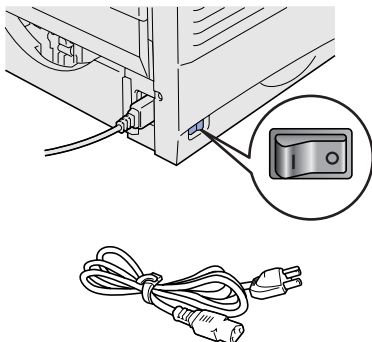

- 2 Entfernen Sie die Trommeleinheit. Verpacken Sie sie im Plastikbeutel und verschließen Sie diesen sicher.

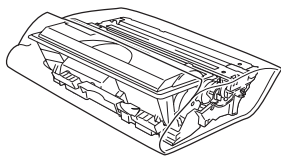

- 3 Verpacken Sie den Drucker.

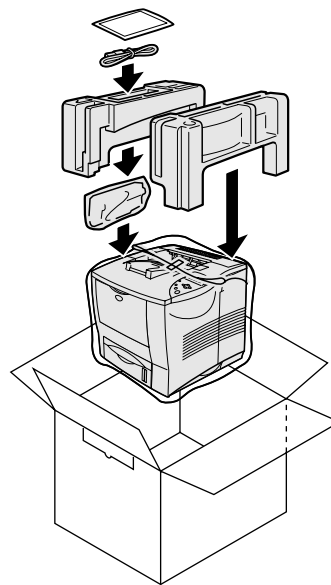

Warenzeichen

Das Brother-Logo ist ein eingetragenes Warenzeichen von Brother Industries, Ltd.
Windows® und Windows NT® sind in den USA und anderen Ländern eingetragene Warenzeichen der Microsoft Corporation.
Apple Macintosh, iMac, LaserWriter und AppleTalk sind Warenzeichen von Apple Computer, Inc.
HP, HP/UX, JetDirect und JetAdmin sind Warenzeichen der Hewlett-Packard Company.
UNIX ist ein Warenzeichen von UNIX Systems Laboratories.
Adobe PostScript und PostScript3 sind Warenzeichen von Adobe Systems Incorporated.
Netware ist ein Warenzeichen von Novell, Inc.
ENERGY STAR ist ein in den USA eingetragenes Warenzeichen.
Alle weiteren in diesem Handbuch erwähnten Produkt- und Markennamen sind eingetragen.

Erstellung und Veröffentlichung

Dieses Handbuch wurde unter der Aufsicht von Brother Industries Ltd. erstellt und veröffentlicht. Es enthält die Produktbeschreibungen entsprechend dem aktuellen Stand zum Zeitpunkt der Drucklegung.
Der Inhalt des Handbuchs und die technischen Daten des Produkts können ohne vorherige Ankündigung geändert werden.
Die Firma Brother behält sich das Recht vor, die technischen Daten und den Inhalt dieses Handbuchs ohne vorherige Bekanntgabe zu ändern und übernimmt keine Haftung für etwaige Fehler in diesem Handbuch oder daraus möglicherweise resultierende Schäden.
Dieses Produkt ist für den beruflichen bzw. geschäftlichen Einsatz konzipiert.

Drucker
aufstellen

Windows®
USB

Windows®
Parallel

Windows®
Netzwerk

Macintosh®
USB

Macintosh®
Netzwerk

Treiber installieren

Für
Administratoren

Versand/Transport des Druckers

Sollten Sie Ihren Drucker aus irgendeinem Grund versenden müssen, so verpacken Sie ihn sicher, um eine Beschädigung zu vermeiden. Wir empfehlen die Originalverpackung zu diesem Zweck aufzubewahren. Außerdem sollte der Drucker beim Spediteur in ausreichender Höhe versichert werden.



Vor dem Transport des Geräts muss die TROMMELEINHEIT einschließlich der darin enthaltenen TONERKASSETTE entnommen und im Plastikbeutel verpackt werden. Falls die Trommeleinheit beim Transport des Geräts nicht ausgebaut und ordnungsgemäß im Plastiksack verpackt wird, können schwere Schäden am Gerät entstehen, die von der Garantie ausgeschlossen sind.

- 1 Schalten Sie das Gerät aus und ziehen Sie den Netzstecker.

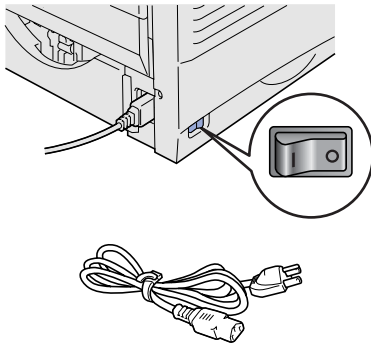

- 2 Entfernen Sie die Trommeleinheit. Verpacken Sie sie im Plastikbeutel und verschließen Sie diesen sicher.

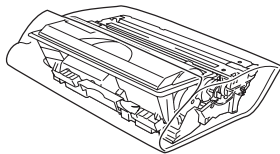

- 3 Verpacken Sie den Drucker.

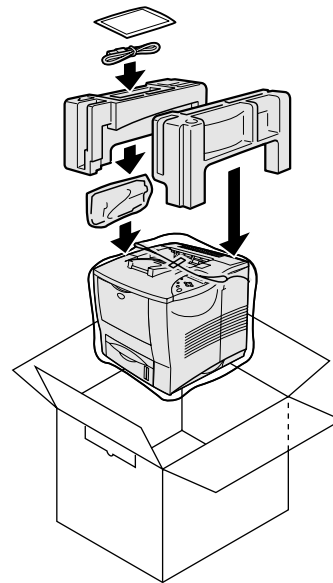

Warenzeichen

Das Brother-Logo ist ein eingetragenes Warenzeichen von Brother Industries, Ltd.
Windows® und Windows NT® sind in den USA und anderen Ländern eingetragene Warenzeichen der Microsoft Corporation.
Apple Macintosh, iMac, LaserWriter und AppleTalk sind Warenzeichen von Apple Computer, Inc.
HP, HP/UX, JetDirect und JetAdmin sind Warenzeichen der Hewlett-Packard Company.
UNIX ist ein Warenzeichen von UNIX Systems Laboratories.
Adobe PostScript und PostScript3 sind Warenzeichen von Adobe Systems Incorporated.
Netware ist ein Warenzeichen von Novell, Inc.
Alle weiteren in diesem Handbuch erwähnten Produkt- und Markennamen sind eingetragen.

Erstellung und Veröffentlichung

Dieses Handbuch wurde unter der Aufsicht von Brother Industries Ltd. erstellt und veröffentlicht. Es enthält die Produktbeschreibungen entsprechend dem aktuellen Stand zum Zeitpunkt der Drucklegung.
Der Inhalt des Handbuchs und die technischen Daten des Produkts können ohne vorherige Ankündigung geändert werden.
Die Firma Brother behält sich das Recht vor, die technischen Daten und den Inhalt dieses Handbuchs ohne vorherige Bekanntgabe zu ändern und übernimmt keine Haftung für etwaige Fehler in diesem Handbuch oder daraus möglicherweise resultierende Schäden.
Dieses Produkt ist für den beruflichen bzw. geschäftlichen Einsatz konzipiert.

Drucker
aufstellen

Windows®
USB

Windows®
Parallel

Windows®
Netzwerk

Macintosh®
USB

Macintosh®
Netzwerk

Für
Administratoren

Treiber installieren

brother®

LJ1465001®
Gedruckt in China