

# Guida di installazione rapida

Leggere innanzitutto le "Norme sulla sicurezza" per essere certi di utilizzare la stampante in tutta sicurezza.

Leggere questa "Guida di installazione rapida" prima di installare la stampante.

■ Prima di utilizzare la stampante, è necessario impostare l'hardware e installare il driver.

■ Identificare il sistema operativo in uso sul computer (Windows® 95 / 98 / Me, Windows NT® 4.0, Windows® 2000 / XP o Macintosh®).

■ Il cavo di interfaccia non viene fornito come standard, quindi è necessario acquistarne uno adatto al computer (parallelo, USB o di rete).

La maggior parte dei cavi paralleli esistenti supporta la comunicazione bidirezionale, ma è possibile che alcuni di essi presentino un'assegnazione di pin non compatibile o che non siano compatibili con lo standard IEEE 1284.

■ Per l'amministratore: configurare le impostazioni della stampante di rete facendo riferimento alla **Guida di installazione rapida in rete** sul retro di questo foglio.

■ Alcune illustrazioni e schermate sono basate sulla serie HL-1870N.

## Componenti presenti nella confezione

LJ7031001  
Stampato in Cina

I componenti presenti nella confezione possono variare da un paese all'altro. Conservare i materiali di imballaggio e la scatola della stampante. Potrebbero risultare utili in caso sia necessario trasportare la stampante.

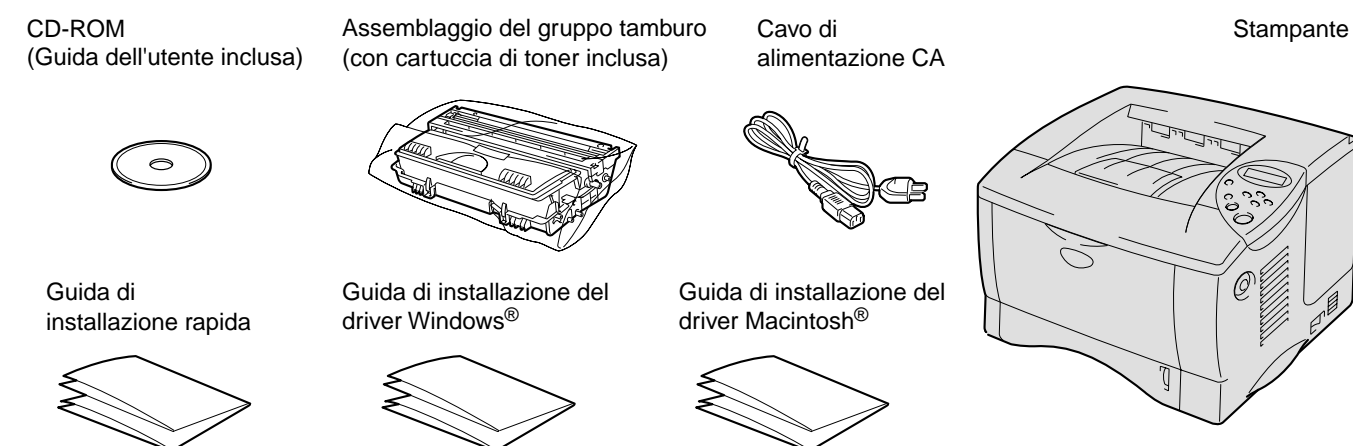

## Contenuto del CD-ROM

Questo CD-ROM contiene numerose informazioni.



Windows®

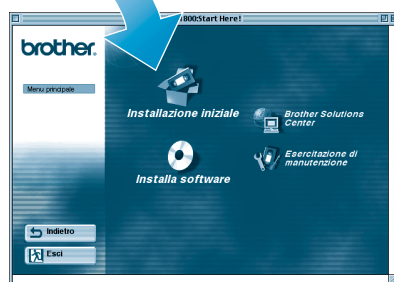
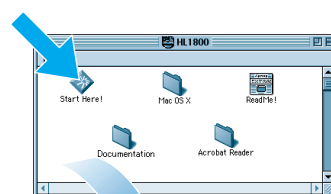

Macintosh®

**Installazione iniziale**  
Video di istruzioni per l'installazione della stampante e del relativo driver.

**Installa software**  
Installare il driver della stampante e le utilità. (Mac® OS X non è supportato dal software di installazione.)

**Esercitazione di manutenzione**  
Video di istruzioni per la manutenzione della stampante.

**Manuale**  
Visualizzare la Guida dell'utente e la Guida dell'utente abilitato alla connessione di rete in formato PDF (visualizzatore incluso).

**Brother Solutions Center**  
Brother Solutions Center (<http://solutions.brother.com>) è una risorsa fondamentale per tutte le necessità relative alla stampante. È possibile scaricare gli ultimi driver e le utilità più aggiornate della stampante, leggere le domande frequenti e i suggerimenti relativi alla risoluzione dei problemi oppure conoscere soluzioni speciali per la stampa.

## Per tutti gli utenti

### Passaggio 1 Inserire il CD-ROM nell'apposita unità

Solo per gli utenti Windows®



Solo per utenti Mac® OS 8.6-9.2  
(Per gli utenti Mac® OS X 10.1: andare al passaggio 2.)

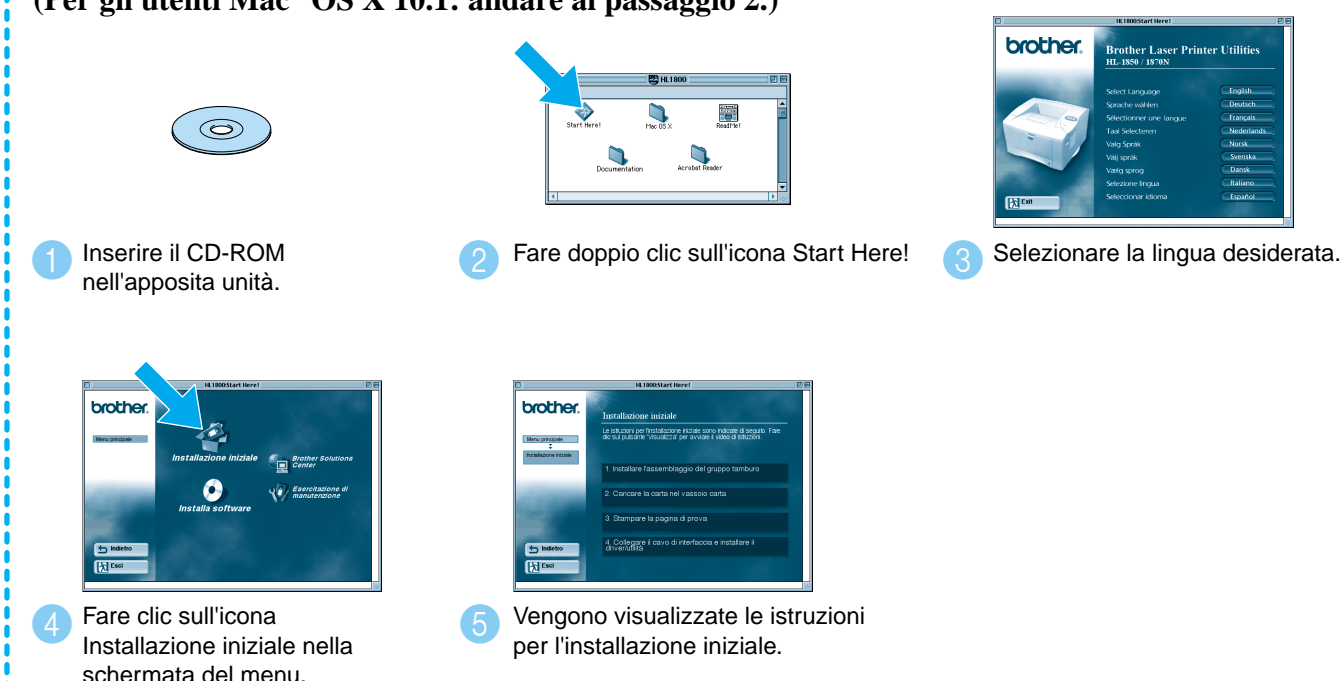

### Passaggio 2 Installare l'assemblaggio dell'unità tamburo

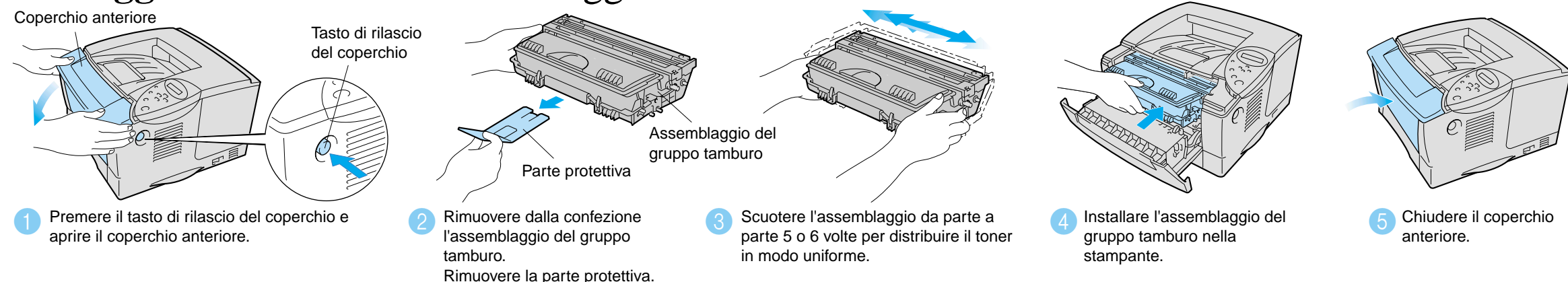

### Passaggio 3 Caricare la carta nel vassoio

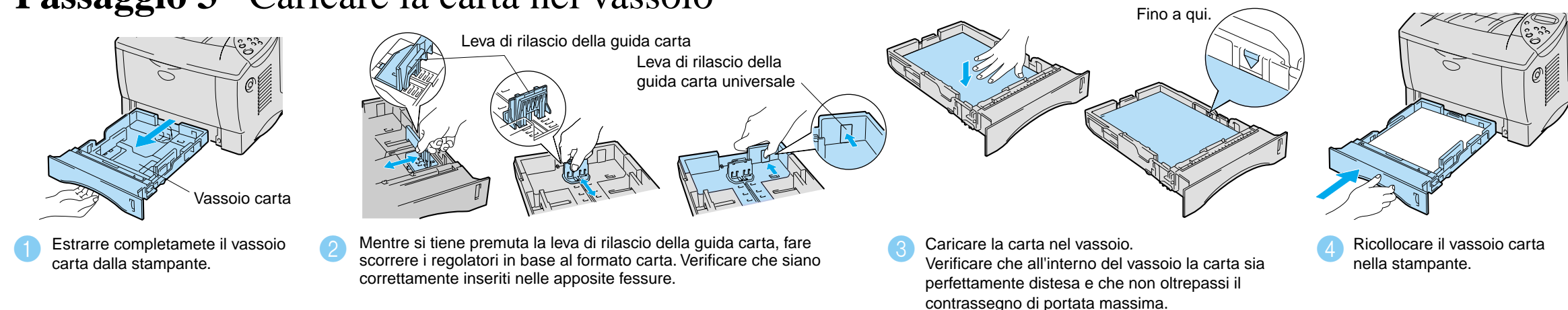

### Passaggio 4 Stampa pagina di prova

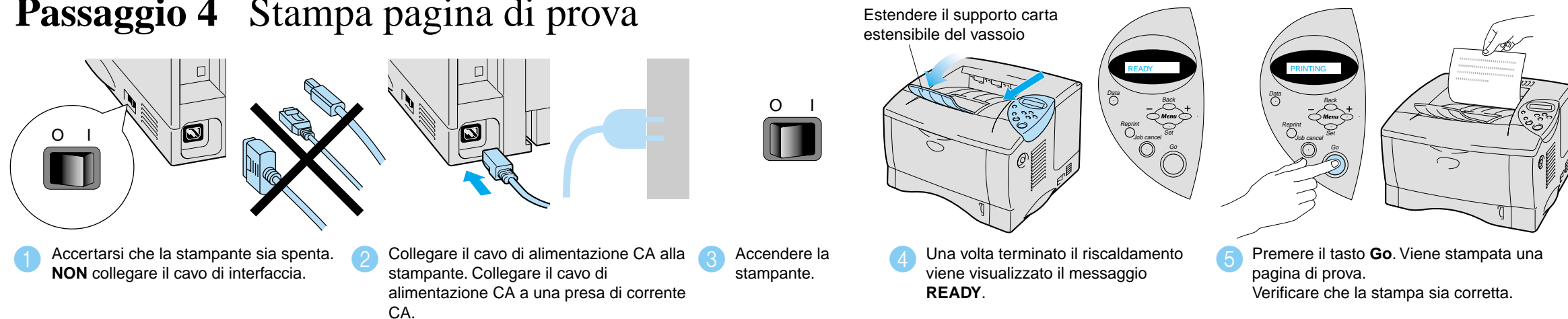

Nota: Per cambiare la lingua del pannello di controllo, vedere la sezione "Impostazione della lingua sul pannello di controllo" sul retro.

# Guida di installazione rapida in rete

- Per gli utenti della stampante HL-1850: per collegare la stampante alla rete, acquistare la scheda di rete opzionale (NC-4100h).
- Se si desidera collegare la stampante in rete, si consiglia di rivolgersi all'amministratore del sistema prima di eseguire l'installazione.
- Per gli amministratori: configurare la stampante attenendosi alle seguenti istruzioni.
- La password predefinita per il server di stampa è 'access'. Per cambiare la password, è possibile utilizzare il software BRAdmin Professional o un browser Web.

## Impostazione della lingua sul pannello di controllo

Per cambiare le impostazioni della lingua sulla stampante, procedere come segue.

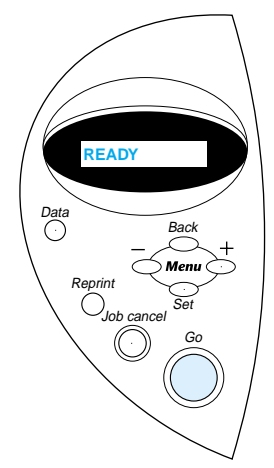

**SETUP**

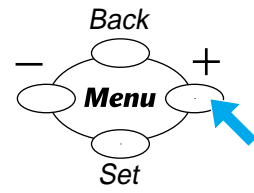

1 Premere il tasto + finché non compare **SETUP**. Premere il tasto Set.

**LANGUAGE**

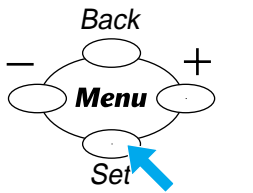

2 Premere di nuovo il tasto Set.

**=ITALIANO \***

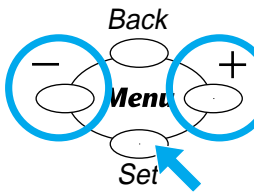

3 Scorrere tra le lingue disponibili premendo i tasti + o -. Premere il tasto Set per accettare la lingua appropriata. Sul pannello LCD viene visualizzato un asterisco (\*).

**PRONTA**



4 Premere il tasto Go per attivare lo stato **PRONTA** della stampante.

## Impostazione dell'indirizzo IP e della subnet mask della stampante (mediante il pannello di controllo)

Per impostare l'indirizzo IP della stampante dal pannello di controllo, procedere come segue.

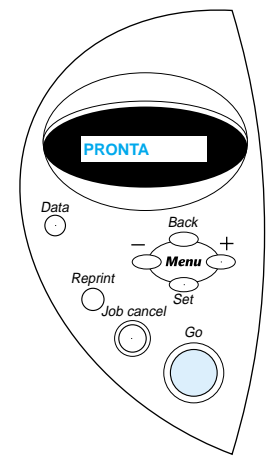

**RETE**

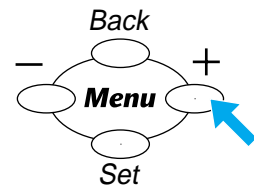

1 Premere il tasto + finché non compare **RETE**. Premere il tasto Set.

**ATTIVA TCP/IP**

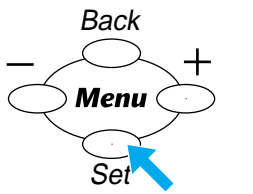

2 Premere di nuovo il tasto Set. Viene visualizzato **ATTIVA TCP/IP**.

**INDIRIZZO IP=**

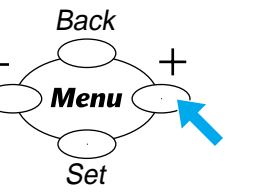

3 Premere il tasto + finché non compare **INDIRIZZO IP=**. Premere il tasto Set.

**192. 0. 0. 192\***

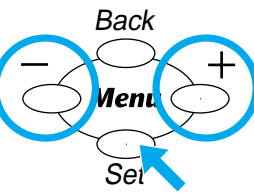

4 Immettere l'indirizzo IP della stampante utilizzando i tasti + e -. Premere il tasto Set per passare alla cifra successiva. Premere il tasto Set per completare l'indirizzo IP. Sul pannello LCD viene visualizzato un asterisco (\*).

**SUBNET MASK =**

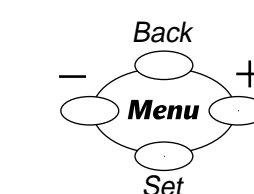

5 Premere il tasto + finché non compare **SUBNET MASK=**. Premere il tasto Set.

**0. 0. 0. 0\***

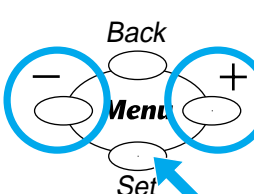

6 Specificare la subnet mask così come è stato specificato l'indirizzo IP. Sul pannello LCD viene visualizzato un asterisco (\*).

**PRONTA**

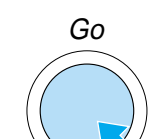

7 Premere il tasto Go per attivare lo stato **PRONTA** della stampante.

Per ulteriori informazioni, fare riferimento alla Guida dell'utente abilitato alla connessione di rete fornita sul CD-ROM in dotazione oppure visitare il sito <http://solutions.brother.com>

## Per l'amministratore (Solo per utenti Windows®)

### Installare l'utilità di configurazione BRAdmin Professional

Il software BRAdmin Professional è stato progettato per gestire le periferiche di connessione in rete Brother. Ad esempio, il software BRAdmin Professional consente di gestire le stampanti e le periferiche multifunzione Brother abilitate alla connessione di rete. Il software BRAdmin Professional può inoltre essere utilizzato per la gestione di periferiche di altri produttori con supporto del protocollo SNMP (Simple Network Management Protocol).  
Per ulteriori informazioni sull'utilità BRAdmin Professional, visitare il sito <http://solutions.brother.com>



- 1 Inserire il CD-ROM nell'apposita unità. Viene automaticamente visualizzata la schermata di apertura. Seguire le istruzioni visualizzate sullo schermo.
- 2 Fare clic sull'icona Installa software nella schermata del menu.
- 3 Fare clic su "BRAdmin Professional". Seguire le istruzioni visualizzate sullo schermo.

## Sommario della Guida dell'utente abilitato alla connessione di rete

Per configurare il server di stampa, fare riferimento alla Guida dell'utente abilitato alla connessione di rete.

OS	Protocol	Configuration Method	Chapter	Topic
Windows® 95/98/Me	Peer-to-Peer	TCP/IP	Capitolo 3	Stampa Peer-to-Peer
		NetBIOS	Capitolo 4	Stampa Peer-to-Peer NetBIOS
	Stampa Internet Brother	TCP/IP	Capitolo 5	Come configurare la stampa Internet
	NetWare	IPX/SPX	Capitolo 6	Stampa NetWare Novell
Windows NT®	Peer-to-Peer	TCP/IP	Capitolo 2	Stampa TCP/IP
		NetBIOS	Capitolo 4	Stampa Peer-to-Peer NetBIOS
		DLC/LLC	Capitolo 8	Stampa DLC
	Stampa Internet Brother (solo per NT® 4.0)	TCP/IP	Capitolo 5	Come configurare la stampa Internet
Windows® 2000/XP	Peer-to-Peer	TCP/IP	Capitolo 2	Stampa TCP/IP
		NetBIOS	Capitolo 4	Stampa Peer-to-Peer NetBIOS
		DLC/LLC	Capitolo 8	Stampa DLC
	(Solo per Windows® 2000)	IPP (protocollo di stampa Internet)	Capitolo 2	Stampa TCP/IP
Macintosh®	Peer-to-Peer	TCP/IP	Capitolo 5	Come configurare la stampa Internet
	NetWare	IPX/SPX	Capitolo 6	Stampa NetWare Novell
	UNIX/Linux	TCP/IP	Capitolo 1	Stampa UNIX
	AppleTalk	Capitolo 7	Stampa Macintosh	
OS2 Warp Server	TCP/IP	Capitolo 7	Stampa Macintosh	
	NetBIOS	Capitolo 2	Stampa TCP/IP	
LAN Server	TCP/IP	Capitolo 2	Stampa TCP/IP	
	NetBIOS	Capitolo 4	Stampa Peer-to-Peer NetBIOS	

## Stampa pagina di configurazione

Per stampare la pagina di configurazione, utilizzare una penna a sfera punta fine e premere il tasto Test per **meno** di cinque secondi.

## Impostazione di fabbrica

Per ripristinare le impostazioni predefinite di fabbrica del server di stampa (reimpostando tutte le informazioni quali password e indirizzo IP), utilizzare una penna a sfera punta fine e premere il tasto Test per **più** di cinque secondi.

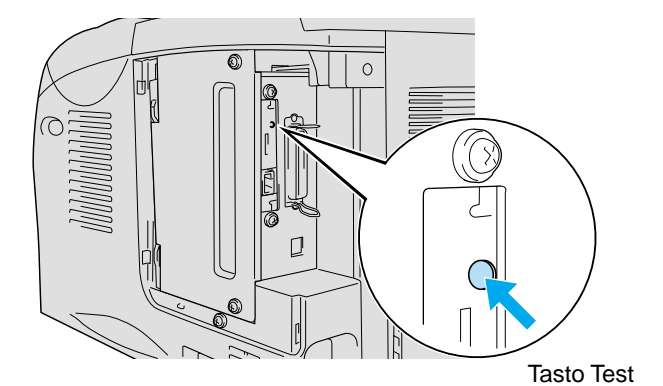

©2002 Brother Industries, Ltd. ©1998-2001 TROY XCD Inc. ©1983-1998 PACIFIC SOFTWARE INC. TUTTI I DIRITTI RISERVATI  
Windows e Windows NT sono marchi registrati di Microsoft Corporation negli Stati Uniti e in altri paesi. HP, HP/UX, JetDirect e JetAdmin sono marchi di Hewlett-Packard Company. UNIX è un marchio di UNIX Systems Laboratories. Adobe PostScript e PostScript3 sono marchi di Adobe Systems Incorporated. NetWare è un marchio di Novell, Inc. Apple Macintosh, iMac, LaserWriter e AppleTalk sono marchi di Apple Computer, Inc.  
I nomi dei prodotti sono marchi registrati o marchi delle rispettive case produttrici.