

Leggere questa Guida di installazione rapida prima di utilizzare la stampante. Prima di utilizzare la stampante, è necessario impostare l'hardware e installare il driver.

Passaggio 1



Installazione della stampante

Installazione della stampante

Passaggio 2



Installazione del driver

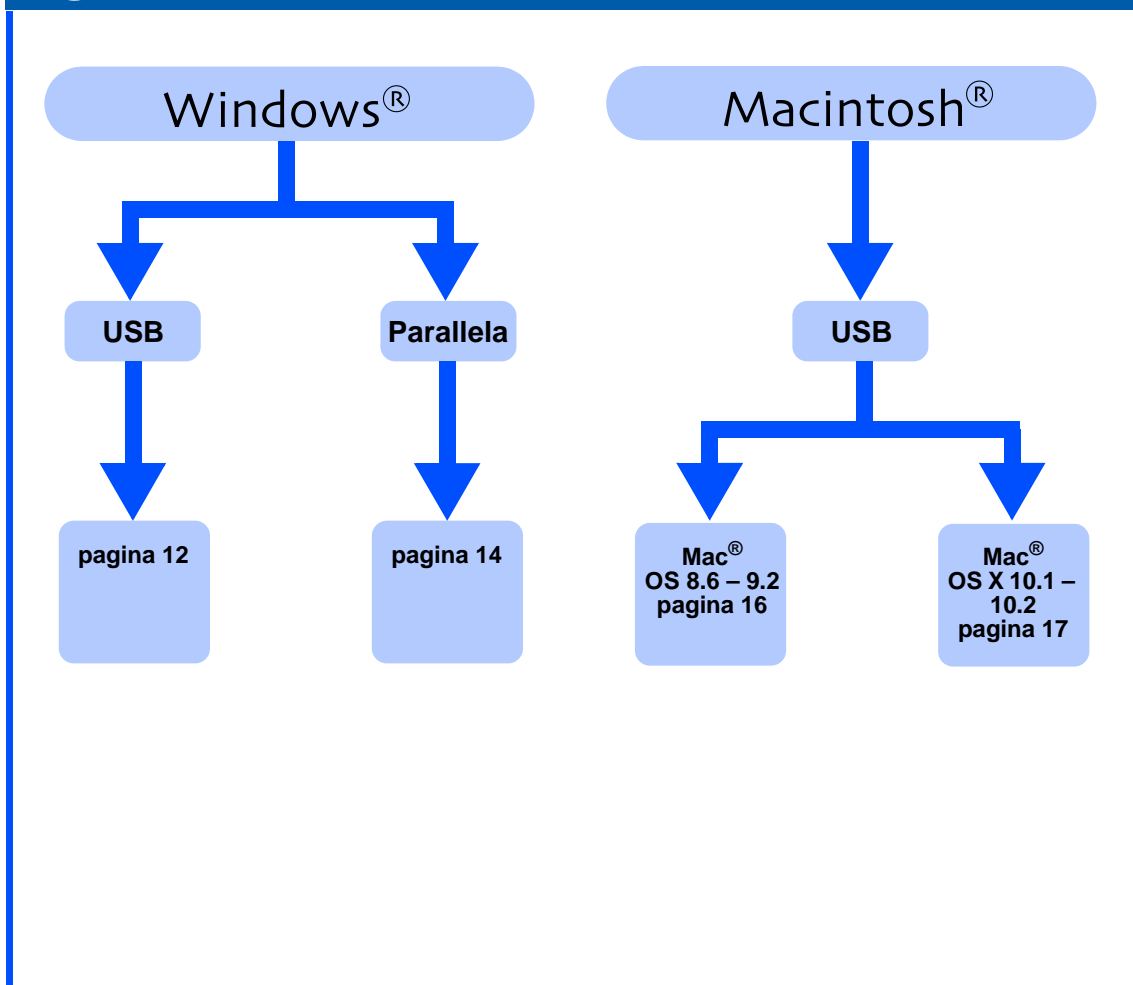

Windows® USB

Windows® Parallela

Installazione del driver

Macintosh® USB

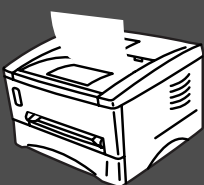





Impostazione completata

Per ottenere il driver più aggiornato e trovare la soluzione più adatta ai problemi e ai dubbi più urgenti, accedere al Brother Solutions Center direttamente dal CD-ROM/Driver oppure collegarsi all'indirizzo <http://solutions.brother.com>.





Conservare questa Guida di installazione rapida e il CD-ROM in un luogo pratico per poterlo consultare in qualsiasi momento.

Precauzioni di sicurezza

Per un utilizzo sicuro della stampante

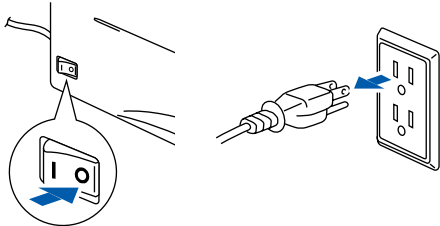
 Avvertenza	 Nota	 Suggerimento	 Guida dell'utente
Segnala le avvertenze che devono essere osservate per evitare infortuni.	Segnala le precauzioni che devono essere osservate per utilizzare la stampante nel modo corretto o per evitare di danneggiarla.	Segnala le note e i suggerimenti che vengono forniti relativamente all'uso della stampante.	Segnala riferimenti alla Guida dell'utente contenuta sul CD-ROM in dotazione.

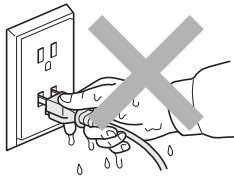
Avvertenza

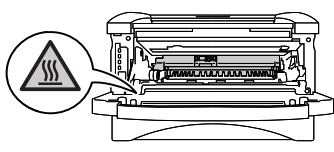
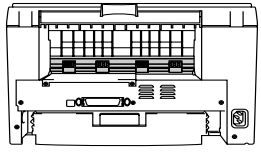
 Nella stampante sono presenti elettrodi ad alta tensione. Prima di sostituire i componenti interni, pulire la stampante o rimuovere della carta inceppata, spegnere l'interruttore di alimentazione e disinserire il cavo di alimentazione dalla presa di corrente.		
 Non toccare la spina con le mani bagnate per evitare scosse elettriche.		
 Se la stampante è stata usata di recente, alcune parti interne sono molto calde. Dopo avere aperto il coperchio anteriore o posteriore della stampante, evitare di toccare le parti raffigurate in grigio nell'illustrazione.	 Interno della stampante (Vista anteriore)	 Aprire il coperchio posteriore (Vista posteriore)

Sommario

Normative	2
-----------------	---

■ Nozioni preliminari

Contenuto della confezione	4
Pannello di controllo	5
CD-ROM	6

Passaggio 1 Installazione della stampante

1. Inserire il CD-ROM nell'apposita unità	7
2. Installare l'assemblaggio del gruppo tamburo	8
3. Caricare la carta nel vassoio carta	9
4. Stampare una pagina di prova	10

Passaggio 2 Installazione del driver

Windows®	Per gli utenti che utilizzano un cavo di interfaccia USB	12
	1. Installare il driver e collegare la stampante al PC 2. Impostare la stampante come predefinita (Solo per gli utenti di Windows® 2000/XP)	
	Per gli utenti che utilizzano un cavo di interfaccia parallela	14
	Installare il driver e collegare la stampante al PC	
Macintosh®	Per gli utenti che utilizzano un cavo di interfaccia USB	16
	■ Per gli utenti di Mac® OS 8.6 - 9.2	16
	■ Per gli utenti di Mac® OS X 10.1 - 10.2	17

■ Ulteriori informazioni

Trasporto della stampante	19
---------------------------------	----

■ Accessori opzionali

Accessori opzionali	20
---------------------------	----

■ Risoluzione dei problemi



Guida dell'utente Capitolo 6

Normative

Federal Communications Commission (FCC) Declaration of Conformity (solo per gli Stati Uniti)

Responsible Party: Brother International Corporation
100 Somerset Corporate Boulevard
P.O. Box 6911
Bridgewater, NJ 08807-0911
Stati Uniti
Telephone: (908) 704-1700

declares, that the products

Product name: Laser Printer HL-1430
Model number: HL-14

complies with Part 15 of the FCC Rules. Operation is subject to the following two conditions: (1) This device may not cause harmful interference, and (2) this device must accept any interference received, including interference that may cause undesired operation.

This equipment has been tested and found to comply with the limits for a Class B digital device, pursuant to Part 15 of the FCC Rules. These limits are designed to provide reasonable protection against harmful interference in a residential installation. This equipment generates, uses, and can radiate radio frequency energy and, if not installed and used in accordance with the instructions, may cause harmful interference to radio communications. However, there is no guarantee that interference will not occur in a particular installation. If this equipment does cause harmful interference to radio or television reception, which can be determined by turning the equipment off and on, the user is encouraged to try to correct the interference by one or more of the following measures:

- Reorient or relocate the receiving antenna.
- Increase the separation between the equipment and receiver.
- Connect the equipment into an outlet on a circuit different from that to which the receiver is connected.
- Consult the dealer or an experienced radio/TV technician for help.

Important

A shielded interface cable should be used in order to ensure compliance with the limits for a Class B digital device. Changes or modifications not expressly approved by Brother Industries, Ltd. could void the user's authority to operate the equipment.

Industry Canada Compliance Statement (Solo per il Canada)

This Class B digital apparatus complies with Canadian ICES-003.

Cet appareil numérique de la classe B est conforme à la norme NMB-003 du Canada.

Interferenze radio (solo per il modello 220-240 volt)

Questa stampante è conforme alla direttiva EN55022 (CISPR Pubblicazione 22) di classe B.

Prima di utilizzare questo prodotto, verificare di utilizzare un cavo di interfaccia a doppia schermatura con conduttori a doppio ritorto e che tale cavo porti il contrassegno "IEEE 1284 compliant" (conforme alla direttiva IEEE 1284). Il cavo non deve superare la lunghezza di 2 metri.

brother[®]

Dichiarazione di conformità "CE"

Il produttore

Brother Industries Ltd.,
15-1, Naeshiro-cho, Mizuho-ku,
Nagoya 467-8561, Japan

Stabilimento

Brother Corporation (Asia) Ltd.,
Brother Buji Nan Ling Factory,
Golden Garden Ind., Nan Ling Village,
Buji Rong Gang Shenzhen, China

dichiara che:

Descrizione del prodotto: Stampante laser
Nome del prodotto: HL-1430
Numero del modello: HL-14

è conforme alle disposizioni delle direttive vigenti: Direttiva apparecchi a bassa tensione 73/23/CEE (modificata dalla direttiva 93/68/CEE) e Direttiva sulla compatibilità elettromagnetica 89/336/CEE (modificata dalle direttive 91/263/CEE, 92/31/CEE e 93/68/CEE).

Standard applicati:

Conforme a:

Sicurezza: EN60950: 1992
A1 : 1993, A2 : 1993, A3 : 1995,
A4 : 1997, AII : 1997

EMC: EN55022: 1998 Class B
EN61000-3-2: 1995 / A1: 1998 + A2: 1998
EN61000-3-3: 1995
EN55024 : 1998

Primo anno di apposizione del marchio CE: 2003

Pubblicata da: Brother Industries, Ltd.
Data: 25 dicembre 2002
Località: Nagoya, Japan
Firma:

Takashi Maeda

Takashi Maeda
Manager
Quality Audit Group
Quality Management Dept.
Information & Document Company

Dichiarazione di conformità allo standard International ENERGY STAR[®]

L'obiettivo del programma International ENERGY STAR[®] è quello di promuovere lo sviluppo e la diffusione di attrezzature per ufficio a consumo energetico contenuto.

In qualità di partner ENERGY STAR[®], Brother Industries, Ltd. ha stabilito che questo prodotto è conforme alle direttive ENERGY STAR[®] in materia di efficienza energetica.



Sicurezza laser (solo per il modello 110-120 V)

Questa stampante è stata certificata come prodotto laser di classe I in base al Radiation Performance Standard messo a punto dal Dipartimento della salute e dei servizi umani degli Stati Uniti (DHHS, Department of Health and Human Services) a seguito del Radiation Control for Health and Safety Act of 1968. Ciò significa che la stampante non produce radiazioni laser pericolose.

Poiché le radiazioni emesse all'interno della stampante sono completamente confinate dai coperchi esterni e da alloggiamenti protettivi, il raggio laser non può fuoriuscire dalla macchina in nessuna fase operativa.

Normative FDA (solo per il modello 100-120 volt)

U.S. Food and Drug Administration (FDA) has implemented regulations for laser products manufactured on and after August 2, 1976. Compliance is mandatory for products marketed in the United States. One of the following labels on the back of the printer indicates compliance with the FDA regulations and must be attached to laser products marketed in the United States.

MANUFACTURED:
Brother Industries, Ltd.,
15-1 Naeshiro-cho Mizuho-ku Nagoya, 467-8561 Japan
This product complies with FDA radiation performance standards, 21 CFR subchapter J.

MANUFACTURED:
Brother Corporation (Asia) Ltd. Brother Buji Nan Ling Factory
Gold Garden Ind., Nan Ling Village, Buji, Rong Gang, Shenzhen, CHINA
This product complies with FDA radiation performance standards, 21 CFR Subchapter J

⚠ **Attenzione:** l'uso di comandi, l'adozione di regolazioni o l'espletamento di procedure difformi da quelle specificate nella presente guida possono provocare l'esposizione a radiazioni pericolose.

Specifica IEC 60825 (solo per il modello 220-240 volt)

Questa stampante è un prodotto laser di classe 1 in base a quanto stabilito nelle specifiche IEC 60825. L'etichetta illustrata di seguito viene applicata nei paesi in cui è richiesta.



Questa stampante presenta un diodo laser di classe 3B che emette radiazioni laser invisibili all'interno dell'unità di scansione. L'unità di scansione non deve essere aperta per nessun motivo.

⚠ **Attenzione:** l'uso di comandi, l'adozione di regolazioni o l'espletamento di procedure difformi da quelle specificate nella presente guida può provocare l'esposizione a radiazioni pericolose.

(Per Finlandia e Svezia) LUOKAN 1 LASERLAITE KLASS 1 LASER APPARAT

⚠ **Varoitus!** Laitteen käyttäminen muulla kuin tässä käyttöohjeessa mainittulla tavalla saattaa altistaa käyttäjän turvallisuusluokan 1 ylittävälle näkymättömälle lasersäteilylle.

⚠ **Varning** Om apparaten används på annat sätt än i denna Bruksanvisning specificerats, kan användaren utsättas för osynlig laserstrålning, som överskrider gränsen för laserklass 1.

Radiazioni laser interne

Potenza massima delle radiazioni: 5 mW
Lunghezza d'onda: 760 - 810 nm
Classe laser: Class IIIb
(secondo quanto stabilito da 21 CFR parte 1040.10)
Class 3B
(in conformità a IEC 60825)

IMPORTANTE - Per la sicurezza degli utenti

Per garantire un funzionamento sicuro, la spina elettrica a tre punte in dotazione deve essere inserita esclusivamente in una presa di corrente standard a tre punte dotata di messa a terra tramite il normale circuito domestico.

Gli eventuali cavi di prolunga utilizzati con la stampante devono essere dotati di spina a tre punte ed essere correttamente collegati a terra. Cavi di prolunga collegati in modo errato possono provocare infortuni e danni all'apparecchiatura.

Un funzionamento soddisfacente dell'apparecchio non implica che l'alimentazione elettrica sia collegata a terra e che l'installazione sia del tutto sicura. Per la propria sicurezza, in caso di dubbi sull'effettiva messa a terra dell'alimentazione elettrica interpellare un elettricista qualificato.

Disinserire il dispositivo

Questa stampante deve essere installata nei pressi di una presa di corrente facilmente accessibile. In caso di emergenza, disinserire la spina dalla presa di corrente e spegnere del tutto l'apparecchiatura.

Attenzione per il collegamento LAN

Collegare questo prodotto a una rete LAN non soggetta a sovratensioni.

IT power system (solo per la Norvegia)

This product is also designed for an IT power system with phase-to-phase voltage 230V.

Geräuschemission / Acoustic Noise Emission (Solo per la Germania)

Lpa < 70 dB (A) DIN 45635-19-01-KL2

Wiring information (solo per la Gran Bretagna)

Important

If the mains plug that is supplied with this printer is not suitable for your plug socket, remove the plug from the mains lead and fit an appropriate three-pin plug. If the replacement plug needs a fuse, fit the same fuse as the original.

If a moulded plug comes off the mains lead, you should destroy it because a plug with cut wires is dangerous if it is put in a live plug socket. Do not leave it where a child might find it!

If you need to replace the plug fuse, fit a fuse that is approved by ASTA to BS1362 with the same rating as the original fuse.

Always replace the fuse cover. Never use a plug that does not have a cover.

Warning - This printer must be earthed.

The wires in the mains lead are coloured in line with the following code :

Green and Yellow: Earth
Blue: Neutral
Brown: Live

The colours of the wires in the mains lead of this printer may not match the coloured markings identifying the terminals in your plug.

If you need to fit a different plug, you should do the following.

Remove a bit of the outer cover of the lead, taking care not to damage the coloured insulation of the wires inside.

Cut each of the three wires to the appropriate length. If you can, leave the green and yellow wire longer than the others so that, if the lead is pulled out of the plug, the green and yellow wire will be the last to disconnect.

Remove a short section of the coloured insulation to expose the wires.

The wire which is coloured green and yellow must be connected to the terminal in the plug which is marked with the letter "E" or the safety earth symbol $\frac{\text{—}}{\text{—}}$, or coloured green or green and yellow.

The wire, which is coloured blue, must be connected to the terminal, which is marked with the letter "N" or coloured black or blue.

The wire, which is coloured brown, must be connected to the terminal, which is marked with the letter "L" or coloured red or brown.

The outer cover of the lead must be secured inside the plug. The coloured wires should not hang out of the plug.

Contenuto della confezione

Stampante

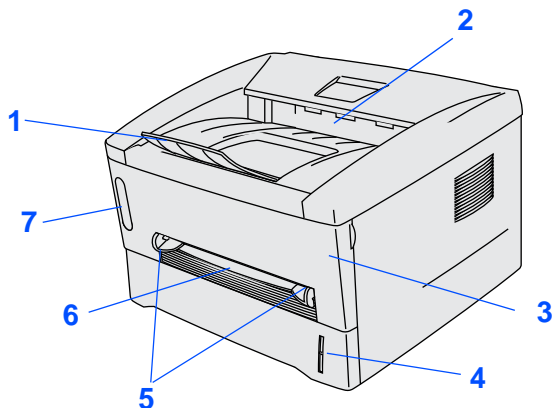

- 1 Supporto estensibile del raccoglitore di uscita stampa giù
- 2 Raccoglitore di uscita stampa giù (Raccoglitore di uscita superiore)
- 3 Coperchio anteriore
- 4 Vassoio carta
- 5 Guide carta di alimentazione manuale
- 6 Fessura di alimentazione manuale
- 7 Pannello di controllo



CD-ROM
(include la Guida dell'utente)

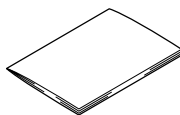

Guida di installazione rapida

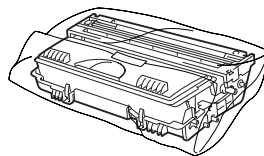

Assemblaggio del gruppo tamburo (cartuccia toner inclusa)

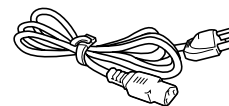

Cavo di alimentazione CA

Il contenuto della confezione può variare da un paese a un altro.
Conservare i materiali di imballaggio e la scatola della stampante.



- Il cavo di interfaccia non costituisce un elemento standard, è quindi necessario acquistarne uno adatto all'interfaccia che si intende utilizzare (parallelo, USB o di rete).
- È consigliabile utilizzare un cavo di interfaccia parallelo o USB che non superi i 2 metri.
- Per l'interfaccia parallela, utilizzare un cavo di interfaccia schermato compatibile con lo standard IEEE 1284.
- Non collegare il cavo USB sulla parte anteriore del PC o sulla tastiera dell'iMac.

Pannello di controllo

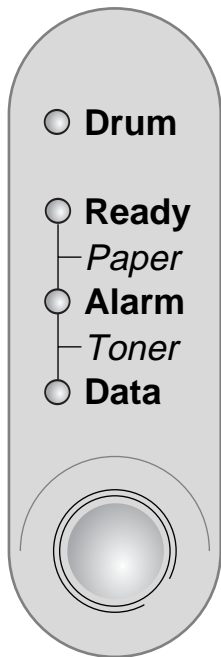

Tasto	Annullamento della stampa	La stampa viene interrotta e la carta espulsa.
	Ristampa	È possibile ristampare l'ultimo processo. Quando il LED Data è spento, premere e tenere premuto il tasto finché tutti i LED non sono accesi.

Indicazioni dei LED della stampante

*: Lampeggia ●: SÌ ○: NO

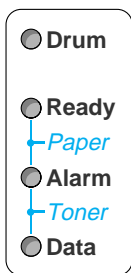

LED della stampante	Sleep / NO	Riscaldamento	Pronto	Ricezione dati	Dati rimanenti
Drum	○	○	○	○	○
Ready	○	* Verde	● Verde	○	○
Alarm	○	○	○	○	○
Data	○	○	○	* Arancione	● Arancione

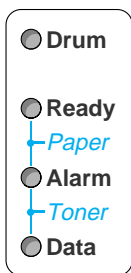

LED della stampante	Durata quasi terminata	Toner quasi esaurito	Toner esaurito	No carta/ Inceppamento carta/Errore di alimentazione	Errore di servizio
Drum	● Arancione	○	○	○	* Arancione
Ready / Paper	○	○	○	* Verde	* Verde
Alarm / Toner	○	* Rosso	● Rosso	* Rosso	* Rosso
Data	○	* Arancione	● Arancione	○	* Arancione
 Guida dell'utente	Capitolo 5	Capitolo 5	Capitolo 5	Capitolo 6	Capitolo 6

CD-ROM

Da questo CD-ROM è possibile ottenere molte informazioni.

Windows®



Macintosh®

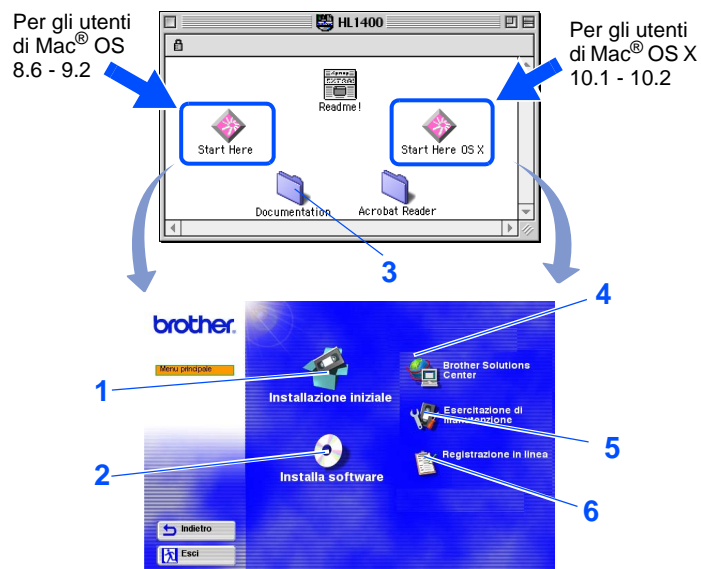

1 Installazione iniziale

Video di istruzioni per l'installazione del driver e della stampante.

2 Installa software

Consente di installare le utilità e il driver della stampante.

3 Documentazione

Consente di visualizzare la Guida dell'utente della stampante e la Guida di installazione rapida in formato PDF.
(Visualizzatore incluso)

4 Brother Solutions Center

Per qualsiasi necessità relativa alla stampante, visitare il sito Web Brother Solutions Center all'indirizzo <http://solutions.brother.com>. Consente di scaricare le utilità e i driver più aggiornati per le stampanti, leggere le domande frequenti e i suggerimenti relativi alla risoluzione dei problemi oppure acquisire informazioni sulle soluzioni di stampa possibili.

5 Esercitazione di manutenzione

Video di istruzioni per la manutenzione della stampante.

6 Registrazione in linea

Consente di registrare in linea il prodotto acquistato.



Per gli utenti con problemi di vista sono disponibili due file HTML sul CD-ROM fornito: `index_win.html` e `index_mac.html`. Questi file possono essere letti dal software Screen Reader 'text-to-speech'.



1 Inserire il CD-ROM nell'apposita unità

Per gli utenti di Windows®



NON collegare il cavo di interfaccia. Procedere in questo senso all'installazione del driver.

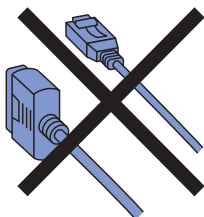

- 1 Inserire il CD-ROM nell'apposita unità. Viene automaticamente visualizzata la schermata di apertura. Seguire le istruzioni visualizzate sullo schermo.



- 2 Fare clic sull'icona **Installazione iniziale** nella schermata del menu.



- 3 È possibile visualizzare le istruzioni relative all'installazione iniziale e seguire le operazioni da pagina 8 a pagina 11.



Per gli utenti di Macintosh®



NON collegare il cavo di interfaccia. Procedere in questo senso all'installazione del driver.

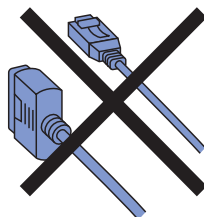

- 1 Inserire il CD-ROM nell'apposita unità. Fare doppio clic sull'icona **Start Here** o **Start Here OS X**. Seguire le istruzioni visualizzate sullo schermo.

Per gli utenti di Mac® OS 8.6 - 9.2

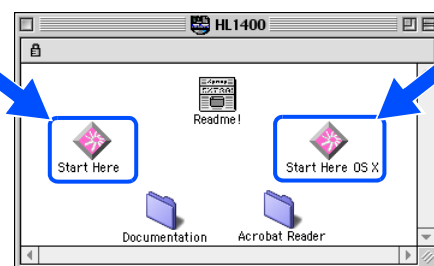

Per gli utenti di Mac® OS X 10.1 - 10.2

- 2 Fare clic sull'icona **Installazione iniziale** nella schermata del menu.



- 3 È possibile visualizzare le istruzioni relative all'installazione iniziale e seguire le operazioni da pagina 8 a pagina 11.

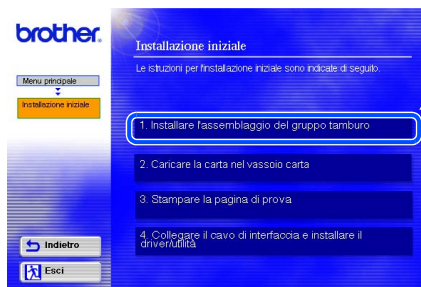

2 Installare l'assemblaggio del gruppo tamburo

 **NON** collegare il cavo di interfaccia.
Procedere in questo senso
all'installazione del driver.

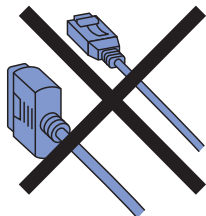

1 Aprire il coperchio anteriore.

Coperchio
anteriore

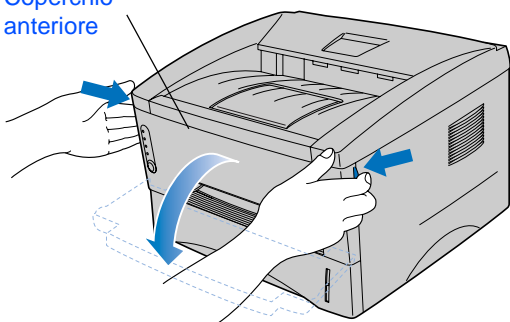

2 Estrarre dalla confezione l'assemblaggio
del gruppo tamburo.
Rimuovere la parte protettiva.

Assemblaggio del
gruppo tamburo

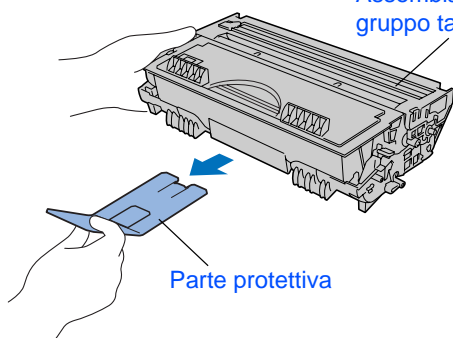

3 Scuoterlo da parte a parte alcune volte per
distribuire uniformemente il toner all'interno
dell'assemblaggio.

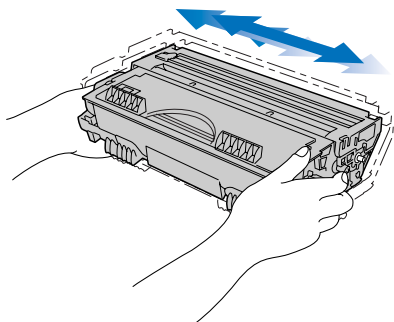

4 Reinscrivere l'assemblaggio del gruppo
tamburo nella stampante.

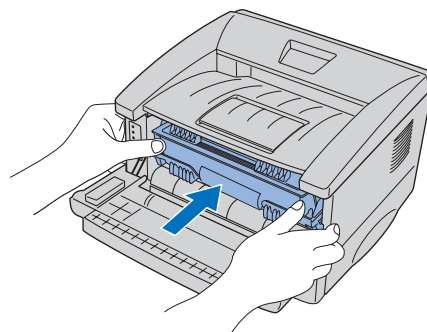
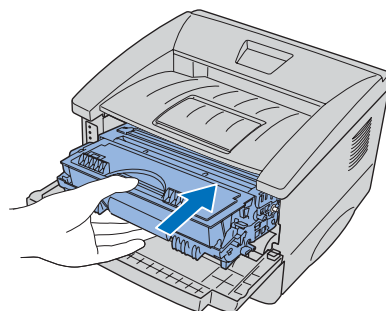

5 Chiudere il coperchio anteriore della
stampante.

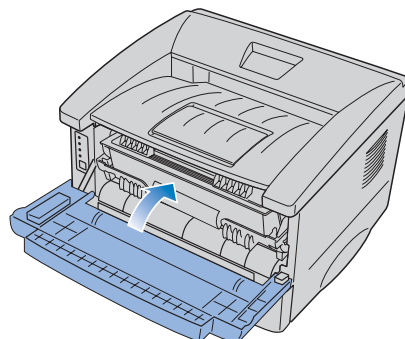



3 Caricare la carta nel vassoio carta

- 1 Estrarre il vassoio carta dalla stampante.

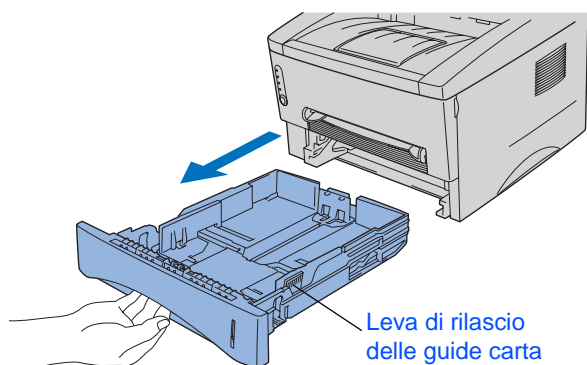

- 2 Mentre si tiene premuta la leva di rilascio delle guide carta, fare scorrere i regolatori in base al formato della carta da utilizzare. Assicurarsi che le guide siano inserite nelle apposite fessure.

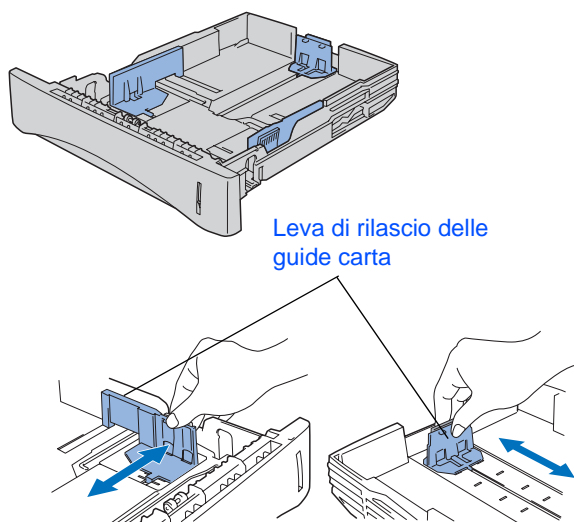

- 3 Smazzare la pila di carta per evitare inceppamenti e problemi di alimentazione.

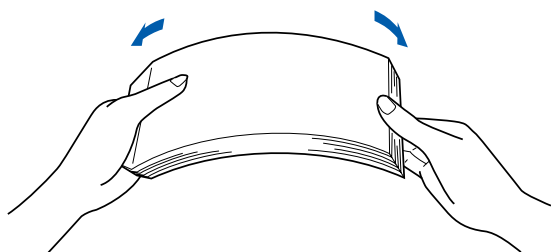

- 4 Caricare la carta nel vassoio carta. Verificare che all'interno del vassoio la carta sia perfettamente distesa e che non oltrepassi il contrassegno di portata massima.

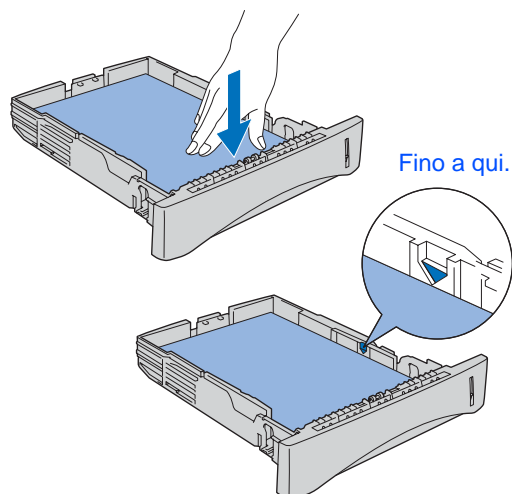

- 5 Reinscrivere il vassoio carta nella stampante.

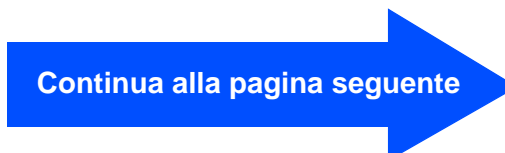
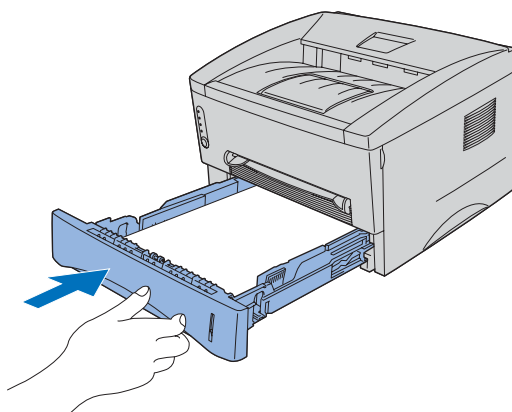

4 Stampare una pagina di prova

 **NON collegare il cavo di interfaccia.**
Procedere in questo senso
all'installazione del driver.

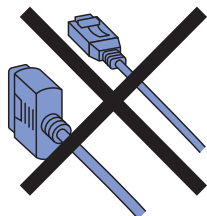

1 Accertarsi che la stampante sia spenta.

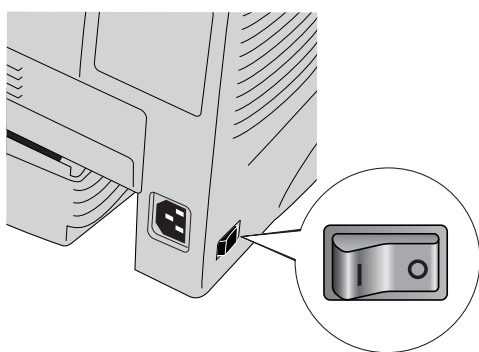

2 Inserire il cavo di alimentazione CA alla stampante e in una presa di corrente elettrica.

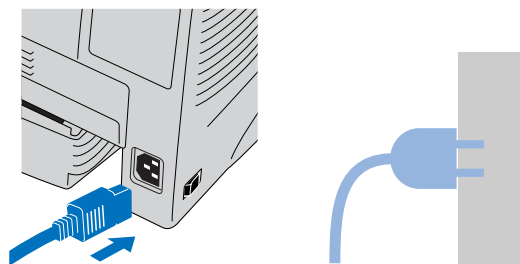

3 Accendere la stampante.



4 Al termine della fase di riscaldamento, il LED **Ready** smette di lampeggiare e rimane di colore verde.

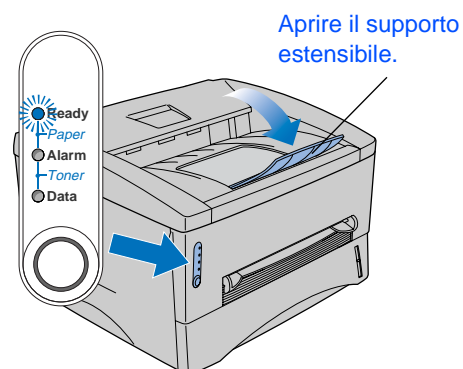

5 Premere nuovamente il pulsante sul pannello di controllo. Viene stampata la pagina di prova.
Verificare che la pagina di prova sia stata stampata correttamente.

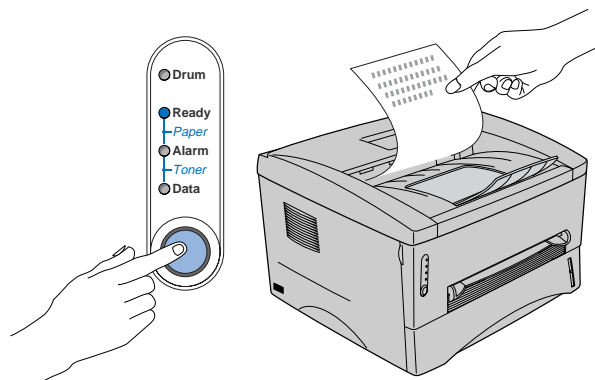

**Andare alla pagina
seguente per installare
il driver.**



Seguire le istruzioni illustrate in questa pagina per il sistema operativo e il cavo di interfaccia in uso. Le schermate relative a Windows[®] contenute in questa Guida di installazione rapida si riferiscono a Windows[®] XP. Le schermate relative a Mac[®] OS X contenute in questa Guida di installazione rapida si riferiscono a Mac[®] OS X 10.1.

Installazione della stampante

Windows[®]

 Per gli utenti che utilizzano un cavo di interfaccia USB.....Andare a pagina 12

Windows[®] USB

 Per gli utenti che utilizzano un cavo di interfaccia parallela.....Andare a pagina 14

Windows[®] Parallela

Macintosh[®]

 Per gli utenti che utilizzano un cavo di interfaccia USB

- Per gli utenti di Mac[®] OS 8.6 - 9.2 Andare a pagina 16
- Per gli utenti di Mac[®] OS X 10.1 - 10.2..... Andare a pagina 17

Macintosh[®] USB

Per gli utenti che utilizzano un cavo di interfaccia USB

1. Installare il driver e collegare la stampante al PC

 Quando viene visualizzata l'**Installazione guidata Nuovo hardware**, fare clic sul pulsante **Annulla**.

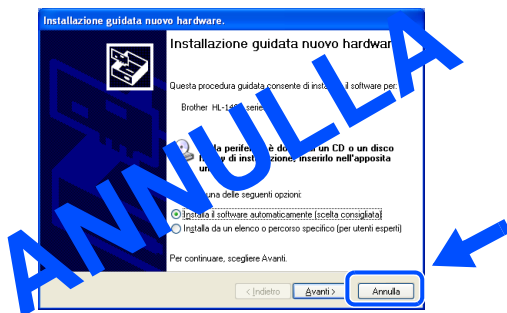

- 1 Assicurarsi che il cavo di interfaccia USB **NON** sia collegato alla stampante, quindi avviare l'installazione del driver. Se il cavo è già stato collegato, disinserirlo.

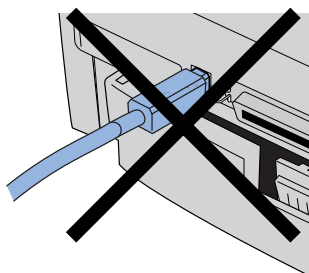

- 2 Fare clic su **Collegare il cavo di interfaccia e installare il driver/utilità** dal menu **Installazione iniziale**.

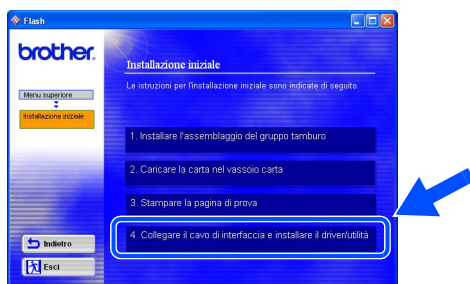

- 3 Selezionare il cavo di interfaccia **USB**.



- 4 Fare clic sul pulsante **Installa**.



- 5 Fare clic sul pulsante **Avanti**. Seguire le istruzioni visualizzate sullo schermo.



 Continua alla pagina seguente

- 6 Quando viene visualizzata questa schermata, assicurarsi che la stampante sia accesa.
Collegare il cavo di interfaccia USB al PC e alla stampante.
Fare clic sul pulsante **Avanti**.

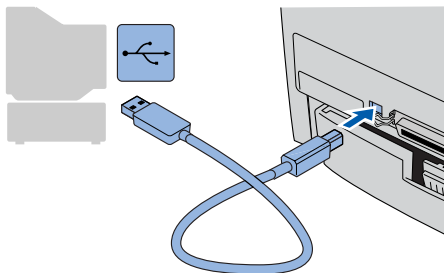
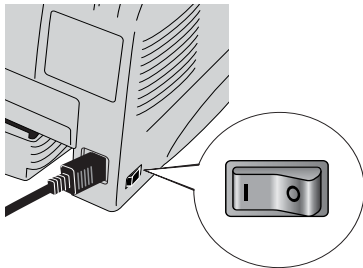

- 7 Fare clic sul pulsante **Fine**.



OK! Per gli utenti di Windows® 98 / Me:
L'installazione è completata.

▶▶ Per gli utenti di Windows® 2000/XP:
Andare al passaggio 2. Impostare la
stampante come predefinita.

2. Impostare la stampante come predefinita (Solo per gli utenti di Windows® 2000/XP)

- 1 Fare clic su **Start** e su **Stampanti e fax**.

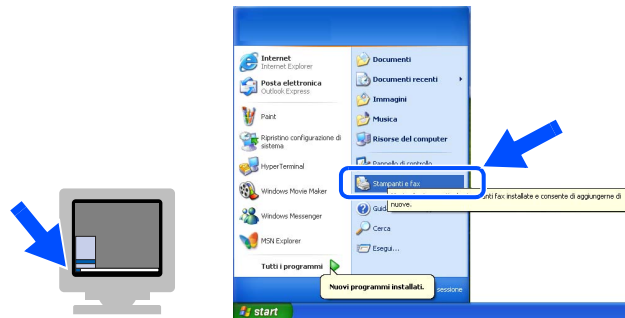

- 2 Fare clic sull'icona **Brother HL-1430 series**.

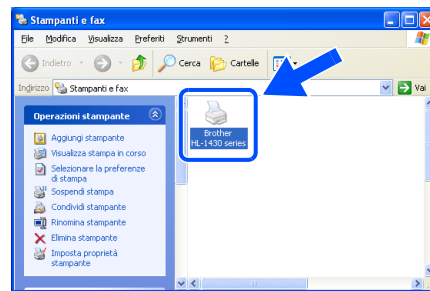

- 3 Dal menu **File**, selezionare **Imposta come stampante predefinita**.

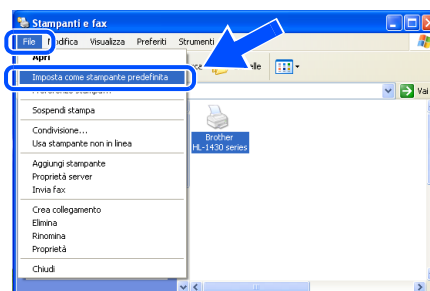

OK! L'installazione è completata.



Per gli utenti che utilizzano un cavo di interfaccia parallela

Installare il driver e collegare la stampante al PC

- 1 Fare clic su **Collegare il cavo di interfaccia e installare il driver/utilità** dal menu **Installazione iniziale**.

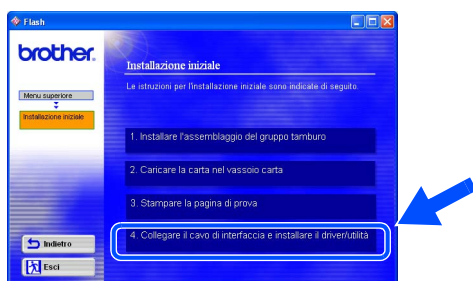

- 2 Selezionare il cavo di **interfaccia parallela**.



- 3 Spegnere la stampante.

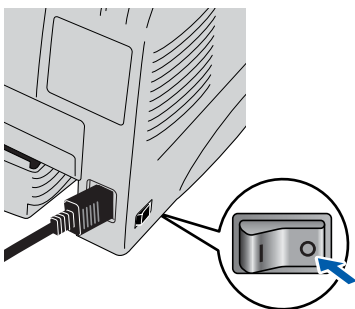

- 4 Collegare il cavo di interfaccia parallela al PC e alla stampante.

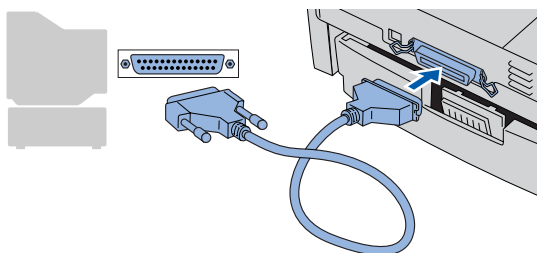

- 5 Accendere la stampante.

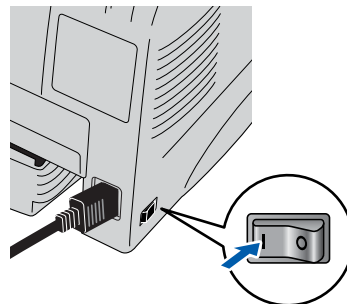

Quando viene visualizzata l'**Installazione guidata Nuovo hardware**, fare clic sul pulsante **Annulla**.



- 6 Fare clic sul pulsante **Avanti**.



Continua alla pagina seguente

- 7 Fare clic sul pulsante **Installa**.



- 8 Fare clic sul pulsante **Avanti**.
Seguire le istruzioni visualizzate sullo schermo.



- 9 Fare clic sul pulsante **Fine**.

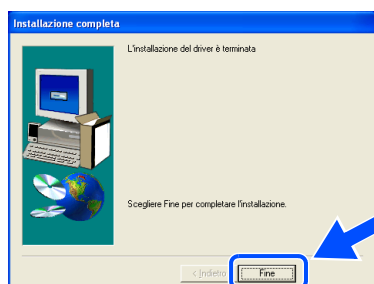

- OK! L'installazione è completata.

Per gli utenti che utilizzano un cavo di interfaccia USB

Per gli utenti di Mac[®] OS 8.6 - 9.2

Collegare la stampante al Macintosh e installare il driver

- 1 Fare clic su **Collegare il cavo di interfaccia e installare il driver/utilità** dal menu **Installazione iniziale**.

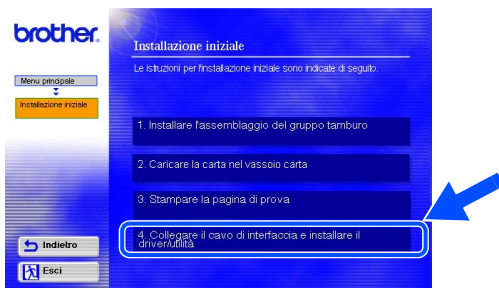

- 2 Seguire le istruzioni visualizzate sullo schermo e riavviare il Macintosh.



- 3 Accertarsi che la stampante sia accesa.

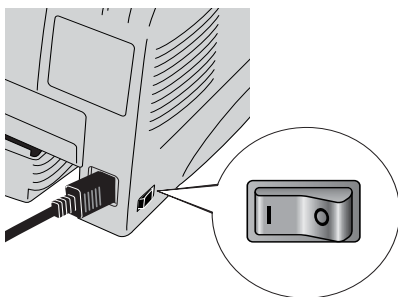

- 4 Collegare il cavo di interfaccia USB al computer Macintosh e alla stampante.

 *Non collegare il cavo USB alla porta USB della tastiera o a un hub USB non alimentato.*

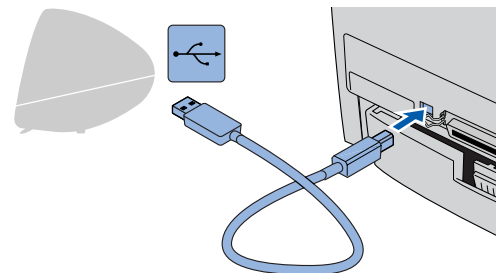

- 5 Aprire **Sceita Risorse** dal menu **Apple**.



- 6 Fare clic su **Brother Laser** e selezionare **HL-1430 series**.
Chiedere **Sceita risorse**.

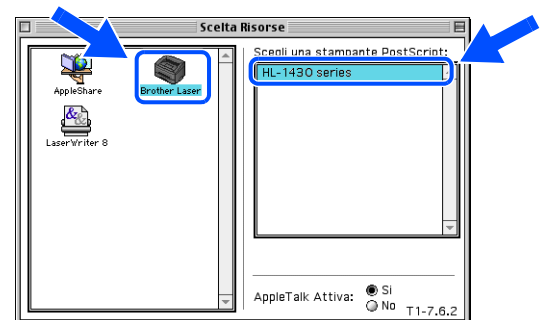

-  **OK!** L'installazione è completata.

Per gli utenti che utilizzano un cavo di interfaccia USB

Per gli utenti di Mac® OS X 10.1 - 10.2

Collegare la stampante al Macintosh e installare il driver

- 1 Fare clic su **Collegare il cavo di interfaccia e installare il driver/utilità** dal menu **Installazione iniziale**.

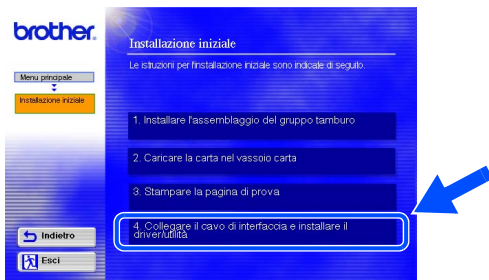

- 2 Fare clic sul pulsante **Installa** e seguire le istruzioni visualizzate sullo schermo.



- 3 Accertarsi che la stampante sia accesa.

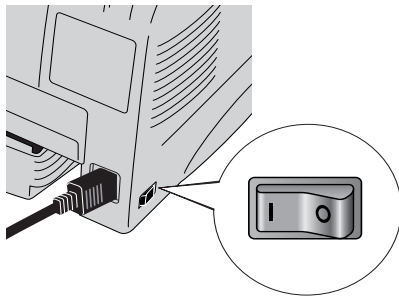

- 4 Collegare il cavo di interfaccia USB al computer Macintosh e alla stampante.

Non collegare il cavo USB alla porta USB della tastiera o a un hub USB non alimentato.

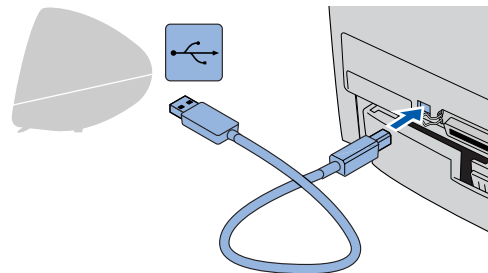

- 5 Selezionare **Applicazioni** dal menu **Vai**.

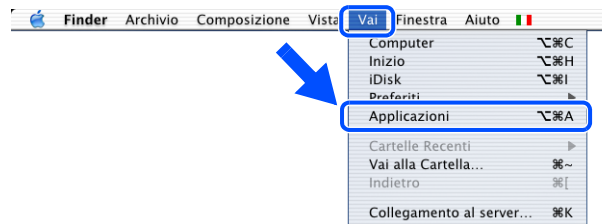

- 6 Aprire la cartella **Utilities**.

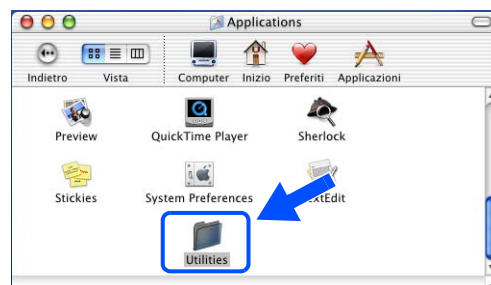

Continua alla pagina seguente

Per gli utenti che utilizzano un cavo di interfaccia USB

7 Fare clic sull'icona **Print Center**.

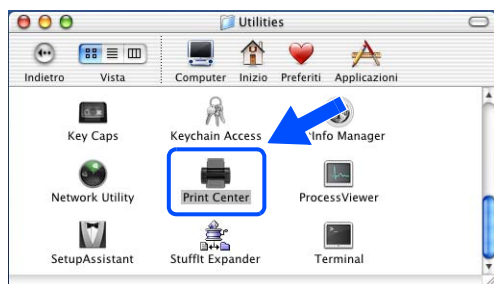

8 Fare clic sul pulsante **Aggiungi Stampante...**



9 Selezionare **USB**.

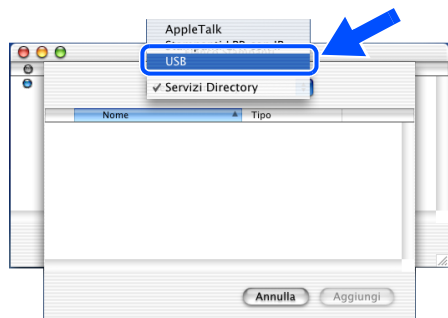

10 Selezionare **HL-1430 series** e fare clic sul pulsante **Aggiungi**.

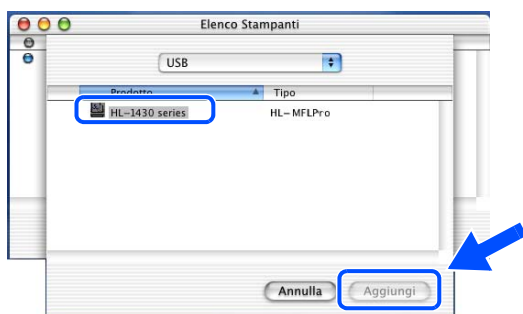

11 Selezionare **Esci Centro Stampa** dal menu **Centro Stampa**.

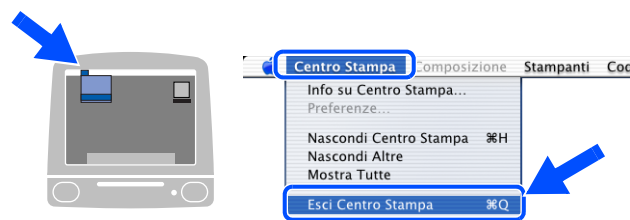

 **OK!** L'installazione è completata.

Trasporto della stampante

Se per un motivo qualsiasi è necessario trasportare la stampante, imballarla accuratamente nella confezione originale per evitare danni durante il transito. È consigliabile utilizzare il materiale di imballaggio originale. È altresì opportuno stipulare una polizza assicurativa adeguata con il vettore.

⊘ Quando si trasporta la stampante, l'assemblaggio del GRUPPO TAMBURO, CARTUCCIA TONER inclusa, deve essere rimosso dalla stampante e riposto in un involucro di alluminio. La mancata rimozione dell'unità e il mancato inserimento in un involucro di alluminio durante il trasporto può danneggiare seriamente la stampante e RENDERE NULLA LA GARANZIA.

- 1** Spegnere la stampante e disinserire il cavo di alimentazione.

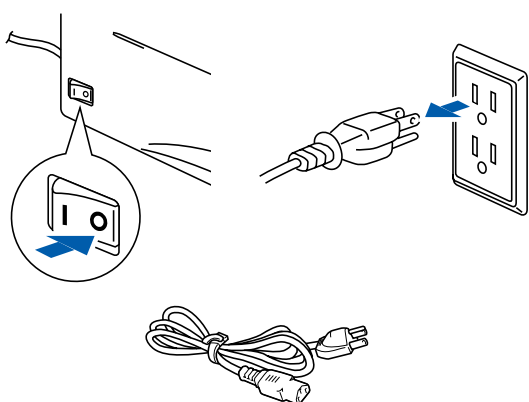

- 2** Rimuovere l'assemblaggio del gruppo tamburo. Riporlo in un involucro di alluminio e sigillarlo.

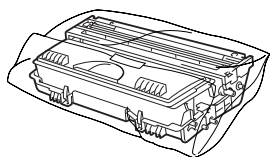

- 3** Reimballare la stampante.

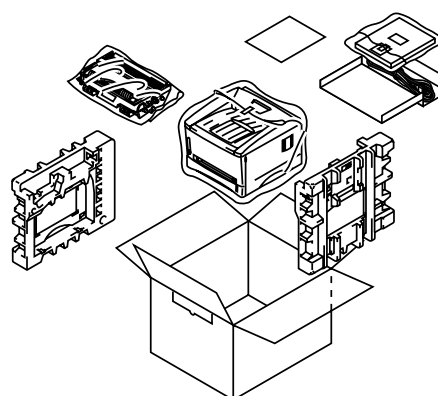

Marchi di fabbrica

Il logo Brother è un marchio registrato di Brother Industries, Ltd.

Windows® e Windows NT® sono marchi registrati di Microsoft Corporation negli Stati Uniti e in altri paesi.

Apple Macintosh, iMac, LaserWriter e AppleTalk sono marchi di Apple Computer, Inc.

ENERGY STAR è un marchio registrato negli Stati Uniti.

Tutti gli altri nomi di prodotti e marchi citati in questa Guida dell'utente sono registrati.

Redazione e pubblicazione

La presente guida è stata redatta e pubblicata sotto la supervisione di Brother Industries Ltd., sulla base delle più recenti descrizioni e caratteristiche tecniche dei prodotti.

Il contenuto della presente guida e le caratteristiche tecniche di questo prodotto sono soggetti a modifiche senza preavviso. Brother si riserva il diritto di apportare modifiche senza preavviso alle caratteristiche tecniche e ai materiali qui contenuti e non potrà essere in alcun modo ritenuta responsabile di eventuali danni (inclusi quelli indiretti) provocati dall'affidamento riposto nei materiali descritti, inclusi tra l'altro errori tipografici e altri errori eventualmente contenuti in questa pubblicazione. Questo prodotto è destinato all'uso in un ambiente professionale.

Accessori opzionali

È possibile espandere le funzionalità della stampante aggiungendo IR-1000.

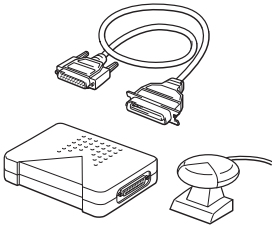

Guida dell'utente Capitolo 4.

Interfaccia Ir-DA (Solo per Windows® 95/98/2000/Me e Windows NT® 4.0)
IR-1000

IR-1000 si collega all'interfaccia parallela per la stampa a infrarossi senza fili.



Gli accessori opzionali possono variare da un paese all'altro.

brother[®]