

brother®

KÄYTTÖOPAS

MFC-5460CN
MFC-5860CN

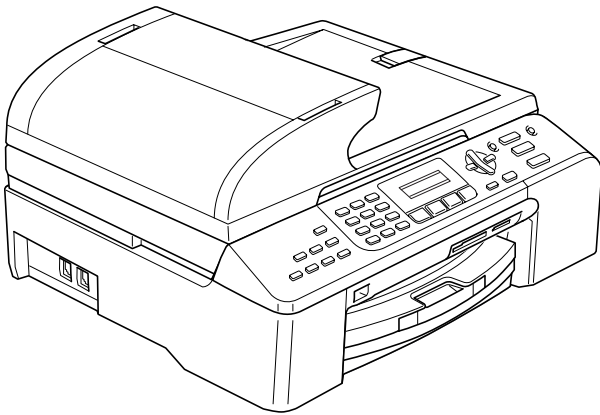

CE

Versio A

Jos sinun täytyy soittaa asiakaspalveluun

Täydennä seuraavat tiedot vastaisen varalle:

Mallinumero: MFC-5460CN ja MFC-5860CN
(rengasta oman mallisi numero)

Sarjanumero: ¹ _____

Ostopäivämäärä: _____

Ostopaikka: _____

¹ **Sarjanumero on laitteen takana. Säilytä tämä Käyttöopas ostokuitin kanssa todisteena ostotapahtumasta varkauden tai tulipalon varalta tai takuuhuoltoa varten.**

Tyyppihyväksymistiedot sekä laadinta- ja julkaisutiedote

LAITE ON SUUNNITELTU LIITETTÄVÄKSI TAVALLISEEN KAKSIJOHTOISEEN ANALOGISEEN PUHELINVERKKOON ASIANMUKAISTA PISTOKETTA KÄYTTÄEN.

TIETOJA TYYPPIHYVÄKSYMISESTÄ

Brother ilmoittaa, että tämä laite ei välttämättä toimi oikein muussa maassa kuin siinä, mistä se on alun perin ostettu, eikä valmistajan antama takuu ole voimassa, mikäli tätä laitetta käytetään muiden maiden yleisissä puhelinverkoissa.

Laadinta- ja julkaisutiedote

Tämä käyttöopas, joka sisältää uusimmat tuotteen kuvaukset ja tekniset tiedot, on laadittu ja julkaistu Brother Industries Ltd -yhtiön valvonnan alaisuudessa.

Pidätämme oikeuden muuttaa tämän käyttöoppaan sisältöä ja teknisiä tietoja ilman erillistä huomautusta.

Brother pidättää itsellään oikeuden tehdä muutoksia tässä esitettyihin teknisiin ja materiaaleja koskeviin tietoihin ilman erillistä huomautusta. Brother ei myöskään ole vastuussa mistään vahingoista (mukaan lukien välilliset vahingot), jotka johtuvat luottamuksesta esitettyyn aineistoon, mukaan lukien painovirheet tai muut julkaisuun liittyvät virheet, kuitenkin niihin rajoittumatta.

Radio- ja telepäätelaitedirektiivin EY-vaatimustenmukaisuusvakuutus



EC Declaration of Conformity

Manufacturer

Brother Industries, Ltd.
15-1, Naeshiro-cho, Mizuho-ku, Nagoya 467-8561, Japan

Plant

Brother Industries (Shen Zhen) Ltd
G02414-1, Bao Chang Li Bonded Transportation Industrial Park,
Bao Long Industrial Estate, Longgang, Shenzhen, China

Herewith declare that:

Products description : Facsimile Machine
Type : Group 3
Model Name : MFC-5460CN, MFC-5860CN

are in conformity with provisions of the R & TTE Directive (1999/5/EC) and we declare compliance with the following standards :

Harmonized : Safety EN60950-1:2001+A11:2004

EMC EN55022: 1998 +A1: 2000 +A2: 2003 Class B
EN55024: 1998 +A1: 2001 +A2: 2003
EN61000-3-2: 2000
EN61000-3-3: 1995 +A1: 2001

Year in which CE marking was first affixed : 2006

Issued by : Brother Industries, Ltd.

Date : 30th June, 2006

Place : Nagoya, Japan

Signature :

Takashi Maeda
Manager
Quality Management Dept.
Printing & Solutions Company

Radio- ja telepäätelaitedirektiivin EY-vaatimustenmukaisuusvakuutus

Valmistaja

Brother Industries, Ltd.
15-1, Naeshiro-cho, Mizuho-ku,
Nagoya 467-8561, Japani

Tehdas

Brother Industries (Shen Zhen) Ltd
G02414-1, Bao Chang Li Bonded
Transportation Industrial Park,
Bao Lung Industrial Estate,
Longgang, Shenzhen, Kiina

Vakuuttaa täten, että:

Tuotekuvaus : Faksilaite
Tyyppi : Ryhmä 3
Mallin nimi : MFC-5460CN, MFC-5860CN

ovat radio- ja telepäätelaitedirektiivin (1999/5/EY) ja seuraavien standardien mukaisia:

Sovellettavat standardit:

Harmonisoidut standardit:

Turvallisuus : EN60950-1:2001+A11: 2004
EMC : EN55022: 1998 +A1: 2000 +A2: 2003 Luokka B
EN55024: 1998 +A1: 2001 +A2: 2003
EN61000-3-2: 2000
EN61000-3-3: 1995 +A1: 2001

Ensimmäinen CE-merkintävuosi: 2006

Antaja : Brother Industries, Ltd.
Päiväys : 30 heinäkuuta 2006
Paikka : Nagoya, Japani

Sisällysluettelo

Osa I Yleistä

1	Yleisiä tietoja	2
	Ohjeiden käyttö.....	2
	Ohjeissa käytetyt symbolit ja merkintätavat.....	2
	Ohjelmiston käyttöopas ja Verkkokäyttäjän oppas	3
	Näin löydät oppaat.....	3
	Ohjauspaneelin esittely.....	6
2	Asiakirjojen ja paperin asettaminen	8
	Asiakirjojen asettaminen.....	8
	Automaattisen arkinsyöttölaitteen käyttö	8
	Valotustason käyttäminen	9
	Skannausalue.....	10
	Hyväksyttävä paperi ja muu tulostusmateriaali.....	10
	Suositeltu tulostusmateriaali.....	11
	Tulostusmateriaalin käsittely ja käyttö	11
	Oikean tulostusmateriaalin valinta	12
	Paperin, kirjekuorien ja muun tulostusmateriaalin asettaminen	14
	Paperin ja muiden tulostusmateriaalien asettaminen	14
	Paperin asettaminen paperikasetti # 2:een (vain MFC-5860CN).....	16
	Kirjekuorien ja postikorttien asettaminen	18
	Tulostusalue	20
3	Yleiset asetukset	21
	Virransäästötila	21
	Laitteen asettaminen virransäästötilaan	21
	Laitteen ottaminen pois virransäästötilasta	21
	Virransäästöasetus	21
	Tilan ajastin.....	22
	Paperiasetukset	22
	Paperityyppi.....	22
	Paperikoko.....	23
	Kasetin käyttö faksitilassa (vain MFC-5860CN)	23
	Kasetin käyttö kopiointitilassa (vain MFC-5860CN)	24
	Äänenvoimakkuusasetukset	24
	Äänenvoimakkuus	24
	Äänimerkin äänenvoimakkuus.....	24
	Kaiuttimen äänenvoimakkuus.....	25
	Automaattinen kesä-/talviaika	25
	Nestekidenäyttö	25
	Nestekidenäytön kontrasti	25

4 Suojausominaisuudet **26**

Lähetyksen esto	26
Lähetyksen eston tunnussanan asettaminen ja vaihtaminen	26
Lähetyksen eston kytkeminen päälle / pois päältä	27

Osa II Faksi

5 Faksin lähettäminen **30**

Faksaustilaan siirtyminen	30
Faksin lähettäminen automaattiselta arkinsyöttölaitteelta	30
Faksin lähettäminen valotustasolta	30
Letter-kokoisten asiakirjojen lähettäminen faksina valotustasolta	31
Värillisen faksin lähettäminen	31
Käynnissä olevan faksilähetyksen peruuttaminen	31
Ryhmälähetys (vain mustavalkoinen)	31
Käynnissä olevan ryhmälähetyksen pysäyttäminen	32
Lähetyksen lisätoiminnot	32
Faksien lähettäminen käyttäen useita asetuksia	32
Kontrasti	33
Erottelukyvyn muuttaminen	33
Kaksoistoiminto (vain mustavalkoinen)	34
Suora lähetys	34
Ulkomaanlinja	34
Ajastettu lähetys (vain mustavalkoinen)	35
Ajastettu keräyslähetys (vain mustavalkoinen)	35
Muistissa odottavien tehtävien tarkistaminen ja peruuttaminen	35
Faksin lähettäminen manuaalisesti	36
Muisti täynnä -viesti	36

6 Faksin vastaanottaminen **37**

Vastaanottotilat	37
Vastaanottotilan valitseminen	37
Vastaanottotilojen käyttö	38
Vain faksi	38
Faksi/Puhelin	38
Manuaalinen	38
Ulkoinen puhelinvastaaja	38
Vastaanottotilan asetukset	38
Soittokerrat	38
F/P-soittoaika (vain Faksi/Puhelin-tilassa)	39
Faksin tunnistus	39
Vastaanoton lisäasetukset	40
Vastaanotettavan faksin tulostaminen pienennettynä	40
Faksien vastaanottaminen muistiin	40
Faksin tulostaminen muistista	40

7	Puhelin ja ulkoiset laitteet	41
	Puhelut.....	41
	Faksi/Puhelin-tila	41
	Faksi/Puhelin-tila virransäästötilassa	41
	Puhelinpalvelut	41
	Puhelinlinjatyyppin asettaminen	41
	Ulkoisen puhelinvastaajan kytkeminen	42
	Liittäminen	42
	Vastausviestin nauhoittaminen ulkoiseen puhelinvastaajaan	42
	Vaihdeliitännät	43
	Ulkoiset- ja rinnakkaispuhelimet	43
	Ulkoisen puhelimen tai rinnakkaispuhelimien kytkeminen	43
	Rinnakkaispuhelimien käyttäminen	43
	Jos vastaat puheluun, eikä linjalla ole ketään	44
	Langattoman ulkoisen puhelimen käyttö	44
	Kauko-ohjaustunnusten käyttö	44
8	Numeroiden valinta ja tallennus	45
	Valinta	45
	Manuaalinen valinta.....	45
	Lyhytvalinta.....	45
	Etsi.....	45
	Faksin uudelleenvalinta	46
	Numeroiden tallentaminen.....	46
	Tauon tallentaminen	46
	Lyhytvalintanumeroiden tallentaminen	46
	Lyhytvalintanumeroiden muuttaminen.....	47
	Ryhmien asettaminen ryhmälähetystä varten	47
	Pikanumeroiden yhdistäminen	48
9	Kaukofaksitoiminnot	49
	Faksin edelleenlähetys	49
	Faksitallennus.....	49
	PC-vastaanotto	50
	Kaukofaksitoimintojen muuttaminen	51
	Kaukofaksitoimintojen kytkeminen pois päältä	51
	Kaukonouto.....	52
	Kauko-ohjaustunnuksen asettaminen	52
	Kauko-ohjaustunnuksen käyttäminen.....	52
	Faksiviestien noutaminen	53
	Faksin edelleenlähetysnumeron muuttaminen	53
	Kaukofaksikomennot	54

10	Raporttien tulostaminen	55
	Faksiraportit.....	55
	Lähetysten vahvistusraportti	55
	Faksiraportti (toimintaraportti).....	55
	Raportit	56
	Raportin tulostaminen.....	56
11	Pollaus	57
	Pollauksen yleiskatsaus.....	57
	Pollausvastaanotto	57
	Pollausvastaanoton asettaminen.....	57
	Pollautunnuksella suojatun pollausvastaanoton asettaminen	57
	Ajastetun pollauksen asettaminen	58
	Sarjapollaus	58
	Pollauslähetys (vain mustavalkoinen).....	59
	Pollauslähetysten asettaminen	59
	Suojatun pollauslähetysten asettaminen	59

Osa III Kopiointi

12	Kopioiden ottaminen	62
	Kopioiminen	62
	Kopiointitilaan siirtyminen	62
	Yhden kopion ottaminen	62
	Useiden kopioiden ottaminen	62
	Kopioinnin lopettaminen	62
	Kopiointinäppäimet	62
	Kopioinnin nopeuden ja laadun muuttaminen	63
	Kopioitavan kuvan suurentaminen tai pienentäminen	63
	Kopiointiasetukset	64
	Paperiasetukset.....	68

Osa IV Valokuvien suora tulostaminen

13 Valokuvien tulostaminen muistikortilta 70

PhotoCapture Center™ -toiminnot	70
Tulostaminen muistikortilta ilman tietokonetta	70
Skannaaminen muistikorttiin ilman tietokonetta.....	70
PhotoCapture Center™:n käyttäminen tietokoneelta käsin	70
Mistikorttien käyttäminen	70
Mistikortin kansiojärjestelmä.....	71
Mistikortilta tulostaminen	72
Sisällysluettelon tulostaminen pikkukuvina	73
Kuvien tulostaminen	73
DPOF-tulostus	74
PhotoCapture Center™ -tulostusasetukset	75
Tulostuslaatu	75
Paperiasetukset	75
Kirkkauden, kontrastin ja värin säätäminen	76
Rajaus	77
Reunaton tulostus.....	77
Skannaa korttiin	77
Kuvan laadun muuttaminen	78
Mustavalkoisen tiedostomuodon muuttaminen	78
Värillisen tiedostomuodon muuttaminen.....	78
Virheviestien ymmärtäminen	78

14 Valokuvien tulostaminen kamerasta PictBridge-toiminnon avulla 79

Ennen PictBridge-toiminnon käyttöä.....	79
PictBridge-vaatimukset	79
PictBridgen-toiminnon käyttö	79
Digitaalikameran asetukset	79
Kuvien tulostaminen	80
DPOF-tulostus	80
Virheviestien ymmärtäminen	80

Osa V Ohjelmisto

15 Ohjelmisto ja verkkotoiminnot 82

Osa VI Liitteet

A	Turvallisuus ja lailliset rajoitukset	84
	Paikan valitseminen.....	84
	Laitteen turvallinen käyttö.....	85
	Tärkeitä turvaohjeita.....	89
	TÄRKEÄÄ - Turvallisuuksesi kannalta.....	90
	Paikallisverkkoliitäntä.....	90
	EU:n direktiivi 2002/96/EC ja EN50419.....	91
	Kopiointirajoitukset.....	91
	Tavaramerkit.....	92
B	Vianetsintä ja säännöllinen kunnossapito	93
	Vianetsintä.....	93
	Ongelmia laitteen toiminnassa.....	93
	Virheviestit.....	99
	Faksien tai faksiraportin siirtäminen.....	102
	Asiakirja on juuttunut.....	103
	Tulostin on tukossa tai paperi on juuttunut.....	104
	Valintääänen tunnistus.....	106
	Häiriöt puhelinlinjalla.....	106
	Säännöllinen kunnossapito.....	107
	Värikasettien vaihtaminen.....	107
	Laitteen ulkopuolen puhdistaminen.....	109
	Skannerin puhdistaminen.....	110
	Tulostinalustan puhdistaminen.....	110
	Paperin syöttötelan puhdistaminen.....	111
	Tulostuspään puhdistaminen.....	111
	Tulostuslaadun tarkastaminen.....	112
	Tulostuksen kohdistuksen tarkastaminen.....	113
	Musteen määrän tarkistaminen.....	113
	Laitteen tiedot.....	114
	Sarjanumeron tarkistaminen.....	114
	Laitteen pakkaaminen ja kuljetus.....	114
C	Valikko ja ominaisuudet	116
	Näytöllä ohjelmointi.....	116
	Valikkotaulukko.....	116
	Muistiin tallennus.....	116
	Valikkonäppäimet.....	116
	Valikkotaulukko.....	118
	Tekstin syöttäminen.....	127

D	Tekniset tiedot	128
	Yleistä	128
	Tulostusmateriaali.....	130
	Faksi	131
	Kopiointi	132
	PhotoCapture Center™	133
	PictBridge	134
	Skanneri.....	134
	Tulostin	135
	Liitännät	135
	Tietokoneelle asetetut vaatimukset	136
	Tarvikkeet	137
	Verkko (Paikallisverkko)	138
E	Sanasto	139
F	Hakemisto	142



Yleistä

Yleisiä tietoja	2
Asiakirjojen ja paperin asettaminen	8
Yleiset asetukset	21
Suojausominaisuudet	26

Ohjeiden käyttö

Kiitämme Brother-laitteen hankkimisesta!
Saat eniten hyötyä laitteesta lukemalla ensin nämä ohjeet.

Ohjeissa käytetyt symbolit ja merkintätavat

Ohjeissa käytetään seuraavia symboleja ja käytänteitä:

Lihavoitu teksti Lihavoitu fontti viittaa tiettyihin ohjauspaneelin näppämiin.

Kursivoitu teksti Kursivoidulla fontilla on merkitty tärkeät kohdat tai sillä viitataan asiaan liittyvään toiseen aiheeseen.

Courier New Laitteen nestekidenäytön viestit tunnistetaan Courier New -fontista.



Varoitukset näyttävät, miten henkilövahingot voidaan välttää.



Sähkövaaran kuvake varoittaa mahdollisesta sähköiskusta.



Huomautuksia noudattamalla käytät laitetta oikein ja vältät laitevahingot ja muut esinevahingot.



Vinkki kertoo, miten eri tilanteissa voi toimia tai miten toimintoa voi käyttää muiden ominaisuuksien kanssa.



Sopimattoman asetuksen kuvakkeet varoittavat sellaisista laitteista tai toiminnoista, joita ei voi käyttää tämän laitteen kanssa.

Ohjelmiston käyttöopas ja Verkkokäyttäjän oppas

Tämä käyttöopas ei sisällä kaikkia laitteen käyttöön liittyviä tietoja, esim. tulostimen, skannerin ja PC-Faxin käyttöohjeita. Kun haluat oppia lisää näistä toiminnoista, lue CD-levyllä olevat täydellinen Käyttöopas ja Verkkokäyttäjän opas.

Näin löydät oppaat

Näin löydät oppaat (Windows®)

Kun haluat lukea ohjeita, valitse **Käynnistä** -valikosta Ohjelmat **Brother**, ohjelmaryhmästä **MFC-XXXX** (jossa XXXX on laitteen mallin nimi) ja valitse sen jälkeen **Käyttöoppaat**.

Jos et ole asentanut ohjelmistoa, löydät ohjeet seuraamalla alla olevia ohjeita:

- 1 Käynnistä tietokone. Aseta Brother-CD-levy tietokoneen CD-asemaan.
- 2 Jos näyttöön tulee ikkuna, jossa kysytään mallin nimeä, napsauta mallia.
- 3 Jos näyttöön tulee kielivalintaikkuna, valitse Suomi. CD-levyn päävalikko tulee näyttöön.

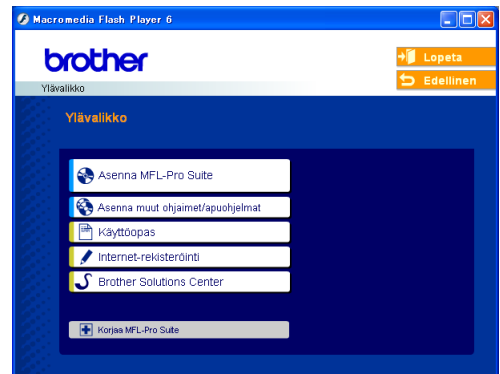

Vinkki

Jos tämä ikkuna ei tule näkyviin, siirry Windows®-Resurssienhallintaan ja avaa Brother CD-levyn juurihakemistosta setup.exe-ohjelma.

- 4 Lue **Ohjelmiston käyttöopas** ja **Verkkokäyttäjän opas** HTMLmuodossa napsauttamalla **Käyttöopas**.

Skannausohjeet

Voit skannata asiakirjoja monella eri tavalla. Ohjeet löytyvät seuraavasti:

Ohjelmiston käyttöopas

- **Skannaus**
(Windows® 98/98SE/Me/2000 Professional ja Windows® XP)
- **ControlCenter3**
(Windows® 98/98SE/Me/2000 Professional ja Windows® XP)
- **Verkkoskannaus**

PaperPort® SE ja tekstintunnistusohjelman käyttöopas

- Täydellinen ScanSoft® Paper Port® SE-ohjelman- ja ScanSoft® tekstintunnistusohjelman käyttöoppaan löydät ScanSoft® Paper Port®-ohjelman Help-valikosta.

Näin löydät oppaat (Macintosh®)

- 1 Käynnistä Macintosh®-tietokone. Aseta Brother-CD-levy tietokoneen CD-asemaan. Näyttöön tulee tämä ikkuna.

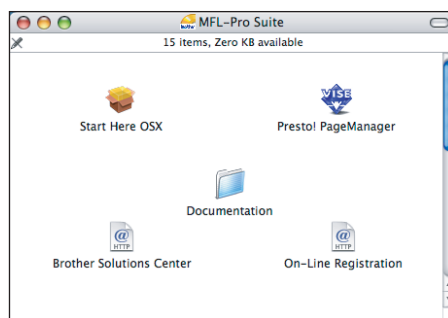

- 2 Kaksoisosoita **Documentation (Ohjeet)** -kuvaketta.
- 3 Kaksoisosoita oman kielesi kansiota.
- 4 Lue **Ohjelmiston käyttöopas ja Verkkokäyttäjän opas** HTMLmuodossa kaksoisosoittamalla, jonka tiedostonimessä on "fintop".
- 5 Osoita haluamaasi ohjetta.
 - **Ohjelmiston käyttöopas**
 - **Verkkokäyttäjän opas**

Skannausohjeet

Voit skannata asiakirjoja monella eri tavalla.
Ohjeet löytyvät seuraavasti:

Ohjelmiston käyttöopas

- *Skannausohjeet*
(Mac OS® X 10.2.4 tai uudempi)
- *ControlCenter2*
(Mac OS® X 10.2.4 tai uudempi)
- *Verkkoskannaus*
(Mac OS® X 10.2.4 tai uudempi)

Presto!® PageManager® -käyttöopas

- Ohjeet suoraan Presto!® PageManager® -ohjelmistosta tapahtuvaa skannausta varten. Täydellinen Presto!® PageManager® -käyttöopas löytyy Presto!® PageManager® -sovelluksen ohje-osiosta.

Ohjauspaneelin esittely

MFC-5460CN

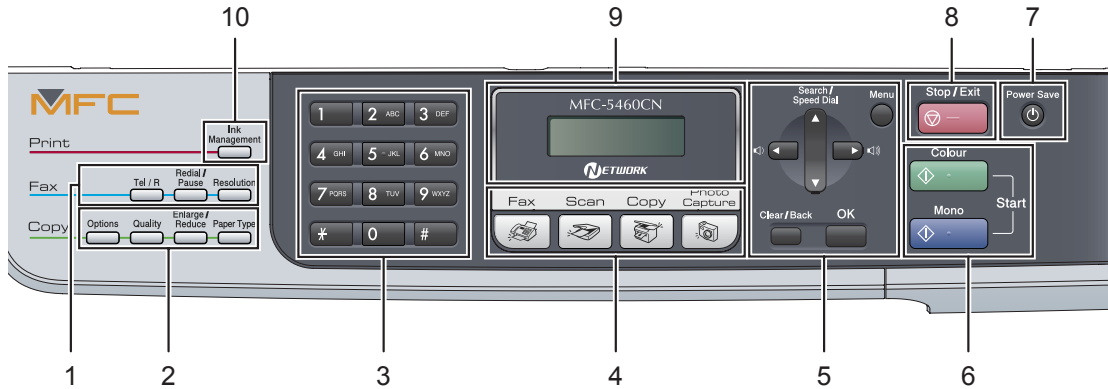

MFC-5860CN

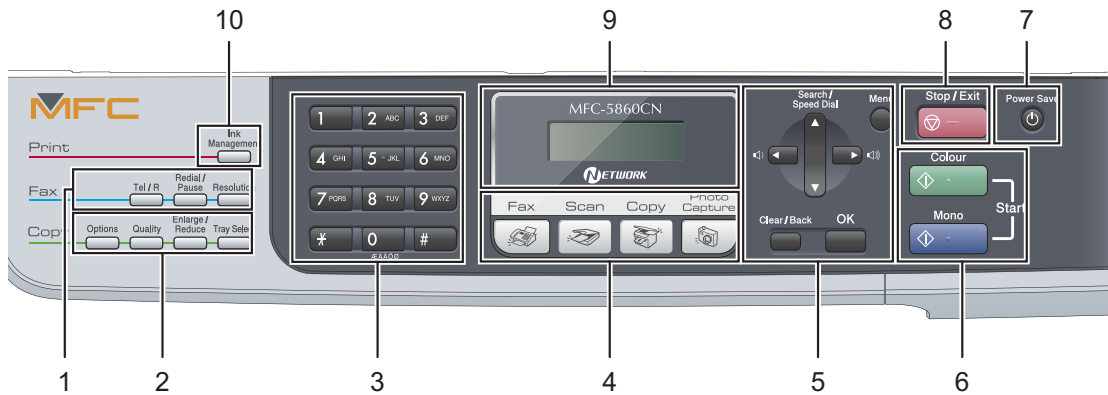

Vinkki

Useimmat tämän käyttöoppaan kuvat esittävät mallia MFC-5460CN.

1 Faksinäppäimet:

- **Tel/R** (Puh/R)
Tätä näppäintä käytetään puhelinkeskustelua varten ulkoisessa puhelimessa, kun laite on antanut F/P-äänimerkin.
Tällä näppäimellä saat myös yhteyden ulkolinjaan tai voit siirtää puhelun toiseen alanumeroon, kun laite on yhdistetty sisäiseen puhelinvaihteeseen.
- **Redial/Pause** (Uudelleenvalinta/Tauko)
Valitsee uudelleen viimeksi valitun numeron. Lisää myös tauon pikanumeroita ohjelmoitaessa.
- **Resolution** (Erottelutarkkuus)
Muuttaa erottelutarkkuutta väliaikaisesti faksia lähetettäessä.





2 Copy-näppäimet (väliaikaiset asetukset):

- **Options** (Asetukset)
Muuttaa useita kopiointiasetuksia väliaikaisesti kopiointitilassa.
- **Quality** (Laatu)
Muuttaa laatuasetusta väliaikaisesti.
- **Enlarge/Reduce** (Suurena/pienennä)
Suurentaa tai pienentää kopioita väliaikaisesti valitsemastasi suhteesta riippuen.
- **Paper Type** (Paperityyppi)
(vain MFC-5460CN)
Voit valita, minkä tyyppistä paperia haluat käyttää seuraavaan kopioon.
- **Tray Select** (Kasetin valinta)
(vain MFC-5860CN)
Voit valita, mitä paperikasettia haluat käyttää seuraavaan kopioon.



3 Valintänäppäimet

Näillä näppäimillä valitaan puhelin- ja faksinumeroita ja kirjoitetaan tietoja laitteeseen.

4 Tilänäppäimet:

-  **Fax** (Faksaus)
Avaa faksaustilan.
-  **Scan** (Skannaus)
Avaa skannaustilan.
-  **Copy** (Kopiointi)
Avaa kopiointitilan.
-  **Photo Capture** (Valokuvansieppaus)
Avaa PhotoCapture Center™ -tilan.

5 Valikkonäppäimet:

- **Menu** (Valikko)
Avaa päävalikon.
- **▲ Search/Speed Dial** (Etsi/Lyhytvalinta)
Hae ja valitse muistiin tallennettuja numeroita.
- **Äänenvoimakkuusnäppäimet**

Säädä soiton äänenvoimakkuutta faksaustilassa painamalla näitä näppäimiä.
- 
Painamalla tätä voit selata valikon asetuksia taaksepäin.
- **▲ tai ▼**
Painamalla näitä voit selata valikoita ja asetuksia.
- **Clear/Back** (Tyhjennä/Edellinen)
Peruuta nykyinen asetusta painamalla tätä.
- **OK**
Valitse asetusta.

6 Käynnistysnäppäimet:

-  **Colour Start** (Väri käynnistys)
Voit lähettää värillisiä fakseja tai ottaa värillisiä kopioita. Voit myös aloittaa skannaustoiminnon (värillisenä tai mustavalkoisena riippuen ControlCenter-ohjelmiston asetetusta skannausasetuksista).
-  **Mono Start** (M/V käynnistys)
Voit lähettää mustavalkoisia fakseja tai ottaa mustavalkoisia kopioita. Voit myös aloittaa skannaustoiminnon (värillisenä tai mustavalkoisena riippuen ControlCenter-ohjelmiston asetetusta skannausasetuksista).

7 Power Save (Virransäästö)

Tällä voit siirtää laitteen virransäästötilaan.

8  Stop/Exit (Lopeta/poistu)

Keskeytä toiminto tai poistu valikosta.

9 Nestekidenäyttö

Näytön ohjeet auttavat laitteen asetusten määrittämisessä ja käytössä.

10 Ink Management (Musteen ylläpito)

Puhdistaa tulostuspäät, tarkistaa tulostuslaadun ja tarkistaa musteen määrän.

2

Asiakirjojen ja paperin asettaminen

Asiakirjojen asettaminen

Automaattisesta arkinsyöttölaitteesta tai skannerin valotustasolta voidaan lähettää fakseja, kopioida ja skannata.

Automaattisen arkinsyöttölaitteen käyttö

Automaattiseen arkinsyöttölaitteeseen mahtuu enintään 35 sivua, jotka laite syöttää yksi kerrallaan. Käytä standardia 80 g/m² -paperia ja leyhyttele aina paperit, ennen kuin asetat ne automaattiseen arkinsyöttölaitteeseen.

Suosittelut käyttöympäristö

Lämpötila:	20–30 °C
Kosteus:	50–70 %
Paperi:	80 g/m ² A4

Tuetut asiakirjakoot

Pituus:	148–356 mm
Leveys:	148–216 mm
Paino:	64–90 g/m ²

Asiakirjojen asettaminen

! HUOMAUTUS

ÄLÄ VEDÄ asiakirjaa syötön aikana.

ÄLÄ KÄYTÄ käpristyneitä, rypistyneitä, taittuneita tai repeytyneitä arkkeja tai paperia, jossa on niittejä, paperiliittimiä, liimaa tai teippiä.

ÄLÄ KÄYTÄ pahvia, sanomalehtipaperia tai kangasta.

- Varmista, että musteella kirjoitetut asiakirjat ovat täysin kuivia.

- 1 Nosta automaattisen arkinsyöttölaitteen asiakirjan tukilappu ylös.

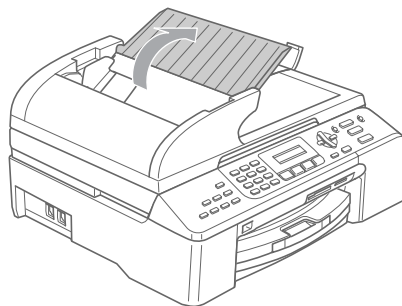

- 2 Leyhyttele paperit huolellisesti. Aseta asiakirjat automaattiseen arkinsyöttölaitteeseen **tekstipuoli ylöspäin yläreuna edellä** ja varmista, että pino koskettaa syöttötelaa.
- 3 Säädä paperiohjaimet asiakirjojen leveyden mukaan.

- 4 Nosta automaattisen arkinsyöttölaitteen asiakirjan ulostulon tukilappä (1) ylös.

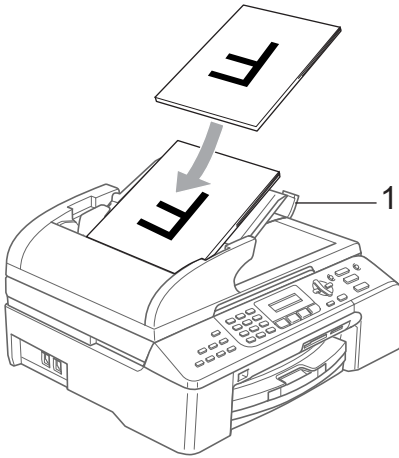

! HUOMAUTUS

ÄLÄ JÄTÄ paksuja asiakirjoja valotustasolle. Tämä voi aiheuttaa tukoksen automaattinen arkinsyöttölaiteeseen.

Valotustason käyttäminen

Voit lähettää fakseja, kopioida tai skannata kirjan sivuja tai yhden arkin kerrallaan valotustasolta.

Tuetut asiakirjakoot

Pituus:	Enintään 297 mm
Leveys:	Enintään 216 mm
Paino:	Enintään 2 kg

Asiakirjojen asettaminen



Vinkki

Valotustasoa käytettäessä automaattisessa arkinsyöttölaiteessa ei saa olla paperia.

- 1 Avaa valotustason kansi.
- 2 Keskitä asiakirja valotustasolle tekstipuoli alaspäin vasempaan sivuun merkittyjen ohjeiden mukaan.

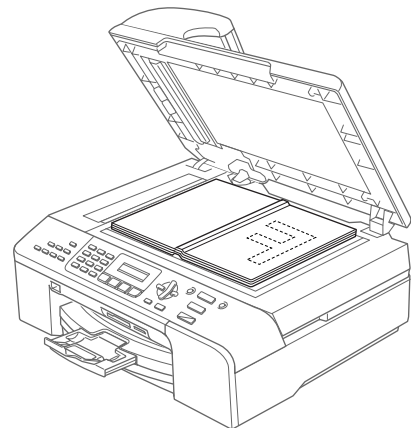
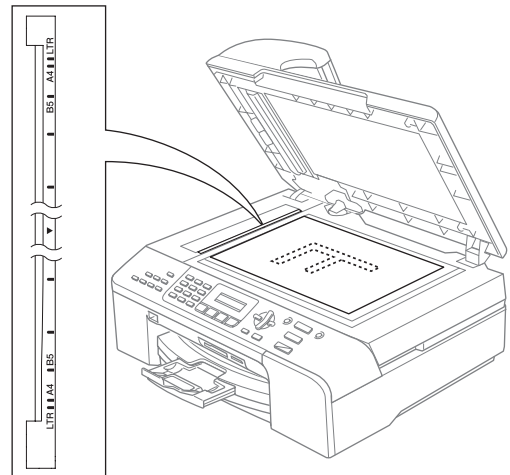

- 3 Laske valotustason kansi alas.



HUOMAUTUS

Jos skannaat kirjaa tai paksua asiakirjaa, ÄLÄ ISKE kantta kiinni tai paina sitä.

Skannausalue

Skannausalue riippuu käytettävän sovelluksen asetuksista. Alla olevat luvut osoittavat paperin skannausalueen ulkopuoliset osat.

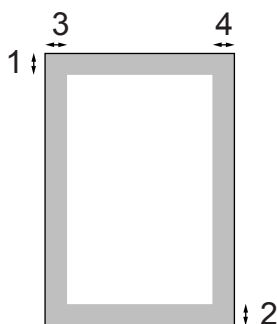

Käyttö	Asiakirjan koko	Yläosa (1) Alaosa (2)	Vasen (3) Oikea (4)
Faksi	Letter	3 mm	4 mm
	A4	3 mm	1 mm
Kopiointi	Letter	3 mm	3 mm
	A4	3 mm	3 mm
Skannaus	Letter	3 mm	3 mm
	A4	3 mm	0 mm

Hyväksyttävä paperi ja muu tulostusmateriaali

Laitteessa käytettävän paperin laatu voi vaikuttaa asiakirjan tulostuslaatuun.

Asetusten mukaisen parhaan tulostuslaadun varmistat tarkistamalla, että laitteen Paperityyppi-asetus vastaa käyttämääsi paperia.

Saat parhaimman asetuksien mukaisen tulostuslaadun, kun varmistat että tulostuspaperi vastaa laitteen Paperityyppi-asetusta.

Ennen suurien paperimäärien ostoa on suositeltavaa kokeilla eri paperilaatuja.

Parhaat tulokset saat käyttämällä Brother-paperia.

- Kun tulostat mustesuihkupaperille (päällystetylle paperille), piirtoheitinkalvoille tai valokuvapaperille, valitse oikea tulostusmateriaali tulostinohjaimen **perus**-välilehdeltä tai valikon paperityyppi-asetuksista. (Katso *Paperityyppi* sivulla 22.)
- Kun tulostat Brother-valokuvapaperille, laita paperikasettiin ensin valokuvapaperin mukana toimitettu ohjepaperi ja vasta sen päälle kiiltävä paperi.
- Kun tulostat piirtoheitinkalvoille tai kiiltävälle paperille, poista jokainen arkki alustalta heti tulostuksen jälkeen. Näin vältät tekstin tahrantumisen ja paperitukokset.
- Vältä paperin tulostuspinnan koskettamista välittömästi tulostamisen jälkeen, sillä pinta saattaa olla osin märkä ja tahrata sormet.

Suosittelutuloistusmateriaali

Suosittelomme Brother-paperia parhaan tulostuslaadun saamiseksi. (Katso alla olevaa taulukkoa.)

Jos maassasi ei ole saatavana Brother-paperia, suosittelomme ensin kokeilemaan eri paperilaatua ennen suurien määrien ostamista.

Piirtoheitinkalvoiksi suosittelomme 3M Transparency Film -kalvoja.

Brother-paperi

Paperityyppi	Tuote
A4 tavallinen	BP60PA
A4 kiiltävä valokuva	BP61GLA
Mustesuihku A4 (matta)	BP60MA
100 x 150 mm kiiltävä	BP61GLP

Tulostusmateriaalin käsittely ja käyttö

- Säilytä paperi alkuperäispakkauksessa ja pidä pakkaus suljettuna. Pidä paperi tasaisena ja kuivana ja vältä sen altistamista suoralle auringonvalolle ja kuumuudelle.
- Valokuvapaperin päällystetty puoli hohtaa hieman. Vältä koskettamasta kiiltävää (päällystettyä) puolta. Aseta kiiltävä paperi hohtava puoli alaspäin.
- Älä kosketa piirtoheitinkalvojen kumpaakaan puolta, sillä kalvo imee herkästi vettä ja hikeä, mikä voi heikentää tulostuslaatua. Lasertulostimille ja -kopiokoneille suunnitellut piirtoheitinkalvot voivat tahrata seuraavaksi tulostettavan asiakirjan. Käytä ainoastaan mustesuihikutulostukseen suositeltuja piirtoheitinkalvoja.

⊘ Sopimaton asetus

ÄLÄ KÄYTÄ seuraavanlaisia papereita:

- vahingoittuneita, käpristyneitä, rypistyneitä tai epäsäännöllisen muotoisia papereita

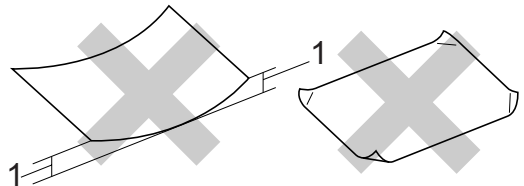

1 2 mm tai pitempi

- erittäin kiiltäviä tai hyvin karkeapintaisia papereita
- papereita, joille on jo tulostettu tulostimella
- papereita, joita ei voi asettaa yhtenäiseen pinnoon
- poikittaisarkeista tehtyjä papereita

Paperin luovutusalustan kapasiteetti

Enintään 50 arkkia 80 g/m² A4 -paperia.

- Piirtoheitinkalvot ja kiiltävä paperi on poistettava yksi kerrallaan luovutusalustalta. Näin vältetään tulosteen tahraantuminen.

Oikean tulostusmateriaalin valinta

Paperin tyyppi ja koko eri käyttötarkoituksia varten

Paperityyppi	Paperikoko		Käyttö			
			Faksi	Kopiointi	PhotoCapture	Tulostin
Irtoarkki	Letter	216 × 279 mm	Kyllä	Kyllä	Kyllä	Kyllä
	A4	210 × 297 mm	Kyllä	Kyllä	Kyllä	Kyllä
	Legal	216 × 356 mm	Kyllä	Kyllä	–	Kyllä
	Executive	184 × 267 mm	–	–	–	Kyllä
	JIS B5	182 × 257 mm	–	–	–	Kyllä
	A5	148 × 210 mm	–	Kyllä	–	Kyllä
	A6	105 × 148 mm	–	–	–	Kyllä
Kortit	Valokuva	100 × 150 mm	–	Kyllä	Kyllä	Kyllä
	Valokuva 2L	130 × 180 mm	–	–	Kyllä	Kyllä
	Index Card	127 × 203 mm	–	–	–	Kyllä
	Postikortti 1	100 × 148 mm	–	–	–	Kyllä
	Postikortti 2 (kaksiosainen)	148 × 200 mm	–	–	–	Kyllä
Kirjekuoret	C5-kirjekuoret	162 × 229 mm	–	–	–	Kyllä
	DL-kirjekuoret	110 × 220 mm	–	–	–	Kyllä
	COM-10	105 × 241 mm	–	–	–	Kyllä
	Monarch	98 × 191 mm	–	–	–	Kyllä
	JE4-kirjekuoret	105 × 235 mm	–	–	–	Kyllä
Piirtoheitinkalvot	Letter	216 × 279 mm	–	Kyllä	–	Kyllä
	A4	210 × 297 mm	–	Kyllä	–	Kyllä

Paperin paino, paksuus ja kapasiteetti

Paperityyppi		Paino	Paksuus	Arkkeja
Irtoarkki	(MFC-5460CN) Tavallinen paperi	64–120 g/m ²	0,08–0,15 mm	100 ¹
	(MFC-5860CN) (Paperikasetti #1) Tavallinen paperi	64–120 g/m ²	0,08–0,15 mm	100 ¹
	(Paperikasetti #2) Tavallinen paperi	64–105 g/m ²	0,08–0,15 mm	250 ²
	Mustesuihkupaperi	64–200 g/m ²	0,08–0,25 mm	20
	Kiiltävä paperi	Enintään 220 g/m ²	Enintään 0.25 mm	20
Kortit	Valokuvakortti	Enintään 240 g/m ²	Enintään 0.28 mm	20
	Index Card	Enintään 120 g/m ²	Enintään 0,15 mm	30
	Postikortti	Enintään 200 g/m ²	Enintään 0,23 mm	30
Kirjekuoret		75–95 g/m ²	Enintään 0,52 mm	10
Piirtoheitinkalvot		–	–	10

- ¹ Korkeintaan 50 arkkiä Legal-koossa 80 g/m²
Korkeintaan 100 arkkiä 80 g/m² -paperia
- ² Korkeintaan 250 arkkiä 80 g/m² -paperia

Paperin, kirjekuorien ja muun tulostusmateriaalin asettaminen



Vinkki

- Katso paperikasetin #2 käyttöohjeita kohdasta *Paperin asettaminen paperikasetti # 2:een (vain MFC-5860CN)* sivulla 16.
- Jos käytät asetusta *Autom. valinta* (vain MFC-5860CN), nollaa laite avaamalla ja sulkemalla skannerin kansi paperikasetin täyttämisen jälkeen.

Paperin ja muiden tulostusmateriaalien asettaminen

1

Vedä paperikasetti kokonaan ulos laitteesta.

Jos paperituen läppä on auki, sulje se ja nosta luovutusalustan kansi (1).

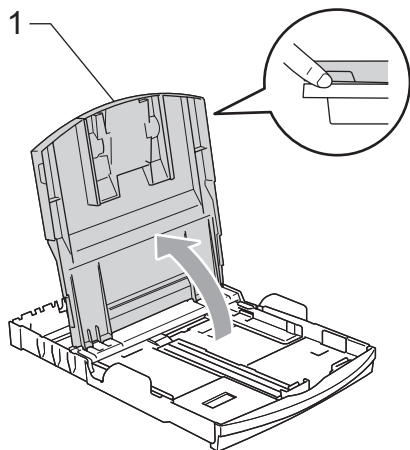
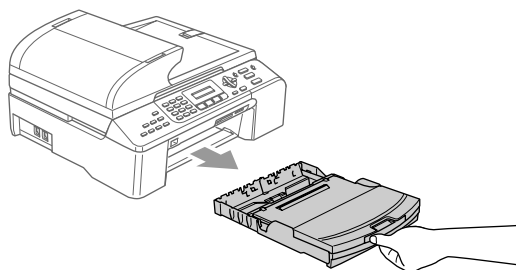

2

Paina paperin sivuohjaimia (1) ja pituusohjainta (2) ja säädä ne paperin koon mukaan.

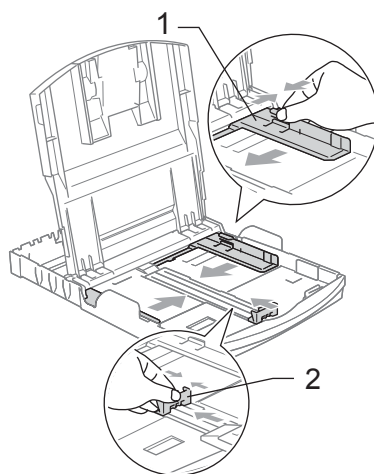

3

Vältä paperin juuttuminen ja syöttövirheet leyhyttelemällä paperit huolellisesti.

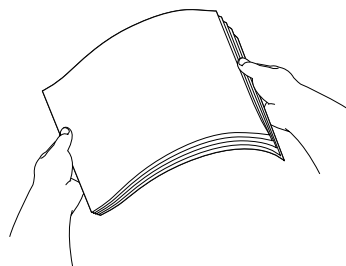

Vinkki

Varmista aina, että paperi ei ole käpristynyt.

- 4 Aseta paperit varovasti paperikasettiin tulostuspuoli alaspäin ja yläreuna edellä. Varmista, että paperit ovat tasaisesti kasetissa.

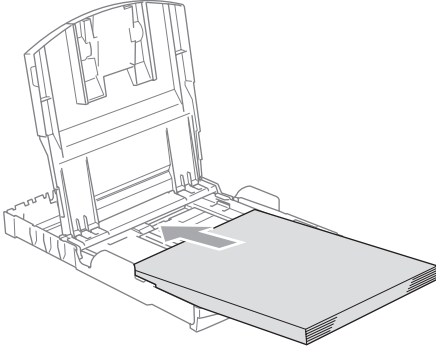

 **Vinkki**

Kun käytät Legal-paperikokoa, paina ohjainten vapautuspainiketta ja pidä sitä painettuna vetäen samalla paperikasetin etuosaa ulospäin.

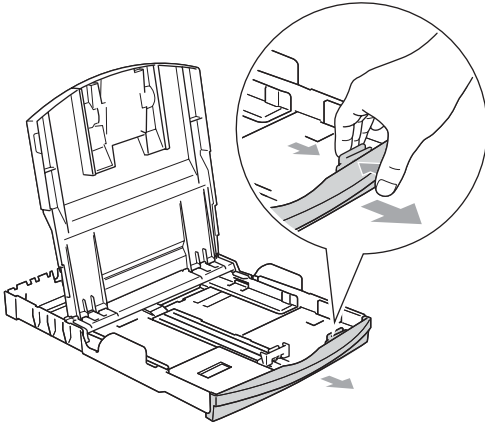

- 5 Säädä paperin sivuohjaimet varovasti molemmin käsin paperin koon mukaan. Varmista, että paperin sivuohjaimet koskettavat paperin reunoja.

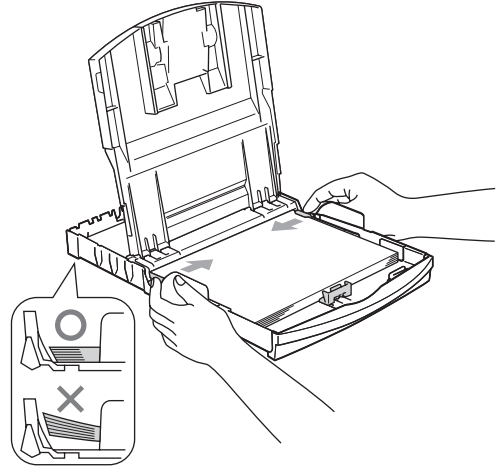

 **Vinkki**

Varo työntämästä paperia liikaa, sillä se saattaa taipua kasetin perällä ja aiheuttaa syöttöhäiriöitä.

- 6 Sulje luovutusalustan kansi.

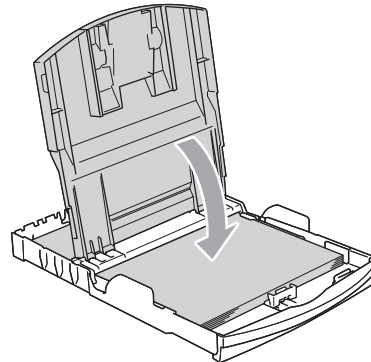

- 7 Työnnä paperikasetti hitaasti laitteen sisään.

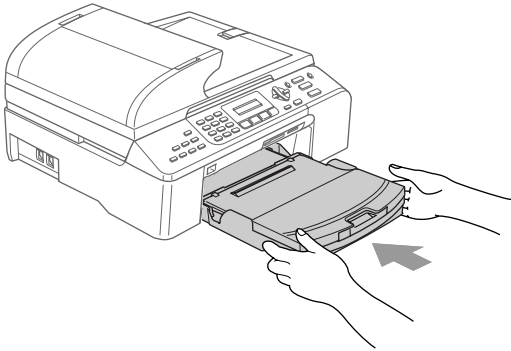

- 8 Pidä paperikasettia paikoillaan, vedä paperitukea (1), kunnes se napsahtaa, ja avaa paperituen läppä (2).

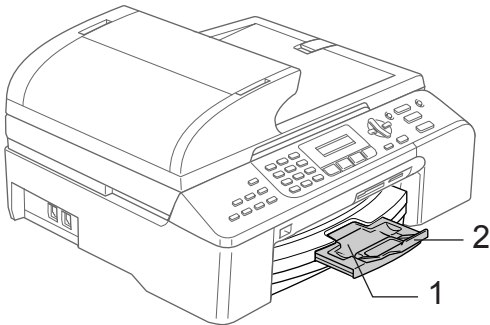

 **Vinkki**

Älä käytä paperituen läppää Legal-paperin kanssa.

Paperin asettaminen paperikasetti # 2:een (vain MFC-5860CN)

 **Vinkki**

Paperikasetissa #2 voidaan käyttää vain tavallisia Letter-, Legal-, A4-, Executive- tai JIS B5-paperikokoja.

- 1 Vedä paperikasetti kokonaan ulos laitteesta.

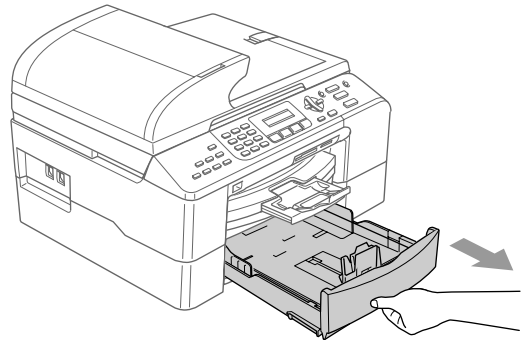

- 2** Paina paperin sivuohjaimia (1) ja pituusohjainta (2) ja säädä ne paperin koon mukaan.
Varmista, että paperin sivuohjainten (1) ja pituusohjainten (2) kolmionmuotoiset merkit ovat kohdakkain käyttämäsi paperikoon merkin kanssa.

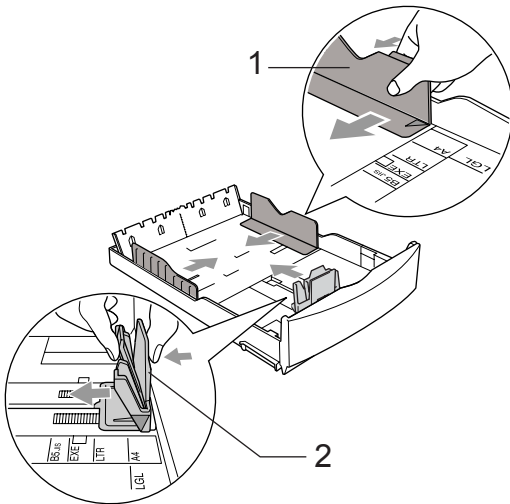

Vinkki

Kun käytät Legal-paperikokoa, paina ohjainten vapautuspainiketta (1) ja pidä sitä painettuna vetäen samalla paperikasetin etuosaa ulospäin.

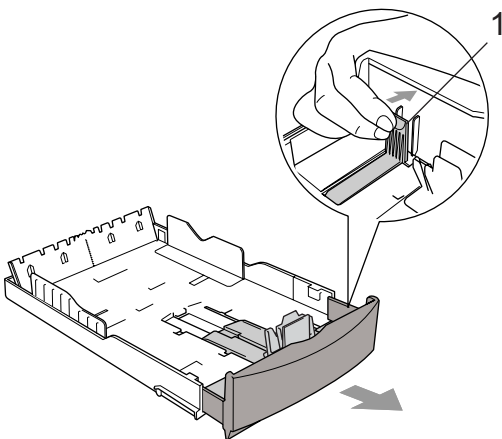

- 3** Vältä paperin juuttuminen ja syöttövirheet leyhyttelemällä paperit huolellisesti.

Vinkki

Varmista aina, että paperi ei ole käpristynyt.

- 4** Aseta paperit varovasti paperikasettiin tulostuspuoli alaspäin ja yläreuna edellä.
Varmista, että paperit ovat tasaisesti ja etteivät ne ylitä yläreunan merkkiä (1).

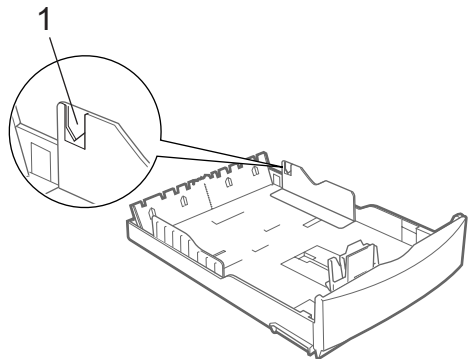

Vinkki

Kun asetat paperia paperikasettiin, työnnä paperi sisään varmistaen, että se koskettaa ensin paperin pituusohjainta (1). Laske paperin toinen pää sitten varovasti alas.

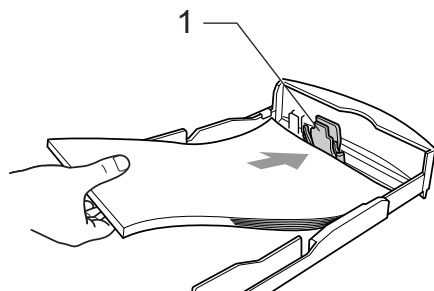

- 5 Säädä paperin sivuohjaimet varovasti molemmin käsin paperin koon mukaan. Varmista, että paperin sivuohjaimet koskettavat paperin reunoja.

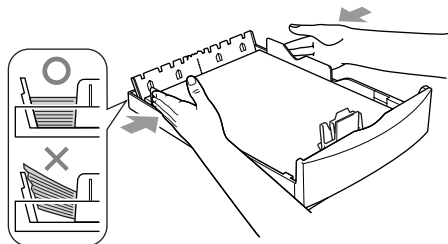

Vinkki

Varo työntämästä paperia liikaa, sillä se saattaa taipua kasetin perällä ja aiheuttaa syöttöhäiriöitä.

- 6 Aseta paperikasetti kunnolla takaisin laitteeseen tiukasti.

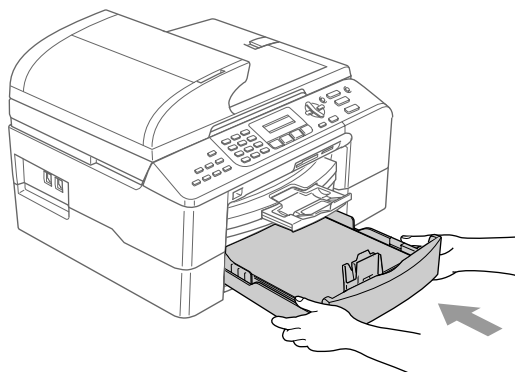

Vinkki

Jos käytät asetusta Autom. valinta, nollaa laite avaamalla ja sulkemalla skannerin kansi kerran paperikasetin täyttämisen jälkeen.

Kirjekuorien ja postikorttien asettaminen

Kirjekuorien asettaminen

- Käytä kirjekuoria, joiden paino on 75–95 g/m².
- Joitakin kirjekuoria varten marginaalit on asetettava sovellusohjelmassa. Tee testitulostus ennen varsinaista tulostusta.

! HUOMAUTUS

Älä käytä seuraavanlaisia kirjekuoria, sillä ne aiheuttavat syöttöhäiriöitä:

- pussikirjekuoria
- kohokuvioisia kirjekuoria
- kirjekuoria, joissa on niittejä tai liittimiä
- kirjekuoria, joissa on esipainatus sisäpuolella

Liima	Kaksinkertainen läppä

Toisinaan syöttöhäiriöitä voivat aiheuttaa myös käyttämiesi kuorten paksuus, koko tai läpän muoto.

Kirjekuorien ja postikorttien asettaminen

- 1 Ennen kuin asetat kirjekuoret tai postikortit kasettiin, paina niiden kulmat ja sivut mahdollisimman litteiksi.



Vinkki

Jos useampi kirjekuori tai kortti syöttyy yhtä aikaa, yritä uudelleen asettamalla yksi kirjekuori tai kortti paperikasettiin kerrallaan.

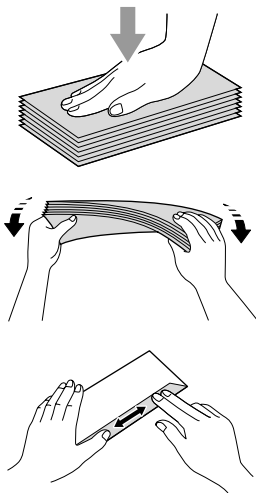

- 2 Aseta kirjekuoret tai postikortit paperikasettiin osoitepuoli alaspäin ja yläreuna edellä kuvan osoittamalla tavalla. Säädä sivuohjaimia (1) ja pituusohjainta (2) painamalla ja siirtämällä niitä, jotta ne vastaavat kirjekuorien tai postikorttien kokoa.

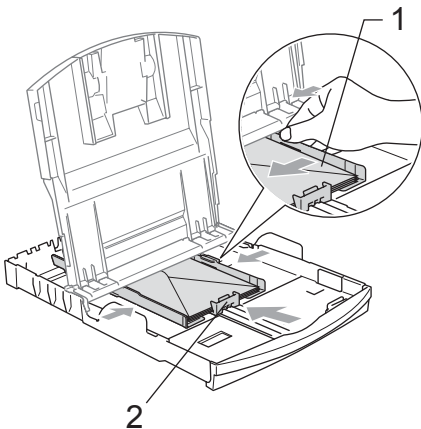

Jos kirjekuorille tulostamisessa on ongelmia, kokeile seuraavia toimenpiteitä:

- 1 Avaa kirjekuoren läppä.
- 2 Varmista, että avattu läppä on joko kirjekuoren sivulla tai takareunassa tulostuksen aikana.
- 3 Säädä paperikoko ja marginaalit käyttämässäsi sovellusohjelmassa.

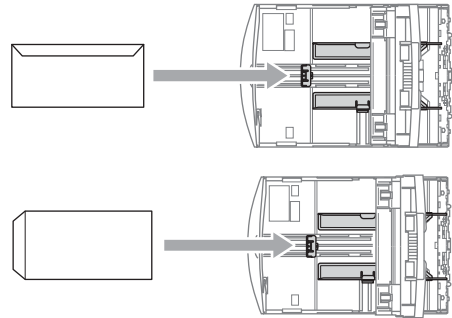

Pienten tulosteiden poistaminen laitteesta

Kun laite syöttää pienikokoista paperia luovutusalustalle, et ehkä ylety ottamaan sitä pois. Varmista, että tulostus on päättynyt ja vedä sitten alusta kokonaan ulos laitteesta.

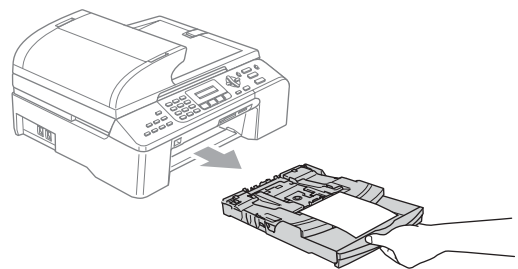

Tulostusalue

Tulostusalue riippuu käytettävän sovelluksen asetuksista. Alla olevat luvut osoittavat arkkien ja kirjekuorien tulostusalueen ulkopuoliset osat. Laitte voi tulostaa varjostetuille alueille vain silloin, kun reunaton tulostus on käytettävissä ja käytössä.

Irtoarkit

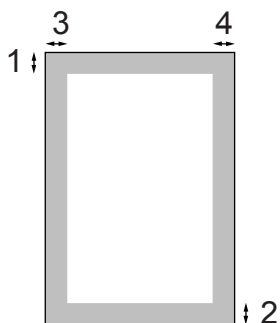

Kirjekuoret

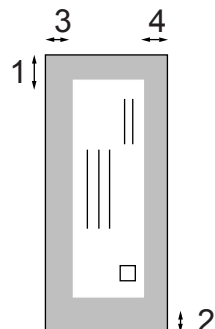

	Yläosa (1)	Alaosa (2)	Vasen (3)	Oikea (4)
Irtoarkki	3 mm	3 mm	3 mm	3 mm
Kirjekuoret	12 mm	24 mm	3 mm	3 mm



Vinkki

Reunatonta tulostusta ei voi käyttää kirjekuorien kanssa.

Virransäästötila

Kun laite ei ole käytössä, voit asettaa sen virransäästötilaan painamalla **Power Save** -näppäintä. Voit vastaanottaa puheluja virransäästötilassa. Lisätietoja faksien vastaanottamisesta virransäästötilassa on taulukossa sivu 21. Jos haluat käyttää laitetta muihin toimintoihin, laite on kytkettävä pois virransäästötilasta.



Vinkki

Jos laitteeseen on yhdistetty ulkoinen puhelin tai puhelinvastaaja, se on aina käytettävissä.

Laitteen asettaminen virransäästötilaan

- 1 Pidä **Power Save** -näppäintä painettuna, kunnes nestekidenäyttöön tulee viesti **Sammutetaan**. Nestekidenäytön valo sammuu.

Laitteen ottaminen pois virransäästötilasta

- 1 Pidä **Power Save** -näppäintä painettuna, kunnes nestekidenäyttöön tulee viesti **Odoteta hetki**. Nestekidenäyttöön tulee päivämäärä ja kellonaika.



Vinkki

- Laite puhdistaa virransäästötilassakin tulostuspään säännöllisin väliajoin tulostuslaadun tason säilyttämiseksi.
- Jos irrotat laitteen sähköjohdon seinäpistokkeesta, mikään toiminto ei ole käytettävissä.
- Voit mukauttaa virransäästötilan siten, että mikään laitetoiminto ei ole käytettävissä automaattista tulostuspään puhdistusta lukuun ottamatta. (Katso **Virransäästöasetus** sivulla 21.)

Virransäästöasetus

Voit mukauttaa laitteen **Power Save** -näppäintä. Oletustila on

Faksivas.ot:Kyl. Laite voi vastaanottaa fakseja ja puheluja myös virransäästötilassa. Jos haluat, että laite ei ota vastaan fakseja tai puheluita, säädä asetukseksi

Faksivas.ot: Ei. (Katso **Virransäästötila** sivulla 21.)

- 1 Paina **Menu**, **1**, **6**.
- 2 Valitse **Faksivas.ot:Kyl.** tai **Faksivas.ot: Ei** painamalla **▲** tai **▼**. Paina **OK**.
- 3 Paina **Stop/Exit**.

Kyllä/Ei-asetus	Vastaanottila	Käytettävissä olevat toiminnot
Faksivas.ot: Kyl. (oletus)	Vain faksi Ulkoinen/ Puh.va.	Faksin vastaanotto faksin tunnistus ajastettu faksi ¹ kaukofaksitoiminto ¹ ja kaukonouto ¹ ■ Faksia ei voi vastaanottaa Mono Start - tai Colour Start - näppäimellä.
	Manuaalinen Faksi/Puhelin ²	Faksin tunnistus ajastettu faksi ¹ ■ Faksia ei voi vastaanottaa Mono Start - tai Colour Start - näppäimellä.
Faksivas.ot: Ei	—	Laitteen toiminnot tulostuspään puhdistusta lukuun ottamatta eivät ole käytettävissä.

¹ Tulee asettaa ennen laitteen kytkemistä pois päältä.

² Et voi vastaanottaa fakseja automaattisesti, vaikka olisitkin asettanut vastaanottotilaksi **Faksi/Puhelin**.

Tilan ajastin

Laitteen ohjauspaneelissa on neljä väliaikaisen tilan näppäintä: **Fax**, **Scan**, **Copy** ja **Photo Capture**. Voit muuttaa aikaa, jonka kuluttua laite siirtyy takaisin faksautilaan viimeisen kopiointi-, skannaus- tai PhotoCapture-toiminnon jälkeen. Jos valitset **Ei**, laite pysyy viimeksi käytetyssä tilassa.

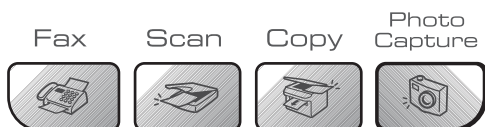

- 1 Paina **Menu**, **1**, **1**.
- 2 Valitse **0 sek**, **30 sek**, **1 min**, **2 min**, **5 min** tai **Ei** painamalla **▲** tai **▼**. Paina **OK**.
- 3 Paina **Stop/Exit**.

Paperiasetukset

Paperityyppi

Saat parhaan tulostuslaadun, kun määrität laitteen asetukset vastaamaan käyttämäsi paperityyppiä.

- 1 Paina **Menu**, **1**, **2**.
- 2 Valitse **Tavall. paperi**, **Mustesuihkupap.**, **Brother-valokuva**, **Muu valokuva** tai **Kalvo** painamalla **▲** tai **▼**. Paina **OK**.
- 3 Paina **Stop/Exit**.



Vinkki

- Laite syöttää tulostetut arkit tekstipuoli ylöspäin laitteen edessä olevalle luovutusalustalle. Kun tulostat piirtoheitinkalvoille tai kiiltävälle paperille, poista jokainen arki alustalta heti tulostuksen jälkeen. Näin vältät tekstin tahraantumisen ja paperitukokset.
- Vain MFC-5860CN:
Paperikasetissa #2 voidaan käyttää vain tavallisia paperikokoja.

Paperikoko

Voit kopioida viidelle eri paperikoolle: Letter, Legal, A4, A5 tai 100 × 150 mm. Voit tulostaa fakseja kolmelle eri koolle: Letter, Legal tai A4. Kun laitteen paperikokoa muutetaan, on muutettava myös paperikoon asetusta, jotta laite voi sovittaa saapuvan faksin paperille oikein.

(MFC-5460CN)

- 1 Paina **Menu**, **1**, **3**.
- 2 Valitse Letter, Legal, A4, A5 tai 100×150mm painamalla ▲ tai ▼.
Paina **OK**.
- 3 Paina **Stop/Exit**.

(MFC-5860CN)

- 1 Paina **Menu**, **1**, **3**.
- 2 Valitse Kasetti#1 tai Kasetti#2 painamalla ▲ tai ▼.
Paina **OK**.
 - Jos haluat käyttää 1. kasettia (Kasetti#1), valitse Letter, Legal, A4, A5 tai 100×150mm painamalla ▲ tai ▼.
 - Jos haluat käyttää 2. kasettia (Kasetti#2), valitse Letter, Legal tai A4 painamalla ▲ tai ▼.
Paina **OK**.
- 3 Paina **Stop/Exit**.

Kasetin käyttö faksitilassa (vain MFC-5860CN)

Voit vaihtaa oletuskasettia, jota laite käyttää tulostaessaan vastaanotettuja fakseja.

Autom. valinta -asetus sallii laitteen ottaa paperin ensin paperikasetista #1 tai paperikasetista #2, jos:

- Kasetissa #1 ei ole paperia.
- Kasetin #2 asetukset on tehty eri paperikoolle, joka sopii paremmin vastaanotetulle faksille.
- Molemmat kasetit käyttävät samaa paperia ja kasettia #1 ei ole asetettu käyttämään tavallista paperia.

- 1 Paina **Menu**, **1**, **9**.
- 2 Valitse Vain kasetti#1, Vain kasetti#2 tai Autom. valinta painamalla ▲ tai ▼.
Paina **OK**.
- 3 Paina **Stop/Exit**.



Vinkki

Paperikasetissa #2 voidaan käyttää vain tavallisia Letter-, Legal- tai A4-paperikokoja.

Kasetin käyttö kopiointitilassa (vain MFC-5860CN)

Voit vaihtaa kasettia, jota laite käyttää tulostaessaan kopioita.

Jos molempien kasettien asetukset on tehty samankokoiselle ja -tyyppiselle paperille, Autom. valinta -asetuksen avulla voit antaa laitteen ottaa paperin ensin kasetista #1 ja kasetista #2 silloin, kun paperi loppuu kasetista #1.

Voit muuttaa oletusasetuksia noudattamalla seuraavia ohjeita:

- 1 Paina **Menu**, **1**, **8**.
- 2 Valitse Vain kasetti#1, Vain kasetti#2 tai Autom. valinta painamalla ▲ tai ▼. Paina **OK**.
- 3 Paina **Stop/Exit**.







Vinkki

Paperikasetissa #2 voidaan käyttää vain tavallisia Letter-, Legal- tai A4-paperikokoja.

Äänenvoimakkuusasetukset

Äänenvoimakkuus

Voit valita soittoäänien voimakkuuden alueelta Ei – Kovaa.

Sääda soittoäänien voimakkuutta faksauksissa  painamalla  tai  tai  . Nestekidenäytössä näkyy nykyinen asetus ja jokainen näppäimen painallus nostaa äänenvoimakkuutta seuraavalle tasolle. Uusi asetus säilyy laitteessa siihen asti, kunnes muutat sitä uudelleen.

Äänenvoimakkuutta voidaan muuttaa myös valikosta seuraavien ohjeiden avulla:

Soittoäänien voimakkuuden asettaminen valikosta

- 1 Paina **Menu**, **1**, **4**, **1**.
- 2 Valitse Ei, Hiljaa, Normaali tai Kovaa painamalla ▲ tai ▼. Paina **OK**.
- 3 Paina **Stop/Exit**.

Äänimerkin äänenvoimakkuus

Kun äänimerkki on kytketty päälle, laite antaa äänimerkin näppäintä painettaessa, kun teet virheen sekä faksin lähetyksen ja vastaanoton yhteydessä.

Voit valita soittoäänien voimakkuuden alueelta Ei – Kovaa.

- 1 Paina **Menu**, **1**, **4**, **2**.
- 2 Valitse Ei, Hiljaa, Normaali tai Kovaa painamalla ▲ tai ▼. Paina **OK**.
- 3 Paina **Stop/Exit**.

Kaiuttimen äänenvoimakkuus

Voit valita kaiuttimen äänenvoimakkuuden alueelta **Ei – Kovaa**.

- 1 Paina **Menu, 1, 4, 3**.
- 2 Valitse **Ei, Hiljaa, Normaali** tai **Kovaa** painamalla **▲** tai **▼**.
Paina **OK**.
- 3 Paina **Stop/Exit**.

Automaattinen kesä-/talviaika

Voit säätää laitteen siirtymään automaattisesti kesä- ja talviaikaan. Kello siirtyy tällöin keväällä yhden tunnin eteenpäin ja syksyllä yhden tunnin taaksepäin. Varmista, että olet säätänyt päivämäärän ja ajan oikein **Pvm/Kello**-asetuksesta.

- 1 Paina **Menu, 1, 5**.
- 2 Valitse **Kyllä** tai **Ei** painamalla **▲** tai **▼**.
Paina **OK**.
- 3 Paina **Stop/Exit**.

Nestekidenäyttö

Nestekidenäytön kontrasti

Voit parantaa nestekidenäytön tarkkuutta ja eloisuutta säätämällä kontrastia. Jos nestekidenäytön teksti ei erotu kunnolla, kontrastia kannattaa parantaa.

- 1 Paina **Menu, 1, 7**.
- 2 Valitse **Vaalea** tai **Tumma** painamalla **▲** tai **▼**.
Paina **OK**.
- 3 Paina **Stop/Exit**.

Lähetyksen esto

Lähetyksen esto estää laitteen luvattoman käytön.

Kun lähetyksen esto on päällä, seuraavat toiminnot ovat käytettävissä:

- Faksien vastaanottaminen
- faksin edelleenlähetykset (jos faksin edelleenlähetykset oli jo valmiiksi päällä)
- kaukonouto (jos faksin tallennus oli jo valmiiksi päällä)

Kun lähetyksen esto on päällä, seuraavat toiminnot EIVÄT ole käytettävissä:

- Faksien lähettäminen
- Kopioiminen
- Tulostaminen tietokoneesta
- Skannaaminen
- PhotoCapture

Lähetyksen eston tunnuksen asettaminen ja vaihtaminen

Tunnussanan asettaminen



Vinkki

- Jos unohdat lähetyksen eston tunnuksen, ota yhteys Brother-jälleenmyyjään tai Brotherin asiakaspalveluun.
- Jos tunnus on jo asetettu, sitä ei tarvitse asettaa uudelleen.

1 Paina **Menu**, **2**, **0**, **1**.

2 Söytä nelinumeroinen tunnus. Paina **OK**.

3 Kun nestekidenäytössä näkyy **Vahvista:**, söytä tunnus uudelleen. Paina **OK**.

4 Paina **Stop/Exit**.

Lähetyksen eston tunnuksen vaihtaminen

1 Paina **Menu**, **2**, **0**, **1**.

2 Valitse **Aseta tunnus** painamalla **▲** tai **▼**. Paina **OK**.

3 Söytä nykyinen nelinumeroinen tunnus. Paina **OK**.

4 Söytä uusi nelinumeroinen tunnus. Paina **OK**.

5 Kun nestekidenäytössä näkyy **Vahvista:**, söytä tunnus uudelleen. Paina **OK**.

6 Paina **Stop/Exit**.

Lähetyksen eston kytkeminen päälle / pois päältä

Lähetyksen eston kytkeminen päälle

- 1 Paina **Menu**, **2**, **0**, **1**.
- 2 Valitse **Aseta läh. esto** painamalla **▲** tai **▼**.
Paina **OK**.
- 3 Söytä ohjelmoitu nelinumeroinen tunnussana.
Paina **OK**.
Laite siirtyy offline-tilaan ja nestekidenäytössä näkyy Läh. eston tila.

Lähetyksen eston kytkeminen pois päältä

- 1 Paina **Menu**.
- 2 Söytä ohjelmoitu nelinumeroinen tunnussana.
Paina **OK**.
Lähetyksen esto kytkeytyy automaattisesti pois päältä.



Vinkki

Jos söytät tunnussanan väärin, nestekidenäytössä näkyy Väärä tunnussana ja kone pysyy offline-tilassa. Laite pysyy lähetyksen esto-tilassa, kunnes ohjelmoitu tunnussana syötetään.



Faksi

Faksin lähettäminen	30
Faksin vastaanottaminen	37
Puhelin ja ulkoiset laitteet	41
Numeroiden valinta ja tallennus	45
Kaukofaksitoiminnot	49
Raporttien tulostaminen	55
Pollaus	57

Faksaustilaan siirtyminen

Siirry faksaustilaan painamalla  (Fax). Näppäimeen syttyy vihreä valo.

Faksin lähettäminen automaattiselta arkinsyöttölaitteelta

- 1 Varmista, että olet faksaustilassa .
- 2 Aseta asiakirja automaattiseen arkinsyöttölaitteeseen tekstipuoli ylöspäin.
- 3 Syötä faksinumero.
- 4 Paina **Mono Start** tai **Colour Start**. Laite aloittaa asiakirjan skannaamisen.



Vinkki

- Voit peruuttaa toiminnon painamalla **Stop/Exit**.
- Kun muisti on täynnä, asiakirja lähetetään heti.

Faksin lähettäminen valotustasolta

Voit lähettää kirjan sivuja faksina valotustasolta yhden kerrallaan. Asiakirjojen enimmäiskoko on A4 tai Letter.

Värillisiä fakseja ei voi lähettää useita sivuja kerralla.



Vinkki

Koska voit skannata vain yhden sivun kerrallaan, on helpompaa käyttää automaattista arkinsyöttölaitetta lähetettäessä usean sivun pituisia asiakirjoja.

- 1 Varmista, että olet faksaustilassa .
- 2 Aseta asiakirja valotustasolle.
- 3 Syötä faksinumero.
- 4 Paina **Mono Start** tai **Colour Start**.
 - Jos painat **Mono Start**, laite aloittaa ensimmäisen arkin skannaamisen. Siirry vaiheeseen 5.
 - Jos painat **Colour Start**, laite aloittaa asiakirjan lähettämisen.
- 5 Tee jompikumpi seuraavista:
 - Jos lähetät vain yhden sivun, valitse **Ei** painamalla **2** (tai paina **Mono Start** uudelleen).
Laite aloittaa asiakirjan lähettämisen.
 - Jos haluat lähettää monta sivua, valitse **Kyllä** painamalla **1** ja siirry vaiheeseen 6.
- 6 Aseta seuraava sivu valotustasolle. Paina **OK**.
Laite aloittaa sivun skannaamisen. (Toista vaiheet 5 ja 6 kunkin sivun kohdalta.)



Vinkki

Jos muistissa ei ole tilaa ja lähetät vain yhden sivun faksin, sivu lähetetään suorana lähetyksenä.

Letter-kokoisten asiakirjojen lähettäminen faksina valotustasolta

Kun asiakirja on Letter-kokoinen, skannauskooksi on asetettava Letter. Jos tätä ei tehdä, faksien reuna jää pois.

- 1 Varmista, että olet faksaustilassa .
- 2 Paina **Menu, 2, 2, 0**.
- 3 Valitse Letter painamalla ▲ tai ▼. Paina **OK**.

Värillisen faksin lähettäminen

Laite voi lähettää värillisiä fakseja laitteisiin, jotka tukevat tätä ominaisuutta.

Värillisiä fakseja ei kuitenkaan voi tallentaa muistiin. Kun lähetät värillisen faksin, laite lähettää sen suorana lähetyksenä (vaikka Lähetä heti -asetuksena olisikin Ei).

Käynnissä olevan faksilähetyksen peruuttaminen

Jos haluat peruuttaa faksin, kun laite skannaa sitä, valitsee sen numeroa tai lähettää sitä, paina **Stop/Exit**.

Ryhmälähetys (vain mustavalkoinen)

Ryhmälähetyksessä sama faksi lähetetään automaattisesti useaan eri faksinumeroon. Voit sisällyttää yhteen ryhmälähetykseen ryhmiä, lyhytvalintanumeroita ja korkeintaan 50 manuaalisesti valittua numeroa.

Ryhmälähetuksen loppuksi laite tulostaa raportin, josta näet lähetystulokset.

- 1 Varmista, että olet faksaustilassa .
- 2 Aseta asiakirja.
- 3 Söytä numero. Paina **OK**. Voit käyttää lyhytvalintanumeroa tai ryhmää tai antaa numeron manuaalisesti valintanäppäimillä.
- 4 Toista vaihe 3, kunnes olet syöttänyt kaikki faksinumerot, joihin haluat lähettää ryhmälähetysten.
- 5 Paina **Mono Start**.



Vinkki

- Jos et ole käyttänyt numeroita ryhmien, käyttöoikeustunnusten tai luottokorttinumeroiden tallentamiseen, voit lähettää fakseja ryhmälähetystenä enimmillään 150:een eri numeroon.
- Käytettävissä olevan muistin määrä riippuu muistissa olevista tehtävistä ja ryhmälähetysten vastaanottajien määrästä. Jos ryhmälähetysten numeroiden lukumäärä vastaa muistipaikkojen lukumäärää, et voi käyttää kaksoistoimintoa.
- Söytä pitkät numerot normaalisti, mutta muista, että jokainen lyhytvalintanumero lasketaan yhdeksi paikaksi, joten tallennettavien paikkojen määrä on rajoitettu.
- Kun muisti on täynnä, pysäytä työ painamalla **Stop/Exit**. Jos useampi kuin yksi sivu on skannattu, lähetä muistissa oleva osio painamalla **Mono Start**.

Käynnissä olevan ryhmälähetysten pysäyttäminen

- 1 Paina **Menu**, **2**, **6**.
Nestekidenäytössä näkyy valittu faksinumero.
- 2 Paina **OK**.
Nestekidenäytössä näkyy tehtävän numero:

XXXXXXXXXX
1.Poista 2.Älä
- 3 Tyhjennä painamalla **1**.
Nestekidenäyttöön tulee ryhmälähetystyön numero sekä
1.Poista 2.Älä.
- 4 Peruuta ryhmälähetys painamalla **1**.
- 5 Paina **Stop/Exit**.

Lähetysten lisätoiminnot

Faksien lähettäminen käyttäen useita asetuksia

Kun lähetät faksin, voit valita seuraavien asetusten minkä tahansa yhdistelmän: erottelutarkkuus, kontrasti, ulkomaanlinja ja suora lähetys.

- 1 Varmista, että olet faksauksilassa  .
- 2 Aseta asiakirja.
- 3 Valitse asetus, jonka haluat muuttaa.
Paina **OK**.
- 4 Valitse jompikumpi alla olevista vaihtoehdoista:

Seuraava
1.Kyllä 2.Ei

 - Jos haluat muuttaa jonkin muun asetuksen, paina **1**.
 - Kun olet päättänyt asetusten valitsemisen, paina **2**.
- 5 Lähetä faksi tavalliseen tapaan.

Kontrasti

Jos asiakirja on erittäin vaalea tai tumma, voit halutessasi muuttaa kontrastia. Useimmille asiakirjoille voidaan käyttää oletusasetusta **Auto**. Se valitsee asiakirjalle automaattisesti parhaan mahdollisen kontrastin.

Käytä **Vaalea**-asetusta lähettäessäsi vaaleita asiakirjoja.

Käytä **Tumma**-asetusta lähettäessäsi tummia asiakirjoja.

- 1 Varmista, että olet fiksaustilassa .
- 2 Aseta asiakirja.
- 3 Paina **Menu, 2, 2, 1**.
- 4 Valitse **Auto, Vaalea** tai **Tumma** painamalla **▲** tai **▼**. Paina **OK**.



Vinkki

Vaikka olisit valinnut **Vaalea** tai **Tumma**, laite lähettää faksin **Auto**-asetuksella seuraavissa tapauksissa:

- Kun lähetät värillisen faksin.
- Kun valitset erottelutarkkuudeksi **Valokuva**.

Erottelutarkkuuden muuttaminen

Faksin laatua on mahdollista parantaa muuttamalla erottelutarkkuutta. Erottelutarkkuus voidaan muuttaa seuraavaa faksia varten tai kaikkia fakseja varten.

Erottelutarkkuuden muuttaminen

- 1 Varmista, että olet fiksaustilassa .
- 2 Aseta asiakirja.
- 3 Valitse erottelutarkkuus painamalla **Resolution**-näppäintä ja sitten **▲** tai **▼**. Paina **OK**.

Erottelutarkkuuden oletusarvon muuttaminen

- 1 Varmista, että olet fiksaustilassa .
- 2 Paina **Menu, 2, 2, 2**.
- 3 Valitse haluamasi erottelutarkkuus painamalla **▲** tai **▼**. Paina **OK**.



Vinkki

Mustavalkoisille fakseille on neljä erottelutarkkuutta ja värillisille kaksi.

Mustavalkoinen

Normaali	Sopii useimmille asiakirjoille.
Hieno	Sopii pienelle tekstille, mutta lähettää hieman hitaammin kuin normaalilla erottelutarkkuudella.
Erittäin hieno	Sopii pienelle tekstille ja piirroksille, mutta lähettää hitaammin kuin hienolla erottelutarkkuudella.
Valokuva	Sopii harmaasävyisille asiakirjoille ja valokuville. Lähetyisaika on kaikkein hitain tällä asetuksella.

Väri

Normaali	Sopii useimmille asiakirjoille.
Hieno	Sopii valokuville. Lähettää hitaammin kuin normaalilla erottelutarkkuudella.

Jos valitset **Erittäin hieno** tai **Valokuva**, ja lähetät faksin painamalla **Colour Start** -näppäintä, laite lähettää faksin **Hieno**-asetuksella

Kaksoistoiminto (vain mustavalkoinen)

Voit valita numeron ja aloittaa faksin skannaamisen muistiin samaan aikaan, kun laite lähettää muistista, vastaanottaa fakseja tai tulostaa tietokoneen tietoja. Nestekidenäyttöön tulee uuden tehtävän numero ja vapaana oleva muisti.

Muistiin mahtuvien skannattavien sivujen määrä riippuu sivujen sisältämästä tiedosta.



Vinkki

Jos skannattaessa asiakirjoja viesti **Muisti täynnä** tulee näyttöön, peruuta painamalla **Stop/Exit** tai lähetä skannatut sivut painamalla **Mono Start**.

Suora lähetys

Kun lähetät faksia, laite skannaa asiakirjat muistiin ennen lähettämistä. Heti kun puhelinlinja vapautuu, laite aloittaa numeronvalinnan ja lähetyksen.

Jos laite lähettää asiakirjan suorana lähetyksenä (vaikka **Lähetä heti** -asetus olisikin **Ei**).

Voit myös lähettää tärkeitä asiakirjoja suoraan, muistia käyttämättä. Voit asettaa **Lähetä heti** -asetukseksi **Kyllä** kaikkia asiakirjoja tai **Vain seur. läh.** ainoastaan seuraavaa faksia varten.



Vinkki

Muistiin tallennetut pikanumerot säilyvät sähkökatkoksen sattuessa.

Kaikkien faksien lähettäminen suorana lähetyksenä

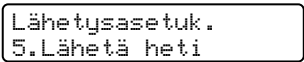
- 1 Varmista, että olet faksaustilassa .
- 2 Paina **Menu, 2, 2, 5**.

- 3 Valitse **Kyllä** tai **Ei** painamalla ▲ tai ▼.
Paina **OK**.

Ainoastaan seuraavan faksin lähettäminen suorana lähetyksenä

- 1 Varmista, että olet faksaustilassa .
- 2 Paina **Menu, 2, 2, 5**.
- 3 Valitse **Vain seur. läh.** painamalla ▲ tai ▼. Paina **OK**.
- 4 Valitse **Kyllä** (tai **Ei**) painamalla ▲ tai ▼.
Paina **OK**.

Ulkomaanlinja

Jos faksien lähettäminen ulkomaille ei onnistu esimerkiksi puhelinlinjan häiriöiden takia, vaihda tilaksi **Ulkomaanlinja**. Toiminto kytkeytyy automaattisesti pois päältä faksin lähettämisen jälkeen.

- 1 Varmista, että olet faksaustilassa .
- 2 Aseta asiakirja.
- 3 Paina **Menu, 2, 2, 7**.
- 4 Valitse **Kyllä** (tai **Ei**) painamalla ▲ tai ▼.
Paina **OK**.

Ajastettu lähetys (vain mustavalkoinen)

Voit työpäivän aikana tallentaa muistiin jopa 50 faksia lähetettäväksi seuraavien 24 tunnin kuluessa. Faksit lähetetään vaiheessa 4 asetettuna aikana.

- 1 Varmista, että olet faksaustilassa .
- 2 Aseta asiakirja.
- 3 Paina **Menu, 2, 2, 3**.

Lähetysasetuk.
3.Ajast. lähetys
- 4 Tee jompikumpi seuraavista:
 - Hyväksy näytössä näkyvä aika painamalla **OK**.
 - Söytä faksin lähetysaika (24 tunnin muodossa).

(19:45 esimerkiksi tarkoittaa viittätoista minuuttia vaille kahdeksan illalla.)

Paina **OK**.



Vinkki

Muistiin mahtuvien skannattavien sivujen määrä riippuu sivujen sisältämän tiedon määrästä.

Ajastettu keräyslähetys (vain mustavalkoinen)

Ennen ajastettujen faksien lähettämistä laite säästää aikaa lajittelemalla kaikki tallennetut faksit kohteen ja kellonajan mukaan. Kaikki samaan aikaan ja samaan faksinumeroon lähetettäväksi ajastetut faksit lähetetään yhtenä faksina lähetysajan säästämiseksi.

- 1 Varmista, että olet faksaustilassa .
- 2 Paina **Menu, 2, 2, 4**.
- 3 Valitse **Kyllä** (tai **Ei**) painamalla **▲** tai **▼**.
Paina **OK**.
- 4 Paina **Stop/Exit**.

Muistissa odottavien tehtävien tarkistaminen ja peruuttaminen

Voit tarkistaa, mitkä tehtävät ovat edelleen muistissa odottamassa lähettämistä, ja peruuttaa tehtävän. (Jos jonossa ei ole tehtäviä, nestekidenäyttöön tulee viesti **Ei odot. töitä.**)

- 1 Paina **Menu, 2, 6**.
Kaikki jonossa olevat tehtävät näkyvät nestekidenäytössä.
- 2 Selaa tehtäviä painamalla **▲** tai **▼** ja valitse peruutettava tehtävä.
Paina **OK**.
- 3 Tee jompikumpi seuraavista:
 - Jos haluat peruuttaa, paina **1**.
 - Jos haluat poistua peruuttamatta, paina **2**.
- 4 Kun olet lopettanut, paina **Stop/Exit**.

Faksin lähettäminen manuaalisesti

Kun lähetät faksin manuaalisesti, voit kuunnella laitteen valinta-, soitto- ja vastaanottoääniä faksilähetyksen aikana.

- 1 Varmista, että olet faksauksilassa .
- 2 Aseta asiakirja.
- 3 Nosta ulkoisen puhelimen kuuloke ja kuuntele valintaääntä.
- 4 Valitse faksinumero.
- 5 Kun kuulet faksin merkkiäänen, paina **Mono Start** tai **Colour Start**.
 - Jos käytät valotustasoa, lähetä faksi painamalla **1**.
- 6 Laske kuuloke.

Muisti täynnä -viesti

Jos näyttöön tulee viesti *Muisti täynnä* faksin ensimmäisen sivun skannauksen aikana, peruuta faksi painamalla **Stop/Exit**.

Jos näyttöön tulee viesti *Muisti täynnä* skannatessasi jotakin ensimmäisen sivun jälkeistä sivua, voit joko lähettää jo skannatut sivut painamalla **Mono Start** tai peruuttaa toiminnon painamalla **Stop/Exit**.



Vinkki

Jos näyttöön tulee viesti *Muisti täynnä* faksin lähettämisen aikana, etkä halua poistaa tallentamiasi fakseja muistin vapauttamiseksi, voit lähettää faksin suorana lähetyksenä. (Katso *Suora lähetys* sivulla 34.)

Vastaanottotilat

Vastaanottotila on valittava linjalla olevien ulkoisten laitteiden ja puhelinpalvelujen perusteella.

Vastaanottotilan valitseminen

Laitteen oletusasetuksena on, että se vastaanottaa automaattisesti kaikki siihen lähetetyt faksit. Alla olevan kaavion avulla voit valita oikean tilan.

Jos haluat lisätietoja vastaanottotiloista, katso *Vastaanottotilojen käyttö* sivulla 38.

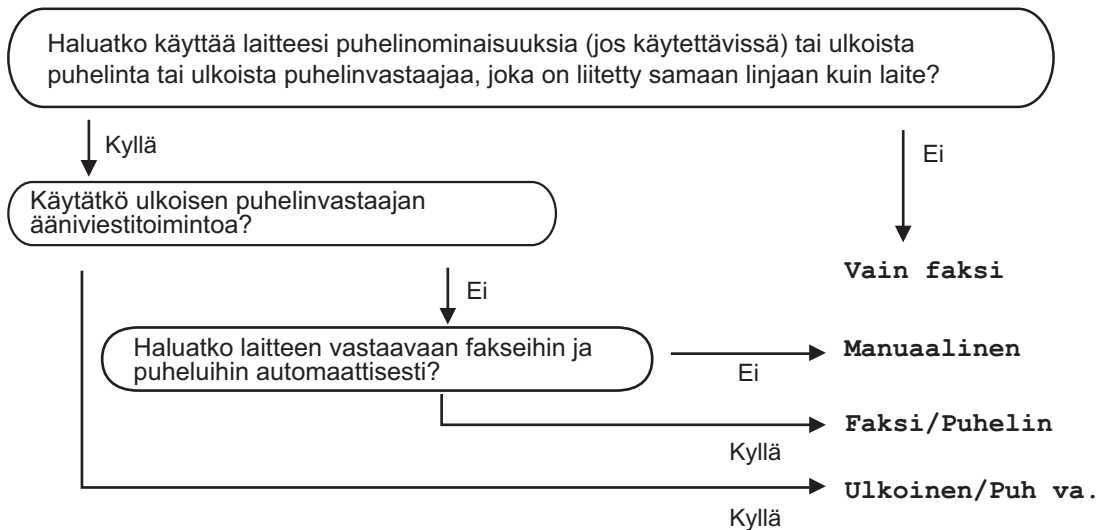

Vastaanottotilan valitseminen tai muuttaminen

- 1 Paina **Menu**, **0**, **1**.
- 2 Valitse **Vain faksi**, **Faksi/Puhelin**, **Ulkoinen/Puh.va.** tai **Manuaalinen** painamalla **▲** tai **▼**. Paina **OK**.
- 3 Paina **Stop/Exit**.

Nestekidenäytössä näkyy vallitseva vastaanottotila.

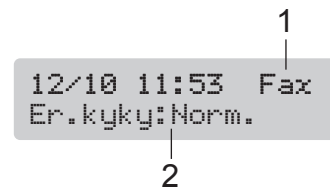

- 1 **Vallitseva vastaanottotila**
Fax: vain faksi
- 2 **Faksin erottelutarkkuus**

Vastaanottotilojen käyttö

Jotkut vastaanottotilat vastaavat automaattisesti (Vain faksi ja Faksi/Puhelin). Haluat ehkä muuttaa soittokertojen asetuksen ennen näiden tilojen käyttöä. Katso *Soittokerrat* sivulla 38.

Vain faksi

Vain faksi -tila vastaa automaattisesti jokaiseen puheluun. Jos puhelu on faksilähetys, laite vastaanottaa sen.

Faksi/Puhelin

Faksi/Puhelin-tilan avulla laite voi automaattisesti hoitaa saapuvat puhelut tunnistamalla, onko kyseessä faksi vai puhelu, ja toimimalla jollakin seuraavista tavoista:

- Faksit vastaanotetaan automaattisesti.
- Puhelut käynnistävät F/P-soiton, jolloin tiedät vastata puhelimeen. F/P-soitto on nopea kaksoissoittoääni.

Katso myös kohtia *F/P-soittoaika* (vain *Faksi/Puhelin-tilassa*) sivulla 39 ja *Soittokerrat* sivulla 38.

Manuaalinen

Manuaalisessa tilassa kaikki automaattiset vastaustoiminnot on kytketty pois päältä.

Kun haluat vastaanottaa faksin manuaalisessa tilassa, paina **Mono Start** tai **Colour Start**, kun kuulet faksin merkkiäänän (lyhyt, toistuva äänimerkki). Voit myös käyttää Faksin tunnistus -toimintoa faksien vastaanottamiseen nostamalla laitteen kanssa samassa linjassa olevan puhelimen kuulokkeen.

Katso myös *Faksin tunnistus* sivulla 39.

Ulkoisen puhelinvastaaja

Ulkoisen puhelinvastaaja -tila mahdollistaa ulkoisen puhelinvastaajan käytön. Saapuvat puhelut hoidetaan jollakin seuraavista tavoista:

- Faksit vastaanotetaan automaattisesti.
- Soittajat voivat jättää viestin ulkoiseen puhelinvastaajaan.

Katso lisätietoja kohdasta *Ulkoisen puhelinvastaajan kytkeminen* sivulla 42.

Vastaanottotilan asetukset

Soittokerrat

Soittokerrat-toiminto asettaa soittokertojen määrän, joiden jälkeen laite vastaa Vain faksi- tai Faksi/Puhelin-tilassa. Jos laitteen kanssa samaan linjaan on kytketty ulkoinen tai rinnakkaispuhelin, valitse soittokertojen maksimiasetus.

(Katso *Rinnakkaispuhelimien käyttäminen* sivulla 43 ja *Faksin tunnistus* sivulla 39.)

- 1 Paina **Menu**, **2**, **1**, **1**.
- 2 Valitse, kuinka monta kertaa puhelin soi ennen kuin laite vastaa painamalla ▲ tai ▼ (00-05).
Paina **OK**.
Jos valitset 00, linja ei soi kertaakaan.
- 3 Paina **Stop/Exit**.

F/P-soittoaika (vain Faksi/Puhelin-tilassa)

Jos asetat vastaanottotilaksi

Faksi/Puhelin, sinun on päätettävä, kuinka kauan laite lähettää kaksoissoittoäänimerkkiä puhelun saapuessa. Jos puhelu on faksi, laite vastaanottaa sen.

Laite ilmoittaa puhelusta kaksoissoittoäänellä normaalin soittoaänen jälkeen. Vain laite soittaa kaksoismerkkiääntä. Muut samaan linjaan kytketyt puhelimet eivät soi tällä kaksoissoittoäänellä. Voit kuitenkin vastata puheluun mistä tahansa puhelimesta.

- 1 Paina **Menu, 2, 1, 2.**
- 2 Valitse, miten pitkään laite ilmoittaa puhelusta (20, 30, 40 tai 70 sekuntia), painamalla ▲ tai ▼.
Paina **OK.**
- 3 Paina **Stop/Exit.**



Vinkki

Vaikka soittaja lopettaisi puhelun kaksoissoittoäänien aikana, laite jatkaa soittoa määritetyn ajan.

Faksin tunnistus

Jos faksin tunnistusasetuksena on **Kyllä**:

Laite vastaanottaa fakseja automaattisesti, vaikka nostaisitkin rinnakkaispuhelimien tai ulkoisen puhelimen kuulokkeen. Kun nestekidenäyttöön tulee viesti *Vastaanotto* tai kun kuulet rinnakkaispuhelimeen (toiseen puhelinpistorasiaan liitettyyn puhelimeen) vastatessasi faksin sirkutusäänen, aseta kuuloke takaisin paikalleen, niin laite ottaa faksin automaattisesti vastaan.

Jos faksin tunnistusasetuksena on **Ei**:

Kun kuulet faksin merkkiäänen, paina laitteesta **Mono Start** tai **Colour Start**.

Jollet ole laitteen ääressä, paina rinnakkaispuhelimesta ✕ **5 1**. (Katso *Rinnakkaispuhelimien käyttäminen* sivulla 43.)



Vinkki

- Jos tämän toiminnon asetuksena on **Kyllä**, mutta laite ei yhdistä faksipuhelua ulkoisen tai rinnakkaispuhelimien kuuloketta nostettaessa, syötä faksin vastaanottotunnus ✕ **5 1**. Paina laitteesta **Mono Start** tai **Colour Start**.
- Jos lähetät fakseja samaan linjaan kytketystä tietokoneesta ja laite katkaisee ne, aseta faksin tunnistuksen asetukseksi **Ei**.

- 1 Paina **Menu, 2, 1, 3.**
- 2 Valitse **Kyllä** (tai **Ei**) painamalla ▲ tai ▼.
Paina **OK.**
- 3 Paina **Stop/Exit.**

Vastaanoton lisäasetukset

Vastaanotettavan faksin tulostaminen pienennettynä

Jos valitset asetukseksi *Kyllä*, laite pienentää automaattisesti saapuvan faksin jokaisen sivun niin, että se mahtuu yhdelle A4-, Letter- tai Legal-paperiarkille.

Laite laskee pienennyssuhteen käyttämällä faksin sivukokoa ja paperikokoasetusta (**Menu, 1, 3**).

- 1 Varmista, että olet faksaustilassa .
- 2 Paina **Menu, 2, 1, 5**.

Vastaanottoas.
5.Autom. pien.
- 3 Valitse *Kyllä* tai *Ei* painamalla ▲ tai ▼.
Paina **OK**.
- 4 Paina **Stop/Exit**.

Faksien vastaanottaminen muistiin

Heti kun paperikasetti tyhjenee faksin vastaanoton aikana, nestekidenäyttöön tulee viesti *Tarkista paperi*. Aseta silloin lisää paperia paperikasettiin. (Katso *Paperin, kirjekuorien ja muun tulostusmateriaalin asettaminen* sivulla 14.) Jos paperikasettiin ei lisätä paperia, seurauksena on jokin seuraavista vaihtoehdoista:

Jos vastaanotto muistiin on kytketty päälle *Kyllä*:

Laite jatkaa faksin vastaanottamista ja jäljellä olevat sivut tallentuvat muistiin, jos käytettävissä on riittävästi muistia. Myös seuraavat saapuvat faksit tallentuvat muistiin, kunnes muisti täyttyy. Kun muisti on täynnä, laite lakkaa automaattisesti vastaamasta puheluihin. Kun haluat tulostaa faksit, lisää paperikasettiin paperia.

Jos vastaanotto muistiin on *Ei*:

Laite jatkaa faksin vastaanottamista ja jäljellä olevat sivut tallentuvat muistiin, jos käytettävissä on riittävästi muistia. Laite lakkaa sitten automaattisesti vastaamasta puheluihin, kunnes kasettiin on lisätty paperia. Kun haluat tulostaa viimeisen vastaanotetun faksin, lisää paperikasettiin paperia.

- 1 Varmista, että olet faksaustilassa .
- 2 Paina **Menu, 2, 1, 6**.
- 3 Valitse *Kyllä* tai *Ei* painamalla ▲ tai ▼.
Paina **OK**.
- 4 Paina **Stop/Exit**.

Faksin tulostaminen muistista

Jos käytät faksin tallennustoimintoa (**Menu, 2, 5, 1**), voit laitteen äärellä ollessasi tulostaa faksin muistista. Katso *Kaukofaksitoimintojen kytkeminen pois päältä* sivulla 51.

- 1 Paina **Menu, 2, 5, 3**.

Kauko-ohj.val.
3.Tulosta viesti
- 2 Paina **Mono Start**.

Puhelut

Puheluita on mahdollista soittaa joko rinnakkaispuhelimella tai ulkoisella puhelimella.

Faksi/Puhelin-tila

Kun laite on Faksi/Puhelin-tilassa, se käyttää F/P-soittoaikaa (kaksoissoitto) ilmoittamaan puhelusta.

Jos olet ulkoisen puhelimen ääressä, nosta ulkoisen puhelimen kuuloke ja vastaa painamalla **Tel/R**.

Jos olet rinnakkaispuhelimien ääressä, nosta kuuloke F/P-soittoajan aikana ja paina **#51** kaksoissoittojen välillä. Jollei linjalla ole ketään tai puhelu on faksi, lähetä puhelu takaisin laitteelle painamalla *** 5 1**.

Faksi/Puhelin-tila virransäästötilassa

Faksi/Puhelin-tila ei toimi virransäästötilassa. Laite ei vastaa puheluihin eikä fakseihin, vaikka se soi. Jos olet rinnakkaispuhelimien tai ulkoisen puhelimen vierellä, nosta sen kuuloke ja vastaa. Jos kuulet faksin merkkiäänä, älä laske kuuloketta, ennen kuin faksintunnistustoiminto aktivoi laitteen. Jos keskustelukumppani ilmoittaa haluavansa lähettää faksin, aktivoi laite painamalla *** 5 1**.

Puhelinpalvelut

Puhelinlinjatyyppin asettaminen

Jos kytket laitteen puhelinlinjaan, jossa on sisäinen puhelinvaihte tai joka on ISDN-linja, ja haluat lähettää tai vastaanottaa fakseja, sinun on vaihdettava puhelinlinjatyyppi tätä vastaavaksi seuraavien vaiheiden mukaisesti.

- 1 Paina **Menu, 0, 6**.

Perusasetukset
6.Linjavalinta

- 2 Valitse **Keskus,ISDN (tai Normaali)** painamalla **▲** tai **▼**.
Paina **OK**.

- 3 Paina **Stop/Exit**.

Sisäinen puhelinvaihte ja puhelun siirto

Tämän laitteen oletusasetus on **Normaali**, jonka avulla laite toimii tavallisessa puhelinverkossa (PSTN). Useissa toimistoissa käytetään kuitenkin sisäistä puhelinvaihdetta. Laite voidaan liittää useimpiin sisäisiin puhelinvaihteisiin. Laitteen uudelleenalintanäppäin on katkotyyppinen (TBR). Se toimii useimpien puhelinvaihteiden kanssa. Saat sen avulla yhteyden ulkolinjaan tai voit siirtää puhelun toiseen alanumeroon. Toiminto toimii **Tel/R**-painiketta painettaessa.



Vinkki

Voit ohjelmoida **Tel/R**-näppäimen painalluksen lyhytvalintanumeron osaksi. Kun ohjelmoi lyhytvalintanumeroa (**Menu,2,3,1**), paina ensin **Tel/R** (näyttöön ilmestyy "!") ja syötä sitten puhelinnumero. Tällöin **Tel/R**-näppäintä ei tarvitse painaa joka kerta lyhytvalintanumeroa käytettäessä. (Katso *Numeroiden tallentaminen* sivulla 46.) Jos keskusta ei ole valittu puhelinlinjan tyyppiasetuksista, **Tel/R**-näppäimeen kytkettyä lyhytvalintanumeroa ei voida käyttää.

Ulkoisen puhelinvastaajan kytkeminen

Laitteeseen voi kytkeä ulkoisen puhelinvastaajan. Jos **ulkoisen** puhelinvastaaja on kuitenkin kytketty samaan puhelinlinjaan kuin laite, puhelinvastaaja vastaa kaikkiin puheluihin ja laite ”kuuntelee” faksin soittoääniä (CNG-merkkiääniä). Jos laite kuulee merkkiäänän, se vastaa puheluun ja vastaanottaa faksin. Jos laite ei kuule merkkiääntä, se antaa puhelinvastaajan jatkaa vastaajaviestin toistamista, minkä jälkeen soittaja voi jättää viestin.

Puhelinvastaajan täytyy vastata neljän soittoajan aikana (suositus on kaksi soittoa). Laite ei kuule merkkiääniä, ennen kuin puhelinvastaaja on kytketty päälle, ja neljän soiton jälkeen on jäljellä vain 8–10 sekuntia aikaa CNG-merkkiääniä ja faksin ”kättelyä” varten. Seuraa huolellisesti tässä oppaassa annettuja ohjeita äänittäessäsi puhelinvastaajan viestiä. Älä käytä ulkoisessa puhelinvastaajassa soitonsäästäjäasetusta, jos se ylittää viisi soitto kertaa.



Vinkki

Jos et saa kaikkia lähetettyjä fakseja, lyhennä ulkoisen puhelinvastaajan soitto kertaa-asetusta.

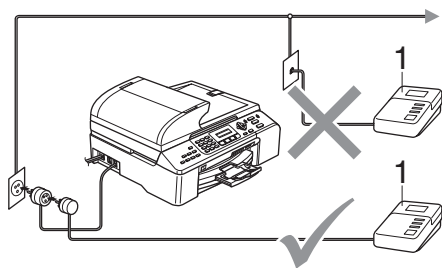

1 Puhelinvastaaja

Kun puhelinvastaaja vastaa puheluun, nestekidenäytössä näkyy **Puheyhteys**.



Sopimaton asetus

Älä kytke puhelinvastaajaa muualle samaan puhelinlinjaan.

Liittäminen

Ulkoisen puhelinvastaaja on kytkettävä edellä esitetyllä tavalla.

- 1 Aseta ulkoisen puhelinvastaaja soimaan yksi tai kaksi kertaa. (Laitteen soitto kertaa-asetus ei ole käytettävissä.)
- 2 Nauhoita ulkoisen puhelinvastaajan viesti.
- 3 Aseta puhelinvastaaja ottamaan puhelut vastaan.
- 4 Aseta vastaanottotilan asetukseksi *Ulkoisen/Puh.va..* (Katso *Vastaanottotilan valitseminen* sivulla 37.)

Vastausviestin nauhoittaminen ulkoiseen puhelinvastaajaan

Ajoitus on tärkeää tätä viestiä nauhoitettaessa. Viestin avulla laite ottaa vastaan fakseja sekä manuaalisesti että automaattisesti.

- 1 Jätä viestin alkuun viisi sekuntia tyhjää. (Näin laitteella on aikaa kuunnella automaattisen faksilähetysten äänimerkkiä, ennen kuin se loppuu.)
- 2 Viestin pituudeksi suositellaan korkeintaan 20 sekuntia.



Vinkki

Vastausviestin alkuun kannattaa jättää viisi sekuntia tyhjää, sillä laite ei voi kuulla faksin merkkiääntä kaikuvan tai kovan äänen yli. Voit ensin kokeilla, vastaanottaako laite fakseja ilman viiden sekunnin taukoa viestin alussa. Jos vastaanotto ei onnistu, nauhoita vastausviesti uudelleen ja jätä alkuun viisi sekuntia tyhjää.

Vaihdeliitännät

Suosittelimme, että pyydät vaihteesi asentanutta yhtiötä kytkemään laitteesi. Jos sinulla on vaihdeliitännätjärjestelmä, suosittelimme, että pyydät järjestelmän asentajaa kytkemään laitteen järjestelmän viimeiseen linjaan. Tämä estää laitteen aktivoitumisen joka kerta, kun järjestelmä vastaanottaa puhelun. Jos keskus vastaa kaikkiin soittoihin, vastaustilan asetukseksi suositellaan *Manuaalinen*.

Emme voi taata laitteen häiriötöntä toimintaa kaikissa olosuhteissa, kun se on kytketty vaihteeseen. Faksien lähettämisessä tai vastaanotossa ilmenevät ongelmat tulee ensi kädessä raportoida vaihteen asentamisesta vastaavalle yhtiölle.



Vinkki

Varmista, että puhelinlinjan tyyppiasetukseksi on valittu *Keskus*.
(Katso *Puhelinlinjatyyppin asettaminen* sivulla 41.)

Ulkoiset- ja rinnakkaispuhelimet

Ulkoisen puhelimen tai rinnakkaispuhelimien kytkeminen

Voit kytkeä erillisen puhelimen laitteeseen seuraavassa esitetyllä tavalla.

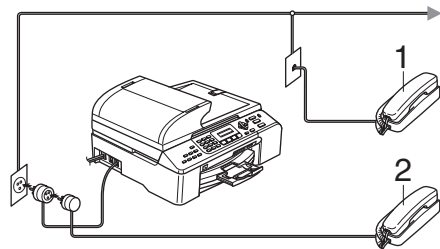

1 Rinnakkaispuhelin

2 Ulkoinen puhelin

Kun käytät ulkoista puhelinta, nestekidenäytössä näkyy *Puheyhteys*.

Rinnakkaispuhelimien käyttäminen

Jos vastaat faksipuheluun rinnakkaispuhelimesta tai laitteen asianomaiseen pistorasiaan kytketystä ulkoisesta puhelimesta, voit asettaa laitteen vastaanottamaan faksin valitsemalla faksin vastaanottotunnuksen. Kun valitset faksin vastaanottotunnuksen ✕ **5 1**, laite aloittaa faksin vastaanoton.

Jos laite ilmoittaa puhelusta kaksoissoitolla, ota puhelu vastaan rinnakkaispuhelimessa valitsemalla puhelun vastaustunnus **# 5 1**. (Katso *F/P-soittoaika (vain Faksi/Puhelin-tilassa)* sivulla 39.)

Jos vastaat puheluun, eikä linjalla ole ketään

Soitto ilmoittaa manuaalisen faksin vastaanotosta.

Paina ✖ **5 1** ja odota, kunnes kuulet vastaanottoäännet tai laitteen nestekidenäytössä näkyy **Vastaanotto**, ja laske kuuloke.



Vinkki

Voit asettaa laitteen vastaamaan puheluun automaattisesti faksintunnistusominaisuuden avulla. (Katso *Faksin tunnistus* sivulla 39.)

Langattoman ulkoisen puhelimen käyttö

Kun langattoman puhelimen latausyksikkö on liitetty samaan puhelinlinjaan kuin laite (katso *Ulkoiset- ja rinnakkaispuhelimet* sivulla 43), puheluihin on helpompi vastata soittoviiveen aikana, jos kannat langatonta puhelinta mukana.

Jos annat laitteen vastata ensin, joudut menemään laitteen luo ja siirtämään puhelun langattomaan puhelimeen painamalla **Tel/R**.

Kauko-ohjaustunnusten käyttö

Faksin vastaanottotunnus

Jos vastaat faksipuheluun rinnakkaispuhelimesta tai ulkoisesta puhelimesta, voit määrätä laitteen vastaanottamaan sen valitsemalla faksin vastaanottotunnuksen ✖ **5 1**. Odota sirkuttavaa vastaanottoääntä ja laske kuuloke. (Katso *Faksin tunnistus* sivulla 39.) Soittajan täytyy lähettää faksi painamalla **faksilaitteensa lähetyspainiketta**.

Puhelun vastaustunnus

Jos vastaanotat puhelun laitteen ollessa F/P-tilassa, laite alkaa käyttää F/P-soittoaikaa (kaksoissoitto) asetetun soittokertojen määrän jälkeen. Jos vastaat puheluun rinnakkaispuhelimessa, voit kytkeä F/P-soiton pois päältä painamalla **# 5 1** (mutta varmista, että painat näppäimiä soittojen *välillä*).

Kauko-ohjaustunnusten muuttaminen

Jos haluat käyttää kauko-ohjausta, sinun on kytkettävä kauko-ohjaustunnukset päälle. Faksin vastaanottotunnuksen oletus on ✖ **5 1**. Puhelun vastaustunnuksen oletus on **# 5 1**. Voit halutessasi muuttaa ne omiin tunnuksiisi.

- 1 Paina **Menu, 2, 1, 4**.

Vastaanottoas.
4. Kaukokäy.koodi

- 2 Valitse **Kyllä** (tai **Ei**) painamalla **▲** tai **▼**.
Paina **OK**.
- 3 Söytä uusi faksin vastaanottotunnus.
Paina **OK**.
- 4 Söytä uusi puhelun vastaustunnus.
Paina **OK**.
- 5 Paina **Stop/Exit**.



Vinkki

- Jos puhelu katkeaa, kun yrität käyttää ulkoisen puhelinvastaajan kauko-ohjaustoimintoja, vaihda faksin vastaanottotunnus ja puhelun vastaustunnus toiseksi kolminumeroiseksi tunnukseksi käyttäen merkkejä **0-9**, ✖, tai **#**.
- Kauko-ohjaustunnukset eivät välttämättä toimi joissakin puhelinjärjestelmissä.

Valinta

Manuaalinen valinta

Paina faksinumeron jokaista numeroa.



Lyhytvalinta

- 1 Paina **Search/Speed Dial**, # (risuaita) -näppäintä ja syötä sitten kaksinumeroinen lyhytvalintanumero.

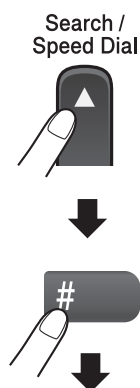

Kaksinumeroinen numero



Vinkki

Jos nestekidenäytössä näkyy
Ei tallennettu, kun syötät
lyhytvalintanumeron, numeroa ei ole
tallennettu tähän muistipaikkaan.

Etsi

Voit etsiä lyhytvalintamuistiin tallennettuja nimiä.

Voit etsiä numeron tai kirjaimen mukaan painamalla ensin **Search/Speed Dial** ja käyttämällä sitten valikkonäppäimiä.

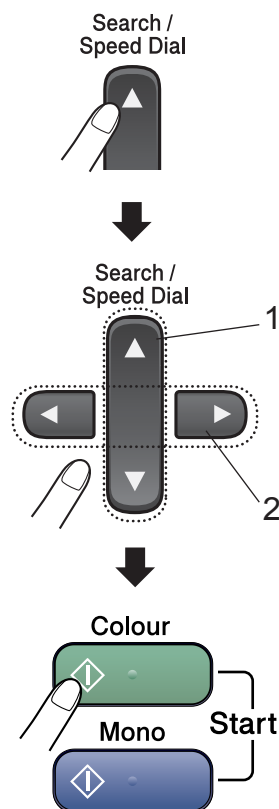

- 1 Numerohaku
- 2 Aakkosellisessa haussa voit syöttää etsimäsi nimen ensimmäisen kirjaimen valintanäppäinten avulla.

Faksin uudelleenvalinta

Jos lähetät faksia manuaalisesti ja linja on varattu, yritä uudelleen painamalla ensin **Redial/Pause** ja sitten **Mono Start** tai **Colour Start**. Jos haluat soittaa uudelleen viimeksi valittuun numeroon, voit säästää aikaa painamalla **Redial/Pause** ja **Mono Start** tai **Colour Start**.

Redial/Pause toimii vain silloin, kun numero valitaan ohjauspaneelista.

Jos lähetät faksia automaattisesti ja linja on varattu, laite valitsee numeron automaattisesti uudelleen korkeintaan kolme kertaa viiden minuutin välein.



Vinkki

Muistiin tallennetut pikanumerot säilyvät sähkökatkoksen sattuessa.

Numeroiden tallentaminen

Laite voidaan asettaa seuraaville helppokäyttötoiminnoille: lyhytvalinnalle ja ryhmille faksien ryhmälähetystä varten. Kun valitset pikanumeron, nestekidenäyttöön tulee näkyviin sitä vastaava nimi (jos se on tallennettu) tai numero.



Vinkki

Muistiin tallennetut pikanumerot säilyvät sähkökatkoksesta huolimatta.

Tauon tallentaminen

Lisää numeroiden väliin 3,5 sekunnin tauko painamalla **Redial/Pause**. Jos soitat ulkomaanpuhelua, voit pidentää taukoa painamalla **Redial/Pause** niin monta kertaa kuin haluat.

Lyhytvalintanumeroiden tallentaminen

Voit tallentaa korkeintaan 100 lyhytvalintapaikkaa nimellä. Kun valitset numeron, sinun tarvitsee painaa vain muutamaa näppäintä (esimerkiksi **Search/Speed Dial**, #, kaksinumeroinen luku ja **Mono Start** tai **Colour Start**).

- 1 Paina **Menu**, **2**, **3**, **1**.
- 2 Syötä valintanäppäimillä kaksinumeroinen lyhytvalinnan paikkanumero (00-99). Paina **OK**.
- 3 Syötä faksi- tai puhelinnumero (korkeintaan 20 numeroa). Paina **OK**.
- 4 Tee jompikumpi seuraavista:
 - Syötä nimi valintanäppäimillä (korkeintaan 16 merkkiä).
Paina **OK**. (Katso ohjeita kirjainten syöttämisestä kohdasta *Tekstin syöttäminen* sivulla 127.)
 - Tallenna numero ilman nimeä painamalla **OK**.
- 5 Tee jompikumpi seuraavista:
 - Jos haluat tallentaa toisen lyhytvalintanumeron, siirry vaiheeseen 2.
 - Poistu asetuksesta painamalla **Stop/Exit**.

Lyhytvalintanumeroiden muuttaminen

Jos yrität tallentaa lyhytvalintanumeroa paikkaan, jonne on jo tallennettu numero, nestekidenäyttöön ilmestyy paikkaan tallennettu nimi tai numero, ja laite tarjoaa seuraavat vaihtoehdot:

- Jos haluat muuttaa tallennetun numeron, paina **1**.

```
#05:Mike
1.Muuta 2.Poistu
```

- Jos haluat poistua muuttamatta numeroa, paina **2**.

Jos valitset vaihtoehdon **1**, voit muuttaa tallennetun numeron ja nimen tai syöttää uuden. Noudata alla olevia ohjeita:

- 1** Syötä uusi numero. Paina **OK**.
- 2** Syötä uusi nimi. Paina **OK**.

Jos haluat muuttaa merkkiä, siirrä kohdistin kyseisen merkin alle ◀ tai ▶ -näppäinten avulla ja paina sitten **Clear/Back**.

Syötä sen jälkeen haluamasi merkki.

Ryhmien asettaminen ryhmälähetystä varten

Jos haluat säännöllisesti lähettää saman faksiviestin useampaan faksinumeroon, voit asettaa ryhmän. Ryhmät tallennetaan lyhytvalintanumerolle. Jokaisella ryhmällä on yksi lyhytvalintapaikka. Voit siis lähettää faksiviestin kaikkiin ryhmään tallennettuihin numeroihin kirjoittamalla lyhytvalintanumeron ja painamalla sitten **Mono Start**.

Ennen kuin voit lisätä numeroita ryhmään, sinun on tallennettava ne lyhytvalintanumeroina. Voit määrittää korkeintaan kuusi pientä ryhmää tai korkeintaan 99 numeroa yhteen suureen ryhmään.

- 1** Paina **Menu, 2, 3, 2**.

```
Aseta pikanum.
2.Luo ryhmiä
```

- 2** Syötä valintanäppäimillä se kaksinumeroinen lyhytvalintanumero, johon haluat tallentaa ryhmän. Paina **OK**.

- 3** Syötä valintanäppäimillä ryhmän numero (1–6). Paina **OK**.

```
Luo ryhmiä
Luo ryhmä:R01
```

- 4** Lisää lyhytvalintanumeroita seuraavien ohjeiden mukaisesti. Esimerkiksi lyhytvalintanumerot 05 ja 09:

Paina **Search/Speed Dial, 05, Search/Speed Dial, 09**.

Nestekidenäyttöön tulee viesti:
#05 #09.

```
Luo ryhmiä
R01: #05 #09
```

- 5** Paina **OK**, kun olet lopettanut numeroiden lisäämisen.
- 6** Syötä ryhmän nimi valintanäppäimillä. Paina **OK**.
- 7** Paina **Stop/Exit**.



Vinkki

Voit tulostaa helposti luettelon kaikista lyhytvalintanumeroista. Numerot, jotka kuuluvat johonkin ryhmään, näkyvät sarakkeessa **GROUP** (ryhmä). (Katso *Raportin tulostaminen* sivulla 56.)

Pikanumeroiden yhdistäminen

Voit numeroa valitessasi yhdistää useamman kuin yhden pikanumeron. Tämä toiminto saattaa olla hyödyllinen silloin, kun sinun täytyy syöttää käyttöoikeustunnus edullista kaukopuheluoperaattoria varten.

Esimerkki: Olet tallentanut ”555” lyhytvalintapaikkaan 03 ja ”7000” lyhytvalintapaikkaan 02. Voit syöttää numeron ”555 7000” käyttämällä molempia lyhytvalintoja, kun painat seuraavia näppäimiä:

Search/Speed Dial, #03, Search/Speed Dial, #02 ja Mono Start tai Colour Start.

Numeroita voidaan lisätä manuaalisesti syöttämällä ne valintanäppäimillä:

Search/Speed Dial, #03, 7, 0, 0, 1 (valintanäppäimillä) ja **Mono Start** tai **Colour Start**.

Tästä syntyy numero ”555 7001”. Voit myös lisätä tauon painamalla **Redial/Pause** -näppäintä.

Kaukofaksitoiminnot ei voida käyttää värillisen faksin kanssa.

Voit käyttää vain yhtä faksitoimintoa kerrallaan.

Faksin edelleenlähetys

Faksin edelleenlähetystoiminnon avulla voit lähettää vastaanotetut faksit automaattisesti toiseen laitteeseen. Jos valitset Varm.kopio:Kyllä, laite myös tulostaa faksin. (Tämä on turvaominaisuus sähkökatkoksen varalta.)

- 1 Paina **Menu, 2, 5, 1.**

```
Kauko-ohj.val.
1.Edel.läh/Tall.
```

- 2 Valitse **Edelleenlähetys** painamalla **▲** tai **▼**.
Paina **OK**.
Nestekidenäyttö kehottaa sinua syöttämään sen faksin numeron, jonne haluat faksit lähetettävän.

- 3 Syötä edelleenlähetysnumero (korkeintaan 20 numeroa).
Paina **OK**.

- 4 Valitse **Varm.kopio:Kyllä** tai **Varm.kopio:Ei** painamalla **▲** tai **▼**.
Paina **OK**.



Vinkki

Kun faksin edelleenlähetys on käytössä, laite vastaanottaa muistiin vain mustavalkoisia fakseja. Värillisiä fakseja ei vastaanoteta, jollei lähetävä laite muunna niitä mustavalkoisiksi ennen lähettämistä.

- 5 Paina **Stop/Exit**.

Faksitallennus

Faksin tallennustoiminnon avulla voit tallentaa vastaanotetut faksit laitteen muistiin. Voit noutaa tallennetut faksiviestit toisesta faksilaitteesta käyttämällä kaukonouto-ominaisuuksia. (Katso *Faksiviestien noutaminen* sivulla 53.) Laite tulostaa automaattisesti kopion tallennetusta faksista.

- 1 Paina **Menu, 2, 5, 1.**

```
Kauko-ohj.val.
1.Edel.läh/Tall.
```

- 2 Valitse **Faksitallennus** painamalla **▲** tai **▼**.
Paina **OK**.

- 3 Paina **Stop/Exit**.



Vinkki

Kun faksin tallennus on käytössä, kone ei voi vastaanottaa värillisiä fakseja. Lähettävän koneen on ensin muunnettava ne mustavalkoisiksi.

PC-vastaanotto

Jos valitset PC-vastaanoton, laite tallentaa saapuvat faksit muistiin ja lähettää ne automaattisesti tietokoneeseen. Voit tarkastella fakseja tietokoneellasi ja tallentaa ne sinne.

Vaikka sammuttaisit tietokoneen (esimerkiksi yöksi tai viikonlopuksi), laite ottaa vastaan ja tallentaa faksit muistiin. Nestekidenäytössä näkyy tallennettujen vastaanotettujen faksien lukumäärä, esimerkiksi:

PC-Faxviesti:001

Kun käynnistät tietokoneen ja PC-vastaanotto-ohjelma on käynnissä, laite siirtää faksit automaattisesti tietokoneeseen.

PC-vastaanotto-ohjelman pitää olla käynnissä, ennen kuin voit ottaa vastaan fakseja tietokoneeseen. (Katso lisätietoja CD-levyllä olevan Ohjelmiston käyttöoppaan kohdasta *PC-Fax-vastaanotto*.)

Jos valitset `Varm.kopio:Kyllä`, laite myös tulostaa faksin.

1 Paina **Menu, 2, 5, 1**.

```
Kauko-ohj.val.
1.Edel.läh/Tall.
```

2 Valitse PC-vastaanotto painamalla ▲ tai ▼.
Paina **OK**.

3 Valitse <USB> tai vastaanottava tietokone painamalla ▲ tai ▼.
Paina **OK**.

4 Valitse `Varm.kopio:Kyllä` tai `Varm.kopio:Ei` painamalla ▲ tai ▼.
Paina **OK**.

5 Paina **Stop/Exit**.

Vinkki

- Mac OS® käyttöjärjestelmä ei tue PC-vastaanottoa.
- Voit asentaa PC-vastaanottoasetukset vasta, kun olet asentanut MFL-Pro Suite -ohjelmiston tietokoneeseen. Varmista, että tietokone on liitetty laitteeseen ja että se on päällä. (Katso lisätietoja CD-levyllä olevan Ohjelmiston käyttöoppaan kohdasta *PC-Fax-vastaanotto*.)
- Jos saat virheilmoituksen eikä laite voi tulostaa muistissa olevia fakseja, voit käyttää tätä asetusta ja siirtää faksit tietokoneeseen. (Katso lisätietoja kohdasta *Virheviestit* sivulla 99.)
- Jos PC-vastaanotto on kytketty päälle, voit vastaanottaa muistiin ja lähettää tietokoneeseen vain mustavalkoisia fakseja. Värikkiset faksit vastaanotetaan heti ja tulostetaan värillisinä.

Kaukofaksitoimintojen muuttaminen

Jos laitteen muistissa on fakseja muuttaessasi kaukofaksitoimintoja, nestekidenäyttöön tulee jompikumpi seuraavista kysymyksistä:

Poista viestit?
1.Kyllä 2.Ei

Tulosta kaikki?
1.Kyllä 2.Ei

- Jos painat **1**, muistissa olevat faksit poistetaan tai tulostetaan ennen asetuksen vaihtumista. Jos niistä on jo tulostettu varmuuskopio, niitä ei tulosteta uudelleen.
- Jos painat **2**, muistissa olevia fakseja ei poisteta tai tulosteta, ja asetus säilyy ennallaan.

Jos laitteen muistissa on fakseja muuttaessasi asetukseksi PC-vastaanotto jostain muusta asetuksesta (Edelleenlähetys tai Faksitallennus), nestekidenäyttöön tulee seuraavanlainen viesti:

Läh. fax PC:hen?
1.Kyllä 2.Ei

- Jos painat **1**, muistissa olevat faksit lähetetään tietokoneeseen ennen asetuksen muuttamista. Muistissa olevat faksit lähetetään tietokoneeseen, kun tietokoneen PC-vastaanoton kuvake on aktivoitu. (Katso lisätietoja CD-levyllä olevan Ohjelmiston käyttöoppaan kohdasta *PC-Fax-vastaanotto*.)
- Jos painat **2**, muistissa olevia fakseja ei poisteta tai siirretä tietokoneeseen, eikä asetus muutu.

Kaukofaksitoimintojen kytkeminen pois päältä

- 1 Paina **Menu**, **2**, **5**, **1**.

Kauko-ohj.val.
1.Edel.läh/Tall.

- 2 Valitse **Ei** painamalla **▲** tai **▼**. Paina **OK**.

- 3 Paina **Stop/Exit**.



Vinkki

Nestekidenäytössä näkyy lisää vaihtoehtoja, jos laitteen muistissa on yhä vastaanotettuja fakseja. (Katso *Kaukofaksitoimintojen muuttaminen* sivulla 51.)

Kaukonouto

Voit soittaa laitteeseen kaikista äänitaajuusvalintaa käyttävistä puhelimista tai faksilaitteista ja noutaa fakseja syöttämällä kauko-ohjaustunnuksen ja etäkomentoja.

Kauko-ohjaustunnuksen asettaminen

Kauko-ohjaustunnuksella voit käyttää kaukonoutotoimintoja, kun et ole laitteen äärellä. Ennen kauko-ohjauksen käyttämistä sinun on asetettava ohjauksen tunnus. Tehtaassa asetettua oletustunnusta (---✳) ei ole aktivoitu.

- 1 Paina **Menu**, **2**, **5**, **2**.

```
Kauko-ohj.val.
2.Kauko-käyttö
```

- 2 Söytä kolminumeroinen tunnus käyttäen näppäimiä **0-9**, **✳** tai **#**. Paina **OK**. (Esiasetusta **✳** ei voi muuttaa.)

- 3 Paina **Stop/Exit**.



Vinkki

Älä käytä samaa tunnusta kuin faksin noutotunnus (**✳ 5 1**) tai puhelimen vastaustunnus (**# 5 1**). (Katso *Rinnakkaispuhelimien käyttäminen* sivulla 43.)

Voit halutessasi vaihtaa tunnuksen syöttämällä uuden. Jos haluat poistaa oman tunnuksesi käytöstä, palauta käytöstä poistettu asetetus (---✳) painamalla vaiheessa **2 Clear/Back** ja sitten **OK**.

Kauko-ohjaustunnuksen käyttäminen

- 1 Soita faksinumeroosi äänitaajuusvalintaa käyttävästä puhelimesta tai toisesta faksilaitteesta.
- 2 Söytä kauko-ohjaustunnus (kolme numeroa ja ✳), kun laite vastaa puheluun.
- 3 Laite ilmoittaa äänimerkeillä saapuneista viesteistä:
 - **1 pitkä äänimerkki — faksiviestejä on**
 - **Ei äänimerkkejä — ei viestejä**
- 4 Kun laite antaa kaksi lyhyttä äänimerkkiä, söytä komento. Laite katkaisee yhteyden, jos et anna komentoa 30 sekunnin sisällä. Jos söytät väärän komennon, laite antaa kolme äänimerkkiä.
- 5 Kun olet valmis, sulje kauko-ohjaustoiminto painamalla **9, 0**.
- 6 Sulje puhelin.



Vinkki

Jos laite on asetettu *Manuaalinen*-tilaan, mutta haluat käyttää kaukonouto-ominaisuutta, anna laitteen soida noin kaksi minuuttia. Söytä sitten kauko-ohjaustunnus 30 sekunnin kuluessa.

Faksiviestien noutaminen

- 1 Valitse faksilaitteesi numero.
- 2 Söytä kauko-ohjaustunnus (kolme numeroa ja ✖), kun laite vastaa puheluun. Jos kuulet yhden pitkän äänimerkin, sinulle on saapunut viestejä.
- 3 Kun kuulet kaksi lyhyttä äänimerkkiä, paina **9, 6, 2**.
- 4 Odota, kunnes kuulet pitkän äänimerkin. Söytä sitten sen faksilaitteen numero, johon haluat välittää faksiviestit ja söytä numeron loppuun **# #** (korkeintaan 20 numeroa).



Vinkki

Merkkejä ✖ ja # ei voi käyttää puhelinnumeron osana. Jos kuitenkin haluat lisätä tauon, paina #.

- 5 Kun olet valmis, nollaa laite painamalla **9, 0**.
- 6 Sulje puhelin, kun kuulet laitteen äänimerkin. Laite soittaa toiseen laitteeseen, joka tulostaa faksiviestit.

Faksin edelleenlähetysnumeron muuttaminen

Voit muuttaa faksin edelleenlähetysnumeron oletusasetuksen toisesta äänitaajuusvalintaa käyttävästä puhelimesta tai faksilaitteesta.

- 1 Valitse faksilaitteesi numero.
- 2 Söytä kauko-ohjaustunnus (kolme numeroa ja ✖) välittömästi sen jälkeen, kun laite vastaa puheluun. Jos kuulet yhden pitkän äänimerkin, sinulle on saapunut viestejä.
- 3 Kun kuulet kaksi lyhyttä äänimerkkiä, paina **9, 5, 4**.
- 4 Odota, kunnes kuulet pitkän äänimerkin. Söytä sitten sen uuden faksilaitteen numero, johon haluat välittää faksiviestit ja söytä numeron loppuun **# #** (korkeintaan 20 numeroa).



Vinkki

Merkkejä ✖ ja # ei voi käyttää puhelinnumeron osana. Jos kuitenkin haluat lisätä tauon, paina #.

- 5 Kun olet valmis, paina **9, 0**.
- 6 Sulje puhelin, kun kuulet laitteen äänimerkin.

Kaukofaksikomennot

Seuraa alla esitettyjä ohjeita, kun haluat käyttää laitteen toimintoja kauko-ohjauksella. Kun soitat laitteen numeroon ja syötät kauko-ohjaustunnuksen (kolme numeroa ja ✖), laite pyytää komentoa ilmoittamalla siitä kahdella lyhyellä äänimerkillä.

Kauko-ohjauskomennot		Toiminnon tiedot
95	Faksin edelleenlähetyksen tai tallennusasetusten muuttaminen	
	1 Ei	Voit valita asetuksen Ei sen jälkeen, kun olet noutanut tai tyhjentänyt kaikki viestit.
	2 Faksin edelleenlähetyksen	Jos kuulet yhden pitkän äänimerkin, muutos on vahvistettu. Jos kuulet kolme lyhyttä äänimerkkiä, muutosta ei voi tehdä, sillä toimintoa ei ole asetettu. (Esimerkiksi faksin edelleenlähetyksen numeroa ei ehkä ole rekisteröity.) Voit rekisteröidä faksin edelleenlähetyksen numeron syöttämällä 4. (Katso <i>Faksin edelleenlähetyksen numeron muuttaminen</i> sivulla 53.)
	4 Faksin edelleenlähetyksen numero	
	6 Faksin tallennus	
96	Faksin noutaminen	
	2 Nouda kaikki faksit	Syötä sen etäfaxilaitteen numero, johon haluat välittää tallennetut faksiviestit. (Katso <i>Faksiviestien noutaminen</i> sivulla 53.)
	3 Tyhjennä faksit muistista	Jos kuulet yhden pitkän äänimerkin, faksit on tyhjennetty muistista.
97	Vastaanottotilan tarkastaminen	
	1 Asiakirja	Voit tarkistaa, onko laite vastaanottanut fakseja. Jos viestejä on saapunut, kuulet yhden pitkän äänimerkin. Jos viestejä ei ole saapunut, kuulet kolme lyhyttä äänimerkkiä.
98	Vastaanottotilan muuttaminen	
	1 Ulkoinen puhelinvastaaja	Jos kuulet yhden pitkän äänimerkin, muutos on vahvistettu.
	2 Faksi/Puhelin	
	3 Vain faksi	
90	Poistu	Poistu kaukonoutotilasta painamalla 9 0 . Odota, kunnes kuulet pitkän äänimerkin, ja laske kuuloke.

Faksiraportit

Aseta lähetyksen vahvistusraportti ja yhteysraporttien väli **Menu**-näppäimillä.

Lähetyksen vahvistusraportti

Voit käyttää lähetyksraporttia vahvistuksena siitä, että faksi on lähetetty. Raportissa näkyvät lähetyksen aika ja päivämäärä sekä merkintä siitä, onnistuiko lähetyks (OK). Jos valitset asetuksen **Kyllä** tai **Kyllä+Kuva**, raportti tulostuu jokaisen faksilähetyksen jälkeen.

Jos lähetät paljon fakseja samaan numeroon, voit tarvita tehtävänumeron lisäksi muunkin muistutuksen uudelleen lähetettävien faksien tunnistamista varten. Jos valitset asetuksen **Kyllä+Kuva** tai **Ei+Kuva**, laite tulostaa raporttiin muistutukseksi osan faksin ensimmäisestä sivusta.

Jos lähetyksen vahvistusraportin asetus on **Ei** tai **Ei+Kuva**, raportti tulostuu vain silloin, jos lähetyksessä on ollut virhe. Tällöin **RESULT (Tulos)** -sarakeessa näkyy **NG**.

- 1 Paina **Menu, 2, 4, 1**.
- 2 Valitse **Ei+Kuva, Kyllä, Kyllä+Kuva** tai **Ei** painamalla **▲** tai **▼**. Paina **OK**.
- 3 Paina **Stop/Exit**.

Faksiraportti (toimintaraportti)

Voit asettaa laitteen tulostamaan raportin tietyin väliajoin (joka 50. faksin jälkeen, 6, 12 tai 24 tunnin välein tai 2 tai 7 päivän välein). Jos asetat väliajaksi **Ei**, voit silti tulostaa raportin kohdan *Raportin tulostaminen* sivulla 56 vaiheiden mukaan. Joka 50. faksi on oletusasetus.

- 1 Paina **Menu, 2, 4, 2**.
- 2 Valitse väli painamalla **▲** tai **▼**. Paina **OK**.
(Jos valitset väliajaksi 7 päivää, nestekidenäytössä pyydetään valitsemaan päivä, josta välin laskeminen aloitetaan.)
 - 6, 12 tai 24 tuntia tai 2 tai 7 päivää
Laite tulostaa raportin ohjelmoituun aikaan ja tyhjentää sitten kaikki tehtävät muistista. Jos laitteen muistiin tallentuu 200 tehtävää ennen valittua ajankohtaa, laite tulostaa 200 tehtävän raportin ja tyhjentää sitten tehtävät muistista. Jos haluat ylimääräisen raportin ennen valittua tulostusajankohtaa, voit tulostaa sen tyhjentämättä tehtäviä muistista.
 - Joka 50. faksi
Laite tulostaa raportin 50 tehtävän tallentamisen jälkeen.
- 3 Söytä tulostuksen kellonaika 24 tunnin muodossa.
Paina **OK**.
(19:45 esimerkiksi tarkoittaa viittätoista minuuttia vaille kahdeksan illalla.)
- 4 Paina **Stop/Exit**.

Raportit

Käytettävissä ovat seuraavat raportit:

1. Lähet. vahvist.
Tulostaa viimeiseksi lähetetyn faksin vahvistusraportin.
2. Ohje
Ohjeluetelo, joka antaa laitteen ohjelmoimisen pikaohjeet
3. Pikanumerot
Tulostaa lyhytvalintamuistiin tallennetut nimet ja numerot numerojärjestyksessä.
4. Faksiraportti
Tulostaa viimeisten vastaanotettujen ja lähetettyjen faksien tiedot.
(TX: lähetys) (RX: vastaanotto)
5. Käytt. aset.
Tulostaa luettelon asetuksista.
6. Verkkoasetuk.
Tulostaa nykyiset verkkoasetukset.

Raportin tulostaminen

- 1 Paina **Menu**, **6**.
- 2 Valitse jompikumpi alla olevista vaihtoehdoista:
 - Valitse haluamasi raportti painamalla ▲ tai ▼. Paina **OK**.
 - Anna sen raportin numero, jonka haluat tulostaa. Esimerkki: jos haluat tulostaa ohje-luettelon, paina **2**.
- 3 Paina **Mono Start**.

Pollauksen yleiskatsaus

Pollausasetuksen ollessa valittuna muut voivat vastaanottaa faksejasi, mutta maksavat puhelusta. Voit myös soittaa johonkin toiseen faksilaitteeseen ja vastaanottaa faksiviestin siltä, jolloin maksat puhelun itse. Pollaus on asetettava kumpaakin koneeseen, jotta se toimii. Kaikki faksilaitteet eivät tue pollausta.

Pollausvastaanotto

Pollausvastaanotto tarkoittaa toiseen faksilaitteeseen soittamista faksin vastaanottamiseksi.

Pollausvastaanoton asettaminen

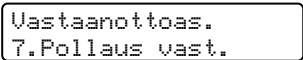
- 1 Varmista, että olet faksauksillassa .
- 2 Paina **Menu, 2, 1, 7**.

- 3 Valitse **Normaali** painamalla ▲ tai ▼. Paina **OK**.
- 4 Söytä faksinumero, josta haluat noutaa viestin.
- 5 Paina **Mono Start** tai **Colour Start**.

Pollaustunnuksella suojatun pollausvastaanoton asettaminen

Suojatun pollauksen avulla voit rajoittaa vastaanottajia asettamillesi asiakirjoille.

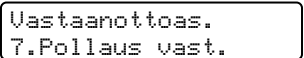
Suojattua pollausta voi käyttää ainoastaan Brother-faksien kanssa. Jos haluat vastaanottaa faksin suojatusta Brother-laitteesta, joudut antamaan pollaustunnuksen.

- 1 Varmista, että olet faksauksillassa .
- 2 Paina **Menu, 2, 1, 7**.

- 3 Valitse **Suojattu** painamalla ▲ tai ▼. Paina **OK**.
- 4 Anna nelinumeroinen pollaustunnus. Paina **OK**.
Tunnus on pollattavan faksilaitteen pollaustunnus.
- 5 Söytä faksinumero, josta haluat noutaa viestin.
- 6 Paina **Mono Start** tai **Colour Start**.

Ajastetun pollauksen asettaminen

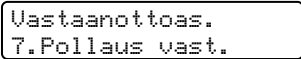
Ajastetun pollauksen avulla voit asettaa laitteen aloittamaan pollausvastaanoton myöhäisempänä ajankohtana. Voit asettaa vain yhden ajastetun pollauksen kerrallaan.

- 1 Varmista, että olet faksaustilassa .
- 2 Paina **Menu, 2, 1, 7**.

- 3 Valitse **Ajastin** painamalla **▲** tai **▼**.
Paina **OK**.
- 4 Söytä pollauksen kellonaika 24 tunnin muodossa.
Paina **OK**.
(21:45 esimerkiksi tarkoittaa viittätoista minuuttia vaille kymmenen illalla.)
- 5 Söytä faksinumero, josta haluat noutaa viestin.
- 6 Paina **Mono Start** tai **Colour Start**.
Laitte noutaa viestin asettamaasi kellonaikaan.

Sarjapollaus

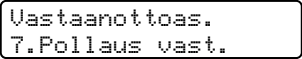
Sarjapollauksen avulla voit noutaa asiakirjoja useasta faksilaitteesta yhdellä toiminnolla.

- 1 Varmista, että olet faksaustilassa .
- 2 Paina **Menu, 2, 1, 7**.

- 3 Valitse **Normaali, Suojattu** tai **Ajastin** painamalla **▲** tai **▼**.
Paina **OK**.
- 4 Tee jompikumpi seuraavista:
 - Jos valitsit **Normaali**, siirry vaiheeseen 5.
 - Jos valitsit **Suojattu**, söytä nelinumeroinen numero, paina **OK** ja siirry vaiheeseen 5.
 - Jos valitsit **Ajastin**, söytä pollausaika (24 tunnin muodossa), paina **OK** ja siirry vaiheeseen 5.
- 5 Määritä pollattavat kohdefaksilaitteet lyhytvalinnan, haun, ryhmän tai valintanäppäinten avulla. Jokaisen faksinumeron jälkeen on painettava **OK**.
- 6 Paina **Mono Start** tai **Colour Start**.
Laitte noutaa asiakirjat soittamalla vuorotellen jokaiseen numeroon tai ryhmänumeroon.

Jos haluat peruuttaa pollaustehtävän, paina **Stop/Exit** laitteen valitessa numeroa.

Jos haluat peruuttaa kaikki sarjapollausvastaanotot, katso *Muistissa odottavien tehtävien tarkistaminen ja peruuttaminen* sivulla 35.

Pollauslähetyks (vain mustavalkoinen)

Pollauslähetyksessä laitteeseen asetetaan asiakirja odottamaan, että toinen faksi noutaa sen.

Pollauslähetyksen asettaminen

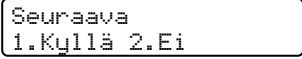

- 1 Varmista, että olet faksauksessa .
- 2 Aseta asiakirja.
- 3 Paina **Menu, 2, 2, 6**.

- 4 Valitse **Normaali** painamalla **▲** tai **▼**. Paina **OK**.
- 5 Nestekidenäyttöön tulee viesti:

- 6 Paina **2** ja paina **Mono Start**.

Suojatun pollauslähetyksen asettaminen

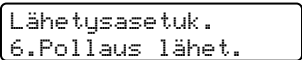
Suojatun pollauksen avulla voit rajoittaa vastaanottajia asettamillesi asiakirjoille.

Suojattua pollausta voi käyttää ainoastaan Brother-faksien kanssa. Jos muut haluavat vastaanottaa faksin laitteestasi, heidän pitää antaa pollaustunnus.

- 1 Varmista, että olet faksauksessa .
- 2 Aseta asiakirja.
- 3 Paina **Menu, 2, 2, 6**.

- 4 Valitse **Suojattu** painamalla **▲** tai **▼**. Paina **OK**.
- 5 Söytä nelilukuinen numero. Paina **OK**.
- 6 Nestekidenäyttöön tulee viesti:

- 7 Paina **2** ja paina **Mono Start**.



Kopiointi

Kopioiden ottaminen

62

Kopioiminen

Kopiointitilaan siirtyminen

Siirry kopiointitilaan painamalla  (**Copy**). Oletusasetuksena on Faksi. Voit muuttaa, miten monta sekuntia tai minuuttia machine pysyy kopiointitilassa. (katso *Tilan ajastin* sivulla 22)

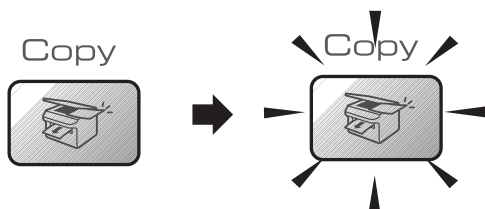

Nestekidenäytössä näkyy kopioinnin oletusasetus:

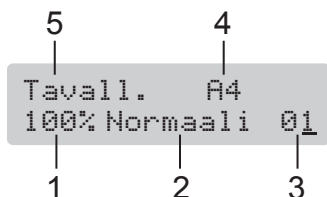



- 1 Kopiointisuhde
- 2 Laatu
- 3 Kopioiden määrä
- 4 Paperikoko
- 5 Paperityyppi

Yhden kopion ottaminen

- 1 Varmista, että olet kopiointitilassa .
- 2 Aseta asiakirja.
- 3 Paina **Mono Start** tai **Colour Start**.

Useiden kopioiden ottaminen

- 1 Varmista, että olet kopiointitilassa .
- 2 Aseta asiakirja.
- 3 Syötä kopioiden määrä valintanäppäinten avulla (korkeintaan 99).
- 4 Paina **Mono Start** tai **Colour Start**.

 **Vinkki** Jos haluat lajitella kopiot, paina **Options**.

Kopioinnin lopettaminen

Lopeta kopiointi painamalla **Stop/Exit**.

Kopiointinäppäimet

Kun haluat muuttaa kopiointiasetuksia nopeasti ja väliaikaisesti seuraavaa kopiota varten, käytä Kopiointi -näppäimiä.

(MFC-5460CN -mallissa)



(MFC-5860CN -mallissa)



Laitte palauttaa oletusasetukset kaksi minuuttia kuluttua kopioinnin päättymisestä tai jos Tila-ajastin palauttaa laitteen faksitilaan. Katso lisätietoja kohdasta *Tilan ajastin* sivulla 22.

Kopiointin nopeuden ja laadun muuttaminen

Voit valita useista laatuasetuksista.
Normaali on oletusasetus.

Paina Quality,  ja ▲ tai ▼.	Normaali	Normaal -tilaa suositellaan tavalliseen tulostukseen. Se antaa hyvän kopiointilaadun ja hyvän kopiointinopeuden.
	Nopea	Kopiointi on nopeaa ja musteenkulutus vähäistä. Tätä asetusta käyttämällä säästät aikaa (oikoluettaville asiakirjoille, pitkille asiakirjoille tai suurien kopiomäärien tulostamiseen).
	Paras	Paras tila sopii valokuvien ja muiden tarkkuutta vaativien kuvien kopiointiin. Tämä asetusta antaa korkeimman erottelutarkkuuden ja hitaimman nopeuden.

Jos haluat muuttaa laatuasetuksia väliaikaisesti, nouda seuraavia ohjeita:

- 1 Varmista, että olet kopiointitilassa .
- 2 Aseta asiakirja.
- 3 Syötä kopioiden määrä valintanäppäinten avulla (korkeintaan 99).
- 4 Paina **Quality**.
- 5 Valitse **Normaali**, **Paras** tai **Nopea** painamalla ▲ tai ▼. Paina **OK**.
- 6 Paina **Mono Start** tai **Colour Start**.

Voit muuttaa oletusasetuksia noudattamalla seuraavia ohjeita:

- 1 Paina **Menu**, **3**, **1**.

Kopio
1.Laatu

- 2 Valitse **Normaali**, **Paras** tai **Nopea** painamalla ▲ tai ▼. Paina **OK**.
- 3 Paina **Stop/Exit**.

Kopioitavan kuvan suurentaminen tai pienentäminen

Voit valita seuraavat suurennus- ja pienennyssuhteet:

Mukau. (25–400%) -asetuksen avulla voit valita suhteen 25–400 %.

Paina Enlarge/Reduce  ja ▲ tai ▼.	Mukau. (25–400%)
	200%
	198% 10x15cm→A4
	186% 10x15cm→LTR
	142% A5→A4
	104% EXE→LTR
	100%
	97% LTR→A4
	93% A4→LTR
	83% LGL→A4
	78% LGL→LTR
	69% A4→A5
50%	

Suurena tai pienennä seuraava kopio alla olevien ohjeiden avulla:

- 1 Varmista, että olet kopiointitilassa .
- 2 Aseta asiakirja.
- 3 Syötä kopioiden määrä valintanäppäinten avulla (korkeintaan 99).
- 4 Paina **Enlarge/Reduce**.

5 Valitse jompikumpi alla olevista vaihtoehtoista:

- Valitse haluamasi pienennys- tai suurennussuhde painamalla ▲ tai ▼. Paina **OK**.
- Valitse Mukau. (25–400%) painamalla ▲ tai ▼. Paina **OK**. Anna suurennus- tai pienennyssuhteeksi 25% – 400% valintanäppäinten avulla (Valitse esimerkiksi 53% syöttämällä **5, 3.**) Paina **OK**.

6 Paina **Mono Start** tai **Colour Start**.



Vinkki

Sivun asettelutoiminnot 2 in 1(P), 2 in 1(V), 4 in 1(P), 4 in 1(V) tai Juliste eivät ole käytettävissä **Enlarge/Reduce**-toiminnon kanssa.

Kopiointiasetukset

Kun haluat muuttaa kopiointiasetuksia nopeasti ja väliaikaisesti seuraavaa kopiota varten, käytä **Options**-näppäintä.

Paina	Valikon vaihtoehdot/	Valinnat	Sivu
Options 	Paperityyppi Vain MFC-5860CN:	Tavall. paperi Mustesuihkupap. Brother-valokuva Muu valokuva Kalvo	68
	Paperikoko	Letter Legal A4 A5 100 (L) x150 (K) mm	68
	Kirkkaus	- □□■□□ +	67
	Kontrasti	- □□■□□ +	67
	Pinoa/Lajittele	Pinoa Lajittele	66
	Sivun asettelu	Ei (1 in 1) 2 in 1 (P) 2 in 1 (V) 4 in 1 (P) 4 in 1 (V) Juliste (3 x 3)	65
	Kopioid. määrä	Kopiomäärä: 01 (01 - 99)	



Vinkki

Voit tallentaa useimmin käyttämäsi kopiointiasetukset **oletusasetuksiksi**. Ohjeet löydät kunkin toiminnon omasta osiosta.

Usean sivun kopiointi yhdelle sivulle tai julistekopiointi

Useita sivuja yhdelle -toiminnon avulla voit säästää paperia kopioimalla kaksi tai neljä sivua yhdelle tulostusarkille.

Voit myös tehdä julisteen. Kun käytät julistekokoa, laite jakaa asiakirjan moneen osaan ja suurentaa ne, jotta voit koota niistä julisteen. Käytä valotustasoa, kun haluat tulostaa julisteita.

Tärkeää

- Varmista, että asetettu paperikoko on A4.
- Suurena/pienennä-asetusta ei voida käyttää Useita sivuja yhdelle- ja julistetoimintojen kanssa.
- Jos tuotat useita värikopioita kerralla, Useita sivuja yhdelle -kopiointi ei ole käytettävissä.
- (P) tarkoittaa pystysuuntaa ja (V) vaakasuuntaa.
- Voit ottaa vain yhden julistekopion kerrallaan.

- 1 Varmista, että olet kopiointitilassa .
- 2 Aseta asiakirja.
- 3 Syötä kopioiden määrä valintanäppäinten avulla (korkeintaan 99).
- 4 Valitse Sivun asettelu painamalla **Options** ja ▲ tai ▼.
Paina **OK**.
- 5 Valitse Ei(1 in 1), 2 in 1 (P), 2 in 1 (V), 4 in 1 (P), 4 in 1 (V) tai Juliste(3 x 3) painamalla ▲ tai ▼.
Paina **OK**.

- 6 Skanna sivu painamalla **Mono Start** tai **Colour Start**.
Jos olet valinnut asetteluksi julisteen tai asettanut asiakirjan automaattiseen arkinsyöttölaitteeseen, laite skannaa sivut ja aloittaa tulostuksen.
Jos käytät valotustasoa, siirry vaiheeseen 7.

- 7 Kun laite on skannannut sivun, skannaa seuraava sivu painamalla **1**.

Seuraava sivu?
 1.Kyllä 2.Ei

- 8 Aseta seuraava asiakirja valotustasolle. Paina **OK**.
Toista vaiheet 7 ja 8 kunkin sivun kohdalla.

Aseta seur. sivu
 Paina sitten OK

- 9 Kun kaikki sivut on skannattu, lopeta painamalla **2**.



Vinkki

Vaikka olisit valinnut Useita sivuja yhdelle -kopiointin paperityypiksi valokuvapaperin, kuvat tulostetaan tavallisen paperin asetusten mukaisesti.

Jos kopioit automaattisella arkinsyöttölaitteella, aseta asiakirja tekstipuoli ylöspäin alla annettujen ohjeiden osoittamassa suunnassa:

■ 2 in 1 (P)



■ 2 in 1 (V)

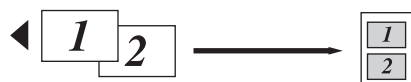

■ 4 in 1 (P)

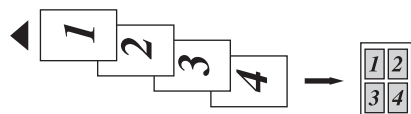

■ 4 in 1 (V)

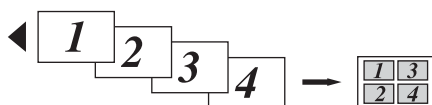

Jos kopioit valotustasolta, aseta asiakirja tekstipuoli alaspäin alla annettujen ohjeiden osoittamassa suunnassa:

■ 2 in 1 (P)



■ 2 in 1 (V)

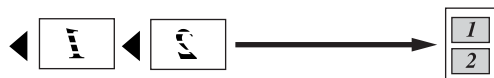

■ 4 in 1 (P)



■ 4 in 1 (V)

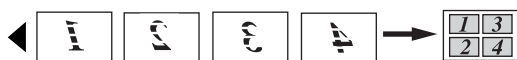

■ Juliste (3x3)

Voit ottaa valokuvasta julistekokoisen kopion.

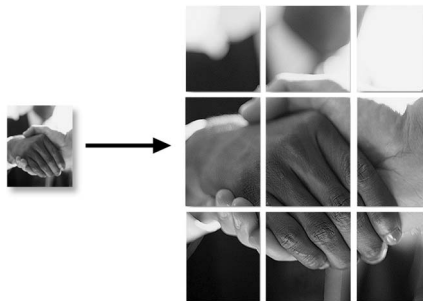

Kopioiden lajittelu automaattista arkinsyöttölaitetta käytettäessä

Voit lajitella kopioita. Sivut pinotaan järjestyksessä 1 2 3, 1 2 3, 1 2 3 jne.

- 1 Varmista, että olet kopiointitilassa .
- 2 Aseta asiakirja.
- 3 Syötä kopioiden määrä valintanäppäinten avulla (korkeintaan 99).
- 4 Valitse **Pinoa/Lajittele** painamalla **Options** ja ▲ tai ▼. Paina **OK**.
- 5 Valitse **Lajittele** painamalla ▲ tai ▼. Paina **OK**.
- 6 Paina **Mono Start** tai **Colour Start**.

Kirkkauden säätäminen

Jos haluat muuttaa kirkkauden asetuksia väliaikaisesti, noudata seuraavia ohjeita:

- 1 Varmista, että olet kopiointitilassa

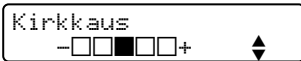
- 2 Aseta asiakirja.
- 3 Syötä kopioiden määrä valintanäppäinten avulla (korkeintaan 99).
- 4 Valitse **Kirkkaus** painamalla **Options** ja **▲** tai **▼**.
Paina **OK**.



- 5 Säädä kopion kirkkautta vaaleammaksi tai tummemmaksi painamalla **▲** tai **▼**.
Paina **OK**.
 - 6 Paina **Mono Start** tai **Colour Start**.
Voit muuttaa oletusasetusta noudattamalla seuraavia ohjeita:
- 1 Paina **Menu**, **3**, **2**.
 - 2 Säädä kopion kirkkautta vaaleammaksi tai tummemmaksi painamalla **▲** tai **▼**.
Paina **OK**.
 - 3 Paina **Stop/Exit**.

Kontrastin säätäminen

Paranna kuvan tarkkuutta ja eloisuutta säätämällä kopiointikontrastia.

Jos haluat muuttaa kontrastin asetusta väliaikaisesti, noudata seuraavia ohjeita:

- 1 Varmista, että olet kopiointitilassa

- 2 Aseta asiakirja.
- 3 Syötä kopioiden määrä valintanäppäinten avulla (korkeintaan 99).

- 4 Valitse **Kontrasti** painamalla **Options** ja **▲** tai **▼**.
Paina **OK**.



- 5 Lisää tai vähennä kontrastia painamalla **▲** tai **▼**.
Paina **OK**.
 - 6 Paina **Mono Start** tai **Colour Start**.
Voit muuttaa oletusasetusta noudattamalla seuraavia ohjeita:
- 1 Paina **Menu**, **3**, **3**.
 - 2 Muuta kontrastia painamalla **▲** tai **▼**.
Paina **OK**.
 - 3 Paina **Stop/Exit**.

Värikylläisyyden säätäminen

Värikylläisyyttä voidaan muuttaa vain oletusasetuksen kautta.

- 1 Paina **Menu**, **3**, **4**.

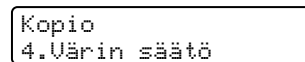

- 2 Valitse 1. Punainen, 2. Vihreä tai 3. Sininen painamalla **▲** tai **▼**. Paina **OK**.
- 3 Muuta värikylläisyyttä painamalla **▲** tai **▼**. Paina **OK**.
- 4 Valitse jompikumpi alla olevista vaihtoehtoista:
 - Palaa vaiheeseen ② ja valitse seuraava väri.
 - Paina **Stop/Exit**.

Paperiasetukset

Vain MFC-5860CN:

Jos molempien kasettien asetukset on tehty samankokoiselle ja -tyyppiselle paperille, Autom. valinta -asetuksen avulla voit antaa laitteen ottaa paperin ensin kasetista #1 ja kasetista #2 silloin, kun paperi loppuu kasetista #1.

Paperityyppi

Jos kopioit erikoispaperille, valitse asetuksista kyseinen paperityyppi, jotta saat parhaan tulostuslaadun.

- 1 Varmista, että olet kopiointitilassa .
- 2 Aseta asiakirja.
- 3 Syötä kopioiden määrä valintanäppäinten avulla (korkeintaan 99).
- 4 (MFC-5460CN)
Paina **Paper Type**.
(MFC-5860CN)
Valitse Paperityyppi painamalla **Options** ja ▲ tai ▼.
Paina **OK**.
- 5 Valitse käyttämäsi paperityyppi (Tavall. paperi, Mustesuihkupap., Brother-valokuva, Muu valokuva tai Kalvo) painamalla ▲ tai ▼. Paina **OK**.
- 6 Paina **Mono Start** tai **Colour Start**.



Vinkki

Jos haluat muuttaa paperityypin oletusasetuksen, katso kohtaa *Paperityyppi* sivulla 22.

Paperikoko

Jos kopioit muulle kuin A4-paperille, sinun on vaihdettava paperikoon asetukset. Voit kopioida Letter-, Legal-, A4-, A5- tai Photo Card-kokoiselle 100 (L) × 150 (K) mm paperille.

- 1 Varmista, että olet kopiointitilassa .
- 2 Aseta asiakirja.
- 3 Syötä kopioiden määrä valintanäppäinten avulla (korkeintaan 99).
- 4 Valitse Paperikoko painamalla **Options** ja ▲ tai ▼.
Paina **OK**.
- 5 Valitse käyttämäsi paperityyppi Letter, Legal, A4, A5 tai 100 (L) × 150 (K) mm painamalla ▲ tai ▼.
Paina **OK**.
- 6 Paina **Mono Start** tai **Colour Start**.



Vinkki

Jos haluat muuttaa paperityypin oletusasetuksen, katso kohtaa *Paperikoko* sivulla 23.

Kasetin valinta (vain MFC-5860CN)

Voit vaihtaa seuraavan kopion kopiointissa käytettävää kasettia. Jos haluat muuttaa oletuskasetin, katso kohtaa *Kasetin käyttö kopiointitilassa* (vain MFC-5860CN) sivulla 24.

- 1 Varmista, että olet kopiointitilassa .
- 2 Aseta asiakirja.
- 3 Syötä kopioiden määrä valintanäppäinten avulla (korkeintaan 99).
- 4 Paina **Tray Select**.
- 5 Valitse Autom. valinta, #1 (xxx) tai #2 (xxx) painamalla ▲ tai ▼.
Paina **OK**.
- 6 Paina **Mono Start** tai **Colour Start**.



Valokuvien suora tulostaminen

Valokuvien tulostaminen muistikortilta	70
Valokuvien tulostaminen kamerasta PictBridge-toiminnon avulla	79

PhotoCapture Center™ -toiminnot

Tulostaminen muistikortilta ilman tietokonetta

Voit tulostaa valokuvia suoraan digitaalikamerasta, vaikka laitetta ei olisi kytketty tietokoneeseen. (Katso *Muistikortilta tulostaminen* sivulla 72.)

Skannaaminen muistikorttiin ilman tietokonetta

Voit skannata asiakirjoja ja tallentaa niitä suoraan muistikortille. Katso *Skannaa korttiin* sivulla 77.

PhotoCapture Center™:n käyttäminen tietokoneelta käsin

Voit käyttää laitteen korttipaikkaan asetettua muistikorttia tietokoneesta käsin.

(Katso lisätietoja CD-levyllä olevan Ohjelmiston käyttöoppaan kohdista *PhotoCapture Center™ Windows®*-käyttäjärjestelmässä tai *Etäasetusohjelma ja PhotoCapture Center™ Macintosh®*-käyttäjärjestelmässä.)

Muistikorttien käyttäminen

Brother-laite sisältää media-asemia (korttipaikkoja) tavallisimpien digitaalikameroiden kortteja varten: CompactFlash®, Memory Stick® Memory Stick Pro™, SecureDigital™, MultiMediaCard™ and xD-Picture Card™.



CompactFlash®



Memory Stick®
Memory Stick Pro™



SecureDigital™



xD-Picture Card™

MultiMediaCard™

- miniSD™-kortteja voidaan käyttää miniSD™-sovittimen kanssa.
- Memory Stick Duo™ -korttia voidaan käyttää Memory Stick Duo™ -sovittimen avulla.
- Memory Stick Pro Duo™ -korttia voidaan käyttää Memory Stick Pro Duo™ -sovittimen avulla.
- Sovittimia ei toimiteta laitteen kanssa. Kysy sovittimia niitä myyvistä liikkeistä.

PhotoCapture Center™ -toiminnolla voit tulostaa digitaalivalokuvia digitaalisesta kamerasta laadukkaalla, valokuvatasoisella erottelutarkkuudella.

Aseta kortti tukevasti sille tarkoitettuun korttipaikkaan.

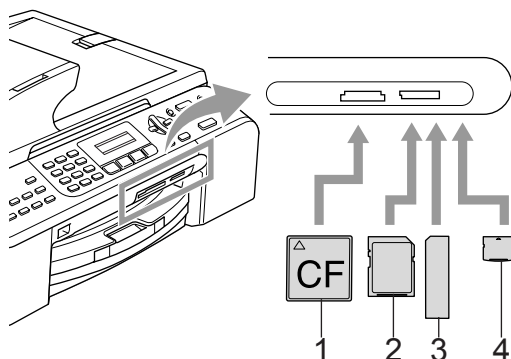

- 1 CompactFlash®
- 2 SecureDigital™, MultiMediaCard™
- 3 Memory Stick®, Memory Stick Pro™
- 4 xD-Picture Card™

Photo Capture -näppäimeen syttyvä valo osoittamaan muistikortin tilaa. Valo voi vilkkua, olla päällä tai pois päältä. Alla olevasta taulukosta näet, mitä kukin valo merkitsee.

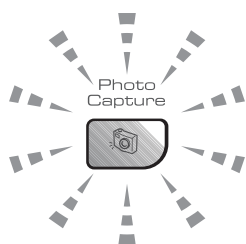

■ Päällä

Muistikortti on asetettu oikein paikoilleen.

■ Pois päältä

Laitteessa ei ole muistikorttia tai se on väärin asetettu.

■ Vilkkuu

Laitteeseen asetettua muistikorttia luetaan tai sille kirjoitetaan.

! HUOMAUTUS

ÄLÄ IRROTA verkkojohtoa tai poista muistikorttia media-asemasta (korttipaikasta), kun laite lukee korttia tai kirjoittaa sille (Photo Capture -näppäimen merkkivalo vilkkuu). **Muutoin tiedot saattavat kadota tai kortti vahingoittua.**

Laite pystyy lukemaan vain yhtä muistikorttia kerrallaan, joten älä käytä muita kortteja samanaikaisesti.

Muistikortin kansiojärjestelmä

Laite on suunniteltu yhteensopivaksi nykyaikaisten digitaalikameroiden kuvatiedostojen ja mediakorttien kanssa. Lue kuitenkin alla olevat ohjeet virheiden välttämiseksi:

- Muistikortin DPOF-tiedoston on oltava oikeassa muodossa. (Katso *DPOF-tulostus* sivulla 74.)
- Kuvatiedostotyyppin tunnisteiden on oltava .JPG. (Muiden kuvatiedostotyyppien tunnisteita, kuten .JPEG, .TIF, .GIF jne. ei tunnisteta.)
- PhotoCapture Center™ -tulostaminen ilman tietokonetta täytyy tehdä erillään niistä PhotoCapture Center™ -toiminnoista, jotka käyttävät tietokonetta. (Samanaikaista toimintaa ei tueta.)
- IBM Microdrive™ ei ole yhteensopiva tämän laitteen kanssa.
- Tämä laite pystyy lukemaan korkeintaan 999 tiedostoa yhdellä muistikortilla.
- Tyyppin II CompactFlash®-kortteja ei tueta.
- Tämä tuote tukee xD-Picture Card™ Type M / Type H (Large Capacity) -kortteja.

Ota huomioon seuraavat:

- **SISÄLLYSLUETTELOA** tai **KUVAA** tulostettaessa PhotoCapture Center™ tulostaa kaikki oikeantyyppiset kuvat, vaikka jokin niistä olisikin vahingoittunut. Vahingoittuneesta kuvasta saattaa tulostua osa.
- Laite on suunniteltu lukemaan digitaalikameran alustamia muistikortteja.

Kun digitaalikamera alustaa muistikortin, se luo sille erityisen kansion, johon se kopioi kuvatiedostot. Jos joudut muuttamaan muistikorttiin tallennettuja kuvatiedostoja tietokoneella, suosittelemme, ettet muuta digitaalikameran luomaa kansiojärjestelmää. Kun tallennat uusia tai muutettuja kuvatiedostoja muistikortille, suosittelemme käyttämään samaa kansiota, johon digitaalikamera tallentaa kuvat. Jollei tiedostoja tallenneta samaan kansioon, laite ei ehkä pysty lukemaan tiedostoa tai tulostamaan kuvaa.

Muistikortilta tulostaminen

Ennen valokuvan tulostusta sinun on tulostettava pikkukuvien sisällysluettelo, josta voit valita sen valokuvan numeron, jonka haluat tulostaa. Alla olevia ohjeita noudattamalla voit käynnistää tulostuksen suoraan muistikortilta:

- 1 Varmista, että muistikortti on paikallaan oikeassa korttipaikassa. Nestekidenäytössä näkyy seuraavanlainen viesti:

C.Flash aktiiv.
 Paina Photo Capture-painiketta..
- 2 Paina **Photo Capture**. Katso lisätietoja DPOF-tulostuksesta kohdasta *DPOF-tulostus* sivulla 74.
- 3 Valitse *Tul. sis.luett.* painamalla ▲ tai ▼ ja paina sitten **OK**.
- 4 Käynnistä sisällysluettelon tulostaminen painamalla **Colour Start**. Tarkista sen kuvan numero, jonka haluat tulostaa. Katso *Sisällysluettelon tulostaminen pikkukuvina* sivulla 73.
- 5 Valitse *Tulosta kuvia* painamalla ▲ tai ▼ ja paina sitten **OK**. Katso *Kuvien tulostaminen* sivulla 73.
- 6 Syötä kuvan numero ja paina **OK**.
- 7 Käynnistä tulostus painamalla **Colour Start**.

Sisällysluettelon tulostaminen pikkukuvina

PhotoCapture Center™ antaa jokaiselle kuvalle numeron. Se ei tunnista digitaalikameran tai tietokoneen kuville mahdollisesti antamia muita nimiä tai numeroita.

Kun tulostat pikkukuvien sivun, siinä näkyvät kaikki muistikortilla olevat kuvat ja niille annetut numerot. Jopa vahingoittuneista kuvista on saattanut tulostua jokin osa.

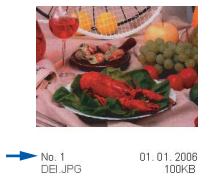

- 1 Varmista, että muistikortti on paikallaan oikeassa korttipaikassa.
Paina  (**Photo Capture**).
- 2 Valitse Tul. sis.luett. painamalla ▲ tai ▼.
Paina **OK**.
- 3 Valitse 6 kuvaa/rivi tai 5 kuvaa/rivi painamalla ▲ tai ▼.
Paina **OK**.



5 kuvaa/rivi

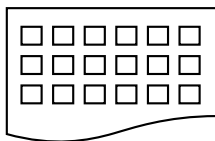

6 kuvaa/rivi

Asetuksella 5 kuvaa/rivi tulostus on hitaampaa kuin asetuksella 6 kuvaa/rivi, mutta laatu on parempi.

- 4 Tulosta painamalla **Colour Start**.

Kuvien tulostaminen

Tulostettavan kuvan numero on tiedettävä ennen tulostamista.

- 1 Varmista, että muistikortti on paikallaan oikeassa korttipaikassa.
- 2 Tulosta ensin sisällysluettelo (Katso *Sisällysluettelon tulostaminen pikkukuvina* sivulla 73.)
Paina  (**Photo Capture**).
- 3 Valitse Tulosta kuvia painamalla ▲ tai ▼. Paina **OK**.



Vinkki

Jos muistikortissa on kelvollista DPOF-tietoa, nestekidenäytössä näkyy DPOF-tul: Kyllä. Katso *DPOF-tulostus* sivulla 74.

- 4 Syötä pikkukuvien sisällysluettelosta tulostettavan kuvan numero.
Paina **OK**.

Syötä & OK
No:

Voit antaa useamman kuin yhden numeron erottamalla numerot toisistaan **OK**-näppäimen avulla. Esimerkki: **1, OK, 3, OK, 6** tulostaisi kuvat 1, 3 ja 6. **#**-näppäimen avulla voit tulostaa numerosarjan. Esimerkiksi **1, #, 5** tulostaisi kaikki kuvat yhdestä viiteen.

- 5 Kun olet valinnut kaikki kuvat, jotka haluat tulostaa, valitse haluamasi asetukset painamalla **OK**. Jos olet jo valinnut asetukset, paina **Colour Start**.
- 6 Valitse käyttämäsi paperityyppi, Tavall. paperi, Mustesuihkupap., Brother-valokuva tai Muu valokuva painamalla ▲ tai ▼.
Paina **OK**.

7 Valitse käyttämäsi paperikoko Letter, A4, 100x150mm tai 130x180mm painamalla ▲ tai ▼.

- Jos valitsit Letter- tai A4-koon, siirry vaiheeseen **8**.
- Jos valitsit jonkun muun koon, siirry vaiheeseen **9**.
- Kun olet valinnut asetukset, paina **Colour Start**.

8 Valitse tulostuskoko (100x80mm, 130x90mm, 150x100mm, 180x130mm, 200x150mm tai Maks. koko) painamalla ▲ tai ▼.
Paina **OK**.



9 Valitse jompikumpi alla olevista vaihtoehdoista:

- Valitse kopioiden määrä vaiheesta **10**.
- Kun olet valinnut asetukset, paina **Colour Start**.

10 Syötä kopioiden lukumäärä. Paina **OK**.

11 Tulosta painamalla **Colour Start**.

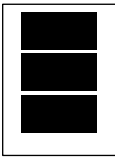
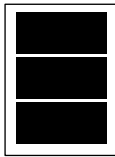
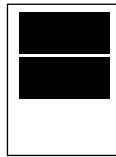
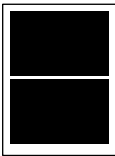
Tulosteen paikka A4-paperilla näkyy alla olevassa taulukossa.

1 100x80mm	2 130x90mm	3 150x100mm
		
4 180x130mm	5 200x150mm	6 Maks. koko
		

DPOF-tulostus

DPOF on lyhenne sanoista Digital Print Order Format.

DPOF on digitaalinen tulostusstandardi, jolla helpotetaan kuvien tulostamista digitaalikameroista. Standardin ovat laatineet digitaalisten kameroiden suurimmat valmistajat (Canon Inc., Eastman Kodak Company, Fuji Photo Film Co. Ltd., Matsushita Electric Industrial Co. Ltd. ja Sony Corporation).

Jos digitaalikamerasi tukee DPOF-tulostusta, voit valita kameran näytöstä tulostettavat kuvat ja kopioiden lukumäärän.

Kun asetat DPOF-tietoa sisältävän muistikortin (CompactFlash[®], Memory Stick[®], Memory Stick Pro[™], SecureDigital[™] MultiMediaCard[™] tai xD-Picture Card[™]) laitteeseen, voit tulostaa valitut kuvat helposti.

Jos haluat tulostaa suoraan DPOF-tietoa sisältävältä muistikortilta, noudata alla olevia ohjeita:

1 Aseta muistikortti tukevasti korttipaikkaan.

C.Flash aktiiv.
Paina Photo Capture-painiketta..

Paina  (**Photo Capture**).

2 Valitse Tulosta kuvia painamalla ▲ tai ▼. Paina **OK**.

3 Jos kortilla on DPOF-tiedosto, nestekidenäytössä näkyy:

Valitse ▲▼ & OK
DPOF-tul:Kyllä

4 Valitse DPOF-tul:Kyllä painamalla ▲ tai ▼. Paina **OK**.

- 5 Valitse käyttämäsi paperityyppi, Tavall. paperi, Mustesuihkupap., Brother-valokuva tai Muu valokuva painamalla ▲ tai ▼. Paina OK.
- 6 Valitse käyttämäsi paperikoko Letter, A4, 100x150mm tai 130x180mm painamalla ▲ tai ▼. Paina OK.
Jos valitsit Letter- tai A4-koon, valitse käyttämäsi tulostuskoko 100x80mm, 130x90mm, 150x100mm, 180x130mm, 200x150mm tai Maks. koko painamalla ▲ tai ▼. Paina OK.
- 7 Tulosta painamalla **Colour Start**.

PhotoCapture Center™ -tulostusasetukset

Asetukset pysyvät voimassa, kunnes ne muutetaan uudelleen.

Tulostuslaatu

- 1 Paina **Menu**, **4**, **1**.
- 2 Valitse **Normaali** tai **Valokuva** painamalla ▲ tai ▼. Paina OK.
- 3 Paina **Stop/Exit**.

Paperiasetukset

Paperityyppi

- 1 Paina **Menu**, **4**, **2**.
- 2 Valitse **Tavall. paperi**, **Mustesuihkupap.**, **Brother-valokuva** tai **Muu valokuva** painamalla ▲ tai ▼. Paina OK.
- 3 Paina **Stop/Exit**.

Paperikoko

- 1 Paina **Menu**, **4**, **3**.
- 2 Valitse käyttämäsi paperikoko Letter, A4, 100x150mm tai 130x180mm painamalla ▲ tai ▼. Paina OK.
Jos valitsit Letter- tai A4-koon, valitse käyttämäsi tulostuskoko 100x80mm, 130x90mm, 150x100mm, 180x130mm, 200x150mm tai Maks. koko painamalla ▲ tai ▼. Paina OK.
- 3 Paina **Stop/Exit**.

Kirkkauden, kontrastin ja värin säätäminen

Kirkkaus

- 1 Paina **Menu**, **4**, **4**.
- 2 Säädä kopiota vaaleammaksi tai tummemmaksi painamalla **▲** tai **▼**.
Paina **OK**.
- 3 Paina **Stop/Exit**.

Kontrasti

Voit valita kontrastin asetuksen. Jyrkempi kontrasti saa kuvan näyttämään terävämmältä ja eloisammalta.

- 1 Paina **Menu**, **4**, **5**.
- 2 Lisää tai vähennä kontrastia painamalla **▲** tai **▼**.
Paina **OK**.
- 3 Paina **Stop/Exit**.

Värin korostus

Värin korostus -toiminnon avulla tulostetuista kuvista saadaan elävämpiä. Valokuvien tulostus kestää hieman kauemmin.

- 1 Paina **Menu**, **4**, **6**.
- 2 Valitse **Kyllä** tai **Ei** painamalla **▲** tai **▼**.
Paina **OK**.
Jos valitsit **Ei**, siirry vaiheeseen 5.
- 3 Valitse 1.Valk. tasapai., 2.Terävyys tai 3.Väritiheys painamalla **▲** tai **▼**.
Paina **OK**.
- 4 Säädä asetuksen vahvuutta painamalla **▲** tai **▼**.
Paina **OK**.
- 5 Paina **Stop/Exit**.



Vinkki

• Valkotasapaino

Tällä asetuksella säädetään kuvan valkoisen osan sävyjä. Valaistus, kameran asetukset ja muut seikat vaikuttavat valkoisen sävyihin. Kuvan valkoiset alueet saattavat vaikuttaa hieman vaaleanpunaisilta, keltaisilta tai muun värisiltä. Valkotasapaino-asetuksella voit korjata tällaiset virheet ja säätää kuvan valkoiset alueet puhtaanvalkeiksi.

• Terävyys

Tämä asetus korostaa kuvan yksityiskohtia ja toimii samalla tavalla kuin kameran tarkennusalueen hienosäätö. Jos tarkennusalue on säädetty hiukan väärin, kuvan yksityiskohdat sumenevat ja terävyyttä on säädettävä.

• Värien tiheys

Tällä asetuksella säädetään kuvan värien kokonaismäärää. Voit lisätä tai vähentää kuvan värien määrää, jos kuva näyttää liian vaalealta tai haalistuneelta.

Rajaus

Jos valokuvasi on liian pitkä tai liian leveä sopiakseen valitsemasi asetteluun mukaiseen tilaan, osa kuvasta rajataan automaattisesti pois.

Kyllä on oletusasetus. Jos haluat tulostaa koko kuvan, vaihda asetukseksi Ei.

- 1 Paina **Menu**, **4**, **7**.
- 2 Valitse **Ei** (tai **Kyllä**) painamalla ▲ tai ▼.
Paina **OK**.
- 3 Paina **Stop/Exit**.

Rajaus: **Kyllä**

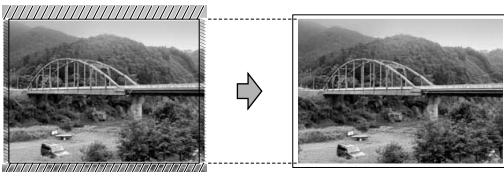

Rajaus: **Ei**

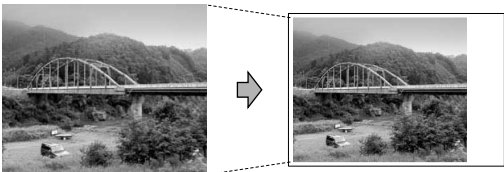

Reunaton tulostus

Tällä toiminnolla laajennetaan tulostusalueita paperin reunoihin saakka. Tulostus on silloin hieman hitaampaa.

- 1 Paina **Menu**, **4**, **8**.
- 2 Valitse **Ei** (tai **Kyllä**) painamalla ▲ tai ▼.
Paina **OK**.
- 3 Paina **Stop/Exit**.

Skannaa korttiin

Voit skannata mustavalkoisia tai värillisiä asiakirjoja muistikortille. Mustavalkoiset asiakirjat tallennetaan PDF (*.PDF)- tai TIFF (*.TIF) -tiedostomuodossa. Värilliset asiakirjat voidaan tallentaa PDF (*.PDF)- tai JPEG (*.JPG) -tiedostomuodossa. Oletusasetus on Väri 150 dpi ja oletustiedostomuoto PDF. Laite luo automaattisesti tiedostonimet nykyiseen päivämäärään perustuen. (Katso lisätietoja Pika-asennusoppaasta.) Esimerkiksi 1. heinäkuuta 2006 skannatun viidennen tiedoston nimi on 01070605.PDF. Voit muuttaa väri- ja laatuasetuksia sekä tiedostonimeä.

Laatu	Tiedostomuoto
M/V 200x100 dpi	TIFF / PDF
M/V 200 dpi	TIFF / PDF
Väri 150 dpi	PDF / JPEG
Väri 300 dpi	PDF / JPEG
Väri 600 dpi	PDF / JPEG

- 1 Aseta CompactFlash®, Memory Stick®, Memory Stick Pro™, SecureDigital™, MultiMediaCard™ tai xD-Picture Card™ laitteeseen.

! VAROITUS

Poista muistikortti vasta sitten, kun **Photo Capture** ei enää vilku. Muuten kortti tai kortille tallennettu tieto voi vahingoittua.

- 2 Aseta asiakirja.
- 3 Paina  (**Scan**).
- 4 Valitse **Skann. korttiin** painamalla ▲ tai ▼ ja valitse yksi alla olevista vaihtoehdoista:
 - Jos haluat muuttaa laatua, paina **OK** ja siirry vaiheeseen 6.
 - Käynnistä skannaus painamalla **Mono Start** tai **Colour Start**.

- 5 Valitse laatu painamalla ▲ tai ▼ ja valitse yksi alla olevista vaihtoehdoista:
 - Jos haluat muuttaa tiedostotyyppiä, paina **OK** ja siirry vaiheeseen 6.
 - Käynnistä skannaus painamalla **Mono Start** tai **Colour Start**.
- 6 Valitse tiedostotyyppi painamalla ▲ tai ▼ ja valitse yksi alla olevista vaihtoehdoista:
 - Jos haluat muuttaa tiedoston nimen, paina **OK** ja siirry vaiheeseen 7.
 - Käynnistä skannaus painamalla **Mono Start** tai **Colour Start**.
- 7 Laitte antaa tiedostolle nimen automaattisesti. Voit kuitenkin antaa tiedostolle haluamasi nimen valintanäppäinten avulla. Voit muuttaa vain kuutta ensimmäistä numeroa. Paina **Mono Start** tai **Colour Start**.

Kuvan laadun muuttaminen

- 1 Paina **Menu, 4, 9, 1**.
- 2 Valitse M/V 200x100 dpi, M/V 200 dpi, Väri 150 dpi, Väri 300 dpi tai Väri 600 dpi painamalla ▲ tai ▼. Paina **OK**.
- 3 Paina **Stop/Exit**.

Mustavalkoisen tiedostomuodon muuttaminen

- 1 Paina **Menu, 4, 9, 2**.
- 2 Valitse **TIFF** tai **PDF** painamalla ▲ tai ▼. Paina **OK**.
- 3 Paina **Stop/Exit**.

Värillisen tiedostomuodon muuttaminen

- 1 Paina **Menu, 4, 9, 3**.
- 2 Valitse **PDF** tai **JPEG** painamalla ▲ tai ▼. Paina **OK**.
- 3 Paina **Stop/Exit**.

Virheviestien ymmärtäminen

Tutustumalla PhotoCapture Center™ -toiminnon virheisiin helpotat virheiden tunnistamista ja korjausta.

- **Virheel. kortti**
Tämä viesti tulee näyttöön, jos asetat korttipaikkaan virheellisen tai alustamattoman muistikortin tai jos korttipaikassa on ilmennyt ongelmia. Selvitä virheviesti poistamalla muistikortti korttipaikasta.
- **Ei tiedostoja**
Tämä viesti tulee näyttöön, jos yrität käyttää korttipaikkaan asetettua muistikorttia, jolla ei ole .JPG-tiedostoa.
- **Muisti täynnä**
Tämä viesti tulee näyttöön, jos työstämäsi kuvat ylittävät laitteen muistikapasiteetin.

Valokuvien tulostaminen kamerasta PictBridge-toiminnon avulla



PictBridge

Brother-laitteesi tukee PictBridge-standardia, joten voit kytkeä sen PictBridge-yhteensopivaan digitaalikameraan ja tulostaa siltä suoraan valokuvia.

Ennen PictBridge-toiminnon käyttöä

PictBridge-vaatimukset

Vältä virheitä noudattamalla seuraavia ohjeita:

- Laite on liitettävä digitaalikameraan asianmukaisen USB-kaapelin avulla.
- Kuvatiedostotyyppin tunnisteiden on oltava .JPG. (Muiden kuvatiedostotyyppien tunnisteita, kuten .JPEG, .TIF, .GIF jne. ei tunnisteta.)
- PhotoCapture Center™ -toiminnot eivät ole saatavilla PictBridge-toimintoa käytettäessä.

PictBridgen-toiminnon käyttö

Digitaalikameran asetukset

Varmista, että kamera on PictBridge-tilassa.

- Jotkut alla olevista asetuksista eivät ehkä ole käytettävissä PictBridge-yhteensopivan digitaalikameran kanssa.

Kameravalikon vaihtoehdot	Valinnat
Paperikoko	Letter, A4, 100 × 150 mm, Tulostimen asetukset (oletusasetus) ²
Paperityyppi	Tavallinen paperi, kiiltävä paperi, mustesuihkupaperi, tulostimen asetukset (oletusasetus) ²
Asettelu	Reunaton: Päällä, Reunaton: Pois päältä, tulostimen asetukset (oletusasetus) ²
DPOF-asetus ¹	-
Tulostuslaatu	Normaali, hieno, tulostimen asetukset (oletusasetus) ²
Värin korostus	Päällä, Pois päältä, tulostimen asetukset (oletusasetus) ²

¹ Katso lisätietoja kohdasta *DPOF-tulostus* sivulla 80.

² Jos kamera on asetettu käyttämään tulostimen asetuksia (oletusasetus), laite tulostaa valokuvan alla olevia asetuksia käyttäen.

Asetukset	Valinnat
Paperikoko	100 × 150 mm
Paperityyppi	Kiiltävä paperi
Asettelu	Reunaton: Päällä
Tulostuslaatu	Hieno
Värin korostus	Pois päältä

Lisätietoja PictBridge-asetusten muuttamisesta saat kamerasi mukana toimitetuista ohjeista.

Kuvien tulostaminen

- 1 Varmista, että kameran virta on kytketty pois päältä. Liitä kamera laitteen PictBridge-porttiin USB-kaapelin avulla.

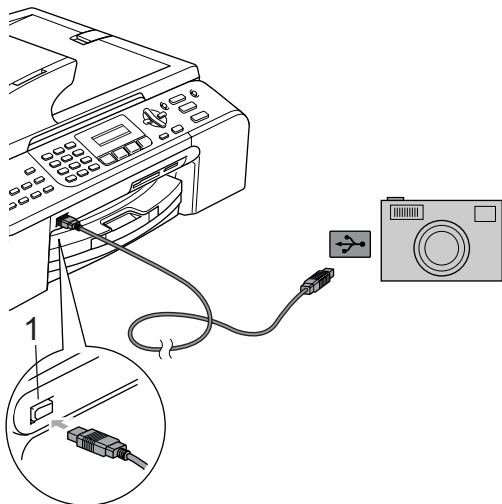

1 PictBridge-portti



Vinkki

Poista laitteesta kaikki muistikortit ennen kuin liität digitaalikameran siihen.

- 2 Kytke kameraan virta. Kun laite on tunnistanut kameran, nestekidenäyttöön ilmestyy seuraava viesti:

Kamera yhdistet.

Kun laite aloittaa valokuvan tulostamisen, nestekidenäytössä näkyy Tulostaa.



VAROITUS

Jos kytket laitteen PictBridge-porttiin muun kuin PictBridge-yhteensopivan kameran, laite saattaa vahingoittua.

DPOF-tulostus

DPOF on lyhenne sanoista Digital Print Order Format.

DPOF on digitaalinen tulostusstandardi, jolla helpotetaan kuvien tulostamista digitaalikameroista. Standardin ovat laatineet digitaalisten kameroiden suurimmat valmistajat (Canon Inc., Eastman Kodak Company, Fuji Photo Film Co. Ltd., Matsushita Electric Industrial Co. Ltd. ja Sony Corporation).

Jos digitaalikamerasi tukee DPOF-tulostusta, voit valita kameran näytöstä tulostettavat kuvat ja kopioiden lukumäärän.

Virheviestien ymmärtäminen

Tutustumalla PictBridge-portin käytössä mahdollisesti tapahtuviin virheisiin helpotat virheiden tunnistamista ja korjausta.

■ Muisti täynnä

Tämä viesti tulee näyttöön, jos työstämäsi kuvat ylittävät laitteen muistikapasiteetin.

■ Väärä USB-laite

Tämä viesti tulee näyttöön, jos liität PictBridge-porttiin PictBridgen kanssa yhteensopimattoman tai rikkinäisen laitteen. Poista virhe irrottamalla laite PictBridge-portista, kytke sitten laitteesta virta pois ja takaisin päälle painamalla **Power Save**.

Katso yksityiskohtainen ongelmanratkaisu kohdasta *Virheviestit* sivulla 99.



Ohjelmisto

Ohjelmisto ja verkkotoiminnot

82

CD-levyllä toimitettavat Ohjelmiston käyttöopas ja Verkkokäyttäjän opas esittelevät käytössä olevat toiminnot laitteen ollessa kytkettynä tietokoneeseen (esim. tulostus ja skannaus). Oppaissa on helppokäyttöiset linkit, joita napsauttamalla pääset suoraan kyseiseen osioon.

Oppaat sisältävät tietoa seuraavista toiminnoista:

- Tulostaminen
- Skannaaminen
- ControlCenter3 (Windows®-käyttöjärjestelmässä)
- ControlCenter2 (Macintosh®-käyttöjärjestelmässä)
- Etäasetusohjelma
- Faksin lähettäminen tietokoneesta
- PhotoCapture Center™
- Verkkotulostus
- Verkkoskannaus

Käyttöoppaan lukeminen HTML-muodossa

Tämä on HTML-muodossa olevan Käyttöoppaan pikaopas.

(Windows®-käyttöjärjestelmässä)



Vinkki

Jos et ole asentanut ohjelmistoa, katso kohtaa *Näin löydät oppaat* sivulla 3.

- 1 Valitse **Käynnistä**-valikon Ohjelmat-valikosta **Brother**, ohjelmaryhmästä **MFC-XXXX** (XXXX on mallisi numero), ja napsauta sitten **Käyttöoppaat**.
- 2 Napsauta ylävalikosta **OHJELMISTON KÄYTTÖOPAS** (tai **VERKKOKÄYTTÄJÄN OPAS**).

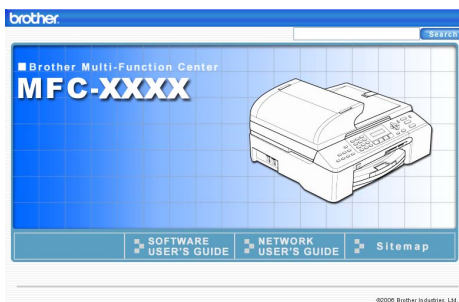

- 3 Napsauta ikkunan vasemmalla puolella olevasta luettelosta otsikkoa, jonka haluat lukea.

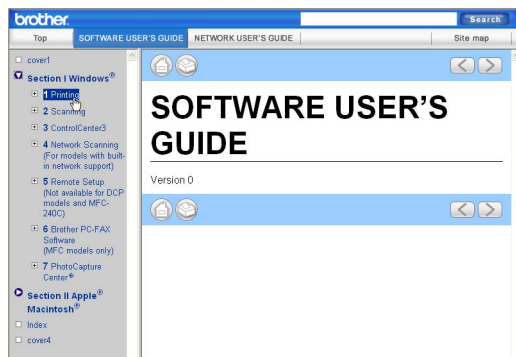

(Macintosh®-käyttöjärjestelmässä)

- 1 Varmista, että Macintosh®-tietokone on kytketty päälle. Aseta Brother-CD-levy tietokoneen CD-asemaan.
- 2 Kaksoisosoita **Documentation (Ohjeet)** -kuvaketta.
- 3 Kaksoisosoita kieleksi kansiota ja kaksoisosoita sitten tiedostoa, jonka nimessä näkyy "fintop".
- 4 Osoita ylävalikossa **OHJELMISTON KÄYTTÖOPAS** (tai **VERKKOKÄYTTÄJÄN OPAS**) ja osoita sitten ikkunan vasemmalla puolella olevasta luettelosta otsikkoa, jonka haluat lukea.

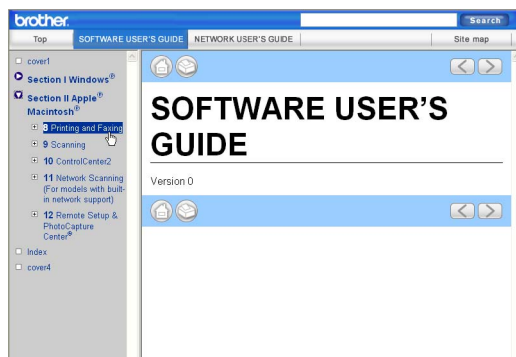



Liitteet

Turvallisuus ja lailliset rajoitukset	84
Vianetsintä ja säännöllinen kunnossapito	93
Valikko ja ominaisuudet	116
Tekniset tiedot	128
Sanasto	139

A

Turvallisuus ja lailliset rajoitukset

Paikan valitseminen

Aseta laite tasaiselle ja tukevalle alustalle, joka ei tärisse ja johon ei kohdistu iskuja, kuten työpöydälle. Aseta laite puhelinpistorasian ja tavallisen maadoitetun sähköpistorasian lähelle. Valitse paikka, jonka lämpötila on 10–35°C.

! HUOMAUTUS

- Vältä sijoittamasta laitetta sellaiseen paikkaan, jonka ympärillä on paljon liikennettä.
- Vältä sijoittamasta laitetta matolle.
- Laitetta EI SAA asettaa lämmittimien, ilmanvaihtolaitteiden, kylmlaitteiden, sairaanhoitovälineiden, kemikaalien tai veden läheisyyteen.
- Laitetta EI SAA altistaa suoralle auringonvalolle, liialliselle kuumuudelle, kosteudelle tai pölylle.
- Laitetta EI SAA kytkeä sellaisiin sähköpistorasioihin, joissa on seinäkatkaisin tai automaattinen ajastin.
- Häiriöt virransaannissa voivat pyyhkiä pois tietoa laitteen muistista.
- Älä kytke laitetta sähköpistorasioihin, jotka ovat samassa virtapiirissä kuin suuret sähkölaitteet tai muut sellaiset laitteet, jotka saattavat aiheuttaa häiriöitä virransaannissa.
- Vältä tuottamasta häiriötä, joka aiheutuu kaiuttimista ja muiden kuin Brotherin langattomien puhelinten latausyksiköistä.

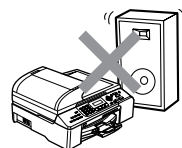
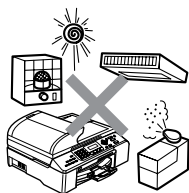

Laitteen turvallinen käyttö

Säilytä nämä ohjeet myöhempää käyttöä varten ja lue ne huolellisesti ennen huoltotoimenpiteiden suorittamista.



VAROITUS



Laitteen sisällä on verkkojännite. Varmista ennen laitteen sisäosan puhdistamista, että irrotat ensin puhelinjohdon ja vasta sen jälkeen virtajohdon pistorasiasta. Näin vältät sähköiskun vaaran.

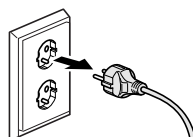

Pistoketta EI SAA käsitellä märin käsin. Tämä voi aiheuttaa sähköiskun.

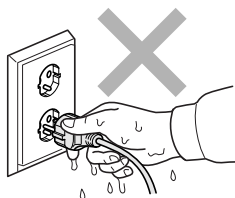

ÄLÄ vedä laitteen virtajohdosta. Tämä voi aiheuttaa sähköiskun.



Käsiä EI SAA laittaa laitteen reunalle valotustason tai skannerin kannen alle. Tämä voi aiheuttaa loukkaantumisia.

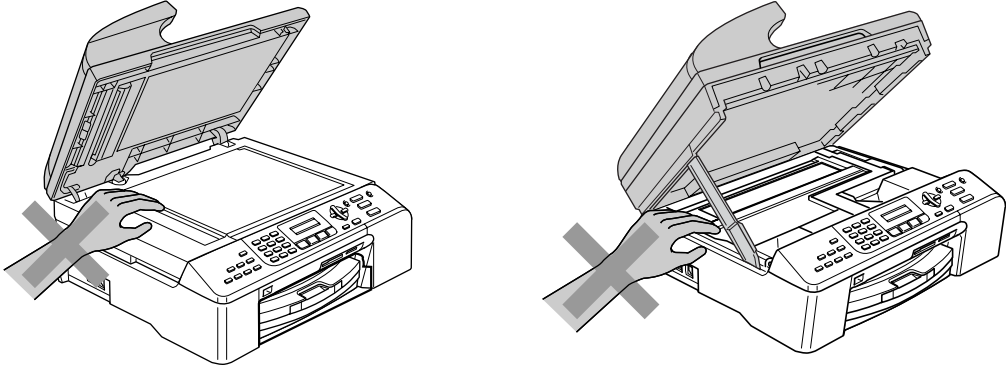

Käsiä EI SAA laittaa paperikasetin reunalle luovutusalustan kannen alle. Tämä voi aiheuttaa loukkaantumisia.

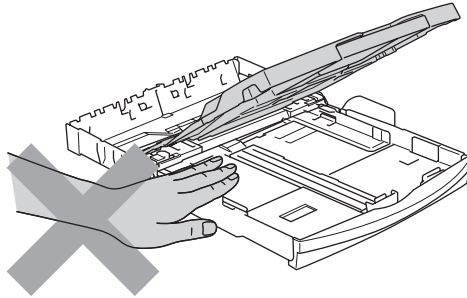

ÄLÄ koske paperin syöttötelaan. Tämä voi aiheuttaa loukkaantumisia.

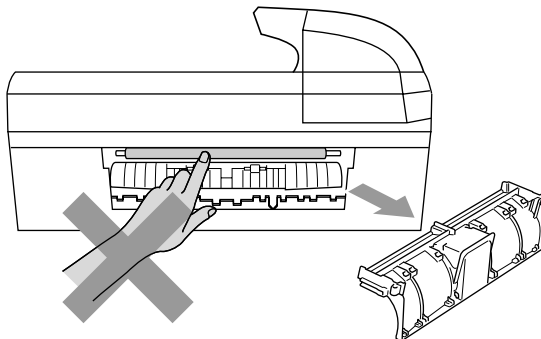



Kuvaan merkittyyn alueeseen EI SAA koskea. Tämä voi aiheuttaa loukkaantumisia.

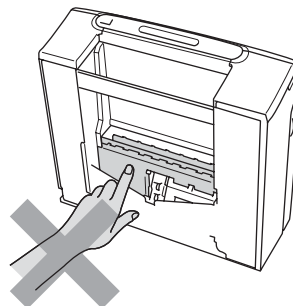
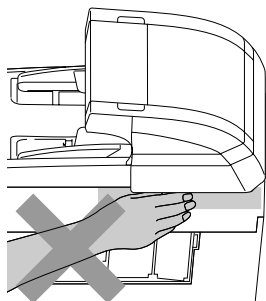

Kun siirrät laitetta, nosta sitä pohjasta laittamalla kädet sen kummallekin puolelle kuvan osoittamalla tavalla. Laitetta ei saa nostaa skannerin kannesta.

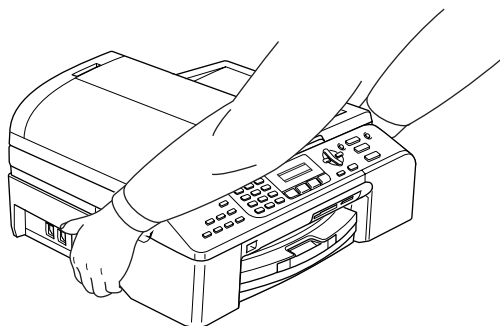

Jos laite kuumenee, savuaa tai alkaa haista, katkaise laitteesta heti virta ja irrota virtajohto pistorasiasta. Ota yhteys Brother-jälleenmyyjääsi tai Brother-asiakaspalveluun.

Jos laitteen sisälle joutuu metalliesineitä, katkaise laitteesta heti virta ja irrota virtajohto pistorasiasta. Ota yhteys Brother-jälleenmyyjääsi tai Brother-asiakaspalveluun.

VAROITUS

- Noudata varovaisuutta puhelinjohtoja asentaessasi tai muuttaessasi. Älä koske eristämättömiin puhelinjohtoihin tai -laitteisiin, ellei puhelinjohtoa ole irrotettu seinäpistokkeesta. Älä asenna puhelinjohtoja ukkosen aikana. Puhelimen seinäpistorasiaa ei saa koskaan asentaa märkään paikkaan.
- Laite on asennettava lähelle pistorasiaa, johon on helppo päästä käsiksi. Häätapauksessa virtajohto on irrotettava pistorasiasta, jotta virta katkeaa kokonaan.
- Varmista aina, että pistoke on työnnetty aivan pohjaan.

VAROITUS

TÄRKEITÄ TURVAOHJEITA

Puhelinlaitteita käytettäessä on noudatettava seuraavia turvaohjeita, jotta tulipalo- ja sähköiskuvaara sekä henkilövahingot, kuten seuraavat, voidaan välttää:

- 1 Laitetta EI SAA käyttää veden lähellä, esimerkiksi kylpyammeen, pesualtaan tai pesukoneen lähellä, kosteassa kellarissa tai uima-altaan lähellä.
- 2 Vältä tämän tuotteen käyttöä ukkosen aikana. Salama saattaa joissakin harvoissa tapauksissa aiheuttaa sähköiskun.
- 3 Tuotetta EI SAA käyttää kaasuvuodon ilmoittamiseen vuodon läheisyydessä.

Tärkeitä turvaohjeita

- 1 Lue nämä ohjeet huolellisesti.
- 2 Säilytä ne myöhempää käyttöä varten.
- 3 Noudata kaikkia laitteeseen merkittyjä varoituksia ja ohjeita.
- 4 Irrota laite seinäpistorasiasta, ennen kuin ryhdyt puhdistamaan sitä sisäpuolelta. Nestemäisiä tai aerosolipuhdistusaineita ei saa käyttää. Puhdista kostealla kankaalla.
- 5 Laitetta ei saa käyttää veden lähistöllä.
- 6 Laitetta ei saa asettaa epävakaaile tasolle, telineelle tai pöydälle. Laitteen putoaminen saattaa aiheuttaa tuotteelle vakavia vaurioita.
- 7 Laitteen kotelossa ja takana tai alla olevat aukot ja reiät ovat ilmastointia varten. Jotta laite toimisi asianmukaisesti ja jotta se ei kuumenisi liikaa, näitä aukkoja ei saa tukkia tai peittää. Laitetta ei koskaan saa laittaa sängyn, sohvan, maton tai muun vastaavan päälle, sillä tällöin aukot tukkeutuvat. Laitetta ei saa asettaa minkäänlaisen lämmittimen viereen tai päälle. Laitetta ei tulisi koskaan asettaa kiinteän laitteiston sisään, ellei se ole asianmukaisesti ilmastoitu.
- 8 Tämä laite tulee liittää ainoastaan etiketissä mainittuun virtalähteeseen. Jos et ole varma käytössä olevasta verkkojännitteestä, ota yhteyttä laitteen edustajaan tai paikalliseen sähkölaitokseen.
- 9 Käytä ainoastaan tämän laitteen mukana toimitettua virtajohtoa.
- 10 Tässä laitteessa on maadoitettu pistoke, jossa on 3 johdinta. Pistoke sopii ainoastaan maadoitettuun pistorasiaan. Tämä on turvaominaisuus. Jos pistoke ei sovi sähköpistorasiaan, pyydä sähköasentajaa tekemään tarvittavat muutokset. Älä mitätöi maadoitetun pistokkeen tarkoitusta.
- 11 Älä laita mitään virtajohdon päälle. Älä aseta tuotetta sellaiseen paikkaan, missä ohikulkijat saattavat astua johdon päälle.
- 12 Älä aseta mitään sellaista laitteen eteen, mikä voi estää fakseja saapumasta. Älä aseta mitään saapuvien faksien tielle.
- 13 Odota, kunnes sivu on tulostunut täysin, ennen sen poimimista.
- 14 Irrota laite sähköpistorasiasta ja ota yhteyttä Brotherin valtuuttamaan korjaajaan seuraavissa tilanteissa:
 - Jos virtajohto on vahingoittunut tai kulunut.
 - Jos laitteeseen on läikkynyt nestettä.
 - Jos laite on ollut sateessa tai siihen on joutunut vettä.
 - Jos laite ei toimi kunnolla, vaikka sitä käytetään annettujen ohjeiden mukaisesti, suorita vain käyttöohjeissa sallittuja säätöjä. Muiden osien väärin suoritettut säädöt saattavat vahingoittaa laitetta, jolloin pätevä korjaaja joutuu usein tekemään laajoja korjauksia, jotta laite toimisi normaalisti.
 - Jos laite on pudonnut tai kotelo vahingoittunut.
 - Jos laitteen toiminnassa on selvä muutos, mikä viittaa huollon tarpeeseen.

15 Tuotteen suojaamiseksi ylijännitteeltä suosittelemme ylijännitesuojan käyttöä.

16 Ota huomioon seuraavat seikat tulipalo- ja sähköiskuvaaran sekä henkilövahinkojen estämiseksi:

- Tuotetta ei saa käyttää vettä käyttävien laitteiden, uima-altaiden tai kosteiden kellareiden läheisyydessä.
- Laitetta ei saa käyttää ukkosella, sillä olemassa on vähäinen sähköiskun vaara, eikä kaasuvuodon ilmoittamiseen vuodon läheisyydessä.

TÄRKEÄÄ - Turvallisuutesi kannalta

Turvallisen toiminnan varmistamiseksi laitteen mukana toimitettu sähköjohto tulee liittää ainoastaan tavalliseen maadoitettuun pistorasiaan.

Vaikka laite toimii kunnolla, se ei välttämättä ole merkki siitä, että siihen tuleva sähkövirta on maadoitettu ja että asennus on täysin turvallinen. Jos epäilet, että laitetta ei ole maadoitettu oikein, ota oman turvallisuutesi vuoksi yhteyttä pätevään sähköasentajaan.

Varoitus - Tämän laitteen on oltava maadoitettu

Sähköjohdon sisällä olevat johdot ovat seuraavan värisiä:

- Vihreä ja keltainen: maadoitus
- Sininen: nolla
- Ruskea: jännitteinen

Jos olet epävarma, ota yhteys pätevään sähköasentajaan.

Paikallisverkkoliitäntä



HUOMAUTUS

Tuotetta EI SAA liittää paikallisverkkoliitäntään, johon kohdistuu ylijännitteitä.

EU:n direktiivi 2002/96/EC ja EN50419



Vain Euroopan Unioni

Tämä laite on varustettu yllä olevalla kierrätysmerkillä. Merkki kertoo, kun tämä laite on loppuun käytetty on se hävitettävä erillään talousjätteestä. Se on toimitettava lähimpään keräyspisteeseen jälleenkäsittelyä varten. Tämä toimenpide on hyödyksi meidän kaikkien ympäristölle. (Vain Euroopan Unioni)

Kopiointirajoitukset

Tiettyjen artikkelien tai asiakirjojen kopiointi vilpillisessä mielessä on rikos. Tämä huomautus on vain neuvoa antava, eikä siinä luetella kaikkia mahdollisuuksia. Suosittelemme, että otat yhteyden oman maasi oikeusviranomaisiin ja kysyt heiltä tarkempia neuvoja yksittäistapauksissa.

Seuraavassa on esimerkkejä asiakirjoista, joiden kopiointi ei ole luvallista:

- seteliraha
- obligaatiot ja muut velkakirjat
- talletustodistukset
- puolustusvoimien palvelus- ja kutsunta-asiakirjat
- passit
- postimerkit (mitätöidyt tai mitätöimättömät)
- maahanmuuttoasiakirjat
- sosiaaliturvaan liittyvät asiakirjat
- julkisviranomaisten kirjoittamat sekut tai asetteet
- henkilöllisyystodistukset ja -merkit sekä virkamerkit
- moottoriajoneuvojen rekisteriotteet ja omistajuutta osoittavat asiakirjat

Tekijänoikeudella suojattuja teoksia ei ole luvallista kopioida. Osia tekijänoikeudella suojatuista teoksista voidaan kuitenkin kopioida "henkilökohtaiseen käyttöön". Useiden kopioiden ottaminen voidaan käsittää luvattomaksi käytöksi.

Taideteokset ovat tekijänoikeudella suojattuja teoksia.

Moottoriajoneuvojen rekisteriotteiden tai omistajuutta osoittavien asiakirjojen kopioiminen on kiellettyä joidenkin alueiden lakien mukaan.

Tavaramerkit

Brother-logo on Brother Industries Ltd:n rekisteröity tavaramerkki.

Brother on Brother Industries Ltd:n rekisteröity tavaramerkki.

Multi-Function Link on Brother International Corporationin rekisteröity tavaramerkki.

© 2006 Brother Industries Ltd. Kaikki oikeudet pidätetään.

Windows ja Microsoft ovat Microsoftin rekisteröityjä tavaramerkkejä Yhdysvalloissa ja muissa maissa.

Macintosh ja TrueType ovat Apple Computer Inc:n rekisteröityjä tavaramerkkejä.

PaperPort on ScanSoft Inc:n rekisteröity tavaramerkki.

Presto! PageManager on NewSoft Technology Corporationin rekisteröity tavaramerkki.

Microdrive on International Business Machine Corporationin tavaramerkki.

CompactFlash on SanDisk Corporationin rekisteröity tavaramerkki.

Memory Stick on Sony Corporationin rekisteröity tavaramerkki.

SecureDigital on Matsushita Electric Industrial Co. Ltd:n, SanDisk Corporationin ja Toshiba Corporationin tavaramerkki.

SanDisk on SD- ja miniSD-tavaramerkkien haltija.

MultiMediaCard on Infineon Technologiesin tavaramerkki ja MultiMediaCard-järjestön alainen.

xD-Picture Card on Fujifilm Co. Ltd:n, Toshiba Corporationin ja Olympus Optical Co. Ltd:n tavaramerkki.

PictBridge on tavaramerkki.

Memory Stick Pro, Memory Stick Pro Duo, Memory Stick Duo ja MagicGate ovat Sony Corporationin tavaramerkkejä.

Jokaisella yhtiöllä, jonka ohjelmiston nimi on mainittu tässä käyttöoppaassa, on erityinen ohjelmia koskeva ohjelmistosopimus.

Kaikki muut tässä Käyttöoppaassa, Ohjelmiston käyttöoppaassa ja Verkkokäyttäjän oppaassa mainitut tuotemerkit ja tuotenimet ovat omistajiensa rekisteröityjä tavaramerkkejä.

Vianetsintä

Jos sinulla on ongelmia laitteen toiminnassa, tarkista asia alla olevasta taulukosta ja noudata vianetsintäohjeita.

Voit selvittää useimmat ongelmat helposti itse. Jos tarvitset lisäapua, Brother Solutions Center sisältää uusimmat usein esitetyt kysymykset ja vianetsintävinkit.

Ongelmia laitteen toiminnassa

Tulostaminen

Ongelma	Toimenpiteet
Ei tulostetta	Tarkista liitäntäkaapeli sekä laitteen että tietokoneen päässä. (Katso <i>Pika-asennusopasta</i> .)
	Tarkista, että laite on kytketty verkkovirtaan ja ettei se ole virransäätötilassa.
	Yksi tai useampi värikasetti on tyhjä. (Katso <i>Värikasettien vaihtaminen</i> sivulla 107.)
	Tarkista, näkykö näytössä virheviestiä. (Katso <i>Virheviestit</i> sivulla 99.)
	Tarkista, että oikea tulostinohjain on asennettu ja valittu.
	Varmista, että laite on päällä. Napsauta Käynnistä ja sitten Tulostimet ja faksit . Napsauta hiiren kakkospainikkeella "Brother MFC-XXXX" (missä XXXX on mallin nimi) ja varmista, että "Offline-tila" ei ole valittuna.
Huono tulostuslaatu	Tarkista tulostuslaatu. (Katso <i>Tulostuslaadun tarkastaminen</i> sivulla 112.)
	Varmista, että tulostinohjain tai valikon paperityyppiasetus vastaa käyttämäsi paperityyppiä. (Katso kohtia <i>Tulostaminen Windows®</i> -käyttöjärjestelmässä tai <i>Tulostus ja faksien lähetys Macintosh®</i> -käyttöjärjestelmässä CD-levyllä olevasta Ohjelmiston käyttöoppaasta ja <i>Paperityyppi</i> sivulla 22.)
	Varmista, että värikasetit ovat tuoreita. Musteen tukkeutumisen syynä voi olla jokin seuraavista: <ul style="list-style-type: none"> ■ Pakkaukseen painettu kasetin viimeinen käyttöpäivä on erääntynyt. (Kasetit säilyvät tuoreina jopa kaksi vuotta, jos ne pidetään alkuperäispakkauksissaan.) ■ Värikasetti oli koneessa yli kuuden kuukauden ajan. ■ Värikasettia ei ehkä ole säilytetty oikein ennen käyttöä.
	Pyri käyttämään suositeltuja paperilaatuja. (Katso <i>Hyväksyttävä paperi ja muu tulostusmateriaali</i> sivulla 10.)
	Laitteen ympäristön lämpötilasuositus on 20–33°C .
Tekstissä tai kuvissa on valkoisia vaakasuoria raitoja.	Puhdista tulostuspää. (Katso <i>Tulostuspään puhdistaminen</i> sivulla 111.)
	Pyri käyttämään suositeltuja paperilaatuja. (Katso <i>Hyväksyttävä paperi ja muu tulostusmateriaali</i> sivulla 10.)
Laite tulostaa tyhjiä sivuja.	Puhdista tulostuspää. (Katso <i>Tulostuspään puhdistaminen</i> sivulla 111.)
Merkit ja rivit menevät päällekkäin.	Tarkista tulostuksen kohdistus. (Katso <i>Tulostuksen kohdistuksen tarkastaminen</i> sivulla 113.)

Tulostaminen (Jatkuu)

Ongelma	Toimenpiteet
Tulostettu teksti tai kuva on vinossa.	Varmista, että paperi on asetettu oikein paperikasettiin ja että paperin sivuohjain ja takareunan ohjain on säädetty oikein. (Katso <i>Paperin, kirjekuorien ja muun tulostusmateriaalin asettaminen</i> sivulla 14.) Varmista, että paperitukosten selvittämiseen tarkoitettu kansi on kunnolla paikoillaan.
Tulostetun sivun yläosan keskellä on mustetahra.	Varmista, että paperi ei ole liian paksu tai käpristynyt. (Katso <i>Hyväksyttävä paperi ja muu tulostusmateriaali</i> sivulla 10.)
Tuloste näyttää likaiselta tai muste näyttää valuvan.	Varmista, että käytät suositeltua paperia. (Katso <i>Hyväksyttävä paperi ja muu tulostusmateriaali</i> sivulla 10.) Älä käsittele paperia, ennen kuin muste on kuivunut.
Arkin kääntöpuolella tai sivun alareunassa on tahroja.	Varmista, että mustetta ei ole roiskunut tulostinalustalle. (Katso <i>Tulostinalustan puhdistaminen</i> sivulla 110.) Varmista, että käytät paperin tukiläppää. (Katso <i>Paperin, kirjekuorien ja muun tulostusmateriaalin asettaminen</i> sivulla 14.)
Laite tulostaa sivulle paksuja viivoja.	Rastita Käänteinen järjestys tulostinohjaimen Perusasetukset -välilehdellä.
Tulosteet ovat ryppyisiä.	Napsauta asetukset tulostinohjaimen Perusasetukset -välilehdellä, poista rasti kohdasta kaksisuuntainen tulostus .
2 in 1- tai 4 in 1 -tulostus ei onnistu.	Tarkista, että sovelluksessa ja tulostinohjaimessa on sama paperin kokoasetus.
Tulostusnopeus on liian hidas.	Vaihda tulostinohjaimen asetusta. Suurin erottelutarkkuus vaatii enemmän aikaa tietojen käsittelyyn, lähettämiseen ja tulostamiseen. Kokeile tulostinohjaimen Perusasetukset -välilehden muita laatuasetuksia. Napsauta myös Asetukset -painiketta ja varmista, ettei Värin korostus -kohdassa ole rastia. Poista reunaton tulostus käytöstä. Reunaton tulostus on hitaampaa kuin tavallinen. (Katso kohtia <i>Tulostaminen Windows®</i> -käyttöjärjestelmässä tai <i>Tulostus ja faksien lähetys Macintosh®</i> -käyttöjärjestelmässä CD-levyllä olevasta Ohjelmiston käyttöoppaasta.)
Laite syöttää useita sivuja kerrallaan	Varmista, että paperi on asetettu oikein paperikasettiin. (Katso <i>Paperin, kirjekuorien ja muun tulostusmateriaalin asettaminen</i> sivulla 14.) Varmista, ettei paperikasetissa ole samaan aikaan useampaa kuin kahta eri paperityyppiä.
Tulostettujen sivujen pino on epäsiisti.	Varmista, että käytät paperin tukiläppää. (Katso <i>Paperin, kirjekuorien ja muun tulostusmateriaalin asettaminen</i> sivulla 14.)
Laite syöttää kaksi tulostettua sivua kerrallaan ja ne aiheuttavat tukoksen.	Varmista, että vedät paperitukea, kunnes se napsahtaa.
Tulostus ei onnistu Paint Brush -ohjelmasta.	Kokeile asettaa näytön väriasetukseksi "256 väriä".
Tulostus ei onnistu Adobe Illustrator -ohjelmasta.	Kokeile tulostuksen erottelutarkkuuden pienentämistä. (Katso kohtia <i>Tulostaminen Windows®</i> -käyttöjärjestelmässä tai <i>Tulostus ja faksien lähetys Macintosh®</i> -käyttöjärjestelmässä CD-levyllä olevasta Ohjelmiston käyttöoppaasta.)
Laite ei tulosta asiakirjasta kokonaisia sivuja. Muisti täynnä -viesti ilmestyy näkyviin.	Pienennä tulostuksen erottelutarkkuutta. (Katso kohtia <i>Tulostaminen Windows®</i> -käyttöjärjestelmässä tai <i>Tulostus ja faksien lähetys Macintosh®</i> -käyttöjärjestelmässä CD-levyllä olevasta Ohjelmiston käyttöoppaasta.) Yksinkertaista asiakirjaa ja kokeile uudelleen. Vähennä grafiikan laatua tai sovellusohjelman fonttien kokojen määrää.

Vastaanotettujen faksien tulostaminen

Ongelma	Toimenpiteet
Sivun poikki kulkee tiivistynyttä tekstiä ja valkoisia vaakaviivoja, tai lauseiden ylä- ja alaosat puuttuvat.	Tämä saattaa johtua huonosta yhteydestä, staattisesta sähköstä tai puhelinlinjalla olevasta häiriöstä. Pyydä vastaanottajaa lähettämään faksi uudelleen.
Vastaanotettavassa arkissa on pystysuoria mustia raitoja.	Lähtäjän skanneri voi olla likainen. Pyydä lähettäjää ottamaan arkista kopio ja tarkistamaan, onko vika hänen laitteessaan. Pyydä, että faksia lähetettäisiin toisesta faksilaitteesta ja tarkista tulos.
Vastaanotetut värifaksit tulostuvat mustavalkoisina.	Vaihda tyhjä tai lähes tyhjä värikasetti ja pyydä sitten lähettäjää lähettämään värifaksi uudelleen. (Katso <i>Värikasettien vaihtaminen</i> sivulla 107.)
Vasen ja oikea marginaali ovat liian kapeita tai yksi sivu tulostuu kahdelle sivulle.	Kytke automaattinen pienennys päälle. (Katso <i>Vastaanotettavan faksin tulostaminen pienennettynä</i> sivulla 40.)

Puhelinlinja tai yhteys

Ongelma	Toimenpiteet
Valinta ei toimi (ei valintaääntä).	Tarkista, että laite on kytketty verkkovirtaan ja päälle.
	Tarkasta kaikki johdot.
	Nosta ulkoisen puhelimen kuuloke (tai laitteen tai langattoman puhelimen kuuloke, jos käytössä), ja lähetä manuaalinen faksi valitsemalla numero. Odoti, kunnes kuulet faksin merkkiäänäen, ja paina sitten Mono Start tai Colour Start .
Laite ei vastaa, kun siihen soitetaan.	Tarkasta kaikki johdot.
	Varmista, että laitteen vastaanottotila vastaa asetuksia. (See <i>Vastaanottotilan valitseminen</i> sivulla 37.) Tarkista, kuuluuko valintaääntä. Jos mahdollista, soita laitteeseen ja tarkista, vastaako se. Jos laite ei vielääkään vastaa, tarkista puhelinjohdon liitäntä. Jos laite ei soi, kun yrität soittaa siihen, pyydä puhelin-yhtiötä tarkistamaan linja.

Faksien vastaanottaminen

Ongelma	Toimenpiteet
Ei pysty vastaanottamaan faksia.	Tarkasta kaikki johdot.
	Varmista, että laitteen vastaanottotila vastaa asetuksia. (See <i>Vastaanottotilat</i> sivulla 37.)
	Mikäli puhelinlinjassa on usein häiriöitä, muuta valikon yhteensopivuusasetukseksi <i>Perus</i> tai <i>Normaali</i> . (Katso <i>Häiriöt puhelinlinjalla</i> sivulla 106.)
	Jos laite on kytketty linjaan, jossa on keskus tai ISDN-yhteys, aseta puhelinlinjatyyppi oikein. (Katso <i>Puhelinlinjatyyppien asettaminen</i> sivulla 41.)

Faksien lähettäminen

Ongelma	Toimenpiteet
Ei pysty lähettämään faksia.	Tarkasta kaikki johdot.
	Varmista, että faksinäppäimessä  on valo. (Katso <i>Faksaustilaan siirtyminen</i> sivulla 30.)
	Pyydä vastaanottajaa tarkistamaan, että vastaanottavassa faksissa on paperia.
	Tulosta lähetyksraportti ja tarkista lähetyksvirheet. (Katso <i>Raportit</i> sivulla 56.)
Lähetyksen vahvistusraportissa lukee "Result NG" (Tulos: NG) tai "Result:ERROR" (Tulos: VIRHE).	Puhelinlinjalla on luultavasti väliaikaista staattista tai muuta häiriötä. Yritä lähettää faksi uudestaan. Jos lähetät PC FAX -viestin ja lähetyksraportti tulostaa "Result:NG" (Tulos:NG) -viestin, laitteen muistikapasiteetti voi olla ylitetty. Jos ongelma ei ratkea, pyydä puhelinlaitosta tarkastamaan puhelinlinja.
	Mikäli saat usein lähetyksvirheitä, jotka voivat johtua puhelinlinjassa olevista häiriöistä, muuta valikon yhteensopivuusasetukseksi <i>Perus</i> tai <i>Normaali</i> . (Katso <i>Häiriöt puhelinlinjalla</i> sivulla 106.)
	Jos laite on kytketty linjaan, jossa on keskus tai ISDN-yhteys, aseta puhelinlinjatyyppi valikon asetusten mukaan. (Katso <i>Puhelinlinjatyyppin asettaminen</i> sivulla 41.)
Faksien lähetykslaatu on huono.	Vaihda erottelutarkkuudeksi <i>Hieno</i> tai <i>Erittäin hieno</i> . Tarkista laitteen skannerin toiminta ottamalla kopio. Jollei laatu ole hyvä, puhdist skanneri. (Katso <i>Skannerin puhdistaminen</i> sivulla 110.)
Lähetetyssä arkissa on pystysuoria mustia raitoja.	Jos sama ongelma ilmenee kopioidussa arkissa, skanneri täytyy puhdistaa. (Katso <i>Skannerin puhdistaminen</i> sivulla 110.)

Saapuvien puhelujen käsittely

Ongelma	Toimenpiteet
Laite "kuulee" puheen faksin merkkiäänenä (CNG-äänenä).	Jos faksin tunnistus on asetettu päälle, laite reagoi herkemmin ääniin. Se saattaa vahingossa tulkita tietyt linjalla kuuluvat äänet tai musiikin faksin soittoääniksi ja vastata niihin faksin vastaanottomerkkiäänillä. Lopeta laitteen vastaanotto painamalla Stop/Exit . Voit välttää tämän ongelman kytkemällä faksin tunnistuksen pois päältä. (Katso <i>Faksin tunnistus</i> sivulla 39.)
Faksipuhelun lähettäminen laitteeseen	Jos vastasit laitteella, paina Mono Start ja sulje puhelin välittömästi. Jos vastasit ulkoiseen puhelimeen tai rinnakkaispuhelimeen, syötä faksin vastaanottotunnus (oletusasetus ✕51). Kun laite vastaa, sulje puhelin.
Tavallisen puhelinlinjan mukautetut toiminnot	Jos samassa puhelinlinjassa laitteen kanssa on koputustoiminto, hälytysjärjestelmä tai jokin muu mukautettu toiminto, faksien lähetyksessä tai vastaanotossa voi ilmetä ongelmia. Esimerkki: Jos linjassa on koputustoiminto tai jokin muu mukautettu toiminto, ja linja lähettää mukautetun toiminnon merkkiäänenä faksia lähetettäessä tai vastaanotettaessa, merkkiäänenä voi väliaikaisesti häiritä faksin lähetyksä tai katkaista sen. Brotherin ECM-ominaisuuden pitäisi ratkaista tämä ongelma. Toiminto liittyy puhelinjärjestelmien valmistukseen ja sitä käytetään yleisesti laitteissa, jotka lähettävät ja vastaanottavat tietoja tavallisella jaetulla puhelinlinjalla, johon on liitetty mukautettuja toimintoja. Erillisen linjan avaamista ilman mukautettuja toimintoja suositellaan, jos vähäistenkin häiriöiden välttäminen on erittäin tärkeää.

Ongelmia valikon asetusten kanssa

Ongelma	Toimenpiteet
Laitteesta kuuluu merkkiäni, kun yrität avata vastaanottoasetusten valikon.	Jos faksinäppäimessä  ei pala valo, kytke laite faksaukseen painamalla näppäintä. Vastaanottoasetusten asetus on käytettävissä vain laitteen ollessa faksauksessa.

Kopiointiongelmia

Ongelma	Toimenpiteet
Kopiointi ei onnistu.	Varmista, että Copy  -näppäimen valo palaa. (Katso <i>Kopiointitilaan siirtyminen</i> sivulla 62.)
Kopiossa näkyy pystysuuntaisia raitoja.	Jos kopioissa näkyy pystysuuntaisia raitoja, puhdista skanneri. (Katso <i>Skannerin puhdistaminen</i> sivulla 110.)
Kopiointijälki on huono automaattista arkinsyöttölaitetta käytettäessä.	Kokeile käyttää valotustasoa. (Katso <i>Valotustason käyttäminen</i> sivulla 9.)

Skannausongelmia

Ongelma	Toimenpiteet
TWAIN/WIA-virheitä ilmenee skannatessa.	Varmista, että Brother TWAIN/WIA-ohjain on valittu ensisijaiseksi lähteeksi. Napsauta PaperPort® SE -ohjelman File -valikosta Scan ja valitse Brother TWAIN/WIA-ohjain.
Skannausjälki on huono automaattista arkinsyöttölaitetta käytettäessä.	Kokeile käyttää valotustasoa. (Katso <i>Valotustason käyttäminen</i> sivulla 9.)

Ohjelmisto-ongelmia

Ongelma	Toimenpiteet
Ohjelmistoa ei voi asentaa tai tulostus ei toimi.	Suorita CD-levyllä oleva Korjaa MFL-Pro Suite -ohjelma. Ohjelma korjaa ohjelmiston ja asentaa sen uudelleen.
"Laite on varattu"	Varmista, että laitteen näytössä ei ole virheviestiä.

PhotoCapture Center™-ongelmia

Ongelma	Toimenpiteet
Siirrettävä levy ei toimi oikein.	<ol style="list-style-type: none"> 1 Onko Windows® 2000 -päivitys asennettu? Jos ei ole, suorita seuraavat toimenpiteet: <ol style="list-style-type: none"> 1) Irrota USB-kaapeli. 2) Asenna Windows® 2000 -päivitys ja katso lisäohjeita Pika-asennusoppaasta. Tietokone käynnistyy uudelleen automaattisesti asennuksen jälkeen. 3) Odota käynnistämisen jälkeen noin minuutti ja kytke sitten USB-kaapeli. 2 Poista muistikortti ja aseta se takaisin paikalleen. 3 Jos olet käyttänyt Windows®-käyttöjärjestelmän Poista-toimintoa, poista muistikortti, ennen kuin suoritat muita toimintoja. 4 Jos virheviesti tulee näyttöön, kun yrität poistaa muistikorttia, kortti on parhaillaan käytössä. Yritä hetken kuluttua uudelleen. 5 Jos mikään yllä mainituista ei toimi, sammuta tietokone ja laite ja käynnistä ne uudelleen. (Laite sammutetaan irrottamalla verkkojohto.)
Ei saada yhteyttä siirrettävään levyyn työpöydän kuvakkeesta.	Varmista, että muistikortti on paikallaan korttipaikassa.

Verkko-ongelmia

Ongelma	Toimenpiteet
Tulostus verkossa ei onnistu.	<p>Varmista, että laitteen virta on päällä ja että laite on Online- ja Valmis-tilassa. Tulosta verkkoasetusluettelo (<i>Raportit</i> sivulla 56), josta voit tarkastaa nykyiset verkkoasetukset. Tarkista, että kaapelointi ja verkkoyhteydet ovat kunnossa liittämällä verkkokaapeli uudestaan keskittimeen. Mikäli mahdollista, kokeile laitteen liittämistä keskittimen eri porttiin eri johdon avulla. Jos yhteydet ovat kunnossa, laitteen näytössä näkyy kahden sekunnin ajan <i>Lähiverkko käyt..</i></p> <p>(Jos kärsit verkko-ongelmista, katso lisätietoja CD-levyllä olevasta Verkkokäyttäjän oppaasta.)</p>
Verkkoskannaus ei toimi.	(Vain Windows®-käyttäjät) Tietokoneen palomuurin asetukset on saatettu määrittää niin, että ne estävät tarvittavan verkkoyhteyden. Noudata seuraavia palomuurin määrittämisohjeita. Jos käytät jotakin muuta kuin alla mainittuja palomuuriohjelmia, katso ohjeet ohjelman käyttöoppaasta tai ota yhteyttä ohjelmiston valmistajaan.
PC-Fax-verkkovastaanotto ei toimi.	<p><Windows® XP SP2 -käyttäjät></p> <ol style="list-style-type: none"> 1 Napsauta Käynnistä-painiketta, Ohjauspaneeli ja sitten Windowsin palomuri. Tarkista, että Windowsin palomuurin asetus Yleiset-välilehdellä on Käytössä. 2 Napsauta Lisäasetukset-välilehteä ja Asetukset-painiketta kohdasta Verkkoyhteyden asetukset. 3 Napsauta Lisää-painiketta ja kirjoita jokin nimi Palvelun kuvaus-kenttään. Kirjoita Nimi tai IP-osoite-kenttään "localhost". Kirjoita sisäisen ja ulkoisen portin numerokenttiin "54925" verkkoskannaukselle. Valitse UDP ja napsauta OK. Toista tämä vaihe ja lisää "Port 54926" PC-Fax-verkkovastaanotolle ja "Port 137" Windows®-käyttöjärjestelmälle. 4 Varmista, että uudet asetukset lisätään ja että ruudussa on merkintä, ja napsauta sitten OK.

Verkko-ongelmia (Jatkuu)

Ongelma	Toimenpiteet
Tietokone ei löydä laitetta.	<p><Windows®-käyttäjät></p> <p>Tietokoneen palomuurin asetukset on saatettu määrittää niin, että ne estävät tarvittavan verkkoyhteyden. Katso yksityiskohtaiset ohjeet edeltä.</p> <p><Macintosh®-käyttäjät></p> <p>Valitse laite uudelleen DeviceSelector (laitevalinta) -ikkunasta, jonka sijaintipaikka on Macintosh HD/Kirjasto/Printers/Brother/Utilities, tai Mallista ControlCenter2:ssa.</p>

Virheviestit

Kaikissa pitkälle kehitetyissä toimistolaitteissa esiintyy virheitä silloin tällöin. Laite pystyy yleensä tunnistamaan virheen ja näyttää virheviestin. Alla olevassa taulukossa on selitetty useimmin esiintyvät virheviestit.

Voit selvittää useimmat virheet itse. Jos tarvitset lisäapua, Brother Solutions Center sisältää uusimmat usein esitetyt kysymykset ja vianetsintävinkit.

Vieraile sivustollamme osoitteessa <http://solutions.brother.com>.

Virheviesti	Syy	Toimenpide
Al. ei onn. XX	<p>Laitteessa on mekaaninen vika.</p> <p>—TAI—</p> <p>Laitteeseen on joutunut jokin vieras esine, esim. paperiliitin tai repeytynyt paperinpala.</p>	<p>Avaa skannerin kansi ja poista vieras esine laitteen sisältä. Jos laite näyttää edelleen virheviestin, katso <i>Faksien tai faksiraportin siirtäminen</i> sivulla 102 ennen kuin katkaiset laitteesta virran, ettei tärkeitä viestejä pääse katoamaan. Kytke laitteesta virta pois usean minuutin ajaksi ja käynnistä se sitten uudelleen.</p>
Alh. lämpötila	Tulostuspään lämpötila on liian alhainen.	Anna laitteen lämmetä.
Dataa jäljellä	<p>Tulostustiedot jäävät laitteen muistiin.</p> <p>Tulostustiedot jäävät laitteen muistiin. USB-kaapeli irrotettiin, kun tietokone lähetti tietoa laitteeseen.</p>	<p>Aloita tulostaminen uudelleen tietokoneesta.</p> <p>Paina Stop/Exit. Laite peruuttaa työn ja poistaa sen muistista. Yritä tulostaa uudestaan.</p>
Ei kasettia	Värikasetti on asennettu väärin.	Ota värikasetti ulos ja laita se kunnolla takaisin paikoilleen. (Katso <i>Värikasettien vaihtaminen</i> sivulla 107.)
Ei tallennettu	Yritit käyttää lyhytvalintanumeroa, jota ei ole ohjelmoitu.	Aseta lyhytvalintanumero. (Katso <i>Lyhytvalintanumeroiden tallentaminen</i> sivulla 46.)
Ei tiedostoja	Korttipaikkaan asetetulla muistikortilla ei ole .JPG-tiedostoa.	Aseta oikea muistikortti uudelleen korttipaikkaan.
Ei vastaa/varat.	Soittamaasi numeroon ei vastata tai se on varattu.	Tarkista numero ja yritä uudelleen.

Virheviesti	Syy	Toimenpide
Kansi on auki	Skannerin kansi ei ole suljettu kokonaan.	Avaa skannerin kansi ja sulje se uudelleen.
	Värikasetin kansi ei ole suljettu kokonaan.	Sulje värikasetin kansi napakasti, kunnes se napsahtaa.
Korkea lämpötila	Tulostuspään lämpötila on liian korkea.	Anna laitteen jäähtyä.
Muisti täynnä	Laitteen muisti on täynnä.	<p>Faksin lähetys tai kopiointi on käynnissä</p> <ul style="list-style-type: none"> ■ Paina Stop/Exit ja odota muiden käynnissä olevien toimintojen päättymistä. Yritä sitten uudelleen. ■ Poista tiedot muistista. Saat lisämuistia kytkemällä faksin lisätoiminnot pois päältä. (Katso <i>Kaukofaksitoimintojen kytkeminen pois päältä</i> sivulla 51.) ■ Tulosta muistiin tallennetut faksit. (Katso <i>Faksin tulostaminen muistista</i> sivulla 40.) <p>Tulostus on käynnissä</p> <p>Pienennä tulostuksen erottelutarkkuutta. (Katso lisätietoja kohdista <i>Tulostaminen Windows®</i>-käyttöjärjestelmässä tai <i>Tulostus ja faksien lähetys Macintosh®</i>-käyttöjärjestelmässä CD-levyllä olevasta Ohjelmiston käyttöoppaasta.)</p>
Muut. ei onn. XX	Laitteessa on mekaaninen vika. —TAI— Laitteeseen on joutunut jokin vieras esine, esim. paperiliitin tai repeytynyt paperinpala.	Avaa skannerin kansi ja poista vieras esine laitteen sisältä. Jos laite näyttää edelleen virheviestin, katso <i>Faksien tai faksiraportin siirtäminen</i> sivulla 102 ennen kuin katkaiset laitteesta virran, ettei tärkeitä viestejä pääse katoamaan. Kytke laitteesta virta pois usean minuutin ajaksi ja käynnistä se sitten uudelleen.
Paperitukos	Paperia on juuttunut laitteeseen.	Katso <i>Tulostin on tukossa tai paperi on juuttunut</i> sivulla 104.
XX pian loppu	Yksi tai useampi värikasetti on melkein tyhjä. Jos saapuva faksi on värillinen, laite pyytää "kättelyn" aikana faksin lähettämistä mustavalkoisena. Jos lähettävässä laitteessa on toiminto, joka voi muuntaa faksin, värillinen faksi otetaan vastaan muistiin mustavalkoisena.	Tilaa uusi värikasetti.

Virheviesti	Syy	Toimenpide
Puhd. ei onn. XX	Laitteessa on mekaaninen vika. —TAI— Laitteeseen on joutunut jokin vieras esine, esim. paperiliitin tai repeytynyt paperinpala.	Avaa skannerin kansi ja poista vieras esine laitteen sisältä. Jos laite näyttää edelleen virheviestin, katso <i>Faksien tai faksiraportin siirtäminen</i> sivulla 102 ennen kuin katkaiset laitteesta virran, ettei tärkeitä viestejä pääse katoamaan. Kytke laitteesta virta pois usean minuutin ajaksi ja käynnistä se sitten uudelleen.
Skann. ei onn. XX	Laitteessa on mekaaninen vika. —TAI— Laitteeseen on joutunut jokin vieras esine, esim. paperiliitin tai repeytynyt paperinpala.	Avaa skannerin kansi ja poista vieras esine laitteen sisältä. Jos laite näyttää edelleen virheviestin, katso <i>Faksien tai faksiraportin siirtäminen</i> sivulla 102 ennen kuin katkaiset laitteesta virran, ettei tärkeitä viestejä pääse katoamaan. Kytke laitteesta virta pois usean minuutin ajaksi ja käynnistä se sitten uudelleen.
Tark. asiakirja	Asiakirja on asetettu tai syötetty väärin, tai automaattisella arkinsyöttölaitteella lähetetty faksiasiakirja on liian pitkä.	Katso <i>Automaattisen arkinsyöttölaitteen käyttö</i> sivulla 8. Katso <i>Asiakirja on juuttunut</i> sivulla 103.
Tark. paperikoko	Paperi on väärän kokoista.	Aseta oikean kokoista paperia (Letter, Legal tai A4), ja paina sen jälkeen Mono Start tai Colour Start .
Tarkista paperi	Paperi on loppunut tai sitä ei ole ladattu oikein paperikasettiin.	Tee jompikumpi seuraavista: <ul style="list-style-type: none"> ■ Aseta paperia paperikasettiin ja paina sitten Mono Start tai Colour Start. ■ Poista paperi ja täytä paperikasetti uudelleen, ja paina sitten Mono Start tai Colour Start.
	Paperia on juuttunut laitteeseen.	Katso <i>Tulostin on tukossa tai paperi on juuttunut</i> sivulla 104.
Tul. ei onn. XX	Laitteessa on mekaaninen vika. —TAI— Laitteeseen on joutunut jokin vieras esine, esim. paperiliitin tai repeytynyt paperinpala.	Avaa skannerin kansi ja poista vieras esine laitteen sisältä. Jos laite näyttää edelleen virheviestin, katso <i>Faksien tai faksiraportin siirtäminen</i> sivulla 102 ennen kuin katkaiset laitteesta virran, ettei tärkeitä viestejä pääse katoamaan. Kytke laitteesta virta pois usean minuutin ajaksi ja käynnistä se sitten uudelleen.
Väärä USB-laite	PictBridge-porttiin on liitetty rikkiäinen laite tai laite, joka ei ole yhteensopiva PictBridge-ohjelmiston kanssa.	Irrota laite PictBridge-portista, kytke sitten laitteesta virta pois ja takaisin päälle painamalla Power Save .

Virheviesti	Syy	Toimenpide
XX väri loppu	Yksi tai useampi värikasetti on tyhjä. Laite pysäyttää kaikki tulostustoiminnot. Jos muistia on käytettävissä, mustavalkoiset faksit tallennetaan muistiin. Jos saapuva faksi on värillinen, laite pyytää ”kättelyn” aikana faksin lähettämistä mustavalkoisena. Jos lähettävässä laitteessa on toiminto, joka voi muuntaa faksin, värillinen faksi tallennetaan muistiin mustavalkoisena.	Vaihda värikasetti. (Katso <i>Värikasettien vaihtaminen</i> sivulla 107.)
Virheel. kortti	Muistikortti on vahingoittunut tai virheellisesti alustettu tai muistikortissa on jokin vika.	Aseta kortti uudelleen korttipaikkaan varmistaen, että se on oikeassa asennossa. Jollei virheviesti häviä, tarkasta media-asema käyttämällä muistikorttia, jonka tiedät toimivan.
Yhteys katkesi	Toinen henkilö tai faksilaitte katkaisi puhelun.	Yritä lähettää tai vastaanottaa uudestaan.
Yhteysvika	Häiriö puhelinlinjalla aiheutti tiedonsiirtovirheen.	Yritä lähettää faksi uudelleen tai kytke laite toiseen puhelinlinjaan. Jos ongelma ei ratkea, pyydä puhelinlaitosta tarkastamaan puhelinlinja.

Faksien tai faksiraportin siirtäminen

Jos nestekidenäytössä näkyy:

Muut. ei onn. XX

Puhd. ei onn. XX

Al. ei onn. XX

Tul. ei onn. XX

Skan. ei onn. XX

suosittelemme, että siirät faksit toiseen faksilaitteeseen tai tietokoneeseen. (Katso *Faksien siirtäminen toiseen faksilaitteeseen* sivulla 102 tai *Faksien siirtäminen tietokoneeseen* sivulla 103.)

Voit tarkastaa, onko laitteessa siirrettäviä fakseja, siirtämällä myös faksiraportin. (Katso *Faksiraportin siirtäminen toiseen faksilaitteeseen* sivulla 103.)



Vinkki

Jos laitteen nestekidenäyttöön tulee virheviesti faksien siirtämisen jälkeen, irrota laite verkkovirrasta useiksi minuuteiksi ja kytke se sitten uudelleen.

Faksien siirtäminen toiseen faksilaitteeseen

Jos et ole asettanut laitteellesi nimitunnusta, et voi siirtyä faksien siirtotilaan.

- 1 Paina **Menu, 9, 0, 1**.
- 2 Tee jompikumpi seuraavista:
 - Jos nestekidenäytössä näkyy *Ei fakseja*, laitteen muistissa ei enää ole fakseja.
Paina **Stop/Exit**.
 - Jos nestekidenäytössä näkyy *Syötä faksinro, syötä faksinumero*, johon haluat lähettää faksit edelleen.
- 3 Paina **Mono Start**.

Faksien siirtäminen tietokoneeseen

Voit siirtää laitteen muistissa olevat faksit tietokoneeseesi.

- 1 Varmista, että ole asentanut tietokoneeseen **MFL-Pro Suite** -ohjelmiston ja kytke sitten päälle tietokoneen **PC-FAX-vastaanottaminen**. (Katso lisätietoja CD-levyllä olevan Ohjelmiston käyttöoppaan kohdasta *PC-Fax-vastaanotto*.)
- 2 Varmista, että PC-vastaanotto on kytketty päälle laitteessa. (Katso *PC-vastaanotto* sivulla 50.) Jos laitteen muistissa on fakseja asettaessasi PC-vastaanottoa, nestekidenäytössä kysytään, haluatko siirtää faksit tietokoneeseen.
- 3 Tee jompikumpi seuraavista:
 - Jos haluat siirtää kaikki faksit tietokoneeseen, paina **1**.
 - Jos haluat poistua ja jättää faksit laitteen muistiin, paina **2**.
- 4 Paina **Stop/Exit**.

Faksiraportin siirtäminen toiseen faksilaitteeseen

Jos et ole asettanut laitteellesi nimitunnusta, et voi siirtää faksien siirtotilaan.

- 1 Paina **Menu, 9, 0, 2**.
- 2 Söytä faksinumero, johon haluat lähettää faksiraportin edelleen.
- 3 Paina **Mono Start**.

Asiakirja on juuttunut

Asiakirjat voivat juuttua laitteeseen, jollei niitä aseteta tai syötetä oikein, tai jos ne ovat liian pitkiä. Selvitä tukos seuraavien ohjeiden avulla.

Asiakirja on juuttunut automaattisen arkinsyöttölaitteen yläosaan

- 1 Poista automaattisesta arkinsyöttölaitteesta paperi, joka ei ole juuttunut kiinni.
- 2 Avaa arkinsyöttölaitteen kansi.
- 3 Vedä juuttunut asiakirja ulos oikealle tai vasemmalle.

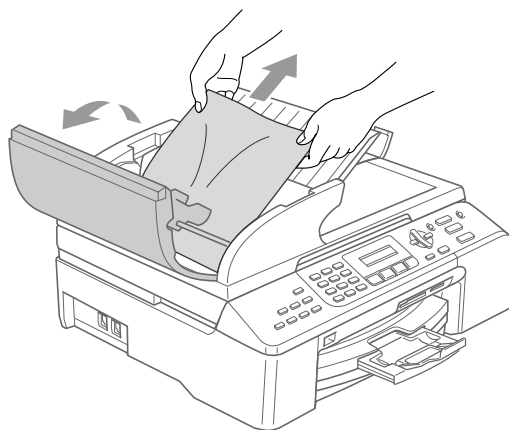

- 4 Sulje arkinsyöttölaitteen kansi.
- 5 Paina **Stop/Exit**.



Vinkki

Vältä tukokset sulkemalla arkinsyöttölaitteen kansi kunnolla painamalla sitä keskeltä.

Asiakirja on juuttunut automaattisen arkinsyöttölaitteen sisälle

- 1 Poista automaattisesta arkinsyöttölaitteesta paperi, joka ei ole juuttunut kiinni.
- 2 Avaa valotustason kansi.
- 3 Vedä juuttunut asiakirja ulos oikealle.

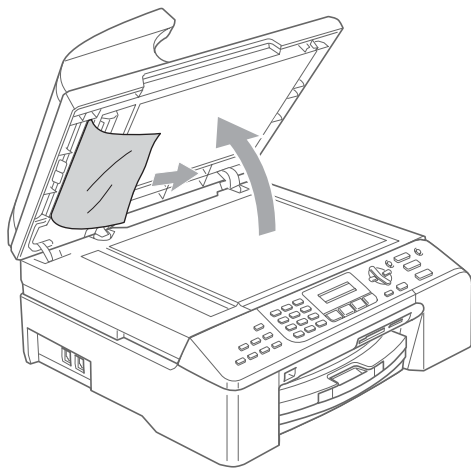

- 4 Laske valotustason kansi alas.
- 5 Paina **Stop/Exit**.

Tulostin on tukossa tai paperi on juuttunut

Poista juuttunut paperi laitteesta. Poista virhe avaamalla skannerin kansi ja sulkemalla se uudelleen.

- 1 Vedä paperikasetti ulos laitteesta.

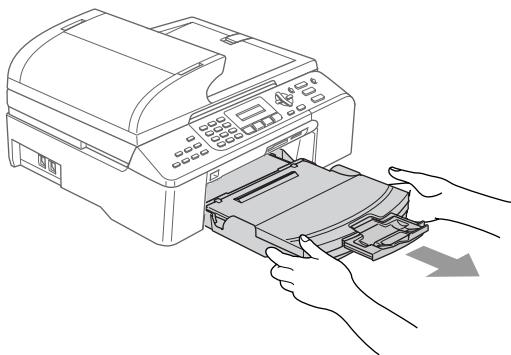

- 2 Poista juuttunut paperi (1) vetämällä se ulos.

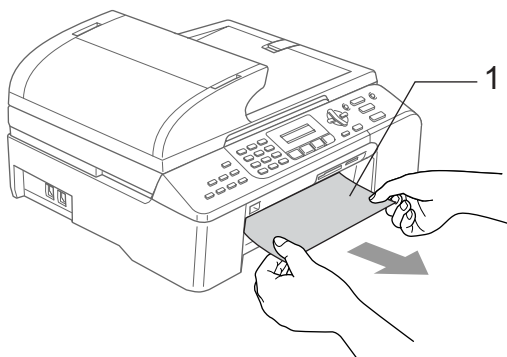

- Jos et pysty poistamaan juuttunutta paperia laitteen etupuolelta, tai jos virheviesti näkyy paperin poistamisen jälkeenkin nestekidenäytössä, siirry seuraavaan vaiheeseen.

- 3 Irrota paperitukosten selvittämiseen tarkoitettu kansi (1). Vedä juuttunut paperi ulos laitteesta.

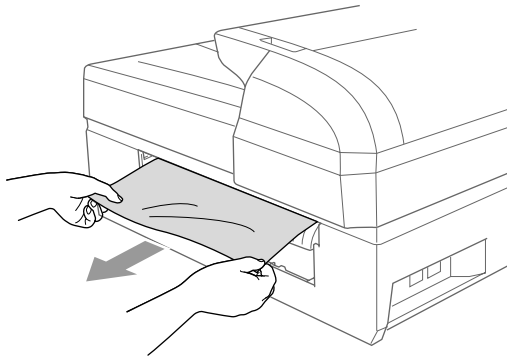
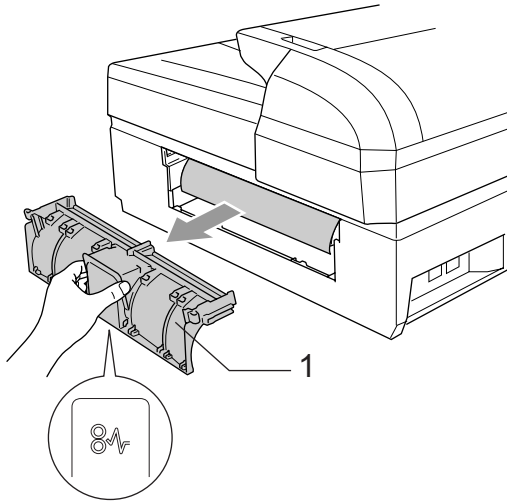

- 4 Aseta paperitukosten selvittämiseen tarkoitettu kansi takaisin paikoilleen. Varmista, että kansi on kunnolla paikoillaan.

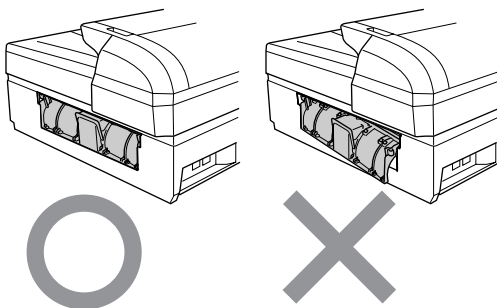

- 5 Nosta skannerin kansi (1) laitteen etupuolelta yläasentoon, niin että se lukittuu vakaasti paikalleen. Varmista, ettei laitteen sisäkulmiin jää yhtään juuttunutta paperia.

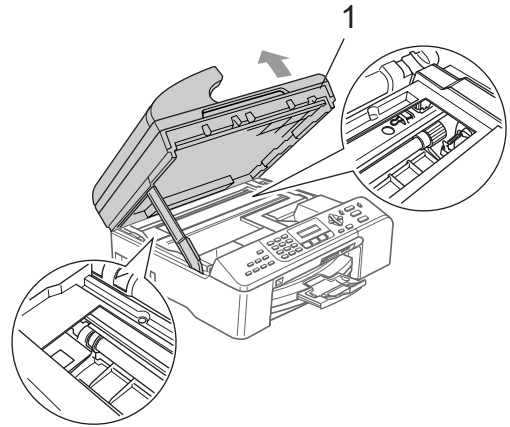

Vinkki

Jos paperi on juuttunut tulostuspään alle, irrota laite verkkovirrasta, siirrä tulostuspäätä ja irrota paperi.

- 6 Vapauta salpa (1) nostamalla skannerin kantta. Työnnä skannerin kannen tukea alaspäin (2) varovasti ja sulje kansi (3).

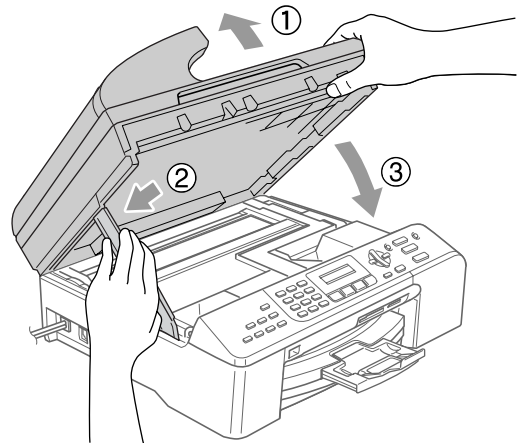

- 7 Aseta paperikasetti kunnolla takaisin laitteeseen tiukasti.



Vinkki

Varmista, että vedät paperitukea, kunnes se napsahtaa.

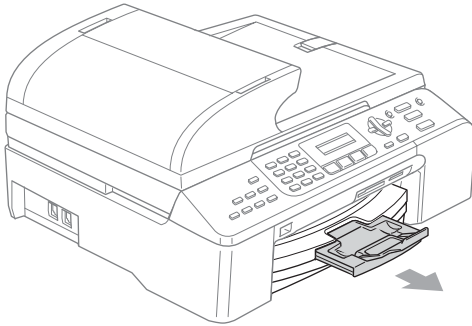

Valintaäänien tunnistus

Kun faksi lähetetään automaattisesti, oletusasetuksena on, että laite odottaa ennalta määrätyn ajan, ennen kuin numeron valitseminen alkaa. Kun valintaäänien asetukseksi muutetaan *Tunnistus*, laite valitsee numeron heti, kun se tunnistaa valintaäänien. Näin säästetään hieman aikaa lähetettäessä faksi useisiin eri numeroihin. Jos numeron valinnan kanssa ilmenee ongelmia asetuksen muuttamisen jälkeen, asetus pitää muuttaa takaisin oletusasetukseksi *Ei tunnistusta*.

- 1 Paina **Menu, 0, 5**.
- 2 Valitse *Tunnistus* tai *Ei tunnistusta* painamalla **▲** tai **▼**. Paina **OK**.
- 3 Paina **Stop/Exit**.

Häiriöt puhelinlinjalla

Jos faksin lähetyksessä tai vastaanotossa on ongelmia puhelinlinjan mahdollisten häiriöiden vuoksi, suosittelemme faksitoimintojen modeeminopeuden vähentämistä säätämällä taajuuskorjausta vastaavasti.

- 1 Paina **Menu, 2, 0, 2**.
- 2 Paina **▲** tai **▼** ja valitse *Normaali*, *Perus* (tai *Korkea*).
 - *Perus* rajoittaa modeemin nopeuden 9600 bps:ään. Käytä tätä asetusta ainoastaan tarvittaessa, paitsi jos puhelinlinjassa on jatkuvasti paljon häiriöitä.
 - *Normaali* asettaa modeemin nopeuden 14400 bps:ään
 - *Korkea* asettaa modeemin nopeuden 33600 bps:ään (oletus)

Paina **OK**.

- 3 Paina **Stop/Exit**.



Vinkki

Kun muutat yhteensopivuudeksi *Perus*, virheenkorjaustila on käytettävissä vain värillisiä fakseja lähetettäessä.

Säännöllinen kunnossapito

Värikasettien vaihtaminen

Laitteessa on värin pistelaskin. Värin pistelaskin seuraa automaattisesti kaikkien neljän värikasetin musteen määrää. Kun laite havaitsee, että värikasetin muste alkaa loppua, laite ilmoittaa siitä nestekidenäyttöön tulevalla viestillä.

Nestekidenäyttö ilmoittaa, kun muste on käymässä vähiin tai kun värikasetti on vaihdettava. Vaihda värikasetit oikeassa järjestyksessä seuraamalla nestekidenäytön ohjeita.

Vaikka laite ilmoittaa, että värikasetti on tyhjä, kasetissa on vielä vähän mustetta. Kasetissa pitää olla vähän mustetta, jotta ilma ei kuivata ja vahingoita tulostuspäätä.

- 1 Avaa värikasetin kansi.
Jos yksi tai useampi värikasetti on tyhjentynyt (esim. musta), näyttöön tulee viesti Musta väri loppu ja Vaih. värikasett..
- 2 Vedä salvan vapautusvipua alaspäin ja ota ulos nestekidenäytössä näkyvän värin värikasetti.

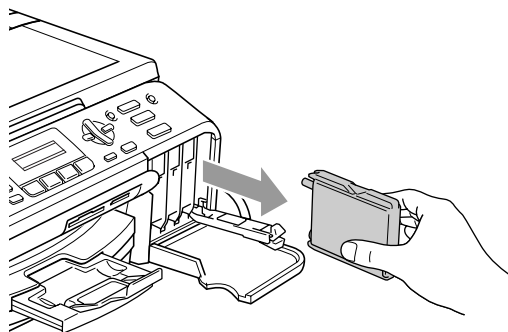
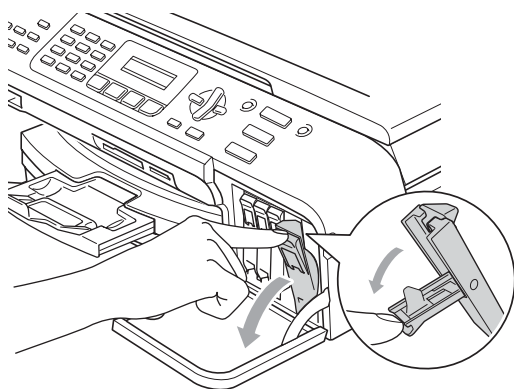

- 3 Avaa uusi, nestekidenäytössä näkyvän värin pakkaus ja poista värikasetti pakkauksesta.
- 4 Irrota keltainen suojus (1).

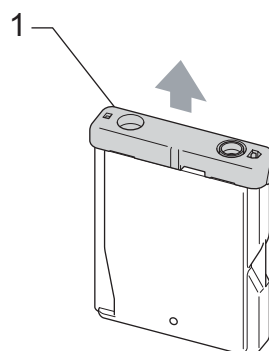

Sopimaton asetus

Kuvaan merkittyyn alueeseen EI SAA koskea.

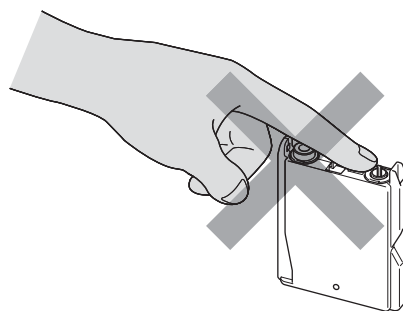

Vinkki

Vaikka keltainen suojus irtoaisi pussin avaamisen yhteydessä, värikasetti ei vaurioidu.

- 5 Jokaisella värillä on oma oikea paikkansa. Aseta värikasetti paikoilleen etiketissä olevan nuolen suuntaisesti.

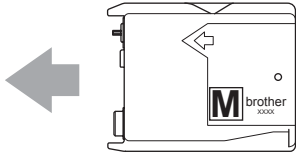

- 6 Nosta jokaista salvan vapautusvipua ja työnnä sitä, kunnes se napsahtaa. Sulje sitten värikasetin kansi.

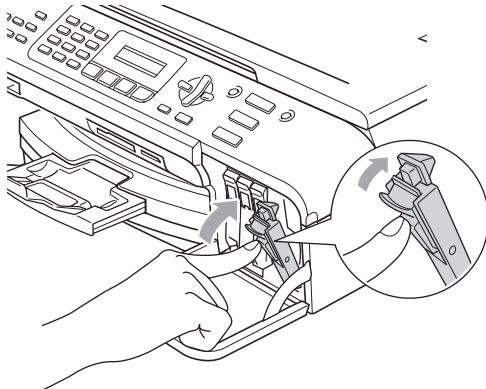

- 7 Jos vaihdoit värikasetin, näytössä pyydetään ehkä varmistamaan, että kasetti on aivan uusi (esimerkiksi Vaihdoitko Mu?). Nollaa jokaisen uuden, asennetun kasetin värin pistelaskin automaattisesti painamalla 1 (Kyllä). Jos asentamasi värikasetti ei ole aivan uusi, muista valita 2 (Ei). Jos odotat, että näyttöön tulee viesti XX pian loppu ja XX väri loppu, laite nolaa värin pistelaskimen automaattisesti.

Vinkki

Jos näytössä on värikasettien vaihtamisen jälkeen viesti Ei kasettia, varmista, että kasetit on asennettu paikoilleen oikein.

VAROITUS

Jos mustetta joutuu silmiin, huuhtelee silmät välittömästi vedellä ja pyydä tarvittaessa lääkärin apua.

HUOMAUTUS

ÄLÄ POISTA värikasetteja, jos et aio vaihtaa niitä. Jos poistat niitä turhaan, niiden musteen määrä saattaa vähentyä, eikä laite tiedä jäljellä olevan musteen määrää.

ÄLÄ KOSKETA värikasettien sijoitusaukkoihin. Muste voi muuten tahria.

Jos iholle tai vaatteille joutuu mustetta, pese ne saippualla tai pesuaineella välittömästi.

Jos asennat värikasetin väärään väripaikkaan, tulostuspää on puhdistettava useaan kertaan ennen tulostusta sen jälkeen, kun kasetti on asetettu oikeaan paikkaan, sillä värit ovat sekoittuneet.

Kun avaat värikasetin, asenna se laitteeseen ja käytä se loppuun kuuden kuukauden kuluessa asennuksesta. Käytä avaamattomat värikasetit pakkaukseen merkittyyn käyttöpäivään mennessä.

ÄLÄ AVAA tai sorkki värikasettia, sillä muste voi valua ulos.

Brother-monitoimilaitteet on suunniteltu käytettäväksi tietyt laatuvaatimukset täyttävän musteen kanssa. Niiden suorituskyky on optimaalinen käytettäessä aitoja Brother-merkkisiä värikasetteja. Brother ei voi taata optimaalista suorituskykyä, jos laitteessa käytetään muiden valmistajien mustetta tai värikasetteja. Brother ei tästä johtuen suosittele muiden kuin aitojen Brother-merkkisten värikasettien käyttämistä laitteessa eikä tyhjien kasettien täyttämistä muiden valmistajien musteilla. Jos tulostuspää tai muu laitteen osa vaurioituu johtuen yhteensopimattomien tuotteiden käytöstä, takuu ei kata korjauskustannuksia.

Laitteen ulkopuolen puhdistaminen

! HUOMAUTUS

Käytä neutraaleja pesuaineita. Haihtuvat nesteet, kuten tinneri tai puhdistettu bensiini, vioittavat laitteen ulkopintaa.

ÄLÄ KÄYTÄ ammoniakkia sisältäviä pesuaineita.

ÄLÄ PUHDISTA likaa ohjauspaneelista isopropyylialkoholilla. Se saattaa aiheuttaa murtumia.

Puhdista laitteen ulkopuoli seuraavasti:

- 1 Vedä paperikasetti (1) kokonaan ulos laitteesta.

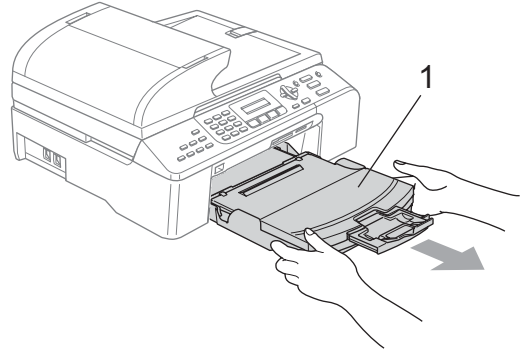

- 2 Pyyhi pöly pois laitteen ulkopinnalta pehmeällä kankaalla.

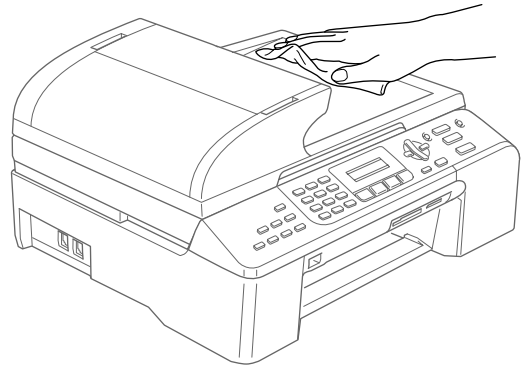

- 3 Poista paperikasetin sisälle mahdollisesti juuttunut materiaali.

- 4 Nosta luovutusalustan kansi ja pyyhi pöly pois alustan sisä- ja ulkopinnoista pehmeällä kankaalla.

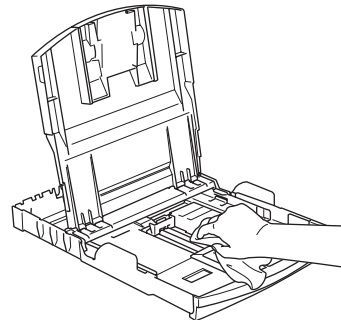

- 5 Sulje luovutusalustan kansi ja aseta alusta kunnolla takaisin laitteeseen.

Skannerin puhdistaminen

- 1 Avaa valotustason kansi (1). Puhdista valotustaso (2) ja valkoinen muovi (3) pehmeällä ja nukkaamattomalla isopropyylialkoholiin kastetulla kankaalla.

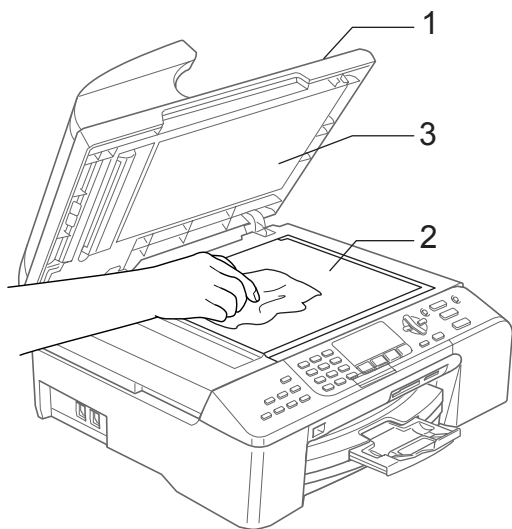

- 2 Puhdista automaattisen arkinsyöttölaitteen valkoinen palkki (1) ja lasisuoja (2) isopropyylialkoholiin kastetulla nukkaamattomalla kankaalla.

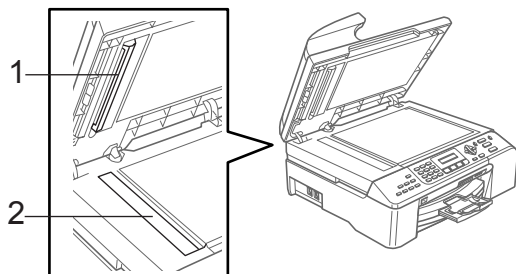

Tulostinalustan puhdistaminen

VAROITUS

Irrota laite verkkovirran pistorasiasta ennen tulostinalustan (1) puhdistamista.

- 1 Puhdista roiskunut muste laitteen tulostinalustalta (1) ja sitä ympäröivältä alueelta pehmeällä, *kuivalla* ja nukkaamattomalla kankaalla.

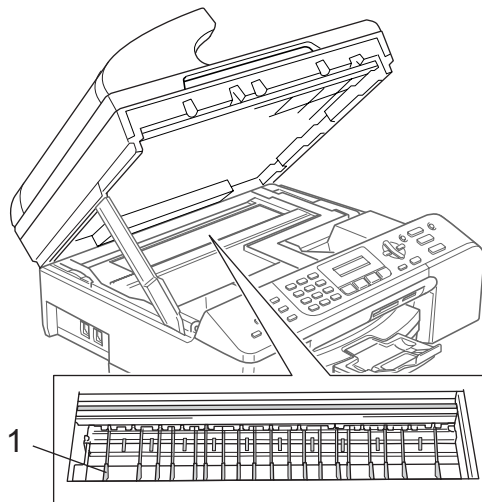

Paperin syöttötelan puhdistaminen

- 1 Vedä paperikasetti kokonaan ulos laitteesta.
- 2 Irrota laite verkkovirran pistorasiasta ja poista paperitukosten selvittämiseen tarkoitettu kansi (1).

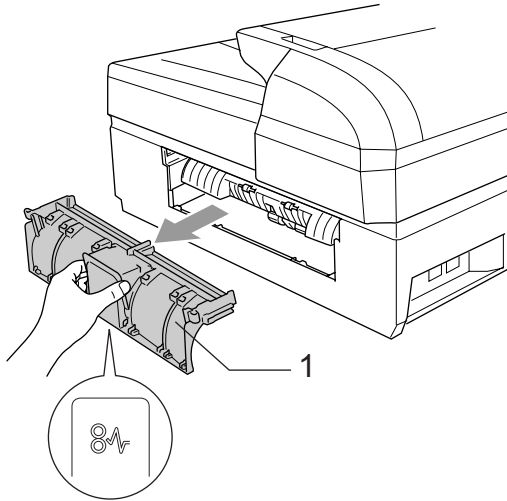

- 3 Puhdista paperin syöttötela (1) isopropyylialkoholiin kastetulla pumpulipuikolla.

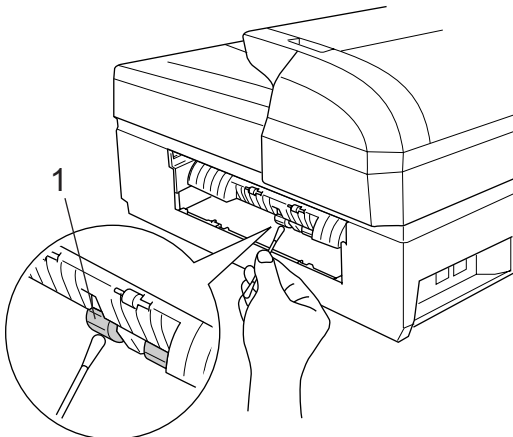

- 4 Aseta paperitukosten selvittämiseen tarkoitettu kansi takaisin paikalleen.
- 5 Aseta paperikasetti takaisin laitteeseen tiukasti.
- 6 Kytke virtapistoke takaisin pistorasiaan.

Tulostuspään puhdistaminen

Hyvän tulostuslaadun säilyttämiseksi laite puhdistaa tulostuspään ajoittain. Voit puhdistaa tulostuspään myös tarvittaessa manuaalisesti.

Puhdista tulostuspää ja värikasetit, jos laite tulostaa vaakasuoran viivan tekstiin tai kuviin. Voit puhdistaa kerrallaan joko mustan värin, kolme muuta väriä (syaani, keltainen ja magenta) tai kaikki neljä väriä.

Tulostuspään puhdistaminen kuluttaa mustetta. Mustetta kuluu turhaan, jos puhdistat laitteen liian usein.

! HUOMAUTUS

ÄLÄ KOSKETA tulostuspäätä. Koskettaminen saattaa vahingoittaa tulostuspäätä pysyvästi ja mitätöidä tulostuspään takuun.

- 1 Paina **Ink Management**.
- 2 Valitse **Puhdistus** painamalla ▲ tai ▼. Paina **OK**.
- 3 Valitse **Musta, Väri tai Kaikki** painamalla ▲ tai ▼. Paina **OK**.
Laite puhdistaa tulostuspään. Kun puhdistus on suoritettu loppuun, laite palaa takaisin valmiustilaan automaattisesti.

📝 Vinkki

Jos olet puhdistanut tulostuspään vähintään viisi kertaa eikä tulostus ole parantunut, pyydä apua Brother-jälleenmyyjältä tai Brotherin asiakaspalvelusta.

Tulostuslaadun tarkastaminen

Jos tulosteen värit ja tekstit ovat hailakkaat tai raidalliset, osa suuttimista voi olla tukossa. Selvitä tilanne tulostamalla laaduntarkastussivu ja tarkastamalla siitä suutinten tilasta kertovaa kuviota.

- 1 Paina **Ink Management**.
- 2 Valitse **Testitulostus** painamalla ▲ tai ▼.
Paina **OK**.
- 3 Valitse **Tulostuslaatu** painamalla ▲ tai ▼.
Paina **OK**.
- 4 Paina **Colour Start**.
Laite aloittaa laaduntarkastussivun tulostamisen.
- 5 Tarkista sivulta neljän väripalkin laatu.

Onko laatu OK?
1.Kyllä 2.Ei
- 6 Tee jompikumpi seuraavista:
 - Jos kaikki viivat ovat selkeitä ja näkyvissä, valitse **Kyllä** painamalla **1**. Paina **Stop/Exit**.
 - Jos kuvasta puuttuu lyhyitä viivoja kuten alla, valitse **Ei** painamalla **2**.

OK



Huono

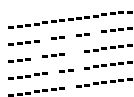

- 7 Nestekidenäytössä kysytään, onko mustan ja kolmen värin tulostuslaatu hyvä.

Musta OK?
1.Kyllä 2.Ei

Paina **1** (Kyllä) tai **2** (Ei).

- 8 Nestekidenäytössä kysytään, haluatko aloittaa puhdistuksen.

Aloita puhd.?
1.Kyllä 2.Ei

Paina **1** (Kyllä).
Laite aloittaa tulostuspään puhdistamisen.

- 9 Kun puhdistus on valmis, paina **Colour Start**.
Laite aloittaa laaduntarkastussivun tulostamisen uudelleen. Palaa sitten vaiheeseen 5.

- 10 Paina **Stop/Exit**.
Jos toistat toimenpiteen ainakin viisi kertaa ja tulostuslaatu on vielä heikko, vaihda tukkeutuneen värin kasetti. Tarkasta tulostuslaatu värikasetin vaihtamisen jälkeen. Jos ongelma esiintyy edelleen, toista puhdistus ja testitulostus uudelle värikasetille vähintään viisi kertaa. Jos mustetta puuttuu edelleen, ota yhteys Brother-jälleenmyyjään tai Brotherin asiakaspalveluun.

! HUOMAUTUS

ÄLÄ KOSKETA tulostuspäätä. Koskettaminen saattaa vahingoittaa tulostuspäätä pysyvästi ja mitätöidä tulostuspään takuun.

Vinkki



Kun tulostuspään suutin on tukkeutunut, tulos näyttää tältä.



Kun tulostuspään suutin on puhdistettu, vaakasuorat viivat ovat hävinneet.

Tulostuksen kohdistuksen tarkastaminen

Tulostuksen kohdistusta tarvitsee ehkä tarkastaa laitteen kuljetuksen jälkeen, jos tulostettu teksti on epäselvää tai kuvat hialakoita.

- 1 Paina **Ink Management**.
- 2 Valitse **Testitulostus** painamalla ▲ tai ▼.
Paina **OK**.
- 3 Valitse **Kohdistus** painamalla ▲ tai ▼.
Paina **OK**.
- 4 Paina **Mono Start** tai **Colour Start**.
Laitte aloittaa kohdistustestisivun tulostamisen.

```
Onko kohdis. OK?
1.Kyllä 2.Ei
```

- 5 Tarkista 600 dpi:n ja 1200 dpi:n testitulosteista, vastaako numero 5 tarkimmin numeroa 0.
 - Jos sekä 600 dpi:n että 1200 dpi:n testissä numero 5 on paras, lopeta kohdistustesti painamalla **1** (Kyllä) ja siirry vaiheeseen ⑧.
 - Jos joku toinen testinumero vastaa paremmin 600 dpi:n tai 1200 dpi:n testiä, valitse se painamalla **2** (Ei).

- 6 Paina 600 dpi:n testissä testinumeroa, joka vastaa parhaiten numeroa 0 (1–8).

```
600 dpi säätö
Valitse paras #5
```

- 7 Paina 1200 dpi:n testissä testinumeroa, joka vastaa parhaiten numeroa 0 (1–8).

```
1200 dpi säätö
Valitse paras #5
```

- 8 Paina **Stop/Exit**.

Musteen määrän tarkistaminen

Voit tarkistaa värikasetissa jäljellä olevan musteen määrän.

- 1 Paina **Ink Management**.
- 2 Valitse **Mustetta jälj.** painamalla ▲ tai ▼.
Paina **OK**.
- 3 Valitse väri, jonka haluat tarkistaa, painamalla ▲ tai ▼.
Nestekidenäyttöön tulee musteen määrä.

```
Mustetta jälj.
Mu: -□□□■□□□+ ↕
```

- 4 Paina **Stop/Exit**.



Vinkki

Voit tarkistaa musteen määrän tietokoneesta käsin. (Katso kohtia *Tulostus Windows*[®]-käyttöjärjestelmässä tai *Tulostus ja Faksaus Macintosh*[®]-käyttöjärjestelmässä CD-levyllä olevasta Ohjelmiston käyttöoppaasta.)

Laitteen tiedot

Sarjanumeron tarkistaminen

Laitteen sarjanumeron voi katsoa nestekidenäytöstä.

- 1 Paina **Menu**, 7, 1.

Laitetiedot
1. Sarjanumero

- 2 Paina **OK**.

Sarjanumero
XXXXXXXXXX

- 3 Paina **Stop/Exit**.

Laitteen pakkaaminen ja kuljetus

Käytä laitteen alkuperäisiä pakkausmateriaaleja, jos joudut kuljettamaan laitetta. Takuu saattaa mitätöityä, jos laitetta ei pakata oikein.

! HUOMAUTUS

On tärkeää, että annat laitteen ”pysäköidä” tulostuspään tulostustyön jälkeen. Kuuntele laitetta tarkasti, että mekaaninen ääni on lakannut, ennen kuin irrotat sen sähköjohdon. Jollet anna laitteen viedä pysäköintitoimintoa loppuun, tulostuspää voi vahingoittua ja tulostus vaikeutua jatkossa.

- 1 Avaa värikasetin kansi.
- 2 Vedä salvan vapautusvipuja alaspäin ja ota kaikki värikasetit ulos. (Katso *Värikasettien vaihtaminen* sivulla 107.)
- 3 Aseta keltaiset suojaosa paikoilleen. Nosta jokaista salvan vapautusvipua ja työnnä sitä, kunnes se napsahtaa. Sulje sitten värikasetin kansi.

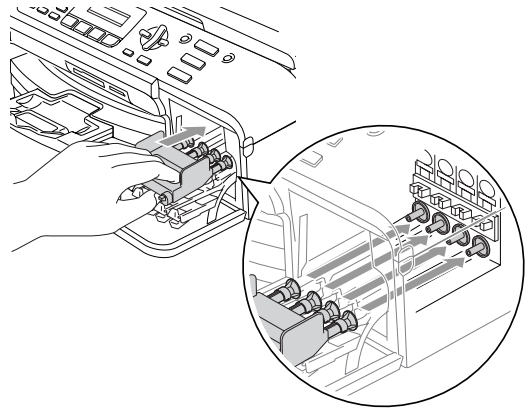

! HUOMAUTUS

Jos et löydä keltaista suojaosaa, ÄLÄ POISTA värikasetteja ennen kuljetusta. On erittäin tärkeää, että joko keltainen suojaosa tai värikasetit ovat paikoillaan laitteen kuljetuksen aikana. Jos ne eivät ole paikoillaan, laite saattaa vahingoittua ja takuu mitätöityä.

- 4 Irrota laite puhelinpistorasiasta ja puhelinjohto laitteesta.
- 5 Irrota laite verkkovirran pistorasiasta.
- 6 Nosta skannerin kansi laitteen etupuolelta yläasentoon, niin että se lukittuu vakaasti paikalleen. Irrota sitten liitäntäkaapeli laitteesta, mikäli se on kytkettynä.
- 7 Vapauta salpa nostamalla skannerin kantta. Työnnä skannerin kannen tukea alaspäin varovasti ja sulje kansi.
- 8 Kääri laite muovipussiin ja laita se alkuperäisten pakkausmateriaaliensa kanssa alkuperäiseen laatikkoonsa.

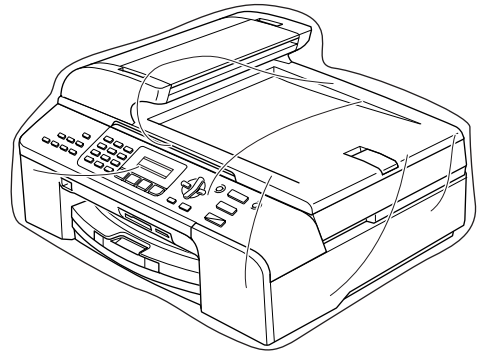
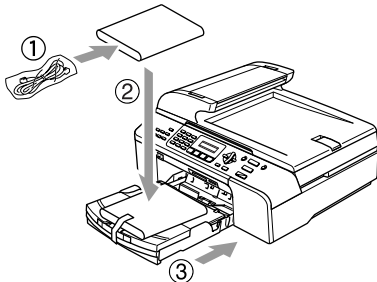

- 9 Pakkaa painettu aineisto niiden alkuperäiseen laatikkoon alla olevan kuvan osoittamalla tavalla. Älä pakkaa käytettyjä värikasetteja laatikkoon.

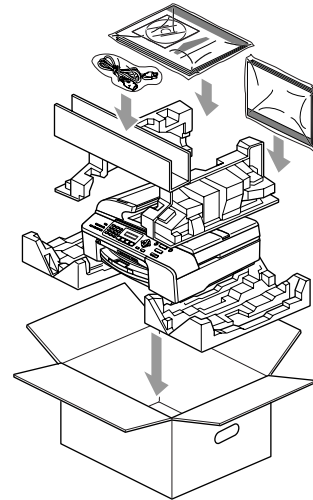

- 10 Sulje ja teippaa laatikko kiinni.

Näytöllä ohjelmointi

Käytön helpottamiseksi laitteen voi ohjelmoida näytöllä valikkonäppäimiä käyttämällä. Helppokäyttöisen ohjelmoinnin ansiosta laitteen kaikki valikon vaihtoehdot voi ottaa käyttöön vaivattomasti.

Koska laite ohjelmoidaan nestekidenäytöllä, olemme laatineet yksityiskohtaiset ohjelmointiohjeet. Seuraa valikon ja ohjelmointiasetusten vaiheiden läpi opastavia ohjeita näytössä.

Valikkotaulukko

Voit ohjelmoida laitteen sivulta xxx alkavan valikkotaulukon avulla sivu 118. Näillä sivuilla luetellaan valikon asetukset ja vaihtoehdot.

Paina **Menu** ja sitten ne valikkonumerot, joilla haluat ohjelmoida laitteesi.

Voit esimerkiksi säätää äänimerkin äänenvoimakkuudeksi *Hiljaa*.

- 1 Paina **Menu**, **1**, **4**, **2**.
- 2 Valitse *Hiljaa* painamalla ▲ tai ▼.
- 3 Paina **OK**.

Muistiin tallennus

Vaikka sähkökatkos sattuisi, valikkoasetukset eivät katoa, sillä ne tallentuvat laitteeseen pysyvästi. Väliaikaiset asetukset (kuten kontrasti, ulkomaanlinjatila jne.) katoavat. Päivämäärä ja aika on ehkä asetettava uudelleen.

Valikkonäppäimet

	
Menu 	Valikon avaaminen
OK 	Valikon seuraavalle tasolle siirtyminen Asetuksen hyväksyminen
Clear / Back 	Edelliselle valikon tasolle palaaminen Väärän kirjaimen poistaminen, kun syötät tekstiä laitteeseen
	Nykyisen valikkotason selaaminen
	Edelliselle valikon tasolle palaaminen
Stop / Exit 	Valikosta poistuminen

Valikkotilaan siirtyminen:

- 1 Paina **Menu**.
- 2 Asetuksen hyväksyminen
 - Paina **1**, kun haluat Yleiset asetukset -valikon.
 - Paina **2**, kun haluat Faksi-valikon.
 - Paina **3**, kun haluat Kopiointi-valikon.
 - ⋮
 - Paina **0**, kun haluat avata Perusasetukset-valikon.

Voit selata kutakin valikkotasoa nopeammin painamalla ▲ tai ▼ haluamaasi suuntaan.

- 3 Kun haluamasi vaihtoehto ilmestyy nestekidenäyttöön, paina **OK**. Nestekidenäyttöön ilmestyy seuraava valikkotaso.
- 4 Selaa seuraavan valikon asetuksia painamalla ▲ tai ▼.
- 5 Paina **OK**.
Kun olet asettanut vaihtoehdon, nestekidenäyttöön ilmestyy Hyväksytty.

Valikkotaulukko

Valikkotaulukko helpottaa laitteen ohjelmien valikkoasetusten ja -vaihtoehtojen ymmärtämistä. Tehdasasetukset näkyvät lihavoituina tähden kanssa.

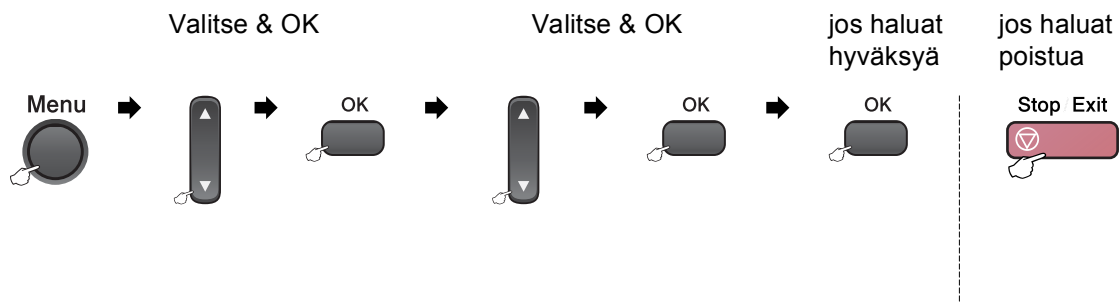

Päävalikko	Alivalikko	Valikon vaihtoehdot	Valinnat	Kuvaukset	Sivu
1. Yleiset aset.	1. Tilan ajastin	—	0 sek 30 sek 1 min 2 min* 5 min Ei	Asettaa faksaustilaan palaamisajan.	22
	2. Paperityyppi	—	Tavall. paperi* Mustesuihkupap. Brother-valokuva Muu valokuva Kalvo	Asettaa paperikasetin paperikoon.	22
	3. Paperikoko (Vain MFC-5460CN)	—	Letter Legal A4* A5 100x150mm	Asettaa paperikasetin paperikoon.	23
	3. Paperikoko (Vain MFC-5860CN)	1. Kasetti#1	Letter Legal A4* A5 100x150mm	Asettaa paperikasetin #1 paperikoon.	23
		2. Kasetti#2	Letter Legal A4*	Asettaa paperikasetin #2 paperikoon.	23

Päävalikko	Alivalikko	Valikon vaihtoehdot	Valinnat	Kuvaukset	Sivu
1. Yleiset aset. (jatkuu)	4. Äänen voimakk.	1. Soittoääni	Ei Hiljaa Normaali* Kovaa	Säätää soittoäänän voimakkuuden.	24
		2. Äänimerkki	Ei Hiljaa* Normaali Kovaa	Säätää äänimerkin voimakkuuden.	24
		3. Kaiutin	Ei Hiljaa Normaali* Kovaa	Säätää kaiuttimen äänenvoimakkuuden.	25
	5. Autom. kesäaika	—	Kyllä* Ei	Automaattinen kesäajan asettaminen	25
	6. Power Save as.	—	Faksivas.ot:Kyl.* Faksivas.ot:Ei	Mukauttaa Power Save -näppäimen siten, että laite ei vastaanota fakseja virransäästötilassa.	21
	7. LCD-kontrasti	—	Vaalea* Tumma	Säätää nestekidenäytön kontrastia.	25
	8. Kasetti:Kopio (Vain MFC-5860CN)	—	Vain kasetti#1 Vain kasetti#2 Autom. valinta*	Valitsee kopiointitilassa käytettävän paperikasetin.	24
9. Kasetti:Faksi (Vain MFC-5860CN)	—	Vain kasetti#1 Vain kasetti#2 Autom. valinta*	Valitsee faksauksitilassa käytettävän paperikasetin.	23	
2. Faksaus	1. Vastaanottoas. (Vain faksauksitilassa)	1. Soittokerrat	00 01 02* 03 04 05	Asettaa soittokertojen lukumäärän, joiden jälkeen laite vastaa vain faksi- tai Faksi/Puhelin-tilassa.	38
		2. F/P soiton pit	20 sek 30 sek* 40 sek 70 sek	Asettaa kaksoissoittoäänän ajan Faksi/Puhelin-tilassa.	39
		3. Faksi tunnist.	Kyllä* Ei	Vastaanottaa faksiviestit niin, että Mono Start tai Colour Start -näppäimiä ei tarvitse painaa.	39

Päävalikko	Alivalikko	Valikon vaihtoehdot	Valinnat	Kuvaukset	Sivu	
2. Faksaus (jatkuu)	1. Vastaanottoas. (Vain faksauksillassa) (jatkuu)	4. Kaukokäy. koodi	Kyllä* (✕51, #51) Ei	Voit vastata kaikkiin puheluihin rinnakkaisessa tai ulkoisessa puhelimesta ja kytkeä laitteen päälle tai pois päältä syöttämällä tarvittavan tunnuksen. Oletustunnukset voi muuttaa.	44	
		5. Autom. pien.	Kyllä* Ei	Pienentää vastaanotettavien faksien kokoa.	40	
		6. Muist. vast. ot.	Kyllä* Ei	Tallentaa saapuvat faksit muistiin automaattisesti, jos paperi loppuu kesken.	40	
		7. Pollaus vast.	Normaali Suojattu Ajastin	Asettaa laitteen noutamaan faksiviestin toisesta faksilaitteesta.	57	
	2. Lähetysasetuk. (Vain faksauksillassa)	1. Kontrasti	1. Kontrasti	Auto* Vaalea Tumma	Vaalentaa tai tummentaa lähetettäviä fakseja.	33
			2. Faksierotusky.	Normaali* Hieno Erittäin hieno Valokuva	Asettaa lähetettävien faksien erottelutarkkuuden oletusarvon.	33
			3. Ajast. lähetys	—	Asettaa ajastettujen faksien lähetysajan 24 tunnin muodossa.	35
			4. Keräyslähetyk	Kyllä Ei*	Yhdistää kaikki samaan numeroon tarkoitetut ajastetut faksit ja lähettää ne samaan aikaan yhtenä lähetyksenä.	35
			5. Lähetä heti	Vain seur. läh. Kyllä Ei*	Lähettää faksin ilman muistia.	34
			6. Pollaus lähet.	Normaali Suojattu	Asettaa laitteen asiakirjan toisen faksilaitteen noudettavaksi.	59
			7. Ulkomaanlinja	Kyllä Ei*	Jos faksien lähettäminen ulkomaille ei onnistu, kytke tämä asetus päälle.	34
			0. Skannauskoko	A4* Letter	Säätää valotustason skannausalueen vastaamaan asiakirjan kokoa.	31

Päävalikko	Alivalikko	Valikon vaihtoehdot	Valinnat	Kuvaukset	Sivu	
2. Faksaus (jatkuu)	3. Aseta pikanum.	1. Lyhytvalinta	—	Tallentaa lyhytvalintanumerot, jotka voidaan valita vain muutamaa näppäintä (ja Start -painiketta) painamalla.	46	
		2. Luo ryhmiä	—	Asettaa ryhmänumeron ryhmälähetystä varten.	47	
	4. Raporttiaset.	1. Lähetysraport.	Kyllä Kyllä+Kuva Ei* Ei+Kuva		Asettaa lähetyksen vahvistusraportin ja faksin yhteysraportin perusasetukset.	55
		2. Yhteysrap. väli	Ei Joka 50. faksi* 6 h välein 12 h välein 24 h välein 2 päivän välein 7 päivän välein			55
	5. Kauko-ohj. val.	1. Edel. läh./Tall.	Ei* Edelleenlähetys Faksitallennus PC-vastaanotto		Asettaa laitteen lähettämään faksit edelleen, tallentamaan saapuvat faksit muistiin (niin että voit noutaa ne, vaikka et ole laitteen lähettyvillä) tai siirtämään faksit tietokoneeseen.	49
		2. Kauko-käyttö	—✕		Sinun täytyy asettaa oma tunnuksesi kaukonoutoa varten.	52
		3. Tulosta viesti	—		Tulostaa saapuneet, muistiin tallennetut faksit.	40
	6. Jälj. oleva työ	—	—		Tarkistaa, mitkä tehtävät ovat muistissa, ja antaa sinun peruuttaa valitut tehtävät.	35
	0. Muut asetukset	1. Lähetysk. esto	—		Estää useimmat toiminnot paitsi faksien vastaanottamisen.	26
		2. Yhteensopivuus	Korkea* Normaali Perus		Säätää taajuuskorjausta ongelmallisissa lähetyksissä.	106

Päävalikko	Alivalikko	Valikon vaihtoehdot	Valinnat	Kuvaukset	Sivu	
3. Kopio	1. Laatu	—	Paras Nopea Normaali*	Valitsee asiakirjan tyyppiä vastaavan kopion erottelutarkkuuden.	63	
	2. Kirkkaus	—	-□□□■+ -□□□□+ -□□■□□+* -□■□□□+ -■□□□□+	Säätää kopioiden kirkkautta.	67	
	3. Kontrasti	—	-□□□■+ -□□□□+ -□□■□□+* -□■□□□+ -■□□□□+	Säätää kopioiden kontrastia.	67	
	4. Värien säätö	1. Punainen		P: -□□□■+ P: -□□□□+ P : -□□■□□+* P: -□■□□□+ P: -■□□□□+	Säätää kopion punaisuutta.	67
		2. Vihreä		V: -□□□■+ V: -□□□□+ V : -□□■□□+* V: -□■□□□+ V: -■□□□□+	Säätää kopion vihreyttä.	
		3. Sininen		S: -□□□■+ S: -□□□□+ S : -□□■□□+* S: -□■□□□+ S: -■□□□□+	Säätää kopion sinisyyttä.	
	4. PhotoCapture	1. Tulostuslaatu	—	Normaali Valokuva*	Valitsee tulostuslaadun.	75
2. Paperityyppi		—	Tavall. paperi Mustesuihkupap. Brother-valokuva Muu valokuva*	Valitsee paperityypin.	75	
3. Paperikoko		—	Letter 100x150mm* 130x180mm A4	Valitsee paperikoon.	75	

Päävalikko	Alivalikko	Valikon vaihtoehdot	Valinnat	Kuvaukset	Sivu	
4. PhotoCapture (jatkuu)	4. Kirkkaus	—	- □□□□■ + - □□□■□ + - □□■□□ +* - □■□□□ + - ■□□□□ +	Säätää kirkkautta.	76	
	5. Kontrasti	—	- □□□□■ + - □□□■□ + - □□■□□ +* - □■□□□ + - ■□□□□ +	Säätää kontrastia.	76	
	6. Värien korostus.	Kyllä Ei*	1. Valk. tasapai.	- □□□□■ + - □□□■□ + - □□■□□ +* - □■□□□ + - ■□□□□ +	Säätää valkoisuutta.	76
			2. Terävyys	- □□□□■ + - □□□■□ + - □□■□□ +* - □■□□□ + - ■□□□□ +	Korostaa kuvan tarkkuutta.	
			3. Väritiheys	- □□□□■ + - □□□■□ + - □□■□□ +* - □■□□□ + - ■□□□□ +	Säätää kuvan värikyyttä.	
	7. Rajaus	—	Kyllä* Ei	Rajaa kuvan marginaalia pitkin kuvan sovittamiseksi paperi- tai tulostuskokoon. Poista ominaisuus käytöstä, jos haluat tulostaa kuvat kokonaisina tai estää tahattoman rajauksen.	77	
	8. Reunaton	—	Kyllä* Ei	Laajentaa tulostusaluetta paperin reunoihin saakka.	77	

Päävalikko	Alivalikko	Valikon vaihtoehdot	Valinnat	Kuvaukset	Sivu
4. PhotoCapture (jatkuu)	9. Skan. korttiin	1. Laatu	M/V 200x100 dpi M/V 200 dpi Väri 150 dpi* Väri 300 dpi Väri 600 dpi	Valitsee asiakirjan tyyppiä vastaavan skannauksen erottelutarkkuuden.	78
		2. M/V tied. tyyp.	TIF* PDF	Valitsee mustavalkoisen skannauksen oletustiedostomuodon.	78
		3. Väri tie. tyyp.	PDF* JPEG	Valitsee väriskannauksen oletustiedostomuodon.	78
5. Lähiverkko	1. Aseta TCP/IP	1. BOOT method	Auto* Static Rarp BOOTP DHCP	Voit valita käyttötarkoitusta parhaiten vastaavan BOOT-menetelmän.	Katso Verkkokäyttäjän opasta.
		2. IP-osoite	[000-255]. [000-255]. [000-255]. [000-255]	Söytä IP-osoite.	
		3. Aliver. peite	[000-255]. [000-255]. [000-255]. [000-255]	Söytä aliverkon peite.	
		4. Yhdyskäytävä	[000-255]. [000-255]. [000-255]. [000-255]	Söytä yhdyskäytävän osoite.	
		5. Solmun nimi	BRN_XXXXXX	Söytä solmun nimi.	
		6. WINS-asetus	Auto* Static.	Voit valita WINS-asetustilan.	
		7. WINS-palvelin	(Ensisijainen) 000.000.000.000 (Toissijainen) 000.000.000.000	Määrittää ensisijaisen tai toissijaisen palvelimen IP-osoitteen.	
		8. Nimipalvelin	(Ensisijainen) 000.000.000.000 (Toissijainen) 000.000.000.000	Määrittää ensisijaisen tai toissijaisen palvelimen IP-osoitteen.	
		9. APIPA	Kyllä* Ei	Varaa automaattisesti IP-osoitteen linkki-paikallinen-osoitealueelta.	

Päävalikko	Alivalikko	Valikon vaihtoehdot	Valinnat	Kuvaukset	Sivu
5. Lähiverkko (jatkuu)	2. Muut asetukset	1. Ethernet	Automaattinen* 100B-FD 100B-HD 10B-FD 10B-HD	Valitsee Ethernet-linkkitilan.	Katso Verkkokäyttäjän opasta.
	0. Tehdasasetus.	—	—	Palauttaa kaikki verkkoasetukset tehdasasetuksiin.	
6. Tul. raportti	1. Lähet.vahvist.	—	—	Tulostaa viimeiseksi lähetetyn faksin vahvistusraportin.	56
	2. Ohje	—	—	Tulostaa ohje-luettelon, josta näet yhdellä silmäyksellä laitteen ohjelmoimisen pikaohjeet.	56
	3. Pikanumerot	—	—	Tulostaa pikanumero- ja lyhytvalintamuistiin tallennetut nimet ja numerot numerojärjestyksessä.	56
	4. Faksiraportti	—	—	Tulostaa viimeisten vastaanotettujen ja lähetettyjen faksien tiedot. (TX tarkoittaa lähetystä.) (RX tarkoittaa vastaanottoa.)	56
	5. Käytt. aset.	—	—	Tulostaa luettelon asetuksista.	56
	6. Verkkoasetuk.	—	—	Tulostaa luettelon asetuksista.	56
7. Laitetiedot	1. Sarjanumero	—	—	Voit tarkistaa laitteesi sarjanumeron.	114
0. Perusasetukset	1. Vastaustila	—	Vain faksi* Faksi/Puhelin Ulkoinen/Puh.va. Manuaalinen	Valitse käyttötarkoitusta parhaiten vastaava vastaanottotila.	37
	2. Pvm/Kello	—	—	Asettaa päivämäärän ja kellonajan nestekidenäyttöön ja lähetettävien faksien faksitunnisteisiin.	
	3. Nimitunnus	—	Fax: Nimi:	Asettaa nimen sekä faksinumeron näkymään faksilla lähetettävillä sivuilla.	
	5. Valintäääni	—	Tunnistus Ei tunnistusta*	Ottaa valintäänen tunnistuksen käyttöön tai poistaa sen käytöstä.	106

Päävalikko	Alivalikko	Valikon vaihtoehdot	Valinnat	Kuvaukset	Sivu
0. Perusasetukset (jatkuu)	6. Linjavalinta	—	Normaali* Keskus ISDN	Valitse puhelinlinjatyyppi.	41
	0. Kielivalinta	—	Englanti Norja Ruotsi Tanska Suomi*	Muuta nestekidenäytön viestien kieltä.	Katso Pika-asennusopasta.

Tekstin syöttäminen

Ohjelmoidessasi tiettyjä valikon asetuksia, kuten nimitunnusta, saatat joutua syöttämään laitteeseen tekstiä. Useimpiin numeronäppäimiin on merkitty kolme tai neljä kirjainta. Näppäimillä **0**, **#** ja **✖** syötetään erikoismerkkejä ja skandinaavisia kirjaimia.

Painamalla toistuvasti asianmukaista numeronäppäintä saat näkyviin haluamasi merkin.

Paina näppäintä	yhden kerran	kaksi kertaa	kolme kertaa	neljä kertaa
2	A	B	C	2
3	D	E	F	3
4	G	H	I	4
5	J	K	L	5
6	M	N	O	6
7	P	Q	R	S
8	T	U	V	8
9	W	X	Y	Z

Välilyöntien lisääminen

Lisää väli faksinumeroon painamalla ► kerran numeroiden välillä. Lisää välilyönti nimeen painamalla ► kaksi kertaa merkkien välillä.

Virheiden korjaaminen

Jos syötät väärän kirjaimen ja haluat vaihtaa sen, siirrä kohdistin väärän kirjaimen alle painamalla ◀. Paina sitten **Clear/Back**. Söytä sen jälkeen oikea merkki. Voit myös siirtyä taaksepäin ja syöttää kirjaimia.

Kirjainten toistaminen

Kun haluat kirjoittaa kirjaimen, joka on samassa näppäimessä kuin edellinen kirjain, siirrä kohdistinta oikealle painamalla ► ja paina näppäintä sitten uudelleen.

Skandinaaviset kirjaimet, erikoismerkit ja symbolit

Siirrä kohdistin haluamasi kirjaimen, erikoismerkin tai symbolin alle painamalla ✖, **#** tai **0** ja sitten ◀ tai ►. Valitse se sitten painamalla **OK**.

Paina ✖, kun haluat merkin (välilyönti) ! " # \$ % & ' () ✖ + , - . / €

Paina #, kun haluat merkin : ; < = > ? @ [] ^ _

Paina 0, kun haluat merkin Ä Ë Ö Ü Æ Ø Å Ñ 0

Yleistä

Muistin kapasiteetti	32 Mt
Automaattinen arkinsyöttölaite	Enintään 35 sivua Lämpötila: 20-30°C Kosteus: 50–70 % Paperi: [80 g/m ²] A4-koko
Paperikasetti	100 arkkia [80 g/m ²]-koko
Paperikasetti #2 (vain MFC-5860CN)	250 arkkia [80 g/m ²]-koko
Tulostintyyppi	Mustesuihku
Tulostusmenetelmä	mustavalkoinen: Pietso, 94 x 1 suutinta väri: Pietso, 94 x 3 suutinta
Nestekidenäyttö	16 merkkiä x 2 riviä, taustavalo
Virtalähde	220–240 V 50/60 Hz
Tehonkulutus	Virransäästötila: Keskimäärin 6,5 W Valmiustila: Keskimäärin 9 W Toiminta: Keskimäärin 31 W

Mitat

(MFC-5460CN)

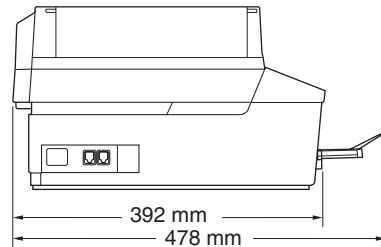
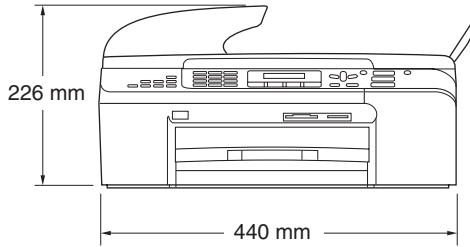

(MFC-5860CN)

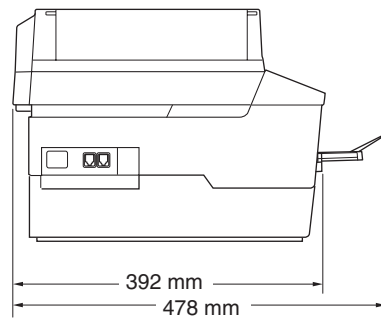
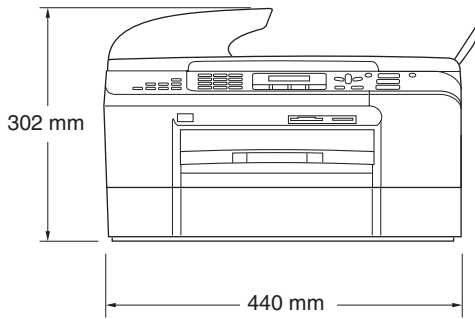
**Paino**

9,0 kg (MFC-5460CN)

10,7 kg (MFC-5860CN)

MelutasoToiminta: Enintään 50 dB ¹**Lämpötila**

Toiminta: 10–35 °C

Paras tulostuslaatu: 20–33 °C

Kosteus

Toiminta: 20–80 % (ilman tiivistymistä)

Paras tulostuslaatu: 20–80 % (ilman tiivistymistä)

¹ Riippuu tulostusolosuhteista.

Tulostusmateriaali

Paperin syöttö

Paperikasetti

■ Paperityyppi:

tavallinen paperi, mustesuihkupaperi (päällystetty paperi), kiiltävä paperi², piirtoheitinkalvot^{1 2} ja kirjekuoret

■ Paperikoko:

Letter, Legal, Executive, A4, A5, A6, JIS B5, kirjekuoret (no.10, DL, C5, Monarch ja JE4), valokuvakortti, index card and postikortti³.

Katso lisätietoja kohdasta *Paperin paino, paksuus ja kapasiteetti* sivulla 13.

■ Paperikasetin enimmäiskapasiteetti: noin 100 arkkia tavallista 80 g/m² -paperia

Paperikasetti #2 (vain MFC-5860CN)

■ Paperityyppi:

Tavallinen paperi

■ Paperikoko:

Letter, Legal, Executive, A4, JIS B5

■ Paperikasetin enimmäiskapasiteetti: noin 250 arkkia tavallista 80 g/m² -paperia

Paperin luovutusalusta

Korkeintaan 50 arkkia tavallista 80 g/m² paperia (tekstipuoli ylöspäin luovutusalustalle)²

¹ Käytä ainoastaan mustesuihkutulostukseen suositeltuja piirtoheitinkalvoja.

² Käytettäessä kiiltävää paperia tai piirtoheitinkalvoja suosittelemme arkkien poistamista luovutusalustalta heti tulostuksen jälkeen tekstin tahrantumisen välttämiseksi.

³ Katso *Paperin tyyppi ja koko eri käyttötarkoituksia varten* sivulla 12.

Faksi

Yhteensopivuus	ITU-T ryhmä 3
Koodausjärjestelmä	MH/MR/MMR/JPEG
Modeemin nopeus	Automaattinen valinta 33 600 bps
Asiakirjan koko	Automaattisen arkinsyöttölaitteen leveys: 148–216 mm Automaattisen arkinsyöttölaitteen korkeus: 148–356 mm Skannerin lasin leveys: Enint. 216 mm Skannerin lasin korkeus: Enint. 297 mm
Skannausleveys	208 mm
Tulostusleveys	204 mm
Harmaasävy	256 sävyä
Pollaustyypit	Normaali, suojattu, ajastin ja sarjapollaus (vain mustavalkoinen)
Kontrastin säätö	Automaattinen /vaalea/tumma (manuaalinen asetus)
Erottelutarkkuus	<ul style="list-style-type: none"> ■ Vaakasunnassa 8 pistettä/mm ■ Pystysunnassa <ul style="list-style-type: none"> Normaali 3,85 viivaa/mm (mustavalkoinen) 7,7 viivaa/mm (väri) Hieno 7,7 viivaa/mm (mustavalkoinen/väri) Valokuva 7,7 viivaa/mm (mustavalkoinen) Erittäin hieno 15,4 viivaa/mm (mustavalkoinen)
Lyhytvalinta	100 asemaa
Ryhmälähetys	150 asemaa
Automaattinen uudelleenalinta	3 kertaa 5 minuutin välein
Automaattinen vastaus	0, 1, 2, 3, 4 tai 5 soittoa
Liitäntä	Yleinen puhelinverkko
Lähetys muistista	Enintään 480 ¹ /400 ² sivua
Paperi loppu -vastaanotto	Enintään 480 ¹ /400 ² sivua

¹ "Sivua" viittaa "Brother Standard Chart No. 1" -standarditaulukkoon (tyypillinen liikekirje, normaali erottelutarkkuus, MMR-koodaus). Pidätämme oikeuden muuttaa teknisiä tietoja ja painettua aineistoa ilman ennakoilmoitusta.

² "Sivua" viittaa "ITU-T Test Chart #1" -standarditaulukkoon (tyypillinen liikekirje, normaali erottelutarkkuus, MMR-koodaus). Pidätämme oikeuden muuttaa teknisiä tietoja ja painettua aineistoa ilman ennakoilmoitusta.

Kopiointi

Väri/mustavalkoinen	Kyllä/kyllä
Asiakirjan koko	Automaattisen arkinsyöttölaitteen leveys: 148–216 mm Automaattisen arkinsyöttölaitteen korkeus: 148–356 mm Skannerin lasin leveys: Enint. 216 mm Skannerin lasin korkeus: Enint. 297 mm
Kopiointinopeus	Mustavalkoinen: korkeintaan 22 s/min (A4-paperi) ¹ Väri: korkeintaan 20 s/min (A4-paperi) ¹
Monta kopiota	Pinoa korkeintaan 99 sivua Lajittelee korkeintaan 99 sivua
Suurentaminen/ pienentäminen	25–400 % (1 prosentin välein)
Erottelutarkkuus	tavallinen paperi, mustesuihkupaperi (päällystetty paperi) tai piirtoheitinkalvot: <ul style="list-style-type: none">■ Skannaa jopa 1200 × 1200 dpi:n tarkkuudella■ Tulostaa jopa 1200 × 1200 dpi:n tarkkuudella

¹ Perustuu Brotherin malliin (nopea tila / pinonta ja kopiointi). Kopiointinopeudet vaihtelevat asiakirjan monimutkaisuuden mukaan.

PhotoCapture Center™

Tuetut tietovälineet	<p>CompactFlash® versio 1.0 (Vain tyyppi I) (Microdrive™ ei ole yhteensopiva.) (Compact I/O -kortteja, kuten Compact LAN - lähiverkkokorttia ja Compact Modem -modeemikorttia, ei tueta.)</p> <p>Memory Stick® Memory Stick Pro™ (Ei ole käytettävissä MagicGate™-musiikkitietojen kanssa.)</p> <p>MultiMediaCard™ Secure Digital™ xD-Picture Card™¹</p>
Tiedostomuoto (Tietovälineen muoto) (Kuvamuoto)	<p>DPOF, EXIF ja DCF</p> <p>Valokuvatulostus: JPEG² Skannaa korttiin: JPEG, PDF (värillinen) TIFF, PDF (mustavalkoinen)</p>
Tiedostojen lukumäärä	Korkeintaan 999 tiedostoa muistikortilla
Kansio	Tiedostojen on oltava muistikortin kansion kolmannessa kerroksessa.
Reunaton	Letter, A4, valokuvakortti (100 x 150 mm) ³

¹ xD-Picture Card™ tavallinen kortti 16–512 Mt
xD-M-Picture Card™-kortti 256 Mt – 1 Gt
xD-H-Picture Card™-kortti 256 Mt – 1 Gt

² Progressive JPEG -muoto ei ole käytettävissä.

³ Katso *Paperin tyyppi ja koko eri käyttötarkoituksia varten* sivulla 12.

PictBridge

Yhteensopivuus	Tukee Camera & Imaging Products Associationin PictBridge-standardia CIPA DC-001.
Liitäntä	PictBridge-portti (USB)

Skanneri

Väri/mustavalkoinen TWAIN-yhteensopiva	Kyllä/kyllä Kyllä (Windows® 98/98SE/Me/2000 Professional/XP/Windows® XP Professional x64 Edition) Mac OS® X 10.2.4 tai uudempi
WIA-yhteensopiva	Kyllä (Windows® XP 1)
Värin syvyys	48-bittinen värinkäsittely (syöttö) 24-bittinen värinkäsittely (tulostus)
Erottelutarkkuus	Korkeintaan 19200 × 19200 dpi (interpoloitu) ² Korkeintaan 1200 × 2400 dpi (optinen)
Skannausnopeus	Väri: korkeintaan 4,83 sekuntia Mustavalkoinen: korkeintaan 3,56 sekuntia (A4-koko, 100 × 100 dpi)
Asiakirjan koko	Automaattisen arkinsyöttölaitteen leveys: 148–216 mm Automaattisen arkinsyöttölaitteen korkeus: 148–356 mm Skannerin lasin leveys: Enint. 216 mm Skannerin lasin korkeus: Enint. 297 mm
Skannausleveys	210 mm
Harmaasävy	256 sävyä

¹ "Windows® XP" merkitsee tässä Käyttöoppaassa seuraavia versioita: Windows® XP Home Edition, Windows® XP Professional ja Windows® XP Professional x64 Edition.

² Enintään 1 200 x 1 200 dpi:n skannaus käytettäessä WIA-ohjainta Windows® XP:lle (erottelutarkkuus korkeintaan 19 200 × 19 200 dpi valittavissa Brother-skannausapuohjelmasta)

Tulostin

Tulostinohjain	Windows® 98/98SE/Me/2000 Professional/ XP/Windows® XP Professional x64 Edition -ohjain, joka tukee Brother Native Compression -tilaa ja kaksisuuntaista tulostusta Brother-musteohjain
Erottelukorkeus	Mac OS® X 10.2.4 tai uudempi Enintään 1200 × 6000 dpi ¹ 1200 × 2400 dpi 1200 × 1200 dpi 600 × 600 dpi 600 × 300 dpi 600 × 150 dpi
Tulostusnopeus	Korkeintaan 30 sivua minuutissa (mustavalkoinen) ² Korkeintaan 25 sivua minuutissa (väri) ²
Tulostusleveys	204 mm (210 mm ³)
Fontit levyllä	35 TrueType
Reunaton	Letter, A4, A6, valokuvakortti, index card, postikortti ⁴

¹ Tulostuslaatu riippuu monista eri syistä, kuten alkuperäisen kuvan erottelukorkeudesta ja laadusta ja tulostusmateriaalista.

² Perustuu Brotherin malliin A4-koko draft (luonnos) -tilassa.

³ Kun reunaton tulostus on käytössä.

⁴ Katso *Paperin tyyppi ja koko eri käyttötarkoituksia varten* sivulla 12.

Liitännät

USB	Korkeintaan 2 m:n pituinen USB 2.0 liitäntäkaapeli. ^{1 2}
Lähiverkkokaapeli ³	Ethernet UTP-kaapeli, luokka 5 tai parempi

¹ Laitteessa on full-speed USB 2.0 -liitäntä. Liitäntä on yhteensopiva Hi-Speed USB 2.0 -liitännän kanssa. Suurin tiedonsiirtonopeus on kuitenkin 12 Mbits/s. Laitteeseen voidaan liittää myös USB 1.1 -liitännällä varustettuun tietokoneeseen.

² Macintosh®-käyttöjärjestelmä ei tue muiden valmistajien USB-portteja.

³ Katso verkon tekniset tiedot CD-levyllä olevasta Verkkokäyttäjän oppaasta.

Tietokoneelle asetetut vaatimukset

Järjestelmän vähimmäisvaatimukset ja tuetut PC-ohjelmistotoiminnot								
Tietokoneen laiteympäristö ja käyttöjärjestelmän versio		Tuetut PC-ohjelmistotoiminnot	Tietokoneilitäntä	Suorittimen vähimmäisnopeus	Työmuistia (RAM) vähintään	Suositeltu RAM-muistin koko	Vapaata kiintolevytilaa	
							Ohjaimille	Sovelluksille
Windows®-käyttöjärjestelmä ¹	98 ja 98SE	Tulostus, PC-Fax ⁴ , skannaus, siirrettävä levy ³	USB Ethernet	Intel® Pentium® II tai vastaava	32 Mt	128 Mt	120 Mt	130 Mt
	Me				64 Mt	256 Mt		
	2000 Professional				128 Mt	256 Mt	170 Mt	220 Mt
	XP Home XP Professional				AMD Opteron™ AMD Athlon™ 64 Intel® Xeon™ ja Intel® EM64T Intel® Pentium® 4 ja Intel® EM64T	256 Mt	512 Mt	170 Mt
XP Professional x64 Edition								
Apple® Macintosh® -käyttöjärjestelmä	OS X 10.2.4 tai uudempi	Tulostus, PC-FAX-lähetystä ⁴ , skannaus, siirrettävä levy ³	USB ² Ethernet	PowerPC G3/G4/G5, Intel Core Solo/ Duo 350 MHz	128 Mt	256 Mt	80 Mt	200 Mt
<p>¹ Microsoft® Internet Explorer 5 tai uudempi</p> <p>² Muiden valmistajien USB-portteja ei tueta.</p> <p>³ Siirrettävä levy on PhotoCapture Centerin™ toiminto.</p> <p>⁴ PC-Fax tukee ainoastaan mustavalkoisia faksilähetyskiä.</p>								
<p>Saat uusimmat ohjainpäivitykset Brother Solutions Center -sivustolta osoitteesta http://solutions.brother.com.</p>								

Tarvikkeet

Muste

Laite käyttää yksittäisiä mustan, keltaisen, syaanin ja magentan värikasetteja, jotka ovat tulostuspäästä erillisiä.

Värikasetin käyttöikä

Musta – noin 500 sivua 5 prosentin peitolla

Musta riittokasetti – noin 900 sivua 5 prosentin peitolla

Keltainen, syaani ja magenta – noin 400 sivua 5 prosentin peitolla

- Kun värikasetit asennetaan ensimmäistä kertaa, hieman mustetta kuluu, kun laite täyttää musteensyöttöputket laadukkaiden tulosteiden tuottamiseksi.

Tämä tapahtuu vain kerran. Seuraavilla värikaseteilla voit tulostaa niissä mainitut määrät sivuja.

- Edellä mainitut luvut perustuvat jatkuvaan tulostukseen 600 x 600 dpi:n erottelutarkkuudella tavallisessa tilassa uuden värikasetin asennuksen jälkeen.
- Värikasetista tulostettujen sivujen lukumäärä saattaa vaihdella sen mukaan, kuinka usein laitetta käytetään ja kuinka monta sivua tulostetaan kerralla.
- Laite puhdistaa automaattisesti ja säännöllisin väliajoin tulostuspään; tähän kuluu hieman mustetta.
- Kun laite ilmoittaa värikasetin tyhjäksi, kasettiin on saattanut jäädä pieni määrä mustetta. Tämä on tarpeellista, jotta ilma ei kuivata ja vahingoita tulostuspäätä.

Vaihdettavat tarvikkeet

<Normaali musta> LC1000BK,

<Musta riittokasetti> LC1000HY-BK, <syaaani> LC1000C,

<magenta> LC1000M, <keltainen> LC1000Y

Verkko (Paikallisverkko)

Lähiverkko

Voit kytkeä laitteen verkkoon verkkotulostusta, verkkoskannausta sekä PC-FAX-lähetystä ¹ ja - vastaanottoa varten (vain Windows®). Laitteen mukana toimitetaan myös Brother BRAdmin Professional - verkkohallintaohjelma.

Tuki seuraaville

Windows® 98/98SE/Me/2000/XP/XP Professional x64 Edition

Mac OS® X 10.2.4 tai uudempi

Ethernet 10/100 BASE-TX Auto Negotiation

Protokollat

TCP/IP

ARP, RARP, BOOTP, DHCP, APIPA (Auto IP), NetBIOS Name Resolution, WINS, DNS Resolver, LPR/LPD, Custom Raw Port/Port9100, FTP Server, mDNS, TELNET, SNMP

¹ Katso Tietokoneelle asetetut vaatimukset -taulukkoa sivu 136.

Tämä on kattava luettelo Brother-käyttöoppaissa mainituista toiminnoista ja termeistä. Riippuu laitteesta, ovatko mainitut toiminnot käytettävissä.

Automaattinen arkinsyöttölaite

Asiakirja voidaan asettaa automaattiseen arkinsyöttölaiteeseen ja skannata automaattisesti yksi arki kerrallaan.

Automaattinen faksilähetys

Faksin lähettäminen ilman, että ulkoisen puhelimen kuuloke nostetaan.

Automaattinen pienennys

Pientää vastaanotettavien faksien kokoa.

Automaattinen uudelleenalinta

Toiminto, jonka avulla laite pystyy valitsemaan viimeksi valitun faksinumeron uudestaan viiden minuutin kuluttua, jos faksilähetys ei onnistunut linjan ollessa varattu.

CNG-merkkiäänät

Automaattilähetyksen aikana faksin lähettämät äänimerkit, jotka ilmoittavat vastaanottavalle laitteelle, että faksi soittaa

Erittäin hieno erottelutarkkuus

392 × 203 dpi. Tätä käytetään hyvin pienikokoiselle tekstille ja viivagrafiikalle.

Erottelutarkkuus

Pysty- ja vaakasuorien viivojen lukumäärä tuumaa kohden. Katso Normaali, Hieno, Erittäin hieno ja Valokuva.

Etsi

Sähköinen, aakkosjärjestyksessä oleva luettelo muistiin tallennetuista lyhytvalinta- ja ryhmänumeroista

Faksin merkkiäänät

Lähetävien ja vastaanottavien faksien lähettämät signaalit tiedonsiirron aikana

Faksin tunnistus

Laite pystyy vastaamaan faksin CNG-merkkiääniin, vaikka faksi keskeytettiin puheluun vastattaessa.

Faksin vastaanottotunnus

Syötä tunnus (✕ 5 1), kun vastaat faksipuheluun rinnakkaispuhelimella tai ulkoisella puhelimella.

Faksi/Puhelin

Voit vastaanottaa sekä fakseja että puheluja. Älä käytä tätä tilaa puhelinvastaajan kanssa.

Faksiraportti

Luettelo 200 viimeksi vastaanotetun ja lähetetyn faksin tiedot. TX tarkoittaa lähetystä. RX tarkoittaa vastaanottoa.

F/P-soiton pituus

Aika, jonka Brother-laite soi (kun vastaustilaksi on asetettu Fax/Puhelin) ja pyytää vastaamaan puheluun, johon se on vastannut

Harmaasävy

Käytössä olevien harmaasävyjen tummuusasteet kopioitaessa, skannattaessa ja lähetettäessä valokuvia faksilla

Hieno erottelutarkkuus

Erottelutarkkuus on 203 × 196 dpi. Se sopii pienelle tekstille ja piirroksille.

Jäljellä olevat tehtävät

Voit tarkistaa, mitkä tehtävät odottavat muistissa, ja peruuttaa tehtäviä yksitellen.

Kaksoistoiminto

Laite pystyy skannaamaan lähteviä fakseja tai ajastettuja tehtäviä muistiin samalla, kun se lähettää faksin muistista tai ottaa vastaan tai tulostaa saapuvan faksin.

Kirkkaus

Kirkkauden säätäminen muuttaa kuvaa tummemmaksi tai vaaleammaksi.

Kontrasti

Asetus, jolla korjataan liian tummia tai vaaleita fakseja tai kopiota. Tummia asiakirjoja vaalennetaan ja vaaleita tummennetaan.

Koodausmenetelmä

Menetelmä, jolla asiakirjan sisältämät tiedot koodataan. Kaikkien faksilaitteiden täytyy käyttää vähintään Modified Huffman (MH) -standardia. Laite voi käyttää myös tehokkaampia pakkausmenetelmiä, esimerkiksi Modified Read (MR)- ja Modified Modified Read (MMR)- ja JPEG-menetelmiä siinä tapauksessa, että myös vastaanottava laite pystyy käyttämään niitä.

Käyttäjän asetukset

Tulostettu raportti, josta näkyvät laitteen vallitsevat asetukset

Lyhytvalinta

Valmiiksi ohjelmoitu numero nopeaa numeronvalintaa varten. You must press **Search/Speed Dial, #**, the two digit code, and **Mono Start** or **Colour Start** to start the dialling process.

Lähetys

Faksien lähetys puhelinlinjaa pitkin laitteesta toiseen faksilaitteeseen

Lähetysraportti (lähetyksen vahvistusraportti)

Luettelo kaikista lähetyksistä fakseista. Raportissa näkyy päivämäärä, kellonaika ja numero.

Manuaalinen faksi

Voit kuulla vastaanottavan faksin vastaavan soittoon nostamalla (laitteen mallista riippuen) laitteen kuulokkeen, langattoman puhelimen kuulokkeen tai ulkoisen puhelimen kuulokkeen tai painamalla **Tel/R** tai **Speaker Phone**, ennen kuin aloitat lähetyksen painamalla **Mono Start** tai **Colour Start**.

Nestekidenäyttö (liquid crystal display, LCD)

Laitteen näyttöruutu, jossa viestit näkyvät ohjelmoinnin aikana. Laitteen ollessa valmiustilassa näytössä ovat päivämäärä ja kellonaika.

Nimitunnus

Tallennetut tiedot, jotka näkyvät fakssilla lähetettyjen sivujen yläreunassa. Näitä tietoja ovat lähettäjän nimi ja faksinumero.

Normaali erottelutarkkuus

203 × 97 dpi. Tätä käytetään lähetettäessä normaalikokoista tekstiä ja haluttaessa lähetyksen tapahtuvan nopeasti.

Ohje-luettelo

Tuloste valikkotaulukosta, jota voidaan käyttää laitteen ohjelmoimiseen, jos Käyttöopas ei ole käytettävissä

Optinen tekstintunnistus (optical character recognition, OCR)

Mukana toimitettava ScanSoft® Paperport® SE ja tekstintunnistusohjelma tai Presto!® PageManager® - ohjelmasovellus muuttaa kuvan muodossa olevan tekstin muokattavaksi tekstiksi.

Paperi loppu -vastaanotto

Vastaanottaa fakseja laitteen muistiin, kun laitteessa ei ole paperia.

Peruuta tehtävä

Peruuttaa ohjelmoidun tehtävän, kuten ajastetun faksin tai pollauksen.

PhotoCapture Center™

Voit tulostaa digitaalivalokuvia digitaalisesta kamerasta laadukkaalla, valokuvatasoisella erottelutarkkuudella.

PictBridge

Voit tulostaa valokuvia digitaalisesta kamerasta laadukkaalla, valokuvatasoisella erottelutarkkuudella.

Pikanumeroluettelo

Luettelo lyhytvalintamuistiin tallennetuista nimistä ja numeroista numerojärjestyksessä

Puhelinvastaaja ((puhelinvastaaja))

Voit kytkeä ulkoisen puhelinvastaajan laitteeseen.

Pulssi

Eräänlainen valintakiekkopuhelin puhelinlinjalla

Rinnakkaispuhelin

Puhelin, joka käyttää samaa linjaa kuin faksi, mutta on kytketty toiseen seinäpistorasiaan.

Ryhmän numero

Lyhytvalintanumeroiden yhdistelmät, jotka on tallennettu lyhytvalintapaikkaan ryhmälähetystä varten

Ryhmälähetys

Mahdollisuus lähettää sama faksiviesti useaan kohteeseen

Skannaaminen

Paperille painetun asiakirjan lähettäminen sähköisenä kuvana tietokoneeseen

Soittokerrat

Soittokertojen lukumäärä, jonka jälkeen laite vastaa *Vain faksi - ja Faksi/Puhelin-tilassa*

Suora lähetys

Kun muisti on täynnä, voit lähettää faksit suoraan, ilman muistia.

Soittoäänän voimakkuus

Laitteen soittoäänän äänenvoimakkuus

Tauko

Voit asettaa 3,5 sekunnin tauon lyhytvalintapaikkaan tallennetun numerosarjan väliin. Voit asettaa pidemmän tauon painamalla **Redial/Pause** tarvittava määrä kertoja.

Ulkoisen puhelin

Puhelinvastaaja tai puhelin, joka on kytketty laitteeseen

Ulkomaanlinja

Tekee väliaikaisia muutoksia faksin äänimerkkeihin mukautuen ulkomaisten puhelinlinjojen ääni- ja ilmastohäiriöihin.

Valikkotila

Ohjelmointitila, jossa laitteen asetuksia muutetaan

Valokuva-erottelutarkkuus

Erottelutarkkuus, joka käyttää harmaan sävyjä valokuvien tarkkaan tulostamiseen

Varmistustulostus

Laite tulostaa kopion jokaisesta faksista, joka vastaanotetaan ja tallennetaan muistiin. Tämä on turvaominaisuus, jonka avulla viesteistä on olemassa kopio sähkökatkoksen sattuessa.

Virheenkorjaustila (Error Correction Mode, ECM)

Tunnistaa virheet faksilähetysten aikana ja lähettää uudestaan ne sivut, joissa virhe esiintyi.

Väliaikaiset asetukset

Voit tehdä joitakin asetuksia yksittäisille fakseille tai kopioille muuttamatta oletusasetuksia.

Yhteensopivuusryhmä

Faksin kyky viestiä toisen faksin kanssa. Yhteensopivuus on vahvistettu ITU-T-ryhmien välillä.

Yhteysvika (yhteys vika)

Faksin lähetysten tai vastaanoton aikana tapahtunut virhe. Johtuu usein ilmastohäiriöistä tai muista häiriöistä.

Yhteysraporttien väli

Automaattisesti tulostettavien faksiraporttien välinen valmiiksi ohjelmoitu ajanjakso. Faksiraportin voi tulostaa tarvittaessa sen häiritsemättä tätä ohjelmoitua toimintoa.

Äänimerkin äänenvoimakkuus

Näppäintä painettaessa tai virheen sattuessa kuuluvan äänimerkin voimakkuuden säätö.

Äänitaajuus

Äänitaajuuspuhelinien käyttämä numeronvalintatapa puhelinlinjalla

F

Hakemisto

A

Apple® Macintosh® Katso CD-levyllä olevaa Ohjelmiston käyttöopasta.	
Asetusohjelma Katso CD-levyllä olevaa Ohjelmiston käyttöopasta.	
Automaattinen faksin vastaanotto37 Faksin tunnistus39	
Automaattinen arkinsyöttölaite 8, 30	
Automaattisen arkinsyöttölaitteen kansi 103	

C

Clear/Back (Tyhjennä/Edellinen) -näppäin7	
ControlCenter Katso CD-levyllä olevaa Ohjelmiston käyttöopasta.	
Copy Options (Kopiointiasetukset) -näppäin Paperikoko68 Paperityyppi68	

E

Erottelutarkkuus asettaminen seuraavaa faksia varten ...33 faksi131 kopiointi132 skannaus134 tulostus135	
---	--

F

Faksi, erillinen lähettäminen 30, 57 ajastettu faksi35 ajastettu keräyslähetyks35 Erottelutarkkuus33 faksaustilaan siirtyminen30 häiriöt puhelinlinjalla 106 kontrasti33 manuaalinen36 muistista (Kaksoistoiminto)34	
---	--

peruuttaminen muistista 35	
Ryhmälähetyks 31	
Suora lähetyks 34	
ulkomaat 34	
uudelleenvalinta 46	
valotustasolta 30	
värillinen faksi 31	
vastaanottaminen 37	
F/P-soittoaika, asetus 39	
Faksien edelleenlähetyks 54	
häiriöt puhelinlinjalla 106	
kasetin käyttö (vain MFC-5860CN) ... 23	
keskustelun lopussa 38	
nouto etäkohteesta 53	
ongelmia 93, 95	
pienentäminen paperin kokoon sopivaksi 40	
rinnakkaispuhelimesta 43, 44	
Soittokerrat, asetus 38	
Vastaanottotila, valitseminen 37	
Faksi, tietokoneesta Katso CD-levyllä olevaa Ohjelmiston käyttöopasta.	
Faksi/Puhelin-tila F/P-soittoaika 39	
Faksin vastaanottotunnus 43, 44	
kaksoissoitto (puhelut) 39	
Puhelun vastaustunnus 43, 44	
rinnakkaispuhelimeseen vastaaminen 43, 44	
Soittokerrat 38	
Faksien tai faksiraportin siirtäminen 102	
Faksin edelleenlähetyks muuttaminen kauko-ohjauksella 53, 54	
numeron ohjelmoiminen 49	
Faksin tallennus 49	
kytkeminen päälle 49	
Faksin tunnistus 39	
Faksitunnukset Faksin vastaanottotunnus 43, 44	
Kauko-ohjaustunnus 52	
Puhelun vastaustunnus 43, 44	
vaihtaminen 44, 52	

H

Harmaasävy 131, 134	
Häiriöt puhelinlinjalla 106	

I

Ink Management (Musteen hallinta)	
-näppäin	111, 113

K

Kaksoistoiminto	34
Kaukonouto	52
faksien noutaminen	53
komennot	54
käyttöoikeustunnus	52
Kirjekuoret	12, 18, 19
Kopiointi	
automaattisen arkinsyöttölaitteen	
käyttö	62
kasetin käyttö (vain MFC-5860CN)	24
kirkkaus	67
kontrasti	67
kopiutilaan siirtyminen	62
lajitteleminen	66
näppäimet	62
Options (Asetukset) -näppäin	
paperikoko	68
paperityyppi	68
paperi	68
Quality (Laatu) -näppäin	63
suurentaminen/pienentäminen	63
useiden	62
Useita sivuja yhdelle -kopiointi	
(sivun asettelu)	65
väliaikaiset asetukset	62
värin säätäminen	67
yksi kappale	62
Kunnossapito, säännöllinen	107
Kytkeminen	
ulkoinen puhelin	43
ulkoinen puhelinvastaaaja	42

L

Laitteen kuljetus	114
Laitteen ohjelmointi	116
Laitteen pakkaaminen	114
Langaton puhelin	44
Lyhytvalinta	
tallentaminen	46
vaihtaminen	47
valinta	45
Lähetysten esto	27

M

Macintosh®	
Katso CD-levyllä olevaa Ohjelmiston	
käyttöopasta.	
Manuaalinen	
lähetys	36
valinta	45
vastaanotto	37
Muisti täynnä -viesti	36
Muistiin tallennus	116

N

Nestekidenäyttö	116
Kontrasti	25
Ohje-luettelo	56

O

Ohjauspaneelin esittely	6
OHJE	
Nestekidenäytön viestit	116
valikkonäppäinten käyttäminen	116
Valikkotaulukko	116
Options (Asetukset) -näppäin	
(kopiointi)	64
kirkkaus	67
lajitteleminen	66
Usean sivun kopiointi yhdelle sivulle tai	
julistekopiointi	65

P

Paperi	10, 130
asettaminen	16
kirjekuoret ja postikortit	18
asiakirjan koko	8, 30
kapasiteetti	13
koko	23
tyyppi	12, 22
PaperPort® SE ja tekstintunnistusohjelma	
Katso CD-levyllä olevaa Ohjelmiston	
käyttöopasta.	
Peruuttaminen	
Faksien edelleenlähetys	54
Faksin tallennus	51
uudelleenvalintaa odottavat tehtävät	35

PhotoCapture Center™	
CompactFlash®	70
DPOF-tulostus	74
Memory Stick Pro™	70
Memory Stick®	70
MultiMediaCard™	70
Rajaus	77
Reunaton	77
SecureDigital™	70
specifications	133
tietokoneesta	
Katso CD-levyllä olevaa Ohjelmiston	
käyttöopasta	
Tulostusasetukset	
Kirkkaus	76
Kontrasti	76
Laatu	75
Paperityyppi ja -koko	75
Tulostusnopeus ja -laatu	75
Värin korostus	76
xD-Picture Card™	70
PictBridge	
DPOF-tulostus	80
Pienentäminen	
kopioid	63
saapuvat faksit	40
Piirtoheitinkalvot	10, 11, 12, 13
Pikanumero	
Etsi	45
Lyhytvalinta	
asettaminen paikan mukaan	46
käyttö	45
vaihtaminen	47
Ryhmälähetys	31
käyttäen ryhmiä	31
Ryhmävalinta	
ryhmien asettaminen ryhmälähetystä	
varten	47
vaihtaminen	47
Pistorasiat	
EXT	
Puhelinvastaaja	42
ulkoinen puhelin	42
Pollaus	57
Puhdistaminen	
paperin syöttötela	111
skanneri	110
tulostinalusta	110
tulostuspää	111

Puhelinlinja	
ongelmia	95
vaihte	43
yhteys	42
Puhelinvastaaja	42
kytkeminen	42
Puhelinvastaaja, ulkoinen	37, 42
kytkeminen	42
vastaanotto-tila	37
vastausviestin nauhoittaminen	42

Q

Quality (Laatu) -näppäin (kopiointi)	62
--	----

R

Raportit	55
Faksiraportti	56
Yhteysraporttien väli	55
Käyttäjän asetukset	56
Lähetysten vahvistus	55, 56
Ohje-luettelo	56
Pikanumeroluettelo	56
tulostaminen	56
Redial/Pause (Uudelleenvalinta/Tauko)	
-näppäin	46
Rinnakkaispuhelin, käyttäminen	44
Ryhmälähetys	31
Ryhmien asettaminen	47
Ryhmät ryhmälähetyksissä	47

S

Sarjanumero	
etsiminen	
Katso etukannen sisäpuolta.	
Skannaus	
Katso CD-levyllä olevaa Ohjelmiston	
käyttöopasta.	
Soittokerrat, asetus	38
Suurena/pienennä-näppäin	63
Sähkökatkos	116

T

Tarvikkeet	137
Tavallisen puhelinlinjan mukautetut	
toiminnot	96

Teksti, syöttäminen	127
erikoismerkit	127
Tila, siirtyminen	
Faksi	30
Kopiointi	62
PhotoCapture	7
Skannaus	7
Tukokset	
asiakirja	103
paperi	103
Tulosta	
raportit	56
Tulostaminen	
alue	20
erottelutarkkuus	135
Katso CD-levyllä olevaa Ohjelmiston käyttöopasta.	
kohdistuksen tarkastaminen	113
kuvat	73
laadun parantaminen	111, 112
ohjaimet	135
ongelmia	93, 95
paperitukokset	104
sisällysluettelo	73
tekniset tiedot	135
Turvaohjeita	89

U

Ulkoinen puhelin, kytkeminen	43
------------------------------------	----

V

Vaihdeliitännät	43
Valikkonäppäimet	116
Valikkotaulukko	116
Valinta	
Lyhytvalinta	45
manuaalinen	45
Ryhvät	31
tauko	46
Valokuvapaperi	10, 11
Vastaanotto-tila	37
Faksi/Puhelin	37
Manuaalinen	37
Ulkoinen puhelinvastaaaja	37
Vain faksi	37
Vianetsintä	93
asiakirja juuttunut	103

jos sinulla on ongelmia	
faksien lähettämisessä	96
faksien vastaanottamisessa	95
kopiointimisessa	97
ohjelmiston kanssa	97
PhotoCapture Center™	98
puhelinlinja tai yhteys	95
saapuvien puhelujen käsittelyssä	96
skannaamisessa	97
tulostamisessa	93
vastaanotettujen faksien tulostamisessa	95
verkon kanssa	98
musteen määrän tarkistaminen	113
paperitukos	104
tulostuslaatu	111, 112
virheviestit nestekidenäytössä	99
Virheviestit nestekidenäytössä	99
Alustus ei toimi	99
asiakirja juuttunut	101
Ei tallennettu	45
Muisti täynnä	100
Muste loppu	102
Pian loppu	100
Puhd. ei toimi	101
Skann. ei toimi	101
Tarkista paperi	101
Tulost. ei toimi	101
Vaihto ei toimi	100
Yhteysvika	102
Väliaikaiset kopiointiasetukset	62
Värikasetit	
musteen määrän tarkistaminen	113
vaihtaminen	107
värin pistelaskin	107

W

Windows®	
Katso CD-levyllä olevaa Ohjelmiston käyttöopasta.	

Ä

Äänenvoimakkuus, asetus	
kaiutin	25
soittoääni	24
äänimerkki	24

brother®

**Vieraile www-sivustollamme:
<http://www.brother.com>**

Tämä laite on hyväksytty käytettäväksi vain ostomaassa. Paikalliset Brother-yhtiöt tai niiden jälleenmyyjät tukevat vain kyseisessä maassa ostettuja laitteita.