

brother®

GUIDA DELL'UTENTE

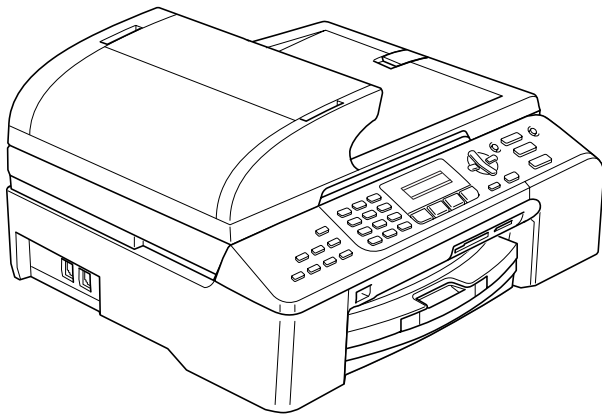

MFC-5460CN
MFC-5860CN

CE

Se si ha l'esigenza di contattare il Servizio di assistenza clienti

Completare le seguenti informazioni per consultazione futura:

**Numero modello: MFC-5460CN e MFC-5860CN
(fare un cerchio intorno al proprio numero di modello)**

Numero di serie: ¹ _____

Data di acquisto: _____

Luogo di acquisto: _____

¹ Il numero di serie si trova sul lato posteriore dell'unità. Conservare questa Guida dell'utente con la ricevuta di vendita come documentazione permanente dell'acquisto da presentare in caso di furto, incendio o assistenza in garanzia.

Effettuare la registrazione on-line del prodotto sul sito

<http://www.brother.com/registration/>

Effettuando la registrazione del prodotto con Brother, l'utente verrà registrato come proprietario originario del prodotto. La registrazione con Brother:

- può servire come conferma della data di acquisto del prodotto in caso di smarrimento della ricevuta; e
- può sostenere una richiesta di risarcimento in caso di danneggiamento del prodotto coperto dall'assicurazione

Informazioni sulla validità e avviso su redazione e pubblicazione

QUESTO APPARECCHIO FUNZIONA CON UNA LINEA PSTN ANALOGICA A DUE FILI
DOTATA DEL CONNETTORE CORRETTO

INFORMAZIONI SULLA VALIDITÀ

Brother informa che questo prodotto può presentare problemi di funzionamento in un Paese diverso da quello in cui era stato originariamente acquistato e non offre alcuna garanzia nell'eventualità che esso sia utilizzato su linee di telecomunicazione pubbliche di un altro Paese.

Avviso su redazione e pubblicazione

La presente guida è stata redatta e pubblicata sotto la supervisione di Brother Industries Ltd. e comprende la descrizione e le caratteristiche tecniche più aggiornate del prodotto.

Il contenuto della guida e le caratteristiche tecniche del prodotto sono soggetti a modifiche senza preavviso.

Brother si riserva il diritto di apportare modifiche senza preavviso alle caratteristiche e ai materiali qui acclusi e declina qualunque responsabilità per eventuali danni (compresi danni indiretti) derivanti da errori o imprecisioni contenuti nei materiali presentati, compresi, ma non limitati a, errori tipografici e di altro tipo relativi alla pubblicazione.

Dichiarazione di conformità CE soggetta alla Direttiva R&TTE



EC Declaration of Conformity

Manufacturer

Brother Industries, Ltd.
15-1, Naeshiro-cho, Mizuho-ku, Nagoya 467-8561, Japan

Plant

Brother Industries (Shen Zhen) Ltd
G02414-1, Bao Chang Li Bonded Transportation Industrial Park,
Bao Long Industrial Estate, Longgang, Shenzhen, China

Herewith declare that:

Products description : Facsimile Machine
Type : Group 3
Model Name : MFC-5460CN, MFC-5860CN

are in conformity with provisions of the R & TTE Directive (1999/5/EC) and we declare compliance with the following standards :

Harmonized : Safety EN60950-1:2001+A11:2004
EMC EN55022: 1998 +A1: 2000 +A2: 2003 Class B
EN55024: 1998 +A1: 2001 +A2: 2003
EN61000-3-2: 2000
EN61000-3-3: 1995 +A1: 2001

Year in which CE marking was first affixed : 2006

Issued by : Brother Industries, Ltd.

Date : 30th June, 2006

Place : Nagoya, Japan

Signature :



Takashi Maeda
Manager
Quality Management Dept.
Printing & Solutions Company

Dichiarazione di conformità CEE in base alla Direttiva R e TTE

Produttore

Brother Industries, Ltd.
15-1, Naeshiro-cho, Mizuho-ku,
Nagoya 467-8561, Giappone

Stabilimento

Brother Industries (Shen Zhen) Ltd
G02414-1, Bao Chang Li Bonded
Transportation Industrial Park,
Bao Lung Industrial Estate,
Longgang, Shenzhen, Cina

Con la presente dichiara che :

Descrizione dei prodotti : Apparecchi facsimile
Tipo : Gruppo 3
Nome del modello : MFC-5460CN, MFC-5860CN

sono conformi alle disposizioni contenute nella Direttiva R e TTE (1999/5/CE) e rispondenti ai seguenti standard:

Standard applicati:

Armonizzati:

Sicurezza : EN60950-1:2001+A11: 2004
CEM : EN55022: 1998 +A1: 2000 +A2: 2003 Classe B
EN55024: 1998 +A1: 2001 +A2: 2003
EN61000-3-2: 2000
EN61000-3-3: 1995 +A1: 2001

Anno di prima apposizione della marcatura CE: 2006

Rilasciato da : Brother Industries, Ltd.
Data : 30 Giugno 2006
Luogo del rilascio : Nagoya, Giappone

Sommario

Sezione I Generale

1	Informazioni generali	2
	Uso della documentazione	2
	Simboli e convenzioni utilizzate nella documentazione	2
	Accesso alla Guida software dell'utente e alla Guida dell'utente in rete.....	3
	Consultazione della Documentazione	3
	Pannello dei comandi	6
2	Caricamento di documenti e carta	9
	Caricamento di documenti	9
	Utilizzo dell'alimentatore ADF	9
	Utilizzo del piano dello scanner	10
	Area scansionabile	11
	Carta consentita e altri supporti	11
	Supporti consigliati	12
	Manipolazione e uso dei supporti	12
	Scelta del supporto adatto	13
	Caricamento di carta, buste e altri supporti	15
	Caricamento di carta e altri supporti	15
	Caricamento carta nel cassetto carta n.2 (solo per MFC-5860CN).....	17
	Caricamento di buste e cartoline	19
	Area di stampa	21
3	Impostazione generale	22
	Modalità Risparmio energetico	22
	Attivazione della modalità Risparmio energetico	22
	Disattivazione della modalità Risparmio energetico	22
	Impostazione della modalità Risparmio energetico	22
	Modalità Timer	23
	Impostazioni carta.....	23
	Tipo carta.....	23
	Formato carta	24
	Utilizzo del cassetto in modalità Fax (solo per MFC-5860CN)	24
	Utilizzo del cassetto in modalità Copia (solo per MFC-5860CN).....	25
	Impostazioni Volume	25
	Volume squilli	25
	Volume segnale acustico.....	25
	Volume diffusore.....	26
	Ora legale estiva automatica	26
	Display	26
	Contrasto display	26

4 Funzioni di sicurezza 27

Blocco TX	27
Impostazione e modifica chiave Blocco TX	27
Attivazione/disattivazione Blocco TX	28

Sezione II Fax

5 Invio di un fax 30

Accesso alla modalità Fax	30
Invio di fax dall'ADF	30
Invio di fax dal piano dello scanner	30
Invio di fax in formato Letter dal piano dello scanner	31
Trasmissione di fax a colori	31
Cancellazione di un fax in corso di elaborazione	31
Trasmissione circolare (Solo monocromatico).....	31
Annullamento di una trasmissione circolare in corso	32
Operazioni aggiuntive di invio.....	32
Invio di fax con impostazioni multiple	32
Contrasto	32
Modifica della Risoluzione	33
Accesso duplice (Solo monocromatico)	34
Trasmissione in tempo reale	34
Modalità overseas	34
Fax differiti (Solo monocromatico).....	35
Trasmissione cumulativa differita (Solo monocromatico).....	35
Controllo e annullamento operazioni in attesa	35
Invio manuale di un fax.....	36
Messaggio di Memoria esaurita.....	36

6 Ricezione di un fax 37

Modalità Ricezione	37
Selezione della modalità Ricezione	37
Uso delle modalità di ricezione	38
Solo fax.....	38
Fax/Tel.....	38
Manuale	38
TAD esterno	38
Impostazioni modalità Ricezione	38
Numero squilli	38
N. squilli F/T (solo modalità Fax/Tel).....	39
Rilevazione fax	39
Operazioni di ricezione supplementari.....	40
Stampa ridotta di un fax in arrivo.....	40
Ricezione di fax nella memoria.....	40
Stampa di un fax dalla memoria	40

7	Servizi telefonici e dispositivi esterni	41
	Funzioni vocali	41
	Toni o impulsi	41
	Modalità Fax/Tel	41
	Modalità Fax/Tel in condizione di Risparmio energetico	41
	Servizi telefonici.....	42
	Impostazione del Tipo di linea telefonica.....	42
	Collegamento di un TAD (dispositivo di segreteria telefonica) esterno	43
	Collegamenti.....	43
	Registrazione di un messaggio in uscita (OGM) su un TAD esterno	43
	Collegamenti multilinea (PBX).....	44
	Telefoni esterni e in derivazione	44
	Collegamento di un telefono esterno o in derivazione.....	44
	Utilizzo di telefoni in derivazione	44
	Se si risponde a una chiamata e non vi è nessuno in linea:.....	45
	Uso di un telefono senza fili esterno.....	45
	Uso dei codici remoti	45
8	Composizione e memorizzazione numeri	46
	Come comporre un numero.....	46
	Composizione manuale.....	46
	Composizione veloce	46
	Ricerca	46
	Ricomposizione numero fax	47
	Memorizzazione numeri.....	47
	Memorizzazione di una pausa.....	47
	Memorizzazione numeri di chiamata veloce.....	47
	Modifica numeri di chiamata rapida.....	48
	Impostazione gruppi per la trasmissione circolare	48
	Combinazione di numeri a composizione rapida.....	49
9	Opzioni fax remoto	50
	Inoltro fax	50
	Memorizzazione fax.....	50
	Ricezione PC-Fax.....	51
	Modifica delle opzioni fax remoto	52
	Disattivazione delle opzioni Fax remoto	52
	Recupero remoto	53
	Impostazione di un Codice di accesso remoto	53
	Uso del Codice di accesso remoto	53
	Recupero dei messaggi fax	54
	Modifica del numero di Inoltro fax.....	54
	Comandi fax remoto	55

10	Stampa rapporti	56
	Rapporti fax	56
	Rapporto di verifica trasmissione	56
	Giornale fax (rapporto attività)	56
	Rapporti	57
	Come stampare un rapporto.....	57

11	Polling	58
	Polling.....	58
	Ricezione polling.....	58
	Impostazione per la ricezione polling	58
	Impostazione per la ricezione polling con un codice di sicurezza	58
	Impostazione per la ricezione polling differito.....	59
	Polling sequenziale.....	59
	Trasmissione polling (Solo monocromatico).....	60
	Impostazione della Trasmissione polling	60
	Impostazione della trasmissione polling con codice di sicurezza	60

Sezione III Copia

12	Esecuzione di copie	62
	Come effettuare le copie.....	62
	Accesso alla modalità Copia	62
	Esecuzione di una sola copia	62
	Esecuzione di più copie	62
	Interruzione dell'esecuzione di copie.....	62
	Tasti Copia.....	63
	Modifica della velocità e qualità della copia.....	63
	Ingrandimento o riduzione dell'immagine copiata.....	64
	Opzioni Copia	64
	Opzioni carta	68

Sezione VI Appendice

A	Norme legali e di sicurezza	84
	Scelta del luogo di installazione.....	84
	Per utilizzare l'apparecchio in modo sicuro	85
	Istruzioni importanti di sicurezza	89
	IMPORTANTE - Per la vostra sicurezza	90
	Connessione LAN.....	90
	Direttiva EU 2002/96/EC e EN50419	91
	Restrizioni legali per l'esecuzione di copie	91
	Marchi di fabbrica	92
B	Risoluzione dei problemi e manutenzione ordinaria	93
	Risoluzione dei problemi.....	93
	In caso di problemi con l'apparecchio	93
	Messaggi di errore.....	99
	Trasferimento dei fax o del Rapporto Giornale Fax.....	102
	Inceppamento carta.....	103
	Inceppamento stampante o inceppamento carta	104
	Rilevazione linea libera.....	106
	Interferenza sulla linea telefonica	106
	Manutenzione ordinaria	107
	Sostituzione delle cartucce di inchiostro.....	107
	Pulizia della parte esterna dell'apparecchio	109
	Pulizia dello scanner.....	110
	Pulizia piastra stampante dell'apparecchio.....	110
	Pulizia del rullo di scorrimento carta.....	111
	Pulizia delle testine di stampa	111
	Verifica della qualità di stampa	112
	Verifica dell'allineamento di stampa	113
	Verifica del volume d'inchiostro	113
	Informazioni sull'apparecchio	114
	Controllo del numero di serie.....	114
	Imballaggio e spedizione dell'apparecchio	114
C	Menu e funzioni	116
	Programmazione su schermo.....	116
	Tabella Menu.....	116
	Memorizzazione	116
	Tasti menu	116
	Tabella Menu	118
	Digitazione testo	128

D	Specifiche tecniche	129
	Generale	129
	Supporti di stampa	131
	Fax	132
	Copia	133
	PhotoCapture Center™	134
	PictBridge	134
	Scanner	135
	Stampante	136
	Interfacce	136
	Requisiti del computer	137
	Consumabili	138
	Rete (LAN)	138
E	Glossario	139
F	Indice	143



Generale

Informazioni generali	2
Caricamento di documenti e carta	9
Impostazione generale	22
Funzioni di sicurezza	27

Uso della documentazione

Grazie per aver acquistato un apparecchio Brother! La consultazione della documentazione aiuterà a ottenere il massimo profitto dal proprio apparecchio.

Simboli e convenzioni utilizzate nella documentazione

Nella documentazione vengono utilizzati i simboli e le convenzioni riportati qui di seguito.

- Grassetto** Il grassetto identifica tasti speciali sul pannello dei comandi dell'apparecchio.
- Corsivo* Il corsivo evidenzia un punto importante o rimanda a un argomento correlato.
- `Courier New` Il testo in font di tipo Courier New identifica i messaggi che compaiono sul display dell'apparecchio.



Le avvertenze hanno lo scopo di informare sulle procedure da seguire per evitare possibili lesioni personali.



Le icone di Pericolo elettrico avvertono della possibilità che si verifichino scosse elettriche.



Procedure specifiche da seguire o da evitare per evitare possibili danni all'apparecchio o ad altri oggetti.



Le note forniscono istruzioni da eseguire in determinate situazioni o suggerimenti sul funzionamento dell'operazione con altre funzionalità dell'apparecchio.



Le icone con dicitura "Impostazione errata" informano sull'incompatibilità dell'apparecchio con alcuni dispositivi o alcune procedure.

Accesso alla Guida software dell'utente e alla Guida dell'utente in rete

Questa Guida dell'utente non contiene tutte le informazioni relative all'apparecchio, come quelle sull'uso della Stampante, dello Scanner e del PC Fax. Per studiare le informazioni dettagliate su queste operazioni, leggere la Guida dell'utente e la Guida dell'utente in rete incluse nel CD-ROM.

Consultazione della Documentazione

1

Consultazione della Documentazione (Per Windows®)

Per consultare la documentazione, dal menu **Avvia**, selezionare **Brother, MFC-XXXX** (in cui XXXX è il nome del proprio modello) dal gruppo dei programmi, quindi scegliere **Guida dell'Utente**.

Se il software non è stato installato, è possibile trovare la documentazione seguendo le istruzioni riportate qui di seguito:

- 1 Accendere il PC. Inserire il CD-ROM Brother nell'unità CD-ROM.
- 2 Se viene visualizzata la schermata con i nomi dei modelli, selezionare il nome del proprio modello.
- 3 Se appare una schermata per la scelta della lingua, selezionare la propria lingua. Verrà visualizzato il menu principale del CD-ROM.



Nota

Se questa finestra non compare, utilizzare l'applicazione Esplora risorse di Windows® per eseguire il programma setup.exe dalla directory principale del CD-ROM Brother.

- 4 Fare clic su **Guida dell'Utente** per visualizzare **Guida software dell'utente e Guida dell'utente in rete** nel formato HTML.

Come trovare le indicazioni di scansione

Diverse sono le modalità per eseguire la scansione dei documenti. Si possono trovare le istruzioni nel modo che segue:

Guida software dell'utente

- **Scansione**
(Per Windows® 98/98SE/Me/2000 Professional e Windows® XP)
- **ControlCenter3**
(Per Windows® 98/98SE/Me/2000 Professional e Windows® XP)
- Scansione in rete

Guida dell'utente PaperPort® SE con OCR

- È possibile consultare la Guida dell'utente ScanSoft® Paper Port® SE con OCR completa selezionando Aiuto nell'applicazione ScanSoft® Paper Port® SE con OCR.

Consultazione della Documentazione (Per Macintosh®)

- 1 Accendere il Macintosh®. Inserire il CD-ROM Brother nell'unità CD-ROM. Viene visualizzata la seguente finestra.

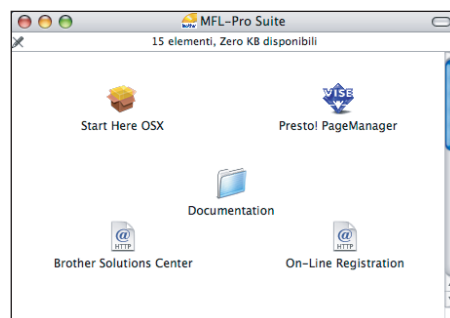

- 2 Fare doppio clic sull'icona **Documentation**.
- 3 Fare doppio clic sulla cartella della propria lingua.
- 4 Fare doppio clic sul file in alto nella pagina per visualizzare **Guida software dell'utente e Guida dell'utente in rete** nel formato HTML.
- 5 Fare clic sulla documentazione che si vuole leggere.
 - **Guida software dell'utente**
 - **Guida dell'utente in rete**

Come trovare le indicazioni di scansione

Diverse sono le modalità per eseguire la scansione dei documenti. Si possono trovare le istruzioni nel modo che segue:

Guida software dell'utente

- *Scansione*
(Per Mac OS® X 10.2.4 o versioni successive)
- *ControlCenter2*
(Per Mac OS® X 10.2.4 o versioni successive)
- *Scansione in rete*
(Per Mac OS® X 10.2.4 o versioni successive)

Guida dell'utente Presto!® PageManager®

- Istruzioni per la scansione diretta da Presto!® PageManager®. È possibile consultare la Guida dell'utente Presto!® PageManager® completa selezionando Aiuto nell'applicazione Presto!® PageManager®.

Pannello dei comandi

MFC-5460CN

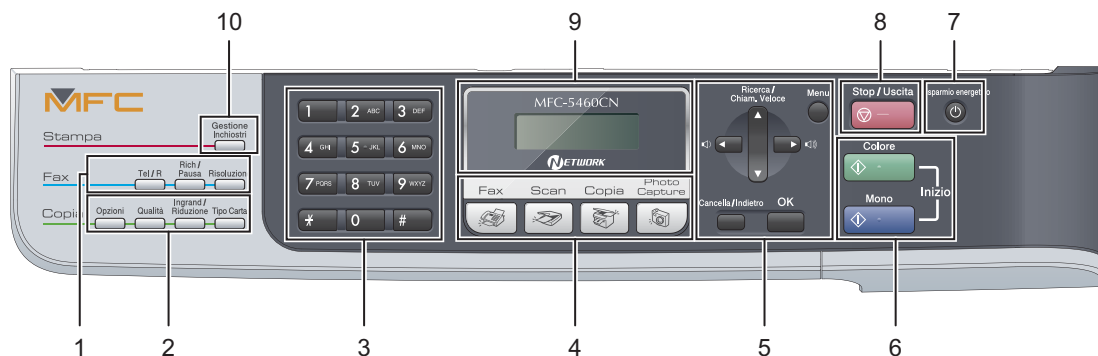

MFC-5860CN

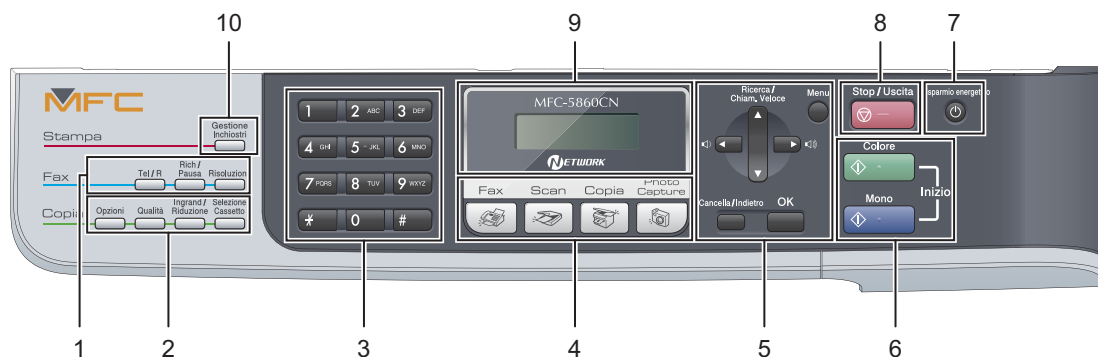

Nota

La maggior parte delle illustrazioni nella presente Guida dell'utente raffigura il modello MFC-5460CN.

1 Tasti Fax:■ **Tel/R**

Questo tasto consente di iniziare una conversazione telefonica dopo aver ricevuto il doppio squillo F/T e aver sollevato il ricevitore del telefono esterno. Questo tasto serve inoltre per accedere a una linea esterna, o per trasferire una chiamata a un altro interno quando è collegato a un centralino (PBX).

■ **Rich/Pausa**

Ricomponi l'ultimo numero chiamato. Inoltre inserisce una pausa nella programmazione dei numeri a composizione rapida.

■ **Risoluzione**

Consente di modificare temporaneamente la risoluzione quando si invia un fax.

2 Tasti Copia (Impostazioni provvisorie):■ **Opzioni**

Consente di modificare temporaneamente le impostazioni di copia multipla quando ci si trova in modalità di copia.

■ **Qualità**

Consente di modificare temporaneamente le impostazioni di qualità.

■ **Ingrand/Riduzione**

Consente di ampliare o ridurre temporaneamente le copie a seconda della percentuale di ridimensionamento selezionata.

■ **Tipo Carta** (solo MFC-5460CN)

È possibile selezionare il tipo di carta che si desidera utilizzare per la copia successiva.

■ **Selezione Cassetto** (solo MFC-5860CN)

È possibile selezionare il cassetto che si desidera utilizzare per la copia successiva.

3 Tastiera

Questi tasti servono per comporre numeri di telefono e fax e per inserire informazioni nell'apparecchio.

Il tasto # consente di modificare provvisoriamente la modalità di composizione da Impulsi a Toni durante una chiamata telefonica.

4 Tasti modalità:■  **Fax**

Per accedere alla modalità Fax.

■  **Scan**

Per accedere alla modalità Scansione.

■  **Copia**

Per accedere alla modalità Copia.

■  **Photo Capture**

Consente di accedere alla modalità PhotoCapture Center™.

5 Tasti menu:■ **Menu**

Consente di accedere al menu principale.

■ **▲ Ricerca/Chiam.Veloce**

Consente di cercare e comporre numeri registrati nella memoria.

■ **Tasti del volume**

Nella modalità Fax, è possibile premere questi tasti per regolare il volume della suoneria.

■ **◀**

Premere questo tasto per scorrere all'indietro le opzioni dei menu.

■ **▲ o ▼**

Premere questi tasti per muoversi tra i menu e le opzioni.

■ **Cancella/Indietro**

Premere questo tasto per cancellare le impostazioni correnti.

■ **OK**

Consente di selezionare un'impostazione.

6 Tasti Avvia:■  **Inizio Colore**

Consente di avviare l'invio di fax o di effettuare copie a colori. Inoltre, consente di avviare un'operazione di scansione (a colori o in bianco e nero, a seconda dell'impostazione di scansione del software ControlCenter).

■  **Inizio Mono**

Consente di avviare l'invio di fax o di effettuare copie monocromatiche. Inoltre, consente di avviare un'operazione di scansione (a colori o in bianco e nero, a seconda dell'impostazione di scansione del software ControlCenter).

7 Risparmio energetico

Consente di impostare l'apparecchio sulla modalità Risparmio energetico.

8  **Stop/Uscita**

Consente di interrompere un'operazione o di uscire da un menu.

9 LCD (display a cristalli liquidi)

Questo tasto consente di visualizzare messaggi sullo schermo per semplificare l'impostazione e il funzionamento dell'apparecchio.

10 Gestione Inchiostri

Questo tasto consente di pulire le testine di stampa, controllare la qualità di stampa e verificare la quantità d'inchiostro disponibile.

Caricamento di documenti

È possibile inviare fax, effettuare copie e scansioni utilizzando il dispositivo ADF (alimentatore automatico documenti) o il piano dello scanner.

Utilizzo dell'alimentatore ADF

L'ADF può contenere fino a 35 pagine e alimenta automaticamente i fogli nell'apparecchio uno ad uno. Si consiglia di utilizzare carta standard da 80 g/m² (20 lb) e di separare sempre le pagine prima di introdurle nell'ADF.

Ambiente consigliato

Temperatura:	da 20 a 30° C (da 68 a 86° F)
Umidità:	da 50% a 70%
Carta:	80 g/m ² A4 (20 lb LTR)

Formati documento supportati

Lunghezza:	da 148 a 355,6 mm (da 5,8 a 14 in.)
Larghezza:	da 148 a 215,9 mm (da 5,8 a 8,5 in.)
Grammatura:	da 64 a 90 g/m ² (da 17 a 24 lb)

Come caricare i documenti

! ATTENZIONE

NON tirare il documento durante la sua alimentazione.

NON utilizzare fogli piegati, strappati, con colla, nastro adesivo, punti di cucitrice o fermagli.

NON introdurre cartone, fogli di giornale o stoffa.

- Accertarsi che l'inchiostro sia asciutto prima di introdurre il documento nell'apparecchio.

- 1 Aprire il supporto per documenti ADF.

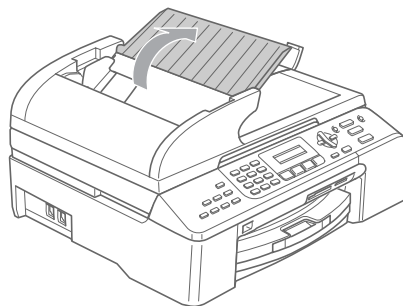

- 2 Separare bene le pagine. Introdurre i documenti nell'ADF **inserendoli dal margine superiore e con la faccia stampata rivolta verso l'alto** fino a toccare il rullo di alimentazione.
- 3 Regolare le guide carta in base alla larghezza dei documenti.

- 4 Aprire il supporto ribaltabile per documenti in uscita dell'ADF (1).

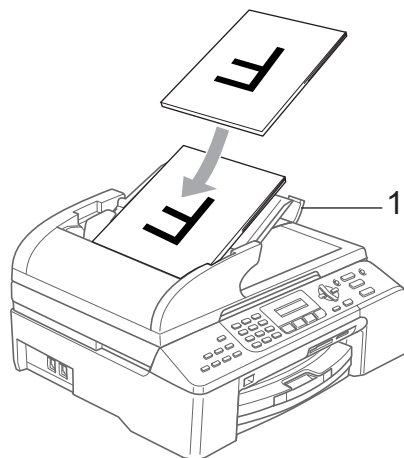

! ATTENZIONE

NON lasciare documenti spessi sul piano dello scanner. Altrimenti, l'ADF potrebbe incepparsi.

Utilizzo del piano dello scanner

È possibile usare il piano dello scanner per inviare fax, copiare o eseguire la scansione di pagine di un libro o singole pagine.

Formati documento supportati

Lunghezza:	Fino a 297 mm (11,7 in.)
Larghezza:	Fino a 215,9 mm (8,5 in.)
Grammatura:	Fino a 2 kg (4,4 lb)

Come caricare i documenti

Nota

Per utilizzare il piano dello scanner l'ADF deve essere vuoto.

- 1 Sollevare il coperchio documenti.
- 2 Usare le linee di riferimento a sinistra per posizionare il documento al centro del piano dello scanner, con il lato di stampa rivolto verso il basso.

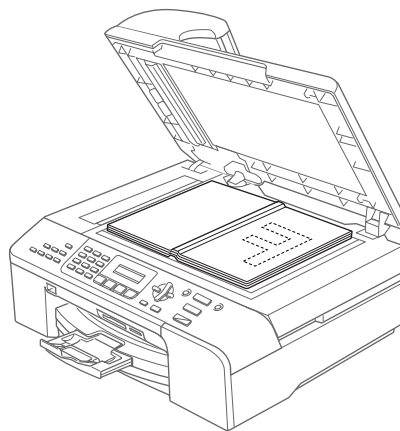
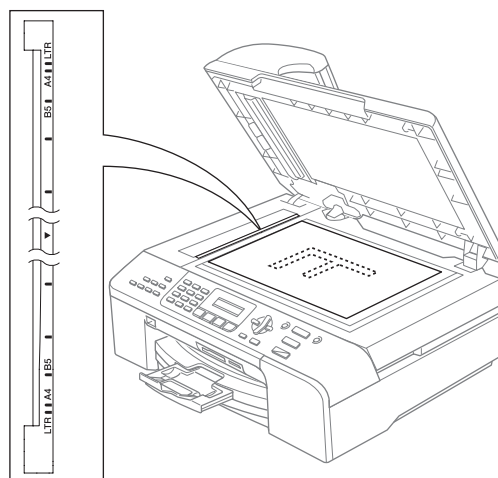

- 3 Chiudere il coperchio documenti.

! ATTENZIONE

Se si esegue la scansione di un libro o di un documento spesso, NON abbassare il coperchio con forza né tenerlo premuto.

Area scansionabile

L'area scansionabile dipende dalle impostazioni definite nell'applicazione utilizzata. Le figure seguenti mostrano le zone esterne all'area di scansione.

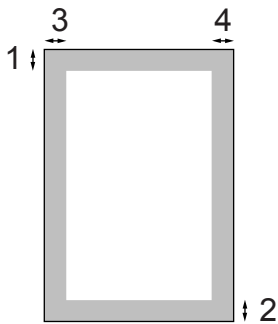

Uso	Formato documento	Margine superiore (1)	Margine sinistro (3)
		Margine inferiore (2)	Margine destro (4)
Fax	Letter	3 mm (0,12 in.)	4 mm (0,16 in.)
	A4	3 mm (0,12 in.)	1 mm (0,04 in.)
Copia	Letter	3 mm (0,12 in.)	3 mm (0,12 in.)
	A4	3 mm (0,12 in.)	3 mm (0,12 in.)
Scan	Letter	3 mm (0,12 in.)	3 mm (0,12 in.)
	A4	3 mm (0,12 in.)	0 mm (0 in.)

Carta consentita e altri supporti

La qualità di stampa può essere influenzata dal tipo di carta in uso nell'apparecchio.

Per ottenere la qualità di stampa migliore per le impostazioni selezionate, impostare sempre l'opzione Tipo carta in base al tipo di carta usato.

È possibile usare carta comune, carta per stampanti a getto d'inchiostro (carta patinata), carta lucida, lucidi e buste.

Si consiglia di provare vari tipi di carta prima di acquistarne in grandi quantità.

Per ottenere i migliori risultati, utilizzare la carta Brother.

- Quando si stampa su carta per stampanti a getto d'inchiostro (carta patinata), lucidi o carta fotografica, è importante verificare di aver selezionato il supporto di stampa adatto nella scheda **'Basic'** del driver stampante o nell'impostazione Tipo carta del menu (*Vedere Tipo carta a pagina 23*).
- Quando si stampa su carta fotografica Brother, per prima cosa caricare nel cassetto carta il foglio di istruzioni accluso con la carta fotografica, quindi posizionare la carta lucida al di sopra del foglio di istruzioni.
- Quando si utilizzano lucidi o carta lucida, si consiglia di rimuovere subito ogni foglio per evitare sbavature d'inchiostro o inceppamenti della carta.
- Evitare di toccare la superficie stampata della carta subito dopo la stampa per non macchiarsi nel caso in cui il foglio non sia completamente asciutto.

Supporti consigliati

Per ottenere la migliore qualità di stampa, suggeriamo di utilizzare carta Brother. (Vedere la tabella seguente).

Se la carta Brother non è disponibile nel proprio Paese, consigliamo di provare vari tipi di carta prima di acquistarne in grandi quantità.

Consigliamo di utilizzare 'Pellicola lucidi 3M' quando si stampa su lucidi.

Carta Brother

Tipo carta	Elemento
A4 normale	BP60PA
A4 lucida fotografica	BP61GLA
A4 per getto d'inchiostro (Matte)	BP60MA
10 x 15 cm lucida	BP61GLP

Manipolazione e uso dei supporti

- Conservare la carta nell'imballo originale tenendolo chiuso. Conservare la carta in orizzontale e lontano da umidità, luce solare diretta e calore.
- Il lato patinato della carta fotografica è riflettente. Evitare di toccare il lato trattato della carta lucida (lato riflettente). Caricare la carta lucida nell'alimentatore, con il lato lucido rivolto verso il basso.
- Non mettere le dita sui lucidi perché questo supporto tende ad assorbire facilmente acqua e traspirazione con conseguente riduzione della qualità della stampa. I lucidi per stampanti laser e fotocopiatrici possono macchiare il documento successivo. Utilizzare solo lucidi consigliati per la stampa a getto d'inchiostro.

⊘ Installazione errata

NON utilizzare i seguenti tipi di carta:

- danneggiata, arricciata, sgualcita o di forma irregolare

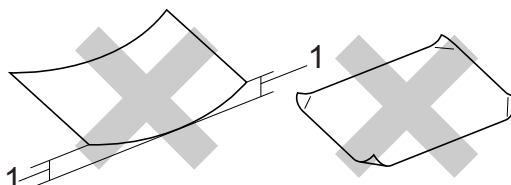

1 2 mm (0,08 in.) o più lunga

- molto lucida o particolarmente lavorata
- già stampata da una stampante
- non impilabile in modo uniforme
- prodotta con grana corta

Capacità del supporto uscita carta

Fino a 50 fogli di carta da 20 lb di formato Letter o da 80 g/m²

- Per evitare sbavature d'inchiostro, si consiglia di rimuovere subito i fogli di carta lucida o i lucidi dal cassetto uscita carta.

Scelta del supporto adatto

Tipo e formato carta per ciascuna funzione

Tipo carta	Formato carta		Uso			
			Fax	Copia	Photo Capture	Stamp ante
Foglio pretagliato	Letter	216 × 279 mm (8 1/2 × 11 in.)	Sì	Sì	Sì	Sì
	A4	210 × 297 mm (8,3 × 11,7 in.)	Sì	Sì	Sì	Sì
	Legal	216 × 356 mm (8 1/2 × 14 in.)	Sì	Sì	–	Sì
	Executive	184 × 267 mm (7 1/4 × 10 1/2 in.)	–	–	–	Sì
	JIS B5	182 × 257 mm (7,2 × 10,1 in.)	–	–	–	Sì
	A5	148 × 210 mm (5,8 × 8,3 in.)	–	Sì	–	Sì
	A6	105 × 148 mm (4,1 × 5,8 in.)	–	–	–	Sì
Schede	Foto	10 × 15 cm (4 × 6 in.)	–	Sì	Sì	Sì
	Foto 2L	13 × 18 cm (5 × 7 in.)	–	–	Sì	Sì
	Scheda	127 × 203 mm (5 × 8 in.)	–	–	–	Sì
	Cartolina 1	100 × 148 mm (3,9 × 5,8 in.)	–	–	–	Sì
	Cartolina 2 (Doppia)	148 × 200 mm (5,8 × 7,9 in.)	–	–	–	Sì
Buste	Busta C5	162 × 229 mm (6,4 × 9 in.)	–	–	–	Sì
	Busta DL	110 × 220 mm (4,3 × 8,7 in.)	–	–	–	Sì
	COM-10	105 × 241 mm (4 1/8 × 9 1/2 in.)	–	–	–	Sì
	Monarch	98 × 191 mm (3 7/8 × 7 1/2 in.)	–	–	–	Sì
	Busta JE4	105 × 235 mm (4,1 × 9,3 in.)	–	–	–	Sì
Lucidi	Letter	216 × 279 mm (8 1/2 × 11 in.)	–	Sì	–	Sì
	A4	210 × 297 mm (8,3 × 11,7 in.)	–	Sì	–	Sì

Grammatura, spessore e capacità carta

Tipo carta		Grammatura	Spessore	N. di fogli
Foglio pretagliato	(MFC-5460CN) Carta normale	da 64 a 120g/m ² (da 17 a 32 lb)	da 0,08 a 0,15 mm (da 0,003 a 0,006 in)	100 ¹
	(MFC-5860CN) (cassetto n.1) Carta normale	da 64 a 120g/m ² (da 17 a 32 lb)	da 0,08 a 0,15 mm (da 0,003 a 0,006 in)	100 ¹
	(cassetto n.2) Carta normale	da 64 a 105 g/m ² (da 17 a 28 lb)	da 0,08 a 0,15 mm (da 0,003 a 0,006 in)	250 ²
	Carta per getto d'inchiostro	da 64 a 200 g/m ² (da 17 a 53 lb)	da 0,08 a 0,25 mm (da 0,003 a 0,01 in)	20
	Carta lucida	Fino a 220 g/m ² (fino a 58 lb)	Fino a 0,25 mm (fino a 0,01 in)	20
Schede	Carta fotografica	Fino a 240 g/m ² (fino a 64 lb)	Fino a 0,28 mm (fino a 0,01 in)	20
	Scheda	Fino a 120 g/m ² (fino a 32 lb)	Fino a 0,15 mm (fino a 0,006 in)	30
	Cartolina	Fino a 200 g/m ² (fino a 53 lb)	Fino a 0,23 mm (fino a 0,01 in)	30
Buste		da 75 a 95 g/m ² (da 20 a 25 lb)	Fino a 0,52 mm (fino a 0,02 in)	10
Lucidi		–	–	10

¹ Fino a 50 fogli di carta formato Legal da 80 g/m² (20 lb) .

Fino a 100 fogli di carta da 80 g/m² (20 lb) .

² Fino a 250 fogli di carta da 80 g/m² (20 lb) .

Caricamento di carta, buste e altri supporti



Nota

- Per il cassetto N.2, vedere *Caricamento carta nel cassetto carta n.2 (solo per MFC-5860CN)* a pagina 17.
- Se si utilizza *Sel. automatica* (solo MFC-5860CN), dopo aver aggiunto carta nel cassetto occorre aprire e chiudere il coperchio dello scanner per resettare l'apparecchio.

Caricamento di carta e altri supporti

1

- 1 Estrarre il cassetto carta dall'apparecchio.
Se il supporto ribaltabile della carta è aperto, chiuderlo e sollevare il coperchio del cassetto di uscita della carta (1).

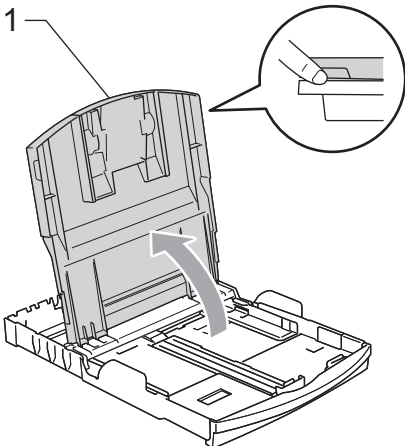
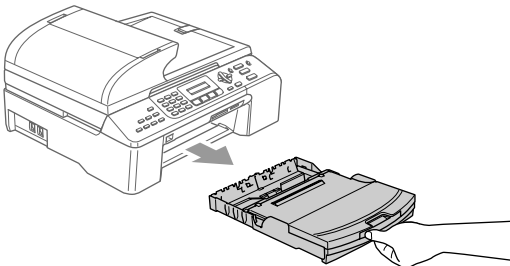

2

- 2 Premere e far scorrere le guide laterali (1) e la guida di lunghezza della carta (2) per adattarle al formato della carta.

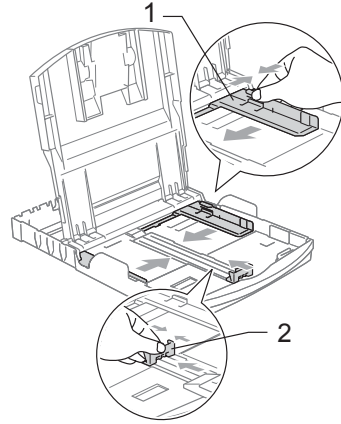

3

- 3 Smuovere la risma per separare i fogli ed evitare inceppamenti di carta ed errori di caricamento.

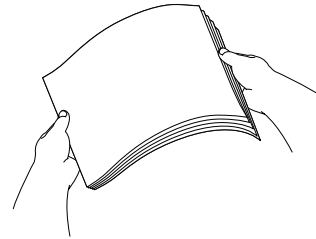

Nota

Accertarsi sempre che la carta non sia arricciata.

4

- 4 Posizionare delicatamente la carta nell'apposito cassetto, con la facciata da stampare rivolta verso il basso e inserendo prima il bordo superiore.
- Accertarsi che la carta sia piana nel cassetto.

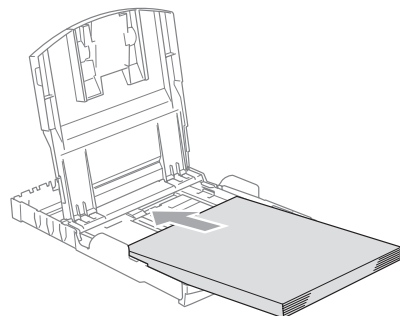

 **Nota**

Quando si utilizza carta di formato Legal, premere e tenere premuto il pulsante di rilascio della guida universale mentre si fa scorrere verso l'esterno la parte anteriore del cassetto carta.

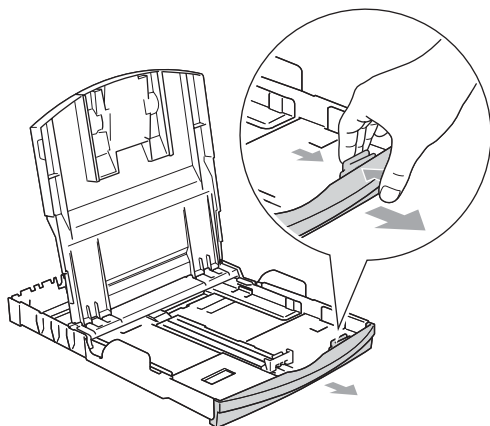

- 5 Sistemare con cura le guide laterali della carta con entrambe le mani per adattarle al formato della carta. Accertarsi che le guide laterali carta tocchino i lati della carta.

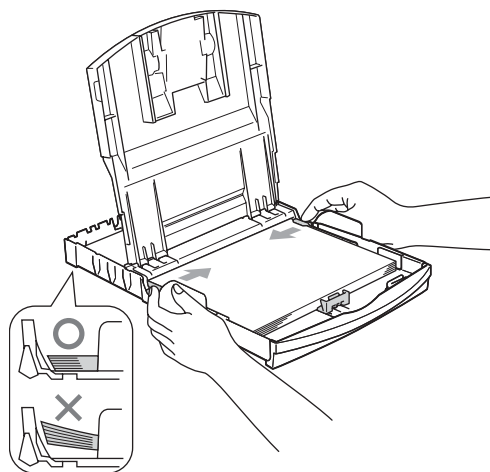

 **Nota**

Fare attenzione a non spingere troppo oltre la carta; potrebbe sollevarsi sul retro del cassetto e causare problemi di alimentazione.

- 6 Chiudere il coperchio del cassetto di uscita della carta.

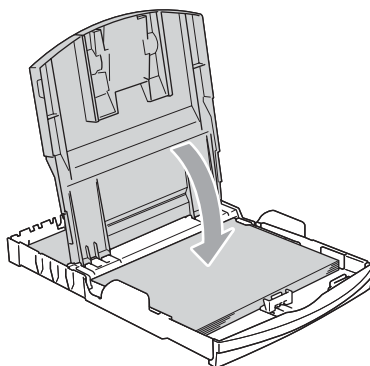

- 7 Reinsерire lentamente il cassetto carta nell'apparecchio fino in fondo.



- 8 Mentre si mantiene il cassetto carta in posizione, estrarre il supporto della carta (1) fino ad avvertire un clic e aprire il supporto ribaltabile della carta (2).

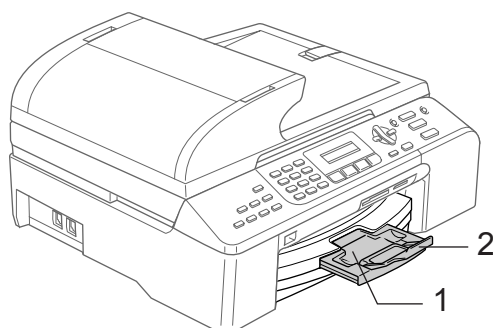

 **Nota**

Non utilizzare il supporto ribaltabile della carta per carta di formato Legal.

Caricamento carta nel cassetto carta n.2 (solo per MFC-5860CN)



Nota

Nel cassetto n.2 è possibile utilizzare soltanto carta normale di formato Letter, Legal, A4, Executive o B5.

- 1 Estrarre il cassetto carta dall'apparecchio.

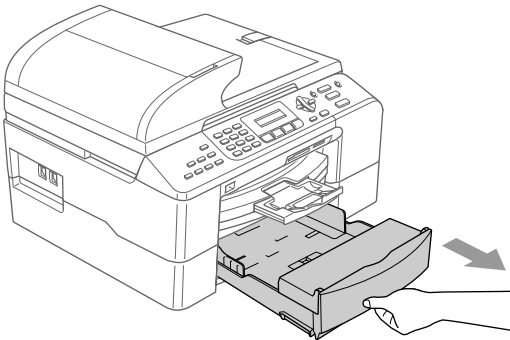

- 2 Aprire il coperchio del cassetto (1).

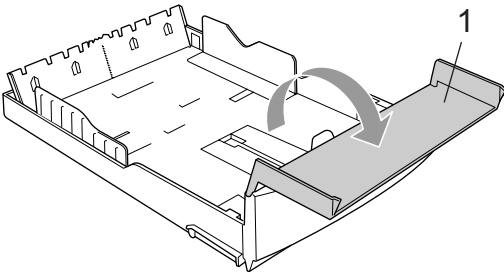

- 3 Premere e far scorrere le guide laterali (1) e la guida di lunghezza della carta (2) per adattarle al formato della carta.
Accertarsi che gli indicatori triangolari sulle guide laterali (1) e la guida di lunghezza della carta (2) siano allineati con l'indicatore per il formato di carta utilizzato.

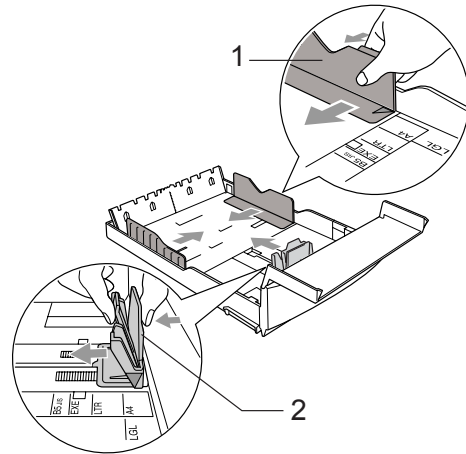

Nota

Quando si utilizza carta di formato Legal, premere e tenere premuto il pulsante di rilascio (1) della guida universale mentre si fa scorrere verso l'esterno la parte anteriore del cassetto carta.

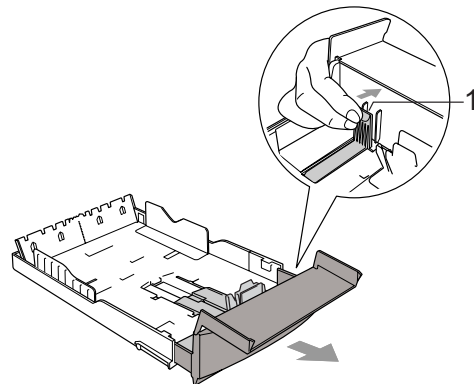

- 4 Smuovere la risma per separare i fogli ed evitare inceppamenti di carta ed errori di caricamento.



Nota

Accertarsi sempre che la carta non sia arricciata.

- 5 Posizionare delicatamente la carta nell'apposito cassetto, con la facciata da stampare rivolta verso il basso e inserendo prima il bordo superiore. Accertarsi che la carta sia piana nel cassetto, al di sotto della tacca di riferimento massimo della carta (1).

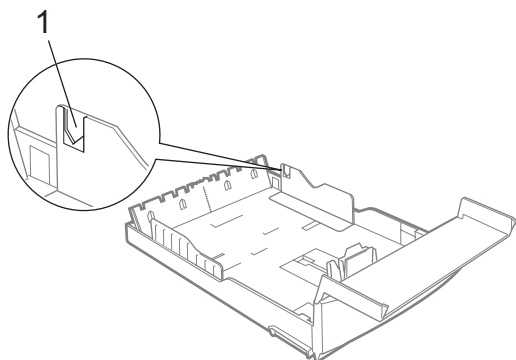

 **Nota**

Quando si posiziona la carta nell'apposito cassetto, far scorrere la carta accertandosi che prima tocchi la guida di lunghezza della carta (1), quindi abbassare delicatamente l'altra estremità della carta.

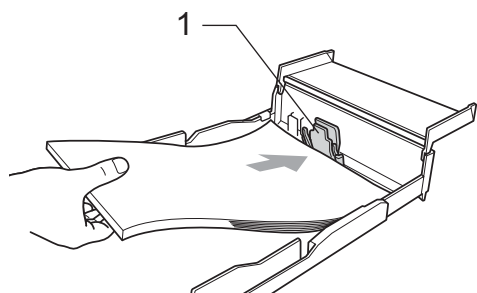

- 6 Sistemare con cura le guide laterali della carta con entrambe le mani per adattarle al formato della carta. Accertarsi che le guide laterali carta tocchino i lati della carta.

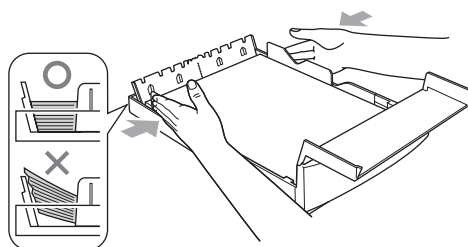

 **Nota**

Fare attenzione a non spingere troppo oltre la carta; potrebbe sollevarsi sul retro del cassetto e causare problemi di alimentazione.

- 7 Chiudere il coperchio del cassetto.

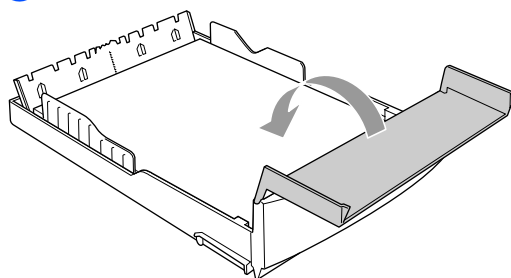

- 8 Reinserrire saldamente il cassetto carta nell'apparecchio.

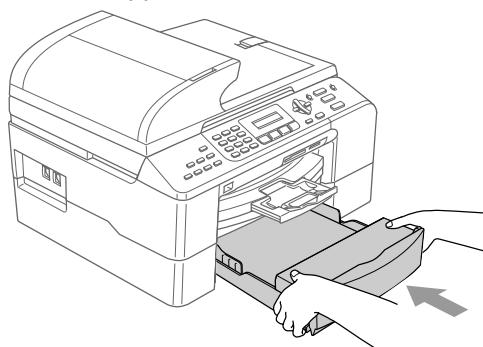

 **Nota**

Se si utilizza Sel. automatica, dopo aver aggiunto carta nel cassetto occorre aprire e chiudere il coperchio dello scanner per resettare l'apparecchio.

Caricamento di buste e cartoline

Caricamento di buste

- Utilizzare buste con grammatura da 75 a 95 g/m² (da 20 a 25 lb).
- Alcune buste richiedono le impostazioni dei margini nell'applicazione. Accertarsi di eseguire prima di tutto una stampa di prova.

! ATTENZIONE

Non utilizzare nessuno dei seguenti tipi di busta, dal momento che provocheranno problemi di caricamento della carta:

- buste piuttosto slargate.
- buste che presentano caratteri stampati in rilievo.
- buste con fermagli o punti metallici.
- buste prestampate all'interno.

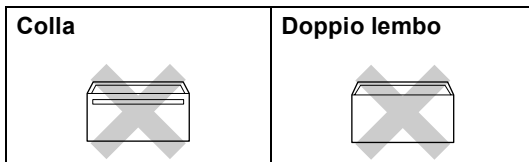

Talvolta è possibile che si verifichino problemi di caricamento della carta provocati dallo spessore, dal formato e dal profilo dei lembi delle buste in uso.

Come caricare buste a cartoline

- 1 Prima di caricarle, premere sugli angoli e sui lati delle buste o delle cartoline per appiattirli il più possibile.



Nota

Se le buste o le cartoline entrano due alla volta, metterle nel cassetto carta una alla volta.

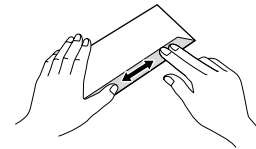
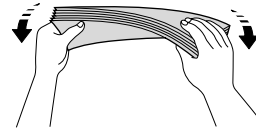
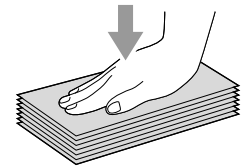

- 2 Inserire le buste o le cartoline nell'apposito cassetto, con il lato sul quale verrà stampato l'indirizzo rivolto verso il basso, inserendo prima il bordo superiore, come indicato nell'illustrazione. Premere e far scorrere le guide laterali (1) e la guida di lunghezza della carta (2) per adattare al formato delle buste o delle cartoline.

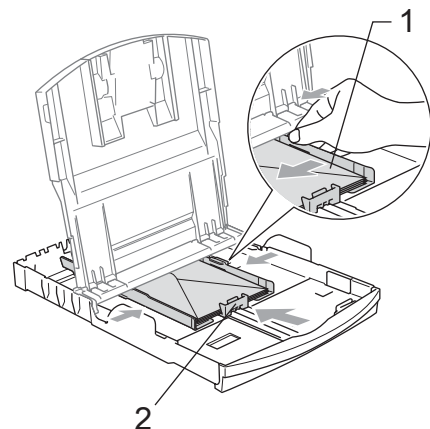

Se si presentano problemi quando si stampa su buste, provare con la seguente procedura:

- 1 Aprire il lembo della busta.
- 2 Quando si stampa, accertarsi che il lembo aperto sia laterale o nella direzione opposta a quella di stampa.
- 3 Regolare la dimensione e il margine nell'applicazione.

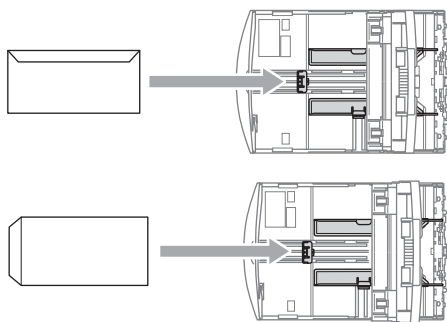

Rimozione di stampe di piccole dimensioni dall'apparecchio

Quando l'apparecchio espelle carta di piccole dimensioni sul cassetto di uscita, potrebbe risultare difficile raggiungerla. Accertarsi che la stampa sia terminata, quindi estrarre completamente il cassetto dall'apparecchio.

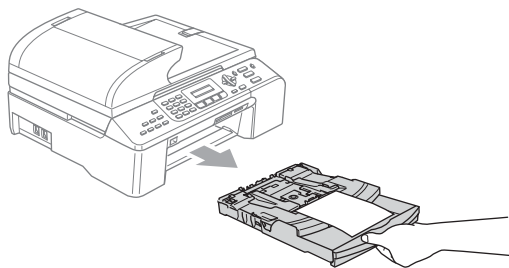

Area di stampa

L'area di stampa dipende dalle impostazioni definite nell'applicazione in uso. Le illustrazioni riportate sotto mostrano le aree non stampabili su fogli pretagliati e buste. L'apparecchio è in grado di stampare esclusivamente nelle aree evidenziate quando la funzione di stampa senza bordi è disponibile e attivata.

Carta pretagliata

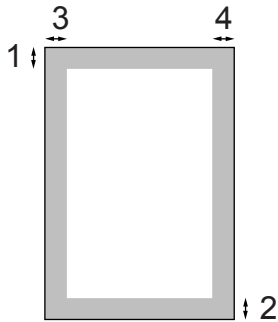

Buste

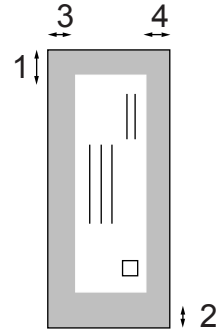

	Margine superiore (1)	Margine inferiore (2)	Margine sinistro (3)	Margine destro (4)
Foglio pretagliato	3 mm (0,12 in.)	3 mm (0,12 in.)	3 mm (0,12 in.)	3 mm (0,12 in.)
Buste	12 mm (0,47 in.)	24 mm (0,95 in.)	3 mm (0,12 in.)	3 mm (0,12 in.)



Nota

La funzione Senza bordi non è disponibile per buste.

Modalità Risparmio energetico

Quando l'apparecchio non è in uso, è possibile impostarlo in modalità Risparmio energetico premendo il tasto

Risparmio energetico. In modalità Risparmio energetico è possibile ricevere le chiamate telefoniche. Per ulteriori informazioni sulla ricezione di fax nella condizione di risparmio energetico, vedere la tabella a pagina 22. Per le altre operazioni è necessario disattivare la modalità Risparmio energetico.



Nota

Se è stato collegato un telefono esterno o una segreteria telefonica (TAD), è sempre possibile attivare tale modalità.

Attivazione della modalità Risparmio energetico

- 1 Premere il tasto **Risparmio energetico** fino a quando il display visualizza **Spegnimento**.
La luce del display si spegne.

Disattivazione della modalità Risparmio energetico

- 1 Premere il tasto **Risparmio energetico** fino a quando il display visualizza **Attendere prego**.
Il display visualizza data e ora.



Nota

- Anche se in modalità Risparmio energetico, l'apparecchio pulisce periodicamente le testine di stampa per mantenere la qualità della stampa.
- Se si scollega il cavo di alimentazione CA, tutte le funzioni dell'apparecchio sono disattivate.

- È possibile personalizzare la modalità Risparmio energetico in modo che, a eccezione della pulizia delle testine di stampa, non sia possibile attivare altre funzioni. (Vedere *Impostazione della modalità Risparmio energetico* a pagina 22.)

Impostazione della modalità Risparmio energetico

È possibile personalizzare il tasto **Risparmio energetico** dell'apparecchio. L'impostazione predefinita è **Ricez.Fax:Si**. L'apparecchio può ricevere fax e chiamate anche in modalità Risparmio energetico. Se si desidera che l'apparecchio non riceva fax o chiamate, regolare questa impostazione su **Ricez.Fax:No**. (Vedere *Modalità Risparmio energetico* a pagina 22)

- 1 Premere **Menu**, **1**, **6**.
- 2 Premere **▲** o **▼** per selezionare **Ricez.Fax:Si** o **Ricez.Fax:No**.
Premere **OK**.
- 3 Premere **Stop/Uscita**.

Impostazione Si/No	Mod. ricezione	Operazioni disponibili
Ricez.Fax:Si (impostazione predefinita)	Solo fax Tel./Segr. Est.	Ricezione fax Rilevazione fax Fax differito ¹ Opzioni fax remoto ¹ Recupero remoto ¹ ■ Non è possibile ricevere fax con Inizio Mono o Inizio Colore .
	Manuale Fax/Tel ²	Rilevazione fax Fax differito ¹ ■ Non è possibile ricevere fax con Inizio Mono o Inizio Colore .
Ricez.Fax:No	—	Non è possibile attivare alcuna funzione, a eccezione della pulizia delle testine di stampa.

¹ Deve essere impostata prima di spegnere l'apparecchio.

² Non è possibile ricevere automaticamente un fax anche se la modalità di ricezione è stata impostata su Fax/Tel.

Modalità Timer

L'apparecchio dispone di quattro tasti per l'impostazione della modalità temporanea sul pannello dei comandi: **Fax**, **Scan**, **Copia** e **Photo Capture**. È possibile modificare l'intervallo di tempo impiegato dall'apparecchio per tornare in modalità Fax dopo l'ultima operazione di Scan, Copia o PhotoCapture. Selezionando **No**, l'apparecchio resta nella modalità utilizzata per ultima.

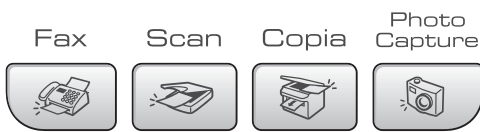

- 1 Premere **Menu**, **1**, **1**.
- 2 Premere **▲** o **▼** per selezionare 0 Sec., 30 Sec., 1 Min., 2 Min., 5 Min. o **No**.
Premere **OK**.
- 3 Premere **Stop/Uscita**.

Impostazioni carta

Tipo carta

Per ottenere la migliore qualità di stampa, impostare l'apparecchio per il tipo di carta in uso.

- 1 Premere **Menu**, **1**, **2**.
- 2 Premere **▲** o **▼** per selezionare Carta normale, Carta get. Inch., Brother Photo, Altra carta fot. o Acetato.
Premere **OK**.
- 3 Premere **Stop/Uscita**.



Nota

- L'apparecchio espelle la carta nell'apposito cassetto anteriore con la facciata stampata rivolta verso l'alto. Quando si utilizzano lucidi o carta lucida, si consiglia di rimuovere subito ogni foglio per evitare sbavature d'inchiostro o inceppamenti della carta.
- Nel cassetto n.2 è possibile utilizzare soltanto carta normale.

Formato carta

È possibile utilizzare cinque formati di carta per la stampa delle copie: Letter, Legal, A4, A5, e 10 × 15 cm (4 × 6 in.) e tre formati per la stampa dei fax: Letter, Legal e A4.

Cambiando il tipo di carta caricato nell'apparecchio, occorre modificare anche le impostazioni del formato della carta in modo che l'apparecchio possa adattare un fax in arrivo alla pagina.

(MFC-5460CN)

- 1 Premere **Menu**, **1**, **3**.
- 2 Premere ▲ o ▼ per scegliere Letter, Legal, A4, A5 o 10x15cm.
Premere **OK**.
- 3 Premere **Stop/Uscita**.

(MFC-5860CN)

- 1 Premere **Menu**, **1**, **3**.
- 2 Premere ▲ o ▼ per scegliere Superiore o Inferiore.
Premere **OK**.
 - Per Superiore, premere ▲ o ▼ per scegliere Letter, Legal, A4, A5 o 10x15cm.
 - Per Inferiore, premere ▲ o ▼ per scegliere Letter, Legal, o A4.
Premere **OK**.
- 3 Premere **Stop/Uscita**.

Utilizzo del cassetto in modalità Fax (solo per MFC-5860CN)

È possibile modificare il cassetto predefinito che l'apparecchio utilizza per stampare i fax ricevuti.

Sel. automatica consentirà all'apparecchio di prelevare la carta prima dal cassetto n.1 o dal cassetto n.2 se:

- la carta nel cassetto n.1 è esaurita.
- il cassetto n.2 è impostato per un formato carta differente, più adatto per i fax ricevuti.
- entrambi i cassettei utilizzano lo stesso formato carta e il cassetto n.1 non è impostato per l'uso di carta normale.

- 1 Premere **Menu**, **1**, **9**.
- 2 Premere ▲ o ▼ per selezionare Solo Cassetto#1, Solo Cassetto#2 o Sel. automatica.
Premere **OK**.
- 3 Premere **Stop/Uscita**.



Nota

Nel cassetto n.2 è possibile utilizzare soltanto carta normale di formato Letter, Legal o A4.

Utilizzo del cassetto in modalità Copia (solo per MFC-5860CN)

È possibile modificare il cassetto predefinito che l'apparecchio utilizza per stampare copie.

Se entrambi i cassettei sono impostati per lo stesso tipo e formato di carta, *Sel. automatica* farà in modo che l'apparecchio prelevi la carta prima dal cassetto n. 1, quindi dal cassetto n. 2 se la carta nel cassetto n. 1 è esaurita.

Per modificare le impostazioni predefinite seguire le istruzioni riportate qui di seguito:

- 1 Premere **Menu**, **1**, **8**.
- 2 Premere ▲ o ▼ per selezionare
Solo Cassetto#1,
Solo Cassetto#2 o
Sel. automatica.
Premere **OK**.

- 3 Premere **Stop/Uscita**.





Nota

Nel cassetto n.2 è possibile utilizzare soltanto carta normale di formato Letter, Legal o A4.

Impostazioni Volume

Volume squilli

È possibile stabilire il volume degli squilli in un intervallo compreso tra **No** e **Alto**.

Con l'apparecchio in modalità Fax , premere  ◀ o ▶  per regolare il livello del volume. Sul display è visualizzata l'impostazione corrente e ogni pressione del tasto porta il volume al livello successivo. La nuova impostazione rimarrà attiva finché non viene modificata.

È anche possibile modificare il volume dal menu, seguendo la procedura riportata di seguito:

Impostazione del Volume squilli dal menu

- 1 Premere **Menu**, **1**, **4**, **1**.
- 2 Premere ▲ o ▼ per selezionare **No**, **Basso**, **Med** o **Alto**.
Premere **OK**.
- 3 Premere **Stop/Uscita**.

Volume segnale acustico

Quando il segnale acustico è attivo, l'apparecchio emette un segnale acustico ogni volta che si preme un tasto, si commette un errore o al termine dell'invio e della ricezione di un fax.

È possibile stabilire il volume del segnale acustico in un intervallo compreso tra **No** e **Alto**.

- 1 Premere **Menu**, **1**, **4**, **2**.
- 2 Premere ▲ o ▼ per selezionare **No**, **Basso**, **Med** o **Alto**.
Premere **OK**.
- 3 Premere **Stop/Uscita**.

Volume diffusore

È possibile stabilire il volume del diffusore in un intervallo compreso tra **No** e **Alto**.

- 1 Premere **Menu**, **1**, **4**, **3**.
- 2 Premere ▲ o ▼ per selezionare **No**, **Basso**, **Med** o **Alto**.
Premere **OK**.
- 3 Premere **Stop/Uscita**.

Ora legale estiva automatica

È possibile impostare l'apparecchio per il passaggio automatico all'ora legale estiva. Si imposta automaticamente un'ora avanti in primavera e un'ora indietro in autunno. Accertarsi di aver impostato il giorno e l'ora corretti nell'impostazione **Data/Ora**.

- 1 Premere **Menu**, **1**, **5**.
- 2 Premere ▲ o ▼ per selezionare **Si** o **No**.
Premere **OK**.
- 3 Premere **Stop/Uscita**.

Display

Contrasto display

È possibile regolare il contrasto del display per rendere più nitide e chiare le visualizzazioni. Se si hanno difficoltà a leggere il display, modificare le impostazioni relative al contrasto.

- 1 Premere **Menu**, **1**, **7**.
- 2 Premere ▲ o ▼ per selezionare **Chiaro** o **Scurio**.
Premere **OK**.
- 3 Premere **Stop/Uscita**.

Blocco TX

La funzione Blocco TX impedisce l'accesso non autorizzato all'apparecchio.

Quando il Blocco TX è impostato su On, sono disponibili le seguenti operazioni:

- Ricezione di fax
- Inoltro fax (se la funzione Inoltro fax è già impostata su On)
- Recupero remoto (se la funzione di Memorizzazione fax è già impostata su On)

Quando il Blocco TX è impostato su On, NON sono disponibili le seguenti operazioni:

- Invio di fax
- Esecuzione di copie
- Stampa da PC
- Scansione
- PhotoCapture

Impostazione e modifica chiave Blocco TX

Impostazione chiave



Nota

- Se si dimentica la chiave del Blocco TX, rivolgersi al proprio rivenditore Brother o al Servizio clienti Brother per ricevere assistenza.
- Se la chiave è già stata impostata, non occorre impostarla nuovamente.

- 1 Premere **Menu, 2, 0, 1**.
- 2 Digitare un numero di 4 cifre per impostare la chiave.
Premere **OK**.
- 3 Quando il display visualizza *Verifica:*, inserire nuovamente la chiave.
Premere **OK**.
- 4 Premere **Stop/Uscita**.

Modifica chiave Blocco TX

- 1 Premere **Menu, 2, 0, 1**.
- 2 Premere **▲** o **▼** per selezionare *Imp. chiave*.
Premere **OK**.
- 3 Digitare un numero di 4 cifre per la chiave corrente.
Premere **OK**.
- 4 Digitare un numero di 4 cifre per impostare una nuova chiave.
Premere **OK**.
- 5 Quando il display visualizza *Verifica:*, inserire nuovamente la chiave.
Premere **OK**.
- 6 Premere **Stop/Uscita**.

Attivazione/disattivazione Blocco TX

Attivazione Blocco TX

- 1 Premere **Menu**, **2**, **0**, **1**.
- 2 Premere ▲ o ▼ per selezionare `Imp blocco TX`.
Premere **OK**.
- 3 Inserire la chiave registrata a 4 cifre.
Premere **OK**.
L'apparecchio si scollega e il display visualizza `Modo blocco TX`.

Disattivazione Blocco TX

- 1 Premere **Menu**.
- 2 Inserire la chiave registrata a 4 cifre.
Premere **OK**.
Il Blocco TX viene disattivato automaticamente.



Nota

Se si inserisce una chiave errata, il display visualizza `Chiave errata` e non si attiva. L'apparecchio rimane in modalità Blocco TX fino a quando non si inserisce la chiave registrata.



Fax

Invio di un fax	30
Ricezione di un fax	37
Servizi telefonici e dispositivi esterni	41
Composizione e memorizzazione numeri	46
Opzioni fax remoto	50
Stampa rapporti	56
Polling	58

Accesso alla modalità Fax

Per accedere alla modalità fax, premere  (**Fax**) e il tasto si illuminerà in verde.

Invio di fax dall'ADF

- 1 Accertarsi che l'apparecchio sia in modalità Fax .
- 2 Posizionare il documento con la facciata stampata rivolta verso l'alto nell'ADF.
- 3 Comporre il numero di fax.
- 4 Premere **Inizio Mono** o **Inizio Colore**. L'apparecchio inizia la scansione del documento.



Nota

- Per annullarla, premere **Stop/Uscita**.
- Se la memoria è esaurita, il documento viene inviato in tempo reale.

Invio di fax dal piano dello scanner

È possibile usare il piano dello scanner per inviare via fax pagine di un libro. I documenti possono essere al massimo di formato Letter o A4.

Non è possibile inviare pagine multiple in caso di fax a colori.



Nota

Poiché è solo possibile eseguire la scansione di una singola pagina alla volta, è più semplice utilizzare l'ADF in caso di invio di più pagine di un documento.

- 1 Accertarsi che l'apparecchio sia in modalità Fax .
- 2 Posizionare il documento sul piano dello scanner.
- 3 Comporre il numero di fax.
- 4 Premere **Inizio Mono** o **Inizio Colore**.
 - Premendo **Inizio Mono**, l'apparecchio inizia la scansione della prima pagina. Passare al punto 5.
 - Premendo **Inizio Colore**, l'apparecchio inizia a inviare il documento.
- 5 Effettuare una delle seguenti operazioni:
 - Per inviare una sola pagina, premere **2** per selezionare **NO.** (o premere **Inizio Mono** nuovamente).
L'apparecchio inizia l'invio del documento.
 - Per inviare più di una pagina, premere **1** per selezionare **SI** e passare al punto 6.
- 6 Posizionare la pagina seguente sul piano dello scanner.
Premere **OK**.
L'apparecchio inizia la scansione della pagina. (Ripetere i passaggi 5 e 6 per ogni pagina aggiuntiva.)



Nota

Se si vuole inviare una sola pagina quando la memoria è esaurita, la trasmissione del documento avviene in tempo reale.

Invio di fax in formato Letter dal piano dello scanner

Quando i documenti sono in formato Letter, occorre impostare la scansione per il Formato Letter. In caso contrario, la parte laterale dei fax risulterà mancante.

- 1 Accertarsi che l'apparecchio sia in modalità Fax .
- 2 Premere **Menu, 2, 2, 0**.
- 3 Premere **▲** o **▼** per selezionare **Letter**.
Premere **OK**.

Trasmissione di fax a colori

L'apparecchio può inviare fax a colori agli apparecchi che supportano questa funzione.

Tuttavia, non è possibile memorizzare i fax a colori. Nel caso di fax a colori, l'apparecchio esegue sempre l'invio in tempo reale (anche se **TX tempo reale** è impostato su **No**).

Cancellazione di un fax in corso di elaborazione

Se si desidera annullare un fax mentre l'apparecchio ne sta eseguendo la scansione, sta effettuando la composizione del numero o inviando il fax, premere **Stop/Uscita**.

Trasmissione circolare (Solo monocromatico)

La funzione di Trasmissione circolare consente di trasmettere automaticamente lo stesso messaggio fax a diversi numeri. Nella stessa funzione di trasmissione circolare, è possibile includere Gruppi, numeri di Chiamata veloce e fino a 50 numeri composti manualmente.

Una volta terminata la trasmissione circolare, viene stampato un Rapporto delle trasmissioni circolari.

- 1 Accertarsi che l'apparecchio sia in modalità Fax .
- 2 Caricare il documento.
- 3 Digitare il numero. Premere **OK**. È anche possibile utilizzare una Chiamata veloce, un Gruppo o inserire manualmente il numero usando la tastiera.
- 4 Ripetere il punto 3 fino a inserire tutti i numeri di fax verso i quali si desidera effettuare la trasmissione circolare.
- 5 Premere **Inizio Mono**.



Nota

- Se non sono state occupate tutte le posizioni di memoria per la memorizzazione di numeri di Gruppi, codici di accesso o numeri di carta di credito, è possibile effettuare la 'trasmissione circolare' di fax a un massimo di 150 numeri diversi.

- La memoria disponibile per questa operazione varia in funzione del tipo di operazioni programmate nella memoria e del numero di posizioni di memoria utilizzate per la trasmissione circolare. Se si effettua la trasmissione circolare al numero massimo di apparecchi disponibili, non è possibile usare la funzione di accesso duplice.
- Inserire i numeri componendo la sequenza lunga come d'abitudine; si tenga presente, tuttavia, che ogni numero di Chiamata veloce occupa una posizione nella memoria, pertanto, la quantità di numeri memorizzabili è limitata.
- Se la memoria è esaurita, premere **Stop/Uscita** per interrompere l'operazione. Se è stata eseguita la scansione di più pagine, premere **Inizio Mono** per inviare la parte memorizzata.

Annullamento di una trasmissione circolare in corso

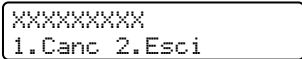
- 1 Premere **Menu**, **2**, **6**.
Il display visualizza il numero di fax in corso di composizione.
- 2 Premere **OK**.
Il display visualizzerà il numero dell'operazione:

- 3 Premere **1** per cancellare.
Il display visualizzerà il numero dell'operazione di Trasmissione circolare e 1.Canc 2.Esci.
- 4 Per annullare la Trasmissione circolare, premere **1**.
- 5 Premere **Stop/Uscita**.

Operazioni aggiuntive di invio

Invio di fax con impostazioni multiple

All'invio di un fax è possibile scegliere la combinazione desiderata di queste impostazioni: risoluzione, contrasto, modalità overseas e trasmissione in tempo reale.

- 1 Accertarsi che l'apparecchio sia in modalità Fax .
- 2 Caricare il documento.
- 3 Selezionare l'impostazione da modificare.
Premere **OK**.
- 4 Selezionare una delle opzioni qui di seguito:

Segue
1.Si 2.No

- Premere **1** per modificare un'altra impostazione.
 - Una volta terminata la selezione delle impostazioni, premere **2**.
- 5 Inviare il fax come d'abitudine.

Contrasto

È possibile modificare il contrasto per l'invio di documenti particolarmente chiari o scuri. Per la maggior parte dei documenti è possibile utilizzare l'impostazione predefinita **Auto**. Tale impostazione seleziona automaticamente il contrasto più adatto al documento.

Utilizzare **Chiaro** per inviare un documento chiaro.

Utilizzare **Scuro** per inviare un documento scuro.

- 1 Accertarsi che l'apparecchio sia in modalità Fax .
- 2 Caricare il documento.
- 3 Premere **Menu, 2, 2, 1**.
- 4 Premere ▲ o ▼ per selezionare *Auto*, *Chiaro* o *Scuro*. Premere **OK**.



Nota

Anche scegliendo *Chiaro* o *Scuro*, l'apparecchio invia il fax utilizzando l'impostazione *Auto* in tutte le seguenti condizioni:

- Quando si invia un fax a colori.
- Quando si sceglie *Foto* come Risoluzione.

Modifica della Risoluzione

La qualità del fax può essere migliorata modificando la risoluzione. È possibile modificare la risoluzione per il fax successivo o per tutti i fax.

Per modificare la risoluzione per il fax successivo

- 1 Accertarsi che l'apparecchio sia in modalità Fax .
- 2 Caricare il documento.
- 3 Premere **Risoluzione** quindi ▲ o ▼ per selezionare la risoluzione. Premere **OK**.

Per modificare la risoluzione predefinita

- 1 Accertarsi che l'apparecchio sia in modalità Fax .

- 2 Premere **Menu, 2, 2, 2**.
- 3 Premere ▲ o ▼ per selezionare la risoluzione desiderata. Premere **OK**.



Nota

È possibile selezionare quattro livelli di impostazione della risoluzione per i fax monocromatici e due livelli per i fax a colori.

Monocromatico

Standard	Ideale per la maggior parte dei documenti.
Fine	Ideale per documenti con caratteri piccoli. La trasmissione è leggermente più lenta rispetto alla risoluzione Standard.
S.Fine	Ideale per documenti con caratteri piccoli. La trasmissione è più lenta rispetto alla Risoluzione Fine.
Foto	Utilizzare questa impostazione se il documento presenta varie gradazioni di grigio o è una fotografia. La trasmissione è più lenta rispetto a tutte le altre risoluzioni.

Colore

Standard	Ideale per la maggior parte dei documenti.
Fine	Utilizzare questa impostazione quando il documento è una fotografia. La trasmissione è più lenta rispetto alla risoluzione Standard.

Selezionando *S.Fine* o *Foto* e quindi utilizzando il tasto **Inizio Colore** per inviare un fax, l'apparecchio invia il fax utilizzando l'impostazione *Fine*.

Accesso duplice (Solo monocromatico)

È possibile comporre un numero e iniziare la scansione del fax nella memoria anche quando l'apparecchio sta inviando un fax dalla memoria, ricevendo un fax o stampando dati da PC. Il display visualizza il numero della nuova operazione e la memoria disponibile.

Il numero di pagine che si possono scandire nella memoria varia in funzione della quantità e del tipo di dati stampati sulle pagine.



Nota

Se viene visualizzato il messaggio **Memoria esaurita** durante la scansione dei documenti, premere **Stop/Uscita** per annullare l'operazione o **Inizio Mono** per inviare le pagine di cui è già stata eseguita la scansione.

Trasmissione in tempo reale

Quando si invia un fax, l'apparecchio esegue la scansione dei documenti nella memoria prima di inviarli. Quindi, non appena la linea telefonica è libera, l'apparecchio inizia a comporre il numero e a inviare il fax.

Se si esaurisce la memoria e si invia un fax a colori, l'apparecchio invierà il documento in tempo reale (anche se **TX tempo reale** è impostato su **No**).

Talvolta può essere necessario inviare un documento importante immediatamente, senza attendere la trasmissione in memoria. È possibile impostare **TX tempo reale** su **Si** per tutti i documenti o **Prossimo fax** soltanto per il fax successivo.



Nota

Nella Trasmissione in tempo reale, la funzione di ricomposizione del numero non funziona quando si utilizza il piano dello scanner.

Invio in tempo reale per tutti i fax

1 Accertarsi che l'apparecchio sia in modalità Fax .

2 Premere **Menu, 2, 2, 5**.

Imp. trasmiss
5.TX tempo reale

3 Premere **▲** o **▼** per selezionare **Si** o **No**.
Premere **OK**.

Invio in tempo reale soltanto per il fax successivo

1 Accertarsi che l'apparecchio sia in modalità Fax .

2 Premere **Menu, 2, 2, 5**.

3 Premere **▲** o **▼** per selezionare **Prossimo fax**. Premere **OK**.

4 Premere **▲** o **▼** per selezionare **Si** (o **No**).
Premere **OK**.

Modalità overseas

Se inviare un fax all'estero risulta difficoltoso a causa di possibili interferenze sulla linea telefonica, è consigliabile attivare la modalità overseas. Dopo l'invio del fax questa funzione si disattiva automaticamente.

1 Accertarsi che l'apparecchio sia in modalità Fax .

2 Caricare il documento.

3 Premere **Menu, 2, 2, 7**.

4 Premere **▲** o **▼** per selezionare **Si** (o **No**).
Premere **OK**.

Fax differiti (Solo monocromatico)

Durante la giornata è possibile memorizzare fino a 50 fax da inviare entro 24 ore. Questi fax verranno inviati all'ora inserita al punto 4.

1 Accertarsi che l'apparecchio sia in modalità Fax .

2 Caricare il documento.

3 Premere **Menu, 2, 2, 3**.

```
Imp trasmiss
3.Differita
```

4 Effettuare una delle seguenti operazioni:

- Premere **OK** per accettare l'ora visualizzata.
- Digitare l'ora di invio del fax (nel formato 24 ore).

(Ad esempio, digitare 19:45 per le 7:45 di sera.)

Premere **OK**.



Nota

Il numero delle pagine che si possono scandire nella memoria varia in funzione della quantità di dati stampati su ciascuna pagina.

Trasmissione cumulativa differita (Solo monocromatico)

Prima di inviare i fax differiti, l'apparecchio ordina tutti i documenti in memoria in base alle destinazioni e alle ore programmate per risparmiare il costo delle chiamate. Tutti i fax differiti il cui invio è programmato per la stessa ora e per lo stesso numero di fax vengono inviati in un'unica trasmissione.

1 Accertarsi che l'apparecchio sia in modalità Fax .

2 Premere **Menu, 2, 2, 4**.

3 Premere **▲** o **▼** per selezionare **Si** (o **No**).
Premere **OK**.

4 Premere **Stop/Uscita**.

Controllo e annullamento operazioni in attesa

È possibile selezionare le operazioni ancora in attesa di esecuzione nella memoria e annullare un'operazione. (se non vi sono operazioni, il display visualizza Nessuna operaz.).

1 Premere **Menu, 2, 6**.
Il display visualizza tutte le operazioni in attesa.

2 Premere **▲** o **▼** per scorrere le operazioni e selezionare quelle che si desidera annullare.
Premere **OK**.

3 Effettuare una delle seguenti operazioni:

- Premere **1** per annullarla.
- Premere **2** per uscire senza annullare.

4 Una volta terminato, premere **Stop/Uscita**.

Invio manuale di un fax

La trasmissione manuale consente di ascoltare il segnale di composizione del numero, quello di linea libera e quello di ricezione del fax durante l'invio del fax stesso.

- 1 Accertarsi che l'apparecchio sia in modalità Fax .
- 2 Caricare il documento.
- 3 Sollevare il ricevitore del telefono esterno e attendere il segnale di linea libera.
- 4 Comporre il numero di fax desiderato.
- 5 Quando l'apparecchio emette il segnale del fax, premere **Inizio Mono** o **Inizio Colore**.
 - In caso di utilizzo del piano dello scanner, premere **1** per inviare un fax.
- 6 Riagganciare il ricevitore.

Messaggio di Memoria esaurita

Se compare un messaggio *Memoria esaurita* durante la scansione della prima pagina del fax, premere **Stop/Uscita** per annullare il fax.

Se compare un messaggio *Memoria esaurita* durante la scansione di una pagina successiva, è possibile premere **Inizio Mono** per inviare le pagine di cui è già stata eseguita la scansione, oppure premere **Stop/Uscita** per annullare l'operazione



Nota

Se compare un messaggio *Memoria esaurita* durante l'invio del fax e non si desidera cancellare i fax salvati per azzerare la memoria, è possibile inviare il fax in tempo reale. (Vedere *Trasmissione in tempo reale* a pagina 34.)

Modalità Ricezione

La selezione della modalità di ricezione dipende dai dispositivi esterni e dai servizi telefonici attivi sulla propria linea.

Selezione della modalità Ricezione

Come impostazione predefinita, l'apparecchio riceverà automaticamente tutti i fax che gli vengono inviati. Lo schema qui di seguito aiuta a selezionare la modalità corretta.

Per informazioni più dettagliate sulle modalità di ricezione vedere *Usa delle modalità di ricezione* a pagina 38.

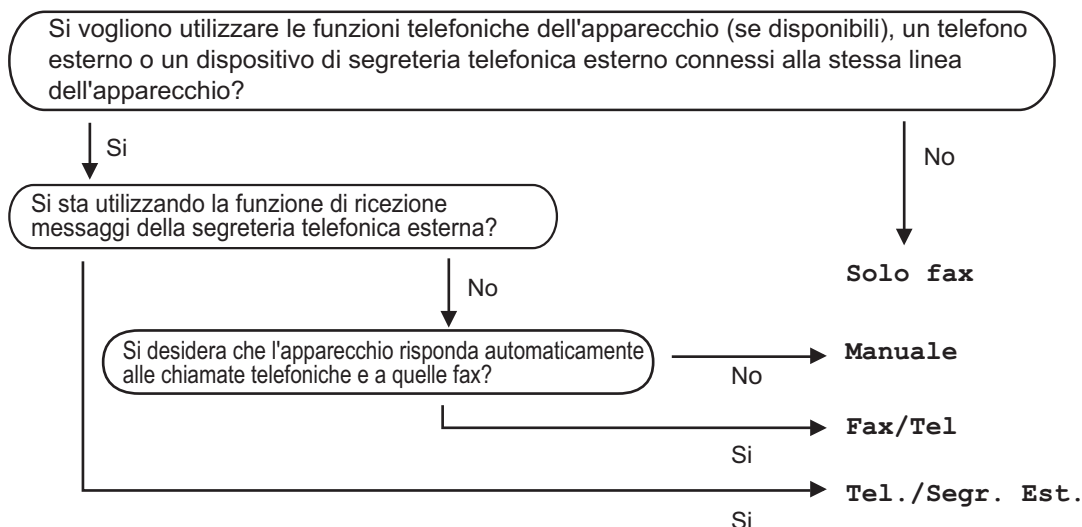

Per selezionare o modificare la modalità Ricezione.

- 1 Premere **Menu**, **0**, **1**.
- 2 Premere **▲** o **▼** per selezionare Solo fax, Fax/Tel, Tel./Segr. Est. o Manuale. Premere **OK**.

- 3 Premere **Stop/Uscita**.

Sul display verrà visualizzata la modalità di ricezione corrente.

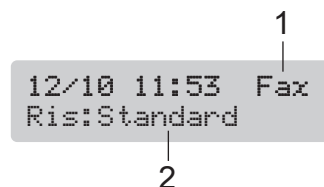

- 1 **Modalità di ricezione corrente**
Fax: Solo fax
- 2 **Risoluzione fax**

Uso delle modalità di ricezione

Alcune modalità di ricezione rispondono automaticamente (*Solo fax* e *Fax/Tel*). È possibile modificare il numero di squilli prima di utilizzare queste modalità. Vedere *Numero squilli* a pagina 38.

Solo fax

In modalità Solo fax l'apparecchio risponderà automaticamente a ogni chiamata. In caso di chiamata fax, l'apparecchio riceverà il fax.

Fax/Tel

La modalità Fax/Tel aiuta a gestire automaticamente le chiamate in arrivo, riconoscendo se si tratta di fax o chiamate vocali e procedendo nel modo seguente:

- I fax verranno ricevuti automaticamente.
- In caso di chiamate vocali, l'apparecchio emetterà lo squillo F/T per segnalare che occorre rispondere. Lo squillo F/T è costituito da un doppio squillo rapido.

Vedere anche *N. squilli F/T (solo modalità Fax/Tel)* a pagina 39 e *Numero squilli* a pagina 38.

Manuale

La modalità manuale disattiva tutte le funzioni di risposta automatica.

Per ricevere un fax in modalità manuale, premere **Inizio Mono** o **Inizio Colore** quando l'apparecchio emette il segnale del fax (brevi segnali acustici ripetuti). È anche possibile utilizzare la funzione Rilevazione fax per ricevere fax sollevando il ricevitore collegato alla stessa linea dell'apparecchio.

Vedere anche *Rilevazione fax* a pagina 39.

TAD esterno

La modalità TAD esterno consente a un dispositivo esterno di segreteria telefonica di gestire le chiamate in arrivo. Per le chiamate in arrivo l'apparecchio procederà nel modo seguente:

- I fax verranno ricevuti automaticamente.
- In caso di chiamate vocali, l'utente che effettua la chiamata può registrare un messaggio sul TAD esterno.

Per ulteriori informazioni, vedere *Collegamento di un TAD (dispositivo di segreteria telefonica) esterno* a pagina 43.

Impostazioni modalità Ricezione

Numero squilli

L'impostazione Numero squilli definisce il numero di volte in cui l'apparecchio squilla prima di rispondere in modalità *Solo fax* o *Fax/Tel*. Se sono presenti telefoni esterni o in derivazione sulla stessa linea dell'apparecchio, selezionare il numero massimo di squilli.

(Vedere *Utilizzo di telefoni in derivazione* a pagina 44 e *Rilevazione fax* a pagina 39.)

- 1 Premere **Menu**, **2**, **1**, **1**.
- 2 Premere ▲ o ▼ per selezionare il numero di squilli da effettuare prima della risposta dell'apparecchio (00-05). Premere **OK**.
Se si seleziona 00, la linea non emetterà alcuno squillo.
- 3 Premere **Stop/Uscita**.

N. squilli F/T (solo modalità Fax/Tel)

Se la modalità Ricezione viene impostata su **Fax/Tel**, occorre stabilire durante quanto tempo l'apparecchio emetterà lo speciale doppio squillo in caso di chiamata vocale. In caso di chiamata fax, l'apparecchio riceve il fax.

Il doppio squillo inizia dopo lo squillo iniziale dalla compagnia telefonica. Anche se altri telefoni sono collegati sulla stessa linea, solo l'apparecchio emette il doppio squillo. Tuttavia, è possibile rispondere alla chiamata da qualsiasi telefono.

- 1 Premere **Menu, 2, 1, 2**.
- 2 Premere ▲ o ▼ per selezionare la durata degli squilli dell'apparecchio che avvisano dell'arrivo di una chiamata vocale (20, 30, 40 o 70 secondi). Premere **OK**.

- 3 Premere **Stop/Uscita**.



Nota

L'apparecchio continua a emettere il doppio squillo per la durata impostata anche se l'utente che ha effettuato la chiamata riaggancia.

Rilevazione fax

Se Rilevazione fax è impostato su **si**:

L'apparecchio riceve automaticamente le chiamate fax, anche se si solleva il ricevitore di un telefono in derivazione o esterno. Quando sul display compare il messaggio **Ricezione** o quando si sentono i 'trilli' di ricezione dal ricevitore del telefono in derivazione, collegato a una presa a muro/presa telefonica diversa da quella dell'apparecchio, riagganciare il ricevitore in modo che l'apparecchio riceva automaticamente il messaggio fax.

Se Rilevazione fax è impostato su **no**:

Quando il ricevitore emette il segnale fax, occorre premere **Inizio Mono** o **Inizio Colore** sull'apparecchio.

Se non si risponde dall'apparecchio, premere ✕ **5 1** sul telefono in derivazione. (Vedere *Utilizzo di telefoni in derivazione* a pagina 44.)



Nota

- Se questa funzione è impostata su **si**, ma l'apparecchio non rileva una chiamata quando si alza il ricevitore del telefono in derivazione o esterno, digitare il codice di ricezione fax ✕ **5 1**. Rispondendo dall'apparecchio, premere **Inizio Mono** o **Inizio Colore**.
- Se si inviano fax da un computer che è sulla stessa linea telefonica e l'apparecchio li intercetta, impostare Rilevazione fax su **No**.

- 1 Premere **Menu, 2, 1, 3**.
- 2 Premere ▲ o ▼ per selezionare **si** (o **No**). Premere **OK**.
- 3 Premere **Stop/Uscita**.

Operazioni di ricezione supplementari

Stampa ridotta di un fax in arrivo

Se si seleziona **Si**, l'apparecchio riduce automaticamente le dimensioni di ogni pagina dei fax in arrivo per adattarle a una pagina di carta formato A4, Letter o Legal.

L'apparecchio calcola la percentuale di riduzione utilizzando il formato della pagina del fax e il Formato carta impostato (**Menu, 1, 3**).

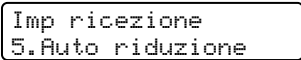
- 1 Accertarsi che l'apparecchio sia in modalità Fax .
- 2 Premere **Menu, 2, 1, 5**.

- 3 Utilizzare ▲ o ▼ per selezionare **Si** o **No**.
Premere **OK**.
- 4 Premere **Stop/Uscita**.

Ricezione di fax nella memoria

Quando il cassetto carta si svuota durante la ricezione di un fax, sullo schermo viene visualizzato **Controlla carta** per richiedere l'aggiunta di carta nel cassetto. (Vedere *Caricamento di carta e altri supporti* a pagina 15.) Se non è possibile aggiungere carta nel cassetto, l'apparecchio procederà come segue:

Se **Mem ricezione** è impostato su **Si**:

L'apparecchio proseguirà la ricezione del fax, salvando le pagine rimanenti nella memoria, se è disponibile memoria sufficiente. Ulteriori fax in arrivo verranno anch'essi salvati fino all'esaurimento della memoria. Quando la memoria è piena, l'apparecchio smette automaticamente di rispondere alle chiamate. Per stampare i fax, è sufficiente aggiungere carta nel cassetto.

Se **Mem ricezione** è impostato su **No**:

L'apparecchio proseguirà la ricezione del fax, salvando le pagine rimanenti nella memoria, se è disponibile memoria sufficiente. Quindi l'apparecchio smetterà automaticamente di rispondere alle chiamate finché non viene aggiunta carta nel cassetto. Per stampare l'ultimo fax ricevuto, è sufficiente aggiungere carta nel cassetto.

- 1 Accertarsi che l'apparecchio sia in modalità Fax .
- 2 Premere **Menu, 2, 1, 6**.
- 3 Utilizzare ▲ o ▼ per selezionare **Si** o **No**.
Premere **OK**.
- 4 Premere **Stop/Uscita**.

Stampa di un fax dalla memoria

Se la funzione Memorizzazione fax è attiva (**Menu, 2, 5, 1**), è ancora possibile stampare un fax dalla memoria dal proprio apparecchio. Vedere *Disattivazione delle opzioni Fax remoto* a pagina 52.

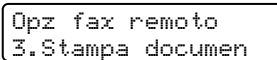
- 1 Premere **Menu, 2, 5, 3**.

- 2 Premere **Inizio Mono**.

Funzioni vocali

È possibile effettuare chiamate vocali anche da un telefono esterno o in derivazione.

Toni o impulsi

Se si utilizza un telefono esterno e si dispone del servizio di composizione a impulsi, ma occorre inviare segnali a toni (ad esempio, per operazioni di banca telefonica), osservare le seguenti istruzioni. Se si dispone del servizio di Composizione a toni, non sarà necessaria questa funzione per inviare segnali a toni.

- 1 Sollevare il ricevitore del telefono esterno.
- 2 Premere # sul pannello dei comandi dell'apparecchio. Le cifre composte successivamente invieranno segnali a toni.
Una volta agganciato il ricevitore, l'apparecchio torna alla composizione a impulsi.

Modalità Fax/Tel

Quando si trova in modalità Fax/Tel, l'apparecchio utilizza la funzione N. squilli F/T (doppio squillo) per avvertire l'utente che è in arrivo una chiamata vocale.

Se si risponde da un telefono esterno, sollevare il ricevitore del telefono esterno, quindi premere **Tel/R** per rispondere.

Da un telefono in derivazione, si dovrà sollevare il ricevitore mentre è attiva la funzione N. squilli F/T e poi premere **# 5 1** tra i doppi squilli. Se non vi è nessuno in linea, o se il chiamante vuole inviare un fax, inoltrare la chiamata all'apparecchio premendo *** 5 1**.

Modalità Fax/Tel in condizione di Risparmio energetico

La modalità Fax/Tel non funziona nella condizione di risparmio energetico. L'apparecchio non risponde a chiamate fax o telefoniche e continua a squillare. Se si risponde da un telefono esterno o in derivazione, sollevare il ricevitore e parlare. In caso di ricezione di toni fax, tenere il ricevitore finché Rilevazione fax non attiva l'apparecchio. Se il chiamante desidera inviare un fax, attivare l'apparecchio premendo *** 5 1**.

Servizi telefonici

Impostazione del Tipo di linea telefonica

Se si collega l'apparecchio a una linea che utilizza un PBX o una ISDN per la ricezione e l'invio di fax, è necessario modificare il Tipo di linea telefonica completando le seguenti operazioni.

- 1 Premere **Menu, 0, 6**.

Imp iniziale
 6.Imp.linea tel.

- 2 Premere ▲ o ▼ per selezionare PBX, ISDN (o Normale). Premere **OK**.
- 3 Premere **Stop/Uscita**.

PBX e TRASFERIMENTO

L'apparecchio è inizialmente impostato su *Normale*, che consente il collegamento dell'apparecchio stesso a una linea PSTN (Rete linee telefoniche pubbliche) standard. Tuttavia, molti uffici utilizzano un centralino telefonico o un centralino privato per telefoni in derivazione (PBX). L'apparecchio può essere collegato alla maggior parte dei PBX in commercio. La funzione di richiamata dell'apparecchio supporta solo la ricomposizione del numero dopo un intervallo predefinito (TBR). La funzione TBR funziona con la maggior parte dei sistemi PBX permettendo di accedere a una linea esterna o di trasferire una chiamata a un altro interno. La funzione è operativa quando viene premuto **Tel/R**.



Nota

È possibile programmare la pressione del tasto **Tel/R** come parte di un numero memorizzato per la Chiamata veloce. Quando si programma un numero di Chiamata veloce (**Menu, 2, 3, 1**) premere prima **Tel/R** (sul display viene visualizzato "I"), quindi inserire il numero di telefono. In questo modo non sarà necessario premere **Tel/R** ogni volta, prima di usare un numero di Chiamata veloce. (Vedere *Memorizzazione numeri* a pagina 47.) Tuttavia, se non si seleziona PBX nell'impostazione del Tipo di linea telefonica, non è possibile utilizzare il numero di Chiamata veloce in cui è programmata la pressione di **Tel/R**.

Collegamento di un TAD (dispositivo di segreteria telefonica) esterno

Si può decidere di collegare una segreteria telefonica esterna. Tuttavia, quando vi è un dispositivo TAD **esterno** sulla stessa linea telefonica dell'apparecchio, il TAD risponde a tutte le chiamate e l'apparecchio 'ascolta' per riconoscere i segnali di chiamata fax (CNG). Se riceve segnali fax, l'apparecchio rileva la chiamata e riceve il fax. Se non riceve segnali di chiamata CNG, l'apparecchio consente alla segreteria telefonica di continuare a inviare il messaggio in uscita per permettere al chiamante di lasciare un messaggio vocale.

Il dispositivo TAD deve rispondere alla chiamata entro quattro squilli (impostazione consigliata: due squilli). L'apparecchio può rilevare i segnali di chiamata CNG solo finché il dispositivo TAD non risponde alla chiamata; se il numero di squilli è impostato su quattro restano solo 8 - 10 secondi per la rilevazione dei segnali CNG e la procedura di 'handshake' del fax. Per registrare i messaggi in uscita si raccomanda di attenersi alle istruzioni riportate nel presente manuale. L'utilizzo della funzione Risparmio tariffe della segreteria telefonica esterna non è consigliata se supera i cinque squilli.



Nota

Se non si ricevono tutti i fax, ridurre l'impostazione relativa al Numero squilli sul proprio dispositivo TAD esterno.

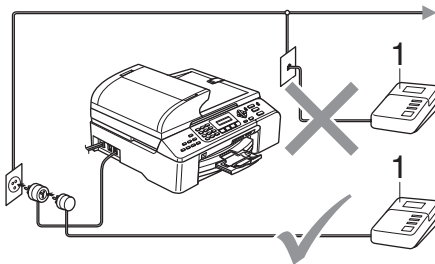

1 TAD

Quando il dispositivo TAD risponde a una chiamata, il display visualizza **Telefono**.



Installazione errata

Non collegare un TAD in un altro punto sulla stessa linea.

Collegamenti

Il dispositivo TAD esterno deve essere collegato come mostrato nella figura precedente.

- 1 Impostare il TAD esterno suono o due squilli. (L'impostazione del Numero squilli dell'apparecchio non ha rilevanza in questo caso.)
- 2 Registrare il messaggio in uscita sul dispositivo TAD esterno.
- 3 Impostare la segreteria telefonica esterna in modo che risponda alle chiamate.
- 4 Impostare la modalità Ricezione su *Tel./Segr. Est.*. (Vedere *Selezione della modalità Ricezione* a pagina 37.)

7

Registrazione di un messaggio in uscita (OGM) su un TAD esterno

È importante tenere presente la durata nel registrare questo messaggio. Il messaggio imposta i modi in cui gestire la ricezione manuale e automatica dei fax.

- 1 Registrare 5 secondi di silenzio all'inizio del messaggio. (Questa pausa consente all'apparecchio di rilevare eventuali segnali di chiamata fax CNG delle trasmissioni automatiche prima che si interrompano).
- 2 Limitare la durata del messaggio a 20 secondi.



Nota

Si consiglia di iniziare la registrazione del messaggio dopo 5 secondi di silenzio perché l'apparecchio non è in grado di rilevare i segnali fax se sovrapposti a una voce alta o sonora. L'utente può provare a omettere la pausa, ma nel caso in cui l'apparecchio presenti problemi di ricezione si deve registrare nuovamente il messaggio in uscita includendo la pausa.

Collegamenti multilinea (PBX)

Si consiglia di richiedere il collegamento dell'apparecchio all'azienda che ha installato il PBX. In caso di sistema multilinea, si consiglia di richiedere all'installatore di collegare l'unità all'ultima linea del sistema. Questa operazione evita che l'apparecchio entri in funzione ogni volta che il sistema riceve chiamate telefoniche. Se tutte le chiamate in entrata vengono gestite dal centralino, si consiglia di impostare la modalità Ricezione su *Manuale*.

In caso di collegamento dell'apparecchio a un PBX, non se ne garantisce sempre il corretto funzionamento. Comunicare eventuali difficoltà nell'invio o nella ricezione di fax prima all'azienda che si occupa del PBX.



Nota

Assicurarsi che il Tipo di linea telefonica sia impostato su PBX. (Vedere *Impostazione del Tipo di linea telefonica* a pagina 42.)

Telefoni esterni e in derivazione

Collegamento di un telefono esterno o in derivazione

È possibile collegare un telefono separato all'apparecchio nel modo indicato nello schema riportato di seguito.

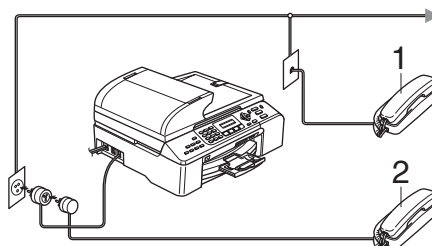

1 Telefono in derivazione

2 Telefono esterno

Quando si utilizza un telefono esterno, sul display viene visualizzato *Telefono*.

Utilizzo di telefoni in derivazione

Se si risponde a una chiamata fax da un telefono esterno o in derivazione collegato alla presa corrispondente sull'apparecchio, si può fare in modo che l'apparecchio prenda la chiamata utilizzando il Codice di ricezione fax. Digitando il Codice di ricezione fax * 5 1, l'apparecchio inizia a ricevere il fax.

Se l'apparecchio rileva una chiamata vocale ed emette il doppio squillo per passarla all'utente, utilizzare il Codice di ricezione telefonica # 5 1 per prendere la chiamata da un telefono in derivazione. (Vedere *N. squilli F/T (solo modalità Fax/Tel)* a pagina 39.)

Se si risponde a una chiamata e non vi è nessuno in linea:

si deve presumere che si sta ricevendo un fax manuale.

Premere *** 5 1** e attendere il trillo o finché il display non visualizza *Ricezione*, quindi agganciare.



Nota

Inoltre, è possibile utilizzare la funzione *Rilevazione fax* perché l'apparecchio risponda automaticamente alla chiamata. (Vedere *Rilevazione fax* a pagina 39.)

Uso di un telefono senza fili esterno

Una volta collegata l'unità base del telefono senza fili alla medesima linea telefonica dell'apparecchio (vedere *Telefoni esterni e in derivazione* a pagina 44), risulta più agevole rispondere alle telefonate se si porta con sé il telefono senza fili.

Se si lascia che risponda prima l'apparecchio, si dovrà andare all'apparecchio e premere **Tel/R** per trasferire la chiamata al telefono senza fili.

Uso dei codici remoti

Codice di ricezione fax

Se si risponde a una chiamata fax su un telefono esterno o in derivazione, è possibile indicare all'apparecchio di riceverlo componendo il codice di ricezione fax *** 5 1**. Attendere i trilli acuti ad alto volume, quindi riagganciare il ricevitore. (Vedere *Rilevazione fax* a pagina 39.) L'utente che ha effettuato la chiamata dovrà premere **Inizio** per inviare il fax.

Codice di ricezione telefonica

Se si riceve una chiamata vocale e l'apparecchio è in modalità F/T mode, comincerà a emettere lo squillo (doppio) F/T dopo il numero di squilli iniziale. Se si risponde alla chiamata su un telefono in derivazione, è possibile far cessare lo squillo F/T premendo **# 5 1** (accertarsi di eseguire l'operazione tra gli squilli).

Modifica dei codici remoti

Per utilizzare l'Attivazione remota occorre attivare i codici remoti. Il Codice ricezione fax preimpostato è *** 5 1**. Il Codice di ricezione telefonica predefinito è **# 5 1**. Se si desidera, è possibile sostituirli con codici nuovi.

- 1 Premere **Menu, 2, 1, 4**.

Imp ricezione
4.Codice remoto

- 2 Premere **▲** o **▼** per selezionare **Si** (o **No**).
Premere **OK**.
- 3 Inserire il nuovo Codice di ricezione fax.
Premere **OK**.
- 4 Inserire il nuovo Codice di ricezione telefonica.
Premere **OK**.
- 5 Premere **Stop/Uscita**.



Nota

- Nel caso in cui cada spesso la linea durante l'accesso remoto alla segreteria telefonica TAD esterna, provare a cambiare il Codice ricezione fax e il Codice di ricezione telefonica selezionando un altro codice a tre cifre utilizzando i numeri **0-9, *, #**.
- È possibile che i Codici remoti non funzionino su alcuni impianti telefonici.

Come comporre un numero

Composizione manuale

Digitare tutte le cifre del numero di fax.



Composizione veloce

- 1 Premere **Ricerca/Chiam.Veloce**, il tasto **#** (cancelletto) seguito dalle due cifre del numero di chiamata veloce.

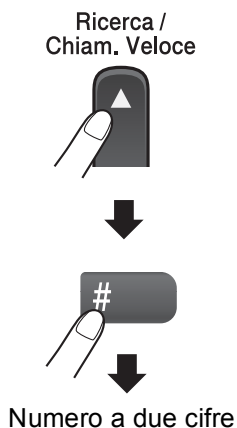

Nota

Se il display visualizza **Non utilizzato** quando si inserisce un numero di Chiamata veloce, questo significa che per le due cifre inserite non è stato memorizzato alcun numero.

Ricerca

È possibile cercare i nomi associati ai numeri di Chiamata veloce memorizzati.

Premere **Ricerca/Chiam.Veloce** e i tasti menu per cercare in base all'ordine numerico o alfabetico.

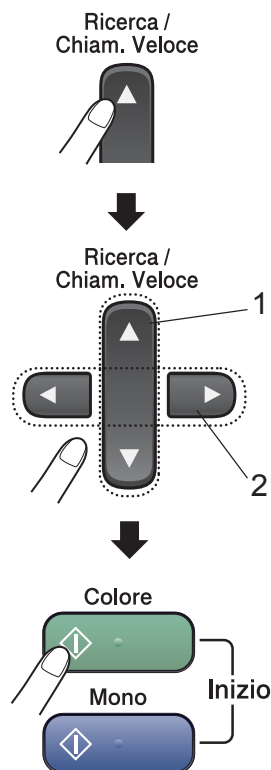

- 1 Per effettuare la ricerca in base all'ordine numerico.
- 2 Per effettuare la ricerca in base all'ordine alfabetico, è possibile utilizzare la tastiera per digitare la prima lettera del nome desiderato.

Ricomposizione numero fax

Se si invia un fax manualmente e la linea è occupata, premere **Rich/Pausa**, quindi premere **Inizio Mono** o **Inizio Colore** per riprovare. Se si desidera effettuare una seconda chiamata verso l'ultimo numero composto, è possibile risparmiare tempo premendo **Rich/Pausa** e **Inizio Mono** o **Inizio Colore**.

Rich/Pausa funziona solo se si è composto il numero dal pannello dei comandi.

Se si invia un fax automaticamente e la linea è occupata, l'apparecchio riprova automaticamente a comporre il numero per tre volte a intervalli di cinque minuti.



Nota

Nella Trasmissione in tempo reale, la funzione di ricomposizione del numero non funziona quando si utilizza il piano dello scanner.

Memorizzazione numeri

È possibile impostare l'apparecchio in modo che esegua i seguenti tipi di composizione facilitata: Chiamata veloce e Gruppi per la trasmissione circolare di fax. Quando si compone un numero usando le funzioni di Composizione rapida, sul display viene visualizzato il nome corrispondente (se memorizzato) o il numero.



Nota

In caso di interruzione della corrente elettrica, i numeri a Composizione rapida permangono nella memoria dell'apparecchio.

Memorizzazione di una pausa

Premere **Rich/Pausa** per inserire una pausa di 3,5 secondi tra i numeri. Per la composizione di numeri intercontinentali (Overseas), è possibile premere **Rich/Pausa** varie volte per aumentare la durata della pausa.

Memorizzazione numeri di chiamata veloce

È possibile memorizzare fino a 100 numeri di chiamata veloce con un nome associato. Quando si compone il numero, è necessario premere soltanto pochi tasti (Ad esempio: **Ricerca/Chiam.Veloce**, # il numero di due cifre e **Inizio Mono** o **Inizio Colore**).

- 1 Premere **Menu**, **2**, **3**, **1**.
- 2 Utilizzare la tastiera per digitare un numero di due cifre (00-99) per la posizione della chiamata veloce. Premere **OK**.
- 3 Inserire il numero di fax o di telefono (massimo 20 cifre). Premere **OK**.
- 4 Effettuare una delle seguenti operazioni:
 - Digitare il nome (massimo 16 caratteri) usando la tastiera. Premere **OK**. (Per l'inserimento delle lettere, vedere *Digitazione testo* a pagina 128.)
 - Per memorizzare un numero senza associarvi un nome, premere **OK**.
- 5 Effettuare una delle seguenti operazioni:
 - Per memorizzare un altro numero di Chiamata veloce, passare al punto 2.
 - Per terminare l'impostazione, premere **Stop/Uscita**.

Modifica numeri di chiamata rapida

Se si tenta di memorizzare un numero di chiamata veloce in una posizione già occupata, il display visualizza il numero o il nome memorizzato in quella posizione e richiede di eseguire una delle seguenti operazioni:

- Premere **1** per modificare il numero memorizzato.

```
#05:Mike
1.Cambia 2.Lasc
```

- Premere **2** per uscire senza apportare modifiche.

Se si seleziona **1**, è possibile modificare il numero e il nome memorizzati o inserirne uno nuovo. Seguire le istruzioni qui di seguito:

- 1 Digitare un nuovo numero. Premere **OK**.
- 2 Digitare un nuovo nome. Premere **OK**.

Per modificare un carattere, utilizzare ◀ o ▶ per posizionare il cursore al di sotto del carattere desiderato, quindi premere **Cancella/Indietro**.

Digitare nuovamente il carattere.

Impostazione gruppi per la trasmissione circolare

Se si ha l'esigenza di inviare regolarmente lo stesso messaggio fax a vari numeri di fax, è possibile creare un Gruppo. I Gruppi vengono memorizzati su un numero di chiamata veloce. A ogni gruppo occorre assegnare un numero di Chiamata veloce. In questo modo è possibile inviare un messaggio fax a tutti i numeri memorizzati in un gruppo digitando semplicemente un numero di chiamata veloce e premendo **Inizio Mono**.

Prima di poter aggiungere numeri a un Gruppo, è necessario memorizzarli come numeri di chiamata veloce. Si può disporre di un massimo di sei Gruppi piccoli oppure è possibile assegnare fino a 99 numeri a un solo Gruppo grande.

- 1 Premere **Menu, 2, 3, 2**.

```
Memoria numeri
2.Impos gruppi
```

- 2 Utilizzare la tastiera per digitare le due cifre del numero di chiamata veloce in cui si desidera memorizzare il Gruppo. Premere **OK**.

- 3 Utilizzare la tastiera per digitare un numero per il Gruppo (da 1 a 6). Premere **OK**.

```
Impos gruppi
Impos gruppo:G01
```

- 4 Per aggiungere numeri di chiamata veloce procedere come segue: Ad esempio, per i numeri di chiamata veloce 05 e 09. Premere **Ricerca/Chiam.Veloce, 05, Ricerca/Chiam.Veloce, 09**. Il display visualizza: #05 #09.

```
Impos gruppi
G01: #05 #09
```

- 5 Dopo aver inserito tutti i numeri, premere **OK**.

6 Utilizzare la tastiera per inserire il nome del Gruppo.
Premere **OK**.

7 Premere **Stop/Uscita**.



Nota

È possibile stampare facilmente un elenco di tutti i numeri di Chiamata veloce. I numeri che fanno parte di un gruppo verranno indicati nella colonna GRUPPO. (Vedere *Come stampare un rapporto* a pagina 57.)

Combinazione di numeri a composizione rapida

È possibile unire in successione più di un numero di composizione rapida quando si effettua una chiamata. Questa funzione può risultare utile quando è necessario comporre un codice di accesso per un operatore che offre tariffe più vantaggiose per le chiamate internazionali.

Ad esempio, è stato associato '555' alla Chiamata veloce n. 03 e '7000' alla Chiamata veloce n. 02. È possibile utilizzarle entrambe per comporre '555-7000' premendo i tasti seguenti:

Ricerca/Chiam.Veloce, #03, Ricerca/Chiam.Veloce, #02, e Inizio Mono o Inizio Colore.

È possibile aggiungere numeri manualmente digitandoli sulla tastiera:

Ricerca/Chiam.Veloce, #03, 7, 0, 0, 1 (sulla tastiera) e **Inizio Mono o Inizio Colore.**

In questo modo verrà composto '555-7001'. È anche possibile aggiungere una pausa premendo il tasto **Rich/Pausa**.

Le opzioni fax remoto non sono disponibili per fax a colori.

È possibile utilizzare una sola opzione fax alla volta.

Inoltro fax

La funzione di inoltro fax consente di inoltrare automaticamente i fax ricevuti verso un altro apparecchio. Se è stato selezionato `Stampa backup:Si`, l'apparecchio provvederà anche a stampare il fax (questa funzione costituisce una misura di sicurezza in caso di interruzione di corrente).

- 1 Premere **Menu, 2, 5, 1**.

```
Opz fax remoto
1.Inoltra/Mem
```

- 2 Premere ▲ o ▼ per selezionare `Inoltro fax`.
Premere **OK**.
Il display richiederà di digitare il numero di fax a cui si desidera inoltrare i fax ricevuti.

- 3 Comporre il numero di inoltro (massimo 20 cifre).
Premere **OK**.

- 4 Premere ▲ o ▼ per selezionare `Stampa backup:Si` o `Stampa backup:No`.
Premere **OK**.

Nota

Quando la funzione Inoltro fax è attivata, l'apparecchio memorizza solo fax monocromatici. I fax a colori non vengono memorizzati, finché l'apparecchio trasmittente non li converte in versione monocromatica prima dell'invio.

- 5 Premere **Stop/Uscita**.

Memorizzazione fax

La funzione di memorizzazione fax consente di memorizzare i fax ricevuti. È possibile recuperare i messaggi fax memorizzati da un altro apparecchio utilizzando la funzione di recupero remoto, vedere *Recupero dei messaggi fax* a pagina 54. Il proprio apparecchio stamperà automaticamente una copia del fax memorizzato.

- 1 Premere **Menu, 2, 5, 1**.

```
Opz fax remoto
1.Inoltra/Mem
```

- 2 Premere ▲ o ▼ per selezionare `Memoriz.fax`.
Premere **OK**.

- 3 Premere **Stop/Uscita**.



Nota

Quando Memorizzazione fax è attivo, l'apparecchio non può ricevere fax a colori. L'apparecchio trasmittente deve prima convertirlo in monocromatico.

Ricezione PC-Fax

Se si attiva la funzionalità di Ricezione PC-Fax, l'apparecchio memorizzerà i fax ricevuti e li trasmetterà al PC automaticamente. In questo modo è possibile utilizzare il PC per visualizzare e memorizzare i fax.

Anche se il PC è spento (di notte o nel weekend, ad esempio), l'apparecchio riceverà e memorizzerà i fax. Il display mostrerà il numero di fax ricevuti memorizzati, ad esempio:

```
Mess. PC Fax:001
```

Quando si avvia il PC e il software di Ricezione PC-FAX è in esecuzione, l'apparecchio trasferisce automaticamente i fax al PC.

Per trasferire i fax ricevuti al PC è necessario eseguire il software di Ricezione PC-FAX sul PC. (Per dettagli, vedere la sezione *Ricezione PC-FAX* nella Guida software dell'utente sul CD-ROM.)

Selezionando `Stampa backup:Si` l'apparecchio provvederà anche a stampare il fax.

- 1 Premere **Menu, 2, 5, 1**.

```
Opz fax remoto
1.Inoltra/Mem
```

- 2 Premere ▲ o ▼ per selezionare `Ricez. PC Fax`.
Premere **OK**.
- 3 Premere ▲ o ▼ per selezionare `<USB>` o il PC di destinazione.
Premere **OK**.
- 4 Premere ▲ o ▼ per selezionare `Stampa backup:Si` o `Stampa backup:No`.
Premere **OK**.
- 5 Premere **Stop/Uscita**.

Nota

- La funzione Ricezione PC-Fax non è supportata in Mac OS®.
- Prima di impostare la Ricezione PC-Fax, è necessario installare sul PC il software MFL-Pro Suite. Accertarsi che il PC sia collegato e acceso. (Per dettagli, vedere la sezione *Ricezione PC-FAX* nella Guida software dell'utente sul CD-ROM.)
- Se appare un messaggio di errore e l'apparecchio non è in grado di stampare i fax in memoria, si può utilizzare questa impostazione per trasferire i fax al PC. (Per dettagli, vedere *Messaggi di errore* a pagina 99.)
- Quando Ricezione PC-Fax è attiva, è possibile memorizzare e inviare al PC solo i fax monocromatici. I fax a colori vengono ricevuti in tempo reale e stampati a colori.

Modifica delle opzioni fax remoto

Se vi sono dei fax ricevuti ancora memorizzati nell'apparecchio quando si modificano le opzioni fax remoto, il display visualizza uno dei seguenti messaggi:

Canc tutti doc?
1.Sì 2.No

Stamp.tutto fax?
1.Sì 2.No

- Se si preme **1**, i fax in memoria verranno cancellati o stampati prima della modifica delle impostazioni. Se una copia di backup è stata già stampata, non verrà eseguita una nuova stampa.
- Se si preme **2**, i fax in memoria non verranno cancellati o stampati e l'impostazione rimarrà inalterata.

Se vi sono fax ricevuti ancora memorizzati nell'apparecchio quando si passa a Ricez. PC Fax da un'altra opzione (Inoltro fax o Memoriz.fax), il display visualizza il seguente messaggio:

Invio fax a PC?
1.Sì 2.No

- Se si preme **1**, i fax in memoria verranno inviati al PC prima della modifica delle impostazioni. I fax in memoria verranno inviati al PC quando sul PC si attiverà l'icona relativa a Ricezione PC-FAX. (Vedere la sezione *Ricezione PC-FAX* nella Guida software dell'utente sul CD-ROM.)
- Se si preme **2**, i fax in memoria non verranno cancellati né trasferiti al PC e l'impostazione rimarrà inalterata.

Disattivazione delle opzioni Fax remoto

- 1 Premere **Menu, 2, 5, 1**.

Opz fax remoto
1.Inoltro/Mem

- 2 Premere **▲** o **▼** per selezionare No. Premere **OK**.

- 3 Premere **Stop/Uscita**.



Nota

Il display presenterà più opzioni se nella memoria dell'apparecchio sono presenti fax ricevuti. (Vedere *Modifica delle opzioni fax remoto* a pagina 52.)

Recupero remoto

È possibile chiamare l'apparecchio da qualsiasi telefono a toni o apparecchio fax, quindi utilizzare il codice di accesso remoto e i comandi remoti per recuperare i messaggi fax.

Impostazione di un Codice di accesso remoto

Il codice di accesso remoto consente di accedere alle funzioni di Recupero remoto quando non si è vicini all'apparecchio. Prima di usare le funzioni di accesso e recupero remoto, è necessario impostare il proprio codice. Il codice predefinito di fabbrica è un codice inattivo (---✳).

- 1 Premere **Menu, 2, 5, 2**.

```
Opz fax remoto
2.Accesso remoto
```

- 2 Inserire un codice a tre cifre utilizzando i numeri **0-9, ✳, o #**. Premere **OK**. (Non è possibile modificare il simbolo '✳' preimpostato).

- 3 Premere **Stop/Uscita**.



Nota

Non utilizzare un codice identico a quello di ricezione fax (**✳ 5 1**) o di risposta telefonica (**# 5 1**). (Vedere *Utilizzo di telefoni in derivazione* a pagina 44.)

Per modificare il codice è sufficiente inserirne uno nuovo. Per disattivare il codice, premere **Cancella/Indietro** al punto 2 per ripristinare l'impostazione disattivata (---✳) e premere **OK**.

Uso del Codice di accesso remoto

- 1 Comporre il numero del proprio apparecchio fax da un telefono o da un altro apparecchio fax utilizzando la composizione a toni.
- 2 Quando l'apparecchio risponde alla chiamata, comporre immediatamente il Codice di accesso remoto (3 cifre seguite da ✳).
- 3 L'apparecchio segnala se ha ricevuto messaggi fax:
 - **1 segnale acustico prolungato— Messaggi fax**
 - **Nessun segnale acustico — Nessun messaggio**
- 4 Quando l'apparecchio emette due segnali acustici brevi, inserire un comando. Se trascorrono più di 30 secondi prima che venga inserito un comando, l'apparecchio interrompe la comunicazione. Se si inserisce un comando non valido, l'apparecchio emette tre segnali acustici.
- 5 Premere **9, 0** per interrompere l'accesso remoto una volta terminata l'operazione.
- 6 Riagganciare il ricevitore.



Nota

Se l'apparecchio è impostato in modalità **Manuale** e si desidera utilizzare le funzioni di recupero remoto, lasciare squillare l'apparecchio per circa 2 minuti, quindi digitare il Codice di accesso remoto entro 30 secondi.

Recupero dei messaggi fax

- 1 Comporre il numero del proprio apparecchio fax.
- 2 Quando l'apparecchio risponde alla chiamata, comporre immediatamente il Codice di accesso remoto (3 cifre seguite da ✖). Se l'apparecchio emette un segnale acustico prolungato, sono presenti messaggi.
- 3 Quando l'apparecchio emette due segnali acustici brevi, premere **9, 6, 2**.
- 4 Attendere il segnale acustico prolungato, quindi utilizzare la tastiera per digitare il numero dell'apparecchio fax remoto verso il quale si desidera inoltrare i messaggi fax, seguito da **# #** (massimo 20 cifre).



Nota

Non è possibile utilizzare i simboli ✖ e # come parti del numero. Tuttavia, è possibile premere # se si desidera inserire una pausa.

- 5 Premere **9, 0** per ripristinare le impostazioni dell'apparecchio una volta completata l'operazione.
- 6 Attendere che l'apparecchio emetta un segnale acustico prima di riagganciare. L'apparecchio chiama l'altro apparecchio fax, che riceve i messaggi fax e provvede a stamparli.

Modifica del numero di Inoltro fax

È possibile modificare il numero predefinito per l'inoltro fax utilizzando un altro apparecchio telefonico o fax a toni.

- 1 Comporre il numero del proprio apparecchio fax.
- 2 Quando l'apparecchio risponde alla chiamata, comporre immediatamente il Codice di accesso remoto (3 cifre seguite da ✖). Se l'apparecchio emette un segnale acustico prolungato, sono presenti messaggi.
- 3 Quando l'apparecchio emette due segnali acustici brevi, premere **9, 5, 4**.
- 4 Attendere il segnale acustico prolungato, quindi utilizzare la tastiera per digitare il numero dell'apparecchio fax remoto verso il quale si desidera inoltrare i messaggi fax, seguito da **# #** (massimo 20 cifre).



Nota

Non è possibile utilizzare i simboli ✖ e # come parti del numero. Tuttavia, è possibile premere # se si desidera inserire una pausa.

- 5 Premere **9, 0** una volta terminata l'operazione.
- 6 Attendere che l'apparecchio emetta un segnale acustico prima di riagganciare.

Comandi fax remoto

Usare i comandi indicati di seguito per accedere ovunque alle funzioni del proprio apparecchio. Quando si chiama il proprio apparecchio e si inserisce il Codice di accesso remoto (3 cifre seguite da *), l'apparecchio emette due segnali acustici brevi per richiedere l'invio di un comando di controllo remoto.

Comandi remoti		Informazioni dettagliate sull'operazione
95	Modifica delle impostazioni di Inoltro fax o di Memorizzazione fax	
	1 NO	È possibile impostare NO dopo aver recuperato o cancellato tutti i messaggi.
	2 Inoltro fax	Se l'apparecchio emette un segnale acustico prolungato, la modifica è stata accettata. Se l'apparecchio emette tre segnali acustici brevi, non è possibile apportare la modifica perché non sono soddisfatte le condizioni richieste (ad esempio, la registrazione di un numero di Inoltro fax). È possibile registrare il numero di Inoltro fax digitando 4. (Vedere <i>Modifica del numero di Inoltro fax</i> a pagina 54.)
	4 Numero di Inoltro fax	
	6 Memorizzazione fax	
96	Recupero di un fax	
	2 Recupero di tutti i fax	Inserire il numero di un apparecchio fax remoto per il recupero dei messaggi fax ricevuti. (Vedere <i>Recupero dei messaggi fax</i> a pagina 54.)
	3 Cancellazione dei fax in memoria	Se l'apparecchio emette un segnale prolungato, i messaggi fax sono stati cancellati dalla memoria.
97	Verifica dello Stato di ricezione	
	1 Documento	È possibile controllare se il proprio apparecchio ha ricevuto messaggi fax. Se ne ha ricevuti, l'apparecchio emette un segnale acustico prolungato. Se non ne ha ricevuti, l'apparecchio emette tre segnali acustici brevi.
98	Modifica della Modalità ricezione	
	1 Segreteria telefonica esterna	Se l'apparecchio emette un segnale acustico prolungato, la modifica è stata accettata.
	2 Fax/Tel	
	3 Solo Fax	
90	Uscita	Premendo 9, 0 è possibile uscire dal recupero remoto. Attendere il segnale acustico prolungato, quindi riagganciare il ricevitore.

Rapporti fax

Occorre impostare il Rapporto di verifica trasmissione e il Tempo giornale utilizzando il tasto **Menu**.

Rapporto di verifica trasmissione

È possibile utilizzare il Rapporto di verifica trasmissione come prova dell'invio di un fax. Questo rapporto indica data e ora della trasmissione e conferma che non si siano verificati problemi nell'invio (OK).

Selezionando **Si** o **Si+Immagine**, l'apparecchio stampa un rapporto ogni volta che si invia un fax.

Se si inviano spesso fax alla stessa destinazione, il semplice numero di operazione può non essere sufficiente per identificare i documenti da ritrasmettere. Selezionando l'opzione **Si+Immagine** o **No+Immagine** l'apparecchio stampa sul rapporto anche una sezione della prima pagina dei documenti inviati per facilitarne l'identificazione.

Quando la funzione Rapporto di verifica è impostata su **No** o **No+Immagine**, l'apparecchio stampa un Rapporto solo se si verifica un errore durante la trasmissione e nella colonna **RISULTATO** viene riportata la dicitura **NG**.

- 1 Premere **Menu**, **2**, **4**, **1**.
- 2 Premere **▲** o **▼** per selezionare **No+Immagine**, **Si**, **Si+Immagine** o **No**.
Premere **OK**.
- 3 Premere **Stop/Uscita**.

Giornale fax (rapporto attività)

È possibile impostare l'apparecchio in modo che stampi il giornale a intervalli specificati (ogni 50 fax, 6, 12 o 24 ore, 2 o 7 giorni). Se l'intervallo è impostato su **No**, è possibile stampare il rapporto seguendo le istruzioni fornite in *Come stampare un rapporto* a pagina 57. L'impostazione predefinita è **Ogni 50 fax**.

- 1 Premere **Menu**, **2**, **4**, **2**.
- 2 Premere **▲** o **▼** per selezionare un intervallo.
Premere **OK**.
(Se si sceglie di stampare il giornale a intervalli di 7 giorni, il display visualizza il messaggio con la richiesta di selezionare il giorno per il conto alla rovescia.)
 - 6, 12, 24 ore, 2 o 7 giorni
L'apparecchio stampa il rapporto in base all'intervallo stabilito e quindi cancella tutte le operazioni dalla memoria. Se la memoria dell'apparecchio si esaurisce con 200 operazioni prima che sia trascorso l'intervallo selezionato, l'apparecchio stampa il Giornale in anticipo e successivamente cancella tutte le operazioni dalla memoria. Se si desidera un rapporto aggiuntivo prima di quello all'intervallo previsto, è possibile stamparlo senza cancellare le operazioni dalla memoria.
 - Ogni 50 fax
L'apparecchio stampa il Giornale quando ha memorizzato 50 operazioni.
- 3 Digitare l'ora di inizio della stampa usando il formato 24 ore.
Premere **OK**.
(Ad esempio: digitare 19:45 per le 7:45 di sera.)
- 4 Premere **Stop/Uscita**.

Rapporti

Sono disponibili i seguenti tipi di rapporto:

1. Rapporto TX

Stampa un Rapporto di verifica della trasmissione relativo all'ultimo fax inviato.

2. Aiuti

Si tratta di un elenco di aiuti per la programmazione rapida dell'apparecchio.

3. Compos. veloce

Elenca in ordine numerico numeri e nomi memorizzati nella memoria delle Chiamate veloci.

4. Giornale Fax

Questo rapporto elenca informazioni relative agli ultimi fax in entrata e in uscita.

(TX: Trasmis.) (RX: Ricez.)

5. Impost. Utente

Elenca le impostazioni.

6. Config. Rete

Stampa un elenco delle impostazioni di rete correnti.

Come stampare un rapporto

- 1 Premere **Menu**, **6**.
- 2 Selezionare una delle opzioni qui di seguito:
 - Premere **▲** o **▼** per selezionare il rapporto desiderato. Premere **OK**.
 - Digitare il numero del rapporto che si desidera stampare. Per esempio, premere **2** per stampare l'elenco di aiuti.
- 3 Premere **Inizio Mono**.

Polling

La funzione Polling consente di impostare l'apparecchio in modo che altri utenti possano ricevere i fax inviati, ma con chiamata a loro carico. Inoltre, permette di chiamare l'apparecchio fax di un altro utente e di ricevere fax da tale apparecchio, con chiamata a proprio carico. Occorre impostare la funzione Polling su entrambi gli apparecchi per poterla utilizzare. Non tutti gli apparecchi fax supportano la funzione Polling.

Ricezione polling

La funzione Ricezione polling consente di chiamare un altro apparecchio fax per ricevere un documento.

Impostazione per la ricezione polling

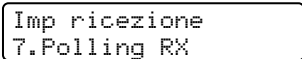
- 1 Accertarsi che l'apparecchio sia in modalità Fax .
- 2 Premere **Menu, 2, 1, 7**.

- 3 Premere **▲** o **▼** per selezionare Standard.
Premere **OK**.
- 4 Comporre il numero di fax dell'apparecchio da cui si desidera eseguire il polling.
- 5 Premere **Inizio Mono** o **Inizio Colore**.

Impostazione per la ricezione polling con un codice di sicurezza

La funzione Polling protetto consente di limitare il numero degli utenti che possono prelevare i documenti.

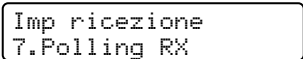
È possibile utilizzare la funzione Polling protetto solo con apparecchi fax Brother. Se si desidera recuperare un fax da un apparecchio Brother protetto occorre inserire il codice di sicurezza.

- 1 Accertarsi che l'apparecchio sia in modalità Fax .
- 2 Premere **Menu, 2, 1, 7**.

- 3 Premere **▲** o **▼** per selezionare Protetto.
Premere **OK**.
- 4 Digitare il codice di sicurezza a quattro cifre.
Premere **OK**.
Si tratta del codice di sicurezza dell'apparecchio fax da cui si desidera eseguire il polling.
- 5 Comporre il numero di fax dell'apparecchio da cui si desidera eseguire il polling.
- 6 Premere **Inizio Mono** o **Inizio Colore**.

Impostazione per la ricezione polling differito

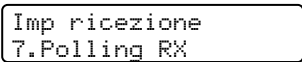
La funzione Polling differito consente di programmare l'apparecchio per iniziare la ricezione polling a un'ora specifica. È possibile programmare soltanto una operazione di polling differito.

- 1 Accertarsi che l'apparecchio sia in modalità Fax .
- 2 Premere **Menu, 2, 1, 7**.

- 3 Premere ▲ o ▼ per selezionare **Differito**.
Premere **OK**.
- 4 Digitare l'ora di inizio del polling (nel formato 24 ore).
Premere **OK**.
Ad esempio, digitare 21:45 per le 9:45 di sera.
- 5 Comporre il numero di fax dell'apparecchio da cui si desidera eseguire il polling.
- 6 Premere **Inizio Mono** o **Inizio Colore**.
L'apparecchio effettua la chiamata per la ricezione polling all'ora programmata.

Polling sequenziale

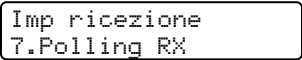
L'apparecchio può richiedere documenti da diversi apparecchi fax in un'unica operazione.

- 1 Accertarsi che l'apparecchio sia in modalità Fax .
- 2 Premere **Menu, 2, 1, 7**.

- 3 Premere ▲ o ▼ per selezionare **Standard, Protetto** o **Differito**.
Premere **OK**.
- 4 Effettuare una delle seguenti operazioni:
 - Se è stato selezionato **Standard**, passare al punto 5.
 - Se è stato selezionato **Protetto**, digitare un numero di quattro cifre, premere **OK**, passare al punto 5.
 - Se è stato selezionato **Differito**, inserire l'ora (nel formato 24 ore) dalla quale si desidera iniziare il polling e premere **OK**, passare al punto 5.
- 5 Specificare gli apparecchi di destinazione, dai quali si desidera ricevere fax utilizzando **Chiamata veloce, Ricerca, un Gruppo** o la tastiera. Occorre premere **OK** tra un numero di fax e l'altro.
- 6 Premere **Inizio Mono** o **Inizio Colore**.
L'apparecchio esegue il polling a turno per ogni numero o gruppo inserito per un documento.

Premere **Stop/Uscita** mentre l'apparecchio compone il numero per annullare la procedura di polling in corso.

Per annullare le operazioni di ricezione polling sequenziale, vedere *Controllo e annullamento operazioni in attesa* a pagina 35.

Trasmissione polling (Solo monocromatico)

La Trasmissione polling consiste nell'impostare un documento nel proprio apparecchio in modo da consentire a un altro apparecchio fax di effettuare la chiamata per recuperarlo.

Impostazione della Trasmissione polling

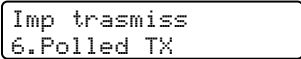
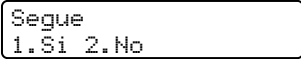
- 1 Accertarsi che l'apparecchio sia in modalità Fax .
- 2 Caricare il documento.
- 3 Premere **Menu, 2, 2, 6**.

- 4 Premere ▲ o ▼ per selezionare Standard.
Premere **OK**.
- 5 Il display visualizza:

- 6 Premere **2** quindi premere **Inizio Mono**.

Impostazione della trasmissione polling con codice di sicurezza

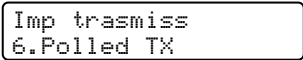
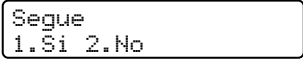
La funzione Polling protetto consente di limitare il numero degli utenti che possono prelevare i documenti.

È possibile utilizzare la funzione Polling protetto solo con apparecchi fax Brother. Se un altro utente desidera recuperare un fax dall'apparecchio, deve inserire il codice di sicurezza.

- 1 Accertarsi che l'apparecchio sia in modalità Fax .
- 2 Caricare il documento.
- 3 Premere **Menu, 2, 2, 6**.

- 4 Premere ▲ o ▼ per selezionare Protetto.
Premere **OK**.
- 5 Digitare un numero di quattro cifre.
Premere **OK**.
- 6 Il display visualizza:

- 7 Premere **2** quindi premere **Inizio Mono**.



Copia

Esecuzione di copie

62

Come effettuare le copie

Accesso alla modalità Copia

Premere  (**Copia**) per accedere alla modalità Copia. L'impostazione predefinita è Fax. È possibile modificare il numero di secondi o minuti che il machine rimane in modalità Copia. (Vedere *Modalità Timer* a pagina 23.)

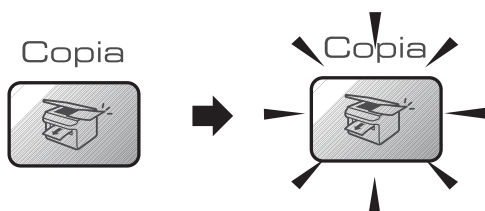

Il display visualizza l'impostazione di copia predefinita:

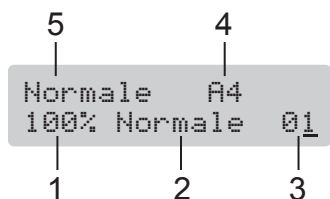

- 1 Percentuale di ridimensionamento della copia
- 2 Qualità
- 3 N. di copie
- 4 Formato carta
- 5 Tipo carta

Esecuzione di una sola copia

- 1 Accertarsi che l'apparecchio sia in modalità Copia .
- 2 Caricare il documento.
- 3 Premere **Inizio Mono** o **Inizio Colore**.

Esecuzione di più copie

- 1 Accertarsi che l'apparecchio sia in modalità Copia .
- 2 Caricare il documento.
- 3 Utilizzare la tastiera per inserire il numero di copie (massimo 99).
- 4 Premere **Inizio Mono** o **Inizio Colore**.



Nota

Per ordinare le copie, premere **Opzioni**.

Interruzione dell'esecuzione di copie

Per interrompere l'operazione di copia, premere **Stop/Uscita**.

Tasti Copia

Se si desidera modificare temporaneamente in maniera rapida le impostazioni di copia per la copia successiva, utilizzare i tasti Copia.

(Per MFC-5460CN)



(Per MFC-5860CN)



L'apparecchio ripristina le impostazioni predefinite 60 secondi dopo aver concluso l'operazione di copia o se la modalità timer ripristina la modalità Fax. Per ulteriori informazioni, vedere *Modalità Timer* a pagina 23.

Modifica della velocità e qualità della copia

È possibile scegliere tra una gamma di impostazioni di qualità. L'impostazione predefinita è *Normale*.

Premere Qualità Qualità  e ▲ o ▼	Normale	La modalità consigliata per le comuni operazioni di stampa è Normale. Questa impostazione garantisce una qualità di copia soddisfacente associata a una buona velocità.
	Veloce	Velocità di copia elevata e consumo di inchiostro ridotto. Usare questa impostazione per risparmiare tempo nella stampa di documenti da correggere, documenti voluminosi o se occorre stampare un elevato numero di copie.
	Alta	Usare la modalità di alta qualità per riprodurre immagini dettagliate, ad esempio fotografie. Questa impostazione garantisce la migliore risoluzione e presenta la minore velocità.

Per modificare temporaneamente l'impostazione della qualità, procedere come segue:

- 1 Accertarsi che l'apparecchio sia in modalità Copia .
- 2 Caricare il documento.
- 3 Utilizzare la tastiera per inserire il numero di copie (massimo 99).
- 4 Premere **Qualità**.
- 5 Premere ▲ o ▼ per selezionare *Normale*, *Alta* o *Veloce*. Premere **OK**.
- 6 Premere **Inizio Mono** o **Inizio Colore**.

Per modificare l'impostazione predefinita, seguire le istruzioni riportate qui di seguito:

- 1 Premere **Menu**, **3**, **1**.

Copia
1.Qualità

- 2 Premere ▲ o ▼ per selezionare *Normale*, *Alta* o *Veloce*. Premere **OK**.
- 3 Premere **Stop/Uscita**.

Ingrandimento o riduzione dell'immagine copiata

È possibile selezionare i seguenti rapporti di ingrandimento o riduzione:

Pers. (25%-400%) consente di programmare un rapporto compreso tra 25% e 400%.

<p>Premere Ingrand/Riduzione</p> <p>Ingrand / Riduzione</p>  <p>e ▲ o ▼</p>	Pers. (25%-400%)
	200%
	198% 10x15cm→A4
	186% 10x15cm→LTR
	142% A5→A4
	104% EXE→LTR
	100%
	97% LTR→A4
	93% A4→LTR
	83% LGL→A4
	78% LGL→LTR
	69% A4→A5
	50%

Per ingrandire o ridurre la copia successiva, procedere come segue:

- 1 Accertarsi che l'apparecchio sia in modalità Copia .
- 2 Caricare il documento.
- 3 Utilizzare la tastiera per inserire il numero di copie (massimo 99).
- 4 Premere **Ingrand/Riduzione**.

- 5 Selezionare una delle opzioni qui di seguito:
 - Utilizzare ▲ o ▼ per selezionare la percentuale di ingrandimento o di riduzione desiderata. Premere **OK**.
 - Utilizzare ▲ o ▼ per selezionare Pers. (25%-400%). Premere **OK**. Utilizzare la tastiera per inserire una percentuale di ingrandimento o di riduzione compresa tra 25% e 400%. (Ad esempio, premere **5, 3** per inserire 53%.) Premere **OK**.

- 6 Premere **Inizio Mono** o **Inizio Colore**.



Nota

Le opzioni di layout di pagina 2 in 1(P), 2 in 1(L), 4 in 1(P), 4 in 1(L) o Poster non sono disponibili con **Ingrand/Riduzione**.

Opzioni Copia

Se si desidera modificare temporaneamente in maniera rapida le impostazioni di copia per la copia successiva, utilizzare il tasto **Opzioni**.

Premere	Selezione menu/	Opzioni	Pagina
Opzioni 	Tipo carta (solo MFC-5860CN)	Carta normale Carta get. Inch Brother Photo Altra carta fot. Acetato	68
	Formato carta	Letter Legal A4 A5 10 (W) x 15 (H) cm	68
	Luminosità	- □□■□□ +	67
	Contrasto	- □□■□□ +	67
	Impila/Ordina	Cumul Ordina	66
	Layout pagina	No (1 In 1) 2 in 1 (P) 2 in 1 (L) 4 in 1 (P) 4 in 1 (L) Poster (3 x 3)	65
	N. di copie	N. di copie: 01 (01 - 99)	

**Nota**

È possibile salvare le impostazioni di copia che si utilizzano più frequentemente impostandole come *predefinite*. Le istruzioni per eseguire queste operazioni si trovano nelle sezioni relative a ciascuna funzione.

Esecuzione di copie N in 1 o di un poster

La funzione di copia N in 1 può essere utile per risparmiare carta consentendo di copiare due o quattro pagine in una.

È anche possibile realizzare una copia in formato poster. Quando si utilizza la funzione Poster, l'apparecchio divide il documento in sezioni e successivamente ingrandisce le sezioni in modo da assemblarle in un poster. Se si desidera stampare un poster, utilizzare il piano dello scanner.

Importante

- Accertarsi di aver impostato il Formato carta su A4.
- Non è possibile utilizzare l'impostazione Ingrandimento/Riduzione con le funzioni N in 1 e Poster.
- Se si stanno producendo copie multiple a colori, l'opzione copia N in 1 non è disponibile.
- (P) indica Verticale (Portrait) e (L) indica Orizzontale (Landscape).
- Inoltre, è possibile effettuare solo una copia in formato poster alla volta.

- 1 Accertarsi che l'apparecchio sia in modalità Copia .
- 2 Caricare il documento.
- 3 Utilizzare la tastiera per inserire il numero di copie (massimo 99).
- 4 Premere **Opzioni** e ▲ o ▼ per selezionare Layout pagina. Premere **OK**.
- 5 Premere ▲ o ▼ per selezionare No (1 In 1), 2 in 1 (P), 2 in 1 (L), 4 in 1 (P), 4 in 1 (L) o Poster (3 x 3). Premere **OK**.
- 6 Premere **Inizio Mono** o **Inizio Colore** per eseguire la scansione della pagina. Se si sta realizzando un poster o il documento è posizionato nell'ADF, l'apparecchio esegue la scansione delle pagine e inizia la stampa. **Se si utilizza il piano dello scanner, passare al punto 7.**
- 7 Una volta terminata la scansione della pagina, premere **1** per eseguire la scansione della pagina successiva.

Pag. Successiva?
 1.Sì 2.No

- 8 Collocare il documento seguente sul piano dello scanner. Premere **OK**. Ripetere i punti 7 e 8 per ciascuna pagina del layout.

Imp. Pag. Seguinte
Poi premere OK

- 9 Dopo la scansione di tutte le pagine del documento, premere **2** per terminare.

 **Nota**

Se viene selezionata carta fotografica come impostazione di Formato carta per copie N in 1, le immagini verranno stampate come se fosse stata selezionata carta normale.

Se si sta eseguendo una copia dall'ADF, inserire il documento con la facciata stampata rivolta verso l'alto come illustrato qui di seguito:

■ **2 in 1 (P)**



■ **2 in 1 (L)**

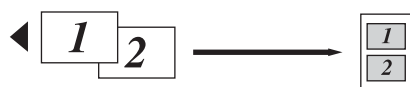

■ **4 in 1 (P)**

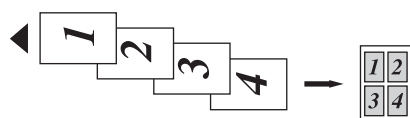

■ **4 in 1 (L)**

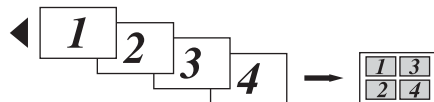

Se si sta eseguendo una copia dal piano dello scanner, posizionare il documento con la facciata stampata rivolta verso il basso come illustrato qui di seguito:

■ **2 in 1 (P)**



■ **2 in 1 (L)**

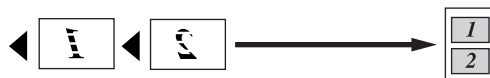

■ **4 in 1 (P)**



■ **4 in 1 (L)**

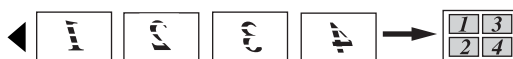

■ **Poster (3x3)**

È possibile riprodurre una fotografia in formato poster.

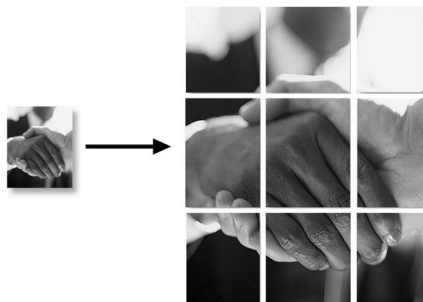

Ordinamento copie utilizzando l'ADF

È possibile ordinare copie multiple. Le pagine verranno impilate nell'ordine 1 2 3, 1 2 3, 1 2 3, e così via.

- 1 Accertarsi che l'apparecchio sia in modalità Copia .
- 2 Caricare il documento.
- 3 Utilizzare la tastiera per inserire il numero di copie (massimo 99).
- 4 Premere **Opzioni** e **▲** o **▼** per selezionare Impila/Ordina. Premere **OK**.

- 5 Premere ▲ o ▼ per selezionare **Ordina**. Premere **OK**.
- 6 Premere **Inizio Mono** o **Inizio Colore**.

Regolazione della Luminosità

Per modificare temporaneamente l'impostazione della luminosità, procedere come segue:

- 1 Accertarsi che l'apparecchio sia in modalità Copia .
- 2 Caricare il documento.
- 3 Utilizzare la tastiera per inserire il numero di copie (massimo 99).
- 4 Premere **Opzioni** e ▲ o ▼ per selezionare **Luminosità**. Premere **OK**.



- 5 Premere ▲ o ▼ per rendere la copia più chiara o più scura. Premere **OK**.
- 6 Premere **Inizio Mono** o **Inizio Colore**.

Per modificare l'impostazione predefinita seguire le istruzioni riportate qui di seguito:

- 1 Premere **Menu**, **3**, **2**.
- 2 Premere ▲ o ▼ per rendere la copia più chiara o più scura. Premere **OK**.
- 3 Premere **Stop/Uscita**.

Regolazione del Contrasto

Regolare il contrasto per ottenere immagini più nitide e più vivaci.

Per modificare temporaneamente l'impostazione del contrasto, procedere come segue:

- 1 Accertarsi che l'apparecchio sia in modalità Copia .
- 2 Caricare il documento.

- 3 Utilizzare la tastiera per inserire il numero di copie (massimo 99).
- 4 Premere **Opzioni** e ▲ o ▼ per selezionare **Contrasto**. Premere **OK**.

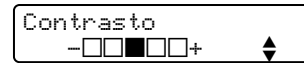

- 5 Premere ▲ o ▼ per aumentare o ridurre il contrasto. Premere **OK**.
- 6 Premere **Inizio Mono** o **Inizio Colore**.

Per modificare l'impostazione predefinita seguire le istruzioni riportate qui di seguito:

- 1 Premere **Menu**, **3**, **3**.

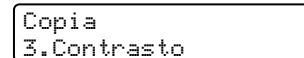

- 2 Premere ▲ o ▼ per modificare il contrasto. Premere **OK**.
- 3 Premere **Stop/Uscita**.

Regolazione della saturazione del colore

È possibile modificare la saturazione del colore soltanto attraverso l'impostazione predefinita.

- 1 Premere **Menu**, **3**, **4**.

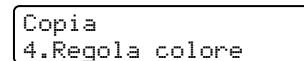

- 2 Premere ▲ o ▼ per selezionare 1. Rosso, 2. Verde o 3. Blu. Premere **OK**.
- 3 Premere ▲ o ▼ per modificare la saturazione del colore. Premere **OK**.
- 4 Selezionare una delle opzioni qui di seguito:
 - Tornare al punto 2 per selezionare il colore successivo.
 - Premere **Stop/Uscita**.

Opzioni carta

(solo MFC-5860CN)

Se entrambi i cassettei sono impostati per lo stesso tipo e formato di carta, *Sel. automatica* farà in modo che l'apparecchio prelevi la carta prima dal cassetto n. 1, quindi dal cassetto n. 2 se la carta nel cassetto n. 1 è esaurita.

tipo carta

Se si stanno effettuando copie su carta speciale, accertarsi di selezionare il tipo di carta in uso per ottenere la migliore qualità di stampa.

- 1 Accertarsi che l'apparecchio sia in modalità Copia .
- 2 Caricare il documento.
- 3 Utilizzare la tastiera per inserire il numero di copie (massimo 99).
- 4 (MFC-5460CN)
Premere **Tipo Carta**.
(MFC-5860CN)
Premere **Opzioni** e ▲ o ▼ per selezionare **Tipo carta**.
Premere **OK**.
- 5 Premere ▲ o ▼ per selezionare il tipo di carta in uso, (Carta normale, Carta get. Inch, Brother Photo, Altra carta fot. o Acetato).
Premere **OK**.

- 6 Premere **Inizio Mono** o **Inizio Colore**.



Nota

Per modificare le impostazioni predefinite relative al tipo di carta, vedere *Tipo carta* a pagina 23.

Formato carta

Se si stanno realizzando copie su carta con formato diverso dal formato A4, è necessario modificare le impostazioni del formato carta. È possibile effettuare copie su carta di formato Letter, Legal, A4, A5 o Photo Card 10(W) × 15(H)cm.

- 1 Accertarsi che l'apparecchio sia in modalità Copia .
- 2 Caricare il documento.
- 3 Utilizzare la tastiera per inserire il numero di copie (massimo 99).
- 4 Premere **Opzioni** e ▲ o ▼ per selezionare **Formato carta**.
Premere **OK**.
- 5 Premere ▲ o ▼ per selezionare il formato carta in uso, Letter, Legal, A4, A5 o 10 (W) × 15 (H) cm.
Premere **OK**.
- 6 Premere **Inizio Mono** o **Inizio Colore**.



Nota

Per modificare le impostazioni predefinite relative al tipo di carta, vedere *Formato carta* a pagina 24.

Selezione cassetto (solo MFC-5860CN)

È possibile modificare soltanto il cassetto da utilizzare per la copia successiva. Per modificare il cassetto predefinito, vedere *Utilizzo del cassetto in modalità Copia (solo per MFC-5860CN)* a pagina 25.

- 1 Accertarsi che l'apparecchio sia in modalità Copia .
- 2 Caricare il documento.
- 3 Utilizzare la tastiera per inserire il numero di copie (massimo 99).
- 4 Premere **Selezione Cassetto**.
- 5 Premere ▲ o ▼ per selezionare *Sel. automatica*, #1 (xxx) o #2 (xxx).
Premere **OK**.
- 6 Premere **Inizio Mono** o **Inizio Colore**.



Direct Photo Printing

Stampa di fotografie da una scheda di memoria 70

Stampa di fotografie da una fotocamera con PictBridge 79

Operazioni PhotoCapture Center™

Stampa da una scheda di memoria senza un PC

Anche se l'apparecchio non è collegato al computer, è possibile stampare fotografie direttamente dalla fotocamera digitale. (Vedere *Come stampare da una scheda di memoria* a pagina 72.)

Scansione su scheda di memoria senza un PC

È possibile realizzare la scansione di documenti e salvarli direttamente su una scheda di memoria. Vedere *Scansione a scheda* a pagina 77.

Uso di PhotoCapture Center™ dal computer

È possibile accedere da PC alla scheda di memoria inserita nell'apposita unità (slot) dell'apparecchio.

(Vedere *PhotoCapture Center™* per Windows® o *Impostazione remota & Photo Capture Center™* per Macintosh® nella Guida software dell'utente sul CD-ROM.)

Uso schede di memoria

Questo apparecchio Brother presenta unità per supporti (slot) da utilizzare con i più diffusi supporti di fotocamere digitali:

CompactFlash®, Memory Stick®, Memory Stick Pro™, SecureDigital™, MultiMediaCard™ e xD-Picture Card™.



CompactFlash®



Memory Stick®

Memory Stick Pro™



SecureDigital™

MultiMediaCard™



xD-Picture Card™

- È possibile utilizzare miniSD™ con un adattatore miniSD™.
- È possibile utilizzare Memory Stick Duo™ con un adattatore Memory Stick Duo™.
- È possibile utilizzare Memory Stick Pro Duo™ con un adattatore Memory Stick Pro Duo™.
- Gli adattatori non sono inclusi con l'apparecchio. Contattare un fornitore terzo per gli adattatori.

La funzione PhotoCapture Center™ consente di stampare fotografie scattate con la fotocamera digitale ad alta risoluzione per ottenere stampe di qualità.

Inserire saldamente la scheda nell'apposito slot.

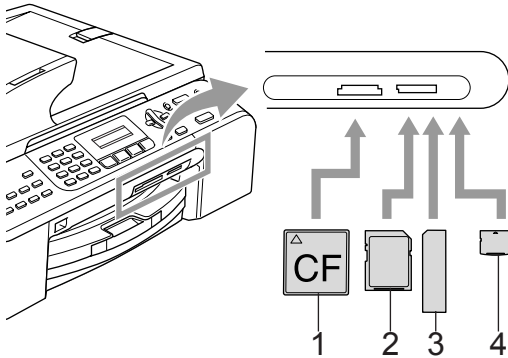

- 1 CompactFlash®
- 2 SecureDigital™, MultiMediaCard™
- 3 Memory Stick®, Memory Stick Pro™
- 4 xD-Picture Card™

Il tasto **Photo Capture** si illuminerà per indicare lo stato della scheda di memoria. Può essere acceso, spento o lampeggiante. Vedere la tabella di seguito per il significato dello stato di illuminazione del tasto.

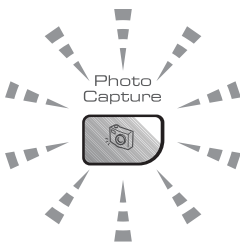

- **On**
Una scheda di memoria è inserita correttamente.
- **Off**
Non è presente alcuna scheda di memoria oppure la scheda non è inserita correttamente.

■ Lampeggiante

È in corso la lettura o la scrittura sulla scheda di memoria inserita.

! ATTENZIONE

NON scollegare il cavo di alimentazione e non estrarre la scheda di memoria dall'apposita unità (slot) mentre l'apparecchio sta eseguendo la lettura o la scrittura della scheda (il tasto **Photo Capture** lampeggia). **Altrimenti si può causare la perdita di dati o danneggiare la scheda.**

L'apparecchio può leggere solo una scheda di memoria alla volta, pertanto non inserire più di una scheda in uno slot.

Struttura cartella scheda di memoria

L'apparecchio è progettato per essere compatibile con file di immagine e schede di memoria delle più moderne fotocamere digitali. Tuttavia, per evitare errori, leggere i seguenti punti:

- Il file DPOF sulla scheda di memoria deve essere in un formato valido. (Vedere *Stampa DPOF* a pagina 74.)
- L'estensione del file di immagine deve essere .JPG (l'apparecchio non riconosce altre estensioni, quali .JPEG, .TIF, .GIF).
- L'operazione di stampa di PhotoCapture Center™ senza l'uso di un PC deve essere eseguita separatamente rispetto alle operazioni di PhotoCapture Center™ mediante PC. (Il funzionamento simultaneo non è disponibile.)
- IBM Microdrive™ non è compatibile con l'apparecchio.
- L'apparecchio è in grado di leggere fino a 999 file in una scheda di memoria.
- CompactFlash®, Tipo II non è supportato.

- Questo prodotto supporta xD-Picture Card™ Tipo M / Tipo H (grande capacità).

Evitare le seguenti operazioni:

- Quando si seleziona la stampa INDICE o IMMAGINE, PhotoCapture Center™ stampa tutte le immagini valide anche se una o più immagini risultano alterate. L'apparecchio può riuscire a stampare le immagini alterate, anche se parzialmente.
- L'apparecchio è progettato per leggere schede di memoria formattate da una fotocamera digitale.

Quando una fotocamera digitale formatta una scheda di memoria, crea una cartella speciale nella quale copia i dati dell'immagine. Se si desidera modificare i dati di immagine memorizzati sulla scheda di memoria con il PC, si consiglia di non modificare la struttura della cartella creata con la fotocamera digitale. Quando si salvano file di immagine nuovi o modificati sulla scheda di memoria, si consiglia di utilizzare la stessa cartella utilizzata dalla propria fotocamera digitale. Se i dati non vengono salvati nella stessa cartella, l'apparecchio non sarà in grado di leggere il file o stampare l'immagine.

Come stampare da una scheda di memoria

Prima di stampare una fotografia, è necessario stampare un indice delle miniature per selezionare il numero della foto che si desidera stampare. Seguire le istruzioni riportate qui di seguito per avviare la stampa direttamente dalla scheda di memoria:

- 1 Accertarsi di aver inserito la scheda di memoria nell'apposito slot. Il display visualizzerà il messaggio seguente:

C.Flash Activo
 Premere il tasto PhotoCapture..
- 2 Premere **Photo Capture**. Per la stampa DPOF, vedere *Stampa DPOF* a pagina 74.
- 3 Premere ▲ o ▼ per selezionare *Indice stampa*, quindi premere **OK**.
- 4 Premere **Inizio Colore** per avviare la stampa del foglio dell'indice. Annotare il numero dell'immagine che si desidera stampare. Vedere *Stampa dell'indice miniature* a pagina 73.
- 5 Premere ▲ o ▼ per selezionare *Stampa immagini*, quindi premere **OK**. Vedere *Stampa immagini* a pagina 73.
- 6 Digitare il numero dell'immagine e premere **OK**.
- 7 Premere **Inizio Colore** per avviare la stampa.

Stampa dell'indice miniature

PhotoCapture Center™ assegna un numero a ciascuna immagine. Non riconosce nessun altro numero o nome file che la fotocamera digitale o il PC possano aver assegnato alle immagini.

Quando si stampa una pagina di miniature, verranno mostrate tutte le immagini presenti sulla scheda di memoria e il numero assegnato a ognuna di esse. È possibile che vengano stampate anche parti di immagini alterate.



- 1 Accertarsi di aver inserito la scheda di memoria nell'apposito slot.

Premere  (**Photo Capture**).

- 2 Premere ▲ o ▼ per selezionare Indice stampa.
Premere **OK**.

- 3 Premere ▲ o ▼ per selezionare 6 Imm./Linea o 5 Imm./Linea.
Premere **OK**.



5 Imm./Linea

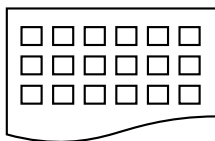

6 Imm./Linea

La stampa di 5 immagini per riga è più lenta rispetto a quella di 6 immagini per riga, ma la qualità è migliore.

- 4 Premere **Inizio Colore** per stampare.

Stampa immagini

Prima di potere stampare un'immagine singola occorre conoscere il numero assegnato all'immagine che si desidera stampare.

- 1 Accertarsi di aver inserito la scheda di memoria nell'apposito slot.
- 2 Stampare prima l'indice. (Vedere *Stampa dell'indice miniature* a pagina 73.)
Premere  (**Photo Capture**).
- 3 Premere ▲ o ▼ per selezionare Stampa immagini. Premere **OK**.



Nota

Se la scheda di memoria contiene informazioni DPOF valide, il display visualizza *Stampa DPOF: Si.* Vedere *Stampa DPOF* a pagina 74.

- 4 Inserire il numero dell'immagine che si desidera stampare facendo riferimento al numero riportato nell'indice delle miniature.
Premere **OK**.

Immettete il numero e premete il tasto OK



È possibile digitare più numeri utilizzando il tasto **OK** per separarli. Per esempio premendo **1, OK, 3, OK, 6** verranno stampate le immagini 1, 3 e 6. È possibile utilizzare il tasto **#** per stampare una serie di immagini, per esempio premendo **1, #, 5** verranno stampate le immagini da 1 a 5.

- 5 Dopo aver selezionato tutte le immagini che si desidera stampare, premere **OK** per selezionare le impostazioni. Se le impostazioni sono già state selezionate, premere **Inizio Colore**.

- 6 Premere ▲ o ▼ per selezionare il tipo di carta in uso, Carta normale, Carta get. Inch, Brother Photo o Altra carta fot..
Premere **OK**.

- 7 Premere ▲ o ▼ per selezionare il formato carta in uso, Letter, A4, 10x15cm o 13x18cm.
 - Se è stato selezionato il formato Letter o A4, passare al punto 8.
 - Se è stato selezionato un altro formato, passare al punto 9.
 - Una volta terminata la selezione delle impostazioni, premere **Inizio Colore**.
- 8 Premere ▲ o ▼ per selezionare il formato di stampa (10x8cm, 13x9cm, 15x10cm, 18x13cm, 20x15cm o Dimensione max.). Premere **OK**.
- 9 Selezionare una delle opzioni qui di seguito:
 - Per selezionare il numero di copie andare al punto 10.
 - Una volta terminata la selezione delle impostazioni, premere **Inizio Colore**.
- 10 Inserire il numero di copie da effettuare. Premere **OK**.
- 11 Premere **Inizio Colore** per stampare.

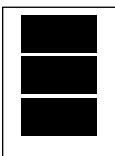
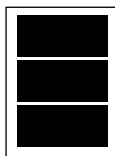
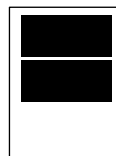
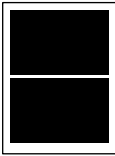
Le posizioni di stampa quando si utilizza carta di formato A4 sono mostrate di seguito.

1 10x8cm	2 13x9cm	3 15x10cm
		
4 18x13cm	5 20x15cm	6 Dimensione max.
		

Stampa DPOF

DPOF è l'acronimo di Digital Print Order Format (Formato ordine della stampa digitale).

I principali produttori di fotocamere digitali (Canon Inc., Eastman Kodak Company, Fuji Photo Film Co. Ltd., Matsushita Electric Industrial Co. Ltd. e Sony Corporation) hanno creato questo standard per semplificare la stampa delle fotografie scattate con una fotocamera digitale.

Se la fotocamera digitale utilizzata supporta la stampa DPOF, è possibile selezionare le immagini e il numero di copie da stampare dal display della fotocamera.

Quando nell'apparecchio si inserisce la scheda di memoria (CompactFlash®, Memory Stick®, Memory Stick Pro™, SecureDigital™ MultiMediaCard™ o xD-Picture Card™) con le informazioni DPOF, si può facilmente stampare l'immagine selezionata.

Per stampare direttamente da una scheda di memoria contenente informazioni DPOF, procedere come segue:

- 1 Inserire saldamente la scheda di memoria nell'apposito slot.

C.Flash Activo
Premere il tasto PhotoCapture..

Premere  (**Photo Capture**).

- 2 Premere ▲ o ▼ per selezionare Stampa immagini. Premere **OK**.
- 3 Se la scheda contiene un file DPOF, il display visualizza:

Selez. ▲▼ e OK
Stampa DPOF: Si

- 4 Premere ▲ o ▼ per selezionare Stampa DPOF: Si. Premere **OK**.

- 5 Premere ▲ o ▼ per selezionare il tipo di carta in uso, Carta normale, Carta get. Inch, Brother Photo o Altra carta fot..
Premere **OK**.
- 6 Premere ▲ o ▼ per selezionare il formato carta in uso, Letter, A4, 10x15cm o 13x18cm.
Premere **OK**.
Se è stato selezionato il formato Letter o A4, premere ▲ o ▼ per selezionare il formato di stampa in uso, 10x8cm, 13x9cm, 15x10cm, 18x13cm, 20x15cm o Dimensione max..
Premere **OK**.
- 7 Premere **Inizio Colore** per stampare.

Impostazioni di stampa PhotoCapture Center™

Queste impostazioni permangono finché non vengono modificate.

Qualità di stampa

- 1 Premere **Menu**, 4, 1.
- 2 Premere ▲ o ▼ per selezionare Normale o Foto.
Premere **OK**.
- 3 Premere **Stop/Uscita**.

Opzioni carta

Tipo carta

- 1 Premere **Menu**, 4, 2.
- 2 Premere ▲ o ▼ per selezionare Carta normale, Carta get. Inch, Brother Photo o Altra carta fot..
Premere **OK**.
- 3 Premere **Stop/Uscita**.

Formato carta

- 1 Premere **Menu**, 4, 3.
- 2 Premere ▲ o ▼ per selezionare il formato carta in uso, Letter, A4, 10x15cm o 13x18cm.
Premere **OK**.
Se è stato selezionato il formato Letter o A4, premere ▲ o ▼ per selezionare il formato di stampa in uso, 10x8cm, 13x9cm, 15x10cm, 18x13cm, 20x15cm o Dimensione max..
Premere **OK**.
- 3 Premere **Stop/Uscita**.

Regolazione di Luminosità, Contrasto e Colore

Luminosità

- 1 Premere **Menu**, 4, 4.
- 2 Premere ▲ o ▼ per rendere la copia più chiara o più scura.
Premere **OK**.
- 3 Premere **Stop/Uscita**.

Contrasto

È possibile scegliere l'impostazione del contrasto. Aumentando il Contrasto si ottengono immagini più nitide e più vivide.

- 1 Premere **Menu**, 4, 5.
- 2 Premere ▲ o ▼ per aumentare o ridurre il contrasto.
Premere **OK**.
- 3 Premere **Stop/Uscita**.

Miglioramento colore

La funzione di miglioramento del colore consente di ottenere la stampa di immagini più vivide. L'operazione di stampa risulterà leggermente più lunga.

- 1 Premere **Menu**, 4, 6.
- 2 Premere ▲ o ▼ per selezionare **Si** o **No**.
Premere **OK**.
Se è stato selezionato **No**, passare al punto 5.
- 3 Premere ▲ o ▼ per selezionare
 1. Bilanc bianco,
 2. Migl. qualità o
 3. Densità colore.
 Premere **OK**.

- 4 Premere ▲ o ▼ per regolare il grado dell'impostazione.
Premere **OK**.

- 5 Premere **Stop/Uscita**.



Nota

• Bilanciamento del bianco

Questa impostazione regola la tonalità delle zone bianche di un'immagine. L'illuminazione, le impostazioni della fotocamera e altri fattori influenzeranno l'aspetto del bianco. Le aree bianche possono ad esempio apparire leggermente rosa, gialle o di qualche altro colore. Usando questa regolazione, è possibile correggere il problema e ripristinare la corretta tonalità di bianco.

• Nitidezza

Questa impostazione aumenta il livello di dettaglio delle immagini, analoga alla perfetta messa a fuoco della fotocamera. Se l'immagine non è perfettamente a fuoco non è possibile apprezzarne i dettagli più minuti. In tal caso si consiglia di regolare la nitidezza.

• Densità colore

Questa impostazione consente di regolare la quantità totale del colore nell'immagine. È possibile aumentare o diminuire la quantità di colore per migliorare un'immagine scolorita o sbiadita.

Ritaglio

Se la fotografia è troppo lunga o larga per adattarsi allo spazio disponibile del formato selezionato, parte dell'immagine verrà ritagliata automaticamente.

L'impostazione predefinita è **Si**. Se si desidera stampare l'intera immagine, regolare l'impostazione su **No**.

- 1 Premere **Menu**, **4**, **7**.
- 2 Premere **▲** o **▼** per selezionare **No** (o **Si**).
Premere **OK**.
- 3 Premere **Stop/Uscita**.

Proporzionare: Si

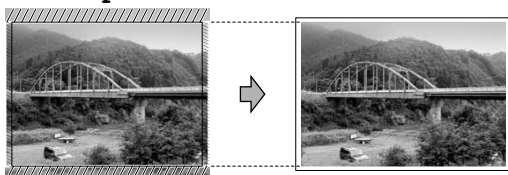

Proporzionare: No

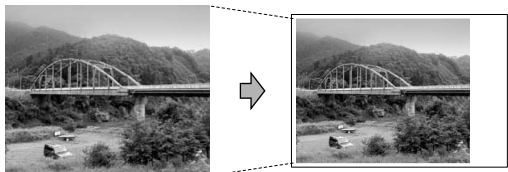

Stampa senza bordi

Questa funzione espande l'area di stampa fino ai bordi della carta. La stampa sarà leggermente più lenta.

- 1 Premere **Menu**, **4**, **8**.
- 2 Premere **▲** o **▼** per selezionare **No** (o **Si**).
Premere **OK**.
- 3 Premere **Stop/Uscita**.

Scansione a scheda

Si può effettuare la scansione di documenti monocromatici e a colori in una scheda di memoria. I documenti monocromatici vengono memorizzati nei formati file PDF (*.PDF) o TIFF (*.TIF). I documenti a colori possono essere memorizzati in formato PDF (*.PDF) o JPEG (*.JPG). L'impostazione predefinita è 150 Colori dpi e il formato file predefinito è il PDF. L'apparecchio crea automaticamente nomi di file in base alla data corrente. (Per dettagli, vedere la Guida di installazione rapida.) Ad esempio, la quinta immagine di cui è stata effettuata la scansione il 1° luglio 2006 viene salvata con il nome 01070506.PDF. È possibile modificare colore, qualità e nome del file.

Qualità	Formato file
B/N 200X100 dpi	TIFF / PDF
B/N 200 dpi	TIFF / PDF
150 Colori dpi	PDF / JPEG
300 colori dpi	PDF / JPEG
600 colori dpi	PDF / JPEG

- 1 Inserire una scheda CompactFlash[®], Memory Stick[®], Memory Stick Pro[™], SecureDigital[™], MultiMediaCard[™] o xD-Picture Card[™] nell'apparecchio.



AVVERTENZA

Non estrarre la scheda di memoria mentre **Photo Capture** lampeggia, per evitare di danneggiare la scheda o i dati ivi memorizzati.

- 2 Caricare il documento.
- 3 Premere  (**Scan**).
- 4 Premere **▲** o **▼** per selezionare **Scan . scheda**, selezionare una delle seguenti opzioni:
 - Per modificare la qualità, premere **OK**, quindi passare al punto 5.
 - Per avviare la scansione, premere **Inizio Mono** o **Inizio Colore**.

- 5 Premere ▲ o ▼ per selezionare la qualità, selezionare una delle seguenti opzioni:
 - Per modificare il tipo di file, premere **OK**, quindi passare al punto 6.
 - Per avviare la scansione, premere **Inizio Mono** o **Inizio Colore**.
- 6 Premere ▲ o ▼ per selezionare il tipo di file, selezionare una delle seguenti opzioni:
 - Per modificare il nome file, premere **OK**, quindi passare al punto 7.
 - Per avviare la scansione, premere **Inizio Mono** o **Inizio Colore**.
- 7 Il nome file viene impostato automaticamente. Tuttavia, è possibile impostare un nome a scelta utilizzando la tastiera. È possibile modificare solo le prime 6 cifre. Premere **Inizio Mono** o **Inizio Colore**.

Modifica della qualità dell'immagine

- 1 Premere **Menu, 4, 9, 1**.
- 2 Premere ▲ o ▼ per selezionare B/N 200X100 dpi, B/N 200 dpi, 150 Colori dpi, 300 colori dpi o 600 colori dpi. Premere **OK**.
- 3 Premere **Stop/Uscita**.

Modifica del formato file bianco e nero

- 1 Premere **Menu, 4, 9, 2**.
- 2 Premere ▲ o ▼ per selezionare **TIFF** o **PDF**. Premere **OK**.
- 3 Premere **Stop/Uscita**.

Modifica del formato file a colori

- 1 Premere **Menu, 4, 9, 3**.
- 2 Premere ▲ o ▼ per selezionare **PDF** o **JPEG**. Premere **OK**.
- 3 Premere **Stop/Uscita**.

Interpretazione dei messaggi d'errore

Se si conoscono i tipi d'errore che possono verificarsi durante l'utilizzo di PhotoCapture Center™, è possibile individuare e risolvere facilmente i problemi.

- **Errore media**
Questo messaggio appare se si inserisce una scheda di memoria danneggiata o non formattata, o quando l'unità della scheda è difettosa. Per eliminare l'errore, estrarre la scheda di memoria.
- **No File**
Questo messaggio appare se si cerca di accedere a una scheda di memoria nell'unità (slot) che non contiene un file **.JPG**.
- **Memoria esaurita**
Questo messaggio appare quando si lavora con immagini che richiedono una quantità di memoria superiore alla capacità dell'apparecchio.



Il presente apparecchio Brother supporta lo standard PictBridge che consente di realizzare un collegamento e di stampare fotografie direttamente da qualsiasi fotocamera digitale compatibile con PictBridge.

Prima di utilizzare PictBridge

Requisiti di PictBridge

Per evitare errori, tenere a mente i punti seguenti:

- L'apparecchio e la fotocamera digitale vanno collegate con un cavo USB adatto.
- L'estensione del file di immagine deve essere .JPG (l'apparecchio non riconosce altre estensioni, quali .JPEG, .TIF, .GIF).
- Le funzioni di PhotoCapture™ Center non sono disponibili quando si utilizza la funzione PictBridge.

Uso di PictBridge

Impostazione della fotocamera digitale

Accertarsi che la fotocamera sia in modalità PictBridge.

- Alcune delle impostazioni elencate qui di seguito potrebbero non essere disponibili sulla fotocamera digitale compatibile con PictBridge.

Selezioni Menu fotocamera	Opzioni
Formato carta	Letter, A4, 10×15cm, Impostazioni stampante (impostazione predefinita) ²
Tipo carta	Carta normale, carta lucida, carta per stampanti a getto d'inchiostro, Impostazioni stampante (impostazione predefinita) ²
Layout	Senza bordi: Sì, Senza bordi: No, Impostazioni stampante (impostazione predefinita) ²
Impostazione DPOF ¹	-
Qualità stampa	Normale, Fine, Impostazioni stampante (impostazione predefinita) ²
Miglioramento colore	On, Off, Impostazioni stampante (impostazione predefinita) ²

¹ Per ulteriori dettagli, vedere *Stampa DPOF* a pagina 80.

² Se la fotocamera è impostata per utilizzare le Impostazioni stampante (impostazione predefinita), l'apparecchio stamperà le foto utilizzando le impostazioni indicate qui di seguito.

Impostazioni	Opzioni
Formato carta	10×15cm
Tipo carta	Carta lucida
Layout	Senza bordi: On
Qualità stampa	Fine
Miglioramento colore	Off

Fare riferimento alla documentazione fornita con la fotocamera per informazioni più dettagliate sulla modifica delle impostazioni PictBridge.

Stampa di immagini

- 1 Accertarsi che la fotocamera sia spenta. Collegare la fotocamera alla porta PictBridge dell'apparecchio utilizzando il cavo USB.

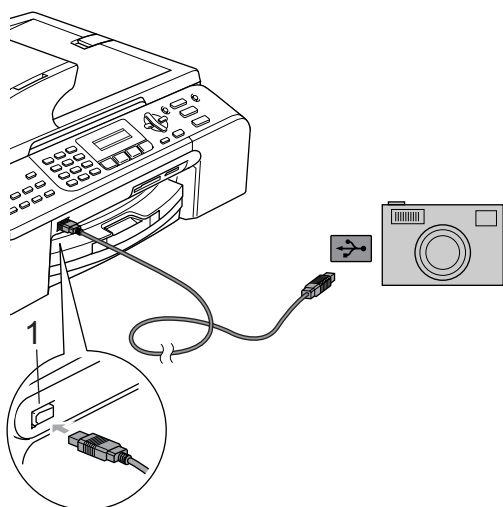

1 Porta PictBridge

Nota

Prima di collegare la fotocamera digitale, rimuovere eventuali schede di memoria inserite nell'apparecchio.

- 2 Accendere la fotocamera. Quando l'apparecchio riconosce la fotocamera, il display visualizza il messaggio seguente:

Fotocam. conn.

Quando l'apparecchio avvia la stampa di una foto, il display visualizza
In stampa.

AVVERTENZA

Per evitare danni all'apparecchio, non collegare alla porta PictBridge alcun dispositivo diverso da una fotocamera compatibile con PictBridge.

Stampa DPOF

DPOF è l'acronimo di Digital Print Order Format (Formato ordine della stampa digitale).

I principali produttori di fotocamere digitali (Canon Inc., Eastman Kodak Company, Fuji Photo Film Co. Ltd., Matsushita Electric Industrial Co. Ltd. e Sony Corporation) hanno creato questo standard per semplificare la stampa delle fotografie scattate con una fotocamera digitale.

Se la fotocamera digitale utilizzata supporta la stampa DPOF, è possibile selezionare le immagini e il numero di copie da stampare dal display della fotocamera.

Interpretazione dei messaggi d'errore

Se si conoscono i tipi d'errore che possono verificarsi durante l'utilizzo della porta PictBridge, è possibile individuare e risolvere facilmente i problemi.

■ Memoria esaurita

Questo messaggio appare quando si lavora con immagini che richiedono una quantità di memoria superiore alla capacità dell'apparecchio.

■ Disp.USB errato

Questo messaggio verrà visualizzato nel caso in cui venga collegato alla porta PictBridge un dispositivo guasto o non compatibile con PictBridge. Per eliminare l'errore, scollegare il dispositivo dalla porta PictBridge port, quindi premere **Risparmio energetico** per spegnere e riaccendere l'apparecchio.

Vedere *Messaggi di errore* a pagina 99 per la soluzione dettagliata.



Software

Funzioni software e di rete

82

Il CD-ROM contiene la Guida software dell'utente e la Guida dell'utente in rete per le funzioni disponibili quando l'apparecchio è collegato a un computer (ad esempio, stampa e scansione). La guida presenta collegamenti di facile utilizzo, che, quando vengono cliccati, conducono direttamente a una sezione specifica.

È possibile trovare informazioni sulle seguenti funzioni:

- Stampa
- Scansione
- ControlCenter3 (per Windows®)
- ControlCenter2 (per Macintosh®)
- Impostazione remota
- Invio di fax dal computer
- PhotoCapture Center™
- Stampa in rete
- Scansione in rete

Come consultare la Guida dell'utente in formato HTML

Di seguito sono fornite brevi indicazioni su come accedere alla Guida dell'utente in formato HTML.

(Per Windows®)



Nota

Se il software non è stato installato, vedere *Consultazione della Documentazione* a pagina 3.

- 1 Dal menu **Inizio**, selezionare **Brother**, **MFC-XXXX** (dove XXXX è il numero di modello) dal gruppo dei programmi, quindi fare clic su **Guida dell'Utente**.
- 2 Fare clic su **GUIDA SOFTWARE DELL'UTENTE** (o **GUIDA DELL'UTENTE IN RETE**) dal menu in alto.

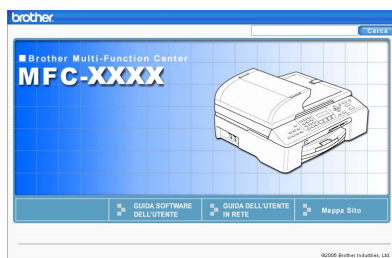

- 3 Fare clic sul titolo della sezione che si desidera consultare dall'elenco situato a sinistra della finestra.



(Per Macintosh®)

- 1 Accertarsi che il Macintosh® sia acceso. Inserire il CD-ROM Brother nell'unità CD-ROM.
- 2 Fare doppio clic sull'icona **Documentation**.
- 3 Fare doppio clic sulla cartella relativa alla lingua, quindi fare doppio clic sul file in alto nella pagina.
- 4 Fare clic su **GUIDA SOFTWARE DELL'UTENTE** (o **GUIDA DELL'UTENTE IN RETE**) nel menu in alto, quindi fare clic sul titolo della sezione che si desidera consultare dall'elenco a sinistra della finestra.





Appendice

Norme legali e di sicurezza	84
Risoluzione dei problemi e manutenzione ordinaria	93
Menu e funzioni	116
Specifiche tecniche	129
Glossario	139

Scelta del luogo di installazione

Posizionare l'apparecchio su una superficie piana e stabile, non soggetta a vibrazioni o urti, ad esempio una scrivania. Collocare l'apparecchio vicino a una presa telefonica e a una normale presa elettrica provvista di messa a terra. Scegliere un luogo di installazione in cui la temperatura rimanga compresa tra 10° e 35° C (50° F e 95° F).

! ATTENZIONE

- Evitare di installare l'apparecchio in punti molto trafficati.
- Evitare di posizionare l'apparecchio sulla moquette.
- NON installare l'apparecchio vicino a fonti di calore, condizionatori d'aria, frigoriferi, apparecchiature mediche, sostanze chimici o acqua.
- NON esporre l'apparecchio alla luce solare diretta, a calore eccessivo, umidità o polvere.
- NON collegare l'apparecchio a prese elettriche azionate da interruttori a muro o temporizzatori automatici.
- In caso di interruzione dell'erogazione di corrente, l'apparecchio può cancellare tutti i dati presenti in memoria.
- Non collegare l'apparecchio a prese elettriche sullo stesso circuito condiviso con grandi elettrodomestici o altri dispositivi che possono determinare interruzioni dell'alimentazione elettrica.
- Evitare fonti di interferenza quali diffusori acustici o unità base di telefoni senza fili non-Brother.

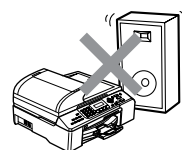
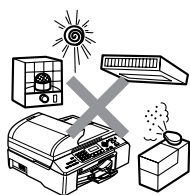

Per utilizzare l'apparecchio in modo sicuro

Fare riferimento a queste istruzioni per una consultazione futura e leggere le istruzioni prima di procedere a qualsiasi intervento di manutenzione.



AVVERTENZA



L'apparecchio contiene elettrodi ad alta tensione. Prima di procedere alla pulizia della parte interna dell'apparecchio, accertarsi innanzitutto di avere scollegato il cavo della linea telefonica e successivamente il cavo di alimentazione dalla presa elettrica. Questa operazione eviterà il rischio di scosse elettriche.

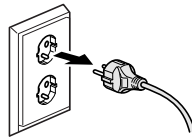

NON maneggiare la spina con le mani bagnate. Questo potrebbe provocare una scossa elettrica.

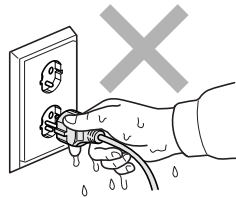

NON tirare il cavo di alimentazione CA dalla parte centrale. Questo potrebbe provocare una scossa elettrica.



NON mettere le mani sul bordo dell'apparecchio, sotto il coperchio del documento o dello scanner. Questo potrebbe provocare lesioni personali.

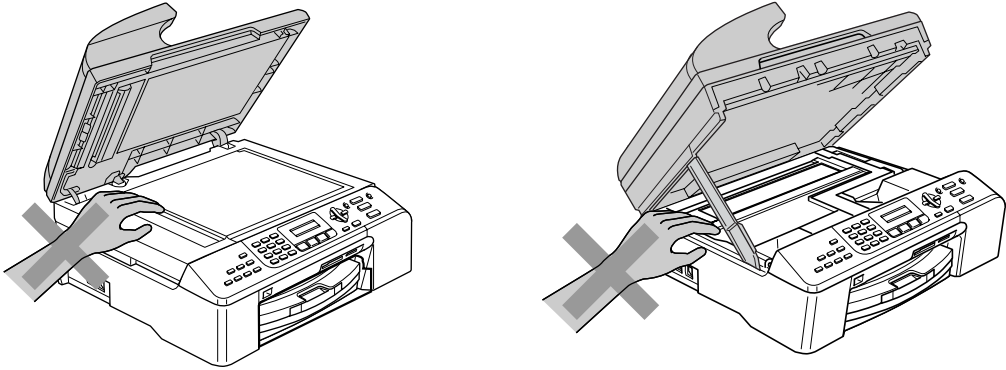

NON mettere le mani sul bordo del vassoio della carta, sotto il coperchio del vassoio di uscita della carta. Questo potrebbe provocare lesioni personali.

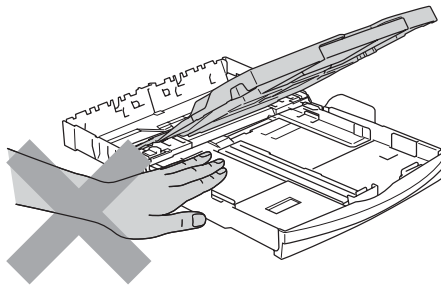

NON toccare il rullo di alimentazione della carta. Questo potrebbe provocare lesioni personali.

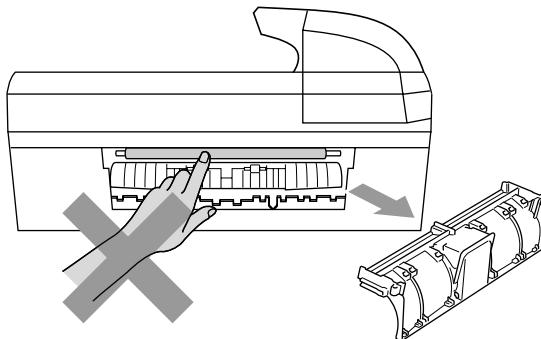



NON toccare la zona evidenziata nella figura. Questo potrebbe provocare lesioni personali.

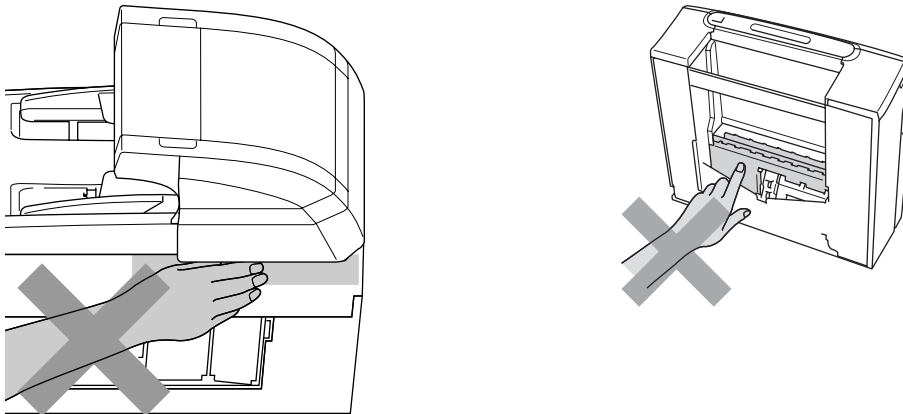

Quando si sposta l'apparecchio, occorre sollevarlo dalla base tenendolo con le mani entrambi i lati come illustrato nella figura. Non trasportare l'apparecchio tenendolo dal coperchio dello scanner.

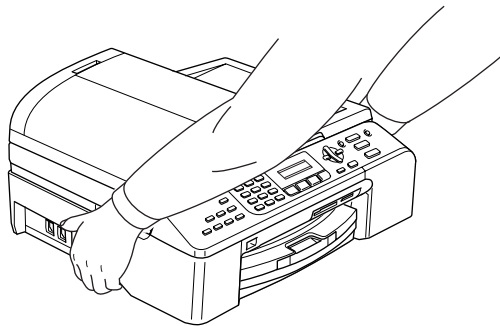

Se l'apparecchio si surriscalda, emana fumo o sprigiona odori strani, spegnere immediatamente l'interruttore di alimentazione e scollegare la spina dell'apparecchio dalla presa elettrica. Contattare il proprio rivenditore Brother o l'Assistenza clienti Brother.

Se oggetti metallici, acqua o altri liquidi penetrano all'interno dell'apparecchio, spegnere immediatamente l'interruttore di alimentazione e scollegare l'apparecchio dalla presa elettrica. Contattare il proprio rivenditore Brother o l'Assistenza clienti Brother.

AVVERTENZA

- Usare cautela durante l'installazione o la modifica delle linee telefoniche. Non toccare mai fili o terminali non isolati a meno che la linea telefonica non sia scollegata dalla presa a muro. Non collegare mai cavi telefonici durante un temporale. Non installare mai una presa telefonica a muro in un ambiente bagnato.
- Questo prodotto deve essere installato vicino a una presa elettrica facilmente accessibile. In caso di emergenza, occorre scollegare il cavo di alimentazione dalla presa elettrica in modo da escludere completamente l'alimentazione.
- Accertarsi sempre che la spina sia completamente inserita.

AVVERTENZA

ISTRUZIONI IMPORTANTI PER LA SICUREZZA

Durante l'utilizzo del proprio apparecchio telefonico, per ridurre il rischio di incendi, scosse elettriche e lesioni personali, è importante osservare sempre le precauzioni basilari di sicurezza, comprese quelle seguenti:

- 1 NON utilizzare l'apparecchio vicino all'acqua, ad esempio vicino a una vasca da bagno, a un lavandino, a un acquaio o a una vasca per la biancheria, in uno scantinato umido o vicino a una piscina.
- 2 Evitare di utilizzare questo prodotto durante un temporale. Esiste il rischio, seppure improbabile, di scosse elettriche dovute ai fulmini.
- 3 NON utilizzare questo prodotto per comunicare la presenza di una perdita di gas nelle vicinanze della perdita stessa.

Istruzioni importanti di sicurezza

- 1 Leggere tutte queste istruzioni.
- 2 Conservarle per successive consultazioni.
- 3 Seguire tutte le avvertenze e le istruzioni riportate sul prodotto.
- 4 Scollegare l'apparecchio dalla presa a muro prima di pulirne la parte interna. Non usare detergenti liquidi o spray. Pulire con un panno umido.
- 5 Non usare questo prodotto vicino all'acqua.
- 6 Non collocare questo prodotto su un carrello, base o tavolo instabili. In caso di caduta accidentale, l'apparecchio può danneggiarsi gravemente.
- 7 Le fessure e le aperture presenti sul corpo e sul retro o sul fondo dell'apparecchio servono alla ventilazione. Per garantire che l'apparecchio funzioni in modo affidabile e per evitare che si surriscaldi, tali aperture non devono essere ostruite o coperte. Non bloccare mai le aperture collocando l'apparecchio su un letto, divano, tappeto o altre superfici simili. Non collocare mai l'apparecchio vicino o sopra radiatori o caloriferi. Non installare l'apparecchio a incasso, a meno che non si garantisca un'adeguata ventilazione.
- 8 Questo prodotto deve essere collegato a una fonte di alimentazione conforme alle specifiche indicate sulla targhetta. In caso di dubbi sul tipo di alimentazione erogata, rivolgersi al rivenditore Brother o alla società elettrica locale.
- 9 Usare solo il cavo di alimentazione fornito con l'apparecchio.
- 10 Questo prodotto è dotato di una spina tripolare con messa a terra, ossia una spina con un terzo polo per la messa a terra. Questa spina si inserisce solo in una presa dotata di messa a terra. Si tratta di una misura di sicurezza. Se la presa non è adatta alla spina, rivolgersi ad un elettricista che possa sostituire la presa desueta. Non manomettere la spina dotata di messa a terra.
- 11 Evitare di posizionare oggetti sopra il cavo di alimentazione. Non collocare questo prodotto dove il cavo possa essere calpestato.
- 12 Non collocare nulla davanti all'apparecchio che possa bloccare i fax in arrivo. Non mettere nulla sul percorso dei fax in arrivo.
- 13 Attendere che le pagine siano uscite dall'apparecchio prima di raccoglierle.
- 14 Scollegare l'apparecchio dalla presa elettrica e rivolgersi al personale di assistenza autorizzato Brother qualora si verificasse una delle seguenti condizioni:
 - il cavo alimentazione è danneggiato o usurato;
 - è penetrato liquido all'interno dell'apparecchio;
 - l'apparecchio è stato esposto alla pioggia o all'acqua.
 - Se l'apparecchio non funziona normalmente pur avendo seguito le istruzioni per l'uso, intervenire solo sui comandi trattati nelle istruzioni per l'uso. L'intervento inappropriato su altri comandi può danneggiare l'apparecchio e richiedere interventi ingenti da parte di personale tecnico qualificato per ripristinare le normali condizioni di funzionamento dell'apparecchio.
 - Se l'apparecchio è caduto o il telaio mostra segni di danneggiamento.
 - Se l'apparecchio mostra un evidente cambiamento nelle prestazioni, indicante la necessità di manutenzione.

15 Per proteggere l'apparecchio dai picchi temporanei di tensione si raccomanda l'uso di un apposito dispositivo di protezione.

16 Per ridurre il rischio di incendi, scosse elettriche e lesioni personali, osservare le seguenti istruzioni:

- Non usare l'apparecchio nelle vicinanze di elettrodomestici che usano acqua, vicino a una piscina o in uno scantinato umido.
- Non utilizzare l'apparecchio durante un temporale (vi è la remota possibilità di scosse elettriche) o per comunicare la presenza di una perdita di gas nelle vicinanze della perdita stessa.

IMPORTANTE - Per la vostra sicurezza

Per garantire il funzionamento sicuro, la spina tripolare in dotazione con l'apparecchio deve essere inserita esclusivamente in una presa elettrica idonea, dotata di messa a terra e collegata al normale impianto elettrico domestico.

Il fatto che l'apparecchio funzioni in maniera soddisfacente non implica che sia collegato alla messa a terra e che l'installazione sia del tutto sicura. Per ragioni di sicurezza, in caso di dubbi sull'effettiva messa a terra, si raccomanda di rivolgersi a un elettricista qualificato.

Avvertenza - Questa macchina deve essere collegata a terra.

I cavi nel terminale della corrente di rete sono colorati in linea con i seguenti codici:

- Verde e Giallo: Terra
- Blu: Neutro
- Marrone: Sotto tensione

In caso di dubbi, contattare un elettricista qualificato.

Connessione LAN

! ATTENZIONE

NON collegare questo prodotto a una rete LAN soggetta a sovratensioni.

Direttiva EU 2002/96/EC e EN50419



Solo per l'Unione Europea

Questo apparecchio è contrassegnato dal simbolo di riciclaggio riportato sopra. Ciò significa che al termine della sua vita utile l'apparecchio deve essere smaltito separatamente presso un centro per la raccolta differenziata e non va gettato nei rifiuti domestici normali. Questo andrà a beneficio dell'ambiente e a favore di tutti. (Solo per l'Unione Europea)

Restrizioni legali per l'esecuzione di copie

La copia di alcuni articoli o documenti con l'intento di commettere una frode costituisce reato. Questo memorandum costituisce una guida più che un elenco completo. Nel caso di dubbi relativi a un particolare articolo o documento, si consiglia di verificare presso le autorità legali competenti.

Gli esempi riportati qui di seguito elencano documenti la cui riproduzione è vietata dalla legge:

- Denaro
- Titoli e altri certificati di indebitamento
- Certificati di deposito
- Documenti di servizio o coscrizione nelle Forze Armate
- Passaporti
- Francobolli postali (utilizzati e non)
- Documenti d'immigrazione
- Documenti di assistenza sociale
- Assegni o tratte emessi da enti statali
- Documenti d'identificazione, distintivi o mostrine
- Patenti e libretti d'immatricolazione di veicoli

Le opere coperte da diritto d'autore non possono essere copiate. Si possono copiare alcune sezioni di un'opera coperta da diritto d'autore per 'fair use' (uso legittimo). La loro riproduzione in più copie costituisce pertanto un'infrazione.

Le opere d'arte sono protette dal diritto d'autore.

Patenti e libretti d'immatricolazione di veicoli non possono essere riprodotti ai sensi di alcune leggi statali/provinciali.

Marchi di fabbrica

Il logo Brother è un marchio registrato di Brother Industries, Ltd.

Brother è un marchio registrato di Brother Industries, Ltd.

Multi-Function Link è un marchio registrato di Brother International Corporation.

© 2006 Brother Industries, Ltd. Tutti i diritti riservati.

Windows e Microsoft sono marchi registrati di Microsoft negli Stati Uniti e negli altri Paesi.

Macintosh e TrueType sono marchi registrati di Apple Computer, Inc.

PaperPort è un marchio registrato di ScanSoft, Inc.

Presto! PageManager è un marchio registrato di NewSoft Technology Corporation.

Microdrive è un marchio di fabbrica di International Business Machine Corporation.

CompactFlash è un marchio registrato di SanDisk Corporation.

Memory Stick è un marchio registrato di Sony Corporation.

SecureDigital è un marchio di fabbrica di Matsushita Electric Industrial Co. Ltd., SanDisk Corporation e Toshiba Corporation.

SanDisk è concessionario della licenza dei marchi di fabbrica SD e miniSD.

MultiMediaCard è un marchio di fabbrica di Infineon Technologies e concesso in licenza a MultiMediaCard Association.

xD-Picture Card è un marchio di fabbrica di Fujifilm Co. Ltd., Toshiba Corporation e Olympus Optical Co. Ltd.

PictBridge è un marchio di fabbrica.

Memory Stick Pro, Memory Stick Pro Duo, Memory Stick Duo e MagicGate sono marchi di fabbrica di Sony Corporation.

Tutte le società i cui programmi software sono citati nel presente manuale hanno un contratto di licenza software specifico per i rispettivi programmi proprietari.

Tutti gli altri marchi e nomi di prodotti citati nella presente Guida dell'utente, nella Guida software dell'utente e nella Guida dell'utente in rete sono marchi registrati delle rispettive società.

Risoluzione dei problemi

Se si ritiene che vi sia un problema con l'apparecchio, consultare la tabella qui di seguito e seguire i suggerimenti per la risoluzione dei problemi.

La maggior parte dei problemi è facilmente risolvibile autonomamente. Se si rende necessario un aiuto supplementare, il Brother Solutions Center fornisce le FAQ (domande più frequenti) più aggiornate e consigli per la risoluzione dei problemi. Visitare il sito all'indirizzo <http://solutions.brother.com>.

In caso di problemi con l'apparecchio

Stampa

Problema	Suggerimenti
Non viene eseguita la stampa	Controllare il collegamento del cavo di interfaccia sull'apparecchio e sul computer. (Vedere la <i>Guida di installazione rapida</i> .)
	Assicurarsi di aver collegato l'apparecchio e che non sia in modalità Risparmio energetico.
	Una o più cartucce d'inchiostro sono esaurite. (Vedere <i>Sostituzione delle cartucce di inchiostro</i> a pagina 107.)
	Controllare se il display mostra messaggi di errore. (Vedere <i>Messaggi di errore</i> a pagina 99.)
	Controllare che sia installato e selezionato il driver corretto della stampante.
	Accertarsi che l'apparecchio sia in linea. Fare clic su Inizio e poi su Stampanti e fax . Fare clic con il tasto destro del mouse e selezionare 'Brother MFC-XXXX' (dove XXXX è il nome del modello); accertarsi che non sia selezionato 'Utilizzare la stampante fuori linea'.
La stampa è di qualità scadente	Verificare la qualità di stampa. (Vedere <i>Verifica della qualità di stampa</i> a pagina 112.)
	Accertarsi che le impostazioni del driver stampante o del Tipo carta nel menu corrispondano al tipo di carta in uso. (Vedere <i>Stampa per Windows®</i> o <i>Stampa e invio di fax per Macintosh®</i> nella Guida software dell'utente sul CD-ROM e <i>Tipo carta</i> a pagina 23.)
	Controllare che le cartucce d'inchiostro non siano scadute. I seguenti fattori possono causare l'ostruzione dell'inchiostro: <ul style="list-style-type: none"> ■ La data di scadenza riportata sulla confezione della cartuccia è trascorsa. (Il periodo di conservazione è di due anni se le cartucce sono conservate nella confezione originale.) ■ La cartuccia d'inchiostro è rimasta nell'apparecchio per più di sei mesi. ■ È possibile che la cartuccia d'inchiostro non sia stata conservata correttamente prima dell'uso.
	Provare ad usare i tipi di carta consigliati. (Vedere <i>Carta consentita e altri supporti</i> a pagina 11.)
	La temperatura ambiente consigliata per l'apparecchio è compresa tra 20° C e 33° C (68° F e 91° F).

Stampa (Continua)

Problema	Suggerimenti
Sul testo o sulle immagini compaiono righe bianche orizzontali.	Eseguire la pulizia delle testine di stampa. (Vedere <i>Pulizia delle testine di stampa</i> a pagina 111.)
	Provare ad usare i tipi di carta consigliati. (Vedere <i>Carta consentita e altri supporti</i> a pagina 11.)
L'apparecchio stampa pagine bianche.	Eseguire la pulizia delle testine di stampa. (Vedere <i>Pulizia delle testine di stampa</i> a pagina 111.)
I caratteri e le righe sono sovrapposti.	Verificare l'allineamento di stampa. (Vedere <i>Verifica dell'allineamento di stampa</i> a pagina 113.)
Il testo o le immagini non sono allineate.	Accertarsi che la carta sia caricata correttamente nel cassetto e che la guida laterale e quella posteriore carta siano regolate esattamente. (Vedere <i>Caricamento di carta e altri supporti</i> a pagina 15.)
	Accertarsi che il coperchio della carta inceppata sia collocato correttamente.
La pagina stampata presenta chiazze e sbavatura nel margine centrale superiore.	Controllare che la carta usata non sia troppo spessa o arricciata. (Vedere <i>Carta consentita e altri supporti</i> a pagina 11.)
La stampa appare sporca o l'inchiostro sembra colare.	Verificare che la carta in uso sia del tipo corretto. (Vedere <i>Carta consentita e altri supporti</i> a pagina 11.) Attendere che l'inchiostro si asciughi prima di toccare i fogli.
A tergo o a piè di pagina compaiono delle macchie.	Verificare che la piastra della stampante non sia macchiata d'inchiostro. (Vedere <i>Pulizia piastra stampante dell'apparecchio</i> a pagina 110.)
	Accertarsi di utilizzare il supporto ribaltabile carta. (Vedere <i>Caricamento di carta e altri supporti</i> a pagina 15.)
La macchina stampa linee spesse sulla pagina.	Verificare Ordine inverso nella scheda Basic del driver stampante.
Gli stampati sono spiegazzati.	Nella scheda Basic del driver stampante, fare clic su Impostazioni e deselezionare Stampa bidirezionale .
Impossibile eseguire la stampa '2 in 1 o 4 in 1'.	Verificare che le impostazioni del formato carta nell'applicazione corrispondano a quelle del driver stampante.
La velocità di stampa è troppo bassa.	Provare a modificare le impostazioni del driver stampante. La risoluzione massima necessita di tempi di elaborazione, invio e stampa di dati più lunghi. Provare le altre impostazioni relative alla qualità nella scheda Basic del driver stampante. Ancora, fare clic sulla scheda Impostazioni e accertarsi di aver deselezionato Miglioramento Colore .
	Impostare la funzione senza bordi su No. La stampa senza bordi è più lenta della stampa normale. (Vedere <i>Stampa per Windows®</i> o <i>Stampa e invio di fax per Macintosh®</i> nella Guida software dell'utente sul CD-ROM.)
L'apparecchio alimenta più pagine	Verificare che la carta sia caricata correttamente nel cassetto. (Vedere <i>Caricamento di carta e altri supporti</i> a pagina 15.)
	Verificare che non siano caricati più di due tipi di carta alla volta nel cassetto.
Le pagine stampate non sono sovrapposte in modo preciso.	Accertarsi di utilizzare il supporto ribaltabile carta. (Vedere <i>Caricamento di carta e altri supporti</i> a pagina 15.)
Impossibile eseguire la stampa quando si usa Paint Brush.	Provare a impostare il display su '256 colori.'
Impossibile eseguire la stampa quando si usa Adobe Illustrator.	Provare a ridurre la risoluzione di stampa. (Vedere <i>Stampa per Windows®</i> o <i>Stampa e invio di fax per Macintosh®</i> nella Guida software dell'utente sul CD-ROM.)
L'apparecchio non è in grado di stampare pagine intere di un documento. Viene visualizzato il messaggio Memoria esaurita.	Ridurre la risoluzione di stampa. (Vedere <i>Stampa per Windows®</i> o <i>Stampa e invio di fax per Macintosh®</i> nella Guida software dell'utente sul CD-ROM.)
	Ridurre la complessità del documento e provare di nuovo. Ridurre la qualità grafica o il numero di dimensioni dei font nel software dell'applicazione.

Stampa di fax ricevuti

Problema	Suggerimenti
Stampa sovrapposta e strisce bianche orizzontali; frasi mancanti nel margine superiore ed inferiore.	Il problema probabilmente è dovuto a un collegamento non corretto, con elettricità statica o interferenze della linea telefonica. Chiedere al chiamante di inviare nuovamente il fax.
Linee nere verticali sui fax ricevuti.	È possibile che lo scanner dell'apparecchio che ha inviato il fax sia sporco. Chiedere al mittente del fax di eseguire una copia per vedere se il problema riguarda il suo apparecchio. Provare a farsi inviare un fax da un altro apparecchio.
L'apparecchio stampa soltanto in bianco e nero i fax a colori in arrivo.	Sostituire le cartucce degli inchiostri a colori che sono esaurite o quasi esaurite e chiedere al mittente di inviare nuovamente il fax a colori. (Vedere <i>Sostituzione delle cartucce di inchiostro</i> a pagina 107.)
I margini sinistro e destro risultano tagliati o una pagina singola è stampata su due pagine.	Attivare la funzione di riduzione automatica. (Vedere <i>Stampa ridotta di un fax in arrivo</i> a pagina 40.)

Linea telefonica o collegamenti

Problema	Suggerimenti
La composizione del numero telefonico non funziona. (Nessun segnale di linea libera)	Verificare che l'apparecchio sia collegato alla rete elettrica e acceso.
	Controllare il collegamento di tutti i cavi telefonici.
	Modifica impostazione Toni/Impulsi. (Vedere la <i>Guida di installazione rapida</i> .)
	Sollevere il ricevitore del telefono esterno, (o il ricevitore dell'apparecchio o quello cordless, se disponibile), quindi comporre il numero per inviare un fax manuale. Attendere il segnale di ricezione fax prima di premere Inizio Mono o Inizio Colore .
L'apparecchio non risponde alla chiamata.	Controllare il collegamento di tutti i cavi telefonici.
	Controllare che l'apparecchio si trovi nella modalità di ricezione corretta secondo l'impostazione effettuata. (Vedere <i>Selezione della modalità Ricezione</i> a pagina 37.) Controllare che sia presente il segnale di linea. Se possibile, chiamare l'apparecchio per verificare se risponde. Se non si ottiene risposta, controllare il collegamento del cavo telefonico. Se l'apparecchio non squilla, rivolgersi alla compagnia telefonica per richiedere una verifica della linea.

Ricezione di fax

Problema	Suggerimenti
Non è possibile ricevere un fax	Controllare il collegamento di tutti i cavi telefonici.
	Controllare che l'apparecchio si trovi nella modalità di ricezione corretta secondo l'impostazione effettuata. (Vedere <i>Modalità Ricezione</i> a pagina 37.)
	Se si verificano frequenti interferenze sulla linea telefonica, provare a modificare l'impostazione della Compatibilità su Base o Normale . (Vedere <i>Interferenza sulla linea telefonica</i> a pagina 106.)
	Se si collega l'apparecchio su PBX o ISDN, impostare il tipo di linea telefonica in base all'apparecchio posseduto. (Vedere <i>Impostazione del Tipo di linea telefonica</i> a pagina 42.)

Invio di fax

Problema	Suggerimenti
Non è possibile inviare un fax	Controllare il collegamento di tutti i cavi telefonici.
	Accertarsi che il tasto Fax  sia acceso. (Vedere <i>Accesso alla modalità Fax</i> a pagina 30.)
	Chiedere al destinatario di verificare che l'apparecchio ricevente contenga carta.
	Stampare il Rapporto di verifica della trasmissione e verificare se vi sono errori. (Vedere <i>Rapporti</i> a pagina 57.)
Il Rapporto di verifica della trasmissione riporta 'Result:NG' o 'Result:ERROR'.	Si tratta probabilmente di disturbi temporanei o energia statica sulla linea. Riprovare ad inviare il fax. Se, dopo avere inviato un messaggio PC FAX, il Rapporto di verifica della trasmissione riporta 'Result:NG' significa che l'apparecchio potrebbe aver esaurito la memoria. Se il problema persiste, contattare la compagnia telefonica per fare verificare la linea.
	Se si verificano frequenti errori di trasmissione con possibili interferenze sulla linea telefonica, provare a modificare l'impostazione della Compatibilità su <i>Base</i> o <i>Normale</i> . (Vedere <i>Interferenza sulla linea telefonica</i> a pagina 106.)
	Se si collega l'apparecchio su PBX o ISDN, impostare il tipo di linea telefonica nei tipi di impostazioni del menu. (Vedere <i>Impostazione del Tipo di linea telefonica</i> a pagina 42.)
La trasmissione fax è di qualità scadente.	Provare a modificare la risoluzione su <i>Fine</i> o <i>S.Fine</i> . Produrre una copia per controllare il funzionamento dello scanner dell'apparecchio. Se la copia è di qualità scadente, pulire lo scanner. (Vedere <i>Pulizia dello scanner</i> a pagina 110.)
Righe verticali nere sui fax inviati.	Se la copia presenta lo stesso problema, pulire lo scanner. (Vedere <i>Pulizia dello scanner</i> a pagina 110)

Gestione delle chiamate in arrivo

Problema	Suggerimenti
L'apparecchio 'interpreta' la voce come un segnale CNG.	Se Rilevazione fax è impostato su Sì, l'apparecchio è più sensibile ai suoni. L'apparecchio potrebbe erroneamente interpretare certe voci o musiche sulla linea come un apparecchio fax che chiama e rispondervi con segnali di ricezione fax. Disattivare l'apparecchio premendo Stop/Uscita . Provare a risolvere il problema disattivando la funzione di Rilevazione fax. (Vedere <i>Rilevazione fax</i> a pagina 39.)
Trasferimento di una chiamata fax all'apparecchio.	Se si risponde alla chiamata sollevando il ricevitore dell'apparecchio, premere Inizio Mono e riagganciare immediatamente il ricevitore. Se si risponde da un telefono esterno o in derivazione, digitare il codice di ricezione fax (l'impostazione predefinita è *51). Attendere che l'apparecchio risponda alla chiamata e riagganciare.
Funzioni personalizzate su una linea singola.	Se su un'unica linea telefonica, in comune con l'apparecchio, si hanno le funzioni Avviso di chiamata, Avviso di chiamata/ID chiamante, un sistema di allarme o qualsiasi altra funzione personalizzata, potrebbero esservi problemi nell'invio o nella ricezione dei fax. Ad esempio: se si abilita l'Avviso di chiamata o qualsiasi altra funzione personalizzata e il segnale arriva all'apparecchio durante l'invio o la ricezione di un fax, tale segnale può interrompere temporaneamente o alterare il fax. La funzione ECM di Brother dovrebbe aiutare a risolvere questo problema. Questa situazione è da mettere in relazione al sistema degli impianti telefonici ed è comune a tutti i dispositivi che inviano e ricevono informazioni su una linea singola condivisa utilizzando funzioni personalizzate. Se per esigenze professionali è d'importanza cruciale evitare anche una minima interruzione, si raccomanda di disporre di una linea telefonica separata senza funzioni personalizzate.

Problemi nell'impostazione del menu

Problema	Suggerimenti
L'apparecchio emette un segnale acustico quando si tenta di accedere al menu Imp. ricezione.	Se il tasto Fax  non è acceso, premerlo per attivare la modalità Fax. L'impostazione Imp. ricezione è disponibile soltanto quando l'apparecchio si trova in modalità Fax.

Problemi nell'esecuzione di copie

Problema	Suggerimenti
Non è possibile eseguire una copia	Accertarsi che il tasto Copia  sia acceso. (Vedere <i>Accesso alla modalità Copia</i> a pagina 62.)
Compaiono strisce verticali sulle copie	Se vi sono strisce verticali sulle copie, pulire lo scanner. (Vedere <i>Pulizia dello scanner</i> a pagina 110.)
Risultati scadenti di copia quando si utilizza l'ADF.	Cercare di utilizzare il piano dello scanner. (Vedere <i>Utilizzo del piano dello scanner</i> a pagina 10.)

Problemi nella scansione

Problema	Suggerimenti
Durante la scansione appaiono errori TWAIN/WIA.	Controllare che il driver TWAIN/WIA Brother sia selezionato come sorgente primaria. In PaperPort® SE con OCR, fare clic su File , Scansione e selezionare il driver TWAIN/WIA Brother.
Risultati di scansione scadenti quando si utilizza l'alimentatore ADF.	Cercare di utilizzare il piano dello scanner. (Vedere <i>Utilizzo del piano dello scanner</i> a pagina 10.)

Problemi di software

Problema	Suggerimenti
Non è possibile installare il software o eseguire la stampa	Lanciare il programma Ripristina MFL-Pro Suite sul CD-ROM. Questo programma ripara e reinstalla il software.
'Dispositivo occupato'	Controllare che il display dell'apparecchio non visualizzi messaggi di errore.

Problemi con PhotoCapture Center™

Problema	Suggerimenti
Il disco rimovibile non funziona correttamente.	<ol style="list-style-type: none"> 1 L'aggiornamento di Windows® 2000 è stato installato? Se la risposta è negativa, procedere nel modo seguente: <ol style="list-style-type: none"> 1) Scollegare il cavo USB. 2) Installare l'aggiornamento di Windows® 2000 e consultare la Guida di installazione rapida. Dopo l'installazione il PC verrà riavviato automaticamente. 3) Una volta riavviato il PC, attendere circa 1 minuto e collegare il cavo USB. 2 Estrarre la scheda di memoria e reinserirla. 3 Se si è provato 'Estrai' da Windows®, è necessario estrarre la scheda di memoria prima di continuare. 4 Se appare un messaggio di errore quando si cerca di estrarre la scheda di memoria, significa che l'apparecchio sta utilizzando la scheda. Attendere, quindi riprovare. 5 Se nessuna di queste soluzioni funziona, provare a spegnere e riaccendere il PC e l'apparecchio, quindi riaccenderli. (Per spegnere l'apparecchio è necessario scollegare il cavo di alimentazione.)
Non è possibile accedere al disco rimovibile dall'icona sul desktop.	Accertarsi di aver inserito la scheda di memoria nell'apposito slot.

Problemi di rete

Problema	Suggerimenti
Non è possibile stampare in rete.	<p>Accertarsi che l'apparecchio sia acceso, in linea e in modalità Ready. Stampare l'elenco delle configurazioni di rete (vedere <i>Rapporti</i> a pagina 57.) e controllare le impostazioni di rete correnti stampate nell'elenco. Ricollegare il cavo LAN all'hub per verificare che il cablaggio e i collegamenti di rete siano corretti. Se possibile, collegare l'apparecchio a una porta diversa dell'hub utilizzando un altro cavo. Se i collegamenti sono corretti, l'apparecchio visualizza il messaggio LAN Attiva per 2 secondi.</p> <p>(In caso di problemi di rete, vedere la Guida dell'utente in rete sul CD-ROM per maggiori informazioni.)</p>
La funzionalità di scansione di rete non funziona.	<p>(Solo per utenti Windows®) Le impostazioni del firewall sul PC potrebbero impedire la connessione di rete richiesta. Per disattivare il firewall, seguire le istruzioni riportate di seguito. Se si utilizza un personal firewall, fare riferimento alla Guida dell'utente relativa al software o contattare il produttore del software.</p> <p><Utenti di Windows® XP SP2></p> <ol style="list-style-type: none"> 1 Fare clic sul pulsante Inizio, Pannello di controllo e poi Windows Firewall. Accertarsi che Windows Firewall nella scheda Generale sia attivato. 2 Fare clic sulla scheda Avanzate e sul pulsante Impostazioni in Impostazioni connessione di rete. 3 Fare clic sul pulsante Aggiungi e nel campo Descrizione del servizio, immettere un nome qualsiasi. Nel campo Nome o indirizzo IP immettere 'localhost'. Nei campi dei numeri di porta interna ed esterna immettere 54925 per la scansione in rete. Scegliere UDP e fare clic su OK. Ripetere questa fase aggiungendo la Porta 54926 per la ricezione PC-FAX in rete e la Porta 137 per Windows®. 4 Accertarsi che la nuova impostazione sia aggiunta e la casella selezionata, quindi fare clic su OK.
La funzione Ricezione PC-Fax in rete non funziona.	

Problemi di rete (Continua)

Problema	Suggerimenti
Il computer non trova l'apparecchio.	<p><Utenti Windows®></p> <p>Le impostazioni del firewall sul PC potrebbero impedire la connessione di rete richiesta. Per dettagli, vedere le istruzioni riportate sopra.</p> <p><Utenti Macintosh®></p> <p>Selezionare nuovamente l'apparecchio nell'applicazione DeviceSelector che si trova in Macintosh HD/Libreria/Printers/Brother/Utilities o dal modello di ControlCenter2.</p>

Messaggi di errore

Come ogni altro apparecchio da ufficio che si avvale di una tecnologia avanzata, questo prodotto potrebbe a volte presentare problemi di funzionamento. Se ciò si verifica, l'apparecchio individua l'errore e visualizza un messaggio d'errore sul display. Di seguito sono riportati i messaggi d'errore più comuni.

È possibile risolvere autonomamente la maggior parte degli errori. Se si rende necessario un ulteriore aiuto, il Brother Solutions Center fornisce le FAQ (domande più frequenti) aggiornate e i consigli per la risoluzione dei problemi.

Visitare il sito all'indirizzo <http://solutions.brother.com>.

Messaggio d'errore	Causa	Azione correttiva
Contr.dim.cart	La carta non è del formato corretto.	Caricare la carta nel formato corretto (Letter, Legal o A4), quindi premere Inizio Mono o Inizio Colore .
Controlla carta	L'apparecchio ha esaurito la carta o la carta non è caricata correttamente nel cassetto.	<p>Effettuare una delle seguenti operazioni:</p> <ul style="list-style-type: none"> ■ Aggiungere la carta nel cassetto, quindi premere Inizio Mono o Inizio Colore. ■ Togliere la carta e caricarla nuovamente nel cassetto, quindi premere Inizio Mono o Inizio Colore.
	La carta è inceppata nell'apparecchio.	Vedere <i>Inceppamento stampante o inceppamento carta</i> a pagina 104.
Controlla doc	Il documento non era stato inserito in modo appropriato o il documento per la scansione con l'alimentatore ADF era troppo lungo.	<p>Vedere <i>Utilizzo dell'alimentatore ADF</i> a pagina 9.</p> <p>Vedere <i>Inceppamento carta</i> a pagina 103.</p>
Coperch. Aperto	Il coperchio dello scanner non è chiuso correttamente.	Sollevare il coperchio dello scanner, quindi richiuderlo.
	Il coperchio della cartuccia di inchiostro non è chiuso correttamente.	Chiudere saldamente il coperchio della cartuccia di inchiostro fino ad avvertire uno scatto.
Dati rimasti	I dati di stampa rimangono nella memoria dell'apparecchio.	Ricominciare a stampare dal computer.
	I dati di stampa rimangono nella memoria dell'apparecchio. Il cavo USB era scollegato mentre il computer inviava i dati all'apparecchio.	Premere Stop/Uscita . L'apparecchio annulla l'operazione e cancella i dati dalla memoria. Provare a eseguire una nuova stampa.

Messaggio d'errore	Causa	Azione correttiva
Disp.USB errato	È stato collegato alla porta PictBridge un dispositivo guasto o non compatibile con PictBridge.	Scollegare il dispositivo dalla porta PictBridge port, quindi premere Risparmio energetico per spegnere e riaccendere l'apparecchio.
Errore comuni c	Errore di comunicazione dovuto a problemi sulla linea telefonica.	Riprovare a inviare il fax o a collegare l'apparecchio a un'altra linea telefonica. Se il problema persiste, contattare la compagnia telefonica per far controllare la linea telefonica.
Errore media	La scheda di memoria è corrotta o formattata in modo non corretto oppure presenta un problema.	Inserire nuovamente la scheda di memoria per assicurarsi che sia nella posizione corretta. Se l'errore persiste, controllare l'unità del supporto inserendo un'altra scheda di memoria funzionante.
XX esaurito	Una o più cartucce d'inchiostro sono esaurite. L'apparecchio interrompe tutte le operazioni di stampa. L'apparecchio è disponibile e i fax in bianco e nero saranno salvati in memoria. Se un apparecchio trasmittente deve inviare un fax a colori, l'apparecchio richiede la trasmissione in bianco e nero durante la procedura di 'handshake'. Se l'apparecchio trasmittente è in grado di eseguire la conversione, il fax a colori sarà memorizzato come fax in bianco e nero.	Sostituire le cartucce d'inchiostro. (Vedere <i>Sostituzione delle cartucce di inchiostro</i> a pagina 107.)
Impos. Iniz. XX	L'apparecchio presenta un problema meccanico. —○— Nell'apparecchio è presente un corpo estraneo, come una graffetta o carta stracciata.	Aprire il coperchio dello scanner e rimuovere eventuali oggetti presenti all'interno dell'apparecchio. Se il messaggio di errore persiste, vedere <i>Trasferimento dei fax o del Rapporto Giornale Fax</i> a pagina 102 prima di scollegare l'apparecchio, in modo da non perdere messaggi importanti. Quindi, scollegare l'apparecchio dall'alimentazione per diversi minuti e poi ricollegarlo.
Impos. pul. X X	L'apparecchio presenta un problema meccanico. —○— Nell'apparecchio è presente un corpo estraneo, come una graffetta o carta stracciata.	Aprire il coperchio dello scanner e rimuovere eventuali oggetti presenti all'interno dell'apparecchio. Se il messaggio di errore persiste, vedere <i>Trasferimento dei fax o del Rapporto Giornale Fax</i> a pagina 102 prima di scollegare l'apparecchio, in modo da non perdere messaggi importanti. Quindi, scollegare l'apparecchio dall'alimentazione per diversi minuti e poi ricollegarlo.
Impos. Scan. XX	L'apparecchio presenta un problema meccanico. —○— Nell'apparecchio è presente un corpo estraneo, come una graffetta o carta stracciata.	Aprire il coperchio dello scanner e rimuovere eventuali oggetti presenti all'interno dell'apparecchio. Se il messaggio di errore persiste, vedere <i>Trasferimento dei fax o del Rapporto Giornale Fax</i> a pagina 102 prima di scollegare l'apparecchio, in modo da non perdere messaggi importanti. Quindi, scollegare l'apparecchio dall'alimentazione per diversi minuti e poi ricollegarlo.

Messaggio d'errore	Causa	Azione correttiva
Impos. Sost. XX	L'apparecchio presenta un problema meccanico. —O— Nell'apparecchio è presente un corpo estraneo, come una graffetta o carta stracciata.	Aprire il coperchio dello scanner e rimuovere eventuali oggetti presenti all'interno dell'apparecchio. Se il messaggio di errore persiste, vedere <i>Trasferimento dei fax o del Rapporto Giornale Fax</i> a pagina 102 prima di scollegare l'apparecchio, in modo da non perdere messaggi importanti. Quindi, scollegare l'apparecchio dall'alimentazione per diversi minuti e poi ricollegarlo.
Impos. stamp. XX	L'apparecchio presenta un problema meccanico. —O— Nell'apparecchio è presente un corpo estraneo, come una graffetta o carta stracciata.	Aprire il coperchio dello scanner e rimuovere eventuali oggetti presenti all'interno dell'apparecchio. Se il messaggio di errore persiste, vedere <i>Trasferimento dei fax o del Rapporto Giornale Fax</i> a pagina 102 prima di scollegare l'apparecchio, in modo da non perdere messaggi importanti. Quindi, scollegare l'apparecchio dall'alimentazione per diversi minuti e poi ricollegarlo.
Inceppam.carta	La carta è inceppata nell'apparecchio.	Vedere <i>Inceppamento stampante o inceppamento carta</i> a pagina 104.
XX in esaur	Una o più cartucce d'inchiostro sono quasi esaurite. Se un apparecchio trasmittente deve inviare un fax a colori, l'apparecchio richiede la trasmissione in bianco e nero durante la procedura di 'handshake'. Se l'apparecchio trasmittente è in grado di eseguire la conversione, il fax a colori sarà memorizzato come fax in bianco e nero.	Ordinare una nuova cartuccia d'inchiostro.
Memoria esaurita	La memoria dell'apparecchio è piena.	Invio di fax o operazione di copia in corso Premere Stop/Uscita e attendere finché le altre operazioni in corso sono terminate, quindi provare di nuovo. Operazione di stampa in corso Ridurre la risoluzione di stampa. (Per dettagli, vedere <i>Stampa per Windows®</i> o <i>Stampa e invio di fax per Macintosh®</i> nella Guida software dell'utente sul CD-ROM.)
Ness. Cartuccia	Una cartuccia d'inchiostro non è installata correttamente.	Estrarre la cartuccia di inchiostro e ricollocarla correttamente in posizione. (Vedere <i>Sostituzione delle cartucce di inchiostro</i> a pagina 107.)
No File	La scheda di memoria inserita non contiene un file .JPG.	Inserire nuovamente la scheda di memoria corretta nello slot.
No risposta/occ	Il numero chiamato non risponde o la linea risulta occupata.	Verificare il numero e riprovare.
Non utilizzato	Si è cercato di usare un numero di Chiamata veloce non programmato.	Impostare il numero di Chiamata veloce. (Vedere <i>Memorizzazione numeri di chiamata veloce</i> a pagina 47.)
Scollegamento	Il chiamante o l'apparecchio del chiamante ha interrotto la chiamata.	Provare nuovamente a inviare o a ricevere.

Messaggio d'errore	Causa	Azione correttiva
Temp. bassa	Le testine di stampa sono troppo fredde.	Attendere che l'apparecchio si riscaldi.
Temperatura alta	Le testine di stampa si sono surriscaldate.	Attendere che l'apparecchio si raffreddi.

Trasferimento dei fax o del Rapporto Giornale Fax

Se sullo schermo è visualizzato:

Impos. Sost. XX
 Impos. pul. XX
 Impos. Iniz. XX
 Impos. stamp. XX
 Impos. Scan. XX

Si consiglia di trasferire i fax su un altro apparecchio fax o sul PC. (Vedere *Trasferimento dei fax a un altro apparecchio* a pagina 102 o *Trasferimento dei fax al PC* a pagina 103.)

È possibile inoltre trasferire il Rapporto Giornale Fax per verificare se ci sono fax da trasferire. (Vedere *Trasferimento del Rapporto Giornale Fax a un altro apparecchio fax* a pagina 103.)



Nota

Se il display dell'apparecchio visualizza un messaggio d'errore, una volta trasferiti i fax, scollegare l'apparecchio dall'alimentazione per diversi minuti, quindi ricollegarlo.

Trasferimento dei fax a un altro apparecchio

Se non è stato impostato il numero identificativo, non è possibile inserire la modalità di trasferimento fax.

- 1 Press **Menu, 9, 0, 1**.
- 2 Effettuare una delle seguenti operazioni:
 - Se il display visualizza *Non ci sono dati, non vi sono fax nella memoria dell'apparecchio*.
Premere **Stop/Uscita**.
 - Se il display visualizza *Inserire N. Fax*, immettere il numero di fax al quale i fax verranno inoltrati.
- 3 Premere **Inizio Mono**.

Trasferimento dei fax al PC

È possibile trasferire i fax dalla memoria dell'apparecchio al PC.

- 1 Accertarsi di aver installato **MFL-Pro Suite** sul PC, quindi accendere **PC-FAX in Ricezione** sul PC. (Per dettagli, vedere la sezione *Ricezione PC-FAX* nella Guida software dell'utente sul CD-ROM.)
- 2 Accertarsi di avere impostato Ricezione PC-Fax sull'apparecchio. (Vedere *Ricezione PC-Fax* a pagina 51.) Se sono presenti fax nella memoria dell'apparecchio quando si imposta Ricezione PC-Fax, sul display apparirà la domanda se si desidera il trasferimento dei fax al PC.
- 3 Effettuare una delle seguenti operazioni:
 - Per trasferire tutti i fax al PC, premere **1**.
 - Per uscire e salvare i fax in memoria, premere **2**.
- 4 Premere **Stop/Uscita**.

Trasferimento del Rapporto Giornale Fax a un altro apparecchio fax

Se non è stato impostato il numero identificativo, non è possibile inserire la modalità di trasferimento fax.

- 1 Press **Menu, 9, 0, 2**.
- 2 Immettere il numero di fax al quale verrà inoltrato il Rapporto Giornale Fax.
- 3 Premere **Inizio Mono**.

Inceppamento carta

I documenti si possono inceppare se non sono inseriti o caricati correttamente, oppure se sono troppo lunghi. Procedere nel modo seguente per eliminare l'inceppamento della carta.

Documento inceppato nella parte superiore dell'alimentatore automatico

- 1 Rimuovere prima la carta non inceppata.
- 2 Aprire il coperchio dell'alimentatore ADF.
- 3 Tirare il documento inceppato verso destra o sinistra.

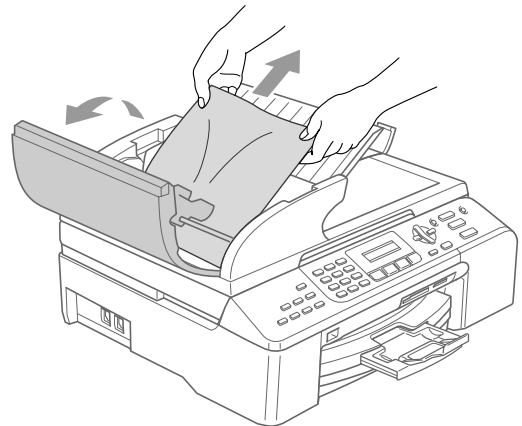

- 4 Chiudere il coperchio dell'alimentatore ADF.
- 5 Premere **Stop/Uscita**.



Nota

Onde evitare l'inceppamento di documenti, chiudere correttamente il coperchio dell'alimentatore ADF premendolo verso il basso al centro.

Documento inceppato all'interno dell'alimentatore automatico

- 1 Rimuovere prima la carta non inceppata.
- 2 Sollevare il coperchio documenti.
- 3 Tirare il documento inceppato verso destra.

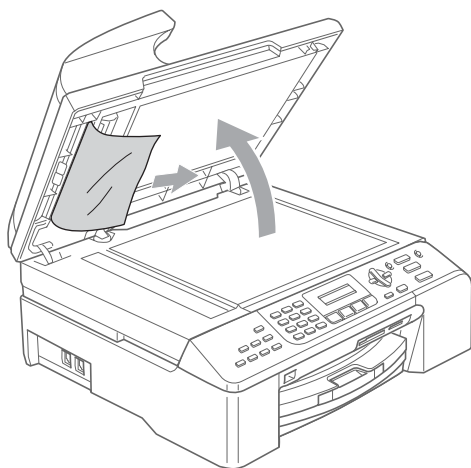

- 4 Chiudere il coperchio documenti.
- 5 Premere **Stop/Uscita**.

Inceppamento stampante o inceppamento carta

Rimuovere la carta inceppata come indicato in base al punto di inceppamento nell'apparecchio. Aprire e chiudere il coperchio dello scanner per eliminare l'errore.

- 1 Estrarre il cassetto carta dall'apparecchio.

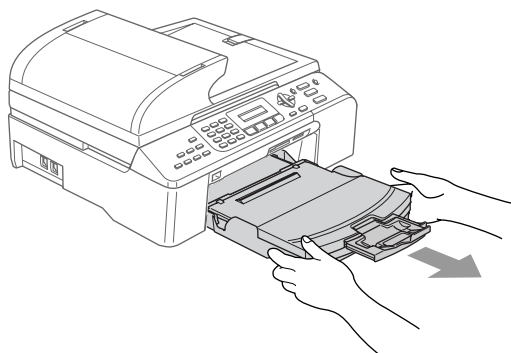

- 2 Estrarre la carta inceppata (1) per rimuoverla.

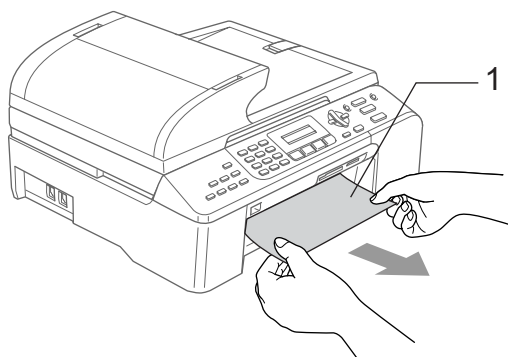

- Se non è possibile rimuovere la carta inceppata dal lato anteriore o il messaggio di errore persiste sul display dopo che la carta è stata rimossa, passare al punto successivo.

- 3 Togliere il coperchio carta inceppata (1). Estrarre la carta inceppata dall'apparecchio.

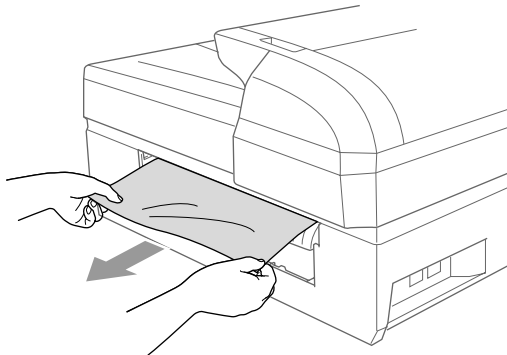
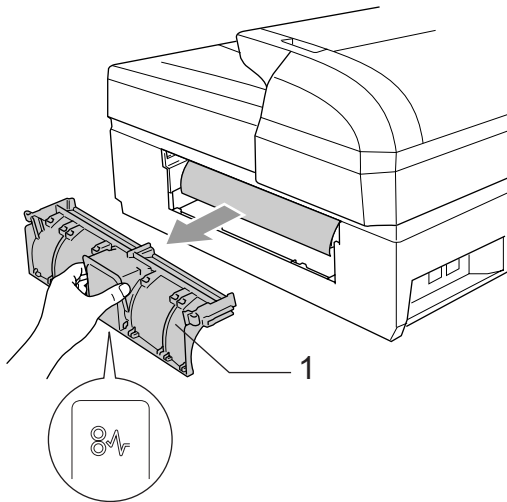

- 4 Collocare nuovamente il coperchio carta inceppata in posizione. Accertarsi che il coperchio sia collocato correttamente.

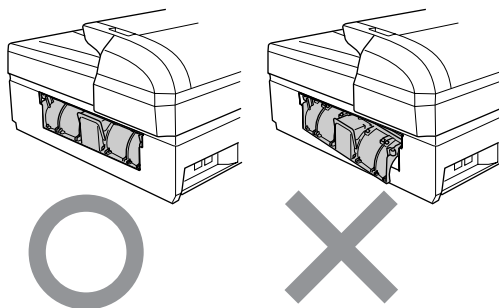

- 5 Sollevare il coperchio dello scanner (1) dal lato anteriore dell'apparecchio finché non scatta nella posizione di apertura. Accertarsi che non rimanga carta inceppata negli angoli dell'apparecchio.

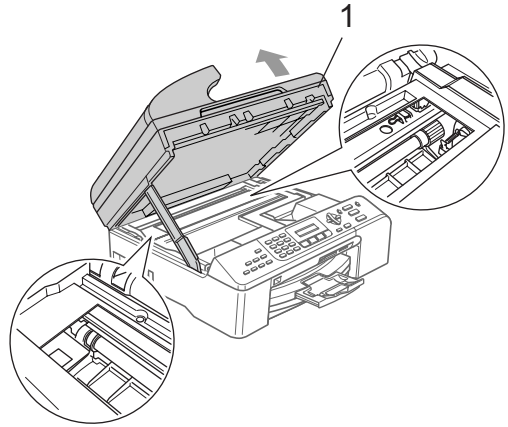

 **Nota**

Se la carta è inceppata sotto le testine di stampa, scollegare l'apparecchio dall'alimentazione, quindi spostare le testine di stampa per eliminare l'inceppamento.

- 6 Sollevare il coperchio dello scanner per togliere il blocco (1). Spingere delicatamente verso il basso il supporto del coperchio dello scanner (2) e chiudere il coperchio (3).

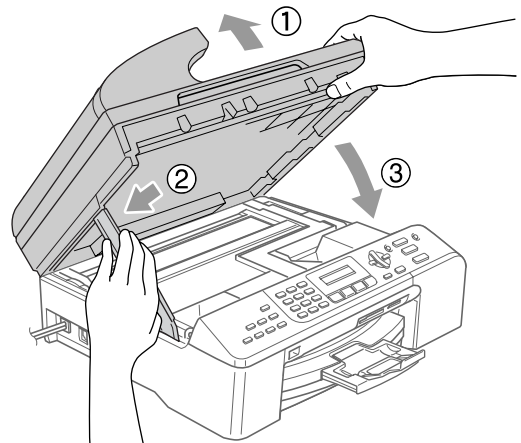

- 7 Reinscrivere saldamente il cassetto carta nell'apparecchio.

 **Nota**

Accertarsi di estrarre il supporto della carta fino ad avvertire un clic.

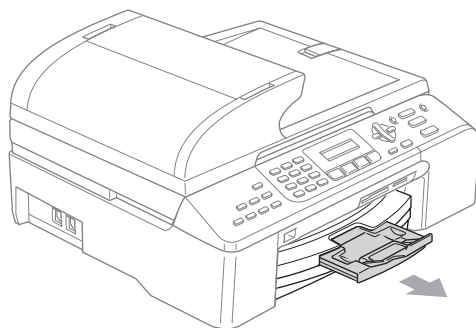

Rilevazione linea libera

Quando si invia un fax automaticamente, l'apparecchio è preimpostato per attendere un certo periodo di tempo prima di iniziare a comporre il numero. Se si modifica l'impostazione di Linea libera in Rilevazione, l'apparecchio compone il numero non appena rileva il segnale di linea libera. Questa impostazione può far risparmiare un po' di tempo quando si invia un fax a tanti numeri diversi. Se dopo la modifica dell'impostazione si verificano dei problemi di composizione, ritornare all'impostazione predefinita No rilevazione.

- 1 Press **Menu**, **0**, **5**.
- 2 Premere **▲** o **▼** per selezionare Rilevazione o No rilevazione. Premere **OK**.
- 3 Premere **Stop/Uscita**.

Interferenza sulla linea telefonica

Se si hanno problemi nell'invio o nella ricezione di un fax a causa di possibili interferenze sulla linea telefonica, si consiglia di regolare l'equalizzazione affinché sia compatibile con la linea telefonica.

- 1 Premere **Menu**, **2**, **0**, **2**.
- 2 Premere **▲** o **▼** per selezionare Normale, Base (o Alta).
 - Base riduce la velocità del modem a 9600 bps. A meno che i problemi di interferenza siano persistenti sulla linea telefonica, è preferibile utilizzarla solo quando è necessario.
 - Normale imposta la velocità del modem a 14400 bps.
 - Alta imposta la velocità del modem a 33600 bps. (Impostazione predefinita)

Premere **OK**.

- 3 Premere **Stop/Uscita**.

 **Nota**

Quando si modifica la compatibilità in Base, la funzione EMC è disponibile soltanto per l'invio di fax a colori.

Manutenzione ordinaria

Sostituzione delle cartucce di inchiostro

L'apparecchio è dotato di un sensore ottico. Il sensore ottico verifica automaticamente il livello d'inchiostro di ciascuna delle 4 cartucce. Quando l'apparecchio rileva che una cartuccia sta per esaurirsi, il display dell'apparecchio visualizza un messaggio di avviso.

Il display informa se l'inchiostro nella cartuccia sta per esaurirsi o se la cartuccia deve essere sostituita. Seguire le istruzioni sul display per sostituire le cartucce di colore nell'ordine corretto.

Sebbene l'apparecchio informi che la cartuccia d'inchiostro è esaurita, rimane sempre una piccola quantità di inchiostro all'interno di essa. È necessario tenere dell'inchiostro nella cartuccia per evitare che l'aria si secchi e si causino danni al gruppo delle testine di stampa.

- 1 Aprire il coperchio delle cartucce d'inchiostro.
Se una o più cartucce sono esaurite, ad esempio quella del nero, il display visualizza **Nero esaurito e Sostituire ink.**
- 2 Abbassare la leva di rilascio del blocco ed estrarre la cartuccia di inchiostro del colore visualizzato sul display.

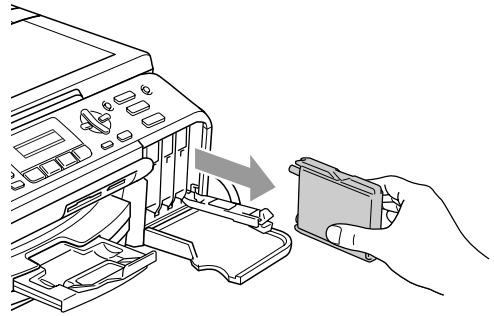
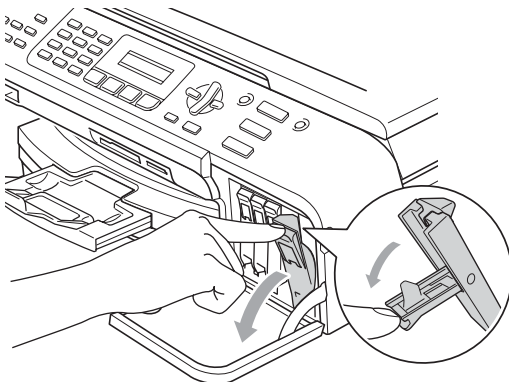

- 3 Aprire la bustina contenente la nuova cartuccia d'inchiostro del colore corrispondente a quello visualizzato sul display ed estrarre la cartuccia.
- 4 Rimuovere il coperchio giallo di protezione (1).

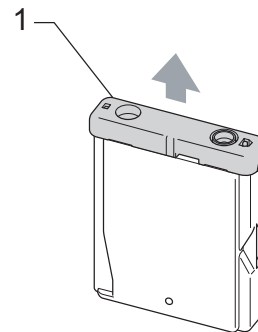

Installazione errata

NON toccare la zona indicata nella figura seguente.

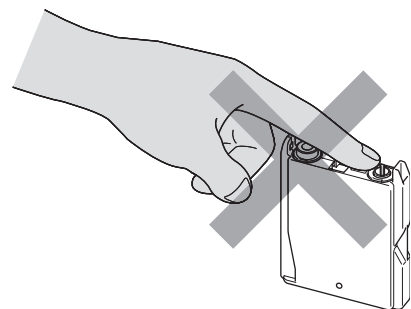



Nota

Se il coperchio giallo di protezione si stacca quando si apre l'involucro, la cartuccia non verrà danneggiata.

- 5 A ogni colore è assegnata una posizione ben precisa. Inserire la cartuccia d'inchiostro nella direzione indicata dalla freccia sull'etichetta.

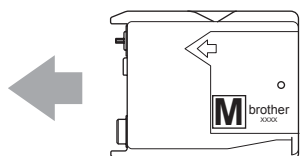

- 6 Sollevare ciascuna leva di rilascio del blocco e spingerla fino ad avvertire uno scatto, quindi chiudere il coperchio delle cartucce d'inchiostro.

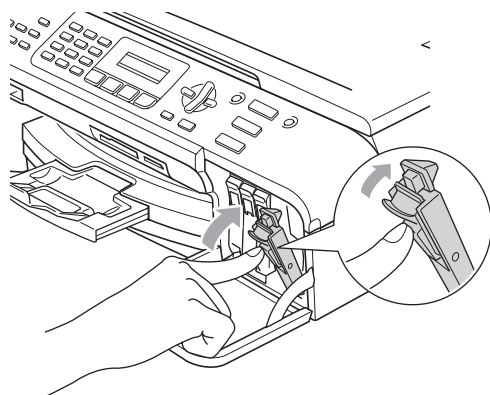

- 7 Se è stata sostituita una cartuccia d'inchiostro, il display potrebbe chiedere di verificare che la cartuccia fosse effettivamente nuova. (Ad esempio, *Sostituito Nero?*) Per ogni cartuccia nuova installata, premere **1** (SI) per resettare automaticamente il sensore ottico per quel colore. Se la cartuccia d'inchiostro installata non è nuova, accertarsi di premere **2** (NO). Se si attende fino a quando il display visualizza *XX in esaur e* *XX esaurito*, l'apparecchio resetta automaticamente il sensore ottico.



Nota

Se, dopo avere installato le cartucce d'inchiostro, sul display appare il messaggio *Ness. Cartuccia* controllare che le cartucce siano installate correttamente.



AVVERTENZA

Se l'inchiostro dovesse venire a contatto con gli occhi, lavarli immediatamente con acqua e, se necessario, chiamare un medico.



ATTENZIONE

NON rimuovere le cartucce d'inchiostro se non si devono sostituire. Rimuovendole è possibile che si riduca la quantità d'inchiostro e l'apparecchio non sarà più in grado di calcolare la quantità di inchiostro rimasta nella cartuccia.

NON toccare gli alloggiamenti per l'inserimento delle cartucce. In caso contrario, è possibile macchiarsi d'inchiostro.

In caso di macchie d'inchiostro sulla pelle o sugli indumenti, lavare immediatamente con sapone o detergente.

Se si mescolano i colori installando una cartuccia d'inchiostro nella posizione errata, pulire le testine di stampa diverse volte dopo aver ripristinato la posizione di installazione corretta della cartuccia.

Una volta aperta, installare la cartuccia d'inchiostro nell'apparecchio e usarla entro sei mesi dall'installazione. Usare le cartucce non ancora aperte entro la data di scadenza indicata sull'involucro.

NON smontare o manomettere la cartuccia d'inchiostro per evitare fuoriuscite d'inchiostro.

Gli apparecchi multifunzione Brother sono studiati per funzionare con inchiostri di una particolare specifica e per lavorare a un livello di prestazioni ottimale quando utilizzati con cartucce d'inchiostro Brother originali. Brother non può garantire tale prestazione ottimale se vengono utilizzati inchiostri o cartucce d'inchiostro di diversa specifica. Per questo motivo, Brother consiglia di non utilizzare per questo apparecchio cartucce diverse dalle originali Brother e di non rigenerare le cartucce vecchie con inchiostro proveniente da altre fonti. Nel caso in cui le testine di stampa o altre parti dell'apparecchio risultassero danneggiate dall'uso d'inchiostri o di cartucce d'inchiostro diversi dai prodotti originali Brother, a causa dell'incompatibilità o dell'inidoneità di tali prodotti all'utilizzo con questo apparecchio, qualsiasi riparazione necessaria non sarà coperta dalla garanzia.

Pulizia della parte esterna dell'apparecchio

! ATTENZIONE

Utilizzare detergenti neutri. Eseguire la pulizia con liquidi volatili, come ad esempio un solvente o benzina, danneggerà la superficie esterna dell'apparecchio.

NON utilizzare prodotti detergenti contenenti ammoniaca.

NON utilizzare alcol isopropilico per pulire il pannello dei comandi. Potrebbe provocare la rottura del pannello.

Pulire della parte esterna dell'apparecchio nel modo seguente:

- 1 Estrarre il cassetto carta (1) dall'apparecchio.

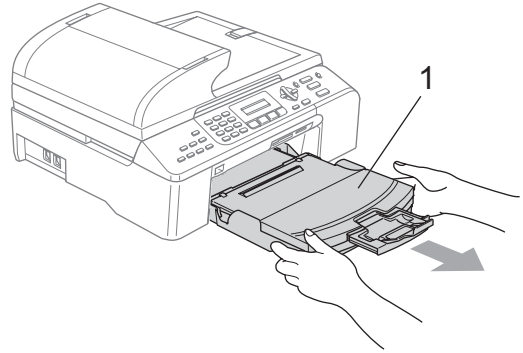

- 2 Utilizzare un panno morbido per rimuovere la polvere dalla parte esterna dell'apparecchio.

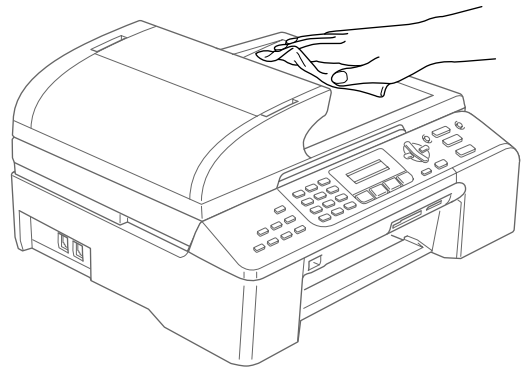

- 3 Rimuovere qualsiasi oggetto bloccato all'interno del cassetto carta.
- 4 Sollevare il coperchio del cassetto di uscita della carta e pulire l'interno e l'esterno del cassetto con un panno morbido per rimuovere la polvere.

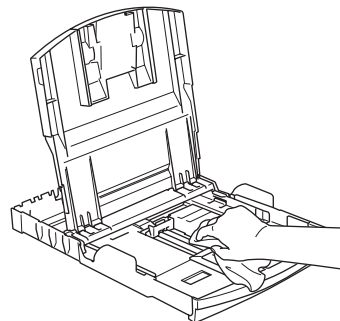

- 5 Chiudere il coperchio del cassetto di uscita della carta e reinserire saldamente il cassetto nell'apparecchio.

Pulizia dello scanner

- 1 Sollevare il coperchio documenti (1). Pulire il piano dello scanner (2) e la plastica bianca (3) con alcol isopropilico e un panno morbido privo di sfilacciate.

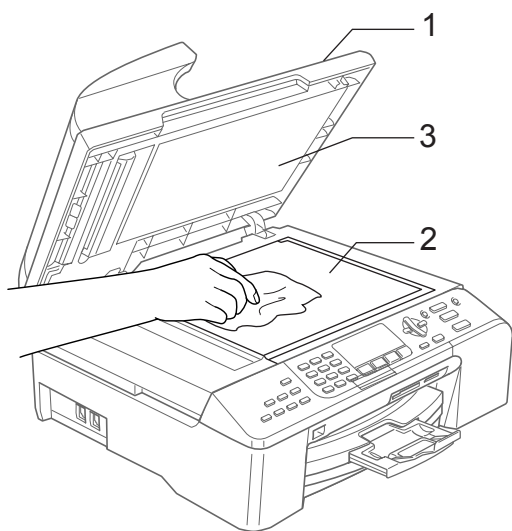

- 2 Nell'alimentatore automatico, pulire la barra bianca (1) e la striscia di vetro (2) che si trova al di sotto con alcol isopropilico e un panno privo di sfilacciate.

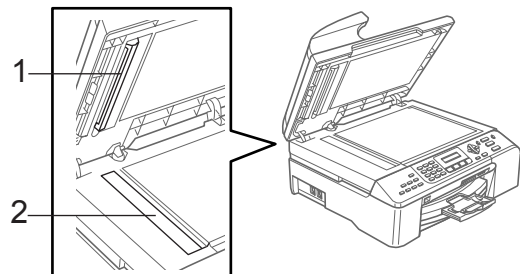

Pulizia piastra stampante dell'apparecchio

! AVVERTENZA

Scollegare l'apparecchio dalla presa elettrica prima di pulire la piastra della stampante (1).

- 1 Pulire la piastra della stampante dell'apparecchio (1) e l'area attorno ad essa, eliminando ogni traccia di inchiostro con un panno morbido *asciutto* e privo di sfilacciate.

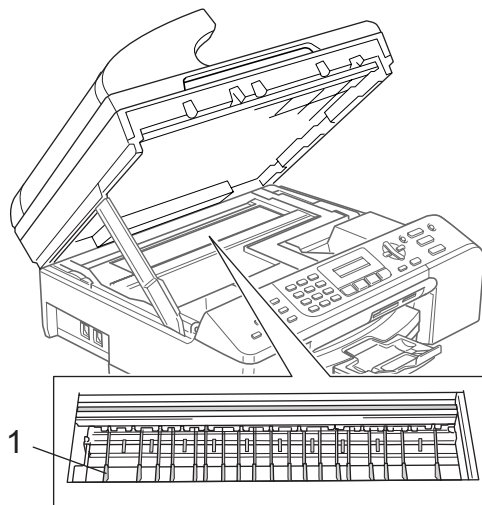

Pulizia del rullo di scorrimento carta

- 1 Estrarre il cassetto carta dall'apparecchio.
- 2 Scollegare l'apparecchio dalla presa elettrica e rimuovere il coperchio della carta inceppata (1).

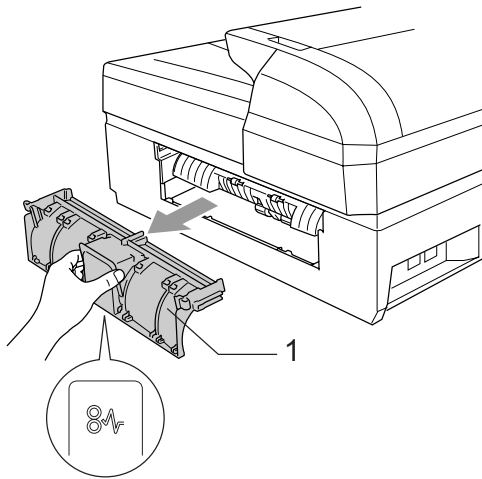

- 3 Pulire il rullo di scorrimento carta(1) con un batuffolo di cotone imbevuto di alcol isopropilico.

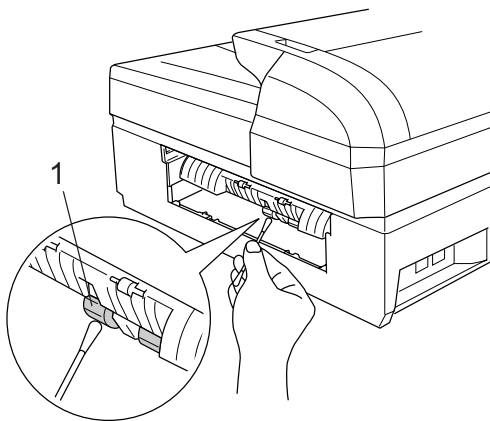

- 4 Reinscrivere il coperchio della carta inceppata.
- 5 Inserire correttamente il cassetto carta nell'apparecchio.
- 6 Collegare nuovamente il cavo di alimentazione.

Pulizia delle testine di stampa

Per mantenere una buona qualità di stampa, l'apparecchio effettua regolarmente la pulizia delle testine di stampa. L'operazione di pulizia può essere avviata manualmente quando è necessario.

Pulire le testine di stampa se appare una riga orizzontale nel testo o sulle immagini dei documenti stampati. È possibile effettuare la pulizia solo del Nero, di 3 colori alla volta (Giallo/Ciano/Magenta) o di tutti e quattro i colori contemporaneamente.

La pulizia delle testine di stampa consuma inchiostro. La pulizia troppo frequente costituisce uno spreco d'inchiostro.

! ATTENZIONE

NON toccare le testine di stampa. Toccando le testine di stampa si rischia di danneggiarle in modo permanente e invalidarne la garanzia.

- 1 Premere **Gestione Inchiostri**.
- 2 Premere ▲ o ▼ per selezionare Pulizia. Premere **OK**.
- 3 Premere ▲ o ▼ per selezionare Nero, Colore o Tutto. Premere **OK**.
L'apparecchio esegue la pulizia delle testine di stampa. Al termine della pulizia, l'apparecchio torna automaticamente in modalità standby.

✍ Nota

Se la qualità di stampa non migliora dopo avere effettuato cinque cicli di pulizia delle testine di stampa, rivolgersi al proprio rivenditore Brother o al Servizio clienti Brother.

Verifica della qualità di stampa

Se i colori e il testo della stampa appaiono sbiaditi o presentano strisce, è possibile che alcuni ugelli siano ostruiti. È possibile verificare lo schema di verifica ugelli stampando la Pagina di verifica della qualità di stampa.

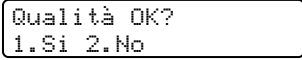
- 1 Premere **Gestione Inchiostri**.
- 2 Premere ▲ o ▼ per selezionare **Test di stampa**. Premere **OK**.
- 3 Premere ▲ o ▼ per selezionare **Qual.di stampa**. Premere **OK**.
- 4 Premere **Inizio Colore**. L'apparecchio inizia a stampare la pagina di verifica della qualità di stampa.
- 5 Controllare la qualità dei quattro blocchi di colore stampati sul foglio.

- 6 Effettuare una delle seguenti operazioni:
 - Se tutte le righe sono chiare e visibili, premere **1** per selezionare **SI**. Premere **Stop/Uscita**.
 - Se si nota l'assenza di alcuni tratti, come di seguito illustrato, premere **2** per selezionare **NO**.

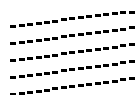
OK



Scadente



- 7 Per il nero e per ogni colore, il messaggio sul display chiede di confermare se la qualità di stampa è soddisfacente.

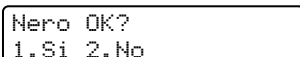

Premere **1 (SI)** o **2 (NO)**.

- 8 Il messaggio sul display chiede se si desidera eseguire la pulizia.

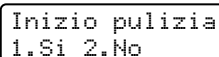

Premere **1 (SI)**.
L'apparecchio esegue la pulizia delle testine di stampa.

- 9 Al termine del ciclo di pulizia, premere **Inizio Colore**. L'apparecchio stampa nuovamente la pagina di verifica della qualità di stampa, quindi torna al punto 6.

- 10 Premere **Stop/Uscita**.
Se si ripete questa procedura almeno cinque volte e la qualità di stampa continua a essere scadente, sostituire la cartuccia d'inchiostro del colore che mostra problemi.
Una volta sostituita la cartuccia d'inchiostro, controllare la qualità di stampa. Se il problema persiste, ripetere per almeno cinque volte le procedure di pulizia e di controllo stampa per la nuova cartuccia. Se continua a mancare inchiostro, contattare il proprio rivenditore Brother o il Servizio clienti Brother.

! ATTENZIONE

NON toccare le testine di stampa. Toccando le testine di stampa si rischia di danneggiarle in modo permanente e invalidarne la garanzia.

 **Nota**



In caso di ostruzione di un ugello delle testine di stampa, la prova di stampa appare in questo modo.



Una volta effettuata la pulizia dell'ugello delle testine di stampa, la stampa non presenta più righe orizzontali.

Verifica dell'allineamento di stampa

Qualora il testo stampato o le immagini dovessero apparire sfocate o sbiadite dopo aver trasportato l'apparecchio, potrebbe essere necessario regolare l'allineamento di stampa.

- 1 Premere **Gestione Inchiostri**.
- 2 Premere ▲ o ▼ per selezionare **Test di stampa**. Premere **OK**.
- 3 Premere ▲ o ▼ per selezionare **Allineamento**. Premere **OK**.
- 4 Premere **Inizio Mono** o **Inizio Colore**. L'apparecchio inizia a stampare la pagina di verifica dell'allineamento.

```
Allineamento OK?
1.Si 2.No
```

- 5 Verificare le prove di stampa a 600 dpi e a 1200 dpi per vedere se il numero 5 corrisponde esattamente al numero 0.
 - Se le prove di stampa numero 5 con risoluzione 600 dpi e 1200 dpi sono quelle che corrispondono meglio, premere **1 (SI)** per terminare la verifica di allineamento e passare al punto 6.

- Se un altro numero di prova di stampa risulta più simile per 600 dpi o 1200 dpi, premere **2 (NO)** per selezionarlo.

- 6 Per 600 dpi, premere il numero di prova di stampa (1-8) più simile all'esempio numero 0.

```
Regol.600dpi
Selez. num. test 5
```

- 7 Per 1200 dpi, premere il numero di prova di stampa (1-8) più simile all'esempio numero 0.

```
Regol.1200dpi
Selez. num. test 5
```

- 8 Premere **Stop/Uscita**.

Verifica del volume d'inchiostro

È possibile verificare la quantità d'inchiostro rimasta nella cartuccia.

- 1 Premere **Gestione Inchiostri**.
- 2 Premere ▲ o ▼ per selezionare **Quant.inch.** Premere **OK**.
- 3 Premere ▲ o ▼ per selezionare il colore di cui si desidera verificare la quantità. Il display visualizza il livello d'inchiostro.

```
Quant.inch
N.: -□□□■□□□+ ▾
```

- 4 Premere **Stop/Uscita**.



Nota

È possibile verificare la quantità d'inchiostro dal proprio computer. (Vedere *Stampa per Windows*® o *Stampa e invio di fax per Macintosh*® nella Guida software dell'utente sul CD-ROM.)

Informazioni sull'apparecchio

Controllo del numero di serie

È possibile visualizzare il numero di serie dell'apparecchio sul display.

- 1 Press **Menu**, 7, 1.

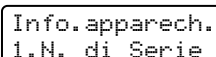

```
Info. apparecch.  
1.N. di Serie
```

- 2 Premere **OK**.

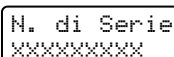

```
N. di Serie  
XXXXXXXXXX
```

- 3 Premere **Stop/Uscita**.

Imballaggio e spedizione dell'apparecchio

Ogni volta che si trasporta l'apparecchio, è essenziale riportarlo nell'imballaggio originale fornito con l'apparecchio. Se l'apparecchio non viene correttamente imballato è possibile che se ne invalidi la garanzia.

! ATTENZIONE

È importante permettere all'apparecchio di 'parcheggiare' le testine di stampa dopo un'operazione di stampa. Prima di scollegare l'alimentazione, accertarsi che non si sentano rumori di tipo meccanico provenienti dall'apparecchio. Se non si permette all'apparecchio di completare questo processo di 'parcheggio', è possibile che si verifichino problemi di stampa e danni alle testine.

- 1 Aprire il coperchio delle cartucce d'inchiostro.
- 2 Abbassare le leve di rilascio del blocco ed estrarre tutte le cartucce d'inchiostro. (Vedere *Sostituzione delle cartucce di inchiostro* a pagina 107.)
- 3 Installare le parti gialle di protezione, sollevare ciascuna leva di rilascio del blocco e spingerla fino ad avvertire uno scatto, quindi chiudere il coperchio delle cartucce d'inchiostro.

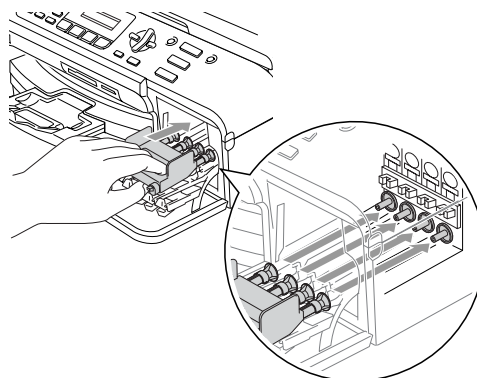

! ATTENZIONE

Se le parti gialle di protezione non si trovano, **NON** rimuovere le cartucce d'inchiostro prima della spedizione. È essenziale spedire l'apparecchio con le parti gialle di protezione per la spedizione o con le cartucce d'inchiostro già montate. Se si spedisce l'apparecchio senza proteggere le cartucce è possibile che lo si danneggi e se ne invalidi la garanzia.

- 4 Scollegare l'apparecchio dalla presa telefonica a muro e rimuovere il cavo telefonico dall'apparecchio.
- 5 Scollegare l'apparecchio dalla presa elettrica.
- 6 Sollevare il coperchio dello scanner dal lato anteriore dell'apparecchio finché non scatta nella posizione di apertura. Quindi scollegare il cavo di interfaccia dall'apparecchio, se collegato.
- 7 Sollevare il coperchio dello scanner per togliere il blocco. Spingere delicatamente il supporto del coperchio dello scanner e chiudere il coperchio.
- 8 Avvolgere l'apparecchio nell'involucro di plastica e confezionarlo nell'imballaggio originale.

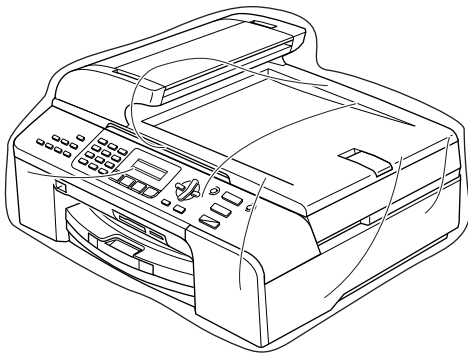

- 9 Imballare i materiali stampati nella scatola originale come indicato di seguito. Non imballare le cartucce d'inchiostro usate nella scatola.

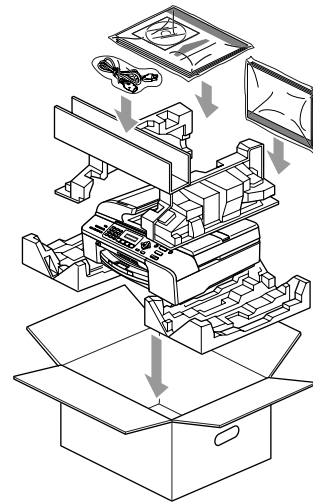
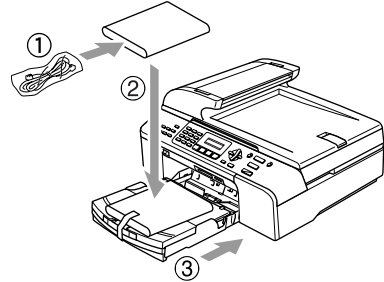

- 10 Chiudere la scatola e sigillarla.

Programmazione su schermo

Questo apparecchio si avvale della programmazione su schermo e dei tasti menu per garantire un utilizzo semplice. Questo tipo di programmazione risulta facile e intuitiva e consente all'utente di sfruttare al massimo le funzioni dell'apparecchio.

Poiché la programmazione avviene tramite il display, abbiamo creato apposite istruzioni su schermo per guidare l'utente passo dopo passo nella programmazione dell'apparecchio. Basta seguire le istruzioni per la selezione dei menu e le opzioni di programmazione.

Tabella Menu

È possibile programmare l'apparecchio utilizzando la tabella Menu che inizia a pagina 118. In questa pagina sono elencate le selezioni e le opzioni disponibili nei menu.

Premere **Menu** seguito dai numeri del menu per programmare l'apparecchio.



Per esempio, per impostare il volume del segnale acustico su *Basso*.

- 1 Premere **Menu**, **1**, **4**, **2**.
- 2 Premere ▲ o ▼ per selezionare *Basso*.
- 3 Premere **OK**.

Memorizzazione

Anche in caso di interruzione di corrente, le impostazioni del menu non verranno perse dal momento che vengono memorizzate in maniera permanente. Le impostazioni provvisorie (come *Contrasto*, modalità *Overseas* e così via) verranno perse. È possibile che si debbano reimpostare la data e l'ora.

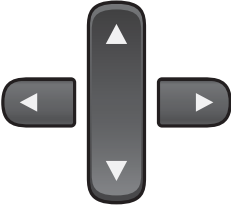
Tasti menu

	
	Accedere al menu.
	Andare al livello successivo del menu. Accettare un'opzione.
Cancella / Indietro 	Tornare al livello precedente del menu. Cancellare una lettera errata quando occorre digitare un testo sull'apparecchio.
	Scorrere il livello corrente del menu.
	Tornare al livello precedente del menu.
Stop / Uscita 	Uscire dal menu.

Per accedere alla modalità menu:

- 1 Premere **Menu**.
- 2 Selezionare un'opzione.
 - Premere **1** per il menu di Impostazione generale.
 - Premere **2** per il menu Fax.
 - Premere **3** per il menu Copia.
 - ⋮
 - Premere **0** per il menu di Impostazione iniziale.

È possibile scorrere rapidamente ogni livello del menu premendo ▲ o ▼ per spostarsi nella direzione desiderata.

- 3 Premere **OK** quando l'opzione viene visualizzata sul display. Il display visualizzerà il livello successivo del menu.
- 4 Premere ▲ o ▼ per scorrere alla selezione successiva del menu.
- 5 Premere **OK**. Al termine dell'impostazione di un'opzione, il display visualizza *Accettato*.

Tabella Menu

Queste pagine aiutano a comprendere le selezioni dei menu e le opzioni disponibili nei programmi dell'apparecchio. Le impostazioni di fabbrica sono riportate in grassetto con un asterisco.

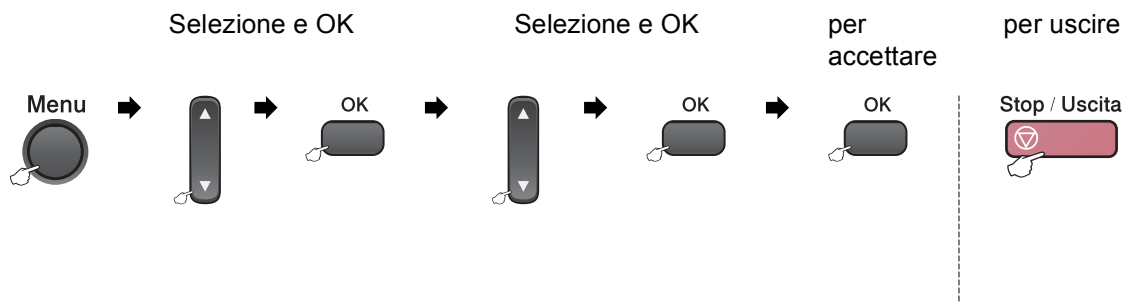

Menu principale	Sottomenu	Selezioni menu	Opzioni	Descrizioni	Pagina
1.Setup generale	1.Modalità timer	—	0 Sec 30 Sec. 1 Min 2 Min.* 5 Min. No	Imposta il tempo di ritorno alla modalità Fax.	23
	2.Tipo carta	—	Carta normale* Carta get. Inch Brother Photo Altra carta fot. Acetato	Imposta il tipo di carta per il cassetto.	23
	3.Formato carta (solo MFC-5460CN)	—	Letter Legal A4* A5 10x15cm	Imposta il formato della carta per il cassetto.	24
	3.Formato carta (solo MFC-5860CN)	1. Superiore	Letter Legal A4* A5 10x15cm	Imposta il formato carta nel cassetto n.1.	24
		2. Inferiore	Letter Legal A4*	Imposta il formato carta nel cassetto n.2.	24

Menu principale	Sottomenu	Selezioni menu	Opzioni	Descrizioni	Pagina
1.Setup generale (Segue)	4. Volume	1. Squillo	No Basso Med* Alto	Regola il volume della suoneria.	25
		2. Segn. acustico	No Basso* Med Alto	Regola il volume del segnale acustico.	25
		3. Diffusore	No Basso Med* Alto	Regola il volume del diffusore.	26
	5. Autom. giorno	—	Si* No	Cambia automaticamente nell'ora legale estiva.	26
	6. Imp. risp. ener.	—	Ricez. Fax: Si* Ricez. Fax: No	Personalizza il tasto Risparmio energetico in modo da non ricevere fax in modalità Risparmio energetico.	22
	7. Contrasto LCD	—	Chiaro* Scuro	Regola il contrasto del display.	26
	8. Cass.:Copia (solo MFC-5860CN)	—	Solo Cassetto#1 Solo Cassetto#2 Sel. automatica*	Seleziona il cassetto che verrà utilizzato per la modalità Copia.	25
9. Cassetto: Fax (solo MFC-5860CN)	—	Solo Cassetto#1 Solo Cassetto#2 Sel. automatica*	Seleziona il cassetto che verrà utilizzato per la modalità Fax.	24	
2. Fax	1. Imp ricezione (solo in modalità Fax)	1. Numero squilli	00 01 02* 03 04 05	Imposta il numero di squilli prima che l'apparecchio risponda in modalità Solo Fax o Fax/Tel.	38
		2. N. squilli F/T	20 Sec. 30 Sec.* 40 Sec. 70 Sec.	Imposta il numero di doppi squilli in modalità Fax/Tel.	39

Menu principale	Sottomenu	Selezioni menu	Opzioni	Descrizioni	Pagina
2. Fax (Segue)	1. Imp ricezione (solo in modalità Fax) (Segue)	3. Riconos. fax	Si* No	Riceve messaggi fax senza premere Inizio Mono o Inizio Colore.	39
		4. Codice remoto	Si* (✕51, #51) No	È possibile rispondere a tutte le chiamate da un telefono in derivazione o esterno e usare i codici per attivare o disattivare l'apparecchio. Questi codici possono essere personalizzati.	45
		5. Auto riduzione	Si* No	Riduce le dimensioni dei fax in arrivo.	40
		6. Mem ricezione	Si* No	Memorizza automaticamente i fax in arrivo se viene esaurita la carta.	40
		7. Polling RX	Standard Protetto Differito	Imposta l'apparecchio per eseguire il poll dei documenti da un altro apparecchio fax.	58
	2. Imp trasmiss (solo in modalità Fax)	1. Contrasto	Auto* Chiaro Scuro	Modifica il rapporto chiaro/scuro dei fax inviati.	32
		2. Risoluz Fax	Standard* Fine S. Fine Foto	Imposta la risoluzione predefinita dei fax in uscita.	33
		3. Differita	—	Imposta l'ora di invio di fax per la trasmissione differita (nel formato 24 ore).	35
		4. Unione TX	Si No*	Riunisce in un'unica trasmissione alla stessa ora i fax differiti destinati allo stesso numero fax.	35
		5. TX tempo reale	Prossimo fax Si No*	Invia un fax senza utilizzare la memoria dell'apparecchio.	34
		6. Polled TX	Standard Protetto	Consente a un altro apparecchio fax di recuperare i documenti dal proprio apparecchio.	60
		7. Modo overseas	Si No*	In caso di problemi nell'invio di fax all'estero, attivare questa funzione.	34
		0. Formato	A4* Letter	Fa corrispondere l'area di scansione del piano dello scanner al formato del documento.	31

Menu principale	Sottomenu	Selezioni menu	Opzioni	Descrizioni	Pagina
2. Fax (Segue)	3. Memoria numeri	1. N. veloci	—	Memorizza i numeri di Chiamata veloce per consentirne la composizione rapida premendo solo pochi tasti (e Inizio).	47
		2. Impos gruppi	—	Imposta un numero da associare ad un Gruppo di utenti per la Trasmissione circolare.	48
	4. Imp. Rapporto	1. Rapporto trasm	Si Si+Immagine No* No+Immagine	Imposta il Rapporto di verifica della trasmissione e il Giornale Fax nell'impostazione iniziale.	56
		2. Tempo giornale	No Ogni 50 fax* Ogni 6 ore Ogni 12 ore Ogni 24 ore Ogni 2 giorni Ogni 7 giorni		
	5. Opz fax remoto	1. Inoltra/Mem	No* Inoltro fax Memoriz. fax Ricez. PC Fax	Imposta l'apparecchio per l'inoltro dei messaggi fax, la memorizzazione dei fax in arrivo (in modo che si possano recuperare a distanza dal proprio apparecchio) o l'invio dei fax al PC.	50
		2. Accesso remoto	—✖	Occorre impostare il proprio codice per il Recupero remoto dei fax.	53
		3. Stampa documen	—	Stampa i fax in arrivo contenuti nella memoria dell'apparecchio.	40
	6. Canc. operaz.	—	—	Verifica le operazioni in memoria e permette di cancellare le operazioni selezionate.	35
	0. Varie	1. Blocco TX	—	Impedisce l'uso della maggior parte delle funzioni a eccezione della ricezione dei fax.	27
		2. Compatibilità	Alta* Normale Base	Regola l'equalizzazione per i problemi di trasmissione.	106

Menu principale	Sottomenu	Selezioni menu	Opzioni	Descrizioni	Pagina	
3.Copia	1.Qualità	—	Alta Veloce Normale*	Seleziona la risoluzione delle copie per il tipo di documento prescelto.	63	
	2.Luminosità	—	-□□□□■+ -□□□■□+ -□□■□□+* -□■□□□+ -■□□□□+	Regola la luminosità delle copie.	67	
	3.Contrasto	—	-□□□□■+ -□□□■□+ -□□■□□+* -□■□□□+ -■□□□□+	Regola il contrasto delle copie.	67	
	4.Regola colore	1.Rosso		R:-□□□□■+ R:-□□□■□+ R:-□□■□□+* R:-□■□□□+ R:-■□□□□+	Regola la quantità di rosso nelle copie.	67
		2.Verde		V:-□□□□■+ V:-□□□■□+ V:-□□■□□+* V:-□■□□□+ V:-■□□□□+	Regola la quantità di verde nelle copie.	
		3.Blu		B:-□□□□■+ B:-□□□■□+ B:-□□■□□+* B:-□■□□□+ B:-■□□□□+	Regola la quantità di blu nelle copie.	
4.Cattura foto	1.Qualità stampa	—	Normale Foto*	Seleziona la qualità di stampa.	75	
	2.Tipo carta	—	Carta normale Carta get. Inch Brother Photo Altra carta fot.*	Seleziona il tipo di carta.	75	

Menu principale	Sottomenu	Selezioni menu	Opzioni	Descrizioni	Pagina
4.Cattura foto (Segue)	3.Formato carta	—	Letter 10x15cm* 13x18cm A4	Seleziona il formato carta.	75
	4.Luminosità	—	- □□□□■ + - □□□■□ + - □□■□□ +* - □■□□□ + - ■□□□□ +	Regola la luminosità.	76
	5.Contrasto	—	- □□□□■ + - □□□■□ + - □□■□□ +* - □■□□□ + - ■□□□□ +	Regola il contrasto.	76
	6.Migl. colore	Si No*	1.Bilanc bianco - □□□□■ + - □□□■□ + - □□■□□ +* - □■□□□ + - ■□□□□ + 2.Migl. qualità - □□□□■ + - □□□■□ + - □□■□□ +* - □■□□□ + - ■□□□□ + 3.Densità colore - □□□□■ + - □□□■□ + - □□■□□ +* - □■□□□ + - ■□□□□ +	Regola la tonalità delle zone bianche. Aumenta la precisione dei dettagli dell'immagine. Regola la quantità totale di colore nell'immagine.	76

Menu principale	Sottomenu	Selezioni menu	Opzioni	Descrizioni	Pagina	
4.Cattura foto (Segue)	7.Proporzionare	—	Si* No	Ritaglia l'immagine attorno al margine per adattarla al formato della carta o alle dimensioni della stampa. Disattivare questa funzione se si desidera stampare immagini intere o per evitare che l'immagine venga ritagliata.	77	
	8.Senza bordo	—	Si* No	Espande l'area di stampa in modo che si adatti ai bordi della carta.	77	
	9.Scan.scheda	1.Qualità	B/N 200X100 dpi B/N200 dpi 150 Colori dpi* 300 colori dpi 600 colori dpi		Seleziona la risoluzione della scansione per il tipo di documento prescelto.	78
		2.Tipo File B&N	TIFF* PDF		Seleziona il formato file predefinito per la scansione in bianco e nero.	78
		3.TipoFileColore	PDF* JPEG		Seleziona il formato file predefinito per la scansione a colori.	78

Menu principale	Sottomenu	Selezioni menu	Opzioni	Descrizioni	Pagina
5. LAN	1. Setup TCP/IP	1. Metodo avvio	Auto* Statico Rarp BOOTP DHCP	È possibile selezionare il metodo di AVVIO più adatto alle proprie esigenze.	Vedere la Guida dell'utente in rete
		2. Indirizzo IP	[000-255]. [000-255]. [000-255]. [000-255]	Inserire l'indirizzo IP.	
		3. Subnet mask	[000-255]. [000-255]. [000-255]. [000-255]	Inserire la subnet mask.	
		4. Gateway	[000-255]. [000-255]. [000-255]. [000-255]	Inserire l'indirizzo del Gateway.	
		5. Nome nodo	BRN_XXXXXX	Immettere il nome del nodo.	
		6. Config WINS	Auto* Statico.	È possibile selezionare la modalità di configurazione WINS.	
		7. WINS Server	(Primario) 000.000.000. 000 (Secondario) 000.000.000. 000	Specifica l'indirizzo IP del server primario o secondario.	
		8. Server DNS	(Primario) 000.000.000. 000 (Secondario) 000.000.000. 000	Specifica l'indirizzo IP del server primario o secondario.	
		9. APIPA	Si* No	Configura automaticamente l'indirizzo IP dalla gamma di indirizzi IP riservati.	
	2. Impost. varie	1. Ethernet	Auto* 100B-FD 100B-HD 10B-FD 10B-HD	Seleziona la modalità di collegamento Ethernet.	

Menu principale	Sottomenu	Selezioni menu	Opzioni	Descrizioni	Pagina
5 . LAN (Segue)	0.Ripr.predefin.	—	—	Ripristina il valore predefinito di tutte le impostazioni di rete.	Vedere la Guida dell'utente in rete
6.Stamp rapporto	1 .Rapporto TX	—	—	Stampa un Rapporto di verifica della trasmissione relativo all'ultimo fax inviato.	57
	2 .Aiuti	—	—	Stampa l'Elenco aiuti per fornire uno schema riepilogativo di come programmare rapidamente l'apparecchio.	57
	3 .Compos.veloce	—	—	Elenca in ordine numerico numeri e nomi memorizzati nella memoria delle Chiamate veloci e di Composizione rapida.	57
	4 .Giornale Fax	—	—	Questo rapporto elenca informazioni relative agli ultimi fax in entrata e in uscita. (TX sta per Trasmissione) (RX sta per Ricezione)	57
	5 .Impost.Utente	—	—	Elenca le impostazioni.	57
	6 .Config.Rete	—	—	Elenca le impostazioni.	57
7.Info.apparech.	1 .N. di Serie	—	—	Consente di controllare il numero di serie dell'apparecchio.	114

Menu principale	Sottomenu	Selezioni menu	Opzioni	Descrizioni	Pagina
0.Imp iniziale	1.Mod. ricezione	—	Solo fax* Fax/Tel Tel./Segr. Est. Manuale	Sceglie il metodo di ricezione più adatto alle proprie esigenze.	37
	2.Data/Ora	—	—	Imposta data e ora sul display e sulle intestazioni dei fax inviati.	Vedere la Guida di installazione rapida
	3.Identificativo	—	Fax: Nome:	Programma nome e numero di fax da stampare su tutte le pagine inviate via fax.	
	4.Toni/Impulsi	—	Toni* Impulsi	Seleziona la modalità di composizione dei numeri telefonici.	
	5.Linea libera	—	Rilevazione No rilevazione*	Attiva o disattiva la Rilevazione Linea libera.	106
	6.Imp.linea tel.	—	Normale* PBX ISDN	Seleziona il tipo di linea telefonica.	42

Digitazione testo

Quando si stanno impostando alcune selezioni del menu, come l'Identificativo, è necessario digitare il testo nell'apparecchio. Sopra la maggior parte dei tasti numerici sono stampate tre o quattro lettere. I tasti con **0**, **#** e **✖** non hanno lettere associate perché servono per inserire caratteri speciali.

Premendo più volte un tasto numerico è possibile inserire il carattere desiderato.

Premere il tasto	una volta	due volte	tre volte	quattro volte
2	A	B	C	2
3	D	E	F	3
4	G	H	I	4
5	J	K	L	5
6	M	N	O	6
7	P	Q	R	S
8	T	U	V	8
9	W	X	Y	Z

Inserimento di spazi

Per inserire uno spazio nel numero di fax, premere ► una volta tra i numeri. Per inserire uno spazio nel nome, premere ► due volte tra i caratteri.

Correzioni

Per modificare una lettera inserita per errore, premere ◀ per spostare il cursore sotto il carattere errato. Quindi premere **Cancella/Indietro**. Digitare nuovamente il carattere corretto. È inoltre possibile tornare indietro con il cursore e digitare lettere.

Ripetizione di lettere

Per digitare un carattere assegnato allo stesso tasto del carattere precedente, premere ► per spostare il cursore verso destra prima di premere nuovamente il tasto.

Caratteri speciali e simboli

Premere ✖, # o 0, quindi premere ◀ o ► per spostare il cursore sotto il carattere speciale o il simbolo desiderato. Quindi premere **OK** per selezionarlo.

Premere ✖ per (spazio)! " # \$ % & ' () ✖
+ , - . / €

Premere # per ; : < = > ? @ [] ^ _

Premere 0 per À Ç É È Ì Ò Ù Û 0

Generale

Capacità della memoria	32 MB
ADF (alimentatore automatico documenti)	Fino a 35 pagine Temperatura: 20° C - 30° C (68° F - 86° F) Umidità: 50% - 70%
cassetto carta	Carta: formato A4 [80 g/m ² (20 lb)] 100 fogli [80 g/m ² (20 lb)]
cassetto carta n.2 (solo MFC-5860CN)	250 fogli [80 g/m ² (20 lb)]
Tipo di stampante	A getto di inchiostro
Metodo di stampa	Mono: Piezo con 94 × 1 ugelli Colore: Piezo con 94 × 3 ugelli
LCD (display a cristalli liquidi)	16 caratteri × 2 linee, retroilluminato
Alimentazione	CA da 220 a 240 V 50/60 Hz
Consumo di energia	Modalità Risparmio energetico: Standby: In media 9 W In funzione: In media 31 W

Ingombro

(MFC-5460CN)

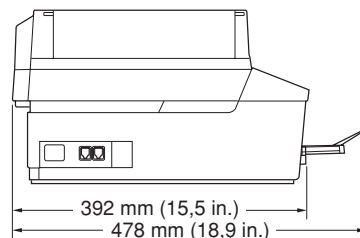
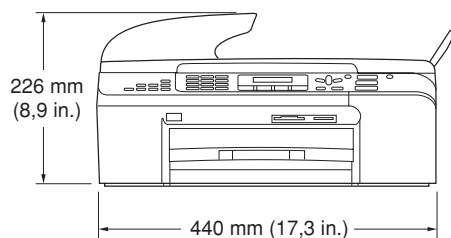

(MFC-5860CN)

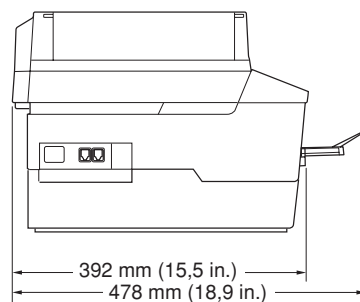
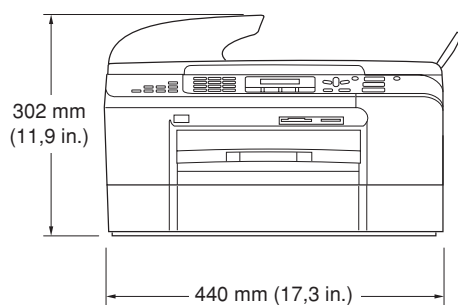

Grammatura 9,0 kg (19,8 lb) (MFC-5460CN)

10,7 kg (23,6 lb) (MFC-5860CN)

Rumore In funzione: 50 dB o meno ¹

Temperatura In funzione: da 10 a 35° C (da 50° F a 95° F)

Qualità di stampa ottimale: da 20 a 33° C (da 68° F a 91° F)

Umidità In funzione: da 20 a 80% (senza condensa)

Qualità di stampa ottimale: da 20 a 80% (senza condensa)

¹ Dipende dalle condizioni di stampa

Supporti di stampa

Inserimento carta

cassetto carta

- Tipo carta:

È possibile usare carta comune, carta per stampanti a getto d'inchiostro (carta patinata), carta lucida², lucidi^{1 2} e buste.

- Formato carta:

Letter, Legal, Executive, A4, A5, A6, JIS B5, buste (commerciali n.10, DL, C5, Monarch, JE4), Carta fotografica, Schede e Cartoline³.

Per ulteriori dettagli, vedere *Grammatura, spessore e capacità carta* a pagina 14.

- Capacità massima del cassetto carta: circa 100 fogli di carta normale 80 g/m² (20 lb)

cassetto carta n.2 (solo MFC-5860CN)

- Tipo carta:

Carta normale

- Formato carta:

Letter, Legal, Executive, A4, JIS_B5

- Capacità massima del cassetto carta: circa 250 fogli di carta normale 80 g/m² (20 lb)

Uscita carta

Fino a 50 fogli di carta normale 80 g/m² (20 lb) (Emessi con la facciata stampata verso l'alto sul cassetto d'uscita carta)²

¹ Utilizzare solo lucidi consigliati per la stampa a getto d'inchiostro.

² Per evitare sbavature d'inchiostro, si consiglia di rimuovere immediatamente i fogli di carta lucida e i lucidi, non appena vengono espulsi dal cassetto d'uscita carta.

³ Vedere *Tipo e formato carta per ciascuna funzione* a pagina 13.

Fax

Compatibilità	Gruppo 3 ITU-T
Sistema di codifica	MH/MR/MMR/JPEG
Velocità modem	Fallback automatico 33.600 bps
Formato documento	Larghezza alimentatore ADF: da 148 mm a 215,9 mm (da 5,8 in. a 8,5 in.) Altezza alimentatore ADF: da 148 mm a 355,6 mm (da 5,8 in. a 14 in.) Larghezza piano scanner: max. 215,9 mm (8,5 in.) Altezza piano scanner: max. 297 mm (11,7 in.)
Larghezza scansione	208 mm (8,2 in.)
Larghezza stampa	204 mm (8,03 in.)
Scala di grigi	256 livelli
Tipi di Polling	Standard, Protetto, Sequenziale differito: (solo Monocromatico)
Regolazione Contrasto	Automatico/Chiaro/Scuro (impostazione manuale)
Risoluzione	■ Orizzontale 8 punti/mm (203 punti/in.) ■ Verticale Standard 3,85 righe/mm (98 righe/in.) (Mono) 7,7 righe/mm (196 righe/in.) (Colore) Fine 7,7 righe/mm (196 righe/in.) (Mono/Colore) Foto 7,7 righe/mm (196 righe/in.) (Mono) Superfine 15,4 righe/mm (392 righe/in.) (Mono)
Chiamata veloce	100 stazioni
Trasmissione circolare	150 stazioni
Ricomposizione automatica	3 volte a intervalli di 5 minuti
Risposta automatica	0, 1, 2, 3, 4 o 5 squilli
Sorgente comunicazione	Rete telefonica pubblica commutata.
Trasmissione da memoria	Fino a 480 ¹ /400 ² pagine
Ricezione in mancanza di carta	Fino a 480 ¹ /400 ² pagine

¹ Il termine 'Pagine' si riferisce alla 'Brother Standard Chart No. 1' (lettera commerciale tipica, risoluzione standard e codifica MMR). Le specifiche e i materiali stampati sono soggetti a modifica senza preavviso.

² Il termine 'Pagine' si riferisce alla 'Tabella di prova ITU-T n. 1' (lettera commerciale tipica, risoluzione standard e codifica MMR). Le specifiche e i materiali stampati sono soggetti a modifica senza preavviso.

Copia

Colore/Monocromatico	Sì/Sì
Formato documento	Larghezza alimentatore ADF: da 148 mm a 215,9 mm (da 5,8 in. a 8,5 in.) Altezza alimentatore ADF: da 148 mm a 355,6 mm (da 5,8 in. a 14 in.) Larghezza piano scanner: max. 215,9 mm (8,5 in.) Altezza piano scanner: max. 297 mm (11,7 in.)
Velocità di copia	Mono: massimo 22 pagine/minuto (carta formato A4) ¹ Colore: massimo 20 pagine/minuto (carta formato A4) ¹
Copie Multiple	Impila fino a 99 pagine Fascicola fino a 99 pagine
Ingrandimento/Riduzione	da 25% a 400% (in incrementi dell'1%)
Risoluzione	Carta normale, per stampanti a getto d'inchiostro, lucida oppure OHP/Lucidi: <ul style="list-style-type: none"> ■ Scansione fino a 1200×1200 dpi ■ Stampa fino a 1200×1200 dpi

¹ In base a un modello standard Brother. (Modalità veloce/Impila risma) La velocità di copia varia in base alla complessità del documento.

PhotoCapture Center™

Supporti disponibili

CompactFlash® Versione 1.0
(Solo modello I)
(Microdrive™ non è compatibile)
(Le schede Compact I/O come una scheda Compact LAN e una scheda Compact Modem non sono supportate.)
Memory Stick®
Memory Stick Pro™
(Non disponibile per dati musicali con MagicGate™)
MultiMediaCard™
Secure Digital™
xD-Picture Card™¹

Estensione del file

(Formato supporto)

DPOF, EXIF, DCF

(Formato immagine)

Stampa foto: JPEG²

Scansione a scheda: JPEG, PDF (a colori)

TIFF, PDF (nero)

Numero di file

Fino a 999 file nella scheda di memoria

Cartella

I file devono essere nel terzo livello della scheda di memoria.

Senza bordi

Letter, A4, Carta fotografica (10 × 15 cm)

¹ Scheda convenzionale xD-Picture Card da 16 MB a 512 MB
xD-Picture Card di tipo M da 256MB a 1GB
xD-Picture Card di tipo H da 256MB a 1GB

² Il formato JPEG progressivo non è supportato.

³ Vedere *Tipo e formato carta per ciascuna funzione* a pagina 13.

PictBridge

Compatibilità

Supporta lo standard PictBridge
della Camera & Imaging Products Association CIPA
DC-001.
Visitare il sito <http://www.cipa.jp/pictbridge> per ulteriori informazioni.

Interfaccia

Porta PictBridge (USB)

Scanner

Colore/Monocromatico	Sì/Sì
Conformità TWAIN	Sì (Windows® 98/98SE/Me/2000 Professional/XP/ Windows® XP Professional x64 Edition) Mac OS® X 10.2.4 o versioni successive
Conformità WIA	Sì (Windows® XP ¹)
Intensità colore	Elaborazione colore 48 bit (ingresso) Elaborazione colore 24 bit (uscita)
Risoluzione	Fino a 19200 × 19200 dpi (interpolata) ² Fino a 1200 × 2400 dpi (ottica)
Velocità di scansione	Colore: fino a 4,83 sec. Mono: fino a 3,56 sec. (formato A4 a 100 × 100 dpi)
Formato documento	Larghezza alimentatore ADF: da 148 mm a 215,9 mm (da 5,8 in. a 8,5 in.) Altezza alimentatore ADF: da 148 mm a 355,6 mm (da 5,8 in. a 14 in.) Larghezza piano scanner: max. 215,9 mm (8,5 in.) Altezza piano scanner: max. 297 mm (11,7 in.)
Larghezza scansione	210 mm (8,26 in.)
Scala di grigi	256 livelli

¹ Windows® XP in questa Guida dell'utente include Windows® XP Home Edition, Windows® XP Professional e Windows® XP Professional x64 Edition.

² Massimo 1200 × 1200 dpi per la scansione quando si utilizza il Driver WIA per Windows® XP (è possibile selezionare la risoluzione fino a 19200 × 19200 dpi utilizzando l'Utilità Scanner Brother)

Stampante

Driver stampante	Driver Windows® 98/98SE/Me/2000 Professional/ XP/Windows® XP Professional x64 Edition che supportino la modalità Brother Compressione originale e la funzionalità di stampa bidirezionale Driver Inchiostro Brother Per Mac OS® X 10.2.4 o versioni successive
Risoluzione	Fino a 1200 × 6000 dpi ¹ 1200 × 2400 dpi. 1200 × 1200 dpi. 600 × 600 dpi. 600 × 300 dpi. 600 × 150 dpi.
Velocità di stampa	Fino a 30 pagine/minuto (Mono) ² Fino a 25 pagine/minuto (Colore) ²
Larghezza stampa	204 mm (209,6 mm ³)
Font su disco	35 TrueType
Senza bordi	Letter, A4, A6, Carta fotografica, Scheda, Cartolina ⁴

¹ La qualità dell'immagine stampata varia a seconda di molti fattori tra cui, ma non solo, la risoluzione e la qualità dell'immagine sorgente e il tipo di supporto di stampa.

² In base a un modello standard Brother.
Formato A4 in modalità bozza.

³ Quando si imposta la funzione senza bordi su Sì.

⁴ Vedere *Tipo e formato carta per ciascuna funzione* a pagina 13.

Interfacce

USB	Un cavo di interfaccia USB 2.0 non più lungo di 2,0 m (6 piedi). ^{1 2}
Cavo LAN ³	Cavo UTP Ethernet categoria 5 o superiore.

¹ L'apparecchio dispone di un'interfaccia USB 2.0 ad alta velocità. L'interfaccia è compatibile con l'USB 2.0 ad alta velocità; tuttavia, la velocità massima di trasferimento dati sarà 12 Mbit/s. È possibile collegare l'apparecchio a un computer con interfaccia USB 1.1.

² Porte USB di terzi non sono supportate per Macintosh®.

³ Vedere la Guida dell'utente in rete sul CD-ROM per le specifiche tecniche di rete dettagliate.

Requisiti del computer

Requisiti minimi di sistema e funzioni software PC supportate								
Piattaforma computer e versione sistema operativo		Funzioni software PC supportate	Interfaccia PC	Velocità minima processore	RAM minima	RAM consigliata	Spazio disponibile su disco rigido	
							per Driver	per Applicazioni
Sistemi operativo Windows®	98, 98SE	Stampa, PC-FAX ⁴ , Scansione, Disco rimovibile ³	USB	Intel Pentium® II o equivalente	32 MB	128 MB	120 MB	130 MB
	Me				64 MB	256 MB		
	2000 Professional		Ethernet	128 MB	256 MB	170 MB	220 MB	
	XP Home XP Professional			256 MB	512 MB	170 MB	220 MB	
XP Professional x64 Edition	AMD Opteron™ AMD Athlon™64 Intel® Xeon™ con Intel® EM64T Intel® Pentium® 4 con Intel® EM64T	256 MB	512 MB	170 MB	220 MB			
Sistemi operativo Apple® Macintosh®	OS X 10.2.4 o versioni successive	Stampa, Invio PC-FAX ⁴ , Scansione, Disco rimovibile ³	USB ² Ethernet	PowerPC G3 /G4/G5, Intel Core Solo/ Duo 350MHz	128 MB	256 MB	80 MB	200 MB
<p>¹ Microsoft® Internet Explorer 5 o superiore.</p> <p>² Porte USB di terzi non sono supportate.</p> <p>³ Il disco rimovibile è una funzione di PhotoCapture Center™.</p> <p>⁴ PC-FAX supporta solo il bianco e nero.</p>								
<p>Per gli ultimi aggiornamenti dei driver, visitare il Brother Solutions Center all'indirizzo http://solutions.brother.com</p>								

Consumabili

Inchiostro

L'apparecchio utilizza cartucce di inchiostro per Nero, Giallo, Ciano e Magenta, separate dal gruppo delle testine di stampa.

Durata delle cartucce d'inchiostro

Nero - circa 500 pagine con copertura del 5%

Nero a resa elevata - circa 900 pagine con copertura del 5%

Giallo, Ciano e Magenta - circa 400 pagine con copertura del 5%

- La prima volta che si installa un set di cartucce d'inchiostro, l'apparecchio utilizza una quantità d'inchiostro tale da riempire i tubi di distribuzione dell'inchiostro per stampe di qualità elevata. Questo processo ha luogo solo una volta. Con tutte le cartucce di inchiostro seguenti è possibile stampare il numero di pagine specificato.
- I suddetti dati si basano sulla presunzione di stampa continua a una risoluzione di 600 x 600 dpi in modalità normale dopo l'installazione di una nuova cartuccia d'inchiostro.
- Il numero di pagine stampate con una cartuccia dipende dalla frequenza di utilizzo dell'apparecchio e dal numero di pagine stampate a ogni uso.
- L'apparecchio pulisce automaticamente e periodicamente il gruppo delle testine di stampa. Questo processo utilizza una piccola quantità d'inchiostro.
- Una piccola quantità d'inchiostro rimane nella cartuccia quando l'apparecchio la rileva come vuota. Questo è necessario per evitare che l'aria secchi e danneggi il gruppo delle testine di stampa.

Materiali di consumo di ricambio

<Nero standard> LC1000BK,

<Nero a resa elevata> LC1000HY-BK, <Ciano> LC1000C,

<Magenta>LC1000M, <Giallo> LC1000Y

Rete (LAN)

LAN

L'apparecchio può essere collegato a una rete per la Stampa in rete, la Scansione in rete e le funzioni di Invio e Ricezione PC-Fax ¹ (solo Windows®). È anche incluso il software Brother BRAdmin Professional per la gestione in rete.

Supporto per

Windows® 98/98SE/Me/2000/XP/XP Professional x64 Edition

Mac OS® X 10.2.4 o versioni successive

Ethernet 10/100 BASE-TX Auto Negotiation

Protocolli

TCP/IP

ARP, RARP, BOOTP, DHCP, APIPA (Auto IP), NetBIOS Name Resolution, WINS, DNS Resolver, LPR/LPD, Custom Raw Port/Port9100, FTP Server, mDNS, TELNET, SNMP

¹ Consultare la tabella dei Requisiti del computer a pagina 137.

E

Glossario

L'elenco riporta una lista completa di funzioni e termini che compaiono nei manuali Brother. La disponibilità di tali funzioni varia a seconda del modello acquistato.

A impulsi

Un tipo di composizione dei numeri di telefono che utilizza un disco combinatore.

A toni

Un modo di comporre i numeri di telefono con apparecchi a tasti.

Accesso duplice

L'apparecchio può eseguire la scansione dei fax in uscita o delle operazioni programmate in memoria mentre invia un fax memorizzato o riceve o stampa un fax in arrivo.

ADF (alimentatore automatico documenti)

Il documento può essere collocato nell'ADF e la scansione viene eseguita automaticamente una pagina alla volta.

Annullamento di un'operazione

Annulla un'operazione programmata, come Fax differito o Polling.

Auto riduzione

Riduce le dimensioni dei fax in arrivo.

Chiamata veloce

Un numero programmato precedentemente per semplificarne la composizione. Occorre premere **Ricerca/Chiam.Veloce**, # e digitare il codice a due cifre, quindi premere **Inizio Mono** o **Inizio Colore** per iniziare l'operazione di composizione.

Codice ricezione fax

Premere questo codice (✖ 5 1) quando si risponde a una chiamata fax da un telefono in derivazione o esterno.

Contrasto

Impostazione che compensa il chiaro e lo scuro dei documenti, schiarendo nei fax o nelle copie i documenti scuri e scurendo quelli chiari.

Display (display a cristalli liquidi)

Lo schermo dell'apparecchio che mostra i messaggi interattivi durante la Programmazione su schermo e riporta la data e l'ora di quando l'apparecchio non è in uso.

ECM (Modalità correzione errore)

Rileva gli errori durante la trasmissione dei fax e invia nuovamente le pagine del documento che avevano presentato un errore.

Elenco aiuti

Uno stampato della tabella completa dei Menu che è possibile utilizzare per programmare l'apparecchio quando non si ha la Guida dell'utente a portata di mano.

Elenco di composizione rapida

Elenca in ordine numerico numeri e nomi memorizzati nella memoria dei numeri di Chiamata veloce.

Errore di comunicazione (Errore comunic.)

Un errore durante l'invio o la ricezione di fax, causato di solito da disturbi o elettricità statica sulla rete.

Fax manuale

A seconda del modello, è possibile sollevare il ricevitore, il ricevitore cordless o il ricevitore del telefono esterno o è possibile premere **Tel/R** o **Vivavoce** per ascoltare la risposta dell'apparecchio fax ricevente prima di premere **Inizio Mono** o **Inizio Colore** per iniziare l'invio.

Fax/Tel

Si possono ricevere fax e telefonate. Non usare questa modalità se si sta utilizzando un dispositivo di segreteria telefonica (TAD).

Giornale Fax

Elenca i dati degli ultimi 200 fax in entrata e in uscita. TX sta per Trasmissione. RX sta per Ricezione.

Gruppo di compatibilità

La possibilità di un apparecchio fax di comunicare con un altro. La compatibilità è assicurata tra i Gruppi ITU-T.

Identificativo

I dati memorizzati che compaiono sul margine superiore delle pagine inviate via fax. Comprende il nome e il numero fax del mittente.

Impostazioni provvisorie

È possibile selezionare alcune opzioni per ciascuna trasmissione fax e copia senza modificare le impostazioni predefinite.

Impostazioni utente

Un rapporto stampato che mostra le impostazioni attuali dell'apparecchio.

Luminosità

Modificando la luminosità, l'intera immagine diventa più chiara o più scura.

Metodo di codifica

Metodo per codificare le informazioni contenute in un documento. Tutti gli apparecchi fax devono utilizzare uno standard minimo di Modified Huffman (MH). L'apparecchio è in grado di utilizzare sistemi di compressione maggiore, Modified Read (MR), Modified Modified Read (MMR) e JPEG, se l'apparecchio ricevente è dotato delle stesse capacità.

Modalità menu

Modalità di programmazione per modificare le impostazioni dell'apparecchio.

Modalità overseas

Modifica provvisoriamente i segnali fax per tener conto di disturbi ed elettricità statica sulle linee telefoniche di comunicazione intercontinentali (overseas).

N. squilli F/T

La durata degli squilli emessi dall'apparecchio Brother (quando la modalità Ricezione è impostata su Fax/Tel) per avvisare di rispondere a una chiamata vocale in arrivo.

Numero Gruppo

Un gruppo di numeri di Chiamata veloce memorizzati in una posizione corrispondente a un numero di Chiamata veloce per la Trasmissione circolare.

Numero squilli

Il numero di squilli prima che l'apparecchio risponda in modalità Solo fax e Fax/Tel.

OCR (riconoscimento ottico dei caratteri)

Il software applicativo in dotazione ScanSoft® Paperport® SE con OCR o Presto!® PageManager® converte un'immagine di testo in testo modificabile.

Operazioni rimanenti

Si può controllare quali operazioni sono in attesa nella memoria ed eventualmente annullarle individualmente.

Pausa

Consente di interporre una pausa di 3,5 secondi nella sequenza di composizione dei numeri di Chiamata veloce. Premere **Rich/Pausa** il numero desiderato di volte, per ottenere una pausa più lunga.

PhotoCapture Center™

Consente di stampare fotografie digitali dalla fotocamera digitale ad alta risoluzione per una stampa di qualità.

PictBridge

Consente di stampare fotografie direttamente dalla fotocamera digitale ad alta risoluzione per una stampa di qualità.

Ricerca

Un'elenco elettronico in ordine alfabetico dei numeri memorizzati come numeri di Chiamata veloce o di Gruppo.

Ricezione in mancanza di carta

Per ricevere i fax nella memoria dell'apparecchio quando l'apparecchio ha esaurito la carta.

Ricomposizione automatica

Funzione che consente all'apparecchio di ricomporre l'ultimo numero fax dopo cinque minuti se il documento non era stato trasmesso perché la linea era occupata.

Rilevazione fax

Consente all'apparecchio di rispondere ai segnali di chiamata CNG se si interrompe una chiamata fax al momento della risposta.

Risoluzione

Il numero di linee verticali e orizzontali per pollice. Vedere: Standard, Fine, Super Fine e Foto.

Risoluzione Fine

Questa risoluzione è pari a 203 × 196 dpi. Viene utilizzata per la stampa di caratteri piccoli e di grafici.

Risoluzione fotografica

Un'impostazione di risoluzione che utilizza varie sfumature di grigio per offrire la migliore rappresentazione delle fotografie.

Risoluzione standard

203 × 97 dpi. Viene utilizzata per un testo di dimensione normale e per la trasmissione più veloce.

Risoluzione Super fine

392 × 203 dpi. Ideale per caratteri di stampa molto piccoli e grafica lineare.

Scala di grigi

Le sfumature di grigio disponibili per eseguire la copia, la scansione e l'invio di fotografie via fax.

Scansione

L'operazione di invio al computer dell'immagine elettronica di un documento cartaceo.

Segnali di chiamata CNG

I segnali speciali (segnali acustici) inviati dagli apparecchi fax durante la trasmissione automatica per informare l'apparecchio ricevente che un apparecchio fax sta effettuando una chiamata.

Segnali fax

I segnali emessi dagli apparecchi telefax quando inviano o ricevono i fax mentre comunicano informazioni.

Stampa di backup

L'apparecchio stampa una copia di ogni fax ricevuto e memorizzato. Si tratta di una funzione di sicurezza per non perdere i messaggi qualora si verificasse un'interruzione di corrente.

TAD (segreteria telefonica)

È possibile collegare una segreteria telefonica esterna all'apparecchio.

Telefono esterno

Una segreteria telefonica (TAD) o un telefono collegato alla presa telefonica dell'apparecchio.

Telefono in derivazione

Un telefono che utilizza la stessa linea del fax ma che è collegato a una presa a muro separata.

Tempo giornale

L'intervallo di tempo programmato precedentemente tra i Rapporti Giornale Fax stampati automaticamente. Si può stampare il Giornale Fax a richiesta senza interrompere il ciclo.

Trasmissione

L'operazione di invio fax, utilizzando le linee telefoniche dall'apparecchio a un apparecchio fax ricevente.

Trasmissione circolare

La possibilità d'inviare lo stesso messaggio fax a più di un destinatario.

Trasmissione fax automatica

Invio di fax senza alzare il ricevitore di un telefono esterno.

Trasmissione in tempo reale

Quando la memoria è esaurita, si possono inviare i documenti in tempo reale.

Volume del segnale acustico

Impostazione del volume del segnale acustico quando si preme un tasto o si commette un errore.

Volume squilli

L'impostazione del volume degli squilli dell'apparecchio.

Xmit Report (Rapporto di verifica della trasmissione)

Un elenco di ogni fax inviato, che ne riporta la data, l'ora e il numero.

F

Indice

A

Accesso duplice	34
ADF (alimentatore automatico documenti)	9, 30
AIUTO	
Messaggi sul display	116
utilizzo dei tasti menu	116
Tabella Menu	116
Annullamento	
Inoltro fax	55
Memorizzazione fax	52
operazioni in attesa di ricomposizione	35
Paging	55
Apple® Macintosh®	
Vedere la Guida software dell'utente inclusa nel CD-ROM.	
Automatica	
ricezione fax	37
Rilevazione fax	39

B

Blocco TX	28
Buste	13, 19

C

Carta	11, 131
capacità	14
caricamento	15, 17
buste e cartoline	19
formato	24
formato documento	9, 30
tipo	13, 23
Carta fotografica	11, 12
Cartucce d'inchiostro	
sensore ottico	107
sostituzione	107
verifica del volume d'inchiostro	113
Chiamata veloce	
composizione	46
memorizzazione	47
modifica	48
Codici fax	
Codice di accesso remoto	53

Codice di ricezione fax	44, 45
Codice di ricezione telefonica	44, 45
modifica	45, 53
Collegamenti multilinea (PBX)	44
Collegamento	
TAD esterno	43
telefono esterno	44
Composizione	
Chiamata veloce	46
di una pausa	47
Gruppi	31
manuale	46
Composizione rapida	
Chiamata veloce	
impostazione in base alla posizione	47
modifica	48
utilizzo	46
Composizione gruppo	
impostazione dei Gruppi per la Trasmissione circolare	48
modifica	48
Ricerca	46
Trasmissione circolare	31
utilizzo di Gruppi	31
ControlCenter	
Vedere la Guida software dell'utente inclusa nel CD-ROM.	
Coperchio alimentatore ADF	103
Copia	
accesso alla modalità Copia	62
carta	68
contrasto	67
impostazioni provvisorie	63
ingrandimento/riduzione	64
luminosità	67
multipla	62
N in 1 (layout pagina)	65
ordina	66
regolazione colore	67
singola	62
tasti	63
Tasto Opzioni	
formato carta	68
tipo carta	68
Tasto Qualità	63
uso dell'ADF	62
utilizzo del cassetto (solo MFC-5860CN)	25

F

Fax, dal PC	
Vedere la Guida software dell'utente inclusa nel CD-ROM.	
Fax, indipendente	
invio 30, 58	
accedere alla modalità Fax 30	
annullamento dalla memoria 35	
contrasto 32	
dal piano dello scanner 30	
dalla memoria (Accesso duplice) 34	
fax a colori 31	
fax differito 35	
interferenza sulla linea telefonica 106	
manuale 36	
overseas 34	
ricomposizione 47	
Risoluzione 33	
Trasmissione circolare 31	
trasmissione cumulativa differita 35	
Trasmissione in tempo reale 34	
ricezione 37	
adattamento al formato carta 40	
al termine della conversazione 38	
dal telefono in derivazione 44, 45	
Inoltro fax 55	
interferenza sulla linea telefonica 106	
Modalità Ricezione, selezione 37	
N. squilli F/T, impostazione 39	
Numero squilli, impostazione 38	
problemi 93, 95	
recupero da una sede remota 54	
utilizzo del cassetto (solo MFC-5860CN) 24	
Funzioni telefoniche personalizzate su una linea singola 96	

G

Gruppi per la Trasmissione circolare 48

I

Imballaggio dell'apparecchio 114	
Impostazione remota	
Vedere la Guida software dell'utente inclusa nel CD-ROM.	
Impostazioni di copia provvisorie 63	

Inceppamenti	
carta 103	
documento 103	
Inoltro fax	
modifica remota 54, 55	
programmazione di un numero 50	
interferenza sulla linea telefonica 106	
Interruzione di corrente 116	
Istruzioni di sicurezza 89	

J

Jack	
EXT	
TAD (segreteria telefonica) 43	
telefono esterno 43	

L

LCD (display a cristalli liquidi) 116	
Contrasto 26	
Elenco aiuti 57	
Linea telefonica	
collegamenti 43	
multilinea (PBX) 44	
problemi 95	
Lucidi 11, 12, 13, 14	

M

Macintosh®	
Vedere la Guida software dell'utente inclusa nel CD-ROM.	
Manuale	
composizione 46	
ricezione 37	
trasmissione 36	
Manutenzione ordinaria 107	
Memorizzazione 116	
Memorizzazione fax 50	
attivazione 50	
Messaggi d'errore sul display 99	
Controlla carta 99	
Errore comunicazione 100	
Imposs. iniziare 100	
inceppamento carta 99	
Inchiostro esaurito 100	
Memoria esaurita 101	
Modifica imposs. 101	
Non utilizzato 46	

Pulizia imposs.	100
Quasi esaurito	101
Scansione imposs.	100
Stampa imposs.	101
Messaggio di Memoria esaurita	36
Modalità Fax/Tel	
Codice di ricezione fax	44, 45
Codice ricezione telefonica	44, 45
doppio squillo (chiamate vocali)	39
N. squilli F/T	39
Numero squilli	38
ricezione chiamata da un telefono in derivazione	44, 45
Modalità Ricezione	37
Fax/Tel	37
Manuale	37
Solo fax	37
TAD esterno	37
Modalità, accesso	
Copia	62
Fax	30
PhotoCapture	7
Scansione	7

N

Numero di serie	
come trovare	
Vedere all'interno del coperchio anteriore.	
Numero squilli, impostazione	38

P

Pannello dei comandi	6
PaperPort® SE con OCR	
Vedere la Guida software dell'utente inclusa nel CD-ROM.	
PhotoCapture Center™	
CompactFlash®	70
dal PC	
Vedere la Guida software dell'utente inclusa nel CD-ROM.	
Impostazioni di stampa	
Contrasto	76
Luminosità	76
Miglioramento del colore	76
Qualità	75
Tipo e formato carta	75
Velocità e qualità di stampa	75

Memory Stick Pro™	70
Memory Stick®	70
MultiMediaCard™	70
Ritaglio	77
SecureDigital™	70
Senza bordi	77
specifiche tecniche	134
Stampa DPOF	74
xD-Picture Card™	70
PictBridge	
Stampa DPOF	80
Polling	58
Programmazione dell'apparecchio	116
Pulizia	
piastra della stampante	110
rullo di scorrimento carta	111
scanner	110
testine di stampa	111

R

Rapporti	56
come stampare	57
Elenco aiuti	57
Elenco di composizione rapida	57
Giornale fax	57
Tempo giornale	56
Impostazioni utente	57
Verifica trasmissione	56, 57
Recupero remoto	53
codice di accesso	53
comandi	55
recupero dei fax	54
Ricambi	138
Riduzione	
copie	64
fax in arrivo	40
Rilevazione fax	39
Risoluzione	
copia	133
fax	132
impostazione per il fax successivo	33
scansione	134, 135
stampa	136
Risoluzione dei problemi	93
in caso di problemi	
chiamate in arrivo	96
copia	97
invio di fax	96
linea telefonica o collegamenti	95

PhotoCapture Center™	98
Rete	98
ricezione fax	95
scansione	97
software	97
stampa	93
stampa fax in arrivo	95
inceppamenti carta	104
inceppamento carta	103
messaggi d'errore sul display	99
qualità di stampa	111, 112
verifica del volume d'inchiostro	113

S

Scala di grigi	132, 135
Scansione	
Vedere la Guida software dell'utente inclusa nel CD-ROM.	
Segreteria telefonica (TAD)	43
collegamento	43
Spedizione dell'apparecchio	114
Stampa	
area	21
driver	136
immagini	73
inceppamenti carta	104
indice	73
miglioramento della qualità	111, 112
problemi	93, 95
rapporti	57
risoluzione	136
specifiche tecniche	136
Vedere la Guida software dell'utente inclusa nel CD-ROM.	
verifica dell'allineamento	113

T

Tabella Menu	116
TAD (segreteria telefonica), esterno	37, 43
collegamento	43
modalità ricezione	37
registrazione OGM	43
Tasti menu	116
Tasto Cancella/Indietro	7
Tasto Gestione inchiostri	111, 113
Tasto Ingrandimento/Riduzione	64

Tasto Opzioni	
(esecuzione di copie)	64, 65
luminosità	67
N in 1 copie o un poster	65
ordina	66
Tasto Opzioni copia	
Formato carta	68
Tipo carta	68
Tasto Qualità (esecuzione di copie)	63
Tasto Rich./Pausa	47
Telefono esterno, collegamento	44
Telefono in derivazione, utilizzo	45
Telefono senza fili	45
Testo, inserimento	128
caratteri speciali	128
Trasferimento dei fax o del Rapporto Giornale Fax	102
Trasmissione circolare	31
impostazione dei Gruppi per	48

V

Volume, impostazione	
diffusore	26
segnale acustico	25
suoneria	25

W

Windows®	
Vedere la Guida software dell'utente inclusa nel CD-ROM.	

brother®

**Visitate il nostro sito sul World Wide Web
all'indirizzo
<http://www.brother.com>**

Il presente apparecchio è approvato per l'uso esclusivamente nel Paese di acquisto. Le filiali Brother locali o i loro rivenditori forniranno supporto soltanto per gli apparecchi acquistati nel loro Paese di appartenenza.