

Leia este Manual de instalação rápida antes de utilizar a impressora. Antes de utilizar a impressora, tem de configurar o hardware e instalar o controlador.

## Passo 1

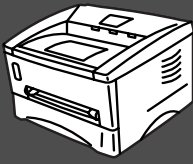

### Configurar a impressora

Configurar a impressora

## Passo 2



### Instalar o controlador

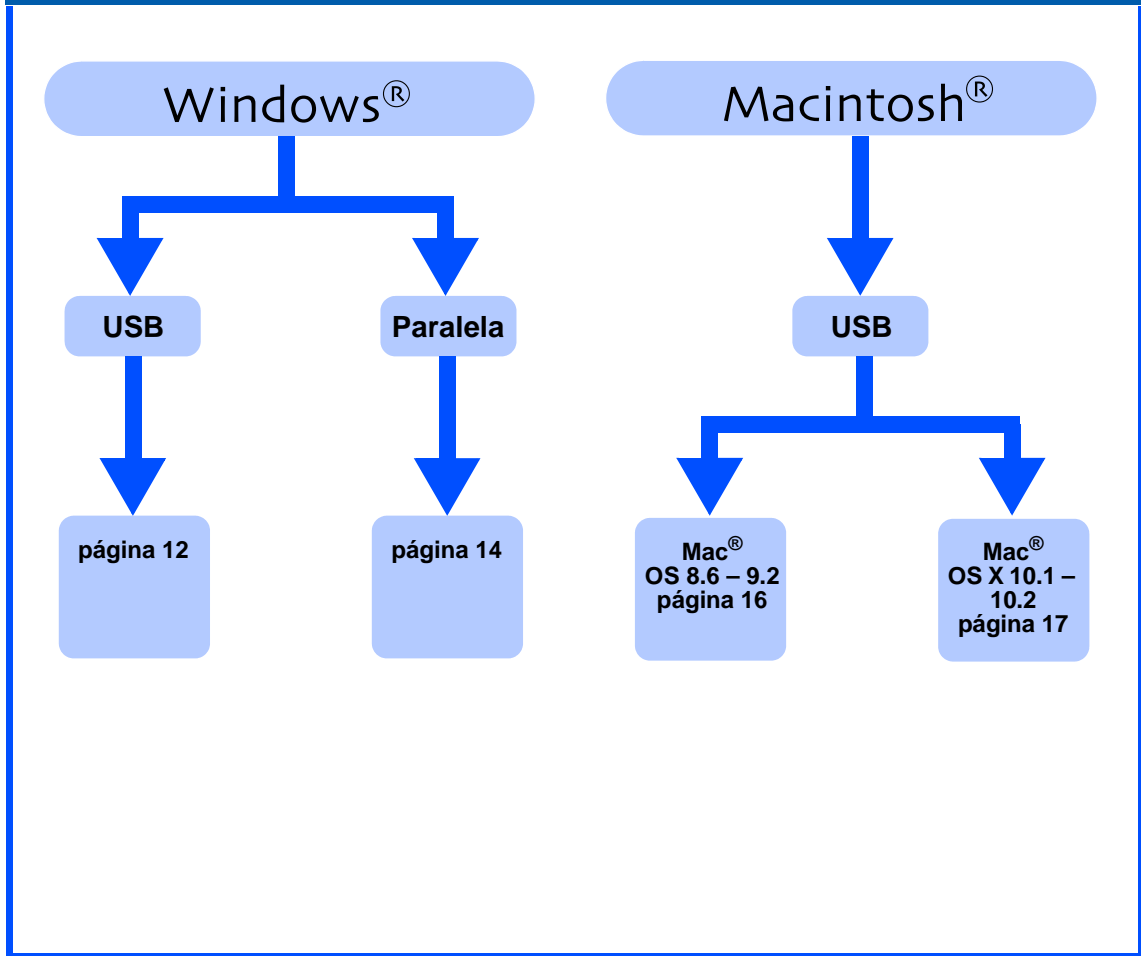

Windows® USB

Windows® Paralela

Instalar o controlador

Macintosh® USB

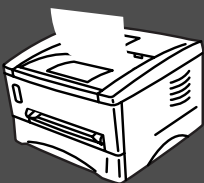





### A configuração está concluída!

Para obter os controladores mais recentes e encontrar a melhor solução para o seu problema ou questão, aceda directamente ao Brother Solutions Center a partir do CD-ROM/Controlador ou visite o site <http://solutions.brother.com>





Guarde este Manual de instalação rápida e o CD-ROM fornecido num local acessível para poder utilizá-lo rápida e eficazmente, sempre que for necessário.

# Precauções de segurança

## Para utilizar a impressora em segurança

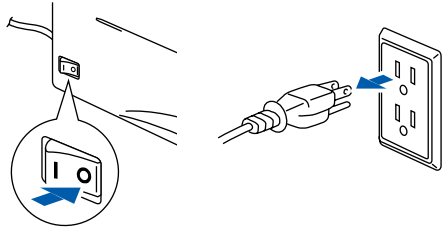
 <b>Aviso</b>	 <b>Nota</b>	 <b>Sugestão</b>	 <b>Manual do utilizador</b>
Indica os avisos a que tem de ter atenção para evitar possíveis danos pessoais.	Indica as precauções a que tem de ter atenção para utilizar devidamente a impressora ou para evitar danos na impressora.	Indica notas e sugestões úteis que deve ter em conta quando utilizar a impressora.	Indica a referência ao Manual do utilizador que se encontra no CD-ROM fornecido.

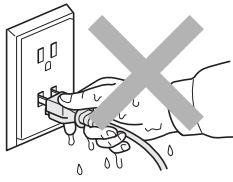
### **Aviso**

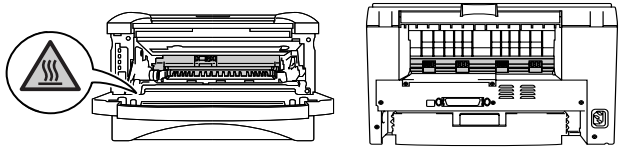
 <p>Existem eléctrodos de alta voltagem dentro da impressora. Antes de substituir peças internas, de limpar a impressora ou de tentar desencravar papel, <b>DESLIGUE</b> a impressora, desligando também o cabo da tomada.</p>	
 <p>Não manipule a ficha do cabo com as mãos molhadas. Poderá sofrer um choque eléctrico.</p>	
 <p>Depois de utilizar a impressora, algumas das peças internas da impressora estão extremamente quentes. Quando abrir a tampa da frente ou de trás da impressora, nunca toque nas partes sombreadas apresentadas nas imagens.</p>	 <p><b>Interior da impressora (Vista frontal)</b>      <b>Abra a tampa de trás (Vista traseira)</b></p>



*Alguns dos modelos apresentados podem não estar disponíveis no seu país. Informe-se junto do revendedor Brother da sua zona.*

Regulamentos .....	2
--------------------	---

## ■ Como começar

Componentes da caixa .....	4
Painel de controlo .....	5
CD-ROM fornecido .....	6

## Passo 1 **Configurar a impressora**

1. Colocar o CD-ROM na unidade do CD-ROM .....	7
2. Instalar o conjunto da unidade do tambor .....	8
3. Colocar papel na bandeja .....	9
4. Imprimir uma página de teste .....	10

## Passo 2 **Instalar o controlador**

Windows®	<b>Utilizadores de cabo de interface USB .....</b>	<b>12</b>
	1. Instalar o controlador e ligar a impressora ao PC 2. Definir a impressora como predefinida (Apenas para utilizadores de Windows® 2000/XP)	
	<b>Utilizadores de cabo de interface paralela .....</b>	<b>14</b>
	Ligar a impressora ao PC e instalar o controlador	
Macintosh®	<b>Utilizadores de cabo de interface USB .....</b>	<b>16</b>
	■ <b>Utilizadores de Mac® OS 8.6 a 9.2 .....</b>	<b>16</b>
	■ <b>Utilizadores de Mac® OS X 10.1 a 10.2 .....</b>	<b>17</b>

## ■ Outras informações

Transporte da impressora .....	19
--------------------------------	----

## ■ Opções

Opções .....	20
--------------	----

## ■ Resolução de problemas **Manual do utilizador Capítulo 6**

# Regulamentos

## Federal Communications Commission (FCC) Declaration of Conformity (Para os E.U.A.)

Responsible Party: Brother International Corporation  
100 Somerset Corporate Boulevard  
P.O. Box 6911  
Bridgewater, NJ 08807-0911  
USA  
Telephone: (908) 704-1700

declares, that the products

Product name: Laser Printer HL-1430, HL-1435  
Model number: HL-14

complies with Part 15 of the FCC Rules. Operation is subject to the following two conditions: (1) This device may not cause harmful interference, and (2) this device must accept any interference received, including interference that may cause undesired operation.

This equipment has been tested and found to comply with the limits for a Class B digital device, pursuant to Part 15 of the FCC Rules. These limits are designed to provide reasonable protection against harmful interference in a residential installation. This equipment generates, uses, and can radiate radio frequency energy and, if not installed and used in accordance with the instructions, may cause harmful interference to radio communications. However, there is no guarantee that interference will not occur in a particular installation. If this equipment does cause harmful interference to radio or television reception, which can be determined by turning the equipment off and on, the user is encouraged to try to correct the interference by one or more of the following measures:

- Reorient or relocate the receiving antenna.
- Increase the separation between the equipment and receiver.
- Connect the equipment into an outlet on a circuit different from that to which the receiver is connected.
- Consult the dealer or an experienced radio/TV technician for help.

### Important

A shielded interface cable should be used in order to ensure compliance with the limits for a Class B digital device. Changes or modifications not expressly approved by Brother Industries, Ltd. could void the user's authority to operate the equipment.

### Industry Canada Compliance Statement (Para o Canadá)

This Class B digital apparatus complies with Canadian ICES-003.

Cet appareil numérique de la classe B est conforme à la norme NMB-003 du Canada.

### Interferências radioelétricas (apenas modelo 220-240 volts)

Esta impressora cumpre a norma EN55022 (CISPR Publicação 22)/Classe B.

Antes de utilizar este produto, certifique-se de que utiliza um cabo de interface duplamente protegido com condutores duplos entrançados, marcado como "conforme IEEE1284". O cabo não deve ter mais de 2 metros.

**brother**

## Declaração de conformidade da "CE"

### Fabricante

Brother Industries Ltd.,  
15-1, Naeshiro-cho, Mizuho-ku,  
Nagoya 467-8561, Japan

### Fábrica

Brother Corporation (Asia) Ltd.,  
Brother Buji Nan Ling Factory,  
Golden Garden Ind., Nan Ling Village,  
Buji Rong Gang Shenzhen, China

Declara que:

Descrição do produto: Laser Printer  
Nome do produto: HL-1430, HL-1435  
Número do modelo: HL-14

está em conformidade com as disposições das directivas aplicadas:  
Directiva de Baixa Tensão 73/23/CEE (conforme estabelecido pela directiva 93/68/CEE) e a Directiva de Compatibilidade Electromagnética 89/336/CEE (conforme estabelecido pelas directivas 91/263/CEE, 92/31/CEE e 93/68/CEE).

Normas aplicadas:

Em conformidade com:  
Segurança : EN60950: 1992  
A1: 1993, A2: 1993, A3: 1995,  
A4: 1997, All: 1997

CEM: EN55022: 1998 Classe B  
EN61000-3-2: 1995 / A1: 1998 + A2: 1998  
EN61000-3-3: 1995  
EN55024: 1998

Ano do primeiro selo de qualidade da CE: 2003

Emitido por : Brother Industries, Ltd.  
Data: 25 de Dezembro de 2002  
Local: Nagoya, Japão  
Assinatura :

*Takashi Maeda*

Takashi Maeda  
Director  
Grupo de Auditoria de Qualidade  
Dept. de Gestão de Qualidade  
Empresa de Documentação e Informação

## Declaração de conformidade com o programa internacional ENERGY STAR®

O objectivo do Programa Internacional ENERGY STAR® é promover o desenvolvimento e a normalização dos equipamentos de escritório de baixo consumo.

Como parceiro ENERGY STAR®, a Brother Industries, Ltd. determinou que este produto está em conformidade com as directivas de baixo consumo ENERGY STAR®.



## Segurança Laser (Apenas modelo 100 a 120 volts)

This printer is certified as a Class I laser product under the U.S. Department of Health and Human Services (DHHS) Radiation Performance Standard according to the Radiation Control for Health and Safety Act of 1968. This means that the printer does not produce hazardous laser radiation.

Since radiation emitted inside the printer is completely confined within protective housings and external covers, the laser beam cannot escape from the machine during any phase of user operation.

## Regulamentos da FDA (Apenas modelo de 100 a 120 volts)

U.S. Food and Drug Administration (FDA) has implemented regulations for laser products manufactured on and after August 2, 1976. Compliance is mandatory for products marketed in the United States. One of the following labels on the back of the printer indicates compliance with the FDA regulations and must be attached to laser products marketed in the United States.

MANUFACTURED:  
Brother Industries, Ltd.,  
15-1 Naeshiro-cho Mizuho-ku Nagoya, 467-8561 Japan  
This product complies with FDA radiation performance standards, 21 CFR subchapter J.

MANUFACTURED:  
Brother Corporation (Asia) Ltd. Brother Buiji Nan Ling Factory  
Gold Garden Ind., Nan Ling Village, Buiji, Rong Gang, Shenzhen, CHINA  
This product complies with FDA radiation performance standards, 21 CFR Subchapter J

⚠ Caution: Use of controls, adjustments or performance of procedures other than those specified in this manual may result in hazardous radiation exposure.

## Especificação IEC 60825 (Apenas modelos 220 a 240 volts)

Esta impressora é um produto laser de Classe 1 de acordo com o definido nas especificações da norma IEC 60825. A etiqueta apresentada abaixo será afixada nos países onde for necessária.



Esta impressora contém um diodo laser de Classe 3B que produz radiações laser invisíveis na unidade de digitalização. Não deve abrir a unidade de digitalização sob pretexto algum.

⚠ Atenção: A utilização de controlos ou ajustes, ou a execução de procedimentos não especificados neste manual poderá resultar numa exposição prejudicial a radiações.

## Para a Finlândia e a Suécia LUOKAN 1 LASERLAITE KLASS 1 LASER APPARAT

⚠ Varoituis! Laitteen käyttäminen muulla kuin tässä käyttöohjeessa mainitulla tavalla saattaa altistaa käyttäjän turvallisuusluokan 1 ylittävälle näkymättömälle lasersäteilylle.

⚠ Varning Om apparaten används på annat sätt än i denna Bruksanvisning specificerats, kan användaren utsättas för osynlig laserstrålning, som överskrider gränsen för laserklass 1.

## Radiação laser interna

Potência de radiação máxima: 5 mW  
Comprimento de onda: 760 - 810 nm  
Classe de laser: Classe IIIb  
(Em conformidade com 21 CFR Part 1040.10)  
Classe 3B  
(Em conformidade com IEC 60825)

## IMPORTANTE - Para a sua segurança

Para garantir uma utilização segura, a ficha de três pinos fornecida só deve ser inserida numa tomada eléctrica padrão de três pinos, com uma ligação à terra normal de tipo doméstico.

Os cabos de extensão utilizados nesta impressora devem também ter três pinos para uma correcta ligação à terra. Os cabos de extensão que estejam incorrectamente ligados poderão causar danos pessoais ou no equipamento.

O facto de o equipamento estar a funcionar correctamente não implica que exista uma ligação à terra e que a instalação eléctrica esteja perfeitamente segura. Para sua segurança, se tiver alguma dúvida quanto à ligação à terra, contacte um electricista qualificado.

## Desligar o dispositivo

Tem de instalar a impressora junto a uma tomada facilmente acessível. Em caso de emergência, desligue o cabo de alimentação da tomada eléctrica para interromper totalmente a corrente.

## recauções com a ligação à rede local (LAN)

Ligue este aparelho a uma rede local não sujeita a sobretensão.

## IT power system (Apenas para a Noruega)

This product is also designed for an IT power system with phase-to-phase voltage 230V.

## Geräuschemission / Acoustic noise emission (Apenas para a Alemanha)

Lpa < 70 dB (A) DIN 45635-19-01-KL2

## Wiring information (Para o Reino-Unido)

### Important

If the mains plug that is supplied with this printer is not suitable for your plug socket, remove the plug from the mains lead and fit an appropriate three-pin plug. If the replacement plug needs a fuse, fit the same fuse as the original.

If a moulded plug comes off the mains lead, you should destroy it because a plug with cut wires is dangerous if it is put in a live plug socket. Do not leave it where a child might find it!

If you need to replace the plug fuse, fit a fuse that is approved by ASTA to BS1362 with the same rating as the original fuse.

Always replace the fuse cover. Never use a plug that does not have a cover.

## Warning - This printer must be earthed.

The wires in the mains lead are coloured in line with the following code :

**Green and Yellow: Earth**  
**Blue: Neutral**  
**Brown: Live**

The colours of the wires in the mains lead of this printer may not match the coloured markings identifying the terminals in your plug.

If you need to fit a different plug, you should do the following.

Remove a bit of the outer cover of the lead, taking care not to damage the coloured insulation of the wires inside.

Cut each of the three wires to the appropriate length. If you can, leave the green and yellow wire longer than the others so that, if the lead is pulled out of the plug, the green and yellow wire will be the last to disconnect.

Remove a short section of the coloured insulation to expose the wires.

The wire which is coloured green and yellow must be connected to the terminal in the plug which is marked with the letter "E" or the safety earth symbol  $\frac{\perp}{-}$ , or coloured green or green and yellow.

The wire, which is coloured blue, must be connected to the terminal, which is marked with the letter "N" or coloured black or blue.

The wire, which is coloured brown, must be connected to the terminal, which is marked with the letter "L" or coloured red or brown.

The outer cover of the lead must be secured inside the plug. The coloured wires should not hang out of the plug.

## Componentes da caixa

### Impressora

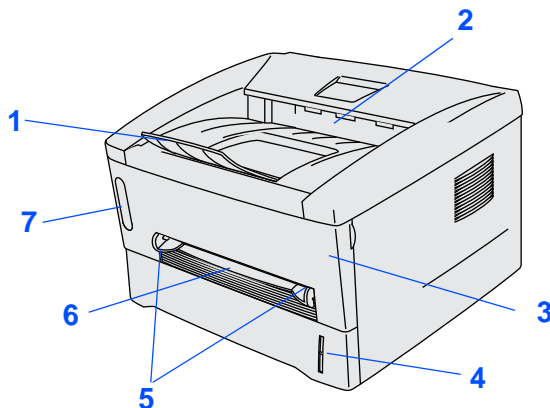

- 1 Suporte da bandeja de saída para papel virado para baixo (Suporte)
- 2 Bandeja de saída para papel virado para baixo (Bandeja de saída superior)
- 3 Tampa da frente
- 4 Bandeja de papel
- 5 Guias do papel da entrada de alimentação manual
- 6 Entrada de alimentação manual
- 7 Painel de controlo



**CD-ROM**  
(inclui Manual do utilizador)

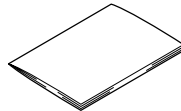

**Manual de instalação  
rápida**

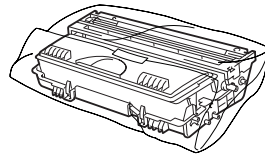

**Conjunto da unidade  
do tambor (inclui o  
cartucho de toner)**

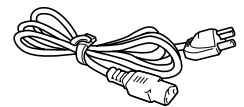

**Cabo de alimentação  
CA**

Os componentes incluídos na caixa podem diferir de país para país.

Guarde todo o material de embalagem e a caixa da impressora.



- O cabo de interface não é um acessório padrão. Adquira o cabo adequado para a interface que pretende utilizar (USB ou paralela).
- Recomenda-se que não utilize um cabo de interface paralela ou USB com mais de 2 metros.
- Para o cabo de interface paralela utilize um cabo de interface blindado IEEE 1284.
- Não ligue o cabo USB à parte da frente do PC ou ao teclado do Macintosh.

# Painel de controlo

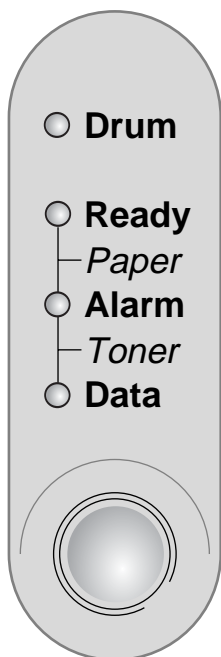

<b>Botão</b>	Cancelar impressão	A impressora interrompe a impressão e ejecta o papel.
	Reimprimir	A impressora reimprime o último trabalho. Com o LED Data apagado, prima e mantenha premido o botão até todos os LEDs se acenderem.

## Indicações dos LEDs da impressora

★: Intermitente    ●: ACESO    ○: APAGADO

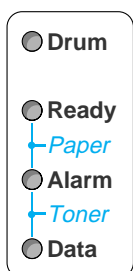

LED da impressora	Inactividade/ DESLIGADA	A aquecer	Pronta	A receber dados	Dados restantes
Drum	○	○	○	○	○
Ready	○	★ Verde	● Verde	○	○
Alarm	○	○	○	○	○
Data	○	○	○	★ Laranja	● Laranja

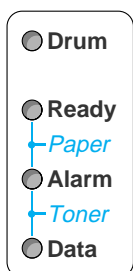

LED da impressora	Próximo do fim	Toner fraco	Sem toner	Sem papel/ Papel encravado/ Alimentação incorrecta	Erro de serviço
Drum	● Laranja	○	○	○	★ Laranja
Ready / Paper	○	○	○	★ Verde	★ Verde
Alarm / Toner	○	★ Vermelho	● Vermelho	★ Vermelho	★ Vermelho
Data	○	★ Laranja	● Laranja	○	★ Laranja
Manual do utilizador	Capítulo 5	Capítulo 5	Capítulo 5	Capítulo 6	Capítulo 6

# CD-ROM fornecido

Encontrará uma série de informações no CD-ROM.

## Windows®



## Macintosh®

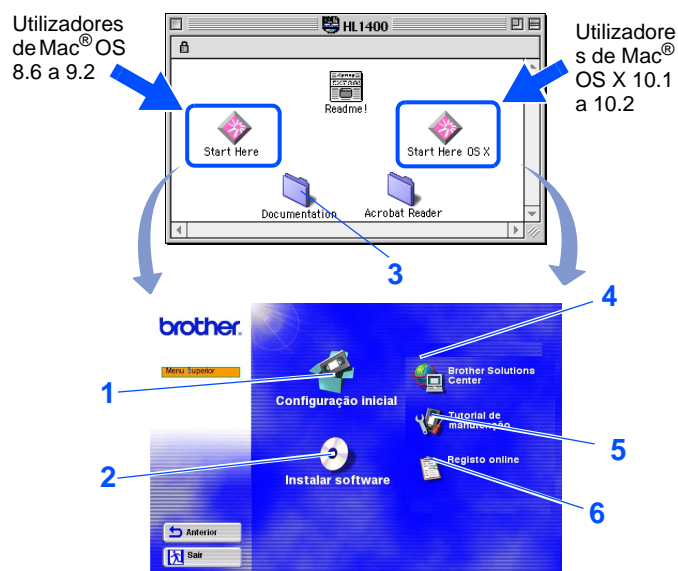

### 1 Configuração inicial

Vídeo com instruções para configuração da impressora e instalação do controlador.

### 2 Instalar software

Instala o controlador e os utilitários da impressora.

### 3 Documentação

Ver o Manual do utilizador e o Manual de instalação rápida no formato PDF.  
(Programa de visualização incluído)

### 4 Brother Solutions Center

O Brother Solutions Center (<http://solutions.brother.com>) é um recurso central para tudo o que esteja relacionado com a impressora. Transfira os controladores e utilitários mais recentes para a impressora, leia as secções de FAQ e as sugestões para resolução de problemas e saiba mais sobre soluções de impressoras.

### 5 Tutorial de manutenção

Vídeo com instruções para a manutenção da impressora.

### 6 Registo online

Registe o seu produto online.



*Para utilizadores com deficiências visuais, preparámos dois ficheiros HTML fornecidos no CD-ROM: `index_win.html` e `index_mac.html`. Estes ficheiros podem ser lidos pelo software de conversão de texto para voz Screen Reader.*





## 1 Colocar o CD-ROM na unidade do CD-ROM

### Para utilizadores de Windows®



NÃO ligue o cabo de interface. A ligação do cabo de interface é efectuada durante a instalação do controlador.

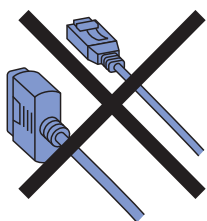

- 1 Coloque o CD-ROM na unidade do CD-ROM. O ecrã de abertura aparecerá automaticamente. Siga as instruções que aparecem no ecrã.



- 2 Clique no ícone **Configuração inicial** no ecrã de menu.



- 3 Pode ver as instruções de configuração inicial e segui-las passo a passo nas páginas 8 a 11.

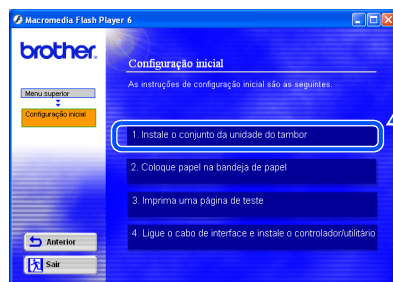

### Para utilizadores de Macintosh®



NÃO ligue o cabo de interface. A ligação do cabo de interface é efectuada durante a instalação do controlador.

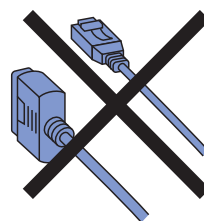

- 1 Coloque o CD-ROM na unidade do CD-ROM. Clique duas vezes no ícone **Start Here** ou no ícone **Start Here OS X**. Siga as instruções que aparecem no ecrã..

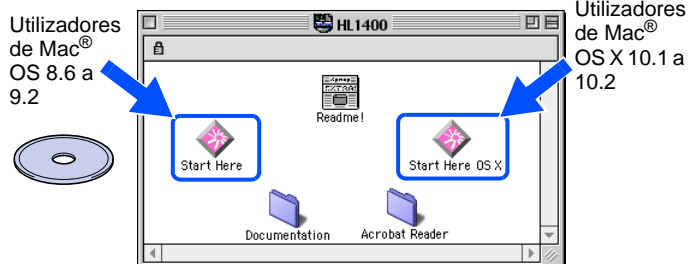

- 2 Clique no ícone **Configuração inicial** no ecrã de menu.



- 3 Pode ver as instruções de configuração inicial e segui-las passo a passo nas páginas 8 a 11.

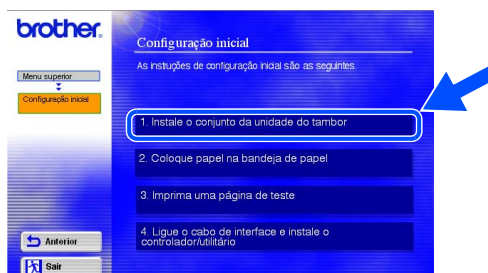

## 2 Instalar o conjunto da unidade do tambor



**NÃO** ligue o cabo de interface.  
A ligação do cabo de interface é efectuada durante a instalação do controlador.

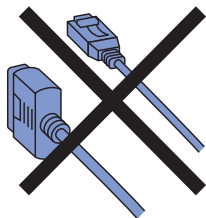

- 1 Abra a tampa da frente.

Tampa da frente

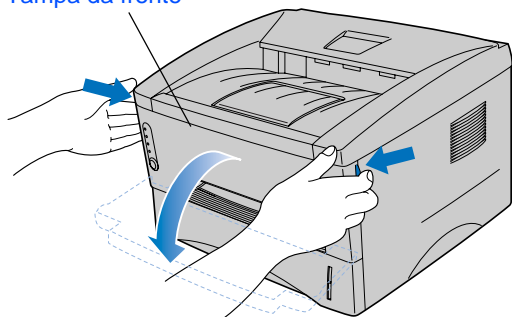

- 2 Desembale o conjunto da unidade do tambor.  
Remova a peça de protecção.

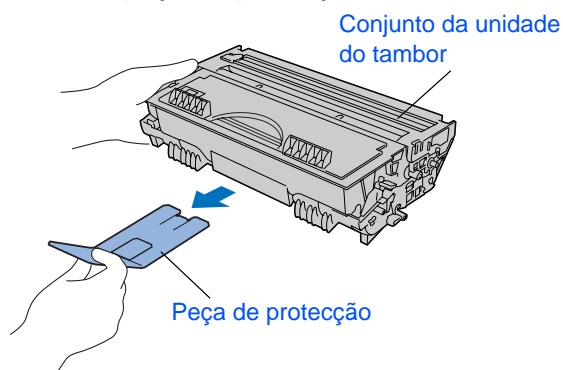

- 3 Abane-o suavemente várias vezes para distribuir uniformemente o toner dentro do conjunto.

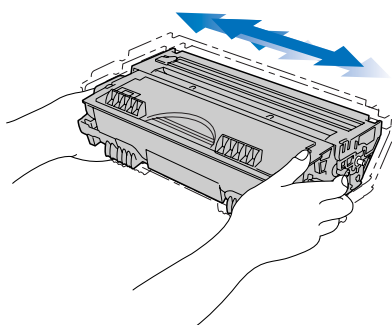

- 4 Coloque o conjunto da unidade do tambor na impressora.

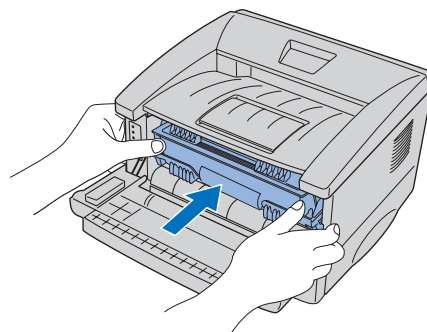
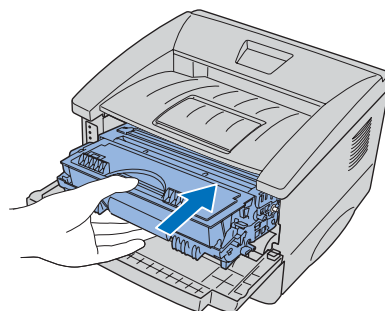

- 5 Feche a tampa da frente da impressora.

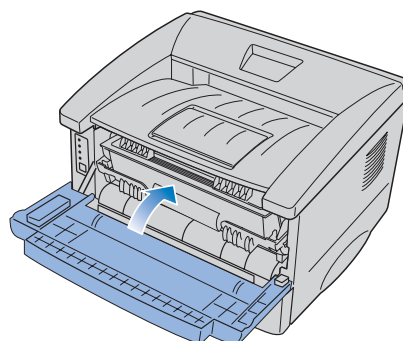



### 3 Colocar papel na bandeja

- 1 Puxe a bandeja de papel totalmente para fora.

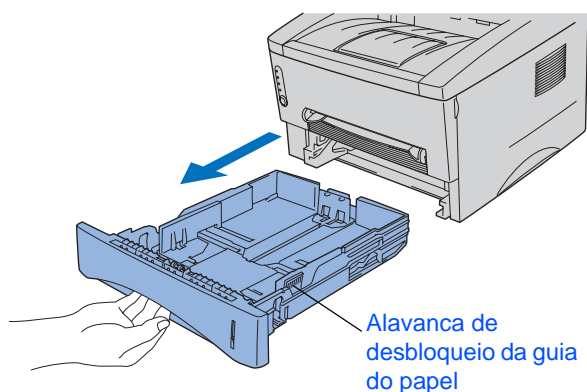

- 2 Premindo a alavanca de desbloqueio da guia do papel, deslize os ajustadores até ao tamanho do papel. Verifique se as guias estão bem encaixadas nas ranhuras.

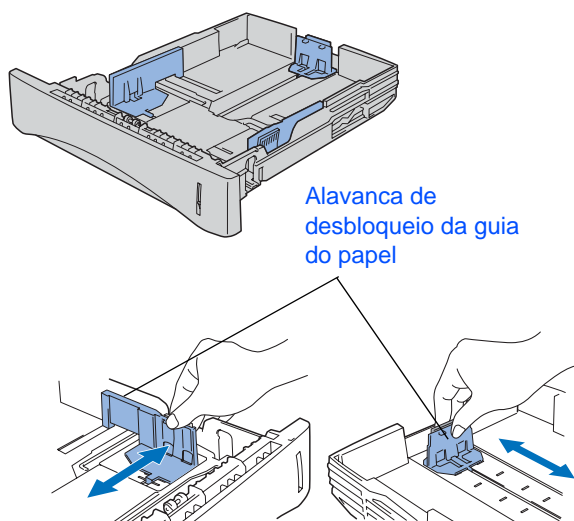

- 3 Separe bem as folhas para evitar encravamentos e problemas na alimentação.

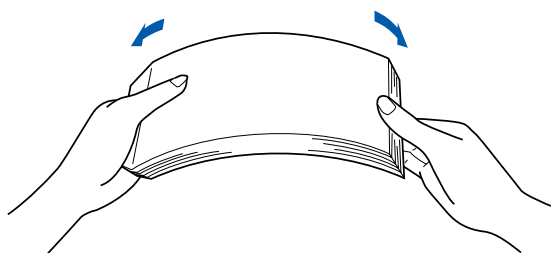

- 4 Coloque papel na bandeja. Verifique se o papel está direito na bandeja e se está abaixo da marca de limite máximo.

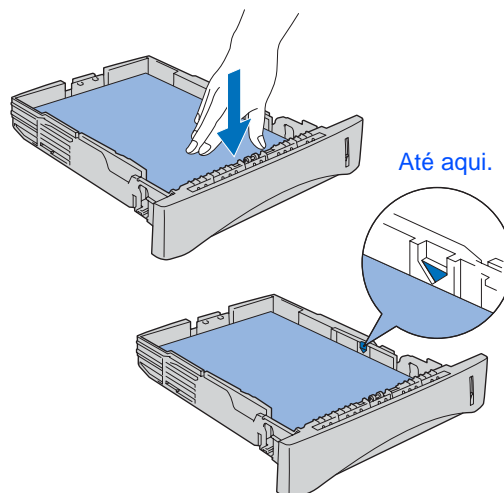

- 5 Volte a colocar a bandeja do papel na impressora.

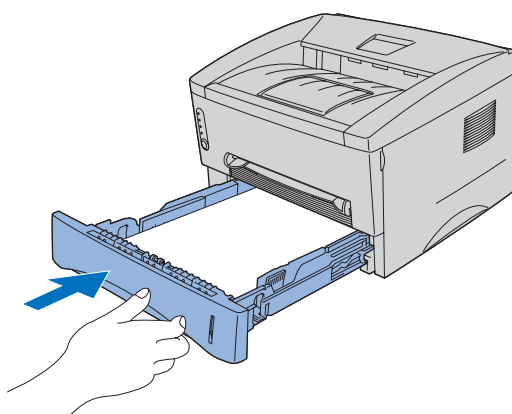

Vá para a página seguinte

Configurar a impressora

Windows® USB

Windows® Paralela

Instalar o controlador

Macintosh® USB

# Passo 1 Configurar a impressora

## 4 Imprimir uma página de teste



**NÃO** ligue o cabo de interface. A ligação do cabo de interface é efectuada durante a instalação do controlador.

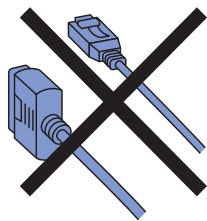

- 1 Certifique-se de que a alimentação da impressora está desligada.

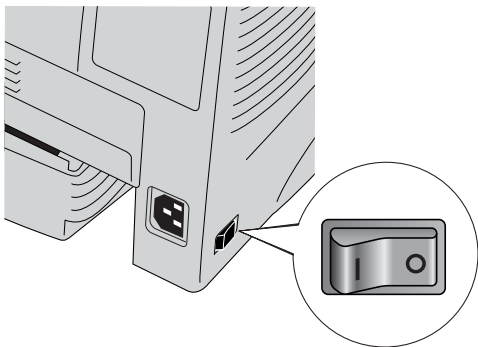

- 2 Ligue o cabo CA à impressora e, em seguida, ligue o cabo CA a uma tomada CA.

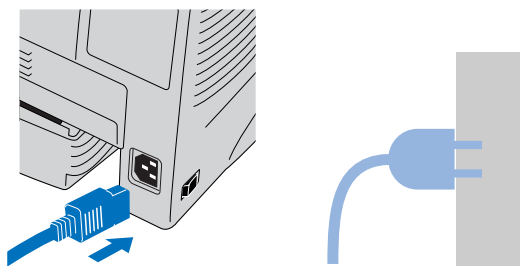

- 3 Ligue a impressora.



- 4 Quando a impressora tiver aquecido, o LED Ready pára de piscar e fica verde.

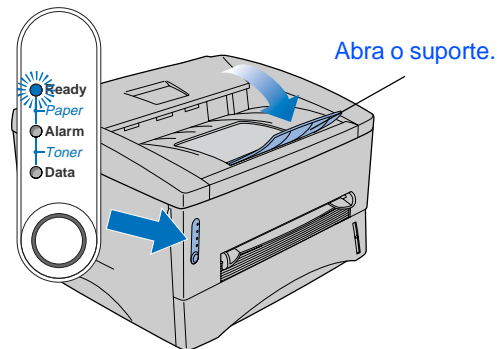

- 5 Prima o botão do painel de controlo. A impressora imprime uma página de teste. Verifique se a página de teste foi correctamente impressa.

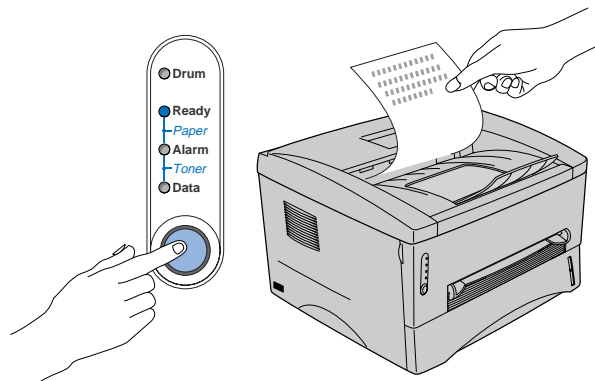

Vá para a página seguinte para instalar o controlador.



Siga as instruções relativas ao seu sistema operativo e cabo de interface, apresentadas nesta página. Os ecrãs ilustrativos do sistema Windows® neste Manual de instalação rápida baseiam-se no Windows® XP.

Os ecrãs para o Mac® OS X neste Manual de instalação rápida baseiam-se no Mac® OS X 10.1.

Configurar a impressora

Windows®



Utilizadores de cabo de interface USB.....Vá para a página 12

Windows®  
USB



Utilizadores de cabo de interface paralela....Vá para a página 14

Windows®  
Paralela

Macintosh®



Utilizadores de cabo de interface USB

- Utilizadores de Mac® OS 8.6 a 9.2 .....Vá para a página 16
- Utilizadores de Mac® OS X 10.1 a 10.2 .....Vá para a página 17

Macintosh®  
USB



## Utilizadores de cabo de interface USB

### 1. Instalar o controlador e ligar a impressora ao PC



Se aparecer o **Assistente de novo hardware encontrado**, clique em **Cancelar**.

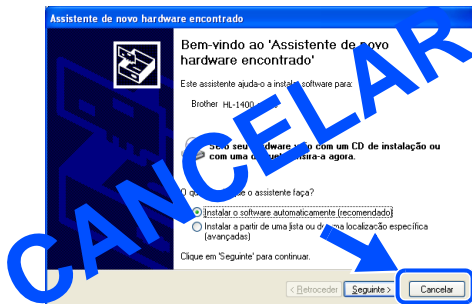

- 1 Certifique-se de que o cabo de interface USB **NÃO** está ligado à impressora e inicie a instalação do controlador. Se já tiver ligado o cabo, retire-o.

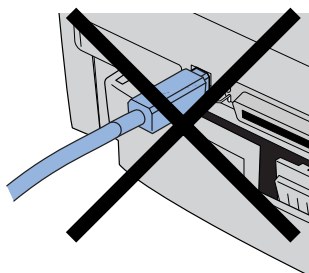

- 2 Clique em **Ligue o cabo de interface e instale o controlador/utilitário** no menu **Configuração inicial**.

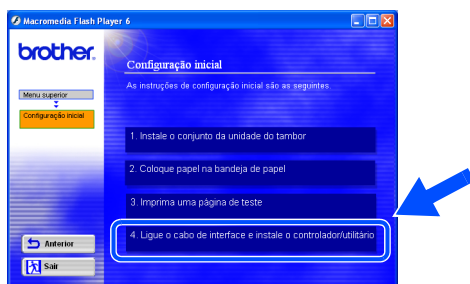

- 3 Seleccione a **Interface USB**.



- 4 Clique em **Instalar**.



- 5 Clique em **Seguinte**. Siga as instruções que aparecem no ecrã.



Continue na página seguinte

- 6 Quando este ecrã aparecer, certifique-se de que a impressora está ligada. Ligue o cabo de interface USB ao computador e, em seguida, ligue-o à impressora. Clique em **Seguinte**.

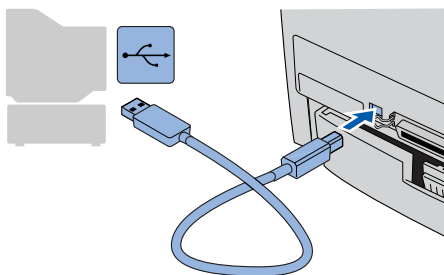
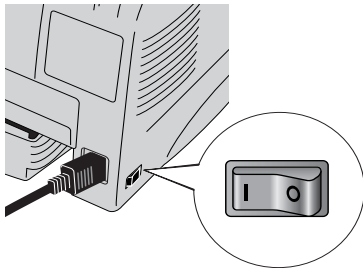
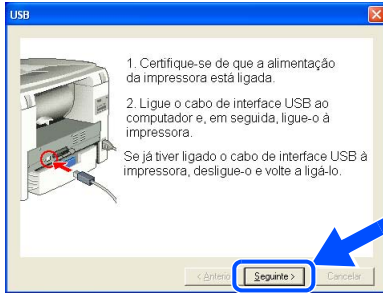

- 7 Clique em **Terminar**.



**OK!** Utilizadores de Windows® 98/Me:  
A instalação está terminada.

**»»** Utilizadores de Windows® 2000/XP:  
Seguir para "2. Definir a impressora como predefinida".

## 2. Definir a impressora como predefinida (Apenas para utilizadores de Windows® 2000/XP)

- 1 Clique em **Iniciar** e, depois, em **Impressoras e faxes**.



- 2 Selecciono o ícone **Brother HL-14XX series**.

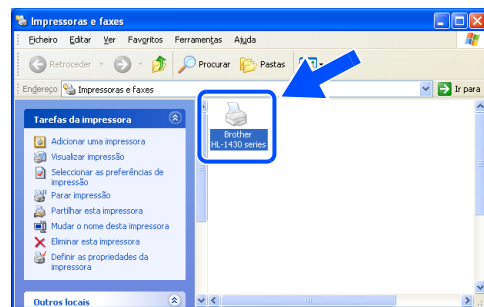

- 3 No menu **Ficheiro**, seleccione **Estabelecer como impressora predefinida**.

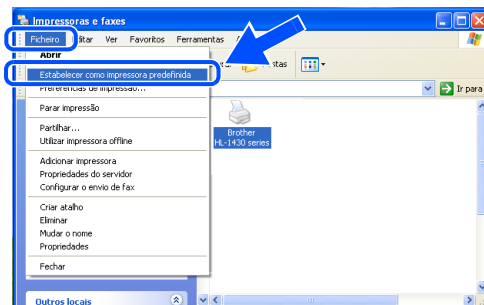

**OK!** A instalação está terminada.



## Utilizadores de cabo de interface paralela

### Ligar a impressora ao PC e instalar o controlador

- 1 Clique em **Ligue o cabo de interface e instale o controlador/utilitário** no menu **Configuração inicial**.

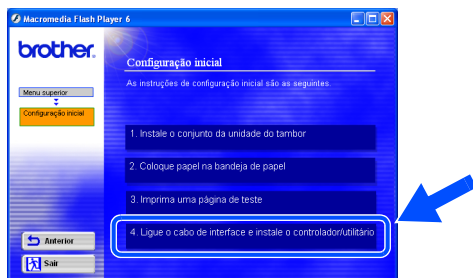

- 2 Seleccione a **Interface paralela**.



- 3 Desligue a impressora.

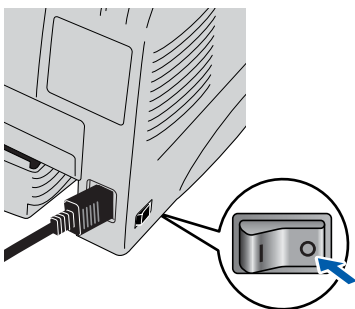

- 4 Ligue o cabo de interface paralela ao computador e, em seguida, ligue-o à impressora.

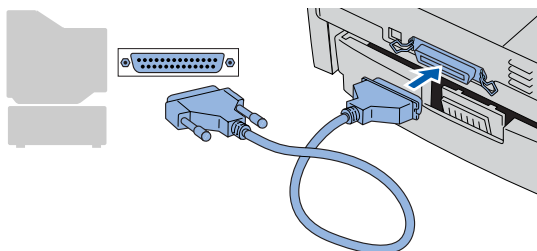

- 5 Ligue a impressora.

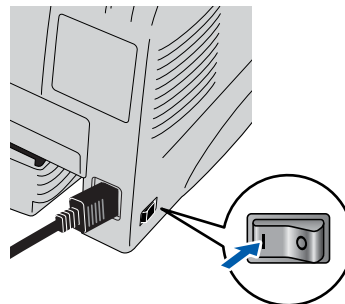

 Se aparecer o **Assistente de novo hardware encontrado**, clique em **Cancelar**.

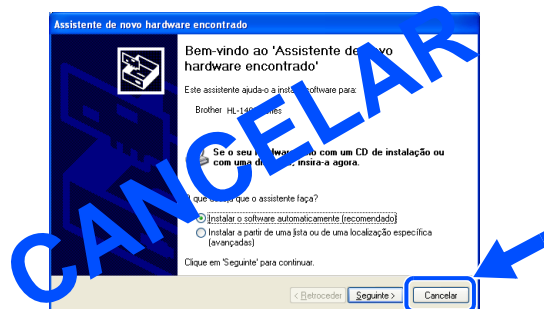

- 6 Quando o vídeo terminar, clique em **Seguinte**.



 Continue na página seguinte



7 Clique em **Instalar**.



8 Clique em **Seguinte**.  
Siga as instruções que aparecem no ecrã.

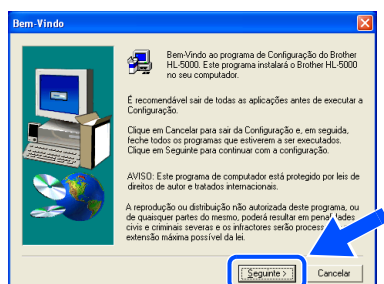

9 Clique em **Terminar**.

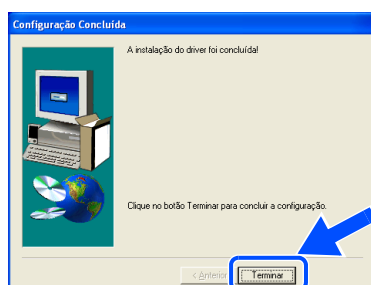

OK! A instalação está terminada.

### Utilizadores de Mac<sup>®</sup> OS 8.6 a 9.2

#### Instalar o controlador e ligar a impressora ao Macintosh

- 1 Clique em **Ligue o cabo de interface e instale o controlador/utilitário** no menu **Configuração inicial**.

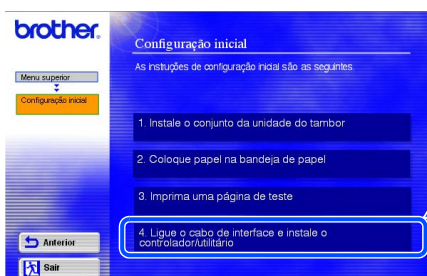

- 2 Siga as instruções apresentadas no ecrã e reinicie o Macintosh.



- 3 Certifique-se de que a alimentação da impressora está ligada.

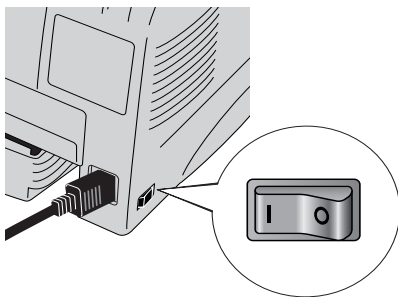

- 4 Ligue o cabo de interface USB ao Macintosh e, em seguida, ligue-o à impressora.

 Não ligue o cabo USB à porta USB do teclado ou a um hub USB não ligado.

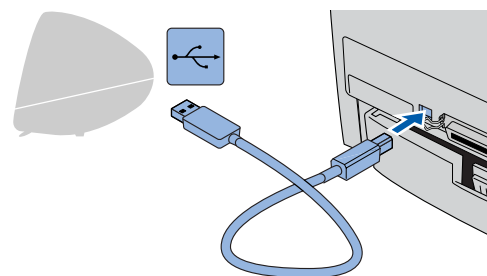

- 5 Abra o **Chooser** a partir do menu **Apple**.



- 6 Clique em **Brother Laser** e seleccione **HL-14XX series**. Feche o **Chooser**.

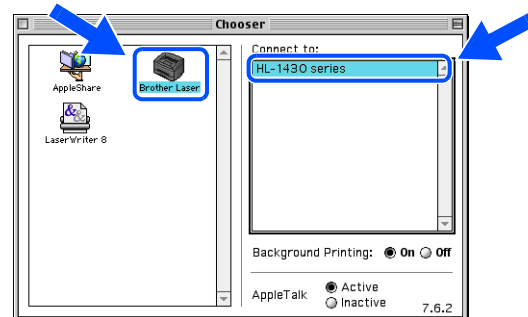

- OK!** A instalação está terminada.

## Utilizadores de cabo de interface USB

### Utilizadores de Mac® OS X 10.1 a 10.2

#### Instalar o controlador e ligar a impressora ao Macintosh

- 1 Clique em **Ligue o cabo de interface e instalar o controlador/utilitário** no menu **Configuração inicial**.

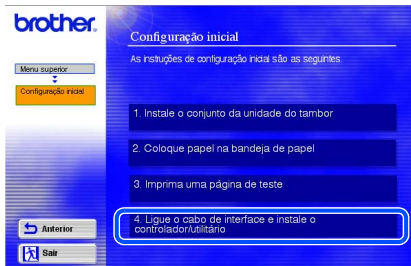

- 2 Clique no botão **Instalar** e siga as instruções apresentadas no ecrã.



- 3 Certifique-se de que a alimentação da impressora está ligada.

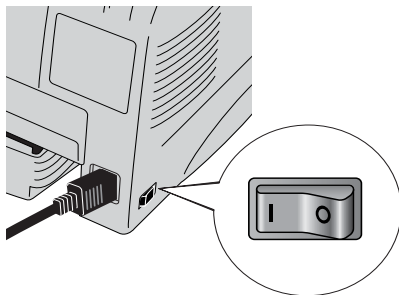

- 4 Ligue o cabo de interface USB ao Macintosh e, em seguida, ligue-o à impressora.



*Não ligue o cabo USB à porta USB do teclado ou a um hub USB não ligado.*

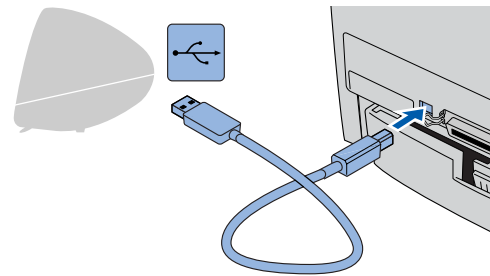

- 5 Seleccione **Applications** no menu **Go**.

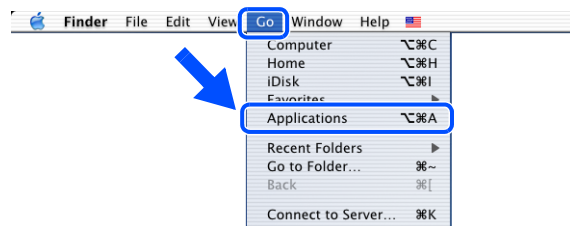

- 6 Abra a pasta **Utilities**.

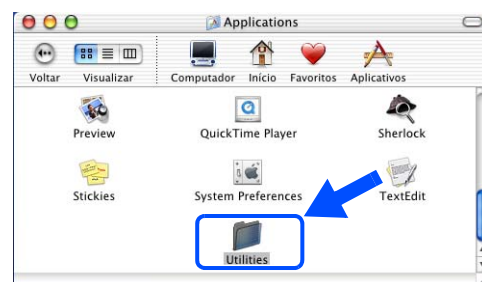

Continue na página seguinte

# Passo 2 Instalar o controlador



## Utilizadores de cabo de interface USB

7 Abra o ícone **Print Center**.

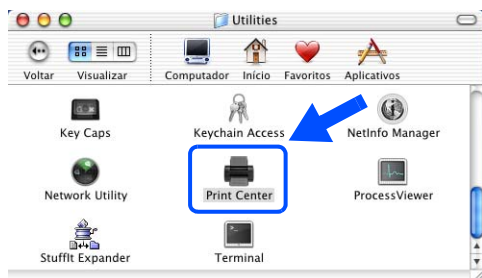

8 Clique no botão **Add Printer...**

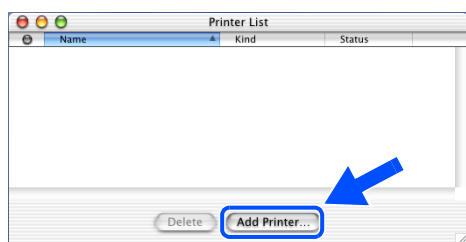

9 Selecciono **USB**.

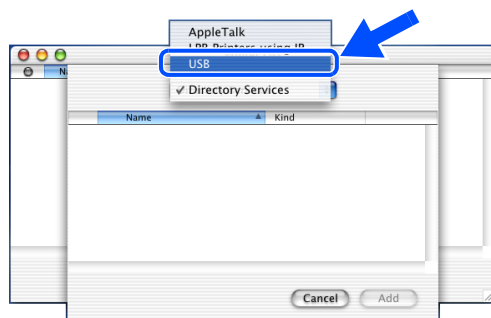

10 Selecciono **HL-14XX series** e clique no botão **Add**.

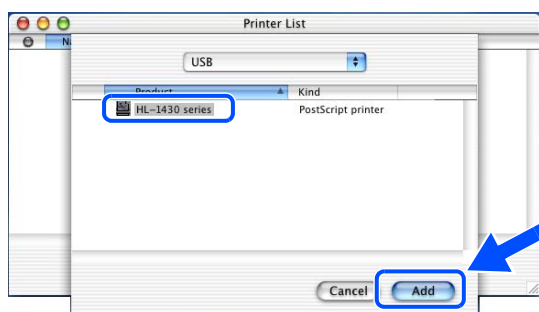

11 Selecciono **Quit Printer Center** no menu **Print Center**.

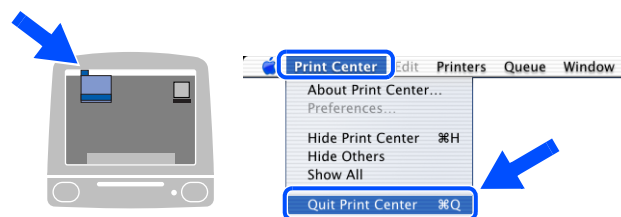

**OK!** A instalação está terminada.

## Transporte da impressora

Se por qualquer motivo tiver de transportar a impressora, embale-a cuidadosamente na embalagem original para evitar quaisquer danos. Recomenda-se que guarde e utilize a embalagem original. A impressora deverá estar segurada junto da transportadora.



**Ao transportar a impressora, o conjunto da UNIDADE DO TAMBOR e o CARTUCHO DO TONER têm de ser removidos da impressora e colocados no saco de plástico. Se não remover a unidade e não a colocar no saco de plástico durante o transporte poderá danificar seriamente a impressora e poderá PERDER O DIREITO À GARANTIA.**

- 1 Desligue a impressora e, em seguida, desligue-a da corrente.

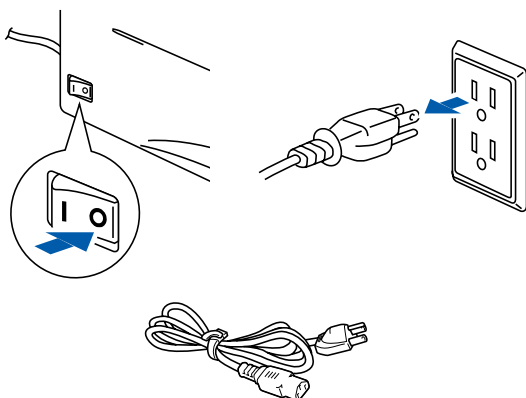

- 2 Retire o conjunto da unidade do tambor. Coloque-o no saco de alumínio e vede completamente o saco.

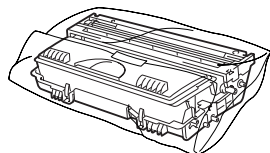

- 3 Reembale a impressora.

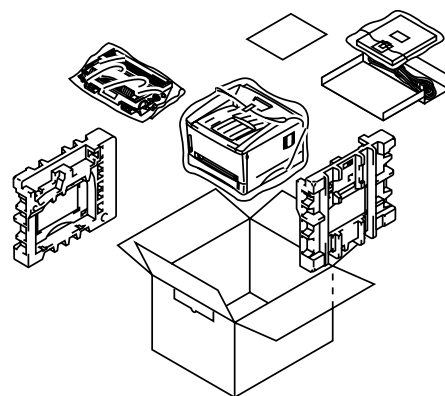

### Marcas comerciais

O logotipo Brother é uma marca comercial registada da Brother Industries, Ltd.  
Windows® e Windows NT® são marcas registadas da Microsoft Corporation nos EUA e noutros países.  
Apple Macintosh, iMac, LaserWriter e AppleTalk são marcas comerciais da Apple Computer, Inc.  
ENERGY STAR é uma marca registada nos EUA.  
Todos os outros nomes de produtos e marcas mencionados neste manual do utilizador são registados

### Compilação e publicação

Sob a supervisão da Brother Industries Ltd., este manual foi compilado e publicado de forma a abranger as descrições e especificações mais recentes dos produtos.

O conteúdo deste manual e as especificações deste produto estão sujeitos a alteração sem aviso prévio.

A Brother reserva-se o direito de efectuar alterações sem aviso prévio nas especificações e materiais aqui contidos e não será responsável por quaisquer danos (incluindo consequenciais) causados por confiança nos materiais apresentados, incluindo mas não se limitando a erros tipográficos e outros erros relacionados com a publicação.

Este produto foi concebido para utilização em ambientes profissionais.

## Opções

Pode aumentar a capacidade da impressora adicionando o IR-1000.

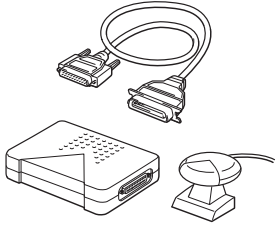

*Manual do utilizador Capítulo 4.*

<b>Interface Ir-DA (Apenas para Windows® 95/98/2000/Me e Windows NT® 4.0)</b>
<b>IR-1000</b>

O IR-1000 liga-se à interface paralela para impressão sem fios, por infravermelhos.



*Os acessórios opcionais podem diferir de país para país.*

**brother**<sup>®</sup>