

Перед началом эксплуатации машины необходимо настроить аппаратные средства.

Просим прочитать данное “Руководство по быстрой установке”, в котором приводятся инструкции по правильной настройке.

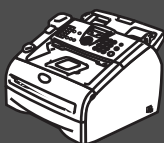

## Установка машины







## Установка завершена!

Храните данное Руководство по быстрой установке и Руководство пользователя в месте, где ими можно было бы в любое время легко и быстро воспользоваться для справки.

## Компоненты, находящиеся в картонной коробке

 <p>1. Телефонная трубка 2. Крышка панели управления 3. Откидной выходной лоток автоматического устройства подачи документов 4. Слот для ручной подачи 5. Лоток для бумаги 6. Выключатель 7. Передняя крышка</p> <p>8. Выходной лоток лицевой стороной вниз Опорный щиток с подставкой 9. Панель управления 10. Автоматическое устройство подачи документа 11. Подставка для документов автоматического устройства подачи документа</p>	 <p><b>Руководство по быстрой установке</b></p>	
	 <p><b>Руководство пользователя</b></p>	
	 <p><b>Телефонная трубка</b></p>	
 <p><b>Подставка для документов, выходящих из автоматического устройства подачи документа</b></p>	 <p><b>Фотобарабан</b> (вместе с тонер-картриджем)</p>	 <p><b>Провод телефонной трубки</b></p>
 <p><b>Сетевой шнур</b></p>		 <p><b>Телефонный провод</b></p>

Компоненты, находящиеся в картонной коробке, для разных стран могут быть разными. Сохраните весь упаковочный материал и картонную коробку.

 <p><b>Внимание</b></p>	 <p><b>Неправильная установка</b></p>	 <p><b>Примечание</b></p>	 <p><b>Руководство пользователя</b></p>
<p>Указывает предупреждения, которые должны соблюдаться для профилактики травмирования.</p>	<p>Предупреждает об устройствах и операциях, несовместимых с машиной.</p>	<p>Указывает на примечания и полезные рекомендации, которые следует помнить при использовании машины.</p>	<p>Указывает на необходимость обратиться к Руководству пользователя.</p>

# Панель управления

FAX-2820, FAX-2825, FAX-2920

FAX-2820, FAX-2825 и FAX-2920 имеют одинаковые клавиши.

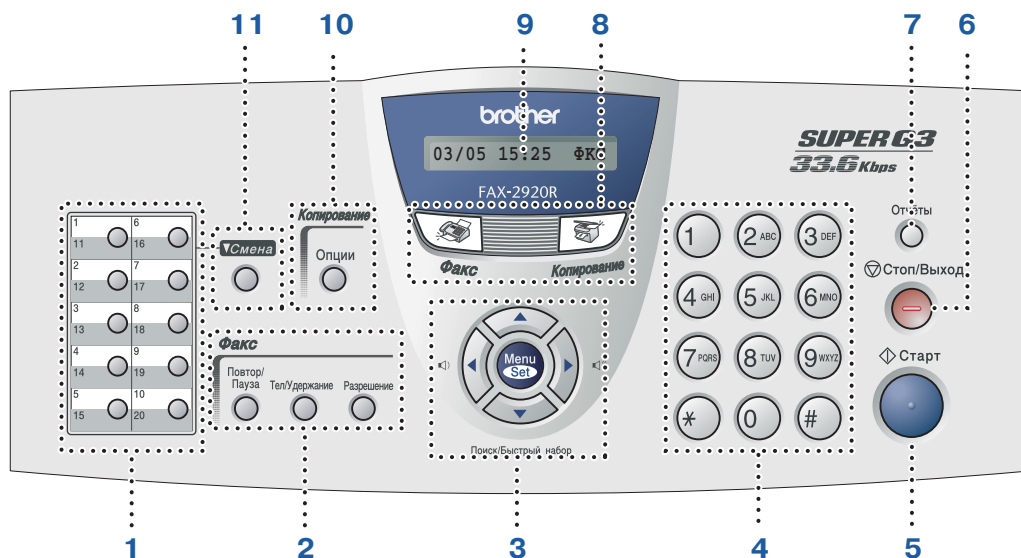

<b>1.</b> Клавиши для экстренного набора	<b>2.</b> Клавиши факса и телефона	<b>3.</b> Кнопки навигации
<b>4.</b> Клавиатура набора номера	<b>5.</b> Клавиша "Старт"	<b>6.</b> Клавиша "Стоп/Выход"
<b>7.</b> Клавиша "Отчеты"	<b>8.</b> Клавиши режима	<b>9.</b> Жидкокристаллический дисплей (ЖКД)
<b>10.</b> Клавиша опций копирования	<b>11.</b> Клавиша "Смена"	



Более подробную информацию по панели управления см. в разделе "Панель управления" в Главе 1 Руководства пользователя.

# Установка машины

1

## Присоедините откидной выходной лоток автоматического устройства подачи документов

- 1 Выдвиньте подставку для документов автоматического устройства подачи документа.

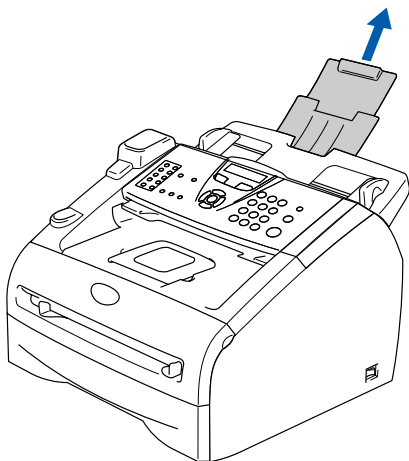

- 2 Откройте крышку панели управления, поднимая ее в направлении назад.

Крышка панели управления

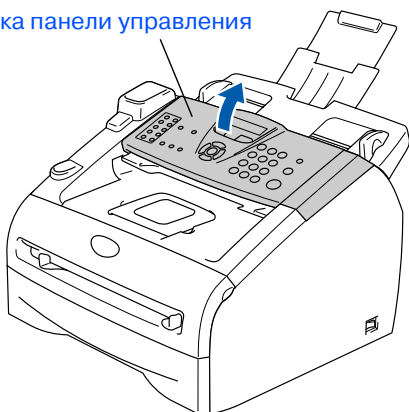

- 3 Присоедините подставку для документов, выходящих из автоматического устройства подачи документа.

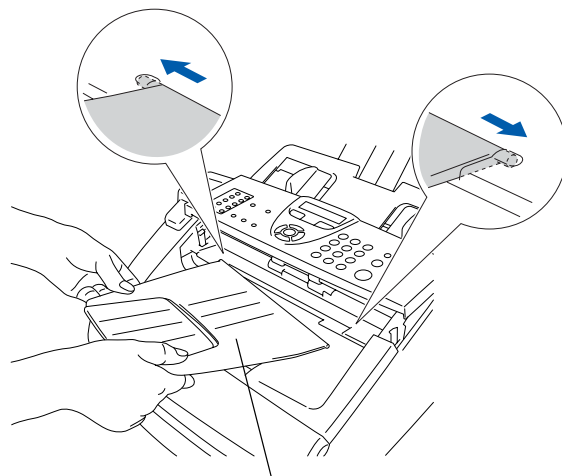

Подставка для документов, выходящих из автоматического устройства подачи документа

- 4 Закройте крышку панели управления.

2

## Подсоедините телефонную трубку

- 1 Подсоедините провод телефонной трубки одним концом к машине, а другим – к трубке.

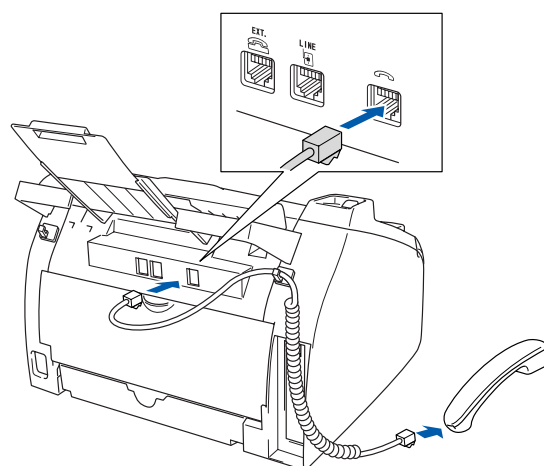

# 3

## Установка фотобарабана

1 Откройте переднюю крышку машины.

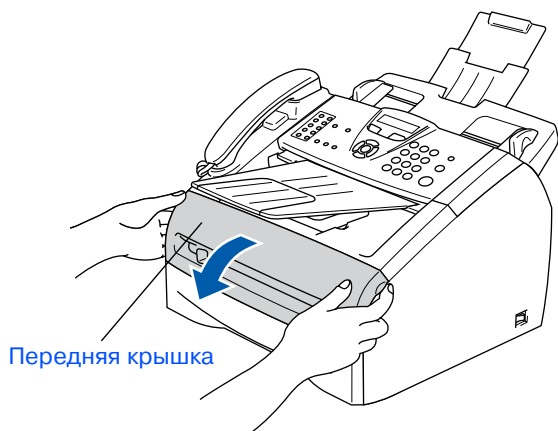

Передняя крышка

4 Установите фотобарабан в машину.

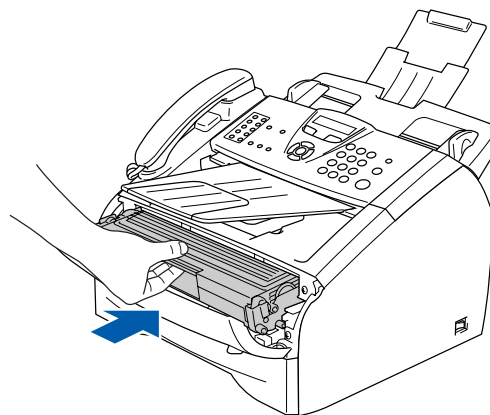

5 Закройте переднюю крышку машины.

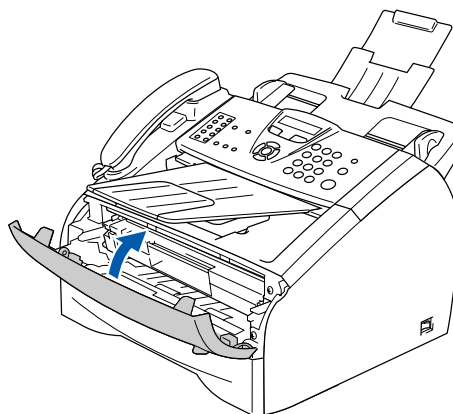

2 Выньте фотобарабан из упаковки.

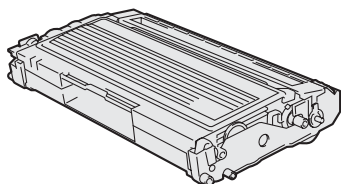

3 Осторожно покачайте его из стороны в сторону несколько раз для равномерного распределения тонера.

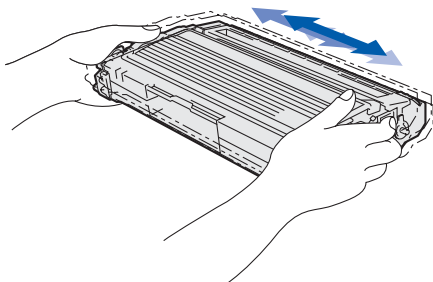

## 4 Загрузите бумагу в лоток для бумаги

- 1 Полностью выдвиньте лоток для бумаги из машины.

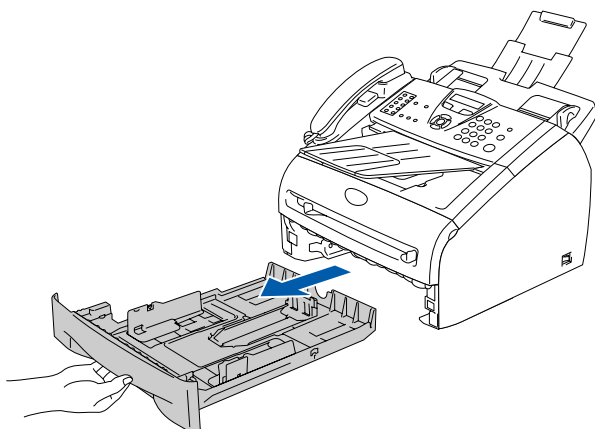

- 2 Нажимая на рычаг отпускания направляющей для бумаги, переместите регуляторы, устанавливая их по формату бумаги. Убедитесь, что направляющие надежно установились в пазы.

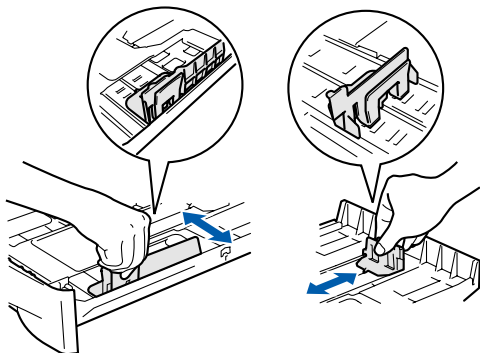

- 3 Хорошо расправьте пачку бумаги для предупреждения ее замятия и неправильной подачи.

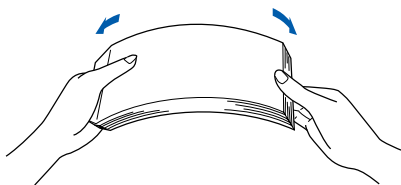

- 4 Положите бумагу в лоток для бумаги. Убедитесь, что бумага в лотке положена ровно и не достигает отметки максимального уровня бумаги.

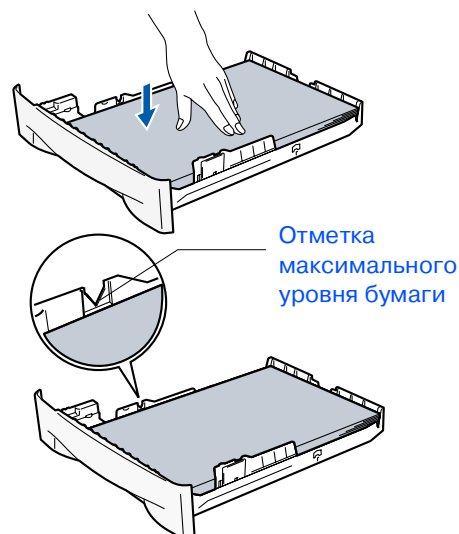

- 5 Перед началом использования машины надежно введите в нее лоток для бумаги и выдвиньте опорный щиток на лотке для выходящей бумаги.

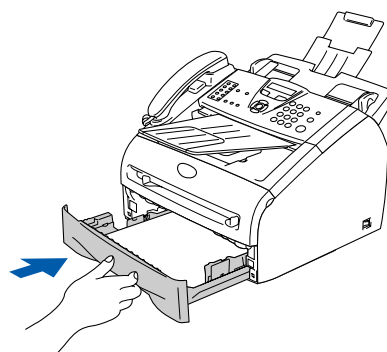

Опорный щиток на лотке для выходящей бумаги

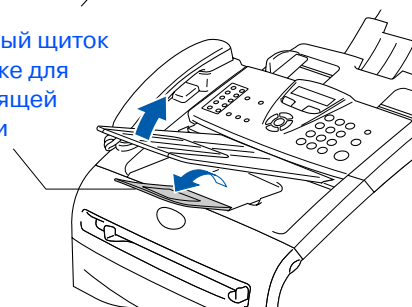

 Более подробная информация о характеристиках пригодной для использования бумаги приводится в пункте "Бумага" в Главе 1 Руководства пользователя.

## 5

## Подключение сетевого шнура и телефонной линии

- 1 Проверьте, что выключатель выключен. Подключите сетевой шнур к машине.

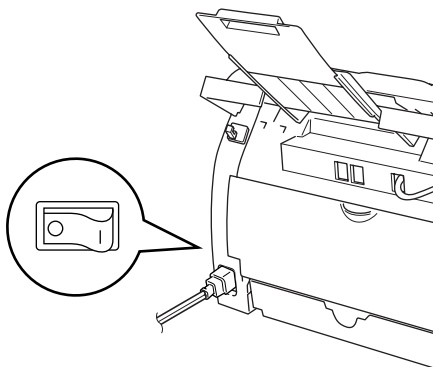

- 2 Вставьте штепсель сетевого шнура в электрическую розетку. Включите выключатель.



- 3 Подключите один конец телефонного провода к розетке на машине, обозначенной **LINE**, а другой конец – к модульной настенной розетке.

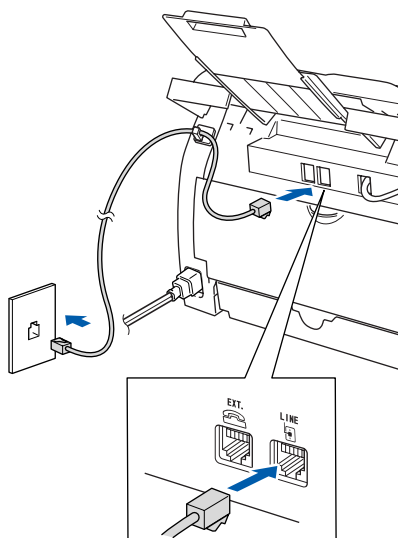

### ⚠ Внимание

- Машина должна заземляться за счет использования штепселя с 3 штырьками.
- Ввиду того, что машина заземляется через электрическую розетку, вы можете защитить себя от связанных с электричеством потенциально опасных условий на телефонной сети, оставляя шнур электропитания подключенным к машине при ее подключении к телефонной линии. Подобным же образом можно защитить себя при перемещении машины, вначале отключая телефонную линию, а затем – шнур электропитания.



Если на одной телефонной линии с машиной устанавливается внешний телефон, подключите его, как показано ниже.

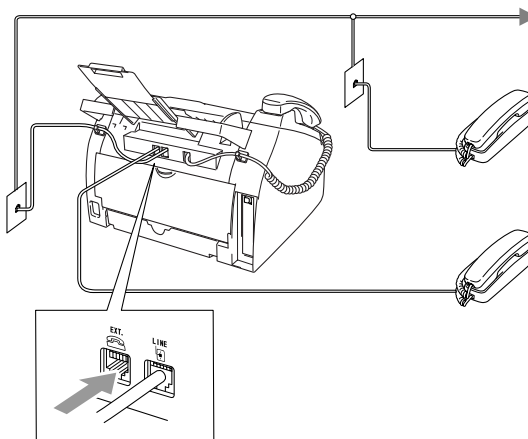

Если на одной телефонной линии с машиной устанавливается внешний автоответчик, подключите его, как показано ниже.



Задайте режим приема на внешний А/О.

Более подробно см. в разделе "Подключение внешнего автоответчика (А/О)" в Приложении к Руководству пользователя.

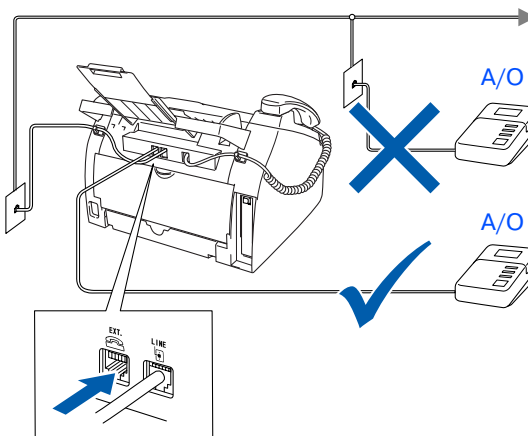



## 6 Задание даты и времени

Машина отображает дату и время и печатает их на каждом отправляемом вами факсе.

- 1 Нажмите **Menu/Set (Меню/Установить)**.
- 2 Нажмите **0**.
- 3 Нажмите **2**.
- 4 С клавиатуры набора номера введите две последние цифры года и нажмите **Menu/Set (Меню/Установить)**.

Год: 2005

(напр., введите **0, 5** для 2005 г.).

- 5 С клавиатуры набора номера введите две цифры месяца и нажмите **Menu/Set (Меню/Установить)**.

Месяц: 03

(напр., введите **0, 3** для марта)

- 6 С клавиатуры набора номера введите две цифры дня и нажмите **Menu/Set (Меню/Установить)**.

День: 01

(напр., введите **0, 1**).

- 7 С клавиатуры набора номера введите время в 24-часовом формате и нажмите **Menu/Set (Меню/Установить)**.

Время: 15:25

(напр., введите **1, 5, 2, 5** для 3:25 после полудня).

- 8 Нажмите **Стоп/Выход**.



Если вы сделали ошибку, нажмите **Стоп/Выход** для начала с пункта 1.

## 7 Задание идентификатора станции

Вам необходимо записать в память свое имя и номер факса, которые будут печататься на всех отправляемых вами факсах.

- 1 Нажмите **Menu/Set (Меню/Установить)**.
- 2 Нажмите **0**.
- 3 Нажмите **3**.
- 4 С клавиатуры набора номера введите номер вашего факса (до 20 цифр), а затем нажмите **Menu/Set (Меню/Установить)**.

Факс: \_

- 5 С клавиатуры набора номера введите номер вашего телефона (до 20 цифр), а затем нажмите **Menu/Set (Меню/Установить)**. (Если номер вашего телефона совпадает с номером факса, снова введите тот же номер).

Тел: \_

- 6 С клавиатуры набора номера введите свое имя (до 20 знаков), а затем нажмите **Menu/Set (Меню/Установить)**.

Имя: \_

- 7 Нажмите **Стоп/Выход**.



■ Для ввода своего имени пользуйтесь следующей таблицей.

■ Если вам необходимо ввести букву, которая находится на той же клавише, что и предыдущая, нажмите  для перемещения курсора вправо.

Нажать кнопку	Один раз	Два раза	Три раза	Четыре раза	Пять раз	Шесть раз	Семь раз
2	A	B	C	Б	Г	Д	2
3	D	E	F	Ж	З	И	3
4	G	H	I	Й	Л	П	4
5	J	K	L	У	Ф	Ц	5
6	M	N	O	Ч	Ш	6	
7	P	Q	R	S	Щ	Ъ	7
8	T	U	V	Ы	Ь	Э	8
9	W	X	Y	Z	Ю	Я	9



Более подробно см. в пункте “Ввод текста” в Приложении В Руководства пользователя.



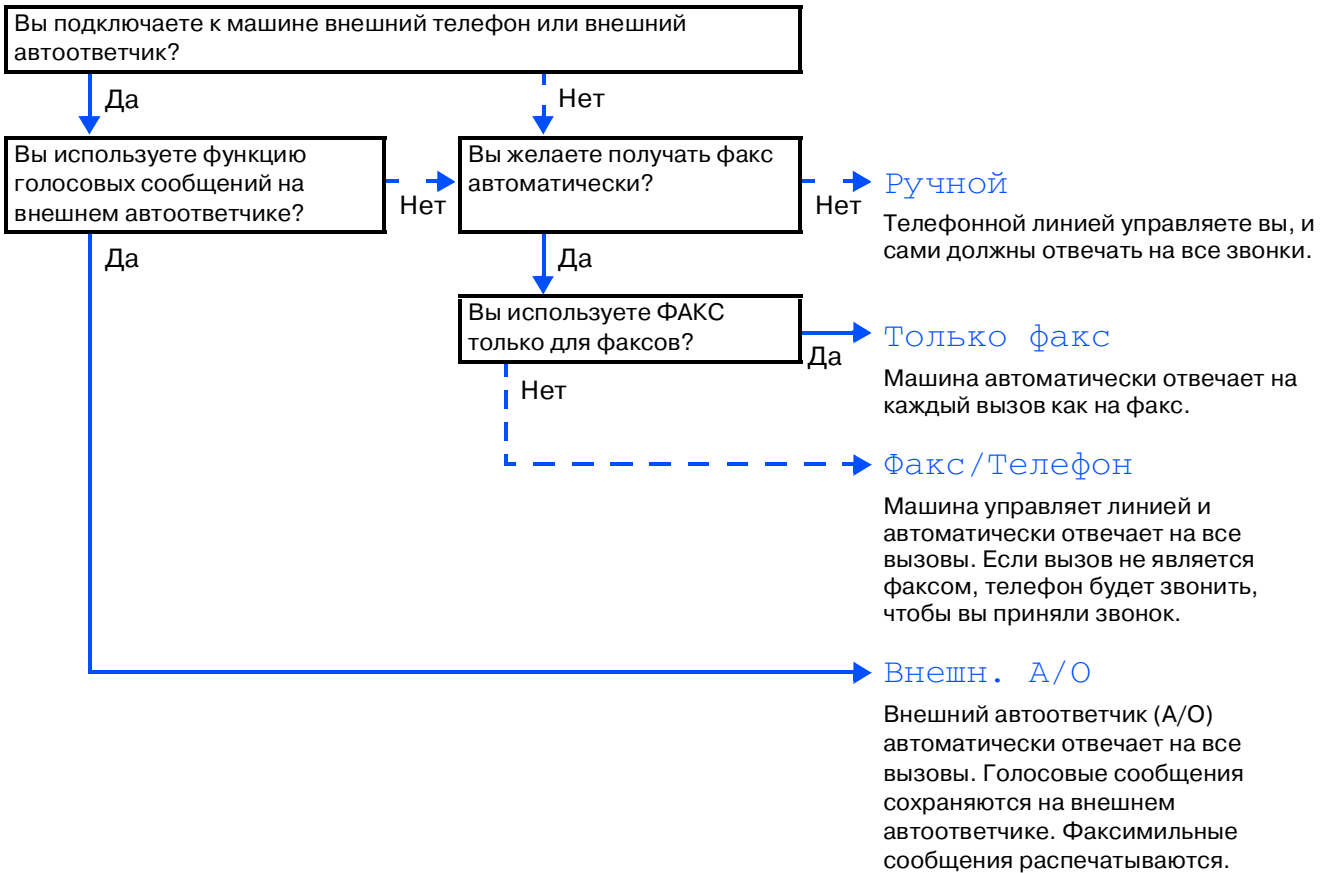

## 8 Выбор режима приема

Существует четыре режима приема: **Только факс**, **Факс/Телефон**, **Ручной** и **Внешн. А/О**.



Выберите **Режим приема**, наилучшим образом отвечающий вашим потребностям.



- 1 Нажмите **Menu/Set (Меню/Установить)**.
- 2 Нажмите **0**.
- 3 Нажмите **1**.
- 4 Нажмите  или  для выбора режима. Нажмите **Menu/Set (Меню/Установить)**.
- 5 Нажмите **Стоп/Выход**.



Более подробная информация приводится в пункте “Настройка приема” в главе 4 Руководства пользователя.

## 9 Настройка контраста ЖКД

Для того, чтобы ЖКД представлялся светлее или темнее, можно изменить контраст.

- 1 Нажмите **Menu/Set (Меню/Установить)**.
- 2 Нажмите **1**.
- 3 Нажмите **7**.
- 4 Нажмите  или  для получения **Светлый** или **Темный**.  
Нажмите **Menu/Set (Меню/Установить)**.
- 5 Нажмите **Стоп/Выход**.

## 10 Использование ФАКСА в качестве принтера или для отправки факсов с компьютера (только FAX-2920)

Можно загрузить драйвер принтеров Brother и драйвер отправки факсов с ПК из Brother Solutions Center для использования с FAX-2920. Посетите наш сайт:

<http://solutions.brother.com>



- Загрузите и установите программное обеспечение до того, как подключать аппарат к компьютеру при помощи USB-кабеля.
- Необходимо использовать соответствующий соединительный кабель USB 2.0. Если у вас его нет, приобретите соединительный кабель USB 2.0 длиной не более 2 метров.

## ■ Запасные расходные материалы

При наступлении времени для замены расходных материалов на ЖКД отображается сообщение об ошибке.

Более подробную информацию о расходных материалах для вашего принтера можно получить на сайте <http://solutions.brother.com> или при обращении к местному дилеру Brother.

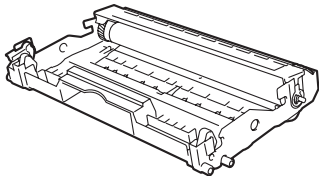
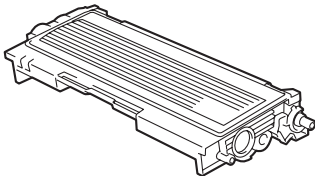
Барабан	Тонер-картридж
DR-2075 (для FAX-2920)	TN-2075 (для FAX-2920)
	

### Торговые марки

Логотип Brother – это зарегистрированная торговая марка Brother Industries, Ltd.

Brother – это зарегистрированная торговая марка Brother Industries, Ltd.

**Все упомянутые в данном руководстве другие марки и наименования изделий являются зарегистрированными торговыми марками соответствующих компаний.**

### Примечание о составлении и издании

Настоящее руководство, содержащее самые последние описания и характеристики изделий, составлено и издано под наблюдением компании Brother Industries Ltd.

Содержимое настоящего руководства и характеристики данного изделия могут изменяться без уведомления.

Компания Brother сохраняет за собой право вносить изменения в характеристики и материалы настоящего руководства без уведомления и не несет ответственности за какой-либо ущерб (включая косвенный), вызванный использованием представленных материалов, включая, помимо прочего, любые опечатки и другие ошибки, связанные с публикацией.

Данное изделие предназначено для использования в профессиональной среде.

**brother**®