

brother®

BRUKSANVISNING

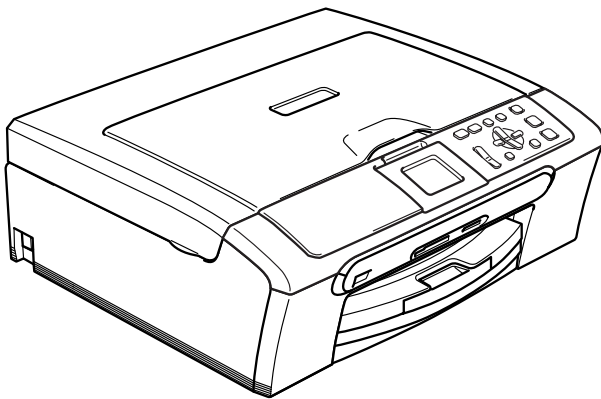

DCP-330C
DCP-540CN
DCP-750CW

CE

Om du måste ringa vår kundtjänst

Fyll i följande uppgifter för framtida referens:

**Modellnummer: DCP-330C och DCP-540CN och
DCP-750CW (Ringa in ditt modellnummer)**

Serienummer: ¹ _____

Inköpsdatum: _____

Inköpsort: _____

¹ **Serienumret sitter på baksidan av enheten. Behåll denna bruksanvisning med ditt inköpskvitto som ett permanent bevis på ditt inköp vid fall av stöld, brand eller garantiservice.**

Registrera din produkt online på

<http://www.brother.com/registration/>

Genom att registrera din produkt med Brother kommer du att registreras som en ursprungliga ägare till produkten. Din registrering hos Brother:

- kan fungera som bevis på produktens inköpsdatum om du skulle tappa ditt kvitto; och
- kan stötta ett försäkringskrav vid förlust av en produkt som täcks av en försäkring.

Sammanställningar och publikation

Den här bruksanvisningen har under överinseende av Brother Industries Ltd. sammanställts och publicerats och innehåller de senaste produktbeskrivningarna och specifikationerna.

Innehållet i den här bruksanvisningen och specifikationerna för den här produkten kan ändras utan föregående meddelande.

Brother förbehåller sig rätten att utan förvarning göra förändringar i specifikationer och detta material. Brother ansvarar inte heller för eventuella skador (inklusive följskador) som orsakas av tilltron till de presenterade materialen, inklusive, men inte begränsat till, skrivfel eller andra misstag.

EU-deklaration om överensstämmelse enligt R & TTE-direktivet



EC Declaration of Conformity

Manufacturer

Brother Industries, Ltd.
15-1, Naeshiro-cho, Mizuho-ku, Nagoya 467-8561, Japan

Plant

Brother Industries (Shen Zhen) Ltd
G02414-1, Bao Chang Li Bonded Transportation Industrial Park,
Bao Long Industrial Estate, Longgang, Shenzhen, China

Herewith declare that:

Products description : Copier Printer
Model Name : DCP-830C, DCP-540CN
are in conformity with provisions of the Directives applied : Low Voltage Directive
73/23/EEC (as amended by 93/68/EEC) and the Electromagnetic Compatibility Directive
89/336/EEC (as amended by 91/263/EEC and 92/31/EEC and 93/68/EEC).

Product description : Copier Printer
Model Name : DCP-750CW
is in conformity with provisions of the R & TTE Directive (1999/5/EC).

We declare compliance with the following standards :

Harmonized : Safety EN60950-1:2001+A11:2004

EMC EN55022: 1998 +A1: 2000 +A2: 2003 Class B
EN55024: 1998 +A1: 2001 +A2: 2003
EN61000-3-2: 2000
EN61000-3-3: 1995 +A1: 2001

Radio EN301 489-1 V1.4.1
EN301 489-17 V1.2.1
EN300 328 V1.6.1

※ Radio applies to DCP-750CW only.

Year in which CE marking was first affixed : 2006

Issued by : Brother Industries, Ltd.
Date : 1st July, 2006
Place : Nagoya, Japan
Signature :

Takashi Maeda
Manager
Quality Management Dept.
Printing & Solutions Company

EU konformitetsförklaring under R & TTE-direktivet

Tillverkare

Brother Industries Ltd.
15-1, Naeshiro-cho, Mizuho-ku,
Nagoya 467-8561, Japan

Fabrik

Brother Industries (Shen Zhen) Ltd
G02414-1, Bao Chang Li Bonded
Transportation Industrial Park,
Bao Long Industrial Estate,
Longgang, Shenzhen, China

Deklarerar härmed att:

Produktbeskrivning : Kopiering Skrivare
Modellnamn : DCP-330C, DCP-540CN

öoverensstämmer med anvisningarna i lågspänningsdirektivet 73/23/EEC (enligt justeringen i 93/68/EEC) och direktivet för elektronmagnetisk kompatibilitet 89/336/EEC (enligt justering i 91/263/EEC, 92/31/EEC och 93/68/EEC).

Produktbeskrivning : Kopiering Skrivare
Modellnamn : DCP-750CW

öoverensstämmer med bestämmelserna i R&TTE-direktivet (1999/5/EG).

Uppfyller villkoren i följande standarder :

Godkäd :	Säkerhet	EN60950-1: 2001 +A11: 2004	
	EMC	EN55022: 1998 +A1: 2000 +A2: 2003	Klass B
		EN55024: 1998 +A1: 2001 +A2: 2003	
		EN61000-3-2: 2000	
		EN61000-3-3: 1995 +A1: 2001	
	Radio	EN301 489-1 V1.4.1	
		EN301 489-17 V1.2.1	
		EN300 328 V1.6.1	

✱ Radio gäller endast för DCP-750CW.

CE-märkning tillämpades första gången: 2006

Utfärdad av : Brother Industries, Ltd.

Datum : 28. april 2006

Ort : Nagoya, Japan

Innehållsförteckning

Avsnitt I Allmänt

1 Allmän information

Använda dokumentationen	2
Symboler och anvisningar i den här dokumentationen	2
Komma åt Bruksanvisningen för programanvändare och Bruksanvisning för nätverksanvändare (endast DCP-540CN och DCP-750CW)	3
Läsa dokumentation	3
Genomgång av kontrollpanelen	6
LCD-skärmindikationer	8
Grundläggande funktioner	8
Varningslampornas indikationer	9
Utskriftsrapporter	9

2 Ladda dokument och papper

Ladda dokument	10
Använda dokumentmataren (endast DCP-540CN)	10
Använda kopieringsglaset	11
Skanningsområde	11
Papper och andra media som accepteras	12
Rekommenderat papper	12
Hantera och använda papper	13
Välj rätt papper	14
Ladda papper, kuvert eller annat media	16
Ladda papper och annat media	16
Ladda kuvert, vykort och fotopapper	18
Utskrivbart område	22

3 Allmänna inställningar

Pappersinställningar	23
Papperstyp	23
Pappersstorlek	23
LCD-skärm	24
LCD-kontrast	24
Inställning av bakgrundens ljusstyrka	24
Inställning av bakljusets dämpningstimer	25
Inställning av energispartimer	25

Avsnitt II Kopiering

4 Kopiering

Kopiera	28
Kopiering av en sida	28
Kopiering av flera sidor	28
Avbryta kopiering	28
Kopieringsalternativ	28
Ändra kopieringshastighet och kvalitet	29
Förstora eller förminska den kopierade bilden	29
Göra N på 1-kopia eller en affisch (sidlayout)	30
Sortera kopior med dokumentmataren (endast DCP-540CN)	31
Justera ljusstyrka, kontrast och färg	31
Pappersalternativ	32
Ställa in ändringar som en ny standard	33
Återställa alla inställningar till fabriksinställningar	33

Avsnitt III Direkt fotoutskrift

5 Skriva ut foton från ett minneskort

PhotoCapture Center™ Funktioner	36
Skriva ut från minneskort utan en dator	36
Skanna till ett minneskort utan en dator	36
Använda PhotoCapture Center™ från datorn	36
Använda minneskort	36
Minneskortets mappstruktur	37
Komma igång	38
Aktivera PhotoCapture-läge	38
Skriva ut bilder	39
Visa foton	39
Utskriftsindex (miniatyrbilder)	39
Skriv ut alla foton	40
Skriv ut foton	40
DPOF-utskrift	41
PhotoCapture Center™ utskriftsinställningar	42
Utskrift Kvalitet	43
Pappersalternativ	43
Justera ljusstyrka, kontrast och färg	44
Beskränning	45
Utskrift utan kanter	45
Ställa in ändringar som en ny standard	46
Återställa alla fabriksinställningar	46
Skanna till kort	46
Aktivera skannerläge	46
Hur du skannar till kort	46
Felmeddelanden	47

6 Skriva ut foton från en kamera med PictBridge

Innan du använder PictBridge	48
PictBridge-krav	48
Använda PictBridge	48
Ställa in din digitalkamera	48
Skriva ut bilder	49
DPOF-utskrift	49
Felmeddelanden	50

Avsnitt IV Programvara

7 Program- och nätverksfunktioner

Avsnitt V Bilagor

A Säkerhetsinformation och juridiska meddelanden

Så här väljer du en lämplig plats	54
Säkert bruk av maskinen	55
Viktiga säkerhetsföreskrifter	58
VIKTIGT - Att tänka på för din säkerhet	59
LAN-anslutning (endast DCP-540CN och DCP-750CW)	59
EU-direktiv 2002/96/EG och EN50419	60
Juridiska begränsningar för kopiering	60
Varumärken	61

B Felsökning och rutinunderhåll

Felsökning	62
Driftsproblem	62
Felmeddelanden	66
Ändra LCD-skärmens språk	68
Dokumentstopp (endast DCP-540CN)	68
Skrivarestopp eller pappersstopp	69
Rutinunderhåll	71
Byte av bläckpatroner	71
Rengöring av maskinens utsida	73
Rengöring av skanner	74
Rengöring av skrivarvalsen	74
Rengöring av pappersmatarrullen	75
Rengöring av skrivhuvudet	75
Kontroll av utskriftskvaliteten	76
Kontrollera utskriftsjusteringen	77
Kontroll av bläcknivån	77
Maskininformation	78
Kontrollera serienumret	78
Packning och transport av maskinen	78

C Meny och funktioner

Programmering på skärmen	80
Funktionvalstabell	80
Menyknappar	80
Funktionvalstabell	81

D Specifikationer

Allmänt	91
Papper	93
Kopia	94
PhotoCapture Center™	95
PictBridge	95
Skanner	96
Skrivare	97
Gränssnitt	98
Datorkrav	99
Förbrukningsmaterial	100
Nätverk (LAN) (endast DCP-540CN och DCP-750CW)	101

E Ordlista

F Register



Allmänt

Allmän information	2
Ladda dokument och papper	10
Allmänna inställningar	23

Använda dokumentationen

Tack för att du köpte en Brother-maskin! Att läsa igenom dokumentationen kommer att hjälpa dig att dra fördel av maskinen.

Symboler och anvisningar i den här dokumentationen

De följande symbolerna och anvisningarna används i den här dokumentationen.

Fet stil	Text med fet stil motsvarar specifika knappar på maskinens kontrollpanel.
<i>Kursiv stil</i>	Text med kursiv stil gör dig uppmärksam på en viktig punkt eller hänvisar dig till ett annat avsnitt.
<i>Courier New</i>	Text med fonten Courier New avser meddelanden på maskinens LCD-skärm.



Varningar meddelar dig hur du ska göra för att förhindra personskada.



Ikonen för elektrisk fara gör dig uppmärksam på risken för elektrisk stöt.



Ikonen för het yta varnar dig för att vidröra heta maskindelar.



Procedurer du måste följa eller undvika för att inte orsaka eventuell skada på maskinen eller andra föremål.



Information om hur du agerar i en viss situation eller tips om hur du kan använda aktuell funktion tillsammans med andra funktioner.



Ikonen för olämplig installation gör dig uppmärksam på enheter och funktioner som inte är kompatibla med maskinen.

Komma åt Bruksanvisningen för programanvändare och Bruksanvisning för nätverksanvändare (endast DCP-540CN och DCP-750CW)

Den här bruksanvisningen innehåller inte all information om maskinen. Du får exempelvis inte veta hur man använder skrivaren, skannern och nätverk. Läs Bruksanvisning för programanvändare och Bruksanvisning för nätverksanvändare (endast DCP-540CN och DCP-750CW) på CD-skivan om du vill veta mer om nämnda funktioner.

Läsa dokumentation

Läsa dokumentation (För Windows®)

För att läsa dokumentationen från menyn **Start**, peka på **Brother**, **DCP-XXXX** (där XXXX är modellnamnet) från programgruppen och välj sedan **Bruksanvisning**.

Om du inte installerat programvaran, kan du hitta dokumentationen genom att följa anvisningarna nedan:

- 1 Starta datorn. För in Brother CD-ROM-skivan i CD-ROM-enheten.
- 2 Om skärmen med modellnamn visas klickar du på ditt modellnamn.

- 3 Om språkskärmen visas klickar du på önskat språk. CD-skivans huvudmeny visas.



Obs

Om det här fönstret inte öppnas går du till Utforskaren och kör filen setup.exe från rotkatalogen på Brother-skivan.

- 4 Klicka på **Bruksanvisning**.

Så här hittar du skanneranvisningar

Det finns flera sätt att skanna in dokument. Du kan göra på följande sätt:

Bruksanvisning för programanvändare

- **Skanning** (För Windows® 98/98SE/Me/2000 Professional och Windows® XP)
- **ControlCenter3** (För Windows® 98/98SE/Me/2000 Professional och Windows® XP)
- **Nätverksskanning** (endast DCP-540CN och DCP-750CW)

PaperPort® SE med OCR bruksanvisning

- Anvisningar om hur du skannar med ScanSoft® PaperPort®. ScanSoft® PaperPort® SE med OCR bruksanvisning kan läsas från Hjälp-valet i ScanSoft® PaperPort® med OCR-program.

Så här hittar du anvisningarna för nätverksinställning (endast DCP-750CW)

Din maskin kan anslutas till ett trådlöst eller kabelanslutet nätverk. Du hittar grundläggande inställningsanvisningar i snabbguiden. Om du vill ha mer information, eller om åtkomstplatsen har stöd för SecureEasySetup™, läs bruksanvisningen för nätverksanvändare.

Läsa dokumentation (För Macintosh®)

- 1 Starta Macintosh® datorn. För in Brother CD-ROM-skivan i CD-ROM-enheten. Följande fönster öppnas.

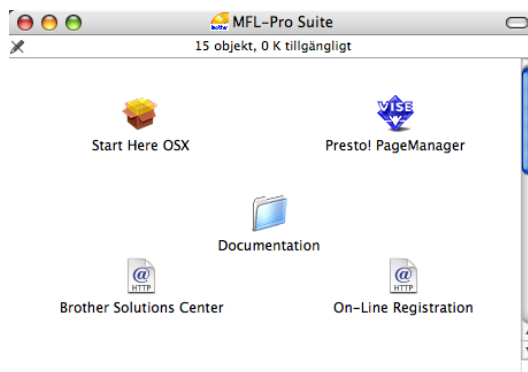

- 2 Dubbelklicka på ikonen **Documentation**.
- 3 Dubbelklicka på mappen för ditt språk.
- 4 Dubbelklicka på filen överst på sidan.
- 5 Klicka på den dokumentation du vill läsa.

- **Bruksanvisning för programanvändare:**
Bruksanvisning för programanvändare i HTML-format
- **Bruksanvisning för nätverksanvändare:**
Bruksanvisningen för nätverksanvändare (endast DCP-540CN och DCP-750CW) i HTML-format

Så här hittar du skanneranvisningar

Det finns flera sätt att skanna in dokument. Du kan göra på följande sätt:

Bruksanvisning för programanvändare

- *Skanning* (För Mac OS® X 10.2.4 eller senare)
- *ControlCenter2* (För Mac OS® X 10.2.4 eller senare)
- *Nätverksskanning* (För Mac OS® X 10.2.4 eller senare)
(endast DCP-540CN och DCP-750CW)

Presto!® PageManager® bruksanvisning

- Anvisningar om hur du skannar med Presto!® PageManager®. Presto!® PageManager® bruksanvisning kan läsas från Hjälp-valet i Presto!® PageManager® program.

Så här hittar du anvisningarna för nätverksinställning (endast DCP-750CW)

Din maskin kan anslutas till ett trådlöst eller kabelanslutet nätverk. Du hittar grundläggande inställningsanvisningar i snabbguiden. Om du vill ha mer information, eller om åtkomstplatsen har stöd för SecureEasySetup™, läs bruksanvisningen för nätverksanvändare.

Genomgång av kontrollpanelen

DCP-330C-panelen visas

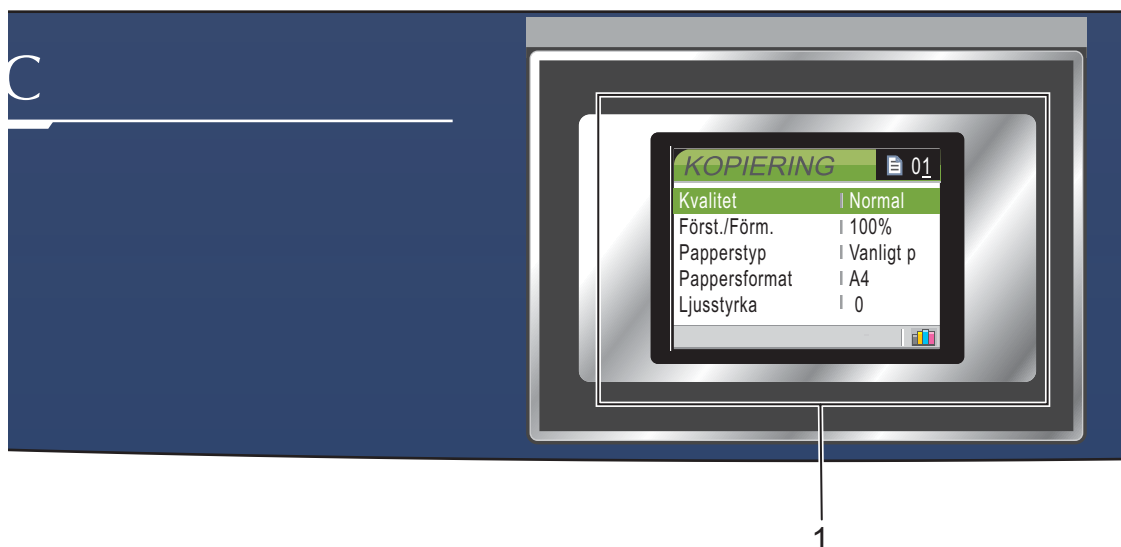

1 LCD-skärm (liquid crystal display)

Visar meddelanden som hjälper dig att ställa in och använda maskinen.

Du kan även justera LCD-skärmens vinkel genom att lyfta den.

2 Number of Copies

Använd denna knapp för att göra flera kopior.

3 Menyknappar:

- ◀ eller ▶

Tryck på knapparna för att gå till föregående eller nästa meny.

- ▲ eller ▼

Tryck på knapparna för att gå igenom menyer och alternativ.

- **Menu**

Gör att du kommer åt huvudmenyn.

- **OK**

Gör att du kan välja en inställning.

4 Startknappar:

-  **Colour Start**

Gör att du kan göra färgkopior. Du kan även börja skanna (i färg eller svartvitt, beroende på skanningsinställningen i programmet ControlCenter).

-  **Mono Start**

Gör att du kan göra svartvita kopior. Du kan även börja skanna (i färg eller svartvitt, beroende på skanningsinställningen i programmet ControlCenter).

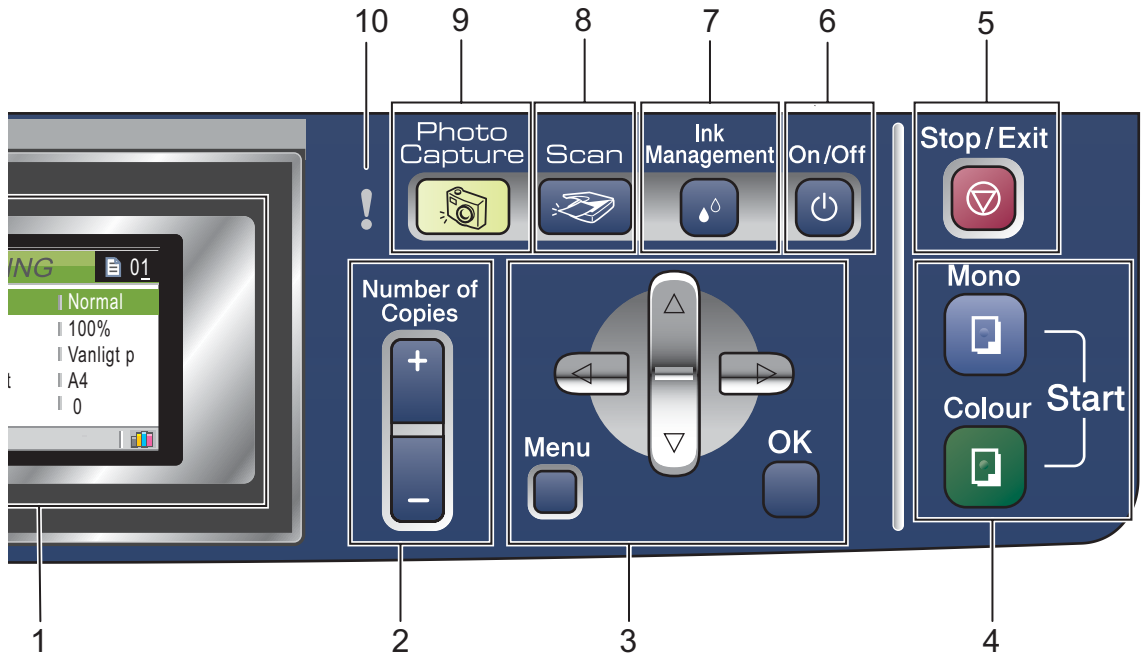

5 Stop/Exit

Avbryter en operation eller lämnar menyn.

6 On/Off

Du kan stänga av och sätta på maskinen. Om du stänger av maskinen fortsätter rengöringen av skrivhuvudet regelbundet för att bibehålla utskriftskvaliteten.

7 Ink Management

Använd den här knappen när du vill rengöra skrivhuvudet samt kontrollera utskriftskvaliteten och bläcknivån.

8 Scan

Aktiverar skannerläget.

9 PhotoCapture

Aktiverar PhotoCapture Center™-läget.

10 Varningslampa

Lyser röd då LCD-skärmen visar ett fel eller ett viktigt statusmeddelande.

Obs

De flesta illustrationer i denna bruksanvisning visar DCP-330C.

LCD-skärmindikationer

LCD-skärmen visar aktuell maskinstatus när maskinen inte används.

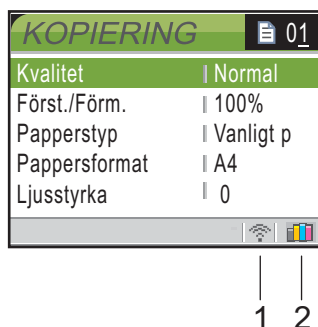

1 Trådlös status (endast DCP-750CW)

En indikator med fyra nivåer visar aktuell trådlös signalstyrka om du använder en trådlös anslutning.



2 Bläckindikator

Visar aktuell bläcknivå.

Grundläggande funktioner

Till exempel, för att ändra papperstypen till Bläckst.papper.

- 1 Tryck på **Menu**.
- 2 Tryck på ▲ eller ▼ för att välja Allmän inställ.

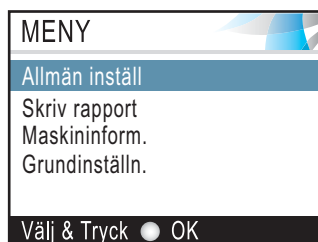

Tryck på **OK**.

- 3 Tryck på ▲ eller ▼ för att välja Papperstyp.

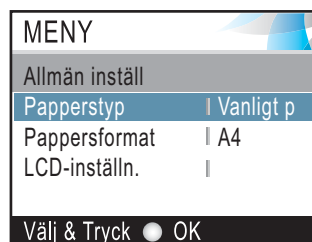

Tryck på **OK**.

- 4 Tryck på ▲ eller ▼ för att välja Bläckst.papper.



Tryck på **OK**.

Aktuell inställning visas på LCD-skärmen:

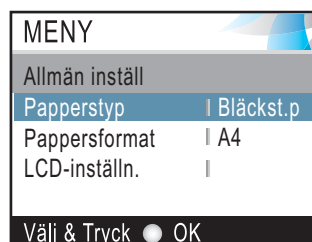

- 5 Tryck på **Stop/Exit**.

Varningslampornas indikationer

Varningslampan (lysdiod) tänds då ett problem uppstått på din maskin. Kontrollera LCD-skärmen för ytterligare information om problemet.



Lys-diod	DCP-status	Beskrivning
! Av	Redo	DCPn är redo för användning.
! Röd	Lucka öppen	Luckan är öppen. Stäng luckan. (Se <i>Felmeddelanden</i> på sidan 66.)
	Bläck slut	Byt färgpatronen med en ny. (Se <i>Byte av bläckpatroner</i> på sidan 71.)
	Pappersfel	Fyll på papper i facket eller avlägsna papperet som fastnat. Kontrollera meddelandet på LCD-skärmen. (Se <i>Felmeddelanden</i> på sidan 66.)
	Andra meddelanden	Kontrollera meddelandet på LCD-skärmen. (Se <i>Felmeddelanden</i> på sidan 66.)

Utskriftsrapporter

Följande rapporttyper finns:

- **Hjälplista**
En hjälplista för snabb programmering av maskinen.
- **Användarinst.**
Innehåller dina inställningar.
- **Nätverksinst.**
(endast DCP-540CN och DCP-750CW)
Innehåller dina nätverksinställningar.

Skriva ut en rapport

- 1 Tryck på **Menu**.
- 2 Tryck på ▲ eller ▼ för att välja **Skriv rapport**.
Tryck på **OK**.
- 3 Tryck på ▲ eller ▼ för att välja den rapport du vill ha.
Tryck på **OK**.
- 4 Tryck på **Mono Start**.

2

Ladda dokument och papper

Ladda dokument

Du kan kopiera och skanna från dokumentmataren (ADF) och kopieringsglaset.

Använda dokumentmataren (endast DCP-540CN)

Dokumentmataren rymmer cirka 10 ark som matas individuellt genom maskinen. Använd standardpapper 80 g/m² och lufta arken väl innan du placerar dem i dokumentmataren.

Rekommenderad omgivning

Temperatur:	20 till 30° C
Luffuktighet:	50% till 70%
Papper:	80 g/m ² A4

Dokumentstorlekar som stöds

Längd:	148 till 355,6 mm
Bredd:	148 till 215,9 mm
Vikt:	64 till 90 g/m ²

Ladda dokument

! VAR FÖRSIKTIG

DRA INTE i dokumentet medan det matar.

Använd INTE rullade, skrynkliga, vikta eller rivna dokument eller dokument som innehåller klammer, gem, lim eller tejp.

Använd INTE kartong, tidningar eller tyger.

■ Se till att utskrivna dokument är helt torra.

- 1 Lufta papperen noga. Stoppa in dokumenten i dokumentmataren **med texten nedåt och med den övre kanten först** tills du känner att de vidrör matarrullen.
- 2 Justera pappersguiderna så att de anpassas till dokumentets bredd.
- 3 Vik ut stödfliken för dokumentutmatning (1).

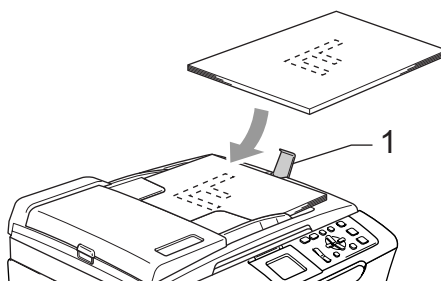

! VAR FÖRSIKTIG

LÄMNA INTE tjocka dokument på kopieringsglaset. Det kan leda till pappersstopp i dokumentmataren.

Använda kopieringsglaset

Du kan från kopieringsglaset kopiera eller skanna sidor ur en bok eller enstaka sidor.

Dokumentstorlekar som stöds

Längd:	Upp till 297 mm
Bredd:	Upp till 215,9 mm
Vikt:	Upp till 2 kg

Ladda dokument



Obs

Dokumentmataren måste vara tom när du använder kopieringsglaset.

- 1 Lyft på maskinens lock.

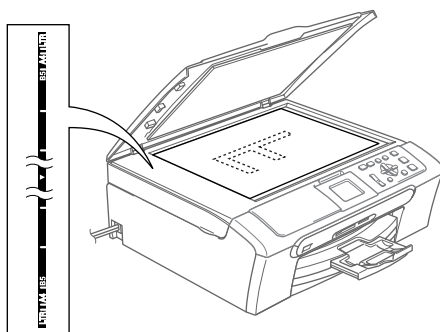

- 2 Använd markeringarna på kopieringsglaset för att centrera dokumentet med texten nedåt.

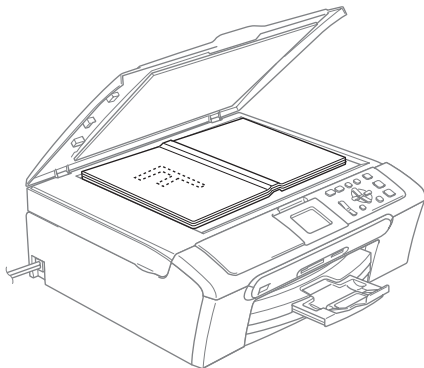

- 3 Stäng maskinens lock.

! VAR FÖRSIKTIG

SLÅ INTE igen locket hårt över en bok eller tjockt dokument som ska kopieras. TRYCK INTE heller ner locket.

2

Skanningsområde

Hur stort skanningsområdet är beror på inställningarna i det program du använder. Figurerna nedan visar områdena som du inte kan skanna på A4- och Letter-papper.

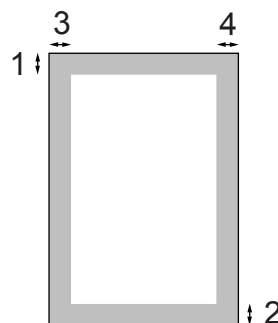

Funktion	Dokument storlek	Längst upp (1) Längst ner (2)	Vänster (3) Till höger (4)
Kopiering	Letter	3 mm	3 mm
	A4	3 mm	3 mm
Skanning	Letter	3 mm	3 mm
	A4	3 mm	0 mm

Papper och andra media som accepteras

Utskriftskvaliteten kan påverkas av den papperstyp som du använder i maskinen.

Du uppnår bästa utskriftskvalitet för den inställning du har valt genom att ställa in papperstypen så att det överensstämmer med papperet som ligger i mataren.

Du kan använda vanligt papper, papper för bläckstråleskrivare (bestruket papper), glättat papper, OH-film och kuvert.

Vi rekommenderar att du provar dig fram innan du köper en större mängd papper.

Du uppnår bästa resultat om du använder Brother papper.

- Om du skriver ut på papper för bläckstråleskrivare (bestruket papper), OH-film eller glättat papper, ska du komma ihåg att välja rätt papperstyp under fliken "**Grundläggande**" i skrivardrivrutinen eller i papperstypinställningen i menyn.
- Om du skriver ut på Brother fotopapper ska du först placera instruktionsarket som medföljer fotopapperet i pappersfacket och sedan lägga fotopapperet på instruktionsarket.
- Om du använder OH-film eller fotopapper förhindrar du nedfläckning av andra kopior, eller att papper fastnar, genom att avlägsna varje ark så snart det har skrivits ut.
- Undvik att vidröra den utskrivna ytan omedelbart efter utskrift, eftersom ytan kanske inte är torr och du kan få fläckar på fingrarna.

Rekommenderat papper

För att få bästa utskriftskvalitet bör du använda Brother-papper. (Se tabellen nedan.)

Om det inte går att få tag i Brother-papper, rekommenderar vi att du testat olika papper innan du köper några större kvantiteter.

Vi rekommenderar att du använder "3M Transparency Film" när du skriver ut på OHfilm.

Brother-papper

Papperstyp	Artikelnummer
A4 Vanligt	BP60PA
A4 Glättat foto	BP61GLA
A4 bläckstråleskrivare (matt)	BP60MA
10 x 15 cm Glättat	BP61GLP

Hantera och använda papper

- Förvara pappersarken i de förseglade originalförpackningarna. Se till att arken ligger plant och på behörigt avstånd från fukt, direkt solljus och värme.
- Den bestrukna sidan av fotopapper är blanka. Undvik att vidröra den här (bestrukna) sidan av papperet. Lägg i fotopapper med den bestrukna sidan nedåt.
- Undvik att vidröra någon sida av OH-filmen, eftersom denna typ av material lätt absorberar fukt och svett, vilket försämrar utskriftskvaliteten. OH-film som är avsedd för laserskrivare/kopieringsmaskiner kan smutsa ned nästa dokument. Använd endast OH-film som är avsedd för bläckstråleutskrift.

Olämplig installation

ANVÄND INTE följande typer av papper:

- Skadat, rullat, skrynkligt eller oregelbundet format papper

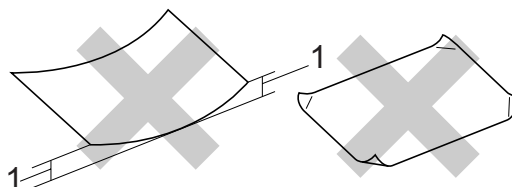

1 2 mm eller längre

- Extremt blankt eller grovstrukturerat papper
- Papper som redan använts för utskrift
- Papper som inte kan staplas på ett jämnt, enhetligt sätt
- Papper med skrovlig yta

Pappersutmatningsfackets kapacitet

Upp till 50 ark 80 g/m² A4-papper.

- OH-film eller fotopapper måste avlägsnas från pappersfacket så snart de matats ut för att förhindra nedfläckning av efterföljande kopior.

Välj rätt papper

Papperstyp och pappersstorlek för olika funktioner

Papperstyp	Pappersstorlek		Funktion		
			Kopiering	Photo Capture	Skrivare
Pappersark	Letter	216 × 279 mm	Ja	Ja	Ja
	A4	210 × 297 mm	Ja	Ja	Ja
	Legal	216 × 356 mm	Ja	–	Ja
	Executive	184 × 267 mm	–	–	Ja
	JIS B5	182 × 257 mm	–	–	Ja
	A5	148 × 210 mm	Ja	–	Ja
	A6	105 × 148 mm	–	–	Ja
Kort	Foto	10 × 15 cm	Ja	Ja	Ja
	Foto L	89 × 127 mm	–	–	Ja
	Foto 2L	13 × 18 cm	–	Ja	Ja
	Registerkort	127 × 203 mm	–	–	Ja
	Vykort 1	100 × 148 mm	–	–	Ja
	Vykort 2 (dubbelt)	148 × 200 mm	–	–	Ja
Kuvert	C5-kuvert	162 × 229 mm	–	–	Ja
	DL-kuvert	110 × 220 mm	–	–	Ja
	COM-10	105 × 241 mm	–	–	Ja
	Monarch	98 × 191 mm	–	–	Ja
	JE4-kuvert	105 × 235 mm	–	–	Ja
OH-film	Letter	216 × 279 mm	Ja	–	Ja
	A4	210 × 297 mm	Ja	–	Ja

Papperets vikt, tjocklek och kapacitet

Papperstyp		Vikt	Tjocklek	Antal ark
Pappersark	Vanligt papper	64 till 120 g/m ²	0,08 till 0,15 mm	100 ¹
	Bläckpapper	64 till 200 g/m ²	0,08 till 0,25 mm	20
	Glättat papper	Upp till 220 g/m ²	Upp till 0,25 mm	20 ²
Kort	Fotokort	Upp till 240 g/m ²	Upp till 0,28 mm	20 ²
	Registerkort	Upp till 120 g/m ²	Upp till 0,15 mm	30
	Vykort	Upp till 200 g/m ²	Upp till 0,23 mm	30
Kuvert		75 till 95 g/m ²	Upp till 0,52 mm	10
OH-film		–	–	10

¹ Upp till 100 pappersark på 80 g/m².

² För fotopapper på 10 x 15 cm och Foto L-papper, använd fotopappersfacket. Se *Ladda fotopapper* på sidan 20.

Ladda papper, kuvert eller annat media

Ladda papper och annat media

Obs

För att skriva ut på fotopapper Foto L eller 10 x 15 cm, se *Ladda fotopapper* på sidan 20.

- 1 Dra ut pappersfacket helt från maskinen.
Om stödfliken är öppen, stäng den och lyft pappersutmatningsfackets lock (1).

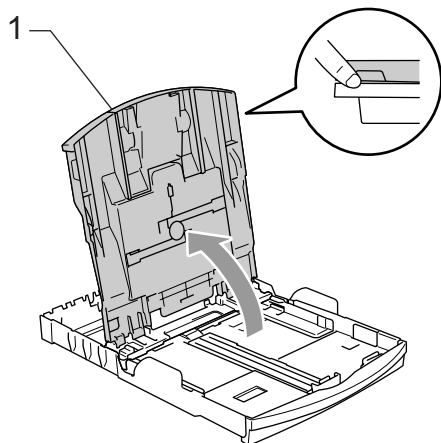
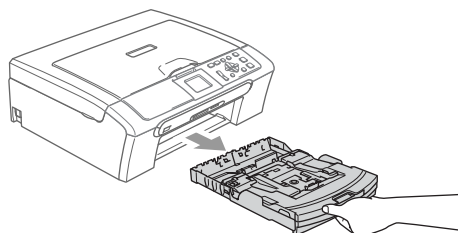

- 2 Tryck på och flytta sidoguiderna (1) och längdguiden (2) så att de passar papperets storlek.

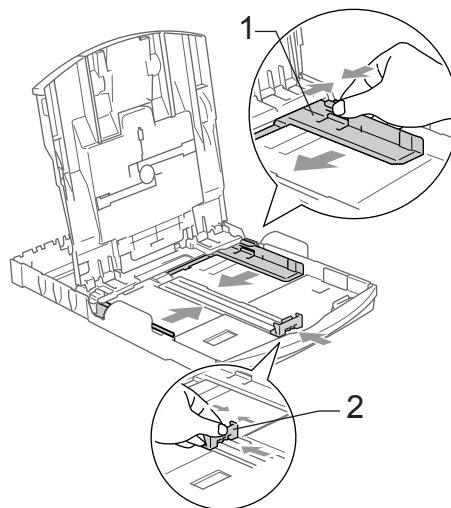

- 3 Om du luftar pappersarken väl minskar du risken för pappersstopp i maskinen.

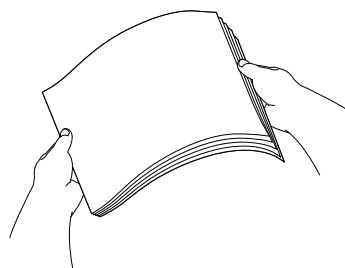

Obs

Kontrollera att papperet inte är krulligt.

- 4 Läggs varsamt i papperet i pappersfacket med utskriftssidan ner och övre kanten först. Kontrollera att papperet ligger platt i pappersfacket.

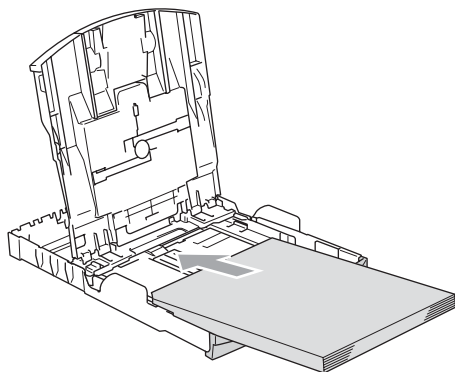

 **Obs**

Då du använder storleken Legal, tryck och håll ner guidens frigöringsknapp då du skjuter ut framdelen av pappersfacket.

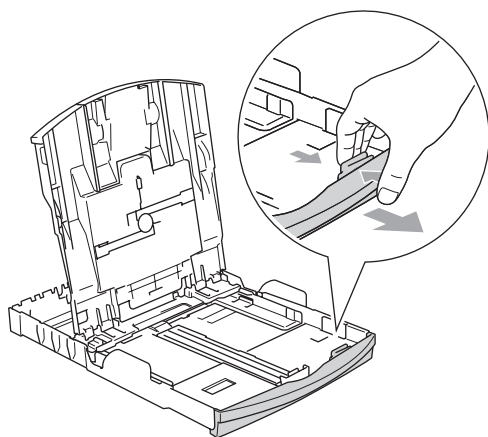

- 5 Justera försiktigt sidoguiderna och längdguiden till papperet med båda händerna. Kontrollera att sidoguiderna ligger mot papperets sidor.

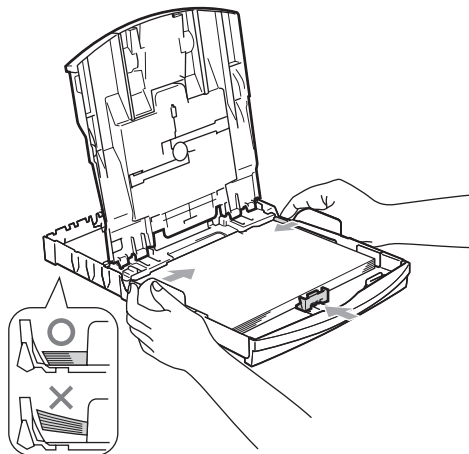

 **Obs**

Skjut inte in papperet för långt eftersom det kan tryckas upp i bakkanten och leda till att matningen inte fungerar som den ska.

- 6 Stäng pappersfacket.

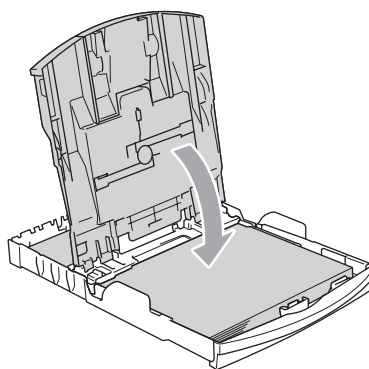

- 7 Tryck långsamt och noggrant tillbaka papperskassetten i maskinen.

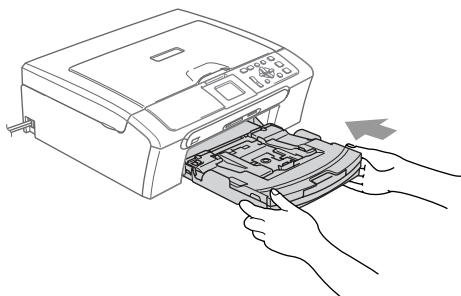

- 8 Dra ut pappersstödet medan du håller pappersfacket på plats (1) tills det klickar på plats och vik sedan ut stödfliken (2).

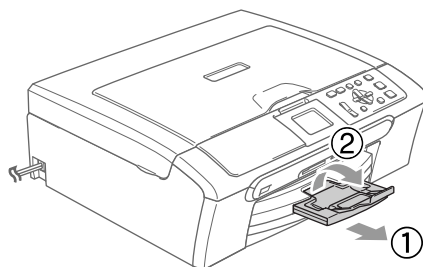

Obs

Använd inte stödfliken för storleken Legal.

Ladda kuvert, vykort och fotopapper

Ladda kuvert

- Använd kuvert som väger från 75 till 95 g/m².
- För vissa kuvert krävs att du ändrar marginalinställningarna i programmet. Du bör därför göra en testutskrift.

! VAR FÖRSIKTIG

Använd inte något av de följande typerna av kuvert då de kan orsaka problem med pappersmatningen:

- Om de är fodrade.
- Kuvert med relief (upphöjd skrift).
- Kuvert med klämmor eller häftklamrar.
- Kuvert som är förtryckta på insidan.

Limmade

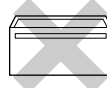

Dubbelflik

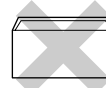

Ibland kan det uppstå pappersmatningsfel på grund av tjockleken, storleken och flikens form på kuverten som du använder.

Hur du laddar kuvert och vykort

- 1 Innan du laddar maskinen ska du se till att kuverten eller vykort ligger så plant och jämnt som möjligt.



Obs

Om kuverten eller vykorten "dubbelmatas", får du ladda pappersfacket med ett kuvert åt gången.

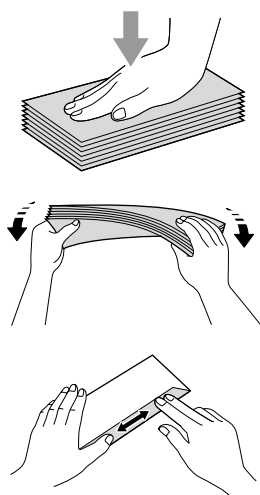

- 2 Lägg kuverten eller vykortet i pappersfacket med adressidan nedåt och med den övre kanten på kuvertet först. Skjut sidoguiderna (1) och längdguiden (2) tills de passar kuverten eller vykortet.

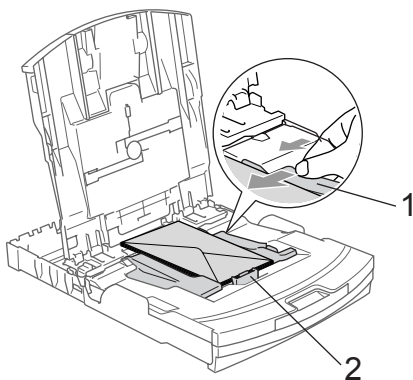

Om du får problem med kuvertutskriften ska du pröva någon av följande lösningar:

- 1 Öppna kuvertfliken.
- 2 Kontrollera att den öppna fliken antingen ligger mot sidan eller mot bakkanten innan du startar utskriften.
- 3 Justera storleken och marginalerna i programmet.

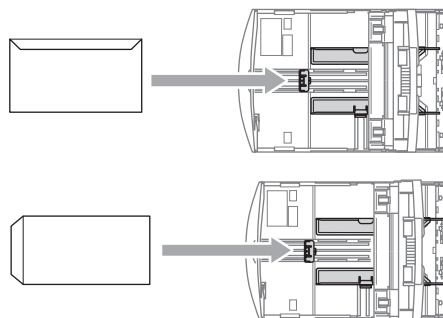

Ladda fotopapper

Använd fotopappersfacket som monterats överst på pappersfacket för att skriva ut på fotopapper 10×15 cm och foto L-papper. Du kan lämna papperet i standardpappersfacket då du använder fotopappersfacket.

- 1 Tryck på fotopappersfackets frigöringsknapp med vänster tumme och tryck tillbaka fotopappersfacket (fackets övre del) tills det placeras i fotoutskriftspositionen.

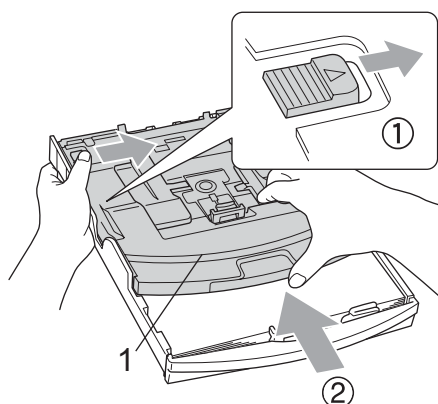

1 Fotopappersfack

- 2 Tryck på och flytta sidoguiderna (1) och papperslängdens guide (2) så att de passar papperets storlek.

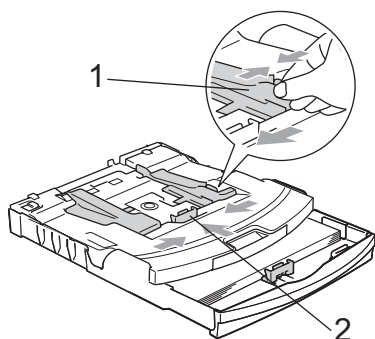

- 3 Lägg fotopapperet i fotopappersfacket och justera försiktigt sidoguiderna till papperet. Kontrollera att sidoguiderna ligger mot papperets sidor.

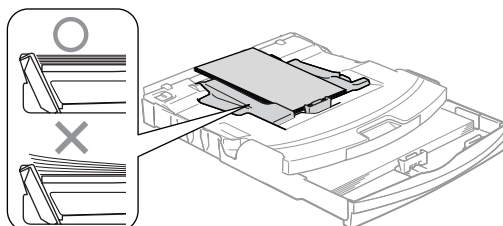

Obs

- Skjut inte in papperet för långt eftersom det kan tryckas upp i bakkanten och leda till att matningen inte fungerar som den ska.
- Kontrollera att papperet inte är krulligt.

- 4 När du är avslutad utskriften av foton, sätt tillbaka fotopappersfacket i dess normala utskriftsposition. Tryck på fotopappersfackets frigöringsknapp med vänster tumme och tryck fotopappersfacket framåt tills det klickar på plats.

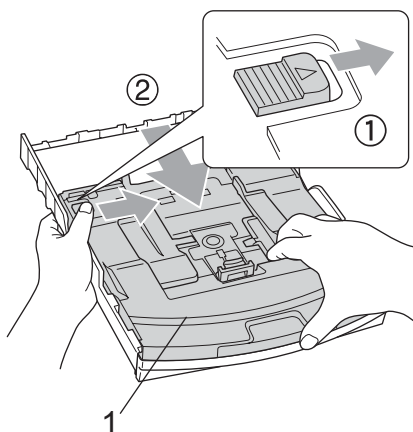

Avlägsna små utskrifter från maskinen

Då maskinen matar ut små papper på pappersutmatningsfacket kanske du inte kan nå det. Kontrollera att utskriften slutförts och dra sedan ut facket helt från maskinen.

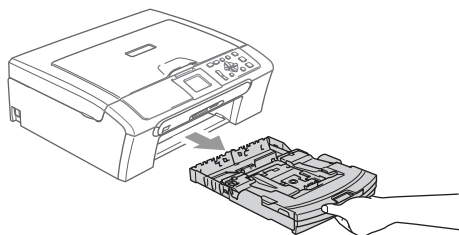

Utskrivbart område

Hur stort det utskrivbara området är beror på inställningarna i det program du använder. Bilderna nedan visar ej utskrivbara områden på pappersark och kuvert. Maskinen kan endast skriva ut i de skuggade områdena då funktionen för Utskrift utan kanter är tillgänglig och aktiverad.

Pappersark

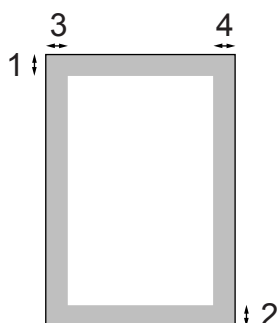

Kuvert

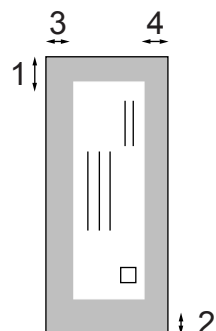

	Längst upp (1)	Längst ner (2)	Till vänster (3)	Till höger (4)
Pappersark	3 mm	3 mm	3 mm	3 mm
Kuvert	12 mm	24 mm	3 mm	3 mm



Obs

Funktionen för utskrift utan kanter kan inte användas för kuvert.

Pappersinställningar

Papperstyp

Du erhåller bästa utskriftskvalitet om du ställer in maskinen för papperstypen du för tillfället använder.

- 1 Tryck på **Menu**.
- 2 Tryck på ▲ eller ▼ för att välja Allmän inställ.
Tryck på **OK**.
- 3 Tryck på ▲ eller ▼ för att välja Papperstyp.
Tryck på **OK**.
- 4 Tryck på ▲ eller ▼ för att välja Vanligt papper, Bläckst.papper, Brother foto, Övriga fotopapp. eller OH-Film.
Tryck på **OK**.
- 5 Tryck på **Stop/Exit**.



Obs

Papper matas ut med texten uppåt i pappersfacket på maskinens framsida. Om du använder OH-film eller glättat papper förhindrar du nedfläckning av andra kopior, eller att papper fastnar, genom att avlägsna varje ark så snart det har skrivits ut.

Pappersstorlek

Du kan använda fem pappersstorlekar för att skriva ut kopior: Letter, Legal, A4, A5, och 10 × 15 cm. Om du tänker använda en ny pappersstorlek måste du även ändra pappersstorlekens inställning.

- 1 Tryck på **Menu**.
- 2 Tryck på ▲ eller ▼ för att välja Allmän inställ.
Tryck på **OK**.
- 3 Tryck på ▲ eller ▼ för att välja Pappersformat.
Tryck på **OK**.
- 4 Tryck på ▲ eller ▼ för att välja Letter, Legal, A4, A5 eller 10x15cm.
Tryck på **OK**.
- 5 Tryck på **Stop/Exit**.

LCD-skärm

LCD-kontrast

Du får en skarpare, mer levande återgivning om du ställer in LCD-skärmkontrasten. Om du har svårt att läsa LCD-skärmen kan du försöka ändra kontrastinställningen.

- 1 Tryck på **Menu**.
- 2 Tryck på ▲ eller ▼ för att välja Allmän inställ.
Tryck på **OK**.
- 3 Tryck på ▲ eller ▼ för att välja LCD-inställn..
Tryck på **OK**.
- 4 Tryck på ▲ eller ▼ för att välja LCD kontrast.
Tryck på **OK**.
- 5 Tryck på ▲ eller ▼ för att välja Ljus,
Med eller Mörk.
Tryck på **OK**.
- 6 Tryck på **Stop/Exit**.

Inställning av bakgrundens ljusstyrka

Om du har svårt att läsa LCD-skärmen kan du försöka ändra inställningen för ljusstyrka.

- 1 Tryck på **Menu**.
- 2 Tryck på ▲ eller ▼ för att välja Allmän inställ.
Tryck på **OK**.
- 3 Tryck på ▲ eller ▼ för att välja LCD-inställn..
Tryck på **OK**.
- 4 Tryck på ▲ eller ▼ för att välja Bakgrundsljus.
Tryck på **OK**.
- 5 Tryck på ▲ eller ▼ för att välja Ljus,
Med eller Mörk.
Tryck på **OK**.
- 6 Tryck på **Stop/Exit**.

Inställning av bakljusets dämpningstimer

Du kan ställa in hur länge LCD-skärmens bakgrundsljus förblir tänd efter att en knapp tryckts ner.

- 1 Tryck på **Menu**.
- 2 Tryck på ▲ eller ▼ för att välja Allmän inställ.
Tryck på **OK**.
- 3 Tryck på ▲ eller ▼ för att välja LCD-inställn..
Tryck på **OK**.
- 4 Tryck på ▲ eller ▼ för att välja Dämp.timer.
Tryck på **OK**.
- 5 Tryck på ▲ eller ▼ för att välja 10 Sek, 20 Sek, 30 Sek eller Av.
Tryck på **OK**.
- 6 Tryck på **Stop/Exit**.

Inställning av energispartimer

Du kan ställa in hur länge LCD-skärmen förblir tänd efter den senaste knapptryckningen. Detta är en energisparande åtgärd. Maskinen kan skriva ut och skanna då LCD-skärmen inte är på.

- 1 Tryck på **Menu**.
- 2 Tryck på ▲ eller ▼ för att välja Allmän inställ.
Tryck på **OK**.
- 3 Tryck på ▲ eller ▼ för att välja LCD-inställn..
Tryck på **OK**.
- 4 Tryck på ▲ eller ▼ för att välja Avstängn.timer.
Tryck på **OK**.
- 5 Tryck på ▲ eller ▼ för att välja 1 Min, 2 Min, 3 Min, 5 Min, 10 Min, 30 Min eller Av.
Tryck på **OK**.
- 6 Tryck på **Stop/Exit**.



Obs

När skärmen är avstängd kan du trycka på vilken knapp som helst för att aktivera den igen.



Kopiering

Kopiering

28

4

Kopiering

Kopiera

Kopiering av en sida

- 1 Ladda ditt dokument.
(Se *Ladda dokument* på sidan 10.)
- 2 Tryck på **Mono Start** eller **Colour Start**.

Kopiering av flera sidor

Du kan göra upp till 99 kopior.

- 1 Ladda ditt dokument.
- 2 Tryck flera gånger på **+** eller **-** tills antalet kopior du önskar visas (upp till 99).
- 3 Tryck på **Mono Start** eller **Colour Start**.



Obs

För att sortera kopiorna trycker du på **▲** eller **▼** för att välja *Stapla/Sortera*.
(Se *Sortera kopior med dokumentmataren* (endast DCP-540CN) på sidan 31.)

Avbryta kopiering

Tryck på **Stop/Exit** för att avbryta kopieringen.

Kopieringsalternativ

Du kan ändra kopieringsinställningarna från standarddisplayen. Följande meddelande visas på LCD-skärmen:

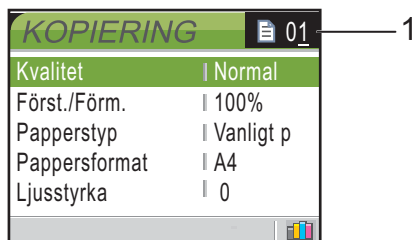

1 Antal kopior

Du anger antalet kopior som du önskar genom att flera gånger trycka på **+** eller **-**.

Tryck på **▲** eller **▼** för att gå igenom kopieringsmenyns alternativ.

- Kvalitet (Se sidan 29.)
- Först./Förm. (Se sidan 29.)
- Papperstyp (Se sidan 32.)
- Pappersformat (Se sidan 32.)
- Ljusstyrka (Se sidan 31.)
- Kontrast (Se sidan 31.)
- Färgjustering (Se sidan 32.)
- Stapla/Sortera (endast DCP-540CN) (Se sidan 31.)
- Sidlayout (Se sidan 30.)
- Ställ ny stand. (Se sidan 33.)
- Fabriksåterst. (Se sidan 33.)

Markera önskat alternativ och tryck sedan på **OK**.

Du kan ändra kopieringsinställningarna tillfälligt för nästkommande kopia.

Maskinen återgår till grundinställningarna efter 60 sekunder.

Om du är klar med alla inställningar trycker du på **Mono Start** eller **Colour Start**.

Om du vill ändra fler inställningar trycker du på ▲ eller ▼.

**Obs**

Du kan spara dina vanligaste inställningar genom att ange dem som standardinställningar. Dessa inställningar gäller tills du ändrar dem på nytt. (Se *Ställa in ändringar som en ny standard* på sidan 33.)

Ändra kopieringshastighet och kvalitet

Du kan välja kopieringskvalitet. Fabriksinställningen är *Normal*.

Snabb	Snabb kopiering och minsta möjliga bläckmängd. Använd denna inställning för att spara tid (dokument som ska korrekturläsas, omfattande dokument eller många kopior).
Normal	Rekommenderad inställning för vanliga utskrifter. Bra kopieringskvalitet med acceptabel utskriftshastighet.
Bästa	Använd denna inställning för kopiering av detaljerade bilder, exempelvis fotografier. Den högsta upplösningen och lägsta hastigheten.

- 1 Ladda ditt dokument.
- 2 Ange antal kopior.
- 3 Tryck på ▲ eller ▼ för att välja *Kvalitet*.
Tryck på **OK**.
- 4 Tryck på ▲ eller ▼ för att välja *Snabb*, *Normal* eller *Bästa*.
Tryck på **OK**.
- 5 Om du inte vill ändra fler inställningar trycker du på **Mono Start** eller **Colour Start**.

Förstora eller förminska den kopierade bilden

Du kan välja en förstörings- eller förminskningsgrad.

- 1 Ladda ditt dokument.
- 2 Ange antal kopior.
- 3 Tryck på ▲ eller ▼ för att välja *Först./Förm..*
Tryck på **OK**.

50%
69% A4→A5
78%
83%
93% A4→LTR
97% LTR→A4
100%*
104% EXE→LTR
142% A5→A4
186% 10x15cm→LTR
198% 10x15cm→A4
200%
Eget (25-400%)

- 4 Välj ett av alternativen nedan:
 - Använd ▲ eller ▼ för att välja den skalförändring du vill ha.
Tryck på **OK**.
 - Använd ▲ eller ▼ för att välja *Eget (25-400%)*. Tryck på **+** eller **-** för att ange en skalförändring från 25% till 400%. Tryck på **OK**.
- 5 Om du inte vill ändra fler inställningar trycker du på **Mono Start** eller **Colour Start**.

**Obs**

Alternativen för sidlayout är inte tillgängliga med *Först./Förm..*

Göra N på 1-kopia eller en affisch (sidlayout)

Du kan minska antalet sidor vid kopiering genom att använda funktionen N på 1-kopia. Med den kan du kopiera två eller fyra sidor på en sida, vilket gör att du sparar papper.

Du kan även göra en affisch. När du använder affischfunktionen delas dokumentet upp i delar, som sedan förstoras så att du kan sätta ihop dem till en affisch. Använd kopieringsglaset om du vill skriva ut en affisch.



Obs

- Se till att pappersstorleken är inställd på **Letter** eller **A4**.
- Om du vill skriva ut flera färgkopior går det inte att välja N på 1.
- Om **Brother foto** eller **Övriga fotopapp.** har valts i papperstypinställningen för N på 1-kopia kommer bilden att skivas ut som om vanligt papper valts.
- (S) betyder stående och (L) betyder liggande.
- Du kan endast göra en affisch åt gången.

- 1 Ladda ditt dokument.
- 2 Ange antal kopior.
- 3 Tryck på ▲ eller ▼ för att välja **Sidlayout**. Tryck på **OK**.
- 4 Tryck på ▲ eller ▼ för att välja **Av** (1 på 1), **2 på 1 (S)**, **2 på 1 (L)**, **4 på 1 (S)**, **4 på 1 (L)** eller **Poster(3 x 3)**. Tryck på **OK**.

- 5 Om du inte vill ändra fler inställningar trycker du på **Mono Start** eller **Colour Start** för att skanna sidan. Om du gör en affisch eller har placerat dokumentet i dokumentmataren, kommer maskinen att skanna sidorna och börja skriva ut.
Om du använder kopieringsglaset går du till 6.

- 6 När maskinen har skannat sidan trycker du på **+** (**Ja**) för att skanna nästa sida.

- 7 Lägg nästa sida på kopieringsglaset. Tryck på **OK**. Upprepa 6 och 7 för varje sida i layouten.

- 8 När alla sidor har skannats trycker du på **-** (**Nej**) för att avsluta.

Lägg dokumentet med textsidan ned i den riktning som bilderna nedan visar.

■ 2 på 1 (S)



■ 2 på 1 (L)

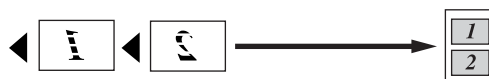

■ 4 på 1 (S)



■ 4 på 1 (L)

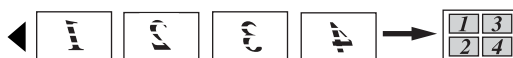

■ Poster (3 x 3)

Du kan förstora ett fotografi till affischstorlek när du kopierar.



Sortera kopior med dokumentmataren (endast DCP-540CN)

Du kan sortera flera kopior. Sidorna sorteras i omvänd ordning.

- 1 Ladda ditt dokument.
- 2 Ange antal kopior.
- 3 Tryck på ▲ eller ▼ för att välja Stapla/Sortera.
Tryck på **OK**.
- 4 Tryck på ▲ eller ▼ för att välja Sortera.
Tryck på **OK**.
- 5 Om du inte vill ändra fler inställningar trycker du på **Mono Start** eller **Colour Start**.

Justera ljusstyrka, kontrast och färg

Ljusstyrka

Med den här funktionen kan du justera ljusstyrkan och göra utskriften mörkare eller ljusare.

- 1 Ladda ditt dokument.
- 2 Ange antal kopior.
- 3 Tryck på ▲ eller ▼ för att välja Ljusstyrka.
Tryck på **OK**.
- 4 Tryck på ▲ eller ▼ för att göra en ljusare eller mörkare utskrift.
Tryck på **OK**.
- 5 Om du inte vill ändra fler inställningar trycker du på **Mono Start** eller **Colour Start**.

Kontrast

Med den här funktionen ställer du in kopieringskontrasten för att få en skarpare och mer livfull bild.

- 1 Ladda ditt dokument.
- 2 Ange antal kopior.
- 3 Tryck på ▲ eller ▼ för att välja Kontrast.
Tryck på **OK**.
- 4 Tryck på ▲ eller ▼ för att öka eller minska kontrasten.
Tryck på **OK**.
- 5 Om du inte vill ändra fler inställningar trycker du på **Mono Start** eller **Colour Start**.

färg Mättnad

- 1 Ladda ditt dokument.
- 2 Ange antal kopior.
- 3 Tryck på ▲ eller ▼ för att välja Färgjustering.
Tryck på **OK**.
- 4 Tryck på ▲ eller ▼ för att välja Röd, Grön eller Blå.
Tryck på **OK**.
- 5 Tryck på ▲ för att öka färgmängden, eller på ▼ för att minska färgmängden.
Tryck på **OK**.
- 6 Gör något av följande:
 - Om du vill ändra en annan mättnad för en annan färg går du till steg 4.
 - Om du vill ändra fler inställningar trycker du på ▲ eller ▼ för att välja Avbryt.
Tryck på **OK**.
 - Om du inte vill ändra fler inställningar trycker du på **Mono Start** eller **Colour Start**.

Pappersalternativ

Papperstyp

Om du använder specialpapper vid kopieringen måste du ställa in maskinen för rätt papperstyp för att få bästa möjliga utskriftskvalitet.

- 1 Ladda ditt dokument.
- 2 Ange antal kopior.
- 3 Tryck på ▲ eller ▼ för att välja Papperstyp.
Tryck på **OK**.
- 4 Tryck på ▲ eller ▼ för att välja Vanligt papper, Bläckst.papper, Brother foto, Övriga fotopapp. eller OH-Film.
Tryck på **OK**.
- 5 Om du inte vill ändra fler inställningar trycker du på **Mono Start** eller **Colour Start**.

Pappersstorlek

Om du kopierar på annat än A4-papper måste du ändra inställningen för pappersstorlek.

Du kan endast kopiera på Letter, Legal, A4, A5 eller fotokort [10 cm (B) × 15 cm (H)] - papper.

- 1 Ladda ditt dokument.
- 2 Ange antal kopior.
- 3 Tryck på ▲ eller ▼ för att välja Pappersformat.
Tryck på **OK**.
- 4 Tryck på ▲ eller ▼ för att välja Letter, Legal, A4, A5 eller 10x15cm.
Tryck på **OK**.
- 5 Om du inte vill ändra fler inställningar trycker du på **Mono Start** eller **Colour Start**.

Ställa in ändringar som en ny standard

Du kan spara kopieringsinställningarna för Kvalitet, Papperstyp, Ljusstyrka, Kontrast och Färgjustering som du använder mest genom att ange dem som standardinställningar. Dessa inställningar gäller tills du ändrar dem på nytt.

- 1 Tryck på ▲ eller ▼ för att välja en ny inställning.
Tryck på **OK**.
Upprepa detta steg för varje inställning du vill ändra.
- 2 När du har ändrat den sista inställningen trycker du på ▲ eller ▼ för att välja Ställ ny stand..
Tryck på **OK**.
- 3 Tryck på + för att välja Ja.
- 4 Tryck på **Stop/Exit**.

Återställa alla inställningar till fabriksinställningar

Du kan återställa alla inställningar du har ändrat till fabriksinställningarna. Dessa inställningar gäller tills du ändrar dem på nytt.

- 1 Tryck på ▲ eller ▼ för att välja Fabriksåterst..
Tryck på **OK**.
- 2 Tryck på + för att välja Ja.
- 3 Tryck på **Stop/Exit**.



Direkt fotoutskrift

Skriva ut foton från ett minneskort	36
Skriva ut foton från en kamera med PictBridge	48

PhotoCapture Center™ Funktioner

Skriva ut från minneskort utan en dator

Även om maskinen inte är ansluten till datorn kan du skriva ut foton direkt från digitalkameramedier. (Se *Skriva ut bilder* på sidan 39.)

Skanna till ett minneskort utan en dator

Du kan skanna dokument och spara dem direkt till ett minneskort. Se *Skanna till kort* på sidan 46.

Använda PhotoCapture Center™ från datorn

Du kan komma åt minneskortet som sitter i maskinens kortplats från din dator.

(Se *PhotoCapture Center™* för Windows® eller *Fjärrinställning &*

PhotoCapture Center™ för Macintosh® i bruksanvisningen för programanvändare på CD-skivan.)

Använda minneskort

Brother-maskinen har mediakortplatser som du kan använda tillsammans med följande populära media för digitala kameror:

CompactFlash®, Memory Stick®, Memory Stick Pro™, SecureDigital™, MultiMediaCard™ och xD-Picture Card™.



CompactFlash®



Memory Stick®
Memory Stick Pro™



SecureDigital™



xD-Picture Card™

MultiMediaCard™

- miniSD™ kan användas med en miniSD™-adapter.
- Memory Stick Duo™ kan användas med Memory Stick Duo™-adapter.
- Memory Stick Pro Duo™ kan användas med Memory Stick Pro Duo™-adapter.
- Inga adaptrar medföljer maskinen. Adaptrar finns att köpa i handeln.

Med funktionen PhotoCapture Center™ kan du skriva ut digitala fotografier från din digitalkamera med hög upplösning och erhålla högkvalitativa utskrifter.

Minneskortets mappstruktur

Maskinen är utformad att vara kompatibel med moderna bildfiler och minneskort för digitalkameror, men du bör läsa informationen nedan för att undvika fel:

- DPOF-filen på minneskortet måste ha rätt format. (Se *DPOF-utskrift* på sidan 41.)
- Bildfilens filnamnställäg måste vara .JPG (andra filnamnställäg för mediafiler, exempelvis .JPEG, .TIF, .GIF, osv., kan inte användas).
- PhotoCapture Center™-utskrift utan användning av datorn måste ske separat från funktioner med PhotoCapture Center™ som inbegriper datorbruk. (de fungerar inte samtidigt).
- IBM Microdrive™ kan inte användas tillsammans med maskinen.
- Maskinen kan läsa upp till 999 filer på ett minneskort.
- CompactFlash® typ II fungerar inte.
- Den här produkten stöder xD-Picture Card™ Typ M / Typ H (stor kapacitet).

Observera följande:

- Vad gäller utskrift av INDEX eller IMAGE, kommer PhotoCapture Center™ att skriva ut samtliga bilder även om vissa bilder är korrupta. En del av den korrupta bilden kan komma att skrivas ut.

- Maskinen är avsedd för att läsa minneskort som har formaterats i en digitalkamera.

När minneskortet formateras i digitalkameran skapas en speciell mapp där bilderna läggs. Om du vill redigera bildinformationen på minneskortet i datorn bör du inte ändra mappstrukturen som skapades med digitalkameran. När du sparar eller ändrar bildfiler på minneskortet bör du också använda samma mapp som används av digitalkameran. Om informationen inte sparas i samma mapp kan det hända att det inte går att läsa eller skriva ut bilden med DPOF.

Komma igång

Sätt in kortet i korrekt kortplats tills det låser fast.

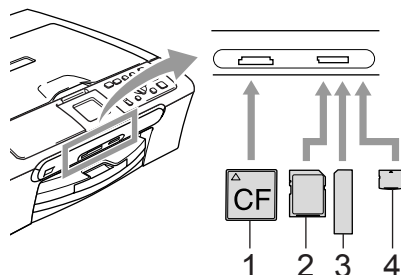

- 1 CompactFlash®
- 2 SecureDigital™, MultiMediaCard™
- 3 Memory Stick®, Memory Stick Pro™
- 4 xD-Picture Card™

PhotoCapture indikation:

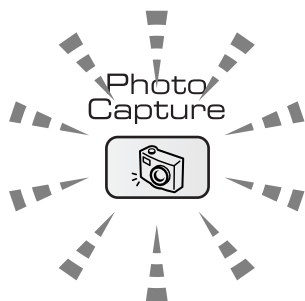

- **PhotoCapture**-lampan är tänd: mediakortet är rätt insatt.
- **PhotoCapture**-lampan är släckt: mediakortet är inte rätt insatt.
- **PhotoCapture** blinkar: maskinen läser av eller skriver till mediakortet.

! VAR FÖRSIKTIG

DRA INTE ur nätkabeln och avlägsna mediakortet från kortplatsen när maskinen läser av eller skriver till kortet (knappen **PhotoCapture** blinkar). **Du riskerar att förlora dina data eller att skada kortet.**

Maskinen kan endast läsa ett mediakort åt gången, så sätt inte in mer än ett kort i kortplatsen.

Aktivera PhotoCapture-läge

När du har satt in mediakortet trycker du på



(**PhotoCapture**)-knappen så att den tänds med grönt ljus och PhotoCapture-alternativen visas på LCD-skärmen.

Följande meddelande visas på LCD-skärmen:



Tryck på ▲ eller ▼ för att gå igenom PhotoCapture-knappens alternativ.

- Visa foto(n) (Se sidan 39.)
- Skriv ut index (Se sidan 39.)
- Skriv alla foton (Se sidan 40.)
- Skriv ut foton (Se sidan 40.)



Obs

Om din digitalkamera stödjer DPOF-utskrift, se *DPOF-utskrift* på sidan 41.

Markera önskat alternativ och tryck sedan på **OK**.

Skriva ut bilder

Visa foton

Du kan förhandsgranska dina foton på LCD-skärmen innan du skriver ut dem. Om dina fotofiler är stora kan det ske en fördröjning innan varje nytt foto visas på LCD-skärmen.

- 1 Kontrollera att mediakortet är insatt i korrekt plats.
Tryck på  (**PhotoCapture**).
- 2 Tryck på ▲ eller ▼ för att välja Visa foto(n).
Tryck på **OK**.
- 3 Tryck på ◀ eller ▶ för att välja foto.
- 4 Tryck flera gånger på + eller - för att ange antalet kopior du önskar.
- 5 Upprepa steg 3 och steg 4 tills du har valt alla foton.
- 6 När du valt alla foton gör du något av följande:
 - Tryck på **OK** och ändra utskriftsinställningen. (Se sidan 42.)
 - Om du inte vill ändra några inställningar trycker du på **Colour Start** för att skriva ut.

Utskriftsindex (miniatyrbilder)

PhotoCapture Center™ ger varje bild ett nummer (1, 2, 3, o.s.v.).



→ No. 1
Del.JPG 01.01.2008
100KB

PhotoCapture Center™ kan inte identifiera några andra nummer eller filnamn som din digitalkamera eller dator använder för att identifiera bilderna. Du kan skriva ut miniatyrbilder (en utskriften sida med sex eller fem bilder per rad). Den här utskriften innehåller alla bilder på mediakortet.

- 1 Kontrollera att mediakortet är insatt i korrekt plats.
Tryck på  (**PhotoCapture**).
- 2 Tryck på ▲ eller ▼ för att välja Skriv ut index.
Tryck på **OK**.
- 3 Tryck på ▲ eller ▼ för att välja 6 Bilder/Rad Snabb eller 5 Bilder/rad Foto.
Tryck på **OK**.

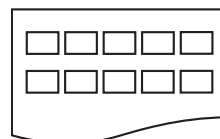

5 Bilder/rad
Foto

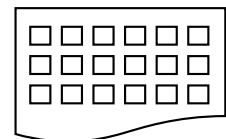

6 Bilder/Rad
Snabb

Det tar längre tid att skriva ut fem Bilder/Rad än sex Bilder/Rad, men utskriftskvaliteten blir bättre.

- 4 Tryck på **Colour Start** för att skriva ut.

Skriv ut alla foton

Du kan skriva ut alla foton på mediakortet.

- 1 Kontrollera att mediakortet är insatt i korrekt plats.
Tryck på  (**PhotoCapture**).
- 2 Tryck på ▲ eller ▼ för att välja
Skriv alla foton.
Tryck på **OK**.
- 3 Tryck flera gånger på + eller - för att ange antalet kopior du önskar.
- 4 Gör något av följande:
 - Ändra utskriftsinställningen. (Se sidan 42.)
 - Om du inte vill ändra några inställningar trycker du på **Colour Start** för att skriva ut.

Skriv ut foton

Du måste känna till bildnumret innan du kan skriva ut den.

- 1 Kontrollera att mediakortet är insatt i korrekt plats.
Tryck på  (**PhotoCapture**).
- 2 Skriv ut index. (Se *Utskriftsindex (miniatyrbilder)* på sidan 39.)
- 3 Tryck på ▲ eller ▼ för att välja
Skriv ut foton.
Tryck på **OK**.
- 4 Tryck flera gånger på + för att ange bildnumret på den bild du vill skriva ut från indexsidan (miniatyrbilder).
Om du vill välja ett tvåsiffrigt nummer, tryck på ► för att flytta markören till nästa siffra.
(ange till exempel 1, ►, 6 för att skriva ut bild nr. 16.)
Tryck på **OK**.
- 5 Upprepa steg 4 tills du har angivit numren på alla bilder du vill skriva ut.



Obs

Tryck på - för att minska bildnumret.

- 6 När du har valt numren på de bilder du vill skriva ut, tryck på **OK** igen.
- 7 Tryck flera gånger på + eller - för att ange antalet kopior du önskar.
Tryck på **OK**.
- 8 Gör något av följande:
 - Ändra utskriftsinställningen. (Se sidan 42.)
 - Om du inte vill ändra några inställningar trycker du på **Colour Start** för att skriva ut.

DPOF-utskrift

DPOF står för Digital Print Order Format.

De stora tillverkarna av digitalkameror (Canon Inc., Eastman Kodak Company, Fuji Photo Film Co. Ltd., Matsushita Electric Industrial Co. Ltd. och Sony Corporation) har skapat den här standarden för att göra det enklare att skriva ut bilder från en digitalkamera.

Om du kan göra DPOF-utskrifter med din digitalkamera, väljer du på kamerans display vilka bilder som ska skrivas ut och hur många.

Då minneskortet (CompactFlash[®], Memory Stick[®], Memory Stick Pro[™], SecureDigital[™] MultiMediaCard[™] eller xD-Picture Card[™]) med DPOF-information sätts in i din maskin kan du enkelt skriva ut den valda bilden.

- 1 Kontrollera att mediakortet är insatt i korrekt plats.
Tryck på  (**PhotoCapture**).
Maskinen frågar om du vill använda DPOF-inställningen.
- 2 Tryck på + för att välja Ja.
- 3 Gör något av följande:
 - Ändra utskriftsinställningarna. (Se sidan 42.)
 - Om du inte vill ändra några inställningar trycker du på **Colour Start** för att skriva ut.

PhotoCapture Center™ utskriftsinställningar

Du kan ändra utskriftsinställningar tillfälligt för nästa kopia.

Maskinen återgår till grundinställningarna efter 180 sekunder.



Obs

Du sparar dina vanligaste utskriftsinställningar genom att ange dem som standardinställningar. (Se *Ställa in ändringar som en ny standard* på sidan 46.)



1 Antal utskrifter

(För Visa foto(n))

Du kan se det totala antalet foton som kommer att skrivas ut.

(För Skriva ut alla foton, Skriva ut foton)

Du kan se antal kopior för varje foto som kommer att skrivas ut.

Menyalternativ	Alternativ 1	Alternativ 2	Sida
Utskr kvalitet	Normal/Foto		43
Papperstyp	Vanligt papper/ Bläckst.papper/Brother foto/ Övriga fotopapp.		43
Pappersformat	Letter/A4/10x15cm/13x18cm	(Då A4 eller Letter valts) 10x8cm 13x9cm 15x10cm 18x13cm 20x15cm Max. Storlek	43
Ljusstyrka			44

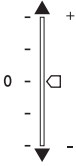
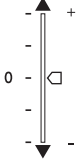
Menyalternativ	Alternativ 1	Alternativ 2	Sida
Kontrast			44
Färgförstärkn.	På/Av Vitbalans / Skärpa / Färgtäthet / Avbryt		44
Beskär	På/Av		45
Kantfri	På/Av		45
Ställ ny stand.	Ja/Nej		46
Fabriksåterst.	Ja/Nej		46

Utskrift Kvalitet

- Tryck på ▲ eller ▼ för att välja Utskr kvaliteten.
Tryck på **OK**.
- Tryck på ▲ eller ▼ för att välja *Normal* eller *Foto*.
Tryck på **OK**.
- Om du inte vill ändra fler inställningar trycker du på **Colour Start** för att skriva ut.

Pappersalternativ



Papperstyp

- Tryck på ▲ eller ▼ för att välja *Papperstyp*.
Tryck på **OK**.
- Tryck på ▲ eller ▼ för att välja *papperstyp*, *Vanligt papper*, *Bläckst.papper*, *Brother foto* eller *Övriga fotopapp..*
Tryck på **OK**.
- Om du inte vill ändra fler inställningar trycker du på **Colour Start** för att skriva ut.

Papper och pappersstorlek

- Tryck på ▲ eller ▼ för att välja *Pappersformat*.
Tryck på **OK**.
- Tryck på ▲ eller ▼ för att välja *papperstyp*, *Letter*, *10x15cm*, *13x18cm* eller *A4*.
Tryck på **OK**.

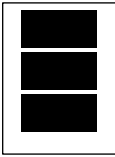
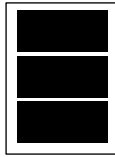
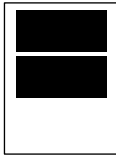
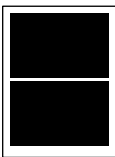
- 3 Om du valt Letter eller A4 trycker du på ▲ eller ▼ för att välja utskriftsstorlek. Tryck på **OK**.

Exempel: Utskriftsposition för A4-papper		
1 10x8cm	2 13x9cm	3 15x10cm
		
4 18x13cm	5 20x15cm	6 Max. Storlek
		

- 4 Om du inte vill ändra fler inställningar trycker du på **Colour Start** för att skriva ut.

Justera ljusstyrka, kontrast och färg

Ljusstyrka

- 1 Tryck på ▲ eller ▼ för att välja Ljusstyrka. Tryck på **OK**.
- 2 Tryck på ▲ eller ▼ för att göra en ljusare eller mörkare utskrift. Tryck på **OK**.
- 3 Om du inte vill ändra fler inställningar trycker du på **Colour Start** för att skriva ut.

Kontrast

Med den här funktionen ställer du in kontrasten. Ökad kontrast ger skarpare och mer livfulla bilder.

- 1 Tryck på ▲ eller ▼ för att välja Kontrast. Tryck på **OK**.
- 2 Tryck på ▲ eller ▼ för att öka eller minska kontrasten. Tryck på **OK**.
- 3 Om du inte vill ändra fler inställningar trycker du på **Colour Start** för att skriva ut.

Färgförstärkning

Du kan göra mer livfulla kopior med färgförstärkningsfunktionen. Utskriftstiden blir långsammare.

- 1 Tryck på ▲ eller ▼ för att välja Färgförstärkn... Tryck på **OK**.
- 2 Gör något av följande:
 - Om du vill ställa in vitbalansen, skärpan eller färgtätheten, tryck på ◀ eller ▶ för att välja På och gå sedan till steg 3.
 - Om du inte vill anpassa något trycker du på ◀ eller ▶ för att välja Av. Tryck på **OK** och gå sedan till steg 6.
- 3 Tryck på ▲ eller ▼ för att välja Vitbalans, Skärpa eller Färgtäthet. Tryck på **OK**.
- 4 Tryck på ▲ eller ▼ för att justera inställningen. Tryck på **OK**.

- 5 Gör något av följande:
- Om du vill anpassa någon annan färgförstärkning tryck på ▲ eller ▼ för att välja ett annat alternativ.
 - Om du vill ändra andra inställningar trycker du på ▲ eller ▼ för att välja *Avbryt*, och tryck sedan på **OK**.
- 6 Om du inte vill ändra fler inställningar trycker du på **Colour Start** för att skriva ut.

Obs

• Vitbalans

Med denna inställning justerar du den vita färgtonen i en bild. Ljus, kamerainställningar och andra faktorer påverkar den vita färgåtergivningen. De vita avsnitten i en bild kan ibland bli något skära eller gula eller ha andra färginslag. Med detta alternativ korrigerar du en sådan bildförvrängning och återskapar den vita färgåtergivningen.

• Skärpa

Med denna inställning förstärker du bildens detaljer, ungefär som när man fokuserar med en kamera. Justera skärpan om bilden inte är i fokus och du inte tydligt kan se de små detaljerna.

• Färgtäthet

Med denna inställning justerar du bildens totala färgmängd. Det är genom att öka eller minska färgmängden som du framhäver en matt och färgfattig bild.

Beskärning

Om ditt foto är för långt eller brett för att passa på den tillgängliga ytan på din valda layout, kommer delar av bilden att automatiskt beskäras.

Fabriksinställningen är *På*. Ställ den här inställningen på *Av* om du vill skriva ut hela bilden.

- 1 Tryck på ▲ eller ▼ för att välja *Beskär*. Tryck på **OK**.
- 2 Tryck på ▲ eller ▼ för att välja *På* (eller *Av*). Tryck på **OK**.
- 3 Om du inte vill ändra fler inställningar trycker du på **Colour Start** för att skriva ut.

Beskär: Av

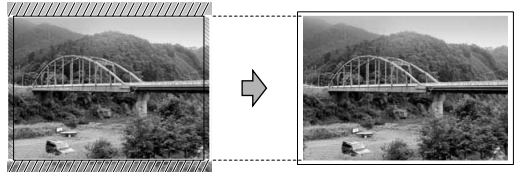

Beskär: På

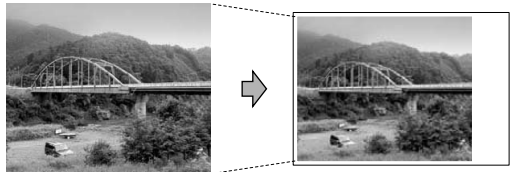

Utskrift utan kanter

Den här funktionen utökar det utskrivbara området till papperets kanter. Utskriftstiden blir en aning längre.

- 1 Tryck på ▲ eller ▼ för att välja *Kantfri*. Tryck på **OK**.
- 2 Tryck på ▲ eller ▼ för att välja *Av* (eller *På*). Tryck på **OK**.

- Om du inte vill ändra fler inställningar trycker du på **Colour Start** för att skriva ut.

Ställa in ändringar som en ny standard

Du kan spara Skriv ut inställningar som du använder mest genom att ange dem som grundinställningar. Dessa inställningar gäller tills du ändrar dem på nytt.

- Tryck på ▲ eller ▼ för att välja en ny inställning.
Tryck på **OK**.
Upprepa detta steg för varje inställning du vill ändra.
- När du har ändrat den sista inställningen trycker du på ▲ eller ▼ för att välja *Ställ ny stand..*
Tryck på **OK**.
- Tryck på + för att välja *Ja*.
- Tryck på **Stop/Exit**.

Återställa alla fabriksinställningar

Du kan återställa alla inställningar du har ändrat till fabriksinställningarna. Dessa inställningar gäller tills du ändrar dem på nytt.

- Tryck på ▲ eller ▼ för att välja *Fabriksåterst..*
Tryck på **OK**.
- Tryck på + för att välja *Ja*.
- Tryck på **Stop/Exit**.

Skanna till kort

Aktivera skannerläge

När du vill skanna till kort trycker du på



Följande meddelande visas på LCD-skärmen:



Tryck på ▲ eller ▼ för att välja *Skanna -> Kort*.

Tryck på **OK**.

Om datorn inte är ansluten visas bara alternativet Skanna till Kort på LCD-skärmen.

(Mer information om de övriga menyalternativen finns i *Bruksanvisning för programanvändare*.)

Hur du skannar till kort

Du kan skanna svartvita dokument och färgdokument till minneskortet. Svartvita dokument kan lagras som filformaten PDF (*.PDF) eller TIFF (*.TIF). Färgdokument kan sparas i filformaten PDF (*.PDF) eller JPEG (*.JPG). Grundinställningen är Färg 150 dpi och standardfilformatet är PDF. Maskinen skapar automatiskt filnamn efter innevarande datum. (För information, se snabbguiden.) Exempel: Den femte bilden som skannas den 1 juli 2006 ges namnet 01070605.PDF. Du kan ändra färgen och kvaliteten.

Kvalitet	Tillgängliga filformat
150dpi Färg	JPEG / PDF
300dpi Färg	JPEG / PDF
600dpi Färg	JPEG / PDF
200x100dpi S/V	TIFF / PDF
200dpi S/V	TIFF / PDF

- 1 Sätt in CompactFlash®, Memory Stick®, Memory Stick Pro™, SecureDigital™, MultiMediaCard™ eller xD-Picture Card™ i din maskin.



VARNING

Du riskerar att skada kortet eller data som är lagrade på det om du tar ut kortet när maskinens **PhotoCapture**-lampa blinkar.

- 2 Ladda ditt dokument.
- 3 Tryck på  (**Scan**).
- 4 Tryck på ▲ eller ▼ för att välja Skanna -> Kort, välj ett av alternativen nedan:
 - För att ändra kvaliteten, tryck på **OK** och gå till steg 5.
 - För att börja skanna, tryck på **Mono Start** eller **Colour Start**.
- 5 Tryck på ▲ eller ▼ för att välja kvaliteten, välj ett av alternativen nedan:
 - Om du vill ändra filtyp trycker du på **OK** och går till steg 6.
 - För att börja skanna, tryck på **Mono Start** eller **Colour Start**.
- 6 Tryck på ▲ eller ▼ för att välja filtypen. Tryck på **Mono Start** eller **Colour Start**.

Felmeddelanden

När du känner till de fel som kan uppstå när du använder PhotoCapture Center™, kan du enkelt identifiera och lösa eventuella problem.

■ Fel på mediakort

Det här meddelandet visas om du sätter i ett defekt eller icke-formaterat mediakort eller om det är något fel på mediaenheten. Du löser det här problemet genom att ta ut mediakortet.

■ Ingen fil

Det här meddelandet visas om du försöker använda mediakortet i kortplatsen och det inte innehåller en .JPG-fil.

■ Minnet är fullt

Det här meddelandet visas om du arbetar med bilder som är för stora för maskinens minne.

Skriva ut foton från en kamera med PictBridge



Din Brother-maskin stöder PictBridge-standard som gör att du kan ansluta till och skriva ut foton direkt från en PictBridge-kompatibel digital kamera.

Innan du använder PictBridge

PictBridge-krav

För att undvika fel, kom ihåg det följande:

- Maskinen och den digitala kameran måste anslutas med hjälp av en lämplig USB-kabel.
- Bildfilens filnamnställning måste vara .JPG (andra filnamnställningar för mediafiler, exempelvis .JPEG, .TIF, .GIF, osv., kan inte användas).
- PhotoCapture Center-funktioner stöds inte vid användning med PictBridge-funktionen.

Använda PictBridge

Ställa in din digitalkamera

Kontrollera att kameran står på PictBridge-läge. Vissa av inställningarna i listan nedan kanske inte finns för din PictBridge-kompatibla digitalkamera.

Kameramenyalternativ	Alternativ
Pappersstorlek	Letter, A4, 10x15 cm, Skrivarinställningar (Grundinställning) ²
Papperstyp	Vanligt papper, glättat papper, papper för bläckstråleskrivare, Skrivarinställningar (Grundinställning) ²
Layout	Utan kanter: På, Utan kanter: Av, Skrivarinställningar (Grundinställning) ²
DPOF-inställning ¹	-
Utskriftskvalitet	Normal, Fin, Skrivarinställningar (Grundinställning) ²
Färgförstärkning	På, Av, Skrivarinställningar (Grundinställning) ²

¹ För mer information, se *DPOF-utskrift*.

² Om din kamera är inställd för att använda skrivarinställningar (Grundinställning), kommer maskinen att skriva ut foton med hjälp av inställningarna nedan.

Inställningar	Alternativ
Pappersstorlek	10x15 cm
Papperstyp	Glättat papper
Layout	Utan kanter: På
Utskriftskvalitet	Fin
Färgförstärkning	Av

Se dokumentationen som erhålls med din kamera för mer information om hur du ändrar PictBridge-inställningar.

Skriver ut bilder

- 1 Kontrollera att din kamera är på. Koppla din kamera till PictBridge-porten (1) på maskinen med en USB-kabel.



Obs

Avlägsna alla minneskort från maskinen innan den kopplas till den digitala kameran.

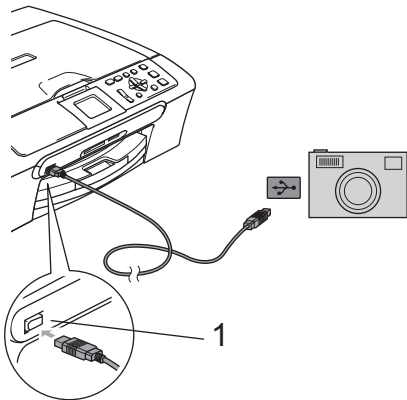

1 PictBridge-port

- 2 Sätt på kameran.
Då maskinen har känt igen kameran, visar LCD-skärmen *Kamera ansluten*.
När maskinen börjar att skriva ut ett foto, visar LCD-skärmen *Skriver*.



VARNING

För att förhindra skada på din maskin, anslut inte någon annan enhet än en PictBridge-kompatibel kamera till PictBridge-porten.

DPOF-utskrift

DPOF står för Digital Print Order Format.

De stora tillverkarna av digitalkameror (Canon Inc., Eastman Kodak Company, Fuji Photo Film Co. Ltd., Matsushita Electric Industrial Co. Ltd. och Sony Corporation) har skapat den här standarden för att göra det enklare att skriva ut bilder från en digitalkamera.

Om du kan göra DPOF-utskrifter med din digitalkamera, väljer du vilka bilder som ska skrivas ut och antalet kopior på kameran display.

Felmeddelanden

När du känner till de fel som kan uppstå när du använder PictBridge kan du enkelt identifiera och lösa eventuella problem.

■ Minnet är fullt

Det här meddelandet visas om du arbetar med bilder som är för stora för maskinens minne.

■ Fel USB-enhet

Det här meddelandet visas om du kopplat en enhet som inte är PictBridge-kompatibel eller trasig till PictBridge-porten. För att åtgärda felet, avlägsna enheten från PictBridge-porten, och tryck sedan på **On/Off** för att stänga av och sätta på maskinen igen.

För mer detaljerade lösningar, se *Felmeddelanden* på sidan 66.



Programvara

Program- och nätverksfunktioner

52

7

Program- och nätverksfunktioner

CD-skivan innehåller bruksanvisningen för programanvändare och Bruksanvisning för nätverksanvändare (endast DCP-540CN och DCP-750CW) som beskriver tillgängliga funktioner vid anslutning till en dator (t.ex. utskrift och skanning). Bruksanvisningen är lättanvända länkar som, då du klickar på dem, för dig direkt till ett specifikt avsnitt.

Du kan hitta information om dessa funktioner:

- Utskrift
- Skanning
- ControlCenter3 (för Windows®)
- ControlCenter2 (för Macintosh®)
- Nätverksskanning (endast DCP-540CN och DCP-750CW)
- PhotoCapture Center™
- Nätverksutskrift (endast DCP-540CN och DCP-750CW)
- Trådlöst nätverk (endast DCP-750CW)

Så här läser du HTML-bruvsanvisningen

Detta är en snabbreferens för att använda HTML-bruvsanvisningen.

(För Windows®)

Obs

Om du inte installerat programvaran, se *Läsa dokumentation* på sidan 3.

- 1 Från **Start**, peka på **Brother**, **DCP-XXXX** (där **XXXX** är modellnumret) från programgruppen och klicka sedan på **Bruksanvisning**.

- 2 Klicka på **BRUKSANVISNING FÖR PROGRAMANVÄNDARE** eller **BRUKSANVISNING FÖR NÄTVERKSANVÄNDARE** (endast DCP-540CN och DCP-750CW) från den översta menyn.



- 3 Klicka på överskriften som du vill läsa från listan till vänster på rutan.



(För Macintosh®)

- 1 Kontrollera att din Macintosh® är på. För in Brother CD-ROM-skivan i CD-ROM-enheten. Följande fönster öppnas.
- 2 Dubbelklicka på ikonen **Documentation**.
- 3 Dubbelklicka på mappen för ditt språk och dubbelklicka sedan på filen överst på sidan.
- 4 Klicka på **BRUKSANVISNING FÖR PROGRAMANVÄNDARE** eller **BRUKSANVISNING FÖR NÄTVERKSANVÄNDARE** (endast DCP-540CN och DCP-750CW) i den översta menyn och klicka sedan på överskriften som du vill läsa från listan till vänster på rutan.



Bilagor

Säkerhetsinformation och juridiska meddelanden	54
Felsökning och rutinunderhåll	62
Meny och funktioner	80
Specifikationer	91
Ordlista	102

A

Säkerhetsinformation och juridiska meddelanden

Så här väljer du en lämplig plats

Välj en plats som inte vibrerar eller utsätts för andra typer av stötar, till exempel ett skrivbord. Placera maskinen nära ett vanligt jordat eluttag. Välj en plats där temperaturen ligger mellan 10° och 35° C.

! VAR FÖRSIKTIG

- Placera maskinen på en lugn plats.
- Placera inte maskinen på en matta.
- Placera **INTE** maskinen nära värmeelement, luftkonditioneringsutrustningar, kylskåp, läkarutrustning, kemikalier eller vatten.
- **UTSÄTT INTE** maskinen för direkt solljus, stark värme, fukt eller damm.
- **ANSLUT INTE** maskinen till eluttag som kontrolleras av väggbrytare eller automatisk timer.
- Ett strömavbrott kan radera all information i maskinens minne.
- Anslut inte maskinen till eluttag som förser andra större apparater eller liknande utrustning med ström, eftersom detta kan leda till strömavbrott.
- Undvik störande källor som högtalare och trådlösa telefoners basenheter.

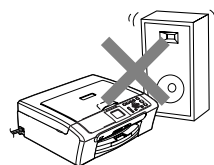
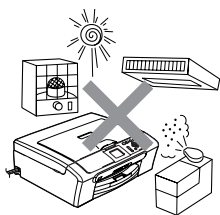

Säkert bruk av maskinen

Behåll dessa instruktionerna för framtida behov och läs dem innan du försöker genomföra något underhåll.



VARNING



Maskinen innehåller högspänningselektroder. Innan du gör ren maskinens insida måste du dra ur nätkabeln ur vägguttaget. Detta kommer att förhindra en elstöt.

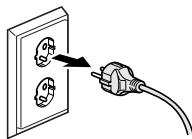

VIDRÖR INTE kontakten med våta händer. Du riskerar då att få en elstöt.

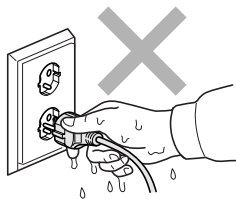

DRA INTE i mitten på nätkabeln. Du riskerar då att få en elstöt.



Placera INTE händerna över kanten under maskinens lock eller skannerlocket. Detta kan orsaka en skada.

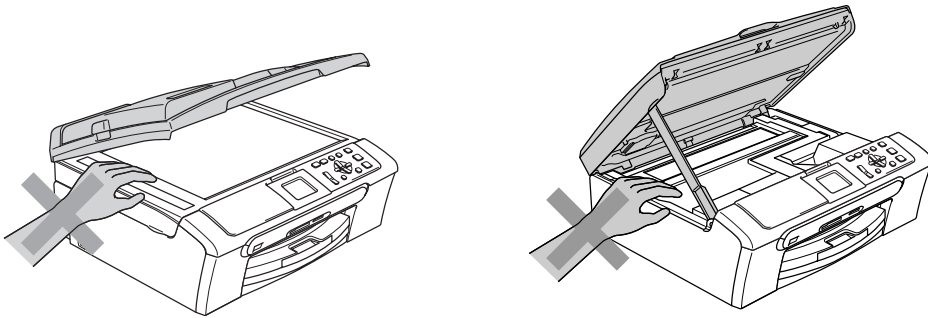

Placera INTE händerna över kanten på pappersfacket under utmatningsfackets lock. Detta kan orsaka en skada.

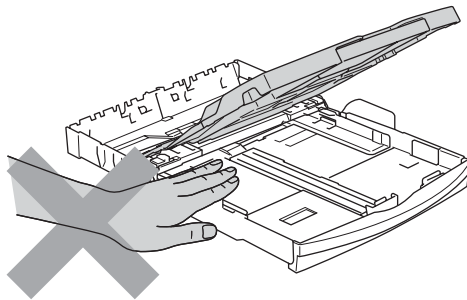

VIDRÖR INTE matarrullen. Detta kan leda till skador.

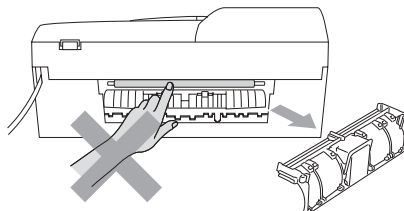



VIDRÖR INTE området som anges på bilden. Detta kan leda till skador.

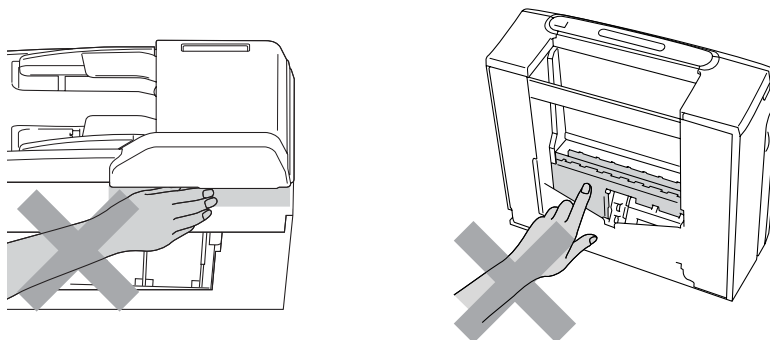

När du flyttar maskinen ska du lyfta den genom att placera en hand på varje sida och hålla den undertill, som bilden visar. Du ska inte hålla i skannerlocket när du bär maskinen.

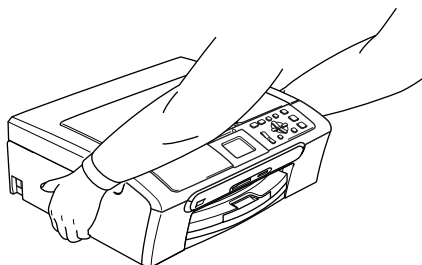

Om maskinen blir varm, ryker eller avger starka lukter, stäng omedelbart av strömbrytaren och dra ut sladden från vägguttaget. Ring din Brother återförsäljare eller Brother kundtjänst.

Om metalledar, vatten eller andra vätskor tränger in i maskinen, stäng omedelbart av strömbrytaren och koppla från maskinen från vägguttaget. Ring din Brother återförsäljare eller Brother kundtjänst.



VARNING

- Den här produkten måste installeras nära ett lättåtkomligt eluttag. Vid en nödsituation bryter du strömmen till maskinen genom att dra ut kontakten ur vägguttaget.
- Se alltid till att kontakten sitter i korrekt.

Viktiga säkerhetsföreskrifter

- 1 Läs samtliga föreskrifter.
- 2 Spara dem för framtida bruk.
- 3 Följ samtliga instruktioner och varningstexter som finns på produkten.
- 4 Dra ur nätsladden från vägguttaget innan du rengör maskinens insida. Använd inte spray eller lösningsmedel. Rengör med en fuktad trasa.
- 5 Använd inte produkten nära vatten.
- 6 Placera inte produkten på ett instabilt föremål (vagn, stativ eller bord). Produkten kan falla ner och gå sönder.
- 7 Spår och öppningar i höljet, på baksidan och på undersidan är avsedda för ventilation. För att produkten ska fungera säkert och skyddas mot överhettning får dessa öppningar inte blockeras eller täckas över. Öppningarna kan blockeras om du placerar produkten på en säng, soffa, matta eller liknande underlag. Produkten får inte placeras i närheten av, eller på, ett värmeelement. Produkten får heller inte byggas in såvida inte ventilationen är tillfredsställande.
- 8 Produkten fungerar med den strömkälla som anges på etiketten. Kontakta din återförsäljare eller ditt lokala elverk om du inte är säker på vilken strömkälla som är tillgänglig.
- 9 Använd bara den nätkabel som medföljer den här maskinen.
- 10 Produkten är utrustad med en 3-trådig jordad nätkontakt. Den här produkten skall enbart anslutas till jordade uttag. Detta är en säkerhetsåtgärd. Om kontakten inte passar i nätuttaget måste nödvändigt arbete utföras av en kvalificerad elektriker. Använd kontakten på avsett sätt.
- 11 Nätkabeln får inte utsättas för tryck. Placera inte produkten på en plats där personer riskerar att trampa på kabeln.
- 12 Placera inte något framför maskinen som blockerar utskriften. Placera ingenting som hindrar utskriften från att matas ut.
- 13 Vidrör inte ett dokument som skrivs ut.

14 Bryt strömmen till produkten genom att dra ut sladden ur eluttaget och överlåt all service åt Brother-auktoriserad servicepersonal om följande inträffar:

- Nätkabeln är skadad eller nött.
- Vätska har spillts i produkten.
- Produkten har utsatts för regn eller väta.
- Om produkten inte fungerar normalt när du följer bruksanvisningen ska du endast justera de inställningar som beskrivs i bruksanvisningen. Felaktig justering av andra inställningar kan leda till skada och även till att omfattande arbete måste utföras av kvalificerad teknisk personal för att åtgärda problemet.
- Produkten har tappats eller höljet skadats.
- Produkten arbetar på ett onormalt sätt och är i behov av service.

15 Vi rekommenderar att du skyddar produkten mot spänningssprång med hjälp av överspänningsskydd.

16 För att minska risken för brand, elstötar och personskador ska följande observeras:

- Använd inte denna produkt nära apparater som innehåller vatten eller en swimmingpool, eller i en fuktig källare.
- Använd inte maskinen under åskväder (d.v.s. när det finns minsta risk för nedslag) eller för att rapportera en gasläcka i närheten av läckan.

VIKTIGT - Att tänka på för din säkerhet

Den jordade nätkontakten skall enbart sättas in i jordade uttag som är avsedda för denna typ av kontakt.

Det faktum att utrustningen fungerar tillfredsställande betyder inte att produkten är jordad eller att installationen är helt säker. Du bör be en kvalificerad elektriker om hjälp om du är osäker på jordningen.

LAN-anlutning (endast DCP-540CN och DCP-750CW)

VAR FÖRSIKTIG

ANSLUT INTE denna produkt till en LAN-anlutning som kan utsättas för överspänning.

EU-direktiv 2002/96/EG och EN50419



Endast Europeiska Unionen

Utrustningen är märkt med återvinningssymbolen ovan. Det innebär att du måste ta utrustningen till en lämplig uppsamlingsplats när den inte ska användas längre. Du får inte kasta den med osorterat hushållsavfall. Det främjar miljön för oss alla. (Endast Europeiska Unionen)

Juridiska begränsningar för kopiering

Det är förbjudet att göra kopior av vissa föremål eller dokument med avsikt att begå bedrägeri. Denna meddelande har som syfte att ge en vägledning och ska enbart ses som en indikation. Vi föreslår att du kontrollerar med motsvarande rättsmyndigheter vid tvivel om ett visst föremål eller dokument.

Listan nedan innehåller exempel på dokument som inte får kopieras:

- Sedlar
- Obligationer eller andra skuldbrev
- Deponeringsbevis
- Militära handlingar eller inkallelseorder.
- Pass
- Frimärken (gällande eller utgångna)
- Papper utfärdade av invandrarmyndighet
- Papper utfärdade av social myndighet
- Checkar eller andra värdepapper utfärdade av regeringsmyndighet
- ID-handlingar eller insignier
- Motorfordonshandlingar

Upphovsrättsskyddat material får ej kopieras. Delar av upphovsrättsskyddat arbete kan kopieras för "eget behov". Flera kopior är oskäligt.

Konstverk bör betraktas på samma sätt som upphovsrättsskyddat material.

Motorfordonshandlingar får enligt lag inte kopieras i vissa stater/regioner.

Varumärken

Brother-logotypen är ett registrerat varumärke som tillhör Brother Industries, Ltd.

Brother är ett registrerat varumärke som tillhör Brother Industries, Ltd.

Multi-Function Link är ett registrerat varumärke som tillhör Brother International Corporation.

© 2006 Brother Industries, Ltd. Alla rättigheter förbehållna.

Windows och Microsoft är registrerade varumärken som tillhör Microsoft i USA och andra länder.

Macintosh och TrueType är registrerade varumärken som tillhör Apple Computer, Inc.

PaperPort är ett registrerat varumärke som tillhör ScanSoft, Inc.

Presto! PageManager är ett registrerat varumärke som tillhör NewSoft Technology Corporation.

Microdrive är ett varumärke som tillhör International Business Machine Corporation.

CompactFlash är ett registrerat varumärke som tillhör SanDisk Corporation.

Memory Stick är ett registrerat varumärke som tillhör Sony Corporation.

SecureDigital är ett varumärke som tillhör Matsushita Electric Industrial Co. Ltd., SanDisk Corporation och Toshiba Corporation.

miniSD är ett varumärke som tillhör SD Association.

MultiMediaCard är ett varumärke som tillhör Infineon Technologies och licensieras till MultiMediaCard Association.

xD-Picture Card är ett varumärke som tillhör Fujifilm Co. Ltd., Toshiba Corporation och Olympus Optical Co. Ltd.

PictBridge är ett varumärke.

Memory Stick Pro, Memory Stick Pro Duo, Memory Stick Duo och MagicGate är varumärken som tillhör Sony Corporation.

BROADCOM, SecureEasySetup och SecureEasySetups logotyp är varumärken eller registrerade varumärken som tillhör Broadcom Corporation i USA och/eller andra länder.

För varje företag vars program omnämns i den här bruksanvisningen finns licensavtal med avseende på de upphovsrättsskyddade programmen i fråga.

Alla andra varumärken och produktnamn som nämns i bruksanvisningen, bruksanvisningen för programanvändare och bruksanvisningen för nätverksanvändare är registrerade varumärken som tillhör deras respektive ägare.

Felsökning

Om du tror att din maskin har problem, läs tabellen nedan och följ felsökningstipsen.

Du kan lätt lösa de flesta problemen själv. Om du behöver ytterligare hjälp kan du på webbplatsen Brother Solutions Center få svar på vanliga frågor (FAQs) och få felsökningstips. Besök oss på <http://solutions.brother.com>.

Driftsproblem

Utskrift

Problem	Lösningar
Ingen utskrift	<p>Kontrollera gränssnittskabelanslutningen eller den trådlösa anslutningen (endast DCP-750CW) på både maskin och dator. (Se <i>snabbguiden</i>.)</p> <p>Kontrollera att maskinen är kopplad och inte på.</p> <p>En eller flera färgpatroner är tomma. (Se <i>Byte av bläckpatroner</i> på sidan 71.)</p> <p>Kontrollera om ett felmeddelande visas på LCD-skärmen. (Se <i>Felmeddelanden</i> på sidan 66.)</p> <p>Kontrollera att korrekt skrivardrivrutin har installerats och valts.</p> <p>Kontrollera att maskinen är online. Klicka på Start och sedan på Skrivare och Fax.. Högerklicka och välj Brother DCP-XXXX (där XXXX är modellnamnet) och kontrollera sedan att "Använd skrivaren offline" är avmarkerat.</p>
Dålig utskriftskvalitet	<p>Kontrollera utskriftskvaliteten. (Se <i>Kontroll av utskriftskvaliteten</i> på sidan 76.)</p> <p>Se till att inställningen för papperstyp i skrivardrivrutinen eller inställningen för papperstyp i maskinens meny stämmer överens med det papper du använder. (Se <i>Utskrift för Windows®</i> eller <i>Utskrift och faxning för Macintosh®</i> i bruksanvisningen för programanvändare på CD-skivan).</p> <p>Kontrollera att färgpatronerna fortfarande går att använda. Följande kan leda till att bläcket stelnar:</p> <ul style="list-style-type: none"> ■ Det bäst-före-datum som anges på patronens förpackning har gått ut. (Patroner förblir användbara i upp till två år om de förvaras i sin originalförpackning.) ■ Färgpatronen har suttit i maskinen i över sex månader. ■ Färgpatronen har inte förvarats på rätt sätt före användning. <p>Använd rekommenderade papperstyper. (Se <i>Papper och andra media som accepteras</i> på sidan 12.)</p> <p>Rekommenderad omgivningstemperatur för maskinen är mellan 20° C och 33° C.</p>
Vita horisontella linjer visas i text eller grafik.	<p>Rengör skrivhuvudena. (Se <i>Rengöring av skrivhuvudet</i> på sidan 75.)</p> <p>Använd rekommenderade papperstyper. (Se <i>Papper och andra media som accepteras</i> på sidan 12.)</p> <p>Om du vill skriva ut på papper Foto L eller 10 x 15 cm, se till att du använder fotopappersfacket. (Se <i>Ladda fotopapper</i> på sidan 20.)</p>
Maskinen skriver ut tomma sidor.	Rengör skrivhuvudena. (Se <i>Rengöring av skrivhuvudet</i> på sidan 75.)

Problem	Lösningar
Tecken och linjer skrivs ovanpå varandra.	Kontrollera utskriftsjusteringen. (Se <i>Kontrollera utskriftsjusteringen</i> på sidan 77.)
Text och bilder blir sneda.	Kontrollera att papperet är rätt laddat i pappersfacket och att sidoguiden har justerats på rätt sätt. (Se <i>Ladda papper och annat media</i> på sidan 16.) Kontrollera att luckan är korrekt installerad.
Fläckar längst upp i mitten på utskriften.	Kontrollera att papperet inte är för grovt eller rullat. (Se <i>Papper och andra media som accepteras</i> på sidan 12.)
Smutsig utskrift eller rinnande bläck.	Kontrollera att du använder rekommenderade papperstyper. (Se <i>Papper och andra media som accepteras</i> på sidan 12.) Vidrör inte papperet förrän bläcket är torrt.
Fläckar på utskriftens baksida eller längst ner på utskriften.	Kontrollera att skrivarvalsen inte är nedsmutsad med bläck. (Se <i>Rengöring av skrivarvalsen</i> på sidan 74.) Kontrollera att du använder stödfliken. (Se <i>Ladda papper och annat media</i> på sidan 16.)
Maskinen skriver ut täta linjer på sidan.	Markera Omvänd ordning på fliken Grundläggande i skrivardrivrutinen.
Utskrifterna blir skrynkliga.	På skrivardrivrutinens Grundläggande flik, klicka på Inställningar , och avmarkera Tvåvägsutskrift .
Det går inte att göra "2 på 1- eller 4 på 1"-utskrift.	Kontrollera att pappersstorleken i program och skrivardrivrutin är inställd på samma storlek.
Utskriftshastigheten är för låg.	Prova att ändra inställningen av skrivardrivrutiner. Den högsta upplösningen kräver längre tid för databearbetning, sändning och utskrift. Testa de andra kvalitetsinställningarna på skrivardrivrutinens Grundläggande flik. Klicka även på fliken Inställningar och kontrollera att Färgförstärkning är avmarkerat. Stäng av funktionen för utskrift utan kanter. Utskrift utan kanter är långsammare än normal utskrift. (Se <i>Utskrift för Windows®</i> eller <i>Utskrift och faxning för Macintosh®</i> i bruksanvisningen för programanvändare på CD-skivan.)
Färgförstärkning fungerar inte korrekt.	Färgförstärkning fungerar bara om bilddata är inställt på fullfärgsformat i programmet (det fungerar t.ex. inte vid 256 färger). Välj minst 24-bitars färg när du använder funktionen Färgförstärkning.
Maskinen matar ut flera sidor.	Kontrollera att papperet ligger rätt i pappersfacket. (Se <i>Ladda papper och annat media</i> på sidan 16.) Kontrollera att det inte finns mer än två papperstyper i pappersfacket samtidigt.
De utskrivna sidorna kanske inte staplas på rätt sätt.	Kontrollera att du använder stödfliken. (Se <i>Ladda papper och annat media</i> på sidan 16.)
Dubbel matning av utskrivna sidor som orsakar ett pappersstopp.	Kontrollera att du drar ut papperstödet tills du hör ett klickljud.
Det går inte att skriva ut från Paint Brush.	Ställ in bildskärmen på "256 färger."
Det går inte att skriva ut från Adobe Illustrator.	Minska upplösningen på utskriften. (Se <i>Utskrift för Windows®</i> eller <i>Utskrift och faxning för Macintosh®</i> i bruksanvisningen för programanvändare på CD-skivan.)

Kopieringsproblem

Problem	Lösningar
Vertikala streck på kopior.	Om det blir vertikala streck på kopiorna ska du rengöra skannern. (Se <i>Rengöring av skanner</i> på sidan 74.)
Dåliga kopior när dokumentmataren används. (endast DCP-540CN)	Försök med att använda kopieringsglaset. (Se <i>Använda kopieringsglaset</i> på sidan 11.)

Skanningsproblem

Problem	Lösningar
TWAIN/WIA -fel uppstår vid skanning.	Kontrollera att Brother TWAIN/WIA-drivrutinen är vald som primärkälla. I PaperPort® SE med OCR, klicka på Arkiv, Skanna och välj drivrutinen Brother TWAIN/WIA.
Dåligt skanningsresultat när dokumentmataren används.	Försök med att använda kopieringsglaset. (Se <i>Använda kopieringsglaset</i> på sidan 11.)

Programvaruproblem

Problem	Lösningar
Det går inte att installera programmet eller skriva ut.	Kör Reparera installationen av programsviten MFL-Pro -programmet på CD-ROM-skivan. Programmet reparerar och installerar om programmet.
"Enheten är upptagen"	Kontrollera om några felmeddelanden visas på LCD-skärmen.

Problem med PhotoCapture Center™

Problem	Lösningar
Flyttbar disk fungerar inte som avsett.	<ol style="list-style-type: none">1 Har du installerat uppdateringen för Windows® 2000? Om inte, gör så här:<ol style="list-style-type: none">1) Koppla från USB-kabeln.2) Installera uppdateringen för Windows® 2000 och läs snabbguiden. Datorn startas automatiskt om efter installationen.3) Vänta med att koppla in USB-kabeln tills datorn har varit påslagen i en minut efter omstarten.2 Ta ut minneskortet och sätt in det igen.3 Om du valt "Mata ut" i Windows®, måste du ta ut mediakortet innan du kan fortsätta.4 Om ett felmeddelande visas när du försöker mata ut mediakortet läser maskinen fortfarande kortet. Vänta ett ögonblick och försök igen.5 Om inget av ovanstående fungerar ska du stänga av dator och maskin, och sedan slå på dem igen. (Du stänger av genom att dra ut nätsladden.)
Det går inte att läsa Flyttbar disk från skrivbordsikonen.	Kontrollera att mediakortet sitter i kortplatsen.

Nätverksproblem

Problem	Lösningar
Det går inte att skriva ut över nätverket.	<p>Kontrollera att maskinen är påslagen, nätansluten och att den befinner sig i beredskapsläget. Skriv ut en nätverkskonfigurationslista (se <i>Utskriftsrapporter</i> på sidan 9.) och kontrollera de aktuella nätverksinställningarna på listan. Återanslut LAN-kabeln till hubben för att verifiera att kablar och nätverksanslutningar är bra. Anslut om möjligt maskinen till en annan port och med en annan kabel. Om anslutningarna är bra visar maskinen LAN aktivt i 2 sekunder.</p> <p>(Om du har en trådlös anslutning (endast DCP-750CW) eller har nätverksproblem ska du läsa bruksanvisningen för nätverksanvändare på CD-skivan för ytterligare information.)</p>
Funktionen för nätverksskanning fungerar inte.	<p>(Endast Windows®-användare) Brandväggsinställningen på din dator kan avslå den nödvändiga nätverkskopplingen. Konfigurera brandväggen genom att följa anvisningarna nedan. Om du använder ett särskilt program för brandväggen ska du hänvisa till programmets bruksanvisning eller kontakta programvarutillverkaren.</p> <p><Windows® XP SP2-användare></p> <ol style="list-style-type: none"> 1 Klicka på knappen Start, Inställningar, Kontrollpanel och sedan Windows brandvägg. Kontrollera att Windows brandvägg på fliken Grundläggande är på. 2 Klicka på fliken Undantag och knappen Lägg till port. 3 Skriv ett namn, portnummer (54295 för nätverksskanning), välj UDP och klicka på OK. 4 Kontrollera att den nya inställningen läggs till och är markerad och klicka sedan på OK. <p>Windows® XP SP1-användare: Gå till Brother Solutions Center.</p>
Datorn känner inte av maskinen.	<p><Windows®-användare></p> <p>Brandväggsinställningen på din dator kan avslå den nödvändiga nätverkskopplingen. Se instruktionerna ovan för mer information.</p> <p><Macintosh®-användare></p> <p>Välj maskinen igen i programmet Enhetsväljare i Macintosh HD/Bibliotek/Printers/Brother/Utilities eller från modellen i ControlCenter2.</p>

Felmeddelanden

Fel kan ibland uppstå på kontorsmaskiner, inklusive den här maskinen. Om detta inträffar identifieras i regel felet automatiskt och ett felmeddelande visas. I listan nedan förklaras de oftast förekommande felmeddelandena.

De flesta felen kan du rätta till själv. Om du behöver mer hjälp kan du på webbplatsen Brother Solutions Center få svar på vanliga frågor (FAQs) och felsökningstips.

Besök oss på <http://solutions.brother.com>.

Felmeddelanden	Orsak	Åtgärd
Bläck slut	Minst en färgpatron är tom. Maskinen gör inga utskrifter av något slag.	Byt färgpatroner. (Se <i>Byte av bläckpatroner</i> på sidan 71.)
Data i minnet	Utskriftsdatan finns kvar i maskinens minne.	Starta om utskriften från datorn på nytt.
	Utskriftsdatan finns kvar i maskinens minne. USB-kabeln var bortkopplad när datorn överförde data till maskinen.	Tryck på Stop/Exit . Maskinen avbryter jobbet och raderar det från minnet. Försök skriva ut igen.
Fel på mediakort	Mediakortet kan vara skadat, felaktigt formaterat eller ha något annat fel.	Sätt i kortet ordentligt i kortplatsen igen för att vara säker på att det sitter rätt. Om felet kvarstår ska du kontrollera mediaenheten genom att sätta i ett annat mediakort som du vet fungerar.
Fel pappersform.	Fel pappersstorlek.	Ladda rätt pappersstorlek (Letter, Legal eller A4) och tryck på Mono Start eller Colour Start .
Fel USB-enhet	En PictBridge-inkompatibel eller trasig enhet har kopplats till PictBridge-uttaget.	Koppla från enheten från PictBridge-porten och tryck sedan på On/Off för att stänga av och sedan sätta på maskinen igen.
Hög temperatur	Skrivhuvudena är överhettade.	Låt maskinen svalna.
Ingen fil	Insatt mediakort innehåller inte någon .JPG-fil.	Sätt i det rätta mediakortet i kortplatsen igen.
Ingen patron	En färgpatron har installerats på fel sätt.	Ta ut bläckpatronen och sätt in den igen på korrekt sätt. (Se <i>Byte av bläckpatroner</i> på sidan 71.)
Inget papper	Maskinen har slut på papper, eller papperet har laddats felaktigt i pappersfacket.	Gör något av följande: <ul style="list-style-type: none">■ Fyll på papper i pappersfacket och tryck sedan på Mono Start eller Colour Start.■ Ta ur papperet och ladda det igen, och tryck sedan på Mono Start eller Colour Start.
	Papperet har fastnat i maskinen.	Se <i>Skrivarstopp eller pappersstopp</i> på sidan 69.

Felmeddelanden	Orsak	Åtgärd
Kan inte ändra XX Kan inte rengöra XX Initieringsfel XX Kan inte skriva XX Kan inte skanna XX	Ett mekaniskt fel har uppstått i maskinen.	Koppla bort maskinen från strömmen i ett antal minuter, och anslut den sedan igen.
Kontr dokument	Dokumentet laddades eller matades fel, eller dokumentet som skannades från dokumentmataren var för långt.	Se <i>Använda dokumentmataren (endast DCP-540CN)</i> på sidan 10. Se <i>Dokumentstopp (endast DCP-540CN)</i> på sidan 68.
Låg temperatur	Skrivhuvudena är för kalla.	Låt maskinen värmas upp.
Luckan är öppen.	Skannerlocket är inte helt stängt.	Lyft på locket till kopieringsglaset och stäng det igen.
	Skyddet för färgpatronerna är inte helt stängt.	Stäng skyddet för färgpatronerna noggrant.
Minnet är fullt	Minnet i maskinen är fullt.	Kopiering pågår Tryck på Stop/Exit och vänta tills aktuell funktion upphör innan du försöker igen. Utskrift pågår Minska upplösningen på utskriften. (För information, se Utskrift för Windows® eller Utskrift och faxning för Machintosh® i bruksanvisningen för programanvändare på CD-ROM-skivan.)
Papperstrassel	Papper har fastnat i maskinen.	Se <i>Skrivarstopp eller pappersstopp</i> på sidan 69.
Snart Slut	Minst en färgpatron är på väg att ta slut.	Beställ en ny färgpatron.

Ändra LCD-skärmens språk

Du kan ändra LCD-skärmens språk.

- 1 Tryck på **Menu**.
- 2 Tryck på ▲ eller ▼ och välj Grundinställn..
Tryck på **OK**.
- 3 Tryck på ▲ eller ▼ och välj Lokalt Språk.
Tryck på **OK**.
- 4 Tryck på ▲ eller ▼ för att välja språk.
Tryck på **OK**.
- 5 Tryck på **Stop/Exit**.

Dokumentstopp (endast DCP-540CN)

Dokument kan fastna om de laddats eller matats fel, eller om de är för långa. Följ stegen nedan för att avlägsna dokument som fastnat.

Dokument fastnar längst upp i dokumentmataren

- 1 Avlägsna allt löst papper från dokumentmataren.
- 2 Öppna dokumentmatarens lock.
- 3 Dra ut dokumentet mot maskinens högra eller vänstra sida.

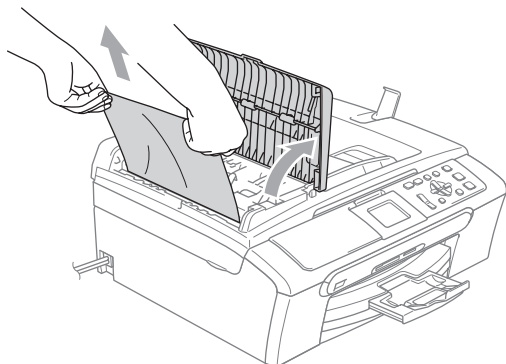

- 4 Stäng dokumentmatarens lock.
- 5 Tryck på **Stop/Exit**.



Obs

För att undvika att dokument fastnar, stäng noggrant dokumentmatarens lock genom att trycka det lätt på mitten.

Dokument fastnar i dokumentmataren

- 1 Avlägsna allt löst papper från dokumentmataren.
- 2 Lyft på maskinens lock.
- 3 Dra ut dokumentet mot maskinens vänstra sida.

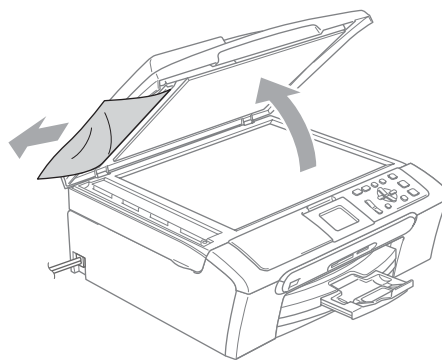

- 4 Stäng maskinens lock.
- 5 Tryck på **Stop/Exit**.

Skrivarstopp eller pappersstopp

Avlägsna papper som har fastnat i maskinen. Öppna och stäng skannerlocket för att avhjälpa felet.

- 1 Dra ut pappersfacket (1) från maskinen.

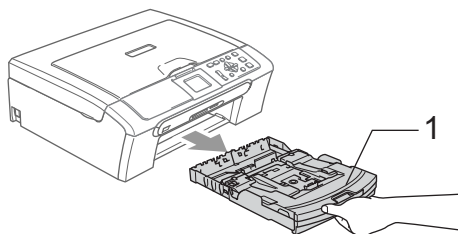

- 2 Dra ut papperet som fastnat (1).

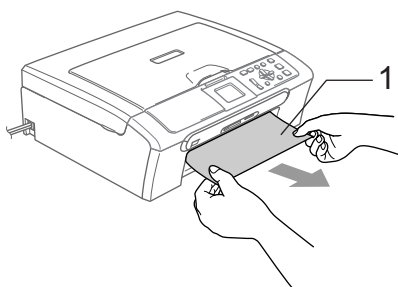

- Om du inte kan avlägsna papperet som fastnat från framsidan, eller om felmeddelandet fortfarande visas på LCD-skärmen efter att du tagit bort papperet som fastnat, gå till nästa steg.

- 3 Ta bort luckan (1). Dra ut papperet från maskinen.

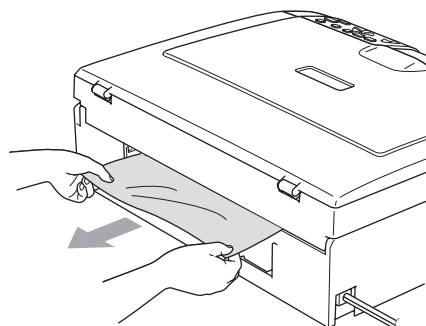
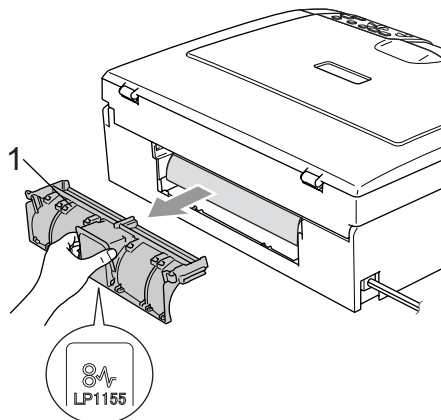

- 4 Sätt tillbaka luckan. Kontrollera att luckan är korrekt installerad.

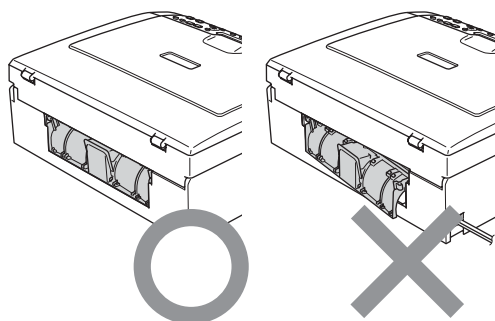

- 5 Lyft upp skannerlocket (1) från framsidan av maskinen tills det spärras i öppet läge. Kontrollera att det inte finns något fastnat papper kvar i maskinen. Kontrollera *båda* ändarna på skrivarvagnen.

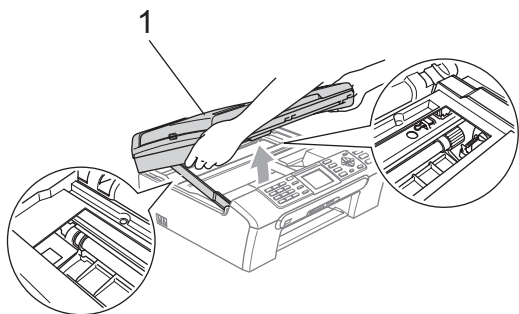

 **Obs**

Om papper fastnar under skrivhuvudet ska du koppla bort maskinen från strömkällan, flytta på skrivhuvudet och avlägsna papperet.

- 6 Lyft upp skannerlocket för att utlösa låset (1). Tryck försiktigt ned skannerlockets stöd (2) och stäng skannerlocket (3).

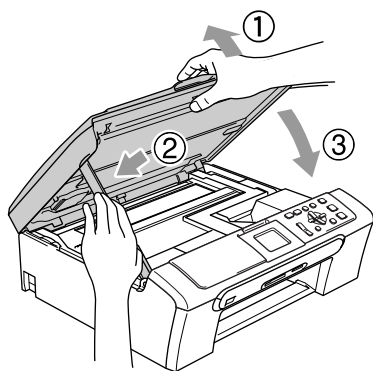

- 7 Skjut in pappersfacket ordentligt i maskinen igen. Dra ut pappersstödet medan du håller pappersfacket på plats (1) tills det klickar på plats och vik sedan ut stödfliken (2).

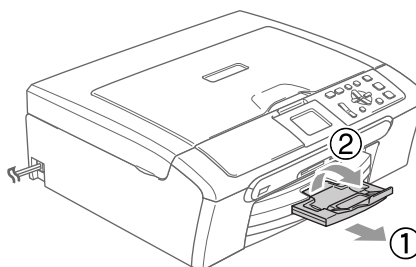

Rutinunderhåll

Byte av bläckpatroner

I maskinen finns en bläckpunktsräknare. Bläckpunktsräknaren håller reda på hur mycket bläck som finns kvar i de fyra patronerna. Ett meddelande visas på LCD-skärmen när en patron håller på att ta slut.

På LCD-skärmen visas vilken färgpatron som håller på att ta slut och behöver ersättas. Byt patronerna i den ordning som anges på LCD-skärmen.

Det finns en liten mängd bläck kvar i färgpatronen trots att maskinen anger att den är tom. Det måste finnas lite bläck kvar i patronen så att den inte torkar ut och skadar skrivhuvudet.

- 1 Öppna färgpatronens lock. Om det finns tomma färgpatroner, t.ex. den svarta, visas meddelandena
Bläck slut Svart.
- 2 Tryck ner frigöringsspaken och ta ut den färgpatron som visas på LCD-skärmen.

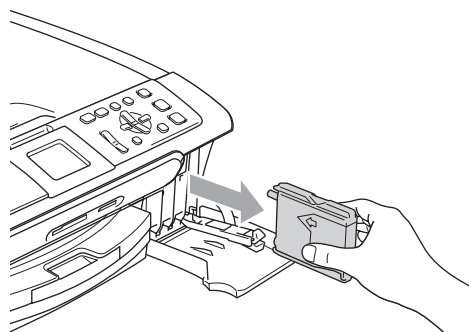
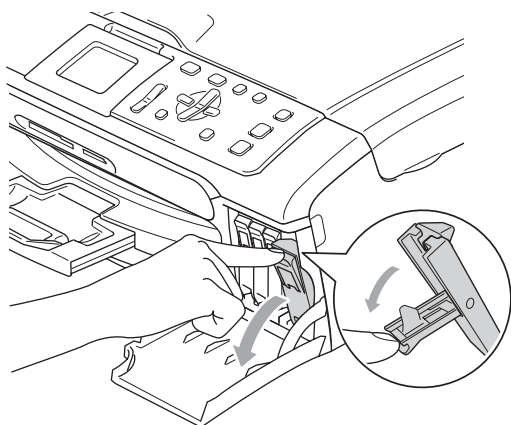

- 3 Öppna förpackningen för den färg som anges på LCD-skärmen och ta ut färgpatronen.
- 4 Ta bort den gula skyddskåpan (1).

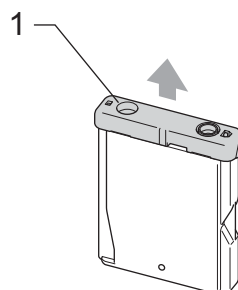

Olämplig installation

VIDRÖR INTE området som anges på nedanstående bild.

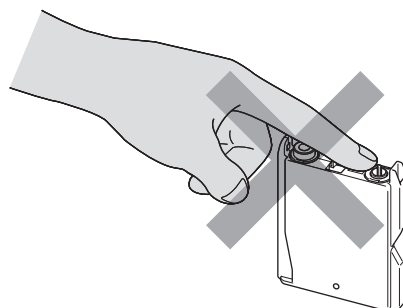



Obs

Patronen skadas inte om det gula skyddslocket lossnar när du öppnar påsen.

- 5 Varje färg har en egen plats. Sätt i färgpatronen i den riktning som visas av pilen på etiketten.

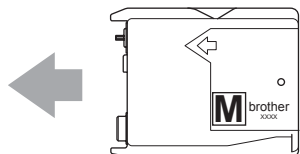

- 6 Lyft lockets frigöringsspak och tryck på den tills den klickar till och stäng sedan skyddet för färgpatronen.

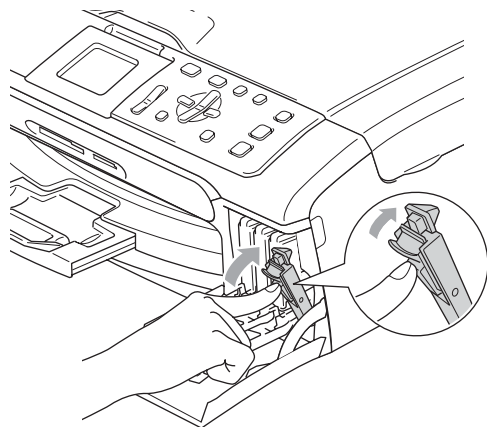

- 7 Om du byter bläckpatron uppmanas du att bekräfta att den installerade patronen är helt ny. (Till exempel, Har du bytt Svart) För varje ny patron du har installerat trycker du på + (Ja) för att automatiskt återställa bläckpunktsräknaren för den färgen. Om den installerade färgpatronen inte är helt ny, tryck på - (Nej). Om du väntar tills LCD-skärmen visar Snart slut och Bläck slut, nollställer maskinen bläckpunktsräknaren automatiskt.



Obs

Om meddelandet Ingen patron visas på LCD-skärmen när du har installerat färgpatronerna ska du kontrollera att färgpatronerna är korrekt installerade.



VARNING

Om du får bläck i ögonen ska du omedelbart skölja dem med vatten. Kontakta läkare vid behov.



VAR FÖRSIKTIG

AVLÄGSNA INTE färgpatroner som inte behöver bytas ut. Bläckmängden kan minska, vilket leder till att maskinen inte registrerar hur mycket bläck som återstår i patronen.

RÖR INTE patronöppningarna. Du kan få bläck på dig.

Om du spiller bläck på kroppen eller kläderna ska du omedelbart tvätta bort det med tvål eller lösningsmedel.

Om du blandar ihop färgerna genom att installera en färgpatron på fel position ska du rengöra skrivhuvudet flera gånger efter att felet rättats till.

Installera färgpatronen i maskinen omedelbart efter att du har öppnat förpackningen, och förbruka bläcket inom sex månader från installationen. Använd öppnade färgpatroner före sista förbrukningsdag som anges på förpackningen.

TA INTE ISÄR eller mixtra med färgpatronen eftersom den kan börja läcka.

Brother multifunktionsmaskiner är avsedda för bruk med bläck av en viss specifikation som fungerar bäst i Brothers egna färgpatroner. Brother kan inte garantera prestandan om bläck och/eller patroner av annan specifikation används. Brother rekommenderar därför att endast Brotherpatroner används i den här maskinen och att tomma patroner inte fylls med andra bläcksorter. Garantin omfattas inte av skador som genom inkompatibilitet eller olämplighet orsakas på skrivhuvudet eller andra maskindelar när färgpatroner eller bläck från andra tillverkare används.

Rengöring av maskinens utsida

! VAR FÖRSIKTIG

Använd ett neutralt rengöringsmedel. Rengöring med flyktiga vätskor som thinner eller bensin skadar maskinens ytor.

ANVÄND INTE rengöringsmedel som innehåller ammoniak.

ANVÄND INTE isopropylalkohol för att ta bort smuts från kontrollpanelen. Panelen kan spricka.

Rengör maskinens utsida enligt följande:

- 1 Dra ut pappersfacket (1) helt från maskinen.

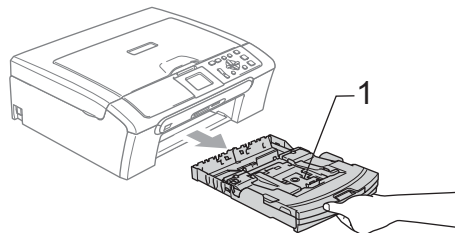

- 2 Torka av maskinens utsida med en mjuk trasa för att ta bort damm.

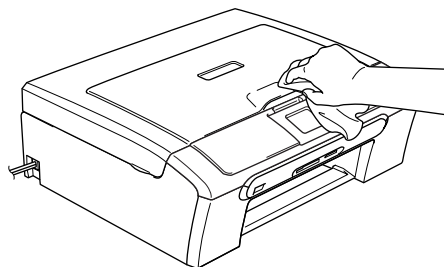

- 3 Lyft pappersutmatningsfackets lock och avlägsna papper som sitter fast inuti pappersfacket.

- 4 Damma av pappersfackets insida och utsida med en mjuk trasa.

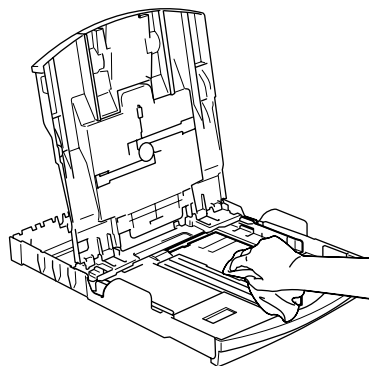

- 5 Stäng pappersutmatningsfackets lock och sätt försiktigt tillbaka pappersfacket i maskinen.

Rengöring av skanner

- 1 Lyft på maskinens lock (1). Rengör kopieringsglaset (2) och den vita plasten (3) med isopropylalkohol på en mjuk, luddfri trasa.

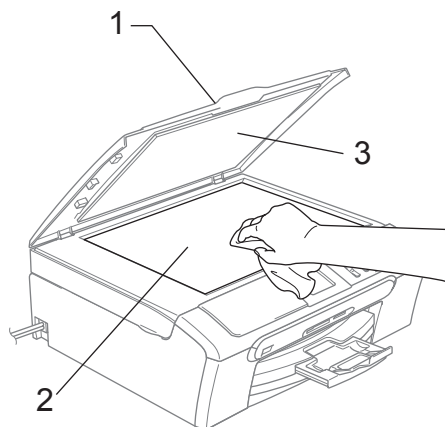

- 2 I dokumentmatarenheten ska du rengöra den vita stängningen (1) och glasdelen (2) under den med isopropylalkohol på en luddfri trasa.

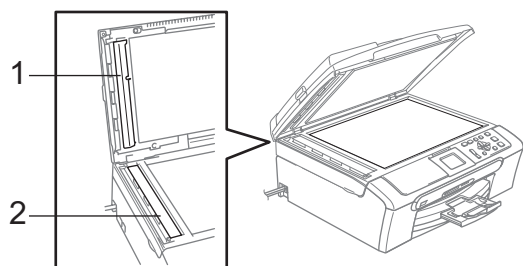

Rengöring av skrivarvalsen

VARNING

Koppla från maskinen från eluttaget innan du rengör skrivarvalsen (1).

- 1 Gör rent skrivarvalsen (1) och området runt omkring den genom att torka bort bläckfläckar med en mjuk, torr och luddfri trasa.

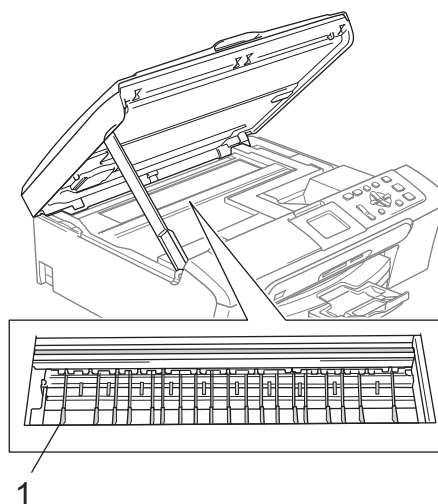

Rengöring av pappersmatarrullen

- 1 Dra ut pappersfacket helt från maskinen.
- 2 Dra ut maskinens nätsladd ur eluttaget och ta bort luckan (1).

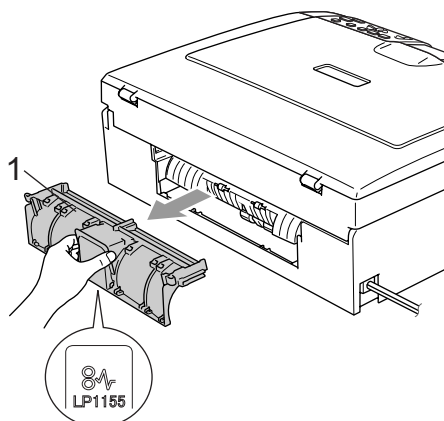

- 3 Rengör pappersmatarrullen (1) med isopropylalkohol på en bomullspinne.

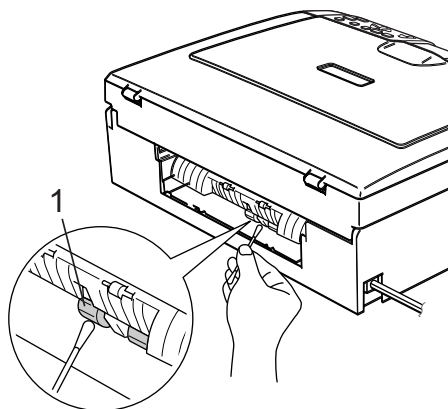

- 4 Sätt tillbaka luckan. Kontrollera att luckan är korrekt installerad.
- 5 Sätt i nätsladden igen.
- 6 Tryck långsamt och noggrant tillbaka papperskassetten i maskinen.

Rengöring av skrivhuvudet

Maskinen rengör skrivhuvudena regelbundet för att tillförsäkra god utskriftskvalitet. Du kan starta rengöringsprocessen manuellt vid behov.

Rengör skrivhuvudena och färgpatronerna om en horisontell linje skrivs ut på varje text- eller bildkopia. Du kan välja att rengöra bara svart, tre färger samtidigt (gul/cyan/magenta), eller alla fyra färger samtidigt.

Bläck förbrukas vid rengöring av ett skrivhuvud. Rengöring alltför ofta leder till onödig bläckförbrukning.

! VAR FÖRSIKTIG

VIDRÖR INTE skrivhuvudet. Du riskerar att orsaka permanent skada och göra garantin för skrivhuvudet ogiltig.

- 1 Tryck på **Ink Management**.
- 2 Tryck på ▲ eller ▼ för att välja **Rengör**. Tryck på **OK**.
- 3 Tryck på ▲ eller ▼ för att välja **Svart**, **Färg** eller **Alla**. Tryck på **OK**. Maskinen rengör skrivhuvudet i fråga. Maskinen intar automatiskt standbyläge efter avslutad rengöring.



Obs

Om utskriften inte förbättras när du har rengjort skrivhuvudet minst fem gånger, bör du kontakta din Brother-återförsäljare.

Kontroll av utskriftskvaliteten

Om färger och text blir blekta eller randiga på utskrifterna kan några munstycken vara igensatta. Du kontrollerar detta genom att göra en testutskrift och titta på mönstret för munstyckena.

- 1 Tryck på **Ink Management**.
 - 2 Tryck på ▲ eller ▼ för att välja **Testutskrift**.
Tryck på **OK**.
 - 3 Tryck på ▲ eller ▼ för att välja **Utskriftskval..**.
Tryck på **OK**.
 - 4 Tryck på **Colour Start**.
Maskinen börjar skriva ut en testutskrift.
 - 5 Kontrollera kvaliteten på de fyra färgblocken på utskriften.
 - 6 Gör något av följande:
 - Om alla rader är klara och tydliga trycker du på + för att välja **Ja**, och gå till steg 10.
 - Om raderna är avbrutna som på bilden nedan trycker du på - för att välja **Nej**.
- OK Dålig
- 
- 7 Du tillfrågas om utskriftskvaliteten är bra för svart och tre färger.
Tryck på + (**Ja**) eller - (**Nej**).
 - 8 Du tillfrågas om du vill starta rengöringen.
Tryck på + (**Ja**).
Maskinen börjar rengöra skrivhuvudet i fråga.

- 9 Tryck på **Colour Start** efter avslutad rengöring.
Maskinen gör en ny testutskrift och återgår till steg 5.

- 10 Tryck på **Stop/Exit**.
Om du upprepar denna procedur minst fem gånger och utskriftskvaliteten fortfarande är dålig ska du byta färgpatronen för den aktuella färgen. Kontrollera utskriftskvaliteten när du har bytt färgpatronen. Gör ytterligare fem testutskrifter (minst) för den nya färgpatronen om du inte är nöjd med färgåtergivningen. Kontakta en Brother-återförsäljare om det fortfarande saknas bläck på testutskriften.

! VAR FÖRSIKTIG

VIDRÖR INTE skrivhuvudet. Du riskerar att orsaka permanent skada och göra garantin för skrivhuvudet ogiltig.

Obs



När munstycket på skrivhuvudet är tilltäppt får du en utskrift som ser ut så här.



Ett rengjort munstycke på skrivhuvudet ger en utskrift utan horisontella linjer.

Kontrollera utskriftsjusteringen

Du kan behöva justera utskriftsinställningen, om texten blir otydlig eller bilderna blir bleka efter en transport av maskinen.

- 1 Tryck på **Ink Management**.
- 2 Tryck på ▲ eller ▼ för att välja *Testutskrift*. Tryck på **OK**.
- 3 Tryck på ▲ eller ▼ för att välja *Justering*. Tryck på **OK**.
- 4 Tryck på **Mono Start** eller **Colour Start**. Maskinen skriver ut en justeringskontroll.
- 5 Kontrollera testutskriften för 600 dpi och 1200 dpi för att se om nummer 5 överensstämmer bäst med nummer 0.
 - Om nummer 5 är lika bra för både 600 dpi och 1200 dpi trycker du på + (Ja) för att avsluta justeringskontrollen, och går till steg 8.
 - Om ett annat testnummer överensstämmer bättre för 600 dpi eller 1200 dpi, trycker du på - (Nej) för att välja det.
- 6 För 600 dpi, tryck på ◀ eller ▶ för att välja testutskriftens nummer (1-8) som överensstämmer bäst med nummer 0. Tryck på **OK**.
- 7 För 1200 dpi, tryck på ◀ eller ▶ för att välja testutskriftsnummer (1-8) som överensstämmer bäst med nummer 0. Tryck på **OK**.
- 8 Tryck på **Stop/Exit**.

Kontroll av bläcknivån

Du kan kontrollera bläcket som finns kvar i patronen.

- 1 Tryck på **Ink Management**.
- 2 Tryck på ▲ eller ▼ och välj *Bläcknivå*. Tryck på **OK**. Aktuell bläcknivå anges på LCD-skärmen.
- 3 Tryck på **Stop/Exit**.



Obs

Du kan kontrollera bläcknivån från datorn. (Se *Utskrift* för Windows® eller *Utskrift och faxning* för Macintosh® i bruksanvisningen för programanvändare på CD-skivan.)

Maskininformation

Kontrollera serienumret

Maskinens serienummer visas på LCD-skärmen.

- 1 Tryck på **Menu**.
- 2 Tryck på ▲ eller ▼ och välj **Maskininform..**
Tryck på **OK**.
- 3 Tryck på ▲ eller ▼ och välj **Serienummer**.
Tryck på **OK**.
- 4 Tryck på **Stop/Exit**.

Packning och transport av maskinen

Använd den ursprungliga förpackningen när du transporterar maskinen. Du riskerar att göra garantin ogiltig om du inte packar maskinen på rätt sätt.

! VAR FÖRSIKTIG

Du måste se till att skrivhuvudet är "parkerat" efter utskriftsjobbet. Lyssna noga på maskinen innan du kopplar bort den för att kontrollera att allt mekaniskt ljud har upphört. Om maskinen inte har parkerat skrivhuvudet kan det uppstå utskriftsproblem och skador på skrivhuvudet.

- 1 Öppna bläckpatronens lock.
- 2 Dra alla frigöringsspakar nedåt och ta ut alla bläckpatroner. (Se *Byte av bläckpatroner* på sidan 71.)
- 3 Installera den gula skyddsdel, lyft varje frigöringsspak och tryck tills den klickar på plats och stäng sedan färgpatronens skydd.

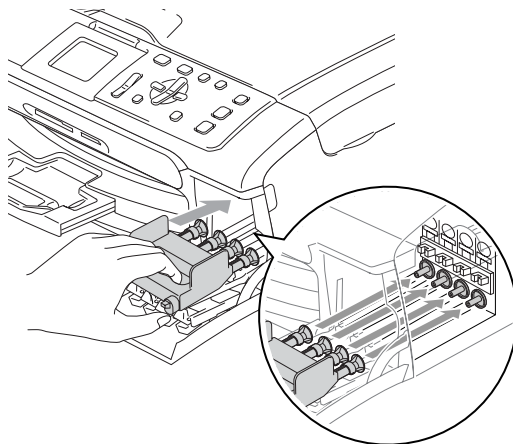

! VAR FÖRSIKTIG

Om du inte kan hitta de gula skydden ska du **INTE** avlägsna färgpatronerna före transporten. Det är viktigt att de gula skydden eller färgpatronerna sitter på plats när maskinen transporteras. Du riskerar att skada maskinen eller sätta garantin ur spel om du varken har skydd eller patroner på plats.

- 4 Lyft upp skannerlocket för att utlösa låset (1). Tryck försiktigt ned skannerlockets stöd (2) och stäng skannerlocket (3).

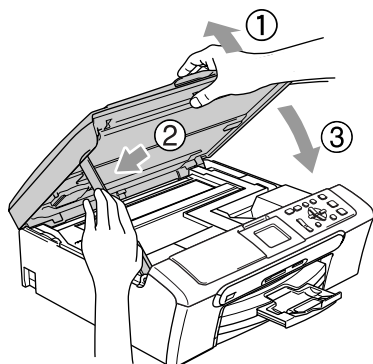

- 5 Dra ut maskinens kontakt ur eluttaget.
 6 Dra ut gränssnittskabeln ur maskinen om den är ansluten.
 7 Packa in maskinen i plastpåsen och placera den i ursprungsförpackningen tillsammans med det ursprungliga förpackningsmaterialet.

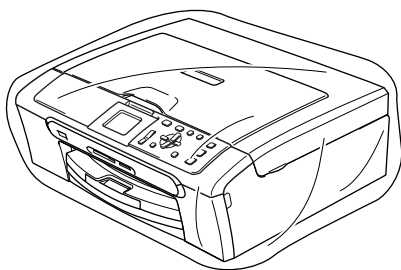

- 8 Packa trycksakerna i ursprungsförpackningen, enligt bilden nedan. Packa inte de använda färgpatronerna i förpackningen.

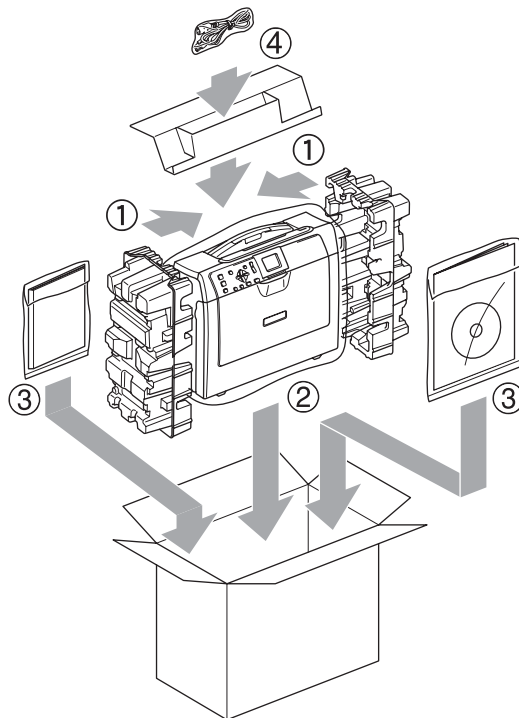

- 9 Stäng förpackningen och tejpa igen den.

Programmering på skärmen





Maskinen är utrustad med skärmprogrammering (LCD) som är enkel att använda med hjälp av menyknapparna. Den användarvänliga programmeringen ger dig möjlighet att få ut det mesta av maskinens samtliga menyfunktioner.

Vi har skapat stegvisa instruktioner som visas på LCD-skärmen när du programmerar maskinen. Allt du behöver göra är att följa instruktionerna i takt med att funktionsmenyer och programmeringsalternativ visas.

Funktionvalstabell

Du kan programmera din maskin utan bruksanvisningen genom att använda Funktionvalstabellen som börjar på sidan 81. Dessa sidorna visar menyvalen och alternativen.

Menyknappar

Menu 	Gå till huvudmenyn.
Photo Capture Scan 	Gå till menyn för tillfälliga inställningar.
▲ ▼	Gå igenom aktuell meny.
◀	Gå tillbaka till föregående meny.
▶	Gå till nästa meny.
OK 	<ul style="list-style-type: none"> ■ Gå till nästa meny. ■ Välj ett alternativ.
Number of Copies 	Välj numret som ska skrivas.
Stop/Exit 	Stoppa pågående funktion.

Funktionsvalstabell

Funktionsvalstabellen hjälper dig att förstå meningen med menyval och -alternativ som finns i maskinens program. Fabriksinställningarna visas i fet stil med en asterisk.

Menu
Menu ()

Nivå 1	Nivå 2	Nivå 3	Alternativ	Beskrivning	Sida	
Allmän inställ	Papperstyp	—	Vanligt papper* Bläckst.papper Brother foto Övriga fotopapp. OH-Film	Välj papperstyp för pappersfacket.	23	
	Pappersformat	—	Letter Legal A4* A5 10x15cm	Välj pappersstorlek för pappersfacket.	23	
	LCD-inställn.	LCD kontrast	Ljus Med* Mörk	Justerar LCD-kontrasten.	24	
		Bakgrundsljus	Ljus* Med Mörk	Du kan justera ljusstyrkan för LCD-skärmens bakgrundsljus.	24	
		Dämp.timer	Av 10 Sek 20 Sek 30 Sek*	Du kan ställa in hur länge LCD-skärmens bakgrundsljus förblir tänd efter att en knapp tryckts ner.	25	
		Avstängn.timer	Av* 1 Min 2 Min 3 Min 5 Min 10 Min 30 Min	Du kan ställa in hur länge LCD-skärmen är tänd efter den senaste knapptryckningen.	25	
	 Fabriksinställningarna visas i fet stil med en asterisk.					

Nivå 1	Nivå 2	Nivå 3	Alternativ	Beskrivning	Sida
LAN (endast DCP-540CN)	TCP/IP	BOOT method	Auto* Statisk RARP BOOTP DHCP	Välj den BOOT-metod som passar dig bäst.	Se bruksan- visningen för nätverksan- vändare på CD-skivan.
		IP adress	[000-255]. [000-255]. [000-255]. [000-255]	Ange IP-adressen.	
		Subnet mask	[000-255]. [000-255]. [000-255]. [000-255]	Ange Nätmask.	
		Gateway	[000-255]. [000-255]. [000-255]. [000-255]	Ange gateway-adressen.	
		Nodenamn	BRN_XXXXXX	Du kan använda aktuellt nodnamn.	
		WINS-konfig	Auto* Statisk	Välj WINS-konfigureringsläge.	
		WINS server	(Primary) 000.000.000.000 (Secondary) 000.000.000.000	Specificerar primär- eller sekundärservrens IP-adress.	
		DNS server	(Primary) 000.000.000.000 (Secondary) 000.000.000.000	Specificerar primär- eller sekundärservrens IP-adress.	
		APIPA	På* Av	Tilldelar IP-adress automatiskt från lokalt adressomfång.	
		Övrig inställ.	Ethernet	Auto* 100B-FD 100B-HD 10B-FD 10B-HD	
	Fabriksinst.	—	Ja Nej	Återställer alla nätverksinställningar till grundinställningarna.	



Fabriksinställningarna visas i fet stil med en asterisk.

Nivå 1	Nivå 2	Nivå 3	Alternativ	Beskrivning	Sida
LAN (endast DCP-750CW)	TCP/IP (kabel)	BOOT method	Auto* Statisk RARP BOOTP DHCP	Välj den BOOT-metod som passar dig bäst.	Se bruksanvisningen för nätverksanvändare på CD-skivan.
		IP adress	[000-255]. [000-255]. [000-255]. [000-255]	Ange IP-adressen.	
		Subnet mask	[000-255]. [000-255]. [000-255]. [000-255]	Ange Subnät-mask.	
		Gateway	[000-255]. [000-255]. [000-255]. [000-255]	Ange gateway-adressen.	
		Nodenamn	BRN_XXXXXX	Du kan använda aktuellt nodnamn.	
		WINS-konfig	Auto* Statisk	Välj WINS-konfigureringsläge.	
		WINS server	(Primary) 000.000.000.000 (Secondary) 000.000.000.000	Specificerar primär- eller sekundärservrens IP-adress.	
		DNS server	(Primary) 000.000.000.000 (Secondary) 000.000.000.000	Specificerar primär- eller sekundärservrens IP-adress.	
		APIPA	På* Av	Tilldelar IP-adress automatiskt från lokalt adressomfång.	
 Fabriksinställningarna visas i fet stil med en asterisk.					



Nivå 1	Nivå 2	Nivå 3	Alternativ	Beskrivning	Sida
LAN (endast DCP-750CW) (Fortsättning)	TCP/IP (WLAN)	BOOT method	Auto* Statisk RARP BOOTP DHCP	Välj den BOOT-metod som passar dig bäst.	Se bruksan- visningen för nätverksan- vändare på CD-skivan.
		IP adress	[000-255]. [000-255]. [000-255]. [000-255]	Ange IP-adressen.	
		Subnet mask	[000-255]. [000-255]. [000-255]. [000-255]	Ange Subnät-mask.	
		Gateway	[000-255]. [000-255]. [000-255]. [000-255]	Ange gateway-adressen.	
		Nodenamn	BRW_XXXXXX	Du kan använda aktuellt nodnamn.	
		WINS-konfig	Auto* Statisk	Välj WINS-konfigureringsläge.	
		WINS server	(Primary) 000.000.000.000 (Secondary) 000.000.000.000	Specificerar primär- eller sekundärserverns IP-adress.	
		DNS server	(Primary) 000.000.000.000 (Secondary) 000.000.000.000	Specificerar primär- eller sekundärserverns IP-adress.	
		APIPA	På* Av	Tilldelar IP-adress automatiskt från lokalt adressomfång.	
 Fabriksinställningarna visas i fet stil med en asterisk.					



Nivå 1	Nivå 2	Nivå 3	Alternativ	Beskrivning	Sida
LAN (endast DCP-750CW) (Fortsättning)	Inställn. WLAN	Inställn.guide	—	Konfigurera utskriftsservern.	Se bruksanvisningen för nätverksanvändare på CD-skivan.
		SecureEasySetup	—	Konfigurera enkelt det trådlösa nätverket.	
	WLAN-status	Status	—	Kontrollera aktuell status för det trådlösa nätverket.	
		Signal	—	Kontrollera aktuell signalstyrka för det trådlösa nätverket.	
		SSID	—	Kontrollera aktuell SSID.	
		Komm. läge	—	Kontrollera aktuellt kommunikationsläge.	
	Övrig inställ.	LAN via kabel	Auto* 100B-FD 100B-HD 10B-FD 10B-HD	Välj Ethernet-länkläge.	
Nätverks I/F	—	LAN via kabel* WLAN	Välj typ av nätverksanslutning.		
Fabriksinst.	—	Ja Nej	Återställ alla inställningar för kabelanslutet och trådlöst nätverk till fabriksinställningarna.		
Skriv rapport	Hjälplista	—	—	Du kan skriva ut dessa listor och rapporter.	9
	Användarinst.	—	—		
	Nätverksinst. (endast DCP-540CN och DCP-750CW)	—	—		
Maskininform.	Serienummer	—	—	Gör att du kan kontrollera maskinens serienummer.	78
Grundinställn.	Datum/Tid	—	—	Anger datum och tid i din maskin.	Se snabbguiden
	Lokalt Språk	—	Engelska Norska Svenska* Danska Finska	Gör att du kan ändra LCD-skärmens språk för ditt land.	68
 Fabriksinställningarna visas i fet stil med en asterisk.					

PhotoCapture ()

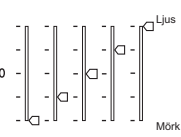

Nivå 1	Nivå 2	Nivå 3	Alternativ	Beskrivning	Sida
Visa foto(n)	—	—	Se tabellen för utskriftsinställningar nedan.	Förhandsgranska foton på LCD-skärmen.	39
Skriv ut index	—	—	6 Bilder/Rad Snabb 5 Bilder/rad Foto	Skriv ut en miniatyrsida.	39
Skriv alla foton	—	—	Se tabellen för utskriftsinställningar nedan.	Du kan skriva ut alla foton på mediakortet.	40
Skriv ut foton	—	—	Se tabellen för utskriftsinställningar nedan.	Skriv ut en bild.	40

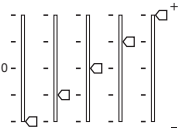
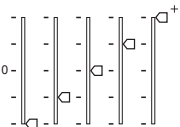
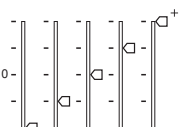
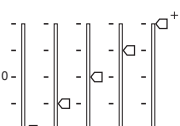

Utskriftsinställningar

Alternativ 1	Alternativ 2	Alternativ 3	Alternativ 4	Beskrivning	Sida
Utskr kvalit ^t	Normal Foto*	—	—	Välj utskriftskvalitet.	43
Papperstyp	Vanligt papper Bläckst.papper Brother foto Övriga foto papp*	—	—	Välja papperstyp.	43
Pappersformat	10x15cm* 13x18cm Letter A4	(Då A4 eller Letter valts) 10x8cm 13x9cm 15x10cm 18x13cm 20x15cm Max. Storlek*	—	Välj pappers- och utskriftsstorlek.	43
Ljusstyrka		—	—	Justera ljusstyrkan.	44
 Fabriksinställningarna visas i fet stil med en asterisk.					

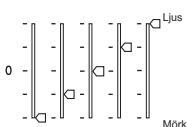
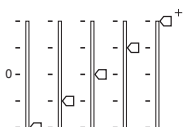
Alternativ 1	Alternativ 2	Alternativ 3	Alternativ 4	Beskrivning	Sida
Kontrast		—	—	Justera kontrasten.	44
Färgförstärkn.	På Av*	Vitbalans		Justera den vita färgtonen.	44
		Skärpa		Förbättra detaljskärpan.	
		Färgtäthet		Justera den totala färgmängden.	
Beskär	På* Av	—	—	Beskär bilderna runt marginalen för att passa pappers- och utskriftsstorleken. Stäng av den här funktionen om du vill skriva ut hela bilder eller förhindra oönskad beskärning.	45
Kantfri	På* Av	—	—	Utöka det utskrivbara området för att passa papperskanterna.	45
Ställ ny stand.	Ja Nej	—	—	Spara utskriftsinställningarna.	46
Fabriksåterst.	Ja Nej	—	—	Återställ alla inställningar till fabriksinställningarna.	46
 Fabriksinställningarna visas i fet stil med en asterisk.					

Kopiera (Grundinställning)

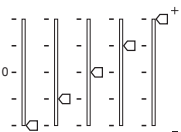
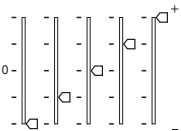
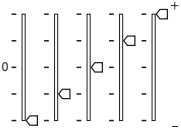
Nivå 1	Nivå 2	Nivå 3	Alternativ	Beskrivning	Sida
Kvalitet	—	—	Snabb Normal* Bästa	Välj kopieringsupplösning för aktuell dokumenttyp.	29
Först./Förm.	—	—	50% 69% A4→A5 78% 83% 93% A4→LTR 97% LTR→A4 100%* 104% EXE→LTR 142% A5→A4 186% 10x15cm→LTR 198% 10x15cm→A4 200% Eget (25-400%)	Du kan välja förstörings- eller förminskningsgrad för dokumenttypen.	29
Papperstyp	—	—	Vanligt papper* Bläckst.papper Brother foto Övriga fotopapp. OH-Film	Välj den papperstyp som stämmer överens med papperet i pappersfacket.	32
Pappersformat	—	—	Letter Legal A4* A5 10x15cm	Välj den pappersstorlek som stämmer överens med papperet i pappersfacket.	32
Ljusstyrka	—	—		Justera ljusstyrkan på utskriften.	31
Kontrast	—	—		Justera kontrasten på utskriften.	31
 Fabriksinställningarna visas i fet stil med en asterisk.					

Nivå 1	Nivå 2	Nivå 3	Alternativ	Beskrivning	Sida
Färgjustering	Röd	—		Justera den röda färgmängden vid kopiering.	32
	Grön	—		Justera den gröna färgmängden vid kopiering.	
	Blå	—		Justera den blå färgmängden vid kopiering.	
Stapla/Sortera (endast DCP-540CN)	—	—	Stapla* Sortera	Välj om du vill stapla eller sortera flera utskrifter.	31
Sidlayout	—	—	Av(1 på 1)* 2 på 1 (S) 2 på 1 (L) 4 på 1 (S) 4 på 1 (L) Poster(3 x 3)	Gör N på 1-kopia eller affisch.	30
Ställ ny stand.	—	—	Ja Nej	Spara kopieringsinställningarna.	33
Fabriksåterst.	—	—	Ja Nej	Återställ alla inställningar till fabriksinställningarna.	33
 Fabriksinställningarna visas i fet stil med en asterisk.					

Scan ()

Nivå 1	Alternativ 1	Alternativ 2	Alternativ 3	Beskrivning	Sida
Skann > E-post	—	—	—	Du kan skanna ett svartvitt dokument eller ett färgdokument till ditt e-postprogram.	Se bruksanvisningen för nätverksanvändare på CD-skivan.
Skanna > bild	—	—	—	Skanna en färgbild till ditt grafikprogram.	
Skanna till ocr	—	—	—	Konvertera ett textdokument till en redigerbar textfil.	
Skanna till fil	—	—	—	Du kan skanna ett svartvitt dokument eller ett färgdokument till din dator.	
Skanna -> Kort	150dpi Färg* 300dpi Färg 600dpi Färg 200x100dpi S/V 200dpi S/V	PDF*/JPEG PDF*/JPEG PDF*/JPEG TIFF*/PDF TIFF*/PDF	(Filnamn) XXXXXXXX	Du kan välja skanningsupplösning och filformat för dokumentet.	46
 Fabriksinställningarna visas i fet stil med en asterisk.					

D

Specifikationer

Detta är en fullständig lista över de funktioner och begrepp som finns i Brother-bruksanvisningarna. Om funktionerna finns tillgängliga beror på vilken modell du köpt.

Allmänt

Minneskapacitet	32 MB
Dokumentmatare (ADF) (DCP-540CN)	Upp till 10 sidor Temperatur: 20° C - 30° C Luftfuktighet: 50% - 70% Papper: [80 g/m ²] A4-storlek
Pappersfack	100 ark [80 g/m ²]
Skrivartyp	Bläckstråle
Utskriftsmetod	Svart: Piezo med 94 × 1 munstycken Färg: Piezo med 94 × 3 munstycken
LCD-skärm (liquid crystal display)	50,8 mm Färg LCD (DCP-330C/DCP-540CN) 63,5 mm Färg LCD (DCP-750CW)
Strömkälla	AC 220 till 240V 50/60Hz
Elförbrukning	(DCP-330C) Av: Genomsnitt 5,5 W Standbyläge: Genomsnitt 7 W Drift: Genomsnitt 21 W (DCP-540CN) Av: Genomsnitt 5 W Standbyläge: Genomsnitt 8 W Drift: Genomsnitt 35 W (DCP-750CW) Av: Genomsnitt 7 W Standbyläge: Genomsnitt 9 W Drift: Genomsnitt 23 W

Dimensioner

(DCP-330C, DCP-750CW)

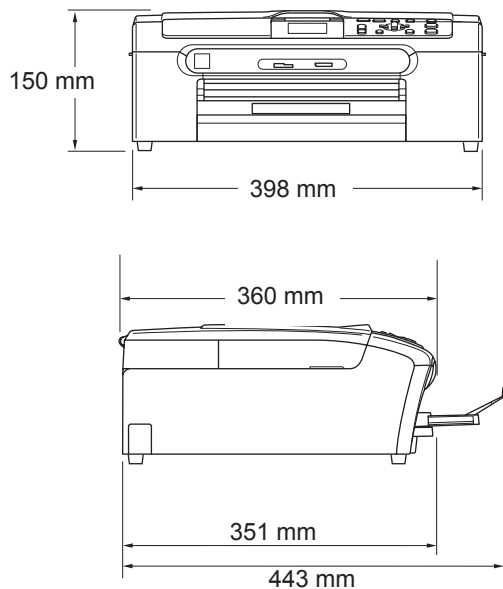

(DCP-540CN)

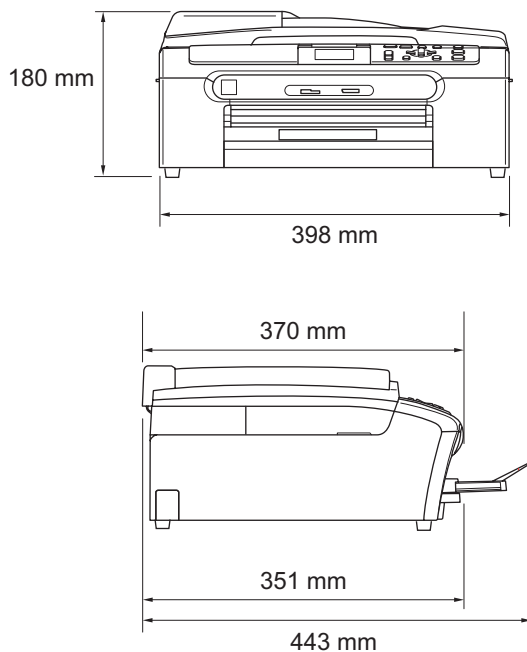

Vikt

7,3 kg (DCP-330C, DCP-750CW)

8,0 kg (DCP-540CN)

Ljudnivå

Drift: 50 dB eller lägre ¹

Temperatur

Drift: 10 till 35° C

Bästa
utskriftskvalitet: 20 till 33° C

Luftfuktighet

Drift: 20 till 80% (utan kondensering)

Bästa
utskriftskvalitet: 20 till 80% (utan kondensering)

¹ Varierar beroende på utskriftsförhållandena.

Papper

Inmatning

Pappersfack

■ Papperstyp:

Vanligt papper, papper för bläckstråleskrivare (bestruket papper), glättat papper², OH-film^{1 2} och kuvert.

■ Pappersstorlek:

Letter, Legal, Executive, A4, A5, A6, JIS B5, kuvert (kommersiella nr 10, DL, C5, Monarch, JE4), Foto 2L, registerkort och vykort³.

För mer information se *Papperets vikt, tjocklek och kapacitet* på sidan 15.

■ Pappersfackets maximala kapacitet: Ung. 100 ark på 80 g/m² vanligt papper.

Fotopappersfack

■ Papperstyp:

Vanligt papper, papper för bläckstråleskrivare och glättat papper²

■ Pappersstorlek:

Foto 10×15 cm och Foto L

■ Pappersfackets maximala kapacitet:

Ung. 20 ark

Utmatning

Upp till 50 vanliga A4-pappersark (utskrifter matas ut med texten uppåt i utmatningsfacket)²

¹ Använd endast OHfilm som är avsedd för bläckstråleutskrift.

² För glättat papper eller OH-film rekommenderar vi att de utskrivna sidorna tas bort från utmatningsfacket direkt efter att de lämnar maskinen för att undvika att de smetar.

³ Se *Papperstyp och pappersstorlek för olika funktioner* på sidan 14.

Kopia

Färg/Svartvitt	Ja/Ja
Dokumentstorlek	Dokumentmatarens bredd: 148 mm till 215,9 mm Dokumentmatarens höjd: 148 mm till 356 mm Kopieringsglasets bredd: Max. 215,9 mm Kopieringsglasets höjd: Max. 297 mm Kopieringsbredd: Max. 210 mm
Kopieringshastighet	(DCP-330C och DCP-540CN) Svartvitt: Upp till 18 sidor/minut (A4-papper) ¹ Färg: Upp till 16 sidor/minut (A4-papper) ¹ (DCP-750CW) Svartvitt: Upp till 20 sidor/minut (A4-papper) ¹ Färg: Upp till 18 sidor/minut (A4-papper) ¹
Flera kopior	Staplar upp till 99 sidor Sorterar upp till 99 sidor (endast DCP-540CN)
Förstora/Förminska	25% till 400% (med ökning på 1%)
Upplösning	(Svartvitt) <ul style="list-style-type: none">■ Skannar upp till 600×1200 dpi■ Skriver ut upp till 1200×1200 dpi (färg) <ul style="list-style-type: none">■ Skannar upp till 600×1200 dpi■ Skriver ut upp till 600×1200 dpi

¹ Baserat på Brothers standardmönster. (Snabbläge/Staplad kopiering) Kopieringshastigheten varierar beroende på dokumentets komplexitet.

PhotoCapture Center™

Tillgängliga mediakort	CompactFlash® (endast typ I) (Microdrive™ är inte kompatibel) (Compact I/O-kort som t.ex. Compact LAN-kort och Compact Modemkort stöds inte.) Memory Stick® Memory Stick Pro™ (Inte tillgänglig för musikdata med MagicGate™) MultiMediaCard™ Secure Digital™ xD-Picture Card™ ¹
Filnamnstillägg (Mediaformat) (Bildformat)	DPOF, EXIF, DCF Photo Print:JPEG ² Skanna till kort:JPEG, PDF (Färg) TIFF, PDF (svart)
Antal filer	Upp till 999 filer på mediakortet
Mapp	Filerna måste ligga på den tredje mappnivån på mediakortet.
Kantfri	Letter, A4, fotokort (10×15 cm) ³

¹ xD-Picture Card™ Vanligt kort från 16MB till 512MB
xD-Picture Card™ Typ M från 256MB till 1GB
xD-Picture Card™ Typ H från 256MB till 1GB

² Progressiv JPEG är inte tillgängligt.

³ Se *Papperstyp och pappersstorlek för olika funktioner* på sidan 14.

PictBridge

Kompatibilitet	Stöder PictBridge-standarden & CIPA DC-001 av Camera Imaging Products Association. För ytterligare information, besök http://www.cipa.jp/pictbridge .
Gränssnitt	PictBridge-port (USB)

Skanner

Färg/Svartvitt	Ja/Ja
TWAIN-kompatibel	Ja (Windows® 98/98SE/Me/2000 Professional/XP ¹) Mac OS® X 10.2.4 eller senare
WIA-kompatibel	Ja (Windows® XP ¹)
Färgdjup	36 -bitars färg Behandling (in) 24 -bitars färg Behandling (ut) (Aktuell input: 30 -bitars färg/Aktuell output: 24 -bitarsfärg)
Upplösning	Upp till 19200 × 19200 dpi (interpolerad) ² Upp till 600 × 2400 dpi (optisk)
Skannerhastighet	Färg: upp till 6,02 sek. Svartvitt: upp till 3,82 sek. (A4-storlek med 100 × 100 dpi)
Dokumentstorlek	Dokumentmatarens bredd: 148 mm till 215,9 mm Dokumentmatarens höjd: 148 mm till 356 mm Kopieringsglasets bredd: Max. 215,9 mm Kopieringsglasets höjd: Max. 297 mm
Skannerbredd	210 mm
Gråskala	256 nivåer

¹ Windows® XP i denna bruksanvisning omfattar Windows® XP Home Edition, Windows® XP Professional och Windows® XP Professional x64 Edition.

² Skanning med maximalt 1200 × 1200 dpi vid användning av WIA-drivrutinen för Windows® XP (en upplösning på upp till 19200 × 19200 dpi kan väljas med Brother skannerverktyg)

Skrivare

Skrivardrivrutin	Windows® 98/98SE/Me/2000 Professional och XP ¹ -drivrutin stöder Brother Native Compression-läge och dubbelriktad utskrift Brothers drivrutin för bläckstråleskrivare För Mac OS® X 10.2.4 eller senare
Upplösning	Upp till 1200 × 6000 dpi ² 1200 × 2400 dpi 1200 × 1200 dpi 600 × 600 dpi 600 × 300 dpi 600 × 150 dpi
Utskriftshastighet	(DCP-330C och DCP-540CN) Svartvitt: Upp till 25 sidor/minut ³ Färg: Upp till 20 sidor/minut ³ (DCP-750CW) Svartvitt: Upp till 27 sidor/minut ³ Färg: Upp till 22 sidor/minut ³
Utskriftsbredd	204 mm (215,9 mm) ⁴
Diskbaserade fonter	35 TrueType
Kantfri	Letter, A4, A6, fotokort, registerkort, vykort ⁵

¹ Windows® XP i denna bruksanvisning omfattar Windows® XP Home Edition, Windows® XP Professional och Windows® XP Professional x64 Edition.

² Kvaliteten på bilden varierar beroende på många faktorer som inkluderar men inte begränsas av indatabildens upplösning och kvalitet samt utskriftsmedia.

³ Baserat på Brothers standardmönster.
A4-storlek i utkastläge.

⁴ Om funktionen för utskrift utan kanter är aktiverad.

⁵ Se *Papperstyp och pappersstorlek för olika funktioner* på sidan 14.

Gränssnitt

USB

En USB 2.0-kabel som inte är längre än 2,0 m. ¹

LAN-kabel

(endast DCP-540CN och DCP-750CW)

Ethernet UTP-kabel, kategori 5 eller senare.

Trådlös LAN (endast DCP-750CW)

Maskinen stöder IEEE 802.11b/g trådlös kommunikation med trådlös LAN med användning av infrastrukturläge eller en trådlös peer-to-peer-anslutning i ad-hoc-läge.

¹ I maskinen finns ett USB 2.0-gränssnitt. Gränssnittet är kompatibelt med Hi-Speed USB 2.0; men den maximala överföringshastigheten kommer att vara 12 Mbits/s. Det går också att koppla maskinen till en dator med ett USB 1.1-gränssnitt.

Datorkrav

Minimikrav för system och programfunktioner för PC								
Datorplattform & Operativsystemversion		Programfunktioner för PC	PC-gränssnitt	Processorns minsta hastighet	Minsta RAM	Rekommenderat RAM	Tillgängligt utrymme på hårddisken	
							för drivrutiner	för program
Windows® operativsystem ¹	98, 98SE	Utskrift, Skanning, flyttbar disk ³	USB Ethernet 10/100BASE-TX (endast DCP-540CN och DCP-750CW)	Intel® Pentium® II eller motsvarande	32 MB	128 MB	120 MB	130 MB
	Me				64 MB	256 MB		
	2000 Professional				128 MB	256 MB	170 MB	220 MB
	XP Home XP Professional				Trådlös 802.11 b/g (endast DCP-750CW)	256 MB	512 MB	170 MB
XP Professional x64 Edition	AMD Opteron™ AMD Athlon™ 64 Intel® Xeon™ med Intel® EM64T Intel® Pentium™ 4 med Intel® EM64T							
Apple® Macintosh® operativsystem	OS X 10.2.4 eller senare	Utskrift, Skanning, flyttbar disk ³	USB ² Återställer alla nätverksinställningar till grundinställningarna. (endast DCP-540CN och DCP-750CW) Trådlös 802.11 b/g (endast DCP-750CW)	PowerPC G3 350MHz ⁴	128 MB	256 MB	80 MB	200 MB
¹ Microsoft® Internet Explorer 5 eller senare ² USB-portar från tredje part stöds inte. ³ Flyttbar disk är en PhotoCapture Center™-funktion. ⁴ Power PC G3/G4/G5, Intel Core Solo/Duo.		För att ladda ner de senaste drivrutinerna, gå till Brother Solutions Center på http://solutions.brother.com						

Förbrukningsmaterial

Bläck

I maskinen används färgpatroner med färgerna svart, gul, cyan och magenta och patronerna är separerade från skrivhuvudet.

Färgpatronens livslängd

Byte av färgpatroner

Svart - Ungefär 500 sidor med 5% täckning

Gul, cyan och magenta - cirka 400 sidor med 5% täckning

- Den första gången du installerar en sats bläckpatroner, kommer maskinen att använda en mängd bläck för att fylla bläckmatningsrören för utskrifter av högkvalitet. Denna process kommer att ske endast en gång. Med de följande bläckpatronerna kan du skriva ut ett bestämt antal sidor.
- Värdena ovan gäller kontinuerlig utskrift vid en upplösning på 600 x 600 dpi i normalläge efter installation av nya färgpatroner.
- Antalet sidor som en färgpatron kan skriva ut varierar beroende på hur ofta maskinen används och hur många sidor som skrivs ut varje gång.
- Maskinen rengör automatiskt skrivhuvudsuppsättningen regelbundet. Rengöringsprocessen använder en liten mängd bläck.
- När maskinen avkänner att en patron är tom finns det kvar en liten mängd bläck i patronen. Det är nödvändigt för att förhindra att skrivhuvudsuppsättningen inte torkar ut och skadas.

Förbrukningsvaror

<Svart> LC1000BK, <Gul> LC1000Y, <Cyan> LC1000C,
<Magenta> LC1000M

Nätverk (LAN) (endast DCP-540CN och DCP-750CW)

LAN	Du kan ansluta maskinen till ett nätverk för nätverksutskrift och nätverksskanning (endast Windows®). Brothers nätverkshanteringsprogram BRAdmin Professional för Windows® och BRAdmin Light för Mac OS® X 10.2.4 eller senare.
Stöd för	Windows® 98/98SE/Me/2000/XP Mac OS® X 10.2.4 eller senare Ethernet 10/100 BASE-TX Auto Negotiation (kabelanslutet LAN) IEEE 802.11 b/g (trådlöst LAN) (endast DCP-750CW)
Protokoll	TCP/IP ARP, RARP, BOOTP, DHCP, APIPA (Auto IP), NetBIOS Name Resolution, DNS Resolver, LPR/LPD, Custom Raw Port/Port9100, FTP-server, mDNS, FTP, TELNET, SNMP, TFTP, Skannerport
Nätverkssäkerhet	SSID/ESSID, 128 (104) / 64 (40) bit WEP, WPA/WPA-2PSK (TKIP/AES)
SecureEasySetup™ (endast DCP-750CW)	Ja (enkel installation med din SecureEasySetup™-router)

Detta är en fullständig lista över de funktioner och begrepp som finns i Brother-bruksanvisningarna. Om funktionerna finns tillgängliga beror på vilken modell du köpt.

Användarinställningar

En utskrift som innehåller maskinens aktuella inställningar.

Automatisk dokumentmatare (ADF)

När dokument placeras i den automatiska dokumentmataren (ADF) skannas en sida i taget automatiskt.

Färgförstärkning

Justering av färgen i en bild (skärpa, vitbalans och färgtäthet) för att åstadkomma en bättre utskriftskvalitet.

Hjälplista

En utskrift av samtliga menyer du kan använda när du programmerar maskinen. Lämpligt om du inte har tillgång till bruksanvisningen.

Kontrast

En inställning som kompenserar mörka eller ljusa dokument. Kopior av mörka dokument blir ljusare och vice versa.

LCD-skärm (liquid crystal display)

Maskinens bildskärm, på vilken interaktiva meddelanden visas under skärmprogrammeringen och på vilken datum och tid anges när maskinen inte arbetar.

Ljusstyra

Du kan ställa in ljusstyrkan för att erhålla en ljusare eller mörkare bild.

Menyläge

Programmeringsläget för nya inställningar av maskinens funktioner.

OCR (optisk teckenigenkänning)

Programpaketet ScanSoft® PaperPort® SE med OCR eller Presto!®

PageManager® omvandlar en bild av en text till en redigerbar text.

PhotoCapture Center™

Möjliggör kvalitetsutskrift av foton från digitalkamera i hög upplösning.

PictBridge

Möjliggör kvalitetsutskrift av foton från digitalkamera i hög upplösning.

Skanna till kort

Du kan skanna ett svartvitt dokument eller ett färgdokument till ett mediakort. Svartvita bilder sparas som filformaten TIFF eller PDF, och färgbilder kan vara av filformaten PDF eller JPEG.

Skanning

Inläsning av originaldokumentets elektroniska bild till din dator.

Tillfälliga inställningar

Du kan välja olika alternativ för varje kopiering utan att behöva ändra dina standardinställningar.

F

Register

A

Apple® Macintosh® Se bruksanvisningen för programanvändare på CD-ROM-skivan.	
--	--

B

Bläckpatroner bläckpunktsräknare	71
byte	71

C

ControlCenter Se bruksanvisningen för programanvändare på CD-ROM-skivan.	
--	--

D

Dokumentmatare (ADF)	10
Dokumentmatarens lock	68

E

En kopiering	28
-----------------------	----

F

Felmeddelanden på LCD-skärmen	66
Byte omöjligt	67
Ingen pappersmatning	66
Inget minne	67
Init. omöjlig	67
Nästan tom bläckpatron	67
Rengöring omöjlig	67
Skanning omöjlig	67
Tom bläckpatron	66
Utskrift omöjlig	67
Felsökning	62
dokumentstopp	68
felmeddelanden på LCD-skärmen	66
kontroll av bläcknivån	77

om du har problem med kopiering	64
nätverket	65
PhotoCapture Center™	64
printing	62
programvaran	64
skanningen	64
papperstopp	69
utskriftskvalitet	76

Flera kopior	28
Fotopappersfack hur du använder	20
Funktionvalstabel	80
Färgpatroner kontroll av bläcknivån	77
Förbrukningsmaterial	100
Förminska kopior	29

G

Genomgång av kontrollpanelen	6
Gråskala	96

H

HJÄLP Funktionvalstabel	80, 81
LCD-meddelanden	80
med hjälp av menyknapparna	80

K

Kopia ställa in ny standard	33
Kopians färgmängd	32
kontrast	31
ljusstyrka	31
pappersstorlek	32
papperstyp	32
Kopiera sidlayout	30

Kopiering	
förstora/förminska	29
med dokumentmataren	28
sortering (endast dokumentmataren)	31
Återställ till grundinställning	33
Kopierings-	
kvalitet	29
Kuvert	14, 18, 19, 20

L

LCD-skärm (liquid crystal display)	80
Dämpningstimer	25
Energispartimer	25
Hjälplista	9
Kontrast	24
Ljusstyrka	24
Språk	68
Läge, inmatning	
PhotoCapture	7
Skanna	7

M

Macintosh®	
Se bruksanvisningen för	
programanvändare på	
CD-ROM-skivan.	

N

Nätverks-	
-skanning	
Se bruksanvisningen för	
programanvändare på	
CD-ROM-skivan.	
utskrift	
Se bruksanvisningen för	
nätverksanvändare på	
CD-ROM-skivan.	

O

OHfilm	12, 13, 15
--------------	------------

P

PaperPort®	
Se bruksanvisningen för	
programanvändare och bruksanvisningen	
för PaperPort® på	
CD-ROM-skivan.	
Papper	12, 93
dokumentstorlek	10
Pappers	
kapacitet	15
storlek	14, 23
typ	14, 23
Pappersstopp	
dokument	68
papper	68
PhotoCapture Center™	
Beskäring	45
CompactFlash®	36
DPOF-utskrift	41
från datorn	
Se bruksanvisningen för	
programanvändare på	
CD-ROM-skivan.	
Förhandsvisning av foton	39
Memory Stick Pro™	36
Memory Stick®	36
MultiMediaCard™	36
SecureDigital™	36
Skanna till kort	46
Skriva ut	
alla foton	40
foton	40
specifikationer	95
Utskrift	
index	39
Utskrift utan kanter	45
Utskriftsinställningar	
Färgförstärkning	44
Gå tillbaka till fabriksinställningen	46
Kontrast	44
Kvalitet	42, 43
Ljusstyrka	44
Papperstyp & storlek	43
Ställa in ny standard	46
xD-Picture Card™	36
PictBridge	
DPOF-utskrift	49

Presto!® PageManager® Se Hjälp i Presto!® PageManager® för att komma åt bruksanvisningen.	
Programmera din maskin	80
Programmering av din maskin	80

R

Rapporter	
Användarinställningar	9
Hjälplista	9
skriva ut	9
Rengöring	
av pappersmatarrullen	75
av skanner	74
av skrivarvalsen	74
skrivarhuvud	75

S

Serienummer	
hur du hittar	Se framluckans insida
Skanning	
Se bruksanvisningen för programanvändare på CD-ROM-skivan.	
Skriva ut	
rapporter	9
Säkerhetsföreskrifter	58

T

Transport av maskinen	78
Trådlöst nätverk (endast DCP-750CW)	
Se snabbguiden och bruksanvisningen för nätverksanvändare på CD-ROM-skivan	

U

Underhåll, rutin	71
Upplösning	
kopia	94
skanning	96
utskrift	97
Utskrift	
drivrutiner	97
förbättring av kvalitet	76
pappersstopp	69

Utskriftens	
upplösning	97
Utskrifts	
område	22
-specifikationer	97
Utskrifts-	
problem	62

W

Windows®	
Se bruksanvisningen för programanvändare på CD-ROM-skivan.	

brother[®]

**Besök vår webbplats
<http://www.brother.com>**



LP5211007
SWE
Tryckt i Kina