

brother®

GUIDA DELL'UTENTE

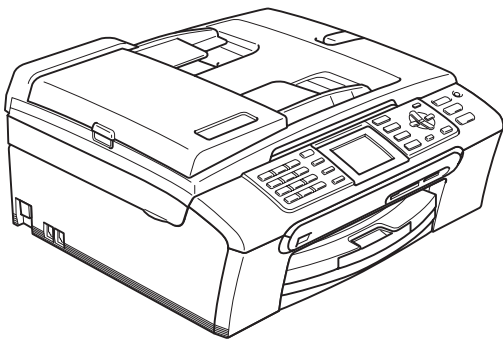

MFC-440CN
MFC-660CN
MFC-845CW

CE

Per chiamare il Servizio di assistenza clienti

Completare le seguenti informazioni a titolo di riferimento futuro:

Numero modello: MFC-440CN, MFC-660CN e MFC-845CW (Cerchiare il numero modello)

Numero seriale: ¹ _____

Data dell'acquisto: _____

Luogo dell'acquisto: _____

¹ Il numero seriale è sul retro dell'unità. Conservare la Guida dell'utente con la ricevuta della vendita quale documentazione permanente dell'acquisto, in caso di furti, incendi o servizi inerenti la garanzia.

Registrare il prodotto on-line all'indirizzo

<http://www.brother.com/registration/>

Registrando il prodotto con la Brother, verrete registrati come proprietario originale del prodotto. Registrazione con Brother:

- può servire da conferma della data di acquisto del prodotto nel caso in cui la ricevuta venisse smarrita; e
- può sostenere una richiesta di risarcimento in caso di danneggiamento del prodotto coperto da assicurazione.

Informazioni sulla validità e avviso su redazione e pubblicazione

QUESTO APPARECCHIO FUNZIONA CON UNA LINEA PSTN ANALOGICA A DUE FILI
DOTATA DEL CONNETTORE CORRETTO

INFORMAZIONI SULLA VALIDITÀ

Brother informa che questo prodotto può presentare problemi di funzionamento in un Paese diverso da quello in cui era stato originariamente acquistato e non offre alcuna garanzia nell'eventualità che esso sia utilizzato su linee di telecomunicazione pubbliche di un altro Paese.

Avviso su redazione e pubblicazione

La presente guida è stata redatta e pubblicata sotto la supervisione di Brother Industries Ltd. e comprende la descrizione e le caratteristiche tecniche più aggiornate del prodotto.

Il contenuto della guida e le caratteristiche tecniche del prodotto sono soggetti a modifiche senza preavviso.

Brother si riserva il diritto di apportare modifiche senza preavviso alle caratteristiche e ai materiali qui acclusi e declina qualunque responsabilità per eventuali danni (compresi danni indiretti) derivanti da errori o imprecisioni contenuti nei materiali presentati, compresi, ma non limitati a, errori tipografici e di altro tipo relativi alla pubblicazione.

Dichiarazione di conformità CE soggetta alla Direttiva R&TTE



EC Declaration of Conformity

Manufacturer

Brother Industries, Ltd.
15-1, Naeshiro-cho, Mizuho-ku, Nagoya 467-8561, Japan

Plant

Brother Industries (Shen Zhen) Ltd
G02414-1, Bao Chang Li Bonded Transportation Industrial Park,
Bao Long Industrial Estate, Longgang, Shenzhen, China

Herewith declare that:

Products description : Facsimile Machine
Type : Group 3
Model Name : MFC-440CN, MFC-660CN, MFC-845CW

are in conformity with provisions of the R & TTE Directive (1999/5/EC) and we declare compliance with the following standards :

Harmonized : Safety EN60950-1:2001+A11:2004

E M C EN55022: 1998 +A1: 2000 +A2: 2003 Class B
EN55024: 1998 +A1: 2001 +A2: 2003
EN61000-3-2: 2000
EN61000-3-3: 1995 +A1: 2001

Radio EN301 489-1 V1.6.1
EN301 489-17 V1.2.1
EN300 328 V1.6.1
EN301 406 V1.5.1
EN301 489-6 V1.2.1

※ Radio applies to MFC-845CW only.

Year in which CE marking was first affixed : 2006

Issued by : Brother Industries, Ltd.
Date : 1st October, 2006
Place : Nagoya, Japan
Signature :

Junji Shiota
General Manager
Quality Management Dept.
Printing & Solutions Company

Dichiarazione di conformità CEE

Produttore

Brother Industries, Ltd.

15-1, Naeshiro-cho, Mizuho-ku, Nagoya 467-8561, Giappone

Stabilimento

Brother Industries (Shen Zhen) Ltd

G02414-1, Bao Chang Li Bonded Transportation Industrial Park,

Bao Long Industrial Estate, Longgang, Shenzhen, Cina

Con la presente dichiara che:

Descrizione dei prodotti : Apparecchio facsimile

Tipo : Gruppo 3

Nome del modello : MFC-440CN, MFC-660CN, MFC-845CW

sono conformi alle disposizioni contenute nella Direttiva R e TTE (1999/5/EC) e rispondenti ai seguenti standard:

Armonizzati:	Sicurezza	EN60950-1: 2001 +A11: 2004	
	EMC	EN55022: 1998 +A1: 2000 +A2: 2003	Classe B
		EN55024: 1998 +A1: 2001 +A2:2003	
		EN61000-3-2: 2000	
		EN61000-3-3: 1995 +A1: 2001	
	Radio	EN301 489-1 V1.6.1	
		EN301 489-17 V1.2.1	
		EN300 328 V1.6.1	
		EN301 406 V1.5.1	
		EN301 489-6 V1.2.1	

* Radio si applica solo al modello MFC-845CW.

Anno di prima apposizione della marcatura CE: 2006

Rilasciato da : Brother Industries, Ltd.

Data : 1 ottobre 2006

Luogo del rilascio : Nagoya, Giappone

Sommario

Sezione I Generale

1	Informazioni generali	2
	Utilizzo della documentazione	2
	Simboli e convenzioni utilizzati nella documentazione	2
	Accesso alla Guida software dell'utente e alla Guida dell'utente in rete.....	3
	Visualizzazione documentazione	3
	Pannello dei comandi	6
	Indicazioni display	8
	Operazioni base	9
2	Caricamento di documenti e carta	10
	Caricamento di documenti	10
	Utilizzo dell'alimentatore ADF	10
	Utilizzo del piano dello scanner	11
	Area di scansione	12
	Carta utilizzabile e altri supporti	12
	Supporti consigliati	13
	Manipolazione e utilizzo di supporti	13
	Scelta del supporto corretto	14
	Caricamento di carta, buste e altri supporti	16
	Caricamento di carta e altri supporti	16
	Caricamento di buste, cartoline e carta fotografica	18
	Area stampabile.....	21
3	Impostazioni generali	22
	Modalità Risparmio energetico	22
	Impostazione dell'apparecchio nella modalità Risparmio energetico	22
	Disattivazione della modalità Risparmio energetico	22
	Impostazione Risparmio Energetico	23
	Modalità Timer	24
	Impostazioni carta.....	25
	Tipo carta	25
	Formato carta	25
	Impostazioni Volume	26
	Volume squilli	26
	Volume del segnale acustico	26
	Volume diffusore	27
	Ora legale estiva automatica	27
	Display	28
	Contrasto display	28
	Impostazione della luminosità dello sfondo	28
	Impostazione dell'Attesa per lo sfondo	29
	Impostazione della funzione Spegni monitor	29
	Impostazione Wallpaper	30

4	Funzioni di sicurezza	31
	Blocco TX (solo per il modello MFC-440CN).....	31
	Impostazione e modifica parola chiave Blocco TX	31
	Attivazione/Disattivazione Blocco TX	32
	Sicurezza memoria (solo per i modelli MFC-660CN e MFC-845CW)	33
	Impostazione e modifica parola chiave sicurezza memoria	33
	Attivazione/Disattivazione sicurezza memoria	34

Sezione II Fax

5	Invio di un fax	36
	Accesso alla modalità Fax.....	36
	Invio di fax dall'ADF	36
	Invio di fax dal piano dello scanner	37
	Invio di fax in formato Letter dal piano dello scanner	37
	Trasmissione di fax a colori	37
	Cancellazione di un fax in corso di elaborazione	38
	Trasmissione circolare (solo in Bianco e nero).....	38
	Cancellazione di una Trasmissione circolare in corso di elaborazione	39
	Operazioni aggiuntive di invio.....	39
	Invio di fax con impostazioni multiple	39
	Contrasto	40
	Modifica risoluzione fax	40
	Accesso duplice (solo Bianco e nero)	41
	Trasmissione in tempo reale	41
	Modalità Overseas.....	41
	Fax differiti (solo in Bianco e nero)	42
	Trasmissione cumulativa differita (solo in Bianco e nero)	42
	Controllo e cancellazione operazioni in attesa	42
	Impostazione delle modifiche come nuove impostazioni predefinite	43
	Ripristino di tutte le impostazioni alle impostazioni di fabbrica.....	43
	Invio manuale di fax.....	43
	Invio di un fax al termine di una conversazione (solo per i modelli MFC-660CN e MFC-845CW).....	43
	Messaggio di Memoria esaurita.....	44
6	Ricezione di fax	45
	Modalità Ricezione	45
	Selezione della modalità Ricezione	45
	Utilizzo modalità di ricezione	46
	Solo fax.....	46
	Fax/Tel.....	46
	Manuale.....	47
	TAD (solo per i modelli MFC-660CN e MFC-845CW).....	47
	Segr. Tel esterna (solo per il modello MFC-440CN)	47
	Impostazioni modalità di ricezione.....	48
	Numero squilli	48
	N. squilli F/T (solo per la modalità Fax/Tel)	48

Rilevazione fax	49
Altre operazioni di ricezione.....	50
Stampa ridotta di un fax in arrivo.....	50
Ricezione fax in memoria (solo Bianco e nero).....	50
Ricezione di un fax al termine di una conversazione (solo per i modelli MFC-660CN e MFC-845CW).....	51
Stampa di un fax dalla memoria	51

7 Dispositivi telefonici e dispositivi esterni 52

Funzioni vocali	52
Come effettuare una chiamata (solo per i modelli MFC-660CN e MFC-845CW).....	52
Risposta alle chiamate con il Vivavoce (solo per i modelli MFC-660CN e MFC-845CW).....	52
Mute (solo per i modelli MFC-660CN e MFC-845CW).....	52
Toni o impulsi	53
Modalità Fax/Tel	53
Modalità Fax/Tel in condizione di Risparmio energetico	53
Servizi telefonici.....	54
Identificativo Chiamante (solo per i modelli MFC-660CN e MFC-845CW)....	54
Impostazione del Tipo di linea telefonica.....	55
Collegamento di una segreteria telefonica esterna (segreteria telefonica).....	56
Collegamenti.....	57
Registrazione del messaggio in uscita (OGM) su un dispositivo TAD esterno.....	57
Collegamenti multilinea (PBX).....	58
Telefoni esterni e in derivazione	58
Collegamento di un telefono esterno o in derivazione.....	58
Utilizzo di telefoni in derivazione	59
Utilizzo di un telefono esterno senza fili (solo per i modelli MFC-440CN e MFC-660CN).....	59
Utilizzo codici remoti.....	59

8 Composizione e memorizzazione numeri 61

Procedura di composizione dei numeri.....	61
Composizione manuale	61
Composizione veloce	61
Ricerca	61
Ricomposizione numero fax	62
Chiamata in uscita	62
Storico identificativi (solo per i modelli MFC-660CN e MFC-845CW).....	63
Memorizzazione numeri.....	64
Memorizzazione di una pausa.....	64
Memorizzazione dei numeri di Chiamata veloce	64
Modifica dei nomi o dei numeri di Chiamata veloce	66
Impostazione dei Gruppi per la Trasmissione circolare.....	67
Combinazione numeri a composizione veloce	69

9	Segreteria telefonica digitale (solo per i modelli MFC-660CN e MFC-845CW)	70
	Modalità TAD per Segreteria telefonica interna.....	70
	Impostazione Segreteria telefonica	70
	OGM (messaggio in uscita).....	70
	OGM Fax/Tel.....	71
	Attivazione modalità TAD	72
	Gestione messaggi.....	72
	Indicatore messaggi	72
	Riproduzione messaggi vocali.....	72
	Cancellazione messaggi in entrata.....	72
	Altre operazioni TAD.....	73
	Impostazione tempo massimo per messaggi in entrata	73
	Impostazione tariffa risparmio	73
	Monitor registrazione ICM	74
	Registrazione di una conversazione (solo per il modello MFC-660CN).....	74
10	Operazioni fax avanzate (solo Bianco e nero)	75
	Inoltro fax.....	75
	Memorizzazione fax.....	76
	Anteprima fax (solo per i modelli MFC-660CN e MFC-845CW).....	76
	Impostazione Anteprima fax	76
	Come visualizzare l'anteprima di un fax	77
	Come cancellare tutti i fax in elenco.....	77
	Come stampare tutti i fax in elenco	77
	Ricezione PC-Fax.....	78
	Modifica del PC di destinazione	79
	Disattivazione delle Operazioni avanzate fax.....	79
	Modifica delle Operazioni avanzate fax.....	80
	Recupero remoto.....	80
	Impostazione del Codice di accesso remoto	80
	Utilizzo del Codice di accesso remoto.....	81
	Comandi remoti fax	82
	Recupero dei messaggi fax.....	84
	Modifica del numero di Inoltro fax.....	84
11	Stampa rapporti	85
	Rapporti fax	85
	Rapporto di verifica della trasmissione.....	85
	Giornale Fax (rapporto attività).....	85
	Rapporti	86
	Come stampare un rapporto.....	86
12	Polling	87
	Informazioni generali polling.....	87
	Ricezione polling.....	87
	Impostazione ricezione polling	87
	Impostazione di ricezione polling con codice di sicurezza	88

Impostazione ricezione polling differito.....	88
Polling sequenziale (solo Bianco e nero)	88
Trasmissione polling (solo Bianco e nero).....	89
Impostazione della Trasmissione polling.....	89
Impostazione della trasmissione polling con codice di sicurezza.....	90

Sezione III Copia

13 Esecuzione di copie 92

Come effettuare le copie.....	92
Accesso alla modalità Copia	92
Esecuzione di una sola copia	92
Esecuzione di copie multiple	92
Interruzione copia	93
Impostazioni copia.....	93
Modifica velocità e qualità copia.....	93
Ingrandimento o riduzione dell'immagine copiata.....	94
Realizzazione di copie N in 1 o di poster (layout pagina).....	94
Ordinamento copie utilizzando l'ADF	96
Regolazione luminosità, contrasto e colore	96
Opzioni carta	97
Impostazione delle modifiche come nuove impostazioni predefinite.....	98
Ripristino di tutte le impostazioni alle impostazioni di fabbrica.....	98
Messaggio di 'Memoria esaurita'	98

Sezione IV Stampa fotografica diretta

14 Stampa di foto da una scheda di memoria 100

Operazioni PhotoCapture Center™.....	100
Stampa da una scheda di memoria senza un PC	100
Scansione ad una scheda di memoria senza un PC	100
Utilizzo di PhotoCapture Center™ dal computer.....	100
Utilizzo di schede di memoria.....	100
Struttura cartella scheda di memoria.....	101
Preparazione dell'apparecchio	102
Accesso alla modalità PhotoCapture.....	102
Stampa Immagini.....	103
Vista fotografie.....	103
Stampa Indice (Miniature)	103
Stampa tutte le foto	104
Stampa foto	104
Stampa DPOF	105
Impostazioni di stampa PhotoCapture Center™	106
Qualità Stampa.....	107
Opzioni carta	107
Regolazione luminosità, contrasto e colore.....	107
Ritaglio.....	109

Stampa senza bordi.....	109
Impostazione modifiche come una nuova impostazione predefinita	109
Ripristino di tutte le impostazioni alle impostazioni di fabbrica.....	110
Scansione a scheda	110
Accesso alla modalità Scansione	110
Come eseguire la scansione a scheda.....	111
Interpretazione dei messaggi d'errore	112

15 Stampa di foto da una fotocamera con PictBridge 113

Prima di utilizzare PictBridge	113
Requisiti PictBridge	113
Utilizzo di PictBridge.....	113
Impostazione fotocamera digitale	113
Stampa Immagini.....	114
Stampa DPOF	114
Interpretazione dei messaggi d'errore	115

Sezione V Software

16 Funzioni software e di rete 118

Sezione VI Appendice

A Sicurezza e restrizioni legali 120

Scelta del luogo di installazione.....	120
Utilizzo sicuro dell'apparecchio.....	121
Istruzioni importanti di sicurezza	124
IMPORTANTE - Per la vostra sicurezza	125
Collegamento a una rete LAN	126
Direttiva UE 2002/96/CE e EN50419	126
Restrizioni legali per la copia.....	126
Marchi di fabbrica	127

B Risoluzione dei problemi e manutenzione ordinaria 128

Risoluzione dei problemi.....	128
In caso di problemi con l'apparecchio	128
Messaggi d'errore.....	135
Trasferimento dei fax o del Rapporto Giornale Fax.....	139
Inceppamento carta	140
Inceppamento stampante o inceppamento carta	141
Rilevazione linea libera.....	143
Interferenza sulla linea telefonica	143
Manutenzione ordinaria	144
Sostituzione delle cartucce d'inchiostro.....	144
Pulizia della parte esterna dell'apparecchio	146

	Pulizia dello scanner.....	147
	Pulizia della piastra della stampante dell'apparecchio	147
	Pulizia del rullo di scorrimento carta	148
	Pulizia delle testine di stampa	148
	Verifica della qualità di stampa	149
	Verifica allineamento di stampa.....	150
	Controllo del livello d'inchiostro	151
	Disinstallazione o installazione ricevitore e base ricevitore (solo per il modello MFC-660CN)	151
	Informazioni apparecchio.....	153
	Controllo numero seriale	153
	Imballaggio e spedizione dell'apparecchio	153
C	Menu e funzioni	157
	Programmazione a schermo.....	157
	Memorizzazione	157
	Tasti del menu	157
	Tabella Menu.....	158
	Digitazione testo	174
D	Specifiche tecniche	175
	Generale	175
	Supporti di stampa	177
	Fax.....	178
	Segreteria telefonica digitale (solo per i modelli MFC-660CN e MFC-845CW)	179
	Telefono senza fili digitale (solo per il modello MFC-845CW)	180
	Telefono senza fili (BCL-D20)	180
	Batteria	180
	Portabatteria	181
	Adattatore CA	181
	Copia	182
	PhotoCapture Center™	183
	PictBridge	183
	Scanner	184
	Stampante	185
	Interfacce	186
	Requisiti del computer	187
	Ricambi.....	188
	Rete (LAN).....	189
E	Glossario	190
F	Indice	194



Generale

Informazioni generali	2
Caricamento di documenti e carta	10
Impostazioni generali	22
Funzioni di sicurezza	31

Utilizzo della documentazione

Vi ringraziamo per per acquistato un apparecchio Brother! Consultando la documentazione è possibile trarre il massimo dal proprio apparecchio.

Simboli e convenzioni utilizzati nella documentazione

Nella documentazione sono utilizzati i simboli e le convenzioni che seguono.

- Grassetto** Il grassetto identifica tasti specifici sul pannello dei comandi dell'apparecchio.
- Corsivo* Il corsivo evidenzia un punto importante o rimanda a un argomento correlato.
- `Courier New` Il testo in font di tipo Courier New identifica i messaggi che compaiono sul display dell'apparecchio.



Le avvertenze hanno lo scopo di informare sulle procedure da seguire per evitare possibili lesioni personali.



Le icone di Pericolo elettrico avvertono della possibilità che si verifichino scosse elettriche.



Procedure specifiche da seguire o da evitare per evitare possibili danni all'apparecchio o ad altri oggetti.



Le note forniscono istruzioni da eseguire in determinate situazioni o suggerimenti sul funzionamento dell'operazione con altre funzionalità dell'apparecchio.



Le icone con dicitura "Impostazione errata" informano sull'incompatibilità dell'apparecchio con alcuni dispositivi o alcune procedure.

Accesso alla Guida software dell'utente e alla Guida dell'utente in rete

Questa Guida dell'utente non contiene tutte le informazioni sull'apparecchio, come quelle sull'uso delle funzioni avanzate di Fax, Stampante, Scanner, PC Fax e Rete. Per studiare le informazioni dettagliate su queste operazioni, leggere la **Guida software dell'utente** e la **Guida dell'utente in rete** incluse nel CD-ROM.

Visualizzazione documentazione

1

Visualizzazione documentazione (Per Windows®)

Per visualizzare la documentazione, dal menu **Start**, puntare su **Brother, MFC-XXXX** (dove XXXX è il nome del modello) dal gruppo programmi, quindi scegliere **Guida dell'utente**.

Se non è stato installato il software, è possibile trovare la documentazione seguendo le istruzioni che seguono:

- 1 Accendere il PC. Inserire il CD-ROM Brother nel drive del CD-ROM.
- 2 Se viene visualizzata la schermata con i nomi dei modelli, selezionare il nome del proprio modello.
- 3 Se appare una schermata per la scelta della lingua, selezionare la propria lingua. Verrà visualizzato il menu principale del CD-ROM.



Nota

Se questa finestra non appare, utilizzare l'applicazione Esplora risorse di Windows® per eseguire il programma setup.exe dalla directory principale del CD-ROM Brother.

- 4 Fare clic su **Guida dell'utente**.

Come trovare le indicazioni di scansione

Diverse sono le modalità per eseguire la scansione dei documenti. Si possono trovare le istruzioni nel modo che segue:

Guida software dell'utente

- **Scansione** (Per Windows® 98/98SE/Me/2000 Professional e Windows® XP)
- **ControlCenter3** (Per Windows® 98/98SE/Me/2000 Professional e Windows® XP)
- **Scansione in rete**

Guida dell'utente PaperPort® SE con OCR

- Indicazioni per la scansione diretta da ScanSoft® PaperPort® SE con OCR. È possibile visualizzare la Guida dell'utente completa ScanSoft® PaperPort® SE con OCR dalla selezione Aiuti nell'applicazione ScanSoft® PaperPort® SE con OCR.

Come trovare le istruzioni per eseguire le impostazioni di rete (solo per il modello MFC-845CW)

L'apparecchio può essere collegato a una rete cablata o senza fili. È possibile trovare le istruzioni per eseguire le impostazioni di base nella Guida di installazione rapida. Per maggiori informazioni, o se il punto di accesso supporta SecureEasySetup™, fare riferimento alla Guida dell'utente in rete su CD-ROM.

Per visualizzare la Documentazione (Per Macintosh®)

- 1 Accendere il Macintosh®. Inserire il CD-ROM Brother nell'unità CD-ROM. Viene visualizzata la seguente finestra.



- 2 Fare doppio clic sull'icona **Documentation**.
- 3 Fare doppio clic sulla cartella della propria lingua.
- 4 Fare doppio clic sul file superiore della pagina per visualizzare **Guida software dell'utente e Guida dell'utente in rete** in formato HTML.
- 5 Fare clic sulla documentazione che si vuole leggere.
 - **Guida software dell'utente**
 - **Guida dell'utente in rete**

Come trovare le indicazioni di scansione

Diverse sono le modalità per eseguire la scansione dei documenti. Si possono trovare le istruzioni nel modo che segue:

Guida software dell'utente

- *Scansione* (Per Mac OS® X 10.2.4 o versione superiore)
- *ControlCenter2* (Per Mac OS® X 10.2.4 o versione superiore)
- *Scansione in rete* (Per Mac OS® X 10.2.4 o versione superiore)

Guida dell'utente Presto!® PageManager®

- Istruzioni per la scansione diretta da Presto!® PageManager®. È possibile visualizzare la Guida dell'utente completa Presto!® PageManager® nella sezione Aiuti nell'applicazione Presto!® PageManager®.

Come trovare le istruzioni per eseguire le impostazioni di rete (solo per il modello MFC-845CW)

L'apparecchio può essere collegato a una rete cablata o senza fili. È possibile trovare le istruzioni per eseguire le impostazioni di base nella Guida di installazione rapida. Per maggiori informazioni, o se il punto di accesso supporta SecureEasySetup™, fare riferimento alla Guida dell'utente in rete su CD-ROM.

Pannello dei comandi

MFC-440CN

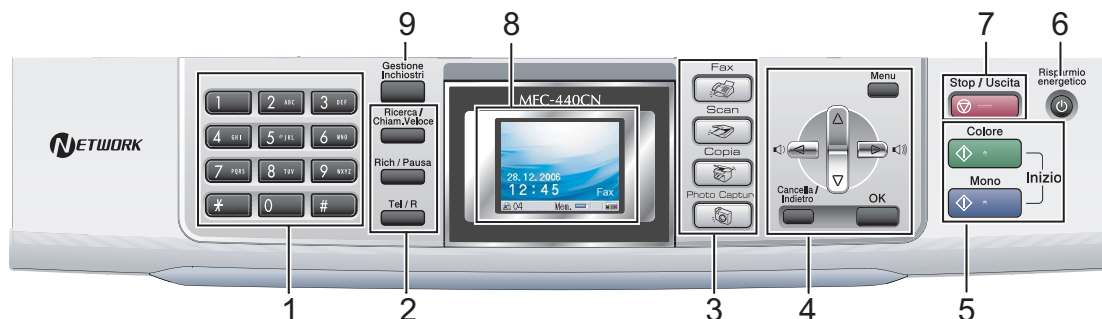

MFC-660CN

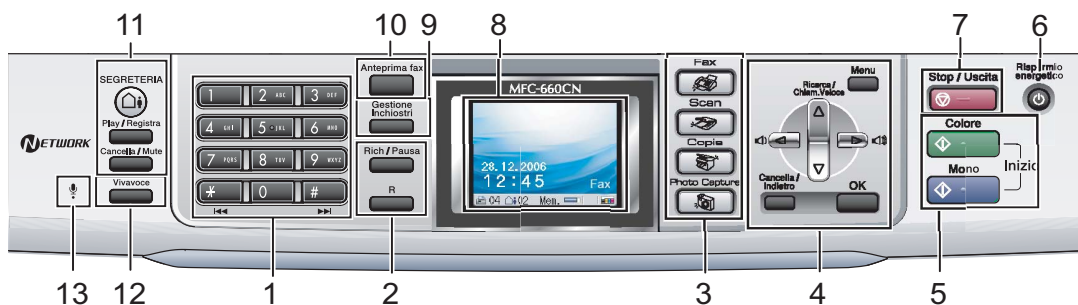

MFC-845CW

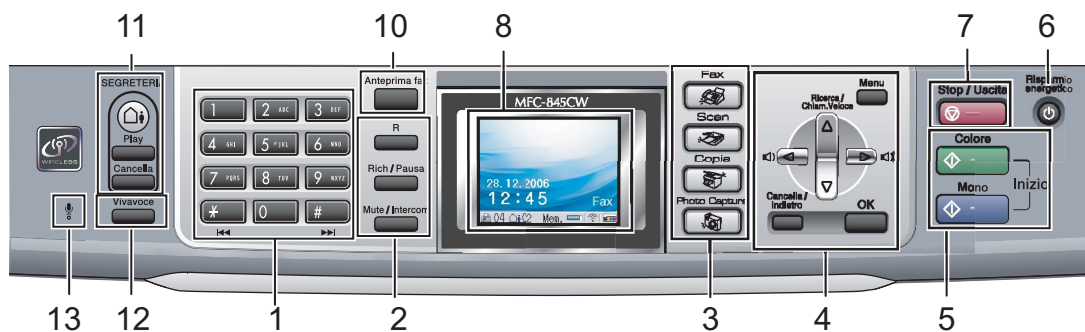

Nota

La maggior parte delle illustrazioni in questa Guida dell'utente mostrano il modello MFC-440CN.

1 Tastiera

Questi tasti servono per comporre numeri di telefono e fax e per inserire informazioni nell'apparecchio.

Il tasto # permette di modificare provvisoriamente la modalità di composizione da Impulsi a Toni durante una chiamata telefonica.

2 Tasti Fax e telefono

■ **Ricerca/Chiam.Veloce** (MFC-440CN)

Consente di cercare e comporre numeri memorizzati nella memoria di composizione.

■ **Rich/Pausa**

Ricomponi gli ultimi 30 numeri chiamati. Inserisce inoltre una pausa nella programmazione di numeri di Chiamata veloce.

■ **Tel/R** (solo per il modello MFC-440CN)

Questo tasto consente di iniziare una conversazione telefonica dopo aver ricevuto il doppio squillo F/T e aver sollevato il ricevitore del telefono esterno.

Questo tasto serve inoltre per accedere a una linea esterna o per trasferire una chiamata a un altro interno quando è collegato a un centralino (PBX).

■ **R** (solo per i modelli MFC-660CN e MFC-845CW)

Questo tasto serve inoltre per avere accesso ad una linea esterna o a trasferire una chiamata ad un altro interno quando è collegato ad un centralino PBX.

■ **Mute/Intercom** (solo per il modello MFC-845CW)

Mette in attesa la chiamata telefonica in corso.

Premere inoltre questo tasto per parlare con il sistema Intercom o per trasferire una chiamata in arrivo al telefono senza fili.

3 Tasti modalità:

■ **Fax**

Per accedere alla modalità Fax.

■ **Scan**

Per accedere alla modalità Scansione.

■ **Copia**

Per accedere alla modalità Copia.

■ **PhotoCapture**

Permette l'accesso alla modalità PhotoCapture Center™.

4 Tasti del menu:

■ **Tasti del volume**



Nella modalità Fax, è possibile premere questi tasti per regolare il volume della suoneria.

■ **▲ Ricerca/Chiam.Veloce** (MFC-660CN e MFC-845CW)

Consente di cercare e comporre numeri memorizzati nella memoria di composizione.

■ **◀ o ▶**

di scorrere indietro o avanti le opzioni dei menu

■ **▲ o ▼**

di scorrere menu e opzioni.

■ **Menu**

Permette di accedere al menu principale.

■ **OK**

Permette di selezionare una impostazione.

■ **Cancella/Indietro**

Premere questo tasto per cancellare le impostazioni correnti.

5 Tasti Avvia:

■ **Inizio Colore**

Consente di avviare l'invio di fax o di effettuare copie a colori. Inoltre, permette di avviare un'operazione di scansione (a colori o in bianco e nero, a seconda dell'impostazione di scansione del software ControlCenter).

■ **Inizio Mono**

Consente di avviare l'invio di fax o di effettuare copie in bianco e nero. Inoltre, permette di avviare un'operazione di scansione (a colori o in bianco e nero, a seconda dell'impostazione di scansione del software ControlCenter).

6 Risparmio energetico

Permette di impostare l'apparecchio sulla modalità Risparmio energetico.

7 **Stop/Uscita**

Consente di interrompere un'operazione o di uscire da un menu.

8 LCD (display a cristalli liquidi)

Questo tasto consente di visualizzare messaggi sullo schermo per semplificare l'impostazione e il funzionamento dell'apparecchio.

Inoltre, è possibile regolare l'angolazione del display sollevandolo.

9 Gestione Inchiostri (solo per i modelli MFC-440CN e MFC-660CN)

Questo tasto consente di pulire le testine di stampa, controllare la qualità di stampa e verificare la quantità d'inchiostro disponibile.

10 Anteprima fax (solo per i modelli MFC-660CN e MFC-845CW)

È possibile visualizzare in anteprima i fax in arrivo sul display.

11 Tasti TAD (solo per i modelli MFC-660CN e MFC-845CW):

■ Si/No

Attiva o disattiva la Segreteria telefonica (TAD). Lampeggia in caso di nuovi messaggi.

■ **Play/Registra** (solo per il modello MFC-660CN)

Riproduce i messaggi vocali memorizzati. Consente inoltre di registrare le chiamate telefoniche.

■ **Play** (solo per il modello MFC-845CW)

Riproduce i messaggi vocali memorizzati.

■ **Cancella/Mute** (solo per il modello MFC-660CN)

Mette la chiamata corrente in attesa. Inoltre, rileva messaggi vocali/fax.

■ **Cancella** (solo per il modello MFC-845CW)

Cancella messaggi vocali/fax.

12 Vivavoce (solo per i modelli MFC-660CN e MFC-845CW)

Permette di parlare al telefono senza sollevare il ricevitore.

13 Microfono (solo per i modelli MFC-660CN e MFC-845CW)

Sente la voce di una persona che parla ad un'altra usando il vivavoce.

Indicazioni display

Il display mostra lo stato corrente dell'apparecchio quando l'apparecchio non è in uso.



1 Modalità Ricezione corrente

È possibile scegliere la modalità ricezione corrente.

- Fax (Solo fax)
- F/T (Fax/Tel)
- TAD (TAD esterno o Msg Mgr)
- Man (Manuale)

2 Fax in memoria

Indica quanti fax ricevuti sono presenti nella memoria dell'apparecchio.

3 Messaggi vocali in memoria (solo per i modelli MFC-660CN e MFC-845CW)

Indica quanti messaggi vocali sono presenti nella memoria dell'apparecchio.

4 Stato memoria

Consente di visualizzare la memoria disponibile nell'apparecchio.

5 Stato senza fili (solo per il modello MFC-845CW)

Un indicatore a quattro livelli mostra l'intensità del segnale senza fili corrente in caso di utilizzo di una connessione senza fili.



6 Indicatore inchiostro

Consente di visualizzare il livello d'inchiostro disponibile.

Operazioni base

Le fasi che seguono indicano la procedura di modifica di un'impostazione nell'apparecchio. Nell'esempio, l'impostazione Modalità Timer viene cambiata da 2 minuti a 30 secondi.

1 Premere **Menu**.

2 Premere ▲ o ▼ per scegliere Setup generale.

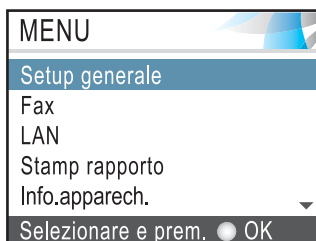

Premere **OK**.

3 Premere ▲ o ▼ per scegliere Modalità timer.

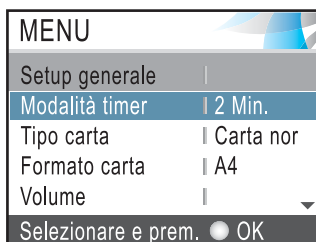

Premere **OK**.

4 Premere ▲ o ▼ per scegliere 30 Sec..

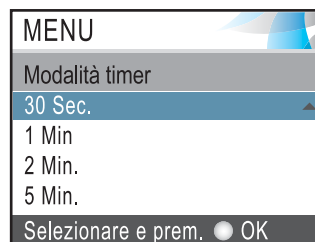

Premere **OK**.

È possibile visualizzare le impostazioni correnti sul display.

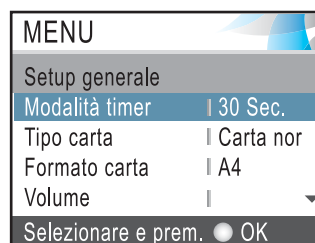

5 Premere **Stop/Uscita**.

2

Caricamento di documenti e carta

Caricamento di documenti

È possibile inviare fax, effettuare copie e scansioni utilizzando il dispositivo ADF (alimentatore automatico documenti) o il piano dello scanner.

Utilizzo dell'alimentatore ADF

L'ADF può contenere fino a 10 pagine e alimenta automaticamente i fogli nell'apparecchio uno ad uno. Si consiglia di utilizzare carta standard da 80 g/m² (20 lb) e di separare sempre le pagine prima di introdurle nell'ADF.

Ambiente consigliato

Temperatura:	da 20 a 30° C (da 68° F a 86° F)
Umidità:	da 50% a 70%
Carta:	80 g/m ² A4 (20 lb LTR)

Dimensioni del documento supportate

Lunghezza:	da 148 a 355,6 mm (da 5,8 a 14 pollici)
Larghezza:	da 148 a 215,9 mm (da 5,8 a 8,5 pollici)
Peso:	da 64 a 90 g/m ² (da 17 a 24 lb)

Come caricare i documenti

! ATTENZIONE

NON tirare il documento durante la sua alimentazione.

NON utilizzare fogli piegati, strappati, con colla, nastro adesivo, punti di cucitrice o fermagli.

NON introdurre cartone, fogli di giornale o stoffa.

- Accertarsi che l'inchiostro sia asciutto prima di introdurre il documento nell'apparecchio.
- 1 Separare bene le pagine. Introdurre i documenti nell'ADF **inserendoli dal margine superiore e con la facciata stampata rivolta verso il basso** fino a toccare il rullo di alimentazione.
 - 2 Regolare le guide carta in base alla larghezza dei documenti.
 - 3 Aprire il supporto ribaltabile uscita documenti dell'alimentatore automatico (1).

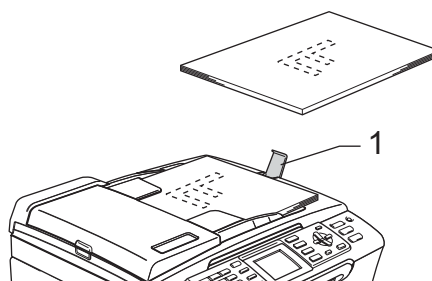

! ATTENZIONE

NON lasciare documenti spessi sul piano dello scanner. Altrimenti, l'ADF potrebbe incepparsi.

Utilizzo del piano dello scanner

È possibile usare il piano dello scanner per inviare fax, copiare o eseguire la scansione di pagine di un libro o singole pagine.

Dimensioni del documento supportate

Lunghezza:	Massimo 297 mm (11,7 pollici)
Larghezza:	Massimo 215,9 mm (8,5 pollici)
Peso:	Massimo 2 kg (4,4 lb)

Come caricare i documenti

**Nota**

Per utilizzare il piano dello scanner l'ADF deve essere vuoto.

- 1 Sollevare il coperchio documenti.

- 2 Usare le linee di riferimento a sinistra per posizionare il documento al centro del piano dello scanner, con il lato di stampa rivolto verso il basso.

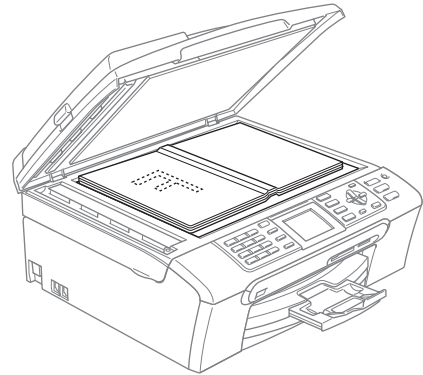
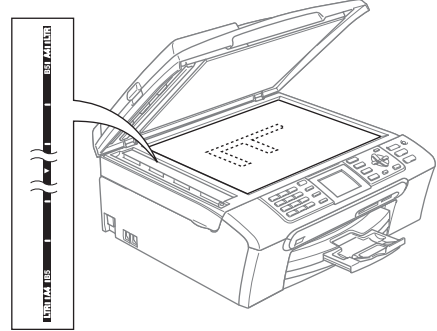

- 3 Chiudere il coperchio documenti.

! ATTENZIONE

Se si esegue la scansione di un libro o di un documento spesso, NON abbassare il coperchio con forza né tenerlo premuto.

Area di scansione

L'area di scansione dipende dalle impostazioni definite nell'applicazione utilizzata. Le figure sottostanti mostrano le aree nelle quali non è possibile eseguire la scansione su carta di formato Letter e A4.

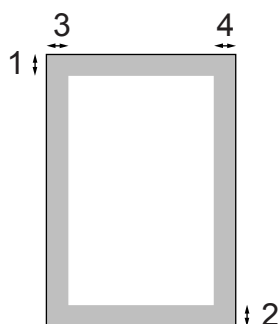

Uso	Dimensioni documento	Margine superiore (1) Margine inferiore (2)	Margine sinistro (3) Margine destro (4)
Fax	Letter	3 mm (0,12 pollici)	4 mm (0,16 pollici)
	A4	3 mm (0,12 pollici)	1 mm (0,04 pollici)
Copia	Letter	3 mm (0,12 pollici)	3 mm (0,12 pollici)
	A4	3 mm (0,12 pollici)	3 mm (0,12 pollici)
Scansione	Letter	3 mm (0,12 pollici)	3 mm (0,12 pollici)
	A4	3 mm (0,12 pollici)	0 mm (0 pollici)

Carta utilizzabile e altri supporti

La qualità di stampa può essere influenzata dal tipo di carta utilizzata nell'apparecchio.

Per ottenere la qualità di stampa migliore per le impostazioni selezionate, impostare sempre l'opzione Tipo carta in base al tipo di carta usato.

È possibile usare carta comune, carta per getto d'inchiostro, carta lucida, lucidi e buste.

Si consiglia di provare vari tipi di carta prima di acquistarne in grandi quantità.

- Quando si stampa su carta per getto di inchiostro (carta patinata), acetati e carta lucida è importante verificare di avere selezionato il supporto di stampa adatto nella scheda **'Di base'** del driver di stampa o nell'impostazione Tipo carta nel menu. (Consultare *Tipo carta* a pagina 25.)
- Quando si stampa su carta fotografica Brother, caricare nel vassoio carta prima di tutto il foglio di istruzioni accluso con la carta fotografica, quindi posizionare la carta fotografica sulla parte superiore del foglio di istruzioni.
- Quando si utilizzano lucidi o carta lucida, si consiglia di rimuovere subito ogni foglio per evitare sbavature d'inchiostro o inceppamenti della carta.
- Evitare di toccare la superficie stampata della carta subito dopo la stampa per non macchiarsi nel caso in cui il foglio non sia completamente asciutto.

Supporti consigliati

Per ottenere la migliore qualità di stampa, suggeriamo di utilizzare carta Brother. (Vedere la tabella seguente.)

Se la carta Brother non è disponibile nel proprio Paese, consigliamo di provare vari tipi di carta prima di acquistarne in grandi quantità.

Consigliamo di utilizzare 'Pellicola lucidi 3M' quando si stampa su lucidi.

Carta Brother

Tipo carta	Elemento
Normale A4	BP60PA
A4 carta fotografica lucida	BP61GLA
Per getto d'inchiostro A4 (Matte)	BP60MA
10 x 15 cm Carta fotografica lucida	BP61GLP

Manipolazione e utilizzo di supporti

- Conservare la carta nell'imballo originale tenendolo chiuso. Conservare la carta in orizzontale e lontano da umidità, luce solare diretta e calore.
- Il lato patinato della carta fotografica è riflettente. Evitare di toccare il lato trattato della carta lucida (lato riflettente). Caricare la carta fotografica nell'alimentatore, con il lato lucido rivolto verso il basso.
- Non mettere le dita sui lucidi perché questo supporto tende ad assorbire facilmente acqua e traspirazione con conseguente riduzione della qualità della stampa. I lucidi per stampanti laser e fotocopiatrici possono macchiare il documento successivo. Utilizzare solo lucidi consigliati per la stampa a getto d'inchiostro.

⊘ Installazione errata

NON utilizzare i seguenti tipi di carta:

- danneggiata, arricciata, sgualcita o di forma irregolare

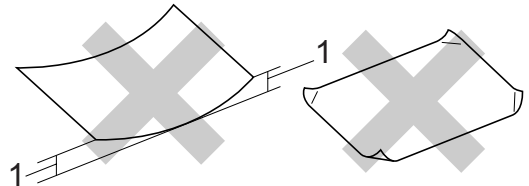

1 2 mm (0,08 pollici) o più lunga

- Molto lucida o particolarmente lavorata
- Già stampata da una stampante
- Non impilabile in modo uniforme
- Prodotta con grana corta

Capacità del vassoio uscita carta

Fino a 50 fogli di carta da 20 lb di formato Letter o formato A4 da 80 g/m².

- Per evitare sbavature d'inchiostro, si consiglia di rimuovere subito i fogli di carta fotografica o i lucidi dal vassoio uscita carta.

Scelta del supporto corretto

Tipo e formato carta per ciascuna funzione

Tipo carta	Formato carta		Uso			
			Fax	Copia	Photo Capture	Stampante
Foglio pretagliato	Letter	216 × 279 mm (8 1/2 × 11 pollici)	Sì	Sì	Sì	Sì
	A4	210 × 297 mm (8,3 × 11,7 pollici)	Sì	Sì	Sì	Sì
	Legal	216 × 356 mm (8 1/2 × 14 pollici)	Sì	Sì	–	Sì
	Executive	184 × 267 mm (7 1/4 × 10 1/2 pollici)	–	–	–	Sì
	JIS B5	182 × 257 mm (7,2 × 10,1 pollici)	–	–	–	Sì
	A5	148 × 210 mm (5,8 × 8,3 pollici)	–	Sì	–	Sì
	A6	105 × 148 mm (4,1 × 5,8 pollici)	–	–	–	Sì
Schede	Foto	10 × 15 cm (4 × 6 pollici)	–	Sì	Sì	Sì
	Foto L	89 × 127 mm (3 1/2 × 5 pollici)	–	–	–	Sì
	Foto 2L	13 × 18 cm (5 × 7 pollici)	–	–	Sì	Sì
	Schede	127 × 203 mm (5 × 8 pollici)	–	–	–	Sì
	Cartolina 1	100 × 148 mm (3,9 × 5,8 pollici)	–	–	–	Sì
	Cartolina 2 (Doppia)	148 × 200 mm (5,8 × 7,9 pollici)	–	–	–	Sì
Buste	Busta C5	162 × 229 mm (6,4 × 9 pollici)	–	–	–	Sì
	Busta DL	110 × 220 mm (4,3 × 8,7 pollici)	–	–	–	Sì
	COM-10	105 × 241 mm (4 1/8 × 9 1/2 pollici)	–	–	–	Sì
	Monarch	98 × 191 mm (3 7/8 × 7 1/2 pollici)	–	–	–	Sì
	Busta JE4	105 × 235 mm (4,1 × 9,3 pollici)	–	–	–	Sì
Lucidi	Letter	216 × 279 mm (8 1/2 × 11 pollici)	–	Sì	–	Sì
	A4	210 × 297 mm (8,3 × 11,7 pollici)	–	Sì	–	Sì

Grammatura, spessore e capacità carta

Tipo carta		Peso	Spessore	N. di fogli
Foglio pretagliato	Carta normale	da 64 a 120 g/m ² (da 17 a 32 lb)	da 0,08 a 0,15 mm (da 0,003 a 0,006 pollici)	100 ¹
	Carta per getto d'inchiostro	da 64 a 200 g/m ² (da 17 a 53 lb)	da 0,08 a 0,25 mm (da 0,003 a 0,01 pollici)	20
	Carta lucida	Fino a 220 g/m ² (fino a 58 lb)	Fino a 0,25 mm (fino a 0,01 pollici)	20
Schede	Carta fotografica	Fino a 240 g/m ² (fino a 64 lb)	Fino a 0,28 mm (fino a 0,01 pollici)	20 ²
	Schede	Fino a 120 g/m ² (fino a 32 lb)	Fino a 0,15 mm (fino a 0,006 pollici)	30
	Cartolina	Fino a 200 g/m ² (fino a 53 lb)	Fino a 0,23 mm (fino a 0,01 pollici)	30
Buste		da 75 a 95 g/m ² (da 20 a 25 lb)	Fino a 0,52 mm (fino a 0,02 pollici)	10
Lucidi		–	–	10

¹ Fino ad un massimo di 50 fogli di carta di formato Legal da 80 g/m² (20 lb).

È possibile caricare un massimo di 100 fogli di carta da 80 g/m² (20 lb).

² Per carta fotografica 10×15 cm e Foto L, utilizzare il vassoio carta fotografica. (Consultare *Caricamento di carta fotografica* a pagina 19.)

Caricamento di carta, buste e altri supporti

Caricamento di carta e altri supporti



Nota

Per stampare su carta Foto L o di formato 10 × 15 cm, consultare *Caricamento di carta fotografica* a pagina 19.

- 1 Se il supporto ribaltabile carta è aperto, chiuderlo ed estrarre completamente il vassoio carta dall'apparecchio. Sollevare il coperchio del vassoio uscita carta (1).

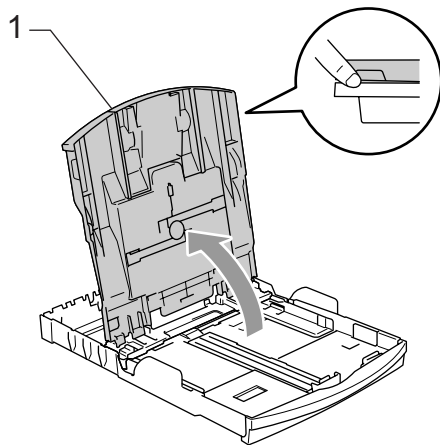
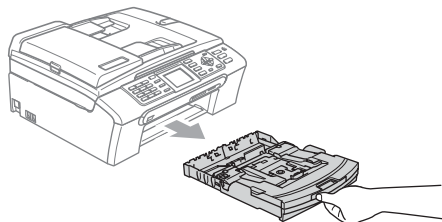

- 2 Premere e far scorrere le guide laterali (1) e le guide lunghezza carta (2) per adattarle al formato della carta.

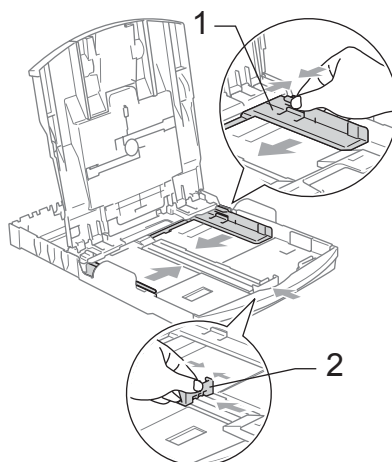

- 3 Smazzare la risma di carta per evitare inceppamenti e problemi di alimentazione della carta.

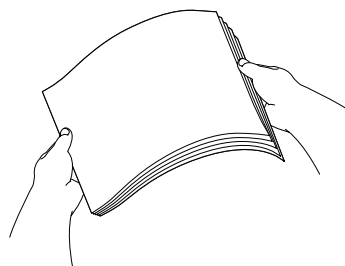

Nota

Verificare sempre che la carta non sia arricciata.

- 4 Posizionare delicatamente la carta nell'apposito vassoio, con la facciata da stampare rivolta verso il basso e inserendo prima il bordo superiore. Verificare che la carta sia piana nel vassoio.

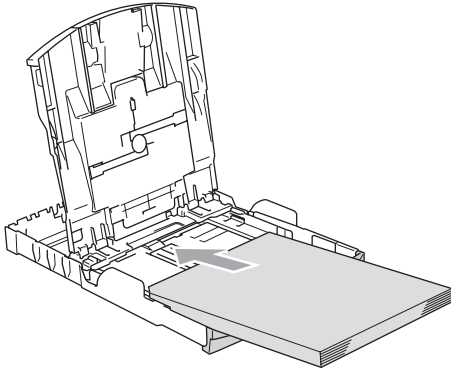

Nota

Quando si utilizza il formato carta Legal, premere e tenere premuto il pulsante universale di sblocco guide mentre si fa scorrere il vassoio carta.

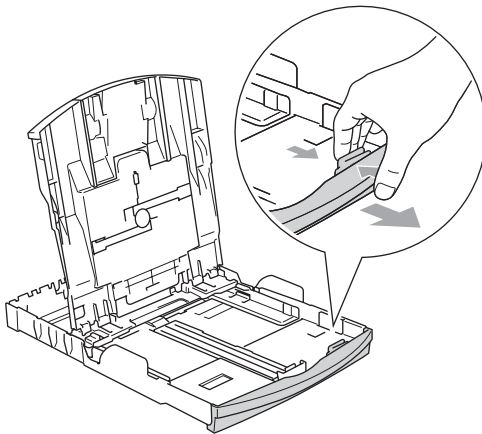

- 5 Regolare delicatamente le guide laterali con entrambe le mani per adattarle alla carta. Accertarsi che le guide laterali carta tocchino i lati della carta.

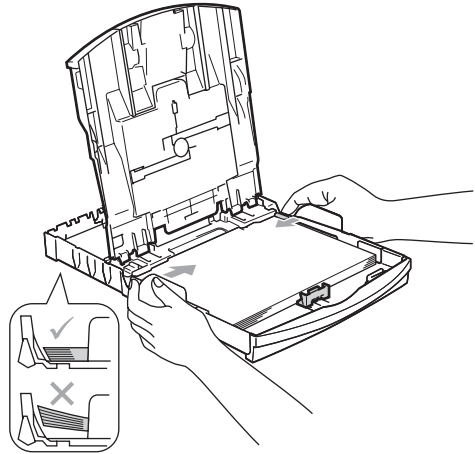

Nota

Fare attenzione a non spingere troppo oltre la carta; potrebbe sollevarsi sul retro del vassoio e causare problemi di alimentazione.

- 6 Chiudere il coperchio del vassoio uscita carta.

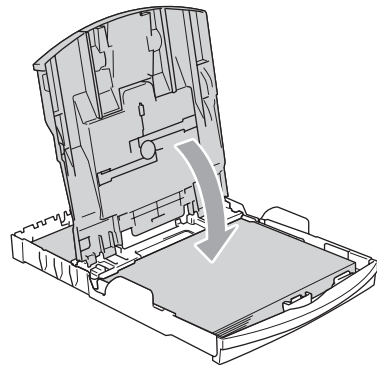

- 7 Con delicatezza, inserire il vassoio carta completamente nell'apparecchio.

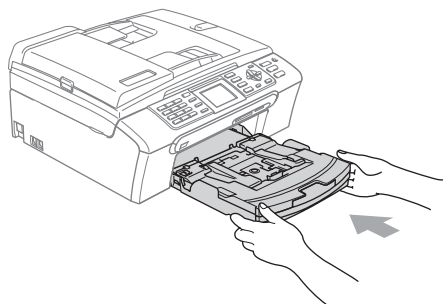

- 8 Tenendo in posizione il vassoio carta, estrarre il supporto carta (1) fino a farlo scattare e aprire il supporto ribaltabile carta (2).

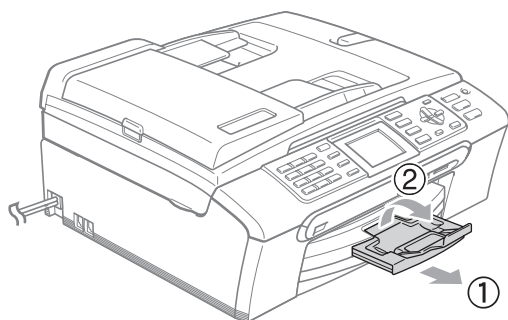

Nota

Non utilizzare il supporto ribaltabile carta per carta di formato Legal.

Caricamento di buste, cartoline e carta fotografica

Caricamento di buste

- Utilizzare buste da 75 a 95 g/m² (da 20 a 25 lb).
- Alcune buste richiedono le impostazioni dei margini nell'applicazione. Accertarsi di eseguire prima di tutto una stampa di prova.

! ATTENZIONE

Non utilizzare i seguenti tipi di buste per evitare problemi di alimentazione:

- Piuttosto slargate
- Recanti caratteri in rilievo
- Con fermagli o punti di cucitrice.
- Prestampate all'interno

Colla	Doppio lembo

È possibile che si verifichino problemi di alimentazione dovuti alla grammatura, al formato e alla forma del lembo delle buste utilizzate.

Come caricare le buste e le cartoline

- 1 Prima di caricarle, premere sugli angoli e sui lati delle buste o delle cartoline per appiattirli il più possibile.



Nota

Se le buste o le cartoline entrano due alla volta, metterle nel vassoio carta una alla volta.

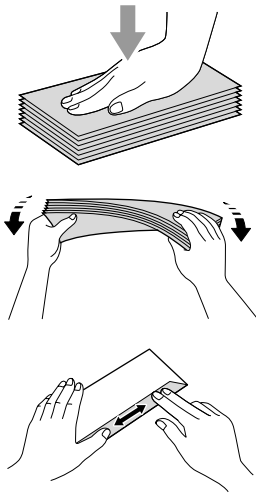

- 2 Inserire le buste o le cartoline nell'apposito vassoio, con il lato sul quale verrà stampato l'indirizzo rivolto verso il basso, inserendo prima il bordo superiore. Far scorrere le guide laterali (1) e la guida lunghezza carta (2) in modo che si adattino al formato delle buste o delle cartoline.

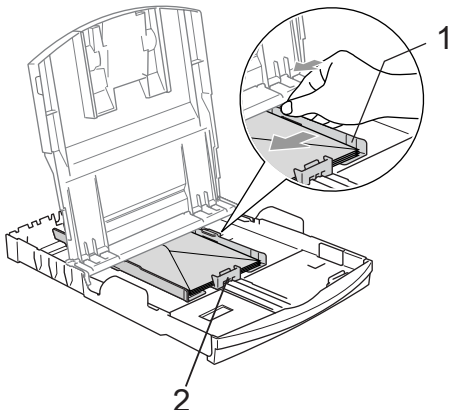

In caso di problemi quando si stampa su buste, provare con la seguente procedura:

- 1 Aprire il lembo della busta.
- 2 Quando si stampa, accertarsi che il lembo aperto sia laterale o nella direzione opposta a quella di stampa.
- 3 Regolare la dimensione e il margine nell'applicazione.

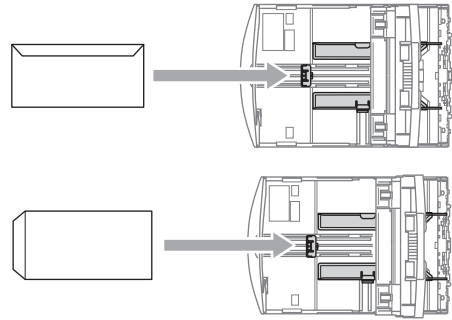

Caricamento di carta fotografica

Utilizzare il vassoio per carta fotografica montato sulla parte superiore del vassoio carta per stampare su carta fotografica di formato 10×15 cm e Foto L. È possibile lasciare la carta nel vassoio standard quando si utilizza il vassoio carta fotografica.

- 1 Premere il tasto di sblocco vassoio carta fotografica con il pollice sinistro e reinserire il vassoio carta fotografica (la parte superiore del vassoio) fino a farlo scattare nella posizione di stampa foto.

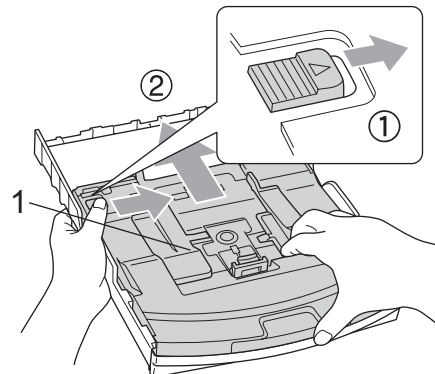

1 Vassoio carta fotografica

- 2 Premere e far scorrere le guide laterali (1) e le guide lunghezza carta (2) per adattarle al formato della carta.

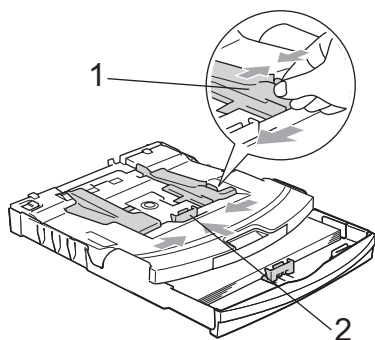

- 3 Inserire la carta fotografica nel vassoio carta fotografica e regolare delicatamente le guide laterali per adattarle al formato della carta. Accertarsi che le guide laterali tocchino i lati della carta.

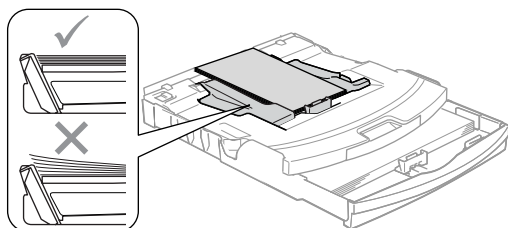

 **Nota**

- Fare attenzione a non spingere troppo oltre la carta; potrebbe sollevarsi sul retro del vassoio e causare problemi di alimentazione.
- Verificare sempre che la carta non sia arricciata.

- 4 Una volta ultimata la stampa delle foto, riportare il vassoio carta fotografica nella normale posizione di stampa. Premere il pulsante di sblocco carta fotografica con il pollice sinistro e tirare il vassoio carta in avanti fino a farlo scattare in posizione.

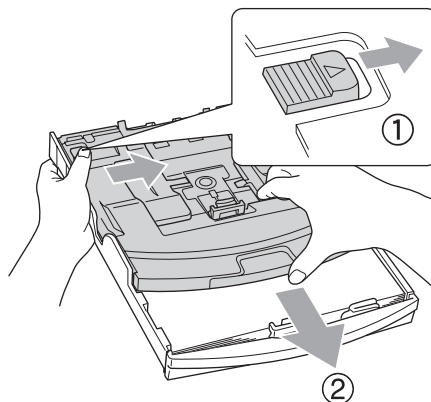

Rimozione delle piccole stampe dall'apparecchio

Quando l'apparecchio espelle carta di formato piccolo sul vassoio di uscita carta, è possibile non essere in grado di prenderla. Accertarsi di aver terminato l'operazione di stampa ed estrarre completamente il vassoio dall'apparecchio.

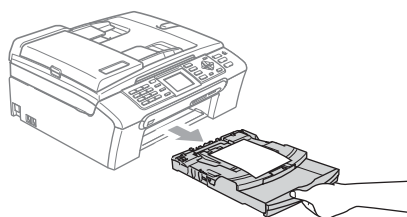

Area stampabile

L'area di stampa dipende dalle impostazioni definite nell'applicazione utilizzata. Le illustrazioni riportate sotto mostrano le aree non stampabili su fogli pretagliati e buste. L'apparecchio è in grado di stampare solo nelle aree indicate nella figura se la funzione di stampa senza bordi è disponibile e attiva.

2

Carta pretagliata

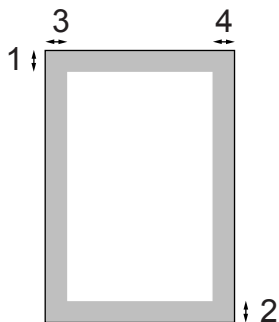

Buste

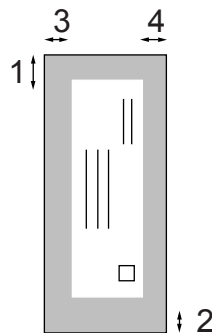

	Margine superiore (1)	Margine inferiore (2)	Margine sinistro (3)	Margine destro (4)
Foglio pretagliato	3 mm (0,12 pollici)	3 mm (0,12 pollici)	3 mm (0,12 pollici)	3 mm (0,12 pollici)
Buste	12 mm (0,47 pollici)	24 mm (0,95 pollici)	3 mm (0,12 pollici)	3 mm (0,12 pollici)



Nota

La funzione Senza bordi non è disponibile per le buste.

Modalità Risparmio energetico

Quando l'apparecchio non è in uso, è possibile impostare l'apparecchio in modalità Risparmio energetico premendo il tasto **Risparmio energetico**. In modalità Risparmio energetico è possibile ricevere le chiamate telefoniche. Per ulteriori informazioni sulla ricezione di fax nella condizione di risparmio energetico, vedere la tabella su *Impostazione Sì/No* a pagina 23. I fax differiti che sono stati impostati verranno inviati. È possibile anche recuperare fax tramite la funzione di Recupero remoto se si è distanti dal proprio apparecchio. Per le altre operazioni è necessario disattivare la modalità Risparmio energetico.



Nota

Se è stato collegato un telefono esterno o una segreteria telefonica (TAD), è sempre possibile attivare tale modalità.

Impostazione dell'apparecchio nella modalità Risparmio energetico

- 1 Premere il tasto **Risparmio energetico** fino a quando il display visualizza **Spegnimento**.
La luce del display si spegne.

Disattivazione della modalità Risparmio energetico

- 1 Premere il tasto **Risparmio energetico**.
Il display visualizza data e ora.



Nota

- Anche se in modalità Risparmio energetico, l'apparecchio pulisce periodicamente le testine di stampa per mantenere la qualità della stampa.
- Se si scollega il cavo di alimentazione CA, tutte le funzioni dell'apparecchio sono disattivate.
- È possibile personalizzare la modalità Risparmio energetico in modo che, fatta eccezione della pulizia delle testine di stampa, non sia possibile attivare altre funzioni. (Consultare *Impostazione Risparmio Energetico* a pagina 23.)

Impostazione Risparmio Energetico

È possibile personalizzare il tasto **Risparmio energetico** dell'apparecchio. L'impostazione di fabbrica è `Ricez.Fax:Si`. L'apparecchio può ricevere fax o chiamate anche in modalità Risparmio energetico. Se si desidera che l'apparecchio non riceva fax o chiamate, regolare questa impostazione su `Ricez.Fax:No`. (Consultare *Modalità Risparmio energetico* a pagina 22.)

- 1 Premere **Menu**.
- 2 Premere ▲ o ▼ per selezionare `Setup generale`. Premere **OK**.
- 3 Premere ▲ o ▼ per selezionare `Imp.risp.ener..`. Premere **OK**.
- 4 Premere ▲ o ▼ per selezionare `Ricez.Fax:No` (o `Ricez.Fax:Si`). Premere **OK**.
- 5 Premere **Stop/Uscita**.

MFC-440CN

Impostazione Si/No	Modalità ricezione	Operazioni disponibili
Ricez.Fax:Si ¹ (impostazione di fabbrica)	Solo fax Tel./Segr. Est.	Ricezione fax Rilevamento fax Fax differito ³ Inoltro fax ³ Memorizzazione fax ³ Ricezione PC-Fax ³ Recupero remoto ³
	Manuale Fax/Tel ²	Rilevamento fax Fax differito ³
Ricez.Fax:No	—	Non sarà disponibile alcuna operazione dell'apparecchio fatta eccezione per la pulizia delle testine di stampa.

- ¹ Non è possibile ricevere un fax con **Inizio Mono** o **Inizio Colore**.
- ² Non è possibile ricevere automaticamente un fax anche se la modalità di ricezione è stata impostata su Fax/Tel.
- ³ Impostare prima dello spegnimento dell'apparecchio.

MFC-660CN e MFC-845CW

Impostazione Sì/No	Modalità ricezione	Operazioni disponibili
Ricez. Fax:Sì ^{1 2} (impostazione di fabbrica)	Solo fax Fax/Tel ³ Manuale ⁴	Ricezione fax Rilevamento fax Fax differito ⁶ Inoltro fax ⁶ Memorizzazione fax ⁶ Anteprima fax ⁶ Ricezione PC-Fax ⁶ Recupero remoto ⁶
	TAD	Ricezione fax Registrazione messaggio in arrivo Rilevamento fax Fax differito ⁶ Inoltro fax ⁶ Memorizzazione fax ⁶ Anteprima fax ⁶ Ricezione PC-Fax ⁶ Recupero remoto ⁶
	Manuale Fax/Tel ⁵	Rilevamento fax Fax differito ⁶
Ricez. Fax:No	—	Non sarà disponibile alcuna operazione dell'apparecchio fatta eccezione per la pulizia delle testine di stampa.

- ¹ Non è possibile ricevere un fax con **Inizio Mono** o **Inizio Colore**.
- ² È possibile ricevere chiamate telefoniche sollevando il ricevitore (MFC-660CN) o utilizzando il telefono senza fili (MFC-845CW).
- ³ MFC-660CN
- ⁴ Quando la segreteria esterna è collegata e Rilevamento fax è attivo.
- ⁵ Non è possibile ricevere automaticamente un fax anche se la modalità di ricezione è stata impostata su Fax/Tel (MFC-845CW).
- ⁶ Impostare prima dello spegnimento dell'apparecchio.

Modalità Timer

L'apparecchio dispone di quattro tasti modalità temporanea sul pannello dei comandi: **Fax**, **Scan**, **Copia** e **PhotoCapture**. È possibile modificare l'intervallo di tempo impiegato dall'apparecchio per tornare in modalità Fax dopo l'ultima operazione di Scansione, Copia o PhotoCapture. Selezionando **No**, l'apparecchio resta nella modalità utilizzata per ultima.



- 1** Premere **Menu**.
- 2** Premere **▲** o **▼** per selezionare **Setup generale**. Premere **OK**.
- 3** Premere **▲** o **▼** per selezionare **Modalità timer**. Premere **OK**.
- 4** Premere **▲** o **▼** per selezionare **0 Sec**, **30 Sec.**, **1 Min**, **2 Min.**, **5 Min.** o **No**. Premere **OK**.
- 5** Premere **Stop/Uscita**.

Impostazioni carta

Tipo carta

Per ottenere la migliore qualità di stampa, impostare l'apparecchio per il tipo di carta utilizzato.

- 1 Premere **Menu**.
- 2 Premere ▲ o ▼ per selezionare Setup generale.
Premere **OK**.
- 3 Premere ▲ o ▼ per selezionare Tipo carta.
Premere **OK**.
- 4 Premere ▲ o ▼ per selezionare Carta normale, Carta get. Inch, Brother Photo, Altra carta fot. o Acetato.
Premere **OK**.
- 5 Premere **Stop/Uscita**.



Nota

L'apparecchio espelle la carta nell'apposito vassoio anteriore con la facciata stampata rivolta verso l'alto. Quando si utilizzano lucidi o carta lucida, si consiglia di rimuovere subito ogni foglio per evitare sbavature d'inchiostro o inceppamenti della carta.

Formato carta



Per la stampa di copie, è possibile utilizzare cinque formati di carta: Letter, Legal, A4, A5 e 10 × 15 cm (4 × 6 pollici) e tre formati per la stampa di fax: Letter, Legal e A4. Cambiando il tipo di carta caricato nell'apparecchio, occorre modificare anche le impostazioni del formato della carta in modo che l'apparecchio possa adattare un fax in arrivo alla pagina.

- 1 Premere **Menu**.
- 2 Premere ▲ o ▼ per selezionare Setup generale.
Premere **OK**.
- 3 Premere ▲ o ▼ per selezionare Formato carta.
Premere **OK**.
- 4 Premere ▲ o ▼ per scegliere Letter, Legal, A4, A5 o 10x15cm.
Premere **OK**.
- 5 Premere **Stop/Uscita**.

Impostazioni Volume

Volume squilli

È possibile scegliere da una gamma di livelli di suoneria, da **Alto** a **No**.

In modalità fax , premere  ◀ o ▶ . Per regolare il livello di volume. Il display visualizza l'impostazione corrente e ogni volta che si preme un tasto è possibile portare il volume al livello successivo. L'apparecchio memorizza l'impostazione fino alla successiva modifica. È possibile modificare il volume attraverso il menu seguendo le istruzioni che seguono:

Impostazione del Volume squilli dal menu

- 1 Premere **Menu**.
- 2 Premere ▲ o ▼ per selezionare **Setup generale**.
Premere **OK**.
- 3 Premere ▲ o ▼ per selezionare **Volume**.
Premere **OK**.
- 4 Premere ▲ o ▼ per selezionare **Squillo**.
Premere **OK**.
- 5 Premere ▲ o ▼ per scegliere **Basso**, **Med**, **Alto** o **No**.
Premere **OK**.
- 6 Premere **Stop/Uscita**.

Volume del segnale acustico

Quando il segnale acustico è attivo, l'apparecchio emette un segnale acustico ogni volta che si preme un tasto, si commette un errore o al termine dell'invio e della ricezione di un fax.

È possibile scegliere da una gamma di livelli di volume, da **Alto** a **No**.

- 1 Premere **Menu**.
- 2 Premere ▲ o ▼ per selezionare **Setup generale**.
Premere **OK**.
- 3 Premere ▲ o ▼ per selezionare **Volume**.
Premere **OK**.
- 4 Premere ▲ o ▼ per selezionare **Segn. acustico**.
Premere **OK**.
- 5 Premere ▲ o ▼ per scegliere **Basso**, **Med**, **Alto** o **No**.
Premere **OK**.
- 6 Premere **Stop/Uscita**.

Volume diffusore

È possibile scegliere da una gamma di livelli di volume del diffusore, da *Alto* a *No*.

- 1 Premere **Menu**.
- 2 Premere ▲ o ▼ per selezionare *Setup generale*. Premere **OK**.
- 3 Premere ▲ o ▼ per selezionare *Volume*. Premere **OK**.
- 4 Premere ▲ o ▼ per selezionare *Diffusore*. Premere **OK**.
- 5 Premere ▲ o ▼ per scegliere *Basso*, *Med*, *Alto* o *No*. Premere **OK**.
- 6 Premere **Stop/Uscita**.

È possibile regolare il volume del diffusore premendo **Vivavoce** (solo per i modelli MFC-660CN e MFC-845CW).

- 1 Premere **Vivavoce**.
- 2 Premere 🔊 ◀ ▶ 🔊. L'apparecchio memorizza l'impostazione fino alla successiva modifica.
- 3 Premere **Vivavoce**.



Nota

È possibile regolare il volume del diffusore mentre si ascoltano in messaggi in uscita (OGM) e in entrata (ICM) premendo 🔊 ◀ ▶ 🔊 (solo per i modelli MFC-660CN e MFC-845CW).

Ora legale estiva automatica

È possibile impostare l'apparecchio per il passaggio automatico all'ora legale estiva. Si imposta automaticamente un'ora avanti in primavera e un'ora indietro in Autunno. Accertarsi di aver impostato il giorno e l'ora corretti nell'impostazione *Data/Ora*.

- 1 Premere **Menu**.
- 2 Premere ▲ o ▼ per selezionare *Setup generale*. Premere **OK**.
- 3 Premere ▲ o ▼ per selezionare *Autom. giorno*. Premere **OK**.
- 4 Premere ▲ o ▼ per selezionare *No* (o *Si*). Premere **OK**.
- 5 Premere **Stop/Uscita**.

Display

Contrasto display

È possibile regolare il contrasto del display per rendere più nitide e chiare le visualizzazioni. Se si hanno difficoltà a leggere il display, modificare le impostazioni relative al contrasto.

- 1 Premere **Menu**.
- 2 Premere ▲ o ▼ per selezionare *Setup generale*. Premere **OK**.
- 3 Premere ▲ o ▼ per selezionare *Imp. Display*. Premere **OK**.
- 4 Premere ▲ o ▼ per selezionare *Contrasto LCD*. Premere **OK**.
- 5 Premere ▲ o ▼ per scegliere *Chiaro*, *Med* o *Scuro*. Premere **OK**.
- 6 Premere **Stop/Uscita**.

Impostazione della luminosità dello sfondo

Se si hanno difficoltà a leggere il display, modificare le impostazioni relative alla luminosità.

- 1 Premere **Menu**.
- 2 Premere ▲ o ▼ per selezionare *Setup generale*. Premere **OK**.
- 3 Premere ▲ o ▼ per selezionare *Imp. Display*. Premere **OK**.
- 4 Premere ▲ o ▼ per selezionare *Sfondo*. Premere **OK**.
- 5 Premere ▲ o ▼ per scegliere *Chiaro*, *Med* o *Scuro*. Premere **OK**.
- 6 Premere **Stop/Uscita**.

Impostazione dell'Attesa per lo sfondo

È possibile impostare per quanto tempo lo sfondo del display deve rimanere acceso dopo aver premuto l'ultimo tasto.

- 1 Premere **Menu**.
- 2 Premere ▲ o ▼ per selezionare **Setup generale**.
Premere **OK**.
- 3 Premere ▲ o ▼ per selezionare **Imp. Display**.
Premere **OK**.
- 4 Premere ▲ o ▼ per selezionare **Attesa**.
Premere **OK**.
- 5 Premere ▲ o ▼ per scegliere 10 Sec., 20 Sec., 30 Sec. o No.
Premere **OK**.
- 6 Premere **Stop/Uscita**.

Impostazione della funzione Spegni monitor

È possibile impostare per quanto tempo il display deve rimanere acceso dopo aver premuto l'ultimo tasto. Si tratta di una funzione di risparmio energetico. L'apparecchio può stampare, eseguire scansioni e ricevere fax e chiamate vocali quando il display è spento.

- 1 Premere **Menu**.
- 2 Premere ▲ o ▼ per selezionare **Setup generale**.
Premere **OK**.
- 3 Premere ▲ o ▼ per selezionare **Imp. Display**.
Premere **OK**.
- 4 Premere ▲ o ▼ per selezionare **Spegni monitor**.
Premere **OK**.
- 5 Premere ▲ o ▼ per scegliere 1 Min., 2 Min., 3 Min., 5 Min., 10 Min., 30 Min. o No.
Premere **OK**.
- 6 Premere **Stop/Uscita**.



Nota

Quando il display è spento, premere un tasto qualsiasi per riaccenderlo.

Impostazione Wallpaper

È possibile modificare l'immagine utilizzata per lo sfondo del display.

- 1 Premere **Menu**.
- 2 Premere ▲ o ▼ per selezionare Setup generale.
Premere **OK**.
- 3 Premere ▲ o ▼ per selezionare Imp. Display.
Premere **OK**.
- 4 Premere ▲ o ▼ per selezionare Wallpaper.
Premere **OK**.
- 5 Premere ▲ o ▼ per scegliere un wallpaper.
Premere **OK**.
- 6 Premere **Stop/Uscita**.

Blocco TX (solo per il modello MFC-440CN)

La Blocco TX impedisce l'accesso non autorizzato all'apparecchio. Non sarà pertanto possibile programmare l'invio di fax differiti oppure operazioni di polling. Tuttavia, tutti i fax differiti programmati in precedenza saranno inviati anche se viene attivato il Blocco TX, in questo modo non andranno persi.

Mentre il Blocco TX è Sì, sono disponibili le seguenti operazioni:

- Ricezione fax
- Inoltro fax (se la funzione Inoltro fax è già impostata su Sì)
- Recupero remoto (se la funzione di Memorizzazione fax è già impostata su Sì)
- Ricezione PC-Fax (se la funzione Ricezione PC-Fax è già impostata su Sì)

Mentre il Blocco TX è Sì, NON sono disponibili le seguenti operazioni:

- Invio di fax
- Copia
- Stampa da PC
- Scansione
- PhotoCapture



Nota

Se si dimentica la parola chiave per il Blocco TX, rivolgersi al rivenditore Brother di zona per l'assistenza.

Impostazione e modifica parola chiave Blocco TX



Nota

Se la chiave è già stata impostata, non occorre impostarla nuovamente.

Impostazione parola chiave

- 1 Premere **Menu**.
- 2 Premere ▲ o ▼ per selezionare *Fax*. Premere **OK**.
- 3 Premere ▲ o ▼ per selezionare *Varie*. Premere **OK**.
- 4 Premere ▲ o ▼ per selezionare *Blocco TX*. Premere **OK**.
- 5 Digitare un numero di 4 cifre per la parola chiave. Premere **OK**.
- 6 Se il display visualizza *Verifica:*, inserire nuovamente la parola chiave. Premere **OK**.
- 7 Premere **Stop/Uscita**.

Modifica della parola chiave del Blocco TX

- 1 Premere **Menu**.
- 2 Premere ▲ o ▼ per selezionare *Fax*.
Premere **OK**.
- 3 Premere ▲ o ▼ per selezionare *Varie*.
Premere **OK**.
- 4 Premere ▲ o ▼ per selezionare *Blocco TX*.
Premere **OK**.
- 5 Premere ▲ o ▼ per selezionare *Imp.chiave*.
Premere **OK**.
- 6 Digitare un numero di 4 cifre per la parola chiave corrente.
Premere **OK**.
- 7 Digitare un numero di 4 cifre per impostare una nuova chiave.
Premere **OK**.
- 8 Se il display visualizza *Verifica*:,
inserire nuovamente la parola chiave.
Premere **OK**.
- 9 Premere **Stop/Uscita**.

Attivazione/Disattivazione Blocco TX

Attivazione Blocco TX

- 1 Premere **Menu**.
- 2 Premere ▲ o ▼ per selezionare *Fax*.
Premere **OK**.
- 3 Premere ▲ o ▼ per selezionare *Varie*.
Premere **OK**.
- 4 Premere ▲ o ▼ per selezionare *Blocco TX*.
Premere **OK**.
- 5 Premere ▲ o ▼ per selezionare *Imp blocco TX*.
Premere **OK**.
- 6 Inserire la chiave registrata a 4 cifre.
Premere **OK**.
L'apparecchio si scollega e il display visualizza *Modo blocco TX*.

Disattivazione Blocco TX

- 1 Premere **Menu**.
- 2 Inserire la chiave registrata a 4 cifre.
Premere **OK**.
Il Blocco TX viene disattivato automaticamente.



Nota

Se si inserisce una chiave errata, il display visualizza *Chiave errata* e non si attiva. L'apparecchio rimane in Modalità Blocco TX fino a quando non si inserisce la parola chiave registrata.

Sicurezza memoria (solo per i modelli MFC-660CN e MFC-845CW)

La funzione Sicurezza memoria impedisce l'accesso non autorizzato all'apparecchio. Non sarà pertanto possibile programmare l'invio di fax differiti oppure operazioni di polling. Tuttavia, tutti i fax differiti programmati in precedenza saranno inviati all'attivazione della Sicurezza memoria; in questo modo non andranno persi.

Mentre la Sicurezza memoria è attiva sono disponibili le seguenti operazioni:

- Ricezione fax in memoria (limitata dalla capacità della memoria)
- Inoltro fax (se la funzione Inoltro fax è già impostata su Si)
- Recupero remoto (se la funzione di Memorizzazione fax è già impostata su Si)
- Telefono senza fili (solo per il modello MFC-845CW)
 - Effettuare una chiamata
 - Ricezione di una chiamata
 - Visualizzazione identificativo (con servizio di abbonamento)

Mentre la Sicurezza memoria è attiva NON sono disponibili le seguenti operazioni:

- Stampa fax in arrivo
- Invio di fax
- Copia
- Stampa da PC
- Scansione
- PhotoCapture
- Ricezione PC-Fax
- Telefono senza fili (solo per il modello MFC-845CW)
 - Intercom

- Trasferimento di chiamata
- Registrazione telefono senza fili



Nota

- Per stampare i fax in memoria, disattivare la funzione Sicurezza memoria.
- Occorre disattivare la funzione Ricezione PC-Fax prima di attivare la Sicurezza memoria. (Consultare *Disattivazione delle Operazioni avanzate fax* a pagina 79.)
- Se si dimentica la chiave della Sicurezza memoria, rivolgersi al proprio rivenditore Brother per ricevere assistenza.

Impostazione e modifica parola chiave sicurezza memoria



Nota

Se la chiave è già stata impostata, non occorre impostarla nuovamente.

Impostazione parola chiave per la prima volta

- 1 Premere **Menu**.
- 2 Premere ▲ o ▼ per selezionare **Fax**.
Premere **OK**.
- 3 Premere ▲ o ▼ per selezionare **Varie**.
Premere **OK**.
- 4 Premere ▲ o ▼ per selezionare **Sicurezza mem**.
Premere **OK**.
- 5 Digitare un numero di 4 cifre per la parola chiave.
Premere **OK**.
- 6 Se il display visualizza **Verifica:**,
inserire nuovamente la parola chiave.
Premere **OK**.
- 7 Premere **Stop/Uscita**.

Modifica parola chiave sicurezza memoria

- 1 Premere **Menu**.
- 2 Premere ▲ o ▼ per selezionare *Fax*.
Premere **OK**.
- 3 Premere ▲ o ▼ per selezionare *Varie*.
Premere **OK**.
- 4 Premere ▲ o ▼ per selezionare *Sicurezza mem.*
Premere **OK**.
- 5 Premere ▲ o ▼ per selezionare *Imp.chiave*.
Premere **OK**.
- 6 Inserire un numero di 4 cifre per impostare la parola chiave corrente.
Premere **OK**.
- 7 Digitare un numero di 4 cifre per impostare una nuova chiave.
Premere **OK**.
- 8 Se il display visualizza *Verifica:*,
inserire nuovamente la parola chiave.
Premere **OK**.
- 9 Premere **Stop/Uscita**.

Attivazione/Disattivazione sicurezza memoria

Attivazione blocco sicurezza memoria

- 1 Premere **Menu**.
- 2 Premere ▲ o ▼ per selezionare *Fax*.
Premere **OK**.
- 3 Premere ▲ o ▼ per selezionare *Varie*.
Premere **OK**.
- 4 Premere ▲ o ▼ per selezionare *Sicurezza mem.*
Premere **OK**.
- 5 Premere ▲ o ▼ per selezionare *Imp sicurezza*.
Premere **OK**.
- 6 Inserire la chiave registrata a 4 cifre.
Premere **OK**.
L'apparecchio si scollega e il display visualizza *Modo sicurezza*.



Nota

Se si verifica un'interruzione di corrente, i dati rimangono in memoria per almeno 24 ore.

Disattivazione sicurezza memoria

- 1 Premere **Menu**.
- 2 Inserire la chiave registrata a 4 cifre.
Premere **OK**.
La Sicurezza memoria viene disattivata automaticamente.



Nota

Se si inserisce una chiave errata, il display visualizza *Chiave errata* e non si attiva. L'apparecchio rimane in Modalità sicurezza fino a quando non si inserisce la chiave registrata.



Fax

Invio di un fax	36
Ricezione di fax	45
Dispositivi telefonici e dispositivi esterni	52
Composizione e memorizzazione numeri	61
Segreteria telefonica digitale (solo per i modelli MFC-660CN e MFC-845CW)	70
Operazioni fax avanzate (solo Bianco e nero)	75
Stampa rapporti	85
Polling	87

Accesso alla modalità Fax

Quando si desidera inviare un fax o modificare le impostazioni di invio e ricezione dei fax, premere il tasto  (**Fax**) per accendere la spia verde.

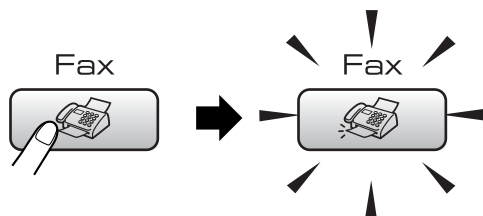

Il display visualizza:



Premere ▲ o ▼ per scorrere le opzioni del tasto **Fax**. Alcune funzioni sono disponibili soltanto per l'invio di fax in bianco e nero.

- Risoluz Fax (Consultare pagina 40.)
- Contrasto (Consultare pagina 40.)
- N. veloci (Consultare pagina 61.)
- Chiamata uscita (Consultare pagina 62.)
- Stor.ID chiaman. (solo MFC-660CN e MFC-845CW) (Consultare pagina 63.)
- Trasmis. Circo (Consultare pagina 38.)
- Differita (Consultare pagina 42.)
- Unione TX (Consultare pagina 42.)

- TX tempo reale (Consultare pagina 41.)
- Polled TX (Consultare pagina 89.)
- Polling RX (Consultare pagina 87.)
- Modo overseas (Consultare pagina 41.)
- Formato (Consultare pagina 37.)
- Imp. nuovo pred. (Consultare pagina 43.)
- Ripristina pred. (Consultare pagina 43.)

Quando si accende la spia dell'opzione desiderata, premere **OK**.

Invio di fax dall'ADF

- 1 Premere  (**Fax**).
- 2 Posizionare il documento con la facciata stampata rivolta verso il basso nell'ADF.
- 3 Inserire il numero di fax utilizzando la tastiera, Chiamata veloce o Ricerca.
- 4 Premere **Inizio Mono** o **Inizio Colore**. L'apparecchio inizia la scansione del documento.



Nota

- Per annullarla, premere **Stop/Uscita**.
- Se la memoria è esaurita, il documento viene inviato in tempo reale.

Invio di fax dal piano dello scanner

È possibile usare il piano dello scanner per inviare via fax pagine di un libro. I documenti possono essere al massimo di formato Letter o A4.

Non è possibile inviare pagine multiple in caso di fax a colori.



Nota

Poiché è solo possibile eseguire la scansione di una singola pagina alla volta, è più semplice utilizzare l'ADF in caso di invio di più pagine di un documento.

- 1 Premere  (**Fax**).
- 2 Posizionare il documento con la facciata stampata rivolta verso il basso sul piano dello scanner.
- 3 Inserire il numero di fax utilizzando la tastiera, Chiamata veloce o Ricerca.
- 4 Premere **Inizio Mono** o **Inizio Colore**.
 - Premendo **Inizio Mono**, l'apparecchio inizia la scansione della prima pagina. Passare al punto 5.
 - Premendo **Inizio Colore**, l'apparecchio inizia a inviare il documento.
- 5 Effettuare una delle seguenti operazioni:
 - Per inviare una singola pagina, premere **2** per scegliere **No** (o premere nuovamente **Inizio Mono**). L'apparecchio inizia l'invio del documento.
 - Per inviare più di una pagina, premere **1** per selezionare **Sì** e passare al punto 6.

- 6 Posizionare la pagina seguente sul piano dello scanner.
Premere **OK**.
L'apparecchio inizia la scansione della pagina. (Ripetere i passaggi 5 e 6 per ogni pagina aggiuntiva.)



Nota

Se si vuole inviare una sola pagina quando la memoria è esaurita, la trasmissione del documento avviene in tempo reale.

Invio di fax in formato Letter dal piano dello scanner

Quando i documenti sono in formato Letter, occorre impostare la scansione per il Formato Letter. In caso contrario, la parte laterale dei fax risulterà mancante.

- 1 Premere  (**Fax**).
- 2 Premere ▲ o ▼ per selezionare **Formato**.
Premere **OK**.
- 3 Premere ▲ o ▼ per selezionare **Letter**.
Premere **OK**.



Nota

È possibile salvare le impostazioni che si utilizzano più frequentemente impostandole come predefinite. (Consultare pagina 43.)

Trasmissione di fax a colori

L'apparecchio può inviare fax a colori agli apparecchi che supportano questa funzione.

I fax a colori non possono essere memorizzati. Nel caso di fax a colori, l'apparecchio esegue sempre l'invio in tempo reale (anche se **TX tempo reale** è impostato su **No**).

Cancellazione di un fax in corso di elaborazione

Se si desidera annullare un fax mentre l'apparecchio ne sta eseguendo la scansione, sta effettuando la composizione del numero o inviando il fax, premere **Stop/Uscita**.

Trasmissione circolare (solo in Bianco e nero)

La funzione di Trasmissione circolare consente di trasmettere automaticamente lo stesso messaggio fax a diversi numeri. Nella stessa funzione di trasmissione circolare, è possibile includere Gruppi, numeri di Chiamata veloce e fino a 50 numeri composti manualmente.

Una volta terminata la trasmissione circolare, viene stampato un Rapporto delle trasmissioni circolari.

- 1 Premere  (**Fax**).
- 2 Caricare il documento.
- 3 Premere ▲ o ▼ per selezionare *Trasmis. Circo.*
Premere **OK**.
- 4 Premere ▲ o ▼ per selezionare *Aggiungi numero.*
Premere **OK**.
- 5 Inserire un numero utilizzando Chiamata veloce, un Gruppo o la tastiera.
Premere **OK**.
- 6 Ripetere i punti 4 e 5 per inserire più numeri di fax, quindi premere ▲ o ▼ per scegliere *Completo*.
Premere **OK**.
- 7 Premere **Inizio Mono**.

Nota

- Se non sono state occupate le posizioni di memoria per la memorizzazione di numeri di Gruppi, è possibile effettuare la trasmissione circolare di fax ad un massimo di 210 (MFC-440CN e MFC-660CN) o 250 (MFC-845CW) numeri diversi.
- La memoria disponibile per questa operazione varia in funzione del tipo di operazioni programmate nella memoria e del numero di posizioni di memoria utilizzate per la trasmissione circolare. Se si effettua la trasmissione circolare al numero massimo di apparecchi disponibili, non è possibile usare le funzioni di accesso duplice e trasmissione differita.
- Se la memoria è esaurita, premere **Stop/Uscita** per interrompere l'operazione. Se è stata eseguita la scansione di più pagine, premere **Inizio Mono** per inviare la parte memorizzata.

Cancellazione di una Trasmissione circolare in corso di elaborazione

- 1 Premere **Menu**.
- 2 Premere ▲ o ▼ per selezionare **Fax**.
Premere **OK**.
- 3 Premere ▲ o ▼ per selezionare **Canc. operaz..**
Premere **OK**.
Il display visualizzerà il numero di fax composto e il numero dell'operazione di Trasmissione circolare.
- 4 Premere **OK**.
Il display visualizzerà il messaggio seguente:
Annul. Operaz. ?
Sì → Premere **1**
No → Premere **2**
- 5 Premere **1** per cancellare il numero selezionato.
Il display visualizzerà il numero dell'operazione di Trasmissione circolare.
- 6 Premere **OK**.
Il display visualizzerà il messaggio seguente:
Annul. Operaz. ?
Sì → Premere **1**
No → Premere **2**
- 7 Premere **1** per annullare la Trasmissione circolare.
- 8 Premere **Stop/Uscita**.

Operazioni aggiuntive di invio

Invio di fax con impostazioni multiple

Quando si invia un fax, è possibile selezionare combinazioni di impostazioni: risoluzione, contrasto, modalità overseas, timer fax differito, trasmissione polling e trasmissione in tempo reale.

- 1 Premere  (**Fax**).
Il display visualizza:



- 2 Premere ▲ o ▼ per selezionare le impostazioni che si desidera modificare.
Premere **OK**.
- 3 Una volta accettata un'impostazione, è possibile continuare a modificare altre impostazioni.



Nota

- La maggior parte delle impostazioni è temporanea e l'apparecchio ripristina le impostazioni predefinite una volta inviato il fax.
- È possibile salvare alcune delle impostazioni che si utilizzano più frequentemente impostandole come predefinite. Queste impostazioni permangono fino alla successiva modifica. (Consultare *Impostazione delle modifiche come nuove impostazioni predefinite* a pagina 43.)

Contrasto

È possibile modificare il contrasto per l'invio di documenti particolarmente chiari o scuri. Per la maggior parte dei documenti, è possibile utilizzare l'impostazione di fabbrica *Auto*. Tale impostazione seleziona automaticamente il contrasto più adatto al documento.

Utilizzare *Chiaro* per inviare un documento chiaro.

Utilizzare *Scuro* per inviare un documento scuro.

- 1 Premere  (**Fax**).
- 2 Premere ▲ o ▼ per selezionare *Contrasto*.
Premere **OK**.
- 3 Premere ▲ o ▼ per scegliere *Auto*, *Chiaro* o *Scuro*.
Premere **OK**.



Nota

Anche scegliendo *Chiaro* o *Scuro*, l'apparecchio invia il fax utilizzando l'impostazione *Auto* in ognuna delle seguenti condizioni:

- Quando si invia un fax a colori.
- Quando si sceglie *Foto* come Risoluzione fax.

Modifica risoluzione fax

La qualità del fax può essere migliorata modificandone la risoluzione.

- 1 Premere  (**Fax**).
- 2 Premere ▲ o ▼ per selezionare *Risoluz Fax*.
Premere **OK**.
- 3 Premere ▲ o ▼ per selezionare la risoluzione desiderata.
Premere **OK**.



Nota

È possibile selezionare quattro livelli di impostazione della risoluzione per i fax in bianco e nero e due livelli per i fax a colori.

Monocromatico	
Standard	Ideale per la maggior parte dei documenti.
Fine	Ideale per documenti con caratteri piccoli. La trasmissione è leggermente più lenta rispetto alla risoluzione Standard.
S.Fine	Ideale per documenti con caratteri piccoli o illustrazioni. La trasmissione è più lenta rispetto alla Risoluzione Fine.
Foto	Utilizzare questa impostazione se il documento presenta varie gradazioni di grigio o è una fotografia. La trasmissione è più lenta rispetto a tutte le altre risoluzioni.

colore	
Standard	Ideale per la maggior parte dei documenti.
Fine	Utilizzare questa impostazione quando il documento è una fotografia. La trasmissione è più lenta rispetto alla risoluzione Standard.

Selezionando *S.Fine* o *Foto* e quindi utilizzando il tasto **Inizio Colore** per inviare un fax, l'apparecchio invia il fax utilizzando l'impostazione *Fine*.

Accesso duplice (solo Bianco e nero)

Si può comporre un numero e iniziare la scansione del fax nella memoria—anche quando l'apparecchio sta inviando un fax dalla memoria, ricevendo un fax o stampando dati da PC. Il display visualizza il numero della nuova operazione e la memoria disponibile.

Il numero di pagine che si possono scandire nella memoria varia in funzione della quantità e del tipo di dati stampati sulle pagine.



Nota

Se viene visualizzato il messaggio **Memoria esaurita** durante la scansione dei documenti, premere **Stop/Uscita** per annullare l'operazione o **Inizio Mono** per inviare le pagine di cui è già stata eseguita la scansione.

Trasmissione in tempo reale

Quando si invia un fax, l'apparecchio esegue la scansione del documento nella memoria prima di inviarli. Quindi, non appena la linea telefonica è libera, l'apparecchio inizia a comporre il numero e a inviare il fax.

Se si esaurisce la memoria, l'apparecchio invierà il documento in tempo reale (anche se **TX tempo reale** è impostato su **No**).

Talvolta può essere necessario inviare un documento importante immediatamente, senza attendere la trasmissione in memoria. È possibile attivare la funzione **TX tempo reale**.

Per inviare un documento senza attendere la trasmissione da memoria, impostare **TX tempo reale** su **Si**.

- 1 Premere  (**Fax**).
- 2 Premere ▲ o ▼ per selezionare **TX tempo reale**.
Premere **OK**.
- 3 Premere ▲ o ▼ per selezionare **Si**.
Premere **OK**.



Nota

- Nella trasmissione in tempo reale, la funzione di ricomposizione del numero non funziona quando si utilizza il piano dello scanner.
- Per inviare un fax a colori, l'apparecchio effettua l'invio in tempo reale (anche se **TX tempo reale** è impostato su **No**).

Modalità Overseas

Se inviare un fax all'estero risulta difficoltoso a causa di possibili interferenze sulla linea telefonica, è consigliabile attivare la modalità overseas. Dopo l'invio del fax questa funzione si disattiva automaticamente.

- 1 Premere  (**Fax**).
- 2 Caricare il documento.
- 3 Premere ▲ o ▼ per selezionare **Modo overseas**.
Premere **OK**.
- 4 Premere ▲ o ▼ per selezionare **Si** (o **No**).
Premere **OK**.

Fax differiti (solo in Bianco e nero)

Durante la giornata è possibile memorizzare fino a 50 fax da inviare entro 24-ore. Questi fax verranno inviati all'ora inserita al punto ⑤.

- ① Premere  (Fax).
- ② Caricare il documento.
- ③ Premere ▲ o ▼ per selezionare *Differita*.
Premere **OK**.
- ④ Premere ▲ o ▼ per selezionare *Si*.
Premere **OK**.
- ⑤ Digitare l'ora di invio del fax (nel formato 24-ore).
(Ad esempio, digitare 19:45 per le 7:45 di sera.)
Premere **OK**.



Nota

Il numero delle pagine che si possono scandire nella memoria varia in funzione della quantità di dati stampati su ciascuna pagina.

Trasmissione cumulativa differita (solo in Bianco e nero)

Prima di inviare i fax differiti, l'apparecchio ordina tutti i documenti in memoria in base alle destinazioni e alle ore programmate per risparmiare il costo delle chiamate. Tutti i fax differiti il cui invio è programmato per la stessa ora e per lo stesso numero di fax vengono inviati in un'unica trasmissione.

- ① Premere  (Fax).
- ② Premere ▲ o ▼ per selezionare *Unione TX*.
Premere **OK**.

- ③ Premere ▲ o ▼ per selezionare *Si*.
Premere **OK**.

- ④ Premere **Stop/Uscita**.

Controllo e cancellazione operazioni in attesa

È possibile selezionare le operazioni ancora in attesa di esecuzione nella memoria e di annullare un'operazione. (Se non vi sono operazioni, il display visualizza *Nessuna operaz..*)

- ① Premere **Menu**.
- ② Premere ▲ o ▼ per selezionare *Fax*.
Premere **OK**.
- ③ Premere ▲ o ▼ per selezionare *Canc.operaz..*
Premere **OK**.
Il display visualizza tutte le operazioni in attesa.
- ④ Premere ▲ o ▼ per scorrere le operazioni e selezionare quelle che si desidera annullare.
Premere **OK**.
- ⑤ Effettuare una delle seguenti operazioni:
 - Per annullare, premere **1** per scegliere *Si*.
Per annullare un'altra operazione passare al punto ④.
 - Per uscire senza annullare, premere **2** per selezionare *No*.
- ⑥ Terminata l'operazione, premere **Stop/Uscita**.

Impostazione delle modifiche come nuove impostazioni predefinite

È possibile salvare le impostazioni fax per Risoluz Fax, Contrasto, TX tempo reale e Formato che si utilizzano più di frequente impostandole come predefinite. Queste impostazioni permangono fino alla successiva modifica.

- 1 Premere  (Fax).
- 2 Premere ▲ o ▼ per selezionare le nuove impostazioni.
Premere **OK**.
Ripetere questa procedura per ogni impostazione che si desidera modificare.
- 3 Una volta eseguita la modifica all'ultima impostazione, premere ▲ o ▼ per selezionare Imp. nuovo pred..
Premere **OK**.
- 4 Premere **1** per selezionare Sì.
- 5 Premere **Stop/Uscita**.



Ripristino di tutte le impostazioni alle impostazioni di fabbrica

È possibile ripristinare tutte le impostazioni modificate alle impostazioni di fabbrica. Queste impostazioni permangono fino alla successiva modifica.

- 1 Premere  (Fax).
- 2 Premere ▲ o ▼ per selezionare Ripristina pred..
Premere **OK**.
- 3 Premere **1** per selezionare Sì.
- 4 Premere **Stop/Uscita**.

Invio manuale di fax

La trasmissione manuale consente di ascoltare il segnale di linea libera, quelli di composizione del numero e quelli di ricezione del fax durante l'invio.

- 1 Premere  (Fax).
- 2 Caricare il documento.
- 3 Per avere il segnale di linea libera, procedere nel modo che segue:
 - (MFC-440CN) Sollevare il ricevitore di un telefono esterno.
 - (MFC-660CN) Premere **Vivavoce** o sollevare il ricevitore.
 - (MFC-845CW) Premere **Vivavoce** sull'apparecchio o premere  sul telefono senza fili.
- 4 Comporre il numero di fax.
- 5 Quando si ricevono i toni fax, premere **Inizio Mono** o **Inizio Colore** sull'apparecchio.
Se si utilizza il piano dello scanner, premere **1** sull'apparecchio per inviare un fax.
- 6 Se il ricevitore è stato sollevato, riagganciare.

Invio di un fax al termine di una conversazione (solo per i modelli MFC-660CN e MFC-845CW)

Al termine di una conversazione, è possibile inviare un fax prima che entrambi gli interlocutori aggancino.

- 1 Chiedere all'interlocutore di attendere i segnali fax (segnali acustici), quindi di premere **Avvia** o **Invio** prima di agganciare.

- 2 Premere  (**Fax**).
- 3 Caricare il documento.
- 4 Premere **Inizio Mono** o **Inizio Colore**.
 - Se si utilizza il piano dello scanner, passare al punto 1 per inviare un fax.
- 5 Riagganciare il ricevitore.

Messaggio di Memoria esaurita

Se compare un messaggio *Memoria esaurita* durante la scansione della prima pagina del fax, premere **Stop/Uscita** per annullare il fax.

Se compare un messaggio *Memoria esaurita* durante la scansione di una pagina successiva, è possibile premere **Inizio Mono** per inviare le pagine di cui è già stata eseguita la scansione, oppure premere **Stop/Uscita** per annullare l'operazione.



Nota

Se compare un messaggio *Memoria esaurita* durante l'invio del fax e non si desidera cancellare i fax salvati per azzerare la memoria, è possibile inviare il fax in tempo reale. (Consultare *Trasmissione in tempo reale* a pagina 41.)

Modalità Ricezione

È necessario scegliere una modalità di ricezione in base ai dispositivi esterni e ai servizi telefonici disponibili sulla linea.

Selezione della modalità Ricezione

L'apparecchio è preimpostato per ricevere automaticamente i fax inviati. Lo schema che segue è di supporto nella scelta della modalità corretta.

Per informazioni più dettagliate sulle modalità di ricezione, consultare la pagina 46.

MFC-440CN

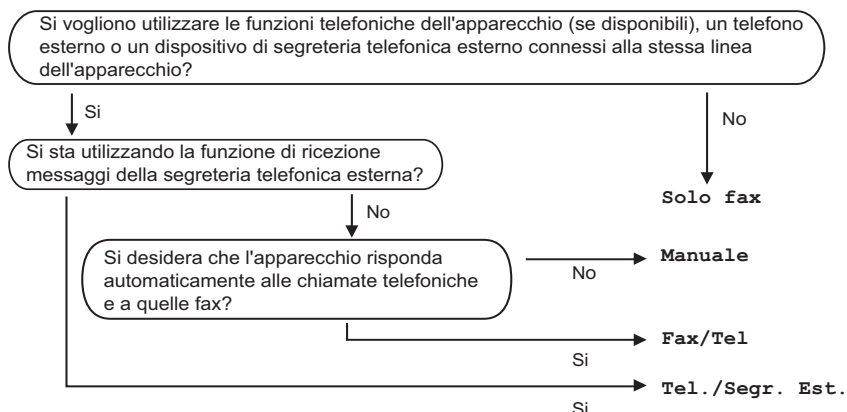

MFC-660CN e MFC-845CW

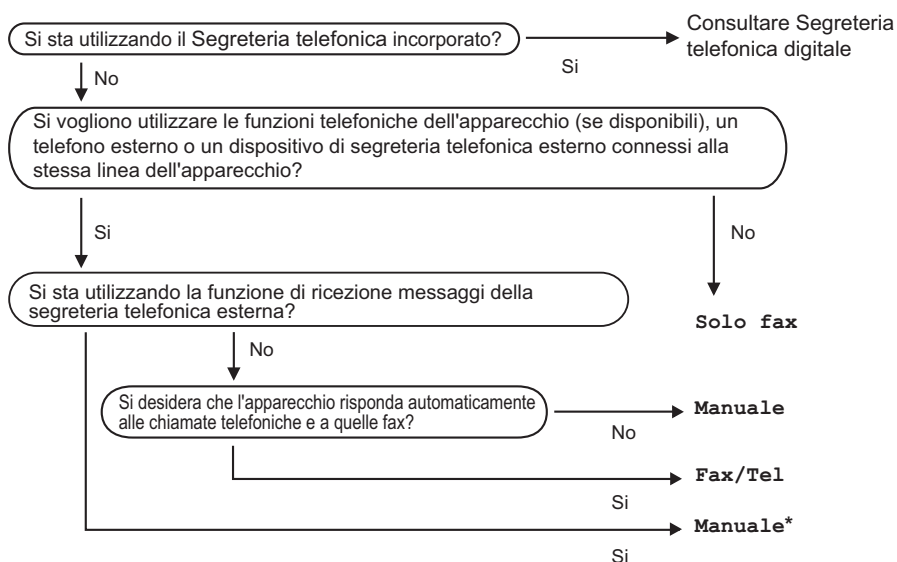

* Si consiglia di impostare **Riconos. fax** su **Si**.

Per impostare una modalità di ricezione, seguire la procedura che segue.

- 1 Premere **Menu**.
- 2 Premere ▲ o ▼ per selezionare *Imp iniziale*.
Premere **OK**.
- 3 Premere ▲ o ▼ per selezionare *Mod. ricezione*.
Premere **OK**.
- 4 Premere ▲ o ▼ per scegliere *Solo fax, Fax/Tel, Tel./Segr. Est.* (solo per il modello MFC-440CN) o *Manuale*.
Premere **OK**.
- 5 Premere **Stop/Uscita**.

Il display visualizza la modalità corrente di ricezione.

Utilizzo modalità di ricezione

Con alcune modalità di ricezione, l'apparecchio risponde automaticamente (*Solo fax e Fax/Tel*). È possibile modificare il numero di squilli prima di utilizzare queste modalità. Consultare la *Numero squilli* a pagina 48.

Solo fax

Con la modalità solo fax, l'apparecchio risponde automaticamente ad ogni chiamata. Se la chiamata è un fax, l'apparecchio lo riceve.

Fax/Tel

La modalità Fax/Tel permette di gestire automaticamente le chiamate in arrivo, riconoscendo se si tratta di chiamate fax o vocali e procedendo in uno dei modi che seguono:

- I fax saranno ricevuti automaticamente.
- Le chiamate vocali danno inizio allo squillo F/T per informare di prendere la telefonata. Si tratta di un doppio squillo emesso dall'apparecchio.

Consultare inoltre *N. squilli F/T (solo per la modalità Fax/Tel)* a pagina 48 e *Numero squilli* a pagina 48.

Manuale

El modo manual desactiva todas las funciones de contestaciones automáticas a menos que esté utilizando un TAD externo con el MFC-660CN o MFC-845CW.

Per ricevere un fax in modalità manuale, premere **Inizio Mono** o **Inizio Colore** quando si ricevono toni fax (brevi segnali acustici ripetitivi). È possibile anche utilizzare la funzione Rilevamento fax per ricevere fax sollevando un ricevitore sulla stessa linea dell'apparecchio.



Consultare inoltre *Rilevazione fax* a pagina 49.

TAD (solo per i modelli MFC-660CN e MFC-845CW)

La segreteria telefonica (TAD) permette di gestire automaticamente le chiamate in arrivo riconoscendo se si tratta di chiamate fax o vocali e procedendo in uno dei modi che seguono:

- I fax saranno ricevuti automaticamente.
- Il chiamante può registrare un messaggio.

Per impostare la modalità TAD, consultare pagina 70.

	<p>Se la modalità TAD è attiva, prevale sull'impostazione della modalità di ricezione. La schermata visualizza TAD.</p>
	<p>Se la Modalità TAD non è attiva, la modalità di ricezione torna all'impostazione originale.</p>
<p>(Consultare <i>Modalità TAD per Segreteria telefonica interna</i> a pagina 70)</p>	

Segr. Tel esterna (solo per il modello MFC-440CN)

La modalità Segr. tel. esterna permette ad una segreteria telefonica esterna di gestire le chiamate in arrivo. È possibile gestire le chiamate in arrivo in uno dei seguenti modi:

- I fax saranno ricevuti automaticamente.
- Il chiamante può registrare un messaggio sulla segreteria telefonica esterna.

Per ulteriori informazioni, consultare *Collegamento di una segreteria telefonica esterna (segreteria telefonica)* a pagina 56.

Impostazioni modalità di ricezione

Numero squilli

L'impostazione Numero squilli definisce il numero di volte in cui l'apparecchio squilla prima di rispondere in modalità *Solo fax* o *Fax/Tel*. Se sono presenti telefoni esterni o in derivazione sulla stessa linea dell'apparecchio, selezionare il numero massimo di squilli.

(Consultare *Utilizzo di telefoni in derivazione* a pagina 59 e *Rilevazione fax* a pagina 49.)

Se la funzione Risparmio tariffe è *Si*, l'impostazione del numero di squilli non può essere utilizzata. Consultare *Impostazione tariffa risparmio* a pagina 73. (solo per i modelli MFC-660CN e MFC-845CW)

- 1 Premere **Menu**.
- 2 Premere ▲ o ▼ per selezionare *Fax*. Premere **OK**.
- 3 Premere ▲ o ▼ per selezionare *Imp ricezione*. Premere **OK**.
- 4 Premere ▲ o ▼ per selezionare *Numero squilli*. Premere **OK**.
- 5 (solo per i modelli MFC-660CN e MFC-845CW) Premere ▲ o ▼ per selezionare *Numero squilli*. Premere **OK**.
- 6 Premere ▲ o ▼ per scegliere il numero di squilli prima della risposta dell'apparecchio (0-5). Premere **OK**.
Se si seleziona 0, la linea non emetterà alcuno squillo.
- 7 Premere **Stop/Uscita**.

N. squilli F/T (solo per la modalità Fax/Tel)

Se si seleziona la modalità Ricezione su *Fax/Tel*, è necessario impostare il numero di doppi squilli emessi dall'apparecchio per avvisare l'utente che è in arrivo una chiamata vocale. In caso di chiamata fax, l'apparecchio riceve il fax.

Il doppio squillo si verifica dopo lo squillo iniziale dalla compagnia telefonica. Anche se altri telefoni sono collegati sulla stessa linea, solo l'apparecchio emette il doppio squillo. Tuttavia, è possibile rispondere alla chiamata da qualsiasi telefono.

- 1 Premere **Menu**.
- 2 Premere ▲ o ▼ per selezionare *Fax*. Premere **OK**.
- 3 Premere ▲ o ▼ per selezionare *Imp ricezione*. Premere **OK**.
- 4 Premere ▲ o ▼ per selezionare *N. squilli F/T*. Premere **OK**.
- 5 Premere ▲ o ▼ per selezionare la durata degli squilli dell'apparecchio che avvisano dell'arrivo di una chiamata vocale (20, 30, 40 o 70 secondi). Premere **OK**.
- 6 Premere **Stop/Uscita**.



Nota

L'apparecchio continua a emettere il doppio squillo per la durata impostata anche se l'utente che ha effettuato la chiamata riaggancia.

Rilevazione fax

Se Rilevazione fax è impostato su **Si**:

L'apparecchio riceve un fax automaticamente anche se si risponde alla chiamata. Basta riagganciare il ricevitore quando viene visualizzato sul display **Ricezione** o quando si sentono i toni di ricezione fax dal ricevitore che si sta utilizzando.

L'apparecchio farà il resto.

Se Rilevazione fax è impostato su **Semi**: (solo per i modelli **MFC-660CN** e **MFC-845CW**)

L'apparecchio riceve automaticamente solo chiamate fax se si è risposto utilizzando il ricevitore dell'apparecchio, il telefono senza fili o il vivavoce. Se si risponde da un telefono in derivazione, premere **✕ 5 1**. (Consultare *Utilizzo di telefoni in derivazione* a pagina 59.)

Se Rilevazione fax è impostato su **No**:

Se si è nei pressi dell'apparecchio e si risponde ad una chiamata fax sollevando il ricevitore, premere **Inizio Mono** o **Inizio Colore**, quindi premere **2** per ricevere il fax.

Se si risponde da un telefono in derivazione, premere **✕ 5 1**. (Consultare *Utilizzo di telefoni in derivazione* a pagina 59.)



Nota

- Se questa funzione è impostata su **Si**, ma l'apparecchio non rileva una chiamata fax quando si alza il ricevitore del telefono in derivazione o esterno, digitare il codice di ricezione fax **✕ 5 1**.
- Se si inviano fax da un computer che è sulla stessa linea telefonica e l'apparecchio li intercetta, impostare Rilevazione fax su **No**.
- (MFC-845CW) Se ci si allontana dall'apparecchio con il telefono senza fili, si consiglia di attivare Rilevazione fax. Se si disattiva Rilevazione fax e si risponde ad una chiamata fax, è necessario avvicinarsi all'apparecchio e premere **Inizio Mono** o **Inizio Colore**.

- 1 Premere **Menu**.
- 2 Premere **▲** o **▼** per selezionare **Fax**.
Premere **OK**.
- 3 Premere **▲** o **▼** per selezionare **Imp ricezione**.
Premere **OK**.
- 4 Premere **▲** o **▼** per selezionare **Riconos.fax**.
Premere **OK**.
- 5 Premere **▲** o **▼** per selezionare **Si**, **Semi** (o **No**).
Premere **OK**.
- 6 Premere **Stop/Uscita**.

Altre operazioni di ricezione

Stampa ridotta di un fax in arrivo

Se si sceglie **Si**, l'apparecchio riduce automaticamente ogni singola pagina di un fax in arrivo per adattarlo ad una pagina di carta di formato A4, Letter, Legal. L'apparecchio calcola la percentuale di riduzione utilizzando il formato del fax e l'impostazione del formato carta (Consultare *Formato carta a pagina 25*).

- 1 Premere **Menu**.
- 2 Premere ▲ o ▼ per selezionare **Fax**. Premere **OK**.
- 3 Premere ▲ o ▼ per selezionare **Imp ricezione**. Premere **OK**.
- 4 Premere ▲ o ▼ per selezionare **Auto riduzione**. Premere **OK**.
- 5 Premere ▲ o ▼ per selezionare **Si** (o **No**). Premere **OK**.
- 6 Premere **Stop/Uscita**.

Ricezione fax in memoria (solo Bianco e nero)

Quando il vassoio carta durante la ricezione di un fax si svuota, il display visualizza *Controlla carta*; è necessario aggiungere carta nel vassoio. (Consultare *Caricamento di carta e altri supporti a pagina 16*.) Se non è possibile aggiungere altra carta nel vassoio, è possibile che si verifichi quanto segue:

Se Mem ricezione è **Si**:

L'apparecchio conclude la procedura di ricezione del fax, memorizzando le pagine restanti se la memoria è sufficiente. Eventuali fax ricevuti successivamente non verranno memorizzati finché la memoria è piena. Quando la memoria è piena, l'apparecchio interrompe automaticamente la risposta alle chiamate. Per stampare tutti i fax, caricare carta nel vassoio.

Se Mem ricezione è **No**:

L'apparecchio conclude la procedura di ricezione del fax, memorizzando le pagine restanti se la memoria è sufficiente. L'apparecchio non risponde più automaticamente alle chiamate fino a quando non si inserisce altra carta nel vassoio. Per stampare l'ultimo fax ricevuto, inserire altra carta nel vassoio.

- 1 Premere **Menu**.
- 2 Premere ▲ o ▼ per selezionare **Fax**. Premere **OK**.
- 3 Premere ▲ o ▼ per selezionare **Imp ricezione**. Premere **OK**.
- 4 Premere ▲ o ▼ per selezionare **Mem ricezione**. Premere **OK**.
- 5 Premere ▲ o ▼ per selezionare **Si** (o **No**). Premere **OK**.
- 6 Premere **Stop/Uscita**.

Ricezione di un fax al termine di una conversazione (solo per i modelli MFC-660CN e MFC-845CW)

Al termine della conversazione si può chiedere alla persona all'altro capo della linea di inviare un documento via fax prima di riagganciare.

- 1 Chiedere di collocare il documento nell'apparecchio e di premere **Avvia** o **Invio**.
- 2 Quando si ascoltano i segnali di chiamata CNG (lenti segnali acustici ripetuti), premere **Inizio Mono** o **Inizio Colore**.
- 3 Premere **2** per la ricezione di un fax.
- 4 Riagganciare il ricevitore.

Stampa di un fax dalla memoria

Se è stata selezionata la memorizzazione fax, è ancora possibile stampare un fax dalla memoria quando si opera dall'apparecchio. (Consultare *Memorizzazione fax* a pagina 76.)

- 1 Premere **Menu**.
- 2 Premere **▲** o **▼** per selezionare **Fax**. Premere **OK**.
- 3 Premere **▲** o **▼** per selezionare **Operazio.avanzate fax**. Premere **OK**.
- 4 Premere **▲** o **▼** per selezionare **Stampa documen.** Premere **OK**.
- 5 Premere **Inizio Mono**.

Funzioni vocali

È possibile effettuare chiamate vocali sollevando il ricevitore, inserendo il vivavoce, utilizzando il telefono in derivazione o quello esterno, componendo manualmente il numero o utilizzando i numeri a composizione veloce.



Nota

Se si dispone del modello MFC-845CW, fare riferimento alla Guida dell'utente del telefono senza fili DECT™.

Come effettuare una chiamata (solo per i modelli MFC-660CN e MFC-845CW)

- 1 Per avviare una chiamata vocale, scegliere una delle opzioni che seguono:
 - Sollevare il ricevitore (solo per il modello MFC-660CN).
 - Premere **Vivavoce**.
- 2 Quando si rileva il segnale di linea libera, inserire un numero con la tastiera, la Chiamata veloce e la Ricerca.
- 3 Se si è premuto **Vivavoce**, parlare chiaramente verso il microfono .
- 4 Per agganciare, scegliere una delle opzioni di seguito indicate:
 - Agganciare il ricevitore (solo per il modello MFC-660CN).
 - Premere **Vivavoce**.

Risposta alle chiamate con il Vivavoce (solo per i modelli MFC-660CN e MFC-845CW)

Quando l'apparecchio squilla, al posto di sollevare il ricevitore, premere **Vivavoce**. Parlare chiaramente in direzione del microfono . Per terminare la chiamata, premere **Vivavoce**.



Nota

In caso di problemi sulla linea, il chiamante potrebbe sentire l'eco della voce durante la conversazione. In questo caso, sollevare il ricevitore o agganciare e provare nuovamente.

Mute (solo per i modelli MFC-660CN e MFC-845CW)

Per MFC-660CN

- 1 Premere **Cancella/Mute** per mettere una chiamata in Attesa. È possibile abbassare il ricevitore senza interrompere la chiamata.
- 2 Sollevare il ricevitore dell'apparecchio o premere **Vivavoce** per riprendere la chiamata in attesa.



Nota

È possibile prendere la chiamata da un telefono in derivazione e continuare la conversazione senza riprendere la chiamata in attesa.

Per MFC-845CW

- 1 Se si è risposto alla chiamata premendo **Vivavoce** sull'apparecchio, premere **Mute/Intercom** sull'apparecchio per mettere una chiamata in attesa.
- 2 Per riprendere la chiamata in attesa, premere **Vivavoce** sull'apparecchio.

**Nota**

È possibile prendere la chiamata da un telefono in derivazione e continuare la conversazione senza riprendere la chiamata in attesa.

Toni o impulsi

Se si dispone del servizio di composizione a impulsi, ma occorre inviare segnali a toni (ad esempio, per operazioni bancarie telefoniche), osservare le seguenti istruzioni.

- 1 Per il modello MFC-440CN, sollevare il ricevitore del telefono esterno. Per i modelli MFC-660CN e MFC-845CW, premere **Vivavoce**.
- 2 Premere **#** sul pannello dei comandi dell'apparecchio. Le cifre composte successivamente invieranno segnali a toni.

Una volta agganciato il ricevitore, l'apparecchio torna alla composizione a impulsi.

Modalità Fax/Tel

Quando si trova in modalità Fax/Tel, l'apparecchio utilizza la funzione N. squilli F/T (doppio squillo) per avvertire l'utente che è in arrivo una chiamata vocale.

Se si è nei pressi dell'apparecchio (solo per il modello MFC-660CN) o premere **Vivavoce** (solo per i modelli MFC-660CN e MFC-845CW) per rispondere.

(solo per il modello MFC-440CN)

Se si è nei pressi di un telefono esterno, sollevare il ricevitore e premere **Tel/R** per prendere la chiamata.

Da un telefono in derivazione, si dovrà sollevare il ricevitore mentre è attiva la funzione N. squilli F/T e poi premere **# 5 1** tra i doppi squilli. Se non vi è nessuno in linea o se il chiamante vuole inviare un fax, inoltrare la chiamata all'apparecchio premendo **✕ 5 1**.

Modalità Fax/Tel in condizione di Risparmio energetico

(Per MFC-440CN)

La modalità Fax/Tel non funziona nella condizione di risparmio energetico. L'apparecchio non risponde a chiamate fax o telefoniche e continua a squillare. Se si risponde da un telefono esterno o in derivazione, sollevare il ricevitore e parlare. In caso di ricezione di toni fax, tenere il ricevitore finché la Rilevazione fax non attiva l'apparecchio. Se il chiamante desidera inviare un fax, attivare l'apparecchio premendo **✕ 5 1**.

(Per MFC-660CN e MFC-845CW)

Quando l'apparecchio è in modalità Fax/Tel e il doppio squillo avverte di rispondere ad una chiamata vocale, è possibile rispondere solo sollevando il ricevitore dell'apparecchio o il telefono senza fili.

Se si risponde prima del doppio squillo, è possibile anche prendere la chiamata da un telefono esterno o in derivazione.

Servizi telefonici

L'apparecchio supporta i servizi in abbonamento offerti da alcune compagnie telefoniche.

Se sulla stessa linea si utilizzano funzioni come la Cassetta vocale, l'Avviso di chiamata, l'Avviso di Chiamata/Identificativo, un servizio di segreteria telefonica o altre funzioni personalizzabili, è possibile che queste interferiscano con il corretto funzionamento dell'apparecchio.

Identificativo Chiamante (solo per i modelli MFC-660CN e MFC-845CW)

La funzione Identificativo permette di utilizzare il servizio di abbonamento offerto da molte società telefoniche della zona. Per i dettagli, chiamare la compagnia telefonica. Quando l'apparecchio squilla, il servizio indica il numero telefonico o il nome, se disponibile, del chiamato.

È possibile selezionare un numero dallo storico degli identificativi per fare una chiamata, inviare un fax, aggiungerlo a Chiamata veloce o cancellarlo dallo storico. (Consultare *Storico identificativi (solo per i modelli MFC-660CN e MFC-845CW)* a pagina 63.)

Dopo alcuni squilli, il display visualizza il numero telefonico del chiamato (e il nome, se disponibile). Dopo aver risposto alla chiamata, le informazioni sull'identificativo scompaiono dal display mentre le informazioni relative alla chiamata restano memorizzate nella memoria degli identificativi.

- È possibile visualizzare i primi 15 caratteri del numero (o il nome).
- Il messaggio *Fuori area* indica che la chiamata proviene da un'area esterna a quella coperta dal servizio di identificativo chiamante.

- Il messaggio *Chiamata privata* indica che il chiamante ha intenzionalmente bloccato la trasmissione delle informazioni.

È possibile stampare un elenco delle informazioni dell'identificativo ricevute dall'apparecchio. (Consultare *Stampa elenco identificativi* a pagina 55.)



Nota

Il servizio identificativo cambia in base alle varie aziende di telefonica. Rivolgersi alla propria compagnia telefonica per saperne di più sul servizio disponibile nella zona.

Impostazione Identificativo chiamante su Sì

Se si dispone della funzione Identificativo chiamante sulla linea, è necessario impostare questa funzione su **Sì** per visualizzare il numero di telefono del chiamante sul display quando il telefono squilla.

- 1 Premere **Menu**.
- 2 Premere ▲ o ▼ per selezionare **Fax**. Premere **OK**.
- 3 Premere ▲ o ▼ per selezionare **Varie**. Premere **OK**.
- 4 Premere ▲ o ▼ per selezionare **ID chiamante**. Premere **OK**.
- 5 Premere ▲ o ▼ per selezionare **Sì** (o **No**). Premere **OK**.
- 6 Premere **Stop/Uscita**.

Visualizzazione elenco identificativi

Se l'Identificativo chiamante è impostato su Sì, l'apparecchio memorizza le informazioni relative alle ultime trenta chiamate nell'elenco Identificativo chiamante. È possibile visualizzare o stampare l'elenco. Quando la trentunesima chiamata arriva all'apparecchio, sostituisce le informazioni sulla prima chiamata.

- 1 Premere **Menu**.
- 2 Premere ▲ o ▼ per selezionare **Fax**. Premere **OK**.
- 3 Premere ▲ o ▼ per selezionare **Varie**. Premere **OK**.
- 4 Premere ▲ o ▼ per selezionare **ID chiamante**. Premere **OK**.
- 5 Premere ▲ o ▼ per selezionare **Display**. Premere **OK**.
Sul display viene visualizzato l'elenco degli identificativi. Se non è memorizzato alcun identificativo, viene emesso un segnale acustico e viene visualizzato sul display **N. ID chiamante**.
- 6 Premere ▲ o ▼ per scorrere tra gli identificativi in memoria e visualizzare le informazioni sull'identificativo. Il display visualizza il numero del chiamante (o il nome, se disponibile), la data e l'ora della chiamata.
- 7 Per completare la procedura di visualizzazione, premere **Stop/Uscita**.



Nota

È possibile visualizzare anche l'elenco degli identificativi premendo  (**Fax**). (Vedere *Storico identificativi (solo per i modelli MFC-660CN e MFC-845CW)* a pagina 63.)

Stampa elenco identificativi

- 1 Premere **Menu**.
- 2 Premere ▲ o ▼ per selezionare **Fax**. Premere **OK**.
- 3 Premere ▲ o ▼ per selezionare **Varie**. Premere **OK**.
- 4 Premere ▲ o ▼ per selezionare **ID chiamante**. Premere **OK**.
- 5 Premere ▲ o ▼ per selezionare **Stampa rapporto**. Premere **OK**.
Se non è memorizzato alcun identificativo, viene emesso un segnale acustico e viene visualizzato sul display **N. ID chiamante**.
- 6 Premere **Inizio Mono** o **Inizio Colore**.
- 7 Al termine della stampa, premere **Stop/Uscita**.

Impostazione del Tipo di linea telefonica

Se si collega l'apparecchio a una linea che utilizza PBX o ISDN per la ricezione e l'invio di fax, è necessario modificare anche il Tipo di linea telefonica completando le seguenti operazioni.

- 1 Premere **Menu**.
- 2 Premere ▲ o ▼ per selezionare **Imp iniziale**. Premere **OK**.
- 3 Premere ▲ o ▼ per selezionare **Imp.linea tel..** Premere **OK**.
- 4 Premere ▲ o ▼ per selezionare **PBX, ISDN (o Normale)**. Premere **OK**.
- 5 Premere **Stop/Uscita**.

PBX e TRASFERIMENTO

L'apparecchio è inizialmente impostato su *Normale*, che consente il collegamento dell'apparecchio stesso a una rete PSTN (Rete linee telefoniche pubbliche). Tuttavia, molti uffici utilizzano un centralino telefonico o un centralino privato per telefoni in derivazione (PBX). L'apparecchio può essere collegato alla maggior parte dei PBX in commercio. La funzione di richiamata dell'apparecchio supporta solo la ricomposizione del numero dopo un intervallo predefinito (TBR). La funzione TBR funziona con la maggior parte dei sistemi PBX permettendo di accedere a una linea esterna o di trasferire una chiamata a un altro interno. La funzione è attiva quando si preme **Tel/R** o **R**.



Nota

È possibile programmare la pressione del tasto **Tel/R** o **R** per i numeri memorizzati nella funzione di Chiamata veloce. Quando si programma un numero di Chiamata veloce, premere prima **Tel/R** o **R**, (il display visualizza '!'), quindi inserire il numero di telefono. In questo modo, non sarà necessario premere **Tel/R** o **R** ogni volta, prima di usare un numero di Chiamata veloce. (Vedere *Memorizzazione numeri* a pagina 64.) Tuttavia, se non si seleziona PBX nell'impostazione del Tipo di linea telefonica, non è possibile utilizzare il numero di Chiamata veloce programmato alla pressione di **Tel/R** o **R** in cui il numero è stato programmato.

Collegamento di una segreteria telefonica esterna (segreteria telefonica)

Si può decidere di collegare una segreteria telefonica esterna. Tuttavia, quando vi è una segreteria telefonica TAD **esterna** sulla stessa linea telefonica dell'apparecchio, la TAD risponde a tutte le chiamate e l'apparecchio 'ascolta' per riconoscere i segnali di chiamata fax (CNG). Se riceve segnali fax, l'apparecchio rileva la chiamata e riceve il fax. Se non riceve segnali di chiamata CNG, l'apparecchio consente alla segreteria telefonica di continuare a inviare il messaggio in uscita per permettere al chiamante di lasciare un messaggio vocale.

Il dispositivo TAD deve rispondere alla chiamata entro quattro squilli (impostazione consigliata: due squilli). L'apparecchio può rilevare i segnali di chiamata CNG solo finché il dispositivo TAD non risponde alla chiamata; se il numero di squilli è impostato su quattro restano solo 8 - 10 secondi per la rilevazione dei segnali CNG e la procedura di handshake del fax. Per registrare i messaggi in uscita si raccomanda di attenersi alle istruzioni riportate nel presente manuale. L'utilizzo della funzione Risparmio tariffe della segreteria telefonica esterna non è consigliata se supera i cinque squilli.



Nota

Se non si ricevono tutti i fax, ridurre l'impostazione relativa al ritardo degli squilli sul proprio dispositivo TAD esterno.

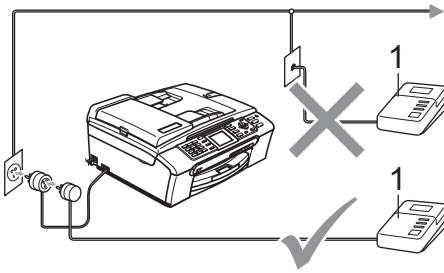

1 TAD

Quando la segreteria telefonica (TAD) risponde ad una chiamata, il display visualizza *Telefono* (solo per il modello MFC-440CN) o *Tel deriv.in uso* (solo per i modelli MFC-660CN e MFC-845CW).

Installazione errata

Non collegare un TAD in un altro punto sulla stessa linea.

Collegamenti

Il dispositivo TAD esterno deve essere collegato come mostrato nella figura precedente.

- 1 Impostare il TAD esterno su uno o due squilli. (L'impostazione del Numero squilli dell'apparecchio non ha rilevanza in questo caso.)
- 2 Registrare il messaggio in uscita sul dispositivo TAD esterno.
- 3 Impostare la segreteria telefonica esterna in modo che risponda alle chiamate.

- 4 Effettuare una delle seguenti operazioni:
 - (Per MFC-440CN)
Impostare la modalità Ricezione su *Tel./Segr. Est..*
 - (Per MFC-660CN e MFC-845CW)
Impostare la Modalità di ricezione su *Manuale* e attivare *Rilevazione fax.*
(Vedere *Selezione della modalità Ricezione* a pagina 45.)

Registrazione del messaggio in uscita (OGM) su un dispositivo TAD esterno

È importante tenere presente la durata nel registrare questo messaggio. Il messaggio imposta i modi in cui gestire la ricezione manuale e automatica dei fax.

- 1 Registrare 5 secondi di silenzio all'inizio del messaggio. (Questa pausa consente all'apparecchio di rilevare eventuali segnali di chiamata fax CNG delle trasmissioni automatiche prima che si interrompano).
- 2 Limitare la durata del messaggio a 20 secondi.



Nota

Si consiglia di iniziare la registrazione del messaggio dopo 5 secondi di silenzio perché l'apparecchio non è in grado di rilevare i segnali fax se sovrapposti a una voce alta o sonora. L'utente può provare a omettere la pausa, ma nel caso in cui l'apparecchio presenti problemi di ricezione si deve registrare nuovamente il messaggio in uscita includendo la pausa.

Collegamenti multilinea (PBX)

Suggeriamo di chiedere alla società di installazione del PBX di collegare l'apparecchio. In caso di sistema multilinea, suggeriamo di chiedere alla società di installazione di collegare l'unità all'ultima linea dell'impianto. Questo impedisce all'apparecchio di attivarsi ogni volta che il sistema riceve chiamate vocali. Se tutte le chiamate in entrata vengono gestite dal centralino, impostare la modalità Ricezione su *Manuale*.

Non è possibile garantire che l'apparecchio funzioni adeguatamente in tutte le circostanze se connesso ad un PBX. Qualsiasi problema nell'invio o nella ricezione di fax deve essere comunicato innanzitutto alla società che gestisce il PBX.



Nota

Assicurarsi che il Tipo di linea telefonica sia impostato su PBX. (Vedere *Impostazione del Tipo di linea telefonica* a pagina 55.)

Telefoni esterni e in derivazione

Collegamento di un telefono esterno o in derivazione

È possibile collegare un telefono separato all'apparecchio nel modo indicato nello schema riportato di seguito.

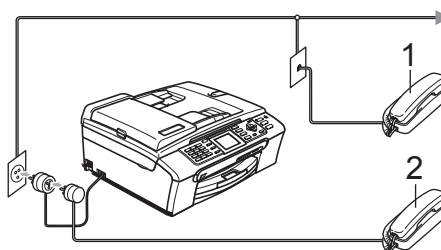

1 Telefono in derivazione

2 Telefono esterno

Quando si utilizza un telefono esterno o in derivazione, il display visualizza *Telefono* (solo per il modello MFC-440CN) o *Tel deriv.in uso* (solo per i modelli MFC-660CN e MFC-845CW).

Utilizzo di telefoni in derivazione

Se si risponde ad una chiamata fax da un telefono esterno o in derivazione collegato nella corrispondente presa sull'apparecchio, si può fare in modo che l'apparecchio prenda la chiamata utilizzando il Codice di Ricezione fax. Digitando il Codice di ricezione fax ✕ 5 1, l'apparecchio inizia a ricevere il fax.

Se l'apparecchio rileva una chiamata vocale ed emette il doppio squillo per passarla all'utente, utilizzare il Codice di ricezione telefonica # 5 1 per prendere la chiamata da un telefono in derivazione. (Vedere *N. squilli F/T (solo per la modalità Fax/Tel)* a pagina 48.)

Se si risponde a una chiamata e non vi è nessuno in linea:

si deve presumere che si sta ricevendo un fax manuale.

Premere ✕ 5 1 e attendere il trillo o finché il display non visualizza *Ricezione*, quindi agganciare.



Nota

Inoltre, è possibile utilizzare la funzione Rilevazione fax perché l'apparecchio risponda automaticamente alla chiamata. (Vedere *Rilevazione fax* a pagina 49.)

Utilizzo di un telefono esterno senza fili (solo per i modelli MFC-440CN e MFC-660CN)

Se si collega il telefono senza fili al cavo telefonico (vedere *Telefoni esterni e in derivazione* a pagina 58) e ci si sposta con il telefono senza fili, è più semplice rispondere alle chiamate mentre è attiva la funzione Numero squilli.

Se si lascia che risponda prima l'apparecchio, si dovrà andare all'apparecchio e premere **Tel/R** o **Vivavoce** per trasferire la chiamata al telefono senza fili.

Utilizzo codici remoti

Codice ricezione fax

Se si risponde ad una chiamata fax da un telefono esterno o in derivazione, è possibile farlo ricevere all'apparecchio componendo il codice di ricezione fax ✕ 5 1. Attendere i trilli, quindi riagganciare il ricevitore. Consultare *Rilevazione fax* a pagina 49. Per inviare il fax, il chiamate deve premere **Inizio**.

Codice ricezione telefonica

Se si riceve una chiamata vocale e l'apparecchio è in modalità F/T, riceve il doppio squillo dopo il numero di squilli iniziale. Se si prende la chiamata da un telefono in derivazione, è possibile disattivare il doppio squillo premendo # 5 1 (accertarsi di premere *tra* gli squilli).

Modifica dei codici remoti

Per utilizzare l'Attivazione remota occorre attivare i codici remoti. Il Codice ricezione fax predefinito è ✕ 5 1. Il Codice ricezione telefonica predefinito è # 5 1. Se si desidera, è possibile sostituirli con codici nuovi.

- 1 Premere **Menu**.
- 2 Premere ▲ o ▼ per selezionare *Fax*.
Premere **OK**.
- 3 Premere ▲ o ▼ per selezionare *Imp ricezione*.
Premere **OK**.
- 4 Premere ▲ o ▼ per selezionare *Codice remoto*.
Premere **OK**.
- 5 Premere ▲ o ▼ per selezionare *Si* (o *No*).
Premere **OK**.
- 6 Inserire il nuovo Codice di ricezione fax.
Premere **OK**.
- 7 Inserire il nuovo Codice di ricezione telefonica.
Premere **OK**.
- 8 Premere **Stop/Uscita**.



Nota

- Nel caso in cui cada spesso la linea durante l'accesso remoto alla segreteria telefonica TAD esterna, provare a cambiare il Codice ricezione fax e il Codice di ricezione telefonica selezionando un altro codice a tre cifre utilizzando i numeri **0-9**, ✕, #.
- È possibile che i Codici remoti non funzionino su alcuni impianti telefonici.

Procedura di composizione dei numeri

Composizione manuale

Digitare tutte le cifre del numero di fax o di telefono.



Composizione veloce

- 1 Premere **Ricerca/Chiam.Veloce**.

MFC-440CN



MFC-660CN e MFC-845CW



Inoltre, è possibile selezionare

N. veloci premendo  (Fax).

- 2 Digitare il numero di Chiamata veloce a due cifre. (Vedere *Memorizzazione dei numeri di Chiamata veloce* a pagina 64.)

- 3 Se sono presenti due numeri nella posizione, premere ▲ o ▼ per selezionare il numero che si desidera chiamare.
Premere **OK**.



Nota

Se il display visualizza *Non utilizzato* quando si inserisce un numero di Chiamata veloce, questo significa che non è stato memorizzato alcun numero.

Ricerca

È possibile cercare i nomi associati ai numeri di Chiamata veloce memorizzati.

- 1 Premere **Ricerca/Chiam.Veloce**. Inoltre, è possibile selezionare N. veloci premendo  (Fax).
- 2 Premere ▲ o ▼ per scegliere Ordine alfabetico o Ordine numerico.
Premere **OK**.



Nota

- Premere * per aumentare le dimensioni dei font del display.
- Premere # per ridurre le dimensioni dei font del display.

- 3 Se si sceglie *Ordine alfabetico* nel punto 2, utilizzare la tastiera per inserire la prima lettera del nome, quindi premere ▲ o ▼ per scegliere il nome e il numero da chiamare.
Premere **OK**.

Ricomposizione numero fax

Se si invia un fax manualmente e la linea è occupata, premere **Rich/Pausa**, quindi premere **Inizio Mono** o **Inizio Colore** per riprovare. Per effettuare una seconda chiamata ad un numero composto di recente, è possibile premere **Rich/Pausa** e selezionare uno degli ultimi 30 numeri dall'elenco delle Chiamate in uscita.

Rich/Pausa funziona solo se si è composto il numero dal pannello dei comandi. Se *si invia un fax automaticamente* e la linea è occupata, l'apparecchio riprova automaticamente a comporre il numero per tre volte a intervalli di cinque minuti.

- 1 Premere **Rich/Pausa**.
- 2 Premere ▲ o ▼ per selezionare il numero che si desidera ricomporre. Premere **OK**.
- 3 Premere ▲ o ▼ per selezionare *Invio fax*. Premere **OK**.
- 4 Premere **Inizio Mono** o **Inizio Colore**.



Nota

Nella Trasmissione in tempo reale, la funzione di ricomposizione del numero non funziona quando si utilizza il piano dello scanner.

Chiamata in uscita

Gli ultimi 30 numeri chiamati (solo per i modelli MFC-660CN e MFC-845CW) o ai quali si è inviato un fax saranno memorizzati nella cronologia delle chiamate in uscita. È possibile scegliere uno di questi numeri ai quali telefonare (solo per i modelli MFC-660CN e MFC-845CW), o inviare un fax, da aggiungere ai numeri di chiamata veloce o cancellare dalla cronologia delle chiamate.

- 1 Premere **Rich/Pausa**. Inoltre, è possibile selezionare *Chiamata uscita* premendo  (**Fax**).
- 2 Premere ▲ o ▼ per selezionare il numero che si desidera chiamare. Premere **OK**.
- 3 Effettuare una delle seguenti operazioni:
 - (solo per i modelli MFC-660CN e MFC-845CW)
Per fare una chiamata, premere ▲ o ▼ per scegliere *Fare una chiamata*. Premere **OK**.
 - Per inviare un fax, premere ▲ o ▼ per selezionare *Invio fax*. Premere **OK**.
 - Per memorizzare il numero, premere ▲ o ▼ per selezionare *Ag. chiamata veloce*. Premere **OK**.
(Vedere *Memorizzazione dei numeri di Chiamata veloce dalle Chiamate in uscita* a pagina 65.)
 - Premere ▲ o ▼ per selezionare *Cancellare*. Premere **OK**. Premere **1** per confermare.

Storico identificativi (solo per i modelli MFC-660CN e MFC-845CW)

Questa funzione richiede un servizio abbonamento identificativo offerto da molte società telefoniche. (Vedere *Identificativo Chiamante (solo per i modelli MFC-660CN e MFC-845CW)* a pagina 54.)

Gli ultimi 30 numeri di telefonate vocali o di fax ricevuti saranno memorizzati nella cronologia degli identificativi. È possibile scegliere uno di questi numeri ai quali telefonare, o inviare un fax, da aggiungere ai numeri di chiamata veloce o cancellare dalla cronologia delle chiamate.

- 1 Premere  (**Fax**).
- 2 Premere ▲ o ▼ per selezionare Stor.ID chiaman..
Premere **OK**.
- 3 Premere ▲ o ▼ per selezionare il numero che si desidera chiamare.
Premere **OK**.
- 4 Effettuare una delle seguenti operazioni:
 - Per fare una chiamata, premere ▲ o ▼ per scegliere
Fare una chiamata.
Premere **OK**.
 - Per inviare un fax, premere ▲ o ▼ per selezionare Invio fax.
Premere **OK**.
 - Per memorizzare il numero, premere ▲ o ▼ per selezionare
Ag. chiamata veloce.
Premere **OK**.
(Vedere *Memorizzazione dei numeri di Chiamata veloce dalle Chiamate in uscita* a pagina 65.)
 - Premere ▲ o ▼ per selezionare
Cancellare.
Premere **OK**.
Premere **1** per confermare.



Nota

È possibile stampare l'elenco identificativi. (Vedere *Stampa elenco identificativi* a pagina 55.)

Memorizzazione numeri

È possibile impostare l'apparecchio per eseguire i seguenti tipi di composizione agevole: Chiamata veloce e gruppi per la trasmissione circolare dei fax. Quando si compone un numero usando le funzioni di Composizione rapida, sul display viene visualizzato il nome corrispondente (se memorizzato) o il numero.



Nota

In caso di interruzione della corrente elettrica, i numeri a Composizione rapida permangono nella memoria dell'apparecchio.

Memorizzazione di una pausa

Premere **Rich/Pausa** per inserire una pausa di 3,5 secondi tra i numeri. Per la composizione di numeri internazionali, è possibile premere **Rich/Pausa** varie volte per aumentare la durata della pausa.

Memorizzazione dei numeri di Chiamata veloce

È possibile associare fino a 80 (MFC-440CN e MFC-660CN) o 100 (MFC-845CW) posizioni di numeri di chiamata veloce a 2-cifre ad un nome; ogni nome può essere associato a due numeri. Quando si compone il numero, è necessario solo premere alcuni tasti (per esempio: **Ricerca/Chiam.Veloce**, il numero a due cifre e **Inizio Mono** o **Inizio Colore**).

- 1 Premere **Menu**.
- 2 Premere ▲ o ▼ per selezionare **Fax**. Premere **OK**.
- 3 Premere ▲ o ▼ per selezionare **Memoria numeri**. Premere **OK**.

- 4 Premere ▲ o ▼ per selezionare **N. veloci**. Premere **OK**.
- 5 Premere ▲ o ▼ per selezionare la posizione di **Chiamata-veloce** nella quale si desidera memorizzare il numero. Premere **OK**.
- 6 Effettuare una delle seguenti operazioni:
 - Digitare il nome (massimo 16 caratteri) usando la tastiera. Premere **OK**.
(Per l'inserimento delle lettere, vedere *Digitazione testo a pagina 174.*)
 - Per memorizzare un numero senza associarvi un nome, premere **OK**.
- 7 Inserire il numero di fax o di telefono (massimo 20 cifre). Premere **OK**.
- 8 Effettuare una delle seguenti operazioni:
 - Inserire il secondo numero di fax o di telefono (massimo 20 cifre). Premere **OK**.
 - Se non si desidera memorizzare un secondo numero, premere **OK**.
- 9 Effettuare una delle seguenti operazioni:
 - Per memorizzare un altro numero di Chiamata veloce, passare al punto 5.
 - Per terminare l'impostazione, premere **Stop/Uscita**.

Memorizzazione dei numeri di Chiamata veloce dalle Chiamate in uscita

È possibile memorizzare i numeri di Chiamata veloce dallo storico delle Chiamate in uscita.

- 1 Premere **Rich/Pausa**.
Inoltre, è possibile selezionare Chiamata uscita premendo  (**Fax**).
- 2 Premere ▲ o ▼ per selezionare il nome e il numero che si desidera memorizzare.
Premere **OK**.
- 3 Premere ▲ o ▼ per selezionare Ag. chiamata veloce.
Premere **OK**.
- 4 Premere ▲ o ▼ per selezionare la posizione di Chiamata-veloce nella quale si desidera memorizzare il numero.
Premere **OK**.
- 5 Effettuare una delle seguenti operazioni:
 - Digitare il nome (massimo 16 caratteri) usando la tastiera.
Premere **OK**.
(Per l'inserimento delle lettere, vedere *Digitazione testo* a pagina 174.)
 - Per memorizzare un numero senza associarvi un nome, premere **OK**.
- 6 Premere **OK** per confermare il numero di fax o di telefono.
- 7 Effettuare una delle seguenti operazioni:
 - Inserire il secondo numero di fax o di telefono (massimo 20 cifre).
Premere **OK**.
 - Se non si desidera memorizzare un secondo numero, premere **OK**.
- 8 Premere **Stop/Uscita**.

Memorizzazione numeri di chiamata veloce dallo storico identificativi (solo per i modelli MFC-660CN e MFC-845CW)

Se è attivo il servizio di identificativo chiamante dalla propria compagnia telefonica, è possibile anche memorizzare numeri di chiamata veloce dallo storico identificativi delle chiamate in arrivo. (Vedere *Identificativo Chiamante* (solo per i modelli MFC-660CN e MFC-845CW) a pagina 54.)

- 1 Premere  (**Fax**).
- 2 Premere ▲ o ▼ per selezionare Stor.ID chiaman..
Premere **OK**.
- 3 Premere ▲ o ▼ per selezionare il numero che si desidera memorizzare.
Premere **OK**.
- 4 Premere ▲ o ▼ per selezionare Ag. chiamata veloce.
Premere **OK**.
- 5 Premere ▲ o ▼ per selezionare la posizione di Chiamata-veloce nella quale si desidera memorizzare il numero.
Premere **OK**.
- 6 Effettuare una delle seguenti operazioni:
 - Digitare il nome (massimo 16 caratteri) usando la tastiera.
Premere **OK**.
(Per l'inserimento delle lettere, vedere *Digitazione testo* a pagina 174.)
 - Per memorizzare un numero senza associarvi un nome, premere **OK**.
- 7 Premere **OK** per confermare il numero di fax o di telefono.

- 8 Effettuare una delle seguenti operazioni:
 - Inserire il secondo numero di fax o di telefono (massimo 20 cifre).
Premere **OK**
 - Se non si desidera memorizzare un secondo numero, premere **OK**.

- 9 Premere **Stop/Uscita**.

Modifica dei nomi o dei numeri di Chiamata veloce

È possibile modificare un nome o un numero di Chiamata veloce memorizzato in precedenza.

- 1 Premere **Menu**.
- 2 Premere ▲ o ▼ per selezionare *Fax*.
Premere **OK**.
- 3 Premere ▲ o ▼ per selezionare *Memoria numeri*.
Premere **OK**.
- 4 Premere ▲ o ▼ per selezionare *N. veloci*.
Premere **OK**.
- 5 Premere ▲ o ▼ per selezionare il numero di Chiamata veloce di 2 cifre che si desidera modificare.
Premere **OK**.
- 6 Effettuare una delle seguenti operazioni:
 - Premere ▲ o ▼ per selezionare *Cambia*.
Premere **OK**.
 - Premere ▲ o ▼ per selezionare *Cancellare*.
Premere **OK**.
Premere **1** per confermare e **Stop/Uscita**.



Nota

Come modificare il nome o il numero memorizzato:

Se si desidera modificare un carattere, premere ◀ o ▶ per posizionare il cursore sotto il carattere da modificare, quindi premere **Cancella/Indietro**. Digitare nuovamente il carattere corretto.

- 7 Effettuare una delle seguenti operazioni:
 - Digitare il nome (massimo 16 caratteri) usando la tastiera.
Premere **OK**.
(Vedere *Digitazione testo* a pagina 174.)
 - Se non si desidera modificare il nome, premere **OK**.
- 8 Effettuare una delle seguenti operazioni:
 - Inserire il numero di fax o di telefono (massimo 20 cifre).
Premere **OK**.
 - Se non si desidera modificare il numero, premere **OK**.
- 9 Effettuare una delle seguenti operazioni:
 - Inserire il secondo nuovo numero di fax o di telefono (massimo 20 cifre).
Premere **OK**.
 - Se non si desidera modificare il numero, premere **OK**.
- 10 Premere **Stop/Uscita**.

Impostazione dei Gruppi per la Trasmissione circolare

I Gruppi, che possono essere memorizzati nei numeri di Chiamata-veloce, consentono di inviare lo stesso messaggio fax a diversi numeri premendo solo

Ricerca/Chiam.Veloce, le due cifre corrispondenti alla posizione e **Inizio Mono**. Innanzitutto, è necessario memorizzare i vari numeri di fax come numeri di Chiamata veloce. Quindi, è possibile includerli nei Gruppi. A ogni Gruppo occorre assegnare un numero di Chiamata veloce. È possibile creare un massimo di sei gruppi o assegnare un massimo di 158 numeri (MFC-440CN e MFC-660CN) o 198 numeri (MFC-845CW) in un unico gruppo con due numeri in ogni posizione.

(Vedere *Memorizzazione dei numeri di Chiamata veloce* a pagina 64 e *Trasmissione circolare (solo in Bianco e nero)* a pagina 38.)

- 1 Premere **Menu**.
- 2 Premere ▲ o ▼ per selezionare **Fax**. Premere **OK**.
- 3 Premere ▲ o ▼ per selezionare **Memoria numeri**. Premere **OK**.
- 4 Premere ▲ o ▼ per selezionare **Impos gruppi**. Premere **OK**.
- 5 Premere ▲ o ▼ per selezionare **GRUPPO 1**, **GRUPPO 2**, **GRUPPO 3**, **GRUPPO 4**, **GRUPPO 5** o **GRUPPO 6** per il nome del Gruppo in cui si desiderano memorizzare i numeri di fax. Premere **OK**.
- 6 Premere ▲ o ▼ per selezionare la posizione di 2 cifre in cui si desidera aggiungere il Gruppo. Premere **OK**.

- 7 Premere ▲ o ▼ per selezionare **Aggiungi numero**. Premere **OK**.
- 8 Premere ▲ o ▼ per selezionare il numero che si desidera aggiungere. Premere **OK**. (Vedere *Ricerca* a pagina 61.)
- 9 Una volta terminata l'aggiunta dei numeri ripetendo i punti 7 e 8, premere ▲ o ▼ per selezionare **Completo**. Premere **OK**.
- 10 Premere **Stop/Uscita**.



Nota

È possibile stampare una lista di tutti i numeri di Chiamata veloce. I numeri dei Gruppi saranno segnati nella colonna GRUPPI. (Vedere *Rapporti* a pagina 86.)

Modifica del nome del Gruppo

- 1 Premere **Menu**.
- 2 Premere ▲ o ▼ per selezionare **Fax**. Premere **OK**.
- 3 Premere ▲ o ▼ per selezionare **Memoria numeri**. Premere **OK**.
- 4 Premere ▲ o ▼ per selezionare **Impos gruppi**. Premere **OK**.
- 5 Premere ▲ o ▼ per selezionare il nome del Gruppo che si desidera modificare. Premere **OK**.
- 6 Premere ▲ o ▼ per selezionare **Cambia nome gruppo**. Premere **OK**.



Nota

Come modificare il nome o il numero memorizzato:

Se si desidera modificare un carattere, premere ◀ o ▶ per posizionare il cursore sotto il carattere da modificare, quindi premere **Cancella/Indietro**. Digitare nuovamente il carattere corretto.

- 7 Digitare il nome nuovo (massimo 16 caratteri) usando la tastiera. Premere **OK**.
(Vedere *Digitazione testo* a pagina 174. Ad esempio, digitare NUOVI CLIENTI.)
- 8 Premere ▲ o ▼ per selezionare `Completo`. Premere **OK**.
- 9 Premere **Stop/Uscita**.

Cancellazione di un Gruppo

- 1 Premere **Menu**.
- 2 Premere ▲ o ▼ per selezionare `Fax`. Premere **OK**.
- 3 Premere ▲ o ▼ per selezionare `Memoria numeri`. Premere **OK**.
- 4 Premere ▲ o ▼ per selezionare `Impos gruppi`. Premere **OK**.
- 5 Premere ▲ o ▼ per selezionare il Gruppo che si desidera cancellare. Premere **OK**.
- 6 Premere ▲ o ▼ per selezionare `Cancellare`. Premere **OK**. Premere **1** per confermare.
- 7 Premere ▲ o ▼ per selezionare `Completo`. Premere **OK**.
- 8 Premere **Stop/Uscita**.

Cancellazione di un numero da un Gruppo

- 1 Premere **Menu**.
- 2 Premere ▲ o ▼ per selezionare `Fax`. Premere **OK**.
- 3 Premere ▲ o ▼ per selezionare `Memoria numeri`. Premere **OK**.
- 4 Premere ▲ o ▼ per selezionare `Impos gruppi`. Premere **OK**.
- 5 Premere ▲ o ▼ per selezionare il Gruppo che si desidera modificare. Premere **OK**.
- 6 Premere ▲ o ▼ per selezionare il numero che si desidera cancellare. Premere **OK**. Premere **1** per confermare.
- 7 Premere ▲ o ▼ per selezionare `Completo`. Premere **OK**.
- 8 Premere **Stop/Uscita**.

Combinazione numeri a composizione veloce

A volte conviene scegliere tra diverse aziende di telefonia prima di effettuare una chiamata. Le tariffe possono variare a seconda dell'ora e della destinazione. Per approfittare delle tariffe più convenienti, si possono memorizzare i codici di accesso o le varie aziende di telefonia e i numeri di carta di credito come numeri di Chiamata veloce. Queste sequenze lunghe di numeri da comporre possono essere memorizzate, suddivise e associate, a numeri separati di Chiamata veloce secondo la combinazione voluta. Si può anche includere la composizione manuale dei numeri sulla tastiera. (Vedere *Memorizzazione dei numeri di Chiamata veloce* a pagina 64.)

Ad esempio, è necessario memorizzare '555' in numero di chiamata veloce: 03 e '7000' in Numero di chiamata veloce: 02.

- 1 Premere **Ricerca/Chiam.Veloce**.
- 2 Inserire **03**.



Nota

Se si sono memorizzati 2 numeri in una posizione di Chiamata veloce, sarà richiesto a quale numero si desidera eseguire l'invio.

- 3 Premere ▲ o ▼ per selezionare N. veloci.
Premere **OK**.
- 4 Inserire **02**.
- 5 Premere **Inizio Mono** o **Inizio Colore**.
Verrà composto il numero '555-7000'.

Per modificare temporaneamente un numero, è possibile sostituire parte del numero con la composizione manuale utilizzando la tastiera. Ad esempio, per modificare il numero in 555-7001 è possibile premere **Ricerca/Chiam.Veloce, 03**, quindi premere **7001** utilizzando la tastiera.



Nota

Se nel corso della composizione di queste sequenze numeriche occorre attendere qualche secondo per la ricezione dei segnali, è possibile memorizzare una pausa nella composizione del numero premendo **Rich/Pausa**. Ogni volta che si preme questo tasto, si aggiunge un ritardo di 3,5 secondi.

Segreteria telefonica digitale (solo per i modelli MFC-660CN e MFC-845CW)

Modalità TAD per Segreteria telefonica interna

La funzione TAD memorizza un numero massimo di 99 messaggi in arrivo. I messaggi sono memorizzati nell'ordine nel quale sono ricevuti.

I messaggi vocali possono avere un massimo di 3 minuti di lunghezza ed essere recuperati a distanza (consultare *Utilizzo del Codice di accesso remoto* a pagina 81). Il numero di messaggi da memorizzare dipende da quanta memoria viene utilizzata da altre funzioni (ad esempio, fax differiti e memorizzati).

Impostazione Segreteria telefonica

La registrazione dei messaggi in uscita della Segreteria telefonica è il primo passo da seguire prima di poter utilizzare la funzione TAD.

Per inserire la modalità TAD, eseguire le seguenti operazioni:

- 1 Registrare l'OGM TAD.
- 2 Premere  per attivare la modalità TAD.

OGM (messaggio in uscita)

Registrazione OGM

È possibile registrare i due tipi di OGM che seguono:

■ Mes Segr TEL

Il messaggio viene riprodotto al ricevimento di una chiamata. Il chiamato può lasciare un messaggio vocale o fax.

■ Messaggio F/T



Il messaggio viene riprodotto quando si riceve una chiamata e l'apparecchio è impostato su Fax/Tel. Il chiamante non può lasciare un messaggio. Consultare *OGM Fax/Tel* a pagina 71.

- 1 Premere **Menu**.
- 2 Premere **▲** o **▼** per selezionare **Fax**. Premere **OK**.
- 3 Premere **▲** o **▼** per selezionare **Sett Segr Tel**. Premere **OK**.
- 4 Premere **▲** o **▼** per selezionare **OGM**. Premere **OK**. Il display chiede di scegliere un OGM.
- 5 Premere **▲** o **▼** per scegliere **Mes Segr TEL** o **Messaggio F/T**, quindi premere **OK**.
- 6 Premere **▲** o **▼** per selezionare **Registrare MSG**. Premere **OK**.

- 7 Registrare il messaggio scegliendo una delle seguenti opzioni:
 - (solo per il modello MFC-660CN)
Sollevare il ricevitore, registrare il messaggio e riagganciare.
 - (solo per il modello MFC-845CW)
Per registrare il messaggio, utilizzare il microfono incorporato . Terminata l'operazione, premere **Stop/Uscita**.La segreteria telefonica riproduce l'OGM.

- 8 Premere **Stop/Uscita**.

Ascolto dell'OGM

- 1 Premere **Menu**.
- 2 Premere ▲ o ▼ per selezionare Fax.
Premere **OK**.
- 3 Premere ▲ o ▼ per selezionare Sett Segr Tel.
Premere **OK**.
- 4 Premere ▲ o ▼ per selezionare OGM.
Premere **OK**.
- 5 Premere ▲ o ▼ per selezionare Mes Segr TEL o Messaggio F/T.
Premere **OK**.
- 6 Premere ▲ o ▼ per selezionare Play OGM.
Premere **OK**.
Regolare il volume premendo  ◀ o ▶  del volume.
- 7 Premere **Stop/Uscita**.

Cancellazione OGM

- 1 Premere **Menu**.
- 2 Premere ▲ o ▼ per selezionare Fax.
Premere **OK**.
- 3 Premere ▲ o ▼ per selezionare Sett Segr Tel.
Premere **OK**.
- 4 Premere ▲ o ▼ per selezionare OGM.
Premere **OK**.
- 5 Premere ▲ o ▼ per selezionare Mes Segr TEL o Messaggio F/T.
Premere **OK**.
- 6 Premere ▲ o ▼ per selezionare Cancellare MSG. Premere **OK**.
- 7 Scegliere una delle seguito indicate:
 - Premere **1** per cancellare l'OGM.
 - Premere **2** per uscire senza cancellare.
- 8 Premere **Stop/Uscita**.

OGM Fax/Tel

Se l'apparecchio è impostato in modalità ricezione Fax/Tel, il messaggio viene riprodotto dall'apparecchio Brother ad un chiamante. A differenza del TAD OGM, il chiamante *non* potrà lasciare un messaggio. Lo scopo dell'OGM fax/tel è quello di permettere al chiamante di sapere se si risponderà a breve alla sua chiamata.

Per registrare l'OGM Fax/Tel, seguire le indicazioni in *OGM (messaggio in uscita)* a pagina 70.

Se si devono riesaminare i punti per l'impostazione della modalità di ricezione Fax/Tel, consultare *Modalità Ricezione* a pagina 45.

Attivazione modalità TAD

Quando la luce  si accende, la modalità

TAD è attiva. Premere  per inserire la modalità TAD.

Gestione messaggi

Indicatore messaggi

La luce  lampeggia se si hanno nuovi messaggi.





Il display visualizza il numero totale di messaggi vocali e fax memorizzati nel TAD.

I messaggi fax sono memorizzati quando si attiva Memorizzazione fax o Anteprima fax. Consultare *Operazioni fax avanzate (solo Bianco e nero)* a pagina 75.

Riproduzione messaggi vocali

Tutti i messaggi vengono riprodotti nell'ordine in cui sono stati registrati. Il display visualizza il numero del messaggio corrente, il numero totale di messaggi e l'ora e la data di registrazione del messaggio.

Seguire i punti che seguono per ascoltare i messaggi vocali:

- 1 Premere **Play/Registra** o **Play**. Durante la riproduzione dei messaggi, sono disponibili i seguenti comandi:
 -  (RWD)
Ripete un messaggio.
 -  (FWD)
Passa al messaggio successivo.
 -  o 
Regola il volume.

- 2 Premere **Stop/Uscita**

Cancellazione messaggi in entrata

Per cancellare singolarmente i messaggi vocali

- 1 Premere **Play/Registra** o **Play**. L'apparecchio emette un segnale acustico di due secondi e inizia la riproduzione del messaggio. Ogni messaggio viene preceduto da un segnale prolungato e seguito da due segnali acustici brevi.
- 2 Per cancellare un messaggio specifico, premere **Cancella/Mute** o **Cancella** subito dopo i due segnali acustici brevi o durante la riproduzione del messaggio.
- 3 Effettuare una delle seguenti operazioni:
 - Premere **1** per cancellare il messaggio.
 - Premere **2** per annullare.
- 4 Premere **Stop/Uscita**.

Per cancellare tutti i messaggi

- 1 Premere **Cancella/Mute** o **Cancella**.
- 2 Effettuare una delle seguenti operazioni:
 - Premere **1** per cancellare tutti i messaggi vocali.
 - Premere **2** per annullare.

Altre operazioni TAD

Impostazione tempo massimo per messaggi in entrata

L'impostazione predefinita dell'apparecchio può salvare i messaggi in uscita di lunghezza massima 30 secondi. Per modificare l'impostazione, procedere nel modo che segue:

- 1 Premere **Menu**.
- 2 Premere ▲ o ▼ per selezionare **Fax**. Premere **OK**.
- 3 Premere ▲ o ▼ per selezionare **Sett Segr Tel**. Premere **OK**.
- 4 Premere ▲ o ▼ per selezionare **Tempo max icm**. Premere **OK**.
- 5 Premere ▲ o ▼ per scegliere la durata massima dei messaggi in entrata (30, 60, 120 o 180 secondi). Premere **OK**.
- 6 Premere **Stop/Uscita**.

Impostazione tariffa risparmio

Quando la funzione risparmio tariffa è attiva, l'apparecchio risponde dopo due squilli in caso di messaggi vocali o fax e dopo quattro squilli se non si hanno messaggi.

In questo modo, se si chiama l'apparecchio per il recupero remoto, se squilla tre volte non vi sono messaggi ed è possibile riagganciare senza pagare la telefonata.

La funzione risparmio tariffa è disponibile solo quando la modalità TAD è attiva. Quando la modalità risparmio tariffa è **Si**, prevale l'impostazione sul numero di squilli.

- 1 Premere **Menu**.
- 2 Premere ▲ o ▼ per selezionare **Fax**. Premere **OK**.
- 3 Premere ▲ o ▼ per selezionare **Imp ricezione**. Premere **OK**.
- 4 Premere ▲ o ▼ per selezionare **Numero squilli**. Premere **OK**.
- 5 Premere ▲ o ▼ per selezionare **Risparmio**. Premere **OK**.
- 6 Premere ▲ o ▼ per selezionare **Si (o No)**. Premere **OK**.
- 7 Premere **Stop/Uscita**.

Monitor registrazione ICM

Questa funzione permette di attivare il volume del diffusore per messaggi vocali **Si** o **No**. Quando si accende il monitor **No**, non si ascolteranno messaggi in arrivo.

- 1 Premere **Menu**.
- 2 Premere ▲ o ▼ per selezionare **Fax**.
Premere **OK**.
- 3 Premere ▲ o ▼ per selezionare **Sett Segr Tel**.
Premere **OK**.
- 4 Premere ▲ o ▼ per selezionare **Volume ICM**.
Premere **OK**.
- 5 Utilizzare ▲ o ▼ per selezionare **No** (o **Si**).
Premere **OK**.
- 6 Premere **Stop/Uscita**.

Registrazione di una conversazione (solo per il modello MFC-660CN)

Se si utilizza il ricevitore, è possibile registrare una conversazione telefonica premendo **Play/Registra** durante la conversazione. La registrazione può avere la stessa durata del tempo massimo dei messaggi in arrivo (fino a 3 minuti). L'interlocutore ascolterà un segnale acustico intermittente durante la registrazione. Per interrompere la registrazione, premere **Stop/Uscita**.

È possibile utilizzare solo un'operazione avanzata fax alla volta:

- Inoltro fax
- Memorizzazione fax
- Anteprema fax (solo per i modelli MFC-660CN e MFC-845CW)
- Ricezione PC-Fax
- No

È possibile modificare le impostazioni in qualsiasi momento. Se i fax ricevuti sono ancora memorizzati nell'apparecchio quando si modifica l'operazione avanzata fax, viene visualizzata una domanda sul display. (Consultare *Modifica delle Operazioni avanzate fax* a pagina 80.)

Inoltro fax

Quando si seleziona la funzione Inoltro fax, l'apparecchio memorizza i fax in arrivo. Una volta terminata la memorizzazione, l'apparecchio compone il numero di fax programmato dall'utente e inoltra il fax contenuto in memoria.

- 1 Premere **Menu**.
- 2 Premere ▲ o ▼ per scegliere `Fax`.
Premere **OK**.
- 3 Premere ▲ o ▼ per selezionare `Operazio.avanzate fax`.
Premere **OK**.
- 4 Premere ▲ o ▼ per selezionare `Inoltra/Mem`.
Premere **OK**.
- 5 Premere ▲ o ▼ per selezionare `Inoltro fax`.
Premere **OK**.

- 6 Comporre il numero di inoltro (massimo 20 cifre).
Premere **OK**.
- 7 Premere ▲ o ▼ per scegliere
`Stampa backup:Si` o
`Stampa backup:No`.
Premere **OK**.



Nota

- Se si seleziona `Stampa backup:Si`, l'apparecchio stamperà il fax in modo da averne una copia. Si tratta di una funzione di sicurezza qualora si verifichi un'interruzione di corrente prima dell'invio del fax o un problema all'apparecchio ricevente.
- (solo per i modelli MFC-660CN e MFC-845CW)
L'apparecchio è in grado di memorizzare fax per 24 ore in caso di interruzione di corrente.
- Quando la funzione Inoltro fax è attivata, l'apparecchio memorizza solo fax in bianco e nero. I fax a colori non vengono memorizzati, finché l'apparecchio trasmittente non li converte in versione monocromatica prima dell'invio.

- 8 Premere **Stop/Uscita**.

Memorizzazione fax

Quando si seleziona Memorizzazione fax, l'apparecchio memorizza i fax in arrivo. È possibile recuperare i propri messaggi fax da un altro apparecchio usando la funzione Recupero remoto.

Se è stato impostato Memorizzazione Fax, una copia di backup verrà stampata automaticamente nell'apparecchio.

- 1 Premere **Menu**.
- 2 Premere ▲ o ▼ per selezionare `Fax`. Premere **OK**.
- 3 Premere ▲ o ▼ per selezionare `Operazio.avanzate fax`. Premere **OK**.
- 4 Premere ▲ o ▼ per selezionare `Inoltra/Mem.` Premere **OK**.
- 5 Premere ▲ o ▼ per selezionare `Memoriz.fax`. Premere **OK**.
- 6 Premere **Stop/Uscita**.



Nota

Se la funzione Memorizzazione fax è attivata, l'apparecchio non è in grado di ricevere i fax a colori finché l'apparecchio trasmittente non li converte in versione monocromatica.

Anteprima fax (solo per i modelli MFC-660CN e MFC-845CW)

Selezionando Anteprima fax, è possibile visualizzare i fax ricevuti sul display premendo il tasto **Anteprima fax**. Quando l'apparecchio si trova in modalità Ready, un messaggio a comparsa viene visualizzato sul display per avvisare dell'arrivo di nuovi fax. È possibile continuare tutte le operazioni.

Impostazione Anteprima fax

- 1 Premere **Menu**.
- 2 Premere ▲ o ▼ per selezionare `Fax`. Premere **OK**.
- 3 Premere ▲ o ▼ per selezionare `Operazio.avanzate fax`. Premere **OK**.
- 4 Premere ▲ o ▼ per selezionare `Inoltra/Mem.` Premere **OK**.
- 5 Premere ▲ o ▼ per selezionare `Anteprima fax`. Premere **OK**.
- 6 Premere **Stop/Uscita**.



Nota

Quando la funzione Anteprima fax è attivata, l'apparecchio può stampare solo fax a colori. Le operazioni di Anteprima fax sono disponibili solo per i fax in bianco e nero.

Come visualizzare l'anteprima di un fax

Quando si riceve un fax, viene visualizzato un messaggio sul display. (Ad esempio:

Nuovo fax:02)

- 1 Premere **Anteprima fax**.
È possibile visualizzare l'elenco dei nuovi fax.



Nota

Inoltre, è possibile visualizzare i vecchi fax premendo ✕. Premere # per tornare all'elenco dei fax nuovi.

- 2 Premere ▲ o ▼ per selezionare il fax da visualizzare.
Premere **OK**.



Nota

Se il fax è grande, è possibile che si debba attendere qualche secondo prima di poterlo visualizzare sul display.

- 3 Premere **Stop/Uscita**.

Quando un fax è aperto, i tasti del pannello dei comandi eseguono le operazioni indicate di seguito.

Tasto	Descrizione
	Ingrandire il fax.
	Ridurre il fax.
▲ o ▼	Scorrere in verticale.
◀ o ▶	Scorrere in orizzontale.
	Ruotare il fax in senso orario.
	Cancellare il fax. Premere 1 per confermare.
	Tornare alla pagina precedente.
	Passare alla pagina successiva.
	Passare al punto successivo. (Sono disponibili le funzioni Stampa, Indietro ed Esci).
	Tornare all'elenco fax.
	Stampare il fax.

Come cancellare tutti i fax in elenco

- 1 Premere **Anteprima fax**.
- 2 Premere ▲ o ▼ per selezionare **Cancella tutto**.
Premere **OK**.
Premere 1 per confermare.

Come stampare tutti i fax in elenco

- 1 Premere **Anteprima fax**.
- 2 Premere ▲ o ▼ per selezionare **Stampa tutto**.
Premere **OK**.

Ricezione PC-Fax

Se si attiva la funzionalità di Ricezione PC-Fax, l'apparecchio memorizzerà i fax ricevuti e li trasmetterà al PC automaticamente. In questo modo è possibile utilizzare il PC per visualizzare e memorizzare i fax.

Anche se il PC è spento (di notte o nel weekend, ad esempio), l'apparecchio riceverà e memorizzerà i fax. Il numero di fax ricevuti memorizzati sarà visualizzato sul lato inferiore sinistro del display.

Quando si avvia il PC e il software di Ricezione PC-FAX è in esecuzione, l'apparecchio trasferisce automaticamente i fax al PC.

Per trasferire i fax ricevuti al PC è necessario eseguire il software di Ricezione PC-FAX sul PC. (Per i dettagli, consultare *Ricezione PC-FAX* nella Guida software dell'utente su CD-ROM.)

Selezionando `Stampa backup:Si` l'apparecchio stampa anche il fax.

- 1 Premere **Menu**.
- 2 Premere ▲ o ▼ per selezionare `Fax`. Premere **OK**.
- 3 Premere ▲ o ▼ per selezionare `Operazio.avanzate fax`. Premere **OK**.
- 4 Premere ▲ o ▼ per selezionare `Inoltra/Mem.` Premere **OK**.
- 5 Premere ▲ o ▼ per selezionare `Ricez. PC Fax`. Premere **OK**.
- 6 Premere ▲ o ▼ per selezionare `<USB>` o il PC di destinazione. Premere **OK**.
- 7 Premere ▲ o ▼ per scegliere `Stampa backup:Si` o `Stampa backup:No`. Premere **OK**.

- 8 Premere **Stop/Uscita**.



Nota

- La funzione Ricezione PC-Fax non è supportata in Mac OS®.
- Prima di impostare la Ricezione PC-Fax, è necessario installare il software MFL-Pro Suite sul PC. Accertarsi che il PC sia collegato e acceso. (Per i dettagli, consultare *Ricezione PC-FAX* nella Guida software dell'utente su CD-ROM.)
- (solo per i modelli MFC-660CN e MFC-845CW)
In caso di interruzione di corrente, l'apparecchio memorizzerà i fax per un massimo di 24 ore. Tuttavia, selezionando `Stampa backup:Si`, l'apparecchio stampa il fax in modo da averne una copia qualora si verificasse un'interruzione di corrente prima dell'invio al PC.
- Se appare un messaggio di errore e l'apparecchio non è in grado di stampare i fax in memoria, si può utilizzare questa impostazione per trasferire i fax al PC. (Per i dettagli, consultare *Messaggi d'errore* a pagina 135.)
- Quando Ricezione PC-Fax è attivo, è possibile memorizzare e inviare al PC solo i fax in bianco e nero. I fax a colori saranno ricevuti in tempo reale e stampati a colori.

Modifica del PC di destinazione

- 1 Premere **Menu**.
- 2 Premere ▲ o ▼ per selezionare **Fax**.
Premere **OK**.
- 3 Premere ▲ o ▼ per selezionare **Operazio.avanzate fax**.
Premere **OK**.
- 4 Premere ▲ o ▼ per selezionare **Inoltra/Mem**.
Premere **OK**.
- 5 Premere ▲ o ▼ per selezionare **Ricez. PC Fax**.
Premere **OK**.
- 6 Premere ▲ o ▼ per selezionare **Cambia**.
Premere **OK**.
- 7 Premere ▲ o ▼ per selezionare **<USB>**
o il PC di destinazione.
Premere **OK**.
- 8 Premere ▲ o ▼ per scegliere
Stampa backup:Si o
Stampa backup:No.
Premere **OK**.
- 9 Premere **Stop/Uscita**.

Disattivazione delle Operazioni avanzate fax

- 1 Premere **Menu**.
- 2 Premere ▲ o ▼ per selezionare **Fax**.
Premere **OK**.
- 3 Premere ▲ o ▼ per selezionare **Operazio.avanzate fax**.
Premere **OK**.
- 4 Premere ▲ o ▼ per selezionare **Inoltra/Mem**.
Premere **OK**.
- 5 Premere ▲ o ▼ per selezionare **No**.
Premere **OK**.
- 6 Premere **Stop/Uscita**



Nota

Il display presenterà più opzioni se nella memoria dell'apparecchio sono presenti fax ricevuti. (Consultare *Modifica delle Operazioni avanzate fax* a pagina 80.)

Modifica delle Operazioni avanzate fax

Se i fax ricevuti sono memorizzati nell'apparecchio quando si modificano le Operazioni avanzate fax, il display visualizza una delle seguenti domande:

■ Canc tutti doc?

Sì→Premere **1**

No→Premere **2**

■ Stamp.tutto fax?

Sì→Premere **1**

No→Premere **2**

- Se si preme **1**, i fax in memoria verranno cancellati o stampati prima della modifica delle impostazioni. Se una copia di backup è stata già stampata, non verrà eseguita una nuova stampa.
- Se si preme **2**, i fax in memoria non verranno cancellati o stampati e l'impostazione rimarrà inalterata.

Se si lasciano i fax in arrivo nella memoria dell'apparecchio quando si esegue la modifica in *Ricez. PC Fax da un'altra opzione* [*Inoltro fax*, *Memoriz.fax* o *Anteprima fax* (solo per i modelli MFC-660CN e MFC-845CW)], premere ▲ o ▼ per scegliere il PC al quale si desidera inviare i fax.

Il display visualizzerà il messaggio seguente:

■ Invio fax a PC?

Sì→Premere **1**

No→Premere **2**

- Se si preme **1**, i fax in memoria verranno inviati al PC prima della modifica delle impostazioni. Scegliere *Stampa backup:Si* o *Stampa backup:No*.
- Se si preme **2**, i fax in memoria non verranno cancellati né trasferiti al PC e l'impostazione rimarrà inalterata.

Recupero remoto

È possibile chiamare l'apparecchio da qualsiasi telefono a toni o apparecchio fax, quindi utilizzare il codice di accesso remoto e i comandi remoti per recuperare i messaggi fax.

Impostazione del Codice di accesso remoto

Il codice di accesso remoto consente di accedere alle funzioni di Recupero remoto quando non si è vicini all'apparecchio. Prima di poter usare le funzioni di accesso e recupero remoto, è necessario impostare il proprio codice. Il codice predefinito di fabbrica è un codice inattivo (---✳).

- 1 Premere **Menu**.
- 2 Premere ▲ o ▼ per selezionare *Fax*. Premere **OK**.
- 3 Premere ▲ o ▼ per selezionare *Operazio.avanzate fax*. Premere **OK**.
- 4 Premere ▲ o ▼ per selezionare *Accesso remoto*. Premere **OK**.
- 5 Inserire un codice a tre cifre utilizzando i numeri **0-9**, ✳ o #. Premere **OK**. (Il simbolo impostato '✳' non può essere modificato)



Nota

Non utilizzare lo stesso codice della ricezione fax (✳ **5 1**) o della ricezione telefonica (# **5 1**). (Consultare *Utilizzo di telefoni in derivazione* a pagina 59.)

- 6 Premere **Stop/Uscita**.

**Nota**

Per modificare il codice è sufficiente inserirne uno nuovo. Per disattivare il codice, premere **Cancella/Indietro** al punto 5 per ripristinare l'impostazione disattivata (---✳) e premere **OK**.

Utilizzo del Codice di accesso remoto

- 1 Comporre il numero del proprio apparecchio fax usando un telefono a toni o un altro apparecchio fax.
- 2 Quando l'apparecchio risponde alla chiamata, comporre immediatamente il Codice di accesso remoto (3 cifre seguite da ✳).
- 3 L'apparecchio segnala se ha ricevuto messaggi fax:
 - **1 segnale acustico prolungato** — **Messaggi fax**
 - **2 segnali acustici prolungati** — **Messaggi vocali (solo per i modelli MFC-660CN e MFC-845CW)**
 - **3 segnali acustici prolungati** — **Messaggi fax & vocali (solo per i modelli MFC-660CN e MFC-845CW)**
 - **Nessun segnale acustico** — **Nessun messaggio**
- 4 Quando l'apparecchio emette due segnali acustici brevi, inserire un comando.
Se trascorrono più di 30 secondi prima che venga inserito un comando, l'apparecchio interrompe la comunicazione.
Se si inserisce un comando non valido, l'apparecchio emette tre segnali acustici.
- 5 Premere **9 0** per interrompere l'accesso remoto una volta terminato il recupero remoto.

- 6 Riagganciare il ricevitore.

**Nota**

Se l'apparecchio è impostato in modalità *Manuale* e si desidera utilizzare le funzioni di recupero remoto, comporre il numero del proprio apparecchio lasciandolo squillare per circa 2 minuti. Quando l'apparecchio risponde alla chiamata, digitare il Codice di accesso remoto entro 30 secondi.

Comandi remoti fax

Usare i comandi indicati di seguito per accedere ovunque alle funzioni del proprio apparecchio. Quando si chiama il proprio apparecchio e si inserisce il Codice di accesso remoto (3 cifre seguite da ✳), l'apparecchio emette due segnali acustici brevi per richiedere l'invio di un comando di controllo remoto.

Comandi remoti		Informazioni dettagliate sull'operazione	
91	Riproduzione messaggi vocali (solo per i modelli MFC-660CN e MFC-845CW)	Dopo un segnale acustico prolungato, l'apparecchio riproduce l'ICM.	
	1 Ripetere o Saltare indietro	Premere 1 durante la riproduzione per ripetere l'ICM. Se si preme 1 prima di un messaggio, sarà riprodotto il messaggio precedente.	
	2 Saltare avanti	Durante la riproduzione di un ICM, è possibile passare al messaggio successivo.	
	9 STOP messaggio	Arresta la riproduzione di un ICM.	
93	Cancella tutti gli ICM (solo per i modelli MFC-660CN e MFC-845CW)	Un segnale acustico prolungato conferma la cancellazione. Se l'apparecchio emette tre segnali acustici brevi, non è possibile cancellare i messaggi perché non tutti i messaggi sono stati riprodotti o perché non ci sono messaggi da cancellare. *Questo codice cancella tutti i messaggi registrati, non uno alla volta.	
94	Riproduci e memorizza gli OGM (solo per i modelli MFC-660CN e MFC-845CW)		
	1 Riproduzione	1 Mes Segr Tel	L'apparecchio riproduce l'OGM selezionato. È possibile interrompere la riproduzione di OGM premendo 9 .
		2 Messaggio F/T	
	2 Registrazione	1 Mes Segr Tel	Dopo un segnale acustico prolungato, è possibile registrare l'OGM selezionato. L'apparecchio riproduce il messaggio una volta. È possibile interrompere la registrazione del messaggio premendo 9 .
2 Messaggio F/T			
95	Modifica delle impostazioni di Inoltro fax o di Memorizzazione fax		
	1 NO	È possibile impostare No dopo aver recuperato o cancellato tutti i messaggi.	
	2 Inoltro fax	Un segnale acustico prolungato indica che la modifica è stata accettata. Se l'apparecchio emette tre segnali acustici brevi, non è possibile apportare la modifica perché non sono soddisfatte le condizioni richieste (ad esempio, non è stato registrato un numero di Inoltro fax). È possibile registrare il numero di Inoltro fax digitando 4. (Consultare <i>Modifica del numero di Inoltro fax</i> a pagina 84.) Dopo aver registrato il numero, la funzione di Inoltro fax è attiva.	
	4 Numero di Inoltro fax		
	6 Memorizzazione fax		

Comandi remoti		Informazioni dettagliate sull'operazione
96	Recupero di un fax	
	2 Recupero di tutti i fax	Inserire il numero di un apparecchio fax remoto per il recupero dei messaggi fax ricevuti. (Consultare <i>Recupero dei messaggi fax</i> a pagina 84.)
	3 Cancellazione dei fax in memoria	Se l'apparecchio emette un segnale prolungato, i messaggi fax sono stati cancellati dalla memoria.
97	Verifica dello stato di ricezione (solo per il modello MFC-440CN)	
	1 Fax	È possibile controllare se il proprio apparecchio ha ricevuto messaggi fax. Se ne ha ricevuti, l'apparecchio emette un segnale acustico prolungato. Se non ne ha ricevuti, l'apparecchio emette tre segnali acustici brevi.
97	Verifica dello stato di ricezione (solo per i modelli MFC-660CN e MFC-845CW)	
	1 Fax	È possibile controllare se il proprio apparecchio ha ricevuto messaggi fax o vocali. Se ne ha ricevuti, l'apparecchio emette un segnale acustico prolungato. Se non ne ha ricevuti, l'apparecchio emette tre segnali acustici brevi.
	2 Chiamate vocali	
98	Modifica dello stato di ricezione (solo per il modello MFC-440CN)	
	1 Segreteria telefonica esterna	Se l'apparecchio emette un segnale acustico prolungato, la modifica è stata accettata.
	2 Fax/Tel	
	3 Solo Fax	
98	Modifica dello stato di ricezione (solo per i modelli MFC-660CN e MFC-845CW)	
	1 Segreteria telefonica	Se l'apparecchio emette un segnale acustico prolungato, la modifica è stata accettata.
	2 Fax/Tel	
	3 Solo Fax	
90	Uscita	Premendo 9 0 è possibile uscire dal recupero remoto. Attendere il segnale acustico prolungato, quindi riagganciare il ricevitore.

Recupero dei messaggi fax

È possibile chiamare l'apparecchio da un altro telefono a toni e inoltrare i messaggi fax all'apparecchio.

- 1 Comporre il numero del proprio apparecchio fax.
- 2 Quando l'apparecchio risponde alla chiamata, comporre immediatamente il Codice di accesso remoto (3 cifre seguite da ✖). Se l'apparecchio emette un segnale acustico prolungato, sono presenti messaggi.
- 3 Se l'apparecchio emette due segnali brevi, premere **9 6 2**.
- 4 Attendere il segnale acustico prolungato e quindi con la tastiera digitare il numero dell'apparecchio fax a cui si desidera inviare i fax seguito da **# #** (fino a 20 cifre).



Nota

Non è possibile utilizzare i simboli ✖ e # come parti del numero. Tuttavia, è possibile premere # se si desidera inserire una pausa.

- 5 Premere **9 0** per ripristinare le impostazioni dell'apparecchio una volta completato il recupero remoto.
- 6 Attendere che l'apparecchio emetta un segnale acustico prima di riagganciare. L'apparecchio chiama l'altro apparecchio fax, che riceve i messaggi fax e provvede a stamparli.

Modifica del numero di Inoltro fax

È possibile modificare il numero predefinito per l'inoltro fax utilizzando un altro apparecchio telefonico o fax a toni.

- 1 Comporre il numero del proprio apparecchio fax.
- 2 Quando l'apparecchio risponde alla chiamata, comporre immediatamente il Codice di accesso remoto (3 cifre seguite da ✖). Se l'apparecchio emette un segnale acustico prolungato, sono presenti messaggi.
- 3 Se l'apparecchio emette due segnali brevi, premere **9 5 4**.
- 4 Attendere il segnale acustico prolungato e quindi con la tastiera digitare il numero dell'apparecchio fax a cui si desidera inviare i fax seguito da **# #** (fino a 20 cifre).



Nota

Non è possibile utilizzare i simboli ✖ e # come parti del numero. Tuttavia, è possibile premere # se si desidera inserire una pausa.

- 5 Terminata l'operazione, premere **9 0**.
- 6 Attendere che l'apparecchio emetta un segnale acustico prima di riagganciare.

Rapporti fax

Utilizzare i tasti **Menu** per impostare il Rapporto di verifica della trasmissione e il Tempo giornale.

Rapporto di verifica della trasmissione

Come prova dell'invio del fax si può utilizzare il Rapporto di verifica della trasmissione. Questo rapporto indica data e ora della trasmissione e conferma che non si siano verificati problemi nell'invio (OK). Selezionando **Si** o **Si+Immagine**, l'apparecchio stampa un rapporto ogni volta che si invia un fax.

Se si inviano spesso fax alla stessa destinazione, il semplice numero di operazione può non essere sufficiente per identificare i documenti da ritrasmettere. Selezionando l'opzione **Si+Immagine** o **No+Immagine** l'apparecchio stampa sul rapporto anche una sezione della prima pagina dei documenti inviati per facilitarne l'identificazione.

Quando la funzione Rapporto di verifica della trasmissione è impostata su **No** o **No+Immagine**, l'apparecchio stampa un Rapporto solo se si verifica un errore durante la trasmissione e nella colonna **RISULTATO** viene riportata la dicitura **NG**.

- 1 Premere **Menu**.
- 2 Premere ▲ o ▼ per selezionare **Fax**. Premere **OK**.
- 3 Premere ▲ o ▼ per selezionare **Imp. Rapporto**. Premere **OK**.
- 4 Premere ▲ o ▼ per selezionare **Rapporto trasm.** Premere **OK**.
- 5 Premere ▲ o ▼ per selezionare **Si**, **Si+Immagine**, **No** o **No+Immagine**. Premere **OK**.
- 6 Premere **Stop/Uscita**.

Giornale Fax (rapporto attività)

È possibile impostare l'apparecchio in modo che stampi il giornale a intervalli specificati (ogni 50 fax, 6, 12 o 24 ore, 2 o 7 giorni). Se l'intervallo è impostato su **No**, è possibile stampare il rapporto seguendo le istruzioni fornite in *Rapporti* a pagina 86. L'impostazione di fabbrica è **Ogni 50 fax**.

- 1 Premere **Menu**.
- 2 Premere ▲ o ▼ per selezionare **Fax**. Premere **OK**.
- 3 Premere ▲ o ▼ per selezionare **Imp. Rapporto**. Premere **OK**.
- 4 Premere ▲ o ▼ per selezionare **Tempo giornale**. Premere **OK**.

- 5 Premere ▲ o ▼ per selezionare un intervallo.
Premere **OK**.
(Se si sceglie di stampare il giornale a intervalli di 7 giorni, il display visualizza il messaggio con la richiesta di selezionare il giorno per il conto alla rovescia.)
- 6, 12, 24 ore, 2 o 7 giorni
L'apparecchio stampa il rapporto in base all'intervallo stabilito e quindi cancella tutte le operazioni dalla memoria. Se la memoria dell'apparecchio si esaurisce con 200 operazioni prima che sia trascorso l'intervallo selezionato, l'apparecchio stampa il Giornale in anticipo e successivamente cancella tutte le operazioni dalla memoria. Se si desidera un rapporto aggiuntivo prima di quello all'intervallo previsto, è possibile stamparlo senza cancellare le operazioni dalla memoria.
 - Ogni 50 fax
L'apparecchio stampa il Giornale quando ha memorizzato 50 operazioni.

- 6 Digitare l'ora di inizio della stampa usando il formato 24-ore.
Premere **OK**.
(Ad esempio: digitare 19:45 per le 7:45 di sera.)

- 7 Premere **Stop/Uscita**.

Rapporti

Sono disponibili i seguenti tipi di rapporto:

- **Rapporto TX**
Stampa un Rapporto di verifica della trasmissione relativo all'ultimo fax inviato.
- **Aiuti**
Si tratta di una lista di aiuto per la programmazione rapida dell'apparecchio.
- **Compos. veloce**
Elenca in ordine numerico o alfabetico numeri e nomi memorizzati nella memoria di Chiamata veloce.
- **Giornale Fax**
Questo rapporto elenca informazioni relative agli ultimi fax in entrata e in uscita. (TX: Trasmissione) (RX: Ricezione)
- **Impost. Utente**
Elenca le impostazioni.
- **Config. Rete**
Elenca le impostazioni di rete.

Come stampare un rapporto

- 1 Premere **Menu**.
- 2 Premere ▲ o ▼ per selezionare Stamp rapporto.
Premere **OK**.
- 3 Premere ▲ o ▼ per selezionare il rapporto desiderato.
Premere **OK**.
- 4 Premere **Inizio Mono**.

12 Polling

Informazioni generali polling

La funzione Polling consente di impostare l'apparecchio in modo che altri utenti possano ricevere i fax inviati, ma con chiamata a loro carico. Inoltre, permette di chiamare l'apparecchio fax di un altro utente e di ricevere fax da tale apparecchio, con chiamata a proprio carico. Occorre impostare la funzione Polling su entrambi gli apparecchi per poterla utilizzare. Non tutti gli apparecchi fax supportano la funzione Polling.

Ricezione polling

Con la funzione Ricezione polling è possibile chiamare un altro apparecchio fax per ricevere un documento.

Impostazione ricezione polling

- 1 Premere  (**Fax**).
- 2 Premere ▲ o ▼ per selezionare **Polling RX**.
Premere **OK**.
- 3 Premere ▲ o ▼ per selezionare **Standard**.
Premere **OK**.
- 4 Comporre il numero di fax dell'apparecchio da cui si desidera eseguire il polling.
- 5 Premere **Inizio Mono** o **Inizio Colore**.

Impostazione di ricezione polling con codice di sicurezza

La funzione Polling protetto consente di limitare il numero degli utenti che possono prelevare i documenti.

È possibile utilizzare la funzione Polling protetto solo con apparecchi fax Brother. Se si desidera prelevare un fax da un apparecchio Brother protetto occorre inserire il codice di sicurezza.

- 1 Premere  (Fax).
- 2 Premere ▲ o ▼ per selezionare Polling RX.
Premere **OK**.
- 3 Premere ▲ o ▼ per selezionare Protetto.
Premere **OK**.
- 4 Digitare il codice di sicurezza a quattro cifre.
È lo stesso codice di sicurezza usato dall'apparecchio fax da cui si desidera eseguire il polling.
Premere **OK**.
- 5 Comporre il numero di fax dell'apparecchio da cui si desidera eseguire il polling.
- 6 Premere **Inizio Mono** o **Inizio Colore**.

Impostazione ricezione polling differito

La funzione Polling differito consente di programmare l'apparecchio per iniziare la ricezione polling a un'ora specifica. È possibile programmare soltanto *una* operazione di polling differito.

- 1 Premere  (Fax).
- 2 Premere ▲ o ▼ per selezionare Polling RX.
Premere **OK**.
- 3 Premere ▲ o ▼ per selezionare Differito.
Premere **OK**.
- 4 Digitare l'ora di inizio del polling (nel formato 24 ore).
Ad esempio, digitare 21:45 per le 9:45 di sera.
Premere **OK**.
- 5 Comporre il numero di fax dell'apparecchio da cui si desidera eseguire il polling.
- 6 Premere **Inizio Mono** o **Inizio Colore**.
L'apparecchio effettua la chiamata per la ricezione polling all'ora programmata.

Polling sequenziale (solo Bianco e nero)

Il Polling sequenziale consente di richiedere documenti da diversi apparecchi fax in un'unica operazione.

- 1 Premere  (Fax).
- 2 Premere ▲ o ▼ per selezionare Polling RX.
Premere **OK**.
- 3 Premere ▲ o ▼ per selezionare Standard, Protetto o Differito.
Premere **OK**.

- 4 Effettuare una delle seguenti operazioni:
 - Se si è selezionato *Standard*, passare al punto 5.
 - Se si è selezionato *Protetto*, inserire un numero di quattro cifre, premere **OK**, passare al punto 5.
 - Se si è selezionato *Differito*, inserire l'ora (nel formato 24 ore) dalla quale si desidera iniziare il polling e premere **OK**, passare al punto 5.
- 5 Premere ▲ o ▼ per selezionare *Trasmis. Circo.*
Premere **OK**.
- 6 Premere ▲ o ▼ per selezionare *Aggiungi numero.*
Premere **OK**.
- 7 Inserire un numero utilizzando *Chiamata veloce*, un Gruppo o la tastiera.
Premere **OK**.
- 8 Ripetere i punti 6 e 7 per tutti i numeri di fax per i quali si vuole eseguire l'operazione di polling, quindi premere ▲ o ▼ per scegliere *Completo*.
Premere **OK**.
- 9 Premere **Inizio Mono**.
L'apparecchio esegue il polling a turno per ogni numero o gruppo inserito per un documento.

Premere **Stop/Uscita** mentre l'apparecchio compone il numero per annullare la procedura di polling in corso.

Per annullare le operazioni di ricezione polling sequenziale, consultare *Controllo e cancellazione operazioni in attesa* a pagina 42.

Trasmissione polling (solo Bianco e nero)

La Trasmissione polling consente di impostare un documento nel proprio apparecchio in modo da consentire a un altro apparecchio fax di effettuare la chiamata per recuperarlo.

Il documento viene memorizzato e può essere prelevato da un altro apparecchio fax finché non lo si cancella dalla memoria. (Consultare *Controllo e cancellazione operazioni in attesa* a pagina 42.)

Impostazione della Trasmissione polling

- 1 Premere  (**Fax**).
- 2 Caricare il documento.
- 3 Premere ▲ o ▼ per selezionare *Polled TX*.
Premere **OK**.
- 4 Premere ▲ o ▼ per selezionare *Standard*.
Premere **OK**.
- 5 Premere ▲ o ▼ per selezionare le impostazioni che si desidera modificare.
Premere **OK**.
Una volta accettata un'impostazione, è possibile continuare a modificare altre impostazioni.
- 6 Premere **Inizio Mono**.

Impostazione della trasmissione polling con codice di sicurezza

La funzione Polling protetto consente di limitare il numero degli utenti che possono prelevare i documenti.

È possibile utilizzare la funzione Polling protetto solo con apparecchi fax Brother. Se un altro utente desidera recuperare un fax dall'apparecchio, deve inserire il codice di sicurezza.

- 1 Premere  (**Fax**).
- 2 Caricare il documento.
- 3 Premere ▲ o ▼ per selezionare **Polled TX**.
Premere **OK**.
- 4 Premere ▲ o ▼ per selezionare **Protetto**.
Premere **OK**.
- 5 Digitare un numero di quattro cifre.
Premere **OK**.
- 6 Premere ▲ o ▼ per selezionare le impostazioni che si desidera modificare.
Premere **OK**.
Una volta accettata un'impostazione, è possibile continuare a modificare altre impostazioni.
- 7 Premere **Inizio Mono**.



Copia

Esecuzione di copie

92

Come effettuare le copie

Accesso alla modalità Copia

Per effettuare una copia, premere  (**Copia**) per accendere la spia verde.

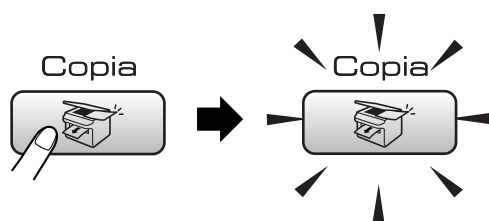

Il display visualizza:

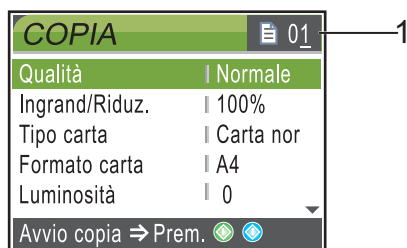

1 N. di copie

È possibile inserire il numero di copie da effettuare utilizzando la tastiera.

Premere ▲ o ▼ per scorrere le opzioni del tasto **Copia**.

- Qualità (Consultare pagina 93.)
- Ingrand/Riduz. (Consultare pagina 94.)
- Tipo carta (Consultare pagina 97.)
- Formato carta (Consultare pagina 97.)
- Luminosità (Consultare pagina 96.)
- Contrasto (Consultare pagina 96.)
- Regola colore (Consultare pagina 96.)
- Impila/Ordina (Consultare pagina 96.)
- Layout pagina (Consultare pagina 94.)

- Imp. nuovo pred. (Consultare pagina 98.)
- Ripristina pred. (Consultare pagina 98.)

Quando si accende la spia dell'opzione desiderata, premere **OK**.



Nota

L'impostazione predefinita è la modalità Fax. È possibile modificare l'intervallo di tempo in cui l'apparecchio rimane in modalità Copia dopo l'ultima copia effettuata. (Consultare *Modalità Timer* a pagina 24.)

Esecuzione di una sola copia

- 1 Premere  (**Copia**).
- 2 Caricare il documento. (Consultare *Caricamento di documenti* a pagina 10.)
- 3 Premere **Inizio Mono** o **Inizio Colore**.

Esecuzione di copie multiple

È possibile effettuare fino a 99 copie.

- 1 Premere  (**Copia**).
- 2 Caricare il documento.
- 3 Inserire il numero di copie da effettuare.
- 4 Premere **Inizio Mono** o **Inizio Colore**.



Nota

Per ordinare le copie, premere ▲ o ▼ per selezionare *Impila/Ordina*. (Consultare *Ordinamento copie utilizzando l'ADF* a pagina 96.)

Interruzione copia

Per interrompere l'operazione di copia, premere **Stop/Uscita**.

Impostazioni copia

È possibile modificare temporaneamente le impostazioni di copia per la copia successiva.

L'apparecchio ripristina le impostazioni predefinite dopo 60 secondi, o se si passa dalla modalità Timer alla modalità Fax. (Consultare *Modalità Timer* a pagina 24.)

Una volta terminata la selezione delle impostazioni, premere **Inizio Mono** o **Inizio Colore**.

Per selezionare altre impostazioni, premere ▲ o ▼.



Nota

È possibile salvare alcune delle impostazioni che si utilizzano più frequentemente impostandole come predefinite. Queste impostazioni permangono fino alla successiva modifica. (Consultare *Impostazione delle modifiche come nuove impostazioni predefinite* a pagina 98.)

Modifica velocità e qualità copia

È possibile scegliere tra una gamma di impostazioni sulla qualità. L'impostazione di fabbrica è *Normale*.

■ Veloce

Copia rapida con il minimo utilizzo d'inchiostro. Usare questa impostazione per risparmiare tempo, con documenti da correggere o voluminosi o nel caso di un grande numero di copie.

■ Normale

La modalità Normale è consigliata per le normali operazioni di stampa. Ha una buona qualità di copia ad una velocità adeguata.

■ Alta

Usare questa modalità per riprodurre immagini dettagliate, ad esempio fotografie. Si ha la massima risoluzione e la velocità di copia minima.

- 1 Premere  (**Copia**).
- 2 Caricare il documento.
- 3 Inserire il numero di copie da effettuare.
- 4 Premere ▲ o ▼ per selezionare *Qualità*. Premere **OK**.
- 5 Premere ▲ o ▼ per selezionare *Veloce*, *Normale* o *Alta*. Premere **OK**.
- 6 Se non si desidera modificare altre impostazioni, premere **Inizio Mono** o **Inizio Colore**.

Ingrandimento o riduzione dell'immagine copiata

È possibile selezionare un rapporto di ingrandimento o riduzione.

- 1 Premere  (**Copia**).
- 2 Caricare il documento.
- 3 Inserire il numero di copie da effettuare.
- 4 Premere ▲ o ▼ per selezionare Ingrand/Riduz..
Premere **OK**.
- 5 Effettuare una delle seguenti operazioni:
 - Premere ▲ o ▼ per selezionare la percentuale di ingrandimento o di riduzione desiderata. Premere **OK**.
 - Premere ▲ o ▼ per selezionare Pers. (25%-400%), quindi inserire una percentuale di ingrandimento o di riduzione compresa tra 25% e 400%. Premere **OK**.
(Ad esempio, premere **5 3** per inserire 53%.)

50%
69% A4→A5
78% LGL→LTR
83% LGL→A4
93% A4→LTR
97% LTR→A4
100%*
104% EXE→LTR
142% A5→A4
186% 10x15cm→LTR
198% 10x15cm→A4
200%
Pers. (25%-400%)

- 6 Se non si desidera modificare altre impostazioni, premere **Inizio Mono** o **Inizio Colore**.



Nota

Le Opzioni del layout pagina non sono disponibili con la funzione Ingrand/Riduz..

Realizzazione di copie N in 1 o di poster (layout pagina)

La funzione copia N in 1 permette di risparmiare sull'utilizzo di carta permettendo la copia di due o quattro pagine su una singola pagina.

Inoltre, è possibile effettuare una copia in formato poster. Quando si utilizza la funzione Poster, l'apparecchio divide il documento in sezioni e successivamente ingrandisce le sezioni in modo da assemblarle in un poster. Se si desidera stampare un poster, utilizzare il piano dello scanner.

Importante

- Accertarsi di aver impostato il Formato carta su Letter o A4.
- Non è possibile utilizzare l'impostazione Ingrand/Riduzione con le funzioni N in 1 e Poster.
- Se si stanno producendo copie multiple a colori, l'opzione copia N in 1 non è disponibile.
- (P) indica Verticale (Portrait) e (L) indica Orizzontale (Landscape).
- Inoltre, è possibile effettuare solo una copia in formato poster alla volta.

- 1 Premere  (**Copia**).
- 2 Caricare il documento.
- 3 Inserire il numero di copie da effettuare.
- 4 Premere ▲ o ▼ per selezionare Layout pagina.
Premere **OK**.

- 5 Premere ▲ o ▼ per selezionare No (1 in 1), 2 in 1 (P), 2 in 1 (L), 4 in 1 (P), 4 in 1 (L) o Poster (3x3). Premere **OK**.
- 6 Se non si desidera modificare altre impostazioni, premere **Inizio Mono** o **Inizio Colore** per eseguire la scansione della pagina.
Se si sta realizzando un poster o il documento è posizionato nell'ADF, l'apparecchio esegue la scansione delle pagine e inizia la stampa.
Se si utilizza il piano dello scanner, passare al punto 7.
- 7 Una volta terminata la scansione della pagina, premere **1** per eseguire la scansione della pagina successiva.
- 8 Posizionare la pagina successiva sul piano dello scanner.
Premere **OK**.
Ripetere i punti 7 e 8 per ciascuna pagina del layout.
- 9 Dopo la scansione di tutte le pagine del documento, premere **2** per terminare.

**Nota**

Se nel Tipo di carta è stata selezionata l'opzione per copie N in 1, l'apparecchio stampa le immagini come se fosse stata selezionata Carta normale.

Posizionare il documento nella direzione indicata di seguito, con il lato stampato rivolto verso il basso.

■ **2 in 1 (P)**



■ **2 in 1 (L)**



■ **4 in 1 (P)**



■ **4 in 1 (L)**

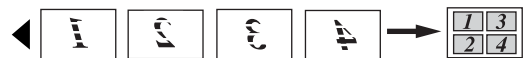

■ **Poster (3 x 3)**

È possibile riprodurre una fotografia in formato poster.

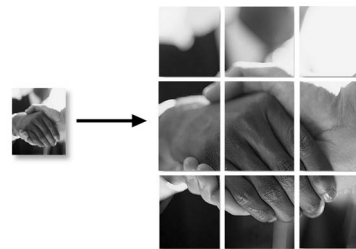

Ordinamento copie utilizzando l'ADF

È possibile ordinare copie multiple. Le pagine saranno impilate nell'ordine 123, 123, 123 e così via.

- 1 Premere  (**Copia**).
- 2 Caricare il documento.
- 3 Inserire il numero di copie da effettuare.
- 4 Premere ▲ o ▼ per selezionare *Impila/Ordina*.
Premere **OK**.
- 5 Premere ▲ o ▼ per selezionare *Ordina*.
Premere **OK**.
- 6 Se non si desidera modificare altre impostazioni, premere **Inizio Mono** o **Inizio Colore**.

Regolazione luminosità, contrasto e colore

Luminosità

È possibile regolare la luminosità per schiarire o scurire le copie.

- 1 Premere  (**Copia**).
- 2 Caricare il documento.
- 3 Inserire il numero di copie da effettuare.
- 4 Premere ▲ o ▼ per selezionare *Luminosità*.
Premere **OK**.
- 5 Premere ◀ per scurire la copia o premere ▶ per schiarire la copia.
Premere **OK**.
- 6 Se non si desidera modificare altre impostazioni, premere **Inizio Mono** o **Inizio Colore**.

Contrasto

È possibile regolare il contrasto per ottenere immagini più nitide e più vivaci.

- 1 Premere  (**Copia**).
- 2 Caricare il documento.
- 3 Inserire il numero di copie da effettuare.
- 4 Premere ▲ o ▼ per selezionare *Contrasto*.
Premere **OK**.
- 5 Premere ▶ per aumentare il contrasto o premere ◀ per ridurre il contrasto.
Premere **OK**.
- 6 Se non si desidera modificare altre impostazioni, premere **Inizio Mono** o **Inizio Colore**.

Saturazione del colore

- 1 Premere  (**Copia**).
- 2 Caricare il documento.
- 3 Inserire il numero di copie da effettuare.
- 4 Premere ▲ o ▼ per selezionare *Regola colore*.
Premere **OK**.
- 5 Premere ▲ o ▼ per selezionare *Rosso, Verde* o *Blu*.
Premere **OK**.
- 6 Premere ▶ per aumentare la saturazione del colore o premere ◀ per ridurre la saturazione del colore.
Premere **OK**.

- 7 Effettuare una delle seguenti operazioni:
- Per modificare un'altra saturazione del colore, passare al punto 5.
 - Per modificare altre impostazioni, premere ▲ o ▼ per selezionare *Uscita*. Premere **OK**.
 - Se non si desidera modificare altre impostazioni, premere **Inizio Mono** o **Inizio Colore**.

Opzioni carta

Tipo carta

Se si sta copiando su carta speciale, selezionare il tipo di carta che si sta utilizzando per ottenere la migliore qualità di stampa.

- 1 Premere  (**Copia**).
- 2 Caricare il documento.
- 3 Inserire il numero di copie da effettuare.
- 4 Premere ▲ o ▼ per selezionare *Tipo carta*. Premere **OK**.
- 5 Premere ▲ o ▼ per selezionare *Carta normale, Carta get. Inch, Brother Photo, Altra carta fot. o Acetato*. Premere **OK**.
- 6 Se non si desidera modificare altre impostazioni, premere **Inizio Mono** o **Inizio Colore**.

Formato carta

Se si sta effettuando la copia su carta con formato diverso dal formato A4, è necessario modificare le impostazioni del formato carta. È possibile effettuare copie solo su carta di formato Letter, Legal, A4, A5 o carta fotografica [10 cm (L) × 15 cm (A)].

- 1 Premere  (**Copia**).
- 2 Caricare il documento.
- 3 Inserire il numero di copie da effettuare.
- 4 Premere ▲ o ▼ per selezionare *Formato carta*. Premere **OK**.
- 5 Premere ▲ o ▼ per selezionare *Letter, Legal, A4, A5 o 10x15cm*. Premere **OK**.
- 6 Se non si desidera modificare altre impostazioni, premere **Inizio Mono** o **Inizio Colore**.

Impostazione delle modifiche come nuove impostazioni predefinite

È possibile salvare le impostazioni di copia per *Qualità*, *Tipo carta*, *Luminosità*, *Contrasto* e *Regola colore* che si utilizzano più di frequente impostandole come predefinite. Queste impostazioni permangono fino alla successiva modifica.

- 1 Premere  (**Copia**).
- 2 Premere ▲ o ▼ per selezionare le nuove impostazioni.
Premere **OK**.
Ripetere questa procedura per ogni impostazione che si desidera modificare.
- 3 Una volta eseguita la modifica all'ultima impostazione, premere ▲ o ▼ per selezionare *Imp. nuovo pred..*
Premere **OK**.
- 4 Premere **1** per selezionare *Sì*.
- 5 Premere **Stop/Uscita**.

Ripristino di tutte le impostazioni alle impostazioni di fabbrica

È possibile ripristinare tutte le impostazioni modificate alle impostazioni di fabbrica. Queste impostazioni permangono fino alla successiva modifica.

- 1 Premere  (**Copia**).
- 2 Premere ▲ o ▼ per selezionare *Ripristina pred..*
Premere **OK**.
- 3 Premere **1** per selezionare *Sì*.
- 4 Premere **Stop/Uscita**.

Messaggio di 'Memoria esaurita'

Se viene visualizzato il messaggio *Memoria esaurita* durante la scansione dei documenti, premere **Stop/Uscita** per annullare l'operazione o **Inizio Mono** o **Inizio Colore** per copiare le pagine di cui è già stata eseguita la scansione.

Occorrerà cancellare alcune operazioni dalla memoria prima di poter continuare.

Per liberare memoria, procedere nel modo seguente:

- Disattivare le Operazioni avanzate fax.
(Consultare *Disattivazione delle Operazioni avanzate fax* a pagina 79.)
- Stampare i fax già contenuti in memoria.
(Consultare *Stampa di un fax dalla memoria* a pagina 51.)

Quando compare un messaggio *Memoria esaurita*, è possibile effettuare copie stampando prima i fax ricevuti presenti in memoria, per ripristinare quest'ultima al 100%.



Stampa fotografica diretta

Stampa di foto da una scheda di memoria	100
Stampa di foto da una fotocamera con PictBridge	113

Operazioni PhotoCapture Center™

Stampa da una scheda di memoria senza un PC

Anche se l'apparecchio non è collegato al computer, è possibile stampare fotografie direttamente dal supporto della fotocamera digitale. (Consultare *Stampa Immagini* a pagina 103.)

Scansione ad una scheda di memoria senza un PC

È possibile eseguire la scansione di documenti e salvarli direttamente su una scheda di memoria. Consultare *Scansione a scheda* a pagina 110.

Utilizzo di PhotoCapture Center™ dal computer

È possibile accedere alla scheda di memoria inserita nell'unità (slot) dell'apparecchio dal PC.

(Consultare *PhotoCapture Center™* per Windows® o *Impostazione remota & PhotoCapture Center™* per Macintosh® nella Guida software dell'utente su CD-ROM.)

Utilizzo di schede di memoria

Questo apparecchio Brother include unità per supporti (slot) da utilizzare con i più diffusi supporti per fotocamere digitali:

CompactFlash®, Memory Stick® Memory Stick Pro™, SecureDigital™, MultiMediaCard™ e xD-Picture Card™.



CompactFlash®



Memory Stick®
Memory Stick Pro™



SecureDigital™
MultiMediaCard™



xD-Picture Card™

- miniSD™ può essere utilizzato con un adattatore miniSD™.
- Memory Stick Duo™ può essere utilizzato con un adattatore Memory Stick Duo™.
- Memory Stick Pro Duo™ può essere utilizzato con un adattatore Memory Stick Pro Duo™.
- Gli adattatori non sono inclusi con l'apparecchio. Contattare un fornitore terzo per gli adattatori.

La funzione PhotoCapture Center™ consente di stampare fotografie scattate con la fotocamera digitale ad alta risoluzione per ottenere stampe di qualità.

Struttura cartella scheda di memoria

L'apparecchio è progettato per essere compatibile con file di immagine e schede di memoria delle più moderne fotocamere digitali. Tuttavia, per evitare errori, leggere i seguenti punti:

- Il file DPOF sulla scheda di memoria deve essere in un formato valido. (Consultare *Stampa DPOF* a pagina 105.)
- L'estensione del file di immagine deve essere .JPG (l'apparecchio non riconosce altre estensioni, quali .JPEG, .TIF, .GIF).
- La Stampa PhotoCapture Center™ senza l'utilizzo del PC deve essere eseguita separatamente dalle operazioni PhotoCapture Center™ con l'utilizzo del PC. (Non è possibile eseguire tali operazioni simultaneamente.) (L'operazione simultanea non è disponibile.)
- IBM Microdrive™ non è compatibile con l'apparecchio.
- L'apparecchio è in grado di leggere fino a 999 file su una scheda di memoria.
- CompactFlash® Tipo II non è supportato.
- Il prodotto supporta xD-Picture Card™ Tipo M / Tipo H (capacità elevata).

È importante prendere consapevolezza di quanto segue:

- Quando si seleziona la stampa INDICE o IMMAGINE, PhotoCapture Center™ stampa tutte le immagini valide anche se una o più immagini risultano alterate. L'apparecchio può riuscire a stampare le immagini alterate, anche se parzialmente.
- L'apparecchio è progettato per leggere schede di memoria formattate da fotocamere digitali.

Quando una fotocamera digitale formatta una scheda di memoria, crea una cartella speciale nella quale copia i dati dell'immagine. Se si desidera modificare i dati di immagine memorizzati sulla scheda di memoria con il PC, si consiglia di non modificare la struttura della cartella creata con la fotocamera digitale. Quando si salvano file di immagine nuovi o modificati sulla scheda di memoria, si consiglia di utilizzare la stessa cartella utilizzata dalla propria fotocamera digitale. Se i dati non vengono salvati nella stessa cartella, l'apparecchio non sarà in grado di leggere il file o stampare l'immagine.

Preparazione dell'apparecchio

Introdurre a fondo la scheda nell'apposita fessura.

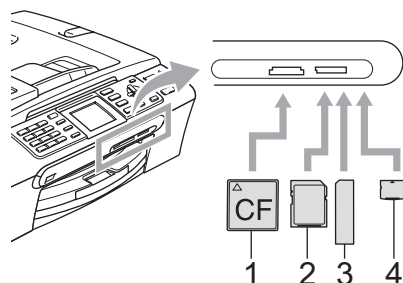

- 1 CompactFlash®
- 2 SecureDigital™, MultiMediaCard™
- 3 Memory Stick®, Memory Stick Pro™
- 4 xD-Picture Card™

Indicazioni chiave **PhotoCapture**:

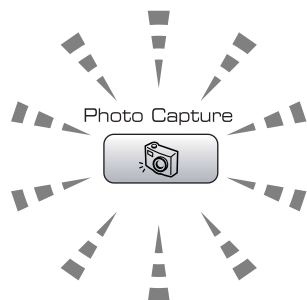

- La spia **PhotoCapture** è accesa, la scheda di memoria è inserita correttamente.
- La spia **PhotoCapture** è spenta, la scheda di memoria non è inserita correttamente.
- La spia **PhotoCapture** lampeggia, l'apparecchio sta eseguendo la lettura o la scrittura della scheda di memoria.

! ATTENZIONE

NON scollegare il cavo di alimentazione e non estrarre la scheda di memoria dall'apposita unità (slot) mentre l'apparecchio sta eseguendo la lettura o la scrittura della scheda (il tasto **PhotoCapture** lampeggia). **Altrimenti si può causare la perdita di dati o danneggiare la scheda.**

L'apparecchio può leggere solo una scheda di memoria alla volta, pertanto non inserire più di una scheda nello slot.

Accesso alla modalità PhotoCapture

Una volta inserita la scheda di memoria, premere il tasto  (**PhotoCapture**) per accendere la spia verde e visualizzare le opzioni PhotoCapture sul display.

Il display visualizza:



Premere ▲ o ▼ per scorrere le opzioni del tasto PhotoCapture.

- Vista fotografie (Consultare pagina 103.)
- Indice stampa (Consultare pagina 103.)
- Stamp.tutte Foto (Consultare pagina 104.)
- Stampa foto (Consultare pagina 104.)



Nota

Se la propria fotocamera digitale supporta la stampa DPOF, consultare *Stampa DPOF* a pagina 105.

Quando si accende la spia dell'opzione desiderata, premere **OK**.

Stampa Immagini

Vista fotografie

È possibile visualizzare in anteprima le foto sul display prima di stamparle. Se le foto sono file di grandi dimensioni si dovrà attendere qualche secondo prima di poterle visualizzare sul display.

- 1 Accertarsi di aver inserito la scheda di memoria nell'apposita fessura.
Premere  (**PhotoCapture**).
- 2 Premere ▲ o ▼ per selezionare *Vista fotografie*.
Premere **OK**.
- 3 Premere ◀ o ▶ per selezionare la fotografia.



Nota

Invece di scorrere le foto, è possibile utilizzare la tastiera per digitare il numero dell'immagine dalla pagina dell'indice (Miniature). (Consultare *Stampa Indice (Miniature)* a pagina 103.)

- 4 Premere da ▲ o ▼ per aumentare o ridurre il numero delle copie.
- 5 Ripetere i punti 3 e 4 finché non sono state selezionate tutte le foto.



Nota

Premere **Cancella/Indietro** per tornare al livello precedente.

- 6 Una volta selezionate tutte le foto, effettuare una delle seguenti operazioni:
 - Premere **OK** e modificare le impostazioni di stampa. (Consultare pagina 106.)
 - Se non si desidera modificare altre impostazioni, premere **Inizio Colore** per stampare.

Stampa Indice (Miniature)

PhotoCapture Center™ assegna numeri alle immagini (ad esempio N.1, N.2, N.3, ecc.).



→ No. 1
DEI.JPG 01_01_2003
100KB

PhotoCapture Center™ non riconosce altri numeri o nomi di file utilizzati dalla fotocamera digitale o dal PC per identificare le immagini. Si può stampare una pagina delle miniature (Pagina indice con 6 o 5 immagini per riga). Questa pagina mostra tutte le immagini sulla scheda di memoria.

- 1 Accertarsi di aver inserito la scheda di memoria nell'apposita fessura.
Premere  (**PhotoCapture**).
- 2 Premere ▲ o ▼ per scegliere *Indice stampa*.
Premere **OK**.

- 3 Premere ▲ o ▼ per selezionare
6 Imm./Linea Veloce o
5 Imm./Linea Foto.
Premere **OK**.

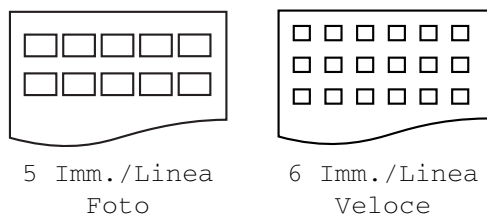

La stampa di 5 immagini per riga è più lenta rispetto a quella di 6 immagini per riga, ma la qualità è migliore.

- 4 Premere **Inizio Colore** per stampare.

Stampa tutte le foto

È possibile stampare tutte le foto contenute nella scheda di memoria.

- 1 Accertarsi di aver inserito la scheda di memoria nell'apposita fessura.
Premere  (**PhotoCapture**).
- 2 Premere ▲ o ▼ per scegliere **Stamp.tutte Foto**.
Premere **OK**.
- 3 Inserire il numero di copie da effettuare utilizzando la tastiera.
- 4 Effettuare una delle seguenti operazioni:
- Modificare le impostazioni di stampa. (Consultare pagina 106.)
 - Se non si desidera modificare altre impostazioni, premere **Inizio Colore** per stampare.

Stampa foto

Prima di potere stampare un'immagine singola occorre conoscere il numero assegnato all'immagine che si desidera stampare.

- 1 Accertarsi di aver inserito la scheda di memoria nell'apposita fessura.
Premere  (**PhotoCapture**).
- 2 Stampare l'Indice. (Consultare *Stampa Indice (Miniature)* a pagina 103.)
- 3 Premere ▲ o ▼ per scegliere **Stampa foto**.
Premere **OK**.
- 4 Inserire il numero dell'immagine che si desidera stampare facendo riferimento al numero riportato sulla pagina dell'Indice (Miniature).
Premere **OK**.
- 5 Ripetere il punto 4 per inserire tutte le immagini che si desidera stampare.



Nota

È possibile inserire tutti i numeri in una sola volta utilizzando il tasto * per inserire una virgola o il tasto # per inserire un trattino. Ad esempio, inserire **1, *, 3, *, 6** per stampare le immagini N. 1, N. 3 e N. 6. Inserire **1, #, 5** per stampare le immagini dalla N. 1 alla N. 5.

- 6 Dopo aver selezionato tutti i numeri delle immagini, premere nuovamente **OK**.
- 7 Inserire il numero di copie da effettuare utilizzando la tastiera.
- 8 Effettuare una delle seguenti operazioni:
- Modificare le impostazioni di stampa. (Consultare pagina 106.)
 - Se non si desidera modificare altre impostazioni, premere **Inizio Colore** per stampare.

Stampa DPOF

DPOF è l'acronimo di Digital Print Order Format (Formato ordine della stampa digitale).

I principali produttori di fotocamere digitali (Canon Inc., Eastman Kodak Company, Fuji Photo Film Co. Ltd., Matsushita Electric Industrial Co. Ltd. e Sony Corporation) hanno creato questo standard per semplificare la stampa delle fotografie scattate con una fotocamera digitale.

Se la fotocamera digitale utilizzata supporta la stampa DPOF, è possibile selezionare le immagini e il numero di copie da stampare dal display della fotocamera.

Quando la scheda di memoria (CompactFlash[®], Memory Stick[®], Memory Stick Pro[™], SecureDigital[™] MultiMediaCard[™] o xD-Picture Card[™]) con le informazioni DPOF viene inserita nell'apparecchio, è possibile stampare facilmente l'immagine scelta.

- 1 Accertarsi di aver inserito la scheda di memoria nell'apposita fessura.
Premere  (**PhotoCapture**).
L'apparecchio chiede se si desidera utilizzare le impostazioni DPOF.
- 2 Premere **1** per selezionare **Sì**.
- 3 Effettuare una delle seguenti operazioni:
 - Modificare le impostazioni di stampa. (Consultare pagina 106.)
 - Se non si desidera modificare altre impostazioni, premere **Inizio Colore** per stampare.

Impostazioni di stampa PhotoCapture Center™

È possibile modificare temporaneamente le impostazioni di stampa per la stampa successiva.

L'apparecchio ripristina le impostazioni predefinite dopo 180 secondi o se si passa dalla modalità Timer alla modalità Fax. (Consultare *Modalità Timer* a pagina 24.)

 **Nota**

È possibile salvare le impostazioni di stampa che si utilizzano più frequentemente impostandole come predefinite. (Consultare *Impostazione modifiche come una nuova impostazione predefinita* a pagina 109.)





1 N. di stampe

(Per Vista fotografie)

È possibile visualizzare il numero complessivo di foto che verranno stampate.

(Per Stampa tutte le foto, Stampa foto)

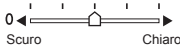
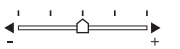
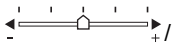
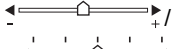
È possibile visualizzare il numero di copie che verranno stampate per ogni foto.

Selezioni menu	Opzione 1	Opzione 2	Pagina
Qualità stampa	Normale/Foto	—	107
Tipo carta	Carta normale/Carta get. Inch/ Brother Photo/Altra carta fot.	—	107
Formato carta	Letter/A4/10x15cm/13x18cm	(Quando si sceglie il formato A4 o Letter) 10x8cm/13x9cm/15x10cm/ 18x13cm/20x15cm/ Dimensione max.	107
Luminosità	 Scuro Chiaro	—	107
Contrasto		—	108
Migl. colore	Si/No Bilanc bianco  / Migl. qualità  / Densità colore  Uscita	—	108
Proporzionare	Si/No	—	109
Senza bordo	Si/No	—	109
Imp. nuovo pred.	Si/No	—	109
Ripristina pred.	Si/No	—	110

Qualità Stampa

- 1 Premere ▲ o ▼ per scegliere Qualità stampa.
Premere **OK**.
- 2 Premere ▲ o ▼ per scegliere Normale o Foto.
Premere **OK**.
- 3 Se non si desidera modificare altre impostazioni, premere **Inizio Colore** per stampare.

Opzioni carta

Tipo carta

- 1 Premere ▲ o ▼ per scegliere Tipo carta.
Premere **OK**.
- 2 Premere ▲ o ▼ per scegliere il tipo di carta che si vuole utilizzare, Carta normale, Carta get. Inch, Brother Photo o Altra carta fot..
Premere **OK**.
- 3 Se non si desidera modificare altre impostazioni, premere **Inizio Colore** per stampare.

Formato carta e stampa

- 1 Premere ▲ o ▼ per scegliere Formato carta.
Premere **OK**.
- 2 Premere ▲ o ▼ per scegliere il tipo di carta che si vuole utilizzare, Letter, 10x15cm, 13x18cm o A4.
Premere **OK**.

- 3 Se si è selezionato il formato Letter o A4, premere ▲ o ▼ per selezionare il formato di stampa.
Premere **OK**.

Esempio: Posizione di stampa per formato A4

1 10x8cm	2 13x9cm	3 15x10cm
4 18x13cm	5 20x15cm	6 Dimensione max.

- 4 Se non si desidera modificare altre impostazioni, premere **Inizio Colore** per stampare.

Regolazione luminosità, contrasto e colore

Luminosità

- 1 Premere ▲ o ▼ per selezionare Luminosità.
Premere **OK**.
- 2 Premere ◀ per avere una stampa più chiara o premere ▶ per una stampa più scura.
Premere **OK**.
- 3 Se non si desidera modificare altre impostazioni, premere **Inizio Colore** per stampare.

Contrasto

È possibile scegliere l'impostazione del contrasto. Aumentando il Contrasto si ottengono immagini più nitide e più vivide.

- 1 Premere ▲ o ▼ per selezionare **Contrasto**.
Premere **OK**.
- 2 Premere ► per aumentare il contrasto o premere ◀ per ridurre il contrasto.
Premere **OK**.
- 3 Se non si desidera modificare altre impostazioni, premere **Inizio Colore** per stampare.

Miglioramento colore

La funzione Miglioramento colore visualizza immagini più vivide. La stampa delle foto sarà leggermente più lenta.

- 1 Premere ▲ o ▼ per scegliere **Migl. colore**.
Premere **OK**.
- 2 Effettuare una delle seguenti operazioni:
 - Se si desidera personalizzare il Bilanciamento di bianco, la Nitidezza o la Densità del colore, premere ◀ o ► per scegliere **Si**, quindi passare al punto 3.
 - Se non si desidera personalizzare, premere ◀ o ► per scegliere **No**.
Premere **OK**, quindi passare al punto 6.
- 3 Premere ▲ o ▼ per scegliere **Bilanc bianco, Migl. qualità o Densità colore**.
Premere **OK**.
- 4 Premere ◀ o ► per regolare il grado di impostazione.
Premere **OK**.

- 5 Effettuare una delle seguenti operazioni:
 - Per personalizzare il Miglioramento colore, premere ▲ o ▼ per selezionare un'altra opzione.
 - Per modificare un'altra impostazione, premere ▲ o ▼ per scegliere **Uscita**, quindi premere **OK**.
- 6 Se non si desidera modificare altre impostazioni, premere **Inizio Colore** per stampare.



Nota

• Bilanciamento di bianco

Questa impostazione regola la tonalità delle zone bianche di un'immagine. L'illuminazione, le impostazioni della fotocamera e altri fattori influenzeranno l'aspetto del bianco. Usando questa regolazione, è possibile correggere il problema e ripristinare la corretta tonalità di bianco.

• Nitidezza

Questa impostazione permette di migliorare i dettagli di un'immagine. È analoga alla perfetta messa a fuoco della macchina fotografica. Se l'immagine non è perfettamente a fuoco non è possibile apprezzarne i dettagli più minuti. In tal caso si consiglia di regolare la nitidezza.

• Densità colore

Questa impostazione consente di regolare la quantità totale del colore nell'immagine. È possibile aumentare o diminuire la quantità di colore in un'immagine e migliorare un'immagine scolorita o sbiadita.

Ritaglio

Se la fotografia è troppo lunga o larga per adattarsi allo spazio disponibile del formato selezionato, parte dell'immagine verrà ritagliata automaticamente.

L'impostazione di fabbrica è *Si*. Se si desidera stampare l'intera immagine, regolare l'impostazione su *No*.

- 1 Premere ▲ o ▼ per selezionare *Proporzionare*. Premere **OK**.
- 2 Premere ▲ o ▼ per selezionare *No* (o *Si*). Premere **OK**.
- 3 Se non si desidera modificare altre impostazioni, premere **Inizio Colore** per stampare.

Proporzionare: Si

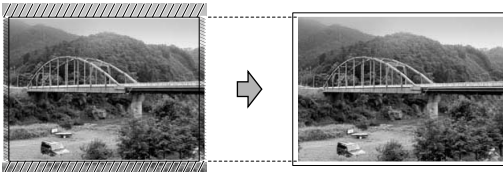

Proporzionare: No

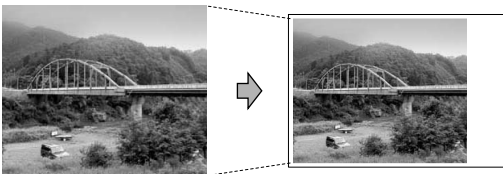

Stampa senza bordi

Questa funzione espande l'area di stampa fino ai bordi della carta. La stampa sarà leggermente più lenta.

- 1 Premere ▲ o ▼ per selezionare *Senza bordo*. Premere **OK**.
- 2 Premere ▲ o ▼ per selezionare *No* (o *Si*). Premere **OK**.
- 3 Se non si desidera modificare altre impostazioni, premere **Inizio Colore** per stampare.

Impostazione modifiche come una nuova impostazione predefinita

È possibile salvare le impostazioni di stampa che si utilizzano più frequentemente impostandole come predefinite. Queste impostazioni permangono fino alla successiva modifica.

- 1 Premere ▲ o ▼ per selezionare le nuove impostazioni. Premere **OK**. Ripetere questa procedura per ogni impostazione che si desidera modificare.
- 2 Dopo aver modificato l'ultima impostazione, premere ▲ o ▼ per scegliere *Imp. nuovo pred..* Premere **OK**.
- 3 Premere **1** per selezionare *Si*.
- 4 Premere **Stop/Uscita**.

Ripristino di tutte le impostazioni alle impostazioni di fabbrica

È possibile ripristinare tutte le impostazioni modificate nelle impostazioni di fabbrica. Queste impostazioni permangono fino alla successiva modifica.

- 1 Premere ▲ o ▼ per selezionare *Ripristina pred..*
Premere **OK**.
- 2 Premere **1** per selezionare *Sì*.
- 3 Premere **Stop/Uscita**.

Scansione a scheda

Accesso alla modalità Scansione

Per eseguire la scansione a scheda, premere

 (**Scan**) per accendere la spia verde.

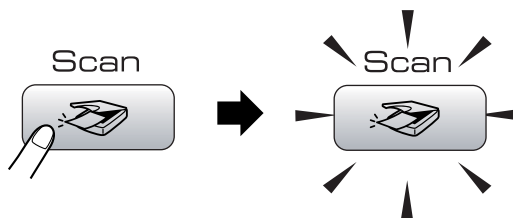

Il display visualizza:



Premere ▲ o ▼ per scegliere *Scan . scheda*.

Premere **OK**.

Se non si è collegati al computer, sul display sarà visualizzata solo la selezione *Scansione a scheda*.

(Per i particolari sulle altre opzioni del menu, consultare *Scansione per Windows®* o *Macintosh®* nella Guida software dell'utente su CD-ROM.)

Come eseguire la scansione a scheda

È possibile eseguire la scansione di documenti in bianco e nero e a colori in una scheda di memoria. I documenti in bianco e nero saranno memorizzati in file di formato PDF (*.PDF) o TIFF (*.TIF). I documenti a colori possono essere memorizzati in formato PDF (*.PDF) o JPEG (*.JPG). Per i documenti a colori, l'impostazione di fabbrica è 150dpi Colore e il formato predefinito è il PDF. L'apparecchio crea automaticamente nomi di file in base alla data corrente. (Per i dettagli, consultare la Guida di installazione rapida.) Ad esempio, la quinta immagine scansionata il 1° luglio 2006 viene salvata con il nome 01070605.PDF. È possibile modificare colore, qualità e nome del file.

Qualità	Formato file selezionabile
150dpi Colore	JPEG / PDF
300dpi Colore	JPEG / PDF
600dpi Colore	JPEG / PDF
200x100dpi B/N	TIFF / PDF
200dpi B/N	TIFF / PDF

- 1 Inserire una scheda CompactFlash®, Memory Stick®, Memory Stick Pro™, SecureDigital™, MultiMediaCard™ o xD-Picture Card™ nell'apparecchio.



AVVERTENZA

Non estrarre la scheda mentre **PhotoCapture** lampeggia, per evitare di danneggiare la scheda o i dati memorizzati nella scheda.

- 2 Caricare il documento.
- 3 Premere  (**Scan**).
- 4 Premere ▲ o ▼ per scegliere Scan.scheda.
Premere **OK**.
- 5 Effettuare una delle seguenti operazioni.
 - Per modificare la qualità, passare al punto 6.
 - Premere **Inizio Mono** o **Inizio Colore** per avviare la scansione senza modificare altre impostazioni.
- 6 Premere ▲ o ▼ per scegliere 150dpi Colore, 300dpi Colore, 600dpi Colore, 200x100dpi B/N o 200dpi B/N.
Premere **OK**.
- 7 Effettuare una delle seguenti operazioni.
 - Per modificare il tipo di file, passare al punto 8.
 - Premere **Inizio Mono** o **Inizio Colore** per avviare la scansione senza modificare altre impostazioni.
- 8 Premere ▲ o ▼ per scegliere JPEG, PDF o TIFF.
Premere **OK**.



Nota

- Se si è selezionato Colore nell'impostazione della risoluzione, non è possibile selezionare TIFF.
- Se si è selezionato Bianco e nero nell'impostazione della risoluzione, non è possibile selezionare JPEG.

- 9 Effettuare una delle seguenti operazioni.
- Per modificare il nome del file, passare al punto 10.
 - Premere **Inizio Mono** o **Inizio Colore** per avviare la scansione senza modificare altre impostazioni.
- 10 Il nome del file viene impostato automaticamente, tuttavia è possibile impostare un nome a scelta utilizzando la tastiera. È possibile modificare solo le prime 6 cifre.
Premere **OK**.



Nota

Premere **Cancella/Indietro** per cancellare il nome corrente.

- 11 Premere **Inizio Mono** o **Inizio Colore**.

Interpretazione dei messaggi d'errore

Se si conoscono tipi d'errore che possono verificarsi durante l'utilizzo di PhotoCapture Center™, è possibile individuare e risolvere facilmente i problemi.

Quando il display visualizza un messaggio di errore e si preme un tasto, l'apparecchio emette un segnale acustico per richiamare l'attenzione dell'utente.

■ Errore media

Questo messaggio appare se si inserisce una scheda di memoria danneggiata o non formattata o quando l'unità della scheda è difettosa. Per eliminare l'errore, estrarre la scheda di memoria.

■ No File

Questo messaggio appare se si cerca di accedere a una scheda di memoria nell'unità (slot) che non contiene un file .JPG.

■ Memoria esaurita

Questo messaggio appare quando si lavora con immagini che richiedono una quantità di memoria superiore alla capacità dell'apparecchio.



L'apparecchio supporta lo standard PictBridge che permette di collegarsi e stampare foto direttamente da una fotocamera digitale compatibile PictBridge.

Prima di utilizzare PictBridge

Requisiti PictBridge

Per evitare di commettere errori, ricordarsi:

- L'apparecchio e la fotocamera digitale devono essere connessi con un cavo USB idoneo.
- L'estensione del file di immagine deve essere .JPG (l'apparecchio non riconosce altre estensioni, quali .JPEG, .TIF, .GIF).
- Non sono disponibili funzioni di PhotoCapture Center™ quando si utilizza la funzione PictBridge.

Utilizzo di PictBridge

Impostazione fotocamera digitale

Accertarsi che la fotocamera sia in modalità PictBridge. Alcune delle impostazioni di seguito elencate potrebbero non essere disponibili con la fotocamera digitale compatibile PictBridge.

Selezioni menu fotocamera	Opzioni
Formato carta	Letter, A4, 10×15 cm, Impostazioni Stampante (Impostazione predefinita) ²
Tipo carta	Carta normale, Carta lucida, Carta per getto di inchiostro, Impostazioni Stampante (Impostazione predefinita) ²
Layout	Senza bordo: Sì, Senza bordi: No, Impostazioni Stampante (Impostazione predefinita) ²
Impostazione DPOF ¹	-
Qualità stampa	Normale, Fine, Impostazioni Stampante (Impostazione predefinita) ²
Miglioramento colore	Sì, No, Impostazioni Stampante (Impostazione predefinita) ²

¹ Per ulteriori dettagli, consultare *Stampa DPOF* a pagina 114.

² Se la fotocamera è impostata per l'utilizzo delle Impostazioni Stampante (Impostazione predefinita), l'apparecchio stampa le foto utilizzando le impostazioni che seguono.

Impostazioni	Opzioni
Formato carta	10x15 cm
Tipo carta	Carta lucida
Layout	Senza bordo: Sì
Qualità stampa	Fine
Miglioramento colore	No

Per informazioni dettagliate sulla modifica delle impostazioni PictBridge, fare riferimento alla documentazione fornita con la fotocamera.

Stampa Immagini

Nota

Estrarre qualsiasi scheda di memoria presente nell'apparecchio prima di eseguire il collegamento con la fotocamera digitale.

- 1 Accertarsi che la fotocamera sia spenta. Collegare la fotocamera alla porta PictBridge dell'apparecchio con un cavo USB.

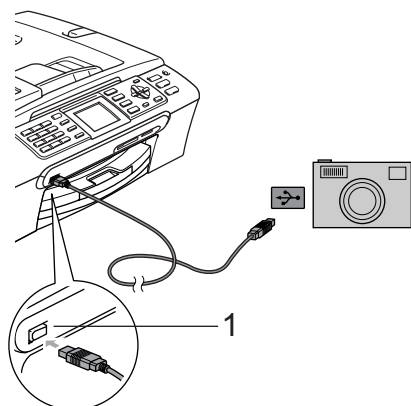

1 Porta PictBridge

- 2 Accedere la fotocamera. Quando l'apparecchio riconosce la fotocamera, il display visualizza il messaggio `Fotocam. conn..`. Una volta che l'apparecchio avvia la stampa di una foto, il display visualizza `In stampa.`

AVVERTENZA

Per non danneggiare l'apparecchio, non collegare dispositivi diversi da fotocamere compatibili PictBridge alla porta PictBridge.

Stampa DPOF

DPOF è l'acronimo di Digital Print Order Format (Formato ordine della stampa digitale).

I principali produttori di fotocamere digitali (Canon Inc., Eastman Kodak Company, Fuji Photo Film Co. Ltd., Matsushita Electric Industrial Co. Ltd. e Sony Corporation) hanno creato questo standard per semplificare la stampa delle fotografie scattate con una fotocamera digitale.

Se la fotocamera digitale utilizzata supporta la stampa DPOF, è possibile selezionare le immagini e il numero di copie da stampare dal display della fotocamera.

Interpretazione dei messaggi d'errore

Se si conoscono i tipi d'errore che possono verificarsi durante l'utilizzo di PictBridge, è possibile individuare e risolvere facilmente i problemi.

■ Memoria esaurita

Questo messaggio appare quando si lavora con immagini che richiedono una quantità di memoria superiore alla capacità dell'apparecchio.

■ Disp. USB errato

Questo messaggio appare se si connette un dispositivo rotto o non compatibile PictBridge alla porta PictBridge. Per eliminare l'errore, scollegare il dispositivo dalla porta PictBridge, quindi premere **Risparmio energetico** per spegnere e accendere nuovamente l'apparecchio.

Per i dettagli, consultare *Messaggi d'errore* a pagina 135.



Software

Funzioni software e di rete

118

Il CD-ROM comprende la Guida software dell'utente e la Guida dell'utente in rete per funzioni disponibili quando l'apparecchio è collegato a un computer (ad esempio, Stampa e Scansione). La guida prevede link semplici da utilizzare che conducono direttamente ad una sezione specifica.

È possibile trovare informazioni su tali funzioni:

- Stampa
- Scansione
- ControlCenter3 (per Windows®)
- ControlCenter2 (per Windows®)
- Impostazione remota
- Invio di fax dal computer
- PhotoCapture Center™
- Stampa in rete
- Scansione in rete
- Utente in rete senza fili (solo per il modello MFC-845CW)

Come consultare la Guida dell'utente in formato HTML

Si tratta di un riferimento rapido per l'utilizzo della Guida dell'utente in formato HTML.

(Per Windows®)



Nota

Se non è stato installato il software, consultare *Visualizzazione documentazione* a pagina 3.

- 1 Dal menu **Start**, puntare su **Brother**, **MFC-XXXX** (dove XXXX è il numero del modello) dal gruppo programmi, quindi fare clic su **Guida dell'utente**.
- 2 Fare clic su **GUIDA SOFTWARE DELL'UTENTE** (o **GUIDA DELL'UTENTE IN RETE**) dal menu superiore.

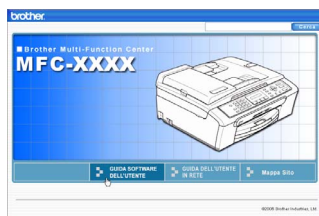

- 3 Fare clic sul titolo che si desidera leggere dall'elenco, sulla sinistra della finestra.

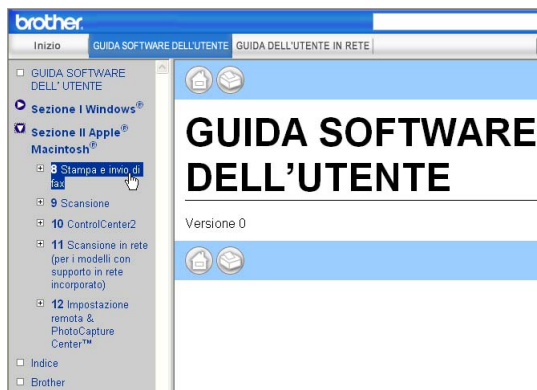

(Per Macintosh®)

- 1 Accertarsi che il Macintosh® sia acceso. Inserire il CD-ROM Brother nell'unità CD-ROM.
- 2 Fare doppio clic sull'icona **Documentation**.
- 3 Fare doppio clic sulla cartella della lingua, quindi doppio clic sul file superiore della pagina.
- 4 Fare clic su **GUIDA SOFTWARE DELL'UTENTE** (o **GUIDA DELL'UTENTE IN RETE**) nel menu superiore, quindi fare clic sul titolo che si desidera leggere dall'elenco, sulla sinistra della finestra.

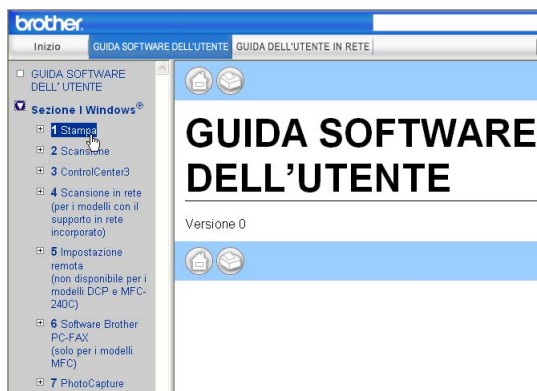



Appendice

Sicurezza e restrizioni legali	120
Risoluzione dei problemi e manutenzione ordinaria	128
Menu e funzioni	157
Specifiche tecniche	175
Glossario	190

Scelta del luogo di installazione

Posizionare l'apparecchio su una superficie piana e stabile, ad esempio una scrivania. Selezionare un punto non soggetto a vibrazioni e urti. Collocare l'apparecchio vicino ad una presa del telefono e ad una normale presa elettrica provvista di messa a terra. Scegliere una posizione dove la temperatura resti compresa tra 10° C e 35° C (50° F e 95° F).

! ATTENZIONE

- Evitare di installare l'apparecchio in punti molto trafficati.
- Evitare di posizionare l'apparecchio sulla moquette.
- NON posizionare l'apparecchio su radiatori, condizionatori, refrigeratori, attrezzature mediche, sostanze chimiche o acqua.
- NON esporre l'apparecchio alla luce solare diretta e ad eccessivo calore, umidità o polvere.
- NON collegare l'apparecchio a prese elettriche azionate da temporizzatori automatici o interruttori a muro.
- In caso di discontinuità nell'erogazione di corrente, l'apparecchio può perdere tutti i dati contenuti in memoria.
- Non collegare l'apparecchio a prese elettriche collegate ad un impianto condiviso con grosse apparecchiature elettriche o altri dispositivi che possono determinare interruzioni dell'alimentazione elettrica.
- Evitare fonti di interferenza, come ad esempio telefoni senza fili o vivavoce.
- NON collocare l'MFC-845CW e il telefono senza fili vicino ad apparecchiature mediche.

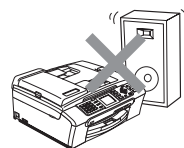
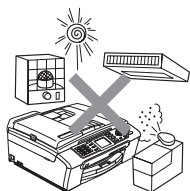

Utilizzo sicuro dell'apparecchio

Fare riferimento a queste istruzioni per una consultazione futura e prima di procedere a qualsiasi intervento di manutenzione.



Nota

(solo per i modelli MFC-660CN e MFC-845CW)

Se sono presenti fax nella memoria dell'apparecchio, è necessario stamparli o salvarli prima di scollegare l'apparecchio dalla presa per un periodo superiore alle 24 ore. (Per stampare i fax in memoria, consultare *Stampa di un fax dalla memoria* a pagina 51. Per salvare i fax in memoria, consultare *Trasferimento dei fax a un altro apparecchio* a pagina 139 o *Trasferimento dei fax al PC* a pagina 139.)



AVVERTENZA



L'apparecchio contiene elettrodi ad alta tensione. Prima di procedere alla pulizia interna dell'apparecchio, accertarsi di scollegare come prima cosa il cavo della linea telefonica e successivamente il cavo elettrico dalla presa elettriche. Questa procedura è in grado di prevenire scosse elettriche.

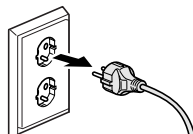

NON maneggiare la spina con le mani bagnate. Questo potrebbe causare una scossa elettrica.

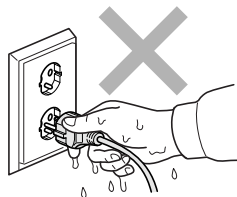

NON tirare il cavo di alimentazione CA dal centro. Questo potrebbe causare una scossa elettrica.



NON mettere le mani sul bordo dell'apparecchio, sotto il coperchio documento o il coperchio dello scanner. Questo potrebbe provocare lesioni.

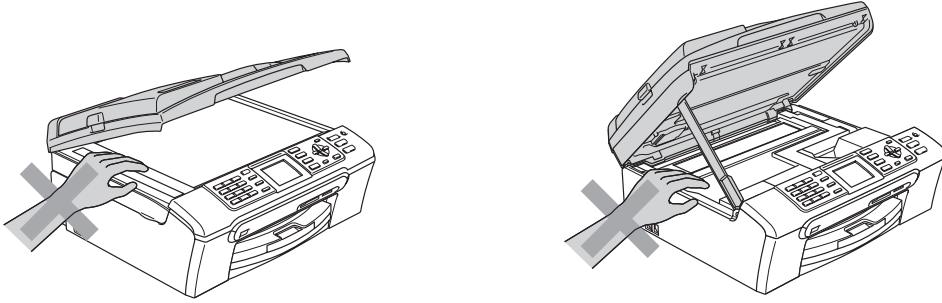

NON mettere le mani sul bordo del vassoio carta, sotto il coperchio del vassoio uscita carta. Questo potrebbe provocare lesioni.

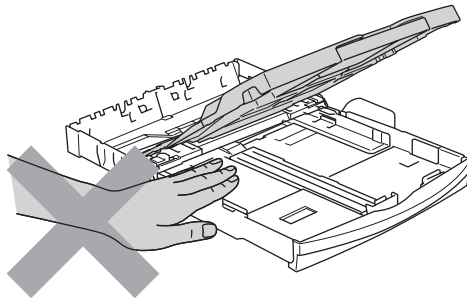

NON toccare il rullo di alimentazione carta. Questo potrebbe provocare lesioni.

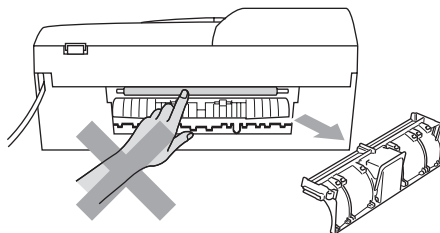



NON toccare l'area indicata nell'illustrazione. Questo potrebbe provocare lesioni.



Quando si sposta l'apparecchio, è necessario sollevarlo dalla base e sostenerlo da entrambi i lati, nel modo indicato in figura. Non trasportare l'apparecchio sostenendolo dal coperchio dello scanner.

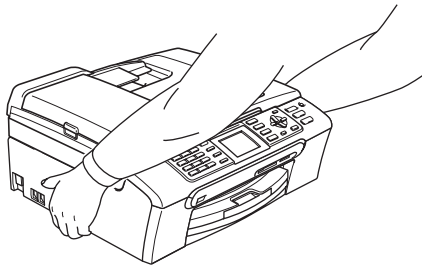

Se l'apparecchio diventa bollente, genera del fumo o un odore di dubbia provenienza, scollegare immediatamente l'apparecchio dalla presa elettrica. Contattare il rivenditore Brother o il Servizio di assistenza clienti Brother.

Se penetrano nell'apparecchio oggetti metallici, acqua o altri liquidi, scollegare immediatamente l'apparecchio dalla presa elettrica. Contattare il rivenditore Brother o il Servizio di assistenza clienti Brother.

AVVERTENZA

- Si raccomanda cautela durante l'installazione o la modifica di linee telefoniche. Prima di toccare fili o terminali non isolati, verificare sempre che la linea telefonica sia scollegata dalla presa a muro. Non collegare mai cavi telefonici durante un temporale. Non installare mai una presa telefonica a parete dove è presente umidità.
- Questo prodotto deve essere installato nelle vicinanze di una presa elettrica facilmente accessibile. In caso di emergenza, scollegare il cavo di alimentazione dalla presa elettrica, in modo da escludere completamente l'alimentazione.
- Accertarsi che la spina sia completamente inserita.

AVVERTENZA

ISTRUZIONI IMPORTANTI PER LA SICUREZZA

Durante l'utilizzo del proprio apparecchio telefonico, per ridurre il rischio di incendi, scosse elettriche e danni alle persone, è importante osservare sempre delle semplici precauzioni di sicurezza tra le quali:

- 1 NON utilizzare il prodotto nelle vicinanze di acqua, ad esempio vicino a una vasca da bagno, un lavandino, un acquaiolo o una lavatrice, in uno scantinato umido o vicino a una piscina.
- 2 Evitare di utilizzare questo prodotto durante un temporale. Esiste il rischio, seppure improbabile, di scariche elettriche in presenza di fulmini.
- 3 NON utilizzare questo prodotto per comunicare la presenza di una perdita di gas nelle vicinanze della perdita stessa.

Istruzioni importanti di sicurezza

- 1 Leggere le istruzioni complete.
- 2 Conservarle per successive consultazioni.
- 3 Seguire tutte le avvertenze e le istruzioni riportate sul prodotto.
- 4 Scollegare il prodotto dalla presa a muro prima di pulire l'interno dell'apparecchio. Non usare detergenti liquidi o spray. Pulire con un panno umido.
- 5 Non usare questo apparecchio vicino all'acqua.
- 6 Non collocare questo prodotto su un carrello, base o tavolo instabili. In caso di caduta accidentale, il prodotto può subire gravi danni.
- 7 Le aperture dell'apparecchio presenti sul retro, ai lati o sul fondo, sono necessarie per la ventilazione. Per assicurare un funzionamento affidabile e proteggere l'apparecchio da surriscaldamenti, si raccomanda di non ostruire o coprire queste aperture. Non bloccare mai le aperture collocando l'apparecchio su un letto, divano, tappeto o altre superfici simili. Non collocare mai l'apparecchio vicino o sopra a radiatori o stufe. Non installare l'apparecchio ad incasso, a meno che non si garantisca un'adeguata ventilazione.

- 8 Questo prodotto deve essere collegato ad una presa con alimentazione di rete conforme alle specifiche indicate sulla targhetta. In caso di dubbi sul tipo di elettricità erogata, rivolgersi al rivenditore Brother o alla società elettrica locale.
- 9 Usare solo il cavo di alimentazione fornito con l'apparecchio stesso.
- 10 Questo prodotto è dotato di una spina tripolare con messa a terra, cioè una spina con un terzo polo per la messa a terra. Questa spina si inserisce solo in una presa dotata di messa a terra. Si tratta di una misura di sicurezza. Se la presa non è adatta alla spina, rivolgersi ad un elettricista che possa sostituire la presa antiquata. Non ignorare mai la ragione per cui è necessaria una spina dotata di messa a terra.
- 11 Evitare di posizionare oggetti sopra il cavo di alimentazione. Non collocare questo prodotto dove il cavo possa essere calpestato.
- 12 Non collocare nulla davanti all'apparecchio che possa bloccare i fax in arrivo. Non mettere nulla sul percorso dei fax in arrivo.
- 13 Attendere che le pagine siano uscite dall'apparecchio prima di raccoglierle.
- 14 Scollegare l'apparecchio dalla presa elettrica e rivolgersi al servizio assistenza Brother qualora si verifichi una delle seguenti condizioni:
 - il cavo alimentazione è danneggiato o usurato;
 - è penetrato liquido all'interno dell'apparecchio.
 - l'apparecchio è stato esposto alla pioggia o all'acqua.
 - Se l'apparecchio non funziona normalmente, pur avendo seguito le istruzioni per l'uso, intervenire solo sui comandi indicati nelle istruzioni per l'uso. L'intervento inadeguato su altri comandi può danneggiare l'apparecchio e richiedere interventi rilevanti da parte di personale tecnico qualificato per ripristinare l'apparecchio al suo normale utilizzo.
 - Se l'apparecchio è caduto o mostra segni di danneggiamento.
 - se l'apparecchio mostra un evidente cambiamento nelle prestazioni, indicante la necessità di una revisione.
- 15 Per proteggere l'apparecchio dai picchi temporanei di tensione si raccomanda l'uso di un apposito dispositivo di protezione.
- 16 Per ridurre il rischio di incendio, scosse e danni alle persone, seguire queste avvertenze:
 - Non usare questo prodotto in prossimità di apparecchi che funzionano con acqua, in uno scantinato umido o vicino ad una piscina.
 - Non usare l'apparecchio durante i temporali (esiste la remota possibilità di una scossa) o per segnalare una perdita di gas nelle vicinanze.

IMPORTANTE - Per la vostra sicurezza

Per assicurare un funzionamento sicuro, la spina elettrica tripolare in dotazione con l'apparecchio deve essere inserita esclusivamente in una presa di corrente adatta, dotata di messa a terra e collegata al normale impianto elettrico domestico.

Il fatto che l'apparecchio funzioni in maniera soddisfacente non implica che sia collegato alla messa a terra e che l'installazione sia del tutto sicura. Per ragioni di sicurezza, in caso di dubbi sull'effettiva messa a terra, si raccomanda di rivolgersi ad un elettricista qualificato.

Collegamento a una rete LAN

! ATTENZIONE

NON collegare questo prodotto a una rete LAN soggetta a sovratensioni.

Direttiva UE 2002/96/CE e EN50419



Solo per Unione Europea

Questa apparecchiatura riporta il seguente simbolo di riciclaggio. Esso significa che a fine vita questo prodotto dovrà essere smaltito separatamente in appropriati luoghi di raccolta e non insieme ai normali rifiuti domestici. Un beneficio per l'ambiente a vantaggio di tutti.
(Solo per Unione Europea)

Restrizioni legali per la copia

È reato eseguire riproduzioni a colori di alcuni elementi o documenti con intento doloso. L'elenco riportato qui di seguito è fornito solo a titolo di riferimento e non è da intendersi come elenco completo dei limiti previsti dalla legge.

In caso di dubbio in merito alla legalità di riproduzione di un documento si raccomanda di rivolgersi alle autorità competenti.

Gli esempi riportati qui di seguito elencano documenti la cui riproduzione è vietata dalla legge:

- Denaro
- Titoli o altri certificati di indebitamento
- Certificati di deposito
- Documenti di servizio o coscrizione nelle Forze Armate
- Passaporti
- Francobolli postali (utilizzati e non)
- Documenti d'immigrazione
- Documenti di assistenza sociale
- Assegni o tratte emessi da enti statali
- Documenti d'identificazione, distintivi o mostrine

■ Patenti e libretti d'immatricolazione di veicoli

Le opere coperte da diritto d'autore non possono essere copiate. Si possono copiare alcune sezioni di un'opera coperta da diritto d'autore per l'uso consentito. La loro riproduzione in più copie costituisce pertanto un'infrazione.

Le opere d'arte sono protette dal diritto d'autore.

Patenti e libretti d'immatricolazione di veicoli non possono essere riprodotti ai sensi di alcune leggi statali/provinciali.

Marchi di fabbrica

Il logo Brother è un marchio registrato di Brother Industries, Ltd.

Brother è un marchio registrato di Brother Industries, Ltd.

Multi-Function Link è un marchio registrato di Brother International Corporation.

© 2006 Brother Industries, Ltd. Tutti i diritti riservati.

Windows e Microsoft sono marchi registrati di Microsoft negli Stati Uniti e negli altri Paesi.

Macintosh e TrueType sono marchi registrati di Apple Computer, Inc.

PaperPort è un marchio registrato di ScanSoft, Inc.

Guida dell'utente Presto! PageManager è un marchio registrato di NewSoft Technology Corporation.

Microdrive è un marchio di fabbrica di International Business Machine Corporation.

CompactFlash è un marchio registrato di SanDisk Corporation.

Memory Stick è un marchio registrato di Sony Corporation.

SecureDigital è un marchio di fabbrica di Matsushita Electric Industrial Co. Ltd., SanDisk Corporation e Toshiba Corporation.

SanDisk è concessionario della licenza dei marchi di fabbrica SD e miniSD.

MultiMediaCard è un marchio di fabbrica di Infineon Technologies e concesso in licenza a MultiMediaCard Association.

xD-Picture Card è un marchio di fabbrica di Fujifilm Co. Ltd., Toshiba Corporation e Olympus Optical Co. Ltd.

PictBridge è un marchio di fabbrica.

Memory Stick Pro, Memory Stick Pro Duo, Memory Stick Duo e MagicGate sono marchi di fabbrica di Sony Corporation.

BROADCOM, SecureEasySetup e il logo SecureEasySetup sono marchi registrati o marchi di fabbrica di Broadcom Corporation negli Stati Uniti e/o negli altri Paesi.

DECT è un marchio di fabbrica di ETSI.

Tutte le società i cui programmi software sono citati nel presente manuale hanno un contratto di licenza software specifico per i rispettivi programmi proprietari.

Tutti gli altri marchi e nomi di prodotti citati nella presente Guida dell'utente, nella Guida software dell'utente e nella Guida dell'utente in rete sono marchi registrati delle rispettive società.

Risoluzione dei problemi

In caso di difficoltà di funzionamento, far riferimento alla tabella riportata di seguito per suggerimenti relativi alla risoluzione dei problemi.

È possibile eliminare la maggior parte degli inconvenienti da soli. Se si rende necessario un ulteriore aiuto, il Brother Solutions Center fornisce le FAQ (domande più frequenti) e i consigli per la risoluzione dei problemi. Visitare il sito all'indirizzo <http://solutions.brother.com>.

In caso di problemi con l'apparecchio

Stampa

Problema	Suggerimenti
Non viene eseguita la stampa	Controllare il cavo di interfaccia o la connessione senza fili (solo per il modello MFC-845CW) sull'apparecchio e sul computer. (Consultare la <i>Guida di installazione rapida</i> .)
	Assicurarsi di aver collegato l'apparecchio e che non sia in modalità Risparmio energetico.
	Una o più cartucce d'inchiostro sono esaurite. (Consultare <i>Sostituzione delle cartucce d'inchiostro</i> a pagina 144.)
	Controllare se il display mostra messaggi di errore. (Consultare <i>Messaggi d'errore</i> a pagina 135.)
	Controllare che sia installato e selezionato il driver corretto della stampante.
	Accertarsi che l'apparecchio sia in linea. Fare clic su Start , quindi su Stampanti e fax . Fare clic con il pulsante destro del mouse e scegliere Brother MFC-XXXX (dove XXXX è il nome del proprio modello) e accertarsi che Use Printer Offline non sia selezionato.
La stampa è di qualità scadente	Verificare la qualità di stampa. (Consultare <i>Verifica della qualità di stampa</i> a pagina 149.)
	Assicurarsi che l'impostazione Tipo di supporto nel driver stampante o Tipo carta nel menu dell'apparecchio corrisponda al tipo di carta utilizzata. (Consultare <i>Stampa per Windows®</i> o <i>Stampa e Invio di fax per Macintosh®</i> nella Guida software dell'utente su CD-ROM.)
	Controllare che le cartucce d'inchiostro non siano scadute. I seguenti fattori possono causare l'ostruzione dell'inchiostro: <ul style="list-style-type: none"> ■ La data di scadenza riportata sulla confezione della cartuccia è trascorsa. (Il periodo di conservazione è di due anni se le cartucce sono conservate nella confezione originale.) ■ La cartuccia d'inchiostro è rimasta nell'apparecchio per più di sei mesi. ■ È possibile che la cartuccia d'inchiostro non sia stata conservata correttamente prima dell'uso.
	Provare ad usare i tipi di carta consigliati. (Consultare <i>Carta utilizzabile e altri supporti</i> a pagina 12.)
	L'ambiente consigliato per l'apparecchio è compreso tra 20° C e 33° C (68° F e 91° F).

Stampa (Continua)

Problema	Suggerimenti
Sul testo o sulle immagini compaiono righe bianche orizzontali.	Eseguire la pulizia delle testine di stampa. (Consultare <i>Pulizia delle testine di stampa</i> a pagina 148.)
	Provare ad usare i tipi di carta consigliati. (Consultare <i>Carta utilizzabile e altri supporti</i> a pagina 12.)
	Se si desidera stampare su carta Foto L o di formato 10×15 cm, accertarsi di utilizzare il vassoio carta fotografica. (Consultare <i>Caricamento di carta fotografica</i> a pagina 19.)
L'apparecchio stampa pagine bianche.	Eseguire la pulizia delle testine di stampa. (Consultare <i>Pulizia delle testine di stampa</i> a pagina 148.)
I caratteri e le righe sono sovrapposti.	Verificare l'allineamento di stampa. (Consultare <i>Verifica allineamento di stampa</i> a pagina 150.)
Il testo o le immagini non sono allineate.	Accertarsi che la carta sia caricata correttamente nel vassoio e che la guida laterale carta sia regolata esattamente. (Consultare <i>Caricamento di carta e altri supporti</i> a pagina 16.)
	Accertarsi che l'impostazione Riparo carta inceppata sia corretta.
La pagina stampata presenta chiazze e sbavature nel margine centrale superiore.	Controllare che la carta usata non sia troppo spessa o arricciata. (Consultare <i>Carta utilizzabile e altri supporti</i> a pagina 12.)
La stampa appare sporca o l'inchiostro sembra colare.	Verificare che la carta usata sia del tipo consigliato. (Consultare <i>Carta utilizzabile e altri supporti</i> a pagina 12.) Attendere che l'inchiostro si asciughi prima di toccare i fogli.
A tergo o a piè di pagina compaiono delle macchie.	Verificare che la piastra della stampante non sia macchiata d'inchiostro. (Consultare <i>Pulizia della piastra della stampante dell'apparecchio</i> a pagina 147.)
	Accertarsi di utilizzare il supporto ribaltabile carta. (Consultare <i>Caricamento di carta e altri supporti</i> a pagina 16.)
L'apparecchio stampa linee spesse sulla pagina.	Selezionare Ordine inverso nella scheda Di base del driver stampante.
Gli stampati sono spiegazzati.	Nella scheda del driver stampante Di base , fare clic su Impostazioni e togliere la selezione a Stampa bidirezionale .
Impossibile eseguire la stampa '2 in 1 o 4 in 1'.	Verificare che le impostazioni del formato carta nell'applicazione corrispondano a quelle del driver stampante.
La velocità di stampa è troppo bassa.	Provare a modificare le impostazioni del driver stampante. La risoluzione massima necessita di tempi di elaborazione, invio e stampa di dati più lunghi. Provare le altre impostazioni relative alla qualità nella scheda Di base del driver stampante. Inoltre, fare clic sulla scheda Impostazioni e verificare di aver tolto la selezione a Migliora Colore .
	Impostare la funzione Senza bordi su No. La stampa senza bordi è più lenta della stampa normale. (Consultare <i>Stampa per Windows®</i> o <i>Stampa e Invio di fax per Macintosh®</i> nella Guida software dell'utente su CD-ROM.)
L'opzione Miglioramento colore non funziona correttamente.	Se i dati dell'immagine non dispongono dell'opzione di colori completi (ad esempio 256 colori), l'opzione Miglioramento colore non funziona. Occorre usare l'impostazione del colore almeno a 24 bit per poter utilizzare la funzione Miglioramento colore.
L'apparecchio alimenta più pagine.	Verificare che la carta sia caricata correttamente nel vassoio. (Consultare <i>Caricamento di carta e altri supporti</i> a pagina 16.)
	Verificare che non siano caricati più di due tipi di carta alla volta nel vassoio.

Stampa (Continua)

Problema	Suggerimenti
Le pagine stampate non sono sovrapposte in modo preciso.	Accertarsi di utilizzare il supporto ribaltabile carta. (Consultare <i>Caricamento di carta e altri supporti</i> a pagina 16.)
Il reinserimento delle pagine stampate causa un inceppamento della carta.	Accertarsi di aver estratto il supporto carta fino a farlo scattare in posizione.
Impossibile eseguire la stampa quando si usa Paint Brush.	Provare ad impostare il display su '256 colori'.
Impossibile eseguire la stampa quando si usa Adobe Illustrator.	Provare a ridurre la risoluzione di stampa. (Consultare <i>Stampa per Windows®</i> o <i>Stampa e Invio di fax per Macintosh®</i> nella Guida software dell'utente su CD-ROM.)
L'apparecchio non riesce a stampare pagine intere di un documento. Memoria esaurita appare sul display.	Ridurre la risoluzione di stampa. (Consultare <i>Stampa per Windows®</i> o <i>Stampa e Invio di fax per Macintosh®</i> nella Guida software dell'utente su CD-ROM.) Ridurre la complessità del documento e provare nuovamente. Ridurre la qualità grafica o il numero delle dimensioni dei caratteri nel software applicativo.

Stampa fax in arrivo

Problema	Suggerimenti
Stampa sovrapposta e strisce bianche orizzontali; frasi mancanti nel margine superiore ed inferiore.	Il problema probabilmente è dovuto a un collegamento non corretto, con elettricità statica o interferenze della linea telefonica. Chiedere al chiamante di inviare nuovamente il fax.
Linee nere verticali sui fax ricevuti.	È possibile che lo scanner dell'apparecchio che ha inviato il fax sia sporco. Chiedere al mittente del fax di eseguire una copia per vedere se il problema riguarda il suo apparecchio. Provare a farsi inviare un fax da un altro apparecchio.
L'apparecchio stampa tutti i fax in arrivo soltanto in bianco e nero, anche se originariamente erano a colori.	Sostituire le cartucce degli inchiostri a colori che sono esaurite o quasi esaurite e chiedere al mittente di inviare nuovamente il fax a colori. (Consultare <i>Sostituzione delle cartucce d'inchiostro</i> a pagina 144.) Verificare che l'opzione Operazioni avanzate fax sia impostata su No. (Consultare <i>Disattivazione delle Operazioni avanzate fax</i> a pagina 79.)
I margini sinistro e destro risultano tagliati o una pagina singola è stampata su due pagine.	Attivare la funzione di riduzione automatica. (Consultare <i>Stampa ridotta di un fax in arrivo</i> a pagina 50.)

Linea telefonica o collegamenti

Problema	Suggerimenti
La composizione del numero telefonico non funziona. (Nessun segnale di linea libera)	Assicurarsi di aver collegato l'apparecchio e che non sia in modalità Risparmio energetico.
	Controllare il collegamento di tutti i cavi telefonici.
	Modifica impostazione Toni/Impulsi. (Consultare la <i>Guida di installazione rapida</i> .)
	Sollevarlo il ricevitore del telefono esterno (o, se disponibile, il ricevitore senza fili o il ricevitore dell'apparecchio), quindi comporre il numero per inviare un fax manuale. Attendere il segnale di ricezione fax prima di premere Inizio Mono o Inizio Colore .

Linea telefonica o collegamenti (Continua)

Problema	Suggerimenti
L'apparecchio non risponde alla chiamata.	Controllare che l'apparecchio si trovi nella modalità di ricezione corretta secondo l'impostazione effettuata. (Consultare <i>Selezione della modalità Ricezione</i> a pagina 45.) Controllare che sia presente il segnale di linea. Se possibile, chiamare l'apparecchio per verificare se risponde. Se non si ottiene risposta, controllare il collegamento del cavo telefonico. Se l'apparecchio non squilla, rivolgersi alla società telefonica per richiedere una verifica della linea.

Ricezione di fax

Problema	Suggerimenti
Non è possibile ricevere un fax.	Controllare il collegamento di tutti i cavi telefonici.
	Controllare che l'apparecchio si trovi nella modalità di ricezione corretta secondo l'impostazione effettuata. (Consultare <i>Impostazioni modalità di ricezione</i> a pagina 48.)
	Se si verificano frequenti interferenze sulla linea telefonica, provare a modificare l'impostazione della Compatibilità su <i>Base</i> . (Consultare <i>Interferenza sulla linea telefonica</i> a pagina 143.)
	Se si collega l'apparecchio su PBX o ISDN, impostare il tipo di linea telefonica in base all'apparecchio posseduto. (Consultare <i>Impostazione del Tipo di linea telefonica</i> a pagina 55.)

Invio di fax

Problema	Suggerimenti
Non è possibile inviare un fax.	Controllare il collegamento di tutti i cavi telefonici.
	Accertarsi che il tasto Fax  sia acceso. (Consultare <i>Accesso alla modalità Fax</i> a pagina 36.)
	Chiedere al destinatario di verificare che l'apparecchio ricevente contenga carta.
	Stampare il Rapporto di verifica della trasmissione e verificare se vi sono errori. (Consultare <i>Rapporti</i> a pagina 86.)
Il Rapporto di verifica della trasmissione visualizza 'Result:ERROR'.	Si tratta probabilmente di disturbi temporanei o energia statica sulla linea. Riprovare ad inviare il fax. Se dopo avere inviato un messaggio PC-FAX il Rapporto di verifica della trasmissione riporta 'Result:NG' significa che l'apparecchio potrebbe aver esaurito la memoria. Per liberare memoria, è possibile disabilitare le Operazioni avanzate fax (consultare <i>Disattivazione delle Operazioni avanzate fax</i> a pagina 79), stampare i messaggi fax in memoria (consultare <i>Stampa di un fax dalla memoria</i> a pagina 51) o annullare un fax differito o un'operazione di polling (consultare <i>Cancellazione di un fax in corso di elaborazione</i> a pagina 38 o <i>Controllo e cancellazione operazioni in attesa</i> a pagina 42). Se il problema persiste, contattare la società telefonica per fare verificare la linea.
	Se si verificano frequenti errori di trasmissione con possibili interferenze sulla linea telefonica, provare a modificare l'impostazione della Compatibilità su <i>Base</i> . (Consultare <i>Interferenza sulla linea telefonica</i> a pagina 143.)
	Se si collega l'apparecchio su PBX o ISDN, impostare il tipo di linea telefonica in base all'apparecchio posseduto. (Consultare <i>Impostazione del Tipo di linea telefonica</i> a pagina 55.)

Invio di fax (Continua)

Problema	Suggerimenti
La trasmissione fax è di qualità scadente.	Provare a modificare la risoluzione su Fine o S.Fine . Produrre una copia per controllare il funzionamento dello scanner dell'apparecchio. Se la copia è di qualità scadente, pulire lo scanner. (Consultare <i>Pulizia dello scanner</i> a pagina 147.)
Righe verticali nere sui fax inviati.	Se la copia presenta lo stesso problema, pulire lo scanner. (Consultare <i>Pulizia dello scanner</i> a pagina 147.)

Gestione delle chiamate in arrivo

Problema	Suggerimenti
L'apparecchio interpreta la voce come un segnale CNG.	Se l'apparecchio è impostato su Si per Riconoscimento fax, è più sensibile ai suoni. L'apparecchio potrebbe erroneamente interpretare certe voci o musiche sulla linea come un apparecchio fax che chiama e rispondervi con segnali di ricezione fax. Disattivare l'apparecchio premendo Stop/Uscita . Provare a risolvere il problema disattivando la funzione di Riconoscimento fax. (Consultare <i>Rilevazione fax</i> a pagina 49.)
Trasferimento di una chiamata fax all'apparecchio.	Se si risponde da un telefono esterno o in derivazione, digitare il codice di ricezione fax (l'impostazione di fabbrica è * 5 1). Attendere che l'apparecchio risponda alla chiamata e riagganciare.
Funzioni personalizzate su una linea singola.	Se su un'unica linea telefonica, in comune con l'apparecchio, si hanno le funzioni Avviso di chiamata, Avviso di chiamata/Identificativo, un sistema di allarme o qualsiasi altra funzione personalizzata, potrebbero esservi problemi nell'invio o nella ricezione dei fax. Ad esempio: Se si abilita l'Avviso di chiamata o qualsiasi altra funzione personalizzata e il segnale arriva all'apparecchio durante l'invio o la ricezione di un fax, tale segnale può interrompere o alterare temporaneamente il fax. La funzione ECM di Brother dovrebbe aiutare a risolvere questo problema. Questa situazione è da mettere in relazione al sistema degli impianti telefonici ed è comune a tutti i dispositivi che inviano e ricevono informazioni su una linea singola condivisa utilizzando funzioni personalizzate. Se per esigenze professionali è d'importanza cruciale evitare anche una minima interruzione, si raccomanda di disporre di una linea telefonica separata senza funzioni personalizzate.

Problemi di copia

Problema	Suggerimenti
Non è possibile eseguire una copia.	Accertarsi che il tasto Copia  sia acceso. (Consultare <i>Accesso alla modalità Copia</i> a pagina 92.)
Strisce verticali sulla copia.	Se vi sono strisce verticali sulle copie, pulire lo scanner. (Consultare <i>Pulizia dello scanner</i> a pagina 147.)
Risultati scadenti di copia quando si utilizza l'ADF.	Cercare di utilizzare il piano dello scanner. (Consultare <i>Utilizzo del piano dello scanner</i> a pagina 11.)

Problemi di scansione

Problema	Suggerimenti
Durante la scansione appaiono errori TWAIN/WIA.	Controllare che il driver TWAIN/WIA Brother sia selezionato come sorgente primaria. In PaperPort® SE con OCR, fare clic su File, Scan e selezionare il driver TWAIN/WIA.
Risultati di scansione scadenti quando si utilizza l'alimentatore ADF.	Cercare di utilizzare il piano dello scanner. (Vedere <i>Utilizzo del piano dello scanner</i> a pagina 11.)

Problemi di software

Problema	Suggerimenti
Non è possibile installare il software o eseguire la stampa.	Lanciare il programma Ripristina MFL-Pro Suite su CD-ROM. Questo programma ripara e reinstalla il software.
'Dispositivo occupato'	Controllare che il display dell'apparecchio non visualizzi messaggi di errore.

Problemi con PhotoCapture Center™

Problema	Suggerimenti
Il disco rimovibile non funziona correttamente.	<ol style="list-style-type: none"> 1 È stato installato l'aggiornamento di Windows® 2000? Se non è stato installato, procedere nel modo che segue: <ol style="list-style-type: none"> 1) Scollegare il cavo USB. 2) Installare l'aggiornamento di Windows® 2000 e consultare la Guida di installazione rapida. Successivamente all'installazione, il PC verrà riavviato automaticamente. 3) Una volta riavviato il PC, attendere circa 1 minuto e collegare il cavo USB. 2 Estrarre la scheda di memoria e reinserirla. 3 Se si è provato 'Estrai' da Windows®, è necessario estrarre la scheda di memoria prima di continuare. 4 Se appare un messaggio di errore quando si cerca di estrarre la scheda di memoria, significa che l'apparecchio sta utilizzando la scheda. Attendere, quindi riprovare. 5 Se nessuna di queste soluzioni funziona, provare a spegnere e riaccendere il PC e l'apparecchio, quindi riaccenderli. (Per spegnere l'apparecchio è necessario scollegare il cavo di alimentazione.)
Non è possibile accedere al disco rimovibile dall'icona sul desktop.	Accertarsi di aver inserito la scheda di memoria nell'apposito slot.

Problemi di rete

Problema	Suggerimenti
Non è possibile stampare in rete.	<p>Accertarsi che l'apparecchio sia acceso, in linea e in modalità Ready. Stampare l'elenco delle configurazioni di rete (consultare <i>Rapporti</i> a pagina 86.) e controllare le impostazioni di rete correnti stampate nell'elenco. Ricollegare il cavo LAN all'hub per verificare che il cablaggio e i collegamenti di rete siano corretti. Se possibile, collegare l'apparecchio a una porta diversa dell'hub utilizzando un altro cavo. Se i collegamenti sono corretti, l'apparecchio visualizza il messaggio LAN Attiva per 2 secondi. (Se si utilizza una connessione senza fili (solo per il modello MFC-845CW) o si verificano problemi di rete, consultare la Guida dell'utente in rete su CD-ROM per maggiori informazioni.)</p>
La funzionalità di scansione di rete non funziona.	<p>(Solo per utenti Windows®) L'impostazione firewall sul PC potrebbe rifiutare la connessione di rete necessaria. Seguire le istruzioni che seguono per configurare il Firewall. Se si utilizza un software personale firewall, consultare la Guida dell'utente di quel software specifico o contattare il produttore del software.</p> <p><Per utenti Windows® XP SP2></p> <ol style="list-style-type: none"> 1 Fare clic sul pulsante Start, su Pannello di controllo e su Windows Firewall. Accertarsi che Windows Firewall sulla scheda Generale sia impostato su Si. 2 Fare clic sulla scheda Avanzate e sul pulsante Impostazioni in Impostazioni connessione di rete. 3 Fare clic sul pulsante Aggiungi nel campo "Description of service", e inserire il nome. Nel campo "Name or IP Address" inserire "localhost". Per la scansione in rete, inserire "54925" nel campo dei numeri di porta interna ed esterna. Scegliere UDP e fare clic su OK. Ripetere questo punto aggiungendo la porta 54926 per la Ricezione PC-FAX di rete e la Porta 137 per Windows®. 4 Accertarsi che siano state aggiunte e selezionate le nuove impostazioni, quindi fare clic su OK.
La funzionalità Ricezione PC-Fax non funziona.	
Il computer non trova l'apparecchio.	

Messaggi d'errore

Come ogni altro apparecchio da ufficio che si avvale di una tecnologia avanzata, questo prodotto potrebbe a volte presentare problemi di funzionamento. In tal caso, l'apparecchio individua l'errore e visualizza un messaggio d'errore sul display. Di seguito sono riportati i messaggi d'errore più comuni.

È possibile risolvere da soli la maggior parte dei problemi. Se si rende necessario un ulteriore aiuto, il Brother Solutions Center fornisce le FAQ (domande più frequenti) e i consigli per la risoluzione dei problemi.

Visitare il sito all'indirizzo <http://solutions.brother.com>.

Messaggio d'errore	Causa	Azione correttiva
Inceppam. carta	La carta è inceppata nell'apparecchio.	Consultare <i>Inceppamento stampante o inceppamento carta</i> a pagina 141.
Contr. dim. carta	La carta non è del formato corretto.	Caricare la carta nel formato corretto (Letter, Legal o A4), quindi premere Inizio Mono o Inizio Colore .
Controlla carta	L'apparecchio ha esaurito la carta o la carta non è caricata correttamente nel vassoio.	Effettuare una delle seguenti operazioni: <ul style="list-style-type: none"> ■ Aggiungere la carta nel vassoio, quindi premere Inizio Mono o Inizio Colore. ■ Togliere la carta e caricarla nuovamente nel vassoio, quindi premere Inizio Mono o Inizio Colore.
	La carta è inceppata nell'apparecchio.	Consultare <i>Inceppamento stampante o inceppamento carta</i> a pagina 141.
Controlla doc	Il documento non era stato inserito in modo appropriato o il documento per la scansione con l'alimentatore ADF era troppo lungo.	Consultare <i>Utilizzo dell'alimentatore ADF</i> a pagina 10. Consultare <i>Inceppamento carta</i> a pagina 140.
Coperchio aperto	Il coperchio dello scanner non è chiuso correttamente.	Sollevare il coperchio dello scanner, quindi richiuderlo.
	Il coperchio della cartuccia di inchiostro non è stato completamente chiuso	Chiudere completamente il coperchio della cartuccia di inchiostro fino allo scatto.
Dati rimasti	I dati di stampa rimangono nella memoria dell'apparecchio.	Ricominciare a stampare dal computer.
	I dati di stampa rimangono nella memoria dell'apparecchio. Il cavo USB era scollegato mentre il computer inviava i dati all'apparecchio.	Premere Stop/Uscita . L'apparecchio annulla l'operazione e cancella i dati dalla memoria. Provare a eseguire una nuova stampa.
Disp. USB errato	È stato connesso un dispositivo rotto o non compatibile PictBridge alla porta PictBridge.	Scollegare il dispositivo dalla porta PictBridge, quindi premere Risparmio energetico per spegnere e accendere nuovamente l'apparecchio.

Messaggio d'errore	Causa	Azione correttiva
Err collegamento	Si è cercato di inoltrare un fax in polling senza avere prima impostato l'apparecchio in modalità Attesa polling.	Controllare l'impostazione polling dell'altro apparecchio.
Errore comunic	Errore di comunicazione dovuto a problemi sulla linea telefonica.	Riprovare a inviare il fax o a collegare l'apparecchio a un'altra linea telefonica. Se il problema persiste, contattare la società telefonica per far controllare la linea telefonica.
Errore media	La scheda di memoria è corrotta o formattata in modo non corretto oppure presenta un problema.	Inserire nuovamente la scheda di memoria per assicurarsi che sia nella posizione corretta. Se l'errore persiste, controllare l'unità del supporto inserendo un'altra scheda di memoria funzionante.
Impos. usare tel. XX Imposs.iniziare XX Imposs.stampare XX Modifica imposs. XX Pulizia imposs. XX Scan. imposs. XX	L'apparecchio presenta un problema meccanico. —○— È entrato un corpo estraneo, come un fermaglio o della carta strappata, nell'apparecchio.	Aprire il coperchio dello scanner ed eliminare qualsiasi corpo estraneo all'interno dell'apparecchio. Se il messaggio d'errore persiste, procedere nel modo che segue: ■ (solo per il modello MFC-440CN) Vedere <i>Trasferimento dei fax o del Rapporto Giornale Fax</i> a pagina 139 prima di scollegare l'apparecchio in modo da non perdere messaggi importanti. Quindi, scollegare l'apparecchio dall'alimentazione per diversi minuti, quindi ricollegarlo. ■ (solo per i modelli MFC-660CN e MFC-845CW) Scollegare l'apparecchio dall'alimentazione per diversi minuti, quindi ricollegarlo. (L'apparecchio può rimanere spento fino a 24 ore senza perdere i fax salvati in memoria. Consultare <i>Trasferimento dei fax o del Rapporto Giornale Fax</i> a pagina 139.)

Messaggio d'errore	Causa	Azione correttiva
Ink esaurito	Una o più cartucce d'inchiostro sono esaurite. L'apparecchio interrompe tutte le operazioni di stampa. L'apparecchio è disponibile e i fax in bianco e nero saranno salvati in memoria. Se un apparecchio trasmittente deve inviare un fax a colori, l'apparecchio richiede la trasmissione in bianco e nero durante la procedura di 'handshake'. Se l'apparecchio trasmittente è in grado di eseguire la conversione, il fax a colori sarà memorizzato come fax in bianco e nero.	Sostituire le cartucce d'inchiostro. (Consultare <i>Sostituzione delle cartucce d'inchiostro</i> a pagina 144.)
Memoria esaurita	La memoria dell'apparecchio è piena.	Invio di fax o operazione di copia in corso Effettuare una delle seguenti operazioni: <ul style="list-style-type: none"> ■ Premere Stop/Uscita e attendere finché le altre operazioni in corso sono terminate, quindi provare di nuovo. ■ Cancellare i dati in memoria. Per liberare memoria, è possibile disattivare le Operazioni avanzate fax. (Consultare <i>Disattivazione delle Operazioni avanzate fax</i> a pagina 79.) ■ Stampare i fax già contenuti in memoria. (Consultare <i>Stampa di un fax dalla memoria</i> a pagina 51.) Operazione di stampa in corso Ridurre la risoluzione di stampa. (Per i particolari, consultare <i>Stampa</i> per Windows® o <i>Stampa e Invio di fax</i> per Macintosh® nella Guida software dell'utente su CD-ROM.)
N. ID chiamante	Non è presente uno storico delle chiamate in arrivo. Non sono state ricevute chiamate, non è stata attivata la funzione identificativo sull'apparecchio o non è stato sottoscritto il servizio identificativo con la compagnia telefonica.	Se si desidera utilizzare la funzione Identificativo, contattare la compagnia telefonica. (Consultare <i>Identificativo Chiamante (solo per i modelli MFC-660CN e MFC-845CW)</i> a pagina 54.)
Ness. Cartuccia	Una cartuccia d'inchiostro non è installata correttamente.	Installare nuovamente la cartuccia d'inchiostro. (Consultare <i>Sostituzione delle cartucce d'inchiostro</i> a pagina 144.)

Messaggio d'errore	Causa	Azione correttiva
No File	La scheda di memoria inserita non contiene un file .JPG.	Inserire nuovamente nello slot la scheda di memoria corretta.
No risposta/occ	Il numero chiamato non risponde o la linea risulta occupata.	Verificare il numero e riprovare.
Non utilizzato	Si è cercato di usare un numero di Chiamata veloce non programmato.	Impostare il numero di Chiamata veloce. (Consultare <i>Memorizzazione dei numeri di Chiamata veloce</i> a pagina 64.)
Quasi esaurito	Una o più cartucce d'inchiostro sono quasi esaurite. Se un apparecchio trasmittente deve inviare un fax a colori, l'apparecchio richiede la trasmissione in bianco e nero durante la procedura di 'handshake'. Se l'apparecchio trasmittente è in grado di eseguire la conversione, il fax a colori sarà memorizzato come fax in bianco e nero.	Ordinare una nuova cartuccia d'inchiostro.
Scollegamento	Il chiamante o l'apparecchio del chiamante ha interrotto la chiamata.	Provare nuovamente a inviare o a ricevere.
Temp. bassa	Le testine di stampa sono troppo fredde.	Attendere che l'apparecchio si riscaldi.
Temperatura alta	Le testine di stampa si sono surriscaldate.	Attendere che l'apparecchio si raffreddi.

Trasferimento dei fax o del Rapporto Giornale Fax

Se il display visualizza uno dei seguenti messaggi, si consiglia di trasferire i fax ad un altro apparecchio o al PC. (Consultare *Trasferimento dei fax a un altro apparecchio* a pagina 139 o *Trasferimento dei fax al PC* a pagina 139.)

- Modifica imposs. XX
- Pulizia imposs. XX
- Imposs.iniziare XX
- Imposs.stampare XX
- Scan. imposs. XX
- Impos. usare tel. XX

È possibile inoltre trasferire il Rapporto Giornale Fax per verificare se ci sono fax da trasferire. (Consultare *Trasferimento del Rapporto Giornale Fax a un altro apparecchio* a pagina 140.)



Nota

Se il display dell'apparecchio visualizza un messaggio d'errore, una volta trasferiti i fax, scollegare l'apparecchio dall'alimentazione per diversi minuti, quindi ricollegarlo.

Trasferimento dei fax a un altro apparecchio

Se non è stato impostato il numero identificativo, non è possibile inserire la modalità di trasferimento fax.

- 1 Premere **Stop/Uscita** per interrompere temporaneamente l'errore.
- 2 Premere **Menu**.
- 3 Premere ▲ o ▼ per selezionare **Assistenza**.
Premere **OK**.

- 4 Premere ▲ o ▼ per selezionare **Trasferim.dat**.
Premere **OK**.
- 5 Premere ▲ o ▼ per selezionare **Trasf.dat fax**.
Premere **OK**.
- 6 Effettuare una delle seguenti operazioni:
 - Se il display visualizza **Non ci sono dati, non vi sono fax nella memoria dell'apparecchio**. Premere **Stop/Uscita**.
 - Immettere il numero di fax al quale verranno inoltrati i fax.
- 7 Premere **Inizio Mono**.

Trasferimento dei fax al PC

È possibile trasferire i fax dalla memoria dell'apparecchio al PC.

- 1 Premere **Stop/Uscita** per interrompere temporaneamente l'errore.
- 2 Accertarsi di aver installato **MFL-Pro Suite** sul PC, quindi attivare **PC-FAX in Ricezione** sul PC. (Per i dettagli, consultare *Ricezione PC-FAX* per Windows® nella Guida software dell'utente su CD-ROM.)
- 3 Assicurarsi di avere impostato **Ricezione PC-Fax** sull'apparecchio. (Consultare *Ricezione PC-Fax* a pagina 78.)
Se i fax sono nella memoria dell'apparecchio quando si imposta la **Ricezione PC-Fax**, il display chiede se si desidera trasferire i fax al PC.

- 4 Effettuare una delle seguenti operazioni:
- Per trasferire tutti i fax al PC, premere **1**.
Premere **▲** o **▼** per scegliere *Stampa backup:Si* o *Stampa backup:No*, quindi premere **OK**.
 - Per uscire e salvare i fax in memoria, premere **2**.

- 5 Premere **Stop/Uscita**.

Trasferimento del Rapporto Giornale Fax a un altro apparecchio

Se non è stato impostato il numero identificativo, non è possibile inserire la modalità di trasferimento fax.

- 1 Premere **Stop/Uscita** per interrompere temporaneamente l'errore.
- 2 Premere **Menu**.
- 3 Premere **▲** o **▼** per selezionare *Assistenza*.
Premere **OK**.
- 4 Premere **▲** o **▼** per selezionare *Trasferim.dat*.
Premere **OK**.
- 5 Premere **▲** o **▼** per selezionare *Trasf.rapporto*.
Premere **OK**.
- 6 Immettere il numero di fax al quale verrà inoltrato il Rapporto Giornale Fax.
- 7 Premere **Inizio Mono**.

Inceppamento carta

I documenti si possono inceppare se non sono inseriti o caricati correttamente, oppure se sono troppo lunghi. Procedere nel modo seguente per eliminare l'inceppamento della carta.

Documento inceppato nella parte superiore dell'alimentatore automatico

- 1 Rimuovere prima la carta non inceppata.
- 2 Aprire il coperchio dell'alimentatore ADF.
- 3 Tirare il documento inceppato verso sinistra.

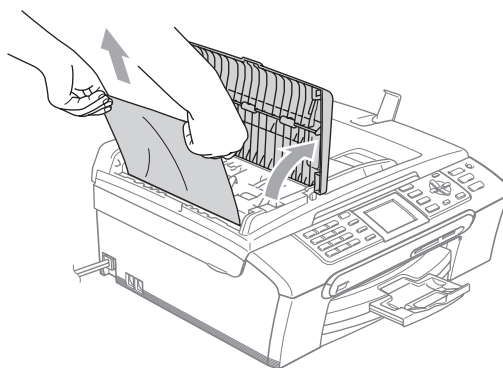

- 4 Chiudere il coperchio dell'alimentatore ADF.
- 5 Premere **Stop/Uscita**.



Nota

Per evitare inceppamenti futuri, chiudere correttamente il coperchio dell'alimentatore ADF spingendolo delicatamente nella parte centrale.

Documento inceppato all'interno dell'alimentatore automatico

- 1 Rimuovere prima la carta non inceppata.
- 2 Sollevare il coperchio documenti.
- 3 Tirare il documento inceppato verso sinistra.

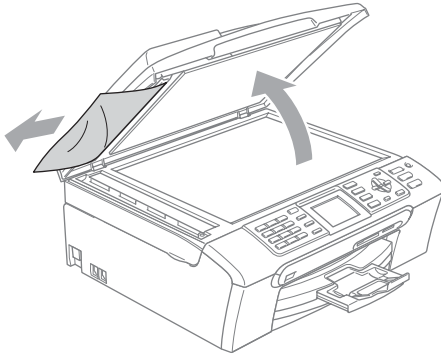

- 4 Chiudere il coperchio documenti.
- 5 Premere **Stop/Uscita**.

Inceppamento stampante o inceppamento carta

Rimuovere la carta inceppata come indicato in base al punto di inceppamento nell'apparecchio. Aprire e chiudere il coperchio dello scanner per eliminare l'errore.

- 1 Estrarre il vassoio carta (1) dall'apparecchio.

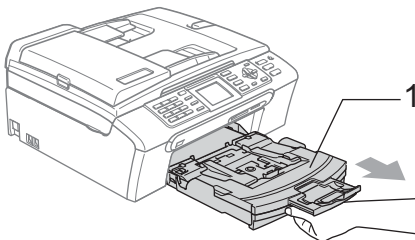

- 2 Per estrarlo, eliminare la carta inceppata (1).

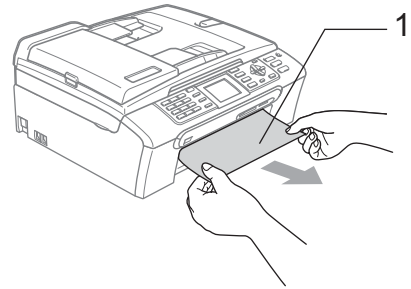

- Se non è possibile rimuovere la carta inceppata dal lato anteriore o il messaggio di errore viene ancora visualizzato sul display dopo aver eliminato la carta inceppata, passare alla fase successiva.

- 3 Togliere il riparo carta inceppata (1). Estrarre la carta inceppata dall'apparecchio.

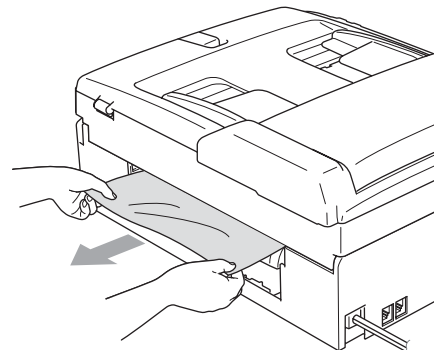
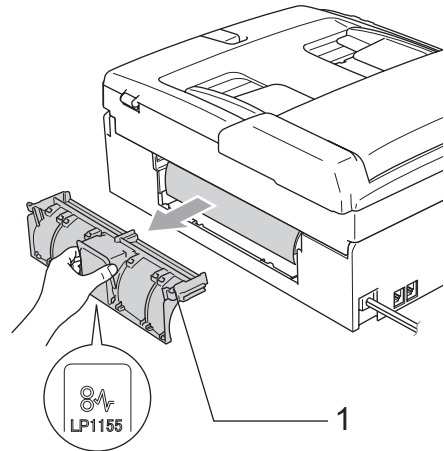

- 4 Reinscrivere il Riparo carta inceppata. Accertarsi che il coperchio sia inserito correttamente.

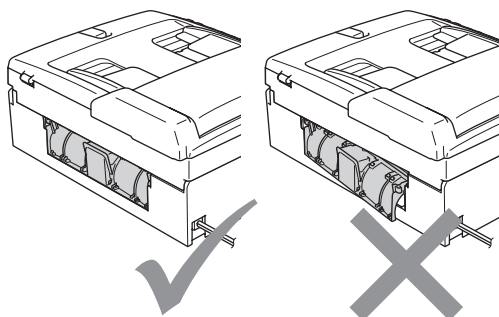

- 5 Sollevare il coperchio dello scanner (1) dal lato anteriore dell'apparecchio finché non scatti nella posizione di apertura. Verificare che non vi sia rimasta carta inceppata all'interno dell'apparecchio. Controllare entrambe le estremità del carrello di stampa.

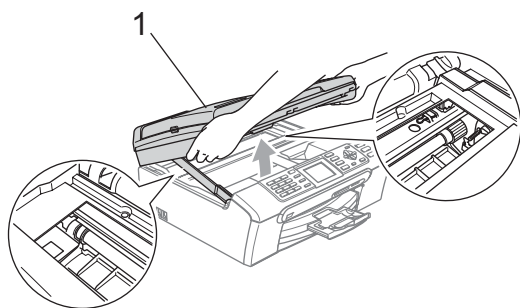

 **Nota**

Se la carta è inceppata sotto le testine di stampa, scollegare l'apparecchio dall'alimentazione, quindi spostare le testine di stampa per eliminare l'inceppamento.

- 6 Sollevare il coperchio dello scanner per togliere il blocco (1). Spingere delicatamente il supporto del coperchio dello scanner (2) e chiudere il coperchio (3).

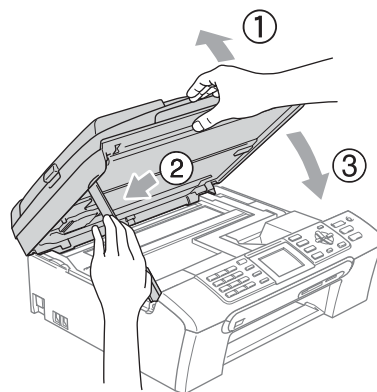

- 7 Inserire correttamente il vassoio carta nell'apparecchio. Tenendo il vassoio carta in posizione, estrarre il supporto carta fino a farlo scattare in posizione e aprire il supporto ribaltabile carta.

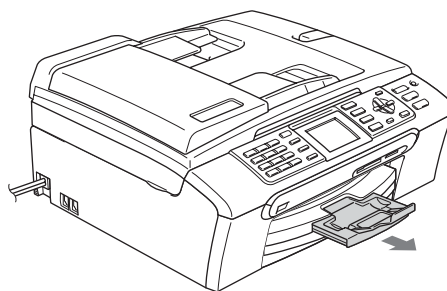

Rilevazione linea libera

Quando si invia un fax automaticamente, l'apparecchio è preimpostato per attendere un certo periodo di tempo prima di iniziare a comporre il numero. Se si modifica l'impostazione di Linea libera in *Rilevazione*, l'apparecchio compone il numero non appena rileva il segnale di linea libera. Questa impostazione può far risparmiare un po' di tempo quando si invia un fax a tanti numeri diversi. Se dopo la modifica dell'impostazione si verificano dei problemi di composizione, ritornare all'impostazione predefinita *No rilevazione*.

- 1 Premere **Menu**.
- 2 Premere ▲ o ▼ per selezionare *Imp iniziale*.
Premere **OK**.
- 3 Premere ▲ o ▼ per selezionare *Linea libera*.
Premere **OK**.
- 4 Premere ▲ o ▼ per scegliere *Rilevazione* o *No rilevazione*.
Premere **OK**.
- 5 Premere **Stop/Uscita**.

Interferenza sulla linea telefonica

Se si hanno problemi nell'invio o nella ricezione di un fax a causa di possibili interferenze sulla linea telefonica, si consiglia di regolare l'equalizzazione affinché sia compatibile con la linea telefonica.

- 1 Premere **Menu**.
- 2 Premere ▲ o ▼ per selezionare *Fax*.
Premere **OK**.
- 3 Premere ▲ o ▼ per selezionare *Varie*.
Premere **OK**.
- 4 Premere ▲ o ▼ per selezionare *Compatibilità*.
Premere **OK**.
- 5 Premere ▲ o ▼ per selezionare *Normale (o Base)*.
 - *Base* riduce la velocità modem a 9600 bps. A meno che i problemi di interferenza siano persistenti sulla linea telefonica, è preferibile utilizzarla solo quando è necessario.
 - *Normale* imposta la velocità del modem a 14400 bps. (impostazione di fabbrica)
 Premere **OK**.
- 6 Premere **Stop/Uscita**.



Nota

Quando si modifica la compatibilità in *Base*, la funzione EMC non è disponibile per fax a colori.

Manutenzione ordinaria

Sostituzione delle cartucce d'inchiostro

L'apparecchio è dotato di un sensore ottico. Il sensore ottico verifica automaticamente il livello d'inchiostro di ciascuna delle 4 cartucce. Quando l'apparecchio rileva che una cartuccia sta per esaurirsi, il display dell'apparecchio visualizza un messaggio di avviso.

Il display informa se l'inchiostro nella cartuccia sta per esaurirsi o se la cartuccia deve essere sostituita. Seguire le istruzioni sul display per sostituire le cartucce d'inchiostro nell'ordine corretto.

Sebbene l'apparecchio informi che la cartuccia d'inchiostro è esaurita, rimane sempre una piccola quantità di inchiostro all'interno di essa. È necessario tenere dell'inchiostro nella cartuccia per evitare che l'aria si secchi e si causino danni al gruppo delle testine di stampa.

- 1 Aprire il coperchio cartuccia. Se una o più cartucce sono esaurite, ad esempio quella del nero, il display visualizza **Ink esaurito e Nero**.

- 2 Spingere la leva di blocco ed estrarre la cartuccia d'inchiostro del colore indicato sul display.

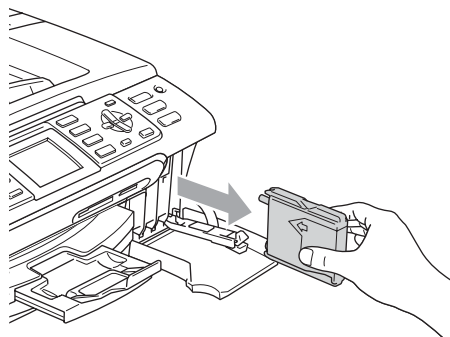
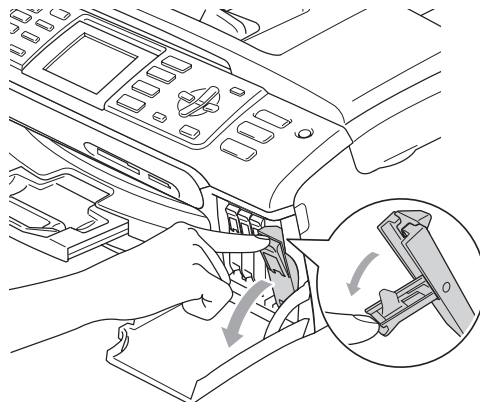

- 3 Aprire la bustina contenente la nuova cartuccia d'inchiostro del colore corrispondente a quello visualizzato sul display ed estrarre la cartuccia.
- 4 Rimuovere il coperchio di protezione giallo (1).

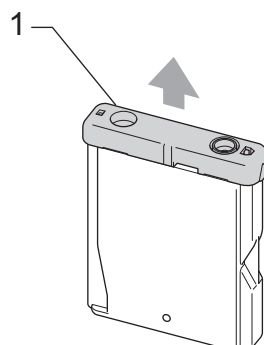

Installazione errata

NON toccare la zona indicata nella figura seguente.

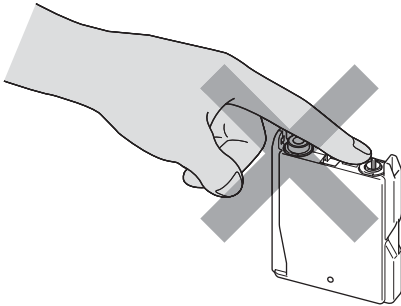

Nota

Se il coperchio giallo di protezione si stacca quando si apre l'involucro, la cartuccia non verrà danneggiata.

- 5** A ogni colore è assegnata una posizione ben precisa. Inserire la cartuccia d'inchiostro nella direzione della freccia sull'etichetta.

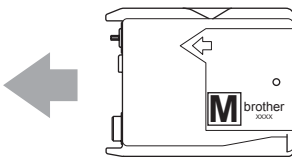

- 6** Rimettere la leva di blocco in posizione sollevandola, quindi chiudere il coperchio cartuccia.

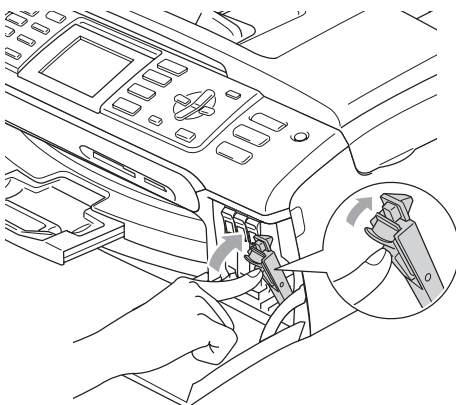

- 7** Sostituendo la cartuccia di inchiostro, il display chiederà di verificare che la cartuccia sia effettivamente nuova. (Ad esempio, *Sostituito Nero*) Per ogni nuova cartuccia installata, premere **1** (Sì) per resettare automaticamente il sensore ottico per quel colore. Se la cartuccia d'inchiostro installata non è nuova, accertarsi di premere **2** (No). Se si attende fino a quando il display visualizza il messaggio *Quasi esaurito Ink esaurito*, l'apparecchio resetta automaticamente il sensore ottico.

Nota

Se, dopo avere installato le cartucce d'inchiostro, sul display appare il messaggio *Ness. Cartuccia* controllare che le cartucce siano installate correttamente.

AVVERTENZA

Se l'inchiostro dovesse venire a contatto con gli occhi, lavarli immediatamente con acqua e, se necessario, chiamare un medico.

ATTENZIONE

NON rimuovere le cartucce d'inchiostro se non si devono sostituire. Rimuovendole è possibile che si riduca la quantità d'inchiostro e l'apparecchio non sarà più in grado di calcolare la quantità di inchiostro rimasta nella cartuccia.

NON toccare gli alloggiamenti per l'inserimento delle cartucce. In caso contrario, è possibile macchiarsi d'inchiostro.

In caso di macchie d'inchiostro sulla pelle o sugli indumenti, lavare immediatamente con sapone o detergente.

Se si mischiano i colori installando una cartuccia di inchiostro nella posizione errata, pulire la testina di stampa varie volte dopo aver installato la cartuccia nella posizione corretta.

Una volta aperta, installare la cartuccia d'inchiostro nell'apparecchio e usarla entro sei mesi dall'installazione. Usare le cartucce non ancora aperte entro la data di scadenza indicata sull'involucro.

NON smontare o manomettere la cartuccia d'inchiostro per evitare fuoriuscite d'inchiostro.

Gli apparecchi multifunzione Brother sono studiati per funzionare con inchiostri di una particolare specifica e per lavorare a un livello di prestazioni ottimale quando utilizzati con cartucce d'inchiostro Brother originali. Brother non può garantire tale prestazione ottimale se vengono utilizzati inchiostri o cartucce d'inchiostro di diversa specifica. Per questo motivo, Brother consiglia di non utilizzare per questa macchina cartucce diverse dalle originali Brother e di non rigenerare le cartucce vecchie con inchiostro proveniente da altre fonti. Nel caso in cui le testine di stampa o altre parti dell'apparecchio risultassero danneggiate dall'uso d'inchiostri o di cartucce d'inchiostro diversi dai prodotti originali Brother, a causa dell'incompatibilità o dell'inidoneità di tali prodotti all'utilizzo con questo apparecchio, qualsiasi riparazione necessaria non sarà coperta dalla garanzia.

Pulizia della parte esterna dell'apparecchio

! ATTENZIONE

Utilizzare detergenti neutri. Eseguire la pulizia con liquidi volatili, come ad esempio solvente o benzina, danneggerà la superficie esterna dell'apparecchio.

NON utilizzare prodotti detergenti contenenti ammoniaca.

NON utilizzare alcol isopropilico per pulire il pannello dei comandi. Potrebbe provocare la rottura del pannello.

Pulire la parte esterna dell'apparecchio nel modo seguente:

- 1 Estrarre completamente il vassoio carta (1) dall'apparecchio.

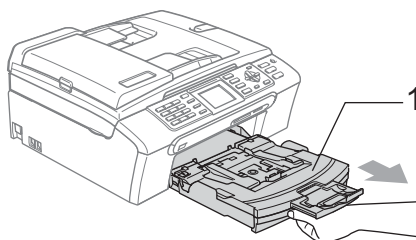

- 2 Utilizzare un panno morbido per rimuovere la polvere dalla parte esterna dell'apparecchio.

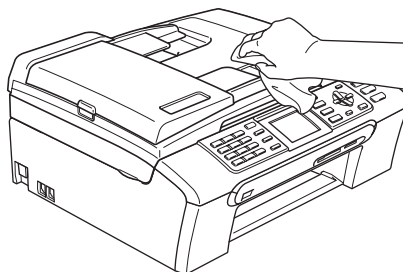

- 3 Sollevare il coperchio vassoio di uscita carta e rimuovere qualsiasi cosa rimasta impigliata all'interno del vassoio.

- 4 Utilizzare un panno morbido per rimuovere la polvere dal vassoio carta.

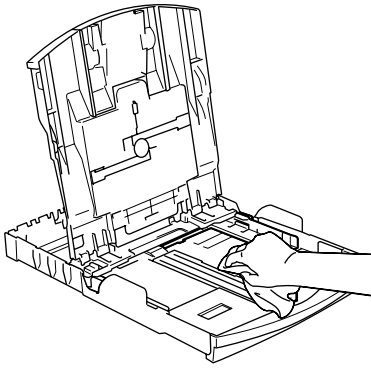

- 5 Inserire correttamente il vassoio carta nell'apparecchio.

Pulizia dello scanner

- 1 Sollevare il coperchio documenti (1). Pulire il piano dello scanner (2) e la plastica bianca (3) con alcol isopropilico e un panno morbido privo di sfilacciature.

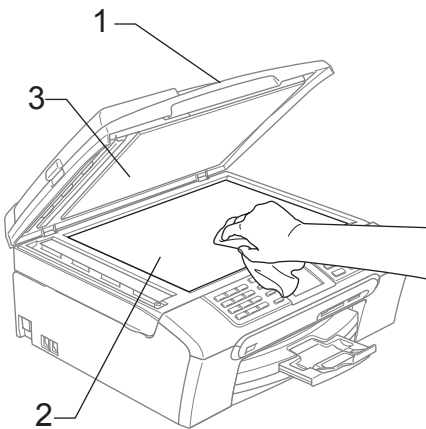

- 2 Nell'alimentatore automatico, pulire la pellicola bianca (1) e la striscia di vetro (2) che si trova al di sotto con alcol isopropilico e un panno privo di sfilacciature.

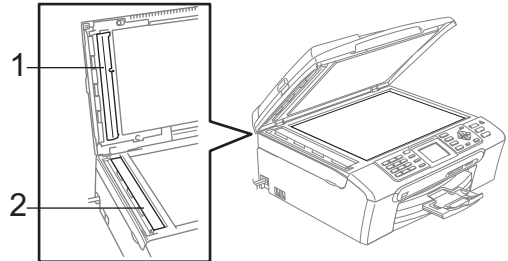

Pulizia della piastra della stampante dell'apparecchio

! AVVERTENZA

Assicurarsi di aver scollegato l'apparecchio dalla presa elettrica prima di pulire la piastra della stampante (1).

- 1 Pulire la piastra della stampante dell'apparecchio (1) e la zona circostante, eliminando qualsiasi fuoriuscita di inchiostro con un panno morbido, *asciutto* e senza peli.

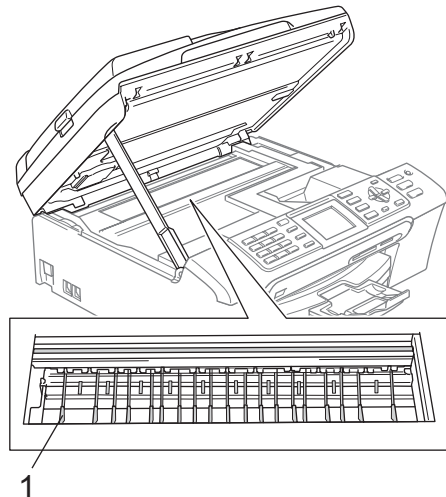

Pulizia del rullo di scorrimento carta

- 1 Estrarre il vassoio carta dall'apparecchio.
- 2 Scollegare l'apparecchio dalla presa elettrica e rimuovere il Riparo carta inceppata (1).

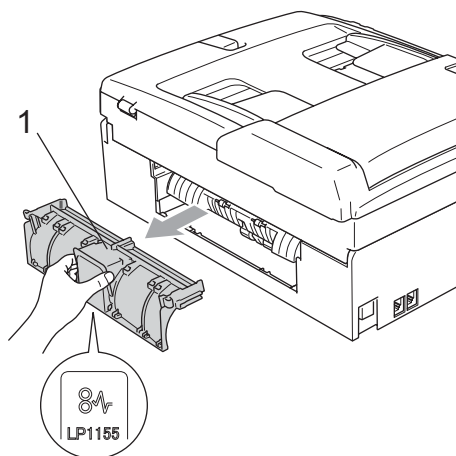

- 3 Pulire il rullo di scorrimento (1) con un batuffolo di cotone imbevuto di alcol isopropilico.

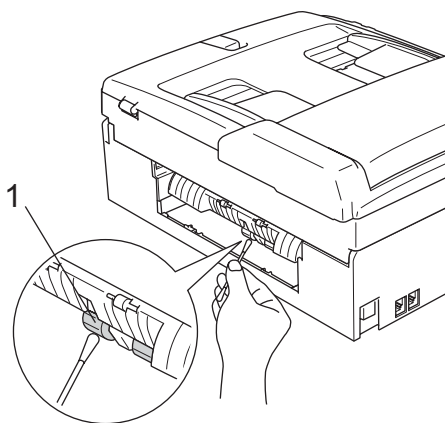

- 4 Reinserire il Riparo carta inceppata. Accertarsi che il coperchio sia inserito correttamente.
- 5 Inserire delicatamente il vassoio carta completamente nell'apparecchio.

- 6 Collegare nuovamente il cavo di alimentazione.

Pulizia delle testine di stampa

Per mantenere una buona qualità di stampa, l'apparecchio effettua regolarmente la pulizia delle testine di stampa. L'operazione di pulizia può essere avviata manualmente quando è necessario.

Pulire le testine di stampa se appare una riga orizzontale nel testo o sulle immagini dei documenti stampati. È possibile effettuare la pulizia solo del Nero, di tre colori alla volta (Ciano/Giallo/Magenta) o di tutti e quattro i colori contemporaneamente.

La pulizia delle testine di stampa consuma inchiostro. La pulizia troppo frequente costituisce uno spreco d'inchiostro.

! ATTENZIONE

NON toccare le testine di stampa. Toccando le testine di stampa si rischia di danneggiarle in modo permanente e invalidarne la garanzia.

- 1 Procedere nel modo che segue:
 - (MFC-440CN e MFC-660CN)
Premere **Gestione Inchiostri** e passare al punto 3.
 - (MFC-845CW)
Premere **Menu**.
- 2 (MFC-845CW)
Premere ▲ o ▼ per scegliere **Gest. Inchio.**
Premere **OK**.
- 3 Premere ▲ o ▼ per selezionare **Pulizia**.
Premere **OK**.
- 4 Premere ▲ o ▼ per scegliere **Nero, Colore o Tutti**.
Premere **OK**.

L'apparecchio esegue la pulizia delle testine di stampa. Al termine della pulizia, l'apparecchio torna automaticamente in modalità standby.



Nota

Se la qualità di stampa non migliora dopo avere effettuato cinque cicli di pulizia delle testine di stampa, rivolgersi al proprio rivenditore Brother.

Verifica della qualità di stampa

Se i colori e il testo della stampa appaiono sbiaditi o presentano strisce, è possibile che alcuni ugelli siano ostruiti. È possibile verificare lo schema di verifica ugelli stampando la Pagina di verifica della qualità di stampa.

- 1 Procedere nel modo che segue:
 - (MFC-440CN e MFC-660CN)
Premere **Gestione Inchiostri** e passare al punto 3.
 - (MFC-845CW)
Premere **Menu**.
- 2 (MFC-845CW)
Premere ▲ o ▼ per scegliere *Gest. Inchio.*
Premere **OK**.
- 3 Premere ▲ o ▼ per selezionare *Test di stampa*.
Premere **OK**.
- 4 Premere ▲ o ▼ per selezionare *Qual.di stampa*.
Premere **OK**.
- 5 Premere **Inizio Colore**.
L'apparecchio inizia a stampare la pagina di verifica della qualità di stampa.
- 6 Controllare la qualità dei quattro blocchi di colore stampati sul foglio.

- 7 Il messaggio sul display chiede di confermare se la qualità di stampa è soddisfacente.
Effettuare una delle seguenti operazioni:
 - Se tutte le linee sono chiare e visibili, premere **1 (Sì)** per concludere la verifica della qualità di stampa.
 - Se si nota l'assenza di alcuni tratti, come di seguito illustrato, premere **2** per selezionare **No**.

OK



Scadente

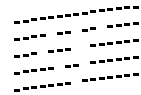

- 8 Per il nero e per i tre colori, il messaggio sul display chiede di confermare se la qualità di stampa è soddisfacente. Premere **1 (Sì)** o **2 (No)**.
- 9 Il messaggio sul display chiede se si desidera eseguire la pulizia. Premere **1 (Sì)**.
L'apparecchio esegue la pulizia delle testine di stampa.
- 10 Al termine del ciclo di pulizia, premere **Inizio Colore**.
L'apparecchio stampa nuovamente il foglio di verifica della qualità di stampa e poi torna al punto 6.
- 11 Premere **Stop/Uscita**.
Se si ripete questa procedura almeno cinque volte e la qualità di stampa continua a essere scadente, sostituire la cartuccia d'inchiostro del colore che mostra problemi.
Una volta sostituita la cartuccia d'inchiostro, controllare la qualità di stampa. Se il problema persiste, ripetere per almeno cinque volte le procedure di pulizia e di controllo stampa per la nuova cartuccia. Se continua a mancare inchiostro, contattare il proprio rivenditore Brother.

! ATTENZIONE

NON toccare le testine di stampa.
Toccano le testine di stampa si rischia di danneggiarle in modo permanente e invalidarne la garanzia.

Nota



In caso di ostruzione di un ugello delle testine di stampa, la prova di stampa appare in questo modo.



Una volta effettuata la pulizia dell'ugello delle testine di stampa, la stampa non presenta più righe orizzontali.

Verifica allineamento di stampa

Solo raramente è necessario regolare l'allineamento di stampa; tuttavia, se dopo aver trasportato l'apparecchio il testo stampato o le immagini appaiono sfocate o sbiadite, è indispensabile eseguire la regolazione.

- 1 Procedere nel modo che segue:
 - (MFC-440CN e MFC-660CN)
Premere **Gestione Inchiostri** e passare al punto 3.
 - (MFC-845CW)
Premere **Menu**.
- 2 (MFC-845CW)
Premere ▲ o ▼ per scegliere **Gest. Inchio.**
Premere **OK**.
- 3 Premere ▲ o ▼ per selezionare **Test di stampa**.
Premere **OK**.
- 4 Premere ▲ o ▼ per selezionare **Allineamento**.
Premere **OK**.
- 5 Premere **Inizio Mono** o **Inizio Colore**.
L'apparecchio inizia a stampare la pagina di verifica dell'allineamento.
- 6 Verificare le prove di stampa a 600 dpi e a 1200 dpi per vedere se il numero 5 corrisponde al numero 0.
- 7 Effettuare una delle seguenti operazioni:
 - Se l'esempio numero 5 di 600 dpi e 1200 dpi è il migliore, premere **1 (Sì)** per concludere la verifica dell'allineamento.
 - Se un altro numero di prova di stampa risulta più simile per 600 dpi o 1200 dpi, premere **2 (No)** per selezionarlo.
- 8 Per 600 dpi, premere il numero di prova di stampa (1-8) più simile all'esempio numero 0.
- 9 Per 1200 dpi, premere il numero di prova di stampa (1-8) più simile all'esempio numero 0.
- 10 Premere **Stop/Uscita**.

Controllo del livello d'inchiostro

Sebbene appaia sul display l'icona relativa al quantitativo di inchiostro, è possibile utilizzare i tasti **Menu**, **▲** o **▼** per visualizzare un grafico che indica l'inchiostro rimasto nella cartuccia.

- 1 Procedere nel modo che segue:
 - (MFC-440CN e MFC-660CN)
Premere **Gestione Inchiostri** e passare al punto 3.
 - (MFC-845CW)
Premere **Menu**.
- 2 (MFC-845CW)
Premere **▲** o **▼** per scegliere *Gest. Inchio.*
Premere **OK**.
- 3 Premere **▲** o **▼** per selezionare *Quant. inch.*
Premere **OK**.
Il display visualizza il livello d'inchiostro.
- 4 Premere **Stop/Uscita**.



Nota

È possibile verificare la quantità d'inchiostro dal proprio computer. (Consultare *Stampa* per Windows® o *Stampa e Invio di fax* per Macintosh® nella Guida software dell'utente su CD-ROM.)

Disinstallazione o installazione ricevitore e base ricevitore (solo per il modello MFC-660CN)

Se non si utilizzano il ricevitore e la base del ricevitore, è possibile disinstalarle.

Disinstallazione ricevitore e base

- 1 Scollegare il cavo del ricevitore dall'apparecchio.

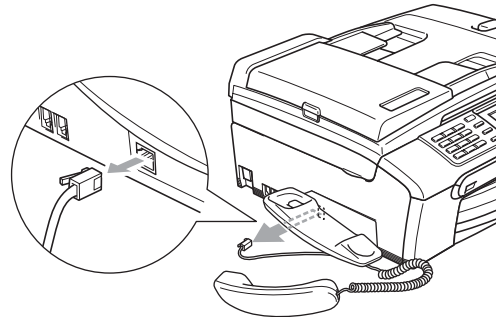

- 2 Tirare la linguetta (1) verso l'esterno e tenerla in posizione mentre si spinge la base verso il retro dell'apparecchio.

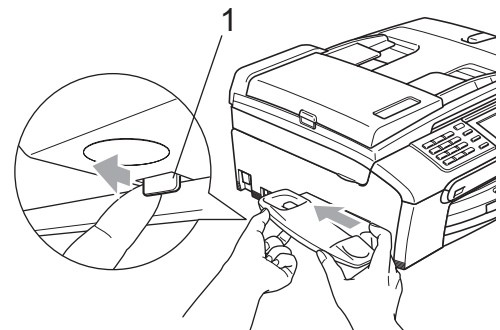

- 3 Agganciare il coperchio laterale.

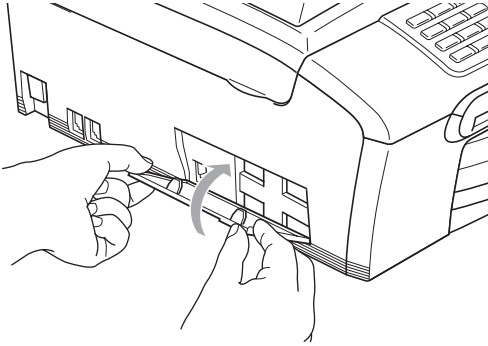

Installazione ricevitore e base

- 1 Togliere il coperchio laterale.

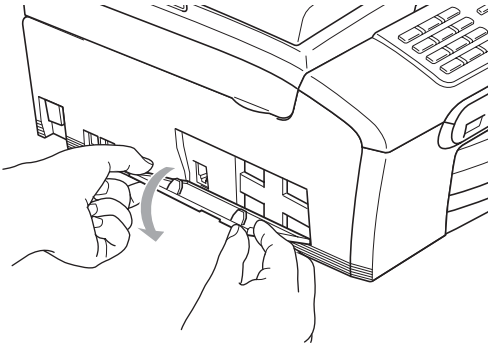

Nota

Se non si riesce ad aprire il coperchio con le mani, utilizzare una moneta.

- 2 Allineare le frecce interne sulla base con quelle dell'apparecchio, quindi scorrere la base verso la parte anteriore dell'apparecchio fino a farla scattare in posizione.

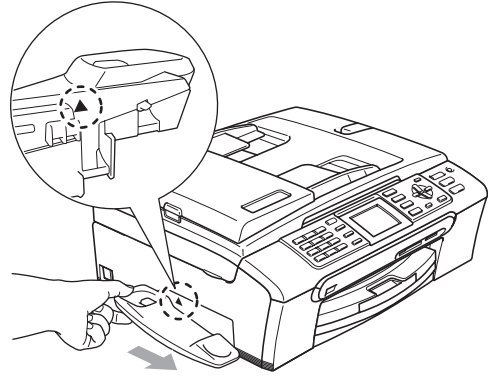

- 3 Collegare il cavo del ricevitore all'apparecchio.

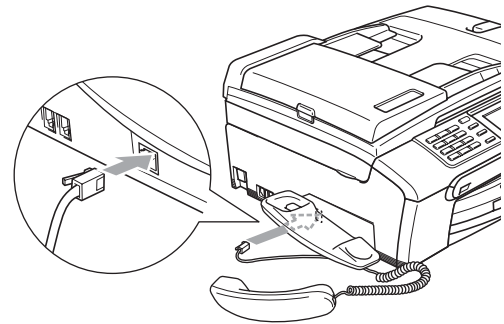

Informazioni apparecchio

Controllo numero seriale

È possibile visualizzare sul display il numero seriale dell'apparecchio.

- 1 Premere **Menu**.
- 2 Premere ▲ o ▼ per selezionare **Info.apparech..**
Premere **OK**.
- 3 Premere ▲ o ▼ per selezionare **N. di Serie.**
Premere **OK**.
- 4 Premere **Stop/Uscita**.

Imballaggio e spedizione dell'apparecchio

Ogni volta che si trasporta l'apparecchio, è essenziale riporlo nell'imballaggio originale fornito con l'apparecchio. Se l'apparecchio non viene correttamente imballato è possibile che se ne invalidi la garanzia.

! ATTENZIONE

È importante permettere all'apparecchio di parcheggiare la testina dopo un lavoro di stampa. Prima di scollegare l'alimentazione, accertarsi che non si sentano rumori di tipo meccanico provenienti dall'apparecchio. Se non si permette all'apparecchio di completare questo processo di 'parcheggio', è possibile che si verifichino problemi di stampa e danni alle testine.

- 1 Aprire il coperchio cartuccia.
- 2 Abbassare le leve di sblocco ed estrarre le cartucce di inchiostro. (Consultare *Sostituzione delle cartucce d'inchiostro* a pagina 144.)
- 3 Installare la parte gialla di protezione, rimettere la leva di blocco in posizione sollevandola, quindi chiudere il coperchio cartuccia.

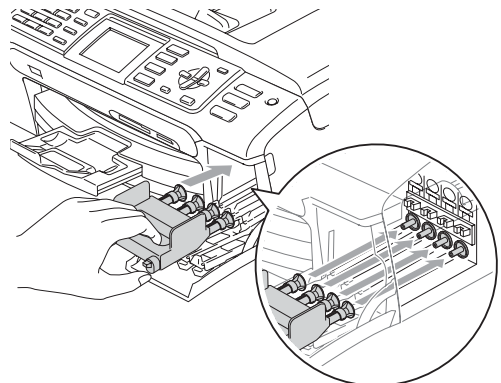

! ATTENZIONE

Se non si trova la parte gialla di protezione, NON rimuovere le cartucce d'inchiostro prima della spedizione. È essenziale spedire l'apparecchio con le parti gialle di protezione per la spedizione o con le cartucce d'inchiostro già montate. Se si spedisce l'apparecchio senza proteggere le cartucce è possibile che lo si danneggi e se ne invalidi la garanzia.

- 4 Scollegare l'apparecchio dalla presa telefonica a muro e rimuovere il cavo telefonico dall'apparecchio.
- 5 Scollegare il cavo di alimentazione dalla presa a muro e dall'apparecchio.
- 6 Con entrambe le mani, utilizzare le linguette in plastica, poste ai lati dell'apparecchio, per sollevare il coperchio dello scanner fino a farlo scattare nella posizione di apertura. Quindi, scollegare il cavo di interfaccia dall'apparecchio, se collegato.
- 7 Sollevare il coperchio dello scanner (1) per togliere il blocco. Spingere delicatamente il supporto del coperchio dello scanner (2) e chiudere il coperchio (3).

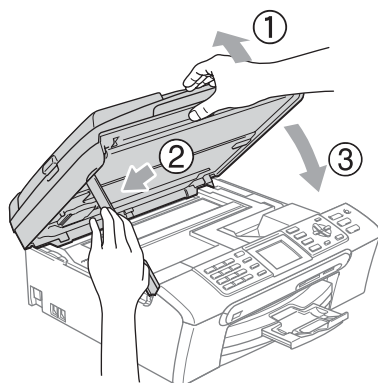

- 8 Se l'apparecchio è dotato di ricevitore, toglierlo insieme al cavo.
- 9 (MFC-845CW) Ruotare l'antenna dell'apparecchio nella posizione in basso.

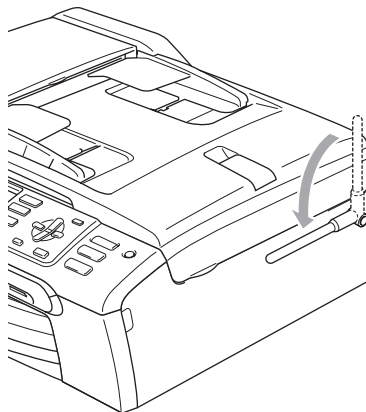

- 10 Avvolgere l'apparecchio nell'involucro di plastica e confezionarlo nell'imballaggio originale.

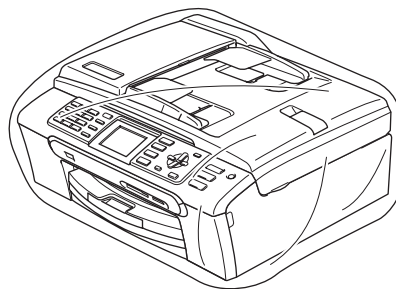
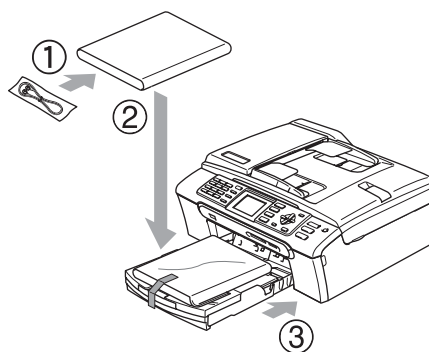

- 11 Imballare i materiali stampati nella scatola originale come indicato di seguito. Non imballare le cartucce d'inchiostro usate nella scatola.

MFC-440CN

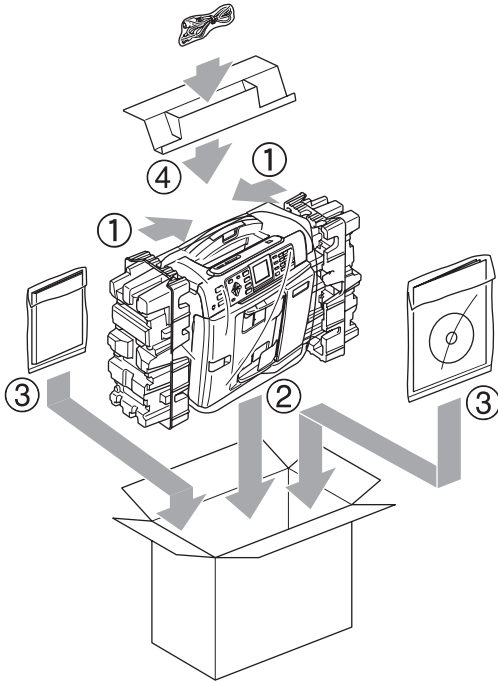

MFC-660CN

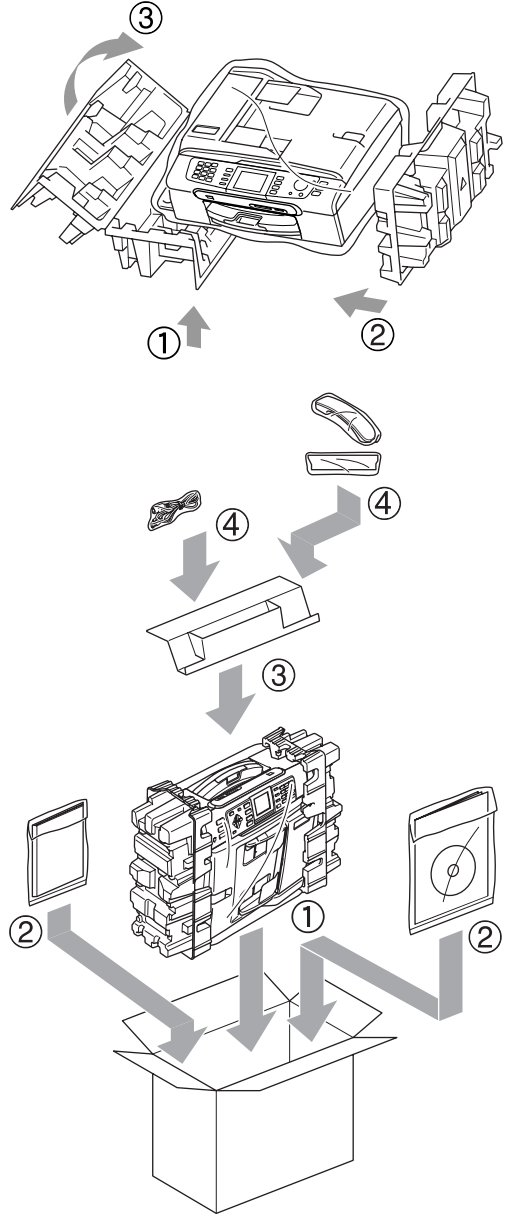

MFC-845CW

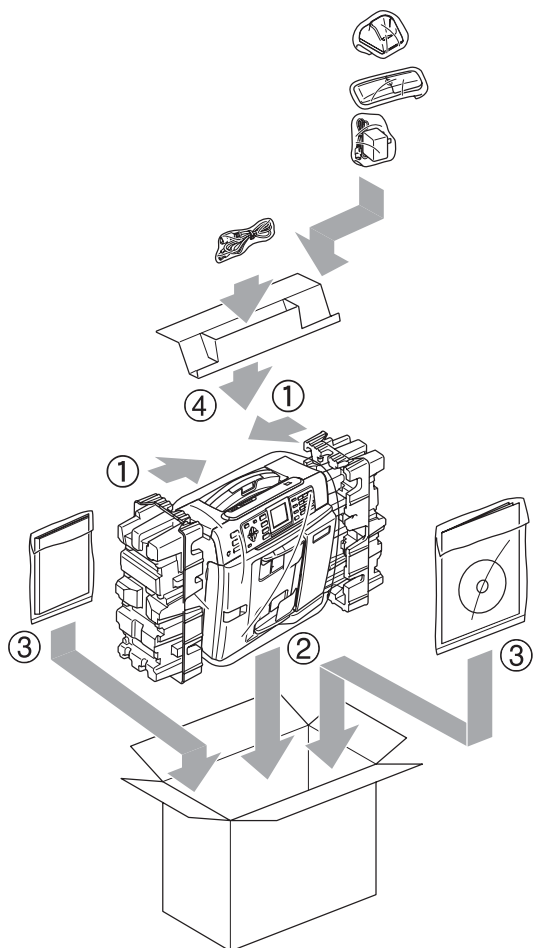

12 Chiudere la scatola e sigillarla.

Programmazione a schermo

Questo apparecchio si avvale della programmazione a schermo e dei tasti del menu per garantire un utilizzo semplice. Questo tipo di programmazione risulta facile e intuitiva e consente all'utente di sfruttare al massimo le funzioni dell'apparecchio.

Poiché la programmazione avviene tramite il display, abbiamo creato apposite istruzioni a schermo per guidare l'utente passo dopo passo nella programmazione dell'apparecchio. Basta seguire le istruzioni per la selezione dei menu e le opzioni di programmazione.

Memorizzazione

Anche in caso di interruzione di corrente, le impostazioni scelte tramite il tasto del menu non vanno perse perché sono memorizzate in modo permanente. Anche le impostazioni dei menu delle modalità PhotoCapture, Fax e Copia non vanno perse, scegliendo `Imp. nuovo pred...` È possibile che si debbano reimpostare la data e l'ora.



Nota

In caso di interruzione di corrente, i modelli MFC-660CN e MFC-845CW conserveranno i messaggi contenuti in memoria per un tempo massimo di 24 ore.

Tasti del menu













	Accedere al menu principale.
Fax  Scan  Copia  Photo Capture 	Accesso al menu di impostazioni provvisorie.
 	Scorrere il livello corrente del menu.
	Tornare al livello precedente del menu.
	Andare al livello successivo del menu.
OK 	<ul style="list-style-type: none"> ■ Andare al livello successivo del menu. ■ Accettare un'opzione.
Cancella / Indietro 	<ul style="list-style-type: none"> ■ Cancellare l'operazione corrente. ■ Tornare al livello precedente del menu.
Stop / Uscita 	<ul style="list-style-type: none"> ■ Interrompere l'operazione corrente.

Tabella Menu

Queste pagine aiutano a comprendere le selezioni dei menu e le opzioni disponibili nei programmi dell'apparecchio. Le impostazioni di fabbrica sono riportate in grassetto con un asterisco.

Menu (Menu)

Livello1	Livello2	Livello3	Opzioni	Descrizioni	Pagina	
Setup generale	Modalità timer	—	No 0 Sec 30 Sec. 1 Min 2 Min.* 5 Min.	Imposta il tempo di ritorno alla modalità Fax.	24	
	Tipo carta	—	Carta normale* Carta get. Inch Brother Photo Altra carta fot. Acetato	Imposta il tipo di carta per il vassoio.	25	
	Formato carta	—	Letter Legal A4* A5 10x15cm	Imposta il formato della carta per il vassoio.	25	
	Volume	Squillo		No Basso Med* Alto	Regola il volume della suoneria.	26
		Segn.acustico		No Basso* Med Alto	Regola il volume del segnale acustico.	26
		Diffusore		No Basso Med* Alto	Regola il volume del diffusore.	27
	Autom. giorno	—	Si* No	Cambia automaticamente nell'ora legale estiva.	27	





Le impostazioni di fabbrica sono riportate in grassetto con un asterisco.

Livello1	Livello2	Livello3	Opzioni	Descrizioni	Pagina
Setup generale (Segue)	Imp.risp.ener.	—	Ricez.Fax:Si* Ricez.Fax:No	Personalizza il tasto Risparmio energetico in modo da non ricevere fax in modalità Risparmio energetico.	23
	Imp. Display	Contrasto LCD	Chiaro Med* Scuro	Regola il contrasto del display.	28
		Sfondo	Chiaro* Med Scuro	È possibile regolare la luminosità dello sfondo del display.	28
		Attesa	No 10 Sec. 20 Sec. 30 Sec.*	È possibile impostare per quanto tempo lo sfondo del display deve rimanere acceso dopo aver premuto l'ultimo tasto.	29
		Spegni monitor	No* 1 Min. 2 Min. 3 Min. 5 Min. 10 Min. 30 Min.	È possibile impostare per quanto tempo il display deve rimanere acceso dopo aver premuto l'ultimo tasto.	29
		Wallpaper	—	È possibile scegliere i wallpaper del display.	30
	Controllo eco	—	livello1 livello2 livello3 livello4	Regola il livello di controllo eco.	Consultare la Guida del telefono senza fili DECT™
Gest. Inchio. (solo per il modello MFC-845CW)	Test di stampa	—	Qual.di stampa Allineamento	Controlla la qualità di stampa e l'allineamento.	149
	Pulizia	—	Nero Colore Tutti	Controlla la testina di stampa.	148
	Quant.inch	—	—	Controlla il livello d'inchiostro disponibile.	151
 Le impostazioni di fabbrica sono riportate in grassetto con un asterisco.					

Livello1	Livello2	Livello3	Opzioni	Descrizioni	Pagina
Fax	Imp ricezione	Numero squilli (solo per il modello MFC-440CN)	0 1 2* 3 4 5	Imposta il numero di squilli prima che l'apparecchio risponda in modalità Solo Fax o Fax/Tel.	48
		Numero squilli (solo per i modelli MFC-660CN e MFC-845CW)	Numero squilli 0 1 2* 3 4 5	Imposta il numero di squilli prima che l'apparecchio risponda in modalità Solo Fax o Fax/Tel.	48
			Risparmio Si No*	Funzione di risparmio: l'apparecchio emette 2 squilli in caso di messaggi e 4 squilli nel caso in cui non vi siano messaggi, questo per avere la possibilità di agganciare senza pagare la chiamata.	73
		N. squilli F/T	20 Sec 30 Sec* 40 Sec 70 Sec	Imposta il numero di doppi squilli in modalità Fax/Tel.	48
		Riconos.fax	Si* Semi (solo per i modelli MFC-660CN e MFC-845CW) No	Riceve messaggi fax senza premere il tasto Inizio Mono o Inizio Colore.	49
		Codice remoto	Si* (X 51, #51) No	È possibile rispondere a tutte le chiamate da un telefono in derivazione o esterno e usare i codici per attivare o disattivare l'apparecchio. Questi codici possono essere personalizzati.	59
		Auto riduzione	Si* No	Riduce le dimensioni dei fax in arrivo.	50
 Le impostazioni di fabbrica sono riportate in grassetto con un asterisco.					

Livello1	Livello2	Livello3	Opzioni	Descrizioni	Pagina
Fax (Segue)	Imp ricezione (Segue)	Mem ricezione	Si* No	Memorizza automaticamente i fax in arrivo se viene esaurita la carta.	50
		Memoria numeri	N. veloci	—	Memorizza i numeri di Chiamata veloce per consentirne la composizione rapida premendo solo pochi tasti (e il tasto Inizio).
	Impos gruppi		—	Imposta un numero da associare ad un Gruppo di utenti per la Trasmissione circolare.	67
	Imp. Rapporto	Rapporto trasm	Si Si+Immagine No* No+Immagine	Impostazione iniziale per il Rapporto di verifica della trasmissione e il Rapporto e registro fax.	85
		Tempo giornale	No Ogni 50 fax* Ogni 6 ore Ogni 12 ore Ogni 24 ore Ogni 2 giorni Ogni 7 giorni		85
	Operazio. avanzate fax	Inoltra/Mem	No* Inoltro fax Memoriz.fax Anteprima fax (solo per i modelli MFC-660CN e MFC-845CW) Ricez. PC Fax	Imposta l'apparecchio per l'inoltro dei messaggi fax, la memorizzazione dei fax in arrivo (in modo che si possano recuperare a distanza dal proprio apparecchio), la visualizzazione dell'anteprima dei fax o l'invio dei fax al PC.	75
			Accesso remoto	Cod accesso: ---*	Imposta il proprio codice di attivazione per il Recupero remoto dei fax.
		Stampa documen	—	Stampa i fax in arrivo contenuti nella memoria dell'apparecchio.	51
	Canc.operaz.	—	—	Verifica le operazioni in memoria e permette di cancellare le operazioni selezionate.	42

 Le impostazioni di fabbrica sono riportate in grassetto con un asterisco.

Livello1	Livello2	Livello3	Opzioni	Descrizioni	Pagina
Fax (Segue)	Sett Segr Tel (solo per i modelli MFC-660CN e MFC-845CW)	OGM	Mes Segr TEL Messaggio F/T	Riproduce/Registra o cancella il messaggio in uscita.	70
		Tempo max icm	30 Sec.* 60 Sec. 120 Sec. 180 Sec.	Sceglie la lunghezza massima dei messaggi in entrata.	73
		Volume ICM	Si* No	Permette di attivare o disattivare il volume del diffusore per i messaggi vocali in arrivo.	74
	Varie	Blocco TX (solo per il modello MFC-440CN)	—	Impedisce l'utilizzo della maggior parte delle operazioni diverse dalla ricezione dei fax.	31
		Sicurezza mem (solo per i modelli MFC-660CN e MFC-845CW)	—	Impedisce l'uso della maggior parte delle funzioni ad eccezione della ricezione dei fax in memoria.	33
		Compatibilità	Normale* Base	Regola l'equalizzazione per i problemi di trasmissione.	143
		ID chiamante (solo MFC-660CN e MFC-845CW)	Si* No Display Stampa rapporto	Visualizza o stampa un elenco degli ultimi 30 Identificativi chiamante memorizzati.	54
	LAN (solo per i modelli MFC-440CN e MFC-660CN)	TCP / IP	Metodo avvio	Auto* Statico Rarp BOOTP DHCP	Sceglie il metodo di AVVIO più adatto alle proprie esigenze.
Indirizzo IP			[000-255]. [000-255]. [000-255]. [000-255]	Inserire l'indirizzo IP.	
Subnet mask			[000-255]. [000-255]. [000-255]. [000-255]	Inserire la Subnet mask.	
 Le impostazioni di fabbrica sono riportate in grassetto con un asterisco.					

Livello1	Livello2	Livello3	Opzioni	Descrizioni	Pagina
LAN (solo per i modelli MFC-440CN e MFC-660CN) (Segue)	TCP/IP (Segue)	Gateway	[000-255]. [000-255]. [000-255]. [000-255]	Inserire l'indirizzo del Gateway.	Consultare la Guida dell'utente in rete inclusa nel CD-ROM
		Nome nodo	BRN_XXXXXX	Immettere il nome del nodo.	
		Config WINS	Auto* Statico	Sceglie la modalità di configurazione WINS.	
		WINS Server	(Primario) 000.000.000.000 (Secondario) 000.000.000.000	Specifica l'indirizzo IP del server primario o secondario.	
		Server DNS	(Primario) 000.000.000.000 (Secondario) 000.000.000.000	Specifica l'indirizzo IP del server primario o secondario.	
		APIPA	Si* No	Configura automaticamente l'indirizzo IP dalla gamma di indirizzi IP riservati.	
	Impost.varie	Ethernet	Auto* 100B-FD 100B-HD 10B-FD 10B-HD	Sceglie la modalità di collegamento Ethernet.	
Ripr.predefin.	—	Sì No	Ripristina tutte le impostazioni di rete alle impostazioni di fabbrica.		
LAN (solo per il modello MFC-845CW)	TCP/IP (Cablat)	Metodo avvio	Auto* Statico Rarp BOOTP DHCP	Sceglie il metodo di AVVIO più adatto alle proprie esigenze.	
		Indirizzo IP	[000-255]. [000-255]. [000-255]. [000-255]	Inserire l'indirizzo IP.	
		Subnet mask	[000-255]. [000-255]. [000-255]. [000-255]	Inserire la Subnet mask.	
 Le impostazioni di fabbrica sono riportate in grassetto con un asterisco.					

Livello1	Livello2	Livello3	Opzioni	Descrizioni	Pagina	
LAN (solo per il modello MFC-845CW) (Segue)	TCP/IP (Cablant) (Segue)	Gateway	[000-255]. [000-255]. [000-255]. [000-255]	Inserire l'indirizzo del Gateway.	Consultare la <i>Guida dell'utente in rete inclusa nel CD-ROM</i>	
		Nome nodo	BRN_XXXXXX	Immettere il nome del nodo.		
		Config WINS	Auto* Statico	Sceglie la modalità di configurazione WINS.		
		WINS Server	(Primario) 000.000.000.000 (Secondario) 000.000.000.000	Specifica l'indirizzo IP del server primario o secondario.		
		Server DNS	(Primario) 000.000.000.000 (Secondario) 000.000.000.000	Specifica l'indirizzo IP del server primario o secondario.		
		APIPA	Si* No	Configura automaticamente l'indirizzo IP dalla gamma di indirizzi IP riservati.		
	TCP/IP (WLAN)	Metodo avvio	Auto* Statico Rarp BOOTP DHCP	Sceglie il metodo di AVVIO più adatto alle proprie esigenze.		
		Indirizzo IP	[000-255]. [000-255]. [000-255]. [000-255]	Inserire l'indirizzo IP.		
		Subnet mask	[000-255]. [000-255]. [000-255]. [000-255]	Inserire la Subnet mask.		
		Gateway	[000-255]. [000-255]. [000-255]. [000-255]	Inserire l'indirizzo del Gateway.		
		Nome nodo	BRW_XXXXXX	Immettere il nome del nodo.		
		Config WINS	Auto* Statico	Sceglie la modalità di configurazione WINS.		
		 Le impostazioni di fabbrica sono riportate in grassetto con un asterisco.				

Livello1	Livello2	Livello3	Opzioni	Descrizioni	Pagina
LAN (solo per il modello MFC-845CW) (Segue)	TCP/IP (WLAN) (Segue)	WINS Server	(Primario) 000.000.000.000 (Secondario) 000.000.000.000	Specifica l'indirizzo IP del server primario o secondario.	Consultare la Guida dell'utente in rete inclusa nel CD-ROM
		Server DNS	(Primario) 000.000.000.000 (Secondario) 000.000.000.000	Specifica l'indirizzo IP del server primario o secondario.	
		APIPA	Si* No	Configura automaticamente l'indirizzo IP dalla gamma di indirizzi IP riservati.	
	Impostaz. WLAN	Imposta.guida.	—	È possibile configurare il server di stampa.	
		SecureEasySetup	—	È possibile configurare facilmente la rete senza fili.	
	Stato WLAN	Stato	—	È possibile configurare facilmente lo stato corrente della rete senza fili.	
		Segnale	—	È possibile configurare facilmente la forza del segnale corrente della rete senza fili.	
		SSID	—	È possibile visualizzare l'SSID corrente.	
		Modalità Com.	—	È possibile visualizzare la modalità Comunicazione corrente.	
	Impost.varie	Cablato LAN	Auto* 100B-FD 100B-HD 10B-FD 10B-HD	Sceglie la modalità di collegamento Ethernet.	
	Rete I/F	—	Cablato LAN* WLAN	È possibile scegliere il tipo di connessione di rete.	
	Ripr.predefin.	—	Sì No	Ripristina tutte le impostazioni delle reti cablate e senza fili in base alle impostazioni predefinite.	
	 Le impostazioni di fabbrica sono riportate in grassetto con un asterisco.				

Livello1	Livello2	Livello3	Opzioni	Descrizioni	Pagina
Stamp rapporto	Rapporto TX	—	—	Stampa liste e rapporti.	86
	Aiuti	—	—		
	Compos.veloce	—	—		
	Giornale Fax	—	—		
	Impost.Utente	—	—		
	Config.Rete	—	—		
Info.apparech.	N. di Serie	—	—	Permette di verificare il numero seriale dell'apparecchio.	153
Imp iniziale	Mod. ricezione	—	Solo fax* Fax/Tel Tel./Segr. Est. (solo per il modello MFC-440CN) Manuale	Sceglie il metodo di ricezione più adatto alle proprie esigenze.	45
	Data/Ora	—	—	Imposta data e ora sul display e sulle intestazioni dei fax inviati.	Consultare la Guida di installazione rapida
	Identificativo	—	Fax: Nome:	Programma nome e numero di fax da stampare su tutte le pagine inviate via fax.	
	Toni/Impulsi	—	Toni* Impulsi	Seleziona la modalità di composizione dei numeri telefonici.	
	Imp.linea tel.	—	Normale* PBX ISDN	Seleziona il tipo di linea telefonica.	55
	Linea libera	—	Rilevazione No rilevazione*	Attiva o disattiva la Rilevazione Linea libera.	143
	Registrare ricevitore (solo per il modello MFC-845CW)	—	Registrare Completare	Imposta l'apparecchio per la registrazione del ricevitore del telefono senza fili.	Consultare la Guida del telefono senza fili DECT™



Le impostazioni di fabbrica sono riportate in grassetto con un asterisco.

Fax 





Livello1	Livello2	Livello3	Opzioni	Descrizioni	Pagina
Risoluz Fax	—	—	Standard* Fine S.Fine Foto	Imposta la risoluzione dei fax in uscita.	40
Contrasto	—	—	Auto* Chiaro Scuro	Modifica il rapporto chiaro/scuro dei fax inviati.	40
N. veloci	—	—	Ordine alfabetico Ordine numerico	È possibile comporre i numeri premendo solo pochi tasti (e il tasto Avvia).	61
Chiamata uscita	Fare una chiamata (solo per i modelli MFC-660CN e MFC-845CW) Invio fax Ag. chiamata veloce Cancellare	—	—	È possibile selezionare un numero dallo storico delle Chiamate in uscita, chiamare quel numero, inviare un fax a quel numero, aggiungerlo alla Chiamata veloce o cancellarlo.	62
Stor.ID chiaman. (solo MFC-660CN e MFC-845CW)	Fare una chiamata Invio fax Ag. chiamata veloce Cancellare	—	—	È possibile selezionare un numero dallo storico degli Identificativi, chiamare quel numero, inviare un fax a quel numero, aggiungerlo alla Chiamata veloce o cancellarlo.	63
Trasmis. Circo	Aggiungi numero Completo	—	—	È possibile inviare lo stesso messaggio fax a più destinatari.	38
Differita	—	—	Si No*	Imposta l'ora di invio di fax per la trasmissione differita (nel formato 24-ore).	42
Unione TX	—	—	Si No*	Riunisce in un'unica trasmissione alla stessa ora i fax differiti destinati allo stesso numero fax.	42
TX tempo reale	—	—	Si No*	È possibile inviare un fax senza utilizzare la memoria dell'apparecchio.	41
Polled TX	—	—	Standard Protetto No*	Consente a un altro apparecchio fax di recuperare i documenti dal proprio apparecchio.	89
 Le impostazioni di fabbrica sono riportate in grassetto con un asterisco.					





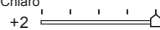
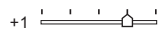
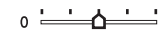

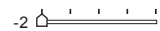
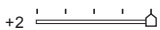
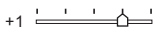
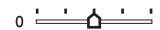
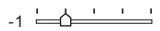



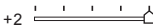
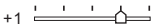

Livello1	Livello2	Livello3	Opzioni	Descrizioni	Pagina
Polling RX	—	—	Standard Protetto Differito No*	Imposta l'apparecchio per eseguire il polling dei documenti da un altro apparecchio fax.	87
Modo overseas	—	—	Si No*	In caso di difficoltà nell'inviare i fax all'estero, attivare questa funzione.	41
Formato	—	—	A4* Letter	Fa corrispondere l'area di scansione del piano dello scanner al formato del documento.	37
Imp. nuovo pred.	—	—	Sì No	È possibile salvare le impostazioni del fax.	43
Ripristina pred.	—	—	Sì No	È possibile ripristinare tutte le impostazioni alle impostazioni di fabbrica.	43
 Le impostazioni di fabbrica sono riportate in grassetto con un asterisco.					

Scan ()

Livello1	Opzione1	Opzione2	Opzione3	Descrizioni	Pagina
Scan To E-Mail	—	—	—	È possibile eseguire la scansione di un documento in bianco e nero o a colori nell'applicazione di posta elettronica.	Consultare la Guida software dell'utente su CD-ROM
Scan to image	—	—	—	È possibile eseguire la scansione di un'immagine a colori nell'applicazione grafica.	
Scan to OCR	—	—	—	È possibile convertire un documento di testo in un file di testo modificabile.	
Scan to file	—	—	—	È possibile eseguire la scansione di un documento in bianco e nero o a colori nel computer.	
Scan.scheda (quando è inserita una scheda)	150dpi Colore* 300dpi Colore 600dpi Colore 200x100dpi B/N 200dpi B/N	PDF */JPEG PDF */JPEG PDF */JPEG TIFF */PDF TIFF */PDF	(Nome del file) XXXXXXXXXX	È possibile selezionare la risoluzione della scansione, il formato file e inserire il nome del file per il proprio documento.	110
 Le impostazioni di fabbrica sono riportate in grassetto con un asterisco.					

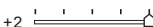
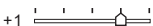
Copia ()

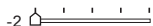



Livello1	Livello2	Livello3	Opzioni	Descrizioni	Pagina
Qualità	—	—	Veloce Normale* Alta	Seleziona la risoluzione delle copie per il tipo di documento prescelto.	93
Ingrand/Riduz.	—	—	50% 69% A4→A5 78% LGL→LTR 83% LGL→A4 93% A4→LTR 97% LTR→A4 100%* 104% EXE→LTR 142% A5→A4 186% 10x15cm→LTR 198% 10x15cm→A4 200% Pers. (25%-400%)	È possibile selezionare un rapporto di ingrandimento o riduzione per il proprio tipo di documento.	94
Tipo carta	—	—	Carta normale* Carta get. Inch Brother Photo Altra carta fot. Acetato	Sceglie il tipo carta corrispondente alla carta nel vassoio.	97
Formato carta	—	—	Letter Legal A4* A5 10x15cm	Sceglie il formato carta corrispondente alla carta nel vassoio.	97
Luminosità	—	—	Chiaro +2  +1  0  -1  -2  Scuro	Regola la luminosità delle copie.	96
Contrasto	—	—	+2  +1  0  -1  -2 	Regola il contrasto delle copie.	96
 Le impostazioni di fabbrica sono riportate in grassetto con un asterisco.					





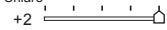
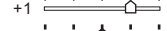

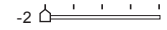
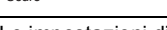





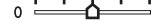
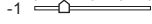

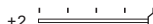

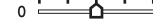
Livello1	Livello2	Livello3	Opzioni	Descrizioni	Pagina
Regola colore	Rosso	—	+2  +1  0  -1  -2 	Regola la quantità di rosso nelle copie.	96
	Verde	—	+2  +1  0  -1  -2 	Regola la quantità di verde nelle copie.	
	Blu	—	+2  +1  0  -1  -2 	Regola la quantità di blu nelle copie.	
Impila/Ordina	—	—	Cumul* Ordina	È possibile scegliere copie multiple impilate o ordinate.	96
Layout pagina	—	—	No (1 in 1)* 2 in 1 (P) 2 in 1 (L) 4 in 1 (P) 4 in 1 (L) Poster (3x3)	È possibile utilizzare la funzione di copia N in 1 o Poster.	94
Imp. nuovo pred.	—	—	Sì No	È possibile salvare le impostazioni di copia.	98
Ripristina pred.	—	—	Sì No	È possibile ripristinare tutte le impostazioni alle impostazioni di fabbrica.	98
 Le impostazioni di fabbrica sono riportate in grassetto con un asterisco.					

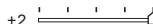
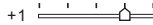
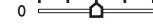
PhotoCapture

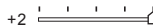
Livello1	Livello2	Livello3	Opzioni	Descrizioni	Pagina
Vista fotografie	—	—	Vedere la tabella delle impostazioni di stampa che segue.	È possibile visualizzare in anteprima le foto sul display.	103
Indice stampa	—	—	6 Imm./Linea Veloce 5 Imm./Linea Foto	È possibile stampare una pagina delle miniature.	103
Stamp.tutte Foto	—	—	Vedere la tabella delle impostazioni di stampa che segue.	È possibile stampare tutte le foto contenute nella scheda di memoria.	104
Stampa foto	—	—	Vedere la tabella delle impostazioni di stampa che segue.	È possibile stampare una sola immagine.	104

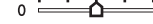
Impostazioni di stampa

Opzione1	Opzione2	Opzione3	Opzione4	Descrizioni	Pagina
Qualità stampa	Normale Foto*	—	—	Seleziona la qualità di stampa.	107
Tipo carta	Carta normale Carta get. Inch Brother Photo Altra carta fot.*	—	—	Sceglie il tipo di carta.	107
Formato carta	Letter 10x15cm* 13x18cm A4	(Quando si sceglie il formato A4 o Letter) 10x8cm 13x9cm 15x10cm 18x13cm 20x15cm Dimensione max.*	—	Seleziona le dimensioni della carta e della stampa.	107
Luminosità	Chiaro +2  +1  0  -1  -2  Scuro	—	—	Regola la luminosità.	107
 Le impostazioni di fabbrica sono riportate in grassetto con un asterisco.					

Opzione1	Opzione2	Opzione3	Opzione4	Descrizioni	Pagina
Contrasto	+2  +1  0  -1  -2 	—	—	Regola il contrasto.	108
Migl. colore	Si No*	Bilanc bianco	+2  +1  0  -1  -2 	Regola la tonalità delle zone bianche.	108
		Migl. qualità	+2  +1  0  -1  -2 	Aumenta la precisione dei dettagli dell'immagine.	
		Densità colore	+2  +1  0  -1  -2 	Regola la quantità totale di colore nell'immagine.	
Proporzionare	Si* No	—	—	Ritaglia l'immagine attorno al margine per adattarla al formato della carta o alle dimensioni della stampa. Disattivare questa funzione se si desidera stampare immagini intere o per evitare che l'immagine venga ritagliata.	109
Senza bordo	Si* No	—	—	Espande l'area di stampa in modo che si adatti ai bordi della carta.	109
Imp. nuovo pred.	Sì No	—	—	È possibile salvare le impostazioni di stampa.	109
Ripristina pred.	Sì No	—	—	È possibile ripristinare tutte le impostazioni alle impostazioni di fabbrica.	110
 Le impostazioni di fabbrica sono riportate in grassetto con un asterisco.					

Digitazione testo

Quando si stanno impostando alcune selezioni del menu, come l'Identificativo, è necessario digitare il testo nell'apparecchio. La maggior parte delle tastiere presenta tre o quattro lettere stampate sui tasti. I tasti con **0**, **#** e ***** non hanno lettere associate perché servono per inserire caratteri speciali.

Premendo più volte i tasti sulla tastiera è possibile digitare il carattere desiderato.

Premere il tasto	una volta	due volte	tre volte	quattro volte
2	A	B	C	2
3	D	E	F	3
4	G	H	I	4
5	J	K	L	5
6	M	N	O	6
7	P	Q	R	S
8	T	U	V	8
9	W	X	Y	Z

Inserimento di spazi

Per inserire uno spazio nel numero di fax, premere ► una volta tra i numeri. Per inserire uno spazio nel nome, premere ► due volte tra i caratteri.

Correzioni

Per modificare una lettera inserita per errore, premere ◀ per spostare il cursore sotto il carattere errato. Quindi premere **Cancella/Indietro**. Digitare nuovamente il carattere corretto. È inoltre possibile tornare indietro con il cursore e inserire le lettere.

Ripetizione di lettere

Per digitare un carattere assegnato allo stesso tasto del carattere precedente, premere ► per spostare il cursore verso destra prima di premere nuovamente il tasto.

Caratteri speciali e simboli

Premere ripetutamente *****, **#** o **0** finché non viene visualizzato il carattere speciale o il simbolo desiderato.

Premere ***** per (spazio)! " # \$ % & ' () *
+ , - . / €

Premere **#** per : ; < = > ? @ [] ^ _

Premere **0** per À Ç É Ê Ë Ì Ò Ù Ü 0

Generale

Capacità di memoria	32 MB
ADF (alimentatore automatico documenti)	Fino a 10 pagine Temperatura: 20° C - 30° C (68° F - 86° F) Umidità: 50% - 70% Carta: [80 g/m ² (20 lb)] formato A4 o Letter
Vassoio carta	100 fogli [80 g/m ² (20 lb)]
Tipo di stampante	A getto di inchiostro
Metodo di stampa	Mono: Piezo con 94 x 1 ugelli Colore: Piezo con 94 x 3 ugelli
LCD (display a cristalli liquidi)	(MFC-440CN) 50,8 mm (2 pollici) Display a colori (MFC-660CN, MFC-845CW) 63,5 mm (2,5 pollici) Display a colori
Alimentazione	CA da 220 a 240 V 50/60 Hz
Consumo di energia	(MFC-440CN) Energetico: In media 5 W Standby: In media 8 W In funzione: In media 33 W (MFC-660CN) Energetico: In media 7 W Standby: In media 9 W In funzione: In media 37 W (MFC-845CW) Energetico: In media 8,5 W Standby: In media 11 W In funzione: In media 38 W

Ingombro

(MFC-440CN, MFC-845CW)

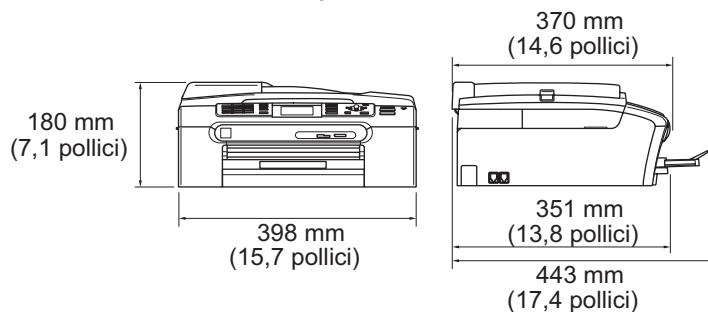

(MFC-660CN)

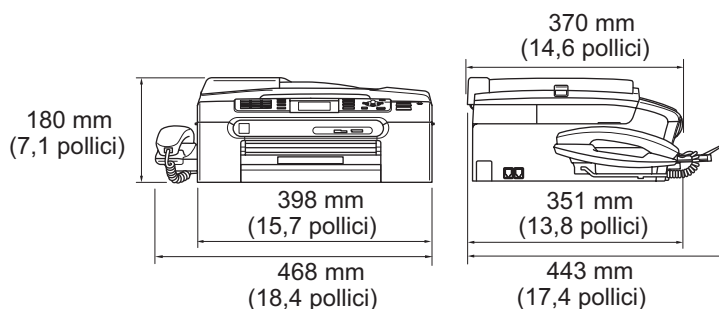

Peso

MFC-440CN	8,2 kg (18,1 lb)
MFC-660CN	8,5 kg (18,7 lb)
MFC-845CW	8,4 kg (18,5 lb)

Rumore

In funzione: 50 ab o valore inferiore ¹

Temperatura

In funzione: da 10 a 35° C (da 50° F a 95° F)

Qualità di stampa ottimale: da 20 a 33° C (da 68° F a 91° F)

Umidità

In funzione: da 20 a 80% (senza condensa)

Qualità di stampa ottimale: da 20 a 80% (senza condensa)

¹ Dipende dalle condizioni di stampa.

Supporti di stampa

Ingresso carta

Vassoio carta

■ Tipo carta:

È possibile usare carta comune, carta per getto d'inchiostro (carta patinata), carta lucida², lucidi^{1 2} e buste.

■ Formato carta:

Letter, Legal, Executive, A4, A5, A6, JIS B5, buste (commerciali N°10, DL, C5, Monarch, JE4), Foto 2L, Schede e Cartoline³.

Larghezza: 89 mm (3,5 pollici) - 216 mm (8,5 pollici)

Altezza : 127 mm (5 pollici) -356 mm (14 pollici)

Per ulteriori dettagli, consultare *Grammatura, spessore e capacità carta* a pagina 15.

■ Capacità max. vassoio carta: Circa 100 fogli di carta normale da 80 g/m² (20 lb)

Vassoio carta fotografica

■ Tipo carta:

Carta comune, carta per getto d'inchiostro e carta lucida²

■ Formato carta:

Foto 10×15 cm e Foto L.

Larghezza: 89 mm (3,5 pollici) - 101,6 mm (4 pollici)

Altezza: 127 mm (5 pollici) - 152,4 mm (6 pollici)

■ Capacità max. vassoio carta: Circa 20 fogli

Uscita carta

Fino a 50 fogli di carta normale da 80 g/m² (20 lb) (emessi con la carta stampata verso l'alto nel vassoio d'uscita carta)²

¹ Utilizzare solo lucidi consigliati per la stampa a getto d'inchiostro.

² Per evitare sbavature d'inchiostro, si consiglia di rimuovere immediatamente i fogli di carta lucida e i lucidi, non appena vengono espulsi dal vassoio d'uscita carta.

³ Consultare *Tipo e formato carta per ciascuna funzione* a pagina 14.

Fax

Compatibilità	Gruppo 3 ITU-T
Sistema di codifica	MH/MR/MMR/JPEG
Velocità modem	Fallback automatico 14400 bps
Dimensioni documento	Larghezza ADF: da 148 mm a 215,9 mm (da 5,8 pollici a 8,5 pollici) Altezza ADF: da 148 mm a 355,6 mm (da 5,8 pollici a 14 pollici) Larghezza piano scanner: Max. 215,9 mm (8,5 pollici) Altezza piano scanner: Max. 297 mm (11,7 pollici)
Larghezza scansione	208 mm (8,2 pollici)
Larghezza stampa	204 mm (8,03 pollici)
Scala di grigi	256 livelli
Tipi di Polling	Standard, Protetto, Sequenziale differito: (solo Bianco e nero)
Regolazione Contrasto	Automatico/Chiaro/Scuro (impostazione manuale)
Risoluzione	■ Orizzontale 8 punti/mm (203 punti/pollici) ■ Verticale Standard 3,85 riga/mm (98 riga/pollici) (Mono) 7,7 riga/mm (196 riga/pollici) (Colore) Fine 7,7 riga/mm (196 riga/pollici) (Mono/Colore) Foto 7,7 riga/mm (196 riga/pollici) (Mono) Superfine 15,4 riga/mm (392 riga/pollici) (Mono)
Chiamata veloce	MFC-440CN, 80 stazioni x 2 numeri MFC-660CN MFC-845CW 100 stazioni x 2 numeri
Trasmissione circolare	MFC-440CN, 210 stazioni MFC-660CN MFC-845CW 250 stazioni
Ricomposizione automatica	3 volte ad intervalli di 5 minuti
Risposta automatica	0, 1, 2, 3, 4 o 5 squilli

Sorgente comunicazione	Rete telefonica pubblica commutata.
Trasmissione da memoria	Fino a 480 ¹ /400 ² pagine
Ricezione in mancanza di carta	Fino a 480 ¹ /400 ² pagine

¹ Il termine 'Pagine' si riferisce alla 'Brother Standard Chart No. 1' (lettera commerciale tipica, risoluzione standard e codifica MMR). Le specifiche e i materiali stampati sono soggetti a modifica senza preavviso.

² Il termine 'Pagine' si riferisce alla 'Tabella di prova ITU-T n. 1' (lettera commerciale tipica, risoluzione standard e codifica MMR). Le specifiche e i materiali stampati sono soggetti a modifica senza preavviso.

Segreteria telefonica digitale (solo per i modelli MFC-660CN e MFC-845CW)

Segreteria telefonica	Sì
Tempo registrazione ICM	Max. 29 minuti / Max. 99 messaggi (Max.180 sec / 1 messaggio)
Toll Saver	Sì
Registrazione conversazione (solo per il modello MFC-660CN)	Sì
OGM	Sì
Tempo registrazione OGM	20 sec

Telefono senza fili digitale (solo per il modello MFC-845CW)

Telefono senza fili (BCL-D20)

Frequenza	1,9 GHz
Standard	DECT™
Capacità multi-ricevitore	Fino a 4 ricevitori
Ingombro	

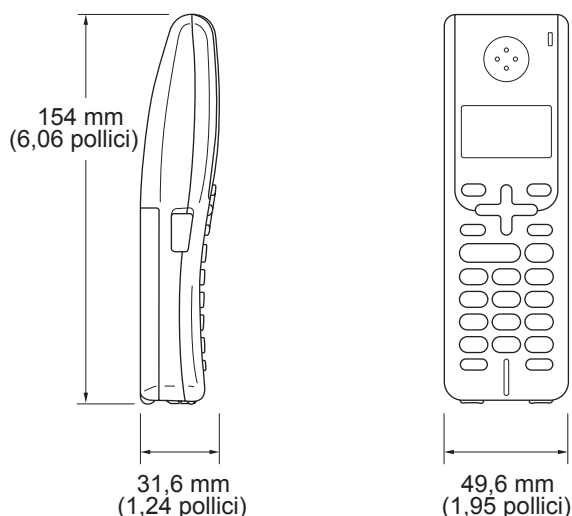

Peso (inclusa la batteria)	149 g (5,26 oz)
LCD (display a cristalli liquidi)	16 cifre, 3-righe (+1-riga per Pict), Backlit (Arancione)
Indicatore di carica	Sì (LED)
Tempo di carica completa	12 ore
In uso (TALK)	10 ore
Non in uso (Standby)	200 ore

Batteria

Tipo	BCL-BT20
Tensione nominale	Ni-MH 3,6 V 730 mAh

Portabatteria

Ingombro

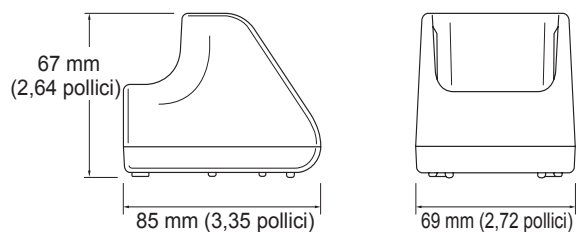

Peso

71,6 g (2,53 oz)

Consumo energetico (in carica)

Carica:

Media 2 W

Adattatore CA

Tipo

BCL-ADC

Entrata

CA da 220 a 240 V 50/60 Hz

Uscita

CC 11 V

Copia

Colore/ Bianco e nero		Sì/Sì
Dimensioni documento		Larghezza ADF: da 148 mm a 215,9 mm (da 5,8 pollici a 8,5 pollici) Altezza ADF: da 148 mm a 355,6 mm (da 5,8 pollici a 14 pollici) Larghezza piano scanner: Max. 215,9 mm (8,5 pollici) Altezza piano scanner: Max. 297 mm (11,7 pollici) Larghezza copia: Max. 210 mm (8,26 pollici)
Velocità di copia	MFC-440CN	Bianco e nero: Fino a 18 pagine/minuto (carta di formato A4) ¹ Colore: Fino a 16 pagine/minuto (carta di formato A4) ¹
	MFC-660CN, MFC-845CW	Bianco e nero: Fino a 20 pagine/minuto (carta di formato A4) ¹ Colore: Fino a 18 pagine/minuto (carta di formato A4) ¹
Copie Multiple		Impila/Fascicola fino a 99 pagine
Ingrandimento/ Riduzione		da 25% a 400% (in incrementi dell'1%)
Risoluzione		Bianco e nero: ■ Esegue la scansione fino a 600×1200 dpi ■ Esegue la stampa fino a 1200×1200 dpi Colore: ■ Esegue la scansione fino a 600×1200 dpi ■ Esegue la stampa fino a 600×1200 dpi

¹ In base a un modello standard Brother. (Modalità veloce/Impila risma) La velocità di copia varia in base alla complessità del documento.

PhotoCapture Center™

Supporti disponibili	CompactFlash® (Solo modello I) (Microdrive™ non è compatibile) (Le schede Compact I/O come la scheda Compact LAN e la scheda Compact Modem non sono supportate.) Memory Stick® Memory Stick Pro™ (Non disponibili per dati musicali con MagicGate™) MultiMediaCard™ Secure Digital™ xD-Picture Card™ ¹
Estensione del file	
(Formato supporto)	DPOF, EXIF, DCF
(Formato immagine)	Photo Print: JPEG ²
	Scansione a scheda: JPEG, PDF (Colore)
	TIFF, PDF (Nero)
Numero di file	Fino a 999 file nella scheda di memoria
Cartella	I file devono essere nel terzo livello della scheda di memoria.
Senza bordi	Letter, A4, Carta fotografica ³

¹ xD-Picture Card™ Scheda convenzionale da 16 MB a 512 MB
 xD-Picture Card™ Tipo M da 256MB a 1GB
 xD-Picture Card™ Tipo H da 256MB a 1GB

² Il formato JPEG progressivo non è supportato.

³ Consultare *Tipo e formato carta per ciascuna funzione* a pagina 14.

PictBridge

Compatibilità	Supporta lo standard Camera & Imaging Products Association PictBridge CIPA DC-001. Per ulteriori informazioni, visitare il sito http://www.cipa.jp/pictbridge .
Interfaccia	Porta PictBridge (USB)

Scanner

Colore/Bianco e nero	Sì/Sì
Conformità TWAIN	Sì (Windows® 98/98SE/Me/2000 Professional/XP/ Windows® XP Professional x64 Edition) Mac OS® X 10.2.4 o versione successiva
Conformità WIA	Sì (Windows® XP ¹)
Profondità colore	Elaborazione colore 36 bit (Ingresso) Elaborazione colore 24 bit (Uscita) (Ingresso effettivo: Colore 30 bit/ Uscita effettiva: Colore 24 bit)
Risoluzione	Fino a 19200 × 19200 dpi (interpolata) ² Fino a 600 × 2400 dpi (ottica)
Velocità di scansione	Bianco e nero: Fino a 3,82 sec. Colore: Fino a 6,02 sec. (formato A4 a 100 × 100 dpi)
Dimensioni documento	Larghezza ADF: da 148 mm a 215,9 mm (da 5,8 pollici a 8,5 pollici) Altezza ADF: da 148 mm a 355,6 mm (da 5,8 pollici a 14 pollici) Larghezza piano scanner: Max. 215,9 mm (8,5 pollici) Altezza piano scanner: Max. 297 mm (11,7 pollici)
Larghezza scansione	210 mm (8,26 pollici)
Scala di grigi	256 livelli

¹ Windows® XP nella Guida dell'utente comprende Windows® XP Home Edition, Windows® XP Professional e Windows® XP Professional x64 Edition.

² Scansione massima 1200 × 1200 dpi con driver WIA in Windows® XP (è possibile scegliere una risoluzione fino a 19200 × 19200 dpi con il programma di utilità Brother per scanner).

Stampante

Driver stampante		Il driver Windows® 98/98SE/Me/2000 Professional/XP/Windows® XP Professional x64 Edition supporta la modalità Brother Compressione originale e la funzionalità di stampa bi-direzionale. Driver Inchiostro Brother Mac OS® X 10.2.4 o versione successiva
Risoluzione		Fino a 1200 × 6000 dpi ¹ 1200 × 2400 dpi 1200 × 1200 dpi 600 × 600 dpi 600 × 300 dpi 600 × 150 dpi
Velocità di stampa	MFC-440CN	Massimo 25 pagine/minuto (Bianco e nero) ² Massimo 20 pagine/minuto (Colore) ²
	MFC-660CN, MFC-845CW	Massimo 27 pagine/minuto (Bianco e nero) ² Massimo 22 pagine/minuto (Colore) ²
Larghezza stampa		204 mm (210 mm) ³ (formato A4)
Font su disco		35 TrueType
Senza bordi		Letter, A4, A6, Carta fotografica, Schede, Cartoline ⁴

¹ La qualità dell'immagine stampata varia in base a molti fattori tra cui, ma non solo, la risoluzione e la qualità dell'immagine sorgente e il tipo di supporto di stampa.

² In base a un modello standard Brother.
Formato A4 in modalità bozza.

³ Quando si imposta la funzione senza bordi su Sì.

⁴ Consultare *Tipo e formato carta per ciascuna funzione* a pagina 14.

Interfacce

USB

Un cavo di interfaccia USB 2.0 non più lungo di 2 metri (6 piedi).^{1 2}

Cavo LAN³

cavo UTP Ethernet categoria 5 o superiore.

LAN senza fili (solo per il modello MFC-845CW)

L'apparecchio supporta la comunicazione senza fili IEEE 802.11b/g con una LAN senza fili utilizzando la modalità Infrastruttura o una connessione peer-to-peer in modalità Ad-hoc.⁴

- ¹ L'apparecchio dispone di un'interfaccia USB 2.0 ad alta velocità. L'interfaccia è compatibile con l'USB 2.0 ad alta velocità; tuttavia, la velocità massima di trasferimento dati sarà 12Mbit/s. È possibile connettere l'apparecchio ad un computer con interfaccia USB 1.1.
- ² Le porte USB di un fornitore terzo non sono supportate per Macintosh®.
- ³ Per il dettaglio delle specifiche tecniche di rete, consultare **Guida dell'utente in rete** su CD-ROM.
- ⁴ Il collegamento di rete senza fili è supportato solo tra l'apparecchio e un punto di accesso per PC sui quali gira Windows® XP Professional x64 Edition (la connessione Ad-hoc non è supportata).

Requisiti del computer

Requisiti minimi del sistema e funzioni supportate dal software PC								
Piattaforma computer e versione sistema operativo		Funzioni supportate software PC	Interfaccia PC	Velocità minima elaboratore	RAM minima	RAM consigliata	Spazio disponibile su disco rigido	
							per Driver	per Applicazioni
Sistema operativo Windows® 1	98, 98SE	Stampa, PC-Fax ⁵ , Scansione, Disco rimovibile ³	USB, Ethernet, Wireless 802.11 b/g ⁵ (solo per il modello MFC-845CW)	Intel® Pentium® II o equivalente	32 MB	128 MB	120 MB	130 MB
	Me				64 MB	256 MB		
	2000 Professional				128 MB	256 MB	170 MB	220 MB
	XP Home XP Professional				AMD Opteron™ AMD Athlon™64 Intel® Xeon™ con Intel® EM64T Intel® Pentium®4 con Intel® EM64T	256 MB	512 MB	170 MB
Edizione XP Professional x64								
Sistema operativo Apple® Macintosh®	OS X 10.2.4 o versione superiore	Stampa, le funzioni di Invio PC-Fax ⁵ , Scansione, Disco rimovibile ³	USB ² , Ethernet	PowerPC G3/G4/G5, Intel® Core™ Solo/Duo 350MHz	128 MB	256 MB	80 MB	200 MB
¹ Microsoft® Internet Explorer 5 o versione superiore ² Le porte USB di un fornitore terzo non sono supportate. ³ Il disco rimovibile è una funzione di PhotoCapture Center™. ⁴ PC-Fax supporta solo l'invio di fax in bianco e nero. ⁵ Il collegamento di rete senza fili è supportato solo tra l'apparecchio e un punto di accesso per PC sui quali gira Windows® XP Professional x64 Edition (la connessione Ad-hoc non è supportata).				Per gli aggiornamenti per i driver, visitare il Brother Solutions Center a http://solutions.brother.com/				

Ricambi

Inchiostro

L'apparecchio utilizza cartucce di inchiostro per Nero, Giallo, Ciano e Magenta, separate dal gruppo delle testine di stampa.

Durata delle cartucce d'inchiostro

Sostituzione cartucce d'inchiostro

Nero – Circa 500 pagine con copertura del 5% Giallo, Ciano e Magenta - Circa 400 pagine con copertura del 5%

- La prima volta che si installa una serie di cartucce di inchiostro, l'apparecchio utilizza un quantitativo di inchiostro per riempire i tubi di trasferimento inchiostro e ottenere stampe di qualità migliore. Questa procedura viene eseguita solo una volta. Con tutte le cartucce di inchiostro di seguito indicate, è possibile stampare il numero specificato di pagine.
- I suddetti dati si basano sulla presunzione di stampa continua a una risoluzione di 600 x 600 dpi in modalità normale dopo l'installazione di una nuova cartuccia d'inchiostro.
- Il numero di pagine stampate con una cartuccia dipende dalla frequenza di utilizzo dell'apparecchio e dal numero di pagine stampate a ogni uso.
- L'apparecchio pulisce automaticamente e periodicamente il gruppo delle testine di stampa. Questo processo utilizza una piccola quantità d'inchiostro.
- Una piccola quantità d'inchiostro rimane nella cartuccia quando l'apparecchio la rileva come vuota. Questo è necessario per evitare che l'aria secchi e danneggi il gruppo delle testine di stampa.

Materiali di consumo di ricambio

<Nero> LC1000BK, <Ciano> LC1000C,
<Magenta> LC1000M, <Giallo> LC1000Y

Rete (LAN)

LAN	L'apparecchio può essere collegato a una rete per la Stampa in rete, la Scansione in rete e le funzioni di Invio e Ricezione PC-Fax ¹ (solo per Windows®). È anche incluso il software Brother BRAdmin Professional per la gestione in rete.
Supporto per	Windows® 98/98SE/Me/2000/XP/XP Professional x64 Edition Mac OS® X 10.2.4 o versione successiva Ethernet 10/100 BASE-TX Auto Negotiation (LAN cablata) IEEE 802.11 b/g (LAN senza fili) (solo per il modello MFC-845CW)
Protocolli	TCP/IP ARP, RARP, BOOTP, DHCP, APIPA (Auto IP), NetBIOS Name Resolution, WINS, DNS Resolver, LPR/LPD, Custom Raw Port/Port9100, FTP Server, mDNS, TELNET, SNMP
Sicurezza di rete (solo per il modello MFC-845CW)	SSID/ESSID, 128 (104) / 64 (40) bit WEP, WPA/WPA2-PSK (TKIP/AES)
SecureEasySetup™ (solo per il modello MFC-845CW)	Sì (impostazione semplice con il router in grado di utilizzare SecureEasySetup™)

¹ Consultare la tabella Requisiti computer a pagina 187.

L'elenco riporta una lista completa di funzioni e termini che compaiono nei manuali Brother. La disponibilità di tali funzioni varia a seconda del modello acquistato.

A impulsi

Un tipo di composizione dei numeri di telefono che utilizza un disco combinatore.

A toni

Un modo di comporre i numeri di telefono con apparecchi a tasti.

Accesso al recupero remoto

La possibilità di accedere all'apparecchio in modo remoto da un telefono a toni.

Accesso duplice

L'apparecchio può eseguire la scansione dei fax in uscita o delle operazioni programmate in memoria mentre invia un fax memorizzato o riceve o stampa un fax in arrivo.

ADF (alimentatore automatico documenti)

Il documento può essere collocato nell'ADF e la scansione viene eseguita automaticamente una pagina alla volta.

Annullamento di un'operazione

Annulla un'operazione programmata, come Fax differito o Polling.

Auto riduzione

Riduce le dimensioni dei fax in arrivo.

Chiamata veloce

Un numero precedentemente programmato per facilitare le chiamate. Occorre premere **Ricerca/Chiam. Veloce**, e digitare il codice a due cifre, quindi premere **Inizio Mono** o **Inizio Colore** per effettuare la chiamata.

Codice di accesso remoto

Il proprio codice di quattro cifre (---✳) che consente di chiamare e di accedere all'apparecchio da un altro apparecchio.

Codice ricezione fax

Premere questo codice (✳ 5 1) quando si risponde a una chiamata fax da un telefono in derivazione o esterno.

Codice ricezione telefonica (solo per la modalità Fax/Tel)

Quando l'apparecchio risponde a una chiamata vocale, emette un doppio squillo. È possibile prendere la chiamata da un telefono in derivazione premendo questo codice (# 5 1).

Contrasto

Impostazione che compensa il chiaro e lo scuro dei documenti, schiarendo nei fax o nelle copie i documenti scuri e scurendo quelli chiari.

Display (display a cristalli liquidi)

Lo schermo dell'apparecchio che mostra i messaggi interattivi durante la Programmazione su schermo e riporta la data e l'ora di quando l'apparecchio non è in uso.

ECM (Modalità correzione errore)

Rileva gli errori durante la trasmissione dei fax e invia nuovamente le pagine del documento che avevano presentato un errore.

Errore di comunicazione (Errore comunic)

Un errore durante l'invio o la ricezione di fax, causato di solito da disturbi o elettricità statica sulla rete.

Fax differito

Invia il fax a un'ora specifica della giornata.

Fax manuale

Su alcuni modelli, è possibile comporre il numero di fax ed aspettare che l'apparecchio fax riceva la chiamata prima di premere **Inizio Mono** o **Inizio Colore** per iniziare l'invio del fax.

Fax/Tel

Si possono ricevere fax e telefonate. Non usare questa modalità se si sta utilizzando un dispositivo di segreteria telefonica (TAD).

Giornale Fax

Elenca i dati degli ultimi 200 fax in entrata e in uscita. TX sta per Trasmissione. RX sta per Ricezione.

Gruppo di compatibilità

La possibilità di un apparecchio fax di comunicare con un altro. La compatibilità è assicurata tra i Gruppi ITU-T.

Identificativo chiamante

Servizio acquistato dalla compagnia telefonica che permette di visualizzare il numero (o il nome) del chiamante.

Identificativo fax apparecchio

I dati memorizzati che compaiono sul margine superiore delle pagine inviate via fax. Comprende il nome e il numero fax del mittente.

Impostazioni provvisorie

È possibile selezionare alcune opzioni per ciascuna trasmissione fax e copia senza modificare le impostazioni predefinite.

Impostazioni utente

Un rapporto stampato che mostra le impostazioni attuali dell'apparecchio.

Inoltro fax

Invia un fax ricevuto in memoria a un altro numero fax precedentemente impostato.

Lista aiuti

Uno stampato della tabella completa dei Menu che si possono utilizzare per programmare l'apparecchio quando non si ha la Guida dell'utente a portata di mano.

Lista di composizione rapida

Elenca in ordine numerico numeri e nomi memorizzati nella memoria dei numeri di Chiamata veloce.

Luminosità

Modificando la luminosità, l'intera immagine diventa più chiara o più scura.

Memorizzazione fax

È possibile memorizzare i fax ricevuti in memoria.

Metodo di codifica

Metodo per codificare le informazioni contenute in un documento. Tutti gli apparecchi fax devono utilizzare uno standard minimo di Modified Huffman (MH). L'apparecchio è in grado di utilizzare sistemi di compressione maggiore, Modified Read (MR), Modified Modified Read (MMR) e JPEG, se l'apparecchio ricevente è dotato delle stesse capacità.

Miglioramento colore

Regola il colore dell'immagine per migliorare la qualità di stampa, perfezionando la nitidezza, il bilanciamento di bianco e la densità del colore.

Modalità menu

Modalità di programmazione per modificare le impostazioni dell'apparecchio.

Modo overseas

Modifica provvisoriamente i segnali fax per tener conto di disturbi ed elettricità statica sulle linee telefoniche di comunicazione con l'estero.

N. squilli F/T

La durata degli squilli emessi dall'apparecchio Brother (quando la modalità Ricezione è impostata su Fax/Tel) per avvisare di rispondere a una chiamata vocale in arrivo.

Numero Gruppo

Un gruppo di numeri di Chiamata veloce memorizzati in una posizione corrispondente a un numero di Chiamata veloce per la Trasmissione circolare.

Numero squilli

Il numero di squilli prima che l'apparecchio risponda in modalità Solo fax e Fax/Tel.

OCR (riconoscimento ottico dei caratteri)

Il software applicativo ScanSoft® PaperPort® SE con OCR o Presto!® PageManager® in dotazione converte un'immagine di testo in testo modificabile.

Operazioni rimanenti

Si può controllare quali operazioni sono in attesa nella memoria ed eventualmente annullarle individualmente.

Pausa

Consente di interporre una pausa di 3,5 secondi nella sequenza di composizione dei numeri di Chiamata veloce. Premere **Rich/Pausa** il numero desiderato di volte, per ottenere una pausa più lunga.

PhotoCapture Center™

Consente di stampare fotografie digitali dalla fotocamera digitale ad alta risoluzione per una stampa di qualità.

PictBridge

Consente di stampare fotografie direttamente dalla fotocamera digitale ad alta risoluzione per una stampa di qualità.

Polling

L'operazione con cui un apparecchio fax ne chiama un altro per recuperare i messaggi fax in attesa.

Ricerca

Una lista elettronica in ordine alfabetico dei numeri memorizzati come numeri di Chiamata veloce o di Gruppo.

Ricezione in mancanza di carta

Per ricevere i fax nella memoria dell'apparecchio quando l'apparecchio ha esaurito la carta.

Ricomposizione automatica

Funzione che consente all'apparecchio di ricomporre l'ultimo numero fax dopo cinque minuti se il documento non era stato trasmesso perché la linea era occupata.

Rilevazione fax

Consente all'apparecchio di rispondere ai segnali di chiamata CNG se si interrompe una chiamata fax al momento della risposta.

Risoluzione

Il numero di linee verticali e orizzontali per pollice. Consultare: Standard, Fine, Super Fine e Foto.

Risoluzione Fine

Questa risoluzione è pari a 203 × 196dpi. Viene utilizzata per la stampa di caratteri piccoli e di grafici.

Risoluzione fotografica

Un'impostazione di risoluzione che utilizza varie sfumature di grigio per offrire la migliore rappresentazione delle fotografie.

Risoluzione standard

203 × 97 dpi Viene utilizzata per un testo di dimensione normale e per la trasmissione più veloce.

Risoluzione Super fine

392 × 203 dpi Ideale per caratteri di stampa molto piccoli e grafica lineare.

Scala di grigi

Le sfumature di grigio disponibili per copiare e inviare fotografie via fax.

Scansione

L'operazione di invio al computer dell'immagine elettronica di un documento cartaceo.

Scansione a scheda

È possibile eseguire la scansione di un documento in bianco e nero o a colori nella Scheda di memoria. Le immagini in bianco e nero saranno in formato TIFF o PDF e le immagini a colori possono essere in formato PDF o JPEG.

Segnali di chiamata CNG

I segnali speciali (segnali acustici) inviati dagli apparecchi fax durante la trasmissione automatica per informare l'apparecchio ricevente che un apparecchio fax sta effettuando una chiamata.

Segnali fax

I segnali emessi dagli apparecchi telefax quando inviano o ricevono i fax mentre comunicano informazioni.

Stampa di backup

L'apparecchio stampa una copia di ogni fax ricevuto e memorizzato. Si tratta di una funzione di sicurezza per non perdere i messaggi qualora si verificasse un'interruzione di corrente.

TAD (segreteria telefonica)

È possibile collegare una segreteria telefonica esterna all'apparecchio.

Telefono esterno

Una segreteria telefonica (TAD) o un telefono collegato alla presa telefonica dell'apparecchio.

Telefono in derivazione

Un telefono che utilizza la stessa linea del fax ma che è collegato a una presa a muro separata.

Tempo giornale

L'intervallo di tempo programmato tra i Rapporti Giornale Fax stampati automaticamente. Si può stampare il Giornale Fax a richiesta senza interrompere il ciclo.

Trasmissione

L'operazione di inviare fax, utilizzando le linee telefoniche dall'apparecchio a un apparecchio fax ricevente.

Trasmissione circolare

La possibilità d'inviare lo stesso messaggio fax a più di un destinatario.

Trasmissione cumulativa

(Solo per i fax in bianco e nero.) Come funzione di risparmio, consente di inviare in un'unica trasmissione tutti i fax differiti destinati allo stesso numero.

Trasmissione fax automatica

Invio di fax senza alzare il ricevitore di un telefono esterno.

Trasmissione in tempo reale

Quando la memoria è esaurita, si possono inviare i documenti in tempo reale.

Volume del segnale acustico

Impostazione del volume del segnale acustico quando si preme un tasto o si commette un errore.

Volume squilli

L'impostazione del volume degli squilli dell'apparecchio.

Xmit Report (Rapporto di verifica della trasmissione)

Un elenco di ogni fax inviato, che ne riporta la data, l'ora e il numero.

A	
Accesso duplice	41
Acetati	177
ADF (alimentatore automatico documenti)	10, 36
AIUTO	
messaggi sul display	157
utilizzo dei tasti dei menu	157
Tabella Menu	158
Apple® Macintosh®	
Consultare la Guida software dell'utente su CD-ROM.	
Automatica	
ricezione fax	45
B	
Blocco TX	32
Buste	14, 15, 19
C	
Cancellazione	82
Inoltro fax	82
operazioni in attesa di ricomposizione ..	42
Caricamento di buste e altri supporti	18
Caricamento di carta	16
Carta	12, 177
capacità	15
caricamento	16, 18
dimensioni del documento	10
formato	25
tipo	14, 25
Cartucce d'inchiostro	
controllo del livello d'inchiostro	151
sensore ottico	144
sostituzione	144
Chiamata veloce	
memorizzazione	64
modalità di composizione	61
modifica	65, 66
Codici di accesso, memorizzazione e composizione numeri	
Codici fax	
Codice di accesso remoto	80
Codice ricezione fax	49, 59
Codice ricezione telefonica	59
modifica	60, 80
utilizzo	59
Collegamenti multilinea (PBX)	58
Collegamento	
TAD esterna	56
telefono esterno	58
Compos.-veloce	
Codici di accesso e numeri di carta di credito	66, 69
Composizione	
Chiamata in uscita	62
Chiamata veloce	61
codici di accesso e numeri di carta di credito	66, 69
Gruppi	38
manuale	61
Storico identificativi	63
una pausa	64
Composizione rapida	
Chiamata veloce	
impostazione con posizione di 2-cifre	64
impostazione dalle chiamate in uscita	65
impostazione storico identificativi	65
modifica	65, 66
utilizzo	61
Composizione gruppo	
impostazione dei Gruppi per la Trasmissione circolare	67
modifica	65, 66
Ricerca	61
Trasmissione circolare	38
utilizzo di Gruppi	38
ControlCenter	
Consultare la Guida software dell'utente su CD-ROM.	
Coperchio alimentatore ADF	140
Copia	
accesso alla modalità Copia	92
con il piano dello scanner	11
contrasto	96
formato carta	97

ingrandimento/riduzione	94
layout pagina (N in 1)	94
luminosità	96
memoria esaurita	98
multiple	92
nuove impostazioni predefinite	98
ordinamento (solo con ADF)	96
qualità	93
Ripristino delle impostazioni	
predefinite	98
saturazione del colore	96
singola	92
Tipo carta	97
utilizzando l'ADF	92

F

Fax, da PC	
Consultare la Guida software dell'utente su CD-ROM.	
Fax, indipendente	
invio	36, 87
accesso alla modalità Fax	36
alla fine della conversazione	43
cancellazione dalla memoria	42
contrasto	40
dal piano dello scanner	37
dalla memoria (Accesso duplice)	41
fax a colori	37
fax differito	42
interferenza sulla linea telefonica	143
manuale	43
nuove impostazioni predefinite	43
overseas	41
ripristino alle impostazioni	
di fabbrica	43
Risoluzione	40
Trasmissione circolare	38
trasmissione cumulativa differita	42
Trasmissione in tempo reale	41
ricezione	45
adattamento al formato carta	50
alla fine della conversazione	47, 51
Anteprima fax	76, 77
dal telefono in derivazione	59
in memoria	50
Inoltro fax	82
interferenza sulla linea telefonica	143
Modalità Ricezione, selezione	45
N. squilli F/T, impostazione	48

nel PC	78
Numero squilli, impostazione	48
problemi	128, 130
recupero da una sede remota	84
Rilevazione fax	49
stampa dalla memoria	51
Funzioni telefoniche personalizzate	
su una linea singola	132

G

Gruppi per la Trasmissione circolare	67
--	----

I

Identificativo	54
elenco stampa	55
visualizza elenco	55
Imballaggio dell'apparecchio	153
Impostazione remota	
Consultare la Guida software dell'utente su CD-ROM.	
Inceppamenti	
carta	140
documento	140
Inoltro fax	
modifica remota	82, 84
programmazione di un numero	75
Interruzione alimentazione	157
Istruzioni di sicurezza	121, 124

L

LCD (display a cristalli liquidi)	157
Attesa	29
Contrasto	28
Lista aiuti	86
Luminosità	28, 30
Spegni monitor	29
Linea telefonica	
collegamenti	57
interferenza	143
multilinea (PBX)	58
problemi	131
tipo	55
Lucidi	12, 13, 15

M

Macintosh®	
Consultare la Guida software dell'utente su CD-ROM.	
Manuale	
modalità di composizione	61
ricezione	45
trasmissione	43
Manutenzione ordinaria	144
Memorizzazione	157
Memorizzazione fax	76
attivazione	76
stampa dalla memoria	51
Messaggi d'errore sul display	135
Controlla carta	135
Errore comunic	136
Impos. usare tel.	136
Imposs.iniziare	136
Imposs.stampare	136
Inchiostro esaurito	137
Memoria esaurita	137
durante la scansione di un documento	98
Modifica imposs.	136
Non utilizzato	61
Pulizia imposs.	136
Quasi esaurito	138
Scan. imposs.	136
Messaggio in uscita	70
Modalità Fax/Tel	
Annuncio	70
Codice ricezione fax	59
Codice ricezione telefonica	59
doppio squillo (chiamate vocali)	48
N. squilli F/T	48
Numero squilli	48
ricezione chiamata da un telefono in derivazione	59
Modalità Ricezione	45
Fax/Tel	45
Manuale	45
Solo fax	45
Tel./Segr. Est.	45
Modalità TAD	
cancellazione messaggi	72
impostazione	70, 72
impostazione tariffa risparmio	73
OGM Fax/Tel	71

registrazione di una conversazione	74
registrazione messaggio in uscita	70
riproduzione messaggi vocali	72
Modalità, accesso	
Copia	92
Fax	36
PhotoCapture	7
Scansione	7

N

Non disponibile (Identificativo)	54
Numero seriale	
come trovare	
Controllare il coperchio anteriore interno	
Numero squilli, impostazione	48

P

Pannello dei comandi	6
PaperPort® SE con OCR	
Consultare la Guida software dell'utente su CD-ROM.	
PhotoCapture Center™	
Anteprima fotografie	103
CompactFlash®	100
da PC	
Consultare la Guida software dell'utente su CD-ROM.	
Impostazioni di stampa	
Contrasto	108
Formato carta & stampa	107
Luminosità	107
Miglioramento del colore	108
Nuove impostazioni predefinite	109
Qualità	106, 107
Ripristino alle impostazioni di fabbrica	110
Tipo carta	107
Memory Stick Pro™	100
Memory Stick®	100
MultiMediaCard™	100
Ritaglio	109
Scansione a scheda	110
SecureDigital™	100
Senza bordi	109
specifiche tecniche	183
Stampa DPOF	105
Stampa foto	104
Stampa Indice	103

Stampa tutte le foto	104
xD-Picture Card™	100
PictBridge	
Stampa DPOF	114
Presto!® PageManager®	
Consultare la lista Aiuti in Presto! PageManager® per accedere alla Guida dell'utente.	
Programmazione dell'apparecchio	157
Pulizia	
piastra della stampante	147
rullo di scorrimento carta	148
scanner	147
testina di stampa	148

R

Rapporti	85
come effettuare la stampa	86
Configurazione di rete	86
Elenco identificativi	55
Giornale Fax	86
Tempo giornale	85
Impostazioni utente	86
Lista aiuti	86
Lista di composizione rapida	86
Verifica della trasmissione	85, 86
Recupero remoto	80
codice di accesso	80, 81
comandi	82
recupero dei fax	84
Rete	
Scansione	
Consultare la Guida software dell'utente su CD-ROM.	
Stampa	
Consultare la Guida dell'utente in rete su CD-ROM.	
Rete senza fili	
Consultare la Guida di installazione rapida e la Guida dell'utente in rete su CD-ROM.	
Ricambi	188
Rich/Pausa	62
Riduzione	
copie	94
fax in arrivo	50
Risoluzione	
copia	182

fax	178
impostazione per il fax successivo	40
scansione	184
stampa	185
Risoluzione dei problemi	128
controllo del livello d'inchiostro	151
in caso di difficoltà	
chiamate in arrivo	132
copia	133
di stampa	128
inceppamento carta	140
invio di fax	131
linea telefonica o collegamenti	131
PhotoCapture Center™	133
Rete	134
ricezione fax	131
scansione	133
software	133
stampa fax in arrivo	130
inceppamento carta	140, 141
messaggi d'errore sul display	135

S

Scala di grigi	178, 184
Scansione	
Consultare la Guida software dell'utente su CD-ROM.	
Segreteria telefonica (TAD)	56
collegamento	57
Segreteria telefonica (TAD), esterna	45, 56
collegamento	56, 57
modalità ricezione	45
registrazione messaggio in uscita	57
Sicurezza memoria	34, 89
Spedizione dell'apparecchio	153
Stampa	
Consultare la Guida software dell'utente su CD-ROM.	
driver	185
fax dalla memoria	51
foto	104
inceppamenti carta	141
indice	103
problemi	128, 130
rapporto	86
risoluzione	185
specifiche tecniche	185

T

Telefono esterno, collegamento	58
Telefono in derivazione, utilizzo	59
Telefono senza fili	7, 59
Telefono senza fili (solo per il modello MFC-845CW) Consultare la Guida del telefono senza fili DECT™.	
Testo, inserimento	174
caratteri speciali	174
Trasferimento fax o rapporto giornale fax	139
Trasmissione circolare	38
impostazione dei Gruppi	67

V

Volume, impostazione diffusore	27
segnale acustico	26
suoneria	26

brother®

**Visitate il nostro sito sul World Wide Web
all'indirizzo
<http://www.brother.com>**

Questo apparecchio è omologato per l'utilizzo esclusivo nel paese di acquisto. Le aziende Brother di zona o i rispettivi rivenditori supportano solo gli apparecchi acquistati nei rispettivi paesi.



LP5833016
ITA
Stampato in Cina