

brother®

BENUTZERHANDBUCH

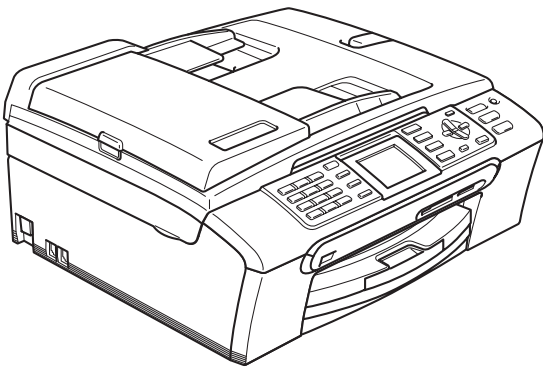

MFC-440CN
MFC-660CN
MFC-845CW



Service-Information

Füllen Sie die folgenden Felder aus, damit Sie im Bedarfsfall jederzeit darauf zurückgreifen können :

Modell: MFC-440CN, MFC-660CN und MFC-845CW
(Markieren Sie, welches Modell Sie besitzen.)

Seriennummer: ¹ _____

Gekauft am: _____

Gekauft bei: _____

¹ Die Seriennummer finden Sie an der Rückseite des Gerätes. Bewahren Sie das Benutzerhandbuch und den Kaufbeleg sorgfältig auf als Nachweis für den Kauf des Gerätes bei Diebstahl, Feuerschaden oder Garantieanspruch.

Registrieren Sie Ihr Gerät schnell und bequem online unter

<http://www.brother.com/registration/>

Durch die Registrierung des Gerätes werden Sie als Eigentümer des Gerätes eingetragen. Die Registrierung bei Brother kann

- als Nachweis des Kaufdatums dienen, falls Sie den Kaufbeleg nicht mehr besitzen, und
- bei Diebstahl oder Verlust des Gerätes als Kaufbeleg für Versicherungsleistungen dienen.

Zu diesem Handbuch

Das Gerät ist für den Betrieb am analogen Schweizer Netz vorgesehen. Verwenden Sie für den Anschluss des Gerätes an das Telefonnetz nur das mitgelieferte 2-adrige analoge PSTN Brother original Faxanschlusskabel.

Wichtiger Hinweis

Brother macht darauf aufmerksam, dass dieses Gerät nur in dem Land, für das es geprüft wurde, richtig arbeitet. Brother übernimmt keine Garantie für den Anschluss des Gerätes an öffentliche Telefonnetze in anderen Ländern, für die das Gerät nicht zugelassen wurde.

Zu diesem Handbuch

Dieses Handbuch wurde unter der Aufsicht von Brother Industries Ltd. erstellt und veröffentlicht. Es enthält die technischen Angaben und Produktinformationen entsprechend dem aktuellen Stand vor der Veröffentlichung.

Der Inhalt des Handbuches und die technischen Daten des Produktes können ohne vorherige Ankündigung geändert werden.

Die Firma Brother behält sich das Recht vor, Änderungen bzgl. der technischen Daten und der hierin enthaltenen Materialien ohne vorherige Ankündigung vorzunehmen. Brother übernimmt keine Haftung bei offensichtlichen Druck- und Satzfehlern.

Kundeninformation

Brother Hotline	: 0900 900 484 (bis 2 Min 0.12 Fr./Min, danach 3.–Fr./Min)
Internet	: www.brother.ch
E-Mail	: support@brother.ch

Bescheinigung des Herstellers/Importeurs (entsprechend der R & TTE-Richtlinie)



EC Declaration of Conformity

Manufacturer

Brother Industries, Ltd.
15-1, Naeshiro-cho, Mizuho-ku, Nagoya 467-8561, Japan

Plant

Brother Industries (Shen Zhen) Ltd
G02414-1, Bao Chang Li Bonded Transportation Industrial Park,
Bao Long Industrial Estate, Longgang, Shenzhen, China

Herewith declare that:

Products description : Facsimile Machine
Type : Group 3
Model Name : MFC-440CN, MFC-660CN, MFC-845CW

are in conformity with provisions of the R & TTE Directive (1999/5/EC) and we declare compliance with the following standards :

Harmonized : Safety EN60950-1:2001+A11:2004

EMC EN55022: 1998 +A1: 2000 +A2: 2003 Class B
EN55024: 1998 +A1: 2001 +A2: 2003
EN61000-3-2: 2000
EN61000-3-3: 1995 +A1: 2001

Radio EN301 489-1 V1.6.1
EN301 489-17 V1.2.1
EN300 328 V1.6.1
EN301 406 V1.5.1
EN301 489-6 V1.2.1

※ Radio applies to MFC-845CW only.

Year in which CE marking was first affixed : 2006

Issued by : Brother Industries, Ltd.
Date : 1st October, 2006
Place : Nagoya, Japan
Signature :

Junji Shiota
General Manager
Quality Management Dept.
Printing & Solutions Company

EG-Konformitätserklärung

Hersteller

Brother Industries, Ltd.

15-1, Naeshiro-cho, Mizuho-ku, Nagoya 467-8561, Japan

Werk

Brother Industries (Shen Zhen) Ltd

G02414-1, Bao Chang Li Bonded Transportation Industrial Park,

Bao Long Industrial Estate, Longgang, Shenzhen, China

bestätigen, dass:

Produktbeschreibung : Faxgerät

Gerätetyp : Gruppe 3

Modellname : MFC-440CN, MFC-660CN, MFC-845CW

mit den Bestimmungen der R & TTE-Direktive (1999/5/EC) und den folgenden Standards übereinstimmt:

Harmonisierte Normen:

Sicherheit EN60950-1: 2001+A11: 2004

EMC EN55022: 1998 + A1:2000 + A2: 2003 Klasse B

EN55024: 1998 + A1:2001 + A2: 2003

EN61000-3-2: 2000

EN61000-3-3: 1995 + A1: 2001

Funk* EN301 489-1 V1.6.1

EN301 489-17 V1.2.1

EN300 328 V1.6.1

EN301 406 V1.5.1

EN301 489-6 V1.2.1

* Funk nur für MFC-845CW

Jahr, in dem die CE-Markierung zuerst angebracht wurde: 2006

Herausgegeben von : Brother Industries, Ltd.

Datum : 1. Oktober 2006

Ort : Nagoya, Japan

Inhaltsverzeichnis

Teil I Allgemeines

1	Allgemeine Informationen	2
	Zur Verwendung dieses Handbuchs	2
	Verwendete Formatierungen und Symbole	2
	Software- und Netzwerkhandbuch aufrufen	2
	Handbücher ansehen	2
	Tasten und ihre Funktionen	5
	LCD-Anzeigen	7
	Menüfunktionen	8
2	Vorlagen und Papier einlegen	9
	Vorlagen einlegen	9
	Automatischen Vorlageneinzug (ADF) verwenden	9
	Vorlagenglas verwenden	10
	Scanbereich	11
	Verwendbare Papiersorten und Druckmedien	11
	Empfohlenes Papier	12
	Aufbewahren und Verwenden von Druckmedien	12
	Das richtige Papier wählen	13
	Papier, Umschläge und andere Druckmedien einlegen	15
	Papier und andere Druckmedien einlegen	15
	Umschläge, Postkarten und Fotopapier einlegen	17
	Bedruckbarer Bereich	21
3	Geräteeinstellungen	22
	Power-Save-Modus	22
	Power-Save-Modus einschalten	22
	Power-Save-Modus ausschalten	22
	Faxempfang im Power-Save-Modus	22
	Umschaltzeit für Betriebsarten	24
	Papiereinstellungen	24
	Papiersorte	24
	Papierformat	25
	Lautstärke-Einstellungen	25
	Klingellautstärke	25
	Signalton	26
	Lautsprecher-Lautstärke	26
	Automatische Zeitumstellung	27
	LC-Display	27
	LCD-Kontrast	27
	Helligkeit der Hintergrundbeleuchtung	27
	Dimmer für Hintergrundbeleuchtung	28
	Abschaltzeit für LC-Display	28
	Hintergrundmuster	28

4	Funktionen sperren	29
	Tastensperre (nur MFC-440CN)	29
	Kennwort festlegen bzw. ändern	29
	Tastensperre ein-/ausschalten	30
	Zugangssperre (nur MFC-660CN und MFC-845CW)	31
	Kennwort festlegen bzw. ändern	31
	Zugangssperre ein-/ausschalten	32

Teil II Faxen

5	Fax senden	34
	Faxbetrieb einschalten	34
	Fax aus dem Vorlageneinzug (ADF) senden	34
	Fax vom Vorlagenglas senden	34
	Fax im Letter-Format vom Vorlagenglas senden	35
	Farbfax-Funktion	35
	Abbrechen einer Sendung mit der Stop/Exit-Taste	35
	Rundsenden (nur für Schwarzweiss-Faxe)	36
	Abbrechen eines Rundsendevorganges	36
	Zusätzliche Sendefunktionen	37
	Mehrere Einstellungen zum Senden ändern	37
	Kontrast	37
	Faxauflösung	38
	Sendevorbereitung (Dual Access) (nur für Schwarzweiss-Faxe)	38
	Direktversand (ohne Einlesen der Vorlage in den Speicher).....	38
	Übersee-Modus	39
	Zeitversetztes Senden (nur für Schwarzweiss-Faxe)	39
	Stapelübertragung (nur für Schwarzweiss-Faxe)	40
	Anzeigen/Abbrechen anstehender Aufträge.....	40
	Änderungen als neue Standardeinstellungen speichern	41
	Alle Einstellungen wieder auf werkseitige Einstellungen zurücksetzen.....	41
	Fax manuell senden	41
	Fax am Ende eines Gespraches senden (nur MFC-660CN und MFC-845CW).....	42
	Speicher-voll-Meldung.....	42
6	Fax empfangen	43
	Empfangsmodi	43
	Welcher Empfangsmodus fur welchen Zweck?.....	43
	Empfangsmodi verwenden	44
	Nur Fax	44
	Fax/Tel.....	44
	Manuell	44
	TAD (Anrufbeantworter) (nur MFC-660CN und MFC-845CW).....	45
	TAD:Anrufbeantw. (nur MFC-440CN)	45
	Empfangsmodus-Einstellungen	45
	Klingelanzahl	45
	FT-Rufzeit einstellen (nur Fax/Tel-Modus).....	46

Automatische Fax-Erkennung	46
Zusätzliche Empfangseinstellungen	47
Automatische Verkleinerung beim Empfang	47
Speicherempfang bei Papiermangel (nur für Schwarzweiss-Faxe).....	47
Fax am Ende eines Gespraches empfangen (nur MFC-660CN und MFC-845CW).....	48
Gespeicherte Faxe drucken	48

7 Telefon und externe Gerate 49

Telefonieren	49
Anrufen (nur MFC-660CN und MFC-845CW)	49
Telefonanrufe mit der Freisprecheinrichtung annehmen (nur MFC-660CN und MFC-845CW).....	49
Stummschaltung (nur MFC-660CN und MFC-845CW)	49
Temporar zur Tonwahl umschalten	50
Automatische Fax/Telefon-Schaltung (F/T-Modus)	50
Fax/Telefon-Schaltung im Power-Save-Modus	51
Telefondienste	51
Anrufer-Kennung (nur MFC-660CN und MFC-845CW)	51
Anschlussart	53
Externen Anrufbeantworter anschliessen	54
Externen Anrufbeantworter anschliessen	54
Einstellungen vornehmen	54
Ansage des externen Anrufbeantworters	55
Anschluss an einer Nebenstellenanlage	55
Externes Telefon	56
Externes Telefon anschliessen.....	56
Externes Telefon verwenden	56
Externes schnurloses Telefon verwenden (nur MFC-440CN und MFC-660CN).....	56
Fernaktivierung/Deaktivierung verwenden	57

8 Rufnummern wahlen und speichern 58

Rufnummer wahlen	58
Manuell wahlen.....	58
Kurzwahl	58
Telefon-Index.....	58
Wahlwiederholung	59
Gewahlte Nummern.....	59
Anruferliste (nur MFC-660CN und MFC-845CW).....	60
Rufnummern speichern	61
Wahlpause.....	61
Kurzwahl speichern	61
Gespeicherte Kurzwahlnummern andern	63
Rundsende-Gruppen speichern	64
Nachwahlverfahren (Call-by-Call).....	66

9	Digitaler Anrufbeantworter (nur MFC-660CN und MFC-845CW)	67
	Interner Anrufbeantworter (TAD-Modus)	67
	Anrufbeantworter vorbereiten	67
	Ansagen	67
	F/T-Ansage	68
	Anrufbeantworter einschalten	69
	Nachrichten verwalten	69
	Nachrichten-Anzeige	69
	Gesprochene Nachrichten wiedergeben	69
	Nachrichten löschen	69
	Zusätzliche Anrufbeantworter-Funktionen	70
	Maximale Aufsprechzeit pro Nachricht	70
	Gebührenfreie Statusinfo	70
	Mithören	71
	Mitschneiden von Telefongesprächen (nur MFC-660CN)	71
10	Erweiterte Faxoptionen (nur für Schwarzweiss-Faxe)	72
	Fax-Weiterleitung	72
	Faxspeicherung	73
	Faxvorschau (nur MFC-660CN und MFC-845CW)	73
	Faxvorschau einschalten	73
	Empfangene Faxe ansehen	74
	Alle Faxe in der Liste löschen	74
	Alle Faxe in der Liste drucken	74
	PC-Faxempfang (Werbefax-Löschfunktion)	75
	Anderen PC für den PC-Faxempfang auswählen	76
	Erweiterte Faxoptionen ausschalten	76
	Wenn sich beim Ändern der Einstellung Faxe im Speicher befinden	77
	Fernabfrage	77
	Zugangscode einstellen	77
	Zugangscode verwenden	78
	Fernabfrage-Befehle	79
	Fax-Fernweitergabe	81
	Nummer für die Fax-Weiterleitung ändern	81
11	Berichte und Listen ausdrucken	82
	Automatischer Sendebericht und Journalausdruck	82
	Automatischen Sendebericht einstellen	82
	Automatischen Journalausdruck einstellen	82
	Berichte und Listen	83
	Bericht oder Liste ausdrucken	83
12	Faxabruf (Polling)	84
	Allgemeines	84
	Aktiver Faxabruf	84
	Aktiver Faxabruf (Standard)	84
	Geschützter aktiver Faxabruf	84
	Zeitversetzter aktiver Faxabruf	85
	Gruppenfaxabruf (nur für Schwarzweiss-Faxe)	85

Passiver Faxabruf (nur für Schwarzweiss-Faxe)	86
Passiver Faxabruf (Standard).....	86
Geschützter passiver Faxabruf.....	86

Teil III Kopieren

13 Kopieren 88

Kopien anfertigen	88
Kopierbetrieb einschalten	88
Einzelne Kopie anfertigen	88
Mehrere Kopien anfertigen	88
Kopieren abrechnen	89
Kopiereinstellungen	89
Kopierqualität ändern	89
Vergrössern/Verkleinern	89
Seitenlayout (N auf 1 oder Poster)	90
Sortiert kopieren mit dem Vorlageneinzug	92
Helligkeit, Kontrast und Farbeinstellungen	92
PapierEinstellungen	93
Änderungen als neue Standardeinstellungen speichern	94
Alle Einstellungen wieder auf werkseitige Einstellungen zurücksetzen.....	94
Speicher-voll-Meldung	94

Teil IV Fotodirektdruck

14 Bilder von der Speicherkarte drucken 96

Speicherkarten-Funktionen	96
Fotodirektdruck von der Speicherkarte ohne PC.....	96
Scannen auf eine Speicherkarte ohne PC	96
Speicherkarten vom Computer aus verwenden	96
Verwendbare Speicherkarten	96
Wichtige Hinweise zur Verwendung der Speicherkarten.....	97
Speicherkarte einlegen	97
PhotoCapture einschalten	98
Bilder drucken	98
Fotos ansehen	98
Index (Miniaturansichten) drucken	99
Alle Fotos drucken.....	99
Foto drucken.....	100
DPOF-Ausdruck	100
Druckeinstellungen für PhotoCapture-Funktionen	101
Druckqualität erhöhen	102
PapierEinstellungen	102
Helligkeit, Kontrast und Farbeinstellungen	102
Grösse anpassen	104
Randlos drucken.....	104
Änderungen als neue Standardeinstellungen speichern	104
Alle Einstellungen wieder auf werkseitige Einstellungen zurücksetzen.....	104

Scan to Speicherkarte	105
Scannerbetrieb einschalten	105
Scan to Speicherkarte verwenden.....	105
Fehlermeldungen	106

15 Bilder via PictBridge drucken 107

Vor der Verwendung von PictBridge	107
PictBridge-Voraussetzungen	107
PictBridge verwenden	107
Digitale Kamera einstellen.....	107
Bilder drucken	108
DPOF-Ausdruck	108
Fehlermeldungen	108

Teil V Software

16 Software- und Netzwerk-Funktionen 110

Anhang

A Sicherheitshinweise und Vorschriften 112

Standortwahl	112
Hinweise zur sicheren Verwendung des Gerätes	113
Wichtige Sicherheitshinweise	116
Wichtig - Für Ihre Sicherheit.....	118
LAN-Anschluss	118
Maschinenlärminformations-Verordnung 3. GPSGV	118
EU-Richtlinien 2002/96/EC und EN50419.....	118
Gesetzliche Vorschriften zum Kopieren	119
Warenzeichen.....	120

B Problemlösung und Wartung 121

Problemlösung	121
Probleme und Abhilfe	121
Fehlermeldungen	128
Gespeicherte Faxe oder Journal sichern.....	131
Dokumentenstau beheben	132
Papierstau beheben	133
Wählton	135
Kompatibilität.....	135

Regelmässige Wartung	136
Tintenpatronen wechseln	136
Gehäuse reinigen	138
Scanner reinigen	139
Druckwalze reinigen	140
Papiereinzugsrolle reinigen	140
Druckkopf reinigen.....	141
Druckqualität prüfen	141
Vertikale Ausrichtung prüfen	142
Tintenvorrat überprüfen	143
Hörerablage und Telefonhörer abnehmen bzw. befestigen (nur MFC-660CN).....	144
Geräteinformationen	145
Seriennummer anzeigen	145
Verpacken des Gerätes für einen Transport	146
C	
Menü und Funktionen	149
Benutzerfreundliche Bedienung	149
Datenerhalt	149
Menütasten	149
Funktionstabelle	150
Texteingabe im Funktionsmenü	166
D	
Technische Daten	167
Allgemeines	167
Druckmedien	169
Fax	170
Digitaler Anrufbeantworter (nur MFC-660CN und MFC-845CW)	171
Digitaler schnurloser Hörer (nur MFC-845CW)	172
Schnurloser Hörer (BCL-D20)	172
Akku (Hörer)	172
Ladestation	173
Netzadapter	173
Kopieren	174
Speicherkarten-Funktionen	175
PictBridge	175
Scanner	176
Drucker	177
Schnittstellen	178
Systemvoraussetzungen	179
Verbrauchsmaterialien	180
Netzwerk (LAN)	181
E	
Fachbegriffe	182
F	
Stichwortverzeichnis	186



Allgemeines

Allgemeine Informationen	2
Vorlagen und Papier einlegen	9
Geräteeinstellungen	22
Funktionen sperren	29

Zur Verwendung dieses Handbuches

Sie haben ein leistungsstarkes, leicht zu bedienendes Brother-Gerät gekauft. Nehmen Sie sich ein wenig Zeit und lesen Sie dieses Handbuch aufmerksam durch, um die Funktionen des Gerätes optimal nutzen zu können.

Verwendete Formatierungen und Symbole

Die folgenden Formate und Symbole werden in diesem Handbuch verwendet.

Fett Namen von Tasten des Gerätes.

Kursiv Hebt wichtige Punkte hervor und verweist auf verwandte Themen.

Courier New Anzeigen, die im Display des Gerätes erscheinen.



Warnungen, die beachtet werden müssen, um Verletzungen zu vermeiden.



Warnt vor Stromschlag-Gefahr.



Vorsichtsmassnahmen, um Schäden am Gerät oder an anderen Gegenständen zu vermeiden.



Hinweise, wie auf eine bestimmte Situation reagiert werden sollte, und hilfreiche Tipps zur beschriebenen Funktion.



Geräte und Verwendungsweisen, die nicht kompatibel mit Ihrem Gerät sind.

Software- und Netzwerkhandbuch aufrufen

Das vorliegende Benutzerhandbuch beschreibt die Funktionen, die ohne Computeranschluss zur Verfügung stehen, sowie die Wartung und Pflege des Gerätes. Informationen zur Verwendung der Drucker-, Scanner-, PC-Fax- und Netzwerkfunktionen finden Sie im **Software-Handbuch** und **Netzwerk-Handbuch** auf der Brother CD-ROM.

Handbücher ansehen

Handbücher ansehen (Windows®)

Um die Handbücher über das **Start**-Menü aufzurufen, zeigen Sie in der Programmgruppe auf **Brother, MFC-XXXX** (XXXX steht für den Namen Ihres Modells) und klicken Sie dann auf **Benutzerhandbuch**.

Wenn Sie die Software nicht installiert haben, können Sie die Dokumentationen wie folgt aufrufen:

- 1 Schalten Sie Ihren PC ein. Legen Sie die mitgelieferte Brother CD-ROM in das CD-ROM-Laufwerk.
- 2 Wenn das Dialogfeld zur Auswahl des Modells erscheint, klicken Sie auf den Modellnamen Ihres Gerätes.

- 3 Wenn das Dialogfeld zur Auswahl der Sprache erscheint, wählen Sie Ihre Sprache. Das Hauptmenü der CD-ROM erscheint.



Hinweis

Falls dieses Fenster nicht automatisch erscheint, doppelklicken Sie im Windows®-Explorer auf die Datei setup.exe im Hauptverzeichnis der Brother CD-ROM.

- 4 Klicken Sie auf **Benutzerhandbuch**.

Beschreibung der Scanner-Funktionen

Es gibt verschiedene Möglichkeiten, Vorlagen zu scannen. Hier können Sie Informationen finden:

Software-Handbuch:

- *Scannen* (Windows® 98/98SE/Me/2000 Professional/Windows® XP)
- *ControlCenter3* (Windows® 98/98SE/Me/2000 Professional/Windows® XP)
- *Scannen im Netzwerk*

Handbuch für PaperPort® SE mit Texterkennung:

- Anleitung zum Scannen direkt aus ScanSoft® PaperPort® mit Texterkennung. Das vollständige Benutzerhandbuch von ScanSoft® PaperPort® SE mit Texterkennung kann über die Hilfe des Programmes aufgerufen werden.

Beschreibung der Netzwerk-Einrichtung (nur MFC-845CW)

Das Gerät kann an ein verkabeltes Netzwerk (LAN) oder an ein Wireless-Netzwerk (WLAN) angeschlossen werden. In der Installationsanleitung finden Sie grundlegende Schritte zur Netzwerkeinrichtung. Weitere Informationen dazu sowie Informationen zu SecureEasySetup™ finden Sie im Netzwerkhandbuch auf der CD-ROM.

Handbücher ansehen (Macintosh®)

- 1 Schalten Sie Ihren Macintosh® ein. Legen Sie die mitgelieferte Brother CD-ROM in das CD-ROM-Laufwerk. Das folgende Fenster erscheint.

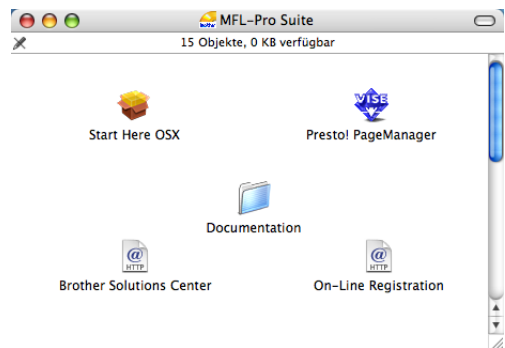

- 2 Doppelklicken Sie auf **Documentation**.
- 3 Doppelklicken Sie auf den Ordner für Ihre Sprache.
- 4 Doppelklicken Sie auf die Anfangsseite, um das **Software-Handbuch** und **Netzwerk-Handbuch** im HTML-Format aufzurufen.
- 5 Klicken Sie auf das Handbuch, das Sie lesen möchten:
- **Software-Handbuch**
 - **Netzwerk-Handbuch**

Beschreibung der Scanner-Funktionen

Es gibt verschiedene Möglichkeiten, Vorlagen zu scannen. Hier können Sie Informationen finden:

Software-Handbuch:

- *Scannen* (Mac OS® X 10.2.4 oder höher)
- *ControlCenter2* (Mac OS® X 10.2.4 oder höher)
- *Scannen im Netzwerk* (Mac OS® X 10.2.4 oder höher)

Presto!® PageManager®-Handbuch

- Anleitung zum Scannen direkt aus Presto!® PageManager®.
Das vollständige Benutzerhandbuch von Presto!® PageManager® kann über die Hilfe des Programmes aufgerufen werden.

Beschreibung der Netzwerk-Einrichtung (nur MFC-845CW)

Das Gerät kann an ein verkabeltes Netzwerk (LAN) oder an ein Wireless-Netzwerk (WLAN) angeschlossen werden. In der Installationsanleitung finden Sie grundlegende Schritte zur Netzwerkeinrichtung. Weitere Informationen dazu sowie Informationen zu SecureEasySetup™ finden Sie im Netzwerkhandbuch auf der CD-ROM.

Tasten und ihre Funktionen

MFC-440CN

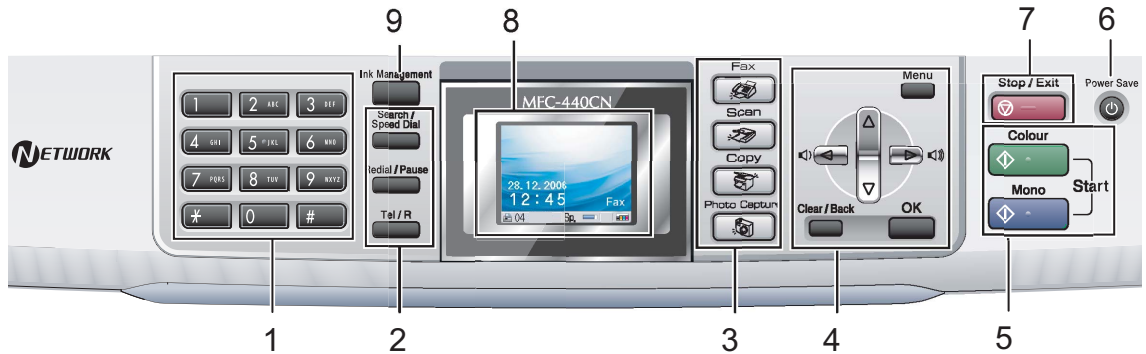

MFC-660CN

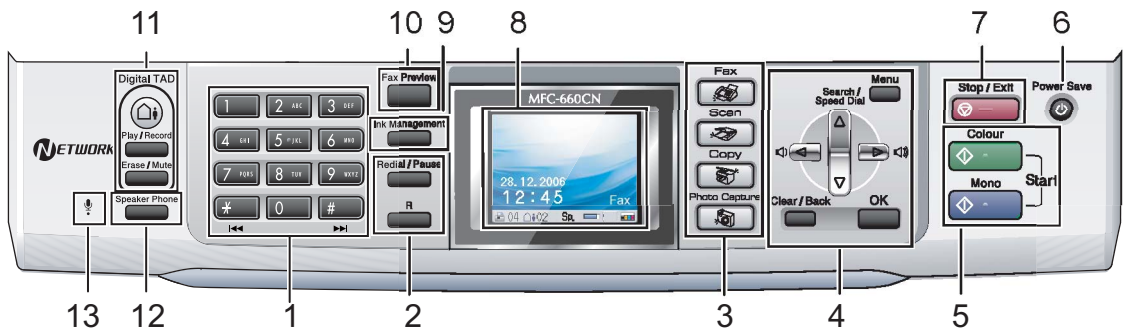

MFC-845CW

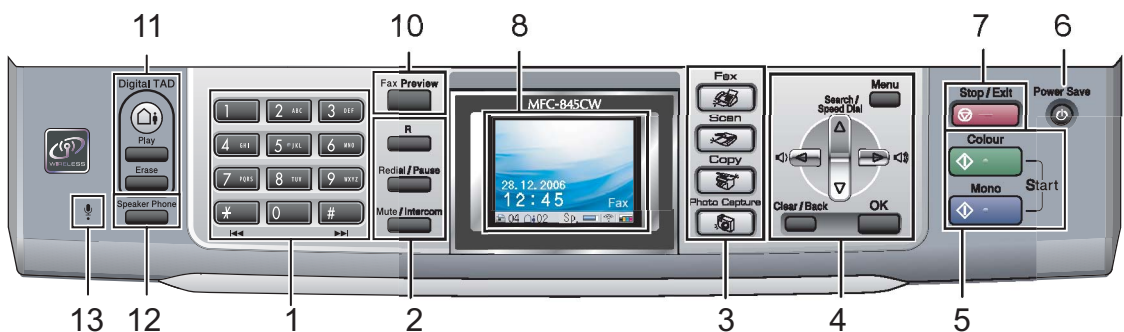

Hinweis

Die meisten Abbildungen in diesem Benutzerhandbuch zeigen das MFC-440CN.

1 Zifferntasten

Zum Wählen von Rufnummern und zur Eingabe von Informationen.

Mit der Taste # können Sie temporär von der Puls- zur Tonwahl umschalten.

2 Fax- und Telefon-Tasten

■ Search/Speed Dial (MFC-440CN)

Zur Anwahl einer gespeicherten Rufnummer.

■ Redial/Pause

Wählt eine der 30 zuletzt gewählten Nummern noch einmal an und fügt beim Speichern von Rufnummern eine Pause ein.

■ Tel/R (nur MFC-440CN)

Wenn im Fax/Tel-Modus das Pseudoklingeln zu hören ist, können Sie den Hörer eines externen Telefons abnehmen und diese Taste drücken, um das Gespräch zu führen.

Innerhalb einer Nebenstellenanlage kann durch Drücken dieser Taste ein Anruf weitergeleitet werden oder die Amtsholung erfolgen.

■ R (nur MFC-660CN und MFC-845CW)

Innerhalb einer Nebenstellenanlage kann durch Drücken dieser Taste ein Anruf weitergeleitet werden oder die Amtsholung erfolgen.

■ Mute/Intercom (nur MFC-845CW)

Zur Stummschaltung des Hörermikrofons. Drücken Sie diese Taste auch, um ein internes Gespräch zu führen oder einen Anruf zum schnurlosen Hörer weiterzuleiten.

3 Betriebsarten-Tasten

■  **Fax**
Zur Verwendung der Faxfunktionen.

■  **Scan**
Zur Verwendung der Scannerfunktionen.

■  **Copy**
Zur Verwendung der Kopierfunktionen.

■  **PhotoCapture**
Zur Verwendung der PhotoCapture-Funktionen.

4 Menü-Tasten

■ Lautstärke-Tasten



Zum Ändern der Klingellautstärke im Faxbetrieb.

■ ▲ Search/Speed Dial (MFC-660CN und MFC-845CW)

Zur Anwahl einer gespeicherten Rufnummer.

■ ◀ oder ▶

Zum Vor- und Zurückbewegen in einer Menüauswahl.

■ ▲ oder ▼

Zum Blättern durch die Menüs und Optionen.

■ Menu

Zum Aufrufen des Funktionsmenüs.

■ OK

Zur Bestätigung einer Einstellung.

■ Clear/Back

Zum Abbrechen der aktuellen Einstellung.

5 Start-Tasten

■  **Colour Start**
Zum Senden eines Farbfaxes oder zum Anfertigen einer Farbkopie. Diese Taste dient auch zum Starten eines Scanvorganges (farbig oder schwarzweiss entsprechend der im ControlCenter gewählten Einstellung).

■  **Mono Start**
Zum Senden eines Schwarzweiss-Faxes oder zum Anfertigen einer Schwarzweiss-Kopie. Diese Taste dient auch zum Starten eines Scanvorganges (farbig oder schwarzweiss entsprechend der im ControlCenter gewählten Einstellung).

6 Power Save

Zum Einschalten des Power-Save-Modus, um den Energieverbrauch zu verringern.

7 Stop/Exit

Zum Abbrechen einer Funktion und zum Verlassen des Funktionsmenüs.

8 LC-Display

Zeigt Funktionen und Bedienungshinweise zur einfachen Verwendung des Gerätes an.

Sie können den Aufstellwinkel des LC-Displays ändern, indem Sie es anheben.

9 Ink Management

(nur MFC-440CN und MFC-660CN)

Zum Reinigen des Druckkopfes, zur Überprüfung der Druckqualität und zum Anzeigen des Tintenvorrats.

10 Fax Preview

(nur MFC-660CN und MFC-845CW)

Zum Ansehen empfangener Faxe im Display.

11 Digitaler Anrufbeantworter

(nur MFC-660CN und MFC-845CW)

■  **Ein/Aus**

Zum Ein-/Ausschalten des Anrufbeantworters. Diese Taste leuchtet, wenn der Anrufbeantworter eingeschaltet ist, und sie blinkt, wenn eine neue Nachricht empfangen wurde.

■ **Play/Record** (nur MFC-660CN)

Zum Abhören von Nachrichten und zum Mitschneiden von Telefonaten.

■ **Play** (nur MFC-845CW)

Zum Abhören von Nachrichten.

■ **Erase/Mute** (nur MFC-660CN)

Zur Stummschaltung des Hörmikrofons und zum Löschen von gesprochenen Nachrichten.

■ **Erase** (nur MFC-845CW)

Zum Löschen von gesprochenen Nachrichten und/oder Faxen.

12 Speaker Phone

(nur MFC-660CN und MFC-845CW)

Zum Telefonieren über die Freisprecheinrichtung des Gerätes.

13 Mikrofon (nur MFC-660CN und MFC-845CW)

Sprechen Sie bei Verwendung der Freisprecheinrichtung in Richtung dieses Mikrofons.

LCD-Anzeigen

Wenn das Gerät nicht mit einer anderen Funktion beschäftigt ist, zeigt das LC-Display den Gerätestatus an.

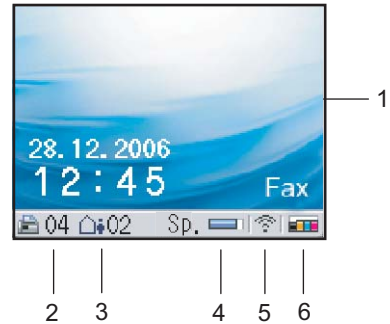
**1 Aktuell eingestellter Empfangsmodus**

Zeigt den eingestellten Empfangsmodus an.

- Fax (Nur Fax)
- F/T (Fax/Tel)
- TAD (Anrufbeantworter)
- Man (Manuell)

2 Gespeicherte Faxe

Zeigt an, wie viele empfangene Faxe im Gerät gespeichert sind.

3 Gespeicherte Anrufe

(nur MFC-660CN und MFC-845CW)

Zeigt an, wie viele gesprochene Nachrichten im Gerät gespeichert sind.

4 Speicher

Zeigt den noch verfügbaren Speicher an.

5 Status der Wireless-Netzwerkverbindung (nur MFC-845CW)

Bei Verwendung des Gerätes in einem Wireless-Netzwerk zeigt ein vierstufiger Indikator die Stärke des WLAN-Signals an.

**6 Tintenanzeige**

Zeigt den Tintenvorrat der einzelnen Patronen an.

Menüfunktionen

Die folgenden Schritte zeigen, wie Funktionseinstellungen geändert werden können. In diesem Beispiel wird die Umschaltzeit für Betriebsarten von 2 Minuten auf 30 Sekunden umgestellt.

1 Drücken Sie **Menu**.

2 Drücken Sie **▲** oder **▼**, um Geräteeinstell zu wählen.

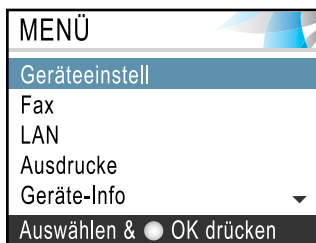

Drücken Sie **OK**.

3 Drücken Sie **▲** oder **▼**, um Umschaltzeit zu wählen.

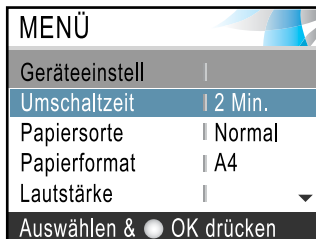

Drücken Sie **OK**.

4 Drücken Sie **▲** oder **▼**, um 30 Sek. zu wählen.

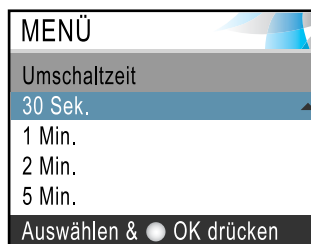

Drücken Sie **OK**.

Im LC-Display wird die aktuelle Einstellung angezeigt.

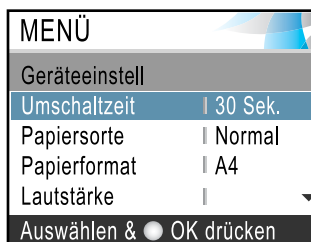

5 Drücken Sie **Stop/Exit**.

Vorlagen einlegen

Sie können Dokumente zum Faxen, Kopieren und Scannen vom automatischen Vorlageneinzug (ADF) einziehen lassen oder das Vorlagenglas verwenden.

Automatischen Vorlageneinzug (ADF) verwenden

Es können bis zu 10 Seiten in den Vorlageneinzug eingelegt werden, die nacheinander automatisch eingezogen werden. Verwenden Sie Normalpapier (80 g/m²) und fächern Sie den Papierstapel stets gut auf, bevor Sie ihn in den Einzug einlegen.

Empfohlene Bedingungen

Temperatur:	20 bis 30 °C
Luftfeuchtigkeit:	50 % bis 70 %
Papier:	80 g/m ² A4

Verwendbare Vorlagen

Länge:	148 mm bis 355,6 mm (5,8 bis 14 Zoll)
Breite:	148 mm bis 215,9 mm (5,8 bis 8,5 Zoll)
Gewicht:	64 bis 90 g/m ²

So legen Sie die Vorlagen ein

! VORSICHT

Ziehen Sie NICHT am Dokument, während es eingezogen wird.

Verwenden Sie kein gerolltes, geknicktes, gefaltetes, geklebtes, eingerissenes oder geheftetes Papier.

Legen Sie keine Karten, Zeitungen oder Stoffe in den Vorlageneinzug.

- Achten Sie darauf, dass mit Tinte geschriebene oder gedruckte Dokumente vollkommen getrocknet sind.

- 1 Fächern Sie die Seiten gut auf und legen Sie sie dann mit der **einzu lesenden Seite nach unten und der Oberkante zuerst** in den Vorlageneinzug ein, bis sie die Einzugsrolle berühren.
- 2 Richten Sie die Papierführungen entsprechend der Vorlagenbreite aus.

- 3 Klappen Sie den Vorlagenstopper (1) aus.

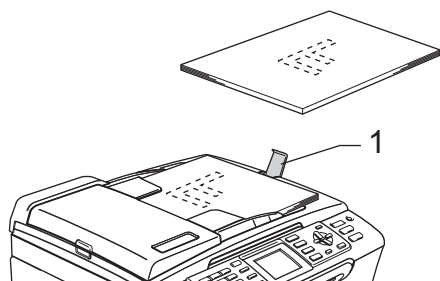

! VORSICHT

Lassen Sie dickere Dokumente nicht auf dem Vorlagenglas liegen. Dies kann den automatischen Vorlageneinzug behindern.

Vorlagenglas verwenden

Vom Vorlagenglas können Seiten eines Buches, Zeitungsausschnitte sowie einzelne Seiten gefaxt, kopiert oder eingescannt werden.

Verwendbare Vorlagen

Länge:	Bis zu 297 mm (11,7 Zoll)
Breite:	Bis zu 215,9 mm (8,5 Zoll)
Gewicht:	Bis zu 2 kg

So legen Sie die Vorlagen ein

Hinweis

Zur Verwendung des Vorlagenglases muss der Vorlageneinzug leer sein.

- 1 Öffnen Sie die Vorlagenglas-Abdeckung.
- 2 Legen Sie die Vorlage mit der bedruckten Seite nach unten auf das Vorlagenglas. Zentrieren Sie sie mit Hilfe der Markierungen an der linken Seite des Vorlagenglases.

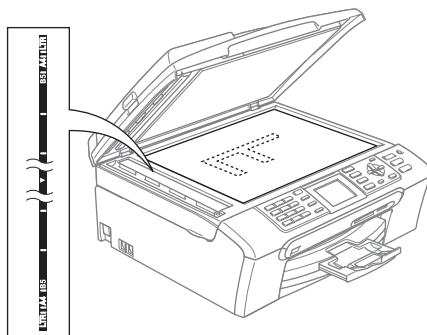

- 3 Schliessen Sie die Vorlagenglas-Abdeckung.

! VORSICHT

Schliessen Sie die Abdeckung vorsichtig und drücken Sie nicht auf die Abdeckung, wenn z. B. ein Buch oder ein dickeres Manuskript auf dem Glas liegt.

Scanbereich

Der scanbare Bereich ist von den Einstellungen in der verwendeten Anwendung abhängig. Unten sind die Bereiche von A4 bzw. Letter-Papier angegeben, die nicht eingelesen werden können.

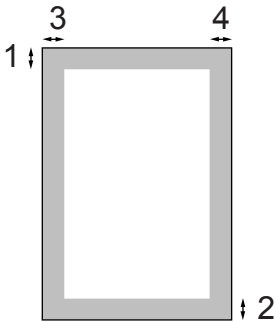

Verwendung	Dokumentengröße	Oben (1) Unten (2)	Links (3) Rechts (4)
Faxen	Letter	3 mm	4 mm
	A4	3 mm	1 mm
Kopieren	Letter	3 mm	3 mm
	A4	3 mm	3 mm
Scannen	Letter	3 mm	3 mm
	A4	3 mm	0 mm

Verwendbare Papiersorten und Druckmedien

Die Qualität der Ausdrücke wird durch die verwendete Papiersorte beeinflusst.

Stellen Sie das Gerät stets auf die verwendete Papiersorte ein, um die bestmögliche Druckqualität für die von Ihnen gewählten Einstellungen zu erhalten.

Sie können Normalpapier, Inkjet-Papier (beschichtetes Papier), Fotopapier (Glanzpapier), Folien und Umschläge verwenden.

Wir empfehlen, verschiedene Papiersorten zu testen, bevor Sie grössere Mengen einkaufen.

- Wenn Sie auf beschichtetes Inkjet-Papier, Folien oder Fotopapier drucken, denken Sie daran, in der Registerkarte **Grundeinstellungen** des Druckertreibers bzw. im Funktionsmenü des Gerätes die entsprechende Einstellung zu wählen. (Siehe *Papiersorte* auf Seite 24.)
- Bei Verwendung von Brother Photopapier legen Sie zuerst das mit dem Papier gelieferte Beiblatt ein und legen Sie dann das Photo-Papier darauf.
- Fotopapier und Folien sollten nicht auf der Papierablage gestapelt werden, sondern direkt nach der Ausgabe herausgenommen werden, um einen Papierstau oder das Verschmieren der Schrift zu vermeiden.
- Berühren Sie die bedruckte Seite des Papiers nicht direkt nach dem Drucken. Die Tinte ist eventuell noch nicht vollständig trocken und könnte verschmieren oder Flecken auf der Haut verursachen.

Empfohlenes Papier

Um die beste Druckqualität zu erhalten, empfehlen wir, Brother-Papier zu verwenden (siehe Tabelle unten).

Falls kein Brother-Papier erhältlich ist, sollten Sie verschiedene Papiersorten testen, bevor Sie grössere Mengen einkaufen.

Für den Druck auf Folien empfehlen wir „3M-Folien“.

Brother-Papier

Papiersorte	Bezeichnung
Normalpapier A4	BP60PA
Photo-Papier A4	BP61GLA
Inkjet-Papier A4 (matt)	BP60MA
Photo-Papier 10 cm × 15 cm	BP61GLP

Aufbewahren und Verwenden von Druckmedien

- Lagern Sie das Papier in der verschlossenen Originalverpackung. Das Papier muss gerade liegen und vor Feuchtigkeit, direkter Sonneneinstrahlung und Hitze geschützt sein.
- Die beschichtete Seite des Fotopapiers ist leicht am Glanz zu erkennen. Berühren Sie die glänzende (beschichtete) Seite nicht. Legen Sie das Fotopapier mit der glänzenden Seite nach unten ein.
- Berühren Sie nicht die Vorder- oder Rückseite von Folien, weil diese leicht Feuchtigkeit aufnehmen und dadurch die Druckqualität beeinträchtigt werden könnte. Die Verwendung von Folien für Laserdrucker/-kopierer kann zur Verschmutzung des nächsten Dokumentes führen. Verwenden Sie nur speziell für Tintenstrahlgeräte empfohlene Folien.

⊘ Nicht möglich

Verwenden Sie NICHT die folgenden Papierarten:

- Beschädigte, gerollte, gebogene, zerknitterte oder ungleichmässig geformte Blätter

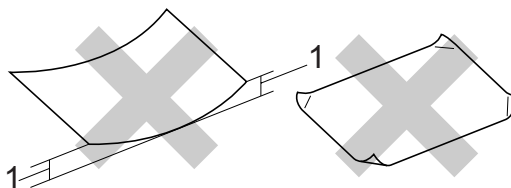

1 2 mm oder mehr

- Extrem glänzende oder stark strukturierte Papiersorten
- Mit einem Drucker vorbedruckte Blätter
- Papiere, die nicht exakt übereinandergelegt werden können
- Papiersorten aus kurzfaserigem Papier

Kapazität der Papierablage

Bis zu 50 Blatt A4-Papier (80 g/m²).

- Fotopapier und Folien müssen sofort Seite für Seite von der Papierablage genommen werden, damit die Schrift nicht verschmiert.

Das richtige Papier wählen

Papiersorten und Verwendungsmöglichkeiten

Papiersorte	Papierformat		Verwendung			
			Faxen	Kopieren	Fotodirekt-druck	Dru-cken
Einzelblatt	Letter	216 × 279 mm (8 1/2 × 11 Zoll)	Ja	Ja	Ja	Ja
	A4	210 × 297 mm (8,3 × 11,7 Zoll)	Ja	Ja	Ja	Ja
	Legal	216 × 356 mm (8 1/2 × 14 Zoll)	Ja	Ja	–	Ja
	Executive	184 × 267 mm (7 1/4 × 10 1/2 Zoll)	–	–	–	Ja
	JIS B5	182 × 257 mm (7,2 × 10,1 Zoll)	–	–	–	Ja
	A5	148 × 210 mm (5,8 × 8,3 Zoll)	–	Ja	–	Ja
	A6	105 × 148 mm (4,1 × 5,8 Zoll)	–	–	–	Ja
Karten	Photo	10 × 15 cm (4 × 6 Zoll)	–	Ja	Ja	Ja
	Photo L	89 × 127 mm (3 1/2 × 5 Zoll)	–	–	–	Ja
	Photo 2L	13 × 18 cm (5 × 7 Zoll)	–	–	Ja	Ja
	Photo 2	127 × 203 mm (5 × 8 Zoll)	–	–	–	Ja
	Postkarte 1	100 × 148 mm (3,9 × 5,8 Zoll)	–	–	–	Ja
	Postkarte 2 (doppelt)	148 × 200 mm (5,8 × 7,9 Zoll)	–	–	–	Ja
Umschläge	C5-Umschlag	162 × 229 mm (6,4 × 9 Zoll)	–	–	–	Ja
	DL-Umschlag	110 × 220 mm (4,3 × 8,7 Zoll)	–	–	–	Ja
	COM-10	105 × 241 mm (4 1/8 × 9 1/2 Zoll)	–	–	–	Ja
	Monarch	98 × 191 mm (3 7/8 × 7 1/2 Zoll)	–	–	–	Ja
	JE4-Umschlag	105 × 235 mm (4,1 × 9,3 Zoll)	–	–	–	Ja
Folien	Letter	216 × 279 mm (8 1/2 × 11 Zoll)	–	Ja	–	Ja
	A4	210 × 297 mm (8,3 × 11,7 Zoll)	–	Ja	–	Ja

Papierspezifikationen und Kapazität der Papierzufuhr

Papiersorte		Gewicht	Papierstärke	Kapazität der Papierzufuhr (Blatt)
Einzelblatt	Normalpapier	64 bis 120 g/m ²	0,08 bis 0,15 mm	100 ¹
	Inkjet-Papier	64 bis 200 g/m ²	0,08 bis 0,25 mm	20
	Fotopapier	Bis zu 220 g/m ²	Bis zu 0,25 mm	20
Karten	Fotokarte	Bis zu 240 g/m ²	Bis zu 0,28 mm)	20 ²
	Karteikarte (Photo 2)	Bis zu 120 g/m ²	Bis zu 0,15 mm	30
	Postkarte	Bis zu 200 g/m ²	Bis zu 0,23 mm	30
Umschläge		75 bis 95 g/m ²	Bis zu 0,52 mm	10
Folien		–	–	10

¹ Bis zu 50 Blatt im Legal-Format (80 g/m²)
Bis zu 100 Blatt (80 g/m²)

² Verwenden Sie die Fotopapier-Zufuhr für die Papierformate Photo 10 x 15 cm und Photo L. (Siehe *Fotopapier einlegen* auf Seite 19.)

Papier, Umschläge und andere Druckmedien einlegen

Papier und andere Druckmedien einlegen



Hinweis

Verwenden Sie die Fotopapier-Zufuhr für die Papierformate Photo 10 x 15 cm und Photo L. (Siehe *Fotopapier einlegen* auf Seite 19.)

- 1 Wenn die Papierstütze ausgeklappt ist, klappen Sie die Stütze ein und schieben Sie die Papierablage zurück. Ziehen Sie die Papierkassette vollständig aus dem Gerät heraus. Öffnen Sie die Abdeckung der Papierkassette (1).

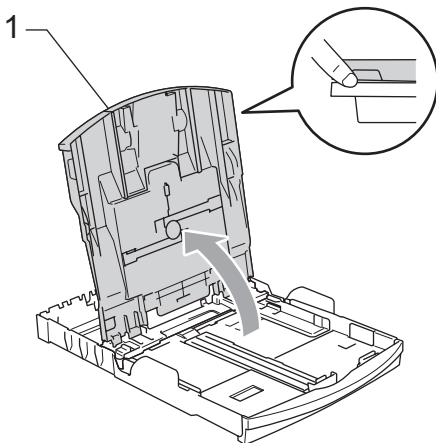
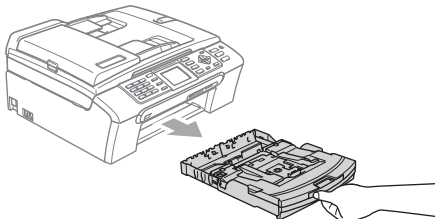

- 2 Stellen Sie die seitlichen Papierführungen (1) und die Papierlängen-Führung (2) entsprechend der Papiergröße ein. Halten Sie dazu den Hebel der jeweiligen Papierführung gedrückt, während Sie die Führung verschieben.

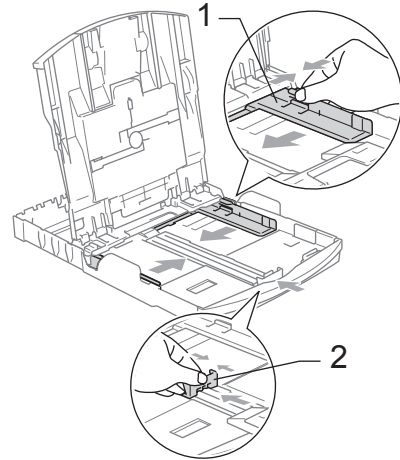

- 3 Fächern Sie das Papier gut auf, um Papierstaus und Fehler beim Einzug zu vermeiden.

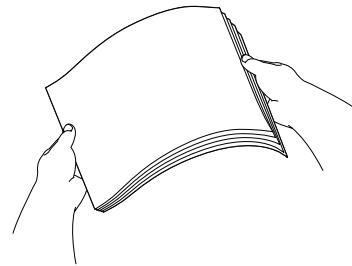

Hinweis

Vergewissern Sie sich, dass das Papier nicht gewellt ist.

- 4 Legen Sie das Papier vorsichtig mit der Oberkante zuerst und mit der zu bedruckenden Seite nach unten ein. Achten Sie darauf, dass das Papier flach in der Kassette liegt.

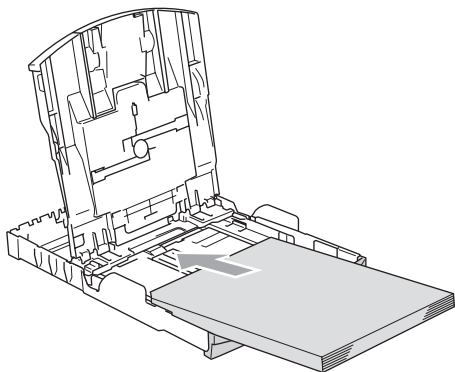

 **Hinweis**

Zur Verwendung von Überformaten (Legal-Papier) halten Sie die Taste zum Lösen der Universalführung gedrückt, während Sie die Verlängerung der Kassette ausziehen.

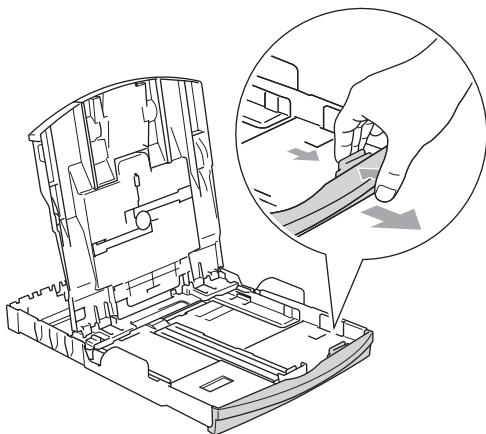

- 5 Schieben Sie vorsichtig mit beiden Händen die seitlichen Papierführungen bis an die Papierkanten. Vergewissern Sie sich, dass die Papierführungen die Papierkanten leicht berühren.

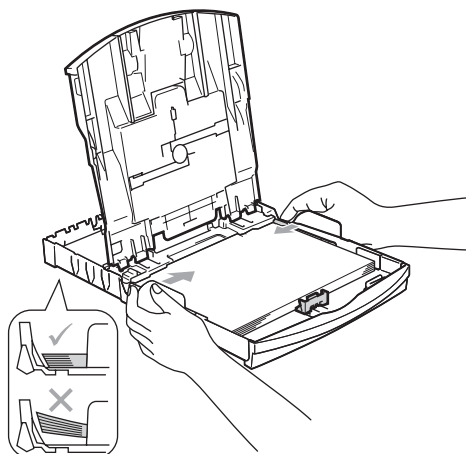

 **Hinweis**

Schieben Sie das Papier nicht zu weit vor, weil es sich sonst am hinteren Ende der Zufuhr anhebt und dadurch Probleme beim Einzug entstehen können.

- 6 Schliessen Sie die Abdeckung der Papierkassette.

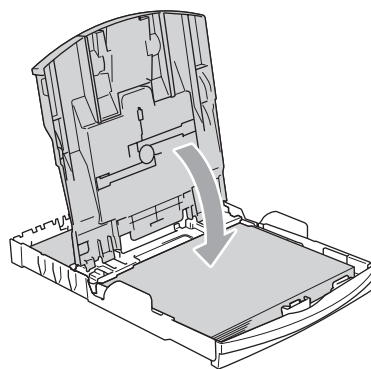

- 7 Schieben Sie die Papierkassette langsam wieder vollständig in das Gerät ein.

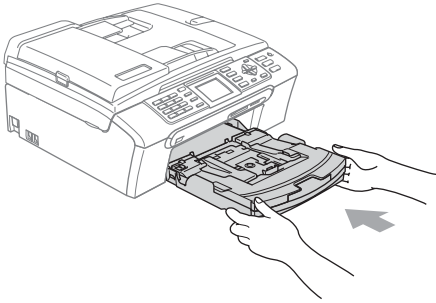

- 8 Halten Sie die Papierkassette fest und ziehen Sie die Papierablage heraus (1), bis sie hörbar einrastet. Klappen Sie die Papierstütze aus (2).

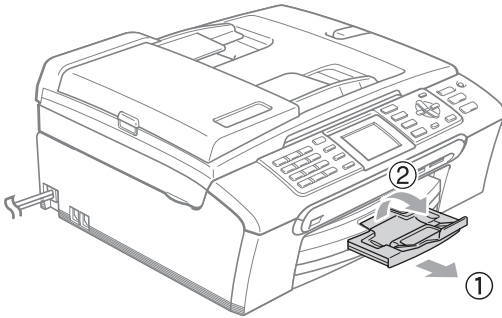

Hinweis

Verwenden Sie die Papierstütze nicht für Überformate (Legal-Papier).

Umschläge, Postkarten und Fotopapier einlegen

2

Umschläge einlegen

- Verwenden Sie Umschläge mit einem Gewicht von 75 bis 95 g/m².
- Zum Bedrucken einiger Umschläge kann es notwendig sein, die Seitenränder im Anwendungsprogramm zu ändern. Fertigen Sie zunächst einen Probedruck an, um die Einstellungen zu prüfen.

! VORSICHT

Verwenden Sie nicht die folgenden Umschläge, da sie Probleme beim Einzug verursachen können.

- Ausgebeulte Umschläge
- Umschläge mit geprägtem Druck (wie Initialien, Embleme)
- Umschläge mit Klammern
- Innen bedruckte Umschläge

Selbstklebend	Doppelte Lasche

Gelegentlich können aufgrund von Papierstärke, Umschlaggröße und Laschenart Probleme beim Papiereinzug auftreten.

Umschläge und Postkarten einlegen

- 1 Vor dem Einlegen sollten Sie die Ecken und Kanten der Umschläge oder Postkarten möglichst flach zusammendrücken.



Hinweis

Falls zwei Umschläge oder Postkarten auf einmal eingezogen werden, sollten Sie Umschlag für Umschlag bzw. Postkarte für Postkarte einzeln einlegen.

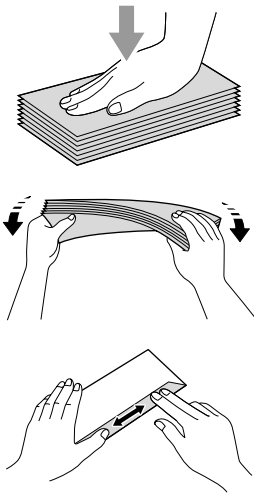

- 2 Legen Sie die Umschläge mit der Oberkante zuerst und mit der zu bedruckenden Seite nach unten ein. Stellen Sie die seitlichen Papierführungen (1) und die Papierlängen-Führung (2) entsprechend der Grösse der Umschläge bzw. Postkarten ein.

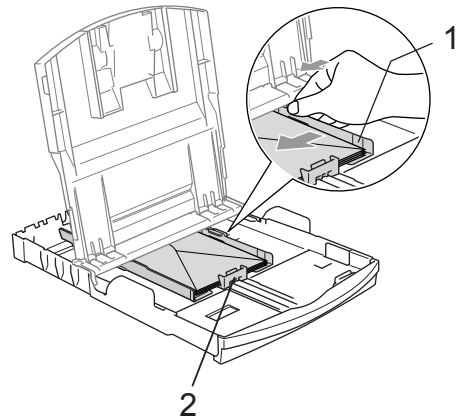

Falls Probleme beim Einzug auftreten sollten, versuchen Sie Folgendes:

- 1 Klappen Sie die Umschlaglasche auf.
- 2 Achten Sie darauf, dass die Lasche beim Bedrucken zur Seite oder nach hinten zeigt.
- 3 Stellen Sie im Anwendungsprogramm das richtige Papierformat und die Seitenränder ein.

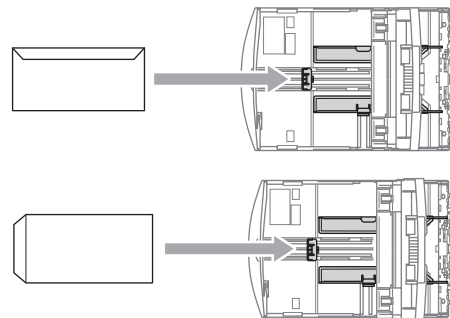

Fotopapier einlegen

Verwenden Sie zum Einziehen von kleinen Papierformaten (10 × 15 cm und Photo L) die Fotopapier-Zufuhr, die sich auf der Abdeckung der Papierkassette befindet. Zur Verwendung der Fotopapier-Zufuhr muss das Papier nicht aus der Kassette genommen werden.

- 1 Drücken Sie mit Ihrem linken Daumen die Taste zum Lösen der Fotopapier-Zufuhr (1) und schieben Sie die Fotopapier-Zufuhr (oberer Teil der Abdeckung) nach hinten (2), bis sie in der Fotodruck-Position hörbar einrastet.

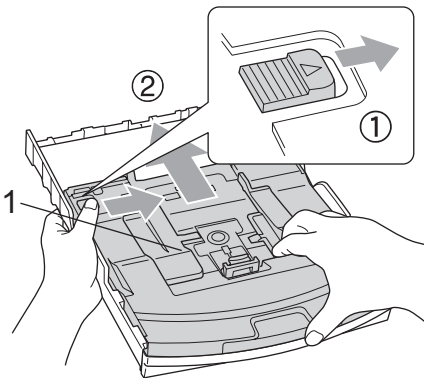

1 Fotopapier-Zufuhr

- 2 Stellen Sie die seitlichen Papierführungen (1) und die Papierlängen-Führung (2) entsprechend der Papiergröße ein. Halten Sie dazu den Hebel gedrückt, während Sie die Führung verschieben.

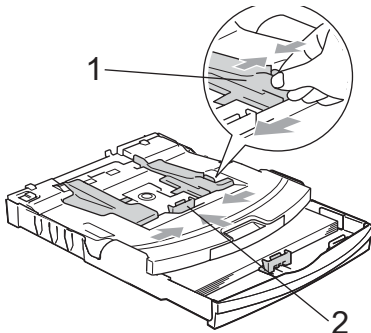

- 3 Legen Sie das Fotopapier in die Fotopapier-Zufuhr und schieben Sie die seitlichen Papierführungen vorsichtig bis an die Papierkanten. Vergewissern Sie sich, dass die Papierführungen die Papierkanten leicht berühren.

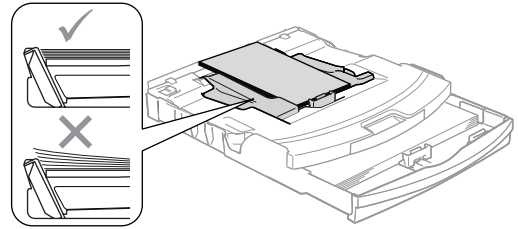

Hinweis

- Schieben Sie das Papier nicht zu weit vor, weil es sich sonst am hinteren Ende der Zufuhr anhebt und dadurch Probleme beim Einzug entstehen können.
- Vergewissern Sie sich, dass das Papier nicht gewellt ist.

- 4 Wenn der Fotodruck abgeschlossen ist, bringen Sie die Fotopapier-Zufuhr wieder in die Normaldruck-Position. Drücken Sie dazu mit dem linken Daumen die Taste zum Lösen der Fotopapier-Zufuhr (1) und ziehen Sie die Fotopapier-Zufuhr nach vorne, bis sie hörbar einrastet (2).

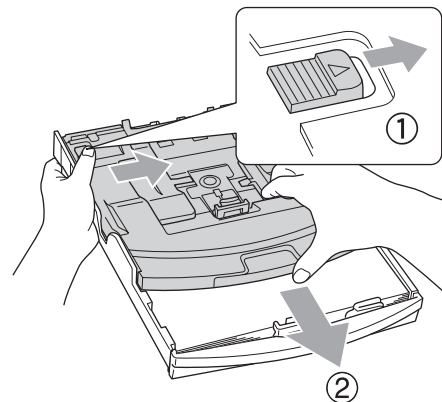

Kleine Ausdrucke entnehmen

Falls kleine Papierformate zu weit hinten im Ausgabefach abgelegt werden und nicht herausgenommen werden können, warten Sie, bis der Druckvorgang abgeschlossen ist. Ziehen Sie dann die Papierkassette vollständig heraus.

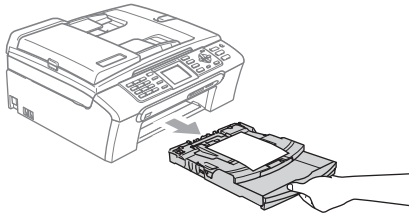

Bedruckbarer Bereich

Der bedruckbare Bereich ist abhängig von den Einstellungen in der von Ihnen benutzten Anwendung. Die folgenden Abbildungen zeigen den nicht bedruckbaren Bereich von Einzelblättern und Umschlägen. Nur wenn die Funktion „Randlos drucken“ zur Verfügung steht und eingeschaltet ist, können auch diese Bereiche bedruckt werden.

Einzelblatt

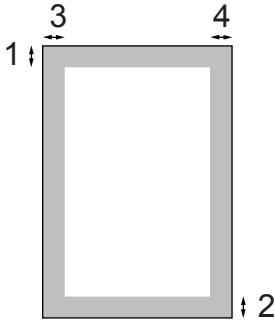

Umschläge

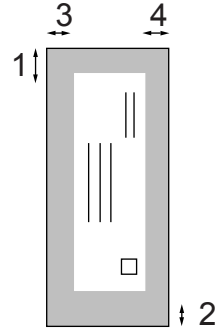

	Oben (1)	Unten (2)	Links (3)	Rechts (4)
Einzelblatt	3 mm	3 mm	3 mm	3 mm
Umschläge	12 mm	24 mm	3 mm	3 mm



Hinweis

Die Funktion „Randlos drucken“ kann nicht für Umschläge verwendet werden.

Power-Save-Modus

Wenn das Gerät nicht mit dem Ausführen einer Funktion beschäftigt ist, können Sie durch Drücken der Taste **Power Save** den Power-Save-Modus einschalten. Sie können das Gerät so einstellen, dass im Power-Save-Modus noch Faxe und Telefonanrufe empfangen werden können. Ausführliche Informationen zum Faxempfang im Power-Save-Modus finden Sie in der Tabelle auf Seite 23. Zuvor programmierte zeitversetzte Sendevorgänge werden noch ausgeführt und empfangene gespeicherte Faxe können mit der Fernabfrage-Funktion noch abgerufen werden. Zur Verwendung anderer Funktionen muss der Power-Save-Modus wieder ausgeschaltet werden.



Hinweis

Ein externes Telefon oder ein externer Anrufbeantworter kann auch im Power-Save-Modus verwendet werden.

Power-Save-Modus einschalten

- 1 Halten Sie die Taste **Power Save** so lange gedrückt, bis im Display **Beenden** angezeigt wird.

Power-Save-Modus ausschalten

- 1 Drücken Sie die Taste **Power Save**. Im Display werden anschliessend wieder Datum und Uhrzeit angezeigt.



Hinweis

- Auch wenn der Power-Save-Modus eingeschaltet ist, reinigt das Gerät in regelmässigen Abständen den Druckkopf, um die optimale Druckqualität zu erhalten.
- Wenn der Netzstecker gezogen ist, werden keinerlei Funktionen ausgeführt.
- Sie können den Faxempfang im Power-Save-Modus auch ausschalten, so dass ausser der Druckkopfreinigung keine Funktion ausgeführt werden kann. (Siehe *Faxempfang im Power-Save-Modus* auf Seite 22.)

Faxempfang im Power-Save-Modus

Sie können einstellen, ob nach Einschalten des Power-Save-Modus mit der Taste **Power Save** weiter Faxe und Telefonanrufe angenommen werden sollen oder nicht. Werkseitig ist **Faxempfang:Ein** eingestellt. Dies bedeutet, dass im Power-Save-Modus Faxe und Telefonanrufe vom Gerät angenommen werden können. Wenn keine Faxe und Telefonanrufe angenommen werden sollen, wählen Sie **Faxempfang:Aus**. (Siehe *Power-Save-Modus* auf Seite 22.)

- 1 Drücken Sie **Menu**.
- 2 Drücken Sie **▲** oder **▼**, um **Geräteeinstell** zu wählen. Drücken Sie **OK**.
- 3 Drücken Sie **▲** oder **▼**, um **P.SAVE-**Taste zu wählen. Drücken Sie **OK**.
- 4 Drücken Sie **▲** oder **▼**, um **Faxempfang:Aus** (oder **Faxempfang:Ein**) zu wählen. Drücken Sie **OK**.
- 5 Drücken Sie **Stop/Exit**.

MFC-440CN

Power-Save-Einstellung	Empfangsmodus	Verfügbare Funktionen
Faxempfang: Ein ¹ (werkseitige Einstellung)	Nur Fax TAD: Anrufbeantwort.	Faxempfang, Fax-Erkennung, zeitversetztes Senden ³ , Fax-Weiterleitung ³ , Speichern von Faxen ³ , PC-Faxempfang ³ , Fernabfrage ³
	Manuell Fax/Tel ²	Fax-Erkennung, zeitversetztes Senden ³
Faxempfang:Aus	—	Es werden keine Funktionen ausgeführt ausser der Druckkopfreinigung.

- ¹ Faxe können nicht manuell mit **Mono Start** oder **Colour Start** empfangen werden.
- ² Faxe können nicht automatisch empfangen werden, auch nicht, wenn der Empfangsmodus Fax/Tel eingeschaltet ist.
- ³ Diese Funktionen müssen vor dem Power-Save-Modus eingeschaltet werden.

MFC-660CN und MFC-845CW

Power-Save-Fax-Einstellung	Empfangsmodus	Verfügbare Funktionen
Faxempfang: Ein ^{1 2} (werkseitige Einstellung)	Nur Fax Fax/Tel ³ Manuell ⁴	Faxempfang, Fax-Erkennung, zeitversetztes Senden ⁶ , Fax-Weiterleitung ⁶ , Speichern von Faxen ⁶ , Faxvorschau ⁶ , PC-Faxempfang ⁶ , Fernabfrage ⁶
	TAD	Faxempfang, Aufzeichnung von Anrufen, Fax-Erkennung, zeitversetztes Senden ⁶ , Fax-Weiterleitung ⁶ , Speichern von Faxen ⁶ , Faxvorschau ⁶ , PC-Faxempfang ⁶ , Fernabfrage ⁶
	Manuell Fax/Tel ⁵	Fax-Erkennung, zeitversetztes Senden ⁶
Faxempfang:Aus	—	Es werden keine Funktionen ausgeführt ausser der Druckkopfreinigung.

- ¹ Faxe können nicht manuell mit **Mono Start** oder **Colour Start** empfangen werden.
- ² Telefonanrufe können durch Abheben des Hörers am Gerät (nur MFC-660CN) oder des schnurlosen Hörers (nur MFC-845CW) angenommen werden.
- ³ MFC-660CN
- ⁴ Wenn ein externer Anrufbeantworter angeschlossen und die Fax-Erkennung eingeschaltet ist.
- ⁵ Faxe können nicht automatisch empfangen werden, wenn der Empfangsmodus Fax/Tel eingeschaltet ist (MFC-845CW).
- ⁶ Diese Funktionen müssen vor dem Power-Save-Modus eingeschaltet werden.

Umschaltzeit für Betriebsarten

Das Gerät hat vier Betriebsarten-Tasten zum temporären Wechseln der Betriebsart: **Fax**, **Scan**, **Copy** und **PhotoCapture**. Sie können einstellen, wie viele Minuten oder Sekunden nach dem letzten Scan-, Kopier- oder Photo-Capture-Vorgang das Gerät wieder zum Faxbetrieb umschaltet. Wenn Sie **Aus** wählen, verbleibt das Gerät jeweils in der zuletzt verwendeten Betriebsart.

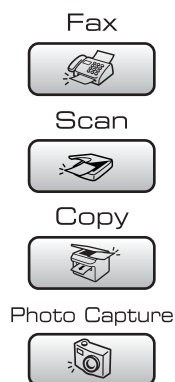

- 1 Drücken Sie **Menu**.
- 2 Drücken Sie **▲** oder **▼**, um Geräte-einstell zu wählen. Drücken Sie **OK**.
- 3 Drücken Sie **▲** oder **▼**, um Umschaltzeit zu wählen. Drücken Sie **OK**.
- 4 Drücken Sie **▲** oder **▼**, um 0 Sek., 30 Sek., 1 Min, 2 Min., 5 Min. oder **Aus** zu wählen. Drücken Sie **OK**.
- 5 Drücken Sie **Stop/Exit**.

Papiereinstellungen

Papiersorte

Damit Sie die optimale Druckqualität erhalten, sollte das Gerät auf die verwendete Papiersorte eingestellt werden.

- 1 Drücken Sie **Menu**.
- 2 Drücken Sie **▲** oder **▼**, um Geräte-einstell zu wählen. Drücken Sie **OK**.
- 3 Drücken Sie **▲** oder **▼**, um Papier-sorte zu wählen. Drücken Sie **OK**.
- 4 Drücken Sie **▲** oder **▼**, um **Normal**, **Inkjet**, **BroPhoto** (für Brother Photopapier BP61GL) oder **And.Foto** (für anderes Fotopapier) oder **Folie** zu wählen. Drücken Sie **OK**.
- 5 Drücken Sie **Stop/Exit**.



Hinweis

Das Papier wird mit der bedruckten Seite nach oben in der Papierausgabe an der Vorderseite des Gerätes abgelegt. Fotopapier und Folien sollten direkt nach der Ausgabe herausgenommen werden, um einen Papierstau oder das Verschmieren der Schrift zu vermeiden.

Papierformat



Zum Kopieren können fünf verschiedene Papierformate verwendet werden: A4, A5, 10 × 15 cm, Letter und Legal. Zum Empfangen von Faxen können drei Papierformate benutzt werden: A4, Letter und Legal. Wenn das Papierformat gewechselt wird, sollten Sie auch die Papierformat-Einstellung ändern, damit das Gerät ein empfangenes Fax so verkleinern kann, dass es auf das Papier passt.

- 1 Drücken Sie **Menu**.
- 2 Drücken Sie ▲ oder ▼, um *Geräteeinstell* zu wählen. Drücken Sie **OK**.
- 3 Drücken Sie ▲ oder ▼, um *Papierformat* zu wählen. Drücken Sie **OK**.
- 4 Drücken Sie ▲ oder ▼, um *Letter*, *Legal*, *A4*, *A5* oder *10 x 15cm* zu wählen. Drücken Sie **OK**.
- 5 Drücken Sie **Stop/Exit**.

Lautstärke-Einstellungen

Klingellautstärke

Sie können als Klingellautstärke eine Einstellung zwischen *Laut* und *Aus* wählen.

Drücken Sie im Faxbetrieb ( leuchtet)  ◀ oder ▶ )>, um die Klingellautstärke zu ändern. Das Display zeigt die aktuell gewählte Einstellung und durch wiederholtes Drücken der Tasten wird jeweils die nächste Einstellung angezeigt. Die gewählte Einstellung bleibt erhalten, bis sie erneut geändert wird. Sie können die Klingellautstärke auch wie folgt über das Menü ändern.

Klingellautstärke im Menü ändern

- 1 Drücken Sie **Menu**.
- 2 Drücken Sie ▲ oder ▼, um *Geräteeinstell* zu wählen. Drücken Sie **OK**.
- 3 Drücken Sie ▲ oder ▼, um *Lautstärke* zu wählen. Drücken Sie **OK**.
- 4 Drücken Sie ▲ oder ▼, um *Klingeln* zu wählen. Drücken Sie **OK**.
- 5 Drücken Sie ▲ oder ▼, um *Leise*, *Normal*, *Laut* oder *Aus* zu wählen. Drücken Sie **OK**.
- 6 Drücken Sie **Stop/Exit**.

Signalton

Der Signalton ist zu hören, wenn Sie eine Taste drücken, ein Fehler auftritt oder ein Fax gesendet bzw. empfangen wurde.

Sie können als Lautsprecher-Lautstärke eine Einstellung zwischen **Laut** und **Aus** wählen.

- 1 Drücken Sie **Menu**.
- 2 Drücken Sie **▲** oder **▼**, um **Geräte-einstell** zu wählen.
Drücken Sie **OK**.
- 3 Drücken Sie **▲** oder **▼**, um **Lautstärke** zu wählen.
Drücken Sie **OK**.
- 4 Drücken Sie **▲** oder **▼**, um **Signalton** zu wählen.
Drücken Sie **OK**.
- 5 Drücken Sie **▲** oder **▼**, um **Leise**, **Normal**, **Laut** oder **Aus** zu wählen.
Drücken Sie **OK**.
- 6 Drücken Sie **Stop/Exit**.

Lautsprecher-Lautstärke

Sie können als Lautsprecher-Lautstärke eine Einstellung zwischen **Laut** und **Aus** wählen.

- 1 Drücken Sie **Menu**.
- 2 Drücken Sie **▲** oder **▼**, um **Geräte-einstell** zu wählen.
Drücken Sie **OK**.
- 3 Drücken Sie **▲** oder **▼**, um **Lautstärke** zu wählen.
Drücken Sie **OK**.
- 4 Drücken Sie **▲** oder **▼**, um **Lautsprecher** zu wählen.
Drücken Sie **OK**.
- 5 Drücken Sie **▲** oder **▼**, um **Leise**, **Normal**, **Laut** oder **Aus** zu wählen.
Drücken Sie **OK**.
- 6 Drücken Sie **Stop/Exit**.

Sie können die Lautsprecher-Lautstärke auch nach Drücken der Taste **Speaker Phone** mit den Lautsprecher-Tasten ändern (nur MFC-660CN und MFC-845CW).

- 1 Drücken Sie **Speaker Phone**.
- 2 Drücken Sie **◀** oder **▶**.
Die Einstellung bleibt erhalten, bis sie erneut geändert wird.
- 3 Drücken Sie **Speaker Phone**.



Hinweis

Sie können die Lautsprecher-Lautstärke auch während der Wiedergabe von Ansagetexten und gesprochenen Nachrichten mit **◀** oder **▶** verändern (nur MFC-660CN und MFC-845CW).

Automatische Zeitumstellung

Mit dieser Funktion können Sie die automatische Zeitumstellung zwischen Winter- und Sommerzeit ein- oder ausschalten. Wenn sie eingeschaltet ist, wird die Uhr des Gerätes automatisch im Frühjahr eine Stunde vor- und im Herbst eine Stunde zurückgestellt. Vergewissern Sie sich, dass Datum/Uhrzeit richtig eingestellt sind.

- 1 Drücken Sie **Menu**.
- 2 Drücken Sie ▲ oder ▼, um **Geräteeinstell** zu wählen. Drücken Sie **OK**.
- 3 Drücken Sie ▲ oder ▼, um **Zeitumstellung** zu wählen. Drücken Sie **OK**.
- 4 Drücken Sie ▲ oder ▼, um **Aus** (oder **Ein**) zu wählen. Drücken Sie **OK**.
- 5 Drücken Sie **Stop/Exit**.

LC-Display

LCD-Kontrast

Durch die Veränderung des Kontrastes können die Anzeigen im Display klarer und mit schärferen Konturen dargestellt werden. Wenn Sie die Anzeigen im LC-Display nicht gut lesen können, sollten Sie es mit einer anderen Kontrasteinstellung versuchen.

- 1 Drücken Sie **Menu**.
- 2 Drücken Sie ▲ oder ▼, um **Geräteeinstell** zu wählen. Drücken Sie **OK**.
- 3 Drücken Sie ▲ oder ▼, um **LCD-Einstell.** zu wählen. Drücken Sie **OK**.
- 4 Drücken Sie ▲ oder ▼, um **LCD-Kontrast** zu wählen. Drücken Sie **OK**.
- 5 Drücken Sie ▲ oder ▼, um **Hell**, **Normal** oder **Dunkel** zu wählen. Drücken Sie **OK**.
- 6 Drücken Sie **Stop/Exit**.

Helligkeit der Hintergrundbeleuchtung

Wenn Sie die Anzeigen im LC-Display nicht gut lesen können, sollten Sie es mit einer anderen Helligkeitsstufe für die Hintergrundbeleuchtung versuchen.

- 1 Drücken Sie **Menu**.
- 2 Drücken Sie ▲ oder ▼, um **Geräteeinstell** zu wählen. Drücken Sie **OK**.
- 3 Drücken Sie ▲ oder ▼, um **LCD-Einstell.** zu wählen. Drücken Sie **OK**.

- 4 Drücken Sie ▲ oder ▼, um Beleuchtung zu wählen.
Drücken Sie **OK**.
- 5 Drücken Sie ▲ oder ▼, um Hell, Normal oder Dunkel zu wählen.
Drücken Sie **OK**.
- 6 Drücken Sie **Stop/Exit**.

Dimmer für Hintergrundbeleuchtung

Sie können einstellen, wie lange der Hintergrund des Displays nach dem letzten Tastendruck noch leuchten soll.

- 1 Drücken Sie **Menu**.
- 2 Drücken Sie ▲ oder ▼, um Geräteeinstell zu wählen.
Drücken Sie **OK**.
- 3 Drücken Sie ▲ oder ▼, um LCD-Einstell. zu wählen.
Drücken Sie **OK**.
- 4 Drücken Sie ▲ oder ▼, um Dimmer zu wählen.
Drücken Sie **OK**.
- 5 Drücken Sie ▲ oder ▼, um 10 Sek., 20 Sek., 30 Sek. oder Aus zu wählen.
Drücken Sie **OK**.
- 6 Drücken Sie **Stop/Exit**.

Abschaltzeit für LC-Display

Sie können einstellen, wie lange das Display nach dem letzten Tastendruck noch eingeschaltet bleiben soll. Dadurch kann Energie gespart werden. Auch bei abgeschaltetem LC-Display können Sie drucken, scannen und Faxe bzw. Telefonanrufe empfangen.

- 1 Drücken Sie **Menu**.

- 2 Drücken Sie ▲ oder ▼, um Geräteeinstell zu wählen.
Drücken Sie **OK**.
- 3 Drücken Sie ▲ oder ▼, um LCD-Einstell. zu wählen.
Drücken Sie **OK**.
- 4 Drücken Sie ▲ oder ▼, um Abschaltung zu wählen.
Drücken Sie **OK**.
- 5 Drücken Sie ▲ oder ▼, um 1 Min, 2 Min., 3 Min., 5 Min., 10 Min., 30 Min. oder Aus zu wählen.
Drücken Sie **OK**.
- 6 Drücken Sie **Stop/Exit**.



Hinweis

Wenn Sie bei abgeschaltetem LC-Display eine beliebige Taste drücken, schaltet sich das Display wieder ein.

Hintergrundmuster

Sie können das Hintergrundmuster des LC-Displays ändern.

- 1 Drücken Sie **Menu**.
- 2 Drücken Sie ▲ oder ▼, um Geräteeinstell zu wählen.
Drücken Sie **OK**.
- 3 Drücken Sie ▲ oder ▼, um LCD-Einstell. zu wählen.
Drücken Sie **OK**.
- 4 Drücken Sie ▲ oder ▼, um Muster zu wählen.
Drücken Sie **OK**.
- 5 Drücken Sie ▲ oder ▼, um das gewünschte Hintergrundmuster zu wählen.
Drücken Sie **OK**.
- 6 Drücken Sie **Stop/Exit**.

Tastensperre (nur MFC-440CN)

Mit dieser Funktion können Sie den Zugang zu den wichtigsten Funktionen des Gerätes sperren. Zeitversetzte Sendevorgänge oder Faxabrufe können bei eingeschalteter Tastensperre nicht mehr programmiert werden. Zuvor programmierte zeitversetzte Sendevorgänge werden auch nach Einschalten der Tastensperre noch ausgeführt.

Wenn die Tastensperre eingeschaltet ist, können nur noch die folgenden Funktionen ausgeführt werden:

- Empfang von Faxen
- Fax-Weiterleitung (nur wenn die Fax-Weiterleitung bereits eingeschaltet war)
- Fernabfrage (nur wenn das Speichern von Faxen bereits eingeschaltet war)
- PC Faxempfang (nur wenn der PC-Faxempfang bereits eingeschaltet war)

Wenn die Tastensperre eingeschaltet ist, können die folgenden Funktionen NICHT ausgeführt werden:

- Senden von Faxen
- Kopieren
- Ausdruck vom Computer aus
- Scannen
- Funktionen der **PhotoCapture**-Taste



Hinweis

Falls Sie das programmierte Kennwort vergessen haben, wenden Sie sich bitte an Ihren Brother-Vertriebspartner.

Kennwort festlegen bzw. ändern



Hinweis

Wenn Sie bereits ein Kennwort programmiert haben, müssen Sie es nicht erneut festlegen.

Kennwort festlegen

- 1 Drücken Sie **Menu**.
- 2 Drücken Sie **▲** oder **▼**, um **Fax** zu wählen. Drücken Sie **OK**.
- 3 Drücken Sie **▲** oder **▼**, um **Extras** zu wählen. Drücken Sie **OK**.
- 4 Drücken Sie **▲** oder **▼**, um **Tastensperre** zu wählen. Drücken Sie **OK**.
- 5 Geben Sie eine vierstellige Zahl als Kennwort ein. Drücken Sie **OK**.
- 6 Wenn im Display **Bestätigen: angezeigt** wird, geben Sie dasselbe Kennwort noch einmal ein. Drücken Sie **OK**.
- 7 Drücken Sie **Stop/Exit**.

Kennwort ändern

- 1 Drücken Sie **Menu**.
- 2 Drücken Sie **▲** oder **▼**, um **Fax** zu wählen.
Drücken Sie **OK**.
- 3 Drücken Sie **▲** oder **▼**, um **Extras** zu wählen.
Drücken Sie **OK**.
- 4 Drücken Sie **▲** oder **▼**, um **Tastensperre** zu wählen.
Drücken Sie **OK**.
- 5 Drücken Sie **▲** oder **▼**, um **Kennwort** zu wählen.
Drücken Sie **OK**.
- 6 Geben Sie das vierstellige aktuell gültige Kennwort ein.
Drücken Sie **OK**.
- 7 Geben Sie eine vierstellige Zahl als neues Kennwort ein.
Drücken Sie **OK**.
- 8 Wenn im Display **Bestätigen: angezeigt** wird, geben Sie dasselbe Kennwort noch einmal ein.
Drücken Sie **OK**.
- 9 Drücken Sie **Stop/Exit**.

Tastensperre ein-/ausschalten

Tastensperre einschalten

- 1 Drücken Sie **Menu**.
- 2 Drücken Sie **▲** oder **▼**, um **Fax** zu wählen.
Drücken Sie **OK**.
- 3 Drücken Sie **▲** oder **▼**, um **Extras** zu wählen.
Drücken Sie **OK**.
- 4 Drücken Sie **▲** oder **▼**, um **Tastensperre** zu wählen.
Drücken Sie **OK**.
- 5 Drücken Sie **▲** oder **▼**, um **Sperre einstell.** zu wählen.
Drücken Sie **OK**.
- 6 Geben Sie das vierstellige aktuell gültige Kennwort ein.
Drücken Sie **OK**.
Im Display erscheint **Tasten gesperrt**.

Tastensperre ausschalten

- 1 Drücken Sie **Menu**.
- 2 Geben Sie das vierstellige aktuell gültige Kennwort ein.
Drücken Sie **OK**.
Die Tastensperre ist dann ausgeschaltet.



Hinweis

Wenn Sie das falsche Kennwort eingeben, erscheint **Kennwort falsch** im Display. Die Tastensperre bleibt eingeschaltet, bis Sie das richtige Kennwort eingeben.

Zugangssperre (nur MFC-660CN und MFC-845CW)

Mit dieser Funktion können Sie den Zugang zu den wichtigsten Funktionen des Gerätes sperren. Zeitversetzte Sendevorgänge oder Faxabrufe können bei eingeschalteter Zugangssperre nicht mehr programmiert werden. Zuvor programmierte zeitversetzte Sendevorgänge werden auch nach Einschalten der Zugangssperre noch ausgeführt.

Wenn die Zugangssperre eingeschaltet ist, können nur noch die folgenden Funktionen ausgeführt werden:

- Empfang von Faxen im Speicher (sofern noch genügend Speicherkapazität zur Verfügung steht)
- Fax-Weiterleitung (nur wenn die Fax-Weiterleitung bereits eingeschaltet war)
- Fernabfrage (nur wenn das Speichern von Faxen bereits eingeschaltet war)
- Schnurloser Hörer (nur MFC-845CW)
 - Anrufen
 - Anruf annehmen
 - Anrufer-Kennung anzeigen (mit entsprechend gebuchtem Dienst)

Wenn die Zugangssperre eingeschaltet ist, können die folgenden Funktionen NICHT verwendet werden:

- Ausdruck empfangener Faxe
- Senden von Faxen
- Kopieren
- Ausdruck vom Computer aus
- Scannen
- Funktionen der **PhotoCapture**-Taste
- PC-Faxempfang
- Schnurloser Hörer (nur MFC-845CW)
 - Interne Gespräche
 - Anruf weiterleiten
 - Schnurlose Hörer anmelden



Hinweis

- Um gespeicherte Faxe auszudrucken, schalten Sie die Zugangssperre aus.
- Die Zugangssperre kann nicht eingeschaltet werden, wenn der PC-Faxempfang eingeschaltet ist. Schalten Sie den PC-Faxempfang vor dem Einschalten der Zugangssperre aus (*Erweiterte Faxoptionen ausschalten* auf Seite 76).
- Falls Sie das programmierte Kennwort vergessen haben, wenden Sie sich bitte an Ihren Brother-Vertriebspartner.

4

Kennwort festlegen bzw. ändern



Hinweis

Wenn Sie bereits ein Kennwort programmiert haben, müssen Sie es nicht erneut festlegen.

Kennwort festlegen

- 1 Drücken Sie **Menu**.
- 2 Drücken Sie **▲** oder **▼**, um **Fax** zu wählen.
Drücken Sie **OK**.
- 3 Drücken Sie **▲** oder **▼**, um **Extras** zu wählen.
Drücken Sie **OK**.
- 4 Drücken Sie **▲** oder **▼**, um **Zugangssperre** zu wählen.
Drücken Sie **OK**.
- 5 Geben Sie eine vierstellige Zahl als Kennwort ein.
Drücken Sie **OK**.
- 6 Wenn im Display **Bestätigen: angezeigt** wird, geben Sie dasselbe Kennwort noch einmal ein.
Drücken Sie **OK**.
- 7 Drücken Sie **Stop/Exit**.

Kennwort ändern

- 1 Drücken Sie **Menu**.
- 2 Drücken Sie **▲** oder **▼**, um **Fax** zu wählen.
Drücken Sie **OK**.
- 3 Drücken Sie **▲** oder **▼**, um **Extras** zu wählen.
Drücken Sie **OK**.
- 4 Drücken Sie **▲** oder **▼**, um **Zugangssperre** zu wählen.
Drücken Sie **OK**.
- 5 Drücken Sie **▲** oder **▼**, um **Kennwort** zu wählen.
Drücken Sie **OK**.
- 6 Geben Sie das vierstellige aktuell gültige Kennwort ein.
Drücken Sie **OK**.
- 7 Geben Sie eine vierstellige Zahl als neues Kennwort ein.
Drücken Sie **OK**.
- 8 Wenn im Display **Bestätigen: angezeigt** wird, geben Sie dasselbe Kennwort noch einmal ein.
Drücken Sie **OK**.
- 9 Drücken Sie **Stop/Exit**.

Zugangssperre ein-/ausschalten

Zugangssperre einschalten

- 1 Drücken Sie **Menu**.
- 2 Drücken Sie **▲** oder **▼**, um **Fax** zu wählen.
Drücken Sie **OK**.
- 3 Drücken Sie **▲** oder **▼**, um **Extras** zu wählen.
Drücken Sie **OK**.

- 4 Drücken Sie **▲** oder **▼**, um **Zugangssperre** zu wählen.
Drücken Sie **OK**.
- 5 Drücken Sie **▲** oder **▼**, um **Sperre einstell.** zu wählen.
Drücken Sie **OK**.
- 6 Geben Sie das vierstellige aktuell gültige Kennwort ein.
Drücken Sie **OK**.
Im Display erscheint **Zugang gesperrt**.



Hinweis

Bei einem Stromausfall bleiben die gespeicherten Daten bis zu 24 Stunden lang im Gerät erhalten.

Zugangssperre ausschalten

- 1 Drücken Sie **Menu**.
- 2 Geben Sie das vierstellige aktuell gültige Kennwort ein.
Drücken Sie **OK**.
Die Zugangssperre ist dann ausgeschaltet.



Hinweis

Wenn Sie das falsche Kennwort eingeben, erscheint **Kennwort falsch** im Display. Die Zugangssperre bleibt eingeschaltet, bis Sie das richtige Kennwort eingeben.



Faxen

Fax senden	34
Fax empfangen	43
Telefon und externe Geräte	49
Rufnummern wählen und speichern	58
Digitaler Anrufbeantworter (nur MFC-660CN und MFC-845CW)	67
Erweiterte Faxoptionen (nur für Schwarzweiss-Faxe)	72
Berichte und Listen ausdrucken	82
Faxabruf (Polling)	84

Faxbetrieb einschalten

Zum Senden eines Faxes oder zum Ändern von Sende- und Empfangseinstellungen drücken Sie die Taste  (**Fax**), so dass sie grün leuchtet.

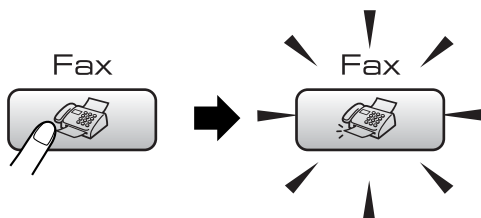

Das LC-Display zeigt:

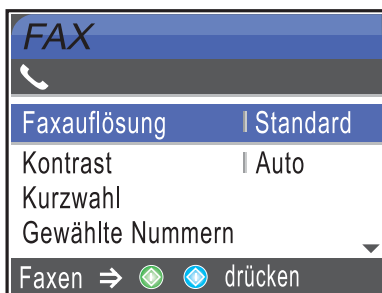

Sie können mit ▲ oder ▼ durch das Menü der **Fax**-Taste blättern. (Einige Funktionen sind nur verfügbar, wenn ein Schwarzweiss-Fax versendet wird.)

- Faxauflösung (siehe Seite 38)
- Kontrast (siehe Seite 37)
- Kurzwahl (siehe Seite 58)
- Gewählte Nummern (siehe Seite 59)
- Anruferliste (nur MFC-660CN und MFC-845CW) (siehe Seite 60)
- Rundsenden (siehe Seite 36)
- Zeitwahl (siehe Seite 39)
- Stapelübertrag (siehe Seite 40)
- Direktversand (siehe Seite 38)
- Passiver Abruf (siehe Seite 86)
- Aktiver Abruf (siehe Seite 84)

- Übersee-Modus (siehe Seite 39)
- Scangröße (siehe Seite 35)
- Als Standard (siehe Seite 41)
- Werkseinstell. (siehe Seite 41)

Wenn die gewünschte Funktion hervorgehoben ist, drücken Sie **OK**.

Fax aus dem Vorlageneinzug (ADF) senden

- 1 Drücken Sie  (**Fax**).
- 2 Legen Sie die Vorlage mit der zu sendenden Seite nach unten in den Vorlageneinzug ein.
- 3 Geben Sie die Faxnummer ein. Sie können dazu die Zifferntasten, die Kurzwahl oder den Telefon-Index benutzen.
- 4 Drücken Sie **Mono Start** bzw. **Colour Start**.
Die Vorlage wird nun eingezogen.



Hinweis

- Zum Abbrechen drücken Sie **Stop/Exit**.
- Wenn der Speicher voll ist, wird das Dokument nicht gespeichert, sondern direkt versendet.

Fax vom Vorlagenglas senden

Vom Vorlagenglas können einzelne Seiten eines Buches gefaxt werden. Die Vorlagen können bis zu A4 (oder Letter) gross sein.

Mit der Farbfax-Funktion können nicht mehrere Seiten versendet werden.

**Hinweis**

Da bei Verwendung des Vorlagenglases nur Seite für Seite einzeln eingelegt werden kann, lassen sich mehrseitige Dokumente leichter über den automatischen Vorlageneinzug versenden.

- 1 Drücken Sie  (**Fax**).
- 2 Legen Sie die Vorlage mit der zu sendenden Seite nach unten auf das Vorlagenglas.
- 3 Geben Sie die Faxnummer ein. Sie können dazu die Zifferntasten, die Kurzwahl oder den Telefon-Index benutzen.
- 4 Drücken Sie **Mono Start** oder **Colour Start**.
 - Wenn Sie **Mono Start** gedrückt haben, liest das Gerät die erste Seite ein. Gehen Sie zu Schritt 5.
 - Wenn Sie **Colour Start** gedrückt haben, beginnt das Gerät zu senden.
- 5 Sie haben die folgenden Möglichkeiten:
 - Wenn keine weitere Seite gesendet werden soll, drücken Sie **2**, um **Nein** zu wählen (oder drücken Sie noch einmal **Mono Start**).
Das Gerät beginnt zu senden.
 - Falls weitere Seiten gefaxt werden sollen, drücken Sie **1**, um **Ja** zu wählen und gehen Sie dann zu Schritt 6.
- 6 Legen Sie die nächste Seite auf das Vorlagenglas.
Drücken Sie **OK**.
Das Gerät liest die Seite nun ein. Wiederholen Sie die Schritte 5 und 6 für alle folgenden Seiten.

**Hinweis**

Wenn der Speicher voll ist und nur eine Seite gesendet wird, wird diese nicht gespeichert, sondern direkt versendet.

Fax im Letter-Format vom Vorlagenglas senden

Wenn Sie eine Vorlage im Letter-Format versenden wollen, müssen Sie die Scangröße entsprechend ändern. Andernfalls werden die seitlichen Ränder der Vorlage nicht mit übertragen.

- 1 Drücken Sie  (**Fax**).
- 2 Drücken Sie **▲** oder **▼**, um Scangröße zu wählen.
Drücken Sie **OK**.
- 3 Drücken Sie **▲** oder **▼**, um Letter zu wählen.
Drücken Sie **OK**.

**Hinweis**

Sie können die am häufigsten verwendete Einstellung auch als Standardeinstellung speichern. (Siehe Seite 41.)

Farbfax-Funktion

Sie können mit Ihrem Gerät ein Farbfax an Faxgeräte senden, die diese Funktion ebenfalls unterstützen.

Farbfaxe können jedoch nicht gespeichert werden. Wenn Sie ein Farbfax senden, sendet das Gerät automatisch mit Direktversand (auch wenn der Direktversand auf Aus gestellt ist).

Abbrechen einer Sendung mit der Stop/Exit-Taste

Während das Gerät eine Vorlage einliest, die Faxnummer wählt oder die Vorlage sendet, können Sie den Auftrag einfach mit **Stop/Exit** abbrechen.

Rundsenden (nur für Schwarzweiss-Faxe)

Mit dieser Funktion kann ein Dokument in einem Arbeitsgang an mehrere Empfänger gesendet werden. Dazu können Gruppen, Kurzwahlnummern sowie bis zu 50 manuell eingegebene Rufnummern verwendet werden.

Nach dem Rundsendevorgang wird ein Bericht ausgedruckt, der Sie über das Ergebnis der Übertragung informiert.

- 1 Drücken Sie  (**Fax**).
- 2 Legen Sie die Vorlage ein.
- 3 Drücken Sie ▲ oder ▼, um Rundsenden zu wählen.
Drücken Sie **OK**.
- 4 Drücken Sie ▲ oder ▼, um Nummer hinzufügen zu wählen.
Drücken Sie **OK**.
- 5 Geben Sie die Faxnummer über die Kurzwahl, eine Gruppe oder die Zifferntasten ein.
Drücken Sie **OK**.
- 6 Wiederholen Sie die Schritte 4 und 5, um weitere Faxnummern einzugeben.
Drücken Sie dann ▲ oder ▼, um Fertig zu wählen.
Drücken Sie **OK**.
- 7 Drücken Sie **Mono Start**.



Hinweis

- Sie können an bis zu 210 (MFC-440CN und MFC-660CN) oder 250 (MFC-845CW) Empfänger rundsenden, sofern Sie keine Plätze des Rufnummernspeichers mit Gruppen belegt haben.
- Der verfügbare Speicher ist von Anzahl und Umfang der bereits gespeicherten Aufträge und der Anzahl der für das Rundsenden eingegebenen Empfänger abhängig.

- Wenn der Speicher voll ist, können Sie den Auftrag mit **Stop/Exit** abbrechen oder - falls bereits mehr als eine Seite eingelesen wurde - den bereits eingelesenen Teil durch Drücken der Taste **Mono Start** senden.

Abbrechen eines Rundsendevorganges

- 1 Drücken Sie **Menu**.
- 2 Drücken Sie ▲ oder ▼, um Fax zu wählen.
Drücken Sie **OK**.
- 3 Drücken Sie ▲ oder ▼, um Anst. Aufträge zu wählen.
Drücken Sie **OK**.
Im Display wird die Faxnummer angezeigt, die angewählt wird und die Auftragsnummer des Rundsendevorganges.
- 4 Drücken Sie **OK**.
Im LC-Display erscheint:
Job abbrechen?
Ja → 1 drücken
Nein → 2 drücken
- 5 Drücken Sie 1, um den aktuellen Wahlvorgang abubrechen.
Im Display wird nun die Nummer des Rundsendauftrags angezeigt.
- 6 Drücken Sie **OK**.
Im LC-Display erscheint:
Job abbrechen?
Ja → 1 drücken
Nein → 2 drücken
- 7 Um den gesamten Rundsendevorgang abubrechen, drücken Sie 1.
- 8 Drücken Sie **Stop/Exit**.

Zusätzliche Sendefunktionen

Mehrere Einstellungen zum Senden ändern

Zum Senden einer Vorlage können Sie in beliebiger Kombination folgende Funktionen einstellen: Auflösung, Kontrast, Übersee-Modus, zeitversetztes Senden, Passiver Faxabruf und Direktversand.

- 1 Drücken Sie  (**Fax**). Das LC-Display zeigt:

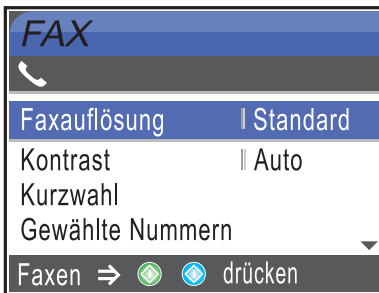

- 2 Drücken Sie **▲** oder **▼**, um die jeweilige Funktion zu wählen, deren Einstellung Sie ändern möchten. Drücken Sie **OK**.
- 3 Nachdem Sie eine Einstellung geändert haben, können Sie mit dem Ändern weiterer Einstellungen fortfahren.



Hinweis

- Die meisten Einstellungen sind temporär. Das heißt, nach dem Senden des Faxes sind automatisch wieder die Standardeinstellungen gültig.
- Für einige Funktionen können Sie die am häufigsten verwendeten Einstellungen als Standardeinstellungen speichern. (Siehe *Änderungen als neue Standardeinstellungen speichern* auf Seite 41.) Diese Einstellungen bleiben wirksam, bis sie wieder geändert werden.

Kontrast

Für extrem helle oder dunkle Vorlagen kann der entsprechende Kontrast gewählt werden. Für die meisten Vorlagen kann die werkseitige Einstellung **Auto** verwendet werden. Sie wählt für normal gedruckte Vorlagen automatisch die passende Kontrasteinstellung.

Verwenden Sie **Hell** zum Senden eines hellen Dokumentes.

Verwenden Sie **Dunkel** zum Senden eines dunklen Dokumentes.

- 1 Drücken Sie  (**Fax**).
- 2 Drücken Sie **▲** oder **▼**, um **Kontrast** zu wählen. Drücken Sie **OK**.
- 3 Drücken Sie **▲** oder **▼**, um **Auto**, **Hell** oder **Dunkel** zu wählen. Drücken Sie **OK**.



Hinweis

Auch wenn Sie **Hell** oder **Dunkel** gewählt haben, wird das Fax mit der Kontrasteinstellung **Auto** gesendet, falls eine der folgenden Bedingungen zutrifft:

- Wenn ein Farbfax gesendet wird
- Wenn als Faxauflösung **Foto** gewählt ist.

Faxauflösung

Durch Ändern der Faxauflösung kann die Übertragungsqualität eines Faxes verbessert werden.

- 1 Drücken Sie  (**Fax**).
- 2 Drücken Sie ▲ oder ▼, um Faxauflösung zu wählen.
Drücken Sie **OK**.
- 3 Drücken Sie ▲ oder ▼, um die gewünschten Auflösung auszuwählen.
Drücken Sie **OK**.



Hinweis

Für Schwarzweiss-Faxe können Sie zwischen vier Auflösungsstufen, für Farbfaxe zwischen zwei Stufen wählen.

Schwarzweiss	
Standard	Geeignet für die meisten gedruckten Vorlagen.
Fein	Für kleine Schrift. Die Übertragung dauert etwas länger als mit der Standard-Auflösung.
S-Fein	Für sehr kleine Schriften und feine Zeichnungen. Die Übertragung dauert länger als mit der Fein-Auflösung.
Foto	Für Fotos und Vorlagen mit verschiedenen Graustufen. Überträgt mit der geringsten Geschwindigkeit.

Farbe	
Standard	Geeignet für die meisten gedruckten Vorlagen.
Fein	Für Fotos. Die Übertragung dauert länger als mit der Standard-Auflösung.

Wenn Sie die Einstellung **S-Fein** oder **Foto** wählen und dann **Colour Start** drücken, wird das Fax mit der Auflösung **Fein** gesendet.

Sendevorbereitung (Dual Access) (nur für Schwarzweiss-Faxe)

Sie können Faxsendungen vorbereiten, während das Gerät ein Fax empfängt, aus dem Speicher sendet oder PC-Daten druckt. Die Dokumente werden in den Speicher eingelesen und im Display werden jeweils die Nummer des Sendeauftrages und der noch freie Speicherplatz angezeigt. Sobald die Leitung frei ist, werden die Dokumente nacheinander gesendet.

Wie viele Seiten gespeichert werden können, ist von der Menge und Art der Daten (Text oder Grafiken) abhängig.



Hinweis

Wenn beim Einlesen eines Dokumentes Speicher voll im Display erscheint, können Sie die Funktion mit **Stop/Exit** abbrechen oder stattdessen die Taste **Mono Start** drücken, um bereits eingelesene Seiten zu senden.

Direktversand (ohne Einlesen der Vorlage in den Speicher)

Vor dem Senden eines Faxes liest das Gerät normalerweise das Dokument zuerst in seinen Speicher ein. Sobald die Telefonleitung frei ist, beginnt es zu wählen, um das Dokument zu senden.

Wenn der Speicher voll ist oder ein Farbfax gesendet wird, sendet das Gerät automatisch mit Direktversand (auch wenn der Direktversand auf **Aus** gestellt ist).

Wenn viele Sendeaufträge vorbereitet wurden und ein wichtiges Dokument sofort versendet werden soll, können Sie den **Direktversand** verwenden.

Um ein Dokument ohne Einlesen in den Speicher sofort zu versenden, stellen Sie den **Direktversand** auf **Ein**.

- 1 Drücken Sie  (**Fax**).
- 2 Drücken Sie ▲ oder ▼, um **Direktversand** zu wählen.
Drücken Sie **OK**.
- 3 Drücken Sie ▲ oder ▼, um **Ein** zu wählen.
Drücken Sie **OK**.

**Hinweis**

- Wenn der Direktversand eingeschaltet ist und Sie das Vorlagenglas verwenden, ist die Wahlwiederholung nicht möglich.
- Wenn Sie ein Farbfax senden, sendet das Gerät automatisch mit Direktversand (auch wenn der Direktversand auf Aus gestellt ist).

Übersee-Modus

Wenn bei Übersee-Übertragungen Fehler auftreten, sollten Sie diese Funktion einschalten. Sie wird nach der Übertragung automatisch wieder ausgeschaltet.

- 1 Drücken Sie  (**Fax**).
- 2 Legen Sie die Vorlage ein.
- 3 Drücken Sie ▲ oder ▼, um **Übersee-Modus** zu wählen.
Drücken Sie **OK**.
- 4 Drücken Sie ▲ oder ▼, um **Ein** (oder **Aus**) zu wählen.
Drücken Sie **OK**.

Zeitversetztes Senden (nur für Schwarzweiss-Faxe)

Sie können bis zu 50 Faxe automatisch zu einem späteren Zeitpunkt (innerhalb von 24 Stunden) senden lassen, um z.B. billigere Gebührentarife zu nutzen. Die Faxe werden zu der in Schritt 5 eingegebenen Zeit versendet.

- 1 Drücken Sie  (**Fax**).
- 2 Legen Sie die Vorlage ein.
- 3 Drücken Sie ▲ oder ▼, um **Zeitwahl** zu wählen.
Drücken Sie **OK**.
- 4 Drücken Sie ▲ oder ▼, um **Ein** zu wählen.
Drücken Sie **OK**.
- 5 Geben Sie die Uhrzeit, zu der die Vorlage gesendet werden soll, im 24-Stundenformat ein.
(Zum Beispiel 19:45)
Drücken Sie **OK**.

**Hinweis**

Wie viele Seiten gespeichert werden können, ist von der Menge und Art der Daten (Text oder Grafiken) abhängig.

Stapelübertragung (nur für Schwarzweiss-Faxe)

Wenn diese Funktion eingeschaltet ist, ordnet das Gerät alle zeitversetzten Sendevorgänge und sendet alle Dokumente, für die dieselbe Sendezeit und derselbe Empfänger programmiert wurden, zusammen in einem Übertragungsvorgang.

- 1 Drücken Sie  (**Fax**).
- 2 Drücken Sie ▲ oder ▼, um **Stapelübertrag** zu wählen.
Drücken Sie **OK**.
- 3 Drücken Sie ▲ oder ▼, um **Ein** zu wählen.
Drücken Sie **OK**.
- 4 Drücken Sie **Stop/Exit**.

Anzeigen/Abbrechen anstehender Aufträge

Mit dieser Funktion können Sie überprüfen, ob sich noch Faxaufträge im Speicher befinden und, falls gewünscht, einzelne Aufträge abbrechen. (Wenn keine Aufträge programmiert sind, zeigt das Display **Kein Vorgang**.)

- 1 Drücken Sie **Menu**.
- 2 Drücken Sie ▲ oder ▼, um **Fax** zu wählen.
Drücken Sie **OK**.
- 3 Drücken Sie ▲ oder ▼, um **Anst. Aufträge** zu wählen.
Drücken Sie **OK**.
Es werden nun die anstehenden Aufträge angezeigt.
- 4 Drücken Sie ▲ oder ▼, um durch die Aufträge zu blättern. Um einen Auftrag abzubrechen, wählen Sie diesen Auftrag aus.
Drücken Sie **OK**.
- 5 Sie haben die folgenden Möglichkeiten:
 - Zum Abbrechen drücken Sie **1**, um **Ja** zu wählen.
Zum Löschen weiterer Aufträge gehen Sie wieder zu Schritt 4.
 - Wenn der Auftrag nicht abgebrochen werden soll, drücken Sie **2**, um **Nein** zu wählen.
- 6 Drücken Sie zum Abschluss **Stop/Exit**.

Änderungen als neue Standardeinstellungen speichern

Sie können die am häufigsten verwendeten Einstellungen für **Faxauflösung**, **Kontrast**, **Direktversand** und **Scangröße** als Standardeinstellungen speichern. Diese Einstellungen bleiben wirksam, bis sie wieder geändert werden.

- 1 Drücken Sie  (**Fax**).
- 2 Drücken Sie ▲ oder ▼, um die neue Einstellung zu wählen. Drücken Sie **OK**. Wiederholen Sie diesen Schritt für jede Einstellung, die Sie ändern möchten.
- 3 Nachdem Sie die letzte Einstellung geändert haben, drücken Sie ▲ oder ▼, um **Als Standard** zu wählen. Drücken Sie **OK**.
- 4 Drücken Sie **1**, um **Ja** zu wählen.
- 5 Drücken Sie **Stop/Exit**.



Alle Einstellungen wieder auf werkseitige Einstellungen zurücksetzen

Sie können alle geänderten Einstellungen wieder auf die werkseitigen Einstellungen zurücksetzen. Diese Einstellungen bleiben wirksam, bis sie wieder geändert werden. In den Funktionstabellen im Anhang sind die werkseitigen Einstellungen hervorgehoben.

- 1 Drücken Sie  (**Fax**).
- 2 Drücken Sie ▲ oder ▼, um **Werkseinstell.** zu wählen. Drücken Sie **OK**.
- 3 Drücken Sie **1**, um **Ja** zu wählen.
- 4 Drücken Sie **Stop/Exit**.

Fax manuell senden

Beim manuellen Senden können Sie die Empfänger Nummer anwählen und den Sendevorgang manuell starten, wenn die Verbindung hergestellt und der Faxton zu hören ist.

- 1 Drücken Sie  (**Fax**).
- 2 Legen Sie die Vorlage ein.
- 3 Um eine Verbindung herzustellen, haben Sie folgende Möglichkeiten:
 - Am MFC-440CN: Nehmen Sie den Hörer des externen Telefons ab und warten Sie auf den Wählton.
 - Am MFC-660CN: Drücken Sie die Taste **Speaker Phone** oder nehmen Sie den Hörer ab.
 - Am MFC-845CW: Drücken Sie die Taste **Speaker Phone** am Gerät oder drücken Sie die Taste  am schnurlosen Hörer.
- 4 Geben Sie die Nummer ein, an die Sie das Fax senden möchten.
- 5 Wenn Sie den Faxton hören, drücken Sie **Mono Start** oder **Colour Start**. Wenn Sie das Vorlagenglas verwenden, drücken Sie **1**, um das Dokument zu senden.
- 6 Falls Sie den Hörer abgenommen haben, legen Sie ihn wieder auf.

Fax am Ende eines Gespräches senden (nur MFC-660CN und MFC-845CW)

Sie können am Ende des Gespräches ein Dokument senden, bevor eine der Parteien auflegt.

- 1 Bitten Sie den Gesprächspartner zu warten, bis er den Faxton hört, um dann die Start-Taste seines Gerätes zu drücken, bevor er auflegt.
- 2 Drücken Sie  (**Fax**).
- 3 Legen Sie die Vorlage ein.
- 4 Drücken Sie **Mono Start** bzw. **Colour Start**.
 - Wenn Sie das Vorlagenglas verwenden, drücken Sie **1**, um das Dokument zu senden.
- 5 Legen Sie den Hörer wieder auf.

Speicher-voll-Meldung

Wenn beim Einlesen der ersten Seite eines Faxes `Speicher voll` im Display erscheint, brechen Sie die Funktion mit **Stop/Exit** ab.

Erscheint die Meldung `Speicher voll` beim Einlesen der 2. oder folgender Seiten, können Sie statt **Stop/Exit** auch die Taste **Mono Start** drücken, um die bereits eingelesenen Seiten zu senden.



Hinweis

Wenn die Meldung `Speicher voll` angezeigt wird und Sie keine gespeicherten Faxe löschen möchten, können Sie zum Versenden des Dokumentes auch den Direktversand verwenden. (Siehe *Direktversand (ohne Einlesen der Vorlage in den Speicher)* auf Seite 38.)

Empfangsmodi

Wählen Sie den geeigneten Empfangsmodus je nachdem, welche externen Geräte oder Telefondienste Sie verwenden möchten.

Welcher Empfangsmodus für welchen Zweck?

Werkseitig ist das Gerät so eingestellt, dass es automatisch alle Faxe empfängt. Das Schaubild unten hilft Ihnen bei der Auswahl des richtigen Empfangsmodus.

Weitere Informationen dazu finden Sie unter *Empfangsmodi verwenden* auf Seite 44.

MFC-440CN:

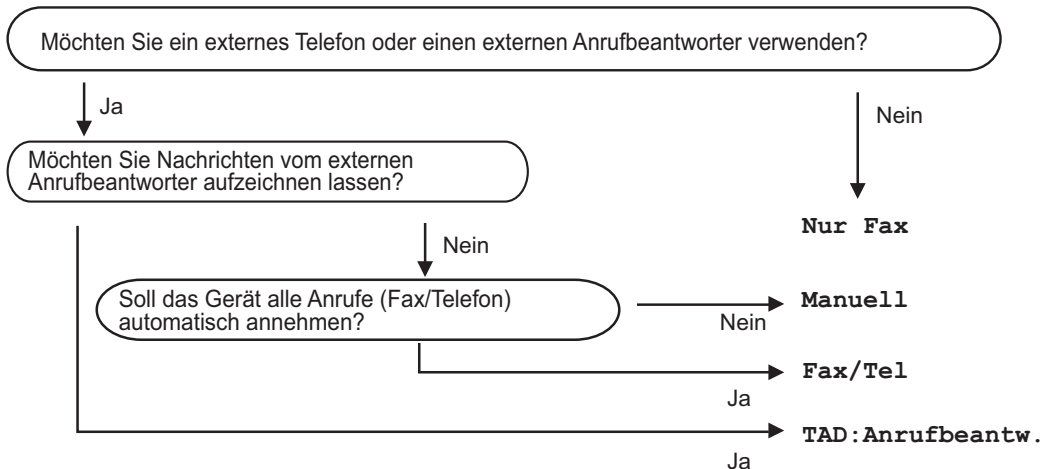

MFC-660CN und MFC-845CW:

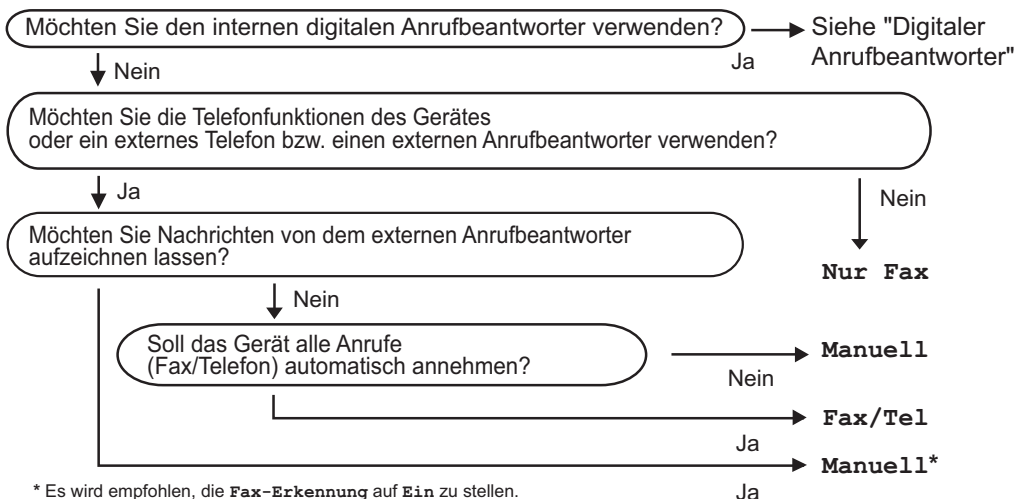

* Es wird empfohlen, die **Fax-Erkennung** auf **Ein** zu stellen.

Zum Einstellen des Empfangsmodus gehen Sie wie folgt vor:

- 1 Drücken Sie **Menu**.
- 2 Drücken Sie **▲** oder **▼**, um **Inbetriebnahme** zu wählen. Drücken Sie **OK**.
- 3 Drücken Sie **▲** oder **▼**, um **Empfangsmodus** zu wählen. Drücken Sie **OK**.
- 4 Drücken Sie **▲** oder **▼**, um **Nur Fax**, **Fax/Tel**, **TAD:Anrufbeantw.** (nur MFC-440CN) oder **Manuell** zu wählen. Drücken Sie **OK**.
- 5 Drücken Sie **Stop/Exit**.

Das LC-Display zeigt den eingestellten Empfangsmodus an.

Empfangsmodi verwenden

Wenn **Nur Fax** oder **Fax/Tel** eingestellt ist, werden Anrufe vom Gerät automatisch angenommen. Für diese Modi können Sie die Anzahl der Klingelzeichen, nach denen das Gerät antwortet, einstellen. Lesen Sie dazu *Klingelanzahl* auf Seite 45.

Nur Fax

Das Gerät beantwortet automatisch jeden Anruf und schaltet zum Faxempfang um. Diese Einstellung sollten Sie verwenden, wenn das Gerät an eine vom Telefon unabhängige Leitung angeschlossen ist.

Fax/Tel

Diese Einstellung sollten Sie verwenden, wenn Sie viele Telefonanrufe und wenige Faxe erwarten. Das Gerät beantwortet jeden Anruf automatisch und erkennt, ob es sich um einen Fax- oder Telefonanruf handelt:

- Faxe werden automatisch empfangen.
- Bei einem Telefonanruf gibt das Gerät F/T-Klingelzeichen (Doppelklingeln) aus, um Sie ans Telefon zu rufen.

Siehe auch *FT-Rufzeit einstellen* (nur *Fax/Tel-Modus*) auf Seite 46 und *Klingelanzahl* auf Seite 45.

Manuell

Diese Einstellung sollten Sie verwenden, wenn Sie viele Telefonanrufe und nur selten Faxe erwarten. Das Gerät beantwortet keine Anrufe. Es müssen alle Anrufe manuell angenommen werden (ausser Sie verwenden am MFC-660CN bzw. MFC-845CW einen externen Anrufbeantworter).

Um ein Fax zu empfangen, warten Sie, wenn Sie den Faxton hören, bis das Gerät den Anruf übernimmt und zum Faxempfang umschaltet. Falls das Gerät das Fax nicht automatisch übernimmt, können Sie den Faxempfang mit **Mono Start** oder **Colour Start** starten. Sie können auch die automatische Fax-Erkennung einschalten, damit das Gerät Faxe auch automatisch empfängt, wenn der Anruf durch Abheben eines Hörers an derselben Leitung wie das Gerät angenommen wurde.

Siehe auch *Automatische Fax-Erkennung* auf Seite 46.

TAD (Anrufbeantworter) (nur MFC-660CN und MFC-845CW)

Der Anrufbeantworter (TAD) erkennt automatisch, ob es sich um einen Fax- oder Telefonanruf handelt. Danach geschieht Folgendes:

- Faxe werden automatisch empfangen.
- Bei einem Telefonanruf kann der Anrufer eine Nachricht hinterlassen, die vom Anrufbeantworter aufgezeichnet wird.

Weitere Informationen zu den Anrufbeantworter-Einstellungen finden Sie auf Seite 67.

	Das Einschalten des Anrufbeantworters deaktiviert den aktuell gewählten Empfangsmodus. Das LC-Display zeigt: TAD.
	Das Ausschalten des Anrufbeantworters stellt den Empfangsmodus auf die vorherige Einstellung zurück. (Siehe <i>Interner Anrufbeantworter (TAD-Modus)</i> auf Seite 67.)

TAD:Anrufbeantw. (nur MFC-440CN)

Der externe Anrufbeantworter nimmt alle Anrufe an. Danach geschieht Folgendes:

- Faxe werden automatisch empfangen.
- Bei einem Telefonanruf kann der Anrufer eine Nachricht hinterlassen, die vom externen Anrufbeantworter aufgezeichnet wird.

Weitere Informationen dazu finden Sie unter *Externen Anrufbeantworter anschliessen* auf Seite 54.

Empfangsmodus-Einstellungen

Klingelanzahl

Mit dieser Funktion wird festgelegt, nach wie vielen Klingelzeichen das Gerät einen Anruf annimmt, wenn der Empfangsmodus **Nur Fax** oder **Fax/Tel** eingestellt ist. Wenn ein externes Telefon angeschlossen ist, sollten Sie die Klingelanzahl möglichst hoch einstellen, damit Sie Zeit haben, den Anruf anzunehmen.

(Siehe *Externes Telefon* auf Seite 56 und *Automatische Fax-Erkennung* auf Seite 46.)

Wenn Sie die Funktion *Statusinfo* auf **Ein** stellen, wird die Klingelanzahl-Einstellung ignoriert. Siehe *Gebührenfreie Statusinfo* auf Seite 70 (nur MFC-660CN und MFC-845CW).

- 1 Drücken Sie **Menu**.
- 2 Drücken Sie **▲** oder **▼**, um **Fax** zu wählen. Drücken Sie **OK**.
- 3 Drücken Sie **▲** oder **▼**, um **Empfangseinst.** zu wählen. Drücken Sie **OK**.
- 4 Drücken Sie **▲** oder **▼**, um **Klingelanzahl** zu wählen. Drücken Sie **OK**.
- 5 Nur MFC-660CN und MFC-845CW: Drücken Sie **▲** oder **▼**, um noch einmal **Klingelanzahl** zu wählen. Drücken Sie **OK**.
- 6 Drücken Sie **▲** oder **▼**, um die gewünschte Klingelanzahl (2-10) zu wählen. Drücken Sie **OK**.
- 7 Drücken Sie **Stop/Exit**.

FT-Rufzeit einstellen (nur Fax/Tel-Modus)

Wenn der Empfangsmodus **Fax/Tel** eingestellt ist, können Sie wählen, wie lange das Gerät bei einem Telefonanruf im **F/T-Modus** klingeln soll (Doppelklingeln), um Sie ans Telefon zu rufen. Falls es sich um einen Faxanruf handelt, wird das Fax automatisch empfangen.

Das Doppelklingeln beginnt nach dem normalen Telefonklingeln. Es wird von Ihrem Gerät erzeugt, nachdem es den Anruf angenommen und erkannt hat, dass es sich um einen Telefonanruf handelt. Externe Telefone geben dieses Doppelklingeln nicht aus, aber der Anruf kann trotzdem noch über ein externes Telefon angenommen werden.

- 1 Drücken Sie **Menu**.
- 2 Drücken Sie **▲** oder **▼**, um **Fax** zu wählen.
Drücken Sie **OK**.
- 3 Drücken Sie **▲** oder **▼**, um **Empfangs-einst.** zu wählen.
Drücken Sie **OK**.
- 4 Drücken Sie **▲** oder **▼**, um **F/T Rufzeit** zu wählen.
Drücken Sie **OK**.
- 5 Drücken Sie **▲** oder **▼**, um zu wählen, wie lange das Gerät klingeln soll, nachdem es einen Telefonanruf angenommen hat (20, 30, 40 oder 70 Sekunden).
Drücken Sie **OK**.
- 6 Drücken Sie **Stop/Exit**.



Hinweis

Auch wenn der Anrufer während des Pseudoklingelns den Hörer auflegt, klingelt es bis zum Ende der **F/T-Rufzeit** weiter.

Automatische Fax-Erkennung

Wenn **Ein** gewählt ist:

Faxe werden auch automatisch empfangen, wenn Sie den Anruf angenommen haben. Sie müssen nur einige Sekunden warten, bis zum Empfang umgeschaltet wird und im Display **Empfangen** erscheint. Legen Sie dann den Hörer auf. Das Fax wird nun automatisch empfangen.

Wenn **Auto** gewählt ist: (nur **MFC-660CN** und **MFC-845CW**)

Das Gerät empfängt Faxe nur automatisch, wenn der Anruf mit dem Telefon des Gerätes, dem schnurlosen Hörer oder der Freisprechanlage angenommen wurde. Wenn Sie den Anruf mit einem externen Telefon angenommen haben, drücken Sie *** 5 1**. (Siehe *Externes Telefon verwenden* auf Seite 56.)

Wenn **Aus** gewählt ist:

Wenn Sie am Gerät einen Faxanruf durch Abheben des Hörers angenommen haben, müssen Sie den Faxempfang durch Drücken der Taste **Mono Start** oder **Colour Start** manuell aktivieren. Drücken Sie dann **2**, um das Fax zu empfangen.

Falls Sie sich nicht in der Nähe des Gerätes befinden, müssen Sie am externen Telefon den Fernaktivierungs-Code (werkseitig *** 5 1**) eingeben. (Siehe *Externes Telefon verwenden* auf Seite 56.)



Hinweis

- Wenn **Ein** gewählt ist, aber nach Annahme des Anrufes über ein externes Telefon nicht automatisch zum Faxempfang umgeschaltet wird, geben Sie am Telefon den Fernaktivierungscode ein (werkseitig *** 5 1**).

- Wenn Sie von einem Computer aus Faxe über dieselbe Telefonleitung versenden und das Gerät diese Übertragung unterbricht, sollten Sie die Fax-Erkennung auf **Aus** stellen.
- Nur MFC-845CW: Wenn Sie den schnurlosen Hörer häufig nicht in der Nähe des Gerätes verwenden, sollten Sie die automatische Fax-Erkennung einschalten. Falls die Fax-Erkennung ausgeschaltet ist und Sie am schnurlosen Hörer einen Faxanruf annehmen, müssen Sie zum Gerät gehen und dort **Mono Start** oder **Colour Start** drücken.

- 1 Drücken Sie **Menu**.
- 2 Drücken Sie **▲** oder **▼**, um **Fax** zu wählen. Drücken Sie **OK**.
- 3 Drücken Sie **▲** oder **▼**, um **Empfangseinst.** zu wählen. Drücken Sie **OK**.
- 4 Drücken Sie **▲** oder **▼**, um **Fax-Erkennung** zu wählen. Drücken Sie **OK**.
- 5 Drücken Sie **▲** oder **▼**, um **Ein**, **Auto** (oder **Aus**) zu wählen. Drücken Sie **OK**.
- 6 Drücken Sie **Stop/Exit**.

Zusätzliche Empfangseinstellungen

Automatische Verkleinerung beim Empfang

Wenn Sie **Ein** wählen, wird jede Seite eines empfangenen Faxes automatisch so verkleinert, dass sie auf das Papierformat A4, Letter bzw. Legal passt. Das Gerät berechnet die passende Verkleinerungsstufe automatisch entsprechend der Seitengröße des empfangenen Faxes und dem eingestellten Papierformat. (Siehe *Papierformat* auf Seite 25.)

- 1 Drücken Sie **Menu**.
- 2 Drücken Sie **▲** oder **▼**, um **Fax** zu wählen. Drücken Sie **OK**.
- 3 Drücken Sie **▲** oder **▼**, um **Empfangseinst.** zu wählen. Drücken Sie **OK**.
- 4 Drücken Sie **▲** oder **▼**, um **Auto Verkl.** zu wählen. Drücken Sie **OK**.
- 5 Drücken Sie **▲** oder **▼**, um **Ein** (oder **Aus**) zu wählen. Drücken Sie **OK**.
- 6 Drücken Sie **Stop/Exit**.

Speicherempfang bei Papiermangel (nur für Schwarzweiss-Faxe)

Falls die Papierzufuhr während des Empfangs leer wird, erscheint im Display **Papier prüfen**. Legen Sie Papier ein. (Siehe *Papier und andere Druckmedien einlegen* auf Seite 15.) Falls kein Papier nachgelegt wird, geschieht Folgendes:

Wenn Speicherempf. auf Ein gestellt ist:

Der Empfang wird trotz Papiermangels fortgesetzt und die restlichen Seiten werden - soweit genügend Speicherkapazität zur Verfügung steht - gespeichert. Es werden auch alle anschliessend empfangenen Faxe gespeichert, bis die Speicherkapazität erschöpft ist. Wenn der Speicher voll ist, beantwortet das Gerät keine weiteren Anrufe. Um die im Speicher empfangenen Faxe auszudrucken, legen Sie Papier in die Papierzufuhr ein.

Wenn Speicherempf. auf Aus gestellt ist:

Der Empfang wird trotz Papiermangels fortgesetzt und die restlichen Seiten werden - soweit genügend Speicherkapazität zur Verfügung steht - gespeichert. Alle nachfolgenden Anrufe werden nicht mehr angenommen, bis Papier eingelegt wird. Um das zuletzt empfangene und gespeicherte Fax auszudrucken, legen Sie Papier in die Papierzufuhr ein.

- 1 Drücken Sie **Menu**.
- 2 Drücken Sie ▲ oder ▼, um **Fax** zu wählen.
Drücken Sie **OK**.
- 3 Drücken Sie ▲ oder ▼, um **Empfangs-einst.** zu wählen.
Drücken Sie **OK**.
- 4 Drücken Sie ▲ oder ▼, um **Speicherempf.** zu wählen.
Drücken Sie **OK**.
- 5 Drücken Sie ▲ oder ▼, um **Ein** (oder **Aus**) zu wählen.
Drücken Sie **OK**.
- 6 Drücken Sie **Stop/Exit**.

Fax am Ende eines Gespraches empfangen (nur MFC-660CN und MFC-845CW)

Falls Ihr Gesprächspartner auch von einem Faxgerät aus telefoniert, kann er Ihnen am Ende des Gesprächs ein Fax zusenden, bevor Sie auflegen.

- 1 Bitten Sie den Sender, die Vorlage einzulegen und die Start- bzw. Sende-Taste seines Gerätes zu drücken.
- 2 Wenn Sie den CNG-Ton des sendenden Gerätes hören (langsam wiederholende Töne), drücken Sie **Mono Start** oder **Colour Start**.
- 3 Drücken Sie **2**, um das Fax zu empfangen.
- 4 Legen Sie den Hörer wieder auf.

Gespeicherte Faxe drucken

Wenn die Faxspeicherung eingeschaltet ist, können Sie gespeicherte Faxe wie folgt ausdrucken lassen. (Siehe *Faxspeicherung* auf Seite 73.)

- 1 Drücken Sie **Menu**.
- 2 Drücken Sie ▲ oder ▼, um **Fax** zu wählen.
Drücken Sie **OK**.
- 3 Drücken Sie ▲ oder ▼, um **Erweiterte Faxoptionen** zu wählen.
Drücken Sie **OK**.
- 4 Drücken Sie ▲ oder ▼, um **Fax drucken** zu wählen.
Drücken Sie **OK**.
- 5 Drücken Sie **Mono Start**.

Telefonieren

Telefonate können über den Hörer des Gerätes, die Freisprecheinrichtung oder ein externes Telefon geführt werden. Sie können die Rufnummer manuell anwählen oder die gespeicherten Rufnummern verwenden.



Hinweis

Wenn Sie ein MFC-845CW besitzen, lesen Sie bitte auch das Benutzerhandbuch für DECT™-Hörer.

Anrufen (nur MFC-660CN und MFC-845CW)

- 1 Zum Anrufen haben Sie die folgenden Möglichkeiten:
 - Nehmen Sie den Hörer ab (nur MFC-660CN).
 - Drücken Sie **Speaker Phone**.
- 2 Warten Sie, bis Sie den Wählton hören und geben Sie dann die Rufnummer mit den Zifferntasten, der Kurzwahl oder mit dem Telefon-Index ein.
- 3 Wenn Sie **Speaker Phone** gedrückt haben, sprechen Sie klar und deutlich in Richtung des Mikrofons .
- 4 Um ein Telefonat zu beenden, haben Sie die folgenden Möglichkeiten:
 - Legen Sie den Hörer auf (nur MFC-660CN).
 - Drücken Sie **Speaker Phone**.

Telefonanrufe mit der Freisprecheinrichtung annehmen (nur MFC-660CN und MFC-845CW)

Wenn das Gerät klingelt, können Sie einen Anruf durch Drücken der Taste **Speaker Phone** annehmen. Sprechen Sie dann klar und deutlich in Richtung des Mikrofons . Am Ende des Gesprächs drücken Sie noch einmal **Speaker Phone**, um aufzulegen.



Hinweis

Falls die Verbindung schlecht ist, hört der Gesprächspartner ihre Stimme eventuell hallend. Sie können dann den Hörer des Gerätes abnehmen, um das Gespräch weiter zu führen, oder das Gespräch beenden und erneut anrufen.

Stummschaltung (nur MFC-660CN und MFC-845CW)

Am MFC-660CN:

- 1 Drücken Sie zur Stummschaltung eines Gespräches **Erase/Mute**. Sie können dann den Hörer auflegen, ohne dass die Verbindung unterbrochen wird.
- 2 Um die Stummschaltung wieder aufzuheben, nehmen Sie den Hörer des Gerätes ab oder drücken Sie **Speaker Phone**.



Hinweis

Sie können den Hörer eines externen Telefons abheben und weitersprechen, ohne dass die Stummschaltung am Gerät aufgehoben wird.

Am MFC-845CW:

- 1 Wenn Sie den Anruf durch Drücken der Taste **Speaker Phone** am Gerät angenommen haben, drücken Sie am Gerät **Mute/Intercom** zur Stummschaltung des Gespräches.
- 2 Um die Stummschaltung wieder aufzuheben, drücken Sie erneut die Taste **Speaker Phone** am Gerät.



Hinweis

Sie können den Hörer eines externen Telefons abheben und weitersprechen, ohne dass die Stummschaltung am Gerät aufgehoben wird.

Temporär zur Tonwahl umschalten

Wenn Ihr Telefonnetz mit dem älteren Pulswahlverfahren arbeitet, können Sie temporär von der Pulswahl zur Tonwahl (MFV) umschalten. Das Tonwahlverfahren wird z. B. zur Abfrage eines Anrufbeantworters und zur Verwendung von Telefondiensten benötigt, bei denen Sie Ziffern zur Auswahl von Funktionen eingeben müssen.

- 1 Am MFC-440CN: Nehmen Sie den Hörer des externen Telefons ab.
Am MFC-660CN und MFC-845CW:
Drücken Sie **Speaker Phone**.
- 2 Drücken Sie am Gerät **#**. Danach können Sie die erforderlichen Ziffern eingeben.

Wenn Sie am Schluss auflegen, wird wieder zur Pulswahl umgeschaltet.

Automatische Fax/Telefon-Schaltung (F/T-Modus)

Wenn der F/T-Modus eingestellt ist, gibt das Gerät bei einem Telefonanruf so lange, wie mit der F/T-Rufzeit eingestellt, zwei kurze Klingelzeichen aus (Pseudoklingeln), um Sie ans Telefon zu rufen.

Falls Sie sich in der Nähe des Gerätes befinden, können Sie den Hörer abheben (nur MFC-660CN) oder **Speaker Phone** drücken (nur MFC-660CN und MFC-845CW), um den Anruf anzunehmen.

Nur MFC-440CN: Wenn Sie den Anruf über ein externes Telefon angenommen haben, drücken Sie **Tel/R**, um den Anruf anzunehmen.

An einem externen parallelen Telefon müssen Sie den Hörer innerhalb der Zeit des Pseudoklingelns abnehmen und zwischen den Pseudoklingel-Zeichen den Deaktivierungs-Code (werkseitig **# 5 1**) eingeben. Wenn sich niemand meldet oder falls Ihnen jemand ein Fax senden möchte, können Sie den Anruf wieder zum Gerät zurückleiten, indem Sie den Fernaktivierungs-Code (werkseitig *** 5 1**) eingeben.

Fax/Telefon-Schaltung im Power-Save-Modus

Am MFC-440CN:

Die automatische Fax/Telefon-Schaltung funktioniert im Power-Save-Modus nicht. Das Gerät nimmt keine Anrufe an, sondern gibt weiter Klingelzeichen aus. Sie können den Anruf mit einem externen Telefon annehmen. Wenn es sich um einen Faxanruf handelt, können Sie bei eingeschalteter Fax-Erkennung einfach warten, bis das Gerät zum Empfang umschaltet. Bei ausgeschalteter Fax-Erkennung oder wenn ein Anrufer ein Fax manuell sendet, geben Sie den Fernaktivierungs-Code (werkseitig ✕ 5 1) über die Tasten des externen Telefons ein, um zum Faxempfang umzuschalten.

Am MFC-660CN und MFC-845CW:

Wenn der F/T-Modus eingestellt ist und das Gerät das F/T-Klingeln (Doppelklingeln) ausgibt, um Sie ans Telefon zu rufen, können Sie den Anruf nur durch Abheben des Hörers am Gerät oder des schnurlosen Hörers annehmen.

Bevor das F/T-Klingeln zu hören ist, können Sie den Anruf auch mit einem externen Telefon annehmen.

Telefondienste

Das Gerät unterstützt die Anrufer-Kennung, eine Funktion, die von verschiedenen Telefongesellschaften angeboten wird.

Wenn Sie an der Leitung, an der das Gerät angeschlossen ist, andere Funktionen, wie Alarmsysteme, Voice-Mail oder Anklopfen, ausgeführt werden, kann dies eventuell Probleme verursachen.

Anrufer-Kennung (nur MFC-660CN und MFC-845CW)

Mit dieser Funktion können Sie den von vielen Telefongesellschaften angebotenen Dienst zur Anzeige der Anrufer-Kennung verwenden. Detaillierte Informationen dazu erhalten Sie bei Ihrer Telefongesellschaft. Diese Funktion zeigt während des Telefonklingelns die Rufnummer (und falls verfügbar auch den Namen) des Anrufers im Display an.

Sie können eine Rufnummer aus der Anruferliste auswählen, um ein Telefonat zu führen, ein Fax zu senden, die Nummer zu den Kurzwahlnummern hinzuzufügen oder aus der Liste zu löschen. (Siehe *Anruferliste (nur MFC-660CN und MFC-845CW)* auf Seite 60.)

Nach einigen Klingelzeichen wird die Rufnummer des Anrufers (und falls verfügbar auch der Name) im Display angezeigt. Sobald der Anruf angenommen wurde, wird die Kennung ausgeblendet. Sie bleibt aber im Gerät gespeichert.

- Es werden die ersten 15 Zeichen der Nummer (oder des Namens) angezeigt.
- Wenn statt der Kennung die Anzeige *Kenn nicht verf.* erscheint, kam der Anruf aus einem Bereich ausserhalb der Reichweite des gemieteten Service.

- Wenn statt der Kennung die Anzeige `Kennung gesperrt` erscheint, wird auf Wunsch des Anrufers seine Kennung nicht übertragen.

Sie können einen Bericht der gespeicherten Anrufer-Kennungen ausdrucken. (Siehe *Liste der Anrufer-Kennungen ausdrucken* auf Seite 53.)



Hinweis

Die Funktion Anrufer-Kennung ist abhängig vom entsprechenden Service-Dienst Ihrer Telefongesellschaft. Fragen Sie Ihren zuständigen Anbieter nach weiteren Informationen.

Anrufer-Kennung einschalten

Wenn Sie bei Ihrer Telefongesellschaft den entsprechenden Service beantragt haben, schalten Sie am Gerät wie folgt die Funktion "Anrufer-Kennung" ein, damit die Anrufer-Kennung beim Klingeln des Telefons angezeigt werden kann.

- 1 Drücken Sie **Menu**.
- 2 Drücken Sie **▲** oder **▼**, um `Fax` zu wählen.
Drücken Sie **OK**.
- 3 Drücken Sie **▲** oder **▼**, um `Extras` zu wählen.
Drücken Sie **OK**.
- 4 Drücken Sie **▲** oder **▼**, um `Anrufer-Kenn.` zu wählen.
Drücken Sie **OK**.
- 5 Drücken Sie **▲** oder **▼**, um `Ein` (oder `Aus`) zu wählen.
Drücken Sie **OK**.
- 6 Drücken Sie **Stop/Exit**.

Liste der Anrufer-Kennungen anzeigen

Wenn die Anrufer-Kennung eingeschaltet ist, kann das Gerät bis zu 30 Kennungen von Anrufern speichern. Sie können diese im LC-Display anzeigen oder ausdrucken lassen. Ab dem 31. Anruf wird jeweils die älteste Kennung im Speicher gelöscht.

- 1 Drücken Sie **Menu**.
- 2 Drücken Sie **▲** oder **▼**, um `Fax` zu wählen.
Drücken Sie **OK**.
- 3 Drücken Sie **▲** oder **▼**, um `Extras` zu wählen.
Drücken Sie **OK**.
- 4 Drücken Sie **▲** oder **▼**, um `Anrufer-Kenn.` zu wählen.
Drücken Sie **OK**.
- 5 Drücken Sie **▲** oder **▼**, um `Anrufe anzeigen` zu wählen.
Drücken Sie **OK**.
Die Liste der Anrufer-Kennungen wird angezeigt. Falls keine Anrufer-Kennung gespeichert wurde, ertönt der Signalton und im Display erscheint `Keine Anrufer-K.`
- 6 Drücken Sie **▲** oder **▼**, um durch die Liste der Anrufer-Kennungen zu blättern.
Im LC-Display wird jeweils die Nummer (oder falls verfügbar der Name) mit Datum und Uhrzeit des Anrufs angezeigt.
- 7 Um die Anzeige der Liste abzuschließen, drücken Sie **Stop/Exit**.



Hinweis

Sie können die Liste der Anrufer-Kennungen auch durch Drücken der Taste  (**Fax**) ansehen. (Siehe *Anruferliste (nur MFC-660CN und MFC-845CW)* auf Seite 60.)

Liste der Anrufer-Kennungen ausdrucken

- 1 Drücken Sie **Menu**.
- 2 Drücken Sie ▲ oder ▼, um **Fax** zu wählen.
Drücken Sie **OK**.
- 3 Drücken Sie ▲ oder ▼, um **Extras** zu wählen.
Drücken Sie **OK**.
- 4 Drücken Sie ▲ oder ▼, um **Anrufer-Kenn.** zu wählen.
Drücken Sie **OK**.
- 5 Drücken Sie ▲ oder ▼, um **Ausdrucke** zu wählen.
Drücken Sie **OK**.
Falls keine Anrufer-Kennung gespeichert wurde, ertönt der Signalton und im Display erscheint **Keine Anrufer-K.**
- 6 Drücken Sie **Mono Start** oder **Colour Start**.
- 7 Nachdem der Druckvorgang abgeschlossen ist, drücken Sie **Stop/Exit**.

Anschlussart

Ihr Gerät ist werkseitig für die Installation an einem Hauptanschluss eingestellt (Normal). Für den Betrieb des Gerätes in einer Nebenstellenanlage oder ISDN-Anlage wählen Sie wie folgt die entsprechende Einstellung.

- 1 Drücken Sie **Menu**.
- 2 Drücken Sie ▲ oder ▼, um **Inbetriebnahme** zu wählen.
Drücken Sie **OK**.
- 3 Drücken Sie ▲ oder ▼, um **Anschlussart** zu wählen.
Drücken Sie **OK**.
- 4 Drücken Sie ▲ oder ▼, um **Nebenstelle, ISDN (oder Normal)** zu wählen.
Drücken Sie **OK**.
- 5 Drücken Sie **Stop/Exit**.



Hinweis

Nur MFC-660CN und MFC-845CW:
Wenn der Nebenstellenbetrieb eingeschaltet ist, kann die Taste **R** zur Amtsholung und zum Weiterverbinden verwendet werden. Sie können die Amtsholung auch mit den Rufnummern speichern. Dazu drücken Sie beim Speichern der Nummern **R**, bevor Sie die erste Ziffer der Rufnummer eingeben. (Im LC-Display erscheint „!“). Sie brauchen dann zur Amtsholung vor dem Anwählen der gespeicherten Rufnummer nicht mehr die Taste **R** zu drücken. (Siehe *Rufnummern speichern* auf Seite 61.) Rufnummern, die mit Amtsholung (**R**) gespeichert wurden, lassen sich nur verwenden, wenn als Anschlussart Nebenstelle eingestellt ist.

Externen Anrufbeantworter anschliessen

Sie können einen **externen** Anrufbeantworter an dieselbe Telefonsteckdose wie das Gerät anschliessen. Es können dann Anrufe vom externen Anrufbeantworter aufgezeichnet und Faxe automatisch empfangen werden. Wenn Sie den externen Anrufbeantworter einschalten, nimmt dieser alle Anrufe an. Ihr Gerät prüft dann, ob der CNG-Ton eines anderen Faxgerätes zu hören ist. Wenn ja, übernimmt es den Anruf und empfängt das Fax. Falls kein CNG-Ton zu hören ist, wird das Gerät nicht aktiv. Der Anrufer kann dann eine Nachricht hinterlassen, die wie gewohnt vom externen Anrufbeantworter aufgezeichnet wird.

Der Anrufbeantworter muss den Anruf innerhalb von 4 Klingelzeichen annehmen. Wir empfehlen jedoch, den Anrufbeantworter so einzustellen, dass er den Anruf nach 2 Klingelzeichen annimmt. Das Gerät kann den CNG-Ton nicht hören, bevor der Anrufbeantworter den Anruf angenommen hat. Nach vier Klingelzeichen bleiben dem Gerät nur noch 8 bis 10 Sekunden, um den CNG-Ton zu ermitteln und alle notwendigen Informationen mit dem sendenden Gerät auszutauschen. Beachten Sie bei der Aufnahme des Ansagetextes genau die Hinweise zur Ansage des externen Anrufbeantworters in diesem Kapitel.



Hinweis

Wenn Sie nicht alle gesendeten Faxe empfangen, sollten Sie die Anzahl der Klingelzeichen verringern, nach der der externe Anrufbeantworter antwortet.

Externen Anrufbeantworter anschliessen

Schliessen Sie den Anrufbeantworter wie unten gezeigt an.

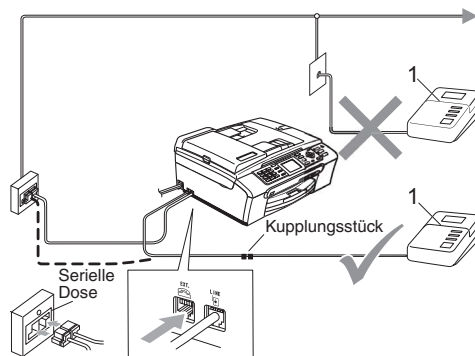

1 Externer Anrufbeantworter

Wenn der externe Anrufbeantworter einen Anruf annimmt, wird im Display *Telefon* angezeigt (nur MFC-440CN) oder *Telefon (extern)* (nur MFC-660CN und MFC-845CW).



Nicht möglich

Schliessen Sie den Anrufbeantworter nicht an eine andere Buchse derselben Telefonleitung an.

Einstellungen vornehmen

Nachdem Sie den externen Anrufbeantworter wie in der vorherigen Abbildung gezeigt angeschlossen haben, gehen Sie wie folgt vor:

- 1 Stellen Sie den externen Anrufbeantworter so ein, dass er Anrufe nach 2-maligem Klingeln annimmt. (Die Rufbeantwortungseinstellung Ihres Gerätes wird ignoriert.)
- 2 Nehmen Sie am externen Anrufbeantworter eine Ansage auf (siehe nächsten Abschnitt).

- 3 Stellen Sie den Anrufbeantworter so ein, dass er zum Aufzeichnen von Telefonanrufen bereit ist.
- 4 Sie haben nun die folgenden Möglichkeiten:
 - Am MFC-440CN
Stellen Sie den Empfangsmodus `TAD:Anrufbeantw. ein.`
 - Am MFC-660CN und MFC-845CW
Stellen Sie den Empfangsmodus `Manuell` ein und schalten Sie die automatische Fax-Erkennung ein.

(Siehe *Welcher Empfangsmodus für welchen Zweck?* auf Seite 43 und *Automatische Fax-Erkennung* auf Seite 46.)

Ansage des externen Anrufbeantworters

Beachten Sie unbedingt die folgenden Hinweise zum Aufsprechen des Ansagetextes für den externen Anrufbeantworter.

- 1 Starten Sie die Aufnahme und beginnen Sie erst nach ca. 5 Sekunden zu sprechen. (Diese 5 Sekunden ermöglichen es dem Gerät, den CNG-Ton vor Beginn der Ansage zu erkennen und zum Empfang umzuschalten.)
- 2 Sprechen Sie eine kurze Ansage (bis zu 20 Sekunden) auf.



Hinweis

Die Ansage sollte mit einer Sprechpause von ca. 5 Sekunden beginnen. Während der Ansage kann das Gerät den CNG-Ton eventuell nicht erkennen. Sie können auch zuerst versuchen, ob der Faxempfang ohne die Pause funktioniert. Falls jedoch Probleme auftreten, sollten Sie die Ansage neu aufsprechen und dabei mit einer Pause von 5 Sekunden beginnen.

Anschluss an einer Nebenstellenanlage

Wir empfehlen, die Firma, die die Nebenstellenanlage installiert hat, Ihr Gerät anschließen zu lassen.

Es kann nicht garantiert werden, dass das Gerät in allen Nebenstellenanlagen arbeitet. Falls Probleme beim Senden oder Empfangen von Faxen auftreten, wenden Sie sich bitte zuerst an die Firma, die Ihre Nebenstellenanlage installiert hat.



Hinweis

Vergewissern Sie sich, dass als Anschlussart Nebenstelle gewählt ist. Siehe *Anschlussart* auf Seite 53.

Externes Telefon

Externes Telefon anschliessen

Sie können ein externes Telefon an die gleiche Telefonsteckdose wie das Gerät oder an die EXT.-Buchse des Gerätes anschliessen. Beachten Sie, dass zum Anschluss an die EXT.-Buchse ein Kupplungsstück notwendig ist. Ein externes paralleles Telefon ist ein an derselben Leitung, aber an einer anderen Telefonsteckdose angeschlossenes Telefon.

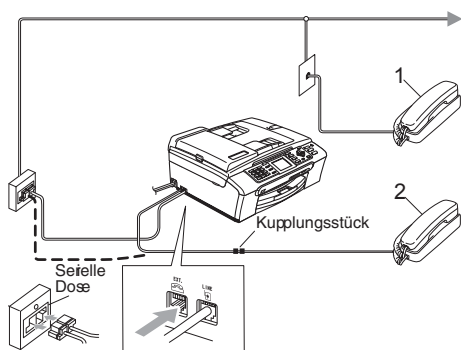

1 Externes paralleles Telefon

2 Externes Telefon

Wenn Sie das externe Telefon verwenden, wird im Display **Telefon** angezeigt (nur MFC-440CN) oder **Telefon (extern)** (nur MFC-660CN und MFC-845CW).

Externes Telefon verwenden

Wenn Sie einen Faxanruf über ein extern angeschlossenes Telefon angenommen haben, und das Gerät den Anruf nicht übernimmt, können Sie das Fax zum Gerät leiten, indem Sie den Fernaktivierungs-Code (werkseitig *** 5 1**) über die Tasten des externen Telefons eingeben. Das Gerät empfängt dann das Fax.

Wenn das Gerät einen Telefonanruf angenommen hat und das F/T-Klingeln (Doppelklingeln) ausgibt, um Sie ans Telefon zu rufen, können Sie den Anruf mit einem externen parallelen Telefon übernehmen, indem Sie den Deaktivierungs-Code (werkseitig **# 5 1**) am Telefon eingeben. (Siehe *FT-Rufzeit einstellen (nur Fax/Tel-Modus)* auf Seite 46.)

Wenn Sie einen Anruf annehmen und sich niemand meldet:

Wahrscheinlich wird Ihnen ein Fax gesendet.

Drücken Sie *** 5 1** und warten Sie, bis Sie den Faxton hören oder im LC-Display **Empfangen** angezeigt wird. Legen Sie dann auf.



Hinweis

Sie können auch die automatische Fax-Erkennung verwenden, damit das Gerät automatisch den Anruf übernimmt und das Fax empfängt. (Siehe *Automatische Fax-Erkennung* auf Seite 46.)

Externes schnurloses Telefon verwenden (nur MFC-440CN und MFC-660CN)

Wenn die Basisstation eines schnurlosen externen Telefons an derselben Leitung wie das Gerät angeschlossen ist (siehe *Externes Telefon* auf Seite 56), und Sie den Hörer häufig nicht in der Nähe des Gerätes verwenden, ist es einfacher, den Anruf während der normalen Klingelzeichen anzunehmen.

Wenn Sie warten, bis das Gerät den Anruf annimmt, müssen Sie zum Gerät gehen und dort **Tel/R** bzw. **Speaker Phone** drücken, um den Anruf zum schnurlosen Telefon umzuleiten.

Fernaktivierung/Deaktivierung verwenden

Fernaktivierungs-Code

Wenn Sie einen Faxanruf mit einem externen Telefon angenommen haben, können Sie den Faxempfang durch Eingabe des Fernaktivierungs-Codes (* 5 1) am externen Telefon aktivieren. Warten Sie, bis zum Faxempfang umgeschaltet wird oder am externen parallelen Telefon ein Zirpen zu hören ist, und legen Sie dann den Hörer auf. Der Anrufer muss zum Senden die Start-Taste seines Gerätes drücken.

Deaktivierungs-Code

Wenn der Fax/Tel-Modus eingestellt ist und Sie einen Telefonanruf erhalten, ist nach dem normalen Telefonklingeln am Gerät das F/T-Klingeln zu hören. Wenn Sie den Anruf an einem externen parallelen Telefon annehmen, können Sie das F/T-Klingeln ausschalten und dann das Gespräch führen, indem Sie *zwischen* den Klingelzeichen den Deaktivierungs-Code (werkseitig # 5 1) eingeben.

Beachten Sie, dass der Code zwischen den Klingelzeichen eingegeben werden muss.

Fernaktivierung einschalten und Codes ändern

Zur Verwendung des Fernaktivierungs-Code muss die Fernaktivierung eingeschaltet sein. Der werkseitig programmierte Fernaktivierungs-Code ist * 5 1, der werkseitige Deaktivierungs-Code # 5 1. Sie können die werkseitigen Codes durch andere Codes ersetzen.

- 1 Drücken Sie **Menu**.
- 2 Drücken Sie ▲ oder ▼, um **Fax** zu wählen.
Drücken Sie **OK**.

- 3 Drücken Sie ▲ oder ▼, um **Empfangs-einst.** zu wählen.
Drücken Sie **OK**.
- 4 Drücken Sie ▲ oder ▼, um **Fern-akt.-Code** zu wählen.
Drücken Sie **OK**.
- 5 Drücken Sie ▲ oder ▼, um **Ein** (oder **Aus**) zu wählen.
Drücken Sie **OK**.
- 6 Sie können nun - falls notwendig - einen neuen Fernaktivierungs-Code eingeben.
Drücken Sie **OK**.
- 7 Sie können nun - falls notwendig - einen neuen Deaktivierungs-Code eingeben.
Drücken Sie **OK**.
- 8 Drücken Sie **Stop/Exit**.



Hinweis

- Wenn zum Beispiel bei der Fernabfrage Ihres Anrufbeantworters die Verbindung stets unterbrochen wird, sollten Sie einen anderen Fernaktivierungs- oder Deaktivierungs-Code einstellen. Der Code kann die folgenden Zeichen enthalten: **0** bis **9**, *****, **#**.
- In einigen Nebenstellenanlagen kann die Fernaktivierung eventuell nicht richtig funktionieren.

Rufnummer wählen

Manuell wählen

Geben Sie die Fax- oder Telefonnummer über die Zifferntasten ein.



Kurzwahl

- 1 Drücken Sie **Search/Speed Dial**.

MFC-440CN



MFC-660CN und MFC-845CW



Sie können das Menü *Kurzwahl* auch nach Drücken der Taste  (**Fax**) auswählen.

- 2 Geben Sie die zweistellige Kurzwahlnummer ein, unter der die Rufnummer gespeichert wurde. (Siehe *Kurzwahl speichern* auf Seite 61.)

- 3 Wenn unter der Kurzwahl zwei Nummern gespeichert wurden, drücken Sie **▲** oder **▼**, um die gewünschte Nummer auszuwählen. Drücken Sie **OK**.



Hinweis

Wenn im LC-Display *Nicht belegt!* angezeigt wird, wurde unter der eingegebenen Kurzwahl keine Nummer gespeichert.

Telefon-Index

Sie können alphabetisch nach Namen suchen, die mit den Rufnummern gespeichert wurden, oder numerisch nach Kurzwahlnummern.

- 1 Drücken Sie **Search/Speed Dial**. Sie können das Menü *Kurzwahl* auch nach Drücken der Taste  (**Fax**) auswählen.
- 2 Drücken Sie **▲** oder **▼**, um *Alphabetisch sortiert* oder *Numerisch sortiert* zu wählen. Drücken Sie **OK**.



Hinweis

- Drücken Sie **✖**, um die Displayschrift zu vergrößern.
- Drücken Sie **#**, um die Displayschrift zu verkleinern.

- 3 Wenn Sie *Alphabetisch sortiert* in Schritt 2 gewählt haben, geben Sie den Anfangsbuchstaben des Namens mit den Zifferntasten ein. Drücken Sie **▲** oder **▼**, um den Namen bzw. die Nummer, die angerufen werden soll, auszuwählen. Drücken Sie **OK**.

Wahlwiederholung

Wenn Sie ein Fax manuell senden und die gewählte Nummer besetzt ist, drücken Sie **Redial/Pause** und dann **Mono Start** oder **Colour Start**, um die Nummer erneut anzuwählen. Um eine zuvor schon einmal gewählte Nummer noch einmal zu wählen, drücken Sie **Redial/Pause** und wählen die gewünschte Nummer in der Liste der 30 zuletzt gewählten Nummern aus.

Die manuelle Wahlwiederholung mit **Redial/Pause** kann nur verwendet werden, wenn die Nummer über das Funktionstastensfeld des Gerätes eingegeben wurde. *Beim automatischen Senden eines Faxes* wählt das Gerät einen besetzten Anschluss selbstständig bis zu 3-mal im Abstand von 5 Minuten an.

- 1 Drücken Sie **Redial/Pause**.
- 2 Drücken Sie ▲ oder ▼, um die gewünschte Rufnummer auszuwählen. Drücken Sie **OK**.
- 3 Drücken Sie ▲ oder ▼, um **Fax senden** zu wählen. Drücken Sie **OK**.
- 4 Drücken Sie **Mono Start** oder **Colour Start**.



Hinweis

Wenn der Direktversand eingeschaltet ist und Sie das Vorlagenglas verwenden, ist die automatische Wahlwiederholung nicht möglich.

Gewählte Nummern

Die letzten 30 Rufnummern, die Sie angerufen haben (nur MFC-660CN und MFC-845CW) oder zu denen Sie ein Fax gesendet haben, werden automatisch in der Liste der gewählten Nummern gespeichert. Sie können aus dieser Liste eine Rufnummer auswählen, um ein Telefonat zu führen (nur MFC-660CN und MFC-845CW), ein Fax zu senden, die Nummer als Kurzwahl zu speichern oder aus der Liste zu löschen.

- 1 Drücken Sie **Redial/Pause**. Sie können das Menü **Gewählte Nummern** auch durch Drücken der Taste  (**Fax**) auswählen.
- 2 Drücken Sie ▲ oder ▼, um die gewünschte Rufnummer zu wählen. Drücken Sie **OK**.
- 3 Sie haben die folgenden Möglichkeiten:
 - Nur MFC-660CN und MFC-845CW:
Zum Telefonieren wählen Sie mit ▲ oder ▼ **Anrufen**.
Drücken Sie **OK**.
 - Um ein Fax zu senden, wählen Sie mit ▲ oder ▼ **Fax senden**.
Drücken Sie **OK**.
 - Um die Nummer in den Rufnummernspeicher aufzunehmen, wählen Sie mit ▲ oder ▼ **Zu Kurzwahl hinzufügen**.
Drücken Sie **OK**.
(Siehe *Kurzwahl aus der Liste der gewählten Nummern speichern* auf Seite 62.)
 - Drücken Sie ▲ oder ▼, um **Löschen** zu wählen.
Drücken Sie **OK**.
Drücken Sie **1** zur Bestätigung.

Anruferliste (nur MFC-660CN und MFC-845CW)

Zur Verwendung dieser Funktion müssen Sie einen entsprechenden Service-Dienst bei Ihrer Telefongesellschaft beantragen. (Siehe *Anrufer-Kennung (nur MFC-660CN und MFC-845CW)* auf Seite 51.)

Die Rufnummern der letzten 30 Anrufer oder Faxgeräte, von denen Sie ein Fax empfangen haben, werden automatisch in der Anruferliste gespeichert. Sie können aus dieser Liste eine Rufnummer auswählen, um ein Telefonat zu führen, ein Fax zu senden, die Nummer als Kurzwahl zu speichern oder die Nummer aus der Liste zu löschen.

- 1 Drücken Sie  (**Fax**).
- 2 Drücken Sie **▲** oder **▼**, um *Anruferliste* zu wählen.
Drücken Sie **OK**.
- 3 Drücken Sie **▲** oder **▼**, um die gewünschte Rufnummer zu wählen.
Drücken Sie **OK**.
- 4 Sie haben die folgenden Möglichkeiten:
 - Zum Telefonieren wählen Sie mit **▲** oder **▼** *Anrufen*.
Drücken Sie **OK**.
 - Um ein Fax zu senden, wählen Sie mit **▲** oder **▼** *Fax senden*.
Drücken Sie **OK**.
 - Um die Nummer in den Rufnummernspeicher aufzunehmen, wählen Sie mit **▲** oder **▼** *Zu Kurzwahl hinzufügen*.
Drücken Sie **OK**.
(Siehe *Kurzwahl aus der Liste der gewählten Nummern speichern* auf Seite 62.)

- Drücken Sie **▲** oder **▼**, um *Löschen* zu wählen.

Drücken Sie **OK**.

Drücken Sie **1** zur Bestätigung.



Hinweis

Sie können auch eine Liste der gespeicherten Anrufer-Kennung ausdrucken. (Siehe *Liste der Anrufer-Kennungen ausdrucken* auf Seite 53.)

Rufnummern speichern

Sie können Rufnummern für die Kurzwahl und Rufnummerngruppen zum Rundsenden eines Dokumentes speichern. Beim Anwählen werden die mit den Nummern gespeicherten Namen im Display angezeigt. Wenn kein Name gespeichert ist, wird die Rufnummer angezeigt.



Hinweis

Die gespeicherten Nummern bleiben auch bei einer Stromunterbrechung erhalten.

Wählpause

Falls notwendig drücken Sie **Redial/Pause**, um eine Pause von 3,5 Sekunden zwischen den Ziffern einer Nummer einzufügen. Für Übersee-Anrufe können Sie die Taste **Redial/Pause** so oft wie nötig drücken, um die Pause zu verlängern.

Kurzwahl speichern

Sie können in 80 (MFC-440CN und MFC-660CN) oder 100 (MFC-845CW) Kurzwahl-Speicherplätzen jeweils einen Empfängeramen zusammen mit zwei verschiedenen Rufnummern speichern. Diese können dann durch Drücken weniger Tasten ausgewählt werden.
(Zum Beispiel: **Search/Speed Dial**, zweistellige Kurzwahl, und **Mono Start** oder **Colour Start**).

- 1 Drücken Sie **Menu**.
- 2 Drücken Sie ▲ oder ▼, um **Fax** zu wählen.
Drücken Sie **OK**.
- 3 Drücken Sie ▲ oder ▼, um **Nrn. speichern** zu wählen.
Drücken Sie **OK**.

- 4 Drücken Sie ▲ oder ▼, um **Kurzwahl** zu wählen.
Drücken Sie **OK**.
- 5 Drücken Sie ▲ oder ▼, um die **Kurzwahl** zu wählen, unter der Sie die Nummer speichern möchten.
Drücken Sie **OK**.
- 6 Sie haben die folgenden Möglichkeiten:
 - Geben Sie über die Zifferntasten einen Namen (bis zu 16 Zeichen) ein.
Drücken Sie **OK**.
(Zur Eingabe von Buchstaben lesen Sie *Texteingabe im Funktionsmenü* auf Seite 166.)
 - Um die Nummer ohne Namen zu speichern, drücken Sie nur **OK**.
- 7 Geben Sie die Fax- bzw. Telefonnummer ein (bis zu 20 Stellen).
Drücken Sie **OK**.
- 8 Sie haben die folgenden Möglichkeiten:
 - Geben Sie eine zweite Fax- oder Telefonnummer ein (bis zu 20 Stellen).
Drücken Sie **OK**.
 - Wenn Sie keine zweite Nummer speichern möchten, drücken Sie **OK**.
- 9 Sie haben die folgenden Möglichkeiten:
 - Um weitere Kurzwahlnummern zu speichern, gehen Sie zu Schritt 5.
 - Um das Speichern abzuschliessen, drücken Sie **Stop/Exit**.

Kurzwahl aus der Liste der gewählten Nummern speichern

Sie können auch Rufnummern aus der Liste der gewählten Nummern in den Rufnummernspeicher übernehmen.

- 1 Drücken Sie **Redial/Pause**.
Sie können das Menü *Gewählte Nummern* auch nach Drücken der Taste  (**Fax**) auswählen.
- 2 Drücken Sie **▲** oder **▼**, um den Namen bzw. die Rufnummer, die Sie als Kurzwahl speichern möchten, auszuwählen. Drücken Sie **OK**.
- 3 Drücken Sie **▲** oder **▼**, um *Zu Kurzwahl hinzufügen zu wählen*. Drücken Sie **OK**.
- 4 Drücken Sie **▲** oder **▼**, um die Kurzwahl zu wählen, unter der Sie die Nummer speichern möchten. Drücken Sie **OK**.
- 5 Sie haben die folgenden Möglichkeiten:
 - Geben Sie über die Zifferntasten einen Namen (bis zu 16 Zeichen) ein. Drücken Sie **OK**.
(Zur Eingabe von Buchstaben lesen Sie *Texteingabe im Funktionsmenü* auf Seite 166.)
 - Um die Nummer ohne Namen zu speichern, drücken Sie nur **OK**.
- 6 Drücken Sie **OK**, um die Fax- bzw. Telefonnummer zu bestätigen.
- 7 Sie haben die folgenden Möglichkeiten:
 - Geben Sie eine zweite Fax- oder Telefonnummer ein (bis zu 20 Stellen). Drücken Sie **OK**.
 - Wenn Sie keine zweite Nummer speichern möchten, drücken Sie **OK**.
- 8 Drücken Sie **Stop/Exit**.

Kurzwahl aus der Anruferliste speichern (nur MFC-660CN und MFC-845CW)

Wenn Sie einen entsprechenden Service-Dienst bei Ihrer Telefongesellschaft gebucht haben, können Sie mit dieser Funktion die Rufnummern aus der Anruferliste als Kurzwahl speichern. (Siehe *Anrufer-Kennung (nur MFC-660CN und MFC-845CW)* auf Seite 51.)

- 1 Drücken Sie  (**Fax**).
- 2 Drücken Sie **▲** oder **▼**, um *Anruferliste* zu wählen. Drücken Sie **OK**.
- 3 Drücken Sie **▲** oder **▼**, um die Rufnummer auszuwählen, die gespeichert werden soll. Drücken Sie **OK**.
- 4 Drücken Sie **▲** oder **▼**, um *Zu Kurzwahl hinzufügen zu wählen*. Drücken Sie **OK**.
- 5 Drücken Sie **▲** oder **▼**, um die zweistellige Kurzwahl zu wählen, unter der Sie die Nummer speichern wollen. Drücken Sie **OK**.
- 6 Sie haben die folgenden Möglichkeiten:
 - Geben Sie über die Zifferntasten einen Namen (bis zu 16 Zeichen) ein. Drücken Sie **OK**.
(Zur Eingabe von Buchstaben lesen Sie *Texteingabe im Funktionsmenü* auf Seite 166.)
 - Um die Nummer ohne Namen zu speichern, drücken Sie nur **OK**.
- 7 Drücken Sie **OK**, um die Fax- bzw. Telefonnummer zu bestätigen.

- 8 Sie haben die folgenden Möglichkeiten:
- Geben Sie eine zweite Rufnummer ein (bis zu 20 Stellen).
Drücken Sie **OK**
 - Wenn Sie keine zweite Nummer speichern möchten, drücken Sie **OK**.

- 9 Drücken Sie **Stop/Exit**.

Gespeicherte Kurzwahlnummern ändern

Sie können den Namen oder die Rufnummern einer gespeicherten Kurzwahl ändern.

- 1 Drücken Sie **Menu**.
- 2 Drücken Sie **▲** oder **▼**, um **Fax** zu wählen.
Drücken Sie **OK**.
- 3 Drücken Sie **▲** oder **▼**, um **Nrn. speichern** zu wählen.
Drücken Sie **OK**.
- 4 Drücken Sie **▲** oder **▼**, um **Kurzwahl** zu wählen.
Drücken Sie **OK**.
- 5 Drücken Sie **▲** oder **▼**, um die Kurzwahl zu wählen, die Sie ändern möchten.
Drücken Sie **OK**.
- 6 Sie haben die folgenden Möglichkeiten:
 - Drücken Sie **▲** oder **▼**, um **Ändern** zu wählen.
Drücken Sie **OK**.
 - Drücken Sie **▲** oder **▼**, um **Löschen** zu wählen.
Drücken Sie **OK**.
Drücken Sie **1** zur Bestätigung und dann **Stop/Exit**.



Hinweis

So können Sie gespeicherte Angaben ändern:

Um ein Zeichen zu ändern, bringen Sie den Cursor mit **◀** oder **▶** unter das Zeichen und drücken Sie dann **Clear/Back**. Geben Sie das neue Zeichen ein.

- 7 Sie haben die folgenden Möglichkeiten:
 - Geben Sie über die Zifferntasten einen Namen (bis zu 16 Zeichen) ein.
Drücken Sie **OK**.
(Siehe *Texteingabe im Funktionsmenü* auf Seite 166.)
 - Wenn Sie den Namen nicht ändern möchten, drücken Sie **OK**.
- 8 Sie haben die folgenden Möglichkeiten:
 - Geben Sie die neue Fax- bzw. Telefonnummer ein (bis zu 20 Stellen).
Drücken Sie **OK**.
 - Wenn Sie die Nummer nicht ändern möchten, drücken Sie **OK**.
- 9 Sie haben die folgenden Möglichkeiten:
 - Geben Sie die zweite Fax- bzw. Telefonnummer neu ein (bis zu 20 Stellen).
Drücken Sie **OK**.
 - Wenn Sie die Nummer nicht ändern möchten, drücken Sie **OK**.
- 10 Drücken Sie **Stop/Exit**.

Rundsende-Gruppen speichern

Durch das Zusammenfassen gespeicherter Rufnummern unter einer Kurzwahl brauchen Sie beim Rundsenden zur Eingabe der Rufnummern nur die Taste **Search/Speed Dial**, die zweistellige Kurzwahl und **Mono Start** zu drücken. Zuerst müssen die Nummern wie zuvor beschrieben als Kurzwahl gespeichert werden, danach können sie als Rundsende-Gruppe unter einer anderen Kurzwahl zusammengefasst werden. Jede Gruppe belegt einen Kurzwahl-Speicherplatz. Sie können bis zu sechs Gruppen speichern oder bis zu 158 Rufnummern (MFC-440CN und MFC-660CN) bzw. 198 Rufnummern (MFC-845CW) in einer grossen Gruppe zusammenfassen (wenn jeweils zwei Rufnummern pro Kurzwahl gespeichert wurden).

(Siehe *Kurzwahl speichern* auf Seite 61 und *Rundsenden (nur für Schwarzweiss-Faxe)* auf Seite 36.)

- 1 Drücken Sie **Menu**.
- 2 Drücken Sie **▲** oder **▼**, um **Fax** zu wählen.
Drücken Sie **OK**.
- 3 Drücken Sie **▲** oder **▼**, um **Nrn. speichern** zu wählen.
Drücken Sie **OK**.
- 4 Drücken Sie **▲** oder **▼**, um **Rundsende-Grup** zu wählen.
Drücken Sie **OK**.
- 5 Drücken Sie **▲** oder **▼**, um **GRUPPE 1**, **GRUPPE 2**, **GRUPPE 3**, **GRUPPE 4**, **GRUPPE 5** oder **GRUPPE 6** als Rundsende-Gruppe zu wählen.
Drücken Sie **OK**.
- 6 Drücken Sie **▲** oder **▼**, um die zweistellige Kurzwahl zu wählen, unter der die Rundsende-Gruppe gespeichert werden soll.
Drücken Sie **OK**.

- 7 Drücken Sie **▲** oder **▼**, um Nummer hinzufügen zu wählen.
Drücken Sie **OK**.
- 8 Drücken Sie **▲** oder **▼**, um die gewünschte Rufnummer auszuwählen.
Drücken Sie **OK**.
(Siehe *Telefon-Index* auf Seite 58.)
- 9 Wenn Sie keine weiteren Nummern wie in Schritt 7 und 8 beschrieben hinzufügen wollen, drücken Sie **▲** oder **▼**, um **Fertig** zu wählen.
Drücken Sie **OK**.
- 10 Drücken Sie **Stop/Exit**.



Hinweis

Sie können ein Rufnummernverzeichnis ausdrucken lassen. Die Spalte **IN GRUPPE** zeigt, welche Nummern in welcher Rundsende-Gruppe gespeichert sind. (Siehe *Berichte und Listen* auf Seite 83.)

Gruppennamen ändern

- 1 Drücken Sie **Menu**.
- 2 Drücken Sie **▲** oder **▼**, um **Fax** zu wählen.
Drücken Sie **OK**.
- 3 Drücken Sie **▲** oder **▼**, um **Nrn. speichern** zu wählen.
Drücken Sie **OK**.
- 4 Drücken Sie **▲** oder **▼**, um **Rundsende-Grup** zu wählen.
Drücken Sie **OK**.
- 5 Drücken Sie **▲** oder **▼**, um die Rundsende-Gruppe zu wählen, deren Namen Sie ändern möchten.
Drücken Sie **OK**.
- 6 Drücken Sie **▲** oder **▼**, um **Gruppennamen ändern** zu wählen.
Drücken Sie **OK**.

**Hinweis**

So können Sie gespeicherte Angaben ändern:

Um ein Zeichen zu ändern, bringen Sie den Cursor mit ◀ oder ▶ unter das Zeichen und drücken Sie dann **Clear/Back**. Geben Sie das neue Zeichen ein.

- 7 Geben Sie über die Zifferntasten den neuen Namen (bis zu 16 Zeichen) ein (zum Beispiel: NEUE KUNDEN). Drücken Sie **OK**.
(Siehe *Texteingabe im Funktionsmenü* auf Seite 166.)
- 8 Drücken Sie ▲ oder ▼, um **Fertig** zu wählen. Drücken Sie **OK**.
- 9 Drücken Sie **Stop/Exit**.

Gruppe löschen

- 1 Drücken Sie **Menu**.
- 2 Drücken Sie ▲ oder ▼, um **Fax** zu wählen. Drücken Sie **OK**.
- 3 Drücken Sie ▲ oder ▼, um **Nrn. speichern** zu wählen. Drücken Sie **OK**.
- 4 Drücken Sie ▲ oder ▼, um **Rundsende-Grup** zu wählen. Drücken Sie **OK**.
- 5 Drücken Sie ▲ oder ▼, um die **Rundsende-Gruppe** zu wählen, die gelöscht werden soll. Drücken Sie **OK**.
- 6 Drücken Sie ▲ oder ▼, um **Löschen** zu wählen. Drücken Sie **OK**. Drücken Sie **1** zur Bestätigung und dann **Stop/Exit**.

- 7 Drücken Sie ▲ oder ▼, um **Fertig** zu wählen. Drücken Sie **OK**.

- 8 Drücken Sie **Stop/Exit**.

Nummer aus einer Gruppe löschen

- 1 Drücken Sie **Menu**.
- 2 Drücken Sie ▲ oder ▼, um **Fax** zu wählen. Drücken Sie **OK**.
- 3 Drücken Sie ▲ oder ▼, um **Nrn. speichern** zu wählen. Drücken Sie **OK**.
- 4 Drücken Sie ▲ oder ▼, um **Rundsende-Grup** zu wählen. Drücken Sie **OK**.
- 5 Drücken Sie ▲ oder ▼, um die **Rundsende-Gruppe** zu wählen, die geändert werden soll. Drücken Sie **OK**.
- 6 Drücken Sie ▲ oder ▼, um die **Rufnummer** zu wählen, die gelöscht werden soll. Drücken Sie **OK**. Drücken Sie **1** zur Bestätigung.
- 7 Drücken Sie ▲ oder ▼, um **Fertig** zu wählen. Drücken Sie **OK**.
- 8 Drücken Sie **Stop/Exit**.

Nachwahlverfahren (Call-by-Call)

Sie können z.B. lange Zugriffs- und Rufnummern oder Vorwahlen für kostengünstige Vermittlungsdienste (Call-by-Call) als Kurzwahl speichern und mit einer anderen gespeicherten Kurzwahl oder der manuellen Eingabe kombinieren.

Die Nummern werden in der Reihenfolge gewählt, in der sie eingegeben wurden. (Siehe *Kurzwahl speichern* auf Seite 61.)

Wenn Sie zum Beispiel „06424“ unter der Kurzwahl 03 und „7000“ unter der Kurzwahl 02 gespeichert haben, können Sie die Nummer „06424 7000“ wie folgt wählen:

- 1 Drücken Sie **Search/Speed Dial**.
- 2 Geben Sie **03** ein.



Hinweis

Wenn Sie zwei Rufnummern unter der Kurzwahl gespeichert haben, werden Sie gefragt, welche Nummer Sie verwenden wollen.

- 3 Drücken Sie **▲** oder **▼**, um Kurzwahl zu wählen.
Drücken Sie **OK**.
- 4 Geben Sie **02** ein.
- 5 Drücken Sie **Mono Start** oder **Colour Start**.
Es wird nun die Rufnummer „06424 7000“ angewählt.

Sie können auch gespeicherte Nummern ergänzen, z.B. mit einer Durchwahl, oder Teile der Nummer manuell ersetzen. Wenn Sie zum Beispiel die Rufnummer 06424 7000 in 06424 7001 ändern möchten, drücken Sie **Search/Speed Dial**, **03** und geben dann mit den Zifferntasten **7001** ein.



Hinweis

- Sie können beim Speichern der Rufnummer eine Wählpause einfügen, z. B. zur Amtsholung in einer Nebenstellenanlage. Drücken Sie dazu **Redial/Pause**. Durch jeden Druck auf diese Taste wird eine Pause von 3,5 Sekunden eingefügt.
- Bitte beachten Sie, dass bei Call-by-Call-Diensten mit zum Beispiel Gebührenansagen, die Ansage zum Abbrechen der Funktion führen kann.

Digitaler Anrufbeantworter (nur MFC-660CN und MFC-845CW)

Interner Anrufbeantworter (TAD-Modus)

Der interne digitale Anrufbeantworter kann bis zu 99 Nachrichten empfangen. Die Nachrichten werden in der Reihenfolge, in der sie empfangen wurden, gespeichert.

Gesprochene Nachrichten können bis zu 3 Minuten lang sein. Sie können mit den Fernabfrage-Funktionen von unterwegs abgehört werden (siehe *Fernabfrage* auf Seite 77). Die Anzahl der Nachrichten, die gespeichert werden können, hängt davon ab, wieviel Speicher Sie für andere Funktionen verwendet haben (zum Beispiel für das zeitversetzte Senden oder gespeicherte Faxe).

Anrufbeantworter vorbereiten

Bevor Sie den Anrufbeantworter einschalten können, müssen Sie einen Ansagetext (TAD-Ansage) aufnehmen.

Die folgenden Schritte müssen nacheinander ausgeführt werden:

- 1 TAD-Ansage aufnehmen
- 2 Anrufbeantworter (TAD-Modus) durch Drücken der Taste  einschalten.

Ansagen

Ansage aufnehmen

Es können zwei verschiedene Ansage-Arten aufgenommen werden:

■ TAD-Ansage

Diese Ansage wird wiedergegeben, wenn ein Telefonanruf angenommen wird. Der Anrufer hat die Möglichkeit, eine Nachricht zu hinterlassen.

■ F/T-Ansage

Diese Ansage wird wiedergegeben, wenn der Fax/Tel-Modus eingeschaltet ist und ein Telefonanruf angenommen wird. Der Anrufer kann keine Nachricht hinterlassen. Siehe *F/T-Ansage* auf Seite 68.

- 1 Drücken Sie **Menu**.
- 2 Drücken Sie **▲** oder **▼**, um **Fax** zu wählen. Drücken Sie **OK**.
- 3 Drücken Sie **▲** oder **▼**, um **Anrufb.-Einst.** zu wählen. Drücken Sie **OK**.
- 4 Drücken Sie **▲** oder **▼**, um **Ansagetexte** zu wählen. Drücken Sie **OK**. Im LC-Diplay erscheint die Meldung, eine Ansage zu wählen.
- 5 Drücken Sie **▲** oder **▼**, um **TAD-Ansage** oder **F/T-Ansage** zu wählen. Drücken Sie **OK**.
- 6 Drücken Sie **▲** oder **▼**, um **Aufnehmen** zu wählen. Drücken Sie **OK**.

- 7 Um eine Ansage aufzunehmen, haben Sie die folgenden Möglichkeiten:

■ Am MFC-660CN:

Nehmen Sie den Hörer des Gerätes ab und sprechen Sie die Ansage auf. Legen Sie den Hörer wieder auf, um die Aufnahme zu beenden.

■ Am MFC-845CW:

Benutzen Sie das Mikrofon des Gerätes , um Ihre Ansage aufzunehmen. Drücken Sie **Stop/Exit**, um die Aufnahme zu beenden.

Die Ansage wird nun zu Ihrer Kontrolle wiedergegeben.

- 8 Drücken Sie **Stop/Exit**.

Ansage prüfen

- 1 Drücken Sie **Menu**.
- 2 Drücken Sie **▲** oder **▼**, um **Fax** zu wählen. Drücken Sie **OK**.
- 3 Drücken Sie **▲** oder **▼**, um **Anrufb.-Einst.** zu wählen. Drücken Sie **OK**.
- 4 Drücken Sie **▲** oder **▼**, um **Ansagexte** zu wählen. Drücken Sie **OK**.
- 5 Drücken Sie **▲** oder **▼**, um **TAD-Ansage** oder **F/T-Ansage** zu wählen. Drücken Sie **OK**.
- 6 Drücken Sie **▲** oder **▼**, um **Akt. Ansage** zu wählen. Drücken Sie **OK**.
Mit **◀** oder **▶** können Sie die Lautstärke ändern.
- 7 Drücken Sie **Stop/Exit**.

Ansage löschen

- 1 Drücken Sie **Menu**.
- 2 Drücken Sie **▲** oder **▼**, um **Fax** zu wählen. Drücken Sie **OK**.
- 3 Drücken Sie **▲** oder **▼**, um **Anrufb.-Einst.** zu wählen. Drücken Sie **OK**.
- 4 Drücken Sie **▲** oder **▼**, um **Ansagexte** zu wählen. Drücken Sie **OK**.
- 5 Drücken Sie **▲** oder **▼**, um **TAD-Ansage** oder **F/T-Ansage** zu wählen. Drücken Sie **OK**.
- 6 Drücken Sie **▲** oder **▼**, um **Löschen** zu wählen. Drücken Sie **OK**.
- 7 Sie haben die folgenden Möglichkeiten:
 - Drücken Sie **1**, um die Ansage zu löschen.
 - Drücken Sie **2**, um die Funktion abzubrechen.
- 8 Drücken Sie **Stop/Exit**.

F/T-Ansage

Die F/T-Ansage wird im Empfangsmodus Fax/Tel bei einem Telefonanruf wiedergegeben. Sie können mit dieser Ansage den Anrufer zum Beispiel darüber informieren, wann Sie wieder erreichbar sind. Nach dieser Ansage kann der Anrufer *keine Nachricht* hinterlassen.

Um eine F/T-Ansage aufzunehmen, folgen Sie den Anweisungen unter *Ansagen* auf Seite 67.

Wie Sie den F/T-Modus einschalten können, ist unter *Empfangsmodi* auf Seite 43 beschrieben.

Anrufbeantworter einschalten

Wenn die Taste  leuchtet, ist der Anrufbeantworter eingeschaltet. Drücken Sie die

Taste , um den Anrufbeantworter einzuschalten.

Nachrichten verwalten

Nachrichten-Anzeige

Wenn eine neue Nachricht empfangen wurde, blinkt die Taste .

Im Display wird die Anzahl der empfangenen gesprochenen Nachrichten und der empfangenen und gespeicherten Faxe angezeigt.



Faxe werden nur gespeichert, wenn die Faxspeicherung oder die Faxvorschau eingeschaltet ist. Siehe *Erweiterte Faxoptionen (nur für Schwarzweiss-Faxe)* auf Seite 72.

Gesprochene Nachrichten wiedergeben

Die Nachrichten werden nacheinander in der Reihenfolge wiedergegeben, in der sie aufgezeichnet wurden. Das Display zeigt die Nummer der aktuellen Nachricht, die Gesamtanzahl der Nachrichten und Datum und Uhrzeit der Aufzeichnung an.

Von Anrufern hinterlassene Nachrichten können wie folgt abgehört werden:

- 1 Drücken Sie **Play/Record** bzw. **Play**. Die folgenden Funktionen können bei der Wiedergabe der Nachrichten verwendet werden:
 - ✖ ⏮ (Rücklauf)
Nachricht wiederholen
 - # ⏭ (Vorlauf)
Zur nächsten Nachricht springen

-  oder 

Lautsprecher-Lautstärke ändern

- 2 Drücken Sie **Stop/Exit**

Nachrichten löschen

Gesprochene Nachrichten einzeln löschen

- 1 Drücken Sie **Play/Record** bzw. **Play**. Sie hören einen 2 Sekunden langen Signalton, dann beginnt das Gerät mit der Wiedergabe der Nachrichten. Vor jeder Nachricht hören Sie einen langen Signalton, hinter jeder Nachricht zwei kurze Töne.
- 2 Zum Löschen einer bestimmten Nachricht drücken Sie **Erase/Mute** oder **Erase** während der Wiedergabe oder unmittelbar nach den zwei Tönen am Ende der Nachricht.
- 3 Sie haben die folgenden Möglichkeiten:
 - Drücken Sie **1**, um die Nachricht zu löschen.
 - Drücken Sie **2**, um die Funktion abzubrechen.
- 4 Drücken Sie **Stop/Exit**.

Alle gesprochenen Nachrichten löschen

- 1 Drücken Sie **Erase/Mute** oder **Erase**.
- 2 Sie haben die folgenden Möglichkeiten:
 - Drücken Sie **1**, um alle gesprochenen Nachrichten zu löschen.
 - Drücken Sie **2**, um die Funktion abzubrechen.

Zusätzliche Anrufbeantworter-Funktionen

Maximale Aufsprechzeit pro Nachricht

Werkseitig ist eine Aufsprechzeit von maximal 30 Sekunden pro Nachricht eingestellt. Um diese Einstellung zu ändern, gehen Sie wie folgt vor:

- 1 Drücken Sie **Menu**.
- 2 Drücken Sie **▲** oder **▼**, um **Fax** zu wählen.
Drücken Sie **OK**.
- 3 Drücken Sie **▲** oder **▼**, um **Anrufb.-Einst.** zu wählen.
Drücken Sie **OK**.
- 4 Drücken Sie **▲** oder **▼**, um **Aufsprechzeit** zu wählen.
Drücken Sie **OK**.
- 5 Drücken Sie **▲** oder **▼**, die maximale Aufsprechzeit (30, 60, 120 oder 180 Sekunden) zu wählen.
Drücken Sie **OK**.
- 6 Drücken Sie **Stop/Exit**.

Gebührenfreie Statusinfo

Wenn diese Funktion eingeschaltet ist, nimmt das Gerät Anrufe nach 4-maligem Telefonklingeln an, falls keine Nachricht gespeichert wurde, und nach 2-maligem Klingeln, wenn Nachrichten (Fax oder Anrufe) gespeichert wurden.

Wenn Sie von unterwegs vom Anrufbeantworter aufgezeichnete Nachrichten abfragen möchten, wissen Sie beim 3. Klingeln, dass keine Nachrichten empfangen wurden. Sie können dann den Hörer auflegen, bevor Kosten entstehen.

Die Statusinfo-Funktion steht nur zur Verfügung, wenn der Anrufbeantworter eingeschaltet ist. Wenn die Statusinfo auf **Ein** gestellt ist, wird die Klingelanzahl-Einstellung ignoriert.

- 1 Drücken Sie **Menu**.
- 2 Drücken Sie **▲** oder **▼**, um **Fax** zu wählen.
Drücken Sie **OK**.
- 3 Drücken Sie **▲** oder **▼**, um **Empfangseinst.** zu wählen.
Drücken Sie **OK**.
- 4 Drücken Sie **▲** oder **▼**, um **Klingelanzahl** zu wählen.
Drücken Sie **OK**.
- 5 Drücken Sie **▲** oder **▼**, um **Statusinfo** zu wählen.
Drücken Sie **OK**.
- 6 Drücken Sie **▲** oder **▼**, um **Ein** (oder **Aus**) zu wählen. Drücken Sie **OK**.
- 7 Drücken Sie **Stop/Exit**.

Mithören

Mit dieser Funktion können Sie die Wiedergabe der Nachrichten während der Aufzeichnung ein- oder ausschalten. Wenn Sie **Aus** wählen, ist die Nachricht während der Aufzeichnung nicht zu hören, so dass Sie nicht gestört werden. Wenn Sie diese Funktion einschalten, können Sie den Anrufer und seine Nachricht während der Aufzeichnung hören und gegebenenfalls den Anruf noch annehmen.

- 1 Drücken Sie **Menu**.
- 2 Drücken Sie **▲** oder **▼**, um **Fax** zu wählen.
Drücken Sie **OK**.
- 3 Drücken Sie **▲** oder **▼**, um **Anrufb.-Einst.** zu wählen.
Drücken Sie **OK**.
- 4 Drücken Sie **▲** oder **▼**, um **Mithören** zu wählen.
Drücken Sie **OK**.
- 5 Drücken Sie **▲** oder **▼**, um **Ein** oder **Aus** zu wählen.
Drücken Sie **OK**.
- 6 Drücken Sie **Stop/Exit**.

Mitschneiden von Telefongesprächen (nur MFC-660CN)

Sie können über den Hörer des Gerätes geführte Gespräche aufnehmen, indem sie während des Telefonats **Play/Record** drücken. Die maximale Länge der Aufnahme ist durch die eingestellte maximale Aufzeichnungszeit festgelegt (bis zu 3 Minuten). Während des Mitschnitts hört der Gesprächspartner in regelmäßigen Abständen einen Signalton. Um das Mitschneiden zu beenden, drücken Sie **Stop/Exit**.

Erweiterte Faxoptionen (nur für Schwarzweiss-Faxe)

Es kann jeweils nur eine der erweiterten Faxoptionen eingeschaltet werden:

- Fax-Weiterleitung
- Faxspeicherung
- Faxvorschau
(nur MFC-660CN und MFC-845CW)
- PC-Faxempfang
- Aus

Sie können die Einstellung jederzeit ändern. Wenn Sie die Einstellung ändern, während sich noch empfangene Faxe im Speicher des Gerätes befinden, erscheint eine Meldung im Display. (Siehe *Wenn sich beim Ändern der Einstellung Faxe im Speicher befinden ...* auf Seite 77.)

Fax-Weiterleitung

Wenn die Fax-Weiterleitung eingeschaltet ist, speichert das Gerät jedes empfangene Fax. Es ruft dann direkt nach dem Empfang die von Ihnen programmierte Faxnummer an und leitet das Fax an diese Nummer weiter.

- 1 Drücken Sie **Menu**.
- 2 Drücken Sie **▲** oder **▼**, um **Fax** zu wählen.
Drücken Sie **OK**.
- 3 Drücken Sie **▲** oder **▼**, um **Erweiterte Faxoptionen** zu wählen.
Drücken Sie **OK**.
- 4 Drücken Sie **▲** oder **▼**, um **Weiterl/Speich** zu wählen.
Drücken Sie **OK**.
- 5 Drücken Sie **▲** oder **▼**, um **Fax weiterleiten** zu wählen.
Drücken Sie **OK**.

- 6 Geben Sie die Rufnummer des Faxgerätes ein, zu dem die Faxe weitergeleitet werden sollen (bis zu 20 Stellen).
Drücken Sie **OK**.

- 7 Drücken Sie **▲** oder **▼**, um **Kontrolldr.:Ein** oder **Kontrolldr.:Aus** zu wählen.
Drücken Sie **OK**.



Hinweis

- Wenn Sie **Kontrolldr.:Ein** wählen, wird von den im Speicher empfangenen Faxen auch eine Kopie ausgedruckt. Dadurch gehen keine Daten verloren, falls der Strom ausfällt, bevor das Fax weitergeleitet wurde, oder falls Probleme am Empfängergerät auftreten.
- Nur MFC-660CN und MFC-845CW:
Bei einem Stromausfall bleiben die im Gerät gespeicherten Faxe bis zu 24 Stunden erhalten.
- Wenn die Fax-Weiterleitung eingeschaltet ist, können nur Schwarzweiss-Faxe im Speicher empfangen werden. Als Farbfax abgeschickte Dokumente können nur empfangen werden, wenn das sendende Gerät sie in Schwarzweiss konvertieren konnte.

- 8 Drücken Sie **Stop/Exit**.

Faxspeicherung

Wenn Sie die Faxspeicherung eingeschaltet haben, speichert das Gerät automatisch alle empfangenen Faxe. Sie können dann mit den Fernabfrage-Funktionen alle empfangenen Faxe per Telefon oder Handy an ein anderes Faxgerät übergeben.

Wenn die Faxspeicherung eingeschaltet ist, wird automatisch eine Kopie der empfangenen Faxe vom Gerät ausgedruckt.

- 1 Drücken Sie **Menu**.
- 2 Drücken Sie **▲** oder **▼**, um **Fax** zu wählen.
Drücken Sie **OK**.
- 3 Drücken Sie **▲** oder **▼**, um **Erweiterte Faxoptionen** zu wählen.
Drücken Sie **OK**.
- 4 Drücken Sie **▲** oder **▼**, um **Weiterl/Speich** zu wählen.
Drücken Sie **OK**.
- 5 Drücken Sie **▲** oder **▼**, um **Fax speichern** zu wählen.
Drücken Sie **OK**.
- 6 Drücken Sie **Stop/Exit**.



Hinweis

Wenn die Faxspeicherung eingeschaltet ist, können als Farbfax abgeschickte Dokumente nur empfangen werden, wenn das sendende Gerät sie in Schwarzweiss konvertieren konnte.

Faxvorschau (nur MFC-660CN und MFC-845CW)

Wenn die Faxvorschau eingeschaltet ist, können Sie empfangene Faxe im LC-Display ansehen, indem Sie die Taste **Fax Preview** drücken. Wenn das Gerät nicht mit einer anderen Funktion beschäftigt ist, erscheint beim Empfang eines Faxes eine Pop-up-Meldung im Display. Es können dann weiter alle Funktionen ausgeführt werden.

Faxvorschau einschalten

- 1 Drücken Sie **Menu**.
- 2 Drücken Sie **▲** oder **▼**, um **Fax** zu wählen.
Drücken Sie **OK**.
- 3 Drücken Sie **▲** oder **▼**, um **Erweiterte Faxoptionen** zu wählen.
Drücken Sie **OK**.
- 4 Drücken Sie **▲** oder **▼**, um **Weiterl/Speich** zu wählen.
Drücken Sie **OK**.
- 5 Drücken Sie **▲** oder **▼**, um **Faxvorschau** zu wählen.
Drücken Sie **OK**.
- 6 Drücken Sie **Stop/Exit**.



Hinweis

Wenn die Faxvorschau eingeschaltet ist, können empfangene Farbfaxe nur gedruckt werden. Die Faxvorschau ist nur für Schwarzweiss-Faxe möglich.

Empfangene Faxe ansehen

Wenn ein Fax empfangen wird, erscheint eine Pop-up-Meldung im Display. (Zum Beispiel: Neue Faxe:02)

- 1 Drücken Sie **Fax Preview**.
Es wird nun eine Liste der neuen Faxe angezeigt.



Hinweis

Mit ***** können Sie zur Liste der alten Faxe wechseln. Mit **#** können Sie wieder zur Liste der neuen Faxe gelangen.

- 2 Drücken Sie **▲** oder **▼**, um das Fax, das Sie ansehen möchten, zu wählen.
Drücken Sie **OK**.



Hinweis

Bei einem umfangreichen Fax kann es ein wenig dauern, bis es im Display angezeigt wird.

- 3 Drücken Sie **Stop/Exit**.

Für ein im Display angezeigtes Fax stehen folgende Funktionen zur Verfügung:

Taste	Funktion
	Fax vergrößern
	Fax verkleinern
▲ oder ▼	Nach oben oder unten scrollen
◀ oder ▶	Nach links oder rechts scrollen
	Fax im Uhrzeigersinn drehen
	Fax löschen Drücken Sie 1 zur Bestätigung.
	Zurück zur vorherigen Seite
	Vor zur nächsten Seite
OK 	Weiter zum nächsten Schritt (Drucken, Zurück und Beenden stehen zur Verfügung.)
Clear/Back 	Zurück zur Faxliste
 Mono Start	Fax drucken

Alle Faxe in der Liste löschen

- 1 Drücken Sie **Fax Preview**.
- 2 Drücken Sie **▲** oder **▼**, um **Alle löschen** zu wählen.
Drücken Sie **OK**.
Drücken Sie dann **1** zur Bestätigung.

Alle Faxe in der Liste drucken

- 1 Drücken Sie **Fax Preview**.
- 2 Drücken Sie **▲** oder **▼**, um **Alle drucken** zu wählen.
Drücken Sie **OK**.

PC-Faxempfang (Werbefax-Löschfunktion)

Wenn Sie den PC-Faxempfang einschalten, speichert das Gerät alle empfangenen Faxe und sendet sie automatisch zum angeschlossenen PC. So können über das Gerät empfangene Faxe am PC angesehen und verwaltet werden. Unerwünschte Werbefaxe können direkt am PC gelöscht werden, so dass nicht unnötig Tinte und Papier für den Ausdruck verbraucht wird.

Auch wenn der PC z.B. über Nacht oder am Wochenende ausgeschaltet ist, werden ankommende Faxe vom Gerät weiter empfangen und gespeichert.

Sobald der PC und die PC-FAX-Anwendung wieder gestartet wurden, überträgt das Gerät die Faxe automatisch zum PC.

Zur Übertragung der Faxe zum PC muss am PC das Programm zum PC-Faxempfang gestartet sein. (Weitere Informationen dazu finden Sie unter *PC-Faxempfang* im Software-Handbuch auf der CD-ROM.)

Wenn Sie **Kontrolldr. :Ein** wählen, druckt das Gerät auch eine Kopie der empfangenen Faxe aus.

- 1 Drücken Sie **Menu**.
- 2 Drücken Sie **▲** oder **▼**, um **Fax** zu wählen.
Drücken Sie **OK**.
- 3 Drücken Sie **▲** oder **▼**, um **Erweiterte Faxoptionen** zu wählen.
Drücken Sie **OK**.
- 4 Drücken Sie **▲** oder **▼**, um **Weiterl/Speich** zu wählen.
Drücken Sie **OK**.
- 5 Drücken Sie **▲** oder **▼**, um **PC Faxempfang** zu wählen.
Drücken Sie **OK**.

- 6 Drücken Sie **▲** oder **▼**, um **<USB>** oder den PC, zu dem die Faxe gesendet werden sollen, zu wählen.
Drücken Sie **OK**.
- 7 Drücken Sie **▲** oder **▼**, um **Kontrolldr. :Ein** oder **Kontrolldr. :Aus** zu wählen.
Drücken Sie **OK**.
- 8 Drücken Sie **Stop/Exit**.



Hinweis

- Der PC-Faxempfang wird unter Mac OS® nicht unterstützt.
- Damit Sie den PC-Faxempfang einschalten können, muss am PC die MFL-Pro Suite installiert sein. Vergewissern Sie sich, dass Ihr Gerät mit dem PC verbunden und der PC eingeschaltet ist. (Weitere Informationen dazu finden Sie unter *PC-Faxempfang* im Software-Handbuch auf der CD-ROM.)
- Nur MFC-660CN und MFC-845CW:
Bei einem Stromausfall bleiben die im Gerät gespeicherten Faxe bis zu 24 Stunden erhalten. Wenn Sie **Kontrolldr. :Ein** wählen, werden die Faxe auch ausgedruckt, damit bei längeren Stromunterbrechungen vor der Übertragung zum PC keine Daten verloren gehen.
- Falls eine Fehlermeldung im Display erscheint und das Gerät empfangene Faxe nicht drucken kann, können Sie die Funktion PC-Faxempfang verwenden, um die Faxe zum PC zu übertragen. (Weitere Informationen dazu finden Sie unter *Fehlermeldungen* auf Seite 128.)
- Wenn der PC-Faxempfang eingeschaltet ist, können nur Schwarzweiss-Faxe im Speicher empfangen und zum PC gesendet werden. Farbfaxe werden direkt empfangen und in Farbe ausgedruckt.

Anderen PC für den PC-Faxempfang auswählen

- 1 Drücken Sie **Menu**.
- 2 Drücken Sie **▲** oder **▼**, um **Fax** zu wählen.
Drücken Sie **OK**.
- 3 Drücken Sie **▲** oder **▼**, um **Erweiterte Faxoptionen** zu wählen.
Drücken Sie **OK**.
- 4 Drücken Sie **▲** oder **▼**, um **Weiterl/Speich** zu wählen.
Drücken Sie **OK**.
- 5 Drücken Sie **▲** oder **▼**, um **PC Faxempfang** zu wählen.
Drücken Sie **OK**.
- 6 Drücken Sie **▲** oder **▼**, um **Ändern** zu wählen.
Drücken Sie **OK**.
- 7 Drücken Sie **▲** oder **▼**, um **<USB>** oder den PC, zu dem die Faxe gesendet werden sollen, zu wählen.
Drücken Sie **OK**.
- 8 Drücken Sie **▲** oder **▼**, um **Kontroll-dr. :Ein** oder **Kontroll-dr. :Aus** zu wählen.
Drücken Sie **OK**.
- 9 Drücken Sie **Stop/Exit**.

Erweiterte Faxoptionen ausschalten

- 1 Drücken Sie **Menu**.
- 2 Drücken Sie **▲** oder **▼**, um **Fax** zu wählen.
Drücken Sie **OK**.
- 3 Drücken Sie **▲** oder **▼**, um **Erweiterte Faxoptionen** zu wählen.
Drücken Sie **OK**.
- 4 Drücken Sie **▲** oder **▼**, um **Weiterl/Speich** zu wählen.
Drücken Sie **OK**.
- 5 Drücken Sie **▲** oder **▼**, um **Aus** zu wählen.
Drücken Sie **OK**.
- 6 Drücken Sie **Stop/Exit**.



Hinweis

Falls sich noch empfangene Faxe im Speicher des Gerätes befinden, erscheint eine Meldung im Display. (Siehe *Wenn sich beim Ändern der Einstellung Faxe im Speicher befinden ...* auf Seite 77.)

Wenn sich beim Ändern der Einstellung Faxe im Speicher befinden ...

Wenn sich beim Wechsel zu einer anderen Faxoption noch empfangene Faxe im Speicher befinden, erscheint eine der folgenden Meldungen im Display:

■ Alle Dok. löscht?

Ja → 1 drücken

Nein → 2 drücken

■ Alle Faxe druck?

Ja → 1 drücken

Nein → 2 drücken

- Wenn Sie **1** drücken, werden die Faxe im Speicher gelöscht bzw. gedruckt, bevor die Einstellung geändert wird. Wenn bereits ein Kontrolldruck angefertigt wurde, wird das Fax nicht noch einmal ausgedruckt.
- Wenn Sie **2** drücken, werden die Faxe im Speicher weder gelöscht noch gedruckt und die Einstellung wird nicht geändert.

Wenn von einer anderen Faxoption (Fax weiterleiten, Fax speichern oder Faxvorschau (nur MFC-660CN und MFC-845CW)) zum PC Faxempfang gewechselt wird und sich noch empfangene Faxe im Speicher befinden, wählen Sie mit ▲ oder ▼ den PC, zu dem die Faxe gesendet werden sollen. Im Display erscheint die folgende Frage:

■ Fax an PC send.?

Ja → 1 drücken

Nein → 2 drücken

- Wenn Sie **1** drücken, werden die Faxe zum PC übertragen, bevor die Einstellung geändert wird. Wählen Sie **Kontr.ldr.:Ein** oder **Kontr.ldr.:Aus**.
- Wenn Sie **2** drücken, werden die Faxe weder zum PC übertragen noch gelöscht und die Einstellung wird nicht geändert.

Fernabfrage

Sie können das Gerät von unterwegs mit jedem Telefon oder Handy anrufen, um alle bisher empfangenen und gespeicherten Faxe an ein anderes Faxgerät weiterzugeben (Fax-Fernweitergabe) oder um Geräteeinstellungen zu ändern (Fernschaltung).

Zugangscode einstellen

Der Zugangscode erlaubt Ihnen den Zugriff auf die Fernabfrage-Funktionen des Gerätes von unterwegs aus. Bevor Sie die Fernabfrage-Funktionen verwenden können, muss ein Zugangscode programmiert werden. Mit dem werkseitig eingestellten inaktiven Code (---*) ist keine Fernabfrage möglich.

- 1 Drücken Sie **Menu**.
- 2 Drücken Sie ▲ oder ▼, um Fax zu wählen. Drücken Sie **OK**.
- 3 Drücken Sie ▲ oder ▼, um **Erweiterte Faxoptionen** zu wählen. Drücken Sie **OK**.
- 4 Drücken Sie ▲ oder ▼, um **Zugangscode** zu wählen. Drücken Sie **OK**.

- 5 Geben Sie einen dreistelligen Zugangscode ein. Dazu können Sie die Tasten **0** bis **9**, *****, oder **#** verwenden. Drücken Sie **OK**. (Der Stern „*****“ des vorprogrammierten Codes kann nicht verändert werden.)



Hinweis

Verwenden Sie einen anderen Code als für die Fernaktivierung (werkseitig *** 5 1**) bzw. Deaktivierung (werkseitig **# 5 1**). (Siehe *Externes Telefon verwenden* auf Seite 56.)

- 6 Drücken Sie **Stop/Exit**.



Hinweis

Sie können den Zugangscode jederzeit ändern. Um wieder den werkseitigen inaktiven Code (**---***) einzustellen, drücken Sie in Schritt 5 **Clear/Back** und dann **OK**.

Zugangscode verwenden

- 1 Wählen Sie Ihr Gerät mit einem Telefon, Handy oder einem anderen Faxgerät an.
- 2 Wenn Ihr Gerät antwortet, geben Sie den Zugangscode ein (drei Ziffern, dann *****).
- 3 Anschliessend zeigt Ihr Gerät durch ein akustisches Signal an, ob Nachrichten empfangen wurden:
 - **1 langer Ton — Faxe**
 - **2 lange Töne — Gesprochene Nachrichten (nur MFC-660CN und MFC-845CW)**
 - **3 lange Töne — Gesprochene Nachrichten und Faxe (nur MFC-660CN und MFC-845CW)**
 - **Kein langer Ton — Keine Faxe und gesprochenen Nachrichten**
- 4 Ihr Gerät fordert Sie dann durch 2 kurze Töne auf, einen Befehlscode einzugeben. Wird innerhalb von 30 Sekunden kein Befehl eingegeben, unterbricht das Gerät die Verbindung. Falls Sie einen ungültigen Befehl eingeben, hören Sie 3 kurze Töne.
- 5 Drücken Sie **9 0** um die Fernabfrage zu beenden.
- 6 Legen Sie den Hörer auf.



Hinweis

Falls am Gerät der manuelle Empfang (**Manuell**) eingestellt ist, nimmt es den Anruf erst nach ca. 2 Minuten an. Anschliessend können Sie den Zugangscode innerhalb der nächsten 30 Sekunden eingeben.

Fernabfrage-Befehle

In der folgenden Tabelle sind die verwendbaren Fernabfrage-Befehle aufgelistet. Wenn Sie das Gerät angerufen und den Zugangscode (3 Ziffern, dann ✖), eingegeben haben, werden Sie durch 2 kurze Töne aufgefordert, einen Fernabfrage-Befehl einzugeben.

Fernabfrage-Befehle		Verwendung	
91	Gesprochene Nachrichten wiedergeben (nur MFC-660CN und MFC-845CW)	Nach einem langen Ton werden die aufgezeichneten gesprochenen Nachrichten wiedergegeben.	
	1 Wiederholen oder Zurückspringen	Um während der Wiedergabe eine Nachricht zu wiederholen, drücken Sie 1 . Wenn Sie 1 drücken, bevor die Wiedergabe begonnen hat, springt das Gerät zur vorherigen Nachricht zurück.	
	2 Vorspringen	Sie können während der Wiedergabe einer Nachricht zur nächsten Nachricht springen.	
	9 Wiedergabe abbrechen	Beendet die Wiedergabe einer Nachricht.	
93	Alle gesprochenen Nachrichten löschen (nur MFC-660CN und MFC-845CW)	Wenn ein langer Ton zu hören ist, wurden alle Nachrichten gelöscht. Falls Sie drei kurze Töne hören, konnte nicht gelöscht werden, weil nicht alle Nachrichten abgehört oder keine Nachrichten aufgezeichnet wurden. *Beachten Sie, dass dieser Befehl alle gesprochenen Nachrichten löscht.	
94	Ansagetexte wiedergeben/ aufnehmen (nur MFC-660CN und MFC-845CW)		
	1 Wiedergabe	1 TAD-Ansage	Die gewählte Ansage wird wiedergegeben. Sie können die Aufnahme mit 9 beenden.
		2 F/T-Ansage	
	2 Aufnahme	1 TAD-Ansage	Nach einem langen Ton können Sie die gewählte Ansage aufsprechen. Die neue Ansage wird wiederholt. Sie können die Aufnahme mit 9 beenden.
2 F/T-Ansage			
95	Fax-Weiterleitung und Faxspeicherung		
	1 Ausschalten	Wählen Sie Aus zum Ausschalten dieser Funktionen (nur möglich, wenn kein Fax gespeichert oder alle gespeicherten Faxe gelöscht wurden).	
	2 Fax-Weiterleitung ein	Wenn ein langer Ton zu hören ist, wurde die Änderung durchgeführt. Falls Sie drei kurze Töne hören, wurde die Änderung nicht angenommen (z.B. weil die Rufnummer für die Weiterleitung nicht programmiert ist). Nach Eingabe von 4 können Sie die Rufnummer programmieren. (Siehe <i>Nummer für die Fax-Weiterleitung ändern</i> auf Seite 81.) Dadurch wird die Fax-Weiterleitung automatisch eingeschaltet.	
	4 Nr. für Fax-Weiterleitung		
	6 Faxspeicherung ein		

Fernabfrage-Befehle		Verwendung
96	Fax-Fernweitergabe	
	2 Alle Faxe weitergeben	Geben Sie die Nummer des Faxgerätes ein, das die gespeicherten Faxe empfangen soll. (Siehe <i>Fax-Fernweitergabe</i> auf Seite 81.)
	3 Alle empfangenen und gespeicherten Faxe löschen	Wenn Sie einen langen Ton hören, wurden die empfangenen und gespeicherten Faxe gelöscht.
97	Empfangsstatus prüfen (MFC-440CN)	
	1 Fax	Sie können überprüfen, ob Ihr Gerät Faxe empfangen hat. Wenn ja, hören Sie einen langen Ton, andernfalls sind drei kurze Töne zu hören.
97	Empfangsstatus prüfen (MFC-660CN und MFC-845CW)	
	1 Fax	Sie können überprüfen, ob Ihr Gerät Faxe oder gesprochene Nachrichten empfangen hat. Wenn ja, hören Sie einen langen Ton, andernfalls sind drei kurze Töne zu hören.
	2 Gesprochene Nachricht	
98	Empfangsmodus ändern (MFC-440CN)	
	1 TAD:Anrufbeantw.	Wenn Sie nach der Eingabe der Ziffer einen langen Ton hören, konnte der Empfangsmodus geändert werden.
	2 Fax/Tel	
	3 Nur Fax	
98	Empfangsmodus ändern (MFC-660CN und MFC-845CW)	
	1 TAD (Anrufbeantworter)	Wenn Sie nach der Eingabe der Ziffer einen langen Ton hören, konnte der Empfangsmodus geändert werden.
	2 Fax/Tel	
	3 Nur Fax	
90	Fernabfrage beenden	Drücken Sie 90 , um die Fernabfrage zu beenden. Legen Sie nach einem langen Ton den Hörer auf.

Fax-Fernweitergabe

Sie können Ihr Gerät anrufen und die dort empfangenen und gespeicherten Faxe an ein anderes Faxgerät weitergeben.

- 1 Wählen Sie das Gerät mit einem Telefon oder Handy an.
- 2 Wenn Ihr Gerät antwortet, geben Sie den Zugangscode ein (drei Ziffern, dann ✖). Wenn Sie einen langen Ton hören, hat das Gerät Dokumente empfangen und gespeichert.
- 3 Wenn Sie 2 kurze Töne hören, geben Sie mit den Zifferntasten **9 6 2** ein.
- 4 Warten Sie auf den langen Ton. Geben Sie dann die Nummer des Faxgerätes, an das die Faxe gesendet werden sollen, und abschliessend **##** ein (bis zu 20 Stellen).



Hinweis

Die Tasten ✖ und # können zur Nummerneingabe nicht verwendet werden. Sie können jedoch durch Drücken der Taste # eine Wählpause eingeben.

- 5 Drücken Sie **9 0**, um die Fernabfrage zu beenden.
- 6 Wenn Sie den Signalton des Gerätes hören, legen Sie den Hörer auf. Das Gerät ruft nun die angegebene Faxnummer an und sendet die empfangenen Faxe.

Nummer für die Fax-Weiterleitung ändern

Sie können das Gerät anrufen, die Rufnummer ändern, an die Faxe weitergeleitet werden sollen, und die Fax-Weiterleitung einschalten.

- 1 Wählen Sie das Gerät mit einem Telefon oder Handy an.
- 2 Wenn Ihr Gerät antwortet, geben Sie den Zugangscode ein (drei Ziffern, dann ✖). Wenn Sie einen langen Ton hören, hat das Gerät Dokumente empfangen und gespeichert.
- 3 Wenn Sie 2 kurze Töne hören, geben Sie mit den Zifferntasten **9 5 4** ein.
- 4 Warten Sie auf den langen Ton. Geben Sie dann die Nummer des Faxgerätes, an das die Faxe gesendet werden sollen, und abschliessend **##** ein (bis zu 20 Stellen).



Hinweis

Die Tasten ✖ und # können zur Nummerneingabe nicht verwendet werden. Sie können jedoch durch Drücken der Taste # eine Wählpause eingeben.

- 5 Drücken Sie **9 0**, um die Fernabfrage zu beenden.
- 6 Wenn Sie den Signalton des Gerätes hören, legen Sie den Hörer auf.

Automatischer Sendebericht und Journalausdruck

Für den automatischen Ausdruck dieser Berichte müssen Einstellungen im Funktionsmenü vorgenommen werden. Drücken Sie dazu **Menu**.

Automatischen Sendebericht einstellen

Im Sendebericht werden Datum und Uhrzeit der Übertragung und das Resultat (OK oder FEHLER) festgehalten. Wenn Sie die Einstellung **Ein** oder **Ein+Dok** wählen, wird der Bericht nach jedem Sendevorgang ausgedruckt.

Wenn Sie z.B. oft Faxe zum selben Empfänger schicken, ist es hilfreich, die Einstellung **Ein+Dok** oder **Aus+Dok** zu wählen. Es wird dann mit dem Sendebericht ein Teil der ersten Seite des gesendeten Dokumentes ausgedruckt, so dass Sie auch später noch leicht feststellen können, zu welchem Fax der Sendebericht gehört.

Wenn Sie die Einstellung **Aus** oder **Aus+Dok** wählen, wird der Sendebericht nur ausgedruckt, falls ein Fehler aufgetreten ist.

- 1 Drücken Sie **Menu**.
- 2 Drücken Sie **▲** oder **▼**, um **Fax** zu wählen.
Drücken Sie **OK**.
- 3 Drücken Sie **▲** oder **▼**, um **Berichte** zu wählen.
Drücken Sie **OK**.
- 4 Drücken Sie **▲** oder **▼**, um **Sendebericht** zu wählen.
Drücken Sie **OK**.

- 5 Drücken Sie **▲** oder **▼**, um **Ein**, **Ein+Dok**, **Aus** oder **Aus+Dok** zu wählen.
Drücken Sie **OK**.

- 6 Drücken Sie **Stop/Exit**.

Automatischen Journalausdruck einstellen

Im Journal werden Angaben über die im eingestellten Zeitraum empfangenen und gesendeten Faxe ausgedruckt (nach 50 Faxen, 6, 12 oder 24 Stunden, 2 oder 7 Tagen).

Wenn Sie die Einstellung **Aus** wählen, erfolgt kein automatischer Ausdruck. Das Journal kann jedoch auch manuell ausgedruckt werden, wie unter *Berichte und Listen* auf Seite 83 beschrieben. Die werkseitige Einstellung ist **Nach 50 Faxen**.

- 1 Drücken Sie **Menu**.
- 2 Drücken Sie **▲** oder **▼**, um **Fax** zu wählen.
Drücken Sie **OK**.
- 3 Drücken Sie **▲** oder **▼**, um **Berichte** zu wählen.
Drücken Sie **OK**.
- 4 Drücken Sie **▲** oder **▼**, um **Journal** zu wählen.
Drücken Sie **OK**.
- 5 Drücken Sie **▲** oder **▼**, um den gewünschten Zeitraum zu wählen.
Drücken Sie **OK**.
(Wenn Sie als Intervall 7 Tage gewählt haben, werden Sie aufgefordert, den Wochentag zu wählen.)

- 6, 12 oder 24 Stunden, 2 oder 7 Tage

Das Journal wird nach der gewählten Zeit gedruckt und anschliessend gelöscht. Wenn der Journalspeicher vor dem eingestellten Intervall voll ist (nach 200 Sende- und Empfangsvorgängen), druckt das Gerät das Journal vorzeitig aus und löscht anschliessend alle Einträge. Wenn Sie vor Ablauf des eingestellten Intervalls einen Journalausdruck benötigen, können Sie diesen manuell ausdrucken lassen, ohne dass die Daten gelöscht werden.

- Nach 50 Faxen

Das Gerät druckt nach insgesamt 50 gesendeten und empfangenen Faxen ein Journal aus.

- 6 Geben Sie nun die Uhrzeit, zu der das Journal das erste Mal gedruckt werden soll, im 24-Stundenformat ein. Drücken Sie **OK**. (Zum Beispiel 19:45)
- 7 Drücken Sie **Stop/Exit**.

Berichte und Listen

Die folgenden Berichte und Listen können ausgedruckt werden:

- **Sendebericht**
Sendebericht über das unmittelbar zuvor gesendete Fax.
- **Hilfe**
Hilfe zum Einstellen von Menüfunktionen.
- **Rufnummern**
Verzeichnis der gespeicherten Namen und Rufnummern numerisch nach Kurzwahlnummern sortiert.
- **Journal**
Journalausdruck mit Informationen über die letzten gesendeten und empfangenen Faxe. (SE steht für gesendet, EM steht für empfangen.)
- **Geräteeinstell**
Liste mit aktuell im Menü gewählten Funktionseinstellungen.
- **Netzwerk-Konf.**
Liste mit den aktuell gewählten Netzwerkeinstellungen.

Bericht oder Liste ausdrucken

- 1 Drücken Sie **Menu**.
- 2 Drücken Sie **▲** oder **▼**, um Ausdrucke zu wählen. Drücken Sie **OK**.
- 3 Drücken Sie **▲** oder **▼**, um den gewünschten Ausdruck zu wählen. Drücken Sie **OK**.
- 4 Drücken Sie **Mono Start**.

Allgemeines

Viele Unternehmen bieten einen Faxabruf-Service an, über den Sie Produktinformationen, Preise oder andere Informationen abrufen können. Mit den Faxabruffunktionen können Sie ein anderes Faxgerät anrufen, um von diesem ein vorbereitetes Dokument abzurufen (aktiver Faxabruf), oder Ihr Gerät so vorbereiten, dass ein anderes Faxgerät ein Dokument abrufen kann (passiver Faxabruf). Das sendende sowie das empfangende Gerät müssen dazu eine Faxabruffunktion haben und entsprechend vorbereitet sein. Die Kosten übernimmt jeweils das anrufende Gerät. Beachten Sie, dass nicht alle Faxgeräte auf einen Faxabruf antworten können.

Aktiver Faxabruf

Mit dieser Funktion können Sie ein anderes Faxgerät anrufen, um ein dort entsprechend vorbereitetes Dokument zu empfangen.

Aktiver Faxabruf (Standard)

- 1 Drücken Sie  (**Fax**).
- 2 Drücken Sie ▲ oder ▼, um **Aktiver Abruf** zu wählen. Drücken Sie **OK**.
- 3 Drücken Sie ▲ oder ▼, um **Standard** zu wählen. Drücken Sie **OK**.
- 4 Geben Sie die Faxnummer des Gerätes, von dem Sie das Dokument abrufen möchten, ein.
- 5 Drücken Sie **Mono Start** oder **Colour Start**.

Geschützter aktiver Faxabruf

Durch den geschützten Faxabruf kann ein Dokument nur mit dem richtigen Kennwort abgerufen werden. Dadurch wird verhindert, dass unbefugte Personen das Dokument abrufen.

Der geschützte Faxabruf ist nur zwischen baugleichen Geräten möglich. Informieren Sie sich, welches Kennwort am Gerät, von dem Sie ein Dokument abrufen möchten, programmiert ist.

- 1 Drücken Sie  (**Fax**).
- 2 Drücken Sie ▲ oder ▼, um **Aktiver Abruf** zu wählen. Drücken Sie **OK**.
- 3 Drücken Sie ▲ oder ▼, um **Geschützt** zu wählen. Drücken Sie **OK**.
- 4 Geben Sie das vierstellige Kennwort ein.
Es muss dasselbe Kennwort sein, das am Gerät, von dem Sie abrufen möchten, programmiert ist. Drücken Sie **OK**.
- 5 Geben Sie die Faxnummer des Gerätes, von dem Sie das Dokument abrufen möchten, ein.
- 6 Drücken Sie **Mono Start** oder **Colour Start**.

Zeitversetzter aktiver Faxabruf

Sie können auch eine Zeit programmieren, zu der Ihr Gerät ein Dokument von einem anderen Gerät abrufen soll. Es kann jeweils nur *ein* zeitversetzter Abruf programmiert werden.

- 1 Drücken Sie  (**Fax**).
- 2 Drücken Sie ▲ oder ▼, um **Aktiver Abruf** zu wählen. Drücken Sie **OK**.
- 3 Drücken Sie ▲ oder ▼, um **Zeitwahl** zu wählen. Drücken Sie **OK**.
- 4 Geben Sie die Uhrzeit, zu der das Dokument abgerufen werden soll, im 24-Stunden-Format ein. (Zum Beispiel: 21:45.) Drücken Sie **OK**.
- 5 Geben Sie die Faxnummer des Gerätes, von dem Sie das Dokument abrufen möchten, ein.
- 6 Drücken Sie **Mono Start** oder **Colour Start**. Ihr Gerät wählt zum angegebenen Zeitpunkt die eingegebene Nummer an und ruft das dort bereitgelegte Dokument ab.

Gruppenfaxabruf (nur für Schwarzweiss-Faxe)

Mit dieser Funktion können Sie in einem Arbeitsgang Dokumente von verschiedenen Faxgeräten abrufen lassen.

- 1 Drücken Sie  (**Fax**).
- 2 Drücken Sie ▲ oder ▼, um **Aktiver Abruf** zu wählen. Drücken Sie **OK**.
- 3 Drücken Sie ▲ oder ▼, um **Standard**, **Geschützt** oder **Zeitwahl** zu wählen. Drücken Sie **OK**.
- 4 Sie haben nun die folgenden Möglichkeiten:
 - Wenn Sie **Standard** gewählt haben, gehen Sie zu Schritt 5.
 - Wenn Sie **Geschützt** gewählt haben, geben Sie das vierstellige Kennwort ein und drücken Sie **OK**. Gehen Sie dann zu Schritt 5.
 - Wenn Sie **Zeitwahl** gewählt haben, geben Sie die gewünschte Abrufzeit im 24-Stundenformat ein und drücken Sie **OK**. Gehen Sie dann zu Schritt 5.
- 5 Drücken Sie ▲ oder ▼, um **Rundsenden** zu wählen. Drücken Sie **OK**.
- 6 Drücken Sie ▲ oder ▼, um **Nummer hinzufügen** zu wählen. Drücken Sie **OK**.
- 7 Geben Sie die Faxnummer über die **Kurzwahl**, eine Gruppe oder die **Zifferntasten** ein. Drücken Sie **OK**.
- 8 Wiederholen Sie die Schritte 6 und 7, um weitere Nummern einzugeben. Drücken Sie dann ▲ oder ▼, um **Fertig** zu wählen. Drücken Sie **OK**.

- 9 Drücken Sie **Mono Start**.
Das Gerät wählt die Nummern nacheinander an und ruft die bereitgelegten Dokumente ab.

Während das Gerät wählt, kann der aktuelle Faxabruf mit **Stop/Exit** abgebrochen werden.

Um den gesamten Gruppenfaxabruf abbrechen, lesen Sie *Abbrechen eines Rundsendevorganges* auf Seite 36.

Passiver Faxabruf (nur für Schwarzweiss-Faxe)

Mit dieser Funktion können Sie ein Dokument so vorbereiten, dass es von einem anderen Faxgerät abgerufen werden kann.

Das Dokument wird gespeichert und kann von verschiedenen Faxgeräten abgerufen werden, bis Sie es wieder aus dem Speicher löschen. (Siehe *Anzeigen/Abbrechen anstehender Aufträge* auf Seite 40.)

Passiver Faxabruf (Standard)

- 1 Drücken Sie  (**Fax**).
- 2 Legen Sie die Vorlage ein.
- 3 Drücken Sie ▲ oder ▼, um **Passiver Abruf** zu wählen.
Drücken Sie **OK**.
- 4 Drücken Sie ▲ oder ▼, um **Standard** zu wählen.
Drücken Sie **OK**.
- 5 Drücken Sie ▲ oder ▼, um die jeweilige Funktion zu wählen, deren Einstellung Sie ändern möchten.
Drücken Sie **OK**.
Nachdem Sie eine Einstellung geändert haben, können Sie mit dem Ändern weiterer Einstellungen fortfahren.
- 6 Drücken Sie **Mono Start**.

Geschützter passiver Faxabruf

Durch den geschützten Faxabruf kann ein Dokument nur mit dem richtigen Kennwort abgerufen werden. Dadurch wird verhindert, dass unbefugte Personen das Dokument abrufen.

Der geschützte Faxabruf ist nur zwischen baugleichen Geräten möglich. Wenn Sie diese Funktion verwenden, kann das Dokument nur mit dem richtigen Kennwort abgerufen werden.

- 1 Drücken Sie  (**Fax**).
- 2 Legen Sie die Vorlage ein.
- 3 Drücken Sie ▲ oder ▼, um **Passiver Abruf** zu wählen.
Drücken Sie **OK**.
- 4 Drücken Sie ▲ oder ▼, um **Geschützt** zu wählen.
Drücken Sie **OK**.
- 5 Geben Sie ein vierstelliges Kennwort ein.
Drücken Sie **OK**.
- 6 Drücken Sie ▲ oder ▼, um die jeweilige Funktion zu wählen, deren Einstellung Sie ändern möchten.
Drücken Sie **OK**.
Nachdem Sie eine Einstellung geändert haben, können Sie mit dem Ändern weiterer Einstellungen fortfahren.
- 7 Drücken Sie **Mono Start**.



Kopieren

Kopieren

88

13 Kopieren

Kopien anfertigen

Kopierbetrieb einschalten

Drücken Sie  (**Copy**), um den Kopierbetrieb einzuschalten.

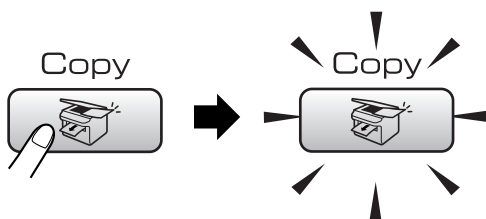

Das LC-Display zeigt:

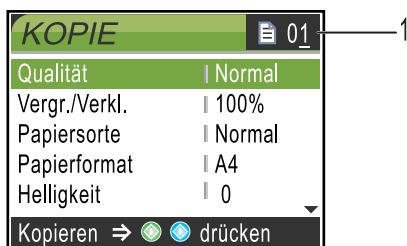

1 Kopienanzahl

Geben Sie mit den Zifferntasten die gewünschte Kopienanzahl ein.

Sie können mit **▲** oder **▼** durch das Menü der **Copy**-Taste blättern.

- Qualität (siehe Seite 89)
- Vergr./Verkl. (siehe Seite 89)
- Papiersorte (siehe Seite 93)
- Papierformat (siehe Seite 93)
- Helligkeit (siehe Seite 92)
- Kontrast (siehe Seite 92)
- Farbabgleich (siehe Seite 92)
- Normal/Sortiert (siehe Seite 92)
- Seitenlayout (siehe Seite 90)
- Als Standard (siehe Seite 94)
- Werkseinstell. (siehe Seite 94)

Wenn die gewünschte Funktion hervorgehoben ist, drücken Sie **OK**.

Hinweis

Die Standardbetriebsart ist der Faxbetrieb. Sie können wählen, wie lange das Gerät nach einem Kopiervorgang im Kopierbetrieb bleibt, bevor es wieder zum Faxbetrieb wechselt. (Siehe *Umschaltzeit für Betriebsarten* auf Seite 24.)

Einzelne Kopie anfertigen

- 1 Drücken Sie  (**Copy**).
- 2 Legen Sie die Vorlage ein. (Siehe *Vorlagen einlegen* auf Seite 9.)
- 3 Drücken Sie **Mono Start** oder **Colour Start**.

Mehrere Kopien anfertigen

Sie können bis zu 99 Kopien von einer Vorlage anfertigen.

- 1 Drücken Sie  (**Copy**).
- 2 Legen Sie die Vorlage ein.
- 3 Geben Sie die gewünschte Kopienanzahl ein.
- 4 Drücken Sie **Mono Start** oder **Colour Start**.

Hinweis

Um die Kopien sortiert auszugeben, drücken Sie **▲** oder **▼**, um *Normal/Sortiert* zu wählen (siehe *Sortiert kopieren mit dem Vorlageneinzug* auf Seite 92).

Kopieren abbrechen

Um den Kopiervorgang abzubrechen, drücken Sie **Stop/Exit**.

Kopiereinstellungen

Sie können die Einstellungen temporär, das heisst nur für die nächste Kopie ändern.

Die so gewählten Einstellungen werden nach 60 Sekunden bzw. durch Umschalten zum Faxbetrieb wieder auf die Standardeinstellungen zurückgesetzt. (Siehe *Umschaltzeit für Betriebsarten* auf Seite 24.)

Wenn Sie alle gewünschten Einstellungen gewählt haben, drücken Sie **Mono Start** oder **Colour Start**.

Wenn Sie mehrere temporäre Einstellungen ändern möchten, drücken Sie ▲ oder ▼, um jeweils die nächste Einstellung zu wählen.



Hinweis

Für einige Funktionen können Sie die am häufigsten verwendeten Einstellungen als Standardeinstellungen speichern. Diese Einstellungen bleiben wirksam, bis sie wieder geändert werden. (Siehe *Änderungen als neue Standardeinstellungen speichern* auf Seite 94.)

Kopierqualität ändern

Sie können zwischen verschiedenen Qualitätseinstellungen wählen. Die werkseitige Einstellung ist **Normal**.

■ Entwurf

Mit dieser Einstellung wird am schnellsten gedruckt und am wenigsten Tinte verbraucht. Sinnvoll für Entwurfskopien oder wenn schnell viele Kopien erstellt werden sollen.

■ Normal

Für normale Kopien empfohlen. Ergibt gute Kopierqualität bei angemessener Kopiergeschwindigkeit.

■ Hoch

Verwenden Sie diese Einstellung zum Kopieren von detailreichen Bildern, wie z.B. Fotos. Es wird mit der höchsten Auflösung und der geringsten Geschwindigkeit kopiert.

- 1 Drücken Sie  (**Copy**).
- 2 Legen Sie die Vorlage ein.
- 3 Geben Sie die gewünschte Kopienanzahl ein.
- 4 Drücken Sie ▲ oder ▼, um Qualität zu wählen.
Drücken Sie **OK**.
- 5 Drücken Sie ▲ oder ▼, um Entwurf, Normal oder Hoch zu wählen.
Drücken Sie **OK**.
- 6 Wenn Sie keine weiteren Einstellungen ändern möchten, drücken Sie **Mono Start** oder **Colour Start**.

Vergrössern/Verkleinern

Sie können die kopierten Dokumente vergrössern oder verkleinern.

- 1 Drücken Sie  (**Copy**).
- 2 Legen Sie die Vorlage ein.
- 3 Geben Sie die gewünschte Kopienanzahl ein.
- 4 Drücken Sie ▲ oder ▼, um Vergr./Verkl. zu wählen.
Drücken Sie **OK**.

5 Sie haben die folgenden Möglichkeiten:

- Drücken Sie ▲ oder ▼, um eine Vergrößerungs- bzw. Verkleinerungsstufe zu wählen. Drücken Sie **OK**.
- Drücken Sie ▲ oder ▼, um Benutzung.:25-400% zu wählen. Geben Sie dann mit den Zifferntasten die gewünschte Vergrößerungs-/Verkleinerungsstufe zwischen 25% und 400% ein. Drücken Sie **OK**.

(Zum Beispiel: Drücken Sie **5 3** um 53% einzugeben.)

50%
69% A4→A5
78% LGL→LTR
83% LGL→A4
93% A4→LTR
97% LTR→A4
100%*
104% EXE→LTR
142% A5→A4
186% 10x15cm→LTR
198% 10x15cm→A4
200%
Benutz.:25-400%

6 Wenn Sie keine weiteren Einstellungen ändern möchten, drücken Sie **Mono Start** oder **Colour Start**.



Hinweis

Wenn eine Vergrößerungs-/Verkleinerungsstufe (Vergr./Verkl.) gewählt wurde, können die Seitenlayout-Funktionen nicht verwendet werden.

Seitenlayout (N auf 1 oder Poster)

Mit der N-auf-1-Funktion können Sie Papier sparen. Sie ermöglicht es, zwei oder vier Seiten auf ein Blatt zu kopieren.

Sie können auch ein Poster anfertigen. Dazu druckt das Gerät die Vorlage entsprechend vergrößert auf mehreren Seiten aus, die dann zu einem Poster zusammengeklebt werden können. Verwenden Sie das Vorlagenglas, wenn Sie ein Poster erstellen möchten.

Wichtig

- Vergewissern Sie sich, dass als Papierformat A4 oder Letter gewählt ist.
- Die Funktion Vergrößern/Verkleinern kann nicht zusammen mit den Seitenlayout-Funktionen verwendet werden.
- Für farbige Mehrfachkopien steht die Funktion N auf 1 nicht zur Verfügung.
- (H) bedeutet Hochformat, (Q) bedeutet Querformat.
- Beim Erstellen eines Posters können nicht mehrere Kopien angefertigt werden.

- 1 Drücken Sie (**Copy**).
- 2 Legen Sie die Vorlage ein.
- 3 Geben Sie die gewünschte Kopienanzahl ein.
- 4 Drücken Sie ▲ oder ▼, um Seitenlayout zu wählen. Drücken Sie **OK**.
- 5 Drücken Sie ▲ oder ▼, um Aus (1 auf 1), 2→1 (H), 2→1 (Q), 4→1 (H), 4→1 (Q) oder Poster (3 x 3) zu wählen. Drücken Sie **OK**.

- 6 Wenn Sie keine weiteren Einstellungen ändern möchten, drücken Sie **Mono Start** oder **Colour Start**, um die Seite einzulesen.
Wenn Sie ein Poster erstellen oder den Vorlageneintrag benutzen, liest das Gerät nun die Vorlage ein und beginnt zu drucken.
- Wenn Sie das Vorlagenglas verwenden, gehen Sie zu Schritt 7.**
- 7 Nachdem die Seite eingelesen wurde, drücken Sie **1**, um die nächste Seite einzulesen.
- 8 Legen Sie die nächste Seite auf das Vorlagenglas.
Drücken Sie **OK**.
Wiederholen Sie die Schritte 7 und 8 für die restlichen Seiten.
- 9 Nachdem alle Seiten eingelesen wurden, drücken Sie **2**, um die Funktion abzuschliessen.



Hinweis

Auch wenn für die N-auf-1-Funktionen als Papiersorte Fotopapier eingestellt ist, werden die Seiten so gedruckt, als wäre Normalpapier gewählt.

Legen Sie die Vorlage mit der einzulesenden Seite nach unten in der gezeigten Richtung ein:

■ **2→1 (H)**



■ **2→1 (Q)**



■ **4→1 (H)**



■ **4→1 (Q)**

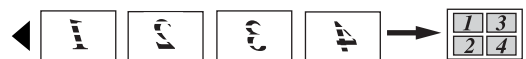

■ **Poster (3 x 3)**

Sie können ein Foto zu einem Poster vergrößern lassen.

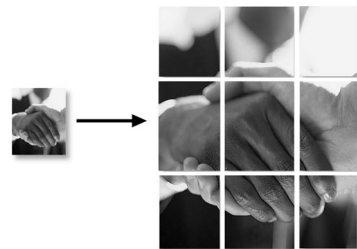

Sortiert kopieren mit dem Vorlageneinzug

Beim mehrmaligen Kopieren mehrseitiger Vorlagen können Sie die Kopien auch sortiert ausgeben lassen: 1 2 3, 1 2 3, 1 2 3 usw.

- 1 Drücken Sie  (**Copy**).
- 2 Legen Sie die Vorlage ein.
- 3 Geben Sie die gewünschte Kopienanzahl ein.
- 4 Drücken Sie ▲ oder ▼, um *Normal/Sortiert* zu wählen. Drücken Sie **OK**.
- 5 Drücken Sie ▲ oder ▼, um *Sortiert* zu wählen. Drücken Sie **OK**.
- 6 Wenn Sie keine weiteren Einstellungen ändern möchten, drücken Sie **Mono Start** oder **Colour Start**.

Helligkeit, Kontrast und Farbeinstellungen

Helligkeit

Sie können die Helligkeit einstellen, um eine hellere oder dunklere Kopie zu erhalten.

- 1 Drücken Sie  (**Copy**).
- 2 Legen Sie die Vorlage ein.
- 3 Geben Sie die gewünschte Kopienanzahl ein.
- 4 Drücken Sie ▲ oder ▼, um *Helligkeit* zu wählen. Drücken Sie **OK**.
- 5 Drücken Sie ◀, wenn der Ausdruck dunkler werden soll, oder drücken Sie ▶, wenn der Ausdruck heller werden soll. Drücken Sie **OK**.

- 6 Wenn Sie keine weiteren Einstellungen ändern möchten, drücken Sie **Mono Start** oder **Colour Start**.

Kontrast

Durch eine höhere Kontrasteinstellung werden die Konturen schärfer und die Kopien sehen insgesamt lebendiger aus.

- 1 Drücken Sie  (**Copy**).
- 2 Legen Sie die Vorlage ein.
- 3 Geben Sie die gewünschte Kopienanzahl ein.
- 4 Drücken Sie ▲ oder ▼, um *Kontrast* zu wählen. Drücken Sie **OK**.
- 5 Drücken Sie ▶, um den Kontrast zu erhöhen, oder drücken Sie ◀, um den Kontrast zu verringern. Drücken Sie **OK**.
- 6 Wenn Sie keine weiteren Einstellungen ändern möchten, drücken Sie **Mono Start** oder **Colour Start**.

Farbabgleich

- 1 Drücken Sie  (**Copy**).
- 2 Legen Sie die Vorlage ein.
- 3 Geben Sie die gewünschte Kopienanzahl ein.
- 4 Drücken Sie ▲ oder ▼, um *Farbabgleich* zu wählen. Drücken Sie **OK**.
- 5 Drücken Sie ▲ oder ▼, um *Rot, Grün* oder *Blau* zu wählen. Drücken Sie **OK**.
- 6 Drücken Sie ▶, um den Farbanteil zu erhöhen, oder drücken Sie ◀, um den Farbanteil zu verringern. Drücken Sie **OK**.

- 7 Sie haben die folgenden Möglichkeiten:
- Um die Einstellung einer weiteren Farbe zu ändern, gehen Sie zurück zu Schritt 6.
 - Wenn Sie andere Einstellungen ändern möchten, drücken Sie ▲ oder ▼, um **Beenden** zu wählen.
Drücken Sie **OK**.
 - Wenn Sie keine weiteren Einstellungen ändern möchten, drücken Sie **Mono Start** oder **Colour Start**.

Papiereinstellungen

Papiersorte

Wenn Sie auf Spezialpapier kopieren möchten, muss am Gerät die entsprechende Papiersorte eingestellt sein, um die optimale Druckqualität zu erhalten.

- 1 Drücken Sie  (**Copy**).
- 2 Legen Sie die Vorlage ein.
- 3 Geben Sie die gewünschte Kopienanzahl ein.
- 4 Drücken Sie ▲ oder ▼, um **Papiersorte** zu wählen.
Drücken Sie **OK**.
- 5 Drücken Sie ▲ oder ▼, um **Normal**, **Inkjet**, **BroPhoto** (für Brother Fotopapier BP61GL), **And. Foto** (für anderes Fotopapier) oder **Folie** zu wählen.
Drücken Sie **OK**.
- 6 Wenn Sie keine weiteren Einstellungen ändern möchten, drücken Sie **Mono Start** oder **Colour Start**.

Papierformat

Wenn auf anderes Papier als A4-Papier kopiert wird, müssen Sie das Papierformat einstellen. Es kann auf die Papierformate A4, A5, Photo (10 × 15 cm), Letter und Legal kopiert werden.

- 1 Drücken Sie  (**Copy**).
- 2 Legen Sie die Vorlage ein.
- 3 Geben Sie die gewünschte Kopienanzahl ein.
- 4 Drücken Sie ▲ oder ▼, um **Papierformat** zu wählen.
Drücken Sie **OK**.
- 5 Drücken Sie ▲ oder ▼, um **Letter**, **Legal**, **A4**, **A5** oder **10x15cm** zu wählen.
Drücken Sie **OK**.
- 6 Wenn Sie keine weiteren Einstellungen ändern möchten, drücken Sie **Mono Start** oder **Colour Start**.

Änderungen als neue Standardeinstellungen speichern

Sie können die am häufigsten verwendeten Einstellungen für `Qualität`, `Papiersorte`, `Helligkeit`, `Kontrast` und `Farbabweichung` als Standardeinstellungen speichern. Diese Einstellungen bleiben wirksam, bis sie wieder geändert werden.

- 1 Drücken Sie  (**Copy**).
- 2 Drücken Sie **▲** oder **▼**, um die neue Einstellung zu wählen. Drücken Sie **OK**. Wiederholen Sie diesen Schritt für jede Einstellung, die Sie ändern möchten.
- 3 Nachdem Sie die letzte Einstellung geändert haben, drücken Sie **▲** oder **▼**, um `Als Standard` zu wählen. Drücken Sie **OK**.
- 4 Drücken Sie **1**, um `Ja` zu wählen.
- 5 Drücken Sie **Stop/Exit**.

Alle Einstellungen wieder auf werkseitige Einstellungen zurücksetzen

Sie können alle geänderten Einstellungen wieder auf die werkseitigen Einstellungen zurücksetzen. Diese Einstellungen bleiben wirksam, bis sie wieder geändert werden. In den Funktionstabellen im Anhang sind die werkseitigen Einstellungen hervorgehoben.

- 1 Drücken Sie  (**Copy**).
- 2 Drücken Sie **▲** oder **▼**, um `Werkseinstell.` zu wählen. Drücken Sie **OK**.
- 3 Drücken Sie **1**, um `Ja` zu wählen.
- 4 Drücken Sie **Stop/Exit**.

Speicher-voll-Meldung

Wenn beim Einlesen eines Dokumentes `Speicher voll` im Display erscheint, können Sie die Funktion mit **Stop/Exit** abbrechen oder die Taste **Mono Start** bzw. **Colour Start** drücken, um die bereits eingelesenen Seiten zu kopieren.

Bevor Sie den Vorgang fortsetzen, müssen Sie Daten aus dem Speicher löschen.

Um freien Speicher zu erhalten, haben Sie die folgenden Möglichkeiten:

- Schalten Sie die erweiterten Faxoptionen aus. (Siehe *Erweiterte Faxoptionen ausschalten* auf Seite 76.)
- Lassen Sie empfangene und gespeicherte Faxe ausdrucken. (Siehe *Gespeicherte Faxe drucken* auf Seite 48.)

Wenn die Meldung `Speicher voll` angezeigt wird, kann eventuell wieder kopiert werden, nachdem Sie alle gespeicherten empfangenen Faxe ausgedruckt haben, um wieder 100 % freie Speicherkapazität zu schaffen.



Fotodirektdruck

Bilder von der Speicherkarte drucken	96
Bilder via PictBridge drucken	107

Speicherkarten-Funktionen

Fotodirektdruck von der Speicherkarte ohne PC

Auch wenn Ihr Gerät nicht mit einem Computer verbunden ist, kann es Fotos direkt von der Speicherkarte einer Digitalkamera ausdrucken. (Siehe *Bilder drucken* auf Seite 98.)

Scannen auf eine Speicherkarte ohne PC

Sie können Dokumente einscannen und direkt auf einer Speicherkarte speichern. (Siehe *Scan to Speicherkarte* auf Seite 105.)

Speicherkarten vom Computer aus verwenden

Sie können mit Ihrem Computer auf eine in das Gerät eingelegte Speicherkarte zugreifen und diese als Wechsellaufwerk verwenden sowie Daten der Speicherkarte vom Computer aus drucken.

(Siehe *Speicherkarten-Funktionen* für Windows® oder *Remote Setup und Speicherkarten-Funktionen* für Macintosh® im Software-Handbuch auf der CD-ROM.)

Verwendbare Speicherkarten

Das Gerät verfügt über Laufwerke (Einschübe) für gängige Digitalkamera-Speicherkarten: CompactFlash®, Memory Stick®, Memory Stick Pro™, SecureDigital™, MultiMediaCard™ und xD-Picture Card™.



CompactFlash®



Memory Stick®
Memory Stick Pro™



SecureDigital™
MultiMediaCard™



xD-Picture Card™

- Mit einem miniSD™-Adapter können auch miniSD™-Karten verwendet werden.
- Mit einem Memory Stick Duo™-Adapter können auch Memory Stick Duo™-Karten verwendet werden.
- Mit einem Memory Stick Pro Duo™-Adapter können auch Memory Stick Pro Duo™-Karten verwendet werden.
- Die Adapter sind nicht im Lieferumfang des Gerätes enthalten. Wenden Sie sich an den Fachhandel, wenn Sie einen Adapter benötigen.

Die Speicherkarten-Funktionen ermöglichen den Ausdruck digitaler Fotos einer Digitalkamera in hoher Auflösung mit Fotoqualität.

Wichtige Hinweise zur Verwendung der Speicherkarten

Mit Ihrem Gerät können Sie moderne Speicherkarten und Dateiformate verwenden. Beachten Sie jedoch die folgenden Hinweise, um Fehler zu vermeiden:

- Die DPOF-Datei auf der Speicherkarte muss in einem gültigen Format sein (siehe *DPOF-Ausdruck* auf Seite 100).
- Die Dateinamenerweiterung der Bilddateien muss JPG sein (JPEG, TIF, GIF und andere Dateinamenerweiterungen werden nicht erkannt).
- Auf Speicherkarten kann entweder über das Funktionstastenfeld des Gerätes oder vom Computer aus zugegriffen werden. (Die gleichzeitige Verwendung über die Tasten des Gerätes und über den Computer ist nicht möglich.)
- IBM Microdrive™ ist mit dem Gerät nicht kompatibel.
- Das Gerät kann bis zu 999 Dateien einer Speicherkarte lesen.
- CompactFlash® Typ II-Karten werden nicht unterstützt.
- Dieses Produkt unterstützt xD-Picture Card™ Typ M/Typ H (hohe Kapazität).

Bitte beachten Sie Folgendes:

- Beim Drucken eines Index oder von Bildern druckt das Gerät stets alle gültigen Bilddateien aus, auch wenn diese teilweise beschädigt sind. Dadurch kann es vorkommen, dass Teile eines defekten Bildes gedruckt werden.

- Das Gerät kann Daten von Speicherkarten lesen, die von einer Digitalkamera formatiert wurden.

Digitalkameras erstellen beim Formatieren der Speicherkarte einen Ordner, in dem die Bilddateien gespeichert werden. Wenn Sie auf der Speicherkarte gespeicherte Dateien am PC bearbeiten, sollten Sie die von der Kamera erstellte Ordnerstruktur auf der Karte nicht verändern. Neue oder geänderte Dateien sollten stets in dem auch von der Kamera verwendeten Ordner gespeichert werden. Das Gerät kann die Dateien sonst eventuell nicht lesen oder drucken.

Speicherkarte einlegen

Setzen Sie die Karte fest in den entsprechenden Einschub ein.

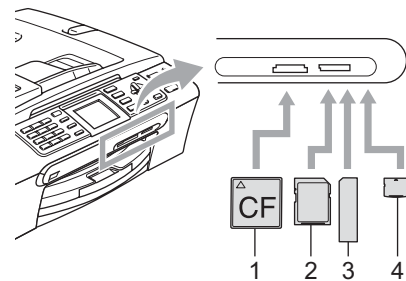

- 1 CompactFlash®
- 2 SecureDigital™, MultiMediaCard™
- 3 Memory Stick®, Memory Stick Pro™
- 4 xD-Picture Card™

Taste **PhotoCapture**:

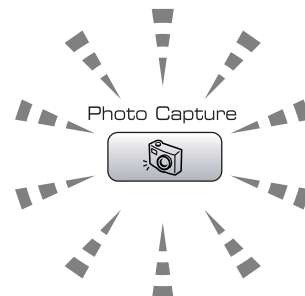

- Die Taste **PhotoCapture** leuchtet, wenn die Speicherkarte richtig eingesetzt ist.
- Die Taste **PhotoCapture** leuchtet nicht, wenn die Speicherkarte nicht richtig oder wenn keine Speicherkarte eingesetzt ist.
- Die Taste **PhotoCapture** blinkt, wenn von der Speicherkarte gelesen oder auf die Karte geschrieben wird.

! VORSICHT

Ziehen Sie nicht den Netzstecker des Gerätes und nehmen Sie die Speicherkarte nicht heraus, während das Gerät von der Karte liest oder auf die Karte schreibt (Taste **PhotoCapture** blinkt). **Dadurch werden Daten zerstört oder die Speicherkarte wird beschädigt.**

Das Gerät kann jeweils nur auf eine Karte zugreifen. Setzen Sie daher jeweils immer nur eine Karte ein.

PhotoCapture einschalten

Drücken Sie nach Einlegen der Speicherkarte die Taste  (**PhotoCapture**), so dass sie grün leuchtet.

Das LC-Display zeigt nun die Optionen für die Speicherkarten-Funktionen an:



Drücken Sie **▲** oder **▼**, um durch die Speicherkarten-Optionen zu blättern.

- **Fotos ansehen** (siehe Seite 98)
- **Index drucken** (siehe Seite 99)

- **Alle drucken** (siehe Seite 99)
- **Foto drucken** (siehe Seite 100)

Hinweis

Wenn Ihre digitale Kamera den DPOF-Druck unterstützt, lesen Sie *DPOF-Ausdruck* auf Seite 100.

Wenn die gewünschte Funktion hervorgehoben ist, drücken Sie **OK**.

Bilder drucken

Fotos ansehen

Sie können die Fotos vor dem Ausdrucken im Display ansehen und auswählen. Bei großen Bilddateien kann es eine Weile dauern, bis das jeweilige Bild im Display angezeigt wird.

- 1 Vergewissern Sie sich, dass Sie die Speicherkarte in den richtigen Einschub eingesetzt haben.
Drücken Sie  (**PhotoCapture**).
- 2 Drücken Sie **▲** oder **▼**, um **Fotos ansehen** zu wählen.
Drücken Sie **OK**.
- 3 Drücken Sie **◀** oder **▶**, um das gewünschte Bild auszuwählen.

Hinweis

Zum schnelleren Finden eines Bildes können Sie auch über die Zifferntasten die im Index ausgedruckte Bildnummer eingeben (siehe *Index (Miniaturansichten) drucken* auf Seite 99).

- 4 Drücken Sie **▲** oder **▼**, um die Anzahl der Kopien zu erhöhen oder zu verringern.

- 5 Wiederholen Sie Schritt 3 und Schritt 4, bis Sie alle gewünschten Bilder ausgewählt haben.



Hinweis

Drücken Sie **Clear/Back**, um einen Schritt zurückzugelangen.

- 6 Nachdem Sie alle gewünschten Bilder ausgewählt haben, haben Sie die folgenden Möglichkeiten:
- Um die Druckeinstellungen zu ändern, drücken Sie **OK**. (Siehe Seite 101.)
 - Wenn Sie keine Einstellungen ändern möchten, drücken Sie **Colour Start**, um zu drucken.

Index (Miniaturansichten) drucken

Das Gerät ordnet jedem Bild automatisch eine eigene Nummer zu (z. B. Nr.1, Nr.2, Nr.3 etc.).



Nummern oder Namen, die Ihre digitale Kamera oder der Computer für die einzelnen Bilder verwendet, werden vom Gerät nicht erkannt. Im Index (Miniaturansichten mit 6 oder 5 Bildern je Zeile) werden alle Bilder der Speicherkarte mit den dazugehörigen Bildnummern ausgedruckt.

- 1 Vergewissern Sie sich, dass Sie die Speicherkarte in den richtigen Einschub eingesetzt haben.
Drücken Sie (**PhotoCapture**).

- 2 Drücken Sie **▲** oder **▼**, um **Index drucken** zu wählen.
Drücken Sie **OK**.
- 3 Drücken Sie **▲** oder **▼**, um **6 Bilder/Zeile Entwurf** oder **5 Bilder/Zeile Foto** zu wählen.
Drücken Sie **OK**.

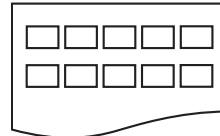

5 Bilder/Zeile
Foto

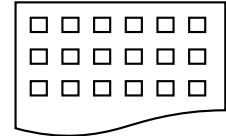

6 Bilder/Zeile
Entwurf

Die Druckgeschwindigkeit ist mit der Einstellung 5 Bilder/Zeile geringer als mit 6 Bilder/Zeile, die Druckqualität ist jedoch besser.

- 4 Drücken Sie **Colour Start**, um zu drucken.

Alle Fotos drucken

Sie können alle Bilder einer Speicherkarte in einem Vorgang drucken.

- 1 Vergewissern Sie sich, dass Sie die Speicherkarte in den richtigen Einschub eingesetzt haben.
Drücken Sie (**PhotoCapture**).
- 2 Drücken Sie **▲** oder **▼**, um **Alle drucken** zu wählen.
Drücken Sie **OK**.
- 3 Geben Sie mit den Zifferntasten die gewünschte Kopienanzahl ein.
- 4 Sie haben die folgenden Möglichkeiten:
- Ändern Sie die Druckeinstellungen. (Siehe Seite 101.)
 - Wenn Sie keine Einstellungen ändern möchten, drücken Sie **Colour Start**, um zu drucken.

Foto drucken

Bevor Sie ein Einzelbild ausdrucken können, müssen Sie die im Index ausgedruckte Bildnummer kennen.

- 1 Vergewissern Sie sich, dass Sie die Speicherkarte in den richtigen Einschub eingesetzt haben.
Drücken Sie  (**PhotoCapture**).
- 2 Drucken Sie den Index aus. (Siehe *Index (Miniaturansichten)* drucken auf Seite 99.)
- 3 Drücken Sie **▲** oder **▼**, um **Foto drucken** zu wählen.
Drücken Sie **OK**.
- 4 Geben Sie die im Index (Miniaturansicht) ausgedruckte Nummer des gewünschten Bildes ein.
Drücken Sie **OK**.
- 5 Wiederholen Sie Schritt 4, bis die Nummern aller Bilder, die gedruckt werden sollen, eingegeben wurden.



Hinweis

Sie können auch nacheinander mehrere Bildnummern eingeben, indem Sie die Taste ***** zur Eingabe eines Kommas oder die Taste **#** für einen Bindestrich drücken. Um zum Beispiel die Bilder mit den Nummern 1, 3 und 6 zu drucken, drücken Sie **1, *, 3, *, 6**. Drücken Sie **1, #, 5**, um die Bilder 1 bis 5 zu drucken.

- 6 Nachdem Sie alle gewünschten Bildnummern eingegeben haben, drücken Sie **OK**.
- 7 Geben Sie mit den Zifferntasten die gewünschte Kopienanzahl ein.

- 8 Sie haben die folgenden Möglichkeiten:
 - Ändern Sie die Druckeinstellungen. (Siehe Seite 101.)
 - Wenn Sie keine Einstellungen ändern möchten, drücken Sie **Colour Start**, um zu drucken.

DPOF-Ausdruck

DPOF bedeutet Digital Print Order Format.

Dies ist ein von grossen Digitalkamera-Herstellern (Canon Inc., Eastman Kodak Company, Fuji Photo Film Co. Ltd., Matsushita Electric Industrial Co., Ltd. und Sony Corporation) entwickelter Standard, der es erleichtert, mit digitalen Kameras fotografierte Bilder zu drucken.

Wenn Ihre digitale Kamera den DPOF-Druck unterstützt, können Sie im Display der digitalen Kamera die Bilder und die gewünschte Anzahl von Ausdrucken wählen.

Wenn anschliessend die Speicherkarte (CompactFlash[®], Memory Stick[®], Memory Stick Pro[™], SecureDigital[™] MultiMedia-Card[™] oder xD-Picture Card[™]) mit den DPOF-Informationen in das Gerät eingeschoben wird, können die ausgewählten Bilder einfach ausgedruckt werden.

- 1 Vergewissern Sie sich, dass Sie die Speicherkarte in den richtigen Einschub eingesetzt haben.
Drücken Sie  (**PhotoCapture**). Im LC-Display erscheint die Frage, ob die DPOF-Einstellungen verwendet werden sollen.
- 2 Drücken Sie **1**, um **Ja** zu wählen.
- 3 Sie haben die folgenden Möglichkeiten:
 - Ändern Sie die Druckeinstellungen. (Siehe Seite 101.)
 - Wenn Sie keine Einstellungen ändern möchten, drücken Sie **Colour Start**, um zu drucken.

Druckeinstellungen für PhotoCapture-Funktionen

Sie können die Druckeinstellungen temporär, das heisst für den nächsten Ausdruck ändern. Die so gewählten Einstellungen werden nach 3 Minuten bzw. durch Umschalten zum Faxbetrieb wieder auf die Standardeinstellungen zurückgesetzt. (Siehe *Umschaltzeit für Betriebsarten* auf Seite 24.)



Hinweis

Sie können die Druckeinstellungen, die Sie meistens verwenden, als Standardeinstellungen speichern. (Siehe *Änderungen als neue Standardeinstellungen speichern* auf Seite 104.)

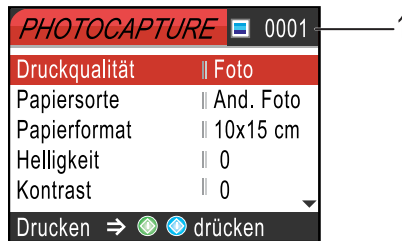

1 Anzahl der Ausdrücke

Fotos ansehen:

Zeigt die Gesamtzahl der zu druckenden Fotos an.

Alle drucken bzw. Foto drucken:

Zeigt an, wie oft jedes Bild gedruckt wird.

Menüauswahl	Optionen 1	Optionen 2	Seite
Druckqualität	Normal/Foto	—	102
Papiersorte	Normal/Inkjet/ BroPhoto/And. Foto	—	102
Papierformat	Letter/A4/10x15cm/13x18cm	Wenn A4 oder Letter gewählt ist: 10x8cm/13x9cm/15x10cm/ 18x13cm/20x15cm/Max. Größe	102
Helligkeit		—	102
Kontrast		—	103
Farboptimieren	Ein/Aus Weissabgleich Schärfe Farbintensität Beenden	—	103
Anpassen	Ein/Aus	—	104
Randlos	Ein/Aus	—	104
Als Standard	Ja/Nein	—	104
Werkseinstell.	Ja/Nein	—	104

Druckqualität erhöhen

- 1 Drücken Sie ▲ oder ▼, um Druckqualität zu wählen.
Drücken Sie **OK**.
- 2 Drücken Sie ▲ oder ▼, um Normal oder Foto zu wählen.
Drücken Sie **OK**.
- 3 Wenn Sie keine weiteren Einstellungen ändern möchten, drücken Sie **Colour Start**, um zu drucken.

Papiereinstellungen

Papiersorte



- 1 Drücken Sie ▲ oder ▼, um Papiersorte zu wählen.
Drücken Sie **OK**.
- 2 Drücken Sie ▲ oder ▼, um die Papiersorte entsprechend dem verwendeten Papier zu wählen: Normal, Inkjet, BroPhoto (für Brother Photopapier BP61GL) oder And.Foto (für anderes Fotopapier).
Drücken Sie **OK**.
- 3 Wenn Sie keine weiteren Einstellungen ändern möchten, drücken Sie **Colour Start**, um zu drucken.

Papier- und Druckformat wählen

- 1 Drücken Sie ▲ oder ▼, um Papierformat zu wählen.
Drücken Sie **OK**.
- 2 Drücken Sie ▲ oder ▼, um das Papierformat entsprechend dem verwendeten Papier zu wählen: Letter, 10x15cm, 13x18cm oder A4.
Drücken Sie **OK**.

- 3 Wenn Sie Letter oder A4 gewählt haben, drücken Sie ▲ oder ▼, um das gewünschte Druckformat zu wählen.
Drücken Sie **OK**.

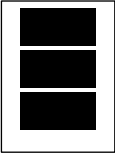
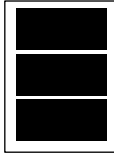
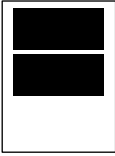
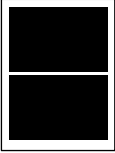
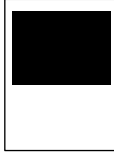
Beispiel: Druckposition auf A4-Papier

1	2	3
10x8cm	13x9cm	15x10cm
		
4	5	6
18x13cm	20x15cm	Max. Größe
		

- 4 Wenn Sie keine weiteren Einstellungen ändern möchten, drücken Sie **Colour Start**, um zu drucken.

Helligkeit, Kontrast und Farbeinstellungen

Helligkeit

- 1 Drücken Sie ▲ oder ▼, um Helligkeit zu wählen.
Drücken Sie **OK**.
- 2 Drücken Sie ◀, wenn der Ausdruck dunkler werden soll, oder drücken Sie ▶, wenn der Ausdruck heller werden soll.
Drücken Sie **OK**.
- 3 Wenn Sie keine weiteren Einstellungen ändern möchten, drücken Sie **Colour Start**, um zu drucken.

Kontrast

Sie können die Kontrasteinstellungen ändern. Durch eine höhere Kontrasteinstellung werden die Konturen schärfer und die Ausdrücke sehen insgesamt lebendiger aus.

- 1 Drücken Sie ▲ oder ▼, um **Kontrast** zu wählen.
Drücken Sie **OK**.
- 2 Drücken Sie ►, um den Kontrast zu erhöhen, oder drücken Sie ◀, um den Kontrast zu verringern.
Drücken Sie **OK**.
- 3 Wenn Sie keine weiteren Einstellungen ändern möchten, drücken Sie **Colour Start**, um zu drucken.

Farboptimierung

Wenn die Farboptimierung eingeschaltet ist, werden die Bilder in lebhafteren Farben gedruckt. Die Druckgeschwindigkeit verringert sich.

- 1 Drücken Sie ▲ oder ▼, um **Farboptimieren** zu wählen.
Drücken Sie **OK**.
- 2 Sie haben die folgenden Möglichkeiten:
 - Wenn Sie den Weissabgleich, die Schärfe oder die Farbintensität anpassen wollen, drücken Sie ◀ oder ►, um **Ein** zu wählen. Gehen Sie dann zu Schritt 3.
 - Wenn Sie die Einstellungen nicht anpassen wollen, drücken Sie ◀ oder ►, um **Aus** zu wählen.

Drücken Sie **OK** und lesen Sie dann bei Schritt 6 weiter.
- 3 Drücken Sie ▲ oder ▼, um **Weissabgleich**, **Schärfe** oder **Farbintensität** zu wählen.
Drücken Sie **OK**.

- 4 Drücken Sie ◀ oder ►, um die gewünschte Einstellung vorzunehmen.
Drücken Sie **OK**.
- 5 Sie haben die folgenden Möglichkeiten:
 - Wenn Sie weitere Farboptimierungseinstellungen vornehmen möchten, drücken Sie ▲ oder ▼, um die entsprechende Funktion zu wählen.
 - Wenn Sie die Farboptimierungseinstellungen abschliessen möchten, drücken Sie ▲ oder ▼, um **Beenden** zu wählen. Drücken Sie dann **OK**.
- 6 Wenn Sie keine weiteren Einstellungen ändern möchten, drücken Sie **Colour Start**, um zu drucken.



Hinweis

• Weissabgleich

Diese Einstellung korrigiert die Verfärbung von weissen Bereichen innerhalb eines Bildes. Beleuchtung, Kameraeinstellungen und andere Bedingungen können eine Färbung der weissen Bereiche hervorrufen. Dadurch können die weissen Bereiche leicht gelblich, rosa oder in einer anderen Farbe getönt erscheinen. Mit dem Weissabgleich können Sie diese Verfärbung korrigieren, um vollkommen weisse Bereiche zu erhalten.

• Schärfe

Diese Einstellung hebt die Details eines Bildes hervor. Sie entspricht der Feinfokussierung mit einer Kamera. Wenn ein Bild nicht scharfgestellt ist, können Sie feine Details des Bildes nicht sehen.

• Farbintensität

Sie können die Farbintensität erhöhen oder vermindern, um die Qualität eines zu blassen oder zu bunten Bildes zu verbessern.

Grösse anpassen

Wenn das Foto zu hoch oder zu breit ist, um auf das gewählte Format zu passen, kann es mit dieser Funktion automatisch zurechtgeschnitten und an das Druckformat angepasst werden.

Die werkseitige Einstellung ist **Ein**. Wenn Sie möchten, dass das Bild vollständig ausgedruckt wird, wählen Sie die Einstellung **Aus**.

- 1 Drücken Sie ▲ oder ▼, um **Anpassen** zu wählen.
Drücken Sie **OK**.
- 2 Drücken Sie ▲ oder ▼, um **Aus** (oder **Ein**) zu wählen.
Drücken Sie **OK**.
- 3 Wenn Sie keine weiteren Einstellungen ändern möchten, drücken Sie **Colour Start**, um zu drucken.

Anpassen: Ein

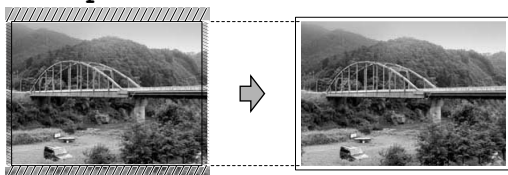

Anpassen: Aus

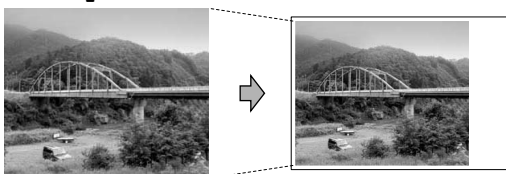

Randlos drucken

Diese Funktion erweitert den bedruckbaren Bereich, so dass bis an die Kanten des Papiers heran gedruckt werden kann. Die Druckgeschwindigkeit verringert sich ein wenig.

- 1 Drücken Sie ▲ oder ▼, um **Randlos** zu wählen.
Drücken Sie **OK**.

- 2 Drücken Sie ▲ oder ▼, um **Aus** (oder **Ein**) zu wählen.
Drücken Sie **OK**.
- 3 Wenn Sie keine weiteren Einstellungen ändern möchten, drücken Sie **Colour Start**, um zu drucken.

Änderungen als neue Standardeinstellungen speichern

Sie können die am häufigsten verwendeten Druckereinstellungen als Standardeinstellungen speichern. Diese Einstellungen bleiben wirksam, bis sie wieder geändert werden.

- 1 Drücken Sie ▲ oder ▼, um die neue Einstellung zu wählen.
Drücken Sie **OK**.
Wiederholen Sie diesen Schritt für jede Einstellung, die Sie ändern möchten.
- 2 Nachdem Sie die letzte Einstellung geändert haben, drücken Sie ▲ oder ▼, um **Als Standard** zu wählen.
Drücken Sie **OK**.
- 3 Drücken Sie **1**, um **Ja** zu wählen.
- 4 Drücken Sie **Stop/Exit**.

Alle Einstellungen wieder auf werkseitige Einstellungen zurücksetzen

Sie können alle geänderten Einstellungen wieder auf die werkseitigen Einstellungen zurücksetzen. Diese Einstellungen bleiben wirksam, bis sie wieder geändert werden. In den Funktionstabellen im Anhang sind die werkseitigen Einstellungen hervorgehoben.

- 1 Drücken Sie ▲ oder ▼, um **Werkseinstell.** zu wählen.
Drücken Sie **OK**.
- 2 Drücken Sie **1**, um **Ja** zu wählen.
- 3 Drücken Sie **Stop/Exit**.

Scan to Speicherkarte

Scannerbetrieb einschalten

Wenn Sie auf eine Speicherkarte scannen möchten, drücken Sie  (**Scan**), so dass die Taste grün leuchtet.

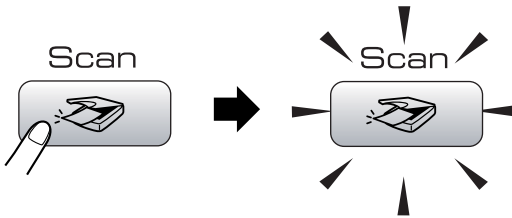

Das LC-Display zeigt:



Drücken Sie ▲ oder ▼, um Scannen:Karte zu wählen.

Drücken Sie **OK**.

Wenn kein Computer angeschlossen ist, wird nur Scannen:Karte angezeigt.

(Weitere Informationen zu den anderen Funktionen im Scannen-Menü finden Sie unter *Scannen* für Windows® bzw. Macintosh® im *Software-Handbuch auf der CD-ROM*.)

Scan to Speicherkarte verwenden

Sie können schwarzweisse und farbige Dokumente und Fotos einscannen und direkt auf einer Speicherkarte speichern. Schwarzweisse Dokumente werden im PDF- (*.PDF) oder TIFF-Format (*.TIF) gespeichert. Bei farbigen Originalen können Sie zwischen dem PDF- oder JPEG-Dateityp (*.PDF bzw. *.JPG) wählen. Die werkseitige Einstellung für die Scanqualität ist 150dpi Farbe, für das Dateiformat PDF. Als Dateiname wird automatisch das aktuelle Datum verwendet. (Weitere Informationen dazu finden Sie in der Installationsanleitung.) Zum Beispiel wird das fünfte Bild, das am 01. Juli 2006 eingescannt wird, 01070605.PDF genannt. Sie können die Einstellungen für Farbe bzw. Schwarzweiss und Qualität sowie den Dateityp und Dateinamen ändern.

Qualität	Dateityp
150dpi Farbe	JPEG / PDF
300dpi Farbe	JPEG / PDF
600dpi Farbe	JPEG / PDF
200x100dpi SW	TIFF / PDF
200dpi SW	TIFF / PDF

- 1 Schieben Sie die Speicherkarte (CompactFlash®, Memory Stick®, Memory Stick Pro™, SecureDigital™, MultiMediaCard™ oder xD-Picture Card™) in den entsprechenden Einschub am Gerät.

WARNUNG

Um Beschädigungen zu vermeiden, nehmen Sie die Speicherkarte nicht aus dem Gerät heraus, während von der Karte gelesen oder auf die Karte geschrieben wird (Taste **PhotoCapture** blinkt).

- 2 Legen Sie die Vorlage ein.
- 3 Drücken Sie  (**Scan**).
- 4 Drücken Sie ▲ oder ▼, um **Scan-**nen:Karte zu wählen. Drücken Sie **OK**.
- 5 Sie haben die folgenden Möglichkeiten:
 - Zum Ändern der Qualität lesen Sie bei Schritt 6 weiter.
 - Drücken Sie **Mono Start** oder **Colour Start**, um den Scanvorgang ohne Einstellungsänderungen zu starten.
- 6 Drücken Sie ▲ oder ▼, um 150dpi Farbe, 300dpi Farbe, 600dpi Farbe, 200x100dpi SW oder 200dpi SW zu wählen. Drücken Sie **OK**.
- 7 Sie haben die folgenden Möglichkeiten:
 - Um einen anderen Dateityp zu wählen, gehen Sie zu Schritt 8.
 - Drücken Sie **Mono Start** oder **Colour Start**, um den Scanvorgang ohne Einstellungsänderungen zu starten.
- 8 Drücken Sie ▲ oder ▼, um **JPEG**, **PDF** oder **TIFF** zu wählen. Drücken Sie **OK**.



Hinweis

- Wenn Sie als Qualität eine der Farbeinstellungen gewählt haben, steht der Dateityp **TIFF** nicht zur Verfügung.
- Wenn Sie als Qualität eine der Schwarzeinstellungen gewählt haben, steht der Dateityp **JPEG** nicht zur Verfügung.

- 9 Sie haben die folgenden Möglichkeiten:
 - Um einen anderen Dateinamen einzugeben, lesen Sie bei Schritt 10 weiter.

- Drücken Sie **Mono Start** oder **Colour Start**, um den Scanvorgang ohne Einstellungsänderungen zu starten.

- 10 Das Gerät vergibt automatisch einen Dateinamen. Sie können den gewünschten Namen jedoch auch mit den Zifferntasten eingeben. (Nur die ersten 6 Zeichen können geändert werden). Drücken Sie **OK**.



Hinweis

Drücken Sie **Clear/Back**, um den aktuellen Namen zu löschen.

- 11 Drücken Sie **Mono Start** oder **Colour Start**.

Fehlermeldungen

Sind die möglichen Fehlerquellen beim Verwenden von Speicherkarten bekannt, lassen sich auftretende Probleme leicht erkennen und beheben.

Wenn im LC-Display ein Fehler angezeigt wird und Sie eine Taste drücken, ist der Signalton zu hören.

■ Media-Fehler

Diese Meldung erscheint, wenn Sie eine Speicherkarte einsetzen, die nicht richtig formatiert oder defekt ist oder ein Laufwerkfehler aufgetreten ist. Nehmen Sie die Speicherkarte aus dem Gerät.

■ Keine Datei

Diese Meldung erscheint, wenn Sie versuchen, auf die Speicherkarte zuzugreifen und auf der Karte keine JPG-Datei vorhanden ist.

■ Speicher voll

Diese Meldung erscheint, wenn die Bilder zu gross für den verfügbaren Speicher des Gerätes sind.



Ihr Brother-Gerät unterstützt den PictBridge-Standard, wodurch Sie eine PictBridge-kompatible Kamera direkt an Ihr Gerät anschließen und die Fotos ohne Umweg über den Computer ausdrucken können.

Vor der Verwendung von PictBridge

PictBridge-Voraussetzungen

Um Fehler zu vermeiden, beachten Sie bitte die folgenden Punkte:

- Ihr Gerät und die Kamera müssen mit einem geeigneten USB-Kabel verbunden werden.
- Die Dateinamenerweiterung der Bilddateien muss JPG sein (JPEG, TIF, GIF und andere Dateinamenerweiterungen werden nicht erkannt).
- Während die PictBridge-Funktionen verwendet werden, stehen keine Speicherkarten-Funktionen zur Verfügung.

PictBridge verwenden

Digitale Kamera einstellen

Vergewissern Sie sich, dass sich die Kamera im PictBridge-Modus befindet.

Einige der unten aufgelisteten Einstellungen stehen eventuell nicht für Ihre PictBridge-kompatible Kamera zur Verfügung.

Menüauswahl der Kamera	Optionen
Papierformat	A4, Letter, 10 × 15 cm, Druckereinstellungen (Standardeinstellung) ²
Papiersorte	Normalpapier, Fotopapier (Glanzpapier), Inkjet-Papier, Druckereinstellungen (Standardeinstellung) ²
Layout	Randlos: Ein, Randlos: Aus, Druckereinstellungen (Standardeinstellung) ²
DPOF-Einstellung ¹	-
Druckqualität	Normal, Fein, Druckereinstellungen (Standardeinstellung) ²
Farboptimierung	Ein, Aus, Druckereinstellungen (Standardeinstellung) ²

¹ Weitere Informationen dazu finden Sie unter *DPOF-Ausdruck* auf Seite 108.

² Wenn Ihre Kamera so eingestellt ist, dass sie die Druckereinstellungen verwendet (Standardeinstellung), druckt Ihr Gerät die Fotos mit den folgenden Einstellungen:

Einstellungen	Optionen
Papierformat	10 × 15 cm
Papiersorte	Fotopapier (Glanzpapier)
Layout	Randlos: Ein
Druckqualität	Fein
Farboptimierung	Aus

Lesen Sie bitte die Dokumentation Ihrer Kamera, um detaillierte Informationen zum Ändern der PictBridge-Einstellungen zu erhalten.

Bilder drucken

Hinweis

Nehmen Sie alle Speicherkarten aus dem Gerät, bevor Sie die digitale Kamera anschliessen.

- 1 Vergewissern Sie sich, dass die Kamera ausgeschaltet ist. Schliessen Sie dann die Kamera mit dem USB-Kabel an den PictBridge-Anschluss Ihres Gerätes an.

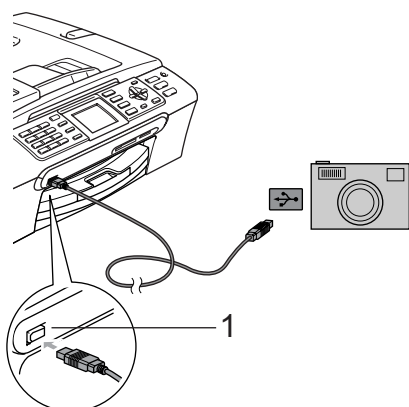

1 PictBridge-Anschluss

- 2 Schalten Sie die Kamera ein. Wenn das Gerät die Kamera erkennt, wird im LC-Display *Kamera verbunden* angezeigt. Wenn das Gerät mit dem Ausdruck beginnt, zeigt das Display *Ausdruck*.

WARNUNG

Um Schäden am Gerät zu vermeiden, schliessen Sie nur PictBridge-kompatible Kameras am PictBridge-Anschluss an.

DPOF-Ausdruck

DPOF bedeutet Digital Print Order Format.

DPOF (Digital Print Order Format) ist ein von grossen Digitalkamera-Herstellern (Canon Inc., Eastman Kodak Company, Fuji Photo Film Co. Ltd., Matsushita Electric Industrial Co., Ltd. und Sony Corporation) entwickelter Standard, der es erleichtert, mit digitalen Kameras fotografierte Bilder zu drucken.

Wenn Ihre digitale Kamera den DPOF-Druck unterstützt, können Sie im Display der digitalen Kamera die Bilder und die gewünschte Anzahl von Ausdrucken wählen.

Fehlermeldungen

Sind die möglichen Fehlerquellen beim Verwenden von PictBridge bekannt, lassen sich auftretende Probleme leicht erkennen und beheben.

■ Speicher voll

Diese Meldung erscheint, wenn die Bilder zu gross für den verfügbaren Speicher des Gerätes sind.

■ USB-Gerät falsch

Diese Meldung wird angezeigt, wenn Sie eine nicht PictBridge-kompatible oder eine defekte Kamera am PictBridge-Anschluss anschliessen. Um den Fehler zu beheben, lösen Sie den Anschluss der Kamera und drücken dann die Taste **Power Save**, um das Gerät aus- und wieder einzuschalten.

(Weitere Informationen dazu finden Sie unter *Fehlermeldungen* auf Seite 128.)



Software

Software- und Netzwerk-Funktionen

110

Auf der CD-ROM befindet sich das Software- und das Netzwerkhandbuch, worin Funktionen erklärt sind, die nach Anschluss des Gerätes an einen Computer verwendet werden können (z. B. das Drucken und Scannen). Sie können einfach durch Anklicken von Links zu den Funktionsbeschreibungen gelangen.

Sie finden Informationen zu den Funktionen:

- Drucken
- Scannen
- ControlCenter3 (für Windows®)
- ControlCenter2 (für Macintosh®)
- Remote Setup
- Faxe senden vom Computer
- Speicherkarten-Funktionen
- Drucken im Netzwerk
- Scannen im Netzwerk
- Wireless-Netzwerk (nur MFC-845CW)

HTML-Handbuch lesen

Hier ist kurz beschrieben, wie das HTML-Handbuch aufgerufen werden kann.

Für Windows®-Benutzer:



Hinweis

Falls die Software nicht installiert ist, lesen Sie *Handbücher ansehen* auf Seite 2.

- 1 Zeigen Sie in der Programmgruppe des **Start-Menüs** auf **Brother, MFC-XXXX** (XXXX steht für den Namen Ihres Modells) und klicken Sie dann auf **Benutzerhandbuch**.
- 2 Klicken Sie im Hauptmenü auf **SOFTWARE-HANDBUCH** bzw. **NETZWERK-HANDBUCH**.



- 3 Klicken Sie in der Liste links im Fenster auf das Thema, das Sie lesen möchten.



Für Macintosh®-Benutzer:

- 1 Vergewissern Sie sich, dass der Macintosh® eingeschaltet ist. Legen Sie die Brother CD-ROM in das CD-ROM-Laufwerk ein.
- 2 Doppelklicken Sie auf **Documentation**.
- 3 Doppelklicken Sie auf den Ordner für Ihre Sprache und doppelklicken Sie dann auf die Anfangsseite.
- 4 Klicken Sie im obersten Menü auf **SOFTWARE-HANDBUCH** bzw. **NETZWERK-HANDBUCH**. Klicken Sie dann in der Liste links im Fenster auf das Thema, das Sie lesen möchten.

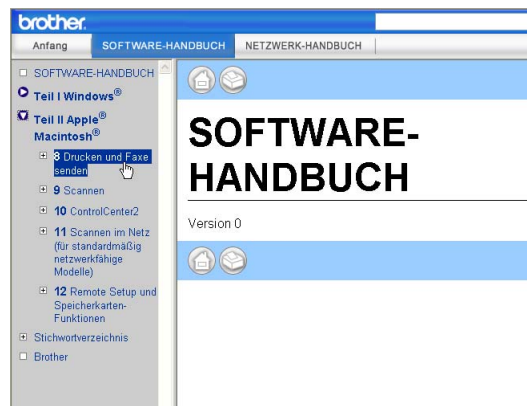



Anhang

Sicherheitshinweise und Vorschriften	112
Problemlösung und Wartung	121
Menü und Funktionen	149
Technische Daten	167
Fachbegriffe	182

A

Sicherheitshinweise und Vorschriften

Standortwahl

Stellen Sie das Gerät auf eine ebene und stabile Fläche, wie z.B. einen Schreibtisch. Der Standort sollte vibrations- und erschütterungsfrei sein. In der Nähe sollte sich eine Telefonsteckdose und eine jederzeit leicht zugängliche, geerdete Netzsteckdose befinden. Achten Sie darauf, dass die Raumtemperatur zwischen 10 °C und 35 °C liegt.

! VORSICHT

- Stellen Sie das Gerät nicht auf einen Teppich.
- Stellen Sie das Gerät nicht in der Nähe von Heizkörpern, Klimaanlage, Kühlschränken, medizinischen Einrichtungen, Chemikalien oder Wasserquellen auf.
- Achten Sie darauf, dass das Gerät nicht direkter Sonneneinstrahlung, extremer Hitze, Feuchtigkeit oder Staub ausgesetzt ist.
- Schliessen Sie das Gerät nicht an Netzsteckdosen mit Schalter oder Zeitschaltuhren an.
- Durch Stromunterbrechungen können gespeicherte Daten gelöscht werden.
- Achten Sie darauf, dass an derselben Steckdose keine grösseren Geräte mit hohem Energieverbrauch angeschlossen sind, die Stromunterbrechungen verursachen können.
- Stellen Sie das Gerät nicht in der Nähe von Störungsquellen, wie z.B. Lautsprechern oder anderen Feststationen von schnurlosen Telefonen, auf.
- Stellen Sie das Gerät und den schnurlosen Hörer nicht in der Nähe medizinisch-technischer Einrichtungen auf.

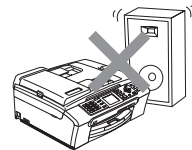
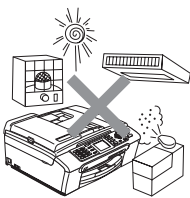

Hinweise zur sicheren Verwendung des Gerätes

Bewahren Sie diese Hinweise zum Nachschlagen sorgfältig auf. Beachten Sie diese Hinweise besonders, bevor Sie Wartungs- und Reinigungsarbeiten am Gerät vornehmen.



Hinweis

Nur MFC-660CN und MFC-845CW:

Wenn sich Faxe im Speicher des Gerätes befinden, müssen diese ausgedruckt oder gesichert werden, bevor die Stromversorgung des Gerätes länger als 24 Stunden unterbrochen wird, da die Daten sonst verloren gehen. (Wie Sie gespeicherte Faxe drucken, ist unter *Gespeicherte Faxe drucken* auf Seite 48 beschrieben. Wie Sie im Gerät gespeicherte Faxe beim Auftreten eines Fehlers sichern können, ist unter *Faxe zu einem anderen Faxgerät senden* auf Seite 131 bzw. *Faxe zum PC senden* auf Seite 132 beschrieben.)



WARNUNG



Im Innern des Gerätes befinden sich unter hoher Spannung stehende Elektroden. Um Stromschlag zu vermeiden, sollten Sie daher zuerst das Faxanschlusskabel ziehen und dann den Netzstecker aus der Steckdose ziehen, bevor Sie das Gerät reinigen.

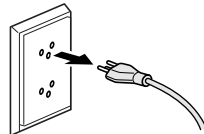

Fassen Sie den Netzstecker nicht mit nassen oder feuchten Händen an, um Stromschlag zu vermeiden.

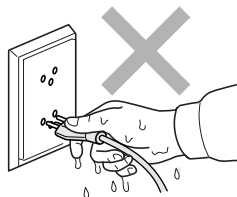

Ziehen Sie stets am Netzstecker und nicht am Kabel, um Stromschlag zu vermeiden.



Um Verletzungen zu vermeiden, legen Sie die Hand bei geöffneter Vorlagenglas-Abdeckung oder bei geöffnetem Gehäusedeckel nicht auf die Gehäusekante.

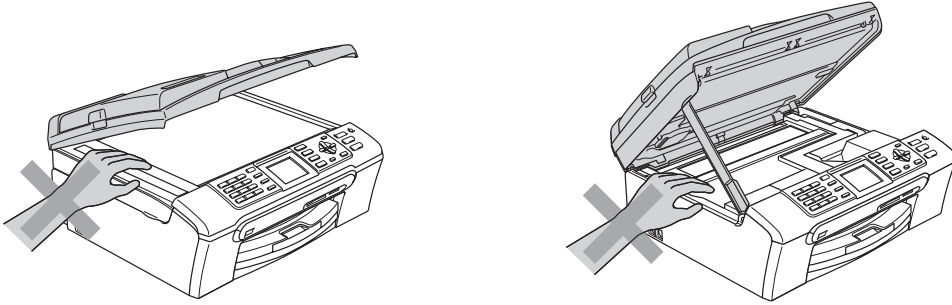

Um Verletzungen zu vermeiden, legen Sie die Hand bei geöffneter Abdeckung nicht auf die Ränder der Papierkassette.

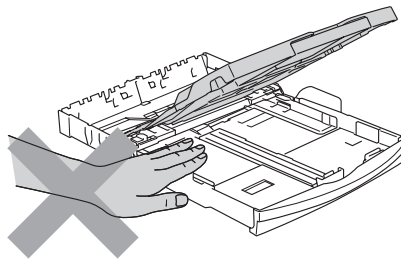

Berühren Sie nicht die Papiereinzugsrolle, um Verletzungen zu vermeiden.

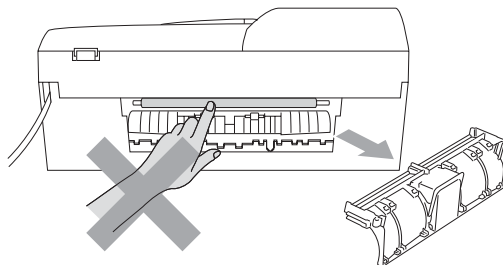



Fassen Sie nicht an die grau schattierten Bereiche, um Verletzungen zu vermeiden.

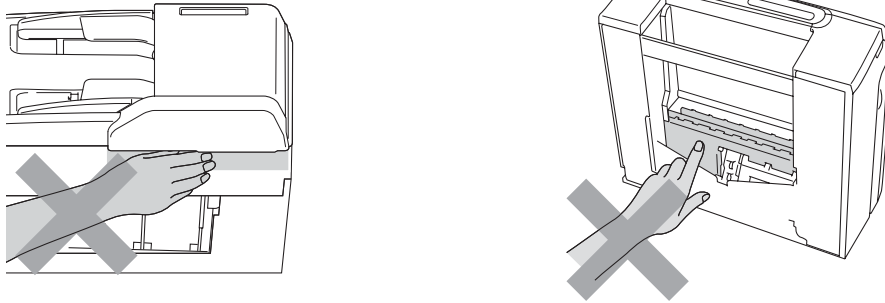

Zum Transport des Gerätes fassen Sie es seitlich am Gehäuseboden an, wie in der Abbildung gezeigt. Halten Sie es NICHT am Gehäusedeckel.

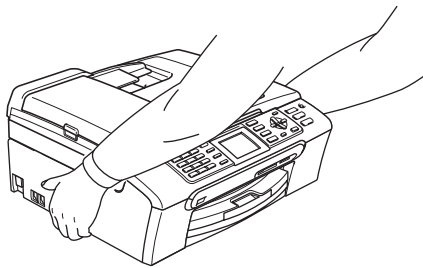

Wenn das Gerät heiss wird, raucht oder ungewöhnliche Gerüche ausströmen, schalten Sie es sofort aus und ziehen Sie den Netzstecker. Wenden Sie sich dann an Ihren Brother-Vertriebspartner.

Wenn Metallgegenstände oder Flüssigkeit in das Gerät gelangt sind, ziehen Sie sofort den Netzstecker. Wenden Sie sich dann an Ihren Brother-Vertriebspartner.

WARNUNG

- Seien Sie vorsichtig, wenn Sie Telefonanschlüsse installieren oder verändern. Berühren Sie keine Telefonleitungen oder Endgeräte, die nicht oder nicht richtig isoliert sind, solange sie noch an das Telefonnetz angeschlossen sind. Installieren Sie Telefondosen nicht bei Gewitter. Installieren Sie Telefondosen nicht in feuchter Umgebung, wenn die Dosen nicht speziell dafür entwickelt wurden.
- Das Gerät muss an eine geerdete, jederzeit leicht zugängliche Netzsteckdose angeschlossen werden. Um im Notfall die Stromversorgung vollständig zu unterbrechen, muss der Netzstecker gezogen werden.
- Vergewissern Sie sich beim Anschliessen des Netzsteckers stets, dass er richtig in der Steckdose sitzt.

WARNUNG

Wichtige Sicherheitshinweise

Bei Verwendung von Geräten mit Telefonfunktionen sollten die folgenden grundlegenden Sicherheitshinweise beachtet werden, um Brandgefahr, elektrischen Schlag und eine Verletzung von Personen zu vermeiden:

- 1 Verwenden Sie dieses Gerät nicht in feuchter Umgebung oder in der Nähe von Wasserquellen, wie Handwaschbecken usw.
- 2 Verwenden Sie dieses Gerät nicht bei einem Gewitter, um die Gefahr von Blitzschlag zu vermeiden.
- 3 Verwenden Sie das Gerät nicht, um in der Nähe austretendes Gas zu melden.

Wichtige Sicherheitshinweise

- 1 Lesen Sie die folgenden Hinweise aufmerksam durch.
- 2 Bewahren Sie diese Sicherheitshinweise zum Nachschlagen sorgfältig auf.
- 3 Befolgen Sie alle am Gerät angebrachten Warn- und Sicherheitshinweise.
- 4 Ziehen Sie vor Reinigungsarbeiten im Innern des Gerätes den Netzstecker aus der Steckdose. Reinigen Sie das Gerät nicht mit flüssigen Reinigungsmitteln oder Sprühreinigern. Verwenden Sie zur Reinigung ein leicht angefeuchtetes Tuch.
- 5 Verwenden Sie das Gerät nicht in der Nähe von Wasserquellen, wie Handwaschbecken.
- 6 Stellen Sie das Gerät nicht auf instabilen Standflächen auf. Es könnte herunterfallen und beschädigt werden.

- 7 Die Schlitze und Öffnungen im Gehäuse dienen zur Belüftung. Um einen zuverlässigen Betrieb des Gerätes zu ermöglichen und um die Überhitzung des Gerätes zu vermeiden, dürfen die Belüftungsschlitze und Öffnungen nicht zugestellt oder durch Vorhänge, Decken, weiche Unterlagen wie Teppiche usw. abgedeckt werden. Stellen Sie das Gerät nie auf Heizkörpern oder in der Nähe von Wärmequellen auf. Das Gerät darf nicht in Einbauschränken oder abgeschlossenen Regalen aufgestellt werden, wenn nicht für ausreichende Belüftung gesorgt ist. Die Luft muss frei um das Gerät zirkulieren können.
- 8 Das Gerät darf nur an eine Steckdose angeschlossen werden, die den auf dem Aufkleber angegebenen technischen Daten entspricht. Wenden Sie sich an Ihren Brother Vertriebspartner oder einen Elektriker, falls Sie sich nicht sicher sind, ob Ihr Netzanschluss geeignet ist.
- 9 Verwenden Sie nur das mit dem Gerät gelieferte Netzkabel.
- 10 Schliessen Sie das Gerät an einer jederzeit leicht zugänglichen, geerdeten Netzsteckdose an, um es im Notfall schnell vom Netz trennen zu können. Dies ist eine Sicherheitsfunktion. Verwenden Sie nur ein geerdetes Netzkabel mit geerdetem Netzstecker. Deaktivieren Sie auf keinen Fall den Schutzleiter des Steckers, da er eine wichtige Sicherheitsfunktion darstellt.
- 11 Stellen Sie keine Gegenstände auf das Netzkabel. Verlegen Sie das Netzkabel so, dass niemand darauf treten oder darüber stolpern kann.
- 12 Stellen oder legen Sie keine Gegenstände vor das Gerät, die die Ausgabe der bedruckten Seiten behindern.
- 13 Warten Sie, bis das Gerät die Seiten vollständig ausgegeben hat, bevor Sie die Seiten entnehmen.
- 14 Unter den folgenden Umständen sollten Sie den Netzstecker ziehen und sich an Ihren Brother-Vertriebspartner wenden:
 - wenn das Netzkabel durchgescheuert bzw. beschädigt oder der Netzstecker defekt ist
 - wenn Flüssigkeit in das Gerät gelangt ist
 - wenn das Gerät Regen, Wasser oder extremer Feuchtigkeit ausgesetzt wurde
 - wenn das Gerät nicht mehr richtig arbeitet, obwohl es entsprechend den Anweisungen in den mitgelieferten Dokumentationen bedient wurde. Nehmen Sie nur die in den mitgelieferten Dokumentationen beschriebenen Einstellungen vor. Durch die Änderung anderer Einstellungen können Geräteteile beschädigt und teure Reparaturen notwendig werden.
 - wenn das Gerät heruntergefallen oder das Gehäuse beschädigt ist
 - wenn das Gerät nicht mehr wie gewohnt arbeitet, so dass Wartungsarbeiten notwendig sind
- 15 Um das Gerät vor Überspannungsspitzen zu sichern, empfehlen wir die Verwendung eines Überspannungsschutzes.
- 16 Beachten Sie die folgenden Hinweise, um Brandgefahr, Stromschlag und die Verletzung von Personen zu vermeiden:
 - Verwenden Sie das Gerät nicht in der Nähe von Wasserquellen oder in extrem feuchter Umgebung.
 - Verwenden Sie das Gerät nicht während eines Gewitters oder um das Austreten von Gas zu melden.

Wichtig - Für Ihre Sicherheit

Schliessen Sie das Gerät nur an einer geerdeten Steckdose an.

Die Tatsache, dass das Gerät richtig arbeitet, bedeutet nicht, dass der Netzanschluss richtig geerdet und vollkommen sicher ist. Falls Sie nicht ganz sicher sind, ob der Netzanschluss korrekt geerdet ist, wenden Sie sich bitte an einen qualifizierten Elektriker.

LAN-Anschluss

! VORSICHT

Schliessen Sie das Gerät nur in einem Netzwerk an, in dem keine Überspannungen entstehen können.

Maschinenlärminformations-Verordnung 3. GPSGV

Der höchste Schalldruckpegel beträgt 70 dB(A) oder weniger gemäss EN ISO 7779.

EU-Richtlinien 2002/96/EC und EN50419



(Nur innerhalb der EU)

Dieses Produkt trägt das oben gezeigte Recycling-Symbol. Das bedeutet, dass das Gerät am Ende der Nutzungszeit kostenlos bei einer kommunalen Sammelstelle zum Recyceln abgegeben werden muss. Eine Entsorgung über den Haus-/Restmüll ist nicht gestattet. Dies ist ein aktiver Beitrag zum Umweltschutz.

Gesetzliche Vorschriften zum Kopieren

Das Kopieren bestimmter Dokumente ist nicht erlaubt und kann zu straf- oder zivilrechtlicher Verfolgung führen. Die folgende Liste erhebt keinen Anspruch auf Vollständigkeit. Falls Sie nicht sicher sind, ob Sie gegen geltendes Recht verstossen, erkundigen Sie sich bitte bei den zuständigen Behörden.

Die folgenden Dokumente dürfen zum Beispiel nicht kopiert werden:

- Papiergeld
- Wertpapiere, Obligationen, Schuldverschreibungen
- Depositen-Dokumente
- Dokumente von Streitkräften und militärischen Einrichtungen
- Ausweise
- Briefmarken (gestempelt und ungestempelt)
- Einwanderungspapiere, Visa
- Sozialhilfe-Dokumente
- Schecks und Zahlungsanweisungen von Staats-, Regierungsämtern und Behörden
- Identifikationsdokumente, wie Dienstmarken oder Ehrenabzeichen
- Lizenzen und Fahrzeugpapiere

Werke mit Copyright-Vermerk dürfen nicht kopiert werden. Teile von Dokumenten mit Copyright können unter Umständen für die „private Verwendung“ kopiert werden. Mehrfachkopien weisen auf eine nicht private Nutzung hin.

Kunstwerke werden wie urheberrechtlich geschützte Werke behandelt.

Warenzeichen

Das Brother Logo ist ein eingetragenes Warenzeichen von Brother Industries, Ltd.

Brother ist ein eingetragenes Warenzeichen von Brother Industries, Ltd.

Multi-Function Link ist ein eingetragenes Warenzeichen der Brother International Corporation.

© 2006 Brother Industries, Ltd. Alle Rechte vorbehalten.

Windows und Microsoft sind eingetragene Warenzeichen von Microsoft in den USA und anderen Ländern.

Macintosh und TrueType sind eingetragene Warenzeichen von Apple Computer, Inc.

PaperPort ist ein eingetragenes Warenzeichen von ScanSoft, Inc.

Presto! PageManager ist ein eingetragenes Warenzeichen der NewSoft Technology Corporation.

Microdrive ist ein Warenzeichen der International Business Machine Corporation.

ComapctFlash ist ein eingetragenes Warenzeichen der SanDisk Corporation.

Memory Stick ist ein eingetragenes Warenzeichen der Sony Corporation.

SecureDigital ist ein Warenzeichen der Matsushita Electric Industrial Co. Ltd., SanDisk Corporation und der Toshiba Corporation.

SanDisk ist Lizenzinhaber der SD- und miniSD-Warenzeichen.

MultiMediaCard ist ein Warenzeichen von Infineon Technologies und für die MultiMediaCard Association lizenziert.

xD-Picture Card ist ein Warenzeichen der Fujifilm Co. Ltd., Toshiba Corporation und der Olympus Optical Co. Ltd.

PictBridge ist ein Warenzeichen.

Memory Stick Pro, Memory Stick Pro Duo, Memory Stick Duo und MagicGate sind Warenzeichen der Sony Corporation.

BROADCOM, SecureEasySetup und das SecureEasySetup-Logo sind Warenzeichen bzw. eingetragene Warenzeichen der Broadcom Corporation in den USA und/oder anderen Ländern.

DECT ist ein Warenzeichen von ETSI.

Alle Firmen, deren Programmnamen in diesem Handbuch erwähnt sind, haben spezielle Lizenzvereinbarungen für die zu Ihrem Eigentum gehörenden Programme.

Alle anderen im Benutzer-, Software- und Netzwerkhandbuch erwähnten Produktnamen und Produktbezeichnungen sind Warenzeichen oder eingetragene Warenzeichen der betreffenden Firmen.

Problemlösung

Falls einmal ein Problem auftreten sollte, versuchen Sie, es mit Hilfe der folgenden Tabelle zu lösen.

Sie können die meisten Probleme leicht selbst beheben. Falls Sie weitere Hilfe benötigen, finden Sie auf der Brother-Homepage bzw. im Brother Solutions Center Antworten auf häufig gestellte Fragen (FAQ) sowie Tipps, um Störungen zu beheben. Besuchen Sie unsere Websites www.brother.ch und <http://solutions.brother.com>.

Probleme und Abhilfe

Drucken

Problem	Mögliche Abhilfe
Es wird nicht gedruckt.	Vergewissern Sie sich, dass das Datenkabel am Gerät und am Computer richtig angeschlossen ist oder eine funktionierende WLAN-Verbindung besteht (nur MFC-845CW). (Siehe <i>Installationsanleitung</i> .)
	Vergewissern Sie sich, dass der Netzstecker angeschlossen ist und der Power-Save-Modus nicht eingeschaltet ist.
	Eine oder mehrere Tintenpatronen sind leer. (Siehe <i>Tintenpatronen wechseln</i> auf Seite 136.)
	Prüfen Sie, ob im Display eine Fehlermeldung angezeigt wird. (Siehe <i>Fehlermeldungen</i> auf Seite 128.)
	Vergewissern Sie sich, dass der richtige Druckertreiber installiert und ausgewählt ist.
	Vergewissern Sie sich, dass das Gerät online ist. Klicken Sie auf Start und dann auf Drucker und Faxgeräte . Klicken Sie mit der rechten Maustaste auf Brother MFC-XXXX (XXXX steht für den Namen Ihres Modells) und vergewissern Sie sich, dass Drucker offline verwenden nicht aktiviert ist.
Schlechte Druckqualität	Fertigen Sie einen Testdruck zur Kontrolle und Verbesserung der Druckqualität an. (Siehe <i>Druckqualität prüfen</i> auf Seite 141.)
	Vergewissern Sie sich, dass im Funktionsmenü des Gerätes bzw. im Druckertreiber die richtige Papiersorte bzw. das richtige Druckmedium gewählt ist. (Siehe <i>Drucken</i> für Windows® bzw. <i>Drucken und Faxe senden</i> für Macintosh® im Software-Handbuch auf der CD-ROM.)
	Vergewissern Sie sich, dass die Tintenpatronen noch frisch sind. Die Tinte kann Klumpen bilden, wenn: <ul style="list-style-type: none"> ■ das auf der Verpackung der Tintenpatrone aufgedruckte Mindesthaltbarkeitsdatum überschritten ist. (In der Originalverpackung bleiben die Patronen bis zu zwei Jahre frisch.) ■ die Tintenpatrone länger als sechs Monate im Gerät ist. ■ die Tintenpatrone vor ihrer Verwendung nicht richtig gelagert wurde.
	Verwenden Sie eine empfohlene Papiersorte. (Siehe <i>Verwendbare Papiersorten und Druckmedien</i> auf Seite 11.)
	Die Umgebungstemperatur des Gerätes sollte zwischen 20 °C und 33 °C liegen.

Drucken (Fortsetzung)

Problem	Mögliche Abhilfe
Weisse, horizontale Linien in Texten oder Grafiken	Reinigen Sie den Druckkopf. (Siehe <i>Druckkopf reinigen</i> auf Seite 141.)
	Verwenden Sie eine empfohlene Papiersorte. (Siehe <i>Verwendbare Papiersorten und Druckmedien</i> auf Seite 11.)
	Verwenden Sie die Fotopapier-Zufuhr für die Papierformate Photo 10 x 15 cm und Photo L. (Siehe <i>Fotopapier einlegen</i> auf Seite 19)
Das Gerät gibt leere Seiten aus.	Reinigen Sie den Druckkopf. (Siehe <i>Druckkopf reinigen</i> auf Seite 141.)
Zeichen und Linien sind verzerrt.	Fertigen Sie einen Testdruck zur Kontrolle und Verbesserung der Druckqualität an. (Siehe <i>Vertikale Ausrichtung prüfen</i> auf Seite 142).
Texte bzw. Grafiken werden verzerrt oder schief gedruckt.	Vergewissern Sie sich, dass das Papier richtig in die Zufuhr eingelegt ist und dass die seitlichen Papierführungen richtig eingestellt sind. (Siehe <i>Papier und andere Druckmedien einlegen</i> auf Seite 15.)
	Vergewissern Sie sich, dass die Papierstau-Abdeckung richtig eingesetzt ist.
Verschmierte Tinte in der Mitte am oberen Rand der Seiten	Vergewissern Sie sich, dass Sie kein zu dickes oder gewelltes Papier verwenden. (Siehe <i>Verwendbare Papiersorten und Druckmedien</i> auf Seite 11.)
Verschmutzte Ausdrücke oder Tinte verläuft	Vergewissern Sie sich, dass Sie eine empfohlene Papiersorte verwenden. (Siehe <i>Verwendbare Papiersorten und Druckmedien</i> auf Seite 11.) Lassen Sie die Tinte vollständig trocknen, bevor Sie die Ausdrücke berühren.
Flecken auf der Rückseite oder am unteren Rand der Seiten	Vergewissern Sie sich, dass die Druckwalze nicht mit Tinte verschmutzt ist. (Siehe <i>Druckwalze reinigen</i> auf Seite 140).
	Vergewissern Sie sich, dass die Papierstütze ausgeklappt ist. (Siehe <i>Papier und andere Druckmedien einlegen</i> auf Seite 15.)
Einige Zeilen oder Linien erscheinen komprimiert.	Aktivieren Sie Umgekehrte Reihenfolge in der Registerkarte Grundeinstellungen des Druckertreibers.
Die Ausdrücke sind zerknittert.	Klicken Sie im Druckertreiber auf die Registerkarte Grundeinstellungen , dann auf Einstellungen und deaktivieren Sie Druck in beide Richtungen .
„2 auf 1“- oder „4 auf 1“-Druck kann nicht ausgeführt werden.	Stellen Sie im Anwendungsprogramm und im Druckertreiber des Gerätes das gleiche Papierformat ein.
Das Gerät druckt zu langsam.	Durch Ändern der Druckertreiber-Einstellungen kann die Druckgeschwindigkeit erhöht werden. Beim Drucken mit höchster Auflösung erhöht sich die zur Datenverarbeitung, zur Datenübertragung und zum Drucken benötigte Zeit. Probieren Sie andere Qualitätseinstellungen in der Registerkarte Grundeinstellungen aus. Klicken Sie auf Einstellungen und vergewissern Sie sich, dass Farboptimierung nicht aktiviert ist.
	Der randlose Ausdruck erfolgt langsamer als der normale Ausdruck. (Siehe <i>Drucken für Windows®</i> bzw. <i>Drucken und Faxe senden für Macintosh®</i> im Software-Handbuch auf der CD-ROM.)
Die Farboptimierung funktioniert nicht richtig.	Wenn die Bilddaten Ihrer Anwendung nicht mit hoher Farbeinstellung (wie z.B. 256 Farben) erstellt wurden, funktioniert die Farboptimierung nicht. Benutzen Sie zusammen mit der Farboptimierung mindestens 24-Bit-Farbdaten.
Es werden mehrere Blätter auf einmal aus der Papierzufuhr eingezo- gen.	Vergewissern Sie sich, dass das Papier richtig eingelegt ist. (Siehe <i>Papier und andere Druckmedien einlegen</i> auf Seite 15.)
	Stellen Sie sicher, dass nicht unterschiedliche Sorten Papier in die Zufuhr einge- legt sind.
Die bedruckten Seiten werden nicht richtig gestapelt.	Vergewissern Sie sich, dass die Papierstütze ausgeklappt ist. (Siehe <i>Papier und andere Druckmedien einlegen</i> auf Seite 15.)
Die bedruckten Seiten werden vom Gerät wieder eingezogen und ver- ursachen einen Papierstau.	Ziehen Sie die Papierablage soweit heraus, bis sie hörbar einrastet.

Drucken (Fortsetzung)

Problem	Mögliche Abhilfe
Mit Paint Brush kann nicht gedruckt werden.	Stellen Sie die Bildschirmanzeige auf 256 Farben ein.
Mit Adobe Illustrator kann nicht gedruckt werden.	Verringern Sie die Auflösung. (Siehe <i>Drucken</i> für Windows® oder <i>Drucken und Faxe senden</i> für Macintosh® im Software-Handbuch auf der CD-ROM.)
Das Gerät druckt die Seiten nicht vollständig aus. Die Meldung <i>Speicher voll</i> erscheint.	Verringern Sie die Auflösung. (Siehe <i>Drucken</i> für Windows® oder <i>Drucken und Faxe senden</i> für Macintosh® im Software-Handbuch auf der CD-ROM.) Versuchen Sie, das Dokument weniger komplex zu gestalten, und drucken Sie noch einmal. Verringern Sie die Grafikqualität oder die Anzahl der Schriftgrößen im Anwendungsprogramm.

Ausdruck empfangener Faxe

Problem	Mögliche Abhilfe
Komprimierte Zeichen, horizontale Streifen oder der obere bzw. untere Zeilenrand ist abgeschnitten.	Das Problem trat wahrscheinlich aufgrund einer schlechten Telefonverbindung auf. Lassen Sie sich das Fax noch einmal zusenden.
Vertikale schwarze Linien/Streifen auf den empfangenen Faxen.	Vielleicht ist der Scanner des sendenden Gerätes verschmutzt. Bitten Sie den Sender, den Scanner seines Gerätes zu reinigen
Empfangene Farbfaxe werden nur schwarzweiss ausgedruckt.	Ersetzen Sie die leeren bzw. fast leeren Farbpatronen und bitten Sie dann den Sender, das Farbfax noch einmal zu senden. (Siehe <i>Tintenpatronen wechseln</i> auf Seite 136.) Vergewissern Sie sich, dass die erweiterten Faxoptionen ausgeschaltet sind. (Siehe <i>Erweiterte Faxoptionen ausschalten</i> auf Seite 76.)
Der linke oder rechte Rand des Faxes ist abgeschnitten oder eine Seite wird auf zwei Blätter gedruckt.	Schalten Sie die automatische Verkleinerung ein. (Siehe <i>Automatische Verkleinerung beim Empfang</i> auf Seite 47.)

Telefonleitung oder Anschlüsse

Problem	Mögliche Abhilfe
Es kann nicht gewählt werden (kein Wählen).	Vergewissern Sie sich, dass der Netzstecker angeschlossen ist und der Power-Save-Modus nicht eingeschaltet ist.
	Überprüfen Sie alle Fax- und Telefonanschlüsse.
	Vergewissern Sie sich, dass das richtige Wahlverfahren eingestellt ist. (Siehe <i>Installationsanleitung</i> .)
	Nehmen Sie den Hörer eines externen Telefons (oder den Hörer des Gerätes bzw. einen schnurlosen Hörer - falls vorhanden) ab und wählen Sie dann die Nummer, um das Fax manuell zu senden. Warten Sie, bis Sie den Faxton des empfangenden Gerätes hören und drücken Sie dann Mono Start bzw. Colour Start .
Das Gerät beantwortet Anrufe nicht.	Vergewissern Sie sich, dass der richtige Empfangsmodus eingestellt ist. (Siehe <i>Welcher Empfangsmodus für welchen Zweck?</i> auf Seite 43). Prüfen Sie, ob der Wählen zu hören ist. Falls möglich, rufen Sie das Gerät von einem anderen Anschluss aus an und prüfen Sie, ob es den Anruf annimmt. Wenn nicht, prüfen Sie den Anschluss der Faxleitung. Wenn Sie Ihr Gerät anrufen und kein Klingeln zu hören ist, bitten Sie die Telefongesellschaft, Leitung und Anschluss zu prüfen.

Faxempfang

Problem	Mögliche Abhilfe
Das Gerät empfängt keine Faxe.	Überprüfen Sie alle Fax- und Telefonanschlüsse.
	Vergewissern Sie sich, dass der richtige Empfangsmodus für Ihre Verwendungsweise des Gerätes eingestellt ist. (Siehe <i>Empfangsmodus-Einstellungen</i> auf Seite 45.)
	Wenn häufig Leitungsstörungen auftreten, sollten Sie die Kompatibilität auf <i>Sicher</i> einstellen. (Siehe <i>Kompatibilität</i> auf Seite 135.)
	Wenn das Gerät in einer Nebenstellenanlage oder in einer ISDN-Anlage angeschlossen ist, müssen Sie die entsprechende Anschlussart einstellen. (Siehe <i>Anschlussart</i> auf Seite 53.)

Fax senden

Problem	Mögliche Abhilfe
Es kann kein Fax gesendet werden.	Überprüfen Sie alle Fax- und Telefonanschlüsse.
	Vergewissern Sie sich, dass die Fax-Taste  leuchtet. (Siehe <i>Faxbetrieb einschalten</i> auf Seite 34.)
	Bitten Sie den Empfänger sich zu vergewissern, dass in seinem Gerät Papier eingelegt ist.
	Drucken Sie einen Sendebereich aus und sehen Sie darin nach, ob ein Fehlerhinweis enthalten ist. (Siehe <i>Berichte und Listen</i> auf Seite 83.)
Der Sendebereich zeigt „ÜBERTR.-FEHLER“.	Wahrscheinlich traten Leitungsstörungen auf. Senden Sie das Dokument noch einmal. Wenn Sie ein PC-Fax gesendet haben und im Sendebereich auf einen Übertragungsfehler hingewiesen wird, ist vielleicht der Speicher voll. Schaffen Sie freien Speicher, indem Sie die erweiterten Faxoptionen ausschalten (siehe <i>Erweiterte Faxoptionen ausschalten</i> auf Seite 76), im Speicher empfangene Faxe ausdrucken (siehe <i>Gespeicherte Faxe drucken</i> auf Seite 48) oder anstehende Aufträge löschen (siehe <i>Abbrechen einer Sendung mit der Stop/Exit-Taste</i> auf Seite 35 oder <i>Anzeigen/Abbrechen anstehender Aufträge</i> auf Seite 40). Falls das Problem weiterhin besteht, bitten Sie Ihre Telefongesellschaft, die Leitung zu überprüfen.
	Wenn häufig Leitungsstörungen auftreten, sollten Sie die Kompatibilität auf <i>Sicher</i> einstellen. (Siehe <i>Kompatibilität</i> auf Seite 135.)
	Wenn das Gerät in einer Nebenstellenanlage oder in einer ISDN-Anlage angeschlossen ist, müssen Sie die entsprechende Anschlussart einstellen. (Siehe <i>Anschlussart</i> auf Seite 53.)
Schlechte Übertragungsqualität	Stellen Sie die Auflösung <i>Fein</i> oder <i>S-Fein</i> ein. Kopieren Sie ein Dokument, um zu überprüfen, ob der Scanner richtig arbeitet. Ist die Qualität nicht gut, sollten Sie den Scanner reinigen. (Siehe <i>Scanner reinigen</i> auf Seite 139.)
Faxe kommen beim Empfänger mit vertikalen schwarzen Streifen an.	Fertigen Sie eine Kopie an. Wenn in dieser auch Streifen zu sehen sind, sollten Sie den Scanner des Gerätes reinigen. (Siehe <i>Scanner reinigen</i> auf Seite 139.)

Empfangene Anrufe

Problem	Mögliche Abhilfe
Bei Telefonanrufen wird zum Faxempfang umgeschaltet.	Wenn die Fax-Erkennung eingeschaltet ist, achtet das Gerät verstärkt auf Faxsignale. Es kann vorkommen, dass es Stimmen oder Musik als Ruftönen eines Faxgerätes interpretiert. Deaktivieren Sie dann das Gerät, indem Sie Stop/Exit drücken. Vermeiden Sie dieses Problem, indem Sie die Fax-Erkennung ausschalten. (Siehe <i>Automatische Fax-Erkennung</i> auf Seite 46.)

Empfangene Anrufe (Fortsetzung)

Problem	Mögliche Abhilfe
Faxanruf manuell vom Telefon zum Gerät weiterleiten	Wurde der Anruf über ein externes Telefon angenommen, geben Sie am Telefon den Fernaktivierungs-Code (werkseitig ✕ 5 1) ein und legen Sie, sobald das Gerät den Anruf übernimmt, den Hörer auf.
Andere Dienste an derselben Leitung	<p>Wenn an der Leitung, an der das Gerät angeschlossen ist, auch Funktionen wie Anklopfen, Anrufer-Kennung, ein Alarmsystem oder andere Dienste ausgeführt werden, kann dies eventuell Probleme beim Senden und Empfangen von Faxen verursachen.</p> <p>Zum Beispiel: Wenn ein Fax empfangen oder gesendet wird, während an derselben Telefonleitung ein anderer Dienst aktiv ist, kann durch dessen Signale der Faxempfang vorübergehend unter- oder abgebrochen werden. Das Brother ECM-Fehlerkorrekturverfahren behebt dieses Problem in den meisten Fällen. Es tritt bei allen Telekommunikationsgeräten auf, die Informationen über eine Leitung senden und empfangen, über die auch andere Dienste ausgeführt werden. Wenn Sie geringfügige Unterbrechungen ganz vermeiden möchten, sollten Sie das Gerät an eine separate Leitung anschliessen.</p>

Kopierfunktionen

Problem	Mögliche Abhilfe
Es kann keine Kopie angefertigt werden.	Vergewissern Sie sich, dass die Kopierer-Taste  leuchtet. (Siehe <i>Kopierbetrieb einschalten</i> auf Seite 88.)
Vertikale Streifen in den Kopien	Reinigen Sie den Scanner. (Siehe <i>Scanner reinigen</i> auf Seite 139.)
Schlechte Kopierqualität bei Verwendung des Vorlageneinzugs	Verwenden Sie das Vorlagenglas. (Siehe <i>Vorlagenglas verwenden</i> auf Seite 10.)

Scanner-Funktionen

Problem	Mögliche Abhilfe
Beim Scannen wird ein TWAIN/WIA-Fehler angezeigt.	Vergewissern Sie sich, dass der Brother TWAIN/WIA-Treiber gewählt ist. In PaperPort® SE mit Texterkennung klicken Sie dazu im Datei -Menü auf Scannen und wählen Sie dann den Brother TWAIN/WIA-Treiber aus.
Schlechte Ergebnisse bei Verwendung des Vorlageneinzugs	Verwenden Sie das Vorlagenglas. (Siehe <i>Vorlagenglas verwenden</i> auf Seite 10.)

Software-Funktionen

Problem	Mögliche Abhilfe
Die Software kann nicht installiert oder es kann nicht gedruckt werden.	Starten Sie das Programm MFL-Pro Suite reparieren auf der CD-ROM. Es repariert die Software und installiert sie neu.
Eine Fehlermeldung, dass das Gerät beschäftigt ist, erscheint auf dem Bildschirm.	Sehen Sie nach, ob im Display eine Fehlermeldung erscheint, und versuchen Sie, den Fehler mit Hilfe der Tabelle "Fehlermeldungen" zu beheben.

Speicherkarten-Funktionen

Problem	Mögliche Abhilfe
Die Speicherkarten-Funktionen arbeiten nicht richtig.	<ol style="list-style-type: none"> 1 Haben Sie das Windows® 2000 Update installiert? Wenn nicht, gehen Sie wie folgt vor: <ol style="list-style-type: none"> 1) Ziehen Sie das USB-Kabel ab. 2) Installieren Sie das Windows® 2000 Update. Lesen Sie dazu auch die Installationsanleitung. Nach der Installation wird der Computer automatisch neu gestartet. 3) Warten Sie nach dem Neustart des PCs ca. 1 Minute und schliessen Sie dann das USB-Kabel an. 2 Nehmen Sie die Speicherkarte aus dem Gerät heraus und setzen Sie sie wieder ein. 3 Wenn Sie am PC unter Windows® den Befehl „Auswerfen“ verwendet haben, müssen Sie zuerst die Speicherkarte herausnehmen, bevor Sie fortfahren. 4 Wenn bei Verwendung des Befehls „Auswerfen“ eine Fehlermeldung erscheint, bedeutet dies, dass auf die Speicherkarte zugegriffen wird. Warten Sie ein wenig und versuchen Sie es dann noch einmal. 5 Wenn all dies nicht hilft, schalten Sie den PC aus und ziehen Sie den Netzstecker des Gerätes aus der Steckdose. Warten Sie kurz und schalten Sie dann den PC wieder ein und schliessen Sie den Netzstecker des Gerätes wieder an.
Über das Desktop-Symbol kann nicht auf die Speicherkarte zugegriffen werden.	Vergewissern Sie sich, dass die Speicherkarte richtig in den entsprechenden Einschub eingesetzt ist.

Netzwerk

Problem	Mögliche Abhilfe
Es kann nicht über das Netzwerk gedruckt werden.	Vergewissern Sie sich, dass das Gerät mit Strom versorgt und zum Drucken bereit ist. Drucken Sie eine Netzwerk-Konfigurationsliste mit den aktuellen Einstellungen aus (siehe <i>Berichte und Listen</i> auf Seite 83) und überprüfen Sie die Einstellungen. Schliessen Sie das Netzwerkkabel erneut am Hub an, um sicherzustellen, dass der Anschluss richtig hergestellt ist. Versuchen Sie, das Gerät an einem anderen Anschluss des Hubs mit einem anderen Kabel anzuschliessen. Wenn der Anschluss korrekt ist, erscheint für zwei Sekunden LAN aktiv im Display. (Wenn Sie eine Wireless-Netzwerkverbindung (nur MFC-845CW) verwenden oder andere Netzwerkprobleme auftreten, finden Sie weitere Informationen im Netzwerkhandbuch auf der CD-ROM.)

Netzwerk (Fortsetzung)

Problem	Mögliche Abhilfe
<p>Es kann nicht über das Netzwerk gescannt werden.</p> <p>Der PC-Faxempfang über das Netzwerk funktioniert nicht.</p>	<p>Wenn Sie unter Windows® arbeiten: Firewall-Einstellungen am PC haben eventuell das Zustandekommen der erforderlichen Netzwerkverbindung verhindert. Lesen Sie die folgenden Anweisungen zum Konfigurieren der Firewall. Wenn Sie eine Personal-Firewall-Software verwenden, lesen Sie das Handbuch dieser Software oder wenden Sie sich an den Hersteller dieser Software.</p> <p><Benutzer von Windows® XP SP2></p> <ol style="list-style-type: none"> 1 Klicken Sie im Start-Menü auf Systemsteuerung und dann auf Windows-Firewall. Vergewissern Sie sich, dass in der Registerkarte Allgemein die Firewall aktiviert ist. 2 Klicken Sie in der Registerkarte Erweitert unter Netzwerkverbindungseinstellungen auf Einstellungen. 3 Klicken Sie auf Hinzufügen und geben Sie einen beliebigen Namen im Feld Dienstbeschreibung und „localhost“ im Feld Name oder IP-Adresse ein. Als externe und interne Portnummer geben Sie „54925“ ein, um den Port für das Scannen im Netzwerk hinzuzufügen. Wählen Sie dann UDP und klicken Sie auf OK. <p>Wiederholen Sie diesen Schritt , um Port 54926 für den PC-Faxempfang im Netzwerk hinzuzufügen. Wiederholen Sie diesen Schritt noch einmal, um Port 137 für Windows® hinzuzufügen.</p> <ol style="list-style-type: none"> 4 Vergewissern Sie sich, dass die neuen Einstellungen hinzugefügt wurden und dass sie aktiviert sind. Klicken Sie dann auf OK.
<p>Der Computer findet das Gerät im Netzwerk nicht.</p>	<p>Windows®-Benutzer</p> <p>Firewall-Einstellungen am PC haben eventuell das Zustandekommen der erforderlichen Netzwerkverbindung verhindert. Genaueres dazu finden Sie in den Hinweisen oben.</p> <p>Macintosh®-Benutzer</p> <p>Wählen Sie das Gerät erneut mit dem DeviceSelector oder im Modell-Listenfeld des ControlCenter2 aus. Den DeviceSelector finden Sie unter Macintosh HD/Library/Printers/Brother/Utilities.</p>

Fehlermeldungen

Sollten einmal Fehler oder Probleme durch Fehlbedienung auftreten, erkennt das Gerät meist selbst die Fehlerursache und zeigt einen entsprechenden Hinweis im Display an. Im Folgenden werden die Fehlermeldungen erklärt und Hinweise zur Abhilfe gegeben.

Falls Sie weitere Hilfe benötigen, finden Sie auf der Brother-Homepage bzw. im Brother Solutions Center Antworten auf häufig gestellte Fragen (FAQ) sowie Tipps, um Störungen zu beheben.

Besuchen Sie unsere Websites www.brother.ch und <http://solutions.brother.com>.

Fehlermeldungen	Mögliche Ursache	Mögliche Abhilfe
Abdeckung offen	Der Gehäusedeckel ist nicht richtig geschlossen.	Öffnen und schliessen Sie den Gehäusedeckel.
	Die Tintenpatronen-Abdeckung ist nicht richtig geschlossen.	Drücken Sie die Tintenpatronen-Abdeckung fest zu, bis sie hörbar einrastet.
Besetzt	Der angewählte Anschluss ist besetzt oder der Anruf wurde nicht angenommen.	Überprüfen Sie die Nummer und versuchen Sie es noch einmal.
Dokument prüfen	Das Dokument wurde nicht richtig eingelegt bzw. nicht richtig eingezogen. Das aus dem Vorlageneinzug eingezogene Dokument ist zu lang.	Siehe <i>Automatischen Vorlageneinzug (ADF) verwenden</i> auf Seite 9. Siehe <i>Dokumentenstau beheben</i> auf Seite 132.
Fehler:Drucken XX Fehler:Init. XX Fehler:Reinigen XX Fehler:Scannen XX Fehler:Telefon XX Fehler:Wechseln XX	Ein mechanisches Problem am Gerät. — Oder — Ein Fremdkörper, zum Beispiel eine Heftklammer oder abgerissenes Papier, befindet sich im Gerät.	Öffnen Sie den Gehäusedeckel und entfernen Sie den Fremdkörper. Wenn die Fehlermeldung anschliessend immer noch erscheint, gehen Sie wie folgt vor: ■ Am MFC-440CN: Beachten Sie die Hinweise unter <i>Gespeicherte Faxe oder Journal sichern</i> auf Seite 131 damit keine wichtigen Nachrichten gelöscht werden. Ziehen Sie dann den Netzstecker, warten Sie einige Minuten und schliessen Sie ihn dann wieder an. ■ Am MFC-660CN und MFC-845CW: Ziehen Sie den Netzstecker, warten Sie einige Minuten und schliessen Sie ihn dann wieder an. (Das Gerät kann bis zu 24 Stunden ausgeschaltet bleiben, ohne dass die gespeicherten Faxe verloren gehen. Siehe <i>Gespeicherte Faxe oder Journal sichern</i> auf Seite 131.)

Fehlermeldungen	Mögliche Ursache	Mögliche Abhilfe
Keine Anrufer-K.	Es ist keine Anrufer-Kennung gespeichert. Sie haben keine Anrufe empfangen oder die Anrufer-Kennung am Gerät nicht eingeschaltet oder Sie haben den entsprechenden Service-Dienst Ihrer Telefongesellschaft für die Übermittlung der Anrufer-Kennung nicht gebucht.	Wenden Sie sich an Ihre Telefongesellschaft. (Siehe <i>Anrufer-Kennung (nur MFC-660CN und MFC-845CW)</i> auf Seite 51.)
Keine Datei	Auf der Speicherkarte ist keine .JPG-Datei gespeichert.	Setzen Sie die richtige Speicherkarte ein.
Keine Patrone	Eine Patrone wurde nicht richtig eingesetzt.	Setzen Sie die Patrone richtig ein. (Siehe <i>Tintenpatronen wechseln</i> auf Seite 136.)
Keine Tinte	Eine oder mehrere Tintenpatronen sind leer. Es werden alle Druckvorgänge unterbrochen. Sofern genügend Speicherkapazität zur Verfügung steht, werden Schwarzweiss-Faxe im Speicher empfangen. Wenn Ihnen ein Farbfax gesendet wird, fordert Ihr Gerät das sendende Gerät zur Übertragung des Faxes in Schwarzweiss auf. Wenn das zu sendende Gerät das Fax in Schwarzweiss konvertieren kann, wird das Schwarzweiss-Fax im Speicher empfangen.	Ersetzen Sie die Tintenpatrone(n). (Siehe <i>Tintenpatronen wechseln</i> auf Seite 136.)
Keine Verbindung	Sie haben einen Faxabruf ausgelöst und das angewählte Gerät ist nicht dafür vorbereitet.	Überprüfen Sie die Nummer bzw. warten Sie, bis das Gerät für den Abruf vorbereitet ist.
Media-Fehler	Die Speicherkarte ist defekt bzw. nicht formatiert oder anderweitig beschädigt.	Setzen Sie die Karte neu ein um sicher zu stellen, dass sie richtig eingesetzt ist. Falls der Fehler wieder angezeigt wird, prüfen Sie das Laufwerk, indem Sie eine Karte einsetzen, von der Sie wissen, dass sie vom Gerät gelesen werden kann.
Nicht belegt!	Unter der verwendeten Kurzwahl ist keine Nummer gespeichert.	Überprüfen Sie, ob Sie die richtige Kurzwahl verwendet haben. Vielleicht ist die Rufnummer noch nicht gespeichert. (Siehe <i>Kurzwahl speichern</i> auf Seite 61.)
Papier prüfen	Es ist kein Papier eingelegt oder das Papier ist nicht richtig eingelegt.	Sie haben die folgenden Möglichkeiten: <ul style="list-style-type: none"> ■ Legen Sie Papier ein und drücken Sie dann Mono Start oder Colour Start. ■ Entnehmen Sie das Papier und legen Sie es richtig ein. Drücken Sie dann Mono Start oder Colour Start.
	Das Papier hat sich im Gerät gestaut.	Siehe <i>Papierstau beheben</i> auf Seite 133.

Fehlermeldungen	Mögliche Ursache	Mögliche Abhilfe
Papierformat!	Das Papier hat nicht das richtige Format.	Legen Sie Papier im richtigen Format ein (A4, Letter oder Legal). Drücken Sie dann Mono Start oder Colour Start .
Papierstau	Das Papier hat sich im Gerät gestaut.	(Siehe <i>Papierstau beheben</i> auf Seite 133.)
Restdaten	Es befinden sich noch zu druckende Daten im Speicher des Gerätes.	Starten Sie den Ausdruck am Computer erneut.
	Es befinden sich noch zu druckende Daten im Speicher des Gerätes. Das USB-Kabel wurde abgezogen, während der Computer Druckdaten zum Gerät gesendet hat.	Drücken Sie Stop/Exit . Dadurch bricht das Gerät den Druckauftrag ab und löscht ihn im Speicher. Versuchen Sie nun, erneut zu drucken.
Speicher voll	Der Speicher des Gerätes ist voll.	<p>Beim Senden eines Faxes oder beim Kopieren:</p> <p>Sie haben die folgenden Möglichkeiten:</p> <ul style="list-style-type: none"> ■ Drücken Sie Stop/Exit und warten Sie, bis die anderen momentan ausgeführten Funktionen abgeschlossen sind. Versuchen Sie es dann noch einmal. ■ Um wieder freie Speicherkapazität zu schaffen, können Sie die Faxspeicherung ausschalten. (Siehe <i>Erweiterte Faxoptionen ausschalten</i> auf Seite 76). ■ Lassen Sie empfangene und gespeicherte Faxe ausdrucken. (Siehe <i>Gespeicherte Faxe drucken</i> auf Seite 48.) <p>Beim Drucken:</p> <p>Verringern Sie die Druckauflösung. (Weitere Informationen dazu finden Sie unter <i>Drucken</i> für Windows® oder <i>Drucken und Faxe senden</i> für Macintosh® im Software-Handbuch auf der CD-ROM.)</p>
Tinte fast leer	Eine oder mehrere Tintenpatronen sind fast leer. Wenn Ihnen ein Farbfax gesendet wird, fordert Ihr Gerät das sendende Gerät zur Übertragung des Faxes in Schwarzweiss auf. Wenn das zu sendende Gerät das Fax in Schwarzweiss konvertieren kann, wird das Schwarzweiss-Fax im Speicher empfangen.	Bestellen/kaufen Sie nun die entsprechende neue Patrone.

Fehlermeldungen	Mögliche Ursache	Mögliche Abhilfe
Übertr.-Fehler	Übertragungsfehler wegen Leitungsstörungen.	Wählen Sie die Nummer noch einmal an oder versuchen Sie, das Gerät an einer anderen Telefonleitung anzuschliessen. Wenn die Anzeige wiederholt erscheint, bitten Sie Ihre Telefongesellschaft, die Leitung zu überprüfen.
Unterbrechung	Die Gegenstelle hat die Verbindung unterbrochen.	Versuchen Sie, noch einmal zu senden bzw. zu empfangen.
USB-Gerät falsch	Es wurde ein nicht PictBridge-kompatibles oder ein defektes Gerät am PictBridge-Anschluss angeschlossen.	Lösen Sie den Anschluss und drücken Sie dann die Taste Power Save , um das Gerät aus- und wieder einzuschalten.
Zu kalt	Der Druckkopf ist zu kalt.	Warten Sie, bis sich das Gerät aufgewärmt hat.
Zu warm	Der Druckkopf ist überhitzt.	Warten Sie, bis sich der Druckkopf abgekühlt hat.

Gespeicherte Faxe oder Journal sichern

Wenn das LC-Display eine der folgenden Meldungen zeigt, sollten Sie die gespeicherten Faxe sichern, indem Sie sie zu einem anderen Faxgerät oder zum angeschlossenen PC übertragen. (Siehe *Faxe zu einem anderen Faxgerät senden* auf Seite 131 oder *Faxe zum PC senden* auf Seite 132.)

- Fehler:Drucken XX
- Fehler:Init. XX
- Fehler:Reinigen XX
- Fehler:Scannen XX
- Fehler:Telefon XX
- Fehler:Wechseln XX

Sie können auch zunächst das Journal an ein anderes Faxgerät senden um zu überprüfen, ob Faxe gesichert werden müssen. (Siehe *Journal zu einem anderen Faxgerät senden* auf Seite 132.)



Hinweis

Wenn nach der Übertragung der Faxe eine Fehlermeldung erscheint, ziehen Sie den Netzstecker und warten Sie einige Minuten. Schliessen Sie ihn dann wieder an.

Faxe zu einem anderen Faxgerät senden

Die Faxtransfer-Funktion kann nur aufgerufen werden, wenn die Absenderkennung programmiert ist.

- 1 Drücken Sie **Stop/Exit**, um die Fehlermeldung vorübergehend zu unterbrechen.
- 2 Drücken Sie **Menu**.
- 3 Drücken Sie **▲** oder **▼**, um **Wartung** zu wählen. Drücken Sie **OK**.
- 4 Drücken Sie **▲** oder **▼**, um **Daten-transfer** zu wählen. Drücken Sie **OK**.
- 5 Drücken Sie **▲** oder **▼**, um **Faxtransfer** zu wählen. Drücken Sie **OK**.

6 Sie haben die folgenden Möglichkeiten:

- Wenn im Display *Keine Daten* angezeigt wird, sind keine Faxe gespeichert.

Drücken Sie **Stop/Exit**.

- Geben Sie die Nummer des Faxgerätes ein, zu dem die gespeicherten Faxe gesendet werden sollen.

7 Drücken Sie **Mono Start**.

Faxe zum PC senden

Sie können gespeicherte Faxe wie folgt zu Ihrem PC senden:

- 1 Drücken Sie **Stop/Exit**, um die Fehlermeldung vorübergehend zu unterbrechen.
- 2 Vergewissern Sie sich, dass der PC eingeschaltet, die **MFL-Pro Suite** am PC installiert und der **PC-FAX-Empfang** am Computer gestartet ist. (Weitere Informationen dazu finden Sie im Abschnitt *PC-Faxempfang am MFC einschalten im Software-Handbuch auf der CD-ROM*.)
- 3 Vergewissern Sie sich, dass am Gerät der PC-Faxempfang eingeschaltet ist. (Siehe *PC-Faxempfang (Werbefax-Löschfunktion)* auf Seite 75.)
Wenn Faxe gespeichert sind und der PC-Faxempfang eingeschaltet wird, erscheint im Display die Frage, ob Sie die Faxe zum PC übertragen wollen.

4 Sie haben die folgenden Möglichkeiten:

- Um alle Faxe zum PC zu übertragen, drücken Sie **1**.

Drücken Sie **▲** oder **▼**, um *Kontrolldr.:Ein* oder *Kontrolldr.:Aus* zu wählen und drücken Sie **OK**.

- Um die Faxe im Speicher des Gerätes zu belassen und nicht zu übertragen, drücken Sie **2**.

5 Drücken Sie **Stop/Exit**.

Journal zu einem anderen Faxgerät senden

Die Faxtransfer-Funktion kann nur aufgerufen werden, wenn die Absenderkennung programmiert ist.

- 1 Drücken Sie **Stop/Exit**, um die Fehlermeldung vorübergehend zu unterbrechen.
- 2 Drücken Sie **Menu**.
- 3 Drücken Sie **▲** oder **▼**, um *Wartung* zu wählen.
Drücken Sie **OK**.
- 4 Drücken Sie **▲** oder **▼**, um *Daten-transfer* zu wählen.
Drücken Sie **OK**.
- 5 Drücken Sie **▲** oder **▼**, um *Bericht-transf.* zu wählen.
Drücken Sie **OK**.
- 6 Geben Sie die Nummer des Faxgerätes ein, zu dem das Journal gesendet werden soll.
- 7 Drücken Sie **Mono Start**.

Dokumentenstau beheben

Ein Dokumentenstau kann auftreten, wenn das Dokument nicht richtig eingelegt bzw. nicht richtig eingezogen wurde oder wenn das aus dem Vorlageneinzug eingezogene Dokument zu lang ist.

Dokumentenstau oben im Einzug

- 1 Nehmen Sie alle nicht gestauten Seiten des Dokumentes aus dem Vorlageneinzug.
- 2 Öffnen Sie die Abdeckung des Vorlageneinzugs.

- 3 Ziehen Sie das gestaute Dokument nach links heraus.

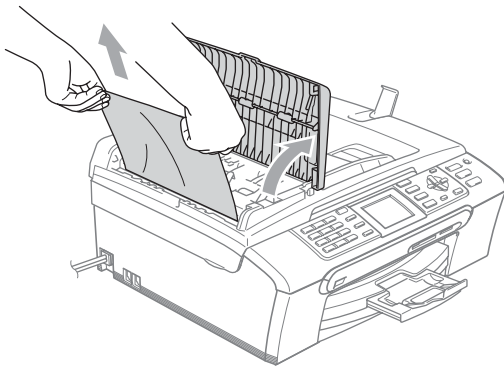

- 4 Schliessen Sie wieder die Abdeckung des Vorlageneinzugs.
- 5 Drücken Sie **Stop/Exit**.

Hinweis

Um weitere Dokumentenstaus zu verhindern, drücken Sie die Abdeckung des Vorlageneinzugs in der Mitte vorsichtig nach unten, um sie richtig zu schliessen.

Dokumentenstau im Innern des Einzugs

- 1 Nehmen Sie alle nicht gestauten Seiten des Dokumentes aus dem Vorlageneinzug.
- 2 Öffnen Sie die Vorlagenglas-Abdeckung.
- 3 Ziehen Sie das gestaute Dokument nach links heraus.

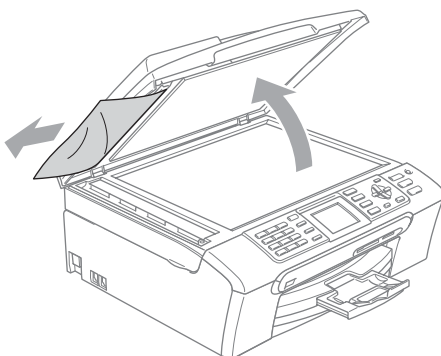

- 4 Schliessen Sie die Vorlagenglas-Abdeckung.
- 5 Drücken Sie **Stop/Exit**.

Papierstau beheben

Entfernen Sie das gestaute Papier wie im Folgenden beschrieben. Öffnen Sie dann den Gehäusedeckel und schliessen Sie ihn wieder, um die Fehlermeldung zu löschen.

- 1 Ziehen Sie die Papierkassette (1) vollständig aus dem Gerät heraus.

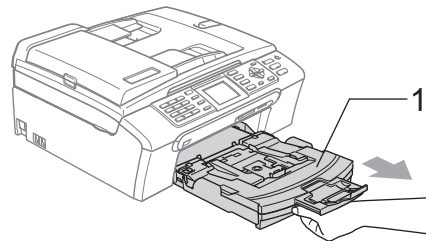

- 2 Ziehen Sie das gestaute Papier heraus (1).

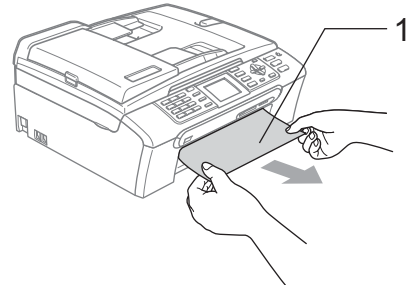

- Falls Sie das gestaute Papier nicht nach vorne herausziehen können oder die Fehlermeldung auch nach dem Entfernen des Papiers weiter erscheint, gehen Sie zum nächsten Schritt.

- 3 Entfernen Sie die Papierstau-Abdeckung (1). Ziehen Sie das gestaute Papier heraus.

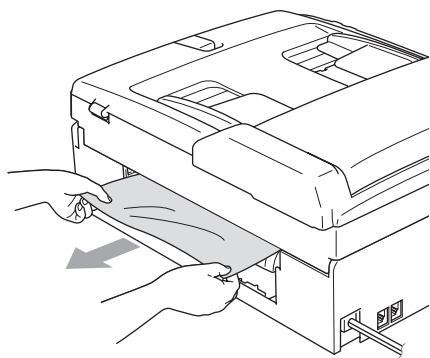
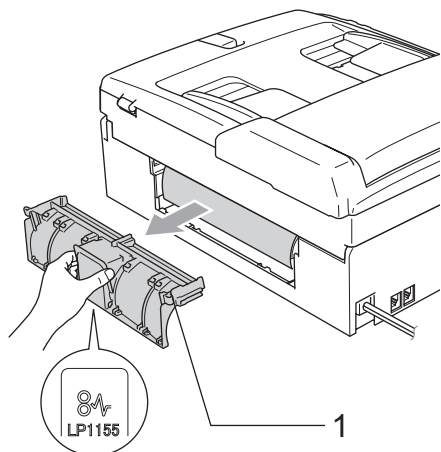

- 4 Befestigen Sie die Papierstau-Abdeckung wieder. Vergewissern Sie sich, dass die Papierstau-Abdeckung richtig eingesetzt ist.

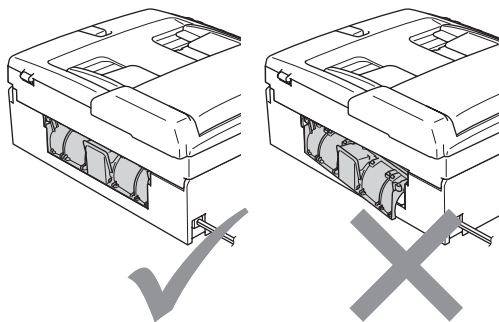

- 5 Heben Sie den Gehäusedeckel (1) vorne an, bis er sicher einrastet. Vergewissern Sie sich, dass sich kein gestautes Papier im Gerät befindet.

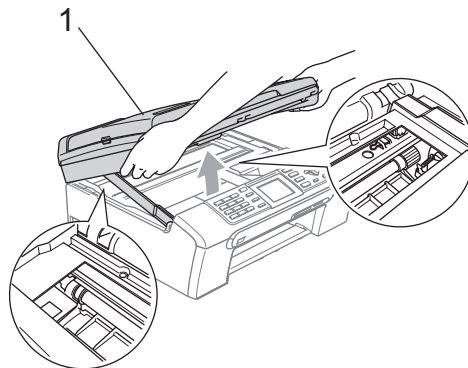

Hinweis

Falls sich das Papier unter dem Druckkopf gestaut hat, ziehen Sie den Netzstecker des Gerätes. Sie können dann den Druckkopf verschieben, um das gestaute Papier zu entfernen.

- 6 Heben Sie den Gehäusedeckel (1) an, um die Stütze zu lösen. Drücken Sie dann die Stütze (2) vorsichtig nach unten und schliessen Sie den Gehäusedeckel (3).

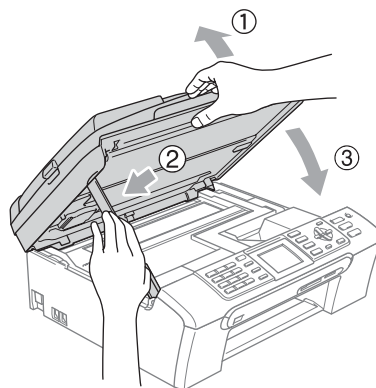

- 7 Schieben Sie die Papierkassette wieder fest in das Gerät ein. Halten Sie die Papierkassette fest während Sie die Papierablage herausziehen, bis sie hörbar einrastet, und klappen Sie dann die Papierstütze aus.

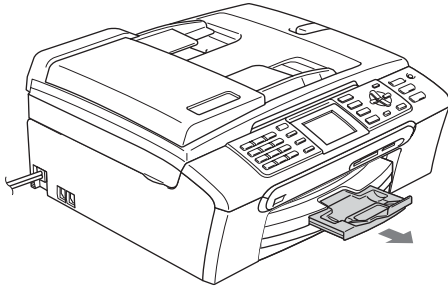

Wählton

Werkseitig ist Ihr Gerät so eingestellt, dass es beim automatischen Senden eines Faxes eine festgelegte Zeit wartet, bevor es die Nummer wählt. Sie können diese Einstellung auf **Erkennung** ändern, so dass das Gerät zu wählen beginnt, sobald es einen Wählton erkennt. Diese Einstellung kann etwas Zeit sparen, wenn Sie ein Fax an viele Empfänger senden. Wenn Sie die Einstellung geändert haben und anschliessend öfter Probleme beim Senden von Faxen auftreten, sollten Sie wieder die Standardeinstellung **Keine Erkennung** wählen.

- 1 Drücken Sie **Menu**.
- 2 Drücken Sie **▲** oder **▼**, um **Inbetriebnahme** zu wählen. Drücken Sie **OK**.
- 3 Drücken Sie **▲** oder **▼**, um **Wählton** zu wählen. Drücken Sie **OK**.
- 4 Drücken Sie **▲** oder **▼**, um **Erkennung** oder **Keine Erkennung** zu wählen. Drücken Sie **OK**.
- 5 Drücken Sie **Stop/Exit**.

Kompatibilität

Wenn aufgrund schlechter Leitungsqualität öfter Probleme beim Senden oder Empfangen von Faxen auftreten, sollten Sie die Kompatibilitätseinstellung ändern, um die Übertragungsgeschwindigkeit für Faxfunktionen zu reduzieren.

- 1 Drücken Sie **Menu**.
- 2 Drücken Sie **▲** oder **▼**, um **Fax** zu wählen. Drücken Sie **OK**.
- 3 Drücken Sie **▲** oder **▼**, um **Extras** zu wählen. Drücken Sie **OK**.
- 4 Drücken Sie **▲** oder **▼**, um **Kompatibilität** zu wählen. Drücken Sie **OK**.
- 5 Drücken Sie **▲** oder **▼**, um **Normal** (oder **Sicher**) zu wählen.
 - **Sicher** macht die Faxübertragung langsamer (9600 bps), aber sicherer. Sie werden diese Einstellung nur benötigen, wenn häufig Telefonleitungsstörungen auftreten.
 - Die werkseitige Einstellung **Normal** überträgt mit 14400 bps.
 Drücken Sie **OK**.
- 6 Drücken Sie **Stop/Exit**.



Hinweis

Wenn die Einstellung **Sicher** gewählt ist, steht die ECM-Fehlerkorrektur nur zum Senden von Farbfaxen zur Verfügung.

Regelmässige Wartung

Tintenpatronen wechseln

Das Gerät ist mit einem Tintenpunktzähler ausgestattet. Dieser überwacht automatisch den Tintenvorrat der einzelnen Patronen. Wenn der Tintenvorrat zu Ende geht, erscheint eine entsprechende Meldung im Display.

Das Display zeigt an, welche Tintenpatrone fast leer oder leer ist. Folgen Sie den Hinweisen im Display, damit Sie die Farben in der richtigen Reihenfolge ersetzen.

Wenn das Gerät anzeigt, dass eine Tintenpatrone leer ist, befindet sich noch ein kleiner Tintenrest in der Patrone. Dieser kleine Rest Tinte ist notwendig, um den Druckkopf vor dem Austrocknen und dadurch entstehende Schäden zu schützen.

- 1 Öffnen Sie die Tintenpatronen-Abdeckung.
Wenn eine oder mehrere Tintenpatronen leer sind, zum Beispiel die Patrone mit schwarzer Tinte, wird im Display **Keine Tinte und Schwarz** angezeigt.
- 2 Klappen Sie den Befestigungshebel für die im Display angezeigte Farbe herunter und nehmen Sie die Tintenpatrone heraus.

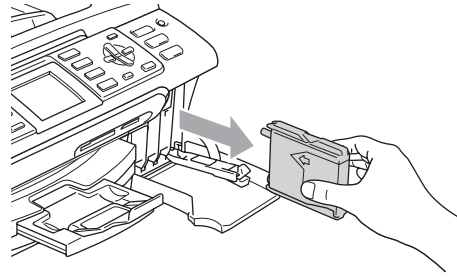
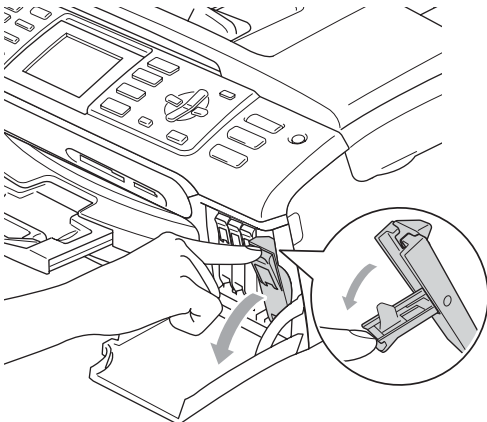

- 3 Packen Sie die neue Tintenpatrone mit der im Display angezeigten Farbe aus.
- 4 Entfernen Sie den gelben Verschluss (1) der Tintenpatrone.

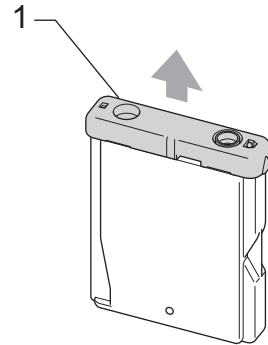

Nicht möglich

Berühren Sie nicht den in der Abbildung unten gezeigten Bereich.

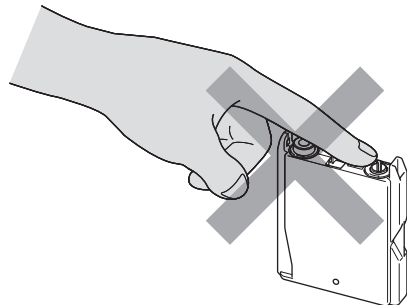

 **Hinweis**

Auch wenn sich beim Öffnen des Beutels der gelbe Verschluss der Tintenpatrone gelöst hat, ist die Patrone nicht beschädigt.

- 5 Achten Sie darauf, dass die Tintenpatronen jeweils an der richtigen Farbposition eingesetzt werden. Setzen Sie die Patrone entsprechend der Pfeilrichtung auf dem Aufkleber ein.

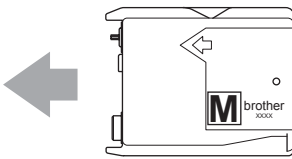

- 6 Klappen Sie den Befestigungshebel wieder hoch und drücken Sie ihn fest, bis er hörbar einrastet. Schliessen Sie dann die Tintenpatronen-Abdeckung.

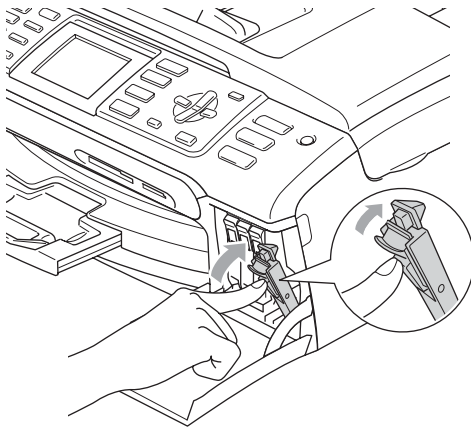

- 7 Wenn Sie eine Tintenpatrone ersetzt haben, werden Sie eventuell aufgefordert zu bestätigen, dass eine ganz neue Patrone eingesetzt wurde. (Zum Beispiel *Ausgetauscht? Schwarz*) Drücken Sie für jede neu installierte Farbe **1** (Ja), um den Tintenzähler für diese Farbe zurückzusetzen. Wenn die eingesetzte Tintenpatrone nicht unbenutzt war, drücken Sie **2** (Nein). Wird eine Tintenpatrone erst ersetzt, wenn im LC-Display *Tinte fast leer* oder *Keine Tinte* angezeigt wird, setzt das Gerät den Tintenpunktzähler für diese Patrone automatisch zurück.

 **Hinweis**

Wenn nach der Installation von Patronen im LC-Display *Keine Patrone* angezeigt wird, überprüfen Sie, ob die Tintenpatronen richtig eingesetzt sind.

 **WARNUNG**

Falls Tinte in Ihre Augen gelangt, waschen Sie sie sofort mit Wasser aus und suchen Sie wenn nötig einen Arzt auf.

 **VORSICHT**

Nehmen Sie die Tintenpatronen nur heraus, wenn sie gewechselt werden müssen. Andernfalls kann sich die Tintenmenge verringern und das Gerät kann den Tintenvorrat nicht mehr richtig erkennen.

Berühren Sie nicht die Tintenpatronenschächte im Gerät. Dadurch könnte Tinte auf die Haut gelangen.

Falls Tinte auf Kleidung oder Haut gelangt, sollten Sie diese sofort mit Seife oder Waschmittel entfernen.

Falls sich die Farben vermischt haben, weil eine Patrone an der falschen Position eingesetzt wurde, müssen Sie den Druckkopf mehrmals reinigen, nachdem Sie die Patronen richtig eingesetzt haben.

Setzen Sie eine neue Patrone direkt nach dem Öffnen in das Gerät ein und verbrauchen Sie sie innerhalb von 6 Monaten. Für ungeöffnete Patronen beachten Sie bitte das Mindesthaltbarkeitsdatum.

Nehmen Sie Tintenpatronen nicht auseinander und nehmen Sie keine Veränderungen an ihnen vor. Dadurch könnte Tinte auslaufen.

Versuchen Sie nicht, leere Tintenpatronen wieder aufzufüllen und verwenden Sie keine wieder aufgefüllten Tintenpatronen. Verwenden Sie nur original Brother Tintenpatronen. Die Verwendung von Verbrauchsmaterial, das nicht den Spezifikationen von Brother entspricht und/oder nicht von gleicher Qualität und Eignung wie das von Brother gelieferte oder freigegebene ist, kann zu Schäden am Gerät und zum Verlust von Gewährleistungsansprüchen führen.

Gehäuse reinigen

VORSICHT

Verwenden Sie nur neutrale Reinigungsmittel. Durch Reinigen des Gerätes mit flüchtigen Reinigungsmitteln wie Verdüner oder Benzin wird das Gehäuse beschädigt.

Verwenden Sie keine Reinigungsmittel, die Ammoniak enthalten.

Verwenden Sie keinen Isopropyl-Alkohol zum Reinigen des Funktionstastenfeldes. Es könnte dadurch reißen.

Reinigen Sie das Gehäuse des Gerätes wie folgt:

- 1 Ziehen Sie die Papierkassette (1) vollständig aus dem Gerät heraus.

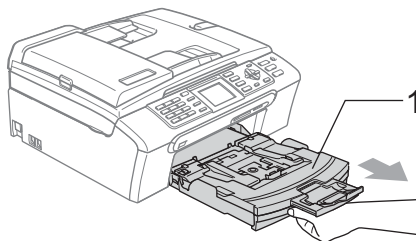

- 2 Wischen Sie das Gehäuse des Gerätes mit einem weichen Tuch ab, um Staub zu entfernen.

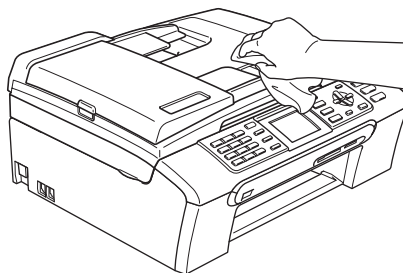

- 3 Klappen Sie die Abdeckung der Kassette auf und nehmen Sie das Papier aus der Papierzufuhr. Falls sich Papierreste oder ähnliches in der Kassette befinden, nehmen Sie diese heraus.

- 4 Reinigen Sie die Papierkassette mit einem weichen Tuch, um Staub zu entfernen.

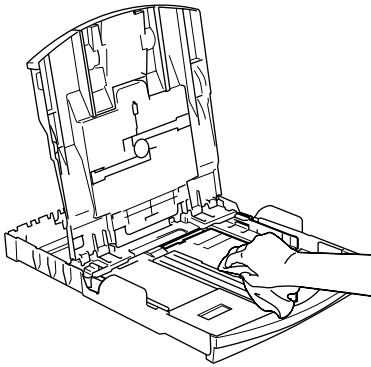

- 5 Schieben Sie die Papierzufuhr wieder fest in das Gerät ein.

Scanner reinigen

- 1 Öffnen Sie die Vorlagenglas-Abdeckung (1). Reinigen Sie das Vorlagenglas (2) und die weiße Folie (3) mit einem fusselfreien, leicht mit Isopropylalkohol angefeuchteten weichen Tuch.

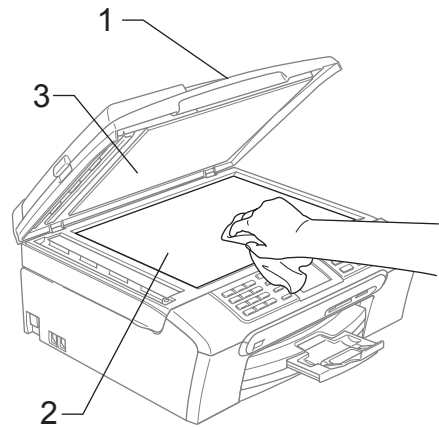

- 2 Reinigen Sie den weißen Streifen (1) und den gegenüberliegenden Glasstreifen (2) mit einem fusselfreien, leicht mit Isopropylalkohol angefeuchteten weichen Tuch.

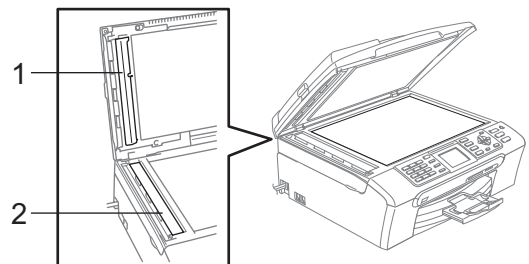

Druckwalze reinigen



WARNUNG

Ziehen Sie den Netzstecker des Gerätes, bevor Sie die Druckwalze (1) reinigen.

- 1 Falls sich Tinte auf der Druckwalze oder im Bereich der Druckwalze (1) befindet, entfernen Sie diese mit einem *trockenen* weichen, fusselfreien Tuch.

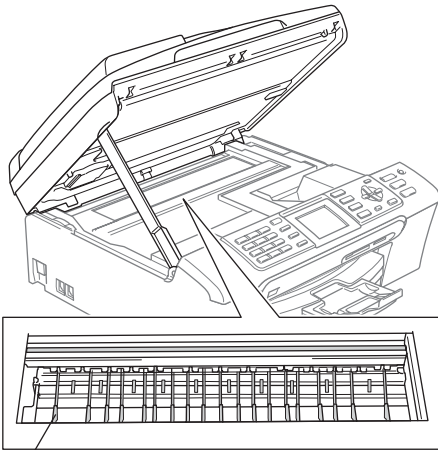

1

Papiereinzugsrolle reinigen

- 1 Ziehen Sie die Papierkassette vollständig aus dem Gerät heraus.
- 2 Ziehen Sie den Netzstecker des Gerätes und nehmen Sie die Papierstau-Abdeckung (1) ab.

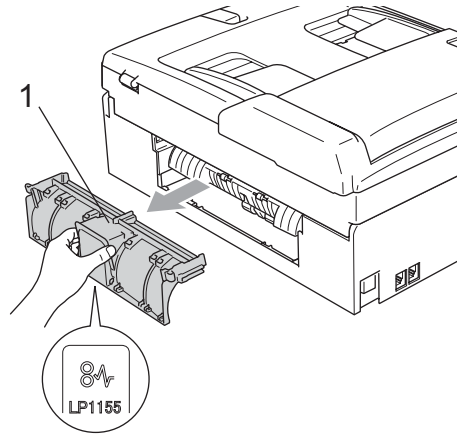

- 3 Reinigen Sie die Papiereinzugsrolle (1) mit einem leicht mit Isopropylalkohol angefeuchteten Wattestäbchen.

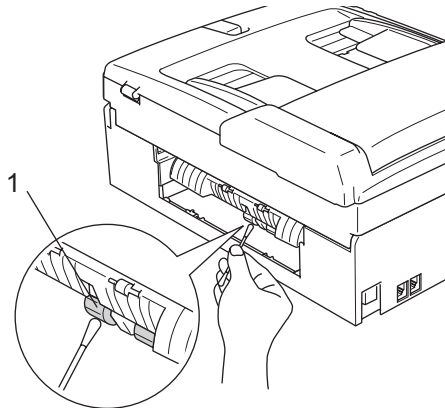

- 4 Befestigen Sie die Papierstau-Abdeckung wieder. Vergewissern Sie sich, dass die Papierstau-Abdeckung richtig eingesetzt ist.
- 5 Schieben Sie die Papierzufuhr wieder fest in das Gerät ein.
- 6 Schliessen Sie den Netzstecker wieder an.

Druckkopf reinigen

Um die bestmögliche Druckqualität zu erhalten, reinigt das Gerät den Druckkopf automatisch in regelmässigen Abständen. Bei Bedarf können Sie die Druckkopfreinigung auch manuell starten.

Reinigen Sie den Druckkopf und die Tintenpatronen, wenn in Texten und Grafiken eine horizontale Linie erscheint. Sie können entweder nur Schwarz oder drei Farben auf einmal (Cyan/Gelb/Magenta) oder alle vier Farben auf einmal reinigen.

Bei der Druckkopfreinigung wird Tinte verbraucht. Durch zu häufiges Reinigen wird unnötig Tinte verschwendet.

VORSICHT

Berühren Sie den Druckkopf NICHT. Das Berühren des Druckkopfes führt zu dauerhaften Schäden am Druckkopf und zum Verlust des Garantieanspruches.

- 1 Sie haben folgende Möglichkeiten:
 - Am MFC-440CN und MFC-660CN: Drücken Sie **Ink Management** und gehen Sie zu Schritt 4.
 - Am MFC-845CW: Drücken Sie **Menu**.
- 2 Am MFC-845CW: Drücken Sie ▲ oder ▼, um **Tinte** zu wählen. Drücken Sie **OK**.
- 3 Drücken Sie ▲ oder ▼, um **Reinigen** zu wählen. Drücken Sie **OK**.
- 4 Drücken Sie ▲ oder ▼, um **Schwarz, Farbe** oder **Alle** zu wählen. Drücken Sie **OK**. Der Druckkopf wird nun automatisch gereinigt. Nach Abschluss der Reinigung wechselt das Gerät automatisch wieder zur Bereitschaftsanzeige.



Hinweis

Falls die Druckqualität sich nach mindestens fünfmaligem Reinigen nicht verbessert hat, wenden Sie sich bitte an Ihren Brother Vertriebspartner.

Druckqualität prüfen

Wenn die Farben blass sind oder Streifen in Bildern oder Texten zu sehen sind, können verstopfte Tintendüsen die Ursache sein. Sie können dies anhand eines Testausdruckes überprüfen.

- 1 Sie haben folgende Möglichkeiten:
 - Am MFC-440CN und MFC-660CN: Drücken Sie **Ink Management** und gehen Sie zu Schritt 3.
 - Am MFC-845CW: Drücken Sie **Menu**.
- 2 Am MFC-845CW Drücken Sie ▲ oder ▼, um **Tinte** zu wählen. Drücken Sie **OK**.
- 3 Drücken Sie ▲ oder ▼, um **Testdruck** zu wählen. Drücken Sie **OK**.
- 4 Drücken Sie ▲ oder ▼, um **Druckqualität** zu wählen. Drücken Sie **OK**.
- 5 Drücken Sie **Colour Start**. Das Gerät druckt eine Testseite zur Überprüfung der Druckqualität aus.
- 6 Prüfen Sie die Druckqualität der vier Farbblöcke auf der Testseite.
- 7 Im LC-Display erscheint die Frage, ob die Qualität gut ist. Sie haben die folgenden Möglichkeiten:

- Wenn alle kurzen, gestrichelten Linien klar und deutlich zu sehen sind, ist die Druckqualität gut. Drücken Sie in diesem Fall **1** (Ja), um die Druckqualitätsprüfung zu beenden.
- Falls - wie unten gezeigt - einige Striche fehlen, drücken Sie **2** für Nein.

OK

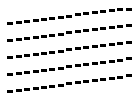

Schlecht

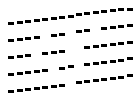

- Sie werden gefragt, ob die Druckqualität des schwarzen und der drei farbigen Blöcke gut ist. Drücken Sie **1** (Ja) oder **2** (Nein).
- Im LC-Display erscheint die Frage, ob die Reinigung gestartet werden soll. Drücken Sie **1** (Ja). Das Gerät beginnt, den Druckkopf zu reinigen.
- Nachdem der Reinigungsvorgang abgeschlossen ist, drücken Sie **Colour Start**. Das Gerät druckt nochmals die Testseite. Gehen Sie wieder wie ab Schritt **6** beschrieben vor.
- Drücken Sie **Stop/Exit**. Wenn Sie den Reinigungsvorgang mindestens 5-mal wiederholt haben und im Testdruck immer noch Striche fehlen, sollten Sie die entsprechende Tintenpatrone austauschen. Fertigen Sie nach dem Austauschen der Tintenpatrone erneut einen Testdruck an. Besteht das Problem weiter, wiederholen Sie den Reinigungsvorgang und den Testdruck mit der neuen Patrone mindestens 5-mal. Fehlt anschliessend noch immer Tinte im Ausdruck, wenden Sie sich bitte an Ihren Brother Vertriebspartner.

! VORSICHT

Berühren Sie den Druckkopf NICHT. Das Berühren des Druckkopfes führt zu dauerhaften Schäden am Druckkopf und zum Verlust des Garantieanspruches.

Hinweis



Wenn eine Druckkopf-Düse verstopft ist, sind horizontale Streifen im Ausdruck zu sehen.



Nach der Reinigung sind keine horizontalen Streifen mehr zu sehen.

Vertikale Ausrichtung prüfen

Die vertikale Ausrichtung des Druckkopfes sollte überprüft werden, falls nach einem Transport des Gerätes gedruckter Text verschwommen aussieht oder gedruckte Bilder blass erscheinen.

- Sie haben folgende Möglichkeiten:
 - Am MFC-440CN und MFC-660CN: Drücken Sie **Ink Management** und gehen Sie zu Schritt **3**.
 - Am MFC-845CW: Drücken Sie **Menu**.
- Am MFC-845CW: Drücken Sie **▲** oder **▼**, um **Tinte** zu wählen. Drücken Sie **OK**.
- Drücken Sie **▲** oder **▼**, um **Testdruck** zu wählen. Drücken Sie **OK**.

- 4 Drücken Sie **▲** oder **▼**, um **Ausrich-**
tung zu wählen.
Drücken Sie **OK**.
- 5 Drücken Sie **Mono Start** oder
Colour Start.
Das Gerät druckt eine Testseite zur
Überprüfung der vertikalen Ausrichtung
aus.
- 6 Überprüfen Sie anhand der Testmuster
für 600 dpi und 1200 dpi, ob das Muster
Nr. 5 am besten dem Beispiel „0“ ent-
spricht.
- 7 Sie haben die folgenden Möglichkeiten:
 - Wenn Nr. 5 für 600 dpi und für
1200 dpi am besten dem Beispiel „0“
entspricht, drücken Sie **1** (**Ja**), um
den Test zu beenden.
 - Falls ein anderes Testmuster dem
Beispiel „0“ für 600 dpi oder 1200 dpi
besser entspricht, drücken Sie **2**
(**Nein**), um das entsprechende Test-
muster zu wählen.
- 8 Geben Sie für 600 dpi die Nummer des
Testmusters ein, das dem Beispiel „0“
am besten entspricht (1-8).
- 9 Geben Sie für 1200 dpi die Nummer des
Testmusters ein, das dem Beispiel „0“
am besten entspricht (1-8).
- 10 Drücken Sie **Stop/Exit**.

Tintenvorrat überprüfen

Zusätzlich zur Tintenanzeige am unteren Dis-
playrand, die Sie über den Tintenvorrat infor-
miert, können Sie mit den Tasten **Menu**, **▲**
oder **▼** vergrößert anzeigen lassen, wieviel
Tinte sich noch in den Tintenpatronen befin-
det.

- 1 Sie haben folgende Möglichkeiten:
 - Am MFC-440CN und MFC-660CN:
Drücken Sie **Ink Management** und
gehen Sie zu Schritt 3.
 - Am MFC-845CW:
Drücken Sie **Menu**.
- 2 Am MFC-845CW:
Drücken Sie **▲** oder **▼**, um **Tinte** zu
wählen.
Drücken Sie **OK**.
- 3 Drücken Sie **▲** oder **▼**, um **Tinten-**
vorrat zu wählen.
Drücken Sie **OK**.
Im Display wird der Tintenvorrat ange-
zeigt.
- 4 Drücken Sie **Stop/Exit**.



Hinweis

Sie können den Tintenvorrat auch von Ih-
rem Computer aus überprüfen. (Weitere
Informationen dazu finden Sie unter *Dru-*
cken für Windows® oder *Drucken und*
Faxe senden für Macintosh® im Software-
Handbuch auf der CD-ROM.)

Hörerablage und Telefonhörer abnehmen bzw. befestigen (nur MFC-660CN)

Wenn Sie den Telefonhörer des Gerätes nicht verwenden möchten, können Sie den Hörer und die Hörerablage vom Gerät abnehmen.

Hörer und Hörerablage abnehmen

- 1 Ziehen Sie das Spiralkabel des Hörers vom Gerät ab.

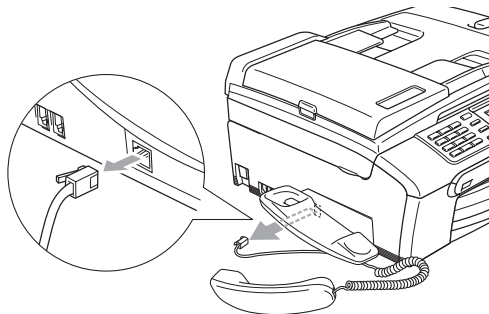

- 2 Ziehen Sie den Riegel (1) nach aussen und halten Sie ihn in dieser Position, während Sie die Ablage zur Rückseite des Gerätes schieben.

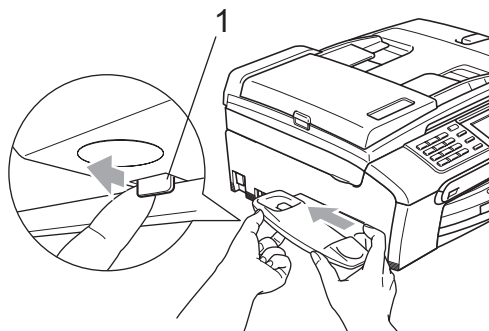

- 3 Befestigen Sie die mitgelieferte seitliche Abdeckung.

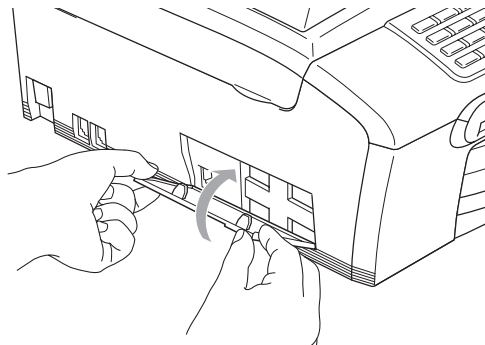

Hörer anschliessen und Hörerablage befestigen

- 1 Entfernen Sie die seitliche Abdeckung.

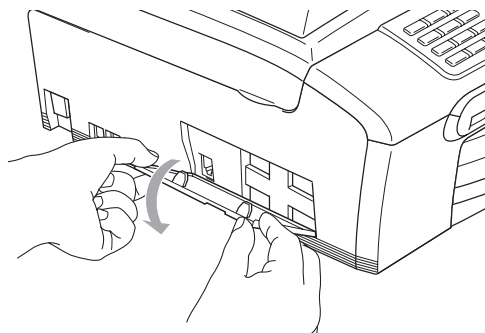

Hinweis

Benutzen Sie eventuell eine Münze zum Öffnen der Abdeckung.

- 2 Richten Sie wie gezeigt den Pfeil an der Hörerablage mit dem Pfeil am Gerät aus und schieben Sie die Ablage dann zur Vorderseite des Gerätes, bis sie hörbar einrastet.

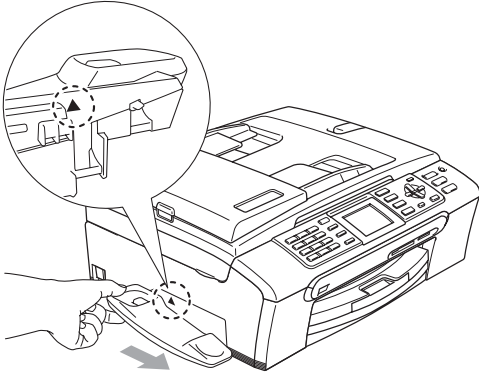

- 3 Schliessen Sie das Spiralkabel des Hörers wie unten gezeigt am Gerät an.

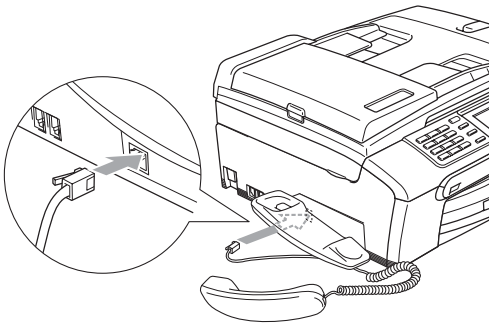

Geräteinformationen

Seriennummer anzeigen

Sie können sich die Seriennummer Ihres Gerätes wie folgt im Display anzeigen lassen:

- 1 Drücken Sie **Menu**.
- 2 Drücken Sie **▲** oder **▼**, um Geräte-Info zu wählen. Drücken Sie **OK**.
- 3 Drücken Sie **▲** oder **▼**, um Serien-Nr. zu wählen. Drücken Sie **OK**.
- 4 Drücken Sie **Stop/Exit**.

Verpacken des Gerätes für einen Transport

Zum Transport des Gerätes sollten Sie es wieder mit dem Originalmaterial, in dem es geliefert wurde, verpacken. Wenn das Gerät nicht richtig verpackt wird, erlischt der Garantieanspruch.

! VORSICHT

Es ist wichtig, dass das Gerät den Druckkopf nach dem Drucken wieder in die richtige Position bringen kann. Warten Sie daher stets, bis alle Druckaufträge abgeschlossen sind und kein mechanisches Geräusch mehr zu hören ist, bevor Sie den Netzstecker ziehen. Wenn der Netzstecker zu früh gezogen wird, können Probleme beim Drucken und Schäden am Druckkopf entstehen.

- 1 Öffnen Sie die Tintenpatronen-Abdeckung.
- 2 Klappen Sie alle Befestigungshebel herunter und nehmen Sie alle Tintenpatronen heraus. (Siehe *Tintenpatronen wechseln* auf Seite 136.)
- 3 Setzen Sie den gelben Transportschutz ein. Klappen Sie alle Befestigungshebel hoch und drücken Sie jeden Hebel fest, bis er hörbar einrastet. Schliessen Sie dann die Tintenpatronen-Abdeckung.

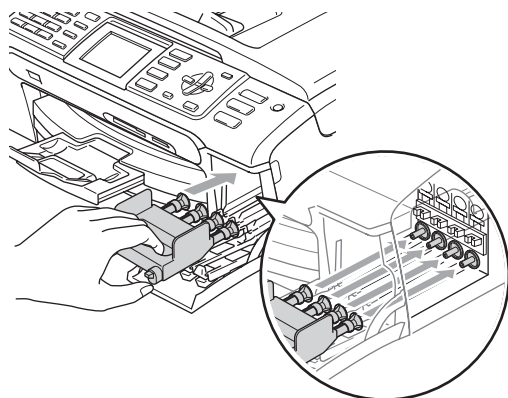

! VORSICHT

Wenn Sie den gelben Transportschutz nicht mehr haben, sollten Sie die Tintenpatronen vor dem Transport NICHT entfernen. Das Gerät darf nur mit Transportschutz oder mit eingesetzten Tintenpatronen versandt werden. Der Versand ohne eingesetzte Tintenpatronen oder Transportschutz kann zu Schäden am Gerät und zum Verlust von Gewährleistungsansprüchen führen.

- 4 Ziehen Sie das Faxanschlusskabel vom Gerät und von der Telefonsteckdose ab.
- 5 Lösen Sie den Netzkabelanschluss.
- 6 Heben Sie mit beiden Händen den Gehäusedeckel an den seitlichen Plastikgriffen an und klappen Sie ihn auf, bis er sicher einrastet. Ziehen Sie dann das Datenkabel ab.
- 7 Heben Sie den Gehäusedeckel (1) an, um die Stütze zu lösen. Drücken Sie dann die Stütze (2) vorsichtig nach unten und schliessen Sie den Gehäusedeckel (3).

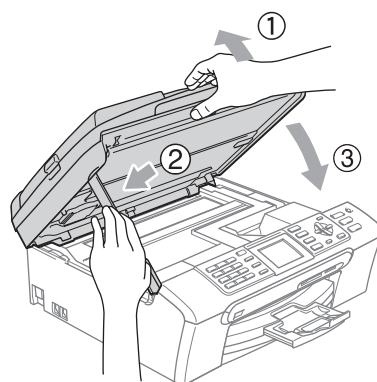

- 8 Wenn Ihr Gerät einen Hörer hat, ziehen Sie den Hörer und das Hörerspiralkabel ab.

- 9 Am MFC-845CW: Drehen Sie die Antenne des Gerätes nach unten.

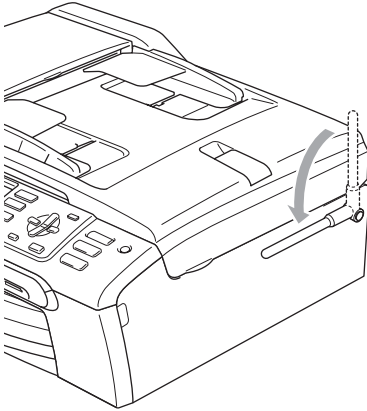

- 10 Verpacken Sie das Gerät wie in den folgenden Abbildungen gezeigt.

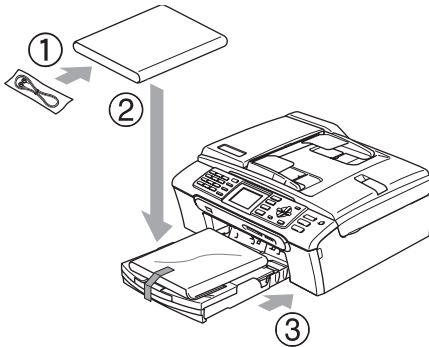

Packen Sie das Gerät in den Plastikbeutel.

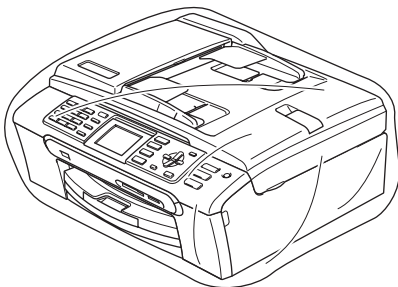

- 11 Packen Sie das Gerät, die gedruckten Dokumentationen und das Zubehör mit den Originalverpackungsmaterialien in den Originalkarton. Packen Sie keine gebrauchten Tintenpatronen in den Karton.

MFC-440CN

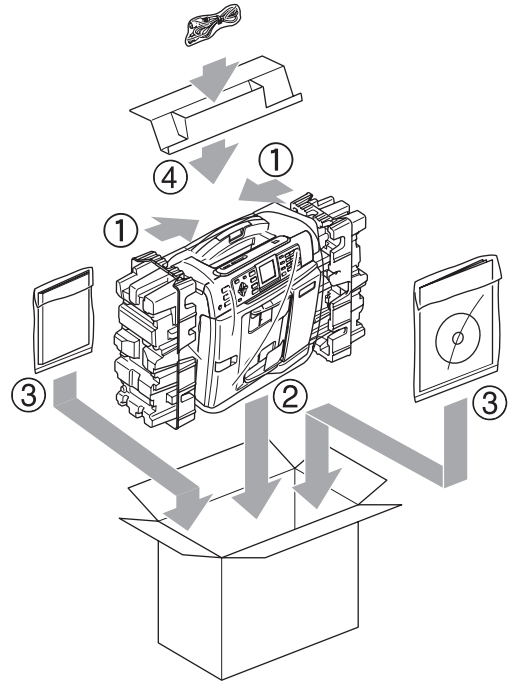

MFC-660CN

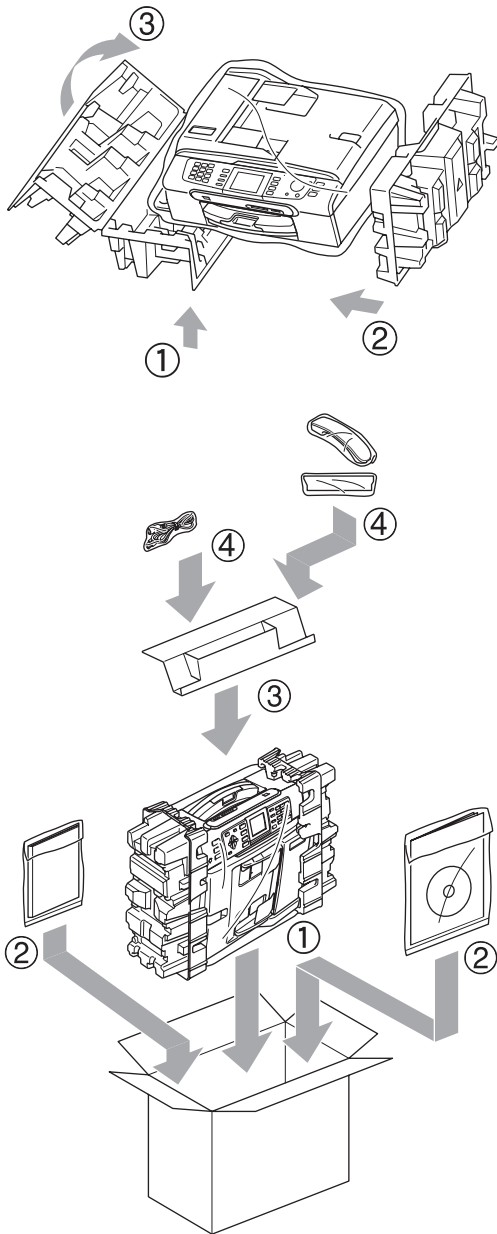

MFC-845CW

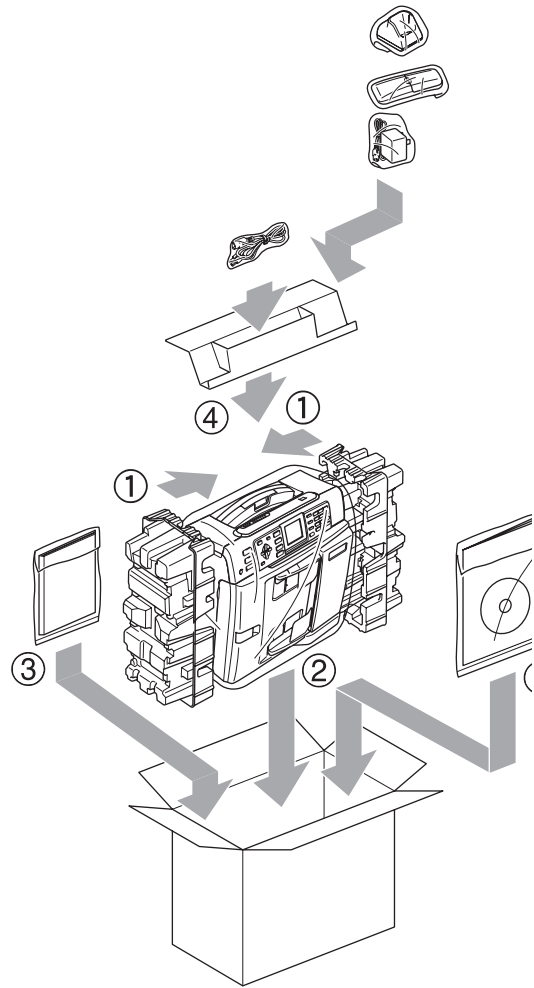

12 Schliessen Sie den Karton und kleben Sie ihn zu.

Benutzerfreundliche Bedienung

Die Funktionen des Gerätes werden entweder durch Tastendruck oder in einem übersichtlichen und leicht zu bedienenden Displaymenü eingestellt. Alle Menüfunktionen werden nach dem gleichen Prinzip eingestellt, so dass Sie schnell mit der Bedienung des Gerätes vertraut sind.

Das Display zeigt Ihnen jeweils Schritt für Schritt an, was zu tun ist. Sie müssen nur den Anweisungen im Display zur Auswahl von Menüs und Einstellungen folgen.

Datenerhalt

Auch bei einer Stromunterbrechung bleiben die über die **Menu**-Taste vorgenommenen Einstellungen erhalten, da sie dauerhaft gespeichert werden. Auch die Menü-Einstellungen im PhotoCapture-, Fax- und Kopierbetrieb bleiben erhalten, sofern Sie diese *Als Standard* gespeichert haben. Datum und Uhrzeit müssen eventuell neu eingestellt werden.



Hinweis

Während eines Stromausfalls bleiben die im MFC-660CN und MFC-845CW gespeicherten Faxe bis zu 24 Stunden erhalten.

Menütasten

	Funktionsmenü aufrufen
Fax Scan Copy Photo Capture 	Zur Auswahl der temporären Einstellungen
	Durch aktuelle Menüebene blättern
	Eine Menüebene zurück
	Nächste Menüebene
OK 	<ul style="list-style-type: none"> ■ Nächste Menüebene ■ Einstellung bestätigen
Clear / Back 	<ul style="list-style-type: none"> ■ Einstellung abbrechen ■ Eine Menüebene zurück
Stop / Exit 	<ul style="list-style-type: none"> ■ Menü verlassen

Funktionstabelle

Die Funktionstabelle zeigt die verfügbaren Menüs und Funktionseinstellungen. Die werkseitigen Einstellungen sind fettgedruckt und mit einem Sternchen markiert.

Menu

Hauptmenü	Untermenü	Funktionen	Optionen	Beschreibung	Seite	
Geräteein- stell	Umschaltzeit	—	Aus 0 Sek. 30 Sek. 1 Min 2 Min.* 5 Min.	Legt fest, wie lange das Gerät in einer anderen Betriebsart bleibt, bevor es wieder zum Faxbetrieb umschaltet.	24	
	Papiersorte	—	Normal* Inkjet BroPhoto And.Foto Folie	Zum Einstellen der Papiersorte entsprechend dem in die Papierzufuhr eingelegten Papier.	24	
	Papierformat	—	Letter Legal A4* A5 10x15cm	Zum Einstellen des Papierformats entsprechend dem in die Papierzufuhr eingelegten Papier.	25	
	Lautstärke	Klingeln	—	Aus Leise Normal* Laut	Zum Einstellen der Klingellautstärke.	25
		Signalton	—	Aus Leise* Normal Laut	Zum Einstellen der Signalton-Lautstärke.	26
		Lautsprecher	—	Aus Leise Normal* Laut	Zum Einstellen der Lautsprecher-Lautstärke.	26
	Zeitumstellung	—	Ein* Aus	Zum automatischen Wechsel zwischen Sommer- und Winterzeit.	27	



Die werkseitigen Einstellungen sind fettgedruckt und mit einem Sternchen markiert.

Hauptmenü	Untermenü	Funktionen	Optionen	Beschreibung	Seite
Geräteein- stell (Fortsetzung)	P. SAVE-Taste	—	Faxempfang: Ein* Faxempfang: Aus	Wählen Sie hier, ob im Power-Save -Modus Faxe empfangen werden sollen.	22
	LCD-Einstell.	LCD-Kontrast	Hell Normal* Dunkel	Zum Einstellen des LCD-Kontrastes.	27
		Beleuchtung	Hell* Normal Dunkel	Sie können die Helligkeit der Hintergrundbeleuchtung ändern.	27
		Dimmer	Aus 10 Sek. 20 Sek. 30 Sek.*	Sie können einstellen, wie lange der Hintergrund des Displays nach dem letzten Tastendruck noch leuchten soll.	28
		Abschaltung	Aus* 1 Min 2 Min. 3 Min. 5 Min 10 Min. 30 Min.	Sie können einstellen, wie lange das Display nach dem letzten Tastendruck noch eingeschaltet bleiben soll.	28
		Muster	—	Sie können das Hintergrundmuster des LC-Displays ändern.	28
	Echokontrolle	—	Stufe 1 Stufe 2 Stufe 3 Stufe 4	Sie können einstellen, welche Stufe der Echokontrolle Sie verwenden möchten.	Siehe <i>Benutzerhandbuch für DECT™-Hörer</i>
Tinte (nur MFC-845CW)	Testdruck	—	Druckqualität Ausrichtung	Zum Prüfen der Druckqualität und Ausrichtung.	141
	Reinigen	—	Schwarz Farbe Alle	Zum Reinigen des Druckkopfes.	141
	Tintenvorrat	—		Zum Prüfen des Tintenvorrats.	143
 Die werkseitigen Einstellungen sind fettgedruckt und mit einem Sternchen markiert.					

Hauptmenü	Untermenü	Funktionen	Optionen	Beschreibung	Seite
Fax	Empfangs-einst.	Klingelanzahl (nur MFC-440CN)	2*	Anzahl Klingelzeichen, nach der ein Anruf im Fax- oder Fax/Tel-Modus angenommen wird.	45
			3		
			4		
			5		
			6		
7					
8					
9					
10					
Klingelanzahl (nur MFC-660CN und MFC-845CW)	Klingelanzahl	2*	Anzahl Klingelzeichen, nach der ein Anruf im Fax- oder Fax/Tel-Modus angenommen wird.	45	
					3
					4
					5
					6
7					
8					
9					
10					
	Statusinfo	Ein	Kostensparfunktion: das Gerät klingelt zweimal, wenn Nachrichten vorhanden sind, und viermal, wenn keine Nachrichten vorhanden sind. So können Sie nach dem 3. Klingeln auflegen, ohne dass Gesprächskosten entstehen.	70	
	Aus*				
F/T Rufzeit	20 Sek. 30 Sek.* 40 Sek. 70 Sek.	Länge des Pseudoklingelns bei einem Telefonanruf im Fax/Tel-Modus.	46		
Fax-Erkennung	Ein* Auto (nur MFC-660CN und MFC-845CW) Aus	Automatischer Faxempfang nach Annahme des Anrufs mit einem Telefon, ohne dass Mono Start oder Colour Start gedrückt werden muss.	46		



Die werkseitigen Einstellungen sind fettgedruckt und mit einem Sternchen markiert.

Hauptmenü	Untermenü	Funktionen	Optionen	Beschreibung	Seite	
Fax (Fortsetzung)	Empfangseinst. (Fortsetzung)	Fernakt. - Code	Ein* (×51*, #51*) Aus	Zur manuellen Aktivierung (bzw. Deaktivierung) des Faxempfangs von einem externen Telefon aus und zum Ändern der Codes.	57	
		Auto Verkl.	Ein* Aus	Verkleinert ein empfangenes Fax so, dass es einschliesslich der Absenderkennung auf das Empfangspapier passt.	47	
		Speicherempf.	Ein* Aus	Zum automatischen Speichern der empfangenen Faxe bei Papiermangel.	47	
	Nrn. speichern	Kurzwahl	—	Rufnummer als Kurzwahl speichern, die durch wenige Tastendrucke (und Start) angewählt werden kann.	61	
		Rundsende-Grup	—	Gruppe zum Rundsenden eines Faxes speichern.	64	
	Berichte	Sendebericht	Ein Ein+Dok Aus* Aus+Dok	Automatischer Ausdruck eines Sendeberichts nach jeder Sendung bzw. des Journals über die im eingestellten Zeitraum gesendeten und empfangenen Faxe.	82	
		Journal	Aus Nach 50 Faxen* Intervall: 6 Std Intervall: 12 Std Intervall: 24 Std Intervall: 2 Tage Intervall: 7 Tage		82	
	Erweiterte Faxoptionen	Weiterl/ Speich	Aus* Fax weiterleiten Fax speichern Faxvorschau (nur MFC-660CN und MFC-845CW) PC Faxempfang	Zum Einschalten der Fax-Weiterleitung oder der Faxspeicherung (zur Fernweitergabe), des PC-Faxempfangs (zur Weiterleitung der Faxe an den PC) oder der Faxvorschau zum Ansehen von empfangenen Faxen im Display.	72	
	 Die werkseitigen Einstellungen sind fettgedruckt und mit einem Sternchen markiert.					

Hauptmenü	Untermenü	Funktionen	Optionen	Beschreibung	Seite	
Fax (Fortsetzung)	Erweiterte Faxoptionen (Fortsetzung)	Zugangscodes	Zugangscodes: ---*	Zugangscodes für die Fernabfrage festlegen.	77	
		Fax drucken	—	Ausdruck eingegangener und gespeicherter Faxe.	48	
	Anst. Aufträge	—	—	Zum Anzeigen und Abbrechen noch anstehender Aufträge.	40	
	Anrufb. - Einst. (nur MFC-660CN und MFC-845CW)	Ansagetexte	TAD-Ansage F/T-Ansage		Zum Aufnehmen/Wiedergeben/Löschen der Ansa-gen.	67
		Aufsprechzeit	30 Sek.* 60 Sek. 120 Sek. 180 Sek.		Zum Festlegen der maximal möglichen Länge der gesprochenen Nachrichten.	70
		Mithören	Ein* Aus		Zum Mithören der gesprochenen Nachrichten während der Aufzeichnung.	71
	Extras	Tastensperre (nur MFC-440CN)	—		Sperrt den Zugriff auf die wichtigsten Funktionen, mit Ausnahme des Faxempfangs.	29
		Zugangssperre (nur MFC-660CN und MFC-845CW)	—		Sperrt den Zugriff auf die wichtigsten Funktionen, mit Ausnahme des Faxempfangs im Speicher.	31
		Kompatibilität	Normal* Sicher		Zum Beheben von Übertragungsproblemen.	135
		Anrufer - Kenn. (nur MFC-660CN und MFC-845CW)	Ein* Aus Anrufe anzeigen Ausdrucke		Zum Anzeigen oder Drucken einer Liste der letzten 30 gespeicherten Anrufer.	52
	 Die werkseitigen Einstellungen sind fettgedruckt und mit einem Sternchen markiert.					

Hauptmenü	Untermenü	Funktionen	Optionen	Beschreibung	Seite
LAN (nur MFC-440CN und MFC-660CN)	TCP/IP	Boot-Methode	Auto* Fest RARP BOOTP DHCP	Zur Auswahl der BOOT-Methode.	Siehe <i>Netzwerkhandbuch</i> auf der CD-ROM
		IP-Adresse	[000-255]. [000-255]. [000-255]. [000-255]	Zur Eingabe der IP-Adresse.	
		Subnet-Mask	[000-255]. [000-255]. [000-255]. [000-255]	Zur Eingabe der Subnet-Mask-Adresse.	
		Gateway	[000-255]. [000-255]. [000-255]. [000-255]	Zur Eingabe der Gateway-Adresse.	
		Knotenname	BRN_XXXXXX	Zur Eingabe eines Knotennamens.	
		WINS-Konfig.	Auto* Fest	Zur Auswahl des WINS-Konfigurationsmodus.	
		WINS-Server	(Primär) 000.000.000.000 (Sekundär) 000.000.000.000	Zur Angabe der IP-Adresse für den primären und sekundären Server.	
		DNS-Server	(Primär) 000.000.000.000 (Sekundär) 000.000.000.000	Zur Angabe der IP-Adresse für den primären und sekundären Server.	
		APIPA	Ein* Aus	Weist automatisch eine IP-Adresse aus einem bestimmten Adressbereich zu.	
		Verschiedenes	Ethernet	Auto* 100B-FD 100B-HD 10B-FD 10B-HD	
 Die werkseitigen Einstellungen sind fettgedruckt und mit einem Sternchen markiert.					

Hauptmenü	Untermenü	Funktionen	Optionen	Beschreibung	Seite
LAN (nur MFC-440CN und MFC-660CN) (Fortsetzung)	Werkseinstell.	—	Ja Nein	Setzt alle Netzwerkeinstellungen auf die werkseitigen Einstellungen zurück.	Siehe <i>Netzwerkhandbuch auf der CD-ROM</i>
LAN (nur MFC-845CW)	TCP/IP (Kabel)	Boot-Methode	Auto* Fest RARP BOOTP DHCP	Zur Auswahl der BOOT-Methode.	Siehe <i>Netzwerkhandbuch auf der CD-ROM</i>
		IP-Adresse	[000-255]. [000-255]. [000-255]. [000-255]	Zur Eingabe der IP-Adresse.	
		Subnet-Mask	[000-255]. [000-255]. [000-255]. [000-255]	Zur Eingabe der Subnet-Mask-Adresse.	
		Gateway	[000-255]. [000-255]. [000-255]. [000-255]	Zur Eingabe der Gateway-Adresse.	
		Knotenname	BRN_XXXXXX	Zur Eingabe eines Knotennamens.	
		WINS-Konfig.	Auto* Fest	Zur Auswahl des WINS-Konfigurationsmodus.	
		WINS-Server	(Primär) 000.000.000.000 (Sekundär) 000.000.000.000	Zur Angabe der IP-Adresse für den primären und sekundären Server.	
		DNS-Server	(Primär) 000.000.000.000 (Sekundär) 000.000.000.000	Zur Angabe der IP-Adresse für den primären und sekundären Server.	
		APIPA	Ein* Aus	Weist automatisch eine zufällige IP-Adresse aus einem bestimmten Adressbereich zu.	
 Die werkseitigen Einstellungen sind fettgedruckt und mit einem Sternchen markiert.					

Hauptmenü	Untermenü	Funktionen	Optionen	Beschreibung	Seite
LAN (nur MFC-845CW) (Fortsetzung)	TCP/IP (WLAN)	Boot-Methode	Auto* Fest RARP BOOTP DHCP	Zur Auswahl der BOOT-Methode.	Siehe Netzwerkhandbuch auf der CD-ROM
		IP-Adresse	[000-255]. [000-255]. [000-255]. [000-255]	Zur Eingabe der IP-Adresse.	
		Subnet-Mask	[000-255]. [000-255]. [000-255]. [000-255]	Zur Eingabe der Subnet-Mask-Adresse.	
		Gateway	[000-255]. [000-255]. [000-255]. [000-255]	Zur Eingabe der Gateway-Adresse.	
		Knotenname	BRW_XXXXXX	Zur Eingabe eines Knotennamens.	
		WINS-Konfig.	Auto* Fest	Zur Auswahl des WINS-Konfigurationsmodus.	
		WINS-Server	(Primär) 000.000.000.000 (Sekundär) 000.000.000.000	Zur Angabe der IP-Adresse für den primären und sekundären Server.	
		DNS-Server	(Primär) 000.000.000.000 (Sekundär) 000.000.000.000	Zur Angabe der IP-Adresse für den primären und sekundären Server.	
		APIPA	Ein* Aus	Weist automatisch eine IP-Adresse aus einem bestimmten Adressbereich zu.	
		WLAN-Setup	Setup-Assist.	—	
	Secure EasySetup		—	Zur einfachen Konfiguration des Wireless-Netzwerkes.	
	WLAN-Status	Status	—	Zeigt den aktuellen Status der Wireless-Netzwerkverbindung an.	



Die werkseitigen Einstellungen sind fettgedruckt und mit einem Sternchen markiert.

Hauptmenü	Untermenü	Funktionen	Optionen	Beschreibung	Seite
LAN (nur MFC-845CW) (Fortsetzung)	WLAN-Status (Fortsetzung)	Signal	—	Zeigt die aktuelle Signalstärke der Wireless-Netzwerkverbindung an.	Siehe <i>Netzwerkhandbuch auf der CD-ROM</i>
		SSID	—	Zeigt die aktuelle SSID an.	
		Komm. -Modus	—	Zeigt den aktuellen Kommunikationsmodus an.	
	Verschiedenes	LAN (Kabel)	Auto* 100B-FD 100B-HD 10B-FD 10B-HD	Zur Auswahl des Ethernet-Link-Modus.	
	Netzwerk I/F	—	LAN (Kabel)* WLAN	Wählen Sie hier die Art der Netzwerkverbindung aus.	
	Werkseinstell.	—	Ja Nein	Setzt alle LAN- und WLAN-Netzwerkeinstellungen auf die werkseitigen Voreinstellungen zurück.	
Ausdrucke	Sendebericht	—	—	Zum Ausdrucken von Berichten und Listen.	83
	Hilfe	—	—		
	Rufnummern	—	—		
	Journal	—	—		
	Geräteeinstell.	—	—		
	Netzwerk-Konf.	—	—		
Geräte-Info	Serien-Nr.	—	—	Zeigt die Seriennummer des Gerätes an.	145
Inbetriebnahme	Empfangsmodus	—	Nur Fax* Fax/Tel TAD:Anrufbeantw. (nur MFC-440CN) Manuell	Wählen Sie hier, wie das Gerät Anrufe annehmen soll.	43
	Datum/Uhrzeit	—	—	Datum/Uhrzeit für Displayanzeige und gesendete Faxe einstellen.	Siehe <i>Installationsanleitung</i>
 Die werkseitigen Einstellungen sind fettgedruckt und mit einem Sternchen markiert.					

Hauptmenü	Untermenü	Funktionen	Optionen	Beschreibung	Seite
Inbetriebnahme (Fortsetzung)	Abs.-Kennung	—	Fax: Name:	Absenderkennung (Name, Fax-Nr.) speichern, die auf die gesendeten Faxe gedruckt wird.	Siehe <i>Installationsanleitung</i>
	Ton-/Pulswahl	—	Tonwahl* Pulswahl	Zum Einstellen des Wahlverfahrens.	
	Anschlussart	—	Normal* Nebenstelle ISDN	Stellen Sie hier ein, wie das Gerät angeschlossen ist.	53
	Wählton	—	Erkennung Keine Erkennung*	Schaltet die Wählton-Erkennung ein oder aus.	135
	Hörer anmelden (nur MFC-845CW)	—	Anmelden Trennen	Zum Anmelden des schnurlosen Hörers.	Siehe <i>Benutzerhandbuch für DECT™-Hörer</i>
	Displaysprache	—	Deutsch* Französisch Englisch	Zur Auswahl der Displayanzeigensprache.	Siehe <i>Installationsanleitung</i>
 Die werkseitigen Einstellungen sind fettgedruckt und mit einem Sternchen markiert.					

Fax

Hauptmenü	Untermenü	Funktionen	Optionen	Beschreibung	Seite
Faxauflösung	—	—	Standard* Fein S-Fein Foto	Zur Auswahl der Auflösung für zu sendende Dokumente.	38
Kontrast	—	—	Auto* Hell Dunkel	Zum Senden einer besonders hellen oder dunklen Vorlage.	37
Kurzwahl	—	—	Alphabetisch sortiert Numerisch sortiert	Zum Auswählen einer gespeicherten Rufnummer.	58
Gewählte Nummern	Anrufen (nur MFC-660CN und MFC-845CW) Fax senden Zu Kurzwahl hinzufügen Löschen	—	—	Zum Anwählen einer Rufnummer aus der Liste der zuletzt gewählten Nummern und zur Verwendung dieser Nummer zum Anrufen, Senden eines Faxes oder zum Speichern bzw. Löschen der Nummer aus der Liste.	59
Anruferliste (nur MFC-660CN und MFC-845CW)	Anrufen Fax senden Zu Kurzwahl hinzufügen Löschen	—	—	Zum Anwählen einer Rufnummer aus der Anruferliste und zur Verwendung dieser Nummer zum Anrufen, Senden eines Faxes oder zum Speichern bzw. Löschen der Nummer aus der Liste.	60
Rundsenden	Nummer hinzufügen Fertig	—	—	Zum Rundsenden eines Faxes an mehrere Empfänger.	36
Zeitwahl	—	—	Ein Aus*	Zum Senden eines Dokumentes zu einem späteren Zeitpunkt (innerhalb von 24-Stunden).	39
Stapelübertrag	—	—	Ein Aus*	Sendet alle zeitversetzten Faxe, die zur selben Zeit und zur selben Faxnummer gesendet werden sollen, in einer Übertragung.	40
Direktversand	—	—	Ein Aus*	Direkt senden, ohne zuvor zu speichern.	38
Passiver Abruf	—	—	Standard Geschützt Aus*	Dokument für den Abruf eines anderen Gerätes vorbereiten.	86





Die werkseitigen Einstellungen sind fettgedruckt und mit einem Sternchen markiert.







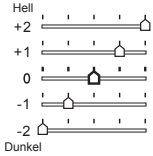



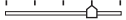

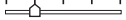
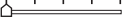



Hauptmenü	Untermenü	Funktionen	Optionen	Beschreibung	Seite
Aktiver Abruf	—	—	Standard Geschützt Zeitwahl Aus*	Zum Abrufen eines Dokumentes von einem anderen Faxgerät.	84
Übersee-Modus	—	—	Ein Aus*	Für Übersee-Übertragungen.	39
Scangröße	—	—	A4* Letter	Scanbereich des Vorlagenglases entsprechend der Vorlagengröße einstellen.	35
Als Standard	—	—	Ja Nein	Zum Speichern der gewählten Faxereinstellungen als Standardeinstellungen.	41
Werkseinstell.	—	—	Ja Nein	Setzt alle Einstellungen auf die werkseitigen Standardeinstellungen zurück.	41
 Die werkseitigen Einstellungen sind fettgedruckt und mit einem Sternchen markiert.					

Scan ()

Hauptmenü	Optionen 1	Optionen 2	Option3	Beschreibung	Seite
Scannen: E-Mail	—	—	—	Um schwarzweisse oder farbige Dokumente einzuscannen und als Anhang in eine Nachricht einzufügen.	Siehe <i>Software-Handbuch auf der CD-ROM</i>
Scannen: Bild	—	—	—	Um farbige Bilder einzuscannen und im Grafikprogramm zu öffnen.	
Scannen: Text	—	—	—	Um ein Textdokument einzuscannen und als Textdatei im Textverarbeitungsprogramm zu öffnen.	
Scannen: Datei	—	—	—	Um schwarzweisse oder farbige Dokumente einzuscannen und als Datei zu speichern.	
Scannen: Karte (wenn eine Speicherkarte eingelegt ist)	150dpi Farbe* 300dpi Farbe 600dpi Farbe 200x100dpi SW 200dpi SW	PDF*/JPEG PDF*/JPEG PDF*/JPEG TIFF*/PDF TIFF*/PDF	(Dateiname) XXXXXXXXXX	Sie können die Scanauflösung (Qualität) sowie den Dateityp wählen und einen Dateinamen eingeben.	105
 Die werkseitigen Einstellungen sind fettgedruckt und mit einem Sternchen markiert.					

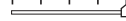
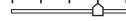
Copy

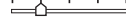
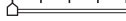

Hauptmenü	Untermenü	Funktionen	Optionen	Beschreibung	Seite
Qualität	—	—	Entwurf Normal* Hoch	Zur Auswahl der Kopierauflösung.	89
Vergr./Verkl.	—	—	50% 69% A4→A5 78% LGL→LTR 83% LGL→A4 93% A4→LTR 97% LTR→A4 100%* 104% EXE→LTR 142% A5→A4 186% 10x15cm →LTR 198% 10x15cm →A4 200% Be- nutz.: 25-400%	Zur Auswahl einer Vergrößerungs-/Verkleinerungsstufe.	89
Papiersorte	—	—	Normal* Inkjet BroPhoto And.Foto Folie	Zum Einstellen der Papiersorte entsprechend dem in die Papierzufuhr eingelegten Papier.	93
Papierformat	—	—	Letter Legal A4* A5 10x15cm	Zum Einstellen des Papierformats entsprechend dem in die Papierzufuhr eingelegten Papier.	93
Helligkeit	—	—	Hell +2 +1 0 -1 -2 Dunkel 	Zum Einstellen der Helligkeit.	92
 Die werkseitigen Einstellungen sind fettgedruckt und mit einem Sternchen markiert.					







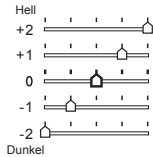



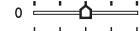

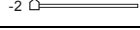
Hauptmenü	Untermenü	Funktionen	Optionen	Beschreibung	Seite
Kontrast	—	—	+2  +1  0  -1  -2 	Zum Einstellen des Kontrastes.	92
Farbabgleich	Rot	—	+2  +1  0  -1  -2 	Zum Einstellen des Rotanteils in den Kopien.	92
	Grün	—	+2  +1  0  -1  -2 	Zum Einstellen des Grünanteils in den Kopien.	
	Blau	—	+2  +1  0  -1  -2 	Zum Einstellen des Blauanteils in den Kopien.	
Normal/ Sortiert	—	—	Normal* Sortiert	Sie können wählen, ob Kopien mehrseitiger Dokumente sortiert oder normal ausgegeben werden sollen.	92
Seitenlayout	—	—	Aus (1 auf 1)* 2→1 (H) 2→1 (Q) 4→1 (H) 4→1 (Q) Poster (3 x 3)	Zum Drucken von 2 oder 4 Seiten auf einem Blatt oder zum Erstellen eines Posters.	90
Als Standard	—	—	Ja Nein	Zum Speichern der gewählten Kopiereinstellungen als Standardeinstellungen.	94
Werkseinstell.	—	—	Ja Nein	Setzt alle Einstellungen auf die werkseitigen Einstellungen zurück.	94
 Die werkseitigen Einstellungen sind fettgedruckt und mit einem Sternchen markiert.					

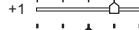
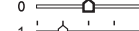
PhotoCapture

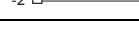
Hauptmenü	Untermenü	Funktionen	Optionen	Beschreibung	Seite
Fotos ansehen	—	—	Siehe die Tabelle für Druckeinstellungen unten.	Zum Ansehen einer Vorschau der Fotos im Display.	98
Index drucken	—	—	6 Bilder/ Zeile Entwurf 5 Bilder/ Zeile Foto	Zum Drucken eines Indexes mit Miniaturansichten.	99
Alle drucken	—	—	Siehe die Tabelle für Druckeinstellungen unten.	Zum Drucken aller Bilder einer Speicherkarte in einem Vorgang.	99
Foto drucken	—	—	Siehe die Tabelle für Druckeinstellungen unten.	Zum Drucken einzelner Fotos.	100

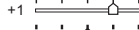
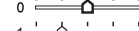
Druckeinstellungen

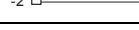
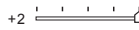
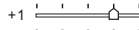
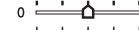
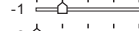
Optionen 1	Optionen 2	Option 3	Option 4	Beschreibung	Seite
Druckqualität	Normal Foto*	—	—	Zum Einstellen der Druckqualität.	102
Papiersorte	Normal Inkjet BroPhoto And. Foto*	—	—	Zum Einstellen der Papiersorte.	102
Papierformat	Letter 10x15cm* 13x18cm A4	Wenn A4 oder Letter ausgewählt ist: 10x8cm 13x9cm 15x10cm 18x13cm 20x15cm Max. Größe*	—	Zum Einstellen des Papier- und Druckformates.	102
Helligkeit	Hell +2 +1 0 -1 -2 Dunkel 	—	—	Zum Einstellen der Helligkeit.	102
 Die werkseitigen Einstellungen sind fettgedruckt und mit einem Sternchen markiert.					

Optionen 1	Optionen 2	Option 3	Option 4	Beschreibung	Seite
Kontrast	+2  +1  0  -1  -2 	—	—	Zum Einstellen des Kontrastes.	103
Farboptimieren	Ein Aus*	Weissabgleich	+2  +1  0  -1  -2 	Beseitigt Verfärbungen von weissen Bildbereichen.	103
		Schärfe	+2  +1  0  -1  -2 	Stellt die Schärfe des Bildes ein.	
		Farbintensität	+2  +1  0  -1  -2 	Zum Einstellen der Farbintensität des Bildes.	
Anpassen	Ein* Aus	—	—	Schneidet ein zu langes oder zu breites Bild zurecht und passt es an das Papierformat an. Schalten Sie diese Funktion aus, wenn das Bild unverändert ausgedruckt werden soll.	104
Randlos	Ein* Aus	—	—	Erweitert den Druckbereich bis zur Papierkante.	104
Als Standard	Ja Nein	—	—	Zum Speichern der gewählten Druckeinstellungen als Standardeinstellungen.	104
Werkseinstell.	Ja Nein	—	—	Setzt alle Einstellungen auf die werkseitigen Standardeinstellungen zurück.	104
 Die werkseitigen Einstellungen sind fettgedruckt und mit einem Sternchen markiert.					

Texteingabe im Funktionsmenü

In einigen Menüs, zum Beispiel beim Speichern der Absenderkennung und von Rufnummern, müssen Buchstaben eingegeben werden. Dazu werden die Zifferntasten verwendet. Auf diesen Tasten sind Buchstaben abgedruckt, die durch wiederholtes Drücken der Taste nacheinander im Display angezeigt werden. Mit den Tasten **0**, **#** und ***** können Sie Sonderzeichen eingeben.

Drücken Sie die jeweilige Taste so oft, bis der gewünschte Buchstabe im Display angezeigt wird.

Taste	1-mal	2-mal	3-mal	4-mal
2	A	B	C	2
3	D	E	F	3
4	G	H	I	4
5	J	K	L	5
6	M	N	O	6
7	P	Q	R	S
8	T	U	V	8
9	W	X	Y	Z

Leerzeichen eingeben

Zur Eingabe eines Leerzeichens drücken Sie zwischen Ziffern einmal **►** und zwischen Buchstaben zweimal **►**.

Korrigieren

Um Zeichen zu korrigieren, bewegen Sie den Cursor mit der Taste **◀** unter das falsch geschriebene Zeichen. Drücken Sie dann **Clear/Back** und geben Sie das richtige Zeichen ein. Sie können auch Zeichen einfügen.

Buchstaben wiederholen

Wenn Sie zweimal hintereinander denselben Buchstaben oder nacheinander zwei auf derselben Taste liegende Buchstaben eingeben wollen (z.B. „LL“ oder „TU“), geben Sie den ersten Buchstaben ein, drücken dann **►** und wählen anschließend den nächsten Buchstaben.

Sonderzeichen und Symbole

Drücken Sie *****, **#** oder **0** so oft, bis Sie das gewünschte Zeichen oder Symbol sehen.

Drücken Sie ***** für: (Leerzeichen)! " # \$ % & ' () * + , - . / €

Drücken Sie **#** für: : ; < = > ? @ [] ^ _

Drücken Sie **0** für: Ä Ë Ö Ü À Ç È É 0

Allgemeines

Speicher	32 MB
Automatischer Vorlageneinzug	Bis zu 10 Seiten Temperatur: 20 °C - 30 °C Luftfeuchtigkeit: 50 % - 70 % Papier: 80 g/m ² (A4 - oder Letter-Format)
Papierzufuhr	Bis zu 100 Blatt (80 g/m ²)
Druckwerk	Tintenstrahl-Druckwerk
Druckmethode	Schwarzweiss: Piezo-Technologie mit 94 × 1 Düsen Farbe: Piezo-Technologie mit 94 × 3 Düsen
LC-Display	MFC-440CN: Farb-LCD 50,8 mm (2,0 Zoll) MFC-660CN, MFC-845CW: Farb-LCD 63,5 mm (2,5 Zoll)
Netzanschluss	220 bis 240V, 50/60 Hz
Leistungsaufnahme	MFC-440CN: Power Save: Durchschnittlich 5 W Bereitschaft: Durchschnittlich 8 W Betrieb: Durchschnittlich 33 W MFC-660CN: Power Save: Durchschnittlich 7 W Bereitschaft: Durchschnittlich 9 W Betrieb: Durchschnittlich 37 W MFC-845CW: Power Save: Durchschnittlich 8,5 W Bereitschaft: Durchschnittlich 11 W Betrieb: Durchschnittlich 38 W

Abmessungen

MFC-440CN und MFC-845CW:

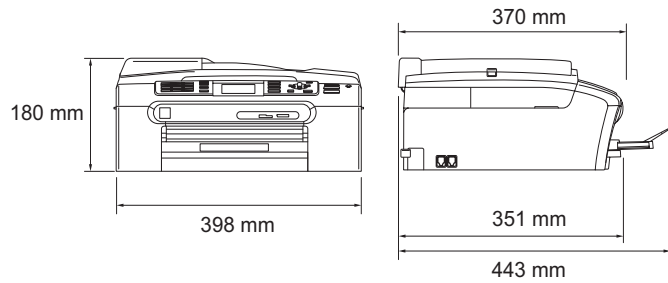

MFC-660CN:

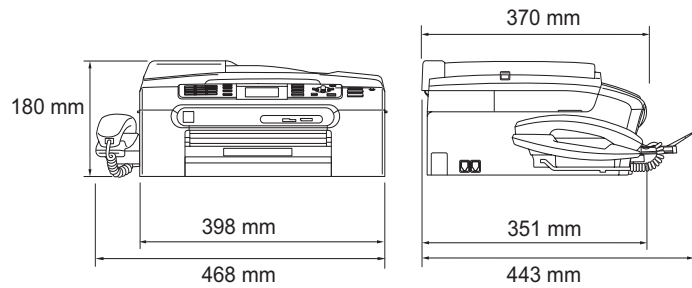

Gewicht

MFC-440CN 8,2 kg

MFC-660CN 8,5 kg

MFC-845CW 8,4 kg

Geräuschpegel

Betrieb: 50 dB oder weniger ¹

Temperatur

Betrieb: 10 bis 35 °C

Beste Druck-
qualität: 20 bis 33 °C

Luftfeuchtigkeit

Betrieb: 20 bis 80 % (ohne Kondensation)

Beste Druck-
qualität: 20 bis 80 % (ohne Kondensation)

¹ Abhängig von den Druckbedingungen

Druckmedien

Papierzufuhr

Papierzufuhr

■ Papiersorten:

Normalpapier, Inkjet-Papier (beschichtetes Papier), Fotopapier (Glanzpapier)², Folien^{1 2} und Umschläge

■ Papierformat:

A4, A5, A6, JIS B5, Letter, Legal, Executive, Umschläge (COM 10, DL, C5, Monarch, JE4), Photo 2L, Karteikarte (Photo 2) und Postkarte³.

Breite: 89 mm (3,5 Zoll) - 216 mm (8,5 Zoll)

Höhe: 127 mm (5,0 Zoll) - 356 mm (14,0 Zoll)

Genauer finden Sie unter *Papierspezifikationen und Kapazität der Papierzufuhr* auf Seite 14.

■ Maximale Papierkapazität: Ca. 100 Blatt Normalpapier (80 g/m²)

Fotopapier-Zufuhr

■ Papiersorten:

Normalpapier, Inkjet-Papier (beschichtetes Papier) und Fotopapier (Glanzpapier)²

■ Papierformat:

Photo 10×15 cm und Photo L

Breite: 89 mm (3,5 Zoll) - 101,6 mm (4,0 Zoll)

Höhe: 127 mm (5,0 Zoll) - 152,4 mm (6,0 Zoll)

■ Maximale Papierkapazität: Ca. 20 Blatt

Papierausgabefach

Ca. 50 Blatt A4-Normalpapier (80 g/m²) (Ausgabe mit der Druckseite nach oben)²

¹ Verwenden Sie nur speziell für Tintenstrahlgeräte empfohlene Folien.

² Es wird empfohlen, die bedruckten Fotopapiere und Folien direkt nach dem Ausdruck von der Papierablage zu nehmen, um das Verschmieren der Schrift zu vermeiden.

³ Siehe *Papiersorten und Verwendungsmöglichkeiten* auf Seite 13.

Fax

Kompatibilität	ITU-T Gruppe 3
Codierung	MH/MR/MMR/JPEG
Übertragungsgeschwindigkeit	14400 bps
Dokumentengrösse	Vorlageneinzug (Breite): 148 mm bis 215,9 mm Vorlageneinzug (Höhe): 148 mm bis 355,6 mm Vorlagenglas (Breite): Max. 215,9 mm Vorlagenglas (Höhe): Max. 297 mm
Abtastbreite	208 mm
Druckbreite	204 mm
Graustufen	256
Faxabruf	Standard, geschützt, zeitversetzt und Gruppenfaxabruf (nur für Schwarzweiss-Faxe)
Kontrast	Automatisch bzw. hell und dunkel (manuelle Einstellung)
Auflösung	<ul style="list-style-type: none">■ Horizontal 8 Punkte/mm■ Vertikal<ul style="list-style-type: none">Standard3,85 Zeilen/mm (schwarzweiss)7,7 Zeilen/mm (farbig)Fein7,7 Zeilen/mm (schwarzweiss/farbig)Foto7,7 Zeilen/mm (schwarzweiss)Superfein15,4 Zeilen/mm (schwarzweiss)
Kurzwahl	MFC-440CN, 80 Stationen × 2 Nummern MFC-660CN
	MFC-845CW 100 Stationen × 2 Nummern
Rundsenden	MFC-440CN, 210 Stationen MFC-660CN
	MFC-845CW 250 Stationen
Automatische Wahlwiederholung	3-mal im Abstand von 5 Minuten
Rufbeantwortung	Nach 2, 3, 4, 5, 6, 7, 8, 9 oder 10 Klingelzeichen

Anschlussmöglichkeit	Hauptanschluss, Nebenstellenanlage
Sendespeicher	Bis zu 480 ¹ /400 ² Seiten
Speicherempfang bei Papiermangel	Bis zu 480 ¹ /400 ² Seiten

¹ „Seiten“ bezieht sich auf „Brother Standard Chart Nr. 1“ (ein typischer Geschäftsbrief mit Standardauflösung und mit MMR-Codierung). Änderung der technischen Daten und der gedruckten Materialien ohne vorherige Ankündigung vorbehalten.

² „Seiten“ bezieht sich auf die „ITU-T-Test Chart Nr. 1“ (ein typischer Geschäftsbrief mit Standardauflösung und mit MMR-Codierung). Änderung der technischen Daten und der gedruckten Materialien ohne vorherige Ankündigung vorbehalten.

Digitaler Anrufbeantworter (nur MFC-660CN und MFC-845CW)

Digitaler Anrufbeantworter	Ja
Maximale Aufsprechzeit	Max. 29 Minuten / Max. 99 Nachrichten (Max. 180 Sek. pro Nachricht)
Gebührenfreie Statusinfo	Ja
Mitschneiden von Telefongesprächen	Ja
(nur MFC-660CN)	
Ansage	Ja
Länge der Ansage	20 Sek.

Digitaler schnurloser Hörer (nur MFC-845CW)

Schnurloser Hörer (BCL-D20)

Frequenz	1,9 GHz
Technologie	DECT™
Mehrere Hörer verwendbar	Bis zu 4 Hörer
Abmessungen	

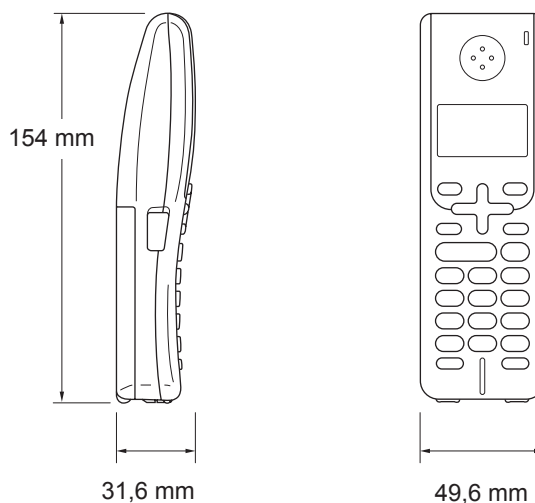

Gewicht (mit Akku)	149 g
LC-Display (Flüssigkristall-Anzeige)	16 Zeichen x 3 Zeilen (+1 Zeile für Bilder), Hintergrundbeleuchtung (orange)
Ladestatus-Anzeige	Ja (LED)
Aufladezeit	12 Stunden
Während der Verwendung (Gespräch)	10 Stunden
In Bereitschaft (Power-Save)	200 Stunden

Akku (Hörer)

Typ	BCL-BT20
Leistung	Ni-MH 3,6 V 730 mAh

Ladestation

Abmessungen

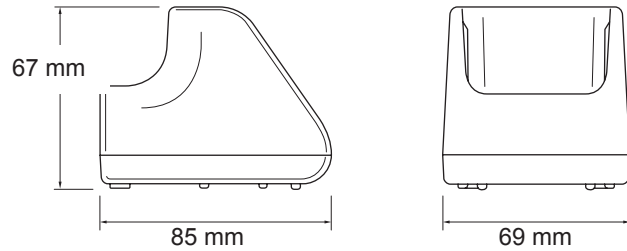

Gewicht	71,6 g
Leistungsaufnahme (Während des Ladevorgangs)	Laden: Durchschnittlich 2 W

Netzadapter

Type	BCL-ADC
Eingang	220 bis 240 V Wechselstrom, 50/60 Hz
Ausgang	11,0 V Gleichstrom

Kopieren

Farbe/Schwarzweiss		Ja/Ja
Dokumentengrösse		Vorlageneinzug (Breite): 148 mm bis 215,9 mm Vorlageneinzug (Höhe): 148 mm bis 355,6 mm Vorlagenglas (Breite): Max. 215,9 mm Vorlagenglas (Höhe): Max. 297 mm Kopierbreite: Max. 210 mm (8,26 Zoll)
Kopiergeschwindigkeit	MFC-440CN	Schwarzweiss: Bis zu 18 Seiten/Minute (A4-Papier) ¹ Farbig: Bis zu 16 Seiten/Minute (A4-Papier) ¹
	MFC-660CN, MFC-845CW	Schwarzweiss: Bis zu 20 Seiten/Minute (A4-Papier) ¹ Farbig: Bis zu 18 Seiten/Minute (A4-Papier) ¹
Mehrfachkopien		Bis zu 99 (Ablage normal oder sortiert)
Vergrössern/ Verkleinern		Von 25 % bis 400 % (in 1 %-Schritten)
Auflösung		Schwarzweiss: ■ Einlesen bis zu 1200 × 600 dpi ■ Ausdruck bis zu 1200 × 1200 dpi Farbe: ■ Einlesen bis zu 1200 × 600 dpi ■ Ausdruck bis zu 1200 × 600 dpi

¹ Nach Brother-Standard-Test (Entwurfsdruck, gestapelt). Die Kopiergeschwindigkeit hängt von der Komplexität der zu kopierenden Vorlagen ab.

Speicherkarten-Funktionen

Verwendbare Speicherkarten	CompactFlash® (Nur Typ I) (Microdrive™ ist nicht kompatibel.) (Compact I/O-Karten wie z. B. Compact LAN- und Compact Modem-Karten werden nicht unterstützt.) Memory Stick® Memory Stick Pro™ (MagicGate™-Musikdaten können nicht gelesen werden.) MultiMediaCard™ Secure Digital™ xD-Picture Card™ ¹
Dateityp/Bildformat	DPOF, EXIF, DCF
(Dateityp)	
(Bildformat)	Fotodruck: JPEG ² Scan to Speicherkarte: JPEG, PDF (Farbe) TIFF, PDF (Schwarzweiss)
Max. Dateienanzahl	999 Dateien pro Speicherkarte
Ordnerstruktur	Die Dateien müssen sich in der 1. bis 3. Ordnerstufe der Speicherkarte befinden.
Randlos drucken	A4, Letter, Photo-Karte ³

¹ xD-Picture Card™ (herkömmlich) 16 MB bis 512 MB
xD-Picture Card™ Typ M 256 MB bis 1 GB
xD-Picture Card™ Typ H 256 MB bis 1 GB

² Das Progressive JPEG-Format wird nicht unterstützt.

³ Siehe *Papiersorten und Verwendungsmöglichkeiten* auf Seite 13.

PictBridge

Kompatibilität	Unterstützt Camera & Imaging Products Association Pict-Bridge Standard CIPA DC-001. Besuchen Sie http://www.cipa.jp/pictbridge , um weitere Informationen zu erhalten.
Anschluss	PictBridge USB-Anschluss

Scanner

Farbe/Schwarzweiss	Ja/Ja
TWAIN-Kompatibilität	Ja (Windows® 98/98SE/Me/2000 Professional/XP/Windows® XP Professional x64 Edition) Mac OS® X 10.2.4 oder höher
WIA-kompatibel	Ja (Windows® XP)
Farbtiefe	36 Bit Farbe (intern) ¹ 24 Bit Farbe (extern) (Tatsächlich intern: 30 Bit Farbe/Tatsächlich extern: 24 Bit Farbe)
Auflösung	Bis zu 19200 × 19200 dpi (interpoliert) ² Bis zu 2400 × 600 dpi (optisch)
Scangeschwindigkeit	Farbe: Bis zu 6,02 Sekunden Schwarzweiss: Bis zu 3,82 Sekunden (A4-Dokument mit 100 × 100 dpi)
Dokumentengrösse	Vorlageneinzug (Breite): 148 mm bis 215,9 mm Vorlageneinzug (Höhe): 148 mm bis 355,6 mm Vorlagenglas (Breite): Max. 215,9 mm Vorlagenglas (Höhe): Max. 297 mm
Abtastbreite	210 mm
Graustufen	256

¹ Windows® XP in diesem Benutzerhandbuch schliesst Windows® XP Home Edition, Windows® XP Professional und Windows® XP Professional x64 Edition mit ein.

² Mit dem WIA-Treiber für Windows® XP kann maximal mit 1200 × 1200 dpi gescannt werden. (Zur Verwendung von Auflösungen bis zu 19200 × 19200 dpi verwenden Sie bitte das Brother Dienstprogramm. Lesen Sie dazu das Software-Handbuch auf der CD-ROM.)

Drucker

Druckertreiber		Treiber für Windows® 98/98SE/Me/2000 Professional/XP/Windows® XP Professional x64 Edition unterstützen den Brother Datenkompressionsmodus und den Bidirektionaldruck. Brother Ink-Treiber Mac OS® X 10.2.4 oder höher
Auflösung		Bis zu 6000 × 1200 dpi ¹ 2400 × 1200 dpi 1200 × 1200 dpi 600 × 600 dpi 600 × 300 dpi 600 × 150 dpi
Druckgeschwindigkeit	MFC-440CN	Bis zu 25 Seiten/Minute (Schwarzweiss) ² Bis zu 20 Seiten/Minute (Farbe) ²
	MFC-660CN, MFC-845CW	Bis zu 27 Seiten/Minute (Schwarzweiss) ² Bis zu 22 Seiten/Minute (Farbe) ²
Druckbreite		204 mm (210 mm) ³ (A4)
Schriften auf CD-ROM		35 TrueType-Schriften
Randlos drucken		A4, A6, Letter, Photo-Karte, Karteikarte (Photo 2), Postkarte ⁴

¹ Die Druckqualität ist von vielen Faktoren wie zum Beispiel der Bildauflösung und der Qualität des verwendeten Papiers abhängig.

² Nach Brother Standard-Test
A4-Format im Entwurfsdruck

³ Wenn die Funktion zum randlosen Drucken eingeschaltet ist.

⁴ Siehe *Papiersorten und Verwendungsmöglichkeiten* auf Seite 13.

Schnittstellen

USB-Schnittstelle

Verwenden Sie ein USB-2.0-Kabel, das nicht länger als 2,0 Meter ist. ^{1 2}

LAN ³

Ethernet UTP-Kabel Kategorie 5 oder höher

Wireless LAN (nur MFC-845CW)

Ihr Gerät unterstützt die drahtlose Kommunikation (IEEE 802.11b/g) mit Ihrem WLAN im Infrastrukturmodus oder mit einem wireless Peer-to-Peer-Netzwerk im Ad-Hoc-Modus ⁴.

- ¹ Das Gerät hat einen Full-Speed USB 2.0-Anschluss. Dieser Anschluss ist kompatibel mit Hi-Speed USB 2.0, überträgt jedoch höchstens 12 Mbits/s. Das Gerät kann auch an einen Computer mit USB 1.1-Schnittstelle angeschlossen werden.
- ² USB-Anschlüsse von Drittfirmen werden von Macintosh® nicht unterstützt.
- ³ Genauere Angaben im **Netzwerk-Handbuch** auf der CD-ROM.
- ⁴ Eine WLAN-Verbindung wird nur zwischen dem Gerät und einem Access Point für PCs mit Windows®XP Professional x64 Edition unterstützt. (Eine Ad-Hoc Verbindung wird nicht unterstützt.)

Systemvoraussetzungen

Mindestvoraussetzungen und unterstützte Computer-Software-Funktionen								
Computer-Plattform und Betriebssystem-Version		Unterstützte Software-Funktionen	Computer-Schnittstelle	CPU (Minimum)	RAM (Minimum)	RAM (empfohlen)	Freier Festplattenspeicherplatz	
							Für Treiber	Für Software
Windows® 1	98, 98SE	Drucken, PC Fax ⁴ , Scannen, Wechselaufwerk ³	USB Ethernet Wireless 802.11b/g ⁵ (nur MFC-845CW)	Intel® Pentium® II oder gleichwertig	32 MB	128 MB	120 MB	130 MB
	Me				64 MB	256 MB		
	2000 Professional				128 MB	256 MB	170 MB	220 MB
	XP Home XP Professional			AMD Opteron™ AMD Athlon™ 64 Intel® Xeon™ mit Intel® EM64T Intel® Pentium® 4 mit Intel® EM64T	256 MB	512 MB	170 MB	220 MB
XP Professional x64 Edition								
Apple® Macintosh®	Mac OS® X 10.2.4 oder höher	Drucken, PC Fax senden ⁴ , Scannen, Wechselaufwerk ³	USB ² Ethernet Wireless 802.11b/g (nur MFC-845CW)	Power PC G3/G4/G5, Intel® Core™ Solo/Duo 350 MHz	128 MB	256 MB	80 MB	200 MB
<p>¹ Microsoft® Internet Explorer 5 oder höher</p> <p>² USB-Anschlüsse von Drittfirmen werden nicht unterstützt.</p> <p>³ Speicherkarten-Funktionen des Gerätes</p> <p>⁴ Die PC-Fax-Anwendung unterstützt nur Schwarzweiss-Faxe.</p> <p>⁵ Eine WLAN-Verbindung wird nur zwischen dem Gerät und einem Access Point für PCs mit Windows®XP Professional x64 Edition unterstützt. (Eine Ad-Hoc Verbindung wird nicht unterstützt.)</p>				<p>Die jeweils aktuellsten Treiber finden Sie unter: www.brother.ch oder http://solutions.brother.com/</p>				

Verbrauchsmaterialien

Tintenpatronen

1 schwarze und 3 separate farbige Patronen (Gelb, Cyan und Magenta), separat vom Druckkopf austauschbar

Lebensdauer der Tintenpatronen

Schwarze Patrone: Ca. 500 Seiten mit 5 % Deckung
Farbpatronen (Gelb, Cyan, Magenta): Ca. 400 Seiten je Farbpatrone mit 5 % Deckung

- Bei der Erstinstallation wird ein Teil der Tinte zum Auffüllen des Tintenleitungssystems verbraucht, um Ausdrücke in hoher Qualität erstellen zu können. Dies geschieht nur einmal bei der Erstinstallation. Mit allen nachfolgend eingesetzten Tintenpatronen kann die hier angegebene Seitenanzahl gedruckt werden.
- Die oben genannten Zahlen basieren auf kontinuierlichem Ausdruck mit einer Auflösung von 600 x 600 dpi im Normalmodus nach Einsetzen einer neuen Tintenpatrone.
- Die Anzahl der gedruckten Seiten je Patrone kann unterschiedlich sein. Sie ist abhängig davon, wie oft das Gerät benutzt wird und wie viele Seiten pro Druckauftrag gedruckt werden.
- Das Gerät reinigt den Druckkopf automatisch in regelmässigen Abständen, wodurch ein wenig Tinte verbraucht wird.
- In einer vom Gerät als leer erkannten Patrone verbleibt eventuell ein kleiner Rest Tinte. Dieser kleine Rest Tinte ist notwendig, um den Druckkopf vor dem Austrocknen und dadurch entstehenden Schäden zu schützen.

Ersatzpatronen

<Schwarz (Black)> LC1000BK, <Gelb (Yellow)> LC1000Y,
<Cyan > LC1000C, <Magenta>LC1000M

Netzwerk (LAN)

LAN	Sie können das Gerät in einem Netzwerk anschliessen und es als Netzwerkdrucker, Netzwerkscanner und zum Versenden von PC-Faxen und zum Empfangen von PC-Faxen ¹ (nur Windows®) einsetzen. Die Network-Management-Software Brother BRAdmin Professional ist im Lieferumfang enthalten.
Unterstützt von	Windows® 98/98SE/Me/2000/XP/XP Professional x64 Edition Mac OS® X 10.2.4 oder höher LAN (verkabelt): Ethernet 10/100 BASE-TX Auto Negotiation WLAN (wireless): IEEE 802.11b/g (nur MFC-845CW)
Protokolle	TCP/IP ARP, RARP, BOOTP, DHCP, APIPA (Auto IP), NetBIOS Name Resolution, WINS, DNS Resolver, LPR/LPD, Custom Raw Port/Port9100, FTP Server, mDNS, TELNET, SNMP
Netzwerk-Sicherheit (nur MFC-845CW)	SSID/ESSID, 128 (104) / 64 (40) bit WEP, WPA/WPA2-PSK (TKIP/AES)
SecureEasySetup™ (nur MFC-845CW)	Ja (einfache Einrichtung mit SecureEasySetup™-fähigem Access Point/Router)

¹ Siehe *Systemvoraussetzungen* auf Seite 179.

Hier finden Sie eine Beschreibung von Funktionen und Fachbegriffen, die in Brother-Handbüchern vorkommen. Welche Funktionen zur Verfügung stehen, ist je nach Modell verschieden.

Abbrechen

Zum Abbrechen einer programmierten Faxübertragung, wie eines zeitversetzten Sendevorganges oder Faxabrufes.

Absenderkennung

Eine Zeile mit gespeicherten Absenderinformationen, die automatisch am Anfang jeder gesendeten Seite ausgedruckt wird.

ADF (Automatischer Vorlageneinzug)

Automatischer Vorlageneinzug, in den mehrere Seiten auf einmal eingelegt werden können, die dann vom Gerät automatisch nacheinander eingezogen werden.

Anrufer-Kennung

Ein bei der Telefongesellschaft gemieteter Dienst, mit dem Sie die Nummer (bzw. den Namen) des Anrufers sehen können.

Anstehende Aufträge

Zum Anzeigen und selektiven Abbrechen der aktuell programmierten Aufträge.

Auflösung

Anzahl der Druckpunkte pro Zoll (dpi).
Siehe: Fein-, Superfein-, Foto-, Standard-Auflösung. Je höher die Auflösung, desto länger dauert die Übertragung.

Automatische Fax-Erkennung

Faxe werden auch automatisch empfangen, wenn der Faxanruf manuell mit einem Telefon angenommen wurde.

Automatische Verkleinerung:

Verkleinert ein empfangenes Fax so, dass es einschliesslich der Absenderkennung auf das Empfangspapier passt.

Automatische Wahlwiederholung

Wählt einen besetzten Anschluss automatisch erneut an.

Automatisches Senden

Vorlage einlegen, Nummer wählen und Start-Taste drücken. Das Gerät stellt die Verbindung automatisch her und sendet dann die Vorlage selbstständig.

CNG-Rufton

Rufton (CalliNG) eines Faxgerätes, an dem das empfangende Gerät erkennt, dass ein Fax gesendet wird.

Codierung

Ein Verfahren zur Codierung der in einem Dokument enthaltenen Informationen. Alle Faxgeräte müssen den Mindeststandard (MH = Modified Huffman) erfüllen. Das Gerät kann jedoch mit den leistungsfähigeren Kompressionsmodi MR (Modified read) und MMR (Modified Read und Modified Modified Read) sowie im JPEG-Modus arbeiten, sofern das empfangende Gerät ebenfalls über diese Modi verfügt.

Deaktivierungs-Code (nur F/T-Modus)

Wenn das Gerät im F/T-Modus einen Telefonanruf empfängt und das F/T-Klingeln (Doppelklingeln) zu hören ist, können Sie den Anruf mit einem externen parallelen Telefon übernehmen, indem Sie den Hörer abheben und am Telefon den Deaktivierungs-Code (werkseitig **# 5 1**) eingeben.

Direktversand

Versendet ein Dokument, ohne es zuvor zu speichern. Verwenden Sie diese Funktion, wenn der Speicher voll ist oder wenn Sie ein eiliges Dokument vor Abschluss aller programmierten Aufträge versenden möchten.

ECM-Fehlerkorrektur

Reduziert Übertragungsfehler (z. B. durch Leitungsstörungen) beim Senden und Empfangen von Faxen und sendet fehlerhafte Seiten gegebenenfalls erneut.

Externer Anrufbeantworter (TAD)

Ein an der EXT.-Buchse des Gerätes oder an derselben Telefonsteckdose wie das Gerät angeschlossener Anrufbeantworter.

Externes Telefon

Ein an der EXT.-Buchse des Gerätes oder an derselben Telefondose wie das Gerät angeschlossenes Telefon. Ein externes paralleles Telefon ist ein an derselben Leitung, aber an einer anderen Telefonsteckdose angeschlossenes Telefon.

Farboptimierung

Optimiert die Farbeinstellungen (Schärfe, Weisspegel und Farbintensität) für den Ausdruck.

Fax/Tel

Wenn dieser Modus eingeschaltet ist, nimmt das Gerät alle Anrufe automatisch an und schaltet bei einem Faxanruf zum Faxempfang um oder ruft Sie bei einem Telefonanruf durch ein Pseudoklingeln ans Telefon.

Faxabruf (Polling)

Die Möglichkeit, ein Dokument von einem anderen Faxgerät abzurufen (aktiv) oder ein Dokument vorzubereiten, das von anderen Faxgeräten abgerufen werden kann (passiv).

Faxspeicherung

Speichert alle empfangenen Faxe, die dann mit Hilfe von Fernabfrage-Befehlen an ein anderes Faxgerät weitergegeben werden können.

Faxton

Signale, die das sendende und empfangende Gerät zum Austausch von Informationen senden.

Fax-Weiterleitung

Speichert das empfangene Fax und leitet es automatisch an eine zuvor programmierte Faxnummer weiter.

Fein-Auflösung

Auflösungseinstellung mit 203 × 196 dpi (Druckpunkte/ Zoll) zum Senden von kleingedrucktem Text und Diagrammen.

Fernabfrage

Ermöglicht es, von unterwegs per Handy im Speicher empfangene Faxe an ein anderes Faxgerät weiterzugeben oder Funktionen des Gerätes fernzuschalten.

Fernaktivierungscode

Wenn ein Faxanruf mit einem externen Telefon angenommen wurde, kann das Fax durch die Eingabe des Fernaktivierungs-Codes (werkseitig ✕ 5 1) zum Gerät weitergeleitet werden.

Foto-Auflösung

Eine Auflösungseinstellung, die sich besonders zum Senden von Schwarzweiss-Fotos eignet, da sie auch Graustufen überträgt.

Fotodirektdruck

Ermöglicht den Ausdruck digitaler Fotos einer Digitalkamera direkt von der Speicherkarte oder via PctBridge in hoher Auflösung mit Fotoqualität.

Funktionsmenü

Zum Ändern von Geräteeinstellungen.

F/T-Rufzeit

Mit dieser Funktion kann eingestellt werden, wie lange das Gerät beim Empfang eines Telefonanrufes im F/T-Modus klingelt, um Sie ans Telefon zu rufen.

Geräteeinstellungen

Ein Ausdruck, der über die aktuellen Funktionseinstellungen informiert.

Graustufen

Grautöne, die zum Kopieren und Faxen von Fotos zur Verfügung stehen.

Helligkeit

Durch Ändern dieser Einstellung wird das gesamte Bild heller oder dunkler.

Hilfe-Liste

Ausdruck einer Menütabelle, die Ihnen beim Einstellen von Menüfunktionen hilft.

Journal

Ein Bericht über die empfangenen und gesendeten Faxe. Der Journalausdruck kann automatisch nach bestimmten Zeitintervallen oder jeweils manuell ausgedruckt werden.

Journal-Intervall

Der Journalausdruck kann automatisch nach bestimmten Zeitintervallen oder jeweils manuell ausgedruckt werden.

Klingelanzahl

Die Anzahl der Klingelzeichen, nach der das Gerät einen Anruf im Empfangsmodus **Nur Fax** oder **Fax/Tel** annimmt.

Klingellautstärke

Zum Ändern der Klingellautstärke des Gerätes oder zum Ausschalten des Klingels.

Kompatibilität

Die Fähigkeit von Faxgeräten mit anderen Faxgeräten zu kommunizieren. Die Kompatibilität ist zwischen ITU-T-Gruppen gewährleistet.

Kontrast

Einstellung zum Verbessern der Qualität beim Senden und Kopieren von besonders hellen oder besonders dunklen Vorlagen.

Kontrolldruck

Alle empfangenen und gespeicherten Faxe werden automatisch auch ausgedruckt, damit bei Stromunterbrechungen keine Daten verloren gehen.

Kurzwahl

Zum Speichern einer Rufnummer, die dann durch Drücken von **Search/Speed Dial**, einer zweistelligen Kurzwahlnummer und **Mono Start** oder **Colour Start** gewählt werden kann.

LC-Display (Flüssigkristallanzeige)

Flüssigkristallanzeige am Funktionstastenfeld, die beim Einstellen von Funktionen anzeigt, was zu tun ist, sowie Datum und Uhrzeit zeigt, sofern das Gerät nicht mit anderen Funktionen beschäftigt ist.

Manuelles Senden

An manchen Modellen kann die Faxnummer gewählt und gewartet werden, bis der Faxton des empfangenden Gerätes zu hören ist. Dann kann das Dokument manuell durch Drücken der Taste **Mono Start** oder **Colour Start** abgeschickt werden.

Pause

Ermöglicht die Eingabe einer 3,5 Sekunden langen Wählpause in gespeicherten Rufnummern. Durch wiederholtes Drücken der Taste **Redial/Pause** können Sie die Pause verlängern.

PictBridge

Möglichkeit, die Digitalkamera direkt an das Gerät anzuschließen, um die Bilder der Kamera auszudrucken.

Pulswahl

In älteren Telefonnetzen verwendetes Wahlverfahren, bei dem Sie für jede gewählte Ziffer ein Tackern hören.

Rufnummernverzeichnis

Numerisch nach Kurzwahlnummern sortierte Liste der gespeicherten Namen und Rufnummern.

Rundsende-Gruppen

Mehrere Rufnummern, die zum Rundsenden eines Faxes unter einer Kurzwahl gespeichert werden.

Rundsenden

Mit dieser Funktion kann ein Fax automatisch an mehrere Empfänger gesendet werden.

Scan to Speicherkarte

Sie können schwarzweisse oder farbige Dokumente (z.B. Fotos) einscannen und direkt auf einer Speicherkarte speichern. Schwarzweisse Dokumente können als TIFF- oder PDF-Datei gespeichert werden, farbige Dokumente als PDF- oder JPEG-Datei.

Scannen

Einlesen eines Dokumentes zum Senden, Kopieren, Faxen usw.

Sendebericht

Ein Bericht, der nach jedem Sendevorgang automatisch oder manuell ausgedruckt werden kann, mit Faxnummer des Empfängers, Sendezeit und Sendedatum, Sendedauer und dem Ergebnis der Übertragung.

Sendevorbereitung (Dual Access)

Während das Gerät ein Fax aus dem Speicher sendet, empfängt oder ausdruckt, können bereits Sendevorgänge vorbereitet werden.

Signalton

Der Signalton ist zu hören, wenn eine Taste gedrückt wird, ein Fehler auftritt oder das Senden bzw. der Empfang eines Faxes abgeschlossen ist.

Speicherempfang bei Papiermangel

Nach Einschalten dieser Funktion werden empfangene Faxe automatisch gespeichert, wenn sich kein Papier in der Papierzufuhr befindet.

Standard-Auflösung

Auflösung von 203 × 97 dpi, die für die meisten normal gedruckten Vorlagen verwendet werden kann.

Stapelübertragung

(Nur für Schwarzweiss-Faxe) Sendet alle zeitversetzten Sendeaufträge, für die der gleiche Empfänger und die gleiche Uhrzeit programmiert wurden, in einem Übertragungsvorgang.

Superfein-Auflösung

Auflösung von 392 × 203 dpi, die für detaillierte Zeichnungen oder extrem kleine Schriften verwendet werden sollte.

Telefon-Index

Die gespeicherten Rufnummern werden automatisch alphabetisch sortiert und können so schnell und bequem im Display gesucht und dann ausgewählt werden.

Temporäre Einstellungen

Einstellungen, die nur zum Senden bzw. Kopieren der nächsten Vorlage gültig sind.

Texterkennung

(Optical Character Recognition)

Die Software ScanSoft® PaperPort® SE mit Texterkennung bzw. die Software Presto!® PageManager® konvertiert einen eingescannten Text so, dass er mit einem Textverarbeitungsprogramm geöffnet und bearbeitet werden kann.

Tonwahl

Ein in modernen Telefonnetzen verwendetes Wahlverfahren, bei dem Sie für jede gewählte Ziffer einen bestimmten Ton hören.

Übersee-Modus

Mit dieser Funktion können Übertragungsfehler durch Leitungsrauschen, wie sie bei Übersee-Übertragungen auftreten können, reduziert werden.

Übertragung

Senden eines Dokumentes über die Telefonleitung eines Faxgerätes an ein anderes Faxgerät.

Übertragungsfehler

Ein Fehler beim Senden oder Empfangen eines Faxes, meistens aufgrund einer schlechten Verbindung oder von Leitungsstörungen.

Zeitversetztes Senden

Die Möglichkeit, einen Sendevorgang automatisch zu einer bestimmten Uhrzeit ausführen zu lassen.

Zugangscode

Programmierbarer 4-stelliger Code (---*), der zur Fernabfrage und Fernschaltung des Gerätes eingegeben werden muss.

A	
Abbrechen	
Rundsendevorgang	36
Sendeauftrag	40
Abdeckung des Vorlageneinzugs	132
Andere Geräte und Dienste an derselben Leitung	125
Anrufbeantworter, extern	43, 54
Ansage aufnehmen	55
anschiessen	54
einstellen	54
Empfangsmodus	43
Anrufbeantworter, intern	
einschalten	69
Fax/Tel-Ansage	68
Mitschneiden	71
Nachrichten verwalten	69
TAD-Ansage aufnehmen	67
vorbereiten	67
zusätzliche Funktionen	70
Anrufer-Kennung	51
Anrufer-Kennung Liste	52
Liste anzeigen	52
Liste drucken	53
Anschluss	
Anrufbeantworter, externer	54
Anrufbeantworter-Einstellungen	54
Einstellungen vornehmen	54
Leitungsstörung	135
Nebenstelle	55
Problemlösung	123
Telefon, externes	56
Anschlussart	53
Apple® Macintosh®	
siehe Software-Handbuch auf der CD-ROM	
Auflösung	
Drucken	177
Einstellung fürs nächste Fax	38
Fax	170
Kopieren	174
Scannen	176
Automatisch	
Fax empfangen	43
Automatische Fax/Telefon-Schaltung (F/T-Modus)	
Deaktivierungs-Code	57
Externes Telefon verwenden	56, 57
F/T-Rufzeit	46
Fernaktivierungs-Code	57
Klingelanzahl	45
Pseudoklingeln	46
Automatische Fax-Erkennung	46
Automatische Wahlwiederholung	59
Automatischer Vorlageneinzug	9, 34
B	
Berichte	82
Geräteeinstellungen	83
Hilfe ausdrucken	83
Journal	83
Journal-Intervall	82
Liste der Anrufer-Kennungen	53
manuell ausdrucken	83
Netzwerk-Konfiguration	83
Rufnummern	83
Sendebericht (automatisch)	82
Sendebericht (manuell)	83
Betriebsart	
Faxen	34
Kopieren	88
PhotoCapture	6
Scannen	6
C	
Call-by-Call	66
ControlCenter	
siehe Software-Handbuch auf der CD-ROM	
D	
Datenerhalt	149
DECT-Telefon	56
Dokumentenstau beheben	132
Drucken	
Auflösung	177
bedruckbarer Bereich	21
Berichte und Listen	83

Bilder	98, 99, 100
gespeichertes Fax	48
Index	99
Papierstau beheben	133
Problemlösung	121, 123
Qualität steigern	141
technische Daten	177
Treiber	177
vom Computer siehe Software-Handbuch auf der CD-ROM	
Dual Access	38

E

Empfangsmodus	43
Fax/Tel	43
Manuell	43
Nur Fax	43
TAD:Anrufbeantw.	43
Externes Telefon anschließen	56
verwenden	56

F

Fax	
empfangen	43
am Gesprächsende	48
automatische Verkleinerung	47
Empfangsmodus wählen	43
F/T-Rufzeit	46
Faxvorschau	73
Fernweitergabe	79, 81
gespeicherte Faxe drucken	48
im Power-Save-Modus	22
im Speicher	47
Klingelanzahl	45
Kompatibilität	135
Problemlösung	121, 123
weiterleiten zum PC	75
PC-FAX siehe Software-Handbuch auf der CD-ROM	
senden	34, 84
als Standard speichern	41
am Gesprächsende	42
Auflösung	38
aus dem Speicher (Dual Access)	38
aus dem Vorlageneinzug	34

Direktversand	38
Farbfax	35
Faxbetrieb einschalten	34
Kompatibilität	135
Kontrast	37
manuell	41
Rundsenden	36
Sendeauftrag abrechnen	40
Stapelübertragung	40
Übersee-Modus	39
vom Vorlagenglas	34
werkseitige Einstellungen wiederherstellen	41
zeitversetzt	39
Faxcodes	
ändern	57, 77
Deaktivierungs-Code	57
Fernaktivierungs-Code	57
Zugangscode	77
Faxspeicherung	73
gespeicherte Faxe drucken	48
Faxvorschau	73
Fax-Weiterleitung	
Nummer speichern	72
über die Fernabfrage ändern	81
Fehlermeldungen	128
Fehler:Drucken XX	128
Fehler:Init XX	128
Fehler:Reinigen XX	128
Fehler:Scannen XX	128
Fehler:Telefon XX	131
Fehler:Wechseln	128
Keine Tinte	129
Nicht belegt!	58, 129
Papier prüfen	129
Speicher voll	130
Speicher-voll-Meldung beim Kopieren	94
Tinte fast leer	130
Übertr.-Fehler	131
Fernabfrage	77
Befehle	79
Faxe weitergeben	81
Zugangscode	77, 78
Fernaktivierung	
Faxempfang	56
Folien	11, 12, 14
Fotodirektdruck	
via PictBridge	107
von Speicherkarte	98

Funktionsmenü	149
Funktionstabellen	150
Funktionstastenfeld	5

G

Gebührenfreie Statusinfo	70
Gespeicherte Faxe oder Journal sichern	131
Graustufen	170, 176

H

Hilfe	
Bedienung	149
Funktionstabellen	150
Funktionstasten	149
Hilfe ausdrucken	83

K

Kenn nicht verf. (Anrufer-Kennung)	51
Klingelanzahl	45
Kopierer	
Einzelkopie	88
Farbabgleich	92
Helligkeit	92
Kontrast	92
Kopierbetrieb einschalten	88
mehrfach	88
neue Standardeinstellungen	94
Papierformat	93
Papiersorte	93
Problemlösung	125
Qualität	89
Seitenlayout	90
sortiert	92
Speicher-voll-Meldung	94
temporäre Einstellungen	89
vergrössern/verkleinern	89
Vorlageneinzug	88
Vorlageneinzug verwenden	10
werkseitige Einstellungen	
wiederherstellen	94
Kurzwahl	
ändern	62
speichern	61
speichern aus Anruferliste	62
wählen	58

L

Lautstärke	
Klingeln	25
Lautsprecher	26
Signalton	26
LC-Display	149
Abschaltzeit	28
Dimmer für Hintergrundbeleuchtung	28
Helligkeit	27
Hilfe ausdrucken	83
Hintergrundmuster	28
Kontrast	27

M

Macintosh®	
siehe Software-Handbuch auf der	
CD-ROM	
Manuell	
empfangen	43
Übertragung	41
wählen	58
Menüfunktionen	149
Hilfe ausdrucken	83

N

Nebenstellenanlage	55
Netzwerk	
Drucken	
siehe Netzwerkhandbuch auf der	
CD-ROM	
Scannen	
siehe Netzwerkhandbuch auf der	
CD-ROM	

P

PaperPort® SE mit Texterkennung	
siehe Software-Handbuch auf der	
CD-ROM	
Papier	11, 169
einlegen	15
Format	25
Kapazität der Papierzufuhr	14
Papiersorte	13, 24
Vorlagengrösse (Vorlageneinzug)	9
Vorlagengrösse (Vorlagenglas)	10

Papierstau	133
PC-FAX	
siehe Software-Handbuch auf der CD-ROM	
PC-Faxempfang	75
PhotoCapture	98
PhotoCapture-Center™	
siehe Speicherkarten-Funktionen	96
PhotoCapture-Taste	6
PictBridge	
DPOF-Ausdruck	108
Kameraeinstellungen	107
Postkarten	17
Power Save	22
Presto!® PageManager®	
siehe die Hilfe in Presto!® PageManager®, um das Benutzerhandbuch aufzurufen	
Problemlösung	121
Ausdruck empfangener Faxe	123
Dokumentenstau beheben	132
Drucken	121
Empfangene Anrufe	124
Fax senden	124
Faxempfang	124
Fehlermeldungen	128
Kopierer	125
Netzwerk	126
Papierstau beheben	133
Scannen	125
Software	125
Speicherkarten-Funktionen	126
Telefonleitung/Faxanschluss	123
Tintenvorrat überprüfen	143

R

Redial/Pause	59
Reinigen	
Druckkopf	141
Druckwalze	140
Papiereinzugsrolle	140
Scanner	139
Remote Setup	
siehe Software-Handbuch auf der CD-ROM	
Rufnummer wählen	
Kurzwahl	58
manuell	58
Nachwahlverfahren (Call-by-Call)	66
Telefon-Index	58

Rufnummernspeicher	
Kurzwahl	
ändern	63
speichern	62
speichern aus Anruferliste	62
verwenden	58
Rundsendegruppen	
ändern	64
rundsenden	36
speichern	64
verwenden	36
Telefon-Index	58
Rundsenden	36
Gruppen speichern	64

S

Scannen	
Problemlösung	125
vom Computer	
siehe Software-Handbuch auf der CD-ROM	
Scan-Taste	6
Schnurloser Hörer	
siehe Benutzerhandbuch für DECT™-Hörer	
Schnurloses Telefon	6, 56
Sendevorbereitung (Dual Access)	38
Seriennummer	
finden	
siehe zweite Umschlagseite	
Sicherheitshinweise	113, 116
Speicherkarten-Funktionen	
Bilder drucken	98
CompactFlash®	96
DPOF-Ausdruck	100
Druckeinstellungen	101
als Standard speichern	104
Druckformat	102
Farboptimierung	103
Helligkeit	102
Kontrast	103
Papierformat	102
Papiersorte	102
Qualität	102
Werkseitige Einstellungen	
wiederherstellen	104
Foto-Vorschau	98
Grösse anpassen	104
Index (Miniaturansichten) drucken	99

Memory Stick Pro™	96
Memory Stick®	96
MultiMediaCard™	96
Problemlösung	126
Randlos drucken	104
Scan to Speicherkarte	105
SecureDigital™	96
technische Daten	175
vom Computer aus verwenden	
siehe Software-Handbuch auf der	
CD-ROM	
xD-Picture Card™	96
Speicher-voll-Meldung	42
Stau	
Papier	133
Vorlagen	132
Stromunterbrechung	149

T

TAD-Ansage aufnehmen	67
Tastensperre	30
Telefon, externes	
anschiessen	56
verwenden	56
Telefonieren	57
Temporäre Kopiereinstellungen	89
Texteingabe	166
Sonderzeichen	166
Tintenpatronen	
ersetzen	136
Tintenpunktzähler	136, 143
Tintenvorrat überprüfen	143
Transport des Gerätes	146

U

Umschaltzeit	24
Umschläge	13, 14, 17

V

Verbrauchsmaterialien	180
Verkleinerung	
Faxausdruck	47
Kopien	89
Versand des Gerätes	146
Vorlagen einlegen	9
Vorlageneinzug (automatisch)	9
Vorlagenglas	10

W

Wählen	
aus Anruferliste	60
gewählte Nummern	59
Kurzwahl	58
manuell	58
Nachwahlverfahren (Call-by-Call)	66
Rundsendegruppen	36
Telefon-Index	58
Wählpause	61
Wahlwiederholung	59
Wartung	136
Werbefax-Löschfunktion	75
Windows®	
siehe Software-Handbuch auf der	
CD-ROM	

Z

Zugangssperre	32
---------------	----

brother®

Besuchen Sie unsere Websites
www.brother.ch
<http://www.brother.com>

Dieses Gerät entspricht den Bestimmungen des Landes, für das es zugelassen wurde. Die Brother-Vertretungen und Brother-Händler der einzelnen Länder können die technische Unterstützung nur für die Geräte übernehmen, die in ihrem jeweiligen Land gekauft und zugelassen wurden.

SW/GER