

brother®

BRUKSANVISNING

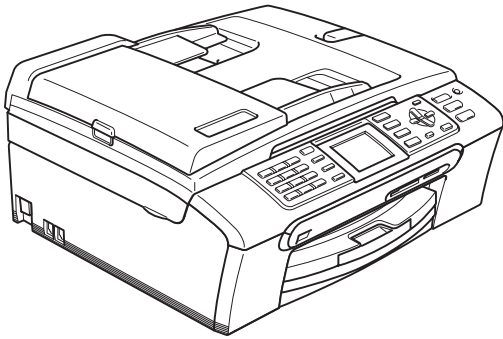

MFC-440CN
MFC-660CN
MFC-845CW

CE

Om du behöver ringa kundtjänst

Fyll i uppgifterna nedan och spara dem för eventuella framtida behov:

Modellnummer: MFC-440CN och MFC-660CN och MFC-845CW (Ringa in ditt modellnummer)

Serienummer: ¹ _____

Inköpsdatum: _____

Inköpsort: _____

¹ Serienumret finns på baksidan av enheten. Förvara bruksanvisningen med ditt inköpskvitto som en redogörelse för ditt inköp vid fall av stöld, brand eller garantiservice.

Registrera produkten online på

<http://www.brother.com/registration/>

Genom registreringen hos Brother kommer du att registreras som den ursprungliga ägaren av produkten. Din registrering innebär också:

- en bekräftelse på inköpsdatum, om du skulle tappa bort kvittot; och
- kan behövas vid en fordran som du vill göra om du förlorar en försäkrad produkt.

Godkännande och sammanställningar och publikation

DEN HÄR UTRUSTNINGEN ÄR AVSEDD FÖR BRUK I EN TVÅTRÄDIG ANALOG LINJE PÅ DET ALLMÄNNA TELENÄTET OCH ÄR FÖRSEDD MED LÄMPLIG ANSLUTNING.

INFORMATION OM GODKÄNNANDE

Brother garanterar inte att den här produkten kan användas i länder där den inte finns till försäljning. Ingen garanti lämnas med avseende användning av produkten i det allmänna telenätet i länder där produkten inte är godkänd.

Sammanställningar och publikation

Den här bruksanvisningen har under överinseende av Brother Industries Ltd., sammanställts och publicerats med uppdaterade produktbeskrivningar och specifikationer.

Innehållet i den här bruksanvisningen och specifikationerna för den här produkten kan ändras utan föregående meddelande.

Brother förbehåller sig rätten att utan förvarning göra ändringar i specifikationer och materialet häri, och ansvarar inte för eventuella skador (inklusive följdskador) som orsakas av tillförlitelse på det presenterade materialet, inklusive men inte begränsat till, skrivfel eller andra misstag.

EU konformitetsförklaring under R & TTE-direktivet



EC Declaration of Conformity

Manufacturer

Brother Industries, Ltd.
15-1, Naeshiro-cho, Mizuho-ku, Nagoya 467-8561, Japan

Plant

Brother Industries (Shen Zhen) Ltd
G02414-1, Bao Chang Li Bonded Transportation Industrial Park,
Bao Long Industrial Estate, Longgang, Shenzhen, China

Herewith declare that:

Products description : Facsimile Machine
Type : Group 3
Model Name : MFC-440CN, MFC-660CN, MFC-845CW

are in conformity with provisions of the R & TTE Directive (1999/5/EC) and we declare compliance with the following standards :

Harmonized : Safety EN60950-1:2001+A11:2004

EMC EN55022: 1998 +A1: 2000 +A2: 2003 Class B
EN55024: 1998 +A1: 2001 +A2: 2003
EN61000-3-2: 2000
EN61000-3-3: 1995 +A1: 2001

Radio EN301 489-1 V1.6.1
EN301 489-17 V1.2.1
EN300 328 V1.6.1
EN301 406 V1.5.1
EN301 489-6 V1.2.1

※ Radio applies to MFC-845CW only.

Year in which CE marking was first affixed : 2006

Issued by : Brother Industries, Ltd.
Date : 1st October, 2006
Place : Nagoya, Japan
Signature :

Junji Shiota
General Manager
Quality Management Dept.
Printing & Solutions Company

EU konformitetsförklaring under R & TTE-direktivet

Tillverkare

Brother Industries, Ltd.

15-1, Naeshiro-cho, Mizuho-ku, Nagoya 467-8561, Japan

Fabrik

Brother Industries (Shen Zhen) Ltd

G02414-1, Bao Chang Li Bonded Transportation Industrial Park,

Bao Long Industrial Estate, Longgang, Shenzhen, China

Förklarar härmed att:

Produktbeskrivning : Faxmaskin

Typ : Grupp 3

Modellnamn : MFC-440CN, MFC-660CN, MFC-845CW

följer riktlinjerna för R & TTE-direktivet (1999/5/EU) och vi deklarerar överensstämmelse med följande standarder:

Godkänd:

Säkerhet	EN60950-1: 2001+A11: 2004
EMC	EN55022: 1998+A1: 2000+A2: 2003 Klass B
	EN55024: 1998+A1: 2001+A2: 2003
	EN61000-3-2: 2000
	EN61000-3-3: 1995+A1: 2001
Radio	EN301 489-1 V1.6.1
	EN301 489-17 V1.2.1
	EN300 328 V1.6.1
	EN301 406 V1.5.1
	EN301 489-6 V1.2.1

* Radio gäller endast för MFC-845CW.

CE-märkning tillämpades första gången: 2006

Utfärdad av : Brother Industries, Ltd.

Datum : 1 oktober, 2006

Ort : Nagoya, Japan

Innehållsförteckning

Avsnitt I Allmänt

1	Allmän information	2
	Använda dokumentationen	2
	Symboler i den här dokumentationen	2
	Komma åt bruksanvisningen för programanvändare och nätverksanvändare	3
	Visa dokumentationen	3
	Genomgång av kontrollpanelen	6
	LCD-skärm anvisningar	8
	Grundläggande drift	9
2	Ladda dokument och papper	10
	Ladda dokument	10
	Använda dokumentmataren	10
	Använda kopieringsglaset	11
	Skanningsområde	12
	Papper och andra media som accepteras	12
	Rekommenderat papper	13
	Hantera och använda papper	13
	Välja rätt papper	14
	Ladda papper, kuvert och andra medel	16
	Ladda papper och andra media	16
	Ladda kuvert, vykort och fotopapper	18
	Utskrivbart område	21
3	Grundinställningar	22
	Energisparläge	22
	Ställa din maskin på energisparläget	22
	Avaktivera energisparläget för din maskin	22
	Inställning av energisparläge	23
	Lägesåtergång	24
	Pappersinställningar	25
	Papperstyp	25
	Pappersstorlek	25
	Volyminställningar	26
	Ringvolym	26
	Knappvolym	26
	Högtalarvolym	27
	Automatiska sommartidsfunktionen	27
	LCD-skärm	28
	LCD-kontrast	28
	Inställning av bakgrundens ljusstyrka	28
	Inställning av bakljusets dämpningstimer	29
	Inställning av energispartimer	29
	Ställa in bakgrundsbilden	30

4 Säkerhetsfunktioner 31

Sändningslås (endast MFC-440CN).....	31
Ställa in och byta lösenord för sändningslås	31
Stänga av/sätta på sändningslåset.....	32
Säker mottagning (endast MFC-660CN och MFC-845CW)	33
Ställa in och byta lösenord för Säker mottagning	33
Sätta på/stänga av Säker mottagning	34

Avsnitt II Fax

5 Sända ett fax 36

Komma åt faxläge.....	36
Faxa från dokumentmataren (ADF)	36
Faxa från kopieringsglaset	37
Faxa dokument i Letter-storlek från kopieringsglaset.....	37
Färgfaxöverföring	37
Avbryta ett fax som bearbetas	38
Gruppsändning (endast svartvitt).....	38
Avbryta en pågående gruppsändning.....	39
Ytterligare sändningsfunktioner	39
Sända fax med flera inställningar	39
Kontrast	40
Ändra faxupplösning.....	40
Dubbel åtkomst (endast svartvitt)	41
Realtidsöverföring.....	41
Utrikesläge.....	41
Fördröjd faxning (endast svartvitt)	41
Fördröjd gruppsändning (endast svartvitt).....	42
Kontroll och radering väntande jobb	42
Ställa in dina ändringar som ny standardinställning	42
Återställa alla inställningar till grundinställningarna	43
Sända ett fax manuellt.....	43
Sända ett fax efter avslutat samtal (endast MFC-660CN och MFC-845CW)	44
Minnet är fullt	44

6 Ta emot fax 45

Mottagningslägen	45
Välja Mottagningsläge	45
Använda mottagningslägena	46
Endast Fax	46
Fax/Tel.....	46
Manuell	47
Tsv (endast MFC-660CN och MFC-845CW).....	47
Extern Tsv (endast MFC-440CN)	47
Inställningar Mottagningsläge	48
Signalfördröjningen.....	48
F/T ringtid (endast Fax/Tel-läge)	48
Faxavkänning	49

Ytterligare mottagningsfunktioner	49
Skriva ut ett förminskat inkommande fax.....	49
Ta emot fax i minnet (endast svartvitt)	50
Ta emot ett fax vid avslutat samtal (endast MFC-660CN och MFC-845CW)	50
Skriva ut ett fax från minnet.....	51

7 Telefon- och externa enheter 52

Röstfunktioner.....	52
Ringa ett telefonsamtal (endast MFC-660CN och MFC-845CW).....	52
Svara på ett telefonsamtal med högtalartelefonen (endast MFC-660CN och MFC-845CW)	52
Mute (endast MFC-660CN och MFC-845CW)	52
Fax/Tel-läge	53
Fax/Tel-läge i energisparläge	53
Telefontjänster	54
Nummerpresentation (endast MFC-660CN och MFC-845CW).....	54
Ställa in telefonlinjetyp	55
Ansluta en extern Tsv (tefonsvarare).....	56
Anslutningar.....	57
Inspelning av ett utgående meddelande på telefonsvararen	57
Telefonväxelsystem (PBX)	57
Externa telefoner och sidoapparater.....	58
Ansluta en extern telefon eller sidoapparat	58
Drift från sidoapparater	58
Använda en trådlös telefon (endast MFC-440CN och MFC-660CN)	58
Använda fjärrkoder	58

8 Slå och lagra nummer 60

Så här ringer du	60
Manuell uppringning	60
Kortnummer	60
Sökning.....	60
Återuppringning med fax	61
Utgående samtal	61
Lista över nummerpresentation (endast MFC-660CN och MFC-845CW).....	62
Lagra nummer	63
Lagra en paus.....	63
Lagra kortnummer	63
Ändra kortnumrets namn eller nummer	65
Ställa in grupper för grupsändning	66
Kombinera kortnummer	68

9 Digital TSV (endast MFC-660CN och MFC-845CW) 69

Tsv-läge för intern Tsv	69
Ställa in Tsv	69
Utgående meddelande (UGM)	69
Fax/Tel-meddelanden.....	70
Aktivera Tsv-läget.....	70

Hantera dina meddelanden	71
Meddelandelampa	71
Spela röstmeddelanden.....	71
Radera inkommande meddelanden	71
Ytterligare Tsv-funktioner.....	72
Inställning av maximal tid för inkommande meddelanden	72
Aktivera avgiftsbesparing	72
IKM-inspelningsmonitor	73
Spela in ett samtal (endast MFC-660CN).....	73

10 Avancerade faxfunktioner (endast svartvitt) 74

Faxvidaresändning	74
Faxlagring	75
Faxförhandsgranskning (endast MFC-660CN och MFC-845CW)	75
Inställning av faxförhandsgranskning	75
Granska ett fax	76
Hur du raderar alla fax i listan.....	76
Hur du skriver ut alla fax i listan.....	76
PC-FAX-mottagning.....	77
Ändra datorns destination.....	78
Stänga av avancerade faxfunktioner	78
Ändra avancerade faxfunktioner.....	79
Fjärråtkomst.....	79
Ställa in en fjärråtkomstkod	79
Använda fjärråtkomstkod	80
Fjärrfaxkommandon.....	81
Komma åt faxmeddelanden.....	83
Ändra ditt nummer för faxvidaresändning.....	83

11 Utskrift av rapporter 84

Faxrapporter	84
Överföringsrapport.....	84
Faxjournal (Verksamhetsrapporter).....	84
Rapporter.....	85
Skriva ut en rapport	85

12 Pollning 86

Översikt Pollning.....	86
Mottagning av pollning.....	86
Inställning av Mottagning pollning	86
Inställning för Mottagning pollning med lösenord	86
Inställning för mottagning av fördröjd pollning	87
Sekventiell pollning (endast svartvitt)	87
Polling (endast svartvitt)	88
Inställning för polling.....	88
Inställning av pollning med lösenord	88

Avsnitt III Kopiera

13 Kopiering 90

Hur du kopierar	90
Aktivera kopieringsläge	90
Kopiering av en sida	90
Göra flera kopior	90
Avbryta kopieringen	91
Inställda kopior	91
Ändra kopierings hastighet och kvalitet	91
Förstora eller förminska den kopierade bilden	92
Göra N på 1-kopia eller poster	92
Sortera kopior med dokumentmataren	94
Justera ljusstyrkan, kontrasten och färgen	94
Pappersalternativ	95
Ställa in dina ändringar som en ny standardinställning	96
Återställ alla inställningarna till standardinställningarna	96
"Inget minne"-meddelande	96

Avsnitt IV Direkt fotoutskrift

14 Fotoutskrift från ett minneskort 98

PhotoCapture Center™ Funktioner	98
Skriva ut från ett minneskort utan en dator	98
Skanna till ett minneskort utan en dator	98
Använda PhotoCapture Center™ från din dator	98
Använda minneskortet	98
Minneskort mappstruktur	99
Komma igång	100
Aktivera PhotoCapture-läge	100
Skriv ut bilder	101
Visa fotografier	101
Skriv ut Index (miniatyrbilder)	101
Skriv ut alla fotografier	102
Skriv ut fotografier	102
DPOF-utskrift	103
PhotoCapture Center™ skriva ut inställningar	104
Skriv ut Kvalitet	105
Pappersalternativ	105
Justera ljusstyrkan, kontrasten och färgen	105
Beskära	107
Utskrift utan kanter	107
Ställa in dina ändringar som en ny grundinställning	107
Återställa alla inställningar till grundinställningarna	108
Skanna till kort	108
Aktivera skanningsläge	108
Skanna till kort	109
Felmeddelanden	110

15	Skriva ut fotografier från en kamera med PictBridge	111
	Innan en användning av PictBridge	111
	PictBridge-krav	111
	Använda PictBridge	111
	Ställa in din digitala kamera	111
	Skriva ut bilder	112
	DPOF-utskrift	112
	Felmeddelanden	112

Avsnitt V Programvara

16	Program- och nätverksfunktioner	114
-----------	--	------------

Avsnitt VI Bilagor

A	Säkerhet och lag	116
----------	-------------------------	------------

	Så här väljer du en lämplig plats	116
	Säker maskinanvändning	117
	Viktiga Säkerhetsföreskrifter	120
	VIKTIGT - Att tänka på för din säkerhet	121
	LAN-anslutning	121
	Europadirektiv 2002/96/EC och EN50419	122
	Juridiska begränsningar för kopiering	122
	Varumärken	123

B	Felsökning och underhåll	124
----------	---------------------------------	------------

	Felsökning	124
	Driftsproblem	124
	Felmeddelanden	130
	Överföra dina fax eller faxrapport	133
	Fastnat dokument	134
	Papper fastnar i skrivare eller maskin	135
	Detektering av kopplingston	137
	Störning på telefonlinje	137
	Rutinunderhåll	138
	Byta ut bläckpatroner	138
	Rengöring av maskinens utsida	140
	Rengöring av skanner	141
	Rengöring av maskinens skrivarvals	141
	Göra rent papperets upptagningsvals	142
	Rengöra skrivhuvudet	142
	Kontrollera utskriftskvaliteten	143
	Kontrollera utskriftsjusteringen	144
	Kontroll bläckvolym	144
	Avinstallera eller installera telefonluren och klykan (endast MFC-660CN)	145

Maskininformation.....	146
Kontrollera serienummer	146
Packa och transportera maskinen	147
C	150
Meny och funktioner	
Programmering på skärmen	150
Minneslagring	150
Meny-knappar	150
Funktionvalstabell	151
Inmatning av text	167
D	168
Specifikationer	
Allmänt	168
Utskriftsmedia	170
Fax	171
Digital Tsv (endast MFC-660CN och MFC-845CW)	172
Digital trådlös telefon (endast MFC-845CW)	173
Trådlös telefon (BCL-D20)	173
Batteri	173
Skrivbordstället	174
Nätadapter	174
Kopia	175
PhotoCapture Center™	176
PictBridge	176
Skanner	177
Skrivare	178
Gränssnitt	179
Datorkrav	180
Förbrukningsmaterial	181
Nätverk (LAN)	182
E	183
Ordlista	
F	187
Register	



Allmänt

Allmän information	2
Ladda dokument och papper	10
Grundinställningar	22
Säkerhetsfunktioner	31

Använda dokumentationen

Tack för ditt köp av den här maskinen från Brother! Läs igenom dokumentationen för att dra fördel av din maskin på bästa sätt.

Symboler i den här dokumentationen

De följande symbolerna och anvisningarna används i den här dokumentationen.

Fet	Text med fet stil motsvarar specifika knappar på maskinens kontrollpanel.
<i>Kursiv</i>	Text med kursiv stil gör dig uppmärksam på en viktig punkt eller hänvisar dig till ett annat avsnitt.
<i>Courier New</i>	Maskinens LCD-skärmtext visas på skärmen med typsnittet Courier New.



Varningar talar om hur du ska göra för att förhindra personskada.



Ikoner varnar dig för möjlig elektrisk stöt.



Procedurer du måste följa eller undvika för att inte orsaka eventuell skada på maskinen eller andra föremål.



Information om hur du agerar i en viss situation eller hur du kan använda aktuell funktion tillsammans med andra funktioner.



Ikoner för felaktig inställning varnar dig att enheter och funktioner inte är kompatibla med den här maskinen.

Komma åt bruksanvisningen för programanvändare och nätverksanvändare

Den här bruksanvisningen innehåller inte all information om maskinen. Du får exempelvis inte veta hur du använder de avancerade funktionerna i faxen, skrivaren, skannern, PC Fax och nätverket. Läs **Bruksanvisning för programanvändare** och **Bruksanvisning för nätverksanvändare** som finns på CD-skivan om du vill veta mer om nämnda funktioner.

Visa dokumentationen

Läsa dokumentationen (för Windows®)

För att visa dokumentationen från menyn **Start**, klicka på **Brother, MFC-XXXX** (där XXXX motsvarar modellnamnet) från programgruppen och välj sedan **Bruksanvisning**.

Om du inte installerat programvaran kan du hitta dokumentationen genom att följa instruktionerna nedan:

- 1 Starta datorn. Sätt in cd-skivan i cd-läsaren.
- 2 Om skärmen med modellnamn visas klickar du på din modell.

- 3 Om språkskärmen visas klickar du på önskat språk. Huvudmenyn på cd-skivan visas.



Obs

Om det här fönstret inte öppnas, öppnar du Utforskaren och kör setup.exe-programmet från Brother-skivans rotkatalog.

- 4 Klicka på **Bruksanvisning**.

Så här hittar du skanneranvisningar

Det finns flera sätt att skanna in dokument. Du kan göra på följande sätt:

Bruksanvisningen för programanvändare

- **Skanna** (För Windows® 98/98SE/Me/2000 Professional och Windows® XP)
- **ControlCenter3** (För Windows® 98/98SE/Me/2000 Professional och Windows® XP)
- **Nätverksskanning**

PaperPort® SE med OCR-bruksanvisningen

- Anvisningar för skanning direkt från ScanSoft® PaperPort® SE med OCR. Den kompletta ScanSoft® PaperPort® SE med OCR-bruksanvisningen kan läsas från Hjälp-valet i programmet ScanSoft® PaperPort® SE med OCR.

Så här hittar du skanneranvisningar (endast MFC-845CW)

Din maskin kan anslutas till ett trådlöst eller kablat nätverk. Du kan hitta grundläggande anvisningar i snabbguiden. För ytterligare information, eller om din accesspunkt stöder SecureEasySetup™, se Bruksanvisning för nätverksanvändare på cd-skivan.

Läsa dokumentationen (För Macintosh®)

- 1 Starta Macintosh®-datorn. Sätt in Brother cd-skivan i din cd-läsare. Följande fönster öppnas.



- 2 Dubbelklicka på ikonen **Documentation**.
- 3 Dubbelklicka på din språkmapp.
- 4 Dubbelklicka på filen överst på sidan för att visa **Bruksanvisning för programanvändare** och **Bruksanvisning för nätverksanvändare** i HTML-format.
- 5 Klicka på dokumentationen du vill läsa.
 - **Bruksanvisning för programanvändare**
 - **Bruksanvisning för nätverksanvändare**

Så här hittar du skanneranvisningar

Det finns flera sätt att skanna in dokument. Du kan göra på följande sätt:

Bruksanvisningen för programanvändare

- *Skanna* (For Mac OS® X 10.2.4 eller senare)
- *ControlCenter2* (For Mac OS® X 10.2.4 eller senare)
- *Nätverksskanning* (För Mac OS® X 10.2.4 eller senare)

Presto!® PageManager® Bruksanvisning

- Anvisningar för skanning direkt från Presto!® PageManager®. Den kompletta Presto!® PageManager® bruksanvisningen kan granskas från Hjälp-valet i programmet Presto!® PageManager®.

Så här hittar du skanneranvisningar (endast MFC-845CW)

Din maskin kan anslutas till ett trådlöst eller kablat nätverk. Du kan hitta grundläggande anvisningar i snabbguiden. För ytterligare information, eller om din accesspunkt stöder SecureEasySetup™, se Bruksanvisning för nätverksanvändare på cd-skivan.

Genomgång av kontrollpanelen

MFC-440CN

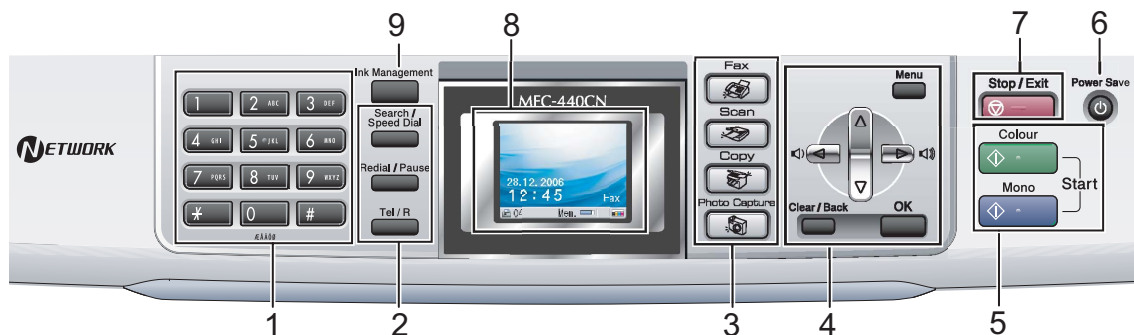

MFC-660CN

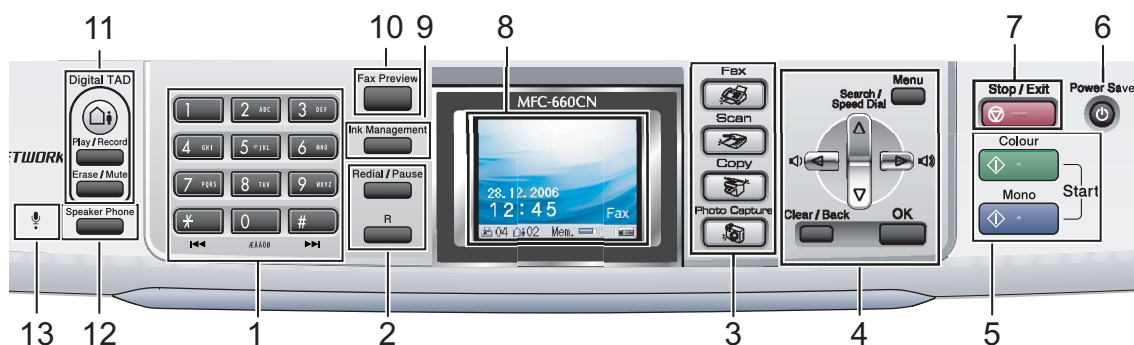

MFC-845CW

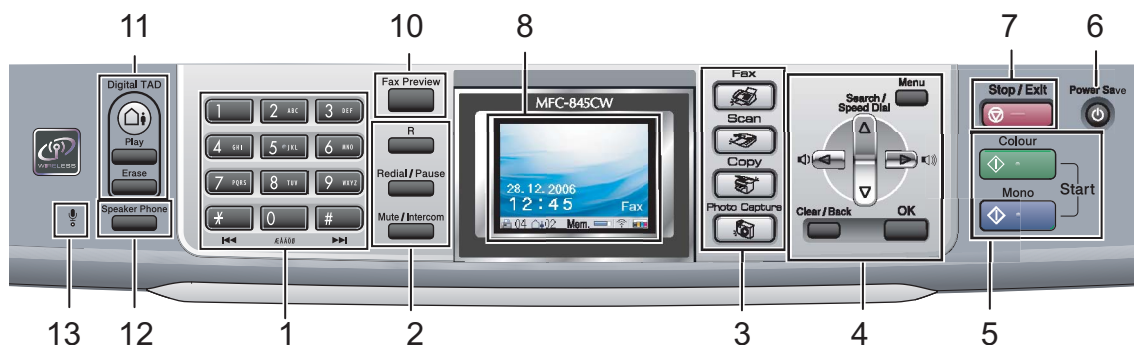

Obs

De flesta illustrationer i denna snabbguide visar MFC-440CN.

1 Kombinerade siffer- och bokstavsknappar

Med de här knapparna kan du slå telefon- och faxnummer eller mata in information i maskinen.

2 Fax- och telefon knappar

- **Search/Speed Dial** (MFC-440CN)

Med den här knappen söker du och slår nummer i maskinens minne.

- **Redial/Pause**

Med den här knappen slår du automatiskt om de sista 30 slagna numren. Du kan även lägga in en paus vid programmeringen av kortnummer.

- **Tel/R** (endast MFC-440CN)

Använd den här knappen när du vill prata i den externa telefonluren vid F/T-signal.

Använd även den här tangenten för att koppla till en extern linje eller vidarebefordra ett samtal till en annan anknnytning när den är ansluten till en telefonväxel (PBX).

- **R** (endast MFC-660CN och MFC-845CW)

Använd den här tangenten för att koppla till en extern linje eller vidarebefordra ett samtal till en annan anknnytning när den är ansluten till en telefonväxel (PBX).

- **Mute/Intercom** (endast MFC-845CW)

Sätter pågående telefonsamtal på vänt. Tryck även på denna knapp för intertelefon eller vidarekoppling av ett inkommande samtal till den trådlösa telefonen.

3 Lägesknappar:

-  **Fax**

Aktiverar faxläget.

-  **Scan**

Gör att du kan komma åt Skanningsläget.

-  **Copy**

Aktiverar kopieringsläget.

-  **PhotoCapture**

Gör att du kan komma åt PhotoCapture Center™-läget.

4 Menyknappar:

- **Volymknappar**



I faxläget, kan du trycka på dessa knappar för att justera volymen.

- **▲ Search/Speed Dial** (MFC-660CN och MFC-845CW)

Gör att du kan söka och ringa nummer som lagrats på minnet.

- **◀ eller ▶**

Tryck för att bläddra bakåt eller framåt till ett menyval.

- **▲ eller ▼**

Tryck för att bläddra igenom menyerna och alternativen.

- **Menu**

Kommer åt huvudmenyn.

- **OK**

Väljer en inställning.

- **Clear/Back**

Tryck på för att den aktuella inställningen.

5 Startknappar:

-  **Colour Start**

Med den här knappen startar du faxesändning eller färgkopiering. Gör att du kan starta en skanning (i färg eller svart, beroende på skanningens inställning i programvaran ControlCenter).

-  **Mono Start**

Med den här knappen startar du faxesändning eller kopiering i svartvitt. Gör att du kan starta en skanning (i färg eller svart, beroende på skanningens inställning i programvaran ControlCenter).

6 Power Save

Gör att du ställa maskinen på Energisparläget.

7  Stop/Exit

Avbryter en operation eller lämnar en meny.

8 LCD-skärm (liquid crystal display)

Visar meddelanden som hjälper dig att ställa in och använda maskinen.

Du kan även ställa in LCD-skärmens vinkel genom att lyfta den.

- 9 Ink Management** (endast MFC-440CN och MFC-660CN)
Tryck på den här knappen när du vill rengöra skrivhuvudet samt kontrollera utskriftskvaliteten och bläcknivån.
- 10 Fax Preview** (endast MFC-660CN och MFC-845CW)
Gör att du kan förhandsgranska inkommande fax på LCD-skärmen.
- 11 Tsv-knappar** (endast MFC-660CN och MFC-845CW):
-  **På/Av**
Sätter på eller stänger av Tsv (telefonsvarare). Den blinkar även vid nya meddelanden.
 - **Play/Record** (endast MFC-660CN)
Spelar upp röstmeddelanden på minnet. Den kan även spela in telefonsamtal.
 - **Play** (endast MFC-845CW)
Spelar upp röstmeddelanden på minnet.
 - **Erase/Mute** (endast MFC-660CN)
Sätter pågående telefonsamtal på vänt. Raderar även röst.
 - **Erase** (endast MFC-845CW)
Raderar röst.
- 12 Speaker Phone** (endast MFC-660CN och MFC-845CW)
Gör att du kan tala med den andra personen utan att lyfta på telefonluren.
- 13 Mikrofon** (endast MFC-660CN och MFC-845CW)
Med högtalaren kan du tala direkt med en annan person på linjen.

LCD-skärm anvisningar

LCD-skärmen visar maskinens aktuella status när maskinen är stillastående.

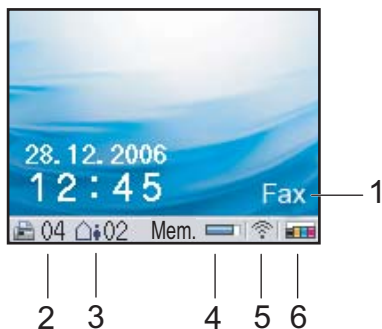

1 Aktuellt mottagningsläge

Gör att du kan se det aktuella mottagningsläget.

- Fax (Endast Fax)
- F/T (Fax/Tel)
- TSV (Extern Tsv eller Msg Mgr)
- Man (Manuell)

2 Fax på minne

Visar hur många mottagna fax som finns på minnet.

3 Röstmeddelanden på minnet

 (endast MFC-660CN och MFC-845CW)

Visar hur många mottagna röstmeddelande som finns på minnet.

4 Minnesstatus

Gör att du kan se tillgängligt minne i maskinen.

5 Trådlöst status

 (endast MFC-845CW)

En kontrollampa med fyra nivåer visar aktuell trådlös signalstyrka om du använder en trådlös anslutning.



6 Kontrollampa för bläck

Gör att du kan se tillgänglig bläckvolym.

Grundläggande drift

Följande steg visar hur du ändrar inställningen i maskinen. I detta exempel har inställningen Lägestimer ändrats från 2 minuter till 30 sekunder.

- 1 Tryck på **Menu**.
- 2 Tryck på ▲ eller ▼ för att välja Allmän inställ.

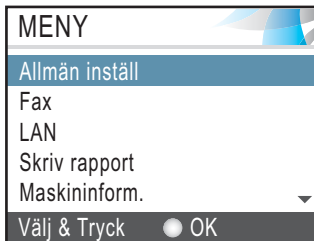

Tryck på **OK**.

- 3 Tryck på ▲ eller ▼ för att välja Lägestimer.



Tryck på **OK**.

- 4 Tryck på ▲ eller ▼ för att välja 30 Sek.

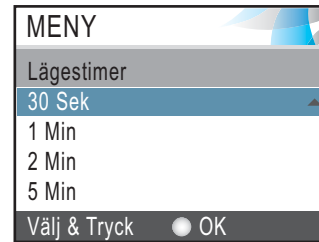

Tryck på **OK**.

Du kan se aktuell inställning på LCD-skärmen:



- 5 Tryck på **Stop/Exit**.

2

Ladda dokument och papper

Ladda dokument

Du kan sända fax, göra kopior och skanna från dokumentmataren och kopieringsglaset.

Använda dokumentmataren

Dokumentmataren rymmer cirka 10 ark som matas individuellt genom maskinen. Använd standardark 80 g/m² och lufta arken väl innan du placerar dem i dokumentmataren

Rekommenderad omgivning

Temperatur:	20 till 30° C
Fuktighet:	50% till 70%
Papper:	80 g/m ² A4

Dokumentstorlekar som stöds

Längd:	148 till 355,6 mm
Bredd:	148 till 215,9 mm
Vikt:	64 till 90 g/m ²

Ladda dokument

! VAR FÖRSIKTIG

DRAG INTE i dokumentet medan det matar.

Använd INTE rullade, skrynkliga, vikta eller rivna dokument eller dokument som har klammer, gem, lim eller tejp.

Använd INTE kartong, tidningar eller tyger.

■ Se till att utskrivna dokument är helt torra.

- 1 Lufta sidorna noga. Stoppa in dokumenten i mataren **med texten nedåt och med den övre kanten in först** tills du känner att de vidrör matarrullen.
- 2 Justera pappersguiderna så att de anpassas till dokumentets bredd.
- 3 Vik ut stödfliken för dokumentutmatning (1).

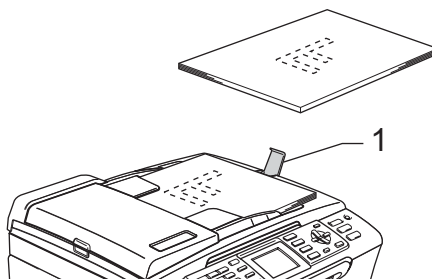

! VAR FÖRSIKTIG

Lämna INTE tjocka dokument på kopieringsglaset. Om du gör detta kan dokumentmataren få stopp.

Använda kopieringsglaset

Från kopieringsglaset kan du faxa, kopiera och skanna sidor ur en bok eller enstaka sidor ur ett dokument.

Dokumentstorlekar som stöds

Längd:	Upp till 297 mm
Bredd:	Upp till 215,9 mm
Vikt:	Upp till 2 kg

Ladda dokument**Obs**

Dokumentmataren måste vara tom när du använder kopieringsglaset.

- 1 Lyft på maskinens lock.

- 2 Använd markeringarna på kopieringsglaset för att centrera dokumentet med texten nedåt.

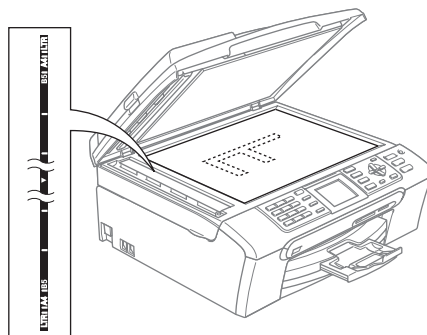

- 3 Stäng maskinens lock.

! VAR FÖRSIKTIG

Smäll inte ner eller tryck på locket över en bok eller grovt dokument som ska skannas.

Skanningsområde

Hur stort skanningsområdet är beror på inställningarna i det program du använder. Figuren nedan visar områdena som du inte kan skanna på Letter eller A4-papper.

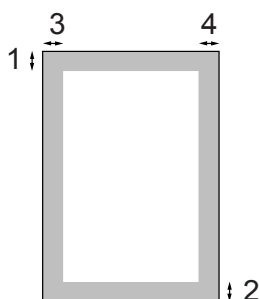

Använda	Dokument storlek	Överdel (1) Underdel (2)	Vänster (3) Höger (4)
Fax	Letter	3 mm	4 mm
	A4	3 mm	1 mm
Kopia	Letter	3 mm	3 mm
	A4	3 mm	3 mm
Skanna	Letter	3 mm	3 mm
	A4	3 mm	0 mm

Papper och andra media som accepteras

Utskriftskvaliteten kan påverkas av den papperstyp som används i maskinen

Du uppnår bästa utskriftskvalitet för den inställning du har valt genom att ställa in papperstypen så att det överensstämmer med papperet som ligger i mataren.

Du kan använda normalt papper, papper för bläckstråleskrivare (bestruket papper), glättat papper, OH-film och kuvert.

Vi rekommenderar att du provar dig fram innan du köper en större mängd papper.

- Om du skriver ut på papper för bläckstråleskrivare (bestruket papper), OH-film eller glättat papper, ska du komma ihåg att välja rätt papperstyp under fliken **Grundläggande** skrivardrivrutinen eller i papperstypinställningen i menyn (Se *Papperstyp* på sidan 25).
- När du skriver ut på Brother glättat papper, ladda först instruktionsarket som erhålls med fotopapperet i pappersfacket och placera sedan fotopapperet på instruktionsarket.
- Om du använder OH-film eller glättat papper förhindrar du nedfläckning av andra kopior, eller att papper fastnar, genom att avlägsna varje ark så snart det har skrivits ut.
- Undvik att vidröra den utskrivna ytan omedelbart efter utskrift, eftersom ytan kanske inte är torr och du kan få fläckar på fingrarna.

Rekommenderat papper

För att få det bästa utskriftsresultatet bör du använda Brothers papper. (Se tabellen nedan.)

Om det inte går att få tag i Brother-papper, rekommenderar vi att du testar olika papper innan du köper några större kvantiteter.

Vi rekommenderar att du använder "3M Transparency Film" när du skriver ut på OH-film.

Brother-papper

Papperstyp	Post
A4 Vanligt papper	BP60PA
A4 Glättat fotopapper	BP61GLA
A4 bläckstråleskrivare (matt)	BP60MA
10 x 15 cm Glättat fotopapper	BP61GLP

Hantera och använda papper

- Förvara pappersarken i de förseglade originalförpackningarna. Se till att arken ligger plant och på behörigt avstånd från fukt, direkt solljus och värme.
- Den bestrukna sidan av fotopapper är skinande blank. Undvik att vidröra den (bestrukna) sidan. Lägg i fotopapper med den bestrukna sidan nedåt.
- Undvik att vidröra någon sida av OH-filmen, eftersom denna typ av material lätt absorberar fukt och svett, vilket försämrar utskriftskvaliteten. OH-film som är avsedd för laserskrivare/kopieringsmaskiner kan smutsa ned nästa dokument. Använd endast OH-film som är avsedd för bläckstråleutskrift.

⊘ Olämplig installation

Använd INTE följande papperstyper:

- Trasigt, böjt, skrynkligt eller oregelbundet format papper

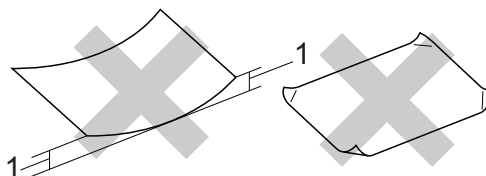

1 2 mm eller längre

- Extremt blankt papper eller med höga strukturer
- Papper som redan skrivits ut av en skrivare
- Papper som inte kan placeras jämnt i trave
- Papper med en kort kornighet

Utmatningsfackens papperskapacitet

Upp till 50 ark på 80 g/m² A4-papper.

- OH-film och fotopapper måste avlägsnas från pappersfacket så snart de matats ut för att förhindra nedfläckning av efterföljande kopior.

Välja rätt papper

Papperstyp och pappersformat för olika funktioner

Papperstyp	Pappersstorlek		Hantering			
			Fax	Kopia	Photo Capture	Skrivare
Skär ark	Letter	216 × 279 mm	Ja	Ja	Ja	Ja
	A4	210 × 297 mm	Ja	Ja	Ja	Ja
	Legal	216 × 356 mm	Ja	Ja	–	Ja
	Executive	184 × 267 mm	–	–	–	Ja
	JIS B5	182 × 257 mm	–	–	–	Ja
	A5	148 × 210 mm	–	Ja	–	Ja
	A6	105 × 148 mm	–	–	–	Ja
Kort	Foto	10 × 15 cm	–	Ja	Ja	Ja
	Foto L	89 × 127 mm	–	–	–	Ja
	Foto 2L	13 × 18 cm	–	–	Ja	Ja
	Registerkort	127 × 203 mm	–	–	–	Ja
	Vykort 1	100 × 148 mm	–	–	–	Ja
	Vykort 2 (dubbelt)	148 × 200 mm	–	–	–	Ja
Kuvert	C5-kuvert	162 × 229 mm	–	–	–	Ja
	DL-kuvert	110 × 220 mm	–	–	–	Ja
	COM-10	105 × 241 mm	–	–	–	Ja
	Monarch	98 × 191 mm	–	–	–	Ja
	JE4-kuvert	105 × 235 mm	–	–	–	Ja
OH-filmer	Letter	216 × 279 mm	–	Ja	–	Ja
	A4	210 × 297 mm	–	Ja	–	Ja

Papperets vikt, tjocklek och kapacitet

Papperstyp		Vikt	Tjocklek	Ant. ark
Skär arkt	Vanligt papper	64 till 120 g/m ²	0,08 till 0,15 mm	100 ¹
	Bläckpapper	64 till 200 g/m ²	0,08 till 0,25 mm	20
	Glättat papper	Upp till 220 g/m ²	Upp till 0,25 mm	20
Kort	Foto Kort	Upp till 240 g/m ²	Upp till 0,28 mm	20 ²
	Index Card	Upp till 120 g/m ²	Upp till 0,15 mm	30
	Vykort	Upp till 200 g/m ²	Upp till 0,23 mm	30
Kuvert		75 till 95 g/m ²	Upp till 0,52 mm	10
OH-filmer		–	–	10

¹ Upp till 50 ark för Legal-format 80 g/m².
Upp till 100 pappersark på 80 g/m².

² För Foto 10 × 15 cm och Foto L-papper, använd fotopappersfacket. (Se *Ladda fotopapper* på sidan 19.)

Ladda papper, kuvert och andra medel

Ladda papper och andra media

 **Obs**

För att skriva ut på papper Foto L eller 10 × 15 cm, se *Ladda fotopapper* på sidan 19.

- 1 Om papperets stödflik är öppen, stäng den och dra sedan ut pappersfacket helt och hållet ur maskinen. Lyft pappersutmatningsfackets lock (1).

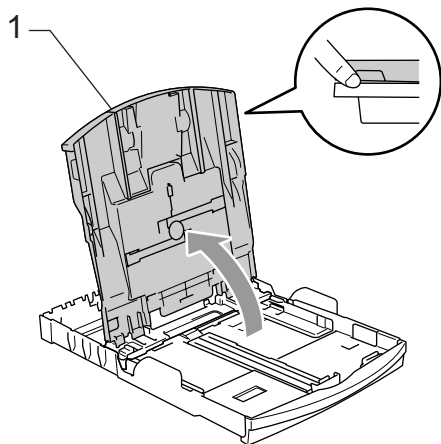
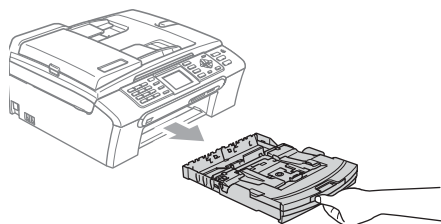

- 2 Tryck och skjut sidoguiderna (1) och längdguiden (2) så att de passar pappersformatet.

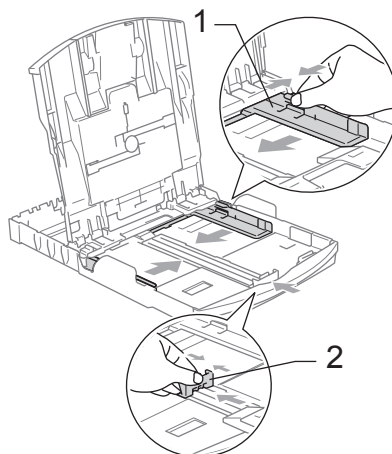

- 3 Om du luftar pappersarken väl minskar du risken för pappersstopp i maskinen.

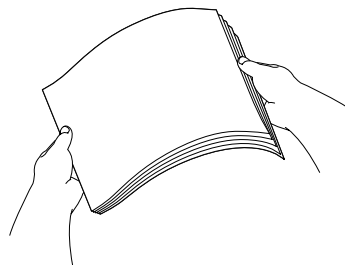

 **Obs**

Kontrollera att papperet inte är krulligt.

- 4 Placera papperet i pappersfacket med textsidan nedåt och med den övre kanten in först. Kontrollera att papperet ligger platt i facket.

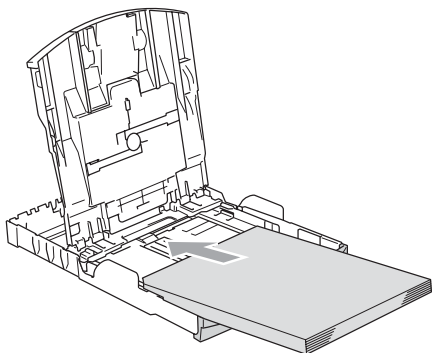

 **Obs**

Tryck och håll in universalspärren då du skjuter ut pappersfackets framedel om du använder Legal-papper.

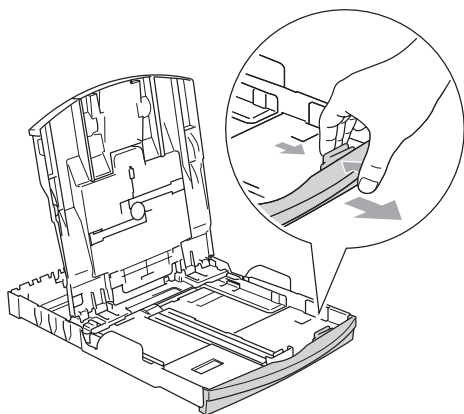

- 5 Reglera försiktigt sidoguiderna med båda händerna mot papperet. Kontrollera att pappersguiderna vid sidorna ligger mot papperet.

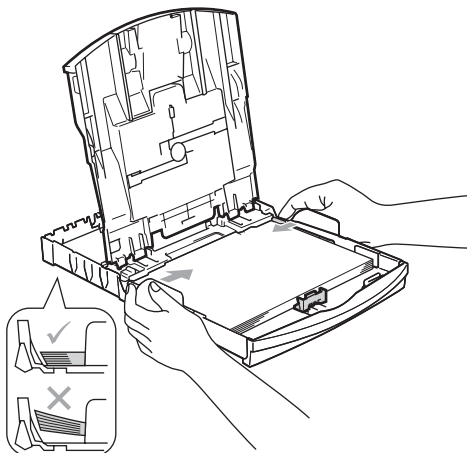

 **Obs**

Skjut inte in papperet för långt i pappersfacket så att de trycks upp mot baksidan av facket och orsakar matningsproblem.

- 6 Stäng pappersutmatningsfacket.

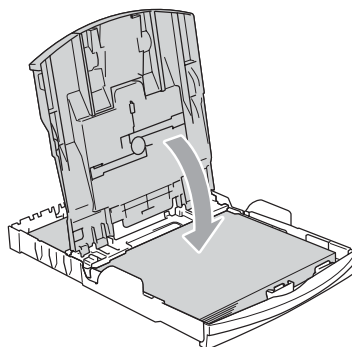

- 7 Tryck långsamt och noggrant in papperskassetten i maskinen.

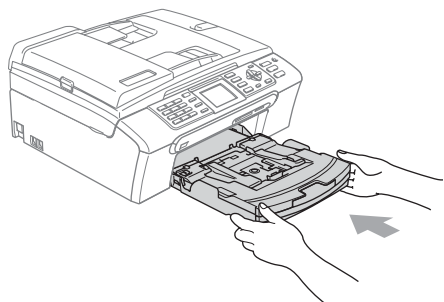

- 8 Medan du håller pappersfacket på plats, dra ut pappersstödet (1) tills det klickar på plats och vik sedan ut stödfliken (2).

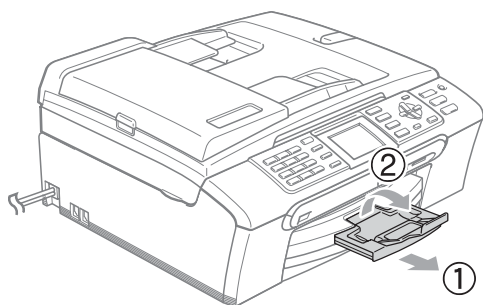

Obs

Använd inte stödfliken för Legal-papper.

Ladda kuvert, vykort och fotopapper

Ladda kuvert

- Använd kuvert med en vikt från 75 till 95 g/m².
- För vissa kuvert krävs att du ändrar marginalinställningarna i programmet. Du bör därför göra en testutskrift.

! VAR FÖRSIKTIG

Använd inte något av de följande typerna av kuvert då de kan orsaka att papper fastnar:

- Om de är fodrade.
- Med relief (höjd skrift).
- Som har spännen eller klamrar.
- Som är förtryckta på insidan.

Lim	Dubbelflik

Ibland kan det uppstå pappersmatningsfel på grund av tjockleken, storleken och flikens form på kuverten som du använder.

Ladda kuvert och vykort

- 1 Innan du laddar maskinen ska du se till att kuverten eller vykortet ligger så plant och jämnt som möjligt.



Obs

Om kuverten eller vykortet "dubbelmatas" får du ladda pappersfacket med ett kuvert åt gången.

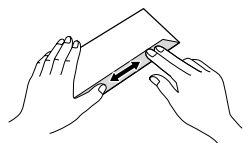
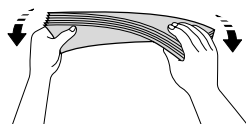
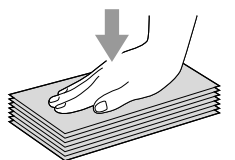

- 2 Lägg in kuverten i pappersfacket med adressidan nedåt och med den övre kanten på kuverten eller vykortet in först. Skjut sidoguiderna (1) och längdguiden (2) så att de passar kuverten och vykortet.

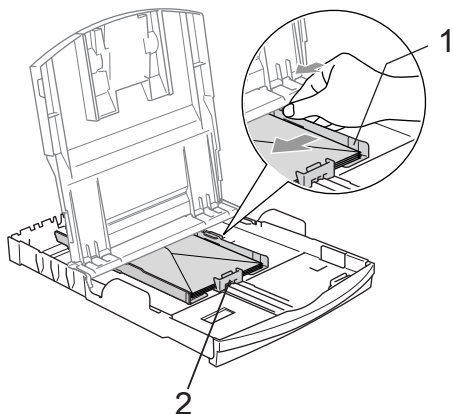

Om du får problem med kuvertutskriften ska du pröva någon av följande lösningar:

- 1 Öppna kuvertfliken.
- 2 Kontrollera att den öppna fliken antingen ligger åt sidan eller mot bakkanten innan du startar utskriften.
- 3 Justera storleken och marginalerna i programmet.

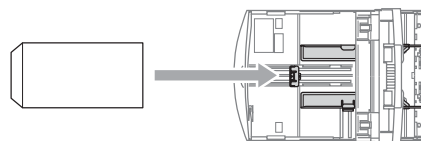
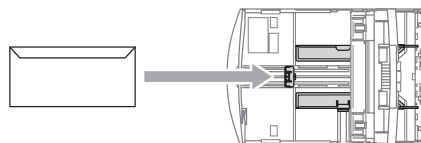

Ladda fotopapper

Använd fotopappersfacket som monterats överst på pappersfacket för att skriva ut på fotopapper 10 × 15 cm och foto L-papper. Du kan lämna papperet i standardpappersfacket då du använder fotopappersfacket.

- 1 Tryck på fotopappersfackets frigöringsknapp med vänster tumme och tryck tillbaka fotopappersfacket (fackets övre del) tills det placeras i fotoutskriftspositionen.

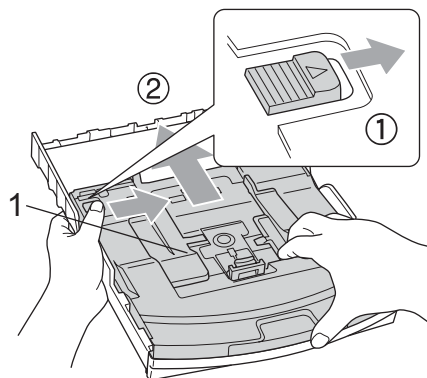

1 Fotopappersfack

- 2 Tryck och skjut sidoguiderna (1) och längdguiden (2) så att de passar pappersstorleken.

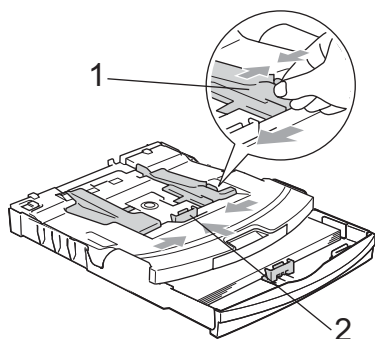

- 3 Placera fotopapperet i fotopappersfacket och justera sidoguiderna så att det passar papperet. Kontrollera att pappersguiderna vid sidorna ligger mot papperet.

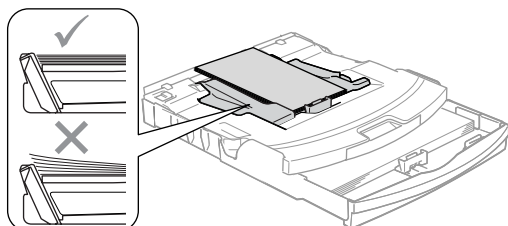

Obs

- Skjut inte in papperet för långt i pappersfacket så att de trycks upp mot baksidan av facket och orsakar matningsproblem.
- Kontrollera att papperet inte är krulligt.

- 4 När du är avslutat utskriften av foton, sätt tillbaka fotopappersfacket i dess normala utskriftsposition. Tryck på fotopappersfackets frigöringsknapp med vänster tumme och tryck fotopappersfacket framåt tills det klickar på plats.

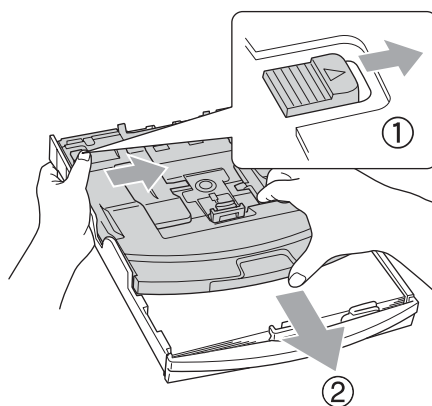

Avlägsna små utskrifter från maskinen

Då maskinen matar ut små papper på pappersutmatningsfacket kan du kanske inte nå det. Se till att utskriften är klar och dra ut pappersfacket helt ur maskinen.

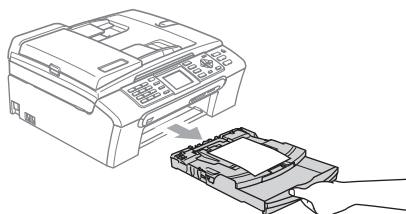

Utskrivbart område

Hur stort det utskrivbara området är beror på inställningarna i det program du använder. Nedan anges hur stort detta område är på pappersark och kuvert. Maskinen kan endast skriva ut på de skuggade områdena då funktionen för utskrift utan kanter är tillgänglig och igång.

2

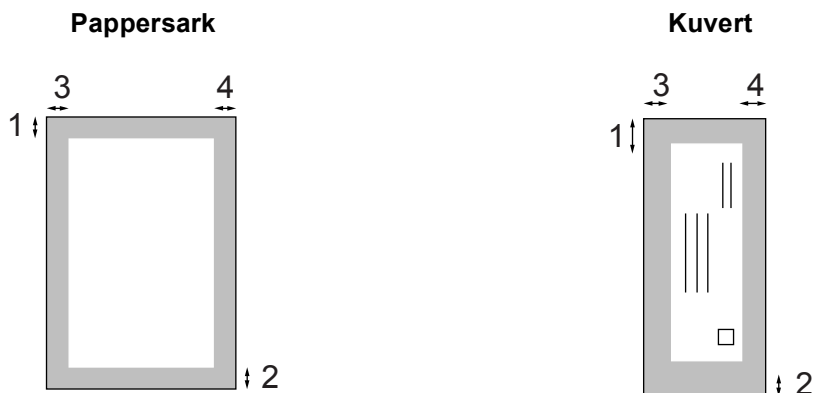

	Överdel (1)	Underdel (2)	Vänster (3)	Höger (4)
Pappersark	3 mm	3 mm	3 mm	3 mm
Kuvert	12 mm	24 mm	3 mm	3 mm



Obs

Funktion för utskrift utan kanter finns inte för kuvert.

3

Grundinställningar

Energisparläge

När maskinen befinner sig i beredskapsläget, kan du ställa maskinen på energisparläge genom att trycka på knappen **Power Save**. Du kan fortfarande ta emot telefonsamtal i energisparläget. Mer information om faxmottagning i energisparläge finns i tabellen på *Energisparinställning* på sidan 23. Fördröjda fax som ställts in kommer att sändas. Du kan även ta emot faxmeddelanden med hjälp av fjärrfunktionen om du befinner dig vid en annan maskin. Om du vill använda någon annan funktion måste du avaktivera energisparläget.



Obs

Om du har kopplat en extern telefon eller Tsv är den alltid tillgänglig.

Ställa din maskin på energisparläget

- 1 Håll knappen **Power Save** nedtryckt tills LCD-skärmen visar *Stänger ner*. LCD-skärmen slocknar.

Avaktivera energisparläget för din maskin

- 1 Tryck på knappen **Power Save**. LCD-skärmen visar datum och tid.



Obs

- Maskinen rengör skrivhuvudet med jämna mellanrum även när energisparläget är aktivt.
- Ingen funktion kan användas om du drar ut nätkabeln.
- Du kan anpassa energisparläget så att inga funktioner finns tillgängliga förutom den automatiska rengöringen av skrivhuvudet. (Se *Inställning av energisparläge* på sidan 23.)

Inställning av energisparläge

Du kan anpassa maskinens knapp **Power Save**. Grundinställningen är Faxmottagn. : På. Din maskin kan ta emot fax eller samtal även då maskinen är ställd i Energisparläge. Om du inte vill att maskinen ska ta emot faxmeddelanden eller samtal, ändrar du den här inställningen till Faxmottagn. : Av. (Se *Energisparläge* på sidan 22.)

- 1 Tryck på **Menu**.
- 2 Tryck på ▲ eller ▼ för att välja Allmän inställ.
Tryck på **OK**.
- 3 Tryck på ▲ eller ▼ för att välja Energisparinst.
Tryck på **OK**.
- 4 Tryck på ▲ eller ▼ för att välja Faxmottagn. : Av (eller Faxmottagn. : På).
Tryck på **OK**.
- 5 Tryck på **Stop/Exit**.

MFC-440CN

Energisparinställning	Mottagningsläge	Tillgängliga funktioner
Faxmottagn. : På ¹ (grundinställning)	Endast fax Ext : Tel / Tsv	Faxmottagning Faxavkänning Fördröjd fax ³ Faxvidaresändning ³ Faxlagring ³ PC-Fax-mottagning ³ Fjärråterkomst ³
	Manuell Fax/Tel ²	Faxavkänning Fördröjd fax ³
Faxmottagn. : Av	—	Inga maskinfunktioner kommer att vara tillgängliga förutom rengöring av skrivhuvudet.

- 1 Du kan inte ta emot fax med **Mono Start** eller **Colour Start**.
- 2 Det går inte att ta emot fax automatiskt om du ställer in mottagningsläget på Fax/Tel.
- 3 Ställ in innan du stänger av maskinen.

MFC-660CN och MFC-845CW

Energisparinställning	Mottagningsläge	Tillgängliga funktioner
Faxmottagn.: På ^{1 2} (grundinställning)	Endast fax	Faxmottagning Faxavkänning Fördröjd fax ⁶ Faxvidaresändning ⁶ Faxlagring ⁶ Faxförhandsgranskning ⁶ PC-Fax-mottagning ⁶ Fjärråterkomst ⁶
	Fax/Tel ³ Manuell ⁴	
	TSV	Faxmottagning Spela in meddelande Faxavkänning Fördröjd fax ⁶ Faxvidaresändning ⁶ Faxlagring ⁶ Faxförhandsgranskning ⁶ PC-Fax-mottagning ⁶ Fjärråterkomst ⁶
	Manuell Fax/Tel ⁵	Faxavkänning Fördröjd fax ⁶
Faxmottagn.: Av	—	Inga maskinfunktioner kommer att vara tillgängliga förutom rengöring av skrivhuvudet.

- ¹ Du kan inte ta emot fax med **Mono Start** eller **Colour Start**.
- ² Du kan ta emot samtal genom att lyfta luren (MFC-660CN) eller med hjälp av den trådlösa telefonen (MFC-845CW).
- ³ MFC-660CN
- ⁴ Då en extern telefon svarare kopplas och Faxavkänning är på.
- ⁵ Det går inte att ta emot fax automatiskt om du ställer in mottagningsläget på Fax/Tel (MFC-845CW).
- ⁶ Ställ in innan du stänger av maskinen.

Lägesåtergång

På maskinens kontrollpanel finns tre tillfälliga lägesväljare: **Fax**, **Scan**, **Copy** och **Photo Capture**. Du kan ställa tiden som ska gå innan maskinen återgår till faxläget efter skanning eller kopiering. Om du väljer Av, förblir maskinen i det läge du använde senast.

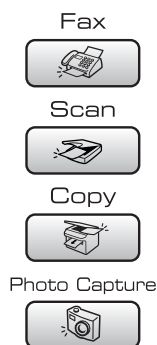

- 1** Tryck på **Menu**.
- 2** Tryck på ▲ eller ▼ för att välja Allmän inställ. Tryck på **OK**.
- 3** Tryck på ▲ eller ▼ för att välja Lägestimer. Tryck på **OK**.
- 4** Tryck på ▲ eller ▼ för att välja 0 Sek, 30 Sek, 1 Min, 2 Min, 5 Min eller Av. Tryck på **OK**.
- 5** Tryck på **Stop/Exit**.

Pappersinställningar

Papperstyp

Du erhåller bästa utskriftskvalitet om du ställer in maskinen på den papperstyp du använder.

- 1 Tryck på **Menu**.
- 2 Tryck på ▲ eller ▼ för att välja Allmän inställ.
Tryck på **OK**.
- 3 Tryck på ▲ eller ▼ för att välja Papperstyp.
Tryck på **OK**.
- 4 Tryck på ▲ eller ▼ för att välja Vanligt papper, Bläckst.papper, Brother foto, Övriga fotopapp. eller OH-Film.
Tryck på **OK**.
- 5 Tryck på **Stop/Exit**.



Obs

Papperet matas ut med texten uppåt på pappersbrickan på maskinens framsida. Om du använder OH-film eller glättat papper förhindrar du nedfläckning av andra kopior, eller att papper fastnar, genom att avlägsna varje ark så snart det har skrivits ut.

Pappersstorlek



Du kan välja mellan fem olika pappersformat när du kopierar: Letter, Legal, A4, A5, och 10 × 15 cm samt tre storlekar för faxutskrift: Letter, Legal och A4. Om du tänker använda en ny pappersstorlek måste du även ändra inställningen för pappersstorleken så att maskinen kan anpassa ett inkommande faxmeddelande till en sida.

- 1 Tryck på **Menu**.
- 2 Tryck på ▲ eller ▼ för att välja Allmän inställ.
Tryck på **OK**.
- 3 Tryck på ▲ eller ▼ för att välja Pappersformat.
Tryck på **OK**.
- 4 Tryck på ▲ eller ▼ för att välja Letter, Legal, A4, A5 eller 10x15cm.
Tryck på **OK**.
- 5 Tryck på **Stop/Exit**.

Volyminställningar

Ringvolym

Du kan välja ett område av volymnivåer från Hög till Av.

I faxläget , tryck på  ◀ eller ▶  för att justera volymen. LCD-skärmen visar nuvarande inställning och varje knappstryck kommer att ändra volymen till nästa nivå. Maskinen kommer att spara den nya inställningen tills du ändrar den. Du kan även ändra volymen genom menyn genom att följa anvisningarna nedan:

Inställning av ringvolym från menyn

- 1 Tryck på **Menu**.
- 2 Tryck på ▲ eller ▼ för att välja Allmän inställ.
Tryck på **OK**.
- 3 Tryck på ▲ eller ▼ för att välja Volym.
Tryck på **OK**.
- 4 Tryck på ▲ eller ▼ för att välja Ringvolym.
Tryck på **OK**.
- 5 Tryck på ▲ eller ▼ för att välja Låg,
Med, Hög eller Av.
Tryck på **OK**.
- 6 Tryck på **Stop/Exit**.

Knappvolym

Om knappvolymen är aktiverad hörs en ton när du trycker på en knapp, gör ett misstag eller efter varje gång du tar emot eller sänder ett faxmeddelande.

Du kan välja ett område av volymnivåer från Hög till Av.

- 1 Tryck på **Menu**.
- 2 Tryck på ▲ eller ▼ för att välja Allmän inställ.
Tryck på **OK**.
- 3 Tryck på ▲ eller ▼ för att välja Volym.
Tryck på **OK**.
- 4 Tryck på ▲ eller ▼ för att välja Knappvolym.
Tryck på **OK**.
- 5 Tryck på ▲ eller ▼ för att välja Låg,
Med, Hög eller Av
Tryck på **OK**.
- 6 Tryck på **Stop/Exit**.

Högtalarvolym

Du kan välja ett område av högtalarvolymnivåer från **Hög** till **Av**.

- 1 Tryck på **Menu**.
- 2 Tryck på ▲ eller ▼ för att välja **Allmän inställ.**
Tryck på **OK**.
- 3 Tryck på ▲ eller ▼ för att välja **Volym**.
Tryck på **OK**.
- 4 Tryck på ▲ eller ▼ för att välja **Högtalarvolym**.
Tryck på **OK**.
- 5 Tryck på ▲ eller ▼ för att välja **Låg**, **Medel**, **Hög** eller **Av**.
Tryck på **OK**.
- 6 Tryck på **Stop/Exit**.

Du kan även ställa in högtalarvolymen genom att trycka på **Speaker Phone** (endast MFC-660CN och MFC-845CW).



- 1 Tryck på **Speaker Phone**.
- 2 Tryck på  ◀ eller ▶ .

Denna inställning fortsätter att gälla tills du ändrar den på nytt.

- 3 Tryck på **Speaker Phone**.



Obs

Du kan justera högtalarvolymen samtidigt som du lyssnar på utgående (UGM) och inkommande meddelanden (IKM) på din telefonsvarare genom att trycka på  ◀ eller ▶  (endast MFC-660CN och MFC-845CW).

Automatiska sommartidsfunktionen

Du kan ställa in maskinen så att den automatiskt anpassas till sommartid. Tiden kommer då i maskinen att flyttas fram en timme på våren och tillbaka en timme på hösten. Kontrollera att du anger rätt datum och tid i inställningen **Datum/Tid**.

- 1 Tryck på **Menu**.
- 2 Tryck på ▲ eller ▼ för att välja **Allmän inställ.**
Tryck på **OK**.
- 3 Tryck på ▲ eller ▼ för att välja **Auto Sommartid**.
Tryck på **OK**.
- 4 Tryck på ▲ eller ▼ för att välja **Av** (eller **På**).
Tryck på **OK**.
- 5 Tryck på **Stop/Exit**.

LCD-skärm

LCD-kontrast

Du får en skarpare återgivning om du ställer in LCD-skärmskontrasten. Om du har svårt att se vad som står på LCD-skärmen försök att ändra kontrastinställningen.

- 1 Tryck på **Menu**.
- 2 Tryck på ▲ eller ▼ för att välja Allmän inställ.
Tryck på **OK**.
- 3 Tryck på ▲ eller ▼ för att välja LCD-inställn..
Tryck på **OK**.
- 4 Tryck på ▲ eller ▼ för att välja LCD kontrast.
Tryck på **OK**.
- 5 Tryck på ▲ eller ▼ för att välja Ljus,
Med eller Mörk.
Tryck på **OK**.
- 6 Tryck på **Stop/Exit**.

Inställning av bakgrundens ljusstyrka

Om du har svårt att se vad som står på LCD-skärmen försök att ändra ljusstyrkan.

- 1 Tryck på **Menu**.
- 2 Tryck på ▲ eller ▼ för att välja Allmän inställ.
Tryck på **OK**.
- 3 Tryck på ▲ eller ▼ för att välja LCD-inställn..
Tryck på **OK**.
- 4 Tryck på ▲ eller ▼ för att välja Bakgrundsljus.
Tryck på **OK**.
- 5 Tryck på ▲ eller ▼ för att välja Ljus,
Med eller Mörk.
Tryck på **OK**.
- 6 Tryck på **Stop/Exit**.

Inställning av bakljusets dämpningstimer

Du kan ställa in hur länge LCD-skärmens bakgrundsljus ska vara på efter att den sista knappen tryckts ner.

- 1 Tryck på **Menu**.
- 2 Tryck på ▲ eller ▼ för att välja Allmän inställ.
Tryck på **OK**.
- 3 Tryck på ▲ eller ▼ för att välja LCD-inställn..
Tryck på **OK**.
- 4 Tryck på ▲ eller ▼ för att välja Dämp.timer.
Tryck på **OK**.
- 5 Tryck på ▲ eller ▼ för att välja 10 Sek, 20 Sek, 30 Sek eller Av.
Tryck på **OK**.
- 6 Tryck på **Stop/Exit**.

Inställning av energispartimer

Du kan ställa in hur länge LCD-skärmen ska vara på efter att den sista knappen tryckts ner. Detta är en energisparfunktion. Maskinen kan skriva ut och skanna och ta emot fax och samtal då LCD-skärmen inte är på.

- 1 Tryck på **Menu**.
- 2 Tryck på ▲ eller ▼ för att välja Allmän inställ.
Tryck på **OK**.
- 3 Tryck på ▲ eller ▼ för att välja LCD-inställn..
Tryck på **OK**.
- 4 Tryck på ▲ eller ▼ för att välja Avstängn.timer.
Tryck på **OK**.
- 5 Tryck på ▲ eller ▼ för att välja 1 Min, 2 Min, 3 Min, 5 Min, 10 Min, 30 Min eller Av.
Tryck på **OK**.
- 6 Tryck på **Stop/Exit**.



Obs

Då displayen är släckt kan du trycka på någon av knapparna för att tända den.

Ställa in bakgrundsbilden

Du kan ändra bilden som används för LCD-skärmens bakgrund.

- 1 Tryck på **Menu**.
- 2 Tryck på ▲ eller ▼ för att välja Allmän inställ.
Tryck på **OK**.
- 3 Tryck på ▲ eller ▼ för att välja LCD-inställn..
Tryck på **OK**.
- 4 Tryck på ▲ eller ▼ för att välja Bakgrundsbild.
Tryck på **OK**.
- 5 Tryck på ▲ eller ▼ för att välja bakgrundsbilden.
Tryck på **OK**.
- 6 Tryck på **Stop/Exit**.

Sändningslås (endast MFC-440CN)

Med sändningslås förhindrar du att obehöriga får tillträde till maskinen. Du kan inte fortsätta att schemalägga fördröjda faxesändningar eller pollningjobb. Faxesändningar som redan har schemalagts kommer dock att sändas även om du väljer Sändningslås så de inte raderas.

Då sändningslåset är på, är de följande funktionerna tillgängliga:

- Ta emot fax
- Fax (om Faxvidaresändning redan stod på På)
- Fjärråterkomst (om Faxlagring redan stod på På)
- PC-Fax-mottagning (om PC-Fax-mottagning redan var På)

Medan sändningslåset är på, kommer följande funktioner INTE att finnas tillgängliga:

- Sända fax
- Kopiera
- PC-utskrift
- Skanning
- PhotoCapture



Obs

Kontakta din Brother-återförsäljare om du glömmer bort lösenordet för sändningslås.

Ställa in och byta lösenord för sändningslås



Obs

Om du redan har ställt in lösenordet behöver du inte ställa in det på nytt.

Inprogrammering av lösenord

- 1 Tryck på **Menu**.
- 2 Tryck på ▲ eller ▼ för att välja **Fax**. Tryck på **OK**.
- 3 Tryck på ▲ eller ▼ för att välja **Övrigt**. Tryck på **OK**.
- 4 Tryck på ▲ eller ▼ för att välja **Sändningslås**. Tryck på **OK**.
- 5 Ange ditt fyrsiffriga lösenord. Tryck på **OK**.
- 6 Då LCD-skärmen visar **Bekräfta:**, skriver du lösenordet en gång till. Tryck på **OK**.
- 7 Tryck på **Stop/Exit**.

Byta lösenord för Sändningslås

- 1 Tryck på **Menu**.
- 2 Tryck på ▲ eller ▼ för att välja **Fax**.
Tryck på **OK**.
- 3 Tryck på ▲ eller ▼ för att välja **Övrigt**.
Tryck på **OK**.
- 4 Tryck på ▲ eller ▼ för att välja **Sändningslås**.
Tryck på **OK**.
- 5 Tryck på ▲ eller ▼ för att välja **Välj lösenord**.
Tryck på **OK**.
- 6 Ange ett fyrsiffrigt nummer som lösenord.
Tryck på **OK**.
- 7 Ange ett nytt fyrsiffrigt nummer för ett nytt lösenord.
Tryck på **OK**.
- 8 Då LCD-skärmen visar **Bekräfta:**, skriver du lösenordet en gång till.
Tryck på **OK**.
- 9 Tryck på **Stop/Exit**.

Stänga av/sätta på sändningslåset

Aktivera sändningslåset

- 1 Tryck på **Menu**.
- 2 Tryck på ▲ eller ▼ för att välja **Fax**.
Tryck på **OK**.
- 3 Tryck på ▲ eller ▼ för att välja **Övrigt**.
Tryck på **OK**.
- 4 Tryck på ▲ eller ▼ för att välja **Sändningslås**.
Tryck på **OK**.
- 5 Tryck på ▲ eller ▼ för att välja **Välj Sändlås**.
Tryck på **OK**.
- 6 Ange det registrerade fyrsiffriga lösenordet.
Tryck på **OK**.
Maskinen stängs av och LCD-skärmen visar **Sändlås**läge.

Stänga av sändningslåset

- 1 Tryck på **Menu**.
- 2 Ange det registrerade fyrsiffriga lösenordet.
Tryck på **OK**.
Sändningslåset stängs av automatiskt.



Obs

Meddelandet **Fel lösenord** visas på LCD-skärmen om du anger fel lösenord. Maskinen förblir avstängd. Maskinen stannar i sändningslåsets läge tills rätt lösenord anges.

Säker mottagning (endast MFC-660CN och MFC-845CW)

Med säker mottagning förhindrar du att obehöriga får tillträde till maskinen. Du kan inte fortsätta att schemalägga fördröjda faxesändningar eller pollningjobb. Faxesändningar som redan har schemalagts kommer dock att sändas även om du väljer Säker mottagning så de inte raderas.

Följande funktioner är tillgängliga när Säker mottagning är på:

- Ta emot fax i minnet (begränsas av minnets kapacitet)
- Faxvidaresändning (om Faxvidaresändning redan stod på På)
- Fjärråterkomst (om Faxlagring redan stod på På)
- Trådlös telefon (endast MFC-845CW)
 - Ringa ett samtal
 - Ta emot ett samtal
 - Visa nummerpresentation (med abonnentservice)

Medan Säker mottagning är på, är de följande funktionerna INTE tillgängliga:

- Skriva mottagna fax
- Sända fax
- Kopiera
- PC-utskrift
- Skanna
- PhotoCapture
- PC-Fax-mottagning
- Trådlös telefon (endast MFC-845CW)
 - Interntelefon
 - Koppla ett samtal
 - Registrera trådlösa telefoner



Obs

- För att skriva ut fax på minnet, sätt på Säker mottagning.
- Du måste avaktivera PC Fax-mottagning innan du kan aktivera Säker mottagning. (Se *Stänga av avancerade faxfunktioner* på sidan 78.)
- Kontakta din Brother-återförsäljare om du glömmer bort lösenordet för Säker mottagning.

4

Ställa in och byta lösenord för Säker mottagning



Obs

Om du redan har ställt in lösenordet behöver du inte ställa in det på nytt.

Ställa in lösenordet för den första gången

- 1 Tryck på **Menu**.
- 2 Tryck på ▲ eller ▼ för att välja **Fax**. Tryck på **OK**.
- 3 Tryck på ▲ eller ▼ för att välja **Övrigt**. Tryck på **OK**.
- 4 Tryck på ▲ eller ▼ för att välja **Säker mottagn..**. Tryck på **OK**.
- 5 Ange ditt fyrsiffriga lösenord. Tryck på **OK**.
- 6 Då LCD-skärmen visar **Bekräfta:**, skriver du lösenordet en gång till. Tryck på **OK**.
- 7 Tryck på **Stop/Exit**.

Ändra lösenord för Säker mottagning

- 1 Tryck på **Menu**.
- 2 Tryck på ▲ eller ▼ för att välja *Fax*.
Tryck på **OK**.
- 3 Tryck på ▲ eller ▼ för att välja *Övrigt*.
Tryck på **OK**.
- 4 Tryck på ▲ eller ▼ för att välja
Säker mottagn..
Tryck på **OK**.
- 5 Tryck på ▲ eller ▼ för att välja
Välj lösenord.
Tryck på **OK**.
- 6 Ange det sparade fyrsiffriga numret som
lösenord.
Tryck på **OK**.
- 7 Ange ett nytt fyrsiffrigt nummer för ett
nytt lösenord.
Tryck på **OK**.
- 8 Då LCD-skärmen visar *Bekräfta:*,
skriver du det nya lösenordet en gång
till.
Tryck på **OK**.
- 9 Tryck på **Stop/Exit**.

Sätta på/stänga av Säker mottagning

Sätta på Säker mottagning

- 1 Tryck på **Menu**.
- 2 Tryck på ▲ eller ▼ för att välja *Fax*.
Tryck på **OK**.
- 3 Tryck på ▲ eller ▼ för att välja *Övrigt*.
Tryck på **OK**.
- 4 Tryck på ▲ eller ▼ för att välja
Säker mottagn..
Tryck på **OK**.
- 5 Tryck på ▲ eller ▼ för att välja
Välj säkert läge.
Tryck på **OK**.
- 6 Ange det registrerade fyrsiffriga
lösenordet.
Tryck på **OK**.
Maskinen stängs av samtidigt som
meddelandet *Säkert läge*.



Obs

Datan i minnet sparas i 24 timmar efter ett strömavbrott.

Stänga av Säker mottagning

- 1 Tryck på **Menu**.
- 2 Ange det registrerade fyrsiffriga
lösenordet.
Tryck på **OK**.
Säker mottagning inaktiveras
automatiskt.



Obs

Meddelandet *Fel lösenord* visas på LCD-skärmen om du anger fel lösenord. Maskinen förblir avstängd. Maskinen stannar i läget *Säker mottagning* tills du anger rätt lösenord.



Fax

Sända ett fax	36
Ta emot fax	45
Telefon- och externa enheter	52
Slå och lagra nummer	60
Digital TSV (endast MFC-660CN och MFC-845CW)	69
Avancerade faxfunktioner (endast svartvitt)	74
Utskrift av rapporter	84
Pollning	86

Komma åt faxläge

När du vill sända ett fax, eller ändra inställningarna för att sända eller ta emot fax, tryck på knappen  (**Fax**) så att den tänds i grön färg.

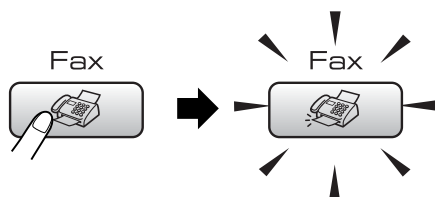

Följande meddelande visas på LCD-skärmen:

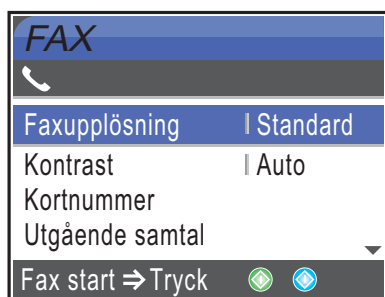

Tryck på ▲ eller ▼ för att bläddra igenom alternativen för knappen **Fax**. Några funktioner finns tillgängliga vid sändning svartvita fax.

- Faxupplösning (Se sidan 40.)
- Kontrast (Se sidan 40.)
- Kortnummer (Se sidan 60.)
- Utgående samtal (Se sidan 61.)
- Hist. samtals-ID (endast MFC-660CN och MFC-845CW) (Se sidan 62.)
- Grupsändning (Se sidan 38.)
- Fördröjd sänd. (Se sidan 41.)
- Samlad sändn. (Se sidan 42.)
- Direktsändning (Se sidan 41.)

- Pollad sändn. (Se sidan 88.)
- Pollad mottag. (Se sidan 86.)
- Internat. läge (Se sidan 41.)
- Skanningsform. (Se sidan 37.)
- Ställ ny stand. (Se sidan 42.)
- Fabriksåterst. (Se sidan 43.)

Då alternativet som du vill välja markeras, tryck på **OK**.

Faxa från dokumentmataren (ADF)

- 1 Tryck på  (**Fax**).
- 2 Lägg i dokumentet med texten nedåt i dokumentmataren.
- 3 Ange faxnumret med hjälp av de kombinerade siffer- och bokstavsknapparna, ett kortnummer eller sökfunktionen.
- 4 Tryck på **Mono Start** eller **Colour Start**. Maskinen börjar skanna dokumentet.



Obs

- För att avbryta, tryck på **Stop/Exit**.
- Om minnet är fullt, kommer dokumentet att sändas i realtid.

Faxa från kopieringsglaset

Du kan från kopieringsglaset faxa sidor ur en bok en i taget. Dokumentet kan vara upp till letter eller A4-format.

Du kan inte skicka flera sidor med färgfax.



Obs

Eftersom du endast kan skanna en sida åt gången, är det lättare att använda dokumentmataren om du sänder ett flersidigt dokument.

- 1 Tryck på  (**Fax**).
- 2 Lägg dokumentet vänt nedåt på kopieringsglaset.
- 3 Ange faxnumret med hjälp av de kombinerade siffer- och bokstavsknapparna, ett kortnummer eller sökfunktionen.
- 4 Tryck på **Mono Start** eller **Colour Start**.
 - Maskinen börjar läsa in den första sidan när du trycker på **Mono Start**. Gå till steg 5.
 - Maskinen börjar sända dokumentet när du trycker på **Colour Start**.
- 5 Välj ett av de följande alternativ:
 - För att sända en enda sida, tryck på **2** för att välja **Nej** (eller tryck en gång till på **Mono Start**). Maskinen börjar sända dokumentet.
 - Om du vill sända mer än en sida trycker du på **1** för att välja **Ja** och gå till steg 6.
- 6 Placera nästa sida på kopieringsglaset. Tryck på **OK**. Maskinen börjar skanna sidan. (Upprepa stegen 5 och 6 för varje ny sida.)



Obs

Om minnet är fullt när du avser att faxa en sida kommer den att sändas i realtid.

Faxa dokument i Letter-storlek från kopieringsglaset

Ställ in Skanningsstorleken på Letter om du använder den typen av dokument. Annars kommer faxmeddelandets sidostycke inte att skrivas ut.

- 1 Tryck på  (**Fax**).
- 2 Tryck på **▲** eller **▼** för att välja **Skanningsform..**. Tryck på **OK**.
- 3 Tryck på **▲** eller **▼** för att välja **Letter**. Tryck på **OK**.



Obs

Du sparar din vanligaste inställning genom att ange den som grundinställning. (Se sidan 42.)

Färgfaxöverföring

Maskinen kan skicka färgfax till maskiner som stödjer denna funktion.

Färgfax kan inte lagras i minnet. När du skickar ett färgfax i realtid kommer maskinen att sända det i realtid (även om **Direktsändning** är inställd på **Av**).

Avbryta ett fax som bearbetas

Om du vill avbryta ett fax, medan maskinen skannar, slår numret eller skickar faxet, tryck på **Stop/Exit**.

Grupsändning (endast svartvitt)

Använd grupsändning om du vill sända samma faxmeddelande till flera mottagare. Du kan välja grupper, kortnummer och upp till 50 manuellt slagna nummer i en grupsändning.

Efter genomförd grupsändning kommer en grupsändningsrapport att skrivas ut.

- 1 Tryck på  (**Fax**).
- 2 Ladda dokumentet.
- 3 Tryck på ▲ eller ▼ för att välja Grupsändning.
Tryck på **OK**.
- 4 Tryck på ▲ eller ▼ för att välja Lägg till nr..
Tryck på **OK**.
- 5 Ange ett nummer med hjälp av ett kortnummer, en grupp eller de kombinerade siffer- och bokstavsknapparna.
Tryck på **OK**.
- 6 Upprepa stegen 4 och 5 för att ange flera faxnummer och tryck sedan på ▲ eller ▼ för att välja *Slutför*.
Tryck på **OK**.
- 7 Tryck på **Mono Start**.

Obs

- Om du inte använder några nummer för grupper, kan du grupsända faxmeddelanden upp till 210 (MFC-440CN och MFC-660CN) eller 250 (MFC-845CW) olika nummer.
- Tillgängligt minne varierar dock beroende på vilka jobb som lagras i minnet och hur många platser som används för grupsändning. Om du grupsänder till maximalt antal mottagare kan du inte använda dubbel åtkomst eller fördröjd sändning.
- Om minnet är fullt, tryck på **Stop/Exit** för att avsluta jobbet. Om mer än en sida har skannats kan du trycka på **Mono Start** för att sända det som finns i minnet.

Avbryta en pågående grupsändning

- 1 Tryck på **Menu**.
- 2 Tryck på ▲ eller ▼ för att välja **Fax**.
Tryck på **OK**.
- 3 Tryck på ▲ eller ▼ för att välja **Väntande jobb**.
Tryck på **OK**.
LCD-skärmen kommer att visa faxnumret som rings upp och grupsändningsnumret.
- 4 Tryck på **OK**.
LCD-skärmen kommer att visa följande meddelande:
Avbryta jobb?
Ja → Tryck **1**
Nej → Tryck **2**
- 5 Tryck på **1** för att radera numret som slås.
LCD-skärmen kommer då att visa grupsändningsnumret.
- 6 Tryck på **OK**.
LCD-skärmen kommer att visa följande meddelande:
Avbryta jobb?
Ja → Tryck **1**
Nej → Tryck **2**
- 7 Tryck på **1** för att annullera grupsändningen.
- 8 Tryck på **Stop/Exit**.

Ytterligare sändningsfunktioner

Sända fax med flera inställningar

Du kan ställa in följande funktioner när du sänder faxmeddelanden: upplösning, kontrast, internationellt läge, fördröjd fax timer, pollningsöverföring och överföring i realtid.

- 1 Tryck på  (**Fax**).
Följande meddelande visas på LCD-skärmen:

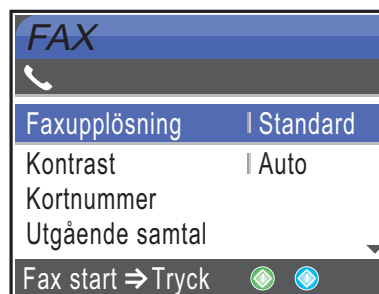

- 2 Tryck på ▲ eller ▼ för att välja inställningarna som du vill ändra.
Tryck på **OK**.
- 3 Efter varje inställning bekräftats kan du fortsätta att ändra fler inställningar.



Obs

- De flesta inställningarna är tillfälliga. Maskinen återgår till grundinställningen efter att faxet sänts.
- Du sparar dina vanligaste inställningar genom att ange dem som grundinställningar. De inställningar du gör fortsätter att gälla tills du ändrar dem på nytt. (Se *Ställa in dina ändringar som ny standardinställning* på sidan 42.)

Kontrast

Du kan ändra kontrasten om du tycker att ett dokument är för mörkt eller för ljust. För de flesta dokumenten kan standardinställningen *Auto* användas. Den väljer automatiskt den bästa kontrasten för ditt dokument.

Välj *Ljus* om du vill skicka ett ljust dokument.

Välj *Mörk* om du vill skicka ett mörkt dokument.

- 1 Tryck på  (**Fax**).
- 2 Tryck på ▲ eller ▼ för att välja *Kontrast*.
Tryck på **OK**.
- 3 Tryck på ▲ eller ▼ för att välja *Auto*, *Ljus* eller *Mörk*.
Tryck på **OK**.



Obs

Även om du väljer *Ljus* eller *Mörk*, kommer maskinen att sända faxet med hjälp av inställningen *Auto* i någon av de följande villkoren:

- Då du sänder ett färgfax.
- Då du väljer *Foto* som faxupplösning.

Ändra faxupplösning

Kvaliteten för ett fax kan förbättras genom att ändra faxupplösningen.

- 1 Tryck på  (**Fax**).
- 2 Tryck på ▲ eller ▼ för att välja *Faxupplösning*.
Tryck på **OK**.
- 3 Tryck på ▲ eller ▼ för att ändra upplösningen som du önskar.
Tryck på **OK**.



Obs

Du kan välja fyra olika upplösningar för svartvita fax och två för färgfax.

Svartvitt	
Standard	Passar de flesta dokument.
Fin	Lämplig för liten text. Sändningen sker något långsammare än Standard.
Superfin	Lämplig för liten text och grafik. Sändning sker långsammare än Fin.
Foto	Lämpligt för dokument med många olika gråskalor eller om det är ett fotografi. Denna inställning ger den långsammaste sändningen.

Färg	
Standard	Passar de flesta dokument.
Fin	Används då dokumentet är ett fotografi. Överföringstiden är långsammare än standardupplösningen.

Om du väljer *Superfin* eller *Foto* och sedan använder knappen **Colour Start** för att sända faxet, kommer maskinen att sända faxet med hjälp av inställningen *Fin*.

Dubbel åtkomst (endast svartvitt)

Du kan slå ett nummer och börja skanna in faxmeddelandet i minnet—även om maskinen sänder och tar emot ett fax från minnet eller skriver ut PC-data. Det nya jobbnumret och tillgängligt minne anges på LCD-skärmen.

Antalet sidor du kan skanna in i minnet beror på hur mycket data de innehåller.



Obs

Om meddelandet **Minnet** är fullt visas då dokumentet skannas, tryck på **Stop/Exit** för att avbryta eller på **Mono Start** för att sända de skannade sidorna.

Realtidsöverföring

När du skickar ett fax skannar maskinen in dokumenten i minnet innan den sänder. Så snart telefonlinjen blir ledig börjar maskinen att slå numret och sända faxmeddelandet.

Om minnet blir fullt tvingas maskinen att sända faxmeddelandet i realtid (även om **Direktsändning** är inställd på **Av**).

Ibland kanske du vill sända viktiga dokument utan att använda minnesfunktionen. Du kan sätta på **Direktsändning**.

För att sända ett dokument utan att använda minnesöverföringen, ställ in **Direktsändning** på **På**.

- 1 Tryck på  (**Fax**).
- 2 Tryck på ▲ eller ▼ för att välja **Direktsändning**.
Tryck på **OK**.
- 3 Tryck på ▲ eller ▼ för att välja **På**.
Tryck på **OK**.



Obs

- Återupprigningsfunktionen fungerar inte vid överföring i realtid med användning av kopieringsglaset.
- När du skickar ett färgfax kommer maskinen att sända det i realtid (även om **Direktsändning** är inställd på **Av**).

Utrikesläge

Du bör använda **Internationellt läge** om störningar förekommer på linjen när du sänder faxmeddelanden utomlands. Den här funktionen stängs automatiskt av efter att du har sänt ett faxmeddelande.

- 1 Tryck på  (**Fax**).
- 2 Ladda dokumentet.
- 3 Tryck på ▲ eller ▼ för att välja **Internat. läge**.
Tryck på **OK**.
- 4 Tryck på ▲ eller ▼ för att välja **På** (eller **Av**).
Tryck på **OK**.

Fördröjd faxning (endast svartvitt)

Du kan lagra upp till 50 faxmeddelanden i minnet och sända dem vid valfri tidpunkt inom 24-timmar. Dessa fax skickas vid den tidpunkt som du anger i steg 5.

- 1 Tryck på  (**Fax**).
- 2 Ladda dokumentet.
- 3 Tryck på ▲ eller ▼ för att välja **Fördröjd sänd..**.
Tryck på **OK**.
- 4 Tryck på ▲ eller ▼ för att välja **På**.
Tryck på **OK**.

- 5 Ange vilken tid faxmeddelandet ska sändas (i 24-timmarsformat). (Skriv till exempel 19:45 för kvart i åtta på kvällen) Tryck på **OK**.

**Obs**

Det antal sidor du kan skanna in i minnet beror på hur mycket data de innehåller.

Fördröjd grupsändning (endast svartvitt)

Innan maskinen sänder fördröjda faxmeddelanden sparar den tid genom att sortera samtliga faxdokument i minnet efter destination och tidpunkt för sändning. Samtliga fördröjda faxmeddelanden med samma sändningstid och samma faxnummer kommer att skickas i samma sändning.

- 1 Tryck på  (**Fax**).
- 2 Tryck på ▲ eller ▼ för att välja *Samlad sändn..* Tryck på **OK**.
- 3 Tryck på ▲ eller ▼ för att välja *På*. Tryck på **OK**.
- 4 Tryck på **Stop/Exit**.

Kontroll och radering väntande jobb

Du kan kontrollera vilka jobb som ännu inte har sänts från minnet och radera ett jobb. (Inga jobb väntar visas på LCD-skärmen om det inte finns några jobb.)

- 1 Tryck på **Menu**.
- 2 Tryck på ▲ eller ▼ för att välja *Fax*. Tryck på **OK**.
- 3 Tryck på ▲ eller ▼ för att välja *Väntande jobb*. Tryck på **OK**.

Väntande jobb visas på LCD-skärmen.

- 4 Tryck på ▲ eller ▼ för att bläddra igenom jobben och välj jobbet som du vill annullera. Tryck på **OK**.
- 5 Välj ett av de följande alternativ:
 - För att avbryta, tryck på **1** för att välja *Ja*. Om du vill avbryta ett annat jobb, gå till steg 4.
 - För att lämna utan att avbryta, tryck på **2** för att välja *Nej*.
- 6 Tryck på **Stop/Exit** när du är klar.

Ställa in dina ändringar som ny standardinställning

Du kan spara dina faxinställningar för *Faxupplösning*, *Kontrast*, *Direktsändning* och *Skanningsform*, genom att ange dem som grundinställningar. De inställningar du gör fortsätter att gälla tills du ändrar dem på nytt.

- 1 Tryck på  (**Fax**).
- 2 Tryck på ▲ eller ▼ för att välja din nya inställning. Tryck på **OK**. Upprepa steget för varje inställning som du vill ändra.
- 3 Efter att ha ändrat den sista inställningen, tryck på ▲ eller ▼ för att välja *Ställ ny stand..* Tryck på **OK**.
- 4 Tryck på **1** för att välja *Ja*.
- 5 Tryck på **Stop/Exit**.



Återställa alla inställningar till grundinställningarna

Du kan återställa alla inställningar som du ändrat till grundinställningarna. De inställningar du gör fortsätter att gälla tills du ändrar dem på nytt.

- 1 Tryck på  (**Fax**).
- 2 Tryck på ▲ eller ▼ för att välja **Fabriksåterst..**
Tryck på **OK**.
- 3 Tryck på **1** för att välja **Ja**.
- 4 Tryck på **Stop/Exit**.

Sända ett fax manuellt

Om du använder manuell överföring hör du uppringningston, ringsignal och faxmottagningston när du sänder ett faxmeddelande.

- 1 Tryck på  (**Fax**).
- 2 Ladda dokumentet.
- 3 Gör så här för att lyssna efter kopplingstonen:
 - (MFC-440CN) Lyft luren till en extern telefon.
 - (MFC-660CN) Tryck på **Speaker Phone** eller lyft luren.
 - (MFC-845CW) Tryck på **Speaker Phone** på maskinen eller tryck på  på den trådlösa telefonen.
- 4 Ange faxnumret.
- 5 Tryck på **Mono Start** eller **Colour Start** på maskinen när du hör faxtonen. Om du använder kopieringsrutan, tryck på **1** på maskinen för att sända faxet.
- 6 Lägg tillbaka telefonluren om du lyft upp den.

Sända ett fax efter avslutat samtal (endast MFC-660CN och MFC-845CW)

Efter ett telefonsamtal kan du sända ett faxmeddelande till den andra personen innan ni båda lägger på.

- 1 Be den andra personen att invänta faxtoner (signaler) och trycka på knappen Start eller Sänd innan han/hon lägger på.
- 2 Tryck på  (Fax).
- 3 Ladda dokumentet.
- 4 Tryck på **Mono Start** eller **Colour Start**.
 - Om du använder kopieringsglaset, tryck på **1** för att ända faxet.
- 5 Lägg på telefonluren.

Minnet är fullt

Om meddelandet *Minnet är fullt* visas under tiden som du skannar den första sidan i ett faxmeddelande, trycker du på **Stop/Exit** för att avbryta faxet.

Om meddelandet *Minnet är fullt* visas när du skannar in en efterföljande sida kan du trycka på **Mono Start** för att sända de sidor som redan har skannats in eller på **Stop/Exit** för att avbryta.



Obs

Om meddelandet *Minnet är fullt* visas när du faxar och du inte vill radera de lagrade faxen för att radera minnet, kan du sända faxet i realtid. (Se *Realtidsöverföring* på sidan 41.)

Mottagningslägen

Du måste välja ett mottagningsläge beroende på de externa anordningarna och telefontjänsterna som du har på din linje.

Välja Mottagningsläge

Som standard, kommer din maskin att automatiskt ta emot fax som sänds till den. Bilden nedan kommer hjälpa dig att välja korrekt läge.

För mer information om mottagningslägena, se sidan 46.

MFC-440CN

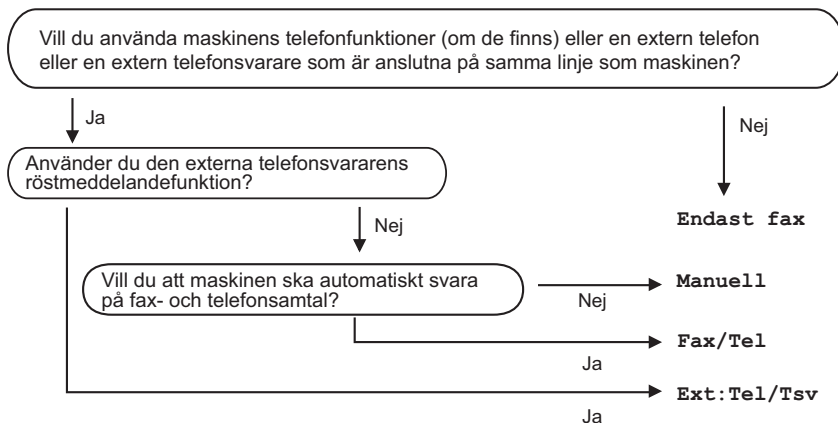

MFC-660CN och MFC-845CW

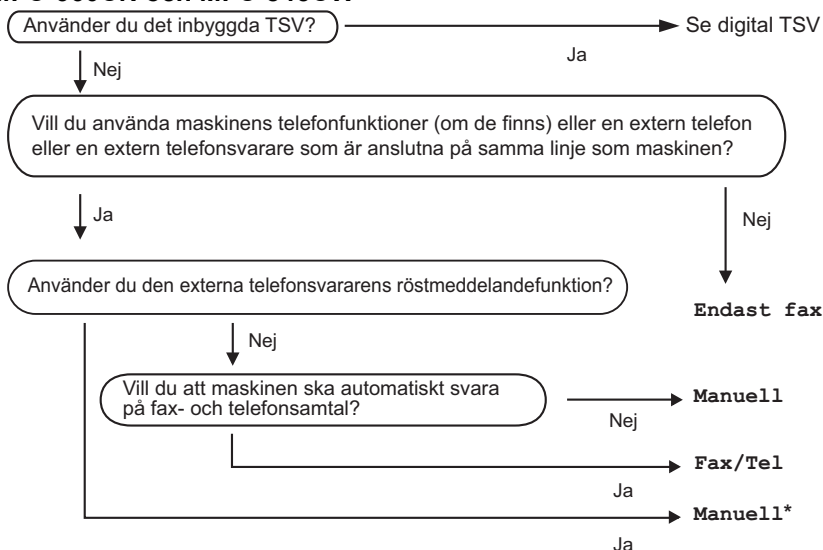

* Vi rekommenderar att du ställer in **Faxavkänning** till På.

Gör så här för att ställa in mottagningsläget.

- 1 Tryck på **Menu**.
- 2 Tryck på ▲ eller ▼ för att välja Grundinställn..
Tryck på **OK**.
- 3 Tryck på ▲ eller ▼ för att välja Svarsläge.
Tryck på **OK**.
- 4 Tryck på ▲ eller ▼ för att välja Endast fax, Fax/Tel, Ext :Tel/Tsv (endast MFC-440CN) eller Manuell.
Tryck på **OK**.
- 5 Tryck på **Stop/Exit**.

LCD-skärmen visar nuvarande mottagningsläge.

Använda mottagningslägena

Vissa mottagningslägen svarar automatiskt (Endast fax och Fax/Tel). Du kanske vill ändra Signalfördröjningen innan du använder dessa lägen. Se *Signalfördröjningen* på sidan 48.

Endast Fax

Läget Endast fax svarar automatiskt på varje samtal. Om samtalet är ett fax, kommer ditt maskin att ta emot det.

Fax/Tel

Fax/Tel-läge hjälper dig automatiskt att hantera inkommande samtal, genom att känna igen om det är ett fax eller röstmeddelande och ringa upp dem på följande sätt:

- Fax kommer automatiskt att tas emot.
- Röstsamtal kommer att starta F/T-signalen för att uppmana dig att svara. F/T-signalen är en dubbel ringning från maskinen.

Se även *F/T ringtid (endast Fax/Tel-läge)* på sidan 48 och *Signalfördröjningen* på sidan 48.

Manuell

Manuellt läge stänger av alla automatiska svarfunktioner förutom om du använder en extern telefonsvarare med MFC-660CN eller MFC-845CW.

För att ta emot fax på manuellt läge, tryck på **Mono Start** eller **Colour Start** då du hör faxtonerna (korta upprepade signaler). Du kan även använda faxdetekteringsfunktionen för att ta emot fax genom att flytta en telefonlur på samma linje som maskinen.



Se även *Faxavkänning* på sidan 49.

Tsv (endast MFC-660CN och MFC-845CW)

Tsv hjälper dig automatiskt att hantera inkommande samtal, genom att känna igen om det är ett fax eller röstmeddelande och ringa upp dem på följande:

- Fax kommer automatiskt att tas emot.
- Personer som ringer kan spela in ett meddelande.

För att ställa in Tsv-läget, se sidan 69.

	<p>Om Tsv-läget är PÅ ges den här funktionen företräde framför mottagningsinställningarna. På skärmen visas TSV.</p>
	<p>Om Tsv-läget är AV gäller dina originala inställningar för mottagning. (Se <i>Tsv-läge för intern Tsv</i> på sidan 69)</p>

Extern Tsv (endast MFC-440CN)

Extern Tsv-läge gör att en extern telefonsvarare kan hantera dina inkommande samtal. Inkommande samtal kommer att hanteras på ett av de följande sätten:

- Fax kommer automatiskt att tas emot.
- Personer som ringer kan spela in ett meddelande på telefonsvararen.

För ytterligare information, se *Ansluta en extern Tsv (telefonsvarare)* på sidan 56.

Inställningar

Mottagningsläge

Signalfördröjningen

Du avgör hur många gånger maskinen ska ringa innan den svarar genom att ställa in antalet signaler i *Endast fax* eller *Fax/Tel-läget*. Om du har externa eller sidoapparater kopplade till samma linjen som maskinen, välj det maximala antalet ringsignaler.

(Se *Drift från sidoapparater* på sidan 58 och *Faxavkänning* på sidan 49.)

Om avgiftsbesparingen är På, har inte signalfördröjningens inställning någon inverkan. Se *Aktivera avgiftsbesparing* på sidan 72. (endast MFC-660CN och MFC-845CW)

- 1 Tryck på **Menu**.
- 2 Tryck på ▲ eller ▼ för att välja *Fax*. Tryck på **OK**.
- 3 Tryck på ▲ eller ▼ för att välja *Mottagning*. Tryck på **OK**.
- 4 Tryck på ▲ eller ▼ för att välja *Antal signaler*. Tryck på **OK**.
- 5 (endast MFC-660CN och MFC-845CW) Tryck på ▲ eller ▼ för att välja *Antal signaler*. Tryck på **OK**.
- 6 Tryck på ▲ eller ▼ för att välja hur många signaler som ska gå fram innan maskinen svarar (0-5). Tryck på **OK**. Om du väljer 0, kommer linjen inte att ringa.
- 7 Tryck på **Stop/Exit**.

F/T ringtid (endast Fax/Tel-läge)

Om du ställt mottagningsläget på *Fax/Tel*, måste du bestämma hur länge maskinen ska dubbelringa /vid ett inkommande samtal. Maskinen skriver automatiskt ut eventuellt inkommande faxmeddelanden.

Dubbelsignalen ges efter den vanliga telefonsignalen. Det är bara maskinen som ringer och inga andra telefoner på samma linje ringer med dubbelsignalen. Du kan dock besvara samtalet på vilken telefon som helst.

- 1 Tryck på **Menu**.
- 2 Tryck på ▲ eller ▼ för att välja *Fax*. Tryck på **OK**.
- 3 Tryck på ▲ eller ▼ för att välja *Mottagning*. Tryck på **OK**.
- 4 Tryck på ▲ eller ▼ för att välja *F/T signaltid*. Tryck på **OK**.
- 5 Tryck på ▲ eller ▼ för att välja hur länge maskinen ska ringa för att uppmärksamma dig på att du har ett inkommande telefonsamtal (20, 30, 40 eller 70 sekunder). Tryck på **OK**.
- 6 Tryck på **Stop/Exit**.



Obs

Maskinen fortsätter att ringa under angiven tid även om den som ringer upp lägger på under dubbelsignalen.

Faxavkänning

Om Faxavkänning är På:

Maskinen tar emot ett faxesamtal automatiskt, även om du svarar på samtalet. När du ser meddelandet *Mottagning* på LCD-skärmen eller hör faxsignaler i luren, lägg på luren. Maskinen sköter resten.

Om Faxavkänning är Semi: (endast MFC-660CN och MFC-845CW)

Maskinen kommer endast att ta emot ett faxesamtal automatiskt om du svarade på det med maskinens lur, den trådlösa telefonen eller Högtalartelefon. Om du svarar med en sidoapparat, tryck på **✕ 5 1**. (Se *Drift från sidoapparater* på sidan 58.)

Om Faxavkänning är Av:

Om du befinner dig vid maskinen och svarar på ett faxesamtal genom att lyfta luren, tryck på **Mono Start** eller **Colour Start**, och tryck sedan på **2** för att ta emot faxet.

Om du svarar med en sidoapparat, tryck på **✕ 5 1**. (Se *Drift från sidoapparater* på sidan 58.)



Obs

- Om den här funktionen är På, och maskinen inte kan ta emot ett faxesamtal när du lyfter på luren på en sidoapparat eller extern telefon, ska du ange faxaktiveringskoden **✕ 5 1**.
- Ställ faxavkänning till Av om du sänder faxmeddelanden från en dator som ligger på samma telefonlinje som maskinen som tar emot meddelandena.
- (MFC-845CW) Om du i vanliga fall bär maskinens trådlösa telefon, rekommenderar vi att du aktiverer Faxavkänning. Om Faxavkänning inte är på och du svarar på ett faxesamtal måste du gå till maskinen och trycka på **Mono Start** eller **Colour Start**.

- 1 Tryck på **Menu**.
- 2 Tryck på ▲ eller ▼ för att välja Fax. Tryck på **OK**.
- 3 Tryck på ▲ eller ▼ för att välja Mottagning. Tryck på **OK**.
- 4 Tryck på ▲ eller ▼ för att välja Faxavkänning. Tryck på **OK**.
- 5 Tryck på ▲ eller ▼ för att välja På, Semi (eller Av). Tryck på **OK**.
- 6 Tryck på **Stop/Exit**.

6

Ytterligare mottagningsfunktioner

Skriva ut ett förminskat inkommande fax

Om du väljer På, förminskar maskinen automatiskt ett inkommande fax så att det anpassas till ett A4-, letter- eller legal-papper. Maskinen räknar fram förminskningsgraden med hjälp av faxets storlek och den pappersstorlek du har ställt in (Se *Pappersstorlek* på sidan 25).

- 1 Tryck på **Menu**.
- 2 Tryck på ▲ eller ▼ för att välja Fax. Tryck på **OK**.
- 3 Tryck på ▲ eller ▼ för att välja Mottagning. Tryck på **OK**.
- 4 Tryck på ▲ eller ▼ för att välja Auto förminsk.. Tryck på **OK**.

- 5 Tryck på ▲ eller ▼ för att välja På (eller Av).
Tryck på **OK**.
- 6 Tryck på **Stop/Exit**.

Ta emot fax i minnet (endast svartvitt)

Meddelandet *Inget papper* visas så snart pappersfacket blir tomt vid faxmottagning. Fyll på papper. (Se *Ladda papper och andra media* på sidan 16.) Om du inte kan fylla på papper i pappersfacket kommer det följande att hända:

Om Minnesmottagn. är På:

Maskinen kommer att fortsätta att ta emot fax med de kvarvarande sidorna lagrade i minnet, förutsatt att det finns ledig minneskapacitet. Ytterligare inkommande fax kommer även att lagras i minnet tills minnet är fullt. Då minnet är fullt, kommer maskinen att automatiskt att svara på samtal. För att skriva ut faxen, fyll på papper i pappersfacket.

Om Minnesmottagn. är Av:

Maskinen kommer att fortsätta att ta emot fax med de kvarvarande sidorna lagrade i minnet, förutsatt att det finns ledig minneskapacitet. Maskinen kommer automatiskt att upphöra att svara på samtal tills mer papper fylls på i pappersfacket. För att skriva ut de sista faxen, fyll på papper i pappersfacket.

- 1 Tryck på **Menu**.
- 2 Tryck på ▲ eller ▼ för att välja Fax.
Tryck på **OK**.
- 3 Tryck på ▲ eller ▼ för att välja Mottagning.
Tryck på **OK**.
- 4 Tryck på ▲ eller ▼ för att välja Minnesmottagn..
Tryck på **OK**.

- 5 Tryck på ▲ eller ▼ för att välja På (eller Av).
Tryck på **OK**.
- 6 Tryck på **Stop/Exit**.

Ta emot ett fax vid avslutat samtal (endast MFC-660CN och MFC-845CW)

Efter ett telefonsamtal kan du be den andra personen att faxa dig information innan ni båda lägger på.

- 1 Be den andra personen att placera originalet i sin maskin och trycka på knappen Start eller Sänd.
- 2 När du hör den andra maskinens faxsignaler (långsamt upprepade signaler), tryck på **Mono Start** eller **Colour Start**.
- 3 Tryck på **2** för att skicka ett fax.
- 4 Lägg på telefonluren.

Skriva ut ett fax från minnet

Om du har valt Faxlagring, kan du skriva ut ett fax från minnet när du befinner dig vid din maskin. (Se *Faxlagring* på sidan 75.)

- 1 Tryck på **Menu**.
- 2 Tryck på ▲ eller ▼ för att välja **Fax**.
Tryck på **OK**.
- 3 Tryck på ▲ eller ▼ för att välja **Avanc. faxoper.**
Tryck på **OK**.
- 4 Tryck på ▲ eller ▼ för att välja **Skriv ut fax**.
Tryck på **OK**.
- 5 Tryck på **Mono Start**.

Röstfunktioner

Samtal kan ringas upp med luren, högtalartelefonen, en sidoapparat eller extern telefon, genom att manuellt slå numret eller genom att använda kortnumren.



Obs

Om du har en MFC-845CW, se även den digitala DECT™-telefonens bruksanvisning.

Ringa ett telefonsamtal (endast MFC-660CN och MFC-845CW)

- 1 Gör så här för att starta ett röstsamtal:
 - Lyft på luren (endast MFC-660CN).
 - Tryck på **Speaker Phone**.
- 2 Ange numret med de kombinerade siffer- och bokstavsknapparna, sökfunktionen eller kortnumret när du hör kopplingstonen.
- 3 Om du trycker på **Speaker Phone**, ska du tala tydligt i mikrofonen .
- 4 Gör så här för att lägga på:
 - Lägg på luren (endast MFC-660CN).
 - Tryck på **Speaker Phone**.

Svara på ett telefonsamtal med högtalartelefonen (endast MFC-660CN och MFC-845CW)

Då maskinen ringer, tryck på **Speaker Phone** istället för att ta upp luren. Tala klart och tydligt i mikrofonen . För att avsluta samtalet, tryck på **Speaker Phone**.



Obs

Om du har en dålig anslutning, kan den andra personen höra ekon av din röst under samtalet. Om detta problem uppstår, tar du upp luren eller lägger på och försök att ringa upp igen.

Mute (endast MFC-660CN och MFC-845CW)

För MFC-660CN

- 1 Tryck på **Erase/Mute** för att ställa ett samtal på vänt. Du kan lägga tillbaka luren utan att avbryta samtalet.
- 2 Lyft upp maskinens telefon och tryck på **Speaker Phone** för att släppa fram samtalet från telefonkön.



Obs

Du kan lyfta luren till en sidoapparat och fortsätta samtalet utan att släppa fram samtalet från telefonkön.

För MFC-845CW

- 1 Om du svarade genom att trycka på **Speaker Phone** på maskinen, tryck på **Mute/Intercom** på maskinen för att ställa ett samtal på vänt.
- 2 Tryck på **Speaker Phone** på maskinen för att släppa fram samtalet från telefonkön.

**Obs**

Du kan lyfta luren till en sidoapparat och fortsätta samtalet utan att släppa fram samtalet från telefonkön.

Fax/Tel-läge

När maskinen befinner sig i Fax/Telläget, använder den F/T-signaltid (dubbelsignal) för att göra dig uppmärksam på att du har ett inkommande röstsamtal.

Om du befinner dig vid maskinen, kan du lyfta på luren (endast MFC-660CN) eller trycka på **Speaker Phone** (endast MFC-660CN och MFC-845CW) för att svara.

(endast MFC-440CN) Om du befinner dig vid en extern telefon, lyft på luren till den externa telefonen och tryck **Tel/R** för att svara.

Om du befinner dig vid en sidoapparat måste du lyfta på luren under F/T-signaltiden och trycka på **# 5 1** mellan dubbelsignalerna. Om inget hörs på linjen, eller om någon försöker att sända ett faxmeddelande till dig, överför du samtalet till maskinen genom att trycka på *** 5 1**.

Fax/Tel-läge i energisparläge

(För MFC-440CN)

Fax/Tel-läget i energisparläget. Maskinen kommer inte att besvara telefon- eller faxsamtal och den kommer att fortsätta ringa. Om du har en extern telefon eller en sidoapparat ska du lyfta luren och svara. Om du hör faxsignaler håller du kvar luren tills faxavkänningsfunktionen aktiverar din maskin. Om den som ringer upp säger att han/hon vill skicka ett fax, aktiverar du maskinen genom att trycka på *** 5 1**.

(För MFC-660CN och MFC-845CW)

När maskinen befinner sig i FAX/TEL-läget använder den F/T-signaler för att uppmana dig att svara på samtalet med hjälp av maskinens lur eller den trådlösa telefonen.

Om du svarar innan maskinen svarar med F/T-signalen kan du svara på samtalet med en extern telefon eller en sidoapparat.

Telefontjänster

Din maskin stöder abonnemanget Nummerpresentation som vissa telefonbolag erbjuder.

Funktioner som röstbrevlådefunktion, telefonkö, telefonkö/telefonsvarare eller larmsystem på telefonlinjen kan störa maskinens normala funktioner.

Nummerpresentation (endast MFC-660CN och MFC-845CW)

Nummerpresentationen gör att du kan använda Nummerpresentationens tjäns som erbjuds av många lokala telefonbolag. Kontakta ditt telefonbolag för information. Denna tjänst visar telefonnumret, namnet om det är tillgängligt, på personen som ringer då telefonen ringer.

Du kan använda ett nummer i Nummervisningens historik för att ringa ett samtal, sända ett fax, lägga till det till kortnummer eller radera det från historiken. (Se *Lista över nummerpresentation (endast MFC-660CN och MFC-845CW)* på sidan 62.)

Efter några ringningar visar LCD-skärmen telefonnumret till personen som ringer upp (och namn om tillgängligt). Efter att du svarat på ett samtal, försvinner nummervisningen från LCD-skärmen men samtalets information lagras i nummervisningens minne.

- Du kan se de 15 första siffrorna i numret (eller namn).
- Okänt nummer betyder att samtalet kom från ett område utanför ditt Nummerpresentationsområde.
- Meddelandet Skyddat nummer betyder att personen som ringer upp har en internationellt blockerad informationöverföring.

Du kan skriva ut en lista över Nummerpresentationens information som tas emot av din maskin. (Se *Skriva ut nummerpresentationens lista* på sidan 55.)



Obs

Nummerpresentationstjänsten varierar med olika bärare. Ring ditt lokala telefonbolag för att ta reda på vilken tjänst som finns för ditt område.

Ställa in nummervisningen till På

Om du har nummervisning på din linje, bör denna funktion ställas in på På för att visa anroparens telefonnummer på faxmaskinens LCD-skärm då telefonen ringer.

- 1 Tryck på **Menu**.
- 2 Tryck på ▲ eller ▼ för att välja Fax. Tryck på **OK**.
- 3 Tryck på ▲ eller ▼ för att välja Övrigt. Tryck på **OK**.
- 4 Tryck på ▲ eller ▼ för att välja Nummervisning. Tryck på **OK**.
- 5 Tryck på ▲ eller ▼ för att välja På (eller Av). Tryck på **OK**.
- 6 Tryck på **Stop/Exit**.

Visa Nummerpresentationlista

Om nummervisning är På, lagrar maskinen information för de sista trettio samtalen i nummervisningens lista. Du kan granska eller skriva ut denna lista. Då det trettioförsta samtalet tas emot av maskinen, ersätter det informationen för det första samtalet.

- 1 Tryck på **Menu**.
- 2 Tryck på ▲ eller ▼ för att välja Fax. Tryck på **OK**.
- 3 Tryck på ▲ eller ▼ för att välja Övrigt. Tryck på **OK**.
- 4 Tryck på ▲ eller ▼ för att välja Nummervisning. Tryck på **OK**.
- 5 Tryck på ▲ eller ▼ för att välja Visa nummer. Tryck på **OK**. Nummervisningens lista visas på displayen. Om ingen Nummerpresentation har lagrats, kommer ljudsignalen att aktiveras och Ej nr. visning kommer att visas på displayen.
- 6 Tryck på ▲ eller ▼ för att gå igenom nummervisningens minne för att visa nummervisningens information. LCD-skärmen visar numret till personen som ringer upp (eller namnet om det sparats) och samtalets datum och tid.
- 7 För att avsluta granskningen, tryck på **Stop/Exit**.



Obs

Du kan även granska nummerpresentationens lista genom att trycka på  (**Fax**). (Se *Lista över nummerpresentation (endast MFC-660CN och MFC-845CW)* på sidan 62.)

Skriva ut nummerpresentationens lista

- 1 Tryck på **Menu**.
- 2 Tryck på ▲ eller ▼ för att välja Fax. Tryck på **OK**.
- 3 Tryck på ▲ eller ▼ för att välja Övrigt. Tryck på **OK**.
- 4 Tryck på ▲ eller ▼ för att välja Nummervisning. Tryck på **OK**.
- 5 Tryck på ▲ eller ▼ för att välja Skriv rapport. Tryck på **OK**. Om ingen Nummerpresentation har lagrats, kommer ljudsignalen att aktiveras och Ej nr. visning kommer att visas på displayen
- 6 Tryck på **Mono Start** eller **Colour Start**.
- 7 När utskriften är klar trycker du på **Stop/Exit**.

Ställa in telefonlinjetyp

Om du ansluter maskinen till en telefonlinje med automatisk telefonväxel PBX eller ISDN för att skicka och ta emot fax, är det också nödvändigt att ändra telefonlinjen enligt följande.

- 1 Tryck på **Menu**.
- 2 Tryck på ▲ eller ▼ för att välja Grundinställn.. Tryck på **OK**.
- 3 Tryck på ▲ eller ▼ för att välja Välj linjetyp. Tryck på **OK**.
- 4 Tryck på ▲ eller ▼ för att välja Telefonväxel, ISDN (eller Normal). Tryck på **OK**.
- 5 Tryck på **Stop/Exit**.

Telefonväxel och ÖVERFÖRING

Maskinen är inledningsvis inställd på *Normal*, som gör att maskinen kopplas in på det allmänna telefonnätet. Flera kontor använder dock ett centralt telefonsystem eller Telefonväxelsystem (PBX). Din maskin kan kopplas till de flesta telefonväxelsystem (PBX). Maskinens återuppringningsfunktion stöder endast "timed break recall" (TBR). TBR fungerar med de flesta telefonväxelsystem så att du kan få kontakt med en utgående linje eller överföra samtal till en annan anknytning. Den här funktionen kan användas när **Tel/R** eller **R** trycks ner.



Obs

Du kan programmera ett **Tel/R** eller **R**-knappintryck som en del av ett nummer som lagrats på kortnummerplatsen. När du programmerar in kortnummer, tryck först på **Tel/R** eller **R** (skärmen visar "!"), och därefter anger du telefonnumret. Om du gör detta behöver du inte trycka på **Tel/R** eller **R** varje gång du slår ett kortnummer. (Se *Lagra nummer* på sidan 63.) Om telefonväxeln däremot inte är inställd på telefonlinjetyp, kan du inte använda kortnumret som knappen **Tel/R** eller **R** utgör en del av.

Ansluta en extern Tsv (tefonsvarare)

Du kan välja att ansluta en extern telefonsvarare. Om du har en **extern** telefonsvarare (TSV) kopplad till samma telefonlinje som maskinen kommer din telefonsvarare att svara på alla inkommande samtal. Maskinen "lyssnar" efter CNG-signaler, om sådana föreligger tar maskinen över och tar emot faxmeddelandet i fråga. Om det inte finns några CNG-signaler besvarar maskinen inte samtalet, vilket innebär att den som ringer upp kan lämna meddelanden till telefonsvararen.

Telefonsvararen måste svara inom fyra signaler (vi rekommenderar att du ställer in telefonsvararen på två signaler). Maskinen kan inte höra CNG-signaler förrän telefonsvararen har svarat på samtalet, vilket innebär att det bara finns utrymme för 8-10 sekunders "handskakning" med CNG-signal om du ställer in fyra signaler. Följ noga anvisningarna i den här bruksanvisningen om hur man spelar in meddelanden på telefonsvararen. Använd inte en avgiftsbesparande inställning för en extern telefonsvarare som är inställd på fler än fem signaler.



Obs

Reducera inställningen för den externa telefonsvararens signalfördröjning om maskinen inte kan ta emot alla faxmeddelanden.

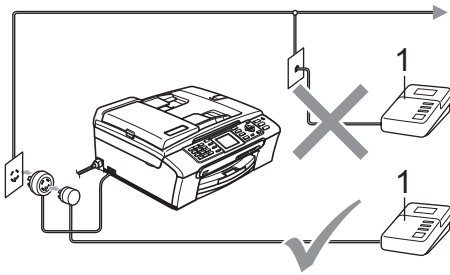

1 Tsv

Då telefonsvararen svarar på ett samtal, visar LCD-skärmen **Telefon** (endast MFC-440CN) eller **Ext Tel i Bruk** (endast MFC-660CN och MFC-845CW).

Olämplig installation

Anslut inga fler telefonsvarare på samma telefonlinje.

Anslutningar

Den externa telefonsvararen måste anslutas enligt bilden ovan.

- 1 Ställ in den externa telefonsvararen på en eller två signaler. (Maskinens inställningar för signalfördröjning gäller inte.)
- 2 Spela in ett meddelande på telefonsvararen.
- 3 Ställ in telefonsvararen på att ta emot samtal.
- 4 Välj ett av de följande alternativ:
 - (För MFC-440CN)
Ställ in mottagningsläget till
Ext : Tel / Tsv.
 - (För MFC-660CN och MFC-845CW)
Ställ in mottagningsläget på
Manuell och sätt på Faxavkänning.
(Se *Välja Mottagningsläge* på sidan 45.)

Inspektion av ett utgående meddelande på telefonsvararen

Ge akt på inläsningstiden för det här meddelandet. Meddelandets utformning avgör hur maskinen tar emot fax manuellt och automatiskt.

- 1 Låt meddelandet föregås av fem sekunders tystnad. (så att din maskin kan registrera anropssignalen innan meddelandet börjar.)
- 2 Meddelandet bör inte vara längre än 20 sekunder.



Obs

Eftersom maskinen inte kan registrera faxsignaler samtidigt med höga röster, rekommenderar vi att du inleder meddelandet med 5 sekunders tystnad. Du kan givetvis läsa in ett meddelande utan denna paus, men om maskinen får svårigheter att ta emot meddelanden bör du lägga in den tysta perioden på nytt.

Telefonväxelsystem (PBX)

Vi föreslår att du begär en inställning av telefonväxelsystemet av ditt bolaget för att koppla maskinen. Om du har ett telefonväxelsystem ska du kontrollera att enheten ansluts på den sista linjen i systemet. Detta förhindrar att maskinen aktiveras varje gång systemet tar emot ett telefonsamtal. Om alla inkommande samtal besvaras av en telefonist bör du välja mottagningsläget **Manuell**.

Under vissa förhållanden kan vi inte garantera att maskinen fungerar korrekt tillsammans med ett telefonväxelsystem. Eventuella problem att sända eller ta emot fax bör i första hand rapporteras till det företag som handhar din telefonväxel (PBX).

**Obs**

Kontrollera att Telefonlinjens typ står på telefonväxel. (Se *Ställa in telefonlinjetyp* på sidan 55.)

Externa telefoner och sidoapparater

Ansluta en extern telefon eller sidoapparat

Du kan ansluta en separat telefon till din maskin enligt bilden nedan.

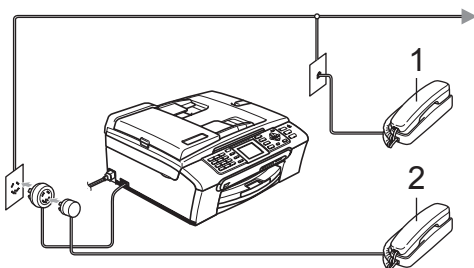
**1 Sidoapparat****2 Extern telefon**

Då du använder en extern telefon eller sidoapparat, visar LCD-skärmen **Telefon** (endast MFC-440CN) eller

Ext Tel i **Bruk** (endast MFC-660CN och MFC-845CW).

Drift från sidoapparater

Om du svarar på en faxesändning i en extern telefon som är kopplad till rätt uttag på maskinen, kan du låta maskinen ta över genom att använda faxaktiveringskoden. När du trycker på faxaktiveringskod **✖ 5 1**, börjar maskinen att ta emot ett faxmeddelande.

Om maskinen svarar på ett röstsamtal och sedan dubbelringer, ska du använda telefonaktiveringskod **# 5 1** för att ta över vid sidoapparaten. (Se *F/T ringtid* (endast *Fax/Tel-läge*) på sidan 48.)

Om du svarar på ett samtal och ingen finns på andra sidan:

Antagligen tar du emot ett manuellt fax.

Tryck på **✖ 5 1** och vänta på faxsignalen eller tills maskinens LCD-skärm visar

Mottagning. Därefter lägger du på.

**Obs**

Du kan även använda faxdetekteringsfunktionen så att din maskin automatiskt kan ta emot samtalet. (Se *Faxavkänning* på sidan 49.)

Använda en trådlös telefon (endast MFC-440CN och MFC-660CN)

Det är lättare att besvara samtal inom det antal signaler du har valt om den trådlösa telefon (Se *Externa telefoner och sidoapparater* på sidan 58.) är inkopplad till telefonsladden på faxmaskinen då du har den trådlösa telefonen på dig.

Om du låter faxmaskinen svara först måste du gå till den och trycka på **Tel/R** eller **Speaker Phone** för att sända samtalet till den trådlösa telefonen.

Använda fjärrkoder

Faxaktiveringskod

Om du svarar på en faxesändning i en sidoapparat eller i en extern telefon, kan du låta maskinen ta över genom att slå faxaktiveringskoden. **✖ 5 1**. Vänta tills du hör en lång faxsignal innan du lägger på luren. Se *Faxavkänning* på sidan 49. Den som ringer upp måste trycka på **Start** för att sända faxmeddelandet.

Telefonaktiveringskod

Om du tar emot röstsamtal och maskinen i F/T-läget, kommer dubbelsignalen F/T att ringa efter den inledande fördröjningssignalen. Om du tar emot ett samtal på sidoapparaten kan du stänga av F/T-signalen genom att trycka på **# 5 1** (se till att du trycker på denna *mellan* signalerna).

Ändra fjärrkoder

Om du vill använda Fjärrstyrd aktivering, måste du sätta på fjärrkoderna. Den förhandsinställda faxaktiveringskoden är *** 5 1**. Den förhandsinställda telefonaktiveringskoden är **# 5 1**. Om du vill, kan du byta dem med dina egna koder.

- 1 Tryck på **Menu**.
- 2 Tryck på **▲** eller **▼** för att välja **Fax**.
Tryck på **OK**.
- 3 Tryck på **▲** eller **▼** för att välja **Mottagning**.
Tryck på **OK**.
- 4 Tryck på **▲** eller **▼** för att välja **Fjärrkod**.
Tryck på **OK**.
- 5 Tryck på **▲** eller **▼** för att välja **På** (eller **Av**).
Tryck på **OK**.
- 6 Ange den nya faxaktiveringskoden.
Tryck på **OK**.
- 7 Ange den nya telefonaktiveringskoden.
Tryck på **OK**.
- 8 Tryck på **Stop/Exit**.



Obs

- Om du alltid kopplas bort när du försöker komma åt din externa telefonsvarare utifrån, bör du ändra faxaktiveringskoden eller telefonaktiveringskoden till en annan tresiffrig kod med användning av numren **0-9, *, #**.
- Fjärrkoder fungerar inte i vissa telefonsystem.

8

Slå och lagra nummer

Så här ringer du

Manuell uppringning

Skriv alla siffrorna i telefon- eller faxnumret.



Kortnummer

- 1 Tryck på **Search/Speed Dial**.

MFC-440CN



MFC-660CN och MFC-845CW



Du kan även välja *Kortnummer* genom att trycka på  (**Fax**).

- 2 Tryck på det tvåsiffriga kortnumret. (Se *Lagra kortnummer* på sidan 63.)
- 3 Om du har två nummer på platsen, tryck på ▲ eller ▼ för att välja numret som du vill ringa upp. Tryck på **OK**.



Obs

Om LCD-skärmen visar *Ej registrerad* när du matar in kortnumret, så har inget nummer lagrats på den platsen.

Sökning

Du kan söka namn som du har lagrat tillsammans med kortnummer.

- 1 Tryck på **Search/Speed Dial**. Du kan även välja *Kortnummer* genom att trycka på  (**Fax**).
- 2 Tryck på ▲ eller ▼ för att välja *Bokstavsordning* eller *Nummerordning*. Tryck på **OK**.



Obs

- Tryck på * för att göra LCD-skärmens teckensnitt större.
- Tryck på # för att göra LCD-skärmens teckensnitt mindre.

- 3 Om du väljer *Bokstavsordning* i steg 2, använd de kombinerade siffer- och bokstavsknapparna för att skriva det första namnet och tryck sedan på ▲ eller ▼ för att välja namnet och numret som du vill ringa upp. Tryck på **OK**.

Återuppringning med fax

Om linjen är upptagen när du sänder ett fax manuellt trycker du på **Redial/Pause**, och tryck sedan på **Mono Start** eller **Colour Start** för att försöka på nytt. Om du vill ringa ett annat samtal till numret som du tidigare ringt upp, kan du trycka på **Redial/Pause** och välj ett av de sista 30 numret från listan över utgående samtal.

Redial/Pause fungerar endast om du slår från kontrollpanelen. *Om linjen är upptagen* när du sänder ett fax automatiskt, slår maskinen om numret upp till tre gånger med fem minuters paus mellan varje uppringning.

- 1 Tryck på **Redial/Pause**.
- 2 Tryck på ▲ eller ▼ för att välja numret som du vill slå.
Tryck på **OK**.
- 3 Tryck på ▲ eller ▼ för att välja
Sända ett fax.
Tryck på **OK**.
- 4 Tryck på **Mono Start** eller **Colour Start**.



Obs

Återuppringningsfunktionen fungerar inte vid överföring i realtid med användning av kopieringsglaset.

Utgående samtal

De sista 30 numren du ringt upp (endast MFC-660CN och MFC-845CW) eller sänt fax till kommer att lagras i listan över utgående samtal. Du kan välja ett av dessa nummer att ringa upp (endast MFC-660CN och MFC-845CW), faxa till, lägga till kortnummer eller radera från listan.

- 1 Tryck på **Redial/Pause**.
Du kan även välja *Utgående samtal* genom att trycka på  (**Fax**).
- 2 Tryck på ▲ eller ▼ för att välja numret som du vill slå.
Tryck på **OK**.
- 3 Välj ett av de följande alternativ:
 - (endast MFC-660CN och MFC-845CW)
För att ringa ett samtal, tryck på ▲ eller ▼ för att välja
Ringa ett samtal.
Tryck på **OK**.
 - För att sända ett fax, tryck på ▲ eller ▼ för att välja *Sända ett fax*.
Tryck på **OK**.
 - Om du vill lagra numret, tryck på ▲ eller ▼ för att välja
Lägg till kortnummer.
Tryck på **OK**.
(Se *Lagra kortnummer från utgående samtal* på sidan 64.)
 - Tryck på ▲ eller ▼ för att välja
Ta bort.
Tryck på **OK**.
Tryck på **1** för att bekräfta.

Lista över nummerpresentation (endast MFC-660CN och MFC-845CW)

Denna funktion kräver nummerpresentationstjänsten som erbjuds av många lokala telefonbolag. (Se *Nummerpresentation (endast MFC-660CN och MFC-845CW)* på sidan 54.)

De sista 30 numren du ringt upp eller mottagna fax kommer att lagras i nummerpresentationens lista. Du kan välja ett av dessa nummer att ringa upp, faxa till, lägga till kortnummer eller radera från listan.

- 1 Tryck på  (Fax).
- 2 Tryck på ▲ eller ▼ för att välja Hist. samtals-ID.
Tryck på **OK**.
- 3 Tryck på ▲ eller ▼ för att välja numret som du vill slå.
Tryck på **OK**.

- 4 Välj ett av de följande alternativ:
 - För att ringa ett samtal, tryck på ▲ eller ▼ för att välja Ringa ett samtal.
Tryck på **OK**.
 - För att sända ett fax, tryck på ▲ eller ▼ för att välja Sända ett fax.
Tryck på **OK**.
 - Om du vill lagra numret, tryck på ▲ eller ▼ för att välja Lägg till kortnummer.
Tryck på **OK**.
(Se *Lagra kortnummer från utgående samtal* på sidan 64.)
 - Tryck på ▲ eller ▼ för att välja Ta bort.
Tryck på **OK**.
Tryck på **1** för att bekräfta.



Obs

Skriva ut nummerpresentationens lista.
(Se *Skriva ut nummerpresentationens lista* på sidan 55.)

Lagra nummer

Du kan ställa in maskinen för följande typer av snabbuppringning: Kortnummer och grupper för grupsändning av fax. När du slår ett kortnummer visas aktuellt namn (om det är lagrat) eller nummer på LCD-skärmen.



Obs

Kortnumret som är lagrade i minnet raderas inte vid strömavbrott.

Lagra en paus

Tryck på **Redial/Pause** för att lägga in en paus på 3,5 sekunder mellan de nummer som slås. Om du ringer utomlands kan du trycka på **Redial/Pause** så många gånger du vill för att öka pausens längd.

Lagra kortnummer

Du kan lagra upp till 80 (endast MFC-440CN och MFC-660CN) eller 100 (MFC-845CW) 2-siffriga kortnummerplatser med ett namn, och varje namn kan ha två siffror. Då du slår ett nummer behöver du bara trycka på några knappar (till exempel: **Search/Speed Dial**, det tvåsiffriga numret och **Mono Start** eller **Colour Start**).

- 1 Tryck på **Menu**.
- 2 Tryck på ▲ eller ▼ för att välja *Fax*.
Tryck på **OK**.
- 3 Tryck på ▲ eller ▼ för att välja *Prog. kortnr..*
Tryck på **OK**.
- 4 Tryck på ▲ eller ▼ för att välja *Kortnummer.*
Tryck på **OK**.
- 5 Tryck på ▲ eller ▼ för att välja Kortnummerplatsen som du vill lagra numret på.
Tryck på **OK**.

- 6 Välj ett av de följande alternativ:
 - Ange namnet med hjälp av de kombinerade siffer- och bokstavsknapparna (högst 16 tecken).
Tryck på **OK**.
(Om du behöver hjälp att skriva bokstäver, se *Inmatning av text* på sidan 167.)
 - För att lagra numret utan ett namn, tryck på **OK**.
- 7 Ange telefon- eller faxnumret (högst 20 tecken).
Tryck på **OK**.
- 8 Välj ett av de följande alternativ:
 - Ange det andra telefon- eller faxnumret (högst 20 tecken).
Tryck på **OK**.
 - Om du inte vill lagra in ett andra nummer, tryck på **OK**.
- 9 Välj ett av de följande alternativ:
 - För att lagra ett annat kortnummer, gå till steg 6.
 - För att avsluta inställningen, tryck på **Stop/Exit**.

Lagra kortnummer från utgående samtal

Du kan även lagra kortnummer från listan över utgående samtal.

- 1 Tryck på **Redial/Pause**.
Du kan även välja *Utgående samtal* genom att trycka på  (**Fax**).
- 2 Tryck på ▲ eller ▼ för att välja numret som du vill lagra.
Tryck på **OK**.
- 3 Tryck på ▲ eller ▼ för att välja *Lägg till kortnummer*.
Tryck på **OK**.
- 4 Tryck på ▲ eller ▼ för att välja Kortnummerplatsen som du vill lagra numret på.
Tryck på **OK**.
- 5 Välj ett av de följande alternativ:
 - Ange namnet med hjälp av de kombinerade siffer- och bokstavsknapparna (högst 16 tecken).
Tryck på **OK**.
(Om du behöver hjälp att skriva bokstäver, se *Inmatning av text* på sidan 167.)
 - För att lagra numret utan ett namn, tryck på **OK**.
- 6 Tryck på **OK** för att bekräfta fax- eller telefonnumret.
- 7 Välj ett av de följande alternativ:
 - Ange det andra telefon- eller faxnumret (högst 20 tecken).
Tryck på **OK**.
 - Om du inte vill lagra in ett andra nummer, tryck på **OK**.
- 8 Tryck på **Stop/Exit**.

Lagra kortnummer från listan över nummerpresentation (endast MFC-660CN och MFC-845CW)

Om du habonnerar på nummerpresentation från ditt telefonbolag kan du även lagra kortnummer från inkommande samtal i listan över nummerpresentation. (Se *Nummerpresentation (endast MFC-660CN och MFC-845CW)* på sidan 54.)

- 1 Tryck på  (**Fax**).
- 2 Tryck på ▲ eller ▼ för att välja *Hist. samtals-ID*.
Tryck på **OK**.
- 3 Tryck på ▲ eller ▼ för att välja numret som du vill lagra.
Tryck på **OK**.
- 4 Tryck på ▲ eller ▼ för att välja *Lägg till kortnummer*.
Tryck på **OK**.
- 5 Tryck på ▲ eller ▼ för att välja den 2-siffriga för att välja kortnummerplatsen.
Tryck på **OK**.
- 6 Välj ett av de följande alternativ:
 - Ange namnet med hjälp av de kombinerade siffer- och bokstavsknapparna (högst 16 tecken).
Tryck på **OK**.
(Om du behöver hjälp att skriva bokstäver, se *Inmatning av text* på sidan 167.)
 - För att lagra numret utan ett namn, tryck på **OK**.
- 7 Tryck på **OK** för att bekräfta fax- eller telefonnumret.
- 8 Välj ett av de följande alternativ:
 - Ange det andra telefon- eller faxnumret (högst 20 tecken).
Tryck på **OK**.
 - Om du inte vill lagra in ett andra nummer, tryck på **OK**.
- 9 Tryck på **Stop/Exit**.

Ändra kortnumrets namn eller nummer

Du kan ändra ett kortnummer namn eller nummer som redan lagrats.

- 1 Tryck på **Menu**.
- 2 Tryck på ▲ eller ▼ för att välja **Fax**.
Tryck på **OK**.
- 3 Tryck på ▲ eller ▼ för att välja **Prog. kortnr..**
Tryck på **OK**.
- 4 Tryck på ▲ eller ▼ för att välja **Kortnummer**.
Tryck på **OK**.
- 5 Tryck på ▲ eller ▼ för att välja den 2-siffriga för att ändra kortnummerplatsen.
Tryck på **OK**.
- 6 Välj ett av de följande alternativ:
 - Tryck på ▲ eller ▼ för att välja **Ändra**.
Tryck på **OK**.
 - Tryck på ▲ eller ▼ för att välja **Ta bort**.
Tryck på **OK**.
Tryck på **1** för att bekräfta och tryck på **Stop/Exit**.



Obs

Så här ändrar du sparade namn och nummer:

Om du vill ändra ett tecken trycker du på ◀ eller ▶ för att placera markören under tecknet som du vill ändra och tryck sedan på **Clear/Back**. Ange tecknet igen.

- 7 Välj ett av de följande alternativ:
 - Ange namnet med hjälp av de kombinerade siffer- och bokstavsknapparna (högst 16 tecken).
Tryck på **OK**.
(Se *Inmatning av text* på sidan 167.)
 - Om du inte vill ändra namnet, tryck på **OK**.
- 8 Välj ett av de följande alternativ:
 - Ange det nya telefon- eller faxnumret (högst 20 tecken).
Tryck på **OK**.
 - Om du inte vill ändra namnet, tryck på **OK**.
- 9 Välj ett av de följande alternativ:
 - Ange det andra nya telefon- eller faxnumret (högst 20 tecken).
Tryck på **OK**.
 - Om du inte vill ändra namnet, tryck på **OK**.
- 10 Tryck på **Stop/Exit**.

Ställa in grupper för grupsändning

Grupper som kan lagras i en kortnummerplats, gör att du kan sända samma fax till många faxnummer genom att bara trycka på **Search/Speed Dial**, den två-siffriga platsen och **Mono Start**. Först måste du lagra varje faxnummer i ett kortnummerplats. Sedan kan du inkludera dem som nummer i en grupp. Varje grupp använder en kortnummerplats. Du kan ha upp till sex grupper eller så kan du tilldela upp till 158 nummer (MFC 440CN och MFC-660CN) eller 198 nummer (MFC-845CW) i större grupper om angett två nummer för varje plats.

(Se *Lagra kortnummer* på sidan 63 och *Grupsändning (endast svartvitt)* på sidan 38.)

- 1 Tryck på **Menu**.
- 2 Tryck på ▲ eller ▼ för att välja **Fax**.
Tryck på **OK**.
- 3 Tryck på ▲ eller ▼ för att välja **Prog. kortnr..**
Tryck på **OK**.
- 4 Tryck på ▲ eller ▼ för att välja **Skapa grupper**.
Tryck på **OK**.
- 5 Tryck på ▲ eller ▼ för att välja **GRUPP 1, GRUPP 2, GRUPP 3, GRUPP 4, GRUPP 5 eller GRUPP 6** för gruppsändningen där du vill lagra faxnumret.
Tryck på **OK**.
- 6 Tryck på ▲ eller ▼ för att välja den 2-siffriga platsen där du vill lägga till gruppen.
Tryck på **OK**.
- 7 Tryck på ▲ eller ▼ för att välja **Lägg till nr..**
Tryck på **OK**.

- 8 Tryck på ▲ eller ▼ för att välja numret som du vill lägga till.
Tryck på **OK**.
(Se *Sökning* på sidan 60.)
- 9 Efter att du avslutat att lägga till nummer genom att upprepa stegen 7 och 8, tryck på ▲ eller ▼ för att välja **Slutför**.
Tryck på **OK**.
- 10 Tryck på **Stop/Exit**.



Obs

Du kan skriva ut en lista med samtliga kortnummer. Gruppnumren anges i GROUP-kolumnen. (Se *Rapporter* på sidan 85.)

Ändra gruppsnamn

- 1 Tryck på **Menu**.
- 2 Tryck på ▲ eller ▼ för att välja **Fax**.
Tryck på **OK**.
- 3 Tryck på ▲ eller ▼ för att välja **Prog. kortnr..**
Tryck på **OK**.
- 4 Tryck på ▲ eller ▼ för att välja **Skapa grupper**.
Tryck på **OK**.
- 5 Tryck på ▲ eller ▼ för att välja gruppsnamnet som du vill ändra.
Tryck på **OK**.
- 6 Tryck på ▲ eller ▼ för att välja **Ändra gruppsnamn**.
Tryck på **OK**.



Obs

Så här ändrar du sparade namn och nummer:

Om du vill ändra ett tecken trycker du på ◀ eller ▶ för att placera markören under tecknet som du vill ändra och tryck sedan på **Clear/Back**. Ange tecknet igen.

- 7 Ange det nya namnet med hjälp av de kombinerade siffer- och bokstavsknapparna (högst 16 tecken). Tryck på **OK**.
(Se *Inmatning av text* på sidan 167. Till exempel, skriv NYA KUNDER.)

- 8 Tryck på ▲ eller ▼ för att välja *Slutför*.
Tryck på **OK**.

- 9 Tryck på **Stop/Exit**.

Radera en grupp

- 1 Tryck på **Menu**.
- 2 Tryck på ▲ eller ▼ för att välja *Fax*.
Tryck på **OK**.
- 3 Tryck på ▲ eller ▼ för att välja *Prog. kortnr..*
Tryck på **OK**.
- 4 Tryck på ▲ eller ▼ för att välja *Skapa grupper*.
Tryck på **OK**.
- 5 Tryck på ▲ eller ▼ för att välja gruppen som du vill radera.
Tryck på **OK**.
- 6 Tryck på ▲ eller ▼ för att välja *Ta bort*.
Tryck på **OK**.
Tryck på **1** för att bekräfta.
- 7 Tryck på ▲ eller ▼ för att välja *Slutför*.
Tryck på **OK**.
- 8 Tryck på **Stop/Exit**.

Radera ett nummer från en grupp

- 1 Tryck på **Menu**.
- 2 Tryck på ▲ eller ▼ för att välja *Fax*.
Tryck på **OK**.
- 3 Tryck på ▲ eller ▼ för att välja *Prog. kortnr..*
Tryck på **OK**.
- 4 Tryck på ▲ eller ▼ för att välja *Skapa grupper*.
Tryck på **OK**.
- 5 Tryck på ▲ eller ▼ för att välja gruppen som du vill ändra.
Tryck på **OK**.
- 6 Tryck på ▲ eller ▼ för att välja numret som du vill radera.
Tryck på **OK**.
Tryck på **1** för att bekräfta.
- 7 Tryck på ▲ eller ▼ för att välja *Slutför*.
Tryck på **OK**.
- 8 Tryck på **Stop/Exit**.

Kombinera kortnummer

Ibland kanske du vill ha möjlighet att välja mellan ett antal telefonbolag när du ska ringa ett samtal. Taxor kan variera beroende på tidpunkt och destination. Du kan utnyttja låga taxor genom att lagra åtkomstkoder, telefonoperatör eller kreditkortsnummer som kortnummer. Du kan spara dessa långa nummer genom att dela upp dem och spara delarna som olika kortnummer. Du kan även inkludera manuell uppringning med hjälp av de kombinerade siffer- och bokstavsknapparna. (Se *Lagra kortnummer* på sidan 63.)

Till exempel, om du lagrat "555" på kortnumret: 03 och "7000" på kortnumret: 02.

1 Tryck på **Search/Speed Dial**.

2 Skriv **03**.



Obs

Om du lagrat 2 nummer på en kortnummerplats uppmanas du att ange numret som du vill sända till.

3 Tryck på ▲ eller ▼ för att välja Kortnummer.
Tryck på **OK**.

4 Skriv **02**.

5 Tryck på **Mono Start** eller **Colour Start**.
Du ringer "555-7000"

Du kan göra tillfälliga ändringar i ett nummer genom att byta ut en automatisk nummertagningssekvens mot manuell uppringning med de kombinerade siffer- och bokstavsknapparna. Ett exempel: ändra till 555-7001 genom att trycka på snabbvals knapp **Search/Speed Dial**, **03** och slå in **7001** med de kombinerade siffer- och bokstavsknapparna.



Obs

Om du måste invänta en ny kopplingston eller signal i nummertagningssekvensen ska du då lägga in en paus genom att trycka på **Redial/Pause**. Varje knapptryckning motsvarar en paus på 3,5 sekunder.

Tsv-läge för intern Tsv

Telefonsvararfunktionen lagrar upp till 99 inkommande meddelanden. Meddelanden har lagrats i den ordning i vilka de tas emot.

Röstmeddelande kan ta upp till 3 minuter och kan även fjärrhämtas (se *Använda fjärråtkomstkod* på sidan 80). Antalet meddelanden som du kan lagra kommer att bero på hur mycket minne som används för andra funktioner (till exempel, raderade och lagrade fax).

Ställa in Tsv

Spela in utgående meddelande för telefonsvararen är det första steget som du ska följa innan du kan använda Tsv-funktionen.

Gör så här när du vill aktivera Tsv-läget:

- 1 Spela in ditt utgående meddelande.
- 2 Tryck på  för att aktivera Tsv-läget.

Utgående meddelande (UGM)

Spela in ditt utgående meddelande (UGM)

Du kan spela in följande två typer av utgående meddelande:

■ Telsv. Medd

Detta meddelande kommer att spelas då samtalet tas emot. Personen som ringer upp kommer att kunna lämna ett röst- eller faxmeddelande.

■ F/T meddelande

Detta meddelande kommer att spelas då samtalet tas emot och din maskin är ställd på Fax/Tel-läget. Personen som ringer upp kommer att kunna lämna ett meddelande. Se *Fax/Tel-meddelanden* på sidan 70.

- 1 Tryck på **Menu**.
- 2 Tryck på **▲** eller **▼** för att välja **Fax**. Tryck på **OK**.
- 3 Tryck på **▲** eller **▼** för att välja **TSV inställn..** Tryck på **OK**.
- 4 Tryck på **▲** eller **▼** för att välja **UGM**. Tryck på **OK**. LCD-skärmen uppmanar dig att välja ett utgående meddelande.
- 5 Tryck på **▲** eller **▼** för att välja **Telsv. Medd** eller **F/T meddelande**, och tryck sedan på **OK**.
- 6 Tryck på **▲** eller **▼** för att välja **Spela in meddel..** Tryck på **OK**.

- 7 Spela in ditt meddelande genom att använda ett av alternativen nedan:
 - (endast MFC-660CN)
Lyft på luren, spela in ditt meddelande och lägg tillbaka luren då du är klar.
 - (endast MFC-845CW)
Använd den inbyggda mikrofonen  för att spela in ditt meddelande.
Tryck på **Stop/Exit** när du är klar.
Meddelandet spelas nu upp.

- 8 Tryck på **Stop/Exit**.

Lyssna på ditt utgående meddelanden

- 1 Tryck på **Menu**.
- 2 Tryck på **▲** eller **▼** för att välja *Fax*.
Tryck på **OK**.
- 3 Tryck på **▲** eller **▼** för att välja
TSV inställn..
Tryck på **OK**.
- 4 Tryck på **▲** eller **▼** för att välja *UGM*.
Tryck på **OK**.
- 5 Tryck på **▲** eller **▼** för att välja
Telsv. Medd eller F/T meddelande.
Tryck på **OK**.
- 6 Tryck på **▲** eller **▼** för att välja
Spela upp UGM.
Tryck på **OK**.
Justera volymen genom att trycka på volymknapparna   eller  .
- 7 Tryck på **Stop/Exit**.

Radera ditt utgående meddelande.

- 1 Tryck på **Menu**.
- 2 Tryck på **▲** eller **▼** för att välja *Fax*.
Tryck på **OK**.
- 3 Tryck på **▲** eller **▼** för att välja
TSV inställn..
Tryck på **OK**.

- 4 Tryck på **▲** eller **▼** för att välja *UGM*.
Tryck på **OK**.
- 5 Tryck på **▲** eller **▼** för att välja
Telsv. Medd eller F/T meddelande.
Tryck på **OK**.
- 6 Tryck på **▲** eller **▼** för att välja
Radera meddel..
Tryck på **OK**.
- 7 Välj en av de följande alternativen:
 - Tryck på **1** för att radera det utgående meddelandet.
 - Tryck på **2** för att avsluta utan att radera.
- 8 Tryck på **Stop/Exit**.



Fax/Tel-meddelanden

Om din maskin står på Fax/Tel-läget, kommer detta meddelande att spelas av din Brother-maskin för den uppringande personen. Till skillnad från telefonsvararmeddelandet, kommer personen som ringer upp *inte att* kunna lämna ett meddelande. Syftet med fax/tel-meddelanden är att personen som ringer upp ska få reda på att deras samtal snart kommer att besvaras.

För att spela in Fax/Tel-meddelanden, följ anvisningarna på *Utgående meddelande (UGM)* på sidan 69.

Om du behöver se beskrivningen hur du ställer in Fax/Tel-mottagningsläget, se *Mottagningslägen* på sidan 45.

Aktivera Tsv-läget

Då -ljuset tänds, är Tsv-läget aktivt. Tryck på  för att komma åt Tsv-läget.

Hantera dina meddelanden

Meddelandelampa

Lampan  blinkar när du har nya meddelanden.





På LCD-skärmen visas hur många röst- och faxmeddelanden som finns i minnet.

Faxmeddelanden sparas endast när faxlagring eller faxförhandsgranskning är aktiverad. Se *Avancerade faxfunktioner (endast svartvitt)* på sidan 74.

Spela röstmeddelanden

Alla meddelanden spelas upp i den ordning som de spelades in. På LCD-skärmen visar numret på det aktuella meddelandet och det totala antalet meddelanden samt tiden och datumet då meddelandet spelades in.

Gör så här för att lyssna av röstmeddelanden:

- 1 Tryck på **Play/Record** eller **Play**. Följande reglage är tillgängliga då meddelanden spelas upp:
 -  (RWD)
För att upprepa meddelande.
 -  (FWD)
För att gå till nästa meddelande.
 -  eller 
För att justera volymen.
- 2 Tryck på **Stop/Exit**

Radera inkommande meddelanden

Radera individuella röstmeddelande

- 1 Tryck på **Play/Record** eller **Play**. Från maskinen hörs en två sekunder lång signal och meddelandena spelas upp. Varje meddelande inleds med en lång signal och avslutas med två korta signaler.
- 2 För att radera ett specifikt meddelande, tryck omedelbart på **Erase/Mute** eller **Erase** efter de två korta signalerna eller under tiden som meddelandet spelas upp.
- 3 Välj ett av de följande alternativ:
 - Tryck på **1** för att radera meddelandet.
 - Tryck på **2** för att avbryta.
- 4 Tryck på **Stop/Exit**.

För att radera alla dina meddelanden

- 1 Tryck på **Erase/Mute** eller **Erase**.
- 2 Välj ett av de följande alternativ:
 - Tryck på **1** för att radera alla dina röstmeddelanden.
 - Tryck på **2** för att avbryta.

Ytterligare Tsv-funktioner

Inställning av maximal tid för inkommande meddelanden

Din maskins standardinställning kommer att spara inkommande meddelanden upp till 30 sekunder långa. För att ändra denna inställning, följ stegen nedan:

- 1 Tryck på **Menu**.
- 2 Tryck på ▲ eller ▼ för att välja *Fax*. Tryck på **OK**.
- 3 Tryck på ▲ eller ▼ för att välja *TSV inställn..* Tryck på **OK**.
- 4 Tryck på ▲ eller ▼ för att välja *IKM maxtid*. Tryck på **OK**.
- 5 Tryck på ▲ eller ▼ för att välja tid för inkommande meddelanden (30, 60, 120 eller 180 sekunder). Tryck på **OK**.
- 6 Tryck på **Stop/Exit**.

Aktivera avgiftsbesparing

Om avgiftsbesparingsfunktionen är på, svarar maskinen efter två signaler om du inte har några inkommande fax- eller röstmeddelanden men efter fyra signaler om du inte har några meddelanden.

Om du använder fjärråtkomst för att nå din maskin, om den ringer tre gånger, vet du att du inte har några meddelanden och kan lägga på innan du behöver betala någon avgift.

Den avgiftsbesparande funktionen kan enbart användas när telefonsvararen är På. Om avgiftsbesparingen är På, ges den företräde framför din inställning av antal signaler.

- 1 Tryck på **Menu**.
- 2 Tryck på ▲ eller ▼ för att välja *Fax*. Tryck på **OK**.
- 3 Tryck på ▲ eller ▼ för att välja *Mottagning*. Tryck på **OK**.
- 4 Tryck på ▲ eller ▼ för att välja *Antal signaler*. Tryck på **OK**.
- 5 Tryck på ▲ eller ▼ för att välja *Medd.kontr..* Tryck på **OK**.
- 6 Tryck på ▲ eller ▼ för att välja *På* (eller *Av*). Tryck på **OK**.
- 7 Tryck på **Stop/Exit**.

IKM-inspelningsmonitor

Denna funktion gör att du kan ställa högtalarens volym för röstmeddelanden På eller Av. Då du sätter monitorn på Av, kommer du inte att höra de inkommande röstmeddelanden.

- 1 Tryck på **Menu**.
- 2 Tryck på ▲ eller ▼ för att välja Fax.
Tryck på **OK**.
- 3 Tryck på ▲ eller ▼ för att välja TSV inställn..
Tryck på **OK**.
- 4 Tryck på ▲ eller ▼ för att välja IKM medhörning.
Tryck på **OK**.
- 5 Använd ▲ eller ▼ för att välja Av eller På.
Tryck på **OK**.
- 6 Tryck på **Stop/Exit**.

Spela in ett samtal (endast MFC-660CN)

När du använder telefonluren kan du spela in ett samtal genom att trycka på **Play/Record** under samtalet. Din inspelning kan vara lika lång som det inkommande meddelandets maximala tid (upp till 3 minuter). Din samtalspartner kommer att höra ett dämpat ljud medan samtalet spelas in. Tryck på **Stop/Exit** för att avbryta inspelningen.

Avancerade faxfunktioner (endast svartvitt)

Du kan endast använda en avancerad faxfunktion åt gången:

- Faxvidaresändning
- Faxlagring
- Faxförhandsgranskning (endast MFC-660CN och MFC-845CW)
- PC-Fax-mottagning
- Av

Du kan ändra ditt val när som helst. Om mottagna fax finns i maskinens minne då du ändrar de avancerade faxfunktionerna visas följande fråga på LCD-skärmen. (Se *Ändra avancerade faxfunktioner* på sidan 79.)

Faxvidaresändning

När du väljer faxvidaresändning lagrar maskinen mottagna faxmeddelanden i minnet. Därefter slås faxnumret som programmerats in och faxmeddelandet sänds vidare.

- 1 Tryck på **Menu**.
- 2 Tryck på ▲ eller ▼ för att välja **Fax**.
Tryck på **OK**.
- 3 Tryck på ▲ eller ▼ för att välja **Avanc. faxoper.**
Tryck på **OK**.
- 4 Tryck på ▲ eller ▼ för att välja **Vidares./Lagra**.
Tryck på **OK**.
- 5 Tryck på ▲ eller ▼ för att välja **Fax vidaresändn..**
Tryck på **OK**.

- 6 Ange numret för vidareändningen (högst 20 tecken).
Tryck på **OK**.
- 7 Tryck på ▲ eller ▼ för att välja **Backuputskr. : På** eller **Backuputskr. : Av**.
Tryck på **OK**.



Obs

- Om du väljer **Backuputskr. : På**, kommer maskinen också att skriva ut faxet på din maskin så att du får en kopia. Detta är en säkerhetsfunktion ifall det uppstår ett strömavbrott innan faxet vidaresänds eller ett problem på den mottagande maskinen.
- (endast MFC-660CN och MFC-845CW) Maskinen kommer att lagra fax upp till 24 timmar vid ett strömavbrott.
- Då faxvidaresändningen är på, kommer din maskin endast att ta emot svartvita fax i minnet. Färgfax kommer inte att tas emot förutom om maskinen som sänder dem konverterar dem till svartvita innan de sänds.

- 8 Tryck på **Stop/Exit**.

Faxlagring

När du väljer Faxlagring lagrar maskinen mottagna faxmeddelanden i minnet. Du kan hämta faxmeddelanden från en annan plats om du använder funktionen Fjärråtkomst.

Om du ställt in faxlagring, skrivs en säkerhetskopia automatiskt ut på maskinen.

- 1 Tryck på **Menu**.
- 2 Tryck på ▲ eller ▼ för att välja Fax.
Tryck på **OK**.
- 3 Tryck på ▲ eller ▼ för att välja Avanc. faxoper.
Tryck på **OK**.
- 4 Tryck på ▲ eller ▼ för att välja Vidares./Lagra.
Tryck på **OK**.
- 5 Tryck på ▲ eller ▼ för att välja Faxlagring.
Tryck på **OK**.
- 6 Tryck på **Stop/Exit**.



Obs

Om faxlagring är på kan inte maskinen ta emot färgfax såvida inte avsändarmaskinen konverterar det till svartvitt.

Faxförhandsgranskning (endast MFC-660CN och MFC-845CW)

Om du väljer faxförhandsgranskning kan du visa mottagna fax på LCD-skärmen genom att trycka på **Fax Preview**. Då maskinen står på beredskapsläget kommer en popup-meny att visas på LCD-skärmen för att underrätta dig att det finns nya fax. Du kan fortsätta alla funktioner.

Inställning av faxförhandsgranskning

- 1 Tryck på **Menu**.
- 2 Tryck på ▲ eller ▼ för att välja Fax.
Tryck på **OK**.
- 3 Tryck på ▲ eller ▼ för att välja Avanc. faxoper.
Tryck på **OK**.
- 4 Tryck på ▲ eller ▼ för att välja Vidares./Lagra.
Tryck på **OK**.
- 5 Tryck på ▲ eller ▼ för att välja Förhandsg. Fax.
Tryck på **OK**.
- 6 Tryck på **Stop/Exit**.



Obs

Då Faxförhandsgranskning är på, kan din maskin endast skriva ut färgfax som den tar emot. Faxförhandsgranskning finns endast tillgänglig för svartvita fax.

Granska ett fax

När du tar emot ett fax kommer en popup-meny att visas på LCD-skärmen. (Till exempel: Nya fax:02)

- 1 Tryck på **Fax Preview**.
Du kan se den nya faxlistan.

Obs

Du kan även granska listan över gamla fax genom att trycka på ✖. Tryck på # för att gå tillbaka till listan över nya fax.









- 2 Tryck på ▲ eller ▼ för att välja faxet som du vill se.
Tryck på **OK**.

Obs

Om ditt fax är större kan det uppstå en fördröjning innan det visas på LCD-skärmen.

- 3 Tryck på **Stop/Exit**.

Då ett fax öppnas kommer kontrollpanelens knappar att få följande funktioner:

Knapp	Beskrivning
	Förstora faxet.
	Förminska fax.
▲ eller ▼	Vertikal rullning.
◀ eller ▶	Horisontal rullning.
	Rotera faxet medurs.
	Radera faxet. Tryck på 1 för att bekräfta.
	Gå tillbaka till föregående sida.
	Gå till nästa sida.
	Gå till nästa steg. (Skriv ut, Föregående och Lämna är tillgängliga.)
	Gå tillbaka till faxlistan.
 Mono Start	Skriv ut faxet.

Hur du raderar alla fax i listan

- 1 Tryck på **Fax Preview**.
- 2 Tryck på ▲ eller ▼ för att välja Radera alla.
Tryck på **OK**.
Tryck på 1 för att bekräfta.

Hur du skriver ut alla fax i listan

- 1 Tryck på **Fax Preview**.
- 2 Tryck på ▲ eller ▼ för att välja Skriv ut alla.
Tryck på **OK**.

PC-FAX-mottagning

Om du aktiverar PC-Fax-mottagning, kommer maskinen att lagra mottagna fax i minnet och sedan automatiskt skicka dem vidare till datorn. Du kan sedan använda datorn för att visa och förvara dessa fax.

Även om du har stängt av din dator (på natten eller under helgen till exempel), kommer din maskin att ta emot och lagra dina fax i minnet. Numret till de mottagna faxen lagras på minnet och visas nere till vänster på LCD-skärmen.

Då du startar din dator och programvaran för PC-Fax-mottagning körs, överför din maskin dina fax till din PC automatiskt.

För att överföra de mottagna faxen till din dator måste programvaran PC-Fax-mottagning köras på din dator. (För ytterligare information, se *PC-FAX-mottagning* i bruksanvisningen för programanvändare på cd-skivan.)

Om du väljer `Backuputskr. : På` kommer maskinen också att skriva ut faxet.

- 1 Tryck på **Menu**.
- 2 Tryck på ▲ eller ▼ för att välja `Fax`.
Tryck på **OK**.
- 3 Tryck på ▲ eller ▼ för att välja `Avanc. faxoper.`
Tryck på **OK**.
- 4 Tryck på ▲ eller ▼ för att välja `Vidares./Lagra.`
Tryck på **OK**.
- 5 Tryck på ▲ eller ▼ för att välja `Pcfax mottagn..`
Tryck på **OK**.
- 6 Tryck på ▲ eller ▼ för att välja `<USB>` eller datorn som du vill ta emot.
Tryck på **OK**.

- 7 Tryck på ▲ eller ▼ för att välja `Backuputskr. : På` eller `Backuputskr. : Av`.
Tryck på **OK**.

- 8 Tryck på **Stop/Exit**.



Obs

- PC-Fax-mottagning stöds inte av Mac OS®.
- Innan du ställer in PC-Fax-mottagning måste du installera programmet MFL-Pro Suite på datorn. Kontrollera att datorn är ansluten och påslagen. (För ytterligare information, se *PC-FAX-mottagning* i bruksanvisningen för programanvändare på cd-skivan.)
- (endast MFC-660CN och MFC-845CW) Maskinen sparar dina fax i minnet i 24 timmar efter ett strömavbrott. Om du emellertid väljer `Backuputskr. : På` skrivs faxmeddelandet ut så att du får en kopia om det skulle bli ett strömavbrott innan faxet har skickats vidare till datorn.
- Om du får ett felmeddelande och om maskinen inte kan skriva ut faxet som finns i minnet, kan du använda dessa inställningar för att överföra faxet till datorn. (För ytterligare information, se *Felmeddelanden* på sidan 130.)
- Då PC-Fax-mottagning är på, kan endast svartvita fax tas emot i minnet och sändas till datorn. Färgfax tas emot i realtid och skrivs ut i färg.

Ändra datorns destination

- 1 Tryck på **Menu**.
- 2 Tryck på ▲ eller ▼ för att välja `Fax`.
Tryck på **OK**.
- 3 Tryck på ▲ eller ▼ för att välja
`Avanc. faxoper.`
Tryck på **OK**.
- 4 Tryck på ▲ eller ▼ för att välja
`Vidares./Lagra.`
Tryck på **OK**.
- 5 Tryck på ▲ eller ▼ för att välja
`Pcfax mottagn..`
Tryck på **OK**.
- 6 Tryck på ▲ eller ▼ för att välja `Ändra`.
Tryck på **OK**.
- 7 Tryck på ▲ eller ▼ för att välja `<USB>`
eller datorn som du vill ta emot.
Tryck på **OK**.
- 8 Tryck på ▲ eller ▼ för att välja
`Backuputskr. : På` eller
`Backuputskr. : Av.`
Tryck på **OK**.
- 9 Tryck på **Stop/Exit**.

Stänga av avancerade faxfunktioner

- 1 Tryck på **Menu**.
- 2 Tryck på ▲ eller ▼ för att välja `Fax`.
Tryck på **OK**.
- 3 Tryck på ▲ eller ▼ för att välja
`Avanc. faxoper.`
Tryck på **OK**.
- 4 Tryck på ▲ eller ▼ för att välja
`Vidares./Lagra.`
Tryck på **OK**.
- 5 Tryck på ▲ eller ▼ för att välja `Av.`
Tryck på **OK**.
- 6 Tryck på **Stop/Exit**.



Obs

Om det fortfarande finns mottagna fax i maskinens minne, visas ytterligare alternativ på LCD-skärmen. (Se *Ändra avancerade faxfunktioner* på sidan 79.)

Ändra avancerade faxfunktioner

Om mottagna fax finns i maskinens minne då du ändrar avancerade faxfunktioner, visas en av de följande frågorna på LCD-skärmen:

■ Radera alla dok?

Ja →Tryck **1**

Nej→Tryck **2**

■ Skriv ut alla?

Ja →Tryck **1**

Nej→Tryck **2**

- Om du trycker på **1**, kommer faxen i minnet att skrivas ut eller raderas innan inställningen ändras. Om en säkerhetskopia redan skrivits ut, skrivs den inte ut en gång till.
- Om du trycker på **2**, kommer minnet inte att raderas eller skrivas ut och inställningen kommer att vara oförändrade.

Om fax finns i maskinens minne då du ändrar Pcfax mottagn. från en annat alternativ [Fax vidaresändn., Faxlagring eller Förhandsg. Fax (endast MFC-660CN och MFC-845CW)], tryck på ▲ eller ▼ för att välja vilken dator du vill skicka faxen till.

LCD-skärmen kommer att visa följande meddelande:

■ Sänd fax > PC?

Ja →Tryck **1**

Nej→Tryck **2**

- Om du trycker på **1**, kommer faxen i minnet att sändas till din dator innan inställningen ändras. Välj Backuputskr. : På eller Backuputskr. : Av.
- Om du trycker på **2**, kommer minnet inte att raderas eller överförs till din dator och inställningarna kommer att vara oförändrade.

Fjärråtkomst

Du kan ringa maskinen från en knappteleson eller en annan faxmaskin som är utrustad med knappteleson och hämta faxmeddelanden genom att ange din fjärråtkomstkod och aktuella fjärrkommandon.

Ställa in en fjärråtkomstkod

Med en fjärråtkomstkod kan du nå maskinens fjärrfunktioner trots att du inte befinner dig vid maskinen. Innan du använder de olika fjärrfunktionerna måste du välja en egen kod. Grundinställningen är att koden inte är aktiverad (---✕).

- 1 Tryck på **Menu**.
- 2 Tryck på ▲ eller ▼ för att välja Fax. Tryck på **OK**.
- 3 Tryck på ▲ eller ▼ för att välja Avanc. faxoper. Tryck på **OK**.
- 4 Tryck på ▲ eller ▼ för att välja Fjärråtkomst. Tryck på **OK**.
- 5 Ange en tresiffrig kod med siffrorna **0-9**, ✕, eller #. Tryck på **OK**. (Tecknet "✕" kan inte ändras.)



Obs

Använd inte samma kod som den du använde för faxaktivering (✕ **5 1**) eller telefonsvararens kod (**# 5 1**). (Se *Drift från sidoapparater* på sidan 58.)

- 6 Tryck på **Stop/Exit**.



Obs

Du kan byta kod när som helst genom att ange en ny kod. Om du vill inaktivera din kod trycker du på **Clear/Back** i steg 5 för att återgå till den inaktiva grundinställningen (---✳) och tryck på **OK**.

Använda fjärråtkomstkod

- 1 Slå ditt faxnummer från en telefon eller en annan faxmaskin som har tonvalsfunktion.
- 2 Ange din fjärråtkomstkod omedelbart när maskinen svarar (tre siffror, följt av ✳).
- 3 Maskinen signalerar om den har tagit emot meddelanden:
 - 1 lång signal — Faxmeddelanden
 - 2 långa signaler — Röstmeddelanden (endast MFC-660CN och MFC-845CW)
 - 3 långa signaler — Fax & Röstmeddelanden (endast MFC-660CN och MFC-845CW)
 - Inga signaler — Inga meddelanden
- 4 Då maskinen avger två korta signaler, ange ett kommando. Maskinen lägger på om du inte anger ett kommando inom 30 sekunder. Maskinen avger tre korta signaler om du anger ett felaktigt kommando.
- 5 Tryck på **9 0** för att stänga av fjärråtkomsten när du är klar.

- 6 Lägg på.



Obs

Om maskinen är inställd på läget *Manuell* och du vill använda fjärråtkomstfunktionen, vänta ungefär två minuter efter att den börjat ringa och därefter ange din fjärråtkomstkod inom 30 sekunder.

Fjärrfaxkommandon

Följ de kommandon som listas nedan för att nå funktioner med fjärråtkomstkod. Om du ringer maskinen och anger din fjärråtkomstkod (tre siffror, följt av ✖), ger maskinen ifrån sig två korta signaler för att uppmana dig att ange ett fjärrkommando.

Fjärrkommandon		Funktionsdetaljer	
91	Spela röstmeddelanden (endast MFC-660CN och MFC-845CW)	Efter en lång signal spelar maskinen upp IKM.	
	1 Upprepa eller gå till föregående	Tryck på 1 om du vill lyssna en gång till på ett inkommande meddelande. Om du trycker på 1 före ett meddelande, kommer du att höra det tidigare meddelandet.	
	2 Gå till nästa	Du kan hoppa till nästa meddelande medan du lyssnar på ett.	
	9 STOPPA uppspelning	stoppa uppspelningen av de inkommande meddelandena.	
93	Ta bort alla meddelanden (endast MFC-660CN och MFC-845CW)	Efter en lång signal bekräftas raderingen. Om du hör tre korta signaler, kan du inte utföra raderingen eftersom alla röstmeddelanden antingen har spelats upp eller så finns det inga meddelanden att radera. *Den här koden används för att radera alla meddelanden, inte bara ett åt gången.	
94	Spela upp och in meddelande på minnet (endast MFC-660CN och MFC-845CW)		
	1 Spela	1 Tsv-meddelande	Maskinen spelar upp det valda meddelandet. Du stoppar uppspelning av utgående meddelande genom att trycka på 9 .
		2 F/T-meddelande	
	2 Spela in	1 Tsv-meddelande	Efter en lång signal, kan du spela in det utgående meddelandet. Meddelandet spelas upp en gång. Du stoppar uppspelningen av meddelandet genom att trycka 9 .
2 F/T-meddelande			
95	Ändra inställningarna för faxvidaresändning eller faxlagring		
	1 AV	Du kan välja AV efter att du hämtat eller raderat alla dina meddelanden.	
	2 faxvidaresändning	En lång signal betyder att raderingen har accepterats. Tre korta signaler betyder att något är fel med inställningen och att du inte kan göra några ändringar (exempelvis en faxvidaresändning inte har registrerats). Du kan registrera ditt faxvidaresändningsnummer genom att skriva 4. (Se <i>Ändra ditt nummer för faxvidaresändning</i> på sidan 83.) Faxvidaresändning kommer att fungera så snart du har registrerat numret.	
	4 Faxvidaresändningsnummer		
	6 Faxlagring		

Fjärrkommandon		Funktionsdetaljer
96	Hämta ett fax	
	2 Hämta alla fax	Skriv numret till fjärrfaxmaskinen för att komma åt lagrade faxmeddelanden. (Se <i>Komma åt faxmeddelanden</i> på sidan 83.)
	3 Radera fax från minnet	Om du hör en lång ljudsignal, har faxet raderats från minnet.
97	Kontrollera mottagningsstatuset (endast MFC-440CN)	
	1 Fax	Du kan kontrollera om maskinen har tagit emot några fax. En lång signal betyder att den har tagit emot meddelanden. Om inte, kommer du att höra tre korta signaler.
97	Kontrollera mottagningsstatuset (endast MFC-660CN och MFC-845CW)	
	1 Fax	Du kan kontrollera om din maskin har tagit emot några fax eller röstmeddelanden. En lång signal betyder att den har tagit emot meddelanden. Om inte, kommer du att höra tre korta signaler.
	2 Röst	
98	Ändra mottagningsläget (endast MFC-440CN)	
	1 Extern Tsv	Efter en lång signal bekräftas ändringen.
	2 Fax/Tel	
	3 Fax endast	
98	Ändra mottagningsläget (endast MFC-660CN och MFC-845CW)	
	1 Tsv	Efter en lång signal bekräftas ändringen.
	2 Fax/Tel	
	3 Fax endast	
90	Lämna	Genom att trycka på 9 0 gör att du kan lämna fjärråtkomsten. Vänta tills du hör en lång signal innan du lägger på luren.

Komma åt faxmeddelanden

Du kan ringa din maskin från vilken tonvalstelefon som helst och sända dina faxmeddelanden till en maskin.

- 1 Slå ditt faxnummer.
- 2 Ange din fjärråtkomstkod omedelbart när maskinen svarar (tre siffror, följt av ✖). En lång signal betyder att du har meddelanden.
- 3 Tryck på **9 6 2** när du hör två korta signaler.
- 4 Invänta den långa signalen innan du med de kombinerade siffer- och bokstavsknapparnas hjälp anger numret till den faxmaskin du vill vidareända meddelanden till, följt av **# #** (högst 20 tecken).



Obs

Du kan inte använda ✖ och # när du slår detta nummer. Du kan dock trycka på # ör att lägga in en paus.

- 5 Tryck på **9 0** för att återställa maskinen när du är färdig.
- 6 Lägg på efter att din maskin ger en signal. Din maskin ringer upp den faxmaskin du angivit som mottagare och sänder över dina faxmeddelanden, som därefter skrivs ut.

Ändra ditt nummer för faxvidaresändning

Du kan ändra det förhandsinställda numret för faxvidaresändning från en annan telefon eller faxmaskin som är utrustad med en tonvalstelefon.

- 1 Slå ditt faxnummer.
- 2 Ange din fjärråtkomstkod omedelbart när maskinen svarar (tre siffror, följt av ✖). En lång signal betyder att du har meddelanden.
- 3 Tryck på **9 5 4** när du hör två korta signaler.
- 4 Invänta den långa signalen innan du med de kombinerade siffer- och bokstavsknapparnas hjälp anger numret till den faxmaskin du vill vidareända meddelanden till, följt av **# #** (högst 20 tecken).



Obs

Du kan inte använda ✖ och # när du slår detta nummer. Du kan dock trycka på # ör att lägga in en paus.

- 5 Tryck på **9 0** när du är klar.
- 6 Lägg på efter att din maskin ger en signal.

Faxrapporter

Du ställer in överföringsrapporten och journalperioder med knapparna **Menu**.

Överföringsrapport

Du kan skriva ut en överföringsrapport som ett kvitto på att du har sänt ett faxmeddelande. Den här rapporten talar om vilken tid och vilket datum faxmeddelandet sändes och om överföringen lyckades (OK). Välj **På** eller **På+kopia**, om du vill skriva ut en rapport efter varje faxesändning.

Om du ofta sänder faxmeddelanden till samma mottagare behöver du kanske mer information än bara jobbnr för att veta vilka faxmeddelanden som måste sändas om. Välj **På+kopia** eller **Av+kopia** för att friska upp minnet genom att skriva ut en del av faxmeddelandets första sida på rapporten.

När överföringsrapporten är **Av** eller **Av+kopia**, skrivs rapporten endast ut när det är ett överföringsfel och NG visas i RESULT-kolumnen.

- 1 Tryck på **Menu**.
- 2 Tryck på ▲ eller ▼ för att välja **Fax**. Tryck på **OK**.
- 3 Tryck på ▲ eller ▼ för att välja **Rapportinst..** Tryck på **OK**.
- 4 Tryck på ▲ eller ▼ för att välja **Sändn. kvitto**. Tryck på **OK**.
- 5 Tryck på ▲ eller ▼ för att välja **På**, **På+kopia**, **Av** eller **Av+kopia**. Tryck på **OK**.
- 6 Tryck på **Stop/Exit**.

Faxjournal (Verksamhetsrapporter)

Du kan ställa in maskinen på att skriva ut journaler med jämna mellanrum (vart 50:e fax/6, 12 eller 24 timmar/2 eller 7 dagar). Om du väljer **Av**, kan du skriva ut rapporter genom att följa anvisningarna i *Rapporter* på sidan 85. Grundinställningen är **Vart 50:nde fax**.

- 1 Tryck på **Menu**.
- 2 Tryck på ▲ eller ▼ för att välja **Fax**. Tryck på **OK**.
- 3 Tryck på ▲ eller ▼ för att välja **Rapportinst..** Tryck på **OK**.
- 4 Tryck på ▲ eller ▼ för att välja **Journalperiod**. Tryck på **OK**.
- 5 Tryck på ▲ eller ▼ för att välja en intervall.
Tryck på **OK**.
(Om du väljer 7 dagar uppmanas du att välja den första dagen som inleder perioden.)
 - 6, 12, 24 timmar, 2 eller 7 dagar
Maskinen kommer att skriva ut rapporten vid angiven tid innan den raderar alla jobb från minnet. Om maskinens minne blir fullt (med 200 jobb) före angivet intervall kommer den att skriva ut journalen tidigare än vanligt innan den raderar alla jobb i minnet. Du kan skriva ut en rapport före angiven tid utan att radera de jobb som finns i minnet.
 - Var 50e fax
Maskinen skriver ut journalen när 50 fax har lagrats i minnet.

- 6 Ange en tid i 24-timmarsformat när journalperioden ska inledas.
Tryck på **OK**.
(Till exempel: skriv 19:45 för kvart i åtta på kvällen.)
- 7 Tryck på **Stop/Exit**.

Rapporter

Följande rapporter är tillgängliga:

- Sändn. kvitto
Skriver ut en överföringsrapport för din senaste överföring.
- Hjälplista
En hjälplista hur du snabbt kan programmera maskinen.
- Snabbval
Innehåller namn och nummer som lagrats i nummer- eller bokstavsordning i kortnummerminnet.
- Faxjournal
Innehåller information om de senaste mottagna och sända faxmeddelandena. (TX: Sändning.) (RX: mottagning.)
- Användarinst.
Innehåller dina inställningar.
- Nätverksinst.
Innehåller dina nätverksinställningar.

Skriva ut en rapport

- 1 Tryck på **Menu**.
- 2 Tryck på ▲ eller ▼ för att välja Skriv rapport.
Tryck på **OK**.
- 3 Tryck på ▲ eller ▼ för att välja rapporten som du önskar.
Tryck på **OK**.
- 4 Tryck på **Mono Start**.

Översikt Pollning

Pollningen gör att du kan ställa in annan maskinen så att andra personer kan hämta faxmeddelanden som betalar för samtalet. Den gör också att du kan ringa upp en annan persons faxmaskin och hämta ett fax. Du betalar för den pollningen. Pollningen måste ställas in på båda maskinerna för att den ska fungera. Inte alla faxmaskiner stöder en pollning.

Mottagning av pollning

Mottagning via pollning innebär att du ringer en annan faxmaskin i syfte att hämta ett meddelande.

Inställning av Mottagning pollning

- 1 Tryck på  (Fax).
- 2 Tryck på ▲ eller ▼ för att välja Pollad mottag..
Tryck på **OK**.
- 3 Tryck på ▲ eller ▼ för att välja Standard.
Tryck på **OK**.
- 4 Ange det faxnummer du avser att polla.
- 5 Tryck på **Mono Start** eller **Colour Start**.

Inställning för Mottagning pollning med lösenord

Säker pollning gör att du kan begränsa vem som får dokumenten som kan pollas.

Säker pollning fungerar endast med faxmaskiner från Brother. Om du vill hämta ett fax från en säker Brother-maskin måste du ange lösenordet.

- 1 Tryck på  (Fax).
- 2 Tryck på ▲ eller ▼ för att välja Pollad mottag..
Tryck på **OK**.
- 3 Tryck på ▲ eller ▼ för att välja Säker.
Tryck på **OK**.
- 4 Ange ett fyrsiffrigt lösenord.
Lösenordet skall vara detsamma som på den maskinen du skall polla.
Tryck på **OK**.
- 5 Ange det faxnummer du avser att polla.
- 6 Tryck på **Mono Start** eller **Colour Start**.

Inställning för mottagning av fördröjd pollning

Fördröjd pollning gör att du kan ställa in maskinen så att den pollar en annan maskin vid ett senare tillfälle. Du kan enbart ställa in en fördröjd pollning.

- 1 Tryck på  (Fax).
- 2 Tryck på ▲ eller ▼ för att välja Pollad mottag..
Tryck på **OK**.
- 3 Tryck på ▲ eller ▼ för att välja Fördröjd.
Tryck på **OK**.
- 4 Ange tidpunkten (i 24-timmarsformat) för pollning.
Exempel: skriv 21:45 för kvart i tio på kvällen.
Tryck på **OK**.
- 5 Ange det faxnummer du avser att polla.
- 6 Tryck på **Mono Start** eller **Colour Start**. Maskinen pollar vid den tidpunkt du har valt.

Sekventiell pollning (endast svartvitt)

Sekventiell pollning gör att du kan begära dokument från flera faxmaskiner på samma gång.

- 1 Tryck på  (Fax).
- 2 Tryck på ▲ eller ▼ för att välja Pollad mottag..
Tryck på **OK**.
- 3 Tryck på ▲ eller ▼ för att välja Standard, Säker eller Fördröjd.
Tryck på **OK**.

- 4 Välj ett av de följande alternativ:
 - Om du valde Standard, gå till steg 5.
 - Om du väljer Säker, fyrsiffrigt nummer och tryck på **OK** och gå till steg 5.
 - Om du väljer Fördröjd, anger du tidpunkten (i 24-timmarsformat) för pollning och trycker på **OK**, innan du går till steg 5.
- 5 Tryck på ▲ eller ▼ för att välja Grupsändning.
Tryck på **OK**.
- 6 Tryck på ▲ eller ▼ för att välja Lägg till nr..
Tryck på **OK**.
- 7 Ange ett nummer med hjälp av ett kortnummer, en grupp eller de kombinerade siffer- och bokstavsknapparna.
Tryck på **OK**.
- 8 Upprepa stegen 6 och 7 för att ange alla faxnummer som du vill polla och tryck på ▲ eller ▼ för att välja Slutför.
Tryck på **OK**.
- 9 Tryck på **Mono Start**. Maskinen pollar varje nummer eller grupp i tur och ordning för avsedda dokument.

Tryck på **Stop/Exit** när maskinen ringer upp för att ångra aktuell polling.

Om du vill ångra samtliga sekventiella pollningmottagningar, se *Kontroll och radering väntande jobb* på sidan 42.

Polling (endast svartvitt)

Sändning med pollning innebär att du ställer in din maskin på väntläge tills en annan faxmaskin hämtar ett av dina dokument.

Dokumentet lagras i minnet och hämtas från en annan faxmaskin tills du raderar faxmeddelandet i fråga. (Se *Kontroll och radering väntande jobb* på sidan 42.)

Inställning för polling

- 1 Tryck på  (**Fax**).
- 2 Ladda dokumentet.
- 3 Tryck på ▲ eller ▼ för att välja Pollad sändn..
Tryck på **OK**.
- 4 Tryck på ▲ eller ▼ för att välja Standard.
Tryck på **OK**.
- 5 Tryck på ▲ eller ▼ för att välja inställningarna som du vill ändra.
Tryck på **OK**.
Efter varje inställning bekräftats kan du fortsätta att ändra fler inställningar.
- 6 Tryck på **Mono Start**.

Inställning av pollning med lösenord

Säker pollning gör att du kan begränsa vem som får dokumenten som kan pollas.

Säker pollning fungerar endast med faxmaskiner från Brother. Om en annan person vill hämta ett fax från din maskin måste denne ange lösenordet.

- 1 Tryck på  (**Fax**).
- 2 Ladda dokumentet.
- 3 Tryck på ▲ eller ▼ för att välja Pollad sändn..
Tryck på **OK**.
- 4 Tryck på ▲ eller ▼ för att välja *Säker*.
Tryck på **OK**.
- 5 Ange ett fyrsiffrigt nummer.
Tryck på **OK**.
- 6 Tryck på ▲ eller ▼ för att välja inställningarna som du vill ändra.
Tryck på **OK**.
Efter varje inställning bekräftats kan du fortsätta att ändra fler inställningar.
- 7 Tryck på **Mono Start**.



Kopiera

Kopiering

90

Hur du kopierar

Aktivera kopieringsläge

Då du vill göra en kopia, tryck på

 (**Copy**) för att tända den gröna lampan.

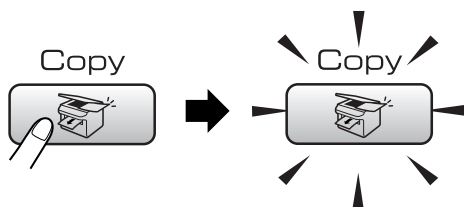

Följande meddelande visas på LCD-skärmen:

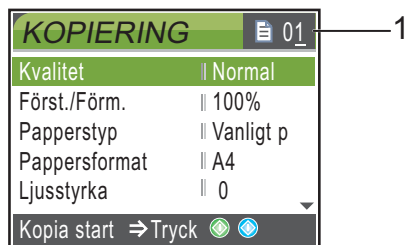

1 Ant kopior

Du kan ange antalet kopior med hjälp av de kombinerade siffer- och bokstavsknapparna

Tryck på ▲ eller ▼ för att bläddra igenom alternativen för knappen **Copy**.

- Kvalitet (Se sidan 91.)
- Först./Förm. (Se sidan 92.)
- Papperstyp (Se sidan 95.)
- Pappersformat (Se sidan 95.)
- Ljusstyrka (Se sidan 94.)
- Kontrast (Se sidan 94.)
- Färgjustering (Se sidan 94.)
- Stapla/Sortera (Se sidan 94.)
- Sidlayout (Se sidan 92.)

- Ställ ny stand. (Se sidan 96.)
- Fabriksåterst. (Se sidan 96.)

Då alternativet som du vill välja markeras, tryck på **OK**.



Obs

Grundinställningen är Faxläget. Du kan själv ställa in hur lång tid maskinen förblir på Copy-läget efter avslutad kopiering. (Se *Lägesåtergång* på sidan 24.)

Kopiering av en sida

- 1 Tryck på  (**Copy**).
- 2 Ladda dokumentet.
(Se *Ladda dokument* på sidan 10.)
- 3 Tryck på **Mono Start** eller **Colour Start**.

Göra flera kopior

Du kan göra upp till 99 kopior.

- 1 Tryck på  (**Copy**).
- 2 Ladda dokumentet.
- 3 Ange det antal kopior som ska skrivas ut.
- 4 Tryck på **Mono Start** eller **Colour Start**.



Obs

För att sortera kopiorna, tryck på ▲ eller ▼ för att välja *Stapla/Sortera*. (Se *Sortera kopior med dokumentmataren* på sidan 94.)

Avbryta kopieringen

För att avbryta kopieringen, tryck på **Stop/Exit**.

Inställda kopior

Du kan ändra kopieringsinställningar tillfälligt för nästa kopia.

Maskinen återgår till grundinställningarna efter 60 sekunder eller om Timerläget återställer maskinen på faxläget. (Se *Lägesåtergång* på sidan 24.)

Om du är färdig med dina inställningar, tryck på **Mono Start** eller **Colour Start**.

Om du vill välja fler inställningar, tryck på ▲ eller ▼.



Obs

Du sparar dina vanligaste inställningar genom att ange dem som grundinställningar. De inställningar du gör fortsätter att gälla tills du ändrar dem på nytt. (Se *Ställa in dina ändringar som en ny standardinställning* på sidan 96.)

Ändra kopierings hastighet och kvalitet

Du kan välja bland olika kvalitetsinställningar. Grundinställningen är *Normal*.

■ Snabb

Snabb utskriftshastighet och lägsta bläckförbrukning. Används för att spara tid vid utskrift av dokument som ska korrekturläsas, omfattande dokument eller många kopior.

■ Normal

Normal är ett rekommenderat läge för vanliga utskrifter. Procedurens goda kopieringskvalitet med bra kopieringshastighet.

■ Bästa

Rekommenderas för kopiering av detaljerade bilder, exempelvis fotografier. Detta är den högsta upplösningen och tar längst tid att skriva ut.

- 1 Tryck på  (**Copy**).
- 2 Ladda dokumentet.
- 3 Ange det antal kopior som ska skrivas ut.
- 4 Tryck på ▲ eller ▼ för att välja *Kvalitet*.
Tryck på **OK**.
- 5 Tryck på ▲ eller ▼ för att välja *Snabb*, *Normal* eller *Bästa*.
Tryck på **OK**.
- 6 Om du inte vill ändra andra inställningar, tryck på **Mono Start** eller **Colour Start**.

Förstora eller förminska den kopierade bilden

Du kan välja en skalförändring.

- 1 Tryck på  (**Copy**).
- 2 Ladda dokumentet.
- 3 Ange det antal kopior som ska skrivas ut.
- 4 Tryck på ▲ eller ▼ för att välja Först./Förm..
Tryck på **OK**.
- 5 Välj ett av de följande alternativ:
 - Tryck på ▲ eller ▼ för att välja önskad skalförändring. Tryck på **OK**.
 - Tryck på ▲ eller ▼ för att välja Eget (25-400%) för att välja önskad grad av förstoring eller förminskning från 25% till 400%.
Tryck på **OK**.
(Tryck till exempel på **5 3** för att skriva 53%.)

50%
69% A4 → A5
78% LGL → LTR
83% LGL → A4
93% A4 → LTR
97% LTR → A4
100%*
104% EXE → LTR
142% A5 → A4
186% 10x15cm → LTR
198% 10x15cm → A4
200%
Eget (25-400%)

- 6 Om du inte vill ändra andra inställningar, tryck på **Mono Start** eller **Colour Start**.



Obs

Sidlayoutalternativ är inte tillgänglig med Först./Förm..

Göra N på 1-kopia eller poster

N-på-1-kopia gör att du kan spara papper genom att kopiera två eller fyra sidor på en sida.

Du kan göra en affisch. När du använder Poster-funktionen delar maskinen upp ditt dokument i delar, och sedan förstoras delarna så att du kan sätta ihop dem till en poster. Använd kopieringsglaset om du vill kopiera till affisch-storlek.

Viktigt

- Kontrollera att värdet för Pappersformat är Letter eller A4.
- Du kan inte använda Förstora/Förminska med N på 1- och affischfunktioner.
- Om du vill skriva ut flera färgkopior går det inte att välja N på 1-kopia.
- (S) betyder stående och (L) betyder liggande.
- Du kan endast göra en posterkopia åt gången.

- 1 Tryck på  (**Copy**).
- 2 Ladda dokumentet.
- 3 Ange det antal kopior som ska skrivas ut.
- 4 Tryck på ▲ eller ▼ för att välja Sidlayout.
Tryck på **OK**.
- 5 Tryck på ▲ eller ▼ för att välja Av (1 på 1), 2 på 1 (S), 2 på 1 (L), 4 på 1 (S), 4 på 1 (L) eller Poster (3x3).
Tryck på **OK**.

- 6 Om du inte vill ändra andra inställningar, tryck på **Mono Start** or **Colour Start** för att skanna sidan.
Om du håller på att skapa en poster eller om du placerat dokumentet i dokumentmataren, kommer maskinen att skanna av sidorna och starta utskriften.
- Om du använder kopieringsglaset, gå till steg 7.**
- 7 Efter att maskinen skannat sidan, tryck på **1** för att skanna nästa sida.
- 8 Placera nästa sida på kopieringsglaset. Tryck på **OK**.
Upprepa stegen 7 och 8 för varje sida i layouten.
- 9 När alla sidor har skannats trycker du på **2** för att avsluta.



Obs

Om du har valt fotopapper i papperstypsinställningen för N på 1-kopiering, kommer bilden att skivas ut som om du valt papperstypen vanligt papper.

Placera dokumentet vänt nedåt som i bilden nedan.

■ 2 på 1 (S)



■ 2 på 1 (L)

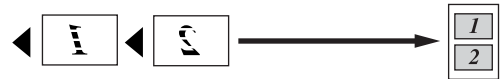

■ 4 på 1 (S)



■ 4 på 1 (L)



■ Poster (3 x 3)

Du kan förstora ett fotografi till Posterstorlek när du kopierar.

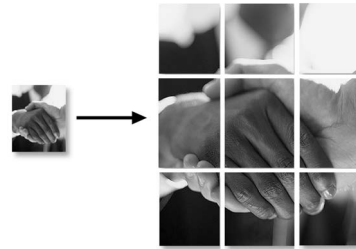

Sortera kopior med dokumentmataren

Du kan sortera flera kopior. Sidorna skrivs ut i ordning 123, 123, 123, och så vidare.

- 1 Tryck på  (**Copy**).
- 2 Ladda dokumentet.
- 3 Ange det antal kopior som ska skrivas ut.
- 4 Tryck på ▲ eller ▼ för att välja Stapla/Sortera.
Tryck på **OK**.
- 5 Tryck på ▲ eller ▼ för att välja Sortera.
Tryck på **OK**.
- 6 Om du inte vill ändra andra inställningar, tryck på **Mono Start** eller **Colour Start**.

Justera ljusstyrkan, kontrasten och färgen

Ljusstyrka

Med den här funktionen kan du justera ljusstyrkan och göra utskriften mörkare eller ljusare.

- 1 Tryck på  (**Copy**).
- 2 Ladda dokumentet.
- 3 Ange det antal kopior som ska skrivas ut.
- 4 Tryck på ▲ eller ▼ för att välja Ljusstyrka.
Tryck på **OK**.
- 5 Tryck på ◀ för att göra en mörkare kopia eller tryck på ▶ för att göra en ljusare kopia.
Tryck på **OK**.

- 6 Om du inte vill ändra andra inställningar, tryck på **Mono Start** eller **Colour Start**.

Kontrast

Med den här funktionen ställer du in kontrasten för att få en skarpare och mer livfull bild.

- 1 Tryck på  (**Copy**).
- 2 Ladda dokumentet.
- 3 Ange det antal kopior som ska skrivas ut.
- 4 Tryck på ▲ eller ▼ för att välja Kontrast.
Tryck på **OK**.
- 5 Tryck på ▶ för att öka eller tryck på ◀ för att minska kontrasten
Tryck på **OK**.
- 6 Om du inte vill ändra andra inställningar, tryck på **Mono Start** eller **Colour Start**.

Färg mättning

- 1 Tryck på  (**Copy**).
- 2 Ladda dokumentet.
- 3 Ange det antal kopior som ska skrivas ut.
- 4 Tryck på ▲ eller ▼ för att välja Färgjustering.
Tryck på **OK**.
- 5 Tryck på ▲ eller ▼ för att välja Röd, Grön eller Blå.
Tryck på **OK**.
- 6 Tryck på ▶ för att öka färgmättningen eller tryck på ◀ för att minska färgmättningen.
Tryck på **OK**.

- 7 Utför ett av följande:
- Om du vill ändra mätningen för en annan färg, gå till steg 5.
 - Om du vill ändra ytterligare inställningar, tryck på ▲ eller ▼ för att välja **Avbryt**. Tryck på **OK**.
 - Om du inte vill ändra andra inställningar, tryck på **Mono Start** eller **Colour Start**.

Pappersalternativ

Papperstyp

Om du använder specialpapper vid kopieringen ställ in maskinen på rätt papperstyp för att få bästa möjliga utskriftskvalitet.

- 1 Tryck på  (**Copy**).
- 2 Ladda dokumentet.
- 3 Ange det antal kopior som ska skrivas ut.
- 4 Tryck på ▲ eller ▼ för att välja **Papperstyp**. Tryck på **OK**.
- 5 Tryck på ▲ eller ▼ för att välja **Vanligt papper, Bläckst.papper, Brother foto, Övriga fotopapp. eller OH-Film**. Tryck på **OK**.
- 6 Om du inte vill ändra andra inställningar, tryck på **Mono Start** eller **Colour Start**.

Pappersstorlek

Om du kopierar på annat än A4-papper måste du ändra inställningen för pappersformat. Du kan endast kopiera på Letter, Legal, A4, A5 eller Foto [10 cm (W) × 15 cm (H)].

- 1 Tryck på  (**Copy**).
- 2 Ladda ditt dokument.
- 3 Ange det antal kopior som ska skrivas ut.
- 4 Tryck på ▲ eller ▼ för att välja **Pappersformat**. Tryck på **OK**.
- 5 Tryck på ▲ eller ▼ för att välja **Letter, Legal, A4, A5 eller 10x15cm**. Tryck på **OK**.
- 6 Om du inte vill ändra andra inställningar, tryck på **Mono Start** eller **Colour Start**.

Ställa in dina ändringar som en ny standardinställning

Du kan spara dina faxinställningar för Kvalitet, Papperstyp, Ljusstyrka, Kontrast och Färgjustering genom att ange dem som grundinställningar. De inställningar du gör fortsätter att gälla tills du ändrar dem på nytt.

- 1 Tryck på  (**Copy**).
- 2 Tryck på ▲ eller ▼ för att välja dina nya inställning.
Tryck på **OK**.
Upprepa steget för varje inställning som du vill ändra.
- 3 Efter att ha ändrat den sista inställningen, tryck på ▲ eller ▼ för att välja *Ställ ny stand..*
Tryck på **OK**.
- 4 Tryck på **1** för att välja *Ja*.
- 5 Tryck på **Stop/Exit**.

Återställ alla inställningarna till standardinställningarna

Du kan återställa alla inställningar som du ändrat till grundinställningarna. De inställningar du gör fortsätter att gälla tills du ändrar dem på nytt.

- 1 Tryck på  (**Copy**).
- 2 Tryck på ▲ eller ▼ för att välja *Fabriksåterst..*
Tryck på **OK**.
- 3 Tryck på **1** för att välja *Ja*.
- 4 Tryck på **Stop/Exit**.

“Inget minne”-meddelande

Om meddelandet *Minnet är fullt* visas då dokumentet skannas, tryck på **Stop/Exit** för att avbryta eller på **Mono Start** eller **Colour Start** för att kopiera de skannade sidorna.

Du måste radera några faxmeddelanden för att frigöra mer minne innan du kan fortsätta.

För att frigöra extra minne, gör så här:

- Stänga av avancerade faxfunktioner. (Se *Stänga av avancerade faxfunktioner* på sidan 78.)
- Skriva ut faxmeddelandena i minnet. (Se *Skriva ut ett fax från minnet* på sidan 51.)

Om meddelandet *Minnet är fullt* visas kan du fortsätta att kopiera efter att ha skrivit ut mottagna faxmeddelanden och återställt minnet till 100%.



Direkt fotoutskrift

Fotoutskrift från ett minneskort	98
Skriva ut fotografier från en kamera med PictBridge	111

PhotoCapture Center™ Funktioner

Skriva ut från ett minneskort utan en dator

Även om maskinen inte är ansluten till din dator kan du skriva ut foton direkt från digitalkameramedia. (Se *Skriv ut bilder* på sidan 101.)

Skanna till ett minneskort utan en dator

Du kan skanna in dokument och spara dem direkt till ett minneskort. (Se *Skanna till kort* på sidan 108.)

Använda PhotoCapture Center™ från din dator

Du kan nå mediakortet som finns i mediaenheten (kortplatsen) från din dator.

(Se *PhotoCapture Center™* för Windows® eller *Fjärrinställning & PhotoCapture Center™* för Macintosh®, se bruksanvisningen för programanvändare på cd-skivan.)

Använda minneskortet

Brother-maskinen har mediakortplatser som du kan använda tillsammans med följande populära media för digitala kameror:

CompactFlash®, Memory Stick®, Memory Stick Pro™, SecureDigital™, MultiMediaCard™ och xD-Picture Card™.



CompactFlash®



Memory Stick®
Memory Stick Pro™



SecureDigital™



xD-Picture Card™

MultiMediaCard™

- miniSD™ kan användas med en miniSD™-adapter.
- Memory Stick Duo™ kan användas med en Memory Stick Duo™-adapter.
- Memory Stick Pro Duo™ kan användas med en Memory Stick Pro Duo™-adapter.
- Inga adaptrar medföljer maskinen. Adaptrar finns att köpa i handeln.

Med funktionen PhotoCapture Center™ kan du skriva ut digitala fotografier från din digitalkamera och erhålla högkvalitativa utskrifter.

Minneskort mappstruktur

Din maskin har framställts för att vara kompatibel med bildfiler och minneskort för moderna digitala kamera. Läs dock igenom anvisningarna nedan för att undvika fel:

- DPOF-filen på minneskortet måste ha rätt format. (Se *DPOF-utskrift* på sidan 103.)
- Bildfilens filnamnställäg måste vara .JPG (andra filnamnställäg för mediafiler, exempelvis .JPEG, .TIF, .GIF, osv., kan inte användas).
- PhotoCapture Center™-utskrift utan användning av datorn måste ske separat från funktioner med PhotoCapture Center™ som inbegriper datorbruk. (Samtidigt bruk är inte möjligt.)
- IBM Microdrive™ kan inte användas tillsammans med maskinen.
- Maskinen kan läsa upp till 999 filer på ett mediakort.
- CompactFlash® Typ II fungerar inte.
- Denna produkt stöder xD-Picture Card™ Typ M / Typ H (stor kapacitet).

Uppmärksamma följande:

- Vad gäller utskrift av INDEX eller IMAGE, kommer PhotoCapture Center™ att skriva ut samtliga bilder även om vissa bilder är förstörda. En del av den förstörda bilden kan komma att skrivas ut.

- Maskinen är förberedd för att läsa mediakort som har formaterats i en digitalkamera.

När kortet formateras i digitalkameran skapar minneskortet en speciell mapp där bilderna läggs. Om du vill redigera bildinformationen på mediakortet i datorn, bör du inte ändra mappstrukturen som skapades med digitalkameran. När du sparar eller ändrar bildfiler på minneskortet, bör du också använda samma mapp som används av digitalkameran. Om informationen inte sparas i samma mapp kan det hända att det inte går att läsa eller skriva ut bilden med maskinen.

Komma igång

Sätt in kortet i korrekt kortplats tills det låser fast.

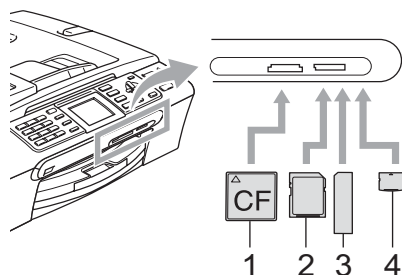

- 1 **CompactFlash®**
- 2 **SecureDigital™, MultiMediaCard™**
- 3 **Memory Stick®, Memory Stick Pro™**
- 4 **xD-Picture Card™**

PhotoCapture knapp anvisningar:

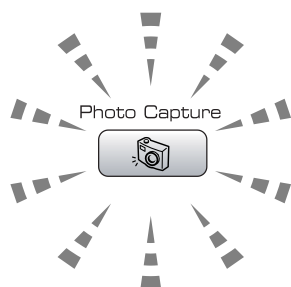

- **PhotoCapture** lampan är tänd, har mediakortet satts i korrekt.
- **PhotoCapture** lampan är tänd, har mediakortet inte satts i korrekt.
- **PhotoCapture** lampan blinkar då du läser av eller skriver på mediakortet.

! VAR FÖRSIKTIG

Dra **INTE** ur nätsladden eller avlägsna mediakortet från kortplatsen när maskinen läser av eller skriver till kortet (knappen **PhotoCapture** blinkar). **Du kan förlora dina data eller skada kortet.**

Maskinen kan endast läsa ett mediakort åt gången, så sätt inte in flera kort i kortplatsen.

Aktivera PhotoCapture-läge

Efter att du satt i mediakortet, tryck på knappen  (**PhotoCapture**) för att tända den gröna och visa PhotoCapture-funktionerna på LCD-skärmen.

Följande meddelande visas på LCD-skärmen:



Tryck på ▲ eller ▼ för att bläddra igenom knappfunktionerna PhotoCapture.

- Visa foto(n) (Se sidan 101.)
- Skriv ut index (Se sidan 101.)
- Skriv alla foton (Se sidan 102.)
- Skriv ut foton (Se sidan 102.)

Obs

Om din digitalkamera stödjer DPOF-utskrift, se *DPOF-utskrift* på sidan 103.

Då alternativet som du vill välja markeras, tryck på **OK**.

Skriv ut bilder

Visa fotografier

Du kan förhandsgranska dina foton på LCD-skärmen innan du skriver ut dem. Om dina fotografier är större filer kan det uppstå en fördröjning innan varje foto visas på LCD-skärmen.

- 1 Kontrollera att mediakortet är insatt i korrekt plats.
Tryck på  (**PhotoCapture**).
- 2 Tryck på ▲ eller ▼ för att välja Visa foto(n).
Tryck på **OK**.
- 3 Tryck på ◀ eller ▶ för att välja ditt foto.



Obs

I stället för att bläddra igenom dina fotografier kan du använda de kombinerade siffer- och bokstavsknapparna för att ange numret på bilden på indexsidan. (Se *Skriv ut Index (miniatyrbilder)* på sidan 101.)

- 4 Tryck på ▲ eller ▼ för att öka eller minska antalet kopior.
- 5 Upprepa stegen 3 och 4 tills du valt alla fotografier.



Obs

Tryck på **Clear/Back** för att gå tillbaka till föregående nivå.

- 6 Efter att du valt alla fotografier, gör så här:
 - Tryck på **OK** och ändra utskriftsinställningen. (Se sidan 104.)
 - Om du inte vill ändra några inställningar, tryck på **Colour Start** för att skriva ut.

Skriv ut Index (miniatyrbilder)

PhotoCapture Center™ tilldelar nummer för bilderna (som No.1, No.2, No.3, och så vidare).



→ No. 1
DEI.JPG 01.01.2003
100KB

PhotoCapture Center™ känner inte igen några andra nummer eller filnamn som din digitala kamera eller dator använder för att identifiera bilderna. Du kan skriva ut miniatyrbilder (en utskrivna sida med sex eller fem bilder per rad). Alla bilder på mediakortet kommer att visas.

- 1 Kontrollera att mediakortet är insatt i korrekt plats.
Tryck på  (**PhotoCapture**).
- 2 Tryck på ▲ eller ▼ för att välja Skriv ut index.
Tryck på **OK**.
- 3 Tryck på ▲ eller ▼ för att välja 6 Bilder/Rad Snabb eller 5 Bilder/rad Foto.
Tryck på **OK**.

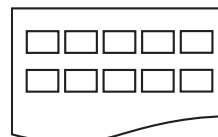

5 Bilder/rad
Foto

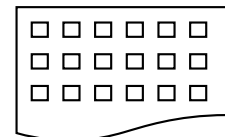

6 Bilder/Rad
Snabb

Det tar längre tid att skriva ut fem bilder/rad än sex bilder/rad, men utskriftskvaliteten blir bättre.

- 4 Tryck på **Colour Start** för att skriva ut.

Skriv ut alla fotografier

Du kan skriva ut alla fotografier på ditt mediakort.

- 1 Kontrollera att mediakortet är insatt i korrekt plats.
Tryck på  (**PhotoCapture**).
- 2 Tryck på ▲ eller ▼ för att välja *Skriv alla foton*.
Tryck på **OK**.
- 3 Ange antal kopior du önskar med de kombinerade siffer- och bokstavsknapparna.
- 4 Gör så här:
 - Ändra utskriftsinställningen. (Se sidan 104.)
 - Om du inte vill ändra några inställningar, tryck på **Colour Start** för att skriva ut.

Skriv ut fotografier

Du måste känna till bildnumret innan du kan skriva ut den.

- 1 Kontrollera att mediakortet är insatt i korrekt plats.
Tryck på  (**PhotoCapture**).
- 2 Skriv ut Index. (Se *Skriv ut Index (miniatyrbilder)* på sidan 101.)
- 3 Tryck på ▲ eller ▼ för att välja *Skriv ut foton*.
Tryck på **OK**.
- 4 Ange numret på den bild du vill skriva ut från indexsidan (miniatyrbilder).
Tryck på **OK**.
- 5 Upprepa steget 4 tills du har angivit numren på de bilder du vill skriva ut.



Obs

Du kan ange alla nummer samtidigt om du skriver kommatecken med knappen ✕ eller bindestreck med knappen #. Ett exempel, skriv **1, ✕, 3, ✕, 6** för att skriva ut bild nr. 1, 3 och 6. Skriv **1, #, 5** för att skriva ut bilderna nr. 1 till 5.

- 6 När du har angivit numren på de bilder du vill skriva ut, tryck igen på **OK**.
- 7 Ange antal kopior du önskar med de kombinerade siffer- och bokstavsknapparna.
- 8 Välj ett av de följande alternativ:
 - Ändra utskriftsinställningen. (Se sidan 104.)
 - Om du inte vill ändra några inställningar, tryck på **Colour Start** för att skriva ut.

DPOF-utskrift

DPOF står för Digital Print Order Format.

De stora tillverkarna av digitalkameror (Canon Inc., Eastman Kodak Company, Fuji Photo Film Co. Ltd., Matsushita Electric Industrial Co. Ltd. och Sony Corporation.) har skapat den här standarden för att göra det enklare att skriva ut bilder från digitalkameror.

Om du kan göra DPOF-utskrifter med din digitalkamera, väljer du på kamerans display vilka bilder som ska skrivas ut och hur många.

De bilder du har valt skrivs ut när du sätter in minneskortet (CompactFlash[®], Memory Stick[®], Memory Stick Pro[™], SecureDigital[™] MultiMediaCard[™] eller xD-Picture Card[™]) med DPOF-information i maskinen.

- 1 Kontrollera att mediakortet är insatt i korrekt kortplats.
Tryck på  (**PhotoCapture**).
Maskinen tillfrågas om du vill börja använda DPOF-inställningen.
- 2 Tryck på **1** för att välja **Ja**.
- 3 Välj ett av de följande alternativ:
 - Ändra utskriftsinställningar. (Se sidan 104.)
 - Om du inte vill ändra några inställningar, tryck på **Colour Start** för att skriva ut.

PhotoCapture Center™ skriva ut inställningar

Du kan ändra utskriftsinställningar tillfälligt för nästa kopia.

Maskinen återgår till grundinställningarna efter 180 sekunder eller om Timerläget återställer maskinen på faxläget. (Se *Lägesåtergång* på sidan 24.)



Obs

Du kan spara Skriv ut inställningar som du använder mest genom att ange dem som grundinställningar. (Se *Ställa in dina ändringar som en ny grundinställning* på sidan 107.)



1 Ant utskrifter

(För Visa fotografi(er))

Du kan se det totala antalet fotografier som kommer att skrivas ut.

(För Skriv ut alla fotografier, Skriv ut fotografier)

Du kan se det totala antalet kopior av varje foto som kommer att skrivas ut.

Menyval	Alternativ 1	Alternativ 2	Sida
Utskr kvalitet	Normal/Foto	—	105
Papperstyp	Vanligt papper/Bläckst.papper/ Brother foto/Övriga fotopapp.	—	105
Pappersformat	Letter/A4/10x15cm/13x18cm	(Då A4 eller Letter valts) 10x8cm/13x9cm/15x10cm/ 18x13cm/20x15cm/Max. Storlek	105
Ljusstyrka	0 ← → Mörk Ljus	—	105
Kontrast	← → - +	—	106
Färgförstärkn.	På/Av Vitbalans ← → / Skärpa ← → / Färgtäthet ← → Avbryt	—	106
Beskär	Av/På	—	107
Kantfri	Av/På	—	107
Ställ ny stand.	Ja/Nej	—	107
Fabriksåterst.	Ja/Nej	—	108

Skriv ut Kvalitet

- 1 Tryck på ▲ eller ▼ för att välja Utskr kvalitet.
Tryck på **OK**.
- 2 Tryck på ▲ eller ▼ för att välja Normal eller Foto.
Tryck på **OK**.
- 3 Om du inte vill ändra andra inställningar, tryck på **Colour Start** för att skriva ut.

Pappersalternativ



Papperstyp

- 1 Tryck på ▲ eller ▼ för att välja Paperstyp.
Tryck på **OK**.
- 2 Tryck på ▲ eller ▼ för att välja papperstypen som du använder, Vanligt papper, Bläckst.papper, Brother foto eller Övriga fotopapp..
Tryck på **OK**.
- 3 Om du inte vill ändra andra inställningar, tryck på **Colour Start** för att skriva ut.

Papper- och utskriftsstorlek

- 1 Tryck på ▲ eller ▼ för att välja Pappersformat.
Tryck på **OK**.
- 2 Tryck på ▲ eller ▼ för att välja papperstypen som du använder, Letter, 10x15cm, 13x18cm eller A4.
Tryck på **OK**.

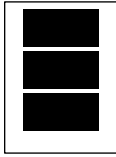
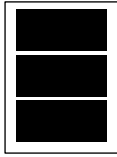
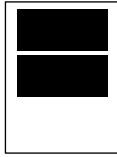
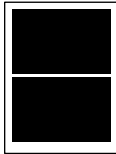
- 3 Om du väljer Letter eller A4 trycker du på ▲ eller ▼ för att välja utskriftsstorleken.
Tryck på **OK**.

Exempel: Utskriven position för A4-papper		
1 10x8cm	2 13x9cm	3 15x10cm
		
4 18x13cm	5 20x15cm	6 Max. Storlek
		

- 4 Om du inte vill ändra andra inställningar, tryck på **Colour Start** för att skriva ut.

Justera ljusstyrkan, kontrasten och färgen

Ljusstyrka

- 1 Tryck på ▲ eller ▼ för att välja Ljusstyrka.
Tryck på **OK**.
- 2 Tryck på ◀ för att göra en mörkare kopia eller tryck på ▶ för att göra en ljusare kopia.
Tryck på **OK**.
- 3 Om du inte vill ändra andra inställningar, tryck på **Colour Start** för att skriva ut.

Kontrast

Med den här funktionen ställer du in kontrasten. Ökad kontrast ger skarpare och mer livfulla bilder.

- 1 Tryck på ▲ eller ▼ för att välja **Kontrast**.
Tryck på **OK**.
- 2 Tryck på ► för att öka eller tryck på ◀ för att minska kontrasten
Tryck på **OK**.
- 3 Om du inte vill ändra andra inställningar, tryck på **Colour Start** för att skriva ut.

Färg förstärkningsfunktion

Färg förstärkningsfunktionen gör mer livfulla bilder. Dina fotografier kommer att ta längre tid att skriva ut.

- 1 Tryck på ▲ eller ▼ för att välja **Färgförstärkn..**
Tryck på **OK**.
- 2 Välj ett av de följande alternativ:
 - Om du vill ställa in vitbalansen, skärpan eller färgtätheten tryck på ◀ eller ► för att välja På och gå sedan till steg 3.
 - Om du vill göra en anpassning, tryck på ◀ eller ► för att välja Av.
Tryck på **OK** och gå sedan till steg 6.
- 3 Tryck på ▲ eller ▼ för att välja **Vitbalans, Skärpa eller Färgtäthet**.
Tryck på **OK**.
- 4 Tryck på ◀ eller ► för att justera inställningen.
Tryck på **OK**.

- 5 Välj ett av de följande alternativ:
 - Om du vill göra en anpassning en annan färgförstärkning, tryck på ▲ eller ▼ för att välja det andra alternativet.
 - Om du vill ändra andra inställningar, tryck på ▲ eller ▼ för att välja **Avbryt**, och tryck på **OK**.
- 6 Om du inte vill ändra andra inställningar, tryck på **Colour Start** för att skriva ut.



Obs

• Vitbalans

Välj det här alternativet för att justera den vita färgtonen i en bild. Ljussättning, kamerainställningar och andra faktorer påverkar den vita färgåtergivningen. Med detta alternativ korrigerar du en sådan bildförvrängning och återskapar den vita färgåtergivningen.

• Skärpa

Välj det här alternativet för att öka detaljåtergivningen i en bild. Den här funktionen påminner om skärpeinställningen hos en kamera. Justera skärpan om bilden inte är i fokus och du inte tydligt kan se de små detaljerna.

• Färgmängd

Välj det här alternativet för att ställa in färgmängden i en bild. Det är genom att öka eller minska färgmängden som du framhäver en matt bild.

Beskära

Om ditt foto är för långt eller brett för att kunna passa på den layout du valt, kommer delar av bilden att automatiskt beskäras.

Grundinställningen är På. Ställ den här inställningen på Av om du vill skriva ut hela bilden.

- 1 Tryck på ▲ eller ▼ för att välja *Beskär*. Tryck på **OK**.
- 2 Tryck på ▲ eller ▼ för att välja *Av* (eller *På*). Tryck på **OK**.
- 3 Om du inte vill ändra andra inställningar, tryck på **Colour Start** för att skriva ut.

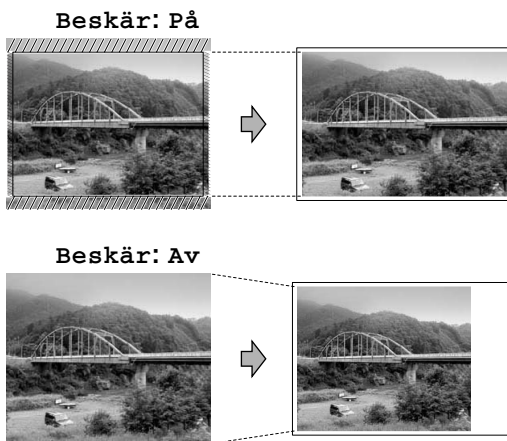

Utskrift utan kanter

Den här funktionen utökar det utskrivbara området så att det anpassas mot papperskanterna. Utskriftstiden blir en aning längre.

- 1 Tryck på ▲ eller ▼ för att välja *Kantfri*. Tryck på **OK**.
- 2 Tryck på ▲ eller ▼ för att välja *Av* (eller *På*). Tryck på **OK**.
- 3 Om du inte vill ändra andra inställningar, tryck på **Colour Start** för att skriva ut.

Ställa in dina ändringar som en ny grundinställning

Du kan spara Skriv ut inställningar som du använder mest genom att ange dem som grundinställningar. De inställningar du gör fortsätter att gälla tills du ändrar dem på nytt.

- 1 Tryck på ▲ eller ▼ för att välja dina nya inställning. Tryck på **OK**. Upprepa steget för varje inställning som du vill ändra.
- 2 Efter att ha ändrat den sista inställningen, tryck på ▲ eller ▼ för att välja *Ställ ny stand..*. Tryck på **OK**.
- 3 Tryck på **1** för att välja *Ja*.
- 4 Tryck på **Stop/Exit**.

Återställa alla inställningar till grundinställningarna

Du kan återställa alla inställningar som du ändrat till grundinställningarna. De inställningar du gör fortsätter att gälla tills du ändrar dem på nytt.

- 1 Tryck på ▲ eller ▼ för att välja *Fabriksåterst..*
Tryck på **OK**.
- 2 Tryck på **1** för att välja *Ja*.
- 3 Tryck på **Stop/Exit**.

Skanna till kort

Aktivera skanningsläge

Då du vill skanna till kort, tryck på

 (**Scan**) för att tända den gröna lampan.

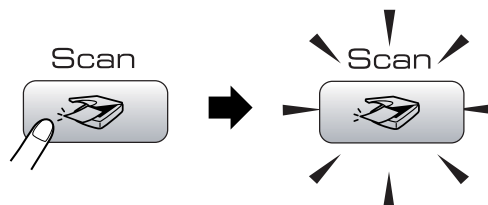

Följande meddelande visas på LCD-skärmen:



Tryck på ▲ eller ▼ för att välja *Skanna -> Kort*.

Tryck på **OK**.

Om du inte är kopplad till din dator kommer endast alternativet *Skanna till kort* visas på LCD-skärmen.

(Se *Skanna* för Windows® eller Macintosh®, se bruksanvisningen för programanvändare på cd-skivan för information om övriga menyalternativ.)

Skanna till kort

Du kan skanna svartvita och färgdokument på mediakortet. Svartvita dokument kommer att lagras i PDF (*.PDF) eller TIFF-filformat (*.TIF). Färgdokument kan lagras i PDF (*.PDF) eller JPEG- (*.JPG) filformat. För färgdokument är grundinställningen 150dpi Färg och standardfilformatet är PDF. Maskinen skapar automatiskt filnamnen baserat på det aktuella datumet. (För information, se snabbguiden.) Ett exempel: den femte bilden som skannas den 1 juli 2006 får namnet 01070605.PDF. Du kan vid behov ändra färg, kvalitet och filnamn.

Kvalitet	Tillgängliga filformat
150dpi Färg	JPEG / PDF
300dpi Färg	JPEG / PDF
600dpi Färg	JPEG / PDF
200x100dpi S/V	TIFF / PDF
200dpi S/V	TIFF / PDF

- 1 Sätt i en CompactFlash®, Memory Stick®, Memory Stick Pro™, SecureDigital™, MultiMediaCard™ eller xD-Picture Card™ i maskinen.



VARNING

Du riskerar att skada kortet eller data som är lagrade på det om du tar ut det när maskinens **PhotoCapture**-lampa blinkar.

- 2 Ladda dokumentet.
- 3 Tryck på  (**Scan**).
- 4 Tryck på ▲ eller ▼ för att välja Skanna -> Kort.
Tryck på **OK**.
- 5 Använd inte följande.
 - För att ändra kvaliteten, gå till steg 6.
 - Tryck på **Mono Start** eller **Colour Start** för att börja skanna utan att ändra några inställningar.
- 6 Tryck på ▲ eller ▼ för att välja 150dpi Färg, 300dpi Färg, 600dpi Färg, 200x100dpi S/V eller 200dpi S/V.
Tryck på **OK**.
- 7 Använd inte följande.
 - För att ändra filtypen, gå till steg 8.
 - Tryck på **Mono Start** eller **Colour Start** för att börja skanna utan att ändra några inställningar.
- 8 Tryck på ▲ eller ▼ för att välja JPEG, PDF eller TIFF.
Tryck på **OK**.



Obs

- Om du väljer färg i upplösningsinställningen, kan du inte välja TIFF.
- Om du väljer svartvit i upplösningsinställningen, kan du inte välja JPEG.

- 9 Använd inte följande.
 - För att ändra namnypen, gå till steg 10.
 - Tryck på **Mono Start** eller **Colour Start** för att börja skanna utan att ändra några inställningar.
- 10 Filnamnet anges automatiskt men du kan ange ett eget namn med knapparna. Du kan endast ändra de sex första siffrorna.
Tryck på **OK**.



Obs

Tryck på **Clear/Back** för att radera det aktuella namnet.

- 11 Tryck på **Mono Start** eller **Colour Start**.

Felmeddelanden

När du känner till de fel som kan uppstå när du använder PhotoCapture Center™, kan du enkelt identifiera och lösa eventuella problem.

Maskinen avger en signal varje gång ett felmeddelande visas på LCD-skärmen och då du trycker på en knapp.

■ Fel på mediakort

Det här meddelandet visas om du sätter i ett defekt eller icke-formaterat mediakort eller om det är något fel på mediaenheten. Du löser det här problemet genom att ta ut mediakortet.

■ Ingen fil

Det här meddelandet visas om du försöker använda mediakortet i kortplatsen och det inte innehåller en .JPG-fil.

■ Minnet är fullt

Det här meddelandet visas om du arbetar med bilder som är för stora för maskinens minne.



Din Brother-maskin stöder PictBridge-standarden som gör att du kan ansluta till och skriva ut foton direkt från en PictBridge-kompatibel digitalkamera.

Innan en användning av PictBridge

PictBridge-krav

För undvika fel, kom ihåg de följande punkterna:

- Maskinen och den digitala kameran måste anslutas med hjälp av en lämplig USB-kabel.
- Bildfilens filnamnställning måste vara .JPG (andra filnamnställningar för mediafiler, exempelvis .JPEG, .TIF, .GIF, osv., kan inte användas).
- PhotoCapture Center™-funktioner är tillgängliga vid användning av PictBridge-funktionen.

Använda PictBridge

Ställa in din digitala kamera

Kontrollera att kameran står på PictBridge-läge. Vissa av inställningarna i listan nedan kanske inte finns för din PictBridge-kompatibla digitalkamera.

Kameramenyalternativ	Alternativ
Pappersstorlek	Letter, A4, 10x15 cm, Skrivarinställningar (Grundinställning) ²
Papperstyp	Vanligt papper, glättat papper, papper för bläckstråleskrivare, Skrivarinställningar (Grundinställning) ²
Layout	Utan kanter: På, Utan kanter: Av, Skrivarinställningar (Grundinställning) ²
DPOF-inställning ¹	-
Utskriftskvalitet	Normal, Fin, Skrivarinställningar (Grundinställning) ²
Färgförstärkning	På, Av, Skrivarinställningar (Grundinställning) ²

¹ För mer information, se *DPOF-utskrift* på sidan 112.

² Om din kamera är inställd för att använda skrivarinställningar (Grundinställning), kommer maskinen att skriva ut foton med hjälp av inställningarna nedan.

Inställningar	Alternativ
Pappersstorlek	10x15 cm
Papperstyp	Glättat papper
Layout	Utan kanter: På
Utskriftskvalitet	Fin
Färgförstärkning	Av

Se dokumentationen som erhålls med din kamera för mer information om hur du ändrar PictBridge-inställningar.

Skriva ut bilder

Obs

Avlägsna alla minneskort från maskinen innan du kopplar den digitala kameran.

- 1 Kontrollera att kameran är avstängd. Anslut din kamera till din PictBridge-port på maskinen med hjälp av USB-kabeln.

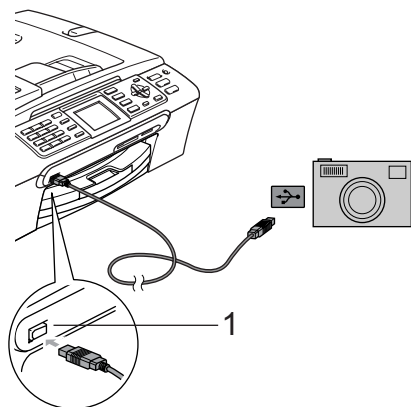

1 PictBridge-port

- 2 Sätta på kameran. Då maskinen känner igen kameran, visar skärmen *Kamera ansluten*. Då maskinen börjar att skriva ut fotot, visar skärmen *Skriver*.

! VARNING

För att förhindra en skada på din maskin, anslut inte någon anordning förutom en PictBridge-kompatibel kamera till PictBridge-porten.

DPOF-utskrift

DPOF står för Digital Print Order Format.

De stora tillverkarna av digitalkameror (Canon Inc., Eastman Kodak Company, Fuji Photo Film Co. Ltd., Matsushita Electric Industrial Co. Ltd. och Sony Corporation.) har skapat den här standarden för att göra det enklare att skriva ut bilder från digitalkameror.

Om du kan göra DPOF-utskrifter med din digitalkamera, väljer du på kamerans display vilka bilder som ska skrivas ut och hur många.

Felmeddelanden

När du känner till de fel som kan uppstå när du använder PictBridge kan du enkelt identifiera och lösa eventuella problem.

■ Minnet är fullt

Det här meddelandet visas om du arbetar med bilder som är för stora för maskinens minne.

■ Fel USB-enhet

Det här meddelandet visas om du kopplat en enhet som inte är PictBridge-kompatibel eller trasig till PictBridge-porten. För att åtgärda felet, avlägsna enheten från PictBridge-porten, och tryck sedan på **Power Save** för att stänga av och sätta på maskinen igen.

Se *Felmeddelanden* på sidan 130 för information om lösningen.



Programvara

Program- och nätverksfunktioner

114

CD-skivan inkluderar bruksanvisningen för programanvändare och bruksanvisningen för nätverksanvändare för funktioner som är tillgängliga när maskinen ansluts till en dator (ett exempel för utskrift och skanning). Guiden har lättanvända länkar som, då du klickar på dem, för dig direkt till en specifik sektion.

Du hittar information om dessa funktioner:

- Utskrift
- Skanning
- ControlCenter3 (för Windows®)
- ControlCenter2 (för Macintosh®)
- Fjärrinställning
- Faxe från din dator
- PhotoCapture Center™
- Nätverksutskrift
- Nätverksskanning
- Användare av trådlöst nätverk (endast MFC-845CW)

Hur du läser bruksanvisningen i HTML-format

Detta är en snabbreferens hur du använder bruksanvisningen i HTML-format.

(För Windows®)



Obs

Om du inte installerat programvaran, se *Visa dokumentationen* på sidan 3.

- 1 Från menyn **Start** klicka på **Brother, MFC-XXXX** (där XXXX motsvarar modellnumret) från programgruppen och klicka sedan på **Bruksanvisning**.
- 2 Klicka på **BRUKSANVISNING FÖR PROGRAMANVÄNDARE** (eller **BRUKSANVISNING FÖR NÄTVERKSANVÄNDARE**) från övermenyn.



- 3 Klicka på rubriken som du vill läsa från listan till vänster i fönstret.



(För Macintosh®)

- 1 Kontrollera att din Macintosh® är på. Sätt in Brother cd-skivan i din cd-läsare.
- 2 Dubbelklicka på ikonen **Documentation**.
- 3 Dubbelklicka på språkmappen och sedan på filen överst på sidan.
- 4 Klicka på **BRUKSANVISNING FÖR PROGRAMANVÄNDARE** (eller **BRUKSANVISNING FÖR NÄTVERKSANVÄNDARE**) på den översta menyn och klicka sedan på rubriken som du vill läsa från listan till vänster i fönstret.

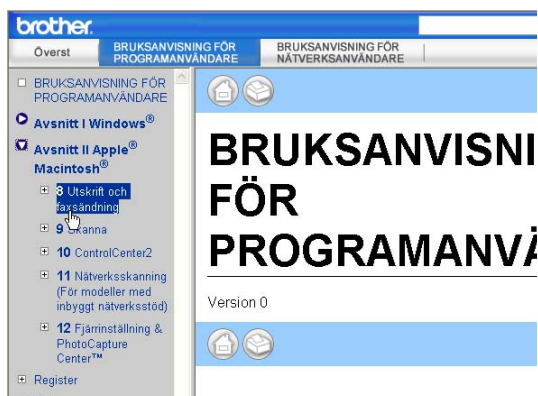



Bilagor

Säkerhet och lag	116
Felsökning och underhåll	124
Meny och funktioner	150
Specifikationer	168
Ordlista	183

A

Säkerhet och lag

Så här väljer du en lämplig plats

Välj en plats som inte vibrerar eller utsätts för andra typer av stötar, till exempel ett skrivbord. Placera maskinen nära ett telefonuttag och ett vanligt jordat vägguttag. Välj en plats där temperaturen ligger på mellan 10° C och 35° C.

! VAR FÖRSIKTIG

- Placera maskinen på en undanskymd plats.
- Placera inte maskinen på en matta.
- Placera INTE maskinen nära värmeelement, luftkonditioneringsutrustningar, kylskåp, läkarutrustning, kemikalier eller vatten.
- Utsätt INTE maskinen för direkt solljus, stark värme, fukt eller damm.
- Anslut INTE maskinen till eluttag som kontrolleras av väggbrytare eller automatisk timer.
- Ett strömavbrott kan radera all information i maskinens minne.
- Anslut inte maskinen till eluttag som försör andra större apparater eller liknande utrustning med ström, eftersom detta kan leda till strömavbrott.
- Undvik störande källor som andra trådlösa telefoner eller högtalare.
- Placera INTE din MFC-845CW och den trådlösa telefonen nära elektromedicinsk utrustning.

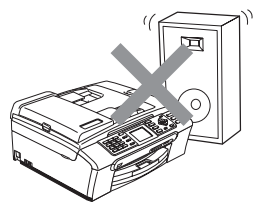
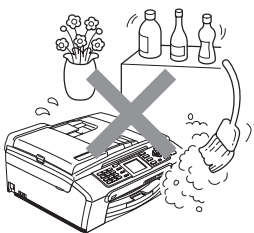
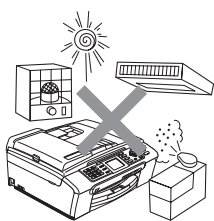

Säker maskinanvändning

Förvara dessa instruktionerna vid framtida behov och läs igenom dem innan du försöker genomföra något underhåll.



Obs

(endast MFC-660CN och MFC-845CW)

Om det finns fax i maskinens minne måste du skriva ut dem eller spara dem innan maskinen kopplas från vägguttaget i mer än 24 timmar. (För att skriva faxen i minnet, se *Skriva ut ett fax från minnet* på sidan 51. För att spara faxen i minnet se *Överföra fax till en annan faxmaskin* på sidan 133 eller *Överföra faxmeddelanden till din dator* på sidan 133.)



VARNING



Maskinen innehåller spänningsfördelarelektroder. Innan du rengör maskinen invändigt, måste du ta bort telefonsladden ur kontakten och elkontakten ur vägguttaget. Detta förhindrar risk för en elchock.

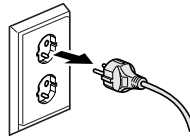

Vidrör INTE kontakten med våta händer. Du riskerar att få en elchock.

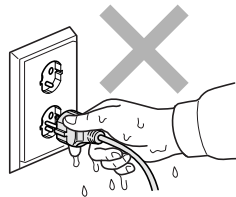

Dra INTE i mitten på nätkabeln. Du riskerar att få en elchock.



Placera INTE händerna över kanten under maskinens lock eller skannerlocket. Detta kan orsaka en skada.

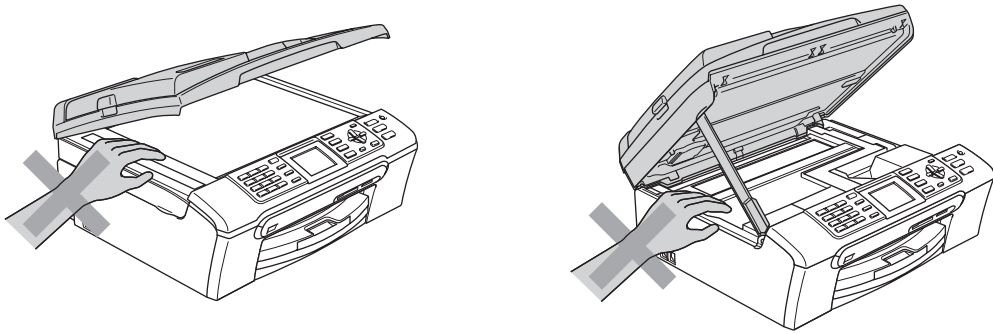

Placera INTE händerna över kanten på pappersfacket under utmatningsfackets lock. Detta kan orsaka en skada.

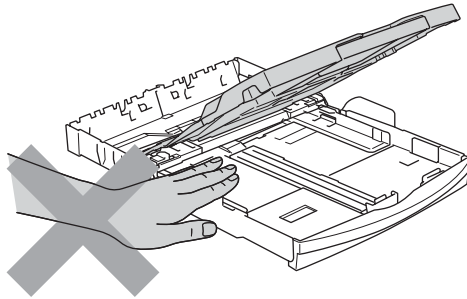

Vidrör INTE matarrullen. Detta kan orsaka en skada.

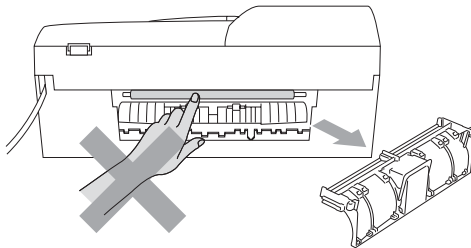



Vidör INTE området som skuggats på bild. Detta kan orsaka en skada.



När du vill flytta maskinen lyfter du upp den från basenheten genom att placera händerna på var sin sida om enheten. Se bilden. Du ska inte hålla i skannerlocket när du bär maskinen.

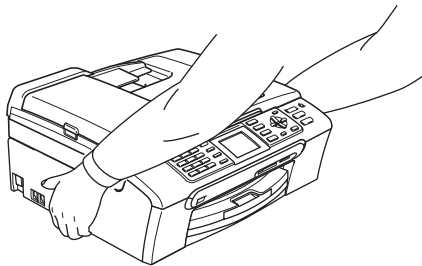

Om maskinen blir varm, ryker eller avger starka lukter, dra omedelbart ut maskinen nätkabel ur väggutaget. Kontakta Brother eller Brothers kundtjänst.

Om metallföremål, vatten eller andra vätskor tränger in i maskinen, dra ut nätkabeln. Kontakta Brother eller Brothers kundtjänst.

VARNING

- Var försiktig när du installerar eller modifierar en telefonlinje. Vidrör inte telefonsladdar eller kontakter som inte är isolerade förrän maskinen är bortkopplad från nätet. Installera aldrig utrustning till en telefonlinje under åskväder. Installera aldrig ett telefonuttag på en våt plats.
- Den här produkten måste installeras nära ett lättåtkomligt eluttag. I nödfall bryter du strömmen till maskinen genom att dra ut kontakten ur vägguttaget.
- Kontrollera alltid att kontakten är korrekt isatt.

VARNING

VIKTIGA SÄKERHETSFÖRESKRIFTER

När du använder din telefonutrustning bör alltid de grundläggande säkerhetsföreskrifterna följas för att minska risken för brand, elchock och personskada, inklusive följande:

- 1 Använd INTE produkten i närheten av vatten, t.ex. nära ett badkar, tvättskål, köksvask eller tvättmaskin, på ett vått golv eller i närheten av en simbassäng.
- 2 Du bör helst inte använda utrustningen vid åskväder. Du löper en viss risk att drabbas av elchocker.
- 3 Använd INTE produkten i närheten av en gasläcka.

Viktiga Säkerhetsföreskrifter

- 1 Läs samtliga föreskrifter.
- 2 Spara dem för framtida bruk.
- 3 Följ samtliga instruktioner och varningstexter som finns på produkten.
- 4 Bryt strömmen till maskinen innan du börjar att rengöra maskinens insida. Använd inte spray eller lösningsmedel. Rengör med en fuktad trasa.
- 5 Använd inte produkten nära vatten.
- 6 Placera inte produkten på ojämna underlag som kan få den att falla. Produkten kan falla och orsaka allvarlig materialskada.
- 7 Springor och öppningar i höljet och baksidan eller på undersidan, är till för ventilation. Produkten fungerar säkert och skyddas mot överhettning om dessa öppningar inte blockeras eller täcks över. Öppningarna kan blockeras om du placerar produkten på en säng, soffa, matta eller liknande underlag. Produkten får inte placeras i närheten av, eller på, ett värmeelement. Produkten får heller inte byggas in såvida inte lämplig ventilation har förutsetts.
- 8 Produkten fungerar med den strömkälla som anges på etiketten. Kontakta din återförsäljare eller ditt lokala elbolag om du är osäker på vilken strömkälla som är tillgänglig.
- 9 Använd bara den nätkabel som medföljer den här maskinen.

- 10 Produkten är utrustad med en 3-trådig jordad nätkontakt. Den här produkten skall enbart anslutas till jordade uttag. Detta är en säkerhetsåtgärd. Om kontakten inte passar i nätuttaget måste nödvändigt arbete utföras av en kvalificerad elektriker. Använd kontakten på avsett sätt.
- 11 Nätkabeln får inte utsättas för tryck. Placera inte produkten på en plats där personer riskerar att trampa på kabeln.
- 12 Placera inte något framför maskinen som blockerar inkommande faxmeddelanden. Placera ingenting som hindrar inkommande faxmeddelanden från att matas ut.
- 13 Vidrör inte ett dokument som skrivs ut.
- 14 Dra ur produktens elsladd ur vägguttaget och kontakta kvalificerad servicepersonal om följande inträffar:
 - Nätkabeln skadas eller blir nött.
 - Vätska spills i produkten.
 - Produkten utsätts för regn eller väta.
 - Om produkten fungerar inte på avsett sätt trots att du följer bruksanvisningen, reglera endast de kontroller som förklaras av funktionsanvisningarna. Felaktig justering av andra inställningar kan leda till skada och även till att omfattande arbete måste utföras av kvalificerad teknisk personal för att åtgärda problemet.
 - Produkten tappas eller höljet skadas.
 - Produkten arbetar på ett onormalt sätt och är i behov av service.
- 15 Vi rekommenderar att du skyddar produkten mot spänningssprång med hjälp av ett överspänningsskydd.
- 16 Ge akt på följande för att minska risken för brand, elchock och personskada:
 - Använd inte den här produkten i närheten av apparater som innehåller vatten, en swimmingpool eller i en fuktig källare.
 - Använd inte maskinen under åskväder (en låg risk för elchock föreligger). Rapportera inte en gasläcka i närheten av läckan.

VIKTIGT - Att tänka på för din säkerhet

Den jordade nätkontakten skall enbart sättas in i jordade uttag som är avsedda för denna typ av kontakt.

Det faktum att utrustningen fungerar tillfredsställande betyder inte att produkten är jordad eller att installationen är helt säker. Du bör be en kvalificerad elektriker om hjälp om du är osäker på jordningen.

LAN-anslutning

VAR FÖRSIKTIG

Anslut INTE denna produkt till en LAN-anslutning som kan utsättas för överspänning.

Europadirektiv 2002/96/EC och EN50419



Endast Europeiska unionen

Denna utrustning är markerad med ovanstående återvinningssymbol. Det betyder att då utrustningens livslängd är slut, måste du skaffa bort den separat genom att överlämna den till en lämplig uppsamlingspunkt och inte skaffa bort den som vanligt sorterat hushållsavfall. Detta hjälper till att skydda miljön. (Endast för Europeiska unionen)

Juridiska begränsningar för kopiering

Det är förbjudet att göra kopior av vissa föremål eller dokument med avsikt att begå bedrägeri. Detta meddelande har som syfte att ge en vägledning och ska enbart ses som en indikation. Vid tvivel i fråga om ett visst föremål eller dokument, kontrollera med motsvarande rättsmyndigheter.

Listan nedan innehåller exempel på dokument som inte ska kopieras:

- Sedlar
- Obligationer eller andra skuldbevis
- pantbevis
- Militär- eller inkallelsepapper.
- Pass
- Frimärken (stämplade eller ostämplade)
- Immigrationspapper
- dokument från socialvården
- Checkar eller växlar som utställts av statliga organ
- ID-kort, utmärkelsetecken eller gradbeteckningar
- Körkort och motorfordonshandlingar

Upphovrättsskyddade litterära och konstnärliga verk får inte kopieras. Delar av upphovsrättsskyddat arbete kan kopieras för "enskilt bruk". Flera kopior är oskäligt bruk.

Konstverk bör betraktas på samma sätt som upphovsrättsskyddat material.

Motorfordonshandlingar kan inte kopieras enligt vissa statliga/regionala lagar.

Varumärken

Brother-logotypen är ett registrerat varumärke som tillhör Brother Industries, Ltd.

Brother är ett registrerat varumärke som tillhör Brother Industries, Ltd.

Multi-Function Link är ett registrerat varumärke som tillhör Brother International Corporation.

© 2006 Brother Industries, Ltd. Alla rättigheter förbehållna.

Windows och Microsoft är registrerade varumärken som tillhör Microsoft i USA och andra länder.

Macintosh och True Type är registrerade varumärken som tillhör Apple Computer, Inc.

PaperPort är ett inregistrerat varumärke som tillhör ScanSoft, Inc.

Presto! PageManager är ett registrerat varumärke som tillhör NewSoft Technology Corporation.

Microdrive är ett varumärke som tillhör International Business Machine Corporation.

CompactFlash är ett registrerat varumärke som tillhör SanDisk Corporation.

Memory Stick är ett registrerat varumärke som tillhör Sony Corporation.

SecureDigital är ett varumärke som tillhör Matsushita Electric Industrial Co.Ltd., SanDisk Corporation och Toshiba Corporation.

SanDisk har licens för varumärkena SD och miniSD.

MultiMediaCard är ett varumärke som tillhör Infineon Technologies och beviljad licens till MultiMediaCard Association.

xD-Picture Card är ett varumärke som tillhör Fujifilm Co. Ltd., Toshiba Corporation och Olympus Optical Co. Ltd.

PictBridge är ett varumärke.

Memory Stick Pro, Memory Stick Pro Duo, Memory Stick Duo och MagicGate är varumärken som tillhör Sony Corporation.

BROADCOM, SecureEasySetup och SecureEasySetup logotyper är varumärken eller registrerade varumärken som tillhör Broadcom Corporation i USA och/eller andra länder.

DECT är ett varumärke som tillhör ETSI.

För varje företag vars program omnämns i den här bruksanvisningen finns licensavtal med avseende på de upphovsrättsskyddade programmen i fråga.

Alla andra varumärken och produktnamn som nämns i bruksanvisningen, bruksanvisningen för programanvändare och bruksanvisningen för nätverksanvändare är registrerade varumärken som tillhör deras respektive ägare.

Felsökning

Om du har problem med maskinen följer du felsökningsanvisningarna i nedanstående tabell.

Du kan själv lösa de flesta problemen. Om du behöver mer hjälp kan du på webbplatsen Brother Solutions Center få svar på vanliga frågor (FAQs) och felsökningstips. Besök <http://solutions.brother.com>.

Driftsproblem

Utskrift

Problem	Lösningar
Ingen utskrift	<p>Kontrollera gränssnittskabeln eller den trådlösa anslutningen (endast MFC-845CW) på både maskinen och datorn. (Se <i>Snabbguide</i>.)</p> <p>Kontrollera att maskinen är kopplad och inte på Energisparläget.</p> <p>En eller flera bläckpatroner är tomma. (Se <i>Byta ut bläckpatroner</i> på sidan 138.)</p> <p>Kontrollera om ett felmeddelande visas på LCD-skärmen. (Se <i>Felmeddelanden</i> på sidan 130.)</p> <p>Kontrollera att den korrekta skrivardrivrutinen har installerats och valts.</p> <p>Kontrollera att maskinen är online. Klicka på Start, och därefter på Skrivare och Fax. Högerklicka och välj Brother MFC-XXXX (där XXXX är modellnamnet) och kontrollera sedan att Använd skrivaren offline är avmarkerat.</p>
Dålig utskriftskvalitet	<p>Kontrollera utskriftskvaliteten. (Se <i>Kontrollera utskriftskvaliteten</i> på sidan 143.)</p> <p>Kontrollera att inställningen för papperstyp i skrivardrivrutinen eller inställningen för papperstyp på maskinens meny överensstämmer med den papperstyp du använder. (Se <i>Utskrift</i> för Windows® eller <i>Utskrift och faxesändning</i> för Macintosh®, se bruksanvisningen för programanvändare på cd-skivan.)</p> <p>Kontrollera att bläckpatronerna fortfarande går att använda. Följande kan orsaka att bläcket klibbar sig:</p> <ul style="list-style-type: none"> ■ Sista förbrukningsdatum som anges på förpackningen har gått ut. (Bläckpatronerna är användbara upp till två år om de behålls i originalförpackningen.) ■ Bläckpatronen har suttit i maskinen i över sex månader. ■ Bläckpatronen har inte förvarats på rätt sätt före användning. <p>Använd rekommenderat specialpapper. (Se <i>Papper och andra media som accepteras</i> på sidan 12.)</p> <p>Den rekommenderade miljön för din maskin är mellan 20° C till 33° C.</p>
Vita horisontella linjer visas i text eller grafik.	<p>Rengör skrivhuvudet. (Se <i>Rengöra skrivhuvudet</i> på sidan 142.)</p> <p>Använd rekommenderat specialpapper. (Se <i>Papper och andra media som accepteras</i> på sidan 12.)</p> <p>Om du vill skriva ut på papper Foto L eller 10 × 15 cm, se till att du använder fotopappersfacket. (Se <i>Ladda fotopapper</i> på sidan 19.)</p>
Maskinen skriver ut tomma sidor.	Rengör skrivhuvudet. (Se <i>Rengöra skrivhuvudet</i> på sidan 142.)

Utskrift (forts.)

Problem	Lösningar
Tecken och linjer skrivs ovanpå varandra.	Kontrollera utskriftsjusteringen. (Se <i>Kontrollera utskriftsjusteringen</i> på sidan 144.)
Text och bilder blir sneda.	Kontrollera att det finns papper i pappersfacket och att sidoguiden har justerats på rätt sätt. (Se <i>Ladda papper och andra media</i> på sidan 16.) Se till att luckan sitter korrekt på plats.
Fläckar längst upp i mitten på utskriften.	Kontrollera att papperet inte är för grovt eller skrynkligt. (Se <i>Papper och andra media som accepteras</i> på sidan 12.)
Smutsig utskrift eller rinnande bläck.	Kontrollera att du använder rekommenderade papperstyper. (Se <i>Papper och andra media som accepteras</i> på sidan 12.) Vidrör inte papperet förrän bläcket är torrt.
Fläckar på utskriftens baksida eller längst ner på utskriften.	Kontrollera att skrivarvalsen inte är nedsmutsad med bläck. (Se <i>Rengöring av maskinens skrivarvals</i> på sidan 141.) Kontrollera att du använder papperstödet. (Se <i>Ladda papper och andra media</i> på sidan 16.)
Maskinen skriver ut täta linjer på sidan.	Markera Omvänd ordning i fliken Grundläggande i skrivardrivrutinen.
Utskrifterna blir vågiga i sidled.	I skrivardrivrutinens flik Grundläggande , klicka på Inställningar , och avmarkera Tvåvägsutskrift .
Det går inte att göra "2 PÅ 1- eller 4 PÅ 1-utskrift".	Kontrollera att tillämpningen och skrivardrivrutinen är inställd på samma pappersformat.
Utskriftshastigheten är för låg.	Försök att ändra skrivardrivrutinens inställning. Hög upplösning kräver längre tid för databearbetning, sändning och utskrift. Testa de andra kvalitetsinställningarna på fliken Grundläggande i skrivardrivrutinen. Klicka även på Inställningar , och kontrollera att du avmarkerar Färgförstärkning . Stäng av funktionen för utskrift utan kanter. Utskrift utan kanter är långsammare än normal utskrift. (Se <i>Utskrift för Windows®</i> eller <i>Utskrift och faxsändning för Macintosh®</i> , se bruksanvisningen för programanvändare på cd-skivan.)
Färgförstärkning fungerar inte som avsett.	Om bilddata är inställt på fullfärgsformat i din tillämpning (som 256 färger), fungerar inte Färgförstärkning. Välj minst 24 bit -färg när du använder funktionen Färgförstärkning.
Maskinen kan mata fler sidor.	Kontrollera att papperet ligger rätt i pappersfacket. (Se <i>Ladda papper och andra media</i> på sidan 16.) Kontrollera att det inte finns mer än två papperstyper i pappersfacket samtidigt.
Utskrifterna är inte ordentligt upptravade.	Kontrollera att du använder papperstödet. (Se <i>Ladda papper och andra media</i> på sidan 16.)
Dubbel matning av utskrivna sidor och orsakar pappersstopp.	Kontrollera att du drar ut papperstödet tills du hör ett klickljud.
Maskinen gör inga utskrifter från Paint Brush.	Försök att ställa in bildskärmen på "256 färger".
Maskinen gör inga utskrifter från Adobe Illustrator.	Minska upplösningen på utskriften. (Se <i>Utskrift för Windows®</i> eller <i>Utskrift och faxsändning för Macintosh®</i> , se bruksanvisningen för programanvändare på cd-skivan.)

Utskrift (forts.)

Problem	Lösningar
Maskinen kan inte skriva ut helsidor av ett dokument. Meddelandet Minnet är fullt visas.	Minska upplösningen på utskriften. (Se <i>Utskrift</i> för Windows® eller <i>Utskrift och faxesändning</i> för Macintosh®, se bruksanvisningen för programanvändare på cd-skivan.) Reducera dokumentets komplexitet och försök igen. Reducera den grafiska kvaliteten eller typsnittsformatet i tillämpningsprogrammet.

Utskrift Mottagna fax

Problem	Lösningar
Hoptryckt utskrift och vita streck över papperet eller avskurna över och underdelar av meningar.	Problemet orsakades förmodligen av en dålig linje eller linjestörningar. Be sändaren att sända meddelandet på nytt.
Vertikala svarta linjer vid mottagning.	Sändarens skanner kan vara smutsig. Be sändaren att göra en kopia för att se om problemet kan lokaliseras till sändarens maskin. Begär om möjligt ett faxmeddelande från en annan maskin.
Mottagna färgdokument är svartvita.	Byt förbrukade eller nästan förbrukade bläckpatroner och be avsändaren att skicka faxmeddelandet på nytt. (Se <i>Byta ut bläckpatroner</i> på sidan 138.) Kontrollera att Avancerad faxfunktion inte är på. (Se <i>Stänga av avancerade faxfunktioner</i> på sidan 78.)
Vänster och höger marginal är avskurna eller en sida skrivs ut på två sidor.	Aktivera autoförminskningsfunktionen. (Se <i>Skriva ut ett förminskat inkommande fax</i> på sidan 49.)

Telefonlinje eller anslutningar

Problem	Lösningar
Det går inte att ringa upp. (Ingen kopplingston)	Kontrollera att maskinen är kopplad och inte på Energisparläget.
	Kontrollera att alla kablar är anslutna.
	Lyft luren till den externa telefonen (eller maskinens lur eller trådlös telefon om en sådan finns) och slå sedan numret för att sända ett manuellt fax. Vänta tills du hör faxmottagningstonen innan du trycker på Mono Start eller Colour Start .
Maskinen svarar inte när det ringer.	Kontrollera att maskinen är inställd på korrekt mottagningsläge. (Se <i>Välja Mottagningsläge</i> på sidan 45.) Kontrollera om kopplingstonen hörs. Ring om möjligt upp maskinen för att se om den svarar. Kontrollera telefonsladdens anslutning om du inte får något svar. Be televerket att kontrollera linjen om du inte hör några signaler när du ringer upp maskinen.

Ta emot fax

Problem	Lösningar
Det går inte att ta emot fax.	Kontrollera att alla kablar är anslutna.
	Kontrollera att maskinen är inställd på korrekt mottagningsläge. (Se <i>Inställningar Mottagningsläge</i> på sidan 48.)
	Om du ofta har problem med telefonlinjen, kan du försöka med att ändra inställningarna för Kompatibilitet till Enkel. (Se <i>Störning på telefonlinje</i> på sidan 137.)
	Om du vill ansluta maskinen till en telefonväxel eller ISDN, ska du ändra telefonledningstyp till den som gäller för din telefon. (Se <i>Ställa in telefonlinjetyp</i> på sidan 55.)

Sända fax

Problem	Lösningar
Det går inte att sända fax.	Kontrollera att alla kablar är anslutna.
	Kontrollera att Fax  -knappen lyser. (Se <i>Komma åt faxläge</i> på sidan 36.)
	Be mottagaren att kontrollera om det finns papper i den mottagande maskinen.
	Skriv ut överföringsrapporten och kontrollera om det finns något fel. (Se <i>Rapporter</i> på sidan 85.)
Överföringsrapporten säger "Result:ERROR".	Problemet beror förmodligen på en tillfällig (statisk) linjestörning. Försök att sända faxet igen. Om meddelandet "Result:NG" visas när du sänder ett PC-FAX-meddelande kan minneskapaciteten i maskinen vara slut. Du kan frigöra minne genom att inaktivera Avancerad faxfunktion (se <i>Stänga av avancerade faxfunktioner</i> på sidan 78), skriva ut faxmeddelandena i minnet (se <i>Skriva ut ett fax från minnet</i> på sidan 51) eller ångra ett fördröjt fax eller ett pollningsjobb (se <i>Avbryta ett fax som bearbetas</i> på sidan 38 eller <i>Kontroll och radering väntande jobb</i> på sidan 42). Be telefonbolaget att kontrollera linjen om problemet kvarstår.
	Om det händer ofta att du har överföringsproblem som beror på möjlig störning på telefonlinjen, kan du försöka med att ändra menyinställningarna för Kompatibilitet till Enkel. (Se <i>Störning på telefonlinje</i> på sidan 137.)
	Om du vill ansluta maskinen till en telefonväxel eller ISDN, ska du ändra telefonledningstyp till den som gäller för din telefon. (Se <i>Ställa in telefonlinjetyp</i> på sidan 55.)
Dålig faxöverföringskvalitet.	Ändra upplösning till Fin eller Superfin. Gör en kopia för att se att maskinens skannerfunktion fungerar. Rengör skannern om kopieringskvaliteten är otillfredsställande. (Se <i>Rengöring av skanner</i> på sidan 141.)
Vertikala svarta linjer vid sändning.	Om du gör en kopia som uppvisar samma problem, rengör skannern. (Se <i>Rengöring av skanner</i> på sidan 141.)

Hantera inkommande samtal

Problem	Lösningar
Maskinen behandlar röster som CNG-signaler.	Om Faxavkänning är på är maskinen mer ljudkänslig än normalt. Den kan av misstag registrera vissa röster eller musik som inkommande faxsignaler och svara med faxmottagnings signaler. Avaktivera maskinen genom att trycka på Stop/Exit . Försök att avhjälpa det här problemet genom att välja Faxavkänning Av. (Se <i>Faxavkänning</i> på sidan 49.)
Överföra ett faxsamtal till maskinen.	Om du svarar vid en extern telefon eller sidoapparat anger du din faxaktiveringskod (grundinställningen är ✕ 5 1). Lägg på när din maskin svarar.
Anpassade funktioner på en enkellinje.	Extrafunktioner som telefonkö, telefonkö/nummerpresentation, ett larmsystem eller en annan anpassad funktion på en enkel telefonlinje kan störa sändning och mottagning av faxmeddelanden. Exempel: Om du abonnerar på telefonkö eller någon annan extrafunktion och dess specialsignal ljuder på linjen samtidigt som maskinen sänder eller tar emot ett faxmeddelande kan signalen tillfälligt störa eller förvränga fax. Brothers felkorrigeringsfunktion bör lösa det här problemet. Problemet uppstår i regel på alla maskiner som sänder och tar emot information på en enkellinje med extrafunktioner. Om du absolut vill undvika denna typ av störningar bör du använda en separat telefonlinje utan extrafunktioner.

Kopieringsproblem

Problem	Lösningar
Det går inte att göra en kopia.	Kontrollera att Copy  -knappen lyser. (Se <i>Aktivera kopieringsläge</i> på sidan 90.)
Vertikala streck på kopior.	Rengör skannern om det finns streck på kopiorna. (Se <i>Rengöring av skanner</i> på sidan 141.)
Dåliga kopior då dokumentmataren används.	Försök med att använda kopieringsglaset. (Se <i>Använda kopieringsglaset</i> på sidan 11.)

Skanningsproblem

Problem	Lösningar
TWAIN/WIA-fel uppstår vid skanning.	Kontrollera att Brother TWAIN/WIA-drivrutinen är vald som primärkälla. I PaperPort® SE med OCR, klicka på Arkiv, Scan och välj drivrutinen Brother TWAIN/WIA.
Dålig skanning då dokumentmataren används.	Försök med att använda kopieringsglaset. (Se <i>Använda kopieringsglaset</i> på sidan 11.)

Programvaruproblem

Problem	Lösningar
Det går inte att installera program eller skriva ut.	Kör programmet Reparera installationen av programsviten MFL-Pro på cd-skivan. Programmet reparerar och installerar om programmet.
”Enheten är upptagen”	Kontrollera om några felmeddelanden visas på LCD-skärmen.

PhotoCapture Center™-problem

Problem	Lösningar
Flyttbar disk fungerar inte som avsett.	<ol style="list-style-type: none">1 Har du installerat Windows® 2000-uppdateringen? Gör på följande sätt om du inte har gjort det:<ol style="list-style-type: none">1) Koppla från USB-kabeln.2) Installera Windows® 2000-uppdateringen och se snabbguiden. Datorn startas automatiskt om efter installationen.3) Vänta cirka en minut efter att du startat om datorn och koppla sedan USB-kabeln.2 Ta ut mediakortet och sätt in det igen.3 Om du har valt ”Mata ut” i Windows®, måste du ta ut mediakortet innan du kan fortsätta.4 Ett felmeddelande som visas när du försöker mata ut mediakortet betyder att kortet håller på att läsas. Vänta ett tag och försök igen.5 Om inget av ovan hjälper ska du stänga av datorn och maskinen och starta dem igen. (Du måste stänga av maskinen genom att koppla bort nätkabeln.)
Det går inte att läsa Flyttbar disk från skrivbordsikonen.	Kontrollera att mediakortet är insatt i kortplatsen.

Nätverksproblem

Problem	Lösningar
Jag kan inte skriva ut över nätverket.	Kontrollera att maskinen är påslagen, nätansluten och att den befinner sig i beredskapsläget. Skriv ut en nätverkskonfigurationslista (se <i>Rapporter</i> på sidan 85.) och kontrollera de aktuella nätverksinställningarna som skrivs ut i listan. Återanslut LAN-kabeln till hubben för att verifiera att kablar och nätverksanslutningar är bra. Anslut om möjligt maskinen till en annan port och med en annan kabel. Om anslutningarna är bra visar maskinen LAN aktivt i 2 sekunder. (Om du använder en trådlös koppling (endast MFC-845CW) eller har nätverksproblem, se Bruksanvisningen för nätverksanvändare på CD-skivan för ytterligare information.)
Nätverksskanningen fungerar inte. Funktionen PC-FAX-mottagning på nätverket fungerar inte.	(Endast för användare av Windows®) Brandväggsinställningen på din dator kan hindra den nödvändiga nätverkskopplingen. Följ anvisningarna nedan för att konfigurera brandväggen. Om du använder en personlig brandvägg, se din programvaras bruksanvisning eller kontakta programvarans tillverkare. < För användare av Windows® XP SP2 > 1 Klicka på knappen Start, Kontrollpanel , och sedan Windows brandvägg . Se till att Windows brandvägg på fliken Allmänt står på På. 2 Klicka på fliken Avancerat och knappen Inställningar i Inställningar för nätverksanslutningar . 3 Klicka på knappen Lägg till och ange ett namn i fältet "Beskrivning av tjänsten". Ange "localhost" i fältet "Namn eller IP-adress". I fälten för interna och externa portnummer, skriv "54925" för nätverksskanning. Välj UDP och klicka på OK . Upprepa detta steg och lägg till port 54926 för PC-FAX-mottagning på nätverk och port 137 för Windows®. 4 Kontrollera om de nya inställningarna läggs till och att rutan markeras och klicka sedan på OK .
Din dator kan inte hitta maskinen.	<Windows®-användare> Brandväggsinställningen på din dator kan avslå den nödvändiga nätverkskopplingen. För ytterligare information, se anvisningarna nedan. <Macintosh®-användare> Välj din maskin på nytt i DeviceSelector som finns i Macintosh HD/Library/Printers/Brother/Utilities eller från modellen av ControlCenter2.

Felmeddelanden

Fel kan ibland uppstå på kontorsmaskiner, inklusive den här maskinen. Om detta inträffar identifierar i regel maskinen felet och visar ett felmeddelande. I listan nedan förklaras de vanligaste felmeddelandena.

De flesta felen kan du rätta till själv. Om du behöver mer hjälp kan du på webbplatsen Brother Solutions Center få svar på vanliga frågor (FAQs) och felsökningstips.

Besök <http://solutions.brother.com>.

Felmeddelande	Orsak	Åtgärd
Anslutningsfel	Du har försökt att polla en faxmaskin som inte är inställd på pollning.	Undersök mottagarens pollninginställning.
Bläck slut	Minst en bläckpatron är tom. Maskinen gör inga utskrifter av något slag. Så länge det finns plats i minnet tas svartvita faxmeddelanden emot. Om sändaren är en färgfaxmaskin, kommer maskinens "handskakning" att uppmana att faxet sänds med svartvit text. Om avsändaren har en konverteringsfunktion kommer färgfaxet att tas emot i minnet som ett svartvitt faxmeddelande.	Byt bläckpatroner. (Se <i>Byta ut bläckpatroner</i> på sidan 138.)
Bortkopplad	Personen i den andra änden eller dennes faxmaskin bröt samtalet.	Försök att sända eller ta emot på nytt.
Data i minnet	Utskriftsdata finns kvar i maskinens minne.	Starta om utskriften från datorn på nytt.
	Utskriftsdata finns kvar i maskinens minne. USB-kabeln var bortkopplad när datorn överförde data till maskinen.	Tryck på Stop/Exit . Maskinen avbryter utskriften och raderar det från minnet. Försök att skriva ut på nytt.
Ej nr. visning	Det finns ingen historik för inkommande samtal. Du har inte tagit emot några samtal, du har inte aktiverat nummervisningen på din maskin eller så har du inte abonnerat på telefonbolagets nummervisningstjänst.	Om du vill använda nummerpresentationfunktionen, kontakta ditt telefonbolag. (Se <i>Nummerpresentation (endast MFC-660CN och MFC-845CW)</i> på sidan 54.)
Ej registrerad	Du har försökt att nå ett kortnummer som inte är inprogrammerat.	Programmera kortnumret. (Se <i>Lagra kortnummer</i> på sidan 63.)
Fel på mediakort	Mediakortet kan vara skadat, felaktigt formaterat eller också är det något annat problem med mediakortet.	Placera kortet i facket och se till att det fastnar och sitter rätt. Om felet kvarstår ska du kontrollera mediaenheten genom att sätta i ett annat kort som du vet fungerar.

Felmeddelande	Orsak	Åtgärd
Fel pappersform.	Fel pappersformat.	Ladda rätt pappersformat (letter, legal eller A4) och tryck på Mono Start eller Colour Start .
Fel USB-enhet	En enhet som inte är PictBridge-kompatibel eller trasig har anslutits till PictBridge-porten.	Avlägsna enheten från PictBridge-porten och tryck sedan på Power Save tför att stänga av och sätta på maskinen igen.
Hög temperatur	Skrivhuvudet är för varmt.	Låt maskinen svalna.
Ingen fil	Insatt mediakort innehåller inte någon .JPG-fil.	Sätt in korrekt mediakort igen i hållaren.
Ingen patron	En bläckpatron har installerats på fel sätt.	Installera om bläckpatron. (Se <i>Byta ut bläckpatroner</i> på sidan 138.)
Inget papper	Maskinen har slut på papper, eller papperet har inte laddats på rätt sätt i pappersfacket.	Välj ett av de följande alternativ: <ul style="list-style-type: none"> ■ Fyll på papper i pappersfacket och tryck sedan på Mono Start eller Colour Start. ■ Avlägsna papperet och ladda det på nytt och tryck sedan på Mono Start eller Colour Start.
	Papper har fastnat i maskinen.	Se <i>Papper fastnar i skrivare eller maskin</i> på sidan 135.
Inget svar/uppt.	Ingen svarar på det nummer du har slagit eller linjen är upptagen.	Kontrollera numret och försök igen.
Kan inte ändra XX Kan inte rengöra XX Initieringsfel XX Kan inte skriva XX Kan inte skanna XX Kan ej anv. telef. XX	Maskinen har ett mekaniskt problem. —ELLER— Ett främmande föremål har fastnat i maskinen, t.ex. ett gem eller ett trasigt papper.	Öppna skannerlocket och ta bort föremål på insidan av maskinen. Om felmeddelande fortsätter att visas, gör så här: <ul style="list-style-type: none"> ■ (endast MFC-440CN) Se <i>Överföra dina fax eller faxrapport</i> på sidan 133 innan du kopplar bort maskinen så att du inte förlorar några viktiga meddelanden.. Kopplar sedan bort strömmen ett antal minuter, sätter tillbaka kontakten och gör ett nytt försök. ■ (endast MFC-660CN och MFC-845CW) Koppla bort strömmen ett antal minuter, sätter tillbaka kontakten och gör ett nytt försök. (Maskinen kan stängas av under 24 timmar utan att du förlorar faxen som lagrats i minnet. Se <i>Överföra dina fax eller faxrapport</i> på sidan 133.)
Komm. fel	En dålig telefonlinje har orsakat kommunikationsproblem.	Försök att sända faxet igen eller försök att koppla maskinen till en annan telefonlinje. Be telefonoperatören att kontrollera linjen om problemet inte avhjälps.

Felmeddelande	Orsak	Åtgärd
Kontr dokument	Dokumentet laddades eller matades fel, eller dokumentet som skannades från dokumentmataren var för långt.	Se <i>Använda dokumentmataren</i> på sidan 10. Se <i>Fastnat dokument</i> på sidan 134.
Låg temperatur	Skrivhuvudet är för kallt.	Låt maskinen värma upp.
Luckan är öppen.	Skannerlocket är inte helt stängt.	Lyft på locket till kopieringsglaset och stäng det igen.
	Skyddet för färgpatronerna är inte helt stängt.	Stäng skyddet för färgpatronerna noggrant.
Minnet är fullt	Maskinens minne är fullt.	Faxöverföring eller kopiering pågår Utför ett av de följande: <ul style="list-style-type: none"> ■ Tryck på Stop/Exit och vänta tills aktuell funktion upphör innan du försöker igen. ■ Radera informationen i minnet. Du frigör mer minne genom att stänga av Avancerad faxfunktion. (Se <i>Stänga av avancerade faxfunktioner</i> på sidan 78.) ■ Skriva ut faxmeddelandena i minnet. (Se <i>Skriva ut ett fax från minnet</i> på sidan 51.) Utskrift pågår Minska utskriftsupplösning. (För ytterligare information, se <i>Utskrift för Windows®</i> eller <i>Utskrift och faxesändning för Macintosh®</i> , se bruksanvisningen för programanvändare på cd-skivan.)
Papperstrassel	Papper har fastnat i maskinen.	(Se <i>Papper fastnar i skrivare eller maskin</i> på sidan 135.)
Snart slut	Minst en bläckpatron är tom. Om sändaren är en färgfaxmaskin maskinens "handskakning" att meddelandet sänds med svartvit text. Om avsändaren har en konverteringsfunktion kommer färgfaxet att tas emot i minnet som ett svartvitt faxmeddelande.	Beställ en ny bläckpatron.

Överföra dina fax eller faxrapport

Om LCD-skärmen visar något av dessa meddelanden, rekommenderar vi att du överför dina fax till en annan faxmaskin eller till din dator. (Se *Överföra fax till en annan faxmaskin* på sidan 133 eller *Överföra faxmeddelanden till din dator* på sidan 133.)

- Kan inte ändra XX
- Kan inte rengöra XX
- Initieringsfel XX
- Kan inte skriva XX
- Kan inte skanna XX
- Kan ej anv. telef. XX

Du kan även överföra faxrapporter för att kontrollera om det finns några fax som ska överföras. (Se *Skicka faxrapporten till en annan faxmaskin* på sidan 134.)



Obs

Om det finns ett felmeddelande på maskinens LCD-skärm, kopplar du ur maskinen från strömkällan i ett antal minuter och sätter sedan tillbaka sladden efter att faxen har överförts.

Överföra fax till en annan faxmaskin

Du kan endast aktivera faxöverföringsläget om du har angett ett Fax-ID.

- 1 Tryck på **Stop/Exit** för att tillfälligt avbryta felet.
- 2 Tryck på **Menu**.
- 3 Tryck på ▲ eller ▼ för att välja *Service*. Tryck på **OK**.
- 4 Tryck på ▲ eller ▼ för att välja *Dataöverföring*. Tryck på **OK**.

- 5 Tryck på ▲ eller ▼ för att välja *Faxöverföring*. Tryck på **OK**.
- 6 Välj ett av de följande alternativ:
 - Om LCD-skärmen visar *Ingen data*, finns det inga faxmeddelanden kvar i maskinens minne. Tryck på **Stop/Exit**.
 - Ange numret till den faxmaskin som du vill skicka informationen.
- 7 Tryck på **Mono Start**.

Överföra faxmeddelanden till din dator

Du kan överföra fax från maskinens minne till datorn.

- 1 Tryck på **Stop/Exit** för att tillfälligt avbryta felet.
- 2 Se till att du har installerat **MFL-Pro Suite** på din dator och aktivera sedan **PC-FAX-mottagning** på datorn. (För ytterligare information, se *PC-FAX-mottagning* för Windows®, se bruksanvisningen för programanvändare på cd-skivan.)
- 3 Kom ihåg att ställa in PC-FAX-mottagning på maskinen. (Se *PC-FAX-mottagning* på sidan 77.) Om fax finns i maskinens minne då du ställer in PC-FAX-mottagningen, frågar LCD-skärmen om du vill överföra faxen till din dator.
- 4 Välj ett av de följande alternativ:
 - Om du vill överföra alla fax till datorn trycker du på **1**. Tryck på ▲ eller ▼ för att välja *Backuputskr. : På* eller *Backuputskr. : Av* och tryck på **OK**.
 - För att avbryta och lämna faxen i minnet, tryck på **2**.
- 5 Tryck på **Stop/Exit**.

Skicka faxrapporten till en annan faxmaskin

Du kan endast aktivera faxöverföringsläget om du har angett ett Fax-ID.

- 1 Tryck på **Stop/Exit** för att tillfälligt avbryta felet.
- 2 Tryck på **Menu**.
- 3 Tryck på ▲ eller ▼ för att välja *Service*.
Tryck på **OK**.
- 4 Tryck på ▲ eller ▼ för att välja *Dataöverföring*.
Tryck på **OK**.
- 5 Tryck på ▲ eller ▼ för att välja *Rapportöverf..*
Tryck på **OK**.
- 6 Ange faxnumret till vilket faxrapporten ska vidareändas.
- 7 Tryck på **Mono Start**.

Fastnat dokument

Dokumentet kan fastna om de inte förs in eller matas korrekt eller om det är för långt. Följ stegen nedan för att avlägsna ett dokument som fastnat.

Dokument fastnar längst upp i dokumentmataren

- 1 Avlägsna allt löst papper från dokumentmataren.
- 2 Öppna dokumentmatarens lock.
- 3 Dra ut dokumentet uppåt och till vänster.

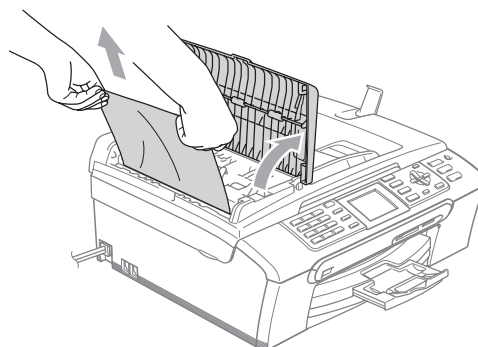

- 4 Stäng dokumentmatarens lock.
- 5 Tryck på **Stop/Exit**.



Obs

För att undvika att dokument fastnar i framtiden, stäng dokumentmatarens lock riktigt genom att trycka försiktigt på mitten.

Dokument fastnar i dokumentmataren

- 1 Avlägsna allt löst papper från dokumentmataren.
- 2 Lyft på maskinens lock.
- 3 Dra ut dokumentet mot maskinens vänstra sida.

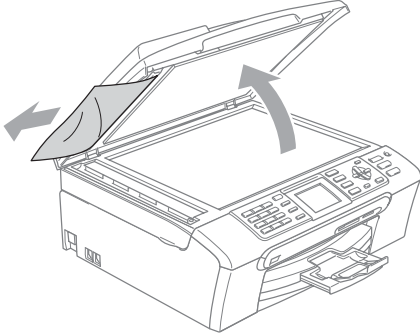

- 4 Stäng maskinens lock.
- 5 Tryck på **Stop/Exit**.

Papper fastnar i skrivare eller maskin

Avlägsna papper som har fastnat i maskinen. Öppna och stäng skannerlocket för att återställa felet.

- 1 Avlägsna pappersfacket (1) från maskinen.

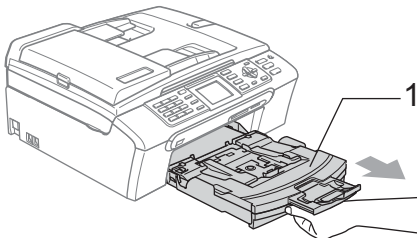

- 2 Ta ut papperet som fastnat (1).

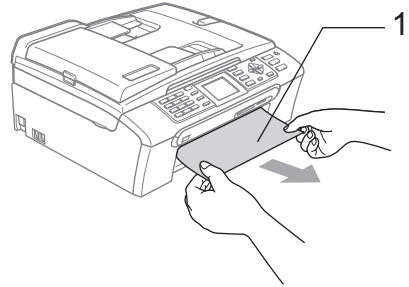

- Om du inte kan avlägsna papperet som fastnat från framsidan, eller om felmeddelandet fortfarande visas på LCD-skärmen efter att du tagit bort papperet, gå till nästa steg.

- 3 Ta bort luckan (1). Dra ut papperet från maskinen.

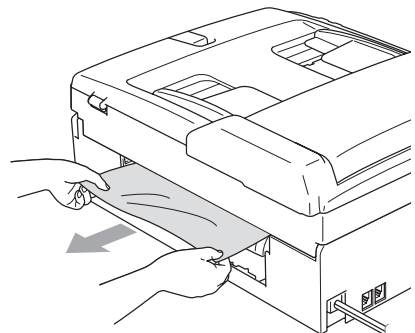
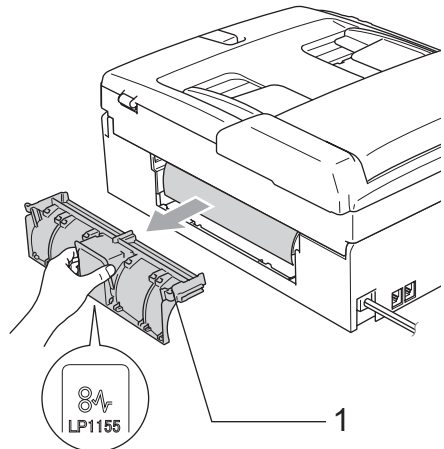

- 4 Sätt tillbaka luckan.
Se till att luckan sitter korrekt på plats.

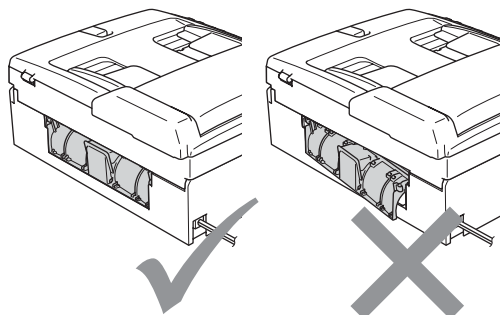

- 5 Lyft upp skannerlocket (1) från framsidan av maskinen tills det låses fast.
Kontrollera att det inte finns något papper som fastnat inuti maskinen.
Kontrollera båda ändarna på skrivarvagnen.

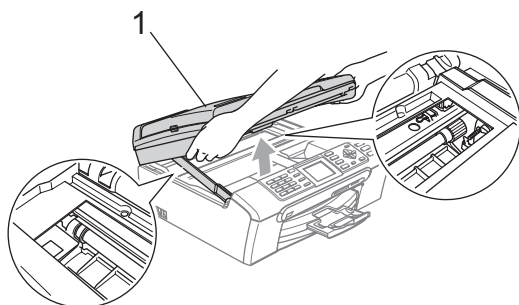

Obs

Om papper fastnar under skrivhuvudet ska du bryta strömmen till maskinen, flytta på skrivhuvudet och avlägsna papperet.

- 6 Lyft upp skannerlocket för att låsa upp låset (1). Tryck ned stödet för skannerlocket försiktigt (2) och stäng det (3).

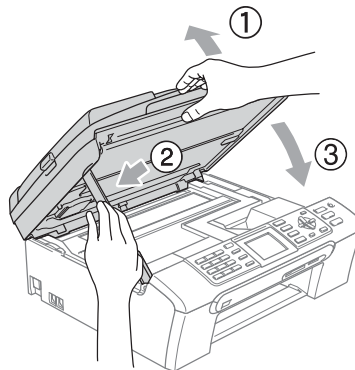

- 7 Tryck noggrant tillbaka papperskassetten i maskinen. Medan du håller pappersfacket på plats, dra ut pappersstödet tills det klickar på plats och vik ut stödfliken.

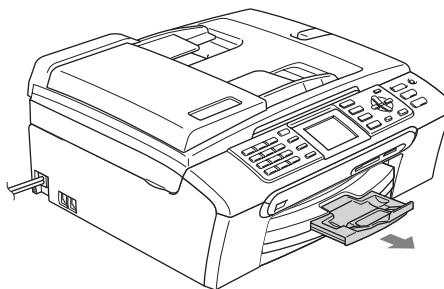

Detektering av kopplingston

Då du sänder ett fax automatiskt, kommer din maskin att vänta under en bestämd tid innan den börjar att slå numret. Genom att ändra kopplingstonens inställning till *Detektering* kommer din maskin att slå numret så fort den känner av kopplingstonen. Denna inställning kan spara en liten mängd tid då man sänder ett fax till olika nummer. Om du ändrar inställningen och börjar få problem med uppringningen kan du gå tillbaka till standardinställningen *Ingen detekter..*

- 1 Tryck på **Menu**.
- 2 Tryck på ▲ eller ▼ för att välja *Grundinställn..*
Tryck på **OK**.
- 3 Tryck på ▲ eller ▼ för att välja *Rington*.
Tryck på **OK**.
- 4 Tryck på ▲ eller ▼ för att välja *Detektering eller Ingen detekter..*
Tryck på **OK**.
- 5 Tryck på **Stop/Exit**.

Störning på telefonlinje

Om du har problem med att skicka eller ta emot fax på grund av störningar på telefonlinjen ska du ändra kompatibilitetsinställningarna för att minska modemets hastighet för mottagning och sändning av fax.

- 1 Tryck på **Menu**.
- 2 Tryck på ▲ eller ▼ för att välja *Fax*.
Tryck på **OK**.
- 3 Tryck på ▲ eller ▼ för att välja *Övrigt*.
Tryck på **OK**.
- 4 Tryck på ▲ eller ▼ för att välja *Kompatibilitet*.
Tryck på **OK**.
- 5 Tryck på ▲ eller ▼ för att välja *Normal (eller Enkel)*.
 - *Enkel* minskar modemets hastighet till 9600 bps. Om telefonlinjen är återkommande utsatt för störningar kanske du hellre vill använda den när du behöver.
 - *Normal* ställer in modemets hastighet på 14400 bps. (grundinställning)
 Tryck på **OK**.
- 6 Tryck på **Stop/Exit**.



Obs

När du ändrar kompatibiliteten till *Enkel*, är ECM-funktionen endast tillgänglig för sändning färgfax.

Rutinunderhåll

Byta ut bläckpatroner

I maskinen finns en bläckpunktsräknare. Bläckpunktsräknaren håller reda på hur mycket bläck som finns kvar i de fyra patronerna. Ett meddelande visas på LCD-skärmen när bläckpunktsräknaren registrerar att en patron är på väg att bli tom.

På LCD:n visas vilken bläckpatron som håller på att ta slut och vilken som behöver ersättas. Byt bläckpatronerna i den rätta ordningen som anges på LCD-skärmen.

Det finns en liten mängd bläck kvar i bläckpatronen trots att maskinen anger att den är tom. Det måste finnas lite bläck kvar i patronen så att den inte torkar ut och skadar skrivhuvudet.

- 1 Öppna bläckpatronens lock. Om en eller flera bläckpatroner är tomma, till exempel svart, visar LCD-skärmen **Bläck slut** och **Svart**.

- 2 Dra frigöringsspaken mot dig och ta bort den bläckpatron som visas på LCD-skärmen.

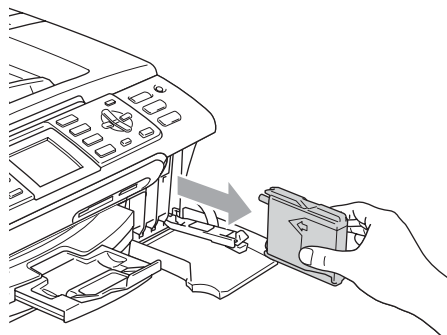
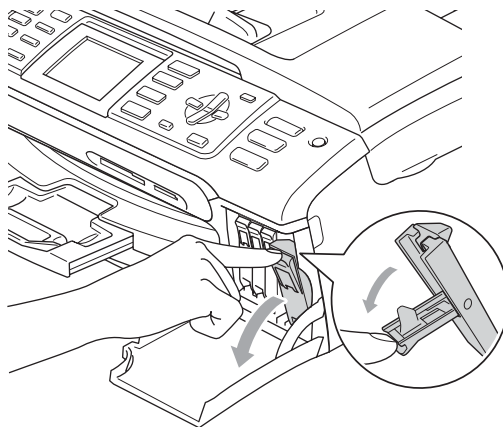

- 3 Öppna förpackningen till den bläckpatron som anges på LCD-skärmen och ta ut bläckpatronen.

- 4 Ta bort det gula skyddet (1).

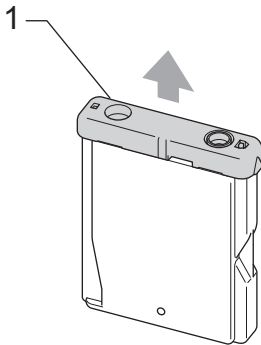

⊘ Olämplig installation

RÖR INTE området som visas i bilden nedan.

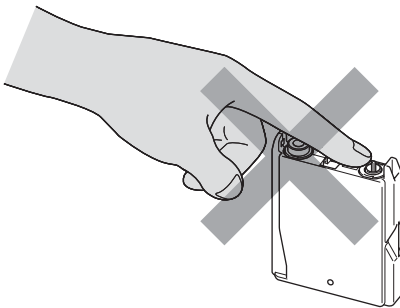

📄 Obs

Bläckpatronerna skadas inte om det gula skyddet tas av samtidigt som du öppnar förpackningen.

- 5 Varje färg har en egen plats. Installera bläckpatronen i riktning med pilen på etiketten.

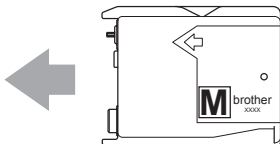

- 6 Lyft lockets frigöringsspak och tryck på den tills den klickar till och stäng sedan skyddet för färpatronen.

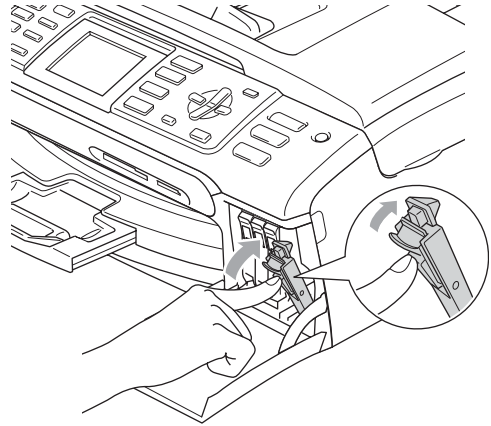

- 7 Om du byter bläckpatron uppmanas du att bekräfta att den installerade patronen är helt ny. (Till exempel, Har du bytt Svart) För varje bläckpatron du installerar trycker du på **1** (Ja) för att automatiskt nollställa bläckpunktsräknaren för aktuell färg. Om bläckpatronen du satte i inte var en helt ny, var då noga med att trycka på **2** (Nej).
Om du väntar tills LCD-skärmen visar **Snart slut** och **Bläck slut** nollställer maskinen automatiskt bläckpunktsräknaren.

📄 Obs

Om LCD-skärmen **Ingen patron** visas på skärmen efter installationen ska du kontrollera att bläckpatronerna har installerats på rätt sätt.

⚠ VARNING

Om du får bläck i ögonen ska du omedelbart skölja dem med vatten. Kontakta läkare vid behov.

! VAR FÖRSIKTIG

Ta INTE ut bläckpatroner som inte behöver bytas ut. Bläckmängden kan minska, vilket leder till att maskinen inte kan registrera hur mycket bläck som finns kvar i patronen.

Rör INTE patronöppningarna. Du kan få bläck på dig.

Om du spiller bläck på huden eller kläderna ska du omedelbart tvätta bort det med tvål eller rengöringsmedel.

Om du blandar ihop färgerna genom att installera en bläckpatron på fel plats, gör rent skrivhuvudet flera gånger efter att du installerat bläckpatronen rätt.

Installera bläckpatronen i maskinen omedelbart efter att du öppnat förpackningen och förbrukat bläcket inom sex månader från installationen. Använd oöppnade bläckpatroner före sista förbrukningsdag som anges på förpackningen.

Ta INTE isär eller fingra på bläckpatronen eftersom den kan börja läcka.

Brother multifunktionsmaskiner är avsedda för bruk med bläck av en viss specifikation som kommer att fungera bäst med Brothers egna bläckpatroner. Brothers kan inte garantera prestandan om bläck och/eller patroner av annan specifikation används. Brother rekommenderar därför att endast Brother-patroner används och att tomma patroner inte fylls med andra bläcksorter. Om skador på skrivhuvudet eller på andra maskindelar orsakas vid användning av okompatibla produkter, kommer reparationer som krävs till följd att detta inte omfattas av garantin.

Rengöring av maskinens utsida

! VAR FÖRSIKTIG

Använd milda rengöringsmedel. Att göra rent med flyktiga vätskor som thinner eller tvättbensin kan skada maskinens utvändiga yta.

Använd INTE rengöringsmedel som innehåller ammoniak.

Rengör INTE kontrollpanelen med isopropylalkohol. Panelen kan spricka.

Rengör maskinens utsida på följande sätt:

- 1 Avlägsna pappersfacket (1) helt från maskinen.

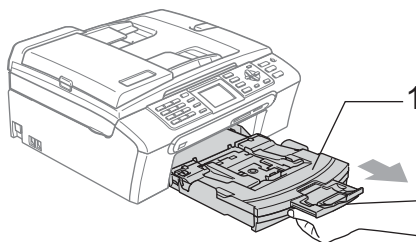

- 2 Damma av maskinens utsida med en mjuk trasa.

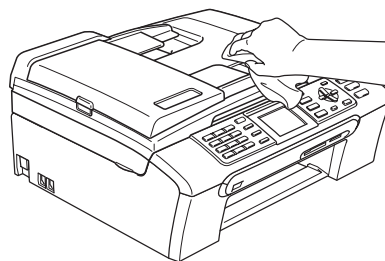

- 3 Lyft pappersutmatningsfackets lock och avlägsna papper som sitter fast inuti pappersfacket.

- 4 Damma av pappersfacket med en mjuk trasa.

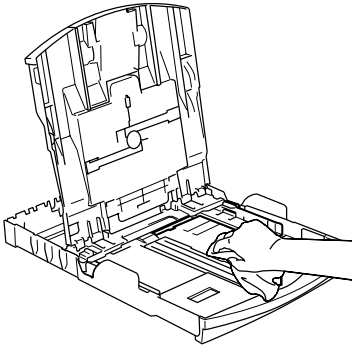

- 5 Sätt försiktigt tillbaka pappersfacket i maskinen.

Rengöring av skanner

- 1 Lyft på maskinens lock (1). Rengör kopieringsglaset (2) och den vita plasten (3) med isopropylalkohol och en mjuk luddfri-trasa.

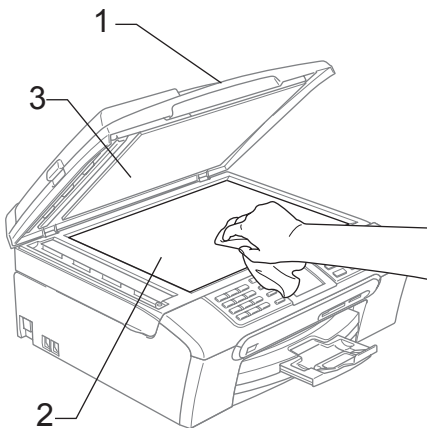

- 2 Gör rent den vita plaststången (1) och skannerglasdelen (2) under dokumentmataren med isopropylalkohol och en luddfri trasa.

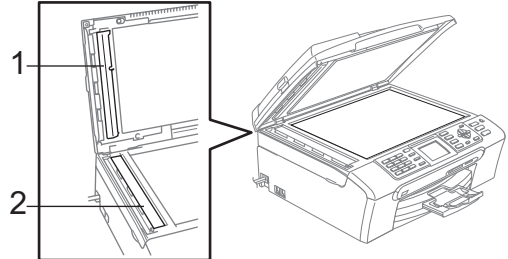

Rengöring av maskinens skrivarvals

! VARNING

Bryt strömmen till maskinen innan du rengör skrivarvalsen (1).

- 1 Gör rent skrivarvalsen (1) och området runt omkring den genom att torka bort bläckfläckar med en mjuk, torr, och luddfri trasa.

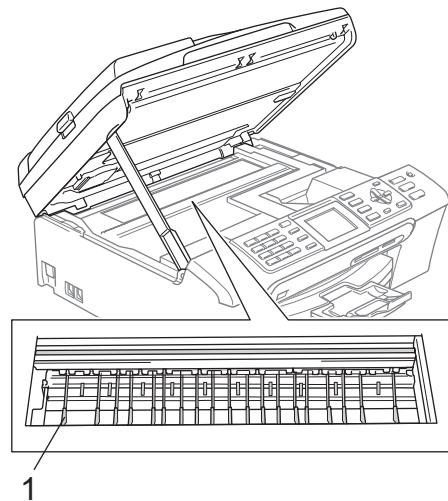

Göra rent papperets upptagningsvals

- 1 Dra ut pappersfacket helt ur maskinen.
- 2 Bryt strömmen till maskinen och avlägsna luckan (1).

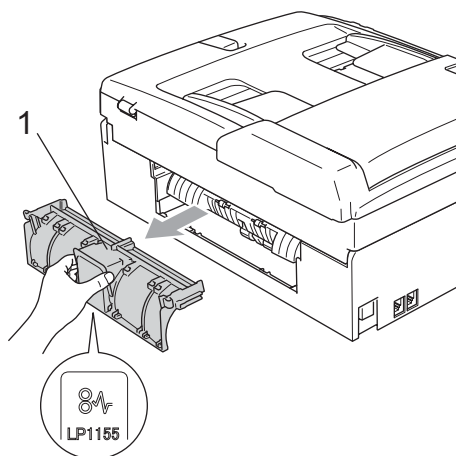

- 3 Gör rent papperets upptagningsvals (1) med isopropylalkohol och en bomullstopp.

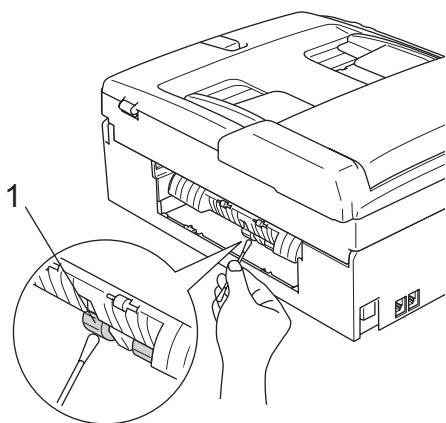

- 4 Sätt tillbaka luckan.
Se till att luckan sitter korrekt på plats.
- 5 Tryck långsamt och noggrant tillbaka papperskassetten i maskinen.
- 6 Anslut nätkabeln.

Rengöra skrivhuvudet

Maskinen rengör skrivhuvudet regelbundet för att tillförsäkra god utskriftskvalitet. Du kan starta rengöringsprocessen manuellt om du vill.

Rengör skrivhuvudet och bläckpatronerna om en horisontell linje skrivs ut på varje text- eller bildkopia. Du kan välja att rengöra bara svart, tre färger samtidigt (Cyan/Gul/Magenta), eller alla fyra färger samtidigt.

Bläck förbrukas vid rengöring av skrivhuvudet. Rengöring alltför ofta leder till onödig bläckförbrukning.

! VAR FÖRSIKTIG

Vidrör INTE skrivhuvudet. Du riskerar att orsaka permanent skada och sätta skrivhuvudets garanti ur spel.

- 1 Gör ett av de följande:
 - (MFC-440CN och MFC-660CN)
Tryck på **Ink Management** och gå till steg ③.
 - (MFC-845CW)
Tryck på **Menu**.
- 2 (MFC-845CW)
Tryck på ▲ eller ▼ för att välja **Bläckhantering**.
Tryck på **OK**.
- 3 Tryck på ▲ eller ▼ för att välja **Rengör**.
Tryck på **OK**.
- 4 Tryck på ▲ eller ▼ för att välja **Svart, Färg** eller **Alla**.
Tryck på **OK**.
Maskinen rengör skrivhuvudet i fråga.
Maskinen intar automatiskt beredskapsläget efter avslutad rengöring.

📄 Obs

Om utskriften inte förbättras efter det att du har rengjort skrivhuvudet fem gånger, bör du kontakta din Brother-återförsäljare.

Kontrollera utskriftskvaliteten

Om färgerna blir blekta eller randiga på utskrifterna kan några munstycken vara igensatta. Du kontrollerar detta genom att göra en testutskrift och titta på munstyckenas mönster.

- 1 Gör ett av de följande:
 - (MFC-440CN och MFC-660CN)
Tryck på **Ink Management** och gå till steg 3.
 - (MFC-845CW)
Tryck på **Menu**.
- 2 (MFC-845CW)
Tryck på ▲ eller ▼ för att välja **Bläckhantering**.
Tryck på **OK**.
- 3 Tryck på ▲ eller ▼ för att välja **Testutskrift**.
Tryck på **OK**.
- 4 Tryck på ▲ eller ▼ för att välja **Utskriftskval..**
Tryck på **OK**.
- 5 Tryck på **Colour Start**.
Maskinen börjar att skriva ut en testutskrift.
- 6 Kontrollera kvaliteten på de fyra färgblocken på utskriften.
- 7 Du tillfrågas om utskriftskvaliteten är bra.
Välj ett av de följande alternativ:
 - Om alla linjer är klara och tydliga trycker du på **1 (Ja)** för att avsluta kvalitetskontrollen.
 - Om linjerna är otydliga som på bilden nedan trycker du på **2** för att välja **Nej**.

OK

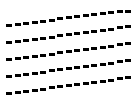

Dålig

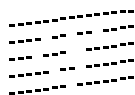

- 8 Du tillfrågas om utskriftskvaliteten är bra för svart och tre färger.
Tryck på **1 (Ja)** eller **2 (Nej)**.
- 9 Du tillfrågas om du vill börja rengöringen.
Tryck på **1 (Ja)**.
Maskinen börjar rengöringen av skrivhuvudet.
- 10 Efter avslutad rengöring, tryck på **Colour Start**.
Maskinen gör en ny testutskrift och återgår till steg 6.
- 11 Tryck på **Stop/Exit**.
Om du upprepar denna procedur minst fem gånger och testutskriften fortfarande är dålig, byt ut bläckpatronen för den tilltänkta färgen. Gör en testutskrift när du har bytt bläckpatron. Gör ytterligare fem testutskrifter (minst) för den nya bläckpatronen om du inte är nöjd med färgåtergivningen. Ring en Brother-återförsäljare om det fortfarande saknas bläck på testutskriften.

! VAR FÖRSIKTIG

Vidrör INTE skrivhuvudet. Du riskerar att orsaka permanent skada och sätta skrivhuvudets garanti ur spel.

Obs



Om mynningen på skrivhuvudet är tilltäppt blir utskriften dålig.



Ett rengjort munstycke på skrivhuvudet ger en utskrift utan horisontella linjer.

Kontrollera utskriftsjusteringen

Du kan behöva justera utskriftsinställningen om texten blir otydlig eller bilderna blir bleka efter en transport av maskinen.

- 1 Gör ett av de följande:
 - (MFC-440CN och MFC-660CN)
Tryck på **Ink Management** och gå till steg 3.
 - (MFC-845CW)
Tryck på **Menu**.
- 2 (MFC-845CW)
Tryck på ▲ eller ▼ för att välja *Bläckhantering*.
Tryck på **OK**.
- 3 Tryck på ▲ eller ▼ för att välja *Testutskrift*.
Tryck på **OK**.
- 4 Tryck på ▲ eller ▼ för att välja *Justering*.
Tryck på **OK**.
- 5 Tryck på **Mono Start** eller **Colour Start**.
Maskinen börjar skriva ut en justeringskontroll.
- 6 Kontrollera 600 dpi- och 1200 dpi-testutskriften för att se om 5 stämmer mest överens med 0.
- 7 Gör så här:
 - Om testnumret 5 för både 600 dpi och 1200 dpi passar bäst, tryck på **1** (Ja) för att avsluta inriktningskontrollen.
 - Om ett annat testnummer överensstämmer bäst med 600 dpi eller 1200 dpi, trycker du på **2** (Nej) för att välja det.
- 8 600 DPI: Tryck på det testutskriftsnummer (1-8) som överensstämmer bäst med nummer 0.

- 9 1200 DPI: Tryck på det testutskriftsnummer (1-8) som överensstämmer bäst med nummer 0.

- 10 Tryck på **Stop/Exit**.

Kontroll bläckvolym

Även om bläcknivåns ikon visas på LCD-skärmen, kan du använda knapparna **Menu**, ▲ eller ▼ för att se en stor graf som visar bläcket som finns kvar i varje patron.

- 1 Gör ett av de följande:
 - (MFC-440CN och MFC-660CN)
Tryck på **Ink Management** och gå till steg 3.
 - (MFC-845CW)
Tryck på **Menu**.
- 2 (MFC-845CW)
Tryck på ▲ eller ▼ för att välja *Bläckhantering*.
Tryck på **OK**.
- 3 Tryck på ▲ eller ▼ för att välja *Bläcknivå*.
Tryck på **OK**.
Aktuell bläcknivå anges på LCD-skärmen.
- 4 Tryck på **Stop/Exit**.



Obs

Du kan kontrollera bläcknivån från datorn. (Se *Utskrift för Windows*[®] eller *Utskrift och faxsändning för Macintosh*[®], se bruksanvisningen för programanvändare på cd-skivan.)

Avinstallera eller installera telefonluren och klykan (endast MFC-660CN)

Om du inte använder telefonluren och klykan kan du avlägsna dem.

Avinstallera telefonluren och klykan

- 1 Koppla från spiralsladden till telefonluren från maskinen.

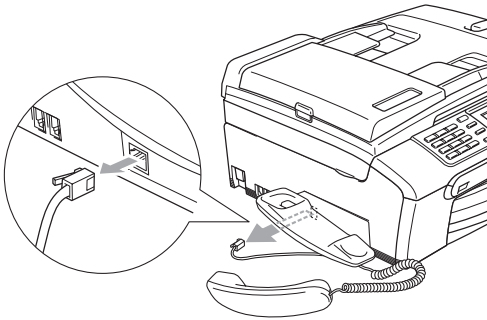

- 2 Dra fliken (1) utåt och håll den i det läget då du drar klykan bakåt.

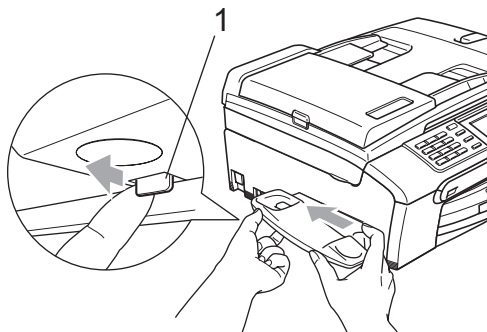

- 3 Fäst sidoluckan.

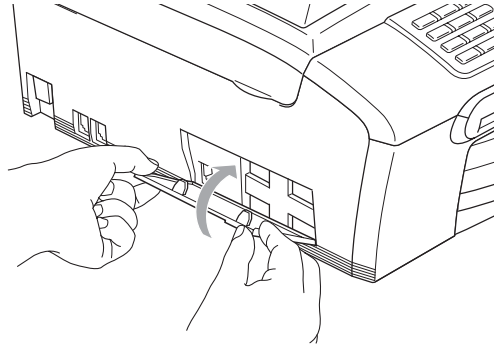

Installera telefonluren och klykan

- 1 Avlägsna sidoluckan.

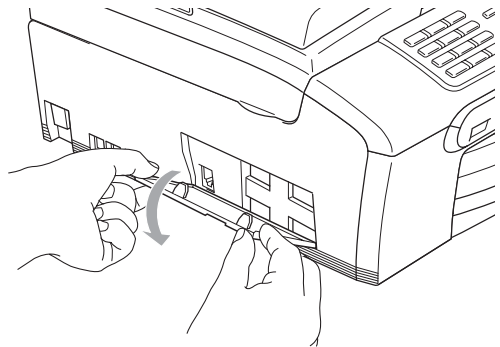

Obs

Om du inte kan öppna luckan med handen, använd ett mynt.

- 2 Sätt de infällda pilarna på klyckan i linje med de på maskinen och skjut sedan klyckan mot maskinens framsida tills den klicka på plats.

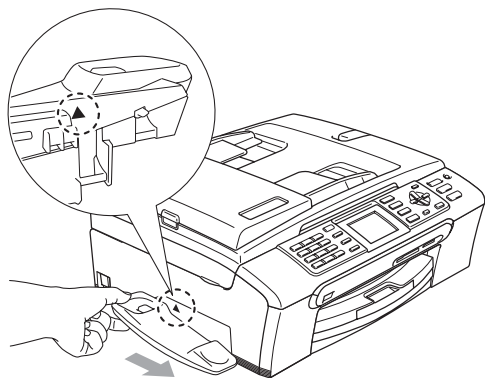

- 3 Anslut spiralsladden till maskinen.

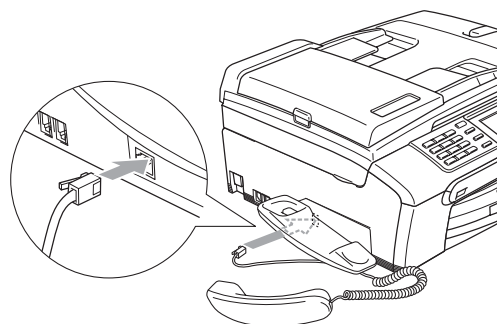

Maskininformation

Kontrollera serienummer

Du kan se maskinens serienummer på LCD-skärmen.

- 1 Tryck på **Menu**.
- 2 Tryck på ▲ eller ▼ för att välja Maskininform..
Tryck på **OK**.
- 3 Tryck på ▲ eller ▼ för att välja Serienummer.
Tryck på **OK**.
- 4 Tryck på **Stop/Exit**.

Packa och transportera maskinen

Använd den originala förpackningen när du transporterar maskinen. Du riskerar att sätta garantin ur spel om du underlåter att packa maskinen på korrekt sätt.

! VAR FÖRSIKTIG

Du måste se till att skrivhuvudet är "parkerat" efter utskriftsjobbet. Lyssna noggrant innan du stänger av strömmen så att allt mekaniskt ljud har tystnat. Om maskinen inte har parkerat skrivhuvudet kan det uppstå utskriftsproblem och skador på skrivhuvudet.

- 1 Öppna bläckpatronens lock.
- 2 Dra alla frigöringsspakar nedåt och ta ut alla bläckpatroner. (Se *Byta ut bläckpatroner* på sidan 138.)
- 3 Installera det gula skyddet, lyft varje locks frigöringsspak och tryck på den tills den klickar till och stäng sedan skyddet för färpatronen.

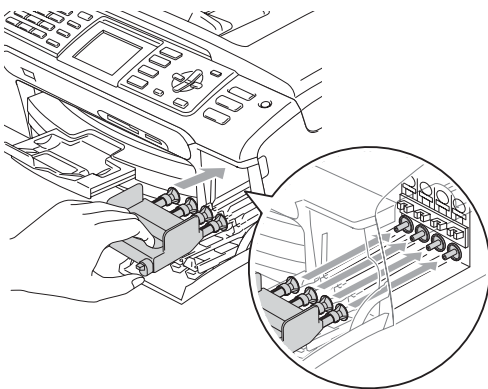

! VAR FÖRSIKTIG

Om du inte kan hitta det gula skyddet ska du INTE avlägsna bläckpatronerna före transporten. Det är viktigt att det gula transportskyddet eller bläckpatronerna sitter på plats när maskinen transporteras. Du riskerar att skada maskinen eller att garantin upphävs om du varken har skydd eller patroner på plats.

- 4 Koppla bort maskinen från telefonuttaget och tag bort telefonledningen från maskinen.
- 5 Dra ur nätkabeln ur eluttaget och från maskinen.
- 6 Med hjälp av båda händerna och plastflikarna på båda sidorna av maskinen, lyft upp skannerlocket tills det säkert låses fast. Tag ur gränssnittskabeln från maskinen om den är ansluten.
- 7 Lyft upp skannerlocket (1) för att låsa upp låset. Tryck ned stödet för skannerlocket försiktigt (2) och stäng det (3).

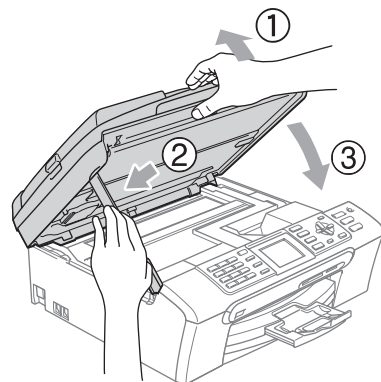

- 8 Om din maskin har en telefonlur, avlägsna den samt lurens sladd.

- 9 (MFC-845CW) Roter maskinens antenn nedåt.

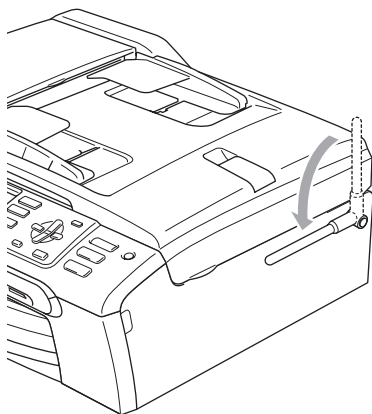

- 10 Packa in maskinen i plastpåsen och placera den i ursprungsförpackningen tillsammans med det ursprungliga förpackningsmaterialet.

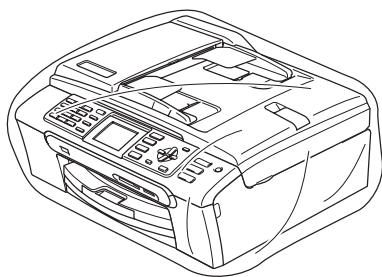
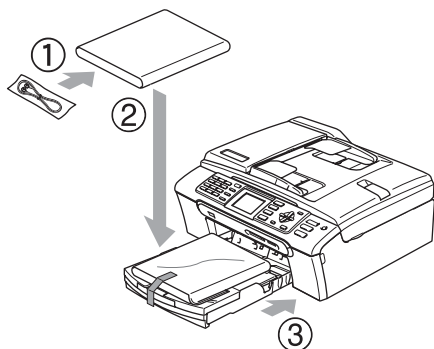

- 11 Packa allt material i originalkartongen enligt beskrivning nedan. Packa inte ner använda bläckpatroner i kartongen.

MFC-440CN

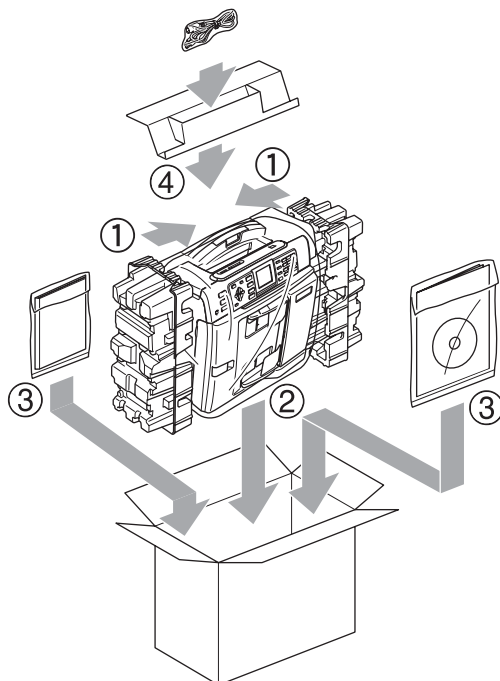

MFC-660CN

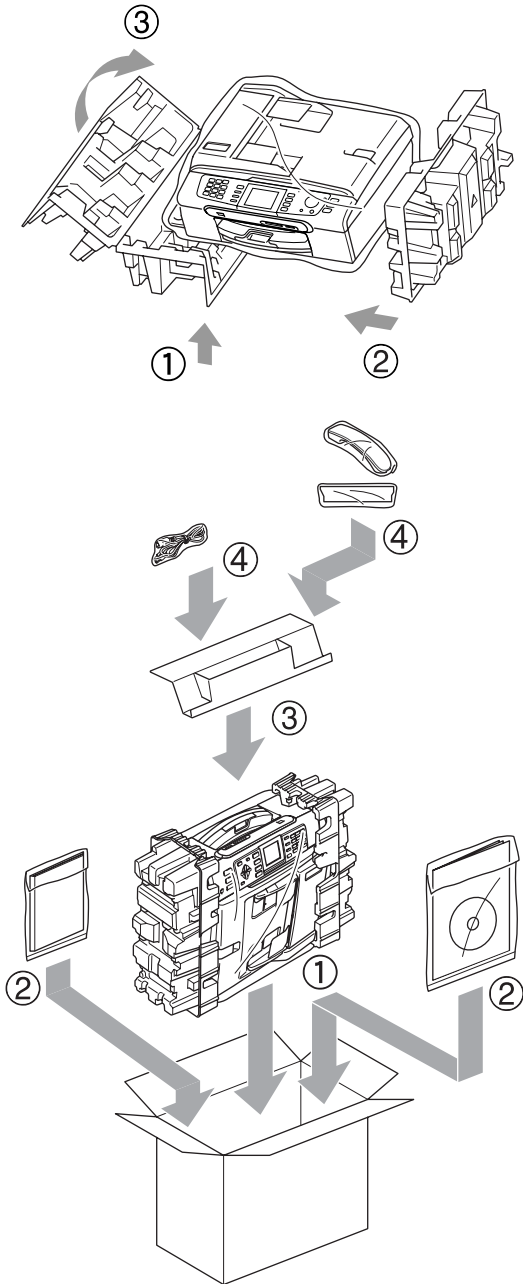

MFC-845CW

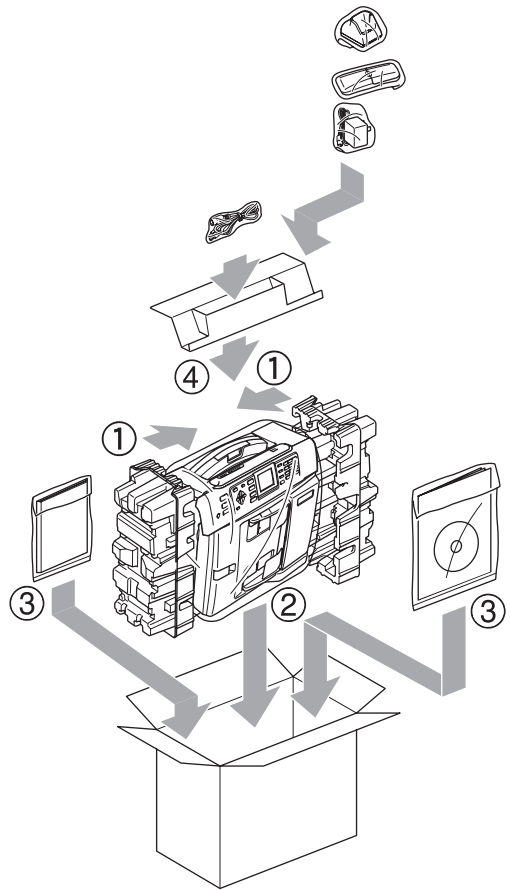

- ⑫ Stäng förpackningen och tejpa fast locket.

Programmering på skärmen

Den här maskinen är utrustad med Skärmprogrammering (LCD) som ger dig möjlighet att få ut det mesta av maskinens samtliga funktioner. Vi har skapat stegvisa instruktioner som visas på skärmen när du programmerar maskinen.

Vi har skapat stegvisa instruktioner som visas på LCD-skärmen när du programmerar maskinen. Allt du behöver göra är att följa instruktionerna i takt med att funktionsmenyer och programmeringsalternativ visas.

Minneslagring

Menyinställningar som du gjort med menyknappens kommer att lagras permanent och raderas inte vid strömavbrott. Du kommer inte att förlora dina inställningar i menyerna PhotoCapture, Fax- och kopieringknapp om du valt













Ställ ny stand.. Du måste eventuellt även ställa in datum och tid på nytt.



Obs

Under strömavbrottet kommer MFC-660CN och MFC-845CW att spara meddelande i minnet under 24 timmar.

Meny-knappar

	Gå till huvudmenyn.
Fax  Scan  Copy  Photo Capture 	Gå till menyn över tillfälliga inställningar.
 	Gå igenom aktuell meny.
	Gå tillbaka till föregående meny.
	Gå till nästa meny.
OK 	<ul style="list-style-type: none"> ■ Gå till nästa meny. ■ Välj ett alternativ.
Clear / Back 	<ul style="list-style-type: none"> ■ Avbryt den aktuella arbetsuppgiften. ■ Gå tillbaka till föregående meny.
Stop / Exit 	<ul style="list-style-type: none"> ■ Stoppa den aktuella arbetsuppgiften.

Funktionvalstabell

Funktionvalstabellen hjälper dig att förstå meningen med menyval och -alternativ som finns i maskinens program. Grundinställningarna visas med fet stil med en asterisk.

Menu

Nivå1	Nivå2	Nivå3	Tillval	Beskrivningar	Sida	
Allmän inställ	Lägestimer	—	Av 0 Sek 30 Sek 1 Min 2 Min* 5 Min	Ställer in vilken tid den skall återgå till faxläge.	24	
	Papperstyp	—	Vanligt papper* Bläckst.papper Brother foto Övriga fotopapp. OH-Film	Välj papperstyp för pappersfacket.	25	
	Pappersformat	—	Letter Legal A4* A5 10x15cm	Välj pappersstorleken för pappersfacket.	25	
	Volym	Ringvolym		Av Låg Med* Hög	Justera ringvolymen.	26
		Knappvolym		Av Låg* Med Hög	Justera knappvolymen.	26
		Högtalarvolym		Av Låg Medel* Hög	Justera högtalarvolymen.	27
	Auto Sommartid	—	På* Av	Ändra till sommartid automatiskt.	27	
 Grundinställningarna visas med fet stil med en asterisk.						

Nivå1	Nivå2	Nivå3	Tillval	Beskrivningar	Sida
Allmän inställ (Fortsättning)	Energisparinst	—	Faxmottagn.:På* Faxmottagn.:Av	Anpassar knappen Power Save till att inte ta emot fax i energisparläge.	23
	LCD-inställn.	LCD kontrast	Ljus Med* Mörk	Justera skärmkontrasten.	28
		Bakgrundsljus	Ljus* Med Mörk	Du kan ställa in LCD-skärmens ljusstyrka.	28
		Dämp.timer	Av 10 Sek 20 Sek 30 Sek*	Du kan ställa in hur långa LCD-skärmens bakgrundsljus ska vara på efter att den sista knappen tryckts ner.	29
		Avstängn.timer	Av* 1 Min 2 Min 3 Min 5 Min 10 Min 30 Min	Du kan ställa in hur långa LCD-skärmen ska vara på efter att den sista knappen tryckts ner.	29
		Bakgrundsbild	—	Du kan välja bakgrundsbilden på LCD-skärmen.	30
	Ekokontroll (endast MFC-845CW)	—	nivå1 nivå2 nivå3 nivå4	Justera ekokontrollens nivå.	Se DECT™-telefonens bruksanvisning
Bläckhantering (endast MFC-845CW)	Testutskrift	—	Utskriftskval. Justering	Kontrollerar utskriftskvaliteten och justeringen.	143
	Rengör	—	Svart Färg Alla	Kontrollerar skrivhuvudet.	142
	Bläcknivå	—	—	Kontrollerar den tillgängliga mängden bläck.	144
 Grundinställningarna visas med fet stil med en asterisk.					

Nivå1	Nivå2	Nivå3	Tillval	Beskrivningar	Sida
Fax	Mottagning	Antal signaler (endast MFC-440CN)	0 1 2* 3 4 5	Antal signaler innan maskinen svarar i Endast fax eller FAX/Tel-läget.	48
		Antal signaler (endast MFC-660CN och MFC-845CW)	Antal signaler 0 1 2* 3 4 5	Ställer in antalet signaler innan maskinen svarar i Endast fax eller Fax/Tel-läget.	48
			Medd.kontr. På Av*	Kostnadsbesparande funktion: maskinen ringer två gånger om det finns ett meddelande och fyra gånger om det inte finns något meddelande. Du kan alltså lägga på efter två och inte betala för samtalet.	72
		F/T signaltid	20 Sek 30 Sek* 40 Sek 70 Sek	Ställ in tid för dubbelsignal i Fax/Tel-läget.	48
		Faxavkänning	På* Semi (endast MFC-660CN och MFC-845CW) Av	Tar emot faxmeddelanden utan att du behöver trycka på knappen Mono Start eller Colour Start .	49
		Fjärrkod	På* (✕51, #51) Av	Gör att du kan svara på samtliga samtal i en sidoapparat eller extern telefon samt använda koder för att aktivera eller avaktivera maskinen. Du kan välja egna koder.	58
		Auto förminsk.	På* Av	Förminskar storleken på inkommande faxmeddelanden.	49





Grundinställningarna visas med fet stil med en asterisk.

Nivå1	Nivå2	Nivå3	Tillval	Beskrivningar	Sida
Fax (Fortsättning)	Mottagning (Fortsättning)	Minnesmottagn.	På* Av	Automatisk lagring av inkommande faxmeddelanden i minnet om maskinen får slut på papper.	50
	Prog. kortnr.	Kortnummer	—	Lagra kortnummer som du sedan slår genom att endast trycka på några få knappar (och Start).	63
		Skapa grupper	—	Skapa en grupp för grupsändning.	66
	Rapportinst.	Sändn. kvitto	På På+kopia Av* Av+kopia	Grundinställning av överförings- och faxrapport.	84
		Journalperiod	Av Vart 50:nde fax* Var sjätte timme Var tolfte timme Var 24:e timme Var annan dag Var sjunde dag		84
	Avanc. faxoper	Vidares./Lagra	Av* Fax vidaresändn. Faxlagring Förhandsg. Fax (endast MFC-660CN och MFC-845CW) Pcfax mottagn.	Ställ in maskinen så att faxmeddelanden kan vidarebefordras, inkommande fax sparas i minnet (så att du kan få dem när du inte befinner dig vid maskinen), för att förhandsgranska fax eller fax skickas till datorn.	74
		Fjärråtkommst	Åtkommstkod: ---*	Ställ in en kod för Fjärråtkomst.	79
		Skriv ut fax	—	Skriv ut inkommande faxmeddelanden som lagrats i minnet.	51
	Väntande jobb	—	—	Du kan kontrollera vilka jobb som finns i minnet och avbryta valda jobb.	42





Grundinställningarna visas med fet stil med en asterisk.

Nivå1	Nivå2	Nivå3	Tillval	Beskrivningar	Sida
Fax (Fortsättning)	TSV inställn. (endast MFC-660CN och MFC-845CW)	UGM	Telsv. Medd F/T meddelande	Play/Record eller radera utgående meddelande.	69
		IKM maxtid	30 Sek* 60 Sek 120 Sek 180 Sek	Välj längsta möjliga tid för inkommande meddelanden.	72
		IKM medhörning	På* Av	Gör att du kan aktivera eller inaktivera högtalarvolymen för röstmeddelanden.	73
 Grundinställningarna visas med fet stil med en asterisk.					

Nivå1	Nivå2	Nivå3	Tillval	Beskrivningar	Sida
Fax (Fortsättning)	Övrigt	Sändningslåås (endast MFC-440CN)	—	Förbjudet de flesta arbetsuppgifterna förutom mottagning av fax.	31
		Säker mottagn. (endast MFC-660CN och MFC-845CW)	—	Förbjuder de flesta funktionerna förutom mottagning av fax i minnet.	33
		Kompatibilitet	Normal* Enkel	Justerar så att du får överensstämmelse med överföringsproblemen.	137
		Nummervisning (endast MFC-660CN och MFC-845CW)	På* Av Visa nummer Skriv rapport	Visa eller skriv ut en lista över de senaste 30 nummeridentifieringarna som lagrats i minnet.	54
LAN (endast MFC-440CN och MFC-660CN)	TCP/IP	BOOT method	Auto* Statisk RARP BOOTP DHCP	Välj den BOOT-metod som passar dig bäst.	Se Bruksanvisningen för nätverksanvändare på CD-skivan
		IP adress	[000-255]. [000-255]. [000-255]. [000-255]	Ange IP-adress.	
		Subnet mask	[000-255]. [000-255]. [000-255]. [000-255]	Ange Subnät-mask.	
		Gateway	[000-255]. [000-255]. [000-255]. [000-255]	Ange Gateway-adress.	
		Nodenamn	BRN_XXXXXX	Ställ in nodnamn.	
		WINS-konfig	Auto* Statisk	Väljer WINS konfigurationsläge.	
		WINS server	(Primary) 000.000.000.000 (Secondary) 000.000.000.000	Specificerar primär- eller sekundärservers IP-adress.	
 Grundinställningarna visas med fet stil med en asterisk.					

Nivå1	Nivå2	Nivå3	Tillval	Beskrivningar	Sida
LAN (endast MFC-440CN och MFC-660CN) (Fortsättning)	TCP/IP (Fortsättning)	DNS server	(Primary) 000.000.000.000 (Secondary) 000.000.000.000	Specificerar IP-adressen för den första och andra servern.	Se Bruksanvisningen för nätverksanvändare på CD-skivan
		APIPA	På* Av	Tilldelar IP-adress automatiskt från lokalt adressomfång.	
	Övrig inställ.	Ethernet	Auto* 100B-FD 100B-HD 10B-FD 10B-HD	Väljer Ethernet link-läge.	
	Fabriksinst.	—	Ja Nej	Återställer alla nätverksinställningar till grundinställningarna.	
LAN (endast MFC-845CW)	TCP/IP (kabel)	BOOT method	Auto* Statisk RARP BOOTP DHCP	Välj den BOOT-metod som passar dig bäst.	Se Bruksanvisningen för nätverksanvändare på CD-skivan
		IP adress	[000-255]. [000-255]. [000-255]. [000-255]	Ange IP-adress.	
		Subnet mask	[000-255]. [000-255]. [000-255]. [000-255]	Ange Subnät-mask.	
		Gateway	[000-255]. [000-255]. [000-255]. [000-255]	Ange Gateway-adress.	
		Nodenamn	BRN_XXXXXX	Ställ in nodnamn.	
		WINS-konfig	Auto* Statisk	Väljer WINS konfigurationsläge.	
		WINS server	(Primary) 000.000.000.000 (Secondary) 000.000.000.000	Specificerar primär- eller sekundärserverns IP-adress.	
 Grundinställningarna visas med fet stil med en asterisk.					

Nivå1	Nivå2	Nivå3	Tillval	Beskrivningar	Sida
LAN (endast MFC-845CW) (Fortsättning)	TCP/IP (kabel) (Fortsättning)	DNS server	(Primary) 000.000.000.000 (Secondary) 000.000.000.000	Specificerar IP-adressen för den första och andra servern.	Se Bruksanvisningen för nätverksanvändare på CD-skivan
		APIPA	På* Av	Tilldelar IP-adress automatiskt från lokalt adressomfång.	
	TCP/IP (WLAN)	BOOT method	Auto* Statisk RARP BOOTP DHCP	Väljer den BOOT-metod som passar dig bäst.	
		IP adress	[000-255]. [000-255]. [000-255]. [000-255]	Ange IP-adress.	
		Subnet mask	[000-255]. [000-255]. [000-255]. [000-255]	Ange Subnät-mask.	
		Gateway	[000-255]. [000-255]. [000-255]. [000-255]	Ange Gateway-adress.	
		Nodenamn	BRW_XXXXXX	Ställ in nodnamn.	
		WINS-konfig	Auto* Statisk	Väljer WINS konfigurationsläge.	
		WINS server	(Primary) 000.000.000.000 (Secondary) 000.000.000.000	Specificerar primär- eller sekundärserverns IP-adress.	
		DNS server	(Primary) 000.000.000.000 (Secondary) 000.000.000.000	Specificerar primär- eller sekundärserverns IP-adress.	
		APIPA	På* Av	Tilldelar IP-adress automatiskt från lokalt adressomfång.	
		 Grundinställningarna visas med fet stil med en asterisk.			

Nivå1	Nivå2	Nivå3	Tillval	Beskrivningar	Sida
LAN (endast MFC-845CW) (Fortsättning)	Inställn. WLAN	Inställn. guide	—	Du kan konfigurera din skrivarserver.	Se Bruksanvisningen för nätverksanvändare på CD-skivan
		SecureEasySetup	—	Du kan lätt konfigurera det trådlösa nätverket.	
	WLAN-status	Status	—	Du kan se det aktuella trådlösa nätverket.	
		Signal	—	Du kan se det aktuella trådlösa nätverkets signalstyrka.	
		SSID	—	Du kan se aktuell SSID.	
		Komm. läge	—	Du kan se aktuellt kommunikationsläge.	
	Övrig inställ.	LAN via kabel	Auto* 100B-FD 100B-HD 10B-FD 10B-HD	Väljer Ethernet link-läge.	
Nätverks I/F	—	LAN via kabel* WLAN	Du kan välja nätverkets anslutningstyp.		
Fabriksinst.	—	Ja Nej	Återställer alla kopplade och trådlösa nätverksinställningar till grundinställningarna.		
Skriv rapport	Sändn. kvitto	—	—	Skriver ut dessa listor och rapporter.	85
	Hjälplista	—	—		
	Snabbval	—	—		
	Faxjournal	—	—		
	Användarinst.	—	—		
	Nätverksinst.	—	—		
Maskininform.	Serienummer	—	—	Gör att du kan kontrollera maskinens serienummer.	146
Grundinställn.	Svarsläge	—	Endast fax* Fax/Tel Ext:Tel/Tsv (endast MFC-440CN) Manuell	Välj mottagningsläget som passar dina behov bäst.	45
	Datum/Tid	—	—	Skriv datum och tid på LCD-skärmen och på varje faxad sida.	Se Snabbguide
	Fax-ID	—	Fax: Namn:	Ange namn och faxnummer, som sedan visas på varje faxad sida.	
 Grundinställningarna visas med fet stil med en asterisk.					

Nivå1	Nivå2	Nivå3	Tillval	Beskrivningar	Sida
Grundinställn. (Fortsättning)	Välj linjetyp	—	Normal* Telefonväxel ISDN	Välj typ av telefonlinje.	55
	Rington	—	Detektering Ingen detekter.*	Sätter på eller stänger av kopplingstonens detektion.	137
	Registrera telefonlur (endast MFC-845CW)	—	REGISTRERA AVSLUTA	Ställer in maskinen för en registrering av den trådlösa telefonen.	Se <i>DECT™-telefonens bruksanvisning</i>
	Lokalt Språk	—	Svenska* Engelska Norska Danska Finska	Gör att du kan ändra LCD-skärmens språk för ditt land.	Se <i>Snabbguide</i>
 Grundinställningarna visas med fet stil med en asterisk.					

Fax ()





Nivå1	Nivå2	Nivå3	Tillval	Beskrivningar	Sida
Faxupplösning	—	—	Standard* Fin Superfin Foto	Ändra inställning för faxupplösning vid sändning.	40
Kontrast	—	—	Auto* Ljus Mörk	Gör det faxmeddelande du sänder ljusare eller mörkare.	40
Kortnummer	—	—	Bokstavsordning Nummerordning	Du kan slå ett nummer genom att bara trycka på några få knappar (och Start).	60
Utgående samtal	Ringa ett samtal (endast MFC-660CN och MFC-845CW) Sända ett fax Lägg till kortnummer Ta bort	—	—	Du kan välja ett nummer från listan över utgående samtal och sedan ringa upp det numret, sända ett fax, lägga till det till kortnumret eller radera det.	61
Hist. samtals-ID (endast MFC-660CN och MFC-845CW)	Ringa ett samtal Sända ett fax Lägg till kortnummer Ta bort	—	—	Du kan välja ett nummer från listan över nummerpresentation och sedan ringa upp det numret, sända ett fax, lägga till det till kortnumret eller radera det.	62
Gruppsändning	Lägg till nr. Slutför	—	—	Du kan sända samma faxmeddelande till flera faxnummer.	38
Fördröjd sänd.	—	—	På Av*	Ställer in vilken tid på dygnet (i 24-timmarsformat) en fördröjd faxesändning ska äga rum.	41
Samlad sändn.	—	—	På Av*	Samsänd fördröjda faxmeddelande till samma faxnummer vid samma tidpunkt.	42
Direktsändning	—	—	På Av*	Du kan sända faxmeddelanden utan minnets hjälp.	41
Pollad sändn.	—	—	Standard Säker Av*	Ställ in pollning så att en annan person kan polla din maskin och hämta ditt faxmeddelande.	88
 Grundinställningarna visas med fet stil med en asterisk.					





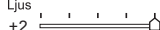
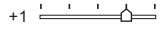
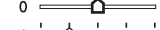
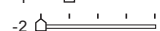
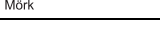
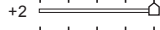

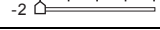
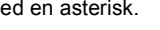

Nivå1	Nivå2	Nivå3	Tillval	Beskrivningar	Sida
Pollad mottag.	—	—	Standard Säker Fördröjd Av*	Din maskin kan kontakta en maskin för att hämta ett meddelande.	86
Internat. läge	—	—	På Av*	Aktivera den om du har svårt att skicka fax utomlands.	41
Skanningsform.	—	—	A4* Letter	Ställ in kopieringsglasets skannerområde för aktuell dokumentstorlek.	37
Ställ ny stand.	—	—	Ja Nej	Du kan spara dina faxinställningar.	42
Fabriksåterst.	—	—	Ja Nej	Du kan återställa alla inställningar till grundinställningarna.	43
 Grundinställningarna visas med fet stil med en asterisk.					

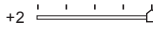
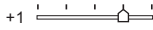
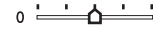
Scan ()

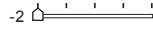
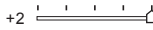
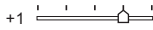
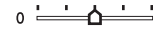
Nivå1	Tillval1	Tillval2	Tillval3	Beskrivningar	Sida
Skann > E-post	—	—	—	Du kan skanna svartvita dokument eller färgdokument till ditt e-postprogram.	Se Bruksanvisningen för programanvändare på CD-skivan
Skanna > bild	—	—	—	Du kan skanna in en färgbild i ditt grafikprogram.	
Skanna till ocr	—	—	—	Ditt textdokument kan omvandlas till en redigerbar textfil.	
Skanna till fil	—	—	—	Du kan skanna svartvita dokument eller färgdokument till din dator.	
Skanna -> Kort (då kortet satts i)	150dpi Färg* 300dpi Färg 600dpi Färg 200x100dpi S/V 200dpi S/V	PDF*/JPEG PDF*/JPEG PDF*/JPEG TIFF*/PDF TIFF*/PDF	(Filnamn) XXXXXXXXXX	Du kan välja skanningens upplösning, filformat och ange ett filnamn för ditt dokument.	108
 Grundinställningarna visas med fet stil med en asterisk.					

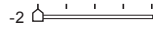
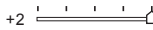
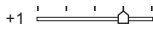
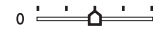
Copy ()

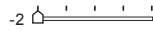
Nivå1	Nivå2	Nivå3	Tillval	Beskrivningar	Sida
Kvalitet	—	—	Snabb Normal* Bästa	Välj kopieringsupplösning för aktuell dokumenttyp.	91
Först./Förm.	—	—	50% 69% A4→A5 78% LGL→LTR 83% LGL→A4 93% A4→LTR 97% LTR→A4 100%* 104% EXE→LTR 142% A5→A4 186% 10x15cm→LTR 198% 10x15cm→A4 200% Eget (25-400%)	Du kan välja förstörings- eller förminskningsområdet för din typ av dokument.	92
Papperstyp	—	—	Vanligt papper* Bläckst.papper Brother foto Övriga fotopapp. OH-Film	Välj papperstypen som passar papperet i facket.	95
Pappersformat	—	—	Letter Legal A4* A5 10x15cm	Välj pappersstorleken som passar papperet i facket.	95
Ljustyrka	—	—	Ljus +2  +1  0  -1  -2  Mörk	Justerar kopiornas ljusstyrka.	94
Kontrast	—	—	+2  +1  0  -1  -2 	Justerar kopiornas kontrast.	94
 Grundinställningarna visas med fet stil med en asterisk.					

Nivå1	Nivå2	Nivå3	Tillval	Beskrivningar	Sida
Färgjustering	Röd	—	+2  +1  0  -1  -2 	Justera den röda färgmängden vid kopiering.	94
	Grön	—	+2  +1  0  -1  -2 	Justera den gröna färgmängden vid kopiering.	
	Blå	—	+2  +1  0  -1  -2 	Justera den blå färgmängden vid kopiering.	
Stapla/Sortera	—	—	Stapla* Sortera	Du kan välja att stapla eller sortera flera kopior.	94
Sidlayout	—	—	Av(1 på 1)* 2 på 1 (S) 2 på 1 (L) 4 på 1 (S) 4 på 1 (L) Poster (3x3)	Du kan göra N-på-1 eller affischer.	92
Ställ ny stand.	—	—	Ja Nej	Du kan spara dina kopieringsinställningar.	96
Fabriksåterst.	—	—	Ja Nej	Du kan återställa alla inställningar till grundinställningarna.	96
 Grundinställningarna visas med fet stil med en asterisk.					







PhotoCapture ()

Nivå1	Nivå2	Nivå3	Tillval	Beskrivningar	Sida
Visa foto(n)	—	—	Se tabellen över utskriftsinställningarna nedan.	Du kan förhandsgranska dina foton på LCD-skärmen.	101
Skriv ut index	—	—	6 Bilder/Rad Snabb 5 Bilder/rad Foto	Du kan skriva ut en sida med miniatyrbilder.	101
Skriv alla foton	—	—	Se tabellen över utskriftsinställningarna nedan.	Du kan skriva ut alla fotografier på ditt mediakort.	102

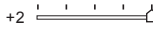
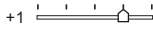
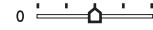
Nivå1	Nivå2	Nivå3	Tillval	Beskrivningar	Sida
Skriv ut foton	—	—	Se tabellen över utskriftsinställningarna nedan.	Du kan skriva ut en individuell bild.	102

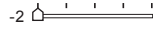
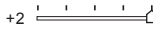
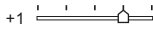
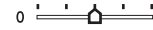
Utskriftsinställningar

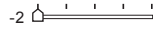
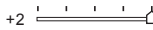
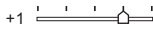
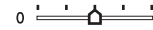
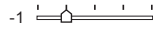
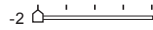
Tillval1	Tillval2	Tillval3	Tillval4	Beskrivningar	Sida
Utskr kvalititet	Normal Foto*	—	—	Välj utskriftskvaliteten.	105
Papperstyp	Vanligt papper Bläckst.papper Brother foto Övriga fotopapp.*	—	—	Välj papperstypen.	105
Pappersformat	Letter 10x15cm* 13x18cm A4	(Då A4 eller Letter har valts) 10x8cm 13x9cm 15x10cm 18x13cm 20x15cm Max. Storlek*	—	Välj papperet och utskriftens storlek.	105
Ljusstyrka	Ljus +2 +1 0 -1 -2 Mörk	—	—	Justerar ljusstyrkan.	105
Kontrast	+2 +1 0 -1 -2	—	—	Justerar kontrasten.	106
 Grundinställningarna visas med fet stil med en asterisk.					

Tillval1	Tillval2	Tillval3	Tillval4	Beskrivningar	Sida
Färgförstärkn.	På Av*	Vitbalans	+2  +1  0  -1  -2 	Justera den vita färgtonen.	106
		Skärpa	+2  +1  0  -1  -2 	Förbättra skärpan.	
		Färgtäthet	+2  +1  0  -1  -2 	Justera den totala färgmängden.	
Beskär	På* Av	—	—	Beskär bilderna runt marginalen för att passa pappers- och utskriftsformatet. Stäng av den här funktionen om du vill skriva ut hela bilder eller förhindra oönskad beskärning.	107
Kantfri	På* Av	—	—	Den här funktionen ökar det utskrivbara området för att anpassas mot papperskanterna.	107
Ställ ny stand.	Ja Nej	—	—	Du kan spara dina utskriftens inställningar.	107
Fabriksåterst.	Ja Nej	—	—	Du kan återställa alla inställningar till grundinställningarna.	108
 Grundinställningarna visas med fet stil med en asterisk.					

Inmatning av text

När du ställer in vissa menyalternativ, så som Fax-ID, kan du behöva skriva in text i maskinen. På de flesta kombinerade siffer- och bokstavknapparna kan du se tre eller fyra bokstäver på knapparna. Knapparna för **0**, **#** och ***** har inga bokstäver eftersom de används för specialtecken.

Du får upp önskad bokstav genom att upprepade gånger trycka på korrekt kombinerade siffer- och bokstavknappar.

Tryck på knappen	en gång	två gånger	tre gånger	fyra gånger
2	A	B	C	2
3	D	E	F	3
4	G	H	I	4
5	J	K	L	5
6	M	N	O	6
7	P	Q	R	S
8	T	U	V	8
9	W	X	Y	Z

Mellanslag

Om du vill ange ett mellanslag i faxnumret, trycker du på ► en gång. Om du vill ha ett mellanslag i ett namn, trycker du på ► två gånger.

Korrigerig av fel

Om du väljer fel bokstav trycker du på ◀ för att placera markören under den felaktigt inmatade bokstaven. Tryck därefter på **Clear/Back**. Skriv den rätta bokstaven. Du kan även gå tillbaka och skriva bokstäver.

Upprepning av bokstäver

Om du vill skriva en bokstav som finns på samma knapp som föregående bokstav, ska du trycka på ► för att flytta markören till höger innan du trycker på knappen igen.

Specialtecken och symboler

Tryck på *****, **#** eller **0**, upprepade gånger tills specialtecknet eller symbolen visas på skärmen.

Tryck på ***** för (mellanslag)! " # \$ % & ' () * + , - . / €

Tryck på **#** för : ; < = > ? @ [] ^ _

Tryck på **0** för Ä Ë Ö Ü Æ Ø Å Ñ 0

Allmänt

Minneskapacitet	32 MB
Dokumentmatare (ADF)	Upp till 10 sidor Temperatur: 20° C - 30° C Fuktighet: 50% - 70% Papper: [80 g/m ²] A4 eller Letter-storlek
Pappersfack	100 ark [80 g/m ²]
Skrivartyp	Bläckstråle
Utskriftsmetod	Svart: Piezo med 94 × 1 dysor Färg: Piezo med 94 × 3 munstycken
LCD-skärm (liquid crystal display)	(MFC-440CN) 50,8 mm Färg LCD (MFC-660CN, MFC-845CW) 63,5 mm Colour LCD
Strömkälla	AC 220 till 240 V 50/60 Hz
Elförbrukning	(MFC-440CN) Energisparläge: Medelvärde 5 W Beredskapsläge: Medelvärde 8 W Drift: Medelvärde 33 W (MFC-660CN) Energisparläge: Medelvärde 7 W Beredskapsläge: Medelvärde 9 W Drift: Medelvärde 37 W (MFC-845CW) Energisparläge: Medelvärde 8,5 W Beredskapsläge: Medelvärde 11 W Drift: Medelvärde 38 W

Dimension

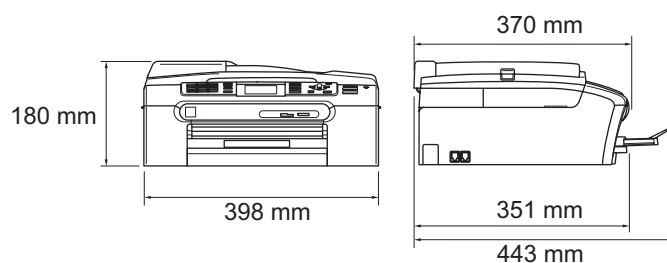
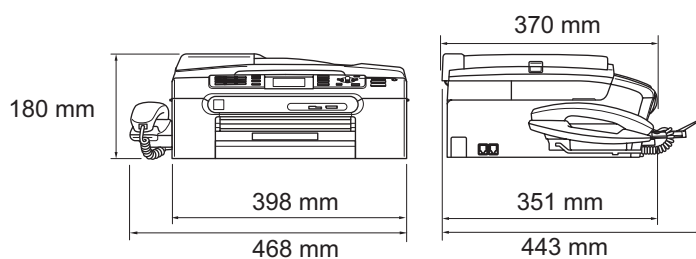
(MFC-440CN, MFC-845CW)**(MFC-660CN)**

Vikt

MFC-440CN 8,2 kg

MFC-660CN 8,5 kg

MFC-845CW 8,4 kg

Buller

Drift: 50 dB eller lägre ¹

Temperatur

Drift: 10 till 35° C

Bästa
utskriftskvalitet: 20 till 33° C

Fuktighet

Drift: 20 till 80% (utan kondensering)

Bästa
utskriftskvalitet: 20 till 80% (utan kondensering)¹ Detta beror på utskriftsförhållandena.

Utskriftsmedia

Pappersinmatning

Pappersfack

■ Papperstyp:

Vanligt papper, papper för bläckstråleskrivare (bestruket papper)², OH-filmer^{1 2} och kuvert

■ Pappersstorlek:

Letter, Legal, Executive, A4, A5, A6, JIS B5, kuvert (kommersiella nr 10, DL, C5, Monarch, JE4), fotokort, registerkort och vykort³.

Bredd: 89 mm - 216 mm

Höjd: 127 mm - 356 mm

För ytterligare information, se *Papperets vikt, tjocklek och kapacitet* på sidan 15.

- Maximal kapacitet för pappersfack: Ungefär 100 ark 80 g/m² vanligt papper

Fotopappersfack

■ Papperstyp:

Vanligt papper, papper för bläckstråleskrivare och glättat papper²

■ Pappersstorlek:

Foto 10 × 15 cm och Foto L.

Bredd: 89 mm - 101,6 mm

Höjd: 127 mm - 152,4 mm

- Maximal kapacitet för pappersfack: Ungefär 20 ark

Pappersutmatning

Upp till 50 ark 80 g/m² vanligt papper (utskrifter läggs i med texten uppåt i utmatningsfacket)²

¹ Använd endast OH-film som är avsedd för bläckstråleutskrift.

² För glättat papper och OH-film rekommenderar vi att de utskrivna sidorna tas bort från utmatningsfacket direkt efter att de lämnar maskinen för att undvika att de smetar.

³ Se *Papperstyp och pappersformat för olika funktioner* på sidan 14.

Fax

Kompatibilitet	ITU-T Grupp 3
Kodningssystem	MH/MR/MMR/JPEG
Modemhastighet	Automatisk tillbakagång 14400 bps
Dokumentstorlek	ADF-bredd: 148 mm till 215,9 mm Dokumentmatarens höjd: 148 mm till 355,6 mm Kopieringsglasets bredd: Max. 215,9 mm Kopieringsglasets höjd: Max. 297 mm
Skannerbredd	208 mm
Utskriftsbredd	204 mm
Gråskala	256 nivåer
Pollningstyper	Standard, säker, timer, sekventiell: (endast svartvitt)
Kontrastinställning	Automatisk/Ljus/Mörk (manuell inställning)
Upplösning	<ul style="list-style-type: none"> ■ Horisontal 8 prickar/mm ■ Vertikal <ul style="list-style-type: none"> Standard 3,85 rader/mm (Svart) 7,7 rader/mm (Färg) Fin 7,7 rader/mm (Svart/Färg) Foto 7,7 rader/mm (Svart) Superfin 15,4 rader/mm (Svart)
Kortnummer	MFC-440CN, 80 stationer × 2 nummer MFC-660CN
	MFC-845CW 100 stationer × 2 nummer
Grupsändning	MFC-440CN, 210 stationer MFC-660CN
	MFC-845CW 250 stationer
Automatisk återuppringning	3 gånger med 5 minuters intervaller

Autosvar	0, 1, 2, 3, 4 eller 5 ringningar
Kommunikationskälla	Publikt kretskopplat telenät.
Minnesöverföring	Upp till 480 ¹ /400 ² sidor
Mottagning utan papper	Upp till 480 ¹ /400 ² sidor

¹ "Sidor" hänvisar till "Brother Standard Chart No. 1" (ett typiskt affärsbrev, standardupplösning, MMR-kod). Specifikationer och tryckt material kan komma att ändras utan förvarning.

² "Sidor" hänvisar till "ITU-T Test Chart #1" (ett typiskt affärsbrev, standardupplösning, MMR-kod). Specifikationer och tryckt material kan komma att ändras utan förvarning.

Digital Tsv (endast MFC-660CN och MFC-845CW)

Tsv	Ja
IKM inspelningstid	Max. 29 minuter / Max. 99 meddelanden (Max.180 sek / 1 meddelande)
Avgiftsbesparing	Ja
Spela in samtal (endast MFC-660CN)	Ja
UGM	Ja
Inspelningstid meddelande	20 sek

Digital trådlös telefon (endast MFC-845CW)

Trådlös telefon (BCL-D20)

Frekvens	1,9 GHz
Standard	DECT™
Kapacitet för flera telefoner	Upp till 4 telefoner
Dimensioner	

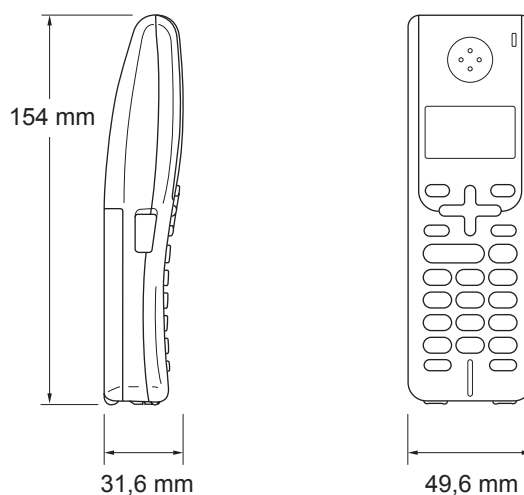

Vikt (inklusive batteri)	149 g (5,26 oz)
LCD-skärm (Liquid Crystal Display)	16-siffrig, 3-linje (+1-linje för Pict), Bakgrundsljus (Orange)
Laddningsindikator	Ja (Lysdiod)
Tid för full laddning	12 timmar
Under användning (TALK)	10 timmar
Då den inte används (Beredskapsläge)	200 timmar

Batteri

Typ	BCL-BT20
Kapacitet	Ni-MH 3,6 V 730 mAh

Skrivbordstället

Dimensioner

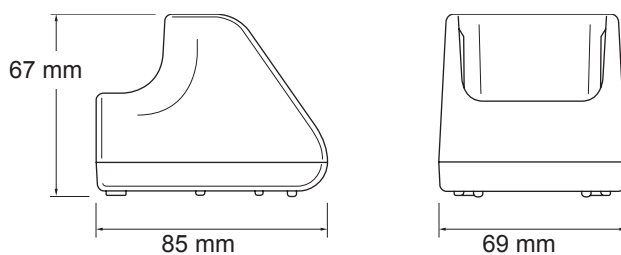

Vikt

71,6 g (2,53 oz)

Elförbrukning (under laddning)

Laddar: Genomsnitt 2 W

Nätadapter

Typ

BCL-ADC

Ineffekt

AC 220 till 240 V 50/60 Hz

Uteffekt

DC 11,0 V

Kopia

Färg/Svartvitt		Ja/Ja
Dokumentstorlek		Dokumentmatarens bredd: 148 mm till 215,9 mm Dokumentmatarens höjd: 148 mm till 355,6 mm Kopieringsglasets bredd: Max. 215,9 mm Kopieringsglasets höjd: Max. 297 mm Kopieringsbredd: Max. 210 mm
Kopieringshastighet	MFC-440CN	Svartvitt: Upp till 18 sidor/minut (A4 papper) ¹ Färg: Upp till 16 sidor/minut (A4 papper) ¹
	MFC-660CN, MFC-845CW	Svartvitt: Upp till 20 sidor/minut (A4 papper) ¹ Färg: Upp till 18 sidor/minut (A4 papper) ¹
Flera kopior		Travar/Sorterar upp till 99 sidor
Förstora/Förminska		25% till 400% (med ökning på 1%)
Upplösning		Svartvitt: <ul style="list-style-type: none"> ■ Skannar upp till 600×1200 dpi ■ Skriver ut upp till 1200×1200 dpi Färg: <ul style="list-style-type: none"> ■ Skannar upp till 600×1200 dpi ■ Skriver ut upp till 600×1200 dpi

¹ Baserat på Brothers standardmönster. (Snabbt läge/Kopiering med stapling) Kopieringshastigheten varierar beroende på dokumentets komplexitet.

PhotoCapture Center™

Tillgängligt media	CompactFlash® (endast Typ I) (Microdrive™ är inte kompatibelt) (Compact I/O-kort som Compact LAN-kort och Compact Modemkort stöds inte.) Memory Stick® Memory Stick Pro™ (Finns inte för musikdata med MagicGate™) MultiMediaCard™ Secure Digital™ xD-Picture Card™ ¹
Filextension (Mediaformat) (Bildformat)	DPOF, EXIF, DCF Fotoutskrift: JPEG ² Skanna till kort: JPEG, PDF (Färg) TIFF, PDF (Svart)
Antal filer	Upp till 999 filer i minneskortet
Mapp	Filen måste finnas i den 3e mappnivån på mediakortet.
Utskrift utan kanter	Letter, A4, Foto Kort ³

¹ xD-Picture-kort™ Konventionellt kort från 16MB till 512MB
xD-Picture-kort™ Typ M från 256MB till 1GB
xD-Picture-kort™ Typ H från 256MB till 1GB

² Progressivt JPEG-format stöds inte.

³ Se *Papperstyp och pappersformat för olika funktioner* på sidan 14.

PictBridge

Kompatibilitet	Stöder standarden CIPA DC-001 från Camera & Imaging Products Association PictBridge. Besök http://www.cipa.jp/pictbridge för ytterligare information.
Gränssnitt	PictBridge (USB)-port

Skanner

Färg/Svartvitt	Ja/Ja
Överensstämmer med TWAIN	Ja (Windows® 98/98SE/Me/2000 Professional/XP/ Windows® XP Professional x64 Edition)
	Mac OS® X 10.2.4 eller senare
Överensstämmer med WIA	Ja (Windows® XP ¹)
Färg Djup	36 bitars färg Behandling (Inmatning) 24 bitars färg Behandling (Utmatning) (Aktuell inmatning: 30-bitars färg/Aktuell utmatning: 24-bitars färg)
Upplösning	Upp till 19200 × 19200 dpi (interpolerad) ² Upp till 600 × 2400 dpi (optisk)
Skanningshastighet	Svartvitt: Upp till 3,82 sek. Färg: Upp till 6,02 sek. (A4-storlek på 100 × 100 dpi)
Dokumentstorlek	Dokumentmatarbredd: 148 mm till 215,9 mm Dokumentmatarens höjd: 148 mm till 355,6 mm Kopieringsglasets bredd: Max. 215,9 mm Kopieringsglasets höjd: Max. 297 mm
Skannerbredd	210 mm (8,26 tum)
Gråskala	256 nivåer

¹ Windows® XP i denna bruksanvisning inkluderar Windows® XP Home Edition, Windows® XP Professional, och Windows® XP Professional x64 Edition.

² Högst 1200 × 1200 dpi skanning vid användning av WIA-drivrutin i Windows® XP (upplösning upp till 19200 × 19200 dpi kan väljas i Brothers skanningsfunktion)

Skrivare

Skrivardrivrutin		Windows® 98/98SE/Me/2000 Professional/XP/ Windows® XP Professional x64 Edition drivrutinen stöder Brother Native Compression-läge och -dubbelriktad utskrift Brother drivenhet för bläckskrivare För Mac OS® X 10.2.4 eller senare
Upplösning		Upp till 1200 × 6000 dpi ¹ 1200 × 2400 dpi 1200 × 1200 dpi 600 × 600 dpi 600 × 300 dpi 600 × 150 dpi
Utskriftshastighet	MFC-440CN	Upp till 25 sidor/minut (Svartvitt) ² Upp till 20 sidor/minut (Färg) ²
	MFC-660CN, MFC-845CW	Upp till 27 sidor/minut (Svartvitt) ² Upp till 22 sidor/minut (Färg) ²
Utskriftsbredd		204 mm (210 mm) ³ (A4-format)
Diskbaserade teckensnitt		35 TrueType
Utskrift utan kanter		Letter, A4, A6, Foto Card, registerkort, vykort ⁴

¹ Kvaliteten på bilden varierar beroende på många faktorer som inkluderar men inte begränsas av indatabildens upplösning och kvalitet samt utskriftsmedia.

² Baserat på Brothers standardmönster.
A4 format i utkastläge.

³ Om funktionen för utskrift utan kanter är aktiverad.

⁴ Se *Papperstyp och pappersformat för olika funktioner* på sidan 14.

Gränssnitt

USB

En USB 2.0-kabel som är högst 2 meter. ^{1 2}

LAN-kabel ³

Ethernet UTP-kabel, kategori 5 eller senare.

**Trådlös LAN
(endast MFC-845CW)**

Din maskin stöder IEEE 802.11b/g trådlös kommunikation med din trådlösa LAN med användning av infrastrukturläget eller trådlös Peer-to-Peer-anslutning i Ad-Hoc-läget. ⁴

- ¹ Maskinen är utrustad med ett höghastighets USB 2.0-gränssnitt.. Detta gränssnitt är kompatibelt medhöghastighets USB 2.0. Hur som helst är den största dataöverföringshastigheten 12 Mbits/s. Maskinen kan även kopplas till en dator som har ett USB-gränssnitt 1.1.
- ² USB-porter från tredje part stöds inte för Macintosh®.
- ³ Se **Bruksanvisning för nätverksanvändare** på cd-skivan för ytterligare nätverksspecifikationer.
- ⁴ En trådlös nätverksanslutning stöds endast mellan maskinen och en åtkomstpunkt för datorer som har Windows® XP Professional x64 Edition (Ad-hoc-anslutning stöds inte).

Datorkrav

Minimikrav för system och programfunktioner för PC								
Datorplattform & Operativsystemversion		Programfunktioner för PC	PC-gränssnitt	Processorns minsta hastighet	Minsta RAM	Rekommenderat RAM	Tillgängligt utrymme på hårddisken	
							för drivrutiner	för program
Windows® operativsystem 1	98, 98SE	Utskrift, PC-Fax-sändning 4, Skanning, Flyttbar disk 3	USB Ethernet Wireless 802.11 b/g 5 (endast MFC-845CW)	Intel® Pentium® II eller motsvarande	32 MB	128 MB	120 MB	130 MB
	Me				64 MB	256 MB		
	2000 Professional				128 MB	256 MB	170 MB	220 MB
	XP Home XP Professional XP Professional x64 Edition			AMD Opteron™ AMD Athlon™ 64 Intel® Xeon™ med Intel® EM64T Intel® Pentium® 4 med Intel® EM64T	256 MB	512 MB	170 MB	220 MB
Apple® Macintosh® operativsystem	OS X 10.2.4 eller senare	Utskrift, PC-Fax-sändning 4, Skanning, Flyttbar disk 3	USB 2 Ethernet	PowerPC G3/G4/G5, Intel® Core™ Solo/Duo 350MHz	128 MB	256 MB	80 MB	200 MB
<p>1 Microsoft® Internet Explorer 5 eller senare</p> <p>2 USB-portar från tredje part stöds inte.</p> <p>3 Flyttbar disk är en PhotoCapture Center™-funktion.</p> <p>4 PC-Fax är enbart tillgänglig som svartvitt text.</p> <p>5 En trådlös nätverksanslutning stöds endast mellan maskinen och en åtkomstpunkt för datorer som har Windows® XP Professional x64 Edition (Ad-hoc-anslutning stöds inte).</p>			<p>För att ladda ner de senaste drivrutinerna, gå till Brother Solutions Center på http://solutions.brother.com</p>					

Förbrukningsmaterial

Bläck

Maskinen använder bläckpatroner med färgerna svart, gul, cyan och magenta, och patronerna är avskilda från skrivhuvudet.

Bläckpatronens livslängd

Byte av bläckpatroner

Svart - Ungefär 500 sidor med 5% täckning
Gul, Cyan och magenta - Ungefär 400 sidor med 5% täckning

- Den första gången du installerar en sats bläckpatroner, kommer maskinen att använda en mängd bläck för att fylla bläckmatningsrören för utskrifter av högkvalitet. Denna process kommer att ske endast en gång. Med de följande bläckpatronerna kan du skriva ut ett bestämt antal sidor.
- Siffrorna ovan motsvarar en fortgående utskrift med upplösningen 600 x 600 dpi under en normal funktion efter en installation av en ny bläckpatron.
- Antalet sidor som en patron kan skriva ut kan variera beroende på hur ofta du använder maskinen och hur många sidor som du skriver ut varje gång.
- Maskinen kommer automatiskt och regelbundet att göra rent skrivhuvudet. Denna process använder en liten mängd bläck.
- Det finns en liten mängd bläck kvar i bläckpatronen även då maskinen anger att den är tom. Se till att skrivhuvudet inte torkar ut och skadas.

Förbrukningsmaterial

<Svart> LC1000BK, <Cyan> LC1000C, <Magenta> LC1000M,
<Gul> LC1000Y

Nätverk (LAN)

LAN	Du kan ansluta maskinen till ett nätverk för nätverksutskrift, nätverksskanning och PC-Fax-sändning, samt PC-Fax-mottagning ¹ (endast Windows®). Programmet Brother BRAdmin Professional Network Management medföljer också.
Stöd för	Windows® 98/98SE/Me/2000/XP/XP Professional x64 Edition Mac OS® X 10.2.4 eller senare Ethernet 10/100 BASE-TX Auto Negotiation (Kopplad LAN) IEEE 802.11 b/g (Trådlös LAN) (endast MFC-845CW)
Protokoll	TCP/IP ARP, RARP, BOOTP, DHCP, APIPA (Auto IP), NetBIOS-namnregistreringar, WINS, DNS-resolver, LPR/LPD, Custom Raw Port/Port9100, FTP-server, mDNS, TELNET, SNMP
Nätverkssäkerhet (endast MFC-845CW)	SSID/ESSID, 128 (104) / 64 (40) bit WEP, WPA/WPA2-PSK (TKIP/AES)
SecureEasySetup™ (endast MFC-845CW)	Ja (enkel inställning med din SecureEasySetup™-kompatibel accesspunkt/router)

¹ Se tabellen över datorns krav på sidan 180.

Detta är en fullständig lista över de funktioner och begrepp som finns i Brother-bruksanvisningarna. Om funktionerna finns tillgängliga beror på vilken modell du köpt.

ADF (automatisk dokumentmatare)

Dokument som placeras i dokumentmataren skannas automatiskt (en sida åt gången).

Ångra jobb

Ändrar ett schemalagt jobb, till exempel fördröjt fax eller polling.

Användarinställningar

En utskrift som innehåller maskinens aktuella inställningar.

Återstående jobb

Du kan kontrollera vilka jobb som väntar i minnet samt ångra individuella jobb.

Auto förminskning

Förminskar storleken på inkommande faxmeddelanden.

Automatisk återuppringning

En funktion som gör att maskinen kan återuppringa det senast slagna faxnumret efter fem minuter om faxesändningen inte gick igenom på grund av att linjen var upptagen.

Automatisk faxöverföring

Sända ett fax utan att lyfta på luren till en extern telefon.

CNG-signaler

De signalsignaler som faxmaskinen sänder under en automatisk överföring för att tala om för den mottagande maskinen att sändaren är en faxmaskin.

Dubbel åtkomst

Maskinen kan skanna in utgående faxmeddelanden eller schemalagda jobb i minnet samtidigt som den sänder ett faxmeddelande från minnet eller tar emot eller skriver ut ett inkommande faxmeddelande.

ECM (felkorrigeringsläge)

Problem vid faxöverföring upptäcks, varefter aktuella sidor faxas om.

Extern telefon

En telefonsvarare (Tsv) eller telefon som är kopplad till din maskin.

F/T-ringsignal

Den period maskinen ringer (när mottagningsläget Fax/Tel-läget är aktiverat) för att uppmärksamma dig på att du har ett inkommande telefonsamtal

Färgförstärkning

Justering av färgen i en bild (skärpa, vitbalans och färgtäthet) för att åstadkomma en bättre utskriftskvalitet.

Fax/Tel

Du kan ta emot både fax- och telefonsamtal. Använd inte det här läget tillsammans med en telefonsvarare (Tsv).

Faxaktiveringskod

Mata in den här koden (✕ 5 1) om du svarar på ett faxesamtal i en sidoapparat eller den externa telefonen.

Faxavkänning

Maskinen svarar på CNG-signaler om du avbryter ett inkommande faxesamtal genom att svara i telefonen.

Faxjournal

Innehåller information om de 200 senast mottagna och sända faxmeddelandena. TX betyder sändning. RX betyder mottagning.

Faxlagring

Du kan spara mottagna fax i minnet.

Faxsignaler

De signaler som avges av faxmaskiner när de utbyter information under sändning och mottagning av faxmeddelanden.

Faxvidaresändning

Sändning av ett faxmeddelande från minnet till ett annat, inprogrammerat faxnummer.

Fin upplösning

Upplösningen är 203 x 196 dpi. Används för liten text och grafik.

Fjärråtkomst

Möjlighet att nå maskinen från en tonvalstelefon.

Fjärråtkomstkod

Den fyrsiffriga kod (---*) du använder när du ringer upp och kommenderar maskinen från en annan plats.

Fördröjd grupsändning

(Endast svartvita fax) Alla fördröjda faxmeddelanden till samma mottagare skickas i samma sändning. Detta är en kostnadsbesparande funktion.

Fördröjt fax

Skickar ditt fax vid en specificerad tidpunkt senare samma dag.

Foto-upplösning

Ett upplösningsoption som återger fotokvalitet på bästa sätt med olika gråtoner.

Gråskala

Gråfärgade skuggmönster som kan användas vid kopiering och sändning av faxmeddelanden som innehåller fotografier.

Gruppnummer

En kombination av kortnummer som lagras som ett kortnummer för grupsändning.

Grupsändning

Möjlighet att sända samma faxmeddelande till flera mottagare.

Hjälplista

En utskrift av samtliga menyer du kan använda när du programmerar maskinen. Lämpligt om du inte har tillgång till bruksanvisningen.

Journalperiod

Det inprogrammerade tidsintervallet mellan automatiska faxrapportutskrifter. Du kan skriva ut faxjournalen manuellt utan att avbryta tidsintervallet.

Knappvolym

Volyminställning för den signal som hörs när du trycker på en knapp eller gör ett misstag.

Kodningsmetod

En metod för kodning av informationen som finns i ett dokument. Alla faxmaskiner måste använda en Modified Huffman-minimistandard (MH). Din faxmaskin kan använda mer avancerade komprimeringsmetoder (Modified Read (MR), Modified Modified Read (MMR) och JPEG), förutsatt att den mottagande maskinen har samma kapacitet.

Kommunikationsfel (Komm. fel)

Ett fel som uppstår vid sändning eller mottagning av faxmeddelanden och som i regel beror på linjestörningar.

Kompatibilitetsgrupp

En faxmaskins förmåga att kommunicera med en annan maskin. Kompatibilitet garanteras mellan ITU-T-grupper.

Kontrast

En inställning som kompenserar för mörka eller ljusa dokument. Fax eller kopior av mörka dokument blir ljusare och vice versa.

Kortnummer

Ett inprogrammerat nummer för lätt uppringning. Du måste trycka på **Search/Speed Dial**, den tvåsiffriga koden, och **Mono Start** eller **Colour Start** för att starta uppringningen.

Kortnummerlista

Innehåller namn och nummer som lagrats i nummerordning i kortnummerminnet.

LCD-skärm (liquid crystal display)

Maskinens skärm, på vilken interaktiva meddelanden visas under skärmprogrammeringen och på vilken datum och tid anges när maskinen inte arbetar.

Ljusstyrka

Du kan ställa in ljusstyrkan för att erhålla en ljusare eller mörkare bild.

Manuellt fax

På vissa modeller kan du ringa ett faxnummer och lyssna på den andra faxmaskinens svar innan du trycker på **Mono Start** eller **Colour Start** för att börja sända faxet.

Mottagning utan papper

Mottagning av faxmeddelanden i maskinens minne när maskinen får slut på papper.

Menyläge

Programmeringsläget för nya inställningar av maskinens funktioner.

Nummerpresentation

En tjänst som kan köpas av telefonoperatören och som gör att du ser numret (eller namnet) för den som ringer.

OCR (optisk teckenigenkänning)

Programpaketet ScanSoft® PaperPort® SE med OCR eller Presto!® PageManager® omvandlar en bild av en text till en redigerbar text.

Överföring

Sändning av dokument över telefonlinjen från din maskin till en mottagande faxmaskin.

Paus

Den här funktionen ger dig möjlighet att lägga in en 3,5 sekunder lång fördröjning i uppringningssekvensen för kortnummer. Tryck på **Redial/Pause** så många gånger som krävs för att lägga in pausens längd.

PhotoCapture Center™

Med den här funktionen kan du skriva ut högkvalitativa, digitala fotografier från din digitala kamera med hög upplösning.

PictBridge

Med den här funktionen kan du skriva ut högkvalitativa, digitala fotografier direkt från din digitala kamera med hög upplösning.

Polling

En faxmaskin kontaktar en annan faxmaskin för att hämta meddelanden som ligger och väntar.

Puls

En form av roterande uppringning på telefonlinjen.

Realtidsöverföring

Du kan sända fax i realtid när minnet är fullt.

Ringvolym

Volyminställning för maskinens ringsignal.

Säkerhetskopia

Maskinen skriver ut en kopia av varje fax som har tagits emot och lagrats i minnet. Detta är en säkerhetsåtgärd så att du inte förlorar några meddelande vid strömavbrott.

Sidoapparat

En telefon som använder samma faxlinje men kopplad till ett separat vägguttag.

Signalfördröjning

Hur många gånger maskinen ska ringa innan den svarar i **Endast fax** och **Fax/Tel lägen**.

Skanna till kort

Du kan skanna svartvita eller färgdokument till mediakortet. Svartvita bilder kommer att lagras i PDF-filformat och färgbilder lagras i PDF- eller JPEG-filformat.

Skanning

Inläsning av originaldokumentets elektroniska bild till en dator.

Söka

En elektronisk lista i alfabetisk ordning med lagrade kort- och gruppnummer.

Standard upplösning

203 x 97 dpi. Snabb överföring av normal text.

Station-id

Den information som anges längst upp på varje faxad sida, exempelvis sändarens namn och faxnummer.

Superfin upplösning

392 x 203 dpi. Lämplig för mycket liten text och linjegrafik.

Telefonaktiveringskod (Endast för Fax/Tel-läge)

Maskinen dubbelringer när den svarar på ett röstsamtal /. Du kan svara på samtalet i en sidoapparat genom att slå in denna kod (**# 5 1**).

Telefonsvarare (Tsv)

Du kan koppla en extern telefonsvarare till din maskin.

Tillfälliga inställningar

Du kan välja olika alternativ för varje individuell faxesändning utan att behöva ändra dina grundinställningar.

Ton

En form av uppringning på telefonlinjen som används för tonvalstelefoner.

Upplösning

Antal horisontella och vertikala linjer per tum. Se: Standard, Fin, Superfin och Foto.

Utrikesläge

Tillfälliga justeringar av faxsignalerna för att passa utländska telefonlinjer.

Xmit-rapport (Överföringsrapport)

En överföringsrapport med information om sända fax, datum, tidpunkt och antal sidor.

F

Register

A

Anpassade telefonfunktioner på en enkellinje	127
Ansluta	
extern telefon	58
extern Tsv	56
Apple® Macintosh®	
Se bruksanvisningen för programanvändare på cd-skivan.	
Automatisk	
faxmottagning	45
Faxavkänning	49

B

Bläckpatroner	
bläckpunktsräknare	138
byta ut	138
kontroll bläckvolym	144

C

ControlCenter	
Se bruksanvisningen för programanvändare på cd-skivan.	

D

Digital trådlös telefon (endast MFC-845CW)	
Se DECT™-telefonens bruksanvisning. ...	
Dokumentmatare (ADF)	10, 36
Dokumentmatarens lock	134
Dubbel åtkomst	41

E

Extern telefon, ansluta	58
-------------------------------	----

F

Fastnade papper	
dokument	134
papper	134

Fax, fristående

mottagning	45
efter avslutat samtal	47, 50
F/T ringtid, inställning	48
Faxavkänning	49
Faxförhandsgranskning	75, 76
Faxvidaresändning	81
från sidoapparat	58
förminska för att anpassa till papperet	49
i datorn	77
i minnet	50
Mottagningsläge, välja problem	45
.....	124, 126
Signalfördröjningen, inställning	48
skriva ut från minnet	51
störning på telefonlinje	137
ta emot från en fjärrapparat	83
sända	36, 86
efter avslutat samtal	44
från kopieringsglaset	37
från minnet (Dubbel åtkomst)	41
färgfax	37
fördröjd grupsändning	42
fördröjt fax	41
Grupsändning	38
komma åt faxläge	36
kontrast	40, 41
manuell	43
radera från minnet	42
Realtidsöverföring	41
ställ in ny standardinställning	42
störning på telefonlinje	137
tillbaka till grundinställningen	43
Upplösning	40
Utrikesläge	41

Fax, från PC

Se bruksanvisningen för programanvändare på cd-skivan.	
---	--

Fax/Tel-läge

dubbel ringning (röstsamtal)	48
F/T Ringtid	48
Faxaktiveringskod	58
Meddelande	69
Signalfördröjningen	48
svara med en sidoapparat	58
Telefonaktiveringskod	58

Faxavkänning	49
Faxkoder	
Faxaktiveringskod	49, 58
Fjärråtkomstkod	79
med användning av	58
Telefonaktiveringskod	58
ändra	59, 79
Faxlagring	75
skriva ut från minnet	51
sätta på	75
Faxvidaresändning	
fjärrändring	83
mottagning	81
programmera ett nummer	74
Felmeddelanden på LCD-skärmen	130
Bläckpatron nästan tom	132
Inget minne	132
vid skanning av ett dokument	96
Initieringsfel	131
Inte sparad	60
Kan ej anv. telef.	131
Komm. fel	131
Papperet matas inte	131
Rengöring omöjlig	131
Skanning omöjlig	131
Tom bläckpatron	130
Utskrift omöjlig	131
Ändring omöjlig	131
Felsökning	124
fastnat dokument	134
fastnat papper	135
felmeddelanden på LCD-skärmen	130
kontroll bläckvolym	144
om du har problem	
att skriva ut	124
att skriva ut mottagna fax	126
fastnat dokument	134
inkommande samtal	127
kopiera	128
nätverk	129
PhotoCapture Center™	128
programvara	128
skanna	128
sända fax	127
ta emot fax	126
telefonlinje eller anslutningar	126
Fjärrinställning	
Se bruksanvisningen för	
programanvändare på cd-skivan.	

Fjärråtkomst	79
hämta dina fax	83
kommandon	81
åtkomstkod	79, 80
Förbrukningsmaterial	181
Förminska	
inkommande fax	49
kopior	92

G

Genomgång av kontrollpanelen	6
Grupper för grupsändning	66
Grupsändning	38
ställa in grupper för	66
Gråskala	171, 177

H

HJÄLP

Funktionvalstabell	151
LCD-meddelanden	150
använda Meny-knapparna	150

K

Kopiera

aktivera kopieringsläge	90
använda kopieringsglaset	11
en enda	90
flera	90
färgmättning	94
förstora/förminska	92
inget minne	96
kontrast	94
kvalitet	91
ljusstyrka	94
med dokumentmataren	90
papperstorlek	95
papperstyp	95
sidolayout (N på 1)	92
sortera (endast dokumentmataren)	94
ställ in ny standardinställning	96
återställ till standardinställning	96

Kortnummer

Gruppnummer	
ställa in grupper för	
grupsändning	66
ändra	64, 65
Grupsändning	38

använda Grupper	38
Kortnummer	
använda	60
inställning av 2-siffrig plats	63
ställa in från listan över	
nummerpresentation	64
ställa in från utgående samtal	64
ändra	64, 65
lagra	63
Sökning	60
uppringning	60
Åtkomstkoder och	
kreditkortsnummer	68
ändra	64, 65
Kuvert	14, 15, 18, 19

L

Ladda kuvert och andra medel	18
Ladda papper	16
LCD-skärm (liquid crystal display)	150
Dämpningstimer	29
Energispartimer	29
Hjälplista	85
Kontrast	28
Ljusstyrka	28, 30
Läge, aktivera	
Fax	36
Kopiera	90
PhotoCapture	7
Skanna	7

M

Macintosh®	
Se bruksanvisningen för	
programanvändare på cd-skivan.	
Manuell	
mottagning	45
uppringning	60
överföring	43
Meddelande Utan signal	
(Nummerpresentation)	54
Minneslagring	150
Mottagningsläge	45
Endast Fax	45
Extern Tsv	45
Fax/Tel	45
Manuell	45

N

Nummerpresentation	54
utskriftslista	55
visa lista	55
Nätverk	
Skanning	
Se bruksanvisningen för	
programanvändare på cd-skivan.	
Utskrift	
Se bruksanvisningen för	
nätverksanvändare på cd-skivan.	

O

OH-filmer	12, 13, 15, 170
-----------------	-----------------

P

Packa maskinen	147
PaperPort® SE med OCR	
Se bruksanvisningen för	
programanvändare på cd-skivan.	
Papper	12, 170
kapacitet	15
ladda	16, 18
storlek	25
storlek för dokumentet	10
typ	14, 25
PhotoCapture Center™	102
Beskära	107
CompactFlash®	98
DPOF-utskrift	103
från PC	
Se bruksanvisningen för	
programanvändare på cd-skivan.	
Förhandsgranska fotografier	101
Memory Stick Pro™	98
Memory Stick®	98
MultiMediaCard™	98
SecureDigital™	98
Skanna till kort	108
Skriv ut inställningar	
Färgförstärkningsfunktion	106
Kontrast	106
Kvalitet	104, 105
Ljusstyrka	105
Papper- och utskriftsstorlek	105
Papperstyp	105

Ställa in ny grundinställning	107
Tillbaka till grundinställning	108
specifikationer	176
Utan kanter	107
Utskrift fotografier	102
Utskrift Index	101
xD-Picture Card™	98
PictBridge	
DPOF-utskrift	112
Presto!® PageManager®	
Se Hjälp i Presto!® PageManager® för att komma åt bruksanvisningen.	
Programmering av din maskin	150

R

Radera	
Faxvidaresändning	81
återuppringning väntande jobb	42
Rapporter	84
Användarinställningar	85
Faxjournal	85
Journalperiod	84
Hjälplista	85
hur du skriver ut	85
Kortnummerlista	85
Nummerpresentationslista	55
Nätverkskonfiguration	85
Överföringsrapport	84, 85
Rengöring	
av skanner	141
av skrivarvals	141
papperets upptagningsvals	142
skrivhuvudet	142

S

Serienumret	
hur du hittar	
Se framluckans insida	
Sidoapparat, använda	58
Signalfördröjningen, inställning	48
Skanning	
Se bruksanvisningen för programanvändare på cd-skivan.	
Strömavbrott	150
Säker mottagning	34, 88
Säkerhetsföreskrifter	117, 120
Sändningslås	32

T

Telefonlinje	
anslutningar	57
problem	126
störning	137
Telefonväxelsystem (PBX)	57
typ	55
Telefonsvarare (Tsv)	56
anslutning	57
Telefonväxelsystem (PBX)	57
Textinmatning	167
specialtecken	167
Transportera maskinen	147
Trådlös telefon	7, 58
Trådlöst nätverk	
Se snabbguiden och bruksanvisningen för nätverksvärdare på cd-skivan.	
Tsv (telefonsvarare), extern	45, 56
anslutning	57
inspelning utgående meddelande	57
mottagningsläge	45
Tsv-läge	
ett samtal	73
Fax/Tel-meddelanden	70
radera meddelanden	71
spela ett röstmeddelande	71
spela in utgående meddelande	69
ställa in	69, 70
ställa in avgiftsbesparing	72

U

Underhåll, rutin	138
Upplösning	
fax	171
kopia	175
skanna	177
ställa in för nästa fax	40
utskrift	178
Uppringning	
en paus	63
Grupper	38
Kortnummer	60
Lista över nummerpresentation	62
manuell	60
Utgående samtal	61
åtkomstkoder och kreditkortsnummer	65, 68

Utgående meddelande	69
Utskrift	
drivenheter	178
fastnat papper	135
fax från minnet	51
fotografier	102
index	101
problem	124, 126
rapport	85
Se bruksanvisningen för programanvändare på cd-skivan.	
specifikationer	178
upplösning	178

V

Volym, inställning	
högtalare	27
knapp	26
ring	26

Å

Återuppringning/Paus	61
Åtkomstkoder, lagra och ringa upp	68

Ö

Överföra dina fax eller faxrapport	133
--	-----

brother®

Besök oss på World Wide Web
<http://www.brother.com>

Denna maskin har godkänts för en användning endast i inköpslandet. Lokala Brother-bolag eller deras återförsäljare kommer endast att ge support för maskiner som köpts i deras länder.



LP5876007

SWE

Tryckt i Kina