

brother®

РУКОВОДСТВО ПОЛЬЗОВАТЕЛЯ

MFC-9420CN



CE

Если Вам нужно позвонить в отдел обслуживания

Заполните следующие данные для использования в будущем:

Номер модели: MFC-9420CN

Серийный номер:* _____

Дата покупки: _____

Место покупки: _____

* Серийный номер можно вывести на ЖК-дисплей (Menu/Set, 7, 1). Сохраните данное Руководство пользователя и чек как подтверждение покупки в случае кражи, пожара или гарантийного обслуживания.

Зарегистрируйте приобретенное изделие по адресу

<http://www.brother.com/registration/>

При регистрации изделия в компании Brother Вы будете зарегистрированы в качестве первого владельца изделия. Ваша регистрация в компании Brother:

- может служить подтверждением покупки изделия в случае утраты чека; и
- может подкрепить страховое требование в случае утраты изделия, покрываемом страховкой.

ДАННОЕ ОБОРУДОВАНИЕ ПРЕДНАЗНАЧЕНО ДЛЯ РАБОТЫ ОТ ДВУХПРОВОДНОЙ АНАЛОГОВОЙ ТЕЛЕФОННОЙ СЕТИ ОБЩЕГО ПОЛЬЗОВАНИЯ, СНАБЖЕННОЙ СООТВЕТСТВУЮЩИМ РАЗЪЕМОМ.

ОГРАНИЧЕНИЕ ИСПОЛЬЗОВАНИЯ В ДРУГИХ СТРАНАХ

Компания Brother предупреждает, что данное изделие может некорректно работать в других странах, кроме страны приобретения, и не предоставляет гарантии в случае использования данного изделия с подключением к телефонным линиям общего пользования в других странах.

Составление и публикация

Данное руководство составлено и опубликовано под контролем компании Brother Industries Ltd. и включает в себя последние описания и технические характеристики изделия.

Содержание данного руководства и характеристики данного изделия могут быть изменены без предварительного уведомления.

Компания Brother сохраняет за собой право на внесение изменений в содержащиеся в нем характеристики и материалы без предварительного уведомления и не несет ответственности за ущерб (в том числе косвенный), происшедший в связи с использованием представленных материалов, включая опечатки и прочие ошибки, связанные с публикацией, но не ограничиваясь ими.



EC Declaration of Conformity under the R & TTE Directive

Manufacturer

Brother Industries, Ltd.,
15-1, Naeshiro-cho, Mizuho-ku,
Nagoya 467-8561, Japan

Herewith declare that:

Products description : Laser MFC (Facsimile Machine)
Type : Group 3
Model Name : MFC-9420CN

are in conformity with provisions of the R & TTE Directive (1999/5/EC) and we declare compliance with the following standards :

Harmonized standards applied:

Safety : EN60950-1:2001

EMC : EN55022: 1998 +A1: 2000 +A2: 2003 Class B
EN55024: 1998 +A1: 2001 +A2: 2003
EN61000-3-2: 2000
EN61000-3-3: 1995 +A1: 2001

Year in which CE marking was First affixed : 2005

Issued by : Brother Industries, Ltd.

Date : 23 May, 2005

Place : Nagoya, Japan

Signature :

Takashi Maeda
Manager
Quality Management Group
Quality Management Dept.
Information & Document Company

Краткое справочное руководство

Отправка факсов

Автоматическая отправка факсов с помощью АПД

- 1 Если не горит синий индикатор, нажмите  (Fax).
- 2 Вставьте документ.
- 3 Введите номер факса, нажав кнопку быстрого набора, комбинацию кнопок ускоренного набора, воспользовавшись кнопкой "Search" или набрав его на клавиатуре.
- 4 Нажмите **Mono Start** или **Colour Start**.

Запись номеров в память

Запись в память номеров быстрого набора

- 1 Нажмите **Menu/Set**, 2, 3, 1.
- 2 Нажмите кнопку быстрого набора номера, по которому Вы хотите позвонить.



Примечание

Для набора номеров, записанных в ячейки от 9 до 16 нажмите и удерживайте кнопку **Shift** и нажмите соответствующую кнопку быстрого набора.

- 3 Выберите режим Fax/Tel (Факс/тел.).
Нажмите **Menu/Set**.
- 4 Введите номер (до 20 цифр).
Нажмите **Menu/Set**.
- 5 Введите имя (до 15 символов) или оставьте поле пустым.
Нажмите **Menu/Set**.
- 6 Нажмите **Stop/Exit**.

Сохранение номеров ускоренного набора

- 1 Нажмите **Menu/Set**, 2, 3, 2.
- 2 С помощью клавиатуры набора номеров введите трехзначный номер ускоренного набора (001 - 200).
Нажмите **Menu/Set**.
- 3 Выберите режим Fax/Tel (Факс/тел.).
Нажмите **Menu/Set**.
- 4 Введите номер (до 20 цифр).
Нажмите **Menu/Set**.
- 5 Введите имя (до 15 символов) или оставьте поле пустым.
Нажмите **Menu/Set**.
- 6 Нажмите **Stop/Exit**.

Набор номеров

Быстрый/ускоренный набор

- 1 Если не горит синий индикатор, нажмите  (Fax).
- 2 Вставьте документ.
- 3 Нажмите кнопку быстрого набора номера, по которому Вы хотите позвонить.



Примечание

Для набора номеров, записанных в ячейки от 9 до 16 нажмите и удерживайте кнопку **Shift** и нажмите соответствующую кнопку быстрого набора.

—ИЛИ—

- Нажмите кнопку **Search/Speed Dial**, затем кнопку **#**. Наберите трехзначный номер ускоренного набора.
- 4 Нажмите **Mono Start** или **Colour Start**.

Использование функции поиска

- 1 Если не горит синий индикатор, нажмите  (**Fax**).
- 2 Вставьте документ.
- 3 Нажмите **Search/Speed Dial** и введите первую букву нужного имени.
- 4 Нажмите ◀ или ▶ для поиска в памяти.
- 5 Нажмите **Mono Start** или **Colour Start**.

Копирование

Одна копия

- 1 Нажмите  (**Copy**), чтобы загорелся синий индикатор.
- 2 Вставьте документ.
- 3 Нажмите **Mono Start** или **Colour Start**.

Сортировка копий с помощью АПД

- 1 Нажмите  (**Copy**), чтобы загорелся синий индикатор.
- 2 Вставьте документ.
- 3 С помощью цифровой клавиатуры введите количество экземпляров (до 99).
- 4 Нажмите **Options** и ▲ или ▼ пока на дисплее не появится **Stack/Sort** (Штабелирование/сортировка).
Нажмите **Menu/Set**.
- 5 Нажимайте кнопки ▲ или ▼ пока на дисплее не появится **Sort** (Сортировка).
Нажмите **Menu/Set**.
- 6 Нажмите **Mono Start** или **Colour Start**.

Содержание

Раздел I - Общие сведения

1 Общая информация

Как пользоваться этим руководством	1-1
Поиск нужной информации	1-1
Обозначения, используемые в Руководстве	1-1
Просмотр полной версии Руководства пользователя	1-2
Просмотр раздела "Documentation" (Документация) (для Windows®).....	1-2
Просмотр раздела "Documentation" (Документация) (для Macintosh®).....	1-3
Обзор панели управления	1-4
О факсимильных аппаратах	1-6
Особые функции	1-6
Факсовые сигналы и квитирование связи.....	1-7
Режим исправления ошибок (ЕСМ).....	1-7

2 Загрузка бумаги и документов

Допустимая бумага и другие носители	2-1
Рекомендуемая бумага	2-1
Тип и формат бумаги.....	2-1
Обработка и использование особой бумаги.....	2-3
Зона печати	2-7
Загрузка бумаги и конвертов	2-8
Загрузка документов.....	2-10
Использование автоподатчика документов (АПД).....	2-10
Использование стекла сканера	2-11

3 Настройка

Дата и время	3-1
Автоматический переход на летнее и зимнее время	3-1
Идентификатор устройства.....	3-2
Контрастность ЖК-дисплея.....	3-3
Настройка телефонной линии	3-3
Тональный и импульсный режимы набора.....	3-3
Тип телефонной линии.....	3-3
Подключения по многоканальным линиям (мини-АТС).....	3-5
Подключение внешнего или добавочного телефона.....	3-5
Подключение внешнего автоответчика	3-6
Ресурсосберегающие функции.....	3-7
Режим экономии тонера.....	3-7
Время перехода в спящий режим	3-8
Таймер переключения режимов	3-8
Настройка бумаги	3-9
Тип бумаги.....	3-9

Формат бумаги	3-9
Настройка громкости	3-10
Громкость звонка	3-10
Громкость звукового сигнала	3-10
Громкость динамика	3-10

4 **Функции безопасности**

Блокировка настроек	4-1
Ввод пароля	4-1
Смена пароля блокировки настроек	4-2
Включение блокировки настроек	4-2
Отключение блокировки настроек	4-2
Блокировка доступа	4-3
Ввод пароля	4-3
Смена пароля блокировки доступа	4-4
Включение блокировки доступа	4-4
Отключение блокировки доступа	4-4

Раздел II - Факс и телефон

5 **Отправка факсов**

Как отправить факс	5-1
Переход в режим факса	5-1
Автоматическая отправка факсов из АПД	5-1
Автоматическая отправка факсов со стекла сканера	5-1
Передача цветных факсов	5-2
Отмена передачи факса	5-2
Двойной доступ (только черно-белый)	5-2
Отправка факсов вручную	5-3
Отправка факсов вручную (только с внешним телефоном)	5-3
Сообщение о заполнении памяти	5-3
Пакетная рассылка факсов (только черно-белый)	5-3
Дополнительные операции по отправке факсов	5-4
Отправка факсов с использованием комбинации настроек	5-4
Контрастность	5-5
Выбор разрешения факса	5-5
Передача в реальном времени	5-6
Международная связь	5-7
Отправка факсов в заданное время (только черно-белый)	5-7
Пакетная рассылка в заданное время (только черно-белый)	5-8
Проверка состояния заданий и отмена факсов, ожидающих отправки	5-8
Создание электронной титульной страницы (только черно-белый)	5-9

6 **Прием факсов**

Режим приема	6-1
Настройки приема факсов	6-2

Задержка ответа	6-2
Длительность двойного сигнала вызова (только режим "Факс/тел.").....	6-3
Использование лотка в режиме факса	6-3
Печать входящего факса с масштабированием (автоматическое уменьшение)	6-4
Прием с записью в память (только черно-белый).....	6-4
Изменение кодов удаленного управления	6-5
Обнаружение факса	6-5
Дополнительные операции по приему факсов.....	6-6
Печать факса из памяти.....	6-6
Настройка плотности печати	6-6
Управление с добавочных телефонов.....	6-6
Использование беспроводной внешней трубки	6-7
Только для режима "Факс/тел."	6-7
Использование кодов удаленного управления	6-7

7

Настройка набора номеров и телефона

Способы набора номера	7-1
Набор номера вручную	7-1
Набор номера одним нажатием	7-1
Быстрый набор.....	7-1
Поиск.....	7-2
Повторный набор номера факса	7-2
Запись номеров в память	7-3
Ввод паузы в номер.....	7-3
Ввод номеров набора одним нажатием.....	7-3
Ввод номеров быстрого набора	7-4
Изменение номеров набора одним нажатием и быстрого набора	7-4
Создание групп рассылки	7-5
Коды доступа и номера карт предоплаты	7-6
Услуги телефонной линии.....	7-6
BT Call Sign.....	7-6

8

Функции удаленного управления факсом (только черно-белый)

Пересылка факсов	8-1
Сохранение факсов в памяти	8-1
Получение факсов на ПК (в т.ч. при выключенном компьютере)	8-2
Изменение функций удаленного управления факсом	8-3
Отключение функций удаленного управления факсом	8-3
Удаленное извлечение из памяти	8-4
Настройка кода удаленного доступа	8-4
Использование кода удаленного доступа	8-4
Команды удаленного управления	8-5
Извлечение факсимильных сообщений	8-6
Изменение номера для пересылки факсов	8-6

9 Печать отчетов

Печать отчетов.....	9-1
Отчет подтверждения передачи	9-1
Журнал отправки и приема факсов.....	9-1
Вспомогательные отчеты.....	9-2

10 Режим опроса

Работа в режиме опроса	10-1
Прием по опросу	10-1
Настройка приема опроса	10-1
Настройка принятия опроса с защитным кодом.....	10-1
Настройка приема запрограммированного опроса	10-2
Последовательный опрос	10-2
Передача по опросу.....	10-3
Настройка передачи по опросу (стандартная) (только черно-белый)	10-3
Настройка передачи по опросу с кодом (только черно-белый)	10-4

Раздел III - Копирование

11 Копирование

Как копировать	11-1
Переход в режим копирования	11-1
Зона печати	11-1
Создание одной копии.....	11-1
Создание нескольких копий	11-2
Использование лотка в режиме копирования	11-2
Отмена копирования	11-2
Параметры копирования	11-3
Улучшение качества копирования.....	11-3
Изменение масштаба при копировании.....	11-4
Копирование нескольких страниц в одну и создание плакатов (макет страницы)	11-5
Сортировка копий с помощью АПД	11-7
Регулировка яркости, контраста и цветовой насыщенности.....	11-7
Сообщение "Out of Memory" (Память заполнена)	11-9
Правовые ограничения.....	11-9

Раздел IV - Программные и сетевые функции

Раздел V - Приложения

A Важная информация

Для Вашей безопасности.....	A-1
Спецификации IEC 60825-1	A-1

Отключение устройства от сети питания.....	A-1
Прокладка и подключение проводов (для Великобритании).....	A-2
Подключение к локальной сети.....	A-2
Сертификат соответствия International Energy Star®.....	A-2
Радипомехи (только модель 220-240В).....	A-2
Директива ЕС 2002/96/ЕС и EN50419.....	A-2
Важные инструкции по безопасности.....	A-3
Выбор места установки.....	A-4
Правила безопасной эксплуатации устройства.....	A-5
Торговые марки.....	A-8

Б Меню и функции

Настройка устройства по инструкциям на ЖК-дисплее.....	Б-1
Таблица меню.....	Б-1
Хранение в памяти.....	Б-1
Кнопки навигации.....	Б-2
Таблица меню.....	Б-3
Кнопка "Copy options" (Опции копирования).....	Б-15
Ввод текста.....	Б-16

В Устранение неисправностей и текущее обслуживание

Устранение неисправностей.....	В-1
Сообщения об ошибках.....	В-1
Замятие документов.....	В-5
Замятие бумаги.....	В-6
Замятие бумаги А1 / Замятие бумаги А2 (замятие бумаги в лотке для бумаги).....	В-7
Замятие бумаги В (внутри устройства).....	В-8
Замятие бумаги С (на выходе из устройства).....	В-9
Если возникли проблемы с устройством.....	В-10
Улучшение качества печати.....	В-15
Настройка распознавания тональных сигналов.....	В-19
Совместимость.....	В-19
Текущее обслуживание.....	В-20
Чистка устройства снаружи.....	В-20
Очистка стекла сканера.....	В-21
Чистка для предотвращения замятия бумаги.....	В-22
Очистка стекла лазера.....	В-24
Замена расходных материалов.....	В-26
Тонер-картриджи.....	В-28
Контейнер для отработанного тонера.....	В-31
Ленточный картридж OPC.....	В-33
Блок термозакрепления тонера.....	В-35
Замена очистителя ленты переноса.....	В-38
Замена ролика переноса.....	В-39
Информация об устройстве.....	В-40
Просмотр серийных номеров.....	В-40
Проверка счетчиков страниц.....	В-40
Проверка оставшегося срока службы деталей.....	В-41
Упаковка и транспортировка устройства.....	В-41

Г **Дополнительные аксессуары**

Дополнительные аксессуары и принадлежности.....	Г-1
Дополнительный нижний лоток (LT-27CL).....	Г-1
Модуль памяти SO-DIMM.....	Г-3
Установка дополнительной памяти.....	Г-4

Д **Характеристики**

Описание изделия	Д-1
Общие сведения	Д-1
Печатные носители.....	Д-2
Факс.....	Д-3
Копирование	Д-4
Сканер.....	Д-5
Принтер.....	Д-6
Интерфейсы	Д-6
Требования к компьютеру	Д-7
Расходные материалы	Д-8
Заменяемые детали	Д-8
Локальная сеть (LAN)	Д-9

Е **Глоссарий**

Ж **Алфавитный указатель**

З **Карта удаленного управления**

Раздел I

Общие сведения

1. Общая информация
2. Загрузка бумаги и документов
3. Настройка
4. Функции безопасности

Как пользоваться этим руководством

Поиск нужной информации

Все главы и разделы перечислены в Содержании. Описание функций устройства можно найти с помощью алфавитного указателя, приведенного в конце Руководства.

Обозначения, используемые в Руководстве

В данном Руководстве используются специальные обозначения, которыми выделены важные предупреждения и примечания и описания важных операций. Специальным шрифтом выделены названия кнопок, сообщения, выводимые на ЖК-дисплей, а также важные моменты и ссылки на другие разделы.

Жирный шрифт Жирным шрифтом выделяются названия кнопок на панели управления устройства.

Курсив Курсивом выделяются важные моменты и ссылки на другие темы.

Шрифт "Courier" Шрифтом "Courier" выделяются сообщения, выводимые на ЖК-дисплей устройства.



Предупреждения содержат инструкции, которые необходимо выполнять во избежание возможных травм.



Таким символом обозначены предупреждения об опасности поражения током.



Таким символом (Горячая поверхность) обозначены операции, при которых нельзя дотрагиваться до сильно нагревающихся деталей устройства.



Таким символом обозначены процедуры, которым необходимо следовать или которых необходимо избегать во избежание повреждений устройства или других предметов.



Таким символом обозначены оборудование и операции, несовместимые с данным устройством.



В примечаниях содержатся инструкции на случай возникновения определенных ситуаций и советы о выполнении данной операции с другими параметрами.

Просмотр полной версии Руководства пользователя

В данном Руководстве содержится не вся информация об устройстве: например, здесь не описаны расширенные функции факса, принтера, сканера, компьютерного факса и сети. Когда Вам понадобится подробное описание этих функций, обратитесь к полной версии Руководства пользователя в разделе "Documentation" (Документация) на прилагаемом компакт-диске.

Просмотр раздела "Documentation" (Документация) (для Windows®)

В пункте программ в меню **Пуск** выберите **Brother, MFL Pro Suite MFC-9420CN** и **User's Guide (Руководство пользователя)**.

—или—

- 1 Включите компьютер. Вставьте прилагаемый компакт-диск для Windows® в дисковод для компакт-дисков.
- 2 Если появится окно выбора модели, выберите нужную модель устройства.
- 3 Если появится окно выбора языка, выберите нужный язык.

Появится главное меню установочного диска.

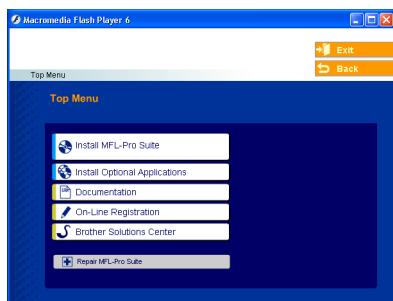

Примечание

Если это окно не появляется, то с помощью проводника Windows® запустите программу setup.exe из корневого каталога установочного диска.

- 4 Щелкните на **Documentation (Документация)**.
- 5 Выберите документ, который Вы хотите прочитать.
 - **Руководство по быстрой установке:** Инструкции по настройке и установке ПО
 - **Руководство пользователя (3 отдельных руководства):** Руководство пользователя для автономной работы, Руководство по использованию программного обеспечения и Руководство пользователя по работе в сети
 - **Руководство пользователя к PaperPort®:** описание ПО для управления документами

Где найти инструкции по сканированию

Существует несколько способов сканирования документов. Они описаны в следующих руководствах:

Руководство по использованию программного обеспечения:

- *Scanning (Сканирование)* в главе 2 (для Windows® 98/98SE/Me/2000 Professional/XP/Windows NT® Workstation Version 4.0)
- *ControlCenter2* в главе 3 (для Windows® 98/98SE/Me/2000 Professional/XP/Windows NT® Workstation Version 4.0)
- *Network Scanning (Сканирование по сети)* в главе 4

Руководство пользователя к PaperPort®

- Инструкции по сканированию непосредственно из ScanSoft® PaperPort®

Просмотр раздела "Documentation" (Документация) (для Macintosh®)

- 1 Включите компьютер Macintosh®. Вставьте прилагаемый компакт-диск для Macintosh® в дисковод для компакт-дисков. При этом откроется следующее окно.

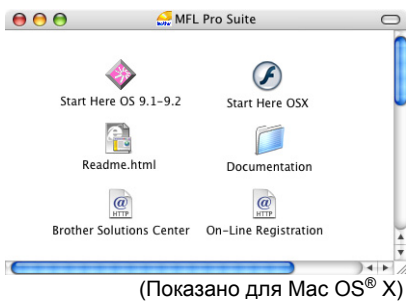

- 2 Дважды щелкните по значку **Documentation (Документация)**.
- 3 Если откроется окно выбора языка, то выберите нужный язык.
- 4 Щелкните по документу, который Вы хотите прочитать.
 - **Руководство по быстрой установке:** Инструкции по настройке и установке ПО
 - **Руководство пользователя (3 части):** Руководство пользователя для автономной работы, Руководство по использованию программного обеспечения и Руководство пользователя по работе в сети

Где найти инструкции по сканированию

Существует несколько способов сканирования документов. Они описаны в следующих руководствах:

Руководство по использованию программного обеспечения:

- *Scanning (Сканирование)* в главе 8 (для Mac OS® 9.1 - 9.2/Mac OS® X 10.2.4 или выше)
- *ControlCenter2 (Для Mac OS® X 10.2.4 или выше)* в главе 9
- *Network Scanning (Сканирование по сети) (Для Mac OS® X 10.2.4 или выше)* в главе 10

Руководство пользователя Presto!® PageManager®

- Инструкции по сканированию непосредственно из Presto!® PageManager®

Обзор панели управления

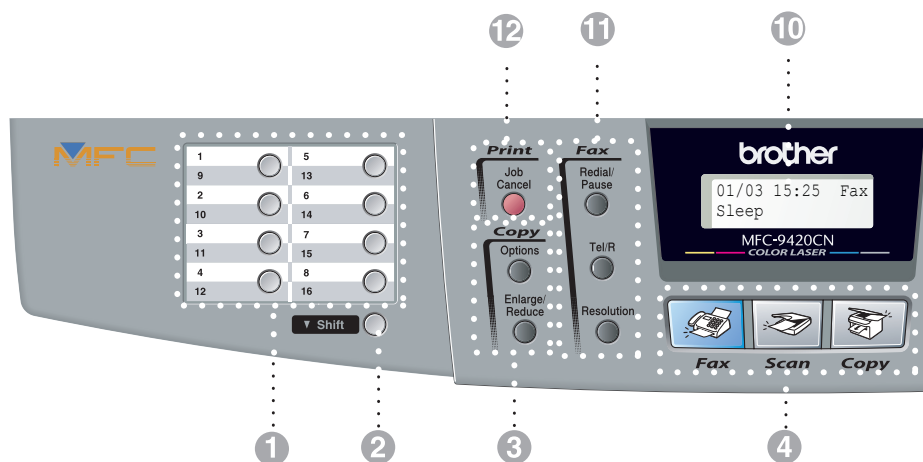

1 Кнопки набора одним нажатием

Эти 8 кнопок обеспечивают мгновенный набор 16 ранее сохраненных номеров.

2 Shift

Для набора номеров, записанных в ячейки от 9 до 16, нажмите и удерживайте кнопку **Shift** и нажмите соответствующую кнопку набора одним нажатием.

3 Кнопки копирования ("Copy") (временные настройки):

Enlarge/Reduce (Увеличить/уменьшить)

Позволяет увеличивать или уменьшать копии в зависимости от выбранного коэффициента.

Options (Параметры)

Можно быстро и легко выбрать временные параметры копирования.

4 Кнопки переключения режимов:



Fax

Переключение в режим факса.



Scan

Переключение в режим сканера.



Copy

Переключение в режим копирования.

5 Кнопки навигации

Menu/Set (Меню/Выбор)

Эта кнопка используется при выборе пунктов меню и при настройке.

Она обеспечивает доступ в меню для программирования и сохранения настроек устройства.

Кнопки регулировки громкости



В режиме ожидания с помощью этих кнопок можно регулировать громкость звонка.

▼ Search/Speed Dial (Поиск/Быстрый набор)

С помощью этой кнопки выполняется поиск номеров, сохраненных в памяти. С ее помощью можно также набирать сохраненные номера, нажав кнопку **#** и набрав трехзначный номер.



Нажмите эти кнопки для прокрутки меню вперед или назад.



Нажмите эти кнопки для просмотра различных меню и параметров.

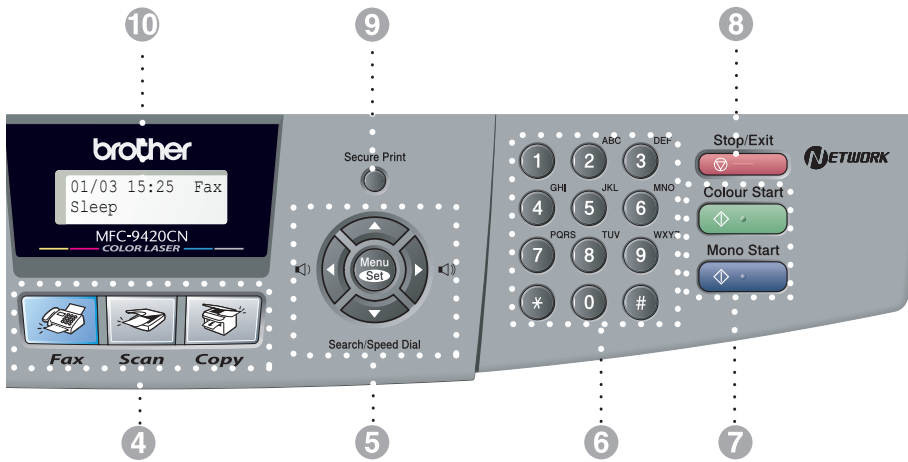

6 Цифровая клавиатура

Эти кнопки используются для набора телефонных/факсовых номеров, а также в качестве клавиатуры для ввода текста.

Кнопка # позволяет во время разговора временно переключить режим набора с импульсного на тональный.

7 Mono Start (Пуск черно-белый)

Отправка факса или начало копирования с черно-белой печатью.

Colour Start (Пуск цветной)

Отправка факса или начало копирования с цветной печатью.

8 Stop/Exit (Стоп/Выход)

Остановка операции или выход из меню.

9 Secure Print (Защита печати)

Позволяет печатать защищенные данные печати, сохраненные в памяти устройства, при введении четырехзначного пароля. (Подробное описание этой функции для Windows® см. главу 1 в Руководстве по использованию программного обеспечения на компакт-диске, а для Macintosh®, см. главу 7 в Руководстве по использованию программного обеспечения на компакт-диске.)

10 Жидкокристаллический дисплей (ЖК-дисплей)

Отображает сообщения с инструкциями по настройке и эксплуатации устройства.

11 Кнопки факса и телефона:

Redial/Pause (Повтор/Пауза)

Повторяет набор последнего набранного номера. Кроме того, вставляет паузу в номера быстрого набора.

Tel/R (Телефон/Перевод вызова)

Эта кнопка используется для разговора по телефону после снятия внешней трубки при псевдо-звонках факса/телефона.

Кроме того, она используется для перевода вызова на другой местный номер при подключении к мини-АТС.

Resolution (Разрешение)

Устанавливает разрешение при отправке факса.

12 Кнопка печати:

Job Cancel (Отмена задания печати)

Отменяет задание печати и очищает память устройства.

О факсимильных аппаратах

Особые функции

На Вашей телефонной линии установлен Call Minder (предоставляется британским телефонным оператором British Telecom)?

Если на телефонной линии, к которой Вы подключаете устройство, установлен Call Minder, *то велика вероятность конфликта функции Call Minder и устройства при приеме входящих вызовов.*

Почему могут возникнуть проблемы?

Поскольку вызов будут принимать и устройство, и Call Minder, то после заданного количества сигналов любое из них может подавить прием вызовов другим устройством.

Например, если Call Minder настроен на прием вызова после двух сигналов, а Ваше устройство - после четырех, то Call Minder не позволит устройству принимать факсы.

Если Call Minder и устройство Brother настроены на ответ после одинакового количества сигналов, то нельзя определить, какое из устройств ответит на вызов первым. Важно помнить, что ни Call Minder, ни устройство Brother не сможет перевести вызов на другое устройство после ответа на вызов.

Как избежать возможных проблем?

Весьма неплохой способ избежать подобных проблем - *получить второй телефонный номер на существующей телефонной линии.*

Многие абоненты, имеющие Call Minder, выбирают альтернативную услугу Call Sign, обеспечивающую наличие двух и более номеров на одной телефонной линии (*предоставляется британским оператором фиксированной связи British Telecom*), и очень ею довольны.

Еще одним способом избежать проблем является замена устройства Call Minder обычным автоответчиком. Данное устройство Brother подходит для работы с автоответчиком.

(См. *Подключение внешнего автоответчика* на стр. 3-6.)

Факсовые сигналы и квитирование связи

При отправке факса факсимильный аппарат отправляет сигналы вызова факса (CNG-сигналы). Это тихие прерывистые зуммерные сигналы, повторяющиеся через каждые 4 секунды. Они начинаются после набора номера и нажатия кнопки **Mono Start** или **Colour Start** и продолжаются в течение примерно 60 секунд после набора номера. В течение этого времени отправляющий факсимильный аппарат должен начать квитирование связи с принимающим аппаратом.

При каждом использовании автоматической отправки факсов по телефонной линии отправляются CNG-сигналы. Вы скоро научитесь различать эти негромкие сигналы при ответах на вызовы и распознавать факсовые вызовы.

Принимающий факсимильный аппарат отвечает отправителю сигналами приема факса - громкими, напоминающими пронзительное чириканье. Принимающий аппарат отправляет такие сигналы в течение примерно 40 секунд. В это время на ЖК-дисплее высвечивается *Receiving* (Прием).

Если устройство работает в режиме "Fax Only" (Только факс), то оно будет автоматически отвечать на каждый вызов сигналами приема факса. Если на другом конце линии повесят трубку, то устройство продолжит отправлять характерные сигналы в течение примерно 40 секунд, а на ЖК-дисплее будет оставаться сообщение *Receiving* (Прием). Для отмены приема нажмите кнопку **Stop/Exit**.

Квитированием связи является момент времени, когда CNG-сигналы отправляющего аппарата перекрываются с "чирикающими" сигналами принимающего аппарата. Квитирование должно длиться не менее 2-4 секунд, с тем чтобы оба факсимильных аппарата смогли понять, как каждый из них отправляет и принимает факс. Квитирование связи не может начаться до ответа на вызов, и CNG-сигналы подаются только в течение около 60 секунд после набора номера. Поэтому важно, чтобы принимающий аппарат ответил на вызов через как можно меньшее количество гудков.

Режим исправления ошибок (ECM)

В режиме исправления ошибок (ECM) устройство контролирует передачу факса в процессе ее выполнения. Если при передаче факса устройство обнаружит ошибку, то оно повторно отправит страницы факса, в которых была выявлена ошибка. Передача в режиме ECM возможна лишь между аппаратами, оба из которых имеют эту функцию. Если оба аппарата поддерживают режим ECM, то можно отправлять и принимать факсимильные сообщения, непрерывно проверяемые устройством.

Допустимая бумага и другие носители

Рекомендуемая бумага

Рекомендуемая бумага для данного устройства:

Xerox 4200, Hammermill Laserprint
NEUSIEDLER Colour Copy 90 г/м² или эквивалент

- Для получения наилучшего качества и во избежание повреждений используйте гладкую белую бумагу.
- Перед приобретением партии бумаги проведите тест на образцах, чтобы убедиться, что данная бумага пригодна.
- Используйте бумагу нейтральной кислотности. Не используйте бумагу повышенной или пониженной кислотности.
- Качество печати различно в зависимости от используемой бумаги.

ОСТОРОЖНО!

Не загружайте в дополнительный нижний лоток конверты, прозрачные пленки, наклейки и плотную бумагу (плотностью более 105 г/м²). Это может привести к замятию бумаги.

Тип и формат бумаги

Устройство загружает бумагу из установленного стандартного лотка или дополнительного нижнего лотка.

Стандартный лоток

Поскольку стандартный лоток является универсальным, можно использовать бумагу любого типа и формата (один тип и один формат одновременно) из перечисленных в таблице в разделе *Вместимость лотка* на стр. 2-2. Лоток вмещает до 250 листов бумаги (плотностью 80 г/м²) или до 15 конвертов (бумагу можно загружать до верхней линии отметки максимальной загрузки на боковой направляющей).

Дополнительный нижний лоток (LT-27CL)

Дополнительный нижний лоток вмещает до 530 листов бумаги Letter/A4 (80 г/м²). Максимальная толщина стопки составляет 44 мм.

Лотки в драйвере устройства и данном Руководстве обозначаются следующим образом:

Стандартный и дополнительный лотки	Название
Стандартный лоток	Лоток 1
Дополнительный нижний лоток	Лоток 2

Вместимость лотка

		Стандартный лоток (Лоток 1)	Дополнительный нижний лоток (Лоток 2)
Формат бумаги		A4, Letter, B5 (JIS/ISO), Executive, A5, COM10, DL, от 104,8 x 210 мм до 215,9 x 297 мм	A4, Letter, B5 (JIS/ISO), Executive
Количество листов	Обычная бумага	До 250 листов (80 г/м ²)	До 530 листов (80 г/м ²)
	Плотная/сверхплотная бумага	До 40 листов (165 г/м ²)	Толщина стопки до 44 мм
	Прозрачная пленка	До 50 листов	Не определено
	Наклейки	До 80 листов	Не определено
	Конверты	До 15 листов либо 7 листов при Н/Н*.	Не определено

* Н/Н = Высокая температура/Высокая влажность

Рекомендуемые характеристики бумаги

Для данного устройства подходит бумага со следующими характеристиками.

Плотность (г/м²)	75-90
Толщина (мкм)	80-110
Шероховатость (sec.)	Более 20
Жесткость (см³/100)	90-150
Направление волокон	Длинные волокна
Объемное сопротивление (Ом)	10e ⁹ -10e ¹¹
Поверхностное сопротивление (Ом-см)	10e ¹⁰ -10e ¹²
Наполнитель	CaCO ₃ (нейтр.)
Зольность (wt%)	Менее 23
Яркость (%)	Более 80
Непрозрачность (%)	Более 85

Обработка и использование особой бумаги

Устройство предназначено для работы с большинством типов ксероксной и высокосортной бумаги. Однако некоторые характеристики бумаги могут повлиять на качество печати и надежность механической обработки в устройстве. Перед покупкой бумаги всегда выполняйте тест на образцах бумаги, чтобы обеспечить желаемое качество печати. Несколько важных рекомендаций по выбору бумаги:

- При приобретении бумаги следует сообщить поставщику бумаги, что бумага (или конверты) будет использоваться на цветном лазерном устройстве.
- Если используется бумага с печатным текстом, то использованные при печати чернила должны выдерживать температуру закрепления тонера в устройстве (200°C в течение 0,1 секунды).
- Если используется хлопковая бумага, бумага с шероховатой поверхностью (например, чертежная бумага, бумага со складками или мятая бумага), то такая бумага может вызвать ухудшение качества.

Нерекомендуемые типы бумаги

ОСТОРОЖНО!

Некоторые типы бумаги могут вызвать ухудшение качества или повреждение устройства.

Не используйте бумагу:

- сильно текстурированную
- слишком гладкую и блестящую
- изогнутую
- имеющую покрытие или химически обработанную
- поврежденную, смятую или имеющую складки
- плотность которой превышает рекомендуемую данным Руководством
- с прикрепленными скрепками
- с печатными заголовками на основе низкотемпературных красителей или термографии
- многослойную или бескопирочную
- предназначенную для струйных принтеров

Использование любого из перечисленных типов бумаги может привести к повреждению устройства. На такие повреждения не распространяется гарантия компании Brother.

Конверты

Большинство конвертов пригодны для использования в устройстве. Однако у некоторых конвертов могут возникнуть проблемы с подачей и качеством печати в силу особенностей их изготовления. Края пригодного для использования конверта должны быть прямыми, плотно согнутыми, а ведущая кромка должна быть не толще двух листов бумаги. Конверт должен быть плоским, не мешковатым и не слишком тонким. Следует приобретать высококачественные конверты и сообщать поставщику, что конверты предназначены для использования в лазерном аппарате.

Подача конвертов осуществляется только из лотка 1.



Примечание

Brother не рекомендует конверты конкретных марок, поскольку изготовители могут изменить характеристики конвертов. За качество используемых конвертов отвечаете Вы.



Примечание

- Перед печатью на конвертах "распушите" стопку во избежание замятия бумаги и сбоев подачи.
- Перед печатью большой партии конвертов попробуйте распечатать один и проверьте результат.
- Точки склеивания конвертов не должны расклеиваться.
- Не кладите в лоток разные сорта бумаги одновременно - это может привести к замятию бумаги и сбою подачи.
- Для обеспечения правильной печати необходимо выбрать в программном приложении тот же формат бумаги, что и формат бумаги в лотке.
- Рекомендуем печатать текст не расстоянии не менее 15 мм от края конверта.
- См. *Допустимая бумага и другие носители* на стр. 2-1.

Перед загрузкой конвертов в лоток проверьте следующее:

- Конверты должны быть с горизонтальным клапаном.
- Клапаны должны быть ровными и плотно загнутыми (криво обрезанные или сложенные конверты могут привести к замятию бумаги).
- Конверты должны состоять из двух слоев бумаги в месте, показанном на рис. 1.

Направление
подачи



Рис. 1

Нерекомендуемые типы конвертов

! ОСТОРОЖНО!

Не используйте конверты следующих видов:

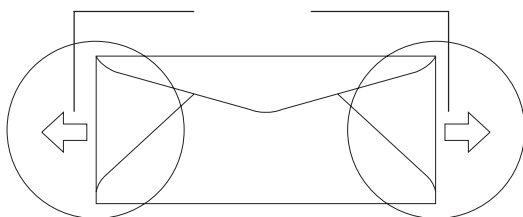
- поврежденные, изогнутые, помятые или имеющие необычную форму конверты
- слишком глянцевые или текстурированные конверты
- конверты с застежками или завязками
- конверты с самоклеющимися клапанами
- конверты мешковидной конструкции
- конверты с нечетким загибом клапанов
- тисненные конверты (с выдавленным текстом)
- конверты с текстом, ранее напечатанным на лазерном аппарате
- конверты с печатным текстом на внутренней стороне
- конверты, которые нельзя сложить в ровную стопку
- конверты из бумаги, плотность которой превышает рекомендованную для использования в устройстве
- конверты с непрямыми краями или не строго прямоугольной формы
- конверты с окошками, отверстиями, вырезами и перфорацией
- конверты, продающиеся с незагнутыми клапанами (клапаны загибаются после покупки)
- конверты с клапанами, показанными на рис. 2
- конверты, клапаны которых загнуты, как показано на рис. 3

Использование любого из перечисленных типов конвертов может привести к повреждению устройства. На такие повреждения не распространяется гарантия компании Brother.



Рис. 2



Рис. 3

Наклейки и прозрачные пленки

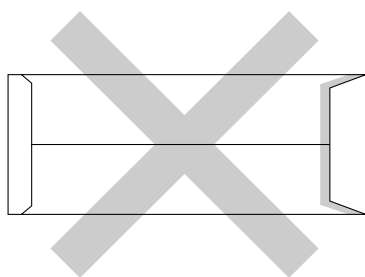
Устройство может печатать на большинстве видов наклеек и прозрачных пленок, предназначенных для использования в лазерных аппаратах. Наклейки должны иметь клейкий слой на акриловой основе, так как этот материал более стабилен при высоких температурах закрепления тонера.

Клейкий слой не должен входить в контакт с деталями устройства, так как лист с наклейками может приклеиться к ленте OPC или роликам и привести к замятию и ухудшению качества печати. Между наклейками не должно быть открытых участков клейкого слоя. Наклейки должны быть расположены так, чтобы они покрывали всю длину и ширину листа. При использовании наклеек с промежутками наклейки могут отклеиться, что приводит к серьезному замятию и ухудшению качества печати.

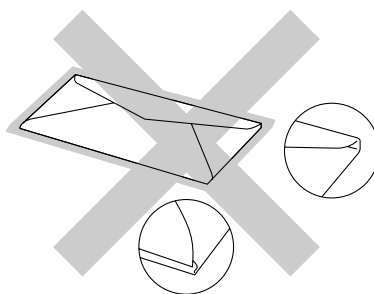
Все наклейки и прозрачные пленки, используемые в данном устройстве, должны выдерживать температуру 200°C в течение 0,1 секунды.

Плотность листов с наклейками и прозрачных пленок не должна превышать значений, указанных в данном Руководстве. Наклейки и прозрачные пленки, плотность которых превышает указанную, могут вызвать сбой в подаче и проблемы с печатью, а также повреждение устройства.

Подача пленок и наклеек осуществляется только из лотка 1.

Нерекомендуемые типы пленок и наклеек

Не используйте поврежденные, изогнутые или имеющие неправильную форму пленки и наклейки.

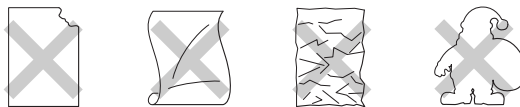

! ОСТОРОЖНО!

- Избегайте подачи наклеек с открытым несущим листом - это приведет к повреждению устройства.
- Используйте прозрачные пленки, рекомендованные для *лазерных* аппаратов. За более подробной информацией о характеристиках пленок, подходящих для устройства, обратитесь к дилеру или в отдел обслуживания компании Brother.

Зона печати

Края бумаги, на которых печать невозможна, показаны ниже.

Портретный

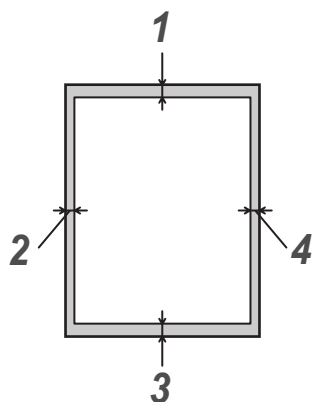

	Для всех имеющихся форматов
1	4,2 мм
2	4,2 мм
3	4,2 мм
4	4,2 мм

Альбомный

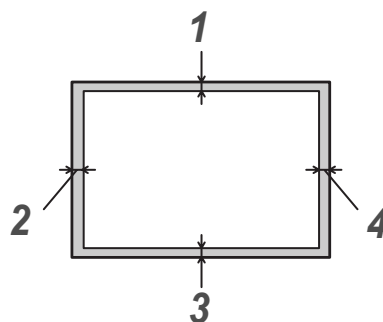

	Для всех имеющихся форматов
1	4,2 мм
2	4,2 мм
3	4,2 мм
4	4,2 мм



Примечание

Рекомендуем печатать текст на расстоянии не менее 15 мм от края конверта.

Загрузка бумаги и конвертов

Устройство загружает бумагу из стандартного лотка или дополнительного нижнего лотка.

При загрузке бумаги в лоток обратите внимание на следующее:

- При загрузке бумаги формата Letter, A4 или Executive устройство автоматически распознает формат. При загрузке бумаги формата B5 или конвертов необходимо установить формат бумаги вручную. (См. *Формат бумаги* на стр. 3-9.)
- Если приложение поддерживает выбор формата бумаги в меню печати, то можно выбрать формат с помощью ПО. Если ПО не поддерживает выбор формата бумаги, его можно установить в драйвере принтера или с помощью кнопок на панели управления.
- Перед использованием бумаги с перфорацией (например листов ежедневника) следует "распушить" стопку во избежание замятия бумаги и сбоев подачи.

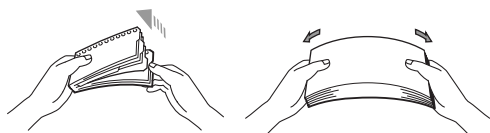

Загрузка бумаги и других носителей в лоток

- 1 Полностью выдвиньте лоток из устройства.

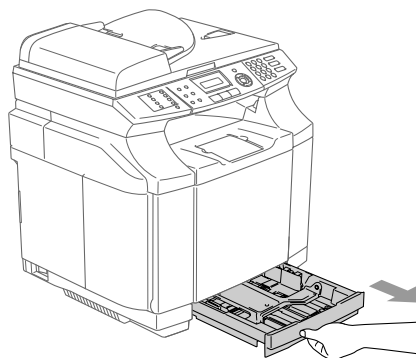

- 2 Нажимая на рычажок разблокировки направляющих бумаги, передвиньте направляющие в положение, соответствующее размеру бумаги. Убедитесь, что направляющие надежно зафиксированы в пазах.

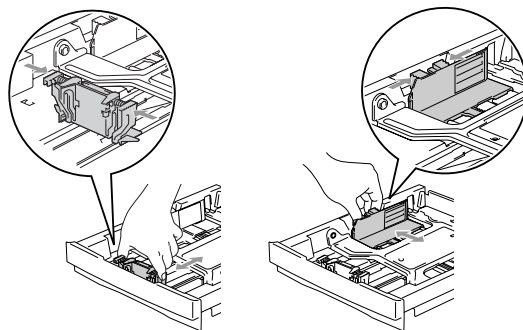

- 3 Хорошо "распушите" пачку бумаги во избежание замятия бумаги и сбоев подачи.

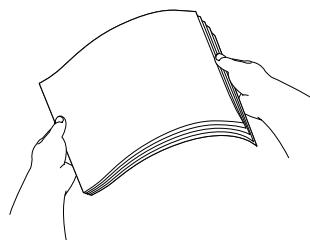

- 4 Положите бумагу в лоток.

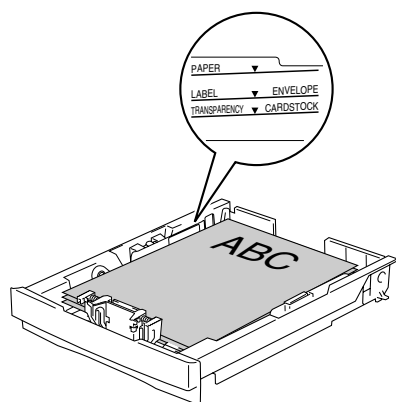

- 5 Перед использованием устройства плотно задвиньте лоток в устройство и откиньте откидной щиток выходного лотка.

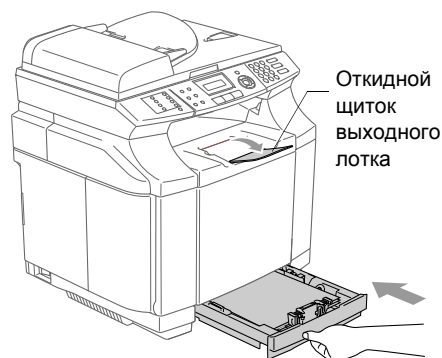

Примечание

При загрузке бумаги в лоток помните следующее:

- Бумага должна лежать в лотке ровно и ниже отметки максимальной загрузки, а направляющие бумаги должны прилегать к боковым краям бумажной стопки.
- Лицевая сторона должна быть обращена вверх.

Печать на конвертах

Отрегулируйте продольные и боковые направляющие по размеру конвертов.

Конверты можно загружать только в стандартный лоток.

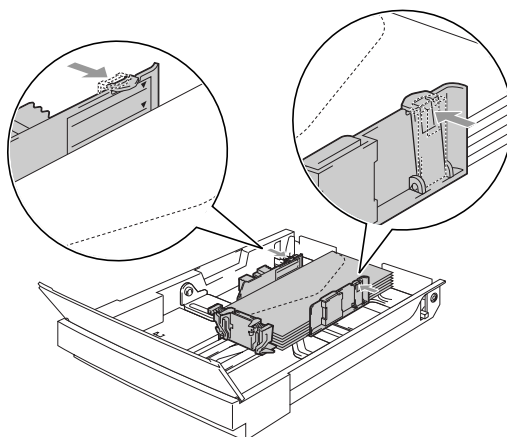

Загрузка документов

Отправлять факсы, делать копии и сканировать можно из автоподатчика документов (АПД) и со стекла сканера.

Использование автоподатчика документов (АПД)

АПД вмещает до 35 страниц и подает каждый лист по отдельности. Используйте стандартную бумагу плотностью 80 г/м² и обязательно "распушите" пачку перед загрузкой АПД.

! ОСТОРОЖНО!

- **НЕ ОСТАВЛЯЙТЕ** толстые документы на стекле сканера. В противном случае может произойти замятие в АПД.
 - **НЕ ИСПОЛЬЗУЙТЕ** изогнутую, имеющую складки, разорванную бумагу, а также скрепленную скрепками, склеенную клеем или скотчем.
 - **НЕ ИСПОЛЬЗУЙТЕ** картон, газеты и ткань.
- На документах, написанных чернилами, чернила должны высохнуть.
 - Документы, отправляемые по факсу, должны быть шириной от 147,3 до 215,9 мм и длиной от 147,3 до 356 мм.

- 1 Хорошо "распушите" стопку. Документы нужно подавать в АПД **лицевой стороной вверх, верхним краем вперед** до упора в подающий ролик.
- 2 Отрегулируйте направляющие бумаги по ширине документов.

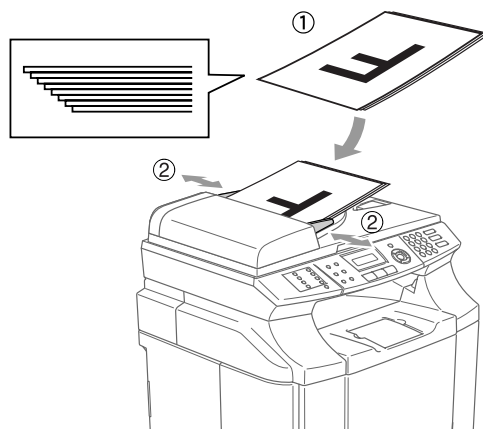

- 3 Отогните выходной откидной щиток АПД.

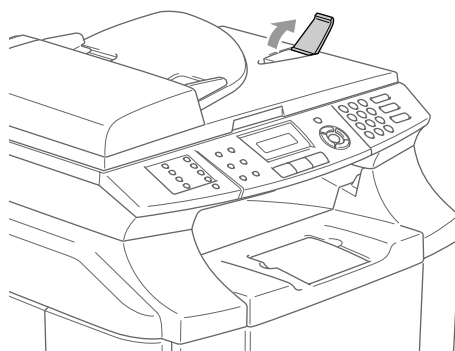

! ОСТОРОЖНО!

НЕ ТЯНИТЕ документ в момент подачи.

Использование стекла сканера

Стекло сканера используется для отправки факсов, копирования и сканирования страниц книг или отдельных листов. Документы могут быть шириной до 215,9 мм и длиной до 297 мм.



Примечание

Чтобы можно было использовать стекло сканера, АПД должен быть пустым.

- 1 Поднимите крышку сканера.
- 2 Ориентируясь по направляющим линиям с левой стороны, положите документ по центру стекла лицевой стороной вниз.

Кладите документы на стекло сканера лицевой стороной вниз.

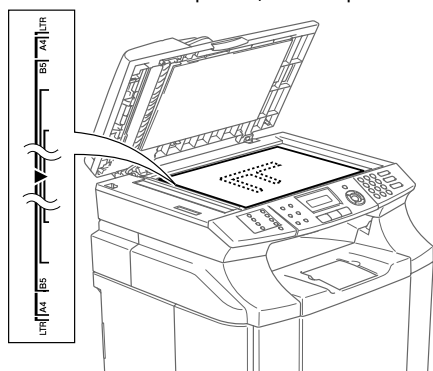

- 3 Закройте крышку сканера.

! ОСТОРОЖНО!

Если книга или документ толстые, не хлопайте крышкой и не прижимайте ее.

Дата и время

Когда устройство не используется, оно отображает дату и время. Если введен идентификатор устройства, то отображаемые дата и время будут печататься на каждом отправляемом факсе. При отключении питания Вам может потребоваться заново установить дату и время. Другие настройки при этом не будут затронуты.

- 1 Нажмите **Menu/Set**, **0**, **2**.

```
Initial Setup
2.Date/Time
```

- 2 Введите две последние цифры года.
Нажмите **Menu/Set**.

- 3 Введите двузначное обозначение месяца.

Нажмите **Menu/Set**.

(Например, для сентября введите 09, для октября - 10)

- 4 Введите двузначное обозначение дня.
Нажмите **Menu/Set**.

(Например, для 6-го числа введите 06)

- 5 Введите время в 24-часовом формате.
Нажмите **Menu/Set**.

(Пример: введите 15:25 для 3 часов 25 минут)

- 6 Нажмите **Stop/Exit**.

Теперь на ЖК-дисплее будет отображаться дата и время во время бездействия устройства и в режиме факса.

При переходе устройства в спящий режим на ЖК-дисплее появится сообщение *Sleep (Спящ. режим)*. (См. *Время перехода в спящий режим* на стр. 3-8.)

Автоматический переход на летнее и зимнее время

Можно установить автоматический переход на летнее и зимнее время. При этом устройство будет переводить время на один час вперед весной и на один час назад осенью. Проверьте правильность даты и времени в настройке *Date/Time* (Дата/время).

- 1 Нажмите **Menu/Set**, **1**, **5**.

```
General Setup
5.Auto Daylight
```

- 2 Нажмите **▲** или **▼** для выбора *On* (ВКЛ) или *Off* (ВЫКЛ).

Нажмите **Menu/Set**.

- 3 Нажмите **Stop/Exit**.

Идентификатор устройства

Вы должны ввести свое имя (или название компании) и номер факса, которые будут печататься на всех отправляемых страницах факсов.

Важно, чтобы номер факса был введен в международном формате в следующей последовательности:

- "+" (плюс) (нажатием кнопки *****)
- Код страны ("7" для России, "44" для Великобритании и т. д.)
- Код города без начальных нулей (в Испании - без начальной "9")
- Пробел
- Ваш номер (если необходимо для удобства чтения - с пробелами).

Например, если устройство установлено в России, при этом для факса и голосовых вызовов используется одна и та же линия, а Ваш телефонный номер внутри страны - (495) 111 22 33, то в идентификаторе устройства номер факса и телефона указывается следующим образом: +7 495 111 22 33.

- 1 Нажмите **Menu/Set**, **0**, **3**.

Initial Setup
3.Station ID

- 2 Введите номер факса (до 20 цифр).
Нажмите **Menu/Set**.
- 3 Введите номер телефона (до 20 цифр).
Нажмите **Menu/Set**.
(Если номера телефона и факса совпадают, то введите этот же номер еще раз.)

Примечание

- Номер вводится без дефисов. Для ввода пробела нажмите **►** один раз.
- Вводимый номер телефона используется только для параметров титульной страницы. (См. *Создание электронной титульной страницы (только черно-белый)* на стр. 5-9.)

- 4 С помощью цифровой клавиатуры введите свое имя или название компании (до 20 символов).
(См. *Ввод текста* на стр. Б-16).

Нажмите **Menu/Set**.

- 5 Нажмите **Stop/Exit**.

Примечание

Если идентификатор устройства уже был введен, то на ЖК-дисплее появится сообщение: Press **1** to make a change or **2** to exit without changing (Нажмите "1" для внесения изменений или "2" для выхода без внесения изменений).

Контрастность ЖК-дисплея

Вы можете изменить контрастность дисплея.

- 1 Нажмите **Menu/Set**, 1, 7.

```
General Setup
7.LCD Contrast
```

- 2 Для увеличения контрастности нажмите кнопку ▲.

—или—

Для уменьшения контрастности нажмите кнопку ▼.

Нажмите **Menu/Set**.

- 3 Нажмите **Stop/Exit**.

Настройка телефонной линии

Тональный и импульсный режимы набора

Данное устройство на заводе настроено на тональный набор номеров (многочастотный). Если Ваша телефонная сеть поддерживает лишь импульсный набор, то необходимо изменить режим набора.

- 1 Нажмите **Menu/Set**, 0, 4.

```
Initial Setup
4.Tone/Pulse
```

- 2 Нажмите ▲ или ▼, чтобы выбрать **Pulse** (Импульсный) или **Tone** (Тональный).

Нажмите **Menu/Set**.

- 3 Нажмите **Stop/Exit**.

Тип телефонной линии

Если устройство подключается к линии, работающей с мини-АТС или ISDN (цифровой сетью с интегрированными услугами) для отправки и получения факсов, необходимо соответственно изменить тип телефонной линии следующим образом.

- 1 Нажмите **Menu/Set**, 0, 6.
- 2 Нажмите ▲ или ▼, чтобы выбрать **PBX** (Мини-АТС), **ISDN** или **Normal** (Обычная).

Нажмите **Menu/Set**.

- 3 Нажмите **Stop/Exit**.

Работа с мини-АТС и перевод вызовов

На заводе-изготовителе на данном устройстве установлен режим **Normal** (Обычный), позволяющий подключать устройство к стандартной телефонной сети общего пользования. Однако многие офисы используют корпоративную сеть или мини-АТС (PBX). Устройство можно подключать к большинству типов мини-АТС. Функция автодозвона данного устройства поддерживает только автодозвон с интервалами. Функция автодозвона с интервалами действует для большинства мини-АТС, позволяя получить выход на внешнюю линию и переводить вызовы на другие местные номера. Эта функция работает при нажатой кнопке **Tel/R**.



Примечание

Можно запрограммировать нажатие кнопки **Tel/R** как часть номера, запрограммированного на ячейке набора одним нажатием или быстрого набора. Для этого при программировании номера дозвона одним нажатием или быстрого дозвона (**Menu/Set** 2, 3, 1 или 2, 3, 2) сначала нажмите кнопку **Tel/R** (на ЖК-дисплее появится знак "!"), затем введите телефонный номер. Если Вы это сделаете, то не нужно будет нажимать кнопку **Tel/R** перед каждым набором с помощью ячейки набора одним нажатием или быстрого набора. (См. *Запись номеров в память* на стр. 7-3.) Однако если в настройках телефонной линии не будет выбрано "PBX" (Мини-АТС), то Вы не сможете использовать номера дозвона одним нажатием или быстрого дозвона, в которых запрограммировано нажатие кнопки **Tel/R**.

Использование добавочных телефонов (только для Великобритании)

Возможно, в Вашем помещении уже имеется разводка для параллельных добавочных телефонов или Вы хотите подключить к линии добавочные телефоны в дополнение к данному устройству. Хотя наиболее простым решением является прямое параллельное подключение, по ряду причин такая схема вызывает ухудшение качества связи (например, прерывание передачи факса при поднятии трубки на добавочном аппарате для совершения исходящего вызова). Кроме того, при такой простой схеме подключения может ненадежно работать режим приема факсов.

Данное устройство можно также настроить для отправки факсов в заданное время. Такое запрограммированное задание может совпасть с поднятием внешней трубки.

Однако подобного рода проблемы можно легко решить, если изменить схему подключения добавочного телефона таким образом, чтобы он был подключен к устройству как подчиненный элемент к главному (см. рис. 2 на следующей странице). В такой конфигурации устройство всегда может определить, занят ли телефон, и, соответственно, не будет в это время пытаться занять линию. Это называется распознаванием токового состояния линии при снятии телефонной трубки.

Нежелательная схема подключения показана на рис. 1 на следующей странице, а рекомендуемая схема "главный/подчиненный" показана на рис. 2.

Для реализации этой новой схемы подключения (в Великобритании) обратитесь в British Telecom, Kingston upon Hull Telecommunications, администратору Вашей мини-АТС или в лицензированную фирму по установке телефонов. Не вдаваясь в технические тонкости, цепь добавочного телефона должна заканчиваться обычным модульным штекером (стандарта ВТ 431А), вставляемым в модульное гнездо белого Т-образного разветвителя, прилагаемого к телефонному проводу.

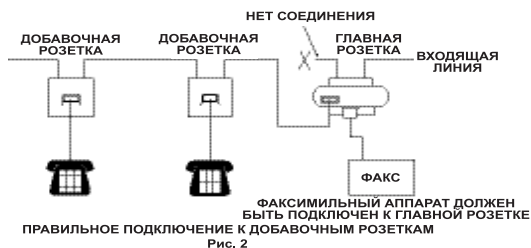
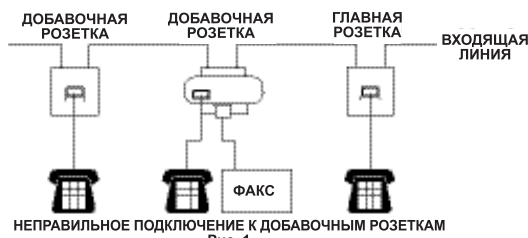

Примечание

Эти телефоны теперь подключены в качестве внешних устройств (см. с. 3-6), так как они подключены к факсимильному аппарату через Т-образный разветвитель.

Подключения по многоканальным линиям (мини-АТС)

В большинстве офисов используется корпоративная сеть. Хотя подключить устройство к системе внутренних номеров или мини-АТС относительно несложно, мы рекомендуем обратиться за подключением в компанию, которая устанавливала мини-АТС. Рекомендуется выделить для устройства отдельную линию.

Если устройство подключатся к многоканальной системе, попросите техника подключить его к последней линии в системе. Это предотвращает активирование устройства при каждом поступлении входящего вызова.

Подключение устройства к мини-АТС

- 1 Нет гарантии, что при подключении к мини-АТС устройство будет корректно работать в любых условиях. При возникновении проблем сначала обратитесь в компанию, обслуживающую мини-АТС.
- 2 Если входящие звонки принимаются секретарем, рекомендуется установить ручной (Manual) режим приема. Все входящие звонки должны изначально рассматриваться как телефонные.
- 3 В качестве типа телефонной линии нужно выбрать "РВХ" (Мини-АТС). (См. *Тип телефонной линии* на стр. 3-3.)

Подключение внешнего или добавочного телефона

Можно подключить к устройству отдельный телефон, как показано на схеме внизу.

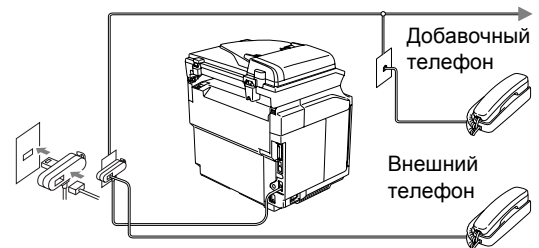

(Пример для Великобритании)

Если используется внешний телефон, на ЖК-дисплее появится сообщение Telephone.

Подключение внешнего автоответчика

Последовательность

Можно подключить к устройству внешний автоответчик. Однако при подключении **внешнего** автоответчика к той же телефонной линии, к которой подключено устройство, автоответчик будет отвечать на все вызовы, а устройство будет "ждать" факсовые сигналы (CNG-сигналы). При распознавании CNG-сигналов устройство отвечает на вызов и принимает факс. Если устройство не получит CNG-сигналов, то оно позволит автоответчику воспроизвести приветствие и вызывающий абонент сможет оставить голосовое сообщение.

Автоответчик должен ответить в течение четырех гудков (рекомендуемая настройка - после двух гудков). Устройство не сможет распознать CNG-сигналы до тех пор, пока автоответчик не ответит на вызов, а после четырех гудков на подачу CNG-сигналов и, соответственно, квитирование факсимильной связи останется всего 8-10 секунд. Внимательно изучите приведенные в данном Руководстве инструкции по записи приветствий на автоответчик. Не рекомендуем использовать на внешнем автоответчике функцию "экономия на звонках", если он срабатывает после пяти и более гудков.



Примечание

Если Вы получаете не все факсы, уменьшите параметр "Задержка ответа" на внешнем автоответчике.

⊘ Неправильная настройка

Не подключайте автоответчик в других местах на этой же телефонной линии.

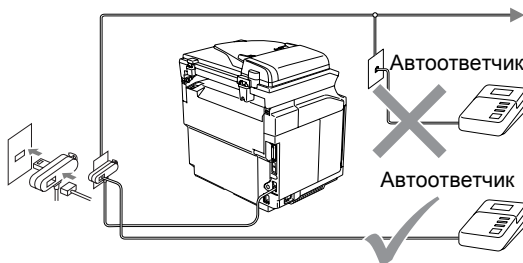

(Пример для Великобритании)

Когда автоответчик отвечает на вызов, на ЖК-дисплее высвечивается Telephone.

Подключения

Внешний автоответчик должен быть подключен как показано на предыдущем рисунке.

- 1 Установите момент срабатывания внешнего автоответчика на один или два гудка. (Параметр "Задержка ответа" устройства при этом не учитывается.)
- 2 Запишите приветствие на внешний автоответчик.
- 3 Переведите автоответчик в режим ответа на звонки.
- 4 Переключите режим приема на External TAD (Внешний автоответчик). (См. *Режим приема* на стр. 6-1.)

Запись приветствия на внешний автоответчик

При записи приветствия важно правильно распределить время.

- 1 В начале приветствия запишите 5 секунд паузы. (Это дает устройству время на прослушивание CNG-сигналов автоматической передачи до их прекращения.)
- 2 Само приветствие ограничьте 20 секундами.



Примечание

Мы рекомендуем начинать приветствие с 5-секундной паузы потому, что устройство не может различить факсовые сигналы на фоне резонирующего или громкого голоса. Можно попробовать пропустить эту паузу, но если появятся проблемы с приемом факсов, то придется перезаписать приветствие с включением этой паузы.

Ресурсосберегающие функции

Режим экономии тонера

С помощью этой функции можно экономить тонер. Если включить режим экономии тонера (установить параметр "Toner Save" на "On"), то печать становится светлее. По умолчанию эта функция отключена (настройка "Off").

- 1 Нажмите **Menu/Set, 1, 6, 1**.

Ecology
 1.Toner Save

- 2 Нажмите ▲ или ▼, чтобы выбрать On (ВКЛ) или Off (ВЫКЛ).

Нажмите **Menu/Set**.

- 3 Нажмите **Stop/Exit**.

Время перехода в спящий режим

Установка времени перехода в спящий режим сокращает потребление энергии путем выключения блока термозакрепления тонера на то время, пока устройство не используется. Можно выбрать время простоя устройства (от 00 до 99 минут), по истечении которого оно перейдет в спящий режим. Таймер автоматически сбрасывается, когда устройство принимает факс или данные с компьютера либо выполняет ксерокопирование. Заводская настройка таймера - 30 минут. При переходе устройства в спящий режим на ЖК-дисплее появится сообщение *Sleep* (Спящ. режим). Если начать печатать или копировать в спящем режиме, то произойдет небольшая задержка в связи с нагревом блока термозакрепления тонера до рабочей температуры.

- 1 Нажмите **Menu/Set**, **1**, **6**, **2**.

```
Ecology
2.Sleep Time
```

- 2 С помощью цифровой клавиатуры введите время простоя устройства (от 00 до 99), по истечении которого оно перейдет в спящий режим.

Нажмите **Menu/Set**.

- 3 Нажмите **Stop/Exit**.

Примечание

- Чтобы отключить спящий режим, одновременно нажмите **Start (Mono или Colour)** и **Options** в шаге 2.
- Если при изменении времени таймера перехода в спящий режим устройство находится в спящем режиме, то новая настройка вступит в силу при следующей операции печати, копирования или выключения и включения.

Таймер переключения режимов

Устройство имеет три кнопки переключаемых режимов на панели управления: **Fax**, **Scan** и **Copy**. Можно изменить период времени (в секундах или минутах) после окончания последней операции сканирования или копирования, через который устройство переключится в режим факса. Если Вы выберете *Off* (ВЫКЛ), то устройство останется в том режиме, который использовался последним.



- 1 Нажмите **Menu/Set**, **1**, **1**.

```
General Setup
1.Mode Timer
```

- 2 Нажмите **▲** или **▼**, чтобы выбрать **0 Sec**, **30 Secs**, **1 Mins**, **2 Mins**, **5 Mins** или **Off** (ВЫКЛ).

Нажмите **Menu/Set**.

- 3 Нажмите **Stop/Exit**.

Настройка бумаги

Тип бумаги

Для достижения оптимального качества печати установите тип используемой бумаги.

- 1 Нажмите **Menu/Set, 1, 2**.

General Setup
2. Paper Type

—ИЛИ—

Если установлен дополнительный лоток, нажмите **Menu/Set, 1, 2, 1** для выбора типа бумаги для лотка 1 (Tray#1) или **Menu/Set, 1, 2, 2** для выбора типа бумаги для лотка 2 (Tray#2).

- 2 Нажмите **▲** или **▼**, чтобы выбрать Thin (Тонкая), Plain (Обычная), Thick (Плотная), Thicker (Сверхплотная) или Recycled Paper (Переработанная).

Нажмите **Menu/Set**.

- 3 Нажмите **Stop/Exit**.



Примечание

Бумага выводится отпечатанной стороной вниз на выходной лоток, расположенный в передней части устройства. При использовании прозрачной пленки или наклеек сразу же убирайте отпечатанные листы из выходного лотка, чтобы избежать смазывания или замятия.

Формат бумаги

В стандартном лотке можно использовать семь форматов бумаги для печати копий (Letter, A4, B5, JISB5, Executive, Com10 и DL) и два формата печати факсов (Letter и A4). Устройство автоматически распознает формат A4, Letter и Executive в лотке. Однако при загрузке бумаги формата B5 или меньше необходимо одновременно изменить настройку формата бумаги, чтобы устройство могло печатать в уменьшенном масштабе.

- 1 Нажмите **Menu/Set, 1, 3**.

General Setup
3. Small Paper

—ИЛИ—

Если установлен дополнительный лоток, нажмите **Menu/Set, 1, 3, 1** для выбора формата бумаги для лотка 1 (Tray#1) или **Menu/Set, 1, 3, 2** для выбора формата бумаги для лотка 2 (Tray#2).

- 2 Нажмите **▲** или **▼**, чтобы выбрать B5, DL, Com10 или JISB5.

Нажмите **Menu/Set**.

- 3 Нажмите **Stop/Exit**.



Примечание

Если выбран Tray#2 (Лоток 2) в шаге 1, то можно выбрать лишь B5 или JISB5.

Настройка громкости

Громкость звонка

Можно отключить звонок (настройка `Off`) или установить уровень его громкости.

- 1 Нажмите **Menu/Set, 1, 4, 1**.

```
Volume
1.Ring
```



- 2 Нажмите ▲ или ▼, чтобы выбрать Low (Тихо), Med (Средняя), High (Громко) или Off (ВЫКЛ).

Нажмите **Menu/Set**.

- 3 Нажмите **Stop/Exit**.

—ИЛИ—

Можно отрегулировать громкость при простое устройства (т.е. когда оно не используется).

В режиме факса  (**Fax**) нажмите  ◀ или ▶  для выбора уровня громкости. При каждом нажатии этих кнопок звучит сигнал, соответствующий выбранной настройке. Одновременно на ЖК-дисплее отображается соответствующее значение настройки. Громкость изменяется при каждом нажатии кнопки. Очередная настройка остается активной до следующего изменения.

Громкость звукового сигнала

Можно изменить громкость звукового сигнала. Настройка по умолчанию - Med (Средняя). Когда звуковой сигнал включен, устройство издает сигнал при нажатии кнопок, ошибках и после отправки и получения факсов.

- 1 Нажмите **Menu/Set, 1, 4, 2**.

```
Volume
2.Beeper
```

- 2 Нажмите ▲ или ▼, чтобы выбрать Low (Тихо), Med (Средняя), High (Громко) или Off (ВЫКЛ).

Нажмите **Menu/Set**.

- 3 Нажмите **Stop/Exit**.

Громкость динамика

Можно отрегулировать громкость динамика устройства.

- 1 Нажмите **Menu/Set, 1, 4, 3**.

```
Volume
3.Speaker
```

- 2 Нажмите ▲ или ▼, чтобы выбрать Low (Тихо), Med (Средняя), High (Громко) или Off (ВЫКЛ).

Нажмите **Menu/Set**.

- 3 Нажмите **Stop/Exit**.

Можно установить несколько уровней безопасности устройства с помощью функций "Блокировка настроек" (Setting Lock) и "Блокировка доступа" (Memory Security).

Блокировка настроек

Блокировка настроек позволяет предотвратить несанкционированный доступ к настройкам аппарата.

Когда блокировка настроек активирована (On) (ВКЛ), без ввода пароля НЕ будет доступа к следующим операциям:

- Дата и время
- Идентификатор устройства
- Задание номеров быстрого набора (набор одним нажатием, быстрый набор, группы)
- Таймер переключения режимов
- Тип бумаги
- Малоформатная бумага
- Громкость
- Автоматический переход на летнее/зимнее время
- Ресурсосбережение
- Контрастность ЖК-дисплея
- Блокировка доступа

Ввод пароля



Примечание

- Если пароль уже настроен, то Вам не придется устанавливать его снова.
- Если Вы забудете пароль блокировки настроек, обратитесь к дилеру Brother.

- 1 Нажмите **Menu/Set**, **1**, **8**, **2**.

Security
 2.Setting Lock

- 2 Введите пароль из четырех цифр.

Нажмите **Menu/Set**.

На ЖК-дисплее появится сообщение **Verify: (Подтвердить:)**.

- 3 Введите пароль еще раз.

Нажмите **Menu/Set**.

- 4 Нажмите **Stop/Exit**.

Смена пароля блокировки настроек

- 1 Нажмите **Menu/Set**, 1, 8, 2.
- 2 Нажмите ▲ или ▼ пока не появится Set Password (Установить пароль).
Нажмите **Menu/Set**.
- 3 Введите старый пароль из четырех цифр.
Нажмите **Menu/Set**.
- 4 Введите новый пароль из четырех цифр.
Нажмите **Menu/Set**.
- 5 Если на ЖК-дисплее появится сообщение Verify: (Подтвердить:), то снова введите новый пароль.
Нажмите **Menu/Set**.
- 6 Нажмите **Stop/Exit** (Стоп/Выход).

Включение блокировки настроек

- 1 Нажмите **Menu/Set**, 1, 8, 2.

- 2 Нажмите ▲ или ▼, чтобы выбрать On (Вкл).
Нажмите **Menu/Set**.
- 3 Введите старый пароль из четырех цифр.
Нажмите **Menu/Set**.
- 4 Нажмите **Stop/Exit**.

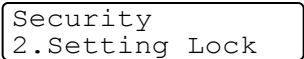
Отключение блокировки настроек

- 1 Нажмите **Menu/Set**, 1, 8, 2.

- 2 Введите старый пароль из четырех цифр.
Дважды нажмите **Menu/Set**.
- 3 Нажмите **Stop/Exit**.

Примечание

Если введен неправильный пароль, то на ЖК-дисплее появится сообщение Wrong Password (Неверный пароль). Устройство останется в режиме блокировки настроек до тех пор, пока не будет введен правильный пароль.

Блокировка доступа

Блокировка доступа (Memory Security) позволяет предотвратить несанкционированный доступ к устройству. Вы уже не сможете запланировать отправку факсов в заданное время и выполнять опрос. Однако даже если Вы включите блокировку доступа, все уже запланированные факсы будут отправлены и не сотрутся из памяти устройства.

При включенной блокировке доступа доступны следующие операции:

- Прием факсов в память (до заполнения памяти устройства)
- Пересылка факсов (если была включена функция пересылки)
- Удаленное извлечение из памяти (если была включена функция сохранения факсов)

При включенной блокировке доступа будут НЕДОСТУПНЫ следующие операции:

- Печать принятых факсов
- Отправка факсов
- Копирование
- Печать с компьютера
- Сканирование
- Получение факсов на ПК



Примечание

- Чтобы распечатать факс, записанный в память, отключите блокировку доступа.
- Вы должны отключить получение факсов на ПК, прежде чем сможете включить блокировку доступа. (См. *Отключение функций удаленного управления факсом* на стр. 8-3.)

Ввод пароля



Примечание

- Если пароль уже установлен, то Вам не придется устанавливать его снова.
- Если Вы забудете пароль блокировки доступа, обратитесь к дилеру Brother.

- 1 Нажмите **Menu/Set, 1, 8, 1.**

Security
 1.Mem Security

- 2 Введите пароль из четырех цифр.

Нажмите **Menu/Set.**

На ЖК-дисплее появится сообщение
Verify: (Подтвердить:).

- 3 Введите пароль еще раз.

Нажмите **Menu/Set.**

- 4 Нажмите **Stop/Exit (Стоп/Выход).**

Смена пароля блокировки доступа

- 1 Нажмите **Menu/Set**, **1**, **8**, **1**.
- 2 Нажмите **▲** или **▼**, чтобы выбрать **Set Password** (Установить пароль).
Нажмите **Menu/Set**.
- 3 Введите старый пароль из четырех цифр.
Нажмите **Menu/Set**.
- 4 Введите новый пароль из четырех цифр.
Нажмите **Menu/Set**.
- 5 Если на ЖК-дисплее появится сообщение **Verify:** (Подтвердить:), то снова введите новый пароль.
Нажмите **Menu/Set**.
- 6 Нажмите **Stop/Exit**.

Включение блокировки доступа

- 1 Нажмите **Menu/Set**, **1**, **8**, **1**.

- 2 Нажмите **▲** или **▼**, чтобы выбрать **Set Security** (Установить режим безопасности).
Нажмите **Menu/Set**.
- 3 Введите старый пароль из четырех цифр.
Нажмите **Menu/Set**.
Устройство перейдет в режим блокировки, а на ЖК-дисплее появится сообщение **Secure Mode** (Режим безопасности).



Примечание

При отключении питания данные будут сохраняться в памяти еще 60 часов.

Отключение блокировки доступа

- 1 Нажмите **Menu/Set**.
Введите пароль из четырех цифр.
- 2 Нажмите **Menu/Set**.
Блокировка доступа автоматически отключается, и на ЖК-дисплее отображается дата и время.



Примечание

Если Вы введете неправильный пароль, то на ЖК-дисплее появится сообщение **Wrong Password** (Неверный пароль) и устройство останется в режиме блокировки. Устройство останется в режиме блокировки доступа до тех пор, пока не будет введен правильный пароль.



Раздел II

Факс и телефон

5. Отправка факсов
6. Прием факсов
7. Настройка набора номеров и телефона
8. Функции удаленного управления факсом (только черно-белый)
9. Печать отчетов
10. Режим опроса

Как отправить факс

Переход в режим факса

Перед отправкой факсов или изменением настроек отправки и приема факсов проверьте, что индикатор  (Fax) горит синим цветом. Если он не горит, нажмите  (Fax) для перехода в режим факса. По умолчанию устройство находится в режиме факса.

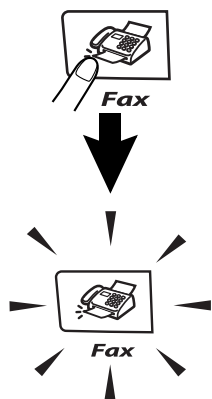

Автоматическая отправка факсов из АПД

Это самый простой способ отправки факса.

- 1 Если не горит синий индикатор, нажмите  (Fax).
 - 2 Положите документ в АПД лицевой стороной вниз.
 - 3 Наберите номер факса.
Нажмите **Mono Start** или **Colour Start**.
- Если нажать **Mono Start**, то устройство начнет сканировать первую страницу.
 - Если нажать **Colour Start**, то устройство начнет отправку.

Примечание

Если память заполнена, то документ будет отправлен в реальном времени.

Автоматическая отправка факсов со стекла сканера

Для отправки по факсу страниц книги можно использовать стекло сканера. Документы могут иметь формат вплоть до А4. Кладите документы на стекло сканера лицевой стороной вниз.

Примечание

- Поскольку сканировать можно только по одной странице за прием, то в случае отправки многостраничного документа проще воспользоваться АПД.
- Для отмены нажмите кнопку **Stop/Exit**.

- 1 Если не горит синий индикатор, нажмите  (Fax).
 - 2 Положите на стекло сканера первую страницу.
 - 3 Наберите номер факса.
Нажмите **Mono Start** или **Colour Start**.
- Если нажать **Mono Start**, то устройство начнет сканировать первую страницу.
 - Если нажать **Colour Start**, то устройство начнет отправку.

- 4 Для отправки нескольких страниц нажмите **1** и перейдите к шагу 5.

Next Page?
1. Yes 2. No (Send)

—или—

Чтобы отправить одну страницу, нажмите **2** (или снова нажмите **Mono Start**).

Устройство начнет отправку документа.

- 5 Положите на стекло сканера следующую страницу.

Set Next Page
Then press Set

Нажмите **Menu/Set**.

Устройство начнет сканирование страницы. (Для каждой дополнительной страницы повторите шаги 4 и 5.)

Примечание

- Если память заполнена и Вы отправляете по факсу одну страницу, то она будет отправлена в реальном времени.
- Вы не сможете отправить несколько страниц в режиме передачи цветных факсов.

Передача цветных факсов

Данное устройство может передавать цветные факсы на устройства, поддерживающие эту функцию.

Однако цветные факсы нельзя сохранить в памяти. При отправке цветного факса устройство отправит его в реальном времени (даже если для Real Time TX (Передача в реальном времени) выбрана настройка Off (ВЫКЛ)).

Примечание

Цветные факсы нельзя отправлять в заранее заданное время.

Отмена передачи факса

Если Вы хотите отменить факс в процессе его сканирования, набора номера или отправки, нажмите кнопку **Stop/Exit**.

Двойной доступ (только черно-белый)

Можно набрать номер и начать сканирование факса в память — даже если устройство отправляет факс из памяти, принимает факс или печатает данные из компьютера. На ЖК-дисплее отображается номер нового задания.

Примечание

- Устройство обычно использует двойной доступ. Однако при отправке цветного факса устройство отправит его в реальном времени (даже если для Real Time TX (Передача в реальном времени) выбрана настройка Off (ВЫКЛ)). Это значит, что Вам придется подождать, пока устройство не закончит отправку текущего факса, прежде чем начать сканировать другой. Количество страниц, которое можно отсканировать в память будет зависеть от печатаемых на них данных.
- Если при сканировании первой страницы факса появилось сообщение Out of Memory (Память заполнена), нажмите кнопку **Stop/Exit** для отмены сканирования. Если появилось сообщение Out of Memory (Память заполнена) при сканировании очередной страницы факса, то можно нажать кнопку **Mono Start** для отправки уже отсканированных страниц, или кнопку **Stop/Exit** для отмены операции.

Отправка факсов вручную

Отправка факсов вручную (только с внешним телефоном)

Отправка факсов вручную позволяет слышать тональные сигналы набора номера, звонок и сигналы приема факса в процессе отправки факса.

- 1 Если не горит синий индикатор, нажмите  (**Fax**).
- 2 Вставьте документ.
- 3 Снимите трубку на внешнем телефоне и дождитесь тонального сигнала. На внешнем телефоне наберите нужный номер факса.
- 4 Когда Вы услышите сигнал факса, нажмите кнопку **Mono Start** или **Colour Start**.
- 5 Повесьте трубку внешнего телефона.

Сообщение о заполнении памяти

Если при сканировании первой страницы факса появилось сообщение *Out of Memory* (Память заполнена), нажмите кнопку **Stop/Exit** для отмены факса.

Если Вы получите сообщение *Out of Memory* (Память заполнена) при сканировании очередной страницы факса, то можно нажать либо кнопку **Mono Start** для отправки уже отсканированных страниц, либо кнопку **Stop/Exit** для отмены операции.



Примечание

Если Вы получите сообщение *Out of Memory* (Память заполнена) при отправке факса и не захотите удалять сохраненные факсы из памяти, то можно отправить факс в реальном времени. (См. *Передача в реальном времени* на стр. 5-6.)

Пакетная рассылка факсов (только черно-белый)

Пакетная рассылка факсов представляет собой автоматическую отправку одного факса на несколько номеров. В один пакет рассылки можно включить группы номеров, номера набора одним нажатием, номера быстрого набора и до 50 вручную набираемых номеров.

После каждого выбранного номера нажимайте кнопку **Menu/Set**. Для упрощения выбора номеров воспользуйтесь кнопкой **Search/Speed Dial**. (Создание групп номеров: см. *Создание групп рассылки* на стр. 7-5.)

По завершении пакетной рассылки будет распечатан отчет о пакетной рассылке.

- 1 Если не горит синий индикатор, нажмите  (**Fax**).
- 2 Вставьте документ.
- 3 Введите номер с помощью кнопок набора одним нажатием, быстрого набора, выбора групп номеров, поиска или цифровой клавиатуры. После каждого номера нажимайте кнопку **Menu/Set**.
- 4 После ввода всех номеров факсов нажмите кнопку **Mono Start**.

**Примечание**

- Если Вы не использовали какие-либо номера для групп, кодов доступа или номера карт предоплаты, то можно рассылать факсы на 266 различных номеров.
- Объем свободной памяти будет зависеть от типов хранящихся в памяти заданий и количества номеров, на которые производится рассылка. Если Вы рассылаете факс на максимально возможное количество номеров, то Вы не сможете использовать функции двойного доступа и отправки в заданное время.
- Длинные номера вводите как обычно, но помните, что каждый номер набора одним нажатием или номер быстрого набора считается как один номер, поэтому количество номеров, сохраняемых в памяти становится ограниченным. (См. *Коды доступа и номера карт предоплаты* на стр. 7-6.)
- Если память заполнена, нажмите **Stop/Exit** для остановки выполнения задания или, если отсканировано уже несколько страниц, нажмите **Mono Start** для отправки той части факса, которая сохранена в памяти.

Для прекращения пакетной рассылки

- 1 Нажмите **Menu/Set**, **2**, **6**.
На ЖК-дисплее отобразится имя, если Вы сохранили его, или набираемый номер факса.
- 2 Нажмите **Menu/Set**.
На ЖК-дисплее появится сообщение:

XXXXXXXX
 1.Clear 2.Exit
- 3 Нажмите **1** для удаления.
После этого на ЖК-дисплее появится номер задания рассылки и 1.Clear (Очистить) 2.Exit (Выход).
- 4 Для отмены рассылки нажмите **1**.
- 5 Нажмите **Stop/Exit**.

Дополнительные операции по отправке факсов

Отправка факсов с использованием комбинации настроек

При отправке факса можно выбрать любую комбинацию следующих настроек: титульная страница, контрастность, разрешение, международная связь, отправка в заданное время, передача в режиме опроса или передача в реальном времени.

- 1 Если не горит синий индикатор, нажмите  (**Fax**).

После подтверждения каждой настройки на ЖК-дисплей будет выводиться запрос на ввод дополнительных настроек:

Next
 1.Yes 2.No

- 2 Нажмите **1** для выбора дополнительных настроек. ЖК-дисплей вернется в меню *Setup Send* (Настройки отправки).

—или—

Если Вы закончили выбор настроек, нажмите **2** и перейдите к следующему шагу.

Контрастность

Если документ слишком светлый или темный, можно отрегулировать контрастность. Для большинства документов можно использовать настройку по умолчанию Auto (Автомат.). Она автоматически выбирает подходящую контрастность для документа.

Для отправки светлого документа выберите Light (Светлый).

Для отправки темного документа выберите Dark (Темный).

- 1 Если не горит синий индикатор, нажмите  (Fax).
- 2 Вставьте документ.
- 3 Нажмите **Menu/Set, 2, 2, 1.**

```
Setup Send
1.Contrast
```

- 4 Нажмите ▲ или ▼ для выбора: Auto (Автомат.), Light (Светлый) или Dark (Темный).
Нажмите **Menu/Set.**

Выбор разрешения факса

После загрузки документа можно нажать кнопку **Resolution** для временного изменения разрешения (только для данного факса). В режиме факса  нажмите кнопку **Resolution** и ▲ или ▼ для выбора нужной настройки и затем нажмите кнопку **Menu/Set.**

—или—

Можно изменить настройку по умолчанию.

- 1 Если не горит синий индикатор, нажмите  (Fax).
- 2 Нажмите **Menu/Set, 2, 2, 2.**

```
Setup Send
2.Fax Resolution
```

- 3 Нажмите ▲ или ▼ для выбора нужного разрешения.

Нажмите **Menu/Set.**

Примечание

Можно выбрать одно из четырех значений разрешения для черно-белых факсов и одно из двух - для цветных.

Monochrome (Черно-белый)

Standard (Стандартное)	Подходит для большинства печатных документов.
Fine (Высокое)	Подходит для мелкой печати, передача более медленная по сравнению со стандартным.
S.Fine (Очень высокое)	Подходит для мелкой печати и изображений, передача более медленная по сравнению с высоким.
Photo (Фотографическое)	Используется при наличии множества оттенков серого цвета и при передаче фотографий. Передача с таким разрешением самая медленная.

Colour (Цветной)

Standard (Стандартное)	Подходит для большинства печатных документов.
Fine (Высокое)	Используется при передаче фотографий. Скорость передачи ниже, чем со стандартным разрешением.

Если Вы выберете разрешение S.Fine (Очень высокое) или Photo (Фотогр.) и нажмете кнопку **Colour Start**, то устройство отправит факс с разрешением Fine (Высокое).

Передача в реальном времени

Перед отправкой факса устройство сканирует документ в память. Затем, как только освободится телефонная линия, устройство начинает набор номера и отправку.

Если память заполнена, то устройство отправит документ в реальном времени (даже если для Real Time TX (Передача в реальном времени) выбрана настройка Off (ВЫКЛ)).

Иногда бывает необходимо срочно отправить важный документ, не ожидая, пока информация перейдет в память. Можно активировать отправку в реальном времени (Real Time TX (Передача в реальном времени)) для всех факсов (настройка On) или только для очередного факса (настройка Next Fax:On (След. факс: ВКЛ)).

Отправка всех факсов в реальном времени

1 Если не горит синий индикатор, нажмите  (Fax).

2 Нажмите **Menu/Set, 2, 2, 5.**

```
Setup Send
5.Real Time TX
```

3 Нажмите ▲ или ▼, чтобы выбрать On (ВКЛ) или Off (ВЫКЛ).

Нажмите **Menu/Set.**

Отправка очередного факса в реальном времени

1 Если не горит синий индикатор, нажмите  (Fax).

2 Нажмите **Menu/Set, 2, 2, 5.**

```
Setup Send
5.Real Time TX
```

3 Нажмите ▲ или ▼, чтобы выбрать Next Fax:On (След. факс: ВКЛ) или Next Fax:Off (След. факс: ВЫКЛ).

Нажмите **Menu/Set.**



Примечание

- При передаче в реальном времени со стекла сканера автодозвон не будет работать.
- При отправке цветного факса устройство отправит его в реальном времени (даже если для Real Time TX (Передача в реальном времени) выбрана настройка Off (ВЫКЛ)).

Международная связь

Если у Вас возникнут проблемы с отправкой факса за границу из-за помех в телефонной линии, мы рекомендуем включить режим "Международная связь" (Overseas Mode). После отправки факса в этом режиме он автоматически отключится.

1 Если не горит синий индикатор, нажмите  (Fax).

2 Вставьте документ.

3 Нажмите **Menu/Set**, **2**, **2**, **9**.

```
Setup Send
9.Overseas Mode
```

4 Нажмите ▲ или ▼, чтобы выбрать On (ВКЛ) или Off (ВЫКЛ).

Нажмите **Menu/Set**.

Отправка факсов в заданное время (только черно-белый)

В течение дня можно сохранить в памяти до 50 факсов, которые будут разосланы в течение 24 часов. Эти факсы будут отправлены в заданное в шаге 4 время.

1 Если не горит синий индикатор, нажмите  (Fax).

2 Вставьте документ.

3 Нажмите **Menu/Set**, **2**, **2**, **3**.

```
Setup Send
3.Delayed Fax
```

4 Нажмите кнопку **Menu/Set** для подтверждения отображенного времени.

—или—

Введите желаемое время отправки факса (в 24-часовом формате).

(Пример: введите 19:45 для 7 часов 45 минут)

Нажмите **Menu/Set**.

Примечание

Количество страниц, которое может быть отсканировано в память, зависит от объема данных, печатаемых на каждой странице и объема данных, уже сохраненных в памяти.

Пакетная рассылка в заданное время (только черно-белый)

Перед отправкой факсов с заданным временем отправки устройство поможет сэкономить время, отсортировав все сохраненные в памяти факсы по направлениям и времени отправки. В целях экономии времени все отсроченные факсы с одинаковым временем отправки и одинаковыми номерами факсов будут отправлены как один факс.

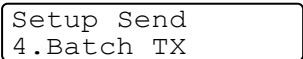
- 1 Если не горит синий индикатор, нажмите  (Fax).
- 2 Нажмите **Menu/Set, 2, 2, 4**.

- 3 Нажмите ▲ или ▼, чтобы выбрать On (ВКЛ) или Off (ВЫКЛ).
 Нажмите **Menu/Set**.
- 4 Нажмите **Stop/Exit**.

Проверка состояния заданий и отмена факсов, ожидающих отправки

Проверьте, какие сохраненные в памяти задания все еще ожидают отправки. (Если таких заданий нет, на ЖК-дисплее появится сообщение No Jobs Waiting (Заданий в очереди нет)) Можно отменить факс, сохраненный в памяти и ожидающий отправки.

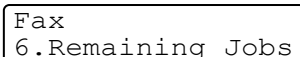
- 1 Нажмите **Menu/Set, 2, 6**.



- 2 Если у Вас несколько ожидающих заданий, нажмите ▲ или ▼ для выбора задания, которое Вы хотите отменить.

Нажмите **Menu/Set**.

—или—

Если у Вас только одно ожидающее задание, перейдите к шагу 3.

- 3 Нажмите **1** для отмены.
 Для отмены еще одного ожидающего задания перейдите к шагу 2.
 —или—
 Нажмите **2** для выхода без отмены.
- 4 Нажмите **Stop/Exit**.

Создание электронной титульной страницы (только черно-белый)

При отправке черно-белого факса можно отправить со своим сообщением титульную страницу. Она отправляется на принимающий факсимильный аппарат. На ней указывается имя или номер, сохраненные в памяти номеров набора одним нажатием или быстрого набора. Если Вы набираете номер вручную, то имя на титульной странице не указывается.

На титульной странице отображается идентификатор устройства и количество отправляемых страниц. (См. *Идентификатор устройства* на стр. 3-2.) Если Вы включаете титульную страницу во все факсы (настройка On) (**Menu/Set, 2, 2, 7**), то на ней не будет отображаться количество страниц.

Можно выбрать фиксированный текст для включения в титульную страницу.

1. Comment Off (Текст ВЫКЛ)
2. Please Call (Перезвоните)
3. Urgent (Срочно)
4. Confidential (Конфиденциально)

Вместо использования одного из шаблонных фиксированных текстов можно ввести два произвольных сообщения длиной до 27 символов. Ввод символов см. на схеме Б-16. (См. *Создание своего фиксированного текста* на стр. 5-9.)

5. (Устанавливается пользователем)
6. (Устанавливается пользователем)

Большинство настроек **Setup Send** (Настройки отправки) являются временными, что позволяет вносить изменения в каждый отправляемый факс. Однако при создании титульной страницы и фиксированного текста Вы меняете настройки по умолчанию, и они будут доступны при отправке факса.



Примечание

Можно отправлять титульные страницы только у черно-белых факсов. Если для отправки факса нажать кнопку **Colour Start**, то титульная страница не будет отправлена.

Создание своего фиксированного текста

Можно создать два своих фиксированных текста.

- 1 Если не горит синий индикатор, нажмите



- 2 Нажмите **Menu/Set, 2, 2, 8**.

Setup Send
8.Coverpage Note

- 3 Нажмите ▲ или ▼, чтобы выбрать 5 или 6 для ввода произвольного текста.

Нажмите **Menu/Set**.

- 4 Введите произвольный текст с помощью цифровой клавиатуры.

Нажмите **Menu/Set**.

(См. *Ввод текста* на стр. Б-16.)

Титульная страница только для следующего факса

Если Вы еще не ввели идентификатор устройства, эта функция не будет работать. Прежде чем продолжить, убедитесь, что идентификатор устройства введен. (См. *Идентификатор устройства* на стр. 3-2.) Если Вы просто хотите отправить титульную страницу с определенным факсом, то устройство попросит Вас ввести количество отправляемых страниц, чтобы оно было напечатано на титульной странице.

- 1 Если не горит синий индикатор, нажмите



- 2 Вставьте документ.

- 3 Нажмите **Menu/Set, 2, 2, 7**.

Setup Send
7.Coverpg Setup

- 4 Нажмите ▲ или ▼, чтобы выбрать **Next Fax:On** (След. факс: ВКЛ) или **Next Fax:Off** (След. факс: ВЫКЛ).



Нажмите **Menu/Set**.

- 5 Нажмите ▲ или ▼, чтобы выбрать стандартный или произвольный фиксированный текст.
Нажмите **Menu/Set**.
- 6 Введите две цифры, обозначающие количество отправляемых страниц.
Нажмите **Menu/Set**.
(Например, если отправляется 2 страницы, то нажмите **0 2**, а если количество страниц ставить не нужно, то введите **0 0**. При совершении ошибки нажмите ◀ для повторного ввода количества страниц.)

Отправка титульной страницы для всех факсов



Если Вы еще не ввели идентификатор устройства, эта функция не будет работать. Прежде чем продолжить, убедитесь, что идентификатор устройства введен. (См. *Идентификатор устройства* на стр. 3-2.)

При отправке черно-белого факса можно отправить со своим сообщением титульную страницу. При этом на титульной странице не указывается количество страниц факса.

- 1 Если не горит синий индикатор, нажмите  (**Fax**).
- 2 Нажмите **Menu/Set, 2, 2, 7**.

- 3 Нажмите ▲ или ▼, чтобы выбрать On (ВКЛ) или Off (ВЫКЛ).
Нажмите **Menu/Set**.
- 4 Если Вы выбрали настройку On (ВКЛ), нажмите ▲ или ▼, чтобы выбрать один из стандартных или произвольных текстов.
Нажмите **Menu/Set**.

Использование отпечатанной титульной страницы

Если Вы предпочитаете использовать готовый отпечатанный бланк титульной страницы, на котором можно что-нибудь написать, то можно распечатать образец и приложить его к своему факсу.

- 1 Если не горит синий индикатор, нажмите  (**Fax**).
- 2 Нажмите **Menu/Set, 2, 2, 7**.

- 3 Нажмите ▲ или ▼, чтобы выбрать Print Sample (Напечатать образец).
Нажмите **Menu/Set**.
- 4 Нажмите **Mono Start** или **Colour Start**. Устройство распечатает титульную страницу.

Режим приема

Устройство может работать в четырех различных режимах приема. Можно выбрать режим, наиболее подходящий Вашим потребностям.

ЖК-дисплей	Как работает	Когда следует использовать
Fax Only (Только факс)	Устройство автоматически отвечает на каждый звонок как факс.	Для выделенных факсовых линий.
Fax/Tel (факс и телефон) (только с внешним или добавочным телефоном)	Устройство контролирует линию и автоматически отвечает на каждый звонок. Если входящий вызов является факсом, устройство примет этот факс. Если вызов не является факсом, устройство издаст сигнал вызова (псевдо/двойной сигнал), чтобы Вы ответили на вызов.	Этот режим следует использовать, если Вы ожидаете получить большое количество факсов и не так много телефонных звонков. Вы не сможете использовать автоответчик на той же линии, даже если он подключен к отдельной телефонной розетке на этой же линии. В этом режиме Вы не сможете воспользоваться услугой "Голосовая почта" Вашего телефонного оператора.
External TAD (только с внешним автоответчиком)	Внешний автоответчик автоматически отвечает на каждый вызов. Голосовые сообщения записываются внешним автоответчиком. Если входящий вызов является факсом, устройство примет этот факс.	Этот режим следует использовать, если автоответчик подключен к той же линии, что и устройство. Настройка "Внешний автоответчик" (External TAD) работает только с внешним автоответчиком. В этом режиме не работает функция "Задержка ответа" (Ring Delay).
Manual (прием вручную) (только с внешним или добавочным телефоном)	Вы контролируете телефонную линию и должны сами отвечать на каждый звонок, если только Вы не подписаны на услугу Call Sign (два и более номеров на одной линии, предоставляется британским оператором фиксированной связи British Telecom)	Этот режим следует использовать в случае, если Вы не принимаете много факсов, не подписаны на услугу Call Sign, или если к этой же линии у Вас подключен компьютер. Если Вы ответите и услышите факсовые сигналы, подождите, пока устройство не примет вызов, затем повесьте трубку. (См. <i>Обнаружение факса</i> на стр. 6-5.)

Выбор и изменение режима приема

- 1 Нажмите **Menu/Set, 0, 1**.

```
Initial Setup
1.Receive Mode
```

- 2 Нажмите **▲** или **▼**, чтобы выбрать Fax Only (Только факс), Fax/Tel (Факс/тел.), External TAD (Внеш. автоответчик) или Manual (Ручной).

Нажмите **Menu/Set**.

- 3 Нажмите **Stop/Exit (Стоп/Выход)**.



Настройки приема факсов

Задержка ответа

Функция задержки ответа устанавливает количество гудков, после которого устройство отвечает на вызов в режиме Fax Only (Только факс) или Fax/Tel (Факс/тел.). Если к одной линии вместе с устройством подключены добавочные телефоны, то оставьте настройку "4" ("после четырех гудков").

(См. *Управление с добавочных телефонов* на стр. 6-6 и *Обнаружение факса* на стр. 6-5.)

- 1 Если не горит синий индикатор, нажмите  (**Fax**).
- 2 Нажмите **Menu/Set, 2, 1, 1**.

```
Setup Receive
1.Ring Delay
```
- 3 Нажмите **▲** или **▼** для выбора количества гудков, после которого устройство будет отвечать на вызов. Нажмите **Menu/Set**.
(Если Вы выберете 00, то гудков не будет совсем.)
- 4 Нажмите **Stop/Exit**.

Длительность двойного сигнала вызова (только режим "Факс/тел.")

Если Вы переключите режим приема на **Fax/Tel** (Факс/тел.), то Вам нужно будет задать длительность подачи особого псевдо/двойного сигнала при поступлении голосового вызова. (Если входящий вызов является факсом, то устройство примет этот факс.)

Этот псевдо/двойной сигнал подается после первоначального звонка телефонной станции. Особый псевдо/двойной сигнал вызова подает только данное устройство, и кроме него ни один телефонный аппарат на этой же линии. Однако Вы сможете отвечать на вызовы на любом телефонном аппарате, подключенном к той же линии, что и устройство. (См. *Только для режима "Факс/тел."* на стр. 6-7.)

- 1 Если не горит синий индикатор, нажмите  (**Fax**).

- 2 Нажмите **Menu/Set, 2, 1, 2.**

```
Setup Receive
2.F/T Ring Time
```

- 3 Нажмите **▲** или **▼** для выбора длительности сигнала о поступлении голосового вызова (20, 30, 40 или 70 секунд).

Нажмите **Menu/Set**.

- 4 Нажмите **Stop/Exit (Стоп/Выход)**.



Примечание

Даже если вызывающий абонент повесит трубку во время псевдо/двойного сигнала, устройство будет продолжать подавать этот сигнал в течение заданного времени.

Использование лотка в режиме факса

Если в устройстве не установлен дополнительный лоток 2, то эта функция недоступна. Настройка по умолчанию **Auto** (Автоматич.) позволяет устройству выбрать бумагу из дополнительного лотка 2, если в стандартном лотке 1 нет бумаги или если входящие факсы лучше разместятся на бумаге из лотка 2.

- 1 Нажмите **Menu/Set, 1, 0.**

```
General Setup
0.Tray Use:Fax
```

- 2 Нажмите **▲** или **▼** для выбора: **Tray#1 Only** (Только лоток 1), **Tray#2 Only** (Только лоток 2) или **Auto** (Автоматич.).

Нажмите **Menu/Set**.

- 3 Нажмите **Stop/Exit**.

Печать входящего факса с масштабированием (автоматическое уменьшение)

Если Вы выберете настройку On (Вкл), то устройство автоматически уменьшит масштаб входящего факса для подгонки под формат Letter или A4. Устройство рассчитывает коэффициент уменьшения по размеру документа и размеру бумаги в лотке.

- 1 Если не горит синий индикатор, нажмите  (Fax).
- 2 Нажмите **Menu/Set, 2, 1, 5.**

```
Setup Receive
5.Auto Reduction
```

- 3 Нажмите ▲ или ▼, чтобы выбрать On (ВКЛ) или Off (ВЫКЛ).
Нажмите **Menu/Set.**
- 4 Нажмите **Stop/Exit.**



Примечание

- Активируйте эту настройку, если Вы принимаете факсы, поделенные на две страницы. Однако если документ окажется слишком длинным, то устройство все равно может распечатать факс на двух страницах.
- Активируйте эту настройку, если обрезаются левое и правое поля.
- Если эта настройка активирована On (ВКЛ), то входящие факсы формата A4 могут выглядеть слегка сжатыми, несмотря на то, что устройство распечатывает их на бумаге формата A4. Причина в том, что в верхней части страницы устройство печатает идентификатор устройства отправителя.

Прием с записью в память (только черно-белый)

Как только в процессе приема факса лоток для бумаги окажется пустым, на ЖК-дисплее появится сообщение No Paper Fed (Нет бумаги). Положите в лоток бумагу. (См. *Загрузка бумаги и конвертов* на стр. 2-8.)

Если в этот момент включен режим Memory Receive (Прием в память)...

Прием текущего факса продолжится, при этом оставшиеся страницы будут записаны в память в зависимости от объема свободной памяти. Последующие входящие факсы также будут сохраняться в памяти до ее заполнения, после чего все входящие факсовые вызовы уже не будут приниматься автоматически. Для распечатывания всех факсов положите в лоток бумагу.

Если в этот момент выключен режим Memory Receive (Прием в память)...

Прием текущего факса продолжится, при этом оставшиеся страницы будут записаны в память в зависимости от объема свободной памяти. Последующие входящие факсовые вызовы не будут автоматически приниматься, пока в лоток не будет загружена бумага. Чтобы распечатать последний принятый факс, положите в лоток бумагу.

- 1 Если не горит синий индикатор, нажмите  (Fax).
- 2 Нажмите **Menu/Set, 2, 1, 6.**

```
Setup Receive
6.Memory Receive
```

- 3 Нажмите ▲ или ▼, чтобы выбрать On (ВКЛ) или Off (ВЫКЛ).
Нажмите **Menu/Set.**
- 4 Нажмите **Stop/Exit (Стоп/Выход).**

Изменение кодов удаленного управления

Удаленная активация позволяет отправлять команды устройству с дополнительного или внешнего телефона. Чтобы воспользоваться удаленной активацией, необходимо включить коды удаленного управления. Заводской код приема факсов - *51. Заводской код ответа на голосовой вызов - #51. Если хотите, можно заменить их своими кодами.

1 Если не горит синий индикатор, нажмите  (Fax).

2 Нажмите **Menu/Set, 2, 1, 4.**

```
Setup Receive
4.Remote Code
```

3 Нажмите ▲ или ▼, чтобы выбрать On (ВКЛ) или Off (ВЫКЛ).

Нажмите **Menu/Set.**

4 Введите новый код приема факсов. Нажмите **Menu/Set.**

5 Введите новый код ответа на звонки. Нажмите **Menu/Set.**

6 Нажмите **Stop/Exit (Стоп/Выход).**

Примечание

- Если при попытке удаленного доступа к внешнему автоответчику связь все время обрывается, попробуйте изменить код приема факсов и код ответа на звонки на другие трехзначные коды с помощью цифр 0-9, *, #.
- Коды удаленного управления могут не работать в некоторых телефонных системах.

Обнаружение факса

При использовании этой функции не нужно нажимать кнопку **Mono Start** или **Colour Start** или вводить код приема факсов *51 при ответе на факсовый вызов. Активация этой функции (настройка On (ВКЛ)) позволяет устройству принимать факсы автоматически, даже при поднятии трубки на добавочном или внешнем телефонном аппарате. Когда Вы увидите надпись *Receiving* (Получение) на ЖК-дисплее или услышите характерную трель в трубке добавочного телефона, подключенного к другой розетке/ телефонной розетке, просто положите трубку, и устройство сделает все остальное.

Примечание

- Если устройство не соединяет факсовый вызов при поднятии трубки добавочного или внешнего телефона (либо эта функция отключена (Off), либо это связано с проблемами в линии), то придется активировать устройство вручную. Для этого нажмите кнопку **Mono Start** или **Colour Start** на устройстве. —ИЛИ— нажмите *51, если Вы не находитесь рядом с устройством. (См. *Управление с добавочных телефонов* на стр. 6-6.)
- Если Вы отправляете факсы с компьютера, подключенного к той же телефонной линии, и устройство перехватывает их, отключите функцию "Обнаружение факса" (настройка Off).

1 Если не горит синий индикатор, нажмите  (Fax).

2 Нажмите **Menu/Set, 2, 1, 3.**

```
Setup Receive
3.Fax Detect
```

3 Нажмите ▲ или ▼, чтобы выбрать On (ВКЛ) или Off (ВЫКЛ). Нажмите **Menu/Set.**

4 Нажмите **Stop/Exit.**

Дополнительные операции по приему факсов

Печать факса из памяти

Если Вы выбрали функцию сохранения факсов (**Menu/Set, 2, 5, 1**), то можно распечатать факс из памяти, находясь рядом с устройством. (См. *Сохранение факсов в памяти* на стр. 8-1.)

- 1 Нажмите **Menu/Set, 2, 5, 3**.

Remote Fax Opt
3.Print Document

- 2 Нажмите **Mono Start** или **Colour Start**.

Настройка плотности печати

Можно регулировать плотность печати, делая отпечатанные страницы темнее или светлее.

- 1 Если не горит синий индикатор, нажмите  (**Fax**).

- 2 Нажмите **Menu/Set, 2, 1, 7**.

Setup Receive
7.Print Density

- 3 Чтобы сделать печать темнее, нажмите ▲.

—ИЛИ—

Чтобы сделать печать светлее, нажмите ▼.

Нажмите **Menu/Set**.

- 4 Нажмите **Stop/Exit**.

Управление с добавочных телефонов

Если Вы отвечаете на факсовый вызов с добавочного или внешнего телефона, правильно подключенном к устройству, то можно заставить устройство принять вызов с помощью кода приема факсов. Когда Вы введете код приема факсов *51, устройство начнет принимать факс.

Если устройство ответит на голосовой вызов и псевдо/двойным сигналом сообщит Вам о необходимости принять его, введите код ответа на телефонные звонки #51 и ответьте на вызов на добавочном телефоне. (См. *Длительность двойного сигнала вызова (только режим "Факс/тел.")* на стр. 6-3.)

Если Вы принимаете на вызов, а на другом конце линии никто не отвечает, то возможно Вы принимаете факс, отправляемый вручную.

- Чтобы воспользоваться удаленной активацией, необходимо включить коды удаленного управления. (См. *Изменение кодов удаленного управления* на стр. 6-5.) Введите *51, дождитесь характерной факсовой трели (или пока на ЖК-дисплее устройства не появится сообщение *Receiving* (Получение)) и повесьте трубку.



Примечание

Для активации автоматического приема звонков можно также использовать функцию "Обнаружение факса". (См. *Обнаружение факса* на стр. 6-5.)

Использование беспроводной внешней трубки

Если базовый блок беспроводного телефона подключен к телефонной розетке (см. схему *Подключение внешнего или добавочного телефона* на стр. 3-5) и Вы обычно носите с собой беспроводную трубку, то в этом случае проще отвечать на звонки в течение времени задержки ответа. Если Вы позволите устройству ответить первым, то Вам придется подойти к нему, чтобы нажать кнопку **Tel/R** для перевода звонка на беспроводную трубку.

Только для режима "Факс/тел."

Когда устройство находится в режиме "Факс/тел.", оно в процессе подачи псевдо/двойного сигнала будет извещать Вас о необходимости принять голосовой вызов.

Поднимите трубку внешнего телефона и нажмите кнопку **Tel/R** для ответа на вызов.

Использование кодов удаленного управления

Если Вы находитесь рядом с добавочным телефоном, Вам нужно будет поднять трубку во время подачи псевдо/двойных сигналов и затем набрать **#51** между псевдо/двойными сигналами. Если никто не отвечает или если кто-то хочет отправить Вам факс, переведите вызов обратно на устройство, набрав ***51**.

Способы набора номера

Можно набирать номера любым из следующих способов.

Набор номера вручную

Введите номер факса полностью с клавиатуры.



Набор номера одним нажатием

Нажмите кнопку набора одним нажатием, соответствующую вызываемой ячейке. (См. *Ввод номеров набора одним нажатием* на стр. 7-3.)

Примечание

При наборе номеров набора одним нажатием, записанных в ячейки от 9 до 16, нажимайте соответствующую кнопку, одновременно удерживая нажатой кнопку **Shift**.

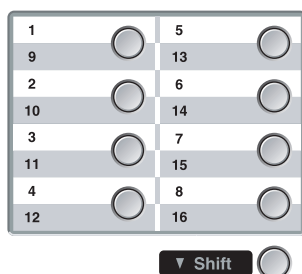

Быстрый набор

Нажмите **Search/Speed Dial**, **#** и затем трехзначный номер быстрого набора. (См. *Ввод номеров быстрого набора* на стр. 7-4.)

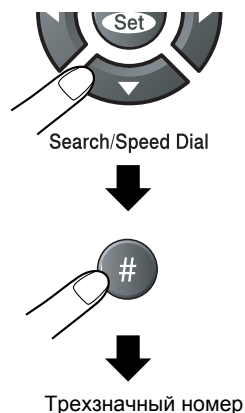

Примечание

Если в данной ячейке набора одним нажатием или быстрого набора не записан никакой номер, на ЖК-дисплее появится сообщение **Not Registered** (Нет номера).

Поиск

Можно выполнять поиск имен, сохраненных в памяти номеров набора одним нажатием и быстрого набора. Нажмите кнопку **Search/Speed Dial** и затем используйте кнопки навигации. (См. *Ввод номеров набора одним нажатием* на стр. 7-3 и *Ввод номеров быстрого набора* на стр. 7-4.)

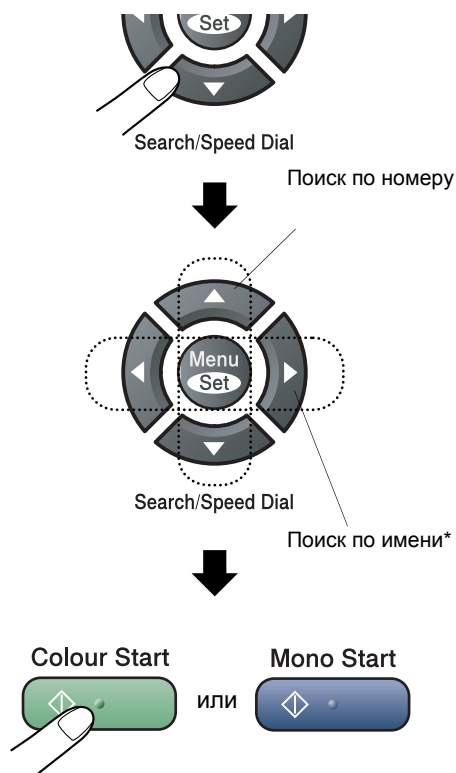

* Для поиска по имени введите первую букву нужного имени с помощью цифровой клавиатуры.

Повторный набор номера факса

Если при отправке факса вручную линия занята, нажмите кнопку **Redial/Pause** и затем **Mono Start** или **Colour Start** для повторной попытки дозвона. Если Вы хотите сделать повторный вызов последнего набранного номера, то можно сэкономить время, нажав кнопку **Redial/Pause** и **Mono Start** или **Colour Start**.

Кнопка **Redial/Pause** работает только при наборе номера с панели управления.

Если при автоматической отправке факса линия занята, то устройство автоматически выполнит до трех попыток дозвона с интервалом в пять минут.

Примечание

При передаче в реальном времени со стекла сканера функция автодозвона не действует.

Запись номеров в память

В данном устройстве имеются следующие возможности ускоренного набора: набор одним нажатием, быстрый набор и группы для рассылки факсов. При наборе любого номера ускоренного набора на ЖК-дисплее отображается имя (если записано в память) или сам номер.



Примечание

При отключении питания записанные в память номера ускоренного набора сохраняются.

Ввод паузы в номер

Для вставки паузы (продолжительность 3,5 секунды) между частями номера нажмите кнопку **Redial/Pause**. При записи номеров для международных звонков для увеличения длительности паузы можно нажать кнопку **Redial/Pause** нужное количество раз.

Ввод номеров набора одним нажатием

Устройство имеет 8 кнопок набора одним нажатием, с помощью которых можно сохранить до 16 номеров телефонов и факсов. Для набора номеров, записанных в ячейки от 9 до 16, нажмите соответствующую кнопку одновременно с кнопкой **Shift**.

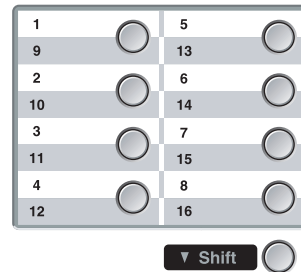

- 1 Нажмите **Menu/Set**, **2**, **3**, **1**.

Set Quick-Dial
1.One-Touch Dial

- 2 Нажмите кнопку набора одним нажатием, соответствующую нужному номеру.
- 3 Выберите режим **Fax/Tel** (Факс/телефон).
Нажмите **Menu/Set**.
- 4 Введите номер телефона или факса (до 20 цифр).
Нажмите **Menu/Set**.
- 5 С помощью цифровой клавиатуры введите имя или название компании (до 15 символов).
Нажмите **Menu/Set**.
(Ввод букв см. схему на с. Б-16.)
—или—
Нажмите кнопку **Menu/Set** для сохранения номера без имени абонента.
- 6 Чтобы сохранить еще один номер набора одним нажатием, перейдите к пункту 2.
—или—
Нажмите **Stop/Exit**.

Ввод номеров быстрого набора

Можно сохранять в памяти номера быстрого набора, набираемые нажатием нескольких кнопок (**Search/Speed Dial**, **#**, трехзначный номер и кнопка **Mono Start** или **Colour Start**). В устройстве можно сохранить до 200 номеров быстрого набора.

- 1 Нажмите **Menu/Set**, **2**, **3**, **2**.

```
Set Quick-Dial
2.Speed-Dial
```

- 2 С помощью цифровой клавиатуры введите трехзначный номер ячейки быстрого набора. (001-200)

(Пример: введите **005**.)

Нажмите **Menu/Set**.

- 3 Выберите режим **Fax/Tel** (Факс/телефон).

Нажмите **Menu/Set**.

- 4 Введите номер телефона или факса (до 20 цифр).

Нажмите **Menu/Set**.

- 5 С помощью цифровой клавиатуры введите имя или название компании (до 15 символов).

Нажмите **Menu/Set**.

(Ввод букв см. схему на с. Б-16.)

—ИЛИ—

Нажмите кнопку **Menu/Set** для сохранения номера без имени.

- 6 Чтобы сохранить еще один номер быстрого набора, перейдите к пункту 2.

—ИЛИ—

Нажмите **Stop/Exit**.

Изменение номеров набора одним нажатием и быстрого набора

При попытке записать номер набора одним нажатием или быстрого набора в ячейку с уже записанным номером на ЖК-дисплее появится сохраненное имя (или номер) и приведенное ниже сообщение.

- 1 Нажмите **1** для записи нового номера вместо прежнего.

—ИЛИ—

Нажмите **2**, чтобы выйти из меню без изменения номера.

```
#005:MIKE
1.Change 2.Exit
```

Чтобы изменить сохраненный номер или имя:

- Чтобы изменить одну цифру или букву, подведите к ней курсор с помощью кнопок ◀ и ▶ и введите новую цифру или букву.
- Чтобы стереть номер или имя целиком, подведите курсор к первой цифре или букве и нажмите кнопку **Stop/Exit**. При этом будут удалены все символы, находящиеся справа и сверху от курсора.

- 2 Введите новый номер.

Нажмите **Menu/Set**.

- 3 Выполните инструкции, приведенные в разделах "Ввод номеров набора одним нажатием" и "Ввод номеров быстрого набора", начиная с пункта 4. (См. *Ввод номеров набора одним нажатием* на стр. 7-3 и *Ввод номеров быстрого набора* на стр. 7-4.)

Создание групп рассылки

Группы рассылки, сохраняемые в ячейках набора одним нажатием или быстрого набора, позволяют отправлять один факс на несколько номеров. Для этого нужно нажать кнопку набора одним нажатием и **Mono Start** или **Search/Speed Dial, #**, набрать трехзначный номер и нажать **Mono Start**. Сначала нужно сохранить каждый номер факса в качестве номера набора одним нажатием или номера быстрого набора. Затем эти номера можно объединить в группу. Каждая группа занимает одну ячейку быстрого набора или одну ячейку ускоренного набора. Можно создать до восьми групп или включить до 215 номеров в одну большую группу.

(См. *Ввод номеров набора одним нажатием* на стр. 7-3 и *Ввод номеров быстрого набора* на стр. 7-4.)

- 1 Нажмите **Menu/Set, 2, 3, 3**.

```
Set Quick-Dial
3.Setup Groups
```

- 2 Определите, куда будет записана группа.

—И—

Нажмите кнопку набора одним нажатием.

—ИЛИ—

Нажмите **Search/Speed Dial** и введите трехзначный номер ячейки, затем нажмите **Menu/Set**.

(Пример: нажмите кнопку набора одним нажатием 1.)

- 3 С помощью цифровой клавиатуры введите номер группы (от 1 до 8).

```
Setup Groups
Setup Group:G01
```

Нажмите **Menu/Set**.

(Пример: для группы 1 нажмите 1)

- 4 Для включения в группу номеров набора одним нажатием или ускоренного набора наберите их следующим образом:

Например, для номера набора одним нажатием 2 нажмите кнопку набора одним нажатием **2**. На ЖК-дисплее появится *002. Для ячейки быстрого набора 009 нажмите **Search/Speed Dial** и наберите **009** на цифровой клавиатуре.

```
Setup Groups
G01:*002#009
```

- 5 Нажмите **Menu/Set** для подтверждения номеров этой группы.

- 6 С помощью цифровой клавиатуры и схемы на с. Б-16 введите имя группы.

Нажмите **Menu/Set**.

(Пример: введите NEW CLIENTS.)

- 7 Нажмите **Stop/Exit**.

Примечание

Можно распечатать список всех номеров набора одним нажатием и номеров быстрого набора. Номера, входящие в группу, будут перечислены в колонке "GROUP".

(См. *Печать отчетов* на стр. 9-1.)

Коды доступа и номера карт предоплаты

В некоторых случаях международный или междугородный звонок можно сделать с помощью одной из нескольких телефонных компаний. При этом тарифы могут различаться в зависимости от времени суток и направления. Чтобы воспользоваться низкими тарифами, можно записать в память коды доступа или названия телефонных компаний и номера карт предоплаты в виде номеров набора одним нажатием или номеров быстрого набора. Можно сохранить эти длинные номера, поделив их на части и запрограммировав эти части в отдельные ячейки быстрого и ускоренного набора в любом сочетании. В эти номера можно включить набор части номера вручную с цифровой клавиатуры. (См. *Ввод номеров набора одним нажатием* на стр. 7-3 и *Ввод номеров быстрого набора* на стр. 7-4.)

Пример: Вы записали номер "555" в ячейку набора одним нажатием **1** и "7000" в ячейку быстрого набора **2**. Если нажать кнопку быстрого набора **1**, кнопку быстрого набора **2**, и кнопку **Mono Start** или **Colour Start**, то будет набран номер "555-7000".

Для временного изменения номера можно заменить часть номера на номер, набираемый вручную на цифровой клавиатуре.

Например, чтобы заменить номер на 555-7001, можно нажать кнопку набора одним нажатием **1** и затем набрать **7001** на цифровой клавиатуре.

Услуги телефонной линии

BT Call Sign

Данное устройство позволяет воспользоваться услугой Call Sign британского оператора фиксированной связи British Telecom, в рамках которой предоставляется два и более отдельных телефонных номера на одной телефонной линии. При этом каждый телефонный номер имеет свой собственный сигнал вызова, что позволяет Вам определить, по какому именно номеру Вам звонят. Это один из способов получения отдельного номера для устройства.

Устройство имеет функцию дифференцирования сигналов вызова, совместимую с услугой Call Sign и позволяющую выделить второй телефонный номер (на той же линии) только для приема факсов.



Примечание

- Можно временно отключить услугу Call Sign, а затем снова ее подключить. При получении нового номера факса обязательно снова включите эту функцию. Устройство будет автоматически отвечать на входящие звонки по новому номеру факса.
- Когда Вы включите функцию Call Sign (настройка "On" (ВКЛ)), режим приема автоматически переключится на ручной (Manual). В режиме приема Manual (Вручную) устройство не будет отвечать на входящие телефонные звонки, так как для номера, используемого для телефонных звонков, будет звучать обычный сигнал вызова.

Для активации работы устройства с услугой Call Sign (только с внешним телефоном)

- 1 Нажмите **Menu/Set, 2, 0, 2**.
На дисплее отобразится текущая настройка этой функции.
- 2 Нажмите **▲** или **▼**, чтобы выбрать **On** (ВКЛ) или **Off** (ВЫКЛ).
- 3 Нажмите **Menu/Set**.
- 4 Нажмите **Stop/Exit**.



Примечание

Если Вы отключите Call Sign, то режим приема останется ручным (Manual). Вам нужно будет снова установить режим приема.



Примечание

- Можно одновременно использовать только одну функцию удаленного управления факсом:
Пересылка факсов—ИЛИ—
Сохранение факсов
—ИЛИ—Получение факсов на ПК—
ИЛИ—Выкл.
- Если при изменении настройки удаленного управления факсом в памяти устройства есть принятые факсы, то на ЖК-дисплее появится сообщение. (См. *Изменение функций удаленного управления факсом* на стр. 8-3.)

Пересылка факсов

При выборе настройки "Пересылка факсов" устройство сохраняет принятый факс в памяти. Затем устройство набирает запрограммированный номер факса и перешлет факс на этот номер.

- 1 Нажмите **Menu/Set, 2, 5, 1**.

```
Remote Fax Opt
1.Forward/Store
```

- 2 Нажмите ▲ или ▼, чтобы на дисплее появилось **Fax Forward** (Переадресация факсов).

Нажмите **Menu/Set**.

Затем на дисплее появится запрос на ввод номера, на который будут пересылаться факсы.

- 3 Введите номер для пересылки (до 20 цифр).

Нажмите **Menu/Set**.

- 4 Нажмите ▲ или ▼ для выбора **Backup Print:On** (Резервная печать:ВКЛ.) or **Backup Print:Off** (Резервная печать:ВЫКЛ).

```
Fax Forward
Backup Print:On
```

Нажмите **Menu/Set**.



Примечание

- При выборе параметра **Backup Print:On** (Резервная печать:ВКЛ) устройство напечатает пересылаемый факс для сохранения копии. Эта функция может пригодится в случае отключения питания перед пересылкой факса или возникновения проблем с принимающим аппаратом. В случае отключения питания факсы будут сохраняться в памяти еще 60 часов.
- При включенной функции пересылки факсов устройство может принять цветной факс только если отправляющий аппарат преобразует его в черно-белый.

- 5 Нажмите **Stop/Exit**.

Сохранение факсов в памяти

При выборе параметра "Сохранение факсов в памяти" устройство сохраняет принятые факсы в памяти. Вы можете получать факсимильные сообщения удаленно с помощью команд удаленного извлечения из памяти.

- 1 Нажмите **Menu/Set, 2, 5, 1**.

```
Remote Fax Opt
1.Forward/Store
```

- 2 Нажмите ▲ или ▼, чтобы на дисплее появилось **Fax Storage** (Запись факсов в память).

Нажмите **Menu/Set**.

- 3 Нажмите **Stop/Exit**.



Примечание

- Если выбран параметр "Сохранение факсов в памяти", устройство автоматически печатает резервную копию факса.
- При включенной функции "Сохранение факсов в памяти" устройство может принять цветной факс только если отправляющий аппарат преобразовал его в черно-белый.

Получение факсов на ПК (в т.ч. при выключенном компьютере)

Если включить функцию "Получение факсов на ПК", то устройство будет автоматически записывать принятые факсы в память и отправлять их на компьютер. Затем Вы сможете просмотреть и сохранить эти факсы на компьютере.

Даже если компьютер выключен (например, ночью или в выходной день), устройство принимает факсы и сохраняет их в памяти. На ЖК-дисплее отображается количество сохраненных принятых факсов, например: PC Fax Msg:001

При запуске компьютера и программы приема факсов на компьютер устройство автоматически передаст факсы на компьютер.

Для передачи принятых факсов на компьютер программа "PC-FAX Receiving" должна быть запущена на этом компьютере. (Подробнее см. раздел "Получение факсов на ПК" (в т.ч. при выключенном компьютере) в Руководстве по использованию программного обеспечения на компакт-диске.)

Если выбран параметр Backup Print:On (Резервная распечатка:ВКЛ.), то устройство также выведет факс на печать.

- 1 Нажмите **Menu/Set, 2, 5, 1**.

```
Remote Fax Opt
1.Forward/Store
```

- 2 Нажмите **▲** или **▼**, чтобы на дисплее появилось PC Fax Receive (Получение факсов).

Нажмите **Menu/Set**.

- 3 Нажмите **▲** или **▼**, чтобы выбрать Backup Print:On (Резервная распечатка:ВКЛ.) или Backup Print:Off (Резервная распечатка:ВЫКЛ.).

```
PC Fax Receive
Backup Print:On
```

Нажмите **Menu/Set**.

- 4 Нажмите **Stop/Exit**.

Примечание

- Если параметр "Резервная печать" отключен (положение *off*), факсимильные сообщения автоматически удаляются из памяти устройства после успешной передачи на компьютер. Если параметр "Резервная печать" включен (положение *on*), факсимильные сообщения удаляются из памяти устройства после успешной распечатки и передачи на компьютер.
- При отключении питания устройство хранит факсы в памяти в течении 60 часов. Однако если выбран параметр Backup Print:On (Резервная печать:ВКЛ.), то устройство распечатает факс, и в случае отключения питания до отправки на компьютер у Вас будет копия факса.
- Если появится сообщение об ошибке и устройство не сможет вывести на печать сохраненные в памяти факсы, то можно использовать эту функцию для передачи факсов на компьютер. (Подробнее см. *Сообщения об ошибках* на стр. В-1.)
- При включенной функции "Получение факсов на ПК" невозможно включить блокировку доступа.
- Функция получения факсов на ПК не поддерживается в Mac OS® и при работе устройства в сети.
- При включенной функции "PC Fax" можно принимать в память и отправлять на компьютер только черно-белые факсы. Цветные факсы принимаются в реальном времени и распечатываются в цвете.

Изменение функций удаленного управления факсом

Если в момент изменения параметров удаленного управления факсом в памяти устройства остаются принятые факсы, то на ЖК-дисплее появится следующее сообщение:

```
Erase All Doc?
1.Yes 2.No
```

—или—

```
Print All Fax?
1.Yes 2.No
```

- Если нажать **1**, то перед изменением настроек записанные в память факсы будут удалены или распечатаны. Если резервная копия уже один раз была напечатана, второй раз она не печатается.
- Если нажать **2**, то записанные в память факсы не удаляются и не печатаются, а настройки остаются без изменений.

Если в памяти устройства остаются принятые факсы в момент переключения *на* Получение факсов на ПК с другой функции удаленного управления (Fax Forward (Пересылка факсов) или Fax Storage (Запись факсов в память)), то на ЖК-дисплее появится следующее сообщение:

```
Send Fax to PC?
1.Yes 2.No
```

- Если нажать **1**, то перед изменением настроек записанные в память факсы будут отправлены на компьютер.
- Если нажать **2**, то записанные в память факсы не удаляются и не передаются на компьютер, а настройки остаются без изменений.

Отключение функций удаленного управления факсом

- 1 Нажмите **Menu/Set**, **2**, **5**, **1**.

```
Remote Fax Opt
1.Forward/Store
```

- 2 Нажимайте кнопки **▲** или **▼**, чтобы на дисплее появилось **Off** (ВЫКЛ).
Нажмите **Menu/Set**.



Примечание

На ЖК-дисплее показываются и другие параметры, если в памяти устройства еще сохраняются принятые факсы. (См. *Изменение функций удаленного управления факсом* на стр. 8-3.)

- 3 Нажмите **Stop/Exit**.

Удаленное извлечение из памяти

Можно позвонить на устройство с любого телефона или факса с тональным набором, затем извлечь сохраненные в памяти принятые факсы с помощью кода удаленного доступа и команд удаленного управления. Обязательно вырежьте карту доступа к удаленному извлечению из памяти, напечатанную на последней странице Руководства, и носите ее с собой.

Настройка кода удаленного доступа

Код удаленного доступа позволяет получить доступ к функциям удаленного извлечения из памяти, когда Вы находитесь далеко от устройства. Перед использованием функций удаленного доступа и удаленного извлечения из памяти нужно установить свой код. Код по умолчанию - неактивный код (--- *).

- 1 Нажмите **Menu/Set**, **2**, **5**, **2**.

Remote Fax Opt
2.Remote Access

- 2 Введите трехзначный код, используя цифры **0-9**, * или #.

Нажмите **Menu/Set**. (Приставку " * " изменить нельзя.)

Примечание

Не используйте тот же код, что и код приема факсов (* **51**) или код ответа на звонки (#**51**). (См. *Управление с добавочных телефонов* на стр. 6-6.)

- 3 Нажмите **Stop/Exit**.

Примечание

Можно изменить код в любое время, введя новый. Чтобы деактивировать код, нажмите кнопку **Stop/Exit** в пункте 2 для восстановления неактивной настройки кода (--- *) и нажмите **Menu/Set**.

Использование кода удаленного доступа

- 1 Наберите Ваш номер факса с любого телефонного или факсового аппарата с тональным набором.

- 2 Когда устройство ответит, сразу же наберите код удаленного доступа (3 цифры и *).

- 3 Устройство подаст сигнал, если имеются принятые факсимильные сообщения:

1 длинный сигнал — Факсимильные сообщения

Нет сигнала — Нет сообщений

- 4 Устройство издаст два коротких сигнала, запрашивая ввод команды. Если Вы не введете команду в течение 30 секунд, устройство завершит связь. Если Вы введете недействительную команду, то устройство издаст три коротких сигнала.

- 5 Для завершения удаленного доступа нажмите **9 0**.

- 6 Повесьте трубку.

Примечание

Если устройство находится в ручном режиме (Manual) и Вы хотите воспользоваться функциями удаленного извлечения из памяти, то для доступа к устройству подождите около 2 минут после начала гудков, и затем в течение 30 секунд наберите код удаленного доступа.

Команды удаленного управления

Для получения удаленного доступа к функциям устройства введите описанные ниже команды. Когда Вы позвоните на устройство и введете свой код удаленного доступа (3 цифры и *), оно издаст два коротких сигнала, после чего нужно ввести команду.

Команды удаленного управления	Данные операций
95 Изменение настроек пересылки факсов или сохранения факсов в памяти	
1 OFF (ВЫКЛ.)	Можно выбрать <i>off</i> после извлечения из памяти или удаления всех сообщений.
2 Fax Forwarding (Пересылка факсов)	Если Вы услышите один длинный сигнал, это означает, что изменение принято. Три коротких сигнала означают, что изменение невозможно из-за невыполнения определенных условий (например, не задан номер для пересылки факсов). Для ввода номера для пересылки факсов введите 4. (См. <i>Изменение номера для пересылки факсов</i> на стр. 8-6.) После ввода номера пересылка факсов будет работать.
4 Fax Forwarding number (Номер для пересылки факсов)	
6 Fax Storage (Сохранение факсов в памяти)	
96 Извлечение факса из памяти	
2 Retrieve all faxes (Извлечение всех факсов)	Введите номер удаленного факсимильного аппарата для приема сохраненных факсимильных сообщений. (См. стр. 8-6.)
3 Erase faxes from the memory (Удаление факсов из памяти)	Если Вы услышите один длинный сигнал, это значит, что факсимильные сообщения удалены из памяти.
97 Проверка наличия принятых факсов	
1 Fax (Факс)	Можно проверить, приняты ли устройством какие-либо факсы. Если да, то прозвучит один длинный сигнал. Если нет, то прозвучит три коротких сигнала.
98 Изменение режима приема	
1 External TAD (внешний автоответчик)	Если прозвучит один длинный сигнал, это означает, что изменение принято.
2 Fax/Tel (Телефон и факс)	
3 Fax Only (Только факс)	
90 Exit (Выход)	Нажмите 90 для выхода из режима извлечения факсов из памяти. Дождитесь длинного сигнала и затем повесьте трубку.

Извлечение факсимильных сообщений

Можно позвонить на устройство с любого телефона с тональным набором и дать команду на отправку факсов на другой факсимильный аппарат.

- 1 Наберите свой номер факса.
- 2 Когда устройство ответит, сразу же наберите код удаленного доступа (3 цифры и *). Если прозвучит один длинный сигнал, значит имеются принятые сообщения.
- 3 Если прозвучат два коротких сигнала, наберите на цифровой клавиатуре **9 6 2**.
- 4 Дождитесь длинного сигнала, наберите на цифровой клавиатуре новый номер удаленного факсового аппарата, на который Вы хотите отправить факсимильные сообщения, затем введите **##** (до 20 цифр).



Примечание

Использовать * и # в качестве номеров нельзя. Однако если Вы хотите вставить паузу, нажмите #.

- 5 По завершении введите **9 0**.
- 6 Когда Вы услышите сигнал устройства, повесьте трубку. Устройство свяжется с другим факсимильным аппаратом, который затем распечатает факсимильные сообщения.

Изменение номера для пересылки факсов

Можно изменить номер для пересылки факсов по умолчанию с другого телефонного или факсимильного аппарата с тональным набором.

- 1 Наберите свой номер факса.
- 2 Когда устройство ответит, сразу же наберите код удаленного доступа (3 цифры и *). Если прозвучит один длинный сигнал, значит имеются принятые сообщения.
- 3 Если прозвучат два коротких сигнала, наберите на цифровой клавиатуре **9 5 4**.
- 4 Дождитесь длинного сигнала, наберите на клавиатуре новый номер удаленного факсового аппарата, на который Вы хотите пересылать свои факсимильные сообщения, затем введите **##** (до 20 цифр).



Примечание

Использовать * и # в качестве номеров нельзя. Однако если Вы хотите вставить паузу, нажмите #.

- 5 По завершении введите **9 0**.
- 6 Когда Вы услышите сигнал устройства, повесьте трубку.

Печать отчетов

Отчеты об отправке и приеме факсов (подтверждение отправки и журнал отправки и приема факсов) можно напечатать автоматически или вручную.

Отчет подтверждения передачи

В качестве подтверждения отправки факса можно использовать отчет подтверждения передачи. В этом отчете указывается дата и время передачи, а также результат передачи. Если выбрать **On** (ВКЛ.) или **On+Image** (ВКЛ+Изображение), то отчет будет печататься для каждого отправляемого факса.

Если Вы отправляете много факсов на один номер, то для определения, какие именно факсы нужно отправить повторно, могут потребоваться не только номера заданий. Если выбрать **On+Image** (ВКЛ+Изображение) или **Off+Image** (ВЫКЛ+Изображение), то в отчете будет напечатан фрагмент первой страницы факса, чтобы легче было идентифицировать факсы.



Примечание

Если выбрать **Off** (ВЫКЛ.) или **Off+Image** (ВЫКЛ+Изображение), то отчет будет напечатан только при наличии ошибок передачи, при этом в графе "RESULT" (РЕЗУЛЬТАТ) будет значиться "ERROR" (ОШИБКА).

- 1 Нажмите **Menu/Set, 2, 4, 1.**

```
Report Setting
1.XMIT Report
```

- 2 Нажмите ▲ или ▼, чтобы выбрать **On** (ВКЛ), **On+Image** (ВКЛ+Изображение), **Off** (ВЫКЛ) или **Off+Image** (ВЫКЛ+Изображение).

Нажмите **Menu/Set.**

- 3 Нажмите **Stop/Exit.**

Журнал отправки и приема факсов

Можно настроить печать журнала через заданные интервалы (через каждые 50 факсов, каждые 6, 12 или 24 часа, 2 или 7 дней). Если для интервала выбрано значение **Off** (ВЫКЛ), то для распечатки отчета проделайте те же действия, что и для печати вспомогательных отчетов.

Настройка по умолчанию - через каждые 50 факсов.

- 1 Нажмите **Menu/Set, 2, 4, 2.**

```
Report Setting
2.Journal Period
```

- 2 Нажмите ▲ или ▼ для выбора интервала.

Нажмите **Menu/Set.**

(Если Вы выберете "7 дней", система попросит выбрать день, с которого должен начинаться отсчет 7-дневного периода.)

- 3 Введите время начала печати в 24-часовом формате.

Нажмите **Menu/Set.**

(Пример: введите 19:45 для 7 часов 45 минут)

- 4 Нажмите **Stop/Exit.**



Примечание

- Если выбрать 6, 12, 24 часа, 2 или 7 дней, то устройство распечатает отчет в выбранное время и затем удалит все задания из памяти. Если в памяти устройства окажется 200 заданий до истечения выбранного срока, то устройство распечатает журнал заранее и затем удалит все задания из памяти. Если Вы хотите получить внеочередной отчет до того, как он должен быть распечатан по графику, можно распечатать его, не удаляя заданий из памяти.
- Если выбрать **Every 50 Faxes** (Через каждые 50 факсов), то устройство распечатает журнал, когда в памяти устройства будет сохранено 50 заданий.

Вспомогательные отчеты

Имеются следующие варианты отчетов:

1. XMIT Verify (Подтверждение передачи)
Распечатывается отчет подтверждения передачи последнего факса.
2. Help List (Справка)
Распечатывается памятка по настройке с разъяснениями по поводу программирования устройства.
3. Quick-Dial (Ускоренный набор)
В этом отчете перечисляются имена и номера, сохраненные в памяти набора одним нажатием и быстрого набора.
4. Fax Journal (Журнал отправки и приема факсов)
Содержит сведения о последних входящих и исходящих факсах. (TX означает "Передача".) (RX означает "Прием".)
5. User Settings (Пользовательские настройки)
В этом отчете печатается перечень действующих параметров.
6. Network Config (Конфигурация сети)
Здесь перечисляются настройки сети.
7. Order Form (Форма заказа)
Можно распечатать форму заказа аксессуаров, заполнить ее и отправить дилеру Brother.

Как напечатать отчет

1. Нажмите **Menu/Set**, 5.
2. Нажмите ▲ или ▼ для выбора нужного отчета.
Нажмите **Menu/Set**.
—ИЛИ—
Введите номер отчета, который Вы хотите напечатать.
Например, чтобы напечатать памятку по настройке, нажмите 2.
3. Нажмите **Mono Start** или **Colour Start**.

Работа в режиме опроса

Опрос представляет собой процесс получения факсов от другого факсимильного аппарата. При этом устройство может производить "опрос" других устройств и быть "опрашиваемым" другими устройствами.

Все стороны, участвующие в опросе должны настроить свои факсимильные аппараты для работы в режиме отправки запросов. Если кто-либо отправит устройству запрос на прием факса, то оплачивать звонок будет он. Если Вы отправите на чей-либо факсимильный аппарат запрос на прием факса, то оплачивать звонок будете Вы.



Примечание

Некоторые факсимильные аппараты не отвечают на запросы извне.

Прием по опросу

Настройка приема опроса

Прием по опросу - это когда Вы звоните на внешний факсимильный аппарат, чтобы принять от него факс.

1 Если не горит синий индикатор, нажмите  (**Fax**).

2 Нажмите **Menu/Set, 2, 1, 8**.

```
Setup Receive
8.Polling RX
```

3 Нажимайте кнопки ▲ или ▼, пока на дисплее не появится **Standard** (Стандартный).

Нажмите **Menu/Set**.

4 Введите номер факса, на который посылается опрос.

Нажмите **Mono Start** или **Colour Start**.

Настройка принятия опроса с защитным кодом

Безопасный опрос - это способ предохранения документов от попадания в чужие руки при работе устройства в режиме опроса. Безопасный опрос можно использовать только с другим факсимильным аппаратом Brother. При этом принимающая сторона, отправляющая запрос на передачу ей факса, хранящегося в памяти, должна ввести защитный код опроса. Вы должны обязательно использовать тот же код, что и другая сторона.

1 Если не горит синий индикатор, нажмите  (**Fax**).

2 Нажмите **Menu/Set, 2, 1, 8**.

```
Setup Receive
8.Polling RX
```

3 Нажимайте кнопки ▲ или ▼, пока на дисплее не появится **Secure** (Безопасный).

Нажмите **Menu/Set**.

4 Введите код из четырех цифр.

Он должен быть тем же, что и код опрашиваемого факсимильного аппарата.

5 Нажмите кнопку **Menu/Set**.

6 Введите номер факса, на которой посылается запрос.

7 Нажмите **Mono Start** или **Colour Start**.

Настройка приема запрограммированного опроса

Можно запрограммировать устройство так, чтобы оно начало прием по опросу в заданное время.

- 1 Если не горит синий индикатор, нажмите  (**Fax**).

- 2 Нажмите **Menu/Set, 2, 1, 8**.

```
Setup Receive
8.Polling RX
```

- 3 Нажимайте кнопки ▲ или ▼, пока на дисплее не появится **Timer** (Таймер).

Нажмите **Menu/Set**.

- 4 Введите время начала опроса (в 24-часовом формате).

Например введите 21:45 для 9 часов 45 минут.

- 5 Нажмите **Menu/Set**.

- 6 Введите номер факса, на который посылается запрос.

Нажмите **Mono Start** или **Colour Start**.

Устройство сделает опросный звонок в заданное время.



Примечание

За один прием можно установить только один запрограммированный опрос.

Последовательный опрос

Устройство запрашивать документы у нескольких факсимильных аппаратов в рамках одной операции. Нужно просто указать несколько адресатов в шаге 5. После этого будет распечатан отчет о последовательном опросе.

- 1 Если не горит синий индикатор, нажмите  (**Fax**).

- 2 Нажмите **Menu/Set, 2, 1, 8**.

```
Setup Receive
8.Polling RX
```

- 3 Нажмите ▲ или ▼ для выбора: **Standard** (Стандартный), **Secure** (Безопасный) или **Timer** (Таймер).

Когда на дисплее отобразится нужная настройка, нажмите **Menu/Set**.

- 4 Если Вы выбрали настройку **Standard** (Стандартный), то перейдите к шагу 5.

- Если Вы выбрали настройку **Secure** (Безопасный), то введите код из 4 цифр и нажмите кнопку **Menu/Set**, затем перейдите к шагу 5.
- Если Вы выбрали настройку **Timer** (Таймер), то введите время (в 24-часовом формате), когда Вы хотите начать опрос и нажмите **Menu/Set**, затем перейдите к шагу 5.

- 5 Наберите номера факсов, которые Вы хотите опросить, с помощью кнопок быстрого набора, ускоренного набора, кнопки поиска (**Search**), выбрав группу (см. *Создание групп рассылки* на стр. 7-5) или на цифровой клавиатуре. После каждого выбранного номера нажимайте кнопку **Menu/Set**.

- 6 Нажмите **Mono Start** или **Colour Start**.

Устройство последовательно опрашивает каждый номер или группу.



Примечание

Для отмены всех заданий приема с последовательным опросом нажмите **Menu/Set, 2, 6**. (См. *Проверка состояния заданий и отмена факсов, ожидающих отправки* на стр. 5-8.)

Для прекращения последовательного опроса

- 1 Нажмите **Menu/Set, 2, 6**.

На ЖК-дисплее отобразится имя, если Вы сохранили его, или набираемый номер факса.

- 2 Нажмите **Menu/Set**.

На ЖК-дисплее появится сообщение:

```
XXXXXXXXXX
1.Clear 2.Exit
```

- 3 Нажмите **1** для удаления.

После этого на ЖК-дисплее появится номер задания последовательного опроса и **1.Clear** (Очистить) **2.Exit** (Выход).

- 4 Для отмены последовательного опроса нажмите **1**.

- 5 Нажмите **Stop/Exit**.

Передача по опросу

Передача по опросу - это когда устройство запрограммировано на ожидание запроса от другого факсового аппарата на передачу ему какого-либо документа.

Настройка передачи по опросу (стандартная) (только черно-белый)

- 1 Если не горит синий индикатор, нажмите  (**Fax**).

- 2 Вставьте документ.

- 3 Нажмите **Menu/Set, 2, 2, 6**.

```
Setup Send
6.Polled TX
```

- 4 Нажимайте кнопки **▲** или **▼**, пока на дисплее не появится **Standard** (Стандартный).

Нажмите **Menu/Set**.

```
Next
1.Yes 2.No
```

- 5 Нажмите **2** и кнопку **Mono Start**.



Примечание

Факс будет сохранен и его можно будет извлечь из памяти через любой другой факсимильный аппарат до тех пор, пока Вы не удалите факс из памяти путем отмены настройки меню задания. (См. *Проверка состояния заданий и отмена факсов, ожидающих отправки* на стр. 5-8.)

Настройка передачи по опросу с кодом (только черно-белый)

Передача по опросу с защитным кодом - это способ предохранения документов от попадания в чужие руки при работе устройства в режиме опроса.

При этом принимающая сторона, отправляющая запрос на передачу ей факса, хранящегося в памяти, должна ввести специальный код.

- 1 Если не горит синий индикатор, нажмите  (**Fax**).
- 2 Вставьте документ.
- 3 Нажмите **Menu/Set, 2, 2, 6**.

```
Setup Send
6.Polled TX
```

- 4 Нажимайте кнопки ▲ или ▼, пока на дисплее не появится **Secure** (Безопасный).

Нажмите **Menu/Set**.

- 5 Введите код из четырех цифр.

Нажмите **Menu/Set**.

```
Next
1.Yes 2.No
```

- 6 Нажмите **2** и кнопку **Mono Start**.



Примечание

- Факс будет сохранен в памяти устройства и его можно будет извлечь из памяти через любой другой факсимильный аппарат до тех пор, пока Вы не удалите факс из памяти путем отмены настройки меню задания. (См. *Проверка состояния заданий и отмена факсов, ожидающих отправки* на стр. 5-8.)
- Безопасный опрос можно использовать только с другим факсимильным аппаратом Brother.

Раздел III



Копирование

11. Копирование

Как копировать

Можно использовать данное устройство в качестве копира и делать до 99 копий за один прием.

Переход в режим копирования

Прежде чем начать копирование, убедитесь, что индикатор  (**Copy**) горит синим светом. Если он не горит, нажмите кнопку  (**Copy**) для перехода в режим копира. По умолчанию устройство находится в режиме факса. Можно изменить время (секунды или минуты), в течение которого устройство остается в режиме **Copy**. (См. *Таймер переключения режимов* на стр. 3-8.)

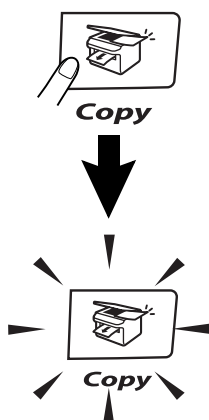

На ЖК-дисплее отображается настройка копирования по умолчанию



Зона печати

Зона печати начинается приблизительно в 3 мм от боковых и в 4 мм от верхнего и нижнего краев листа.

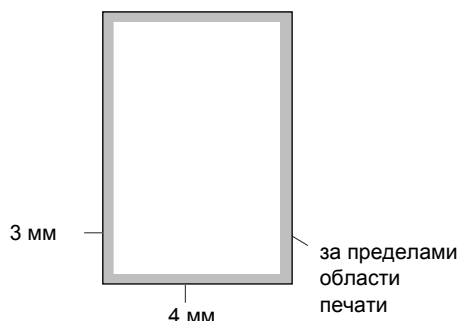

Создание одной копии

- 1 Нажмите  (**Copy**), чтобы загорелся синий индикатор.
- 2 Вставьте документ. (См. *Загрузка документов* на стр. 2-10.)
- 3 Нажмите **Mono Start** или **Colour Start**.

Создание нескольких копий

- 1 Нажмите  (**Сору**), чтобы загорелся синий индикатор.
- 2 Вставьте документ.
- 3 С помощью цифровой клавиатуры введите количество экземпляров (до 99).
- 4 Нажмите **Mono Start** или **Colour Start**.



Примечание

Для сортировки копий нажмите кнопку **Options** и ▲ или ▼ пока на дисплее не появится **Stack/Sort** (Штабелирование/сортировка). (См. *Сортировка копий с помощью АПД* на стр. 11-7.)

Использование лотка в режиме копирования

Если в устройстве не установлен дополнительный лоток 2, то эта функция будет недоступна. Можно изменить лоток, который будет использоваться только для следующей копии. Обычно устройство сначала использует бумагу в лотке 1.

- 1 Нажмите  (**Сору**), чтобы загорелся синий индикатор.
- 2 Вставьте документ.
- 3 С помощью цифровой клавиатуры введите количество экземпляров (до 99).
- 4 Нажмите **Options** и ▲ или ▼ пока на дисплее не появится **Tray Select** (Выбор лотка).
- 5 Нажмите ▲ или ▼ для выбора: **Auto** (Автоматич.), **#1 (xxx)** или **#2 (xxx)**.

Нажмите **Menu/Set**.

"xxx" - это формат бумаги, распознаваемый лотком, либо малый формат, заданный Вами через **Menu/Set, 1, 3**.

- 6 Нажмите **Mono Start** или **Colour Start**.

Для изменения настройки по умолчанию следуйте приведенным ниже инструкциям:

Настройка **Auto** (Автоматич.) позволяет устройству выбрать бумагу из дополнительного лотка 2, если в стандартном лотке 1¹ нет бумаги или если документ лучше разместится на бумаге из лотка 2².

- 1 Нажмите **Menu/Set, 1, 9**.
- 2 Нажмите ▲ или ▼ для выбора: **Tray#1 Only** (Только лоток 1), **Tray#2 Only** (Только лоток 2) или **Auto** (Автоматич.).

Нажмите **Menu/Set**.

- 3 Нажмите **Stop/Exit**.



Примечание

- ¹ Устройство будет продолжать печатать копии на бумаге из лотка 2, когда лоток 1 опустеет, при условии, что формат бумаги в этих лотках одинаков.
- ² АПД и лотки снабжены датчиками формата бумаги. Если выбран автоматический режим использования лотков (**Auto**), то устройство может выбрать бумагу в лотке 2 автоматически, если ее размер больше подходит для оригинала, сканированного из АПД.

Отмена копирования

Для отмены копирования нажмите кнопку **Stop/Exit**.

Параметры копирования

Когда Вам нужно быстро поменять настройки копирования для создания очередной копии, воспользуйтесь кнопками опций копирования (Copy options). Можно использовать различные сочетания этих кнопок.

Кнопки параметров копирования



Примечание

- Устройство возвращается к настройкам по умолчанию через 60 секунд или при переключении устройства в режим факса (вручную или по команде таймера переключения режимов). (См. *Таймер переключения режимов* на стр. 3-8.)
- Можно сохранить некоторые наиболее часто используемые настройки копирования, сделав их настройками по умолчанию.

Улучшение качества копирования

Можно выбрать качество копирования. Настройка по умолчанию - Auto (Автоматич.).

Auto	Подходит для документов, содержащих как текст, так и фотографии.
Text	Подходит для документов, содержащих только текст.
Photo	Подходит для копирования фотографий.

- 1 Нажмите (Copy), чтобы загорелся синий индикатор.
- 2 Вставьте документ.

- 3 С помощью цифровой клавиатуры введите количество экземпляров (до 99).
- 4 Нажмите **Options** и **▲** или **▼**, пока на дисплее не появится **Quality** (Качество).
Нажмите **Menu/Set**.
- 5 Нажимайте **▲** или **▼** для выбора нужного качества копирования (Auto (Автоматич.), Text (Текстовое) или Photo (Фотографическое)).
Нажмите **Menu/Set**.
- 6 Нажмите **Mono Start** или **Colour Start**.

Для изменения настройки по умолчанию следуйте приведенным ниже инструкциям:

- 1 Нажмите **Menu/Set**, 3, 1.

Copy
1.Quality

- 2 Нажмите **▲** или **▼** для выбора: Auto (Автоматич.), Text (Текстовое) или Photo (Фотографическое).
Нажмите **Menu/Set**.
- 3 Нажмите **Stop/Exit**.

Изменение масштаба при копировании

Можно выбрать один из следующих масштабов увеличения и уменьшения.

Произвольный выбор масштаба Custom (25–400%) позволяет ввести масштаб от 25% до 400%.

<p>Нажмите кнопку Enlarge/Reduce</p> 	100%
	104% EXE→LTR
	141% A5→A4
	200%
	Custom (25–400%)
	50%
	70%
	78% LGL→LTR
	83% LGL→A4
	85% LTR→EXE
	91% Full Page
	94% A4→LTR
	97% LTR→A4

- 1 Нажмите  (**Copy**), чтобы загорелся синий индикатор.
- 2 Вставьте документ.
- 3 Нажмите кнопку **Enlarge/Reduce**
- 4 Нажмите ▲ или ▼, чтобы выбрать нужный масштаб увеличения и уменьшения.

Нажмите **Menu/Set**.

—или—

С помощью цифровой клавиатуры введите масштаб увеличения и уменьшения от 25% до 400%.

Нажмите **Menu/Set**.

(Например, нажмите **5 3** для ввода 53%.)

- 5 Нажмите **Mono Start** или **Colour Start**.

—или—

Нажмите кнопку **Options** для выбора дополнительных настроек.



Примечание

- Параметры макета страницы 2 в 1 (P), 2 в 1 (L), 4 в 1 (P), 4 в 1 (L) и Poster (Плакат) (3 x 3) недоступны при использовании функции изменения масштаба **Enlarge/Reduce**.
- После выбора настроек нажмите кнопку **Menu/Set**. При этом на ЖК-дисплее появится сообщение *Set temporarily* (Временная настройка).

Копирование нескольких страниц в одну и создание плакатов (макет страницы)

Можно уменьшить количество копий с помощью функции "N в 1". Она позволяет скопировать две или четыре страницы на одну, сэкономив при этом бумагу. Можно также создать плакат. При использовании функции создания плаката устройство делит документ на части, которые можно собрать в плакат. Если нужно напечатать плакат, используйте стекло сканера.



Примечание

- При этом размер бумаги должен быть установлен на A4 или Letter.
- Можно использовать функции "N в 1" и "Плакат" только при 100% масштабировании.
- (P) означает портретный а (L) - альбомный формат.
- В режиме плаката можно сделать только одну копию.

- 1 Нажмите  (**Copy**), чтобы загорелся синий индикатор.
- 2 Вставьте документ.
- 3 С помощью цифровой клавиатуры введите количество экземпляров (до 99).
- 4 Нажмите **Options** и ▲ или ▼ пока на дисплее не появится Page Layout (Макет страницы).
Нажмите **Menu/Set**.
- 5 Нажмите ▲ или ▼ для выбора: 2 в 1 (P), 2 в 1 (L), 4 в 1 (P), 4 в 1 (L), Poster (3 x 3) (Плакат) или Off (ВЫКЛ.) (1 в 1).
Нажмите **Menu/Set**.

- 6 Нажмите кнопку **Mono Start** или **Colour Start** для сканирования документа.

Если Вы делаете плакат или положили документ в АПД, то устройство отсканирует документ и начнет печать.

Если Вы используете стекло сканера:

- 7 После того как устройство отсканирует страницу, на ЖК-дисплее появится сообщение:

```
Next Page?
1.Yes 2.No
```

Нажмите **1** для сканирования следующей страницы.

- 8 Положите на стекло сканера следующую страницу. На ЖКД высветится

```
Set Next Page
Then Press Set
```

Нажмите **Menu/Set**.

- 9 Для каждой следующей страницы повторите шаги 7 и 8.
- 10 После того, как будут отсканированы все страницы документа, нажмите **2** в шаге 7 для завершения.

При использовании АПД вставьте документ *лицевой стороной вверх* в показанных ниже направлении и последовательности.

2 в 1 (P)

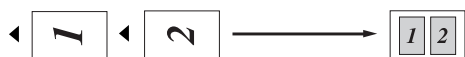

2 в 1 (L)

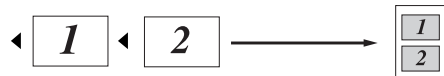

4 в 1 (P)



4 в 1 (L)

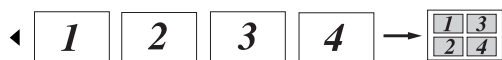

При использовании стекла сканера положите документ *лицевой стороной вниз* в показанных ниже направлении и последовательности.

2 в 1 (P)

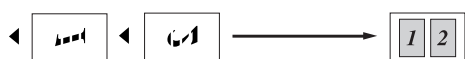

2 в 1 (L)

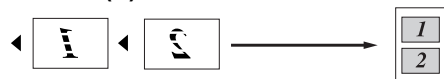

4 в 1 (P)



4 в 1 (L)



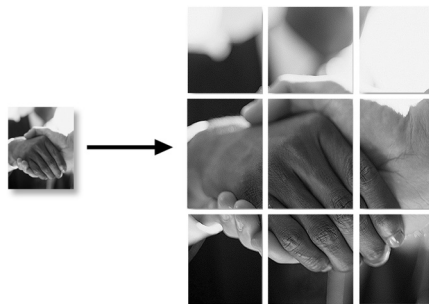

Плакат (3 x 3)

Можно сделать копию фотографии формата "плакат".



Сортировка копий с помощью АПД

Можно сортировать сделанные копии. При этом страницы будут раскладываться по стопкам в порядке  (1, 2, 3),  (1, 2, 3) и т.д.

- 1 Нажмите  (**Copy**), чтобы загорелся синий индикатор.
- 2 Вставьте документ.
- 3 С помощью цифровой клавиатуры введите количество экземпляров (до 99).
- 4 Нажмите **Options** и ▲ или ▼ пока на дисплее не появится **Stack/Sort** (Штабелирование/сортировка).
Нажмите **Menu/Set**.
- 5 Нажимайте кнопки ▲ или ▼, пока на дисплее не появится **Sort** (Сортировка).
Нажмите **Menu/Set**.
- 6 Нажмите **Mono Start** или **Colour Start**.
—ИЛИ—
Нажмите кнопку **Options** для выбора дополнительных настроек.

Регулировка яркости, контраста и цветовой насыщенности

Яркость

Можно регулировать яркость копий, делая их темнее или светлее.

- 1 Нажмите  (**Copy**), чтобы загорелся синий индикатор.
- 2 Вставьте документ.
- 3 С помощью цифровой клавиатуры введите количество экземпляров (до 99).
- 4 Нажмите **Options** и ▲ или ▼ пока на дисплее не появится **Brightness** (Яркость).
Нажмите **Menu/Set**.
- 5 Чтобы сделать копию светлее, нажмите ▲.
—ИЛИ—
Чтобы сделать копию темнее, нажмите ▼.
Нажмите **Menu/Set**.
- 6 Нажмите **Mono Start** или **Colour Start**.

Для изменения настройки по умолчанию следуйте приведенным ниже инструкциям:

- 1 Нажмите **Menu/Set**, 3, 2.

Copy
2.Brightness

- 2 Чтобы сделать копию светлее, нажмите ▲
—ИЛИ—
Чтобы сделать копию темнее, нажмите ▼.
Нажмите **Menu/Set**.
- 3 Нажмите **Stop/Exit**.

Контрастность

Можно регулировать контрастность копий, делая их более контрастными или менее контрастными.

- 1 Нажмите  (**Copy**), чтобы загорелся синий индикатор.
- 2 Вставьте документ.
- 3 С помощью цифровой клавиатуры введите количество экземпляров (до 99).
- 4 Нажмите **Options** и ▲ или ▼ пока на дисплее не появится **Contrast** (Контрастность).
Нажмите **Menu/Set**.
- 5 Для увеличения контрастности нажмите кнопку ▲.
—ИЛИ—
Для уменьшения контрастности нажмите кнопку ▼.
Нажмите **Menu/Set**.
- 6 Нажмите **Mono Start** или **Colour Start**.

Для изменения настройки по умолчанию следуйте приведенным ниже инструкциям:

- 1 Нажмите **Menu/Set**, 3, 3.

```
Copy
3.Contrast
```

- 2 Для увеличения контрастности нажмите кнопку ▲.
—ИЛИ—
Для уменьшения контрастности нажмите кнопку ▼.
Нажмите **Menu/Set**.
- 3 Нажмите **Stop/Exit**.

Цветовая насыщенность

Можно лишь изменять настройку по умолчанию для цветовой насыщенности.

- 1 Нажмите **Menu/Set**, 3, 4.

```
Copy
4.Color Adjust
```

- 2 Нажмите ▲ или ▼ для выбора: 1.Red (красный), 2.Green (зеленый) или 3.Blue (синий).
Нажмите **Menu/Set**.
- 3 Для увеличения цветовой насыщенности нажмите кнопку ▲.
—ИЛИ—
Для уменьшения цветовой насыщенности нажмите кнопку ▼.
Нажмите **Menu/Set**.
- 4 Для выбора следующего цвета вернитесь к шагу 2.
—ИЛИ—
Нажмите **Stop/Exit**.

Сообщение "Out of Memory" (Память заполнена)

Если в процессе копирования память устройства заполнится, то на ЖК-дисплее появится сообщение "Out of Memory" (Память заполнена).

Если при сканировании очередной страницы появляется сообщение Out of Memory (Память заполнена), то нажмите кнопку **Mono Start** или **Colour Start** для копирования уже отсканированных страниц или кнопку **Stop/Exit** для отмены операции.



Примечание

Для освобождения памяти можно отключить функцию записи факсов в память. (См. *Отключение функций удаленного управления факсом* на стр. 8-3.)

—или—

Распечатайте факсы, находящиеся в памяти. (См. *Печать факса из памяти* на стр. 6-6.)

Если Вы получите сообщение Out of Memory (Память заполнена), то Вы сможете продолжить копирование лишь после того, как распечатаете сохраненные входящие факсы и восстановите свободный объем памяти до 100%.

Правовые ограничения

Цветные репродукции определенных документов являются незаконными и могут стать основанием для привлечения к уголовной или административной ответственности. Данный меморандум представляет собой рекомендации, и не является полным перечнем запрещенных действий. При возникновении сомнений рекомендуем проконсультироваться в соответствующих органах власти и управления в отношении конкретных документов.

Ниже приведены примеры документов, которые не следует копировать:

- Банкноты
- Облигации и прочие долговые сертификаты
- Депозитные сертификаты
- Военные документы
- Паспорта
- Почтовые марки (гашеные и негашеные)
- Иммиграционные документы
- Документы страхования и пенсионного обеспечения
- Чеки, выписанные государственными организациями
- Личные документы, значки, знаки отличия
- Водительские удостоверения и паспорта транспортных средств

Издания, защищенные авторскими правами. Выдержки из изданий, защищенных авторскими правами можно копировать для "добросовестного использования". Тиражирование в множестве экземпляров считается недобросовестным использованием.

Произведения искусства рассматриваются так же, как издания, защищенные авторскими правами.

Раздел IV

Программные и сетевые функции

Руководство пользователя на компакт-диске включает в себя руководства к программному обеспечению и сетевым подключениям, в которых описаны функции, доступные при подключении к компьютеру (например печать и сканирование).

- **Печать**
(Для Windows®, см. Главу 1 Руководства для пользователей сети на компакт-диске)
(Для Macintosh®, см. Главу 7 Руководства для пользователей сети на компакт-диске)
- **Сканирование**
(Для Windows®, см. Главу 2 Руководства для пользователей сети на компакт-диске)
(Для Macintosh®, см. Главу 8 Руководства для пользователей сети на компакт-диске)
- **ControlCenter2**
(Для Windows®, см. Главу 3 Руководства для пользователей сети на компакт-диске)
(Для Macintosh®, см. Главу 9 Руководства для пользователей сети на компакт-диске)
- **Настройки удаленного доступа МФУ**
(Для Windows®, см. Главу 5 Руководства для пользователей сети на компакт-диске)
(Для Macintosh®, см. Главу 11 Руководства для пользователей сети на компакт-диске)
- **Программное обеспечение Brother PC-FAX**
(Для Windows®, см. Главу 6 Руководства для пользователей сети на компакт-диске)
(Для Macintosh®, см. Главу 7 Руководства для пользователей сети на компакт-диске)
- **Сканирование в сети**
(Для Windows®, см. Главу 4 Руководства для пользователей сети на компакт-диске)
(Для Macintosh®, см. Главу 10 Руководства для пользователей сети на компакт-диске)
- **Печать в сети**
(Для Windows®, см. Главу 4 Руководства для пользователей сети на компакт-диске)
(Для Macintosh®, см. Главу 6 Руководства для пользователей сети на компакт-диске)



Примечание

См. *Просмотр полной версии Руководства пользователя* на стр. 1-2.

Раздел V

Приложения

- A. Важная информация**
- B. Меню и функции**
- B. Устранение неисправностей и текущее обслуживание**
- Г. Дополнительные аксессуары**
- Д. Характеристики**
- Е. Глоссарий**

Для Вашей безопасности

Для обеспечения безопасной эксплуатации устройства прилагаемую трехполюсную вилку шнура питания нужно вставлять только в стандартную трехполюсную электрическую розетку с заземлением.

Тот факт, что устройство работает нормально, не подразумевает, что оно заземлено и абсолютно безопасно. Для обеспечения Вашей безопасности, при малейшем сомнении о заземлении устройства обратитесь к квалифицированному электрику.

Спецификации IEC 60825-1

Данное устройство является лазерным аппаратом класса 1 в соответствии со спецификациями IEC 60825-1. В странах, где это необходимо, на устройство наклеивается показанная внизу наклейка.



Данное устройство имеет лазерный диод класса 3B, расположенный в блоке сканера и излучающий невидимые глазу лазерные лучи. Ни в коем случае не открывайте блок сканера.

На крышке блока сканера имеется следующая предупреждающая наклейка.



5mW
780nm-800nm

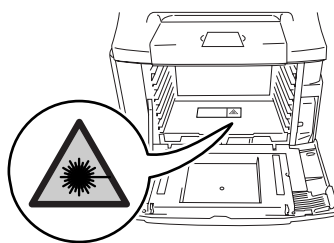

Laser Diode (Лазерный диод)

Wave length (Длина волны): 780 - 800 nm (Нм)

Output (Мощность): 5 mW max.
(мВт макс.)

Laser Class (Класс лазера): Class 3B



ПРЕДУПРЕЖДЕНИЕ

Использование регулировок или выполнение процедур, не предусмотренных в данном Руководстве может привести к опасному воздействию радиации.

Отключение устройства от сети питания

Данное изделие должно устанавливаться рядом с электрической розеткой, доступ к которой не затруднен. В экстренном случае необходимо вынуть вилку питания из розетки, чтобы полностью выключить питание.

Прокладка и подключение проводов (для Великобритании)

Важная информация

Если Вам нужно заменить сетевой предохранитель, установите новый предохранитель, отвечающий требованиям ASTA по BS1362 с тем же номиналом, что и оригинальный.

Всегда закрывайте крышку предохранителя. Запрещается использовать вилку, не имеющую крышки.

Внимание! Данное устройство должно быть заземлено.

Провода в кабелях имеют следующую цветовую маркировку:

Зеленый и желтый:	Земля
Синий:	Нейтраль
Коричневый:	Фаза

При наличии сомнений обратитесь к квалифицированному электрику.

Подключение к локальной сети

! ОСТОРОЖНО!

Не подключайте данное изделие к разъемам локальной сети (LAN), подверженным броскам напряжения.

Сертификат соответствия International Energy Star®

Целью программы International ENERGY STAR® является стимулирование развития и популяризация энергосберегающего офисного оборудования.

Будучи партнером ENERGY STAR®, компания Brother Industries, Ltd. определила, что данное изделие соответствует требованиям ENERGY STAR® по энергетической эффективности.



Радипомехи (только модель 220-240В)

Данное устройство соответствует стандарту EN55022 (CISPR Publication 22)/Class B. При подключении устройства к компьютеру должны использоваться следующие соединительные кабели.

1. Экранированный параллельный соединительный кабель с витыми парами, имеющий маркировку "IEEE 1284 compliant". Длина кабеля не должна превышать 2 метров.
2. Кабель USB длиной не более метров.

Директива ЕС 2002/96/ЕС и EN50419



European Union only

Данное оборудование промаркировано показанным выше символом утилизации. Он означает, что по окончании срока службы оборудование необходимо утилизировать отдельно, т.е. сдать на соответствующий приемный пункт, а не выбрасывать с несортируемыми бытовыми отходами. Это будет способствовать сохранению окружающей среды. (только страны ЕС)

Важные инструкции по безопасности

- 1 Изучите все эти инструкции.
- 2 Сохраните их для справок в будущем.
- 3 Следуйте всем предупреждениям и инструкциям, нанесенным на изделие.
- 4 Перед чисткой внутренней части устройства отключайте его от сети питания. Не используйте жидкие и аэрозольные чистящие средства. Для чистки используйте влажную тряпку.
- 5 Не ставьте данное устройство на неустойчивые тележки, подставки или столы - оно может упасть, что вызовет его серьезные повреждения.
- 6 Технологические отверстия в корпусе и в задней или нижней стенках предусмотрены для вентиляции; для обеспечения надежной работы изделия и защиты его от перегрева эти отверстия не должны закрываться. Отверстия ни в коем случае нельзя блокировать, располагая изделие на кроватях, диванах, тряпках и аналогичных поверхностях. Данное изделие нельзя устанавливать рядом с радиаторами и нагревателями или над ними. Запрещается встраивать данное изделие в системы, не обеспечивающие нужной вентиляции.
- 7 Данное изделие должно подключаться к источнику переменного тока с напряжением в указанных на наклейке пределах. НЕ ПОДКЛЮЧАЙТЕ изделие к источнику постоянного тока. При наличии сомнений обратитесь к квалифицированному электрику.
- 8 Данное изделие снабжено 3-полюсной заземленной вилкой питания. Она подойдет только к заземленной розетке. Это предусмотрено в целях безопасности. Если Вы не можете вставить вилку в розетку, попросите электрика заменить старую розетку. Не игнорируйте предназначение заземленной вилки.
- 9 Используйте только кабель питания, прилагаемый к устройству.
- 10 Не кладите на кабель питания никаких предметов, в т.ч. данное устройство. Не наступайте на кабель питания.
- 11 Не кладите перед устройством ничего, что могло бы заблокировать принимаемые факсы. Не кладите ничего на пути принимаемых факсов.
- 12 Прежде чем вынимать листы, подождите, пока они не выйдут из устройства.
- 13 Отключите устройство от сети питания и поручите обслуживание авторизованному сервисному персоналу Brother в следующих ситуациях:
 - Если поврежден или изношен кабель питания.
 - Если на устройство была пролита жидкость.
 - Если изделие попало под дождь или было подвергнуто воздействию воды.
 - Если изделие не работает нормально при соблюдении инструкций по эксплуатации. Регулируйте только те органы управления, которые указаны в инструкции по эксплуатации. Некорректная регулировка других органов управления может привести к повреждению и зачастую к трудоемкому ремонту для восстановления нормального функционирования изделия.
 - Если изделие упало или поврежден корпус.
 - Если изделие работает заметно хуже, и очевидна необходимость в обслуживании.
- 14 Для защиты устройства от скачков напряжения мы рекомендуем использовать стабилизатор.
- 15 Для уменьшения риска пожара, поражения током и получения травм обратите внимание на следующее:
 - Не эксплуатируйте данное изделие рядом с приборами, использующими воду, рядом с бассейном или в сыром подвале.
 - Не эксплуатируйте изделие во время грозы (существует возможность поражения током) или для сообщения об утечке газа вблизи утечки.
 - Не бросайте батареи в огонь. Они могут взорваться. Изучите местные правила и предписания в отношении утилизации.

Выбор места установки

Установите устройство на ровной, устойчивой поверхности, не испытывающей вибрации и ударов. Расположите устройство рядом с телефонной розеткой и стандартной заземленной электрической розеткой. Выберите место с температурой от 10°C до 32,5°C и влажностью от 20% до 80% (без конденсата).

! ОСТОРОЖНО!

- Избегайте устанавливать устройство в месте с очень интенсивным трафиком.
- Не устанавливайте устройство рядом с радиаторами отопления, обогревателями, кондиционерами, холодильниками, водой, химикатами и устройствами, содержащими магниты или создающие магнитные поля.
- Не подвергайте устройство воздействию прямого солнечного света, избыточного тепла, открытого пламени, соленых или едких газов, влаги и пыли.
- Не подключайте устройство к электрическим розеткам, управляемым настенными выключателями или автоматическими таймерами.
- Из-за сбоя в подаче питания может стереться информация из памяти устройства.
- Не подключайте устройство к электрической розетке в той же цепи, к которой подключены мощные приборы или другое оборудование, которое может вызвать разрыв цепи питания.
- Избегайте источников помех, таких как динамики и базовые блоки беспроводных телефонов.
- Не кладите никаких предметов на устройство.

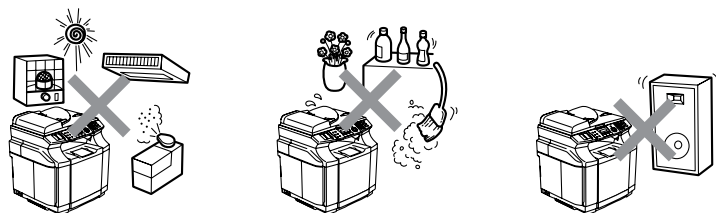

На приведенном ниже рисунке показана рекомендуемое пространство вокруг устройства, которое следует оставлять для обеспечения надлежащей вентиляции, нормальной работы и проведения обслуживания.

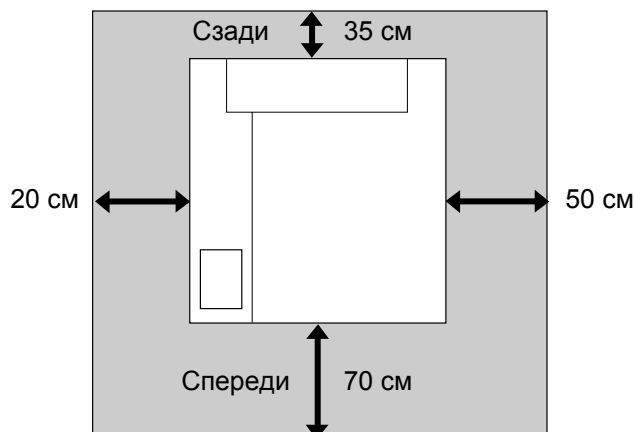

Правила безопасной эксплуатации устройства

Сохраните эти инструкции для справок в будущем и изучите их, прежде чем проводить какое-либо обслуживание.

ПРЕДУПРЕЖДЕНИЕ



Внутри устройства расположены высоковольтные электроды. Перед очисткой внутренней части устройства сначала отсоедините телефонный кабель и затем выньте кабель питания из розетки.

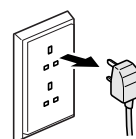

Не трогайте вилку шнура питания влажными руками. Это может вызвать поражение током.

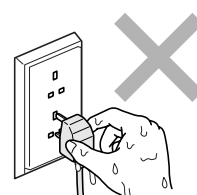

В процессе работы очень сильно нагревается блок термозакрепления тонера. Перед заменой расходных материалов дождитесь, когда он достаточно остынет.

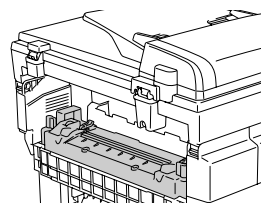

На блок термозакрепления тонера нанесена предупреждающая наклейка. Не снимайте и не повредите ее.

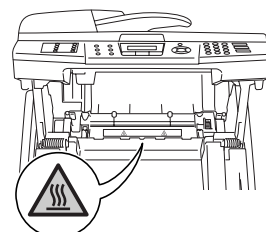

Во избежание травм не кладите руки на край устройства под крышкой сканера или блоком сканера.

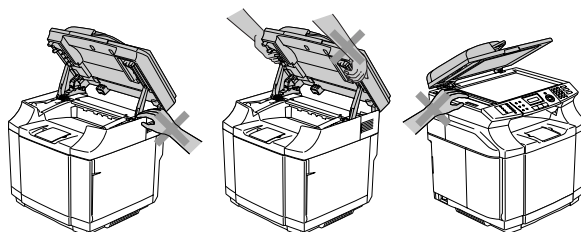

**ПРЕДУПРЕЖДЕНИЕ**

- Во избежание травм не суйте пальцы в места, показанные на рисунках.

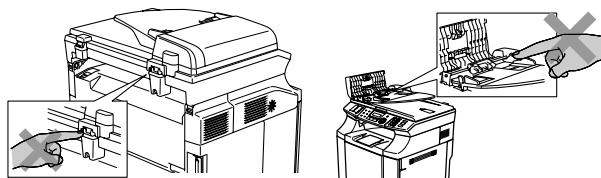

- Не собирайте рассыпавшийся тонер пылесосом. В результате этого пыль тонера может воспламениться в пылесосе и возникнет очаг пожара. Аккуратно уберите тонер чистой сухой мягкой тряпкой, не содержащей пуха и утилизируйте в соответствии с местными предписаниями.
- Не пользуйтесь горючими материалами рядом с устройством. Это может вызвать пожар или поражение током.
- Если устройство сильно нагрелось, из него идет дым или выделяется непонятный запах, немедленно выключите выключатель питания и отключите устройство от электрической розетки. Свяжитесь со своим дилером Brother или с отделом обслуживания Brother.
- Если внутрь устройства попали металлические предметы, вода или другая жидкость, немедленно выключите выключатель питания и отключите устройство от электрической розетки. Свяжитесь со своим дилером Brother или с отделом обслуживания Brother.
- Не бросайте в огонь расходные материалы (например тонер-картриджи или контейнер для отработанного тонера). Некоторые расходные материалы могут при определенных условиях оказаться горючими.
- Не смотрите непосредственно на луч лазера. Это может привести к ухудшению зрения. Не снимайте и не взламывайте защитные замки устройства.
- Не включайте устройство с открытыми внутренней, передней и задней крышками и снятыми замками.

! ПРЕДУПРЕЖДЕНИЕ

- Устройство тяжелое - оно весит около 34,5 кг. Во избежание травм поднимать устройство следует как минимум вдвоем. Не прищемите пальцы при опускании устройства.
- При подъеме устройства обязательно пользуйтесь ручками на нижних углах устройства. Переносить устройство нужно в горизонтальном положении.

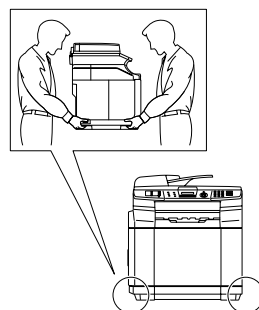

- Соблюдайте меры предосторожности при установке и модифицировании телефонных линий. Никогда не прикасайтесь к оголенным телефонным проводам и клеммам, если телефонный кабель не отключен от розетки. Никогда не подключайте телефонные провода во время грозы. Никогда не устанавливайте телефонную розетку в сыром помещении.
- Данное изделие должно устанавливаться рядом с электрической розеткой, доступ к которой не затруднен. В экстренном случае необходимо вынуть вилку питания из розетки, чтобы полностью выключить питание.

! ПРЕДУПРЕЖДЕНИЕ

ВАЖНЫЕ ИНСТРУКЦИИ ПО БЕЗОПАСНОСТИ

При использовании телефонного оборудования необходимо соблюдать основные меры предосторожности для уменьшения риска пожара, поражения током и получения травм, в том числе следующие:

1. Не эксплуатируйте данное изделие рядом с водой, например, рядом с ванной, тазом, раковиной или стиральной машиной, в сыром подвале или рядом с бассейном.
2. Избегайте эксплуатации изделия во время грозы. Существует риск поражения током от молнии.
3. Не используйте данное изделие для сообщения об утечке газа вблизи места утечки.

СОХРАНИТЕ ЭТИ ИНСТРУКЦИИ

Торговые марки

Логотип компании Brother является зарегистрированной торговой маркой компании Brother Industries, Ltd.

Brother является зарегистрированной торговой маркой компании Brother Industries, Ltd.

Multi-Function Link является зарегистрированной торговой маркой корпорации Brother International Corporation.

© 2004-2005 Brother Industries, Ltd. Все права защищены.

Windows, Microsoft и Windows NT являются зарегистрированными торговыми марками корпорации Microsoft в США и других странах.

Macintosh и TrueType являются зарегистрированными торговыми марками корпорации Apple Computer, Inc.

PaperPort и OmniPage OCR являются зарегистрированными торговыми марками корпорации ScanSoft, Inc.

Presto! PageManager является зарегистрированной торговой маркой корпорации NewSoft Technology Corporation.

Все компании, программное обеспечение которых упомянуто в данном руководстве, имеют особые лицензионные соглашения для выпускаемых ими программных продуктов.

Все прочие марки и наименования изделий, упоминающиеся в данном Руководстве пользователя, Руководстве к программному обеспечению и Руководстве для пользователей сети являются зарегистрированными торговыми марками соответствующих компаний.

Настройка устройства по инструкциям на ЖК-дисплее

Устройство удобно в использовании благодаря функции настройки по инструкциям на ЖК-дисплее с помощью кнопок навигации. Удобное и несложное программирование поможет Вам воспользоваться всеми опциями меню, имеющимися в устройстве.

Поскольку программирование выполняется на экране, мы создали поэтапные инструкции, выводимые на экран, которые помогут Вам запрограммировать устройство. Все, что Вам нужно делать - это следовать инструкциям.

Таблица меню

Таблица меню, начинающаяся на странице Б-3 поможет Вам понять пункты меню и опции программирования. Как только Вы освоите программирование, Вы сможете использовать таблицу меню в качестве памятки в случае необходимости изменения своих настроек.



Примечание

Можно запрограммировать устройство, нажав кнопку **Menu/Set** и набрав комбинацию цифр меню.

Например, для установки уровня громкости звукового сигнала на **Low** (Низкий).

Нажмите **Menu/Set**, **1**, **4**, **2** и **▲** или **▼** для выбора настройки **Low** (Низкий).

Нажмите **Menu/Set**.

Хранение в памяти





При отключении питания настройки меню не будут потеряны, так как они хранятся в памяти на постоянной основе. Временные настройки (такие как контрастность, режим международной связи и т.д.) будут потеряны. Вам может также понадобится восстановить дату и время.

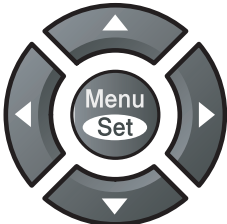

Примечание

Устройство может хранить в памяти дату и время до 60 часов.

Кнопки навигации

	
	<p>Вход в меню Переход на следующий уровень меню Подтверждение выбора опции</p>
	<p>Навигация по текущему уровню меню</p>
	<p>Возврат на предыдущий или переход на следующий уровень меню</p>
<p>Stop/Exit</p> 	<p>Выход из меню</p>

Можно войти в меню, нажав кнопку **Menu/Set**.

Когда Вы войдете в меню, на ЖК-дисплее Вы увидите прокрутку различных системных опций.

Нажмите **1** для входа в меню General Setup (Основные настройки)

```
Select ▲▼ & Set
1.General Setup
```

—ИЛИ—

Нажмите **2** для входа в меню Fax (Факс)

```
Select ▲▼ & Set
2.Fax
```

—ИЛИ—

Нажмите **3** для входа в меню Copy (Копир)

```
Select ▲▼ & Set
3.Copy
```

⋮

Нажмите **0** для входа в меню Initial Setup (Первоначальные настройки)

```
Select ▲▼ & Set
0.Initial Setup
```

Можно ускорить перемещение по каждому уровню меню, нажав кнопку со стрелкой нужного направления: ▲ или ▼.

Когда на ЖК-дисплее появится нужная опция, выберите ее нажатием кнопки **Menu/Set**.

Затем ЖК-дисплей отобразит следующий уровень меню.

Когда Вы закончите настройку опции, на ЖК-дисплее появится сообщение Accepted (Принято).

Таблица меню

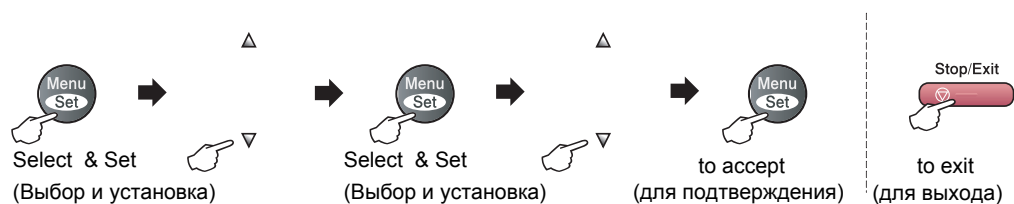

Главное меню	Подменю	Выбор пунктов меню	Дополнительные настройки	Описания	Стр.
1. General Setup (Общая настройка)	1. Mode Timer (Таймер переключения режимов)	—	5 мин 2 мин 1 мин 30 сек 0 сек Off (ВЫКЛ.)	Устанавливает время, через которое устройство возвращается в режим факса.	3-8
	2. Paper Type (Тип бумаги)	1. Tray#1 (Лоток 1) (Это меню появляется только если у Вас установлен дополнительный лоток 2)	Thin (Тонкая) Plain (Обычная) Thick (Плотная) Thicker (Сверхплотная) Recycled Paper (Переработанная бумага)	Устанавливает тип бумаги в лотке.	3-9
		2. Tray#1 (Лоток 2) (Это меню появляется только если у Вас установлен дополнительный лоток 2)	Thin (Тонкая) Plain (Обычная) Thick (Плотная) Thicker (Сверхплотная) Recycled Paper (Переработанная бумага)	Устанавливает тип бумаги в лотке.	3-9
	3. Small Paper (Малоформатная бумага)	1. Tray#1 (Лоток 1) (Это меню появляется только если установлен дополнительный лоток 2)	B5 DL Com10 JISB5	Устанавливает размер бумаги в лотке.	3-9
2. Tray#1 (Лоток 2) (Это меню появляется только если у Вас установлен дополнительный лоток 2)		B5 JISB5	Устанавливает размер бумаги в лотке.	3-9	
4. Volume (Громкость)	1. Ring (Звонок)	High (Высокая) Med (Средняя) Low (Низкая) Off (ВЫКЛ.)	Устанавливает громкость звонка.	3-10	
	2. Beeper (Звуковой сигнал)	High (Высокая) Med (Средняя) Low (Низкая) Off (ВЫКЛ.)	Устанавливает громкость звукового сигнала.	3-10	
	3. Speaker (Динамик)	High (Высокая) Med (Средняя) Low (Низкая) Off (ВЫКЛ.)	Устанавливает громкость динамика.	3-10	



Примечание

Заводские настройки выделены жирным шрифтом.

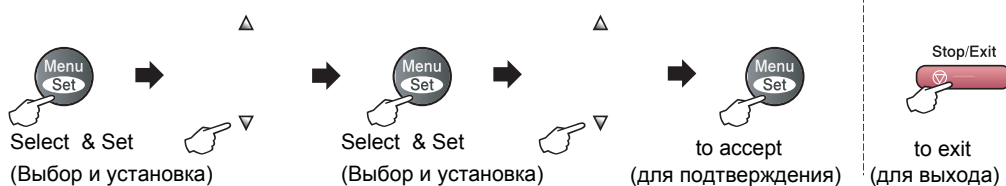

Главное меню	Подменю	Выбор пунктов меню	Дополнительные настройки	Описания	Стр.	
1. General Setup (Общая настройка) (Продолжение)	5. Auto Daylight (Авт. переход на летнее/зимнее время)	—	On (ВКЛ.) Off (ВЫКЛ.)	Автоматический переход на летнее/зимнее время.	3-1	
	6. Ecology (Ресурсо-сбережение)	1. Toner Save (Режим экономии тонера)	On (ВКЛ.) Off (ВЫКЛ.)	Уменьшает постраничный расход тонера.	3-7	
		2. Sleep Time (Время перехода в спящий режим)	(0-99) 30 мин	Экономит расход электроэнергии.	3-8	
	7. LCD Contrast (Контрастность ЖК-дисплея)	—	▼-□□□□■+▲ ▼-□□□■□+▲ ▼-□□■□□+▲ ▼-□■□□□+▲ ▼-■□□□□+▲	Устанавливает контрастность ЖК-дисплея.	3-3	
	8. Security (Безопасность)	1. Mem Security (Блокировка доступа)			Запрещает большинство операций, кроме приема факсов с записью в память.	4-3
		2. Setting Lock (Блокировка настроек)			Блокирует изменение настроек даты и времени, идентификатора устройства, быстрого набора и общих настроек.	4-1
9. Tray Use (Использование лотка): Copy (Копирование) (Эта настройка появляется только если у Вас установлен дополнительный лоток 2)	—		Tray#1 Only (Только Лоток 1) Tray#2 Only (Только Лоток 2) Auto (Автоматич.)	Выберите лоток, который будет использоваться для копирования.	11-2	
0. Tray Use (Использование лотка): Fax (Факс) (Эта настройка появляется только если у Вас установлен дополнительный лоток 2)	—		Tray#1 Only (Только Лоток 1) Tray#2 Only (Только Лоток 2) Auto (Автоматич.)	Выберите лоток, который будет использоваться для факса.	6-3	



Примечание

Заводские настройки выделены жирным шрифтом.

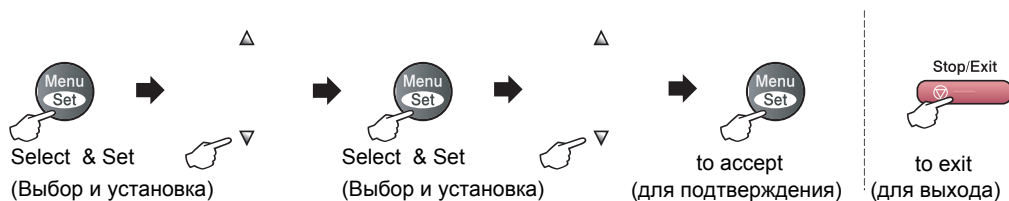

Главное меню	Подменю	Выбор пунктов меню	Дополнительные настройки	Описания	Стр.
2. Факс (факс)	1. Setup Receive (Настройка приема) (Только в режиме факса)	1. Ring Delay (Задержка ответа)	04 03 02 01 00 (Пример для Великобритании)	Устанавливает количество гудков, после которого устройство отвечает на вызов в режиме Fax Only (Только факс) или Fax/Tel (Факс/тел.).	6-2
		2. F/T Ring Time (Длительность двойного сигнала вызова)	70 сек 40 сек 30 сек 20 сек	Устанавливает длительность псевдо/двойного сигнала вызова в режиме "Fax/Tel" (Факс/тел.).	6-3
		3. Fax Detect (Обнаружение факса)	On (ВКЛ.) Off (ВЫКЛ.)	Принимает факсимильные сообщения без нажатия кнопки Mono Start или Colour Start .	6-5
		4. Remote Code (Код удаленного управления)	On (ВКЛ.) (* 51, #51) Off (ВЫКЛ.)	Можно отвечать на все звонки на добавочном или внешнем телефоне и использовать коды для включения или выключения устройства. Можно создать свои собственные коды.	6-5
		5. Auto Reduction (Автоматическое уменьшение)	On (ВКЛ.) Off (ВЫКЛ.)	Уменьшает размер входящих факсов.	6-4
		6. Memory Receive (Прием в память)	On (ВКЛ.) Off (ВЫКЛ.)	Автоматически сохраняет все входящие факсы в памяти, если в устройстве заканчивается бумага.	6-4
		7. Print Density (Плотность печати)	▼ -□□□□■+ ▲ ▼ -□□□■□+ ▲ ▼ -□□■□□+ ▲ ▼ -□■□□□+ ▲ ▼ -■□□□□+ ▲	Делает печать темнее или светлее.	6-6
		8. Polling RX (Прием по опросу)	Standard (Стандартный) Безопасный опрос Таймер	Программирует устройство на отправку запроса другому факсимильному аппарату.	10-1



Примечание

Заводские настройки выделены жирным шрифтом.

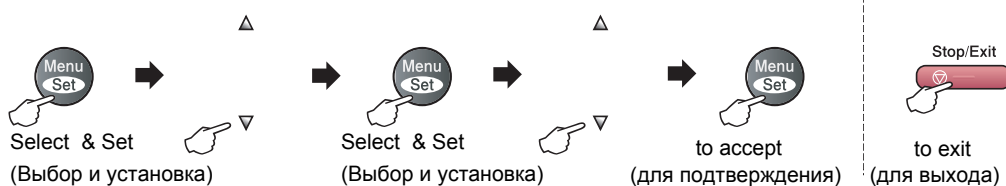

Главное меню	Подменю	Выбор пунктов меню	Дополнительные настройки	Описания	Стр.
2. Факс (Факс) (Продолжение)	2. Setup Send (Настройка передачи) (Только в режиме факса)	1. Contrast (Контрастность)	Auto (Автоматич.) Light (Светлый) Dark (Темный)	Делает отправляемые факсы светлее или темнее.	5-5
		2. Fax Resolution (Разрешение факса)	Standard (Стандартный) Fine (Высокое) S.Fine (Очень высокое) Photo (Фотографическое)	Устанавливает разрешение по умолчанию для исходящих факсов.	5-5
		3. Delayed Fax (Отправка в заданное время)	—	Устанавливает время отправки факсов в 24-часовом формате.	5-7
		4. Batch TX (Пакетная передача)	On (ВКЛ.) Off (ВЫКЛ.)	Объединяет в одну отправку отсроченные факсы, отправляемые в одно и то же время по одному и тому же номеру.	5-8
		5. Real Time TX (Передача в реальном времени)	Off (ВЫКЛ.) On (ВКЛ.) Next Fax:On (След. факс:ВКЛ.) Next Fax:Off (След. факс:ВЫКЛ.)	Можно отправить факс, не используя память устройства.	5-6
		6. Polled TX (Передача по опросу)	Standard (Стандартный) Безопасный опрос	Выбирает документ, хранящийся в памяти устройства для извлечения другим факсимильным аппаратом.	10-3
		7. Coverpg Setup (Настройка титульной страницы)	Off (ВЫКЛ.) On (ВКЛ.) Next Fax:On (След. факс:ВКЛ.) Next Fax:Off (След. факс:ВЫКЛ.) Print Sample (Напечатать образец)	Автоматически отправляет запрограммированную Вами титульную страницу.	5-9
		8. Coverpage Note (Комментарий на титульной странице)	—	Можно создавать собственные комментарии для титульной страницы.	5-9
		9. Overseas Mode (Международная связь)	On (ВКЛ.) Off (ВЫКЛ.)	Если у Вас возникнут проблемы с отправкой факсов за границу, включите этот режим (настройка "On").	5-7



Примечание

Заводские настройки выделены жирным шрифтом.

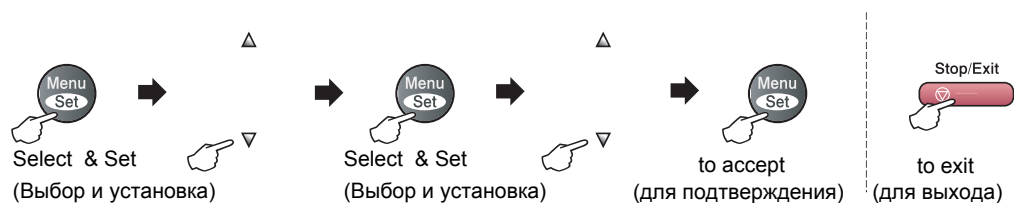

Главное меню	Подменю	Выбор пунктов меню	Дополнительные настройки	Описания	Стр.
2. Факс (Факс) (Продолжение)	3. Set Quick-Dial (Настройка быстрого и ускоренного набора)	1. One-Touch Dial (Быстрый набор)	—	Сохраняет в памяти номера быстрого набора, набираемые нажатием одной кнопки (и кнопки Mono Start или Colour Start).	7-3
		2. Speed-Dial (Ускоренный набор)	—	Сохраняет в памяти номера ускоренного набора, набираемые нажатием лишь нескольких кнопок (и кнопки Mono Start или Colour Start).	7-4
		3. Setup Groups (Настройка групп)	—	Создает номер группы для рассылки факсов на несколько номеров.	7-5
	4. Report Setting (Настройки отчета)	1. XMIT Report (Отчет о передаче)	On (ВКЛ.) On+Image (ВКЛ. +фрагмент) Off (ВЫКЛ.) Off+Image (ВЫКЛ. +фрагмент)	Исходная настройка для отчета о проверке передачи и (Transmission Verification Report) и журнала факсов (Fax Journal).	9-1
		2. Journal Period (Периодичность распечатки журнала)	Каждые 7 дней Каждые 2 дня Каждые 24 часа Каждые 12 часов Каждые 6 часов Каждые 50 факсов Off (Выкл.)		9-1
	5. Remote Fax Opt (Печать резервных копий при пересылке факсов и получении факсов на ПК)	1. Forward/Store (Пересылка/запись в память)	Off (ВЫКЛ.) Fax Forward Хранение факсов в памяти Получение факсов на ПК	Программирует устройство на пересылку факсов для записи входящих факсов в память (чтобы их можно было извлечь из памяти в удаленном режиме), или для отправки факсов на компьютер. Если Вы выбрали опции Fax Forward (Пересылка факсов) или PC Fax Receive (Получение факсов на ПК), то можно включить функцию Backup Print (Печать резервных копий).	8-1 8-3
		2. Remote Access (Удаленный доступ)	--- *	Вы должны установить свой собственный код для удаленного извлечения из памяти.	8-4
		3. Print Document (Печать документа)	—	Распечатывает входящие факсы, хранящиеся в памяти.	6-6

Примечание

Заводские настройки выделены жирным шрифтом.

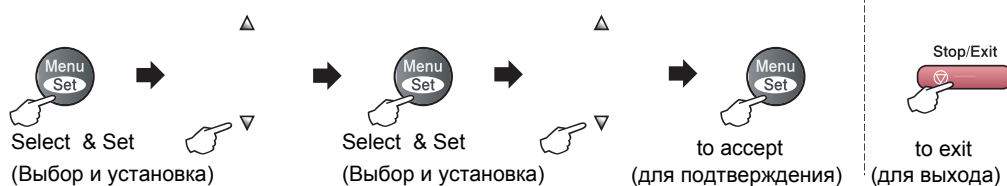

Главное меню	Подменю	Выбор пунктов меню	Дополнительные настройки	Описания	Стр.	
2. Факс (Факс) (Продолжение)	6. Remaining Jobs (Оставшиеся задания)	—	—	Проверяет, какие задания остались в памяти и позволяет отменить выбранные задания.	5-8	
	0. Miscellaneous (Прочие функции)	1. Compatibility (Совместимость)	High (Высокая) Normal (Обычная) Basic (Базовая)	Корректирует ошибки передачи.	В-19	
		2. BT Call Sign	On (ВКЛ.) Off (ВЫКЛ.)	Используется при подключении услуги "Call Sign" британского телефонного оператора British Telecom.	7-6	
3. Сору (Копирование)	1. Quality (Качество)	—	Text Auto (Автоматич.) Photo (Фотографическое)	Выбор разрешения при копировании для данного типа документа.	11-3	
	2. Brightness (Яркость)	—	▼ - □ □ □ □ ■ + ▲ ▼ - □ □ □ □ ■ + ▲ ▼ - □ □ ■ □ □ + ▲ ▼ - □ ■ □ □ □ + ▲ ▼ - ■ □ □ □ □ + ▲	Регулирует яркость копий.	11-7	
	3. Contrast (Контрастность)	—	▼ - □ □ □ □ ■ + ▲ ▼ - □ □ □ ■ □ + ▲ ▼ - □ □ ■ □ □ + ▲ ▼ - □ ■ □ □ □ + ▲ ▼ - ■ □ □ □ □ + ▲	Регулирует контрастность копий.	11-8	
	4. Color Adjust (Регулировка цветовой насыщенности)	1. Red (Красный)		R: - □ □ □ □ ■ + R: - □ □ □ ■ □ + R: - □ □ ■ □ □ + R: - □ ■ □ □ □ + R: - ■ □ □ □ □ +	Регулирует насыщенность красного цвета в копиях.	11-8
		2. Green (Зеленый)		G: - □ □ □ □ ■ + G: - □ □ □ ■ □ + G: - □ □ ■ □ □ + G: - □ ■ □ □ □ + G: - ■ □ □ □ □ +	Регулирует насыщенность зеленого цвета в копиях.	11-8
		3. Blue (Синий)		B: - □ □ □ □ ■ + B: - □ □ □ ■ □ + B: - □ □ ■ □ □ + B: - □ ■ □ □ □ + B: - ■ □ □ □ □ +	Регулирует насыщенность синего цвета в копиях.	11-8



Примечание

Заводские настройки выделены жирным шрифтом.

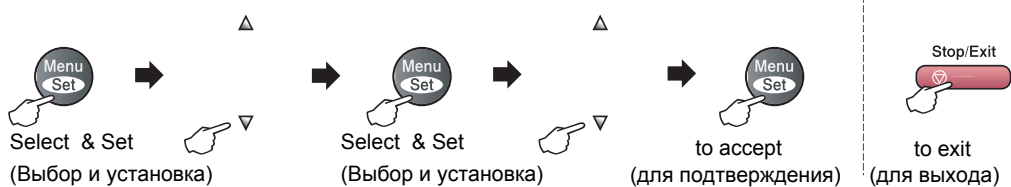

Главное меню	Подменю	Выбор пунктов меню	Дополнительные настройки	Описания	Стр.
4. Printer (Принтер)	1. Emulation (Эмуляция)	—	Auto (Автоматич.) HP LaserJet BR-Script 3	Выбор режима эмуляции.	См. Руководство к программному обеспечению на компакт-диске
	2. Print Options (Опции печати)	1. Internal Font (Используемые шрифты)	—	Распечатывает список внутренних шрифтов устройства.	
		2. Configuration (Конфигурация)	—	Распечатывает список настроек печати устройства.	
		3. Test Print (Пробная страница)	—	Распечатывает пробную страницу.	
	3. Reset Printer (Сброс настроек принтера)	—	—	Возвращает настройки принтера к заводским.	
4. Calibration (Калибровка)	—	—	Calibrate (Откалибровать) Reset (Восстановить)	Регулирует плотность цвета либо восстанавливает заводские настройки цветовой калибровки.	
5. Print Reports (Печать отчетов)	1. XMIT Verify (Проверка передачи)	—	—	Можно распечатать эти списки и отчеты.	9-2
	2. Help List (Справка)	—	—		
	3. Quick-Dial (Быстрый набор)	—	—		
	4. Fax Journal (Журнал факсов)	—	—		
	5. User Settings (Пользовательские настройки)	—	—		
	6. Network Config (Сетевая конфигурация)	—	—		
	7. Order Form (Форма заказа)	—	—		



Примечание

Заводские настройки выделены жирным шрифтом.

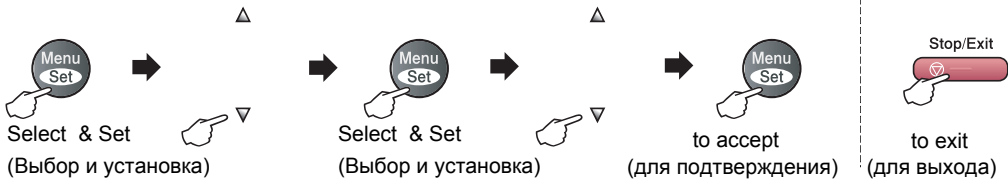

Главное меню	Подменю	Выбор пунктов меню	Дополнительные настройки	Описания	Стр.
6. LAN (Локальная сеть)	1. Setup TCP/IP (Настройка TCP/IP)	1. BOOT Method (Метод BOOT)	Auto (Автоматич.) Static (Статический IP-адрес) RARP (Протокол определения сетевого адреса по местоположению узла) BOOTP (Протокол, определяющий процедуры взаимодействия с узлами, не имеющими жёстких дисков) DHCP (Протокол динамической конфигурации узла)	Можно выбрать метод BOOT, наиболее подходящий Вашим потребностям.	См. Руководство для сетевых пользователей на компакт-диске.
		2. IP Address (IP-адрес)	[000-255]. [000-255]. [000-255]. [000-255]	Введите IP-адрес.	
		3. Subnet Mask (Маска подсети)	[000-255]. [000-255]. [000-255]. [000-255]	Введите маску подсети.	
		4. Gateway (Шлюз)	[000-255]. [000-255]. [000-255]. [000-255]	Введите адрес шлюза.	
		5. Node Name (Имя узла)	BRN_XXXXXX	Введите имя узла.	
		6. WINS Config (Конфигурация WINS)	Auto (Автоматич.) Static (Статический IP-адрес)	Можно выбрать режим конфигурации WINS.	
		7. WINS Server (Сервер WINS)	(Primary) [000-255]. [000-255]. [000-255]. [000-255] (Secondary) [000-255]. [000-255]. [000-255]. [000-255]	Указывает IP-адрес первичного или вторичного сервера WINS.	
		8. DNS Server (Сервер DNS)	(Primary) [000-255]. [000-255]. [000-255]. [000-255] (Secondary) [000-255]. [000-255]. [000-255]. [000-255]	Указывает IP-адрес первичного или вторичного сервера DNS.	
		9. APIPA	On (ВКЛ.) Off (ВЫКЛ.)	Автоматически выбирает IP-адрес из диапазона локальных адресов.	

Примечание

Заводские настройки выделены жирным шрифтом.

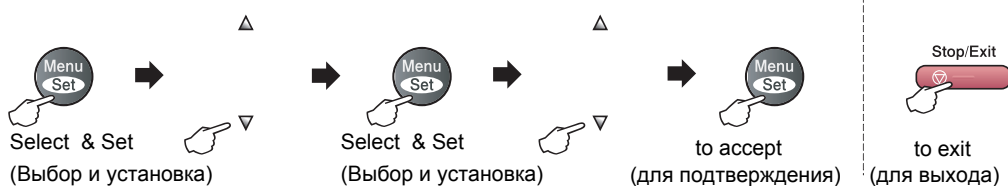

Главное меню	Подменю	Выбор пунктов меню	Дополнительные настройки	Описания	Стр.
6. LAN (Локальная сеть) (Продолжение)	2. Setup Internet (Настройки Интернета)	1. Mail Address (Почтовый адрес)	(60 символов)	Введите почтовый адрес.	См. Руководство для сетевых пользователей на компакт-диске.
		2. SMTP Server (Сервер SMTP)	[000-255]. [000-255]. [000-255]. [000-255]	Введите адрес сервера SMTP.	
		3. POP3 Server (Сервер POP3)	[000-255]. [000-255]. [000-255]. [000-255]	Введите адрес сервера POP3.	
		4. Mailbox Name (Регистрационное имя)	(до 20 символов)	Введите имя владельца почтового адреса.	
		5. Mailbox Pwd (Пароль доступа к почтовому ящику)	Password (Пароль) : *****	Введите пароль для регистрации на сервере POP3.	
	3. Setup Mail RX (Настройка приема почты)	1. Auto Polling (Автом. проверка новых)	On (ВКЛ.) Off (ВЫКЛ.)	Автоматически проверяет наличие новых сообщений на сервере POP3.	
		2. Poll Frequency (Периодичность проверки)	(01-60) 10мин	Устанавливает периодичность проверки новых сообщений на сервере POP3.	
		3. Header (Заголовок)	All (Все) Subject+From+To (Тема+От кого+Кому) None (нет)	Выбор содержания распечатываемого заголовка почтового сообщения.	
		4. Del Error Mail (Удал. сообщ. с ошибками)	On (ВКЛ.) Off (ВЫКЛ.)	Автоматически удаляет сообщения, содержащие ошибки.	
		5. Notification (Уведомление)	On (ВКЛ.) MDN (Увед. о приходе почты) Off (ВЫКЛ.)	Отправляет уведомления.	



Примечание

Заводские настройки выделены жирным шрифтом.

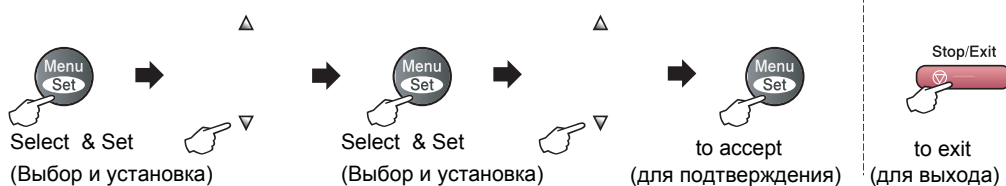

Главное меню	Подменю	Выбор пунктов меню	Дополнительные настройки	Описания	Стр.
6. LAN (Локальная сеть) (Продолжение)	4. Setup Mail TX (Настройка отправки почты)	1. Sender Subject (Тема)	—	Отображает тему, прилагаемую к данным Internet Fax.	См. Руководство для сетевых пользователей на компакт-диске.
		2. Size Limit (Ограничение размера сообщ.)	On (ВКЛ.) Off (ВЫКЛ.)	Выводит предупреждение, если размер сообщения эл. почты превышает 1 Мб. В этом случае сообщение не будет отправлено.	
		3. Notification (Уведомление)	On (ВКЛ.) Off (ВЫКЛ.)	Отправляет уведомления.	
	5. Setup Relay (Настройка переадресации)	1. Rly Broadcast (Переадресация рассылки)	On (ВКЛ.) Off (ВЫКЛ.)	Переадресует документ на другой факсимильный аппарат.	
		2. Relay Domain (Переадресация домена)	RelayXX: (01-10)	Регистрирует имя домена. (до 30 символов)	
		3. Relay Report (Отчет о переадресации)	On (ВКЛ.) Off (ВЫКЛ.)	Распечатывает отчет о переадресации рассылок.	
	6. Setup Misc. (Настройка прочих параметров)	1. Ethernet	Auto (Автоматич.) 100В-FD 100В-HD 10В-FD 10В-HD	Выбор канала Ethernet.	
		2. Time Zone (Часовой пояс)	GMT (Время по Гринвичу) -XX:XX	Устанавливает часовой пояс Вашего региона.	
	7. Scan to E-mail (Скан. в эл. почту)	1. B/W File Type (Тип файла для черно-белого)	TIFF PDF	Выбор типа файла.	
		2. Color File Type (Тип цветного граф. файла)	JPEG PDF		
0. Factory Reset (Сброс настроек)	—	—	Восстанавливает все заводские сетевые настройки.		



Примечание

Заводские настройки выделены жирным шрифтом.

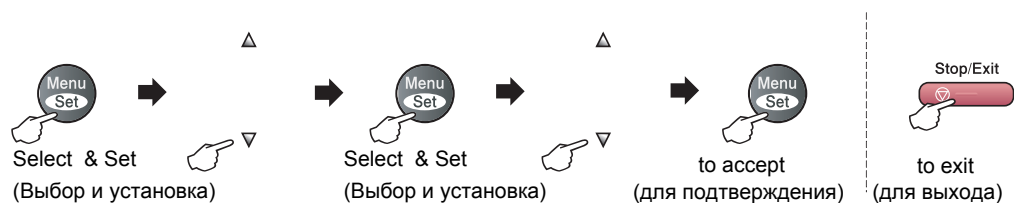

Главное меню	Подменю	Выбор пунктов меню	Дополнительные настройки	Описания	Стр.	
7. Machine Info. (Сведения об устройстве)	1. Serial No. (Серийный №)	—	—	Позволяет проверить серийный номер устройства.	B-40	
	2. Page Counter (Счетчик страниц)	—	Total Копирование Печать List/Fax	Позволяет проверить общее количество страниц, отпечатанных устройством за весь срок эксплуатации.	B-40	
	3. Parts Life (Срок службы деталей)	1. OPC Belt Life (Срок службы ленты OPC)	—	OPC Belt Life (Срок службы ленты OPC) Remaining:XXX% (Остат. ресурс)	Можно проверить остаточный ресурс этих деталей.	B-41
		2. Fuser Life (Срок службы блока термозакрепления тонера)	—	Fuser Life (Срок службы блока термозакрепления тонера) Remaining:XXX% (Остат. ресурс)		
		3. 120K Kit Life (Срок службы комплекта 120K)	—	120K Kit Life (Срок службы комплекта 120K) Remaining:XXX% (Остат. ресурс)		
4. PF Kit2 Life (Срок службы комплекта PF)		—	PF Kit2 Life (Срок службы комплекта PF) Remaining:XXX% (Остат. ресурс)			
4. Reset Menu (Сброс счетчиков ост. ресурса)	—	—	Лента OPC Блок термозакрепления тонера Комплект 120K Комплект PF	Сброс счетчика ресурса при замене каждой детали.	B-35 B-37	
0. Initial Setup (Первоначальная настройка)	1. Receive Mode (Режим приема)	—	Fax Only (Только факс) Fax/Tel External TAD Manual	Можно выбрать режим приема, наиболее подходящий Вашим потребностям.	6-1	
	2. Date/Time (Дата/Время)	—	—	Указывает дату и время на ЖК-дисплее и в заголовках отправляемых факсов.	3-1	
	3. Station ID (Идентификатор устройства)	—	Fax: Tel: Name:	Запрограммируйте свое имя и номер факса, и они будут печататься на каждой отправляемой странице.	3-2	



Примечание

Заводские настройки выделены жирным шрифтом.

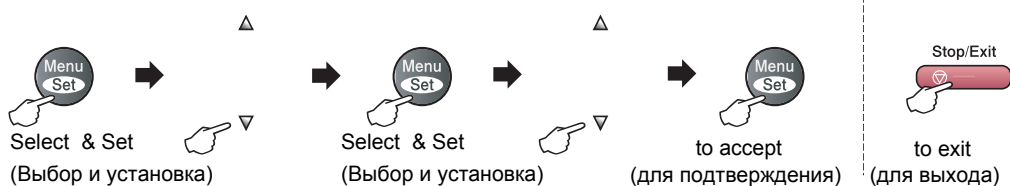

Главное меню	Подменю	Выбор пунктов меню	Дополнительные настройки	Описания	Стр.
0. Initial Setup (Первоначальная настройка) (Продолжение)	4. Tone/Pulse (Тональный/импульсный набор)	—	Tone (Тональный набор) Pulse (Импульсный набор)	Выбор режима набора номеров.	3-3
	5. Dial Tone (Тональные сигналы)	—	Detection (распознаются) No Detection (не распознаются)	Включает/выключает распознавание тональных сигналов.	В-19
	6. Phone Line Set (Телефонная линия)	—	Normal (Обычная) PBX (Мини-АТС) ISDN (Цифровая сеть с интегрированными услугами)	Выберите тип телефонной линии.	3-3



Примечание

Заводские настройки выделены жирным шрифтом.

Кнопка "Copy options" (опции копирования)

Когда Вам нужно временно поменять настройки копирования для создания очередной копии, воспользуйтесь кнопкой Copy options.

После выбора настроек нажмите кнопку **Menu/Set**. При этом на ЖК-дисплее появится сообщение Set temporarily (Временная настройка).

Нажмите кнопку **Mono Start** или **Colour Start**, когда Вы закончите выбор настроек.

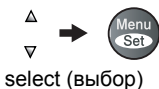
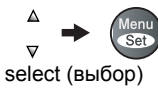
Нажмите 	Menu Selections (Выбор пунктов меню) 	Дополнительные устройства 	Стр.
	Quality (Качество)	Auto (Автоматич.) Text Photo (Фотографическое)	11-3
	Stack/Sort (Штабелирование/сортировка)	Stack (Штабелирование) Sort (Сортировка)	11-7
	Brightness (Яркость)	▼ -□□□□■+▲ ▼ -□□□■□+▲ ▼ -□□■□□+▲ ▼ -□■□□□+▲ ▼ -■□□□□+▲	11-7
	Contrast (Контрастность)	▼ -□□□□■+▲ ▼ -□□□■□+▲ ▼ -□□■□□+▲ ▼ -□■□□□+▲ ▼ -■□□□□+▲	11-8
	Page Layout (Макет страницы)	Off (1 в 1) / ВЫКЛ. (1 в 1) 2 в 1 (P) 2 в 1 (L) 4 в 1 (P) 4 в 1 (L) Poster (3 x 3) (Плакат)	11-5
	Tray Select (Выбор лотка) (Это меню появляется только если у Вас установлен дополнительный лоток 2)	Auto (Автоматич.) #1 (XXX)* #2 (XXX)*	11-2

"xxx" - это формат бумаги, распознаваемый лотком, или малый формат, заданный через **Menu/Set, 1, 3**.



Примечание

- Если в обоих лотках используется бумага одного формата, то в режиме Auto устройство сможет брать бумагу из лотка 2, когда лоток 1 опустеет.
- Заводские настройки выделены жирным шрифтом.

Ввод текста

При настройке определенных пунктов меню (например, идентификатор устройства) может потребоваться ввести текст. На большинство цифровых кнопок нанесено также три-четыре буквы. Кнопки **0**, **#** и ***** используются для специальных символов, и на них нет букв.

Нажимая ту или иную кнопку несколько раз, можно ввести нужный символ.

Нажмите кнопку	один раз	два раза	три раза	четыре раза
2	A	B	C	2
3	D	E	F	3
4	G	H	I	4
5	J	K	L	5
6	M	N	O	6
7	P	Q	R	S
8	T	U	V	8
9	W	X	Y	Z

Вставка пробелов

Для ввода пробела в номер факса нажмите **►**, находясь между цифрами. Для ввода пробела в имя нажмите **►**, находясь между символами.

Исправления

Если Вы ввели не тот символ и хотите исправить его, нажмите **◀** для установки курсора под неправильный символ. Затем нажмите кнопку **Stop/Exit (Стоп/Выход)**. При этом будут удалены все символы слева и кверху от курсора. Введите правильный символ. Вы также можете вернуться назад и напечатать поверх неправильно введенных символов.

Ввод символов на одной кнопке

Если Вам нужно ввести символ, который находится на той же кнопке, что и предыдущий, нажмите **►** для перевода курсора вправо и затем снова нажмите кнопку.

Специальные символы

Нажмите *****, **#** или **0**, и затем нажмите **◀** или **►** для установки курсора под нужным специальным символом. Затем нажмите **Menu/Set** для выбора этого символа.

Нажмите ***** для ввода (пробел)!"#\$% следующих &'()*+,-./:€ символов:

Нажмите **#** для ввода ;;<=>?@[]^_ следующих символов:

Нажмите **0** для ввода ÄËÖÜÀÇÈÉО следующих символов:

Устранение неисправностей

Сообщения об ошибках

Как и в любом сложном офисном устройстве, в данном устройстве могут возникать ошибки. При этом устройство определяет проблему и выводит сообщение об ошибке. Ниже приведены наиболее распространенные сообщения об ошибках.

Большинство проблем Вы сможете устранить самостоятельно. Если понадобится помощь, то дополнительную информацию можно найти в Интернете в Центре поддержки Brother (Brother Solutions Center) в разделах "FAQs" (Часто задаваемые вопросы) и "Troubleshooting tips" (Рекомендации по устранению неисправностей)

по адресу <http://solutions.brother.com>.

СООБЩЕНИЯ ОБ ОШИБКАХ		
СООБЩЕНИЕ ОБ ОШИБКЕ	ПРИЧИНА	ДЕЙСТВИЯ
BT Call Sign On (Включена функция "BT Call Sign")	В устройстве включена функция "BT Call Sign" (используется при подключении услуги "Call Sign" британского оператора British Telecom) (настройка "On" (ВКЛ)). Вы не можете изменить режим приема с ручного (Manual) на какой-либо другой.	Отключите функцию BT Call Sign (выберите "Off" (ВЫКЛ)). См. <i>BT Call Sign</i> на стр. 7-6.
Calibrate (Откалибровать) Calibration Failed (Не удалось выполнить калибровку)	Низкий уровень тонера.	Проверьте уровень тонера в картриджах и попробуйте снова.
Check Tray#1 (Проверьте лоток 1) Check Tray#2 (Проверьте лоток 2)	Указанный лоток не полностью закрыт.	Плотно закройте указанный лоток.
Comm. Error (Сбой связи)	Плохое качество связи в телефонной линии вызвало сбой связи.	Попробуйте отправить факс снова или подключить устройство к другой телефонной линии. Если проблема не устраняется, обратитесь в телефонную компанию и попросите проверить телефонную линию.
Connection Fail (Ошибка при подключении)	Вы попытались отправить запрос факсимильному аппарату, у которого не включен режим ожидания опроса.	Проверьте настройки режима опроса принимающего факсимильного аппарата.
Cover Open (Открыта крышка) Close the back cover(3) (Закройте заднюю крышку)	Не полностью закрыта задняя крышка.	Закройте заднюю крышку устройства.
Cover Open (Открыта крышка) Close the front cover(2) (Закройте переднюю крышку)	Не полностью закрыта передняя крышка.	Закройте переднюю крышку устройства.
Cover Open (Открыта крышка) Close the inside cover(1) (Закройте внутреннюю крышку)	Не полностью закрыта внутренняя крышка.	Закройте внутреннюю крышку устройства.

СООБЩЕНИЯ ОБ ОШИБКАХ		
СООБЩЕНИЕ ОБ ОШИБКЕ	ПРИЧИНА	ДЕЙСТВИЯ
Data Remaining (Остались данные)	В памяти устройства остались данные печати.	Повторно запустите печать с компьютера.
	В памяти устройства остались данные печати. При передаче данных с компьютера на устройство соединительный кабель отсоединился.	Нажмите Job Cancel . Устройство отменит задание и удалит его из памяти. Попробуйте напечатать снова.
Disconnected (Обрыв связи)	Соединение было разорвано другой стороной или другим факсимильным аппаратом.	Попробуйте снова отправить или принять факс.
Document Jam (Замятие документа)	Документ был неправильно вставлен или подан, либо отсканированный из АПД документ оказался слишком длинным.	См. <i>Замятие документов</i> на стр. В-5. См. <i>Использование автоподатчика документов (АПД)</i> на стр. 2-10.
Near Waste Toner (Контейнер почти заполнен)	Контейнер для отработанного тонера почти заполнен.	Замените контейнер. (См. <i>Замена контейнера для отработанного тонера</i> на стр. В-32.)
No Fusing Unit (Нет блока термозакрепления тонера)	Не обнаружен блок термозакрепления тонера.	Вставьте блок термозакрепления тонера. (См. <i>Блок термозакрепления тонера</i> на стр. В-35.)
No OPC Belt (Нет ленты OPC)	Не установлен ленточный картридж OPC.	Установите ленточный картридж OPC. (См. <i>Замена ленточного картриджа OPC (OP-4CL)</i> на стр. В-33.)
No Paper Fed (Нет бумаги)	В устройстве закончилась бумага или она неправильно загружена в указанный лоток.	Положите бумагу в лоток. —ИЛИ— Выньте бумагу и загрузите ее снова.
No Response/Busy (Не отвечает/Занято)	Набранный номер не отвечает или занят.	Проверьте номер и попробуйте снова.
No Toner X (Нет тонера X) где "X" = С, М, Y, К (К: черный, С: голубой, М: пурпурный, Y: желтый)	Тонер-картридж установлен неправильно.	Установите тонер-картридж "X" правильно. (См. Руководство по быстрой установке.)
No TR Roller (Нет ролика переноса)	Не установлен ролик переноса.	Установите ролик переноса. (См. <i>Замена ролика переноса</i> на стр. В-39 и проделайте шаги по правильной установке ролика.)
Not Registered (№ не зарегистрирован)	Вы попытались набрать незапрограммированный номер набора одним нажатием или быстрого набора.	Запрограммируйте этот номер как номер набора одним нажатием или номер быстрого набора. (См. <i>Ввод номеров набора одним нажатием</i> на стр. 7-3 и <i>Ввод номеров быстрого набора</i> на стр. 7-4.)
Out of Memory (Память заполнена)	Память устройства заполнена.	(Выполняется отправка факса или копирование) Нажмите кнопку Mono Start или Colour Start для отправки или копирования отсканированных страниц. —ИЛИ— Нажмите кнопку Stop/Exit и подождите, пока не закончатся другие выполняемые операции, затем попробуйте снова. —ИЛИ— Удалите факсы из памяти. (См. <i>Сообщение о заполнении памяти</i> на стр. 5-3.) (Выполняется распечатывание документа) Уменьшите разрешение печати. (См. закладку "Дополнительные настройки" в Руководстве по использованию программного обеспечения на компакт-диске) —ИЛИ— Удалите факсы из памяти. (См. <i>Сообщение о заполнении памяти</i> на стр. 5-3.) —ИЛИ— Увеличьте память. (См. <i>Установка дополнительной памяти</i> на стр. Г-4.)

СООБЩЕНИЯ ОБ ОШИБКАХ		
СООБЩЕНИЕ ОБ ОШИБКЕ	ПРИЧИНА	ДЕЙСТВИЯ
Paper Jam A1 (Замятие бумаги A1) Paper Jam A2 (Замятие бумаги A2) Paper Jam B (Замятие бумаги B) Paper Jam C (Замятие бумаги C)	Выньте застрявшую бумагу. См. схему для определения места замятия.	См. <i>Замятие бумаги</i> на стр. В-6.
Replace 120K Kit (Замените комплект 120K)	Подошел срок замены комплекта 120K.	Обратитесь к дилеру Brother или в Отдел по обслуживанию заказчиков Brother по поводу замены комплекта 120K.
Replace Fuser (Замените блок термозакрепления тонера)	Подошел срок замены блока термозакрепления тонера.	Замените блок термозакрепления тонера. (См. <i>Замена блока термозакрепления тонера</i> на стр. В-36.)
Replace OPC Belt (Замените ленту OPC)	Подошел срок замены ленточного картриджа OPC.	Замените ленточный картридж OPC. (См. <i>Сообщение "Замените ленточный картридж OPC"</i> на стр. В-33.)
Replace PF Kit2 (Замените комплект PF)	Подошел срок замены комплекта PF kit2.	Обратитесь к своему дилеру Brother или в Отдел обслуживания заказчиков Brother по поводу замены комплекта PF kit2.
Stacker Full (Заполнен выходной лоток)	Выходной лоток заполнен бумагой.	Выньте бумагу из выходного лотка.
Toner Empty X (Закончился тонер "X") где "X" = C, M, Y, K	Тонер израсходован, и печать более невозможна.	Замените использованный тонер-картридж новым. (См. <i>Замена тонер-картриджа</i> на стр. В-29.)
Toner Error (Ошибка тонера)	Устройство обнаружило несовместимый тонер-картридж.	Используйте только оригинальные тонер-картриджи Brother.
Toner Low X (Почти закончился тонер "X") где "X" = C, M, Y, K	Тонер указанного цвета почти закончился.	Закажите новый тонер-картридж.
Unable to Init. (Невозм. включ.) Unable to Print (Невозм. печать) Unable to Scan (Невозм. сканир.)	В устройстве имеется механическая неисправность.	Выключите и снова включите выключатель питания устройства. Если сообщение об ошибке не исчезнет с дисплея, то выключите устройство на несколько минут и попробуйте снова. (Устройство можно выключить на период до 60 часов без потери факсов, хранящихся в памяти. Если устройство будет отключено дольше 60 часов, то можно сохранить факсы на компьютере. См. <i>Передача факсов на ПК</i> на стр. В-4.)
Waste Toner Full (Контейнер заполнен)	Контейнер для отработанного тонера заполнен.	Замените контейнер. (См. <i>Замена контейнера для отработанного тонера</i> на стр. В-32.)

Проверка наличия факсов в памяти устройства

- 1 Нажмите **Menu/Set, 9, 0, 1**.
- 2 Если на ЖК-дисплее появится сообщение **No Data** (Нет данных), это значит, что в памяти устройства не осталось факсов.

—ИЛИ—

Если на ЖК-дисплее появится сообщение **Enter Fax No** (Введите номер факса), это значит, что в памяти устройства остались факсы.

- Можно передать факсы на другой факсимильный аппарат. (См. *Пересылка факсов на другой факсимильный аппарат.*)
- Можно передать факсы из памяти устройства на компьютер. (См. *Передача факсов на ПК.*)



Примечание

Можно передать журнал отправки и приема факсов на другой факсимильный аппарат, нажав кнопки **Menu/Set, 9, 0, 2** в шаге 1.

Пересылка факсов на другой факсимильный аппарат

Если Вы еще не ввели идентификатор устройства, то Вы не сможете перейти в режим пересылки факсов.

- 1 Введите номер, на который нужно пересылать факсы.
- 2 Нажмите **Mono Start** или **Colour Start**.

Передача факсов на ПК

Можно передавать факсы из памяти устройства на компьютер.

- 1 Нажмите **Stop/Exit**.
- 2 Проверьте, установлена ли на компьютере программа **MFL-Pro Suite** и затем включите функцию **PC Fax Receiving (Получение факсов на ПК)** на компьютере. (Более подробная информация о функции "Получение факсов на ПК" (PC Fax Receive) см. раздел "Получение факсов на ПК" в Руководстве по использованию программного обеспечения на компакт-диске.)
- 3 На устройстве должна быть активирована функция **PC Fax Receive (Получение факсов на ПК)**. (См. *Получение факсов на ПК (в т.ч. при выключенном компьютере)* на стр. 8-2.)

В процессе установки на ЖК-дисплее появится запрос на передачу факсов на компьютер.

- 4 Для передачи всех факсов на компьютер нажмите **1**.

—ИЛИ—

Для выхода с оставлением факсов в памяти нажмите **2**.



Примечание

При выводе на ЖК-дисплей сообщения об ошибке дождитесь, когда все факсы будут переданы и отключите устройство от источника питания на несколько минут, затем вновь подключите.

Замятие документов

Если документ застрял в устройстве, проделайте следующие шаги.

Замятие документа в верхней части блока АПД

- 1 Выньте из АПД все незамятые листы.
- 2 Откройте крышку АПД.
- 3 Вытяните застрявший документ влево.

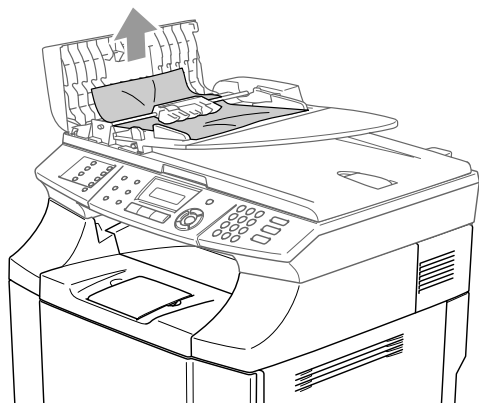

- 4 Закройте крышку АПД.
Нажмите **Stop/Exit**.



Примечание

Во избежание замятия документов в будущем плотно закрывайте крышку АПД, слегка нажимая на ее центральную часть.

Документ застрял внутри блока АПД

- 1 Выньте из АПД все незамятые листы.
- 2 Поднимите крышку сканера.
- 3 Вытяните застрявший документ вправо.

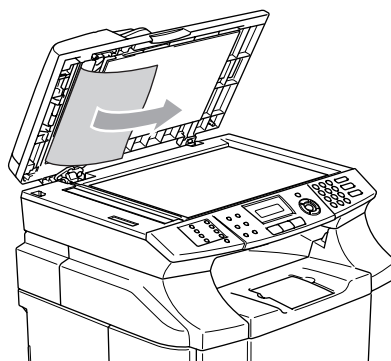

- 4 Закройте крышку сканера.
- 5 Нажмите **Stop/Exit**.

Документ застрял в выходном лотке

- 1 Вытяните застрявший документ вправо.



- 2 Нажмите **Stop/Exit**.

Замятие бумаги

Если бумага застрянет внутри устройства, то оно не будет работать. На ЖК-дисплее появится одно из следующих сообщений, указывающих на место замятия бумаги.

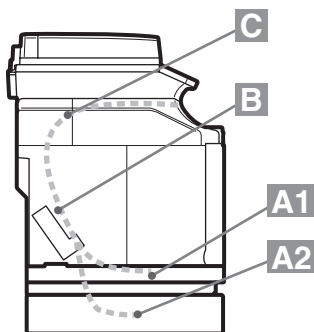

Paper Jam A1

Замятие бумаги в стандартном лотке (ЛОТОК 1)

Paper Jam A2

Замятие бумаги в дополнительном нижнем лотке (ЛОТОК 2)

Paper Jam B

Замятие бумаги на входе термозакрепляющего ролика.

Paper Jam C

Замятие бумаги на выходе из устройства.

ПРЕДУПРЕЖДЕНИЕ

Блок термозакрепления тонера и детали вокруг него *сильно нагреваются!* Никогда не дотрагивайтесь до заштрихованных участков, показанных ниже.

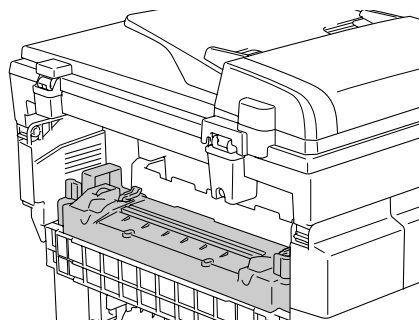

Бумага может застрять в лотке, внутри устройства, у задней крышки и на выходе из устройства. Выясните, где застряла бумага, и выполните инструкции по ее удалению (см. следующие страницы).

Если сообщение об ошибке не исчезнет после удаления замятой бумаги, возможно, бумага застряла где-то еще. Тщательно осмотрите устройство.

После того как Вы выполните инструкции, устройство автоматически возобновит печать.

При замятии бумаги данные обычно остаются в памяти устройства.

После удаления замятой бумаги следующая страница может быть испачкана тонером, поэтому перед возобновлением задания печати распечатайте несколько пробных страниц.

! ОСТОРОЖНО!

- Не прикасайтесь к испачканной тонером поверхности замятой бумаги. Вы можете испачкать руки и одежду.
- Во избежание растекания тонера вынимать застрявшую бумагу следует очень аккуратно.
- Не испачкайте при этом руки и одежду. Пятна тонера немедленно смойте холодной водой.
- Запрещается прикасаться к ролику переноса.
- Если бумага в лотке изогнута по краям, это может привести к ее замятию. Во избежание этого переверните пачку.



Примечание

Не используйте бумагу:

- изогнутую
- влажную
- не соответствующую требованиям

Замятие бумаги А1 / Замятие бумаги А2 (замятие бумаги в лотке для бумаги)

Paper Jam A1

Paper Jam A2

При замятии бумаги в лотке проделайте следующее:

- 1 Выдвиньте лоток для бумаги.
- 2 Выньте застрявшую бумагу.

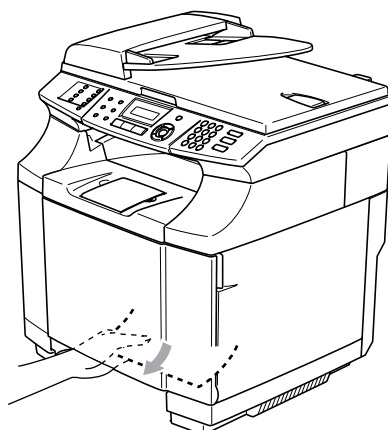

- 3 Вдвиньте лоток для бумаги в устройство до упора.
- 4 Откройте заднюю крышку. При наличии застрявшей бумаги на выходе из устройства выньте ее.
- 5 Закройте заднюю крышку.

Замятие бумаги В (внутри устройства)

Paper Jam B

Если бумага застряла в устройстве, проделайте следующие шаги.

! ПРЕДУПРЕЖДЕНИЕ



Такие замятия происходят рядом с термозакрепляющим роликом, который сильно нагревается в процессе работы. Вынимайте бумагу осторожно.

- 1 Откройте заднюю крышку.

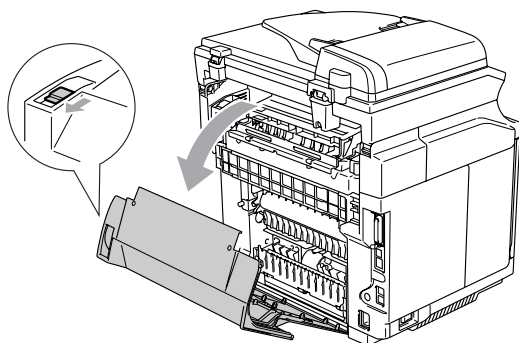

- 2 Удалите застрявшую бумагу, для чего держите ее обеими руками и медленно тяните к себе.

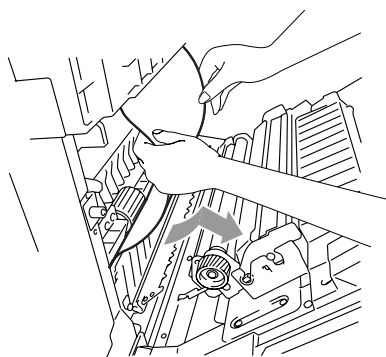

- 3 Если бумага заблокирована регистрирующим роликом (1), медленно потяните ее на себя, держа обеими руками.

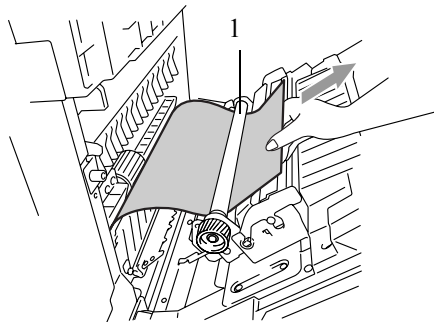

- 4 Если бумага заблокирована термозакрепляющим роликом, освободите рычаги ослабления прижима блока термозакрепления тонера с обеих сторон.

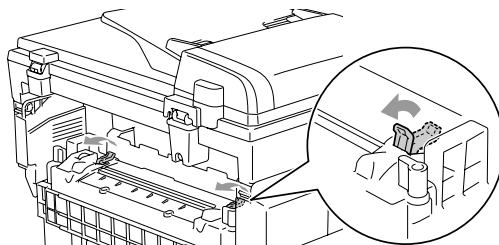

- 5 Удалите застрявшую бумагу в задней части устройства, держа ее обеими руками и медленно подтягивая к себе.

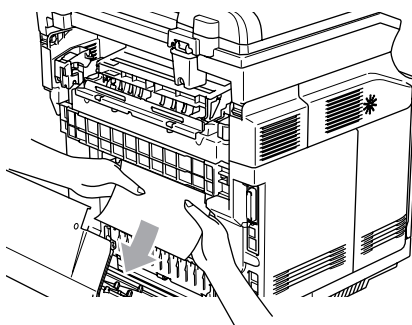

- 6 Переведите рычаги ослабления прижима блока термозакрепления тонера в исходное положение.
- 7 Закройте заднюю крышку.

Замятие бумаги С (на выходе из устройства)

Paper Jam C

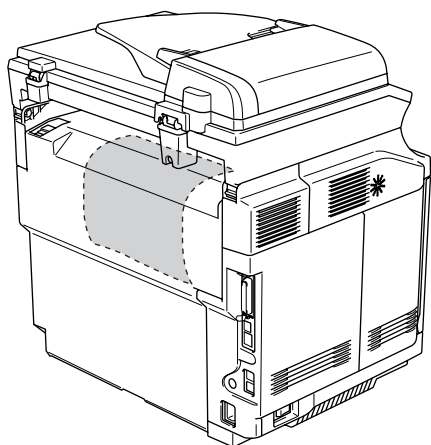

Если бумага прошла за задней крышкой и замялась на выходе из устройства, проделайте следующее:

- 1 Откройте заднюю крышку и освободите рычаги сброса давления блока термозакрепления тонера.

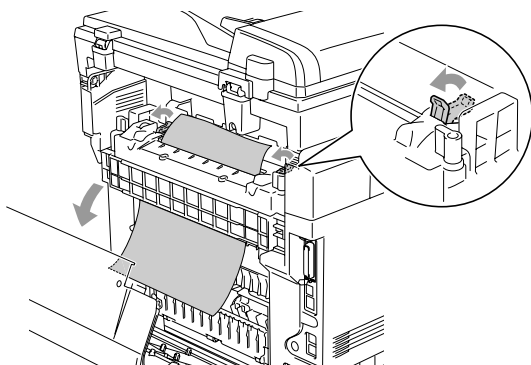

- 2 Удалите застрявшую бумагу, медленно вытянув ее.

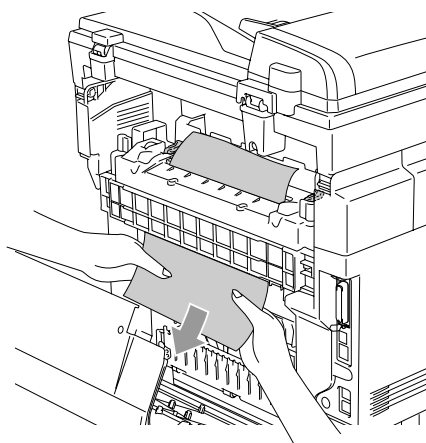

- 3 Переведите рычаги сброса давления блока термозакрепления тонера в исходное положение.

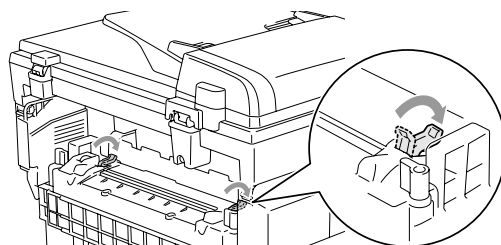

- 4 Закройте заднюю крышку.

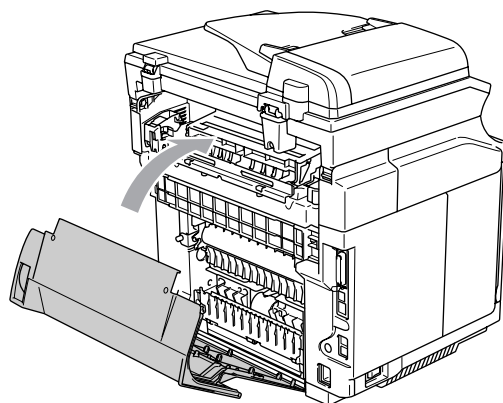

Если возникли проблемы с устройством

Если считаете, что имеется проблема с внешним видом факсов, то сначала сделайте копию. Если копия выглядит нормально, то, вероятно, проблема не в устройстве. Ознакомьтесь с приведенной ниже схемой и рекомендациями по устранению неисправностей.

На нашем сайте консультационной поддержки Вы найдете часто задаваемые вопросы (FAQ) и рекомендации по устранению неисправностей: <http://solutions.brother.com>.

ПРОБЛЕМА	РЕКОМЕНДАЦИИ ПО УСТРАНЕНИЮ
Печать и прием факсов	
<ul style="list-style-type: none"> • Сжатый текст • Горизонтальные полосы • Обрезанные верхние и нижние предложения • Пропущенные строки 	Обычно причиной этого является плохая связь на линии. Если копия выглядит нормально, то, вероятно, было плохое соединение с помехами в линии. Попросите другую сторону отправить факс снова.
Плохое качество печати	См. <i>Улучшение качества печати</i> на стр. В-15.
Принятые факсы представляют собой разделенные или пустые страницы.	Если принятые факсы разбиваются на фрагменты и печатаются на двух страницах или если Вы получаете лишнюю пустую страницу, то активируйте функцию "Auto Reduction" (Автоматическое уменьшение). (См. <i>Печать входящего факса с масштабированием (автоматическое уменьшение)</i> на стр. 6-4.)
Принятый цветной факс распечатывается черно-белым.	Замените пустые или почти пустые цветные тонер-картриджи и затем попросите другую сторону снова послать цветной факс. (См. <i>Замена тонер-картриджа</i> на стр. В-29.) При включенной функции пересылки факсов или сохранения факсов в память устройство не может принимать цветные факсы, если только отправляющий аппарат не будет преобразовывать их в черно-белые. (См. <i>Отключение функций удаленного управления факсом</i> на стр. 8-3.)
Телефонная линия или соединения	
Не работает набор номера.	Проверьте режим набора. Измените настройку <i>Tone/Pulse</i> (Тональный/импульсный). Проверьте все соединения телефонного кабеля. Проверьте подключение кабеля питания. Если к устройству подключен внешний телефон, отправьте факс вручную, подняв трубку на внешнем телефоне и набрав номер. Дождитесь характерных сигналов приема факса, затем нажмите кнопку Mono Start или Colour Start .
Устройство не отвечает на вызов.	Убедитесь, что устройство находится в режиме приема, соответствующем настройке. (См. <i>Режим приема</i> на стр. 6-1.) Проверьте режим набора. По возможности позвоните на устройство и послушайте ответ. Если ответа не будет и на этот раз, проверьте подключение телефонного кабеля. Если при звонке на устройство не будет сигналов вызова, обратитесь в телефонную компанию и попросите проверить телефонную линию.

ПРОБЛЕМА	РЕКОМЕНДАЦИИ ПО УСТРАНЕНИЮ
Отправка факсов	
Устройство не может отправить несколько страниц со стекла сканера.	Убедитесь, что отключена функция "Real Time Transmission" (Передача в реальном времени). (См. <i>Передача в реальном времени</i> на стр. 5-6.)
Плохое качество передачи факсов	Попробуйте переключить разрешение на Fine (Высокое) или S.Fine (Очень высокое). Сделайте копию для проверки работы сканера устройства. Если качество копирования плохое, почистите сканер. (См. <i>Очистка стекла сканера</i> на стр. В-21.)
В отчете подтверждения передачи значит "RESULT: ERROR" (РЕЗУЛЬТАТ: ОШИБКА).	Вероятно, имели место временные помехи на линии. Попробуйте снова отправить факс. Если Вы отправите факс на компьютер и в отчете о проверке передачи значит "RESULT: ERROR" (РЕЗУЛЬТАТ: ОШИБКА), то, возможно, заполнена память устройства. Для освобождения памяти можно отключить функции удаленного управления факсом (см. <i>Отключение функций удаленного управления факсом</i> на стр. 8-3), распечатать факсы, хранящиеся в памяти (см. <i>Печать факса из памяти</i> на стр. 6-6) или отменить отправку факса в заданное время или в режиме опроса (см. <i>Отмена передачи факса</i> на стр. 5-2). Если проблема не устраняется, обратитесь в телефонную компанию и попросите проверить телефонную линию. Если Вы часто получаете сообщения об ошибках из-за возможных помех в телефонной линии, попробуйте изменить настройку совместимости (Compatibility) на Normal (Обычная) или Basic (Базовая). (См. <i>Совместимость</i> на стр. В-19.)
Черные вертикальные линии при отправке.	Если та же проблема возникает при копировании, значит загрязнен сканер. (См. <i>Очистка стекла сканера</i> на стр. В-21.)
Обработка входящих звонков	
Устройство воспринимает голос в виде CNG-сигнала.	Если включена функция "Fax Detect" (Обнаружение факса) (настройка On (ВКЛ)), то устройство будет более чувствительно к звукам. Оно может ошибочно воспринять определенные голоса и музыку как вызов факсимильного аппарата и ответить сигналами приема факсов. Деактивируйте устройство, нажав кнопку Stop/Exit . Попробуйте устранить эту проблему, отключив функцию "Fax Detect" (Обнаружение факса) (настройка Off (ВЫКЛ)). (См. <i>Обнаружение факса</i> на стр. 6-5.)
Отправка факсового вызова на устройство.	Если Вы ответили на вызов с внешнего или добавочного телефона, введите код приема факсов (код по умолчанию - *51). Когда устройство ответит, повесьте трубку.
Дополнительные услуги на одной телефонной линии.	Если у Вас подключены услуги "Ожидание вызова", "Голосовая почта", автоответчик, система оповещения или другие дополнительные функции на одной линии с устройством, то могут возникнуть проблемы с отправкой и приемом факсов. Например: Если Вы подписаны на услугу "Ожидание вызова" или другую дополнительную услугу и ее сигнал проходит по линии во время отправки или приема факса устройством, то этот сигнал может временно прервать или оборвать передачу/прием факса. Помочь в преодолении этой проблемы призвана функция радиоэлектронного подавления (РЭП), предлагаемая компанией Brother. Эта проблема характерна для телефонии и относится ко всем устройствам, передающим и принимающим информацию на общей линии с другими устройствами, предоставляющей дополнительные услуги. Если предотвращение небольших помех критично для Вашего предприятия, рекомендуется отдельная линия без дополнительных услуг.
Проблемы с настройкой меню	
При попытке доступа к меню настройки приема и меню настройки передачи устройство издает звуковой сигнал.	 Если кнопка "Fax" не подсвечена, нажмите ее для перехода в режим факса. Настройка приема (Menu/Set, 2, 1) и настройка передачи (Menu/Set, 2, 2) доступны только в режиме факса.
Проблемы с качеством копирования	
Появление вертикальных полос.	Иногда на копиях появляются вертикальные полосы. Может быть загрязнено стекло сканера. (См. <i>Очистка стекла сканера</i> на стр. В-21.)

ПРОБЛЕМА	РЕКОМЕНДАЦИИ ПО УСТРАНЕНИЮ
Проблемы с печатью	
Устройство не печатает.	<p>Убедитесь, что:</p> <ul style="list-style-type: none"> • Устройство подключено к сети питания и выключатель питания находится в положении "On" (ВКЛ). —ИЛИ— • Правильно установлены тонер-картридж и ленточный картридж OPC. (См. <i>Замена тонер-картриджа</i> на стр. В-29 и <i>Замена ленточного картриджа OPC (OP-4CL)</i> на стр. В-33.) —ИЛИ— • Соединительный кабель надежно подключен к устройству и компьютеру. (См. Руководство по быстрой установке.) —ИЛИ— • Установлен и выбран правильный драйвер принтера. —ИЛИ— • На ЖК-дисплее нет сообщений об ошибках. (См. <i>Сообщения об ошибках</i> на стр. В-1.) —ИЛИ— • Устройство работает в оперативном режиме. Щелкните по кнопке Start (Пуск) и выберите Printers and Faxes (Принтеры и факсы). Установите курсор на "Brother MFC-9420CN" и нажмите правую кнопку мыши. Если в поле "Use Printer Offline" (Использовать принтер автономно) стоит флажок, то снимите его.
Устройство начинает печать самопроизвольно или печатает бессмысленный текст.	<ul style="list-style-type: none"> • Выключите и снова включите выключатель питания устройства. Если сообщение об ошибке не исчезнет с дисплея, то выключите устройство на несколько минут и попробуйте снова. (Устройство можно выключить на период до 60 часов без потери факсов, хранящихся в памяти.) —ИЛИ— • Проверьте настройки в приложении и убедитесь, что оно может работать с устройством.
Устройство печатает первую страницу правильно, затем на нескольких страницах появляются пропуски текста.	Компьютер не распознает сигнал заполнения входного буфера устройства. Проверьте правильность подключения соединительного кабеля к устройству. (См. Руководство по быстрой установке.)
Устройство не может печатать полные страницы документа. Выводится сообщение <i>Out of Memory (Заполнение памяти)</i> .	<p>Уменьшите разрешение печати. (См. закладку "Дополнительные настройки" в Руководстве по использованию программного обеспечения на компакт-диске)</p> <p>Уменьшите сложность документа и попробуйте снова. Уменьшите качество графики или размер шрифта в приложении. —ИЛИ—</p> <p>Увеличьте память. См. <i>Установка дополнительной памяти</i> на стр. Г-4.</p>
При просмотре документа на экране колонтитулы видны, но их нет на распечатанном документе.	В верхней и нижней части листа имеются поля, выходящие за область печати. Откорректируйте размеры верхнего и нижнего полей в документе.
Проблемы со сканированием	
При сканировании выводятся сообщения об ошибке TWAIN.	Убедитесь, что драйвер Brother TWAIN выбран в качестве первичного источника. В программе PaperPort® войдите в меню "File", щелкните на "Scan" и выберите драйвер Brother TWAIN.

ПРОБЛЕМА	РЕКОМЕНДАЦИИ ПО УСТРАНЕНИЮ
Проблемы с программным обеспечением	
Не устанавливается программное обеспечение, невозможность печати.	Запустите программу Repair MFL-Pro Suite на компакт-диске. Эта программа восстановит и заново установит программное обеспечение.
Невозможность печати "2 в 1" или "4 в 1".	Проверьте, совпадают ли настройки формата бумаги в приложении и в драйвере принтера.
Устройство не печатает из Adobe Illustrator.	Попробуйте уменьшить разрешение печати. (См. закладку "Дополнительные настройки" в Руководстве по использованию программного обеспечения на компакт-диске) —ИЛИ— Увеличьте память. См. <i>Установка дополнительной памяти</i> на стр. Г-4.
При использовании шрифтов ATM некоторые символы не печатаются, либо вместо них печатаются другие символы.	Если Вы используете Windows® 98/98SE/Me, войдите в меню "Пуск", затем "Настройка" и выберите "Принтеры". Войдите в меню свойств принтера Brother MFC-9420CN. На вкладке "Сведения" щелкните на "Очередь". В поле "Формат данных очереди" выберите "RAW".
При этом появится сообщение об ошибке Unable to write to LPT1 (Невозможна запись в LPT1) или LPT1 already in use (LPT1 уже используется).	1. Убедитесь, что устройство включено (вилка кабеля питания вставлена в розетку, выключатель питания включен) и что оно подключено непосредственно к компьютеру через двунаправленный параллельный кабель стандарта IEEE-1284. Кабель не должен проходить через другое периферийное устройство (такое как Zip-дисковод, внешний дисковод для компакт-дисков или коммутатор).
Появится сообщение об ошибке MFC is Busy (МФУ занято).	2. Убедитесь, что на ЖК-дисплее устройства нет сообщений об ошибках. 3. Убедитесь, что при запуске компьютера не происходит автоматического запуска драйверов других устройств, также сообщающихся через параллельный порт (например, драйверы Zip-дисководов, внешних дисководов для компакт-дисков и т.д.). Рекомендуемые области для проверки: (<i>Командные строки Load=, Run= в файле win.ini или в Setup Group</i>) 4. Узнайте у изготовителя, поддерживают ли настройки параллельного порта компьютера в BIOS двунаправленное устройство; т.е. (режим параллельного порта – ECP)
Проблемы с обработкой бумаги	
Устройство не забирает бумагу. На ЖК-дисплее высвечиваются No Paper Fed #1 (Нет бумаги в лотке 1) или Paper Jam (Замятие бумаги).	Если нет бумаги, положите в лоток новую стопку бумаги. Если бумага в лотке есть, проверьте, ровная ли она. Если бумага изогнута, ее следует выпрямить. Иногда полезно вынуть бумагу, перевернуть стопку и положить ее обратно в лоток. Оставьте в лотке поменьше бумаги и попробуйте снова. Если на ЖК-дисплее появится сообщение Paper Jam (Замятие бумаги) и проблема не исчезнет, см. <i>Замятие бумаги</i> на стр. В-6.
Как загружать конверты?	Приложение должно быть настроено на печать конвертов соответствующего формата. Это обычно делается в меню "Параметры страницы" (Page Setup или Document Setup). См. Руководство к программному обеспечению. Конверты можно загружать ТОЛЬКО в стандартный лоток для бумаги.
Какую бумагу можно использовать?	Можно использовать обычную, переработанную бумагу, конверты, прозрачные пленки и наклейки, предназначенные для лазерных принтеров. (Подробную информацию о типах бумаги см. <i>Допустимая бумага и другие носители</i> на стр. 2-1.)
Как устранять замятие бумаги?	См. <i>Замятие бумаги</i> на стр. В-6.



ПРОБЛЕМА	РЕКОМЕНДАЦИИ ПО УСТРАНЕНИЮ
Проблемы с качеством печати	
Изогнутые отпечатанные страницы.	Это может быть вызвано некачественной тонкой или плотной бумагой. Убедитесь, что выбран тип бумаги, соответствующий используемому типу носителей. (См. <i>Допустимая бумага и другие носители</i> на стр. 2-1.)
Смазанные отпечатанные страницы.	Неправильный выбор типа бумаги для используемого типа носителя— ИЛИ —Носитель возможно слишком плотный или имеет шероховатую поверхность. (См. <i>Допустимая бумага и другие носители</i> на стр. 2-1 и "Основные настройки" в Руководстве по использованию программного обеспечения на компакт-диске.)
Печать слишком светлая.	Если эта проблема возникла при копировании или распечатывании принятых факсов, выключите режим экономии тонера (Toner Save) в настройках меню устройства. (См. <i>Режим экономии тонера</i> на стр. 3-7.) Отключите режим экономии тонера на вкладке "Дополнительно" в драйвере принтера. (См. закладку "Дополнительные настройки" в Руководстве по использованию программного обеспечения на компакт-диске)
Проблемы при работе в сети	
Не работает печать в сети.	См. <i>Проблемы при печати</i> в Руководстве для сетевых пользователей на компакт-диске. —ИЛИ— 1. Убедитесь, что устройство подключено к сети питания и находится в оперативном режиме. 2. Распечатайте перечень настроек сетевой конфигурации (Network Configuration list) и проверьте эти настройки. (См. <i>Печать отчетов</i> на стр. 9-1.) 3. Отключите и снова подключите сетевой кабель к концентратору для проверки надежности соединений. По возможности попробуйте подключить устройство к другому порту концентратора с помощью другого кабеля. 4. Обратитесь к своему системному администратору для проверки правильности настроек.
Не работает сканирование в сети.	(Только для пользователей Windows®) Возможно, настройка брандмауэра в компьютере отвергает необходимое сетевое подключение. Для отключения брандмауэра следуйте приведенным ниже инструкциям. Если Вы используете отдельно устанавливаемый брандмауэр, обратитесь к Руководству по программному обеспечению или к изготовителю ПО. <Пользователи Windows® XP SP2.> 1. Щелкните на "Пуск", войдите в меню "Настройки", выберите "Панель управления" и "Брандмауэр Windows". Убедитесь, что на вкладке "Общее" включен брандмауэр Windows. 2. Щелкните на вкладке "Исключения" и кнопке "Добавить порт". 3. Введите свое имя, номер порта (54295 для сканирования в сети), выберите "UDP" и нажмите ОК. 4. Убедитесь, что новая настройка добавлена и отмечена флажком, затем нажмите ОК. Пользователи Windows® XP SP1: зайдите на сайт Центра поддержки Brother.
Компьютер не может найти устройство.	<Для пользователей Windows®> Возможно настройка межсетевого экрана в компьютере отвергает необходимое сетевое подключение. (См. инструкции выше). <Для пользователей Macintosh®> Уберите и снова поставьте флажок напротив устройства в программе DeviceSelector, расположенной в Macintosh HD/Library/Printers/Brother/Utilities или из режима "mode l" приложения ControlCenter2.







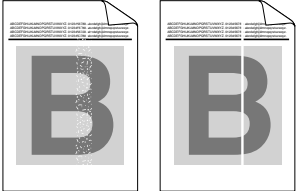
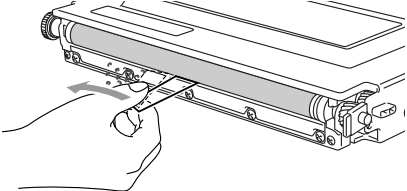

Улучшение качества печати

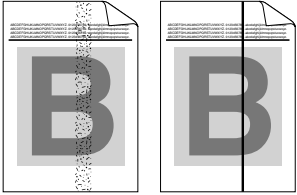
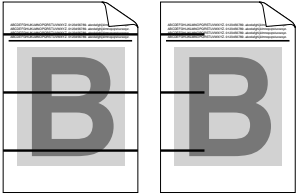

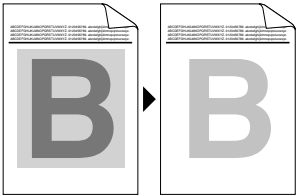
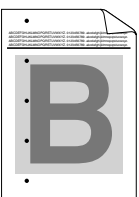
При возникновении проблем с качеством печати сначала распечатайте пробную страницу (**Menu/Set, 4, 2, 3**).

Если проблема появится на пробной странице, то сравните ее с одним из приведенных ниже примеров и следуйте рекомендациям. Если данная проблема не появится на пробной странице, то проверьте настройки драйвера и соединительные кабели - возможно, проблема не в устройстве.

Примеры плохого качества печати	Рекомендации
<p>Белые линии или полосы поперек страницы</p> 	<ul style="list-style-type: none"> ■ Проверьте, стоит ли устройство на ровной твердой поверхности. ■ Проверьте, плотно ли закрыта задняя крышка. ■ Проверьте правильность установки тонер-картриджей. ■ Аккуратно потрясите тонер-картриджи. ■ Проверьте правильность установки ролика переноса. ■ Замените ролик переноса. (См. <i>Замена ролика переноса</i> на стр. В-39.)
<p>Ненасыщенные либо плохо различимые цвета по всей странице</p> 	<ul style="list-style-type: none"> ■ Проверьте, была ли использована рекомендуемая бумага. (См. <i>Рекомендуемая бумага</i> на стр. 2-1.) ■ Замените бумагу на только что распакованную и проверьте, устранена ли проблема. ■ Проверьте, плотно ли закрыта задняя крышка. ■ Аккуратно потрясите тонер-картриджи. ■ Очистите стекло лазера. (См. <i>Очистка стекла лазера</i> на стр. В-24.) ■ Отключите режим экономии тонера. (См. <i>Режим экономии тонера</i> на стр. 3-7.)
<p>Белые полосы вдоль страницы</p> 	<p>Очистите стекло лазера. (См. <i>Очистка стекла лазера</i> на стр. В-24.)</p> <p>Определите, тонер какого цвета закончился и замените соответствующий картридж. (См. <i>Замена тонер-картриджа</i> на стр. В-29.)</p> <p>Возможно истек срок годности тонера.</p> <p>Однако если Вы увидите белую вертикальную линию на ролике нанесения тонера, попробуйте следующее.</p> <ul style="list-style-type: none"> ■ Вырежьте из прозрачной пленки лист размером примерно 50 x 50 мм. ■ Вставьте его примерно на 10 мм в зазор между роликом нанесения тонера и полотном. ■ Протяните лист и вытяните его наружу, как показано ниже. 

Примеры плохого качества печати	Рекомендации
<p>Цветные полосы вдоль страницы</p> 	<ul style="list-style-type: none"> ■ Определите цвет и замените соответствующий картридж. (См. <i>Замена тонер-картриджа</i> на стр. В-29.) ■ Замените ленточный картридж OPC. (См. <i>Замена ленточного картриджа OPC (OP-4CL)</i> на стр. В-33.)
<p>Цветные линии поперек страницы</p> 	<ul style="list-style-type: none"> ■ Очистите регистрирующий ролик, ролик подачи бумаги, направляющую ролика переноса и выводной ролик. (См. <i>Чистка для предотвращения замятия бумаги</i> на стр. В-22.) ■ Если проблема не устранена, определите цвет и замените соответствующий картридж. (См. <i>Замена тонер-картриджа</i> на стр. В-29.)
<p>Белые пятна или пропуски печати</p> 	<ul style="list-style-type: none"> ■ Замените бумагу на только что распакованную. ■ Проверьте, была ли использована рекомендуемая бумага. (См. <i>Рекомендуемая бумага</i> на стр. 2-1.) ■ Температура в помещении должна быть выше 10°C
<p>Полностью пустая страница либо отсутствуют некоторые цвета</p> 	<ul style="list-style-type: none"> ■ Проверьте, плотно ли закрыта задняя крышка. ■ Проверьте, плотно ли закрыта передняя крышка. ■ Определите отсутствующий цвет и проверьте правильность установки соответствующего картриджа. ■ Замените тонер-картридж. (См. <i>Замена тонер-картриджа</i> на стр. В-29.) ■ Замените ленточный картридж OPC. (См. <i>Замена ленточного картриджа OPC (OP-4CL)</i> на стр. В-33.)
<p>Цветные точки или пятна тонера</p> 	<ul style="list-style-type: none"> ■ Определите цвет, вызвавший проблему, и замените соответствующий картридж. (См. <i>Замена тонер-картриджа</i> на стр. В-29.)

Примеры плохого качества печати	Рекомендации
<p>Множественные пятна тонера</p> 	<ul style="list-style-type: none"> ■ Определите цвет, вызвавший проблему, и замените соответствующий картридж. (См. <i>Замена тонер-картриджа</i> на стр. В-29.) ■ Замените ленточный картридж OPC. (См. <i>Замена ленточного картриджа OPC (OP-4CL)</i> на стр. В-33.)
<p>Цвет на отпечатанном документе не соответствует ожиданиям</p>	<ul style="list-style-type: none"> ■ Проверьте правильность установки тонер-картриджей. ■ Проверьте уровень тонера в картриджах. (См. <i>Сообщение о полном отсутствии тонера (Toner empty)</i> на стр. В-29.) ■ Откалибруйте цвета. (Menu/Set, 4, 4) ■ Откорректируйте цвет с помощью дополнительных настроек в драйвере. Цвета, печатаемые устройством отличаются от цветов, отображаемых на мониторе. Возможно, устройство не в состоянии воссоздать цвета, отображаемые на мониторе. ■ Проверьте, была ли использована рекомендуемая бумага. (См. <i>Рекомендуемая бумага</i> на стр. 2-1.)
<p>Все в одном цвете</p>	<p>Замените ленточный картридж OPC. (См. <i>Замена ленточного картриджа OPC (OP-4CL)</i> на стр. В-33.)</p>
<p>Тень на прозрачной пленке</p> 	<ul style="list-style-type: none"> ■ Замените пленку на рекомендованную и проверьте, устранена ли проблема. ■ Проверьте правильность выбора типа носителя.
<p>Некорректные цвета на краях листа</p> 	<ul style="list-style-type: none"> ■ Проверьте правильность установки ленточного картриджа OPC. ■ Проверьте правильность установки очистителя ленты переноса. ■ Замените ленточный картридж OPC. (См. <i>Замена ленточного картриджа OPC (OP-4CL)</i> на стр. В-33.) ■ Замените очиститель ленты переноса. (См. <i>Замена очистителя ленты переноса</i> на стр. В-38.)
<p>Местами неравномерная плотность печати</p> 	<ul style="list-style-type: none"> ■ Проверьте правильность установки тонер-картриджей. ■ Проверьте правильность установки ленточного картриджа OPC. ■ Проверьте правильность установки очистителя ленты переноса. ■ Проверьте, плотно ли закрыта задняя крышка. ■ Проверьте правильность установки блока термозакрепления тонера. ■ Замените ленточный картридж OPC. (См. <i>Замена ленточного картриджа OPC (OP-4CL)</i> на стр. В-33.)

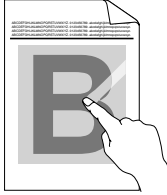
Примеры плохого качества печати	Рекомендации
<p>Отсутствие изображения по краям</p>	<ul style="list-style-type: none"> ■ Проверьте правильность установки тонер-картриджей. ■ Проверьте правильность установки ленточного картриджа OPC. ■ Определите цвет, вызывающий проблему и замените соответствующий картридж. (См. <i>Замена тонер-картриджа</i> на стр. В-29.) ■ Замените ленточный картридж OPC. (См. <i>Замена ленточного картриджа OPC (OP-4CL)</i> на стр. В-33.)
<p>Сминание бумаги</p> 	<ul style="list-style-type: none"> ■ Замените бумагу на рекомендованную и проверьте, устранена ли проблема. (См. <i>Рекомендуемая бумага</i> на стр. 2-1.) ■ Проверьте, плотно ли закрыта задняя крышка. ■ Проверьте правильность установки ролика переноса. ■ Проверьте правильность установки блока термозакрепления тонера. ■ Замените блок термозакрепления тонера. (См. <i>Замена блока термозакрепления тонера</i> на стр. В-36.)
<p>Смешение цветов</p> 	<ul style="list-style-type: none"> ■ Проверьте, плотно ли закрыта передняя крышка. ■ Проверьте правильность установки тонер-картриджей. ■ Проверьте правильность установки ролика переноса. ■ Замените тонер-картриджи. (См. <i>Замена тонер-картриджа</i> на стр. В-29.)
<p>Недостаточный блеск</p>	<p>Проверьте, используется ли рекомендуемая бумага. (См. <i>Рекомендуемая бумага</i> на стр. 2-1.)</p>
<p>Смещение изображения</p> 	<p>Проверьте, используется ли рекомендуемая бумага. (См. <i>Рекомендуемая бумага</i> на стр. 2-1.)</p>
<p>Плохая фиксация</p> 	<ul style="list-style-type: none"> ■ Проверьте, используется ли рекомендуемая бумага. (См. <i>Рекомендуемая бумага</i> на стр. 2-1.) ■ Проверьте правильность выбора типа носителя. ■ Проверьте положение рычага разблокировки блока термозакрепления тонера. ■ Замените блок термозакрепления тонера. (См. <i>Замена блока термозакрепления тонера</i> на стр. В-36.)
<p>Плохая фиксация при печати на плотной бумаге</p>	<p>Переведите устройство в режим "Thick" (Плотная бумага) через панель управления или в драйвере принтера. (См. Руководство к программному обеспечению на компакт-диске.)</p>

Настройка распознавания тональных сигналов

Когда Вы отправляете факс автоматически, по умолчанию устройство набирает номер спустя определенное время. Если переключить настройку сигнала набора в режим распознавания (настройка "Detection" (Распознавание)), то устройство будет набирать номер сразу же после распознавания сигнала набора в линии. Эта настройка может сэкономить время при рассылке факса на множество различных номеров. Если Вы активируете режим распознавания сигнала набора и при этом возникнут проблемы с набором номера, то следует вернуть настройку по умолчанию (No Detection (Без распознавания)).

- 1 Нажмите **Menu/Set, 0, 5.**

```
Initial Setup
5.Dial Tone
```

- 2 Нажмите ▲ или ▼ для выбора настройки *Detection* (Распознавание) или *No Detection* (Без распознавания).

Нажмите **Menu/Set.**

- 3 Нажмите **Stop/Exit.**

Совместимость

При возникновении проблем с отправкой или приемом факсов из-за помех в телефонной линии мы рекомендуем настроить частотную коррекцию (Equalization) для уменьшения скорости модема для отправки/приема факсов.

- 1 Нажмите **Menu/Set, 2, 0, 1.**

```
Miscellaneous
1.Compatibility
```

- 2 Нажмите ▲ или ▼ для выбора: *Basic* (Базовая), *Normal* (Обычная) или *High* (Высокая).

Нажмите **Menu/Set.**

- 3 Нажмите **Stop/Exit.**

Примечание

- Настройка "Basic" (Базовая) уменьшает скорость модема до 9600 бит/с. Если помехи в линии возникают не часто, то можно использовать ее лишь по мере необходимости.
- Настройка "Normal" (Обычная) ограничивает скорость модема до 14400 бит/с.
- Настройка "High" (Высокая) ограничивает скорость модема до 33600 бит/с.
- При выборе базовой совместимости "Basic" (Базовая) функция ECM будет недоступна.

Текущее обслуживание

! ОСТОРОЖНО!

Если тонер рассыпался и Вы испачкали руки или одежду, сразу же вытрите или смойте тонер холодной водой.

Рекомендуем через каждые 20 000 напечатанных страниц или каждые 12 месяцев чистить следующие детали устройства:

- Направляющие бумаги в лотке
- Регистрирующий ролик
- Ролик подачи бумаги
- Блок ролика переноса
- Направляющую ролика переноса
- Выводной ролик
- Блок лазера
- Стекло лазера

Чистка устройства снаружи

! ОСТОРОЖНО!

- Используйте нейтральные моющие средства. Чистка с применением летучих жидкостей, таких как растворители или бензин, повредит внешнюю поверхность устройства.
- Не используйте моющие средства, содержащие аммиак.
- Для очистки панели управления не используйте изопропиловый спирт. Панель управления может потрескаться.

Чистку внешней поверхности устройства следует проводить в следующем порядке:

- 1 Полностью вытяните лоток для бумаги из устройства.

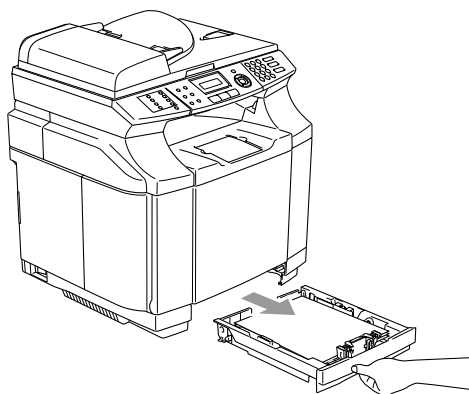

- 2 Вытрите пыль с внешней поверхности устройства мягкой тканью.

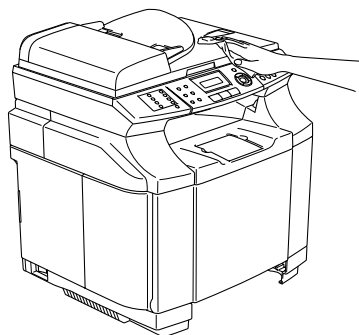

- 3 Выньте бумагу из лотка.

- 4 Вытрите пыль с внутренней и внешней поверхностей лотка мягкой тканью.

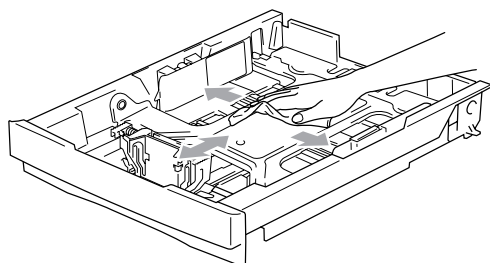

- 5 Положите бумагу обратно в лоток и плотно задвиньте его в устройство.

Очистка стекла сканера

Выключите и снова включите выключатель питания устройства и поднимите крышку сканера. Очистите стекло сканера и белую пластиковую поверхность под крышкой сканера мягкой неворсистой тканью, смоченной изопропиловым спиртом.



В блоке АПД очистите белую пластиковую полосу и расположенную под ней полосу стекла сканера мягкой неворсистой тканью, смоченной изопропиловым спиртом.



Чистка для предотвращения замятия бумаги

При очистке внутренней поверхности устройства обращайте внимание на следующее:

! ПРЕДУПРЕЖДЕНИЕ

- Блок термозакрепления тонера и детали вокруг него *сильно нагреваются!* Никогда не дотрагивайтесь до заштрихованных участков, показанных ниже.

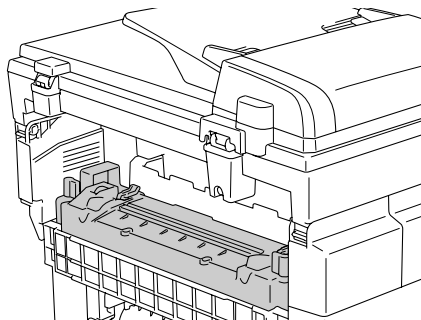

- Не вдыхайте тонер.

! ОСТОРОЖНО!

- Для очистки деталей внутри устройства используйте чистую, сухую, мягкую неворсистую ткань. Не используйте изопропиловый спирт.
- Если одежда испачкана тонером, вытрите тонер сухой тряпочкой. Во избежание образования трудновыводимых пятен сразу же постирайте одежду в холодной воде.
- Никогда не трогайте и не протирайте ролик переноса, поскольку это может отрицательно сказаться на качестве печати.

- 1 Переведите выключатель питания устройства в положение "Off" (ВЫКЛ.). Отсоедините телефонный кабель, затем выньте вилку шнура питания из розетки. Откройте заднюю крышку устройства.

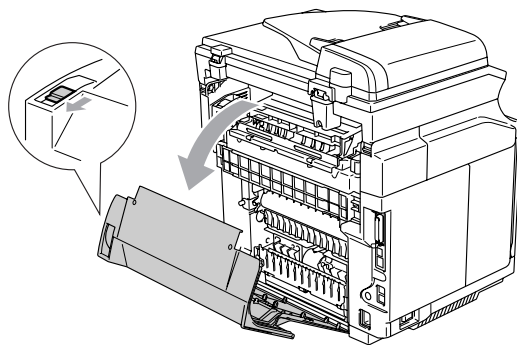

- 2 Протрите регистрирующий ролик и ролик подачи бумаги сухой мягкой невористой тканью во избежание замятия бумаги.

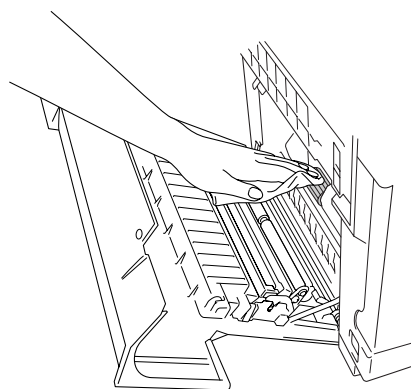
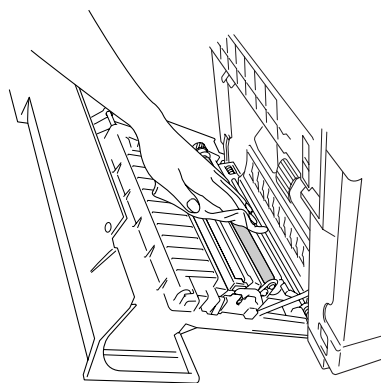

! ПРЕДУПРЕЖДЕНИЕ

- Будьте осторожны, чтобы не сломать исполнительный механизм при очистке регистрирующего ролика и ролика подачи бумаги.
- Не нажимайте слишком сильно на регистрирующий ролик и ролик подачи бумаги. Это может повредить их и ухудшить качество печати.

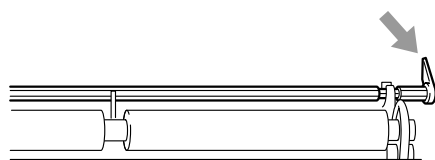
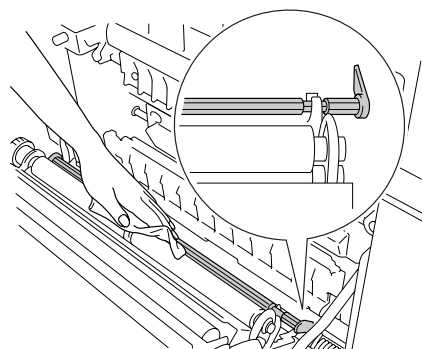

- 3 Протрите блок ролика переноса и направляющую ролика переноса сухой мягкой неворсистой тканью во избежание замятия бумаги.

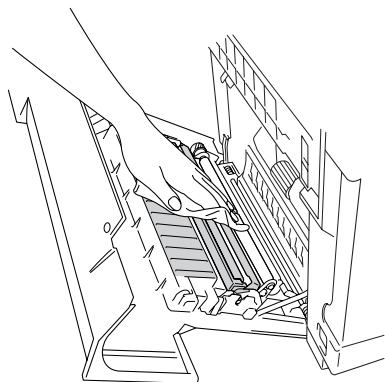

- 4 Протрите выводной ролик. Это поможет предотвратить замятие бумаги на выходе из устройства и появления грязи на распечатываемых документах.

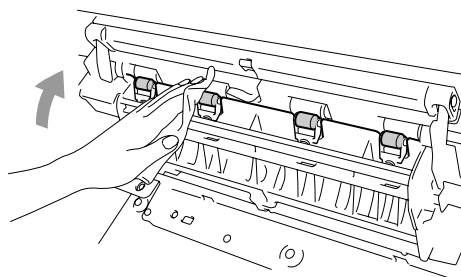

- 5 Закройте заднюю крышку.
- 6 Вставьте вилку шнура питания в розетку, затем подсоедините телефонный кабель.

Очистка стекла лазера

- 1 Переведите выключатель питания устройства в положение "Off" (ВЫКЛ.). Отсоедините телефонный кабель, затем выньте вилку шнура питания из розетки.
- 2 Откройте блок сканера.

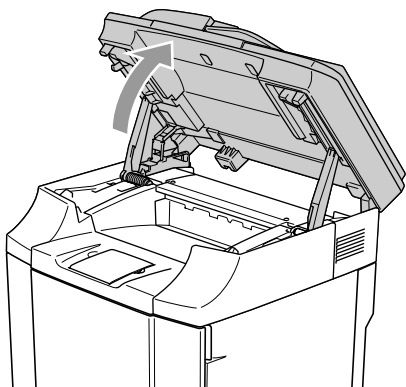

- 3 Поднимите внутреннюю крышку так, чтобы она защелкнулась под блоком сканера.

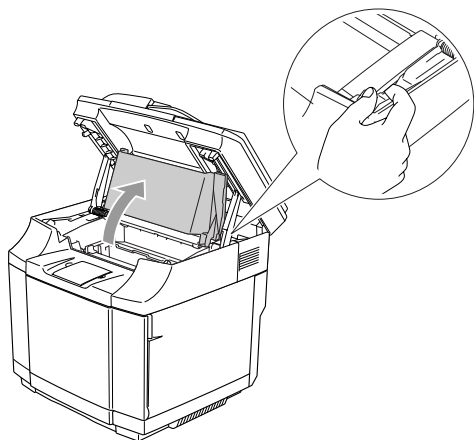

- 4 Чтобы разблокировать замок, сожмите зеленые фиксаторы ленточного картриджа.

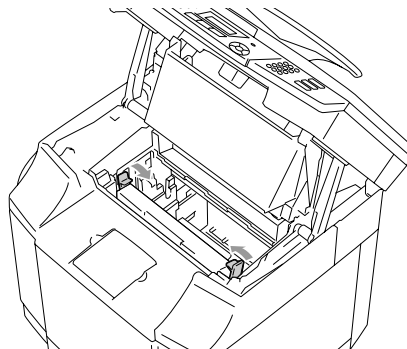

- 5 Выньте ленточный картридж OPC из устройства.

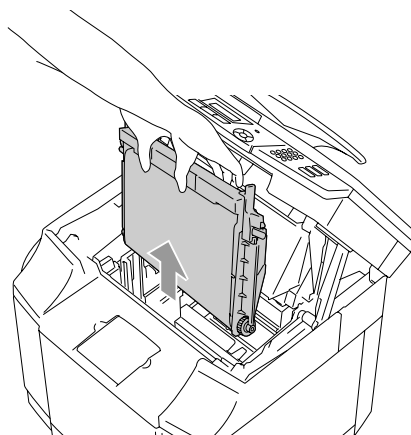

- 6 Положите ленточный картридж OPC на ровную поверхность и прикройте блестящую зеленую ленту OPC куском бумаги, чтобы защитить ее от света.

! ОСТОРОЖНО!

- Не прикасайтесь к поверхности ленты OPC.
- Не подвергайте ленточный картридж OPC воздействию яркого электрического или солнечного света дольше двух минут во избежание повреждения ленты.

- 7 Откройте переднюю крышку устройства.

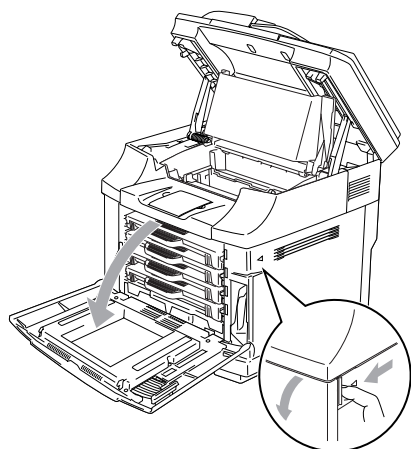

- 8 Выньте из устройства все четыре тонер-картриджа.

- 9 Протрите поверхность лазерного блока мягкой сухой неворсистой тряпкой.

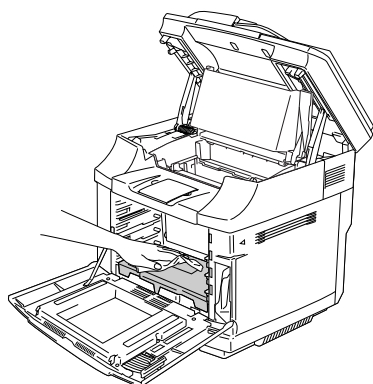

- 10 Откройте крышку стекла лазера.

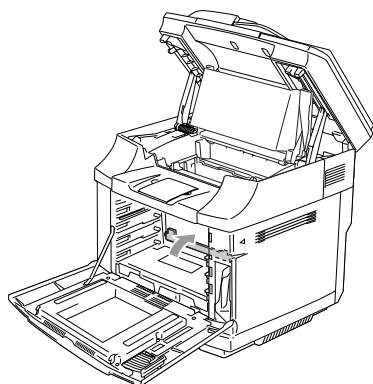

- 11 Протрите поверхность стекла лазера мягкой сухой неворсистой тряпкой.

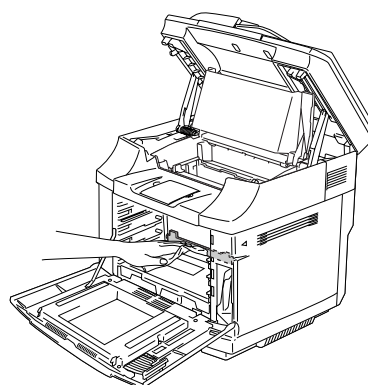

! ПРЕДУПРЕЖДЕНИЕ

Для протирки стекла лазера не используйте летучие жидкости, такие как растворители и бензин. Это может привести к ухудшению качества печати.

- 12 Закройте крышку стекла лазера.

- 13 Вставьте все тонер-картриджи и ленточный картридж OPC обратно в устройство. Не пытайтесь силой вставить новый картридж в гнездо. Он должен свободно двигаться по направляющим.

- 14 Закройте переднюю и внутреннюю крышки, затем закройте блок сканера.

- 15 Вставьте вилку шнура питания в розетку, затем подсоедините телефонный кабель. Переведите выключатель питания устройства в положение "On" (ВКЛ).

Замена расходных материалов

Вам потребуется регулярно заменять следующие расходные материалы. При наступлении срока замены расходных материалов на ЖК-дисплей выводятся следующие сообщения.

Устройство прекратит печать при появлении следующих сообщений.

Сообщения на ЖК-дисплее	Заменяемые расходные материалы	Ориентировочный срок службы ¹	Порядок замены	№ для заказа
<div style="border: 1px solid black; padding: 2px; width: fit-content;">Toner Empty X</div> <p>Закончился тонер "X"</p>	Тонер-картридж X = С, М, Y, К С = Голубой, М = Пурпурный, Y = Желтый, К = Черный	10 000 страниц (черный) ² 6 600 страниц (голубой, пурпурный, желтый) ²	См. <i>Сообщение о полном отсутствии тонера (Toner empty)</i> на стр. В-29.	TN-04BK TN-04C TN-04M TN-04Y
<div style="border: 1px solid black; padding: 2px; width: fit-content;">Waste Toner Full</div> <p>Контейнер заполнен</p>	Контейнер для отработанного тонера	12 000 изображений	См. <i>Сообщение "Контейнер для отработанного тонера заполнен"</i> на стр. В-31.	WT-4CL

Ниже приведены сообщения, выводимые на ЖК-дисплей в режиме готовности. Эти сообщения заблаговременно предупреждают о необходимости замены расходных материалов до того, как они закончатся. Во избежание накладок и неудобств Вы, возможно, предпочтете приобрести расходные материалы до того, как устройство прекратит печатать.

Сообщение на ЖК-дисплее	Заменяемые расходные материалы	Ориентировочный срок службы ¹	Порядок замены	№ для заказа
<div style="border: 1px solid black; padding: 2px; width: fit-content;">Toner Low X</div> <p>Почти закончился тонер "X"</p>	Тонер-картридж X = С, М, Y, К С = Голубой, М = Пурпурный, Y = Желтый, К = Черный	10 000 страниц (черный) ² 6 600 страниц (голубой, пурпурный, желтый) ²	См. <i>Сообщение о почти полном отсутствии тонера (Toner nearly empty)</i> на стр. В-28.	TN-04BK TN-04C TN-04M TN-04Y



Примечание

Включенные в комплект поставки тонер-картриджи являются стартовыми тонер-картриджами.

Стартовые тонер-картриджи по сравнению со стандартными имеют приблизительно вдвое меньший ресурс - около 5000 страниц (черный) и около 3000 страниц (голубой, пурпурный и желтый) при заполнении страницы порядка 5% (формата А4 или Letter).

Ниже приведены сообщения, отображаемые в верхней строке ЖК-дисплея альтернативно вместе с обычным сообщением, когда устройство находится в режиме оперативной готовности. Эти сообщения предупреждают о необходимости скорейшей замены каждого из расходных материалов из-за истечения срока годности. Устройство продолжит печать при появлении любого из этих сообщений.

Сообщения на ЖК-дисплее	Заменяемые расходные материалы	Ориентировочный срок службы ¹	Порядок замены	№ для заказа
<div style="border: 1px solid black; padding: 2px; width: fit-content;">Near Waste Toner</div> Контейнер почти заполнен	Контейнер для отработанного тонера	12 000 изображений	См. В-31.	WT-4CL
<div style="border: 1px solid black; padding: 2px; width: fit-content;">Replace OPC Belt</div> Замените ленту OPC	Ленточный картридж OPC	60 000 изображений (при непрерывной печати)	См. В-33.	OP-4CL
<div style="border: 1px solid black; padding: 2px; width: fit-content;">Replace Fuser</div> Замените блок термозакрепления тонера	Блок термозакрепления тонера	60 000 страниц ²	См. В-35.	FP-4CL
<div style="border: 1px solid black; padding: 2px; width: fit-content;">Replace 120K Kit</div> Замените комплект 120K	Очиститель ленты переноса Ролик переноса Ролик подачи бумаги Разделительная прокладка Лента переноса	120 000 страниц ²	Обратитесь к своему дилеру Brother или в отдел обслуживания Brother по поводу замены комплекта 120K.	
<div style="border: 1px solid black; padding: 2px; width: fit-content;">Replace PF Kit2</div> Замените комплект PF Kit2	Комплект подачи бумаги 2. (Ролик подачи бумаги Разделительная прокладка)		Обратитесь к своему дилеру Brother или в Отдел по обслуживанию заказчиков Brother по поводу замены комплекта подачи бумаги 2.	

¹ Определение страниц: фактическое количество страниц на выходе.

Определение изображений:

Если изображение на странице содержит только один цвет, т.е. голубой, пурпурный, желтый или черный => 1 изображение, два цвета => 2 изображения, три цвета => 3 изображения, четыре цвета => 4 изображения.

² При 5% заполнении страницы (формата А4 или Letter).

**Примечание**

- Утилизируйте отработанные расходные материалы в соответствии с местными предписаниями, отдельно от бытовых отходов. При возникновении вопросов обратитесь в соответствующий отдел местной администрации. Плотно закрывайте емкости с отработанными РМ, чтобы материалы не могли вылиться.
- Во избежание случайного разливания рекомендуем ставить использованные РМ на кусок бумаги или ткани.
- При использовании бумаги, не являющейся эквивалентом рекомендуемой, ресурс расходных материалов и деталей устройства может сократиться.
- Номинальный ресурс каждого из перечисленных элементов рассчитан исходя из 5% заполнения зоны печати с использованием любого из тонер-картриджей. Периодичность замены будет зависеть от сложности печатаемых страниц, процента заполнения и типа носителя.

Тонер-картриджи

Новый тонер-картридж рассчитан приблизительно на 10000 страниц с использованием черного тонера и 6600 страниц с использованием голубого, пурпурного и желтого тонера формата А4 или Letter при 5% заполнении страницы.

**Примечание**

- Объем используемого тонера зависит от заполнения страницы и плотности печати.
- Если Вы измените настройку плотности печати на более светлую или более темную, то объем используемого тонера изменится.

Сообщение о почти полном отсутствии тонера (Toner nearly empty)

Регулярно проверяйте распечатываемые страницы, счетчик страниц и отображаемые сообщения. Если Вы увидите показанное ниже сообщение, это значит, что в устройстве почти закончился указанный тонер либо он неравномерно распределен внутри картриджа.

Toner Low X

где "X" = С, М, Y, К

"С" означает "голубой", "М" означает "пурпурный", "Y" - "желтый", "К" - "черный".

Хотя после первого появления сообщения Toner Low (Почти закончился тонер) можно напечатать еще примерно 300 (черный) и 500 (голубой, пурпурный и желтый) страниц (с заполнением страницы 5%), замените тонер-картридж новым, не дожидаясь, пока тонер полностью закончится.

Сообщение о полном отсутствии тонера (Toner empty)

Когда на ЖК-дисплее появится нижеследующее сообщение и устройство прекратит печать, необходимо заменить тонер-картридж.

Toner Empty X

Замена тонер-картриджа

Тонер-картридж рассчитан приблизительно на 10000 страниц (черный) и 6600 страниц (голубой, пурпурный и желтый). Когда уровень тонера в тонер-картридже понизится, на ЖК-дисплее появится показанное ниже сообщение. "X" означает цвет тонера, который почти закончился. (**С** = голубой, **М** = пурпурный, **Y** = желтый, **К** = черный). Когда тонер закончится, это сообщение сменится на Toner Empty X (Закончился тонер "X").

Toner Low X

Фактическое количество страниц будет зависеть от того, какой тип документа используется наиболее часто (т.е. стандартное письмо, подробная графика и т.д.).



ПРЕДУПРЕЖДЕНИЕ

Не бросайте тонер-картридж в огонь. Он может взорваться.



ОСТОРОЖНО!

- Устройства Brother предназначены для работы с тонерами определенной спецификации и будут работать с оптимальной производительностью при использовании с оригинальными тонер-картриджами Brother. Компания Brother не может гарантировать оптимальную производительность при использовании тонера или тонер-картриджей других спецификаций. По этой причине компания Brother рекомендует использовать в данном устройстве только оригинальные картриджи Brother. При повреждении какой-либо детали данного устройства в результате использования в нем изделий других изготовителей производимый ремонт не покрывается гарантией.
- Распаковывать тонер-картридж следует лишь перед непосредственной установкой в устройство. Если тонер-картридж оставить распакованным на длительное время, это сократит срок службы тонера.



Примечание

Перед заменой тонер-картриджа рекомендуем почистить устройство.

Как заменить тонер-картридж

- 1 Откройте переднюю крышку устройства.

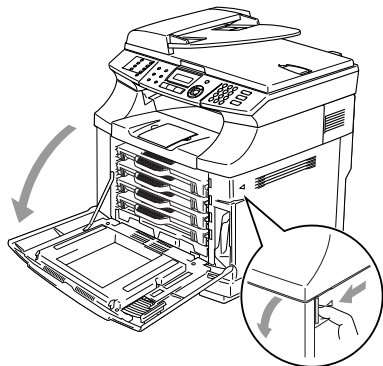

- 2 Выньте использованный тонер-картридж.
- 3 Распакуйте новый тонер-картридж.

! ОСТОРОЖНО!

Делать это следует аккуратно. Если тонер рассыпался и Вы испачкали руки или одежду, сразу же вытрите или смойте его холодной водой.

Примечание

- Утилизируйте отработанные тонер-картриджи в соответствии с местными предписаниями, отдельно от бытовых отходов. Информацию по утилизации Вы также можете найти на нашем сайте, посвященном экологии: www.brothergreen.co.uk.
- Плотно закрывайте картриджи, чтобы тонер не высыпался из них. При возникновении вопросов обратитесь в соответствующий отдел местной администрации.

- 4 Держа картридж горизонтально обеими руками, аккуратно потрясите его из стороны в сторону три-четыре раза, чтобы тонер равномерно распределился внутри картриджа. С нового картриджа снимите ленту с надписью "REMOVE" и оранжевую защитную крышку.

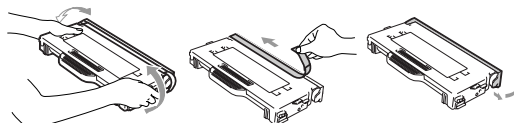

Примечание

- Распаковывать тонер-картридж следует лишь перед непосредственной установкой в устройство. Если тонер-картридж оставить распакованным на длительное время, это сократит срок службы тонера.
- Вставьте тонер-картридж в устройство сразу же после снятия защитной крышки. Во избежание ухудшения качества печати не прикасайтесь к заштрихованным участкам.

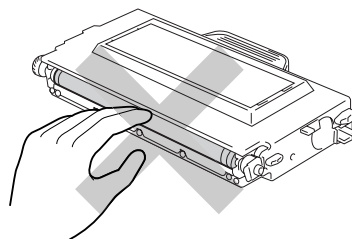

- 5 Вставьте новый тонер-картридж в направляющие. Аккуратно вдвиньте его в устройство. Не пытайтесь силой вставить новый картридж в гнездо. Он должен свободно двигаться по направляющим и автоматически встанет в гнездо при закрывании передней крышки. Обратите внимание, что каждый цветной картридж имеет индивидуальную маркировку, предотвращающую неправильную установку. Совместите цветовую маркировку на картридже с маркировкой на соответствующего цвета на устройстве.

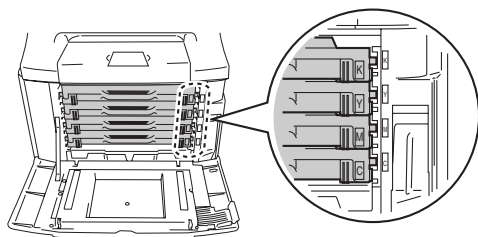
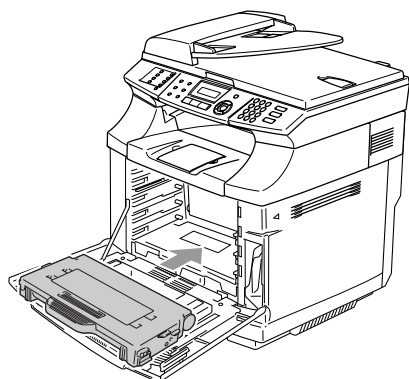

- 6 Закройте переднюю крышку.

! ОСТОРОЖНО!

Не ставьте тонер-картридж на торцовую поверхность и не переворачивайте его.

Контейнер для отработанного тонера

После того как у Вас будет распечатано около 12000 изображений при 5% заполнении, необходимо заменить контейнер для отработанного тонера. Когда контейнер для отработанного тонера окажется почти полным, будет выведено предупреждающее сообщение.

Near Waste Toner

Сообщение "Контейнер для отработанного тонера заполнен"

Когда контейнер для отработанного тонера окажется заполнен, на ЖК-дисплее появится предупреждающее сообщение `Waste toner pack full` (Контейнер заполнен) и устройство прекратит печать. Когда Вы увидите это сообщение, замените контейнер для отработанного тонера.

Waste Toner Full

! ПРЕДУПРЕЖДЕНИЕ

- Контейнер для отработанного тонера не подлежит повторному использованию.
- Не бросайте контейнер в огонь. Он может взорваться.
- Не рассыпьте тонер. Не вдыхайте тонер и не допускайте попадания в глаза.

Замена контейнера для отработанного тонера

! ОСТОРОЖНО!

Обращаться с контейнером для отработанного тонера следует аккуратно. Если тонер рассыплется и Вы испачкаете руки или одежду, сразу же вытрите или смойте его холодной водой.

- 1 Откройте переднюю крышку устройства.

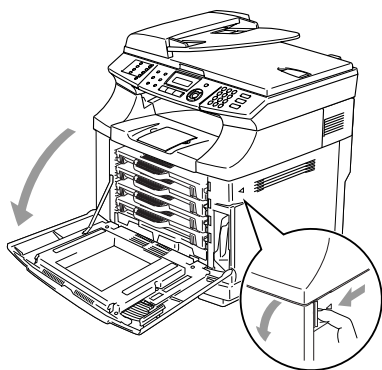

- 2 Снимите контейнер для отработанного тонера с держателя в нижней правой части устройства. Не рассыпьте тонер.

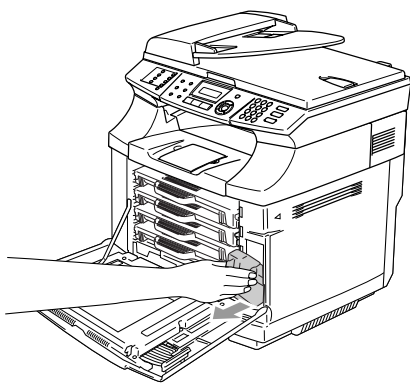

- 3 Снимите крышку с нового контейнера для отработанного тонера и наденьте ее на использованный.

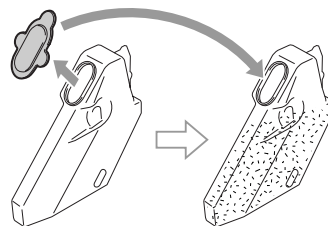

Примечание

- При утилизации контейнера для отработанного тонера положите его в полиэтиленовый пакет, прилагаемый к новому контейнеру.
- Утилизируйте контейнеры для отработанного тонера отдельно от бытовых отходов в соответствии с нормами местного законодательства. При возникновении вопросов обратитесь в соответствующий отдел местной администрации.

- 4 Вставьте новый контейнер для отработанного тонера в держатель.
- 5 Закройте переднюю крышку.

Ленточный картридж OPC

Сообщение "Замените ленточный картридж OPC"

По истечении срока службы ленточного картриджа OPC на ЖК-дисплей выводится сообщение `Replace OPC belt cartridge` (Замените ленту OPC). Когда Вы увидите это сообщение, замените ленточный картридж OPC.

Replace OPC Belt

! ПРЕДУПРЕЖДЕНИЕ

- Не прикасайтесь к зеленой пленке ленточного картриджа OPC. Если Вы дотронетесь до нее, может ухудшиться качество печати.
- Не подвергайте ленточный картридж OPC воздействию яркого электрического или солнечного света дольше двух минут во избежание повреждения ленты.
- Повреждения, вызванные неправильным обращением с ленточным картриджем OPC могут аннулировать гарантию.

Замена ленточного картриджа OPC (OP-4CL)

- 1 Переведите выключатель питания устройства в положение "Off" (ВЫКЛ.).
- 2 Откройте блок сканера.
- 3 Поднимите внутреннюю крышку так, чтобы она защелкнулась под блоком сканера.

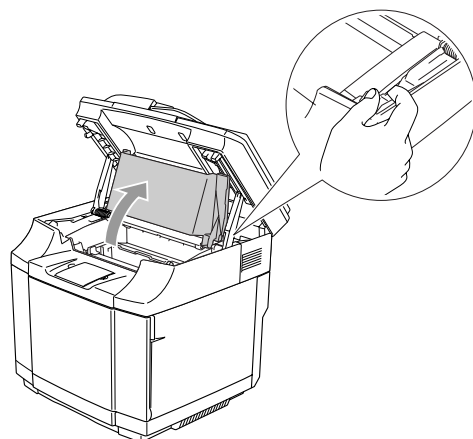

- 4 Чтобы разблокировать замок, сожмите зеленые фиксаторы по бокам ленточного картриджа.

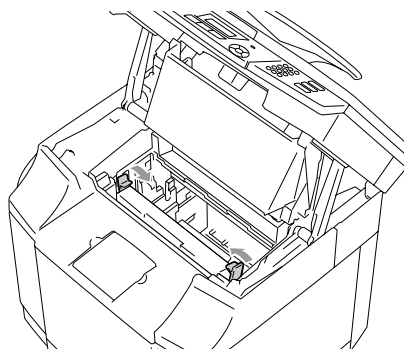

- 5 Выньте ленточный картридж OPC из устройства.

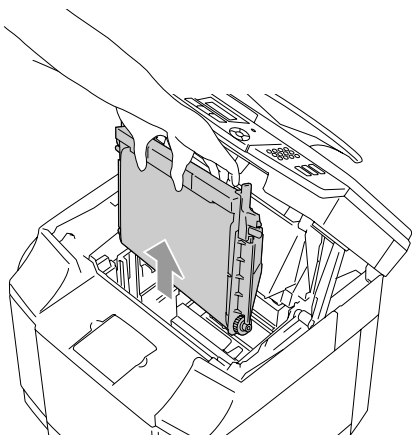

- 6 Выньте фиксаторы натяжения ленты с обеих сторон нового ленточного картриджа OPC.

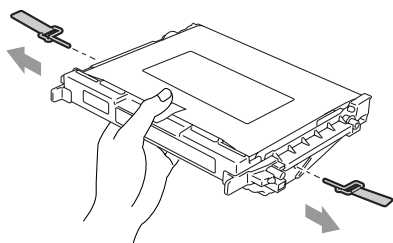

- 7 Снимите защитный лист с нового ленточного картриджа OPC. Не прикасайтесь к зеленой пленке ленточного картриджа OPC.

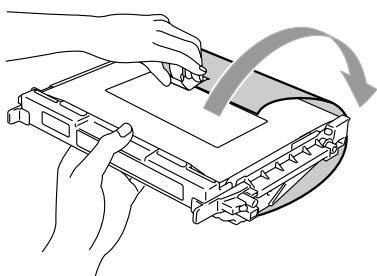

- 8 Вставьте новый ленточный картридж OPC в направляющие устройства плоской стороной к себе.

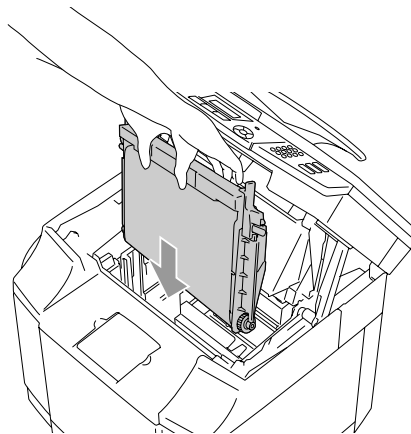

- 9 Чтобы зафиксировать картридж в устройстве, отожмите наружу фиксаторы ленточного картриджа с обеих сторон ленточного картриджа OPC.

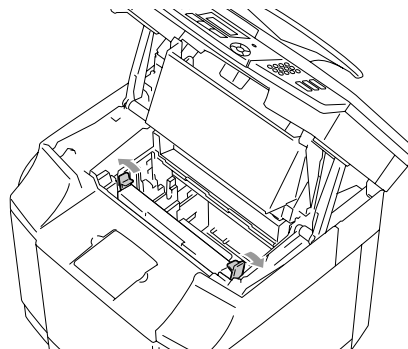

- 10 Закройте внутреннюю крышку и затем блок сканера.

- 11 Переведите выключатель питания устройства в положение "On" (ВКЛ.).

Сброс счетчика ресурса ленты OPC

- 1 Нажмите **Menu/Set**, 7, 4.
- 2 Нажмите **▲** или **▼**, пока на дисплее не появится OPC Belt (лента OPC) и нажмите кнопку **Menu/Set**.

На ЖК-дисплее появится подтверждение.

```
OPC Belt  
1.Reset 2.Exit
```

- 3 Для сброса счетчика ресурса нажмите **1**.

—или—

Нажмите **2** для отмены.

Блок термозакрепления тонера

Сообщение "Замените блок термозакрепления тонера"

Когда на ЖК-дисплее появится сообщение Replace fusing unit (Замените блок термозакрепления тонера), **замените блок термозакрепления тонера.**

```
Replace Fuser
```

ПРЕДУПРЕЖДЕНИЕ



Блок термозакрепления тонера и детали вокруг него **сильно нагреваются!** Прежде чем заменить блок термозакрепления тонера, подождите, пока он не остынет. Если Вы дотронетесь до нагретых деталей, можно получить ожог.

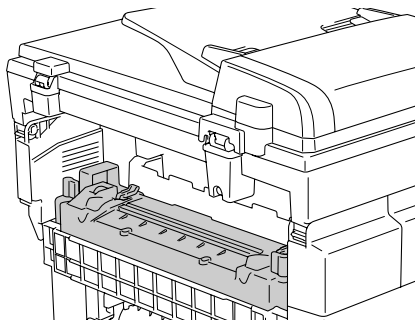

Замена блока термозакрепления тонера

- 1 Переведите выключатель питания устройства в положение "Off" (ВЫКЛ.). Прежде чем заменить блок термозакрепления тонера, во избежание ожога подождите, пока он не остынет.
- 2 Откройте заднюю крышку (①) и блок сканера (②) устройства.

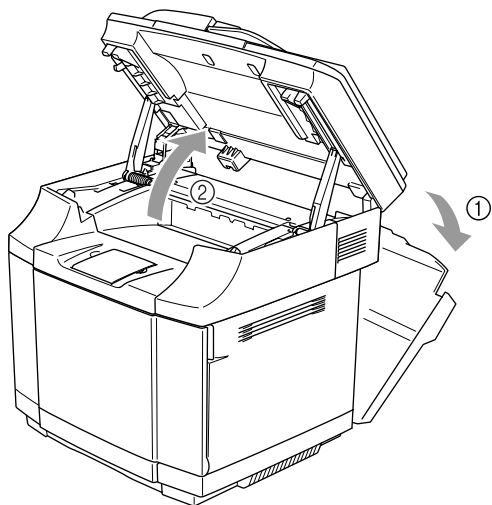

- 3 Для извлечения блока термозакрепления тонера освободите фиксирующие рычаги блока с обеих сторон.

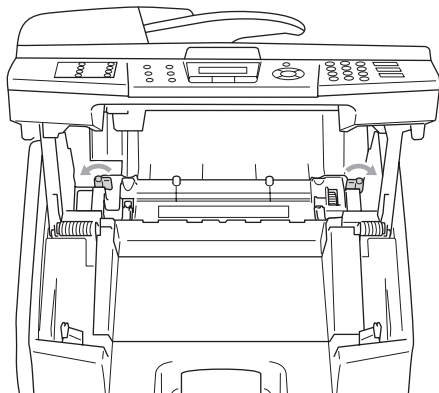

- 4 Держа блок термозакрепления тонера за ручки с обеих сторон, вытяните его из устройства.

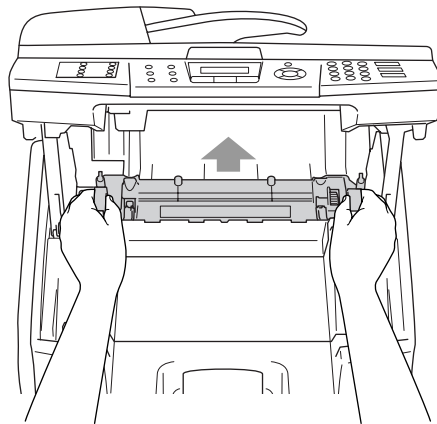

- 5 Вставьте в устройство новый блок термозакрепления тонера. Проследите, чтобы блок полностью вошел в устройство.

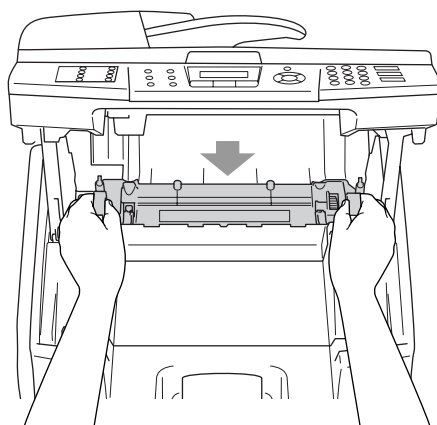

- 6 Зафиксируйте блок термозакрепления тонера двумя рычагами с обеих сторон блока.

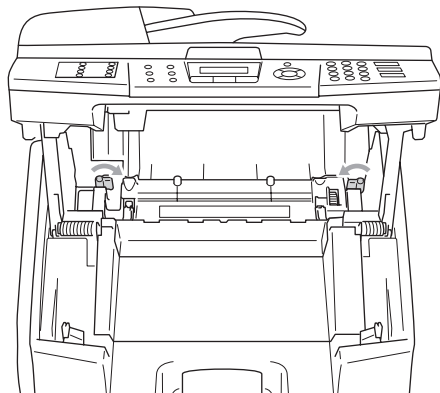

- 7 Переведите рычаги сброса давления блока термозакрепления тонера в положение "Set".

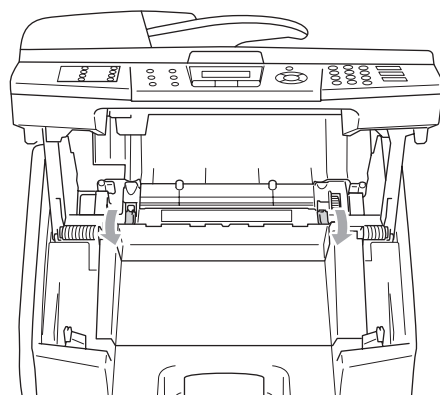

- 8 Закройте отделение сканера и заднюю крышку.
- 9 Переведите выключатель питания устройства в положение "On" (ВКЛ.).

Сброс счетчика ресурса блока термозакрепления тонера

- 1 Нажмите **Menu/Set**, 7, 4.
- 2 Нажмите **▲** или **▼**, пока на дисплее не появится **Fusing Unit** (Нет блока) и нажмите кнопку **Menu/Set**.

На ЖК-дисплее появится подтверждение.

Fusing Unit
1.Reset 2.Exit

- 3 Для сброса счетчика ресурса нажмите 1.

—ИЛИ—

Нажмите 2 для отмены.

! ОСТОРОЖНО!

При замене блока термозакрепления тонера соблюдайте осторожность. Не давите на блок термозакрепления тонера с силой; он должен легко входить в устройство. Если это не так, проверьте, свободно ли перемещается разъем блока.

Не прилагайте больших усилий! Можно повредить и блок термозакрепления тонера, и устройство.

Замена очистителя ленты переноса

! ОСТОРОЖНО!

На обоих концах ролика очистителя ленты переноса имеются металлические подшипники, соединяющие электрод смещения с источником питания. Последние должны быть правильно соединены при установке очистителя ленты переноса. Перед заменой очистителя обязательно выясните, как эти элементы соединяются, изучив крепление старого очистителя ленты.

- 1 Переведите выключатель питания устройства в положение "Off" (ВЫКЛ).
- 2 Откройте блок сканера.
- 3 Поднимите внутреннюю крышку так, чтобы она защелкнулась под блоком сканера.

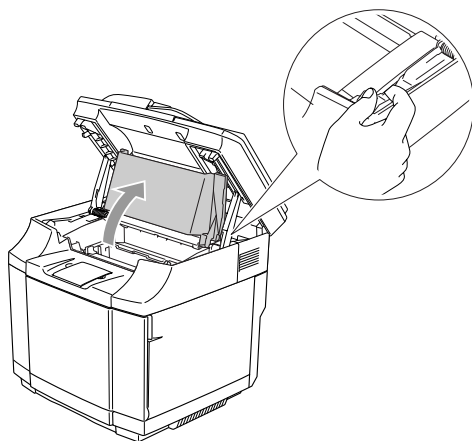

- 4 Снимите кожу ленты переноса.

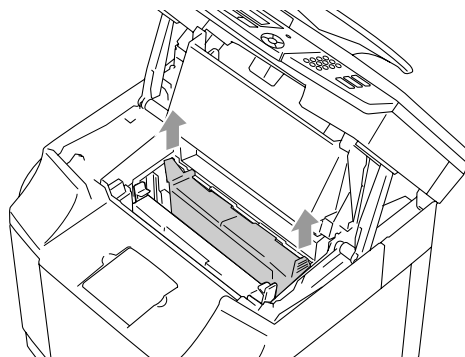

- 5 Снимите очиститель ленты переноса, взявшись за ручку и приподняв ее.

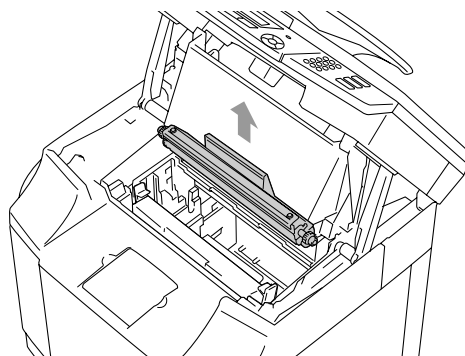

- 6 Протрите место, куда будет установлен новый очиститель ленты переноса сухой х/б тканью.

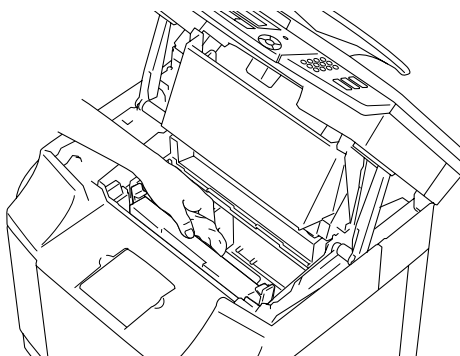

- Установите новый очиститель ленты переноса в устройство, аккуратно вложив латунные подшипники в направляющие и наклонив ручку вниз, так чтобы подшипники плотно, со щелчком, встали на место. Убедитесь, что очиститель ленты переноса достаточно свободно перемещается вверх (слегка поворачивается вокруг подшипников).

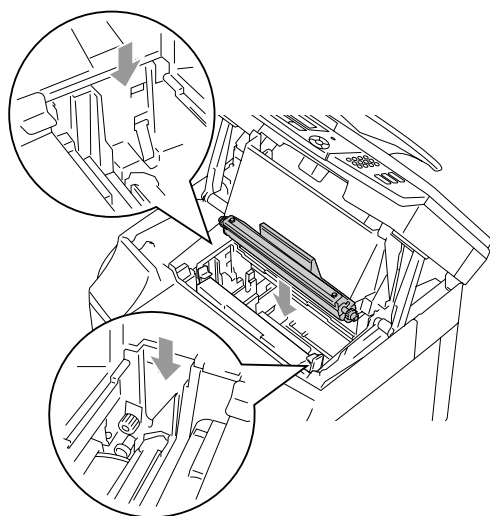

- Установите на место кожух очистителя и закройте верхнюю крышку.
- Закройте внутреннюю крышку и затем блок сканера.
- Переведите выключатель питания устройства в положение "On" (ВКЛ).

Замена ролика переноса

- Переведите выключатель питания устройства в положение "Off" (ВЫКЛ).
- Откройте заднюю крышку устройства.

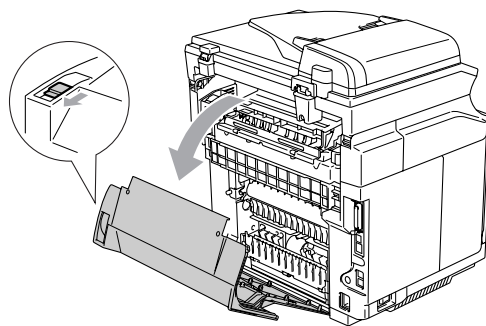

- Освободите фиксаторы справа и слева от ролика переноса и поднимите их, освободив ролик.

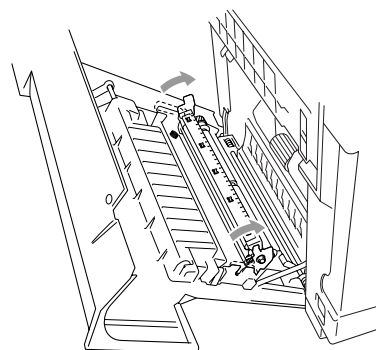

- Извлеките ролик переноса, осторожно вытянув его правую сторону вверх и выдвинув ролик вправо.

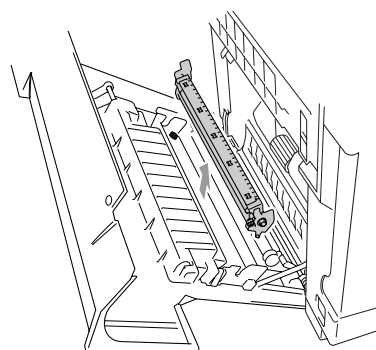

- 5 Установите новый ролик переноса, придерживая фиксаторы ролика и регулируя угол наклона осей ролика переноса (с обеих сторон) так, чтобы они попали в пазы передаточного узла. Установите ролик переноса на оси и на пружины, как показано ниже:



- 6 Опустите фиксаторы вниз, чтобы ролик переноса встал на свое место.
- 7 Закройте заднюю крышку.
- 8 Переведите выключатель питания устройства в положение "On" (ВКЛ).

Информация об устройстве

Просмотр серийных номеров

Можно посмотреть серийный номер устройства на ЖК-дисплее.

- 1 Нажмите **Menu/Set**, 7, 1.

Serial No.
XXXXXXXXXX

- 2 Нажмите **Stop/Exit**.

Проверка счетчиков страниц

Можно посмотреть счетчики скопированных страниц, распечатанных страниц, отчетов и списков, факсов, а также общее количество страниц.

- 1 Нажмите **Menu/Set**, 7, 2.

Machine Info.
2. Page Counter

- 2 Нажмите **▲** или **▼** для выбора: Total (Общий счетчик), Copy (Копирование), Print (Печать) или List/Fax (Списки/Факсы).

Page Counter
Total :XXXXXX

Page Counter
Copy :XXXXXX

Page Counter
Print :XXXXXX

Page Counter
List/Fax :XXXXXX

- 3 Нажмите **Stop/Exit**.

Проверка оставшегося срока службы деталей

Можно посмотреть оставшийся срок службы этих деталей на ЖК-дисплее.

- 1 Нажмите **Menu/Set, 7, 3.**

```
Machine Info.
3.Parts Life
```

- 2 Нажмите **▲** или **▼** для выбора:
 1. OPC Belt Life (Ресурс ленты OPC),
 2. Fuser Life (Ресурс блока термозакрепления тонера),
 3. 120K Kit Life (Ресурс комплекта 120K) или
 4. PF KIT2 Life (Ресурс комплекта PF).

Нажмите **Menu/Set.**

```
OPC Belt Life
Remaining:XXX%
```

- 3 Нажмите **Stop/Exit.**

Примечание

Проверка срока службы детали будет точной лишь при условии, что Вы сбросите счетчик ресурса этой детали при установке *новой* детали.

Она не будет точной, если Вы сбросите счетчик ресурса этой детали в течение срока службы *использованной* детали.

Упаковка и транспортировка устройства

При транспортировке устройства используйте оригинальную упаковку. Неправильная паковка устройства может привести к аннулированию гарантии. Устройство должно быть должным образом застраховано на период транспортировки.

- 1 Переведите выключатель питания устройства в положение "Off" (ВЫКЛ).
- 2 Отсоедините телефонный кабель от телефонной розетки, затем отключите все соединительные провода и в последнюю очередь выньте вилку шнура питания из розетки.

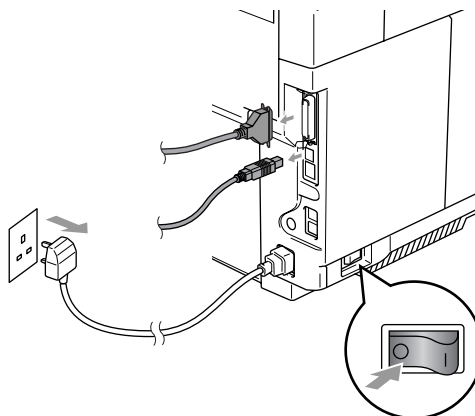

- 3 Откройте блок сканера и внутреннюю крышку так, чтобы она защелкнулась под блоком сканера.
- 4 Сожмите внутрь оба зеленых фиксатора ленточного картриджа OPC.

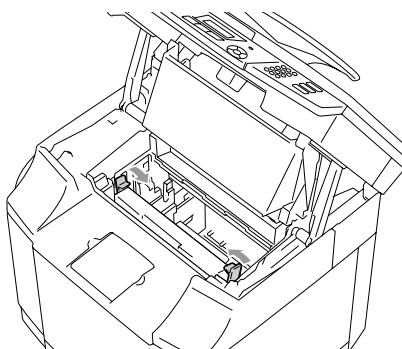

- 5 Выньте ленточный картридж OPC из устройства и положите его в заводскую полиэтиленовую упаковку.

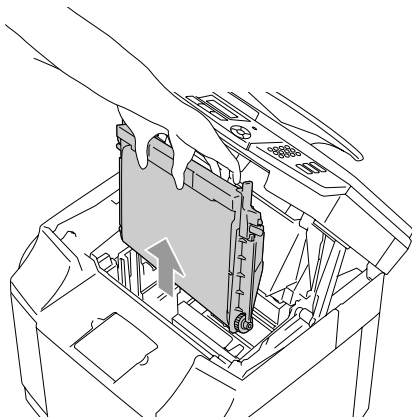

- 6 Откройте переднюю крышку устройства. Выньте из устройства все тонер-картриджи и контейнер для отработанного тонера.

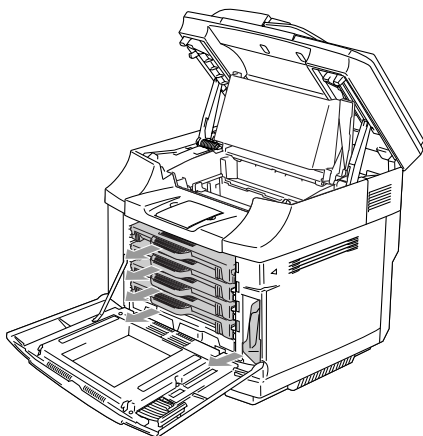

- 7 Во избежание рассыпания тонера заткните прилагаемой защитной губкой отверстие контейнера для отработанного тонера, расположенное в нижней части устройства справа.

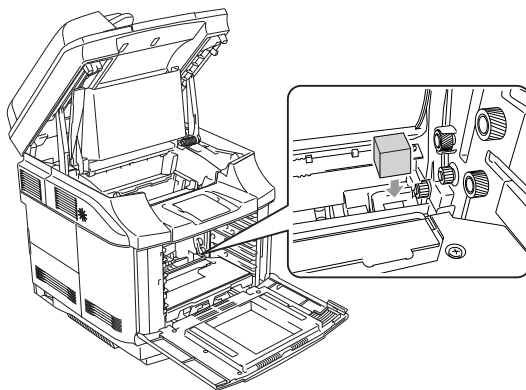

- 8 Снимите ленту с прилагаемой защитной губки и заткните отверстие контейнера для отработанного тонера, как показано на рисунке.

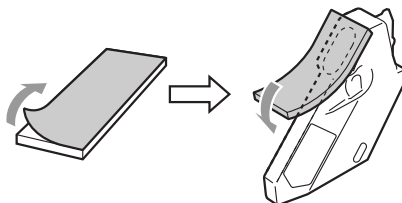

- 9 Вставьте контейнер для отработанного тонера обратно в устройство.

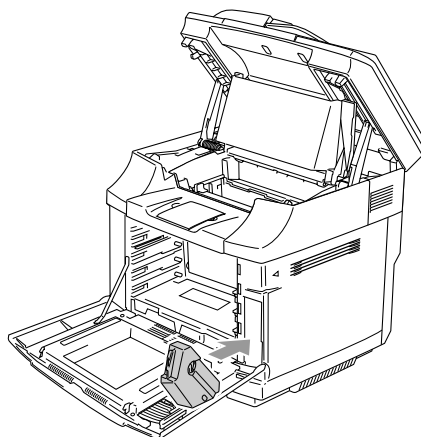

10 Закройте переднюю, внутреннюю крышки и затем блок сканера.

11 Наденьте заводскую оранжевую защитную крышку на каждый тонер-картридж. Закрепите крышки скотчем. Положите каждый тонер-картридж в отдельный полиэтиленовый пакет.

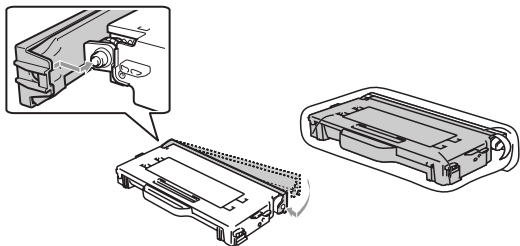

12 Положите тонер-картриджи и ленточный картридж OPC в коробку для аксессуаров и закройте ее.

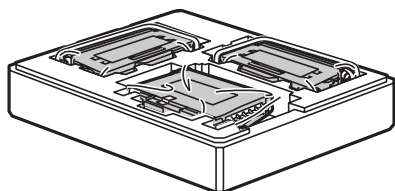

13 Два человека должны упаковать устройство в полиэтиленовый пакет и затем положить в заводскую картонную коробку.

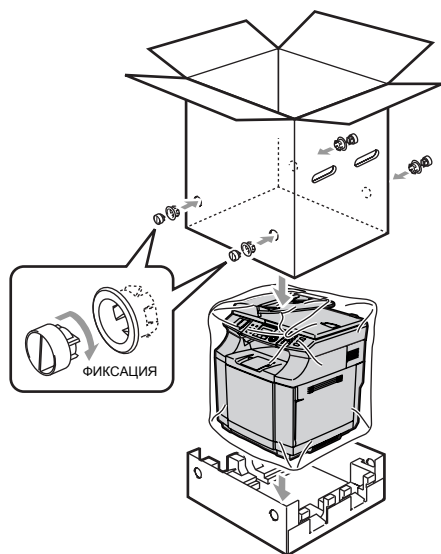

14 Поверх устройства положите две упаковочные пенопластовые детали, а на них - коробку с аксессуарами.

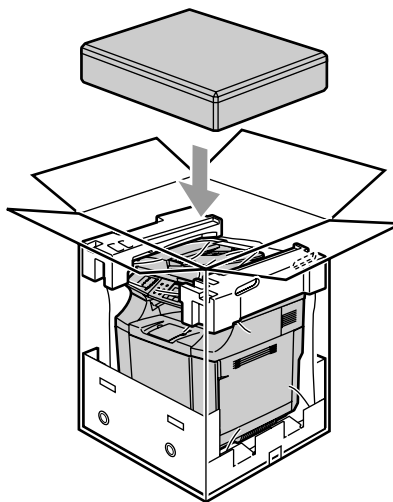

15 Закройте коробку и надежно заклейте ее скотчем.

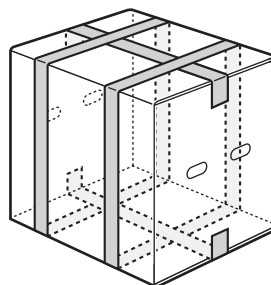

Дополнительные аксессуары и принадлежности

Дополнительный нижний лоток (LT-27CL)

См. *Дополнительный нижний лоток (LT-27CL)* на стр. Г-1.

Модуль памяти SO-DIMM

См. *Модуль памяти SO-DIMM* на стр. Г-3.

Дополнительный нижний лоток (LT-27CL)

Нижний лоток (Лоток 2) является дополнительным лотком, вмещающим до 530 листов бумаги плотностью 80 г/м²). Можно класть в этот лоток бумагу форматов Letter, A4, B5 (JIS и ISO) и Executive (от 176 x 250 до 215,9 x 297 мм). Если Вы хотите приобрести дополнительный нижний лоток, обратитесь к дилеру, у которого Вы приобрели устройство.

Как установить нижний лоток



ПРЕДУПРЕЖДЕНИЕ

- Устройство тяжелое - оно весит около 34,5 кг. Во избежание травм поднимать устройство следует как минимум вдвоем.
- При подъеме устройства обязательно пользуйтесь ручками на нижних углах устройства.
- При установке устройства на нижний лоток не прищемите пальцы.
- Не переносите устройство с прикрепленным нижним лотком.

! ОСТОРОЖНО!

При перемещении или подъеме устройства держите устройство горизонтально. Во избежание рассыпания тонера сначала нужно снять тонер-картриджи и контейнер для отработанного тонера.

- 1 Переведите выключатель питания устройства в положение "Off" (ВЫКЛ.). Затем отключите телефонный шнур от телефонной розетки.
- 2 Выньте вилку шнура питания из розетки. Отключите соединительный кабель от устройства .
- 3 Поставьте нижний лоток на ровный горизонтальный стол и снимите защитные элементы.

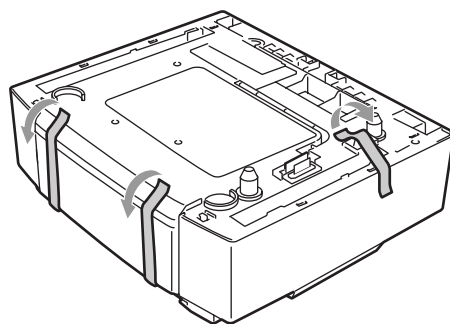

- 4 Выньте бумагу из нижнего лотка.

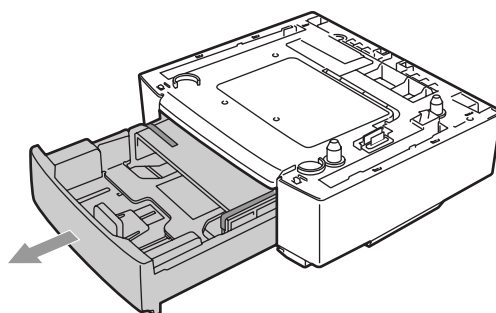

- 5** Снимите защитные элементы и затем положите бумагу обратно в нижний лоток.

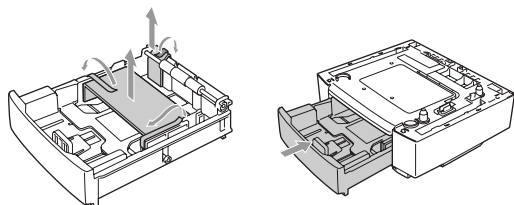

- 6** Проверьте два центровочных штыря на нижнем лотке. С помощью двух человек поднимите устройство и поставьте его на нижний лоток. Следует использовать ручки на нижних углах устройства. Проверьте, что штыри вошли в углубления в устройстве. Проверьте, подключены ли разъемы.

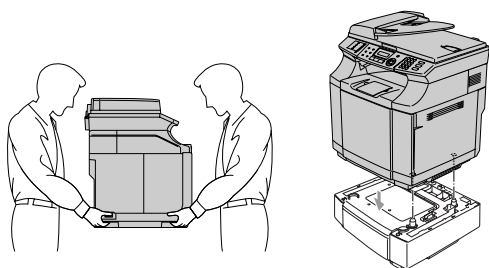

- 7** Установите два стопора с правой и левой стороны нижнего лотка.

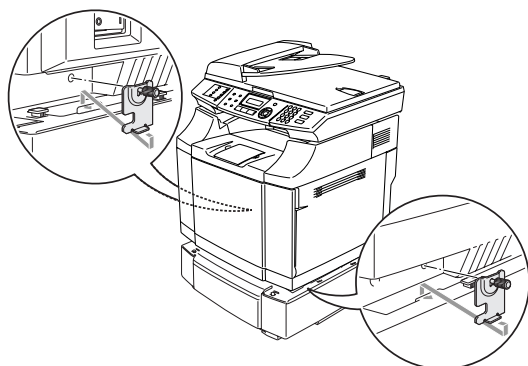

- 8** Закройте отверстие с правой стороны правой крышкой, вставив зацеп сзади. Закройте отверстие с левой стороны левой крышкой, вставив зацеп сзади. Закройте обе боковые крышки, совместив выемку с зацепом нижнего лотка.

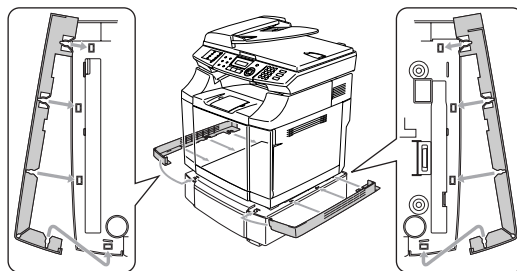

- 9** Чтобы выровнять устройство, отрегулируйте ножки нижнего лотка с правой стороны спереди и сзади. Подкрутите ножки по часовой или против часовой стрелки, чтобы они касались рабочей поверхности и нижний лоток находился в строго горизонтальном положении. Заверните стопорные винты на ножках для их фиксации.

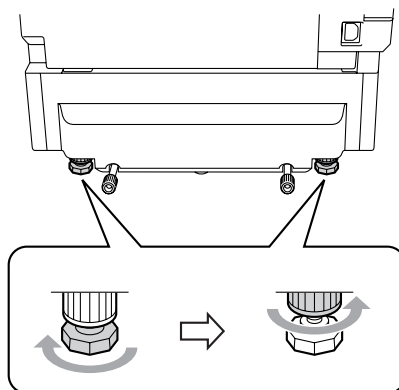

Загрузка бумаги в нижний лоток

После установки нижнего лотка можно загружать в него бумагу точно таким же образом, как и в верхний лоток.

Неправильная

Не загружайте в нижний лоток прозрачные пленки, наклейки и конверты. Это может привести к замятию бумаги.

Модуль памяти SO-DIMM

Плата памяти смонтирована на плате главного контроллера внутри устройства. Дополнительная плата памяти позволит увеличить производительность как копирования, так и печати, а также сохранить больше факсимильных сообщений.

Устройство имеет 64 МБ стандартной памяти и слот для дополнительной памяти. Память устройства можно расширить до 576 МБ путем установки модуля SO-DIMM (малогабаритного модуля памяти с двухрядным расположением выводов).

Устройство может работать с модулями, имеющими

144 контакта, SDRAM на 64 МБ и более, без контроля четности.

Данное устройство не совместимо с модулями EDO DIMM.

Можно установить следующие модули памяти SO-DIMM:

- 64 МБ Buffalo Technology VN133-64M
- 128 МБ Buffalo Technology VN133-128M
- 256 МБ Buffalo Technology VN133-256M
- 512 МБ Buffalo Technology VN133-512M

Модули SO-DIMM должны иметь следующие характеристики:

Тип:	144 контакта, 64-битовый вывод
Время ожидания CAS:	2 или 3
Тактовая частота:	100 МГц и более
Объем:	от 64 до 512 Мб
Тип DRAM:	SDRAM

- Стандартная память устройства может изменяться в зависимости от модели устройства и страны.
- Некоторые модули SO-DIMM могут не работать с данным устройством.
- За более подробной информацией обращайтесь к дилеру, у которого Вы приобрели устройство или в отдел обслуживания компании Brother.
- Самую свежую информацию Вы найдете на нашем сайте консультационной поддержки по адресу <http://solutions.brother.com>

Установка дополнительной памяти

- 1 Переведите выключатель питания устройства в положение "Off" (ВЫКЛ.).
- 2 Отсоедините телефонный кабель, затем выньте вилку шнура питания из розетки.

⚠ ПРЕДУПРЕЖДЕНИЕ



Перед установкой или снятием модуля SO-DIMM обязательно переведите выключатель питания устройства в положение OFF (ВЫКЛ.) и выньте вилку шнура питания устройства из розетки. Установка дополнительных аксессуаров на устройство, не отключенное от сети питания, может привести к поражению током.

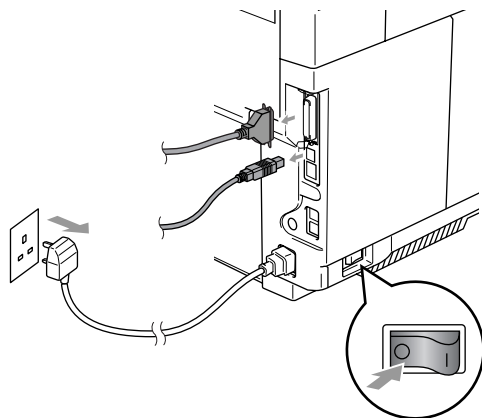

- 3 Выверните винт боковой крышки и снимите крышку.

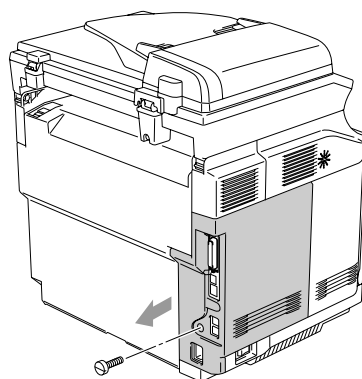

- 4 Открутите винт крепления металлической пластины и снимите пластину.

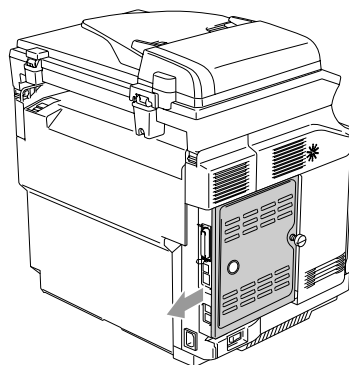

- 5 Распакуйте модуль SO-DIMM и держите его за края.

⚠ ОСТОРОЖНО!

Платы SO-DIMM можно повредить даже небольшим количеством статического электричества. Не прикасайтесь к кристаллам памяти и поверхности платы. При установке и снятии платы следует носить антистатический браслет. Если у Вас нет антистатического браслета, держитесь за оголенные металлические поверхности устройства.

- 6 Держите модуль SO-DIMM пальцами за боковые края, придерживая большим пальцем за задний край. Совместите выемку на модуле SO-DIMM с выступами в слоте для SO-DIMM. (Убедитесь, что фиксаторы с обеих сторон слота DIMM открыты или обращены наружу.)

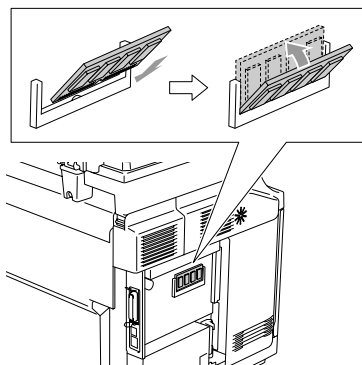

- 7 Вставьте модуль SO-DIMM прямо в слот (до упора). При этом должны защелкнуться фиксаторы на обеих сторонах SO-DIMM.

Примечание

Чтобы извлечь модуль SO-DIMM, разожмите удерживающие зажимы с обеих сторон модуля SO-DIMM, возьмитесь за края модуля SO-DIMM и вытащите его из слота.

- 8 Прикрепите винтом металлическую пластину.

- 9 Установите на место боковую крышку, вставив ее в направляющие, и закрепите винтом.

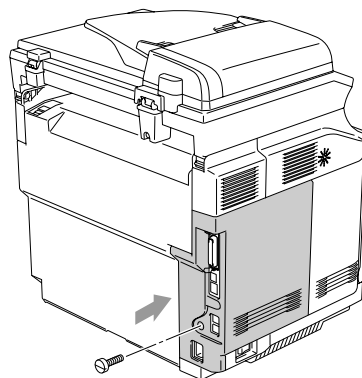

- 10 Подключите к компьютеру соединительный кабель. Вставьте вилку шнура питания в розетку, затем подсоедините телефонный кабель. Переведите выключатель питания устройства в положение "On" (ВКЛ.).

Примечание

Чтобы проверить правильность установки модуля SO-DIMM, можно распечатать перечень пользовательских настроек, где будет указан текущий объем памяти. Распечатывание перечня пользовательских настроек см. *Как напечатать отчет* на стр. 9-2.

Описание изделия

Общие сведения

Объем памяти	64 МБ (с возможностью расширения до 576 МБ)
АПД (автоподатчик документов)	До 35 страниц
Лоток для бумаги	250 листов (80 г/м ²)
Тип принтера	Лазерный
Метод печати	Электрофотографический путем сканирования лучом полупроводникового лазера
ЖКД (Жидкокристаллический дисплей)	16 символов x 2 строки
Источник питания	220 - 240В 50/60Гц
Потребляемая мощность	Копирование: в среднем 615 Вт Спящий режим: в среднем 16 Вт Режим ожидания: в среднем 155 Вт

Размеры

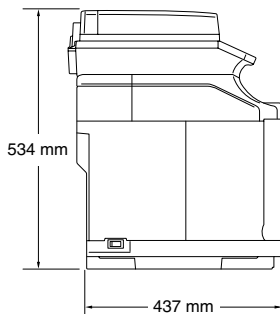
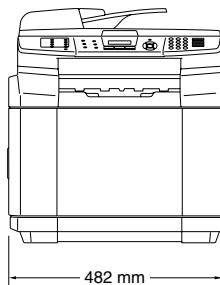

Вес	С лентой OPC/тонер-картриджами: 34,5 кг
Уровень шума	В рабочем состоянии: LWAd = 6,7 бел и менее Режим ожидания: LWAd = 5,4 бел и менее
Температура	В рабочем состоянии: 10 - 32,5°C Хранение: 0 - 40°C
Влажность	В рабочем состоянии: 20 - 80% (без конденсата) Хранение: 10 - 90% (без конденсата)

Печатные носители

Подача бумаги

Лоток для бумаги

- Тип бумаги:
Тонкая, обычная, плотная, сверхплотная, переработанная, прозрачная пленка¹
- Формат бумаги:
A4, Executive, A5, B5, COM10 и DL
Подробную информацию см. *Допустимая бумага и другие носители* на стр. 2-1.
- Плотность бумаги:
60 - 210 г/м²
До 35 страниц бумаги плотностью 64 - 90 г/м² для АПД
Вместимость лотка для бумаги: до 250 листов обычной бумаги плотностью 80 г/м² или до 50 прозрачных пленок

Вывод бумаги

До 250 листов обычной бумаги формата А4²
(Вывод бумаги лицевой стороной вниз в выходной лоток)

¹ При печати на прозрачных пленках и наклейках рекомендуется сразу убирать отпечатанные листы из выходного лотка устройства во избежание смазывания.

² Для рекомендованной бумаги, см. с. 2-1. Количество страниц будет меняться в зависимости от используемой бумаги.

Факс

Совместимость	ITU-T Group 3												
Система кодирования	MH/MR/MMR/JPEG												
Скорость модема	Автоматич. нейтрализация ошибок: 33600 бит/с												
Размер документа	Ширина АПД: от 147,3 до 215,9 мм Высота АПД: от 147,3 до 356 мм Ширина, стекло сканера: Макс. 215,9 мм Высота, стекло сканера: Макс. 297 мм												
Ширина сканирования	Макс. 208 мм												
Ширина печати	Макс. 208 мм												
Шкала оттенков серого	256 уровней												
Типы запросов	Стандартный, безопасный, в заданное время, последовательный												
Регулировка контрастности	Автоматич./Светлый/Темный (ручная регулировка)												
Разрешение	<ul style="list-style-type: none"> • Горизонтальное 203 точек на дюйм (8 точек на мм) • Вертикальное <table style="margin-left: 20px; border: none;"> <tr> <td style="padding-right: 20px;">Стандартное -</td> <td>3,85 строк/мм (черно-белый)</td> </tr> <tr> <td></td> <td>7,7 строк/мм (цветной)</td> </tr> <tr> <td style="padding-right: 20px;">Высокое -</td> <td>7,7 строк/мм (черно-белый)</td> </tr> <tr> <td></td> <td>7,7 строк/мм (цветной)</td> </tr> <tr> <td style="padding-right: 20px;">Фотографическое -</td> <td>7,7 строк/мм (черно-белый)</td> </tr> <tr> <td style="padding-right: 20px;">Очень высокое -</td> <td>15,4 строк/мм (черно-белый)</td> </tr> </table> 	Стандартное -	3,85 строк/мм (черно-белый)		7,7 строк/мм (цветной)	Высокое -	7,7 строк/мм (черно-белый)		7,7 строк/мм (цветной)	Фотографическое -	7,7 строк/мм (черно-белый)	Очень высокое -	15,4 строк/мм (черно-белый)
Стандартное -	3,85 строк/мм (черно-белый)												
	7,7 строк/мм (цветной)												
Высокое -	7,7 строк/мм (черно-белый)												
	7,7 строк/мм (цветной)												
Фотографическое -	7,7 строк/мм (черно-белый)												
Очень высокое -	15,4 строк/мм (черно-белый)												
Количество ячеек быстрого набора (в одно касание)	16 (8 x 2)												
Количество ячеек ускоренного набора	200												
Пакетная рассылка факсов	266 номеров												
Автодозвон	3 попытки с интервалом 5 минут												
Автоответ	Через 0, 1, 2, 3 или 4 гудка (для Великобритании)												
Источник связи	Телефонная сеть общего пользования.												
Передача из памяти	До 500 ¹ /400 ² страниц												
Прием из памяти	До 500 ¹ /400 ² страниц												

¹ "Страницы" относится "Стандартной карте Brother №1" (Brother Standard Chart No. 1, стандартное деловое письмо, стандартное разрешение, код MMR). Возможно внесение изменений в характеристики и публикуемые материалы без предварительного уведомления.

² "Страницы" относится к "Тестирующей карте ITU-T №1" (ITU-T Test Chart No. 1, стандартное деловое письмо, стандартное разрешение, код MMR). Возможно внесение изменений в характеристики и публикуемые материалы без предварительного уведомления.

Копирование

Цветное/черно-белое	Цветное/черно-белое
Размер документа	Ширина АПД: от 147,3 до 215,9 мм Высота АПД: от 147,3 до 356 мм Ширина, стекло сканера: Макс. 215,9 мм Высота, стекло сканера: Макс. 297 мм
Скорость копирования	Цветное До 8 страниц в минуту (формат А4) ¹ Черный До 31 страницы в минуту (формат А4) ¹
Время копирования первого экземпляра	Около 20 секунд (черно-белый) Около 30 секунд (цветное)
Создание нескольких копий	Штабелировка либо сортировка до 99 страниц
Увеличение/уменьшение	От 25% до 400% (с шагом 1%)
Разрешение	Сканирование: До 600 x 300 точек на дюйм Печать: До 600 x 600 точек на дюйм

¹ Не включает время на разогрев.
Для стандартного шаблона Brother. (Штабелирование)
Скорость копирования зависит от сложности документа.

Сканер

Цветное/черно-белое	Цветное/черно-белое
TWAIN-совместимый	Да (Windows® 98/98SE/Me/2000 Professional/XP/ Windows NT® Workstation Version 4.0) Mac OS® 9.1 - 9.2/Mac OS® X 10.2.4 и выше
WIA-совместимый	Да (Windows® XP) ¹
Цветовая насыщенность	48-битовая обработка цвета (вход) 24-битовая обработка цвета (выход)
Resolution (Разрешение)	До 9600 x 9600 точек на дюйм (интерполир.) Стекло сканера: До 1200 x 2400 точек на дюйм (оптич.) АПД: До 1200 x 600 точек на дюйм (оптич.)
Размер документа	Ширина АПД: от 147,3 до 215,9 мм Высота АПД: от 147,3 до 356 мм Ширина, стекло сканера: Макс. 215,9 мм Высота, стекло сканера: Макс. 297 мм
Ширина сканирования	Макс. 215,9 мм
Шкала оттенков серого	256 уровней

¹ Макс. 1200 x 1200 точек на дюйм при сканировании в Windows® XP (можно выбрать разрешение до 9600 x 9600 точек на дюйм с помощью утилиты сканирования Brother)

Принтер

Эмуляция	Система печати Brother для Windows® PCL6 BR-Script 3 (эмуляция PostScript® 3™)
Драйвер принтера	Windows® 98/98SE/Me/2000 Professional/XP/ Windows NT® Workstation Version 4.0 с поддержкой режима Brother Native Compression и двунаправленного режима Драйвер Brother Colour Driver для Mac OS® 9.1 - 9.2/Mac OS® X 10.2.4 и выше
Разрешение	600 x 600 точек на дюйм (макс. класс 2400 точек на дюйм)
Качество печати	Обычный режим печати Экономичный режим печати (режим экономии тонера)
Скорость печати	До 31 страниц в минуту (формат A4, черно-белая) ¹ До 8 страниц в минуту (формат A4, цветная) ¹
Первый экземпляр	В среднем через 13 секунд (черно-белый) В среднем через 19 секунд (цветной)

¹ Для стандартного шаблона Brother.
Не включает время на разогрев.

Интерфейсы

Интерфейс	Рекомендуемый соединительный кабель
Параллельный	Двунаправленный экранированный параллельный кабель, соответствующий стандарту IEEE 1284 и длиной не более 2,0 м.
USB	Кабель USB 2.0 длиной не более 2,0 м. Устройство имеет высокоскоростной интерфейс USB 2.0. Устройство можно также подключать к компьютеру с интерфейсом USB 1.1.
Кабель LAN (Не входят в комплект поставки.)	Кабель Ethernet UTP категории 5 и выше.

Требования к компьютеру

Минимальные системные требования и поддерживаемые функции компьютерного ПО								
Компьютерная платформа и версия операционной системы		Поддерживаемые функции компьютерного ПО	Компьютерный интерфейс	Минимальные параметры процессора	Минимальный объем ОЗУ	Рекомендуемый объем ОЗУ	Свободное место на жестком диске	
							для драйверов	для приложений
Операционная система Windows®	98, 98SE	Печать, сканирование ¹ , PC Fax ^{2,4}	USB, параллельный, Ethernet	Pentium®II или аналог	32 Мб	128 Мб	90 Мб	130 Мб
	Me		USB, параллельный, Ethernet					
	NT® Workstation 4.0		Параллельный, Ethernet		64 Мб	256 Мб	150 Мб	220 Мб
	2000 Professional		USB, параллельный, Ethernet					
	XP Home XP Professional		USB, параллельный, Ethernet		128 Мб	256 Мб	150 Мб	220 Мб
	XP Professional x64 Edition (загрузка с http://solutions.brother.com)		USB, параллельный, Ethernet		256 Мб	512 Мб	150 Мб	220 Мб
Операционная система Macintosh®	OS 9.1 - 9.2	Печать, сканирование ^{1,3} , отправка факсов с ПК ⁴	USB, Ethernet	Все базовые модели отвечают минимальным требованиям.	64 Мб	80 Мб	200 Мб	
	OSX 10.2.4 и выше	Печать, сканирование, отправка факсов с ПК ⁴	USB, Ethernet					128 Мб
¹ Сканирование в сети не поддерживается в Windows NT® Workstation 4.0 и Mac OS® 9.1 - 9.2. ² Отправка факсов с ПК только для пользователей сети. ³ Выделение специальной кнопки для сканирования недоступно для Mac OS® 9.1 - 9.2. ⁴ Функция "PC Fax" поддерживает только отставку черно-белых факсов.						Самые последние обновления драйверов Вы найдете на нашем сайте консультационной поддержки по адресу http://solutions.brother.com		
Все упомянутые здесь зарегистрированные торговые марки являются собственностью соответствующих компаний.								

Расходные материалы

Ресурс тонер-картриджа	Стартовые тонер-картриджи
	Черный: Прибл. 5 000 страниц ¹
	Желтый, голубой и пурпурный: прибл. 3 000 страниц ^{1,2}
	Рабочие тонер-картриджи (TN-04BK, TN-04Y, TN-04C, TN-04M)
	Черный: Прибл. 10 000 страниц ¹
	Желтый, голубой и пурпурный: прибл. 6 600 страниц ^{1,2}
Оценочный ресурс контейнера для отработанного тонера (WT-4CL)	До 12 000 изображений ²
Оценочный ресурс ленты OPC (OP-4CL)	Прибл. 60 000 изображений при непрерывной печати ²
Оценочный ресурс блока термозакрепления тонера (FP-4CL)	Прибл. 60 000 страниц

Заменяемые детали

Очиститель ленты переноса (LM0590001)	Прибл. 120 000 страниц ²
Ролик переноса (LM0660001)	Прибл. 120 000 страниц ²

¹ При печати на бумаге формата A4 или Letter с 5% заполнением страницы.

² Определение страниц: фактическое количество страниц на выходе.

Определение изображений:

Если изображение на странице содержит только один цвет, т.е. голубой, пурпурный, желтый или черный => 1 изображение, два цвета => 2 изображения, три цвета => 3 изображения, четыре цвета => 4 изображения.

Существует множество факторов, определяющих фактический ресурс расходных материалов, такие как температура, влажность, тип бумаги, используемый тонер и количество страниц в задании печати.

Локальная сеть (LAN)

LAN	Можно подключить устройство к сети для отправки факсов через Интернет, печати в сети, сканирования в сети и отправки факсов с ПК. В комплект поставки входит также программное обеспечение для работы в сети Brother BRAdmin Professional.
Поддержка для	Windows® 98/98SE/Me/2000/XP/ Windows NT® Workstation Version 4.0 ¹ Mac OS® 9.1 - 9.2/Mac OS® X 10.2.4 и выше ² Ethernet 10/100 BASE-TX Auto Negotiation с автоматическим согласованием
Протоколы	TCP/IP ARP, RARP, BOOTP, DHCP, APIPA (Auto IP), WINS/NetBIOS, DNS Resolver, LPR/LPD, Custom Raw Port/Port9100, POP3, SMTP Client, IPP, FTP Server, mDNS, TELNET, SNMP, HTTP, TFTP Прилагаемые утилиты: BRAdmin Professional (Windows®)



Примечание

- Для отправки факсов через Интернет необходимо настроить сервера электронной почты SMTP/POP3.
- Утилита BRAdmin Professional не поддерживается в Mac OS®.
- Для Mac OS® X 10.2.4 и выше предлагается утилита BRAdmin Light.
Более подробную информацию Вы найдете на нашем сайте консультационной поддержки по адресу <http://solutions.brother.com>

¹ Сканирование в сети не поддерживается в Windows NT® 4.0.

² Выделение специальной кнопки для сканирования и прямое сканирование в сети поддерживаются в Mac OS® X 10.2.4 и выше.

BT Call Sign

Услуга, предоставляемая британским оператором British Telecom, позволяющая иметь два и более телефонных номеров на одной линии.

CNG-сигналы

Специальные тональные сигналы, отправляемые факсимильными аппаратами при автоматической передаче, извещающие принимающий аппарат о факсимильном вызове.

ECM (Режим исправления ошибок)

Если при передаче факса устройство обнаружит ошибку, то оно повторно отправит страницы факса, в которых была выявлена ошибка.

Fax/Tel

Можно принимать факсы и телефонные звонки. Не используйте этот режим, если у Вас подключен автоответчик.

OCR (оптическое распознавание символов)

Прилагаемые программные продукты ScanSoft® OmniPage® (для Windows®) и Presto!® PageManager® (для Macintosh®) преобразуют графический текст в редактируемый.

Resolution (Разрешение)

Количество вертикальных и горизонтальных линий на дюйм. См.: Стандартное, высокое, очень высокое и фотографическое.

Station ID

Сохраненная информация, отображаемая в верхней части отправляемых страниц. Она включает в себя имя отправителя и номер факса.

Tone (Тональный набор)

Тип набора номеров в телефонной линии, используемый в кнопочных телефонах.

Автодозвон

Эта функция позволяет устройству повторить набор последнего набранного номера факса через пять минут, если факс не прошел из-за занятости линии.

Автоматическая передача факсов

Возможность отправлять факсы, не снимая трубку на внешнем телефоне.

Автоматическое уменьшение

Уменьшает размер входящих факсов.

Автоответчик

Можно подключить к устройству внешний автоответчик.

АПД (автоподатчик документов)

Документ можно поместить в АПД и автоматически постранично отсканировать.

Внешний телефон

Автоответчик или телефон, подключенный к устройству.

Временные настройки

Можно выбрать определенные опции для каждой отправки факса или операции копирования, не меняя настроек по умолчанию.

Выполнение операций по опросу

Процесс отправки запроса другому факсимильному аппарату на передачу ждущих отправки факсимильных сообщений.

Высокое разрешение

Разрешение составляет 203 x 196 точек на дюйм. Оно используется для мелкой печати и графики.

Громкость звонка

Регулировка громкости звонка.

Громкость звукового сигнала

Регулировка громкости звукового сигнала, издаваемого при нажатии кнопок и ошибках.

Группа совместимости

Способность одного факсового аппарата общаться с другим. Совместимость гарантируется между группами ITU-T.

Двойной доступ

Устройство может сканировать исходящие факсы и запланированные задания в память одновременно с отправкой факсов из памяти или приемом/распечатыванием входящих факсов.

Длительность двойного сигнала вызова

Длительность подачи особого двойного сигнала, когда устройство находится в режиме "Факс/тел." (Fax/Tel), извещающего Вас о необходимости принять поступивший голосовой вызов.

Добавочный телефон

Телефон, подключенный к отдельной телефонной розетке.

Доступ к удаленному извлечению из памяти

Возможность доступа к устройству с любого телефона с тональным набором.

ЖК дисплей

Дисплей устройства, на котором во время настройки устройства отображаются сообщения с инструкциями, а также дату и время, когда устройство не работает.

Журнал факсов

Содержит сведения о последних 200 входящих и исходящих факсах. TX означает "передача". RX означает "прием".

Задержка ответа

Количество гудков, после которого устройство отвечает на вызов в режиме "Fax Only" (Только факс) или "Fax/Tel" (Факс/тел.).

Запись факсов в память

Можно сохранять принятые факсы в памяти устройства.

Импульсный набор

Тип набора номера в телефонной линии по принципу вращающегося диска.

Кнопки быстрого набора

Кнопки на панели управления устройства, для которых можно запрограммировать номера, набираемые одним нажатием кнопки. Под каждой из кнопок можно запрограммировать еще один номер, нажав кнопку **Shift** и соответствующую кнопку быстрого набора.

Код ответа на телефонный звонок (только для режима "Факс/тел.")

Когда устройство отвечает на голосовой вызов, оно издает псевдо/двойной сигнал. Можно поднять трубку на добавочном телефоне, набрав это код (**# 5 1**).

Код приема факсов

Наберите этот код (*** 5 1**) при ответе на факсовый вызов на добавочном или внешнем телефоне.

Код удаленного доступа

Ваш собственный четырехзначный код (**--- ***), позволяющий звонить на устройство и удаленно управлять им.

Количество ячеек ускоренного набора

Запрограммированный номер для быстрого набора. Для ускоренного набора номера Вы должны нажать кнопку **Search/Speed Dial**, **#** и трехзначный код, а затем кнопку **Mono Start** или **Colour Start**.

Контрастность

Настройка для коррекции темных и светлых документов, делающая темные документы ярче, а светлые - темнее.

Международная связь

Временно меняет факсовые сигналы, приспособляясь к шумам и помехам в международных телефонных линиях.

Метод кодирования

Метод кодирования содержащейся в документе информации. Все факсимильные аппараты должны использовать минимальный стандарт Modified Huffman (MH). Устройство поддерживает более мощные методы сжатия - Modified Read (MR), Modified Modified Read (MMR) и JPEG, на случай если принимающий аппарат также поддерживает их.

Номер группы

Комбинация номеров быстрого и ускоренного набора, запрограммированных в ячейке быстрого или ускоренного набора для пакетных рассылок.

Обнаружение факса

Позволяет устройству ответить на CNG-сигналы в случае, если Вы прервете факсимильный вызов, ответив на него.

Оставшиеся задания

Можно проверить, какие задания остались в памяти и отменить отдельные задания.

Отмена задания

Отменяет запрограммированное задание, например факс с отложенной отправкой или передача запроса.

Отправка факсов в заданное время

Отправляет факс в указанное Вами время в последующие дни.

Отправка факсов вручную

Если Вы поднимите трубку внешнего телефона или нажмете кнопку **Tel/R**, то Вы услышите ответ принимающего факсимильного аппарата до того, как Вы нажмете кнопку **Mono Start** или **Colour Start**, чтобы начать отправку.

Отчет о проверке передачи

Распечатка по каждой передаче с указанием даты, времени и номера.

Очень высокое разрешение

203 x 392 точки на дюйм. Оптимально подходит для очень мелкой печати и штриховых рисунков.

Ошибка связи

Ошибка во время отправки или приема факса, обычно ее причиной является шум и помехи в линии.

Пакетная рассылка в заданное время

Эта функция позволяет сэкономить время и деньги. Все отложенные факсы на один и тот же номер отправляются в виде одной отправки.

Пакетная рассылка факсов

Возможность отправить один и тот же факс на несколько номеров.

Пауза

Позволяет вставить в телефонный номер, сохраненный в ячейке быстрого или ускоренного набора паузу продолжительностью 3,5 секунды. Нажмите кнопку **Redial/Pause** столько раз, насколько длинной должна быть пауза.

Передача

Процесс отправки факсов по телефонным линиям с устройства на принимающий факсимильный аппарат.

Передача в реальном времени

При заполнении памяти можно отправлять факсы в реальном времени.

Пересылка факсов

Отправляет принятый в память факс на другой, заранее запрограммированный номер.

Периодичность распечатки журнала

Запрограммированная периодичность автоматического распечатывания журнала факсов. Можно распечатать журнал факсов по опросу, не нарушая заданный цикл.

Печать резервных копий

Устройство распечатывает каждый принятый факс, записанный в память. Эта функция предотвращает потерю факсов из-за отключения питания.

Поиск

Электронный алфавитный перечень имен и номеров, сохраненных в памяти быстрого, ускоренного и группового набора.

Пользовательские настройки

Распечатываемый отчет о текущих настройках устройства.

Прием из памяти

Принимает факсы в память устройства, когда в устройстве закончится бумага.

Режим меню

Режим программирования для изменения настроек устройства.

Сканирование

Процесс отправки изображения с бумажного документа в электронном виде на компьютер.

Список номеров быстрого набора

Перечень имен и номеров, сохраненных в памяти быстрого и ускоренного набора.

Справка

Распечатка полной таблицы меню, которую можно использовать для программирования устройства на случай отсутствия Руководства пользователя.

Стандартное разрешение

203 x 97 точек на дюйм. Используется для быстрой передачи текста со шрифтом обычного размера.

Факсимильные сигналы

Сигналы, отправляемые передающим и принимающим факсимильными аппаратами при обмене информацией.

Фотографическое разрешение

Разрешение, при котором используется большое количество полутонов для оптимального воспроизведения фотографий.

Шкала оттенков серого

Количество оттенков серого цвета при копировании и отправке фотографий по факсу.

А

Apple® Macintosh®

См. Руководство к программному обеспечению на компакт-диске

С

CNG-сигналы 1-7

ControlCenter2

См. Руководство к программному обеспечению на компакт-диске

М

Macintosh®

См. Руководство к программному обеспечению на компакт-диске

Manual

прием 6-1

Mode, entering

Scan 1-4

Р

PaperPort®

См. Руководство к программному обеспечению на компакт-диске

W

Windows®

См. Руководство к программному обеспечению на компакт-диске

А

Автоматический

повторный набор номера факса 7-2

прием факсов 6-1

обнаружение факса 6-5

Автоответчик 3-6

подключение 3-6

Автоответчик, внешний 3-6, 6-1

запись приветствия 3-7

Автоответчик, внешний

подключение 3-6

режим приема 6-1

АПД (автоподатчик документов) 2-10

крышка АПД В-6

Б

Беспроводной телефон 6-7

Блокировка доступа 4-3

Блокировка настроек 4-1

Блок термозакрепления тонера В-36

Бумага 2-1, Д-2

как загружать 2-8

тип 3-9

формат 3-9

формат документа 2-10

Быстрый набор

изменение 7-4

использование 7-1

набор одним нажатием

использование 7-1

настройка 7-4

пакетная рассылка факсов 5-3

с использованием групп 5-3

поиск 7-2

В

Внешний телефон, подключение 3-5

Время перехода в спящий режим 3-8

Вручную

набор номера 7-1

Выбор разрешения

для следующего факса 5-5

копирование Д-4

печать Д-6

разрешение факса (стандартное,

высокое, очень высокое,

фотографическое) Д-3

сканирование Д-5

Г

Громкость, настройка 3-10

динамик 3-10

звонок 3-10

звуковой сигнал 3-10

Группы рассылки 7-5

Д

Дата и время.....	3-1
Двойной доступ.....	5-2
Добавочный телефон, использование.....	3-4, 6-6
Дополнительные устройства (аксессуары) SO-DIMM.....	Г-3
нижний лоток.....	Г-1

Ж

ЖК дисплей.....	Б-1,Б-2
-----------------	---------

З

Задержка ответа, настройка.....	6-2
Замятие бумаги.....	В-7
документа.....	В-6

И

Изменение факсовых кодов.....	6-5
Инструкции по безопасности.....	А-3, А-5
Информация об устройстве.....	В-41
Использование лотка, настройка копирование.....	11-2
факс.....	6-3

К

Кнопка "Copy options" (опции копирования).....	Б-15
Кнопка "Redial/Pause".....	7-2, 7-3
Кнопка "Tel/R".....	1-5
Коды доступа, сохранение и набор.....	7-6
Коды факса Код ответа на звонки.....	6-6
Код приема факсов.....	6-6
код удаленного доступа.....	8-4
настройка.....	8-4
Конверты.....	2-4
Контейнер для отработанного тонера.....	В-32
Копирование Заполнение памяти.....	11-9
зона печати.....	11-1
качество.....	11-3
кнопка "Copy options" (опции копирования).....	Б-15

кнопка масштабирования.....	11-4
контрастность.....	11-7
макет страницы.....	11-5
одна копия.....	11-1
переход в режим копирования.....	11-1
плакат.....	11-5
регулировка цветовой насыщенности.....	11-8
скорость.....	11-3
создание нескольких копий.....	11-2
сортировка.....	11-7
цветовая насыщенность.....	11-7
яркость.....	11-7

М

Масштабирование входящих факсов.....	6-4
-----------------------------------------	-----

Н

Набор номера автоматический повторный набор номера факса.....	7-2
быстрый набор.....	7-1
вручную.....	7-1
группы.....	5-3
коды доступа и номера карт предоплаты.....	7-6
одним нажатием.....	7-1
пауза.....	7-3
Набор одним нажатием изменение.....	7-4
настройка.....	7-3
набор одним нажатием использование.....	7-1
Наклейки.....	2-6
Настройки удаленного доступа См. Руководство к программному обеспечению на компакт-диске	
Нижний лоток (дополнительный узел)....	Г1
загрузка бумаги.....	Г-3
Номера карт предоплаты.....	7-6

О

Обзор панели управления.....	1-4, 1-5
Обслуживание, текущее.....	В-21
замена блок термозакрепления тонера... ..	В-36

- контейнер для отработанного тонера В-32
 очиститель ленты переноса В-39
 ролик переноса В-40
 тонер-картриджи В-29, В-30
- Организация сети
 печать
 См. Руководство к программному обеспечению на компакт-диске
 сканирование
 См. Руководство к программному обеспечению на компакт-диске
- Отключение питания Б-1
- Отмена
 пересылка факсов 8-1
 пейджинг 8-5
 факсов, ожидающих отправки 5-8
- Отправка вручную 5-3
- Отправка запросов 10-1
 прием по опросу
 таймер 10-2
- Отправка факсов с компьютера
 См. Руководство к программному обеспечению на компакт-диске
- Отчеты 9-1
 журнал отправки и приема факсов 9-2
 интервал печати журнала 9-1
 как печатать 9-2
 конфигурация сети 9-2
 памятка по настройке 9-2
 подтверждение передачи 9-1
 пользовательские настройки 9-2
 список номеров ускоренного набора . 9-2
- П**
- Пакетная рассылка в заданное время
 факс, автономно
 пакетная рассылка
 в заданное время 5-8
- Пакетная рассылка факсов 5-3
 создание групп 7-5
- Память
 увеличение памяти
 SO-DIMM (опция) Г-3
 установка Г-4
- Пересылка факсов
 программирование номера 8-1
 удаленное управление 8-5, 8-6
- Печать
 драйвера Д-6
 замятие бумаги В-7
 качество 2-1, 3-9, В-16
 отчет 9-2
 проблемы В-11
 разрешение Д-6
 с компьютера
 См. Руководство к программному обеспечению на компакт-диске
 факс из памяти 6-6
 характеристики Д-6
- Пейджинг
 программирование номера пейджера .. 8-1
- Плакат 11-5
- Подключение
 внешний автоответчик 3-6
 внешний телефон 3-5
- Подключения по многоканальным линиям (мини-АТС) 3-5
- Проверка
 информация об устройстве В-41
 наличия факсов в памяти В-5
- Программирование устройства ...Б-1, Б-2
- Прозрачная пленка 2-6
- Р**
- Расходные материалы В-27, Д-8
- Режим "Факс/тел."
 двойной сигнал
 (голосовые вызовы) 6-3
 длительность двойного
 сигнала вызова 6-3
 задержка ответа 6-2
 код ответа на звонки 6-6
 код приема факсов 6-6
 ответ с добавочных телефонов 6-6
 прием факсов 6-7
- Режим, вход в
 факс 5-1
- Режим, переключение
 копирование 11-1
- Режим исправления ошибок (ЕСМ) 1-7
- Режим опроса 10-1
 передача по опросу 10-3
 безопасный 10-4
 прием по опросу 10-1
 безопасный 10-1
 последовательный 10-2
- Режим приема 6-1

External TAD.....	6-1
Fax/Tel	6-1
Fax Only.....	6-1
Manual	6-1
Ролик переноса	B-40

С

Сканирование	
См. Руководство к программному обеспечению на компакт-диске	
Сообщение о заполнении памяти	5-3
Сообщения об ошибках на ЖК-дисплее	
Comm.Error (Сбой связи)	B-1
No Paper Fed (Нет бумаги)	B-2
Not Registered	
(№ не зарегистрирован).....	B-2
Not Registered (Нет номера)	7-1
Unable to Init. (Невозм. включ.).....	B-4
Unable to Print (Невозм. печать)	B-4
Unable to Scan (Невозм. сканир.)	B-4
заполнение памяти	B-3
сканирование документов	11-9
Сохранение факсов в памяти.....	8-1
включение	8-1
Справка	
сообщения на ЖК-дисплее	B-1
использование кнопок навигации ..	B-2
таблица меню	B-1, B-3

Т

Таблица меню.....	B-1
Текст, ввод	B-16
специальные символы	B-16
Телефонная линия	
многоканальная линия (мини-АТС)....	3-5
подключения	3-6
проблемы	B-11
Техническое обслуживание, текущее	
замена	
ленточный картридж OPC	B-34
Титульная страница	
для всех факсов	5-10
отпечатанный бланк.....	5-10
произвольный текст	5-9
только для следующего факса.....	5-9

У

Удаленное извлечение из памяти	8-4
код доступа.....	8-4
команды.....	8-5
получение факсов.....	8-6
Уменьшение масштаба	
копии	11-4
Упаковка и транспортировка	
устройства	B-42
Ускоренный набор	
быстрый набор	
изменение	7-4
настройка	7-4
коды доступа и номера карт предоплаты	
настройка	7-6
набор групп номеров	
изменение	7-4
создание групп рассылки	7-5
набор одним нажатием	
изменение	7-4
настройка	7-3
Устранение неисправностей.....	B-1
если возникли проблемы	
входящие звонки.....	B-12
обработка бумаги	B-14
печать	B-11
проблемы с принтером	B-13
телефонная линия.....	B-20
замятие бумаги	B-7
замятие документа	B-6

Ф

Факс, автономно	
отправка	5-1
заполнение памяти.....	5-3
идентификатор устройства (заголовок факса)	3-2
из АПД	5-1
из памяти (двойной доступ)	5-2, 7-2
контрастность.....	5-5
международная.....	5-7
обнаружение факса	6-5
отмена факсов, сохраненных	
в памяти.....	5-8
отправка в заданное время	5-7
пакетная рассылка факсов	5-3
передача в реальном времени	5-6
передача по опросу	10-3

переход в режим факса	5-1
печать факсов из памяти	6-6
повтор набора номера	7-2
прием с записью в память	6-4
разрешение	5-5
Режим опроса	10-1
с компьютера	
См. Руководство к программному обеспечению на компакт-диске	
совместимость	В-20
со стекла сканера	5-1
цветной факс	5-2
прием	
пересылка факсов	8-1
совместимость	В-20
прием факсов	6-1
задержка ответа, настройка	6-2
с добавочных телефонов	6-6
удаленное извлечение	8-6
уменьшение под размер бумаги	6-4

Х

Хранение в памяти	Б-1
Хранение факсов в памяти	
печать из памяти	6-6

Ч

Частотная коррекция	В-20
Чистка	
внешняя поверхность устройства ...	В-21
стекло сканера	В-22

Ш

Шкала оттенков серого	Д-3, Д-5
-----------------------------	----------

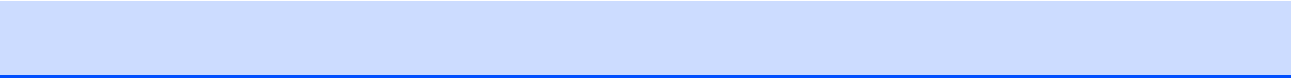

Если Вы планируете принимать факсимильные сообщения, находясь далеко от устройства, то карта удаленного управления послужит Вам удобной памяткой по процедурам доступа к памяти устройства. Просто вырежьте карту и сложите ее, чтобы она поместилась, к примеру, в бумажник или ежедневник. Она поможет Вам воспользоваться всеми преимуществами таких функций, как пересылка факсов и удаленная работа с памятью устройства.

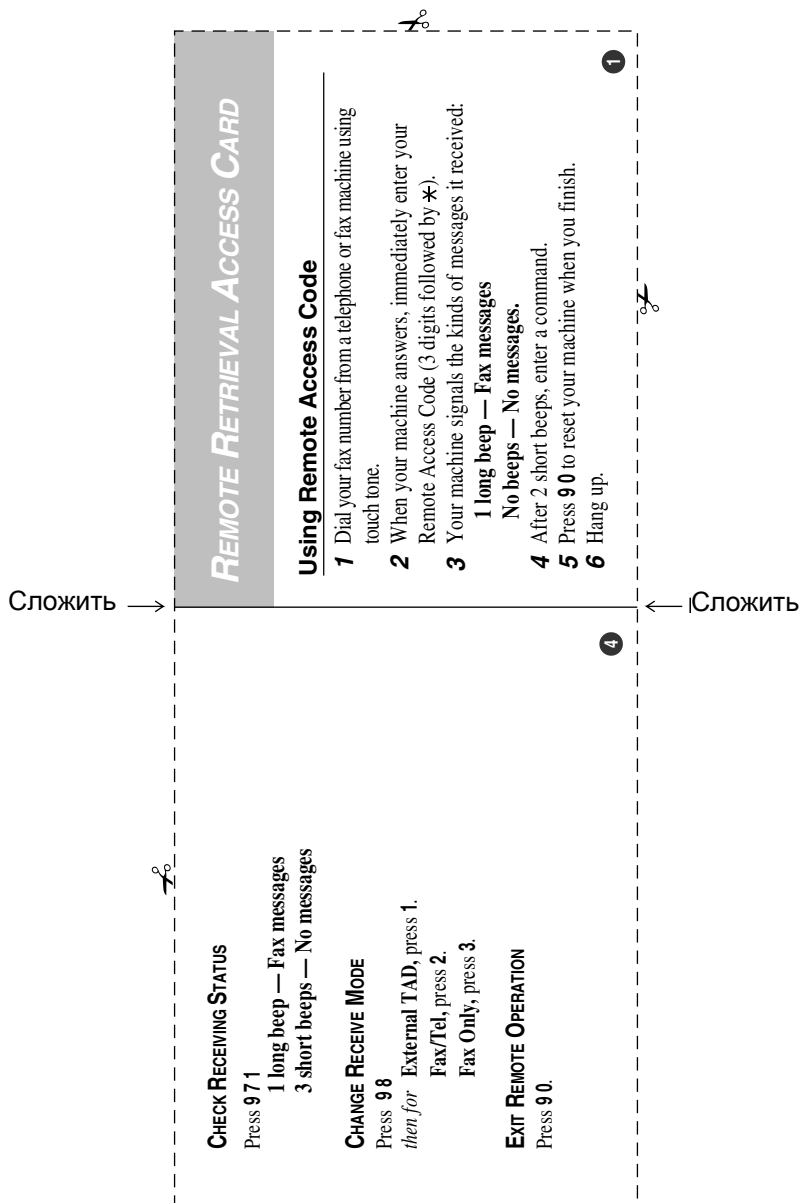

Changing Remote Access Code

- 1 Press **Menu/Set**, 2, 5, 2.
- 2 Enter a three-digit code using numbers 0-9, * or #. The * cannot be changed.
- 3 Press **Menu/Set**.
- 4 Press **Stop/Exit**.

Remote Commands

CHANGE FAX FORWARDING SETTING

Press **95**.
Then to **Turn feature Off**, press 1.
Select **Fax Forwarding**, press 2.

Сложить

Program Fax Forwarding Number, press 4. Enter the new fax number where you want your fax messages forwarded followed by **# #**.
Turn Fax Storage On, press 6.

RETRIEVE A FAX

Press **96**.
Then to **Retrieve all faxes**, press 2.
then enter the number of remote fax machine followed by **# #**.
After the beep, hang up and wait.
Erase all fax messages, press 3.

Сложить

brother®

**Посетите наш сайт в Интернете:
<http://www.brother.com>**

Данное устройство утверждено для эксплуатации только в стране ее приобретения. Местные филиалы компании Brother и ее дилеры будут обслуживать только устройства, приобретенные в их стране.

LF9963004
UK/IRE/SAF