

FAX-1355  
FAX-1360  
FAX-1460

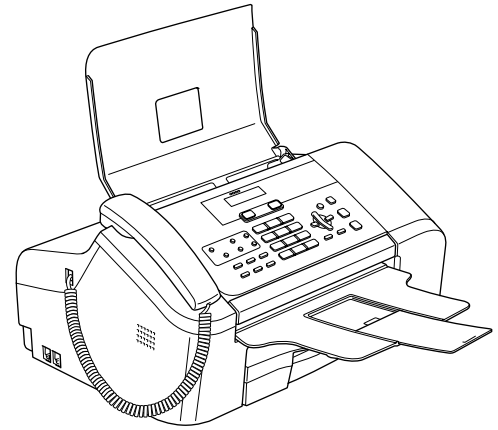

---

Ennen laitteen käyttöä on laite on asetettava käyttövalmiiksi.  
Lue tämän Pika-asennusoppaan valmisteluohjeet huolellisesti.





Laitteen asettaminen käyttökuntoon

**Asennus on valmis!**

Pidä tämä Pika-asennusopas ja Käyttöopas tallessa, jotta voit katsoa niistä ohjeita tarvittaessa.







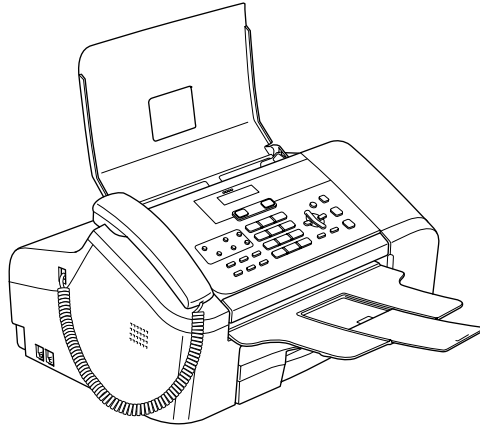

## Oppaassa käytetyt merkinnät

 Varoitus	 Huomautus	 Sopimaton asetus
Noudata näitä varoituksia mahdollisten henkilövahinkojen välttämiseksi.	Huomautus, jota noudattamalla laitetta käytetään oikein ja vältetään laitevahingot ja muut esinevahingot.	Sopimaton asetus varoittaa sellaisista laitteista ja toiminnoista, joita ei voi käyttää tämän laitteen kanssa.
 Vinkki	 Käyttöopas	
Vinkki kertoo, miten toimia tietyissä tilanteissa, tai antaa vinkin siitä, miten valittu toiminto toimii yhdessä muiden toimintojen kanssa.	Tällä viitataan Käyttöoppaasta löytyviin tietoihin.	

## Pakkauksen sisältö

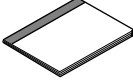
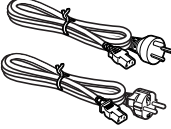
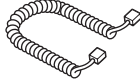
Pakkauksen sisältö voi vaihdella eri maissa.  
Säilytä pakkausmateriaalit ja laatikko mahdollista kuljetusta varten.



 <p><b>Pika-asennusopas</b></p>	 <p><b>Käyttöopas</b></p>	 <p><b>Sähköjohdot</b> Tanskaa varten Muita varten</p>	 <p><b>Kuulokejohto</b> (vain FAX-1360 ja FAX-1460)</p>
 <p><b>Puhelinkuuloke</b> (vain FAX-1360 ja FAX-1460)</p>	 <p><b>Puhelinjohto</b></p>	 <p><b>Pikavalintatarrat</b></p>	
 <p><b>Musta (LC1000BK)</b> <b>Värikasetti</b></p>			

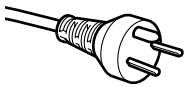

### Käyttäjät Tanskassa:

Tämän laitteen mukana toimitetaan maadoitettu kolminastainen pistoke. Varmista, että tämä pistoke sopii pistorasiaan. Laite on kytkettävä maadoitettuun pistorasiaan. Jos olet epävarma, ota yhteys sähköliikkeeseen.

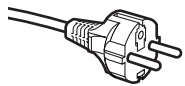

### Käyttäjät Suomessa, Ruotsissa ja Norjassa:

Tämän laitteen mukana toimitetaan kaksipinninen sivuilta maadoitettu pistoke. Varmista, että tämä pistoke sopii pistorasiaan. Laite on kytkettävä maadoitettuun pistorasiaan. Jos olet epävarma, ota yhteys sähköliikkeeseen.

## Ohjauspaneeli

(FAX-1360)

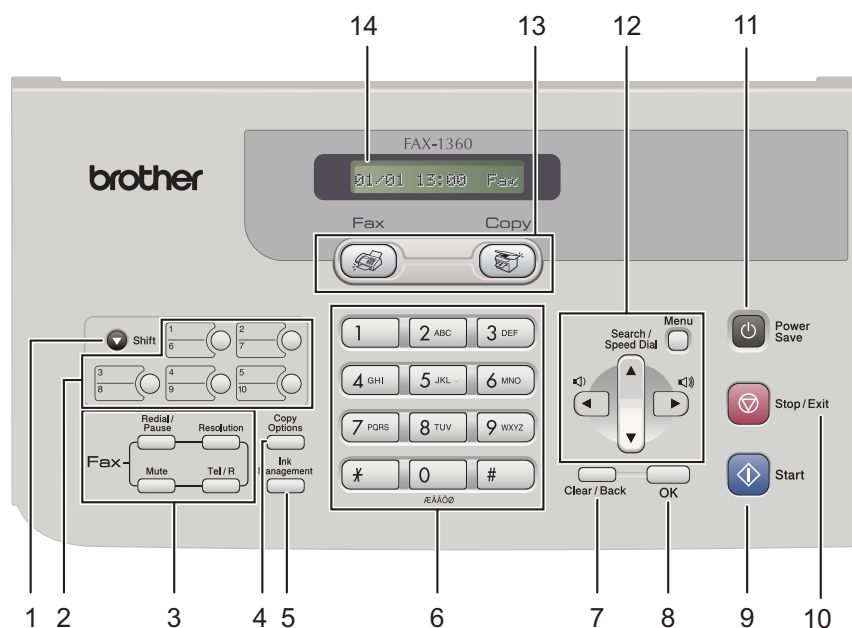

- |  |                                       |
|--|---------------------------------------|
| 1 Shift (Vaihto) -näppäin                    | 8 OK-näppäin                          |
| 2 Pikavalintanäppäimet                       | 9 Start (Käynnistä) -näppäin          |
| 3 Faksi- ja puhelinäppäimet                  | 10 Stop/Exit (Lopeta/Poistu) -näppäin |
| 4 Copy Options (Kopiointiasetukset) -näppäin | 11 Power Save (Virransäästö) -näppäin |
| 5 Ink Management (Musteen hallinta) -näppäin | 12 Menu (Valikko) -näppäimet          |
| 6 Valintanäppäimet                           | 13 Tilanäppäimet                      |
| 7 Clear/Back (Poista/Takaisin) -näppäin      | 14 Nestekidenäyttö (LCD)              |



### Vinkki

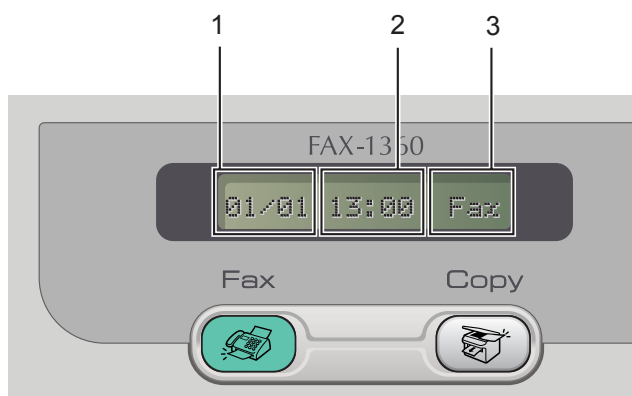

- 1 Päivämäärä
- 2 Aika
- 3 Vastaanottotila

*Kun laite on joutilaana (ei käytössä), se palaa yllä esitettyyn oletusnäyttöön. Oletusnäytössä näkyy päivämäärä, aika ja nykyinen vastaanottotila.*



Lisätietoja ohjauspaneelistä on Käyttöoppaan luvun 1 kohdassa Ohjauspaneelin esittely.

- Tämän pika-asennusoppaan kuvitus perustuu malliin FAX-1360.

## 1 Suojaosien poistaminen

- 1 Poista suojateipit.

## 2 Kuulokkeen asentaminen (vain FAX-1360 ja FAX-1460)

- 1 Liitä kuulokkeen johdon toinen pää malliin FAX ja toinen pää kuulokkeeseen.

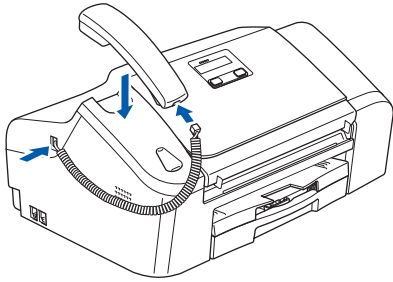

## 3 Asiakirjatuen ja asiakirja-alustan avaaminen

- 1 Avaa asiakirjatuki (1) ja asiakirja-alusta (2) ja vedä asiakirja-alustan paperituki ulos (3).

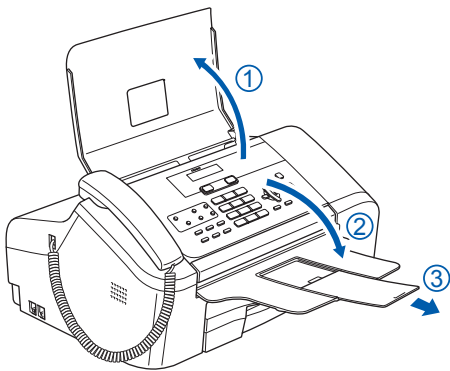

## 4 Paperin asettaminen

-  Voit asettaa enintään 100 arkkiä 80 g/m<sup>2</sup> -paperia.  
Lisätietoja on Käyttöoppaan luvun 2 kohdassa "Automaattisen arkinsyöttölaitteen käyttö".

- 1 Vedä paperikasetti kokonaan ulos laitteesta. Jos paperituen läppä (1) vedetty ulos, työnnä se sisään. Avaa paperin luovutusalustan kansi (2).

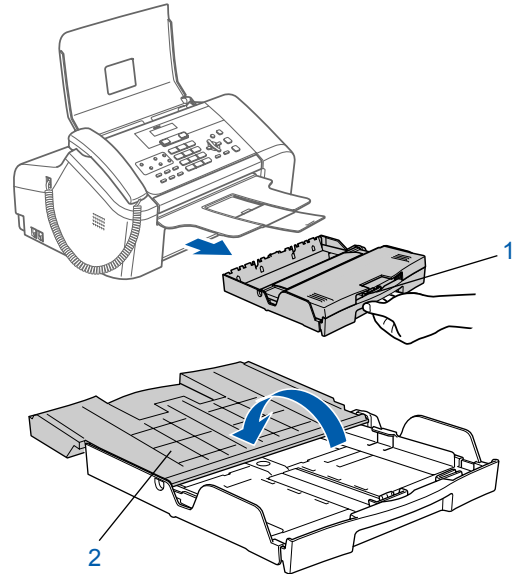

- 2 Pidä ohjainten vapautuspainiketta (1) painettuna samalla, kun vedät esiin paperikasetin etuosaa niin, että käyttämäsi paperi sopii paperialustalle.

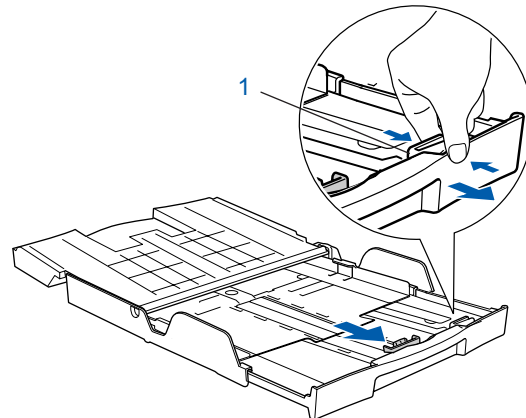

- 3 Paina ja siirrä paperin sivuohjaimet (1) ja paperin pituusohjain (2) paperikoon mukaisiksi.

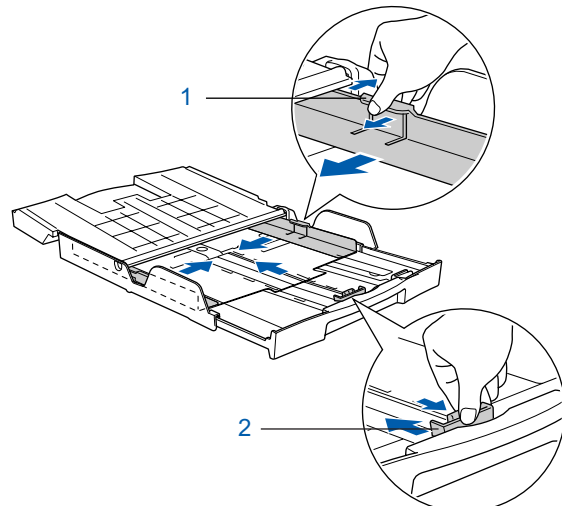

# Laitteen valmistelu

- 4** Vältä paperin juuttuminen ja syöttövirheet lehyttelemällä paperit.

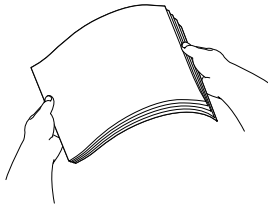

- 5** Aseta paperit varovasti paperikasettiin tulostuspuoli alaspäin ja yläreuna ensin. Tarkista, että paperit ovat kasetissa tasaisesti.

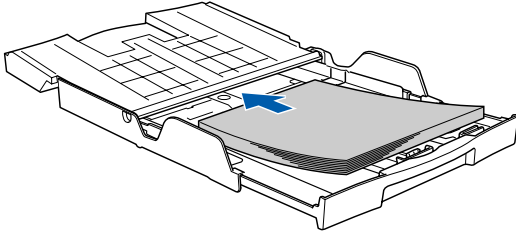

- 6** Siirrä varovasti molemmin käsin paperin sivuohjaimet ja paperin pituusohjain paperin koon mukaisiksi. Varmista, että paperiohjaimet koskettavat paperin reunoja.

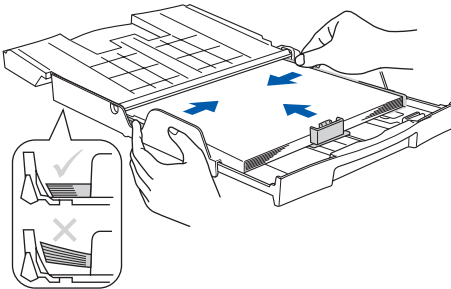

## Vinkki

Varo työntämästä paperia liikaa, sillä se saattaa taipua kasetin perällä ja aiheuttaa paperin syöttöhäiriöitä.

- 7** Sulje paperin luovutusalustan kansi (1) ja siirrä sitä eteenpäin.

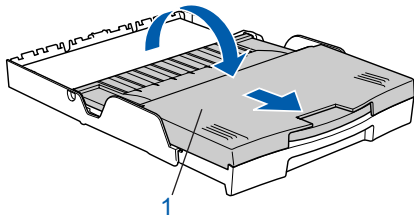

- 8** Työnnä paperikasetti hitaasti kokonaan laitteeseen.

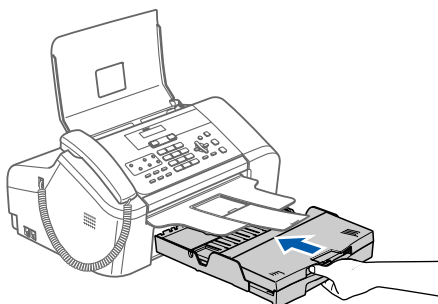

- 9** Pidä paperikasettia paikallaan ja vedä paperitukea (1) ulos, kunnes se napsahtaa, ja nosta paperituen läppä (2).

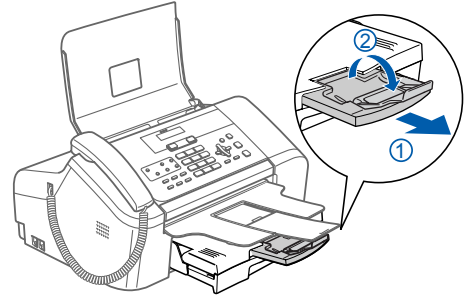

## Vinkki

Älä käytä paperituen läppää Legal-paperikoon kanssa.

## 5 Puhelinjohdon kytkeminen

- 1** Kytke puhelinjohto. Kytke puhelinjohdon toinen pää laitteen liitäntään, jossa on merkki **LINE**, ja toinen pää puhelinpistorasiaan.

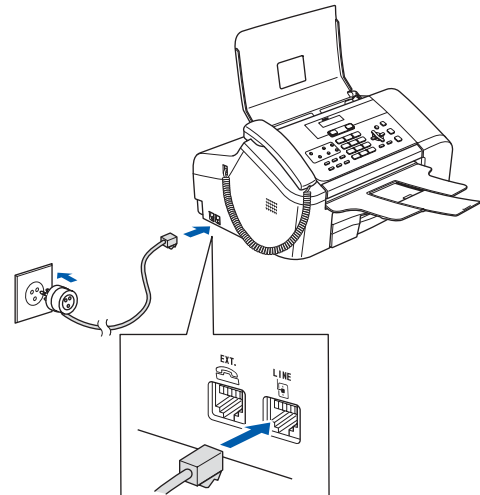

## Vinkki

Jos linjaan on kytketty myös ulkoinen puhelin, liitä se alla osoitetulla tavalla.

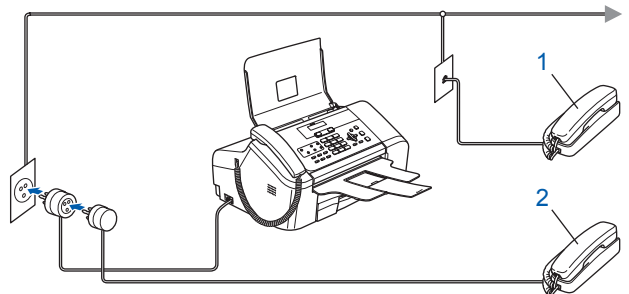

- 1 Rinnakkaispuhelin  
2 Ulkoinen puhelin

## Vinkki

Jos linjaan on kytketty myös ulkoinen puhelinvastaaja, kytke se alla osoitetulla tavalla.

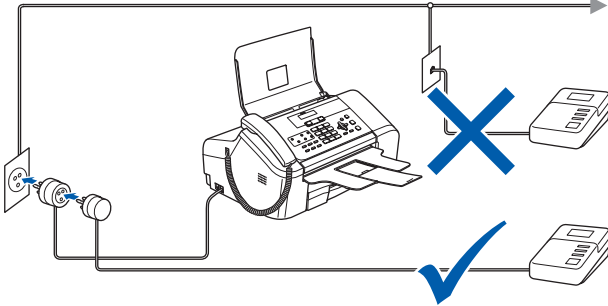

Aseta vastaanottotilaksi "Ulkoinen/Puh va." malleilla FAX-1355 ja FAX-1360 tai "Manuaalinen" mallilla FAX-1460, jos käytät erillistä puhelinvastaajaa. Lisätietoja on Käyttöoppaan luvun 7 kohdassa "Ulkoisen puhelinvastaajan kytkeminen".

## 6 Sähköjohdon kytkeminen

- 1 Kytke sähköjohto.

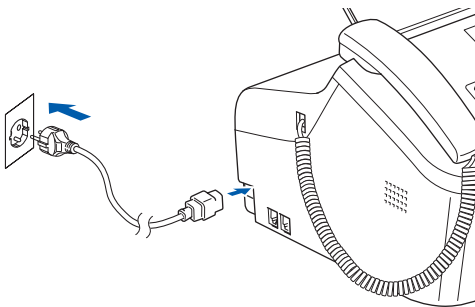

## ! Varoitus

- Laite on kytkettävä maadoitettuun pistorasiaan.
- Koska laite on maadoitettu pistorasian kautta, voit suojautua televerkon mahdollisesti vaarallisilta sähköiskuilta kytkemällä laitteen verkkovirtaan puhelinjohdon yhdistämisen ajaksi. Kun laitetta on siirrettävä, suojaa itsesi samalla tavalla irrottamalla ensin puhelinjohto ja sitten verkkojohto.

## 7 Aseta maa (ei kieltä)

Maa on asetettava, jotta laite toimisi oikein paikallisessa puhelinverkossa.

- 1 Kytke sähköjohto pistorasiaan. Paina **OK**.

Set Country



Press OK Key

- 2 Valitse maasi (Finland, Norway, Sweden tai Denmark), painamalla **▲** tai **▼**. (Tässä asetetaan käyttömaa, ei käyttökieltä.)

Finland



Select ▲ ▼ & OK

- 3 Kun nestekidenäytössä näkyy haluamasi maa, paina **OK**.

- 4 Sinua pyydetään varmistamaan maasi.

Finland?



1.Yes 2.No

- 5 Jos nestekidenäytössä näkyy oikea maa, paina **1** (Yes) valintanäppäimillä ja siirry vaiheeseen **6**. Tai paina **2** (No) valintanäppäimillä ja valitse maa uudelleen siirtymällä vaiheeseen **2**.

- 6 Kun nestekidenäytössä on näkynyt Accepted kahden sekunnin ajan, laite käynnistyy automaattisesti uudestaan. Kun laite on käynnistynyt uudelleen, nestekidenäytössä näkyy Odota hetki.



## Vinkki

Jos valitset vaiheessa 4 "Finland", nestekidenäyttö näyttää viestit suomeksi. Jos haluat vaihtaa kieltä, katso Aseta kieli sivulla 8.

## 8 Värikasetin asentaminen

### ! Varoitus

Jos mustetta joutuu silmiin, huuhtelee silmät vedellä välittömästi ja ota yhteyttä lääkäriin, jos ärsytys jatkuu.

- 1 Varmista, että virta on kytketty päälle. Nestekidenäyttöön tulee viesti:

Ei kasettia

- 2 Avaa värikasetin kansi (1).

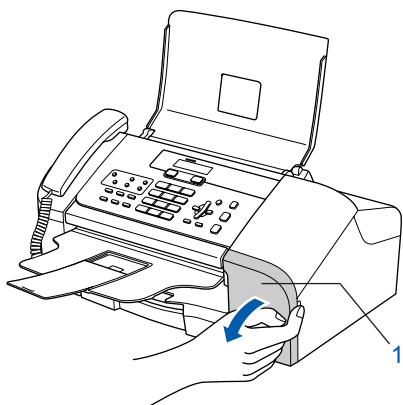

- 3 Paina vapautusvipua alas ja poista keltainen suojaosa (1).

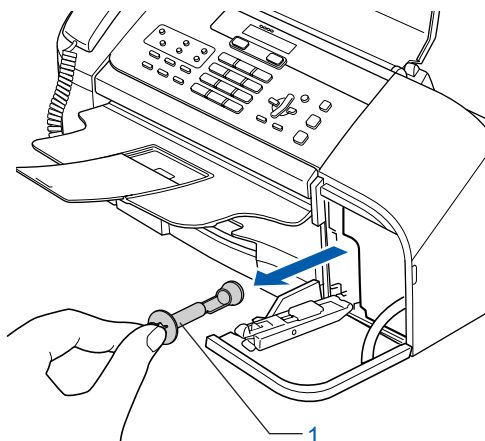
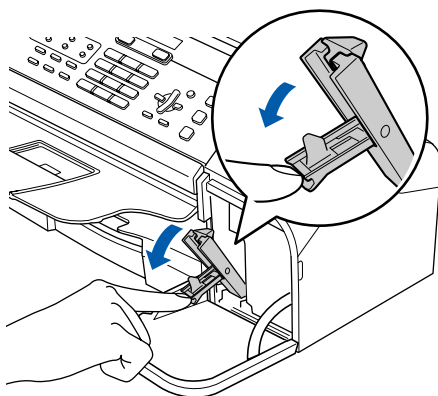

### Vinkki

Älä heitä keltaista suojaosaa pois. Sitä tarvitaan, kun laitetta kuljetetaan.

- 4 Ota värikasetti pussista.

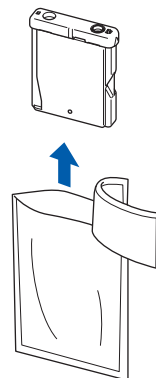

- 5 Irrota keltainen suojuus varovasti (1).

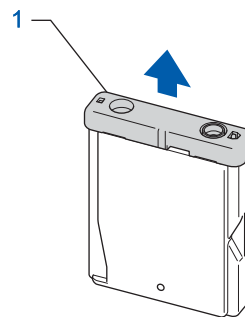

### ⊘ Sopimaton asetus

ÄLÄ koske alla olevassa kuvassa esitettyä aluetta.

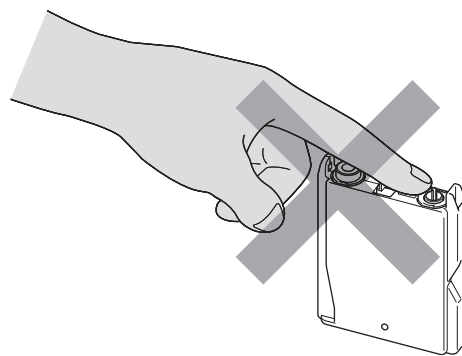

### Vinkki

Värikasetti ei vahingoitu, vaikka keltainen suojuus irtoaisikin pakkausta avattaessa.



- 6** Asenna värikasetti tarrassa olevan nuolen osoittamaan suuntaan.

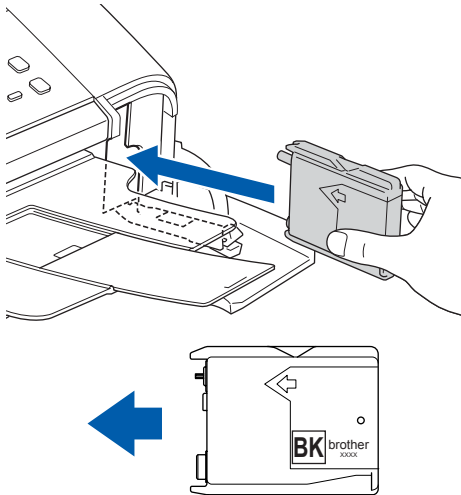

- 7** Nosta vapautusvipua ja työnnä sitä varovasti, kunnes kuuluu naksahdus, ja sulje värikasetin kansi.

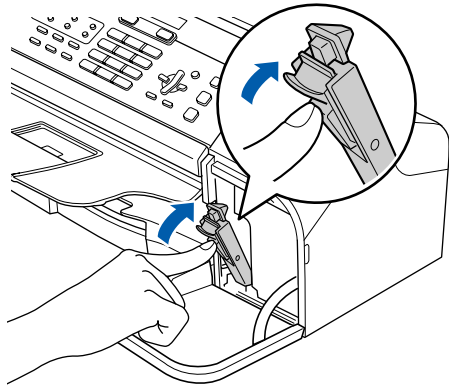

## ! Huomautus

- ÄLÄ poista värikasettia, jos et aio vaihtaa sitä. Jos kasetti irrotetaan, kasetin musteen määrä saattaa vähentyä, eikä laite tiedä jäljellä olevan musteen määrää.
- ÄLÄ ravista värikasettia. Jos iholle tai vaatteille joutuu mustetta, pese se välittömästi pois saippualla tai muulla puhdistusaineella.
- ÄLÄ asenna ja irrota värikasettia toistuvasti. Värikasetista saattaa valua mustetta.
- Kun olet avannut värikasetin, asenna se laitteeseen ja käytä loppuun kuuden kuukauden kuluessa asennuksesta. Käytä avaamattomat värikasetit pakkaukseen merkittyyn käyttöpäivään mennessä.
- ÄLÄ yritä avata tai peukaloida värikasettia, koska muste voi valua ulos.
- Brother-monitoimilaitteet on suunniteltu käytettäväksi tietyt laatuvaatimukset täyttävän musteen kanssa, ja niiden suorituskyky on optimaalinen käytettäessä aitoja Brother-värikasetteja. Brother ei voi taata optimaalista suorituskykyä, jos laitteessa käytetään muiden valmistajien mustetta tai värikasetteja. Brother ei tästä johtuen suosittele muiden kuin aitojen Brother-värikasettien käyttämistä laitteessa eikä tyhjiä kasettien täyttämistä muiden valmistajien musteella. Takuu ei kata tulostuspään tai muiden laitteen osien vaurioita tai tästä aiheutuvia korjaustöitä, jos laitteessa on käytetty muita kuin asianmukaisia tuotteita.

## Vinkki

*Jos nestekidenäytössä näkyy Aseta musta asennettuasi värikasetin, tarkista että värikasetti on asennettu oikein.*

Laite puhdistaa musteputkijärjestelmän ensimmäisellä käyttökerralla. Tämä tehdään vain kerran, silloin kun värikasetti asennetaan ensimmäistä kertaa laitteeseen. Puhdistus kestää noin kaksi minuuttia. Nestekidenäyttöön tulee viesti:

Järj. alustetaan



noin 2 minuuttia

Puhdistaa



Odota hetki

## 9 Tulostuksen laaduntarkistus

- 1** Kun puhdistus on suoritettu loppuun, nestekidenäyttöön tulee viesti:

Aseta paperi ja



Paina Start

- 2** Varmista, että paperikasetissa on paperia. Paina **Start**.  
Laitte aloittaa testisivun tulostamisen (vain kun värikasetit asennetaan ensimmäisen kerran).
- 3** Tarkista sivulla olevan palkin laatu.

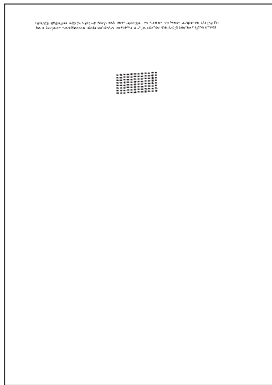

### ⊘ Sopimaton asetus

Vältä paperin tulostuspinnan koskettamista välittömästi tulostamisen jälkeen, sillä pinta saattaa olla osin märkä ja tahrata sormet.

- 4** Nestekidenäyttöön tulee viesti:

Onko laatu OK?



1. Kyllä 2. Ei

- 5** Tee jokin seuraavista:
- Jos kaikki viivat ovat selkeitä ja näkyvissä, päätä laaduntarkistus painamalla **1** (Kyllä) valintanäppäimillä.
  - Jos kuvasta puuttuu lyhyitä viivoja, paina **2** (Ei) valintanäppäimillä ja siirry kohtaan **6**.

OK

Huono

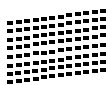

- 6** Nestekidenäyttöön tulee viesti:

Aloita puhd.?



1. Kyllä 2. Ei

- 7** Paina **1** (Kyllä), niin puhdistus käynnistyy.
- 8** Kun puhdistus on suoritettu loppuun, paina **Start**. Laitte aloittaa testisivun tulostamisen ja palaa vaiheeseen **3**.

## 10 Aseta kieli

Voit valita näytön kieleksi Suomi, Ruotsi, Norja, Tanska tai Englanti.

- 1** Paina **Menu, 0, 0**.
- 2** Valitse kieli painamalla **▲** tai **▼**. Paina **OK**.
- 3** Paina **Stop/Exit**.

## 11 Nestekidenäytön kontrastin säätäminen

Nestekidenäytön kontrastia säätämällä voidaan parantaa näytön tarkkuutta ja värikylläisyyttä. Jos nestekidenäytön viestejä on vaikea nähdä, voit parantaa näkyvyyttä muuttamalla kontrastiasetuksia.

- 1** Paina **Menu, 1, 6**.
- 2** Valitse **Tumma** tai **Vaalea** painamalla **▲** tai **▼**.
- 3** Paina **OK**.
- 4** Paina **Stop/Exit**.

Kontrasti:Vaalea



Kontrasti:Tumma

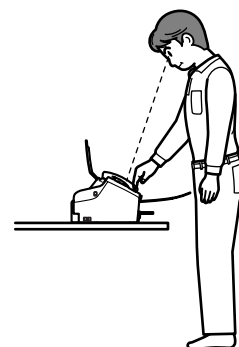

## 12 Päivämäärän ja kellonajan asettaminen

Laitte näyttää päivämäärän ja ajan. Jos nimitunnus on asetettu, se lisätään jokaiseen lähetettyyn faksiin.

**1** Paina **Menu, 0, 2**.

**2** Syötä vuoden kaksi viimeistä numeroa valintanäppäimillä ja paina sitten **OK**.

Vuosi:2007

(Esim. syötä **0 7** vuodelle 2007.)

**3** Syötä kuukausi kaksinumeroisena valintanäppäimillä ja paina sitten **OK**.

Kuukausi:03

(Esim. maaliskuu on **0 3**.)

**4** Syötä päivä kaksinumeroisena valintanäppäimillä ja paina sitten **OK**.

Päivä:01

(Esim. kuukauden ensimmäinen päivä on **0 1**.)

**5** Syötä aika 24 tunnin muodossa valintanäppäimillä ja paina sitten **OK**.

Kello:15:25

(Esim. **1 5, 2 5**, jos kello on 25 minuuttia yli kolme iltapäivällä.)

**6** Paina **Stop/Exit**.



*Kun haluat nähdä laitteen päivämäärä- ja aika-asetukset, tulosta käyttäjätiedot. (Lisätietoja on Käyttöoppaan luvun 11 kohdasta "Raporttien tulostaminen".)*

## 13 Nimitunnuksen asettaminen

On hyvä tallentaa oma nimi ja faksinumero niin, että ne tulostuvat jokaiselle faksattavalle sivulle.

**1** Paina **Menu, 0, 3**.

**2** Syötä faksinumero (enintään 20 numeroa) valintanäppäimillä ja paina sitten **OK**. Ulkomaanpuhelukodit tunnukset "+" annetaan painamalla ✕. Esimerkiksi Suomen maatumus "+358" syöteään painamalla ✕, **3, 5, 8**, jonka jälkeen syöteään puhelinnumeron loput numerot.

Fax: +358XXXXXXXX

**3** Syötä nimi (enintään 20 merkkiä) valintanäppäimillä ja paina sitten **OK**.

Nimi:\_



### Vinkki

- Katso ohjeet nimen syöttämiseen seuraavasta taulukosta.
- Jos seuraava syötettävä merkki on samassa näppäimessä kuin edellinen, paina , niin kohdistin siirtyy oikealle.
- Jos syötit väärän kirjaimen ja haluat muuttaa sen, siirrä kohdistin virheellisen merkin alle painamalla tai ja paina **Clear/Back**.

Paina näppäintä	Yhden kerran	Kaksi kertaa	Kolme kertaa	Neljä kertaa
2	A	B	C	2
3	D	E	F	3
4	G	H	I	4
5	J	K	L	5
6	M	N	O	6
7	P	Q	R	S
8	T	U	V	8
9	W	X	Y	Z



### Vinkki

Paina **0**, kun haluat Ä Ë Ö Ü Æ Ø Å Ñ 0.

**4** Paina **Stop/Exit**.



### Vinkki

Jos teet virheen ja haluat aloittaa alusta, paina **Stop/Exit** ja palaa vaiheeseen **1**.



Lisätietoja on Käyttöoppaan liitteen C kohdassa "Tekstin syöttäminen".

## 14 Puhelinlinjan tyyppin asettaminen

Jos kytket laitteen puhelinlinjaan, jossa on vaihde tai ISDN faksien lähettämistä tai vastaanottamista varten, puhelinlinjan tyyppi on muutettava vastaavasti seuraavien ohjeiden mukaan.

- 1 Paina **Menu**, **0**, **6**.
- 2 Paina **▲** ja **▼** valitse **Keskus**, **ISDN** (tai **Normaali**).  
Paina **OK**.
- 3 Paina **Stop/Exit**.

### VAIHDE ja SOITONSIIRTO

Laitteen alkuperäinen asetus on Normaali, mikä mahdollistaa yhteyden yleiseen valintaiseen puhelinverkkoon. Monissa konttoreissa käytetään kuitenkin puhelinkeskusjärjestelmää eli sisäistä puhelinvaihdetta. Tämä laite voi olla yhteydessä useimpiin sisäisen puhelinvaihteen tyypeihin. Laitteen uusintasoittotoiminto on ainoastaan katkotyyppinen (TBR). TBR toimii useimpien sisäisten vaihdejärjestelmien kanssa ja mahdollistaa soitot ulkoisiin numeroihin ja puhelujen siirron toiseen alanumeroon. Toiminto on käytössä, kun näppäintä **Tel/R** (FAX-1360) tai **R** (FAX-1355 ja FAX-1460) painetaan.



### Vinkki

Näppäimen **Tel/R** (FAX-1360) tai **R**- (FAX-1355 ja FAX-1460) painallus voidaan ohjelmoida osaksi lyhytvalintapaikkaan tallennettua numeroa. Kun ohjelmoit lyhytvalintanumeroa, paina ensin näppäintä **Tel/R** tai **R** (nestekidenäytössä näkyy!) ja näppäile sitten puhelinnumero. Tämän jälkeen näppäintä **Tel/R** tai **R** ei tarvitse painaa aina, kun numero valitaan lyhytvalintamuistista. (Katso Käyttöoppaan luvun 8 kohdassa "Numeroiden tallentaminen".)

## 15 Vastaanottotilan valinta (FAX-1355 ja FAX-1360)

Vastaanottotiloja on neljä: Vain faksi, Faksi/Puhelin, Manuaalinen ja Ulkoinen/Puh.va..

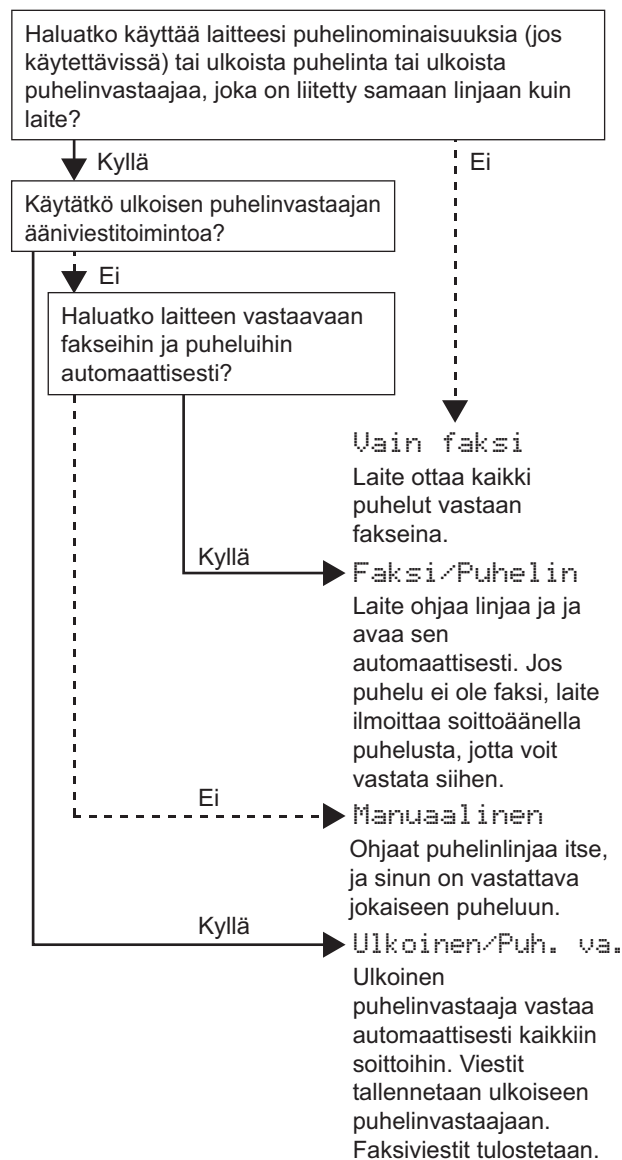

- 1 Paina **Menu**, **0**, **1**.
- 2 Valitse tila painamalla **▲** tai **▼**.  
Paina **OK**.
- 3 Paina **Stop/Exit**.



Lisätietoja on Käyttöoppaan luvun 6 kohdassa "Vastaanottotilojen käyttö".

## 16 Vastaanottotilan valinta (FAX-1460)

Vastaanottotiloja on kolme: Vain faksi, Faksi/Puhelin ja Manuaalinen.

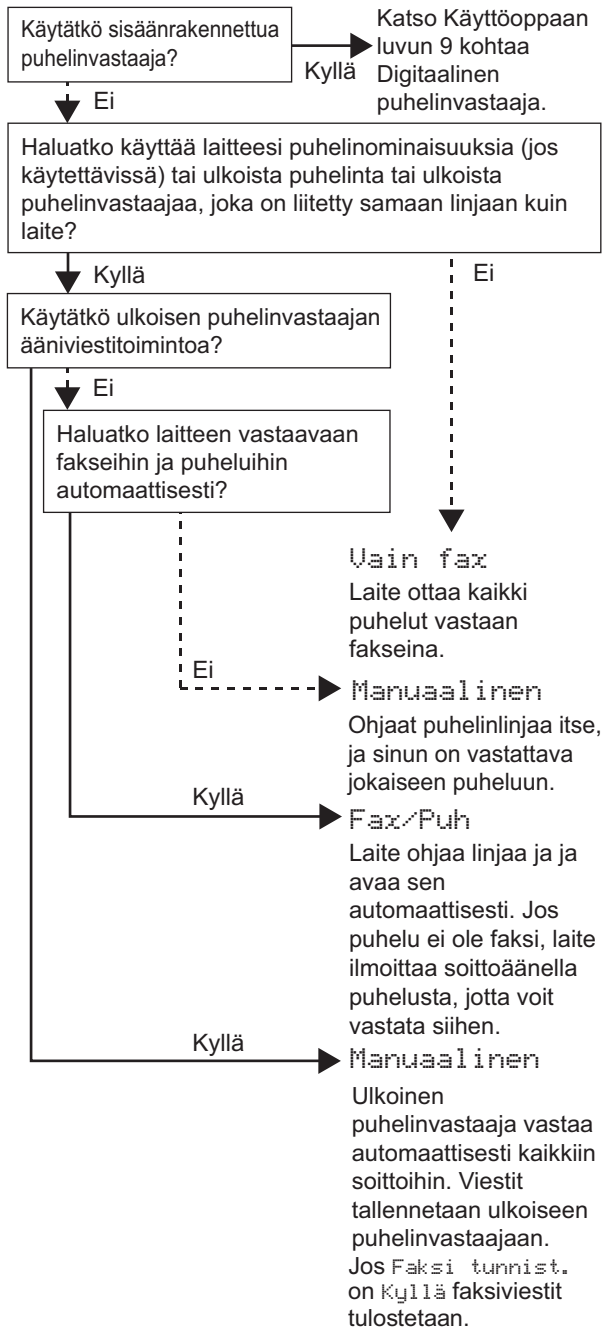

**1** Paina **Menu, 0, 1**.

**2** Valitse tila painamalla ▲ tai ▼.  
Paina **OK**.

**3** Paina **Stop/Exit**.

 Lisätietoja on Käyttöoppaan luvun 6 kohdassa "Vastaanottotilojen käyttö".

## 17 Puhelinvastaajan asettaminen (FAX-1460)

Sinun pitää tallentaa vastausviesti, ennen kuin voit käyttää puhelinvastaajaa.

**1** Tallenna puhelinvastaajan vastausviesti (Puhvast.viesti).

 Lisätietoja on Käyttöoppaan luvun 9 kohdassa "Vastausviesti (OGM)".

**2** Puhelinvastaaja käytössä.

Paina . Painikkeeseen syttyy valo, kun puhelinvastaaja on käytössä.



 Jos puhelinvastaajatila on päällä, se ohittaa vastaanottotilan asetuksen. Sisäänrakennettu digitaalinen puhelinvastaaja vastaa äänipuheluihin. Jos puhelu on faksi, faksi otetaan vastaan automaattisesti. Lisätietoja on Käyttöoppaan luvun 9 kohdassa Digitaalinen puhelinvastaaja (FAX-1460)".

## Tarvikkeet

Nestekidenäyttöön tulee virheviesti, kun on aika vaihtaa värikasetit. Katso lisätietoja laitteen värikaseteista osoitteesta <http://solutions.brother.com> tai ota yhteys Brother-jälleenmyyjään.

### Värikasetti

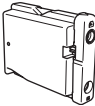
Musta
LC1000BK

#### **Tavaramerkit**

Brother-logo on Brother Industries Ltd:n rekisteröity tavaramerkki.

Brother on Brother Industries Ltd:n rekisteröity tavaramerkki.

**Kaikki muut tässä käyttöoppaassa mainitut tuotemerkit ja tuotenimet ovat omistajiensa tavaramerkkejä tai rekisteröityjä tavaramerkkejä.**

#### **Laadinta ja julkaisu**

Tämä käyttöopas on laadittu ja julkaistu Brother Industries Ltd:n valvonnassa, ja se sisältää tuotteen uusimman kuvauksen ja tekniset tiedot.

Tämän käyttöohjeen sisältöä ja tuotteen teknisiä tietoja voidaan muuttaa ilman erillistä ilmoitusta.

Brother pidättää oikeuden muuttaa tässä mainittuja teknisiä tietoja ja aineistoa siitä ilmoittamatta, eikä vastaa mistään vahingoista (mukaan lukien välilliset vahingot), jotka aiheutuvat luottamuksesta esitettyyn aineistoon, mukaan lukien painovirheet tai muut julkaisuun liittyvät virheet, kuitenkin niihin rajoittumatta.

Tämä tuote on tarkoitettu ammattikäyttöön.

#### **Tekijänoikeus ja lisenssi**

©2006 Brother Industries Ltd.

**brother**®

FIN