

brother®

# GUIDA DELL'UTENTE

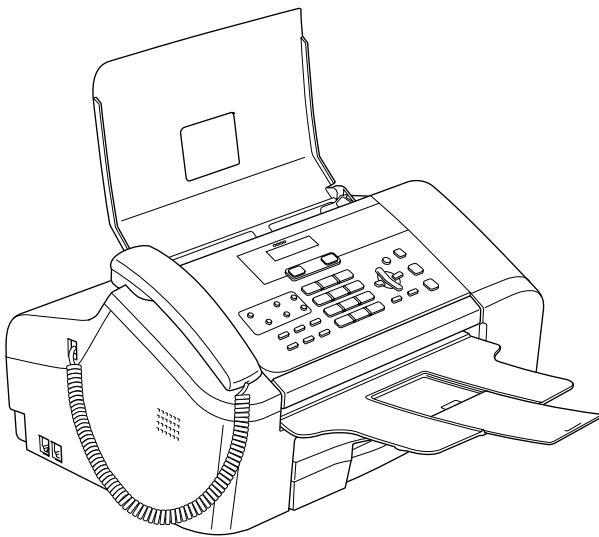

FAX-1355  
FAX-1360  
FAX-1460  
FAX-1560

CE

## **Se si ha l'esigenza di contattare il Servizio di assistenza clienti**

**Completare le seguenti informazioni per consultazione futura:**

**Numero modello: FAX-1355, FAX-1360, FAX-1460 e FAX-1560**  
**(Cerchiare il proprio modello)**

**Numero di serie:** <sup>1</sup> \_\_\_\_\_

**Data di acquisto:** \_\_\_\_\_

**Luogo di acquisto:** \_\_\_\_\_

<sup>1</sup> **Il numero di serie si trova sul lato posteriore dell'unità. Conservare questa Guida dell'utente con la ricevuta di vendita come documentazione permanente dell'acquisto da presentare in caso di furto, incendio o assistenza in garanzia.**

**Effettuare la registrazione online del prodotto sul sito**

**<http://www.brother.com/registration/>**

Effettuando la registrazione del prodotto con Brother, l'utente verrà registrato come proprietario originario del prodotto. La registrazione con Brother:

- può servire come conferma della data di acquisto del prodotto ; e
- può essere di supporto ad una eventuale richiesta di risarcimento in caso di danneggiamento del prodotto coperto da una Vostra assicurazione

# Informazioni sulla validità e avviso su redazione e pubblicazione

QUESTO APPARECCHIO FUNZIONA CON UNA LINEA PSTN ANALOGICA A DUE FILI  
DOTATA DEL CONNETTORE CORRETTO

## INFORMAZIONI SULLA VALIDITÀ

---

Brother informa che questo prodotto può presentare problemi di funzionamento in un Paese diverso da quello in cui era stato originariamente acquistato e non offre alcuna garanzia nell'eventualità che esso sia utilizzato su linee di telecomunicazione pubbliche di un altro Paese.

## Avviso su redazione e pubblicazione

---

La presente guida è stata redatta e pubblicata sotto la supervisione di Brother Industries Ltd. e comprende la descrizione e le caratteristiche tecniche più aggiornate del prodotto.

Il contenuto della guida e le caratteristiche tecniche del prodotto sono soggetti a modifiche senza preavviso.

Brother si riserva il diritto di apportare modifiche senza preavviso alle caratteristiche e ai materiali qui acclusi e declina qualunque responsabilità per eventuali danni (compresi danni indiretti) derivanti da errori o imprecisioni contenuti nei materiali presentati, compresi, ma non limitati a, errori tipografici e di altro tipo relativi alla pubblicazione.

# Dichiarazione di conformità CE soggetta alla Direttiva R&TTE



## EC Declaration of Conformity

### Manufacturer

Brother Industries, Ltd.  
15-1, Naeshiro-cho, Mizuho-ku, Nagoya 467-8561, Japan

### Plant

Brother Industries (Shen Zhen) Ltd  
G02414-1, Bao Chang Li Bonded Transportation Industrial Park,  
Bao Long Industrial Estate, Longgang, Shenzhen, China

Herewith declare that:

Products description : Facsimile Machine  
Type : Group 3  
Model Name : FAX-1355, FAX-1360, FAX-1460, FAX-1560

are in conformity with provisions of the R & TTE Directive (1999/5/EC) and we declare compliance with the following standards :

Harmonized : Safety EN60950-1:2001+A11:2004

EMC EN55022: 1998 +A1: 2000 +A2: 2003 Class B  
EN55024: 1998 +A1: 2001 +A2: 2003  
EN61000-3-2: 2000  
EN61000-3-3: 1995 +A1: 2001

Radio EN301 406 V1.5.1  
EN301 489-1 1.6.1  
EN301 489-6 V1.2.1

※ Radio applies to FAX-1560 only.

Year in which CE marking was first affixed : 2006

Issued by : Brother Industries, Ltd.  
Date : 1st October, 2006  
Place : Nagoya, Japan  
Signature :

Junji Shiota  
General Manager  
Quality Management Dept.  
Printing & Solutions Company

## **Dichiarazione di conformità CEE in base alla Direttiva R e TTE**

### Produttore

Brother Industries, Ltd.  
15-1, Naeshiro-cho, Mizuho-ku,  
Nagoya 467-8561, Giappone

### Stabilimento

Brother Industries (Shen Zhen) Ltd  
G02414-1, Bao Chang Li Bonded  
Transportation Industrial Park,  
Bao Lung Industrial Estate,  
Longgang, Shenzhen, Cina

Con la presente dichiara che :

Descrizione dei prodotti : Apparecchi facsimile  
Tipo : Gruppo 3  
Nome del modello : FAX-1355, FAX-1360, FAX-1460, FAX-1560

sono conformi alle disposizioni contenute nella Direttiva R e TTE (1999/5/CE) e rispondenti ai seguenti standard:

Standard applicati:

Armonizzati:

Sicurezza : EN60950-1:2001+A11: 2004  
CEM : EN55022: 1998 +A1: 2000 +A2: 2003 Classe B  
EN55024: 1998 +A1: 2001 +A2: 2003  
EN61000-3-2: 2000  
EN61000-3-3: 1995 +A1: 2001  
Radio : EN301 406 V1.5.1  
EN301 489-1 1.6.1  
EN301 489-6 V1.2.1

\* Radio si applica solo al modello FAX-1560.

Anno di prima apposizione della marcatura CE: 2006

Rilasciato da : Brother Industries, Ltd.  
Data : 1 de Ottobre de 2006  
Luogo del rilascio : Nagoya, Giappone

# Sommario

## Sezione I Generale

<b>1</b>	<b>Informazioni generali</b>	<b>2</b>
	Uso della documentazione .....	2
	Simboli e convenzioni utilizzate nella documentazione .....	2
	Pannello dei comandi .....	3
<b>2</b>	<b>Caricamento di documenti e carta</b>	<b>6</b>
	Caricamento di documenti .....	6
	Utilizzo dell'alimentatore ADF .....	6
	Area di scansione .....	7
	Manipolazione e uso della carta normale .....	7
	Scelta del supporto adatto .....	8
	Caricamento carta .....	9
	Come caricare la carta .....	9
	Area di stampa .....	11
<b>3</b>	<b>Impostazione generale</b>	<b>12</b>
	Modalità Risparmio energetico .....	12
	Attivazione della modalità Risparmio energetico .....	12
	Disattivazione della modalità Risparmio energetico .....	12
	Impostazione della modalità Risparmio energetico .....	12
	Modalità Timer .....	14
	Impostazioni carta .....	14
	Formato carta .....	14
	Impostazioni Volume .....	14
	Volume squilli .....	14
	Volume segnale acustico .....	14
	Volume diffusore .....	15
	Ora legale estiva automatica .....	15
	Display .....	15
	Contrasto display .....	15
<b>4</b>	<b>Funzioni di sicurezza</b>	<b>16</b>
	Blocco TX (FAX-1355 e FAX-1360) .....	16
	Impostazione e modifica chiave Blocco TX .....	16
	Attivazione/Disattivazione Blocco TX .....	17
	Sicurezza memoria (FAX-1460 e FAX-1560) .....	17
	Impostazione e modifica chiave Sicurezza memoria .....	18
	Attivazione/Disattivazione della Sicurezza memoria .....	18

## Sezione II Fax

### **5 Invio di un fax 20**

---

Accesso alla modalità Fax.....	20
Invio di fax dall'ADF .....	20
Annullamento di un fax in corso di elaborazione .....	20
Trasmissione circolare.....	20
Annullamento di una trasmissione circolare in corso .....	21
Operazioni aggiuntive di invio.....	21
Invio di fax con impostazioni multiple .....	21
Contrasto .....	21
Modifica della Risoluzione del fax .....	22
Accesso Duale.....	22
Trasmissione in tempo reale .....	23
Modalità overseas .....	23
Invio di fax differito.....	23
Trasmissione cumulativa differita .....	24
Controllo e annullamento operazioni in attesa .....	24
Invio manuale di un fax.....	24
Invio di un fax al termine della conversazione.....	25
Messaggio di Memoria esaurita.....	25

### **6 Ricezione di un fax 26**

---

Modalità Ricezione .....	26
Scelta della modalità Ricezione.....	26
Uso delle modalità di ricezione.....	28
Solo fax.....	28
Fax/Tel.....	28
Manuale.....	28
TAD (Segr:Mes Mgr) (FAX-1460 e FAX-1560).....	28
TAD esterna (FAX-1355 e FAX-1360).....	28
Impostazioni modalità Ricezione .....	29
Numero squilli.....	29
N. squilli F/T (solo modalità Fax/Tel).....	29
Rilevazione fax .....	30
Operazioni di ricezione supplementari.....	31
Stampa ridotta di un fax in arrivo.....	31
Ricezione di fax nella memoria.....	31
Ricezione di un fax al termine della conversazione.....	32
Stampa di un fax dalla memoria .....	32

---

## **7 Servizi telefonici e dispositivi esterni** **33**

---

Funzioni vocali .....	33
Esecuzione di una telefonata (Non per FAX-1355) .....	33
Risposta alle chiamate con il Vivavoce (FAX-1460 e FAX-1560).....	33
Mute (Non per FAX-1355) .....	33
Toni o impulsi .....	34
Modalità Fax/Tel .....	34
Modalità Fax/Tel in Modalità Risparmio Energetico .....	34
Servizi telefonici.....	35
ID chiamante .....	35
Impostazione del Tipo di linea telefonica.....	36
Collegamento ad una segreteria telefonica (TAD) esterna.....	37
Collegamenti.....	37
Registrazione di un messaggio in uscita (OGM) su un TAD esterno .....	38
Collegamenti multilinea (PBX).....	38
Telefoni esterni e in derivazione .....	39
Collegamento di un telefono esterno o in derivazione.....	39
Utilizzo di telefoni in derivazione .....	39
Uso di un telefono senza fili esterno (Non per FAX-1560) .....	40
Uso dei codici remoti .....	40

---

## **8 Composizione e memorizzazione numeri** **41**

---

Come comporre un numero.....	41
Manuale composizione.....	41
Composizione diretta.....	41
Composizione veloce .....	41
Ricerca .....	42
Ricomposizione numero fax .....	42
Memorizzazione numeri.....	42
Memorizzazione di una pausa.....	42
Memorizzazione numeri diretti.....	43
Memorizzazione numeri di chiamata veloce.....	43
Modifica numeri diretti e di chiamata veloce.....	43
Impostazione gruppi per la trasmissione circolare .....	44
Combinazione di numeri di composizione rapida .....	44



<b>9</b>	<b>TAD digitale (FAX-1460 e FAX-1560)</b>	<b>45</b>
	Modalità TAD per TAD interna.....	45
	Impostazione del TAD .....	45
	OGM (messaggio in uscita) .....	45
	OGM Fax/Tel .....	46
	Attivazione della memoria della TAD .....	46
	Gestione dei messaggi .....	46
	Indicatore di messaggi.....	46
	Esecuzione dei messaggi vocali.....	46
	Stampa di messaggi fax .....	47
	Cancellazione dei messaggi in arrivo .....	47
	Funzioni TAD supplementari .....	48
	Impostazione tempo massimo per i messaggi in arrivo.....	48
	Impostazioni Risparmio tariffe .....	48
	Monitor registrazione ICM .....	48
	Registrazione conversazioni (solo FAX-1460) .....	48
<b>10</b>	<b>Opzioni fax remoto</b>	<b>49</b>
	Inoltro fax .....	49
	Memorizzazione fax.....	49
	Modifica delle opzioni fax remoto .....	50
	Disattivazione delle opzioni Fax remoto .....	50
	Recupero remoto.....	50
	Impostazione di un Codice di accesso remoto .....	50
	Uso del Codice di accesso remoto .....	51
	Recupero dei messaggi fax .....	51
	Modifica del numero di Inoltro fax.....	52
	Comandi fax remoto .....	53
<b>11</b>	<b>Stampa rapporti</b>	<b>55</b>
	Rapporti fax .....	55
	Rapporto di verifica trasmissione .....	55
	Giornale fax (rapporto attività).....	55
	Rapporti .....	56
	Come stampare un rapporto.....	56
<b>12</b>	<b>Polling</b>	<b>57</b>
	Ricezione polling.....	57
	Impostazione per ricezione polling .....	57
	Impostazione per la ricezione polling con un codice di sicurezza .....	57
	Impostazione per ricezione polling differito .....	58
	Polling sequenziale.....	58
	Trasmissione polling .....	59
	Impostazione della Trasmissione polling .....	59
	Impostazione della trasmissione polling con codice di sicurezza .....	59

## Sezione III Copia

<b>13</b>	<b>Esecuzione di copie</b>	<b>62</b>
	Come effettuare le copie.....	62
	Accesso alla modalità Copia .....	62
	Esecuzione di una sola copia .....	62
	Esecuzione di più copie .....	62
	Interruzione dell'esecuzione di copie.....	62
	Opzioni Copia .....	63
	Modifica della velocità e qualità della copia.....	63
	Ingrandimento o riduzione dell'immagine copiata.....	64
	Esecuzione di copie N in 1 .....	65
	Ordinamento copie utilizzando l'ADF.....	65
	Regolazione Luminosità e Contrasto.....	66
	Opzioni carta .....	66

## Sezione IV Appendice

<b>A</b>	<b>Norme legali e di sicurezza</b>	<b>68</b>
	Scelta del luogo di installazione.....	68
	Per utilizzare l'apparecchio in modo sicuro.....	69
	Istruzioni importanti di sicurezza .....	72
	<b>IMPORTANTE</b> - Per la vostra sicurezza .....	73
	Direttiva EU 2002/96/EC e EN50419 .....	74
	Marchi di fabbrica .....	74
<b>B</b>	<b>Risoluzione dei problemi e manutenzione ordinaria</b>	<b>75</b>
	Risoluzione dei problemi.....	75
	In caso di problemi con l'apparecchio .....	75
	Messaggi di errore .....	79
	Trasferimento dei fax o del rapporto Giornale Fax .....	82
	Inceppamento carta .....	82
	Inceppamento stampante o inceppamento carta .....	83
	Rilevazione linea libera.....	85
	Interferenza sulla linea telefonica .....	85
	Manutenzione ordinaria .....	86
	Sostituzione della cartuccia di inchiostro .....	86
	Pulizia della parte esterna dell'apparecchio .....	88
	Pulizia dello scanner.....	89
	Pulizia della base di scorrimento del gruppo stampa dell'apparecchio .....	89
	Pulizia del rullo di scorrimento carta .....	90
	Pulizia delle testine di stampa .....	90
	Verifica della qualità di stampa .....	91
	Verifica dell'allineamento di stampa .....	92
	Verifica del volume d'inchiostro .....	92
	Informazioni sull'apparecchio.....	92
	Controllo del numero di serie.....	92
	Imballaggio e spedizione dell'apparecchio .....	93

<b>C</b>	<b>Menu e funzioni</b>	<b>95</b>
	Programmazione su schermo.....	95
	Tabella Menu.....	95
	Memorizzazione .....	95
	Tasti menu .....	96
	Tabella Menu.....	97
	Digitazione testo.....	103
<b>D</b>	<b>Specifiche tecniche</b>	<b>104</b>
	Generale.....	104
	Supporti di stampa.....	106
	Fax.....	107
	TAD digitale (FAX-1460 e FAX-1560) .....	108
	Telefono digitale senza fili (FAX-1560).....	108
	Telefono senza fili (BCL-D20) .....	108
	Batteria .....	108
	Copia .....	109
	Materiali di consumo.....	110
<b>E</b>	<b>Glossario</b>	<b>111</b>
<b>F</b>	<b>Indice</b>	<b>115</b>

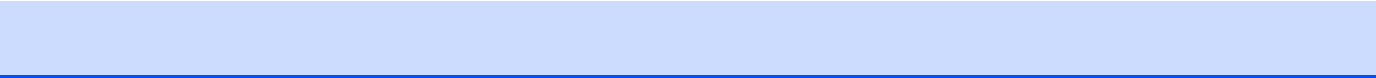



# Generale

---

<b>Informazioni generali</b>	2
<b>Caricamento di documenti e carta</b>	6
<b>Impostazione generale</b>	12
<b>Funzioni di sicurezza</b>	16

## Uso della documentazione

Grazie per aver acquistato un apparecchio Brother! La consultazione della documentazione aiuterà a ottenere il massimo profitto dal proprio apparecchio.

## Simboli e convenzioni utilizzate nella documentazione

Nella documentazione vengono utilizzati i simboli e le convenzioni riportati qui di seguito.

- Grassetto** Il grassetto identifica tasti speciali sul pannello dei comandi dell'apparecchio.
- Corsivo* Il corsivo evidenzia un punto importante o rimanda a un argomento correlato.
- `Courier New` Il testo in font di tipo Courier New identifica i messaggi che compaiono sul display dell'apparecchio.



Le avvertenze hanno lo scopo di informare sulle procedure da seguire per evitare possibili lesioni personali.



Le icone di Pericolo elettrico avvertono della possibilità che si verifichino scosse elettriche.



Procedure specifiche da seguire o da evitare per evitare possibili danni all'apparecchio o ad altri oggetti.



Le note forniscono istruzioni da eseguire in determinate situazioni o suggerimenti sul funzionamento dell'operazione con altre funzionalità dell'apparecchio.



Le icone con dicitura "Impostazione errata" informano sull'incompatibilità dell'apparecchio con alcuni dispositivi o alcune procedure.

# Pannello dei comandi

FAX-1360

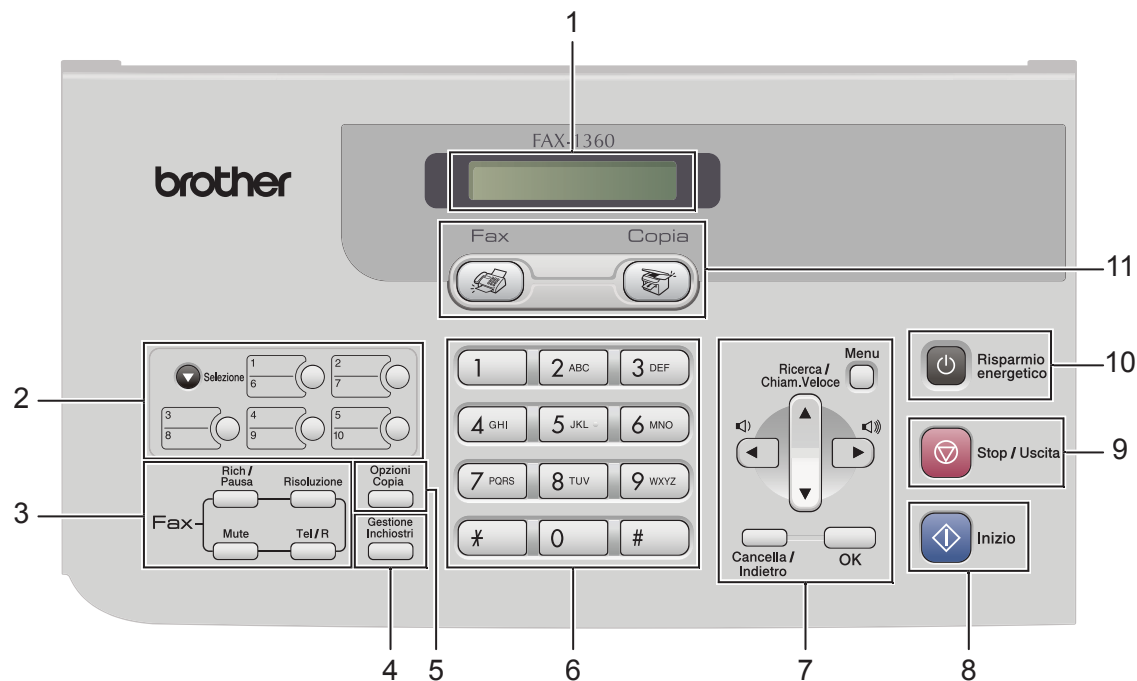

FAX-1460

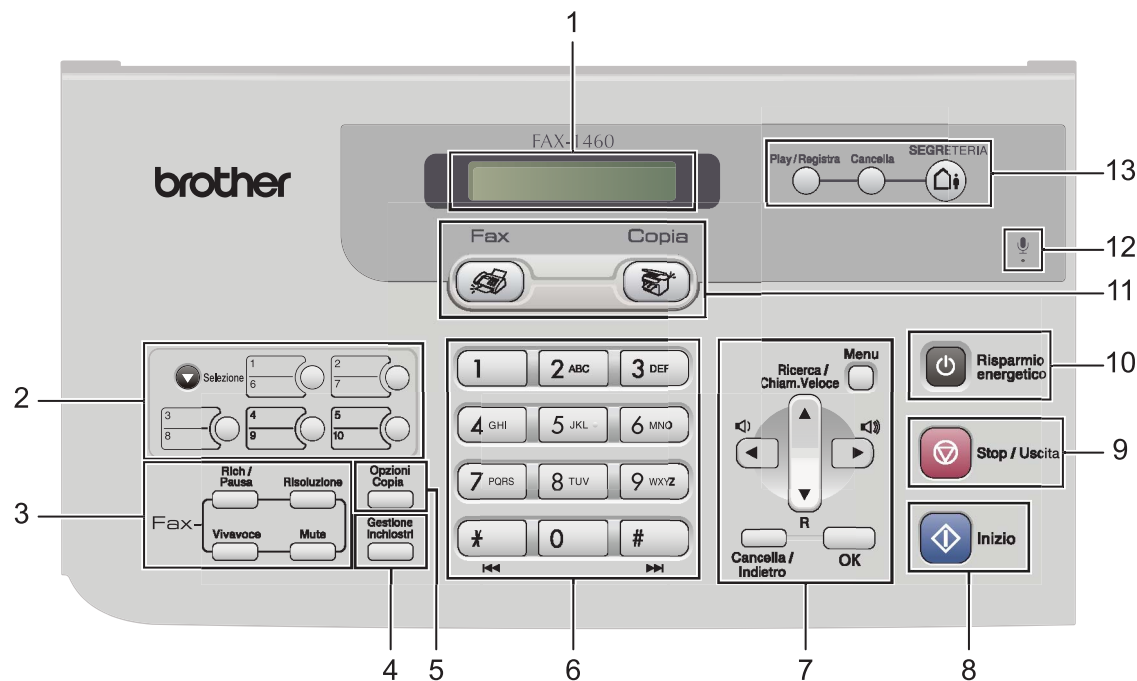

**FAX-1560**

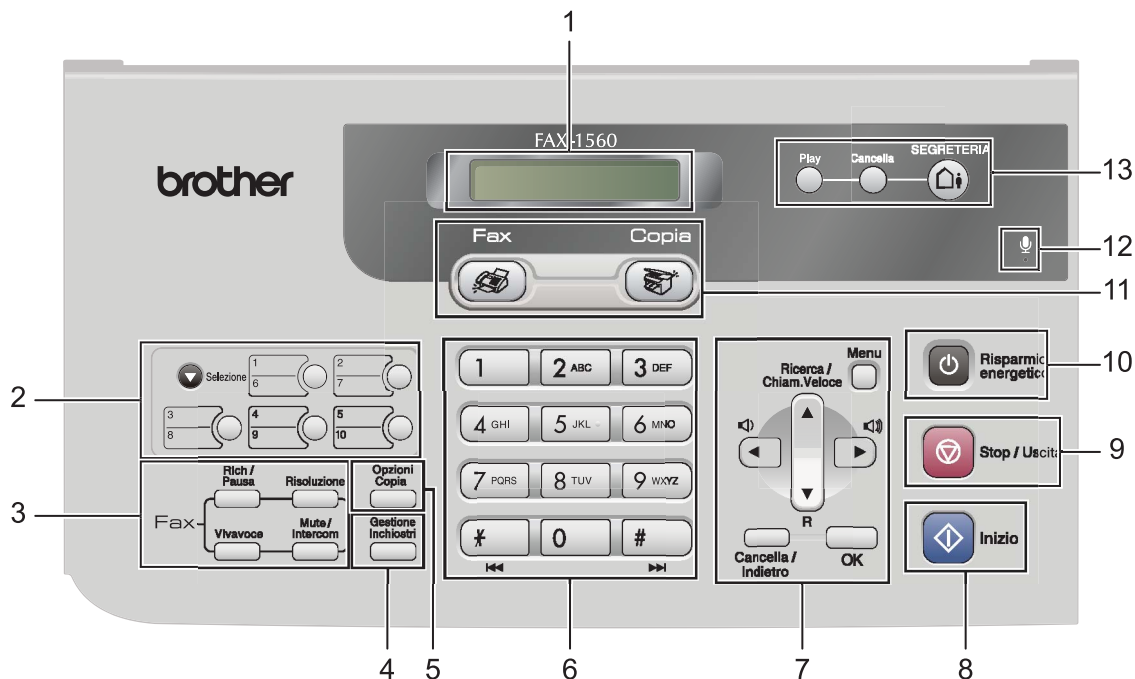

**1 LCD (display a cristalli liquidi)**

Questo tasto consente di visualizzare messaggi sullo schermo per semplificare l'impostazione e il funzionamento dell'apparecchio.

**2 Tasti Numeri diretti**

Accesso istantaneo ai numeri a composizione veloce.

■ **Selezione**

Quando tenuti premuti, abilitano l'accesso ai numeri diretti da **6** a **10**.

**3 Tasti Fax**

■ **Rich/Pausa**

Ricompono l'ultimo numero chiamato. Inoltre inserisce una pausa nella programmazione dei numeri a composizione rapida.

■ **Risoluzione**

Consente di modificare temporaneamente la risoluzione quando si invia un fax.

■ **Tel (FAX-1355)**

Questo tasto consente di iniziare una conversazione telefonica dopo aver ricevuto il doppio squillo F/T e aver sollevato il ricevitore del telefono esterno.

■ **R (FAX-1355)**

Questo tasto serve per accedere a una linea esterna, o per trasferire una chiamata a un altro interno quando l'apparecchio è collegato a un centralino (PBX).

■ **Tel/R (solo FAX-1360)**

Questo tasto serve per accedere a una linea esterna, o per trasferire una chiamata a un altro interno quando l'apparecchio è collegato a un centralino (PBX).

■ **Mute (FAX-1360 e FAX-1460)**

Mette in attesa la telefonata corrente.

■ **Vivavoce (FAX-1460 e FAX-1560)**

Consente di parlare a terzi senza sollevare il ricevitore.

■ **Mute/Intercom (FAX-1560)**

Mette in attesa la telefonata corrente. Inoltre, premere questo tasto per parlare in interfono o per trasferire una chiamata in arrivo al telefono senza fili.

**4 Gestione Inchiostri**

Questo tasto consente di pulire le testine di stampa, controllare la qualità di stampa e verificare la quantità d'inchiostro disponibile.



## 5 Tasto Copia

### ■ Opzioni Copia

Consente di modificare temporaneamente le impostazioni di copia multipla quando ci si trova in modalità di copia.

## 6 Tastiera

Questi tasti servono per comporre numeri di telefono e fax e per inserire informazioni nell'apparecchio.

Il tasto # consente di modificare provvisoriamente la modalità di composizione da Impulsi a Toni durante una chiamata telefonica.

## 7 Tasti menu:

### ■ Menu

Consente di accedere al menu per programmare le impostazioni nell'apparecchio.

### ■ ▲ Ricerca/Chiam.Veloce

Consente di cercare e comporre numeri registrati nella memoria.

### ■ ▼ R (FAX-1460 e FAX-1560)

Questo tasto serve per accedere a una linea esterna, o per trasferire una chiamata a un altro interno quando l'apparecchio è collegato a un centralino (PBX).

### ■ Tasti del volume



Nella modalità Fax, è possibile premere questi tasti per regolare il volume della suoneria.

### ■ ◀

Premere questo tasto per scorrere all'indietro le opzioni dei menu.

### ■ ▲ o ▼

Premere questi tasti per muoversi tra i menu e le opzioni.

### ■ Cancella/Indietro

Premere questo tasto per cancellare le impostazioni correnti.

### ■ OK

Consente la memorizzazione delle impostazioni nell'apparecchio.

## 8 Inizio

- Consente di avviare l'invio di fax o di effettuare copie monocromatiche.

## 9 Stop/Uscita

Consente di interrompere un'operazione o di uscire da un menu.

## 10 Risparmio energetico

Consente di impostare l'apparecchio sulla modalità Risparmio energetico.

## 11 Tasti modalità:

### ■ Fax

Per accedere alla modalità Fax.

### ■ Copia

Per accedere alla modalità Copia.

## 12 Microfono (FAX-1460 e FAX-1560)

Utilizzato per la funzione Vivavoce e per registrare messaggi.

## 13 Tasti TAD (FAX-1460 e FAX-1560)

### ■ On/Off

Attiva e disattiva la Segreteria telefonica (TAD). inoltre lampeggia in caso di nuovi messaggi.

### ■ Cancella

Elimina i messaggi vocali/fax.

### ■ Play/Registra (FAX-1460)

Esegue i messaggi vocali conservati in memoria.

### ■ Play (FAX-1560)

Esegue i messaggi vocali conservati in memoria.

# 2

## Caricamento di documenti e carta

### Caricamento di documenti

È possibile inviare fax ed effettuare copie utilizzando il dispositivo ADF (alimentatore automatico documenti).

### Utilizzo dell'alimentatore ADF

L'ADF può contenere fino a 20 pagine e alimenta automaticamente i fogli nell'apparecchio uno ad uno. Si consiglia di utilizzare carta standard da 80 g/m<sup>2</sup> (20 lb) e di separare sempre le pagine prima di introdurle nell'ADF.

### Ambiente consigliato

Temperatura:	da 20 a 30° C (da 68 a 86° F)
Umidità:	da 50% a 70%
Carta:	80 g/m <sup>2</sup> A4 (20 lb LTR)

### Formati documento supportati

Lunghezza:	da 127 a 355,6 mm (da 5 a 14 in)
Larghezza:	da 89 a 215,9 mm (da 3,5 a 8,5 in)
Grammatura:	da 64 a 90 g/m <sup>2</sup> (da 17 a 24 lb)

### Come caricare i documenti

#### ! ATTENZIONE

NON tirare il documento durante la sua alimentazione.

NON utilizzare fogli piegati, strappati, con colla, nastro adesivo, punti di cucitrice o fermagli.

NON introdurre cartone, fogli di giornale o stoffa.

- Accertarsi che l'inchiostro sia asciutto prima di introdurre il documento nell'apparecchio.

- 1 Aprire il supporto per documenti (1) e il cassetto per documenti (2), quindi estrarre l'estensione (3).

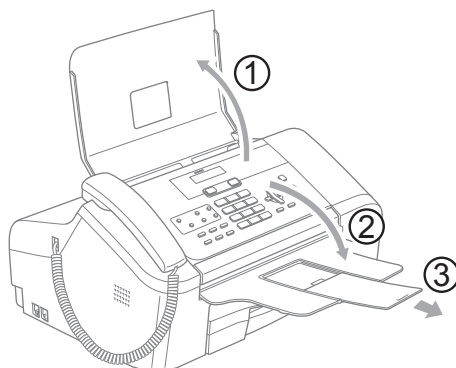

- 2 Separare bene le pagine. Introdurre i documenti nell'ADF inserendoli dal margine superiore e con la faccia stampata rivolta verso il basso fino a toccare il rullo di alimentazione.

- 3 Regolare le guide laterali della carta (1) in base alla larghezza dei documenti.

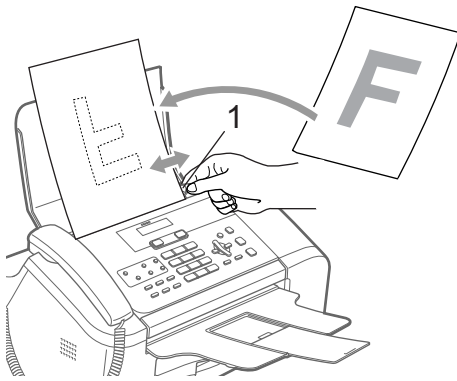

## Area di scansione

Le figure seguenti mostrano le zone esterne all'area di scansione.

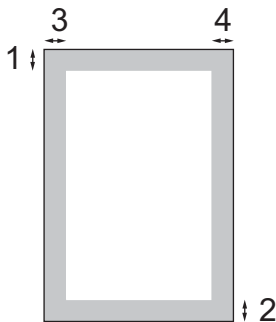

Uso	Formato documento	Margine superiore (1) Margine inferiore (2)	Margine sinistro (3) Margine destro (4)
Fax	Letter	3 mm (0,12 in.)	4 mm (0,16 in.)
	A4	3 mm (0,12 in.)	3 mm (0,12 in.)
Copia	Letter	3 mm (0,12 in.)	4 mm (0,16 in.)
	A4	3 mm (0,12 in.)	3 mm (0,12 in.)

## Manipolazione e uso della carta normale

È possibile utilizzare esclusivamente carta normale.

Per ottenere la migliore qualità di stampa, suggeriamo di utilizzare carta Brother. (Vedere la tabella seguente).

Se la carta Brother non è disponibile nel proprio Paese, consigliamo di provare vari tipi di carta prima di acquistarne in grandi quantità.

### Carta Brother

Tipo carta	Elemento
A4 normale	BP60PA

- Evitare di toccare la superficie stampata della carta subito dopo la stampa per non macchiarsi nel caso in cui il foglio non sia completamente asciutto.

- Conservare la carta nell'imballo originale tenendolo chiuso. Conservare la carta in orizzontale e lontano da umidità, luce solare diretta e calore.

### ⊘ Installazione errata

NON utilizzare i seguenti tipi di carta:

- danneggiata, arricciata, sgualcita o di forma irregolare

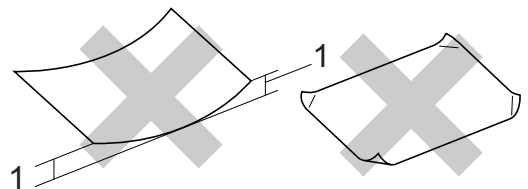

### 1 2 mm (0,08 in.) o più lunga

- molto lucida o particolarmente lavorata
- già stampata da una stampante
- non impilabile in modo uniforme
- prodotta con grana corta

### Capacità carta del cassetto uscita carta

Fino a 50 fogli di carta da 20 lb di formato Letter o da 80 g/m<sup>2</sup> di formato A4.

## Scelta del supporto adatto

### Tipo e formato carta per ciascuna funzione

Tipo carta	Formato carta		Uso	
			Fax	Copia
Foglio pretagliato	Letter	216 × 279 mm (8 1/2 × 11 in.)	Sì	Sì
	A4	210 × 297 mm (8,3 × 11,7 in.)	Sì	Sì
	Legal	216 × 356 mm (8 1/2 × 14 in.)	Sì	Sì

### Grammatura, spessore e capacità carta

Tipo carta		Grammatura	Spessore	N. di fogli
Foglio pretagliato	Carta normale	da 64 a 120 g/m <sup>2</sup> (da 17 a 32 lb)	da 0,08 a 0,15 mm (da 0,003 a 0,006 in.)	100 <sup>1</sup>

<sup>1</sup> Fino a 50 fogli di carta formato Legal da 80 g/m<sup>2</sup> (20 lb) .  
Fino a 100 fogli di carta da 80 g/m<sup>2</sup> (20 lb) .

# Caricamento carta

## Come caricare la carta

- 1** Se il supporto ribaltabile della carta (1) è aperto, chiuderlo ed estrarre completamente il cassetto della carta dall'apparecchio. Aprire il coperchio del cassetto di uscita (2).

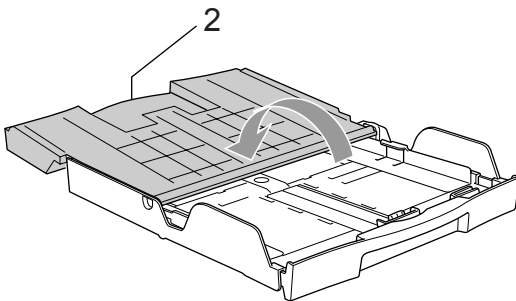
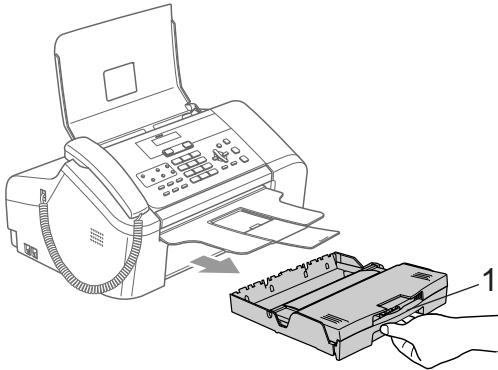

- 2** Premere e tenere premuto il pulsante di rilascio (1) della guida universale mentre si fa scorrere verso l'esterno la parte anteriore del cassetto carta per farlo corrispondere al formato di carta utilizzato.

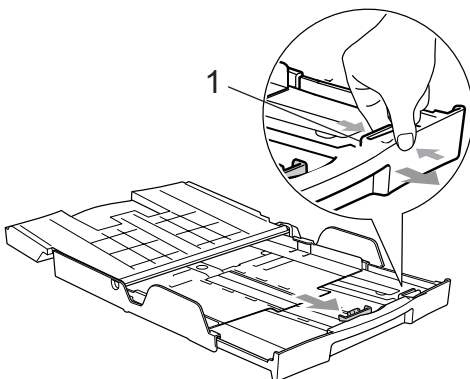

- 3** Premere e far scorrere le guide laterali (1) e la guida di lunghezza della carta (2) per adattare al formato della carta.

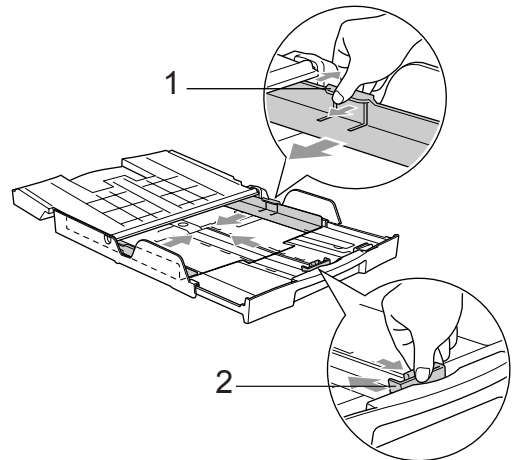

- 4** Smuovere la risma per separare i fogli ed evitare inceppamenti di carta ed errori di caricamento.

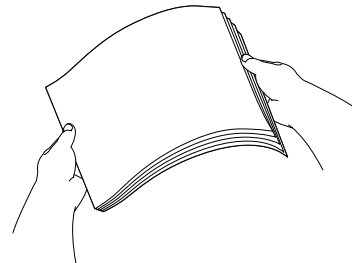

### Nota

Accertarsi sempre che la carta non sia arricciata.

- 5** Posizionare delicatamente la carta nell'apposito cassetto, con la facciata da stampare rivolta verso il basso e inserendo prima il bordo superiore.
- Accertarsi che la carta sia piana nel cassetto.

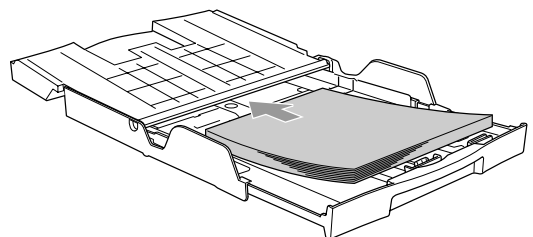

- 6 Sistemare con cura le guide laterali della carta con entrambe le mani e la guida di lunghezza della carta per adattarle al formato della carta. Accertarsi che le guide laterali tocchino i margini della carta.

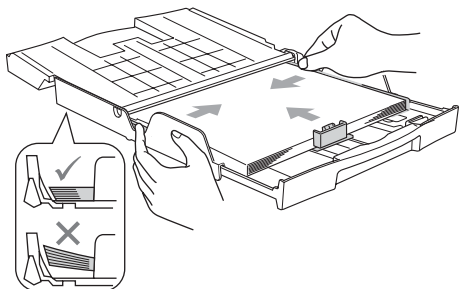

 **Nota**

Fare attenzione a non spingere troppo oltre la carta; potrebbe sollevarsi sul retro del cassetto e causare problemi di alimentazione.

- 7 Chiudere il coperchio del cassetto uscita carta (1) e farlo scorrere in avanti.

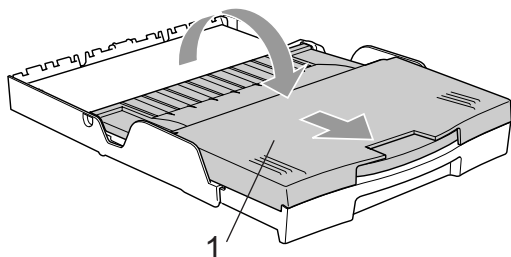

- 8 Reinscrivere lentamente il cassetto carta nell'apparecchio fino in fondo.

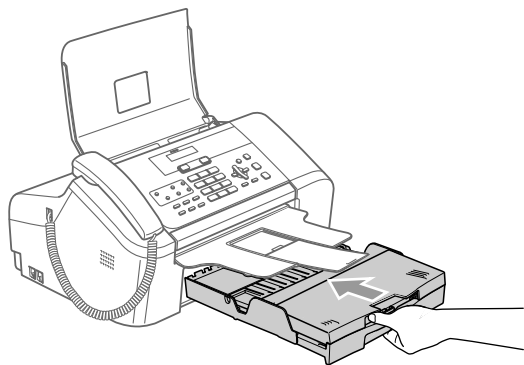

- 9 Mentre si mantiene il cassetto carta in posizione, estrarre il supporto della carta (1) fino ad avvertire un clic e aprire il supporto ribaltabile della carta (2).

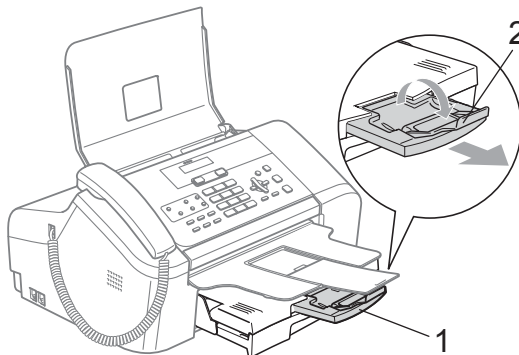

 **Nota**

Non utilizzare il supporto ribaltabile della carta per carta di formato Legal.

## Area di stampa

L'illustrazione riportata qui di seguito mostra le aree non stampabili su fogli pretagliati e buste. L'apparecchio non può stampare nelle aree evidenziate.

### Carta pretagliata

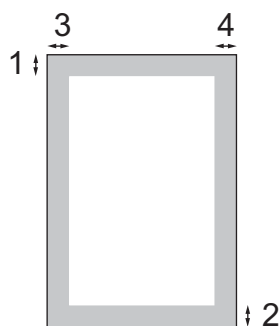

	Margine superiore (1)	Margine inferiore (2)	Margine sinistro (3)	Margine destro (4)
Foglio pretagliato	3 mm (0,12 in.)	3 mm (0,12 in.)	4 mm (0,16 in.)	4 mm (0,16 in.)

## Modalità Risparmio energetico

Quando l'apparecchio non è in uso, è possibile impostarlo in modalità Risparmio energetico premendo il tasto

**Risparmio energetico.** In modalità Risparmio energetico è possibile ricevere le chiamate telefoniche. Per ulteriori informazioni sulla ricezione di fax nella condizione di risparmio energetico, vedere la tabella a pagina 13. Per le altre operazioni è necessario disattivare la modalità Risparmio energetico.



### Nota

Se è stato collegato un telefono esterno o una segreteria telefonica (TAD), è sempre possibile attivare tale modalità.

## Attivazione della modalità Risparmio energetico

- 1 Premere il tasto **Risparmio energetico** fino a quando il display visualizza **Spegnimento**.  
La luce del display si spegne.

## Disattivazione della modalità Risparmio energetico

- 1 Premere il tasto **Risparmio energetico**.



### Nota

- Anche se in modalità Risparmio energetico, l'apparecchio pulisce periodicamente le testine di stampa per mantenere la qualità della stampa.
- Se si scollega il cavo di alimentazione CA, tutte le funzioni dell'apparecchio sono disattivate.
- È possibile personalizzare la modalità Risparmio energetico in modo che, a eccezione della pulizia delle testine di stampa, non sia possibile attivare altre funzioni. (Vedere *Impostazione della modalità Risparmio energetico* a pagina 12.)

## Impostazione della modalità Risparmio energetico

È possibile personalizzare il tasto **Risparmio energetico** dell'apparecchio. L'impostazione predefinita è **Ricez.Fax:Si**. L'apparecchio può ricevere fax e chiamate anche in modalità Risparmio energetico. Se si desidera che l'apparecchio non riceva fax o chiamate, regolare questa impostazione su **Ricez.Fax:No**. (Vedere *Modalità Risparmio energetico* a pagina 12)

- 1 Premere **Menu, 1, 5**.
- 2 Premere **▲** o **▼** per scegliere **Ricez.Fax:Si** o **Ricez.Fax:No**.  
Premere **OK**.
- 3 Premere **Stop/Uscita**.



**FAX-1355 e FAX-1360**

Impostazione Si/No	Mod. ricezione	Operazioni disponibili
Ricez. Fax:Si <sup>1 2</sup> (impostazione di fabbrica)	Solo fax Fax/Tel <sup>3</sup> Tel./Segr. Est.	Ricezione fax Rilevazione fax Fax differito <sup>5</sup> Inoltro fax <sup>5</sup> Memorizzazione fax <sup>5</sup> Recupero remoto <sup>5</sup>
	Manuale Fax/Tel <sup>4</sup>	Rilevazione fax Fax differito <sup>5</sup>
Ricez. Fax:No	—	Non è possibile attivare alcuna funzione, a eccezione della pulizia delle testine di stampa.

- <sup>1</sup> Non è possibile ricevere fax con **Inizio**.
- <sup>2</sup> (FAX-1360) È possibile ricevere le telefonate sollevando il ricevitore.
- <sup>3</sup> FAX-1360
- <sup>4</sup> (FAX-1355) Non è possibile ricevere fax automaticamente anche se la modalità di ricezione è stata impostata su Fax/Tel.
- <sup>5</sup> Deve essere impostata prima di spegnere l'apparecchio.

**FAX-1460 e FAX-1560**

Impostazione Si/No	Mod. ricezione	Operazioni disponibili
Ricez. Fax:Si <sup>1 2</sup> (impostazione di fabbrica)	Solo fax Fax/Tel <sup>3</sup>	Ricezione fax Rilevazione fax Fax differito <sup>5</sup> Inoltro fax <sup>5</sup> Memorizzazione fax <sup>5</sup> Recupero remoto <sup>5</sup>
	Segr:Mes Mgr	Ricezione fax Registrazione dei messaggi in arrivo <sup>5</sup> Rilevazione fax Fax differito <sup>5</sup> Inoltro fax <sup>5</sup> Memorizzazione fax <sup>5</sup> Recupero remoto <sup>5</sup>
	Manuale Fax/Tel <sup>4</sup>	Rilevazione fax Fax differito <sup>5</sup>
Ricez. Fax:No	—	Non è possibile attivare alcuna funzione, a eccezione della pulizia delle testine di stampa.

- <sup>1</sup> Non è possibile ricevere fax con **Inizio**.
- <sup>2</sup> È possibile ricevere telefonate sollevando il ricevitore o utilizzando un telefono senza fili.
- <sup>3</sup> FAX-1460
- <sup>4</sup> (FAX-1560) Non è possibile ricevere fax automaticamente anche se la modalità di ricezione è stata impostata su Fax/Tel.
- <sup>5</sup> Deve essere impostata prima di spegnere l'apparecchio.

## Modalità Timer

L'apparecchio dispone di due tasti per l'impostazione della modalità temporanea sul pannello dei comandi: **Fax** e **Copia**. È possibile modificare l'intervallo di tempo impiegato dall'apparecchio per tornare in modalità Fax dopo l'ultima operazione di Copia. Scegliendo **No**, l'apparecchio resta nella modalità utilizzata per ultima.



- 1 Premere **Menu**, **1**, **1**.
- 2 Premere **▲** o **▼** per scegliere **0 Sec**, **30 Sec.**, **1 Min**, **2 Min.**, **5 Min.** o **No**.  
Premere **OK**.
- 3 Premere **Stop/Uscita**.

## Impostazioni carta

### Formato carta

È possibile utilizzare tre formati di carta per la stampa di fax e copie: **Letter**, **Legal** e **A4**. Cambiando il tipo di carta caricato nell'apparecchio, occorre modificare anche le impostazioni del formato della carta in modo che l'apparecchio possa adattare un fax in arrivo alla pagina.

- 1 Premere **Menu**, **1**, **2**.
- 2 Premere **▲** o **▼** per scegliere **Letter**, **Legal** o **A4**.  
Premere **OK**.
- 3 Premere **Stop/Uscita**.

## Impostazioni Volume

### Volume squilli

È possibile scegliere il volume degli squilli in un intervallo compreso tra **Alto** e **No**.

Con l'apparecchio in modalità Fax , premere **◀** o **▶** per regolare il livello del volume. Sul display è visualizzata l'impostazione corrente e ogni pressione del tasto porta il volume al livello successivo. La nuova impostazione rimarrà attiva finché non viene modificata.

È anche possibile modificare il volume dal menu, seguendo la procedura riportata di seguito:

### Impostazione del Volume squilli dal menu

- 1 Premere **Menu**, **1**, **3**, **1**.
- 2 Premere **▲** o **▼** per scegliere **Basso**, **Med**, **Alto** o **No**.  
Premere **OK**.
- 3 Premere **Stop/Uscita**.

### Volume segnale acustico

Quando il segnale acustico è attivo, l'apparecchio emette un segnale acustico ogni volta che si preme un tasto, si commette un errore o al termine dell'invio e della ricezione di un fax.

È possibile scegliere il volume del segnale acustico in un intervallo compreso tra **Alto** e **No**.



- 1 Premere **Menu**, **1**, **3**, **2**.
- 2 Premere **▲** o **▼** per scegliere **Basso**, **Med**, **Alto** o **No**.  
Premere **OK**.
- 3 Premere **Stop/Uscita**.

## Volume diffusore

È possibile scegliere il volume del diffusore in un intervallo compreso tra **Alto** e **No.**





- 1 Premere **Menu, 1, 3, 3.**
- 2 Premere ▲ o ▼ per scegliere **Basso**, **Med**, **Alto** o **No.**  
Premere **OK.**
- 3 Premere **Stop/Uscita.**  
(FAX-1460 e FAX-1560)

È anche possibile regolare il volume del diffusore premendo **Vivavoce.**

- 1 Premere **Vivavoce.**
- 2 Premere  ◀ o ▶ ).  
L'apparecchio memorizza l'impostazione fino alla successiva modifica.
- 3 Premere **Vivavoce.**



### Nota

- È anche possibile regolare il volume del diffusore mentre si ascoltano un OGM (messaggio in uscita) e gli ICM (messaggi in arrivo) premendo  ◀ o ▶ .
- Se si disattiva (OFF) il Monitor per la registrazione messaggi in arrivo (**Menu, 2, 7, 3**) il diffusore per il controllo delle chiamate verrà disabilitato e non sarà più possibile ascoltare i messaggi lasciati dai chiamanti. Il volume per le altre operazioni può ancora essere controllato mediante  ◀ o ▶ .

## Ora legale estiva automatica

È possibile impostare l'apparecchio per il passaggio automatico all'ora legale estiva. Si imposta automaticamente un'ora avanti in primavera e un'ora indietro in autunno. Accertarsi di aver impostato il giorno e l'ora corretti nell'impostazione **Data/Ora.**

- 1 Premere **Menu, 1, 4.**
- 2 Premere ▲ o ▼ per scegliere **Si** o **No.**  
Premere **OK.**
- 3 Premere **Stop/Uscita.**

## Display

### Contrasto display

È possibile regolare il contrasto del display per rendere più nitide e chiare le visualizzazioni. Se si hanno difficoltà a leggere il display, modificare le impostazioni relative al contrasto.

- 1 Premere **Menu, 1, 6.**
- 2 Premere ▲ o ▼ per scegliere **Chiaro** o **Scuro.**  
Premere **OK.**
- 3 Premere **Stop/Uscita.**

## Blocco TX (FAX-1355 e FAX-1360)

La funzione Blocco TX impedisce l'accesso non autorizzato all'apparecchio.

Non sarà possibile programmare l'invio di fax differiti o le operazioni di polling. Tuttavia, i fax differiti preprogrammati verranno inviati anche se è stato attivato il Blocco TX in modo che non vadano persi.

Quando il Blocco TX è impostato su On, sono disponibili le seguenti operazioni:

- Ricezione di fax
- Ricezione di telefonate (FAX-1360)
- Inoltro fax  
(se la funzione Inoltro fax è già impostata su Si.)
- Recupero remoto  
(se la funzione di Memorizzazione fax è già impostata su Si.)

Quando il Blocco TX è impostato su On, NON sono disponibili le seguenti operazioni:

- Invio di fax
- Esecuzione di copie



### Nota

- Se si dimentica la chiave del Blocco TX, rivolgersi al proprio rivenditore Brother per ricevere assistenza.

## Impostazione e modifica chiave Blocco TX



### Nota

- Se la chiave è già stata impostata, non occorre impostarla nuovamente.

### Impostazione chiave

- 1 Premere **Menu, 2, 0, 1**.
- 2 Digitare il numero di 4 cifre per impostare la chiave.  
Premere **OK**.
- 3 Quando il display visualizza *Verifica:*, inserire nuovamente la chiave.  
Premere **OK**.
- 4 Premere **Stop/Uscita**.

### Modifica chiave Blocco TX

- 1 Premere **Menu, 2, 0, 1**.
- 2 Premere **▲** o **▼** per scegliere *Imp.chiave*.  
Premere **OK**.
- 3 Digitare un numero di 4 cifre per la chiave corrente.  
Premere **OK**.
- 4 Digitare un numero di 4 cifre per impostare una nuova chiave.  
Premere **OK**.
- 5 Quando il display visualizza *Verifica:*, inserire nuovamente la chiave.  
Premere **OK**.
- 6 Premere **Stop/Uscita**.

## Attivazione/Disattivazione Blocco TX

### Attivazione Blocco TX

- 1 Premere **Menu**, **2**, **0**, **1**.
- 2 Premere ▲ o ▼ per scegliere `Imp blocco TX`.  
Premere **OK**.
- 3 Inserire la chiave registrata a 4 cifre.  
Premere **OK**.  
L'apparecchio si scollega e il display visualizza `Modo blocco TX`.

### Disattivazione Blocco TX

- 1 Premere **Menu**.
- 2 Inserire la chiave registrata a 4 cifre.  
Premere **OK**.  
Il Blocco TX viene disattivato automaticamente.



#### Nota

Se si inserisce una chiave errata, il display visualizza `Chiave errata` e non si attiva. L'apparecchio rimane in modalità Blocco TX fino a quando non si inserisce la chiave registrata.

## Sicurezza memoria (FAX-1460 e FAX-1560)

Sicurezza memoria impedisce l'accesso non autorizzato all'apparecchio. Non sarà possibile continuare la programmazione dell'invio di fax differiti o delle operazioni di polling. Tuttavia, i fax differiti preprogrammati verranno inviati anche se è stata attivata Sicurezza memoria in modo che non vadano persi.

Mentre la Sicurezza memoria è **Si**, sono disponibili solo le seguenti operazioni.

- Ricezione fax in memoria (limitata dalla capacità della memoria)
- Inoltro fax (se la funzione Inoltro fax è già impostata su **Si**)
- Recupero remoto (se la funzione di Memorizzazione fax è già impostata su **Si**)
- Telefono senza fili (solo FAX-1560)
  - Esecuzione di una telefonata
  - Ricezione di una telefonata
  - Visualizzazione dell'ID Chiamante (con servizio in abbonamento)

Mentre la Sicurezza memoria è attiva **NON** sono disponibili le seguenti operazioni:

- Stampa fax in arrivo
- Invio di fax
- Esecuzione di copie
- Telefono senza fili (solo FAX-1560)
  - Interfono
  - Trasferimento di chiamata
  - Registrazione telefono senza fili



#### Nota

- Per stampare i fax presenti in memoria, disattivare Sicurezza memoria.
- Se si dovesse dimenticare la chiave di Sicurezza memoria, contattare il proprio rivenditore Brother.

## Impostazione e modifica chiave Sicurezza memoria



### Nota

Se la chiave è già stata impostata, non occorre impostarla nuovamente.

### Impostazione di una chiave per la prima volta

- 1 Premere **Menu**, **2**, **0**, **1**.
- 2 Digitare un numero di 4 cifre per impostare la chiave.  
Premere **OK**.
- 3 Quando il display visualizza *Verifica:*, inserire nuovamente la chiave.  
Premere **OK**.
- 4 Premere **Stop/Uscita**.

### Modifica della chiave della Sicurezza memoria

- 1 Premere **Menu**, **2**, **0**, **1**.
- 2 Premere **▲** o **▼** per scegliere *Imp.chiave*.  
Premere **OK**.
- 3 Digitare un numero di 4 cifre per la chiave corrente.  
Premere **OK**.
- 4 Digitare un numero di 4 cifre per impostare una nuova chiave.  
Premere **OK**.
- 5 Quando il display visualizza *Verifica:*, inserire nuovamente la chiave.  
Premere **OK**.
- 6 Premere **Stop/Uscita**.

## Attivazione/Disattivazione della Sicurezza memoria

Se si immette la chiave errata quando si seguono le istruzioni qui di seguito, il display LCD visualizza *Chiave errata*. Digitare nuovamente la chiave corretta.

### Attivazione della Sicurezza memoria

- 1 Premere **Menu**, **2**, **0**, **1**.
- 2 Premere **▲** o **▼** per scegliere *Imp sicurezza*.  
Premere **OK**.
- 3 Digitare un numero di 4 cifre per la chiave corrente.  
Premere **OK**.
- 4 L'apparecchio si scollega e il display visualizza *Modo sicurezza*.



### Nota

Se si verifica un'interruzione di corrente, i dati rimangono in memoria per circa 24 ore.

### Disattivazione della Sicurezza memoria

- 1 Premere **Menu**.
- 2 Inserire la chiave registrata a 4 cifre.  
Premere **OK**.  
La Sicurezza memoria viene disattivata automaticamente.



### Nota

Se si inserisce una chiave errata, il display visualizza *Chiave errata* e non si attiva. L'apparecchio rimane in modalità Sicurezza memoria fino a quando non si inserisce la chiave registrata.



# Fax

---

<b>Invio di un fax</b>	20
<b>Ricezione di un fax</b>	26
<b>Servizi telefonici e dispositivi esterni</b>	33
<b>Composizione e memorizzazione numeri</b>	41
<b>TAD digitale (FAX-1460 e FAX-1560)</b>	45
<b>Opzioni fax remoto</b>	49
<b>Stampa rapporti</b>	55
<b>Polling</b>	57

## Accesso alla modalità Fax

Per accedere alla modalità fax, premere

 (**Fax**) e il tasto si illuminerà in verde.

### Invio di fax dall'ADF

- 1 Accertarsi che l'apparecchio sia in modalità Fax .
- 2 Posizionare il documento con la facciata stampata rivolta verso il basso nell'ADF.
- 3 Comporre il numero di fax.
- 4 Premere **Inizio**.  
L'apparecchio inizia la scansione del documento.

#### **Nota**

- Per annullarla, premere **Stop/Uscita**.
- Se la memoria è esaurita, il documento viene inviato in tempo reale.

### Annullamento di un fax in corso di elaborazione

Se si desidera annullare un fax mentre l'apparecchio ne sta eseguendo la scansione, sta effettuando la composizione del numero o inviando il fax, premere **Stop/Uscita**.

## Trasmissione circolare

La funzione di Trasmissione circolare consente di trasmettere automaticamente lo stesso messaggio fax a diversi numeri. Nella stessa funzione di trasmissione circolare, è possibile includere Gruppi, numeri diretti, numeri di Chiamata veloce e fino a 50 numeri composti manualmente.

Una volta terminata la trasmissione circolare, viene stampato un Rapporto delle trasmissioni circolari.

- 1 Accertarsi che l'apparecchio sia in modalità Fax .
- 2 Caricare il documento.
- 3 Digitare il numero. Premere **OK**.  
È possibile utilizzare un numero diretto, di Chiamata veloce, di Gruppo o un numero immesso manualmente.
- 4 Ripetere 3 fino a inserire tutti i numeri di fax verso i quali si desidera effettuare la trasmissione circolare.
- 5 Premere **Inizio**.

#### **Nota**

- Se non sono state occupate tutte le posizioni di memoria per la memorizzazione di numeri di Gruppi, è possibile effettuare la 'trasmissione circolare' di fax a un massimo di 160 numeri diversi.
- La memoria disponibile per questa operazione varia in funzione del tipo di operazioni programmate nella memoria e del numero di posizioni di memoria utilizzate per la trasmissione circolare. Se si effettua la trasmissione circolare al numero massimo di apparecchi disponibili, non è possibile usare la funzione di accesso duplice.
- Se la memoria è esaurita, premere **Stop/Uscita** per interrompere l'operazione. Se è stata eseguita la scansione di più pagine, premere **Inizio** per inviare la parte memorizzata.



## Annullamento di una trasmissione circolare in corso

- 1 Premere **Menu**, **2**, **6**.  
Il display visualizza il numero di fax in corso di composizione.
- 2 Premere **OK**.  
Il display visualizzerà il numero dell'operazione:
- 3 Premere **1** per cancellare.  
Il display visualizzerà il numero dell'operazione di Trasmissione circolare e **1.Canc 2.Esci**.
- 4 Per annullare la Trasmissione circolare, premere **1**.
- 5 Premere **Stop/Uscita**.

## Operazioni aggiuntive di invio

### Invio di fax con impostazioni multiple

All'invio di un fax è possibile scegliere la combinazione desiderata di queste impostazioni: risoluzione, contrasto, modalità overseas e trasmissione in tempo reale.

- 1 Accertarsi che l'apparecchio sia in modalità Fax .
- 2 Caricare il documento.
- 3 Scegliere l'impostazione da modificare. Premere **OK**.
- 4 Scegliere una delle opzioni qui di seguito:  
  

  - Premere **1** per modificare un'altra impostazione.
  - Una volta terminata la scelta delle impostazioni, premere **2**.
- 5 Inviare il fax come d'abitudine.

### Contrasto

È possibile modificare il contrasto per l'invio di documenti particolarmente chiari o scuri. Per la maggior parte dei documenti è possibile utilizzare l'impostazione predefinita **Auto**. Tale impostazione sceglie automaticamente il contrasto più adatto al documento.

Utilizzare **Chiaro** per inviare un documento chiaro. Utilizzare **Scuro** per inviare un documento scuro.

- 1 Accertarsi che l'apparecchio sia in modalità Fax .

- 2 Caricare il documento.
- 3 Premere **Menu, 2, 2, 1**.
- 4 Premere ▲ o ▼ per scegliere *Auto*, *Chiaro* o *Scufo*.  
Premere **OK**.

### **Nota**

Anche se si sceglie *Chiaro* o *Scufo*, l'apparecchio invierà il fax utilizzando l'impostazione *Auto* se si sceglie *Foto* come risoluzione fax.

## Modifica della Risoluzione del fax

La qualità del fax può essere migliorata modificandone la risoluzione. È possibile modificare la risoluzione per il fax successivo o per tutti i fax.

### Per modificare la risoluzione fax per il fax successivo

- 1 Accertarsi che l'apparecchio sia in modalità Fax .
- 2 Caricare il documento.
- 3 Premere **Risoluzione** e quindi ▲ o ▼ per selezionare la risoluzione.  
Premere **OK**.

### Per modificare la risoluzione fax predefinita

- 1 Accertarsi che l'apparecchio sia in modalità Fax .
- 2 Premere **Menu, 2, 2, 2**.
- 3 Premere ▲ o ▼ per scegliere la risoluzione desiderata.  
Premere **OK**.

### **Nota**

È possibile scegliere tra quattro diverse impostazioni di risoluzione per i fax.

Standard	Ideale per la maggior parte dei documenti.
Fine	Ideale per documenti con caratteri piccoli. La trasmissione è leggermente più lenta rispetto alla risoluzione Standard.
S.Fine	Ideale per documenti con caratteri piccoli. La trasmissione è più lenta rispetto alla Risoluzione Fine.
Foto	Utilizzare questa impostazione se il documento presenta varie gradazioni di grigio o è una fotografia. La trasmissione è più lenta rispetto a tutte le altre risoluzioni.

## Accesso Duale

È possibile comporre un numero e iniziare la scansione del fax nella memoria anche quando l'apparecchio sta inviando un fax dalla memoria o sta ricevendo un fax. Il display visualizza il numero della nuova operazione e la memoria disponibile.

Il numero di pagine che si possono scandire nella memoria varia in funzione della quantità e del tipo di dati stampati sulle pagine.

### **Nota**

Se viene visualizzato il messaggio *Memoria esaurita* durante la scansione dei documenti, premere **Stop/Uscita** per annullare l'operazione o **Inizio** per inviare le pagine di cui è già stata eseguita la scansione.

## Trasmissione in tempo reale

Quando si invia un fax, l'apparecchio esegue la scansione dei documenti nella memoria prima di inviarli. Quindi, non appena la linea telefonica è libera, l'apparecchio inizia a comporre il numero e a inviare il fax.

Se si esaurisce la memoria, l'apparecchio invierà il documento in tempo reale (anche se TX tempo reale è impostato su No).

Talvolta può essere necessario inviare un documento importante immediatamente, senza attendere la trasmissione in memoria. È possibile impostare TX tempo reale su Si per tutti i documenti o Prossimo fax soltanto per il fax successivo.

### Invio in tempo reale per tutti i fax

1 Accertarsi che l'apparecchio sia in modalità Fax .

2 Premere **Menu, 2, 2, 5.**

5.TX tempo reale

TX. t.reale:Si

3 Premere ▲ o ▼ per scegliere TX. t.reale:Si (o TX. t.reale:No). Premere **OK.**

### Invio in tempo reale soltanto per il fax successivo

1 Accertarsi che l'apparecchio sia in modalità Fax .

2 Caricare il documento.

3 Premere **Menu, 2, 2, 5.**

4 Premere ▲ o ▼ per scegliere Prossimo fax. Premere **OK.**

5 Premere ▲ o ▼ per scegliere Prossimo fax:Si (o Prossimo fax:No). Premere **OK.**

## Modalità overseas

Se inviare un fax all'estero risulta difficoltoso a causa di possibili interferenze sulla linea telefonica, è consigliabile attivare la modalità overseas. Dopo l'invio del fax questa funzione si disattiva automaticamente.

- 1 Accertarsi che l'apparecchio sia in modalità Fax .
- 2 Caricare il documento.
- 3 Premere **Menu, 2, 2, 7.**
- 4 Premere ▲ o ▼ per scegliere Si (o No). Premere **OK.**

## Invio di fax differito

Durante la giornata è possibile memorizzare fino a 50 fax da inviare entro 24 ore. Questi fax verranno inviati all'ora inserita al punto 4.

- 1 Accertarsi che l'apparecchio sia in modalità Fax .
  - 2 Caricare il documento.
  - 3 Premere **Menu, 2, 2, 3.**
- 3.Differita
- 4 Effettuare una delle seguenti operazioni:
    - Premere **OK** per accettare l'ora visualizzata.
    - Digitare l'ora di invio del fax (nel formato 24-ore).  
(Ad esempio, digitare 19:45 per le 7.45 di sera.)
 Premere **OK.**

1.Doc 2.Memoria

- 5 Effettuare una delle seguenti operazioni:
  - Premere **1** per lasciare il documento nell'ADF.
  - Premere **2** per eseguire la scansione in memoria del documento.



### Nota

Il numero delle pagine che si possono scandire nella memoria varia in funzione della quantità di dati stampati su ciascuna pagina.

## Trasmissione cumulativa differita

Prima di inviare i fax differiti, l'apparecchio ordina tutti i documenti in memoria in base alle destinazioni e alle ore programmate per risparmiare il costo delle chiamate. Tutti i fax differiti il cui invio è programmato per la stessa ora e per lo stesso numero di fax vengono inviati in un'unica trasmissione.

- 1 Accertarsi che l'apparecchio sia in modalità Fax .
- 2 Premere **Menu, 2, 2, 4**.
- 3 Premere **▲** o **▼** per scegliere **Si (oNo)**. Premere **OK**.
- 4 Premere **Stop/Uscita**.

## Controllo e annullamento operazioni in attesa



È possibile selezionare le operazioni ancora in attesa di esecuzione nella memoria e annullare un'operazione. (se non vi sono operazioni, il display visualizza Nessuna operaz.).

- 1 Premere **Menu, 2, 6**.  
Il display visualizza tutte le operazioni in attesa.

- 2 Premere **▲** o **▼** per scorrere le operazioni e scegliere quelle che si desidera annullare.  
Premere **OK**.
- 3 Effettuare una delle seguenti operazioni:
  - Premere **1** per annullare l'operazione selezionata.
  - Premere **2** per uscire senza annullare.
- 4 Una volta terminato, premere **Stop/Uscita**.

## Invio manuale di un fax

La trasmissione manuale consente di ascoltare il segnale di composizione del numero, quello di linea libera e quello di ricezione del fax durante l'invio del fax stesso.

- 1 Accertarsi che l'apparecchio sia in modalità Fax .
- 2 Caricare il documento.
- 3 Per ottenere il segnale di linea libera, effettuare una delle seguenti operazioni:
  - (FAX-1355) Sollevare il ricevitore del telefono esterno.
  - (FAX-1360) Sollevare il ricevitore dell'apparecchio.
  - (FAX-1460) Sollevare il ricevitore dell'apparecchio o premere **Vivavoce**.
  - (FAX-1560) Premere **Vivavoce** sull'apparecchio o premere  sul telefono senza fili e attendere il segnale di linea libera.
- 4 Comporre il numero di fax desiderato.
- 5 Quando l'apparecchio emette i segnali fax, premere **Inizio**.
- 6 Se è stato sollevato il ricevitore, riagganciarlo.

## Invio di un fax al termine della conversazione

---

Al termine di una conversazione è possibile inviare un fax al destinatario prima di riagganciare il ricevitore.

- 1 Chiedere al destinatario di attendere i segnali acustici del fax e quindi di premere il tasto **Avvia** o **Invio** prima di riagganciare.
- 2 Accertarsi che l'apparecchio sia in modalità Fax .
- 3 Caricare il documento.
- 4 Premere **Inizio**.
- 5 Se è stato sollevato il ricevitore, riagganciarlo.

## Messaggio di Memoria esaurita

---

Se compare un messaggio **Memoria esaurita** durante la scansione della prima pagina del fax, premere **Stop/Uscita** per annullare il fax.

Se compare un messaggio **Memoria esaurita** durante la scansione di una pagina successiva, è possibile premere **Inizio** per inviare le pagine di cui è già stata eseguita la scansione, oppure premere **Stop/Uscita** per annullare l'operazione.



### Nota

---

Se compare un messaggio **Memoria esaurita** durante l'invio del fax e non si desidera cancellare i fax salvati per azzerare la memoria, è possibile inviare il fax in tempo reale. (Vedere *Trasmissione in tempo reale* a pagina 23.)

---

# 6

## Ricezione di un fax

### Modalità Ricezione

La scelta della modalità di ricezione dipende dai dispositivi esterni e dai servizi telefonici attivi sulla propria linea.

### Scelta della modalità Ricezione

Come impostazione predefinita, l'apparecchio riceverà automaticamente tutti i fax che gli vengono inviati. Lo schema qui di seguito aiuta a scegliere la modalità corretta.

Per impostare la TAD digitale, vedere pagina 45.

Per informazioni più dettagliate sulle modalità di ricezione. Vedere pagina 28.

#### FAX-1355 e FAX-1360

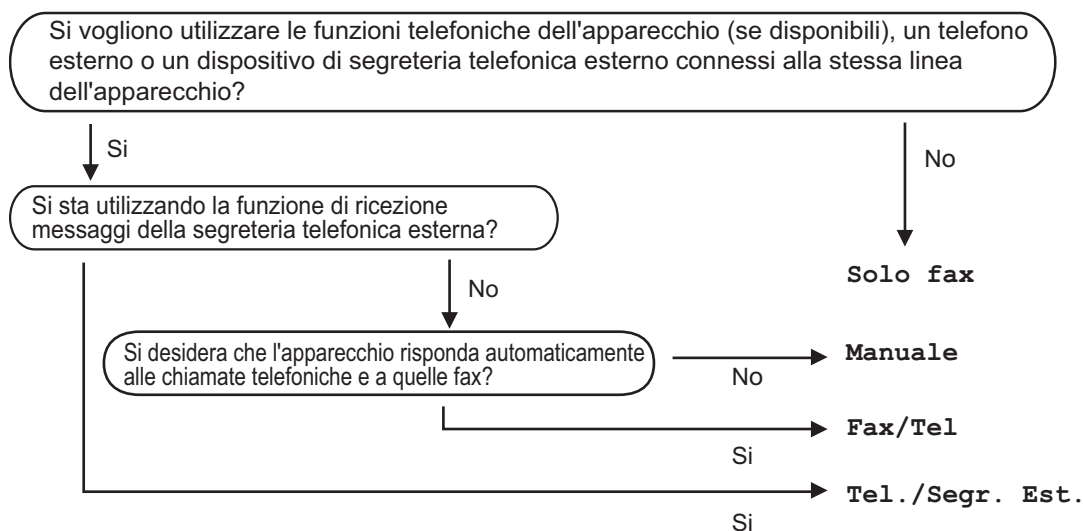

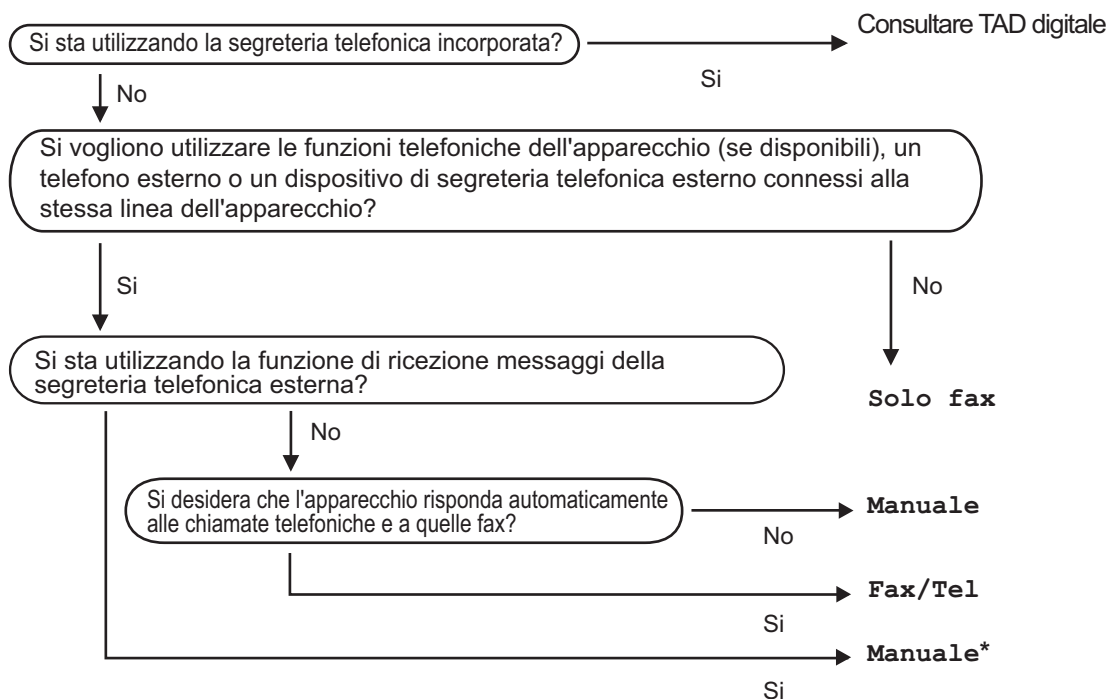
**FAX-1460 e FAX-1560**

\* Si consiglia di impostare **Riconos. fax** su **Si**.

### Per selezionare o modificare la modalità Ricezione

- 1 Premere **Menu 0, 1**.
- 2 Premere **▲** o **▼** per scegliere **Solo fax**, **Fax/Tel**, **Tel./Segr. Est. (FAX-1355 e FAX-1360)** o **Manuale**. Premere **OK**.

- 3 Premere **Stop/Uscita**.

Sul display verrà visualizzata la modalità di ricezione corrente.

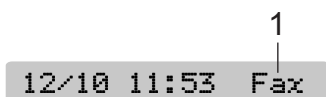

#### 1 Modalità di ricezione corrente

Fax: Solo fax

## Uso delle modalità di ricezione

Alcune modalità di ricezione rispondono automaticamente (*Solo fax e Fax/Tel*). È possibile modificare il numero di squilli prima di utilizzare queste modalità. Vedere *Numero squilli* a pagina 29.

### Solo fax

La modalità *Solo fax* risponderà automaticamente a ogni chiamata. In caso di chiamata fax, l'apparecchio riceverà il fax.

### Fax/Tel

La modalità *Fax/Tel* aiuta a gestire automaticamente le chiamate in arrivo, riconoscendo se si tratta di fax o chiamate vocali e procedendo nel modo seguente:

- I fax verranno ricevuti automaticamente.
- In caso di chiamate vocali, l'apparecchio emetterà lo squillo F/T per segnalare che occorre rispondere. Lo squillo F/T è costituito da un doppio squillo rapido.

Vedere anche *N. squilli F/T (solo modalità Fax/Tel)* e *Numero squilli* a pagina 29.

### Manuale

La modalità *Manuale* disattiva tutte le funzioni di risposta automatica, a meno che non sia attiva una TAD esterna con il FAX-1460 e il FAX-1560.

Per ricevere un fax in modalità manuale, premere **Inizio** quando l'apparecchio emette il segnale del fax (brevi segnali acustici ripetuti). È anche possibile utilizzare la funzione Rilevazione fax per ricevere fax sollevando il ricevitore collegato alla stessa linea dell'apparecchio.

Vedere anche *Rilevazione fax* a pagina 30.

## TAD (Segr:Mes Mgr) (FAX-1460 e FAX-1560)

La TAD (*Segr:Mes Mgr*) aiuta a gestire automaticamente le chiamate in arrivo, riconoscendo se si tratta di fax o chiamate vocali e procedendo nel modo seguente:

- I fax verranno ricevuti automaticamente.
- In caso di chiamate vocali, è possibile registrare un messaggio.

Per impostare la modalità *Segr:Mes Mgr* vedere pagina 45.



Se la modalità TAD è attiva, annulla le impostazioni della Modalità di ricezione. Lo schermo visualizza *Segr:Mes Mgr*



Se la modalità TAD non è attiva, la modalità di ricezione ritorna alle impostazioni originali. (Vedere *Modalità TAD per TAD interna* a pagina 45.)

## TAD esterna (FAX-1355 e FAX-1360)

La modalità *Tel./Segr. Est.* consente a un dispositivo esterno di segreteria telefonica di gestire le chiamate in arrivo. Per le chiamate in arrivo l'apparecchio procederà nel modo seguente:

- I fax verranno ricevuti automaticamente.
- In caso di chiamate vocali, l'utente che effettua la chiamata può registrare un messaggio sul TAD esterno.

Per ulteriori informazioni, vedere *Collegamento ad una segreteria telefonica (TAD) esterna* a pagina 37.



# Impostazioni modalità Ricezione

## Numero squilli

L'impostazione Numero squilli definisce il numero di volte in cui l'apparecchio squilla prima di rispondere in modalità Solo fax, Fax/Tel o Segr:Mes Mgr (per FAX-1460 e FAX-1560). Se sono presenti telefoni esterni o in derivazione sulla stessa linea dell'apparecchio, scegliere il numero massimo di squilli. (Vedere *Utilizzo di telefoni in derivazione* a pagina 39 e *Rilevazione fax* a pagina 30.)

(FAX-1460) Se la funzione Risparmio tariffe è attiva, allora l'impostazione del numero di squilli non avrà effetto. (Vedere *Impostazioni Risparmio tariffe* a pagina 48.)

- 1 Premere **Menu, 2, 1, 1**.
- 2 (FAX-1460 e FAX-1560) Premere ▲ o ▼ per scegliere Numero squilli. Premere **OK**.
- 3 Premere ▲ o ▼ per scegliere il numero di squilli da effettuare prima della risposta dell'apparecchio (00-05). Premere **OK**.  
Se si sceglie 00, la linea non emetterà alcuno squillo.
- 4 Premere **Stop/Uscita**.

## N. squilli F/T (solo modalità Fax/Tel)

Se la modalità Ricezione viene impostata su Fax/Tel, occorre stabilire durante quanto tempo l'apparecchio emetterà lo speciale doppio squillo in caso di chiamata vocale. In caso di chiamata fax, l'apparecchio riceve il fax.

Il doppio squillo inizia dopo lo squillo iniziale dalla compagnia telefonica. Anche se altri telefoni sono collegati sulla stessa linea, solo l'apparecchio emette il doppio squillo. Tuttavia, è possibile rispondere alla chiamata sulla stessa linea dell'apparecchio. (Vedere *Utilizzo di telefoni in derivazione* a pagina 39.)

- 1 Premere **Menu, 2, 1, 2**.
- 2 Premere ▲ o ▼ per scegliere la durata degli squilli dell'apparecchio che avvisano dell'arrivo di una chiamata vocale (20, 30, 40 o 70 secondi). Premere **OK**.
- 3 Premere **Stop/Uscita**.



### Nota

L'apparecchio continua a emettere il doppio squillo per la durata impostata anche se l'utente che ha effettuato la chiamata riaggancia.

## Rilevazione fax

### Se Rilevazione fax è impostato su **Si**:

L'apparecchio riceve automaticamente le chiamate fax, anche se si solleva il ricevitore dell'apparecchio o si preme **Vivavoce** o si solleva il ricevitore di un telefono in derivazione o esterno. Quando sul display compare il messaggio *Ricezione* o quando si sentono i 'trilli' di ricezione dal ricevitore del telefono in derivazione collegato a una presa a muro/presa telefonica diversa da quella dell'apparecchio, riagganciare il ricevitore o premere **Vivavoce** in modo che l'apparecchio esegua l'operazione automaticamente.

### Se Rilevazione fax è impostato su **Semi**:

#### (Non per FAX-1355)

L'apparecchio riceverà una chiamata fax automaticamente solo se si risponde utilizzando il ricevitore dell'apparecchio, il telefono senza fili o **Vivavoce**. Se si risponde da un telefono in derivazione, premere ✕ 5 1. (Vedere *Utilizzo di telefoni in derivazione* a pagina 39).

### Se Rilevazione fax è impostato su **No**:

Se si risponde a una chiamata fax dall'apparecchio sollevando il ricevitore, premere **Inizio**.

Se non si risponde dall'apparecchio, premere ✕ 5 1 sul telefono in derivazione. (Vedere *Utilizzo di telefoni in derivazione* a pagina 39.)



### Nota

- Se questa funzione è impostata su **Si**, ma l'apparecchio non rileva una chiamata quando si alza il ricevitore del telefono in derivazione o esterno, digitare il codice di ricezione fax ✕ 5 1. Rispondendo dall'apparecchio, premere **Inizio**.
- Se si inviano fax da un computer che è sulla stessa linea telefonica e l'apparecchio li intercetta, impostare Rilevazione fax su **No**.
- (solo FAX-1560)

Se in genere il telefono senza fili viene spesso scollegato dall'apparecchio, si consiglia di attivare Rilevazione fax. Se Rilevazione fax è disattivato e si risponde a una chiamata fax, occorrerà premere **Inizio** sull'apparecchio.

- 1 Premere **Menu**, **2**, **1**, **3**.
- 2 Premere ▲ o ▼ per scegliere **Si**, **Semi** (Non per FAX-1355) o **No**. Premere **OK**.
- 3 Premere **Stop/Uscita**.

## Operazioni di ricezione supplementari

### Stampa ridotta di un fax in arrivo

Se si sceglie **Si**, l'apparecchio riduce automaticamente le dimensioni di ogni pagina dei fax in arrivo per adattare a una pagina di carta formato A4, Letter o Legal.

L'apparecchio calcola la percentuale di riduzione utilizzando il formato della pagina del fax e il Formato carta impostato (**Menu, 1, 2**).

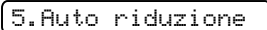
- 1 Accertarsi che l'apparecchio sia in modalità Fax .
- 2 Premere **Menu, 2, 1, 5**.  

- 3 Premere ▲ o ▼ per scegliere **Si** (o **No**). Premere **OK**.
- 4 Premere **Stop/Uscita**.

### Ricezione di fax nella memoria

Quando il cassetto carta si svuota durante la ricezione di un fax, sullo schermo viene visualizzato **Controlla carta** per richiedere l'aggiunta di carta nel cassetto. (Vedere *Come caricare la carta* a pagina 9.) Se non è possibile aggiungere carta nel cassetto, l'apparecchio procederà come segue:

#### Se Ricezione in memoria è **Si**:

L'apparecchio proseguirà la ricezione del fax, salvando le pagine rimanenti nella memoria, se è disponibile memoria sufficiente. Ulteriori fax in arrivo verranno anch'essi salvati fino all'esaurimento della memoria. Quando la memoria è piena, l'apparecchio smette automaticamente di rispondere alle chiamate. Per stampare i fax, è sufficiente aggiungere carta nel cassetto.

#### Se Ricezione in memoria è **No**:

L'apparecchio proseguirà la ricezione del fax, salvando le pagine rimanenti nella memoria, se è disponibile memoria sufficiente. Quindi l'apparecchio smetterà automaticamente di rispondere alle chiamate finché non viene aggiunta carta nel cassetto. Per stampare l'ultimo fax ricevuto, è sufficiente aggiungere carta nel cassetto.

- 1 Accertarsi che l'apparecchio sia in modalità Fax .
- 2 Premere **Menu, 2, 1, 6**.
- 3 Utilizzare ▲ o ▼ per scegliere **Si** o **No**. Premere **OK**.
- 4 Premere **Stop/Uscita**.

## Ricezione di un fax al termine della conversazione

---

Al termine di una conversazione è possibile richiedere al destinatario di inviare un fax prima di riagganciare il ricevitore.

- 1 Chiedere all'altra persona di posizionare il documento nel proprio apparecchio e quindi premere il tasto **Avvio** o **Invio**.
- 2 Quando si percepiscono i segnali di chiamata CNG (segnali acustici lenti ripetuti), premere **Inizio**.
- 3 Riagganciare il ricevitore.

## Stampa di un fax dalla memoria

---

Se la funzione Memorizzazione fax è attiva (**Menu, 2, 5, 1**), è ancora possibile stampare un fax dalla memoria dal proprio apparecchio. (Vedere *Disattivazione delle opzioni Fax remoto* a pagina 50.)

- 1 Premere **Menu, 2, 5, 3**.

5.Opz fax remoto

3.Stampa documen

- 2 Premere **Inizio**.

## Funzioni vocali

È possibile effettuare chiamate vocali con il ricevitore (FAX-1360 e FAX-1460), il telefono senza fili (FAX-1560), il vivavoce (FAX-1460 e FAX-1560), da un telefono esterno o in derivazione, mediante composizione manuale o numeri a composizione veloce.



### Nota

Nel caso del FAX-1560, fare anche riferimento alla Guida dell'utente del telefono DECT™.

## Esecuzione di una telefonata (Non per FAX-1355)

- 1 Per avviare una chiamata vocale, scegliere una delle opzioni qui di seguito:
  - Sollevare il ricevitore.
  - Premere **Vivavoce**.
- 2 Quando l'apparecchio emette il segnale di linea libera, immettere un numero mediante tastiera, Numero diretto, Chiamata veloce o Ricerca.
- 3 Se è stato premuto **Vivavoce**, parlare chiaramente verso il microfono .
- 4 Per riagganciare, scegliere una delle opzioni qui di seguito:
  - Riagganciare il ricevitore.
  - Premere **Vivavoce**.

## Risposta alle chiamate con il Vivavoce (FAX-1460 e FAX-1560)

Quando l'apparecchio squilla, invece di sollevare il ricevitore, premere **Vivavoce**.

Parlare in modo chiaro verso il microfono .

Per terminare la chiamata, premere **Vivavoce**.

## Mute (Non per FAX-1355)

(FAX-1360 e FAX-1460)

- 1 Premere **Mute** per mettere una chiamata in attesa. È possibile riagganciare il ricevitore senza interrompere la chiamata.
- 2 Per riprendere la chiamata in attesa, sollevare il ricevitore dell'apparecchio.

(FAX-1560)

- 1 Se si è risposto premendo **Vivavoce** sull'apparecchio, premere **Mute/Intercom** sull'apparecchio per mettere la chiamata in attesa.
- 2 Premere **Vivavoce** per riprendere la chiamata in attesa.

## Toni o impulsi

---

Se si dispone di un servizio di composizione a impulsi, ma occorre inviare segnali a toni (ad esempio, per operazioni di banca telefonica), osservare le seguenti istruzioni:

- 1 (FAX-1355) Sollevare il ricevitore del telefono esterno.  
(FAX-1360) Sollevare il ricevitore.  
(FAX-1460) Sollevare il ricevitore o premere **Vivavoce**.  
(FAX-1560) Premere **Vivavoce**.
- 2 Premere # sul pannello dei comandi dell'apparecchio. Le cifre composte successivamente invieranno segnali a toni.  
Una volta agganciato il ricevitore, l'apparecchio torna alla composizione a impulsi.

## Modalità Fax/Tel

---

Quando si trova in modalità Fax/Tel, l'apparecchio utilizza la funzione N. squilli F/T (doppio squillo) per avvertire l'utente che è in arrivo una chiamata vocale.

(FAX-1355)

Se si risponde da un telefono esterno, sollevare il ricevitore del telefono esterno, quindi premere **Tel** per rispondere.

(FAX-1360, FAX-1460 e FAX-1560)

Per rispondere dall'apparecchio, è possibile sollevare il ricevitore o premere **Vivavoce**.

Da un telefono in derivazione, si dovrà sollevare il ricevitore mentre è attiva la funzione N. squilli F/T e poi premere # 5 1 tra i doppi squilli. Se non vi è nessuno in linea, o se il chiamante vuole inviare un fax, inoltrare la chiamata all'apparecchio premendo ✕ 5 1.

## Modalità Fax/Tel in Modalità Risparmio Energetico

---

(solo FAX-1355)

La modalità Fax/Tel non funziona nella condizione di risparmio energetico. L'apparecchio non risponde a chiamate fax o telefoniche e continua a squillare. Se si risponde da un telefono esterno o in derivazione, sollevare il ricevitore e parlare. In caso di ricezione di toni fax, tenere il ricevitore finché Rilevazione fax non attiva l'apparecchio. Se il chiamante desidera inviare un fax, attivare l'apparecchio premendo ✕ 5 1.

(FAX-1360, FAX-1460 e FAX-1560)

Quando l'apparecchio si trova in modalità Fax/Tel ed emette gli squilli F/T per segnalare che occorre rispondere a una chiamata vocale, è possibile rispondere esclusivamente sollevando il ricevitore dell'apparecchio.

Se si risponde prima che l'apparecchio emetta gli squilli F/T, è possibile anche rispondere alla chiamata da un telefono esterno o in derivazione.

## Servizi telefonici

L'apparecchio supporta il servizio telefonico di Identificazione del chiamante (ID chiamante) offerto in abbonamento da alcune compagnie telefoniche.

Funzioni quali Cassetta vocale, Avviso di chiamata, Avviso di chiamata/ID chiamante, servizio di segreteria telefonica, sistemi di allarme o altre funzioni personalizzate su una linea telefonica possono creare problemi per il funzionamento dell'apparecchio.

### ID chiamante

La funzione ID chiamante consente di utilizzare il servizio di identificazione del chiamante offerto in abbonamento da numerose compagnie telefoniche. Contattare la propria compagnia telefonica per ulteriori dettagli. Questo servizio consente di identificare il numero di telefono, o il nome se disponibile, del chiamante al momento della chiamata.

Dopo pochi squilli, il display indica il numero di telefono dell'utente che effettua la chiamata (e il nome, se disponibile). Quando si risponde a una chiamata, le informazioni dell'ID chiamante scompaiono dal display, ma quelle relative alla chiamata vengono salvate nella memoria dell'ID chiamante.

- È possibile vedere i primi 16 caratteri del numero (o del nome).
- Il messaggio **Fuori area** indica che la chiamata proviene da un utente al di fuori della zona coperta dal servizio di identificazione del chiamante.
- Il messaggio **Chiamata privata** indica che l'utente che ha effettuato la chiamata ha intenzionalmente bloccato la trasmissione delle informazioni.

È possibile stampare un elenco delle informazioni ricevute dall'apparecchio relative al servizio di ID chiamante. (Vedere *Stampa elenco ID chiamante* a pagina 36.)



#### Nota

Il servizio ID chiamante varia a seconda dell'operatore telefonico. Contattare la propria compagnia telefonica per ottenere informazioni sul servizio disponibile nella propria zona.

### Impostazione dell'ID chiamante su Si

Se la linea dispone dell'ID chiamante, occorre impostare questa funzione su **Si** per visualizzare il numero di telefono del chiamante sul display quando squilla il telefono.

- 1 Premere **Menu, 2, 0, 3**.

3.ID chiamante

- 2 Premere ▲ o ▼ per scegliere **Si** (o **No**). Premere **OK**.

- 3 Premere **Stop/Uscita**.

### Visualizzazione elenco ID chiamante

Se l'ID chiamante è impostato su **Si**, l'apparecchio memorizza le informazioni relative alle ultime trenta chiamate nell'elenco ID chiamante. È possibile visualizzare o stampare tale elenco. Una volta ricevute le prime 30 chiamate, l'apparecchio sostituisce le informazioni relative alla prima chiamata.

- 1 Premere **Menu, 2, 0, 3**.

- 2 Premere ▲ o ▼ per scegliere **Display**. Premere **OK**.

Sul display verranno visualizzate le informazioni di identificazione relative all'ultima chiamata. Se non vi sono informazioni ID memorizzate, l'apparecchio emetterà un segnale acustico e sul display verrà visualizzato il messaggio **N. ID chiamante**.

- 3 Premere ▲ o ▼ per scorrere la memoria del servizio di identificazione del chiamante e scegliere le informazioni che si desidera visualizzare, quindi premere **OK**.

Sul display vengono visualizzati il numero del chiamante e la data e l'ora della chiamata.

- 4 Effettuare una delle seguenti operazioni:

- Per tornare all'elenco del servizio ID chiamante, premere ◀.
- Per terminare la visione, premere **Stop/Uscita**.

## Stampa elenco ID chiamante

- 1 Premere **Menu, 2, 0, 3**.
- 2 Premere ▲ o ▼ per scegliere *Stampa rapporto*. Premere **OK**.  
Se non vi sono informazioni ID memorizzate, l'apparecchio emetterà un segnale acustico e sul display verrà visualizzato il messaggio *N. ID chiamante*.
- 3 Premere **Inizio**.
- 4 Al termine della stampa, premere **Stop/Uscita**.

## Impostazione del Tipo di linea telefonica

Se si collega l'apparecchio a una linea che utilizza un PBX o una ISDN per la ricezione e l'invio di fax, è necessario modificare il Tipo di linea telefonica completando le seguenti operazioni.

- 1 Premere **Menu, 0, 6**.
- 2 Premere ▲ o ▼ per selezionare *PBX*, *ISDN* (o *Normale*). Premere **OK**.
- 3 Premere **Stop/Uscita**.

## PBX e TRASFERIMENTO

L'apparecchio è inizialmente impostato su *Normale*, che consente il collegamento dell'apparecchio stesso a una linea PSTN (Rete linee telefoniche pubbliche) standard. Tuttavia, molti uffici utilizzano un centralino telefonico o un centralino privato per telefoni in derivazione (PBX). L'apparecchio può essere collegato alla maggior parte dei PBX in commercio. La funzione di richiamata dell'apparecchio supporta solo la ricomposizione del numero dopo un intervallo predefinito (TBR). La funzione TBR funziona con la maggior parte dei sistemi PBX permettendo di accedere a una linea esterna o di trasferire una chiamata a un altro interno. La funzione è operativa quando **R** o **Tel/R** viene premuto.



### Nota

È possibile programmare la pressione del tasto **R** o **Tel/R** come parte di un numero memorizzato per la Chiamata veloce. Quando si programma un numero di Chiamata veloce (**Menu, 2, 3, 1** o **2, 3, 2**) premere prima **R** o **Tel/R** (sul display viene visualizzato "!" ), quindi inserire il numero di telefono. In questo modo non sarà necessario premere **R** o **Tel/R** ogni volta, prima di usare un numero di Chiamata veloce. (Vedere *Memorizzazione numeri* a pagina 42.) Tuttavia, se non si seleziona *PBX* nell'impostazione del Tipo di linea telefonica, non è possibile utilizzare il numero di Chiamata veloce in cui è programmata la pressione di **R** o **Tel/R**. Per il FAX-1560, questa funzione è disponibile solo per il telefono senza fili.



## Collegamento ad una segreteria telefonica (TAD) esterna

Si può scegliere di collegare una segreteria telefonica esterna. Tuttavia, quando vi è un dispositivo TAD **esterno** sulla stessa linea telefonica dell'apparecchio, il TAD risponde a tutte le chiamate e l'apparecchio 'ascolta' per riconoscere i segnali di chiamata fax (CNG). Se riceve segnali fax, l'apparecchio rileva la chiamata e riceve il fax. Se non riceve segnali di chiamata CNG, l'apparecchio consente alla segreteria telefonica di continuare a inviare il messaggio in uscita per permettere al chiamante di lasciare un messaggio vocale.

Il dispositivo TAD deve rispondere alla chiamata entro quattro squilli (impostazione consigliata: due squilli). L'apparecchio può rilevare i segnali di chiamata CNG solo finché il dispositivo TAD non risponde alla chiamata; se il numero di squilli è impostato su quattro restano solo 8 - 10 secondi per la rilevazione dei segnali CNG e la procedura di 'handshake' del fax. Per registrare i messaggi in uscita si raccomanda di attenersi alle istruzioni riportate nel presente manuale. L'utilizzo della funzione Risparmio tariffe della segreteria telefonica esterna non è consigliata se supera i cinque squilli.



### Nota

Se non si ricevono tutti i fax, ridurre l'impostazione relativa al Numero squilli sul proprio dispositivo TAD esterno.

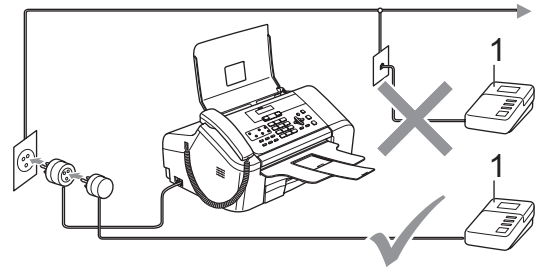

### 1 TAD

Quando si utilizza una segreteria telefonica esterna, il display visualizza **Telefono** (per FAX-1355) e **Tel deriv.in uso** (per FAX-1360, FAX-1460 e FAX-1560).

### Installazione errata

Non collegare un TAD in un altro punto sulla stessa linea.

7

## Collegamenti

Il dispositivo TAD esterno deve essere collegato come mostrato nella figura precedente.

- 1 Impostare il TAD esterno suono o due squilli. (L'impostazione del Numero squilli dell'apparecchio non ha rilevanza in questo caso.)
- 2 Registrare il messaggio in uscita sul dispositivo TAD esterno.
- 3 Impostare la segreteria telefonica esterna in modo che risponda alle chiamate.
- 4 Effettuare una delle seguenti operazioni:
  - (FAX-1355 e FAX-1360) Impostare la modalità Ricezione su **Tel./Segr. Est..** (Vedere *Scelta della modalità Ricezione* a pagina 26.)
  - (FAX-1460 e FAX-1560) Impostare la modalità di ricezione su **Manuale** e attivare **Riconos.fax.** (Vedere *Rilevazione fax* a pagina 30.)

## Registrazione di un messaggio in uscita (OGM) su un TAD esterno

---

È importante tenere presente la durata nel registrare questo messaggio. Il messaggio imposta i modi in cui gestire la ricezione manuale e automatica dei fax.

- 1 Registrare 5 secondi di silenzio all'inizio del messaggio. (Questa pausa consente all'apparecchio di rilevare eventuali segnali di chiamata fax CNG delle trasmissioni automatiche prima che si interrompano).
- 2 Limitare la durata del messaggio a 20 secondi.



### Nota

---

Si consiglia di iniziare la registrazione del messaggio dopo 5 secondi di silenzio perché l'apparecchio non è in grado di rilevare i segnali fax se sovrapposti a una voce alta o sonora. L'utente può provare a omettere la pausa, ma nel caso in cui l'apparecchio presenti problemi di ricezione si deve registrare nuovamente il messaggio in uscita includendo la pausa.

---

## Collegamenti multilinea (PBX)

---

Si consiglia di richiedere il collegamento dell'apparecchio all'azienda che ha installato il PBX. In caso di sistema multilinea, si consiglia di richiedere all'installatore di collegare l'unità all'ultima linea del sistema. Questa operazione evita che l'apparecchio entri in funzione ogni volta che il sistema riceve chiamate telefoniche. Se tutte le chiamate in entrata vengono gestite dal centralino, si consiglia di impostare la modalità Ricezione su *Manuale*.

In caso di collegamento dell'apparecchio a un PBX, non se ne garantisce sempre il corretto funzionamento. Comunicare eventuali difficoltà nell'invio o nella ricezione di fax prima all'azienda che si occupa del PBX.



### Nota

---

Assicurarsi che il Tipo di linea telefonica sia impostato su PBX. (Vedere *Impostazione del Tipo di linea telefonica* a pagina 36.)

---

## Telefoni esterni e in derivazione

### Collegamento di un telefono esterno o in derivazione

È possibile collegare un telefono separato all'apparecchio nel modo indicato nello schema riportato di seguito.

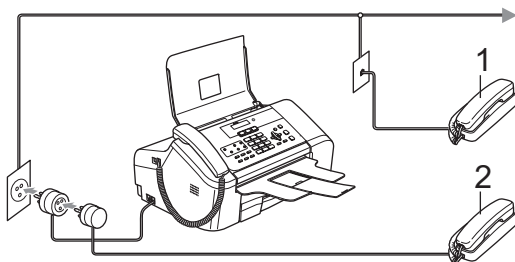

**1 Telefono in derivazione**

**2 Telefono esterno**

Quando si utilizza un telefono esterno, il display visualizza **Telefono (FAX-1355)** e **Tel deriv.in uso (FAX-1360, FAX-1460 e FAX-1560)**

### Utilizzo di telefoni in derivazione

Se si risponde a una chiamata fax da un telefono esterno o in derivazione collegato alla presa corrispondente sull'apparecchio, si può fare in modo che l'apparecchio prenda la chiamata utilizzando il Codice di ricezione fax. Digitando il Codice di ricezione fax **\* 5 1**, l'apparecchio inizia a ricevere il fax.

Se l'apparecchio rileva una chiamata vocale ed emette il doppio squillo per passarla all'utente, utilizzare il Codice di ricezione telefonica **# 5 1** per prendere la chiamata da un telefono in derivazione. (Vedere *N. squilli F/T (solo modalità Fax/Tel)* a pagina 29.)

#### Se si risponde a una chiamata e non vi è nessuno in linea:

si deve presumere che si sta ricevendo un fax manuale.

Premere **\* 5 1** e attendere il trillo o finché il display non visualizza **Ricezione**, quindi riagganciare.



#### Nota

Inoltre, è possibile utilizzare la funzione **Rilevazione fax** perché l'apparecchio risponda automaticamente alla chiamata. (Vedere *Rilevazione fax* a pagina 30.)

## Uso di un telefono senza fili esterno (Non per FAX-1560)

Una volta che l'unità di base del telefono senza fili viene collegata alla stessa linea telefonica dell'apparecchio (vedere *Telefoni esterni e in derivazione* a pagina 39), è più semplice rispondere alle chiamate mentre è attiva la funzione Numero squilli se il ricevitore è staccato dall'unità.

Se si lascia che risponda prima l'apparecchio, si dovrà andare all'apparecchio e premere **Tel** o **Tel/R** o **Vivavoce** per trasferire la chiamata al telefono senza fili.

## Uso dei codici remoti

### Codice di ricezione fax

Se si risponde a una chiamata fax su un telefono esterno o in derivazione, è possibile indicare all'apparecchio di riceverlo componendo il codice di ricezione fax **\* 5 1**. Attendere i trilli acuti ad alto volume, quindi riagganciare il ricevitore. (Vedere *Rilevazione fax* a pagina 30.) L'utente che ha effettuato la chiamata dovrà premere **Inizio** per inviare il fax.

### Codice di ricezione telefonica

Se si riceve una chiamata vocale e l'apparecchio è in modalità F/T mode, comincerà a emettere lo squillo (doppio) F/T dopo il numero di squilli iniziale. Se si risponde alla chiamata su un telefono in derivazione, è possibile far cessare lo squillo F/T premendo **# 5 1** (accertarsi di eseguire l'operazione *tra* gli squilli).

## Modifica dei codici remoti

Per utilizzare l'Attivazione remota occorre attivare i codici remoti. Il Codice ricezione fax preimpostato è **\* 5 1**. Il Codice di ricezione telefonica predefinito è **# 5 1**. Se si desidera, è possibile sostituirli con codici nuovi.

- 1 Premere **Menu, 2, 1, 4**.
- 2 Premere **▲** o **▼** per scegliere **Si** (o **No**).  
Premere **OK**.
- 3 Inserire il nuovo Codice di ricezione fax.  
Premere **OK**.
- 4 Inserire il nuovo Codice di ricezione telefonica.  
Premere **OK**.
- 5 Premere **Stop/Uscita**.



### Nota

- Nel caso in cui cada spesso la linea durante l'accesso remoto alla segreteria telefonica TAD esterna, provare a cambiare il Codice ricezione fax e il Codice di ricezione telefonica selezionando un altro codice a tre cifre utilizzando i numeri **0-9, \*, #**.
- È possibile che i Codici remoti non funzionino su alcuni impianti telefonici.

## Come comporre un numero

### Manuale composizione

Digitare tutte le cifre del numero di fax.



### Composizione diretta

Premere il tasto Numero diretto che memorizza il numero che si desidera comporre.

Per comporre i numeri diretti da **6 a 10**, tenere premuto **Selezione** mentre si preme il tasto del Numero diretto.

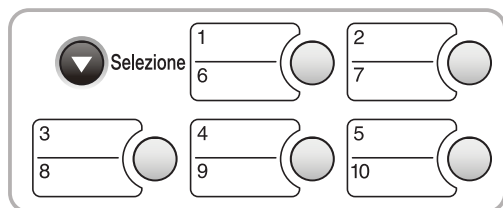

### Composizione veloce

- 1 Premere **Ricerca/Chiam.Veloce**, il tasto **#** (cancellotto) seguito dalle due cifre del numero di chiamata veloce.

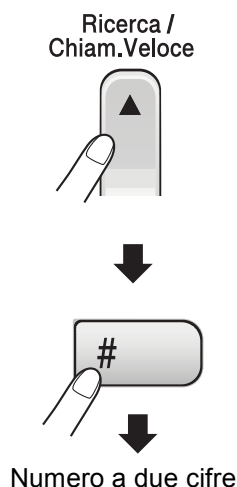

#### Nota

Se il display visualizza **Non utilizzato** quando si inserisce un numero diretto o di Chiamata veloce, questo significa che per le cifre inserite non è stato memorizzato alcun numero.

## Ricerca

È possibile cercare i nomi memorizzati nelle memorie dei numeri diretti e dei numeri di Chiamata veloce.

Per effettuare la ricerca per numeri, premere **Ricerca/Chiam.Veloce** e i tasti menu, oppure utilizzare la tastiera e quindi i tasti menu per procedere in ordine alfabetico.

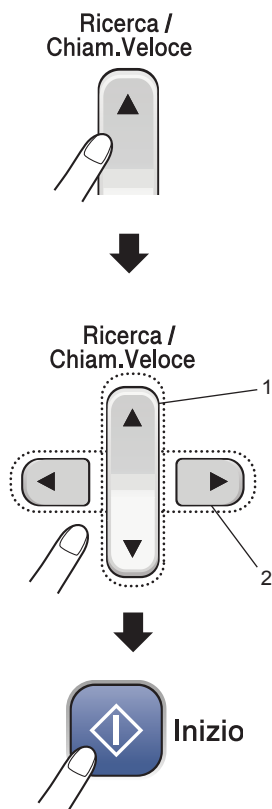

- 1 Per effettuare la ricerca in base all'ordine numerico.
- 2 Per effettuare la ricerca in base all'ordine alfabetico, è possibile utilizzare la tastiera per digitare la prima lettera del nome desiderato.

## Ricomposizione numero fax

Se si invia un fax manualmente e la linea è occupata, premere **Rich/Pausa**, quindi premere **Inizio** per riprovare. Se si desidera effettuare una seconda chiamata verso l'ultimo numero composto, è possibile risparmiare tempo premendo **Rich/Pausa** e **Inizio**.

**Rich/Pausa** funziona solo se si è composto il numero dal pannello dei comandi.

Se si invia un fax automaticamente e la linea è occupata, l'apparecchio riprova automaticamente a comporre il numero per tre volte a intervalli di cinque minuti.

## Memorizzazione numeri

È possibile impostare l'apparecchio in modo che esegua i seguenti tipi di composizione facilitata: Numeri diretti, Chiamata veloce e Gruppi per la trasmissione circolare di fax. Quando si compone un numero usando le funzioni di Composizione rapida, sul display viene visualizzato il nome corrispondente (se memorizzato) o il numero.



### Nota

In caso di interruzione della corrente elettrica, i numeri a Composizione rapida permangono nella memoria dell'apparecchio.

## Memorizzazione di una pausa

Premere **Rich/Pausa** per inserire una pausa di 3,5 secondi tra i numeri. Per la composizione di numeri intercontinentali (Overseas), è possibile premere **Rich/Pausa** varie volte per aumentare la durata della pausa.

## Memorizzazione numeri diretti

L'apparecchio presenta 5 tasti per numeri diretti dove è possibile memorizzare 10 numeri di fax o di telefono per la composizione automatica. Per accedere ai numeri da **6 a 10**, tenere premuto **Selezione** mentre si preme il tasto del numero diretto.

- 1 Premere **Menu, 2, 3, 1**.
- 2 Premere il tasto Numero diretto dove si desidera memorizzare un numero.
- 3 Comporre il numero (massimo 20 cifre). Premere **OK**.
- 4 Effettuare una delle seguenti operazioni:
  - Digitare il nome (massimo 16 caratteri) usando la tastiera. (Per l'inserimento delle lettere, vedere *Digitazione testo* a pagina 103.) Premere **OK**.
  - Per memorizzare un numero senza associarvi un nome, premere **OK**.
- 5 Effettuare una delle seguenti operazioni:
  - Per memorizzare un altro numero diretto, passare al punto 2.
  - Per completare la memorizzazione dei numeri diretti, premere **Stop/Uscita**.

## Memorizzazione numeri di chiamata veloce

È possibile memorizzare fino a 100 numeri di chiamata veloce a 2 cifre con un nome associato. Quando si compone il numero, è necessario premere soltanto pochi tasti (Ad esempio: **Ricerca/Chiam.Veloce**, **#**, il numero di due cifre e **Inizio**).

- 1 Premere **Menu, 2, 3, 2**.
- 2 Utilizzare la tastiera per digitare un numero di due cifre (00-99) per la posizione della chiamata veloce. Premere **OK**.
- 3 Inserire il numero di fax o di telefono (massimo 20 cifre). Premere **OK**.

- 4 Effettuare una delle seguenti operazioni:
  - Digitare il nome (massimo 16 caratteri) usando la tastiera. Premere **OK**. (Per l'inserimento delle lettere, vedere *Digitazione testo* a pagina 103.)
  - Per memorizzare un numero senza associarvi un nome, premere **OK**.
- 5 Effettuare una delle seguenti operazioni:
  - Per memorizzare un altro numero di Chiamata veloce, passare al punto 2.
  - Per terminare l'impostazione, premere **Stop/Uscita**.

## Modifica numeri diretti e di chiamata veloce

Se si tenta di memorizzare un numero diretto o di chiamata veloce in una posizione già occupata, il display visualizza il numero o il nome memorizzato in quella posizione e richiede di eseguire una delle seguenti operazioni:

- Premere **1** per modificare il numero memorizzato.

#05:MIKE

1.Cambia 2.Lasc

- Premere **2** per uscire senza apportare modifiche.

Se si seleziona **1**, è possibile modificare il numero e il nome memorizzati o inserirne uno nuovo. Seguire le istruzioni qui di seguito:

- 1 Digitare un nuovo numero. Premere **OK**.
- 2 Digitare un nuovo nome. Premere **OK**.
  - Per modificare un carattere, utilizzare ◀ o ▶ per posizionare il cursore al di sotto del carattere desiderato, quindi premere **Cancella/Indietro**. Digitare nuovamente il carattere.

## Impostazione gruppi per la trasmissione circolare

Se si ha l'esigenza di inviare regolarmente lo stesso messaggio fax a vari numeri di fax, è possibile creare un Gruppo. I gruppi vengono memorizzati su un tasto di numero diretto o su un numero di chiamata veloce. A ogni gruppo occorre assegnare un numero diretto o di Chiamata veloce. In questo modo è possibile inviare un messaggio fax a tutti i numeri memorizzati in un gruppo premendo un numero diretto o immettendo semplicemente un numero di chiamata veloce e quindi premendo **Inizio**.

Prima di poter aggiungere numeri a un Gruppo, è necessario memorizzarli come numeri di chiamata veloce. Si può disporre di un massimo di sei Gruppi piccoli oppure è possibile assegnare fino a 99 numeri a un solo Gruppo grande.

- 1 Premere **Menu, 2, 3, 3**.

3.Impos gruppi

- 2 Scegliere una posizione vuota dove si desidera memorizzare il Gruppo in uno dei seguenti modi:

- Premere un tasto di Numero diretto.
- Premere **Ricerca/Chiam.Veloce** e immettere una posizione a due cifre. Premere **OK**.

- 3 Utilizzare la tastiera per digitare un numero per il Gruppo (da 1 a 6). Premere **OK**.

Impos gruppo:G01

- 4 Per aggiungere numeri diretti o numeri di chiamata veloce procedere come segue:

- Per i numeri diretti, premere i tasti dei numeri diretti uno dopo l'altro.
- Per i numeri di chiamata veloce, premere **Ricerca/Chiam.Veloce** quindi il numero di chiamata veloce.

Il display visualizzerà i numeri diretti scelti con un \*, e i numeri di Chiamata veloce con un # (ad esempio \*06, #09).

G01:\*06 #09

- 5 Dopo aver inserito tutti i numeri, premere **OK**.
- 6 Utilizzare la tastiera per inserire il nome del Gruppo. Premere **OK**.
- 7 Premere **Stop/Uscita**.



### Nota

È possibile stampare facilmente un elenco di tutti i numeri di Chiamata veloce. I numeri che fanno parte di un gruppo verranno indicati nella colonna GRUPPO. (Vedere *Come stampare un rapporto* a pagina 56.)

## Combinazione di numeri di composizione rapida

È possibile unire in successione più di un numero di composizione rapida quando si effettua una chiamata. Questa funzione può risultare utile quando è necessario comporre un codice di accesso per un operatore che offre tariffe più vantaggiose per le chiamate internazionali.

Ad esempio, è stato associato '555' alla Chiamata veloce n. 03 e '7000' alla Chiamata veloce n. 02. È possibile utilizzarle entrambe per comporre '555-7000' premendo i tasti seguenti:

**Ricerca/Chiam.Veloce, #03, Ricerca/Chiam.Veloce, #02, e Inizio.**

È possibile aggiungere numeri manualmente digitandoli sulla tastiera:

**Ricerca/Chiam.Veloce, #03, 7, 0, 0, 1** (sulla tastiera), e **Inizio**.

In questo modo verrà composto '555-7001'. È anche possibile aggiungere una pausa premendo il tasto **Rich/Pausa**.



## Modalità TAD per TAD interna

La funzione TAD memorizza fino a 99 messaggi vocali in arrivo. I messaggi vengono memorizzati nell'ordine in cui vengono ricevuti.

I messaggi vocali possono essere lunghi fino a 3 minuti ed è possibile consultarli da remoto. (Vedere *Impostazione di un Codice di accesso remoto* a pagina 50.) Il numero di messaggi che è possibile memorizzare dipende dalla quantità di memoria già utilizzata da altre funzioni (ad esempio, fax differiti o memorizzati).

In caso di interruzione di corrente, l'apparecchio tratterrà i messaggi che sono in memoria per un massimo di 24 ore.

## Impostazione del TAD

La registrazione del messaggio in uscita della TAD (*Mes Segr TEL*) è il primo passo necessario da eseguire prima di poter utilizzare la funzione TAD.

Per immettere la modalità TAD, procedere nel modo seguente:

- 1 Registrare l'OGM della TAD.
- 2 Premere  per attivare la modalità TAD.

## OGM (messaggio in uscita)

### Registrazione dell'OGM

È possibile registrare i due seguenti tipi diversi di OGM:

TAD	Questo messaggio verrà eseguito alla ricezione di una telefonata. Il chiamante potrà lasciare un messaggio fax o vocale.
F/T	Questo messaggio viene eseguito alla ricezione di una telefonata con l'apparecchio impostato sulla modalità Fax/Tel. Il chiamante <i>non</i> potrà lasciare un messaggio. Vedere pagina 46.

La lunghezza dell'OGM deve essere inferiore a 20 secondi.

- 1 Premere **Menu**, **2**, **7**, **1**.  
Il display segnala di scegliere un OGM.
- 2 Premere **▲** o **▼** per scegliere *Mes Segr TEL* o *Messaggio F/T* quindi premere **OK**.
- 3 Premere **▲** o **▼** per scegliere *Registrare MSG*. Premere **OK**.
- 4 Registrare il messaggio, effettuare una delle seguenti operazioni:
  - (FAX-1460) Sollevare il ricevitore, registrare il messaggio e riagganciare il ricevitore una volta terminato.
  - (FAX-1560) Parlare in modo chiaro verso il microfono integrato  per registrare il messaggio. Premere **Stop/Uscita** una volta terminato.

La TAD eseguirà l'OGM.
- 5 Premere **Stop/Uscita**.

## Ascolto dell'OGM

- 1 Premere **Menu**, **2**, **7**, **1**.
- 2 Premere ▲ o ▼ per scegliere Mes Segr TEL o Messaggio F/T, quindi premere **OK**.
- 3 Premere ▲ o ▼ per scegliere Riprodurre MSG. Premere **OK**.
- 4 Premere **Stop/Uscita**.

## Cancellazione dell'OGM



- 1 Premere **Menu**, **2**, **7**, **1**.
- 2 Premere ▲ o ▼ per scegliere Mes Segr TEL o Messaggio F/T, quindi premere **OK**.
- 3 Premere ▲ o ▼ per scegliere Cancellare MSG. Premere **OK**.
- 4 Effettuare una delle seguenti opzioni:
  - Premere **1** per cancellare l'OGM.
  - Premere **2** per uscire senza cancellare.
- 5 Premere **Stop/Uscita**.

## OGM Fax/Tel

Se l'apparecchio è impostato sulla modalità di ricezione Fax/Tel, questo messaggio verrà eseguito dall'apparecchio Brother a un chiamante. A differenza dell'OGM della TAD, il chiamante *non* potrà lasciare un messaggio. Lo scopo dell'OGM fax/tel è quello di fare sapere al chiamante che quanto prima qualcuno risponderà alla sua telefonata.

Per registrare l'OGM Fax/Tel seguire le istruzioni pagina 45. Se si desidera rivedere le fasi per l'impostazione della modalità di ricezione Fax/Tel, *Modalità Ricezione* a pagina 26.

## Attivazione della memoria della TAD

Quando la spia  si accende, la modalità TAD è attiva. Premere  per attivare la modalità TAD.

# Gestione dei messaggi

## Indicatore di messaggi

La spia  lampeggia in caso di nuovi messaggi in attesa. Il display visualizza il numero totale di messaggi fax e vocali conservati nella memoria della TAD.

Voce:03 Fax:00

I messaggi fax vengono conservati esclusivamente quando è attiva la funzione Memorizzazione fax. Per attivare la funzione di memorizzazione fax premere **Menu 2, 5, 1**.

## Esecuzione dei messaggi vocali

Tutti i messaggi vengono eseguiti nell'ordine in cui sono stati registrati. Il display indica il numero dei messaggi correnti, il numero totale dei messaggi e l'ora e la data in cui è avvenuta la registrazione del messaggio. Per ascoltare i messaggi vocali procedere nel modo seguente:

- 1 Premere **Play/Registra** o **Play**. Quando si ascoltano i messaggi sono disponibili i seguenti comandi:

* ⏮	Ripete un messaggio
# ⏭	Salta al messaggio successivo
🔊 o 🔊	Regola il volume

- 2 Premere **Stop/Uscita**.

## Stampa di messaggi fax

Una volta stampato un nuovo messaggio fax conservato in memoria, verrà automaticamente cancellato dalla memoria stessa.

- 1 Premere **Play/Registra** o **Play**. Dopo due secondi, l'apparecchio fax inizia a eseguire i messaggi vocali.
- 2 Se la funzione Memorizzazione fax è attiva, e sono presenti messaggi fax in memoria, il display visualizza:

Stampa Documen

1.Si 2.No

- 3 Effettuare una delle seguenti operazioni:
  - Premere **1** per stampare i faxes.
  - Premere **2** per uscire senza stampare.

## Cancellazione dei messaggi in arrivo

### Cancellazione individuale dei messaggi vocali

- 1 Premere **Play/Registra** o **Play**. L'apparecchio emette un segnale acustico lungo 2 secondi e inizia la riproduzione dei messaggi. Ogni messaggio viene preceduto da un segnale acustico lungo e seguito da due segnali acustici brevi.
- 2 Per cancellare un messaggio specifico, premere **Cancella** immediatamente dopo i due segnali acustici brevi, oppure durante l'esecuzione del messaggio.

- 3 Effettuare una delle seguenti operazioni:

Canc Quest Mes?

1.Si 2.No

- Premere **1** per cancellare il messaggio.
- Premere **2** per uscire senza cancellare.

- 4 Premere **Stop/Uscita**.

### Cancellazione di tutti i messaggi

- 1 Premere **Cancella**.
- 2 Premere **▲** o **▼** per scegliere una delle seguenti opzioni. Quindi premere **OK**.

Canc Tutte Voci?	Tutti i messaggi vocali
Canc tutti doc?	Tutti i messaggi fax
Canc Tutti Mes?	Tutti i messaggi fax e vocali

- 3 Effettuare una delle seguenti operazioni:
  - Premere **1** per cancellare tutti i messaggi.
  - Premere **2** per annullare.
- 4 Premere **Stop/Uscita**.

## Funzioni TAD supplementari

### Impostazione tempo massimo per i messaggi in arrivo

Le impostazioni predefinite dell'apparecchio salvano i messaggi in arrivo lunghi fino a 30 secondi. Per modificare queste impostazioni procedere nel modo seguente:

- 1 Premere **Menu, 2, 7, 2.**

7.Sett Segr Tel

2.Tempo max icm

- 2 Premere ▲ o ▼ per scegliere le impostazioni per il tempo massimo dei messaggi in arrivo (30, 60, 120 o 180 secondi). Premere **OK**.

- 3 Premere **Stop/Uscita**.

### Impostazioni Risparmio tariffe

Quando la funzione Risparmio tariffe è attiva, l'apparecchio risponderà dopo due squilli in caso di messaggi fax o vocali, e dopo quattro squilli in caso di *nessun* messaggio.

In questo modo, quando si contatta l'apparecchio da recupero remoto, la presenza di tre squilli indicherà che non sono presenti messaggi e quindi si potrà riagganciare il ricevitore senza l'addebito della tariffa.

La funzione Risparmio tariffe è disponibile esclusivamente quando la modalità TAD è attiva. Quando la funzione Risparmio tariffe è **Si**, annulla l'impostazione del numero degli squilli.

- 1 Accertarsi che l'apparecchio sia in modalità fax . In caso contrario premere  (**Fax**).

- 2 Premere **Menu, 2, 1, 1.**

1.Imp ricezione

1.Numero squilli

- 3 Premere ▲ o ▼ per scegliere Risparmio. Premere **OK**.

- 4 Premere ▲ o ▼ per scegliere **Si** (o **No**). Premere **OK**.

- 5 Premere **Stop/Uscita**.

### Monitor registrazione ICM

Questa funzione consente di agire sul volume del diffusore per i messaggi vocali, con **Si** o **No**. Se si imposta il monitor su **No**, non verranno ascoltati i messaggi al loro arrivo.

- 1 Premere **Menu, 2, 7, 3.**

7.Sett Segr Tel

3.Volume ICM

- 2 Premere ▲ o ▼ per scegliere **No** o **Si**. Premere **OK**.

- 3 Premere **Stop/Uscita**.

### Registrazione conversazioni (solo FAX-1460)

Se viene utilizzato il ricevitore, è possibile registrare una conversazione telefonica premendo **Play/Registra** durante la conversazione. La registrazione può essere lunga quanto il tempo massimo dei messaggi in arrivo (fino a 3 minuti). Il chiamante percepirà un segnale sonoro intermittente durante la registrazione. Per interrompere la registrazione, premere **Stop/Uscita**.

È possibile utilizzare una sola *opzione fax* remoto alla volta.

## Inoltro fax

La funzione di inoltro fax consente di inoltrare automaticamente i fax ricevuti verso un altro apparecchio. Se è stato scelto

*Stampa backup:Si*, l'apparecchio provvederà anche a stampare il fax (questa funzione costituisce una misura di sicurezza in caso di interruzione di corrente).

- 1 Premere **Menu, 2, 5, 1.**

1.Inoltra/Mem

- 2 Premere ▲ o ▼ per scegliere *Inoltro fax.*  
Premere **OK.**

Il display richiederà di digitare il numero di fax a cui si desidera inoltrare i fax ricevuti.

- 3 Comporre il numero di inoltro (massimo 20 cifre).  
Premere **OK.**

- 4 Premere ▲ o ▼ per scegliere *Stampa backup:Si* o *Stampa backup:No.*  
Premere **OK.**

- 5 Premere **Stop/Uscita.**

## Memorizzazione fax

La funzione di memorizzazione fax consente di memorizzare i fax ricevuti. È possibile recuperare i messaggi fax memorizzati da un altro apparecchio utilizzando la funzione di recupero remoto. Vedere *Recupero dei messaggi fax* a pagina 51. Il proprio apparecchio stamperà automaticamente una copia del fax memorizzato.

- 1 Premere **Menu, 2, 5, 1.**

1.Inoltra/Mem

- 2 Premere ▲ o ▼ per scegliere *Memoriz.fax.*  
Premere **OK.**

- 3 Premere **Stop/Uscita.**

## Modifica delle opzioni fax remoto

Se vi sono dei fax ricevuti ancora memorizzati nell'apparecchio quando si modificano le opzioni fax remoto, il display visualizza uno dei seguenti messaggi:

Canc tutti doc?

1.Sì 2.No

Stamp. tutto fax?

1.Sì 2.No

- Se si preme **1**, i fax in memoria verranno cancellati o stampati prima della modifica delle impostazioni. Se una copia di backup è stata già stampata, non verrà eseguita una nuova stampa.
- Se si preme **2**, i fax in memoria non verranno cancellati o stampati e l'impostazione rimarrà inalterata.

## Disattivazione delle opzioni Fax remoto

- 1 Premere **Menu, 2, 5, 1**.

1. Inoltra/Mem

- 2 Premere ▲ o ▼ per scegliere No.  
Premere **OK**.

- 3 Premere **Stop/Uscita**.

### Nota

Il display presenterà più opzioni se nella memoria dell'apparecchio sono presenti fax ricevuti. (Vedere *Modifica delle opzioni fax remoto* a pagina 50.)

## Recupero remoto

È possibile chiamare l'apparecchio da qualsiasi telefono a toni o apparecchio fax, quindi utilizzare il codice di accesso remoto e i comandi remoti per recuperare i messaggi fax.

## Impostazione di un Codice di accesso remoto

Il codice di accesso remoto consente di accedere alle funzioni di Recupero remoto quando non si è vicini all'apparecchio. Prima di usare le funzioni di accesso e recupero remoto, è necessario impostare il proprio codice. Il codice predefinito di fabbrica è un codice inattivo (---✳).

- 1 Premere **Menu, 2, 5, 2**.

2. Accesso remoto

- 2 Inserire un codice a tre cifre utilizzando i numeri **0-9, ✳, o #**.  
Premere **OK**. (Non è possibile modificare il simbolo '✳' preimpostato).

- 3 Premere **Stop/Uscita**.



### Nota

Non utilizzare un codice identico a quello di ricezione fax (✳ 5 1) o di risposta telefonica (**#51**). (Vedere *Utilizzo di telefoni in derivazione* a pagina 39.)

Per modificare il codice è sufficiente inserirne uno nuovo. Per disattivare il codice, premere **Cancella/Indietro** al punto 2 per ripristinare l'impostazione disattivata (---✳) e premere **OK**.

## Uso del Codice di accesso remoto

- 1 Comporre il numero del proprio apparecchio fax da un telefono o da un altro apparecchio fax utilizzando la composizione a toni.
- 2 Quando l'apparecchio risponde alla chiamata, comporre immediatamente il Codice di accesso remoto (3 cifre seguite da ✖).
- 3 L'apparecchio segnala se ha ricevuto messaggi fax:
  - **1 segnale acustico prolungato— Messaggi fax**
  - **2 segnali acustici prolungati — Messaggi vocali (FAX-1460 e FAX-1560)**
  - **3 segnali acustici prolungati — Messaggi fax e vocali (FAX-1460 e FAX-1560)**
  - **Nessun segnale acustico — Nessun messaggio**
- 4 Quando l'apparecchio emette due segnali acustici brevi, inserire un comando.  
Se trascorrono più di 30 secondi prima che venga inserito un comando, l'apparecchio interrompe la comunicazione.  
Se si inserisce un comando non valido, l'apparecchio emette tre segnali acustici.
- 5 Premere **9 0** per interrompere l'accesso remoto una volta terminata l'operazione.
- 6 Riagganciare il ricevitore.



### Nota

Se l'apparecchio è impostato in modalità **Manuale** e si desidera utilizzare le funzioni di recupero remoto, lasciare squillare l'apparecchio per circa 2 minuti, quindi digitare il Codice di accesso remoto entro 30 secondi.

## Recupero dei messaggi fax

- 1 Comporre il numero del proprio apparecchio fax.
- 2 Quando l'apparecchio risponde alla chiamata, comporre immediatamente il Codice di accesso remoto (3 cifre seguite da ✖). Se l'apparecchio emette un segnale acustico prolungato, sono presenti messaggi.
- 3 Se l'apparecchio emette due segnali acustici brevi, premere **9 6 2**.
- 4 Attendere il segnale acustico prolungato, utilizzare la tastiera per digitare il numero (massimo 20 cifre) dell'apparecchio fax remoto verso il quale si desidera inoltrare i messaggi fax, seguito da **# #**.



### Nota

Non è possibile utilizzare i simboli ✖ e # come parti del numero. Tuttavia, è possibile premere **#** se si desidera inserire una pausa.

- 5 Premere **9 0** per ripristinare le impostazioni dell'apparecchio una volta completata l'operazione.
- 6 Attendere che l'apparecchio emetta un segnale acustico prima di riagganciare. L'apparecchio chiama l'altro apparecchio fax, che riceve i messaggi fax e provvede a stamparli.

## Modifica del numero di Inoltro fax

---

È possibile modificare il numero predefinito per l'inoltro fax utilizzando un altro apparecchio telefonico o fax a toni.

- 1 Comporre il numero del proprio apparecchio fax.
- 2 Quando l'apparecchio risponde alla chiamata, comporre immediatamente il Codice di accesso remoto (3 cifre seguite da ✖). Se l'apparecchio emette un segnale acustico prolungato, sono presenti messaggi.
- 3 Se l'apparecchio emette due segnali acustici brevi, premere **9 5 4**.
- 4 Attendere il segnale acustico prolungato, quindi utilizzare la tastiera per digitare il numero (massimo 20 cifre) dell'apparecchio fax remoto verso il quale si desidera inoltrare i messaggi fax, seguito da **# #**.



### Nota

---

Non è possibile utilizzare i simboli ✖ e # come parti del numero. Tuttavia, è possibile premere # se si desidera inserire una pausa.

- 5 Premere **9 0** una volta terminata l'operazione.
- 6 Attendere che l'apparecchio emetta un segnale acustico prima di riagganciare.



## Comandi fax remoto

Usare i comandi indicati di seguito per accedere ovunque alle funzioni del proprio apparecchio. Quando si chiama il proprio apparecchio e si inserisce il Codice di accesso remoto (3 cifre seguite da \*), l'apparecchio emette due segnali acustici brevi per richiedere l'invio di un comando di controllo remoto.

Comandi remoti		Informazioni dettagliate sull'operazione	
<b>91</b>	<b>Esecuzione dei messaggi vocali (FAX-1460 e FAX-1560)</b>	Dopo un segnale acustico prolungato, l'apparecchio esegue i messaggi in arrivo (ICM).	
	1 Ripeti o Salta indietro	Premere <b>1</b> durante l'ascolto di un ICM per ripeterlo. Se si preme <b>1</b> prima di un messaggio, verrà ascoltato il messaggio precedente.	
	2 Salta avanti	Durante l'esecuzione dell'ICM, è possibile saltare al messaggio successivo.	
	9 STOP messaggio	Arresta l'esecuzione dell'ICM.	
<b>93</b>	<b>Cancella tutti gli ICM (FAX-1460 e FAX-1560)</b>	Se l'apparecchio emette un segnale acustico prolungato, la cancellazione viene accettata. Se l'apparecchio emette tre segnali acustici prolungati, non è possibile cancellare gli ICM in quanto non sono stati eseguiti tutti i messaggi vocali oppure non sono presenti messaggi vocali da cancellare.  *Questo codice cancella tutti i messaggi vocali registrati, non uno alla volta.	
<b>94</b>	<b>Esecuzione e registrazione del messaggio in uscita (OGM) in Memoria (FAX-1460 e FAX-1560)</b>		
	1 Esegui	1 Msg Ctr OGM	L'apparecchio esegue l'OGM selezionato. È possibile arrestare l'esecuzione degli OGM premendo <b>9</b> .
		2 F/T OGM	
	2 Registra	1 Msg Ctr OGM	Dopo un segnale acustico prolungato, è possibile registrare l'OGM selezionato. L'apparecchio esegue il messaggio una sola volta. È possibile arrestare la registrazione del messaggio premendo <b>9</b> .
2 F/T OGM			
<b>95</b>	<b>Modifica delle impostazioni di Inoltro fax o di Memorizzazione fax</b>		
	1 NO		
	2 Inoltro fax		
	4 Numero di Inoltro fax		
	6 Memorizzazione fax		
		È possibile scegliere <b>NO</b> dopo aver recuperato o cancellato tutti i messaggi.  Se l'apparecchio emette un segnale acustico prolungato, la modifica è stata accettata. Se l'apparecchio emette tre segnali acustici brevi, non è possibile apportare la modifica perché non sono soddisfatte le condizioni richieste (ad esempio, la registrazione di un numero di Inoltro fax). È possibile registrare il numero di Inoltro fax digitando <b>4</b> . (Vedere <i>Modifica del numero di Inoltro fax</i> a pagina 52.)	

Comandi remoti		Informazioni dettagliate sull'operazione
96	<b>Recupero di un fax</b>	
	2 Recupero di tutti i fax	Inserire il numero di un apparecchio fax remoto per il recupero dei messaggi fax ricevuti. (Vedere <i>Recupero dei messaggi fax</i> a pagina 51.)
	3 Cancellazione dei fax in memoria	Se l'apparecchio emette un segnale prolungato, i messaggi fax sono stati cancellati dalla memoria.
97	<b>Verifica dello Stato di ricezione</b> (FAX-1355 e FAX-1360)	
	1 Documento	È possibile controllare se il proprio apparecchio ha ricevuto messaggi fax. Se ne ha ricevuti, l'apparecchio emette un segnale acustico prolungato. Se non ne ha ricevuti, l'apparecchio emette tre segnali acustici brevi.
97	<b>Verifica dello Stato di ricezione</b> (FAX-1460 e FAX-1560)	
	1 Fax	È possibile controllare se il proprio apparecchio ha ricevuto messaggi fax o messaggi vocali. Se ne ha ricevuti, l'apparecchio emette un segnale acustico prolungato. Se non ne ha ricevuti, l'apparecchio emette tre segnali acustici brevi.
	2 Voce	
98	<b>Modifica della Modalità ricezione</b> (FAX-1355 e FAX-1360)	
	1 Segreteria telefonica esterna	Se l'apparecchio emette un segnale acustico prolungato, la modifica è stata accettata.
	2 Fax/Tel	
	3 Solo Fax	
98	<b>Modifica della modalità di ricezione</b> (FAX-1460 e FAX-1560)	
	1 Msg Ctr	Se l'apparecchio emette un segnale acustico prolungato, la modifica è stata accettata.
	2 Fax/Tel	
	3 Solo Fax	
90	<b>Uscita</b>	Premendo <b>9 0</b> è possibile uscire dal recupero remoto. Attendere il segnale acustico prolungato, quindi riagganciare il ricevitore.

## Rapporti fax

Occorre impostare il Rapporto di verifica trasmissione e il Tempo giornale utilizzando il tasto **Menu**.

### Rapporto di verifica trasmissione

È possibile utilizzare il Rapporto di verifica trasmissione come prova dell'invio di un fax. Questo rapporto indica data e ora della trasmissione e conferma che non si siano verificati problemi nell'invio (OK). Scegliendo **Si** o **Si+Immagine**, l'apparecchio stampa un rapporto ogni volta che si invia un fax.

Se si inviano spesso fax alla stessa destinazione, il semplice numero di operazione può non essere sufficiente per identificare i documenti da ritrasmettere. Scegliendo l'opzione **Si+Immagine** o **No+Immagine** l'apparecchio stampa sul rapporto anche una sezione della prima pagina dei documenti inviati per facilitarne l'identificazione.

Quando la funzione Rapporto di verifica è impostata su **No** o **No+Immagine**, l'apparecchio stampa un Rapporto solo se si verifica un errore durante la trasmissione e nella colonna **RISULTATO** viene riportata la dicitura **NG**.

- 1 Premere **Menu**, **2**, **4**, **1**.
- 2 Premere **▲** o **▼** per scegliere **No+Immagine**, **Si**, **Si+Immagine** o **No**.  
Premere **OK**.
- 3 Premere **Stop/Uscita**.

## Giornale fax (rapporto attività)

È possibile impostare l'apparecchio in modo che stampi il giornale a intervalli specificati (ogni 50 fax, 6, 12 o 24 ore, 2 o 7 giorni). Se l'intervallo è impostato su **No**, è possibile stampare il rapporto seguendo le istruzioni in *Come stampare un rapporto* a pagina 56. L'impostazione predefinita è **Ogni 50 fax**.

- 1 Premere **Menu**, **2**, **4**, **2**.
- 2 Premere **▲** o **▼** per scegliere un intervallo.  
Premere **OK**.  
(Se si sceglie di stampare il giornale a intervalli di 7 giorni, il display visualizza il messaggio con la richiesta di scegliere il giorno per il conto alla rovescia.)
  - 6, 12, 24 ore, 2 o 7 giorni  
L'apparecchio stampa il rapporto in base all'intervallo stabilito e quindi cancella tutte le operazioni dalla memoria. Se la memoria dell'apparecchio si esaurisce con 200 operazioni prima che sia trascorso l'intervallo selezionato, l'apparecchio stampa il Giornale in anticipo e successivamente cancella tutte le operazioni dalla memoria. Se si desidera un rapporto aggiuntivo prima di quello all'intervallo previsto, è possibile stamparlo senza cancellare le operazioni dalla memoria.
  - Ogni 50 fax  
L'apparecchio stampa il Giornale quando ha memorizzato 50 operazioni.
- 3 Digitare l'ora di inizio della stampa usando il formato 24 ore.  
Premere **OK**.  
(Ad esempio: digitare 19:45 per le 7:45 di sera.)
- 4 Premere **Stop/Uscita**.

# Rapporti

Sono disponibili i seguenti tipi di rapporto:

1. `Rapporto TX`  
Stampa un Rapporto di verifica della trasmissione relativo all'ultimo fax inviato.
2. `Aiuti`  
Si tratta di un elenco di aiuto per la programmazione rapida dell'apparecchio.
3. `Compos.veloce`  
Elenca in ordine numerico numeri e nomi memorizzati nella Memoria dei Numeri diretti e di Chiamata veloce.
4. `Giornale Fax`  
Questo rapporto elenca informazioni relative agli ultimi fax in entrata e in uscita. (TX: Trasmis.) (RX: Ricez.)
5. `Impost.Utente`  
Elenca le impostazioni.

## Come stampare un rapporto

---

- 1 Premere **Menu**, **4**.
- 2 Scegliere una delle opzioni qui di seguito:
  - Premere **▲** o **▼** per scegliere il rapporto desiderato. Premere **OK**.
  - Digitare il numero del rapporto che si desidera stampare. Per esempio, premere **2** per stampare l'elenco di aiuti.
- 3 Premere **Inizio**.

# 12 Polling

La funzione Polling consente di impostare l'apparecchio in modo che altri utenti possano ricevere i fax inviati, ma con chiamata a loro carico. Inoltre, permette di chiamare l'apparecchio fax di un altro utente e di ricevere fax da tale apparecchio, con chiamata a proprio carico. Occorre impostare la funzione Polling su entrambi gli apparecchi per poterla utilizzare. Non tutti gli apparecchi fax supportano la funzione Polling.

## Ricezione polling

La funzione Ricezione polling consente di chiamare un altro apparecchio fax per ricevere un documento.

## Impostazione per ricezione polling

- 1 Accertarsi che l'apparecchio sia in modalità Fax .
- 2 Premere **Menu**, **2**, **1**, **7**.
- 3 Premere **▲** o **▼** per scegliere **Standard**.  
Premere **OK**.
- 4 Comporre il numero di fax dell'apparecchio da cui si desidera eseguire il polling.
- 5 Premere **Inizio**.

## Impostazione per la ricezione polling con un codice di sicurezza

La funzione Polling protetto consente di limitare il numero degli utenti che possono prelevare i documenti.

È possibile utilizzare la funzione Polling protetto solo con apparecchi fax Brother. Se si desidera recuperare un fax da un apparecchio Brother protetto occorre inserire il codice di sicurezza.

- 1 Accertarsi che l'apparecchio sia in modalità Fax .
- 2 Premere **Menu**, **2**, **1**, **7**.
- 3 Premere **▲** o **▼** per scegliere **Protetto**.  
Premere **OK**.
- 4 Digitare il codice di sicurezza a quattro cifre.  
Premere **OK**.  
Si tratta del codice di sicurezza dell'apparecchio fax da cui si desidera eseguire il polling.
- 5 Comporre il numero di fax dell'apparecchio da cui si desidera eseguire il polling.
- 6 Premere **Inizio**.

## Impostazione per ricezione polling differito

La funzione Polling differito consente di programmare l'apparecchio per iniziare la ricezione polling a un'ora specifica. È possibile programmare soltanto una operazione di polling differito.

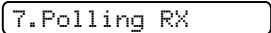
- 1 Accertarsi che l'apparecchio sia in modalità Fax .
- 2 Premere **Menu, 2, 1, 7**.  

- 3 Premere ▲ o ▼ per scegliere *Differ*. Premere **OK**.
- 4 Digitare l'ora di inizio del polling (nel formato 24 ore). Premere **OK**.  
Ad esempio, digitare 21:45 per le 9:45 di sera.
- 5 Comporre il numero di fax dell'apparecchio da cui si desidera eseguire il polling.
- 6 Premere **Inizio**.  
L'apparecchio effettua la chiamata per la ricezione polling all'ora programmata.

## Polling sequenziale

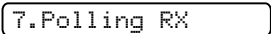
L'apparecchio può richiedere documenti da diversi apparecchi fax in un'unica operazione.

- 1 Accertarsi che l'apparecchio sia in modalità Fax .
- 2 Premere **Menu, 2, 1, 7**.  

- 3 Premere ▲ o ▼ per scegliere *Standard, Protetto o Differ*. Premere **OK**.
- 4 Effettuare una delle seguenti operazioni:
  - Se è stato selezionato *Standard*, passare al punto 5.
  - Se è stato selezionato *Protetto*, digitare un numero di quattro cifre, premere **OK**, passare al punto 5.
  - Se è stato selezionato *Differ*, inserire l'ora (nel formato 24 ore) dalla quale si desidera iniziare il polling e premere **OK**, passare al punto 5.
- 5 Specificare gli apparecchi di destinazione, dai quali si desidera ricevere fax utilizzando Numeri diretti, Chiamata veloce, Ricerca, un Gruppo o la tastiera. Occorre premere **OK** tra un numero di fax e l'altro.
- 6 Premere **Inizio**.  
L'apparecchio esegue il polling a turno per ogni numero o gruppo inserito per un documento.

Premere **Stop/Uscita** mentre l'apparecchio compone il numero per annullare la procedura di polling in corso.

Per annullare le operazioni di ricezione polling sequenziale, vedere *Controllo e annullamento operazioni in attesa* a pagina 24.

## Trasmissione polling

La Trasmissione polling consiste nell'impostare un documento nel proprio apparecchio in modo da consentire a un altro apparecchio fax di effettuare la chiamata per recuperarlo.

### Impostazione della Trasmissione polling

- 1 Accertarsi che l'apparecchio sia in modalità Fax .
- 2 Caricare il documento.
- 3 Premere **Menu, 2, 2, 6.**
- 4 Premere ▲ o ▼ per scegliere Standard.  
Premere **OK.**
- 5 Effettuare una delle seguenti operazioni:
  - Premere **1** per lasciare un documento cartaceo in attesa nell'ADF.  
Se si desidera utilizzare l'ADF prima del polling del documento cartaceo, controllare il lavoro.
  - Premere **2** per eseguire la scansione in memoria del documento.
- 6 Il display visualizza:
- 7 Premere **2** quindi premere **Inizio.**

### Impostazione della trasmissione polling con codice di sicurezza

La funzione Polling protetto consente di limitare il numero degli utenti che possono prelevare i documenti.

È possibile utilizzare la funzione Polling protetto solo con apparecchi fax Brother. Se un altro utente desidera recuperare un fax dall'apparecchio, deve inserire il codice di sicurezza.

- 1 Accertarsi che l'apparecchio sia in modalità Fax .
- 2 Caricare il documento.
- 3 Premere **Menu, 2, 2, 6.**
- 4 Premere ▲ o ▼ per scegliere Protetto.  
Premere **OK.**
- 5 Digitare un numero di quattro cifre.  
Premere **OK.**
- 6 Effettuare una delle seguenti operazioni:
  - Premere **1** per lasciare un documento cartaceo in attesa nell'ADF.  
Se si desidera utilizzare l'ADF prima del polling del documento cartaceo, controllare il lavoro.
  - Premere **2** per eseguire la scansione in memoria del documento.
- 7 Il display visualizza:
- 8 Premere **2** quindi premere **Inizio.**







# Copia

---

Esecuzione di copie

62

## Come effettuare le copie

### Accesso alla modalità Copia

Premere  (**Copia**) per accedere alla modalità Copia. L'impostazione predefinita è Fax. È possibile modificare il numero di secondi o minuti che il machine rimane in modalità Copia. (Vedere *Modalità Timer* a pagina 14.)

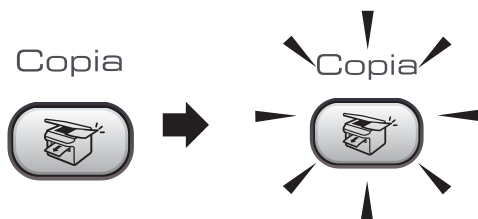

Il display visualizza l'impostazione di copia predefinita:

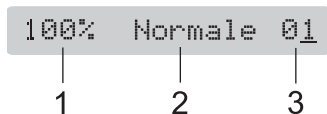

- 1 Percentuale di ridimensionamento della copia
- 2 Qualità
- 3 N. di copie

### Esecuzione di una sola copia

- 1 Accertarsi che l'apparecchio sia in modalità Copia .
- 2 Caricare il documento.
- 3 Premere **Inizio**.

### Esecuzione di più copie

- 1 Accertarsi che l'apparecchio sia in modalità Copia .
- 2 Caricare il documento.
- 3 Utilizzare la tastiera per inserire il numero di copie (massimo 99).
- 4 Premere **Inizio**.



#### Nota

Per ordinare le copie, premere **Opzioni Copia**. (Vedere *Ordinamento copie utilizzando l'ADF* a pagina 65.)

### Interruzione dell'esecuzione di copie

Per interrompere l'operazione di copia, premere **Stop/Uscita**.

## Opzioni Copia

Se si desidera modificare temporaneamente in maniera rapida le impostazioni di copia per la copia successiva, utilizzare il tasto Copia.



L'apparecchio ripristina le impostazioni predefinite dopo avere concluso l'operazione di copia o se la modalità timer ripristina la modalità Fax. Per ulteriori informazioni, vedere *Modalità Timer* a pagina 14.

Premere	Selezione menu/	Opzioni	Pagina
Premere 	Qualità	Normale Veloce Alta	63
	Ingrand/ Riduz.	50%/78%/83%/93%/97%/100%/104%/142%/186%/198%/200%/Pers. (25%-400%)	64
	Formato carta	Letter Legal A4	66
	Luminosità	- □□■□□ +	66
	Impila/ Ordina	Cumul Ordina	65
	Layout pagina	No (1 In 1) 2 in 1 (P) 2 in 1 (L) 4 in 1 (P) 4 in 1 (L)	65
	N. di copie	N. di copie:01 (01 - 99)	

### Nota

È possibile salvare le impostazioni di copia che si utilizzano più frequentemente impostandole come predefinite. Le istruzioni per eseguire queste operazioni si trovano nelle sezioni relative a ciascuna funzione.

## Modifica della velocità e qualità della copia

È possibile scegliere tra una gamma di impostazioni di qualità. L'impostazione predefinita è *Normale*.

Per modificare temporaneamente l'impostazione della qualità, procedere come segue:

Premere  e ▲ o ▼ per scegliere Qualità	Normale	La modalità consigliata per le comuni operazioni di stampa è Normale. Questa impostazione garantisce una qualità di copia soddisfacente associata a una buona velocità.
	Veloce	Velocità di copia elevata e consumo di inchiostro ridotto. Usare questa impostazione per risparmiare tempo nella stampa di documenti da correggere, documenti voluminosi o se occorre stampare un elevato numero di copie.
	Alta	Usare la modalità di alta qualità per riprodurre immagini dettagliate, ad esempio fotografie. Questa impostazione garantisce la migliore risoluzione e presenta la minore velocità.

- 1 Accertarsi che l'apparecchio sia in modalità Copia .
- 2 Caricare il documento.

- 3 Utilizzare la tastiera per inserire il numero di copie (massimo 99).
- 4 Effettuare una delle seguenti operazioni:
  - Premere **Opzioni Copia** e ▲ o ▼ per scegliere *Qualità*.  
Premere **OK**.
- 5 Premere ▲ o ▼ per scegliere *Normale*, *Veloce* o *Alta*. Premere **OK**.
- 6 Premere **Inizio**.

Per modificare l'impostazione predefinita, seguire le istruzioni riportate qui di seguito:

- 1 Premere **Menu, 3, 1**.
- 2 Premere ▲ o ▼ per scegliere *Normale*, *Veloce* o *Alta*. Premere **OK**.
- 3 Premere **Stop/Uscita**.

## Ingrandimento o riduzione dell'immagine copiata

È possibile scegliere i seguenti rapporti di ingrandimento o riduzione:

*Pers.* (25%-400%) consente di programmare un rapporto compreso tra 25% e 400%.

Premere  e ▲ o ▼ per scegliere Ingrand/Riduz.	Pers. (25%-400%)
	200%
	198% 10x15cm→A4
	186%10x15cm→LTR
	142% A5→A4
	104% EXE→LTR
	100%
	97% LTR→A4
	93% A4→LTR
	83% LGL→A4
	78% LGL→LTR
	50%

Per ingrandire o ridurre la copia successiva, procedere come segue:

- 1 Accertarsi che l'apparecchio sia in modalità Copia .
- 2 Caricare il documento.
- 3 Utilizzare la tastiera per inserire il numero di copie (massimo 99).
- 4 Premere **Opzioni Copia** e ▲ o ▼ per scegliere *Ingrand/Riduz..*  
Premere **OK**.
- 5 Scegliere una delle opzioni qui di seguito:
  - Utilizzare ▲ o ▼ per scegliere la percentuale di ingrandimento o di riduzione desiderata. Premere **OK**.
  - Utilizzare ▲ o ▼ per scegliere *Pers.* (25%-400%) . Premere **OK**. Utilizzare la tastiera per inserire una percentuale di ingrandimento o di riduzione compresa tra 25% e 400%. (Ad esempio, premere **5, 3** per inserire 53%.) Premere **OK**.
- 6 Premere **Inizio**.



### Nota

Le opzioni di layout di pagina 2 in 1(P), 2 in 1(L), 4 in 1(P) o 4 in 1(L) *non* sono disponibili con Ingrandimento/Riduzione.

## Esecuzione di copie N in 1

La funzione di copia N in 1 può essere utile per risparmiare carta consentendo di copiare due o quattro pagine in una.

### Importante

- Accertarsi di aver impostato il Formato carta su A4.
- Non è possibile utilizzare l'impostazione Ingrandimento/Riduzione con la funzione N in 1.
- (P) indica Verticale (Portrait) e (L) indica Orizzontale (Landscape).

- 1 Accertarsi che l'apparecchio sia in modalità Copia .
- 2 Caricare il documento.
- 3 Utilizzare la tastiera per inserire il numero di copie (massimo 99).
- 4 Premere **Opzioni Copia** e ▲ o ▼ per scegliere *Layout pagina*. Premere **OK**.
- 5 Premere ▲ o ▼ per scegliere No (1 In 1), 2 in 1 (P), 2 in 1 (L), 4 in 1 (P), o 4 in 1 (L). Premere **OK**.
- 6 Premere **Inizio** per eseguire la scansione del documento.

Posizionare il documento con la faccia stampata rivolta verso il basso nella direzione indicata di seguito:

#### ■ 2 in 1 (P)



#### ■ 2 in 1 (L)



#### ■ 4 in 1 (P)

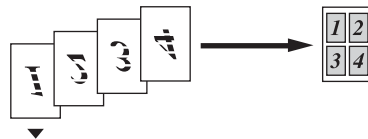

#### ■ 4 in 1 (L)

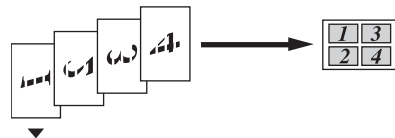

## Ordinamento copie utilizzando l'ADF



È possibile ordinare copie multiple. Le pagine verranno impilate nell'ordine 1 2 3, 1 2 3, 1 2 3, e così via.

- 1 Accertarsi che l'apparecchio sia in modalità Copia .
- 2 Caricare il documento.
- 3 Utilizzare la tastiera per inserire il numero di copie (massimo 99).
- 4 Premere **Opzioni Copia** e ▲ o ▼ per scegliere *Impila/Ordina*. Premere **OK**.
- 5 Premere ▲ o ▼ per scegliere *Ordina*. Premere **OK**.
- 6 Premere **Inizio**.

## Regolazione Luminosità e Contrasto

### Luminosità

Per modificare temporaneamente l'impostazione della luminosità, procedere come segue:

- 1 Accertarsi che l'apparecchio sia in modalità Copia .
- 2 Caricare il documento.
- 3 Utilizzare la tastiera per inserire il numero di copie (massimo 99).
- 4 Premere **Opzioni Copia** e ▲ o ▼ per scegliere *Luminosità*. Premere **OK**.  

- 5 Premere ▲ o ▼ per rendere la copia più chiara o più scura. Premere **OK**.
- 6 Premere **Inizio**.

Per modificare l'impostazione predefinita seguire le istruzioni riportate qui di seguito:

- 1 Premere **Menu, 3, 2**.
- 2 Premere ▲ o ▼ per rendere la copia più chiara o più scura. Premere **OK**.
- 3 Premere **Stop/Uscita**.

### Contrasto

Regolare il contrasto per ottenere immagini più nitide e più vivaci.

Per modificare l'impostazione predefinita seguire le istruzioni riportate qui di seguito:

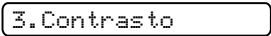
- 1 Premere **Menu, 3, 3**.  

- 2 Premere ▲ o ▼ per modificare il contrasto. Premere **OK**.
- 3 Premere **Stop/Uscita**.

## Opzioni carta

### Formato carta

Se si stanno realizzando copie su carta con formato diverso dal formato A4, è necessario modificare le impostazioni del formato carta. È possibile eseguire la copia su formato Letter, Legal o A4.

- 1 Accertarsi che l'apparecchio sia in modalità Copia .
- 2 Caricare il documento.
- 3 Utilizzare la tastiera per inserire il numero di copie (massimo 99).
- 4 Premere **Opzioni Copia** e ▲ o ▼ per scegliere *Formato carta*. Premere **OK**.
- 5 Premere ▲ o ▼ per scegliere il formato carta in uso *Letter, Legal, A4*. Premere **OK**.
- 6 Premere **Inizio**.



### Nota

Per modificare le impostazioni predefinite relative al formato della carta, vedere *Formato carta* a pagina 14.



# Appendice

---

<b>Norme legali e di sicurezza</b>	68
<b>Risoluzione dei problemi e manutenzione ordinaria</b>	75
<b>Menu e funzioni</b>	95
<b>Specifiche tecniche</b>	104
<b>Glossario</b>	111

## Scelta del luogo di installazione

Posizionare l'apparecchio su una superficie piana e stabile, non soggetta a vibrazioni o urti, ad esempio una scrivania. Collocare l'apparecchio vicino a una presa telefonica e a una normale presa elettrica. Scegliere un luogo di installazione in cui la temperatura rimanga compresa tra 10° e 35° C (50° F e 95° F).

### ! ATTENZIONE

- Evitare di installare l'apparecchio in punti molto trafficati.
- Evitare di posizionare l'apparecchio sulla moquette.
- NON installare l'apparecchio vicino a fonti di calore, condizionatori d'aria, frigoriferi, apparecchiature mediche, sostanze chimici o acqua.
- NON esporre l'apparecchio alla luce solare diretta, a calore eccessivo, umidità o polvere.
- NON collegare l'apparecchio a prese elettriche azionate da interruttori a muro o temporizzatori automatici.
- In caso di interruzione dell'erogazione di corrente, l'apparecchio può cancellare tutti i dati presenti in memoria.
- NON collegare l'apparecchio a prese elettriche sullo stesso circuito condiviso con grandi elettrodomestici o altri dispositivi che possono determinare interruzioni dell'alimentazione elettrica.
- Evitare fonti di interferenze, quali altri telefoni cordless o altoparlanti.
- NON posizionare il FAX-1560 e il telefono senza fili accanto ad apparecchiatura elettrica per uso medico.

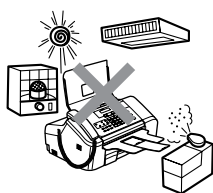



## Per utilizzare l'apparecchio in modo sicuro

Fare riferimento a queste istruzioni per una consultazione futura e leggere le istruzioni prima di procedere a qualsiasi intervento di manutenzione.



### Nota

(FAX-1460 e Fax-1560)

Se nella memoria dell'apparecchio sono presenti fax, occorre stamparli o salvarli prima di scollegare l'apparecchio dalla presa elettrica CA per più di 24 ore. (Per stampare i fax in memoria, vedere *Trasferimento dei fax a un altro apparecchio* a pagina 82.



### AVVERTENZA



L'apparecchio contiene elettrodi ad alta tensione. Prima di procedere alla pulizia della parte interna dell'apparecchio, accertarsi innanzitutto di avere scollegato il cavo della linea telefonica e successivamente il cavo di alimentazione dalla presa elettrica. Questa operazione eviterà il rischio di scosse elettriche.

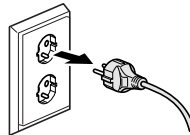

NON maneggiare la spina con le mani bagnate. Questo potrebbe provocare una scossa elettrica.

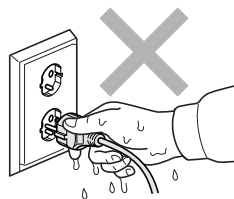

NON tirare il cavo di alimentazione CA dalla parte centrale. Questo potrebbe provocare una scossa elettrica.



NON mettere le mani sul bordo dell'apparecchio, sotto il coperchio del pannello o toccare i rulli di alimentazione del documento. Questo potrebbe provocare lesioni personali.

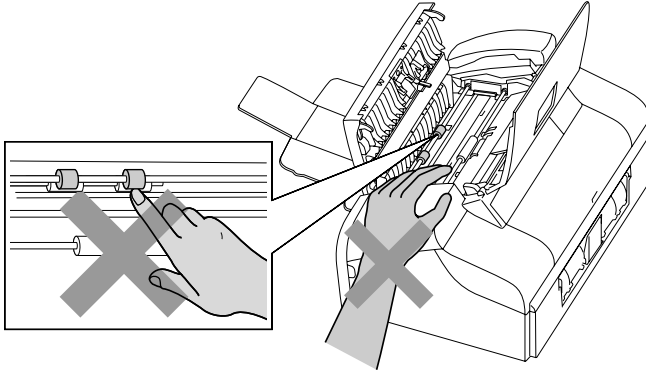

NON posizionare le mani sul bordo del cassetto sotto il coperchio del cassetto di uscita della carta. Questo potrebbe provocare lesioni personali.

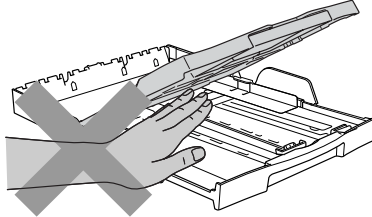

NON toccare il rullo di alimentazione della carta. Questo potrebbe provocare lesioni personali.

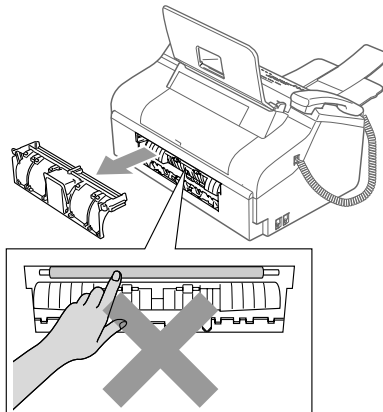



NON toccare la zona evidenziata nella figura. Questo potrebbe provocare lesioni personali.

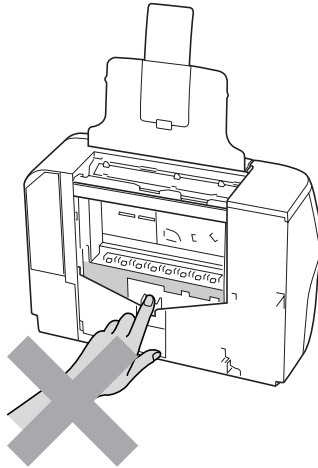

Quando si sposta l'apparecchio, occorre sollevarlo dalla base tenendolo con le mani entrambi i lati come illustrato nella figura.

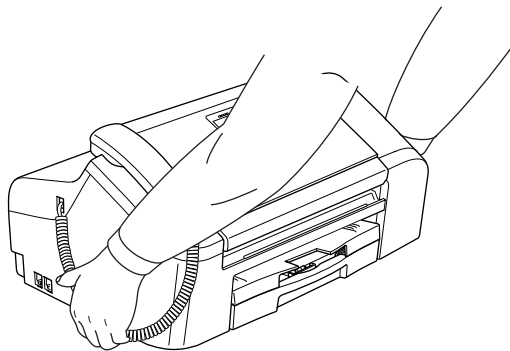

---

Se l'apparecchio si surriscalda, emette fumo o genera odori sgradevoli, staccare immediatamente la spina dalla presa elettrica. Contattare il proprio rivenditore Brother.

---

Se nell'apparecchio penetrano eventuali oggetti metallici, acqua o altri liquidi, staccare immediatamente la spina dalla presa elettrica. Contattare il proprio rivenditore Brother.

---

## AVVERTENZA

- Usare cautela durante l'installazione o la modifica delle linee telefoniche. Non toccare mai fili o terminali non isolati a meno che la linea telefonica non sia scollegata dalla presa a muro. Non collegare mai cavi telefonici durante un temporale. Non installare mai una presa telefonica a muro in un ambiente bagnato.
- Questo prodotto deve essere installato vicino a una presa elettrica facilmente accessibile. In caso di emergenza, occorre scollegare il cavo di alimentazione dalla presa elettrica in modo da escludere completamente l'alimentazione.
- Accertarsi sempre che la spina sia completamente inserita.

## AVVERTENZA

### ISTRUZIONI IMPORTANTI PER LA SICUREZZA

Durante l'utilizzo del proprio apparecchio telefonico, per ridurre il rischio di incendi, scosse elettriche e lesioni personali, è importante osservare sempre le precauzioni basilari di sicurezza, comprese quelle seguenti:

- 1 NON utilizzare l'apparecchio vicino all'acqua, ad esempio vicino a una vasca da bagno, a un lavandino, a un acquaio o a una vasca per la biancheria, in uno scantinato umido o vicino a una piscina.
- 2 Evitare di utilizzare questo prodotto durante un temporale. Esiste il rischio, seppure improbabile, di scosse elettriche dovute ai fulmini.
- 3 NON utilizzare questo prodotto per comunicare la presenza di una perdita di gas nelle vicinanze della perdita stessa.

## Istruzioni importanti di sicurezza

- 1 Leggere tutte queste istruzioni.
- 2 Conservarle per successive consultazioni.
- 3 Seguire tutte le avvertenze e le istruzioni riportate sul prodotto.
- 4 Scollegare l'apparecchio dalla presa a muro prima di pulirne la parte interna. Non usare detergenti liquidi o spray. Pulire con un panno umido.
- 5 Non usare questo prodotto vicino all'acqua.
- 6 Non collocare questo prodotto su un carrello, base o tavolo instabili. In caso di caduta accidentale, l'apparecchio può danneggiarsi gravemente.
- 7 Le fessure e le aperture presenti sul corpo e sul retro o sul fondo dell'apparecchio servono alla ventilazione. Per garantire che l'apparecchio funzioni in modo affidabile e per evitare che si surriscaldi, tali aperture non devono essere ostruite o coperte. Non bloccare mai le aperture collocando l'apparecchio su un letto, divano, tappeto o altre superfici simili. Non collocare mai l'apparecchio vicino o sopra radiatori o caloriferi. Non installare l'apparecchio a incasso, a meno che non si garantisca un'adeguata ventilazione.
- 8 Questo prodotto deve essere collegato a una fonte di alimentazione conforme alle specifiche indicate sulla targhetta. In caso di dubbi sul tipo di alimentazione erogata, rivolgersi al rivenditore Brother o alla società elettrica locale.

- 9 Usare solo il cavo di alimentazione fornito con l'apparecchio.
- 10 Evitare di posizionare oggetti sopra il cavo di alimentazione. Non collocare questo prodotto dove il cavo possa essere calpestato.
- 11 Non collocare nulla davanti all'apparecchio che possa bloccare i fax in arrivo. Non mettere nulla sul percorso dei fax in arrivo.
- 12 Attendere che le pagine siano uscite dall'apparecchio prima di raccoglierle.
- 13 Scollegare l'apparecchio dalla presa elettrica e rivolgersi al personale di assistenza autorizzato Brother qualora si verificasse una delle seguenti condizioni:
  - il cavo alimentazione è danneggiato o usurato;
  - è penetrato liquido all'interno dell'apparecchio;
  - l'apparecchio è stato esposto alla pioggia o all'acqua.
  - Se l'apparecchio non funziona normalmente pur avendo seguito le istruzioni per l'uso, intervenire solo sui comandi trattati nelle istruzioni per l'uso. L'intervento non corretto su altri comandi può danneggiare l'apparecchio e richiedere interventi ingenti da parte di personale tecnico qualificato per ripristinare le normali condizioni di funzionamento dell'apparecchio.
  - Se l'apparecchio è caduto o il telaio mostra segni di danneggiamento.
  - Se l'apparecchio mostra un evidente cambiamento nelle prestazioni, indicante la necessità di manutenzione.
- 14 Per proteggere l'apparecchio dai picchi temporanei di tensione si raccomanda l'uso di un apposito dispositivo di protezione.
- 15 Per ridurre il rischio di incendi, scosse elettriche e lesioni personali, osservare le seguenti istruzioni:
  - Non usare l'apparecchio nelle vicinanze di elettrodomestici che usano acqua, vicino a una piscina o in uno scantinato umido.
  - Non utilizzare l'apparecchio durante un temporale (vi è la remota possibilità di scosse elettriche) o per comunicare la presenza di una perdita di gas nelle vicinanze della perdita stessa.

## IMPORTANTE - Per la vostra sicurezza

---

Per garantire il funzionamento sicuro, la spina tripolare in dotazione con l'apparecchio deve essere inserita esclusivamente in una presa elettrica idonea, dotata di messa a terra e collegata al normale impianto elettrico domestico.

Il fatto che l'apparecchio funzioni in maniera soddisfacente non implica che sia collegato alla messa a terra e che l'installazione sia del tutto sicura. Per ragioni di sicurezza, in caso di dubbi sull'effettiva messa a terra, si raccomanda di rivolgersi a un elettricista qualificato.

### Avvertenza - Questo apparecchio deve essere collegato a terra

I cavi nel terminale della corrente di rete sono colorati in linea con i seguenti codici:

- **Verde e Giallo: Terra**
- **Blu: Neutro**
- **Marrone: Fase**

In caso di dubbi, contattare un elettricista qualificato.

## Direttiva EU 2002/96/EC e EN50419

---



Solo per Unione  
Europea

Questa apparecchiatura riporta il seguente simbolo di riciclaggio. Esso significa che a fine vita questo prodotto dovrà essere smaltito separatamente in appropriati luoghi di raccolta e non insieme ai normali rifiuti domestici. Un beneficio per l'ambiente a vantaggio di tutti. (Solo per Unione Europea)

## Marchi di fabbrica

---

Il logo Brother è un marchio registrato di Brother Industries, Ltd.

Brother è un marchio registrato di Brother Industries, Ltd.

Multi-Function Link è un marchio registrato di Brother International Corporation.

DECT è un marchio di fabbrica di ETSI.

© 2006 Brother Industries, Ltd. Tutti i diritti riservati.

**Tutti gli altri marchi e nomi di prodotti citati nella presente Guida dell'utente e nella Guida dell'utente del telefono DECT™ sono marchi registrati delle rispettive società.**

# B

# Risoluzione dei problemi e manutenzione ordinaria

## Risoluzione dei problemi

Se si ritiene che vi sia un problema con l'apparecchio, consultare la tabella qui di seguito e seguire i suggerimenti per la risoluzione dei problemi.

La maggior parte dei problemi è facilmente risolvibile autonomamente. Se si rende necessario un aiuto supplementare, il Brother Solutions Center fornisce le FAQ (domande più frequenti) più aggiornate e consigli per la risoluzione dei problemi. Visitare il sito all'indirizzo <http://solutions.brother.com>.

## In caso di problemi con l'apparecchio

### Stampa delle Copie e Fax in Arrivo

Problema	Suggerimenti
Non viene eseguita la stampa	Assicurarsi di aver collegato l'apparecchio e che non sia in modalità Risparmio energetico.
	La cartuccia d'inchiostro è vuota. (Vedere <i>Sostituzione della cartuccia di inchiostro</i> a pagina 86.)
	Controllare se il display mostra messaggi di errore. (Vedere <i>Messaggi di errore</i> a pagina 79.)
La stampa è di qualità scadente	Verificare la qualità di stampa. (Vedere <i>Verifica della qualità di stampa</i> a pagina 91.)
	Controllare che la cartuccia d'inchiostro non sia scaduta. I seguenti fattori possono causare l'ostruzione dell'inchiostro: <ul style="list-style-type: none"><li>■ La data di scadenza riportata sulla confezione della cartuccia è trascorsa. (Il periodo di conservazione è di due anni se le cartucce sono conservate nella confezione originale.)</li><li>■ La cartuccia d'inchiostro è rimasta nell'apparecchio per più di sei mesi.</li><li>■ È possibile che la cartuccia d'inchiostro non sia stata conservata correttamente prima dell'uso.</li></ul>
	La temperatura ambiente consigliata per l'apparecchio è compresa tra 20° C e 33° C (68° F e 91° F).
Sul testo o sulle immagini compaiono righe bianche orizzontali.	Eseguire la pulizia delle testine di stampa. (Vedere <i>Pulizia delle testine di stampa</i> a pagina 90.)
L'apparecchio stampa pagine bianche.	Eseguire la pulizia delle testine di stampa. (Vedere <i>Pulizia delle testine di stampa</i> a pagina 90.)
I caratteri e le righe sono sovrapposti.	Verificare l'allineamento di stampa. (Vedere <i>Verifica dell'allineamento di stampa</i> a pagina 92.)
Il testo o le immagini non sono allineate.	Accertarsi che la carta sia caricata correttamente nel cassetto e che la guida laterale e quella posteriore carta siano regolate esattamente. (Vedere <i>Come caricare la carta</i> a pagina 9.)
	Accertarsi che il coperchio della carta inceppata inferiore sia collocato correttamente.
La pagina stampata presenta chiazze e sbavatura nel margine centrale superiore.	Controllare che la carta usata non sia troppo spessa o arricciata. (Vedere <i>Manipolazione e uso della carta normale</i> a pagina 7.)

## Stampa delle Copie e Fax in Arrivo (Continua)

Problema	Suggerimenti
A tergo o a piè di pagina compaiono delle macchie.	Verificare che la piastra della stampante non sia macchiata d'inchiostro. (Vedere <i>Pulizia della base di scorrimento del gruppo stampa dell'apparecchio</i> a pagina 89.)
	Accertarsi di utilizzare il supporto ribaltabile carta. (Vedere <i>Come caricare la carta</i> a pagina 9.)
L'apparecchio alimenta più pagine	Verificare che la carta sia caricata correttamente nel cassetto. (Vedere <i>Come caricare la carta</i> a pagina 9.)
Le pagine stampate non sono sovrapposte in modo preciso.	Accertarsi di utilizzare il supporto ribaltabile carta. (Vedere <i>Come caricare la carta</i> a pagina 9.)
Le pagine stampate entrano due alla volta e provocano un inceppamento della carta.	Chiudere il coperchio del cassetto di uscita della carta e farlo scorrere in avanti, quindi spingere saldamente il cassetto nell'apparecchio. Mentre si mantiene il cassetto della carta in posizione, estrarre il supporto della carta. (Vedere le illustrazioni in <i>Caricamento carta</i> a pagina 9.)

## Stampa di fax ricevuti

Problema	Suggerimenti
Stampa sovrapposta e strisce bianche orizzontali; frasi mancanti nel margine superiore ed inferiore.	Il problema probabilmente è dovuto a un collegamento non corretto, con elettricità statica o interferenze della linea telefonica. Chiedere al chiamante di inviare nuovamente il fax.
Linee nere verticali sui fax ricevuti.	È possibile che lo scanner dell'apparecchio che ha inviato il fax sia sporco. Chiedere al mittente del fax di eseguire una copia per vedere se il problema riguarda il suo apparecchio. Provare a farsi inviare un fax da un altro apparecchio.
I margini sinistro e destro risultano tagliati o una pagina singola è stampata su due pagine.	Attivare la funzione di riduzione automatica. (Vedere <i>Stampa ridotta di un fax in arrivo</i> a pagina 31.)

## Linea telefonica o collegamenti

Problema	Suggerimenti
La composizione del numero telefonico non funziona. (Nessun segnale di linea libera)	Verificare che l'apparecchio sia collegato alla rete elettrica e acceso.
	Controllare il collegamento di tutti i cavi telefonici.
	Modifica impostazione Toni/Impulsi. (Vedere la <i>Guida di installazione rapida</i> .)
	Solleverare il ricevitore del telefono esterno, (o il ricevitore dell'apparecchio o quello cordless, se disponibile), quindi comporre il numero per inviare un fax manuale.
L'apparecchio non risponde alla chiamata.	Controllare che l'apparecchio si trovi nella modalità di ricezione corretta secondo l'impostazione effettuata. (Vedere <i>Modalità Ricezione</i> a pagina 26.) Controllare che sia presente il segnale di linea. Se possibile, chiamare l'apparecchio per verificare se risponde. Se non si ottiene risposta, controllare il collegamento del cavo telefonico. Se l'apparecchio non squilla, rivolgersi alla compagnia telefonica per richiedere una verifica della linea.



## Ricezione di fax

Problema	Suggerimenti
Non è possibile ricevere un fax	Controllare il collegamento di tutti i cavi telefonici.
	Controllare che l'apparecchio si trovi nella modalità di ricezione corretta secondo l'impostazione effettuata. (Vedere <i>Modalità Ricezione</i> a pagina 26.)
	Se si collega l'apparecchio su PBX o ISDN, impostare il tipo di linea telefonica nelle impostazioni del menu. (Vedere <i>Impostazione del Tipo di linea telefonica</i> a pagina 36.)

## Invio di fax

Problema	Suggerimenti
Non è possibile inviare un fax	Controllare il collegamento di tutti i cavi telefonici.
	Accertarsi che il tasto Fax  sia acceso. (Vedere <i>Accesso alla modalità Fax</i> a pagina 20.)
	Chiedere al destinatario di verificare che l'apparecchio ricevente contenga carta.
	Stampare il Rapporto di verifica della trasmissione e verificare se vi sono errori. (Vedere <i>Rapporti</i> a pagina 56.)
	Accertarsi che il coperchio del pannello sia completamente chiuso.
Il Rapporto di verifica della trasmissione riporta 'Result:NG' o 'Result:ERROR'.	Si tratta probabilmente di disturbi temporanei o energia statica sulla linea. Riprovare ad inviare il fax. Se il problema persiste, contattare la compagnia telefonica per fare verificare la linea.
	Se si verificano frequenti errori di trasmissione con possibili interferenze sulla linea telefonica, provare a modificare l'impostazione della Compatibilità su Base. (Vedere <i>Interferenza sulla linea telefonica</i> a pagina 85.)
	Se si collega l'apparecchio su PBX o ISDN, impostare il tipo di linea telefonica nelle impostazioni del menu. (Vedere <i>Impostazione del Tipo di linea telefonica</i> a pagina 36.)
La trasmissione fax è di qualità scadente.	Provare a modificare la risoluzione su Fine o S.Fine. Produrre una copia per controllare il funzionamento dello scanner dell'apparecchio. Se la copia è di qualità scadente, pulire lo scanner. (Vedere <i>Pulizia dello scanner</i> a pagina 89.)
Righe verticali nere sui fax inviati.	Se la copia presenta lo stesso problema, pulire lo scanner. (Vedere <i>Pulizia dello scanner</i> a pagina 89.)

## Gestione delle chiamate in arrivo

Problema	Suggerimenti
L'apparecchio 'interpreta' la voce come un segnale CNG.	Se Rilevazione fax è impostato su Sì, l'apparecchio è più sensibile ai suoni. L'apparecchio potrebbe erroneamente interpretare certe voci o musiche sulla linea come un apparecchio fax che chiama e rispondervi con segnali di ricezione fax. Disattivare l'apparecchio premendo <b>Stop/Uscita</b> . Provare a risolvere il problema disattivando la funzione di Rilevazione fax. (Vedere <i>Rilevazione fax</i> a pagina 30.)
Trasferimento di una chiamata fax all'apparecchio.	Se si risponde alla chiamata sollevando il ricevitore dell'apparecchio, premere <b>Inizio</b> e riagganciare immediatamente il ricevitore. Se si risponde da un telefono esterno o in derivazione, digitare il codice di ricezione fax (l'impostazione predefinita è *51). Attendere che l'apparecchio risponda alla chiamata e riagganciare.

## Gestione delle chiamate in arrivo (Continua)

Problema	Suggerimenti
Funzioni personalizzate su una linea singola.	<p>Se su un'unica linea telefonica, in comune con l'apparecchio, si hanno le funzioni Avviso di chiamata, Avviso di chiamata/ID chiamante, , un sistema di allarme o qualsiasi altra funzione personalizzata, potrebbero esservi problemi nell'invio o nella ricezione dei fax.</p> <p><b>Ad esempio:</b> se si abilita l'Avviso di chiamata o qualsiasi altra funzione personalizzata e il segnale arriva all'apparecchio durante l'invio o la ricezione di un fax, tale segnale può interrompere temporaneamente o alterare il fax. La funzione ECM di Brother dovrebbe aiutare a risolvere questo problema. Questa situazione è da mettere in relazione al sistema degli impianti telefonici ed è comune a tutti i dispositivi che inviano e ricevono informazioni su una linea singola condivisa utilizzando funzioni personalizzate. Se per esigenze professionali è d'importanza cruciale evitare anche una minima interruzione, si raccomanda di disporre di una linea telefonica separata senza funzioni personalizzate.</p>

## Problema nell'impostazione del menu

Problema	Suggerimenti
L'apparecchio emette un segnale acustico quando si tenta di accedere al menu Imp. ricezione.	<p>Se il tasto Fax  non è acceso, premerlo per attivare la modalità Fax.</p> <p>L'impostazione Imp. ricezione è disponibile soltanto quando l'apparecchio si trova in modalità Fax.</p>

## Problema nell'esecuzione di copie

Problema	Suggerimenti
Non è possibile eseguire una copia	Accertarsi che il tasto Copia  sia acceso. (Vedere <i>Accesso alla modalità Copia</i> a pagina 62.)
	Accertarsi che il coperchio del pannello sia completamente chiuso.
Compaiono strisce verticali sulle copie	Se vi sono strisce verticali sulle copie, pulire lo scanner. (Vedere <i>Pulizia dello scanner</i> a pagina 89.)

## Messaggi di errore

Come ogni altro apparecchio da ufficio che si avvale di una tecnologia avanzata, questo prodotto potrebbe a volte presentare problemi di funzionamento. Se ciò si verifica, l'apparecchio individua l'errore e visualizza un messaggio d'errore sul display. Di seguito sono riportati i messaggi d'errore più comuni.

È possibile risolvere autonomamente la maggior parte degli errori. Se si rende necessario un ulteriore aiuto, il Brother Solutions Center fornisce le FAQ (domande più frequenti) aggiornate e i consigli per la risoluzione dei problemi.

Visitare il sito all'indirizzo <http://solutions.brother.com>.

Messaggio d'errore	Causa	Azione correttiva
Contr. dim. carta	La carta non è del formato corretto.	Caricare la carta nel formato corretto (Letter, Legal o A4), quindi premere <b>Inizio</b> .
Controlla carta	L'apparecchio ha esaurito la carta o la carta non è caricata correttamente nel cassetto.	Effettuare una delle seguenti operazioni: <ul style="list-style-type: none"> <li>■ Aggiungere la carta nel cassetto, quindi premere <b>Inizio</b>.</li> <li>■ Togliere la carta e caricarla nuovamente nel cassetto, quindi premere <b>Inizio</b>.</li> </ul>
	La carta è inceppata nell'apparecchio.	Vedere <i>Inceppamento stampante o inceppamento carta</i> a pagina 83.
Coperchio aperto Chiudere tutti i coperchi	Il coperchio della carta inceppata superiore non è chiuso completamente.	Aprire il coperchio della carta inceppata superiore e quindi richiuderlo.
	Il coperchio della cartuccia di inchiostro non è chiuso correttamente.	Chiudere saldamente il coperchio della cartuccia di inchiostro fino ad avvertire uno scatto.
Errore comunic	Errore di comunicazione dovuto a problemi sulla linea telefonica.	Riprovare a inviare il fax o a collegare l'apparecchio a un'altra linea telefonica. Se il problema persiste, contattare la compagnia telefonica per far controllare la linea telefonica.
Impos. Iniz. XX	L'apparecchio presenta un problema meccanico.  —○—  Nell'apparecchio è presente un corpo estraneo, come una graffetta o carta stracciata.	Aprire il coperchio della carta inceppata superiore e rimuovere eventuali oggetti presenti all'interno dell'apparecchio.  (FAX-1355 e FAX-1360) Se il messaggio di errore persiste, vedere <i>Trasferimento dei fax o del rapporto Giornale Fax</i> a pagina 82 prima di scollegare l'apparecchio, in modo da non perdere messaggi importanti. Quindi, scollegare l'apparecchio dall'alimentazione per diversi minuti e poi ricollegarlo.  (FAX-1460 e FAX-1560) Scollegare l'apparecchio dall'alimentazione per diversi minuti, quindi ricollegarlo. (L'apparecchio può rimanere spento fino a 24 ore senza perdere i fax salvati in memoria.)

Messaggio d'errore	Causa	Azione correttiva
Impos. Sost. XX Impos. pul. XX	L'apparecchio presenta un problema meccanico. <b>—O—</b> Nell'apparecchio è presente un corpo estraneo, come una graffetta o carta stracciata.	Aprire il coperchio della carta inceppata superiore e rimuovere eventuali oggetti presenti all'interno dell'apparecchio.  (FAX-1355 e FAX-1360) Se il messaggio di errore persiste, vedere <i>Trasferimento dei fax o del rapporto Giornale Fax</i> a pagina 82 prima di scollegare l'apparecchio, in modo da non perdere messaggi importanti. Quindi, scollegare l'apparecchio dall'alimentazione per diversi minuti e poi ricollegarlo.  (FAX-1460 e FAX-1560) Scollegare l'apparecchio dall'alimentazione per diversi minuti, quindi ricollegarlo. (L'apparecchio può rimanere spento fino a 24 ore senza perdere i fax salvati in memoria.)
Impos. stamp. XX Impos. Scan. XX Tel.disattiv. XX (solo FAX-1560)	L'apparecchio presenta un problema meccanico. <b>—O—</b> Nell'apparecchio è presente un corpo estraneo, come una graffetta o carta stracciata.	Aprire il coperchio della carta inceppata superiore e rimuovere eventuali oggetti presenti all'interno dell'apparecchio.  (FAX-1355 e FAX-1360) Se il messaggio di errore persiste, vedere <i>Trasferimento dei fax o del rapporto Giornale Fax</i> a pagina 82 prima di scollegare l'apparecchio, in modo da non perdere messaggi importanti. Quindi, scollegare l'apparecchio dall'alimentazione per diversi minuti e poi ricollegarlo.  (FAX-1460 e FAX-1560) Scollegare l'apparecchio dall'alimentazione per diversi minuti, quindi ricollegarlo. (L'apparecchio può rimanere spento fino a 24 ore senza perdere i fax salvati in memoria.)
Inceppam. carta	La carta è inceppata nell'apparecchio.	Aprire i coperchi della carta inceppata superiore e inferiore (sul retro dell'apparecchio) e rimuovere la carta inceppata. (Vedere <i>Inceppamento stampante o inceppamento carta</i> a pagina 83.)
Inceppamen. carta	Il documento non era stato inserito in modo appropriato o il documento per la scansione con l'alimentatore ADF era troppo lungo.	Vedere <i>Utilizzo dell'alimentatore ADF</i> a pagina 6. Vedere <i>Inceppamento carta</i> a pagina 82.
	Il coperchio del pannello è aperto.	Chiudere il coperchio del pannello e premere <b>Stop/Uscita</b> .

Messaggio d'errore	Causa	Azione correttiva
Memoria esaurita	La memoria dell'apparecchio è piena.	<p><b>Invio di fax o operazione di copia in corso</b></p> <ul style="list-style-type: none"> <li>■ Premere <b>Stop/Uscita</b> e attendere finché le altre operazioni in corso sono terminate, quindi provare di nuovo.</li> <li>■ Cancellare i dati in memoria. Per aumentare la memoria disponibile, è possibile disattivare Memorizzazione fax. (Vedere <i>Disattivazione delle opzioni Fax remoto</i> a pagina 50).</li> <li>■ Stampare i fax presenti in memoria. (Vedere <i>Stampa di un fax dalla memoria</i> a pagina 32).</li> </ul>
N. ID chiamante	Non vi sono chiamate in arrivo nella cronologia. Non sono state ricevute chiamate, non è stata attivata la funzione ID chiamante sull'apparecchio o non è stato sottoscritto il servizio di identificazione del chiamante offerto dalla compagnia telefonica.	Se si desidera utilizzare il servizio di identificazione del chiamante contattare la propria compagnia telefonica. (Vedere <i>ID chiamante</i> a pagina 35.)
Nero esaurito	La cartuccia d'inchiostro è vuota. L'apparecchio interrompe tutte le operazioni di stampa. Quando la memoria è disponibile, i fax saranno salvati in memoria.	Sostituire la cartuccia d'inchiostro. (Vedere <i>Sostituzione della cartuccia di inchiostro</i> a pagina 86.)
Nero in esaur	La cartuccia d'inchiostro è quasi esaurita.	Ordinare una nuova cartuccia d'inchiostro.
Ness. Cartuccia	Una cartuccia d'inchiostro non è installata correttamente.	Estrarre la cartuccia di inchiostro e ricollocarla correttamente in posizione. (Vedere <i>Sostituzione della cartuccia di inchiostro</i> a pagina 86.)
No risposta/occ	Il numero chiamato non risponde o la linea risulta occupata.	Verificare il numero e riprovare.
Non utilizzato	Si è cercato di usare un numero di Chiamata veloce o un Numero diretto non programmato.	Impostare il numero di Chiamata veloce o il Numero diretto. (Vedere <i>Memorizzazione numeri di chiamata veloce</i> a pagina 43.)
Scollegamento	Il chiamante o l'apparecchio del chiamante ha interrotto la chiamata.	Provare nuovamente a inviare o a ricevere.
Temp. bassa	Le testine di stampa sono troppo fredde.	Attendere che l'apparecchio si riscaldi.
Temperatura alta	Le testine di stampa si sono surriscaldate.	Attendere che l'apparecchio si raffreddi.

## Trasferimento dei fax o del rapporto Giornale Fax

Se il display visualizza:

- Impos. Sost. XX
- Impos. pul. XX
- Impos. Iniz. XX
- Impos. stamp. XX
- Impos. Scan. XX
- Tel. disattiv. XX

Si consiglia di trasferire i fax su un altro apparecchio fax. (Vedere *Trasferimento dei fax a un altro apparecchio* a pagina 82.)

È possibile inoltre trasferire il Rapporto Giornale Fax per verificare se ci sono fax da trasferire. (Vedere *Trasferimento del Rapporto Giornale Fax a un altro apparecchio fax* a pagina 82.)



### Nota

Se il display dell'apparecchio visualizza un messaggio d'errore, una volta trasferiti i fax, scollegare l'apparecchio dall'alimentazione per diversi minuti, quindi ricollegarlo.

## Trasferimento dei fax a un altro apparecchio

Se non è stato impostato il numero identificativo, non è possibile inserire la modalità di trasferimento fax.

- 1 Premere **Stop/Uscita** per interrompere l'errore temporaneamente.
- 2 Premere **Menu, 9, 0, 1**.
- 3 Effettuare una delle seguenti operazioni:
  - Se il display visualizza *Non ci sono dati, non vi sono fax nella memoria dell'apparecchio*. Premere **Stop/Uscita**.
  - Se il display visualizza *Inserire N. Fax*, immettere il numero di fax al quale i fax verranno inoltrati.
- 4 Premere **Inizio**.

## Trasferimento del Rapporto Giornale Fax a un altro apparecchio fax

Se non è stato impostato il numero identificativo, non è possibile inserire la modalità di trasferimento fax.

- 1 Premere **Menu 9, 0, 2**.
- 2 Immettere il numero di fax al quale verrà inoltrato il Rapporto Giornale Fax.
- 3 Premere **Inizio**.

## Inceppamento carta

I documenti si possono inceppare se non sono inseriti o caricati correttamente, oppure se sono troppo lunghi. Procedere nel modo seguente per eliminare l'inceppamento della carta.

### Il documento si è inceppato all'interno della parte anteriore dell'apparecchio.

- 1 Rimuovere prima la carta non inceppata.
- 2 Estrarre il documento inceppato (1) verso la parte anteriore dell'apparecchio.

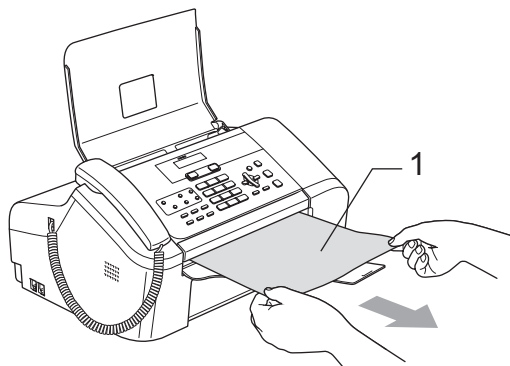

- 3 Premere **Stop/Uscita**.

## Documento inceppato all'interno del coperchio del pannello

- 1 Rimuovere prima la carta non inceppata.
- 2 Aprire il coperchio del pannello.
- 3 Estrarre il documento inceppato.

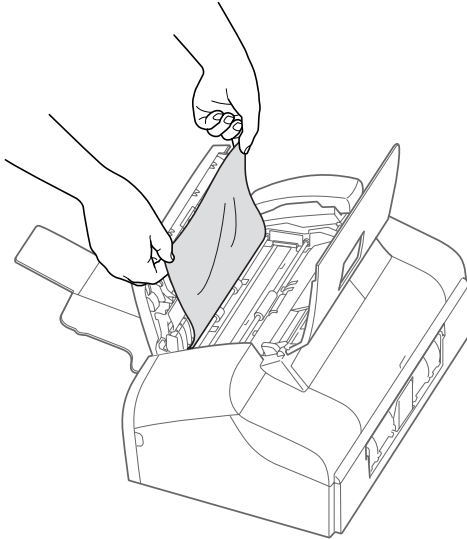

- 4 Chiudere il coperchio del pannello.
- 5 Premere **Stop/Uscita**.

## Inceppamento stampante o inceppamento carta

Rimuovere la carta inceppata come indicato in base al punto di inceppamento nell'apparecchio. Aprire e chiudere il coperchio della carta inceppata superiore per eliminare l'errore.

- 1 Estrarre il cassetto carta (1) dall'apparecchio.

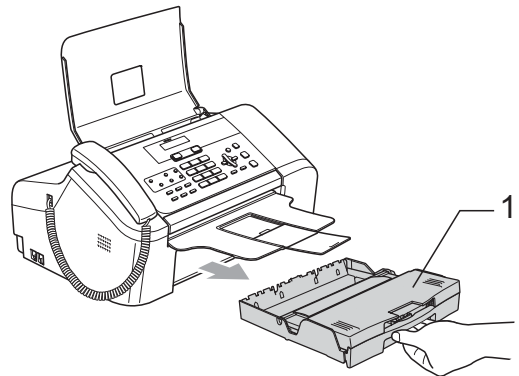

- 2 Estrarre la carta inceppata (1).

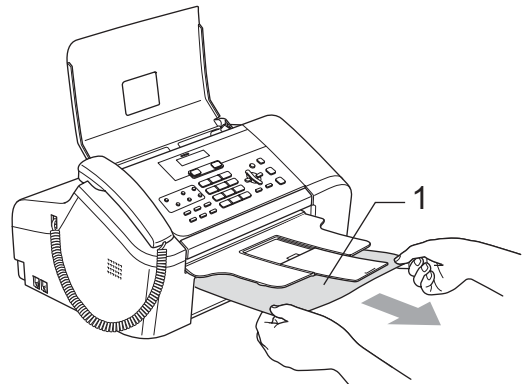

- Se non è possibile rimuovere la carta inceppata dal lato anteriore o il messaggio di errore persiste sul display dopo che la carta è stata rimossa, passare al punto successivo.

- 3 Rimuovere il coperchio carta inceppata inferiore (1) dal retro dell'apparecchio. Estrarre la carta inceppata dall'apparecchio.

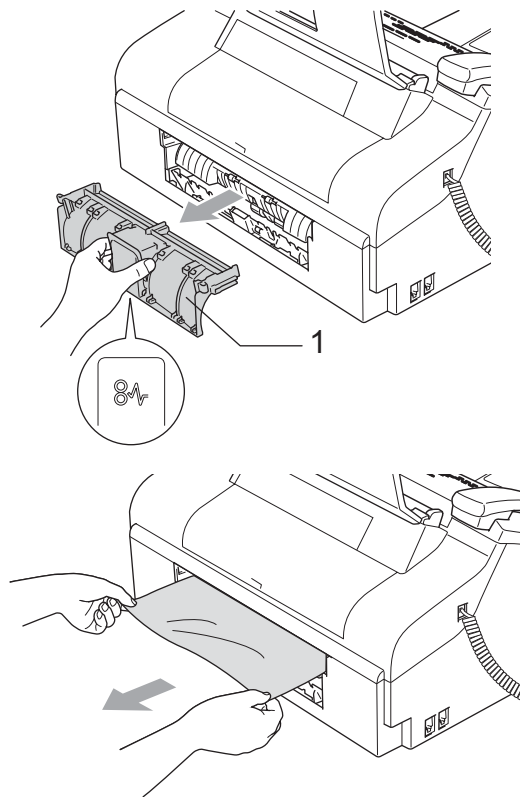

- 4 Collocare nuovamente il coperchio carta inceppata inferiore in posizione. Accertarsi che il coperchio sia collocato correttamente.

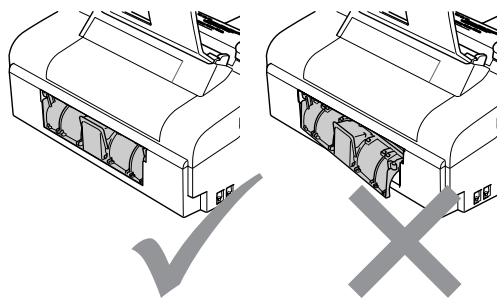

- 5 Aprire il coperchio carta inceppata superiore (1). Accertarsi che non rimanga carta inceppata negli angoli dell'apparecchio.

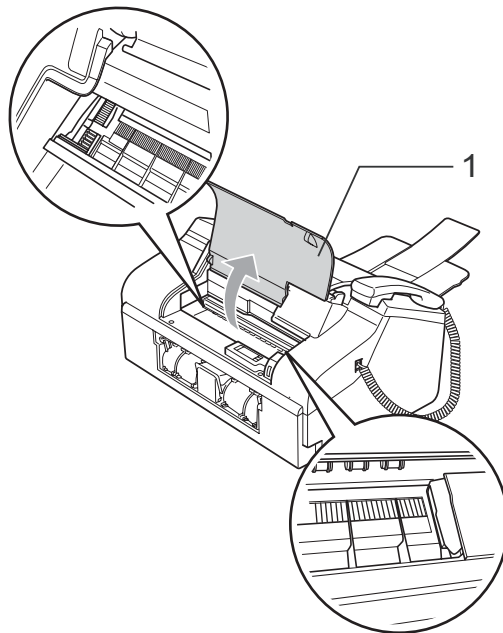

#### Nota

Se la carta è inceppata sotto le testine di stampa, scollegare l'apparecchio dall'alimentazione, quindi spostare le testine di stampa per eliminare l'inceppamento.

- 6 Chiudere il coperchio carta inceppata superiore.

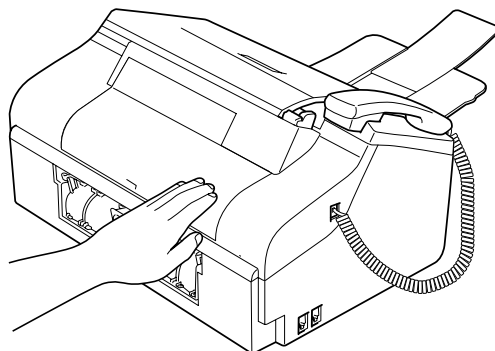



- 7 Reinserire saldamente il cassetto carta nell'apparecchio. Mentre si mantiene il cassetto della carta in posizione, estrarre il supporto della carta fino ad avvertire un clic e aprire il supporto ribaltabile della carta ( Vedere le illustrazioni in *Caricamento carta* a pagina 9).

## Rilevazione linea libera

Quando si invia un fax automaticamente, l'apparecchio è preimpostato per attendere un certo periodo di tempo prima di iniziare a comporre il numero. Se si modifica l'impostazione di Linea libera in *Rilevazione*, l'apparecchio compone il numero non appena rileva il segnale di linea libera. Questa impostazione può far risparmiare un po' di tempo quando si invia un fax a tanti numeri diversi. Se dopo la modifica dell'impostazione si verificano dei problemi di composizione, ritornare all'impostazione predefinita *No rilevazione*.

- 1 Premere **Menu, 0, 5**.
- 2 Premere ▲ o ▼ per scegliere *Rilevazione* o *No rilevazione*. Premere **OK**.
- 3 Premere **Stop/Uscita**.

## Interferenza sulla linea telefonica

Se si hanno problemi nell'invio o nella ricezione di un fax a causa di possibili interferenze sulla linea telefonica, si consiglia di regolare l'equalizzazione affinché sia compatibile con la linea telefonica.

- 1 Premere **Menu, 2, 0, 2**.
- 2 Premere ▲ o ▼ per scegliere *Base* (o *Normale*).
  - *Base* riduce la velocità del modem a 9600 bps. A meno che i problemi di interferenza siano persistenti sulla linea telefonica, è preferibile utilizzarla solo quando è necessario.
  - *Normale* imposta la velocità del modem a 14400 bps. (Predefinita)

Premere **OK**.
- 3 Premere **Stop/Uscita**.



### Nota

Quando si modifica la compatibilità in *Base*, la funzione EMC non è disponibile.

# Manutenzione ordinaria

## Sostituzione della cartuccia di inchiostro

L'apparecchio è dotato di un sensore ottico. Il sensore ottico verifica automaticamente il livello d'inchiostro della cartuccia. Quando l'apparecchio rileva che una cartuccia sta per esaurirsi, il display dell'apparecchio visualizza un messaggio di avviso.

Seguire le istruzioni sul display per sostituire la cartuccia di inchiostro nell'ordine corretto.

Sebbene l'apparecchio informi che la cartuccia d'inchiostro è esaurita, rimane sempre una piccola quantità di inchiostro all'interno di essa. È necessario tenere dell'inchiostro nella cartuccia per evitare che l'aria si secchi e si causino danni al gruppo delle testine di stampa.

- 1 Aprire il coperchio delle cartucce d'inchiostro.  
Se le cartucce di inchiostro sono esaurite, il display visualizza **Nero esaurito e Sostituire ink.**
- 2 Abbassare la leva di rilascio del blocco ed estrarre la cartuccia d'inchiostro.

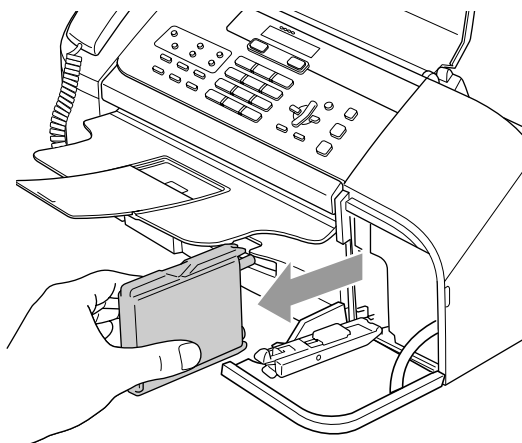
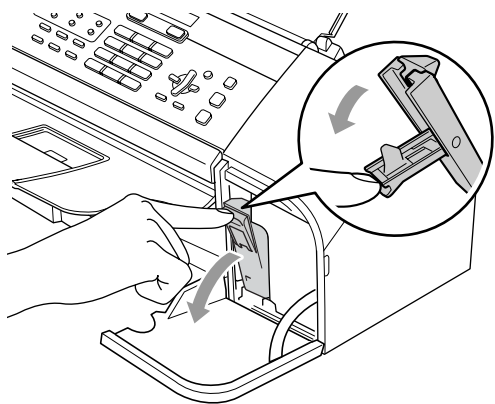

- 3 Aprire la bustina contenente la nuova cartuccia d'inchiostro ed estrarre la cartuccia.
- 4 Rimuovere il coperchio giallo di protezione (1).

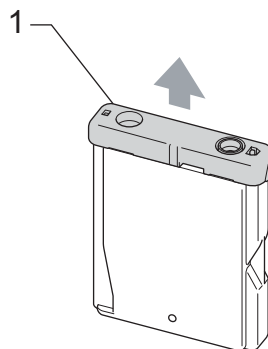

### Installazione errata

NON toccare la zona indicata nella figura seguente.

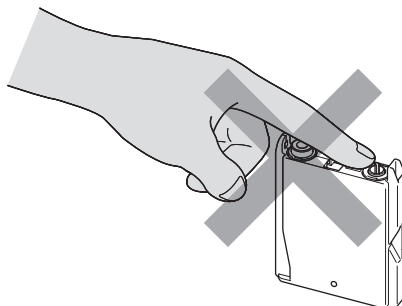

 **Nota**

Se il coperchio di protezione giallo si stacca quando si apre l'involucro, la cartuccia non verrà danneggiata.

- 5 Alla cartuccia di inchiostro è assegnata una posizione ben precisa. Inserire la cartuccia d'inchiostro nella direzione indicata dalla freccia sull'etichetta.

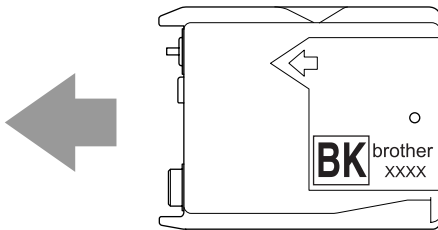

- 6 Sollevare la leva di rilascio del blocco e spingerla delicatamente fino ad avvertire uno scatto, quindi chiudere il coperchio della cartuccia d'inchiostro.

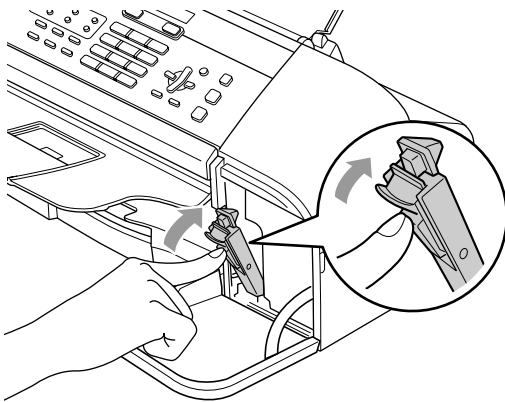

- 7 Se è stata sostituita una cartuccia d'inchiostro, il display potrebbe chiedere di verificare che la cartuccia fosse effettivamente nuova. (Ad esempio, Sostituito Nero?) Per la cartuccia nuova installata, premere **1 (Sì)** per resettare automaticamente il sensore ottico. Se la cartuccia d'inchiostro installata non è nuova, accertarsi di premere **2 (No)**.  
Se si attende fino a quando il display visualizza Nero in esaurimento, l'apparecchio resetta automaticamente il sensore ottico.

 **Nota**

Se, dopo avere installato le cartucce d'inchiostro, sul display appare il messaggio *Ness. Cartuccia* controllare che le cartucce siano installate correttamente.

 **AVVERTENZA**

Se l'inchiostro dovesse venire a contatto con gli occhi, lavarli immediatamente con acqua e, se necessario, chiamare un medico.

 **ATTENZIONE**

NON estrarre la cartuccia d'inchiostro se non è necessario sostituirla. Rimuovendole è possibile che si riduca la quantità d'inchiostro e l'apparecchio non sarà più in grado di calcolare la quantità di inchiostro rimasta nella cartuccia.

NON toccare gli alloggiamenti per l'inserimento della cartuccia. In caso contrario, è possibile macchiarsi d'inchiostro.

In caso di macchie d'inchiostro sulla pelle o sugli indumenti, lavare immediatamente con sapone o detergente.

Una volta aperta, installare la cartuccia d'inchiostro nell'apparecchio e usarla entro sei mesi dall'installazione. Usare le cartucce non ancora aperte entro la data di scadenza indicata sull'involucro.

NON smontare o manomettere la cartuccia d'inchiostro per evitare fuoriuscite d'inchiostro.

Gli apparecchi multifunzione Brother sono studiati per funzionare con inchiostri di una particolare specifica e per lavorare a un livello di prestazioni ottimale quando utilizzati con cartucce d'inchiostro Brother originali. Brother non può garantire tale prestazione ottimale se vengono utilizzati inchiostri o cartucce d'inchiostro di diversa specifica. Brother non raccomanda pertanto l'uso di cartucce diverse da quelle originali Brother o la rigenerazione di cartucce vecchie con inchiostro proveniente da altre fonti. Nel caso in cui le testine di stampa o altre parti dell'apparecchio risultassero danneggiate dall'uso d'inchiostri o di cartucce d'inchiostro diversi dai prodotti originali Brother, a causa dell'incompatibilità o dell'inefficienza di tali prodotti all'utilizzo con questo apparecchio, qualsiasi riparazione necessaria non sarà coperta dalla garanzia.

## Pulizia della parte esterna dell'apparecchio

### ! ATTENZIONE

Utilizzare detergenti neutri. Eseguire la pulizia con liquidi volatili, come ad esempio un solvente o benzina, danneggerà la superficie esterna dell'apparecchio.

NON utilizzare prodotti detergenti contenenti ammoniaca.

NON utilizzare alcol isopropilico per pulire il pannello dei comandi. Potrebbe provocare la rottura del pannello.

## Pulire della parte esterna dell'apparecchio nel modo seguente:

- 1 Estrarre completamente il cassetto carta (1) dall'apparecchio.

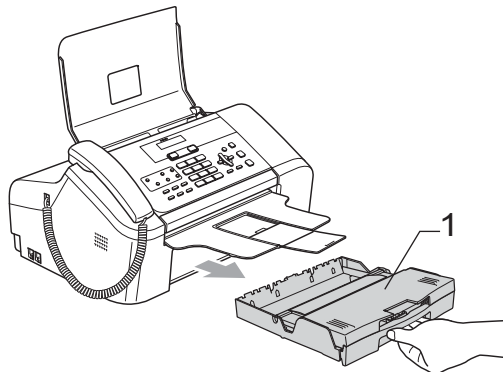

- 2 Utilizzare un panno morbido per rimuovere la polvere dalla parte esterna dell'apparecchio.

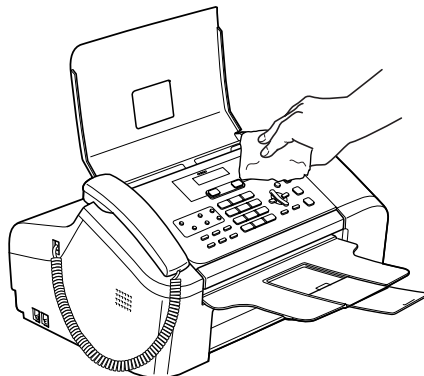

- 3 Rimuovere qualsiasi oggetto bloccato all'interno del cassetto carta.

- 4 Sollevare il coperchio del cassetto di uscita della carta e pulire l'interno e l'esterno del cassetto con un panno morbido per rimuovere la polvere.

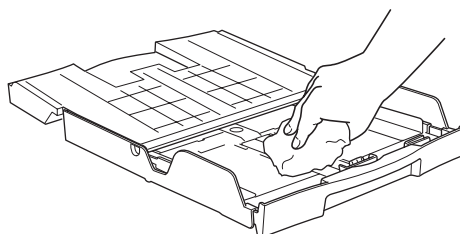

- 5 Chiudere il coperchio del cassetto di uscita della carta e reinserire saldamente il cassetto nell'apparecchio.

## Pulizia dello scanner

- 1 Staccare la spina all'apparecchio, aprire il coperchio del pannello (1). Pulire la barra bianca (2) e la striscia di vetro (3) con alcol isopropilico e un panno morbido privo di sfilacciate.

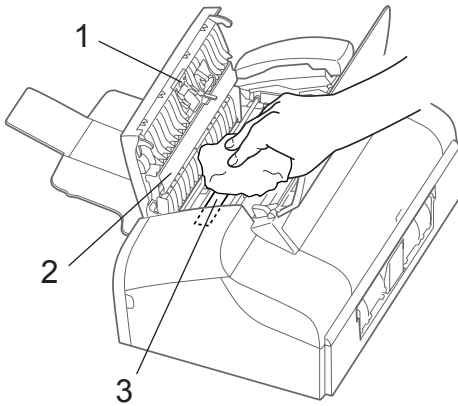

## Pulizia della base di scorrimento del gruppo stampa dell'apparecchio

### ! AVVERTENZA

Scollegare l'apparecchio dalla presa elettrica prima di pulire la base di scorrimento del gruppo stampa (1).

- 1 Pulire la base di scorrimento del gruppo stampa (1) e l'area circostante. Pulire le eventuali tracce di inchiostro fuoriuscite con un panno morbido, *asciutto* e privo di sfilacciate.

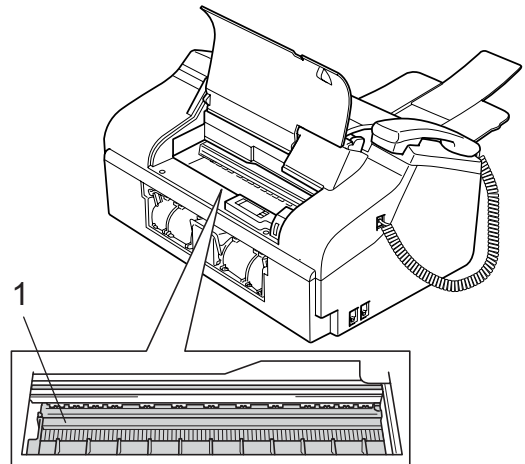

## Pulizia del rullo di scorrimento carta

- 1 Estrarre completamente il cassetto carta dall'apparecchio.
- 2 Scollegare l'apparecchio dalla presa elettrica e rimuovere il coperchio della carta inceppata inferiore(1).

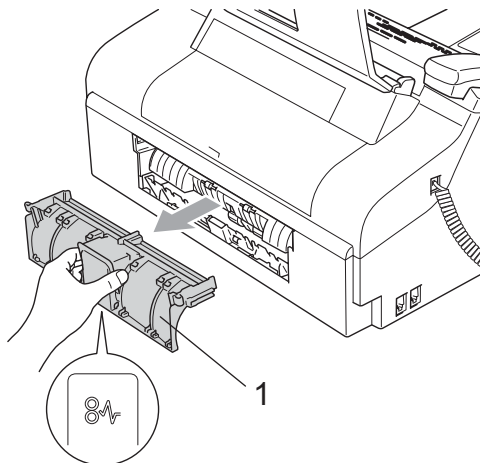

- 3 Pulire il rullo di scorrimento carta (1) con un batuffolo di cotone imbevuto di alcol isopropilico.

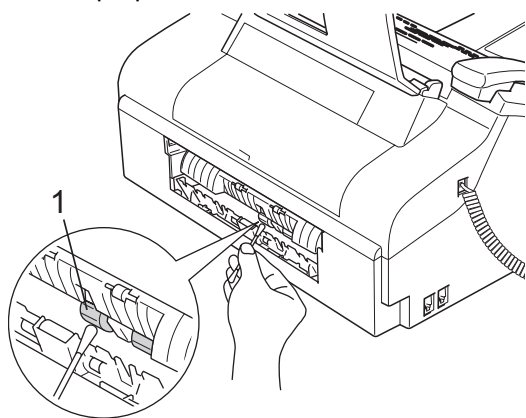

- 4 Collocare nuovamente il coperchio carta inceppata inferiore in posizione. Accertarsi che il coperchio sia collocato correttamente.
- 5 Inserire correttamente il cassetto carta nell'apparecchio.
- 6 Collegare nuovamente il cavo di alimentazione.

## Pulizia delle testine di stampa

Per mantenere una buona qualità di stampa, l'apparecchio effettua regolarmente la pulizia delle testine di stampa. L'operazione di pulizia può essere avviata manualmente quando è necessario.

Pulire le testine di stampa se appare una riga orizzontale nel testo o sulle immagini dei documenti stampati.

La pulizia delle testine di stampa consuma inchiostro. La pulizia troppo frequente costituisce uno spreco d'inchiostro.

### ! ATTENZIONE

**NON** toccare le testine di stampa. Toccando le testine di stampa si rischia di danneggiarle in modo permanente e invalidarne la garanzia.

- 1 Premere **Gestione Inchiostri**.
- 2 Premere **▲** o **▼** per scegliere **Pulizia**. Premere **OK**.  
L'apparecchio esegue la pulizia delle testine di stampa. Al termine della pulizia, l'apparecchio torna automaticamente in modalità standby.

### ✎ Nota

Se la qualità di stampa non migliora dopo avere effettuato cinque cicli di pulizia delle testine di stampa, rivolgersi al proprio rivenditore Brother per assistenza.

## Verifica della qualità di stampa

Se il testo della stampa appare sbiadito o presenta strisce, è possibile che alcuni ugelli siano ostruiti. È possibile verificare lo schema di verifica ugelli stampando la Pagina di verifica della qualità di stampa.

- 1 Premere **Gestione Inchiostri**.
- 2 Premere ▲ o ▼ per scegliere **Test di stampa**.  
Premere **OK**.
- 3 Premere ▲ o ▼ per scegliere **Qual.di stampa**.  
Premere **OK**.
- 4 Premere **Inizio**.  
L'apparecchio inizia a stampare la pagina di verifica della qualità di stampa.
- 5 Controllare la qualità dei blocchi stampati sul foglio.
- 6 Effettuare una delle seguenti operazioni:
  - Se tutte le righe sono chiare e visibili, premere **1** per scegliere **Sì**.  
Premere **Stop/Uscita**.
  - Se si nota l'assenza di alcuni tratti, come di seguito illustrato, premere **2** per scegliere **No**.

OK

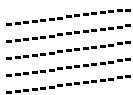

Scadente

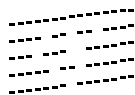

- 7 Il messaggio sul display chiede se si desidera eseguire la pulizia.

Premere **1** (Sì).  
L'apparecchio esegue la pulizia delle testine di stampa.

- 8 Premere **Stop/Uscita**.  
Se si ripete questa procedura almeno cinque volte e la qualità di stampa continua a essere scadente, sostituire la cartuccia d'inchiostro.  
Una volta sostituita la cartuccia d'inchiostro, controllare la qualità di stampa. Se il problema persiste, ripetere per almeno cinque volte le procedure di pulizia e di controllo stampa per la nuova cartuccia. Se continua a mancare inchiostro, contattare il proprio rivenditore Brother.

### ! ATTENZIONE

NON toccare le testine di stampa.  
Toccano le testine di stampa si rischia di danneggiarle in modo permanente e invalidarne la garanzia.

### ✎ Nota



In caso di ostruzione di un ugello delle testine di stampa, la prova di stampa appare in questo modo.



Una volta effettuata la pulizia dell'ugello delle testine di stampa, la stampa non presenta più righe orizzontali.

## Verifica dell'allineamento di stampa

Qualora il testo stampato o le immagini dovessero apparire sfocate o sbiadite dopo aver trasportato l'apparecchio, potrebbe essere necessario regolare l'allineamento di stampa.

- 1 Premere **Gestione Inchiostri**.
- 2 Premere ▲ o ▼ per scegliere **Test di stampa**.  
Premere **OK**.
- 3 Premere ▲ o ▼ per scegliere **Allineamento**.  
Premere **OK**.
- 4 Premere **Inizio**.  
L'apparecchio inizia a stampare la pagina di verifica dell'allineamento.

Allineamento OK?

1.Sì 2.No

- 5 Verificare la prova di stampa a 600 dpi per vedere se il numero 5 corrisponde esattamente al numero 0.
  - Se la prova di stampa numero 5 con risoluzione 600 dpi è quella che corrisponde meglio, premere **1 (Sì)** per terminare la verifica di allineamento e passare al punto 7.
  - Se un altro numero di prova di stampa risulta più simile per 600 dpi, premere **2 (No)** per sceglierlo.
- 6 Premere il numero di prova di stampa (1-8) più simile all'esempio numero 0.

Regol. 600dpi

Selez. num. test 5

- 7 Premere **Stop/Uscita**.

## Verifica del volume d'inchiostro

È possibile verificare la quantità d'inchiostro rimasta nella cartuccia.

- 1 Premere **Gestione Inchiostri**.
- 2 Premere ▲ o ▼ per scegliere **Quant. inch.**.  
Premere **OK**.  
Il display visualizza il livello d'inchiostro.

Quant. inch

N. :- □□□■□□□+

- 3 Premere **Stop/Uscita**.

## Informazioni sull'apparecchio

### Controllo del numero di serie

È possibile visualizzare il numero di serie dell'apparecchio sul display.

- 1 Premere **Menu, 5, 1**.

1.N. di Serie

- 2 Premere **OK**.

XXXXXXXXXX

- 3 Premere **Stop/Uscita**.



## Imballaggio e spedizione dell'apparecchio

Ogni volta che si trasporta l'apparecchio, è essenziale riporlo nell'imballaggio originale fornito con l'apparecchio. Se l'apparecchio non viene correttamente imballato è possibile che se ne invalidi la garanzia.

### ! ATTENZIONE

È importante permettere all'apparecchio di 'parcheggiare' le testine di stampa dopo un'operazione di stampa. Prima di scollegare l'alimentazione, accertarsi che non si sentano rumori di tipo meccanico provenienti dall'apparecchio. Se non si permette all'apparecchio di completare questo processo di 'parcheggio', è possibile che si verifichino problemi di stampa e danni alle testine.

- 1 Aprire il coperchio delle cartucce d'inchiostro.
- 2 Abbassare la leva di rilascio del blocco ed estrarre la cartuccia d'inchiostro. (Vedere *Sostituzione della cartuccia di inchiostro* a pagina 86.)
- 3 Installare le parti gialle di protezione, sollevare la leva di rilascio del blocco e spingerla fino ad avvertire uno scatto, quindi chiudere il coperchio della cartuccia d'inchiostro.

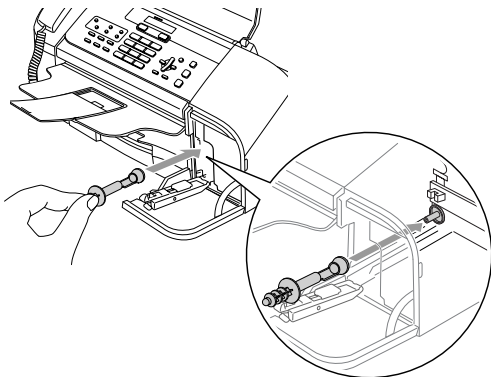

### ! ATTENZIONE

Se le parti gialle di protezione non si trovano, **NON** rimuovere la cartuccia d'inchiostro prima della spedizione. È essenziale spedire l'apparecchio con la parte gialla di protezione o con la cartuccia d'inchiostro già montata. Se si spedisce l'apparecchio senza proteggere le cartucce è possibile che lo si danneggi e se ne invalidi la garanzia.

- 4 Scollegare l'apparecchio dalla presa telefonica a muro e rimuovere il cavo telefonico dall'apparecchio.
- 5 Scollegare l'apparecchio dalla presa elettrica.
- 6 Se l'apparecchio presenta un ricevitore, rimuovere questo e il suo cavo arrotolato.
- 7 Avvolgere l'apparecchio nell'involucro di plastica e confezionarlo nell'imballaggio originale.

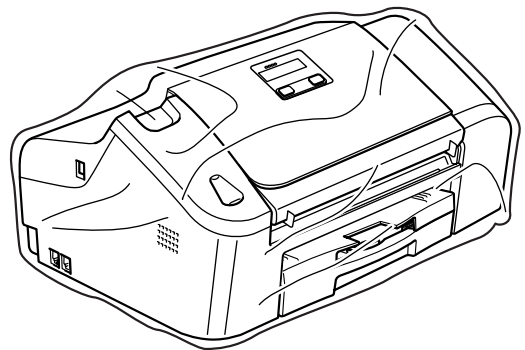

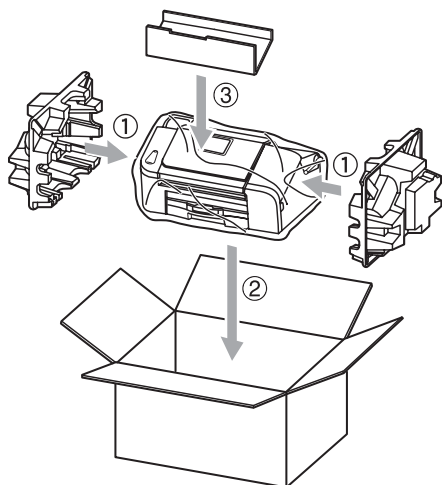

- 8** Imballare i materiali stampati e le parti aggiuntive nella scatola originale come indicato di seguito. **NON** imballare le cartucce d'inchiostro usate nella scatola.

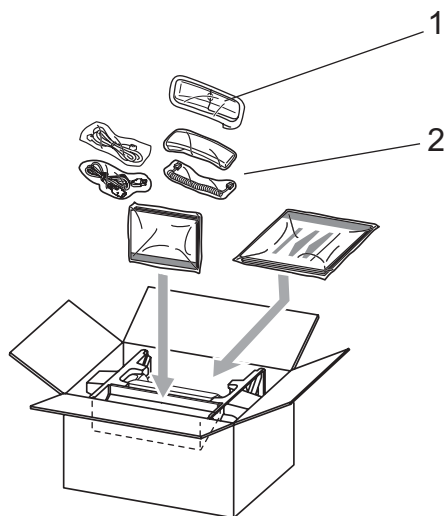

- 1** solo FAX-1560  
**2** FAX-1360, FAX-1460

- 9** Chiudere la scatola e sigillarla.

## Programmazione su schermo

Questo apparecchio si avvale della programmazione su schermo e dei tasti menu per garantire un utilizzo semplice. Questo tipo di programmazione risulta facile e intuitiva e consente all'utente di sfruttare al massimo le funzioni dell'apparecchio.

Poiché la programmazione avviene tramite il display, abbiamo creato apposite istruzioni su schermo per guidare l'utente passo dopo passo nella programmazione dell'apparecchio. Basta seguire le istruzioni per la selezione dei menu e le opzioni di programmazione.

## Tabella Menu

È possibile programmare l'apparecchio utilizzando la tabella Menu che inizia a pagina 97. In questa pagina sono elencate le selezioni e le opzioni disponibili nei menu.

Premere **Menu** seguito dai numeri del menu per programmare l'apparecchio.

Per esempio, per impostare il volume del segnale acustico su *Basso*.

- 1 Premere **Menu**, **1**, **3**, **2**.
- 2 Premere ▲ o ▼ per scegliere *Basso*.
- 3 Premere **OK**.

## Memorizzazione







Anche in caso di interruzione di corrente, le impostazioni del menu non verranno perse dal momento che vengono memorizzate in maniera permanente. Le impostazioni provvisorie (come *Contrasto*, modalità *Overseas* e così via) verranno perse. È possibile che si debbano reimpostare la data e l'ora.

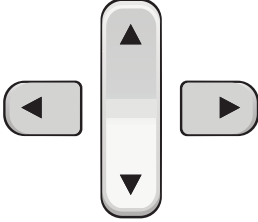

### Nota

Durante un'interruzione di corrente, il FAX-1460 e il FAX-1560 tratterranno i messaggi che sono in memoria per un massimo di 24 ore.

## Tasti menu

	
<b>Menu</b> 	Accedere al menu.
 <b>OK</b>	Andare al livello successivo del menu. Accettare un'opzione.
 <b>Cancella / Indietro</b>	Tornare al livello precedente del menu. Cancellare una lettera errata quando occorre digitare un testo sull'apparecchio.
	Scorrere il livello corrente del menu.
	Tornare al livello precedente del menu.
	Uscire dal menu.

Per accedere alla modalità menu:

- 1 Premere **Menu**.
- 2 Scegliere un'opzione.
  - Premere **1** per il menu di Impostazione generale.
  - Premere **2** per il menu Fax.
  - Premere **3** per il menu Copia.

⋮

- Premere **0** per il menu di Impostazione iniziale.

È possibile scorrere rapidamente ogni livello del menu premendo ▲ o ▼ per spostarsi nella direzione desiderata.

- 3 Premere **OK** quando l'opzione viene visualizzata sul display. Il display visualizzerà il livello successivo del menu.
- 4 Premere ▲ o ▼ per scorrere alla selezione successiva del menu.
- 5 Premere **OK**. Al termine dell'impostazione di un'opzione, il display visualizza **Accettato**.

## Tabella Menu

Queste pagine aiutano a comprendere le selezioni dei menu e le opzioni disponibili nei programmi dell'apparecchio. Le impostazioni di fabbrica sono riportate in grassetto con un asterisco.

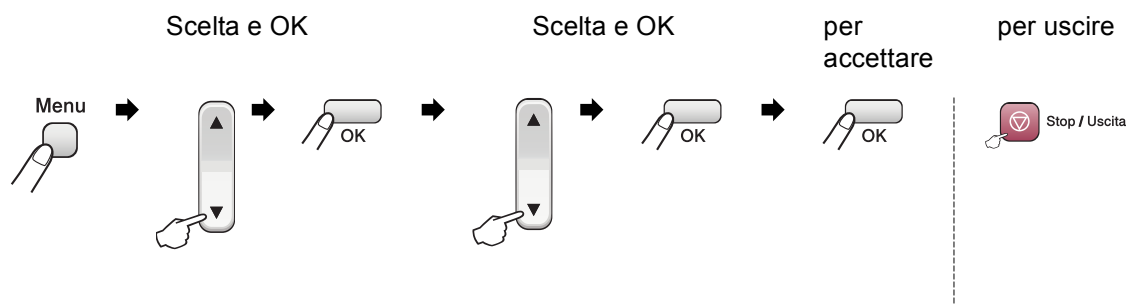

Menu principale	Sottomenu	Selezioni menu	Opzioni	Descrizioni	Pagina	
1. Setup generale	1. Modalità timer	—	0 Sec* 30 Sec. 1 Min 2 Min. 5 Min. No	Imposta il tempo di ritorno alla modalità Fax.	14	
	2. Formato carta	—	Letter Legal <b>A4*</b>	Imposta il formato della carta per il cassetto.	14	
	3. Volume	1. Squillo	—	No Basso <b>Med*</b> Alto	Regola il volume della suoneria.	14
		2. Segn. acustico	—	No <b>Basso*</b> Med Alto	Regola il volume del segnale acustico.	14
		3. Diffusore	—	No Basso <b>Med*</b> Alto	Regola il volume del diffusore.	15
	4. Autom. giorno	—	—	<b>Si*</b> No	Cambia automaticamente nell'ora legale estiva.	15

Menu principale	Sottomenu	Selezioni menu	Opzioni	Descrizioni	Pagina
1. Setup generale (Segue)	5. Imp. risp. ener.	—	Ricez. Fax: Si* Ricez. Fax: No	Personalizza il tasto <b>Risparmio energetico</b> in modo da non ricevere fax in modalità Risparmio energetico.	12
	6. Contrasto LCD	—	Chiaro Scuro*	Regola il contrasto del display.	15
	7. Controllo eco (solo FAX-1560)	—	livello1* livello2 livello3 livello4	Regola il livello di Controllo Eco.	Vedere la Guida dell'utente del telefono DECT™
2. Fax	1. Imp ricezione (solo in modalità Fax)	1. Numero squilli (FAX-1355 e FAX-1360)	00 01 02* 03 04 05	Imposta il numero di squilli prima che l'apparecchio risponda in modalità Solo Fax o Fax/Tel.	29
		1. Numero squilli (FAX-1460 e FAX-1560)	00 01 02* 03 04 05	Imposta il numero di squilli prima che l'apparecchio risponda in modalità Solo Fax, Fax/Tel o MC:Msg Ctr.	29
			Risparmio Sì No*	Funzione di risparmio: l'apparecchio emette 2 squilli se sono presenti messaggi e 4 squilli se non sono presenti, così è possibile riagganciare e non pagare la chiamata.	48
		2. N. squilli F/T	20 Sec. 30 Sec.* 40 Sec. 70 Sec.	Imposta il numero di doppi squilli in modalità Fax/Tel.	29
		3. Riconos. fax	Si* Semi (Non per FAX-1355) No	Riceve messaggi fax senza premere <b>Inizio</b> .	30

Menu principale	Sottomenu	Selezioni menu	Opzioni	Descrizioni	Pagina	
2. Fax (Segue)	1. Imp ricezione (Segue) (solo in modalità Fax)	4. Codice remoto	Si* (✕51, #51) No	È possibile rispondere a tutte le chiamate da un telefono in derivazione o esterno e usare i codici per attivare o disattivare l'apparecchio. Questi codici possono essere personalizzati.	40	
		5. Auto riduzione	Si* No	Riduce le dimensioni dei fax in arrivo.	31	
		6. Mem ricezione	Si* No	Memorizza automaticamente i fax in arrivo se viene esaurita la carta.	31	
		7. Polling RX	Standard* Protetto Differ	Imposta l'apparecchio in modo da attivare la ricezione polling da un altro apparecchio fax.	57	
	2. Imp trasmiss (solo in modalità Fax)	1. Contrasto	1. Contrasto	Auto* Chiaro Scuro	Modifica il rapporto chiaro/scuro dei fax inviati.	21
			2. Risoluz Fax	Standard* Fine S. Fine Foto	Imposta la risoluzione predefinita dei fax in uscita.	22
			3. Differita	—	Imposta l'ora di invio di fax per la trasmissione differita (nel formato 24 ore).	23
			4. Unione TX	Si No*	Riunisce in un'unica trasmissione alla stessa ora i fax differiti memorizzati destinati allo stesso numero fax.	24
			5. TX tempo reale	Prossimo fax No* Si	Invia un fax senza utilizzare la memoria dell'apparecchio.	23
			6. Polled TX	Standard* Protetto	Consente a un altro apparecchio fax di recuperare i documenti dal proprio apparecchio.	59
			7. Modo overseas	Si No*	In caso di problemi nell'invio di fax all'estero, attivare questa funzione.	23

Menu principale	Sottomenu	Selezioni menu	Opzioni	Descrizioni	Pagina
2. Fax (Segue)	3. Memoria numeri	1. N. diretti	—	Memorizza i numeri di Chiamata diretta per consentirne la composizione rapida premendo solo pochi tasti (e <b>Inizio</b> ).	43
		2. N. veloci	—	Memorizza i numeri di Chiamata veloce per consentirne la composizione rapida premendo solo pochi tasti (e <b>Inizio</b> ).	43
		3. Impos gruppi	—	Imposta un numero da associare ad un Gruppo di utenti per la Trasmissione circolare.	44
	4. Imp. Rapporto	1. Rapporto trasm	Si Si+Immagine <b>No*</b> No+Immagine	Imposta il Rapporto di verifica della trasmissione e il Giornale Fax nell'impostazione iniziale.	55
		2. Tempo giornale	No <b>Ogni 50 fax*</b> Ogni 6 ore Ogni 12 ore Ogni 24 ore Ogni 2 giorni Ogni 7 giorni		55
	5. Opz fax remoto	1. Inoltra/Mem	<b>No*</b> Inoltro fax Memoriz. fax	Imposta l'apparecchio per l'inoltro dei messaggi fax o la memorizzazione dei fax in arrivo in modo che si possano recuperare a distanza dal proprio apparecchio.	49
			2. Accesso remoto		---✳
		3. Stampa documen	—	Stampa i fax in arrivo salvati in memoria.	32
	6. Canc. operaz.	—	—	Verifica le operazioni in memoria e permette di cancellare le operazioni selezionate.	24
	7. Sett Segr Tel (FAX-1460 e FAX-1560)	1. OGM	Mes Segr TEL Messaggio F/T	Esegue/Registra o cancella il messaggio in uscita.	45



Menu principale	Sottomenu	Selezioni menu	Opzioni	Descrizioni	Pagina	
2.Fax (Segue)	7.Sett Segr Tel (FAX-1460 e FAX-1560)  (Segue)	2.Tempo max icm	30* Sec 60 Sec 120 Sec 180 Sec	Seleziona la lunghezza massima dei messaggi in arrivo.	48	
		3.Volume ICM	Si* No	Consente di attivare o disattivare il volume del diffusore per i messaggi vocali in arrivo.	48	
	0.Varie	1.Blocco TX (FAX-1355, FAX-1360)	—	—	Impedisce di eseguire la maggior parte delle operazioni, a eccezione della ricezione dei fax.	16
		1.Sicurezza mem (FAX-1460 e FAX-1560)	—	—	Impedisce l'uso della maggior parte delle funzioni a eccezione della ricezione dei fax in memoria.	17
		2.Compatibilità	Normale* Base	Regola l'equalizzazione per i problemi di trasmissione.	85	
		3.ID chiamante	Si* No Display Stampa rapporto	Visualizza o stampa un elenco degli ultimi 30 identificativi chiamante presenti in memoria.	35	
	3.Copia	1.Qualità	—	Alta Veloce Normale*	Sceglie la risoluzione delle copie per il tipo di documento prescelto.	64
		2.Luminosità	—	-□□□□■+ -□□□■□+ -□□■□□+* -□■□□□+ -■□□□□+	Regola la luminosità delle copie.	66
3.Contrasto		—	-□□□□■+ -□□□■□+ -□□■□□+* -□■□□□+ -■□□□□+	Regola il contrasto delle copie.	66	
4.Stamp rapporto	1.Rapporto TX	—	—	Stampa un Rapporto di verifica della trasmissione relativo all'ultimo fax inviato.	56	

Menu principale	Sottomenu	Selezioni menu	Opzioni	Descrizioni	Pagina	
4. Stamp rapporto (Segue)	2. Aiuti	—	—	Stampa l'Elenco aiuti per fornire uno schema riepilogativo di come programmare rapidamente l'apparecchio.	56	
	3. Compos. veloce	—	—	Elenca in ordine numerico numeri e nomi memorizzati nella memoria delle Chiamate dirette e di Composizione rapida.	56	
	4. Giornale Fax	—	—	Questo rapporto elenca informazioni relative agli ultimi fax in entrata e in uscita. (TX sta per Trasmissione. RX sta per Ricezione.)	56	
	5. Impost. Utente	—	—	Elenca le impostazioni.	56	
5. Info. apparecch.	1. N. di Serie	—	—	Consente di controllare il numero di serie dell'apparecchio.	92	
0. Imp iniziale	1. Mod. ricezione (FAX-1355 e FAX-1360)	—	Solo fax* Fax/Tel Tel./Segr. Est. Manuale	Sceglie il metodo di ricezione più adatto alle proprie esigenze.	26	
	1. Mod. ricezione (FAX-1460 e FAX-1560)	—	Solo fax* Fax/Tel Manuale	Sceglie il metodo di ricezione più adatto alle proprie esigenze.	26	
	2. Data/Ora	—	—	Imposta data e ora sul display e sulle intestazioni dei fax inviati.	Vedere la Guida di installazione rapida	
	3. Identificativo	—	Fax: Nome:	Programma nome e numero di fax da stampare su tutte le pagine inviate via fax.		
	4. Toni/Impulsi	—	Toni* Impulsi	Sceglie la modalità di composizione dei numeri telefonici.		
	5. Linea libera	—	—	Rilevazione No rilevazione*	Attiva o disattiva la Rilevazione Linea libera.	85
	6. Imp. linea tel.	—	—	Normale* PBX ISDN	Seleziona il tipo di linea telefonica.	36
7. Registrare HS (FAX-1560)	—	—	—	Imposta l'apparecchio per registrare il telefono senza fili.	Vedere la Guida dell'utente del telefono DECT™	

## Digitazione testo

Quando si stanno impostando alcune selezioni del menu, come l'Identificativo, è necessario digitare il testo nell'apparecchio. Sopra la maggior parte delle tastiere sono stampate tre o quattro lettere. I tasti con **0**, **#** e **\*** non hanno lettere associate perché servono per inserire caratteri speciali.

Premendo più volte il tasto corretto è possibile inserire il carattere desiderato.

Premere il tasto	una volta	due volte	tre volte	quattro volte
2	A	B	C	2
3	D	E	F	3
4	G	H	I	4
5	J	K	L	5
6	M	N	O	6
7	P	Q	R	S
8	T	U	V	8
9	W	X	Y	Z

### Inserimento di spazi

Per inserire uno spazio nel numero di fax, premere ► una volta tra i numeri. Per inserire uno spazio nel nome, premere ► due volte tra i caratteri.

### Correzion

Per modificare una lettera inserita per errore, premere ◀ per spostare il cursore sotto il carattere errato. Quindi premere **Cancella/Indietro**. Digitare nuovamente il carattere corretto. È inoltre possibile tornare indietro con il cursore e digitare lettere.

### Ripetizione di lettere

Per digitare un carattere assegnato allo stesso tasto del carattere precedente, premere ► per spostare il cursore verso destra prima di premere nuovamente il tasto.

### Caratteri speciali e simboli

Premere **\***, **#** o **0**, quindi premere ◀ o ► per spostare il cursore sotto il carattere speciale o il simbolo desiderato. Quindi premere **OK** per sceglierlo.

Premere **\*** per (spazio) ! " # \$ % & ' ( )  
\* + , - . / €

Premere **#** per ; < = > ? @ [ ] ^ \_

Premere **0** per À Ç É È Ì Ò Ù Ü 0

## Generale

<b>Capacità della memoria</b>	16 MB
<b>Backup memoria</b>	Circa 24 ore (FAX-1460 e FAX-1560)
<b>ADF (alimentatore automatico documenti)</b>	Fino a 20 pagine Temperatura: 20° C - 30° C (68° F - 86° F) Umidità: 50% - 70% Carta: formato A4 [80 g/m <sup>2</sup> (20 lb)]
<b>Cassetto carta</b>	100 fogli [80 g/m <sup>2</sup> (20 lb)]
<b>Tipo di stampante</b>	A getto di inchiostro
<b>Metodo di stampa</b>	Mono: Piezo con 94 × 1 ugelli
<b>LCD (display a cristalli liquidi)</b>	16 caratteri × 1 riga
<b>Alimentazione</b>	CA da 220 a 240 V 50/60 Hz
<b>Consumo di energia</b>	(FAX-1355, FAX-1360, FAX-1460) Modalità Risparmio energetico: In media 4 W Standby: In media 6 W In funzione: In media 26 W (FAX-1560) Modalità Risparmio energetico: In media 6 W Standby: In media 8 W In funzione: In media 27 W

**Ingombro**

**FAX-1355**

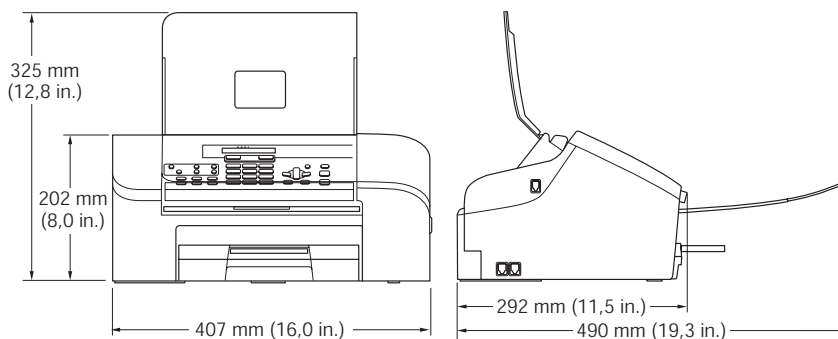

**FAX-1360 e FAX-1460**

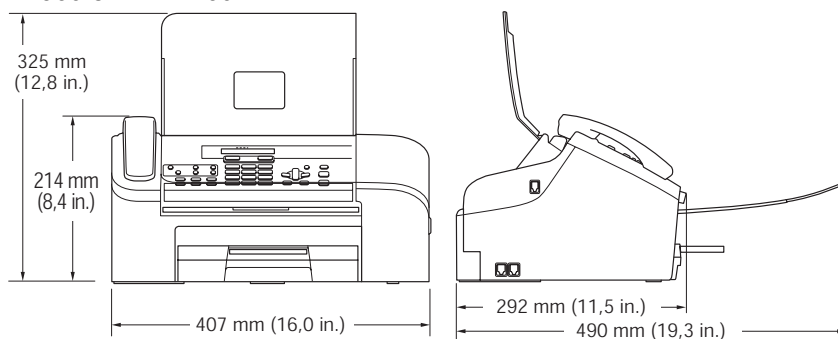

**FAX-1560**

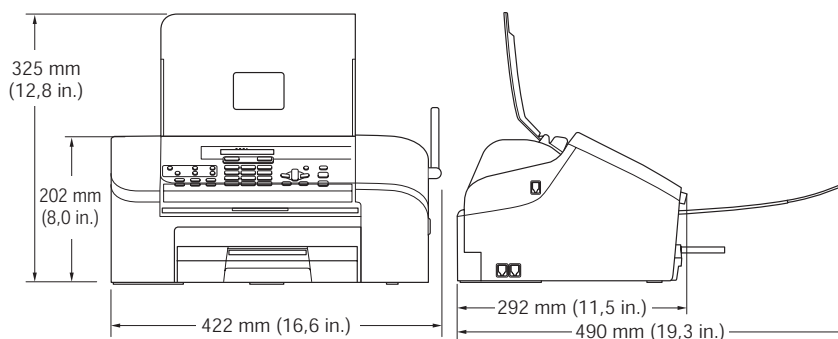

**Grammatura** FAX-1355: 5,7kg (12,5 lb)

FAX-1360 / FAX-1460: 5,85kg (12,9 lb)

FAX-1560: 5,95kg (13,1 lb)

**Rumore** In funzione: 50 dB<sup>1</sup>

**Temperatura** In funzione: da 5 a 40° C (da 41° F a 104° F)

Qualità di stampa ottimale: da 18 a 33° C (da 64° F a 91° F)

**Umidità** In funzione: da 20 a 80% (senza condensa)

Qualità di stampa ottimale: da 20 a 80% (senza condensa)

<sup>1</sup> Dipende dalle condizioni di stampa

# Supporti di stampa

## Inserimento carta

## Cassetto carta

- Tipo carta:

Carta normale

- Formato carta:

Letter, Legal, A4

Per ulteriori dettagli, vedere *Grammatura, spessore e capacità carta* a pagina 8.

Larghezza: 89 mm (3,5 in.) - 216 mm (8,5 in.)

Altezza: 127 mm (5 in.) - 356 mm (14 in.)

- Capacità massima del cassetto carta: fino a 100 fogli di carta normale 80 g/m<sup>2</sup> (20 lb)

## Uscita carta

Fino a 50 fogli di carta normale 80 g/m<sup>2</sup> (20 lb) (e messi con la facciata stampata verso l'alto sul cassetto d'uscita carta)

# Fax

<b>Compatibilità</b>	Gruppo 3 ITU-T
<b>Sistema di codifica</b>	MH/MR/MMR
<b>Velocità modem</b>	Fallback automatico 14400 bps
<b>Formato documento</b>	Larghezza alimentatore ADF: da 89 mm a 215,9 mm (da 3,5 in. a 8,5 in.) Altezza alimentatore ADF: da 127 mm a 355,6 mm (da 5 in. a 14 in.)
<b>Larghezza scansione</b>	208 mm (8,2 in.)
<b>Larghezza stampa</b>	204 mm (8,03 in.)
<b>Scala di grigi</b>	64 livelli
<b>Tipi di Polling</b>	Standard, Protetto, Sequenziale, differito
<b>Regolazione Contrasto</b>	Automatico/Chiaro/Scuro (impostazione manuale)
<b>Risoluzione</b>	<ul style="list-style-type: none"> <li>■ Orizzontale 8 punti/mm (203 punti/in.)</li> <li>■ Verticale           <ul style="list-style-type: none"> <li>Standard               <ul style="list-style-type: none"> <li>3,85 righe/mm (98 righe/in.)</li> <li>Fine                   <ul style="list-style-type: none"> <li>7,7 righe/mm (196 righe/in.)</li> </ul> </li> <li>Foto                   <ul style="list-style-type: none"> <li>7,7 righe/mm (196 righe/in.)</li> </ul> </li> <li>Superfine                   <ul style="list-style-type: none"> <li>15,4 righe/mm (392 righe/in.)</li> </ul> </li> </ul> </li> </ul> </li> </ul>
<b>Chiamata veloce</b>	100 stazioni
<b>Numero diretto</b>	10 stazioni
<b>Trasmissione circolare</b>	160 stazioni
<b>Ricomposizione automatica</b>	3 volte a intervalli di 5 minuti
<b>Risposta automatica</b>	0, 1, 2, 3, 4 o 5 squilli
<b>Sorgente comunicazione</b>	Rete telefonica pubblica commutata.
<b>Trasmissione da memoria</b>	Fino a 300 $\frac{1}{250}^2$ pagine
<b>Ricezione in mancanza di carta</b>	Fino a 300 $\frac{1}{250}^2$ pagine

<sup>1</sup> Il termine 'Pagine' si riferisce alla 'Brother Standard Chart No. 1' (lettera commerciale tipica, risoluzione standard e codifica MMR). Le specifiche e i materiali stampati sono soggetti a modifica senza preavviso.

<sup>2</sup> Il termine 'Pagine' si riferisce alla 'Tabella di prova ITU-T n. 1' (lettera commerciale tipica, risoluzione standard e codifica MMR). Le specifiche e i materiali stampati sono soggetti a modifica senza preavviso.

## TAD digitale (FAX-1460 e FAX-1560)

<b>TAD</b>	Si
<b>Tempo di registrazione ICM</b>	Max. 29 minuti / Max. 99 messaggi (Max. 180 sec / 1 messaggio)
<b>Risparmio tariffe</b>	Si
<b>OGM</b>	Si
<b>Registrazione tempo OGM</b>	20 Sec

## Telefono digitale senza fili (FAX-1560)

### Telefono senza fili (BCL-D20)

---

<b>Frequenza</b>	1,9 GHz
<b>Standard</b>	DECT
<b>Capacità multipla ricevitore</b>	Fino a 4 ricevitori
<b>Ingombro</b>	

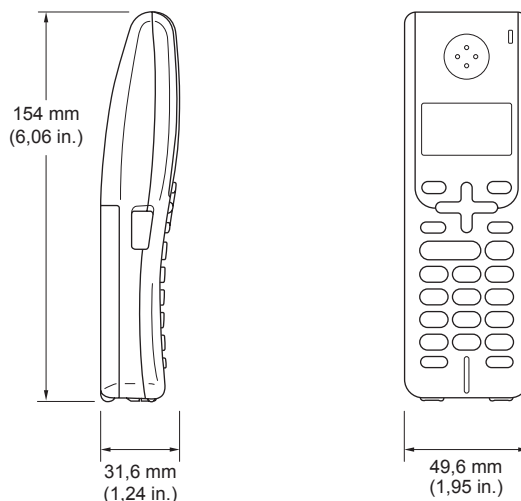

<b>Peso (batteria inclusa)</b>	149 g (5,26 oz)
<b>LCD (display a cristalli liquidi)</b>	16-cifre, 3-linee (+1-Linea per Pict), Retroilluminazione (Arancione)
<b>Indicatore di carica</b>	Si (LED)
<b>Tempo di carica totale</b>	12 ore
<b>Durante l'uso (TALK)</b>	10 ore
<b>Non in uso (Standby)</b>	200 ore

### Batteria

---

<b>Tipo</b>	BCL-BT20
<b>Rating</b>	Ni-MH 3,6 V 730 mAh



# Copia

<b>Colore/Monocromatico</b>	No/Sì
<b>Formato documento</b>	Larghezza alimentatore ADF: da 89 mm a 215,9 mm (da 3,5 in. a 8,5 in.) Altezza alimentatore ADF: da 127 mm a 355,6 mm (da 5,8 in. a 14 in.)
<b>Velocità di copia</b>	Fino a 18 pagine/minuto (carta A4) <sup>1</sup>
<b>Copie Multiple</b>	Impila fino a 99 pagine Fascicola fino a 99 pagine
<b>Ingrandimento/Riduzione</b>	da 25% a 400% (in incrementi dell'1%)
<b>Risoluzione</b>	■ Scansione fino a 203×600 dpi ■ Stampa fino a 600×600 dpi

<sup>1</sup> In base a un modello standard Brother. (Modalità veloce/Impila risma) La velocità di copia varia in base alla complessità del documento.

# Materiali di consumo

## Inchiostro

L'apparecchio utilizza una cartuccia di inchiostro per il Nero separata dal gruppo delle testine di stampa.

## Durata delle cartucce d'inchiostro

Nero - circa 500 pagine con copertura del 5%

- La prima volta che si installa una cartuccia d'inchiostro, l'apparecchio utilizza una quantità d'inchiostro tale da riempire i tubi di distribuzione dell'inchiostro per stampe di qualità elevata. Questo processo ha luogo solo una volta. Con tutte le cartucce di inchiostro seguenti è possibile stampare il numero di pagine specificato.
- Il numero di pagine stampate con una cartuccia dipende dalla frequenza di utilizzo dell'apparecchio e dal numero di pagine stampate a ogni uso.
- L'apparecchio pulisce automaticamente e periodicamente il gruppo delle testine di stampa. Questo processo utilizza una piccola quantità d'inchiostro.
- Una piccola quantità d'inchiostro rimane nella cartuccia quando l'apparecchio la rileva come vuota. Questo è necessario per evitare che l'aria secchi e danneggi il gruppo delle testine di stampa.

## Materiali di consumo di ricambio

<Nero> LC1000BK

L'elenco riporta una lista completa di funzioni e termini che compaiono nei manuali Brother. La disponibilità di tali funzioni varia a seconda del modello acquistato.

### **A impulsi**

Un tipo di composizione dei numeri di telefono che utilizza un disco combinatore.

### **A toni**

Un modo di comporre i numeri di telefono con apparecchi a tasti.

### **Accesso al recupero remoto**

Consente di accedere all'apparecchio da una posizione remota mediante un telefono con composizione a toni.

### **Accesso Duale**

L'apparecchio può eseguire la scansione dei fax in uscita o delle operazioni programmate in memoria mentre invia un fax memorizzato o riceve o stampa un fax in arrivo.

### **ADF (alimentatore automatico documenti)**

Il documento può essere collocato nell'ADF e la scansione viene eseguita automaticamente una pagina alla volta.

### **Annullamento di un'operazione**

Annulla un'operazione programmata, come Fax differito o Polling.

### **Auto riduzione**

Riduce le dimensioni dei fax in arrivo.

### **Chiamata veloce**

Un numero programmato precedentemente per semplificarne la composizione. Occorre premere **Ricerca/Chiam.Veloce, #**, digitare il codice a due cifre, quindi premere **Inizio** per iniziare l'operazione di composizione.

### **Codice di accesso remoto**

Il codice personale a quattro cifre (---✳) che consente di chiamare l'apparecchio e accedervi da una posizione remota.

### **Codice ricezione fax**

Premere questo codice (✳ 5 1) quando si risponde a una chiamata fax da un telefono in derivazione o esterno.

### **Contrasto**

Impostazione che compensa il chiaro e lo scuro dei documenti, schiarendo nei fax o nelle copie i documenti scuri e scurendo quelli chiari.

### **Display (display a cristalli liquidi)**

Lo schermo dell'apparecchio che mostra i messaggi interattivi durante la Programmazione su schermo e riporta la data e l'ora di quando l'apparecchio non è in uso.

### **ECM (Modalità correzione errore)**

Rileva gli errori durante la trasmissione dei fax e invia nuovamente le pagine del documento che avevano presentato un errore.

### **Elenco aiuti**

Uno stampato della tabella completa dei Menu che è possibile utilizzare per programmare l'apparecchio quando non si ha la Guida dell'utente a portata di mano.

### **Elenco di composizione rapida**

Elenca in ordine numerico numeri e nomi memorizzati nella memoria dei numeri diretti e di Chiamata veloce.

### **Errore di comunicazione (Errore comunic.)**

Un errore durante l'invio o la ricezione di fax, causato di solito da disturbi o elettricità statica sulla rete.

### **Fax manuale**

Su alcuni modelli è possibile comporre un numero di fax e ascoltare la risposta del fax ricevente prima di premere **Inizio** per iniziare l'invio del fax.

### **Fax differito**

Invia il fax in un secondo momento all'ora specificata.

### **Fax/Tel**

Si possono ricevere fax e telefonate. Non usare questa modalità se si sta utilizzando un dispositivo di segreteria telefonica (TAD).

### **Giornale Fax**

Elenca i dati degli ultimi 200 fax in entrata e in uscita. TX sta per Trasmissione. RX sta per Ricezione.

### **Gruppo di compatibilità**

La possibilità di un apparecchio fax di comunicare con un altro. La compatibilità è assicurata tra i Gruppi ITU-T.

### **ID chiamante**

Servizio acquistabile dall'azienda di telefonia che consente la visualizzazione sull'apparecchio del numero (o del nome) della persona che ha effettuato la chiamata.

### **Identificativo**

I dati memorizzati che compaiono sul margine superiore delle pagine inviate via fax. Comprende il nome e il numero fax del mittente.

### **Impostazioni provvisorie**

È possibile scegliere alcune opzioni per ciascuna trasmissione fax e copia senza modificare le impostazioni predefinite.

### **Impostazioni utente**

Un rapporto stampato che mostra le impostazioni attuali dell'apparecchio.

### **Inoltro fax**

Invia un fax ricevuto dalla memoria ad un altro numero di fax preprogrammato.

### **Luminosità**

Modificando la luminosità, l'intera immagine diventa più chiara o più scura.

### **Memorizzazione fax**

Consente di salvare i fax ricevuti in memoria.

### **Metodo di codifica**

Metodo per codificare le informazioni contenute in un documento. Tutti gli apparecchi fax devono utilizzare uno standard minimo di Modified Huffman (MH). L'apparecchio è in grado di utilizzare sistemi di compressione maggiore, Modified Read (MR) e Modified Modified Read (MMR), se l'apparecchio ricevente è dotato delle stesse capacità.

### **Modalità menu**

Modalità di programmazione per modificare le impostazioni dell'apparecchio.

### **Modalità overseas**

Modifica provvisoriamente i segnali fax per tener conto di disturbi ed elettricità statica sulle linee telefoniche di comunicazione intercontinentali (overseas).

### **N. squilli F/T**

La durata degli squilli emessi dall'apparecchio Brother (quando la modalità Ricezione è impostata su Fax/Tel) per avvisare di rispondere a una chiamata vocale in arrivo.

### **Numero diretto**

Tasto sul pannello dei comandi dell'apparecchio che consente di memorizzare dei numeri per semplificarne la composizione. Se si preme contemporaneamente **Selezione** e il tasto Chiamata veloce, per ogni tasto è possibile memorizzare un secondo numero.

### **Numero Gruppo**

La combinazione dei numeri diretti e di Chiamata veloce che sono memorizzati su un tasto Chiamata veloce o una posizione di Chiamata veloce per la Trasmissione circolare.

### **Numero squilli**

Il numero di squilli prima che l'apparecchio risponda in modalità Solo fax e Fax/Tel.

**Operazioni rimanenti**

Si può controllare quali operazioni sono in attesa nella memoria ed eventualmente annullarle individualmente.

**Pausa**

Consente di interporre una pausa di 3,5 secondi nella sequenza di composizione dei numeri diretti e di Chiamata veloce. Premere **Rich/Pausa** il numero desiderato di volte, per ottenere una pausa più lunga.

**Polling**

L'operazione in cui un apparecchio fax chiama un altro apparecchio per recuperare un fax in attesa.

**Ricerca**

Un elenco elettronico in ordine alfabetico dei numeri memorizzati come numeri diretti, di Chiamata veloce o di Gruppo.

**Ricezione in mancanza di carta**

Per ricevere i fax nella memoria dell'apparecchio quando l'apparecchio ha esaurito la carta.

**Ricomposizione automatica**

Funzione che consente all'apparecchio di ricomporre l'ultimo numero fax dopo cinque minuti se il documento non era stato trasmesso perché la linea era occupata.

**Rilevazione fax**

Consente all'apparecchio di rispondere ai segnali di chiamata CNG se si interrompe una chiamata fax al momento della risposta.

**Risoluzione**

Il numero di linee verticali e orizzontali per pollice. Vedere: Standard, Fine, Super Fine e Foto.

**Risoluzione Fine**

Questa risoluzione è pari a  $203 \times 196$  dpi. Viene utilizzata per la stampa di caratteri piccoli e di grafici.

**Risoluzione standard**

$203 \times 97$  dpi. Viene utilizzata per un testo di dimensione normale e per la trasmissione più veloce.

**Risoluzione Super fine**

$392 \times 203$  dpi. Ideale per caratteri di stampa molto piccoli e grafica lineare.

**Scala di grigi**

Le sfumature di grigio disponibili per eseguire la copia, la scansione e l'invio di fotografie via fax.

**Segnali di chiamata CNG**

I segnali speciali (segnali acustici) inviati dagli apparecchi fax durante la trasmissione automatica per informare l'apparecchio ricevente che un apparecchio fax sta effettuando una chiamata.

**Segnali fax**

I segnali emessi dagli apparecchi telefax quando inviano o ricevono i fax mentre comunicano informazioni.

**Stampa di backup**

L'apparecchio può stampare una copia di ogni fax ricevuto e memorizzato. Si tratta di una funzione di sicurezza per non perdere i messaggi qualora si verificasse un'interruzione di corrente.

**TAD (segreteria telefonica)**

È possibile collegare una segreteria telefonica esterna all'apparecchio.

**Telefono esterno**

Una segreteria telefonica (TAD) o un telefono collegato alla presa telefonica dell'apparecchio.

**Telefono in derivazione**

Un telefono che utilizza la stessa linea del fax ma che è collegato a una presa a muro separata.

### **Tempo giornale**

L'intervallo di tempo programmato precedentemente tra i Rapporti Giornale Fax stampati automaticamente. Si può stampare il Giornale Fax a richiesta senza interrompere il ciclo.

### **Trasmissione**

L'operazione di invio fax, utilizzando le linee telefoniche dall'apparecchio a un apparecchio fax ricevente.

### **Trasmissione circolare**

La possibilità d'inviare lo stesso messaggio fax a più di un destinatario.

### **Trasmissione cumulativa**

(Solo per i fax in bianco e nero) Come misura di risparmio, tutti i file differiti inviati allo stesso numero possono essere spediti in un'unica trasmissione.

### **Trasmissione fax automatica**

Invio di fax senza alzare il ricevitore di un telefono esterno.

### **Trasmissione in tempo reale**

Quando la memoria è esaurita, si possono inviare i documenti in tempo reale.

### **Volume del segnale acustico**

Impostazione del volume del segnale acustico quando si preme un tasto o si commette un errore.

### **Volume squilli**

L'impostazione del volume degli squilli dell'apparecchio.

### **Xmit Report (Rapporto di verifica della trasmissione)**

Un elenco di ogni fax inviato, che ne riporta la data, l'ora e il numero.

## A

Accesso Duale .....	22
ADF (alimentatore automatico documenti) .....	6, 20, 33
AIUTO	
Messaggi del display	
utilizzo dei tasti menu .....	96
Messaggi sul display .....	95
Tabella Menu .....	95
Annullamento	
operazioni in attesa di	
ricomposizione .....	24
Automatica	
ricezione fax .....	26
Rilevazione fax .....	30

## B

Blocco TX (Sicurezza) .....	16
-----------------------------	----

## C

Carta .....	7, 106
capacità .....	8
carta .....	9
formato .....	8, 14
formato documento .....	6, 20
tipo .....	8
Cartuccia d'inchiostro	
sensore ottico .....	86
sostituzione .....	86
verifica del volume d'inchiostro .....	92
Chiamata veloce	
impostazione .....	43
modifica .....	43
uso .....	41
Codici fax	
Codice di accesso remoto .....	50
Codice di ricezione fax .....	39, 40
Codice ricezione telefonica .....	39, 40
modifica .....	40, 50
Collegamenti multilinea (PBX) .....	38
Collegamento	
TAD esterno .....	37
telefono esterno .....	39

Composizione	
di una pausa .....	42
Gruppi .....	20
manuale .....	41
Composizione rapida	
Chiamata veloce	
impostazione .....	43
modifica .....	43
uso .....	41
Composizione gruppo	
impostazione dei Gruppi per la	
Trasmissione circolare .....	44
modifica .....	43
Numero diretto	
modifica .....	43
Ricerca .....	42
Trasmissione circolare .....	20
utilizzo di Gruppi .....	20
Coperchio alimentatore ADF .....	82
Copia	
accesso alla modalità Copia .....	62
impostazioni provvisorie .....	63
ingrandimento/riduzione .....	64
multipla .....	62
Ordina .....	65
singola .....	62
tasto .....	63
tasto qualità .....	63
uso dell'ADF .....	62

## E

Elenco aiuti .....	56
--------------------	----

## F

Fax, indipendente	
invio .....	20, 57
accedere alla modalità Fax .....	20
al termine della conversazione .....	25
annullamento dalla memoria .....	24
contrasto .....	21
dalla memoria (Accesso duplice) .....	22
fax differito .....	23
interferenza sulla linea telefonica .....	85
manuale .....	24
overseas .....	23

Risoluzione .....	22
Trasmissione circolare .....	20
trasmissione cumulativa differita .....	24
Trasmissione in tempo reale .....	23
ricezione .....	26
adattamento al formato carta .....	31
al termine della conversazione ...	28, 32
dal telefono in derivazione .....	39, 40
Inoltro fax .....	53
interferenza sulla linea telefonica .....	85
Modalità Ricezione, scelta .....	26
N. squilli F/T, impostazione .....	29
Numero squilli, impostazione .....	29
problemi .....	75, 76
recupero da una sede remota .....	51
Funzioni telefoniche personalizzate su una linea singola .....	78

## G

Gruppi per la Trasmissione circolare .....	44
--	----

## I

ID chiamante .....	35
stampa elenco .....	36
visualizza elenco .....	35
Impostazioni di copia provvisorie .....	63
Inceppamenti	
carta .....	82
documento .....	82
Inoltro fax	
attivazione .....	49
disattivazione .....	50
modifica remota .....	52, 53
programmazione di un numero .....	49
Interruzione di corrente .....	95
Istruzioni di sicurezza .....	72

## J

Jack	
EXT	
segreteria telefonica (TAD) .....	37
telefono esterno .....	37

## L

LCD (display a cristalli liquidi) .....	95, 96
Contrasto .....	15
Elenco aiuti .....	56
Linea telefonica	
collegamenti .....	37
multilinea (PBX) .....	38
problemi .....	76
sulla linea telefonica .....	85

## M

Manuale	
composizione .....	41
ricezione .....	26
trasmissione .....	24
Manutenzione ordinaria .....	86
Materiale di consumo .....	110
Memorizzazione .....	95
Memorizzazione fax .....	49
attivazione .....	49
disattivazione .....	50
Messaggi d'errore sul display .....	79
Controlla carta .....	79
Errore comunicazione .....	79
Imposs. iniziare .....	79
Inchiostro esaurito .....	81
Memoria esaurita .....	81
Non utilizzato .....	41
Pulizia imposs. .....	80
Quasi esaurito .....	81
Scansione imposs. .....	80
Stampa imposs. .....	80
Messaggio di Memoria esaurita .....	25
Modalità Fax/Tel	
Codice di ricezione fax .....	39, 40
Codice ricezione telefonica .....	39, 40
doppio squillo (chiamate vocali) .....	29
N. squilli F/T .....	29
Numero squilli .....	29
ricezione chiamata da un telefono in derivazione .....	39, 40
Modalità Ricezione .....	26
Fax/Tel .....	26
Manuale .....	26
Solo fax .....	26
TAD esterno .....	26



Modalità TAD .....	45
Cancellazione dei messaggi .....	47
Esecuzione dei messaggi vocali .....	46
Impostazione .....	45
OGM (messaggio in uscita) .....	45
OGM Fax/Tel .....	46
Stampa di fax dalla memoria .....	47
Modalità, accesso	
Copia .....	62
Fax .....	20

## N

Numero diretto	
impostazione .....	43
modifica .....	43
Numero seriale	
come trovare ..... vedere all'interno del coperchio anteriore	
Numero squilli, impostazione .....	29

## P

Pannello dei comandi .....	3
Programmazione dell'apparecchio ....	95, 96
Pulizia	
della base di scorrimento del gruppo	
stampà .....	89
rullo di scorrimento carta .....	90
scanner .....	89
testine di stampa .....	90

## R

Rapporti .....	55
come stampare .....	56
Elenco aiuti .....	56
Elenco di composizione rapida .....	56
Elenco ID chiamante .....	36
Giornale fax .....	56
Tempo giornale .....	55
Impostazioni utente .....	56
Verifica trasmissione .....	55, 56
Recupero remoto .....	50
codice di accesso .....	50, 51
comandi .....	53
recupero dei fax .....	51
Riduzione	
copie .....	64
fax in arrivo .....	31

Rilevazione fax .....	30
Risoluzione	
copia .....	109
fax .....	107
impostazione per il fax successivo .....	22
Risoluzione dei problemi .....	75
in caso di problemi	
chiamate in arrivo .....	77
copia .....	78
inceppamento carta .....	82
invio di fax .....	77
linea telefonica o collegamenti .....	76
ricezione fax .....	77
stampa .....	75
stampa fax in arrivo .....	76
inceppamenti carta .....	83
inceppamento carta .....	82
messaggi di errore sul display .....	79
qualità di stampa .....	90, 91
verifica del volume d'inchiostro .....	92

## S

Scala di grigi .....	107
Segreteria telefonica (TAD) .....	37
collegamento .....	37
Sicurezza memoria .....	17
Spedizione dell'apparecchio .....	93
Stampa	
area .....	11
inceppamenti carta .....	83
miglioramento della qualità .....	90, 91
problemi .....	75, 76
rapporti .....	56
verifica dell'allineamento .....	91

## T

Tabella Menu .....	95
TAD (segreteria telefonica),	
esterno .....	26, 37
collegamento .....	37
modalità ricezione .....	26
registrazione OGM .....	38
Tasto Opzioni copia (esecuzione di copie)	
Formato carta .....	66
Tasto Rich./Pausa .....	42
Telefono esterno, collegamento .....	39
Telefono in derivazione, uso .....	40

Telefono senza fili .....	40
Vedere la Guida dell'utente del telefono DECT™ .....	
Testo, inserimento .....	103
caratteri speciali .....	103
Trasferimento dei fax o del Giornale Fax .....	82
Trasmissione circolare .....	20
impostazione dei Gruppi per .....	44

## V

---

Vivavoce .....	4, 24
Volume, impostazione	
diffusore .....	15
segnale acustico .....	14
suoneria .....	14

# brother®

**Visitate il nostro sito sul World Wide Web  
all'indirizzo  
<http://www.brother.com>**

Il presente apparecchio è approvato per l'uso esclusivamente nel Paese di acquisto. Le filiali Brother locali o i loro rivenditori forniranno supporto soltanto per gli apparecchi acquistati nel loro Paese di appartenenza.