

brother®

KÄYTTÖOPAS

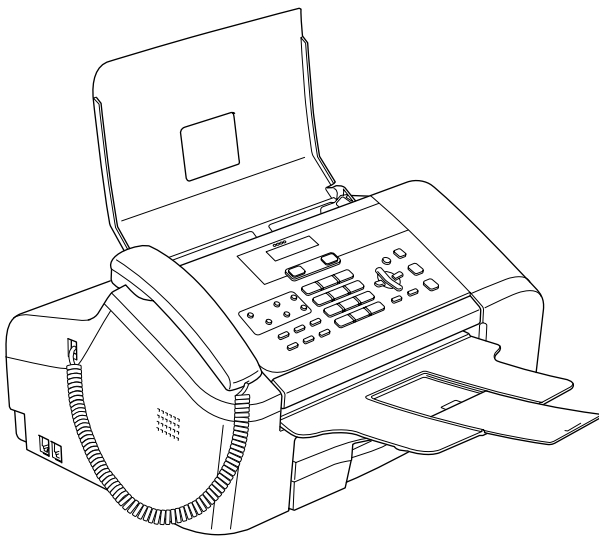

FAX-1355
FAX-1360
FAX-1460

CE

Jos sinun täytyy soittaa asiakaspalveluun

Täydennä seuraavat tiedot vastaisen varalle:

Mallinumero: FAX-1355, FAX-1360 ja FAX-1460
(rengasta oman mallisi numero)

Sarjanumero: ¹ _____

Ostopäivämäärä: _____

Ostopaikka: _____

¹ **Sarjanumero on laitteen takana. Säilytä tämä Käyttöopas ostokuitin kanssa tositteena ostotapahtumasta varkauden tai tulipalon varalta tai takuuhuoltoa varten.**

Tyyppihyväksymistiedot sekä laadinta- ja julkaisutiedote

LAITE ON SUUNNITELTU LIITETTÄVÄKSI TAVALLISEEN KAKSIJOHTOISEEN ANALOGISEEN PUHELINVERKKOON ASIANMUKAISTA PISTOKETTA KÄYTTÄEN.

TIETOJA TYYPPIHYVÄKSYMISESTÄ

Brother ilmoittaa, että tämä laite ei välttämättä toimi oikein muussa maassa kuin siinä, mistä se on alun perin ostettu, eikä valmistajan antama takuu ole voimassa, mikäli tätä laitetta käytetään muiden maiden yleisissä puhelinverkoissa.

Laadinta- ja julkaisutiedote

Tämä käyttöopas, joka sisältää uusimmat tuotteen kuvaukset ja tekniset tiedot, on laadittu ja julkaistu Brother Industries Ltd -yhtiön valvonnan alaisuudessa.

Pidätämme oikeuden muuttaa tämän käyttöoppaan sisältöä ja teknisiä tietoja ilman erillistä huomautusta.

Brother pidättää oikeuden muuttaa tässä esitettyjä teknisiä tietoja ja aineistoa siitä ilmoittamatta, eikä vastaa mistään vahingoista (mukaan lukien välilliset vahingot), jotka aiheutuvat luottamuksesta esitettyyn aineistoon, mukaan lukien painovirheet tai muut julkaisuun liittyvät virheet, kuitenkin niihin rajoittumatta.

Radio- ja telepäätelaitedirektiivin EY-vaatimustenmukaisuusvakuutus



EC Declaration of Conformity

Manufacturer

Brother Industries, Ltd.
15-1, Naeshiro-cho, Mizuho-ku, Nagoya 467-8561, Japan

Plant

Brother Industries (Shen Zhen) Ltd
G02414-1, Bao Chang Li Bonded Transportation Industrial Park,
Bao Long Industrial Estate, Longgang, Shenzhen, China

Herewith declare that:

Products description : Facsimile Machine
Type : Group 3
Model Name : FAX-1355, FAX-1360, FAX-1460

are in conformity with provisions of the R & TTE Directive (1999/5/EC) and we declare compliance with the following standards :

Harmonized : Safety EN60950-1:2001+A11:2004

EMC EN55022: 1998 +A1: 2000 +A2: 2003 Class B
EN55024: 1998 +A1: 2001 +A2: 2003
EN61000-3-2: 2000
EN61000-3-3: 1995 +A1: 2001

Year in which CE marking was first affixed : 2006

Issued by : Brother Industries, Ltd.

Date : 31st August, 2006

Place : Nagoya, Japan

Signature :

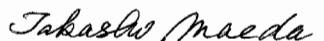

Takashi Maeda
Manager
Quality Management Dept.
Printing & Solutions Company

Radio- ja telepäätelaitedirektiivin EY-vaatimustenmukaisuusvakuutus

Valmistaja

Brother Industries, Ltd.
15-1, Naeshiro-cho, Mizuho-ku,
Nagoya 467-8561, Japani

Tehdas

Brother Industries (Shen Zhen) Ltd
G02414-1, Bao Chang Li Bonded
Transportation Industrial Park,
Bao Lung Industrial Estate,
Longgang, Shenzhen, Kiina

Vakuuttaa täten, että:

Tuotekuvaus : Faksilaite
Tyyppi : Ryhmä 3
Mallin nimi : FAX-1355, FAX-1360, FAX-1460

ovat radio- ja telepäätelaitedirektiivin (1999/5/EY) ja seuraavien standardien mukaisia:

Sovellettavat standardit:

Harmonisoidut standardit:

Turvallisuus : EN60950-1:2001+A11: 2004
EMC : EN55022: 1998 +A1: 2000 +A2: 2003 Luokka B
EN55024: 1998 +A1: 2001 +A2: 2003
EN61000-3-2: 2000
EN61000-3-3: 1995 +A1: 2001

Ensimmäinen CE-merkintävuosi: 2006

Antaja : Brother Industries, Ltd.
Päiväys : 31. elokuuta 2006
Paikka : Nagoya, Japani

Sisällysluettelo

Osa I Yleistä

1	Yleisiä tietoja	2
	Ohjeiden käyttö.....	2
	Ohjeissa käytetyt symbolit ja merkintätavat.....	2
	Ohjauspaneelin esittely.....	3
2	Asiakirjojen ja paperin asettaminen	5
	Asiakirjojen asettaminen.....	5
	Automaattisen arkinsyöttölaitteen käyttö.....	5
	Skannausalue.....	6
	Tavallisen paperin käsittely ja käyttö.....	6
	Oikean tulostusmateriaalin valinta.....	8
	Paperin asettaminen.....	9
	Paperin asettaminen.....	9
	Tulostusalue.....	11
3	Yleiset asetukset	12
	Virransäästötila.....	12
	Laitteen asettaminen virransäästötilaan.....	12
	Laitteen ottaminen pois virransäästötilasta.....	12
	Virransäästöasetus.....	12
	Tilan ajastin.....	14
	Paperiasetukset.....	14
	Paperikoko.....	14
	Äänenvoimakkuus- asetukset.....	14
	Soittoäänen voimakkuus.....	14
	Äänimerkin äänenvoimakkuus.....	14
	Kaiuttimen äänenvoimakkuus.....	15
	Automaattinen kesä-/talviaika.....	15
	Nestekidenäyttö.....	15
	Nestekidenäytön kontrasti.....	15
4	Suojusominaisuudet	16
	Lähetyksen esto (FAX-1355 ja FAX-1360).....	16
	Lähetyksen eston tunnussanan asettaminen ja vaihtaminen.....	16
	Lähetyksen eston kytkeminen päälle/pois päältä.....	17
	Muistin suojaus (FAX-1460).....	17
	Muistin suojauksen tunnussanan asettaminen ja vaihtaminen.....	18
	Muistin suojauksen kytkeminen päälle/pois päältä.....	18

Osa II Faksi

5 Faksin lähettäminen 20

Faksaustilaan siirtyminen	20
Faksin lähettäminen automaattiselta arkinsyöttölaitteelta	20
Käynnissä olevan faksilähetysten peruuttaminen	20
Ryhmälähetys	20
Käynnissä olevan ryhmälähetysten pysäyttäminen	21
Lähetysten lisätoiminnot	21
Faksien lähettäminen käyttäen useita asetuksia	21
Kontrasti	21
Erottelukyvyn muuttaminen	22
Kaksoistoiminto	22
Suora lähetys	23
Ulkomaanlinja	23
Ajastettu faksilähetys	24
Ajastettu keräyslähetys	24
Muistissa odottavien tehtävien tarkistaminen ja peruuttaminen	24
Faksin lähettäminen manuaalisesti	25
Faksin lähettäminen puhelinkeskustelun lopussa	25
Muisti täynnä -viesti	25

6 Faksin vastaanottaminen 26

Vastaanottotilat	26
Vastaanottotilan valitseminen	26
Vastaanottotilojen käyttö	28
Vain faksi	28
Faksi/Puhelin	28
Manuaalinen	28
Puhelinvastaaja (VAS:Viestikeskus) (FAX-1460)	28
Ulkoinen puhelinvastaaja	28
Vastaanottotilan asetukset	29
Soittokerrat	29
F/P-soittoaika (vain Faksi/Puhelin-tilassa)	29
Faksin tunnistus	29
Vastaanoton lisäasetukset	30
Vastaanotettavan faksin tulostaminen pienennettynä	30
Faksien vastaanottaminen muistiin	30
Faksin vastaanotto puhelinkeskustelun lopussa	31
Faksin tulostaminen muistista	31

7 Puhelin ja ulkoiset laitteet 32

Puhelut	32
Puhelun soittaminen (ei FAX-1355).....	32
Kaiuttimen käyttö vastattaessa puheluun (FAX-1460)	32
Mykistys (ei FAX-1355)	32
Faksi/Puhelin-tila	33
Faksi/Puhelin-tila virransäästötilassa	33
Puhelinpalvelut	34
Puhelinlinjan tyyppin asettaminen	34
Ulkoisen puhelinvastaajan kytkeminen.....	35
Liittäminen	35
Vastausviestin tallentaminen ulkoiseen puhelinvastaajaan	36
Vaihdeliitännät (PBX)	36
Ulkoiset puhelimet ja rinnakkaispuhelimet.....	37
Ulkoisen puhelimen tai rinnakkaispuhelimien kytkeminen	37
Käyttö rinnakkaispuhelimista	37
Ulkoisen langattoman puhelimen käyttö	38
Kauko-ohjaustunnusten käyttö	38

8 Numeroiden valinta ja tallennus 39

Valinta	39
Manuaalinen valinta.....	39
Pikavalintanumeron valinta	39
Lyhytvalintanumeron valinta	39
Etsi.....	40
Faksin uudelleevalinta	40
Numeroiden tallentaminen.....	40
Tauon tallentaminen	40
Pikavalintanumeroiden tallentaminen	41
Lyhytvalintanumeroiden tallentaminen	41
Pikavalinta- ja lyhytvalintanumeroiden muuttaminen.....	41
Ryhmiä asettaminen ryhmälähetystä varten	42
Pikanumeroiden yhdistäminen	42

9	Digitaalinen puhelinvastaaja (FAX-1460)	43
	Sisäisen puhelinvastaajan vastaajatila	43
	Puhelinvastaajan asettaminen.....	43
	Vastausviesti	43
	Faksi/Puhelin-tilan viesti	44
	Puhelinvastaajan muistin käyttöönotto	44
	Viestien hallinta.....	44
	Viestien merkkivalo.....	44
	Ääniviestien kuuntelu.....	44
	Faksiviestien tulostaminen	45
	Saapuneiden viestien poistaminen	45
	Puhelinvastaajan lisätoiminnot	46
	Vastaanotettavien viestien enimmäisajan asetus.....	46
	Säästötoiminnon asetus	46
	Saapuvien viestien kuunteleminen	46
	Puhelinkeskustelun tallennus	46
10	Kaukofaksitoiminnot	47
	Faksin edelleenlähetys	47
	Faksin tallennus.....	47
	Kaukofaksitoimintojen muuttaminen	48
	Kaukofaksitoimintojen kytkeminen pois päältä	48
	Kaukonouto	48
	Kauko-ohjaustunnuksen asettaminen	48
	Kauko-ohjaustunnuksen käyttäminen.....	49
	Faksiviestien noutaminen	49
	Faksin edelleenlähetysnumeron muuttaminen	50
	Kaukofaksikomennot	51
11	Raporttien tulostaminen	53
	Faksiraportit.....	53
	Lähetysten vahvistusraportti	53
	Faksiraportti (toimintaraportti).....	53
	Raportit	54
	Raportin tulostaminen.....	54
12	Pollaus	55
	Pollausvastaanotto	55
	Pollausvastaanoton asettaminen.....	55
	Pollautunnuksella suojatun pollausvastaanoton asettaminen	55
	Ajastetun pollausvastaanoton asettaminen	56
	Sarjapollaus.....	56
	Pollauslähetys.....	57
	Pollauslähetysten asettaminen	57
	Suojatun pollauslähetysten asettaminen	57

Osa III Kopiointi

13	Kopioiden ottaminen	60
	Kopioiminen	60
	Kopiointitilaan siirtyminen	60
	Yhden kopion ottaminen	60
	Useiden kopioiden ottaminen	60
	Kopioinnin lopettaminen	60
	Kopiointiasetukset.....	61
	Kopioinnin nopeuden ja laadun muuttaminen	61
	Kopioitavan sivun suurentaminen tai pienentäminen	62
	Useita sivua yhdelle arkille	63
	Kopioiden lajittelu arkinsyöttölaitteelta.....	63
	Kirkkauden ja kontrastin säätö	64
	Paperiasetukset.....	64

Osa IV Liitteet

A	Turvallisuus ja lailliset rajoitukset	66
	Paikan valitseminen.....	66
	Laitteen turvallinen käyttö.....	67
	Tärkeitä turvaohjeita	70
	TÄRKEÄÄ - Turvallisuuksesi kannalta	71
	EU:n direktiivi 2002/96/EC ja EN50419.....	72
	Tavaramerkit.....	72

B Vianetsintä ja säännöllinen kunnossapito 73

Vianetsintä	73
Ongelmia laitteen toiminnassa	73
Virheviestit	76
Faksien tai faksiraportin siirtäminen	78
Juuttunut asiakirja	79
Tulostin on tukossa tai paperi on juuttunut	80
Valintaäänien tunnistus	81
Häiriöt puhelinlinjalla	82
Säännöllinen kunnossapito	82
Värikasetin vaihtaminen	82
Laitteen ulkopuolen puhdistaminen	84
Skannerin puhdistaminen	85
Tulostinalustan puhdistaminen	86
Paperin syöttötelan puhdistaminen	86
Tulostuspään puhdistaminen	87
Tulostuslaadun parantaminen	87
Tulostuksen kohdistuksen tarkastaminen	88
Musteen määrän tarkistaminen	88
Laitteen tiedot	89
Sarjanumeron tarkistaminen	89
Laitteen pakkaaminen ja kuljettaminen	89

C Valikko ja ominaisuudet 91

Näytön käyttö	91
Valikkotaulukko	91
Muistiin tallennus	91
Valikkonäppäimet	92
Valikkotaulukko	93
Tekstin syöttäminen	99

D Tekniset tiedot 100

Yleistä	100
Tulostusmateriaali	102
Faksi	103
Digitaalinen puhelinvastaaja (FAX-1460)	104
Kopiointi	105
Tarvikkeet	106

E	Sanasto	107
F	Hakemisto	111



Yleistä

Yleisiä tietoja	2
Asiakirjojen ja paperin asettaminen	5
Yleiset asetukset	12
Suojausominaisuudet	16

Ohjeiden käyttö

Kiitämme Brother-laitteen hankkimisesta!
Saat eniten hyötyä laitteesta lukemalla ensin nämä ohjeet.

Ohjeissa käytetyt symbolit ja merkintätavat

Ohjeissa käytetään seuraavia symboleja ja käytänteitä:

Lihavoitu teksti Lihavoitu fontti viittaa tiettyihin ohjauspaneelin näppäimiin.

Kursivoitu teksti Kursivoidulla fontilla on merkitty tärkeät kohdat tai sillä viitataan asiaan liittyvään toiseen aiheeseen.

Courier New Laitteen nestekidenäytön viestit tunnistetaan Courier New -fontista.



Varoitukset näyttävät, miten henkilövahingot voidaan välttää.



Sähkövaaran kuvake varoittaa mahdollisesta sähköiskusta.



Huomautuksia noudattamalla käytät laitetta oikein ja vältät laitevahingot ja muut esinevahingot.



Vinkki kertoo, miten eri tilanteissa voi toimia tai miten toimintoa voi käyttää muiden ominaisuuksien kanssa.



Sopimattoman asetuksen kuvakkeet varoittavat sellaisista laitteista tai toiminnoista, joita ei voi käyttää tämän laitteen kanssa.

Ohjauspaneelin esittely

FAX-1360

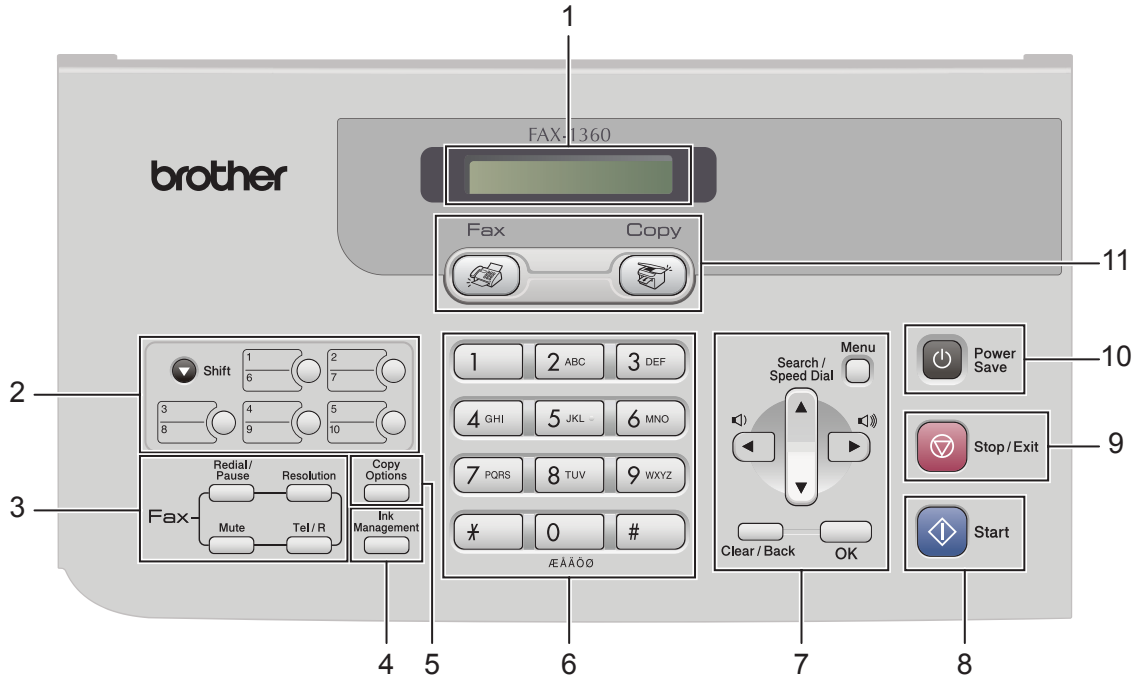

1 Nestekidenäyttö

Näytön ohjeet auttavat laitteen asetusten määrittämisessä ja käytössä.

2 Pikavalintanäppäimet

Saat heti esiin tallentamasi lyhytvalintanumerot.

■ Shift (Vaihto)

Kun pidät tämän alas painettuna, voit valita pikavalintanumerot **6 - 10**.

3 Faksinäppäimet

■ Redial/Pause (Uudelleenvalinta/Tauko)

Valitsee uudelleen viimeksi valitun numeron. Lisää myös tauon pikanumeroita ohjelmoitaessa.

■ Resolution (Erottelutarkkuus)

Muuttaa erottelukykyä väliaikaisesti faksia lähetettäessä.

■ Tel (Puh) (FAX-1355)

Tätä näppäintä käytetään puhelinkeskustelussa nostettuasi kuulokkeen, kun laite on antanut F/P-äänimerkin.

■ R (FAX-1355)

Tällä näppäimellä saat yhteyden ulkoiseen linjaan tai voit siirtää puhelun rinnakkaispuhelimeen, kun laite on liitetty puhelinvaihteeseen.

■ Tel/R (Puh/R) (vain FAX-1360)

Tätä näppäintä käytetään puhelinkeskustelussa nostettuasi kuulokkeen, kun laite on antanut F/P-äänimerkin.

Tällä näppäimellä saat myös yhteyden ulkoiseen linjaan tai voit siirtää puhelun rinnakkaispuhelimeen, kun laite on liitetty puhelinvaihteeseen.

■ Mute (Mykistys) (FAX-1360 ja FAX-1460)

Asettaa käynnissä olevan puhelun pitoon.

■ Speaker Phone (Kaiutin) (FAX-1460)

Voit puhua puhelua nostamatta kuuloketta.

4 Ink Management (Musteen ylläpito)

Puhdistaa tulostuspäät, tarkistaa tulostuslaadun ja tarkistaa musteen määrän.

5 Kopiointinäppäimet

- **Copy Options** (Kopiointiasetukset)
Voit muuttaa useita kopiointiasetuksia väliaikaisesti kopiointitilassa.

6 Valintänäppäimet

Näillä näppäimillä valitaan puhelin- ja faksinumeroita ja kirjoitetaan tietoja laitteeseen.

7 Valikkonäppäimet:

- **Menu** (Valikko)
Pääset valikkoon ohjelmoimaan laitteen asetuksia.
- **▲ Search/Speed Dial** (Etsi/Lyhytvalinta)
Hae ja valitse muistiin tallennettuja numeroita.
- **▼ R** (FAX-1460)
Tällä näppäimellä saat yhteyden ulkoiseen linjaan tai voit siirtää puhelun rinnakkaispuhelimeen, kun laite on liitetty puhelinvaihteeseen.
- **Äänenoimakkuusnäppäimet**



Säädä soiton äänenoimakkuutta faksauksissa painamalla näitä näppäimiä.

- **◀**
Painamalla tätä voit selata valikon asetuksia taaksepäin.
- **▲ tai ▼**
Painamalla näitä voit selata valikoita ja asetuksia.
- **Clear/Back** (Tyhjennä/Edellinen)
Peruuta nykyinen asetukset painamalla tätä.
- **OK**
Voit tallentaa asetukset laitteen muistiin.

8  Start (Käynnistä)

- Voit lähettää mustavalkoisia fakseja tai ottaa mustavalkoisia kopioita.



9  Stop/Exit (Lopeta/Poistu)

Keskeytä toiminto tai poistu valikosta.

10 Power Save (Virransäästö)

Tällä voit siirtää laitteen virransäästötilaan.

11 Tilinäppäimet:

-  **Fax** (Faksaus)
Avaa faksauksitilan.
-  **Copy** (Kopiointi)
Avaa kopiointitilan.

12  Mikrofoni (FAX-1460)

Käytetään kaiutintoiminnossa ja viestien tallennuksessa.

13 TAD-näppäimet (puhelinvastaaja)
(FAX-1460)

-  (Päälle/Pois)
Kytkee puhelinvastaajan päälle tai pois päältä. Vilkkuu, jos on saapunut uusia viestejä.
- **Erase** (Poista)
Poistaa vastaaja-/faksiviestit.
- **Play/Record** (Toista/Tallenna) (FAX-1460)
Toistaa muistiin tallennetut ääniviestit.

Asiakirjojen asettaminen

Voit lähettää fakseja ja ottaa kopioita automaattiselta arkinsyöttölaitteelta.

Automaattisen arkinsyöttölaitteen käyttö

Automaattiseen arkinsyöttölaitteeseen mahtuu enintään 20 sivua, jotka laite syöttää yksi kerrallaan. Käytä standardia 80 g/m² -paperia ja leyhyttele aina paperit, ennen kuin asetat ne automaattiseen arkinsyöttölaitteeseen.

Suosittelut käyttöympäristö

Lämpötila:	20–30 °C
Kosteus:	50–70 %
Paperi:	80 g/m ² A4

Tuetut asiakirjakoot

Pituus:	127 – 356 mm
Leveys:	89 – 216 mm
Paino:	64 – 90 g/m ²

Asiakirjojen asettaminen

! HUOMAUTUS

ÄLÄ VEDÄ asiakirjaa syötön aikana.

ÄLÄ KÄYTÄ käpristyneitä, rypistyneitä, taittuneita tai repeytyneitä arkkeja tai paperia, jossa on niittejä, paperiliittimiä, liimaa tai teippiä.

ÄLÄ KÄYTÄ pahvia, sanomalehtipaperia tai kangasta.

- Varmista, että musteella kirjoitetut asiakirjat ovat täysin kuivia.

- 1 Avaa asiakirjatuki (1) ja asiakirja-alusta (2) ja vedä asiakirja-alustan paperituki ulos (3).

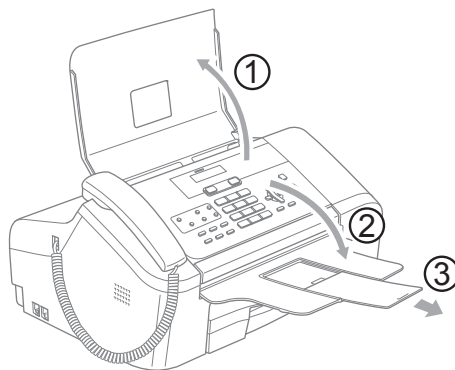

- 2 Leyhyttele paperit huolellisesti. Aseta asiakirjat automaattiseen arkinsyöttölaitteeseen **tekstipuoli alaspäin yläreuna edellä** ja varmista, että pino koskettaa syöttötalaa.

- 3 Säädä paperiohjaimet (1) asiakirjojen leveyden mukaan.

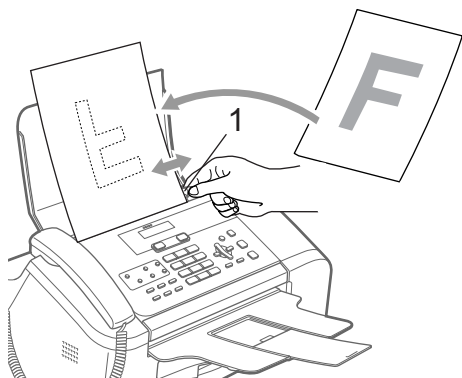

Skannausalue

Alla olevat luvut osoittavat paperin skannausalueen ulkopuolelle jäävät alueet.

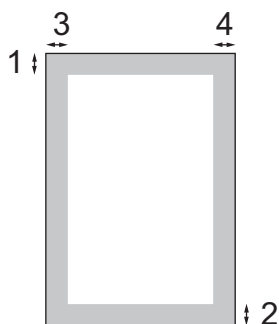

Käyttö	Asiakirjan koko	Yläosa (1) Alaosa (2)	Vasen (3) Oikea (4)
Faksi	Letter	3 mm	4 mm
	A4	3 mm	3 mm
Kopiointi	Letter	3 mm	4 mm
	A4	3 mm	3 mm

Tavallisen paperin käsittely ja käyttö

Voit käyttää vain tavallista paperia.

Suosittellemme Brother-paperia parhaan tulostuslaadun saamiseksi. (Katso alla olevaa taulukkoa.)

Jos maassasi ei ole saatavana Brother-paperia, suosittellemme ensin kokeilemaan eri paperilaatuja ennen suurien määrien ostamista.

Brother-paperi

Paperityyppi	Tuote
A4 tavallinen	BP60PA

- Vältä paperin tulostuspinnan koskettamista välittömästi tulostamisen jälkeen, sillä pinta saattaa olla osin märkä ja tahrata sormet.
 - Säilytä paperi alkuperäispakkauksessa ja pidä pakkaus suljettuna. Pidä paperi tasaisena ja kuivana ja vältä sen altistamista suoralle auringonvalolle ja kuumuudelle.

⊘ Sopimaton asetus

ÄLÄ KÄYTÄ seuraavanlaisia papereita:

- vahingoittuneita, käpristyneitä, rypistyneitä tai epäsäännöllisen muotoisia papereita

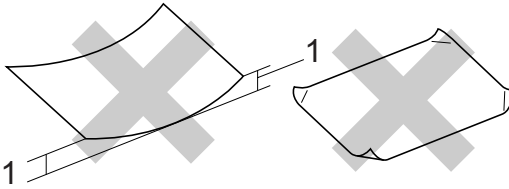

1 2 mm tai pitempi

- erittäin kiiltäviä tai hyvin karkeapintaisia papereita
- papereita, joille on jo tulostettu tulostimella
- papereita, joita ei voi asettaa yhtenäiseen pinnoon
- poikittaisarkeista tehtyjä papereita

Luovutusalustalle mahtuvien paperien lukumäärä

Enintään 50 arkkiä 80 g/m² A4 -paperia.

Oikean tulostusmateriaalin valinta

Paperin tyyppi ja koko eri käyttötarkoituksia varten

Paperityyppi	Paperikoko		Käyttö	
			Faksi	Kopiointi
Irtoarkki	Letter	216 × 279 mm	Kyllä	Kyllä
	A4	210 × 297 mm	Kyllä	Kyllä
	Legal	216 × 356 mm	Kyllä	Kyllä

Paperin paino, paksuus ja kapasiteetti

Paperityyppi		Paino	Paksuus	Arkkeja
Irtoarkki	Tavallinen paperi	64 – 120 g/m ²	0,08 – 0,15 mm	100 ¹

¹ Korkeintaan 50 arkkiä Legal-koossa 80 g/m²
Korkeintaan 100 arkkiä 80 g/m² -paperia

Paperin asettaminen

Paperin asettaminen

- 1 Jos paperituen läppä (1) on vedetty ulos, työnnä se sisään. Avaa luovutusalustan kansi (2).

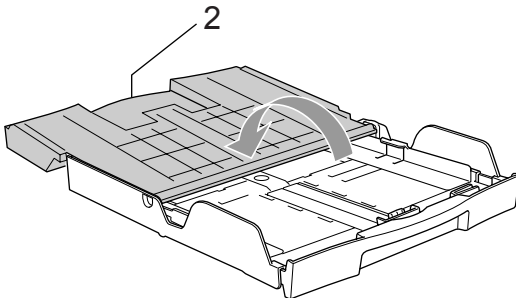
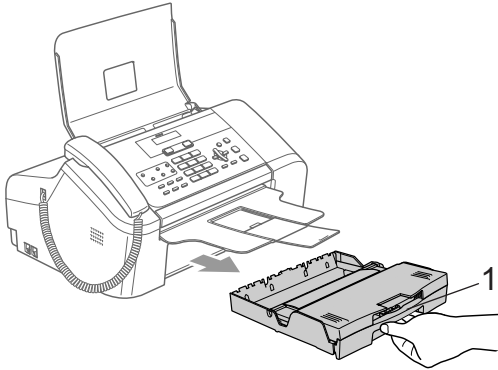

- 2 Paina ohjainten vapautuspainiketta (1) ja pidä sitä painettuna vetäen samalla paperikasetin etuosaa ulospäin, kunnes käyttämäsi paperi sopii paperikasettiin.

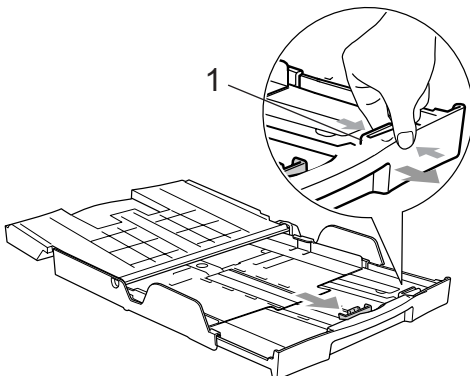

- 3 Paina paperin sivuohjaimia (1) ja pituusohjainta (2) ja säädä ne paperin koon mukaan.

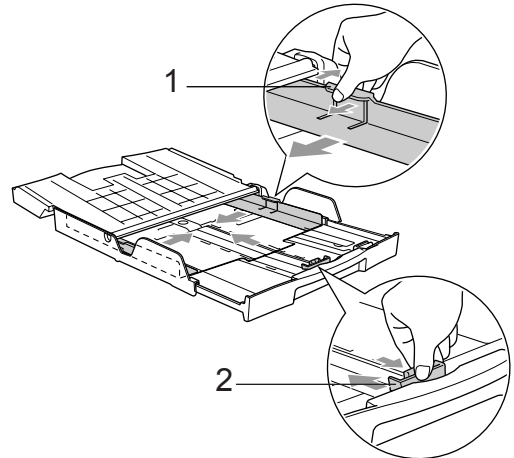

- 4 Vältä paperin juuttuminen ja syöttövirheet leyhyttämällä paperit huolellisesti.

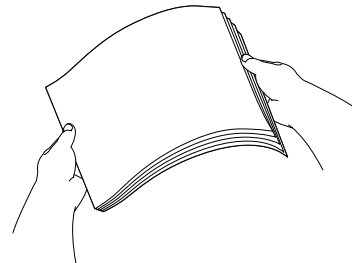

Vinkki

Varmista aina, että paperi ei ole käpristynyt.

- 5 Aseta paperit varovasti paperikasettiin tulostuspuoli alaspäin ja yläreuna edellä. Varmista, että paperit ovat tasaisesti kasetissa.

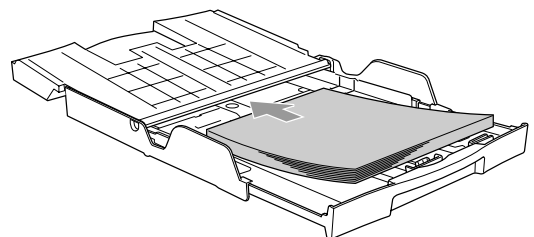

- 6 Säädä paperin sivuohjaimet varovasti molemmin käsin ja aseta pituusohjain paperin koon mukaan. Varmista, että paperin ohjaimet koskettavat paperin reunoja.

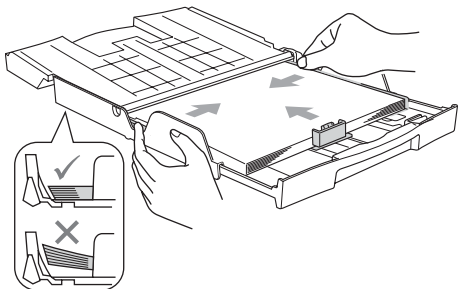

Vinkki

Varo työntämästä paperia liikaa, sillä se saattaa taipua kasetin perällä ja aiheuttaa syöttöhäiriöitä.

- 7 Sulje luovutustason kansi (1) ja siirrä sitä eteenpäin.

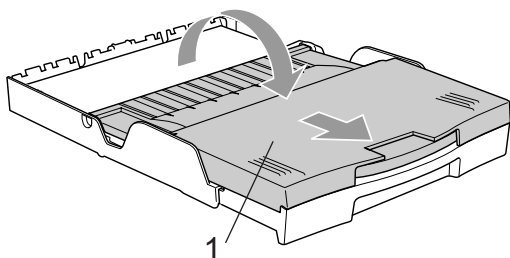

- 8 Työnä paperikasetti hitaasti laitteen sisään.

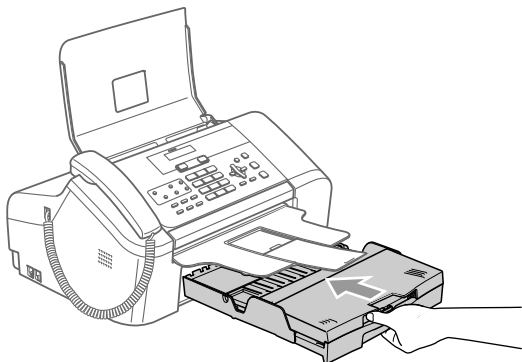

- 9 Pidä paperikasettia paikoillaan, vedä paperitukea (1), kunnes se napsahtaa, ja avaa paperituen läppä (2).

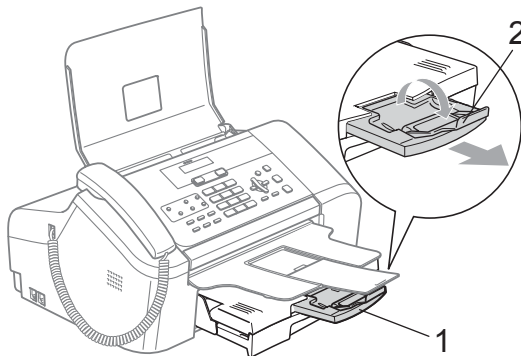

Vinkki

Älä käytä paperituen läppää Legal-paperin kanssa.

Tulostusalue

Alla olevat luvut osoittavat paperiarkin tulostusalueen ulkopuolelle jäävät alueet. Laitte ei tulosta varjostetuille alueille.

Irtoarkit

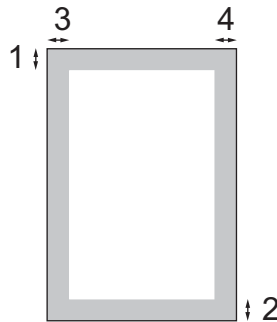

	Yläosa (1)	Alaosa (2)	Vasen (3)	Oikea (4)
Irtoarkki	3 mm	3 mm	4 mm	4 mm

Virransäästötila

Kun laite ei ole käytössä, voit asettaa sen virransäästötilaan painamalla **Power Save** -näppäintä. Voit vastaanottaa puheluja virransäästötilassa. Lisätietoja faksien vastaanottamisesta virransäästötilassa on taulukossa sivu 13. Jos haluat käyttää laitetta muihin toimintoihin, laite on kytkettävä pois virransäästötilasta.



Vinkki

Jos laitteeseen on yhdistetty ulkoinen puhelin tai puhelinvastaaaja, se on aina käytettävissä.

Laitteen asettaminen virransäästötilaan

- 1 Pidä **Power Save** -näppäintä painettuna, kunnes nestekidenäyttöön tulee viesti *Sammutetaan*. Nestekidenäytön valo sammuu.

Laitteen ottaminen pois virransäästötilasta

- 1 Paina **Power Save**-näppäintä.



Vinkki

- Laite puhdistaa virransäästötilassakin tulostuspään säännöllisin väliajoin tulostuslaadun tason säilyttämiseksi.
- Jos irrotat laitteen sähköjohdon seinäpistokkeesta, mikään toiminto ei ole käytettävissä.
- Voit mukauttaa virransäästötilan siten, että mikään laitetoiminto ei ole käytettävissä automaattista tulostuspään puhdistusta lukuun ottamatta. (Katso *Virransäästöasetus* sivulla 12.)

Virransäästöasetus

Voit mukauttaa laitteen **Power Save** -näppäintä. Oletustila on

Faksiv.otk:Kyllä. Laite voi vastaanottaa fakseja ja puheluja myös virransäästötilassa. Jos haluat, että laite ei ota vastaan fakseja tai puheluita, valitse asetukseksi

Faksiv.otk:Ei. (Katso *Virransäästötila* sivulla 12.)

- 1 Paina **Menu**, **1**, **5**.
- 2 Paina ▲ tai ▼ ja valitse *Faksiv.otk:Kyllä* tai *Faksiv.otk:Ei*. Paina **OK**.
- 3 Paina **Stop/Exit**.

FAX-1355 ja FAX-1360

Kyllä/Ei-asetus	Vastaanot totila	Käytettävissä olevat toiminnot
Faksiv.ott: Kyllä ^{1 2} (tehdas- asetus)	Vain faksi Faksi/ Puhelin ³ Ulkoinen/ Puh.va.	Faksin vastaanotto Faksin tunnistus Ajastettu faksi ⁵ Faksin edelleenlähetys ⁵ Faksin tallennus ⁵ Kaukonouto ⁵
	Manuaalinen Faksi/ Puhelin ⁴	Faksin tunnistus Ajastettu faksi ⁵
Faksiv.ott: Ei	—	Laitteen toiminnot tulostuspään puhdistusta lukuun ottamatta eivät ole käytettävissä.

- 1 Faksia ei voi vastaanottaa **Start**-näppäimellä.
- 2 (FAX-1360) Voit ottaa vastaan puhelun nostamalla kuulokkeen.
- 3 FAX-1360
- 4 (FAX-1355) Et voi ottaa faksia vastaan automaattisesti, vaikka vastaanottotilaksi olisi asetettu Faksi/Puhelin.
- 5 Tulee asettaa ennen laitteen kytkemistä pois päältä.

FAX-1460

Kyllä/Ei-asetus	Vastaanot totila	Käytettävissä olevat toiminnot
Faksiv.ott: Kyllä ^{1 2} (tehdas- asetus)	Vain faksi Faksi/ Puhelin ³	Faksin vastaanotto Faksin tunnistus Ajastettu faksi ⁴ Faksin edelleenlähetys ⁴ Faksin tallennus ⁴ Kaukonouto ⁴
	VAS: Viestikeskus	Faksin vastaanotto Saapuvien viestien tallennus ⁴ Faksin tunnistus Ajastettu faksi ⁴ Faksin edelleenlähetys ⁴ Faksin tallennus ⁴ Kaukonouto ⁴
	Manuaalinen	Faksin tunnistus Ajastettu faksi ⁴
Faksiv.ott: Ei	—	Laitteen toiminnot tulostuspään puhdistusta lukuun ottamatta eivät ole käytettävissä.

- 1 Faksia ei voi vastaanottaa **Start**-näppäimellä.
- 2 Voit ottaa puhelun vastaan nostamalla kuulokkeen tai käyttämällä langatonta kuuloketta.
- 3 FAX-1460
- 4 Tulee asettaa ennen laitteen kytkemistä pois päältä.

Tilan ajastin

Laitteen ohjauspaneelissa on kaksi väliaikaisen tilan näppäintä: **Fax** ja **Copy**. Voit muuttaa aikaa, jonka kuluttua laite siirtyy takaisin faksautilaan edellisen kopiointitoiminnon jälkeen. Jos valitset **Ei**, laite pysyy viimeksi käytetyssä tilassa.



- 1 Paina **Menu**, 1, 1.
- 2 Valitse 0 sek, 30 sek, 1 min, 2 min, 5 min tai **Ei** painamalla ▲ tai ▼. Paina **OK**.
- 3 Paina **Stop/Exit**.

Paperiasetukset

Paperikoko



Voit käyttää kolmea paperikokoa faksien tulostamiseen ja kopiointiin: Letter, Legal ja A4. Kun laitteen paperikokoa muutetaan, on muutettava myös paperikoon asetusta, jotta laite voi sovittaa saapuvan faksin paperille oikein.

- 1 Paina **Menu**, 1, 2.
- 2 Paina ▲ tai ▼ ja valitse Letter, Legal tai A4. Paina **OK**.
- 3 Paina **Stop/Exit**.

Äänenvoimakkuusasetukset

Soittoäänen voimakkuus

Voit valita soittoäänen voimakkuuden alueelta *Kovaa – Ei*.

Säädä soittoäänen voimakkuutta faksautilassa  painamalla  tai . Nestekidenäytössä näkyy nykyinen asetus ja jokainen näppäimen painallus nostaa äänenvoimakkuutta seuraavalle tasolle. Uusi asetus säilyy laitteessa siihen asti, kunnes muutat sitä uudelleen.

Äänenvoimakkuutta voidaan muuttaa myös valikosta seuraavien ohjeiden avulla:

Soittoäänen voimakkuuden asettaminen valikosta

- 1 Paina **Menu**, 1, 3, 1.
- 2 Paina ▲ tai ▼ ja valitse *Hilj.*, *Norm.*, *Kovaa* tai *Ei*. Paina **OK**.
- 3 Paina **Stop/Exit**.

Äänimerkin äänenvoimakkuus

Kun äänimerkki on kytketty päälle, laite antaa äänimerkin näppäintä painettaessa, kun teet virheen sekä faksin lähetyksen ja vastaanoton yhteydessä.

Voit valita soittoäänen voimakkuuden alueelta *Kovaa – Ei*.

- 1 Paina **Menu**, 1, 3, 2.
- 2 Paina ▲ tai ▼ ja valitse *Hilj.*, *Norm.*, *Kovaa* tai *Ei*. Paina **OK**.
- 3 Paina **Stop/Exit**.

Kaiuttimen äänenvoimakkuus

Voit valita kaiuttimen äänenvoimakkuuden alueelta **Kovaa – Ei**.

- 1 Paina **Menu, 1, 3, 3**.
- 2 Paina ▲ tai ▼ ja valitse **Hiljaa, Normaali, Kovaa tai Ei**. Paina **OK**.
- 3 Paina **Stop/Exit**.

(FAX-1460)

Voit myös säätää kaiuttimen äänenvoimakkuutta painamalla **Speaker Phone**.

- 1 Paina **Speaker Phone**.
- 2 Paina ◀ tai ▶. Asetus pysyy voimassa, kunnes muutat sen uudelleen.
- 3 Paina **Speaker Phone**.



Vinkki

- Voit myös säätää kaiuttimen äänenvoimakkuutta kuunnellessasi omaa vastaajaviestiäsi (OGM) ja saapuvia viestejä (ICM) painamalla ◀ tai ▶.
- Jos kytket vastaajan pois päältä (**Menu, 2, 7, 3**) kaiutin ei ole päällä, etkä kuule, kun vastaajaan jätetään viestejä. Muiden toimintojen äänenvoimakkuutta voidaan silti säätää ◀ tai ▶-näppäimellä.

Automaattinen kesä-/talviaika

Voit säätää laitteen siirtymään automaattisesti kesä- ja talviaikaan. Kello siirtyy tällöin keväällä yhden tunnin eteenpäin ja syksyllä yhden tunnin taaksepäin. Varmista, että olet asettanut päivämäärän ja ajan oikein **Pvm/Kello**-asetuksesta.

- 1 Paina **Menu, 1, 4**.
- 2 Paina ▲ tai ▼ ja valitse **Kyllä tai Ei**. Paina **OK**.
- 3 Paina **Stop/Exit**.

Nestekidenäyttö

Nestekidenäytön kontrasti

Voit parantaa nestekidenäytön tarkkuutta ja eloisuutta säätämällä kontrastia. Jos nestekidenäytön teksti ei erotu kunnolla, kontrastia kannattaa parantaa.

- 1 Paina **Menu, 1, 6**.
- 2 Paina ▲ tai ▼ ja valitse **Vaalea tai Tumma**. Paina **OK**.
- 3 Paina **Stop/Exit**.

Lähetysten esto (FAX-1355 ja FAX-1360)

Lähetysten esto estää laitteen luvattoman käytön.

Et voi asettaa ajastettua faksilähetystä tai pollausta. Jo valmiiksi ajastetut faksilähetykset kuitenkin lähetetään, vaikka ottaisit lähetysten eston käyttöön, joten ne eivät katoa.

Kun lähetysten esto on päällä, seuraavat toiminnot ovat käytettävissä:

- Faksien vastaanottaminen
- Puheluiden vastaanottaminen (FAX-1360)
- Faksin edelleenlähetys (jos faksin edelleenlähetys on jo valmiiksi päällä.)
- Kaukonouto (jos faksin tallennus on jo valmiiksi päällä.)

Kun lähetysten esto on päällä, seuraavat toiminnot EIVÄT ole käytettävissä:

- Faksien lähettäminen
- Kopioiminen



Vinkki

Jos unohdat lähetysten eston tunnussanan, ota yhteyttä Brother-jälleenmyyjääsi.

Lähetysten eston tunnussanan asettaminen ja vaihtaminen



Vinkki

Jos tunnussana on jo asetettu, sitä ei tarvitse asettaa uudelleen.

Tunnussanan asettaminen

- 1 Paina **Menu**, **2**, **0**, **1**.
- 2 Syötä nelinumeroinen tunnussana. Paina **OK**.
- 3 Kun nestekidenäytössä näkyy **Vahvista:**, syötä tunnussana uudelleen. Paina **OK**.
- 4 Paina **Stop/Exit**.

Lähetysten eston tunnussanan vaihtaminen

- 1 Paina **Menu**, **2**, **0**, **1**.
- 2 Paina **▲** tai **▼** ja valitse **Aseta tunnussana**. Paina **OK**.
- 3 Syötä nykyinen nelinumeroinen tunnussana. Paina **OK**.
- 4 Syötä uusi nelinumeroinen tunnussana. Paina **OK**.
- 5 Kun nestekidenäytössä näkyy **Vahvista:**, syötä tunnussana uudelleen. Paina **OK**.
- 6 Paina **Stop/Exit**.

Lähetyksen eston kytkeminen päälle/pois päältä

Lähetyksen eston kytkeminen päälle

- 1 Paina **Menu**, **2**, **0**, **1**.
- 2 Paina ▲ tai ▼ ja valitse Aseta läh. esto.
Paina **OK**.
- 3 Syötä tallennettu nelinumeroinen tunnussana.
Paina **OK**.
Laitte siirtyy offline-tilaan ja nestekidenäytössä näkyy Läh. eston tila.

Lähetyksen eston kytkeminen pois päältä

- 1 Paina **Menu**.
- 2 Syötä tallennettu nelinumeroinen tunnussana.
Paina **OK**.
Lähetyksen esto kytkeytyy automaattisesti pois päältä.



Vinkki

Jos syötät tunnussanan väärin, nestekidenäytössä näkyy Väärä tunnussana ja laite pysyy offline-tilassa. Laite pysyy lähetyksen esto-tilassa, kunnes tallennettu tunnussana näppäillään.

Muistin suojaus (FAX-1460)

Muistin suojaus estää laitteen luvattoman käytön. Et voi kuitenkaan enää asettaa ajastettuja faksilähetyksiä tai pollausta. Jo valmiiksi ajastetut faksilähetykset kuitenkin lähetetään, vaikka ottaisit muistin suojauksen käyttöön, joten ne eivät katoa.

Kun muistin suojauksen asetus on Kyllä, vain seuraavia toimintoja voi käyttää.

- Faksien vastaanottaminen muistiin (riippuu muistin määrästä).
- Faksin edelleenlähetys (jos faksin edelleenlähetys oli jo valmiiksi asetuksessa Kyllä)
- Kaukonouto (jos faksin tallennus oli jo valmiiksi asetuksessa Kyllä)

Kun muistin suojaus on asetuksessa kyllä seuraavat toiminnot EIVÄT ole käytettävissä:

- Vastaanotettujen faksien tulostus
- Faksien lähettäminen
- Kopioiminen



Vinkki

- Jos haluat tulostaa muistiin tallennettuja fakseja, ota muistin suojaus pois käytöstä.
- Jos unohdat muistin suojauksen tunnussanan, ota yhteys Brother-jälleenmyyjään.

Muistin suojauksen tunnussanan asettaminen ja vaihtaminen



Vinkki

Jos tunnussana on jo asetettu, sitä ei tarvitse asettaa uudelleen.

Tunnussanan asettaminen ensimmäisen kerran

- 1 Paina **Menu, 2, 0, 1**.
- 2 Syötä nelinumeroinen tunnussana.
Paina **OK**.
- 3 Kun nestekidenäytössä näkyy *Vahvista:*, syötä tunnussana uudelleen.
Paina **OK**.
- 4 Paina **Stop/Exit**.

Muistin suojauksen tunnussanan muuttaminen

- 1 Paina **Menu, 2, 0, 1**.
- 2 Paina **▲** tai **▼** ja valitse *Aseta tunnussana*.
Paina **OK**.
- 3 Syötä nykyinen nelinumeroinen tunnussana.
Paina **OK**.
- 4 Syötä uusi nelinumeroinen tunnussana.
Paina **OK**.
- 5 Kun nestekidenäytössä näkyy *Vahvista:*, syötä tunnussana uudelleen.
Paina **OK**.
- 6 Paina **Stop/Exit**.

Muistin suojauksen kytkeminen päälle/pois päältä

Jos syötät väärän tunnussanan noudattaessasi alla annettuja ohjeita, nestekidenäyttöön ilmestyy *Väärä tunnussana*. Syötä sen jälkeen oikea tunnussana.

Muistin suojauksen kytkeminen päälle

- 1 Paina **Menu, 2, 0, 1**.
- 2 Paina **▲** tai **▼** ja valitse *Aseta muist.suo..*
Paina **OK**.
- 3 Syötä nykyinen nelinumeroinen tunnussana.
Paina **OK**.
- 4 Laite siirtyy offline-tilaan ja nestekidenäytössä näkyy *Suojattu tila*.



Vinkki

Jos sattuu sähkökatko, tiedot säilyvät laitteen muistissa noin 24 tuntia.

Muistin suojauksen kytkeminen pois päältä

- 1 Paina **Menu**.
- 2 Syötä tallennettu nelinumeroinen tunnussana.
Paina **OK**.
Muistin suojaus kytkeytyy automaattisesti pois päältä.



Vinkki

Jos syötät tunnussanan väärin, nestekidenäytössä näkyy *Väärä tunnussana* ja laite pysyy offline-tilassa. Laite pysyy muistin suojaustilassa, kunnes tallennettu tunnussana näppäillään.



Faksi

Faksin lähettäminen	20
Faksin vastaanottaminen	26
Puhelin ja ulkoiset laitteet	32
Numeroiden valinta ja tallennus	39
Digitaalinen puhelinvastaaaja (FAX-1460)	43
Kaukofaksitoiminnot	47
Raporttien tulostaminen	53
Pollaus	55

Faksaustilaan siirtyminen

Siirry faksaustilaan painamalla  (**Fax**). Näppäimeen syttyy vihreä valo.

Faksin lähettäminen automaattiselta arkinsyöttölaitteelta

- 1 Varmista, että olet faksaustilassa .
- 2 Aseta asiakirja automaattiseen arkinsyöttölaitteeseen tekstipuoli alaspäin.
- 3 Näppäile faksinumero.
- 4 Paina **Start**. Laite aloittaa asiakirjan skannaamisen.



Vinkki

- Voit peruuttaa toiminnon painamalla **Stop/Exit**.
- Kun muisti on täynnä, asiakirja lähetetään heti.

Käynnissä olevan faksilähetyksen peruuttaminen

Jos haluat peruuttaa faksin, kun laite skannaa sitä, valitsee sen numeroa tai lähettää sitä, paina **Stop/Exit**.

Ryhmälähetys

Ryhmälähetyksessä sama faksi lähetetään automaattisesti useaan eri faksinumeroon. Voit sisällyttää yhteen ryhmälähetykseen ryhmiä, pikavalintanumeroita, lyhytvalintanumeroita ja korkeintaan 50 manuaalisesti valittua numeroa.

Ryhmälähetysten lopuksi laite tulostaa raportin, josta näet lähetystulokset.

- 1 Varmista, että olet faksaustilassa .
- 2 Aseta asiakirja.
- 3 Syötä numero. Paina **OK**. Voit käyttää joko pikavalintaa, lyhytvalintaa, ryhmää tai manuaalisesti syötettyä numeroa.
- 4 Toista vaihe 3, kunnes olet syöttänyt kaikki faksinumerot, jotka haluat mukaan ryhmälähetykseen.
- 5 Paina **Start**.



Vinkki

- Jos et ole käyttänyt lyhytvalintapaikkoja ryhmien, käyttöoikeustunnusten ja luottokorttinumeroiden tallentamiseen, voit lähettää fakseja ryhmälähetystenä enimmillään 160:een eri numeroon.
- Käytettävissä olevan muistin määrä riippuu muistissa olevista tehtävistä ja ryhmälähetysten vastaanottajien määrästä. Jos ryhmälähetysten numeroiden lukumäärä vastaa muistipaikkojen lukumäärää, et voi käyttää kaksoistointia.
- Syötä pitkät numerot normaalisti, mutta muista, että jokainen pika- ja lyhytvalintanumero lasketaan yhdeksi paikaksi, joten tallennettavien paikkojen määrä on rajoitettu.

- Kun muisti on täynnä, pysäytä työ painamalla **Stop/Exit**. Jos useampi kuin yksi sivu on skannattu, lähetä muistissa oleva osio painamalla **Start**.

Käynnissä olevan ryhmälähetysten pysäyttäminen

- 1 Paina **Menu**, **2**, **6**. Nestekidenäytössä näkyy valittu faksinumero.
- 2 Paina **OK**. Nestekidenäytössä näkyy tehtävän numero:
- 3 Tyhjennä painamalla **1**. Nestekidenäyttöön tulee ryhmälähetystyön numero sekä
 1.Poista 2.Älä.
- 4 Peruuta ryhmälähetys painamalla **1**.
- 5 Paina **Stop/Exit**.

Lähetysten lisätoiminnot

Faksien lähettäminen käyttäen useita asetuksia

Kun lähetät faksin, voit valita seuraavien asetusten minkä tahansa yhdistelmän: erottelukyky, kontrasti, ulkomaanlinja ja suora lähetys.

- 1 Varmista, että olet faksaustilassa .
- 2 Aseta asiakirja.
- 3 Valitse asetukset, jotka haluat muuttaa. Paina **OK**.
- 4 Valitse jompikumpi alla olevista vaihtoehtoista:

 - Jos haluat muuttaa jonkin muun asetuksen, paina **1**.
 - Kun olet päättänyt asetusten valitsemisen, paina **2**.
- 5 Lähetä faksi tavalliseen tapaan.

Kontrasti

Jos asiakirja on erittäin vaalea tai tumma, voit halutessasi muuttaa kontrastia. Useimmille asiakirjoille voidaan käyttää oletusasetusta **Auto**. Se valitsee asiakirjalle automaattisesti parhaan mahdollisen kontrastin.

Käytä **Vaalea**-asetusta lähettäessäsi vaaleita asiakirjoja.

Käytä **Tumma**-asetusta lähettäessäsi tummia asiakirjoja.

- 1 Varmista, että olet faksaustilassa .
- 2 Aseta asiakirja.

- 3 Paina **Menu, 2, 2, 1**.
- 4 Paina ▲ tai ▼ ja valitse **Auto, Vaalea** tai **Tumma**.
Paina **OK**.

Vinkki

Vaikka valitsisit **Vaalea** tai **Tumma**, laite lähettää faksin käyttäen **Auto**-asetusta, jos valitset **Valok.** faksin erottelukyvyn asetukseksi.

Erottelukyvyn muuttaminen

Faksin laatua on mahdollista parantaa muuttamalla erottelukykyä. Erottelukyky voidaan muuttaa seuraavaa faksia varten tai kaikkia fakseja varten.

Seuraavan faksin erottelukyvyn muuttaminen

- 1 Varmista, että olet faksaustilassa .
- 2 Aseta asiakirja.
- 3 Paina **Resolution** ja valitse erottelukyky painamalla ▲ tai ▼.
Paina **OK**.

Erottelukyvyn oletusarvon muuttaminen

- 1 Varmista, että olet faksaustilassa .
- 2 Paina **Menu, 2, 2, 2**.
- 3 Valitse haluamasi erottelukyky painamalla ▲ tai ▼.
Paina **OK**.

Vinkki

Voit valita fakseille neljä eri erottelukyvyn asetusta.

Norm.	Sopii useimmille asiakirjoille.
Hieno	Sopii pienelle tekstille, mutta lähettää hieman hitaammin kuin normaalilla erottelukyvyllä.
Er.hien	Sopii pienelle tekstille ja piirroksille, mutta lähettää hitaammin kuin hienolla erottelukyvyllä.
Valok.	Sopii harmaasävyisille asiakirjoille ja valokuville. Lähetysaika on kaikkein hitain tällä asetuksella.

Kaksoistoiminto

Voit valita numeron ja aloittaa faksin skannaamisen muistiin samaan aikaan, kun laite lähettää muistista tai vastaanottaa fakseja. Nestekidenäyttöön tulee uuden tehtävän numero ja vapaana oleva muisti.

Muistiin mahtuvien skannattavien sivujen määrä riippuu sivujen sisältämästä tiedosta.

Vinkki

Jos skannattaessa asiakirjoja viesti **Muisti täynnä** tulee näyttöön, peruuta painamalla **Stop/Exit** tai lähetä skannatut sivut painamalla **Start**.

Suora lähetys

Kun lähetät faksia, laite skannaa asiakirjat muistiin ennen lähettämistä. Heti kun puhelinlinja vapautuu, laite aloittaa numeronvalinnan ja lähetyksen.

Jos muisti täyttyy, laite lähettää asiakirjan suoraan tallentamatta sitä muistiin ensin (vaikka **Lähetä heti** -asetus olisikin **Ei**).

Voit myös lähettää tärkeitä asiakirjoja suoraan, muistia käyttämättä. Voit asettaa **Lähetä heti**-asetukseksi **Kyllä** kaikkia asiakirjoja tai **Vain seur. läh.** ainoastaan seuraavaa faksia varten.

Kaikkien faksien lähettäminen suorana lähetyksenä

- 1 Varmista, että olet faksaustilassa .
- 2 Paina **Menu, 2, 2, 5**.
- 3 Paina **▲** tai **▼** ja valitse **Läh. heti:Kyllä** (tai **Läh. heti: Ei**).
Paina **OK**.

Ainoastaan seuraavan faksin lähettäminen suorana lähetyksenä

- 1 Varmista, että olet faksaustilassa .
- 2 Paina **Menu, 2, 2, 5**.
- 3 Paina **▲** tai **▼** ja valitse **Vain seur. läh.**. Paina **OK**.
- 4 Paina **▲** tai **▼** ja valitse **Seur. faksi:Kyl.** (tai **Seur. faksi:Ei**). Paina **OK**.

Ulkomaanlinja

Jos faksien lähettäminen ulkomaille ei onnistu esimerkiksi puhelinlinjan häiriöiden takia, vaihda tilaksi **Ulkomaanlinja**. Toiminto kytkeytyy automaattisesti pois päältä faksin lähettämisen jälkeen.

- 1 Varmista, että olet faksaustilassa .
- 2 Aseta asiakirja.
- 3 Paina **Menu, 2, 2, 7**.
- 4 Paina **▲** tai **▼** ja valitse **Kyllä** (tai **Ei**).
Paina **OK**.

Ajastettu faksilähetys

Voit työpäivän aikana tallentaa muistiin jopa 50 faksia lähetettäväksi seuraavien 24 tunnin kuluessa. Faksit lähetetään vaiheessa 4 asetettuna aikana.

1 Varmista, että olet faksaustilassa .

2 Aseta asiakirja.

3 Paina **Menu, 2, 2, 3.**

3. Ajast. lähetys

4 Tee jompikumpi seuraavista:

- Hyväksy näytössä näkyvä aika painamalla **OK**.
- Syötä faksin lähetysaika (24 tunnin muodossa).
(19:45 esimerkiksi tarkoittaa viittätoista minuuttia vaille kahdeksan illalla.)

Paina **OK**.

1. Asiak. 2. Muisti

5 Tee jompikumpi seuraavista:

- Paina **1** ja jätä asiakirja automaattiseen arkinsyöttölaitteeseen.
- Paina **2** ja skannaasi asiakirja laitteen muistiin.



Vinkki

Muistiin mahtuvien skannattavien sivujen määrä riippuu sivujen sisältämän tiedon määrästä.

Ajastettu keräyslähetys

Ennen ajastettujen faksien lähettämistä laite säästää aikaa lajittelemalla kaikki tallennetut faksit kohteen ja kellonajan mukaan. Kaikki samaan aikaan ja samaan faksinumeroon lähetettäväksi ajastetut faksit lähetetään yhtenä faksina lähetysajan säästämiseksi.

1 Varmista, että olet faksaustilassa .

2 Paina **Menu, 2, 2, 4.**

3 Paina **▲** tai **▼** ja valitse **Kyllä** (tai **Ei**).
Paina **OK**.

4 Paina **Stop/Exit**.

Muistissa odottavien tehtävien tarkistaminen ja peruuttaminen

Voit tarkistaa, mitkä tehtävät ovat edelleen muistissa odottamassa lähettämistä, ja peruuttaa tehtävän. (Jos jonossa ei ole tehtäviä, nestekidenäyttöön tulee viesti **Ei odot. töitä.**)

1 Paina **Menu, 2, 6**.
Kaikki jonossa olevat tehtävät näkyvät nestekidenäytössä.

2 Selaa tehtäviä painamalla **▲** tai **▼** ja valitse peruutettava tehtävä.
Paina **OK**.

3 Tee jompikumpi seuraavista:

- Jos haluat peruuttaa valitsemasi tehtävän, paina **1**.
- Jos haluat poistua peruuttamatta, paina **2**.

4 Kun olet lopettanut, paina **Stop/Exit**.

Faksin lähettäminen manuaalisesti

Kun lähetät faksin manuaalisesti, voit kuunnella laitteen valinta-, soitto- ja vastaanottoääniä faksilähetyksen aikana.

- 1 Varmista, että olet faksauksilassa .
- 2 Aseta asiakirja.
- 3 Jos haluat kuunnella valintaääntä, tee yksi seuraavista:
(FAX-1355) Nosta ulkoisen puhelimen kuuloke.
(FAX-1360) Nosta laitteen kuuloke.
(FAX-1460) Nosta laitteen kuuloke tai paina **Speaker Phone**.
- 4 Valitse faksinumero.
- 5 Kun kuulet faksin merkkiäänän, paina **Start**.
- 6 Jos nostit kuulokkeen, aseta se paikalleen.

Faksin lähettäminen puhelinkeskustelun lopussa

Puhelinkeskustelun lopussa voit lähettää faksin vastaanottajalle, ennen kuin lopetatte puhelun.

- 1 Pyydä vastaanottajaa odottamaan faksin merkkiääntä ja paina sitten lähetyksnäppäintä ennen kuulokkeen asettamista paikalleen.
- 2 Varmista, että olet faksauksilassa .
- 3 Aseta asiakirja.
- 4 Paina **Start**.
- 5 Jos nostit kuulokkeen, aseta se paikalleen.

Muisti täynnä -viesti

Jos näyttöön tulee viesti *Muisti täynnä* faksin ensimmäisen sivun skannauksen aikana, peruuta faksi painamalla **Stop/Exit**.

Jos näyttöön tulee viesti *Muisti täynnä* skannatessasi seuraavaa sivua, voit joko lähettää jo skannatut sivut painamalla **Start** tai peruuttaa toiminnon painamalla **Stop/Exit**.



Vinkki

Jos näyttöön tulee viesti *Muisti täynnä* faksin lähettämisen aikana, etkä halua poistaa tallentamiasi fakseja muistin vapauttamiseksi, voit lähettää faksin suorana lähetyksenä. (Katso *Suora lähetys* sivulla 23.)

6

Faksin vastaanottaminen

Vastaanottotilat

Vastaanottotila on valittava linjalla olevien ulkoisten laitteiden ja puhelinpalvelujen perusteella.

Vastaanottotilan valitseminen

Laitteen oletusasetuksena on, että se vastaanottaa automaattisesti kaikki siihen lähetetyt faksit. Alla olevan kaavion avulla voit valita oikean tilan.

Digitaalisen puhelinvastaajan asettaminen, katso sivu 43.

Jos haluat lisätietoja vastaanottotiloista: katso sivu 28.

FAX-1355 ja FAX-1360

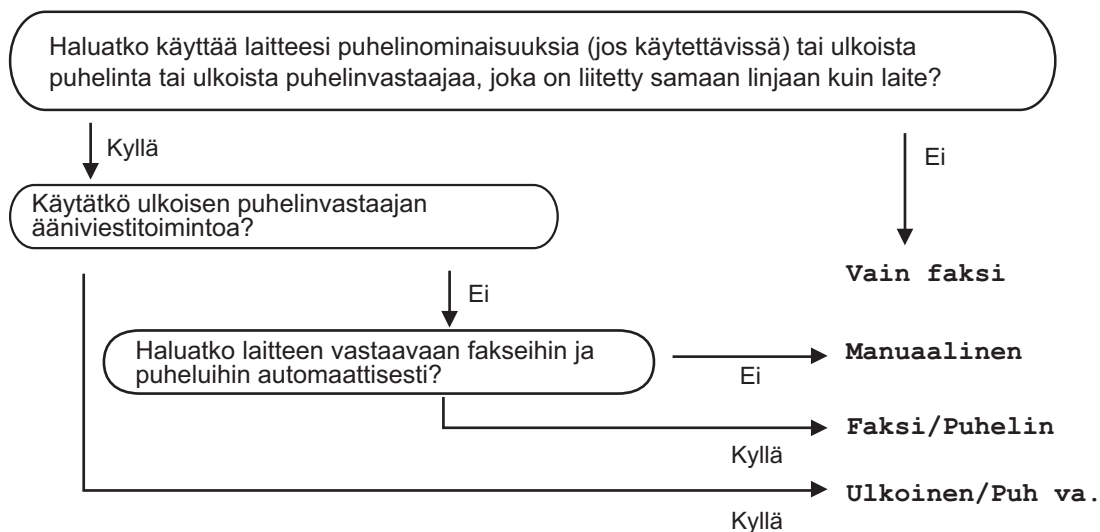

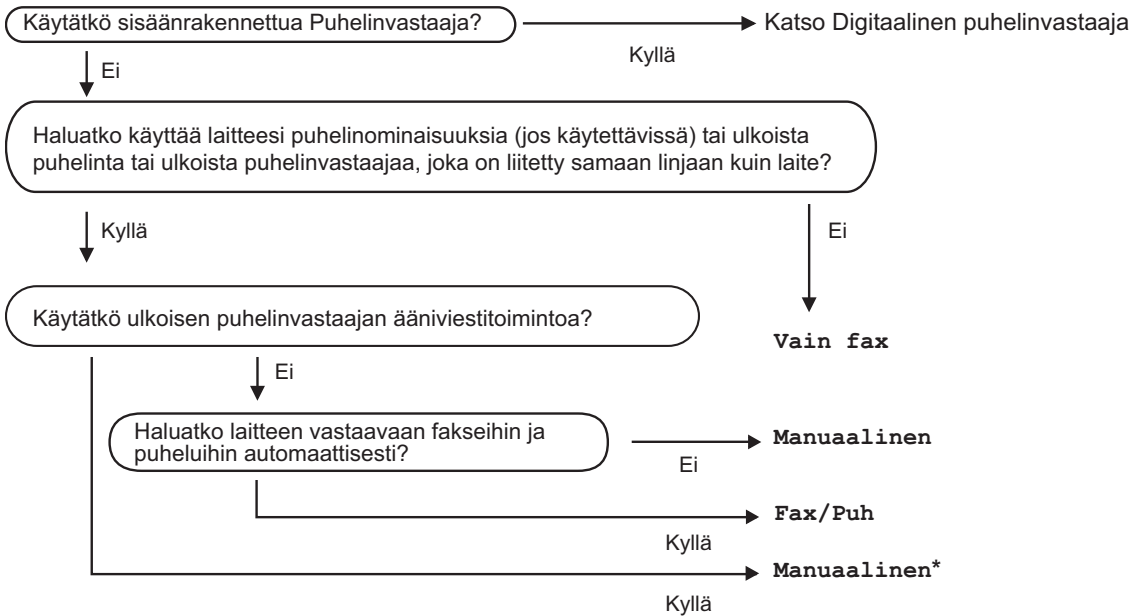
FAX-1460

* Suosittelemme **Faksi tunnist.** asettamista **Kyllä**.

Vastaanottotilan valitseminen tai muuttaminen

- 1 Paina **Menu 0, 1**.
- 2 Paina **▲** tai **▼** ja valitse **Vain faksi**, **Faksi/Puhelin**, **Ulkoinen/Puh.va. (FAX-1355 ja FAX-1360)** tai **Manuaalinen**. Paina **OK**.
- 3 Paina **Stop/Exit**.

Nestekidenäytössä näkyy vallitseva vastaanottotila.

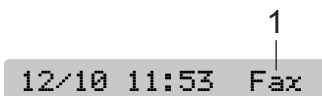

1 Vallitseva vastaanottotila

Fax: vain faksi

Vastaanottotilojen käyttö

Jotkut vastaanottotilat vastaavat automaattisesti (Vain faksi ja Faksi/Puhelin). Haluat ehkä muuttaa soittokertojen asetuksen ennen näiden tilojen käyttöä. Katso *Soittokerrat* sivulla 29.

Vain faksi

Vain faksi-tilassa laite vastaa automaattisesti jokaiseen puheluun. Jos puhelu on faksilähetys, laite vastaanottaa sen.

Faksi/Puhelin

Faksi/Puhelin-tilassa laite huolehtii saapuvista puhelusta tunnistamalla, onko kyseessä faksi vai puhelu, ja toimimalla jollakin seuraavista tavoista:

- Faksit vastaanotetaan automaattisesti.
- Puhelut käynnistävät F/P-soiton, jolloin tiedät vastata puhelimeen. F/P-soitto on nopea kaksoissoittoääni.

Katso myös kohtia *F/P-soittoaika* (vain *Faksi/Puhelin-tilassa*) ja *Soittokerrat* sivulla 29.

Manuaalinen

Manuaalinen -tilassa kaikki automaattiset vastustoiminnot perutaan, paitsi jos käytät ulkoista puhelinvastaajaa FAX-1460-mallilla.

Kun haluat ottaa faksin vastaan manuaalisesti, paina **Start**, kun kuulet faksin merkkiäänä (lyhyt, toistuva äänimerkki). Voit myös käyttää Faksin tunnistus -toimintoa faksien vastaanottamiseen nostamalla laitteen kanssa samassa linjassa olevan puhelimen kuulokkeen.

Katso myös *Faksin tunnistus* sivulla 29.

Puhelinvastaaja (VAS:Viestikeskus) (FAX-1460)

Puhelinvastaaja (VAS:Viestikeskus) huolehtii automaattisesti saapuvista puhelusta tunnistamalla, onko kyseessä faksi vai puhelu, ja toimimalla jollakin seuraavista tavoista:

- Faksit vastaanotetaan automaattisesti.
- Puhelun soittajat voivat jättää viestin.

VAS:Viestikeskus-tilan asettaminen, katso sivu 43.



Jos puhelinvastaaja-tila on päällä, se ohittaa vastaanottotilan asetukset. Nestekidenäytössä näkyy VAS:Viestikeskus



Jos puhelinvastaaja-tila on pois päältä, alkuperäiset vastaanottotilan asetukset ovat voimassa. (Katso *Sisäisen puhelinvastaajan vastaajatila* sivulla 43.)

Ulkoisen puhelinvastaaja

Ulkoisen/Puh.va. -tila mahdollistaa ulkoisen puhelinvastaajan käytön. Saapuvat puhelut hoidetaan jollakin seuraavista tavoista:

- Faksit vastaanotetaan automaattisesti.
- Soittajat voivat jättää viestin ulkoiseen puhelinvastaajaan.

Katso lisätietoja kohdasta *Ulkoisen puhelinvastaajan kytkeminen* sivulla 35.

Vastaanottotilan asetukset

Soittokerrat

Voit asettaa, kuinka monta kertaa puhelin soi, ennen kuin se vastaa *Vain faksi Faksi/Puhelin-* tai *VAS:Viestikeskus (FAX-1460)* -tilassa. Jos laitteen kanssa samaan linjaan on kytketty ulkoinen tai rinnakkaispuhelin, valitse soittokertojen maksimiasetus. (Katso *Käyttö rinnakkaispuhelimista* sivulla 37 ja *Faksin tunnistus* sivulla 29.)

(FAX-1460) Jos säästötoiminto on päällä, soittokertojen asetuksella ei ole vaikutusta. (Katso *Säästötoiminnon asetus* sivulla 46.)

- 1 Paina **Menu, 2, 1, 1**.
- 2 (FAX-1460) Paina **▲** tai **▼** ja valitse **Soittokerrat**. Paina **OK**.
- 3 Valitse, kuinka monta kertaa puhelin soi, ennen kuin laite vastaa painamalla **▲** tai **▼** (00-05).
Paina **OK**.
Jos valitset 00, linja ei soi kertaakaan.
- 4 Paina **Stop/Exit**.

F/P-soittoaika (vain Faksi/Puhelin-tilassa)

Jos asetat vastaanottotilaksi

Faksi/Puhelin, valitse, kuinka kauan laite lähettää kaksoissoittoäänimerkkiä puhelun saapuessa. Jos puhelu on faksi, laite vastaanottaa sen.

Laite ilmoittaa puhelusta kaksoissoittoäänellä normaalin soittoäänen jälkeen. Vain laite soittaa kaksoismerkkiäänä. Muut samaan linjaan kytketyt puhelimet eivät soi tällä kaksoissoittoäänellä. Voit kuitenkin vastata puheluuun mistä tahansa puhelimesta.

- 1 Paina **Menu, 2, 1, 2**.
- 2 Valitse, miten pitkään laite ilmoittaa puhelusta (20, 30, 40 tai 70 sekuntia), painamalla **▲** tai **▼**.
Paina **OK**.
- 3 Paina **Stop/Exit**.



Vinkki

Vaikka soittaja lopettaisi puhelun kaksoissoittoäänen aikana, laite jatkaa soittoa määritetyn ajan.

Faksin tunnistus

Jos faksin tunnistusasetuksena on Kyllä:

Laite ottaa vastaan faksipuhelut automaattisesti, vaikka nostaisit laitteen kuulokkeentai painaisit **Speaker Phone**, tai nostaisit rinnakkaispuhelimien tai ulkoisen puhelimien kuulokkeen. Kun nestekidenäyttöön tulee viesti *Vastaanotto* tai kun kuulet rinnakkaispuhelimeen (toiseen pistorasiaan liitettyyn puhelimeen) vastatessasi faksin sirkutusäänen, aseta kuuloke takaisin paikalleen ja paina **Speaker Phone**, niin laite ottaa faksin automaattisesti vastaan.

Jos faksin tunnistusasetuksena on

Semi:

(ei FAX-1355)

Laite ottaa vastaan faksipuhelun automaattisesti vain, jos vastaat puheluun nostamalla laitteen kuulokkeen tai käytössä on **Speaker Phone**. Jos vastasit rinnakkaispuhelimeen, paina ✕ **5 1**. (Katso *Käyttö rinnakkaispuhelimista* sivulla 37.)

Jos faksin tunnistusasetuksena on

Ei:

Jos olet laitteen luona ja vastaat faksipuheluun nostamalla kuulokkeen, käynnistä faksin vastaanotto painamalla ensin **Start** ja sitten **2**.

Jollet ole laitteen ääressä, paina rinnakkaispuhelimesta ✕ **5 1**. (Katso *Käyttö rinnakkaispuhelimista* sivulla 37.)



Vinkki

- Jos tämän toiminnon asetuksena on **Kyllä**, mutta laite ei yhdistä faksipuhelua ulkoisen tai rinnakkaispuhelimien kuuloketta nostettaessa, näppäile faksin vastaanottotunnus ✕ **5 1**. Paina laitteen **Start**-näppäintä.
- Jos lähetät fakseja samaan linjaan kytketystä tietokoneesta ja laite katkaisee lähetyksen, aseta faksin tunnistuksen asetukseksi **Ei**.

- 1 Paina **Menu, 2, 1, 3**.
- 2 Paina ▲ tai ▼ ja valitse **Kyllä, Semi** (ei FAX-1355) tai **Ei**. Paina **OK**.
- 3 Paina **Stop/Exit**.

Vastaanoton lisäasetukset

Vastaanotettavan faksin tulostaminen pienennettynä

Jos valitset asetukseksi **Kyllä**, laite pienentää automaattisesti saapuvan faksin jokaisen sivun niin, että se mahtuu yhdelle A4-, Letter- tai Legal-paperiarkille.

Laite laskee pienennysuhteen käyttämällä faksin sivukokoa ja paperikokoasetusta (**Menu, 1, 2**).

- 1 Varmista, että olet faksauksillassa .
- 2 Paina **Menu, 2, 1, 5**.
- 3 Paina ▲ tai ▼ ja valitse **Kyllä** (tai **Ei**). Paina **OK**.
- 4 Paina **Stop/Exit**.

Faksien vastaanottaminen muistiin

Heti kun paperikasetti tyhjenee faksin vastaanoton aikana, nestekidenäyttöön tulee viesti **Tarkista paperi**. Aseta silloin lisää paperia paperikasettiin. (Katso *Paperin asettaminen* sivulla 9.) Jos paperikasettiin ei lisätä paperia, tapahtuu jokin seuraavista:

Jos muistiinvastaanoton asetus on **Kyllä**:

Laite jatkaa faksin vastaanottamista ja jäljellä olevat sivut tallentuvat muistiin, jos käytettävissä on riittävästi muistia. Myös seuraavat saapuvat faksit tallentuvat muistiin, kunnes muisti täyttyy. Kun muisti on täynnä, laite lakkaa automaattisesti vastaamasta puheluihin. Kun haluat tulostaa faksit, lisää paperikasettiin paperia.

Jos muistiinvastaanoton asetus on Ei:

Laite jatkaa faksin vastaanottamista ja jäljellä olevat sivut tallentuvat muistiin, jos käytettävissä on riittävästi muistia. Laite lakkaa sitten automaattisesti vastaamasta puheluihin, kunnes kasettiin on lisätty paperia. Kun haluat tulostaa viimeisen vastaanotetun faksin, lisää paperikasettiin paperia.

- 1 Varmista, että olet fiksaustilassa .
- 2 Paina **Menu, 2, 1, 6**.
- 3 Paina ▲ tai ▼ ja valitse *Kyllä* tai *Ei*. Paina **OK**.
- 4 Paina **Stop/Exit**.

Faksin vastaanotto puhelinkeskustelun lopussa

Puhelinkeskustelun lopussa voit pyytää toista osapuolta lähettämään faksin, ennen kuin lopetatte puhelun.

- 1 Pyydä tätä henkilöä asettamaan asiakirja laitteeseensa ja painamaan lähetysohjausnäppäintä.
- 2 Kun kuulet hitaasti toistuvia äänimerkkejä, paina **Start**.
- 3 Laske kuuloke.

Faksin tulostaminen muistista

Jos käytät faksin tallennustoimintoa (**Menu, 2, 5, 1**), voit laitteen äärellä ollessasi tulostaa faksin muistista. (Katso *Kaukofaksitoimintojen kytkeminen pois päältä* sivulla 48.)

- 1 Paina **Menu, 2, 5, 3**.

5.Kauko-ohj.val.

3.Tulosta viesti

- 2 Paina **Start**.

Puhelut

Voit soittaa puheluita käyttäen joko kuuloketta (FAX-1360 ja FAX-1460), kaiutinpuhelinta (FAX-1460), rinnakkaispuhelinta tai ulkoista puhelinta, ja valitsemalla numeron joko manuaalisesti tai käyttämällä pikanumeroita.

Puhelun soittaminen (ei FAX-1355)

- 1 Soita puhelu jollakin seuraavista tavoista:
 - (FAX-1360) Nosta kuuloke.
 - (FAX-1460) Nosta kuuloke tai paina **Speaker Phone**.
- 2 Kun kuulet valintääänen, syötä numero numeronäppäimillä, tai valitse se pikatai lyhytvalinnalla tai hakutoiminnolla.
- 3 (Kaiutin, vain FAX-1460)
Puhu selkeästi kohti mikrofonia .
- 4 Lopeta puhelu jollakin seuraavista tavoista:
 - (FAX-1360) Laske kuuloke.
 - (FAX-1460) Laske kuuloke tai paina **Speaker Phone**.

Kaiuttimen käyttö vastattaessa puheluun (FAX-1460)

Kun puhelin soi, älä nosta kuuloketta vaan paina **Speaker Phone**. Puhu selkeästi kohti mikrofonia . Lopeta puhelu painamalla **Speaker Phone**.

Mykistys (ei FAX-1355)

(FAX-1360 ja FAX-1460)

- 1 Aseta puhelu pitoon painamalla **Mute**. Voit asettaa kuulokkeen paikalleen puhelun katkeamatta.
- 2 Nosta laitteen kuuloke ja vapauta puhelu pidosta.

Faksi/Puhelin-tila

Kun laite on Faksi/Puhelin-tilassa, se käyttää F/P-soittoaikaa (kaksoissoitto) ilmoittamaan puhelusta.

(FAX-1355)

Jos olet ulkoisen puhelimen ääressä, nosta ulkoisen puhelimen kuuloke ja vastaa painamalla **Tel.**

(FAX-1360 ja FAX-1460)

Jos olet laitteen luona, voit vastata nostamalla kuulokkeen tai **Speaker Phone.**

Jos olet rinnakkaispuhelimen ääressä, nosta kuuloke F/P-soittoajan aikana ja paina **# 5 1** kaksoissoittojen välillä. Jos linjalla ei ole ketään tai puhelu on faksilähetys, lähetä puhelu takaisin laitteelle painamalla *** 5 1.**

Faksi/Puhelin-tila virransäästötilassa

(vain FAX-1355)

Faksi/Puhelin-tila ei toimi virransäästötilassa. Laite ei vastaa puheluihin eikä fakseihin, vaikka se soi. Jos olet rinnakkaispuhelimen tai ulkoisen puhelimen vierellä, nosta sen kuuloke ja vastaa. Jos kuulet faksin merkkiäänä, älä laske kuuloketta, ennen kuin faksintunnistustoiminto aktivoi laitteen. Jos keskustelukumppani ilmoittaa haluavansa lähettää faksin, aktivoi laite painamalla *** 5 1.**

(FAX-1360 ja FAX-1460)

Kun laite on Faksi/Puhelin-tilassa ja F/P-soittoäänät ilmoittavat äänipuhelusta, voit vastata puheluun vain nostamalla laitteen kuulokkeen.

Jos vastaat ennen laitteen F/P-soittoääniä, voit myös ottaa puhelun vastaan ulkoiseen puhelimeen tai rinnakkaispuhelimeen.

Puhelinpalvelut

Jos puhelinlinjassa on vastaajapalvelu, koputustoiminto, puhelinvastaaja, hälytysjärjestelmiä tai muita mukautettuja toimintoja, laitteen toiminnassa voi ilmetä ongelmia.

Puhelinlinjan tyyppin asettaminen

Jos kytket laitteen puhelinlinjaan, jossa on sisäinen puhelinvaihte tai joka on ISDN-linja, ja haluat lähettää tai vastaanottaa fakseja, sinun on vaihdettava puhelinlinjatyyppi tätä vastaavaksi seuraavien vaiheiden mukaisesti.

- 1 Paina **Menu, 0, 6**.

0.Perusasetukset

6.Linjavaihtaja

- 2 Paina ▲ tai ▼ ja valitse **Keskus**, ISDN (tai **Normaali**). Paina **OK**.

- 3 Paina **Stop/Exit**.

Sisäinen puhelinvaihte ja puhelun siirto

Tämän laitteen oletusasetus on **Normaali**, jonka avulla laite toimii tavallisessa puhelinverkossa (PSTN). Useissa toimistoissa käytetään kuitenkin sisäistä puhelinvaihdetta. Laite voidaan liittää useimpiin sisäisiin puhelinvaihteisiin. Laitteen uudelleenvaihtaja on katkotyyppinen (TBR). Se toimii useimpien puhelinvaihteiden kanssa. Saat sen avulla yhteyden ulkolinjaan tai voit siirtää puhelun toiseen alanumeroon. Ominaisuus on käytettävissä **R-** tai **Tel/R-**näppäintä painettaessa.



Vinkki

Voit ohjelmoida **R-** tai **Tel/R-**näppäimen painalluksen lyhytvalintanumeron osaksi. Kun ohjelmoit lyhytvalintanumeroa (**Menu, 2, 3, 1** tai **2, 3, 2**) paina ensin **R** tai **Tel/R** (näyttöön ilmestyy "I") ja syötä sitten puhelinnumero. Tällöin **R-** tai **Tel/R-**näppäintä ei tarvitse painaa joka kerta lyhytvalintanumeroa käytettäessä. (Katso *Numeroiden tallentaminen* sivulla 40.) Jos keskusta ei ole valittu puhelinlinjan tyyppiasetuksista, **Tel/R-**näppäimeen kytkettyä lyhytvalintanumeroa ei voi käyttää.

Ulkoisen puhelinvastaajan kytkeminen

Laitteeseen voi kytkeä ulkoisen puhelinvastaajan. Jos **ulkoisen** puhelinvastaaja on kuitenkin kytketty samaan puhelinlinjaan kuin laite, puhelinvastaaja vastaa kaikkiin puheluihin ja laite ”kuuntelee” faksin soittoaäniä (CNG-merkkiääniä). Jos laite kuulee merkkiäänän, se vastaa puheluun ja vastaanottaa faksin. Jos laite ei kuule merkkiääntä, se antaa puhelinvastaajan jatkaa vastaajaviestin toistamista, minkä jälkeen soittaja voi jättää viestin.

Puhelinvastaajan täytyy vastata neljän soittoerran aikana (suositus on kaksi soittoa). Laite ei kuule merkkiääniä, ennen kuin puhelinvastaaja on kytketty päälle, ja neljän soiton jälkeen on jäljellä vain 8–10 sekuntia aikaa CNG-merkkiääniä ja faksin ”kättelyä” varten. Seuraa huolellisesti tässä oppaassa annettuja ohjeita äänittäessäsi puhelinvastaajan viestiä. Älä käytä ulkoisessa puhelinvastaajassa soitonsäästäjäasetusta, jos se ylittää viisi soittoerrata.



Vinkki

Jos et saa kaikkia lähetettyjä fakseja, lyhennä ulkoisen puhelinvastaajan soittoerrata-asetusta.

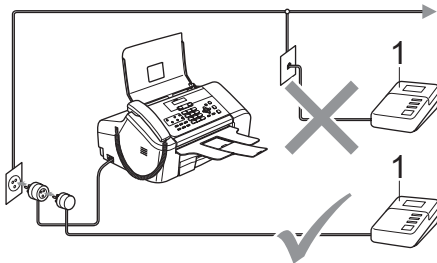

1 Puhelinvastaaja

Kun puhelinvastaaja vastaa puheluun, nestekidenäytössä näkyy **Puheyhteys** (FAX-1355) ja **Ulk.puh.käytössä** (FAX-1360 ja FAX-1460).

⊘ Sopimaton asetus

Älä kytke puhelinvastaajaa muualle samaan puhelinlinjaan.

Liittäminen

Ulkoisen puhelinvastaaja on kytkettävä edellä esitetyllä tavalla.

- 1 Aseta ulkoinen puhelinvastaaja soimaan yksi tai kaksi kertaa. (Laitteen soittoerrata-asetus ei ole käytettävissä.)
- 2 Tallenna ulkoisen puhelinvastaajan vastausviesti.
- 3 Aseta puhelinvastaaja ottamaan puhelut vastaan.
- 4 Tee jompikumpi seuraavista:
 - (FAX-1355 ja FAX-1360) Aseta vastaanottotilan asetukseksi **Ulkoinen/Puh.va..** (Katso *Vastaanottotilan valitseminen* sivulla 26.)
 - (FAX-1460) Aseta vastaanottotilaksi **Manuaalinen** ja aseta **Faksi tunnist.** päälle.

Vastausviestin tallentaminen ulkoiseen puhelinvastaajaan

Ajoitus on tärkeää tätä viestiä tallennettaessa. Viestin avulla laite ottaa vastaan fakseja sekä manuaalisesti että automaattisesti.

- 1 Jätä viestin alkuun viisi sekuntia tyhjää. (Näin laitteella on aikaa kuunnella automaattisen faksilähettyksen äänimerkkiä, ennen kuin se loppuu.)
- 2 Viestin pituudeksi suositellaan korkeintaan 20 sekuntia.



Vinkki

Vastausviestin alkuun kannattaa jättää viisi sekuntia tyhjää, sillä laite ei voi kuulla faksin merkkiääntä kaikuvan tai kovan äänen yli. Voit ensin kokeilla, vastaanottaako laite fakseja ilman viiden sekunnin taukoa viestin alussa. Jos vastaanotto ei onnistu, tallenna vastausviesti uudelleen ja jätä alkuun viisi sekuntia tyhjää.

Vaihdeliitännät (PBX)

Suosittellemme, että pyydät vaihteesi asentanutta yhtiötä kytkemään laitteesi. Jos sinulla on puhelinvaihejärjestelmä, suosittellemme, että pyydät järjestelmän asentajaa kytkemään laitteen järjestelmän viimeiseen linjaan. Tämä estää laitteen aktivoitumisen joka kerta, kun järjestelmä vastaanottaa puhelun. Jos keskus vastaa kaikkiin soittoihin, vastaustilan asetukseksi suositellaan *Manuaalinen*.

Emme voi taata laitteen häiriötöntä toimintaa kaikissa olosuhteissa, kun se on kytketty vaihteeseen. Faksien lähettämisessä tai vastaanotossa ilmenevät ongelmat tulee ensi kädessä raportoida vaihteen asentamisesta vastaavalle yhtiölle.



Vinkki

Varmista, että puhelinlinjan tyyppiasetukseksi on valittu *Keskus*. (Katso *Puhelinlinjan tyyppin asettaminen* sivulla 34.)

Ulkoiset puhelimet ja rinnakkaispuhelimet

Ulkoisen puhelimen tai rinnakkaispuhelimien kytkeminen

Voit kytkeä erillisen puhelimen laitteeseen seuraavassa esitetyllä tavalla.

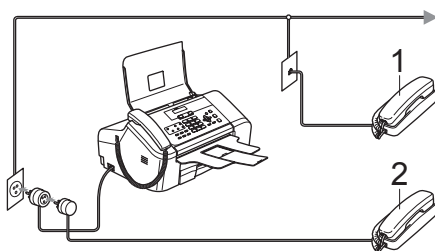

1 Rinnakkaispuhelin

2 Ulkoinen puhelin

Kun käytät ulkoista puhelinta, nestekidenäytössä näkyy *Puheysteys* (FAX-1355) ja *Ulk.puh.käytössä* (FAX-1360 ja FAX-1460)

Käyttö rinnakkaispuhelimista

Jos vastaat faksipuheluun rinnakkaispuhelimesta tai laitteen asianomaiseen pistorasiaan kytketystä ulkoisesta puhelimesta, voit asettaa laitteen vastaanottamaan faksin valitsemalla faksin vastaanottotunnuksen. Kun valitset faksin vastaanottotunnuksen **✕ 5 1**, laite aloittaa faksin vastaanoton.

Jos laite ilmoittaa puhelusta kaksoissoitolla, ota puhelu vastaan rinnakkaispuhelimeen valitsemalla puhelun vastaustunnus **# 5 1**. (Katso *F/P-soittoaika (vain Faksi/Puhelin-tilassa)* sivulla 29.)

Jos vastaat puheluun, eikä linjalla ole ketään:

Soitto ilmoittaa manuaalisen faksin vastaanotosta.

Paina **✕ 5 1** ja odota, kunnes kuulet vastaanottoäännet tai laitteen nestekidenäytössä näkyy *Vastaanotto ja laske kuuloke*.



Vinkki

Voit asettaa laitteen vastaamaan puheluun automaattisesti faksintunnistusominaisuuden avulla. (Katso *Faksin tunnistus* sivulla 29.)

Ulkoisen langattoman puhelimen käyttö

Kun langaton puhelin on kytketty samaan puhelinlinjaan kuin laite (katso *Ulkoiset puhelimet ja rinnakkaispuhelimet* sivulla 37), on helpompi vastata puheluihin soittokertojen aikana, jos kuljetat langattoman puhelimen kuuloketta mukana.

Jos annat laitteen vastata ensin, joudut menemään laitteen luo ja siirtämään puhelun langattomaan puhelimeen painamalla **Tel** tai **Tel/R** tai **Speaker Phone**.

Kauko-ohjaustunnusten käyttö

Faksin vastaanottotunnus

Jos vastaat faksipuheluun rinnakkaispuhelimesta tai ulkoisesta puhelimesta, voit määrätä laitteen vastaanottamaan faksin valitsemalla faksin vastaanottotunnuksen **✖ 5 1**. Odota sirkuttavaa vastaanottoääntä ja laske kuuloke. (Katso *Faksin tunnistus* sivulla 29.) Soittajan täytyy käynnistää faksin lähetys painamalla **Start**.

Puhelun vastaustunnus

Jos vastaanotat puhelun laitteen ollessa F/P-tilassa, laite alkaa käyttää F/P-soittoaikaa (kaksoissoitto) asetetun soittokertojen määrän jälkeen. Jos vastaat puheluun rinnakkaispuhelimesta, voit kytkeä F/P-soiton pois päältä painamalla **# 5 1** (varmistu, että painat näppäimiä soittojen *välillä*).

Kauko-ohjaustunnusten muuttaminen

Jos haluat käyttää kauko-ohjausta, sinun on kytkettävä kauko-ohjaustunnukset päälle. Faksin oletusvastaanottotunnus on **✖ 5 1**. Puhelun oletusvastaustunnus on **# 5 1**. Voit halutessasi muuttaa ne omiin tunnuksiisi.

- 1 Paina **Menu, 2, 1, 4**.
- 2 Paina **▲** tai **▼** ja valitse **Kyl.** (tai **Ei**).
Paina **OK**.
- 3 Syötä uusi faksin vastaanottotunnus.
Paina **OK**.
- 4 Syötä uusi puhelun vastaustunnus.
Paina **OK**.
- 5 Paina **Stop/Exit**.



Vinkki

- Jos puhelu katkeaa aina, kun yrität kuunnella ulkoisen puhelinvastaajasi viestejä muualta, vaihda faksin vastaanottotunnus ja puhelun vastaustunnus toiseksi kolminumeroiseksi tunnuksesi käyttäen numeroita **0-9**, **✖**, **#**.
- Kauko-ohjaustunnukset eivät välttämättä toimi joissakin puhelinjärjestelmissä.

Valinta

Manuaalinen valinta

Paina faksinumeron jokaista numeroa.



Pikavalintanumeron valinta

Paina sitä pikavalintanäppäintä, johon haluamasi faksinumero on tallennettu.

Kun haluat valita pikavalintanumeroita **6 - 10**, pidä **Shift** painettuna samalla, kun painat pikavalintanäppäintä.

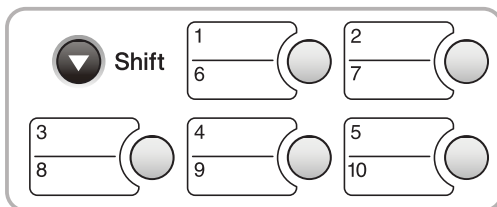

Lyhytvalintanumeron valinta

- 1 Paina **Search/Speed Dial**, **#**-näppäintä ja näppäile sitten kaksinumeroinen lyhytvalintanumero.

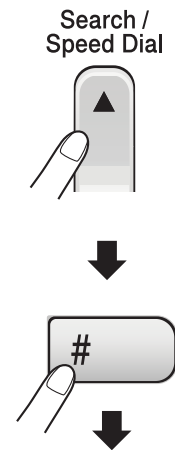

Kaksinumeroinen luku



Vinkki

Jos nestekidenäytössä näkyy **Ei tallennettu**, kun syötät pikavalinta- tai lyhytvalintanumeron, tähän muistipaikkaan ei ole tallennettu numeroa.

Etsi

Voit etsiä pikavalinta- ja lyhytvalintamuistiin tallennettuja nimiä.

Etsi numerojärjestyksessä painamalla **Search/Speed Dial** ja valikkonäppäimiä, tai aakkosjärjestyksessä valintanäppäinten ja valikkonäppäinten avulla.

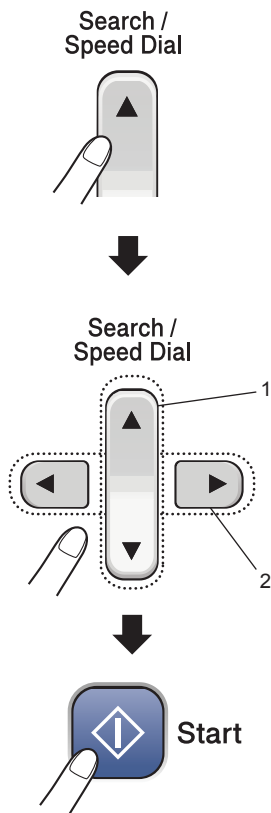

- 1 Etsi numerojärjestyksessä
- 2 Aakkosellisessa haussa voit syöttää etsimäsi nimen ensimmäisen kirjaimen valintanäppäimillä.

Faksin uudelleenvalinta

Jos lähetät faksia manuaalisesti ja linja on varattu, paina **Redial/Pause** ja yritä uudelleen painamalla **Start**. Jos haluat soittaa uudelleen viimeksi valittuun numeroon, voit säästää aikaa painamalla **Redial/Pause** ja **Start**.

Redial/Pause toimii vain silloin, kun numero valitaan ohjauspaneelistä.

Jos lähetät faksia automaattisesti ja linja on varattu, laite valitsee numeron automaattisesti uudelleen korkeintaan kolme kertaa viiden minuutin välein.

Numeroiden tallentaminen

Laitteessa on seuraavat numeroiden valintaa nopeuttavat toiminnot: pikavalinta, lyhytvalinta ja ryhmät ryhmälähetystyksiä varten. Kun valitset pikanumeron, nestekidenäyttöön tulee näkyviin sitä vastaava nimi (jos se on tallennettu) tai numero.



Vinkki

Muistiin tallennetut pikanumerot säilyvät sähkökatkoksesta huolimatta.

Tauon tallentaminen

Lisää numeroiden väliin 3,5 sekunnin tauko painamalla **Redial/Pause**. Jos soitat ulkomaanpuhelua, voit pidentää taukoa painamalla **Redial/Pause** niin monta kertaa kuin haluat.

Pikavalintanumeroiden tallentaminen

Laitteessa on 5 pikavalintanäppäintä, joihin voit tallentaa 10 faksi- tai puhelinnumeroa automaattista valintaa varten. Kun haluat valita pikavalintanumeroita **6 - 10**, pidä **Shift** painettuna samalla, kun painat pikavalintanäppäintä.

- 1 Paina **Menu**, **2**, **3**, **1**.
- 2 Paina pikavalintanäppäintä, johon haluat tallentaa numeron.
- 3 Näppäile numero (enintään 20 numeroa). Paina **OK**.
- 4 Tee jompikumpi seuraavista:
 - Syötä nimi valintanäppäimillä (korkeintaan 16 merkkiä). (Katso ohjeita kirjainten syöttämisestä kohdasta *Tekstin syöttäminen* sivulla 99.) Paina **OK**.
 - Tallenna numero ilman nimeä painamalla **OK**.
- 5 Tee jompikumpi seuraavista:
 - Jos haluat tallentaa toisen pikavalintanumeron, siirry vaiheeseen 2.
 - Lopeta pikavalintanumeroiden tallentaminen painamalla **Stop/Exit**.

Lyhytvalintanumeroiden tallentaminen

Voit tallentaa korkeintaan 100 kaksinumeroista lyhytvalintapaikkaa nimellä. Kun valitset numeron, sinun tarvitsee painaa vain muutamaa näppäintä (esimerkiksi: **Search/Speed Dial**, **#**, kaksinumeroinen luku ja **Start**).

- 1 Paina **Menu**, **2**, **3**, **2**.
- 2 Syötä valintanäppäimillä kaksinumeroinen lyhytvalinnan paikkanumero (00-99). Paina **OK**.

- 3 Syötä faksi- tai puhelinnumero (korkeintaan 20 numeroa). Paina **OK**.
- 4 Tee jompikumpi seuraavista:
 - Syötä nimi valintanäppäimillä (korkeintaan 16 merkkiä). Paina **OK**. (Katso ohjeita kirjainten syöttämisestä kohdasta *Tekstin syöttäminen* sivulla 99.)
 - Tallenna numero ilman nimeä painamalla **OK**.
- 5 Tee jompikumpi seuraavista:
 - Jos haluat tallentaa toisen lyhytvalintanumeron, siirry vaiheeseen 2.
 - Poistu asetuksesta painamalla **Stop/Exit**.

Pikavalinta- ja lyhytvalintanumeroiden muuttaminen

Jos yrität tallentaa lyhytvalinta- tai pikavalintanumeroa muistipaikkaan, jonne on jo tallennettu numero, nestekidenäyttöön ilmestyy paikkaan tallennettu nimi tai numero, ja laite tarjoaa seuraavat vaihtoehdot:

- Jos haluat muuttaa tallennetun numeron, paina **1**.

#05:MIKE

1.Muuta 2.Poistu

- Jos haluat poistua muuttamatta numeroa, paina **2**.

Jos valitset vaihtoehdon **1**, voit muuttaa tallennetun numeron ja nimen tai syöttää uuden. Noudata alla olevia ohjeita:

- 1 Syötä uusi numero. Paina **OK**.
- 2 Näppäile uusi nimi. Paina **OK**.
 - Jos haluat muuttaa merkkiä, siirrä kohdistin kyseisen merkin alle ◀ tai ▶ -näppäimellä ja paina sitten **Clear/Back**. Syötä sen jälkeen haluamasi merkki.

Ryhmien asettaminen ryhmälähetystä varten

Jos haluat säännöllisesti lähettää saman faksiviestin useampaan faksinumeroon, voit asettaa ryhmän. Ryhmät tallennetaan joko pikavalinta- tai lyhytvalintanumeroon. Kukin ryhmä käyttää yhden pikavalinta- tai lyhytvalintamuistipaikan. Voit siis lähettää faksiviestin kaikkiin ryhmään tallennettuihin numeroihin vain painamalla pikavalintanäppäintä tai syöttämällä lyhytvalintanumeron ja painamalla sitten **Start**.

Ennen kuin voit lisätä numeroita ryhmään, sinun on tallennettava ne lyhyt- tai pikavalintanumeroina. Voit määrittää korkeintaan kuusi pientä ryhmää tai korkeintaan 99 numeroa yhteen suureen ryhmään.

- 1 Paina **Menu**, **2**, **3**, **3**.

Luo ryhmä:R01

- 2 Valitse yhdellä seuraavista tavoista tyhjä muistipaikka, johon haluat tallentaa ryhmän:

- Paina pikavalintanäppäintä.
- Paina **Search/Speed Dial** ja syötä kaksinumeroinen muistipaikka. Paina **OK**.

- 3 Syötä valintanäppäimillä ryhmän numero (1–6). Paina **OK**.

Luo ryhmä:R01

- 4 Lisää pikavalinta- ja lyhytvalintanumeroita seuraavien ohjeiden mukaisesti:

- Paina pikavalintanumeroille pikavalintanäppäimiä yksi toisensa jälkeen.
- Paina lyhytvalintanumeroille **Search/Speed Dial** ja sitten lyhytvalintanumeroa.

Nestekidenäytössä näkyy valitsemasi pikavalintanumeron kohdalla * tai lyhytvalintanumeron kohdalla # (esimerkiksi *06, #09).

R01:*06 #09

- 5 Paina **OK**, kun olet lopettanut numeroiden lisäämisen.
- 6 Syötä ryhmän nimi valintanäppäimillä. Paina **OK**.
- 7 Paina **Stop/Exit**.



Vinkki

Voit tulostaa helposti luettelon kaikista pikanumeroista. Numerot, jotka kuuluvat johonkin ryhmään, näkyvät sarakkeessa RYHMÄ. (Katso *Raportin tulostaminen* sivulla 54.)

Pikanumeroiden yhdistäminen

Voit numeroa valitessasi yhdistää useamman kuin yhden pikanumeron. Tämä toiminto saattaa olla hyödyllinen silloin, kun sinun täytyy näppäillä käyttöoikeustunnuksen edullista kaukopuheluoperaattoria varten.

Esimerkki: Olet tallentanut "555" lyhytvalintapaikkaan 03 ja "7000" lyhytvalintapaikkaan 02. Voit näppäillä numeron "555 7000" käyttämällä molempia lyhytvalintoja, kun painat seuraavia näppäimiä:

Search/Speed Dial, **#03**, **Search/Speed Dial**, **#02** ja **Start**.

Numeroita voidaan lisätä manuaalisesti näppäilemällä ne valintanäppäimillä:

Search/Speed Dial, **#03**, **7**, **0**, **0**, **1** (valintanäppäimillä) ja **Start**.

Tästä syntyy numero "555 7001". Voit myös lisätä tauon painamalla **Redial/Pause** -näppäintä.

Sisäisen puhelinvastaajan vastaajatila

Puhelinvastaajaan voi tallentaa enintään 99 saapuvaa ääni- tai faksiviestiä. Viestit tallennetaan saapumisjärjestyksessä.

Ääniviestien pituus voi olla enintään 3 minuuttia ja niitä voi myös kuunnella kaukonoutotoiminnolla (katso *Kauko-ohjaustunnuksen asettaminen* sivulla 48). Tallennettavien viestien lukumäärä riippuu siitä, kuinka paljon muistia on laitteen muiden ominaisuuksien käytössä (esimerkiksi ajastetut faksilähetykset ja tallennetut faksit).

Sähkökatkon sattuessa viestit säilyvät laitteen muistissa enintään 24 tuntia.

Puhelinvastaajan asettaminen

Vastausviesti pitää tallentaa puhelinvastaajaan (*Puhvast.viesti*), ennen kuin voit käyttää puhelinvastaajaominaisuutta.

Siirry puhelinvastaaja-tilaan seuraavasti:

- 1 Tallenna vastausviesti.
- 2 Paina  ottaaksesi puhelinvastaajan käyttöön.

Vastausviesti

Vastausviestin tallentaminen

Voit tallentaa kaksi seuraavan tyyppistä vastausviestiä:

Vas	Tämä viesti kuuluu puhelun saapuessa. Soittaja voi jättää ääni- tai faksiviestin.
F/P	Tämä viesti kuuluu puhelun saapuessa, kun laite on Faksi/Puhelin-tilassa. Soittaja <i>ei</i> voi jättää viestiä. Katso sivu 44.

Vastausviesti saa olla enintään 20 sekunnin pituinen.

- 1 Paina **Menu, 2, 7, 1**. Nestekidenäytössä kehoitetaan valitsemaan vastausviestin tyyppi.
- 2 Paina **▲** tai **▼** ja valitse *Puhvast.viesti* tai *Fax/Puh-viesti* ja paina sitten **OK**.
- 3 Paina **▲** tai **▼** ja valitse *Äänita sanelu*. Paina **OK**. Nosta kuuloke, puhu viestisi ja laske kuuloke. Puhelinvastaaja toistaa tallentamasi viestin.
- 4 Paina **Stop/Exit**.

Vastausviestin kuuntelu

- 1 Paina **Menu, 2, 7, 1**.
- 2 Paina **▲** tai **▼** ja valitse *Puhvast.viesti* tai *Fax/Puh-viesti* ja paina sitten **OK**.
- 3 Paina **▲** tai **▼** ja valitse *Toista viesti*. Paina **OK**.
- 4 Paina **Stop/Exit**.

Vastausviestin poistaminen



- 1 Paina **Menu**, **2**, **7**, **1**.
- 2 Paina **▲** tai **▼** ja valitse Puhvast.viesti tai Fax/Puh-viesti ja paina sitten **OK**.
- 3 Paina **▲** tai **▼** ja valitse Poista sanelu. Paina **OK**.
- 4 Tee jompikumpi seuraavista:
 - Poista vastausviesti painamalla **1**.
 - Poistu poistamatta vastausviestiä painamalla **2**.
- 5 Paina **Stop/Exit**.

Faksi/Puhelin-tilan viesti

Jos laite on Faksi/Puhelin-vastaanottotilassa, Brother-laitteesi toistaa tämän viestin soittajalle. Toisin kuin puhelinvastaaja-tilassa, soittaja *ei* voi jättää viestiä. Faksi/Puhelin-tilan viestin tarkoitus on ilmoittaa soittajalle, että heidän soittoonsa vastataan pian.

Viestin tallennus Faksi/Puhelin-tilassa, katso sivu 43. Jos haluat kerrata Faksi/Puhelin-vastaanottotilan asetusten vaiheet, katso *Vastaanottotilat* sivulla 26.

Puhelinvastaajan muistin käyttöönnotto

Kun -merkkivalo palaa puhelinvastaaja on käytössä. Paina  siirtyäksesi puhelinvastaajatilaan.

Viestien hallinta

Viestien merkkivalo

-merkkivalo vilkkuu, kun vastaajassa on uusia viestejä. Nestekidenäytössä näkyy puhelinvastaajan muistiin vastaanotettujen ääni- ja faksiviestien kokonaismäärä.





Ääni:03 Fax:00

Faksiviestit tallennetaan vain, kun faksien tallennus on päällä. Kytke faksien tallennus päälle painamalla **Menu 2, 5, 1**.

Ääniviestien kuuntelu

Kaikki viestit toistetaan vastaanottojärjestyksessä. Nestekidenäytössä näkyy nykyisen viestin numero, viestien kokonaismäärä sekä viestin tallennusaika ja päivämäärä. Kuuntele ääniviestit noudattamalla seuraavia ohjeita:

- 1 Paina **Play/Record**. Viestejä kuunneltaessa käytössä ovat seuraavat komennot:

	Toistaa viestin
	Siirtyy seuraavaan viestiin
 tai 	Säätää äänenvoimakkuutta

- 2 Paina **Stop/Exit**.

Faksiviestien tulostaminen

Tulostettuasi muistiin tallennetun faksiviestin se poistetaan automaattisesti muistista.

- 1 Paina **Play/Record**. Kahden sekunnin kuluttua faksilaite alkaa toistaa ääniviestejä.
- 2 Jos faksien tallennus on päällä ja muistissa on faksiviestejä, nestekidenäytössä näkyy:

Tulosta viesti

1.Kyllä 2.Ei
- 3 Tee jompikumpi seuraavista:
 - Tulosta faksit painamalla **1**.
 - Poistu tulostamatta fakseja painamalla **2**.

Saapuneiden viestien poistaminen

Ääniviestien poistaminen yksitellen

- 1 Paina **Play/Record**. Laitteesta kuuluu kahden sekunnin pituinen äänimerkki ja viestien toisto käynnistyy. Kutakin viestiä edeltää yksi pitkä äänimerkki, jota seuraa kaksi lyhyttä äänimerkkiä.
- 2 Kun haluat poistaa tietyn viestin, paina **Erase** välittömästi kuultuasi kaksi lyhyttä äänimerkkiä, tai paina näppäintä viestin toiston aikana.
- 3 Tee jompikumpi seuraavista:

Poista viesti?

1.Kyllä 2.Ei

 - Poista viesti painamalla **1**.
 - Poistu poistamatta viestiä painamalla **2**.
- 4 Paina **Stop/Exit**.

Kaikkien viestien poistaminen

- 1 Paina **Erase**.
- 2 Paina **▲** tai **▼** ja valitse jokin seuraavista vaihtoehdoista. Paina sitten **OK**.

Poista puh.vie.?	Kaikki ääniviestit
Poista viestit?	Kaikki faksiviestit
Poista kaikki?	Kaikki ääni- ja faksiviestit
- 3 Tee jompikumpi seuraavista:
 - Poista kaikki viestit painamalla **1**.
 - Peruuta painamalla **2**.
- 4 Paina **Stop/Exit**.

Puhelinvastaajan lisätoiminnot

Vastaanotettavien viestien enimmäisajan asetus

Laitte tallentaa oletuksena enintään 30 sekunnin pituisia viestejä. Voit muuttaa asetuksen seuraavasti:

- 1 Paina **Menu, 2, 7, 2.**

7.Puhvast.asetuk

2.Max.viest.pit.

- 2 Paina ▲ tai ▼ ja valitse vastaanotettavien viestin ensimmäisaika (30, 60, 120 tai 180 sekuntia). Paina **OK**.

- 3 Paina **Stop/Exit**.

Säästötoiminnon asetus

Kun säästötoiminto on päällä, laite vastaa kahden soittokerran jälkeen, jos laitteessa on ääni- tai faksiviestejä ja neljän soittokerran jälkeen, jos laitteessa *ei ole* viestejä.

Kun soitat laitteeseesi muualta ja laite soi kolme kertaa, tiedät ettei sinulle ole viestejä ja voit sulkea puhelimesi ilman puhelukustannuksia.

Säästötoiminto on käytössä vain, kun puhelinvastaajatila on päällä. Kun säästötoiminnon asetus on *Kyll.*, se ohittaa soittokertojen asetuksen.

- 1 Varmista, että olet faksauksilassa . Jos et ole, paina  (**Fax**).

- 2 Paina **Menu, 2, 1, 1.**

1.Vastaanottoas.

- 3 Paina ▲ tai ▼ ja valitse *Saap.v.ilm.* Paina **OK**.

- 4 Paina ▲ tai ▼ ja valitse *Kyll.* (tai *Ei*). Paina **OK**.

- 5 Paina **Stop/Exit**.

Saapuvien viestien kuunteleminen

Tällä toiminnolla voit asettaa ääniviestien kaiuttimen äänenvoimakkuuden asetukseen *Kyllä* tai *Ei*. Kun asetus on *Ei*, et kuule saapuvia viestejä.

- 1 Paina **Menu, 2, 7, 3.**

7.Puhvast.asetuk

3.Uies.ääni.häl.

- 2 Paina ▲ tai ▼ ja valitse *Ei* tai *Kyllä*. Paina **OK**.

- 3 Paina **Stop/Exit**.

Puhelinkeskustelun tallennus

Jos käytät kuuloketta, voit tallentaa puhelinkeskustelun painamalla **Play/Record** puhelun aikana. Tallennusaika on sama kuin ääniviestien tallennusaika (enintään 3 minuuttia). Keskustelukumppani kuulee tallennuksen äänimerkit. Lopeta tallennus painamalla **Stop/Exit**.

Voit käyttää vain *yhtä* kaukofaksitoimintoa kerrallaan.

Faksin edelleenlähetys

Faksin edelleenlähetystoiminnon avulla voit lähettää vastaanotetut faksit automaattisesti toiseen laitteeseen. Jos valitset

Varm.kopio:Kyllä, laite myös tulostaa faksin. (Tämä on turvaominaisuus sähkökatkoksen varalta.)

- 1 Paina **Menu, 2, 5, 1.**

1.Edel.läh/Tall.

- 2 Paina ▲ tai ▼ ja valitse Edelleenlähetys.

Paina **OK.**

Nestekidenäyttö kehottaa sinua syöttämään sen faksin numeron, jonne haluat faksit lähetettävän.

- 3 Syötä edelleenlähetysnumero (korkeintaan 20 numeroa).
Paina **OK.**

- 4 Paina ▲ tai ▼ ja valitse Varm.kopio:Kyllä tai Varm.kopio:Ei.
Paina **OK.**

- 5 Paina **Stop/Exit.**

Faksin tallennus

Faksin tallennustoiminnon avulla voit tallentaa vastaanotetut faksit laitteen muistiin. Voit noutaa tallennetut faksiviestit toisesta faksilaitteesta käyttämällä kaukonoutokomentoja. Katso *Faksiviestien noutaminen* sivulla 49. Laitte tulostaa automaattisesti kopion tallennetusta faksista.

- 1 Paina **Menu, 2, 5, 1.**

1.Edel.läh/Tall.

- 2 Paina ▲ tai ▼ ja valitse Faksitallennus.
Paina **OK.**

- 3 Paina **Stop/Exit.**

Kaukofaksitoimintojen muuttaminen

Jos laitteen muistissa on fakseja muuttaessasi kaukofaksitoimintoja, nestekidenäyttöön tulee jompikumpi seuraavista kysymyksistä:

Poista viestit?

1. Kyllä 2. Ei

Tulosta kaikki?

1. Kyllä 2. Ei

- Jos painat **1**, muistissa olevat faksit poistetaan tai tulostetaan ennen asetuksen vaihtumista. Jos niistä on jo tulostettu varmuuskopio, niitä ei tulosteta uudelleen.
- Jos painat **2**, muistissa olevia fakseja ei poisteta tai tulosteta, ja asetus säilyy ennallaan.

Kaukofaksitoimintojen kytkeminen pois päältä

- 1 Paina **Menu**, **2**, **5**, **1**.

1. Edel. läh. Tall.

- 2 Paina ▲ tai ▼ ja valitse **Ei**.
Paina **OK**.

- 3 Paina **Stop/Exit**.



Vinkki

Nestekidenäytössä näkyy lisää vaihtoehtoja, jos laitteen muistissa on yhä vastaanotettuja fakseja. (Katso *Kaukofaksitoimintojen muuttaminen* sivulla 48.)

Kaukonouto

Voit soittaa laitteeseen kaikista äänitaajuusvalintaa käyttävistä puhelimista tai faksilaitteista ja noutaa fakseja näppäilemällä kauko-ohjaustunnuksen ja etäkomentoja.

Kauko-ohjaustunnuksen asettaminen

Kauko-ohjaustunnuksella voit käyttää kaukonoutotoimintoja, kun et ole laitteen äärellä. Ennen kauko-ohjauksen käyttämistä sinun on asetettava ohjauksen tunnus. Tehtaassa asetettua oletustunnuksista (---✳) ei ole aktivoitu.

- 1 Paina **Menu**, **2**, **5**, **2**.

2. Kauko-käyttö

- 2 Syötä kolminumeroinen tunnus käyttäen näppäimiä **0-9**, **✳** tai **#**.
Paina **OK**. (Esiasetusta **✳** ei voi muuttaa.)

- 3 Paina **Stop/Exit**.



Vinkki

Älä käytä samaa tunnuksia kuin faksin noutotunnus (**✳ 5 1**) tai puhelimen vastaustunnus (**# 5 1**). (Katso *Käyttö rinnakkaispuhelimista* sivulla 37.)

Voit halutessasi vaihtaa tunnuksen näppäilemällä uuden. Jos haluat poistaa oman tunnuksesi käytöstä, palauta käytöstä poistettu asetus (---✳) painamalla vaiheessa **2 Clear/Back** ja sitten **OK**.

Kauko-ohjaustunnuksen käyttäminen

- 1 Soita faksinumeroosi äänitaajuusvalintaa käyttävästä puhelimesta tai toisesta faksilaitteesta.
- 2 Syötä kauko-ohjaustunnus (kolme numeroa ja ✖), kun laite vastaa puheluun.
- 3 Laite ilmoittaa äänimerkeillä saapuneista viesteistä:
 - **1 pitkä äänimerkki — faksiviestejä on**
 - **2 pitkää äänimerkkiä — ääniviestejä on** (FAX-1460)
 - **3 pitkää äänimerkkiä — sekä faksittä ääniviestejä on** (FAX-1460)
 - **Ei äänimerkkejä — ei viestejä**
- 4 Kun laite antaa kaksi lyhyttä äänimerkkiä, syötä komento. Laite katkaisee yhteyden, jos et anna komentoa 30 sekunnin sisällä. Jos syötät väärän komennon, laite antaa kolme äänimerkkiä.
- 5 Kun olet valmis, paina **9 0** sulkeaksesi kauko-ohjaustoiminnon.
- 6 Sulje puhelin.



Vinkki

Jos laite on asetettu *Manuaalinen-*tilaan, mutta haluat käyttää kaukonouto-ominaisuutta, anna laitteen soida noin kaksi minuuttia. Syötä sitten kauko-ohjaustunnus 30 sekunnin kuluessa.

Faksiviestien noutaminen

- 1 Valitse faksilaitteesi numero.
- 2 Syötä kauko-ohjaustunnus (kolme numeroa ja ✖), kun laite vastaa puheluun. Jos kuulet yhden pitkän äänimerkin, sinulle on saapunut viestejä.
- 3 Kun kuulet kaksi lyhyttä äänimerkkiä, paina **9 6 2**.
- 4 Odota, kunnes kuulet pitkän äänimerkin, syötä sitten numeronäppäimillä (enintään 20 numeroa) sen faksilaitteen numero, johon haluat välittää faksiviestisi, ja syötä numeron loppuun **# #**.



Vinkki

Merkkejä ✖ ja # ei voi käyttää puhelinnumeron osana. Jos kuitenkin haluat lisätä tauon, paina **#**.

- 5 Kun olet valmis, nollaa laite painamalla **9 0**.
- 6 Sulje puhelin, kun kuulet laitteen äänimerkin. Laite soittaa toiseen laitteeseen, joka tulostaa faksiviestit.

Faksin edelleenlähetyksenumeron muuttaminen

Voit muuttaa faksin edelleenlähetyksenumeron oletusasetuksen toisesta äänitaajuusvalintaa käyttävästä puhelimesta tai faksilaitteesta.

- 1 Valitse faksilaitteesi numero.
- 2 Syötä kauko-ohjaustunnus (kolme numeroa ja ✕) välittömästi sen jälkeen, kun laite vastaa puheluun. Jos kuulet yhden pitkän äänimerkin, sinulle on saapunut viestejä.
- 3 Kun kuulet kaksi lyhyttä äänimerkkiä, paina **9 5 4**.
- 4 Odota, kunnes kuulet pitkän äänimerkin, syötä sitten numeronäppäimillä (enintään 20 numeroa) sen faksilaitteen numero, johon haluat välittää faksiviestisi, ja syötä numeron loppuun **# #**.



Vinkki

Merkkejä ✕ ja # ei voi käyttää puhelinnumeron osana. Jos kuitenkin haluat lisätä tauon, paina #.

- 5 Kun olet valmis, paina **9 0**.
- 6 Sulje puhelin, kun kuulet laitteen äänimerkin.

Kaukofaksikomennot

Seuraa alla esitettyjä ohjeita, kun haluat käyttää laitteen kauko-ohjaustoimintoja. Kun soitat laitteen numeroon ja syötät kauko-ohjaustunnuksen (kolme numeroa ja ✕), laite pyytää komentoa ilmoittamalla siitä kahdella lyhyellä äänimerkillä.

Kauko-ohjauskomennot		Toiminnon tiedot	
91	Ääniviestien kuuntelu (FAX-1460)	Yhden pitkän äänimerkin jälkeen laite toistaa ääniviestit.	
	1 Toista tai Siirry taaksepäin	Toista ääniviesti sen kuuntelun aikana painamalla 1 . Jos painat 1 ennen viestin kuuntelua, kuulet edellisen viestin.	
	2 Siirry eteenpäin	Viestin kuuntelun aikana voit siirtyä seuraavaan viestiin.	
	9 LOPETA toisto	Lopeta viestien kuuntelu	
93	Poista kaikki saapuneet viestit (FAX-1460)	Jos kuulet yhden pitkän äänimerkin, viestien poistaminen on hyväksytty. Jos kuulet kolme lyhyttä äänimerkkiä, et voi poistaa viestejä, koska kaikkia viestejä ei ole toistettu, tai poistettavia ääniviestejä ei ole. *Tämä tunnus poistaa kaikki tallennetut viestit kerralla.	
94	Vastausviestin kuuntelu ja tallennus (FAX-1460)		
	1 Toista	1 Msg Ctr OGM	Laite toistaa valitsemasi vastausviestin. Voit keskeyttää vastausviestin toiston painamalla 9 .
		2 F/P OGM	
	2 Nauhoita	1 Msg Ctr OGM	Kuultuasi yhden pitkän äänimerkin voit nauhoittaa vastausviestin. Viesti toistetaan kerran. Voit keskeyttää viestin nauhoituksen painamalla 9 .
2 F/P OGM			
95	Faksin edelleenlähetys- tai tallennusasetusten muuttaminen		
	1 Ei	Voit valita asetuksen Ei sen jälkeen, kun olet noutanut tai tyhjentänyt kaikki viestit.	
	2 Faksin edelleenlähetys	Jos kuulet yhden pitkän äänimerkin, muutos on vahvistettu.	
	4 Faksin edelleenlähetysnumero	Jos kuulet kolme lyhyttä äänimerkkiä, muutosta ei voi tehdä, sillä toimintoa ei ole asetettu. (Esimerkiksi faksin edelleenlähetysnumeroa ei ehkä ole rekisteröity.) Voit rekisteröidä faksin edelleenlähetysnumeron näppäilemällä 4 . (Katso <i>Faksin edelleenlähetysnumeron muuttaminen</i> sivulla 50.)	
	6 Faksin tallennus		
96	Faksin noutaminen		
	2 Nouda kaikki faksit	Syötä sen etäfaxilaitteen numero, johon haluat välittää tallennetut faksiviestit. (Katso <i>Faksiviestien noutaminen</i> sivulla 49.)	
	3 Tyhjennä faksit muistista	Jos kuulet yhden pitkän äänimerkin, faksit on tyhjennetty muistista.	
97	Tarkista vastaanottotila (FAX-1355 ja FAX-1360)		
	1 Asiakirja	Voit tarkistaa, onko laite vastaanottanut fakseja. Jos viestejä on saapunut, kuulet yhden pitkän äänimerkin. Jos viestejä ei ole saapunut, kuulet kolme lyhyttä äänimerkkiä.	

Kauko-ohjauskomennot		Toiminnon tiedot
97	Tarkista vastaanottotila (FAX-1460)	
	1 Faksi 2 Ääni	Voit tarkistaa, onko laite vastaanottanut faksi- tai ääniviestejä. Jos viestejä on saapunut, kuulet yhden pitkän äänimerkin. Jos viestejä ei ole saapunut, kuulet kolme lyhyttä äänimerkkiä.
98	Muuta vastaanottotilaa (FAX-1355 ja FAX-1360)	
	1 Ulkoinen puhelinvastaaja	Jos kuulet yhden pitkän äänimerkin, muutos on vahvistettu.
	2 Faksi/Puhelin	
3 Vain faksi		
98	Vaihda vastaanottotilaa (FAX-1460)	
	1 Msg Ctr	Jos kuulet yhden pitkän äänimerkin, muutos on vahvistettu.
	2 Faksi/Puhelin	
3 Vain faksi		
90	Poistu	Poistu kaukonoutotilasta painamalla 9 0 . Odota, kunnes kuulet pitkän äänimerkin, ja laske kuuloke.

Faksiraportit

Aseta lähetyksen vahvistusraportti ja yhteysraporttien väli **Menu**-näppäimellä.

Lähetyksen vahvistusraportti

Voit käyttää lähetyksraporttia vahvistuksena siitä, että faksi on lähetetty. Raportissa näkyvät lähetyksen aika ja päivämäärä sekä merkintä siitä, onnistuiko lähetys (OK). Jos valitset asetuksen **Kyllä** tai **Kyllä+Kuva**, raportti tulostuu jokaisen faksilähetyksen jälkeen.

Jos lähetät paljon fakseja samaan numeroon, voit tarvita tehtävänumeron lisäksi muunkin muistutuksen uudelleen lähetettävien faksien tunnistamista varten. Jos valitset asetuksen **Kyllä+Kuva** tai **Ei+Kuva**, laite tulostaa raporttiin muistutukseksi osan faksin ensimmäisestä sivusta.

Jos lähetyksen vahvistusraportin asetus on **Ei** tai **Ei+Kuva**, raportti tulostuu vain silloin, jos lähetyksessä on ollut virhe. Tällöin **RESULT (Tulos)** -sarakeessa näkyy **NG**.

- 1 Paina **Menu**, **2**, **4**, **1**.
- 2 Paina **▲** tai **▼** ja valitse **Ei+Kuva**, **Kyllä**, **Kyllä+Kuva** tai **Ei**.
Paina **OK**.
- 3 Paina **Stop/Exit**.

Faksiraportti (toimintaraportti)

Voit asettaa laitteen tulostamaan raportin tietyin väliajoin (joka 50. faksin jälkeen, 6, 12 tai 24 tunnin välein tai 2 tai 7 päivän välein). Jos asetat väliajaksi **Ei**, voit silti tulostaa raportin kohdan *Raportin tulostaminen* sivulla 54 vaiheiden mukaan. Joka 50. faksi on oletusasetus.

- 1 Paina **Menu**, **2**, **4**, **2**.
- 2 Valitse väli painamalla **▲** tai **▼**.
Paina **OK**.
(Jos valitset väliajaksi 7 päivää, nestekidenäytössä pyydetään valitsemaan päivä, josta välin laskeminen aloitetaan.)
 - 6, 12 tai 24 tuntia tai 2 tai 7 päivää
Laite tulostaa raportin ohjelmoituun aikaan ja tyhjentää sitten kaikki tehtävät muistista. Jos laitteen muistiin tallentuu 200 tehtävää ennen valittua ajankohtaa, laite tulostaa 200 tehtävän raportin ja tyhjentää sitten tehtävät muistista. Jos haluat ylimääräisen raportin ennen valittua tulostusajankohtaa, voit tulostaa sen tyhjentämättä tehtäviä muistista.
 - Joka 50. faksi
Laite tulostaa raportin 50 tehtävän tallentamisen jälkeen.
- 3 Syötä tulostuksen kellonaika 24 tunnin muodossa.
Paina **OK**.
(19:45 esimerkiksi tarkoittaa viittätoista minuuttia vaille kahdeksan illalla.)
- 4 Paina **Stop/Exit**.

Raportit

Käytettävissä ovat seuraavat raportit:

1. Lähet.vahvist.
Tulostaa viimeiseksi lähetetyn faksin vahvistusraportin.
2. Ohje
Ohjeluetelo, joka antaa laitteen ohjelmoimisen pikaohjeet
3. Pikanumerot
Tulostaa pikanumero- ja lyhytvalintamuistiin tallennetut nimet ja numerot muistipaikkojen mukaisessa järjestyksessä.
4. Faksiraportti
Tulostaa viimeisten vastaanotettujen ja lähetettyjen faksien tiedot. (TX: lähetys) (RX: vastaanotto)
5. Käytt. aset.
Tulostaa luettelon asetuksista.

Raportin tulostaminen

- 1 Paina **Menu**, **4**.
- 2 Valitse jompikumpi alla olevista vaihtoehdoista:
 - Valitse haluamasi raportti painamalla ▲ tai ▼. Paina **OK**.
 - Anna sen raportin numero, jonka haluat tulostaa. Esimerkki: jos haluat tulostaa ohjeluetelon, paina **2**.
- 3 Paina **Start**.

12 Pollaus

Pollausasetuksen ollessa valittuna muut voivat vastaanottaa faksejasi, mutta maksavat puhelusta. Voit myös soittaa johonkin toiseen faksilaitteeseen ja vastaanottaa faksiviestin sieltä, jolloin maksat puhelun itse. Pollaus on asetettava kumpaakin laitteeseen, jotta se toimii. Kaikki faksilaitteet eivät tue pollausta.

Pollausvastaanotto

Pollausvastaanotto tarkoittaa toiseen faksilaitteeseen soittamista faksin vastaanottamiseksi.

Pollausvastaanoton asettaminen

- 1 Varmista, että olet faksauksilassa .
- 2 Paina **Menu, 2, 1, 7**.
- 3 Paina ▲ tai ▼ ja valitse **Normaali**. Paina **OK**.
- 4 Syötä faksinumero, josta haluat noutaa viestin.
- 5 Paina **Start**.

Pollaustunnuksella suojatun pollausvastaanoton asettaminen

Suojatun pollauksen avulla voit rajoittaa vastaanottajia asettamillesi asiakirjoille.

Suojattua pollausta voi käyttää ainoastaan Brother-faksin kanssa. Jos haluat vastaanottaa faksin suojatusta Brother-laitteesta, joudut antamaan pollaustunnuksen.

- 1 Varmista, että olet faksauksilassa .
- 2 Paina **Menu, 2, 1, 7**.
- 3 Paina ▲ tai ▼ ja valitse **Suojattu**. Paina **OK**.
- 4 Anna nelinumeroinen pollaustunnus. Paina **OK**.
Tunnus on pollattavan faksilaitteen pollaustunnus.
- 5 Syötä faksinumero, josta haluat noutaa viestin.
- 6 Paina **Start**.

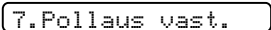

Ajastetun pollausvastaanoton asettaminen

Ajastetun pollauksen avulla voit asettaa laitteen aloittamaan pollausvastaanoton myöhäisempänä ajankohtana. Voit asettaa vain yhden ajastetun pollauksen kerrallaan.

- 1 Varmista, että olet faksaustilassa .
- 2 Paina **Menu, 2, 1, 7.**

- 3 Paina ▲ tai ▼ ja valitse **Ajastin.**
Paina **OK.**
- 4 Syötä pollauksen kellonaika 24 tunnin muodossa.
Paina **OK.**
(21:45 esimerkiksi tarkoittaa viittätoista minuuttia vaille kymmenen illalla.)
- 5 Syötä faksinumero, josta haluat noutaa viestin.
- 6 Paina **Start.**
Laitte noutaa viestin asettamaasi kellonaikaan.

Sarjapollaus

Sarjapollauksen avulla voit noutaa asiakirjoja useasta faksilaitteesta yhdellä toiminnolla.

- 1 Varmista, että olet faksaustilassa .
- 2 Paina **Menu, 2, 1, 7.**

- 3 Paina ▲ tai ▼ ja valitse **Normaali, Suojattu tai Ajastin.**
Paina **OK.**
- 4 Tee jompikumpi seuraavista:
 - Jos valitsit **Normaali**, siirry vaiheeseen 5.
 - Jos valitsit **Suojattu**, syötä nelinumeroinen luku, paina **OK** ja siirry vaiheeseen 5.
 - Jos valitsit **Ajastin**, syötä pollauksen aloitusaika (24 tunnin muodossa), paina **OK** ja siirry vaiheeseen 5.
- 5 Määritä pollattavat faksilaitteet lyhytvalinnan, pikavalinnan, ryhmän tai valintanäppäinten avulla. Jokaisen faksinumeron jälkeen on painettava **OK.**
- 6 Paina **Start.**
Laitte noutaa asiakirjat soittamalla vuorotellen jokaiseen numeroon tai ryhmänumeroon.

Jos haluat peruuttaa pollaustehtävän, paina **Stop/Exit** laitteen valitessa numeroa.

Jos haluat peruuttaa kaikki sarjapollausvastaanotot, katso *Muistissa odottavien tehtävien tarkistaminen ja peruuttaminen* sivulla 24.

Pollauslähetyks

Pollauslähetyksessä laitteeseen asetetaan asiakirja odottamaan, että toinen faksi noutaa sen.

Pollauslähetyksen asettaminen

- 1 Varmista, että olet faksaustilassa .
- 2 Aseta asiakirja.
- 3 Paina **Menu, 2, 2, 6**.
- 4 Paina ▲ tai ▼ ja valitse Normaali. Paina **OK**.
- 5 Tee jompikumpi seuraavista:
 - Paina **1** ja jätä asiakirja automaattiseen arkinsyöttölaitteeseen.
Jos haluat käyttää automaattista arkinsyöttölaitetta, ennen kuin asiakirja on pollattu, sinun täytyy seurata pollausta.
 - Paina **2** ja skannaa asiakirja laitteen muistiin.
- 6 Nestekidenäyttöön tulee viesti:
- 7 Paina **2** ja paina **Start**.

Suojatun pollauslähetyksen asettaminen

Suojatun pollauksen avulla voit rajoittaa vastaanottajia asettamillesi asiakirjoille.

Suojattua pollausta voi käyttää ainoastaan Brother-faksien kanssa. Jos muut haluavat vastaanottaa faksin laitteestasi, heidän pitää antaa pollaustunnus.

- 1 Varmista, että olet faksaustilassa .
- 2 Aseta asiakirja.
- 3 Paina **Menu, 2, 2, 6**.
- 4 Paina ▲ tai ▼ ja valitse Suojattu. Paina **OK**.
- 5 Syötä nelinumeroinen luku. Paina **OK**.
- 6 Tee jompikumpi seuraavista:
 - Paina **1** ja jätä asiakirja automaattiseen arkinsyöttölaitteeseen.
Jos haluat käyttää automaattista arkinsyöttölaitetta, ennen kuin asiakirja on pollattu, sinun täytyy seurata pollausta.
 - Paina **2** ja skannaa asiakirja laitteen muistiin.
- 7 Nestekidenäyttöön tulee viesti:
- 8 Paina **2** ja paina **Start**.



Kopiointi

Kopioiden ottaminen

60

Kopioiminen

Kopiointitilaan siirtyminen

Siirry kopiointitilaan painamalla

 (**Copy**). Oletusasetuksena on Faksi.

Voit muuttaa, miten monta sekuntia tai minuuttia laite pysyy kopiointitilassa.

(Katso *Tilan ajastin* sivulla 14.)

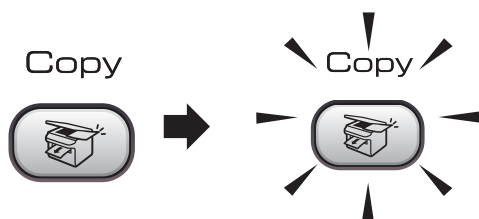

Nestekidenäytössä näkyy kopiointin oletusasetus:

```
100% Normaali 01
  |         |         |
  1         2         3
```

- 1 Kopiointisuhde
- 2 Laatu
- 3 Kopioiden määrä

Yhden kopion ottaminen

- 1 Varmista, että olet kopiointitilassa



- 2 Aseta asiakirja.

- 3 Paina **Start**.

Useiden kopioiden ottaminen

- 1 Varmista, että olet kopiointitilassa



- 2 Aseta asiakirja.

- 3 Syötä kopioiden määrä valintanäppäinten avulla (korkeintaan 99).

- 4 Paina **Start**.



Vinkki

Jos haluat lajitella kopiot, paina **Copy Options**. (Katso *Kopioiden lajittelu arkisyöttölaitteelta* sivulla 63.)

Kopiointin lopettaminen

Lopeta kopiointi painamalla **Stop/Exit**.

Kopiointiasetukset

Kun haluat muuttaa kopiointiasetuksia nopeasti ja väliaikaisesti seuraavaa kopiota varten, käytä Kopiointi-näppäimiä.



Laitte palauttaa oletusasetukset kopioinnin päätyttyä tai jos tilan ajastin palauttaa laitteen faksitilaan. Katso lisätietoja kohdasta *Tilan ajastin* sivulla 14.

Paina	Valikon vaihtoehdot/	Valinnat	Sivu
Paina Copy Options 	Laatu	Normaali Nopea Paras	61
	Suuren./ Pienen.	50%/78%/83%/93%/97%/100%/104%/142%/186%/198%/200%/ Mukau. (25-400%)	62
	Paperikoko	Letter Legal A4	64
	Kirkkaus	- □□■□□ +	64
	Pinoa/ Lajittele	Pinoa Lajittele	63
	Sivun asettelu	Ei (1 in 1) 2 in 1 (P) 2 in 1 (V) 4 in 1 (P) 4 in 1 (V)	63
	Kopioid. määrä	Kopioid.määrä:01 (01 - 99)	



Vinkki

Voit tallentaa useimmin käyttämäsi kopiointiasetukset oletusasetuksiksi. Ohjeet löydät kunkin toiminnon omasta osiosta.

Kopioinnin nopeuden ja laadun muuttaminen

Voit valita useista laatuasetuksista. Normaali on oletusasetus.

Jos haluat muuttaa laatuasetuksia väliaikaisesti, noudata seuraavia ohjeita:

Paina Copy Options ▲ tai ▼ ja valitse Laatu	Normaali	Normaalitilaa suositellaan tavalliseen kopiointiin. Se antaa hyvän kopiointilaadun ja hyvän kopiointinopeuden.
	Nopea	Kopiointi on nopeaa ja musteenkulutus vähäistä. Tätä asetusta käyttämällä säästät aikaa (oikoluettaville asiakirjoille, pitkille asiakirjoille tai suurien kopiomäärien tulostamiseen).
	Paras	Paras tila sopii valokuvien ja muiden tarkkuutta vaativien kuvien kopiointiin. Tämä asetus antaa korkeimman erottelutarkkuuden ja hitaimman nopeuden.

- 1 Varmista, että olet kopiointitilassa
.
- 2 Aseta asiakirja.
- 3 Syötä kopioiden määrä valintanäppäinten avulla (korkeintaan 99).
- 4 Tee jompikumpi seuraavista:
 - Paina **Copy Options** ja ▲ tai ▼ ja valitse **Laatu**.
 - Paina **OK**.

5 Paina ▲ tai ▼ ja valitse Normaali, Nopea tai Paras. Paina OK.

6 Paina Start.

Voit muuttaa oletusasetuksia noudattamalla seuraavia ohjeita:

1 Paina Menu, 3, 1.

i.Laatu

2 Paina ▲ tai ▼ ja valitse Normaali, Nopea tai Paras. Paina OK.

3 Paina Stop/Exit.

Kopioitavan sivun suurentaminen tai pienentäminen

Voit valita seuraavat suurennus- ja pienennysuhteet:

Mukau. (25–400%) -asetuksella voit valita kopiointisuhteen 25 % - 400 %.

Paina  ▲ tai ▼ ja valitse Suuren./Pienen.	Mukau. (25–400%)
	200%
	198% 10x15cm→A4
	186%10x15cm→LTR
	142% A5→A4
	104% EXE→LTR
	100%
	97% LTR→A4
	93% A4→LTR
	83% LGL→A4
	78% LGL→LTR
	50%

Suurena tai pienennä seuraava kopio noudattamalla seuraavia ohjeita:

1 Varmista, että olet kopiointitilassa



2 Aseta asiakirja.

3 Syötä kopioiden määrä valintanäppäinten avulla (korkeintaan 99).

4 Paina Copy Options ja ▲ tai ▼ ja valitse Suuren./Pienen.. Paina OK.

5 Valitse jompikumpi alla olevista vaihtoehdoista:

■ Valitse haluamasi pienennys- tai suurennussuhde painamalla ▲ tai ▼. Paina OK.

■ Paina ▲ tai ▼ ja valitse Mukau. (25–400%). Paina OK. Anna suurennus- tai pienennysuhteeksi 25% – 400% käyttämällä valintanäppäimiä. (Esimerkiksi, paina 5 3 ja valitse 53%.) Paina OK.

6 Paina Start.



Vinkki

Sivun asettelutoiminnot 2 in 1(P) (2 sivua yhdelle arkille (pysty)), 2 in 1(V) (2 sivua yhdelle arkille (vaaka)), 4 in 1(P) (4 sivua yhdelle arkille (pysty)) tai 4 in 1(V) (4 sivua yhdelle arkille (vaaka)) eivät ole käytettävissä Suurennus/Pienennys-toiminnon kanssa.

Useita sivua yhdelle arkille

Useita sivuja yhdelle arkille -toiminnon avulla voit säästää paperia kopioimalla kaksi tai neljä sivua yhdelle tulostusarkille.

Tärkeää

- Varmista, että asetettu paperikoko on A4.
- Suurena/pienennä-asetusta ei voida käyttää useita sivuja yhdelle arkille -toiminnon kanssa.
- (P) tarkoittaa pystysuuntaa ja (V) vaakasuuntaa.

- 1 Varmista, että olet kopiointitilassa .
- 2 Aseta asiakirja.
- 3 Syötä kopioiden määrä valintanäppäinten avulla (korkeintaan 99).
- 4 Paina **Copy Options** ja ▲ tai ▼ ja valitse **Sivun asettelu**. Paina **OK**.
- 5 Paina ▲ tai ▼ ja valitse **Ei (1 in 1)**, **2 in 1 (P)**, **2 in 1 (V)**, **4 in 1 (P)**, tai **4 in 1 (V)**. Paina **OK**.
- 6 Skannaa asiakirja painamalla **Start**.

Aseta asiakirja tekstipuoli alaspäin alla olevien kuvien suuntaisesti:

■ 2 in 1 (P)



■ 2 in 1 (V)



■ 4 in 1 (P)

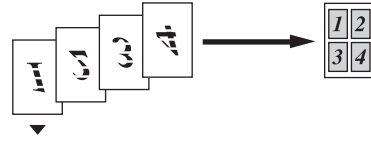

■ 4 in 1 (V)

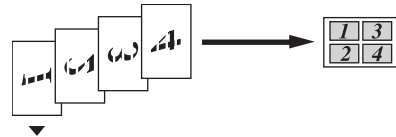

Kopioiden lajittelu arkinsyöttölaitteelta



Voit lajitella kopioita. Sivut pinotaan järjestyksessä 1 2 3, 1 2 3, 1 2 3 jne.

- 1 Varmista, että olet kopiointitilassa .
- 2 Aseta asiakirja.
- 3 Syötä kopioiden määrä valintanäppäinten avulla (korkeintaan 99).
- 4 Paina **Copy Options** ja ▲ tai ▼ ja valitse **Pinoa/Lajittele**. Paina **OK**.
- 5 Paina ▲ tai ▼ ja valitse **Lajittele**. Paina **OK**.
- 6 Paina **Start**.

Kirkkauden ja kontrastin säätö

Kirkkaus

Jos haluat muuttaa kirkkauden asetuksia väliaikaisesti, noudata seuraavia ohjeita:

- 1 Varmista, että olet kopiointitilassa .
- 2 Aseta asiakirja.
- 3 Syötä kopioiden määrä valintanäppäinten avulla (korkeintaan 99).
- 4 Paina **Copy Options** ja ▲ tai ▼ ja valitse *Kirkkaus*.
Paina **OK**.

- 5 Säädä kopion kirkkautta vaaleammaksi tai tummemmaksi painamalla ▲ tai ▼.
Paina **OK**.
- 6 Paina **Start**.

Voit muuttaa oletusasetusta noudattamalla seuraavia ohjeita:

- 1 Paina **Menu, 3, 2**.
- 2 Säädä kopion kirkkautta vaaleammaksi tai tummemmaksi painamalla ▲ tai ▼.
Paina **OK**.
- 3 Paina **Stop/Exit**.

Kontrasti

Paranna kuvan tarkkuutta ja eloisuutta säätämällä kopiointikontrastia.

Voit muuttaa oletusasetusta noudattamalla seuraavia ohjeita:

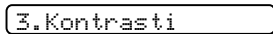
- 1 Paina **Menu, 3, 3**.

- 2 Muuta kontrastia painamalla ▲ tai ▼.
Paina **OK**.
- 3 Paina **Stop/Exit**.

Paperiasetukset

Paperikoko

Jos kopioit muulle kuin A4-kokoiselle paperille, sinun on vaihdettava paperikoon asetukset. Voit kopioida Letter-, Legal- tai A4-kokoiselle paperille.

- 1 Varmista, että olet kopiointitilassa .
- 2 Aseta asiakirja.
- 3 Syötä kopioiden määrä valintanäppäinten avulla (korkeintaan 99).
- 4 Paina **Copy Options** ja ▲ tai ▼ ja valitse *Paperikoko*.
Paina **OK**.
- 5 Paina ▲ tai ▼ ja valitse käyttämäsi paperityyppi *Letter, Legal, A4*.
Paina **OK**.
- 6 Paina **Start**.



Vinkki

Jos haluat muuttaa paperityypin oletusasetuksen, katso kohtaa *Paperikoko* sivulla 14.



Liitteet

Turvallisuus ja lailliset rajoitukset	66
Vianetsintä ja säännöllinen kunnossapito	73
Valikko ja ominaisuudet	91
Tekniset tiedot	100
Sanasto	107

A

Turvallisuus ja lailliset rajoitukset

Paikan valitseminen

Aseta laite tasaiselle ja tukevalle alustalle, joka ei tärisse ja johon ei kohdistu iskuja, kuten työpöydälle. Aseta laite puhelinpistorasian ja tavallisen sähköpistorasian lähelle. Valitse paikka, jonka lämpötila on 10–35°C.

! HUOMAUTUS

- Vältä sijoittamasta laitetta sellaiseen paikkaan, jonka lähellä on paljon liikennettä.
- Vältä sijoittamasta laitetta matolle.
- Laitetta EI SAA asettaa lämmittimien, ilmanvaihtolaitteiden, kylmlaitteiden, sairaanhoitovälineiden, kemikaalien tai veden läheisyyteen.
- Laitetta EI SAA altistaa suoralle auringonvalolle, liialliselle kuumuudelle, kosteudelle tai pölylle.
- Laitetta EI SAA kytkeä sellaisiin sähköpistorasioihin, joissa on seinäkatkaisin tai automaattinen ajastin.
- Häiriöt virransaannissa voivat pyyhkiä pois tietoja laitteen muistista.
- Älä kytke Laitetta sähköpistorasioihin, jotka ovat samassa virtapiirissä kuin suuret sähkölaitteet tai muut sellaiset laitteet, jotka saattavat aiheuttaa häiriöitä virransaannissa.
- Vältä häiriön lähteitä, esimerkiksi langattomia puhelinjärjestelmiä tai kaiuttimia.

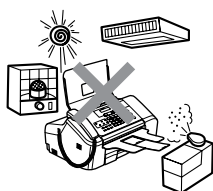

Laitteen turvallinen käyttö

Säilytä nämä ohjeet myöhempää käyttöä varten ja lue ne huolellisesti ennen huoltotoimenpiteiden suorittamista.



Vinkki

(FAX-1460)

Jos laitteen muistissa on fakseja, ne pitää tulostaa tai tallentaa, ennen kuin irrotat laitteen seinäpistorasiasta yli 24 tunniksi. (Muistissa olevien faksien tulostus, katso *Faksien siirtäminen toiseen faksilaitteeseen* sivulla 78.)



VAROITUS



Laitteen sisällä on verkkojännite. Varmista ennen laitteen sisäosan puhdistamista, että irrotat ensin puhelinjohdon ja vasta sen jälkeen virtajohdon pistorasiasta. Näin vältät sähköiskun vaaran.

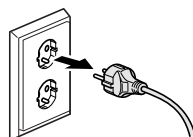

Pistoketta EI SAA käsitellä märin käsin. Tämä voi aiheuttaa sähköiskun.

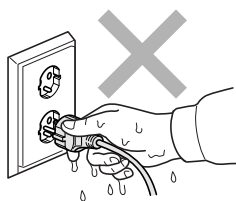

ÄLÄ vedä laitteen virtajohdosta. Tämä voi aiheuttaa sähköiskun.



Käsiä EI SAA laittaa laitteen reunalle ohjauspaneelin kannen alle, eikä paperinsyöttörulliin saa koskea. Tämä voi aiheuttaa loukkaantumisia.

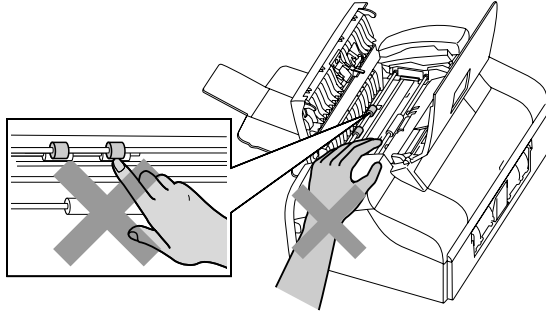

ÄLÄ aseta käsiäsi luovutustason kannen alla olevaan paperikasetin reunaan. Tämä voi aiheuttaa loukkaantumisia.

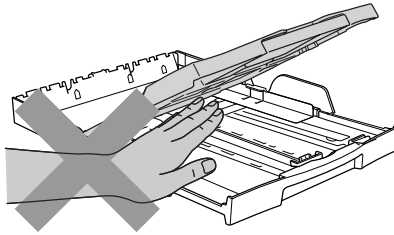

ÄLÄ koske paperin syöttötelaan. Tämä voi aiheuttaa loukkaantumisia.

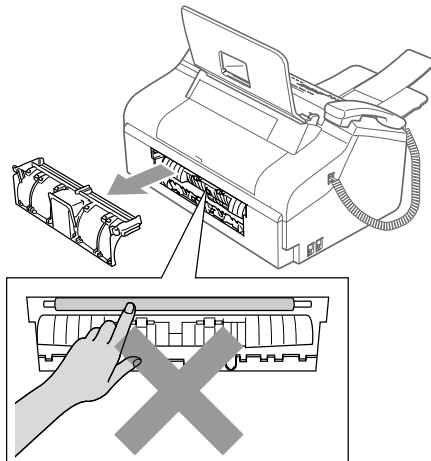



Kuvaan merkittyyn alueeseen EI SAA koskea. Tämä voi aiheuttaa loukkaantumisia.

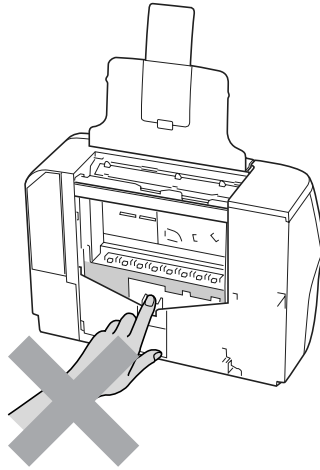

Kun siirät laitetta, nosta sitä pohjasta laittamalla kädet sen kummallekin puolelle kuvan osoittamalla tavalla.

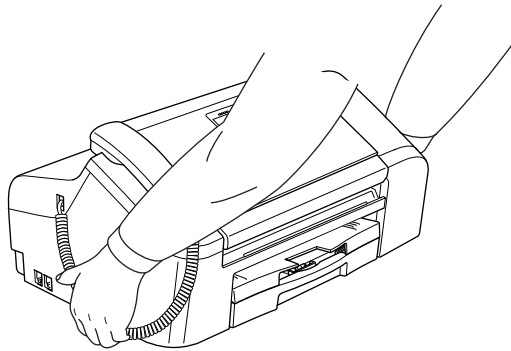

Jos laite kuumenee, siitä nousee savua tai tunnet voimakasta hajua, irrota pistotulppa välittömästi seinäpistorasiasta. Ota yhteys Brother-jälleenmyyjääsi.

Jos metalliesineitä, vettä tai muuta nestettä pääsee laitteen sisäosiin, irrota pistotulppa välittömästi seinäpistorasiasta. Ota yhteys Brother-jälleenmyyjääsi.

VAROITUS

- Noudata varovaisuutta puhelinjohtoja asentaessasi tai muuttaessasi. Älä koske eristämättömiin puhelinjohtoihin tai -laitteisiin, ellei puhelinjohtoa ole irrotettu seinäpistorakkeesta. Älä asenna puhelinjohtoja ukkosajan aikana. Puhelimen seinäpistorasiasia ei saa koskaan asentaa märkään paikkaan.
- Laite on asennettava lähelle pistorasiasia, johon on helppo päästä käsiksi. Hätätapauksessa virtajohto on irrotettava pistorasiasta, jotta virta katkeaa kokonaan.
- Varmista aina, että pistoke on työnnetty aivan pohjaan.

VAROITUS

TÄRKEITÄ TURVAOHJEITA

Puhelinlaitteita käytettäessä on noudatettava seuraavia turvaohjeita, jotta tulipalo- ja sähköiskuvaara sekä henkilövahingot, kuten seuraavat, voidaan välttää:

- 1 Laitetta EI SAA käyttää veden lähellä, esimerkiksi kylpyammeen, pesualtaan tai pesukoneen lähellä, kosteassa kellarissa tai uima-altaan lähellä.
- 2 Vältä tämän tuotteen käyttöä ukkosajan aikana. Salama saattaa joissakin harvoissa tapauksissa aiheuttaa sähköiskun.
- 3 Tuotetta EI SAA käyttää kaasuvuodosta ilmoittamiseen vuodon läheisyydessä.

Tärkeitä turvaohjeita

- 1 Lue nämä ohjeet huolellisesti.
- 2 Säilytä ne myöhempää käyttöä varten.
- 3 Noudata kaikkia laitteeseen merkittyjä varoituksia ja ohjeita.
- 4 Irrota laite seinäpistorasiasta, ennen kuin ryhdyt puhdistamaan sitä sisäpuolelta. Nestemäisiä tai aerosolipuhdistusaineita ei saa käyttää. Puhdista kostealla kankaalla.
- 5 Laitetta ei saa käyttää veden lähistöllä.
- 6 Laitetta ei saa asettaa epävakaalle tasolle, telineelle tai pöydälle. Laitteen putoaminen saattaa aiheuttaa tuotteelle vakavia vaurioita.
- 7 Laitteen kotelossa ja takana tai alla olevat aukot ja reiät ovat ilmastointia varten. Jotta laite toimisi asianmukaisesti ja jotta se ei kuumenisi liikaa, näitä aukkoja ei saa tukkia tai peittää. Laitetta ei koskaan saa laittaa sängyn, sohvan, maton tai muun vastaavan päälle, sillä tällöin aukot tukkeutuvat. Laitetta ei saa asettaa minkäänlaisen lämmittimen viereen tai päälle. Laitetta ei tulisi koskaan asettaa kiinteän laitteiston sisään, ellei se ole asianmukaisesti ilmastoitu.
- 8 Tämä laite tulee liittää ainoastaan etiketissä mainittuun virtalähteeseen. Jos et ole varma käytössä olevasta verkkojännitteestä, ota yhteyttä laitteen edustajaan tai paikalliseen sähkölaitokseen.

- 9 Käytä ainoastaan tämän laitteen mukana toimitettua virtajohtoa.
- 10 Älä laita mitään virtajohdon päälle. Älä aseta tuotetta sellaiseen paikkaan, missä ohikulkijat saattavat astua johdon päälle.
- 11 Älä aseta mitään sellaista laitteen eteen, mikä voi estää fakseja saapumasta. Älä aseta mitään saapuvien faksien tielle.
- 12 Odota, kunnes sivu on tulostunut täysin, ennen sen poimimista.
- 13 Irrota laite sähköpistorasiasta ja ota yhteyttä Brotherin valtuuttamaan korjaajaan seuraavissa tilanteissa:
 - Jos virtajohto on vahingoittunut tai kulunut.
 - Jos laitteeseen on läikkynyt nestettä.
 - Jos laite on ollut sateessa tai siihen on joutunut vettä.
 - Jos laite ei toimi kunnolla, vaikka sitä käytetään annettujen ohjeiden mukaisesti, suorita vain käyttöohjeissa sallittuja säätöjä. Muiden osien väärin suoritettavat säädöt saattavat vahingoittaa laitetta, jolloin pätevä korjaaja joutuu usein tekemään laajoja korjauksia, jotta laite toimisi normaalisti.
 - Jos laite on pudonnut tai kotelo vahingoittunut.
 - Jos laitteen toiminnassa on selvä muutos, mikä viittaa huollon tarpeeseen.
- 14 Tuotteen suojaamiseksi ylijännitteeltä suosittelemme ylijännitesuojan käyttöä.
- 15 Ota huomioon seuraavat seikat tulipalo- ja sähköiskuvaaran sekä henkilövahinkojen estämiseksi:
 - Tuotetta ei saa käyttää vettä käyttävien laitteiden, uima-altaiden tai kosteiden kellareiden läheisyydessä.
 - Laitetta ei saa käyttää ukkosella, sillä olemassa on vähäinen sähköiskun vaara, eikä kaasuvuodon ilmoittamiseen vuodon läheisyydessä.

TÄRKEÄÄ - Turvallisuutesi kannalta

Turvallisen toiminnan varmistamiseksi laitteen mukana toimitettu sähköjohto tulee liittää ainoastaan tavalliseen maadoitettuun pistorasiaan.

Vaikka laite toimii kunnolla, se ei välttämättä ole merkki siitä, että siihen tuleva sähkövirta on maadoitettu ja että asennus on täysin turvallinen. Jos epäilet, että laitetta ei ole maadoitettu oikein, ota oman turvallisuutesi vuoksi yhteyttä pätevään sähköasentajaan.

Varoitus - Tämän laitteen on oltava maadoitettu

Sähköjohdon sisällä olevat johdot ovat seuraavan värisiä:

- **Vihreä ja keltainen: maadoitus**
- **Sininen: nolla**
- **Ruskea: jännitteinen**

Jos olet epävarma, ota yhteys pätevään sähköasentajaan.

EU:n direktiivi 2002/96/EC ja EN50419



Vain Euroopan Unioni

Tämä laite on varustettu yllä olevalla kierrätysmerkillä. Merkki kertoo, kun tämä laite on loppuun käytetty on se hävitettävä erillään talousjätteestä. Se on toimitettava lähimpään keräyspisteeseen jälleenkäsittelyä varten. Tämä toimenpide on hyödyksi meidän kaikkien ympäristölle. (Vain Euroopan Unioni)

Tavaramerkit

Brother-logo on Brother Industries Ltd:n rekisteröity tavaramerkki.

Brother on Brother Industries Ltd:n rekisteröity tavaramerkki.

Multi-Function Link on Brother International Corporationin rekisteröity tavaramerkki.

© 2006 Brother Industries Ltd. Kaikki oikeudet pidätetään.

Kaikki muut tässä Käyttöoppaassa ja Ohjelmiston käyttöoppaassa mainitut tuotemerkit ja tuotenimet ovat omistajiensa rekisteröityjä tavaramerkkejä.

B

Vianetsintä ja säännöllinen kunnossapito

Vianetsintä

Jos sinulla on ongelmia laitteen toiminnassa, tarkista asia alla olevasta taulukosta ja noudata vianetsintäohjeita.

Voit selvittää useimmat ongelmat helposti itse. Jos tarvitset lisäapua, Brother Solutions Center sisältää uusimmat usein esitetyt kysymykset ja vianetsintävinkit. Vieraile sivustollamme osoitteessa <http://solutions.brother.com>.

Ongelmia laitteen toiminnassa

Kopioiden ja vastaanotettujen faksien tulostaminen

Ongelma	Toimenpiteet
Ei tulostetta	Tarkista, että laite on kytketty verkkovirtaan ja ettei se ole virransäästötilassa.
	Värikasetti on tyhjä. (Katso <i>Värikasetin vaihtaminen</i> sivulla 82.)
	Tarkista, näkykö näytössä virheviestiä. (Katso <i>Virheviestit</i> sivulla 76.)
Huono tulostuslaatu	Tarkista tulostuslaatu. (Katso <i>Tulostuslaadun parantaminen</i> sivulla 87.)
	Varmista, että värikasetit ovat tuoreita. Musteen tukkeutumisen syynä voi olla jokin seuraavista: <ul style="list-style-type: none">■ Pakkaukseen painettu kasetin viimeinen käyttöpäivä on erääntynyt. (Kasetit säilyvät tuoreina jopa kaksi vuotta, jos ne pidetään alkuperäispakkauksissaan.)■ Värikasetti oli koneessa yli kuuden kuukauden ajan.■ Värikasettia ei ehkä ole säilytetty oikein ennen käyttöä.
	Laitteen ympäristön lämpötilasuositus on 20–33°C.
Tekstissä tai kuvissa on valkoisia vaakasuoria raitoja.	Puhdista tulostuspää. (Katso <i>Tulostuspään puhdistaminen</i> sivulla 87.)
Laite tulostaa tyhjiä sivuja.	Puhdista tulostuspää. (Katso <i>Tulostuspään puhdistaminen</i> sivulla 87.)
Merkit ja rivit menevät päällekkäin.	Tarkista tulostuksen kohdistus. (Katso <i>Tulostuksen kohdistuksen tarkastaminen</i> sivulla 88.)
Tulostettu teksti tai kuva on vinossa.	Varmista, että paperi on asetettu oikein paperikasettiin ja että paperin sivuohjain ja takareunan ohjain on säädetty oikein. (Katso <i>Paperin asettaminen</i> sivulla 9.)
	Varmista, että paperitukosten selvittämiseen tarkoitettu alempi kansi on kunnolla paikoillaan.
Tulostetun sivun yläosan keskellä on tahra.	Varmista, että paperi ei ole liian paksu tai käpristynyt. (Katso <i>Tavallisen paperin käsittely ja käyttö</i> sivulla 6.)
Arkin kääntöpuolella tai sivun alareunassa on tahroja.	Varmista, että mustetta ei ole roiskunut tulostinalustalle. (Katso <i>Tulostinalustan puhdistaminen</i> sivulla 86.)
	Varmista, että käytät paperin tukiläppää. (Katso <i>Paperin asettaminen</i> sivulla 9.)
Laite syöttää useita sivuja kerrallaan	Varmista, että paperi on asetettu oikein paperikasettiin. (Katso <i>Paperin asettaminen</i> sivulla 9.)
Tulostettujen sivujen pino on epäsiisti.	Varmista, että käytät paperin tukiläppää. (Katso <i>Paperin asettaminen</i> sivulla 9.)

Kopioiden ja vastaanotettujen faksien tulostaminen (Jatkuu)

Ongelma	Toimenpiteet
Laite syöttää useita sivuja kerralla, mikä aiheuttaa paperitukoksen.	Sulje luovutusalueen kansi, vedä alustaa eteenpäin ja aseta paperikasetti kunnolla takaisin laitteeseen. Samalla kun pidät paperikasettia paikallaan, vedä paperin tukilappu esiin. (Katso kuvia kohdasta <i>Paperin asettaminen</i> sivulla 9.)

Vastaanotettujen faksien tulostaminen

Ongelma	Toimenpiteet
Sivun poikki kulkee tiivistynyttä tekstiä ja valkoisia vaakaviivoja, tai lauseiden ylä- ja alaosat puuttuvat.	Tämä saattaa johtua huonosta yhteydestä, staattisesta sähköstä tai puhelinlinjalla olevasta häiriöstä. Pyydä vastaanottajaa lähettämään faksi uudelleen.
Vastaanotettavassa arkissa on pystysuoria mustia raitoja.	Lähetäjän skanneri voi olla liikainen. Pyydä lähettäjä ottamaan arkista kopio ja tarkistamaan, onko vika hänen laitteessaan. Pyydä, että faksia lähetettäisiin toisesta faksilaitteesta ja tarkista tulos.
Vasen ja oikea marginaali ovat liian kapeita tai yksi sivu tulostuu kahdelle sivulle.	Kytke automaattinen pienennys päälle. (Katso <i>Vastaanotettavan faksin tulostaminen pienennettynä</i> sivulla 30.)

Puhelinlinja tai yhteys

Ongelma	Toimenpiteet
Valinta ei toimi (ei valintääntä).	Tarkista, että laite on kytketty verkkovirtaan ja päälle.
	Tarkasta kaikki johdot.
	Nosta ulkoisen puhelimen kuuloke (tai laitteen tai, jos käytössä), ja lähetä manuaalinen faksi valitsemalla numero.
Laite ei vastaa, kun siihen soitetaan.	Varmista, että laitteen vastaanottotila on määritelty oikein. (Katso <i>Vastaanottotilat</i> sivulla 26.) Tarkista, kuuluuko valintääntä. Jos mahdollista, soita laitteeseen ja tarkista, vastaako se. Jos laite ei vielä kukaan vastaa, tarkista puhelinjohdon liittäminen. Jos laite ei soi, kun yrität soittaa siihen, pyydä puhelin-yhtiötä tarkistamaan linja.

Faksien vastaanottaminen

Ongelma	Toimenpiteet
Ei pysty vastaanottamaan faksia.	Tarkasta kaikki johdot.
	Varmista, että laitteen vastaanottotila vastaa asetuksia. (Katso <i>Vastaanottotilat</i> sivulla 26.)
	Jos laite on kytketty linjaan, jossa on keskus tai ISDN-yhteys, aseta puhelinlinjan tyyppi valikosta. (Katso <i>Puhelinlinjan tyyppien asettaminen</i> sivulla 34.)

Faksien lähettäminen

Ongelma	Toimenpiteet
Ei pysty lähettämään faksia.	Tarkasta kaikki johdot.
	Varmista, että faksinäppäimessä  on valo. (Katso <i>Faksaustilaan siirtyminen</i> sivulla 20.)
	Pyydä vastaanottajaa tarkistamaan, että vastaanottavassa faksissa on paperia.
	Tulosta lähetyksraportti ja tarkista lähetysvirheet. (Katso <i>Raportit</i> sivulla 54.)
	Varmista, että ohjauspaneelin kansi on kunnolla kiinni.
Lähetyksen vahvistusraportissa lukee "Result NG" (Tulos: NG) tai "Result:ERROR" (Tulos: VIRHE).	Puhelinlinjalla on luultavasti väliaikaista staattista tai muuta häiriötä. Yritä lähettää faksi uudestaan. Jos ongelma ei ratkea, pyydä puhelinlaitosta tarkastamaan puhelinlinja.
	Mikäli saat usein lähetysvirheitä, jotka voivat johtua puhelinlinjassa olevista häiriöistä, muuta valikosta yhteensopivuusasetukseksi <i>Perus</i> . (Katso <i>Häiriöt puhelinlinjalla</i> sivulla 82.)
	Jos laite on kytketty linjaan, jossa on keskus tai ISDN-yhteys, aseta puhelinlinjan tyyppi valikosta. (Katso <i>Puhelinlinjan tyyppin asettaminen</i> sivulla 34.)
Faksien lähetyslaatu on huono.	Vaihda erottelukyvyksi <i>Hieno</i> tai <i>Er.hien</i> . Tarkista laitteen skannerin toiminta ottamalla kopio. Jollei laatu ole hyvä, puhdist skanneri. (Katso <i>Skannerin puhdistaminen</i> sivulla 85.)
Lähetetyssä arkissa on pystysuoria mustia raitoja.	Jos sama ongelma ilmenee kopioidussa arkissa, skanneri täytyy puhdistaa. (Katso <i>Skannerin puhdistaminen</i> sivulla 85.)

Saapuvien puhelujen käsittely

Ongelma	Toimenpiteet
Laite "kuulee" puheen faksin merkkiäänenä (CNG-äänenä).	Jos faksin tunnistus on asetettu päälle, laite reagoi herkemmin ääniin. Se saattaa vahingossa tulkita tietyt linjalla kuuluvat äänet tai musiikin faksin soittoääniksi ja vastata niihin faksin vastaanottomerkkiäänillä. Lopeta laitteen vastaanotto painamalla Stop/Exit . Voit välttää tämän ongelman kytkemällä faksin tunnistuksen pois päältä. (Katso <i>Faksin tunnistus</i> sivulla 29.)
Faksien lähettäminen laitteeseen	Jos vastasit laitteella, paina Start ja sulje puhelin välittömästi. Jos vastasit ulkoiseen puhelimeen tai rinnakkaispuhelimeen, näppäile faksin vastaanototunnus (oletusasetus ✕51). Kun laite vastaa, sulje puhelin.
Tavallisen puhelinlinjan mukautetut toiminnot	Jos samassa puhelinlinjassa laitteen kanssa on koputustoiminto, hälytysjärjestelmä tai jokin muu mukautettu toiminto, faksien lähetyksessä tai vastaanotossa voi ilmetä ongelmia. Esimerkki: Jos linjassa on koputustoiminto tai jokin muu mukautettu toiminto, ja linja lähettää mukautetun toiminnon merkkiäänenä faksia lähetettäessä tai vastaanotettaessa, merkkiääni voi väliaikaisesti häiritä faksin lähetystä tai katkaista sen. Brotherin virheenkorjausominaisuuden (ECM) pitäisi ratkaista tämä ongelma. Toiminto liittyy puhelinjärjestelmien valmistukseen ja sitä käytetään yleisesti laitteissa, jotka lähettävät ja vastaanottavat tietoja tavallisella jaetulla puhelinlinjalla, johon on liitetty mukautettuja toimintoja. Erillisen linjan avaamista ilman mukautettuja toimintoja suositellaan, jos vähäistenkin häiriöiden välttäminen on erittäin tärkeää.

Ongelmia valikon asetuksissa

Ongelma	Toimenpiteet
Laitteesta kuuluu merkkiäänä, kun yrität avata vastaanottoasetusten valikon.	Jos faksinäppäimessä  ei pala valo, kytke laite faksautilaan painamalla näppäintä. Vastaanottoasetusten asetus on käytettävissä vain laitteen ollessa faksautilassa.

Kopiointiongelmia

Ongelma	Toimenpiteet
Kopiointi ei onnistu.	Varmista, että kopiointinäppäimen  valo palaa. (Katso <i>Kopiointitilaan siirtyminen</i> sivulla 60.)
	Varmista, että ohjauspaneelin kansi on kunnolla kiinni.
Kopioissa näkyy pystysuuntaisia raitoja	Jos kopioissa näkyy pystysuuntaisia raitoja, puhdist skanneri. (Katso <i>Skannerin puhdistaminen</i> sivulla 85.)

Virheviestit

Kaikissa pitkälle kehitetyissä toimistolaitteissa esiintyy virheitä silloin tällöin. Laite pystyy yleensä tunnistamaan virheen ja näyttää virheviestin. Alla olevassa taulukossa on selitetty useimmin esiintyvät virheviestit.

Voit selvittää useimmat virheet itse. Jos tarvitset lisäapua, Brother Solutions Center sisältää uusimmat usein esitetyt kysymykset ja vianetsintävinkit.

Vieraile sivustollamme osoitteessa <http://solutions.brother.com>.

Virheviesti	Syy	Toimenpide
Al. ei onn. XX	Laitteessa on mekaaninen vika. —TAI— Laitteeseen on joutunut jokin vieras esine, esim. paperiliitin tai repeytynyt paperinpala.	Avaa ylempi kansi ja poista vieras esine laitteen sisältä. Jos laite näyttää edelleen virheviestin, katso <i>Faksien tai faksiraportin siirtäminen</i> sivulla 78 ennen kuin katkaiset laitteesta virran, ettei tärkeitä viestejä katoa. Kytke laitteesta virta pois usean minuutin ajaksi ja käynnistä se sitten uudelleen.
Alh. lämpötila	Tulostuspään lämpötila on liian alhainen.	Anna laitteen lämmetä.
Asiakirjatukos	Asiakirja on asetettu tai syötetty väärin, tai automaattisella arkinsyöttölaitteelta lähetetty faksiasiakirja on liian pitkä.	Katso <i>Automaattisen arkinsyöttölaitteen käyttö</i> sivulla 5. Katso <i>Juuttunut asiakirja</i> sivulla 79.
	Ohjauspaneelin kansi on auki.	Sulje ohjauspaneelin kansi ja paina Stop/Exit .
Ei kasettia	Värikasetti on asennettu väärin.	Ota värikasetti ulos ja laita se kunnolla takaisin paikoilleen. (Katso <i>Värikasetin vaihtaminen</i> sivulla 82.)

Virheviesti	Syy	Toimenpide
Ei tallennettu	Yritit käyttää lyhytvalintanumeroa, jota ei ole ohjelmoitu.	Aseta lyhytvalintanumero. (Katso <i>Lyhytvalintanumeroiden tallentaminen</i> sivulla 41.)
Ei vastaa/varat.	Soittamaasi numeroon ei vastata tai se on varattu.	Tarkista numero ja yritä uudelleen.
Kansi auki	Ylempää kantta ei ole suljettu kunnolla.	Avaa ylempi kansi ja sulje se uudelleen.
Sulje kaikki kannet	Värikasetin kansi ei ole suljettu kunnolla.	Sulje värikasetin kansi napakasti, kunnes se napsahtaa.
Korkea lämpötila	Tulostuspään lämpötila on liian korkea.	Anna laitteen jäähtyä.
Muisti täynnä	Laitteen muisti on täynnä.	Faksin lähetys tai kopiointi on käynnissä Paina Stop/Exit ja odota muiden käynnissä olevien toimintojen päättymistä. Yritä sitten uudelleen. <ul style="list-style-type: none"> ■ Poista tiedot muistista. Saat lisää muistia käyttöön, kun otat faksien tallennuksen pois käytöstä. (Katso <i>Kaukofaksitoimintojen kytkeminen pois päältä</i> sivulla 48.) ■ Tulosta muistissa olevat faksit. (Katso <i>Faksin tulostaminen muistista</i> sivulla 31.)
Musta pian loppu	Värikasetin väriaine on loppumassa.	Tilaa uusi värikasetti.
Musta väri loppu	Värikasetti on tyhjä. Laite pysäyttää kaikki tulostustoiminnot. Faksit tallennetaan muistiin, kun muisti on käytössä.	Vaihda värikasetti. (Katso <i>Värikasetin vaihtaminen</i> sivulla 82.)
Muut. ei onn. XX Puhd. ei onn. XX	Laitteessa on mekaaninen vika. —TAI— Laitteeseen on joutunut jokin vieras esine, esim. paperiliitin tai repeytynyt paperinpala.	Avaa ylempi kansi ja poista vieras esine laitteen sisäältä. Jos laite näyttää edelleen virheviestin, katso <i>Faksien tai faksiraportin siirtäminen</i> sivulla 78 ennen kuin katkaiset laitteesta virran, ettei tärkeitä viestejä katoa. Kytke laitteesta virta pois usean minuutin ajaksi ja käynnistä se sitten uudelleen.
Paperitukos	Paperia on juuttunut laitteeseen.	Avaa alempi ja ylempi kansi (laitteen takana) ja poista juuttunut paperi. (Katso <i>Tulostin on tukossa tai paperi on juuttunut</i> sivulla 80.)
Tark. paperikoko	Paperi on väärän kokoista.	Aseta oikean kokoista paperia (Letter, Legal tai A4), ja paina sen jälkeen Start .
Tarkista paperi	Paperi on loppunut tai sitä ei ole asetettu oikein paperikasettiin.	Tee jompikumpi seuraavista: <ul style="list-style-type: none"> ■ Aseta paperia paperikasettiin ja paina Start. ■ Poista paperi ja täytä paperikasetti uudelleen ja paina Start.
	Paperia on juuttunut laitteeseen.	Katso <i>Tulostin on tukossa tai paperi on juuttunut</i> sivulla 80.

Virheviesti	Syy	Toimenpide
Tul. ei onn. XX Skan. ei onn. XX	Laitteessa on mekaaninen vika. —TAI— Laitteeseen on joutunut jokin vieras esine, esim. paperiliitin tai repeytynyt paperinpala.	Avaa ylempi kansi ja poista vieras esine laitteen sisältä. (FAX-1355 ja FAX-1360) Jos laite näyttää edelleen virheviestin, katso <i>Faksien tai faksiraportin siirtäminen</i> sivulla 78 ennen kuin katkaiset laitteesta virran, ettei tärkeitä viestejä katoa. Kytke laitteesta virta pois usean minuutin ajaksi ja käynnistä se sitten uudelleen. (FAX-1460) Irrota laite sähköverkosta useaksi minuutiksi ja kytke takaisin. (Laitteen voi irrottaa sähköverkosta enintään 24 tunniksi muistiin tallennettujen faksien katoamatta.)
Yhteys katkesi	Toinen henkilö tai faksilaitte katkaisi puhelun.	Yritä lähettää tai vastaanottaa uudestaan.
Yhteysvika	Häiriö puhelinlinjalla aiheutti tiedonsiirtovirheen.	Yritä lähettää faksi uudelleen tai kytke laite toiseen puhelinlinjaan. Jos ongelma ei ratkea, pyydä puhelinlaitosta tarkastamaan puhelinlinja.

Faksien tai faksiraportin siirtäminen

Jos nestekidenäytössä näkyy:

Muut. ei onn. XX
Puhd. ei onn. XX
Al. ei onn. XX
Tul. ei onn. XX
Skan. ei onn. XX

suosittelemme, että siirrät faksit toiseen faksilaitteeseen. (Katso *Faksien siirtäminen toiseen faksilaitteeseen* sivulla 78.)

Voit tarkastaa, onko laitteessa siirrettäviä fakseja, siirtämällä myös faksiraportin. (Katso *Faksiraportin siirtäminen toiseen faksilaitteeseen* sivulla 79.)



Vinkki

Jos laitteen nestekidenäyttöön tulee virheviesti faksien siirtämisen jälkeen, irrota laite verkkovirrasta useiksi minuuteiksi ja kytke se sitten uudelleen.

Faksien siirtäminen toiseen faksilaitteeseen

Jos et ole asettanut laitteellesi nimitunnusta, et voi siirtyä faksien siirtotilaan.

- 1 Paina **Stop/Exit**. Virheviesti poistuu väliaikaisesti.
- 2 Paina **Menu, 9, 0, 1**.
- 3 Tee jompikumpi seuraavista:
 - Jos nestekidenäytössä näkyy *Ei fakseja*, laitteen muistissa ei enää ole fakseja.
Paina **Stop/Exit**.
 - Jos nestekidenäytössä näkyy *Syötä faksinro, syötä faksinumero*, johon haluat lähettää faksit edelleen.
- 4 Paina **Start**.

Faksiraportin siirtäminen toiseen faksilaitteeseen

Jos et ole asettanut laitteellesi nimitunnusta, et voi siirtyä faksien siirtotilaan.

- 1 Paina **Menu 9, 0, 2**.
- 2 Syötä faksinumero, johon haluat lähettää faksiraportin edelleen.
- 3 Paina **Start**.

Juuttunut asiakirja

Asiakirjat voivat juuttua laitteeseen, jollei niitä aseteta tai syötetä oikein, tai jos ne ovat liian pitkiä. Selvitä tukos seuraavien ohjeiden avulla.

Asiakirja on juuttunut laitteen etuosan sisälle.

- 1 Poista automaattisesta arkinsyöttölaitteesta paperi, joka ei ole juuttunut kiinni.
- 2 Vedä juuttunutta asiakirjaa (1) laitteen etuosaa kohti.

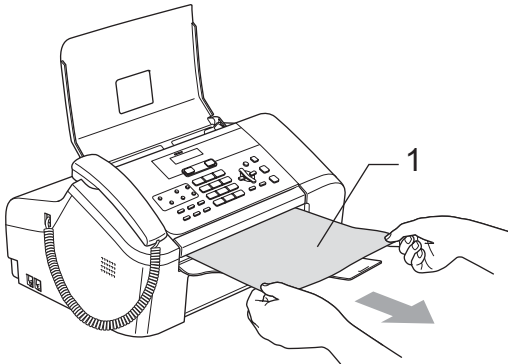

- 3 Paina **Stop/Exit**.

Asiakirja on juuttunut ohjauspaneelin kannen alle

- 1 Poista automaattisesta arkinsyöttölaitteesta paperi, joka ei ole juuttunut kiinni.
- 2 Avaa ohjauspaneelin kansi.
- 3 Vedä juuttunut asiakirja ulos.

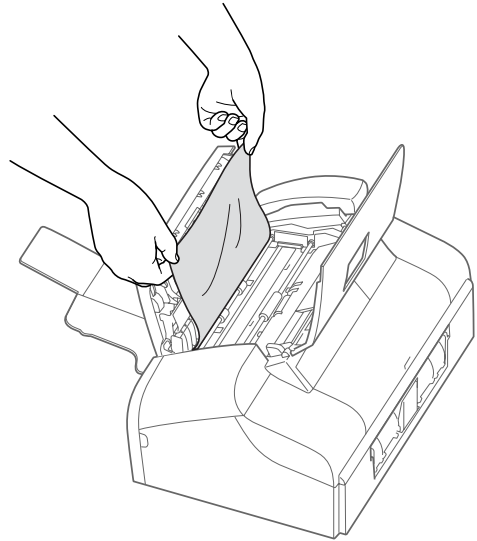

- 4 Sulje ohjauspaneelin kansi.
- 5 Paina **Stop/Exit**.

Tulostin on tukossa tai paperi on juuttunut

Poista juuttunut paperi laitteesta. Poista virhe avaamalla ylempi paperitukosten selvittämiseen tarkoitettu kansi ja sulkemalla se uudelleen.

- 1 Vedä paperikasetti (1) ulos laitteesta.

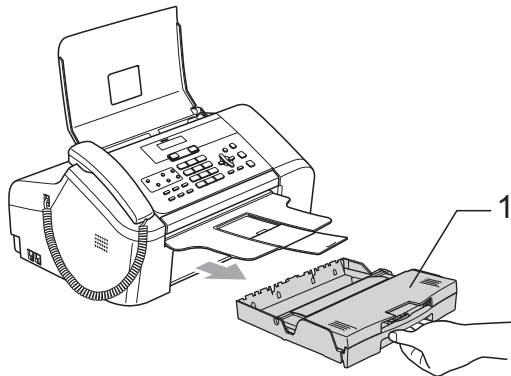

- 2 Vedä juuttunut paperi (1) ulos.

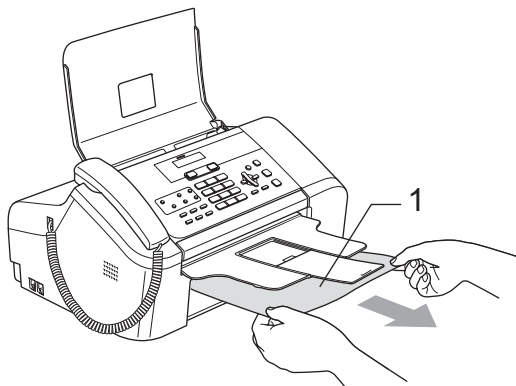

- Jos et pysty poistamaan juuttunutta paperia laitteen etupuolelta tai jos virheviesti näkyy paperin poistamisen jälkeenkin nestekidenäytössä, siirry seuraavaan vaiheeseen.

- 3 Poista alempi paperitukosten selvittämiseen tarkoitettu kansi (1) laitteen takaosasta. Vedä juuttunut paperi ulos laitteesta.

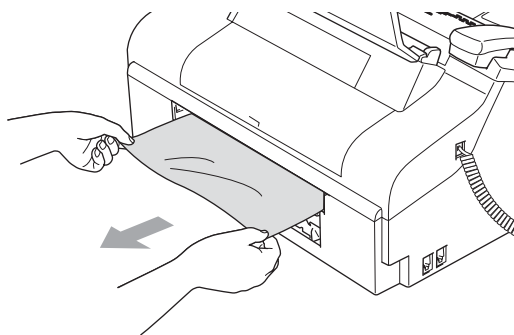
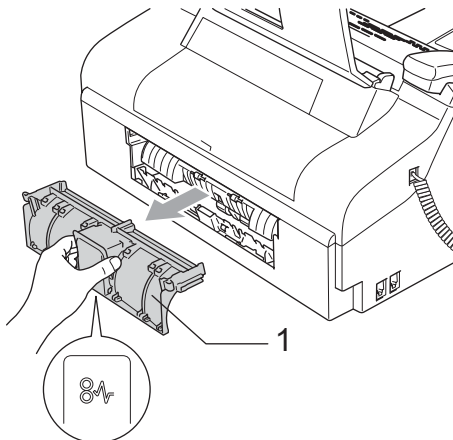

- 4 Aseta alempi paperitukosten selvittämiseen tarkoitettu kansi takaisin paikalleen. Varmista, että kansi on kunnolla paikoillaan.

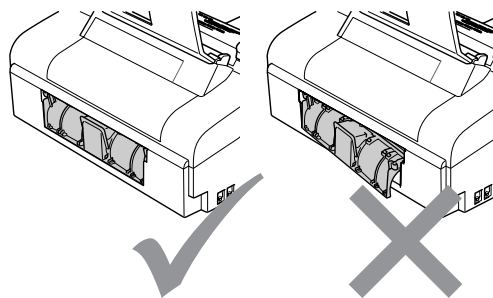

- 5 Avaa ylempi paperitukosten selvittämiseen tarkoitettu kansi (1). Varmista, ettei laitteen sisäkulmiin jää yhtään juuttunutta paperia.

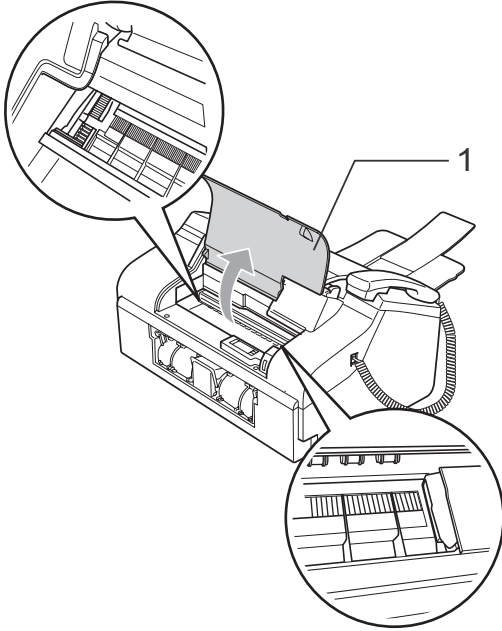

 **Vinkki**

Jos paperi on juuttunut tulostuspään alle, irrota laite verkkovirrasta, siirrä tulostuspäätä ja irrota paperi.

- 6 Sulje ylempi paperitukosten selvittämiseen tarkoitettu kansi.

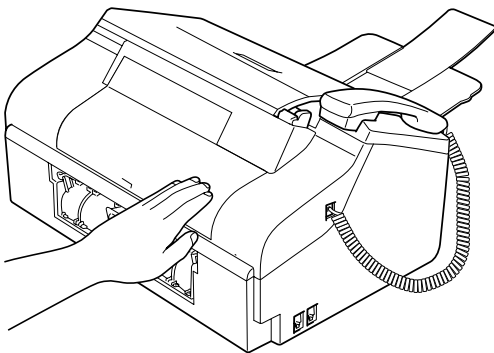

- 7 Aseta paperikasetti kunnolla takaisin laitteeseen. Pidä paperikasettia paikoillaan, vedä paperitukea, kunnes se napsahtaa ja avaa paperituen läppä (katso kuvia kohdasta *Paperin asettaminen* sivulla 9).

Valintaäänien tunnistus

Kun faksi lähetetään automaattisesti, oletusasetuksena on, että laite odottaa ennalta määrätyn ajan, ennen kuin numeron valitseminen alkaa. Kun valintaäänien asetukseksi muutetaan *Tunnistus*, laite valitsee numeron heti, kun se tunnistaa valintaäänien. Näin säästetään hieman aikaa lähetettäessä faksi useisiin eri numeroihin. Jos numeron valinnan kanssa ilmenee ongelmia asetuksen muuttamisen jälkeen, asetus pitää muuttaa takaisin oletusasetukseksi *Ei tunnistusta*.

- 1 Paina **Menu, 0, 5**.
- 2 Paina **▲** tai **▼** ja valitse *Tunnistus* tai *Ei tunnistusta*. Paina **OK**.
- 3 Paina **Stop/Exit**.

Häiriöt puhelinlinjalla

Jos faksin lähetyksessä tai vastaanotossa on ongelmia puhelinlinjan mahdollisten häiriöiden vuoksi, suosittelemme faksitoimintojen modeeminopeuden vähentämistä säätämällä taajuuskorjausta vastaavasti.

1 Paina **Menu, 2, 0, 2**.

2 Paina ▲ tai ▼ ja valitse *Perus* (tai *Normaali*).

- *Perus* alentaa modeemin nopeudeksi 9600 bps. Käytä tätä asetusta vain, kun puhelinlinjassa on jatkuvasti paljon häiriöitä.
- *Normaali* asettaa modeemin nopeudeksi 14400 bps (oletus).

Paina **OK**.

3 Paina **Stop/Exit**.



Vinkki

Kun vaihdat yhteensopivuusasetukseksi *Perus*, virheenkorjaus ei ole käytettävissä.

Säännöllinen kunnossapito

Värikasetin vaihtaminen

Laitteessa on värin pistelaskin. Värin pistelaskin tarkkailee automaattisesti värikasetin väriaineen määrää. Kun laite havaitsee, että värikasetin muste alkaa loppua, laite ilmoittaa siitä nestekidenäyttöön tulevalla viestillä.

Vaihda värikasetti oikeassa järjestyksessä seuraamalla nestekidenäytön ohjeita.

Vaikka laite ilmoittaa, että värikasetti on tyhjä, kasetissa on vielä vähän mustetta. Kasetissa pitää olla vähän mustetta, jotta ilma ei kuivata ja vahingoita tulostuspäätä.

1 Avaa värikasetin kansi.
Jos värikasetti on tyhjä, nestekidenäytössä näkyy Musta pian loppu ja Vaih. värikasett..

2 Vedä lukon vipu alaspäin ja ota värikasetti ulos.

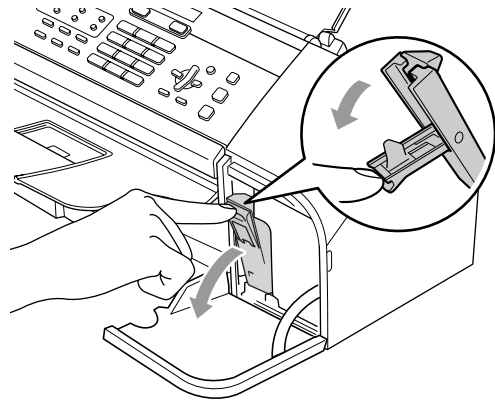

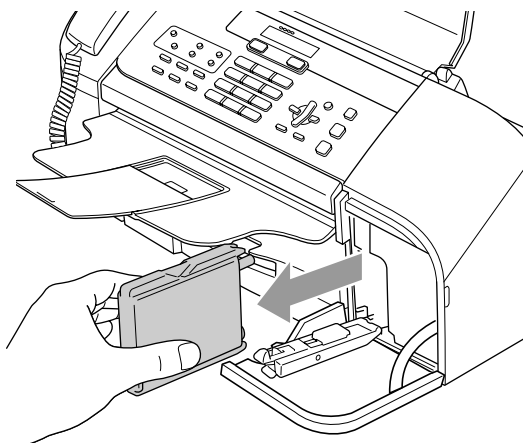

3 Avaa uuden värikasetin pussi ja ota uusi värikasetti esiin pussista.

4 Irrota keltainen suojus (1).

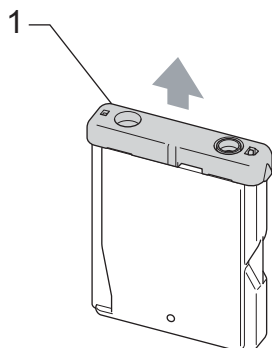

⊘ Sopimaton asetus

Kuvaan merkittyyn alueeseen EI SAA koskea.

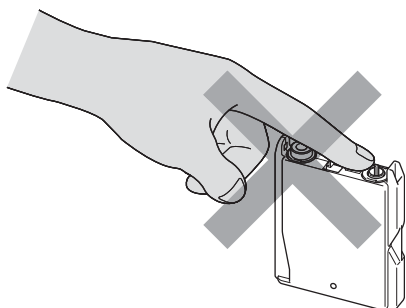

📝 Vinkki

Vaikka keltainen suojus irtoaisi pussin avaamisen yhteydessä, värikasetti ei vaurioidu.

5 Värikasetti pitää asettaa täsmälleen oikein. Aseta värikasetti paikoilleen etiketissä olevan nuolen suuntaisesti.

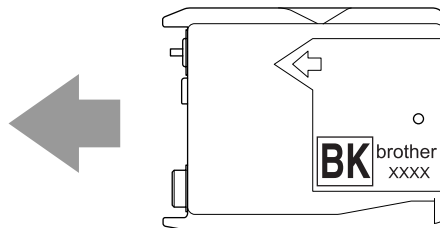

6 Nosta lukitusvipu ylös ja paina sitä, kunnes se napsahtaa. Sulje sitten värikasetin kansi.

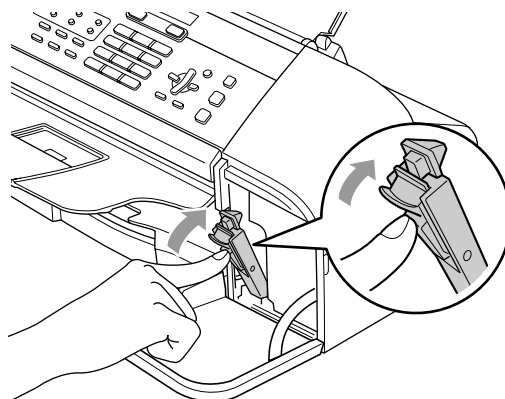

7 Jos vaihdot värikasetin, näytössä pyydetään ehkä varmistamaan, että kasetti on aivan uusi (Esimerkiksi Vaihdoitko Mu?) Nollaa uuden asennetun värikasetin pistelaskin painamalla **1** (Kyllä). Jos asentamasi värikasetti ei ole aivan uusi, muista valita **2** (Ei).

Jos odostat, että näyttöön tulee viesti Musta pian loppu ja Musta väri loppu, laite nolaa värin pistelaskimen automaattisesti.



Vinkki

Jos näytössä näkyy värikasetin vaihtamisen jälkeen viesti **Ei kasettia**, varmista, että kasetti on asennettu paikalleen oikein.



VAROITUS

Jos mustetta joutuu silmiin, huuhtele silmät välittömästi vedellä ja pyydä tarvittaessa lääkärin apua.



HUOMAUTUS

ÄLÄ POISTA värikasettia, jos et aio vaihtaa sitä. Jos poistat värikasetin turhaan, sen musteen määrä saattaa vähentyä, eikä laite tiedä jäljellä olevan musteen määrää.

ÄLÄ KOSKETA värikasettien sijoitusaukkoihin. Muste voi muuten tahria.

Jos iholle tai vaatteille joutuu mustetta, pese ne saippualla tai pesuaineella välittömästi.

Kun avaat värikasetin, asenna se laitteeseen ja käytä se loppuun kuuden kuukauden kuluessa asennuksesta. Käytä avaamattomat värikasetit pakkaukseen merkittyyn käyttöpäivään mennessä.

ÄLÄ AVAA tai peukaloi värikasettia, sillä mustetta voi valua ulos.

Brother-monitoimilaitteet on suunniteltu käytettäväksi tietyt laatuvaatimukset täyttävän musteen kanssa. Niiden suorituskyky on optimaalinen käytettäessä aitoja Brother-merkkisiä värikasetteja. Brother ei voi taata optimaalista suorituskykyä, jos laitteessa käytetään muiden valmistajien mustetta tai värikasetteja. Brother ei tästä johtuen suosittele muiden kuin aitojen Brother-merkkisten värikasettien käyttämistä laitteessa eikä tyhjiin kasettien täyttämistä muiden valmistajien musteilla. Jos tulostuspää tai muu laitteen osa vaurioituu johtuen yhteensopimattomien tuotteiden käytöstä, takuu ei kata korjauskustannuksia.

Laitteen ulkopuolen puhdistaminen



HUOMAUTUS

Käytä neutraaleja pesuaineita. Haihtuvat nesteet, kuten tinneri tai bensiini, vioittavat laitteen ulkopintaa.

ÄLÄ KÄYTÄ ammoniakkia sisältäviä pesuaineita.

ÄLÄ PUHDISTA likaa ohjauspaneelistä isopropyylialkoholilla. Se saattaa aiheuttaa murtumia.

Puhdista laitteen ulkopuoli seuraavasti:

- 1 Vedä paperikasetti (1) kokonaan ulos laitteesta.

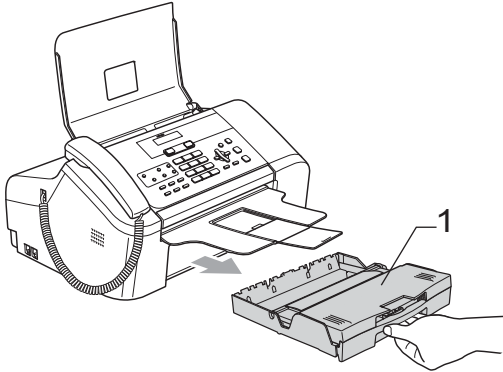

- 2 Pyyhi pöly pois laitteen ulkopinnalta pehmeällä kankaalla.

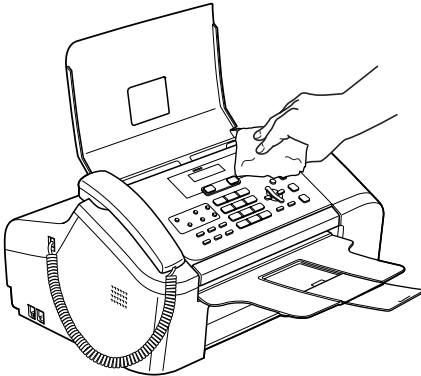

- 3 Poista paperikasetin sisälle mahdollisesti juuttunut materiaali.

- 4 Nosta luovutusalustan kansi ja pyyhi pöly pois alustan sisä- ja ulkopinnoista pehmeällä kankaalla.

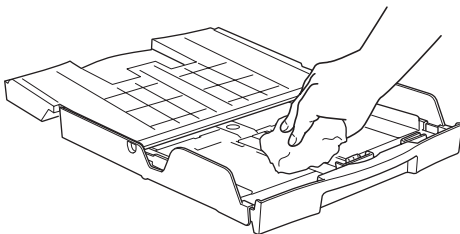

- 5 Sulje luovutusalustan kansi ja aseta alusta kunnolla takaisin laitteeseen.

Skannerin puhdistaminen

- 1 Irrota laite sähköverkosta, avaa ohjauspaneelin kansi (1). Puhdista valkoinen palkki (2) ja lasisuojus (3) pehmeällä ja nukkaamattomalla isopropyylialkoholiin kostutetulla kankaalla.

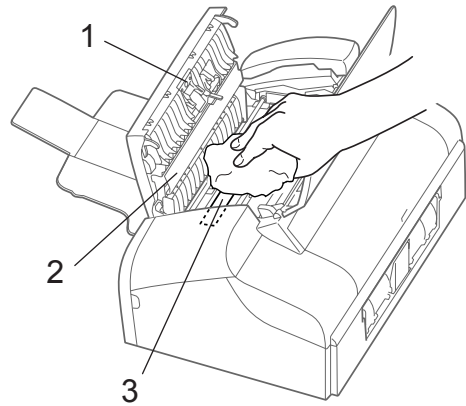

Tulostinalustan puhdistaminen



VAROITUS

Irrota laite sähköverkosta ennen tulostinalustan (1) puhdistamista.

- 1 Puhdista laitteen tulostinalusta (1) ja sen ympäristö. Pyyhi irronnut muste pehmeällä, *kuivalla*, nukkaamattomalla kankaalla.

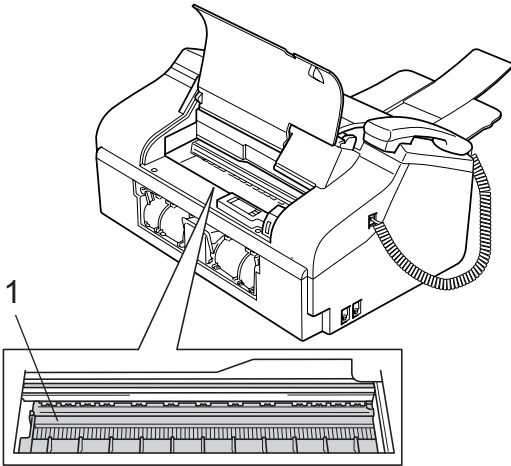

Paperin syöttötelan puhdistaminen

- 1 Vedä paperikasetti kokonaan ulos laitteesta.
- 2 Irrota laite pistorasiasta ja poista alempi paperitukosten selvittämiseen tarkoitettu kansi (1).

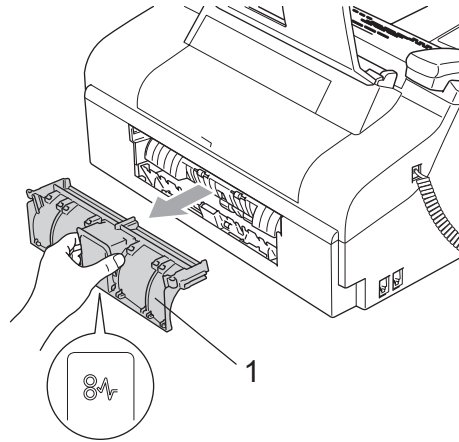

- 3 Puhdista paperin syöttötela (1) isopropyylialkoholiin kastetulla pumpulipuikolla.

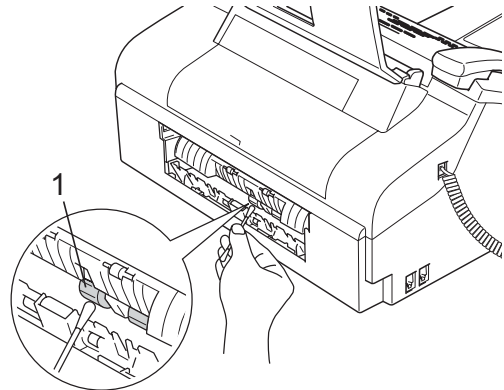

- 4 Aseta alempi paperitukosten selvittämiseen tarkoitettu kansi takaisin paikalleen. Varmista, että kansi on kunnolla paikoillaan.
- 5 Aseta paperikasetti kunnolla takaisin laitteeseen.
- 6 Kytke pistotulppa takaisin pistorasiaan.

Tulostuspään puhdistaminen

Hyvän tulostuslaadun säilyttämiseksi laite puhdistaa tulostuspään ajoittain. Voit, tarpeen tullen, käynnistää puhdistusprosessin manuaalisesti.

Puhdista tulostuspää ja värikasetit, jos laite tulostaa vaakasuoran viivan tekstiin tai kuviin.

Tulostuspään puhdistaminen kuluttaa mustetta. Mustetta kuluu turhaan, jos puhdistat laitteen liian usein.



HUOMAUTUS

ÄLÄ KOSKETA tulostuspäätä. Koskettaminen saattaa vahingoittaa tulostuspäätä pysyvästi ja mitätöidä tulostuspään takuun.

- 1 Paina **Ink Management**.
- 2 Valitse **Puhdistus** painamalla **▲** tai **▼**. Paina **OK**.
Laite puhdistaa tulostuspään. Kun puhdistus on suoritettu loppuun, laite palaa takaisin valmiustilaan automaattisesti.



Vinkki

Jos olet puhdistanut tulostuspään vähintään viisi kertaa eikä tulostuslaatu ole parantunut, pyydä huoltoapua Brother-jälleenmyyjältä.

Tulostuslaadun parantaminen

Jos tulosteen värit ja tekstit ovat hailakkaat tai raidalliset, osa suuttimista voi olla tukossa. Selvitä tilanne tulostamalla laaduntarkastussivu ja tarkastamalla siitä suuttimen tilasta kertovaa kuviota.

- 1 Paina **Ink Management**.

- 2 Paina **▲** tai **▼** ja valitse **Testitulostus**. Paina **OK**.
- 3 Paina **▲** tai **▼** ja valitse **Tulostuslaatu**. Paina **OK**.
- 4 Paina **Start**.
Laite aloittaa laaduntarkastussivun tulostamisen.
- 5 Tarkista sivulta palkkien laatu.
- 6 Tee jompikumpi seuraavista:
 - Jos kaikki viivat ovat selkeitä ja näkyvissä, paina **1** ja valitse **Kyllä**. Paina **Stop/Exit**.
 - Jos kuvasta puuttuu lyhyitä viivoja kuten alla, valitse **Ei** painamalla **2**.

OK



Huono

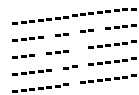

- 7 Nestekidenäytössä kysytään, haluatko aloittaa puhdistuksen.

Paina **1** (**Kyllä**).
Laite aloittaa tulostuspään puhdistamisen.

- 8 Paina **Stop/Exit**.
Jos toistat toimenpiteen ainakin viisi kertaa ja tulostuslaatu on vielä heikko, vaihda värikasetti.

Tarkasta tulostuslaatu värikasetin vaihtamisen jälkeen. Jos ongelma esiintyy edelleen, toista puhdistus ja testitulostus uudelle värikasetille vähintään viisi kertaa. Jos mustetta puuttuu edelleen, ota yhteys Brother-jälleenmyyjään.

! HUOMAUTUS

ÄLÄ KOSKE tulostuspäähän. Koskettaminen saattaa vahingoittaa tulostuspäätä pysyvästi ja mitätöidä tulostuspään takuun.

Vinkki



Kun tulostuspään suutin on tukkeutunut, tulos näyttää tältä.



Kun tulostuspään suutin on puhdistettu, vaakasuorat viivat ovat hävinneet.

Tulostuksen kohdistuksen tarkastaminen

Tulostuksen kohdistus tarvitsee ehkä tarkastaa laitteen kuljetuksen jälkeen, jos tulostettu teksti on epäselvää tai kuvat hilaakoita.

- 1 Paina **Ink Management**.
- 2 Valitse **Testitulostus** painamalla ▲ tai ▼.
Paina **OK**.
- 3 Valitse **Kohdistus** painamalla ▲ tai ▼.
Paina **OK**.

- 4 Paina **Start**.
Laitte aloittaa kohdistustestisivun tulostamisen.
- 5 Tarkista 600 dpi:n testitulosteista, vastaako numero 5 tarkimmin numeroa 0.
 - Jos 600 dpi:n testissä numero 5 on paras, lopeta kohdistustesti painamalla **1** (Kyllä) ja siirry vaiheeseen **7**.
 - Jos jokin toinen testinumero vastaa paremmin 600 dpi:n testiä, paina **2** (Ei) ja valitse se.

- 6 Paina testissä testinumeroa, joka vastaa parhaiten numeroa 0 (1–8).

- 7 Paina **Stop/Exit**.

Musteen määrän tarkistaminen

Voit tarkistaa värikasetissa jäljellä olevan musteen määrän.

- 1 Paina **Ink Management**.
- 2 Paina ▲ tai ▼ ja valitse **Mustetta jälj..**.
Paina **OK**.
Nestekidenäytössä näkyy musteen määrä.
- 3 Paina **Stop/Exit**.

Laitteen tiedot

Sarjanumeron tarkistaminen

Laitteen sarjanumeron voi katsoa nestekidenäytöstä.

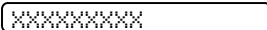
- 1 Paina **Menu**, **5**, **1**.

- 2 Paina **OK**.

- 3 Paina **Stop/Exit**.

Laitteen pakkaaminen ja kuljettaminen

Käytä laitteen alkuperäisiä pakkausmateriaaleja, jos joudut kuljettamaan laitetta. Takuu saattaa mitätöityä, jos laitetta ei pakata oikein.

! HUOMAUTUS

On tärkeää, että annat laitteen ”pysäköidä” tulostuspään tulostustyön jälkeen. Kuuntele laitetta tarkasti, että mekaaninen ääni on lakannut, ennen kuin irrotat sen sähköjohdon. Jollet anna laitteen viedä pysäköintitoimintoa loppuun, tulostuspää voi vahingoittua ja tulostus vaikeutua jatkossa.

- 1 Avaa värikasetin kansi.
- 2 Vedä lukon vipu alaspäin ja ota värikasetti ulos. (Katso *Värikasetin vaihtaminen* sivulla 82.)
- 3 Aseta keltainen suojus paikalleen. Nosta lukitusvipu ylös ja paina sitä, kunnes se napsahtaa. Sulje sitten värikasetin kansi.

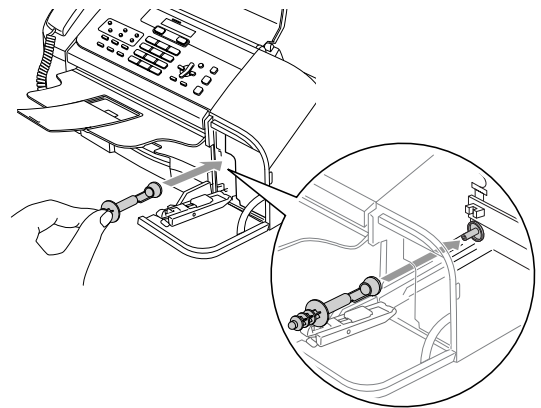

! HUOMAUTUS

Jos et löydä keltaista suojusta, ÄLÄ poista värikasetteja ennen kuljetusta. On erittäin tärkeää, että joko keltainen suojus tai värikasetti on paikallaan laitteen kuljetuksen aikana. Jos ne eivät ole paikoillaan, laite saattaa vahingoittua ja takuu mitätöityä.

- 4 Irrota laite puhelinpistorasiasta ja puhelinjohto laitteesta.
- 5 Irrota laite verkkovirran pistorasiasta.
- 6 Irrota sitten liitäntäkaapeli laitteesta, jos se on kytkettynä.
- 7 Jos laitteessa on kuuloke, irrota se sekä kuulokkeen johto.
- 8 Kääri laite muovipussiin ja laita se alkuperäisten pakkausmateriaaliensa kanssa alkuperäiseen laatikkoonsa.

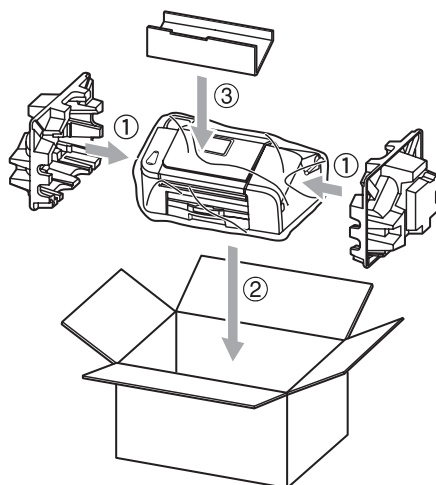
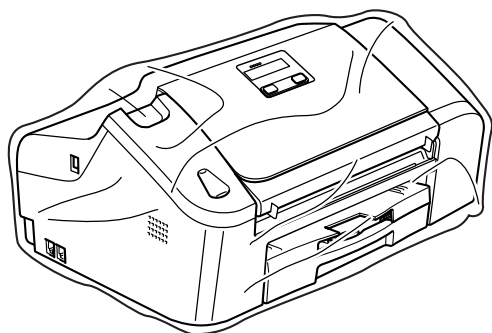

- 9 Pakkaa painettu aineisto ja muut osat niiden alkuperäiseen laatikkoon alla olevan kuvan osoittamalla tavalla. ÄLÄ pakkaa käytettyjä värikasetteja laatikkoon.

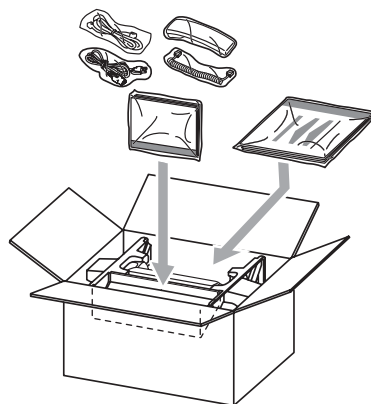

- 10 Sulje ja teippaa laatikko kiinni.

Näytön käyttö

Käytön helpottamiseksi laitteen voi ohjelmoida näytöllä valikkonäppäimiä käyttämällä. Helppokäyttöisen ohjelmoinnin ansiosta laitteen kaikki valikon vaihtoehdot voi ottaa käyttöön vaivattomasti.

Koska laite ohjelmoidaan nestekidenäytöllä, olemme laatineet yksityiskohtaiset ohjelmointiohjeet. Seuraa valikon ja ohjelmointiasetusten vaiheiden läpi opastavia ohjeita näytössä.

Valikkotaulukko

Voit ohjelmoida laitteen toimintoja käyttäen avuksi sivulta 93 alkavaa valikkotaulukkoa. Näillä sivuilla luetellaan valikon asetukset ja vaihtoehdot.

Paina **Menu** ja sitten ne valikkonumerot, joilla haluat ohjelmoida laitteesi.

Voit esimerkiksi säätää äänimerkin äänenvoimakkuudeksi **Hilj..**

- 1 Paina **Menu**, **1**, **3**, **2**.
- 2 Paina ▲ tai ▼ ja valitse **Hilj..**
- 3 Paina **OK**.

Muistiin tallennus







Vaikka sähkökatkos sattuisi, valikkoasetukset eivät katoa, sillä ne tallentuvat laitteeseen pysyvästi. Väliaikaiset asetukset (kuten kontrasti, ulkomaanlinjatila jne.) katoavat. Päivämäärä ja aika on ehkä asetettava uudelleen.

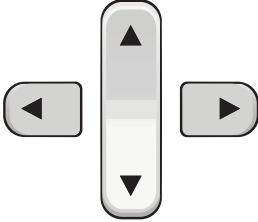

Vinkki

Sähkökatkon aikana FAX-1460 säilyttää viestejä muistissa enintään 24 tuntia.

Valikkonäppäimet

	
Menu 	Valikon avaaminen
 OK	Valikon seuraavalle tasolle siirtyminen Asetuksen hyväksyminen
 Clear / Back	Edelliselle valikon tasolle palaaminen Väärin kirjaimen poistaminen, kun syötät tekstiä laitteeseen
	Nykyisen valikkotason selaaminen
	Edelliselle valikon tasolle palaaminen
	Valikosta poistuminen

Valikkotilaan siirtyminen:

- 1 Paina **Menu**.
- 2 Asetuksen hyväksyminen
 - Paina **1**, kun haluat avata Yleiset asetukset -valikon.
 - Paina **2**, kun haluat avata Faksi-valikon.
 - Paina **3**, kun haluat avata Kopiointi-valikon.
 - ⋮
 - Paina **0**, kun haluat avata Perusasetukset-valikon.

Voit selata kutakin valikkotasoa nopeammin painamalla ▲ tai ▼ haluamaasi suuntaan.

- 3 Kun haluamasi vaihtoehto ilmestyy nestekidenäyttöön, paina **OK**. Nestekidenäyttöön ilmestyy seuraava valikkotaso.
- 4 Selaa seuraavan valikon asetuksia painamalla ▲ tai ▼.
- 5 Paina **OK**. Kun olet asettanut vaihtoehdon, nestekidenäyttöön ilmestyy Hyväksytty.

Valikkotaulukko

Valikkotaulukko helpottaa laitteen ohjelmien valikkoasetusten ja -vaihtoehtojen ymmärtämistä. Tehdasasetukset näkyvät lihavoituina tähden kanssa.

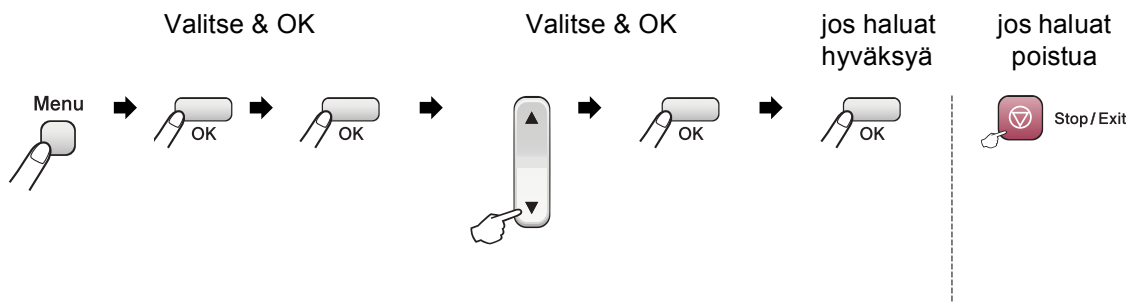

Päävalikko	Alivalikko	Valikon vaihtoehdot	Valinnat	Kuvaukset	Sivu
1. Yleiset aset.	1. Tilan ajastin	—	0 sek* 30 sek 1 min 2 min 5 min Ei	Asettaa faksaukseen palaamisajan.	14
	2. Paperikoko	—	Letter Legal A4*	Asettaa paperikasetin paperikoon.	14
	3. Äänen voimakk.	1. Soittoääni	Ei Hilj. Norm.* Kovaa	Säätää soittoäänen voimakkuuden.	14
		2. Äänimerkki	Ei Hilj.* Norm. Kovaa	Säätää äänimerkin voimakkuuden.	14
		3. Kaiutin	Ei Hiljaa Normaali* Kovaa	Säätää kaiuttimen äänenvoimakkuuden.	15
	4. Autom. kesäaika	—	Kyllä* Ei	Automaattinen kesäajan asettaminen	15
5. Power Save as.	—	Faksiv. ott: Kyllä* Faksiv. ott: Ei	Mukauttaa Power Save -näppäimen siten, että laite ei vastaanota fakseja virransäästötilassa.	12	

Päävalikko	Alivalikko	Valikon vaihtoehdot	Valinnat	Kuvaukset	Sivu
1. Yleiset aset. (jatkuu)	6. LCD-kontrasti	—	Vaalea Tumma*	Säätää nestekidenäytön kontrastia.	15
2. Faksaus	1. Vastaanottoas. (Vain faksauksissa)	1. Soittokerrat (FAX-1355 ja FAX-1360)	00 01 02* 03 04 05	Asettaa soittokertojen lukumäärän, joiden jälkeen laite vastaa vain faksi- tai Faksi/Puhelin-tilassa.	29
		1. Soittokerrat (FAX-1460)	00 01 02* 03 04 05	Asettaa soittokertojen lukumäärän, joiden jälkeen laite vastaa Vain faksi-, Faksi/Puhelin- tai MC:Msg Ctr -tilassa.	29
			Saap.v.ilm Kyl. Ei*	Kustannuksia säästävä ominaisuus: laite soittaa 2 kertaa, jos viestejä on, tai 4 kertaa, jos viestejä ei ole, jolloin voit sulkea puhelimen eikä puhelusta tarvitse maksaa.	46
		2. F/P soiton pit	20 sek 30 sek* 40 sek 70 sek	Asettaa kaksoissoittoäänien ajan Faksi/Puhelin-tilassa.	29
		3. Faksi tunnist.	Kyllä* Semi (Ei FAX-1355) Ei	Vastaanottaa faksit tarvitsematta painaa Start .	29
		4. Kaukokäy. koodi	Kyl.* (*51, #51) Ei	Voit vastata kaikkiin puheluihin rinnakkaisessa tai ulkoisessa puhelimessa ja kytkeä laitteen päälle tai pois päältä näppäilemällä tarvittavan tunnuksen. Oletustunnukset voi muuttaa.	38
		5. Autom. pien.	Kyllä* Ei	Pienentää vastaanotettavien faksien kokoa.	30
		6. Muist.vast.ot.	Kyllä* Ei	Tallentaa saapuvat faksit muistiin automaattisesti, jos paperi loppuu kesken.	30
		7. Pollaus vast.	Normaali* Suojattu Ajastin	Aseta laitteesi pollamaan toista faksilaitetta.	55

Päävalikko	Alivalikko	Valikon vaihtoehdot	Valinnat	Kuvaukset	Sivu	
2. Faksaus (jatkuu)	2. Lähetysasetuk. (Vain faksauksissa)	1. Kontrasti	Auto* Vaalea Tumma	Vaalentaa tai tummentaa lähetettäviä fakseja.	21	
		2. Faksierotusky.	Norm.* Hieno Er.hien Valok.	Asettaa lähetettävien faksien erottelukyvyn oletusarvon.	22	
		3. Ajast. lähetys	—	Asettaa ajastettujen faksien lähetysajan 24 tunnin muodossa.	24	
		4. Keräyslähetyk.	Kyllä Ei*	Yhdistää kaikki samaan numeroon tarkoitetut ajastetut faksit ja lähettää ne samaan aikaan yhtenä lähetyksenä.	24	
		5. Lähetä heti	Vain seur. läh. Ei* Kyllä	Lähettää faksin ilman muistia.	23	
		6. Pollaus lähetyk.	Normaali* Suojattu	Asettaa laitteen asiakirjan toisen faksilaitteen noudettavaksi.	57	
		7. Ulkomaanlinja	Kyllä Ei*	Jos faksien lähettäminen ulkomaille ei onnistu, kytke tämä asetus päälle.	23	
	3. Aseta pikanim.	1. Pikavalinta	—	Tallentaa pikavalintanumerot, jotka voidaan valita vain muutamaa näppäintä (ja Start -painiketta) painamalla.	41	
			2. Lyhytvalinta	—	Tallentaa lyhytvalintanumerot, jotka voidaan valita vain muutamaa näppäintä (ja Start -painiketta) painamalla.	41
			3. Luo ryhmiä	—	Asettaa ryhmänumeron ryhmälähetystä varten.	42
	4. Raporttiaset.	1. Lähetysraport.	Kyllä Kyllä+Kuva Ei* Ei+Kuva	Asettaa lähetyksen vahvistusraportin ja faksin yhteysraportin perusasetukset.	53	

Päävalikko	Alivalikko	Valikon vaihtoehdot	Valinnat	Kuvaukset	Sivu
2. Faksaus (jatkuu)	4. Raporttiaset. (jatkuu)	2. Yhteysrap.väli	Ei Joka 50. faksi* 6 h välein 12 h välein 24 h välein 2 päivän välein 7 päivän välein		53
		5. Kauko-ohj.val.	1. Edel.läh/Tall.	Ei* Edelleenlähetys Faksitallennus	Asettaa laitteen lähettämään faksit edelleen tai tallentamaan saapuvat faksit muistiin, niin että voit noutaa ne, vaikka et ole laitteen lähettyvillä.
		2. Kauko-käyttö	---*	Sinun täytyy asettaa oma tunnuksesi kaukonoutoa varten.	48
		3. Tulosta viesti	—	Tulostaa muistiin tallennetut vastaanotetut faksit.	31
	6. Jälj.oleva työ	—	—	Tarkistaa, mitkä tehtävät ovat muistissa, ja antaa sinun peruuttaa valitut tehtävät.	24
	7. Puhvast. asetuk (FAX-1460)	1. Puhvast.viesti	Puhvast.viesti Fax/Puh-viesti	Toista/tallenna tai poista lähtevä viesti.	43
		2. Max.viest.pit.	30 sek* 60 sek 120 sek 180 sek	Aseta saapuvien viestien enimmäispituus.	46
		3. Vies.ääni.hal.	Kyllä* Ei	Voit asettaa saapuvien ääniviestien kaiuttimen äänenvoimakkuuden päälle tai pois päältä.	46
	0. Muut asetukset	1. Lähetysk. esto (FAX-1355, FAX-1360)	—	Estää useimmat toiminnot faksin vastaanottoa lukuun ottamatta.	16
		1. Muistinsuojaus (FAX-1460)	—	Estää useimmat toiminnot lukuunottamatta faksien vastaanottamista muistiin.	17
2. Yhteensopivuus		Normaali* Perus	Säätää taajuuskorjausta ongelmallisissa lähetyksissä.	82	

Päävalikko	Alivalikko	Valikon vaihtoehdot	Valinnat	Kuvaukset	Sivu
3. Kopio	1. Laatu	—	Paras Nopea Normaali*	Valitsee asiakirjan tyyppiä vastaavan kopion erottelukyvyn.	62
	2. Kirkkaus	—	-□□□■+ -□□■□+ -□□■□□+* -□■□□+ -■□□□+	Säätää kopioiden kirkkautta.	64
	3. Kontrasti	—	-□□□■+ -□□■□+ -□□■□□+* -□■□□+ -■□□□+	Säätää kopioiden kontrastia.	64
4. Tul. raportti	1. Lähet. vahvist.	—	—	Tulostaa viimeiseksi lähetetyn faksin vahvistusraportin.	54
	2. Ohje	—	—	Tulostaa ohje-luettelon, josta näet yhdellä silmäyksellä laitteen ohjelmoimisen pikaohjeet.	54
	3. Pikanumerot	—	—	Tulostaa pikanumero- ja lyhytvalintamuistiin tallennetut nimet ja numerot numerojärjestyksessä.	54
	4. Faksiraportti	—	—	Tulostaa viimeisten vastaanotettujen ja lähetettyjen faksien tiedot. (TX tarkoittaa lähetystä. RX tarkoittaa vastaanottoa.)	54
	5. Käytt. aset.	—	—	Tulostaa luettelon asetuksista.	54
5. Laitetiedot	1. Sarjanumero	—	—	Voit tarkistaa laitteesi sarjanumeron.	89
0. Perusasetukset	1. Vastaustila	—	Vain faksi* Faksi/Puhelin Ulkoinen/Puh.va. Manuaalinen	Valitse käyttötarkoitusta parhaiten vastaava vastaanottotila.	26
	1. Vastaustila (FAX-1460)	—	Vain faksi* Faksi/Puhelin Manuaalinen	Valitse käyttötarkoitusta parhaiten vastaava vastaanottotila.	27

Päävalikko	Alivalikko	Valikon vaihtoehdot	Valinnat	Kuvaukset	Sivu
0. Perusasetukset (jatkuu)	2. Pvm/Kello	—	—	Asettaa päivämäärän ja kellonajan nestekidenäyttöön ja lähetettävien faksien faksitunnisteisiin.	Katso Pika-asennus-opasta.
	3. Nimitunnus	—	Fax: Nimi:	Asettaa nimen sekä faksinumeron näkymään faksilla lähetettävillä sivuilla.	
	5. Valintäääni	—	Tunnistus Ei tunnistusta*	Otaa valintäänen tunnistuksen käyttöön tai poistaa sen käytöstä.	81
	6. Linjavalinta	—	Normaali* Keskus ISDN	Valitse puhelinlinjan tyyppi.	34
	0. Kielivalinta	—	Norja Ruotsi Suomi* Englanti Tanska	Muuta nestekidenäytön viestien kieltä.	Katso Pika-asennus-opasta

Tekstin syöttäminen

Ohjelmoidessasi tiettyjä valikon asetuksia, kuten nimitunnusta, saatat joutua syöttämään laitteeseen tekstiä. Useimpiin valintanäppäimiin on merkitty kolme tai neljä kirjainta. Näppäimillä **0**, **#** ja **✖** syötetään erikoismerkkejä ja skandinaavisia kirjaimia.

Painamalla toistuvasti asianmukaista valintanäppäintä, saat näkyviin haluamasi merkin.

Paina näppäintä	yhden kerran	kaksi kertaa	kolme kertaa	neljä kertaa
2	A	B	C	2
3	D	E	F	3
4	G	H	I	4
5	J	K	L	5
6	M	N	O	6
7	P	Q	R	S
8	T	U	V	8
9	W	X	Y	Z

Välilyöntien lisääminen

Lisää väli faksinumeroon painamalla ► kerran numeroiden välillä. Lisää välilyönti nimeen painamalla ► kaksi kertaa merkkien välillä.

Virheiden korjaaminen

Jos syötät väärän kirjaimen ja haluat vaihtaa sen, siirrä kohdistin väärän kirjaimen alle painamalla ◀. Paina sitten **Clear/Back**. Syötä sen jälkeen haluamasi merkki. Voit myös siirtyä taaksepäin ja syöttää kirjaimia.

Kirjainten toistaminen

Kun haluat kirjoittaa kirjaimen, joka on samassa näppäimessä kuin edellinen kirjain, siirrä kohdistinta oikealle painamalla ► ja paina sitten näppäintä uudelleen.

Skandinaaviset kirjaimet, erikoismerkit ja symbolit

Siirrä kohdistin haluamasi kirjaimen, erikoismerkin tai symbolin alle painamalla ✖, # tai 0 ja sitten ◀ tai ►. Valitse se sitten painamalla **OK**.

Paina ✖, kun (välilyönti)! " # \$ % & ' ()
haluat ✖ + , - . / €
merkin

Paina #, kun ; : < = > ? @ [] ^ _
haluat
merkin

Paina 0, kun Ä Ë Ö Ü Æ Ø Å Ñ 0
haluat
merkin

Yleistä

Muistin kapasiteetti	16 Mt
Viestien säilyminen muistissa	Noin 24 tuntia (FAX-1460)
Automaattinen arkinsyöttölaite	Enintään 20 sivua Lämpötila: 20° C - 30° C Kosteus: 50 - 70 % Paperi: [80 g/m ²] A4-koko
Paperikasetti	100 arkkia [80 g/m ²] A4-koko
Tulostintyyppi	Mustesuihku
Tulostusmenetelmä	mustavalkoinen: Pietso, 94 x 1 suutinta
Nestekidenäyttö	16 merkkiä × 1 rivi
Virtalähde	220 - 240 V 50/60 Hz
Tehonkulutus	Virransäästötila: Keskimäärin 4 W Valmiustila: Keskimäärin 6 W Toiminta: Keskimäärin 26 W

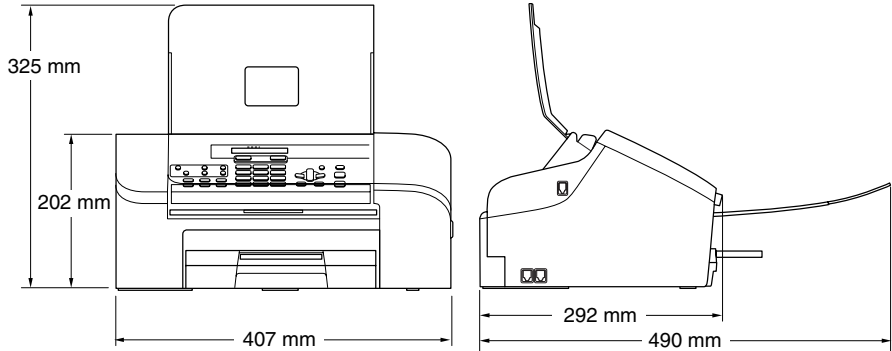
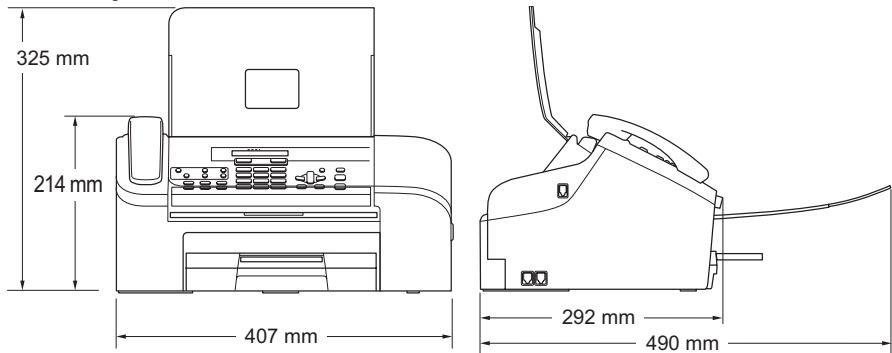
Mitat**FAX-1355****FAX-1360 ja FAX-1460****Paino**

FAX-1355: 5,7 kg

FAX-1360 / FAX-1460: 5,85 kg

MelutasoToiminta: 50 dB¹**Lämpötila**

Toiminta: 10 - 35 °C

Paras tulostuslaatu: 20 - 33 °C

Kosteus

Toiminta: 20 - 80 % (ilman kosteuden tiivistymistä)

Paras tulostuslaatu: 20 - 80 % (ilman kosteuden tiivistymistä)

¹ Riippuu tulostusolosuhteista.

Tulostusmateriaali

Paperin syöttö

Paperikasetti

- Paperityyppi:

Tavallinen paperi

- Paperikoko:

Letter, Legal, A4

Katso lisätietoja kohdasta *Paperin paino, paksuus ja kapasiteetti* sivulla 8.

Leveys: 89 mm - 216 mm

Korkeus: 127 mm - 356 mm

- Paperikasetin enimmäiskapasiteetti: enintään 100 arkkia tavallista 80 g/m² -paperia

Paperin luovutusalue

Enintään 50 arkkia tavallista 80 g/m² -paperia (luovutetaan tekstipuoli ylöspäin luovutusalueelle)

Faksi

Yhteensopivuus	ITU-T ryhmä 3
Koodausjärjestelmä	MH/MR/MMR
Modeemin nopeus	Automaattinen valinta 14 400 bps
Asiakirjan koko	Leveys automaattista arkinsyöttölaitetta käytettäessä: 89 - 216 mm Korkeus automaattista arkinsyöttölaitetta käytettäessä: 127 - 356 mm
Skannausleveys	208 mm
Tulostusleveys	204 mm
Harmaasävy	64 sävyä
Pollaustyypit	Normaali, Suojattu, Ajastettu
Kontrastin säätö	Automaattinen /vaalea/tumma (manuaalinen asetus)
Erottelukyky	<ul style="list-style-type: none"> ■ Vaakasuunnassa 8 pistettä/mm ■ Pystysuunnassa <ul style="list-style-type: none"> Normaali 3,85 viivaa/mm Hieno 7,7 viivaa/mm Valokuva 7,7 viivaa/mm Erittäin hieno 15,4 viivaa/mm
Lyhytvalinta	100 paikkaa
Pikavalinta	10 paikkaa
Ryhmlähetys	160 paikkaa
Automaattinen uudelleenvalinta	3 kertaa 5 minuutin välein
Automaattinen vastaus	0, 1, 2, 3, 4 tai 5 soittoa
Liitäntä	Yleinen puhelinverkko
Lähetys muistista	Enintään 300 ¹ /250 ² sivua
Paperi loppu -vastaanotto	Enintään 300 ¹ /250 ² sivua

¹ "Sivua" viittaa "Brother Standard Chart No. 1" -standarditaulukkoon (tyypillinen liikekirje, normaali erottelukyky, MMR-koodaus). Pidätämme oikeuden muuttaa teknisiä tietoja ja painettua aineistoa ilman ennakoilmoitusta.

² "Sivua" viittaa "ITU-T Test Chart #1" -standarditaulukkoon (tyypillinen liikekirje, normaali erottelukyky, MMR-koodaus). Pidätämme oikeuden muuttaa teknisiä tietoja ja painettua aineistoa ilman ennakoilmoitusta.

Digitaalinen puhelinvastaaja (FAX-1460)

Puhelinvastaaja	Kyllä
Tallennusaika	Enintään 29 minuuttia / 99 viestiä (Enintään 180 s / 1 viesti)
Säästötoiminto	Kyllä
OGM (vastausviesti)	Kyllä
Vastausviestin tallennusaika	20 s

Kopiointi

Väri/mustavalkoinen	Ei/kyllä
Asiakirjan koko	Automaattisen arkinsyöttölaitteen leveys: 89 - 216 mm Automaattisen arkinsyöttölaitteen korkeus: 127 - 356 mm
Kopiointinopeus	Enintään 18 sivua minuutissa (A4 paperi) ¹
Monta kopiota	Pinoaa korkeintaan 99 sivua Lajittelee korkeintaan 99 sivua
Suurentaminen/pienentäminen	25 – 400 % (1 prosentin välein)
Erottelukyky	■ Skannaa enintään 203 × 600 dpi:n tarkkuudella ■ Tulostaa enintään 600 × 600 dpi:n tarkkuudella

¹ Perustuu Brotherin vakiomalliin (nopea tila / pinonta ja kopiointi). Kopiointinopeudet vaihtelevat asiakirjan monimutkaisuuden mukaan.

Tarvikkeet

Muste

Laitteessa käytetään mustaa värikasettia, joka on erillään tulostuspään laitekokonaisuudesta.

Värikasetin käyttöikä

Musta – noin 500 sivua 5 prosentin peitolla

- Kun värikasetti asennetaan ensimmäistä kertaa, hieman mustetta kuluu, kun laite täyttää musteensyöttöputket laadukkaiden tulosteiden tuottamiseksi. Tämä tapahtuu vain kerran. Seuraavilla värikaseteilla voit tulostaa niissä mainitut määrät sivuja.
- Värikasetista tulostettujen sivujen lukumäärä saattaa vaihdella sen mukaan, kuinka usein laitetta käytetään ja kuinka monta sivua tulostetaan kerralla.
- Laite puhdistaa automaattisesti ja säännöllisin väliajoin tulostuspään; tähän kuluu hieman mustetta.
- Kun laite ilmoittaa värikasetin tyhjäksi, kasettiin on saattanut jäädä pieni määrä mustetta. Tämä on tarpeellista, jotta ilma ei kuivata ja vahingoita tulostuspäätä.

Vaihdettavat tarvikkeet

<Musta> LC100BK

Tämä on kattava luettelo Brother-käyttöoppaissa mainituista toiminnoista ja termeistä. Riippuu laitteesta, ovatko mainitut toiminnot käytettävissä.

Ajastettu faksi

Lähetää faksin tiettyyn kellonaikaan.

Automaattinen arkinsyöttölaite

Asiakirja voidaan asettaa automaattiseen arkinsyöttölaiteeseen ja skannata automaattisesti yksi arkki kerrallaan.

Automaattinen faksilähetys

Faksin lähettäminen ilman, että ulkoisen puhelimen kuuloke nostetaan.

Automaattinen pienennys

Pienentää vastaanotettavien faksien kokoa.

Automaattinen uudelleenalinta

Toiminto, jonka avulla laite pystyy valitsemaan viimeksi valitun faksinumeron uudestaan viiden minuutin kuluttua, jos faksilähetys ei onnistunut linjan ollessa varattu.

CNG-merkkiäänät

Automaattilähetyksen aikana faksin lähettämät äänimerkit, jotka ilmoittavat vastaanottavalle laitteelle, että faksi soittaa

Erittäin hieno erottelukyky

392 × 203 dpi. Tätä käytetään hyvin pienikokoiselle tekstille ja viivagrafiikalle.

Erottelukyky

Pysty- ja vaakasuorien viivojen lukumäärä tuumaa kohden. Katso Normaali, Hieno, Erittäin hieno ja Valokuva.

Etsi

Sähköinen, aakkosjärjestyksessä oleva luettelo muistiin tallennetuista pikavalinta-, lyhytvalinta- ja ryhmänumeroista.

F/P-soiton pituus

Aika, jonka Brother-laite soi (kun vastaustilaksi on asetettu Faksi/Puhelin) ja pyytää vastaamaan puheluun, johon se on vastannut

Faksi/Puhelin

Voit vastaanottaa sekä fakseja että puheluja. Älä käytä tätä tilaa puhelinvastaajan kanssa.

Faksien edelleenlähetys

Lähetää muistiin vastaanotetun faksin toiseen etukäteen ohjelmoituun faksinumeroon.

Faksin merkkiäänät

Lähtävien ja vastaanottavien faksien lähettämät signaalit tiedonsiirron aikana

Faksin tallennus

Voit tallentaa vastaanotetut faksit laitteen muistiin.

Faksin tunnistus

Laite pystyy vastaamaan faksin CNG-merkkiääniin, vaikka faksi keskeytettiin puheluun vastattaessa.

Faksin vastaanottotunnus

Syötä tunnus (✕ 5 1), kun vastaat faksipuheluun rinnakkaispuhelimella tai ulkoisella puhelimella.

Faksiraportti

Luettelo 200 viimeksi vastaanotetun ja lähetetyn faksin tiedot. TX tarkoittaa lähetystä. RX tarkoittaa vastaanottoa.

Harmaasävy

Käytössä olevien harmaasävyjen tummuusasteet kopioitaessa ja lähetettäessä valokuvia faksilla.

Hieno erottelukyky

Erottelukyky on 203 × 196 dpi. Se sopii pienelle tekstille ja piirroksille.

Jäljellä olevat tehtävät

Voit tarkistaa, mitkä tehtävät odottavat muistissa, ja peruuttaa tehtäviä yksitellen.

Kaksoistoiminto

Laite pystyy skannaamaan lähteviä fakseja tai ajastettuja tehtäviä muistiin samalla, kun se lähettää faksin muistista tai ottaa vastaan tai tulostaa saapuvan faksin.

Kauko-ohjaustunnus

Oma nelinumeroinen koodisi (---✳), jota käyttäen saat yhteyden faksiisi, kun soitat siihen muualta.

Kaukonouto

Mahdollisuus saada yhteys laitteeseen muualta äänitaajuuspuhelimella.

Keräyslähetykset

(Vain mustavalkofaksit) Kustannuksia säästävä ominaisuus, kun kaikki samaan numeroon lähetettävät faksit voidaan lähettää yhtenä lähetyksenä.

Kirkkaus

Kirkkauden säätäminen muuttaa kuvaa tummemmaksi tai vaaleammaksi.

Kontrasti

Asetus, jolla korjataan liian tummia tai vaaleita fakseja tai kopiota. Tummia asiakirjoja vaalennetaan ja vaaleita tummennetaan.

Koodausmenetelmä

Menetelmä, jolla asiakirjan sisältämät tiedot koodataan. Kaikkien faksilaitteiden täytyy käyttää vähintään Modified Huffman (MH) -standardia. Laite voi käyttää myös tehokkaampia pakkausmenetelmiä, esimerkiksi Modified Read (MR)- ja Modified Modified Read (MMR)-menetelmiä siinä tapauksessa, että myös vastaanottava laite pystyy käyttämään niitä.

Käyttäjän asetukset

Tulostettu raportti, josta näkyvät laitteen vallitsevat asetukset

Lyhytvalinta

Valmiiksi ohjelmoitu numero nopeaa numeronvalintaa varten. Paina **Search/Speed Dial**, #, kaksinumeroinen tunnus ja **Start** käynnistääksesi numeron valinnan.

Lähetys

Faksien lähetykset puhelinlinjaa pitkin laitteesta toiseen faksilaitteeseen

Lähetysraportti (lähetyksen vahvistusraportti)

Luettelo kaikista lähetyksistä fakseista. Raportissa näkyy päivämäärä, kellonaika ja numero.

Manuaalinen faksi

Joissakin malleissa voit valita faksinumeron ja kuunnella vastaanottavan faksilaitteen vastaavan puheluusi, ennen kuin käynnistät faksin lähetyksen painamalla **Start**.

Nestekidenäyttö (liquid crystal display, LCD)

Laitteen näyttöruutu, jossa viestit näkyvät ohjelmoinnin aikana. Laitteen ollessa valmiustilassa näytössä ovat päivämäärä ja kellonaika.

Nimitunnus

Tallennetut tiedot, jotka näkyvät fakzilla lähetettyjen sivujen yläreunassa. Näitä tietoja ovat lähettäjän nimi ja faksinumero.

Normaali erottelukyky

203 × 97 dpi. Tätä käytetään lähettäessä normaalikokoista tekstiä ja haluttaessa lähetyksen tapahtuvan nopeasti.

Ohje-luettelo

Tuloste valikkotaulukosta, jota voidaan käyttää laitteen ohjelmoimiseen, jos Käyttöopas ei ole käytettävissä

Paperi loppu -vastaanotto

Vastaanottaa fakseja laitteen muistiin, kun laitteessa ei ole paperia.

Peruuta tehtävä

Peruuttaa ohjelmoidun tehtävän, kuten ajastetun faksin tai pollauksen.

Pikanumeroluettelo

Luettelo pika- ja lyhytvalintamuistiin tallennetuista nimistä ja numeroista numerojärjestyksessä.

Pikavalinta

Laitteen ohjauspaneelissa olevat näppäimet, joihin voi tallentaa numeroita pikavalintaa varten. Voit tallentaa kuhunkin näppäimeen toisen numeron, jos painat **Shift**- ja pikavalintanäppäintä yhtä aikaa.

Pollaus

Faksilaite soittaa toiseen faksilaitteeseen hakeakseen siellä odottavan faksin.

Puhelinvastaaja

Voit kytkeä ulkoisen puhelinvastaajan laitteeseen.

Pulssi

Eräänlainen puhelinlinjatyyppi, jossa numeroita valitaan pyörivällä kiekolla.

Rinnakkaispuhelin

Puhelin, joka käyttää samaa linjaa kuin faksi, mutta on kytketty toiseen seinäpistorasiaan.

Ryhmälähetys

Mahdollisuus lähettää sama faksiviesti useaan kohteeseen

Ryhmän numero

Muistiin tallennettujen pika- ja lyhyt-valintanumerojen yhdistelmä, jotka on tallennettu pika- ja lyhyt-valintapaikkoihin ryhmälähetystä varten.

Soittokerrat

Soittokertojen lukumäärä, jonka jälkeen laite vastaa Vain faksi- ja Faksi/Puhelin-tilassa

Soittoäänen voimakkuus

Laitteen soittoäänen äänenvoimakkuus

Suora lähetys

Kun muisti on täynnä, voit lähettää faksit suoraan, ilman muistia.

Tauko

Voit asettaa 3,5 sekunnin tauon pika- ja lyhytvalintapaikkaan tallennetun numerosarjan väliin . Voit asettaa pidemmän tauon painamalla **Redial/Pause** tarvittava määrä kertoja.

Ulkoinen puhelin

Puhelinvastaaja tai puhelin, joka on kytketty laitteeseen

Ulkomaanlinja

Tekee väliaikaisia muutoksia faksin äänimerkkeihin mukautuen ulkomaisten puhelinlinjojen ääni- ja ilmastohäiriöihin.

Valikkotila

Ohjelmointitila, jossa laitteen asetuksia muutetaan

Varmistustulostus

Laite voi tulostaa kopion jokaisesta faksista, joka vastaanotetaan ja tallennetaan muistiin. Tämä on turvaominaisuus, jonka avulla viesteistä on olemassa kopio sähkökatkoksen sattuessa.

Virheenkorjaustila (Error Correction Mode, ECM)

Tunnistaa virheet faksilähetysten aikana ja lähettää uudestaan ne sivut, joissa virhe esiintyi.

Väliaikaiset asetukset

Voit tehdä joitakin asetuksia yksittäisille fakseille tai kopioille muuttamatta oletusasetuksia.

Yhteensopivuusryhmä

Faksin kyky viestiä toisen faksin kanssa. Yhteensopivuus on vahvistettu ITU-T-ryhmien välillä.

Yhteysraporttien väli

Automaattisesti tulostettavien faksiraporttien välinen valmiiksi ohjelmoitu ajanjakso. Faksiraportin voi tulostaa tarvittaessa sen häiritsemättä tätä ohjelmoitua toimintoa.

Yhteysvika

Faksin lähetyksen tai vastaanoton aikana tapahtunut virhe. Johtuu usein linjahäiriöistä tai muista häiriöistä.

Äänimerkin äänenvoimakkuus

Näppäintä painettaessa tai virheen sattuessa kuuluvan äänimerkin voimakkuuden säätö.

Äänitaajuus

Eräänlainen puhelinlinjatyyppi, jossa numeroita valitaan näppäimillä.

F

Hakemisto

A

Arkinsyöttölaitteen kansi	79
Automaattinen	
faksin vastaanotto	26
Faksin tunnistus	29
Automaattinen arkinsyöttölaite	5, 20, 32

C

Copy Options (Kopiointiasetukset) - näppäin	
paperikoko	64

E

Erottelukyky	
asettaminen seuraavaa faksia varten	22
faksi	103
kopiointi	105

F

Faksi, erillinen	
lähettäminen	20, 55
ajastettu faksi	24
ajastettu keräyslähetyks	24
Erottelukyky	22
faksaustilaan siirtyminen	20
häiriöt puhelinlinjalla	82
keskustelun lopussa	25
kontrasti	21
manuaalinen	25
muistilähetyksen peruuttaminen	24
muistista (Kaksoistoiminto)	22
Ryhmälähetyks	20
Suora lähetyks	23
ulkomaat	23
vastaanottaminen	26
F/P-soittoaika, asetus	29
Faksien edelleenlähetyks	51
häiriöt puhelinlinjalla	82
keskustelun lopussa	28, 31
nouto etäkohteesta	49
ongelmia	73, 74
pienentäminen paperin kokoon sopivaksi	30

rinnakkaispuhelimesta	37, 38
Soittokerrat, asetus	29
Vastaanottotila, valitseminen	26
Faksi/Puhelin-tila	
F/P-soittoaika	29
Faksin vastaanottotunnus	37, 38
kaksoissoitto (puhelut)	29
Puhelun vastaustunnus	37, 38
rinnakkaispuhelin vastaaminen	37, 38
Soittokerrat	29
Faksien tai faksiraportin siirtäminen	78
Faksin edelleenlähetyks	
muuttaminen kauko-ohjauksella	50, 51
numeron ohjelmoiminen	47
Faksin tallennus	47
kytkeminen pois päältä	48
kytkeminen päälle	47
Faksin tunnistus	29
Faksitunnukset	
Faksin vastaanottotunnus	37, 38
Kauko-ohjaustunnus	48
Puhelun vastaustunnus	37, 38
vaihtaminen	38, 48

H

Harmaasävy	103
------------------	-----

K

Kaiutinpuhelin	3, 25
Kaksoistoiminto	22
Kaukonouto	48
faksien noutaminen	49
komennot	51
käyttöoikeustunnus	48, 49
Kopiointi	
automaattisen arkinsyöttölaitteen käyttö	60
kopiointitilaan siirtyminen	60
laatu	61
Lajittelu	63
näppäin	61
suurentaminen/pienentäminen	62
useiden	60
väliaikaiset asetukset	61

yksi kappale	60
Kunnossapito, säännöllinen	82
Kytkeminen	
ulkoinen puhelin	37
ulkoinen puhelinvastaaja	35

L

Laitteen kuljettaminen	89
Laitteen ohjelmointi	91, 92
Langaton puhelin	38
Lyhytvalinta	
asettaminen	41
käyttö	39
vaihtaminen	41
Lähteyksen esto (suojaus)	16

M

Manuaalinen	
lähetys	25
valinta	39
vastaanotto	26
Muisti täynnä -viesti	25
Muistiin tallennus	91
Muistin suojaus	57

N

Nestekidenäyttö	91, 92
Kontrasti	15
Ohje-luettelo	54

O

Ohjauspaneelin esittely	3
OHJE	
Nestekidenäytön viestit	91
valikkonäppäinten käyttö	92
Valikkotaulukko	91
Ohje-luettelo	54

P

Paperi	6, 102
asettaminen	9
asiakirjan koko	5, 20
kapasiteetti	8
koko	8, 14
tyyppi	8

Peruuttaminen	
Faksien edelleenlähetys	48
Faksin tallennus	48
uudelleenvalintaa odottavat tehtävät	24
Pienentäminen	
kopiot	62
saapuvat faksit	30
Pikanumero	
Etsi	40
Lyhytvalinta	
asettaminen	41
käyttö	39
muuttaminen	41
Pikavalinta	
asettaminen	41
muuttaminen	41
Ryhmälähetys	20
Ryhmien käyttö	20
Ryhmävalinta	
muuttaminen	41
ryhmien asettaminen ryhmälähetystä varten	42
Pikavalinta	
asettaminen	41
vaihtaminen	41
Pistorasiat	
EXT	
Puhelinvastaaja	35
ulkoinen puhelin	35
Puhdistaminen	
paperin syöttötela	86
skanneri	85
tulostinalusta	86
tulostuspää	87
Puhelinlinja	
häiriöt	82
ongelmia	74
vaihe (PBX)	36
yhteys	35
Puhelinvastaaja	35
kytkeminen	35
Puhelinvastaaja, ulkoinen	26, 35
kytkeminen	35
vastaanottotila	26
vastausviestin tallentaminen	36
Puhelinvastaajatila	43
Asettaminen	43
Faksi/Puhelin-tilan viesti	44
Faksien tulostaminen muistista	45
Vastausviesti	43

Viestien poistaminen	45
Ääniviestien kuuntelu	44

R

Raportit	53
Faksiraportti	54
Yhteysraporttien väli	53
Käyttäjän asetukset	54
Lähetysten vahvistus	53, 54
Ohje-luettelo	54
Pikanumeroluettelo	54
tulostaminen	54
Redial/Pause (Uudelleenvalinta/Tauko) - näppäin	40
Rinnakkaispuhelin, käyttö	38
Ryhmälähetys	20
ryhmien asettaminen	42
Ryhmät ryhmälähetyksissä	42

S

Sarjanumero mistä löytyy katso etukannen sisäpuolelle	
Soittokerrat, asetus	29
Sähkökatkos	91

T

Tarvike	106
Tavallisen puhelinlinjan mukautetut toiminnot	75
Teksti, näppäileminen	99
erikoismerkit	99
Tila, siirtyminen Faksi	20
Kopiointi	60
Tukokset asiakirja	79
paperi	79
Tulostaminen alue	11
kohdistuksen tarkastaminen	87
laadun parantaminen	87
ongelmia	73, 74
paperitukokset	80
raportit	54
Turvaohjeita	70

U

Ulkoinen puhelin, kytkeminen	37
------------------------------------	----

V

Vaihdeliitännät (PBX)	36
Valikkotaulukko	91
Valinta manuaalinen	39
Ryhmät	20
tauko	40
Vastaanottotila	26
Faksi/Puhelin	26
Manuaalinen	26
Ulkoinen puhelinvastaaaja	26
Vain faksi	26
Vianetsintä	73
asiakirja juuttunut	79
jos sinulla on ongelmia faksien lähettämisessä	75
faksien vastaanottamisessa	74
juuttuneen asiakirjan kanssa	79
kopioidussa	76
puhelinlinja tai yhteys	74
saapuvien puhelujen käsittelyssä	75
tulostamisessa	73
vastaanotettujen faksien tulostamisessa	74
musteen määrän tarkistaminen	88
paperitukos	80
tulostuslaatu	87
virheviestit nestekidenäytössä	76
Virheviestit nestekidenäytössä	76
Al. ei onn.	76
Ei tallennettu	39
Muisti täynnä	77
Muste loppu	77
Muut. ei onn.	77
Pian loppu	77
Puhd. ei onn.	77
Skan. ei onn.	78
Tarkista paperi	77
Tul. ei onn.	78
Yhteysvika	78
Väliaikaiset kopiointiasetukset	61
Värikasetti musteen määrän tarkistaminen	88
vaihtaminen	82
värin pistelaskin	82

Ä

Äänenvoimakkuus, asetus

kaiutin	15
soittoääni	14
äänimerkki	14

brother[®]

**Vieraile www-sivustollamme:
<http://www.brother.com>**

Tämä laite on hyväksytty käytettäväksi vain ostomaassa. Paikalliset Brother-yhtiöt tai niiden jälleenmyyjät tukevat vain kyseisessä maassa ostettuja laitteita.