

FAX-1360

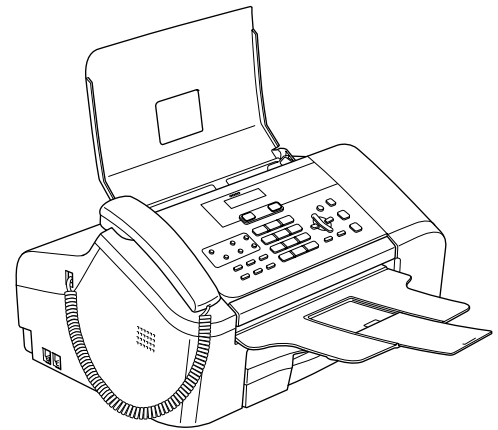





Vous devez configurer le matériel avant de pouvoir utiliser l'appareil.
Veuillez lire ce Guide d'installation rapide pour les instructions relatives à la procédure de configuration correcte.

Installation de l'appareil

L'installation est terminée !

Conservez le Guide d'installation rapide et le Guide de l'utilisateur dans un endroit facile d'accès pour une consultation rapide à tout moment.

Symboles utilisés dans ce guide

 Avertissement	 Attention	 Configuration incorrecte
Avertissement : indique les mesures à prendre pour éviter tout risque de blessure corporelle.	Attention : procédures à suivre ou à éviter pour ne pas endommager l'appareil ou d'autres objets.	Configuration incorrecte : indique un dispositif ou une opération qui n'est pas compatible avec l'appareil.
 Remarque	 Guide de l'utilisateur	
Les remarques indiquent la marche à suivre dans une situation donnée et offrent des conseils sur l'opération en cours en combinaison avec d'autres fonctions.	Renvoie au Guide de l'utilisateur fourni.	



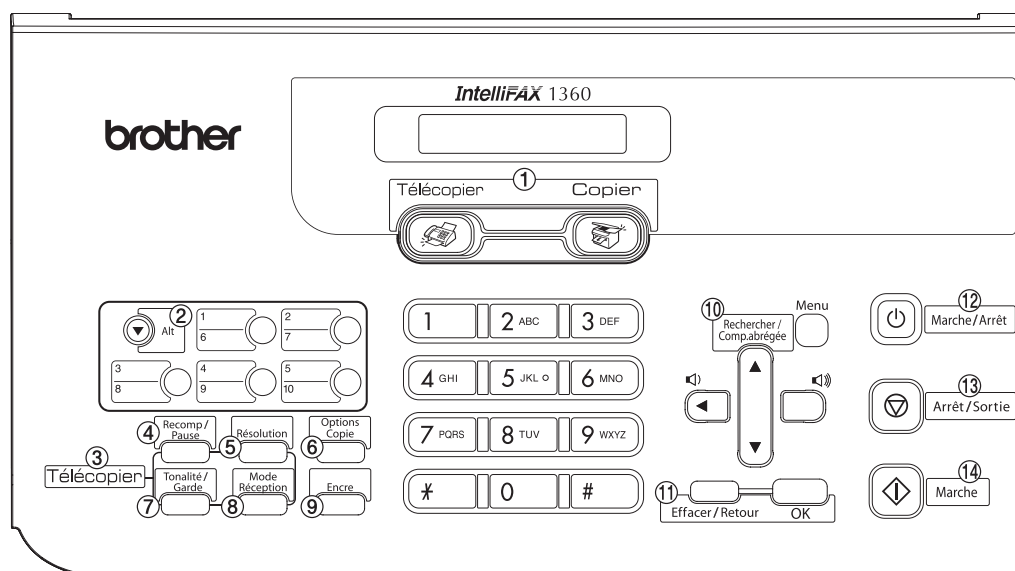



Si nécessaire collez les étiquettes fournies sur le panneau de commande de votre appareil.

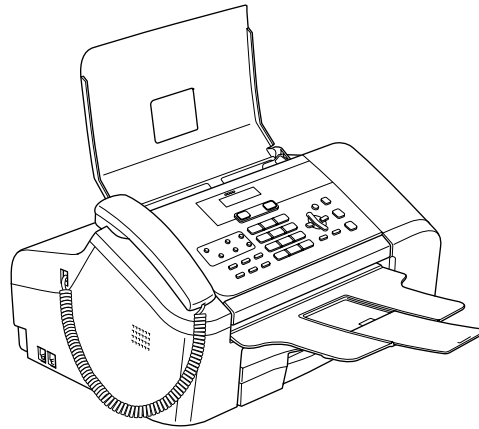

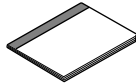
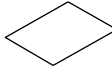
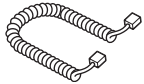
Contenu de l'emballage

Le contenu de l'emballage peut varier d'un pays à l'autre.
Conservez l'emballage et le carton en vue d'un éventuel transport de l'appareil.

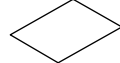

 Guide d'installation rapide	 Guide de l'utilisateur	 Bon de commande des accessoires	 Combiné cordon spiralé
 Combiné téléphonique	 Cordon téléphonique	 Étiquettes des monotouches	 Feuille de test (États-Unis seulement)
 Noir (LC51BK) Cartouche d'encre			

Panneau de commande

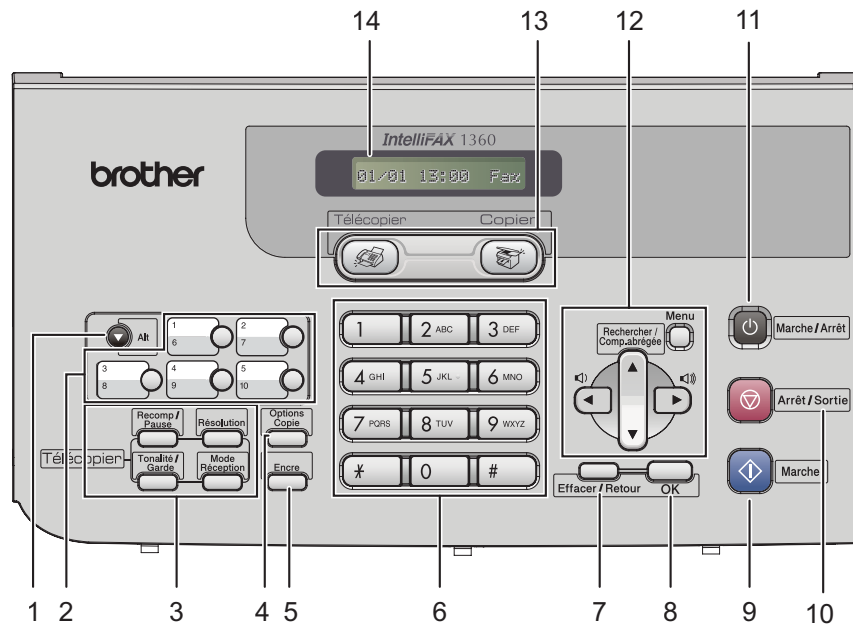

- | | |
|---|--|
| 1 Alt | 8 Touche OK |
| 2 Monotouches | 9 Touche Marche |
| 3 Touches pour télécopieur et téléphone | 10 Touche Arrêt/Sortie |
| 4 Touche Options Copie | 11 Touche Marche/Arrêt |
| 5 Touche Encre | 12 Touches de menu |
| 6 Pavé numérique | 13 Touches de mode |
| 7 Effacer/Retour | 14 Écran ACL (affichage à cristaux liquides) |

Remarque

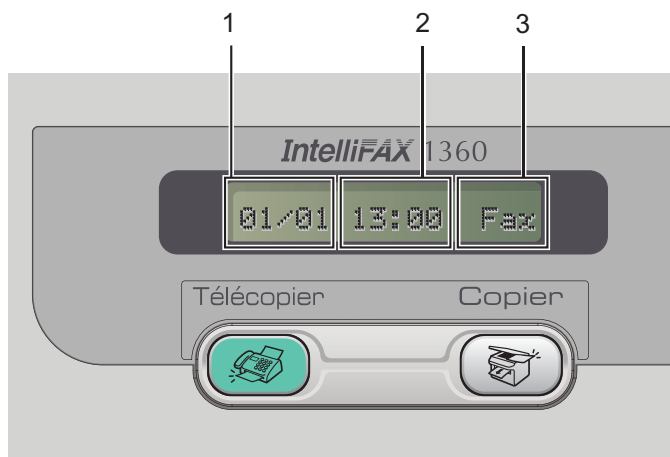

- | |
|---------------------|
| 1 Date |
| 2 Heure |
| 3 Mode de réception |

Lorsque l'appareil est en mode d'attente (n'est pas utilisé), il revient à l'affichage par défaut représenté ci-dessus. L'affichage par défaut comprend la date, l'heure et le mode de réception actuel.



Pour connaître le fonctionnement du panneau de commande, reportez-vous à la section Description du panneau de commande du chapitre 1 du Guide de l'utilisateur.

1 Retrait des éléments de protection

- 1 Retirez le ruban adhésif.

2 Installation du combiné

- 1 Raccordez le cordon en spirale du combiné au FAX et l'autre extrémité au combiné.

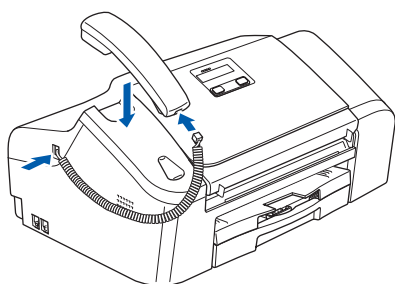

3 Ouverture du support de document et du récepteur de document

- 1 Ouvrez le support de document (①) et le récepteur de document (②), puis tirez sur le clapet d'extension (③).

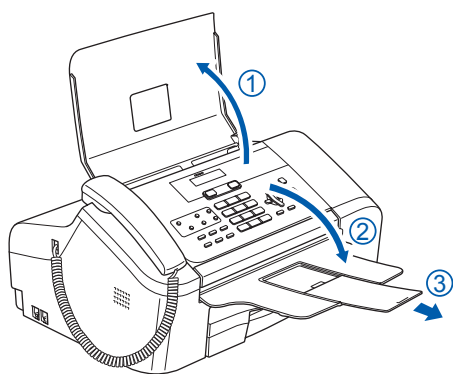

4 Chargement du papier

-  Vous pouvez charger jusqu'à 100 feuilles de papier de 80 g/m² (20 lb).
Pour plus de détails, voir Manipulation et utilisation de papier ordinaire au chapitre 2 du Guide de l'utilisateur.

- 1 Sortez complètement le bac d'alimentation de l'appareil. Si le volet du support papier (1) est ouvert, fermez-le. Soulevez le capot du bac de sortie (2).

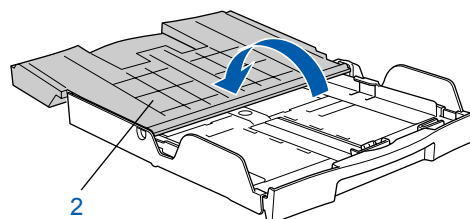
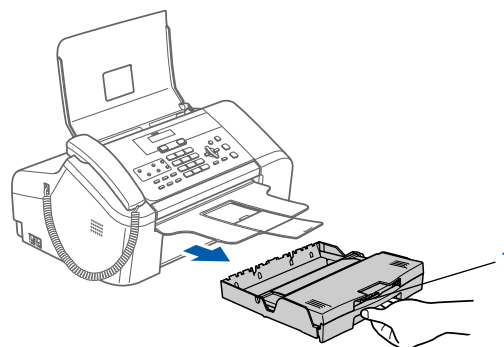

- 2 Maintenez enfoncé le bouton de libération du guide universel (1) pendant que vous sortez la partie frontale du bac d'alimentation pour régler le format du papier.

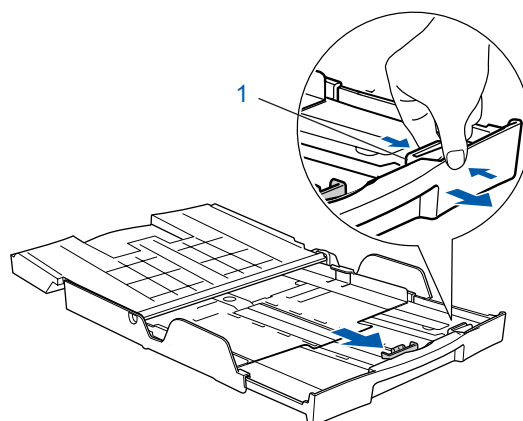

Installation de l'appareil

- 3** Appuyez sur les guide-papier latéraux (1) et sur le guide de profondeur de papier (2) et faites-les coulisser pour les ajuster au format du papier.

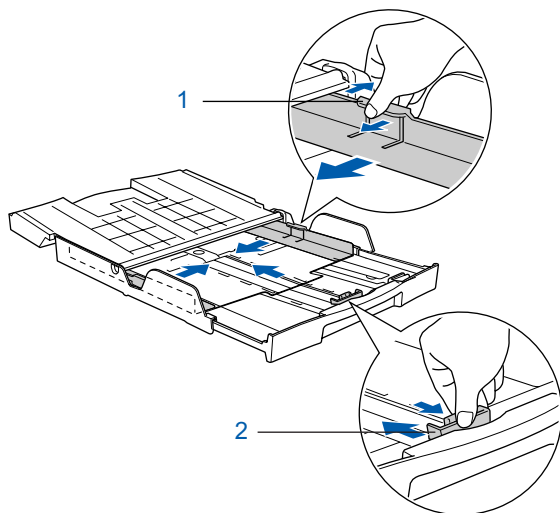

- 4** Déramez bien les feuilles pour éviter les bourrages et les problèmes d'entraînement du papier.

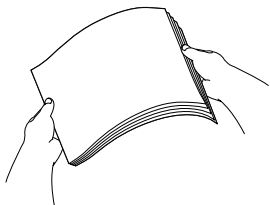

- 5** Sans forcer, insérez le papier dans le bac d'alimentation, côté imprimable vers le bas et le bord supérieur en premier. Vérifiez que le papier est bien à plat dans le bac.

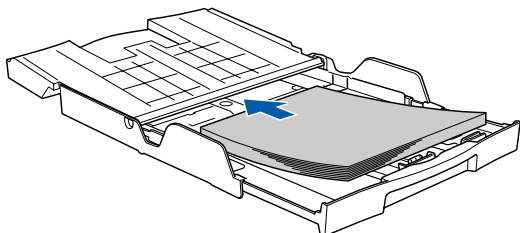

- 6** Réglez les guide-papier latéraux sans forcer en les tenant des deux mains ainsi que le guide de longueur du papier pour les ajuster au format du papier. Vérifiez que les guide-papier latéraux et le guide de profondeur de papier touchent les bords du papier.

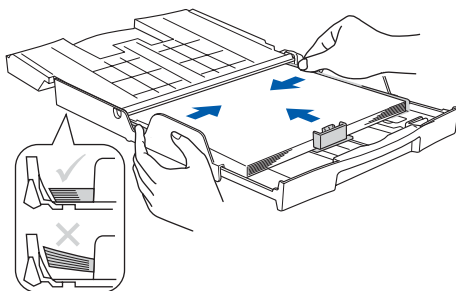

Remarque

Prenez soin de ne pas pousser le papier trop loin car il pourrait se soulever à l'arrière du bac et entraîner des problèmes d'alimentation du papier.

- 7** Fermez le capot du bac de sortie (1) et faites glisser le capot du bac d'alimentation vers l'avant.

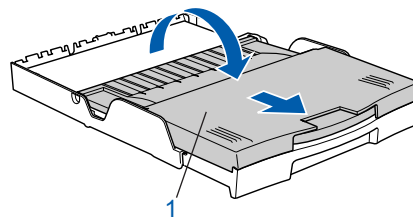

Remarque

Si vous utilisez du papier de format Légal, le capot ne coulisse pas entièrement jusqu'à l'avant du bac d'alimentation.

- 8** Enfoncez lentement et à fond le bac d'alimentation dans l'appareil.

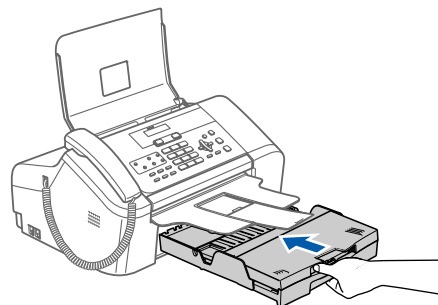

- 9** Tout en maintenant le bac d'alimentation en place, tirez le support papier (1) jusqu'à ce qu'un déclic soit perceptible et déployez le volet du support papier (2).

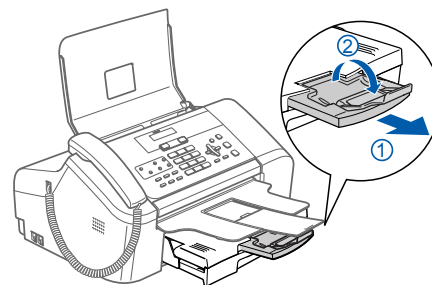

Remarque

N'utilisez pas le volet du support papier pour du papier de format Légal.

5 Branchement de la ligne téléphonique

- 1 Branchez le cordon de ligne téléphonique. Branchez une extrémité du cordon de ligne téléphonique dans la prise de l'appareil repérée **LINE** et l'autre extrémité dans une prise téléphonique murale.

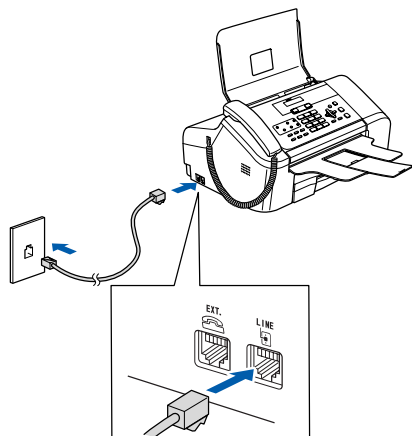

Remarque

Si vous partagez une ligne téléphonique avec un téléphone externe, effectuez le raccordement comme représenté ci-dessous.

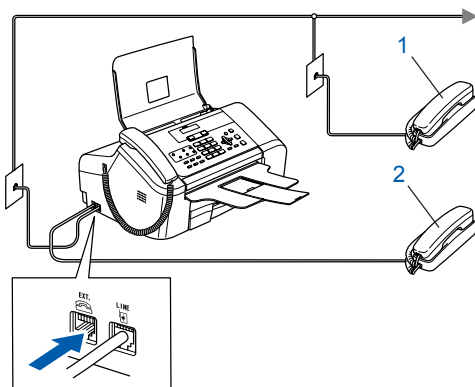

- 1 Téléphone supplémentaire
- 2 Téléphone externe

Remarque

Si vous partagez une ligne téléphonique avec un répondeur externe, effectuez le raccordement comme représenté ci-dessous.

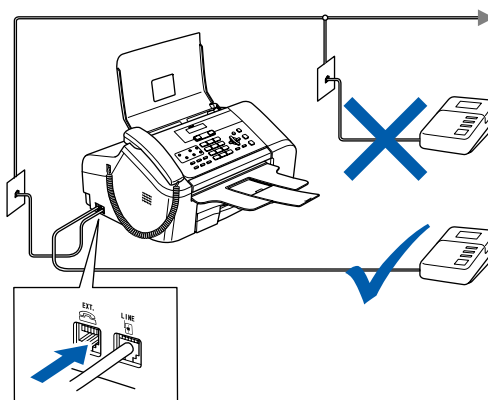

Si vous possédez un répondeur externe, réglez le mode de réception sur « Tél ext/rép ». Pour plus de détails, consultez la section « Raccordement d'un répondeur téléphonique » au chapitre 7 du Guide de l'utilisateur.

6 Branchement du cordon d'alimentation

- 1 Branchez le cordon d'alimentation.

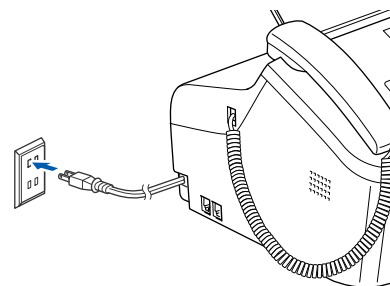

7 Installation de la cartouche d'encre

⚠ Avertissement

En cas de contact de l'encre avec les yeux, rincez-les à l'eau. En cas d'irritation, consultez un médecin.

- 1 Vérifiez que l'appareil est sous tension. L'écran ACL affiche :

No Cartridge

(Aucune cartouche)

Installation de l'appareil

- 2** Ouvrez le couvercle (1) de la cartouche d'encre.

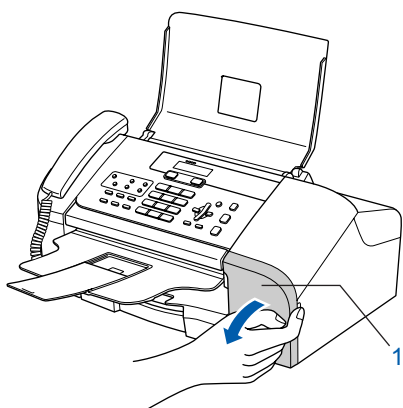

- 3** Tirez le levier de déverrouillage vers le bas et retirez la pièce de protection jaune (1)

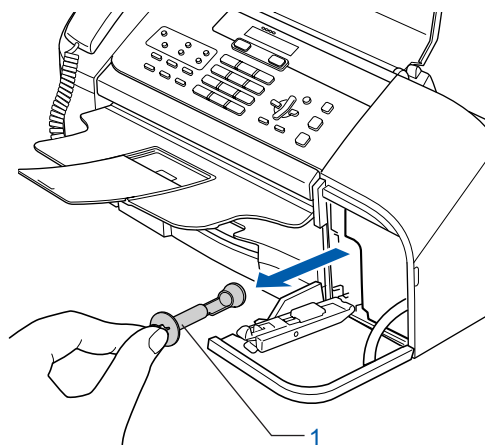
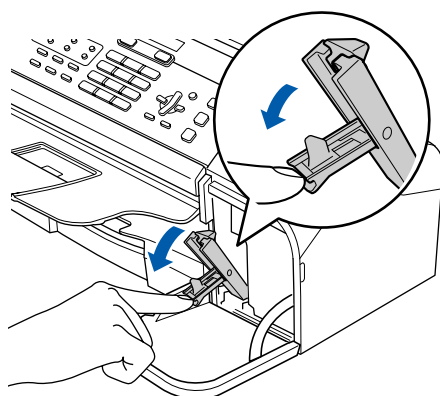

 **Remarque**

Ne jetez pas la pièce de protection jaune. Vous en aurez besoin si vous devez transporter l'appareil.

- 4** Retirez la cartouche d'encre.

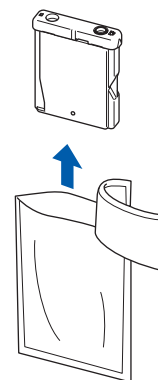

- 5** Enlevez avec précaution le capuchon de protection jaune (1).

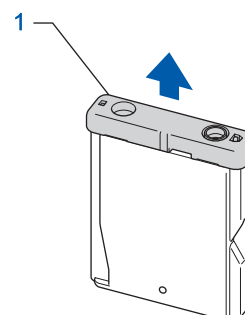

 **Mauvaise configuration**

NE touchez PAS la zone indiquée sur l'illustration ci-dessous.

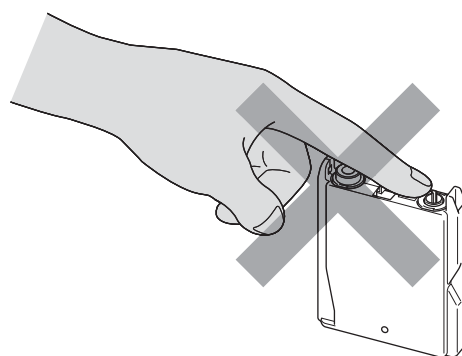

 **Remarque**

Si le capuchon de protection jaune s'enlève lorsque vous ouvrez l'emballage, la cartouche ne sera pas endommagée.

- 6** Insérez la cartouche d'encre dans le sens de la flèche figurant sur l'étiquette.

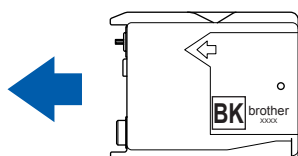
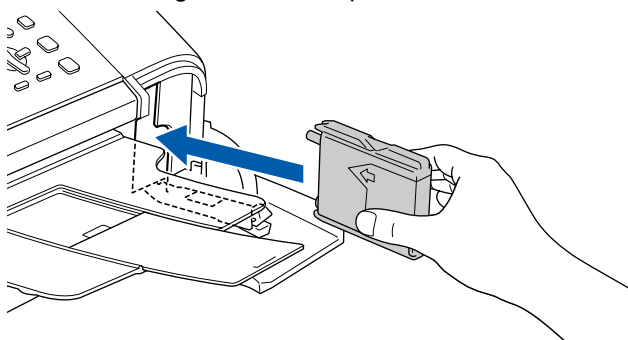

- 7** Soulevez le levier de déverrouillage et poussez-le sans forcer jusqu'à ce qu'un déclic soit perceptible, puis fermez le couvercle de la cartouche d'encre.

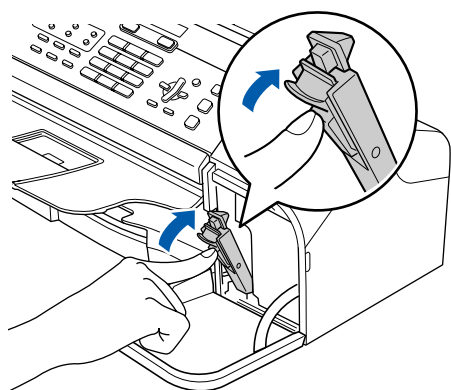

Remarque

Si l'écran ACL indique *Install Black (Install. noire)* après l'installation de la cartouche d'encre, vérifiez si celle-ci est correctement installée.

L'appareil nettoiera le circuit d'alimentation en encre pour la première utilisation. Ce processus de préparation ne se produira qu'une fois, lors de la première mise en place de la cartouche d'encre. Le processus de nettoyage durera environ deux minutes. L'écran ACL affiche :

Preparing System

(Préparer système)



Approx 2 Minutes

(2 min approx)

Cleaning

(Nettoyage)



Please Wait

(Attendre s.v.p.)

Attention

- NE retirez PAS la cartouche d'encre si elle n'a pas besoin d'être remplacée. Cela risquerait de réduire la quantité d'encre apparemment disponible et l'appareil ne pourrait plus détecter le niveau d'encre restant dans la cartouche.
- NE secouez PAS la cartouche d'encre. En cas d'éclaboussures sur la peau ou les vêtements, lavez-les immédiatement avec du savon ou du détergent.
- Veillez à NE PAS insérer et retirer la cartouche de façon répétée, car de l'encre pourrait s'échapper de la cartouche.
- Une cartouche d'encre ouverte doit être installée immédiatement dans l'appareil et utilisée dans les six mois. Les cartouches d'encre non ouvertes doivent être utilisées avant leur date d'expiration figurant sur l'emballage.
- NE démontez PAS et ne modifiez pas les cartouches car de l'encre pourrait s'en échapper.
- Brother vous recommande vivement de ne pas recharger la cartouche d'encre fournie avec votre appareil. De même, nous vous recommandons vivement d'utiliser uniquement les cartouches d'encre de marque Brother. L'utilisation d'une encre ou d'une cartouche d'encre non compatible avec votre appareil risque d'endommager ce dernier et peut entraîner des résultats d'impression non satisfaisants. La garantie de Brother ne couvre pas les problèmes techniques découlant de l'utilisation d'une encre ou d'une cartouche d'encre non autorisée d'un autre fabricant. Afin de protéger votre investissement et de garantir la qualité d'impression, remplacez la cartouche d'encre épuisée uniquement par une cartouche d'encre de marque Brother.

8 Contrôle de la qualité d'impression

- 1 Une fois le cycle de nettoyage terminé, l'écran ACL affiche :

Set Paper and

(Prog papier et)



Press Start

(Appuyer Marche)

- 2 Vérifiez que du papier est chargé dans le bac d'alimentation.
Appuyez sur **Marche**.
L'appareil commence à imprimer la feuille de contrôle de la qualité d'impression (seulement à l'occasion de l'installation initiale des cartouches d'encre).

- 3 Vérifiez la qualité du bloc sur la feuille.

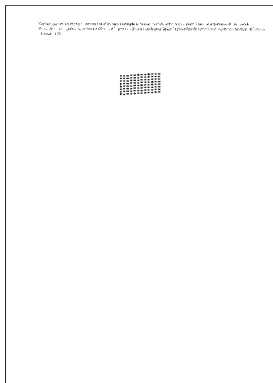

5

Effectuez l'une des actions suivantes :

- Si toutes les lignes sont nettes et visibles, appuyez sur **1 (Yes)** sur le pavé numérique pour terminer le contrôle de qualité.
- Si vous remarquez qu'il manque des lignes courtes, appuyez sur **2 (No)** sur le pavé numérique et passez à l'étape **6**.

Correct

Incorrect

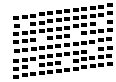
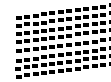

6

L'écran ACL affiche :

Start Cleaning?

(Début Nettoyage)



1.Yes 2.No

(1.Oui 2.Non)

7

Appuyez sur **1 (Yes)**. L'appareil commence le nettoyage.

8

Une fois le nettoyage terminé, appuyez sur **Marche**. L'appareil imprime à nouveau la feuille de contrôle de la qualité d'impression et retourne à l'étape **3**.

⊘ Mauvaise configuration

Évitez de toucher la surface imprimée du papier immédiatement après l'impression car il se peut que la surface ne soit pas tout à fait sèche et salisse vos doigts.

4

L'écran ACL affiche :

Is Quality OK?

(Qualité ok?)



1.Yes 2.No

(1.Oui 2.Non)

9 Sélection de la langue (Canada seulement)

- 1 Appuyez sur **Menu, 0, 0**.
- 2 Appuyez sur ▲ ou sur ▼ pour choisir votre langue (English (Anglais) ou French (Français)) puis appuyez sur **OK**.

Language: French
(Langue: Français)

- 3 Appuyez sur **Arrêt/Sortie**.

10 Réglage du contraste de l'écran ACL

Vous pouvez régler le contraste de l'écran ACL pour obtenir un affichage plus net et des couleurs plus vives. Si l'écran ACL est peu visible depuis votre position, nous vous conseillons d'utiliser le réglage de contraste suivant pour améliorer la visualisation.

- 1 Appuyez sur **Menu, 1, 6**.
- 2 Appuyez sur ▲ ou sur ▼ pour sélectionner **Foncé** ou **Clair**.
- 3 Appuyez sur **OK**.
- 4 Appuyez sur **Arrêt/Sortie**.

Contraste: Clair



Contraste: Foncé

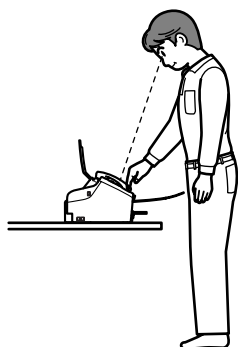

11 Réglage de la date et de l'heure

L'appareil affiche la date et l'heure, puis l'imprime sur chaque télécopie que vous envoyez si vous avez défini l'Identifiant de poste.

- 1 Appuyez sur **Menu, 0, 1**.
- 2 Entrez les deux derniers chiffres de l'année sur le pavé numérique, puis appuyez sur **OK**.

Année: 2007

(par ex., entrez **0 7** pour l'année 2007).

- 3 Entrez les deux chiffres du mois sur le pavé numérique, puis appuyez sur **OK**.

Mois: 03

(par ex., entrez **0 3** pour mars).

- 4 Entrez les deux chiffres du jour sur le pavé numérique, puis appuyez sur **OK**.

Jour: 01

(par ex., tapez **0 1** pour le premier jour du mois).

- 5 Entrez l'heure au format 24 heures sur le pavé numérique, puis appuyez sur **OK**.

Heure: 15:25

(par ex., entrez **1 5, 2 5** pour indiquer 15:25).

- 6 Appuyez sur **Arrêt/Sortie**.



Pour confirmer la date et l'heure en cours, imprimez le rapport des réglages des utilisateurs. Voir « Impression de rapports », au chapitre 10 du Guide de l'utilisateur.

12 Configuration de votre identifiant de poste (ID Station)

Vous devez mémoriser le nom et le numéro de télécopieur à imprimer sur toutes les pages des télécopies que vous envoyez.



- 1 Appuyez sur **Menu, 0, 2**.
- 2 Entrez votre numéro de télécopieur (jusqu'à 20 chiffres) sur le pavé numérique, puis appuyez sur **OK**.

Fax: _

- 3 Entrez votre nom (jusqu'à 20 caractères) sur le pavé numérique, puis appuyez sur **OK**.

Nom: _

Remarque

- Pour entrer votre nom, voir le tableau suivant.
- Si vous devez entrer un caractère situé sur la même touche que le dernier caractère saisi, appuyez sur  pour déplacer le curseur vers la droite.
- Pour corriger une faute de frappe, appuyez sur  ou sur  pour déplacer le curseur sous le caractère incorrect, puis appuyez sur **Effacer/Retour**.

Appuyez sur la touche	1 fois	2 fois	3 fois	4 fois
2	A	B	C	2
3	D	E	F	3
4	G	H	I	4
5	J	K	L	5
6	M	N	O	6
7	P	Q	R	S
8	T	U	V	8
9	W	X	Y	Z

- 4 Appuyez sur **Arrêt/Sortie**.

Remarque

Si vous commettez une erreur et que vous souhaitez recommencer, appuyez sur **Arrêt/Sortie** et revenez à l'étape 1.



Pour plus de détails, voir « Saisie de texte » à l'annexe C du Guide de l'utilisateur.

Remarque

(États-Unis seulement)

La loi américaine Telephone Consumer Protection Act de 1991 rend illégal l'usage d'un ordinateur ou autre périphérique électronique, y compris les télécopieurs, pour l'envoi de messages sauf si le message en question indique clairement, dans une marge en haut ou en bas de chaque page transmise ou sur la première page de la transmission, la date et l'heure de l'envoi et le nom de l'entreprise, entité autre ou individu à l'origine du message, ainsi que le numéro de téléphone de la machine émettrice, de l'entreprise, de l'entité autre ou de l'individu.

Pour programmer ces informations sur l'appareil, voir Réglage de la date et de l'heure à la page 9 et Configuration de votre identifiant de poste (ID Station) à la page 10.

13 Réglage du mode de numérotation par tonalité ou par impulsions

Votre appareil est réglé d'origine sur le mode de numérotation par tonalité. Si vous devez utiliser la ligne en mode de numérotation par impulsions, il vous faut modifier le mode de numérotation.

- 1 Appuyez sur **Menu, 0, 3**.
- 2 Appuyez sur **▲** ou sur **▼** pour sélectionner **Impuls.** (ou **Tonal.**). Appuyez sur **OK**.
- 3 Appuyez sur **Arrêt/Sortie**.

14 Sélection du mode de réception

Quatre modes de réception sont possibles :
Fax seulement, Fax/Tél, Manuel et
Tél ext/rép.

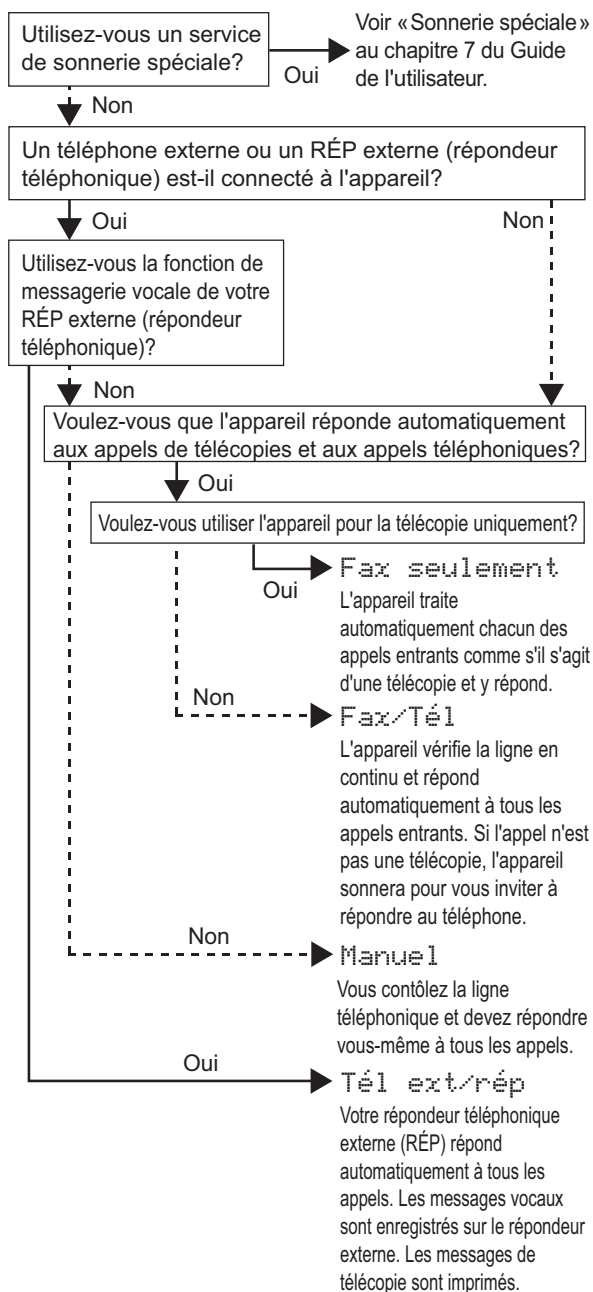

- 1 Appuyez sur **Mode Réception**.
- 2 Appuyez sur ▲ ou sur ▼ pour sélectionner le mode.
- 3 Appuyez sur **OK**.
- 4 Appuyez sur **Arrêt/Sortie**.

 Pour plus de détails, voir « Utilisation des modes de réception » au chapitre 6 du Guide de l'utilisateur.

15 Envoi de la feuille d'enregistrement et de test du produit (États-Unis seulement)

- 1 Remplissez la feuille d'enregistrement et de test du produit.

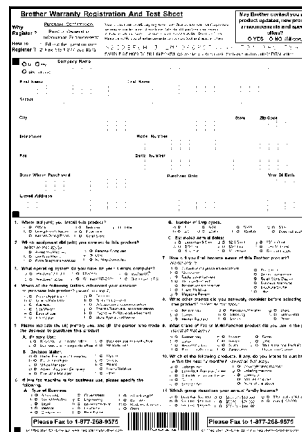

The image shows a 'Brother Warranty Registration and Test Sheet' form. It contains various fields for user information, product details, and a section for registration and testing. The form is divided into several numbered sections (1-10) with checkboxes and text boxes for data entry.

- 2 Placez la fiche, face imprimée vers le bas, dans le chargeur automatique de documents.

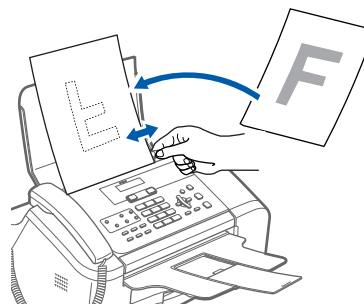

- 3 Vérifiez que la touche  (Télécopieur) est allumée et de couleur verte.
- 4 Entrez le numéro de télécopieur suivant (appel gratuit) : 1-877-268-9575.
- 5 Appuyez sur **Marche**.

Remarque

Vous recevrez une télécopie de confirmation pour l'enregistrement de votre produit. Vous pouvez aussi enregistrer votre produit en utilisant le lien d'enregistrement en ligne sur le site <http://www.brother.com/registration>.

Consommables de rechange

Lorsque la cartouche d'encre doit être remplacée, un message d'erreur s'affiche sur l'écran ACL. Pour plus d'informations sur la cartouche d'encre destinée à votre appareil, visitez le site <http://solutions.brother.com> ou contactez le revendeur Brother de votre région.

Cartouche d'encre

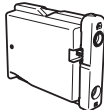
Noir
LC51BK

Marques de commerce

Le logo Brother est une marque de commerce déposée de Brother Industries, Ltd.

Brother est une marque de commerce déposée de Brother Industries, Ltd.

Tous les autres noms de marques et de produits cités dans ce guide sont des marques commerciales ou des marques déposées appartenant à leurs sociétés respectives.

Avis de rédaction et de publication

Le présent guide décrivant le produit et ses spécifications les plus récentes a été rédigé et publié sous la supervision de Brother Industries Ltd.

Le contenu du guide et les caractéristiques du produit peuvent faire l'objet de modifications sans préavis.

La société Brother se réserve le droit d'apporter des modifications sans préavis aux caractéristiques et aux informations contenues dans les présentes. Elle ne saurait être tenue responsable de quelque dommage que ce soit (y compris des dommages immatériels) résultant de la confiance accordée aux informations présentées, y compris, mais sans limitation, les erreurs typographiques ou autres relatives à la publication.

Ce produit est prévu pour une utilisation dans un environnement professionnel.

Droit d'auteur et licence

©2006 Brother Industries, Ltd.

brother®

CAN-FRE