

brother®

GUIDE DE L'UTILISATEUR

FAX-1360

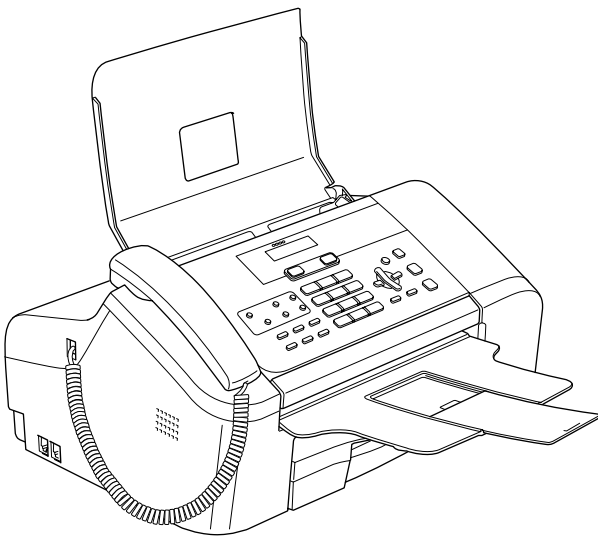

Si vous souhaitez appeler le Service à la clientèle

Veillez compléter les informations suivantes pour pouvoir vous y référer le moment venu :

Numéro de modèle : FAX-1360

Numéro de série : ¹ _____

Date d'achat : _____

Lieu d'achat : _____

¹ Le numéro de série se trouve à l'arrière de l'unité. Gardez ce Guide utilisateur avec votre reçu de vente à titre de preuve permanente de votre achat en cas de vol, d'incendie ou de réparation au titre de la garantie.

Enregistrez votre produit en ligne à l'adresse

<http://www.brother.com/registration/>

En enregistrant votre produit auprès de Brother, vous serez inscrit comme propriétaire initial du produit. Votre enregistrement auprès de Brother :

- tient lieu de pièce justificative de la date d'achat du produit dans l'éventualité où vous perdriez votre reçu d'achat ;
- tient lieu de pièce justificative si vous effectuez une demande d'intervention auprès de votre compagnie d'assurance en cas de perte du produit ; et
- nous permettra de vous informer des améliorations apportées au produit et de vous faire part de nos promotions.

La manière la plus pratique et la plus efficace d'enregistrer votre nouveau produit consiste à l'enregistrer en ligne à l'adresse <http://www.brother.com/registration/>

Cet appareil est un modèle bilingue; vous pouvez donc le faire fonctionner en français ou en anglais. L'anglais est réglé en usine. Pour le faire fonctionner en français, procédez comme suit :

- 1 Veuillez coller les étiquettes incluses dans la boîte sur les noms correspondants du panneau de contrôle.

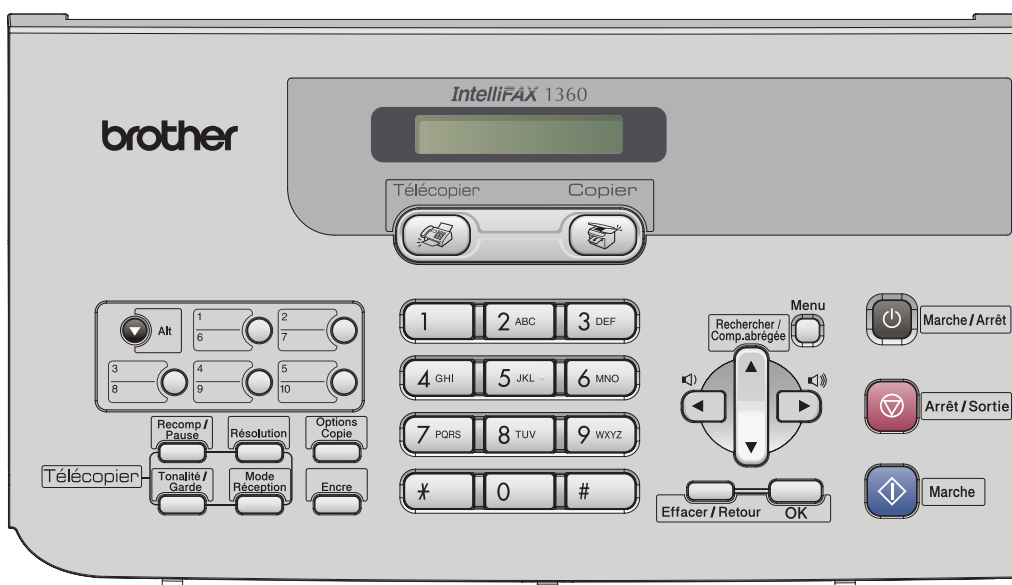

- 2 Les messages de l'écran ACL peuvent apparaître en français. Pour changer de langue :

- 1 Appuyez sur **Menu**, **0**, **0**.
L'écran affiche.

0. Local language

- 2 Appuyez sur ▲ ou ▼ pour sélectionner French.
- 3 Appuyez sur **OK**.
- 4 Appuyez sur **Arrêt/Sortie**.

Numéros de Brother

IMPORTANT

Pour obtenir une aide technique, veuillez appeler le service à la clientèle du pays dans lequel vous avez acheté l'appareil. Tous les appels doivent être effectués **depuis** ce pays.

Enregistrement du produit

En enregistrant votre produit auprès de la Corporation International Brother, vous serez inscrit comme propriétaire d'origine du produit. Votre enregistrement auprès de Brother :

- tient lieu de pièce justificative de la date d'achat du produit dans l'éventualité où vous perdriez votre reçu d'achat ;
- tient lieu de pièce justificative si vous effectuez une demande d'intervention auprès de votre compagnie d'assurance en cas de perte du produit ;
- nous permettra de vous informer des améliorations apportées au produit et de vous faire part de nos promotions.

Veillez remplir la fiche de garantie Brother et nous la télécopier, accompagnée de la feuille d'essai, ou, dans un souci de commodité et d'efficacité, enregistrez votre nouveau produit en ligne à l'adresse suivante :

<http://www.brother.com/registration/>

FAQ (foire aux questions)

Le Centre de solutions Brother (Brother Solutions Center) est votre guichet unique pour tous vos besoins concernant votre télécopieur/centre multifonction. Vous pouvez télécharger les logiciels et les utilitaires les plus récents, consulter la foire aux questions (FAQ) et les conseils de dépannage pour apprendre à tirer le meilleur parti de votre produit Brother.

<http://solutions.brother.com>

Pour le Service à la clientèle

Aux États-Unis : 1-800-284-4329 (téléphone)
1-901-379-1215 (télécopieur)
1-800-284-3238 (service de télécommunication pour les
malentendants)

Au Canada : 1-877-BROTHER (téléphone)
(514) 685-4898 (télécopieur)

Localisateur des centres d'entretien agréés (États-Unis uniquement)

Pour connaître l'adresse du centre d'entretien agréé de Brother dans votre localité, composez le 1-800-284-4357.

Adresses des centres d'entretien (Canada seulement)

Pour connaître l'adresse du centre d'entretien agréé de Brother dans votre localité, composez le 1-877-BROTHER.

Système de renvoi par télécopie de Brother (États-Unis uniquement)

Brother met à votre disposition un service de renvoi par télécopie facile d'utilisation afin de vous faire parvenir rapidement des réponses aux questions les plus courantes ou des renseignements sur la gamme des produits Brother. Vous pouvez y accéder à toute heure de la journée, 7 jours par semaine, pour obtenir des directives d'utilisation et l'intégralité des rubriques traitées par le système de renvoi par télécopie.

Aux États-Unis seulement : 1-800-521-2846

Commande d'accessoires et de fournitures

Pour obtenir les meilleurs résultats possibles, n'utilisez que les accessoires de marque Brother en vente chez la plupart des revendeurs agréés. Si vous ne trouvez pas l'accessoire recherché, nous vous invitons à le commander directement chez Brother si vous disposez d'une carte de crédit Visa, MasterCard, Discover ou American Express (les résidents des États-Unis peuvent visiter notre site Web pour consulter la gamme complète des accessoires et consommables de marque Brother disponibles à la vente).

Aux États-Unis : 1-888-879-3232 (téléphone)
1-800-947-1445 (télécopieur)

<http://www.brothermall.com>

Au Canada : 1-877-BROTHER (téléphone)

Description	Article
Cartouche standard d'encre <noire>	LC51BK (impression de 500 pages environ)
Papier ordinaire à jet d'encre (format Lettre / 250 feuilles)	BP60PL (États-Unis uniquement)
Cordon téléphonique	LG3077001 (États-Unis uniquement)
Combiné téléphonique	LF380004 (États-Unis uniquement)
Combiné cordon spiralé	LG3768004 (États-Unis uniquement)
Guide utilisateur	LP5035001 (anglais pour le Canada et les États-Unis) LP5035002 (français pour le Canada)

Avis d'exclusion de garanties (États-Unis et Canada)

LE OU LES BAILLEURS DE LICENCES DE BROTHER ET LEURS DIRECTEURS, REPRÉSENTANTS, EMPLOYÉS OU AGENTS (COLLECTIVEMENT DÉSIGNÉS « BAILLEURS DE LICENCES DE BROTHER ») N'ASSURENT AUCUNE GARANTIE, EXPLICITE OU TACITE, Y COMPRIS MAIS NON DE FAÇON LIMITATIVE, LES GARANTIES TACITES DE QUALITÉ MARCHANDE ET D'APTITUDE À UN USAGE DONNÉ, À L'ÉGARD DU LOGICIEL. LE OU LES BAILLEURS DE LICENCES DE BROTHER N'ASSURENT AUCUNE GARANTIE NI NE FONT AUCUNE DÉCLARATION CONCERNANT L'UTILISATION OU LES RÉSULTATS DE L'UTILISATION DU LOGICIEL PAR RAPPORT À SON EXACTITUDE, SA FIABILITÉ, SA MISE À NIVEAU OU AUTRE. TOUT RISQUE LIÉ AUX RÉSULTATS ET AUX PERFORMANCES DU LOGICIEL EST INTÉGRALEMENT ASSUMÉ PAR VOUS. L'EXCLUSION DES GARANTIES TACITES N'EST PAS AUTORISÉE DANS CERTAINES PROVINCES DU CANADA OU DANS CERTAINS ÉTATS DES ÉTATS-UNIS. L'EXCLUSION CI-DESSUS PEUT NE PAS S'APPLIQUER À VOTRE CAS.

EN AUCUN CAS, LE OU LES BAILLEURS DE LICENCES DE BROTHER NE SAURAIENT ÊTRE TENUS RESPONSABLES DES DOMMAGES IMMATÉRIELS, ACCESSOIRES OU INDIRECTS (Y COMPRIS LES DOMMAGES-INTÉRÊTS POUR PERTE DE BÉNÉFICES, INTERRUPTION D'ACTIVITÉ, PERTE D'INFORMATIONS COMMERCIALES OU AUTRE) DÉCOULANT DE L'UTILISATION OU DE L'IMPOSSIBILITÉ D'UTILISATION DE CE LOGICIEL MÊME SI LES BAILLEURS DE LICENCES DE BROTHER ONT ÉTÉ AVISÉS DE LA POSSIBILITÉ DE TELS DOMMAGES. CERTAINES PROVINCES DU CANADA OU CERTAINS ÉTATS DES ÉTATS-UNIS N'AUTORISANT PAS L'EXCLUSION OU LA LIMITATION DES RESPONSABILITÉS POUR LES DOMMAGES IMMATÉRIELS OU ACCESSOIRES, LES LIMITATIONS CI-DESSUS PEUVENT NE PAS S'APPLIQUER À VOTRE CAS. DANS TOUS LES CAS, LA RESPONSABILITÉ FINANCIÈRE DES BAILLEURS DE LICENCES DE BROTHER ENVERS VOUS À L'ÉGARD DES DOMMAGES RÉELS, QUELLE QU'EN SOIT L'ORIGINE ET QUELLE QUE SOIT LA FORME DE L'ACTION [CONTRAT, DÉLIT (Y COMPRIS LA NÉGLIGENCE), RESPONSABILITÉ DU FAIT DU PRODUIT OU AUTRE], SERA LIMITÉE À 50 \$.

Avis de rédaction et de publication

Le présent guide décrivant le produit et ses spécifications les plus récentes a été rédigé et publié sous la supervision de Brother Industries Ltd.

Le contenu du guide et les caractéristiques du produit peuvent faire l'objet de modifications sans préavis.

La société Brother se réserve le droit d'apporter des modifications sans préavis aux caractéristiques et aux informations contenues dans les présentes. Elle ne saurait être tenue responsable de quelque dommage que ce soit (y compris des dommages immatériels) résultant de la confiance accordée aux informations présentées, y compris, mais sans limitation, les erreurs typographiques ou autres relatives à la publication.

Garantie limitée de un (1) an et service d'échange de Brother® (États-Unis seulement)

Personnes couvertes par la garantie :

- La présente garantie limitée (ci-après désignée « garantie ») n'est accordée qu'au premier acheteur/utilisateur final (ci-après désigné « Acheteur d'origine ») du produit, des consommables et des accessoires (ci-après collectivement désignés « ce Produit ») visés par cette garantie.
- Si vous avez acheté un produit auprès d'un particulier ou d'une entreprise autre qu'un revendeur agréé de Brother aux États-Unis, ou si le produit a déjà été mis en service (y compris, mais non de façon limitative, les modèles de démonstration ou remis à neuf) avant votre achat, vous n'êtes pas l'Acheteur d'origine du produit et le produit n'est, par conséquent, pas visé par la présente garantie.

Éléments visés par la garantie :

- Ce Produit comprend un appareil, des consommables et des pièces accessoires. Les consommables et les accessoires regroupent, entre autres, les éléments suivants : têtes d'impression, poudre imprimante (toner), tambours, cartouches d'encre, cartouches d'impression, rubans de rechange, papier thermique, papier thermique PLUS et pile de combiné sans fil.
- Sauf dispositions contraires dans les présentes, la société Brother garantit que l'appareil, les consommables et les accessoires accompagnant l'appareil sont exempts de tout défaut de matière et de main-d'œuvre dans des conditions d'utilisation normales.
- La présente garantie ne s'applique qu'aux produits achetés et utilisés aux États-Unis. Pour les produits achetés aux États-Unis, mais utilisés en dehors de ce pays, la présente garantie ne couvre que les réparations effectuées aux États-Unis au titre de ladite garantie (mais exclut le transport en dehors des États-Unis).

Durée de validité de la garantie :

- Appareils : un (1) an à compter de la date d'achat d'origine.
- Consommables et accessoires fournis avec l'appareil : quatre-vingt-dix (90) jours à compter de la date d'achat d'origine ou la vie nominale des consommables, selon la première occurrence.

Éléments NON visés par la garantie :

La présente garantie ne couvre pas :

- 1 Les dommages matériels à ce Produit ;
- 2 Les dommages découlant d'une installation incorrecte, d'une utilisation incorrecte ou anormale, d'une utilisation abusive, d'une négligence ou d'un accident (y compris, mais non de façon limitative, le transport de ce Produit sans manutention ni emballage adéquats) ;

- 3 Les dommages entraînés par un autre dispositif ou un autre logiciel utilisé avec ce Produit (y compris, mais non de façon limitative, les dommages résultant de l'utilisation de pièces de rechange, de consommables ou d'accessoires d'une marque autre que Brother) ;
- 4 Les consommables et accessoires ayant dépassé leur durée de service nominale ; et,
- 5 Les problèmes techniques non liés aux défauts de matière ou de main-d'œuvre.
- 6 Les articles devant être remplacés périodiquement, tels que le module d'entraînement du papier ainsi que les ensembles de fixation et les ensembles laser.

La présente garantie limitée est NULLE et NON AVENUE si ce Produit a été modifié ou altéré de quelque manière que ce soit (y compris, mais non de façon limitative, toute tentative de réparation non autorisée par Brother et la modification ou le retrait du numéro de série).

Marche à suivre pour demander une intervention sur ce Produit au titre de la garantie :

Signalez votre problème à notre service d'assistance prioritaire au 1-800-284-4329 pour un télécopieur, un centre multifonction et un DCP et au 1-800-276-7746 pour une imprimante, ou contactez un centre d'entretien agréé de Brother pendant la période de garantie en vigueur. Envoyez à Brother ou à un centre d'entretien agréé de Brother un exemplaire daté du contrat de vente attestant que ce Produit a été acheté aux États-Unis. Pour connaître l'adresse du centre d'entretien agréé de Brother dans votre localité, composez le 1-800-521-2846.

Actions de votre ressort :

Après avoir contacté Brother ou un centre d'entretien agréé de Brother, il pourra vous être demandé de faire livrer, d'apporter en personne (si vous le préférez) ou d'envoyer en port payé au centre d'entretien autorisé le produit correctement emballé et accompagné d'un exemplaire du contrat de vente. **Les frais d'expédition, d'emballage et d'assurance (le cas échéant) sont à votre charge. Vous êtes également responsable de la perte de ce Produit ou des dégâts qu'il pourrait subir lors de son transport.**

Actions du ressort de Brother :

Si le problème concernant l'appareil et/ou les consommables et les accessoires fournis avec celui-ci est couvert par la garantie et si vous avez signalé le problème à Brother ou à un centre d'entretien agréé de Brother pendant la période de garantie en vigueur, Brother ou ce centre d'entretien s'engage à réparer ou à échanger l'appareil et/ou les consommables et les accessoires (pièces de rechange et main d'œuvre gratuites). La décision quant à la réparation ou à l'échange de l'appareil et/ou des consommables et

Garantie limitée de un (1) an et service d'échange de Brother® (États-Unis seulement)

des accessoires accompagnant celui-ci est prise à la seule discrétion de Brother. Brother se réserve le droit de fournir un appareil de remplacement remis à neuf ou remanufacturé et/ou des consommables et des accessoires accompagnant l'appareil et d'utiliser des pièces de rechange remises à neuf, à condition que ces pièces soient conformes aux spécifications du fabricant relatives aux nouveaux produits ou aux nouvelles pièces. L'appareil réparé ou de rechange et/ou les consommables et les accessoires fournis avec celui-ci vous seront retournés en port payé ou mis à votre disposition dans un centre d'entretien agréé dans votre localité.

Si l'appareil, les consommables ou les accessoires fournis avec celui-ci ne sont pas couverts par la présente garantie (l'un ou l'autre des cas), les frais d'expédition de l'appareil, des consommables ou des accessoires seront à votre charge. De plus, les frais relatifs à toute réparation, tout produit échangé et toute pièce de rechange vous seront facturés à des tarifs établis par Brother au moment de la transaction.

Les dispositions ci-dessus constituent votre seul et unique recours au titre de la présente garantie.

Lorsque Brother décide de remplacer votre appareil :

Si Brother a autorisé l'échange de l'appareil et que vous l'avez retourné à un centre d'entretien agréé, ce dernier vous fournira un appareil de rechange dès qu'il l'aura reçu de Brother. Si vous traitez directement avec Brother, Brother vous enverra un appareil de rechange aux termes d'un arrangement selon lequel vous vous engagerez, après réception de l'appareil de rechange, à expédier l'appareil que Brother a accepté de remplacer, accompagné d'une preuve justificative de l'achat de cet appareil. Vous devrez alors emballer l'appareil que Brother a accepté de remplacer dans la boîte de l'appareil de rechange et le retourner à Brother en utilisant le connaissance prépayé fourni par Brother conformément aux consignes fournies par Brother. Comme vous serez temporairement en possession de deux machines, Brother vous demandera de lui fournir le numéro d'une carte de crédit reconnue et en cours de validité. Brother effectuera une retenue de fonds sur la carte de crédit. Cette retenue demeurera en vigueur jusqu'à ce que Brother ait reçu le Produit d'origine (faisant l'objet de l'échange) et déterminé qu'il est bien couvert par la garantie. Le coût d'un nouveau produit sera imputé sur votre carte de crédit uniquement si : (i) vous ne retournez pas le produit d'origine à Brother dans un délai de cinq (5) jours ouvrables ; (ii) la nature de la défectuosité du produit d'origine n'est pas couverte par la garantie limitée ; (iii) les consignes d'emballage n'ont pas été respectées, ce qui est a causé des dégâts au produit ; (iv) la période de garantie visant le produit d'origine a expiré ou n'a pas été suffisamment validée à l'aide d'une pièce justificative de l'achat (contrat de vente). Brother couvre l'appareil de rechange (qu'il soit remis à neuf

ou remanufacturé) par la garantie limitée du produit d'origine. La période de validité de cette garantie s'étend sur le nombre de jours restants de la période de ladite garantie, laquelle période est prolongée de trente (30) jours. Vous deviendrez propriétaire de l'appareil de rechange, tandis que l'appareil d'origine deviendra la propriété de Brother. **Vous conserverez les accessoires d'origine et un exemplaire du connaissance de retour, signé par le transporteur.**

Restrictions :

La société Brother n'est en aucun cas responsable des dommages ou de la perte d'équipements, supports, programmes ou données liés à l'utilisation de ce Produit. À l'exception des réparations ou des procédures d'échange décrites ci-dessus, Brother ne saurait être tenue responsable des dommages directs, indirects, accessoires ou immatériels, et ne fournira pas d'assistance spécifique. Certaines provinces, certains territoires ou certains états n'autorisant pas l'exclusion ou la restriction des dommages immatériels ou accessoires, la restriction ci-dessus peut ne pas s'appliquer à votre cas.

LA PRÉSENTE GARANTIE OFFERTE PAR BROTHER REMPLACE TOUTES LES AUTRES GARANTIES, QUELLES SOIENT ÉCRITES, VERBALES OU EXPRIMÉES PAR UNE AFFIRMATION, UNE PROMESSE, UNE DESCRIPTION, UN DESSIN, UN MODÈLE OU UN ÉCHANTILLON. TOUTE GARANTIE AUTRE QUE CELLE-CI, EXPLICITE OU TACITE, Y COMPRIS TOUTE GARANTIE TACITE DE QUALITÉ MARCHANDE ET D'ADÉQUATION À UN USAGE PARTICULIER, EST FORMELLEMENT DÉCLINÉE PAR LES PRÉSENTES.

- La présente garantie constitue la seule garantie accordée par Brother pour ce Produit. Elle représente l'expression finale et la seule et unique déclaration de Brother concernant ses obligations envers vous. Elle remplace toutes les autres ententes et tous les autres accords que vous auriez pu conclure avec Brother ou ses représentants.
- La présente garantie vous accorde certains droits auxquels peuvent s'ajouter d'autres droits susceptibles de varier d'une province à l'autre, d'un territoire ou d'un état à l'autre.
- La présente garantie limitée (ainsi que les obligations qu'a Brother envers vous) ne peut être modifiée d'aucune manière, sauf entente signée par vous et par Brother aux termes de laquelle (1) nous faisons référence à ce Produit et à la date du contrat de vente, (2) nous décrivons les modifications apportées à la présente garantie et (3) nous consentons à réaliser cette modification.

Important :

Nous vous recommandons de conserver la boîte et l'emballage d'origine à des fins d'expédition du produit, si besoin est.

GARANTIE LIMITÉE D'UN CENTRE MULTIFONCTION/TÉLÉCOPIEUR BROTHER (Canada seulement)

Au titre de la présente garantie limitée d'un (1) an, à compter de la date d'achat, visant la main-d'œuvre et les pièces détachées, La Corporation Internationale Brother (Canada) Ltée (ci-après désignée « Brother ») ou ses centres d'entretien agréés s'engagent à réparer le centre multifonction/télécopieur gratuitement en cas de défaut de matière ou de main-d'œuvre. La présente garantie limitée ne couvre pas le nettoyage, les consommables [y compris mais non de façon limitative les cartouches d'impression, les têtes d'impression, la poudre imprimante (toner) et le tambour], les dommages découlant d'un accident, d'une négligence, d'une mauvaise utilisation, d'une installation ou d'une utilisation incorrectes, les dommages résultant de la réparation, de l'entretien, des modifications ou des manipulations effectuées par une personne autre qu'un représentant agréé de Brother, ou encore résultant d'une utilisation de consommables ou de fournitures d'une marque autre que Brother. L'utilisation du centre multifonction/télécopieur au-delà des spécifications ou sans l'étiquette du numéro de série ou de la plaque signalétique est considérée comme une utilisation abusive, et toutes les réparations qui en résultent s'effectuent à la charge de l'acheteur/utilisateur final. Pour bénéficier du service de garantie, l'acheteur/utilisateur final doit livrer ou expédier en port payé le centre multifonction/télécopieur à un centre d'entretien agréé « Brother », accompagné d'une pièce justificative de l'achat sous la forme du reçu de caisse.

Produits laser : le fait de ne pas retirer la cartouche d'encre (ainsi que le tambour dans le cas de certains modèles) avant le transport du centre multifonction/télécopieur aura pour effet de gravement endommager ce dernier et entraînera l'ANNULATION de la garantie (reportez-vous au Guide utilisateur pour connaître les consignes d'emballage).

Produits à jet d'encre : ne retirez pas les cartouches d'encre avant ou durant le transport du produit. Les dégâts que subiront les têtes d'impression en raison du retrait des cartouches d'encre avant l'emballage du produit entraîneront l'ANNULATION de la garantie (reportez-vous au Guide utilisateur pour connaître les consignes d'emballage).

BROTHER EXCLUT TOUTE AUTRE GARANTIE EXPLICITE OU IMPLICITE, Y COMPRIS MAIS NON DE FAÇON LIMITATIVE, TOUTE GARANTIE CONCERNANT LA QUALITÉ MARCHANDE ET L'ADÉQUATION À UNE UTILISATION PARTICULIÈRE, À L'EXCEPTION DES GARANTIES IMPLICITES INSTAURÉES PAR LA LOI ET DONC IRRÉVOCABLES.

Aucune information ou déclaration, aucun avis, que ce soit sous forme orale ou écrite, fournis par Brother, ses centres d'entretien agréés, distributeurs, revendeurs, agents ou employés ne saurait tenir lieu d'une autre garantie ou modifier la présente garantie. La présente garantie énonce l'ensemble des obligations de Brother et votre unique recours à l'encontre de Brother dans l'éventualité où le centre multifonction/télécopieur ne fonctionnerait pas correctement.

Ni Brother ni quiconque impliqué dans la conception, la production ou la livraison du centre multifonction/télécopieur ne saurait être tenu responsable des dommages indirects, accessoires, particuliers, immatériels, exemplaires, ni des dommages-intérêts dissuasifs, y compris la perte de profits en raison de l'utilisation ou de l'impossibilité d'utiliser le produit, même si l'acheteur/utilisateur final a signalé la possibilité de tels dommages aux parties précitées. Certaines provinces n'autorisant pas cette restriction de responsabilité, elle peut ne pas s'appliquer à votre cas.

La présente garantie limitée vous donne des droits spécifiques. Il se peut que vous bénéficiiez d'autres droits susceptibles de varier d'une province à l'autre.

Le service de garantie est disponible dans tous les centres d'entretien agréés de Brother au Canada. Pour bénéficier du soutien technique ou connaître le nom et l'adresse du centre d'entretien agréé le plus proche, composez le 1-877-BROTHER.

Assistance technique sur Internet : support@brother.ca ou consultez

le site Web de Brother : www.brother.com

La Corporation Internationale Brother (Canada) Ltée

1, rue Hôtel de Ville

Dollard-Des-Ormeaux (QC) H9B 3H6

At your side.
brother®

Table des matières

Section I Généralités

1	Généralités	2
	Utilisation de la documentation.....	2
	Symboles et conventions utilisés dans la documentation	2
	Description du panneau de commande.....	3
2	Chargement de documents et de papier	5
	Chargement de documents	5
	Utilisation du chargeur automatique de documents	5
	Zone de numérisation.....	6
	Manipulation et utilisation de papier ordinaire	6
	Choix du support approprié	8
	Chargement du papier.....	9
	Comment charger le papier	9
	Zone imprimable.....	11
3	Configuration générale	12
	Touche Marche/Arrêt.....	12
	Arrêt de l'appareil	12
	Mise en marche de l'appareil.....	12
	Réglage On/Off	12
	Temporisation de mode	13
	Paramètres papier	13
	Format de papier	13
	Réglages du volume	13
	Volume de la sonnerie.....	13
	Volume du signal sonore	13
	Volume du haut-parleur	14
	Volume du combiné	14
	Sélection du volume du combiné (pour Amplification volume)	14
	Réglage de l'amplification du volume	15
	Heure d'été automatique	15
	Écran ACL	15
	Contraste de l'écran ACL	15
4	Fonctions de sécurité	16
	Verrouillage.....	16
	Définition et modification du mot de passe de la fonction de verrouillage.....	16
	Activation/désactivation de fonction de verrouillage.....	17

Section II Télécopie

5 Envoi d'une télécopie 20

Passage en mode Télécopieur	20
Envoi de télécopies à partir du chargeur automatique de documents	20
Annulation d'une télécopie en cours d'envoi	20
Diffusion	20
Annulation d'une diffusion en cours	21
Opérations d'envoi supplémentaires.....	21
Envoi de télécopies en utilisant différents réglages.....	21
Contraste	21
Changement de résolution des télécopies	22
Accès double	22
Envoi en temps réel.....	23
Mode Outre-mer	23
Envoi différé.....	23
Envoi par lots en différé.....	24
Vérification et annulation de travaux en attente	24
Envoi manuel d'une télécopie.....	24
Envoi d'une télécopie à la fin d'une conversation.....	24
Message de mémoire saturée	24

6 Réception d'une télécopie 25

Modes de réception	25
Choix du mode de réception.....	25
Utilisation des modes de réception.....	26
Fax seulement	26
Fax/Tél.....	26
Manuel.....	26
Tél ext/rép (téléphone externe, répondeur).....	26
Paramètres du mode de réception	27
Nombre de sonneries	27
Durée sonnerie F/T (mode Fax/Tél seulement).....	27
Réception facile	28
Opérations de réception supplémentaires.....	28
Impression d'une télécopie entrante avec réduction	28
Réception d'une télécopie à la fin d'une conversation.....	28
Impression d'une télécopie depuis la mémoire.....	29

7	Services téléphoniques et appareils externes	30
	Opérations vocales	30
	Passer un appel.....	30
	Attente	30
	Numérotation par tonalité ou par impulsions (Canada seulement)	30
	Mode Fax/Tél lorsque la touche Marche/Arrêt est sur Marche.....	30
	Mode Fax/Tél lorsque la touche Marche/Arrêt est sur Arrêt.....	30
	Services téléphoniques.....	31
	Sonnerie spéciale	31
	identification de l'appelant	33
	Raccordement d'un répondeur téléphonique.....	34
	Raccordements	34
	Enregistrement d'une annonce sur un répondeur externe	35
	Considérations sur les lignes téléphoniques spéciales	35
	Branchements multiligne (PBX).....	37
	Téléphones externes et supplémentaires.....	37
	Raccordement d'un téléphone externe ou supplémentaire	37
	Téléphones externes et supplémentaires.....	37
	Utilisation d'un téléphone externe sans fil d'une marque autre que Brother	38
	Utilisation des codes d'accès à distance	38
8	Composition et enregistrement des numéros	39
	Comment composer un numéro	39
	Composition manuelle	39
	Monotouche Composition.....	39
	Composition par numéros abrégés	39
	Recherche	40
	Recomposition de la télécopie.....	40
	Enregistrement de numéros	40
	Enregistrement d'une pause.....	40
	Enregistrer des numéros à monotouche	41
	Enregistrement de numéros abrégés	41
	Modification de monotouches et de numéros abrégés.....	41
	Définition de groupes pour diffusion	42
	Composition de codes d'accès et de numéros de carte de crédit	42
9	Options de télécopie à distance	43
	Réadressage de télécopie	43
	Téléappel.....	43
	Mise en mémoire des télécopies	44
	Modification des options de télécopie à distance	44
	Désactivation des options de télécopie à distance	44
	Extraction à distance	45
	Définition d'un code d'accès à distance.....	45
	Utilisation du code d'accès à distance.....	45
	Récupération des télécopies	46
	Modification du numéro de réadressage de télécopie.....	46
	Commandes d'extraction à distance.....	47

10	Impression de rapports	48
	Rapports de télécopies	48
	Rapport de vérification de transmission	48
	Journal des télécopies (rapport d'activité)	48
	Rapports	49
	Comment imprimer un rapport.....	49
11	Relève	50
	Réception par relève.....	50
	Configuration de la réception par relève.....	50
	Relève séquentielle	50
	Transmission par relève	51
	Configuration de la transmission par relève	51

Section III Copie

12	Réalisation de copies	54
	Comment réaliser des copies	54
	Passage en mode Copieur	54
	Réalisation d'une copie simple	54
	Réalisation de plusieurs copies	54
	Interruption d'une opération de copie	54
	Options de copie.....	55
	Modification de la qualité d'une copie	55
	Agrandissement ou réduction de l'image copiée	56
	Faire des copies N en 1	57
	Tri des copies à l'aide du chargeur	57
	Réglage de la luminosité et du contraste	58
	Options de papier	58

Section IV Annexes

A	Consignes de sécurité et dispositions légales	60
	Choix de l'emplacement	60
	Utilisation de l'appareil en toute sécurité	61
	Consignes de sécurité importantes	64
	Avis régissant les postes de téléphone et énoncés de la FCC (les avis suivants s'appliquent uniquement aux modèles vendus et utilisés aux États-Unis)	66
	Avis de conformité d'Énoncé de conformité FCC (États-Unis uniquement)	67
	Avis de conformité d'Industrie Canada (au Canada uniquement)	68
	Marques de commerce	68
B	Dépistage des pannes et Entretien périodique	69
	Dépistage des pannes	69
	Si l'appareil présente des problèmes de fonctionnement	69
	Messages d'erreur	72
	Transfert des télécopies ou rapport du journal des télécopies	74
	Bourrage document	75
	Blocage de l'imprimante ou bourrage papier	76
	Tonalité	77
	Parasites sur la ligne téléphonique	77
	Entretien, périodique	78
	Remplacement de la cartouche d'encre	78
	Nettoyage de l'extérieur de l'appareil	80
	Nettoyage du numériseur	81
	Nettoyage du cylindre de l'imprimante	81
	Nettoyage du rouleau d'entraînement du papier	82
	Nettoyage de la tête d'impression	82
	Vérification de la qualité d'impression	83
	Vérification de l'alignement de l'impression	84
	Contrôle du volume d'encre	84
	Informations sur l'appareil	85
	Vérification du numéro de série	85
	Emballage et transport de l'appareil	85

C	Menu et options de programmation	87
	Programmation avec affichage à l'écran.....	87
	Tableau des menus	87
	Mémoire permanente	87
	Touches de menu	87
	Tableau des menus	89
	Saisie de texte	95
D	Caractéristiques techniques	96
	Généralités	96
	Supports d'impression	97
	Télécopie	98
	Copie	99
	Consommable.....	100
E	Glossaire	101
F	Index	105



Généralités

Généralités	2
Chargement de documents et de papier	5
Configuration générale	12
Fonctions de sécurité	16

Utilisation de la documentation

Nous vous remercions d'avoir acheté un appareil Brother ! La lecture de la documentation vous permettra d'en tirer le meilleur parti.

Symboles et conventions utilisés dans la documentation

Les symboles et conventions suivants sont utilisés tout au long de la documentation.

Caractères gras	Les caractères gras identifient une touche spécifique sur le panneau de commande de l'appareil.
<i>Caractères en italique</i>	Les caractères en italique mettent en valeur un point important ou signalent un sujet connexe.
Courier New	La police Courier New identifie les messages apparaissant sur l'afficheur ACL de l'appareil.



Avertissement : indique les mesures à prendre pour éviter tout risque de blessure corporelle.



Danger électrique : indique un risque d'électrocution.



Attention : procédures à suivre ou à éviter pour ne pas endommager l'appareil ou d'autres objets.



Remarque : marche à suivre dans une situation donnée ou conseils sur l'opération en combinaison avec d'autres fonctions.



Configuration incorrecte : indique un dispositif ou une opération qui n'est pas compatible avec l'appareil

Description du panneau de commande

FAX-1360

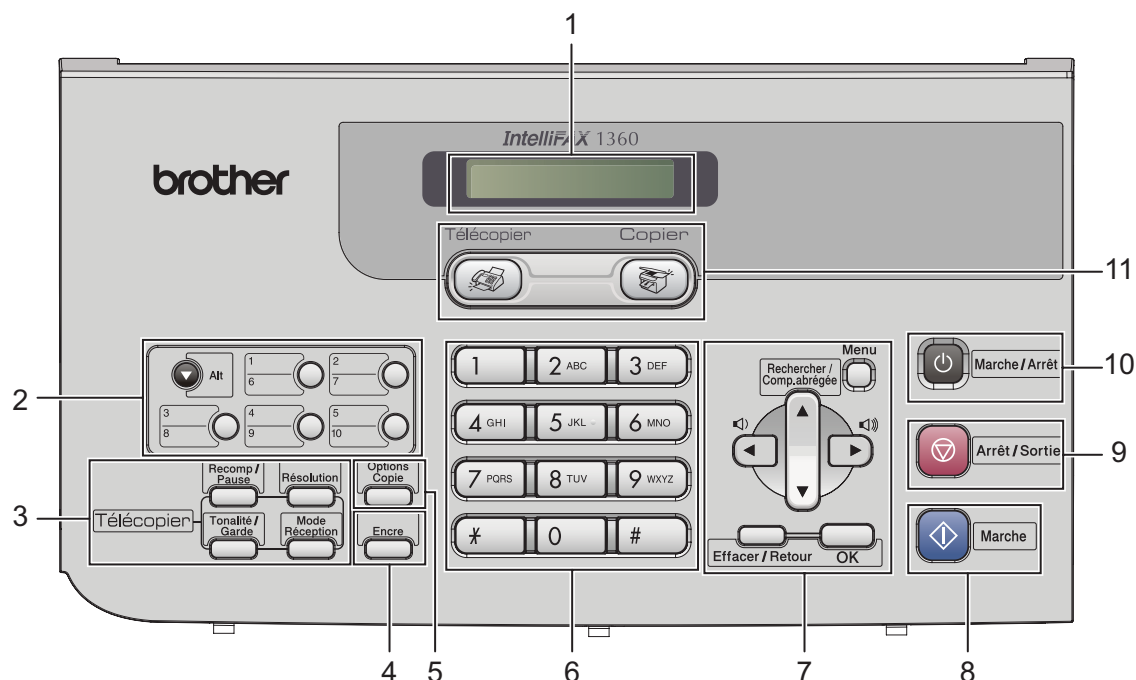

1 Écran ACL (affichage à cristaux liquides)

Affiche des messages pour vous guider dans le paramétrage et l'utilisation de votre appareil.

2 Touches monotouche

Permettent d'accéder instantanément aux numéros abrégés enregistrés.

■ Alt

Quand elle est maintenue enfoncée, elle permet d'accéder aux numéros de monotouche 6 à 10.

3 Touches télécopieur

■ Recomp/Pause

Permet de recomposer le dernier numéro appelé. Permet également d'insérer une pause lors de la programmation des numéros abrégés.

■ Résolution

Permet de modifier la résolution lors de l'envoi d'une télécopie.

■ Tonalité/Garde

Si vous voulez entendre la tonalité de réponse du télécopieur appelé, appuyez sur cette touche avant de composer le numéro, puis appuyez sur **Marche**.

Permet également de mettre des appels téléphoniques en attente.

■ Mode Réception

Appuyez sur cette touche pour sélectionner la façon dont votre télécopieur gèrera les appels entrants (voir *Choix du mode de réception* à la page 25).

4 Encre

Permet de nettoyer la tête d'impression, de vérifier la qualité d'impression et le niveau d'encre disponible.

5 Touches Copie

■ Options Copie

Permet de modifier provisoirement plusieurs réglages.

6 Pavé numérique

Utilisez ce clavier pour composer les numéros de téléphone et de télécopieur et pour introduire des données dans l'appareil.

(Canada seulement) La touche # (dièse) permet de passer provisoirement du mode de numérotation par impulsions au mode de numérotation par tonalité pendant un appel téléphonique.

7 Touches de menu :

■ Menu

Permet d'accéder au menu pour programmer et enregistrer vos réglages dans l'appareil.

■ ▲ Rechercher/Comp.abrégée

Permet de rechercher et de composer des numéros stockés en mémoire.

■ Touche de réglage du volume



Dans le mode Télécopieur, vous pouvez appuyer sur ces touches pour régler le volume de la sonnerie.

■ ◀

Appuyez pour déplacer le curseur en arrière vers une option de menu.

■ ▲ ou ▼

Appuyez sur ces touches pour déplacer le curseur dans les menus et les options.

■ Effacer/Retour

Appuyez sur cette touche pour supprimer le réglage en cours.

■ OK

Permet de stocker vos réglages dans l'appareil.

8 Marche

- Permet de lancer l'envoi d'une télécopie ou l'impression d'une copie en noir et blanc.

9 Arrêt/Sortie

Permet d'annuler une opération ou de quitter un menu.

10 Marche/Arrêt

Permet de mettre l'appareil sous tension ou hors tension.

11 Touches de mode :

■ Télécopier

Permet d'activer le mode Télécopieur.

■ Copier

Permet d'activer le mode Copieur.

Chargement de documents

Vous pouvez envoyer une télécopie et faire des copies à partir du chargeur automatique de documents.

Utilisation du chargeur automatique de documents

Le chargeur automatique de documents a une capacité de 20 pages et introduit chaque feuille individuellement. Utilisez des feuilles standard de 20 lb (80 g/m²) et veillez à toujours bien les déramer avant de les placer dans le chargeur.

Environnement de fonctionnement recommandé

Température :	68 à 86 °F (20 à 30 °C)
Taux d'humidité :	50 % à 70 %
Papier :	20 lb LTR (80 g/m ² A4)

Formats de documents pris en charge

Longueur :	5 à 14 po. (127 à 355,6 mm)
Largeur :	3,5 à 8,5 po. (89 à 215,9 mm)
Poids :	17 à 24 lb (64 à 90 g/m ²)

Comment charger des documents

! ATTENTION

NE tirez PAS sur le document lorsqu'il est en cours d'entraînement.

N'utilisez PAS de papier gondolé, froissé, plié, déchiré ou qui comporte des agrafes, des trombones, de la colle ou du papier adhésif.

N'utilisez PAS de carton, de papier journal ou de tissu.

- Assurez-vous que les documents imprimés sont complètement secs.

- 1 Ouvrez le support de document (1) et le récepteur de document (2), puis tirez sur le clapet d'extension (3).

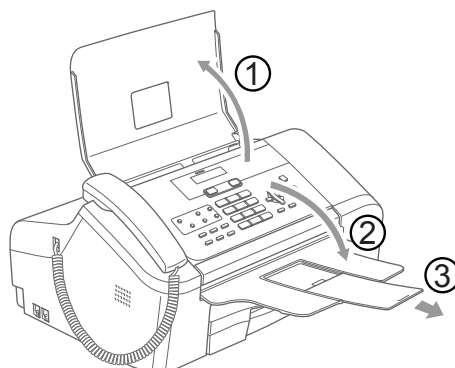

- 2 Déramez bien les pages. Insérez les documents **face imprimée vers le bas, bord supérieur en premier**, dans le chargeur automatique de documents jusqu'à ce qu'ils entrent en contact avec le rouleau d'entraînement.

- 3 Réglez les guide-papier (1) en fonction de la largeur de vos documents.

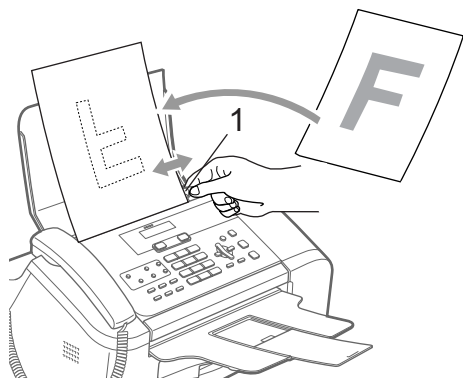

Zone de numérisation

Les données ci-dessous indiquent les zones non numérisables sur la page.

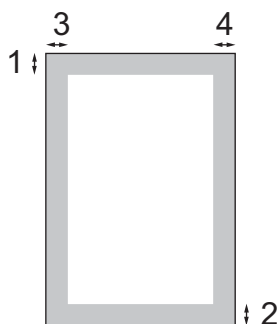

Utilisation	Taille du document	Haut (1) Bas (2)	Gauche (3) Droite (4)
Télécopie	Lettre	0,12 po. (3 mm)	0,16 po. (4 mm)
	A4	0,12 po. (3 mm)	0,12 po. (3 mm)
Copie	Lettre	0,12 po. (3 mm)	0,16 po. (4 mm)
	A4	0,12 po. (3 mm)	0,12 po. (3 mm)

Manipulation et utilisation de papier ordinaire

Vous ne pouvez utiliser que du papier ordinaire.

Nous vous conseillons d'essayer divers types de papier avant d'en acheter en grande quantité.

Pour obtenir la meilleure qualité d'impression possible, nous vous conseillons d'utiliser du papier Brother (voir le tableau ci-dessous).

Papier Brother

Type de papier	Article
Papier ordinaire, format Lettre	BP60PL (États-Unis uniquement)

- Éviter de toucher la surface imprimée du papier immédiatement après l'impression. Il se peut que la surface ne soit pas complètement sèche et salisse vos doigts.
 - Entrez le papier dans son emballage d'origine bien fermé. Conservez-le à plat, à l'abri de l'humidité, de la lumière directe du soleil et de la chaleur.

Mauvaise configuration

N'utilisez PAS les types de papier suivants :

- papier endommagé, gondolé, froissé ou de forme irrégulière

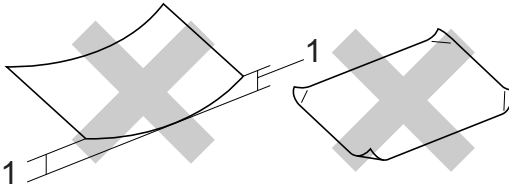

1 0,08 po. (2 mm) ou plus

- papier extrêmement brillant ou texturé
- papier déjà imprimé par une imprimante
- papier impossible à empiler uniformément
- papier sens travers

Capacité du bac de sortie papier

Jusqu'à 50 feuilles de papier A4 de 80 g/m²
ou de papier Lettre de 20 lb.

Choix du support approprié

Type et format de papier en fonction de l'utilisation

Type de papier	Format du papier		Utilisation	
			Télécopie	Copie
Feuilles simples	Lettre	8 1/2 × 11 po. (216 × 279 mm)	Oui	Oui
	A4	8,3 × 11,7 po. (210 × 297 mm)	Oui	Oui
	Légal	8 1/2 × 14 po. (216 × 356 mm)	Oui	Oui

Grammage, épaisseur et capacité du papier

Type de papier		Grammage	Épaisseur	Nb copies
Feuilles simples	Papier ordinaire	17 à 32 lb (64 à 120 g/m ²)	0,003 à 0,006 po. (0,08 à 0,15 mm)	100 ¹

¹ Jusqu'à 50 feuilles de papier au format Légal 20 lb (80 g/m²).
Jusqu'à 100 feuilles de papier de 20 lb (80 g/m²).

Chargement du papier

Comment charger le papier

- 1 Si le volet du support papier (1) est ouvert, fermez-le. Ouvrez le capot du bac de sortie (2). Retirez le bac à papier de l'appareil.

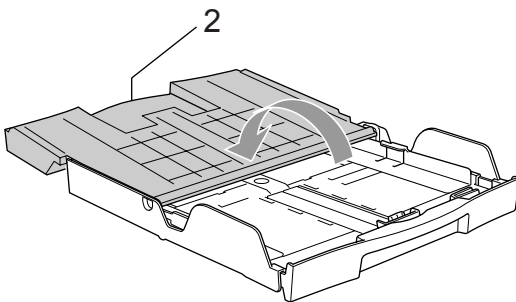
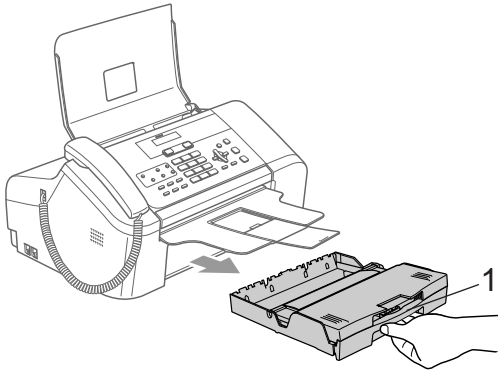

- 2 Maintenez enfoncé le bouton de libération du guide universel (1) tout en sortant l'avant du bac à papier pour le régler au format de papier utilisé.

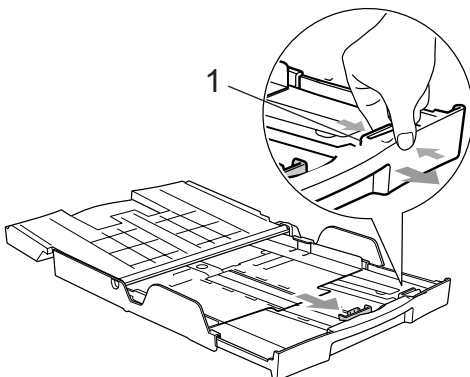

- 3 Appuyez sur les guide-papier latéraux (1) et sur le guide de profondeur de papier (2) et faites-les coulisser pour les ajuster au format du papier.

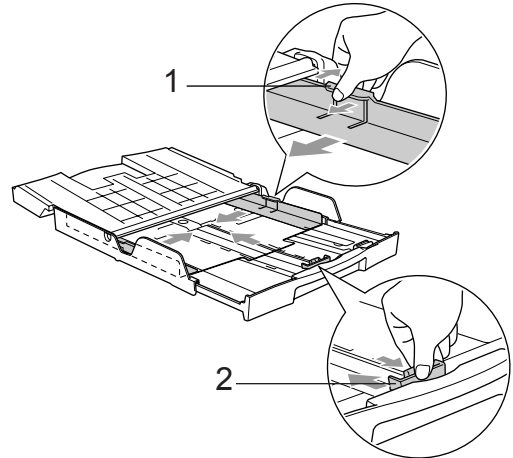

- 4 Déramez bien les feuilles pour éviter les bourrages et les problèmes d'entraînement du papier.

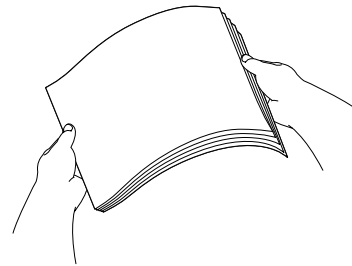

Remarque

Assurez-vous toujours que le papier n'est pas gondolé.

- 5 Sans forcer, insérez le papier dans le bac à papier, côté imprimable vers le bas et le bord supérieur en premier. Vérifiez que le papier est bien à plat dans le bac.

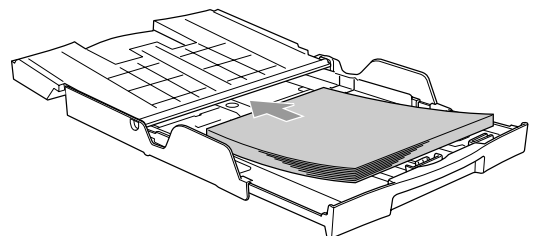

- 6 Réglez les guide-papier latéraux avec les deux mains et le guide de longueur du papier pour les ajuster au format du papier. Vérifiez que les guide-papier latéraux et le guide de profondeur de papier touchent les bords du papier.

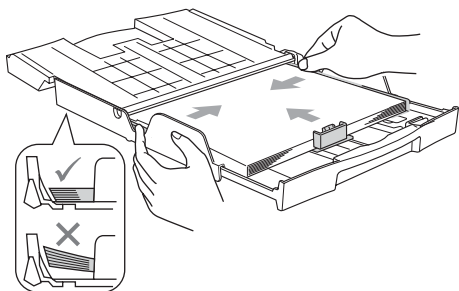

 **Remarque**

Prenez soin de ne pas pousser le papier trop loin ; il pourrait se soulever à l'arrière du bac et entraîner des problèmes d'alimentation.

- 7 Fermez le capot du bac de sortie (1) et faites-le glisser vers l'avant.

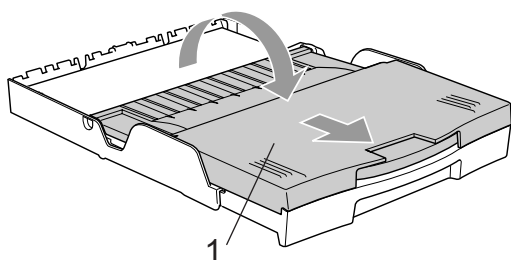

 **Remarque**

Si vous utilisez du papier de format Légal, le capot du bac ne glisse pas jusqu'à l'extrémité du bac à papier.

- 8 Enfoncez lentement et à fond le bac d'alimentation dans l'appareil.

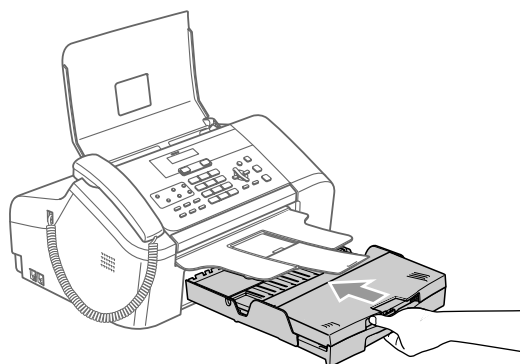

- 9 Tout en maintenant le bac à papier en place, tirez le support papier (1) jusqu'à ce qu'un déclic soit perceptible et dépliez le volet (2) du support papier.

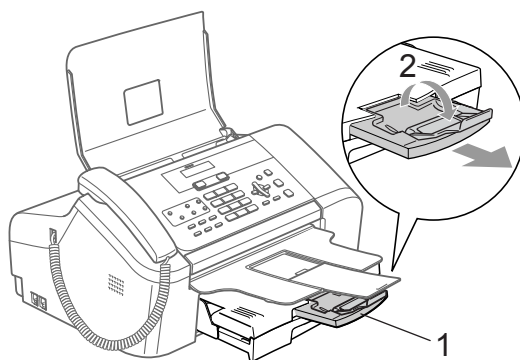

 **Remarque**

N'utilisez pas le volet du support papier pour du papier de format Légal.

Zone imprimable

La figure qui suit indique les zones non imprimables d'une feuille. L'appareil n'imprime pas dans les zones ombrées.

Feuilles simples

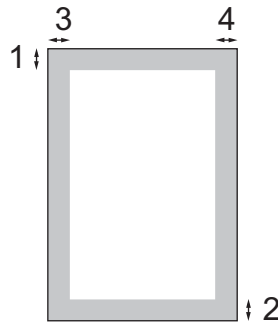

	Haut (1)	Bas (2)	Gauche (3)	Droite (4)
Feuilles simples	0,12 po. (3 mm)	0,12 po. (3 mm)	0,16 po. (4 mm)	0,16 po. (4 mm)

Touche Marche/Arrêt

Lorsque l'appareil est en mode d'attente, vous pouvez le mettre en marche ou l'arrêter en appuyant sur la touche **Marche/Arrêt**.



Remarque

Si vous avez raccordé à l'appareil un téléphone externe ou un répondeur téléphonique, ils sont disponibles en permanence.

Arrêt de l'appareil

- 1 Appuyez sur la touche **Marche/Arrêt** et maintenez-la enfoncée jusqu'à ce que le message **Fermer** s'affiche sur l'écran ACL.
L'écran ACL s'éteint.

Mise en marche de l'appareil

- 1 Appuyez sur **Marche/Arrêt**.

Réglage On/Off

Il est possible de personnaliser le fonctionnement de la touche **Marche/Arrêt**. Le réglage par défaut est `Recept fax:Off`. Lorsque l'appareil est arrêté, il n'effectue aucune opération mais nettoie régulièrement la tête d'impression. Si l'on règle ce paramètre sur `Recept fax:On`, les télécopies et les appels seront reçus même si l'appareil est à l'arrêt (voir *Touche Marche/Arrêt* sur cette page).

- 1 Appuyez sur **Menu**, **1**, **5**.
- 2 Appuyez sur **▲** ou sur **▼** pour sélectionner `Recept fax:On` ou `Recept fax:Off`. Appuyez sur **OK**.
- 3 Appuyez sur **Arrêt/Sortie**.

Réglage On/Off	Mode de réception	Opérations disponibles
<code>Recept fax:Off</code> (réglage d'usine)	—	Aucune opération de l'appareil n'est disponible.
<code>Recept fax:On</code> ^{1 2}	Fax seulement Tél ext/ rép Fax/Tél	Réception de télécopies, réception facile, envoi différé de télécopies ³ , réadressage de télécopie ³ , téléavertissement ³ , mise en mémoire de télécopie ³ , extraction à distance ³
	Manuel	Réception facile, envoi différé de télécopies ³

- 1 Vous ne pouvez pas recevoir de télécopie en utilisant la touche **Marche**.
- 2 Vous pouvez recevoir des appels téléphoniques en décrochant le combiné.
- 3 À régler avant de mettre l'appareil hors tension.

Temporisation de mode

L'appareil comporte des touches de temporisation de mode sur le panneau de commande : **Télécopier** et **Copier**. Vous pouvez modifier le délai de retour au mode Télécopieur après la dernière opération de copie. Si vous sélectionnez **Off**, l'appareil reste dans le dernier mode utilisé.



- 1 Appuyez sur **Menu, 1, 1**.
- 2 Appuyez sur ▲ ou sur ▼ pour sélectionner 0 Sec, 30 Sec, 1 Min, 2 Min, 5 Min ou Off. Appuyez sur **OK**.
- 3 Appuyez sur **Arrêt/Sortie**.

Paramètres papier

Format de papier

Vous avez le choix entre trois formats de papier pour l'impression des télécopies et des copies : Lettre, Légal et A4. Lorsque vous introduisez des feuilles d'un autre format dans le bac d'alimentation de l'appareil, il faut modifier le format du papier en conséquence sur l'appareil.

- 1 Appuyez sur **Menu, 1, 2**.
- 2 Appuyez sur ▲ ou sur ▼ pour sélectionner Lettre, Légal ou A4. Appuyez sur **OK**.
- 3 Appuyez sur **Arrêt/Sortie**.

Réglages du volume

Volume de la sonnerie

Vous pouvez sélectionner un niveau de volume dans une plage comprise entre Haut et Off.

Dans le mode Télécopieur , appuyez sur ◀ ou sur ▶ pour régler le niveau du volume. L'écran ACL indique le réglage actuel et chaque appui sur la touche augmente ou diminue le volume jusqu'au niveau suivant. Ce réglage reste en vigueur tant que vous ne le modifiez pas de nouveau.

Vous pouvez également changer le volume par le biais du menu en procédant comme suit :

Réglage du volume de la sonnerie à partir du menu

- 1 Appuyez sur **Menu, 1, 3, 1**.
- 2 Appuyez sur ▲ ou sur ▼ pour sélectionner Bas, Moyen, Haut ou Off. Appuyez sur **OK**.
- 3 Appuyez sur **Arrêt/Sortie**.

Volume du signal sonore

Lorsque le signal sonore est activé, l'appareil émet un bip sonore lorsque l'on appuie sur une touche, en cas d'erreur ou lors de l'envoi ou de la réception d'une télécopie.

Vous pouvez sélectionner un niveau de volume dans une plage comprise entre Haut et Off.

- 1 Appuyez sur **Menu, 1, 3, 2**.
- 2 Appuyez sur ▲ ou sur ▼ pour sélectionner Bas, Moyen, Haut ou Off. Appuyez sur **OK**.
- 3 Appuyez sur **Arrêt/Sortie**.

Volume du haut-parleur

Vous pouvez sélectionner un niveau de volume de haut-parleur dans une plage comprise entre *Haut* et *Off*.

- 1 Appuyez sur **Menu, 1, 3, 3**.
- 2 Appuyez sur ▲ ou sur ▼ pour sélectionner *Bas*, *Moyen*, *Haut* ou *Off*. Appuyez sur **OK**.
- 3 Appuyez sur **Arrêt/Sortie**.

Vous pouvez aussi ajuster le volume du haut-parleur en appuyant sur **Tonalité/Garde**.

- 1 Appuyez sur **Tonalité/Garde**.
- 2 Appuyez sur ◀ ou sur ▶. Ce réglage reste en vigueur tant que vous ne le modifiez pas de nouveau.
- 3 Appuyez sur **Tonalité/Garde**.

Volume du combiné

- 1 Appuyez sur **Menu, 1, 3, 4**.
- 2 Appuyez sur ▲ ou sur ▼ pour sélectionner *Bas* ou *Haut*. Appuyez sur **OK**.
- 3 Appuyez sur **Arrêt/Sortie**.



Remarque

- Vous pouvez régler le volume du combiné à tout moment, lorsque vous êtes au téléphone. Il y a deux niveaux de volume de combiné, *Bas* et *Haut*. Le réglage par défaut est *Bas*.
- Appuyez sur ◀ ou sur ▶ pour régler le volume. L'écran ACL affiche le réglage choisi. Ce nouveau réglage reste en vigueur tant que vous ne le modifiez pas de nouveau.

Sélection du volume du combiné (pour Amplification volume)

Avant de commencer à utiliser l'appareil, vous devez décider si vous souhaitez régler le volume du combiné sur *Amplif vol:On* pour un utilisateur malentendant. Le volume d'amplification est conforme aux normes de la FCC.

Amplif vol:Off

Ce réglage par défaut convient si *aucun* des utilisateurs n'est malentendant. Pendant une conversation, les utilisateurs peuvent appuyer sur ◀ ou sur ▶ sur le panneau de commande pour régler le volume sur *Bas* ou sur *Haut*. Lorsque le combiné est reposé sur l'appareil, son volume reste en vigueur tant que vous ne le modifiez pas de nouveau.

Amplif vol:On - Temporaire

Ce réglage par défaut convient si *certain*s des utilisateurs sont malentendants. Pendant une conversation, les utilisateurs peuvent appuyer sur ◀ ou sur ▶ sur le panneau de commande pour régler le volume sur *Bas*, sur *Haut* ou sur *Amplif volume*. Lorsque le combiné est reposé sur l'appareil, son volume repasse au réglage par défaut de *Bas*.

Amplif vol:On - Permanent

Sélectionnez *Amplif vol:On—*

Permanent si *tous* les utilisateurs sont malentendants. Pendant une conversation, les utilisateurs peuvent appuyer sur ◀ ou sur ▶ sur le panneau de commande pour régler le volume sur *Bas*, sur *Haut* ou sur *Amplif volume*. Lorsque le combiné est reposé sur l'appareil, son volume repasse au réglage par défaut de *Amplif volume*.



Remarque

Lorsque vous appuyez sur ou sur sur le panneau de commande pour régler le volume, l'écran ACL affiche le réglage choisi. Chaque appui sur la touche augmente ou diminue le volume jusqu'au réglage suivant.



AVERTISSEMENT

Il est important de ne PAS sélectionner Permanent, sauf si TOUS les utilisateurs sont malentendants. Sinon, le réglage par défaut de *Amplif volume* risque d'endommager l'ouïe de certains utilisateurs.

Réglage de l'amplification du volume

Veuillez lire attentivement *Sélection du volume du combiné (pour Amplification volume)* à la page 14.

- 1 Appuyez sur **Menu, 1, 3, 5.**
- 2 Effectuez l'une des actions suivantes.
 - Si *aucun* des utilisateurs n'est malentendant, appuyez sur ou sur pour sélectionner *Off*, puis appuyez sur **OK** et passez à l'étape 4.
 - Si quelques-uns ou tous les utilisateurs sont malentendants, appuyez sur ou sur pour sélectionner *On*, puis appuyez sur **OK**.
- 3 Effectuez l'une des actions suivantes.
 - Si *tous* les utilisateurs sont malentendants, appuyez sur ou sur pour sélectionner *Permanent*, puis appuyez sur **OK**.
 - Si seulement *quelques-uns* des utilisateurs sont malentendants, sélectionnez *Temporaire*, puis appuyez sur **OK**.
- 4 Appuyez sur **Arrêt/Sortie**.

Heure d'été automatique

Vous pouvez configurer l'appareil pour qu'il passe automatiquement à l'heure d'été. Son horloge sera automatiquement avancée d'une heure au printemps et retardée d'une heure en automne. Veillez à configurer correctement la date et l'heure à l'aide du réglage *Date/Heure*.

- 1 Appuyez sur **Menu, 1, 4.**
- 2 Appuyez sur ou sur pour sélectionner *On* ou *Off*. Appuyez sur **OK**.
- 3 Appuyez sur **Arrêt/Sortie**.

Écran ACL

Contraste de l'écran ACL

Vous pouvez régler le contraste de l'écran ACL pour obtenir un affichage plus net et des couleurs plus vives. Si l'écran est difficile à lire, essayez de changer le réglage du contraste.

- 1 Appuyez sur **Menu, 1, 6.**
- 2 Appuyez sur ou sur pour sélectionner *Clair* ou *Foncé*. Appuyez sur **OK**.
- 3 Appuyez sur **Arrêt/Sortie**.

Verrouillage

La fonction de verrouillage vous permet d'éviter tout accès non autorisé à l'appareil.

Vous ne pourrez pas continuer à programmer des télécopies différées ou des tâches de relève. Les éventuelles télécopies différées préprogrammées seront envoyées même si vous activez la fonction de verrouillage, elles ne seront pas perdues.

Lorsque la fonction de verrouillage est activée, les opérations suivantes sont possibles :

- Réception de télécopies
- Réception d'appels
- Réadressage de télécopies (si cette fonction était déjà activée)
- Extraction à distance (si Mise en mémoire des télécopies était déjà activée)

Lorsque la fonction de verrouillage est activée, les opérations suivantes ne sont PAS possibles :

- Envoi de télécopies
- Copie



Remarque

Si vous oubliez le mot de passe de la fonction de verrouillage, appelez le Service à la clientèle de Brother (voir *Numéros de Brother* à la page ii).

Définition et modification du mot de passe de la fonction de verrouillage

Définition du mot de passe



Remarque

Si vous avez déjà défini le mot de passe, il n'est pas nécessaire de le définir de nouveau.

- 1 Appuyez sur **Menu, 2, 0, 1**.
- 2 Entrez un nombre de 4 chiffres pour le mot de passe.
Appuyez sur **OK**.
- 3 Lorsque l'écran ACL affiche *Vérif:*, réentrez le mot de passe.
Appuyez sur **OK**.
- 4 Appuyez sur **Arrêt/Sortie**.

Modification du mot de passe de la fonction de verrouillage

- 1 Appuyez sur **Menu, 2, 0, 1**.
- 2 Appuyez sur **▲** ou sur **▼** pour sélectionner *Mot de passe*.
Appuyez sur **OK**.
- 3 Entrez un nombre de 4 chiffres pour le mot de passe actuel.
Appuyez sur **OK**.
- 4 Entrez un nombre de 4 chiffres pour le nouveau mot de passe.
Appuyez sur **OK**.
- 5 Lorsque l'écran ACL affiche *Vérif:*, réentrez le mot de passe.
Appuyez sur **OK**.
- 6 Appuyez sur **Arrêt/Sortie**.

Activation/désactivation de fonction de verrouillage

Activation de la fonction de verrouillage

- 1 Appuyez sur **Menu**, **2**, **0**, **1**.
- 2 Appuyez sur ▲ ou sur ▼ pour sélectionner **Rég touche verr.**
Appuyez sur **OK**.
- 3 Entrez le mot de passe de 4 chiffres enregistré.
Appuyez sur **OK**.
L'appareil passe en mode d'attente et l'écran ACL affiche
Mode touche verr.

Désactivation de la fonction de verrouillage

- 1 Appuyez sur **Menu**.
- 2 Entrez le mot de passe de 4 chiffres enregistré.
Appuyez sur **OK**.
La fonction de verrouillage est automatiquement désactivée.



Remarque

Si vous entrez un mot de passe erroné, l'écran ACL indique **Erreur m.passe** et l'appareil reste en mode d'attente.
L'appareil reste dans le mode verrouillé tant que le mot de passe enregistré n'est pas entré.



Télécopie

Envoi d'une télécopie	20
Réception d'une télécopie	25
Services téléphoniques et appareils externes	30
Composition et enregistrement des numéros	39
Options de télécopie à distance	43
Impression de rapports	48
Relève	50

Passage en mode Télécopieur

Pour passer en mode Télécopieur, appuyez sur  (**Télécopier**) ; la touche s'allume et devient verte.

L'écran ACL indique le nouveau numéro de travail et l'espace mémoire disponible. Le nombre de pages qu'il est possible de numériser et de conserver en mémoire dépend des données qu'elles contiennent.

Envoi de télécopies à partir du chargeur automatique de documents

- 1 Vérifiez que le mode Télécopieur est activé .
- 2 Insérez le document, face imprimée vers le bas, dans le chargeur automatique de documents.
- 3 Composez le numéro du télécopieur de destination.
- 4 Appuyez sur **Marche**.
L'appareil commence la numérisation du document.



Remarque

- Pour annuler, appuyez sur **Arrêt/Sortie**.
- Si la mémoire est saturée, la télécopie est envoyée en temps réel.

Annulation d'une télécopie en cours d'envoi

Si vous voulez annuler une télécopie lorsque l'appareil est en train de la numériser, de composer le numéro du destinataire ou de l'envoyer, appuyez sur **Arrêt/Sortie**.

Diffusion

La diffusion est un procédé qui consiste à envoyer automatiquement un même message à plusieurs destinataires. Vous pouvez inclure dans une même diffusion des numéros groupés, des numéros monotouche, des numéros à composition abrégée et jusqu'à 50 numéros composés manuellement.

Une fois la diffusion terminée, un rapport de diffusion est imprimé.

- 1 Vérifiez que le mode Télécopieur est activé .
- 2 Chargez le document.
- 3 Composez un numéro de destinataire. Appuyez sur **OK**.
Vous pouvez utiliser un numéro monotouche, un numéro à composition abrégée, un numéro groupé ou composer le numéro manuellement.
- 4 Répétez l'étape 3 jusqu'à ce que tous les numéros de destinataires concernés par la diffusion soient saisis.
- 5 Appuyez sur **Marche**.



Remarque

- Selon la place disponible dans la mémoire réservée aux numéros groupés, codes d'accès et numéros de cartes de crédit, vous avez la possibilité de « diffuser » des télécopies à un maximum de 160 destinataires.
- La mémoire disponible varie selon le type de travaux présents en mémoire et le nombre de numéros affectés à la diffusion. Si vous effectuez une diffusion à tous les numéros admissibles, vous ne pourrez plus utiliser l'accès double.

- Composez les numéros à longue séquence de chiffres comme d'habitude, mais n'oubliez pas que chaque numéro monotouche et abrégé compte pour un numéro unique, ce qui restreint le nombre d'emplacements de stockage.
- Si la mémoire est saturée, appuyez sur **Arrêt/Sortie** pour arrêter le travail. Si plus d'une page est déjà numérisée, appuyez sur **Marche** pour envoyer la partie stockée en mémoire.

Annulation d'une diffusion en cours

- 1 Appuyez sur **Menu, 2, 6**.
L'écran ACL indique le numéro de télécopieur en cours de composition.
- 2 Appuyez sur **OK**.
L'écran ACL indique le numéro du travail :
- 3 Appuyez sur **1** pour annuler la diffusion.
L'écran ACL indique alors le numéro de travail de la diffusion et
1. Annul 2. Quitte.
- 4 Pour annuler la diffusion, appuyez sur **1**.
- 5 Appuyez sur **Arrêt/Sortie**.

Opérations d'envoi supplémentaires

Envoi de télécopies en utilisant différents réglages

Avant d'envoyer une télécopie, vous pouvez choisir n'importe quelle combinaison des paramètres suivants : résolution, contraste, envoi Outre-mer et transmission en temps réel.

- 1 Vérifiez que le mode Télécopieur est activé .
- 2 Chargez le document.
- 3 Sélectionnez un paramètre que vous souhaitez modifier.
Appuyez sur **OK**.
- 4 Effectuez l'une des actions suivantes :

 - Appuyez sur **1** pour modifier un autre paramètre.
 - Une fois tous les paramètres modifiés, appuyez sur **2**.
- 5 Envoyez la télécopie de façon habituelle.

Contraste

Si votre document est très clair ou très sombre, vous pouvez régler le contraste en conséquence.

Choisissez l'option **Clair** pour envoyer un document qui est clair.

Choisissez l'option **Foncé** pour envoyer un document qui est sombre.

- 1 Vérifiez que le mode Télécopieur est activé .

- 2 Chargez le document.
- 3 Appuyez sur **Menu, 2, 2, 1**.
- 4 Appuyez sur ▲ ou sur ▼ pour sélectionner **Auto, Clair ou Foncé**. Appuyez sur **OK**.



Remarque

Même si vous sélectionnez **Clair** ou **Foncé**, l'appareil envoie la télécopie selon le réglage **Auto** lorsque vous sélectionnez **Photo** pour la résolution des télécopies.

Changement de résolution des télécopies

Il est possible d'améliorer la qualité des télécopies en modifiant la résolution des télécopies. Il est possible de modifier la résolution pour la télécopie suivante *ou* pour toutes les télécopies.

Pour changer la résolution pour la télécopie suivante

- 1 Vérifiez que le mode Télécopieur est activé .
- 2 Chargez le document.
- 3 Appuyez sur **Résolution**, puis sur ▲ ou ▼ pour sélectionner la résolution. Appuyez sur **OK**.

Pour modifier la résolution de télécopie par défaut

- 1 Vérifiez que le mode Télécopieur est activé .
- 2 Appuyez sur **Menu, 2, 2, 2**.
- 3 Appuyez sur ▲ ou sur ▼ pour sélectionner la résolution souhaitée. Appuyez sur **OK**.



Remarque

Vous pouvez choisir entre quatre réglages de résolution pour les télécopies.

Standard	Convient à la plupart des documents dactylographiés.
Fine	Idéal pour les petits caractères. Vitesse de transmission légèrement plus faible qu'avec la résolution Standard.
S.Fine	Convient aux petits caractères et aux dessins. Vitesse de transmission plus faible qu'avec la résolution Fin.
Photo	À utiliser pour les documents comportant différents niveaux de gris et pour les photographies. Ce mode procure la plus faible vitesse de transmission.

Accès double

Vous pouvez composer un numéro et commencer à numériser la télécopie dans la mémoire même si l'appareil est en train de recevoir une télécopie ou d'en envoyer une autre depuis la mémoire. L'écran ACL indique le nouveau numéro de travail et l'espace mémoire disponible.

Le nombre de pages qu'il est possible de numériser et de conserver en mémoire dépend des données qu'elles contiennent.



Remarque

Si le message **Mémoire épuisée** s'affiche pendant la numérisation de documents, appuyez sur **Arrêt/Sortie** pour annuler l'opération ou sur **Marche** pour envoyer les pages numérisées.

Envoi en temps réel

Lorsque vous envoyez une télécopie, l'appareil numérise d'abord les documents en mémoire. Ensuite, dès que la ligne téléphonique est libre, l'appareil compose le numéro et envoie la télécopie.

Si la mémoire est pleine, l'appareil envoie le document en temps réel (même si l'option TX Immédiat est réglée sur Off).

Il peut arriver que vous souhaitiez envoyer un document important immédiatement, sans attendre la transmission à partir de la mémoire. Vous pouvez régler TX Immédiat sur On pour que l'envoi immédiat soit appliqué à tous les documents ou sélectionner Fax suivant uniq pour qu'il soit uniquement appliqué à la télécopie suivante.

Envoi en temps réel de toutes les télécopies

- 1 Vérifiez que le mode Télécopieur est activé .
- 2 Appuyez sur **Menu, 2, 2, 5**.
- 3 Appuyez sur ▲ ou sur ▼ pour sélectionner TX Immédiat:On (ou TX Immédiat:Off). Appuyez sur **OK**.

Envoi en temps réel de la télécopie suivante seulement

- 1 Vérifiez que le mode Télécopieur est activé .
- 2 Appuyez sur **Menu, 2, 2, 5**.
- 3 Appuyez sur ▲ ou sur ▼ pour sélectionner Fax suivant uniq. Appuyez sur **OK**.
- 4 Appuyez sur ▲ ou sur ▼ pour sélectionner Fax suivant:On (ou Fax suivant:Off). Appuyez sur **OK**.

Mode Outre-mer

Si des interférences sur la ligne téléphonique rendent difficile l'envoi de télécopies à l'étranger, activez le mode Outre-mer. À l'issue de chaque envoi utilisant cette fonction, celle-ci se désactive automatiquement.

- 1 Vérifiez que le mode Télécopieur est activé .
- 2 Chargez le document.
- 3 Appuyez sur **Menu, 2, 2, 7**.
- 4 Appuyez sur ▲ ou sur ▼ pour sélectionner On (ou Off). Appuyez sur **OK**.

Envoi différé

Au cours d'une journée, vous pouvez stocker un maximum de 50 télécopies dans la mémoire en vue de les envoyer dans un délai maximum de 24 heures. Ces télécopies seront envoyées à l'heure de la journée saisie à l'étape 4.

- 1 Vérifiez que le mode Télécopieur est activé .
- 2 Chargez le document.
- 3 Appuyez sur **Menu, 2, 2, 3**.
- 4 Effectuez l'une des actions suivantes :
 - Appuyez sur **OK** pour accepter l'heure affichée.
 - Entrez l'heure à laquelle vous souhaitez que le fax soit envoyé (au format 24 heures) (entrez par exemple 19:45 et non 7:45). Appuyez sur **OK**.
- 5 Effectuez l'une des actions suivantes :
 - Appuyez sur **1** pour laisser le document dans le chargeur de documents.
 - Appuyez sur **2** pour numériser le document en mémoire.



Remarque

Le nombre de pages qu'il est possible de numériser et de conserver en mémoire dépend des données qu'elles contiennent.

Envoi par lots en différé

Avant l'envoi des télécopies en différé, l'appareil en effectue le tri dans la mémoire, par destinataire et par heure programmée, afin de vous faire gagner du temps. Toutes les télécopies différées préprogrammées pour être envoyées à la même heure au même numéro de télécopieur seront envoyées en une seule transmission.

- 1 Vérifiez que le mode Télécopieur est activé .
- 2 Appuyez sur **Menu, 2, 2, 4**.
- 3 Appuyez sur ▲ ou sur ▼ pour sélectionner **On** (ou **Off**). Appuyez sur **OK**.
- 4 Appuyez sur **Arrêt/Sortie**.

Vérification et annulation de travaux en attente

Vous pouvez vérifier les travaux en attente en mémoire et en annuler certains (s'il n'y a pas de travaux en attente, l'écran ACL indique *Auc trav attente*).

- 1 Appuyez sur **Menu, 2, 6**. Les travaux en attente s'affichent sur l'écran ACL.
- 2 Appuyez sur ▲ ou sur ▼ pour déplacer le curseur parmi les travaux et sélectionnez celui que vous souhaitez annuler. Appuyez sur **OK**.
- 3 Effectuez l'une des actions suivantes :
 - Appuyez sur **1** pour annuler le travail sélectionné.
 - Appuyez sur **2** pour quitter sans annuler.
- 4 Lorsque vous avez terminé, appuyez sur **Arrêt/Sortie**.

Envoi manuel d'une télécopie

Lors de l'envoi manuel d'une télécopie, vous entendez la tonalité de composition, la sonnerie et la tonalité de réception de la télécopie.

- 1 Vérifiez que le mode Télécopieur est activé .

- 2 Chargez le document.
- 3 Décrochez le combiné de l'appareil ou appuyez sur **Tonalité/Garde** et attendez la tonalité.
- 4 Composez le numéro du destinataire.
- 5 Dès que vous entendez la tonalité, appuyez sur **Marche**.
- 6 Raccrochez le combiné.

Envoi d'une télécopie à la fin d'une conversation

À la fin d'une conversation, vous pouvez envoyer une télécopie à votre correspondant avant que vous-même et votre interlocuteur ne raccrochiez.

- 1 Demandez à votre correspondant d'attendre la tonalité émise par votre télécopieur puis d'appuyer sur la touche **Marche** ou **Envoyer** avant de raccrocher.
- 2 Vérifiez que le mode Télécopieur est activé .
- 3 Chargez le document.
- 4 Appuyez sur **Marche**.
- 5 Raccrochez le combiné.

Message de mémoire saturée

Si le message *Mémoire épuisée* s'affiche lors de la numérisation de la première page d'une télécopie, appuyez sur **Arrêt/Sortie** pour annuler la télécopie.

Si le message *Mémoire épuisée* s'affiche lors de la numérisation de l'une des pages suivantes, vous avez la possibilité d'appuyer sur **Marche** pour envoyer les pages déjà numérisées ou sur **Arrêt/Sortie** pour annuler l'opération.

Remarque

Si le message *Mémoire épuisée* s'affiche lors de l'envoi d'une télécopie et que vous ne souhaitez pas supprimer les télécopies enregistrées pour libérer de la mémoire, vous pouvez envoyer la télécopie en temps réel (voir *Envoi en temps réel* à la page 23).

Modes de réception

Vous devez choisir le mode de réception en fonction des périphériques externes et des services d'abonné rattachés à votre ligne.

Ce schéma facilite le choix du mode approprié (pour plus de détails sur le mode de réception, voir *Utilisation des modes de réception* à la page 26).

Choix du mode de réception

FAX-1360

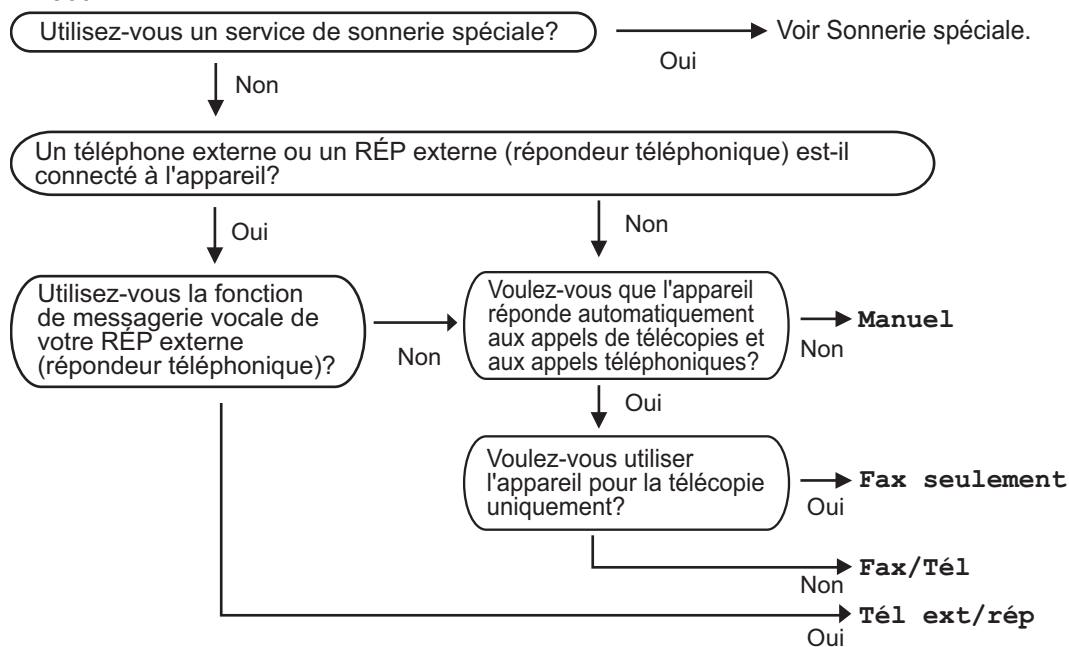

Pour sélectionner ou changer le mode de réception

- 1 Appuyez sur **Mode Réception**.
- 2 Continuez à appuyer sur **Mode Réception** jusqu'à ce que votre nouvelle sélection apparaisse.
Appuyez sur **OK**.
Au bout de 2 secondes, l'écran affiche à nouveau la date et l'heure, ainsi que votre nouveau réglage de mode de réception.

Utilisation des modes de réception

Dans certains modes de réception, l'appareil répond automatiquement (*Fax seulement* et *Fax/Tél*). Si vous souhaitez utiliser ces modes après un certain nombre de sonneries, voir *Nombre de sonneries* à la page 27.

Fax seulement

Avec le mode *Fax seulement*, l'appareil répond automatiquement à chaque appel. Si l'appel provient d'un télécopieur, l'appareil reçoit la télécopie.

Fax/Tél

Le mode *Fax/Tél* vous aide à gérer automatiquement les appels entrants en les identifiant en tant que télécopies ou appels entrants, et en les gérant de l'une des manières suivantes :

- Les télécopies sont automatiquement reçues.
- En cas d'appel vocal, la sonnerie F/T retentit pour vous inciter à décrocher. La sonnerie F/T est une pseudo/double sonnerie rapide émise par l'appareil.

Voir aussi *Durée sonnerie F/T (mode Fax/Tél seulement)* et *Nombre de sonneries* à la page 27.

Manuel

En mode *Manuel*, toutes les fonctions de réponse automatique sont désactivées sauf si vous utilisez la fonction de réception sur sonnerie spéciale.

Pour recevoir une télécopie en mode manuel, appuyez sur **Marche** lorsque vous entendez la tonalité caractéristique d'un télécopieur (bips sonores rapprochés). Vous pouvez aussi utiliser la fonction Réception facile pour recevoir des télécopies en décrochant un combiné relié à la même ligne que l'appareil.

Voir aussi *Réception facile* à la page 28.

Tél ext/rép (téléphone externe, répondeur)

Le mode *Tél ext/rép* permet à un répondeur externe de gérer les appels entrants. Les appels entrants seront gérés de l'une des manières suivantes :

- Les télécopies sont automatiquement reçues.
- Les demandeurs peuvent enregistrer un message sur le répondeur externe.

Pour plus d'informations, voir *Raccordement d'un répondeur téléphonique* à la page 34.

Paramètres du mode de réception

Nombre de sonneries

Ce paramètre définit le nombre de sonneries émises par l'appareil avant qu'il ne réponde en mode *Fax seulement* ou *Fax/Tél*. Si des postes supplémentaires partagent la ligne avec l'appareil ou si vous êtes abonné au service de sonnerie spéciale de votre compagnie de téléphone, choisissez le nombre de sonneries maximum (voir *Téléphones externes et supplémentaires* à la page 37 et *Réception facile* à la page 28.)

- 1 Appuyez sur **Menu, 2, 1, 1**.
- 2 Appuyez sur ▲ ou sur ▼ pour sélectionner le nombre de sonneries émises par l'appareil avant qu'il ne réponde (00-04). Appuyez sur **OK**. Si vous choisissez 00, l'appareil ne sonnera pas du tout.
- 3 Appuyez sur **Arrêt/Sortie**.

Durée sonnerie F/T (mode Fax/Tél seulement)

Si vous réglez le mode de réception sur *Fax/Tél*, vous devez définir la durée pendant laquelle l'appareil fera retentir sa pseudo/double sonnerie pour indiquer la réception d'un appel vocal. Si l'appel provient d'un télécopieur, l'appareil reçoit la télécopie.

La pseudo/double sonnerie retentit après la sonnerie initiale normale de la compagnie de téléphone. Seul l'appareil sonne ; aucun autre téléphone sur la même ligne n'émet cette pseudo/double sonnerie spéciale. Néanmoins, vous pouvez répondre à l'appel à partir de n'importe quel téléphone.

- 1 Appuyez sur **Menu, 2, 1, 2**.
- 2 Appuyez sur ▲ ou sur ▼ pour choisir la durée pendant laquelle la pseudo/double sonnerie doit retentir pour indiquer la réception d'un appel vocal (20, 30, 40 ou 70 secondes). Appuyez sur **OK**.
- 3 Appuyez sur **Arrêt/Sortie**.



Remarque

Même si le demandeur raccroche pendant l'émission de la pseudo/double sonnerie, celle-ci continue pendant toute la durée spécifiée.

Réception facile

Si la fonction Réception facile est réglée sur On :

L'appareil reçoit automatiquement toutes les télécopies entrantes, même si vous décrochez le combiné de l'appareil, d'un téléphone supplémentaire ou d'un téléphone externe. Lorsque le message **Réception** s'affiche sur l'écran ACL ou lorsque vous entendez des tonalités stridentes dans le combiné d'un téléphone supplémentaire branché sur une autre prise murale, raccrochez simplement le combiné : l'appareil se charge du reste.

Si la fonction Réception facile est réglée sur semi :

L'appareil ne recevra la télécopie que si vous répondez en décrochant le combiné.

Si la fonction Réception facile est réglée sur Off :

Décrochez le combiné du téléphone externe, puis appuyez sur la touche **Marche** de l'appareil.

Si vous n'êtes pas à proximité de l'appareil, appuyez sur les touches *** 5 1** d'un téléphone supplémentaire (voir *Téléphones externes et supplémentaires* à la page 37).



Remarque

- Si le mode Réception facile est réglé sur **On** mais que l'appareil n'accepte pas l'appel d'un télécopieur lorsque vous décrochez le combiné d'un téléphone supplémentaire ou externe, composez le code de réception de télécopies *** 5 1**.
- Si vous envoyez des télécopies à partir d'un ordinateur raccordé à la même ligne téléphonique que l'appareil et que ce dernier les intercepte, réglez la fonction Réception facile sur **Off**.

- 1 Appuyez sur **Menu, 2, 1, 3**.
- 2 Appuyez sur **▲** ou sur **▼** pour sélectionner **On**, **semi** ou **Off**. Appuyez sur **OK**.
- 3 Appuyez sur **Arrêt/Sortie**.

Opérations de réception supplémentaires

Impression d'une télécopie entrante avec réduction

Si vous sélectionnez **On**, l'appareil réduit automatiquement chaque page d'une télécopie entrante afin qu'elle tienne sur une feuille de papier de format A4, Lettre ou Légal.

L'appareil calcule le taux de réduction en fonction du format de page de la télécopie et du réglage du paramètre Taille papier de l'appareil (**Menu, 1, 2**).

- 1 Vérifiez que le mode Télécopieur est activé .
- 2 Appuyez sur **Menu, 2, 1, 5**.
 5.Auto-réduction
- 3 Utilisez **▲** ou **▼** pour sélectionner **On** (ou **Off**). Appuyez sur **OK**.
- 4 Appuyez sur **Arrêt/Sortie**.

Réception d'une télécopie à la fin d'une conversation

À la fin d'une conversation, vous pouvez demander à votre correspondant de vous envoyer une télécopie avant que vous-même et votre interlocuteur ne raccrochiez.

- 1 Demandez à votre correspondant de placer le document dans son télécopieur et d'appuyer sur la touche **Marche** ou **Envoi**.
- 2 Lorsque vous entendez la tonalité d'appel (bips sonores espacés) de l'autre appareil, appuyez sur **Marche**.
- 3 Raccrochez le combiné.

Impression d'une télécopie depuis la mémoire

Si vous avez sélectionné la fonction Télécopie ou Mémoire fax (**Menu, 2, 5, 1**), vous pouvez imprimer une télécopie depuis la mémoire (voir *Désactivation des options de télécopie à distance* à la page 44).

- 1 Appuyez sur **Menu, 2, 5, 3**.

5.Opt. acc. Dist

3.Impr. Document

- 2 Appuyez sur **Marche**.

Opérations vocales

Les appels vocaux peuvent être passés avec le combiné de l'appareil, d'un téléphone supplémentaire ou d'un téléphone externe, en composant le numéro manuellement ou avec les numéros abrégés.

Passer un appel

- 1 Pour passer un appel téléphonique, décrochez le combiné.
- 2 Lorsque vous entendez la tonalité, composez un numéro à l'aide du pavé numérique, d'une monotouche, d'un numéro abrégé ou d'une recherche.
- 3 Pour raccrocher, reposez le combiné.

Attente

Si vous voulez mettre un appel en attente, appuyez sur la touche **Tonalité/Garde**. Pour reprendre l'appel mis en attente, décrochez le combiné. Le fait de décrocher le combiné d'un téléphone supplémentaire ne permet pas de reprendre un appel mis en attente.

Numérotation par tonalité ou par impulsions (Canada seulement)

Si vous disposez d'un service de numérotation par impulsions, mais que vous devez envoyer des signaux de fréquence vocale (p. ex., pour pouvoir accéder à un service bancaire téléphonique), procédez comme suit :

- 1 Décrochez le combiné.
- 2 Appuyez sur la touche # sur le panneau de commande de l'appareil. Cela fait, pour chaque chiffre composé, l'appareil envoie des signaux de numérotation par tonalité.
Dès que vous raccrochez, l'appareil revient au mode de numérotation par impulsions.

Mode Fax/Tél lorsque la touche Marche/Arrêt est sur Marche

Lorsque l'appareil est en mode Fax/Tél, il utilise le paramètre de durée de sonnerie F/T (pseudo/double sonnerie) pour vous inviter à répondre à un appel vocal.

Si vous êtes près de l'appareil, vous pouvez soulever le combiné pour répondre.

Si vous vous trouvez près d'un téléphone supplémentaire, décrochez le combiné pendant que l'appareil émet la pseudo/double sonnerie, puis appuyez sur **# 5 1** entre deux sonneries. Si personne ne répond, ou si vous entendez une tonalité de réception de télécopie, basculez l'appel vers l'appareil en appuyant sur *** 5 1**.

Mode Fax/Tél lorsque la touche Marche/Arrêt est sur Arrêt

Vous pouvez changer le réglage par défaut de la touche **Marche/Arrêt** en sélectionnant **Recept fax** : On de façon à ce que la réception de télécopies soit possible lorsque la touche Marche/Arrêt est sur Arrêt (voir *Réglage On/Off* à la page 12). Le mode Fax/Tél fonctionne de la façon suivante :

Lorsque l'appareil est en mode Fax/Tél, la pseudo/double sonnerie retentit pour vous inciter à répondre à un appel vocal, vous pouvez seulement répondre en décrochant le combiné de l'appareil.

Si vous répondez avant que la sonnerie F/T retentisse, vous pouvez aussi prendre l'appel sur un téléphone supplémentaire ou externe.

Services téléphoniques

L'appareil prend en charge les services d'identification de l'appelant (ID appelant) et de sonnerie spéciale proposés par certaines compagnies de téléphone.

Des fonctions telles que messagerie vocale, appel en attente, appel en attente/identification de l'appelant, Ring Master, permanence téléphonique, système d'alarme ou d'autres fonctions personnalisées risquent d'avoir une incidence sur le fonctionnement de l'appareil. Si vous êtes abonné à un service de messagerie vocale, lisez attentivement les informations suivantes.

Sonnerie spéciale

Brother emploie le terme « Sonnerie spéciale », mais d'autres compagnies de téléphone proposent d'autres noms pour ce service, tels que SmartRing, RingMaster, Teen-Ring, Indent-a-Call ou Indent-a-Ring.

À quoi sert la fonction de « sonnerie spéciale » de votre compagnie de téléphone ?

Le service de sonnerie spéciale permet d'avoir plusieurs numéros de téléphone sur une même ligne. **Si vous avez besoin de plusieurs numéros de téléphone, ce service est plus économique que de payer une ligne supplémentaire.** Chaque numéro de téléphone possède sa propre sonnerie spéciale, ce qui vous permet d'identifier le numéro qui sonne. C'est aussi le moyen le plus pratique d'attribuer un numéro distinct à votre appareil.



Remarque

Pour connaître les tarifs et la disponibilité de ce service, contactez votre compagnie de téléphone.

À quoi sert le service de « sonnerie spéciale » de Brother ?

L'appareil Brother dispose d'une fonction de sonnerie spéciale qui vous permet de bénéficier pleinement du service de sonnerie spéciale offert par votre compagnie de téléphone. Le nouveau numéro attribué à votre ligne téléphonique existante est réservé exclusivement à la réception de télécopies.



Remarque

Avant de pouvoir configurer la sonnerie spéciale sur votre appareil, vous devez d'abord vous abonner au service de sonnerie spéciale de votre compagnie de téléphone.

Utilisez-vous un service de messagerie vocale ?

Si la ligne téléphonique sur laquelle vous souhaitez installer votre nouvel appareil est munie d'une messagerie vocale, *cette fonctionnalité risque d'interférer avec les fonctions de l'appareil lors de la réception d'appels.* **Comme la fonction de sonnerie spéciale vous permet d'utiliser plus d'un numéro sur une seule ligne téléphonique, vous pouvez éviter tout risque de conflit entre la messagerie vocale et l'appareil.** Avec deux numéros de téléphone séparés, la fonction de messagerie vocale n'interférera pas avec le fonctionnement de l'appareil.

Si vous optez pour le service de sonnerie spéciale de votre compagnie de téléphone, veuillez procéder comme suit pour « enregistrer » le type de sonnerie associé au nouveau numéro. Ainsi, votre appareil sera capable de distinguer les appels téléphoniques des télécopies.







Remarque

Vous pouvez modifier ou annuler le type de sonnerie spéciale à tout moment ou encore le désactiver temporairement et le réactiver ultérieurement. Lorsque vous changez de numéro de télécopieur, n'oubliez pas de réinitialiser cette fonction.

Avant de choisir le type de sonnerie à enregistrer

Vous ne pouvez enregistrer qu'un seul type de sonnerie spéciale sur l'appareil. Certains types de sonnerie ne sont pas pris en charge. Les types de sonnerie indiqués ci-dessous sont pris en charge par votre appareil Brother.

Enregistrez le type de sonnerie que votre compagnie de téléphone vous a attribué.

Type de sonnerie	Description	
1	long-long	
2	court-long-court	
3	court-court-long	
4	très long (type normal)	



Remarque

Si le type de sonnerie de votre numéro ne figure pas dans ce tableau, **prenez contact avec votre compagnie de téléphone et demandez-lui de vous attribuer un type qui convienne à votre appareil.**

- L'appareil ne répondra qu'aux appels destinés au numéro qui lui a été attribué.
- Les deux premières sonneries ne retentissent pas sur l'appareil. La raison en est que le télécopieur doit d'abord « écouter » le type de sonnerie, le temps de le comparer au type « enregistré » (les autres téléphones reliés à la même ligne sonnent).
- Si vous programmez l'appareil correctement, il reconnaîtra le type de sonnerie enregistré de son « numéro de télécopieur » après 2 sonneries et répondra en émettant une tonalité de télécopieur. Lorsque le « numéro vocal » est appelé, l'appareil ne répond pas.

Enregistrement du type de sonnerie spéciale

Très important !

Une fois la fonction de sonnerie spéciale activée (On), le mode de réception bascule automatiquement sur *Manuel*. Vous ne pouvez pas changer de mode de réception lorsque la sonnerie spéciale est activée.

- 1 Appuyez sur **Menu, 2, 0, 3**.

0.Divers

3.Spéciale

- 2 Appuyez sur ▲ ou sur ▼ pour sélectionner *Régler*. Appuyez sur **OK**.
- 3 Appuyez sur ▲ ou sur ▼ pour sélectionner le type de sonnerie enregistré à utiliser. Appuyez sur **OK**.
(vous entendez tour à tour chacun des quatre types de sonnerie à mesure que vous les faites défiler ; veillez à choisir le type de sonnerie attribué par votre compagnie de téléphone).
- 4 Appuyez sur **Arrêt/Sortie**.
La fonction de sonnerie spéciale est désormais activée.

Désactivation de la sonnerie spéciale

- 1 Appuyez sur **Menu, 2, 0, 3**.
- 2 Appuyez sur ▲ ou sur ▼ pour sélectionner *Off*. Appuyez sur **OK**.
- 3 Appuyez sur **Arrêt/Sortie**.



Remarque

Si vous désactivez la sonnerie spéciale, l'appareil reste en mode de réception *Manuel*. Vous devez donc configurer à nouveau le mode de réception souhaité (voir *Choix du mode de réception* à la page 25).

identification de l'appelant

La fonction d'identification de l'appelant (ID appelant) vous permet d'utiliser le service du même nom proposé par un grand nombre de compagnies de téléphone. Pour plus de détails, contactez votre compagnie de téléphone. Ce service affiche le numéro de téléphone ou, le cas échéant, le nom du demandeur lorsque la ligne sonne.

Après quelques sonneries, l'écran ACL affiche le numéro de téléphone du demandeur (et son nom, le cas échéant). Dès que vous décrochez le combiné du téléphone externe, ces informations disparaissent de l'écran mais demeurent stockées dans la mémoire des données d'identification des demandeurs.

- Les 16 premiers chiffres/caractères du numéro (ou du nom) sont présentés.
- Si le message `Indisponible est` affiché, cela signifie que l'appel a été émis en dehors de la zone couverte par votre service d'identification de l'appelant.
- Le message `ID non transmise` signifie que le demandeur a volontairement bloqué la transmission des informations.

Vous pouvez imprimer une liste des informations d'identification de l'appelant reçues par l'appareil (voir *Impression de la liste des données d'identification des appelants* à la page 33).



Remarque

Le service d'identification de l'appelant varie en fonction des opérateurs de télécommunications. Pour connaître le type de service disponible dans votre localité, contactez votre compagnie de téléphone.

Consultation de la liste des données d'identification des appelants

L'appareil mémorise les informations relatives aux trente derniers appels dans la liste des données d'identification des appelants. Vous pouvez consulter ou imprimer cette liste. Au delà du trentième appel, les informations de chaque nouvel appel remplacent celles de l'appel le plus ancien.

- 1 Appuyez sur **Menu, 2, 0, 4**.
- 2 Appuyez sur ▲ ou sur ▼ pour sélectionner `Afficher no.` Appuyez sur **OK**.
Les données d'identification de l'appelant du dernier appel s'affichent sur l'écran. Si aucune donnée d'identification n'est enregistrée, l'appareil émet un signal sonore et le message `Pas ID appelant` s'affiche sur l'écran.
- 3 Appuyez sur ▲ ou sur ▼ pour parcourir la liste des données d'identification des appelants mémorisées afin de choisir l'entrée souhaitée puis appuyez sur **OK**. L'écran ACL présente le numéro de l'appelant ainsi que la date et l'heure de l'appel.
- 4 Effectuez l'une des actions suivantes :
 - Pour revenir à la liste des données d'identification des appelants, appuyez sur ◀.
 - Pour terminer la consultation, appuyez sur **Arrêt/Sortie**.

Impression de la liste des données d'identification des appelants

- 1 Appuyez sur **Menu, 2, 0, 4**.
- 2 Appuyez sur ▲ ou sur ▼ pour sélectionner `Imp. rapport.` Appuyez sur **OK**.
Si aucune donnée d'identification n'est enregistrée, l'appareil émet un signal sonore et le message `Pas ID appelant` s'affiche sur l'écran ACL.
- 3 Appuyez sur **Marche**.
- 4 Une fois l'impression terminée, appuyez sur **Arrêt/Sortie**.

Raccordement d'un répondeur téléphonique

Si vous le souhaitez, vous pouvez brancher un répondeur externe sur votre appareil. Cependant, lorsqu'un répondeur **externe** est branché sur la même ligne téléphonique que l'appareil, il répond à tous les appels et l'appareil « analyse » le signal sonore entrant pour déterminer s'il s'agit d'une tonalité de réception de télécopie. Dans l'affirmative, l'appareil prend la relève et assure la réception de la télécopie. Dans la négative, il permet au répondeur de continuer à lire votre annonce afin que le demandeur puisse laisser un message.

Le répondeur doit répondre aux appels dans un délai maximum de quatre sonneries (le réglage recommandé est de deux sonneries). Tant que le répondeur n'a pas répondu à l'appel, l'appareil ne peut détecter la tonalité de réception de télécopie. Or, après quatre sonneries, l'appareil ne dispose plus que de 8 à 10 secondes pour la détecter et assurer la « mise en communication des télécopieurs ». Veuillez à bien suivre les consignes de ce guide concernant l'enregistrement de votre annonce. Il n'est pas conseillé d'utiliser la fonction d'économiseur d'appels interurbains sur le répondeur externe s'il y a plus de cinq sonneries.



Remarque

- Si vous ne recevez pas certaines télécopies, réduisez le nombre de sonneries sur votre répondeur externe.
- Si vous êtes abonné au service de sonnerie spéciale de votre compagnie de téléphone :

Vous pouvez brancher un répondeur externe sur une prise murale distincte à condition d'être abonné au service de sonnerie spéciale de votre compagnie de téléphone, d'avoir enregistré le type de sonnerie spéciale dans votre appareil et d'attribuer le numéro associé à cette sonnerie à votre télécopieur. Si le service de sonnerie spéciale est activé sur l'appareil, il est conseillé de régler le répondeur externe pour qu'il ne se déclenche qu'au bout de 4 sonneries au moins. Vous ne pouvez pas utiliser le réglage d'économiseur d'appel.

- Si vous n'êtes pas abonné au service de sonnerie spéciale :

Vous devez brancher votre répondeur externe sur la prise EXT. de l'appareil. Si votre répondeur est branché sur une prise murale, ce dernier et l'appareil essaieront tous deux de prendre le contrôle de la ligne téléphonique (voir l'illustration ci-dessous).

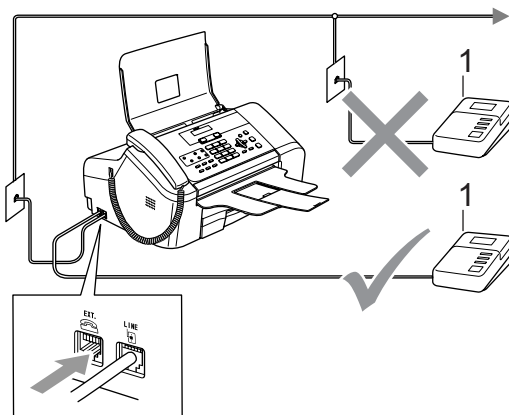

Lorsque le répondeur répond à un appel, l'écran ACL affiche *Tel. ext. occupé*.

Raccordements

Le répondeur externe doit être branché sur la prise repérée EXT. L'appareil ne peut pas fonctionner correctement si vous branchez le répondeur sur une prise murale (à moins que vous n'utilisiez une sonnerie spéciale).

- 1 Branchez le cordon téléphonique provenant de la prise téléphonique murale dans la prise repérée LINE.
- 2 Branchez le cordon téléphonique provenant du répondeur externe dans la prise repérée EXT. (Assurez-vous que ce cordon est branché à la prise téléphonique du répondeur, et non à la prise du combiné du répondeur.)
- 3 Réglez le répondeur externe sur quatre sonneries maximum (le réglage du nombre de sonneries de l'appareil n'est pas prise en compte).

- 4 Enregistrez votre annonce sur le répondeur externe.
- 5 Réglez le répondeur externe de sorte qu'il réponde aux appels.
- 6 Réglez le mode de réception sur Tél ext / rép (voir *Choix du mode de réception* à la page 25).

Enregistrement d'une annonce sur un répondeur externe

Le minutage est important pour l'enregistrement de l'annonce. L'annonce définit les façons de gérer la réception des télécopies, tant manuelle qu'automatique.

- 1 Enregistrez un silence de 5 secondes au début de votre annonce (ce délai permettra à l'appareil de détecter une tonalité de télécopie entrante issue d'une transmission automatique avant qu'elle ne s'arrête).
- 2 Limitez la longueur de l'annonce à 20 secondes.
- 3 Terminez votre annonce d'une durée maximale de 20 secondes en indiquant votre code de réception de télécopies à l'intention des correspondants qui souhaitent envoyer une télécopie manuellement. Par exemple : « Après le bip, veuillez laisser un message ou envoyer une télécopie en appuyant sur * 5 1 et Marche ».



Remarque

L'appareil ne pouvant déceler la tonalité de télécopie en présence de voix fortes ou résonnantes, nous vous recommandons de commencer votre annonce par un silence de 5 secondes. Vous pouvez, si vous le préférez, ne pas enregistrer cette pause. Cependant, si votre appareil ne reçoit pas de télécopies, réenregistrez l'annonce en commençant par cette pause.

Considérations sur les lignes téléphoniques spéciales

Lignes téléphoniques de substitution

Un système téléphonique de substitution consiste en un groupe de deux lignes téléphoniques distinctes ou plus, capable de passer l'appel entrant à l'autre ligne si la première est occupée. En règle générale, les appels sont transmis à la prochaine ligne libre dans un ordre préétabli.

Votre appareil peut fonctionner dans un système de substitution à condition que le numéro qui lui est attribué soit le dernier dans l'ordre préétabli afin que l'appel ne puisse être transféré en cascade. Veillez à ne pas attribuer à l'appareil un numéro qui ne serait pas le dernier dans l'ordre préétabli car dans ce cas, si les lignes amont et celle de l'appareil sont occupées lorsqu'une qu'une télécopie arrive, celle-ci pourrait être transférée à une ligne dépourvue de télécopieur. **Pour optimiser le fonctionnement de votre appareil, branchez-le sur une ligne dédiée.**

Système téléphonique à deux lignes

Un système téléphonique à deux lignes n'est rien d'autre que deux numéros de téléphone distincts disponibles sur la même prise murale. Les deux numéros peuvent être disponibles sur deux prises séparées (RJ11) ou sur une seule prise (RJ14). Votre appareil, quant à lui, doit être branché dans une prise téléphonique RJ11. Il se peut que les prises RJ11 et RJ14 aient la même taille et le même aspect et qu'elles soient équipées de quatre fils (noir, rouge, vert, jaune). Pour savoir de quelle prise il s'agit, branchez un téléphone à deux lignes dans l'une d'elles et vérifiez s'il est possible d'accéder à l'une et à l'autre des deux lignes. Dans l'affirmative, vous devez séparer les deux lignes pour utiliser l'appareil (voir *Réception facile* à la page 28).

Transformation d'une prise téléphonique murale

Il existe trois méthodes de transformation d'une prise ordinaire en une prise RJ11. Pour les deux premières, l'intervention de votre compagnie de téléphone risque d'être requise. Vous pouvez transformer une prise murale unique de type RJ11 en une prise murale double de type RJ11 ou faire poser une prise murale RJ11 et y associer un des numéros de téléphone.

La troisième méthode est la plus simple : achetez un adaptateur triplex qu'il suffit de brancher sur une prise RJ14. L'adaptateur triplex répartit les fils sur trois prises distinctes : deux prises de type RJ11 (ligne 1, ligne 2) et une prise de type RJ14 (lignes 1 et 2). Si votre appareil est relié à la ligne 1, branchez-le dans la prise L1 de l'adaptateur triplex. S'il est sur la ligne 2, branchez-le dans la prise L2 de l'adaptateur triplex.

Adaptateur triplex

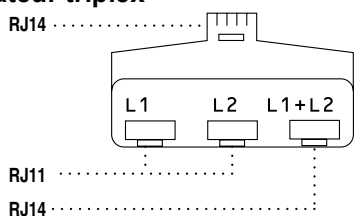

Installation de l'appareil, répondeur externe à deux lignes et téléphone à deux lignes

Lorsque vous installez un répondeur téléphonique externe à deux lignes et un téléphone à deux lignes, veillez à ce que votre appareil soit relié à une seule ligne, côté prise murale et côté répondeur. Le branchement le plus pratique, décrit ci-après, consiste à raccorder l'appareil à la ligne 2. Le panneau arrière du répondeur à deux lignes doit être muni de deux prises téléphoniques : l'une repérée L1 ou L1/L2 et l'autre repérée L2. Vous devez disposer d'au moins trois cordons téléphoniques : le cordon livré avec votre appareil et deux autres cordons pour votre répondeur téléphonique externe à deux lignes. Si vous ajoutez un téléphone à deux lignes, un quatrième cordon sera nécessaire.

- 1 Placez le répondeur à deux lignes et le téléphone à deux lignes à proximité de l'appareil.
- 2 Branchez une extrémité du cordon téléphonique de l'appareil dans la prise L2 de l'adaptateur triplex et l'autre extrémité dans la prise LINE située à l'arrière de l'appareil.
- 3 Branchez une extrémité du premier cordon de la ligne téléphonique destiné au répondeur dans la prise L1 de l'adaptateur triplex et l'autre extrémité dans la prise L1 ou L1/L2 du répondeur à deux lignes.
- 4 Branchez une extrémité du deuxième cordon téléphonique destiné au répondeur à deux lignes dans la prise L2 de ce dernier et l'autre extrémité dans la prise EXT. située du côté gauche de l'appareil.

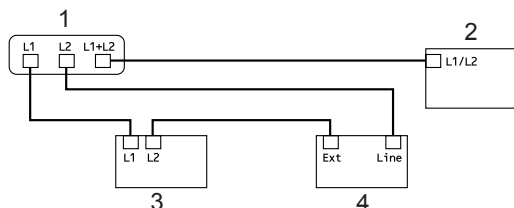

- 1 Adaptateur triplex
- 2 Téléphone à deux lignes
- 3 Répondeur externe à deux lignes
- 4 Appareil

Vous pouvez continuer à utiliser les autres téléphones à deux lignes branchés dans les autres prises murales. Il existe deux méthodes pour brancher un téléphone à deux lignes dans la prise murale de l'appareil. Vous pouvez brancher le cordon de la ligne téléphonique du téléphone à deux lignes dans la prise L1+L2 de l'adaptateur triplex ou dans la prise TEL du répondeur à deux lignes.

Branchements multiligne (PBX)

Nous vous conseillons de demander à la compagnie qui a installé l'autocommutateur privé (PBX) de brancher l'appareil. Si vous utilisez un système multiligne, nous vous suggérons de demander à l'installateur de raccorder l'appareil à la dernière ligne du système. De cette manière, l'appareil ne sera pas activé chaque fois que le système reçoit un appel téléphonique. Si un(e) standardiste assure la réception des appels, il est conseillé de régler le mode de réception sur *Manuel*.

Nous ne pouvons garantir que l'appareil fonctionnera correctement en toutes circonstances lorsqu'il est raccordé à un autocommutateur privé. Les problèmes d'envoi ou de réception de télécopies devront d'abord être signalés à la compagnie qui gère l'autocommutateur.

Téléphones externes et supplémentaires

Raccordement d'un téléphone externe ou supplémentaire

Vous pouvez raccorder un téléphone séparé directement à l'appareil, comme représenté sur l'illustration ci-dessous.

Insérez le cordon téléphonique dans la prise téléphonique repérée **EXT**.

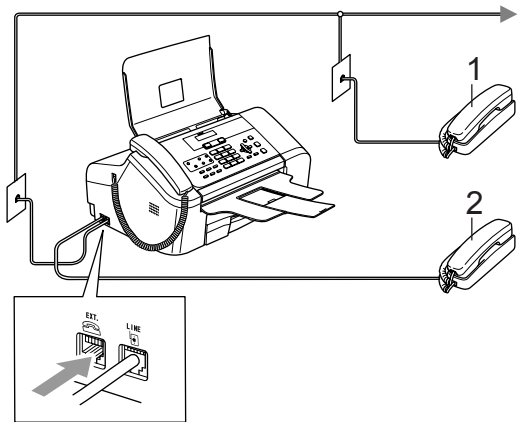

1 Téléphone supplémentaire

2 Téléphone externe

Lorsque vous utilisez un téléphone externe, l'écran ACL affiche *Tel. ext. occupé*.

Téléphones externes et supplémentaires

Si vous recevez un appel de télécopieur sur un téléphone externe ou supplémentaire branché dans la prise **EXT** de l'appareil, vous pouvez faire basculer la télécopie sur ce dernier à l'aide du code de réception de télécopies. Lorsque vous composez le code de réception de télécopies *** 5 1**, l'appareil assure la réception de la télécopie.

Si l'appareil reçoit un appel vocal et émet la pseudo/double sonnerie pour vous inviter à décrocher, composez le code de réponse par téléphone **# 5 1** pour prendre l'appel sur un téléphone supplémentaire (voir *Durée sonnerie F/T (mode Fax/Tél seulement)* à la page 27).

Si vous prenez un appel et que personne ne répond :

il s'agit sûrement d'un appel de télécopie manuel.

Appuyez sur ✕ **5 1** et attendez la tonalité de réception de télécopie (sons stridents) ou l'affichage du message *Réception* sur l'écran ACL de l'appareil, puis raccrochez.



Remarque

Vous pouvez également utiliser la fonction Réception facile pour que l'appareil réponde automatiquement à l'appel (voir *Réception facile* à la page 28).

Utilisation d'un téléphone externe sans fil d'une marque autre que Brother

Si votre téléphone sans fil d'une marque autre que Brother est branché sur la prise EXT. de l'appareil et que vous vous déplacez habituellement avec le combiné, il est plus facile de répondre aux appels avant la dernière sonnerie.

Si vous laissez l'appareil répondre en premier, vous devrez vous déplacer jusqu'à l'appareil afin de pouvoir appuyer sur **Tonalité/Garde** pour transférer l'appel vers votre combiné sans fil.

Utilisation des codes d'accès à distance

Code de réception de télécopie

Si vous répondez à un appel de télécopieur sur un téléphone supplémentaire ou externe, vous pouvez demander que l'appareil en assure la réception en composant le code de réception de télécopie ✕ **5 1**. Attendez la tonalité de réception de télécopie, puis raccrochez le combiné (voir *Réception facile* à la page 28). Votre correspondant devra appuyer sur **Marche** pour envoyer la télécopie.

Code de réponse par téléphone

Si vous recevez un appel vocal alors que l'appareil est en mode F/T, ce dernier commence à faire retentir la pseudo/double sonnerie à l'issue du nombre de sonneries programmé. Si vous prenez l'appel sur un téléphone supplémentaire, vous pouvez désactiver la pseudo/double sonnerie en appuyant sur **# 5 1** (veillez à le faire *entre* les sonneries).

Modification du code d'accès à distance

Le code de réception de télécopies est pré-réglé sur ✕ **5 1**. Le code de réponse par téléphone est pré-réglé sur **# 5 1**. Si vous le souhaitez, vous pouvez les remplacer par les codes de votre choix.

- 1 Appuyez sur **Menu, 2, 1, 4**.

1. Réglage récep.

4. Code distance
- 2 Appuyez sur ▲ ou sur ▼ pour sélectionner **On** (ou **Off**). Appuyez sur **OK**.
- 3 Saisissez le nouveau code de réception de télécopies. Appuyez sur **OK**.
- 4 Saisissez le nouveau code de réponse par téléphone. Appuyez sur **OK**.
- 5 Appuyez sur **Arrêt/Sortie**.



Remarque

- Si votre communication est constamment coupée lorsque vous interrogez le répondeur téléphonique externe depuis un poste distant, essayez de remplacer vos codes de réception de télécopies et de réponse par téléphone par des codes à trois chiffres (tels que **###** et **999**).
- Il se peut que certains systèmes téléphoniques ne prennent pas en charge les codes d'accès à distance.

Comment composer un numéro

Composition manuelle

Appuyez sur chacun des chiffres qui composent le numéro du télécopieur à appeler.



Monotouche Composition

Appuyez sur la Monotouche sous laquelle est enregistré le numéro que vous souhaitez appeler.

Pour composer les numéros Monotouche 6 à 10, appuyez sur la touche **Alt** et maintenez-la enfoncée tout en appuyant sur la Monotouche.

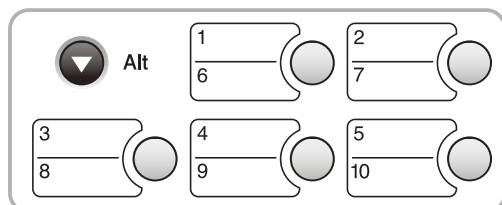

Composition par numéros abrégés

- 1 Appuyez sur **Rechercher/Comp.abrégée**, la touche # (dièse), puis sur les deux chiffres du numéro abrégé.

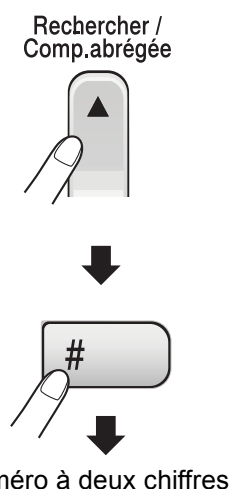

Remarque

Si le message **Non assigné** s'affiche sur l'écran ACL lorsque vous appuyez sur une monotouche ou que vous entrez un numéro abrégé, c'est que ce numéro n'a pas été attribué à cet emplacement.

Recherche

Vous pouvez rechercher des noms enregistrés dans la mémoire des monotouches et des numéros abrégés.

Appuyez sur **Rechercher/Comp.abrégée** et sur les touches de menu pour effectuer une recherche numérique, ou utilisez le pavé numérique, puis les touches de menu pour effectuer une recherche dans l'ordre alphabétique.

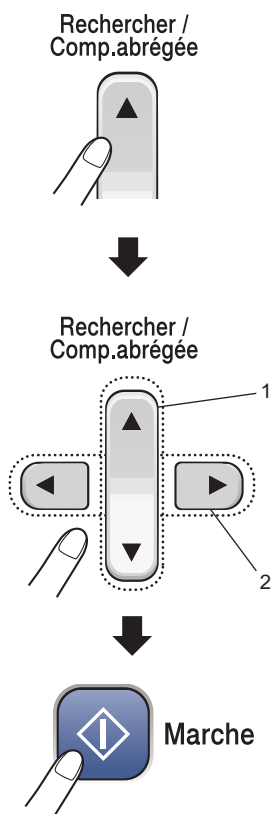

- 1 Pour rechercher dans l'ordre numérique.
- 2 Pour rechercher dans l'ordre alphabétique, vous pouvez utiliser le pavé numérique pour entrer la première lettre du nom recherché.

Recomposition de la télécopie

Si vous envoyez une télécopie en mode manuel et que la ligne est occupée, appuyez sur **Recomp/Pause**, puis sur **Marche** pour recomposer le numéro. Si vous voulez rappeler le dernier numéro composé, vous pouvez gagner du temps en appuyant sur **Recomp/Pause** et sur **Marche**.

Recomp/Pause ne fonctionne que si vous avez composé le numéro à partir du panneau de commande.

Si vous envoyez une télécopie en mode automatique et que la ligne est occupée, l'appareil recompose automatiquement le numéro une fois au bout de cinq minutes.

Enregistrement de numéros

Vous pouvez programmer l'appareil pour les types suivants de numérotation simplifiée : monotouche, numéros abrégés et numéros de groupe pour la diffusion de télécopies. Lorsque vous composez un numéro abrégé, l'écran ACL affiche le nom, si ce dernier a été enregistré, ou le numéro de votre correspondant.



Remarque

En cas de coupure de courant, les numéros abrégés enregistrés dans la mémoire sont conservés.

Enregistrement d'une pause

Pour insérer une pause de 3,5 secondes entre les chiffres, appuyez sur **Recomp/Pause**. Si vous composez un code d'accès et un numéro de carte de crédit ou un numéro à l'étranger, appuyez sur **Recomp/Pause** autant de fois que nécessaire pour augmenter la longueur de la pause.

Enregistrer des numéros à monotouche

Votre appareil est équipé de 5 monotouches qui vous permettent d'enregistrer 10 numéros de télécopie ou de téléphone, afin de pouvoir les composer automatiquement. Pour accéder aux numéros **6** à **10**, maintenez la touche **Alt** enfoncée toute en appuyant sur la monotouche.

- 1 Appuyez sur **Menu, 2, 3, 1**.
- 2 Appuyez sur la monotouche sous laquelle vous souhaitez enregistrer un numéro.
- 3 Saisissez le numéro (20 chiffres max.). Appuyez sur **OK**.
- 4 Effectuez l'une des actions suivantes :
 - Saisissez le nom (16 caractères max.) sur le pavé numérique. (pour plus de détails sur la saisie des caractères alphabétiques, voir *Saisie de texte* à la page 95). Appuyez sur **OK**.
 - Pour enregistrer le numéro sans associer de nom, appuyez sur **OK**.
- 5 Effectuez l'une des actions suivantes :
 - Pour enregistrer un autre numéro de monotouche, allez à l'étape 2.
 - Pour terminer l'enregistrement de numéros à monotouche, appuyez sur **Arrêt/Sortie**.

Enregistrement de numéros abrégés

Vous pouvez enregistrer jusqu'à 100 numéros abrégés à 2 chiffres associés chacun à un nom. Vous pourrez les composer en appuyant uniquement sur quelques touches (par exemple : **Rechercher/Comp.abrégée, #**, le numéro à 2 chiffres et **Marche**).

- 1 Appuyez sur **Menu, 2, 3, 2**.
- 2 Entrez un numéro d'emplacement de numéro abrégé à 2 chiffres à l'aide du pavé numérique (00 à -99). Appuyez sur **OK**.

- 3 Entrez le numéro de télécopieur ou de téléphone (20 chiffres max.). Appuyez sur **OK**.
- 4 Effectuez l'une des actions suivantes :
 - Saisissez le nom (16 caractères max.) sur le pavé numérique. Appuyez sur **OK**. (pour plus de détails sur la saisie des caractères alphabétiques, voir *Saisie de texte* à la page 95).
 - Pour enregistrer le numéro sans associer de nom, appuyez sur **OK**.
- 5 Effectuez l'une des actions suivantes :
 - Pour enregistrer un autre numéro abrégé, allez à l'étape 2.
 - Pour terminer l'opération, appuyez sur **Arrêt/Sortie**.

Modification de monotouches et de numéros abrégés

Si vous tentez d'enregistrer une monotouche ou un numéro abrégé dans un emplacement déjà occupé, le nom ou le numéro qui y est déjà enregistré s'affiche sur l'écran ACL ainsi qu'un message vous invitant à effectuer l'une des actions suivantes :

- Pour modifier le numéro enregistré, appuyez sur **1**.

#05:MIKE

1.Chang 2.Quitt

- Pour quitter sans effectuer de modification, appuyez sur **2**.

Si vous avez choisi l'option **1**, vous pourrez modifier le numéro et le nom enregistrés ou en saisir un nouveau. Procédez comme suit :

- 1 Entrez un nouveau numéro. Appuyez sur **OK**.
- 2 Entrez un nouveau nom. Appuyez sur **OK**.
 - Pour changer un caractère, utilisez ◀ ou ▶ pour positionner le curseur sous le caractère à changer, puis appuyez sur **Effacer/Retour**. Saisissez le caractère approprié.

Définition de groupes pour diffusion

Si vous devez envoyer régulièrement la même télécopie à plusieurs destinataires, vous pouvez définir un groupe. Les groupes sont enregistrés sous une monotouche ou un numéro abrégé. Chaque groupe utilise une monotouche ou un emplacement de numéro abrégé. Vous pouvez ainsi envoyer une télécopie à tous les destinataires enregistrés dans un groupe en appuyant sur une monotouche ou en saisissant simplement le numéro abrégé correspondant, puis en appuyant sur **Marche**.

Avant d'ajouter des numéros de destinataires à un groupe, vous devez les enregistrer comme des numéros monotouche ou abrégés. Vous pouvez créer jusqu'à six petits groupes ou attribuer jusqu'à 99 numéros à un seul grand groupe.

- 1 Appuyez sur **Menu, 2, 3, 3**.

3. Groupe

- 2 Choisissez un emplacement vide pour y enregistrer le groupe de l'une des façons suivantes :

- Appuyez sur une monotouche.
- Appuyez sur **Rechercher/Comp.abrégée** et saisissez un emplacement à deux chiffres. Appuyez sur **OK**.

- 3 Entrez un numéro de groupe à l'aide du pavé numérique (1 à 6). Appuyez sur **OK**.

No groupe:001

- 4 Pour ajouter une monotouche ou des numéros abrégés, procédez comme suit :

- Par exemple, pour la monotouche numéro 6, appuyez sur la monotouche **6**.
- Par exemple, pour l'emplacement de numéro abrégé **0 9**, appuyez sur **Rechercher/Comp.abrégée**, puis sur **0 9** sur le pavé numérique.

L'écran ACL affichera les numéros de monotouche choisis avec un ***** ou les numéros abrégés avec un **#** (par exemple, ***06, #09**).

G01:*06 #09

- 5 Lorsque vous n'avez plus de numéros à ajouter, appuyez sur **OK**.
- 6 Entrez un nom de groupe à l'aide du pavé numérique. Appuyez sur **OK**.
- 7 Appuyez sur **Arrêt/Sortie**.



Remarque

Vous pouvez facilement imprimer une liste des numéros abrégés. Les numéros associés à un groupe sont repérés dans la colonne GROUPE (voir *Comment imprimer un rapport* à la page 49).

Composition de codes d'accès et de numéros de carte de crédit

Lors de la composition d'un numéro, vous pouvez combiner plusieurs numéros abrégés. Cette fonctionnalité peut s'avérer utile si vous voulez composer un code d'accès pour un opérateur longues distances plus économique.

Supposons par exemple que vous ayez enregistré '555' dans le numéro abrégé #03 et '7000' dans le numéro abrégé 02. Vous pouvez les utiliser tous les deux pour composer le numéro '555-7000' en appuyant sur les touches suivantes :

Rechercher/Comp.abrégée, #03, Rechercher/Comp.abrégée, #02, et sur Marche.

Il est possible d'ajouter des numéros manuellement en les saisissant sur le pavé numérique :

Rechercher/Comp.abrégée, #03, 7, 0, 0, 1 (sur le pavé numérique) et **Marche**.

Le numéro réellement composé serait dans ce cas le '555-7001'. Vous pouvez également ajouter une pause en appuyant sur la touche **Recomp/Pause**.

Vous ne pouvez utiliser *qu'une* option de télécopie à la fois.

Réadressage de télécopie

La fonction de réadressage de télécopie vous permet de transférer automatiquement les télécopies reçues à un autre appareil. Si vous choisissez `Imp sauve:On`, l'appareil imprime également la télécopie (vous disposez ainsi d'un exemplaire papier dans l'hypothèse où la mémoire serait effacée par suite d'une panne de courant).

- 1 Appuyez sur **Menu, 2, 5, 1**.
- 2 Appuyez sur ▲ ou sur ▼ pour sélectionner `RE-TX Fax`. Appuyez sur **OK**.
 Un message affiché sur l'écran ACL vous invite à saisir le numéro du télécopieur auquel vous souhaitez transférer les télécopies.
- 3 Saisissez le numéro de réadressage (20 chiffres max.). Appuyez sur **OK**.
- 4 Appuyez sur ▲ ou sur ▼ pour sélectionner `Imp sauve:On` ou `Imp sauve:Off`. Appuyez sur **OK**.
- 5 Appuyez sur **Arrêt/Sortie**.

Téléappel

Lorsque la fonction Téléappel est activée, l'appareil compose le numéro de téléavertisseur que vous avez programmé, puis votre numéro d'identification personnel (NIP). Cette opération active votre téléavertisseur pour vous signaler l'arrivée d'une télécopie qui est stockée dans la mémoire.

- 1 Appuyez sur **Menu, 2, 5, 1**.
- 2 Appuyez sur ▲ ou sur ▼ pour sélectionner `Téléappel`. Appuyez sur **OK**.
- 3 Insérez votre numéro de téléavertisseur (max. 20 chiffres), suivi de ##. Appuyez sur **OK**.
 N'entrez pas l'indicatif régional si ce dernier est identique à celui de l'appareil.
 Par exemple, appuyez sur :
1 8 0 0 5 5 1 2 3 4 # #.
- 4 Effectuez l'une des actions suivantes :
 - Si votre téléavertisseur nécessite un code NIP, saisissez-le, appuyez sur #, puis appuyez sur **Recomp/Pause**. Saisissez ensuite votre numéro de télécopieur suivi de ##.
 Appuyez sur **OK**.
 Par exemple, appuyez sur :
1 2 3 4 5 # Recomp/Pause 1 8 0 0 5 5 6 7 8 9 # #.
 - Si le code NIP n'est pas requis, appuyez sur :
Recomp/Pause, puis entrez votre numéro de télécopieur, suivi de ##.
 Appuyez sur **OK**.
 Par exemple, appuyez sur :
Recomp/Pause 1 8 0 0 5 5 6 7 8 9 # #

- 5 Appuyez sur **Arrêt/Sortie**.

Remarque

- Il n'est pas possible de changer un numéro de téléappel ou un code NIP à distance.
- Si vous avez activé le téléappel, une copie de sauvegarde de la télécopie reçue sera imprimée automatiquement sur l'appareil.

Mise en mémoire des télécopies

La fonction de mise en mémoire des télécopies vous permet de stocker les télécopies reçues dans la mémoire de l'appareil. Vous pouvez récupérer des télécopies mémorisées à partir d'un autre télécopieur à l'aide des commandes d'extraction à distance. Voir *Récupération des télécopies* à la page 46. L'appareil imprime automatiquement un exemplaire de la télécopie mémorisée.

- 1 Appuyez sur **Menu, 2, 5, 1**.

1.Ach/Page/Sauve

- 2 Appuyez sur ▲ ou sur ▼ pour sélectionner `Mémoriser fax`. Appuyez sur **OK**.

- 3 Appuyez sur **Arrêt/Sortie**.

Modification des options de télécopie à distance

Si des télécopies reçues sont laissées dans la mémoire de l'appareil lorsque vous modifiez les opérations de télécopie à distance, l'écran ACL affiche l'un des messages suivants :

Eff. tous doc.?

1.Oui 2.Non

Impr messages?

1.Oui 2.Non

- Si vous appuyez sur **1**, les télécopies présentes dans la mémoire sont effacées ou imprimées avant le changement de la configuration. Si une copie de sauvegarde a déjà été imprimée, elle ne sera pas imprimée de nouveau.
- Si vous appuyez sur **2**, les télécopies présentes dans la mémoire ne sont pas effacées ni imprimées et la configuration ne change pas.

Désactivation des options de télécopie à distance

- 1 Appuyez sur **Menu, 2, 5, 1**.

1.Ach/Page/Sauve

- 2 Appuyez sur ▲ ou sur ▼ pour sélectionner `Off.`. Appuyez sur **OK**.

- 3 Appuyez sur **Arrêt/Sortie**.

Remarque

L'écran ACL propose davantage d'options s'il reste des télécopies reçues dans la mémoire de l'appareil (voir *Modification des options de télécopie à distance* à la page 44).

Extraction à distance

Vous pouvez interroger l'appareil depuis n'importe quel téléphone ou télécopieur à clavier multifréquence puis utiliser le code d'accès et les commandes à distance pour récupérer des télécopies.

Définition d'un code d'accès à distance

Le code d'accès à distance vous permet d'accéder aux fonctions d'extraction à distance depuis un lieu éloigné de l'appareil. Avant de pouvoir tirer parti de ces fonctions, vous devez d'abord configurer votre code d'accès. Le code par défaut d'usine est « inactif » (---✳).

- 1 Appuyez sur **Menu, 2, 5, 2**.

2.Accès à dist

- 2 Saisissez un code à trois chiffres en utilisant les chiffres **0 à 9**, la touche **✳** ou la touche **#**.
Appuyez sur **OK**. (le caractère '✳' prédéfini ne peut être modifié).

- 3 Appuyez sur **Arrêt/Sortie**.



Remarque

Veillez à ne pas utiliser le même code que celui affecté à la réception de télécopies (**✳ 5 1**) ou à la réponse par téléphone (**# 5 1**) (voir *Téléphones externes et supplémentaires* à la page 37).

Vous pouvez changer de code à tout moment simplement en saisissant un nouveau. Si vous souhaitez désactiver le code, appuyez sur **Effacer/Retour** à l'étape 2 pour rétablir le réglage « inactif » (---✳), puis appuyez sur **OK**.

Utilisation du code d'accès à distance

- 1 Composez votre numéro de télécopieur sur un téléphone ou un autre télécopieur à clavier multifréquence.
- 2 Dès que l'appareil répond à votre appel, saisissez le code d'accès à distance (3 chiffres suivis par ✳).
- 3 L'appareil indique s'il a reçu des télécopies :
 - **1 bip long — télécopies**
 - **Aucun bip — aucune télécopie reçue**
- 4 L'appareil émet deux bips courts pour vous inviter à entrer une commande. Si vous laissez passer plus de 30 secondes avant d'entrer une commande, l'appareil raccroche. L'appareil émet trois bips si vous saisissez une commande incorrecte.
- 5 Une fois l'opération terminée, appuyez sur **9 0** pour réinitialiser l'appareil.

- 6 Raccrochez.



Remarque

Si l'appareil est en mode Manuel et que vous souhaitez utiliser les fonctions d'extraction à distance, vous devez patienter environ 2 minutes après le début de la sonnerie puis saisir le code d'accès à distance dans les 30 secondes qui suivent.

Récupération des télécopies

- 1 Composez votre numéro de télécopieur sur un téléphone ou un autre télécopieur à clavier multifréquence.
- 2 Dès que l'appareil répond à votre appel, saisissez le code d'accès à distance (3 chiffres suivis par ✖). Un bip long vous signale la présence de télécopies.
- 3 Lorsque vous entendez deux bips courts, appuyez sur **9 6 2**.
- 4 Attendez le bip long, et, à l'aide du pavé numérique, composez le nouveau numéro (max. 20 chiffres) du télécopieur distant vers lequel vous souhaitez envoyer les télécopies, puis appuyez sur **# #**.



Remarque

Vous ne pouvez pas utiliser les symboles ✖ et # en guise de chiffres. Toutefois, si vous souhaitez programmer une pause, appuyez sur #.

- 5 Une fois l'opération terminée, appuyez sur **9 0** pour réinitialiser l'appareil.
- 6 Dès que l'appareil émet un bip, raccrochez le combiné. L'appareil appelle l'autre télécopieur qui imprime alors vos télécopies.



Remarque

Vous pouvez insérer une pause dans un numéro de télécopieur en utilisant la touche #.

Modification du numéro de réadressage de télécopie

Vous pouvez modifier le réglage par défaut du numéro de réadressage de télécopie depuis un autre téléphone ou télécopieur à clavier multifréquence.

- 1 Composez votre numéro de télécopieur sur un téléphone ou un autre télécopieur à clavier multifréquence.
- 2 Dès que l'appareil répond, saisissez immédiatement le code d'accès à distance (3 chiffres suivis par ✖). Un bip long vous signale la présence de télécopies.
- 3 Lorsque vous entendez deux bips courts, appuyez sur **9 5 4**.
- 4 Attendez le bip long, et, à l'aide du pavé numérique, composez le nouveau numéro (max. 20 chiffres) du télécopieur distant vers lequel vous souhaitez transférer les télécopies, puis appuyez sur **# #**.
- 5 Une fois l'opération terminée, appuyez sur **9 0** pour réinitialiser l'appareil.

- 6 Dès que l'appareil émet un bip, raccrochez le combiné.



Remarque

Vous pouvez insérer une pause dans un numéro de télécopieur en utilisant la touche #.

Commandes d'extraction à distance

Pour accéder aux fonctions du télécopieur à distance, utilisez une des commandes énumérées ci-dessous. Lorsque vous appelez l'appareil et que vous saisissez votre code d'accès à distance (3 chiffres suivis par *), le système émet deux bips courts pour vous inviter à entrer une commande à distance.

Commandes à distance		Description
95	Modification des paramètres de réadressage de télécopies, de téléappel ou de mise en mémoire de télécopies	
	1 OFF	Vous pouvez sélectionner <code>off</code> après avoir extrait ou effacé tous vos messages.
	2 Réadressage de télécopies	Un bip long indique que l'appareil a validé la commande. Trois bips courts indiquent que l'appareil ne peut pas changer le nouveau paramètre, car un ou plusieurs éléments n'ont pas été définis (il est par exemple possible qu'un numéro de réadressage de télécopies n'ait pas été enregistré). Vous pouvez enregistrer votre numéro de réadressage de télécopies en tapant « 4 » (voir <i>Modification du numéro de réadressage de télécopie</i> à la page 46).
	3 Téléappel	
	4 Numéro de réadressage de télécopies	
	6 Mise en mémoire de télécopies	
96	Extraction d'une télécopie	
	2 Extraire toutes les télécopies	Entrez le numéro du télécopieur à distance concerné afin de recevoir la ou les télécopies enregistrées (voir <i>Récupération des télécopies</i> à la page 46).
	3 Effacer les télécopies dans la mémoire	L'émission d'un bip long indique que les télécopies ont été supprimées de la mémoire.
97	Vérification de l'état de réception	
	1 Télécopie	Cette commande vous permet de vérifier si l'appareil a reçu des télécopies. Dans l'affirmative, vous entendez un bip long. Sinon, vous entendez trois bips courts.
98	Modification du mode de réception	
	1 Répondeur externe	Un bip long indique que l'appareil a validé la modification.
	2 Fax/Tél	
	3 Fax seulement	
90	Sortie	Pour quitter la fonction d'extraction à distance, appuyez sur 9 0 . Attendez le bip long, puis raccrochez le combiné.

Rapports de télécopies

Vous devez configurer le rapport de vérification de transmission et la périodicité du journal à l'aide des touches **Menu**.

Rapport de vérification de transmission

Vous pouvez utiliser le rapport de vérification de transmission comme une preuve d'envoi de télécopies. Il indique l'heure et la date de la transmission ainsi que son résultat (OK). Si vous sélectionnez **On** ou **On+Image**, le rapport est imprimé pour chaque télécopie envoyée.

Si vous envoyez un grand nombre de télécopies aux mêmes destinataires, vous pouvez avoir besoin d'autres informations que le numéro de travail pour savoir quelles télécopies n'ont pas abouti et doivent être envoyées de nouveau. Si vous sélectionnez **On+Image** ou **Off+Image**, l'appareil imprimera une partie de la première page de la télécopie sur le rapport en guise d'aide-mémoire.

Si l'option Rapport de vérification de transmission est réglée sur **Off** ou sur **Off+Image**, le rapport ne s'imprime qu'en cas d'erreur de transmission. La mention NG (télécopie non générée) figurera alors dans la colonne RÉSULTATS.

- 1 Appuyez sur **Menu, 2, 4, 1**.
- 2 Appuyez sur **▲** ou sur **▼** pour sélectionner **Off+Image**, **On**, **On+Image** ou **Off**. Appuyez sur **OK**.
- 3 Appuyez sur **Arrêt/Sortie**.

Journal des télécopies (rapport d'activité)

Vous pouvez configurer l'appareil pour qu'il imprime un journal d'activité à des intervalles spécifiques (après chaque lot de 50 télécopies ; toutes les 6, 12 ou 24 heures ; tous les 2 ou 7 jours). Si vous réglez l'intervalle sur **Off**, vous pouvez toujours imprimer le rapport en suivant les étapes indiquées à la section *Comment imprimer un rapport* à la page 49. Le réglage par défaut est **Ch 50 télécop.**

- 1 Appuyez sur **Menu, 2, 4, 2**.
- 2 Appuyez sur **▲** ou sur **▼** pour choisir un intervalle. Appuyez sur **OK**.
(si vous sélectionnez 7 jours, un message affiché sur l'écran ACL vous invite à choisir le jour du début du décompte).
 - 6, 12, 24 heures, 2 ou 7 jours
L'appareil imprimera le rapport à l'heure choisie, puis supprimera tous les travaux enregistrés dans sa mémoire. Si la mémoire de l'appareil est saturée (plus de 200 travaux) avant l'heure spécifiée, le journal sera imprimé plus tôt et tous les travaux seront effacés de la mémoire. Si vous avez besoin d'un rapport supplémentaire avant l'heure sélectionnée, vous pouvez l'imprimer sans supprimer les travaux en mémoire.
 - Chaque lot de 50 télécopies
L'appareil imprime le journal dès qu'il a enregistré 50 travaux.
- 3 Saisissez l'heure de début d'impression au format 24-heures. Appuyez sur **OK**.
(par exemple, entrez 19:45 et non 7:45).
- 4 Appuyez sur **Arrêt/Sortie**.

Rapports

Les rapports suivants sont disponibles :

1. `Transmission`
Imprime un rapport de vérification de transmission à l'issue de chaque télécopie envoyée.
2. `Liste d'aide`
Liste d'aide permettant de programmer rapidement l'appareil.
3. `Comp abrégée`
Dresse, dans l'ordre numérique, la liste des noms et des numéros stockés dans la mémoire des monotouches et des numéros abrégés.
4. `Journal fax`
Donne des détails sur les dernières télécopies reçues et envoyées (TX signifie transmission). (RC signifie réception).
5. `Réglages util`
Dresse la liste de vos réglages.

Comment imprimer un rapport

- 1 Appuyez sur **Menu**, **4**.
- 2 Effectuez l'une des actions suivantes :
 - Appuyez sur **▲** ou sur **▼** pour sélectionner le rapport souhaité. Appuyez sur **OK**.
 - Entrez le numéro du rapport que vous souhaitez imprimer. Par exemple, appuyez sur **2** pour imprimer la liste d'aide.
- 3 Appuyez sur **Marche**.

La fonction de relève vous permet de configurer l'appareil de manière à envoyer des télécopies dont les frais de transmission seront à la charge des personnes qui les reçoivent. Inversement, elle vous permet d'appeler l'appareil d'une tierce personne afin d'en recevoir une télécopie dont les frais de transmission seront à votre charge. Pour cela, la fonction de relève doit être activée sur les deux appareils. Tous les télécopieurs ne prennent pas en charge la fonction de relève.

Réception par relève

La réception par relève vous permet d'appeler un autre télécopieur pour recevoir une télécopie.

Configuration de la réception par relève

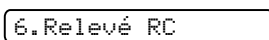
- 1 Vérifiez que le mode Télécopieur est activé .
- 2 Appuyez sur **Menu, 2, 1, 6.**

- 3 Entrez le numéro du télécopieur duquel vous souhaitez obtenir une réception par relève.
- 4 Appuyez sur **Marche.**
Le message *Compos.* s'affiche sur l'écran ACL.

Relève séquentielle

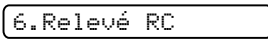
L'appareil peut effectuer une demande de relève de documents sur plusieurs télécopieurs en une seule opération. Ensuite, l'appareil imprime un rapport de relève séquentielle.

- 1 Vérifiez que le mode Télécopieur est activé .
- 2 Appuyez sur **Menu, 2, 1, 6.**

- 3 Indiquez les télécopieurs sur lesquels vous voulez effectuer une relève en utilisant une monotouche, des numéros abrégés, une recherche, un groupe ou le pavé numérique. Appuyez sur **OK** après la saisie de chaque numéro de télécopieur.
- 4 Appuyez sur **Marche.**
Votre appareil appelle tour à tour chaque numéro individuel ou numéro de groupe pour un document.

Pour annuler le processus de relève, appuyez sur **Arrêt/Sortie** pendant que l'appareil compose les numéros.

Pour annuler tous les travaux de réception par relève séquentielle, voir *Vérification et annulation de travaux en attente* à la page 24.

Transmission par relève

La transmission par relève vous permet de configurer l'appareil avec un document prêt à envoyer de sorte qu'un autre télécopieur puisse l'appeler et commander l'envoi du document par télécopie.

Configuration de la transmission par relève

- 1 Vérifiez que le mode Télécopieur est activé .
- 2 Chargez le document.
- 3 Appuyez sur **Menu, 2, 2, 6**.
- 4 Appuyez sur ▲ ou sur ▼ pour sélectionner On (ou Off). Appuyez sur **OK**.
- 5 Effectuez l'une des actions suivantes :
 - Appuyez sur **1** pour laisser un document dans le chargeur de document.
 Si vous voulez utiliser le chargeur de document avant la relève du document qui s'y trouve, vous devez contrôler le travail.
 - Appuyez sur **2** pour numériser le document en mémoire.
- 6 L'écran ACL affiche :
- 7 Appuyez sur **2**, puis sur **Marche**.



Remarque

Si le document est enregistré en mémoire, il peut en être extrait par un autre télécopieur tant que vous ne l'avez pas supprimé (voir *Vérification et annulation de travaux en attente* à la page 24).



Copie

Réalisation de copies

54

Comment réaliser des copies

Passage en mode Copieur

Appuyez sur  (**Copier**) pour passer en mode Copieur. Le réglage par défaut est Fax (télécopieur). Vous pouvez modifier le délai (en secondes ou en minutes) pendant lequel la machine reste en mode Copieur (voir *Temporisation de mode* à la page 13.)

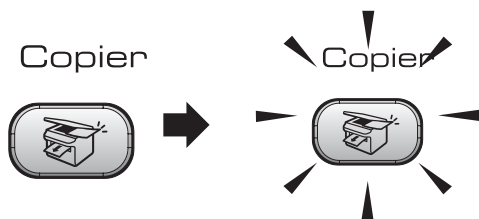

L'écran ACL affiche la configuration par défaut du mode Copieur :

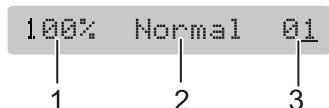

- 1 Rapport de copie
- 2 Qualité
- 3 Nombre de copies

Réalisation d'une copie simple

- 1 Vérifiez que le mode Copieur est activé .
- 2 Chargez le document.
- 3 Appuyez sur **Marche**.

Réalisation de plusieurs copies

- 1 Vérifiez que le mode Copieur est activé .
- 2 Chargez le document.
- 3 Entrez le nombre de copies (jusqu'à 99) à l'aide du pavé numérique.
- 4 Appuyez sur **Marche**.



Remarque

Pour trier les copies, appuyez sur **Options Copie** (voir *Tri des copies à l'aide du chargeur* à la page 57).

Interruption d'une opération de copie

Pour arrêter l'opération de copie, appuyez sur **Arrêt/Sortie**.

Options de copie

Si vous voulez changer *temporairement* les réglages de copie pour le prochain exemplaire, utilisez la touche de copie.



Les réglages par défaut de l'appareil sont rétablis après la fin d'une opération de copie, ou si la temporisation de mode rétablit le mode Télécopieur de l'appareil. Pour plus d'informations, voir *Temporisation de mode* à la page 13.

Appuyez sur	Choix de menu	Options	Page
Appuyez sur 	Qualité	Normal	55
		Rapide	
		Meilleur	
	Agrandir Réduire	50%/78%/83%/93%/97%/100%/104%/142%/186%/198%/200%/Person(25-400%)	56
	Taille papier	Lettre Légal A4	58
	Luminosité	- □□■□□ +	58
Emp/Trier	Empil	57	
	Trier		
Visualis page	Off (1 en 1)*	57	
	2 en 1 (P)		
	2 en 1 (H)		
	4 en 1 (P) 4 en 1 (H)		
Nb copies	Nb copies:01 (01 - 99)		

Modification de la qualité d'une copie

Vous pouvez sélectionner parmi plusieurs niveaux de qualité. Le réglage par défaut est Normal.

Pour changer *temporairement* le réglage de qualité, procédez comme suit :

Appuyez sur  et sur ▲ ou sur ▼ pour sélectionner Qualité.	Normal	Normal est le mode recommandé pour les tirages ordinaires. Il produit une copie de bonne qualité à une vitesse adéquate.
	Rapide	Réglage procurant une vitesse de copie élevée et la plus faible consommation d'encre. Utilisez ce réglage pour gagner du temps (épreuves, documents volumineux ou grand nombre d'exemplaires).
	Meilleur	Ce réglage est recommandé pour les reproductions d'images précises comme les photographies. Ce réglage procure la résolution la plus élevée et la vitesse la plus faible.

- 1 Vérifiez que le mode Copieur est activé .
- 2 Chargez le document.
- 3 Entrez le nombre de copies (jusqu'à 99) à l'aide du pavé numérique.
- 4 Effectuez l'une des actions suivantes :
 - Appuyez sur **Options Copie** et sur ▲ ou ▼ pour sélectionner Qualité. Appuyez sur **OK**.
- 5 Appuyez sur ▲ ou sur ▼ pour sélectionner Normal, Rapide ou Meilleur. Appuyez sur **OK**.
- 6 Appuyez sur **Marche**.

Pour changer le réglage par défaut, procédez comme suit :

- 1 Appuyez sur **Menu, 3, 1.**

1. Qualité

- 2 Appuyez sur **▲** ou sur **▼** pour sélectionner **Normal, Rapide** ou **Meilleur.**
Appuyez sur **OK.**

- 3 Appuyez sur **Arrêt/Sortie.**

Agrandissement ou réduction de l'image copiée

Vous pouvez sélectionner l'un des rapports d'agrandissement ou de réduction disponibles :

Person (25-400%) vous permet d'entrer un rapport compris entre 25 % et 400 %.

Appuyez sur  et sur ▲ ou sur ▼ pour sélectionner AgrandirRéduire.	Options Copie	Person (25-400%)
		200%
		198% 4x6po→A4
		186% 4x6po→LTR
		142% A5→A4
		104% EXE→LTR
		100%
		97% LTR→A4
		93% A4→LTR
		83% LGL→A4
		78% LGL→LTR
		50%

Pour agrandir ou réduire la copie suivante, procédez comme suit :

- 1 Vérifiez que le mode Copieur est activé



- 2 Chargez le document.

- 3 Entrez le nombre de copies (jusqu'à 99) à l'aide du pavé numérique.

- 4 Appuyez sur **Options Copie** et sur **▲** ou **▼** pour sélectionner **AgrandirRéduire.**
Appuyez sur **OK.**

- 5 Sélectionnez l'une des options ci-dessous :

- Utilisez **▲** ou **▼** pour choisir le rapport d'agrandissement ou de réduction souhaité.
Appuyez sur **OK.**
- Utilisez **▲** ou **▼** pour sélectionner **Person (25-400%)**. Appuyez sur **OK.** À l'aide du pavé numérique, entrez un rapport d'agrandissement ou de réduction compris entre 25% et 400% (par exemple, appuyez sur **5 3** pour entrer 53%).
Appuyez sur **OK.**

- 6 Appuyez sur **Marche.**



Remarque

Les options de disposition de page 2 en 1 (P), 2 en 1 (H), 4 en 1 (P), 4 en 1 (H) ne sont *pas* disponibles avec la fonction **Agrandir/Réduire.**

Faire des copies N en 1

La fonction de copie N en 1 peut vous faire économiser du papier en vous permettant de reproduire 2 ou 4 pages sur une seule feuille imprimée.

Important

- Veillez à régler le format du papier sur *Lettre* ou sur *A4*.
- Vous ne pouvez pas utiliser la fonction *Agrandir/Réduire* avec la fonction N en 1.
- (P) signifie Portrait et (H) Paysage (Horizontal).

- 1 Vérifiez que le mode Copieur est activé



- 2 Charge le document.
- 3 Entrez le nombre de copies (jusqu'à 99) à l'aide du pavé numérique.
- 4 Appuyez sur **Options Copie** et sur ▲ ou ▼ pour sélectionner *Visualis page*. Appuyez sur **OK**.
- 5 Appuyez sur ▲ ou sur ▼ pour sélectionner *Off* (1 en 1), *2 en 1 (P)*, *2 en 1 (H)*, *4 en 1 (P)* ou *4 en 1 (H)*. Appuyez sur **OK**.
- 6 Appuyez sur **Marche** pour numériser le document.

Placez le document face imprimée vers le bas dans le sens indiqué ci-dessous :

- **2 en 1 (P)**



- **2 en 1 (H)**



- **4 en 1 (P)**

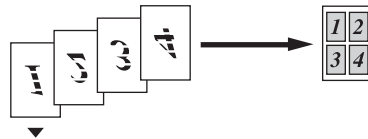

- **4 en 1 (H)**

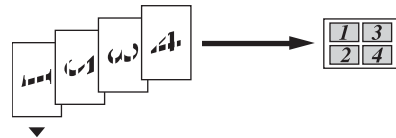

Tri des copies à l'aide du chargeur

Vous pouvez trier plusieurs copies. Les pages seront empilées dans l'ordre 1 2 3, 1 2 3, 1 2 3, et ainsi de suite.

- 1 Vérifiez que le mode Copieur est activé
- 
- 2 Charge le document.
 - 3 Entrez le nombre de copies (jusqu'à 99) à l'aide du pavé numérique.
 - 4 Appuyez sur **Options Copie** et sur ▲ ou ▼ pour sélectionner *Emp/Trier*. Appuyez sur **OK**.
 - 5 Appuyez sur ▲ ou sur ▼ pour sélectionner *Trier*. Appuyez sur **OK**.
 - 6 Appuyez sur **Marche**.

Réglage de la luminosité et du contraste

Luminosité

Pour changer temporairement le réglage de luminosité, procédez comme suit :

- 1 Vérifiez que le mode Copieur est activé



- 2 Chargez le document.

- 3 Entrez le nombre de copies (jusqu'à 99) à l'aide du pavé numérique.

- 4 Appuyez sur **Options Copie** et sur ▲ ou ▼ pour sélectionner **Luminosité**. Appuyez sur **OK**.



- 5 Appuyez sur ▲ ou sur ▼ pour éclaircir ou assombrir la copie. Appuyez sur **OK**.

- 6 Appuyez sur **Marche**.

Pour changer le réglage par défaut, procédez comme suit :

- 1 Appuyez sur **Menu, 3, 2**.
- 2 Appuyez sur ▲ ou sur ▼ pour éclaircir ou assombrir la copie. Appuyez sur **OK**.
- 3 Appuyez sur **Arrêt/Sortie**.

Contraste

Vous pouvez régler le contraste de manière à créer des images plus nettes et plus éclatantes.

Pour changer le réglage par défaut, procédez comme suit :

- 1 Appuyez sur **Menu, 3, 3**.

3. Contraste

- 2 Appuyez sur ▲ ou sur ▼ pour modifier le contraste. Appuyez sur **OK**.

- 3 Appuyez sur **Arrêt/Sortie**.

Options de papier

Taille papier

Si vous copiez sur du papier au format **Légal**, vous devez modifier le réglage **Taille papier**. Vous pouvez réaliser des copies sur du papier au format **Lettre**, **Légal** ou **A4**.

- 1 Vérifiez que le mode Copieur est activé



- 2 Chargez le document.

- 3 Entrez le nombre de copies (jusqu'à 99) à l'aide du pavé numérique.

- 4 Appuyez sur **Options Copie** et sur ▲ ou ▼ pour sélectionner **Taille papier**. Appuyez sur **OK**.

- 5 Appuyez sur ▲ ou sur ▼ pour sélectionner le réglage correspondant au format de papier que vous utilisez (**Lettre**, **Légal**, **A4**). Appuyez sur **OK**.

- 6 Appuyez sur **Marche**.



Remarque

Pour changer le réglage par défaut du type de papier, voir *Format de papier* à la page 13.



Annexes

Consignes de sécurité et dispositions légales	60
Dépistage des pannes et Entretien périodique	69
Menu et options de programmation	87
Caractéristiques techniques	96
Glossaire	101

A

Consignes de sécurité et dispositions légales

Choix de l'emplacement

Placez votre appareil sur une surface plane et stable, non soumise aux vibrations ni aux chocs, telle qu'un bureau. Placez l'appareil près d'une prise murale de téléphone et d'une prise d'alimentation standard CA. Choisissez un endroit où la température ambiante est comprise entre 50 °F et 95 °F (10 °C et 35 °C).

! ATTENTION

- Évitez de placer l'appareil dans un endroit de passage fréquent.
- Évitez de placer l'appareil sur la moquette.
- NE placez PAS l'appareil à proximité de dispositifs de chauffage, de climatiseurs, de réfrigérateurs, de matériel médical, de produits chimiques ou d'eau.
- N'exposez PAS l'appareil à la lumière directe du soleil, à une chaleur intense, à l'humidité ou à la poussière.
- NE branchez PAS l'appareil sur une prise électrique commandée par un interrupteur mural ou une minuterie automatique.
- Une coupure de courant pourrait effacer l'ensemble des données enregistrées dans la mémoire de l'appareil.
- Ne branchez pas votre appareil sur une prise électrique reliée au même circuit que les prises électriques d'appareils de forte puissance ou d'autres équipements susceptibles de perturber l'alimentation.
- Évitez les sources d'interférence telles que les haut-parleurs ou les bases de téléphones sans fil d'une marque autre que Brother.

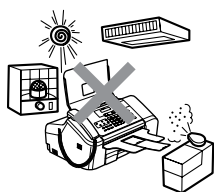

Utilisation de l'appareil en toute sécurité

Nous vous recommandons de conserver les présentes consignes de sécurité en lieu sûr pour référence ultérieure et de les lire attentivement avant de procéder à l'entretien de votre appareil.



AVERTISSEMENT



L'appareil renferme des électrodes soumises à des tensions élevées. Avant de nettoyer l'intérieur de l'appareil, veillez à débrancher le cordon téléphonique en premier, puis le cordon d'alimentation de la prise murale CA afin d'éviter tout risque d'électrocution.

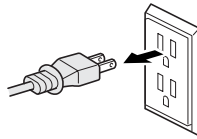

NE manipulez PAS la fiche avec des mains mouillées. Vous risqueriez de vous électrocuter.

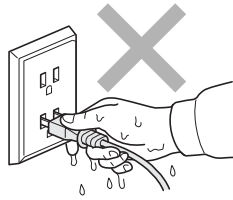

NE retirez PAS la fiche électrique en tirant sur le cordon d'alimentation. Vous risqueriez de vous électrocuter.



NE mettez PAS les mains sur le bord de l'appareil, sous le couvercle du panneau, et NE touchez PAS les rouleaux d'entraînement du document. Vous risqueriez de vous blesser.

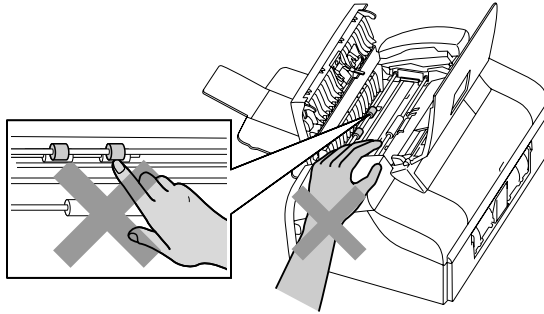

Ne placez PAS vos mains sur le bord du bac à papier, sous le capot du bac de sortie du papier. Vous risqueriez de vous blesser.

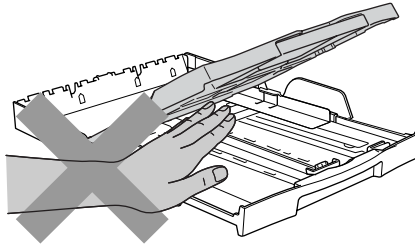

NE touchez PAS le rouleau d'entraînement du papier. Vous risqueriez de vous blesser.

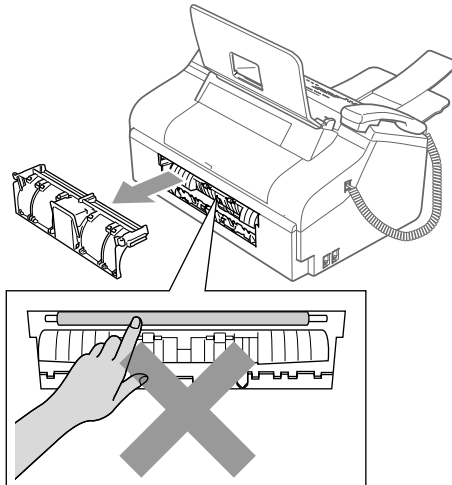



NE touchez PAS la zone ombrée sur l'illustration. Vous risqueriez de vous blesser.

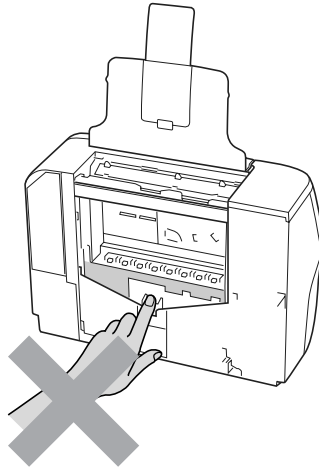

Lorsque vous déplacez l'appareil, veillez à le soulever par la base en plaçant une main de chaque côté du boîtier, comme indiqué sur l'illustration.

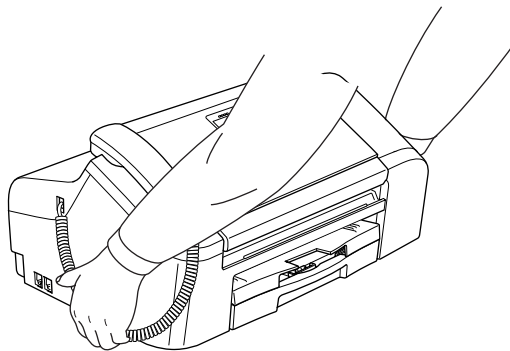

Si l'appareil devient chaud, émet de la fumée ou dégage une odeur forte, débranchez immédiatement son cordon d'alimentation de la prise de courant CA. Appelez le service à la clientèle de Brother (voir *Numéros de Brother* à la page ii).

Si des objets métalliques, de l'eau ou d'autres liquides pénètrent à l'intérieur de l'appareil, débranchez immédiatement son cordon d'alimentation de la prise de courant CA. Appelez le service à la clientèle de Brother (voir *Numéros de Brother* à la page ii).

AVERTISSEMENT

- Faites attention lors de l'installation ou de la modification des lignes téléphoniques. Ne touchez jamais des bornes ou des fils téléphoniques non isolés, à moins d'avoir débranché le cordon téléphonique de la prise murale. N'installez jamais de fils téléphoniques pendant un orage. N'installez jamais une prise murale de téléphone dans un endroit humide.
- Installez ce produit près d'une prise de courant CA facilement accessible. En cas d'urgence, débranchez le cordon d'alimentation de la prise de courant CA pour couper complètement l'alimentation.
- Vérifiez toujours que la fiche est insérée à fond.
- Pour limiter le risque d'électrocution ou d'incendie, utilisez uniquement un cordon de ligne téléphonique d'un calibre minimal de 26 AWG.

ATTENTION

La foudre et les surtensions risquent d'endommager ce produit ! Nous vous conseillons d'utiliser un parasurtenseur de qualité pour protéger le cordon d'alimentation CA et le cordon téléphonique contre les surtensions. Sinon, débranchez les cordons pendant un orage.

AVERTISSEMENT

CONSIGNES DE SÉCURITÉ IMPORTANTES

Lors de l'utilisation du matériel téléphonique, veillez à suivre les consignes de sécurité essentielles afin de réduire les risques d'incendie, d'électrocution et de blessures corporelles, notamment les recommandations suivantes :

- 1 N'utilisez PAS cet appareil à proximité de l'eau, par exemple, près d'une baignoire, d'un bassin à lessive, d'un évier de cuisine, d'une machine à laver ou d'une piscine, ni dans un sous-sol humide.
- 2 Évitez d'utiliser cet appareil pendant un orage car il existe une possibilité d'électrocution par la foudre.
- 3 N'utilisez PAS cet appareil à proximité d'une fuite de gaz pour signaler cette dernière.
- 4 Veillez à utiliser uniquement le cordon d'alimentation fourni avec l'appareil.

Consignes de sécurité importantes

- 1 Lisez attentivement chacune des consignes énumérées ci-dessous.
- 2 Conservez ces consignes en lieu sûr à des fins de consultation ultérieure.
- 3 Respectez toutes les consignes et avertissements figurant sur l'appareil.
- 4 Débranchez cet appareil de la prise murale avant de procéder au nettoyage de son intérieur. N'utilisez pas de produits nettoyeurs sous forme de liquide ou en aérosol. Utilisez plutôt un chiffon humide.
- 5 N'utilisez pas cet appareil à proximité de l'eau.

- 6 Ne placez pas cet appareil sur un chariot, un socle ou une table instable, car il pourrait tomber et s'endommager sérieusement.
- 7 Les fentes et ouvertures pratiquées à l'arrière et dans le fond de l'appareil servent à la ventilation. Pour assurer le bon fonctionnement de l'appareil et pour le protéger contre toute surchauffe, veillez à ne jamais obstruer ni couvrir celles-ci. Ces dernières ne doivent jamais être obstruées par le positionnement de l'appareil sur un lit, un divan, un tapis ou toute autre surface molle. Ne placez jamais l'appareil au-dessus ni à proximité d'une source de chaleur, comme un radiateur ou un appareil de chauffage. N'encastrez pas l'appareil dans un meuble sans prévoir une aération suffisante.
- 8 L'appareil doit être mis en service uniquement à l'aide d'une source d'alimentation dont les caractéristiques électriques correspondent aux indications reprises sur la fiche signalétique des caractéristiques de l'appareil. En cas de doute, consultez le revendeur ou votre compagnie d'électricité locale.
- 9 Utilisez uniquement le cordon d'alimentation fourni avec cet appareil.
- 10 Ne placez pas d'objets sur le cordon d'alimentation. N'installez pas cet appareil dans un endroit où des personnes pourraient marcher sur le cordon.
- 11 Si vous utilisez une rallonge électrique, assurez-vous que l'ampérage total des appareils qui y sont branchés ne dépasse pas l'ampérage nominal de la rallonge. De même, vérifiez que la charge totale de tous les appareils branchés sur la prise de courant CA ne dépasse pas 15 ampères (États-Unis seulement).
- 12 Ne placez pas d'objet devant l'appareil afin d'éviter de bloquer la réception de télécopies. De plus ne déposez rien sur le trajet d'éjection des télécopies reçues.
- 13 Attendez que toutes les pages soient entièrement sorties avant de les retirer de l'appareil.
- 14 N'introduisez aucun objet dans les ouvertures du boîtier car il pourrait entrer en contact avec des éléments à une tension dangereuse ou provoquer un court-circuit susceptible de provoquer un incendie ou une électrocution. Ne répandez jamais de liquide sur l'appareil. Ne tentez pas de réparer vous-même l'appareil. En ouvrant l'appareil ou en retirant les capots, non seulement vous vous exposez à des tensions dangereuses et à d'autres risques, mais vous annulez également la garantie. Confiez les réparations à un technicien qualifié d'un des centres de service autorisés de Brother. Pour connaître l'adresse du Centre de service autorisé de Brother le plus proche, veuillez appeler :
Aux États-Unis : 1-800-284-4357
Au Canada : 1-877-BROTHER
- 15 Débranchez cet appareil de la prise de courant CA et confiez-en la réparation à un technicien agréé de Brother dans les circonstances suivantes :
 - Le cordon d'alimentation est endommagé ou effiloché.
 - Du liquide a été déversé sur l'appareil.
 - L'appareil a été exposé à la pluie ou à l'humidité.
 - L'appareil ne fonctionne pas normalement alors que vous suivez les instructions. Dans ce cas, limitez-vous aux réglages expliqués dans le présent guide. D'autres réglages incorrects risquent d'endommager l'appareil, ce qui nécessite souvent une réparation laborieuse de la part d'un technicien qualifié pour ramener le produit à son fonctionnement normal.
 - L'appareil est tombé ou le châssis est endommagé.
 - Le comportement de l'appareil s'est sensiblement modifié, ce qui indique la nécessité d'une révision.
- 16 Pour protéger votre appareil contre les surtensions, il est recommandé d'utiliser un dispositif de protection (parasurtenseur).

17 Pour réduire le risque d'incendie, d'électrocution et de blessures corporelles, veuillez noter ce qui suit :

- N'utilisez jamais cet appareil près d'une installation utilisant de l'eau, dans un sous-sol humide ou près d'une piscine.
- N'utilisez pas l'appareil pendant un orage (en raison de la possibilité d'électrocution) ou pour signaler une fuite de gaz si l'appareil se trouve à proximité de la fuite.

18 Mise en garde - Pour limiter le risque d'incendie, utilisez uniquement un cordon de ligne téléphonique d'un calibre minimal de 26 AWG.

Avis régissant les postes de téléphone et énoncés de la FCC (les avis suivants s'appliquent uniquement aux modèles vendus et utilisés aux États-Unis)

Cet équipement est compatible avec les appareils pour malentendants.

Lors de la programmation des numéros d'urgence et des essais d'appel à ces numéros, veuillez respecter les directives suivantes :

- Ne raccrochez pas et expliquez brièvement au répartiteur la raison de votre appel.
- Effectuez les essais d'appel pendant des heures creuses ; par exemple, tôt le matin ou tard le soir.

Cet appareil est conforme aux dispositions de la section 68 des règles de la FCC et des normes adoptées par l'ACTA (America's Carrier Telecommunications Association, Association des fournisseurs de télécommunications aux États-Unis). Le panneau arrière est doté d'une étiquette présentant, entre autres, l'identificateur du produit sous le format suivant : US: AAAEQ##TXXXX. Vous devez, sur demande, fournir cet identificateur à votre compagnie de téléphone.

Cet appareil peut être raccordé en toute sécurité au réseau téléphonique à l'aide d'une prise modulaire standard (USOC RJ11C).

La fiche et la prise utilisées pour brancher cet appareil au circuit de câblage des locaux et au réseau téléphonique doivent être conformes aux dispositions de la section 68 des règles de la FCC et aux normes adoptées par l'ACTA. Un cordon téléphonique muni d'une fiche modulaire et conforme aux réglementations des organismes susmentionnés est livré avec ce produit. La fiche a été conçue pour être branchée dans une prise modulaire compatible et homologuée. Pour plus de détails à ce sujet, veuillez consulter les directives d'installation.

La somme des indices d'équivalence de la sonnerie (REN) sert à déterminer le nombre d'appareils pouvant être connectés à la ligne téléphonique. Une somme d'indices trop élevée peut causer des problèmes techniques, comme l'impossibilité pour les appareils d'émettre une sonnerie lors d'un appel entrant. Dans la plupart des régions, la somme des indices d'équivalence de la sonnerie (REN) de tous les appareils raccordés à une ligne ne doit pas dépasser « cinq » (5,0). Pour connaître le nombre d'appareils pouvant être connectés à une seule ligne, suivant la somme totale des indices d'équivalence de la sonnerie de tous les appareils, veuillez contacter la compagnie de téléphone dans votre localité. Le REN indiqué sur la plaque signalétique des produits homologués après le 23 juillet 2001 fait partie de l'identificateur du produit au format suivant : US:AAAEQ##TXXXX. Les dièses (##) représentent le REN sans la décimale (par ex., 06 correspond au REN 0,6). Dans le cas des produits fabriqués avant cette date, le REN est indiqué séparément sur l'étiquette.

Si cet appareil nuit au bon fonctionnement du réseau téléphonique, la compagnie de téléphone vous préviendra de la possibilité d'une interruption temporaire du service. Si l'émission d'un avis n'est pas faisable, elle tâchera de vous en informer dans les plus brefs délais possibles. Vous serez également informé de votre droit de déposer une plainte auprès de la FCC.

Votre compagnie de téléphone peut modifier ses installations, équipements, opérations et procédures, ce qui pourrait affecter le fonctionnement de votre appareil. Si tel est le cas, elle vous en avisera pour que vous puissiez prendre des mesures nécessaires afin d'éviter toute interruption de service.

Si cet appareil venait à présenter des problèmes techniques, veuillez contacter le Service à la clientèle de Brother pour obtenir des informations relatives à la garantie et aux prestations de réparation. (voir *Numéros de Brother* à la page ii). Si cet appareil nuit au fonctionnement du réseau téléphonique, la compagnie de téléphone pourra vous demander de le débrancher jusqu'à ce que le problème soit réglé.

L'abonnement à un service de ligne partagée est facturé selon le barème de tarifs en vigueur dans la province ou l'État concerné. Pour plus d'informations, contactez la commission des services publics ou des services d'entreprise dans votre localité.

Si votre domicile dispose d'un système d'alarme à fils connecté à votre ligne téléphonique, assurez-vous que l'installation de cet appareil ne désactive pas le système d'alarme. Si vous avez des questions sur ce qui peut entraîner une désactivation du système d'alarme, adressez-vous à votre compagnie de téléphone ou à un installateur qualifié de votre localité.

Si vous n'arrivez pas à résoudre un quelconque problème concernant votre appareil, appelez le Service à la clientèle de Brother (voir *Numéros de Brother* à la page ii).



AVERTISSEMENT

Pour éviter tout risque d'électrocution, débranchez toujours tous les cordons des prises murales avant de réparer, de modifier ou d'installer cet appareil.

Cet appareil ne doit pas être utilisé sur une ligne publique ni branché sur une ligne partagée.

Brother n'assume aucune responsabilité financière ou autre pouvant découler de la mise en œuvre de ces renseignements, ni les dommages directs, spéciaux ou immatériels. Le présent document n'accorde ni n'assure aucune garantie.

Cet appareil est certifié conforme aux règles de la FCC applicables aux États-Unis uniquement.

Avis de conformité d'Énoncé de conformité FCC (États-Unis uniquement)

Cet appareil a été soumis à des essais et s'est révélé conforme aux tolérances d'un dispositif numérique de classe B, conformément à la section 15 des règles de la FCC. Ces tolérances sont destinées à assurer un niveau de protection adéquate contre les interférences gênantes dans un milieu résidentiel. Cet appareil produit, utilise et peut émettre de l'énergie radioélectrique et, s'il n'est pas installé ou utilisé conformément aux instructions, peut provoquer des interférences susceptibles de perturber les télécommunications radio. Aucune garantie n'est cependant faite quant à l'absence de toute interférence dans un milieu donné. Si l'appareil provoque des interférences nuisibles à la réception radio ou télévision, ce qui peut être déterminé par sa mise hors et sous tension, l'utilisateur est invité à y remédier en prenant une ou plusieurs des mesures suivantes :

- Réorienter ou déplacer l'antenne de réception.
- Éloigner l'appareil du poste récepteur.

- Brancher l'appareil sur une prise indépendante du circuit d'alimentation du récepteur.
- Consulter le revendeur ou un technicien de radio/télévision expérimenté.

IMPORTANT

Tout changement ou toute modification sans approbation explicite par Brother Industries, Ltd. peut rendre nulle l'autorisation qu'a l'utilisateur d'exploiter cet appareil.

Avis de conformité d'Industrie Canada (au Canada uniquement)

This Class B digital apparatus complies with Canadian ICES-003.

Cet appareil numérique de la classe B est conforme à la norme NMB-003 du Canada.

Marques de commerce

Le logo Brother est une marque de commerce déposée de Brother Industries, Ltd.

Brother est une marque de commerce déposée de Brother Industries, Ltd.

Multi-Function Link est une marque de commerce déposée de la Corporation Internationale Brother.

© 2006 Brother Industries, Ltd. Tous droits réservés.

Tous les autres noms de marque et de produit cités dans le présent Guide utilisateur et dans le Guide utilisateur - Logiciel sont des marques de commerce déposées de leur sociétés respectives.

B

Dépistage des pannes et Entretien périodique

Dépistage des pannes

IMPORTANT

Pour obtenir une aide technique, veuillez appeler le service à la clientèle du pays dans lequel vous avez acheté l'appareil. Tous les appels doivent être effectués **depuis** ce pays.

Si vous estimez que l'appareil présente un problème, consultez les informations figurant dans le tableau ci-dessous et suivez les conseils de dépistage des pannes.

Vous pourrez résoudre vous-même la plupart de ces problèmes. Si vous avez besoin d'aide supplémentaire, consultez les FAQ et conseils de dépistage des pannes les plus récents sur le site Brother Solutions Center (Centre de solutions). Rendez-vous à l'adresse <http://solutions.brother.com>.

Si l'appareil présente des problèmes de fonctionnement

Impression

Difficulté	Suggestions
Pas de sortie imprimée	Vérifiez que l'appareil est branché et que la touche Marche/Arrêt est réglée sur On.
	La cartouche d'encre est vide. (voir <i>Remplacement de la cartouche d'encre</i> à la page 78).
	Vérifiez si un message d'erreur est affiché sur l'écran ACL (voir <i>Messages d'erreur</i> à la page 72).
L'impression est de mauvaise qualité	Vérifiez la qualité d'impression (voir <i>Vérification de la qualité d'impression</i> à la page 83).
	Vérifiez que la cartouche d'encre est récente. Les situations suivantes peuvent provoquer le séchage de l'encre : <ul style="list-style-type: none">■ La date d'expiration figurant sur l'emballage de la cartouche est dépassée (conservées dans leur emballage d'origine, les cartouches sont utilisables pendant une durée maximale de deux ans).■ La cartouche d'encre se trouve dans l'appareil depuis plus de six mois.■ Il se peut également que la cartouche ait été mal entreposée avant son utilisation.
	La température ambiante recommandée pour votre appareil est comprise entre 68 °F et 91 °F (20 °C et 33 °C).
Des traits blancs horizontaux apparaissent au niveau du texte ou des graphiques.	Nettoyez la tête d'impression (voir <i>Nettoyage de la tête d'impression</i> à la page 82).
L'appareil imprime des pages blanches.	Nettoyez la tête d'impression (voir <i>Nettoyage de la tête d'impression</i> à la page 82).
Les caractères et les lignes sont empilés les uns sur les autres.	Vérifiez l'alignement de l'impression (voir <i>Vérification de l'alignement de l'impression</i> à la page 84).
Le texte ou les images sont imprimés de travers.	Vérifiez que le papier est chargé correctement dans le bac à papier et que le guide-papier latéral est ajusté correctement (voir <i>Comment charger le papier</i> à la page 9).
	Vérifiez que le couvercle inférieur d'élimination des bourrages est correctement en place.
Le haut de la page imprimée présente des taches d'encre au centre.	Vérifiez que le papier n'est pas trop épais ni gondolé (voir <i>Manipulation et utilisation de papier ordinaire</i> à la page 6).

Impression (Suite)

Difficulté	Suggestions
Le verso ou le bas de la page présente des taches.	Vérifiez que le cylindre d'imprimante n'est pas maculé d'encre (voir <i>Nettoyage du cylindre de l'imprimante</i> à la page 81).
	Vérifiez que vous utilisez le volet du support papier (voir <i>Comment charger le papier</i> à la page 9).
L'appareil entraîne plusieurs pages à la fois	Vérifiez que le papier est chargé correctement dans le bac à papier (voir <i>Comment charger le papier</i> à la page 9).
Les pages imprimées ne sont pas empilées uniformément.	Vérifiez que vous utilisez le volet du support papier (voir <i>Comment charger le papier</i> à la page 9).
Les pages imprimées entraînent deux feuilles à la fois et causent un bourrage papier.	Fermez le capot du bac de sortie, faites-le glisser vers l'avant, puis réinsérez fermement le bac à papier dans l'appareil. Tout en maintenant en place le bac à papier, dépliez le volet du support papier. (Voir les illustrations dans <i>Chargement du papier</i> à la page 9.)

Impression des télécopies reçues

Difficulté	Suggestions
Impression condensée et stries blanches à travers la page, ou les parties supérieure et inférieure des phrases sont coupées.	Votre connexion est probablement mauvaise ; il y a de l'électricité statique ou des parasites sur votre ligne téléphonique. Demandez à votre correspondant de vous envoyer à nouveau la télécopie.
Stries verticales noires lors de la réception de télécopies.	Le numériseur de l'expéditeur est peut-être sale. Demandez à votre correspondant de faire une copie pour savoir si le problème est lié à son télécopieur. Essayez de recevoir une télécopie provenant d'un autre télécopieur.
Les marges gauche et droite sont coupées ou une seule page sur deux est imprimée.	Activez la fonction de réduction automatique (voir <i>Impression d'une télécopie entrante avec réduction</i> à la page 28).

Ligne ou connexion téléphonique

Difficulté	Suggestions
Impossible de composer (pas de tonalité)	Vérifiez que l'appareil est branché et sous tension.
	Vérifiez tous les raccordements des lignes téléphoniques. (Canada seulement) Modifiez le réglage Tonal/Impuls. (voir le <i>Guide d'installation rapide</i>).
	Envoyez une télécopie manuellement et attendez d'entendre la tonalité de réception avant d'appuyer sur Marche . (Voir <i>Envoi manuel d'une télécopie</i> à la page 24.)
L'appareil ne répond pas aux appels.	Vérifiez que l'appareil est réglé sur le mode de réception approprié pour la configuration en cours (voir <i>Modes de réception</i> à la page 25). Vérifiez la présence de tonalité. Si cela est possible, appelez votre appareil pour savoir s'il répond aux appels. S'il ne répond toujours pas, vérifiez le raccordement du cordon téléphonique. Si aucune sonnerie n'est émise lorsque vous appelez votre appareil, contactez votre compagnie de téléphone pour faire vérifier la ligne.

Réception de télécopies

Difficulté	Suggestions
Impossible de recevoir des télécopies	Vérifiez tous les raccordements des lignes téléphoniques.
	Vérifiez que l'appareil est réglé sur le mode de réception approprié pour la configuration en cours (voir <i>Modes de réception</i> à la page 25).
	S'il y a souvent des parasites sur votre ligne téléphonique, réglez le paramètre Compatibilité sur De base (voir <i>Parasites sur la ligne téléphonique</i> à la page 77).

Envoi de télécopies

Difficulté	Suggestions
Impossible d'envoyer des télécopies.	Vérifiez tous les raccordements des lignes téléphoniques.
	Vérifiez que la touche Télécopier  est allumée (voir <i>Passage en mode Télécopieur</i> à la page 20).
	Demandez à votre correspondant de vérifier que son télécopieur contient du papier.
	Imprimez le rapport de vérification des transmissions et vérifiez s'il indique des erreurs (voir <i>Rapports</i> à la page 49).
	Assurez-vous que le couvercle du panneau est bien fermé.
Le rapport de vérification des transmissions indique « Résultat:NG » ou « Résultat:ERREUR ». La télécopie envoyée est de mauvaise qualité.	Il y a sans doute du bruit ou de l'électricité statique qui perturbent temporairement le fonctionnement de la ligne. Envoyez de nouveau la télécopie. Si le problème persiste, prenez contact avec votre compagnie de téléphone pour faire vérifier la ligne téléphonique.
	Si vous constatez de fréquentes erreurs de transmission en raison de la possibilité de parasites sur votre ligne téléphonique, réglez le paramètre Compatibilité sur <i>De base</i> (voir <i>Parasites sur la ligne téléphonique</i> à la page 77).
	Essayez de régler la résolution sur <i>Fine</i> ou <i>S.Fine</i> . Faites une copie pour vérifier si le numériseur de l'appareil fonctionne correctement. Si la qualité de la copie est mauvaise, nettoyez le numériseur (voir <i>Nettoyage du numériseur</i> à la page 81).
Stries verticales noires lors de l'envoi de télécopies.	Si la copie réalisée présente le même problème, nettoyez le numériseur (voir <i>Nettoyage du numériseur</i> à la page 81).

Gestion des appels entrants

Difficulté	Suggestions
L'appareil interprète un signal vocal comme une tonalité de réception de télécopie.	Si votre appareil est en mode Réception facile, il est plus sensible aux sons. Il pourrait donc interpréter des voix et de la musique comme le signal d'une télécopie entrante et répondre par la tonalité de réception de télécopie. Désactivez l'appareil en appuyant sur Arrêt/Sortie . Essayez d'éviter ce problème en réglant le mode Réception facile sur <i>Off</i> (voir <i>Réception facile</i> à la page 28.)
Transmission d'un appel de télécopie vers l'appareil.	Si vous avez répondu à l'aide de l'appareil, appuyez sur Marche et raccrochez immédiatement. Si vous avez répondu avec un téléphone externe ou supplémentaire, composez le code de réception de télécopies (le code par défaut est ✕51). Raccrochez dès que l'appareil répond à l'appel.
Services personnalisés sur une ligne unique.	Si une ligne téléphonique sur laquelle vous avez raccordé l'appareil comporte un ou plusieurs services personnalisés, comme appel en attente, appel en attente/identification de l'appelant, messagerie vocale, système d'alarme, etc., il est possible que la réception et la transmission des télécopies en soient perturbées. Par exemple : si vous êtes abonné au service d'appel en attente ou à un autre service personnalisé et que vous recevez ou émettez une télécopie pendant l'émission du signal d'un de ces services, ce signal peut temporairement interrompre ou gêner la transmission des données de la télécopie. Le mode de correction d'erreurs (MCE) conçu par Brother vous aide à résoudre ce problème. Ce problème est d'ailleurs lié à l'industrie des systèmes téléphoniques et commun à tous les périphériques émetteurs ou récepteurs d'informations sur une seule ligne partagée munie de services personnalisés. S'il est impératif pour vos activités commerciales que toute interruption soit écartée, nous vous recommandons de faire installer une ligne distincte, exempte de services personnalisés.

Problème d'accès au menu des réglages

Difficulté	Suggestions
L'appareil émet un bip sonore lorsque vous essayez d'accéder au menu des réglages de réception.	Si la touche Télécopier  n'est pas allumée, appuyez sur la touche pour activer le mode Télécopieur. Le menu des réglages de réception n'est accessible que lorsque l'appareil est en mode Télécopieur.

Difficultés liées à la copie

Difficulté	Suggestions
Impossible d'effectuer des copies.	Vérifiez que la touche Copier  est allumée (voir <i>Passage en mode Copieur</i> à la page 54).
	Assurez-vous que le couvercle du panneau est bien fermé.
Des stries verticales apparaissent sur les copies.	Si vous détectez des stries verticales sur les copies, nettoyez le numériseur (voir <i>Nettoyage du numériseur</i> à la page 81).

Messages d'erreur

Comme pour tout appareil de bureautique évolué, des dysfonctionnements peuvent se produire. Dans ce cas, votre appareil identifie l'anomalie et affiche un message d'erreur. Le tableau ci-dessous répertorie les messages d'erreur les plus fréquents.

Vous pourrez corriger vous-même la plupart de ces erreurs. Si vous avez besoin d'aide supplémentaire, consultez les FAQ et conseils de dépiage des pannes les plus récents sur le site Brother Solutions Center (Centre de solutions).

Rendez-vous sur le site <http://solutions.brother.com>

Message d'erreur	Cause	Solution
Aucune cartouche	Une des cartouches d'encre est mal installée.	Retirez la cartouche d'encre et remettez-la en place correctement (voir <i>Remplacement de la cartouche d'encre</i> à la page 78).
Basse températ	La tête d'impression est trop froide.	Laissez l'appareil monter en température.
Bourrage Docum	Le document n'a pas été inséré ou entraîné correctement, ou le document numérisé depuis le chargeur était trop long.	Voir <i>Utilisation du chargeur automatique de documents</i> à la page 5. Voir <i>Bourrage document</i> à la page 75.
	Le couvercle du panneau de commande est ouvert.	Fermez le couvercle du panneau de commande, puis appuyez sur Arrêt/Sortie .
Bourrage papier	Du papier est coincé dans l'appareil.	Ouvrez les couvercles supérieur et inférieur d'élimination des bourrages (à l'arrière de l'appareil) et retirez le bourrage papier (voir <i>Blocage de l'imprimante ou bourrage papier</i> à la page 76).
Couvercle ouvert Fermer tous les couvercles	Le couvercle supérieur d'élimination des bourrages n'est pas complètement fermé.	Ouvrez le couvercle supérieur d'élimination des bourrages et refermez-le.
	Le couvercle de la cartouche d'encre n'est pas complètement fermé.	Fermez fermement le couvercle de la cartouche d'encre jusqu'à ce qu'un déclic confirme son verrouillage.
Déconnecté	L'appel a été interrompu par votre correspondant ou son télécopieur.	Réessayez d'envoyer ou de recevoir la télécopie.
Encre noire vide	La cartouche d'encre est vide. L'appareil interrompt tous les travaux d'impression. Les télécopies seront enregistrées en mémoire si l'espace mémoire est suffisant.	Remplacez la cartouche d'encre (voir <i>Remplacement de la cartouche d'encre</i> à la page 78).

Message d'erreur	Cause	Solution
Erreur comm	Erreur de communication en raison d'une ligne téléphonique de mauvaise qualité.	Envoyez de nouveau la télécopie ou branchez l'appareil sur une autre ligne téléphonique. Si le problème persiste, prenez contact avec votre compagnie de téléphone pour faire vérifier la ligne téléphonique.
Incap. Change XX Incap. Nettoy XX	L'appareil présente un problème d'ordre mécanique. —OU— Un objet étranger comme un trombone ou un bout de papier est tombé dans l'appareil.	Ouvrez le couvercle supérieur d'élimination des bourrages et retirez tout objet étranger présent dans l'appareil. Si le message d'erreur persiste, voir <i>Transfert des télécopies ou rapport du journal des télécopies</i> à la page 74 avant de débrancher l'appareil afin de ne pas perdre de messages importants. Débranchez ensuite l'appareil de l'alimentation électrique pendant quelques minutes, puis rebranchez-le.
Incap. Imprim XX Incap. Numér XX	L'appareil présente un problème d'ordre mécanique. —OU— Un objet étranger comme un trombone ou un bout de papier est tombé dans l'appareil.	Ouvrez le couvercle supérieur d'élimination des bourrages et retirez tout objet étranger présent dans l'appareil. Si le message d'erreur persiste, voir <i>Transfert des télécopies ou rapport du journal des télécopies</i> à la page 74 avant de débrancher l'appareil afin de ne pas perdre de messages importants. Débranchez ensuite l'appareil de l'alimentation électrique pendant quelques minutes, puis rebranchez-le.
Incapac. Init XX	L'appareil présente un problème d'ordre mécanique. —OU— Un objet étranger comme un trombone ou un bout de papier est tombé dans l'appareil.	Ouvrez le couvercle supérieur d'élimination des bourrages et retirez tout objet étranger présent dans l'appareil. Si le message d'erreur persiste, voir <i>Transfert des télécopies ou rapport du journal des télécopies</i> à la page 74 avant de débrancher l'appareil afin de ne pas perdre de messages importants. Débranchez ensuite l'appareil de l'alimentation électrique pendant quelques minutes, puis rebranchez-le.
Mémoire épuisée	La mémoire de l'appareil est saturée.	Envoi de télécopie ou opération de copie en cours <ul style="list-style-type: none"> ■ Appuyez sur Arrêt/Sortie et attendez la fin des autres opérations en cours, puis réessayez. ■ Effacez les données de la mémoire. Pour libérer de la mémoire supplémentaire, vous pouvez désactiver Mise en mémoire des télécopies. (Voir <i>Désactivation des options de télécopie à distance</i> à la page 44.) ■ Imprimez les télécopies qui se trouvent dans la mémoire. (Voir <i>Impression d'une télécopie depuis la mémoire</i> à la page 29.)
Mode sd em march	L'appareil est en mode Sonnerie spéciale. Il est impossible de passer du mode Réception manuelle à un autre mode de réception.	Désactivez la sonnerie spéciale (voir <i>Sonnerie spéciale</i> à la page 31).
Noir pres vide	La cartouche d'encre est presque vide.	Commandez une cartouche d'encre neuve (voir <i>Commande d'accessoires et de fournitures</i> à la page iv).

Message d'erreur	Cause	Solution
Non assigné	Vous avez essayé d'accéder à un numéro abrégé non programmé.	Programmez le numéro abrégé (voir <i>Enregistrement de numéros abrégés</i> à la page 41).
Pas ID appelant	Il n'y a pas d'historique des appels entrants. Vous n'avez pas reçu d'appel ou vous n'êtes pas abonné au service d'identification de l'appelant proposé par votre compagnie de téléphone.	Si vous souhaitez bénéficier de ce service, appelez votre compagnie de téléphone (voir <i>identification de l'appelant</i> à la page 33).
Pas rép/occupé	Votre correspondant ne répond pas ou sa ligne est occupée.	Vérifiez le numéro et composez-le à nouveau.
Températ élevée	La tête d'impression est trop chaude.	Laissez refroidir l'appareil.
Vérif format pap	Le format du papier n'est pas approprié.	Chargez des feuilles de format approprié (Lettre, Légal ou A4), puis appuyez sur Marche .
Vérifier papier	L'appareil n'a plus de papier ou le papier n'est pas correctement chargé dans le bac à papier.	Effectuez l'une des actions suivantes : <ul style="list-style-type: none"> ■ Remplissez le bac à papier, puis appuyez sur Marche. ■ Retirez le papier et rechargez-le, puis appuyez sur Marche.
	Le papier est coincé dans l'appareil.	Voir <i>Blocage de l'imprimante ou bourrage papier</i> à la page 76.

Transfert des télécopies ou rapport du journal des télécopies

Si l'écran ACL affiche :

- Incap. Change XX
- Incap. Nettoy XX
- Incapac. Init XX
- Incap. Imprim XX
- Incap. Numér XX

nous recommandons de transférer les télécopies sur un autre télécopieur (voir *Transfert de télécopies vers un autre télécopieur* à la page 74).

Vous pouvez également transférer le rapport du journal des télécopies pour vérifier si vous devez transférer des télécopies (voir *Transfert du journal des télécopies vers un autre télécopieur* à la page 75).



Remarque

Si, après la transmission des télécopies, un message d'erreur s'affiche sur l'écran ACL, débranchez l'appareil de la prise de courant pendant quelques minutes, puis rebranchez-le.

Transfert de télécopies vers un autre télécopieur

Si vous n'avez pas configuré votre identifiant de poste (ID Station), vous ne pouvez pas accéder au mode de transfert de télécopies.

- 1 Appuyez sur **Arrêt/Sortie** pour interrompre temporairement l'erreur.
- 2 Appuyez sur **Menu, 9, 0, 1**.
- 3 Effectuez l'une des actions suivantes :
 - Si le message *Aucune donnée* s'affiche sur l'écran ACL, la mémoire de l'appareil ne contient aucune télécopie.
Appuyez sur **Arrêt/Sortie**.
 - Si le message *Entrez num. fax* est affiché sur l'écran ACL, entrez le numéro du télécopieur auquel les télécopies seront envoyées.
- 4 Appuyez sur **Marche**.

Transfert du journal des télécopies vers un autre télécopieur

Si vous n'avez pas configuré votre identifiant de poste (ID Station), vous ne pouvez pas accéder au mode de transfert de télécopies.

- 1 Appuyez sur **Menu 9, 0, 2**.
- 2 Entrez le numéro de télécopieur auquel le rapport du journal des télécopies sera envoyé.
- 3 Appuyez sur **Marche**.

Bourrage document

Un bourrage peut survenir si le document n'a pas été inséré ou alimenté correctement ou si le document est trop long. Suivez les étapes ci-dessous pour débloquer votre appareil.

Le document est coincé à l'avant de l'appareil

- 1 Retirez du chargeur automatique de documents la ou les feuilles qui ne sont pas coincées.
- 2 Tirez le document coincé (1) vers l'avant de l'appareil.

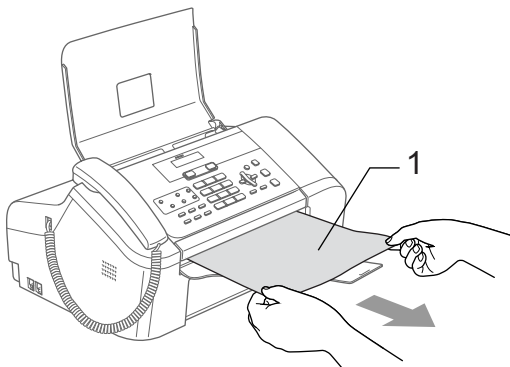

- 3 Appuyez sur **Arrêt/Sortie**.

Le document est coincé à l'intérieur du couvercle du panneau

- 1 Retirez du chargeur automatique de documents la ou les feuilles qui ne sont pas coincées.
- 2 Ouvrez le couvercle du panneau.
- 3 Retirez le document coincé.

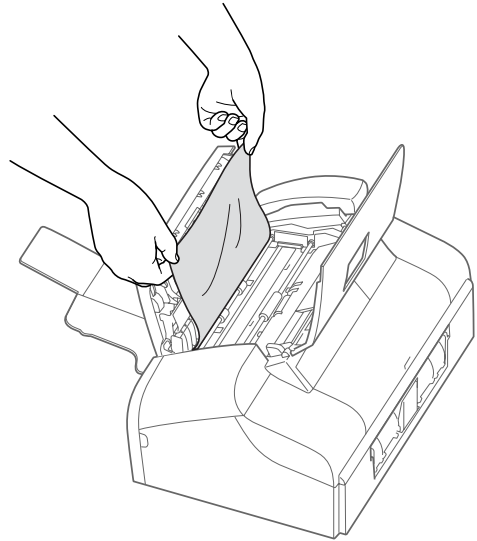

- 4 Refermez le couvercle du panneau.
- 5 Appuyez sur **Arrêt/Sortie**.

Blocage de l'imprimante ou bourrage papier

Retirez le papier de l'endroit où il s'est coincé dans l'appareil.

- 1 Retirez le bac à papier (1) de l'appareil.

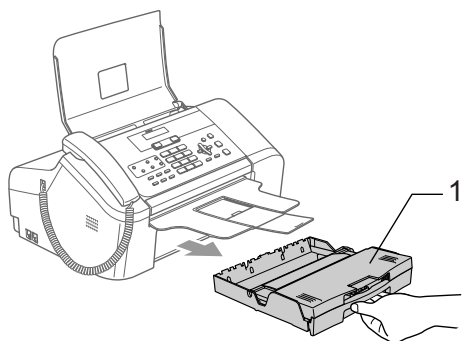

- 2 Tirez sur le papier coincé (1).

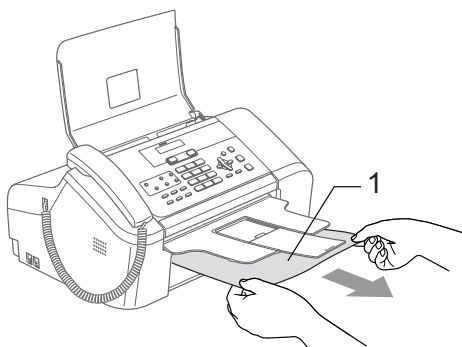

- 3 Réinitialisez l'appareil en ouvrant le couvercle supérieur d'élimination des brouillages et en le refermant.

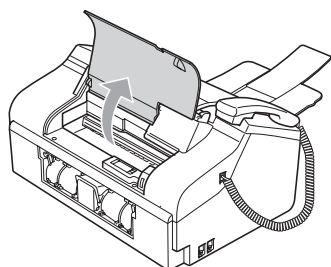

- Si vous n'arrivez pas à retirer le papier coincé par l'avant de l'appareil, ou si le message d'erreur reste affiché sur l'écran ACL après le retrait du papier coincé, passez à l'étape suivante.

- 4 Retirez le couvercle inférieur d'élimination de brouillages (1) par l'arrière de l'appareil. Retirez la ou les feuilles coincées de l'appareil.

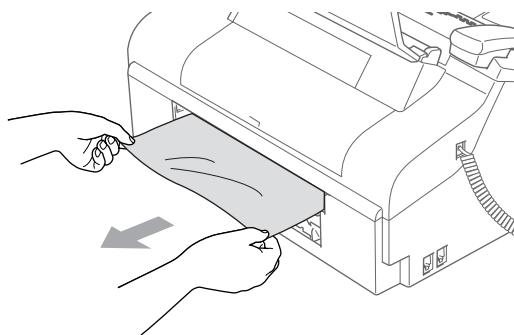
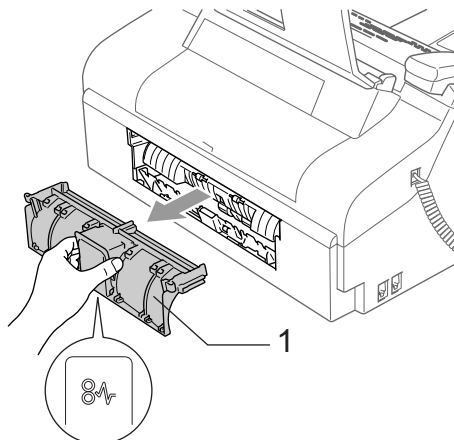

- 5 Remettez en place le couvercle inférieur d'élimination de brouillages. Vérifiez que le couvercle est correctement en place.

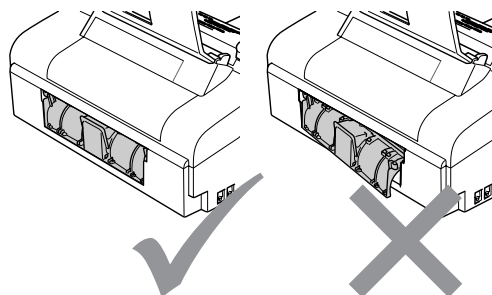

- 6 Ouvrez le couvercle supérieur d'élimination des brouillages (1). Vérifiez qu'aucun brouillage papier ne subsiste dans l'appareil.

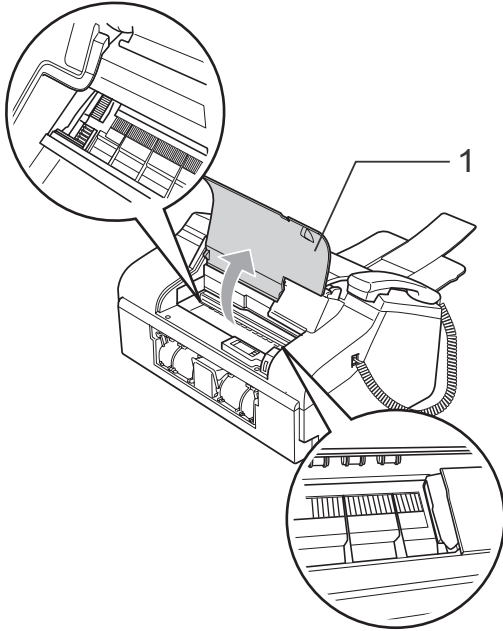

Remarque

Si le papier s'est coincé sous la tête d'impression, débranchez l'appareil de la prise de courant, puis déplacez la tête d'impression pour pouvoir retirer le papier.

- 7 Fermez le couvercle supérieur d'élimination des brouillages.

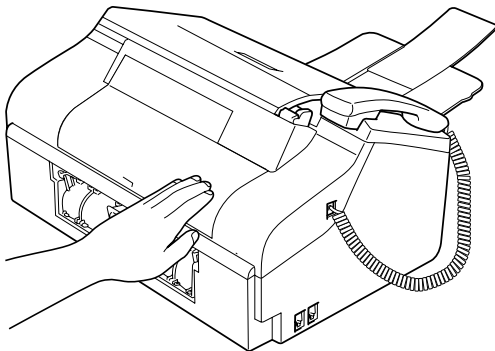

- 8 Réinsérez fermement le bac à papier dans l'appareil. Tout en maintenant le bac à papier en place, tirez le support papier jusqu'à ce qu'un déclic soit perceptible et dépliez le volet du support papier (Voir les illustrations dans *Chargement du papier* à la page 9.)

Tonalité

Le réglage de la tonalité sur Détection a pour effet d'écourter le délai de détection de la tonalité.

- 1 Appuyez sur **Menu, 0, 4**.
- 2 Appuyez sur ▲ ou sur ▼ pour sélectionner **Détection** ou **Non détecté**. Appuyez sur **OK**.
- 3 Appuyez sur **Arrêt/Sortie**.

Parasites sur la ligne téléphonique

Si vous éprouvez des difficultés à envoyer ou à recevoir des télécopies en raison de parasites sur la ligne téléphonique, nous vous conseillons d'ajuster l'égalisation pour la compatibilité de manière à réduire le débit du modem pour la transmission de télécopies.

- 1 Appuyez sur **Menu, 2, 0, 2**.
- 2 Appuyez sur ▲ ou sur ▼ pour sélectionner **De base** (ou **Normal**).
 - **De base** réduit le débit du modem à 9600 bit/s. Si les parasites ne présentent pas un problème récurrent sur votre ligne téléphonique, il peut être plus avantageux pour vous d'y recourir seulement lorsque cela est nécessaire.
 - **Normal** configure le débit du modem à 14 400 bit/s (réglage par défaut).
- 3 Appuyez sur **Arrêt/Sortie**.

Remarque

Lorsque le paramètre **Compatibilité** est réglé sur **De base**, le mode de correction des erreurs (MCE) n'est pas accessible.

Entretien, périodique

Remplacement de la cartouche d'encre

Votre appareil est équipé d'un compteur de gouttes d'encre, qui contrôle automatiquement le niveau d'encre dans la cartouche. Dès que l'appareil détecte une cartouche d'encre épuisée, il vous en informe par un message qui s'affiche sur l'écran ACL.

Veillez à suivre les invites qui s'affichent sur l'écran ACL pour remplacer la cartouche d'encre dans l'ordre approprié.

Lorsque l'appareil vous indique qu'une cartouche d'encre est vide, il reste toujours une petite quantité d'encre dans la cartouche concernée. Il est nécessaire d'y laisser un peu d'encre pour empêcher que l'air ne dessèche et n'endommage la tête d'impression.

- 1 Ouvrez le couvercle de la cartouche d'encre.
Si la cartouche d'encre est vide, l'écran ACL affiche **Encre noire vide** et **Remplacer encre**.
- 2 Tirez vers le bas le levier de déverrouillage et retirez la cartouche d'encre.

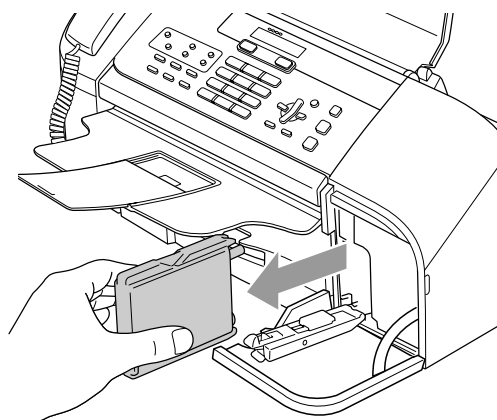
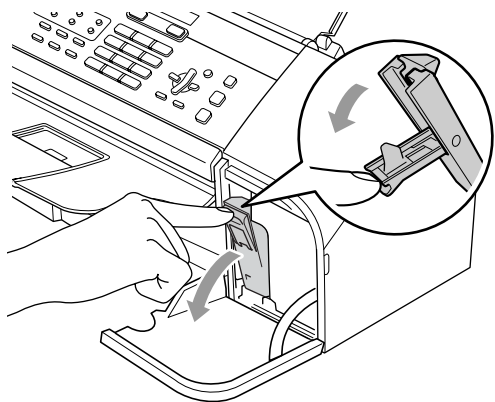

- 3 Ouvrez l'emballage de la nouvelle cartouche d'encre et retirez-en la cartouche.
- 4 Enlevez le capuchon de protection jaune (1).

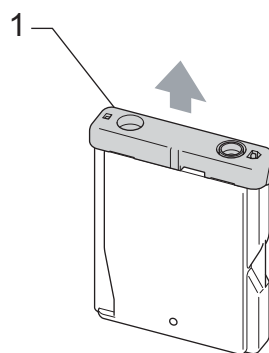

Mauvaise configuration

NE touchez PAS la zone indiquée sur l'illustration ci-dessous.

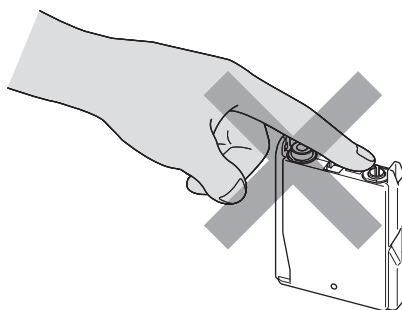

 **Remarque**

Si le capuchon de protection jaune s'enlève lorsque vous ouvrez l'emballage, cela n'endommagera pas la cartouche.

- 5 La cartouche d'encre doit être correctement mise en place. Insérez la cartouche d'encre dans le sens de la flèche figurant sur l'étiquette.

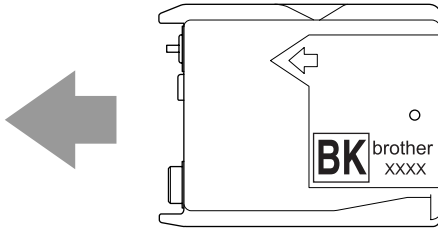

- 6 Soulevez le levier de déverrouillage et poussez-le jusqu'à ce qu'un déclic confirme sa fermeture, puis fermez le couvercle de la cartouche d'encre.

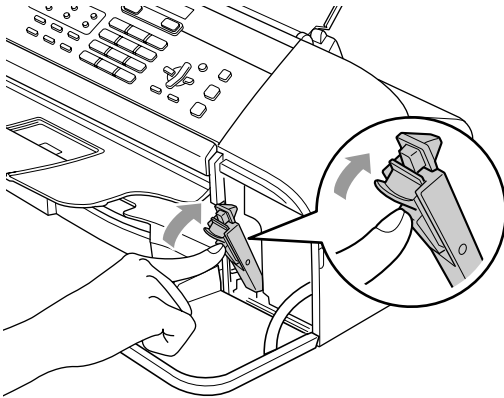

- 7 Après le remplacement d'une cartouche d'encre, un message affiché sur l'écran ACL peut vous inviter à indiquer s'il s'agit d'une cartouche neuve (par exemple, *Avez-vous changé NoI?*) Appuyez sur **1** (Oui) pour réinitialiser automatiquement le compteur de gouttes d'encre de la cartouche installée. Si la cartouche que vous venez d'installer n'est pas neuve, prenez soin d'appuyer sur **2** (Non). Si vous attendez que l'écran ACL indique *Noir pres vide et Encre noire vide*, l'appareil réinitialise automatiquement le compteur de gouttes d'encre.

 **Remarque**

Si l'écran ACL indique *Aucune cartouche* après l'installation d'une cartouche d'encre, vérifiez si celle-ci a été installée correctement.

 **AVERTISSEMENT**

En cas de contact de l'encre avec les yeux, rincez-les immédiatement à l'eau. En cas de doute, consultez un médecin.

 **ATTENTION**

Brother vous recommande vivement de ne pas recharger la cartouche d'encre fournie avec votre appareil. De même, nous vous recommandons vivement d'utiliser uniquement les cartouches d'encre de marque Brother. L'utilisation d'une encre et/ou d'une cartouche non compatibles avec votre appareil risque d'endommager celui-ci et/ou de donner des résultats d'impression non satisfaisants. La garantie de Brother ne s'étend pas aux problèmes techniques découlant de l'utilisation d'une encre ou d'une cartouche d'encre non autorisées provenant d'un autre fabricant. Afin de protéger votre investissement et de garantir des performances optimales de votre appareil Brother, nous recommandons d'utiliser des consommables de marque Brother.

NE retirez PAS la cartouche d'encre si elle n'a pas besoin d'être remplacée. Cela risquerait de réduire la quantité d'encre apparemment disponible et l'appareil ne pourrait plus détecter le niveau d'encre restant dans la cartouche.

NE touchez PAS les logements des cartouches. Sinon, l'encre risque d'entrer en contact avec votre peau.

En cas d'éclaboussures sur la peau ou les vêtements, lavez-les immédiatement avec du savon ou du détergent.

Une cartouche d'encre ouverte doit être installée immédiatement dans l'appareil et utilisée dans les six mois. Les cartouches d'encre non ouvertes doivent être utilisées avant leur date d'expiration figurant sur l'emballage.

NE démontez PAS et ne modifiez pas les cartouches, car de l'encre pourrait s'en échapper.

Nettoyage de l'extérieur de l'appareil

! ATTENTION

Utilisez un détergent neutre. Le nettoyage avec des liquides volatils, comme des diluants ou de l'essence, endommagerait la surface extérieure de l'appareil.

N'utilisez PAS de produits de nettoyage à base d'ammoniaque.

N'utilisez PAS d'alcool isopropylique pour nettoyer le panneau de commande, car il pourrait se fissurer.

Nettoyez l'extérieur de l'appareil comme suit :

- 1 Retirez complètement le bac à papier (1) de l'appareil.

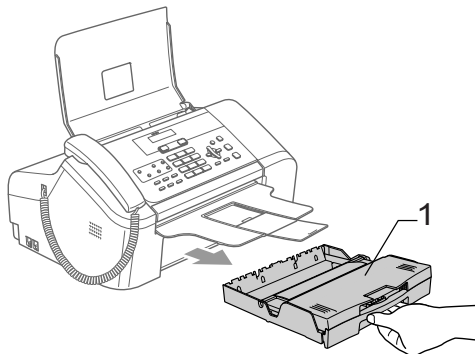

- 2 Essuyez la surface extérieure de l'appareil avec un chiffon doux pour enlever la poussière.

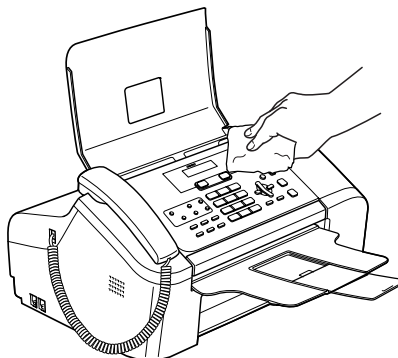

- 3 Retirez tout ce qui s'est coincé dans le bac à papier.
- 4 Soulevez le capot du bac de sortie et essuyez l'intérieur et l'extérieur du bac à papier avec un chiffon doux pour enlever la poussière.

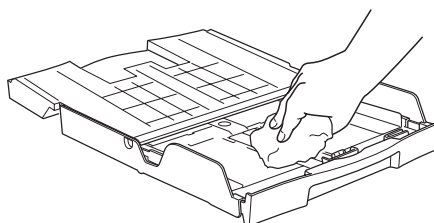

- 5 Fermez le capot du bac de sortie et réinsérez fermement le bac à papier dans l'appareil.

Nettoyage du numériseur

- 1 Débranchez l'appareil, ouvrez le couvercle du panneau (1). Nettoyez la barre blanche (2) et la bande en verre (3) avec un chiffon doux non pelucheux humecté d'alcool isopropylique.

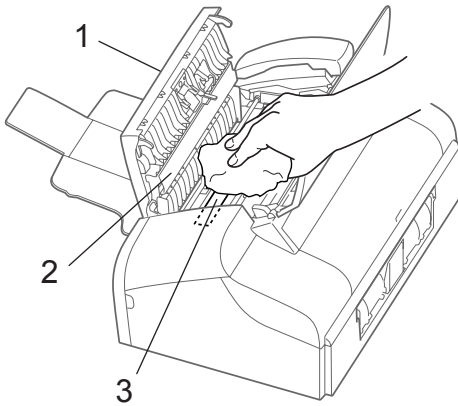

Nettoyage du cylindre de l'imprimante

AVERTISSEMENT

Débranchez l'appareil de la prise de courant CA avant de nettoyer le cylindre de l'imprimante (1).

Si de l'encre s'est répandue sur le cylindre de l'imprimante ou autour de celui-ci, essuyez-la avec un chiffon doux, sec et non pelucheux.

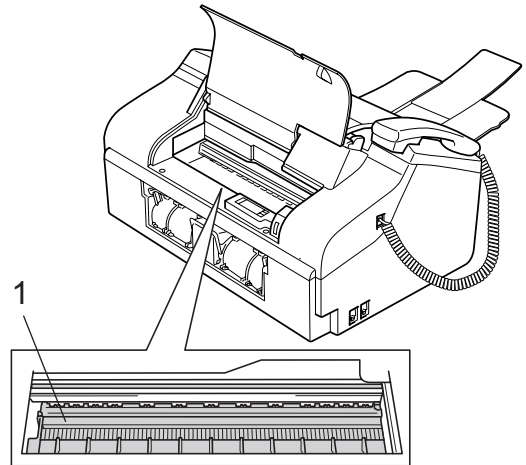

- 1 Nettoyez le cylindre de l'imprimante (1).

Nettoyage du rouleau d'entraînement du papier

- 1 Retirez le bac à papier de l'appareil.
- 2 Débranchez l'appareil de la prise de courant CA et retirez le couvercle inférieur d'élimination des brouillages (1).

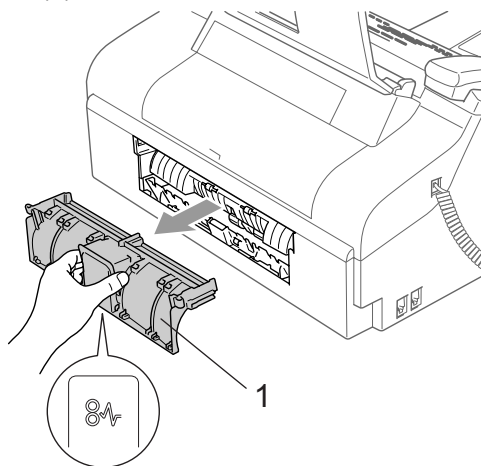

- 3 Nettoyez le rouleau d'entraînement du papier (1) avec de l'alcool isopropylique appliqué sur un coton-tige.

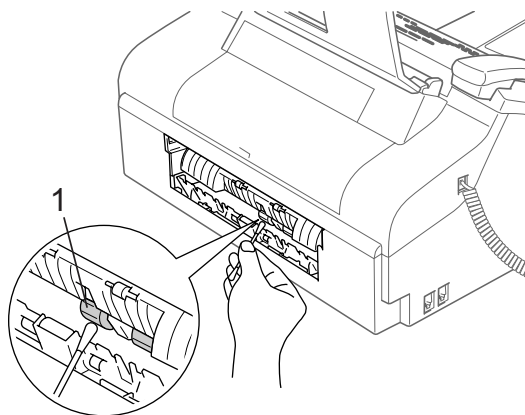

- 4 Remettez en place le couvercle inférieur d'élimination de brouillages. Vérifiez que le couvercle est correctement en place.
- 5 Réinsérez fermement le bac à papier dans l'appareil.
- 6 Branchez le cordon d'alimentation.

Nettoyage de la tête d'impression

Pour assurer une bonne qualité d'impression, l'appareil nettoie périodiquement la tête d'impression. Vous pouvez lancer le processus de nettoyage manuellement, le cas échéant.

Nettoyez la tête d'impression et les cartouches d'encre si des lignes horizontales apparaissent dans le texte ou les graphiques des pages imprimées.

Le nettoyage de la tête d'impression consomme de l'encre. Des nettoyages fréquents épuisent l'encre inutilement.

! ATTENTION

NE touchez PAS à la tête d'impression sous peine de causer des dommages irréremédiables et d'annuler la garantie de cette pièce.

- 1 Appuyez sur **Encre**.
- 2 Appuyez sur ▲ ou sur ▼ pour sélectionner **Nettoyage**. Appuyez sur **OK**. L'appareil nettoie la tête d'impression. Une fois le nettoyage terminé, l'appareil repasse automatiquement en mode de veille.

Remarque

Si, après cinq nettoyages de la tête d'impression, vous ne constatez aucune amélioration de l'impression, contactez le Service à la clientèle de Brother (voir *Numéros de Brother* à la page ii).

Vérification de la qualité d'impression

Si des textes décolorés ou striés apparaissent sur vos tirages, il est possible que certaines buses soient bouchées. Vous pouvez vérifier cela en imprimant la feuille de contrôle de la qualité d'impression et en examinant le motif de contrôle des buses.

- 1 Appuyez sur **Encre**.
- 2 Appuyez sur ▲ ou sur ▼ pour sélectionner **Test imp..**
Appuyez sur **OK**.
- 3 Appuyez sur ▲ ou sur ▼ pour sélectionner **Qualité impr.**
Appuyez sur **OK**.
- 4 Appuyez sur **Marche**.
L'appareil commence à imprimer la feuille de contrôle de la qualité d'impression.
- 5 Vérifiez la qualité des blocs sur la feuille.

Qualité ok?

1.Oui 2.Non

- 6 Effectuez l'une des actions suivantes :

- Si toutes les lignes sont nettes et visibles, appuyez sur **1** pour sélectionner **Oui**.
Appuyez sur **Arrêt/Sortie**.
- Si vous observez que certaines petites lignes sont manquantes, appuyez sur **2** pour sélectionner **Non**.

Correct



Incorrect



- 7 Un message affiché sur l'écran ACL vous demande si vous souhaitez nettoyer la tête d'impression.

Début Nettoyage

1.Oui 2.Non

Appuyez sur **1** (Oui).

L'appareil commence à nettoyer la tête d'impression.

- 8 Appuyez sur **Arrêt/Sortie**.
Si vous répétez cette procédure au moins cinq fois et que la qualité d'impression ne s'améliore pas, remplacez la cartouche d'encre.
Après avoir remplacé la cartouche, vérifiez la qualité d'impression. Si le problème persiste, répétez le nettoyage et l'essai d'impression au moins cinq fois pour la cartouche d'encre neuve. S'il manque toujours de l'encre, appelez le Service à la clientèle de Brother (voir *Numéros de Brother* à la page ii).

! ATTENTION

NE touchez PAS à la tête d'impression sous peine de causer des dommages irréremédiables et d'annuler la garantie de cette pièce.

Remarque



Lorsqu'une buse de tête d'impression est encrassée, l'échantillon ressemble à celui illustré ci-dessus.

Après le nettoyage de la buse, les lignes horizontales ont disparu.

Vérification de l'alignement de l'impression

Si le texte imprimé devient flou ou si les images deviennent ternes après avoir transporté l'appareil, il peut s'avérer nécessaire d'ajuster l'alignement de l'impression.

- 1 Appuyez sur **Encre**.
- 2 Appuyez sur ▲ ou sur ▼ pour sélectionner **Test imp..**. Appuyez sur **OK**.
- 3 Appuyez sur ▲ ou sur ▼ pour sélectionner **Alignement**. Appuyez sur **OK**.
- 4 Appuyez sur **Marche**. L'appareil commence à imprimer la feuille de contrôle de l'alignement.

Alignement ok?

1.Oui 2.Non

- 5 Examinez les essais d'impression à 600 ppp afin de vérifier si l'échantillon n° 5 se rapproche le plus possible de l'échantillon type n° 0.
 - Si l'échantillon n°5 pour 600 ppp s'en rapproche le plus, appuyez sur **1** (Oui) pour terminer le contrôle de l'alignement, puis passez à l'étape 7.
 - Si un autre échantillon de l'essai avec un numéro différent correspond mieux à la résolution de 600 ppp, appuyez sur **2** (Non) pour sélectionner ce numéro.
- 6 Appuyez sur le numéro de l'essai d'impression qui se rapproche le plus de l'échantillon type n°0 (1 à 8).

600ppp ajust

Sé1 meilleur No5

- 7 Appuyez sur **Arrêt/Sortie**.

Contrôle du volume d'encre

Vous pouvez vérifier la quantité d'encre qui reste dans la cartouche.

- 1 Appuyez sur **Encre**.
- 2 Appuyez sur ▲ ou sur ▼ pour sélectionner **Volume encre**. Appuyez sur **OK**. L'écran ACL indique le niveau d'encre.

Volume encre ▾

Nr: -□□□■□□□+

- 3 Appuyez sur **Arrêt/Sortie**.

Informations sur l'appareil

Vérification du numéro de série

Vous pouvez consulter le numéro de série de l'appareil sur l'écran ACL :

- 1 Appuyez sur **Menu, 5, 1.**
- 2 Appuyez sur **OK.**
- 3 Appuyez sur **Arrêt/Sortie.**

Emballage et transport de l'appareil

Si vous devez transporter l'appareil, utilisez l'emballage d'origine. Si l'appareil n'est pas emballé correctement, la garantie risque d'être invalidée.

! ATTENTION

Il est essentiel que l'appareil puisse « ranger » la tête d'impression en position de repos après un travail d'impression. Écoutez attentivement l'appareil avant de le débrancher pour vérifier que tout bruit mécanique s'est arrêté. Si vous ne laissez pas l'appareil terminer ce processus de rangement, vous risquer de rencontrer des problèmes d'impression voire d'endommager la tête d'impression.

- 1 Ouvrez le couvercle de la cartouche d'encre.
- 2 Tirez vers le bas le levier de déverrouillage et retirez la cartouche d'encre (voir *Remplacement de la cartouche d'encre* à la page 78).
- 3 Mettez en place la protection jaune, soulevez le levier de déverrouillage et poussez-le jusqu'à ce qu'un déclic confirme sa fermeture, puis fermez le couvercle de la cartouche d'encre.

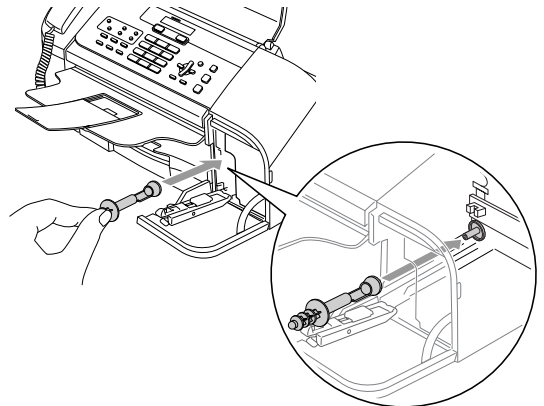

! ATTENTION

Si vous avez égaré l'élément de protection jaune, NE retirez PAS la cartouche d'encre avant l'expédition de l'appareil. Il est important que l'élément de protection jaune ou la cartouche d'encre se trouve dans l'appareil durant son transport. Le non-respect de ces consignes risque d'endommager votre appareil et peut invalider votre garantie.

- 4 Débranchez l'appareil de la prise téléphonique murale, puis retirez le cordon téléphonique de l'appareil.
- 5 Débranchez l'appareil de la prise d'alimentation CA.
- 6 Débranchez le câble d'interface de l'appareil, le cas échéant.
- 7 Si votre appareil est doté d'un combiné, retirez celui-ci, ainsi que le cordon spiralé du combiné.
- 8 Enveloppez l'appareil dans un sac de plastique et placez-le dans la boîte d'origine avec la protection d'emballage d'origine.

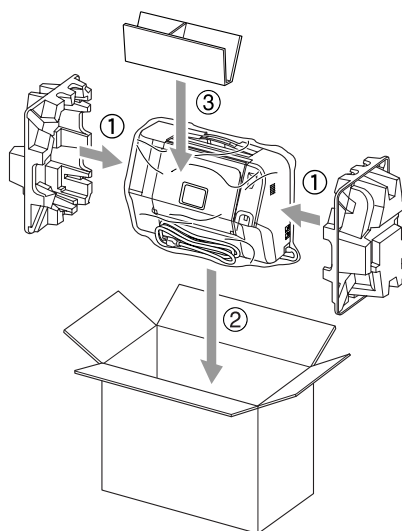
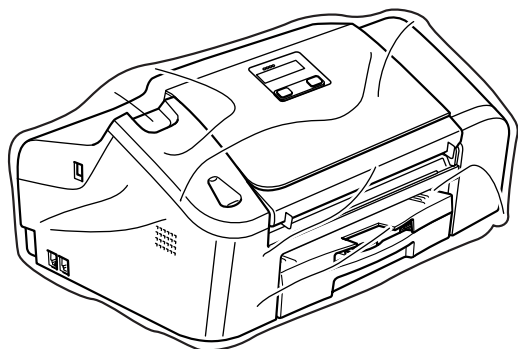

- 9 Placez la documentation imprimée et les autres éléments dans la boîte d'origine, comme illustré ci-dessous. Ne mettez PAS les cartouches d'encre usagées dans la boîte.

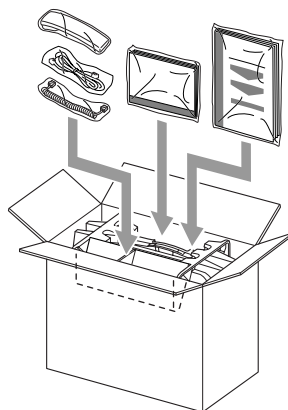

Remarque

Si vous effectuez un retour dans le cadre du service d'échange proposé par Brother, emballez *seulement* l'appareil. Conservez toutes les pièces amovibles, ainsi que la documentation imprimée, pour pouvoir les utiliser avec l'appareil de « rechange ».

- 10 Fermez le carton et appliquez du ruban adhésif.

Programmation avec affichage à l'écran

Votre appareil a été conçu pour être convivial puisqu'il permet une programmation avec un affichage sur l'écran ACL à l'aide de touches de menu. La programmation conviviale vous aide à tirer pleinement parti de toutes les options de menu proposées par votre appareil.

La programmation s'effectuant avec visualisation sur l'écran ACL, nous avons créé des instructions qui s'affichent pas à pas pour vous aider à programmer votre appareil. Il vous suffit donc de suivre les instructions qui s'affichent ; elles vous guident dans le choix des menus et des options de programmation.

Tableau des menus

Vous pouvez programmer votre appareil sans recourir au guide utilisateur en utilisant le tableau des menus qui commence à la page 89. Ces pages dressent la liste des différents choix et options des menus.

Pour programmer votre appareil, appuyez sur **Menu** puis sur les numéros de menu.







Par exemple, pour régler le volume du signal sonore sur *Bas*.

- 1 Appuyez sur **Menu**, **1**, **3**, **2**.
- 2 Appuyez sur ▲ ou sur ▼ pour sélectionner *Bas*.
- 3 Appuyez sur **OK**.

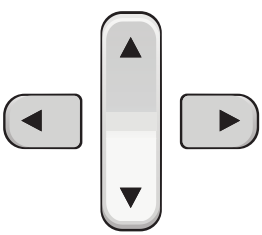
Mémoire permanente

En cas de panne de courant, vous ne perdez pas les réglages sélectionnés à l'aide des touches de menus car ils sont enregistrés de manière permanente. Les réglages temporaires (tels que *Contraste*, *Mode Outre-mer*, etc.) seront perdus. Il est possible que vous ayez à régler de nouveau l'heure et la date.

Touches de menu

	
Menu 	Accéder au menu principal
 OK	Passer au niveau de menu suivant Accepter une option
 Effacer / Retour	Revenir au niveau de menu précédent. Effacer un caractère incorrect lorsqu'il est nécessaire de saisir du texte.
	Se déplacer dans le niveau de menu en cours
	Revenir au niveau de menu précédent.
	Quitter le menu principal.

Pour accéder au mode Menu :

- 1 Appuyez sur **Menu**.
- 2 Choisissez une option.
 - Appuyez sur **1** pour le menu Programmation générale.
 - Appuyez sur **2** pour le menu Fax (télécopie).
 - Appuyez sur **3** pour le menu Copie.
 - ⋮
 - Appuyez sur **0** pour revenir au menu Configuration initiale.

Vous pouvez parcourir plus rapidement les niveaux de menu en appuyant sur ▲ ou sur ▼ en fonction du sens de déplacement souhaité.

- 3 Appuyez sur **OK** lorsque l'option souhaitée est affichée sur l'écran ACL. Le niveau de menu suivant s'affiche ensuite sur l'écran ACL.
- 4 Appuyez sur ▲ ou sur ▼ pour passer au choix de menu suivant.
- 5 Appuyez sur **OK**. Lorsqu'une option est réglée, le message *Confirmé* s'affiche sur l'écran ACL.

Tableau des menus

Le tableau de menus suivant vous aidera à comprendre les choix et options des menus disponibles sur votre appareil. Les réglages d'usine sont représentés en caractères gras et sont suivis d'un astérisque.

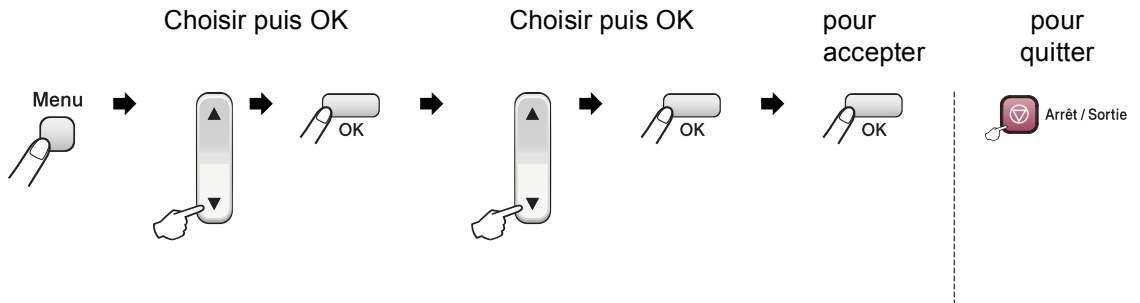

Menu principal	Sous-menu	Options de menu	Options	Description	Page	
1. Prog. Général	1. Mode Minuterie	—	0 Sec* 30 Sec 1 Min 2 Min 5 Min Off	Permet de régler le délai avant retour au mode Télécopieur.	13	
	2. Taille papier	—	Lettre* Légal A4	Permet de configurer le format de papier dans le bac à papier.	13	
	3. Volume	1. Sonnerie	Off Bas Moyen* Haut	Off Bas Moyen* Haut	Permet de régler le volume de la sonnerie.	13
		2. Signal sonore	Off Bas* Moyen Haut	Off Bas* Moyen Haut	Permet de régler le volume du bip sonore.	13
		3. Haut-parleur	Off Bas Moyen* Haut	Off Bas Moyen* Haut	Permet de régler le volume du haut-parleur.	14
		4. Combiné	Bas* Haut	Bas* Haut	Permet de régler le volume du combiné.	14
5. Amplif volume		On (Permanent/ Temporaire) Off*	On (Permanent/ Temporaire) Off*	Pour les malentendants, vous pouvez régler le volume en position Amplif vol: On de façon permanente ou temporaire.	15	

Menu principal	Sous-menu	Options de menu	Options	Description	Page
1. Prog. Général (suite)	4. H avancée auto	—	On Off*	Permet de passer automatiquement à l'heure d'été.	15
	5. Réglage On/Off	—	Recept fax:On Recept fax:Off*	Permet de personnaliser la touche Marche/Arrêt afin de recevoir des télécopies même en mode d'arrêt.	12
	6. Contraste ACL	—	Clair Foncé*	Permet de régler le contraste de l'écran ACL.	15
2. Fax	1. Réglage récep. (en mode Télécopieur seulement)	1. Long. Sonnerie	00 01 02 03 04*	Permet de régler le nombre de sonneries avant que l'appareil ne réponde en mode télécopie (Fax) uniquement ou en mode télécopie/téléphone (Fax/Tél).	27
		2. Durée sonn F/T	20 Sec* 30 Sec 40 Sec 70 Sec	Permet de régler la durée de la pseudo/double sonnerie en mode télécopie/téléphone (Fax/Tél).	27
		3. Récep facile	On* semi Off	Permet de recevoir des télécopies sans appuyer sur Marche .	28
		4. Code distance	On* (*51, #51) Off	Permet de répondre à tous les appels sur un téléphone supplémentaire ou externe et d'utiliser des codes pour activer ou désactiver l'appareil. Vous pouvez personnaliser ces codes.	38
		5. Auto-réduction	On* Off	Permet de réduire la taille des télécopies entrantes.	28
		6. Relevé RC	—	Configure l'appareil pour effectuer une relève sur un autre télécopieur.	50
	2. Réglage envoi (en mode Télécopieur seulement)	1. Contraste	Auto* Clair Foncé	Permet de modifier l'aspect clair ou foncé des télécopies sortantes.	21
		2. Résolution Fax	Standard* Fine S. Fine Photo	Permet de régler la résolution par défaut des télécopies sortantes.	22
		3. Envoi différé	On Off*	Permet de régler l'heure, au format 24 heures, à laquelle les télécopies différées seront envoyées.	23

Menu principal	Sous-menu	Options de menu	Options	Description	Page
2. Fax (suite)	2. Réglage envoi (en mode Télécopieur seulement) (suite)	4. Transm lot	On Off*	Permet d'envoyer les télécopies différées adressées à un même destinataire à la même heure, en une seule transmission.	24
		5. TX Immédiat	Fax suivant uni q Off* On	Permet d'envoyer une télécopie sans utiliser la mémoire.	23
		6. Relevé TX	On Off*	Permet de configurer votre appareil avec un document devant être extrait par un autre télécopieur (envoi par relève).	51
		7. Mode Outre-mer	On Off*	Si vous éprouvez des problèmes pour envoyer des télécopies outre-mer, réglez cette option sur On.	23
	3. Régl comp auto	1. Num Monotouche	—	Permet d'enregistrer des numéros monotouche que vous pourrez composer en appuyant sur quelques touches seulement (et sur Marche).	41
		2. Comp. abrégée	—	Permet d'enregistrer des numéros abrégés que vous pourrez composer en appuyant sur quelques touches seulement (et sur Marche).	41
		3. Groupe	—	Permet de créer un numéro de groupe pour la diffusion.	42

Menu principal	Sous-menu	Options de menu	Options	Description	Page
2. Fax (suite)	4. Réglage rapp	1. Transmission	On On+Image Off* Off+Image	Permet la configuration initiale du rapport de vérification de transmission et du journal des télécopies.	48
		2. Intervalle act	Off Ch 50 télécop* Toutes les 6hrs Toutes les 12hrs Toutes les 24hrs Tous les 2 jours Tous les 7 jours		48
	5. Opt. acc. Dist	1. Ach/Page/Sauve	Off* RE-TX Fax Téléappel Mémoriser fax	Permet à l'appareil d'acheminer des télécopies ou d'enregistrer des télécopies entrantes dans la mémoire, afin que vous puissiez les extraire à distance.	43
		2. Accès à dist	---*	Permet de programmer un code personnalisé pour l'extraction à distance.	45
		3. Impr. Document	—	Imprime les télécopies entrantes enregistrées en mémoire.	29
	6. Trav. en att.	—	—	Permet de vérifier les travaux enregistrés en mémoire et de supprimer des travaux donnés.	24
	0. Divers	1. Touch verrouil	—	Permet d'empêcher les utilisateurs non autorisés de modifier les réglages actuels de l'appareil.	16
		2. Compatibilité	Normal* De base	Permet d'ajuster l'égalisation pour les transmissions qui posent problème.	77
		3. Spéciale	Off* Régler (On)	Permet d'utiliser le service de sonnerie spéciale de la compagnie de téléphone afin d'enregistrer le type de sonnerie spéciale sur l'appareil.	32
		4. ID Appelant	Afficher no* Imp. rapport	Permet de consulter ou d'imprimer la liste des 30 derniers numéros d'identification de l'appelant conservés en mémoire.	33

Menu principal	Sous-menu	Options de menu	Options	Description	Page
3. Copie	1. Qualité	—	Meilleur Rapide Normal*	Permet de sélectionner la résolution de copie pour le type de document.	55
	2. Luminosité	—	-□□□□■+ -□□□■□+ -□□■□□+* -□■□□□+ -■□□□□+	Permet d'ajuster la luminosité pour les copies.	58
	3. Contraste	—	-□□□□■+ -□□□■□+ -□□■□□+* -□■□□□+ -■□□□□+	Permet d'ajuster le contraste pour les copies.	58
4. Imp. Rapports	1. Transmission	—	—	Imprime un rapport de vérification de transmission à l'issue de chaque télécopie envoyée.	49
	2. Liste d'aide	—	—	Permet d'imprimer la liste d'aide constituant un aide-mémoire pour la programmation rapide de l'appareil.	49
	3. Comp abrégée	—	—	Dresse, dans l'ordre numérique, la liste des noms et des numéros stockés dans la mémoire des monotouches et des numéros abrégés.	49
	4. Journal fax	—	—	Donne des détails sur les dernières télécopies reçues et envoyées. (TX signifie transmission. RX signifie réception.)	49
	5. Réglages util	—	—	Dresse la liste de vos réglages.	49
5. Info. machine	1. No. série	—	—	Permet de vérifier le numéro de série de l'appareil.	85

Menu principal	Sous-menu	Options de menu	Options	Description	Page
0. Réglage init.	1. Date/Heure	—	—	Permet de faire apparaître la date et l'heure sur l'écran ACL et dans l'entête des télécopies envoyées.	Voir le Guide d'installation rapide.
	2. Id station	—	Fax: Nom:	Permet de faire apparaître votre nom et votre numéro de télécopieur sur chaque page des télécopies envoyées.	
	3. Tonal/Impuls. (Canada seulement)	—	Tonal.* Impuls.	Permet de choisir le mode de composition.	
	4. Tonalité	—	Détection Non détecté*	Permet d'écourter la pause de détection de la tonalité.	77
	0. Langue locale (Canada uniquement)	—	Anglais* Français	Permet de changer la langue d'affichage sur l'écran ACL.	Voir le Guide d'installation rapide.

Saisie de texte

Il est possible que vous deviez saisir du texte dans l'appareil lors du paramétrage de certains choix de menu, comme par exemple, l'identifiant du poste. La plupart des touches numériques portent trois ou quatre caractères alphabétiques. Les touches **0**, **#** et ***** ne sont pas associées à des caractères alphabétiques car elles sont réservées à des fonctions spéciales.

En appuyant plusieurs fois sur la touche numérique appropriée, vous pouvez accéder au caractère voulu.

Appuyez sur la touche	une fois	deux fois	trois fois	quatre fois
2	A	B	C	2
3	D	E	F	3
4	G	H	I	4
5	J	K	L	5
6	M	N	O	6
7	P	Q	R	S
8	T	U	V	8
9	W	X	Y	Z

Insertion d'espaces

Pour insérer un espace dans un numéro de télécopieur, appuyez une fois sur ► entre les chiffres. Pour insérer un espace dans un nom, appuyez deux fois sur ► entre les caractères.

Corrections

Si vous avez commis une faute de frappe, appuyez sur ◀ pour déplacer le curseur sous le caractère incorrect. Puis appuyez sur **Effacer/Retour**. Saisissez le caractère approprié. Vous pouvez également revenir en arrière et insérer des caractères.

Répétition de caractères alphabétiques

Pour entrer un caractère affecté à la même touche que le caractère précédent, appuyez sur ► afin de déplacer le curseur vers la droite avant d'appuyer à nouveau sur la touche en question.

Caractères spéciaux et symboles

Appuyez sur *, # ou 0, puis appuyez sur ◀ ou ► pour placer le curseur sous le symbole ou le caractère spécial souhaité. Appuyez ensuite sur **OK** pour le sélectionner.

Appuyez sur * pour obtenir (espace) ! " # \$ % & ' ()
 sur * pour obtenir * + , - . / €

Appuyez sur # pour obtenir : ; < = > ? @ [] ^ _

Appuyez sur 0 pour obtenir É À Ê Ë Î Ç Æ Ö Ø

Généralités

Capacité mémoire	16 Mo
Chargeur automatique de documents	Jusqu'à 20 pages Température : 68 °F à 86 °F (20 °C à 30 °C) Humidité : 50 % à 70%
Bac à papier	Papier : format Lettre [20 lb (80 g/m ²)] 100 feuilles [20 lb (80 g/m ²)]
Type d'imprimante	À jet d'encre
Mode d'impression	Noir : Piézo avec 94 × 1 buses
Écran ACL (affichage à cristaux liquides)	16 caractères par ligne
Alimentation	100 - 120 V CA 50/60 Hz.
Consommation	Mode arrêt : Moyenne 4 w Veille : Moyenne 5 w En fonctionnement : Moyenne 26 w

Dimensions

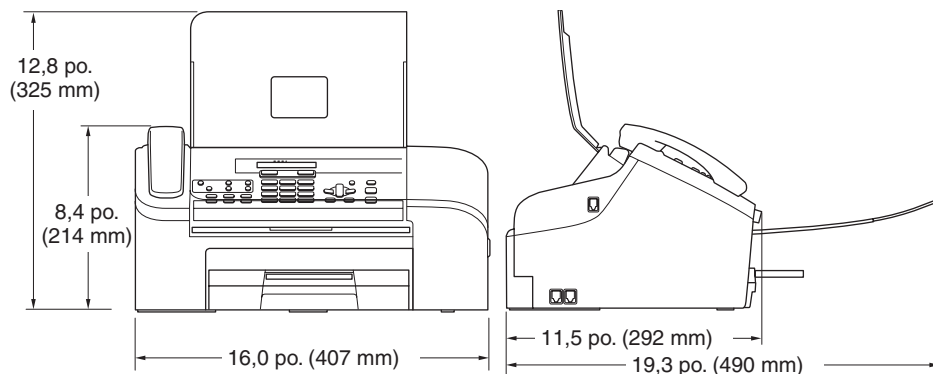

Dimensions

Grammage	12.9 lb (5.85 kg)
Bruit	En fonctionnement : 50 dB ¹
Température	En fonctionnement : 50 °F à 95 °F (10 à 35 °C) Meilleure qualité d'impression : 68 °F à 91 °F (20 à 33 °C)
Taux d'humidité	En fonctionnement : 20 % à 80 % (sans condensation) Meilleure qualité d'impression : 20 % à 80 % (sans condensation)

¹ En fonction des conditions d'impression.

Supports d'impression

Entrée papier

Bac à papier

■ Type de papier :

Papier ordinaire

■ Format de papier :

Lettre, Légal, A4

Largeur: 3,5po (89mm) - 8,5po (216mm)

Hauteur: 5,0po (127mm) - 14,0po (356mm)

Pour plus de détails, voir *Grammage, épaisseur et capacité du papier* à la page 8.

■ Capacité maximum du bac à papier : jusqu'à 100 feuilles de papier ordinaire de 20 lb (80 g/m²)

Sortie papier

Jusqu'à 50 feuilles de papier ordinaire de 20 lb (80 g/m²) (sortie face imprimée vers le haut dans le bac de sortie papier)

Télécopie

Compatibilité	ITU-T Groupe 3
Méthode d'encodage	MH/MR/MMR
Vitesse du modem	Repli automatique 14,400 bit/s
Taille du document	Largeur du chargeur automatique de documents : 3,5 po à 8,5 po (89 mm à 215,9 mm) Hauteur du chargeur automatique de documents : 5 po à 14 po (127 mm à 355,6 mm)
Largeur de numérisation	8,2 po (208 mm)
Largeur d'impression	8,03 po (204 mm)
Niveaux de gris	64
Types de relève	Standard, séquentielle
Réglage du contraste	Automatique/Clair/Foncé (réglage manuel)
Résolution	■ Horizontale 203 ppp (8 points/mm) ■ Verticale Standard 98 lignes/po (3,85 lignes/mm) Fin 196 lignes/po (7,7 lignes/mm) Photo 196 lignes/po (7,7 lignes/mm) Super fin 392 lignes/po (15,4 lignes/mm)
Numéro abrégé	100 numéros
Monotouche	10 numéros
Diffusion de télécopies	160 numéros
Recomposition automatique	1 fois après un délai de 5 minutes
Réponse automatique	0, 1, 2, 3 ou 4 sonneries
Source de communication	Réseau téléphonique public commuté.
Transmission à partir de la mémoire	Jusqu'à 300 ¹ /250 ² pages
Réception sans papier	Jusqu'à 300 ¹ /250 ² pages

¹ Le terme « pages » renvoie au « Tableau n° 1 Brother avec codage MMR à résolution standard ». Les caractéristiques techniques et la documentation peuvent être modifiées sans préavis.

² Le terme « pages » renvoie au « Tableau n°1 d'essai UIT-T avec codage MMR à résolution standard ». Les caractéristiques techniques et la documentation peuvent être modifiées sans préavis.

Copie

Couleur/Noir	Non/Oui
Taille du document	Largeur du chargeur automatique de documents : 3,5 po à 8,5 po (89 in à 215,9 mm) Hauteur du chargeur automatique de documents : 5 po à 14 po (127 in à 355,6 mm)
Vitesse de copie	Jusqu'à 18 pages/minute (papier Lettre) ¹
Copies multiples	Empile jusqu'à 99 pages Trie jusqu'à 99 pages
Agrandissement/Réduction	25 % à 400 % (par tranches de 1 %)
Résolution	■ Numérise jusqu'à 203 × 600 ppp ■ Imprime jusqu'à 600 × 600 ppp

¹ Selon le schéma standard établi par Brother. (Mode rapide/Copies empilées) Les vitesses de copie varient en fonction de la complexité du document.

Consommable

Encre

L'appareil utilise une cartouche d'encre noire, distincte de la tête d'impression.

Durée de vie utile des cartouches d'encre

Lors de la première installation d'une cartouche d'encre, l'appareil utilise plus d'encre pour remplir les tubes d'acheminement de l'encre. Il s'agit d'un processus unique qui assure une haute qualité d'impression. Cela fait, toute cartouche d'encre de rechange imprimera le nombre spécifié de pages.

Cartouches d'encre de rechange

Noire standard : 500 pages environ pour une couverture de 5 %

Les chiffres ci-dessus prennent en compte les suppositions et facteurs suivants :

- La fréquence de l'impression ;
- Le nombre de pages imprimées ;
- Le nettoyage périodique, automatique de la tête d'impression (votre appareil nettoie périodiquement la tête d'impression ; ce processus consomme une petite quantité d'encre) ;
- L'encre restant dans une cartouche identifiée comme « vide » (il faut qu'une petite quantité d'encre reste dans la cartouche pour que l'air ne dessèche et n'endommage pas l'ensemble de tête d'impression).

Consommables de rechange

<Noir> LC51BK

Voici une liste complète des caractéristiques et des termes qui apparaissent dans les manuels Brother. La disponibilité de ces caractéristiques dépend du modèle acheté.

ACL (écran à cristaux liquides)

Écran affichant des messages interactifs durant la programmation de l'appareil. Durant les périodes d'inactivité de l'appareil, l'écran affiche la date et l'heure.

Chargeur automatique de documents

Dispositif permettant d'introduire des documents dans l'appareil pour les numériser automatiquement, une page à la fois.

Code d'accès à distance

Votre propre code à quatre chiffres (---✳) qui vous permet d'appeler et d'accéder à votre appareil d'un autre lieu.

Code de réception de télécopies

Code à composer (✳ 5 1) chaque fois que vous répondez à un appel de télécopie sur un téléphone supplémentaire ou externe.

Code de réponse par téléphone (mode Fax/Tél seulement)

Sonnerie (pseudo ou double) émise par l'appareil chaque fois qu'il reçoit un appel vocal. Vous pouvez répondre à l'appel depuis un téléphone supplémentaire en composant le code suivant (# 5 1).

Contraste

Réglage permettant de compenser les documents foncés ou clairs en produisant des télécopies et des copies plus claires lorsque les documents originaux sont foncés et vice versa.

Diffusion de télécopies

Opération permettant d'envoyer la même télécopie à plusieurs destinataires.

Double accès (multitâche)

Mode permettant à l'appareil de numériser des télécopies sortantes ou des télécopies programmées dans la mémoire alors qu'il envoie ou reçoit simultanément des télécopies ou encore imprime des télécopies entrantes.

Durée de sonnerie F/T (télécopieur/téléphone)

Délai de pendant lequel l'appareil Brother sonne (le mode de réception étant réglé sur Fax/Tél) pour vous inviter à répondre à un appel vocal qu'il a reçu.

Envoi par lot

(Télécopies noir et blanc uniquement)
L'envoi par lot est une fonctionnalité permettant de réaliser des économies. Toutes les télécopies différées à destination du même numéro peuvent être envoyées en une seule transmission.

Erreur de communication (Erreur com.)

Erreur pouvant survenir lors de l'envoi ou de la réception d'une télécopie et due à des parasites ou de l'électricité statique sur la ligne.

Extraction à distance

Possibilité d'accéder à votre appareil à distance à partir d'un téléphone à clavier multifréquence.

Fax/Tél

Mode permettant de recevoir des télécopies et des appels téléphoniques. Ne s'utilise pas avec un répondeur téléphonique.

Groupe de compatibilité

Capacité d'un télécopieur à communiquer avec un autre télécopieur. La compatibilité est assurée entre les groupes UIT-T (secteur de normalisation des télécommunications de l'UIT, Union internationale des télécommunications).

Identifiant de poste (ID Station)

Coordonnées enregistrées dans la mémoire et figurant dans la marge supérieure de chaque page télécopiée. Elles comprennent le nom et le numéro de télécopieur de l'émetteur.

Identification de l'appelant (ID appelant)

Service proposé par les compagnies de téléphone vous permettant de visualiser le numéro (ou le nom) de la personne qui vous appelle.

Impression de sauvegarde

Fonction permettant à votre appareil d'imprimer une copie de chaque télécopie reçue et enregistrée dans la mémoire. Cette mesure de sécurité assure la conservation des télécopies en cas de panne d'électricité.

Impulsions (Canada seulement)

Mode de composition d'un numéro de téléphone par impulsions (comme avec un téléphone à cadran).

Journal des télécopies

Liste renfermant des détails sur les 200 dernières télécopies reçues et envoyées. TX signifie transmission. RC signifie réception.

Liste d'aide

Tableau complet des menus sous forme d'imprimé permettant de configurer l'appareil sans avoir à recourir au Guide utilisateur.

Liste de numéros à composition automatique

Liste des numéros accompagnés du nom du correspondant et conservés par ordre numérique dans la mémoire des numéros monotouche et abrégés.

Luminosité

Réglage permettant de rendre les images plus claires ou plus sombres.

MCE (Mode de correction d'erreurs)

Permet de détecter des erreurs qui surviennent durant la transmission de télécopies et de retransmettre la ou les pages erronées de la télécopie.

Méthode de codage

Méthode de codage des données dans un document. Tous les télécopieurs doivent utiliser la norme minimale du code Huffman modifié (MH). Votre appareil possédant une capacité de compression supérieure à la norme minimale, il prend en charge le code de lecture modifiée (MR, Modified Read) et le code de lecture modifiée modifiée (MMR, Modified Modified Read), pourvu que le télécopieur du destinataire possède la même capacité de compression.

Mise en mémoire de télécopie

Vous pouvez mettre en mémoire les télécopies reçues.

Mode Menu

Mode de programmation permettant de changer la configuration de l'appareil.

Mode Outre-mer

Mode permettant d'apporter provisoirement des modifications à la tonalité de télécopie pour pallier la présence de parasites et d'électricité statique qui perturbent parfois les lignes téléphoniques à l'étranger.

Niveaux de gris

Palette de gris utilisée pour copier, numériser et télécopier des photographies.

Nombre de sonneries

Nombre de sonneries émises par l'appareil avant qu'il ne réponde dans les modes Fax seulement et Fax/Tél.

Numéro abrégé

Numéro préprogrammé destiné à faciliter la composition. Vous devez appuyer sur les touches **Rechercher/Comp.abrégée**, **#**, entrer le code à deux chiffres, puis appuyer sur **Marche** pour lancer la composition du numéro.

Numéro de groupe (numéro groupé)

Combinaison de numéros monotouche et à composition abrégée. Sert à la diffusion d'une télécopie à de multiples destinataires et est enregistrée dans un emplacement de mémoire réservé à un numéro monotouche ou à composition abrégée.

Pause

Fonction permettant d'introduire un délai de 3,5 secondes dans les séquences de composition enregistrées dans la mémoire des numéros monotouche et abrégés. Appuyez sur **Recomp/Pause** autant de fois que nécessaire pour augmenter la longueur de la pause.

Périodicité du journal

Intervalle préprogrammé entre deux opérations d'impression automatique des rapports du journal des télécopies. Vous pouvez imprimer un journal des télécopies à la demande sans interrompre le cycle de périodicité.

Rapport de vérification des transmissions

Liste indiquant la date, l'heure et le numéro de chaque transmission.

Réadressage de télécopie

Envoi d'une télécopie reçue en mémoire vers un autre numéro de télécopie préprogrammé.

Réception facile

Fonction permettant à l'appareil de répondre aux tonalités de réception de télécopie même si vous interrompez un appel de télécopie en décrochant le téléphone.

Réception sans papier

Fonction permettant de recevoir des télécopies et de les enregistrer dans la mémoire de l'appareil lorsque le papier est épuisé.

Recherche

Liste électronique, triée par ordre alphabétique, de numéros monotouche, à composition abrégée et de groupe enregistrés dans la mémoire.

Recomposition automatique

Fonction permettant à l'appareil de recomposer le dernier numéro de télécopieur au bout de cinq minutes si la télécopie n'est pas passée parce que la ligne était occupée.

Réduction automatique

Option permettant de réduire la taille des télécopies entrantes.

Réglages temporaires

Vous pouvez sélectionner à partir du panneau de commande certaines options de transmission de télécopies individuelles ou de copies sans changer les réglages par défaut.

Réglages utilisateurs

Rapport sur papier indiquant la configuration actuelle de l'appareil.

Répondeur (répondeur téléphonique externe)

Vous pouvez raccorder un dispositif externe ou un répondeur à la prise EXT. de l'appareil.

Résolution

Nombre de lignes verticales et horizontales par pouce. Voir : Standard, Fin (bonne qualité), Super Fin (très bonne qualité) et Photo (qualité de photographie).

Résolution FIN (bonne qualité)

Résolution de 203 x 196 points par pouce (ppp). Convient à l'impression de petits caractères et de graphiques.

Résolution standard

203 × 97 ppp. Utilisée pour des textes de taille normale ; offre la vitesse de transmission la plus rapide.

Résolution Super Fin (très bonne qualité)

392 × 203 ppp. Utilisée pour les petits caractères et les graphiques.

Sonnerie spéciale

Service proposé par les compagnies de téléphone permettant d'attribuer un deuxième numéro de téléphone à une ligne téléphonique existante. L'appareil de Brother utilise ce nouveau numéro pour simuler une ligne réservée aux télécopies.

Télécopie différée

Envoi d'une télécopie ultérieurement, à une heure définie.

Télécopie manuelle

En décrochant le combiné ou en appuyant sur **Tonalité/Garde**, vous pouvez entendre la tonalité de réception du télécopieur de destination avant d'appuyer sur **Marche** pour lancer l'envoi.

Téléphone externe

Téléphone branché dans la prise EXT. de votre appareil.

Téléphone supplémentaire

Téléphone utilisant la même ligne que celle de votre télécopieur, mais qui est branché sur une prise murale séparée.

Tonalité

Forme de composition sur la ligne téléphonique utilisée pour les téléphones à clavier multifréquence.

Tonalité de réception de télécopie

Tonalité spéciale (bips) émise par le télécopieur émetteur durant la transmission automatique pour indiquer à l'appareil récepteur qu'un télécopieur l'appelle.

Tonalité de télécopie

Tonalité spéciale émise par les télécopieurs expéditeurs et récepteurs durant la transmission de données.

Transmission

Processus consistant à envoyer des télécopies par ligne téléphonique à partir de l'appareil émetteur vers le télécopieur récepteur.

Transmission en temps réel

Fonction permettant d'envoyer des télécopies en temps réel lorsque la mémoire est saturée.

Travaux en attente

Vous pouvez vérifier les travaux en attente dans la mémoire et les annuler individuellement.

Volume de la sonnerie

Réglage du volume de la sonnerie émise par l'appareil.

Volume du bip sonore

Réglage permettant d'augmenter ou de diminuer le volume du signal sonore que l'appareil émet lorsqu'on appuie sur une touche ou en cas d'erreur.

A

Accès double	22
Accessoires et fournitures	iv
ACL (affichage à cristaux liquides)	87
Contraste	15
Liste d'aide	49
AIDE	
messages sur l'écran ACL	87
utilisation des touches de menu	87
Tableau des menus	87, 89
Annulation	
Mise en mémoire des télécopies	44
Réadressage de télécopies	44
Téléavertissement	44
travaux en attente de numérotation	24
Automatique	
réception de télécopie	25
Réception facile	28
Avis FCC	66

B

Bourrages	
document	75
papier	75
Branchement	
Répondeur externe	34
répondeur externe ou téléphone à deux lignes	36
téléphone externe	37
Branchements multiligne (PBX)	37
Brother	
accessoires et fournitures	iv
adresses des centres d'entretien	iii
assistance technique	iii
FAQ (foire aux questions)	ii
garanties	v, vi, viii
Numéros de Brother	ii
Service à la clientèle	iii
Solutions Center	ii
système de renvoi par télécopie	iii

C

Cartouche d'encre	
compteur de gouttes d'encre	78, 79

contrôle du volume d'encre	84
remplacement	78
Chargeur automatique	
de documents	5, 20
Codes de télécopie	
Code d'accès à distance	45
Code de réception de télécopie	28, 37, 38
Code de réponse par téléphone	37, 38
modification	38, 45
Composition	
codes d'accès et numéros de carte de crédit	41, 42
d'une pause	40
Groupes	20
manuelle	39
Monotouche	39
Numéros abrégés	39
Composition abrégée	
codes d'accès et numéros de carte de crédit	41, 42
Composition de numéros groupés définition de groupes pour diffusion	42
modification	41
Diffusion	20
utilisation de groupes	20
Monotouche	
définition	41
modification	41
utilisation	39
Numéros abrégés	
définition	41
modification	41
utilisation	39
Consignes de sécurité	64
Consommable	100
Copie	
à partir du chargeur	54
agrandissement/réduction	56
multiple	54
passage en mode Copieur	54
réglages temporaires	55
simple	54
touche	55
touche Qualité	55
tri	57

D			
Dépistage des pannes	69	rapports	49
bourrage document	75	zone d'impression	11
bourrage papier	76	Indisponible	33
contrôle du volume d'encre	84		
en cas de problèmes de fonctionnement		L	
appels entrants	71	Ligne téléphonique	
bourrage document	75	difficultés	70
copie	72	lignes de substitution	35
envoi de télécopies	71	multiligne (PBX)	37
impression	69	parasites	77
impression des télécopies reçues	70	raccordements	34
ligne ou connexion téléphonique	70	système téléphonique à deux lignes	35
réception de télécopies	70	Liste d'aide	49
messages d'erreur sur l'écran ACL	72		
qualité d'impression	82, 83	M	
Description du panneau de commande	3	Manuelle	
Diffusion	20	composition	39
définition de groupes pour	42	réception	25
		transmission	24
E		Mémoire permanente	87
Échelle de gris	98	Message de mémoire saturée	24
Emballage et transport de l'appareil	85	Messages d'erreur sur l'écran ACL	72
Entretien, périodique	78	Encre vide	72
Extraction à distance	45	Erreur comm	73
code d'accès	45	Incap. Changer	73
commandes	47	Incap. Imprimer	73
récupération des télécopies	29, 46	Incap. Nettoyer	73
		Incap. Numériser	73
		Incapac. Init	73
G		Mémoire épuisée	73
Garanties	v	Non assigné	39
Avis d'exclusion de garanties	v	Presque vide	73
Canada	viii	Vérifiez papier	74
États-Unis	vi	Mise en mémoire des télécopies	44
Groupes pour diffusion	42	activation	44
		désactivation	44
I		Mode de réception	25
Identification de l'appelant	33	Fax seulement	25
consultation de la liste	33	Fax/Tél	25
impression de la liste	33	Manuel	25
Impression		Répondeur externe	25
amélioration de la qualité	82, 83	Mode Fax/Tél	
bourrages papier	76	Code de réception de télécopie	37, 38
contrôle de l'alignement	83	Code de réponse par téléphone	37, 38
difficultés	69, 70	double sonnerie (appels vocaux)	27
		Durée sonnerie F/T	27
		Nombre de sonneries	27
		répondre sur un téléphone	
		supplémentaire	37, 38

Mode, passage en	
Copie	54
Télécopieur	20
Monotouche	
définition	41
modification	41
utilisation	39

N

Nettoyage	
cylindre de l'imprimante	81
numériseur	81
rouleau d'entraînement du papier	82
tête d'impression	82
Nombre de sonneries, réglage	27
Numéro de série	
comment trouver Voir à l'intérieur du capot avant	
Numéros abrégés	
définition	41
modification	41
Recherche	40
utilisation	39

P

Panne de courant	87
Papier	6, 97
capacité	8
chargement	9
format	8, 13
taille du document	5, 20
type	8
Prises	
adaptateur RJ11	
adaptateur triplex	35
EXT.	
Répondeur téléphonique	34
Téléphone externe	34
Programmation de l'appareil	87

R

Rapports	48
comment imprimer	49
Journal des télécopies	49
Périodicité du journal	48
Liste d'aide	49

Liste des données d'identification des appelants	33
Liste des numéros abrégés	49
Réglages utilisateur	49
Vérification de transmission	48, 49
Réadressage de télécopies	
modification à distance	46, 47
programmation d'un numéro	43
Réception facile	28
Recomp/Pause, touche	40
Réduction	
copies	56
télécopies entrantes	28
Réglages de copie temporaires	55
Répondeur téléphonique	34
raccordement	34
Répondeur téléphonique,	
externe	25, 34, 36
avec prise à deux lignes	36
enregistrement de l'annonce	35
mode de réception	25
raccordement	34
Résolution	
copie	99
réglage pour la télécopie suivante	22
télécopie	98

S

Services téléphoniques personnalisés sur une ligne unique	71
Sonnerie spéciale	31
désactivation	32
réglage du type de sonnerie	32
Système téléphonique à deux lignes	35

T

Tableau des menus	87
Téléappel	43
Télécopieur, autonome	
envoi	20, 50
à la fin d'une conversation	24
annulation de travaux en mémoire	24
contraste	21
depuis la mémoire (Accès double)	22
Diffusion	20
envoi différé	23
Envoi en temps réel	23
envoi par lots en différé	24

manuel	24
outre-mer	23
parasites sur la ligne téléphonique	77
passage en mode Télécopieur	20
Résolution	22
réception	25
à la fin d'une conversation	26, 28
à partir d'un téléphone	
supplémentaire	37, 38
difficultés	69, 70
Durée sonnerie F/T, réglage	27
extraction à partir d'un site distant	46
Mode de réception, choix	25
Nombre de sonneries, réglage	27
parasites sur la ligne téléphonique	77
Réadressage de télécopies	47
Réception facile	28
réduction pour tenir dans la feuille	28
Téléappel	43
Téléphone externe, raccordement	37
Téléphone sans fil	38
Téléphone supplémentaire, utilisation	38
Texte, saisie de	95
caractères spéciaux	95
Tonalité/Garde, touche	3, 24
Touche Options (copie)	
Taille papier (autre que Brother)	58
Transfert des télécopies ou du journal des	
télécopies	74
Transport de l'appareil	85

V

Verrouillage (Sécurité)	16
Volume, réglage	
amplification	
(pour malentendant)	14
combiné	14
amplification	14
haut-parleur	14
signal sonore	13
sonnerie	13

W

World Wide Web	ii
----------------------	----

LIMITATIONS EN MATIÈRE D'ACCESSOIRES (Canada uniquement)

AVERTISSEMENT

Ce produit répond aux spécifications techniques énoncées par Industrie Canada

AVERTISSEMENT

L'indice d'équivalence de sonnerie indique le nombre maximal de périphériques autorisés pour la connexion à une même interface téléphonique. La terminaison d'une interface peut consister en toute combinaison de périphériques, à la seule condition que la somme des indices d'équivalence de sonnerie (REN) de l'ensemble des dispositifs ne soit pas supérieure à 5.

La Corporation Internationale Brother
100 Somerset Corporate Boulevard
P.O. Box 6911
Bridgewater, NJ 08807-0911 USA

La Corporation Internationale Brother (Canada) Ltée
1 rue Hôtel de Ville,
Dollard-des-Ormeaux, QC, Canada H9B 3H6

brother[®]

**Visitez notre site Web à l'adresse
<http://www.brother.com>**

Ces appareils sont spécifiquement conçus pour une utilisation au Canada et aux États-Unis. Il est déconseillé de les utiliser à l'étranger car ils risquent d'être en infraction avec les règlements relatifs aux télécommunications du pays en question. De plus, les spécifications électriques de l'appareil pourraient être incompatibles avec les normes de ce pays. L'utilisation à l'étranger de modèles fabriqués pour le Canada ou les États-Unis se fait à vos risques et périls et risque en outre d'invalider la garantie.