

# Podręcznik szybkiej konfiguracji

DCP-7010L  
DCP-7025

brother®

Zanim będzie można używać urządzenia, należy je skonfigurować i zainstalować sterownik.

W celu uzyskania pomocy w rozpoczęciu konfiguracji urządzenia i instrukcji instalowania przeczytać "Podręcznik szybkiej konfiguracji".

## Krok 1

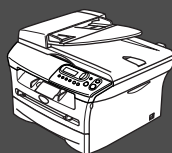

### Konfiguracja Urządzenia

## Krok 2



### Instalowanie sterownika i oprogramowania



### Instalacja zakończona!

Przechowuj "Podręcznik szybkiej konfiguracji" oraz dostarczony CD-ROM w wygodnym miejscu dla szybkiego i łatwego przeglądania w każdym czasie.



Konfiguracja  
urządzenia

Instalowanie sterownika i oprogramowania

Kabel USB  
Macintosh®

Windows  
NT® 4.0  
Równoległy

Windows®  
Równoległy











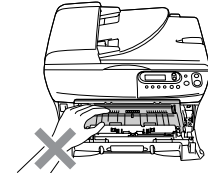
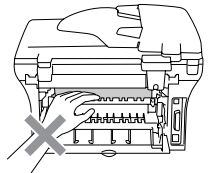

Windows®  
USB

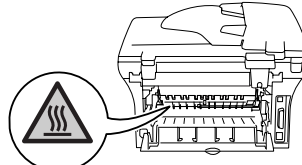
# Zalecenia dotyczące bezpieczeństwa

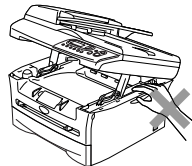
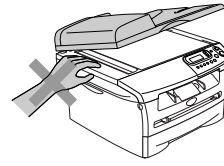
## W celu bezpiecznego użytkowania urządzenia

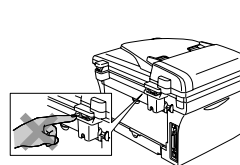
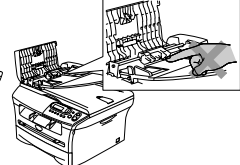
 <b>Ostrzeżenie</b> Ostrzeżenia mówią, co robić, aby uniknąć możliwych obrażeń osób.	 <b>Zagrożenie elektryczne</b> Ikony Zagrożenia Elektrycznego ostrzegają o możliwym porażeniu elektrycznym.	 <b>Powierzchnia gorąca</b> Ikony Gorącej Powierzchni ostrzegają, aby nie dotykać części urządzenia, które są gorące.	 <b>Ostrzeżenie</b> Ostrzeżenia podają procedury, których trzeba przestrzegać, lub unikać, aby uniknąć możliwości uszkodzenia urządzenia.
 <b>Nieprawidłowa konfiguracja</b> Ikony nieprawidłowej konfiguracji ostrzegają, że urządzenia i działania nie są zgodne z tym urządzeniem.	 <b>Uwaga</b> Uwagi mówią, jak trzeba reagować na sytuację, która może się pojawić, lub podają wskazówki, jak działa aktualna operacja z innymi możliwościami.	 <b>Podręcznik użytkownika</b> Wskazuje odwołania do Podręcznika użytkownika.	

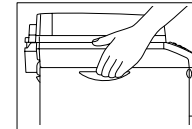
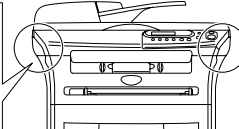
### Ostrzeżenie

	Wewnątrz urządzenia znajdują się elektrody wysokiego napięcia. Przed czyszczeniem wnętrza urządzenia upewnij się, że odłączyłeś kabel zasilający od gniazdka elektrycznego.
	Nie dotykaj wtyczki wilgotną ręką. Może to spowodować porażenie elektryczne.
	Po użytkowaniu urządzenia niektóre części wewnętrzne są bardzo <b>GORĄCE!</b> W celu uniknięcia obrażeń uważaj, aby nie wkładać palców w miejsca pokazane na ilustracji. <div style="display: flex; justify-content: space-around; align-items: center;"> <div data-bbox="954 990 1166 1218" style="text-align: center;">  <p><b>Wewnątrz urządzenia (Widok z przodu)</b></p> </div> <div data-bbox="1230 990 1442 1218" style="text-align: center;">  <p><b>Otwórz pokrywę górną. (Widok z tyłu)</b></p> </div> </div>
	Zespół grzejny (fuser) jest oznakowany etykietą ostrzegawczą. Nie usuwać ani nie uszkodzić tej etykiety. <div style="text-align: center;">  </div>
	Nie używać odkurzacza do zbierania rozsypanego tonera. Może to spowodować zapalenie pyłu tonera wewnątrz odkurzacza, potencjalnie powodując pożar. Starannie zebrać pył tonera wilgotną ściereczką nie pozostawiającą włókien i usunąć zgodnie z przepisami miejscowymi.
	W celu uniknięcia obrażeń uważaj aby nie kłaść rąk na brzeg urządzenia pod pokrywę dokumentu lub pokrywę skanera. <div style="display: flex; justify-content: space-around; align-items: center;">   </div>
	(Tylko DCP-7025) W celu uniknięcia obrażeń uważaj, aby nie wkładać palców w miejsca zacieniowane na ilustracji. <div style="display: flex; justify-content: space-around; align-items: center;">   </div>
	Podczas przenoszenia urządzenia chwytaj za boczne uchwyty, które znajdują się pod skanerem. <b>NIE</b> przenosić urządzenia podtrzymując go od spodu. <div style="display: flex; justify-content: space-around; align-items: center;">   </div>
	Ten wyrób musi być instalowany przy gniazdku elektrycznym, które jest łatwo dostępne. W przypadku zagrożenia trzeba odłączyć kabel zasilania od gniazdka sieciowego w celu całkowitego odcięcia zasilania.

# Regulacje



## EC Declaration of Conformity

### Manufacturer

Brother Industries Ltd.  
15-1, Naeshiro-cho, Mizuho-ku, Nagoya 467-8561 Japan

### Plant

Brother Technology (ShenZhen) Ltd.,  
NO6 Gold Garden Ind. Nanling Buji, Longgang, Shenzhen, China

Herewith declare that:

Products description : Laser Printer  
Product Name : DCP-7010L  
Model Number : DCP-7010

are in conformity with provisions of the Directives applied : Low Voltage Directive 73/23/EEC (as amended by 93/68/EEC) and the Electromagnetic Compatibility Directive 89/336/EEC (as amended by 91/263/EEC and 92/31/EEC and 93/68/EEC).

Harmonized standards applied :

Safety EN60950-1:2001

EMC EN55022:1998 + A1:2000 + A2:2003 Class B  
EN55024:1998 + A1:2001 + A2:2003  
EN61000-3-2:2000  
EN61000-3-3:1995 + A1:2001

Year in which CE marking was first affixed : 2007

Issued by : Brother Industries, Ltd.

Date : 10th January, 2007

Place : Nagoya, Japan

Signature :

Junji Shiota  
General Manager  
Quality Management Dept.  
Printing & Solutions Company

## Deklaracja zgodności UE

### Producent

Brother Industries Ltd.  
15-1, Naeshiro-cho, Mizuho-ku, Nagoya 467-8561 Japan

### Zakład

Brother Technology (ShenZhen) Ltd.,  
NO6 Gold Garden Ind. Nanling Buji, Longgang, Shenzhen, China

Niniejszym deklaruje, że :

Opis produktów : Drukarka laserowa  
Produkt o nazwie : DCP-7010L  
Numer modelu : DCP-7010

są zgodne z postanowieniami odpowiednich Dyrektyw : Dyrektywa Niskiego Napięcia 73/23/EEC (zmieniona przez 93/68/EEC) oraz Dyrektywa Zgodności Elektromagnetycznej 89/336/EEC (zmieniona przez 91/263/EEC oraz 92/31/EEC oraz 93/68/EEC).

Zastosowane normy zharmonizowane :

Bezpieczeństwo : EN60950-1:2001

EMC : EN55022:1998 + A1:2000 + A2:2003 Klasa B  
EN55024:1998 + A1:2001 + A2:2003  
EN61000-3-2:2000  
EN61000-3-3:1995 + A1:2001

Rok, w którym znak CE został nadany po raz pierwszy : 2007

Wydany przez : Brother Industries, Ltd.

Data : 10 stycznia, 2007

Miejsce : Nagoya, Japonia

### Specyfikacja IEC 60825-1 (tylko model 220 do 240 volt)

To urządzenie jest urządzeniem laserowym Klasy 1 laser zgodnie z definicją specyfikacji IEC 60825. Pokazana poniżej etykieta jest zamocowana w krajach, gdzie jest ona wymagana.



To urządzenie posiada diodę laserową Klasy 3B, która wytwarza niewidzialne promieniowanie laserowe w zespole skanera. W żadnych okolicznościach nie należy otwierać zespołu skanera.



#### Ostrzeżenie

Używanie sterowań lub regulacji albo wykonywanie procedur innych, niż podane tutaj może spowodować niebezpieczne narażenie się na promieniowanie.

#### Wewnętrzne promieniowanie laserowe

Maksymalna moc promieniowania: 5 mW  
Długość fali: 770 - 810 nm  
Klasa lasera: Class 3B



#### Ostrzeżenie

#### WAŻNE – Dla twojego bezpieczeństwa

W celu zapewnienia bezpiecznej pracy, dostarczona wtyczka trójżytkowa musi być włączana tylko do standardowego trójżytkowego gniazdka sieciowego, które jest prawidłowo uziemione poprzez normalną domową sieć przewodów.

Przedłużacze kablowe używane z tym urządzeniem muszą być trójżytkowe i prawidłowo połączone dla zapewnienia prawidłowego uziemienia. Nieprawidłowo połączony przedłużacz może spowodować obrażenia osób i uszkodzenie urządzenia.

Fakt, że urządzenie działa zadowalająco, nie oznacza, że zasilanie jest uziemione i że instalacja jest całkowicie bezpieczna. Dla bezpieczeństwa, w razie jakichkolwiek wątpliwości co do skutecznego uziemienia zasilania, wezwij wykwalifikowanego elektryka.

#### Odłącz urządzenie

To urządzenie musi być zainstalowane przy gniazdku zasilania, które jest łatwo dostępne. W przypadku zagrożenia trzeba odłączyć kabel zasilania od gniazdka sieciowego w celu całkowitego odcięcia zasilania.

### Zakłócenia radiowe (tylko model 220-240 volt)

To urządzenie spełnia wymagania EN55022 (CISPR Publikacja 22)/Klasa B. Przed użytkowaniem tego wyrobu upewnij się, że używasz następujące kable interfejsu.

1. Ekranowany kabel interfejsu równoległego ze skręcanymi parami przewodów, który jest oznakowany "IEEE 1284 compliant".
2. Kabel USB.

Kabel nie może być dłuższy, niż 2 metry.

### International ENERGY STAR® Stwierdzenie zgodności

Przeznaczeniem programu International ENERGY STAR® jest promowanie rozwoju i popularyzacji energo-oszczędnych urządzeń biurowych. Jako partner ENERGY STAR®, Brother Industries, Ltd. Określił, że ten wyrób spełnia wymagania wytycznych ENERGY STAR® dla oszczędności energii.



## 1 Zainstaluj zespół bębna

**NIE** podłączaj kabla interfejsu. Podłączanie kabla interfejsu jest wykonane podczas procesu instalowania oprogramowania.

- 1 Otwórz pokrywę górną.

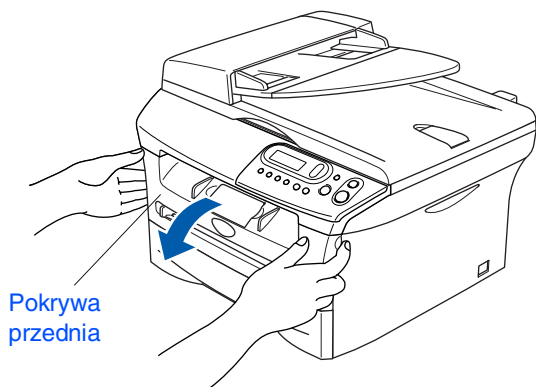

- 2 Rozpakuj zespół bębna.
- 3 Delikatnie przechyl go z boku na bok kilkakrotnie w celu równomiernego rozproszania tonera wewnątrz zespołu.

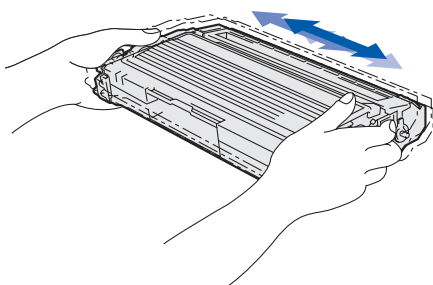

- 4 Wstaw zespół bębna.

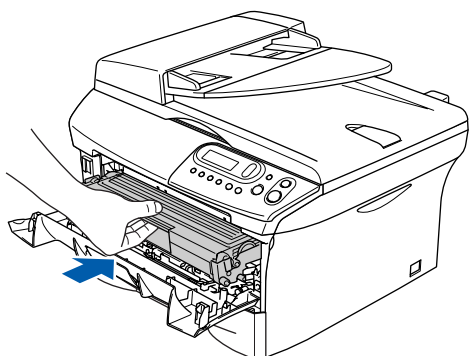

- 5 Zamknij pokrywę górną.

## 2 Umieść papier na tacy papieru

- 1 Wyciągnij całkowicie tacę papieru z urządzenia.
- 2 Naciskając dźwignię zwalniania prowadnicy papieru, przesuwaj regulatory dopasowując je do rozmiaru papieru. Sprawdź, czy prowadnice są mocno osadzone w szczelinach.

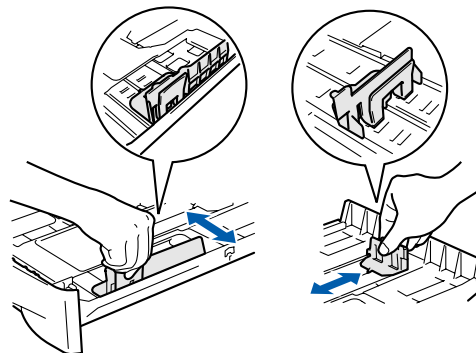

- 3 Przekartkuj dobrze ryzę papieru w celu uniknięcia zacięć papieru i złego podawania.
- 4 Umieść papier na tacy papieru. Sprawdź, czy papier leży płasko na tacy i czy znajduje się poniżej znaku maksimum papieru.

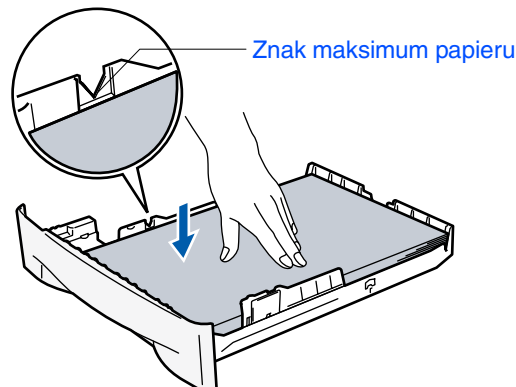

- 5 Wsuń mocno tacę papieru do tyłu urządzenia i zanim przystąpisz do użytkowania urządzenia odegnij klapkę podpierania tacy wyjściowej.

 W celu uzyskania dalszych szczegółów, patrz "O papierze" w Rozdziale 1 „Podręcznik użytkownika”.

## 3 Instalowanie przewodu zasilającego



**Nie podłączaj jeszcze kabla równoległego lub USB.**

- 1 Upewnij się, że wyłącznik zasilania jest wyłączony. Podłącz do urządzenia kabel zasilania sieciowego.
- 2 Podłącz kabel zasilania sieciowego do gniazdka sieci prądu zmiennego. Włącz wyłącznik zasilania.

## 4 Wybieranie języka

- 1 Po włączeniu wyłącznika zasilającego ekran LCD pokaże:

```
Select Language
Press Set Key
```

Naciśnij **Set (Ustaw)**.

- 2 Naciśnij ▲ lub ▼ w celu wybrania używanego języka i naciśnij **Set (Ustaw)**.

```
English?
▲ Yes ▼ No
```

- 3 Po wybraniu języka, naciśnij ▲ (Tak).



*Jeżeli źle wybrałeś język, możesz zmienić język z menu panelu sterowania urządzenia. (W celu uzyskania dalszych szczegółów patrz "Jak zmienić język wyświetlacza LCD" w Rozdziale 5 „Podręcznik Użytkownika”)*

## 5 Ustawianie kontrastu LCD

Możesz zmienić kontrast, by wyświetlacz LCD wyglądał jaśniej lub ciemniej.

- 1 Naciśnij **Menu** oraz ▲ lub ▼ w celu wybrania 1. **USTAWIENIA**. Naciśnij **Set (Ustaw)**.

- 2 Naciśnij ▲ lub ▼ w celu wybrania 5. **KONTRAST LCD**.

```
USTAWIENIA
5.KONTRAST LCD
```

Naciśnij **Set (Ustaw)**.

- 3 Naciśnij ▲ lub ▼ w celu wybrania **JASNY** lub **CIEMNY**. Naciśnij **Set (Ustaw)**.

- 4 Naciśnij **Stop/Exit (Stop/Zakończ)**.

**Kontynuuj do kroku 2,  
Instalowanie sterownika i  
oprogramowania**



Wykonuj instrukcje podane na tej stronie dla używanego systemu operacyjnego i kabla interfejsu.

W celu uzyskania najnowszych sterowników oraz aby znaleźć najlepsze rozwiązanie problemu lub pytania, wejdź bezpośrednio ze sterownika do Centrum Rozwiązań Brother - Brother Solutions Center lub do <http://solutions.brother.com>

Konfiguracja urządzenia

Windows®



**Użytkownicy interfejsu USB ..... Przejdź do strony 4**  
(Dla Windows® 98/98SE/Me/2000 Professional/XP)

Windows®  
USB



**Użytkownicy kabla interfejsu równoległego .... Przejdź do strony 5**  
(Dla Windows® 98/98SE/Me/2000 Professional/XP)

Windows®  
Równoległy



**Użytkownicy Windows NT® Workstation Version 4.0 ... Przejdź do strony 7**  
(Dla użytkowników kabla interfejsu równoległego)

Windows  
NT® 4.0  
Równoległy

Macintosh®



**Dla użytkowników kabla interfejsu USB**

- dla wersji Mac OS® 9.1 do 9.2 ..... Przejdź do strony 8
- dla wersji Mac OS® X 10.2.4 lub wyższej..... Przejdź do strony 9

Kabel USB  
Macintosh®



## Użytkownicy kabla interfejsu USB

(Dla Windows® 98/98SE/Me/2000 Professional/XP)



Przed instalowaniem MFL-Pro Suite zamknąć wszystkie działające programy.

- 1 Odłącz urządzenie od gniazda zasilania i od komputera, jeżeli kabel interfejsu jest już podłączony.
- 2 Włącz komputer.  
(Dla Windows® 2000 Professional/XP, musisz być zalogowany jako administrator.)
- 3 Włóż dostarczony dysk CD-ROM dla Windows® do napędu CD-ROM. Postępuj zgodnie z instrukcjami pojawiającymi się na ekranie.



- 4 Pojawi się menu główne CD-ROM. Kliknij **Zainstaluj pakiet MFL-Pro**.
- 5 Po przeczytaniu i zaakceptowaniu Umowy Licencyjnej ScanSoft® PaperPort® 9.0SE, kliknij **Tak**.
- 6 Automatycznie rozpocznie się instalowanie PaperPort® 9.0SE, a następnie instalowanie MFL-Pro Suite.
- 7 Gdy pojawi się okno Umowy Licencyjnej Oprogramowania Brother MFL-Pro Suite, przeczytaj umowę, a następnie kliknij **Tak** jeśli zgadzasz się z jej warunkami.
- 8 Gdy pojawi się okno **Rodzaj połączenia**, wybierz **Połączenie lokalne**, a następnie kliknij **Dalej**. Instalowanie będzie kontynuowane.
- 9 Gdy pojawi się ten ekran, podłącz kabel interfejsu USB do komputera, a następnie podłącz go do urządzenia.

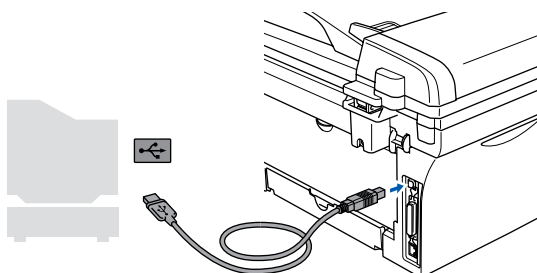
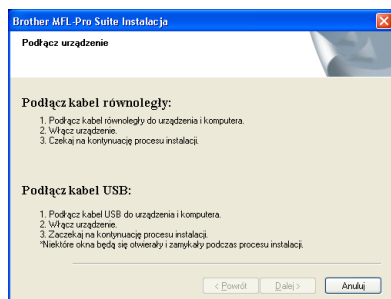

Brother zaleca, aby podłączać urządzenie bezpośrednio do komputera.



**NIE** podłączaj urządzenia do portu USB na klawiaturze ani do niezasilanego rozdzielacza (hub) USB.

- 10 Podłącz kabel zasilania i włącz urządzenie.

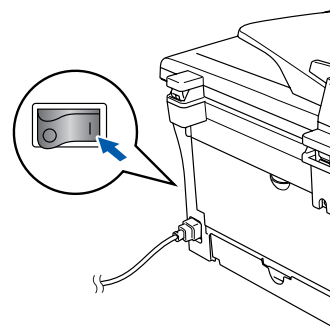

Uptnie kilka sekund, zanim pojawi się ekran instalowania.

Instalowanie sterowników Brother rozpocznie się automatycznie. Pojawią się kolejne ekrany. Poczekać kilka sekund na pojawienie się wszystkich obrazów.



**NIE** próbuj usuwać żadnego z ekranów podczas tej instalacji.

- 11 Kliknij **Zakończ** w celu restartowania komputera.  
(Po restartowaniu komputera, dla Windows® 2000 Professional/XP, musisz być zalogowany z prawami Administratora.)

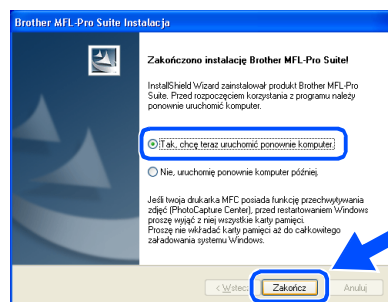

Jeżeli instalowanie zakończy się niepomyślnie, spróbuj zainstalować ponownie, używając **Napraw pakiet MFL-Pro** z menu głównego CD-ROM. Wybierz **Napraw pakiet MFL-Pro** i postępuj zgodnie z instrukcjami na ekranie.



**Zostały zainstalowane MFL-Pro Suite, sterownik drukarki Brother oraz sterownik skanera i instalacja została zakończona.**



## Dla użytkowników kabla interfejsu równoległego (Dla Windows® 98/98SE/Me/2000 Professional/XP)



Przed instalowaniem MFL-Pro Suite proszę zamknąć wszystkie działające programy.

- 1 Odłącz urządzenie od gniazda zasilania i od komputera, jeżeli kabel interfejsu jest już podłączony.
- 2 Włącz komputer.  
(Dla Windows® 2000 Professional/XP, musisz być zalogowany jako administrator.)
- 3 Włóż dostarczony dysk CD-ROM dla Windows® do napędu CD-ROM. Postępuj zgodnie z instrukcjami pojawiającymi się na ekranie.



- 4 Pojawi się menu główne CD-ROM. Kliknij **Zainstaluj pakiet MFL-Pro**.
- 5 Po przeczytaniu i zaakceptowaniu Umowy Licencyjnej ScanSoft® PaperPort® 9.0SE, kliknij **Tak**.
- 6 Automatycznie rozpocznie się instalowanie PaperPort® 9.0SE, a następnie instalowanie MFL-Pro Suite.
- 7 Gdy pojawi się okno Umowy Licencyjnej Oprogramowania Brother MFL-Pro Suite, przeczytaj umowę, a następnie kliknij **Tak** jeśli zgadzasz się z jej warunkami.
- 8 Gdy pojawi się okno **Rodzaj połączenia**, wybierz **Połączenie lokalne**, a następnie kliknij **Dalej**. Instalowanie będzie kontynuowane.

- 9 Gdy pojawi się ten ekran, podłącz kabel interfejsu USB do komputera, a następnie podłącz go do urządzenia.

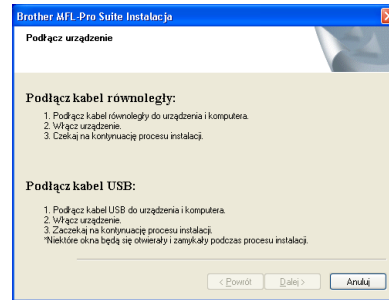

**NIE podłączaj maszyny do portu USB na klawiaturze ani do niezasilanego rozdzielacza (hub) USB. Może to spowodować uszkodzenie urządzenia.**

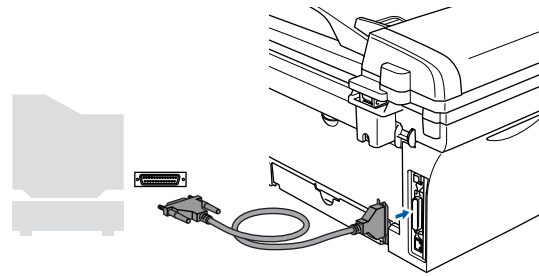

Brother zaleca podłączanie urządzenia bezpośrednio do komputera.

- 10 Podłącz kabel zasilania i włącz urządzenie.

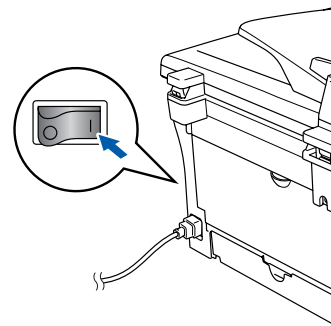

Ciąg dalszy...

## Dla użytkowników kabla interfejsu równoległego (Dla Windows® 98/98SE/Me/2000 Professional/XP)

- 11** Dla Windows® 98/98SE/Me/2000 Professional, kliknij **Dalej**.  
Dla użytkowników systemu Windows® XP, poczekać chwilę, ponieważ instalowanie sterowników Brother rozpocznie się automatycznie. Pojawią się kolejne ekrany.



**NIE próbuj usuwać żadnego z ekranów podczas tej instalacji.**

- 12** Gdy pojawi się następujący ekran, kliknij **Zakończ** i poczekaj, ponieważ PC zrestartuje system Windows® i będzie kontynuować instalowanie.

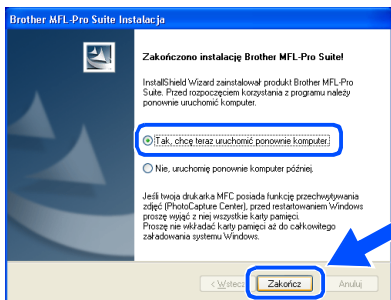

- 13** Po zrestartowaniu komputera instalowanie sterowników Brother rozpocznie się automatycznie. Postępuj zgodnie z instrukcjami na ekranie.  
(Dla użytkowników systemu Windows® 2000 Professional/XP, musisz być zalogowany z prawami Administratora.)
- 14** Dla użytkowników systemu Windows® 2000 Professional, jeżeli pojawią się ramki dialogowe **Nie znaleziono podpisu cyfrowego**, kliknij **Tak** w celu zainstalowania sterownika.



*Jeżeli instalowanie zakończy się niepomyślnie, spróbuj zainstalować ponownie, używając **Napraw pakiet MFL-Pro** z menu głównego CD-ROM. Wybierz **Napraw pakiet MFL-Pro** i postępuj zgodnie z instrukcjami na ekranie.*

- OK!** Zostały zainstalowane MFL-Pro Suite, sterownik drukarki oraz sterownik skanera i instalacja została zakończona.

# Dla użytkowników systemu Windows NT® Workstation Wersja 4.0

 *Przed instalowaniem MFL-Pro Suite zamknąć wszystkie działające programy.*

- 1 Włącz komputer.  
Musisz być zalogowany z prawami Administratora.

 **NIE podłączaj kabla zasilania przed podłączeniem równoległego kabla interfejsu. Może to spowodować uszkodzenie urządzenia.**

- 2 Podłącz kabel interfejsu do komputera, a następnie podłącz go do urządzenia.

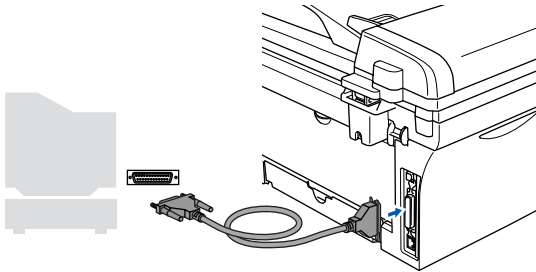

 *Brother zaleca podłączać urządzenie bezpośrednio do komputera.*

- 3 Podłącz przewód zasilający i włącz urządzenie.
- 4 Włóż dostarczony dysk CD-ROM dla Windows® do napędu CD-ROM. Postępuj zgodnie z instrukcjami pojawiającymi się na ekranie.



- 5 Pojawi się menu główne CD-ROM. Kliknij **Zainstaluj pakiet MFL-Pro**.
- 6 Po przeczytaniu i zaakceptowaniu Umowy Licencyjnej ScanSoft® PaperPort® 9.0SE, kliknij **Tak**.
- 7 Automatycznie rozpocznie się instalowanie PaperPort® 9.0SE, a następnie instalowanie MFL-Pro Suite.
- 8 Gdy pojawi się okno umowy licencyjnej oprogramowania Brother MFL-Pro Suite, przeczytaj umowę, a następnie kliknij **Tak** jeżeli zgadzasz się z jej warunkami.

- 9 Gdy pojawi się ekran **Rodzaj połączenia**, wybierz **Połączenie lokalne**, a następnie kliknij **Dalej**. Instalowanie będzie kontynuowane.

- 10 Gdy pojawi się następujący ekran, kliknij **Zakończ** i poczekaj, ponieważ PC zrestartuje system Windows i będzie kontynuować instalowanie. (Musisz być zalogowany z prawami Administratora.)



 *Jeżeli instalowanie zakończy się niepomyślnie, spróbuj zainstalować ponownie używając **Napraw pakiet MFL-Pro** z menu głównego CD-ROM. Wybierz **Napraw pakiet MFL-Pro** i postępuj zgodnie z instrukcjami na ekranie.*

-  **Zostały zainstalowane MFL-Pro Suite, sterownik drukarki oraz sterownik skanera i instalacja została zakończona.**

## Dla użytkowników kabla interfejsu USB

### Dla wersji Mac OS® 9.1 do 9.2

- 1 Odłącz urządzenie od gniazda sieciowego i od komputera Macintosh®, jeżeli kabel interfejsu jest już podłączony.
- 2 Włącz system Macintosh®.
- 3 Włóż dostarczony dysk CD-ROM do napędu CD-ROM komputera Macintosh®.



- 4 Kliknij dwukrotnie ikonę **Start Here OS 9.1-9.2** (Rozpocznij tutaj) w celu zainstalowania sterowników drukarki i skanera. Jeżeli pojawi się ekran wyboru języka, wybierz używany język.

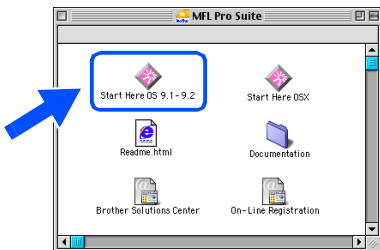

- 5 W celu zainstalowania kliknij **MFL-Pro Suite**.
- 6 Wykonuj instrukcje pojawiające się na ekranie i zrestartuj system Macintosh®.
- 7 Podłącz kabel interfejsu USB do komputera Macintosh®, a następnie podłącz go do urządzenia.

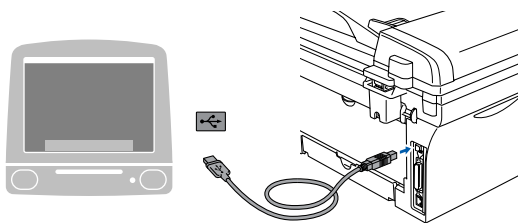

**NIE** podłączaj maszyny do portu USB na klawiaturze ani do niezasilanego rozdzielacza (hub) USB.

- 8 Podłącz przewód zasilający i włącz urządzenie.
- 9 Z menu Apple®, otwórz **Chooser** (Selektor).

- 10 Kliknij ikonę **Brother Laser**. Z prawej strony **Chooser** (Selektor), wybierz maszynę, na której chcesz drukować. Zamknij **Chooser** (Selektor).

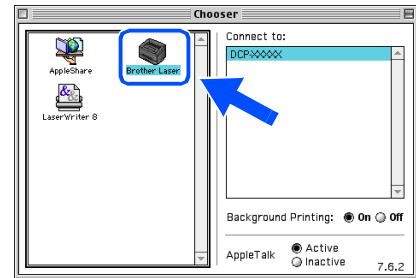

- OK!** Sterowniki drukarki i skanera Brother zostały zainstalowane.

- 11 W celu zainstalowania Presto!® PageManager®, kliknij ikonę **Presto! PageManager** i postępuj zgodnie z instrukcjami na ekranie.



Możesz łatwo skanować, dzielić i organizować fotografie i dokumenty za pomocą Presto!® PageManager®.

- OK!** Program Presto!® PageManager® został zainstalowany i instalacja została zakończona.

## Dla wersji Mac OS® X 10.2.4 lub wyższej

 Dla użytkownika Mac OS® X 10.2.0 do 10.2.3, zaktualizować do wersji Mac OS® X 10.2.4 lub wyższej. (W celu uzyskania najnowszych informacji dla Mac OS® X, odwiedzić: <http://solutions.brother.com>)

- 1 Odcłóż urządzenie od gniazda sieciowego i od komputera Macintosh®, jeżeli kabel interfejsu jest już podłączony.
- 2 Włącz system Macintosh®.
- 3 Włóż dostarczony dysk CD-ROM do napędu CD-ROM komputera Macintosh®.





- 4 Kliknij dwukrotnie **Start Here OSX** (Rozpocznij tutaj) ikonę dla zainstalowania sterownika drukarki, sterownika skanera i programu Zdalnego Ustawiania. Jeżeli pojawi się ekran wyboru języka, wybierz używany język.

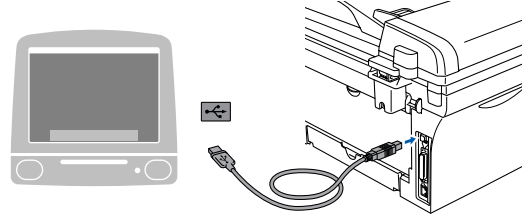

- 5 W celu zainstalowania kliknij **MFL-Pro Suite**.
- 6 Wykonuj instrukcje pojawiające się na ekranie i zrestartuj system Macintosh®.
- 7 Po pojawieniu się okna **DeviceSelector** (Selektor urządzenia), podłącz kabel interfejsu USB do komputera Macintosh® a następnie do urządzenia.

 Okno **DeviceSelector** (Selektor urządzenia) nie pojawi się, jeżeli masz już podłączony do urządzenia kabel interfejsu USB przed restartowaniem systemu Macintosh® lub jeżeli poprzednio zainstalowana wersja oprogramowania Brother została zastąpiona. Jeżeli wystąpi ten problem, kontynuuj instalowanie przeskakując krok 9, a następnie przejrzyj Podręcznik Użytkownika Oprogramowania dla uzyskania szczegółów wyboru, do którego urządzenia będzie podłączone ControlCenter2.0.



 **NIE podłączaj maszyny do portu USB na klawiaturze ani do niezasilanego rozdzielacza (hub) USB.**

- 8 Podłącz przewód zasilający i włącz urządzenie.
- 9 Wybierz **USB**, a następnie kliknij **OK**.



- 10 Wybierz **Applications** (Aplikacje) z menu **Go** (Idź).
- 11 Otwórz folder **Utilities** (Programy użytkowe).
- 12 Otwórz ikonę **Printer Setup Utility** (Program użytkowy konfiguracji drukowania).
- 13 Kliknij **Add** (Dodaj).

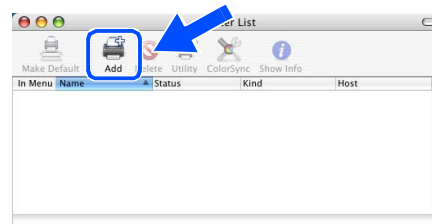

 Ciąg dalszy...



## Dla użytkowników kabla interfejsu USB

- 14 Wybierz **USB**.

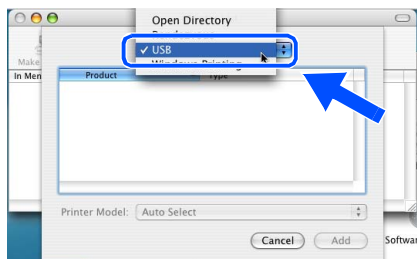

- 15 Wybierz **DCP-XXXX** (XXXX jest nazwą modelu), a następnie kliknij **Add** (Dodaj).

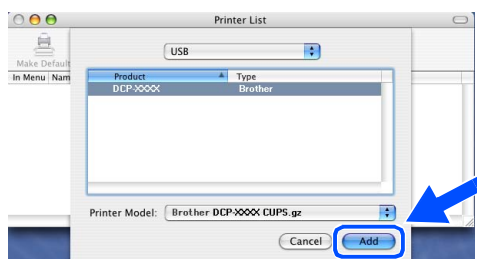

- 16 Wybierz **Quit Printer Setup Utility** (Zakończ program użytkowy konfiguracji drukarki) z menu **Printer Setup Utility** (Program użytkowy konfiguracji drukarki).

- OK!** **MFL-Pro Suite, sterownik drukarki, sterownik skanera i ControlCenter2.0 zostały zainstalowane.**

- 17 W celu zainstalowania Presto!® PageManager®, kliknij ikonę **Presto! PageManager** i postępuj zgodnie z instrukcjami na ekranie.



Gdy zainstalowany jest Presto!® PageManager® do Brother ControlCenter2.0 dodana jest funkcja OCR. Możesz również łatwo skanować, współdzielić i organizować fotografie i dokumenty przy pomocy Presto!® PageManager®.

- OK!** Program Presto!® PageManager® został zainstalowany i instalacja została zakończona.

## Wymiana zużywających się materiałów

Gdy przychodzi czas wymiany zużywających się materiałów, na ekranie LCD będzie pokazywany komunikat błędu.

W celu uzyskania dalszych informacji o materiałach zużywających się dla drukarki, odwiedzić <http://solutions.brother.com> lub skontaktować się z miejscowym sprzedawcą Brother.

Zespół bębna	Toner
DR-2000	TN-2000

## Znaki towarowe

Logo Brother jest zarejestrowanym znakiem towarowym Brother Industries, Ltd.

Logo Brother jest zarejestrowanym znakiem towarowym Brother Industries, Ltd.

Multi-Function Link jest zarejestrowanym znakiem towarowym Brother International Corporation.

Windows oraz Microsoft są zarejestrowanymi znakami towarowymi Microsoft w USA i innych państwach.

Macintosh, QuickDraw, iMac and iBook są znakami towarowymi lub zarejestrowanymi znakami towarowymi Apple Computer, Inc.

Postscript oraz Postscript Level 3 są zarejestrowanymi znakami towarowymi lub znakami towarowymi Adobe Systems Incorporated.

PaperPort oraz OmniPage OCR są zarejestrowanymi znakami towarowymi ScanSoft, Inc.

Presto! PageManager jest zarejestrowanym znakiem towarowym NewSoft Technology Corporation.

Każda firma, której nazwa oprogramowania jest wymieniona w tym podręczniku posiada Umowę Licencji Oprogramowania dotyczącą programów będących jej własnością.

**Wszystkie inne nazwy marki i wyrobu wymienione w tym podręczniku są zarejestrowanymi znakami towarowymi właściwych firm.**

## Opracowanie i publikacja

Ten podręcznik został opracowany i wydany pod nadzorem Brother Industries Ltd., i zawiera najnowsze opisy i dane techniczne wyrobu.

Treść tego podręcznika i dane techniczne tego wyrobu podlegają zmianom bez powiadomienia.

Firma Brother zastrzega sobie prawo do wykonywania zmian bez powiadomienia w specyfikacjach oraz dokumentacji zawartej w niniejszej instrukcji i nie ponosi odpowiedzialności za jakiegokolwiek szkody (także pośrednie) spowodowane korzystaniem z tych informacji, w tym także za błędy typograficzne i inne, które mogą występować w tej publikacji.

Produkt zaprojektowano do użycia w profesjonalnym środowisku.

**brother**®