

BRUKERMANUAL

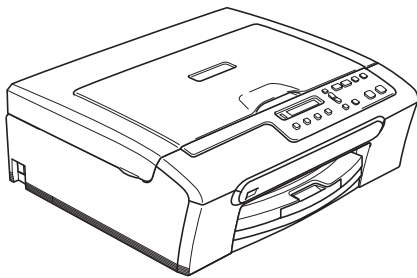

DCP-135C
DCP-150C
DCP-153C
DCP-157C

Hvis du har behov for å kontakte kundeservice

Vennligst fyll ut følgende informasjon for fremtidig referanse:

Modellnummer: DCP-135C, DCP-150C, DCP-153C og DCP-157C (tegn en sirkel rundt nummeret på modellen du har)

Serienummer: ¹ _____

Kjøpsdato: _____

Forhandler: _____

- ¹ Serienummeret er plassert på baksiden av enheten. Ta vare på denne veiledningen sammen med kjøpskvitteringen, som et bevis på kjøpet, i tilfelle tyveri, brann eller garantiservice.

Registrer produktet ditt på nettet på adressen:

<http://www.brother.com/registration/>

Ved å registrere produktet ditt hos Brother, vil du bli registrert som den originale eieren av dette produktet. Registreringen hos Brother:

- kan fungere som en bekreftelse på kjøpsdatoen for ditt produkt, i tilfelle du mister kvitteringen; og
- kan hjelpe deg med et forsikringskrav hvis du mister produktet og tapet er dekket av forsikringen.

Erklæring vedrørende kompilering og utgivelse

Denne manualen er compilert og utgitt under overoppsyn av Brother Industries Ltd., og inneholder alle de nyeste produktbeskrivelser og spesifikasjoner.

Innholdet i denne manualen og spesifikasjonene for dette produktet kan endres uten varsel.

Brother forbeholder seg retten til å gjøre endringer uten varsel i spesifikasjonene og materialet heri, og skal ikke kunne holdes ansvarlig for eventuelle skader (inkludert følgeskader) som måtte oppstå på grunnlag av tillit til dette materialet, inkludert, men ikke begrenset til, typografiske og andre feil relatert til publikasjonen.

EC Konformitetserklæring i henhold til R & TTE-direktivet



EC Declaration of Conformity

Manufacturer

Brother Industries, Ltd.
15-1, Naeshiro-cho, Mizuho-ku, Nagoya 467-8561, Japan

Plant

Brother Industries (Shen Zhen) Ltd
G02414-1, Bao Chang Li Bonded Transportation Industrial Park,
Bao Long Industrial Estate, Longgang, Shenzhen, China

Herewith declare that:

Products description : Copier Printer
Model Name : DCP-135C, DCP-150C, DCP-153C, DCP-157C

are in conformity with provisions of the Directives applied : Low Voltage Directive 2006/95/EC and the Electromagnetic Compatibility Directive 89/336/EEC (as amended by 91/263/EEC and 92/31/EEC and 93/68/EEC).

Standards applied :

Harmonized : Safety EN60950-1:2001+A11:2004

EMC EN55022: 1998 +A1: 2000 +A2: 2003 Class B
EN55024: 1998 +A1: 2001 +A2: 2003
EN61000-3-2: 2006
EN61000-3-3: 1995 +A1: 2001

Year in which CE marking was first affixed : 2007

Issued by : Brother Industries, Ltd.

Date : 28th April, 2007

Place : Nagoya, Japan

Signature :

Junji Shiota
General Manager
Quality Management Dept.
Printing & Solutions Company

EC Konformitetserklæring i henhold til R & TTE-direktivet

Produsent

Brother Industries Ltd.
15-1, Naeshiro-cho, Mizuho-ku,
Nagoya 467-8561, Japan

Anlegg

Brother Industries (Shen Zhen) Ltd.
G02414-1, Bao Chang Li Bonded Transportation Industrial Park,
Bao Long Industrial Estate, Longgang, Shenzhen, Kina

Erklærer herved at:

Produktbeskrivelse : Kopieringsmaskin og skriver
Modellnavn : DCP-135C, DCP-150C, DCP-153C, DCP-157C

oppfyller kravene i de aktuelle direktivene: lavspenningsdirektivet 2006/95/EC og direktivet om elektromagnetisk kompatibilitet 89/336/EEC (som endret i 91/263/EEC og 92/31/EEC og 93/68/EEC).

Gjeldende standarder:

Harmonisert:	Sikkerhet	EN60950-1: 2001+A11: 2004
	EMC	EN55022: 1998 +A1: 2000 +A2: 2003 Klasse B EN55024: 1998 +A1: 2001 +A2: 2003 EN61000-3-2: 2006 EN61000-3-3: 1995 +A1: 2001

År da CE-merking først ble gitt: 2007

Utstedt av : Brother Industries, Ltd.
Dato : 28. april 2007
Sted : Nagoya, Japan

Innholdsfortegnelse

Avsnitt I Generelt

1	Generell informasjon	2
	Bruke dokumentasjonen	2
	Symboler og konvensjoner som brukes i dokumentasjonen	2
	Åpne programvarehåndboken	3
	Vise dokumentasjonen	3
	Oversikt over kontrollpanelet	6
	Hva varsellampen viser	8
	Skrive ut rapporter	8
2	Legge i dokumenter og papir	9
	Legge i dokumenter	9
	Bruke skannerglassplaten	9
	Skanneområde	10
	Papir og media som kan brukes	10
	Anbefalt media	11
	Håndtere og bruke vanlig media	11
	Velge riktig medium	12
	Legge inn papir, konvolutter og andre media	14
	Legge inn papir og andre media	14
	Legge inn konvolutter og postkort	16
	Fjerne små utskrifter fra maskinen	17
	Utskriftsområde	18

Avsnitt II Kopi

3	Kopiere	20
	Slik kopierer du	20
	Lage én enkelt kopi	20
	Lage flere kopier	20
	Stanse kopiering	20
	Kopieringsalternativer	20
	Endre kopieringshastighet og kvalitet	21
	Forstørre eller forminske bildet som kopieres	21
	Lage n i 1-kopier eller plakat (sideoppsett)	22
	Juster lysstyrke, kontrast og farge	23
	Papiralternativer	24

Avsnitt III Direkte fotoutskrift

4	Skrive ut fotografier fra et minnekort eller en Flash-minnestasjon på USB	28
	PhotoCapture Center™ Bruk.....	28
	Skrive ut fotografier fra et minnekort eller en Flash-minnestasjon på USB uten PC	28
	Skanne til et et minnekort eller en Flash-minnestasjon på USB uten PC.....	28
	Bruke PhotoCapture Center™ fra datamaskinen	28
	Bruke minnekort eller Flash-minnestasjon	28
	Mappestrukturer på minnekort eller Flash-minnestasjoner	29
	Komme i gang.....	30
	Skrive ut fra et minnekort eller en Flash-minnestasjon på USB	31
	Skriv ut indeks (miniatyrbilder)	31
	Skrive ut bilder	32
	DPOF-utskrift.....	33
	PhotoCapture Center™ utskriftsinnstillinger	34
	Utskriftskvalitet	34
	Papiralternativer	34
	Juster lysstyrke, kontrast og Farge.....	35
	Beskjære	36
	Utskrift uten kanter	36
	Skanne til et minnekort eller en Flash-minnestasjon	37
	Endre bildekvalitet	37
	Endre filformat for svart-hvitt	38
	Endre filformat for farger.....	38
	Forstå feilmeldingene	38
5	Skrive ut fotografier fra et kamera	39
	Skrive ut fotografier fra et PictBridge-kamera.....	39
	Krav til PictBridge	39
	Sette opp digitalkameraet.....	39
	Skrive ut bilder	40
	DPOF-utskrift.....	40
	Skrive ut fotografier direkte fra et digitalt kamera (uten PictBridge)	41
	Skrive ut bilder	41
	Forstå feilmeldingene	42

Avsnitt IV Programvare

6	Programvarefunksjoner	44
----------	------------------------------	-----------

Avsnitt V Tillegg

A	Sikkerhet og juridisk informasjon	46
	Velge plassering	46
	Sikker bruk av maskinen.....	47
	Viktige sikkerhetsinstruksjoner	50
	VIKTIG - for din sikkerhet	51
	IT-strømsystem.....	51
	Radioforstyrrelse	52
	EU-direktiv 2002/96/EC og EN50419	52
	Lovmessige begrensinger når det gjelder kopiering	53
	Varemerker	54
B	Feilsøking og regelmessig vedlikehold	55
	Feilsøking	55
	Hvis du har problemer med maskinen	55
	Feilmeldinger	58
	Endre displayspråk	61
	Forbedre kontrasten på displayet	61
	Utskriftsstopp eller papirstopp	61
	Rutinevedlikehold	63
	Bytte blekkpatroner	63
	Rengjøre maskinen utvendig	65
	Rengjøre skanneren	66
	Rengjøre maskinens skriverplate	66
	Rengjøre valsen for papirophenting	67
	Rengjøre skrivehodet	68
	Undersøke utskriftskvaliteten	68
	Kontrollere innrettingen av papiret.....	69
	Kontrollere blekknivået	70
	Maskininformasjon	70
	Kontrollere serienummeret	70
	Pakke og frakte maskinen	71
C	Meny og funksjoner	73
	Programmering på displayet.....	73
	Menytabell	73
	Meny og menyttaster	73
	Menytabell	75

D	Spesifikasjoner	79
	Generelt.....	79
	Utskriftsmedier.....	80
	Kopi.....	81
	PhotoCapture Center™.....	82
	PictBridge.....	83
	Skanner.....	84
	Skriver.....	85
	Grensesnitt for datamaskin.....	86
	Krav til datamaskin.....	87
	Forbruksmaterieell.....	88
E	Ordliste	89
F	Stikkordliste	90





Generelt

Generell informasjon	2
Legge i dokumenter og papir	9

Bruke dokumentasjonen

Takk for at du kjøpte en Brother-maskin! Ved å lese dokumentasjonen kan du få mest mulig ut av maskinen.

Symboler og konvensjoner som brukes i dokumentasjonen

Følgende symboler og konvensjoner er brukt i dokumentasjonen.

Fet skrift Fet skrift angir spesifikke taster på maskinens kontrollpanel.

Kursiv Tekst i kursiv fremhever et viktig punkt eller refererer til et relatert emne.

Courier New Tekst i skrifttypen Courier New identifiserer meldinger i displayet på maskinen.



Advarsel-symbolet forteller deg hvilke forholdsregler du bør ta for å forhindre personskaade.



Elfare-ikoner varsler deg om faren for elektrisk støt.



Forsiktig-symbolet angir fremgangsmåter du må følge eller ting du må unngå å gjøre, for å hindre skade på maskinen eller andre gjenstander.



Merknader forteller hva du bør gjøre i en bestemt situasjon, eller gir tips om hvordan handlingen fungerer sammen med andre funksjoner.



Uegnet oppsett-ikoner varsler deg om utstyrsenheter og handlinger som ikke er kompatible med maskinen.

Åpne programvarehåndboken

Denne brukermanualen inneholder ikke all informasjon om maskinen, for eksempel hvordan du bruker de avanserte funksjonene i skriveren og skanneren. Når du er klar til å lære om disse funksjonene på detaljert nivå, kan du lese programvarehåndboken, som ligger på CD-platen.

Vise dokumentasjonen

Vise dokumentasjonen (for Windows®)

For å vise dokumentasjonen, må du gå til **Start**-menyen, peke på **Brother, DCP-XXXX** (hvor XXXX er modellnavnet) i programgruppen og deretter klikke **Brukerhåndbøker i HTML-format**.

Hvis du ikke har installert programvaren, kan du finne dokumentasjonen ved å gjøre følgende:

- 1 Slå på datamaskinen. Sett inn Brother-CD-platen i CD-ROM-stasjonen.
- 2 Hvis skjermbildet for modellnavn vises, klikker du det aktuelle modellnavnet.

- 3 Hvis skjermbildet for språk vises, klikker du ditt språk. CD-platens hovedmeny vises.

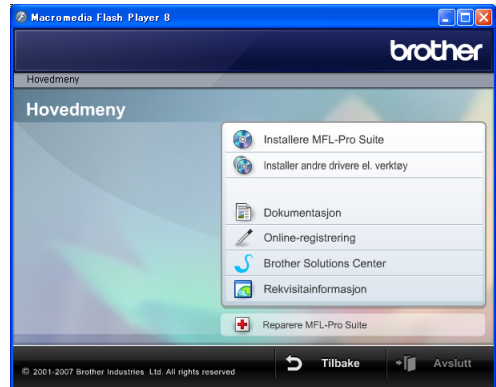

Merk

Hvis du ikke får frem dette vinduet, bruker du Windows® Utforsker til å kjøre programmet start.exe i rotkatalogen på Brother-CD-platen.

- 4 Klikk **Dokumentasjon** for å vise **programvarehåndboken** i HTML-format.

Slik finner du skannerinstruksjoner

Du kan skanne dokumenter på flere måter. Du finner instruksjonene her:

Programvarehåndbok

- *Skanning* (For Windows® 2000 Professional/Windows® XP og Windows Vista™)
- *ControlCenter3* (For Windows® 2000 Professional/Windows® XP og Windows Vista™)

Fremgangsmåter for ScanSoft™ PaperPort™ 11SE med OCR

- De fullstendige fremgangsmåteguidene for ScanSoft™ PaperPort™ 11SE med OCR kan du se i Hjelp for ScanSoft™ PaperPort™ 11SE med OCR.

Vise dokumentasjonen (for Macintosh®)

- 1 Slå på Macintosh®-maskinen. Sett inn Brother-CD-platen i CD-ROM-stasjonen. Følgende vindu vises:



- 2 Dobbeltklikk **Documentation**-ikonet.
- 3 Dobbeltklikk din språkmappe.
- 4 Dobbeltklikk toppsiden for å vise **programvarehåndboken** i HTML-format.
- 5 Klikk den dokumentasjonen du ønsker å lese.
 - **Programvarehåndbok:**
Programvarehåndbok i HTML-format

Slik finner du skannerinstruksjoner

Du kan skanne dokumenter på flere måter. Du finner instruksjonene her:

Programvarehåndbok

- *Skanning*
(For av Mac OS® X 10.2.4 eller høyere)
- *ControlCenter2*
(For Mac OS® X 10.2.4 eller nyere)

Presto!® PageManager® brukerveiledning

- Instruksjoner om hvordan du skanner direkte fra Presto!® PageManager®. Den komplette brukerhåndboken for Presto!® PageManager® finner du i Hjelp for Presto!® PageManager®-programmet.

Oversikt over kontrollpanelet

DCP-135C, DCP-150C, DCP-153C og DCP-157 har de samme tastene på kontrollpanelet.

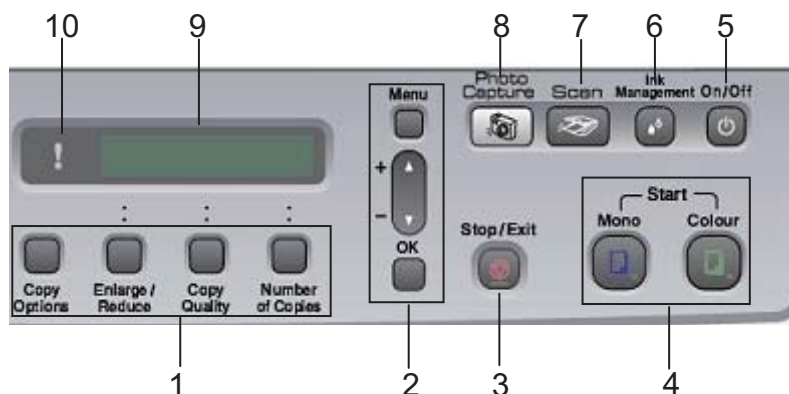

1 Kopi-taster

Lar deg endre kopieringsinnstillingene midlertidig når du er i kopimodus.

■ Copy Options

Du kan raskt og enkelt velge midlertidige innstillinger for kopiering.

■ Enlarge/Reduce

Gjør at du kan forstørre eller forminske kopiene med det størrelsesforholdet du velger.

■ Copy Quality

Bruk denne tasten til å endre kvaliteten på kopiene midlertidig.

■ Number of Copies

Bruk denne tasten til å lage flere kopier.

2 Menytaster:

■ Menu

Gir tilgang til hovedmenyen.

■ +▲ eller -▼

Trykk for å bla gjennom menyene og alternativene.

■ OK

Brukes til å velge en innstilling.

3 Stop/Exit

Stopper en handling eller avslutter en meny.

4 Starttaster:

■ Mono Start

Brukes til å begynne kopiering i svart-hvitt. Lar deg dessuten starte en skanneoperasjon (i farge eller svart-hvitt, avhengig av skanneinnstillingen i programmet ControlCenter).

■ Colour Start

Brukes til å begynne kopiering i farger. Lar deg dessuten starte en skanneoperasjon (i farge eller svart-hvitt, avhengig av skanneinnstillingen i programmet ControlCenter).

5 On/Off

Du kan slå maskinen på og av.

Hvis du slår av maskinen, vil den med jevne mellomrom rengjøre skrivehodet for å opprettholde utskriftskvaliteten.

6 Ink Management

Brukes til å rengjøre skrivehodene, sjekke utskriftskvaliteten og kontrollere bleknivået.

7  **Scan**

Gir deg tilgang til skannemodus.

8  **PhotoCapture**

Gir deg tilgang til PhotoCapture Center™.

9 Display (LCD)

Meldinger i displayet hjelper deg å programmere og bruke maskinen.

10 ! Varsellampe

Blir rød når displayet viser en feilmelding eller en viktig statusmelding.

**Merk**

- De fleste illustrasjonene i denne brukerveiledningen viser DCP-135C.

Hva varsellampen viser

Statuslampen er en lampe som viser DCPs status. Lampen viser gjeldende maskinstatus når maskinen ikke er i bruk.



Lampe	DCP-status	Beskrivelse
! Av	Klar	DCP er klar til bruk.
! Rød	Åpent deksel	Dekselet er åpent. Lukk dekselet. (Se <i>Feilmeldinger</i> på side 58.)
	Tomt for blekk	Bytt ut blekkpatronen med en ny. (Se <i>Bytte blekkpatroner</i> på side 63.)
	Papirfeil	Legg papir i skuffen eller ta ut papir som sitter fast. Les meldingen på displayet. (Se <i>Feilsøking og regelmessig vedlikehold</i> på side 55.)
	Andre meldinger	Les meldingen på displayet. (Se <i>Feilsøking og regelmessig vedlikehold</i> på side 55.)

Skrive ut rapporter

Følgende rapporter er tilgjengelige:

- **Hjelp**
En hjelpliste for hvordan du raskt kan programmere maskinen.
- **Bruker valg**
Viser innstillingene.

Hvordan du skriver ut en rapport

- 1 Trykk **Menu**.
- 2 Trykk **▲** eller **▼** for å velge
3. Skriv rapport.
Trykk **OK**.
- 3 Trykk **▲** eller **▼** for å velge rapporten du vil ha.
Trykk **OK**.
- 4 Trykk **Mono Start**.
- 5 Trykk **Stop/Exit**.

Legge i dokumenter

Du kan kopiere og skanne fra skannerglassplaten.

Bruke skannerglassplaten

Du kan bruke skannerglassplaten til å kopiere eller skanne sider i en bok eller én side om gangen.

Støttede dokumentstørrelser

- Størrelse: opptil A4 [215,9 til 297 mm]
- Vekt: Opptil 2 kg

Slik legger du i dokumenter

- 1 Åpne dokumentdekselet.
- 2 Bruk anleggskanten på venstre side som hjelp til å plassere dokumentet med forsiden ned midt på skannerglassplaten.

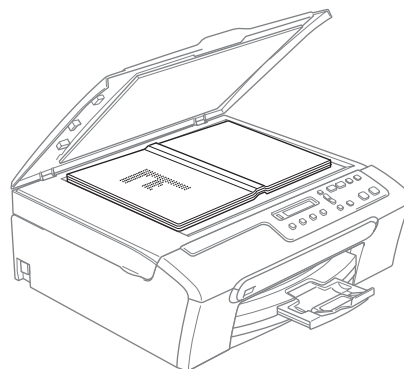
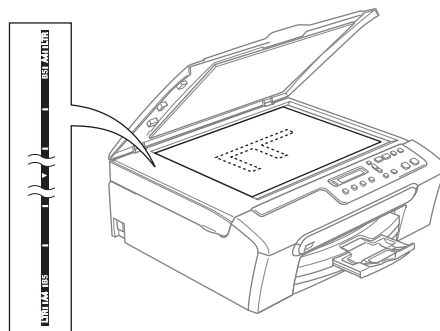

- 3 Lukk dokumentdekselet.

! FORSIKTIG

Hvis du skanner en bok eller et tykt dokument, må du IKKE slå dekkelet hardt igjen eller trykke det ned.

Skanneområde

Skanneområdet avhenger av innstillingene i programmet du bruker. Illustrasjonene nedenfor viser områdene du ikke kan skanne på papirformatene Letter og A4.

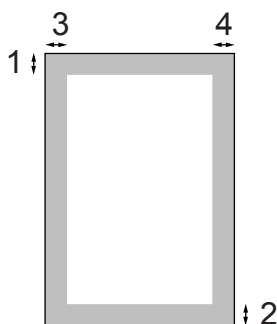

Bruk	Dokument størrelse	Øverst (1)	Venstre (3)
		Nederst (2)	Høyre (4)
Kopi	Letter	3 mm	3 mm
	A4	3 mm	3 mm
Skanne	Letter	3 mm	3 mm
	A4	3 mm	0 mm

Papir og media som kan brukes

Utskriftskvaliteten kan påvirkes av typen papir du bruker i maskinen.

Du skal alltid stille inn papirtypen slik at den stemmer med papiret du har lagt i, for å få best mulig utskriftskvalitet med de innstillingene du har valgt.

Du kan bruke vanlig papir, blekkskriverpapir (bestrøket papir), glanset papir, transparenter eller konvolutter.

Vi anbefaler at du tester ulike typer papir før du kjøper inn store kvanta.

Bruk av Brother-papir gir de beste resultatene.

- Når du skriver ut på blekkskriverpapir (bestrøket papir), transparenter eller fotopapir, må du passe på å velge riktig medium i kategorien '**Grunnleggende**' i skriverdriveren eller i Innstilling for papirtype på menyen.
- Når du skriver ut på Brother fotopapir, skal du legge inn instruksjonsarket som leveres med fotopapir, i papirskuffen først, og deretter plasserer du fotopapiret på instruksjonsarket.
- Når du bruker transparenter eller fotopapir, må du umiddelbart fjerne hvert enkelt ark for å unngå flekker eller papirstopp.
- Unngå å ta på trykksverten på utskriften rett etter at den er skrevet ut. Overflaten er kanskje ikke tørket, og den kan smitte av på fingrene dine.

Anbefalt media

For best utskriftskvalitet anbefaler vi at du benytter Brother-papir. (Se tabellen under.)

Hvis Brother-papir ikke er tilgjengelig i ditt land, anbefaler vi at du tester forskjellige papirtyper før du går til anskaffelse av store kvanta.

Vi anbefaler at du benytter '3M Transparency Film' når du skriver ut på transparenter.

Brother-papir

Papirtype	Artikkel
A4 Normal	BP60PA
A4 Glanset foto	BP61GLA
A4 Inkjet (Matte)	BP60MA
10 x 15 cm glanset papir	BP61GLP

Håndtere og bruke vanlig media

- Oppbevar papir i originalemballasjen, og hold den forseglet. La papiret ligge flatt og beskyttet mot fuktighet, direkte sollys og varme.
- Den bestrøkne siden av fotopapir er blank. Unngå å berøre den blanke (bestrøkne) siden. Legg i fotopapir med den blanke siden vendt ned.
- Ikke berør noen av sidene på transparenter fordi disse lett trekker til seg vann og svette, som kan forringe utskriftskvaliteten. Transparenter som er laget for laserskrivere/kopimaskiner, kan sette flekker på det neste dokumentet. Bruk bare transparenter som er anbefalt for blekkskrivere.

⊘ Feil oppsett

Følgende papirtyper må IKKE brukes:

- Skadet, krøllet eller skrukket papir eller papir med ujevn fasong

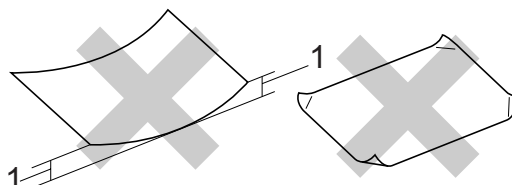

1 2 mm eller lengre

- Papir som er svært blankt eller sterkt teksturert
- Papir som allerede er skrevet ut med en skriver
- Papir som ikke kan stables jevnt
- Papir som er laget med korte fibrer

Papirkapasitet i utgangspapirstøtten

Opptil 50 ark 80 g/m² papir i Letter eller A4-størrelse.

- Transparenter eller fotopapir må tas ut av utgangspapirstøtten ett ark om gangen for å unngå flekker.

Velge riktig medium

Papirtype og format for hver funksjon

Papirtype	Papirformat		Bruk		
			Kopi	Photo Capture	Utskrift
Enkeltark	Letter	216 × 279 mm (8 1/2 × 11 tommer)	Ja	Ja	Ja
	A4	210 × 297 mm (8,3 × 11,7 tommer)	Ja	Ja	Ja
	Legal	216 × 356 mm (8 1/2 × 14 tommer)	Ja	–	Ja
	Executive	184 × 267 mm (7 1/4 × 10 1/2 tommer)	–	–	Ja
	JIS B5	182 × 257 mm (7,2 × 10,1 tommer)	–	–	Ja
	A5	148 × 210 mm (5,8 × 8,3 tommer)	Ja	–	Ja
	A6	105 × 148 mm (4,1 × 5,8 tommer)	–	–	Ja
Kort	Foto	10 × 15 cm (4 × 6 tommer)	Ja	Ja	Ja
	Foto 2L	13 × 18 cm (5 × 7 tommer)	–	Ja	Ja
	Indekskort	127 × 203 mm (5 × 8 tommer)	–	–	Ja
	Postkort 1	100 × 148 mm (3,9 × 5,8 tommer)	–	–	Ja
	Postkort 2 (doble)	148 × 200 mm (5,8 × 7,9 tommer)	–	–	Ja
Konvolutter	C5 Konvolutt	162 × 229 mm (6,4 × 9 tommer)	–	–	Ja
	DL Konvolutt	110 × 220 mm (4,3 × 8,7 tommer)	–	–	Ja
	COM-10	105 × 241 mm (4 1/8 × 9 1/2 tommer)	–	–	Ja
	Monarch	98 × 191 mm (3 7/8 × 7 1/2 tommer)	–	–	Ja
	JE4 Konvolutt	105 × 235 mm (4,1 × 9,3 tommer)	–	–	Ja
Transparenter	Letter	216 × 279 mm (8 1/2 × 11 tommer)	Ja	–	Ja
	A4	210 × 297 mm (8,3 × 11,7 tommer)	Ja	–	Ja

Papirvekt, tykkelse og kapasitet

Papirtype		Vekt	Tykkelse	Antall ark
Enkeltark	Vanlig papir	64 til 120 g/m ² (17 til 32 lb)	0,08 til 0,15 mm (0,003 til 0,006 tommer)	100 ¹
	Blk.skr.papir	64 til 200 g/m ² (17 til 53 lb)	0,08 til 0,25 mm (0,003 til 0,01 tommer)	20
	Glanset papir	Opptil 220 g/m ²	Opptil 0,25 mm (opptil 0,01 tommer)	20
Kort	Fotokort	Opptil 240 g/m ²	Opptil 0,28 mm (opptil 0,01 tommer)	20
	Indekskort	Opptil 120 g/m ²	Opptil 0,15 mm (opptil 0,006 tommer)	30
	Postkort	Opptil 200 g/m ²	Opptil 0,23 mm (opptil 0,01 tommer)	30
Konvolutter		75 til 95 g/m ² (20 til 25 lb)	Opptil 0,52 mm (opptil 0,02 tommer)	10
Transparenter		–	–	10

¹ Opptil 50 ark i Legal-format 80 g/m² (20 lb).
Opptil 100 ark 80 g/m² (20 lb) papir.

Legge inn papir, konvolutter og andre media

Legge inn papir og andre media

- 1 Trekk papirskuffen helt ut av maskinen. Løft utskuffens deksel (1).

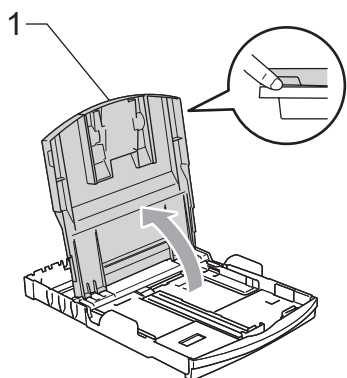
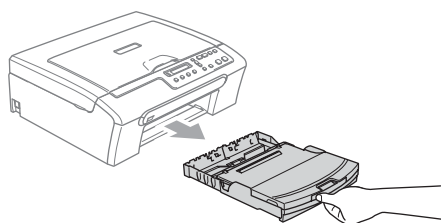

- 2 Trykk ned og dytt sidestøttene (1) og lengdestøttene (2) slik at de passer til papirstørrelsen.

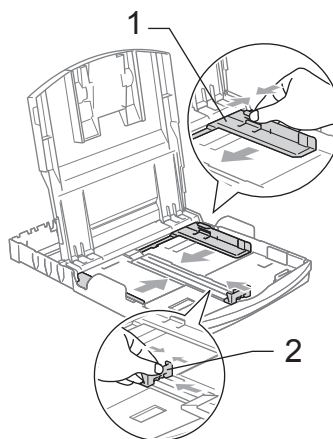

- 3 Luft papirbunken godt for å unngå papirstopp og feillinmating.

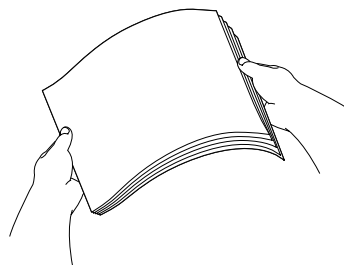

Merk

Du må alltid kontrollere at papiret ikke er krøllete.

- 4 Legg papiret forsiktig i papirskuffen med utskriftssiden ned og den øvre kanten først. Kontroller at papiret ligger flatt i papirskuffen.

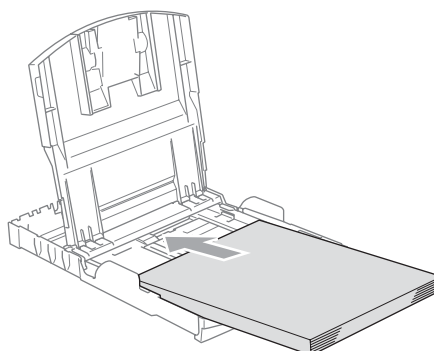

- 5 Juster sideføerne forsiktig etter papiret med begge hender. Sørg for at papirsidene berører sidene til papiret.

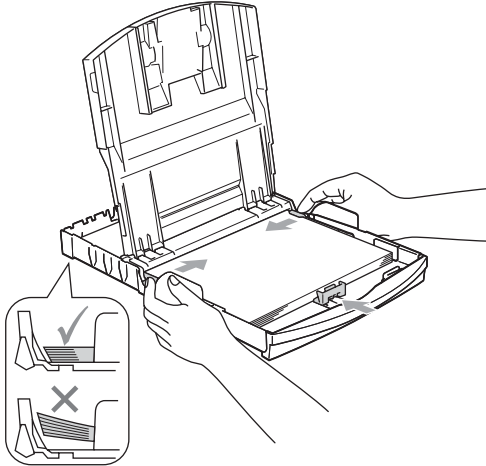

Merk

Vær forsiktig slik at du ikke skyver papiret for langt inn; det kan føre til at det løftes bak i skuffen og gir mateproblemer.

- 6 Lukk utskuffens deksel.

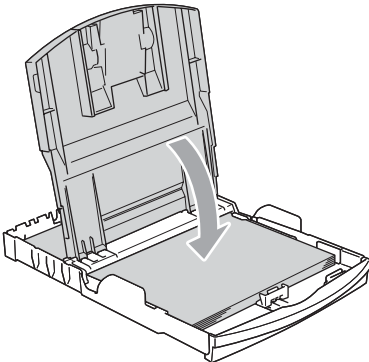

- 7 Trykk forsiktig papirskuffen godt tilbake i maskinen.

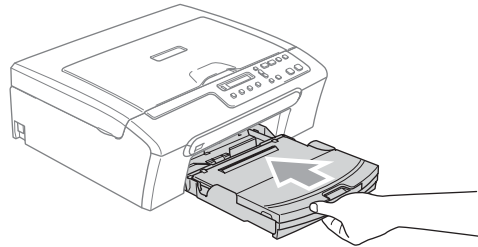

- 8 Mens du holder papirmagasinet på plass må du trekke ut papirstøtten (1) slik at den låser seg på plass, og deretter må du brette ut papirstøtteklaffen (2).

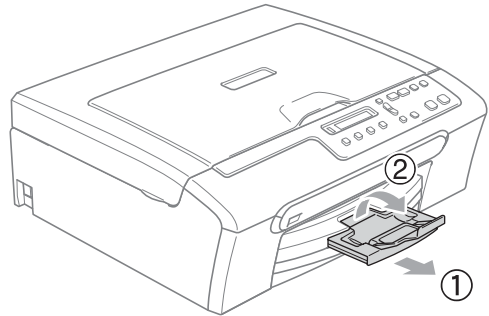

Merk

Ikke bruk papirstøtteklaffen for Legal-papir.

Legge inn konvolutter og postkort

Legge i konvolutter

- Bruk konvolutter som veier mellom 75 og 95 g/m².
- For enkelte konvolutter må det angis marginnstillinger i programmet. Husk å ta en testutskrift først.

! FORSIKTIG

Bruk IKKE konvolutttypene nedenfor, for det vil forårsake problemer med innmatningen:

- som har en posete utforming.
- som er preget (har hevet skrift).
- som har binders eller stifter.
- som er forhåndstrykt på innsiden.

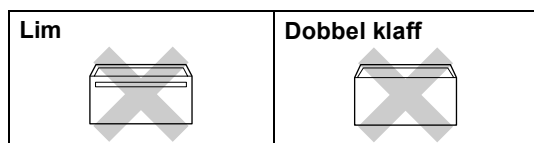

Enkelte ganger kan du oppleve papirmatingsproblemer som følge av tykkelse, format og formen på klaffen på konvoluttene du bruker.

Hvordan legge inn konvolutter og postkort

- 1 Før du legger i konvolutter, må du trykke sammen hjørnene og sidene på konvoluttene eller postkortene slik at de ligger så flatt som mulig.



Merk

Hvis konvoluttene eller postkortene er "doble", må du legge én konvolutt om gangen i papirskuffen.

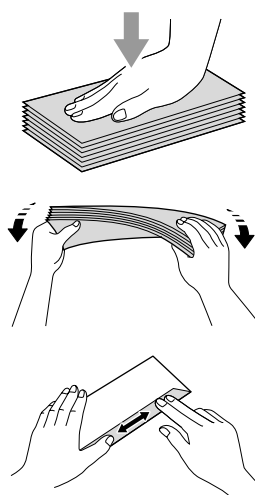

- 2 Legg konvoluttene eller postkortene inn i papirskuffen med adressesiden ned og den øvre kanten først (toppen av konvoluttene). Skyv papirside- (1) og papirlengdeførerne (2) slik at de er tilpasset konvoluttene eller postkortene.

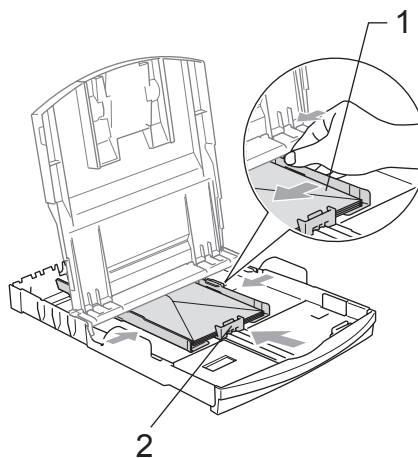

Hvis du har problemer når du skriver ut på konvolutter, forsøker du følgende:

- 1 Åpne konvoluttklaffen.
- 2 Forsikre deg om at den åpne klaffen enten er på siden av konvolutten eller i bakkant av konvolutten når du tar utskrift.
- 3 Juster størrelsen og marginen i programmet.

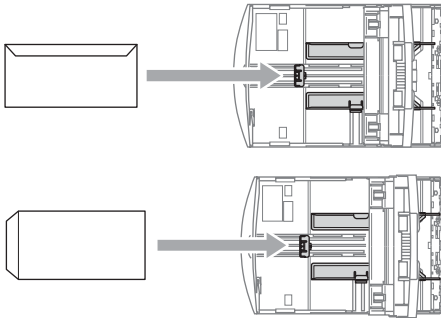

Fjerne små utskrifter fra maskinen

Når maskinen mater ut små ark på utgangspapirstøtten, er det ikke sikkert du får tak i dem. Forsikre deg om at utskriften er fullført, og trekk deretter ut skuffen helt av maskinen.

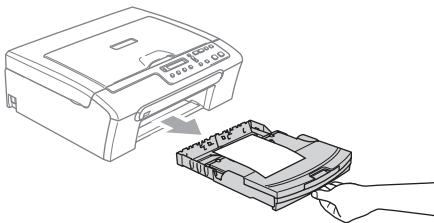

Utskriftsområde

Utskriftsområdet avhenger av innstillingene i programmet du bruker. Illustrasjonene nedenfor viser hvilke områder på enkeltark og konvolutter det ikke kan skrives på. Maskinen kan bare skrive i de skraverte områdene når funksjonen Utskrift uten kanter er tilgjengelig og slått på.

Enkeltark

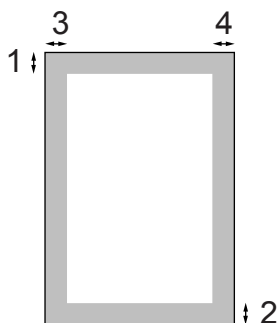

Konvolutter

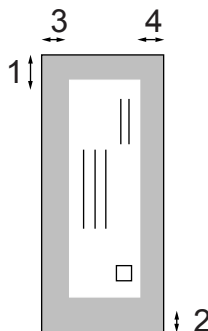

	Øverst (1)	Nederst (2)	Venstre (3)	Høyre (4)
Enkeltark	3 mm	3 mm	3 mm	3 mm
Konvolutter	12 mm	24 mm	3 mm	3 mm



Merk

Funksjonen Uten kanter er ikke tilgjengelig for konvolutter.



Kopi

Kopiere

20

3

Kopiere

Slik kopierer du

Du kan bruke maskinen som kopimaskin og lage opptil 99 kopier om gangen.

Lage én enkelt kopi

- 1 Legg i dokumentet.
- 2 Trykk **Mono Start** eller **Colour Start**.

Lage flere kopier

Du kan lage opptil 99 kopier.

- 1 Legg i dokumentet.
- 2 Trykk **Number of Copies** gjentatte ganger, helt til det antallet du vil ha, vises (opp til 99).
Du kan også trykke ▲ eller ▼ for å endre antallet kopier.
- 3 Trykk **Mono Start** eller **Colour Start**.

Stanse kopiering

Hvis du vil stanse kopieringen, trykker du **Stop/Exit**.

Kopieringsalternativer

Når du vil endre kopieringsinnstillingene midlertidig for neste kopi, bruker du de midlertidige kopieringstastene. Du kan bruke ulike kombinasjoner.



Copy
Options



Enlarge/
Reduce



Copy
Quality



Number
of Copies

Maskinen går tilbake til standardinnstillingene 1 minutt etter at kopieringen er fullført.



Merk

Du kan lagre kopieringsinnstillingene du bruker oftest ved å angi dem som standard. Du finner instruksjoner om hvordan du gjør dette i avsnittet om hver enkelt funksjon.

Endre kopieringshastighet og kvalitet

Du kan velge mellom en rekke kvalitetsinnstillinger. Standardinnstillingen er NORM.

Hvis du vil endre kvalitetsinnstillingen midlertidig, følger du fremgangsmåten nedenfor:

Trykk  Copy Quality	NORM	Normal er anbefalt modus for vanlige utskrifter. Dette gir god kopikvalitet med tilstrekkelig kopieringshastighet.
	RASK	Rask kopieringshastighet og lavest blekkforbruk. Brukes for å spare tid ved utskrift av dokumenter som skal korrekturleses, store dokumenter eller mange kopier.
	BEST	Bruk best-modusen når du skal kopiere detaljerte bilder som for eksempel fotografier. Dette er den høyeste oppløsningen og den laveste hastigheten.

- 1 Legg i dokumentet.
- 2 Trykk **Copy Quality** gjentatte ganger for å velge RASK, NORM eller BEST.
- 3 Trykk **Mono Start** eller **Colour Start**.

Hvis du vil endre standardinnstillingen, følger du fremgangsmåten nedenfor:

- 1 Trykk **Menu**.
- 2 Trykk **▲** eller **▼** for å velge 1.Kopi.
Trykk **OK**.
- 3 Trykk **▲** eller **▼** for å velge 3.Kvalitet.
Trykk **OK**.
- 4 Trykk **▲** eller **▼** for å velge Rask, Norm eller Best.
Trykk **OK**.
- 5 Trykk **Stop/Exit**.

Forstørre eller forminske bildet som kopieres

Du kan velge følgende forstørrelses- eller forminskingsforhold:

Ved hjelp av **Definer** 25-400% kan du angi et forhold mellom 25 og 400 %.

Trykk  Enlarge / Reduce	Definer 25-400%
	200%
	198% 10x15cm→A4
	186%10x15cm→LTR
	142% A5→A4
	104% EXE→LTR
	100%
	97% LTR→A4
	93% A4→LTR
	83%
	78%
	69% A4→A5
	50%

Hvis du vil forstørre eller forminske neste kopi, følger du fremgangsmåten nedenfor:

- 1 Legg i dokumentet.
- 2 Trykk **Enlarge/Reduce**.
- 3 Gjør ett av følgende:
 - Trykk ▲ eller ▼ for å velge det forstørrelses- eller forminskingsforholdet du vil ha. Trykk **OK**.
 - Trykk ▲ eller ▼ for å velge Definer 25-400%. Trykk **OK**. Trykk ▲ eller ▼ gjentatte ganger for å angi et forstørrelses- eller forminskingsforhold mellom 25% og 400%. Trykk **OK**.
- 4 Trykk **Mono Start** eller **Colour Start**.



Merk

Sideoppsettalternativene 2 i 1 (S), 2 i 1 (L), 4 i 1 (S), 4 i 1 (L) eller Plakat (3 x 3) er *ikke* tilgjengelige med **Enlarge/Reduce**.

Lage n i 1-kopier eller plakat (sideoppsett)

Du kan redusere antallet kopier ved hjelp av kopieringsfunksjonen N i 1. Med den kan du kopiere to eller fire sider på ett ark og dermed spare papir.

Du kan dessuten lage plakater. Når du bruker plakatfunksjonen, deler maskinen dokumentet inn i deler, og deretter forstørrer den delene slik at du kan sette dem sammen til en plakat.

Viktig

- Pass på at papirstørrelsen er satt til Letter, Legal eller A4.
- Du kan ikke bruke innstillingen Forstørrelse/Forminsking med N i 1 og plakatfunksjoner.
- N i 1 er ikke tilgjengelig med fargekopier.
- (S) betyr stående og (L) betyr liggende.
- Du kan bare lage en plakat kopi om gangen.

Trykk  Copy Options og deretter ▲ eller ▼ for å velge Side oppsett	Av(1 I 1)
	2 i 1 (S)
	2 i 1 (L)
	4 i 1 (S)
	4 i 1 (L)
	Plakat (3 x 3)

- 1 Legg i dokumentet.
- 2 Trykk **Copy Options** og ▲ eller ▼ for å velge Side oppsett. Trykk **OK**.
- 3 Trykk ▲ eller ▼ for å velge 2 i 1 (S), 2 i 1 (L), 4 i 1 (S), 4 i 1 (L), Plakat (3 x 3) eller Av(1 I 1). Trykk **OK**.
- 4 Trykk **Mono Start** for å skanne dokumentet. Du kan også trykke **Colour Start** hvis du bruker plakatoppsett.
- 5 Etter at maskinen har skannet siden, trykker du ▲ (Ja) for å skanne neste side.

Neste Side?

▲ Ja ▼ Nei

- 6 Legg neste side på skannerglassplaten. Trykk **OK**. Gjenta 5 og 6 for hver side i oppsettet.

Sett Neste Side

Trykk så OK

- 7 Når alle sidene i dokumentet er skannet, trykker du ▼ (Nei) for å fullføre.



Merk

Hvis fotopapir er valgt som papirtypeinnstilling for N i 1-kopier, vil bildene bli skrevet ut som om vanlig papir var valgt.

Legg dokumentet med forsiden ned i retningen som er vist nedenfor:

■ 2 i 1 (S)



■ 2 i 1 (L)

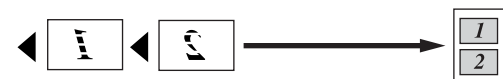

■ 4 i 1 (S)



■ 4 i 1 (L)



■ Plakat (3×3)

Du kan lage en kopi i plakatstørrelse av et fotografi.

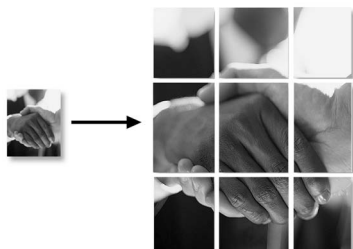

Juster lysstyrke, kontrast og Farge

Lysstyrke

Hvis du vil endre kvalitetsinnstillingen midlertidig, følger du fremgangsmåten nedenfor:

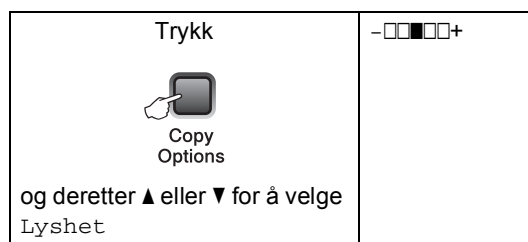

- 1 Legg i dokumentet.
- 2 Trykk **Copy Options** og ▲ eller ▼ for å velge Lyshet. Trykk **OK**.

-□□■□□+
- 3 Trykk ▲ eller ▼ for å gjøre kopien lysere eller mørkere. Trykk **OK**.
- 4 Trykk **Mono Start** eller **Colour Start**. Hvis du vil endre standardinnstillingen, følger du fremgangsmåten nedenfor:
 - 1 Trykk **Menu**.
 - 2 Trykk ▲ eller ▼ for å velge 1.Kopi. Trykk **OK**.
 - 3 Trykk ▲ eller ▼ for å velge 4.Lyshet. Trykk **OK**.
 - 4 Trykk ▲ eller ▼ for å gjøre kopien lysere eller mørkere. Trykk **OK**.
 - 5 Trykk **Stop/Exit**.

Kontrast

Juster kontrasten for å få bildet til å se skarpere og mer livaktig ut.

- 1 Trykk **Menu**.
- 2 Trykk **▲** eller **▼** for å velge 1 .Kopi.
Trykk **OK**.
- 3 Trykk **▲** eller **▼** for å velge 5 .Kontrast.
Trykk **OK**.
- 4 Trykk **▲** eller **▼** for å endre kontrasten.
Trykk **OK**.
- 5 Trykk **Stop/Exit**.

Fargemetning

- 1 Trykk **Menu**.
- 2 Trykk **▲** eller **▼** for å velge 1 .Kopi.
Trykk **OK**.
- 3 Trykk **▲** eller **▼** for å velge 6 .Juster farge.
Trykk **OK**.
- 4 Trykk **▲** eller **▼** for å velge 1 .Rød,
2 .Grønn eller 3 .Blå.
Trykk **OK**.
- 5 Trykk **▲** eller **▼** for å endre fargemetningen.
Trykk **OK**.
- 6 Gjør ett av følgende:
 - Gå tilbake til 4 for å velge neste farge.
 - Trykk **Stop/Exit**.

Papiralternativer

Papirtype

Hvis du kopierer på spesialpapir, må du passe på å angi hvilken papirtype du bruker, slik at du oppnår den beste utskriftskvaliteten.

Trykk  Copy Options og deretter ▲ eller ▼ for å velge Papirtype	Vanlig papir
	Blk.skr.papir
	Brother foto
	Annet foto
	Transparent

- 1 Legg i dokumentet.
- 2 Trykk **Copy Options** og **▲** eller **▼** for å velge Papirtype.
Trykk **OK**.
- 3 Trykk **▲** eller **▼** for å velge papirtypen du vil bruke.
Trykk **OK**.
- 4 Trykk **Mono Start** eller **Colour Start**.
Hvis du vil endre standardinnstillingen, følger du fremgangsmåten nedenfor:
 - 1 Trykk **Menu**.
 - 2 Trykk **▲** eller **▼** for å velge 1 .Kopi.
Trykk **OK**.
 - 3 Trykk **▲** eller **▼** for å velge 1 .Papirtype.
Trykk **OK**.
 - 4 Trykk **▲** eller **▼** for å velge Vanlig papir, Blk.skr.papir, Brother foto, Annet foto eller Transp..
Trykk **OK**.
 - 5 Trykk **Stop/Exit**.

Papirstørrelse

Hvis du kopierer på annet enn A4-papir, må du endre innstillingen for papirstørrelse. Du kan bare kopiere på papirstørrelsene Letter, Legal, A4, A5 eller fotokort (10× 15 cm).

<p>Trykk</p>  <p>Copy Options</p> <p>og deretter ▲ eller ▼ for å velge Papirstørrelse</p>	Letter
	Legal
	A4
	A5
	10 (B) x 15 (H) cm

- 1 Legg i dokumentet.
- 2 Trykk **Copy Options** og ▲ eller ▼ for å velge Papirstørrelse.
Trykk **OK**.
- 3 Trykk ▲ eller ▼ for å velge papirstørrelsen du vil bruke.
Trykk **OK**.
- 4 Trykk **Mono Start** eller **Colour Start**.

Hvis du vil endre standardinnstillingen, følger du fremgangsmåten nedenfor:

- 1 Trykk **Menu**.
- 2 Trykk ▲ eller ▼ for å velge 1.Kopi.
Trykk **OK**.
- 3 Trykk ▲ eller ▼ for å velge 2.Papirstørrelse.
Trykk **OK**.
- 4 Trykk ▲ eller ▼ for å velge papirstørrelsen du vil bruke, Letter, Legal, A4, A5 eller 10x15cm.
Trykk **OK**.
- 5 Trykk **Stop/Exit**.



Direkte fotoutskrift

Skrive ut fotografier fra et minnekort eller en Flash-minnestasjon på USB	28
Skrive ut fotografier fra et kamera	39

4

Skrive ut fotografier fra et minnekort eller en Flash-minnestasjon på USB

PhotoCapture Center™ Bruk



Merk

DCP-135C har bare støtte for Flash-minnestasjon i USB-kontakten.

Skrive ut fotografier fra et minnekort eller en Flash-minnestasjon på USB uten PC

Du kan skrive ut fotografier direkte fra det digitale kameramediet eller en Flash-minnestasjon for USB selv om maskinen ikke er koblet til datamaskinen. (Se *Skrive ut fra et minnekort eller en Flash-minnestasjon på USB* på side 31.)

Skanne til et et minnekort eller en Flash-minnestasjon på USB uten PC

Du kan skanne dokumenter og lagre dem direkte på et minnekort eller en Flash-minnestasjon. (Se *Skanne til et minnekort eller en Flash-minnestasjon* på side 37.)

Bruke PhotoCapture Center™ fra datamaskinen

Du kan få tilgang til minnekortet som sitter i sporet foran på maskinen, fra PC-en.

(Se *PhotoCapture Center™ for Windows®* eller *PhotoCapture Center™ for Macintosh®* i programvarehåndboken på CD-platen.)

Bruke minnekort eller Flash-minnestasjon

Brother-maskinen har mediastasjoner (spor) som kan brukes med de vanligste kameramediene: CompactFlash®, Memory Stick®, Memory Stick Pro™, SecureDigital™, MultiMediaCard™, xD-Picture Card™ og Flash-minnestasjoner for USB.



CompactFlash®



Memory Stick®

Memory Stick Pro™



SecureDigital™

MultiMediaCard™



xD-Picture Card™

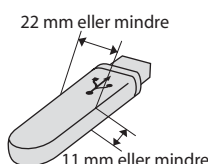

Flash-minnestasjon for USB

- miniSD™ kan benyttes med miniSD™-adapter.
- Memory Stick Duo™ kan brukes med Memory Stick Duo™-adapter.
- Memory Stick Pro Duo™ kan brukes med Memory Stick Pro Duo™-adapter.
- Adaptere følger ikke med maskinen. Kontakt en tredjepartforhandler for adaptere.

Med funksjonen PhotoCapture Center™ kan du skrive ut digitale fotografier fra et digitalt kamera, med høy oppløsning som gir utskrift med fotokvalitet.

Mappestrukturer på minnekort eller Flash-minnestasjoner

Maskinen er utviklet for å være kompatibel med moderne digitale kamerabildefiler og minnekort. Du bør imidlertid lese punktene nedenfor for å unngå feil:

- Bildefilen må være av filtypen JPG (andre bildefilformater, som JPEG, TIF, GIF osv., blir ikke gjenkjent).
- Utskrift fra PhotoCapture Center™ må utføres separat fra PhotoCapture Center™-operasjoner der PC blir brukt PC. (Samtidig bruk er ikke tilgjengelig.)
- IBM Microdrive™ er ikke kompatibel med maskinen.
- Maskinen kan lese opptil 999 filer på et minnekort.
- CompactFlash® Type II støttes ikke.
- Dette produktet støtter xD-Picture Card™ type M / type H.
- DPOF-filen på minnekortene eller Flash-minnestasjonen må være i et gyldig format. (Se *DPOF-utskrift* på side 33.)

Vær oppmerksom på følgende:

- Når du skriver ut INDEKS eller BILDE, skriver PhotoCapture Center™ ut alle gyldige bilder, selv om ett eller flere bilder er blitt ødelagt. Du kan få skrevet ut en del av det ødelagte bildet. Det ødelagte bildet vil ikke bli slettet.

■ (minnekortbrukere)

Maskinen er utviklet for å lese minnekort som er formatert av et digitalt kamera.

Når et digitalt kamera formaterer et minnekort, opprettes det en egen mappe som bildedataene kopieres til. Hvis du har behov for å endre bildedataene som er lagret på et minnekort fra datamaskinen, anbefaler vi at du ikke endrer mappestrukturen som ble opprettet av det digitale kameraet. Når du lagrer nye eller endrede bildefiler på minnekortet, anbefaler vi også at du bruker samme mappe som det digitale kameraet bruker. Hvis dataene ikke lagres i samme mappe, er det ikke sikkert at maskinen vil være i stand til å lese filen eller skrive ut bildet.

■ (brukere av Flash-minnestasjoner på USB)

Denne maskinen støtter Flash-minnestasjoner for USB som er formatert fra Windows®.

Komme i gang

Sett inn minnekortet eller Flash-minnestasjon på riktig måte i riktig spor.

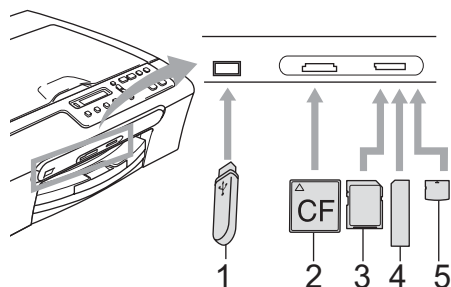

- 1 Flash-minnestasjon for USB
- 2 CompactFlash®
- 3 SecureDigital™, MultiMediaCard™
- 4 Memory Stick®, Memory Stick Pro™
- 5 xD-Picture Card™

! FORSIKTIG

Det direkte USB-grensesnittet støtter bare Flash-minnestasjoner, PictBridge-kompatible kameraer og digitale kameraer som bruker masselagringsstandarden for USB. Andre USB-enheter støttes ikke.

PhotoCapture-tasten viser

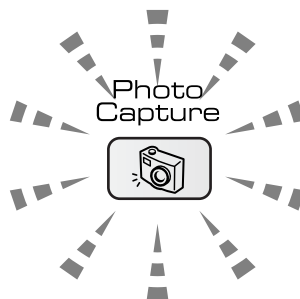

- **PhotoCapture**-lampen lyser, minnekortet eller Flash-minnestasjonen er riktig satt inn.
- **PhotoCapture**-lampen lyser ikke, minnekortet eller Flash-minnestasjonen er ikke riktig satt inn.
- **PhotoCapture**-lampen blinker, minnekortet eller Flash-minnestasjonen leses eller skrives til.

! FORSIKTIG

IKKE trekk ut strømledningen eller ta ut minnekortet eller Flash-minnestasjonen for USB fra mediestasjonen (sporet) eller USB-kontakten mens maskinen leser fra eller skriver til kortet eller stasjonen (**PhotoCapture**-tasten blinker). **Det vil føre til at du mister dataene eller skader kortet.**

Maskinen kan bare lese én enhet om gangen, så ikke sett inn flere enheter i sporet.

Skrive ut fra et minnekort eller en Flash-minnestasjon på USB

Før du skriver ut et fotografi, må du skrive ut en miniatyrindeks for å finne nummeret på fotografiet du vil skrive ut. Følg fremgangsmåten nedenfor for å begynne å skrive ut direkte fra et minnekort:

- 1 Kontroller at du har satt inn minnekortet eller Flash-minnestasjonen i riktig spor. Displayet viser følgende melding:
- 2 Trykk **PhotoCapture**. For DPOF-utskrift, se *DPOF-utskrift* på side 33.
- 3 Trykk **▲** eller **▼** for å velge *Skriv ut indeks*, og trykk derette **OK**.
- 4 Trykk **Colour Start** for å begynne utskriften av indeksarket. Merk deg nummeret på bildet du vil skrive ut. Se *Skriv ut indeks (miniatyrbilder)* på side 31.
- 5 Hvis du vil skrive ut bilder, trykker du **▲** eller **▼** for å velge *Skriv ut bilder* i ③, og deretter trykker du **OK**. Se *Skriver ut bilder* på side 32.
- 6 Angi bildenummeret, og trykk **OK**.
- 7 Trykk **Colour Start** for å begynne utskriften.

Skriv ut indeks (miniatyrbilder)

PhotoCapture Center™ tildeler bildene numre (altså nr. 1, nr. 2, nr. 3 og så videre).



PhotoCapture Center™ gjenkjenner ingen andre numre eller filnavn som det digitale kameraet eller datamaskinen har brukt til å identifisere bildene. Du kan skrive ut en side med miniatyrbilder (indeksside med 5 bilder per linje). Her vises alle bildene på mediekortet eller Flash-minnestasjonen.



Merk

Kun filnavn på 8 tegn eller mindre vil bli korrekt utskrevet på indeksarket.

- 1 Kontroller at minnekortet er satt inn i riktig spor.
Trykk  (**PhotoCapture**).
- 2 Trykk **▲** eller **▼** for å velge *Skriv ut indeks*.
Trykk **OK**.
- 3 Trykk **▲** eller **▼** for å velge papirtypen du vil bruke (Vanlig papir, Blk. skr. papir, Brother foto eller Annet foto).
Trykk **OK**.
- 4 Trykk **▲** eller **▼** for å velge papirstørrelsen du vil bruke (Letter eller A4).
Trykk **OK**.
- 5 Trykk **Colour Start** for å skrive ut.

Skrive ut bilder

Før du kan skrive ut et enkeltbilde, må du vite hvilket nummer det har.

- 1 Kontroller at du har satt inn minnekortet eller Flash-minnestasjonen i riktig spor.
- 2 Skriv ut indeksen først. (Se *Skriv ut indeks (miniatyrbilder)* på side 31.)
Trykk  (**PhotoCapture**).
- 3 Trykk ▲ eller ▼ for å velge
Skriv ut bilder. Trykk **OK**.



Merk

Hvis minnekortet eller Flash-minnestasjonen inneholder gyldig DPOF-informasjon, viser displayet DPOF print: Ja, se *DPOF-utskrift* på side 33.

- 4 Trykk ▲ gjentatte ganger for å angi nummeret på bildet du vil skrive ut fra miniatyrindeksen.
Trykk **OK**.

No.: 1, 3, 6









Merk

- Trykk ▼ for å redusere bildenummeret.
 - Du kan angi en rekke numre samtidig ved å bruke **Copy Options**-tasten som bindestrek. (for eksempel **1, Copy Options, 5** for å skrive ut bilde 1 til og med 5.)
 - Du kan angi opptil 12 tegn (inkludert komma) for numrene på bildene du vil skrive ut.
- 5 Når du har valgt alle bildene du vil skrive ut, trykker du **OK** for å velge innstillinger. Hvis du allerede har valgt innstillinger, trykker du **Colour Start**.
 - 6 Trykk ▲ eller ▼ for å velge papirtypen du vil bruke (Vanlig papir, Blk.skr.papir, Brother foto eller Annet foto).
Trykk **OK**.

- 7 Trykk ▲ eller ▼ for å velge papirstørrelsen du vil bruke, Letter, A4, 10x15cm eller 13x18cm.
 - Hvis du valgte Letter eller A4, går du til 8.
 - Hvis du valgte en annen størrelse, går du til 9.
 - Hvis du er ferdig med å velge innstillinger, trykker du **Colour Start**.
- 8 Trykk ▲ eller ▼ for å velge utskriftsstørrelse (10x8cm, 13x9cm, 15x10cm, 18x13cm, 20x15cm eller Maks. størrelse).
Trykk **OK**.
- 9 Gjør ett av følgende:
 - Gå til 10 for å velge hvor mange kopier du vil ha.
 - Hvis du er ferdig med å velge innstillinger, trykker du **Colour Start**.
- 10 Trykk ▲ eller ▼ for å angi hvor mange eksemplarer du vil skrive ut. Trykk **OK**.
- 11 Trykk **Colour Start** for å skrive ut.

Utskriftsposisjonene på A4-papir vises nedenfor.

1 10x8cm	2 13x9cm	3 15x10cm
		
4 18x13cm	5 20x15cm	6 Maks. størrelse
		

DPOF-utskrift

DPOF er et akronym for Digital Print Order Format.

Store produsenter av digitale kameraer (Canon Inc., Eastman Kodak Company, Fuji Photo Film Co. Ltd., Matsushita Electric Industrial Co. Ltd. og Sony Corporation) skapte denne standarden for å gjøre det enklere å skrive ut bilder fra et digitalt kamera.

Hvis det digitale kameraet støtter DPOF-utskrift, vil du i displayet på det digitale kameraet kunne velge hvilke bilder og hvor mange kopier du vil skrive ut.

Når et minnekort (CompactFlash[®], Memory Stick[®], Memory Stick Pro[™], SecureDigital[™] MultiMediaCard[™] eller xDPicture Card[™]) med DPOF-informasjon settes i maskinen, er det enkelt å skrive ut det valgte bildet.

Hvis du vil skrive ut direkte fra et minnekort eller en Flash-minnestasjon med DPOF-informasjon, følger du fremgangsmåten nedenfor:

- 1 Sett minnekortet riktig inn i riktig spor.

C.Flash Aktiv

Trykk  (**PhotoCapture**).

- 2 Trykk ▲ eller ▼ for å velge Skriv ut bilder. Trykk **OK**.

- 3 Hvis kortet inneholder en DPOF-fil, viser displayet:

DPOF print:Ja ↕

- 4 Trykk ▲ eller ▼ for å velge DPOF print:Ja. Trykk **OK**.
- 5 Trykk ▲ eller ▼ for å velge papirtypen du vil bruke (Vanlig papir, Blk.skr.papir, Brother foto eller Annet foto). Trykk **OK**.

- 6 Trykk ▲ eller ▼ for å velge papirstørrelsen du vil bruke, Letter, A4, 10x15cm eller 13x18cm.
 - Hvis du valgte Letter eller A4, går du til 7.
 - Hvis du valgte en annen størrelse, går du til 8.
 - Hvis du er ferdig med å velge innstillinger, trykker du **Colour Start**.

- 7 Trykk ▲ eller ▼ for å velge utskriftsstørrelse (10x8cm, 13x9cm, 15x10cm, 18x13cm, 20x15cm eller Maks. størrelse). Trykk **OK**.

- 8 Trykk **Colour Start** for å skrive ut.

PhotoCapture Center™ utskriftsinnstillinger

Disse innstillingene vil gjelde til du endrer dem igjen.

Utskriftskvalitet

- 1 Trykk **Menu**.
- 2 Trykk ▲ eller ▼ for å velge 2. Bildeuthenting. Trykk **OK**.
- 3 Trykk ▲ eller ▼ for å velge 1. Utskr. kvalitet. Trykk **OK**.
- 4 Trykk ▲ eller ▼ for å velge **Norm** eller **Foto**. Trykk **OK**.
- 5 Trykk **Stop/Exit**.

Papiralternativer

Papirtype

- 1 Trykk **Menu**.
- 2 Trykk ▲ eller ▼ for å velge 2. Bildeuthenting. Trykk **OK**.
- 3 Trykk ▲ eller ▼ for å velge 2. Papirtype. Trykk **OK**.
- 4 Trykk ▲ eller ▼ for å velge Vanlig papir, Blk. skr. papir, Brother foto eller Annet foto. Trykk **OK**.
- 5 Trykk **Stop/Exit**.

Papirstørrelse

- 1 Trykk **Menu**.
- 2 Trykk ▲ eller ▼ for å velge 2. Bildeuthenting. Trykk **OK**.
- 3 Trykk ▲ eller ▼ for å velge 3. Papirstørrelse. Trykk **OK**.
- 4 Trykk ▲ eller ▼ for å velge papirstørrelsen du vil bruke, Letter, A4, 10x15cm eller 13x18cm. Trykk **OK**.
- 5 Trykk **Stop/Exit**.

Utskriftsstørrelse

Denne innstillingen er bare tilgjengelig når du velger Letter eller A4 i innstillingen for papirstørrelse.

- 1 Trykk **Menu**.
- 2 Trykk ▲ eller ▼ for å velge 2. Bildeuthenting. Trykk **OK**.
- 3 Trykk ▲ eller ▼ for å velge 4. Utskr. str. Trykk **OK**.
- 4 Trykk ▲ eller ▼ for å velge utskriftsstørrelsen du vil bruke, 10x8cm, 13x9cm, 15x10cm, 18x13cm, 20x15cm eller Maks. størrelse. Trykk **OK**.
- 5 Trykk **Stop/Exit**.

Juster lysstyrke, kontrast og Farge

Lysstyrke

- 1 Trykk **Menu**.
- 2 Trykk ▲ eller ▼ for å velge 2. *Bildeuthenting*. Trykk **OK**.
- 3 Trykk ▲ eller ▼ for å velge 5. *Lyshet*. Trykk **OK**.
- 4 Trykk ▲ eller ▼ for å gjøre utskriften lysere eller mørkere. Trykk **OK**.
- 5 Trykk **Stop/Exit**.

Kontrast

Du kan velge kontrastinnstilling. Mer kontrast får et bilde til å se skarpere og mer livaktig ut.

- 1 Trykk **Menu**.
- 2 Trykk ▲ eller ▼ for å velge 2. *Bildeuthenting*. Trykk **OK**.
- 3 Trykk ▲ eller ▼ for å velge 6. *Kontrast*. Trykk **OK**.
- 4 Trykk ▲ eller ▼ for å endre kontrasten. Trykk **OK**.
- 5 Trykk **Stop/Exit**.

Fargeforbedring

Du kan slå på funksjonen for fargeforbedring hvis du vil skrive ut enda skarpere fargebilder. Det vil ta litt lengre tid å skrive ut.

- 1 Trykk **Menu**.
- 2 Trykk ▲ eller ▼ for å velge 2. *Bildeuthenting*. Trykk **OK**.

- 3 Trykk ▲ eller ▼ for å velge 7. *Forsterking*. Trykk **OK**.
- 4 Trykk ▲ eller ▼ for å velge På (eller Av). Trykk **OK**.
 - Hvis du velger Av, går du deretter til 7.
- 5 Trykk ▲ eller ▼ for å velge 1. *Hvit balanse*, 2. *Skarphet* eller 3. *Fargetetthet*. Trykk **OK**.
- 6 Trykk ▲ eller ▼ for å justere innstillingsnivået. Trykk **OK**.
- 7 Trykk **Stop/Exit**.



Merk

• Hvitbalanse

Denne innstillingen justerer nyansen i de hvite områdene i et bilde. Belysning, kamerainnstillinger og annet påvirker gjengivelsen av hvitt. De hvite områdene i et bilde kan inneholde litt rosa, gult eller en annen farge. Ved hjelp av denne funksjonen kan du korrigere denne effekten og gjøre de hvite områdene helt hvite igjen.

• Skarphet

Denne innstillingen forbedrer detaljene i et bilde, som når du finjusterer fokus på et kamera. Hvis bildet ikke er riktig fokusert og du ikke kan se de fine detaljene i det, bør du justere skarpheten.

• Farge tetthet

Denne innstillingen justerer den totale mengden farge i bildet. Du kan øke eller redusere mengden farge i et bilde for å forbedre et blekt eller svakt bilde.

Beskjære

Hvis et fotografi er for langt eller for bredt til å få plass i det tilgjengelige området på det valgte oppsettet, vil en del av bildet automatisk bli beskåret.

Standardinnstillingen er På. Hvis du vil skrive ut hele bildet, setter du denne innstillingen til Av.

- 1 Trykk **Menu**.
- 2 Trykk ▲ eller ▼ for å velge 2. *Bildeuthenting*. Trykk **OK**.
- 3 Trykk ▲ eller ▼ for å velge 8. *Beskjæring*. Trykk **OK**.
- 4 Trykk ▲ eller ▼ for å velge Av (eller På). Trykk **OK**.
- 5 Trykk **Stop/Exit**.

Beskjæring: På

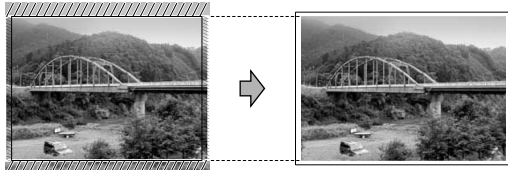

Beskjæring: Av

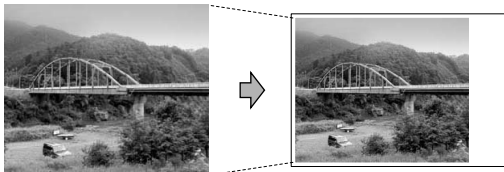

Utskrift uten kanter

Denne funksjonen utvider utskriftsområdet til kantene på papiret. Det tar litt lengre tid å skrive ut.

- 1 Trykk **Menu**.
- 2 Trykk ▲ eller ▼ for å velge 2. *Bildeuthenting*. Trykk **OK**.
- 3 Trykk ▲ eller ▼ for å velge 9. *Uten kanter*. Trykk **OK**.
- 4 Trykk ▲ eller ▼ for å velge Av (eller På). Trykk **OK**.
- 5 Trykk **Stop/Exit**.

Skanne til et minnekort eller en Flash-minnestasjon

Du kan skanne et dokument i svart-hvitt eller farger til et minnekort eller en Flash-minnestasjon. Dokumenter i svart-hvitt vil bli lagret i filformatene PDF (*.PDF) eller TIFF (*.TIF). Fargedokumenter kan lagres i filformatene PDF (*.PDF) eller JPEG (*.JPG). Standardinnstillingen er Farge 150 dpi, og standard filformat er PDF. Maskinen oppretter automatisk filnavn basert på gjeldende dato. (Du finner mer informasjon i hurtigstartguiden.) Det femte bildet som ble skannet 1. juni 2007, vil for eksempel få tilnavnet 01060705.pdf. Du kan endre fargen og kvaliteten.

Kvalitet	Mulige filformater
Farge 150 dpi	JPEG / PDF
Farge 300 dpi	JPEG / PDF
Farge 600 dpi	JPEG / PDF
S/H 200x100 dpi	TIFF / PDF
S/H 200 dpi	TIFF / PDF

- 1 Sett inn et minnekort av typen CompactFlash[®], Memory Stick[®], Memory Stick Pro[™], MultiMediaCard[™], SecureDigital[™], xD-Picture Card[™] i kortsporet eller en Flash-minnestasjon i USB-kontakten i maskinen.



ADVARSEL

IKKE ta ut minnekortet mens **PhotoCapture** blinker. Det kan skade kortet eller dataene som er lagret på det.

- 2 Legg i dokumentet.
- 3 Trykk  (Scan).

- 4 Trykk **▲** eller **▼** for å velge Skann til med., og gjør ett av følgende:
 - Hvis du vil endre kvaliteten, trykker du **OK** og går til trinn 5.
 - Hvis du vil begynne å skanne, trykker du **Mono Start** eller **Colour Start**.
- 5 Trykk **▲** eller **▼** for å velge kvaliteten, og trykk deretter **OK**. Gjør ett av følgende.
 - Vil du endre filtypen, går du til trinn 6.
 - Hvis du vil begynne å skanne, trykker du **Mono Start** eller **Colour Start**.
- 6 Trykk **▲** eller **▼** for å velge filtypen, og trykk deretter **OK**. Trykk **Mono Start** eller **Colour Start**.

Endre bildekvalitet

- 1 Trykk **Menu**.
- 2 Trykk **▲** eller **▼** for å velge 2. Bildeuthenting. Trykk **OK**.
- 3 Trykk **▲** eller **▼** for å velge 0. Skann til med.. Trykk **OK**.
- 4 Trykk **▲** eller **▼** for å velge 1. Kvalitet. Trykk **OK**.
- 5 Trykk **▲** eller **▼** for å velge S/H 200x100 dpi, S/H 200 dpi, Farge 150 dpi, Farge 300 dpi eller Farge 600 dpi. Trykk **OK**.
- 6 Trykk **Stop/Exit**.

Endre filformat for svart-hvitt

- 1 Trykk **Menu**.
- 2 Trykk ▲ eller ▼ for å velge 2.Bildeuthenting.
Trykk **OK**.
- 3 Trykk ▲ eller ▼ for å velge 0.Skann til med..
Trykk **OK**.
- 4 Trykk ▲ eller ▼ for å velge 2.S&H Filtype.
Trykk **OK**.
- 5 Trykk ▲ eller ▼ for å velge TIFF eller PDF.
Trykk **OK**.
- 6 Trykk **Stop/Exit**.

Endre filformat for farger

- 1 Trykk **Menu**.
- 2 Trykk ▲ eller ▼ for å velge 2.Bildeuthenting.
Trykk **OK**.
- 3 Trykk ▲ eller ▼ for å velge 0.Skann til med..
Trykk **OK**.
- 4 Trykk ▲ eller ▼ for å velge 3.Farge Filtype.
Trykk **OK**.
- 5 Trykk ▲ eller ▼ for å velge JPEG eller PDF.
Trykk **OK**.
- 6 Trykk **Stop/Exit**.

Forstå feilmeldingene

Når du er blitt kjent med de typer feil som kan oppstå under bruk av PhotoCapture Center™, kan du enkelt identifisere og feilsøke eventuelle problemer.

■ Hub er ubrukelig

Denne meldingen vises når en HUB- eller Flash-minnestasjon med HUB er koblet til USB-kontakten.

■ Feil media

Denne meldingen vises hvis du setter inn et minnekort som enten er ødelagt eller uformatert, eller hvis det er oppstått et problem med mediastasjonen. Feilmeldingen forsvinner når du tar ut minnekortet.

■ Ingen fil

Denne meldingen vises hvis du prøver å få tilgang til et minnekortet eller en Flash-minnestasjonen i stasjonen (sporet) som ikke inneholder noen JPG-fil.

■ Minnet er fullt

Denne meldingen vises hvis du arbeider med bilder som er for store for maskinens minne.

Denne meldingen vises også når et minnekort eller en Flash-minnestasjon du bruker, ikke har nok tilgjengelig plass til å skanne dokumentene.

■ Media er full.

Denne meldingen vises hvis du prøver å lagre mer enn 999 filer på et minnekort eller en Flash-minnestasjon.

■ Ubrugerlig enh.

Denne meldingen vises når en USB-enhet eller en Flash-minnestasjon som ikke støttes, er koblet til USB-kontakten. (Hvis du vil ha mer informasjon, besøk oss på <http://solutions.brother.com>.) Denne meldingen kan også vises hvis du kobler en ødelagt enhet til USB-kontakten.

Skrive ut fotografier fra et PictBridge-kamera



Din Brother-maskin støtter PictBridge-standarden, slik at du kan koble til og skrive ut bilder fra alle PictBridge-kompatible kameraer.

Hvis kameraet støtter masselagringsstandarden for USB, kan du også skrive ut fotografier fra et digitalt kamera uten PictBridge. Se *Skrive ut fotografier direkte fra et digitalt kamera (uten PictBridge)* på side 41.

Krav til PictBridge

For å unngå feil, må du huske dette:

- Maskinen og det digitale kameraet må kobles til med egnet USB-kabel.
- Bildefilen må være av filtypen JPG (andre bildefilformater, som JPEG, TIF, GIF osv., blir ikke gjenkjent).
- PhotoCapture Center™-operasjoner er ikke tilgjengelige når du bruker PictBridge-funksjonen.

Sette opp digitalkameraet

Forsikre deg om at kameraet er i PictBridge-modus. Noen av innstillingene nedenfor trenger ikke å være tilstede på ditt PictBridge-kompatible kamera.

Avhengig av kameraet kan det hende at noen av disse innstillingene ikke er tilgjengelige.

Menyutvalg kamera	Alternativer
Papirformat	Letter, A4, 10 x 15 cm, Skriverinnstillinger (Standardinnstilling) ²
Papirtype	Vanlig papir, glanset papir, blekkskriverpapir, Skriverinnstillinger (Standardinnstilling) ²
Layout	Uten kanter: På, Uten kanter: Av, Skriverinnstillinger (standardinnstilling) ²
DPOF-innstilling ¹	-
Utskr.kvalitet	Normal, fin, Skriverinnstillinger (standardinnstilling) ²
Fargeforbedring	På, av, Skriverinnstillinger (Standardinnstilling) ²

¹ Se *DPOF-utskrift* på side 40 for mer informasjon.

² Hvis kameraet ditt er satt opp til å bruke Skriverinnstillingen (Standardinnstilling), vil maskinen skrive ut bildene dine med innstillingene nedenfor.

Oppsett	Alternativer
Papirformat	10x15 cm
Papirtype	Glanset papir
Layout	Uten kanter: På
Utskr.kvalitet	Fin
Fargeforbedring	Av

- Når kameraet ikke har menyinnstillinger, brukes også denne innstillingen.
- Navnene på og tilgangen til de enkelte innstillingene avhenger av spesifikasjonene for kameraet.

Se i dokumentasjonen til kameraet for mer informasjon om hvordan du endrer PictBridge-innstillingene.

Skrive ut bilder

Merk

Fjern alle minnekort eller Flash-minnestasjoner fra maskinen før du kobler til et digitalkamera.

- 1 Påse at kameraet er slått på. Sett kameraets USB-ledning inn i maskinens USB-kontakt (1).

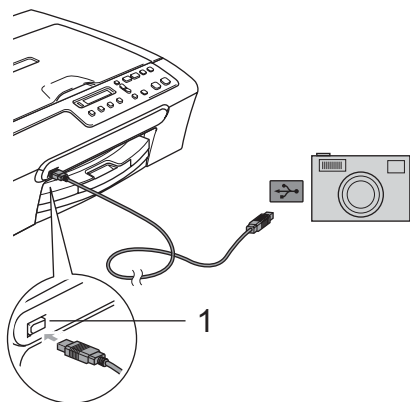

1 USB-kontakten

- 2 Slå på kameraet. Når maskinen har gjenkjent kameraet, viser displayet følgende melding:

Kamera tilkoblet
- 3 Velg fotografiet du vil skrive ut i henhold til instruksjonene fra for kameraet. Når maskinen begynner å skrive ut et bilde, viser displayet *Skriver*.



ADVARSEL

For å unngå skade på maskinen, må du ikke koble til andre enheter enn digitale kameraer eller Flash-minnestasjoner til USB-kontakten.

DPOF-utskrift

DPOF er et akronym for Digital Print Order Format.

Store produsenter av digitale kameraer (Canon Inc., Eastman Kodak Company, Fuji Photo Film Co. Ltd., Matsushita Electric Industrial Co. Ltd. og Sony Corporation) skapte denne standarden for å gjøre det enklere å skrive ut bilder fra et digitalt kamera.

Hvis det digitale kameraet støtter DPOF-utskrift, vil du i displayet på det digitale kameraet kunne velge hvilke bilder og hvor mange kopier du vil skrive ut.

Skrive ut fotografier direkte fra et digitalt kamera (uten PictBridge)

Hvis kameraet støtter (og for øyeblikket bruker) masselagringsstandarden for USB, kan du koble kameraet til maskinen i lagringsmodus. Dette gjør det mulig å skrive ut fotografier fra kameraet.

Hvis du vil skrive ut fotografiene i PictBridge-modus, se *Skrive ut fotografier fra et PictBridge-kamera* på side 39.



Merk

Navn, tilgang og bruksmetode varierer fra kamera til kamera. Se dokumentasjonen som fulgte med kameraet hvis du trenger mer detaljert informasjon, for eksempel om hvordan du bytter fra PictBridge-modus til USB-masselagringsmodus.

Skrive ut bilder



Merk

Fjern alle minnekort eller Flash-minnestasjoner fra maskinen før du kobler til digitalkameraet.

- 1 Sett kameraets USB-ledning inn i maskinens USB-kontakt (1).

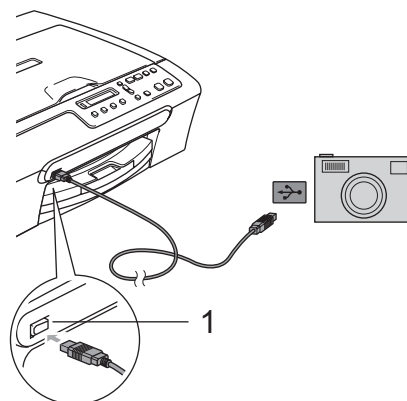

1 USB-kontakten

- 2 Slå på kameraet.
- 3 Følg trinnene i *Skrive ut bilder* på side 32.



ADVARSEL

For å unngå skade på maskinen, må du ikke koble til andre enheter enn digitale kameraer eller Flash-minnestasjoner til USB-kontakten.

Forstå feilmeldingene

Når du er blitt kjent med de typer feil som kan oppstå under bruk av PictBridge, kan du enkelt identifisere og feilsøke eventuelle problemer.

■ Minnet er fullt

Denne meldingen vises hvis du arbeider med bilder som er for store for maskinens minne.

■ Ubrugerlig enh.

Denne meldingen vises hvis du kobler til et kamera som ikke er i PictBridge-modus og ikke bruker USB-masselagringsstandarden. Denne meldingen kan også vises hvis du kobler en ødelagt enhet til USB-kontakten.

For mer detaljerte løsninger, se *Feilmeldinger* på side 58.



Programvare

Programvarefunksjoner

44

6

Programvarefunksjoner

CD-platen inneholder programvarehåndboken hvor du kan finne informasjon om funksjonene som er tilgjengelige når maskinen er tilkoblet en datamaskin (f.eks. utskrift og skanning). Veiledningen inneholder koblinger som tar deg direkte til respektive avsnitt.

Du finner informasjon om disse funksjonene:

- Utskrift
- Skanning
- ControlCenter3 (for Windows®)
- ControlCenter2 (for Macintosh®)
- PhotoCapture Center™

Slik leser du brukerhåndboken i HTML-format

Dette er en hurtigreferanse for hvordan du bruker brukerhåndboken i HTML-format.

(For Windows®)



Merk

Hvis du ikke har installert programmet, ser du i *Vise dokumentasjonen* på side 3.

- 1 Gå til **Start**-menyen, pek på **Brother**, **DCP-XXXX** (hvor **XXXX** er modellnummeret) i programgruppen, og klikk deretter på **Brukerhåndbok i HTML-format**.
- 2 Klikk **PROGRAMVAREHÅNDBOK** på toppmenyen.

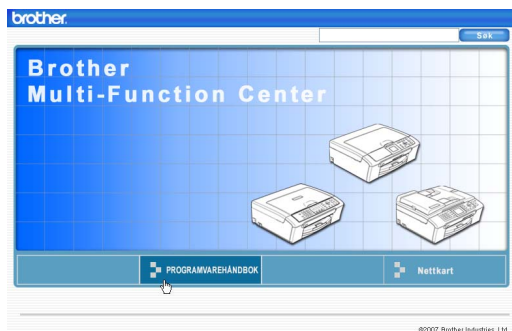

- 3 Klikk på overskriften du ønsker å lese fra i listen til venstre for vinduet.

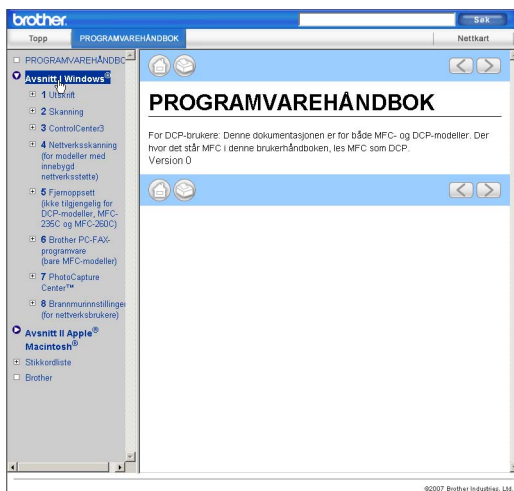

(For Macintosh®)

- 1 Forsikre deg om at din Macintosh® er slått på. Sett inn Brother-CD-platen i CD-ROM-stasjonen.
- 2 Dobbelklikk **Documentation**-ikonet.
- 3 Dobbelklikk på mappen med ditt språk og dobbelklikk toppfilen.
- 4 Klikk **PROGRAMVAREHÅNDBOK** på toppmenyen, og klikk deretter overskriften for kapitlet du vil lese, i listen til venstre i vinduet.

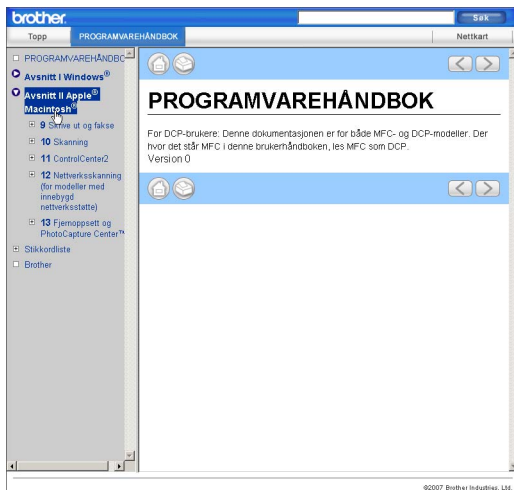



Tillegg

Sikkerhet og juridisk informasjon	46
Feilsøking og regelmessig vedlikehold	55
Meny og funksjoner	73
Spesifikasjoner	79
Ordliste	89

A

Sikkerhet og juridisk informasjon

Velge plassering

Sett maskinen på en flat, stødig overflate uten vibrasjon og støt, for eksempel et skrivebord. Sett maskinen nær en vanlig, jordet stikkontakt. Velg et sted hvor temperaturen holder seg mellom 10° C og 35° C.

! FORSIKTIG

- Unngå å plassere maskinen på et sted med mye gjennomgangstrafikk.
- Plasser ikke maskinen på et teppeunderlag.
- Plasser IKKE maskinen i nærheten av ovner, klimaanlegg, kjøleskap, medisinsk utstyr, kjemikalier eller vann.
- Maskinen må IKKE utsettes for direkte sollys, sterk varme, fuktighet eller støv.
- Maskinen må IKKE kobles til stikkontakter som betjenes med veggbrytere eller automatiske tidsur.
- Strømbrydd kan slette informasjonen i maskinens minne.
- Maskinen må ikke kobles til elektriske kontakter på samme krets som store apparater eller annet utstyr som kan bryte strømtilførselen.
- Unngå interferensilder som høyttalere eller baseenheter for trådløse telefoner av et annet merke enn Brother.

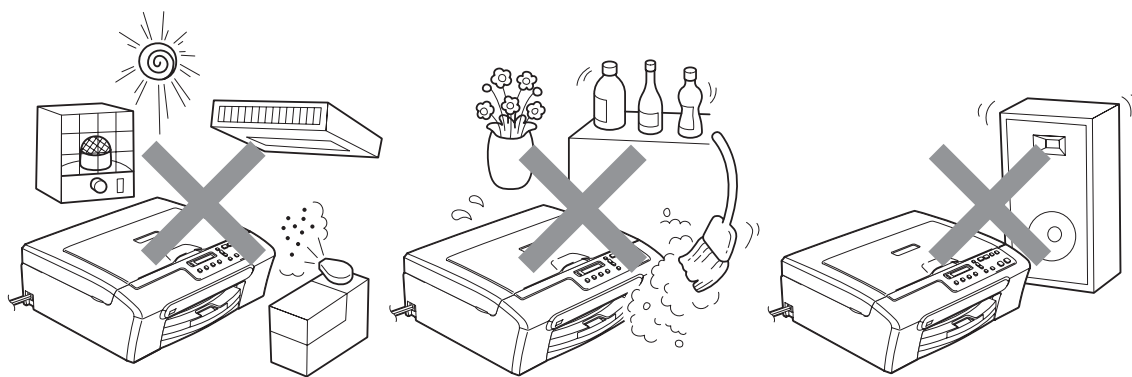

Sikker bruk av maskinen

Ta godt vare på disse instruksjonene for fremtidig referanse, og les dem før du utfører vedlikehold på maskinen.



ADVARSEL



Det finnes høyspenningselektroder inne i maskinen. Før du rengjør maskinen innvendig, må du forsikre deg om at du først har trukket ut strømledningen av stikkontakten. Du risikerer å få elektrisk støt.

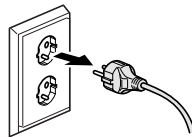

Støpselet må IKKE håndteres med fuktige hender. Du risikerer å få elektrisk støt.

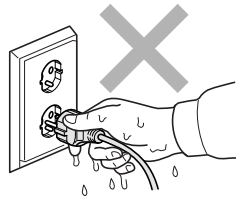

IKKE trekk i selve strømkabelen. Du risikerer å få elektrisk støt.



Legg IKKE hendene på kanten av maskinen under skannerdekselet. Det kan medføre personskade.

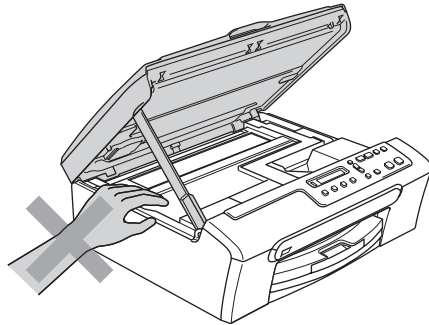

IKKE sett hendene på kanten av papirskuffen under dekselet over utgangspapirbrettet. Det kan medføre personskade.

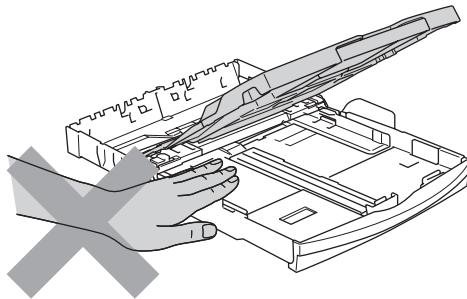

Du må IKKE berøre papirmaterullen. Det kan medføre personskade.

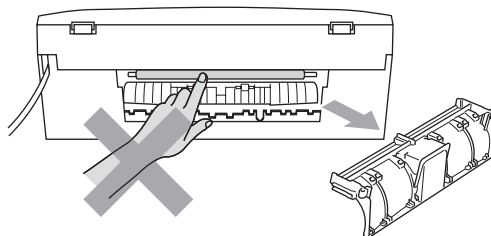



Berør IKKE det grå området i illustrasjonen. Det kan medføre personskaade.

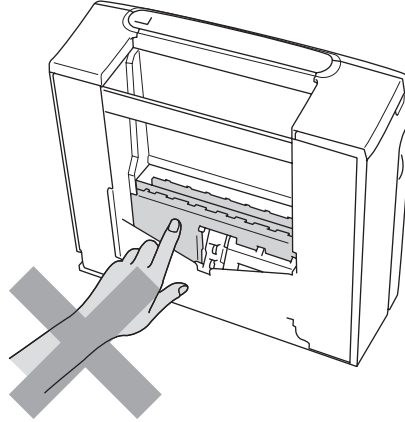

Når du skal flytte maskinen, må du løfte den opp fra sokkelen ved å plassere én hånd på hver side av maskinen, som vist i illustrasjonen. Bær IKKE maskinen ved å holde i skannerdekselet.

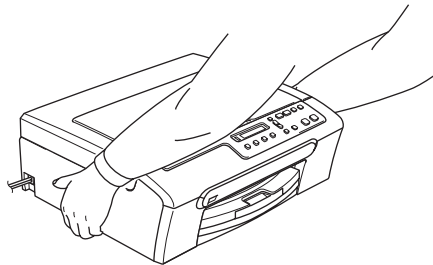

IKKE bruk brennbare kjemikalier eller noen form for spray til å rengjøre maskinen, verken inni eller utenpå. Dette kan føre til brann eller elektrisk støt.

Hvis maskinen blir varm, avgir røyk eller genererer sterke lukter, må strømmen umiddelbart slås av og støpselet trekkes ut av stikkontakten. Ta kontakt med din Brother-forhandler eller Brother kundeservice.

Hvis metallobjekter, vann eller andre væsker kommer inn i maskinen, må strømmen umiddelbart slås av og støpselet trekkes ut av stikkontakten. Ta kontakt med din Brother-forhandler eller Brother kundeservice.



ADVARSEL

- Dette produktet må installeres i nærheten av en lett tilgjengelig stikkontakt. I nødstilfeller må du trekke strømledningen ut av stikkontakten for å gjøre produktet helt strømløst.
- Kontroller alltid at pluggen er godt satt inn.

Viktige sikkerhetsinstruksjoner

- 1 Les alle disse instruksjonene.
- 2 Ta vare på dem for fremtidig referanse.
- 3 Følg alle advarsler og instruksjoner som er merket på produktet.
- 4 Trekk ut støpselet fra stikkontakten før maskinen rengjøres innvendig. Bruk IKKE flytende rengjøringsmidler eller spraybokser. Bruk en fuktig klut til rengjøring.
- 5 Produktet må IKKE brukes i nærheten av vann.
- 6 Plasser ALDRI produktet på en vogn, et stativ eller en bordplate som ikke er stødig. Produktet kan falle i gulvet og få alvorlige skader.
- 7 Det finnes ventilasjonsspor og -åpninger både i kabinettet og på bak- eller undersiden. Disse åpningene må ikke blokkeres eller tildekkes. Dette er for å sikre at produktet fungerer som det skal, og for å beskytte det mot overoppheting. Du må aldri sperre åpningene ved å plassere produktet på en seng, en sofa, et teppe eller et lignende underlag. Produktet må ikke plasseres i nærheten av eller over en radiator eller et varmeapparat. Produktet må ikke bygges inn, med mindre installasjonen er tilstrekkelig ventilert.
- 8 Produktet må drives med den type strømkilde som er angitt på typeskiltet. Hvis du ikke er sikker på hvilken type nettstrøm du har til rådighet, bør du kontakte forhandleren eller det lokale elverket.
- 9 Bruk kun strømledningen som ble levert sammen med denne maskinen.
- 10 Dette produktet er utstyrt med et trepolet jordingsstøpsel, det vil si et profilert støpsel med to stifter pluss en smal, jordet metallplate på to av sidene. Støpselet skal bare brukes i jordede veggkontakter, selv om det også er fysisk mulig å bruke det i kontakter som ikke er jordet. Dette er en sikkerhetsfunksjon. Hvis du ikke er sikker på om veggkontakten er jordet, bør du rådføre deg med en autorisert elektriker, som eventuelt kan hjelpe deg med å få skiftet ut veggkontakten. Husk at jordingen har en hensikt – respekter disse instruksjonene.
- 11 IKKE la noe ligge oppå strømledningen. IKKE plasser produktet på et sted der du risikerer at noen trækker på ledningen.
- 12 IKKE plasser noe foran maskinen som kan blokkere utskrift. IKKE legg noe i mottaksbanen for utskrifter.
- 13 Vent til sidene er kommet ut av maskinen før du plukker dem opp.

14 Koble maskinen fra stikkkontakten, og få service utført av godkjent servicepersonell for Brother under følgende omstendigheter:

- Når strømledningen er skadet eller slitt.
- Hvis det er sølt væske inn i produktet.
- Hvis produktet har vært utsatt for regn eller vann.
- Hvis produktet ikke fungerer som det skal når du følger bruksanvisningen, skal du bare justere de kontrollene som omfattes av bruksanvisningen. Feiljustering av andre kontrollere kan forårsake skader og kan ofte kreve betydelig arbeid fra en kvalifisert tekniker for å gjenopprette produktet til normal drift.
- Hvis produktet har falt i gulvet eller kabinettet er skadet.
- Hvis produktet viser en tydelig endring i ytelsen, som angir behov for service.

15 For å beskytte produktet mot overspenning, anbefaler vi at det brukes strømsikringsutstyr (overspenningsvern).

16 Vær oppmerksom på følgende for å redusere risikoen for brann, elektrisk støt og personskade:

- Bruk IKKE dette produktet i nærheten av apparater som bruker vann, nær et svømmebasseng eller i en fuktig kjeller.
- Bruk IKKE maskinen i tordenvær (det er en viss fare for elektrisk støt) eller i nærheten av en gasslekkasje for å melde fra om lekkasjen.

A

VIKTIG - for din sikkerhet

For å sikre trygg drift må det medfølgende jordete støpselet bare kobles til en standard jordet stikkontakt som er skikkelig jordet gjennom det elektriske kabelopplegget i bygningen.

Selv om maskinen virker tilfredsstillende, behøver det ikke bety at maskinen er koblet til jordet uttak. Hvis du ikke er sikker på om strømtilførselen er jordet, bør du, for din egen sikkerhets skyld, ta kontakt med en autorisert elektriker.

Advarsel – Denne maskinen må være jordet.

Ledningene i hovedkabelen er farget i henhold til følgende:

- **Grønn og gul: Jord**
- **Blå: Nøytral**
- **Brun: Strømførende**

Hvis du er i noen som helst tvil, må du tilkalle en kvalifisert elektriker.

IT-strømsystem

Dette produktet er også utformet for IT-strømsystemer med fase-til-fase-spenning på 230 V.

Radioforstyrrelse

Dette produktet etterkommer EN55022 (CISPR-publikasjon 22) / klasse B. Når du kobler maskinen til en datamaskin, må du sørge for å bruke en USB-kabel som ikke er lengre enn 2,0 meter.

EU-direktiv 2002/96/EC og EN50419



Kun for den
Europeiske Union

Dette utstyret er merket med resirkuleringssymbolet som vist over. Det betyr at når materialet er oppbrukt må det kasseres på et dertil egnet innsamlingspunkt, og ikke kastes med normalt usortert husholdningsavfall. Dette er av hensyn til miljøet. (Kun for den Europeiske Union)

Lovmessige begrensinger når det gjelder kopiering

Det er ulovlig å reprodusere enkelte dokumenter eller enheter i den hensikt å utføre en svindel. Dette notatet er veiledende, ikke noen komplett liste.

Vi anbefaler at du kontrollerer med de relevante lovmessige autoriteter hvis du er i tvil om et bestemt dokument.

Følgende er eksempler på dokumenter som ikke bør kopieres:

- Penger
- Obligasjoner eller andre gjeldsbevis
- Banksertifikater
- Tjeneste- eller utskrivningsdokumenter fra militære myndigheter
- Pass
- Frimerker (ugyldige eller gyldige)
- Immigrasjonsdokumenter
- Trygde- og velferdsdokumenter
- Sjekker eller vekslers utstedt av statlige organer
- Identifikasjonsdokumenter, -skilt eller verdighetstegn
- Førerkort eller vognkort for motorkjøretøyer

Arbeider beskyttet av opphavsrett må ikke kopieres. Deler av et dokument beskyttet av opphavsrett kan kopieres til rimelig bruk. Flere kopier ville bli ansett som utilbørlig bruk.

Kunstverk skal anses å være likestilt med verker beskyttet av opphavsrett.

Førerkort eller vognkort for motorkjøretøyer skal ikke kopieres i henhold til visse statlige/regionale lover.

Varemerker

Brother-logoen er et registrert varemerke for Brother Industries, Ltd.

Brother er et registrert varemerke for Brother Industries, Ltd.

Multi-Function Link er et registrert varemerke for Brother International Corporation.

© 2007 Brother Industries, Ltd. Med enerett.

Microsoft og Windows er registrerte varemerker for Microsoft Corporation i USA og andre land.

Windows Vista er et registrert varemerke eller et varemerke for Microsoft Corporation i USA og/eller andre land.

Macintosh og TrueType er registrerte varemerker for Apple Inc.

Nuance, Nuance-logoen, PaperPort og ScanSoft er varemerker eller registrerte varemerker for Nuance Communications, Inc. eller dets datterselskaper i USA og/eller andre land.

Presto! PageManager er et registrert varemerke for NewSoft Technology Corporation.

Microdrive er et varemerke for International Business Machine Corporation.

CompactFlash er et registrert varemerke for SanDisk Corporation.

Memory Stick er et registrert varemerke for Sony Corporation.

SecureDigital er et varemerke som tilhører Matsushita Electric Industrial Co. Ltd., SanDisk Corporation og Toshiba Corporation.

SanDisk er et varemerke som tilhører SD og miniSD Association.

MultiMediaCard er et varemerke som tilhører Infineon Technologies og er lisensiert til MultiMediaCard Association.

xD-Picture Card er et varemerke for Fujifilm Co. Ltd., Toshiba Corporation og Olympus Optical Co. Ltd.

Memory Stick Pro, Memory Stick Pro Duo, Memory Stick Duo og MagicGate er varemerker som tilhører Sony Corporation.

PictBridge er et varemerke.

Alle selskaper som har programvare nevnt ved navn i denne håndboken, har en egen programvarelisens for de programmer de har eiendomsretten til.

FaceFilter Studio er et varemerke for Reallusion, Inc.

Alle andre merke- og produktnavn som er nevnt i denne brukerhåndboken og programvarehåndboken er registrerte varemerker for sine respektive eiere.

B

Feilsøking og regelmessig vedlikehold

Feilsøking

Hvis du tror det er feil på maskinen, sjekker du i diagrammet under og følger tipsene for feilretting.

Du løser de fleste problemene enkelt selv. Hvis du trenger mer hjelp, inneholder Brother Solutions Center de nyeste spørsmålene og svarene, samt tips om feilsøking. Besøk oss på <http://solutions.brother.com>.

Hvis du har problemer med maskinen

Utskrift

Problem	Forslag
Ingen utskrift	Kontroller kontakten på grensesnittkabelen både på maskinen og på datamaskinen.
	Kontroller at støpselet til maskinen er satt inn, og at maskinen ikke er slått av.
	Én eller flere av blekkpatronene er tomme. (Se <i>Bytte blekkpatroner</i> på side 63.)
	Sjekk om det vises en feilmelding i displayet. (Se <i>Feilmeldinger</i> på side 58.)
	Kontroller at riktig skriverdriver er blitt installert og valgt.
Dårlig utskriftskvalitet	Kontroller at maskinen er tilkoblet. Klikk Start og deretter Skrivere og telefakser . Høyreklikk og velg Brother DCP-XXXX (hvor XXXX er modellnavnet på din maskin), og kontroller at det ikke er merket av for Bruk skriver frakoblet.
	Kontroller utskriftskvaliteten. (Se <i>Undersøke utskriftskvaliteten</i> på side 68.)
	Kontroller at skriverdriveren eller innstillingen for papirtype på menyen stemmer med papiret du bruker. (Se <i>Utskrift for Windows®</i> eller <i>Skrive ut og fakse for Macintosh®</i> i Programvarehåndboken på CD-platen.)
	Kontroller at blekkpatronene er nye. Følgende kan føre til at blekket klumper seg: <ul style="list-style-type: none"> ■ Utløpsdatoen som er skrevet på patronesken, er passert. (Patroner er holdbare i opptil to år hvis de oppbevares i originalemballasjen.) ■ Blekkpatronen har stått i maskinen i over seks måneder. ■ Det kan hende at blekkpatronen ikke har vært lagret på riktig måte før bruk.
	Prøv å bruke de anbefalte papirtypene. (Se <i>Papir og media som kan brukes</i> på side 10.)
	Den anbefalte omgivelsestemperaturen for maskinen er mellom 20 °C til 33 °C.
Horisontale hvite streker i tekst eller grafikk.	Rengjør skrivehodene. (Se <i>Rengjøre skrivehodet</i> på side 68.)
	Prøv å bruke de anbefalte papirtypene. (Se <i>Papir og media som kan brukes</i> på side 10.)
Maskinen skriver ut tomme sider.	Rengjør skrivehodene. (Se <i>Rengjøre skrivehodet</i> på side 68.)
Tegn og linjer er feilplassert.	Kontroller innrettingen av papiret. (Se <i>Kontrollere innrettingen av papiret</i> på side 69.)

Utskrift (fortsettelse)

Problem	Forslag
Utskrevet tekst eller bilder er skjeve.	Kontroller at papiret ligger riktig i papirskuffen, og at papirsidførereren er riktig justert. (Se <i>Legge inn papir og andre media</i> på side 14.) Forsikre deg om at papirstansdekslet står riktig.
Utflytende flekk øverst på midten av utskriftssiden.	Kontroller at papiret ikke er for tykt, og at det ikke er krøllet. (Se <i>Papir og media som kan brukes</i> på side 10.)
Utskriften ser skitten ut, eller blekket later til å renne.	Kontroller at du bruker de anbefalte papirtypene. (Se <i>Papir og media som kan brukes</i> på side 10.) Ta ikke på papiret før blekket er tørket.
Det er flekker på baksiden eller nederst på arket.	Kontroller at det ikke er blekkflekker på skriverplaten. (Se <i>Rengjøre maskinens skriverplate</i> på side 66.) Kontroller at du bruker papirstøtteklaffen. (Se <i>Legge inn papir og andre media</i> på side 14.)
Maskinen skriver ut tykke linjer på siden.	Kontroller Omvendt rekkefølge på kategorien Grunnleggende i skriverdriveren.
Utskriftene er krøllet.	På skriverdriverens kategori Grunnleggende må du klikke Innstillinger og fjerne merket for To-veis utskrift .
Kan ikke utføre '2 i 1'- eller '4 i 1'-utskrift.	Kontroller at innstillingen for papirstørrelse er den samme både i brukerprogrammet og i skriverdriveren.
Utskriftshastigheten er for lav.	Prøv å endre innstillingene for skriverdriveren. Høyeste oppløsning trenger lengre tid til databehandling, sending og utskrift. Prøv de andre innstillingene for utskriftskvalitet i kategorien Grunnleggende i skriverdriveren. Klikk dessuten kategorien Innstillinger for å fjerne merket for Fargeforsterkning . Deaktiver funksjonen Uten kanter. Utskrift uten kanter er tregere enn normal utskrift. (Se <i>Utskrift for Windows® eller Skrive ut og fakse for Macintosh® i Programvarehåndboken på CD-platen</i> .)
Fargeforbedringer fungerer ikke skikkelig.	Hvis bildedataene ikke er satt til full farge i brukerprogrammet (for eksempel 256 farger), vil ikke Fargeforbedringer fungere. Bruk minimum 24-biters farge data sammen med funksjonen Fargeforbedringer.
Maskinen mater flere sider	Kontroller at papiret er lagt ordentlig inn i papirskuffen. (Se <i>Legge inn papir og andre media</i> på side 14.) Kontroller at ikke mer enn to typer papir er lagt inn i papirskuffen samtidig.
Utskrevne sider stables ikke pent.	Kontroller at du bruker papirstøtteklaffen. (Se <i>Legge inn papir og andre media</i> på side 14.)
Utskrevne sider dobbelmates og fører til papirstopp.	Forsikre deg om at du har trukket ut papirstøtten til den klikket på plass, og fold ut papirstøtteklaffen.
Maskinen skriver ikke ut fra Paint Brush.	Prøv å sette skjerminnstillingen til 256 farger.
Maskinen skriver ikke ut fra Adobe Illustrator.	Prøv å redusere utskriftsoppløsningen. (Se <i>Utskrift for Windows® eller Skrive ut og fakse for Macintosh® i Programvarehåndboken på CD-platen</i> .)
Maskinen kan ikke skrive ut fullstendige sider i et dokument. Meldingen Minnet er fullt vises.	Reduser oppløsningen på utskriften. (Se <i>Utskrift for Windows® eller Skrive ut og fakse for Macintosh® i Programvarehåndboken på CD-platen</i> .) Reduser kompleksiteten i dokumentet og forsøk på nytt. Reduser grafikk-kvaliteten eller antall skrifttyper i brukerprogrammet.

Kopieringsproblemer

Problem	Forslag
Det vises vertikale streker på kopiene.	Hvis det vises vertikale streker på kopier, må du rengjøre skanneren. (Se <i>Rengjøre skanneren</i> på side 66.)

Skanneproblemer

Problem	Forslag
TWAIN/WIA-feil oppstår når du begynner å skanne.	Kontroller at Brother TWAIN/WIA-driveren er valgt som primærkilde. I PaperPort™ 11SE med OCR klikker du Fil, Skann eller hent fotografi og deretter Velg for å velge Brother TWAIN/WIA-driveren.

Programvareproblemer

Problem	Forslag
Kan ikke installere programvare eller skrive ut	Kjør programmet Reparere MFL-Pro Suite på CD-platen. Dette programmet reparerer og installerer programmet på nytt.
'Enhet opptatt.'	Kontroller at det ikke vises noen feilmelding i displayet.
Kan ikke skrive ut bilder fra FaceFilter Studio.	Hvis du vil bruke FaceFilter Studio, må du først installere programmet FaceFilter Studio fra CD-platen som fulgte med maskinen. Installer FaceFilter Studio i samsvar med instruksjonene i <i>Hurtigstartguiden</i> . Før du starter FaceFilter Studio for første gang, må du også kontrollere at Brother-maskinen er slått på og koblet til datamaskinen. Du vil da få tilgang til alle funksjonene i FaceFilter Studio.

Problemer med PhotoCapture Center™

Problem	Forslag
Flyttbar disk fungerer ikke som den skal.	<ol style="list-style-type: none"> Har du installert oppdateringen for Windows® 2000? Hvis ikke, gjør du følgende: <ol style="list-style-type: none"> Trekk ut USB-kabelen. Installer oppdateringen for Windows® 2000 ved hjelp av én av fremgangsmåtene nedenfor. <ul style="list-style-type: none"> Installer MFL-Pro Suite fra CD-platen. (Se <i>hurtigstartguiden</i>.) Last ned nyeste service pack fra Microsofts web-område. Vent i ca. 1 minutt etter at du har startet datamaskinen på nytt, og koble deretter til USB-kabelen. Ta ut minnekortet, og sett det inn igjen. Hvis du har prøvd Løs ut-kommandoen i Windows®, tar du ut minnekortet før du fortsetter. Hvis det vises en feilmelding når du prøver å løse ut minnekortet, betyr det at kortet er i ferd med å bli åpnet. Vent litt og prøv på nytt. Hvis ingen av forslagene ovenfor fungerer, slår du av datamaskinen og maskinen, og deretter slår du dem på igjen. (Du må trekke ut maskinens støpsel fra veggkontakten for å slå den av.)
Får ikke tilgang til flyttbar disk fra skrivebordikonet.	Pass på at du har satt inn minnekortet eller Flash-minnestasjonen riktig.

Feilmeldinger

Som med et hvilket som helst avansert kontorprodukt, kan det oppstå feil. Hvis det skulle skje, identifiserer maskinen problemet og viser en feilmelding. Tabellen nedenfor forklarer de vanligste feilmeldingene.

Du kan korrigere de fleste problemene selv. Hvis du trenger mer hjelp, inneholder Brother Solutions Center de siste spørsmål og svar, samt tips om feilsøking.

Besøk oss på <http://solutions.brother.com>.

Feilmelding	Årsak	Tiltak
Data i minnet	Det finnes utskriftsdata i maskinens minne.	Start utskriften på nytt fra datamaskinen.
	Det finnes utskriftsdata i maskinens minne. USB-kabelen ble trukket ut mens datamaskinen sendte dataene til maskinen.	Trykk Stop/Exit . Maskinen vil avbryte jobben og slette den fra minnet. Prøv å skrive ut på nytt.
Deks.l. er åpent	Skannerdekselet er ikke helt lukket.	Åpne skannerdekselet, og lukk det igjen.
Feil media	Minnekortet er enten ødelagt eller feilformatert, eller det er oppstått et problem med minnekortet.	Sett kortet godt inn i sporet igjen for å sikre at det er riktig plassert. Hvis feilen vedvarer, må du kontrollere mediestasjonen (sporet) på maskinen ved å sette inn et annet mediekort som du vet fungerer.
Hub er ubrukelig	En HUB- eller Flash-minnestasjon med HUB er koblet til USB-kontakten.	En HUB- eller Flash-minnestasjon med HUB på USB støttes ikke. Trekk ut enheten fra USB-kontakten.
Høy temperatur	Skrivehodene er for varme.	La maskinen få avkjøle seg.
Ingen fil	Minnekortet eller Flash-minnestasjonen i mediestasjonen inneholder ikke noen JPG-filer.	Sett inn riktig minnekort eller Flash-minnestasjon i sporet.
Ingen kass.	En blekkpatron er satt inn feil.	Ta ut blekkpatronen, og sett den inn på nytt, og pass på at den sitter skikkelig på plass. (Se <i>Bytte blekkpatroner</i> på side 63.)
Init utilgj. XX	Maskinen har et mekanisk problem. —ELLER— Et fremmedlegeme som for eksempel binders eller istykkerrevet papir har kommet inn i maskinen.	Åpne skannerdekslet og fjern eventuelle fremmedlegemer fra maskinen. Hvis feilmeldingen vedvarer, kobler du maskinen fra strømmen i flere minutter før og du kobler den til igjen.
Kontroller Papir	Maskinen er tom for papir, eller papiret er ikke lagt ordentlig inn i papirskuffen.	Gjør ett av følgende: <ul style="list-style-type: none"> ■ Legg mer papir i papirskuffen, og trykk deretter Mono Start eller Colour Start. ■ Fjern papiret og legg det inn igjen, og trykk deretter på Mono Start eller Colour Start.
	Papiret sitter fast i maskinen.	Se <i>Utskriftsstopp eller papirstopp</i> på side 61.

Feilmelding	Årsak	Tiltak
Lav Temperatur	Skrivehodene er for kalde.	La maskinen få varme seg opp.
Media er full.	Minnekortet eller Flash-minnestasjonen du bruker, inneholder allerede 999 filer.	Maskinen kan bare lagre til minnekortet eller Flash-minnestasjonen hvis den inneholder færre enn 999 filer. Prøv å frigjøre plass ved å slette filer du ikke bruker lenger, og prøv deretter på nytt.
Minnet er fullt	Maskinens minne er fullt.	<p>Kopiering pågår</p> <p>Trykk Stop/Exit, vent til andre pågående operasjoner er fullført, og prøv på nytt.</p> <p>Utskrift pågår</p> <p>Reduser utskriftsoppløsningen. (For flere detaljer kan du se <i>under</i> Utskrift for Windows® eller Skrive ut og fakse for Macintosh® i programvarehåndboken på CD-platen.)</p>
	Minnekortet (bare brukere av DCP-150C, 153C eller 157C) eller Flash-minnestasjonen du bruker, har ikke nok ledig plass til å skanne dokumentet.	Frigjør plass ved å slette filer du ikke bruker, fra minnekortet (bare brukere av DCP-150C, 153C eller 157C) eller Flash-minnestasjonen, og prøv på nytt.
Papirstopp	Papiret sitter fast i maskinen.	Fjern papirstansdekslet (bak på maskinen), og trekk ut papiret som sitter fast. (Se <i>Utskriftsstopp eller papirstopp</i> på side 61.)
Skann utilgj. XX	Maskinen har et mekanisk problem. —ELLER— Et fremmedlegeme som for eksempel binders eller istykkerrevet papir har kommet inn i maskinen.	Åpne skannerdekslet og fjern eventuelle fremmedlegemer fra maskinen. Hvis feilmeldingen vedvarer, kobler du maskinen fra strømmen i flere minutter før og du kobler den til igjen.
Snart tomt Sort	Angitt blekkpatron er snart tom for blekk.	Bestill en ny blekkpatron.
Snart tomt Gul		
Snart tomt Cyan		
Snart tomt Mgent		
Tomt for Sort	Angitt blekkpatron er tom.	Bytt ut blekkpatronen som angis i displayet. (Se <i>Bytte blekkpatroner</i> på side 63.)
Tomt for Gul	Maskinen stanser all utskriftsaktivitet.	
Tomt for Cyan		
Tomt for Magenta		
Ubrukelig enhet	En ødelagt enhet er koblet til USB-kontakten.	Trekk ut enheten fra USB-kontakten, og trykk deretter på On/Off for å slå maskinen av og deretter på igjen.

Feilmelding	Årsak	Tiltak
Ubrukerlig enh. Du må koble fra USB-enheten.	En USB-enhet eller Flash-minnestasjon som ikke støttes, er koblet til USB-kontakten. Hvis du vil ha mer informasjon, besøk oss på http://solutions.brother.com .	Trekk ut enheten fra USB-kontakten.
Utsk. utilgj. XX	Maskinen har et mekanisk problem. —ELLER— Et fremmedlegeme som for eksempel binders eller istykkerrevet papir har kommet inn i maskinen.	Åpne skannerdekslet og fjern eventuelle fremmedlegemer fra maskinen. Hvis feilmeldingen vedvarer, kobler du maskinen fra strømmen i flere minutter før og du kobler den til igjen.

Endre displayspråk

Du kan endre språket på teksten på displayet.

- 1 Trykk **Menu**.
- 2 Trykk ▲ eller ▼ for å velge 0.Grunn oppsett.
Trykk **OK**.
- 3 Trykk ▲ eller ▼ for å velge 0.Lokalt språk.
Trykk **OK**.
- 4 Trykk ▲ eller ▼ for å velge språk.
Trykk **OK**.
- 5 Trykk **Stop/Exit**.

Forbedre kontrasten på displayet

Du kan justere displayets kontrast for å få et skarpere og mer fargesterkt bilde. Hvis du har problemer med å lese det som står i displayet, kan du prøve å endre kontrastinnstillingen.

- 1 Trykk **Menu**.
- 2 Trykk ▲ eller ▼ for å velge 0.Grunn oppsett.
Trykk **OK**.
- 3 Trykk ▲ eller ▼ for å velge 2.LCD Kontrast.
Trykk **OK**.
- 4 Trykk ▲ eller ▼ for å velge Lys eller Mørk.
Trykk **OK**.
- 5 Trykk **Stop/Exit**.

Utskriftsstopp eller papirstopp

Fjern det fastkjørte papiret, avhengig av hvor i maskinen det sitter fast. Åpne og lukk skannerdekselet for å fjerne feilen.

- 1 Trekk papirskuffen (1) ut av maskinen.

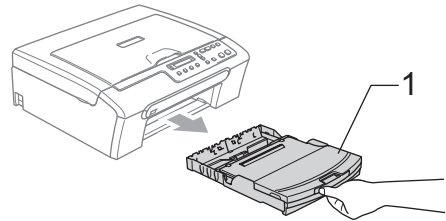

- 2 Trekk ut det fastkjørte papiret (1), og trykk **Stop/Exit**.

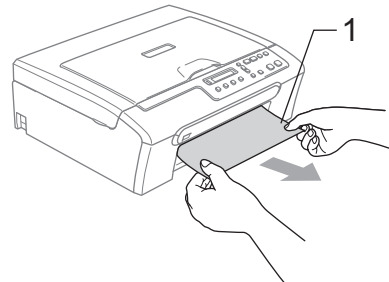

- Hvis det ikke er mulig å fjerne det fastkjørte papiret fra framsiden, eller hvis feilmeldingen fortsatt vises på displayet etter at du har fjernet det fastkjørte papiret, fortsetter du til neste trinn.

- 3 Fjern papirstansdekselet (1). Trekk det fastkjørte papiret ut av maskinen.

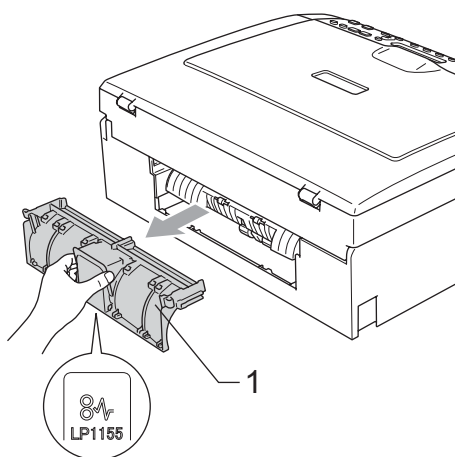

! FORSIKTIG

IKKE plasser papirstansdekselet med forsiden ned som vist i illustrasjonen. Dette kan skade dekselet og forårsake papirstopp.

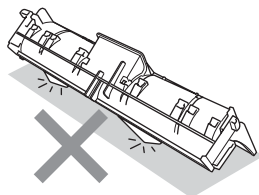

- 4 Sett tilbake papirstansdekslet. Forsikre deg om at dekslet står riktig.

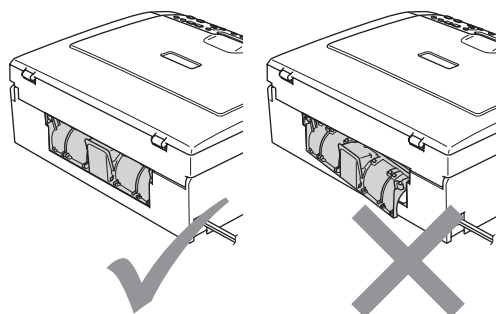

- 5 Løft skannerdekslet (1) fra forsiden av maskinen til det låses i åpen stilling. Sørg for at det ikke finnes fastkjørt papir inne i maskinen. Kontroller *begge* endene av skrivervognen.

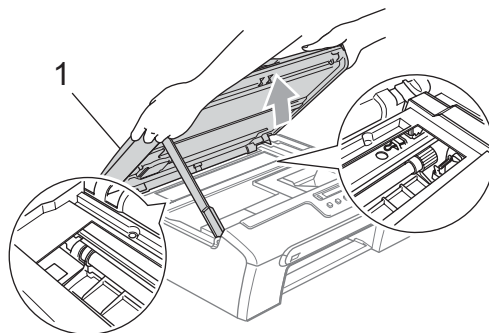

Merk

Hvis papiret sitter fast under skrivehodet, må du trekke ut støpselet slik at du kan bevege skrivehodet for å få fjernet papiret.

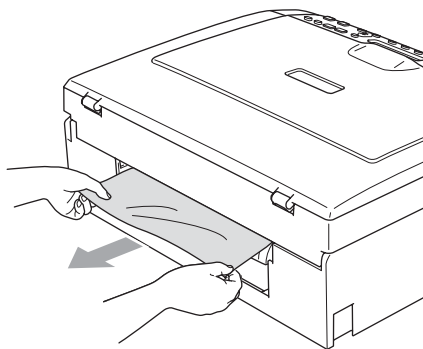

- 6 Løft skannerdekslet for å åpne låsen (1). Skyv forsiktig skannerdekselstøtten ned (2), og lukk skannerdekslet (3).

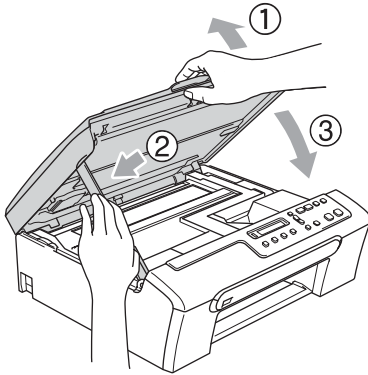

- 7 Trykk forsiktig papirskuffen godt tilbake i maskinen.



Merk

Forsikre deg om at du har trukket ut papirstøtten til den klikket på plass.

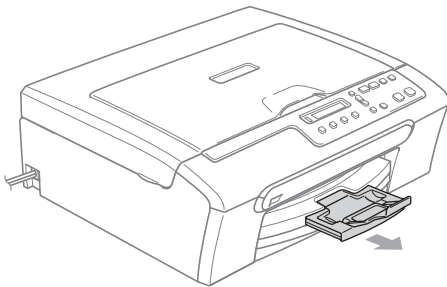

Rutinevedlikehold

Bytte blekkpatroner

Maskinen er utstyrt med en blekkdråpeteller. Blekkdråpetelleren overvåker automatisk bleknivået i hver av de fire patronene. Det vises en melding i displayet når maskinen merker at en blekkpatron er i ferd med å gå tom for blekk.

Meldingen forteller hvilken blekkpatron som snart er tom eller som må byttes. Følg instruksjonene i displayet slik at du bytter blekkpatronene i riktig rekkefølge.

Selv om det vises en melding om at en blekkpatron er tom, vil det fortsatt være en liten mengde blekk igjen i patronen. Det må være litt blekk igjen i patronen, slik at luft ikke tørker ut og skader skrivehodet.

- 1 Åpne blekkpatrondekslet. Hvis én eller flere blekkpatroner er tomme, for eksempel den svarte, viser displayet Tomt for Sort og Skift ut blekk.
- 2 Dra i låsehendelen, og ta ut blekkpatronene for fargen som vises på displayet.

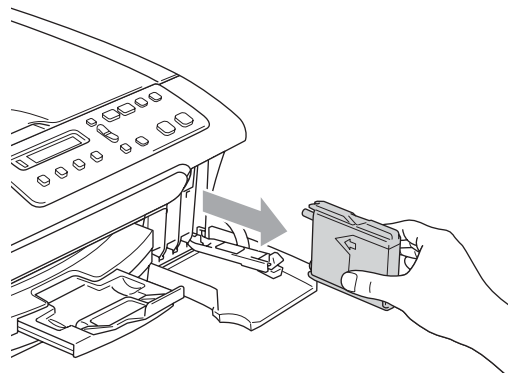
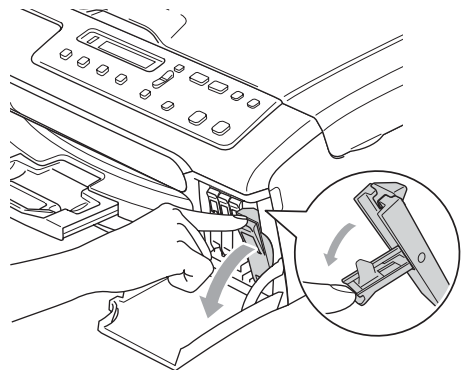

3 Åpne posen med den nye blekkpatronen for fargen som er angitt i displayet, og ta deretter ut blekkpatronen.

4 Fjern den gule beskyttelseshetten (1).

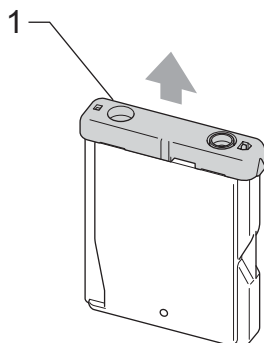

Feil oppsett

Du må IKKE berøre området som er vist i illustrasjonen nedenfor.

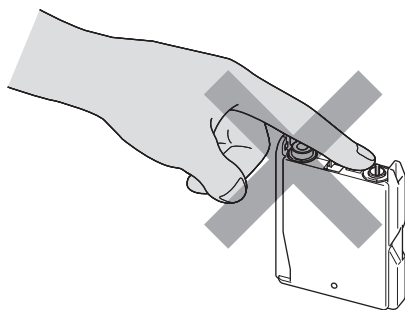

Merk

Hvis den gule beskyttelseshetten løsner når du åpner posen, blir likevel ikke patronen skadet.

5 Hver farge har sin faste plass. Sett inn blekkpatronen i retningen til pilen på etiketten.

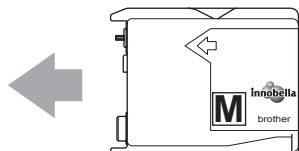

6 Løft hver låsespake og trykk den til den klikker på plass, lukk deretter blekkpatrondekslet.

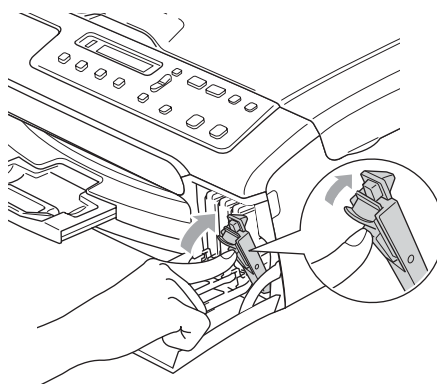

7 Maskinen nullstiller automatisk blekkdråpetelleren.



Merk

- Hvis du bytter ut en blekkpatron, for eksempel svart, før displayet viser **Snart tomt Sort** eller **Tomt for Sort**, blir du bedt om å bekrefte at blekkpatronen var helt ny (**Endret du? Sort?**). For hver ny patron du setter inn, trykker du **▲ (Ja)** for å nullstille blekkdråpetelleren for den aktuelle fargen automatisk. Hvis du satte inn en blekkpatron som ikke var helt ny, må du huske å trykke **▼ (Nei)**.
- Hvis **Ingen kass.** vises i displayet når du har satt inn blekkpatronen, må du kontrollere at blekkpatronene er riktig satt inn.



ADVARSEL

Hvis du får blekk i øynene, må du øyeblikkelig skylle dem med vann og eventuelt oppsøke lege.

! FORSIKTIG

Blekkpatronene må IKKE tas ut med mindre det er behov for å bytte dem. Hvis du gjør det, reduseres blekkmengden og maskinen vil ikke vite hvor mye blekk det er igjen i patronen.

Berør IKKE patronens innsettningsspor. Hvis du gjør det, kan du få blekkflekker på huden.

Hvis du søler blekk på huden eller klærne, må du øyeblikkelig vaske det av med såpe eller vaskemiddel.

Hvis du blander fargene ved å installere en blekkpatron på feil sted, skal du rengjøre skrivehodet flere ganger etter at du har satt patronene på riktig plass.

Når du først har åpnet en blekkpatron, skal du installere den i maskinen og bruke den opp innen seks måneder. Bruk uåpnede blekkpatroner innen utløpsdatoen som er trykt på pakningen.

Blekkpatronene må IKKE tas fra hverandre eller på annen måte ødelegges. Dette kan føre til at patronene lekker ut blekk.

Brothers multifunksjonsmaskiner er utviklet for bruk med blekk av en bestemt spesifisering, og vil yte optimalt når det brukes originale Brother-blekkpatroner. Brother kan ikke garantere slik optimal ytelse hvis det brukes blekk eller blekkpatroner med andre spesifiseringer. Brother fraråder derfor bruk av blekkpatroner andre enn originale Brother-blekkpatroner, eller påfylling av tomme patroner med blekk av annen opprinnelse. Hvis skrivehodet eller andre komponenter i maskinen blir skadet som følge av bruk av produkter som ikke er kompatible med denne maskinen, vil ikke garantien dekke eventuelle nødvendige reparasjoner.

Rengjøre maskinen utvendig**! FORSIKTIG**

Bruk nøytralt vaskemiddel. Rengjøring med fordampbare væsker, for eksempel tynner eller rensbensin, vil skade utsiden av maskinen.

Det må IKKE brukes rengjøringsmidler som inneholder ammoniakk.

Det må IKKE brukes isopropylalkohol til å fjerne smuss fra kontrollpanelet. Det kan føre til at panelet sprekker.

Slik rengjør du maskinen utvendig:

- 1 Trekk papirskuffen helt ut av maskinen.

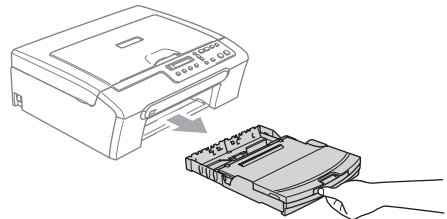

- 2 Tørk maskinen utvendig med en myk klut for å fjerne støv.

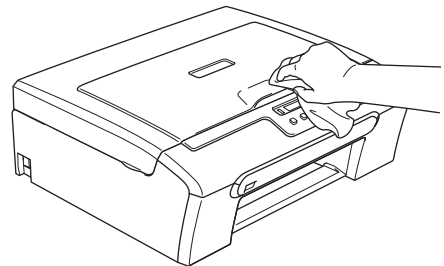

- 3 Løft utskuffens deksel og fjern alt som sitter fast på innsiden av papirskuffen.

- 4 Tørk av papirskuffen innvendig og utvendig med en myk klut for å fjerne støv.

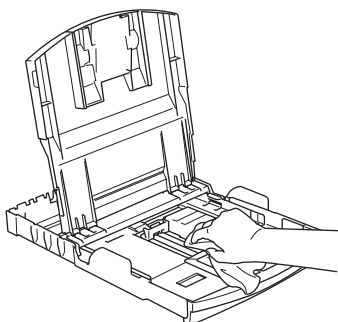

- 5 Lukk dekselet på utskuffen, og trykk skuffen forsiktig fast på plass i maskinen.

Rengjøre skanneren

- 1 Løft dokumentdekselet (1). Rengjør skannerglasset (2) og den hvite platen (3) med en myk, lofri klut fuktet med et ikke-antennelig glassrengjøringsmiddel.

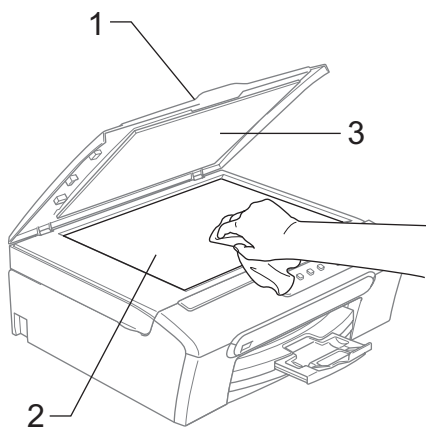

Rengjøre maskinens skriverplate

! ADVARSEL

Koble maskinen fra stikkontakten før du rengjør skriverplaten (1).

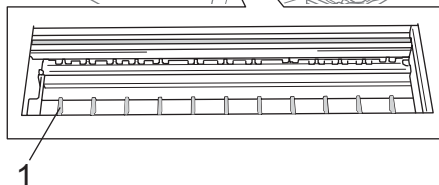
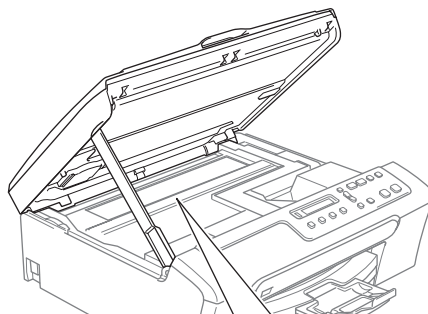

- 1 Rengjør maskinens skriverplate (1) og området rundt denne, og tørk opp blekket med en myk, tørr, lofri klut.

Rengjøre valsen for papiroppenting

- 1 Trekk papirskuffen helt ut av maskinen.
- 2 Trekk ut maskinens støpsele fra stikkkontakten, og fjern papirstansdekselet.

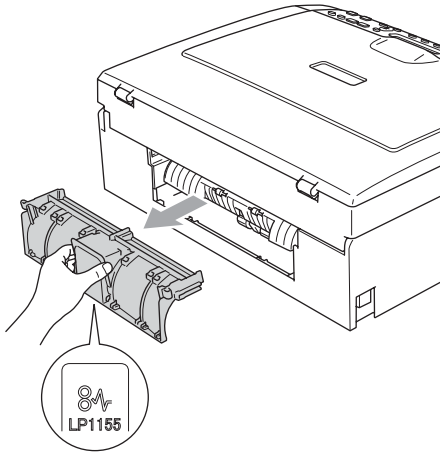

! FORSIKTIG

IKKE plasser papirstansdekselet med forsiden ned som vist i illustrasjonen. Dette kan skade dekselet og forårsake papirstopp.

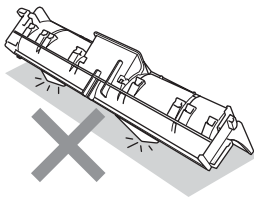

- 3 Rengjør papirhenterullen (1) med isopropylalkohol på en bomullspinne.

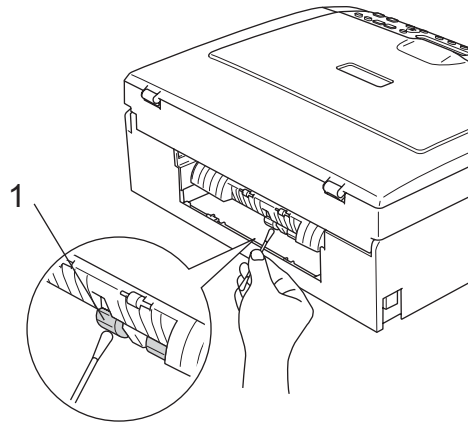

- 4 Sett tilbake papirstansdekslet. Forsikre deg om at dekslet står riktig.
- 5 Sett inn støpselet igjen.
- 6 Sett papirskuffen skikkelig på plass i maskinen.

Rengjøre skrivehodet

For å opprettholde god utskriftskvalitet, rengjør maskinen automatisk skrivehodet ved behov. Du kan starte prosessen manuelt hvis du har problemer med utskriftskvaliteten.

Rengjør skrivehodet og blekkpatronene hvis du får en horisontal strek i teksten eller grafikken på utskriftene. Du kan rengjøre bare svart, tre farger samtidig (Gul/Cyan/Magenta), eller alle fire fargene samtidig.

Det forbrukes blekk når skrivehodet rengjøres. Rengjøres skrivehodet for ofte, forbrukes unødig mye blekk.

! FORSIKTIG

Du må IKKE berøre skrivehodet. Berøring av skrivehoder kan forårsake varig skade og medføre at garantidekningen bortfaller.

- 1 Trykk **Ink Management**.
- 2 Trykk ▲ eller ▼ for å velge **Rengjør**. Trykk **OK**.
- 3 Trykk ▲ eller ▼ for å velge **Sort, Farge** eller **Alle**. Trykk **OK**. Maskinen rengjør skrivehodet. Når rengjøringen er fullført, går maskinen automatisk tilbake til hvilemodus.



Merk

Hvis du rengjør skrivehodet minst fem ganger uten at utskriften blir bedre, kontakter du Brother-forhandleren for service.

Undersøke utskriftskvaliteten

Hvis det vises svake eller overstrekede farger og tekst på utskriften, kan det hende at noen av dysene er tilstoppet. Du kan undersøke dette ved å skrive ut kontrollarket for utskriftskvalitet og se på dysesjekk-mønstret.

- 1 Trykk **Ink Management**.
- 2 Trykk ▲ eller ▼ for å velge **Test utskrift**. Trykk **OK**.
- 3 Trykk ▲ eller ▼ for å velge **Utskriftskval..** Trykk **OK**.
- 4 Trykk **Colour Start**. Maskinen begynner å skrive ut kontrollarket for utskriftskvalitet.
- 5 Kontroller kvaliteten på de fire farge blokkene på arket.
- 6 Gjør ett av følgende:
 - Hvis alle linjene er klare og synlige, trykker du ▲ for å velge **Ja**. Gå deretter til trinn ⑩.
 - Hvis du ser at det mangler korte linjer, som vist nedenfor, trykker du ▼ for å velge **Nei**.

OK



Dårlig



- 7 Du blir spurt om utskriftskvaliteten er OK for svart og de tre fargene.

Trykk ▲ (Ja) eller ▼ (Nei).

- 8 Du blir spurt om du vil begynne rengjøringen.

Start rengsing?

▲ Ja ▼ Nei

Trykk ▲ (Ja).
Maskinen begynner å rengjøre skrivehodet.

- 9 Når rengjøringen er fullført, trykker du **Colour Start**.
Maskinen skriver ut kontrollarket for utskriftskvalitet på nytt, og går deretter tilbake til trinn 5.

- 10 Trykk **Stop/Exit**.
Hvis du gjentar denne fremgangsmåten minst fem ganger og utskriftskvaliteten fremdeles er dårlig, bør du bytte ut blekkpatronen for den tilstoppede fargen. Kontroller utskriftskvaliteten på nytt når du har skiftet blekkpatron. Hvis problemet vedvarer, må du gjenta prosedyrene for rengjøring og testutskrift minst fem ganger for den nye blekkpatronen. Hvis det fremdeles mangler blekk, kontakter du Brother-forhandleren.

! FORSIKTIG

Du må IKKE berøre skrivehodet. Berøring av skrivehoder kan forårsake varig skade og medføre at garantidekningen bortfaller.



Merk



Når en skrivehodedyse er tett, ser utskriften slik ut.



Når skrivehodedysen er rengjort, er de horisontale strekene borte.

Kontrollere innrettingen av papiret

Det kan hende at du må justere innrettingen av papiret. Hvis tekst eller bilder på siden blir uklare etter at maskinen har vært flyttet, kan det hende at du må foreta justeringer.

- 1 Trykk **Ink Management**.
- 2 Trykk ▲ eller ▼ for å velge **Test utskrift**.
Trykk **OK**.
- 3 Trykk ▲ eller ▼ for å velge **Justering**.
Trykk **OK**.
- 4 Trykk **Mono Start** eller **Colour Start**.
Maskinen begynner å skrive ut kontrollarket for innretting.

Justering OK?

▲ Ja ▼ Nei

- 5 Sjekk testutskriftene i 600 dpi og 1200 dpi for å se om nummer 5 er mest lik nummer 0.
 - Hvis prøveutskrift nummer 5 er best for både 600 og 1200 dpi, trykker du ▲ (Ja) for å fullføre innrettingskontrollen. Gå deretter til trinn 8.
 - Hvis et annet nummer på testsiden stemmer bedre overens for enten 600 dpi eller 1200 dpi, trykker du ▼ (Nei) for å velge dette.

- 6 For 600 dpi trykker du ▲ eller ▼ for å velge nummeret på den testutskriften som stemmer best overens med prøve nummer 0 (1-8).

600dpi just

Velg beste #5

Trykk **OK**.

- 7 For 1200 dpi trykker du ▲ eller ▼ for å velge nummeret på den testutskriften som stemmer best overens med prøve nummer 0 (1-8).

1200dpi just

Velg beste #5

Trykk **OK**.

- 8 Trykk **Stop/Exit**.

Kontrollere blekknivået

Du kan kontrollere hvor mye blekk som er igjen i patronen.

- 1 Trykk **Ink Management**.
 - 2 Trykk på ▲ eller ▼ for å velge Blekknivå.
Trykk **OK**.
Blekknivået vises i displayet.
- BK: -□□□□■□□+ ↕
- 3 Trykk ▲ eller ▼ for å velge fargen du vil kontrollere.
 - 4 Trykk **Stop/Exit**.



Merk

Du kan kontrollere blekknivået fra datamaskinen. (Se *Utskrift* for Windows® eller *Skrive ut og fakse* for Macintosh® i programvarehåndboken på CD-platen.)

Maskininformasjon

Kontrollere serienummeret

Du kan se på maskinens serienummer på displayet.

- 1 Trykk **Menu**.
- 2 Trykk ▲ eller ▼ for å velge 4.Maskin Info.
Trykk **OK**.
- 3 Trykk ▲ eller ▼ for å velge 1.Serienummer.
Trykk **OK**.

XXXXXXXX

- 4 Trykk **Stop/Exit**.

Pakke og frakte maskinen

Bruk alltid den originale emballasjen når du skal transportere maskinen. Hvis du ikke emballerer maskinen forsvarlig, kan det medføre at garantidekningen bortfaller.

! FORSIKTIG

Det er viktig at du lar maskinen 'parkere' skriv hodet etter en utskriftsjobb. Lytt godt på maskinen før du trekker ut støpselet for å sikre at alt mekanisk støy har stanset. Hvis du ikke lar maskinen fullføre parkeringsprosessen, kan dette føre til utskriftsproblemer og mulig skade på skriv hodet.

- 1 Åpne blekkpatrondekslet.
- 2 Dytt låsehendelen ned og ta ut alle blekkpatronene. (Se *Bytte blekkpatroner* på side 63.)
- 3 Sett på plass den gule beskyttelsesdelen, løft hver låsespak og trykk dem til de klikker på plass, lukk deretter blekkpatrondekslet.

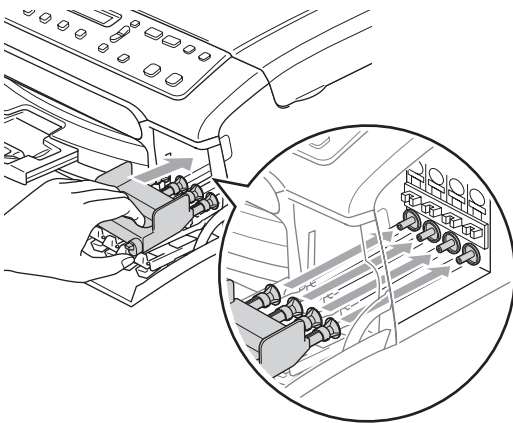

! FORSIKTIG

Hvis du ikke kan finne de gule beskyttelsesdelene, skal du IKKE ta ut blekkpatronene før maskinen transporteres. Under transport av maskinen er det absolutt nødvendige at enten de gule beskyttelsesdelene eller blekkpatronene er på plass. Hvis den transporteres uten disse beskyttelsesanordningene, kan det føre til skade på maskinen og at garantidekningen bortfaller.

- 4 Trekk ut støpselet på fra stikkkontakten.
- 5 Med begge hendene bruker du plasthakene på begge sider av maskinen til å løfte skannerdekslet, til det låser seg i åpen stilling. Trekk deretter ut grensesnittkabelen fra maskinen, hvis den er tilkoblet.
- 6 Løft skannerdekslet (1) for å åpne låsen. Skyv forsiktig skannerdekselstøtten (2) ned, og lukk skannerdekslet (3).

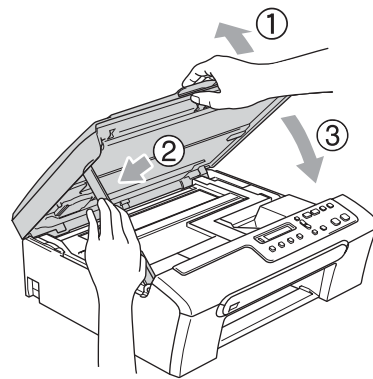

- 7 Plasser maskinen i posen, og legg den i originalkartongen med originalemballasjen.

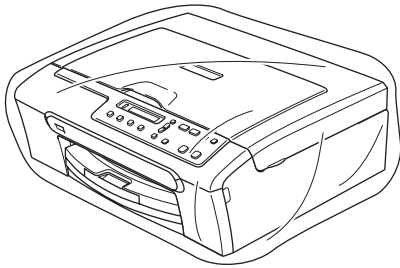

- 8 Legg dokumentasjonen i originalkartongen, som vist nedenfor. Legg ikke de brukte blekkpatronene i kartongen.

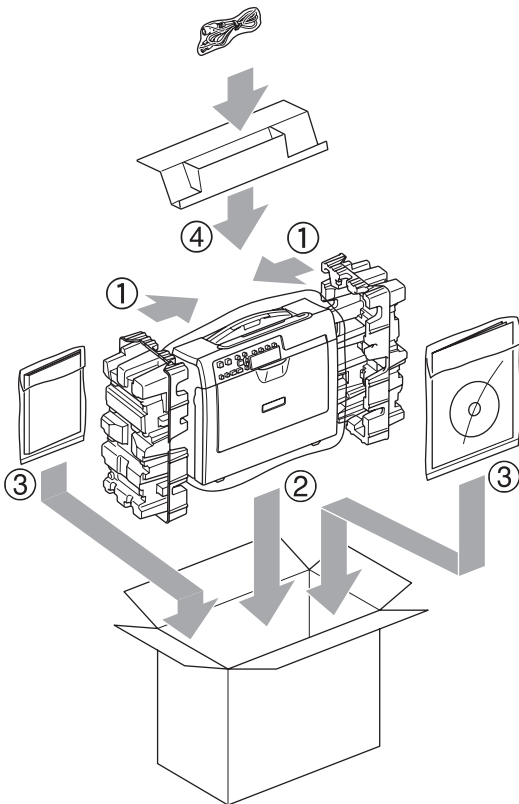

- 9 Lukk kartongen med tape.

Programmering på displayet





Maskinen er utviklet slik at den skal være enkel å bruke med programmering på displayet ved hjelp av menytabstene. Ved hjelp av brukervennlig programmering kan du fullt ut dra nytte av alle menyvalgene som maskinen inneholder.

Ettersom programmeringen gjøres i displayet, har vi laget trinnvise displaytekster for å hjelpe deg å programmere maskinen. Alt du trenger å gjøre, er å følge instruksjonene etter hvert som de fører deg gjennom menyvalgene og programmeringsalternativene.

Menytabell

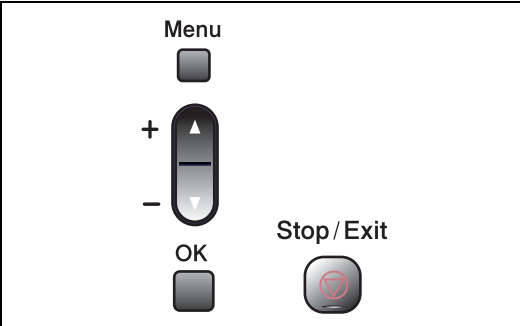
Du kan programmere maskinen ved hjelp av menytabellen som begynner på 75. På disse sidene finner du en liste over menyvalgene og alternativene for dem.

Meny og menytabstater

	
Menu 	Åpne menyen.
+  -	Bla gjennom gjeldende menynivå.
OK 	Gå til neste menynivå. Godta et alternativ.
Stop/Exit 	Lukk menyen.

Gå inn i menymodus:

- 1 Trykk **Menu**.
- 2 Velg et alternativ.
Du kan rulle raskere gjennom hvert menynivå ved å trykke ▲ eller ▼ for retningen du vil gå i.
- 3 Trykk **OK** når alternativet vises på displayet.
På displayet vises deretter neste menynivå.
- 4 Trykk ▲ eller ▼ for å rulle til neste menyvalg.
- 5 Trykk **OK**.
Når du er ferdig med å velge et alternativ, viser displayet Godkjent.

Menytabell

Med menytabellen er det enklere å forstå menyvalgene og alternativene som finnes i programmene i maskinen. Standardinnstillingene vises i fet skrift med en stjerne.

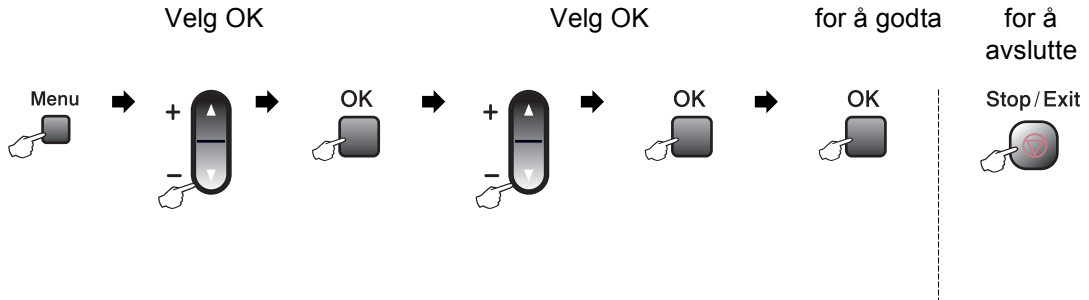

Hovedmeny	Undermeny	Menyvalg	Alternativer	Beskrivelser	Side
1. Kopi	1. Papirtype	—	Vanlig papir* Blk.skr.papir Brother foto Annet foto Transp.	Stiller inn papirtypen i papirskuffen.	24
	2. Papirstørrelse	—	Letter Legal A4* A5 10x15cm	Stiller inn papirformatet i papirskuffen.	25
	3. Kvalitet	—	Rask Norm* Best	Velger kopieringsoppløsningen for dokumenttypen.	21
	4. Lyshet	—	-□□□■+ -□□□□+ -□□■□+* -□■□□+ -■□□□+	Justerer lysstyrken på kopier.	23
	5. Kontrast	—	-□□□■+ -□□□□+ -□□■□+* -□■□□+ -■□□□+	Justerer kontrasten på kopier.	24
 Standardinnstillingene vises i fet skrift med en stjerne.					

Hovedmeny	Undermeny	Menyvalg	Alternativer	Beskrivelser	Side
1. Kopi (fortsettelse)	6. Juster farge	1. Rød	R: -□□□■+ R: -□□■□+ R: -□□■□+* R: -□■□□+ R: -■□□□+	Justerer mengden rødfarge i kopier.	24
		2. Grønn	G: -□□□■+ G: -□□■□+ G: -□□■□+* G: -□■□□+ G: -■□□□+	Justerer mengden grønnfarge i kopier.	
		3. Blå	B: -□□□■+ B: -□□■□+ B: -□□■□+* B: -□■□□+ B: -■□□□+	Justerer mengden blåfarge i kopier.	
2. Bildeuthenting	1. Utskr.kvalitet	—	Norm Foto*	Velger utskriftskvalitet.	34
	2. Papirtype	—	Vanlig papir Blk.skr.papir Brother foto Annet foto*	Velger papirtype.	34
	3. Papirstørrelse	—	Letter A4 10x15cm* 13x18cm	Velger papirstørrelse.	34
 Standardinnstillingene vises i fet skrift med en stjerne.					

Hovedmeny	Undermeny	Menyvalg	Alternativer	Beskrivelser	Side
2. Bildeuthenting (fortsettelse)	4. Utskr. str	—	10x8cm 13x9cm 15x10cm 18x13cm 20x15cm Maks. størrelse*	Velger utskriftsstørrelse. (Vises når A4 eller Letter er valgt på Papirstørrelsemenyen.)	34
	5. Lyshet	—	-□□□■+ -□□■□+ -□■□□+* -■□□□+ -■□□□+	Justerer lysstyrken.	35
	6. Kontrast	—	-□□□■+ -□□■□+ -□■□□+* -■□□□+ -■□□□+	Justerer kontrasten.	35
	7. Forsterking	Forsterke:På Forsterke:Av*	1. Hvit balanse -□□□■+ -□□■□+ -□■□□+* -■□□□+ -■□□□+	Justerer nyansen i de hvite områdene.	35
		2. Skarphet -□□□■+ -□□■□+ -□■□□+* -■□□□+ -■□□□+	Forbedrer skarpheten i bildet.		
		3. Fargetetthet -□□□■+ -□□■□+ -□■□□+* -■□□□+ -■□□□+	Justerer fargene i bildet som helhet.		
 Standardinnstillingene vises i fet skrift med en stjerne.					

Hovedmeny	Undermeny	Menyvalg	Alternativer	Beskrivelser	Side	
2. Bildeuthenting (fortsettelse)	8. Beskjæring	—	På* Av	Beskjærer bildet rundt marginen slik at det tilpasses til papir- eller utskriftsstørrelsen. Slå av denne funksjonen hvis du vil skrive ut hele bilder eller forhindre uønsket beskjæring.	36	
	9. Uten kanter	—	På* Av	Utvider utskriftsområdet slik at det passer til kantene på papiret.	36	
	0. Skann til med. (Når minnekort eller Flash-minnestasjon for USB er satt inn)	1. Kvalitet	1. Kvalitet	S/H 200x100 dpi S/H 200 dpi Farge 150 dpi* Farge 300 dpi Farge 600 dpi	Velger kopieringsoppløsningen for dokumenttypen.	Se <i>programvarehåndboken</i> på CD-platen.
2. S&H Filtype				TIFF* PDF	Velger standard filformat for svart-hvitt-skanning.	
3. Farge Filtype				PDF* JPEG	Velger standard filformat for fargeskanning.	
3. Skriv rapport	1. Hjelp	—	—	Du kan skrive ut disse listene og rapportene.	8	
	2. Bruker valg	—	—			
4. Maskin Info	1. Serienummer	—	—	Lar deg sjekke maskinens serienummer.	70	
0. Grunn oppsett	1. Dato og klokke	—	—	Legger inn dato og klokkeslett i maskinen.	Se <i>hurtigstartguiden</i>	
	2. LCD Kontrast	—	Lys Mørk*	Justerer kontrasten på displayet.	61	
	0. Lokalt språk	—	Norsk Svensk Dansk Finsk Engelsk*	Her kan du bytte displayspråk.	61	
 Standardinnstillingene vises i fet skrift med en stjerne.						

Generelt

Minnekapasitet	16 MB
Papirskuff	100 ark [80 g/m ²]
Skrivertype	Blekkstråleskriver
Utskriftsmetode	Svart: Piezo med 94 × 1 dyse Farger: Piezo med 94 × 3 dyser
LCD-display (Liquid Crystal Display)	16 tegn × 1linje
Strømkilde	AC 220 til 240 V 50/60 Hz
Strømforbruk	Strømsparingsmodus: Gjennomsnittlig 4 W Ventemodus: Gjennomsnittlig 6 W Under drift: Gjennomsnittlig 20 W

Dimensjoner

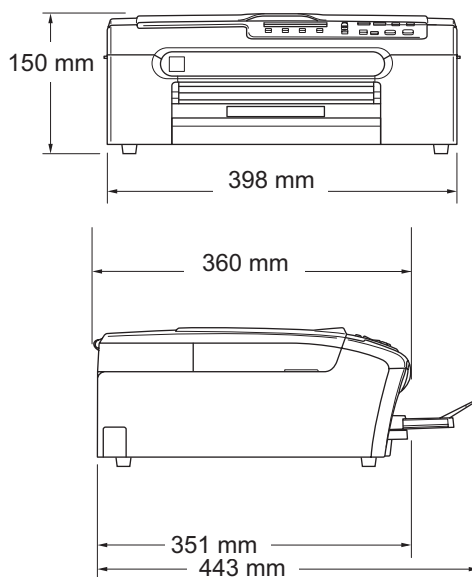

Vekt	7,1 kg
Støy	Under drift: 50 dB eller mindre ¹
Temperatur	Under drift: 10 til 35 °C Beste utskriftskvalitet: 20 til 33 °C
Luftfuktighet	Under drift: 20 til 80% (uten kondensering) Beste utskriftskvalitet: 20 til 80% (uten kondensering)

¹ Dette avhenger av utskriftsforholdene.

Utskriftsmedier

Papiringgang

Papirskuff

■ Papirtyper:

Vanlig papir, blekkskriverpapir (bestrøket papir), glanset papir², transparenter^{1 2} og konvolutter

■ Papirstørrelser:

Letter, Legal, Executive, A4, A5, A6, JIS B5, konvolutter (forretningskonvolutter nr.10, DL, C5, Monarch, JE4), fotokort, kartotek kort og postkort³.

Bredde: 89 mm (3,5") -216 mm (8,5")

Høyde: 127 mm (5") -356 mm (14")

For mer informasjon, se *Papirvekt, tykkelse og kapasitet* på side 13.

■ Maksimal papirkapasitet: Omtrent 100 ark vanlig, 80 g/m² papir

Papirutgang

Opptil 50 ark vanlig A4-papir

(utlevering med utskriften opp i utskuffen)²

¹ Bruk bare transparenter som er anbefalt for blekkskrivere.

² For glanset papir eller transparenter anbefaler vi at utskriftssidene fjernes fra utgangspapirstøtten straks de kommer ut av maskinen. Dette er for å unngå flekker.

³ Se *Papirtype og format for hver funksjon* på side 12.

Kopi

Farger/Svart-hvitt	Ja/Ja
Dokumentstørrelse	Bredde, skannerglass: Maks. 216 mm Høyde, skannerglass: Maks. 297 mm
Kopieringshastighet	(DCP-135C) Svart/hvitt: Opptil 5 sider/minutt (A4/papir) ¹ Farger: Opptil 5 sider/minutt (A4-papir) ¹ (DCP-150C, DCP-153C og DCP-157C) Svart/hvitt: Opptil 20 sider/minutt (A4/papir) ¹ Farger: Opptil 18 sider/minutt (A4/papir) ¹
Flere kopier	Stabler opptil 99 sider
Forstørre/Forminske	25% til 400% (i trinn på 1%)
Oppløsning	(Svart-hvitt) ■ Skanner opptil 600× 1200 dpi ■ Skriver ut opptil 1200× 1200 dpi (Farger) ■ Skanner opptil 600× 1200 dpi ■ Skriver ut opptil 600× 1200 dpi

¹ Basert på Brothers standard mønster (rask modus/usortert kopi). Kopieringshastigheten varierer avhengig av dokumentets kompleksitet.

PhotoCapture Center™

Merk

DCP-135C har bare støtte for Flash-minnestasjon i USB-kontakten.

Tilgjengelige medier ¹

CompactFlash® versjon 1.0
(Kun type I)
(Microdrive™ er ikke kompatibel)
(Compact I/U-kort, for eksempel Compact LAN-kort og Compact Modem-kort, støttes ikke.)

Memory Stick®
Memory Stick Pro™
(Ikke tilgjengelig for musikkdata med MagicGate™)

Memory Stick Duo™ med adapter

MultiMediaCard™

Secure Digital™

miniSD™ med adapter

xD-Picture Card™ ²

Flash-minnestasjon for USB ³

Oppløsning

Opptil 1200×2400 dpi

Filtyper

DPOF, EXIF, DCF

(Medieformat)

Fotoutskrift: JPEG ⁴

(Bildeformat)

Skann til medium: JPEG, PDF (farger)

TIFF, PDF (svart-hvitt)

Antall filer

Opptil 999 filer på minnekortet

(mappene på et minnekort eller en Flash-minnestasjon telles også.)

Mappe

Filen må ligge på fjerde mappenivå på minnekortet eller Flash-minnestasjonen.

Uten kanter

Letter, A4, fotokort ⁵

¹ Minnekort, adaptere og Flash-minnestasjoner for USB følger ikke med.

² xD-Picture Card™ standardkort 16 til 512 MB
xD-Picture Card™ type M 256 MB til 2 GB
xD-Picture Card™ type H 256 MB til 2 GB

³ USB 2.0 standard
USB masselagringsklasse fra 16 MB til 8 GB
Støtteformat: FAT12/FAT16/FAT32

⁴ Avansert JPEG-format støttes ikke.

⁵ Se *Papirtype og format for hver funksjon* på side 12.

PictBridge

Kompatibilitet

Støtter Camera & Imaging Products Associations PictBridge-standard CIPA DC-001. Gå til <http://www.cipa.jp/pictbridge> for mer informasjon.

Grensesnitt

PictBridge (USB)-port

Skanner

Farger/Svart-hvitt	Ja/Ja
TWAIN-kompatibilitet	Ja (Windows® 2000 Professional/XP/XP Professional x64 Edition/Windows Vista™) Mac OS® X 10.2.4 eller høyere
WIA-kompatibilitet	Ja (Windows® XP ¹ /Windows Vista™)
Farge dybde	36 biters farge (inn) 24 biters farge (ut) (Faktiske inndata: 30 biters farger/Faktiske inndata: 24 biters farger)
Oppløsning	Opptil 19200 × 19200 dpi (interpolert) ² Opptil 600 × 2400 dpi (optisk)
Skanningshastighet	Svart-hvitt: opptil 3,82 sek. Farger: opptil 6,02 sek. (A4-format med 100 × 100 dpi)
Dokumentstørrelse	Bredde, skannerglass: Maks. 215,9 mm Høyde, skannerglass: Maks. 297 mm
Skanningsbredde	210 mm
Gråtoner	256 nivåer

¹ Windows® XP i denne brukermanualen omfatter Windows® XP Home Edition, Windows® XP Professional og Windows® XP Professional x64 Edition.

² Maksimal skanning på 1200 × 1200 dpi ved bruk av WIA-driveren for Windows® XP og Windows Vista™ (oppløsning på opptil 19200 × 19200 dpi kan velges ved bruk av Brother skannerverktøy).

Skriver

Skriverdriver	<p>Driveren for Windows® 2000 Professional/XP/XP Professional x64 Edition/ Windows Vista™ støtter Brothers innebygde kompresjonsmodus</p> <p>Brother Ink-driver</p> <p>For Mac OS® X 10.2.4 eller senere</p>
Oppløsning	<p>Opptil 1200 × 6000 dpi</p> <p>1200 × 2400 dpi</p> <p>1200 × 1200 dpi</p> <p>600 × 600 dpi</p> <p>600 × 300 dpi</p> <p>600 × 150 dpi</p>
Utskriftshastighet	<p>(DCP-135C)</p> <p>Svart-hvitt: Opptil 25 sider/minutt ¹</p> <p>Farger: Opptil 20 sider/minutt ¹</p> <p>(DCP-150C, DCP-153C og DCP-157C)</p> <p>Svart-hvitt: Opptil 27 sider/minutt ¹</p> <p>Farger: Opptil 22 sider/minutt ¹</p>
Utskriftsbredde	204 mm (210 mm) ² (A4-størrelse)
Innebygde skrifttyper	35 TrueType-skrifter (Kun Windows®)
Uten kanter	Letter, A4, A6, foto kort, kartotek kort, postkort ³

¹ Basert på standard Brother-mønster.
A4-størrelse i kladdemodus.

² Når du stiller funksjonen Uten kanter til På.

³ Se *Papirtype og format for hver funksjon* på side 12.

Grensesnitt for datamaskin

USB

En USB 2.0-grensesnittkabel som er maksimalt 2 m lang. ¹ ²

- ¹ Maskinen har et Full Speed USB 2.0-grensesnitt. Dette grensesnittet er kompatibelt med høyhastighets USB 2.0. Maksimum dataoverføringshastighet er imidlertid 12 Mb/sek. Maskinen kan også kobles til en datamaskin med USB 1.1-grensesnitt.
- ² Tredjeparts USB-porter støttes ikke på Macintosh®.

Krav til datamaskin

STØTTEDE OPERATIVSYSTEMER OG PROGRAMVAREFUNKSJONER						
Operativsystemer		Støttede funksjoner	Grensesnitt	Minimum prosessor	Anbefalt RAM	Påkrevd ledig plass på harddisk
Windows® 1, 4	2000 Professional	Utskrift, skanning, flyttbar disk ³	USB	Intel® Pentium® II eller AMD-ekvivalent	256MB	480MB
	XP Home XP Professional			AMD Opteron™ AMD Athlon™ 64 Intel® Xeon™ med Intel® EM64T Intel® Pentium® 4 med Intel® EM64T	512MB	
	XP Professional x64 Edition			1 GHz 32-biters (x86) eller 64-biters (x64) prosessor	1GB	
	Windows Vista™					
Mac® 5	OS X 10.2.4 eller nyere	Utskrift, skanning, flyttbar disk ³	USB ²	PowerPC G4/G5, Intel® Core™ Solo/Duo PowerPC G3 350 MHz	256MB	480MB
Betingelser:						
<ol style="list-style-type: none"> ¹ Microsoft® Internet Explorer 5,5 eller nyere. ² Tredjeparts USB-porter støttes ikke. ³ Flyttbar disk er en funksjon i PhotoCapture Center™. ⁴ PaperPort™ 11SE støtter Microsoft® SP4 eller nyere for Windows® 2000, og SP2 eller nyere for XP. ⁵ Presto!® PageManager® på CD-platen støtter Mac OS X 10.3.9 eller høyere. For Mac OS X 10.2.4-10.3.8 er Presto!® PageManager® tilgjengelig for nedlasting fra Brother Solutions Center. 				<p>For de nyeste driveroppdateringene kan du besøke www.brother.com. Alle varemerker, merke- og produktnavn tilhører sine respektive eiere.</p>		

Forbruksmaterieil

Blekk

Maskinen bruker individuelle blekkpatroner for svart, gul, cyan og magenta som er adskilte fra skrivehodet.

Blekkpatronenes levetid Erstatningsblekkpatroner

Første gangen du installerer blekkpatroner, vil maskinen bruke litt ekstra blekk til å fylle blekkleveringsrørene. Dette er en prosess som bare gjennomføres én gang for å muliggjøre utskrift av høy kvalitet. Etterpå vil de nye blekkpatronene brukes til å skrive ut det angitte antallet sider.

Svart – omtrent 350 sider med 5 % dekning

Gul, cyan og magenta – omtrent 300 sider med 5 % dekning

- Tallene ovenfor forutsetter fortløpende utskrift med en oppløsning på 600 x 600 dpi i normalmodus etter installasjon av ny blekkpatron.
- Antallet sider en patron kan skrive ut, kan endre seg avhengig av hvor ofte du bruker maskinen og hvor mange sider du skriver ut hver gang.
- Maskinen vil automatisk og regelmessig rengjøre skrivehodet, en prosess som bruker en liten mengde blekk.
- Når maskinen angir at en patron er tom, kan det likevel være en liten mengde blekk igjen i den. Dette er nødvendig for å forhindre at luft tørker ut og skader skrivehodeenheten.

Forbruksmaterieil

<Svart> LC970BK, <Gul> LC970Y, <Cyan>LC970C,
<Magenta> LC970M

Hva er Innobella™?

Innobella™ er en serie ekte forbruksartikler som leveres av Brother. Navnet "Innobella™" er sammensatt av ordene "innovasjon", som betyr "nyskapende" og "bella", som betyr "vakker" på italiensk. Navnet gjenspeiler den nyskapende teknologien som gir deg "vakre" utskriftsresultater som holder lenge.

Når du skriver ut fotografier, anbefaler Brother det glansede fotopapiret fra Innobella™ i BP61GL-serien for høy kvalitet. Klare utskrifter blir enklere med blekk og papir fra Innobella™.



Dette er en full liste over alle funksjoner og betingelser som finnes i Brother-håndbøkene. Funksjonenes tilgjengelighet avhenger av modellen du har kjøpt.

Brukerinnstillinger

En trykt rapport som viser gjeldende innstillinger på maskinen.

Gråtone

De ulike nyansene av grått som er tilgjengelige for kopiering og skanning.

Hjelp

En utskrift av hele menytabellen som du kan bruke til å programmere maskinen når du ikke har brukerhåndboken for hånden.

Innobella™

Innobella™ er en serie ekte forbruksartikler som leveres av Brother. Brother anbefaler blekk og papir fra Innobella™ for best mulig kvalitet på resultatene.

Kontrast

Innstilling for å kompensere for mørke eller lyse dokumenter ved å gjøre fakser eller kopier av mørke dokumenter lysere og lyse dokumenter mørkere.

LCD-display (liquid crystal display)

Displayet på maskinen som viser interaktive meldinger under programmering på displayet, og dato og klokkeslett når maskinen er inaktiv.

Lysstyrke

Du kan endre lysstyrken slik at hele bildet blir enten lysere eller mørkere.

Menymodus

Programmeringsmodus for endring av innstillingene på maskinen.

Midlertidige innstillinger

Du kan velge enkelte alternativer for hver kopieringsjobb uten å endre standardinnstillingene.

OCR (optisk tegngjenkjenning)

Kombinasjonen av programmet ScanSoft™ PaperPort™ 11SE med OCR eller Presto!® PageManager® konverterer et bilde av tekst til redigerbar tekst.

PhotoCapture Center™

Brukes til å skrive ut digitale fotografier fra et digitalt kamera med høy oppløsning som gir utskrift av fotokvalitet.

PictBridge

Brukes til å skrive ut fotografier direkte fra et digitalt kamera med høy oppløsning som gir utskrift av fotokvalitet.

Skann til medium

Du kan skanne et dokument i farger eller svart-hvitt til et minnekort eller en Flash-minnestasjon. Svart-hvitt-bilder kan være i TIFF- eller PDF-format, og fargebilder kan være i PDF- eller JPEG-format.

Skanning

Prosessen med å sende et elektronisk bilde av et papirdokument til datamaskinen.

F

Stikkordliste

A		G	
<hr/>		<hr/>	
Apple® Macintosh®		Gråtoner	84
Se programvarehåndboken på			
CD-platen.			
B		H	
<hr/>		<hr/>	
Blekkpatroner		Hjelp	
blekkdråpeteller	63	Meldinger på LCD-displayet	73
bytte	63	bruke menytabene	73
kontrollere blekknivå	70	Menytabell	73
C		I	
<hr/>		<hr/>	
ControlCenter		Innobella™	88
Se programvarehåndboken på			
CD-platen.			
F		K	
<hr/>		<hr/>	
Feilmeldinger på LCD-displayet	58	Konvolutter	13, 16
Init. Kan ikke	58	Kopialternativtast (kopiering)	
Kan ikke skanne	59	Papirstørrelse	25
Kan ikke skrive ut	60	Papirtype	24
Kontrollerer papir	58	Kopiering	
Lavt blekknivå	59	enkle	20
Minnet er fullt	59	fargejustering	24
Tomt for blekk	59	flere	20
Feilsøking	55	Forstørr/forminsk	21
feilmeldinger på LCD-displayet	58	Kvalitet-tast	21
hvis du har problemer med		med skannerglassplaten	9
kopiere	57	midlertidige innstillinger	20
PhotoCapture Center™	57	papir	24
programvaren	57	taster	20
skanne	57	Kvalitet-tast (kopiering)	20
skrive ut	55		
kontrollere blekknivå	70		
papirstopp	61		
utskriftskvalitet	68		
Forbruksmaterieell	88		
Forminske			
kopier	21		
Frakte maskinen	71		
		L	
		<hr/>	
		LCD-display (liquid crystal display)	73
		Hjelp	8
		Kontrast	61
		Språk	61

M

Macintosh®	
Se programvarehåndboken på CD-platen.	
Melding om fullt minne	59
Menytabell	73
Midlertidige kopieringsinnstillinger	20
Modus, angi	
PhotoCapture	7
Skann	7

O

Oppløsning	
kopi	81
skann	84
utskrift	85
Oversikt over kontrollpanelet	6

P

PaperPort™ 11SE med OCR	
Se programvarehåndboken på CD-platen og brukerveiledningene for PaperPort™ 11SE med OCR.	
Papir	10, 80
kapasitet	13
legge inn	14
størrelse	12
type	12
PhotoCapture Center™	
Beskjære	36
CompactFlash®	28
DPOF-utskrift	33
fra PC	
Se programvarehåndboken på CD-platen.	
Memory Stick Pro™	28
Memory Stick®	28
MultiMediaCard™	28
SecureDigital™	28
Skann til medium	37
Skrive ut bilder	32
Skrive ut indeks	31
spesifikasjoner	82
Uten kanter	36

Utskriftsinnstillinger	
Fargeforbedring	35
Kontrast	35
Kvalitet	34
Lysstyrke	35
Papirtype og -størrelse	34
Utskriftshastighet og kvalitet	34
xD-Picture Card™	28
PictBridge	
DPOF-utskrift	40
Presto!® PageManager®	
Se Hjelp for Presto!® PageManager®	
Programmere maskinen	73

R

Rapporter	
Brukerinnstillinger	8
Hjelp	8
skrive ut	8
Rengjøring	
skanner	66
skrivehode	68
skriverplaten	66
valse for papiropphenting	67

S

Serienummer	
hvordan finner du det	
Se på innsiden av frontdekselet	
Sikkerhetsinstruksjoner	50
Skannerglass	
bruke	9
rengjøre	66
Skanning	
Se programvarehåndboken på CD-platen.	
Stopp	
papir	61

T

Transparenter	80
---------------------	----

U

Utskrift	
drivere	85
forbedre kvaliteten	68
område	18
opløsning	85
papirstopp	61
problemer	55
rapporter	8
spesifikasjoner	85

V

Vedlikehold, rutine	
bytte blekkpatroner	63

W

Windows®	
Se programvarehåndboken på CD-platen.	

brother®

Besøk oss på Internett
<http://www.brother.com>

Denne maskinen er kun godkjent for bruk i det landet der det ble kjøpt. Lokale Brother-selskaper eller deres forhandlere vil bare gi kundestøtte for maskiner som er kjøpt i deres egne land.

NOR