

BRUKSANVISNING

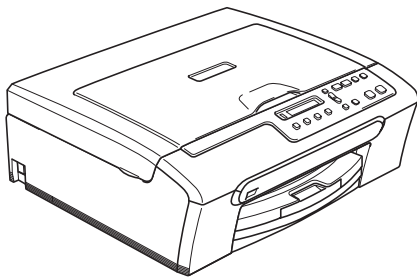

DCP-135C
DCP-150C
DCP-153C
DCP-157C

Om du behöver kontakta kundservice

Fyll i uppgifterna nedan och spara dem för eventuellt framtida behov:

Modellnummer: DCP-135C, DCP-150C, DCP-153C och DCP-157C (Ringa in ditt modellnummer)

Serienummer: ¹ _____

Inköpsdatum: _____

Inköpsort: _____

- ¹ **Serienumret finns på enhetens baksida. Förvara bruksanvisningen med ditt inköpskvitto som ett kvitto på ditt inköp vid fall av stöld, brand eller garantiservice.**

Registrera produkten online på

<http://www.brother.com/registration/>

Genom registreringen hos Brother kommer du att registreras som den ursprungliga ägaren av produkten. Din registrering innebär också:

- en bekräftelse på inköpsdatum, om du skulle tappa bort kvittot; och
- kan behövas vid en fordran som du vill göra om du förlorar en försäkrad produkt.

Sammanställningar och publikation

Den här bruksanvisningen har under överinseende av Brother Industries Ltd., sammanställts och publicerats med uppdaterade produktbeskrivningar och specifikationer.

Innehållet i den här bruksanvisningen och specifikationerna för den här produkten kan ändras utan föregående meddelande.

Brother förbehåller sig rätten att utan förvarning göra ändringar i specifikationer och materialet häri, och ansvarar inte för eventuella skador (inklusive följskador) som orsakas av tillförlitelse på det presenterade materialet, inklusive men inte begränsat till, skrivfel eller andra misstag.

EU konformitetsförklaring under R & TTE-direktivet



EC Declaration of Conformity

Manufacturer

Brother Industries, Ltd.
15-1, Naeshiro-cho, Mizuho-ku, Nagoya 467-8561, Japan

Plant

Brother Industries (Shen Zhen) Ltd
G02414-1, Bao Chang Li Bonded Transportation Industrial Park,
Bao Long Industrial Estate, Longgang, Shenzhen, China

Herewith declare that:

Products description : Copier Printer
Model Name : DCP-135C, DCP-150C, DCP-153C, DCP-157C

are in conformity with provisions of the Directives applied : Low Voltage Directive 2006/95/EC and the Electromagnetic Compatibility Directive 89/336/EEC (as amended by 91/263/EEC and 92/31/EEC and 93/68/EEC).

Standards applied :

Harmonized : Safety EN60950-1:2001+A11:2004

EMC EN55022: 1998 +A1: 2000 +A2: 2003 Class B
EN55024: 1998 +A1: 2001 +A2: 2003
EN61000-3-2: 2006
EN61000-3-3: 1995 +A1: 2001

Year in which CE marking was first affixed : 2007

Issued by : Brother Industries, Ltd.

Date : 28th April, 2007

Place : Nagoya, Japan

Signature :

Junji Shiota
General Manager
Quality Management Dept.
Printing & Solutions Company

EU konformitetsförklaring under R & TTE-direktivet

Tillverkare

Brother Industries Ltd.
15-1, Naeshiro-cho, Mizuho-ku,
Nagoya 467-8561, Japan

Fabrik

Brother Industries (Shen Zhen) Ltd.
G02414-1, Bao Chang Li Bonded Transportation Industrial Park,
Bao Long Industrial Estate, Longgang, Shenzhen, Kina

Deklarerar härmed att:

Produktbeskrivning : Kopiator Skrivare
Modellnamn : DCP-135C, DCP-150C, DCP-153C, DCP-157C

överensstämmer med föreskrifterna i tillämpliga direktiv: Lågspänningsdirektivet 2006/95/EG och direktivet om elektromagnetisk kompatibilitet 89/336/EEG (ändrat genom 91/263/EEG och 92/31/EEG och 93/68/EEG).

Tillämpade standarder:

Harmoniserad:	Säkerhet	EN60950-1: 2001+A11: 2004
	EMC	EN55022: 1998 +A1: 2000 +A2: 2003 Klass B
		EN55024: 1998 +A1: 2001 +A2: 2003
		EN61000-3-2: 2006
		EN61000-3-3: 1995 +A1: 2001

År då CE-märkning först undertecknades: 2007

Utfärdat av : Brother Industries, Ltd.
Datum : 28 april 2007
Plats : Nagoya, Japan

Innehållsförteckning

Avsnitt I Allmänt

1	Allmän information	2
	Använda dokumentationen	2
	Symboler i den här dokumentationen	2
	Tillgång till bruksanvisningen för programanvändare	3
	Visa dokumentationen	3
	Översikt över kontrollpanelen	6
	Indikationer för varning LED	8
	Skriva ut rapporter	8
2	Ladda dokument och papper	9
	Placera dokument.....	9
	Använda kopieringsglaset	9
	Skanningsbart område	10
	Accepterade papper och annan media	10
	Rekommenderat papper	11
	Hantering och användning av media	11
	Välja rätt media.....	12
	Ladda papper, kuvert och annan media	14
	Ladda papper och annan media	14
	Ladda kuvert och vykort	16
	Ta bort utskrifter på små papper från maskinen	17
	Skrivbart område	18

Avsnitt II Kopiera

3	Kopiering	20
	Hur du kopierar	20
	Göra en enstaka kopia	20
	Göra flera kopior	20
	Avbryta kopieringen	20
	Kopieringsalternativ	20
	Ändra kopieringshastighet och kvalitet	21
	Förstora eller förminska den kopierade bilden	21
	Göra N på 1-kopia eller poster	22
	Justera ljusstyrkan, kontrasten och färgen	23
	Pappersalternativ	24

Avsnitt III Direkt fotoutskrift

4 Skriva ut foton från ett minneskort eller USB-minnesenhet 28

PhotoCapture Center™ funktioner	28
Skriva ut från ett minneskort eller USB-minnesenhet utan dator	28
Skanna till ett minneskort eller USB-minnesenhet utan dator	28
Använda PhotoCapture Center™ från din dator	28
Använda minneskort eller USB-minnesenhet	28
Minneskortets eller USB-minnesenhetens mappstruktur	29
Komma igång	30
Hur du skriver ut från ett minneskort eller USB-minnesenhet	31
Skriva ut index (miniatyrbilder)	31
Utskrift av bilder	32
DPOF-utskrift	33
PhotoCapture Center™ utskriftsinställningar	34
Utskriftskvalitet	34
Pappersalternativ	34
Justera ljusstyrkan, kontrasten och färgen	35
Beskränning	36
Utskrift utan kanter	36
Skanna till ett minneskort eller USB-minnesenhet	37
Ändra bildkvaliteten	37
Ändra filformatet för svartvitt	38
Ändra filformatet för färg	38
Felmeddelanden	38

5 Skriva ut foton från en kamera 39

Skriva ut foton direkt från en PictBridge kamera	39
PictBridge-krav	39
Ställa in din digitala kamera	39
Skriva ut bilder	40
DPOF-utskrift	40
Skriva ut foton direkt från en digitalkamera (utan PictBridge)	41
Skriva ut bilder	41
Felmeddelanden	42

Avsnitt IV Programvara

6 Programvarans funktioner 44

Avsnitt V Bilagor

A	Säkerhet och juridisk information	46
	Så här väljer du en lämplig plats.....	46
	Säker maskinanvändning	47
	Viktiga säkerhetsföreskrifter	50
	VIKTIGT - Att tänka på för din säkerhet	51
	Radiointerferens	51
	EU-direktiv 2002/96/EU och EN50419	52
	Juridiska begränsningar för kopiering.....	53
	Varumärken	54
B	Felsökning och underhåll	55
	Felsökning	55
	Driftsproblem	55
	Felmeddelanden	58
	Ändra LCD-språk.....	61
	Förbättra LCD-visningen	61
	Skriverstopp eller pappersstopp	61
	Rutinmässigt underhåll	63
	Byta färgpatronerna.....	63
	Rengöring av maskinens utsida	65
	Rengöra skannern	66
	Rengöra maskinens skrivervals.....	66
	Rengöring av papperets inmatningshjul	67
	Rengöra skrivhuvudet.....	68
	Kontrollera utskriftskvaliteten	68
	Kontrollera utskriftsjusteringen	69
	Kontrollera färgvolymen.....	70
	Maskininformation.....	70
	Kontrollera serienummer	70
	Förpacka och transportera maskinen	71
C	Meny och funktioner	73
	Skärmprogrammering	73
	Funktionvalstabell.....	73
	Menyknappar	73
	Funktionvalstabell	75

D	Specifikationer	79
	Allmänt.....	79
	Utskriftsmedia.....	80
	Kopia.....	81
	PhotoCapture Center™.....	82
	PictBridge.....	83
	Skanner.....	84
	Skrivare.....	85
	PC-gränssnitt.....	86
	Datorkrav.....	87
	Förbrukningsmaterial.....	88
E	Ordlista	89
F	Register	90





Allmänt

Allmän information	2
Ladda dokument och papper	9

Använda dokumentationen

Tack för att du valt att köpa en Brother-maskin! Läs igenom dokumentationen för att dra fördel av din maskin på bästa sätt.

Symboler i den här dokumentationen

De följande symbolerna och anvisningarna används i den här dokumentationen.

Fet	Text med fet stil motsvarar specifika knappar på maskinens kontrollpanel.
<i>Kursiv</i>	Text med kursiv stil gör dig uppmärksam på en viktig punkt eller hänvisar dig till ett annat avsnitt.
Courier New	Maskinens LCD-skärmtext visas på skärmen med typsnittet Courier New.



Varningar talar om hur du ska göra för att förhindra personskada.



Ikoner varnar dig för möjliga elektriska stötar.



Procedurer du måste följa eller undvika för att inte orsaka eventuell skada på maskinen eller andra föremål.



Information om hur du agerar i en viss situation eller hur du kan använda aktuell funktion tillsammans med andra funktioner.



Ikoner för felaktig inställning varnar dig att enheter och funktioner inte är kompatibla med den här maskinen.

Tillgång till bruksanvisningen för programanvändare

Denna bruksanvisning innehåller inte all information om maskinen. Du får exempelvis inte information om hur du använder skrivarens och skannerns avancerade funktioner. När du är redo att ta till dig detaljerad information om dessa hanteringar, läs Bruksanvisning för programanvändare som finns på cd-skivan.

Visa dokumentationen

Visa dokumentationen (För Windows®)

För att visa dokumentationen från **Start**-menyn, peka på **Brother**, **DCP-XXXX** (där XXXX är ditt modellnummer) från programgruppen och välj sedan **Bruksanvisning i HTML-format**.

Om du inte installerat programvaran kan du hitta dokumentationen genom att följa instruktionerna nedan:

- 1 Starta datorn. Sätt in cd-skivan i cd-läsaren.
- 2 Om skärmen med modellnamn visas klickar du på din modell.

- 3 Om språkskärmen visas klickar du på önskat språk. Huvudmenyn på cd-skivan visas.



Obs

Om det här fönstret inte öppnas, öppnar du Utforskaren och kör start.exe-programmet från Brother-skivans rotkatalog.

- 4 Klicka på **Dokumentation** för att visa **Software User's Guide** (Bruksanvisning för programanvändare) i HTML-format.

Så här hittar du skanneranvisningar

Det finns flera sätt att skanna in dokument. Du kan göra på följande sätt:

Bruksanvisning för programanvändare

- **Skanning** (För Windows® 2000 Professional/Windows® XP och Windows Vista™)
- **ControlCenter3** (För Windows® 2000 Professional/Windows® XP och Windows Vista™)

ScanSoft™ PaperPort™ 11SE med OCR Användarguider

- Kompletta användarguider för ScanSoft™ PaperPort™ 11SE med OCR kan visas från Hjälp-avsnittet i ScanSoft™ PaperPort™ 11SE med OCR-programmet.

Läsa dokumentationen (För Macintosh®)

- 1 Starta Macintosh®-datorn. Sätt in Brother-skivan i cd-läsaren. Följande fönster öppnas.

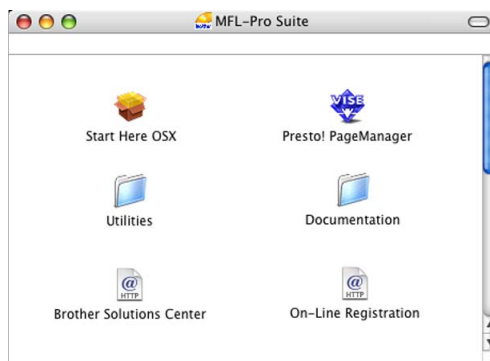

- 2 Dubbelklicka på ikonen **Documentation**.
- 3 Dubbelklicka på din språkmapp.
- 4 Dubbelklicka på den översta filen på sidan för att visa **Bruksanvisning för programanvändare** i HTML-format.
- 5 Klicka på dokumentationen du vill läsa.
 - **Bruksanvisning för programanvändare:**
Bruksanvisning för programanvändare i HTML-format

Så här hittar du skanneranvisningar

Det finns flera sätt att skanna in dokument. Du kan göra på följande sätt:

Bruksanvisning för programanvändare

- *Skanna*
(For Mac OS® X 10.2.4 eller senare)
- *ControlCenter2*
(For Mac OS® X 10.2.4 eller senare)

Presto!® PageManager® Bruksanvisning

- Anvisningar för skanning direkt från Presto!® PageManager®. Den kompletta Presto!® PageManager® bruksanvisningen kan granskas från Hjälp-valet i programmet Presto!® PageManager®.

Översikt över kontrollpanelen

DCP-135C, DCP-150C, DCP-153C och DCP-157 har samma kontrollpanelknappar.

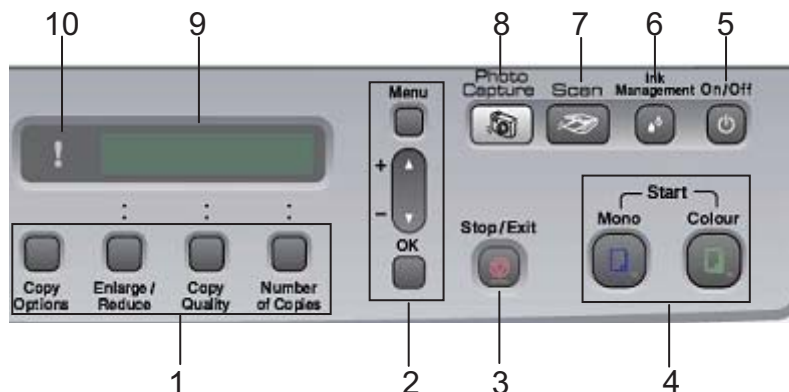

1 Kopieringsknappar

Låter dig temporärt ändra kopieringsinställningarna i kopieringsläget.

■ Copy Options

Du kan snabbt och enkelt välja temporära inställningar för kopiering.

■ Enlarge/Reduce

Låter dig förstora eller förminska kopior beroende på den grad du har valt.

■ Copy Quality

Använd denna knapp för att temporärt ändra kvaliteten på dina kopior.

■ Number of Copies

Använd denna knapp för att göra flera kopior.

2 Menyknappar:

■ Menu

Låter dig få tillgång till huvudmenyn.

■ +▲ eller -▼

Tryck för att bläddra igenom menyerna och alternativen.

■ OK

Låter dig välja en inställning.

3 Stop/Exit

Avbryter en operation eller lämnar en meny.

4 Startknappar:

■ Mono Start

Låter dig starta kopiering i svartvitt. Gör att du kan starta en skanning (i färg eller svart, beroende på skanningens inställning i programvaran ControlCenter).

■ Colour Start

Låter dig starta kopiering i fullfärg. Gör att du kan starta en skanning (i färg eller svart, beroende på skanningens inställning i programvaran ControlCenter).

5 On/Off

Du kan koppla maskinen på och av.

Om du stänger av maskinen kommer den periodvis att rengöra skrivhuvudet för att behålla utskriftskvaliteten.

6 Ink Management

Tryck på den här knappen när du vill rengöra skrivhuvudet samt kontrollera utskriftskvaliteten och bläcknivån.

7  **Scan**

Gör att du kan komma åt Skanningsläget.

8  **PhotoCapture**

Gör att du kan komma åt PhotoCapture Center™-läget.

9 LCD-skärm (liquid crystal display)

Visar meddelanden som hjälper dig att ställa in och använda maskinen.

10 ! Varning LED

Blir röd när LCD-displayen visar ett fel eller ett viktigt statusmeddelande.

**Obs**

- De flesta illustrationer i denna bruksanvisning visar DCP-135C.

Indikationer för varning LED

Status LED (Light Emitting Diode) är ett ljus som visar statusen för DCP. LCD-skärmen visar maskinens aktuella status när maskinen är i beredskapsläge.



LED	DCP-status	Beskrivning
! Av	Klar	DCP är klar att användas.
! Röd	Lock öppet	Locket är öppet. Stäng locket. (Se <i>Felmeddelanden</i> på sidan 58.)
	Bläck slut	Byt färgpatronen mot en ny patron. (Se <i>Byta färgpatronerna</i> på sidan 63.)
	Pappersfel	Placera papper i pappersfacket eller åtgärda pappersmatningsfelet. Kontrollera meddelandet på LCD-skärmen. (Se <i>Felsökning och underhåll</i> på sidan 55.)
	Övriga meddelanden	Kontrollera meddelandet på LCD-skärmen. (Se <i>Felsökning och underhåll</i> på sidan 55.)

Skriva ut rapporter

Följande rapporter är tillgängliga:

- **Hjälplista**
En hjälplista hur du snabbt kan programmera maskinen.
- **Systeminställ.**
Innehåller dina inställningar.

Att skriva ut en rapport

- 1 Tryck på **Menu**.
- 2 Tryck på ▲ eller ▼ för att välja 3. Skriv rapport.
Tryck på **OK**.
- 3 Tryck på ▲ eller ▼ för att välja den rapport du vill skriva ut.
Tryck på **OK**.
- 4 Tryck på **Mono Start**.
- 5 Tryck på **Stop/Exit**.

Placera dokument

Du kan producera kopior och skanna från kopieringsglaset.

Använda kopieringsglaset

Från kopieringsglaset kan du kopiera och skanna sidor ur en bok eller enstaka sidor ur ett dokument.

Dokumentstorlekar som stöds

- Storlek: Upp till A4-storlek [215,9 till 297 mm]
- Vikt: Upp till 2 kg

Ladda dokument

- 1 Lyft på maskinens lock.
- 2 Använd markeringarna på kopieringsglaset för att centrera dokumentet med texten nedåt.

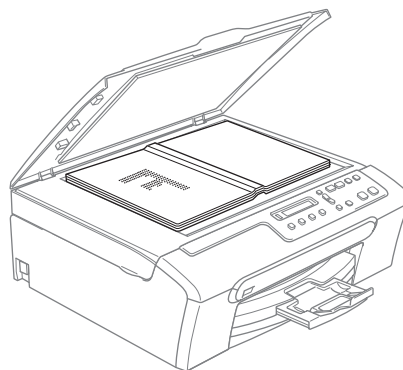
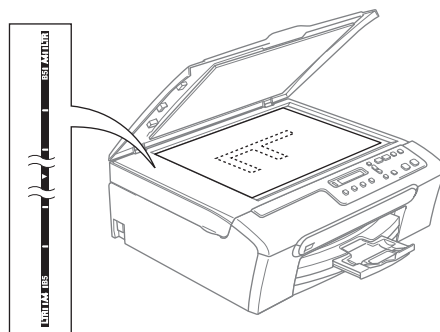

- 3 Stäng maskinens lock.

! VAR FÖRSIKTIG

Smäll inte ner eller tryck på locket över en bok eller grovt dokument som ska skannas.

Skanningsbart område

Hur stort det skanningsbara området är beror på inställningarna i det program du använder. Figurerna nedan visar områdena som du inte kan skanna på Letter- och A4-papper.

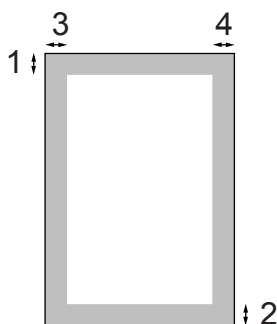

Hantering	Dokumentstorlek	Överdel (1)	Vänster (3)
		Underdel (2)	Höger (4)
Kopiera	Letter	3 mm	3 mm
	A4	3 mm	3 mm
Skanna	Letter	3 mm	3 mm
	A4	3 mm	0 mm

Accepterade papper och annan media

Utskriftskvaliteten kan påverkas av den papperstyp som används i maskinen.

Du uppnår bästa utskriftskvalitet för den inställning du har valt genom att ställa in papperstypen så att den överensstämmer med papperet som ligger i mataren.

Du kan använda normalt papper, papper för bläckstråleskrivare (bestruket papper), glättat papper, OH-film och kuvert.

Vi rekommenderar att du provar dig fram innan du köper en större mängd papper.

För bästa resultat, använd Brother-papper.

- Om du skriver ut på papper för bläckstråleskrivare (bestruket papper), OH-film eller fotopapper, ska du komma ihåg att välja rätt papperstyp under fliken "**Grundläggande**" i skrivardrivrutinen eller i papperstypinställningen i menyn.
- När du skriver ut på Brother fotopapper, ladda först instruktionsarket som erhålls med fotopapperet i pappersfacket och placera sedan fotopapperet på instruktionsarket.
- Om du använder OH-film eller fotopapper förhindrar du nedfläckning av andra kopior, eller att papper fastnar, genom att avlägsna varje ark så snart det har skrivits ut.
- Undvik att vidröra den utskrivna ytan omedelbart efter utskrift, eftersom ytan kanske inte är torr och du kan få fläckar på fingrarna.

Rekommenderat papper

För att få det bästa utskriftsresultatet bör du använda Brother-papper. (Se tabellen nedan.)

Om det inte går att få tag i Brother-papper, rekommenderar vi att du testat olika papper innan du köper några större kvantiteter.

Vi rekommenderar att du använder "3M Transparency Film" när du skriver ut på OH-film.

Brother-papper

Papperstyp	Post
A4 Vanligt papper	BP60PA
A4 Glättat fotopapper	BP61GLA
A4 bläckstråleskrivare (matt)	BP60MA
10 x 15 cm glättat	BP61GLP

Hantering och användning av media

- Förvara pappersarken i de förseglade originalförpackningarna. Se till att arken ligger plant och på behörigt avstånd från fukt, direkt solljus och värme.
- Den bestrukna sidan av fotopapper är skinande blank. Undvik att vidröra den (bestrukna) sidan. Lägg i fotopapper med den bestrukna sidan nedåt.
- Undvik att vidröra någon sida av OH-filmen, eftersom denna typ av material lätt absorberar fukt och svett, vilket försämrar utskriftskvaliteten. OH-film som är avsedd för laserskrivare/kopieringsmaskiner kan smutsa ned nästa dokument. Använd endast OH-film som är avsedd för bläckstråleutskrift.

⊘ Olämplig installation

Använd INTE följande papperstyper:

- Trasigt, böjt, skrynkligt eller oregelbundet format papper

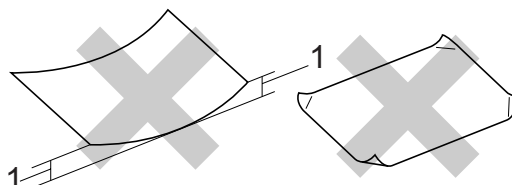

1 2 mm eller längre

- Extremt blankt papper eller med mycket struktur
- Papper som redan skrivits ut av en skrivare
- Papper som inte kan placeras jämnt i trave
- Papper med en kort kornighet

Utmatningsfackens papperskapacitet

Upp till 50 ark 80 g/m² A4-papper.

- OH-film och fotopapper måste avlägsnas från pappersfacket så snart de matats ut för att förhindra nedfläckning av efterföljande kopior.

Välja rätt media

Papperstyp och pappersformat för olika funktioner

Papperstyp	Pappersstorlek		Hantering		
			Kopiera	Photo Capture	Skrivare
Pappersark	Letter	216 × 279 mm	Ja	Ja	Ja
	A4	210 × 297 mm	Ja	Ja	Ja
	Legal	216 × 356 mm	Ja	–	Ja
	Executive	184 × 267 mm	–	–	Ja
	JIS B5	182 × 257 mm	–	–	Ja
	A5	148 × 210 mm	Ja	–	Ja
	A6	105 × 148 mm	–	–	Ja
Kort	Foto	10 × 15 cm	Ja	Ja	Ja
	Foto 2L	13 × 18 cm	–	Ja	Ja
	Registerkort	127 × 203 mm	–	–	Ja
	Vykort 1	100 × 148 mm	–	–	Ja
	Vykort 2 (dubbelt)	148 × 200 mm	–	–	Ja
Kuvert	C5-kuvert	162 × 229 mm	–	–	Ja
	DL Kuvert	110 × 220 mm	–	–	Ja
	COM-10	105 × 241 mm	–	–	Ja
	Monarch	98 × 191 mm	–	–	Ja
	JE4-kuvert	105 × 235 mm	–	–	Ja
OH-filmer	Letter	216 × 279 mm	Ja	–	Ja
	A4	210 × 297 mm	Ja	–	Ja

Pappersvikt, tjocklek och kapacitet

Papperstyp		Vikt	Tjocklek	Ant. ark
Pappersark	Vanligt papper	64 till 120 g/m ²	0,08 till 0,15 mm	100 ¹
	Bläckpapper	64 till 200 g/m ²	0,08 till 0,25 mm	20
	Glättat papper	Upp till 220 g/m ²	Upp till 0,25 mm	20
Kort	Foto Kort	Upp till 240 g/m ²	Upp till 0,28 mm	20
	Registerkort	Upp till 120 g/m ²	Upp till 0,15 mm	30
	Vykort	Upp till 200 g/m ²	Upp till 0,23 mm	30
Kuvert		75 till 95 g/m ²	Upp till 0,52 mm	10
OH-filmer		–	–	10

¹ Upp till 50 ark för Legal-format 80 g/m².
Upp till 100 pappersark på 80 g/m².

Ladda papper, kuvert och annan media

Ladda papper och annan media

- 1 Dra ut pappersfacket helt ur maskinen. Lyft pappersutmatningsfackets lock (1).

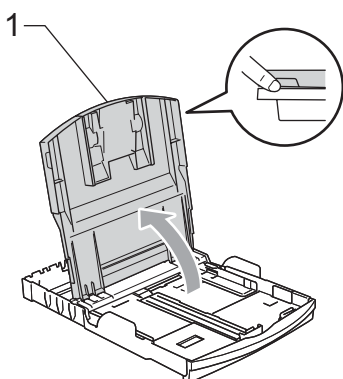
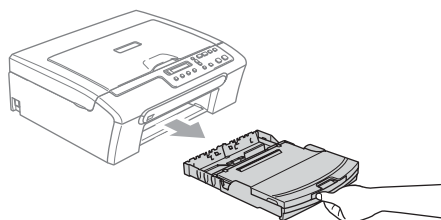

- 2 Tryck på och skjut sidoguiderna (1) och längdguiden (2) så att de passar pappersstorleken.

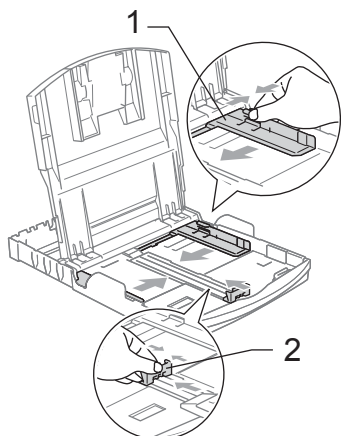

- 3 Om du bläddrar igenom pappersarken väl minskar du risken för pappersstopp i maskinen.

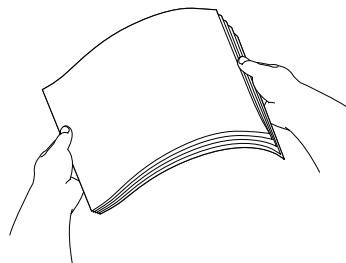

Obs

Kontrollera att papperet inte är krulligt.

- 4 Placera papperet i pappersfacket med textsidan nedåt och med den övre kanten inåt. Kontrollera att papperet ligger platt i facket.

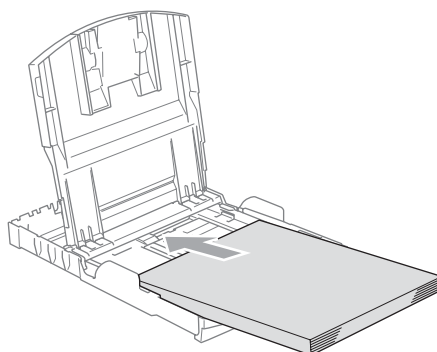

- 5 Reglera försiktigt sidoguiderna med båda händerna mot papperet . Kontrollera att pappersguiderna vid sidorna ligger mot papperet.

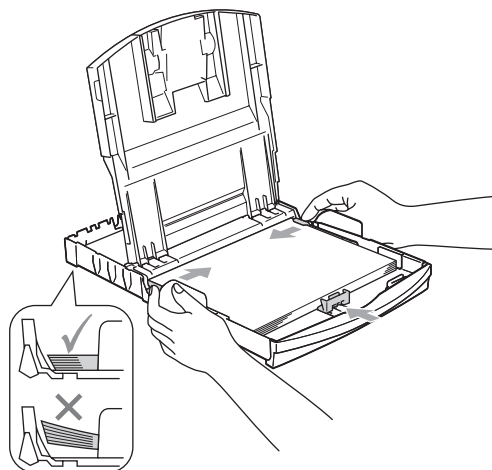

Obs

Skjut inte in papperet för långt i pappersfacket så att de trycks upp mot baksidan av facket och orsakar matningsproblem.

- 6 Stäng pappersutmatningsfacket.

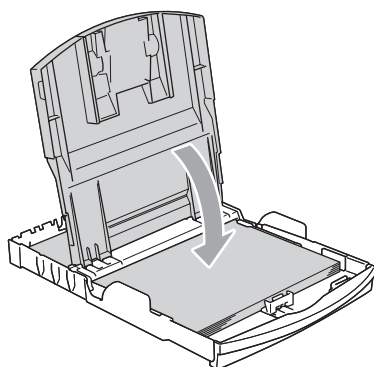

- 7 Tryck långsamt och noggrant in papperskassetten i maskinen.

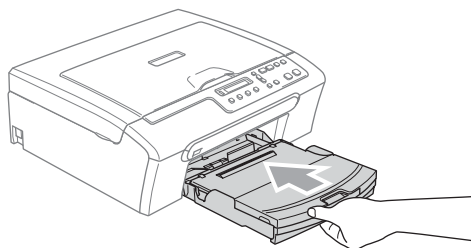

- 8 Medan du håller pappersfacket på plats, dra ut pappersstödet (1) tills det klickar på plats och vik sedan ut stödfliken (2).

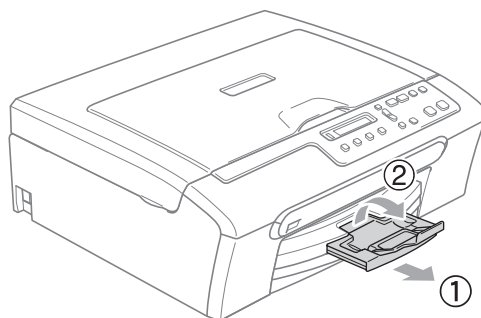

Obs

Använd inte stödfliken för Legal-papper.

Ladda kuvert och vykort

Ladda kuvert

- Använd kuvert med en vikt från 75 till 95 g/m².
- För vissa kuvert krävs att du ändrar marginalinställningarna i programmet. Du bör därför göra en testutskrift.

! VAR FÖRSIKTIG

Använd INTE någon av följande typer av kuvert då de kan orsaka att papper fastnar:

- Om de är fodrade.
- Med relief (höjd skrift).
- Som har spännen eller klamrar.
- Som är förtryckta på insidan.

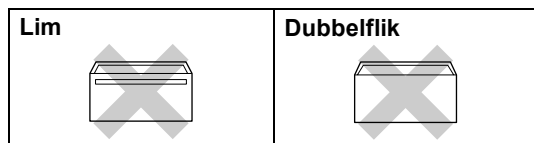

Ibland kan det uppstå pappersmatningsfel på grund av tjockleken, storleken och flikens form på kuverten som du använder.

Att ladda kuvert och vykort

- 1 Innan du laddar maskinen ska du se till att kuverten eller vykortet ligger så plant och jämnt som möjligt.



Obs

Om kuverten eller vykortet "dubbelmatas" får du ladda pappersfacket med ett kuvert åt gången.

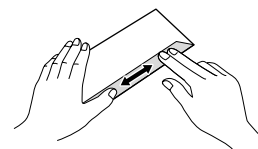
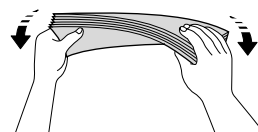
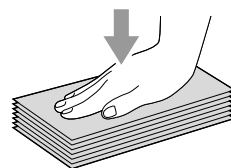

- 2 Lägg in kuverten eller vykortet i pappersfacket med adressidan nedåt och med den ledande kanten (övre kanten på kuverten) inåt. Skjut sidoguiderna (1) och längdguiden (2) så att de passar kuverten och vykortet.

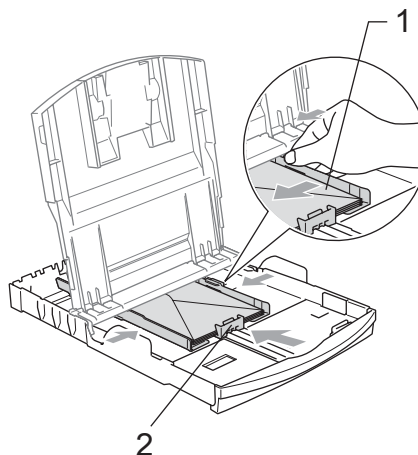

Om du får problem med kuvertutskriften ska du pröva någon av följande lösningar:

- 1 Öppna kuvertfliken.
- 2 Kontrollera att den öppna fliken antingen ligger åt sidan eller mot bakkanten innan du startar utskriften.
- 3 Justera storleken och marginalerna i programmet.

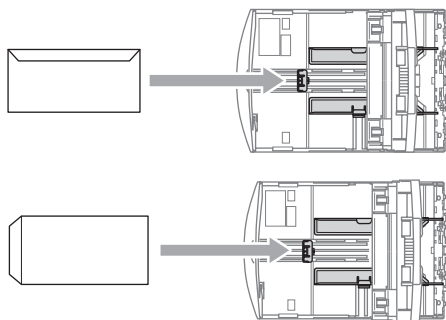

Ta bort utskrifter på små papper från maskinen

Då maskinen matar ut små papper på pappersutmatningsfacket kan du kanske inte nå dem. Se till att utskriften är klar och dra ut pappersfacket helt ur maskinen.

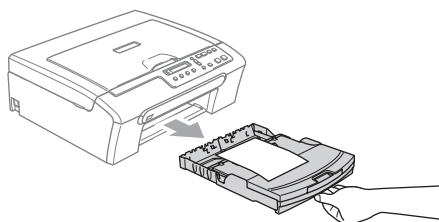

Skrivbart område

Hur stort det skrivbara området är beror på inställningarna i det program du använder. Nedan anges hur stort detta område är på pappersark och kuvert. Maskinen kan endast skriva ut på de skuggade områdena då funktionen för utskrift utan kanter är tillgänglig och igång.

Pappersark

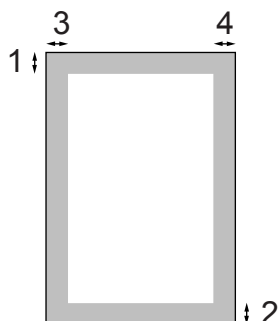

Kuvert

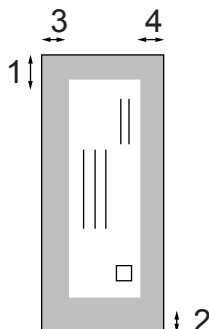

	Överdel (1)	Underdel (2)	Vänster (3)	Höger (4)
Pappersark	3 mm	3 mm	3 mm	3 mm
Kuvert	12 mm	24 mm	3 mm	3 mm



Obs

Funktion för utskrift utan kanter finns inte för kuvert.



Kopiera

Kopiering

20

3

Kopiering

Hur du kopierar

Du kan använda maskinen som en kopiator som producerar upp till 99 kopior i taget.

Göra en enstaka kopia

- 1 Ladda dokumentet.
- 2 Tryck på **Mono Start** eller **Colour Start**.

Göra flera kopior

Du kan göra upp till 99 kopior.

- 1 Ladda dokumentet.
- 2 Tryck på **Number of Copies** flera gånger tills antalet kopior du vill producera visas (upp till 99).
Eller tryck på ▲ eller ▼ för att ändra antalet kopior.
- 3 Tryck på **Mono Start** eller **Colour Start**.

Avbryta kopieringen

För att avbryta kopieringen, tryck på **Stop/Exit**.

Kopieringsalternativ

Använd kopieringsknapparna när du snabbt vill ändra kopieringsinställningarna temporärt för nästa kopia. Du kan använda olika kombinationer.



Copy
Options



Enlarge/
Reduce



Copy
Quality



Number
of Copies

Maskinen återgår till sina standardinställningar 1 minut efter att den avslutar kopieringen.



Obs

Du kan spara kopieringsinställningarna som du använder mest genom att ange dem som grundinställningar. Du hittar instruktioner om hur du gör detta i avsnittet för respektive funktion.

Ändra kopieringshastighet och kvalitet

Du kan välja bland olika kvalitetsinställningar. Standardinställningen är *Normal*.

För att ändra kvalitetsinställningen temporärt, följ instruktionerna nedan:

Tryck på  Copy Quality	Normal	Normal är det rekommenderade läget för vanliga utskrifter. Detta producerar god kopieringskvalitet med bra kopieringshastighet.
	Snabb	Snabb kopieringshastighet och låg bläckförbrukning. Används för att spara tid vid utskrift av dokument som ska korrekturläsas, omfattande dokument eller många kopior.
	Bäst	Rekommenderas för kopiering av detaljerade bilder, exempelvis fotografier. Detta är den högsta upplösningen och den långsammaste hastigheten.

- 1 Ladda dokumentet.
- 2 Tryck på **Copy Quality** flera gånger för att välja *Snabb*, *Normal* eller *Bäst*.
- 3 Tryck på **Mono Start** eller **Colour Start**.

För att ändra standardinställningarna, följ instruktionerna nedan:

- 1 Tryck på **Menu**.
- 2 Tryck på ▲ eller ▼ för att välja 1. *Kopiering*. Tryck på **OK**.
- 3 Tryck på ▲ eller ▼ för att välja 3. *Kvalitet*. Tryck på **OK**.
- 4 Tryck på ▲ eller ▼ för att välja *Snabb*, *Normal* eller *Bäst*. Tryck på **OK**.
- 5 Tryck på **Stop/Exit**.

Förstora eller förminska den kopierade bilden

Du kan välja följande förstörings- och förminskningsgrader:

Eget (25-400%) ger dig möjlighet att ange en grad mellan 25% och 400%.

Tryck på  Enlarge / Reduce	Eget (25-400%)
	200%
	198% 10x15cm→A4
	186% 10x15cm→LTR
	142% A5→A4
	104% EXE→LTR
	100%
	97% LTR→A4
	93% A4→LTR
	83%
	78%
	69% A4→A5
50%	

För att förstora eller förminska nästa kopia, följ instruktionen nedan:

- 1 Ladda dokumentet.
- 2 Tryck på **Enlarge/Reduce**.
- 3 Gör något av följande:
 - Tryck på ▲ eller ▼ för att välja den förstörings- eller förminskningsgrad du önskar. Tryck på **OK**.
 - Tryck på ▲ eller ▼ för att välja Eget (25-400%). Tryck på **OK**. Tryck på ▲ eller ▼ flera gånger för att ange förstörings- eller förminskningsgraden från 25% till 400%. Tryck på **OK**.
- 4 Tryck på **Mono Start** eller **Colour Start**.



Obs

Alternativ för sidlayout 2 på 1 (S), 2 på 1 (L), 4 på 1 (S), 4 på 1 (L) eller Poster(3 x 3) är inte tillgängligt med **Enlarge/Reduce**.

Göra N på 1-kopia eller poster

Du kan minska antalet kopior genom att använda N på 1 kopieringsfunktionen. Detta ger dig möjlighet att kopiera två eller fyra sidor på en sida vilket sparar papper.

Du kan göra en poster. När du använder poster-funktionen delar maskinen upp ditt dokument i delar, och sedan förstoras delarna så att du kan sätta ihop dem till en poster.

Viktigt

- Vänligen kontrollera att pappersstorleken är inställd till Letter, Legal eller A4.
- Du kan inte använda Förstora/Förminska med N på 1- och posterfunktioner.
- N på 1 färgkopior är inte tillgängligt.
- (S) betyder Stående och (L) betyder Liggande.
- Du kan endast göra en posterkopia åt gången.

Tryck på  Copy Options och sedan på ▲ eller ▼ för att välja Sidlayout	Av(1 på 1)
	2 på 1 (S)
	2 på 1 (L)
	4 på 1 (S)
	4 på 1 (L)
	Poster(3 x 3)

- 1 Ladda dokumentet.
- 2 Tryck på **Copy Options** och ▲ eller ▼ för att välja Sidlayout. Tryck på **OK**.
- 3 Tryck på ▲ eller ▼ för att välja 2 på 1 (S), 2 på 1 (L), 4 på 1 (S), 4 på 1 (L), Poster(3 x 3) eller Av(1 på 1). Tryck på **OK**.
- 4 Tryck på **Mono Start** för att skanna dokumentet. Du kan även trycka på **Colour Start** om du använder posterlayout.
- 5 Efter att maskinen skannat sidan, tryck på ▲ (Ja) för att skanna nästa sida.

Nästa sida?

▲ Ja ▼ Nej

- 6 Placera nästa dokument på kopieringsglaset. Tryck på **OK**. Upprepa 5 och 6 för varje sida i layouten.

Lägg i nästa dok

Tryck sedan OK

- 7 När alla sidor har skannats trycker du på ▼ (Nej) för att avsluta.



Obs

Om du har valt något fotopapper i papperstypinställningen för N på 1-kopior, kommer bilden att skrivas ut som om du valt papperstypen vanligt papper.

Placera dokumentet vänt nedåt som i bilden nedan:

■ 2 på 1 (S)



■ 2 på1 (L)

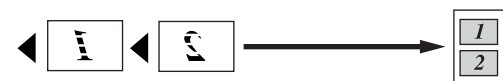

■ 4 på 1 (S)



■ 4 på1 (L)



■ Poster (3×3)

Du kan förstora ett fotografi till posterstorlek när du kopierar.

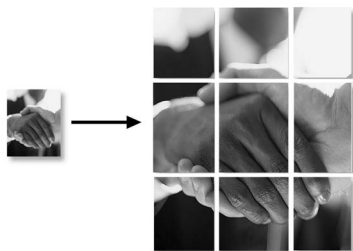

Justera ljusstyrkan, kontrasten och färgen

Ljusstyrka

För att ändra ljusstyrkeinställningen temporärt, följ instruktionen nedan:

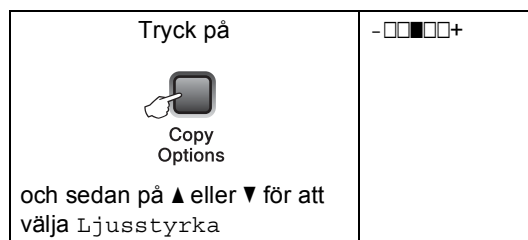

- Ladda dokumentet.
- Tryck på **Copy Options** och ▲ eller ▼ för att välja Ljusstyrka. Tryck på **OK**.

-□□□□+ ↕
- Tryck på ▲ eller ▼ för att göra kopian ljusare eller mörkare. Tryck på **OK**.
- Tryck på **Mono Start** eller **Colour Start**. För att ändra standardinställningarna, följ instruktionerna nedan:
 - Tryck på **Menu**.
 - Tryck på ▲ eller ▼ för att välja 1. Kopiering. Tryck på **OK**.
 - Tryck på ▲ eller ▼ för att välja 4. Ljusstyrka. Tryck på **OK**.
 - Tryck på ▲ eller ▼ för att göra kopian ljusare eller mörkare. Tryck på **OK**.
 - Tryck på **Stop/Exit**.

Kontrast

Justera kontrasten för att göra en bild skarpare och mer livfull.

- 1 Tryck på **Menu**.
- 2 Tryck på ▲ eller ▼ för att välja
1. Kopiering.
Tryck på **OK**.
- 3 Tryck på ▲ eller ▼ för att välja
5. Kontrast.
Tryck på **OK**.
- 4 Tryck på ▲ eller ▼ för att öka eller minska
kontrasten.
Tryck på **OK**.
- 5 Tryck på **Stop/Exit**.

Färg mätnad

- 1 Tryck på **Menu**.
- 2 Tryck på ▲ eller ▼ för att välja
1. Kopiering.
Tryck på **OK**.
- 3 Tryck på ▲ eller ▼ för att välja
6. Färgjustering.
Tryck på **OK**.
- 4 Tryck på ▲ eller ▼ för att välja 1. Röd,
2. Grön eller 3. Blå.
Tryck på **OK**.
- 5 Tryck på ▲ eller ▼ för att ändra
färgmättnaden.
Tryck på **OK**.
- 6 Gör något av följande:
 - Återgå till 4 för att välja nästa färg.
 - Tryck på **Stop/Exit**.

Pappersalternativ

Papperstyp

Om du kopierar på specialpapper, var noga med att välja den typ av papper du använder så att du får bästa utskriftskvalitet.

Tryck på  Copy Options och sedan på ▲ eller ▼ för att välja Papperstyp	Vanligt papper
	Bläckst.papper
	Brother foto
	Övriga fotopapp.
	OH-Film

- 1 Ladda dokumentet.
- 2 Tryck på **Copy Options** och ▲ eller ▼ för
att välja Papperstyp.
Tryck på **OK**.
- 3 Tryck på ▲ eller ▼ för att välja den typ av
papper du använder.
Tryck på **OK**.
- 4 Tryck på **Mono Start** eller **Colour Start**.
För att ändra standardinställningen, följ
instruktionen nedan:
 - 1 Tryck på **Menu**.
 - 2 Tryck på ▲ eller ▼ för att välja
1. Kopiering.
Tryck på **OK**.
 - 3 Tryck på ▲ eller ▼ för att välja
1. Papperstyp.
Tryck på **OK**.
 - 4 Tryck på ▲ eller ▼ för att välja
Vanligt papper, Bläckst.papper,
Brother foto, Övriga fotopapp.
eller OH-Film.
Tryck på **OK**.
 - 5 Tryck på **Stop/Exit**.

Pappersstorlek

Om du kopierar på annat än A4-papper måste du ändra inställningen för pappersformat. Du kan kopiera på Letter, Legal, A4, A5 eller Fotokort (10×15 cm) papper.

<p>Tryck på</p>  <p>Copy Options</p> <p>och sedan på ▲ eller ▼ för att välja Pappersformat</p>	Letter
	Legal
	A4
	A5
	10 (B) x 15 (H) cm

- 1 Ladda dokumentet.
- 2 Tryck på **Copy Options** och ▲ eller ▼ för att välja Pappersformat. Tryck på **OK**.
- 3 Tryck på ▲ eller ▼ för att välja den pappersstorlek du använder. Tryck på **OK**.
- 4 Tryck på **Mono Start** eller **Colour Start**.

För att ändra standardinställningen, följ instruktionen nedan:

- 1 Tryck på **Menu**.
- 2 Tryck på ▲ eller ▼ för att välja 1. Kopiering. Tryck på **OK**.
- 3 Tryck på ▲ eller ▼ för att välja 2. Pappersformat. Tryck på **OK**.
- 4 Tryck på ▲ eller ▼ för att välja den pappersstorlek du använder, Letter, Legal, A4, A5 eller 10x15cm. Tryck på **OK**.
- 5 Tryck på **Stop/Exit**.



Direkt fotoutskrift

Skriva ut foton från ett minneskort eller USB-minnesenhet	28
Skriva ut foton från en kamera	39

4

Skriva ut foton från ett minneskort eller USB-minnesenhet

PhotoCapture Center™ funktioner



Obs

DCP-135C stödjer endast USB-minnesenhet.

Skriva ut från ett minneskort eller USB-minnesenhet utan dator

Även om maskinen inte är ansluten till datorn kan du skriva ut foton direkt från digitalkamerans media eller en USB-minnesenhet. (Se *Hur du skriver ut från ett minneskort eller USB-minnesenhet* på sidan 31.)

Skanna till ett minneskort eller USB-minnesenhet utan dator

Du kan skanna dokument och spara dem på ett minneskort eller USB-minnesenhet. (Se *Skanna till ett minneskort eller USB-minnesenhet* på sidan 37.)

Använda PhotoCapture Center™ från din dator

Du kan nå ett minneskort som är isatt på framsidan av maskinen från din dator.

(Se *PhotoCapture Center™* för Windows® eller *PhotoCapture Center™* för Macintosh® i Bruksanvisningen för programanvändare på cd-skivan.)

Använda minneskort eller USB-minnesenhet

Din Brother-maskin har mediaenheter (uttag) som används med populära digitalkamerors media: CompactFlash®, Memory Stick®, Memory Stick Pro™, SecureDigital™, MultiMediaCard™ och xD-Picture Card™ och USB-minnesenheter.



CompactFlash®



Memory Stick®
Memory Stick Pro™



SecureDigital™
MultiMediaCard™



xD-Picture Card™

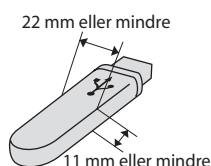

USB-minnesenhet

- miniSD™ kan användas med en miniSD™-adapter.
- Memory Stick Duo™ kan användas med en Memory Stick Duo™-adapter.
- Memory Stick Pro Duo™ kan användas med en Memory Stick Pro Duo™-adapter.
- Inga adaptrar medföljer maskinen. Adaptrar finns att köpa i handeln.

Med funktionen PhotoCapture Center™ kan du skriva ut digitala fotografier från din digitalkamera och erhålla utskrifter av hög kvalitet.

Minneskortets eller USB-minnesenhetens mappstruktur

Din maskin har framställts för att vara kompatibel med bildfiler och minneskort för moderna digitalkameror. Läs dock igenom anvisningarna nedan för att undvika fel:

- Bildfilens filnamnstillägg måste vara .JPG (andra filnamnstillägg för mediafiler, exempelvis .JPEG, .TIF, .GIF, osv., kan inte användas).
- PhotoCapture Center™-utskrift utan dator måste utföras separat från PhotoCapture Center™-hanteringar som använder datorn. (Samtidig användning är inte möjlig.)
- IBM Microdrive™ kan inte användas tillsammans med maskinen.
- Maskinen kan läsa upp till 999 filer på ett minneskort.
- CompactFlash® Typ II fungerar inte.
- Denna produkt stödjer xD-Picture Card™ Type M / Typ H.
- DPOF-filen på minneskortet eller USB-minnesenheten måste ha rätt format. (Se *DPOF-utskrift* på sidan 33.)

Uppmärksamma följande:

- Vad gäller utskrift av INDEX eller IMAGE, kommer PhotoCapture Center™ att skriva ut samtliga bilder även om vissa bilder är förstörda. En del av bilden på den förstörda bilden kan skrivas ut. Den förstörda bilden raderas inte.

■ (Minneskortanvändare)

Maskinen är förberedd för att läsa mediakort som har formaterats i en digitalkamera.

När en digitalkamera formaterar ett minneskort skapar det en speciell mapp där bilderna läggs. Om du vill redigera bilddata som är lagrat på ett minneskort med datorn, rekommenderar vi att du inte ändrar mappstrukturen som skapades av digitalkameran. När du sparar nya eller ändrar bildfiler på minneskortet, rekommenderar vi även att du använder samma mapp som används av digitalkameran. Om informationen inte sparas i samma mapp kan det hända att det inte går att läsa eller skriva ut bilden med maskinen.

■ (Användare av USB-minnesenhet)

Denna maskin stödjer USB-minnesenheter som har formaterats av Windows®.

Komma igång

Sätt i ett minneskort eller USB-minnesenhet ordentligt i korrekt uttag.

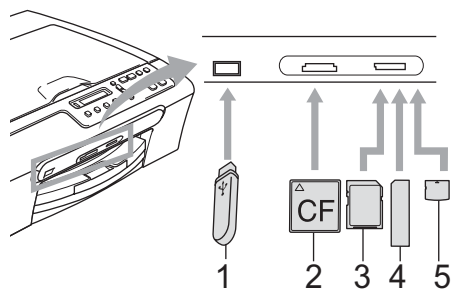

- 1 USB-minnesenhet
- 2 CompactFlash®
- 3 SecureDigital™, MultiMediaCard™
- 4 Memory Stick®, Memory Stick Pro™
- 5 xD-Picture Card™

! VAR FÖRSIKTIG

USB direktgränssnitt stödjer endast en USB-minnesenhet, en PictBridge-kompatibel kamera eller en digitalkamera som använder USB masslagringsstandard. Andra USB-enheter stöds inte.

PhotoCapture-knappens indikeringar:

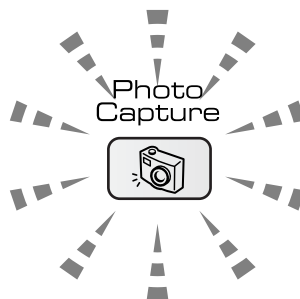

- **PhotoCapture** lyser, minneskortet eller USB-minnesenheten är korrekt isatt.
- **PhotoCapture** lyser inte, minneskortet eller USB-minnesenheten är inte korrekt isatt.
- **PhotoCapture** blinkar, minneskortet eller USB-minnesenheten läses eller skrivs till.

! VAR FÖRSIKTIG

UNDVIK att dra ut nätsladden och att ta ut minneskortet eller USB-minnesenheten från mediaenheten (kortplatsen) eller USB-porten när maskinen läser eller skriver till minneskortet eller USB-minnesenheten (**PhotoCapture**-knappen blinkar). **Du kan förlora data eller skada kortet.**

Maskinen kan endast läsa en enhet i taget, varför du inte ska sätta i mer än en enhet i ett uttag.

Hur du skriver ut från ett minneskort eller USB-minnesenhet

Innan du skriver ut ett foto måste du första skriva ut miniatyr-index för att välja numret på det foto som du vill skriva ut. Följ instruktionerna nedan för att starta utskrift direkt från minneskortet:

- 1 Kontrollera att du har satt i minneskortet eller USB-minnesenheten i korrekt uttag. LCD-skärmen visar följande meddelande:

C.Flash aktiv

Tryck på knap...
- 2 Tryck på **PhotoCapture**. För DPOF-utskrift, se *DPOF-utskrift* på sidan 33.
- 3 Tryck på ▲ eller ▼ för att välja Skriv ut index och tryck sedan på **OK**.
- 4 Tryck på **Colour Start** för att starta utskrift av indexarket. Notera det bildnummer som du vill skriva ut.
Se *Skriva ut index (miniatyrbilder)* på sidan 31.
- 5 För att skriva ut bilder, tryck på ▲ eller ▼ för att välja Skriv ut bilder i ③ och tryck sedan på **OK**. Se *Utskrift av bilder* på sidan 32.
- 6 Ange bildnumret och tryck på **OK**.
- 7 Tryck på **Colour Start** för att starta utskriften.

Skriva ut index (miniatyrbilder)

PhotoCapture Center™ tilldelar nummer för bilderna (som No.1, No.2, No.3, och så vidare).



→ No. 1
DEI.JPG
01.01.2006
100KB

PhotoCapture Center™ känner inte igen några andra nummer eller filnamn som din digitalkamera eller dator använder för att identifiera bilder. Du kan skriva ut en miniatyrbild (indexsida med 5 bilder per rad). Detta visar alla bilderna på mediakortet eller USB-minnesenheten.

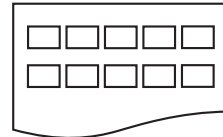

Obs

Endast filnamn med högst 8 tecken skrivs ut korrekt på indexarket.

- 1 Kontrollera att du har satt i minneskortet i korrekt uttag.
Tryck på  (**PhotoCapture**).
- 2 Tryck på ▲ eller ▼ för att välja Skriv ut index.
Tryck på **OK**.
- 3 Tryck på ▲ eller ▼ för att välja den papperstyp som du använder
Vanligt papper, Bläckst.papper,
Brother foto eller
Övriga fotopapp.
Tryck på **OK**.
- 4 Tryck på ▲ eller ▼ för att välja den pappersstorlek som du använder
Letter eller A4.
Tryck på **OK**.
- 5 Tryck på **Colour Start** för att skriva ut.

Utskrift av bilder

Du måste känna till bildnumret innan du kan skriva ut den.

- 1 Kontrollera att du har satt i minneskortet eller USB-minnesenheten i korrekt uttag.
- 2 Skriv ut index. (Se *Skriva ut index (miniatyrbilder)* på sidan 31.)
Tryck på  (**PhotoCapture**).
- 3 Tryck på ▲ eller ▼ för att välja Skriv ut bilder. Tryck på **OK**.



Obs

Om ditt minneskort eller USB-minnesenhet innehåller giltig DPOF-information visar LCD-skärmen DPOF utskr.:Ja, se *DPOF-utskrift* på sidan 33.

- 4 Tryck på ▲ flera gånger för att ange numret på den bild som du vill skriva ut från miniatyrbildernas index.
Tryck på **OK**.

Nr.: 1, 3, 6







Obs

- Tryck på ▼ för att minska bildnumret.
 - Du kan ange flera nummer samtidigt genom att använda **Copy Options**-knappen för bindestreck. (Till exempel, ange **1, Copy Options, 5** för att skriva ut bilderna nr 1 till nr 5.)
 - Du kan ange upp till 12 tecken (inklusive komman) för de bildnummer du vill skriva ut.
- 5 Efter att du har valt alla bilder som du vill skriva ut, tryck på **OK** för att välja dina inställningar.
Om du redan har valt dina inställningar, tryck på **Colour Start**.

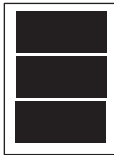
- 6 Tryck på ▲ eller ▼ för att välja den papperstyp som du använder
Vanligt papper, Bläckst.papper,
Brother foto eller
Övriga fotopapp..
Tryck på **OK**.
- 7 Tryck på ▲ eller ▼ för att välja den pappersstorlek som du använder
Letter, A4, 10x15cm eller 13x18cm.
 - Om du väljer Letter eller A4, gå till 8.
 - Om du väljer en annan storlek, gå till 9.
 - Om du är klar med inställningarna, tryck på **Colour Start**.
- 8 Tryck på ▲ eller ▼ för att välja utskriftsformatet (10x8cm, 13x9cm, 15x10cm, 18x13cm, 20x15cm eller Max. Storlek).
Tryck på **OK**.
- 9 Gör något av följande:
 - För att välja antalet kopior, gå till 10.
 - Om du är klar med inställningarna, tryck på **Colour Start**.
- 10 Tryck på ▲ eller ▼ för att ange det antal kopior som du vill ha. Tryck på **OK**.
- 11 Tryck på **Colour Start** för att skriva ut.

Utskriftspositionerna när du använder A4 visas nedan.

1 10x8cm	2 13x9cm	3 15x10cm
		
4 18x13cm	5 20x15cm	6 Max. Storlek
		

DPOF-utskrift



DPOF står för Digital Print Order Format.

De stora tillverkarna av digitalkameror (Canon Inc., Eastman Kodak Company, Fuji Photo Film Co. Ltd., Matsushita Electric Industrial Co. Ltd. och Sony Corporation) har skapat den här standarden för att göra det enklare att skriva ut bilder från digitalkameror.

Om du kan göra DPOF-utskrifter med din digitalkamera, väljer du på kamerans display vilka bilder som ska skrivas ut och hur många.

När ett minneskort (CompactFlash[®], Memory Stick[®], Memory Stick Pro[™], SecureDigital[™] MultiMediaCard[™] eller xD-Picture Card[™]) innehållande DPOF-information sätts i din maskin kan du enkelt skriva ut den valda bilden.

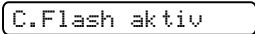
För att skriva ut direkt från ett minneskort eller USB-minnesenhet med DPOF-information, följ instruktionerna nedan:

- 1 Sätt i minneskortet ordentligt i korrekt uttag.

Tryck på  (**PhotoCapture**).
- 2 Tryck på ▲ eller ▼ för att välja Skriv ut bilder. Tryck på **OK**.
- 3 Om det finns en DPOF-fil på kortet visar LCD-skärmen följande:

- 4 Tryck på ▲ eller ▼ för att välja DPOF utskr:Ja. Tryck på **OK**.
- 5 Tryck på ▲ eller ▼ för att välja den papperstyp som du använder Vanligt papper, Bläckst.papper, Brother foto eller Övriga fotopapp.. Tryck på **OK**.

- 6 Tryck på ▲ eller ▼ för att välja den pappersstorlek som du använder Letter, A4, 10x15cm eller 13x18cm.
 - Om du väljer Letter eller A4, gå till 7.
 - Om du väljer en annan storlek, gå till 8.
 - Om du är klar med inställningarna, tryck på **Colour Start**.
- 7 Tryck på ▲ eller ▼ för att välja utskriftsformatet (10x8cm, 13x9cm, 15x10cm, 18x13cm, 20x15cm eller Max. Storlek). Tryck på **OK**.
- 8 Tryck på **Colour Start** för att skriva ut.

PhotoCapture Center™ utskriftsinställningar

De inställningar du gör fortsätter att gälla tills du ändrar dem på nytt.

Utskriftskvalitet

- 1 Tryck på **Menu**.
- 2 Tryck på ▲ eller ▼ för att välja 2. Fotoinfångning. Tryck på **OK**.
- 3 Tryck på ▲ eller ▼ för att välja 1. Utskr. kvalitet. Tryck på **OK**.
- 4 Tryck på ▲ eller ▼ för att välja Normal eller Foto. Tryck på **OK**.
- 5 Tryck på **Stop/Exit**.

Pappersalternativ

Papperstyp

- 1 Tryck på **Menu**.
- 2 Tryck på ▲ eller ▼ för att välja 2. Fotoinfångning. Tryck på **OK**.
- 3 Tryck på ▲ eller ▼ för att välja 2. Paperstyp. Tryck på **OK**.
- 4 Tryck på ▲ eller ▼ för att välja Vanligt papper, Bläckst. papper, Brother foto eller Övriga fotopapp.. Tryck på **OK**.
- 5 Tryck på **Stop/Exit**.

Pappersstorlek

- 1 Tryck på **Menu**.
- 2 Tryck på ▲ eller ▼ för att välja 2. Fotoinfångning. Tryck på **OK**.
- 3 Tryck på ▲ eller ▼ för att välja 3. Pappersformat. Tryck på **OK**.
- 4 Tryck på ▲ eller ▼ för att välja den pappersstorlek som du använder Letter, A4, 10x15cm eller 13x18cm. Tryck på **OK**.
- 5 Tryck på **Stop/Exit**.

Utskriftsformat

Denna inställning är endast tillgänglig när du väljer Letter eller A4 i inställningen av pappersstorlek.

- 1 Tryck på **Menu**.
- 2 Tryck på ▲ eller ▼ för att välja 2. Fotoinfångning. Tryck på **OK**.
- 3 Tryck på ▲ eller ▼ för att välja 4. Utskr. Format. Tryck på **OK**.
- 4 Tryck på ▲ eller ▼ för att välja det utskriftsformat som du använder 10x8cm, 13x9cm, 15x10cm, 18x13cm, 20x15cm eller Max. Storlek. Tryck på **OK**.
- 5 Tryck på **Stop/Exit**.

Justera ljusstyrkan, kontrasten och färgen

Ljusstyrka

- 1 Tryck på **Menu**.
- 2 Tryck på ▲ eller ▼ för att välja 2. Fotoinfångning. Tryck på **OK**.
- 3 Tryck på ▲ eller ▼ för att välja 5. Ljusstyrka. Tryck på **OK**.
- 4 Tryck på ▲ eller ▼ för att göra utskriften ljusare eller mörkare. Tryck på **OK**.
- 5 Tryck på **Stop/Exit**.

Kontrast

Med den här funktionen ställer du in kontrasten. Ökad kontrast ger skarpere och mer livfulla bilder.

- 1 Tryck på **Menu**.
- 2 Tryck på ▲ eller ▼ för att välja 2. Fotoinfångning. Tryck på **OK**.
- 3 Tryck på ▲ eller ▼ för att välja 6. Kontrast. Tryck på **OK**.
- 4 Tryck på ▲ eller ▼ för att öka eller minska kontrasten. Tryck på **OK**.
- 5 Tryck på **Stop/Exit**.

Färgförstärkning

Du kan koppla på funktionen färgförstärkning för att skriva ut mer livfulla bilder. Utskriftstiden blir längre.

- 1 Tryck på **Menu**.

- 2 Tryck på ▲ eller ▼ för att välja 2. Fotoinfångning. Tryck på **OK**.
- 3 Tryck på ▲ eller ▼ för att välja 7. Färgförstärkn... Tryck på **OK**.
- 4 Tryck på ▲ eller ▼ för att välja På (eller Av). Tryck på **OK**.
 - Om du väljer Av, gå till 7.
- 5 Tryck på ▲ eller ▼ för att välja 1. Vitbalans, 2. Skärpa eller 3. Färgtäthet. Tryck på **OK**.
- 6 Tryck på ▲ eller ▼ för att justera inställningens grad. Tryck på **OK**.
- 7 Tryck på **Stop/Exit**.



Obs

• Vitbalans

Denna inställning justerar färgtonen på bildens vita områden. Belysning, kamerainställningar och annan inverkan påverkar vithetens utseende. Bildens vita områden kan bli något rosa, gula eller tona i någon annan färg. Genom att använda detta kan du korrigera denna effekt och få de vita områdena att bli helt vita.

• Skärpa

Denna inställning förbättrar bildens detaljrikedom, såsom att justera finfokuseringen på en kamera. Om bilden inte är helt i fokus så att du inte kan se bildens fina detaljer ska du justera skärpan.

• Färg Densitet

Denna inställning justerar bildens totala mängd färg. Du kan öka eller minska mängden färg i bilden för att förbättra en urtvättad eller svag bild.

Beskärning

Om ditt foto är för långt eller brett för att kunna passa på den layout du valt, kommer delar av bilden att beskäras automatiskt.

Standardinställningen är På. Om du vill skriva ut hela bilden, ställ den här inställningen till Av.

- 1 Tryck på **Menu**.
- 2 Tryck på ▲ eller ▼ för att välja 2. Fotoinfångning. Tryck på **OK**.
- 3 Tryck på ▲ eller ▼ för att välja 8. Beskär. Tryck på **OK**.
- 4 Tryck på ▲ eller ▼ för att välja Av (eller På). Tryck på **OK**.
- 5 Tryck på **Stop/Exit**.

Beskär: På

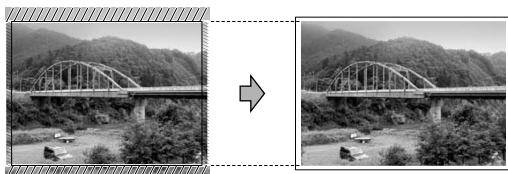

Beskär: Av

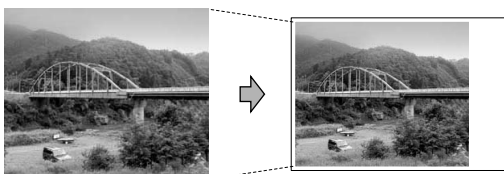

Utskrift utan kanter

Den här funktionen utökar det utskrivbara området så att det anpassas mot papperskanterna. Utskriftstiden blir en aning längre.

- 1 Tryck på **Menu**.
- 2 Tryck på ▲ eller ▼ för att välja 2. Fotoinfångning. Tryck på **OK**.
- 3 Tryck på ▲ eller ▼ för att välja 9. Kantfri. Tryck på **OK**.
- 4 Tryck på ▲ eller ▼ för att välja Av (eller På). Tryck på **OK**.
- 5 Tryck på **Stop/Exit**.

Skanna till ett minneskort eller USB-minnesenhet

Du kan skanna svartvita dokument och dokument i färg till ett minneskort eller USB-minnesenhet. Svartvita dokument lagras i filformaten PDF (*.PDF) eller TIFF (*.TIF). Dokument i färg kan lagras i filformaten PDF (*.PDF) eller JPEG (*.JPG).

Standardinställningen är Färg 150 dpi och standard filformat är PDF. Maskinen skapar automatiskt filnamn baserade på aktuellt datum. (För mer information, se Snabbguide.) Till exempel, den femte skannade bilden den 1 juni 2007 skulle heta 01060705.PDF. Du kan ändra färgen och kvaliteten.

Kvalitet	Valbara filformat
Färg 150 dpi	JPEG / PDF
Färg 300 dpi	JPEG / PDF
Färg 600 dpi	JPEG / PDF
S/V 200x100 dpi	TIFF / PDF
S/V 200 dpi	TIFF / PDF

- 1 Sätt i ett CompactFlash[®], Memory Stick[®], Memory Stick Pro[™], SecureDigital[™], MultiMediaCard[™], xD-Picture Card[™] eller USB-minnesenhet i maskinen.



VARNING

Ta INTE ut minneskortet när **PhotoCapture** blinkar för att undvika att kortet eller data lagrad på kortet skadas.

- 2 Ladda dokumentet.
- 3 Tryck på  (Scan).

- 4 Tryck på ▲ eller ▼ för att välja Skanna > media, gör något av följande:
 - För att ändra kvaliteten, tryck på **OK** och gå till steg 5.
 - För att starta skanning, tryck på **Mono Start** eller **Colour Start**.
- 5 Tryck på ▲ eller ▼ för att välja kvalitet och tryck sedan på **OK**. Gör något av följande.
 - För att ändra filtypen, gå till steg 6.
 - För att starta skanning, tryck på **Mono Start** eller **Colour Start**.
- 6 Tryck på ▲ eller ▼ för att välja filtyp och tryck sedan på **OK**. Tryck på **Mono Start** eller **Colour Start**.

Ändra bildkvaliteten

- 1 Tryck på **Menu**.
- 2 Tryck på ▲ eller ▼ för att välja 2. Fotoinfångning. Tryck på **OK**.
- 3 Tryck på ▲ eller ▼ för att välja 0. Skanna > media. Tryck på **OK**.
- 4 Tryck på ▲ eller ▼ för att välja 1. Kvalitet. Tryck på **OK**.
- 5 Tryck på ▲ eller ▼ för att välja S/V 200x100 dpi, S/V 200 dpi, Färg 150 dpi, Färg 300 dpi eller Färg 600 dpi. Tryck på **OK**.
- 6 Tryck på **Stop/Exit**.

Ändra filformatet för svartvitt

- 1 Tryck på **Menu**.
- 2 Tryck på ▲ eller ▼ för att välja 2.Fotoinfångning. Tryck på **OK**.
- 3 Tryck på ▲ eller ▼ för att välja 0.Skanna > media. Tryck på **OK**.
- 4 Tryck på ▲ eller ▼ för att välja 2.S/V filtyp. Tryck på **OK**.
- 5 Tryck på ▲ eller ▼ för att välja TIFF eller PDF. Tryck på **OK**.
- 6 Tryck på **Stop/Exit**.

Ändra filformatet för färg

- 1 Tryck på **Menu**.
- 2 Tryck på ▲ eller ▼ för att välja 2.Fotoinfångning. Tryck på **OK**.
- 3 Tryck på ▲ eller ▼ för att välja 0.Skanna > media. Tryck på **OK**.
- 4 Tryck på ▲ eller ▼ för att välja 3.Färgfilstyp. Tryck på **OK**.
- 5 Tryck på ▲ eller ▼ för att välja JPEG eller PDF. Tryck på **OK**.
- 6 Tryck på **Stop/Exit**.

Felmeddelanden

När du känner till de fel som kan uppstå när du använder PhotoCapture Center™, kan du enkelt identifiera och lösa eventuella problem.

■ Obrukbar hubb

Detta meddelande visas om en hubb eller USB-minnesenhet med en hubb har satts in i USB direktgränssnittet.

■ Fel på mediakort

Det här meddelandet visas om du sätter in ett defekt eller icke-formaterat minneskort eller om det är något fel på mediaenheten. Du löser det här problemet genom att ta ut minneskortet.

■ Ingen fil

Detta meddelande visas om du försöker få tillgång till ett minneskort eller USB-minnesenhet i enheten (uttaget) som inte innehåller en JPG-fil.

■ Minnet är fullt

Det här meddelandet visas om du arbetar med bilder som är för stora för maskinens minne.

Detta meddelande visas också när ett minneskort eller en USB-minnesenhet som du använder inte har tillräckligt utrymme för att skanna dokument.

■ Media fullt.

Detta meddelande visas om du försöker spara fler än 999 filer på ett minneskort eller USB-minnesenhet.

■ Obrukbar enhet

Detta meddelande visas om en USB-enhet eller USB-minnesenhet som inte stöds har anslutits till USB direktgränssnittet (För mer information, besök <http://solutions.brother.com>). Detta meddelande kan även visas om du ansluter en trasig enhet till USB direktgränssnittet.

Skriva ut foton direkt från en PictBridge kamera



Din Brother-maskin stödjer PictBridge-standarden som gör att du kan ansluta till och skriva ut foton direkt från en PictBridge-kompatibel digitalkamera.

Om din kamera stödjer USB-masslagringsstandarden kan du även skriva ut foton från en digitalkamera utan PictBridge. Se *Skriva ut foton direkt från en digitalkamera (utan PictBridge)* på sidan 41.

PictBridge-krav

För undvika fel, kom ihåg följande punkter:

- Maskinen och digitalkameran måste anslutas med hjälp av en lämplig USB-kabel.
- Bildfilens filnamnstillägg måste vara .JPG (andra filnamnstillägg för mediafiler, exempelvis .JPEG, .TIF, .GIF, osv., kan inte användas).
- PhotoCapture Center™-funktioner är tillgängliga vid användning av PictBridge-funktionen.

Ställa in din digitala kamera

Kontrollera att kameran står på PictBridge-läge. Det kan hända att vissa inställningar listade nedan inte är tillgängliga för din PictBridge-kompatibla digitalkamera.

Beroende på din kamera kan några av dessa inställningar vara otillgängliga.

Kamera menyalternativ	Alternativ
Pappersstorlek	Letter, A4, 10x15 cm, Skrivarinställningar (standardinställning) ²
Papperstyp	Vanligt papper, glättat papper, papper för bläckstråleskrivare, Skrivarinställningar (Standardinställning) ²
Layout	Utskrift utan kanter: På, Utskrift utan kanter: Av, Skrivarinställningar (Standardinställning) ²
DPOF-inställning ¹	-
Utskriftskvalitet	Normal, Fin, Skrivarinställningar (Standardinställning) ²
Färgförstärkning	På, Av, Skrivarinställningar (standardinställning) ²

¹ Se *DPOF-utskrift* på sidan 40 för mer information.

² Om din kamera är inställd att använda Skrivarinställningar (Standardinställning), kommer maskinen att skriva ut foton med följande inställningar.

Inställningar	Alternativ
Pappersstorlek	10x15 cm
Papperstyp	Glättat papper
Layout	Utskrift utan kanter: På
Utskriftskvalitet	Fin
Färgförstärkning	Av

- När din kamera inte har några menyalternativ används även denna inställning.
- Namnen och tillgängligheten för respektive inställning beror på din kameras specifikation.

Se dokumentationen som du får med kameran för mer information om hur du ändrar PictBridge-inställningar.

Skriva ut bilder



Obs

Ta bort eventuella minneskort eller USB-minnesenhet från maskinen innan du ansluter en digitalkamera.

- 1 Kontrollera att kameran är avstängd. Anslut kameran till porten för USB direktgränssnitt (1) på maskinen med USB-kabeln.

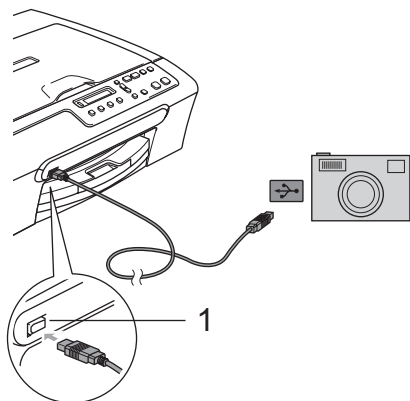

1 USB direktgränssnitt

- 2 Sätta på kameran. När maskinen känner igen kameran visar LCD-skärmen följande meddelande:

Kamera ansluten

- 3 Välj det foto som du vill skriva ut genom att följa instruktionerna för din kamera. När maskinen börjar att skriva ut fotot, visar LCD-skärmen *Skriver*.



VARNING

För att förhindra skada på maskinen, anslut inte någon annan enhet än en digital kamera eller USB-minnesenhet till USB direktgränssnittet.

DPOF-utskrift

DPOF står för Digital Print Order Format.

De stora tillverkarna av digitalkameror (Canon Inc., Eastman Kodak Company, Fuji Photo Film Co. Ltd., Matsushita Electric Industrial Co. Ltd. och Sony Corporation) har skapat den här standarden för att göra det enklare att skriva ut bilder från digitalkameror.

Om du kan göra DPOF-utskrifter med din digitalkamera, väljer du på kamerans display vilka bilder som ska skrivas ut och hur många.

Skriva ut foton direkt från en digitalkamera (utan PictBridge)

Om din kamera stödjer (och för närvarande använder) USB masslagringsstandard kan du ansluta kameran i lagringsläge. Detta ger dig möjlighet att skriva ut foton från kameran.

Om du vill skriva ut foton i PictBridge-läge, se *Skriva ut foton direkt från en PictBridge kamera* på sidan 39.



Obs

Namnet, tillgängligheten och hanteringen skiljer sig mellan digitalkameror. Se dokumentationen som levererades med din kamera för detaljerad information, såsom hur du växlar från PictBridge-läge till USB-masslagringsläge.

Skriva ut bilder



Obs

Ta bort eventuella minneskort eller USB-minnesenheten från maskinen innan du ansluter digitalkameran.

- 1 Anslut kameran till USB direktgränssnittet (1) på maskinen med USB-kabeln.

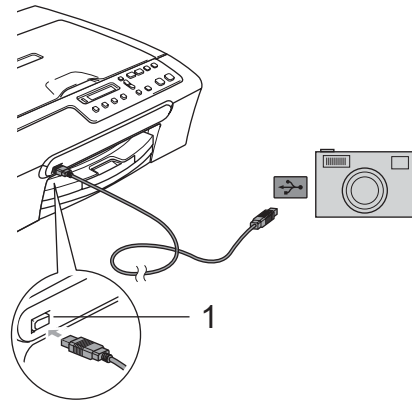

1 USB direktgränssnitt

- 2 Sätta på kameran.
- 3 Följ stegen i *Utskrift av bilder* på sidan 32.



VARNING

För att förhindra skador på maskinen, anslut inte någon annan enhet än en digitalkamera eller USB-minnesenhet till USB direktgränssnittet.

Felmeddelanden

När du känner till de fel som kan uppstå när du använder PictBridge kan du enkelt identifiera och lösa eventuella problem.

■ Minnet är fullt

Det här meddelandet visas om du arbetar med bilder som är för stora för maskinens minne.

■ Obrukbar enhet

Detta meddelande visas om du ansluter en kamera som inte är i PictBridge-läge eller använder USB-masslagringsstandard. Detta meddelande kan även visas om du ansluter en trasig enhet till USB direktgränssnittet.

För mer information, se *Felmeddelanden* på sidan 58.



Programvara

Programvarans funktioner

44

6

Programvarans funktioner

Cd-skivan inkluderar bruksanvisningen för programanvändare som är tillgänglig när den ansluts till en dator (till exempel utskrift och skanning). Guiden har lättanvända länkar som för dig direkt till en specifik sektion då du klickar på dem.

Du hittar information om dessa funktioner:

- Utskrift
- Skanning
- ControlCenter3 (för Windows®)
- ControlCenter2 (för Macintosh®)
- PhotoCapture Center™

Hur du läser bruksanvisningen i HTML-format

Detta är en snabbreferens hur du använder bruksanvisningen i HTML-format.

(För Windows®)



Obs

Om du inte installerat programvaran, se *Visa dokumentationen* på sidan 3.

1 Från **Start**-menyn, peka på **Brother, DCP-XXXX** (där **XXXX** är ditt modellnummer) från programgruppen och klicka sedan på **Bruksanvisningar i HTML-format**.

2 Klicka på **BRUKSANVISNING FÖR PROGRAMANVÄNDARE** från den översta menyn.

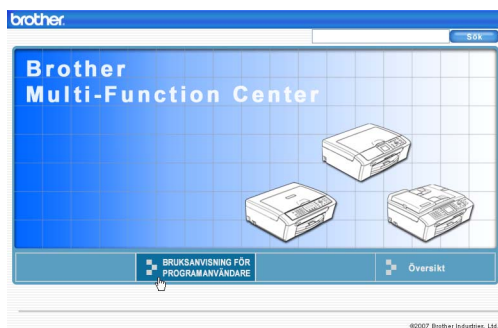

3 Klicka på rubriken som du vill läsa från listan till vänster i fönstret.

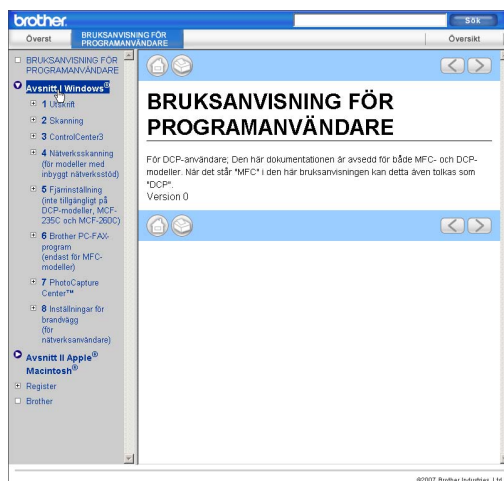

(För Macintosh®)

- 1 Kontrollera att din Macintosh® är på. Sätt in cd-skivan i cd-läsaren.
- 2 Dubbelklicka på ikonen **Documentation**.
- 3 Dubbelklicka på språkmappen och sedan på filen överst på sidan.
- 4 Klicka på **BRUKSANVISNING FÖR PROGRAMANVÄNDARE** på den översta menyn och klicka sedan på rubriken som du vill läsa från listan till vänster i fönstret.

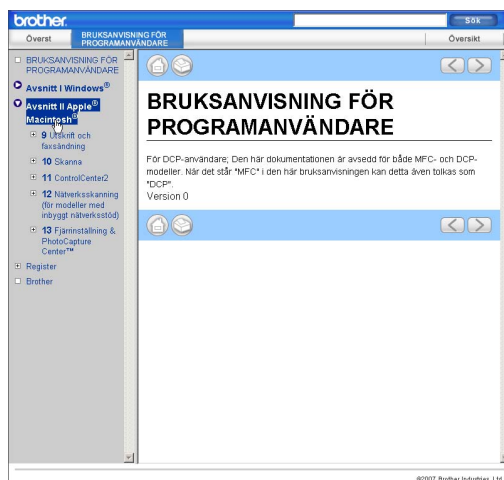



Bilagor

Säkerhet och juridisk information	46
Felsökning och underhåll	55
Meny och funktioner	73
Specifikationer	79
Ordlista	89

A

Säkerhet och juridisk information

Så här väljer du en lämplig plats

Välj en plats som inte vibrerar eller utsätts för andra typer av stötar, till exempel ett skrivbord. Placera maskinen nära ett standard, jordat eluttag. Välj en plats där temperaturen är mellan 10° C och 35° C.

! VAR FÖRSIKTIG

- Placera maskinen på en undanskymd plats.
- Placera inte maskinen på en matta.
- Placera INTE maskinen nära värmeelement, luftkonditioneringsutrustningar, kylskåp, läkarutrustning, kemikalier eller vatten.
- Utsätt INTE maskinen för direkt solljus, stark värme, fukt eller damm.
- Anslut INTE maskinen till eluttag som kontrolleras med väggströmbrytare eller automatisk timer.
- Ett strömavbrott kan radera all information i maskinens minne.
- Anslut inte maskinen till eluttag som förser andra större apparater eller liknande utrustning med ström, eftersom detta kan leda till strömavbrott.
- Undvik störande källor såsom högtalare eller basenheter till trådlösa telefoner som inte är av märket Brother.

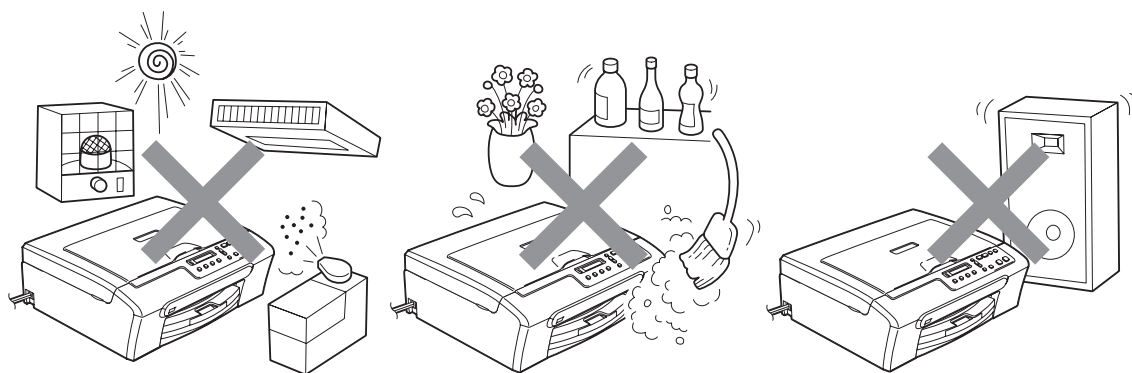

Säker maskinanvändning

Förvara dessa instruktioner för framtida behov och läs igenom dem innan du genomför något underhåll.



VARNING



Maskinen innehåller spänningsfördelarelektroder. Innan du kan rengöra maskinens insida ska du kontrollera att du har dragit ur nätkabeln från eluttaget. Detta förhindrar risk för en elchock.

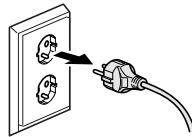

Vidrör INTE kontakten med våta händer. Du riskerar att få en elchock.

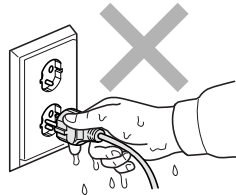

Dra INTE i mitten på nätkabeln. Du riskerar att få en elchock.



Placera INTE händerna på kanten under maskinens skannerlock. Detta kan orsaka skada.

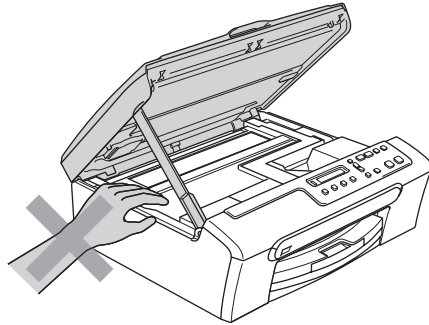

Placera INTE händerna över kanten på pappersfacket under utmatningsfackets lock. Detta kan orsaka skada.

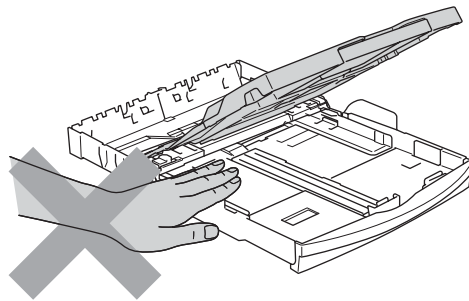

Vidrör INTE matarrullen. Detta kan orsaka skada.

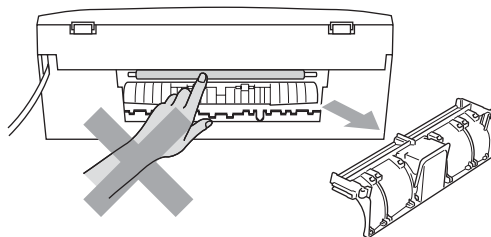



Vidrör INTE området som skuggats på bilden. Detta kan orsaka skada.

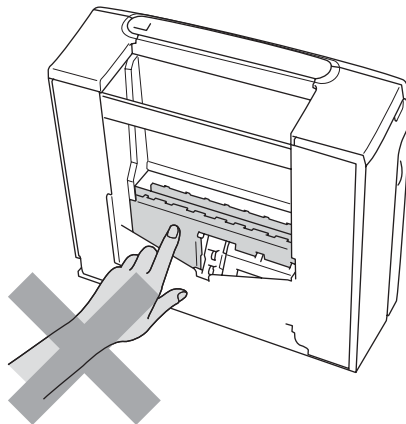

När du vill flytta maskinen lyfter du upp den från basen genom att placera händerna på var sin sida om enheten. Håll INTE i skannerlocket när du bär maskinen.

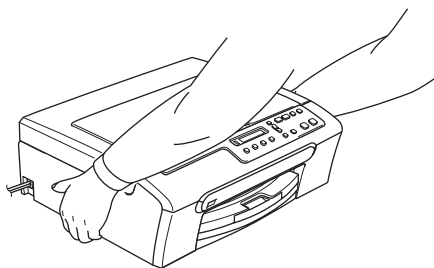

Använd INTE lättantändliga substanser eller någon typ av spray för att rengöra maskinens in- eller utsida. Om så sker kan det orsaka brand eller elchocker.

Om maskinen blir varm, utsöndrar rök eller genererar starka lukter, ska du omedelbart slå av strömbrytaren och koppla bort maskinen från eluttaget. Kontakta din Brother-återförsäljare eller Brothers kundtjänst.

Om metallföremål, vatten eller andra vätskor tränger in i maskinen, ska du omedelbart slå av strömbrytaren och koppla bort maskinen från eluttaget. Kontakta din Brother-återförsäljare eller Brothers kundtjänst.



VARNING

- Denna produkt måste installeras nära ett lättåtkomligt eluttag. I nödfall bryter du strömmen till maskinen genom att dra ut kontakten ur vägguttaget.
- Kontrollera alltid att kontakten är korrekt isatt.

Viktiga säkerhetsföreskrifter

- 1 Läs samtliga föreskrifter.
- 2 Spara dem för framtida bruk.
- 3 Följ samtliga instruktioner och varningstexter som finns på produkten.
- 4 Bryt strömmen till maskinen innan du rengör maskinens insida. Använd INTE rengöringsmedel i flytande form eller sprayform. Rengör med en fuktad trasa.
- 5 Använd INTE produkten nära vatten.
- 6 Placera INTE produkten på ett instabilt ställ, bord eller en vagn. Produkten kan falla och orsaka allvarlig materialskada.
- 7 Springor och öppningar i höljet och baksidan eller på undersidan är till för ventilation. Produkten fungerar säkert och skyddas mot överhettning om dessa öppningar inte blockeras eller täcks över. Öppningarna kan blockeras om du placerar produkten på en säng, soffa, matta eller liknande underlag. Produkten får inte placeras i närheten av, eller på, ett värmeelement. Produkten får heller inte byggas in såvida inte lämplig ventilation har ombesörjts.
- 8 Produkten fungerar med den strömkälla som anges på etiketten. Kontakta din återförsäljare eller ditt lokala elbolag om du är osäker på vilken strömkälla som är tillgänglig.
- 9 Använd bara den nätkabel som medföljer maskinen.
- 10 Produkten är utrustad med en 3-trådig jordad nätkontakt. Denna produkt skall enbart anslutas till jordade uttag. Detta är en säkerhetsåtgärd. Om kontakten inte passar i eluttaget måste nödvändigt arbete utföras av en kvalificerad elektriker. Använd kontakten ENDAST på avsett sätt.
- 11 Nätkabeln får INTE utsättas för tryck. Placera INTE produkten på en plats där personer riskerar att trampa på kabeln.
- 12 Placera INTE något framför maskinen som blockerar utskrift. Placera INTE någonting som hindrar utskrifter från att matas ut.
- 13 Vidrör inte ett dokument som skrivs ut.
- 14 Dra ur produktens elsladd ur vägguttaget och kontakta kvalificerad servicepersonal om följande inträffar:
 - Nätkabeln skadas eller blir nött.
 - Vätska spills in i produkten.
 - Produkten utsätts för regn eller väta.

- Om produkten inte fungerar på avsett sätt trots att du följer bruksanvisningen, reglera endast de kontroller som förklaras av funktionsanvisningarna. Felaktig justering av andra inställningar kan leda till skada och även till att omfattande arbete måste utföras av kvalificerad teknisk personal för att åtgärda problemet.
- Produkten tappas eller höljet skadas.
- Produkten arbetar på ett onormalt sätt och är i behov av service.

15 Vi rekommenderar att du skyddar produkten mot överspänning med hjälp av ett överspänningsskydd.

16 Ge akt på följande för att minska risken för brand, elchock och personskada:

- Använd INTE den här produkten i närheten av apparater som innehåller vatten, en swimmingpool eller i en fuktig källare.
- Använd INTE maskinen under åskväder (liten risk för elstöt föreligger) eller för att rapportera en gasläcka i närheten av läckan.

VIKTIGT - Att tänka på för din säkerhet

Den jordade elkontakten skall enbart sättas in i jordade uttag som är avsedda för denna typ av kontakt.

Det faktum att utrustningen fungerar tillfredsställande betyder inte att produkten är jordad eller att installationen är helt säker. Du bör be en kvalificerad elektriker om hjälp om du är osäker på jordningen.

Varning - Denna maskin måste jordas.

Trådarna i huvudsäkringen har följande färger med följande koder:

- **Grön och Gul: Jord**
- **Blå: Neutral**
- **Brun: Strömförande**

Vid osäkerhet, kontakta en kvalificerad elektriker.

Radiointerferens

Denna produkt överensstämmer med EN55022 (CISPR-publikation 22)/Klass B. När du ansluter maskinen till en dator måste du använda en USB-kabel som är högst 2,0 meter lång.

EU-direktiv 2002/96/EU och EN50419



Endast
inom EU

Denna utrustning är markerad med ovanstående återvinningssymbol. Det betyder att när produkten är förbrukad, måste den kastas separat hos ett härför avsett insamlingsställe och inte placeras bland osorterat avfall. Detta kommer att gynna miljön för alla. (Endast inom EU)

Juridiska begränsningar för kopiering

Det är förbjudet att göra kopior av vissa föremål eller dokument med avsikt att begå bedrägeri. Detta meddelande är avsett att vara en guide snarare än en komplett lista.

Vi rekommenderar att du kontrollerar med lämpliga rättskällor om du är osäker på en speciell punkt eller dokument.

Listan nedan innehåller exempel på dokument som inte bör kopieras:

- Sedlar
- Obligationer eller andra skuldbevis
- Pantbevis
- Militär- eller inkallelsepapper.
- Pass
- Frimärken (stämplade eller ostämplade)
- Immigrationspapper
- Dokument från socialtjänsten
- Checkar eller växlar som utställts av statliga organ
- ID-kort, utmärkelsetecken eller gradbeteckningar
- Körkort och motorfordonshandlingar

Upphovsrättsskyddade litterära och konstnärliga verk får inte kopieras. Delar av upphovsrättsskyddat arbete kan kopieras för "enskilt bruk". Flera kopior är oskäligt bruk.

Konstverk bör betraktas på samma sätt som upphovsrättsskyddat material.

Motorfordonshandlingar kan inte kopieras enligt vissa statliga/regionala lagar.

Varumärken

Brother-logotypen är ett registrerat varumärke som tillhör Brother Industries, Ltd.

Brother är ett registrerat varumärke som tillhör Brother Industries, Ltd.

Multi-Function Link är ett registrerat varumärke som tillhör Brother International Corporation.

© 2007 Brother Industries, Ltd. Alla rättigheter förbehållna.

Microsoft och Windows är inregistrerade varumärken som tillhör Microsoft Corporation i USA och andra länder.

Windows Vista är antingen ett inregistrerat varumärke eller ett varumärke som tillhör Microsoft Corporation i USA och/eller andra länder.

Macintosh och True Type är inregistrerade varumärken som tillhör Apple Inc.

Nuance, Nuance-logotypen, PaperPort och ScanSoft är varumärken eller registrerade varumärken som tillhör Nuance Communications, Inc. eller dess filialer i USA och/eller andra länder.

Presto! PageManager är ett registrerat varumärke som tillhör NewSoft Technology Corporation.

Microdrive är ett varumärke som tillhör International Business Machine Corporation.

CompactFlash är ett registrerat varumärke som tillhör SanDisk Corporation.

Memory Stick är ett registrerat varumärke som tillhör Sony Corporation.

SecureDigital är ett varumärke som tillhör Matsushita Electric Industrial Co.Ltd., SanDisk Corporation och Toshiba Corporation.

SanDisk har licens för varumärkena SD och miniSD.

MultiMediaCard är ett varumärke som tillhör Infineon Technologies och beviljad licens till MultiMediaCard Association.

xD-Picture Card är ett varumärke som tillhör Fujifilm Co. Ltd., Toshiba Corporation och Olympus Optical Co. Ltd.

Memory Stick Pro, Memory Stick Pro Duo, Memory Stick Duo och MagicGate är varumärken som tillhör Sony Corporation.

PictBridge är ett varumärke.

För varje företag vars program omnämns i den här bruksanvisningen finns licensavtal med avseende på de upphovsrättsskyddade programmen i fråga.

FaceFilter Studio är ett varumärke som tillhör Reallusion, Inc.

Alla andra varumärken och produktnamn som nämns i bruksanvisningen och bruksanvisningen för programanvändare är registrerade varumärken som tillhör sina respektive ägare.

Felsökning

Om du har problem med maskinen följer du felsökningsanvisningarna i nedanstående tabell.

Du kan själv lösa de flesta problemen. Om du behöver mer hjälp kan du få svar på vanliga frågor (FAQs) och felsökningstips på webbplatsen Brother Solutions Center. Besök <http://solutions.brother.com>.

Driftsproblem

Utskrift

Problem	Lösningar
Ingen utskrift	<p>Kontrollera gränssnittskabelns anslutning på både maskinen och datorn.</p> <p>Kontrollera att maskinen är inkopplad och inte avstängd.</p> <p>En eller flera färgpatroner är tomma. (Se <i>Byta färgpatronerna</i> på sidan 63.)</p> <p>Kontrollera om ett felmeddelande visas på LCD-skärmen. (Se <i>Felmeddelanden</i> på sidan 58.)</p> <p>Kontrollera att den korrekta skrivardrivrutinen har installerats och valts.</p> <p>Kontrollera att maskinen är online. Klicka på Start, och därefter på Skrivare och Fax. Högerklicka och välj Brother DCP-XXXX (där XXXX är modellnamnet) och kontrollera att "Använd skrivaren offline" är avmarkerat.</p>
Dålig utskriftskvalitet	<p>Kontrollera utskriftskvaliteten. (Se <i>Kontrollera utskriftskvaliteten</i> på sidan 68.)</p> <p>Kontrollera att Skrivardrivrutin- och Papperstypinställningen i menyn stämmer överens med papperet som du använder. (Se <i>Utskrift</i> för Windows® eller <i>Utskrift och faxesändning</i> för Macintosh®, se Bruksanvisningen för programanvändare på cd-skivan.)</p> <p>Kontrollera att färgpatronerna fortfarande går att använda. Följande kan orsaka att bläcket klibbar sig:</p> <ul style="list-style-type: none"> ■ Sista förbrukningsdatum som anges på förpackningen har gått ut. (Bläckpatronerna är användbara upp till två år om de behålls i originalförpackningen.) ■ Färgpatronen har suttit i maskinen i över sex månader. ■ Färgpatronen har inte förvarats på rätt sätt före användning. <p>Använd rekommenderat specialpapper. (Se <i>Accepterade papper och annan media</i> på sidan 10.)</p> <p>Den rekommenderade miljön för din maskin är mellan 20° C till 33° C.</p>
Vita horisontella linjer visas i text eller grafik.	<p>Rengör skrivhuvudet. (Se <i>Rengöra skrivhuvudet</i> på sidan 68.)</p> <p>Använd rekommenderat specialpapper. (Se <i>Accepterade papper och annan media</i> på sidan 10.)</p>
Maskinen skriver ut tomma sidor.	Rengör skrivhuvudet. (Se <i>Rengöra skrivhuvudet</i> på sidan 68.)
Tecken och linjer skrivs ovanpå varandra.	Kontrollera utskriftsjusteringen. (Se <i>Kontrollera utskriftsjusteringen</i> på sidan 69.)

Utskrift (forts.)

Problem	Lösningar
Text och bilder blir sneda.	Kontrollera att det finns papper i pappersfacket och att sidoguiden har justerats på rätt sätt. (Se <i>Ladda papper och annan media</i> på sidan 14.) Se till att luckan sitter korrekt på plats.
Fläckar längst upp i mitten på utskriften.	Kontrollera att papperet inte är för grovt eller skrynkligt. (Se <i>Accepterade papper och annan media</i> på sidan 10.)
Smutsig utskrift eller rinnande bläck.	Kontrollera att du använder rekommenderade papperstyper. (Se <i>Accepterade papper och annan media</i> på sidan 10.) Vidrör inte papperet förrän bläcket är torrt.
Fläckar på utskriftens baksida eller längst ner på utskriften.	Kontrollera att skrivarvalsen inte är nedsmutsad med bläck. (Se <i>Rengöra maskinens skrivarvals</i> på sidan 66.) Kontrollera att du använder pappersstödet. (Se <i>Ladda papper och annan media</i> på sidan 14.)
Maskinen skriver ut täta linjer på sidan.	Markera Omvänd ordning i fliken Grundläggande i skrivardrivrutinen.
Utskrifterna blir vågiga i sidled.	I skrivardrivrutinens flik Grundläggande , klicka på Inställningar , och avmarkera Tvåvägsutskrift .
Det går inte att göra "2 på 1" eller "4 på 1" utskrift.	Kontrollera att applikationen och skrivardrivrutinen är inställd på samma pappersformat.
Utskriftshastigheten är för låg.	Försök att ändra skrivardrivrutinens inställning. Hög upplösning kräver längre tid för databearbetning, sändning och utskrift. Testa de andra kvalitetsinställningarna på fliken Grundläggande i skrivardrivrutinen. Klicka även på fliken Inställningar , och kontrollera att du avmarkerar Färgförstärkning . Stäng av funktionen för utskrift utan kanter. Utskrift utan kanter är långsammare än normal utskrift. (Se <i>Utskrift för Windows® eller Utskrift och faxesändning för Macintosh® i Bruksanvisningen för programanvändare på cd-skivan</i> .)
Färgförstärkning fungerar inte som avsett.	Om bilddata är inställt på fullfärgsformat i din applikation (som 256 färger), fungerar inte Färgförstärkning. Välj minst 24 bit-färg när du använder funktionen Färgförstärkning.
Maskinen matar flera sidor	Kontrollera att papperet ligger rätt i pappersfacket. (Se <i>Ladda papper och annan media</i> på sidan 14.) Kontrollera att det inte finns mer än två papperstyper i pappersfacket samtidigt.
Utskrifterna är inte ordentligt buntade.	Kontrollera att du använder pappersstödet. (Se <i>Ladda papper och annan media</i> på sidan 14.)
Utskrivna sidor dubbelmatas och orsakar pappersstopp.	Kontrollera att du drar ut pappersstödet tills det klickar på plats och vik ut stödfliken.
Maskinen gör inga utskrifter från Paint Brush.	Försök att ställa in bildskärmen på "256 färger".
Maskinen gör inga utskrifter från Adobe Illustrator.	Minska upplösningen på utskriften. (Se <i>Utskrift för Windows® eller Utskrift och faxesändning för Macintosh®</i> , se Bruksanvisningen för programanvändare på cd-skivan.)
Maskinen kan inte skriva ut helsidor av ett dokument. Meddelandet Minnet är fullt visas.	Minska utskriftsupplösningen. (Se <i>Utskrift för Windows® eller Utskrift och faxesändning för Macintosh®</i> , se Bruksanvisningen för programanvändare på cd-skivan.) Reducera dokumentets komplexitet och försök igen. Reducera den grafiska kvaliteten eller typsnittsformatet i applikationen.

Kopieringsproblem

Problem	Lösningar
Vertikala streck på kopior	Rengör skannern om det finns streck på kopiorna. (Se <i>Rengöra skannern</i> på sidan 66.)

Skanningsproblem

Problem	Lösningar
TWAIN/WIA fel visas när du börjar skanna.	Kontrollera att Brother TWAIN/WIA-drivrutinen är vald som primärkälla. I PaperPort™ 11SE med OCR, klicka på Arkiv, Skanna eller hämata foto och klicka på Välj för att välja Brother TWAIN/WIA-drivrutinen.

Programvaruproblem

Problem	Lösningar
Det går inte att installera program eller skriva ut	Kör programmet Reparera installationen av programsviten MFL-Pro Suite på cd-skivan. Programmet reparerar och installerar om programmet.
“Enheten är upptagen”	Kontrollera om några felmeddelanden visas på LCD-skärmen.
Kan inte skriva ut bilder från FaceFilter Studio.	För att använda FaceFilter Studio måste du installera applikationen FaceFilter Studio från cd-skivan som medföljer din maskin. För att installera FaceFilter Studio, se <i>Snabbguiden</i> . Innan du startar FaceFilter Studio för första gången måste du även kontrollera att din Brother-maskin är påkopplad och ansluten till datorn. Detta ger dig tillgång till alla funktioner i FaceFilter Studio.

PhotoCapture Center™ Problem

Problem	Lösningar
Flyttbar disk fungerar inte som avsett.	<ol style="list-style-type: none"> Har du installerat Windows® 2000 uppdatering? Om inte, gör följande: <ol style="list-style-type: none"> Koppla från USB-kabeln. Installera Windows® 2000-uppdateringen med en av följande metoder. <ul style="list-style-type: none"> Installera MFL-Pro Suite från CD-ROM-skivan. (Se <i>Snabbguiden</i>.) Ladda ner det senaste servicepaketet från Microsofts webbplats. Vänta cirka en minut efter att du startat om datorn och anslut sedan USB-kabeln. Ta ut minneskortet och sätt tillbaka det igen. Om du har valt "Mata ut" från Windows®, ska du ta ut minneskortet innan du fortsätter. Om ett felmeddelande visas när du försöker mata ut minneskortet betyder det att kortet håller på att läsas. Vänta ett tag och försök igen. Om inget av ovan hjälper ska du stänga av datorn och maskinen och starta dem igen. (Du måste stänga av maskinen genom att koppla bort nätkabeln.)
Det går inte att läsa Flyttbar disk från skrivbordsikonen.	Kontrollera att du har satt i minneskortet eller USB-enheten korrekt.

Felmeddelanden

Fel kan ibland uppstå på kontorsmaskiner, inklusive den här maskinen. Om detta inträffar identifierar i regel maskinen felet och visar ett felmeddelande. I listan nedan förklaras de vanligaste felmeddelandena.

De flesta felen kan du rätta till själv. Om du behöver mer hjälp kan du få svar på vanliga frågor (FAQs) och felsökningstips på webbplatsen Brother Solutions Center.

Besök <http://solutions.brother.com>.

Felmeddelande	Orsak	Åtgärd
Data i minnet	Utskriftsdata finns kvar i maskinens minne.	Starta om utskriften från datorn på nytt.
	Utskriftsdata finns kvar i maskinens minne. USB-kabeln var bortkopplad när datorn överförde data till maskinen.	Tryck på Stop/Exit . Maskinen avbryter utskriften och raderar det från minnet. Försök att skriva ut på nytt.
Fel på mediakort	Minneskortet är antingen skadat, felaktigt formaterat eller också är det något annat problem med minneskortet .	Placera kortet i facket och se till att det sitter ordentligt i korrekt position. Om felet kvarstår ska du kontrollera mediaenheten (uttagen) på maskinen genom att sätta i ett annat mediakort som du vet fungerar.
Hög temperatur	Skrivhuvudet är för varmt.	Låt maskinen svalna.
Ingen fil	Minneskortet eller USB-enheten i mediaenheten innehåller inte någon JGP-fil.	Sätt i korrekt minneskort eller USB-enhet i utaget igen.
Ingen patron	En färgpatron har installerats på fel sätt.	Ta ut färgpatronen och sätt in den igen korrekt. (Se <i>Byta färgpatronerna</i> på sidan 63.)
Kan ej init XX	Maskinen har ett mekaniskt problem. —ELLER— Ett främmande föremål har fastnat i maskinen, t.ex. ett gem eller ett trasigt papper.	Öppna skannerlocket och ta bort föremål på insidan av maskinen. Om felmeddelandet fortsätter att visas ska du stänga av strömmen till maskinen i flera minuter och sedan sätta på den igen.
Kan ej skanna XX	Maskinen har ett mekaniskt problem. —ELLER— Ett främmande föremål har fastnat i maskinen, t.ex. ett gem eller ett trasigt papper.	Öppna skannerlocket och ta bort föremål på insidan av maskinen. Om felmeddelandet fortsätter att visas ska du stänga av strömmen till maskinen i flera minuter och sedan sätta på den igen.
Kan ej skriva XX	Maskinen har ett mekaniskt problem. —ELLER— Ett främmande föremål har fastnat i maskinen, t.ex. ett gem eller ett trasigt papper.	Öppna skannerlocket och ta bort föremål på insidan av maskinen. Om felmeddelandet fortsätter att visas ska du stänga av strömmen till maskinen i flera minuter och sedan sätta på den igen.

Felmeddelande	Orsak	Åtgärd
Kontr. papper	Maskinen har slut på papper, eller papperet har inte laddats på rätt sätt i pappersfacket.	Gör något av följande: <ul style="list-style-type: none"> ■ Fyll på papper i pappersfacket och tryck sedan på Mono Start eller Colour Start. ■ Ta bort papperet, fyll på det igen och tryck sedan på Mono Start eller Colour Start.
	Papper har fastnat i maskinen.	Se <i>Skrivarstopp</i> eller <i>pappersstopp</i> på sidan 61.
Luckan är öppen	Skannerlocket är inte helt stängt.	Lyft på locket till kopieringsglaset och stäng det igen.
Låg temperatur	Skrivhuvudet är för kallt.	Låt maskinen värma upp.
Media fullt.	Minneskortet eller USB-enheten som du använder innehåller redan 999 filer.	Din maskin kan endast spara på minneskortet eller USB-enheten om de innehåller färre än 999 filer. Försök att radera filer som inte används för att frigöra utrymme och försök igen.
Minnet är fullt	Maskinens minne är fullt.	Kopiering pågår Tryck på Stop/Exit och vänta tills den funktion som arbetar är klar innan du försöker igen. Utskrift pågår Minska utskriftsupplösningen. (För mer information, se Utskrift för Windows® eller Utskrift och faxesändning för Macintosh® i Bruksanvisningen för programanvändare på cd-skivan.)
	Minneskortet (endast användare av DCP-150C, 153C eller 157C) eller USB-enheten som du använder har inte tillräckligt mycket ledigt minne för att skanna dokumentet.	Radera filer som inte används från minneskortet (endast användare av DCP-150C, 153C eller 157C) eller USB-enheten för att frigöra minne och försök igen.
Oanvändbar enhet	En trasig enhet har anslutits till USB-gränssnittet.	Koppla bort enheten från USB-gränssnittet och tryck sedan på On/Off för att koppla maskinen av och på.
Obrukbar enhet Koppla från USB-enheten.	En USB-enhet eller USB-minnesenhet som inte stöds har anslutits till USB-gränssnittet. För mer information, besök http://solutions.brother.com .	Koppla ur enheten från USB-gränssnittet.
Obrukbar hubb	En hubb eller en USB-enhet med hubb har anslutits till USB-gränssnittet.	En hubb eller en USB-enhet med hubb stöds inte. Koppla ur enheten från USB-gränssnittet.
Pappersstopp	Papper har fastnat i maskinen.	Ta bort luckan (på maskinens baksida) och dra ut papperet som har fastnat. (Se <i>Skrivarstopp</i> eller <i>pappersstopp</i> på sidan 61.)

Felmeddelande	Orsak	Åtgärd
Svart bläck slut	Den angivna bläckpatronen är tom.	Ersätt bläckpatronen som visas på skärmen. (Se <i>Byta färgpatronerna</i> på sidan 63.)
Gult bläck slut	Maskinen gör inga utskrifter av något slag.	
Cyan bläck slut		
Mgent bläck slut		
Svart snart slut	Den angivna bläckpatronen är nästan tom.	Beställ en ny färgpatron.
Gult snart slut		
Cyan snart slut		
Mgent snart slut		

Ändra LCD-språk

Du kan ändra LCD-språket.

- 1 Tryck på **Menu**.
- 2 Tryck på ▲ eller ▼ för att välja 0.Grundinställn..
Tryck på **OK**.
- 3 Tryck på ▲ eller ▼ för att välja 0.Lokalt språk.
Tryck på **OK**.
- 4 Tryck på ▲ eller ▼ för att välja ditt språk.
Tryck på **OK**.
- 5 Tryck på **Stop/Exit**.

Förbättra LCD-visningen

Du får en skarpare återgivning om du ställer in LCD-skärmkontrasten. Om du har svårt att se vad som står på LCD-skärmen försök att ändra kontrastinställningen.

- 1 Tryck på **Menu**.
- 2 Tryck på ▲ eller ▼ för att välja 0.Grundinställn..
Tryck på **OK**.
- 3 Tryck på ▲ eller ▼ för att välja 2.LCD kontrast.
Tryck på **OK**.
- 4 Tryck på ▲ eller ▼ för att välja Ljus eller Mörk.
Tryck på **OK**.
- 5 Tryck på **Stop/Exit**.

Skrivarstopp eller pappersstopp

Avlägsna papper som har fastnat beroende på vart i maskinen det har fastnat. Öppna och stäng skannerlocket för att återställa felet.

- 1 Avlägsna pappersfacket (1) från maskinen.

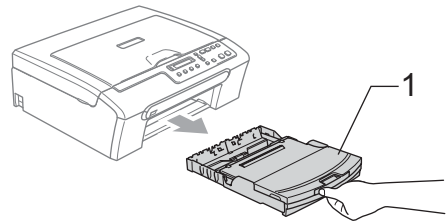

- 2 Ta ut papperet som har fastnat (1) och tryck på **Stop/Exit**.

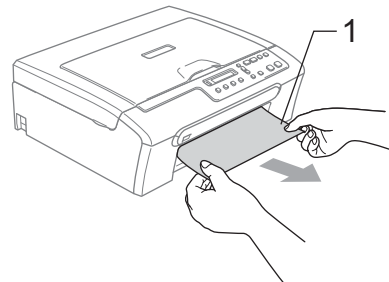

- Om du inte kan ta bort papperet som fastnat från framsidan, eller om felmeddelandet fortfarande visas på LCD-skärmen efter att du tagit bort papperet, gå till nästa steg.

- 3 Ta bort luckan (1). Dra ut papperet från maskinen.

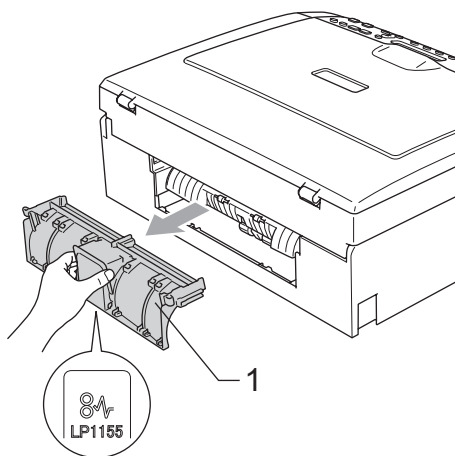

! VAR FÖRSIKTIG

Placera INTE luckan nedåt som bilden visar. Du kan skada luckan och det kan orsaka pappersstopp.

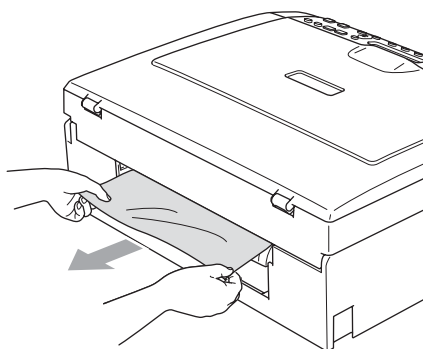
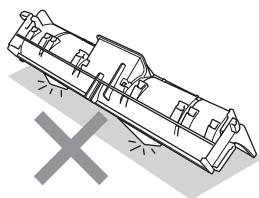

- 4 Sätt tillbaka luckan.
Se till att luckan sitter korrekt på plats.

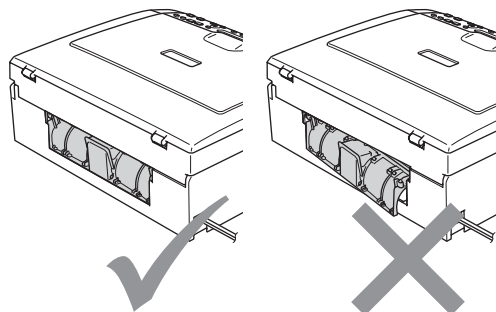

- 5 Lyft upp skannerlocket (1) från framsidan av maskinen tills det låses fast.
Kontrollera att det inte finns något papper som fastnat inuti maskinen.
Kontrollera *båda* ändarna av skrivarvagnen.

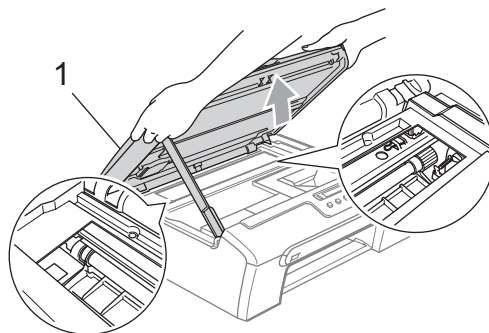

Obs

Om papper fastnar under skrivhuvudet ska du stänga av strömmen till maskinen, och sedan flytta på skrivhuvudet för att avlägsna papperet.

- 6 Lyft upp skannerlocket för att låsa upp låset (1). Tryck försiktigt ned stödet för skannerlocket (2) och stäng skannerlocket (3).

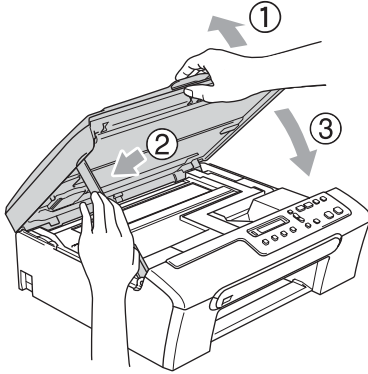

- 7 Tryck långsamt och noggrant in papperskassetten i maskinen.



Obs

Kontrollera att du drar ut pappersstödet tills du hör ett klickljud.

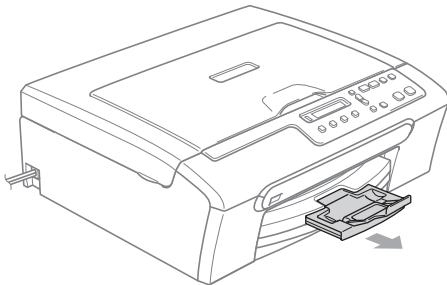

Rutinmässigt underhåll

Byta färgpatronerna

I maskinen finns en bläckpunktsräknare. Bläckpunktsräknaren håller reda på hur mycket bläck som finns kvar i de fyra patronerna. Ett meddelande visas på LCD-skärmen när bläckpunktsräknaren registrerar att en patron är på väg att bli tom.

På LCD-skärmen visas vilken färgpatron som håller på att ta slut och vilken som behöver ersättas. Byt färgpatronerna i den rätta ordningen som anges på LCD-skärmen.

Det finns en liten mängd bläck kvar i färgpatronen trots att maskinen anger att den är tom. Det måste finnas lite bläck kvar i patronen så att den inte torkar ut och skadar skrivhuvudet.

- 1 Öppna färgpatronens lock. Om en eller flera färgpatroner är tomma, till exempel svart, visar LCD-skärmen Svart bläck slut och Byt bläckpatron.
- 2 Dra i frigöringsspaken och ta bort färgpatronen för den färg som visas på LCD-skärmen.

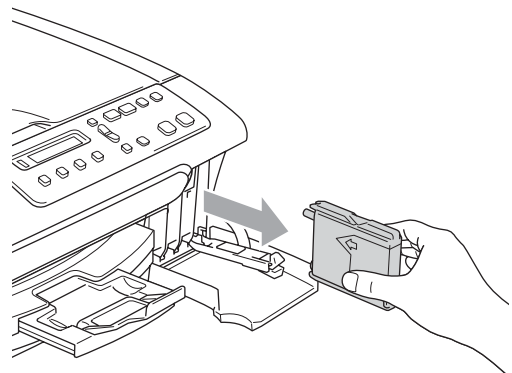
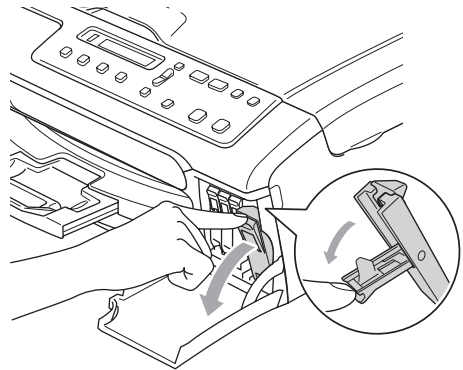

3 Öppna förpackningen till den färgpatron som anges på LCD-skärmen och ta ut färgpatronen.

4 Ta bort det gula skyddet (1).

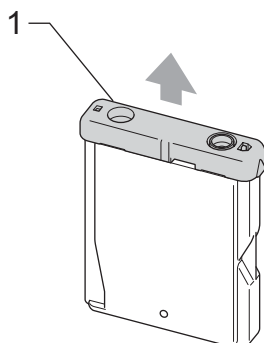

Olämplig installation

RÖR INTE området som visas i bilden nedan.

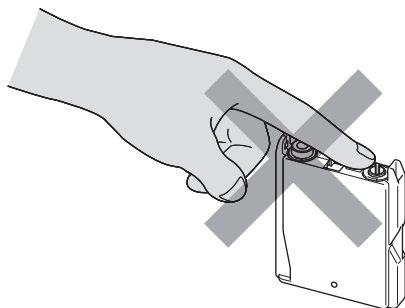

Obs

Bläckpatronerna skadas inte om det gula skyddet tas av samtidigt som du öppnar förpackningen.

5 Varje färg har en egen plats. Installera färgpatronen i riktning med pilen på etiketten.

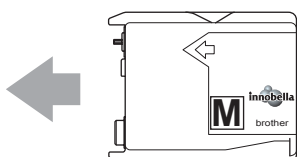

6 Lyft lockens respektive frigöringsspak och tryck på den tills den klickar till och stäng sedan skyddet för färgpatronen.

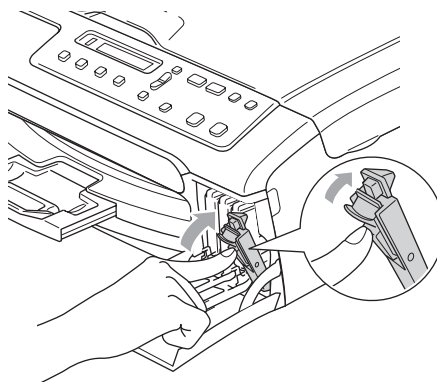

7 Maskinen återställer automatiskt bläckpunktsräknaren.



Obs

- Om du bytt ut en bläckpatron, till exempel Svart, innan LCD-skärmen visar Svart snart slut eller Svart bläck slut, så ombeds du att bekräfta på LCD-skärmen att det var en helt ny patron (Har du bytt Svart?). För varje ny patron du installerar, tryck på ▲ (Ja) för att automatiskt återställa bläckpunktsräknaren för den färgen. Om färgpatronen du installerade inte var en ny patron, var noga med att trycka på ▼ (Nej).
- Om LCD-skärmen visar Ingen patron efter att du har installerat färgpatronen, kontrollera att patronen är korrekt installerad.



VARNING

Om du får bläck i ögonen ska du omedelbart skölja dem med vatten. Kontakta läkare vid behov.

! VAR FÖRSIKTIG

Ta INTE ut färgpatroner som inte behöver bytas ut. Bläckmängden kan minska, vilket leder till att maskinen inte kan registrera hur mycket färg som finns kvar i patronen.

Rör INTE patronöppningarna. Du kan få bläck på dig.

Om du spiller bläck på huden eller kläderna ska du omedelbart tvätta bort det med tvål eller rengöringsmedel.

Om du blandar ihop färgerna genom att installera en färgpatron på fel plats, gör rent skrivhuvudet flera gånger efter att du installerat färgpatronen rätt.

Installera färgpatronen i maskinen omedelbart efter att du öppnat förpackningen och förbruka bläcket inom sex månader från installationen. Använd oöppnade färgpatroner före sista förbrukningsdag som anges på förpackningen.

Ta INTE isär eller fingra på färgpatronen eftersom den kan börja läcka.

Brother multifunktionsmaskiner är avsedda att använda bläck av en viss specifikation som kommer att fungera bäst med Brothers egna färgpatroner. Brother kan inte garantera prestandan om bläck och/eller patroner av annan specifikation används. Brother rekommenderar därför att endast Brother-patroner används och att tomma patroner inte fylls med andra bläcksorter. Om skador på skrivhuvudet eller på andra maskindelar orsakas vid användning av icke kompatibla produkter, kommer reparationer som krävs till följd att detta inte att omfattas av garantin.

Rengöring av maskinens utsida**! VAR FÖRSIKTIG**

Använd milda rengöringsmedel. Rengöring med flyktiga vätskor som thinner eller tvättbensin kan skada maskinens utvändiga yta.

Använd INTE rengöringsmedel som innehåller ammoniak.

Rengör INTE kontrollpanelen med isopropylalkohol. Panelen kan spricka.

Rengör maskinens utsida på följande sätt:

- 1 Dra ut pappersfacket helt ur maskinen.

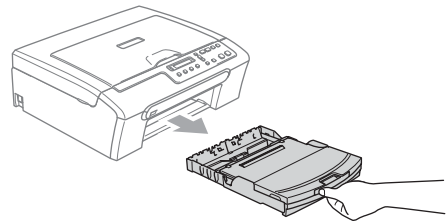

- 2 Torka av maskinens utsida med en mjuk trasa för att få bort damm.

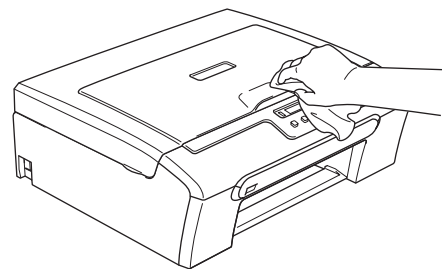

- 3 Lyft pappersutmatningsfackets lock och avlägsna papper som sitter fast inuti pappersfacket.

- 4 Torka av pappersfackets in- och utsida med en mjuk trasa för att få bort damm.

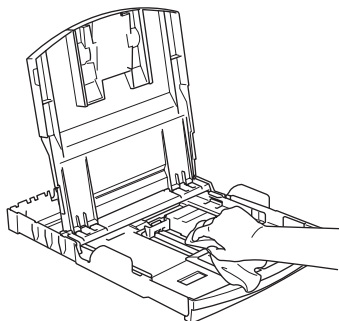

- 5 Stäng pappersutmatningsfackets lock och skjut långsamt in pappersfacket helt och hållet i maskinen.

Rengöra skannern

- 1 Lyft på maskinens lock (1). Rengör kopieringsglaset (2) och den vita plasten (3) med en mjuk luddfri trasa fuktad med en icke antändbar glasrengöring.

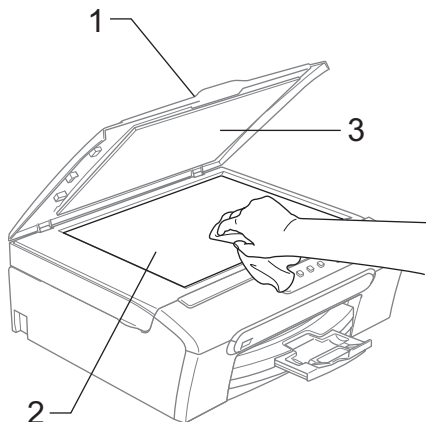

Rengöra maskinens skrivarvals

! VARNING

Koppla bort maskinen från eluttaget före rengöring av skrivarvalsen (1).

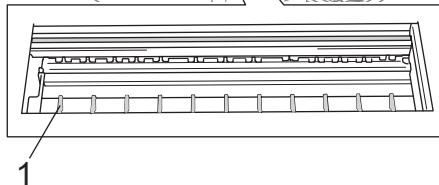
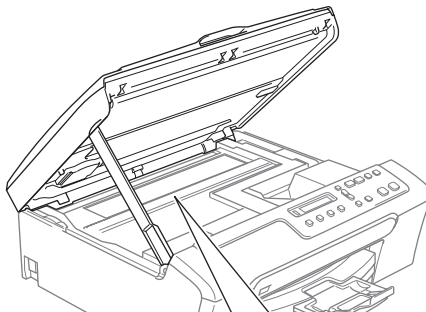

- 1 Rengör maskinens skrivarvals (1) och området runt omkring den genom att torka bort bläckfläckar med en mjuk, torr luddfri trasa.

Rengöring av papperets inmatningshjul

- 1 Dra ut pappersfacket helt ur maskinen.
- 2 Koppla ur maskinen från eluttaget och ta bort luckan.

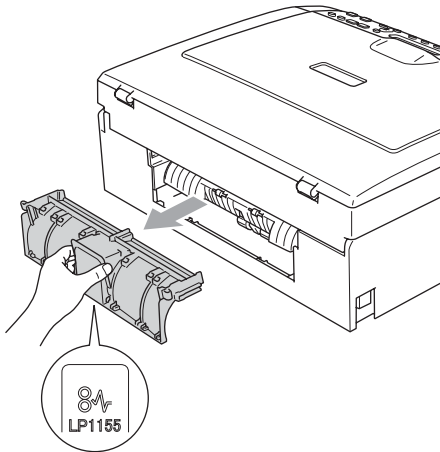

! VAR FÖRSIKTIG

Placera INTE luckan nedåt som bilden visar. Du kan skada luckan och det kan orsaka pappersstopp.

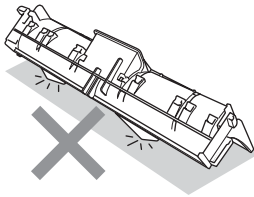

- 3 Rengör papperets inmatningshjul (1) med isopropylalkohol och en bomullstops.

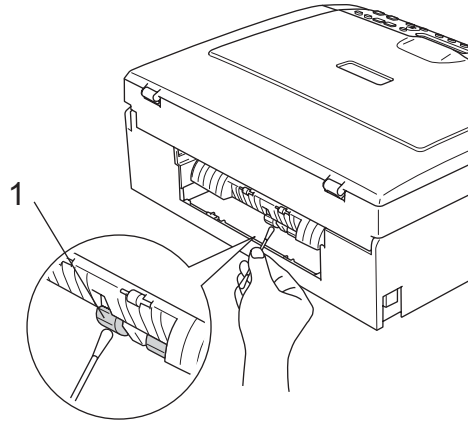

- 4 Sätt tillbaka luckan. Se till att luckan sitter korrekt på plats.
- 5 Anslut nätkabeln igen.
- 6 Sätt försiktigt tillbaka pappersfacket i maskinen.

Rengöra skrivhuvudet

För att behålla utskriftskvaliteten utför maskinen automatiskt rengöring av skrivhuvudet när så krävs. Du kan starta rengöringsprocessen manuellt om det är problem med utskriftskvaliteten.

Rengör skrivhuvudet och färgpatronerna om en horisontell linje skrivs ut på varje text- eller bildkopia. Du kan välja att rengöra bara svart, tre färger samtidigt (Cyan/Gul/Magenta), eller alla fyra färger samtidigt.

Bläck förbrukas vid rengöring av skrivhuvudet. Rengöring alltför ofta leder till onödig bläckförbrukning.

! VAR FÖRSIKTIG

Vidrör INTE skrivhuvudet. Du riskerar att orsaka permanent skada och sätta skrivhuvudets garanti ur spel.

- 1 Tryck på **Ink Management**.
- 2 Tryck på ▲ eller ▼ för att välja Rengör. Tryck på **OK**.
- 3 Tryck på ▲ eller ▼ för att välja Svart, Färg eller Alla. Tryck på **OK**. Maskinen rengör skrivhuvudet i fråga. Maskinen intar automatiskt beredskapsläget efter avslutad rengöring.



Obs

Om du rengör skrivhuvudet minst fem gånger och utskriften inte har förbättrats ska du kontakta din Brother-återförsäljare.

Kontrollera utskriftskvaliteten

Om färgerna blir bleka eller randiga på utskrifterna kan några munstycken vara igentäppta. Du kontrollerar detta genom att göra en testutskrift och titta på munstyckenas mönster.

- 1 Tryck på **Ink Management**.
- 2 Tryck på ▲ eller ▼ för att välja Testutskrift. Tryck på **OK**.
- 3 Tryck på ▲ eller ▼ för att välja Utskriftskval. Tryck på **OK**.
- 4 Tryck på **Colour Start**. Maskinen börjar att skriva ut en testutskrift.
- 5 Kontrollera kvaliteten på de fyra färgblocken på utskriften.

Är kvalitet ok?

▲ Ja ▼ Nej

- 6 Gör något av följande:
 - Om alla linjer är tydliga och synliga, tryck på ▲ för att välja Ja, och gå till steg 10.
 - Om du ser att korta linjer saknas som på bilden nedan, tryck på ▼ för att välja Nej.

OK



Dålig



- 7 Du tillfrågas om utskriftskvaliteten är bra för svart och tre färger.

Svart OK?

▲ Ja ▼ Nej

Tryck på ▲ (Ja) eller ▼ (Nej).

- 8 Du tillfrågas om du vill börja rengöringen.

Börja rengöring?

▲ Ja ▼ Nej

Tryck på ▲ (Ja).
Maskinen börjar rengöringen av skrivhuvudet.

- 9 Efter avslutad rengöring, tryck på **Colour Start**.
Maskinen gör en testutskrift och återgår sedan till steg 5.

- 10 Tryck på **Stop/Exit**.
Om du upprepar denna procedur minst fem gånger och testutskriften fortfarande är dålig, byt ut färgpatronen för den tilltänkta färgen.
Gör en testutskrift när du har bytt färgpatron. Gör ytterligare fem testutskrifter (minst) för den nya färgpatronen om du inte är nöjd med färgåtergivningen. Ring en Brother-återförsäljare om det fortfarande saknas färg på testutskriften.

! VAR FÖRSIKTIG

Vidrör INTE skrivhuvudet. Du riskerar att orsaka permanent skada och sätta skrivhuvudets garanti ur spel.

Obs



Om mynningen på skrivhuvudet är tilltäppt blir utskriften dålig.



Ett rengjort munstycke på skrivhuvudet ger en utskrift utan horisontella linjer.

Kontrollera utskriftsjusteringen

Du kanske behöver justera utskriftsjusteringen. Om den utskrivna texten blir suddig eller bilder blir svaga efter transport av maskinen kan justeringar behövas.

- 1 Tryck på **Ink Management**.
- 2 Tryck på ▲ eller ▼ för att välja **Testutskrift**.
Tryck på **OK**.
- 3 Tryck på ▲ eller ▼ för att välja **Justering**.
Tryck på **OK**.
- 4 Tryck på **Mono Start** eller **Colour Start**.
Maskinen börjar skriva ut en justeringskontroll.

Är justering ok?

▲ Ja ▼ Nej

- 5 Kontrollera 600 dpi- och 1200 dpi-testutskriften för att se om 5 stämmer mest överens med 0.
 - Om nummer 5:s exempel i både 600 dpi och 1200 dpi testutskrifter är det som stämmer bäst överens, tryck på ▲ (Ja) för att avsluta justeringskontrollen och gå till steg 8.
 - Om ett annat testutskriftsnummer överensstämmer bäst för antingen 600 dpi eller 1200 dpi, tryck på ▼ (Nej) för att välja det.

- 6 För 600 dpi, tryck på ▲ eller ▼ för att välja det testutskriftsnummer som bäst överensstämmer med nummer 0 (1-8).

600 dpi just.

Välj bästa #5

Tryck på **OK**.

- 7 För 1200 dpi, tryck på ▲ eller ▼ för att välja det testutskriftsnummer som bäst överensstämmer med nummer 0 (1-8).

1200 dpi just.

Välj bästa #5

Tryck på **OK**.

- 8 Tryck på **Stop/Exit**.

Kontrollera färgvolymen

Du kan kontrollera färgen som finns kvar i patronen.

- 1 Tryck på **Ink Management**.
- 2 Tryck på ▲ eller ▼ för att välja Bläcknivå.
Tryck på **OK**.
Aktuell färgnivå visas på LCD-skärmen.

BK: -□□□□■□□+ ▾

- 3 Tryck på ▲ eller ▼ för att välja den färg som du vill kontrollera.
- 4 Tryck på **Stop/Exit**.



Obs

Du kan kontrollera färgnivån från datorn. (Se *Utskrift för Windows*[®] eller *Utskrift och faxesändning* för Macintosh[®] i Bruksanvisningen för programanvändare på cd-skivan.)

Maskininformation

Kontrollera serienummer

Du kan se maskinens serienummer på LCD-skärmen.

- 1 Tryck på **Menu**.
- 2 Tryck på ▲ eller ▼ för att välja 4.Maskininform.
Tryck på **OK**.
- 3 Tryck på ▲ eller ▼ för att välja 1.Serienummer.
Tryck på **OK**.

XXXXXXXX

- 4 Tryck på **Stop/Exit**.

Förpacka och transportera maskinen

Använd originalförpackningen när du transporterar maskinen. Du riskerar att sätta garantin ur spel om du inte packar maskinen på korrekt sätt.

! VAR FÖRSIKTIG

Du måste se till att skrivhuvudet är "parkerat" efter utskriftsjobbet. Lyssna noggrant innan du stänger av strömmen så att allt mekaniskt ljud har tystnat. Om maskinen inte har parkerat skrivhuvudet kan det uppstå utskriftsproblem och skador på skrivhuvudet.

- 1 Öppna färgpatronens lock.
- 2 Dra alla frigöringsspakar nedåt och ta ut alla färgpatroner. (Se *Byta färgpatronerna* på sidan 63.)
- 3 Installera det gula skyddet, lyft varje locks frigöringsspak och tryck på den tills den klickar till och stäng sedan skyddet för färgpatronen.

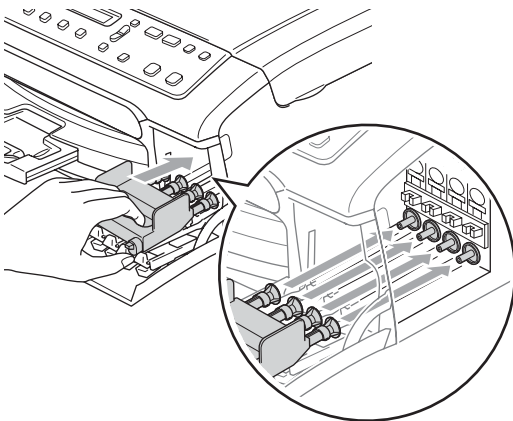

! VAR FÖRSIKTIG

Om du inte kan hitta det gula skyddet ska du INTE avlägsna färgpatronerna före transporten. Det är viktigt att det gula transportskyddet eller färgpatronerna sitter på plats när maskinen transporteras. Du riskerar att skada maskinen eller att garantin upphävs om du varken har skydd eller patroner på plats.

- 4 Koppla bort maskinen från eluttaget.
- 5 Med hjälp av båda händerna och plastflikarna på båda sidorna av maskinen lyfter du upp skannerlocket tills det säkert låses fast. Dra ur gränssnittskabeln från maskinen om den är ansluten.
- 6 Lyft upp skannerlocket (1) för att låsa upp låset. Tryck försiktigt ned stödet för skannerlocket (2) och stäng skannerlocket (3).

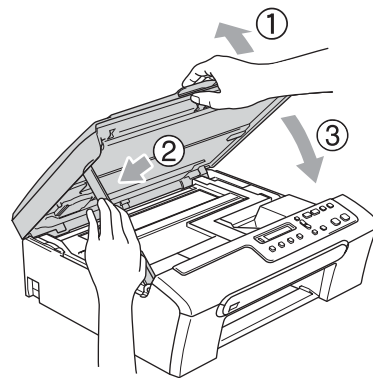

- 7 Packa in maskinen i plastpåsen och placera den i originalförpackningen tillsammans med det ursprungliga förpackningsmaterialet.

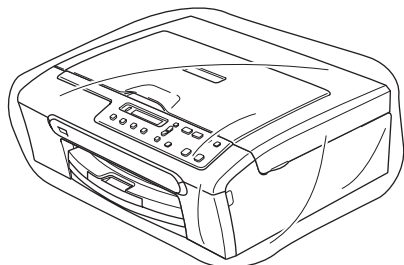

- 8 Packa allt material i originalkartongen enligt beskrivningen nedan. Packa inte ner använda färgpatroner i kartongen.

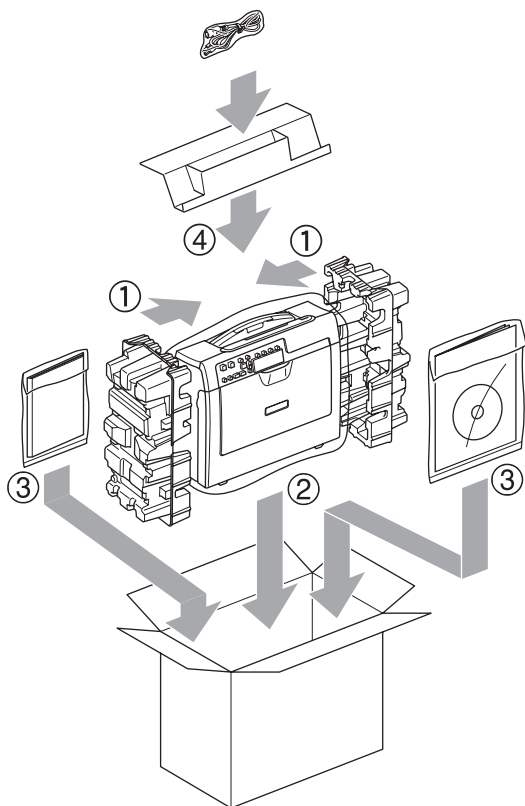

- 9 Stäng förpackningen och tejpa fast locket.

Skärmprogrammering





Den här maskinen är utrustad med Skärmprogrammering (LCD) som ger dig möjlighet att få ut det mesta av maskinens samtliga funktioner. Användarvänliga, stegvisa instruktioner som visas på skärmen hjälper dig när du programmerar maskinen.

Eftersom programmering sker på skärmen har vi skapat stegvisa instruktioner som visas på LCD-skärmen för att hjälpa dig att programmera maskinen. Allt du behöver göra är att följa instruktionerna i takt med att funktionsmenyer och programmeringsalternativ visas.

Funktionvalstabell

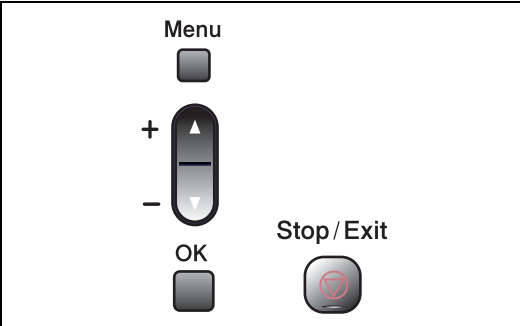
Du kan programmera din maskin med funktionvalstabellen som börjar på sidan 75. Dessa sidor listar menyvalen och alternativen.

Menyknappar

	
Menu 	Gå till menyn.
	Bläddra igenom aktuell meny nivå.
OK 	Gå till nästa meny nivå. Välj ett alternativ.
Stop/Exit 	Gå ur menyn.

Att få tillgång till menyläget:

- 1 Tryck på **Menu**.
- 2 Välj ett alternativ.
Du kan bläddra snabbare genom respektive menynivå genom att trycka på ▲ eller ▼ för den riktning du vill använda.
- 3 Tryck på **OK** när tillvalet visas på LCD-skärmen.
LCD-skärmen kommer då att visa nästa menynivå.
- 4 Tryck på ▲ eller ▼ för att bläddra till nästa menyval.
- 5 Tryck på **OK**.
När du är klar med att ställa in ett tillval visar LCD-skärmen *Accepterat*.

Funktionvalstabell

Funktionvalstabellen hjälper dig att förstå meningen med menyval och menyalternativ som finns i maskinens program. Fabriksinställningarna visas med fet stil med en asterisk.

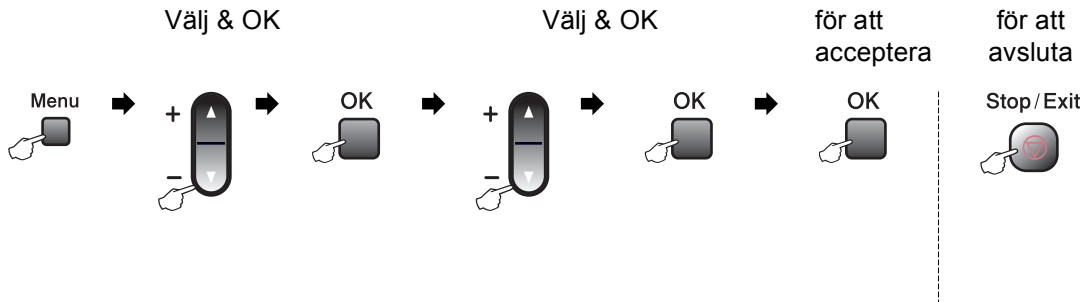



Huvudmeny	Undermeny	Menyval	Alternativ	Beskrivningar	Sida
1.Kopiering	1.Papperstyp	—	Vanligt papper* Bläckst.papper Brother foto Övriga fotopapp. OH-Film	Välj papperstypen för pappersfacket.	24
	2.Pappersformat	—	Letter Legal A4* A5 10x15cm	Välj pappersstorleken för pappersfacket.	25
	3.Kvalitet	—	Snabb Normal* Bästa	Väljer kopieringsupplösning för aktuell dokumenttyp.	21
	4.Ljusstyrka	—	-□□□■+ -□□□□+ -□□■□+* -□■□□+ -■□□□+	Justerar kopiornas ljusstyrka.	23
	5.Kontrast	—	-□□□■+ -□□□□+ -□□■□+* -□■□□+ -■□□□+	Justerar kopiornas kontrast.	24



Fabriksinställningarna visas med fet stil med en asterisk.

Huvudmeny	Undermeny	Menyval	Alternativ	Beskrivningar	Sida
1. Kopiering (Fortsättning)	6. Färgjustering	1. Röd	R: -□□□■+ R: -□□■□+ R: -□□■□+* R: -□■□□+ R: -■□□□+	Justerar den röda färgmängden vid kopiering.	24
		2. Grön	G: -□□□■+ G: -□□■□+ G: -□□■□+* G: -□■□□+ G: -■□□□+	Justerar den gröna färgmängden vid kopiering.	
		3. Blå	B: -□□□■+ B: -□□■□+ B: -□□■□+* B: -□■□□+ B: -■□□□+	Justerar den blå färgmängden vid kopiering.	
2. Fotoinfångning	1. Utskr kvalititet	—	Normal Foto*	Väljer utskriftskvaliteten.	34
	2. Papperstyp	—	Vanligt papper Bläckst.papper Brother foto Övriga fotopapp.*	Väljer papperstypen.	34
	3. Pappersformat	—	Letter A4 10x15cm* 13x18cm	Väljer pappersstorleken.	34
 Fabriksinställningarna visas med fet stil med en asterisk.					

Huvudmeny	Undermeny	Menyval	Alternativ	Beskrivningar	Sida
2. Fotoinfångning (Fortsättning)	4. Utskr. Format	—	10x8cm 13x9cm 15x10cm 18x13cm 20x15cm Max. Storlek*	Väljer utskriftsstorleken. (Visas när A4 eller Letter är valt i menyn Pappersstorlek.)	34
	5. Ljusstyrka	—	-□□□■+ -□□□□+ -□□■□+* -□■□□+ -■□□□+	Justerar ljusstyrkan.	35
	6. Kontrast	—	-□□□■+ -□□□□+ -□□■□+* -□■□□+ -■□□□+	Justerar kontrasten.	35
	7. Färgförstärkn.	Förstärkning: På Förstärkning: Av*	1. Vitbalans -□□□■+ -□□□□+ -□□■□+* -□■□□+ -■□□□+	Justerar färgtonen på vita områden.	35
		2. Skärpa -□□□■+ -□□□□+ -□□■□+* -□■□□+ -■□□□+	Ökar bildens detalj.		
		3. Färgtäthet -□□□■+ -□□□□+ -□□■□+* -□■□□+ -■□□□+	Justerar den totala mängden färg i bilden.		
 Fabriksinställningarna visas med fet stil med en asterisk.					

Huvudmeny	Undermeny	Menyval	Alternativ	Beskrivningar	Sida	
2. Fotoinfångning (Fortsättning)	8. Beskär	—	På* Av	Beskär bilderna runt marginalen för att passa pappers- och utskriftsstorleken. Stäng av den här funktionen om du vill skriva ut hela bilder eller förhindra oönskad beskärning.	36	
	9. Kantfri	—	På* Av	Ökar det utskrivbara området för att anpassas mot papperskanterna.	36	
	0. Skanna > media (När ett minneskort eller en USB-minnesenhet är insatt)	1. Kvalitet	S/V 200x100 dpi S/V 200 dpi Färg 150 dpi* Färg 300 dpi Färg 600 dpi		Väljer skanningsupplösningen för aktuell dokumenttyp.	Se <i>Bruksanvisning för programanvändare på cd-skivan.</i>
		2. S/V filtyp	TIFF* PDF		Väljer standard filformat för svartvit skanning.	
3. Färgfilstyp	PDF* JPEG		Väljer standard filformat för färgskanning.			
3. Skriv rapport	1. Hjälplista	—	—	Du kan skriva ut dessa listor och rapporter.	8	
	2. Systeminställ.	—	—			
4. Maskininform.	1. Serienummer	—	—	Gör att du kan kontrollera maskinens serienummer.	70	
0. Grundinställn.	1. Datum och tid	—	—	Skriver datum och tid i maskinen.	Se <i>Snabbguide</i>	
	2. LCD kontrast	—	Ljus Mörk*	Justera skärmkontrasten.	61	
	0. Lokalt språk	—	Norska Svenska Danska Finska Engelska*	Gör att du kan ändra LCD-skärmens språk.	61	
 Fabriksinställningarna visas med fet stil med en asterisk.						

Allmänt

Minneskapacitet	16 MB
Pappersfack	100 ark [80 g/m ²]
Skrivartyp	Bläckstråle
Utskriftsmetod	Svart: Piezo med 94 × 1 munstycke Färg: Piezo med 94 × 3 munstycken
LCD-skärm (Liquid Crystal Display)	16 tecken × 1rad
Strömkälla	AC 220 till 240 V 50/60 Hz
Strömförbrukning	Energisparläge: Genomsnitt 4 W Beredskapsläge: Genomsnitt 6 W Drift: Genomsnitt 20 W

Dimensioner

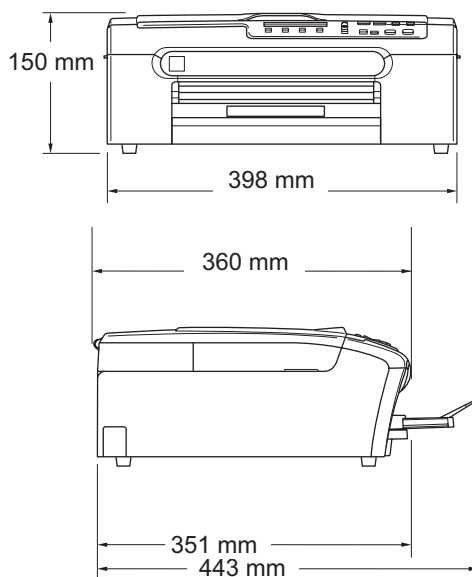

Vikt	7,1 kg
Buller	Drift: 50 db eller lägre ¹
Temperatur	Drift: 10 till 35° C Bästa utskriftskvalitet: 20 till 33° C
Luftfuktighet	Drift: 20 till 80% (utan kondensering) Bästa utskriftskvalitet: 20 till 80% (utan kondensering)

¹ Detta beror på utskriftsförhållandena.

Utskriftsmedia

Pappersinmatning

Pappersfack

■ Papperstyp:

Vanligt papper, papper för bläckstråleskrivare (bestruket papper), glättat papper², OH-film^{1 2} och kuvert

■ Pappersstorlek:

Letter, Legal, Executive, A4, A5, A6, JIS B5, kuvert (kommersiella nr10, DL, C5, Monarch, JE4), fotokort, registerkort och vykort³.

Bredd: 89 mm -216 mm

Höjd: 127 mm -356 mm

För ytterligare information, se *Pappersvikt, tjocklek och kapacitet* på sidan 13.

■ Maximal kapacitet för pappersfacket: Cirka 100 ark 80 g/m² (20 lb) vanligt papper

Pappersutmatning

Upp till 50 ark A4 vanligt papper (utskrifter levereras med texten uppåt i utmatningsfacket)²

¹ Använd endast OH-film som är avsedd för bläckstråleutskrift.

² För glättat papper och OH-film rekommenderar vi att de utskrivna sidorna tas bort från utmatningsfacket direkt efter att de lämnar maskinen för att undvika att de smetar.

³ Se *Papperstyp och pappersformat för olika funktioner* på sidan 12.

Kopia

Färg/Svartvitt	Ja/Ja
Dokumentstorlek	Kopieringsglasets bredd: Max. 216 mm Kopieringsglasets höjd: Max. 297 mm
Kopieringshastighet	(DCP-135C) Svartvitt: Upp till 5 sidor/minut (A4-papper) ¹ Färg: Upp till 5 sidor/minut (A4 papper) ¹ (DCP-150C, DCP-153C och DCP-157C) Svartvitt: Upp till 20 sidor/minut (A4-papper) ¹ Färg: Upp till 18 sidor/minut (A4-papper) ¹
Flera kopior	Buntar upp till 99 sidor
Förstora/Förminska	25% till 400% (med ökning på 1%)
Upplösning	(Svartvitt) ■ Skannar upp till 600×1200 dpi ■ Skriver ut upp till 1200×1200 dpi (Färg) ■ Skannar upp till 600×1200 dpi ■ Skriver ut upp till 600×1200 dpi

¹ Baserat på Brothers standardmönster (Snabbt läge/Buntad kopia). Kopieringshastigheten varierar med dokumentets komplexitet.

PhotoCapture Center™



Obs

DCP-135C stödjer endast USB-minnesenhet.

Tillgängligt media ¹

CompactFlash® Version 1.0
(endast Typ I)
(Microdrive™ är inte kompatibelt)
(Compact I/O-kort såsom Compact LAN-kort och Compact Modemkort stöds inte.)
Memory Stick®
Memory Stick Pro™
(Finns inte för musikdata med MagicGate™)
Memory Stick Duo™ med adapter
MultiMediaCard™
Secure Digital™
miniSD™ med adapter
xD-Picture Card™ ²
USB-minnesenhet ³

Upplösning

Upp till 1200×2400 dpi

Filtillägg

DPOF, EXIF, DCF

(Mediaformat)

Photo Print: JPEG ⁴

(Bildformat)

Skanna till media: JPEG, PDF (Färg)

TIFF, PDF (Svartvitt)

Antal filer

Upp till 999 filer i minneskortet

(mappen inuti minneskort eller USB-minnesenhet räknas också)

Mapp

Fil måste vara i den 4:e mappnivån på minneskortet eller USB-minnesenheten.

Utan kanter

Letter, A4, Fotokort ⁵

¹ Minneskort, adaptrar och USB-minnesenhet inkluderas ej.

² xD-Picture-kort™ Konventionellt kort från 16MB till 512MB
xD-Picture-kort™ Typ M från 256MB till 2GB
xD-Picture-kort™ Typ H från 256MB till 2GB

³ USB 2.0 standard
USB masslagring klass från 16MB till 8GB
Format som stöds: FAT12/FAT16/FAT32

⁴ Progressivt JPEG-format stöds inte.

⁵ Se Papperstyp *Papperstyp och pappersformat för olika funktioner* på sidan 12.

PictBridge

Kompatibilitet

Stödjer Camera & Imaging Products Association PictBridge standard CIPA DC-001 Besök <http://www.cipa.jp/pictbridge> för mer information.

Gränssnitt

PictBridge (USB)-port

Skanner

Färg/Svartvitt	Ja/Ja
Överensstämmer med TWAIN	Ja (Windows® 2000 Professional/XP/XP Professional x64 Edition/Windows Vista™) Mac OS® X 10.2.4 eller senare
Överensstämmer med WIA	Ja (Windows® XP ¹ /Windows Vista™)
Färg Djup	36 bitars färg Behandling (Inmatning) 24 bitars färg Behandling (Utmatning) (Aktuell inmatning: 30 bit färg/Aktuell utmatning: 24 bit färg)
Upplösning	Upp till 19200 x 19200 dpi (interpolerad) ² Upp till 600 x 2400 dpi (optisk)
Skanningshastighet	Svartvitt: Upp till 3,82 sek. Färg: Upp till 6,02 sek. (A4-storlek i 100 x 100 dpi)
Dokumentstorlek	Kopieringsglasets bredd: Max. 215,9 mm Kopieringsglasets höjd: Max. 297 mm
Skannerbredd	210 mm
Gråskala	256 nivåer

¹ Windows® XP i denna bruksanvisning inkluderar Windows® XP Home Edition, Windows® XP Professional, och Windows® XP Professional x64 Edition.

² Högst 1200 x 1200 dpi skanning vid användning av WIA-drivrutin för Windows® XP och Windows Vista™ (upplösning upp till 19200 x 19200 dpi kan väljas i Brother skanningsfunktion)

Skrivare

Skrivardrivrutin	Windows® 2000 Professional/XP/XP Professional x64 Edition/ Windows Vista™ drivrutin stödjer Brother Native Compression mode Brother Ink Driver
Upplösning	För Mac OS® X 10.2.4 eller senare Upp till 1200 × 6000 dpi 1200 × 2400 dpi 1200 × 1200 dpi 600 × 600 dpi 600 × 300 dpi 600 × 150 dpi
Utskriftshastighet	(DCP-135C) Svartvitt: Upp till 25 sidor/minut ¹ Färg: Upp till 20 sidor/minut ¹ (DCP-150C, DCP-153C och DCP-157C) Svartvitt: Upp till 27 sidor/minut ¹ Färg: Upp till 22 sidor/minut ¹
Utskriftsbredd	204 mm (210 mm) ² (A4-format)
Diskbaserade teckensnitt	35 TrueType (Endast Windows®)
Utan kanter	Letter, A4, A6, fotokort, registerkort, vykort ³

¹ Baserat på Brothers standardmönster.
A4 format i utkastläge.

² Om funktionen för utskrift utan kanter är aktiverad.

³ Se *Papperstyp och pappersformat för olika funktioner* på sidan 12.

PC-gränssnitt

USB

En USB 2.0-gränssnittskabel som inte är längre än 2,0 m. ¹ ²

- ¹ Maskinen är utrustad med ett höghastighets USB 2.0-gränssnitt. Detta gränssnitt är kompatibelt med höghastighets USB 2.0. Hur som helst är den största dataöverföringshastigheten 12 Mbits/s. Maskinen kan även kopplas till en dator som har ett USB-gränssnitt 1.1.
- ² Tredje part USB-portar stöds inte för Macintosh®.

Datorkrav

OPERATIVSYSTEM OCH PROGRAMVARUFUNKTIONER SOM STÖDS						
Operativsystem		Funktioner som stöds	Gränssnitt	Minsta processorhastighet	Rekommenderat RAM	Utrymme som krävs på HÅRD-disken
Windows® 1, 4	2000 Professional	Utskrift, skanning, flyttbar disk ³	USB	Intel® Pentium® II eller AMD-motsvarande	256MB	480MB
	XP Home XP Professional				AMD Opteron™ AMD Athlon™ 64 Intel® Xeon™ med Intel EM64T Intel® Pentium® 4 med Intel® EM64T	
	XP Professional x64 Edition			1 GHz 32-bit (x86) eller 64-bit (x64) processor		1GB
	Windows Vista™					
Mac® 5	OS X 10.2.4 eller senare	Utskrift, skanning, flyttbar disk ³	USB ²	PowerPC G4/G5 Intel® Core™ Solo/Duo PowerPC G3 350MHz	256MB	480MB
Villkor:						
<p>¹ Microsoft® Internet Explorer 5.5 eller senare</p> <p>² USB-portar från tredje part stöds inte.</p> <p>³ Flyttbar disk är en funktion hos PhotoCapture Center™.</p> <p>⁴ PaperPort™ 11SE har stöd för Microsoft® SP4 eller senare för Windows® 2000 och SP2 eller senare för XP.</p> <p>⁵ Presto!® PageManager® på CD-ROM-skivan har stöd för Mac OS X 10.3.9 eller senare. För Mac OS X 10.2.4-10.3.8 finns Presto!® PageManager® som nedladdning från Brother Solutions Center.</p>				<p>När det gäller de senaste drivrutinsuppdateringarna, besök www.brother.com.</p> <p>Alla varumärken, märkes- och produktnamn tillhör deras respektive företag.</p>		

Förbrukningsmaterial

Bläck Maskinen använder färgpatroner med färgerna svart, gul, cyan och magenta, och patronerna är avskilda från skrivhuvudet.

Färgpatronens livslängd Byte av färgpatroner

Första gången du installerar färgpatronerna använder maskinen extra bläck för att fylla på färgleveranstuberna. Detta är en engångsprocess som möjliggör utskrift med hög kvalitet. Därefter gäller färgpatronernas angivna antal sidor för utskrift.

Svart - Cirka 350 sidor med 5% täckning

Gul, Cyan och Magenta - Cirka 300 sidor med 5% täckning

- Sifforna ovan motsvarar en fortgående utskrift med upplösningen 600 x 600 dpi under en normal funktion efter en installation av en ny färgpatron.
- Antalet sidor som en patron kan skriva ut kan variera beroende på hur ofta du använder maskinen och hur många sidor som du skriver ut varje gång.
- Maskinen kommer automatiskt och regelbundet att göra rent skrivhuvudet. Denna process använder en liten mängd bläck.
- Det finns en liten mängd bläck kvar i färgpatronen även då maskinen anger att den är tom. Se till att skrivhuvudet inte torkar ut och skadas.

Förbrukningsmaterial <Svart> LC970BK, <Gul> LC970Y, <Cyan> LC970C, <Magenta> LC970M

Vad är Innobella™?

Innobella™ är en serie äkta förbrukningsmaterial som erbjuds av Brother. Namnet "Innobella™" härstammar från orden "Innovation" och "Bella" (betyder "Vacker" på italienska) och representerar "innovativ" teknologi som ger dig "vackra" och "långlivade" utskriftsresultat.



När du skriver ut fotografiska bilder rekommenderar Brother Innobella™ glättat fotopapper (BP61GL-serien) för hög kvalitet. Brljanta utskrifter produceras enklare med Innobella™ bläck och papper.

E

Ordlista

Detta är en fullständig lista över de funktioner och begrepp som finns i Brother-bruksanvisningarna. Om funktionerna finns tillgängliga beror på vilken modell du köpt.

Användarinställningar

En utskrift som innehåller maskinens aktuella inställningar.

Gråskala

Gråfärgade skuggmönster som kan användas vid kopiering och skanning.

Hjälplista

En utskrift av samtliga menyer du kan använda när du programmerar maskinen. Lämpligt om du inte har tillgång till bruksanvisningen.

Innobella™

Innobella™ är en serie äkta förbrukningsmaterial som erbjuds av Brother. För bästa kvalitet rekommenderar Brother Innobella™ bläck och papper.

Kontrast

En inställning som kompenserar för mörka eller ljusa dokument. Fax eller kopior av mörka dokument blir ljusare och vice versa.

LCD-skärm (liquid crystal display)

Maskinens skärm, på vilken interaktiva meddelanden visas under skärmprogrammeringen och på vilken datum och tid anges när maskinen inte arbetar.

Ljusstyrka

Du kan ställa in ljusstyrkan för att erhålla en ljusare eller mörkare bild.

Menyläge

Programmeringsläget för nya inställningar av maskinens funktioner.

OCR (optisk teckenigenkänning)

Programvarupaketet ScanSoft™ PaperPort™ 11SE med OCR eller Presto!® PageManager® omvandlar en bild av en text till redigerbar text.

PhotoCapture Center™

Med den här funktionen kan du skriva ut högkvalitativa, digitala fotografier från din digitalkamera med hög upplösning.

PictBridge

Med den här funktionen kan du skriva ut högkvalitativa, digitala fotografier direkt från din digitalkamera med hög upplösning.

Skanna till Media

Du kan skanna ett svartvitt dokument eller ett färgdokument till ett minneskort eller USB-minnesenhet. Svartvita bilder kan vara i formaten TIFF eller PDF och färgbilder kan vara i formaten PDF eller JPEG.

Skanning

Sändningen av en elektronisk bild av ett pappersdokument till datorn.

Tillfälliga inställningar

Du kan välja olika alternativ för respektive kopia utan att ändra grundinställningarna.

F

Register

A		G	
Apple® Macintosh®		Gråskala	84
Se Bruksanvisning för programanvändare		H	
på cd-skivan.		Hjälp	
C		Funktionvalstabell	73
ControlCenter		LCD-meddelanden	73
Se Bruksanvisning för programanvändare		använda menyknappar	73
på cd-skivan.		I	
F		Innobella™	88
Felmeddelande på LCD-skärmen	58	K	
Felmeddelanden på LCD-skärmen		Kopiera	
Bläck slut	60	enstaka	20
Ingen pappersmatning	59	flera	20
Init. Inaktivera	58	färgjustering	24
Skanning ej möjlig	58	Förstora/Förminska	21
Slut på minne	59	knappar	20
Snart slut	60	Kvalitetsknapp	21
Utskrift ej möjlig	58	papper	24
Felsökning	55	temporära inställningar	20
felmeddelanden på LCD-skärmen	58	Kopiering	
kontrollera färgvolymen	70	använda kopieringsglaset	9
om du har problem		Kopieringsalternativ-knapp (kopiering)	
utskrift	55	Pappersstorlek	25
om du har problem att		Papperstyp	24
kopiera	57	Kopieringsglas	
skanna	57	använda	9
om du har problem med		rengöring	66
PhotoCapture Center™	57	Kuvert	13, 16
programvara	57	Kvalitetsknapp (kopiering)	20
pappersstopp	61	L	
utskriftskvalitet	68	LCD (liquid crystal display)	73
Funktionvalstabell	73	Hjälplista	8
Färgpatroner		Kontrast	61
bläckpunktsräknare	63	Språk	61
byta	63	Läge, aktivera	
kontrollera färgvolymen	70	PhotoCapture	7
Förbrukningsmaterial	88	Skanna	7
Förminska			
kopior	21		

M

- Macintosh®
Se Bruksanvisning för programanvändare
på cd-skivan.

O

- OH-film80

P

- PaperPort™ 11SE med OCR
Se Bruksanvisning för programanvändare
på cd-skivan och PaperPort™ 11SE med
OCR Användarguider.
- Papper 10, 80
kapacitet 13
ladda 14
storlek 12
typ 12
- Pappersstopp
papper 61
- PhotoCapture Center™
Beskrining 36
CompactFlash® 28
DPOF-utskrift 33
från dator
Se Bruksanvisning från
programanvändare på cd-skivan.
- Memory Stick Pro™ 28
- Memory Stick® 28
- MultiMediaCard™ 28
- SecureDigital™ 28
- Skanna till media 37
specifikationer 82
- Utan kanter 36
- Utskrift av bilder 32
- Utskrift av index 31
- Utskriftsinställningar
Färgförstärkning 35
Kontrast 35
Kvalitet 34
Ljusstyrka 35
Papperstyp & storlek 34
Utskriftshastighet & kvalitet 34
- xD-Picture Card™ 28
- PictBridge
DPOF-utskrift 40

- Presto!® PageManager®
Se hjälpen i Presto!® PageManager®
Programmera din maskin 73
Programmera maskinen 73

R

- Rapporter
Användarinställningar 8
att skriva ut 8
Hjälplista 8
- Rengöring
papperets upptagningsvals 67
skanner 66
skrivarvals 66
skrivhuvud 68

S

- Serienummer
att hitta Se frontluckans insida
- Skanning
Se Bruksanvisning för programanvändare
på cd-skivan.
- Skriv ut
pappersstopp 61
rapporter 8
- Skriva ut
problem 55
- Slut på minne-meddelande 59
- Säkerhetsföreskrifter 50

T

- Temporära kopieringsinställningar 20
- Transportera maskinen 71

U

- Underhåll, rutinmässigt
byta färgpatroner 63
- Upplösning
kopia 81
skan 84
utskrift 85
- Utskrift
drivrutiner 85
förbättrad kvalitet 68
område 18
på små papper 17

specifikationer	85
upplösning	85

W

Windows®	
Se Bruksanvisning för programanvändare på cd-skivan.	

Ö

Översikt över kontrollpanelen	6
-------------------------------------	---

brother®

Besök oss på World Wide Web
<http://www.brother.com>

Denna maskin har godkänts för användning endast i inköpslandet. Lokala Brother-bolag eller deras återförsäljare kommer endast att ge support på maskiner som köpts i deras länder.

SWE