

brother®

GUIDE DE L'UTILISATEUR



MFC-9840CDW

Version B

CAN-FRE

Si vous devez appeler le service à la clientèle

Nous vous prions de nous donner les informations suivantes, à titre de référence :

Numéro de modèle : MFC-9840CDW

Numéro de série : ¹ _____

Date d'achat : _____

Lieu d'achat : _____

¹ Le numéro de série se trouve à l'arrière de l'appareil. Gardez ce guide de l'utilisateur avec votre reçu de caisse à titre de preuve d'achat en cas de vol, d'incendie ou d'appel à la garantie.

Enregistrez votre produit en ligne à l'adresse

<http://www.brother.com/registration>

Si vous enregistrez votre produit auprès de Brother, vous serez inscrit en tant que propriétaire d'origine. Votre enregistrement auprès de Brother :

- peut servir de confirmation de la date d'achat de votre produit, au cas où vous perdriez la facture ;
- peut aider en cas de réclamation d'assurance en cas de perte du produit couvert par votre assurance ;
- nous permettra de vous informer de nos promotions et des mises à jour pour votre produit.

La manière la plus pratique et la plus efficace d'enregistrer votre nouveau produit est de le faire en ligne à l'adresse

<http://www.brother.com/registration>

La langue d'utilisation de votre appareil

Cet appareil est un modèle bilingue; vous pouvez donc le faire fonctionner en français ou en anglais. L'anglais est la langue par défaut. Pour le faire fonctionner en français, procédez comme suit :

- 1 Veuillez coller les étiquettes incluses dans la boîte sur les noms correspondants du panneau de contrôle.



- 2 Les messages de l'écran ACL peuvent apparaître en français. Pour changer de langue :

- 1 Appuyez sur **Menu**, **0**, **0**.
L'écran affiche.



- 2 Appuyez sur ▲ ou ▼ pour sélectionner Français.
- 3 Appuyez sur **OK**.
- 4 Appuyez sur **Arrêt/Sortie**.

Numéros de Brother

IMPORTANT

Pour obtenir une aide technique, veuillez appeler le service à la clientèle dans le pays où vous avez acheté votre appareil. Tous les appels doivent être effectués **dans** ce pays.

Enregistrement de votre produit

Si vous enregistrez votre produit auprès de la Corporation Internationale Brother, vous serez inscrit en tant que propriétaire d'origine. Votre enregistrement auprès de Brother :

- peut servir de confirmation de la date d'achat de votre produit, au cas où vous perdriez la facture ;
- peut aider en cas de réclamation d'assurance en cas de perte du produit couvert par votre assurance ;
- nous permettra de vous informer de nos promotions et des mises à jour pour votre produit.

Veuillez remplir et télécopier votre fiche de garantie Brother et la feuille d'essai. Pour plus de facilité, enregistrez votre nouveau produit en ligne à l'adresse suivante :

<http://www.brother.com/registration>

Foire aux questions (FAQ)

Le centre de solutions Brother (Brother Solutions Center) est votre guichet unique pour tous vos besoins concernant le télécopieur et le centre multifonction. Vous pouvez télécharger les logiciels et les utilitaires les plus récents, ainsi que consulter la foire aux questions (FAQ) et les conseils de dépannage pour apprendre à tirer le meilleur parti de votre produit Brother.

<http://solutions.brother.com>



Remarque

Vous pouvez également télécharger les mises à niveau des pilotes Brother dont vous avez besoin.

Pour maintenir les fonctionnalités de votre appareil à jour, vérifiez ici s'il existe une mise à niveau du microprogramme (pour Windows® uniquement).

Pour le service à la clientèle

Aux États-Unis : 1 877 BROTHER (1 877 276-8437)

1 901 379-1215 (télécopieur)

Au Canada : 1 877 BROTHER

514 685-4898 (télécopieur)

Locateur de centre de service (États-Unis uniquement)

Pour connaître l'adresse du centre de service autorisé de Brother le plus près de chez vous, composez le 1 877 BROTHER (1 877 276-8437).

Centres de service (Canada seulement)

Pour connaître l'adresse du centre de service autorisé de Brother le plus près de chez vous, composez le 1 877 BROTHER.

Commande d'accessoires et de consommables

Pour obtenir les meilleurs résultats possibles, n'utilisez que des accessoires de marque Brother en vente chez la plupart des revendeurs agréés. Si vous ne trouvez pas l'accessoire recherché, nous vous invitons à le commander directement chez Brother. Pour cela, vous devez toutefois disposer d'une carte de crédit Visa, MasterCard, Discover ou American Express. (Vous pouvez visiter notre site Web pour consulter la gamme complète des accessoires et consommables de la marque Brother.)

Aux États-Unis : 1 877 552-MALL (1 877 552-6255)
1 800 947-1445 (télécopieur)

<http://www.brothermall.com>

Au Canada : 1 877 BROTHER

<http://www.brother.ca>

Description	Article
Cartouche de toner standard	Noir : TN-110BK (imprime environ 2 500 pages)
	Cyan : TN-110C (imprime environ 1 500 pages)
	Magenta : TN-110M (imprime environ 1 500 pages)
	Jaune : TN-110Y (imprime environ 1 500 pages)
Cartouche de toner grande capacité	Noir : TN-115BK (imprime environ 5 000 pages)
	Cyan : TN-115C (imprime environ 4 000 pages)
	Magenta : TN-115M (imprime environ 4 000 pages)
	Jaune : TN-115Y (imprime environ 4 000 pages)
Tambour	DR-110CL
Courroie	BU-100CL
Réceptacle de toner	WT-100CL
Cordon de ligne téléphonique	LG3077001
Bac à papier 2 (option)	LT-100CL
Guide de l'utilisateur	LS3218001 (anglais pour les États-Unis et le Canada)
	LP7074002 (français pour le Canada)
Guide d'installation rapide	LP7059001 (anglais pour les États-Unis et le Canada)
	LP7059002 (français pour le Canada)

Avis d'exclusion de garanties (États-Unis et Canada)

LE OU LES BAILLEURS DE LICENCES DE BROTHER ET LEURS DIRECTEURS, REPRÉSENTANTS, EMPLOYÉS OU AGENTS (COLLECTIVEMENT DÉSIGNÉS «BAILLEURS DE LICENCES DE BROTHER») N'ASSURENT AUCUNE GARANTIE, EXPRESSE OU TACITE, Y COMPRIS, MAIS NON DE FAÇON LIMITATIVE, LES GARANTIES TACITES DE QUALITÉ MARCHANDE ET D'APTITUDE À UN USAGE DONNÉ, À L'ÉGARD DU LOGICIEL. LE OU LES BAILLEURS DE LICENCES DE BROTHER N'ASSURENT AUCUNE GARANTIE ET NE FONT AUCUNE DÉCLARATION À L'ÉGARD DE L'UTILISATION OU DES RÉSULTATS DÉCOULANT DE L'UTILISATION DU LOGICIEL POUR CE QUI EST DE L'EXACTITUDE, DE LA FIABILITÉ, DE LA MISE À NIVEAU OU AUTRE DE CE DERNIER. TOUT RISQUE LIÉ AUX RÉSULTATS ET AUX PERFORMANCES DU LOGICIEL EST INTÉGRALEMENT ASSUMÉ PAR VOUS. L'EXCLUSION DES GARANTIES TACITES N'EST PAS AUTORISÉE DANS CERTAINS ÉTATS DES ÉTATS-UNIS OU DANS CERTAINES PROVINCES DU CANADA. L'EXCLUSION CI-DESSUS PEUT NE PAS S'APPLIQUER À VOTRE CAS.

EN AUCUN CAS, LE OU LES BAILLEURS DE LICENCES DE BROTHER NE SAURAIENT ÊTRE TENUS RESPONSABLES DES DOMMAGES ACCESSOIRES, ACCIDENTELS OU INDIRECTS (Y COMPRIS LES DOMMAGES-INTÉRÊTS POUR LA PERTE DE BÉNÉFICES, L'INTERRUPTION DES AFFAIRES, LA PERTE D'INFORMATIONS COMMERCIALES OU AUTRE) DÉCOULANT DE L'UTILISATION OU DE L'IMPOSSIBILITÉ D'UTILISER CE LOGICIEL MÊME SI LES BAILLEURS DE LICENCES DE BROTHER ONT ÉTÉ AVISÉS DE LA POSSIBILITÉ DE CES DOMMAGES. CERTAINS ÉTATS DES ÉTATS-UNIS OU CERTAINES PROVINCES DU CANADA N'AUTORISANT PAS L'EXCLUSION OU LA LIMITATION DES RESPONSABILITÉS POUR LES DOMMAGES ACCESSOIRES OU ACCIDENTELS, LES LIMITATIONS CI-DESSUS PEUVENT NE PAS S'APPLIQUER À VOTRE CAS. DANS TOUS LES CAS, LA RESPONSABILITÉ QUE LES BAILLEURS DE LICENCES DE BROTHER ONT ENVERS VOUS À L'ÉGARD DES DOMMAGES RÉELS, QUELLE QU'EN SOIT L'ORIGINE ET QUELLE QUE SOIT LA FORME DE L'ACTION (CONTRAT, TORT (Y COMPRIS LA NÉGLIGENCE), RESPONSABILITÉ DU FAIT DU PRODUIT OU AUTRE), SERA LIMITÉE À 50 \$.

Avis de rédaction et de publication

Le présent guide décrivant le produit et ses spécifications les plus récentes a été rédigé et publié sous la supervision de Brother Industries, Ltd.

Le contenu du guide et les caractéristiques du produit peuvent faire l'objet de modifications sans préavis.

La société Brother se réserve le droit d'apporter des modifications sans préavis aux caractéristiques et aux informations contenues dans la documentation. Elle ne saurait être tenue responsable de quelque dommage que ce soit (y compris des dommages consécutifs) résultant de la confiance accordée aux informations présentées, y compris, mais sans limitation, les erreurs typographiques ou autres en rapport avec la publication.

GARANTIE SUR PLACE POUR L'IMPRIMANTE LASER/CENTRE MULTIFONCTION®/TÉLÉCOPIEUR BROTHER (Canada seulement)

Dans le cadre de la garantie limitée sur place d'un (1) an à compter de la date d'achat pour la main-d'œuvre et les pièces détachées, la Corporation Internationale Brother (Canada) Ltée (« Brother ») ou ses centres de service sur place agréés s'engagent à réparer ou remplacer (à la discrétion de Brother) cette imprimante laser/centre multifonction/télécopieur gratuitement en cas de vices de fabrication ou de main-d'œuvre. Cette garantie s'applique seulement aux produits achetés et utilisés au Canada. La présente garantie limitée exclut le nettoyage, les consommables (y compris, à titre non limitatif, les cartouches d'impression, les tambours, les courroies OPC, les blocs de fixation, les têtes d'impression, les rouleaux d'alimentation du papier, les rouleaux de transfert, les rouleaux de nettoyage, les contenants de toner usagé, les bouteilles d'huile), les dommages découlant d'un accident, d'une négligence, d'une mauvaise utilisation, d'une installation ou d'une utilisation incorrecte, les dommages résultant de la réparation, de l'entretien, des modifications ou des manipulations effectuées par une personne autre qu'un représentant de service autorisé de Brother ou si l'appareil est expédié hors du pays. L'utilisation de consommables ou de fournitures d'une marque autre que Brother peut annuler votre garantie. La présente garantie limitée s'annule aussitôt que l'appareil est loué, vendu ou mis hors service. Une utilisation de l'imprimante laser/centre multifonction/télécopieur allant au-delà des spécifications ou sans l'étiquette du numéro de série ou de la plaque signalétique est considérée comme une utilisation à mauvais escient, et toutes les réparations qui en résultent s'effectuent à la charge de l'acheteur/utilisateur final. L'imprimante laser/centre multifonction/télécopieur est entretenu sur place. La preuve d'achat canadienne doit être fournie sous la forme d'un reçu de caisse à la demande du technicien de service. Si l'emplacement géographique ne nous permet pas de vous fournir un service sur place, Brother se réserve le droit de remplacer votre appareil par un modèle équivalent ou supérieur par l'entremise d'un service de messagerie.

Lors de l'expédition ou du transport de votre imprimante laser/centre multifonction/télécopieur, reportez-vous au Guide de l'utilisateur pour connaître les procédures d'emballage adéquates. Le fait de ne pas retirer la cartouche de toner (le tambour, les contenants de toner usagé ou les bouteilles d'huile sur certains modèles) lors de l'expédition ou du transport aura pour effet de gravement endommager l'imprimante laser/centre multifonction/télécopieur et entraînera l'annulation de la garantie.

Un emballage incorrect peut gravement endommager l'appareil pendant l'expédition et annuler la garantie. **BROTHER EXCLUT TOUTE AUTRE GARANTIE EXPRESSE OU IMPLICITE, Y COMPRIS MAIS NON DE FAÇON LIMITATIVE, TOUTE GARANTIE CONCERNANT LA QUALITÉ MARCHANDE ET L'ADÉQUATION À UNE UTILISATION PARTICULIÈRE, À L'EXCEPTION DES GARANTIES IMPLICITES INSTAURÉES PAR LA LOI ET DONC IRRÉVOCABLES.**

Aucune information ou déclaration, aucun avis, sous forme orale ou écrite, fournis par Brother, ses centres de service autorisés, distributeurs, revendeurs, agents ou employés ne saurait tenir lieu d'une autre garantie ou modifier la présente garantie. La présente garantie énonce l'ensemble des obligations de Brother et votre unique recours à l'encontre de Brother dans l'éventualité où l'imprimante laser/centre multifonction/télécopieur ne fonctionnerait pas correctement.

Ni Brother, ni quiconque impliqué dans la conception, la production ou la livraison de l'imprimante laser/centre multifonction/télécopieur ne sera tenu responsable des dommages indirects, accessoires, particuliers, consécutifs, exemplaires, ni des dommages-intérêts punitifs, y compris la perte de profits résultant de l'utilisation ou de l'impossibilité d'utiliser le produit, même si l'acheteur/utilisateur final a signalé la possibilité de tels dommages aux parties ci-haut mentionnées. Puisque certaines provinces n'autorisent pas cette restriction de responsabilité, elle peut ne pas s'appliquer à votre cas.

La présente garantie limitée vous attribue des droits spécifiques. Il se peut que vous bénéficiiez d'autres droits selon la province dans laquelle vous résidez.

Le service de garantie est disponible dans tous les centres de service autorisés de Brother au Canada. Pour bénéficier de l'assistance technique ou pour connaître le nom et l'adresse du centre de service autorisé le plus près de chez vous, composez le 1-877-Brother.

Support Internet : support@brother.ca ou consultez le site Web de Brother www.brother.ca.

The Brother logo, consisting of the word "brother" in a bold, lowercase, sans-serif font, followed by a registered trademark symbol (®).

Table des matières

Section I Généralités

1	Informations générales	2
	Utilisation de la documentation.....	2
	Symboles et conventions utilisés dans cette documentation	2
	Accès aux guides de l'utilisateur.....	2
	Consultation de la documentation	3
	Accès au service de soutien de Brother (pour Windows®).....	5
	Description du panneau de commande	6
	Informations des témoins DEL d'état.....	9
2	Chargement des documents et du papier	11
	Papier et autres supports acceptables	11
	Papier recommandé	11
	Type et format du papier	11
	Manipulation et utilisation de papier spécial	13
	Zone non imprimable.....	16
	Zone non imprimable pour les copies.....	16
	Zone non imprimable lors de l'impression à partir de l'ordinateur	17
	Chargement du papier et des enveloppes.....	17
	Chargement des documents.....	20
	Utilisation de l'alimentation automatique de documents (ADF)	20
	Utilisation de la vitre du numériseur	21
3	Paramétrage général	22
	Temporisation de mode	22
	Paramètres du papier	22
	Type de papier.....	22
	Format de papier	23
	Utilisation du bac pour le mode Copie.....	23
	Utilisation du bac pour le mode Télécopie.....	24
	Utilisation du bac pour le mode Impression.....	24
	Réglage du volume.....	25
	Volume de la sonnerie	25
	Volume du signal sonore	25
	Volume du haut-parleur	25
	Heure d'été automatique	26
	Fonctions d'écologie	26
	Économie de toner	26
	Durée de veille.....	26
	Désactivation de la lampe du numériseur	26
	Contraste de l'écran ACL.....	27
	Préfixe de numérotation.....	27

4	Fonctions de sécurité	28
	Sécurité.....	28
	Verrouillage de configuration	28
	Verrouillage de fonction de sécurité	29

Section II Télécopie

5	Envoi d'une télécopie	34
----------	------------------------------	-----------

	Utilisation du mode Télécopie.....	34
	Activation du mode Télécopie	34
	Envoi d'une télécopie recto à partir de l'alimentation automatique de documents	34
	Envoi d'une télécopie recto verso à partir de l'alimentation automatique de documents (ADF)	34
	Envoi d'une télécopie à partir de la vitre du numériseur.....	35
	Envoi de télécopies au format Légal à partir de la vitre du numériseur.....	36
	Annulation d'une télécopie en cours	36
	Diffusion (noir et blanc seulement)	36
	Annulation d'une diffusion en cours	37
	Opérations d'envoi supplémentaires	37
	Envoi de télécopies en utilisant des paramètres multiples	37
	Page de garde électronique (noir et blanc seulement)	38
	Contraste	39
	Modification de la résolution de télécopie.....	40
	Accès double (noir et blanc seulement)	40
	Envoi en temps réel.....	41
	Mode Outre-mer	41
	Télécopie différée (noir et blanc seulement)	41
	Envoi par lots en différé (noir et blanc seulement)	42
	Vérification et annulation de tâches en attente.....	42
	Envoi manuel d'une télécopie.....	42
	Message de mémoire saturée	43

6	Réception d'une télécopie	44
----------	----------------------------------	-----------

	Sélection du mode de réception approprié.....	44
	Utilisation des modes de réception.....	45
	Fax seulement	45
	Fax/Tél.....	45
	Manuel.....	45
	Répondeur externe	45
	Paramètres du mode de réception	46
	Longueur de sonnerie.....	46
	Durée de sonnerie du télécopieur/téléphone.....	46
	Réception facile	47
	Paramétrage de la densité d'impression	47

Opérations de réception supplémentaires.....	48
Impression réduite d'une télécopie entrante.....	48
Impression recto verso pour le mode Télécopie.....	48
Réglage du tampon de réception de télécopie (noir et blanc seulement)	49
Réception d'une télécopie à la fin d'une conversation.....	49
Impression de télécopies à partir de la mémoire.....	49

7 Services téléphoniques et appareils externes 50

Services de la ligne téléphonique.....	50
Messagerie vocale.....	50
Sonnerie spéciale.....	50
Branchement d'un répondeur externe (répondeur)	53
Branchements	54
Enregistrement d'un message sortant.....	54
Considérations à propos des lignes téléphoniques spéciales	54
Branchements multilignes (PBX).....	56
Téléphones externes et supplémentaires.....	56
Utilisation à partir de téléphones supplémentaires.....	56
Mode Fax/Tél uniquement.....	56
Branchement d'un téléphone externe ou supplémentaire ou téléphone supplémentaire.....	57
Utilisation d'un combiné externe sans fil d'une autre marque	57
Utilisation des codes à distance	57

8 Composition et mémorisation de numéros 58

Composition d'un numéro.....	58
Composition manuelle du numéro.....	58
Composition par monotouche.....	58
Utilisation de numéros abrégés	58
Rechercher	59
Recherche LDAP.....	59
Recomposition du numéro de télécopieur	59
Enregistrement de numéros	60
Enregistrement d'une pause.....	60
Enregistrement de numéros de monotouche	60
Enregistrement de numéros abrégés	61
Modification de numéros de monotouche et de numéros abrégés.....	62
Configuration de groupes pour la diffusion.....	63
Composition de codes d'accès et de numéros de carte de crédit.....	64
Pause	64
Tonalité ou impulsion (Canada uniquement).....	64

9	Options de télécopie à distance (noir et blanc seulement)	65
	Réadressage de télécopies	65
	Téléavertissement	66
	Mise en mémoire de télécopies	66
	Réception PC-FAX	67
	Modification d'options de télécopie à distance.....	68
	Désactivation des options de télécopie à distance	68
	Extraction à distance	69
	Réglage d'un code d'accès à distance	69
	Utilisation du code d'accès à distance.....	69
	Extraction de messages de télécopie	70
	Modification du numéro de réadressage de télécopies	70
	Commandes de télécopie à distance.....	71
10	Relève	72
	Relève protégée	72
	Relève séquentielle	72
	Envoi par relève (noir et blanc seulement)	73
	Configuration pour l'envoi par relève	73
11	Impression de rapports	74
	Rapports de télécopie	74
	Rapport de vérification de l'envoi.....	74
	Journal des télécopies	74
	Rapports	75
	Impression d'un rapport	75

Section III Copie

12	Réalisation de copies	78
	Procédure de copie.....	78
	Activation du mode Copie	78
	Production d'une photocopie simple	78
	Tirage de copies multiples	78
	Arrêt de la copie	78
	Options de copie (réglages provisoires)	79
	Amélioration de la qualité de la copie	79
	Agrandissement ou réduction de l'image copiée	79
	Réalisation de copies N en 1 (disposition des pages).....	80
	Copie recto verso	81
	Tri de copies à l'aide de l'alimentation automatique de documents.....	83
	Réglage de la luminosité, du contraste et de la couleur.....	83
	Sélection du bac	85
	Message de mémoire saturée	85

Section IV Impression directe de photos

13	Impression de photos à partir d'un appareil photo numérique	88
	Avant d'utiliser PictBridge	88
	Conditions préalables à l'utilisation de PictBridge	88
	Utilisation de PictBridge.....	88
	Configuration de l'appareil photo	88
	Impression de photos	89
	Impression au format DPOF.....	90
	Raccordement d'un appareil photo comme périphérique de stockage.....	90
	Explication des messages d'erreur.....	90
14	Impression de données à partir d'une clé USB	91
	Formats de fichier pris en charge	91
	Création d'un fichier PRN ou PostScript® 3™ pour l'impression directe	91
	Impression de données directement à partir d'une clé USB.....	92
	Explication des messages d'erreur.....	93

Section V Logiciel

15	Fonctions du logiciel et du réseau	96
	Consultation du Guide de l'utilisateur HTML	96
	Pour Windows®	96
	Pour Macintosh®	96

Section VI Annexes

A	Consignes de sécurité et avis légaux	98
	Choix de l'emplacement	98
	Pour utiliser l'appareil en toute sécurité.....	99
	Renseignements importants	102
	Avis régissant les postes téléphoniques et avis de la FCC	102
	Avis de conformité d'Industrie Canada (s'adresse uniquement aux résidents du Canada)	105
	Débranchement	105
	Connexion à un réseau local	105
	Protection laser.....	105
	Réglementations de la FDA.....	106
	Consignes de sécurité importantes	106
	Limitations légales concernant la copie	108
	Marques.....	109

B	Options	110
	Options	110
	Bac à papier en option.....	111
	Installation du bac à papier en option	111
	Carte mémoire	112
	Installation de mémoire supplémentaire	113
C	Dépistage des pannes et entretien régulier	114
	Dépistage des pannes.....	114
	Si vous avez des difficultés avec votre appareil	114
	Amélioration de la qualité d'impression	121
	Paramétrage de la détection de la tonalité	132
	Interférences sur la ligne téléphonique.....	132
	Messages d'erreur et d'entretien	133
	Vérification de la présence de télécopies dans la mémoire de l'appareil	139
	Transfert de télécopies vers un autre télécopieur	139
	Transfert de télécopies sur votre PC	139
	Bourrages de document	140
	Bourrages papier	141
	Entretien régulier	152
	Nettoyage de l'extérieur de l'appareil	152
	Nettoyage du numériseur	153
	Nettoyage de la fenêtre du numériseur laser	154
	Nettoyage des fils corona	158
	Nettoyage du tambour	161
	Remplacement des consommables.....	169
	Remplacement d'une cartouche de toner.....	172
	Remplacement du tambour	177
	Remplacement de la courroie.....	183
	Remplacement du réceptacle de toner.....	188
	Emballage et transport de l'appareil	194
	Remballage de l'appareil	195
	Informations relatives à l'appareil	203
	Vérification du numéro de série.....	203
	Vérification des compteurs de pages	203
	Vérification de la durée de vie restante des pièces	203
D	Menus et fonctions	204
	Programmation à l'aide de l'afficheur.....	204
	Tableau des menus	204
	Mise en mémoire	204
	Touches de menu	204
	Accès au mode Menu	205
	Tableau des menus	206
	Saisie de texte	223

E	Caractéristiques techniques	225
	Généralités	225
	Supports d'impression	227
	Télécopie	228
	Copie	229
	Numérisation.....	230
	Impression	231
	Interfaces	231
	PictBridge	232
	Impression directe	232
	Configuration requise pour l'ordinateur.....	233
	Consommables.....	234
	Réseau Ethernet câblé	235
	Réseau Ethernet sans fil.....	236
	Authentification et chiffage pour les utilisateurs sans fil uniquement	237
	Certification de la Wi-Fi Alliance	238
F	Glossaire	239
G	Index	243





Généralités

Informations générales	2
Chargement des documents et du papier	11
Paramétrage général	22
Fonctions de sécurité	28

Utilisation de la documentation

Nous vous remercions d'avoir choisi un appareil Brother ! Cette documentation vous permettra de tirer le maximum de votre appareil.

Symboles et conventions utilisés dans cette documentation

Les symboles et conventions utilisés dans cette documentation sont les suivants.

Caractères gras Les caractères gras identifient les touches sur le panneau de commande de l'appareil ou sur l'écran de l'ordinateur.

Caractères en italique Les caractères en italique mettent en valeur un point important ou signalent un sujet connexe.

Courier New La police de caractères Courier New identifie les messages qui s'affichent à l'écran ACL de l'appareil.

 Les icônes d'avertissement vous indiquent ce qu'il faut faire pour éviter de vous blesser.

 Les icônes de danger électrique vous avertissent d'un danger de décharges électriques.

 Les icônes de surface chaude vous avertissent d'un danger de brûlure si vous touchez les pièces chaudes de l'appareil.

 Les icônes Attention signalent les procédures à suivre pour éviter d'endommager l'appareil.

 Des icônes de configuration incorrecte vous signalent les appareils et les opérations incompatibles avec l'appareil.

 Les icônes de note donnent des conseils utiles.

Accès aux guides de l'utilisateur

Le guide de l'utilisateur imprimé ne contient pas toutes les informations relatives à cet appareil. Les caractéristiques avancées des fonctions imprimante, réseau, scanner et PC-FAX sont expliquées dans les guides utilisateur Logiciel et Réseau sur le CD-ROM.

Consultation de la documentation

Consultation de la documentation (Windows®)

Pour visualiser la documentation à partir du menu **Démarrer**, pointez **Brother, MFC-9840CDW** dans le groupe des programmes, puis cliquez sur **Guides de l'utilisateur au format HTML**.

Si vous n'avez pas installé le logiciel, vous trouverez la documentation comme suit :

- 1 Allumez l'ordinateur. Insérez le CD-ROM de Brother portant la marque Windows® dans votre lecteur de CD-ROM.
- 2 Si l'écran de sélection des langues apparaît, cliquez sur la langue de votre choix.
- 3 Si l'écran du nom du modèle apparaît, cliquez sur le nom de votre modèle. Le menu principal du CD-ROM apparaît.



Si cette fenêtre n'apparaît pas, utilisez l'Explorateur Windows® pour trouver et exécuter le programme start.exe à partir du répertoire racine du CD-ROM fourni par Brother.

- 4 Cliquez sur **Documentation**.

- 5 Cliquez sur la documentation que vous souhaitez lire :

- Documents HTML (trois manuels) : Guide de l'utilisateur pour les opérations autonomes, Guide utilisateur - Logiciel et Guide utilisateur - Réseau.

C'est le format recommandé pour une consultation sur l'ordinateur.

- Documents PDF (quatre manuels) : Guide de l'utilisateur pour les opérations autonomes, Guide utilisateur - Logiciel et Guide utilisateur - Réseau et Guide d'installation rapide.

C'est le format recommandé si vous souhaitez imprimer les manuels.

Cliquez pour accéder au Brother Solutions Center, où vous pourrez visualiser ou télécharger les documents PDF. (Un accès Internet et un logiciel de lecture des PDF sont nécessaires.)

Instructions de numérisation

Il existe plusieurs façons de numériser des documents. Vous trouverez les instructions appropriées comme suit :

Guide utilisateur - Logiciel :

- Numérisation d'un document à l'aide du pilote TWAIN au chapitre 2
- Numérisation d'un document à l'aide du pilote WIA (pour Windows® XP/Windows Vista®) au chapitre 2
- Utilisation du ControlCenter3 au chapitre 3
- Numérisation réseau au chapitre 4

Guides pratiques de ScanSoft™ PaperPort™ 11SE avec ROC

- Les guides pratiques complets de ScanSoft™ PaperPort™ 11SE avec ROC sont accessibles en sélectionnant l'aide de l'application ScanSoft™ PaperPort™ 11SE avec ROC.

Consultation de la documentation (Macintosh®)

1 Allumez votre Macintosh®. Insérez le CD-ROM de Brother portant la marque Macintosh® dans votre lecteur de CD-ROM.

2 La fenêtre suivante s'affiche.



3 Double-cliquez sur l'icône **Documentation**.

4 Si l'écran de sélection des langues apparaît, double-cliquez sur la langue de votre choix.

5 Double-cliquez sur le fichier du haut pour afficher le Guide de l'utilisateur, Guide utilisateur - Logiciel et Guide utilisateur - Réseau en format HTML.

6 Cliquez sur la documentation que vous souhaitez lire :

- Guide de l'utilisateur
- Guide utilisateur - Logiciel
- Guide utilisateur - Réseau

Remarque

Les documents sont également disponibles en format PDF (quatre manuels) :

Guide de l'utilisateur pour les opérations autonomes, Guide utilisateur - Logiciel, Guide utilisateur - Réseau et Guide d'installation rapide.

Le format PDF est recommandé si vous souhaitez imprimer les manuels.

Double-cliquez sur l'icône **Brother Solutions Center** pour accéder au Centre de solutions Brother (Brother Solutions Center), où vous pourrez visualiser ou télécharger les documents PDF. (Un accès Internet et un logiciel de lecture des PDF sont nécessaires.)

Instructions de numérisation

Il existe plusieurs façons de numériser des documents. Vous trouverez les instructions appropriées comme suit :

Guide utilisateur - Logiciel :

- Numérisation au chapitre 9
- Utilisation de ControlCenter2 au chapitre 10
- Numérisation réseau au chapitre 11

Guide de l'utilisateur de Presto!® PageManager® :

- Instructions pour la numérisation directe à partir de Presto!® PageManager® Le Guide de l'utilisateur complet de Presto!® PageManager® peut être visualisé en sélectionnant Aide dans l'application Presto!® PageManager®.

Accès au service de soutien de Brother (pour Windows®)

Vous trouverez toutes les ressources nécessaires, comme le soutien technique en ligne (le Centre de solutions Brother), le service à la clientèle et les centres de service autorisés de Brother à la page iii et sur le CD-ROM de Brother.

- Cliquez sur **Soutien Brother** dans le menu principal. La fenêtre suivante s'affiche :



- Pour accéder à notre site Web (<http://www.brother.com>), cliquez sur **Page d'accueil Brother**.
- Pour consulter tous les numéros de Brother, y compris les numéros du service à la clientèle aux États-Unis et au Canada, cliquez sur **Information sur le soutien**.
- Pour accéder à la boutique en ligne de Brother aux États-Unis (<http://www.brothermall.com>) pour plus d'informations sur les produits et les services, cliquez sur **Informations sur les fournitures**.
- Pour prendre connaissance des dernières nouvelles et obtenir des informations de soutien sur les produits (<http://solutions.brother.com/>), cliquez sur **Brother Solutions Center**.

- Pour visiter le site Web des produits et fournitures Brother d'origine (<http://www.brother.com/original>), cliquez sur **Informations sur les fournitures**.

Pour revenir à la page principale, cliquez sur **Précédent**.

Ou, si vous avez terminé, cliquez sur **Quitter**.

Description du panneau de commande

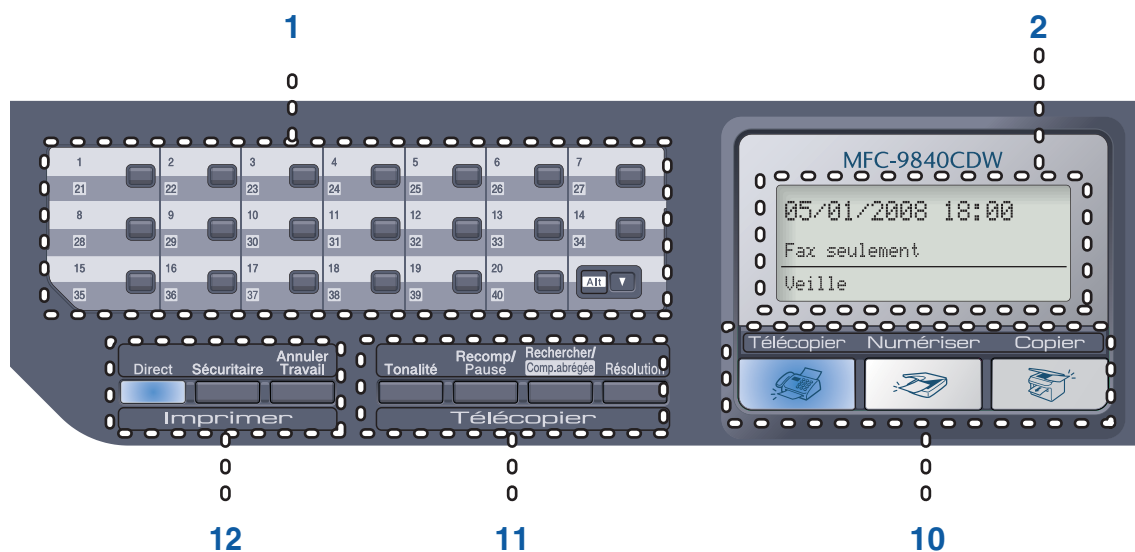

1 Monotouches

Ces 20 touches offrent un accès instantané à 40 numéros préalablement mis en mémoire.

Alt

Une pression sur cette touche permet d'avoir accès aux numéros de monotouche 21 à 40.

2 Écran ACL

Affiche des messages qui vous aident à configurer et à utiliser votre appareil.

3 État Témoin DEL

Le témoin DEL va clignoter et changer de couleur selon l'état de l'appareil.

4 Touches Menu :

Menu

Permet d'accéder au menu pour programmer les paramètres de l'appareil.

Supprimer/Retour

Supprime les données entrées ou permet d'annuler le paramétrage actif.

OK

Permet d'enregistrer les paramétrages dans l'appareil.

Touches de volume



Appuyez sur ces touches pour avancer ou reculer dans les sélections de menu. En mode télécopie ou en mode Veille, ces touches permettent de changer le volume.

▲ ou ▼

Appuyez sur ces touches pour faire défiler les menus et les options.

5 Pavé numérique

Ces touches permettent de composer des numéros de téléphone et de télécopieur. Elles servent également de clavier pour entrer des informations dans l'appareil.

(Canada seulement) La touche # permet de passer temporairement du mode de composition par impulsions au mode par tonalités au cours d'un appel téléphonique.

6 Arrêt/Sortie

Cette touche permet d'annuler une opération ou de quitter un menu.

7 Marche:

Couleur

Cette touche vous permet d'envoyer des télécopies ou de faire des copies en couleur.

Mono

Cette touche permet d'envoyer des télécopies ou de faire des copies en noir et blanc.

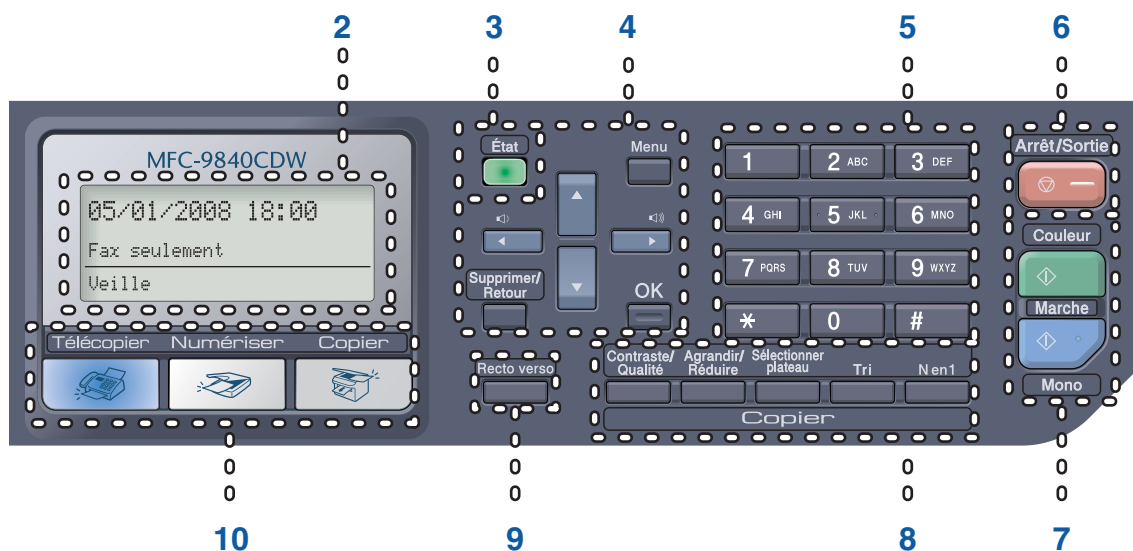

8 Copier touches :

Contraste/Qualité

Permet de modifier la qualité ou le contraste de la copie suivante.

Agrandir/Réduire

Cette touche permet de réduire ou d'agrandir des copies.

Sélectionner plateau

Permet de changer le bac à utiliser pour la copie suivante.

Tri

Trie plusieurs copies à l'aide de l'alimentation automatique de documents.

N en 1

Vous pouvez choisir N en 1 pour copier 2 ou 4 pages sur une seule.

9 Recto verso

Vous pouvez choisir Recto verso pour copier sur les deux faces de la feuille.

10 Touches de mode :

Télécopier

Cette touche sert à mettre l'appareil en mode Télécopie.

Numériser

Cette touche sert à mettre l'appareil en mode Numérisation. (Pour plus de détails concernant la numérisation, consultez le *Guide utilisateur-Logiciel sur le CD-ROM*.)

Copier

Cette touche sert à mettre l'appareil en mode Copie.

11 Touches de télécopie et de téléphone :

Tonalité

Vous pouvez appuyer sur cette touche avant la numérotation si vous voulez vous assurer qu'un télécopieur va répondre, puis sur **Mono Marche** ou sur **Couleur Marche**. De même, vous pouvez appuyer sur cette touche après avoir décroché le combiné d'un téléphone externe pendant la sonnerie double rapide.

Recomp/Pause

Cette touche permet de recomposer le dernier numéro appelé. Elle sert également à insérer une pause pour la programmation des numéros abrégés.

Rechercher/Comp.abrégée

Permet de rechercher des numéros enregistrés dans la mémoire des numéros abrégés et sur le serveur LDAP.

Vous pouvez chercher le numéro enregistré dans l'ordre alphabétique

Vous pouvez également rechercher le numéro enregistré dans les numéros abrégés en appuyant simultanément sur la touche **Alt** et **Rechercher/Comp.abrégée**, puis sur le numéro à trois chiffres.

Résolution

Cette touche permet de régler la résolution d'une télécopie à envoyer.

12 Touches Imprimer

Direct

Cette touche permet d'imprimer des données à partir d'une clé USB que vous connectez directement à l'appareil. Vous pouvez également imprimer des photos directement à partir d'un appareil photo numérique compatible PictBridge.

Sécuritaire

Lorsque vous utilisez le verrouillage de sécurité, vous pouvez changer d'utilisateurs réservés en appuyant sur **Alt** et simultanément sur **Sécuritaire**. (Voir *Verrouillage de fonction de sécurité* à la page 29.)

Vous pouvez imprimer les données en mémoire lorsque vous saisissez votre mot de passe à quatre chiffres. (Pour plus de détails sur l'utilisation de la touche Sécuritaire, référez-vous au *Guide utilisateur - Logiciel sur le CD-ROM*.)

Annuler Travail

Cette touche permet d'annuler une tâche d'impression programmée et d'effacer les données d'impression de la mémoire de l'appareil.





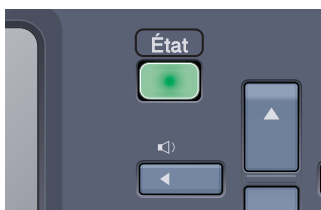

Informations des témoins DEL d'état

Le témoin DEL (diode électroluminescente) **État** clignotera et changera de couleur selon l'état de l'appareil.



Les témoins DEL présentés dans le tableau ci-dessous sont utilisés dans les illustrations contenues dans ce chapitre.

DEL	État de la DEL
○	Témoin DEL éteint.
<div style="display: flex; justify-content: space-around; align-items: center;"> <div style="text-align: center;">● Vert</div> <div style="text-align: center;">● Jaune</div> <div style="text-align: center;">● Rouge</div> </div>	Témoin DEL allumé.
<div style="display: flex; justify-content: space-around; align-items: center;"> <div style="text-align: center;">☀ Vert</div> <div style="text-align: center;">☀ Jaune</div> <div style="text-align: center;">☀ Rouge</div> </div>	Témoin DEL clignotant.

DEL	État de l'appareil	Description
	Mode Veille	L'interrupteur d'alimentation est en position d'arrêt ou l'appareil est en mode Veille.
 Vert	Préchauffage	L'appareil est en cours de préchauffage avant impression.
 Vert	Prêt	L'appareil est prêt à imprimer.
 Jaune	Réception de données	L'appareil est en train de recevoir des données de l'ordinateur, de traiter des données en mémoire ou d'imprimer des données.
 Jaune	Données restantes en mémoire	Impression des données enregistrées dans la mémoire de l'appareil.
 Rouge	Erreur de service	Suivez les étapes ci-dessous. 1. Mettez l'interrupteur d'alimentation en position d'arrêt. 2. Attendez quelques secondes, puis rallumez l'appareil et réessayez d'imprimer. Si vous ne pouvez pas supprimer l'erreur et que le même message apparaît après rallumage de l'appareil, veuillez contacter le service à la clientèle de Brother. (Voir <i>Numéros de Brother</i> à la page ii.)
 Rouge	Couvercle ouvert	Le capot avant ou le couvercle de l'unité de fusion est ouvert. Fermez le couvercle.
	Fin du toner	Remplacez la cartouche de toner par une nouvelle.
	Erreur papier	Placez le papier dans le bac ou éliminez le bourrage. Vérifiez le message de l'écran ACL.
	Verrouillage numérisation	Vérifiez que le levier de déverrouillage du scanner est ouvert.
	Autres	Vérifiez le message de l'écran ACL.
	Mémoire saturée	La mémoire est saturée.

**Remarque**

Lorsque l'interrupteur d'alimentation est en position d'arrêt ou que l'appareil est en mode Veille, le témoin DEL est éteint.

Papier et autres supports acceptables

Papier recommandé

Pour obtenir la meilleure qualité d'impression, nous vous conseillons d'utiliser les types de papier ci-dessous.

Type de papier	Article
Papier ordinaire	Xerox 4200DP (20 lb = 75 g/m ²)
	Papier laser Hammermill (24 lb = 90 g/m ²)
	(Xerox Premier 80 g/m ²)
	(Xerox Business 80 g/m ²)
Papier recyclé	(Xerox Recycled Supreme)
Étiquettes	Étiquette laser Avery #5160 (Étiquette laser Avery L7163)
Enveloppe	Columbian #138 (COM10)

La qualité d'impression peut varier selon le type de papier utilisé.

Vous pouvez utiliser les types de support suivants : papier ordinaire, étiquettes ou enveloppes.

Pour obtenir les meilleurs résultats, suivez les étapes ci-dessous :

- Utilisez du papier pour copie ordinaire.
- Utilisez du papier de 20 à 24 lb (75 à 90 g/m²).
- Utilisez des étiquettes destinées à être utilisées avec des imprimantes laser.
- Ne touchez pas la surface imprimée du papier immédiatement après l'impression.
- Utilisez du papier à grain long avec une valeur pH neutre et un taux d'humidité de 5 % environ.

! ATTENTION

NE chargez PAS des enveloppes, des étiquettes ou du papier épais (plus de 105 g/m² ou 28 lb) dans le bac à papier ou dans le bac inférieur optionnel. Vous pourriez provoquer un bourrage papier.

Type et format de papier

L'appareil charge le papier à partir du bac à papier standard, du bac multi-usage ou du bac inférieur optionnel.

Bac à papier standard

Comme le bac à papier standard est de type universel, vous pouvez utiliser n'importe quel format de papier (un seul type de papier et un seul format de papier à la fois) répertorié dans le tableau *Capacité des bacs à papier* à la page 12. Le bac à papier standard peut contenir 250 feuilles de papier Lettre/A4, Légal ou Folio (80 g/m² ou 20 lb). Le papier peut être chargé jusqu'à la marque supérieure indiquant la charge maximum sur le guide de largeur coulissant.

Bac multi-usage (MP)

Le bac multi-usage peut contenir jusqu'à 50 feuilles de papier (80 g/m² ou 20 lb) ou jusqu'à 3 enveloppes. Le papier peut être chargé jusqu'à la marque supérieure indiquant la charge maximum sur le guide de largeur coulissant.

Bac inférieur optionnel (LT-100CL)

Le bac inférieur optionnel peut contenir 500 feuilles de papier Lettre/A4, Légal ou Folio (80 g/m² ou 20 lb). Le papier peut être chargé jusqu'à la marque supérieure indiquant la charge maximum sur le guide de largeur coulissant.

Les noms des bacs à papier dans le pilote d'imprimante et dans ce guide sont les suivants :

Bac et unité en option	Nom
Bac à papier standard	Bac 1
Bac inférieur optionnel	Bac 2
Bac multi-usage	Bac MP

Capacité des bacs à papier

	Format de papier	Types de papier	Nombre de feuilles
Bac à papier (Bac 1)	A4, Lettre, Légal, Exécutive, A5, A6, B5, B6 et Folio ¹	Papier ordinaire, papier fin et papier recyclé	Maximum 250 [20 lb (80 g/m ²)]
Bac multi-usage (Bac MP)	Largeur : 2,75 à 8,5 po (69,9 à 215,9 mm) Longueur : 4,57 à 16 po (116,0 à 406,4 mm)	Papier ordinaire, papier fin, papier épais, papier recyclé, papier bond, enveloppes et étiquettes	Maximum 50 (papier ordinaire) [20 lb (80 g/m ²)] Maximum 3 (enveloppes)
Bac à papier (Bac 2)	A4, Lettre, Légal, Exécutive, A5, B5, B6 et Folio ¹	Papier ordinaire, papier fin et papier recyclé	Maximum 500 [20 lb (80 g/m ²)]

¹ Format Folio : 20 cm x 33 cm (8 po x 13 po)

Caractéristiques recommandées du papier

Cet appareil accepte du papier présentant les caractéristiques suivantes :

Poids du papier (lb (g/m ²))	20-24 (75-90)
Épaisseur (µm)	80-110
Grain (sec.)	Supérieure à 20
Raideur (cm ³ /100)	90-150
Sens des fibres	Grain long
Résistivité de volume (ohm)	10e ⁹ -10e ¹¹
Résistivité de surface (ohm-cm)	10e ⁹ -10e ¹²
Charge	CaCO ₃ (neutre)
Teneur en cendres (% du poids)	Inférieure à 23
Blancheur (%)	Supérieure à 80
Opacité (%)	Supérieure à 85

Manipulation et utilisation de papier spécial

L'appareil est conçu pour accepter la plupart des types de papier xérogaphiques et bond. Cependant, certaines caractéristiques variables du papier peuvent influencer la qualité de l'impression ou la fiabilité de la manipulation. Nous vous recommandons par conséquent de toujours essayer un échantillon du papier avant l'achat, afin de déterminer s'il vous convient. Le papier doit être conservé dans son emballage d'origine bien fermé. Il doit être rangé à plat, à l'abri de l'humidité, de la lumière directe du soleil et de la chaleur.

Veuillez tenir compte des principes importants suivants lors de la sélection du papier :

- Il convient de noter que le papier ou les enveloppes seront utilisés dans une imprimante laser couleur.
- Tout papier préimprimé doit utiliser des encres qui peuvent résister à la température du processus de fusion de l'appareil (200 degrés centigrades ou 392 degrés Fahrenheit pendant une période de 0,1 s).
- Si vous avez sélectionné un papier bond fabriqué à partir de coton, un papier présentant une surface rugueuse tel qu'un papier crispé ou vergé ou un papier ridé ou plissé, la qualité du papier ou de l'impression peut être dégradée.

Types de papier à éviter

! ATTENTION

Certains types de papier peuvent ne pas présenter de bons résultats ou peuvent endommager l'appareil.

N'utilisez PAS un papier :

- fort granité
- extrêmement lisse ou brillant
- recroquevillé ou déformé

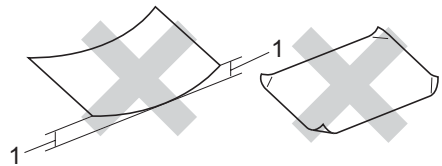

1 de 0,08 po (2 mm) ou plus

- enrobé ou revêtu d'un film chimique
- endommagé, chiffonné ou plié
- présentant un grammage hors spécification
- auquel des onglets ou des agrafes sont attachés
- avec en-tête contenant des teintes basse température ou thermographiques
- à feuilles multiples ou autocopiant
- destiné à l'impression à jet d'encre

L'utilisation d'un de ces types de papier peut endommager l'appareil. Tout dommage de ce type est exclu de la garantie ou du contrat d'entretien Brother.

Enveloppes

La plupart des types d'enveloppe conviennent à l'appareil. Cependant certaines enveloppes peuvent engendrer des problèmes d'entraînement et de qualité d'impression. L'enveloppe doit présenter des bords droits, des plis bien marqués et le bord entrant ne doit pas présenter une épaisseur de plus de deux feuilles. L'enveloppe doit être parfaitement plate, elle ne doit être ni trop ample ni trop mince. Nous vous recommandons de vous procurer des enveloppes de qualité chez un fournisseur conscient de ce que les enveloppes seront utilisées dans une imprimante laser.

Les enveloppes doivent être alimentées à partir du bac multi-usage (MP).

Avant de placer les enveloppes dans le bac, vérifiez les points suivants :

- Les enveloppes doivent présenter une patte de fermeture dans le sens de la longueur.
- La patte de fermeture doit être pliée de manière nette (les enveloppes mal coupées ou pliées peuvent provoquer des bourrages papier).
- Les enveloppes doivent être constituées de deux couches de papier dans la zone encerclée dans la figure ci-dessous.

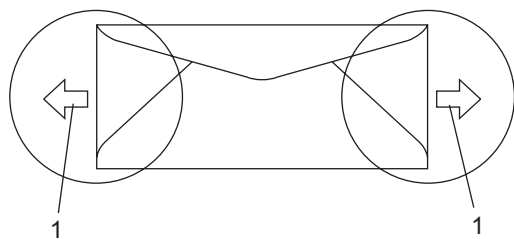

1 Sens d'introduction

Remarque

- Avant d'imprimer des enveloppes, ventilez la pile pour éviter les bourrages papier et les problèmes d'alimentation.
- Avant d'imprimer un grand nombre d'enveloppes, réalisez un essai sur une enveloppe seulement pour vérifier le résultat.
- Les jointures des enveloppes scellées par le fabricant doivent être bien fermées.
- NE placez PAS simultanément différents types de papier dans le bac à papier, cela pourrait engendrer des bourrages papier ou des problèmes d'alimentation.
- Pour une impression correcte, sélectionnez dans le logiciel le format de papier correspondant au papier dans le bac.
- Nous vous recommandons de ne pas imprimer à moins de 0,6 po (15 mm) des bords des enveloppes.
- Voir *Papier et autres supports acceptables* à la page 11.

Types d'enveloppe à éviter

! ATTENTION

N'utilisez PAS d'enveloppes :

- endommagées, gondolées, froissées ou de forme inhabituelle
- spécialement brillantes ou granitées
- auxquelles des spirales, des agrafes, des fermoirs ou des pinces sont attachées
- avec à pattes autoadhésives
- gaufrées
- dont les plis ne sont pas bien marqués
- en relief (écriture en relief)
- préimprimées à l'aide d'une imprimante laser
- préimprimées à l'intérieur
- mal empilables
- en papier dont le grammage est supérieur aux spécifications de l'appareil
- dont les bords ne sont pas droits ou réguliers
- à fenêtre, à trous, à découpes ou à perforations
- dont une surface est encollée, comme sur l'illustration ci-dessous

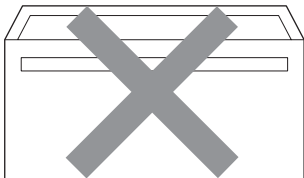

- à double patte, comme sur l'illustration ci-dessous

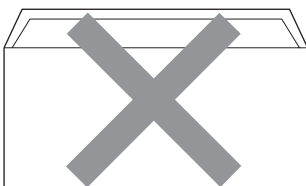

- dont les pattes de fermeture ne sont pas pliées à l'achat
- dont les pattes de fermeture correspondent à l'illustration ci-dessous



- dont chaque côté est plié comme dans l'illustration ci-dessous

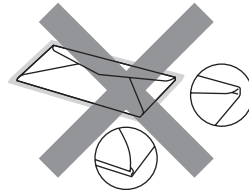

L'utilisation d'un de ces types d'enveloppe peut endommager l'appareil. Tout dommage de ce type est exclu de la garantie ou du contrat d'entretien Brother.

Dans certaines circonstances, des problèmes d'alimentation de papier peuvent survenir en raison de l'épaisseur, de la taille ou de la forme du rabat des enveloppes que vous utilisez.

Étiquettes

L'appareil peut imprimer la plupart des types d'étiquette compatibles avec les imprimantes laser. La substance adhésive des étiquettes doit être à base d'acrylique, car cette matière est plus stable aux hautes températures de l'unité de fusion. L'adhésif ne doit pas entrer en contact avec une partie quelconque de l'appareil, faute de quoi la feuille d'étiquettes pourrait se coller à la courroie ou aux rouleaux et engendrer des bourrages ou des problèmes de qualité à l'impression. L'adhésif ne doit pas être apparent entre les étiquettes. Les étiquettes doivent être disposées de façon à couvrir l'intégralité de la longueur et de la largeur de la feuille. L'utilisation d'étiquettes entrecoupées d'espaces peut provoquer le décollage des étiquettes et engendrer des bourrages ou des problèmes d'impression sérieux.

Toutes les étiquettes utilisées dans cet appareil doivent pouvoir résister à une température 200 degrés centigrades (392 degrés Fahrenheit) pendant une période de 0,1 s.

Les feuilles d'étiquettes ne doivent pas dépasser les spécifications indiquées dans ce guide en ce qui concerne le grammage. Les étiquettes dont les caractéristiques ne correspondent pas à ces spécifications peuvent provoquer des problèmes d'alimentation ou d'impression, et endommager l'appareil.

Les étiquettes peuvent uniquement être introduites par le biais du bac MP.

Types d'étiquettes à éviter

N'utilisez PAS des étiquettes endommagées, gondolées, froissées ou de forme inhabituelle.



! ATTENTION

Évitez d'introduire des étiquettes dont la feuille est en partie à nu, elle pourrait endommager l'appareil.

Zone non imprimable

Zone non imprimable pour les copies

La zone imprimable de l'appareil commence à 0,16 po (4 mm) des bords supérieur et inférieur et à 0,12 po (3 mm) environ des bords latéraux du papier.

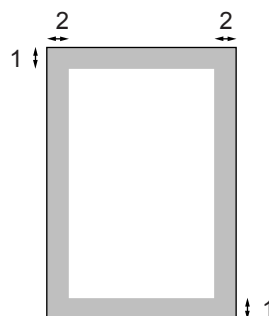

1 0,16 po (4 mm)

2 0,12 po (3 mm)



Remarque

La zone non imprimable indiquée ci-dessus s'applique à une copie simple ou à une copie 1 à 1 qui utilise le format Lettre. La zone non imprimable change selon le format de papier.

Zone non imprimable lors de l'impression à partir de l'ordinateur

Lorsque vous utilisez le pilote par défaut, la zone imprimable est plus petite que le format du papier, comme indiqué ci-dessous.

Portrait

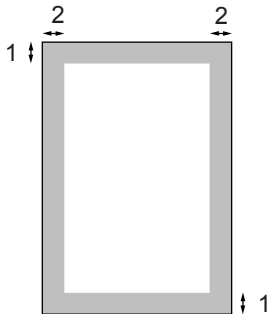

1 0,16 po (4,23 mm)

2 0,16 po (4,23 mm)

Paysage

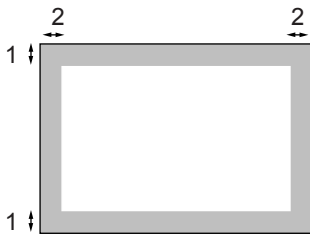

1 0,16 po (4,23 mm)

2 0,16 po (4,23 mm)



Remarque

La zone non imprimable ci-dessus concerne le format de papier Lettre. La zone non imprimable change selon le format de papier.

Chargement du papier et des enveloppes

L'appareil peut charger le papier à partir du bac à papier standard, du bac inférieur optionnel ou du bac multi-usage.

Lorsque vous imprimez sur du papier ordinaire de 16 à 28 lb (60 à 105 g/m²), vous devez utiliser le bac à papier.

Utilisez le bac MP (bac multi-usage) pour imprimer sur d'autres supports.

Lors du chargement du papier dans le bac à papier, notez les points suivants :

- Si le logiciel que vous utilisez prend en charge la sélection du format du papier dans le menu d'impression, vous pourrez le sélectionner via votre logiciel. Si ce n'est pas le cas, vous pouvez définir le format du papier dans le pilote de l'imprimante ou en utilisant les boutons du panneau de commande.
- Avant d'utiliser du papier à trous, tel que des feuilles d'agenda, ventilez la pile pour éviter les bourrages papier et les problèmes d'introduction.

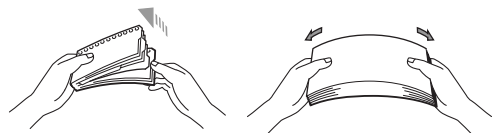

Chargement de papier ordinaire dans le bac à papier

- 1 Dépliez le rabat de support du bac de sortie du papier (1).



- 2 Retirez complètement le bac à papier de l'appareil.

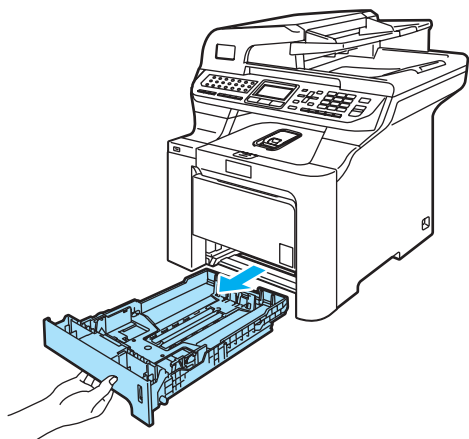

- 3 Tout en appuyant sur le levier de déverrouillage du guide-papier vert (1), faites coulisser les guide-papier pour qu'ils s'adaptent au format du papier. Assurez-vous que les guides se logent correctement dans les fentes.

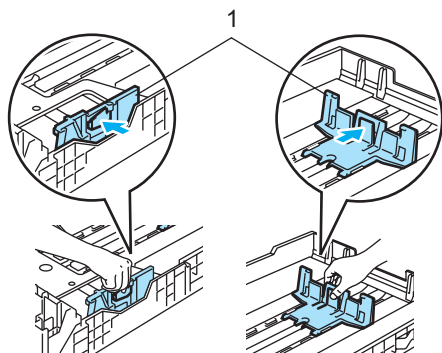

- 4 Ventilez bien les feuilles afin d'éviter les défauts d'alimentation du papier.

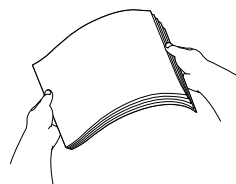

- 5 Insérez le papier dans le bac à papier en faisant entrer le bord supérieur en premier et la face imprimée dessous. Assurez-vous que les feuilles sont posées bien à plat dans le bac, sous la marque indiquant la capacité maximale du bac (1).

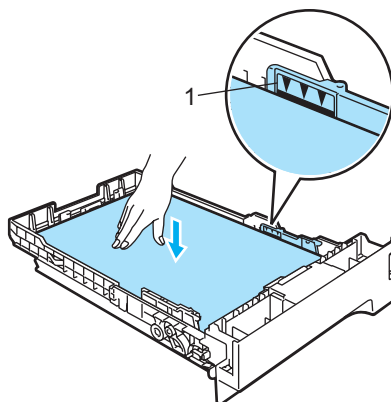

- 6 Repoussez fermement le bac à papier dans l'appareil.

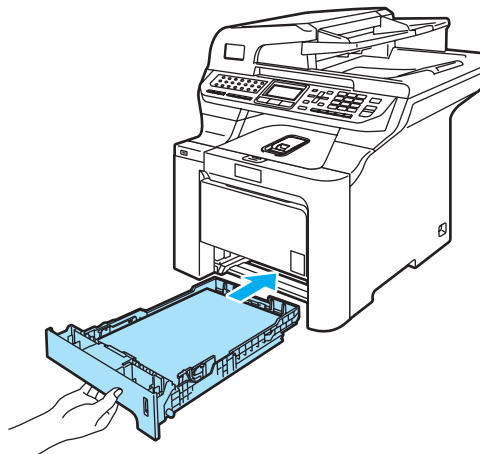

Chargement d'enveloppes ou d'autres supports dans le bac multi-usage (bac MP)

Utilisez le bac MP pour imprimer sur des enveloppes, des étiquettes ou du papier épais.

Avant de charger, aplatissez autant que possible les coins et les côtés.

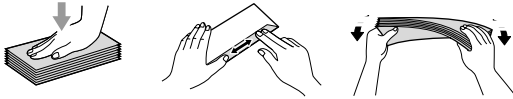

- 1 Dépliez le rabat de support du bac de sortie du papier (1).



- 2 Ouvrez le bac MP et abaissez-le délicatement.

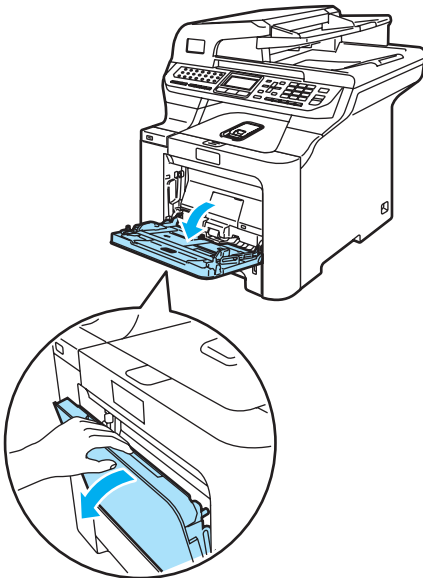

- 3 Tirez et dépliez le rabat du bac MP (1).



- 4 Placez les enveloppes (maximum 3) ou le support dans le bac MP en faisant entrer le bord supérieur en premier et la face à imprimer dessus.

Chargement des documents

Vous pouvez envoyer des télécopies, réaliser des copies et numériser avec l'alimentation automatique de documents (ADF) et la vitre d'exposition du numériseur.

Utilisation de l'alimentation automatique de documents (ADF)

L'alimentation automatique de documents peut contenir jusqu'à 50 pages et charger chaque page individuellement. Elle accepte du papier standard de 80 g/m² (20 lb). Le papier doit être bien ventilé avant d'être placé.

! ATTENTION

NE laissez PAS de document épais sur la vitre d'exposition du numériseur. Dans le cas contraire, l'alimentation automatique pourrait provoquer un bouchage.

N'utilisez PAS de papier gondolé, froissé, plié, déchiré, agrafé, attaché par des trombones, collé ou maintenu par du papier collant.

N'utilisez PAS de carton, de papier journal ou de tissu.

- Veillez à ce que l'encre des documents soit complètement sèche.

Document recto

Les documents à télécopier doivent correspondre aux caractéristiques suivantes : 5,8 à 8,5 po (147,3 à 215,9 mm) de large et 5,8 à 14 po (147,3 à 356 mm) de long, poids standard [20 lb (80 g/m²)].

Document recto verso

Lorsque vous chargez un document recto verso, le document à télécopier doit correspondre aux caractéristiques suivantes : 5,8 à 8,5 po (147,3 à 215,9 mm) de large et 5,8 to 11,7 po (147,3 à 297 mm) de long, poids standard [20 lb (80 g/m²)].

- 1 Dépliez le rabat de sortie de l'alimentation automatique de documents (1) et le rabat de support de l'alimentation automatique de documents (2).

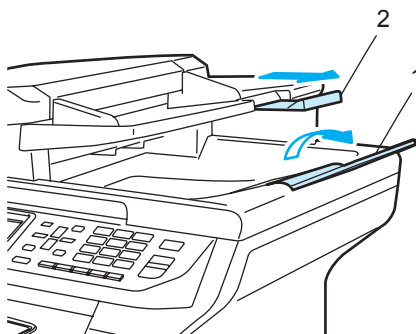

- 2 Ventilez suffisamment les pages.
- 3 Insérez les documents face vers le haut, bord supérieur en premier, dans l'alimentation automatique de documents jusqu'à ce qu'ils entrent en contact avec le rouleau d'entraînement. L'écran ACL indiquera Chargeur prêt.
- 4 Réglez les guide-papier en fonction de la largeur de vos documents.

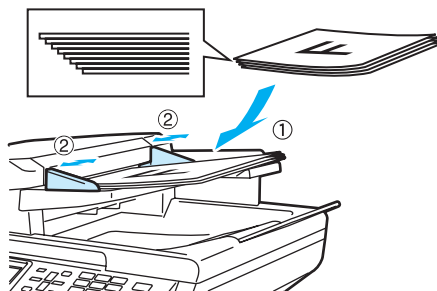

! ATTENTION

NE tirez PAS sur le document pendant son alimentation afin d'éviter que l'appareil soit endommagé pendant l'utilisation de l'ADF.

Pour numériser des documents non standard, voir *Utilisation de la vitre du numériseur* à la page 21.

Utilisation de la vitre du numériseur

Vous pouvez utiliser la vitre du numériseur pour télécopier, numériser ou copier des pages d'un livre ou une seule page à la fois. Les documents doivent présenter des dimensions maximales de 8,5 po de large et de 14 po de long (215,9 mm de large et 355,6 mm de long).

Lorsque vous utilisez la vitre du numériseur, assurez-vous que l'ADF ne contient pas de papier.

- 1 Soulevez le couvercle document.
- 2 À l'aide des lignes repères situées sur la gauche, centrez le document, face imprimée vers le bas, sur la vitre du numériseur.

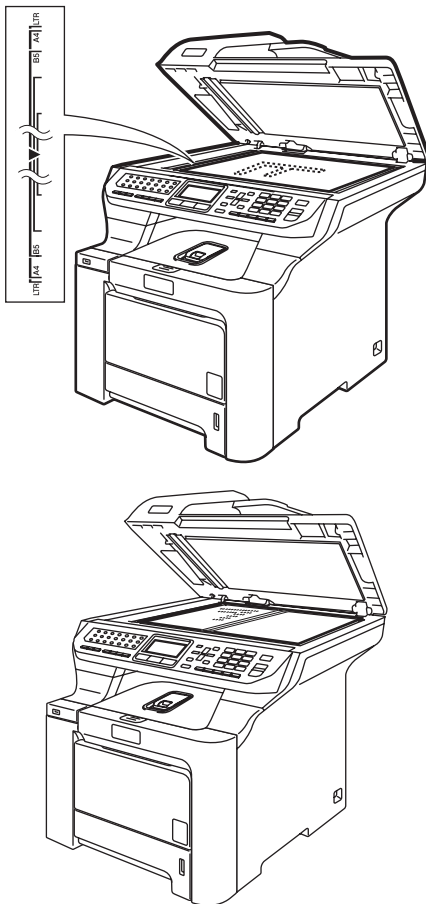

- 3 Refermez le couvercle document.

! ATTENTION

Si le document est trop épais ou s'il s'agit d'un livre, veillez à NE PAS fermer le couvercle brusquement ni exercer de pression.

3

Paramétrage général

Temporisation de mode

L'appareil comprend trois touches de mode sur le panneau de commande : **Télécopier**, **Numériser** et **Copier**.

Vous pouvez paramétrer le temps après lequel l'appareil repasse en mode Télécopie après la dernière opération de copie ou de numérisation. Si vous sélectionnez *Off*, l'appareil conserve le dernier mode utilisé.

Ce paramétrage permet aussi de régler l'heure à laquelle l'appareil change de l'utilisateur individuel à l'utilisateur public à l'aide du verrouillage de fonction de sécurité. (Voir *Changement d'utilisateurs* à la page 32.)

Télécopier Numériser Copier



- 1 Appuyez sur **Menu, 1, 1**.

```
11.Mode Minuterie
▲ 2 min
  5 min
▼ Off
Sélect ▲▼ ou OK
```

- 2 Appuyez sur ▲ ou sur ▼ pour choisir 0 Sec, 30 Sec, 1 Min, 2 Min, 5 Min ou Off. Appuyez sur **OK**.
- 3 Appuyez sur **Arrêt/Sortie**.

Paramètres du papier

Type de papier

Il convient d'adapter les paramètres de l'appareil au type de papier utilisé. Cela garantira la meilleure qualité d'impression.

- 1 Effectuez l'une des actions suivantes :
 - Pour paramétrer le type de papier pour le Bac MP appuyez sur **Menu, 1, 2, 1**.
 - Pour paramétrer le type de papier pour le Plateau 1, appuyez sur **Menu, 1, 2, 2**.
 - Pour paramétrer le type de papier pour le Plateau 2, appuyez sur **Menu, 1, 2, 3** si vous avez installé le bac optionnel.

```
12.Type papier
 1.Bac MP
▲ Ordinaire
▼ Épais
Sélect ▲▼ ou OK
```

- 2 Appuyez sur ▲ ou sur ▼ pour choisir Fin, Ordinaire ou Papier recyclé pour Plateau 1 et Plateau 2. Choisissez Fin, Ordinaire, Épais, Plus épais ou Papier recyclé pour Bac MP. Appuyez sur **OK**.
- 3 Appuyez sur **Arrêt/Sortie**.

Format de papier

Vous pouvez utiliser neuf formats de papier pour imprimer des copies : A4, Lettre, Légal, Exécutive, A5, A6, B5, B6 et Folio, et quatre formats pour imprimer des télécopies : A4, Lettre, Légal ou Folio (8×13 po).

Lorsque vous changez le format de papier dans le bac, vous devez aussi changer en même temps le paramétrage du format de papier afin que votre appareil puisse adapter le document ou la télécopie à la feuille de papier.

- 1 Effectuez l'une des actions suivantes :
 - Pour paramétrer le format de papier pour le Bac MP, appuyez sur **Menu, 1, 3, 1**.
 - Pour paramétrer le format de papier pour le Plateau 1 appuyez sur **Menu, 1, 3, 2**.
 - Pour paramétrer le format de papier pour le Plateau 2, appuyez sur **Menu, 1, 3, 3** si vous avez installé le bac optionnel.

```

13.Taille papier
 1.Bac MP
▲   Lettre
▼   Légal
-----
Sélect ▲▼ ou OK
  
```

- 2 Appuyez sur ▲ ou sur ▼ pour choisir A4, Lettre, Légal, Exécutif, A5, A6, B5, B6, Folio ou Tout format. Appuyez sur **OK**.
- 3 Appuyez sur **Arrêt/Sortie**.

Remarque

- Tout format (format) apparaît uniquement si vous choisissez le bac MP (**Menu, 1, 3, 1**).
- Si vous choisissez Tout format comme format de papier pour le bac MP, vous devez sélectionner MP seulement comme paramètre d'utilisation du bac. Vous ne pouvez pas utiliser la sélection de format de papier Tout format pour le bac MP lorsque vous réalisez des copies N en 1. Vous devez choisir une des autres sélections de format de papier disponibles pour le bac MP.
- Le format A6 n'est pas disponible pour le bac 2 en option.

Utilisation du bac pour le mode Copie

Vous pouvez changer le bac prioritaire utilisé par l'appareil pour imprimer des copies.

Lorsque vous sélectionnez

Plateau1 unique, MP seulement ou Plateau2 unique¹, l'appareil prend le papier uniquement dans ce bac. Si le bac sélectionné est vide, Plus de papier apparaîtra à l'écran ACL. Insérez le papier dans le bac vide.

Pour changer les paramètres de bac, suivez les instructions ci-dessous :

- 1 Appuyez sur **Menu, 1, 7, 1**.

```

17.Usage
 1.Copie
▲   MP>T1
▼   T1>MP
-----
Sélect ▲▼ ou OK
  
```

- 2 Appuyez sur ▲ ou sur ▼ pour sélectionner Plateau1 unique, Plateau2 unique¹, MP seulement, MP>T1>T2¹ ou T1>T2¹>MP. Appuyez sur **OK**.

¹ Plateau2 unique ou T2 s'affiche seulement si le bac optionnel est installé.

- 3 Appuyez sur **Arrêt/Sortie**.

Remarque

- Lorsque vous chargez des documents à partir de l'alimentation automatique de documents et que MP>T1>T2 ou T1>T2>MP est sélectionné, l'appareil cherche le bac contenant le papier qui convient le mieux et prend le papier de ce bac. Si aucun bac ne contient de papier qui convient, l'appareil prend le papier du bac prioritaire.
- Lorsque vous utilisez la vitre du numériseur, le document est copié à partir du bac prioritaire, même s'il y a du papier qui convient mieux dans un autre bac.

Utilisation du bac pour le mode Télécopie

Vous pouvez changer le bac par défaut que l'appareil utilisera pour imprimer les télécopies reçues.

Lorsque vous sélectionnez

Plateau1 unique, MP seulement ou Plateau2 unique¹, l'appareil prend le papier uniquement dans ce bac. Si le bac sélectionné est vide, Plus de papier apparaîtra à l'écran ACL. Insérez le papier dans le bac vide.

Lorsque vous sélectionnez T1>T2¹>MP, l'appareil prend le papier du bac 1 puis, s'il n'y a plus de papier, du bac 2, puis du bac MP. Lorsque vous sélectionnez MP>T1>T2¹, l'appareil prend le papier du bac MP puis, s'il n'y a plus de papier, du bac 1, puis du bac 2.



Remarque

- Vous pouvez utiliser quatre formats de papier pour imprimer des télécopies : A4, Lettre, Légal ou Folio. S'il n'y a pas de format approprié dans un des bacs, les télécopies reçues seront enregistrées dans la mémoire de l'appareil et le message Vér taille s'affichera sur l'écran ACL. (Pour plus de détails, voir *Messages d'erreur et d'entretien* à la page 133.)
- S'il n'y a plus de papier dans le bac et que les télécopies reçues se trouvent dans la mémoire de l'appareil, le message Plus de papier s'affiche sur l'écran ACL. Insérez du papier dans le bac vide.

- 1 Appuyez sur **Menu, 1, 7, 2.**

```
17. Usage
 2. Fax
▲  MP>T1
▼  T1>MP
Sélect ▲▼ ou OK
```

- 2 Appuyez sur ▲ ou sur ▼ pour sélectionner Plateau1 unique, Plateau2 unique, MP seulement, MP>T1>T2¹ ou T1>T2¹>MP. Appuyez sur **OK.**

¹ Plateau2 unique ou T2 s'affiche seulement si le bac optionnel est installé.

- 3 Appuyez sur **Arrêt/Sortie.**

Utilisation du bac pour le mode Impression

Vous pouvez changer le bac par défaut utilisé par l'appareil pour imprimer à partir de l'ordinateur.

- 1 Appuyez sur **Menu, 1, 7, 3.**

```
17. Usage
 3. Impression
▲  MP>T1
▼  T1>MP
Sélect ▲▼ ou OK
```

- 2 Appuyez sur ▲ ou sur ▼ pour sélectionner Plateau1 unique, Plateau2 unique¹, MP seulement, MP>T1>T2¹ ou T1>T2¹>MP. Appuyez sur **OK.**

¹ Plateau2 unique ou T2 s'affiche seulement si le bac optionnel est installé.

- 3 Appuyez sur **Arrêt/Sortie.**



Remarque



- La configuration dans le pilote d'imprimante a la priorité sur la configuration effectuée sur le panneau de commande.
- Si le panneau de commande affiche Plateau1 unique, MP seulement ou Plateau2 unique¹ et que vous sélectionnez **Sélection automatique** dans le pilote d'imprimante, l'appareil prend le papier à partir de ce bac.

¹ Plateau2 unique s'affiche seulement si le bac optionnel est installé.

Réglage du volume

Volume de la sonnerie

Vous pouvez choisir un niveau de volume de la sonnerie à partir d'une gamme de réglages comprise entre **Haut** et **Off**.

En mode Télécopie, appuyez sur  ou sur  pour rajuster le niveau du volume.

L'écran ACL indique le réglage actuel. Le volume change à chaque appui de touche. L'appareil conserve le nouveau réglage jusqu'à ce que vous le changiez.

Vous pouvez également changer le volume de la sonnerie via le menu :

- 1 Appuyez sur **Menu, 1, 4, 1**.

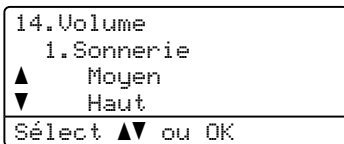

- 2 Appuyez sur ▲ ou sur ▼ pour sélectionner **Off, Bas, Moyen** ou **Haut**. Appuyez sur **OK**.
- 3 Appuyez sur **Arrêt/Sortie**.

Volume du signal sonore

L'avertisseur étant activé, l'appareil émet un signal sonore quand vous appuyez sur une touche, en cas d'erreur ou après l'envoi ou la réception de télécopies. Vous pouvez choisir un niveau de volume pour la sonnerie à partir d'une gamme de réglages comprise entre **Haut** et **Off**.

- 1 Appuyez sur **Menu, 1, 4, 2**.

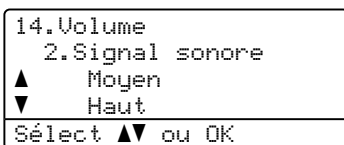

- 2 Appuyez sur ▲ ou sur ▼ pour sélectionner **Off, Bas, Moyen** ou **Haut**. Appuyez sur **OK**.
- 3 Appuyez sur **Arrêt/Sortie**.



Volume du haut-parleur

Vous pouvez choisir une gamme de niveaux de volume pour le haut-parleur entre **Haut** et **Off**.

Vous pouvez régler le volume du haut-parleur à l'aide des touches du panneau de commande.

- 1 Appuyez sur  (**Télécopier**).

- 2 Appuyez sur **Tonalité**.

- 3 Appuyez sur  ou sur . Ce réglage sera conservé jusqu'à ce que vous le modifiez à nouveau.

- 4 Appuyez sur **Tonalité**.

Vous pouvez également changer le volume du haut-parleur via le menu :

- 1 Appuyez sur **Menu, 1, 4, 3**.

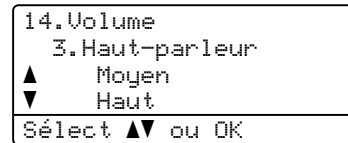

- 2 Appuyez sur ▲ ou sur ▼ pour sélectionner **Off, Bas, Moyen** ou **Haut**. Appuyez sur **OK**.
- 3 Appuyez sur **Arrêt/Sortie**.

Heure d'été automatique

Vous avez la possibilité de configurer l'appareil de sorte qu'il passe automatiquement à l'heure d'été. Ainsi, il avancera d'une heure au printemps et reculera d'une heure en automne automatiquement.

- 1 Appuyez sur **Menu 1, 5**.

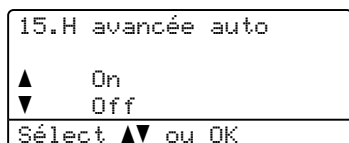

- 2 Appuyez sur ▲ ou sur ▼ pour sélectionner **On** (ou **Off**). Appuyez sur **OK**.

- 3 Appuyez sur **Arrêt/Sortie**.

Fonctions d'écologie

Économie de toner

Cette fonction vous permet d'économiser du toner. Lorsque l'option Économie de toner est **On**, l'impression apparaît plus claire. Le paramétrage par défaut est **Off**.

- 1 Appuyez sur **Menu, 1, 6, 1**.

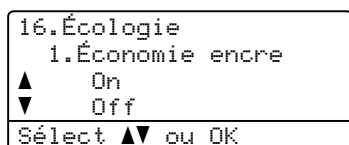

- 2 Appuyez sur ▲ ou sur ▼ pour sélectionner **On** (ou **Off**). Appuyez sur **OK**.

- 3 Appuyez sur **Arrêt/Sortie**.



Remarque

Nous vous conseillons de **NE PAS** utiliser la fonction Économie de toner pour imprimer des photos ou des images en échelle de gris.

Durée de veille

La fonction Durée de veille réduit la consommation d'énergie en désactivant l'unité de fusion lorsque l'appareil est inactif.

Vous pouvez déterminer le temps (de 000 à 240 minutes) pendant lequel l'appareil doit rester inactif avant le passage en veille. La temporisation est réinitialisée quand l'appareil reçoit une télécopie, des données de l'ordinateur ou réalise une photocopie. Le paramétrage par défaut est 005 minutes.

Lorsque l'appareil est en veille, l'écran ACL indique **Veille**. Lorsque vous imprimez ou effectuez une copie en veille, un court délai se produit pour permettre à l'unité de fusion de préchauffer.

- 1 Appuyez sur **Menu 1, 6, 2**.

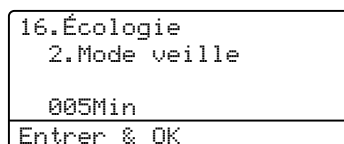

- 2 Vous pouvez régler la durée d'inactivité de l'appareil avant le passage en mode Veille (000 à 240). Appuyez sur **OK**.

- 3 Appuyez sur **Arrêt/Sortie**.

Désactivation de la lampe du numériseur

La lampe du numériseur reste allumée pendant 30 minutes avant de s'éteindre automatiquement afin d'augmenter sa durée de vie et de réduire la consommation électrique.

Pour éteindre manuellement la lampe du numériseur, appuyez en même temps sur les touches ◀ et ▶. La lampe du numériseur restera éteinte jusqu'à la prochaine utilisation de la fonction de numérisation.



Remarque

Veillez noter qu'éteindre la lampe de façon régulière réduira sa durée de vie.

Contraste de l'écran ACL

Vous pouvez modifier le contraste pour éclaircir ou assombrir l'affichage de l'écran ACL.

- 1 Appuyez sur **Menu, 1, 8**.



- 2 Appuyez sur ▶ pour assombrir l'écran ACL. Appuyez sur ◀ pour éclaircir l'écran ACL. Appuyez sur **OK**.
- 3 Appuyez sur **Arrêt/Sortie**.

Préfixe de numérotation

Le préfixe de numérotation permet de composer automatiquement un numéro prédéfini avant le numéro de télécopieur. Par exemple, si votre système téléphonique exige de composer le 9 pour appeler à l'extérieur, vous pouvez utiliser cette fonction pour que le 9 soit composé automatiquement avant le numéro de chaque télécopie à envoyer.

- 1 (États-Unis) Appuyez sur **Menu, 0, 5**. (Canada) Appuyez sur **Menu, 0, 6**.
- 2 Appuyez sur ▲ ou sur ▼ pour sélectionner *Activé* ou *Désactivé*. Appuyez sur **OK**.
 - Si vous aviez choisi *Activé*, allez à l'étape 3.
 - Si vous aviez choisi *Désactivé*, allez à l'étape 5.
- 3 Appuyez sur **1** ou sur **2** pour sélectionner 1. *Changer* ou 2. *Sortie*.
 - Si vous aviez choisi 1. *Changer*, allez à l'étape 4.
 - Si vous aviez choisi 2. *Sortie*, allez à l'étape 5.
- 4 Entrez le numéro du préfixe (maximum 5 chiffres) au clavier. Appuyez sur **OK**.



Remarque

- Vous pouvez utiliser les signes 0 à 9, #, * et !. (Appuyez sur **Tonalité** pour afficher « ! ».)

Vous ne pouvez pas utiliser ! avec d'autres chiffres ou caractères.

- (Canada seulement) Si le mode de composition par impulsions est activé, les signes # et * ne sont pas disponibles.

- 5 Appuyez sur **Arrêt/Sortie**.

Sécurité

Vous pouvez configurer l'appareil selon différents niveaux de sécurité à l'aide du verrouillage de configuration et de fonction de sécurité. Ces fonctions empêchent la programmation de télécopies différées. Toutefois, une télécopie différée préprogrammée sera envoyée même après avoir activé le mode Verrouillage de fonction de sécurité, elle ne sera donc pas perdue.

Verrouillage de configuration

La fonction Verrouillage de configuration permet de configurer un mot de passe qui empêche d'autres personnes de changer accidentellement les paramètres de votre appareil.

Prenez soin de noter ce mot de passe. Si vous l'oubliez, communiquez avec le service à la clientèle de Brother.

Quand Verrouillage de configuration est paramétré sur **On**, vous ne pouvez pas modifier les paramètres suivants sans mot de passe :

- Date et heure
- Identification de poste
- Paramètres des numéros abrégés
- Temporisation de mode
- Type de papier
- Format de papier
- Volume
- Passage automatique à l'heure d'été (H avancée auto)
- Écologie
- Utilisation des bacs
- Contraste de l'écran ACL
- Verrouillage de configuration
- Verrouillage de fonction de sécurité

Configuration du mot de passe

- 1 Appuyez sur **Menu, 1, 9, 1**.

19.Sécurité
1.verrouillage
Nv.m.passe:XXXX
Entrer & OK

- 2 Saisissez un nombre à quatre chiffres pour le mot de passe à l'aide des caractères 0-9, * ou #.
Appuyez sur **OK**.

- 3 Ressaisissez votre mot de passe quand l'écran ACL indique **Vérif:.**
Appuyez sur **OK**.

- 4 Appuyez sur **Arrêt/Sortie**.

Modification du mot de passe du verrouillage de la configuration

- 1 Appuyez sur **Menu, 1, 9, 1**.

19.Sécurité
1.verrouillage
▲ On
▼ Mot de passe
Sélect ▲▼ ou OK

- 2 Appuyez sur **▲** ou sur **▼** pour sélectionner **Mot de passe**.
Appuyez sur **OK**.

- 3 Saisissez votre mot de passe à quatre chiffres.
Appuyez sur **OK**.

- 4 Saisissez un nombre à quatre chiffres pour le nouveau mot de passe.
Appuyez sur **OK**.

- 5 Ressaisissez votre nouveau mot de passe quand l'écran ACL indique **Vérif:.**
Appuyez sur **OK**.

- 6 Appuyez sur **Arrêt/Sortie**.

Activation et désactivation de la fonction Verrouillage de configuration

Si vous entrez un mauvais mot de passe lorsque vous suivez les instructions ci-dessous, l'écran ACL indique

Erreur m.passe. Ressaisissez le mot de passe correct.

Activation de la fonction Verrouillage de configuration

- 1 Appuyez sur **Menu, 1, 9, 1**.

```
19.Sécurité
 1.verrouillage
▲   On
▼   Mot de passe
-----
Sélect ▲▼ ou OK
```

- 2 Appuyez sur ▲ ou sur ▼ pour sélectionner On. Appuyez sur **OK**.
- 3 Saisissez votre mot de passe à quatre chiffres. Appuyez sur **OK**.
- 4 Appuyez sur **Arrêt/Sortie**.

Désactivation de la fonction Verrouillage de configuration

- 1 Appuyez sur **Menu, 1, 9, 1**.

```
19.Sécurité
 1.verrouillage
-----
Mot d passe:XXXX
-----
Entrer & OK
```

- 2 Saisissez votre mot de passe à quatre chiffres. Appuyez deux fois sur **OK**.
- 3 Appuyez sur **Arrêt/Sortie**.

Verrouillage de fonction de sécurité

La fonction Verrouillage de fonction de sécurité permet de restreindre l'accès à certaines fonctions de l'appareil (envoi de télécopie, réception de télécopie, copie, numérisation et impression ¹).

Elle interdit également la modification des paramètres par défaut de l'appareil en limitant l'accès aux options des menus.

Pour activer le verrouillage de la fonction de sécurité pour l'utilisateur public, vous devez désactiver au moins une des fonctions.

L'accès à des opérations réservées peut être activé en créant un utilisateur réservé. Les utilisateurs réservés doivent saisir un mot de passe pour utiliser l'appareil.

Prenez soin de noter ce mot de passe. Si vous l'oubliez, communiquez avec le service à la clientèle de Brother.

¹ L'impression comprend l'envoi par PC-FAX ainsi que toutes les tâches d'impression.



Remarque

- Vous pouvez configurer jusqu'à 25 utilisateurs individuels et un utilisateur public.
- Lorsque vous configurez un utilisateur public, vous pouvez limiter une ou plusieurs fonctions de l'appareil pour tous les utilisateurs qui n'ont pas un mot de passe.
- Seuls des administrateurs peuvent paramétrer des restrictions et effectuer des changements pour chaque utilisateur.
- Quand la fonction Impression est désactivée, les tâches d'impression à partir du PC seront perdues sans notification préalable.
- Lorsque le verrouillage de la fonction de sécurité est activé, vous pouvez seulement utiliser 21.Contraste, 26.Relevé TX ou 27.Préparer PG dans le menu Télécopie.

Si la fonction d'envoi de télécopie est désactivée, vous ne pouvez pas utiliser les fonctions du menu Télécopie.

- La fonction Réception protégée n'est activée que lorsque l'envoi et la réception de télécopies sont aussi activés.

Configuration du mot de passe de l'administrateur

La configuration du mot de passe de l'administrateur est décrite dans les étapes suivantes. Ce mot de passe sert à configurer des utilisateurs et à activer ou désactiver le mode Verrouillage de fonction de sécurité. (Voir *Configuration des utilisateurs réservés* à la page 30 et *Activation de Verrouillage de fonction de sécurité* à la page 31.)

- 1 Appuyez sur **Menu, 1, 9, 2**.

```
19.Sécurité
 2.Blocage fonct.
      Nu.m.passe:XXXX
Entrez & OK
```

- 2 Saisissez un nombre à quatre chiffres pour le mot de passe à l'aide des caractères 0-9, * ou #. Appuyez sur **OK**.
- 3 Ressaisissez le mot de passe quand l'écran ACL indique *Vérif:.* Appuyez sur **OK**.
- 4 Appuyez sur **Arrêt/Sortie**.

Configuration de l'utilisateur public

Vous pouvez configurer l'utilisateur public. Les utilisateurs publics n'ont pas besoin de saisir un mot de passe.

Remarque

Vous devez désactiver au moins une fonction pour activer le verrouillage de la fonction de sécurité pour l'utilisateur public.

- 1 Appuyez sur **Menu, 1, 9, 2**.

```
19.Sécurité
 2.Blocage fonct.
▲ Bl. stop-Marche
▼ Config mot passe
Sélect ▲▼ ou OK
```

- 2 Appuyez sur ▲ ou sur ▼ pour sélectionner *Config usager*. Appuyez sur **OK**.

- 3 Entrez le mot de passe d'administrateur. Appuyez sur **OK**.

```
19.Sécurité
  Config usager
▲   Publique
▼   Usager01
Sélect ▲▼ ou OK
```

- 4 Appuyez sur ▲ ou sur ▼ pour sélectionner *Publique*. Appuyez sur **OK**.

- 5 Appuyez sur ▲ ou sur ▼ pour sélectionner *Activer* ou *Désactiver* pour l'envoi de télécopie. Appuyez sur **OK**.

Après avoir réglé *Envoi de télécopie*, répétez ces étapes pour *Réception de télécopie*, *Copie (Couleur)*, *Copie (noir et blanc)*, *Numérisation* et *Impression*. Appuyez sur **OK**.

Remarque

Vous pouvez configurer l'impression à partir d'un PC seulement pour l'utilisateur public. Lorsque l'impression est désactivée pour l'utilisateur public, les utilisateurs réservés ne peuvent pas utiliser la fonction d'impression.

- 6 Appuyez sur **Arrêt/Sortie**.

Configuration des utilisateurs réservés

Vous pouvez configurer des utilisateurs avec certaines restrictions et un mot de passe.

- 1 Appuyez sur **Menu, 1, 9, 2**.

```
19.Sécurité
 2.Blocage fonct.
▲   Bl. stop-Marche
▼   Config mot passe
Sélect ▲▼ ou OK
```

- 2 Appuyez sur ▲ ou sur ▼ pour sélectionner *Config usager*. Appuyez sur **OK**.

- 3 Entrez le mot de passe d'administrateur. Appuyez sur **OK**.

```
19.Sécurité
  Config usager
  ▲   Publique
  ▼   Usager01
-----
Sélect ▲▼ ou OK
```

- 4 Appuyez sur **▲** ou sur **▼** pour sélectionner `Usager01`. Appuyez sur **OK**.
- 5 Utilisez le pavé numérique pour entrer le nom d'utilisateur. (Voir *Saisie de texte* à la page 223.) Appuyez sur **OK**.
- 6 Saisissez un mot de passe à 4 chiffres pour l'utilisateur. Appuyez sur **OK**.
- 7 Appuyez sur **▲** ou sur **▼** pour sélectionner `Activer` ou `Désactiver` pour l'envoi de télécopie. Appuyez sur **OK**.
Après avoir réglé Envoi de télécopie, répétez ces étapes pour Réception de télécopie, Copie (couleur), Copie (noir et blanc) et Numérisation. Appuyez sur **OK**.
- 8 Répétez les étapes 4 à 7 pour saisir chaque utilisateur supplémentaire et chaque mot de passe.
- 9 Appuyez sur **Arrêt/Sortie**.



Remarque

Vous ne pouvez pas utiliser le même mot de passe que celui des autres utilisateurs.

Activation et désactivation de Verrouillage de fonction de sécurité

Si vous entrez un mauvais mot de passe lorsque vous suivez les instructions ci-dessous, l'écran ACL indique Erreur m.passe. Ressaisissez le mot de passe correct.

Activation de Verrouillage de fonction de sécurité

- 1 Appuyez sur **Menu, 1, 9, 2**.

```
19.Sécurité
  2.Blocage fonct.
  ▲   Bl. stop-Marche
  ▼   Config mot passe
-----
Sélect ▲▼ ou OK
```

- 2 Appuyez sur **▲** ou sur **▼** pour sélectionner `Bl. stop-Marche`. Appuyez sur **OK**.
- 3 Saisissez votre mot de passe d'administrateur à 4 chiffres. Appuyez sur **OK**.

Désactivation de Verrouillage de fonction de sécurité

- 1 Appuyez sur **Menu, 1, 9, 2**.

```
19.Sécurité
  2.Blocage fonct.
  ▲   Bl. Marche-Stop
  ▼   Changer usager
-----
Sélect ▲▼ ou OK
```

- 2 Appuyez sur **▲** ou sur **▼** pour sélectionner `Bl. Marche-Stop`. Appuyez sur **OK**.
- 3 Saisissez votre mot de passe d'administrateur à 4 chiffres. Appuyez sur **OK**.

Changement d'utilisateurs

Ce réglage permet à un autre utilisateur réservé d'entrer dans le système de l'appareil quand le mode Verrouillage de fonction de sécurité est activé.



Remarque

Une fois l'utilisation de l'appareil par un utilisateur réservé terminée, l'appareil revient au réglage public dans le même espace de temps que celui réglé par la temporisation de mode (**Menu, 1, 1**). (Voir *Temporisation de mode* à la page 22.) En outre, vous pouvez déconnecter un utilisateur individuel en appuyant sur la touche Mode allumée.

- 1 Appuyez simultanément sur **Alt** et sur **Sécuritaire**.

```

Blocage fonct.
  Changer usager
NIP:XXXX
SVP saisir NIP
    
```

- 2 Saisissez votre mot de passe à quatre chiffres. Appuyez sur **OK**.

Lorsque le mode Copie est désactivé :

- 1 Appuyez sur la touche **Copier**.

```

Accès refusé
NIP:
SVP saisir NIP
    
```

- 2 Saisissez votre mot de passe à quatre chiffres. Appuyez sur **OK**.

Lorsque le mode Numérisation est désactivé :

- 1 Appuyez sur la touche **Numériser**.

```

Accès refusé
NIP:
SVP saisir NIP
    
```

- 2 Saisissez votre mot de passe à quatre chiffres. Appuyez sur **OK**.



Télécopie

Envoi d'une télécopie	34
Réception d'une télécopie	44
Services téléphoniques et appareils externes	50
Composition et mémorisation de numéros	58
Options de télécopie à distance (noir et blanc seulement)	65
Relève	72
Impression de rapports	74

Utilisation du mode Télécopie

Activation du mode Télécopie

Pour activer le mode Télécopie, appuyez sur  (Télécopie). La touche s'allume en bleu.

Envoi d'une télécopie recto à partir de l'alimentation automatique de documents

La façon la plus facile pour envoyer vos télécopies est d'utiliser l'alimentation automatique de documents (ADF). Pour annuler une télécopie en cours, appuyez sur **Arrêt/Sortie**.

- 1 Vérifiez que vous êtes en mode Télécopie .
- 2 Insérez votre document; *face vers le haut* dans l'alimentation automatique de documents.
- 3 Composez le numéro de télécopieur. (Voir *Composition d'un numéro* à la page 58.)
- 4 Appuyez sur **Mono Marche** ou sur **Couleur Marche**.
 - Si vous appuyez sur **Mono Marche**, l'appareil numérise les pages dans la mémoire, puis envoie le document.
 - Si vous appuyez sur **Couleur Marche**, l'appareil commence la numérotation et envoie le document en temps réel.



Remarque

Si le message **Mémoire épuisée** s'affiche lors de la numérisation d'un document noir et blanc dans la mémoire, appuyez sur **Arrêt/Sortie** pour annuler ou sur **Mono Marche** pour envoyer les pages numérisées.

L'appareil numérise et envoie votre document.

Envoi d'une télécopie recto verso à partir de l'alimentation automatique de documents (ADF)

Vous pouvez envoyer un document recto-verso à partir de l'ADF. Pour annuler une télécopie en cours, appuyez sur **Arrêt/Sortie**.

- 1 Vérifiez que vous êtes en mode Télécopie .
- 2 Insérez le document dans l'alimentation automatique de documents.
- 3 Appuyez sur **Recto verso**.
- 4 Composez le numéro de télécopieur. (Voir *Composition d'un numéro* à la page 58.)
- 5 Appuyez sur **Mono Marche**.

L'appareil numérise et envoie votre document.



Remarque

La télécopie de documents double face au format Légal à partir de l'ADF n'est pas possible.

Modification de la disposition recto verso d'une télécopie

Vous devez choisir le format de numérisation recto verso avant d'envoyer une télécopie. Le format que vous choisissez dépend de la disposition du document recto verso.

- 1 Appuyez sur **Menu, 1, 0, 2**.

```
10.Numér document
 2.Numér recto v
▲   Tranche longue
▼   Tranche courte
Sélect ▲▼ ou OK
```

2 Effectuez l'une des actions suivantes :

- Si votre document est rabattu sur le bord long, appuyez sur ▲ ou ▼ pour sélectionner **Tranche longue**.

Appuyez sur **OK**.

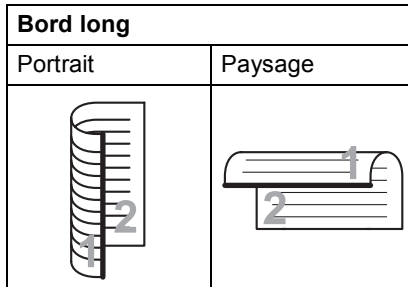

- Si votre document est rabattu sur le bord court, appuyez sur ▲ ou ▼ pour sélectionner **Tranche courte**.

Appuyez sur **OK**.

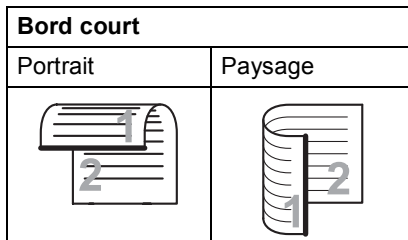

3 Appuyez sur **Arrêt/Sortie**.

Envoi d'une télécopie à partir de la vitre du numériseur

Vous pouvez utiliser la vitre du numériseur pour télécopier des pages d'un livre ou une seule page à la fois. Les documents peuvent avoir le format Lettre, A4, Légal ou Folio. Appuyez sur **Arrêt/Sortie** pour annuler une télécopie en cours.

Vous ne pouvez envoyer que des télécopies couleur d'une seule page à partir de la vitre du numériseur.

1 Vérifiez que vous êtes en mode

Télécopie .

2 Placez le document *face vers le bas* sur la vitre du numériseur.

3 Composez le numéro de télécopieur. (Voir *Composition d'un numéro* à la page 58.)

4 Appuyez sur **Mono Marche** ou sur **Couleur Marche**.

- Si vous appuyez sur **Mono Marche**, l'appareil commence à numériser la première page. Allez à l'étape 5.
- Si vous appuyez sur **Couleur Marche**, l'appareil commence l'envoi. Allez à l'étape 7.

5 Une fois que l'appareil a numérisé la page, l'écran ACL vous invite à sélectionner une des options ci-dessous :

```
Fax plateau:
Page suivante?
▲ 1.Oui
▼ 2.Non (Envoi)
Sélect ▲▼ ou OK
```

- Appuyez sur **1** pour envoyer une autre page. Allez à l'étape 6.
- Appuyez sur **2** ou sur **Mono Marche** pour envoyer le document. Allez à l'étape 7.

6 Déposez la page suivante sur la vitre du numériseur et appuyez sur **OK**. Répétez les étapes 5 et 6 pour chacune des pages supplémentaires.

```
Fax plateau:
Régler page suiv
Ensuite appuy OK
```

7 Votre appareil transmettra automatiquement la télécopie.

Remarque

Lors de l'envoi de télécopies à pages multiples à partir de la vitre du numériseur, l'envoi en temps réel doit être paramétré sur *Off*.

Envoi de télécopies au format Légal à partir de la vitre du numériseur

Lors de l'envoi de télécopies au format Légal, vous devez régler la taille de numérisation sur *Légal/Folio* sinon une partie des télécopies sera manquante.

- 1 Vérifiez que vous êtes en mode Télécopie .

- 2 Appuyez sur **Menu, 1, 0, 1**.

```
10.Numer document
 1.Taill num plat
▲  A4/Lettre
▼  Légal/Folio
-----
Sélect ▲▼ ou OK
```

- 3 Appuyez sur ▲ ou sur ▼ pour sélectionner *Légal/Folio*. Appuyez sur **OK**.

- 4 Appuyez sur **Arrêt/Sortie**.

Annulation d'une télécopie en cours

Appuyez sur **Arrêt/Sortie** pour annuler une télécopie en cours. Si l'appareil a déjà commencé la numérotation ou l'envoi du fax, il vous faudra également appuyer sur **1** pour confirmer.

Diffusion (noir et blanc seulement)

La diffusion vous permet d'envoyer la même télécopie à plusieurs numéros de télécopieur. Vous pouvez inclure dans la même diffusion des groupes, des numéros de monotouche, des numéros abrégés et jusqu'à 50 numéros composés manuellement.

Vous pouvez diffuser des télécopies à un nombre maximum de 390 numéros différents. Ce nombre varie bien entendu en fonction du nombre de groupes, de codes d'accès ou de numéros de carte de crédit que vous avez enregistrés et en fonction du nombre de télécopies différées ou enregistrées en mémoire.



Remarque

Utilisez la touche **Rechercher/Comp.abrégée** pour faciliter la sélection des numéros.

- 1 Vérifiez que vous êtes en mode Télécopie .

- 2 Chargez le document.

- 3 Entrez un numéro. Appuyez sur **OK**. Vous pouvez utiliser un numéro de monotouche, un numéro abrégé, un numéro de groupe ou un numéro saisi manuellement à l'aide du pavé numérique. (Voir *Composition d'un numéro* à la page 58.)

- 4 Répétez l'étape 3 jusqu'à ce que vous ayez entré tous les numéros de télécopieur que vous voulez diffuser.

- 5 Appuyez sur **Mono Marche**.

Une fois la diffusion achevée, l'appareil imprime un rapport de diffusion à des fins de vérification.



Remarque

- Le profil de numérisation du numéro de monotouche, abrégé ou de groupe choisi en premier sera appliqué à la diffusion.
- Si la résolution de télécopie du numéro de télécopieur que vous sélectionnez, le premier est *S. Fin* et vous entrez un numéro IFAX enregistré, *Sélect Std/Fin* apparaîtra à l'écran ACL. Appuyez sur **Résolution** et sélectionnez *Std, Fin* ou *Photo*, puis entrez à nouveau le numéro IFAX. Si vous voulez entrer d'autres numéros, revenez à l'étape ③.

Annulation d'une diffusion en cours

Pendant une diffusion, vous pouvez choisir d'annuler la télécopie en cours ou l'ensemble de la tâche de diffusion.

- 1 Appuyez sur **Menu, 2, 6**.
L'écran ACL affichera la télécopie en cours (par exemple #001 0123456789) ainsi que la tâche de diffusion (par exemple Diffusion#001):

```
26.Trav. en att.
▲ #001 0123456789
▼ Diffusion#001
Sélect ▲▼ ou OK
```

- 2 Appuyez sur ▲ ou sur ▼ pour sélectionner la tâche à annuler. Appuyez sur **OK**.
- 3 Appuyez sur **1** pour supprimer le numéro de télécopieur ou sur **2** pour quitter. Si vous avez choisi d'annuler seulement la télécopie en cours à l'étape ②, l'appareil vous demandera si vous voulez annuler la diffusion. Appuyez sur **1** pour supprimer la tâche de diffusion dans son intégralité ou sur **2** pour quitter.
- 4 Appuyez sur **Arrêt/Sortie**.

Opérations d'envoi supplémentaires

Envoi de télécopies en utilisant des paramètres multiples

Avant d'envoyer une télécopie, vous pouvez modifier n'importe lequel des paramètres suivants : contraste, résolution, mode Outremer, envoi en différé, envoi en relève, envoi en temps réel ou page de garde.

- 1 Vérifiez que vous êtes en mode

Télécopie

Après chaque validation d'un réglage, l'écran ACL vous demande si vous souhaitez entrer des paramètres supplémentaires :

```
22.Réglage envoi
Autres réglages?
▲ 1.Oui
▼ 2.Non
Sélect ▲▼ ou OK
```

- 2 Effectuez l'une des actions suivantes :
 - Pour choisir des paramètres supplémentaires, appuyez sur **1**. L'écran ACL revient au menu Réglage envoi pour que vous puissiez choisir un autre réglage.
 - Appuyez sur **2** si vous avez terminé les paramètres et passez à l'étape suivante pour l'envoi de la télécopie.

Page de garde électronique (noir et blanc seulement)

Cette fonction n'est *pas* disponible si vous n'avez pas programmé votre identification de poste. (Reportez-vous au *Guide d'installation rapide*.)

Vous pouvez envoyer automatiquement une page de garde avec chaque télécopie. Votre page de garde comprend votre identification de poste, un commentaire et le nom enregistré dans la mémoire des numéros de monotouche ou des numéros abrégés.

En choisissant **Fax suivant:On**, vous pouvez aussi indiquer le nombre de pages sur la page de garde.

Vous pouvez choisir un des commentaires prédéfinis suivants :

1. Sans note
2. Appelez s.v.p.
3. Urgent
4. Confidentiel

Au lieu d'utiliser un des commentaires prédéfinis, vous pouvez entrer deux messages personnels d'une longueur maximale de 27 caractères. Pour obtenir de l'aide sur la saisie des caractères, reportez-vous au tableau page 223.

(Voir *Création des vos propres commentaires* à la page 38.)

5. (défini par l'utilisateur)
6. (défini par l'utilisateur)



Remarque

Vous pouvez envoyer la page de garde uniquement pour une télécopie en noir et blanc. Si vous appuyez sur **Couleur Marche** pour envoyer une télécopie, la page de garde n'est pas envoyée.

Création des vos propres commentaires

Vous pouvez saisir un maximum de deux commentaires personnalisés.

1 Vérifiez que vous êtes en mode Télécopie .

2 Appuyez sur **Menu, 2, 2, 8**.

```
22.Réglage envoi
  8.Note pg couv
▲   5.
▼   6.
-----
Sélect ▲▼ ou OK
```

3 Appuyez sur ▲ ou sur ▼ afin de choisir 5 ou 6 pour enregistrer vos propres commentaires. Appuyez sur **OK**.

4 Entrez votre propre commentaire à l'aide du pavé numérique. Appuyez sur **OK**.

Servez-vous du tableau page 223 pour entrer les caractères.

Envoi d'une page de garde pour la télécopie suivante

Si vous souhaitez seulement envoyer une page de garde pour la télécopie suivante, votre appareil vous demandera de saisir le nombre de pages envoyées de telle sorte qu'il soit imprimé sur la page de garde.

1 Vérifiez que vous êtes en mode Télécopie .

2 Chargez le document.

3 Appuyez sur **Menu, 2, 2, 7**.

```
22.Réglage envoi
  7.Préparer PG
▲   Fax suivant:On
▼   Fax suivant:Off
-----
Sélect ▲▼ ou OK
```

4 Appuyez sur ▲ ou sur ▼ pour sélectionner **Fax suivant:On** (ou **Fax suivant:Off**). Appuyez sur **OK**.

5 Appuyez sur ▲ ou sur ▼ pour sélectionner un commentaire. Appuyez sur **OK**.

- 6 Insérez deux chiffres afin d'indiquer le nombre de pages à envoyer. Appuyez sur **OK**.
Par exemple, entrez **0, 2** pour 2 pages ou **0, 0** si vous désirez ne rien indiquer. Si vous avez commis une faute de frappe, appuyez sur ◀ ou sur **Supprimer/Retour** pour revenir en arrière et réentrer le nombre de pages.

Envoi d'une page de garde pour toutes les télécopies

Vous pouvez paramétrer l'appareil de sorte qu'il génère une page de garde à chaque envoi d'une télécopie.

- 1 Vérifiez que vous êtes en mode Télécopie .
- 2 Appuyez sur **Menu, 2, 2, 7**.

```
22.Réglage envoi
 7.Préparer PG
▲ Fax suivant:On
▼ Fax suivant:Off
Sélect ▲▼ ou OK
```

- 3 Appuyez sur ▲ ou sur ▼ pour sélectionner **On** (ou **Off**). Appuyez sur **OK**.
- 4 Appuyez sur ▲ ou sur ▼ pour sélectionner un commentaire. Appuyez sur **OK**.

Utilisation d'une page de garde imprimée

Si vous voulez utiliser une page de garde imprimée sur laquelle ajouter des notes manuscrites, vous pouvez imprimer la page et l'annexer à la télécopie.

- 1 Vérifiez que vous êtes en mode Télécopie .
- 2 Appuyez sur **Menu, 2, 2, 7**.

```
22.Réglage envoi
 7.Préparer PG
▲ Fax suivant:On
▼ Fax suivant:Off
Sélect ▲▼ ou OK
```

- 3 Appuyez sur ▲ ou sur ▼ pour sélectionner **Imp.exemple**. Appuyez sur **OK**.
- 4 Appuyez sur **Mono Marche** ou sur **Couleur Marche**. L'appareil imprimera une copie de la page de garde.
- 5 Appuyez sur **Arrêt/Sortie**.

Contraste

Pour la plupart des documents, le paramétrage par défaut **Auto** offre les meilleurs résultats. Il choisit automatiquement le contraste qui convient le mieux au document.

Si le document est très clair ou très foncé, vous pouvez régler le contraste pour améliorer la qualité de la télécopie.

Utilisez **Foncé** pour éclaircir le document télécopié.

Utilisez **Clair** pour assombrir le document télécopié.

- 1 Vérifiez que vous êtes en mode Télécopie .
- 2 Chargez le document.
- 3 Appuyez sur **Menu, 2, 2, 1**.

```
22.Réglage envoi
 1.Contraste
▲ Auto
▼ Clair
Sélect ▲▼ ou OK
```

- 4 Appuyez sur ▲ ou sur ▼ pour sélectionner **Auto**, **Clair** ou **Foncé**. Appuyez sur **OK**.



Remarque

Même si vous choisissez **Clair** ou **Foncé**, l'appareil enverra la télécopie à l'aide du paramètre **Auto** si vous choisissez **Photo** comme résolution de télécopie.

Modification de la résolution de télécopie

Vous pouvez améliorer la qualité d'une télécopie en changeant sa résolution. Vous pouvez changer la résolution pour la télécopie suivante *ou* pour toutes les télécopies.

Pour changer la résolution pour la télécopie suivante

- 1 Vérifiez que vous êtes en mode Télécopie .
- 2 Chargez le document.
- 3 Appuyez sur **Résolution**, puis sur ▲ ou sur ▼ pour sélectionner la résolution. Appuyez sur **OK**.

Pour changer la résolution de télécopie par défaut

- 1 Vérifiez que vous êtes en mode Télécopie .
- 2 Appuyez sur **Menu, 2, 2, 2**.

```
22.Réglage envoi
 2.Résolution Fax
▲   Standard
▼   Fin
Sélect ▲▼ ou OK
```
- 3 Appuyez sur ▲ ou sur ▼ afin de sélectionner la résolution souhaitée. Appuyez sur **OK**.



Remarque

Vous pouvez choisir parmi quatre réglages de résolution différents pour les télécopies noir et blanc, et entre deux résolutions pour les télécopies couleur.

Noir et blanc

Standard :
Convient à la plupart des documents dactylographiés.

Fin :
Convient aux petits caractères imprimés ; l'envoi est un peu plus lent qu'avec la résolution standard.

Sup.fin :

Convient aux petits caractères ou aux dessins ; l'envoi est plus lent qu'avec la résolution fine.

Photo :

Convient aux documents comportant différents niveaux de gris ou pour des photos ; c'est le mode d'envoi le plus lent.

Couleur

Standard :

Convient à la plupart des documents dactylographiés.

Fin :

Convient lorsque le document est une photo ; l'envoi est plus lent qu'avec la résolution standard.

Si vous choisissez **Sup.fin** ou **Photo**, puis que vous utilisez la touche **Couleur Marche** pour envoyer une télécopie, l'appareil envoie la télécopie avec le réglage **Fin**.

Accès double (noir et blanc seulement)

Vous pouvez composer un numéro, et numériser la télécopie dans la mémoire, même si l'appareil est en train de réaliser un envoi à partir de la mémoire, de recevoir des télécopies ou d'imprimer des données en provenance de l'ordinateur. L'écran ACL indique le nouveau numéro de tâche.

Le nombre de pages pouvant être numérisées et mises en mémoire varie en fonction des données qu'elles contiennent.



Remarque

- Votre appareil utilise normalement un accès double.
- Si le message **Mémoire épuisée** s'affiche pendant la numérisation de la première page d'une télécopie, appuyez sur **Arrêt/Sortie** pour annuler la numérisation. Si le message **Mémoire épuisée** s'affiche au cours de la numérisation d'une page ultérieure, vous pouvez soit appuyer sur **Mono Marche** pour envoyer les pages déjà numérisées, soit appuyer sur **Arrêt/Sortie** pour annuler l'opération.

Envoi en temps réel

En règle générale, à chaque envoi d'une télécopie, l'appareil numérise le document et le met en mémoire avant de l'envoyer au destinataire. Ensuite, dès que la ligne téléphonique est libre, l'appareil compose le numéro pour amorcer l'envoi.

Si la mémoire est saturée ou si vous envoyez une télécopie couleur, l'appareil enverra le document en temps réel (même si TX Immédiat est réglé sur Off).

Il peut aussi arriver que vous souhaitiez envoyer un document important immédiatement, sans avoir à attendre le temps de la mémorisation et de l'envoi à partir de la mémoire. Vous pouvez régler TX Immédiat à On pour tous les documents ou à Fax suivant:On uniquement pour la télécopie suivante.

Envoi en temps réel pour toutes les télécopies

- 1 Vérifiez que vous êtes en mode Télécopie .

- 2 Appuyez sur **Menu, 2, 2, 5**.

```
22.Réglage envoi
 5.TX Immédiat
▲ On
▼ Off
Sélect ▲▼ ou OK
```

- 3 Appuyez sur ▲ ou sur ▼ pour sélectionner On. Appuyez sur **OK**.

Envoi en temps réel pour la télécopie suivante uniquement

- 1 Vérifiez que vous êtes en mode Télécopie .

- 2 Appuyez sur **Menu, 2, 2, 5**.

```
22.Réglage envoi
 5.TX Immédiat
▲ On
▼ Off
Sélect ▲▼ ou OK
```

- 3 Appuyez sur ▲ ou sur ▼ pour sélectionner Fax suivant:On. Appuyez sur **OK**.



Remarque

Dans le mode Envoi en temps réel, la fonction de recomposition automatique du numéro ne fonctionne pas lors de l'utilisation de la vitre du numériseur.

Mode Outre-mer

Si vous avez des difficultés à envoyer une télécopie à l'étranger, par exemple à cause de perturbations sur la ligne téléphonique, l'activation du mode Outre-mer peut vous aider.

Ce réglage est temporaire et est activé seulement pour la télécopie suivante.

- 1 Vérifiez que vous êtes en mode Télécopie .

- 2 Chargez le document.

- 3 Appuyez sur **Menu, 2, 2, 9**.

```
22.Réglage envoi
 9.Mode Outre-mer
▲ On
▼ Off
Sélect ▲▼ ou OK
```

- 4 Appuyez sur ▲ ou sur ▼ pour sélectionner On (ou Off). Appuyez sur **OK**.

Télécopie différée (noir et blanc seulement)

Vous pouvez enregistrer un maximum de 50 télécopies dans la mémoire pour les envoyer dans les 24 heures qui suivent.

- 1 Vérifiez que vous êtes en mode Télécopie .

- 2 Chargez le document.

- 3 Appuyez sur **Menu, 2, 2, 3.**

```
22.Réglage envoi
 3.Envoi différé

Entr.heure=00:00
Entrer & OK
```

- 4 Entrez l'heure souhaitée pour envoyer la télécopie (au format 24 heures).
(Par exemple, entrez 19:45 pour 7:45 p.m.)
Appuyez sur **OK.**

Le nombre de pages pouvant être numérisées et mises en mémoire varie en fonction des données qu'elles renferment.

Envoi par lots en différé (noir et blanc seulement)

Avant l'envoi de télécopies en différé, l'appareil effectue le tri des télécopies dans la mémoire par destination et par heure programmée, afin de vous faire gagner du temps.

Ainsi, tous les envois différés préprogrammés à la même heure et destinés au même numéro de télécopieur sont envoyés en une seule transmission.

- 1 Vérifiez que vous êtes en mode Télécopie .

- 2 Appuyez sur **Menu, 2, 2, 4.**

```
22.Réglage envoi
 4.Transm lot
▲ On
▼ Off
Sélect ▲▼ ou OK
```

- 3 Appuyez sur **▲** ou sur **▼** pour sélectionner **On** (ou **Off**). Appuyez sur **OK.**
- 4 Appuyez sur **Arrêt/Sortie.**

Vérification et annulation de tâches en attente

Vérifiez quelles sont les télécopies en attente d'envoi dans la mémoire de l'appareil. S'il n'y a aucune tâche en attente, l'écran ACL indique le message `Auc trav attente.` Il vous est possible d'annuler une tâche mise en attente dans la mémoire.

- 1 Appuyez sur **Menu, 2, 6.**

```
26.Trav. en att.
▲ #001 12:34 BROTHER
#002 15:00 BIC
▼ #003 17:30 ABCDEFG
Sélect ▲▼ ou OK
```

Le nombre des tâches restantes s'affiche.

- 2 Effectuez l'une des actions suivantes :
- Appuyez sur **▲** ou sur **▼** pour faire défiler les tâches en attente, appuyez sur **OK** pour sélectionner une tâche, puis appuyez sur **1** pour l'annuler.
 - Appuyez sur **2** pour quitter cette fonction sans annulation.
- 3 Lorsque vous avez terminé, appuyez sur **Arrêt/Sortie.**

Envoi manuel d'une télécopie

Envoi manuel

L'envoi manuel permet d'entendre les tonalités de numérotation, de la sonnerie et de la réception de télécopie lors de l'envoi d'une télécopie.

- 1 Vérifiez que vous êtes en mode Télécopie .
- 2 Chargez le document.
- 3 Appuyez sur **Tonalité** pour écouter la tonalité.
Ou décrochez le combiné du téléphone externe et écoutez la tonalité.
- 4 Composez le numéro de télécopieur que vous souhaitez appeler.

- 5 Lorsque vous entendez la tonalité du télécopieur, appuyez sur **Mono Marche** ou sur **Couleur Marche**.
 - Si vous utilisez la vitre du numériseur, appuyez sur **1** pour envoyer une télécopie.
- 6 Si vous avez décroché le combiné d'un téléphone externe, raccrochez-le.

Envoi d'une télécopie à la fin d'une conversation téléphonique

À la fin d'une conversation, vous avez la possibilité d'envoyer une télécopie à votre correspondant avant de raccrocher.

- 1 Demandez à votre correspondant d'attendre la tonalité de télécopie (signaux sonores), puis d'appuyer sur Marche ou Envoi avant de raccrocher.
- 2 Vérifiez que vous êtes en mode Télécopie .
- 3 Chargez le document.
- 4 Appuyez sur **Mono Marche** ou sur **Couleur Marche**.
 - Si vous utilisez la vitre du numériseur, appuyez sur **1** pour envoyer une télécopie.
- 5 Raccrochez le combiné d'un téléphone externe.

Message de mémoire saturée

Si le message *Mémoire épuisée* s'affiche pendant la numérisation de la première page d'une télécopie, appuyez sur **Arrêt/Sortie** pour annuler la télécopie.

Si le message *Mémoire épuisée* s'affiche au cours de la numérisation d'une page ultérieure, vous pouvez soit appuyer sur **Mono Marche** pour envoyer les pages déjà numérisées, soit appuyer sur **Arrêt/Sortie** pour annuler la tâche.



Remarque

Si vous obtenez un message *Mémoire épuisée* pendant la télécopie et que vous ne souhaitez pas supprimer vos télécopies stockées pour nettoyer la mémoire, vous pouvez envoyer la télécopie en temps réel. (Voir *Envoi en temps réel* à la page 41.)

Sélection du mode de réception approprié

Le mode de réception approprié est déterminé par les appareils externes et les services téléphoniques d'abonné (messagerie vocale, sonnerie spéciale, etc.) présents ou prévus sur la même ligne que l'appareil Brother.

Utiliserez-vous un numéro de sonnerie spéciale pour la réception des télécopies ?

Brother utilise le terme « sonnerie spéciale », mais ce service peut porter d'autres noms selon la compagnie de téléphone : Sonnerie personnalisée, Sonnerie utilisateur, RingMaster, Sonnerie ado (Teen Ring), Appel personnalisé (Ident-A-Call) et Smart Ring. Voir *Sonnerie spéciale* à la page 50, pour plus d'informations sur la configuration de l'appareil avec cette fonction.

Allez-vous utiliser un service de messagerie vocale sur la même ligne de téléphone que l'appareil Brother ?

Si un service de messagerie vocale est activé sur la même ligne que l'appareil Brother, il est fort probable que ce service entre en conflit avec l'appareil Brother lors de la réception d'appels entrants. Voir *Messagerie vocale* à la page 50, pour plus d'informations sur la configuration de l'appareil avec ce service.

Allez-vous utiliser un répondeur téléphonique sur la même ligne de téléphone que l'appareil Brother ?

Votre répondeur téléphonique externe (REP) va répondre automatiquement à tous les appels. Les messages vocaux sont mémorisés sur le répondeur externe et les messages télécopiés sont imprimés. Choisissez Tél ext/rép comme mode de réception. Voir *Répondeur externe* à la page 45.

Allez-vous utiliser votre appareil Brother sur une ligne dédiée aux télécopies ?

Votre appareil répond automatiquement à chaque appel et considère chaque appel comme une télécopie. Choisissez Fax seulement comme mode de réception. Voir *Fax seulement* à la page 45.

Allez-vous utiliser votre appareil Brother sur la même ligne que votre téléphone ?

Si vous souhaitez recevoir les appels vocaux et les télécopies automatiquement

Le mode de réception Fax/Tél est utilisé quand l'appareil Brother et votre téléphone se partagent la même ligne. Choisissez Fax/Tél comme mode de réception. Voir *Fax/Tél* à la page 45.

Remarque importante : Vous ne pourrez pas recevoir de messages vocaux avec un service de messagerie vocale ou un répondeur si vous choisissez le mode Fax/Tél.

Si vous comptez ne recevoir que quelques rares télécopies

Choisissez Manuel comme mode de réception. Vous pourrez alors gérer la ligne téléphonique et répondre vous-même aux appels. Voir *Manuel* à la page 45.

Suivez les instructions ci-dessous pour configurer le mode de réception.

- 1 Appuyez sur **Menu, 0, 1**.
- 2 Appuyez sur ▲ ou sur ▼ pour sélectionner un mode de réception.
Appuyez sur **OK**.
- 3 Appuyez sur **Arrêt/Sortie**.

L'écran ACL affiche le mode de réception actuel.

```

01.Mode réponse
▲ Fax seulement
Fax/Tél
▼ Tél ext/rép
Sélect ▲▼ ou OK
  
```

Utilisation des modes de réception

Certains modes de réception répondent automatiquement (**Fax seulement** et **Fax/Tél**). Il peut être utile de changer la longueur de sonnerie avant d'utiliser ces modes. (Voir *Longueur de sonnerie* à la page 46.)

Fax seulement

Le mode **Fax seulement** répond automatiquement à chaque appel de type télécopie.

Fax/Tél

Le mode **Fax/Tél** permet de gérer automatiquement les appels entrants, en lequel est un appel de télécopie et lequel est un appel vocal, et en traitant chacun des appels de la façon suivante :

- Les télécopies seront reçues automatiquement.
- Les appels vocaux déclenchent la sonnerie du télécopieur/téléphone pour vous inviter à décrocher. La sonnerie du télécopieur/téléphone est une double sonnerie rapide émise par l'appareil.

(Voir aussi *Durée de sonnerie du télécopieur/téléphone* à la page 46 et *Longueur de sonnerie* à la page 46.)

Manuel

Le mode **Manuel** sert à désactiver toutes les fonctions de réponse automatique sauf si vous utilisez la fonction Réception sonnerie spéciale.

Pour recevoir une télécopie en mode manuel, soulevez le combiné du téléphone externe ou appuyez sur **Tonalité**. Quand vous entendez les tonalités du télécopieur (signaux sonores courts répétés), appuyez sur **Mono Marche** ou **Couleur Marche** puis sur **2** pour recevoir une télécopie. Vous pouvez aussi utiliser la fonction Réception facile pour recevoir des télécopies en décrochant un combiné sur la même ligne que l'appareil.

(Voir aussi *Réception facile* à la page 47.)

Répondeur externe

Le mode **Tél ext/rép** permet à un répondeur externe de gérer tous vos appels entrants. Les appels entrants seront traités comme suit :

- Les télécopies seront reçues automatiquement.
- Les appelants vocaux peuvent enregistrer un message sur le répondeur externe.

(Pour plus d'informations, voir *Branchement d'un répondeur externe (répondeur)* à la page 53.)

Paramètres du mode de réception

Longueur de sonnerie

La longueur de sonnerie détermine le nombre de sonneries qui doivent retentir avant que l'appareil réponde dans les modes

Fax seulement et Fax/Tél.

Si des téléphones supplémentaires partagent la ligne avec l'appareil ou si vous êtes abonné au service de sonnerie spéciale offert par votre compagnie de téléphone, laissez le paramétrage de la longueur de sonnerie à 4. (Voir *Utilisation à partir de téléphones supplémentaires* à la page 56 et *Réception facile* à la page 47.)

1 Vérifiez que vous êtes en mode Télécopie .

2 Appuyez sur **Menu, 2, 1, 1.**

```
21.Réglage récep.
  1.Long.Sonnerie
▲   03
▼   04
Sélect ▲▼ ou OK
```

3 Appuyez sur ▲ ou sur ▼ pour sélectionner 00, 01, 02, 03 ou 04 pour déterminer combien de fois la sonnerie de la ligne doit retentir avant que l'appareil réponde. Appuyez sur **OK.**

4 Appuyez sur **Arrêt/Sortie.**



Remarque

Sélectionnez 00 à l'étape 3 pour que l'appareil réponde tout de suite.

Durée de sonnerie du télécopieur/téléphone

Quand quelqu'un appelle votre appareil, vous et votre appelant entendront la sonnerie normale du téléphone. Le nombre de sonneries est défini par le paramétrage de la longueur de sonnerie.

Si l'appel est une télécopie, votre appareil sera en mesure de la recevoir. Par contre, s'il s'agit d'un appel vocal, l'appareil laissera retentir la sonnerie du télécopieur/téléphone (double sonnerie rapide) pour la durée de sonnerie que vous avez paramétrée. Si vous entendez la sonnerie du télécopieur/téléphone, c'est que vous avez un appel vocal sur la ligne.

Comme la sonnerie du télécopieur/téléphone est émise par l'appareil, les téléphones supplémentaires et téléphones externes ne *sonnent pas*, mais vous pouvez quand même répondre à l'appel sur n'importe quel téléphone. (Pour plus d'informations, voir *Utilisation des codes à distance* à la page 57.)

1 Vérifiez que vous êtes en mode Télécopie .

2 Appuyez sur **Menu, 2, 1, 2.**

```
21.Réglage récep.
  2.Durée sonn F/T
▲   20 Sec
▼   30 Sec
Sélect ▲▼ ou OK
```

3 Appuyez sur ▲ ou sur ▼ afin de sélectionner le nombre de sonneries que devra émettre l'appareil pour vous prévenir d'un appel vocal (20, 30, 40 ou 70 secondes). Appuyez sur **OK.**

4 Appuyez sur **Arrêt/Sortie.**

Réception facile

L'activation du mode réception facile **On** permet à l'appareil de recevoir les télécopies automatiquement si vous décrochez un combiné quelconque sur la même ligne que l'appareil.

Lorsque l'écran ACL indique **Réception** ou que des 'sons stridents' se font entendre dans le combiné d'un téléphone supplémentaire relié à une autre prise murale, il suffit alors de raccrocher le combiné pour que l'appareil prenne la relève.

Si cette fonction est enclenchée (**On**), mais que votre appareil ne prend pas l'appel de télécopie lorsque vous décrochez le combiné d'un téléphone externe ou supplémentaire, composez le code de réception de télécopie *51. (Voir *Utilisation à partir de téléphones supplémentaires* sur la page 56.)



Remarque

Si vous utilisez un modem ou si vous envoyez des télécopies à partir d'un ordinateur partageant la même ligne et si l'appareil les intercepte, réglez le mode réception facile sur **Off**.

1 Vérifiez que vous êtes en mode Télécopie .

2 Appuyez sur **Menu, 2, 1, 3**.

```
21.Réglage récep.
 3.Récep facile
▲ On
▼ Off
Sélect ▲▼ ou OK
```

3 Appuyez sur **▲** ou sur **▼** pour sélectionner **On** ou **Off**. Appuyez sur **OK**.

4 Appuyez sur **Arrêt/Sortie**.

Paramétrage de la densité d'impression

Vous pouvez rectifier la densité d'impression de manière à éclaircir ou à foncer l'impression des pages.

1 Vérifiez que vous êtes en mode Télécopie .

2 Appuyez sur **Menu, 2, 1, 6**.

```
21.Réglage récep.
 6.Densité encre
  -□□□□+
Sélect. ◀ ▶ & OK
```

3 Appuyez sur **▶** pour foncer l'impression. Ou appuyez sur **◀** pour éclaircir l'impression. Appuyez sur **OK**.

4 Appuyez sur **Arrêt/Sortie**.

Opérations de réception supplémentaires

Impression réduite d'une télécopie entrante

Si vous sélectionnez l'option **On**, l'appareil réduit automatiquement chaque page d'une télécopie entrante pour que celle-ci puisse tenir sur une feuille au format A4, Lettre, Légal ou Folio.

L'appareil calcule le taux de réduction en se servant du format de page de la télécopie et du format du papier réglé (**Menu, 1, 3**).

- 1 Vérifiez que vous êtes en mode Télécopie .

- 2 Appuyez sur **Menu, 2, 1, 5**.

```

21.Réglage récep.
 5.Auto-réduction
▲      On
▼      Off
Sélect ▲▼ ou OK
  
```

- 3 Appuyez sur ▲ ou sur ▼ pour sélectionner **On** (ou **Off**). Appuyez sur **OK**.
- 4 Appuyez sur **Arrêt/Sortie**.

Impression recto verso pour le mode Télécopie

Si vous réglez l'impression recto verso sur **On** pour la réception de télécopies, l'appareil imprime les télécopies reçues sur les deux faces de la feuille.

Vous pouvez utiliser les formats de papier suivants pour cette fonction : Lettre, Légal ou Folio (8x13).

- 1 Vérifiez que vous êtes en mode Télécopie .

- 2 Appuyez sur **Menu, 2, 1, 9**.

```

21.Réglage récep.
 9.Duplex
▲      On
▼      Off
Sélect ▲▼ ou OK
  
```

- 3 Appuyez sur ▲ ou sur ▼ pour sélectionner **On** (ou **Off**). Appuyez sur **OK**.

- 4 Appuyez sur **Arrêt/Sortie**.



Remarque

Si vous activez l'impression recto verso, la fonction de réduction automatique est également activée.

Réglage du tampon de réception de télécopie (noir et blanc seulement)

Vous pouvez configurer l'appareil de sorte qu'il imprime la date et l'heure de réception au centre en haut de chaque page de télécopie reçue.

- 1 Vérifiez que vous êtes en mode Télécopie .

- 2 Appuyez sur **Menu, 2, 1, 8**.

```
21.Réglage récep.
 8.Estamp. Fax Rx
▲ Marche
▼ Arrêt
Sélect ▲▼ ou OK
```

- 3 Appuyez sur ▲ ou sur ▼ pour sélectionner Marche (ou Arrêt). Appuyez sur **OK**.
- 4 Appuyez sur **Arrêt/Sortie**.



Remarque

- L'heure et la date de réception n'apparaissent pas lorsque vous utilisez Fax Internet.
- Assurez-vous que la date et l'heure actuelles ont été réglées sur l'appareil.

Réception d'une télécopie à la fin d'une conversation

À la fin d'une conversation, vous pouvez demander à votre correspondant de vous envoyer une télécopie avant que vous ne raccrochiez tous les deux.

- 1 Demandez à votre correspondant de placer le document dans son appareil et d'appuyer sur la touche Marche ou Envoi.
- 2 Quand vous entendez les tonalités CNG (signaux sonores répétés lents), appuyez sur **Mono Marche** ou sur **Couleur Marche**.
- 3 Appuyez sur **2** pour sélectionner 2.Réception.
- 4 Raccrochez le combiné externe.

Impression de télécopies à partir de la mémoire

Si vous utilisez la fonction Mise en mémoire de télécopies (**Menu, 2, 5, 1**), vous pouvez tout de même imprimer une télécopie à partir de la mémoire lorsque vous êtes sur l'appareil.

- 1 Appuyez sur **Menu, 2, 5, 3**.

```
25.Opt. acc. Dist
 3.Impr. Document
Appuyer Marche
```

- 2 Appuyez sur **Mono Marche** ou sur **Couleur Marche**.
- 3 Appuyez sur **Arrêt/Sortie**.

Services de la ligne téléphonique

Messagerie vocale

Si un service de messagerie vocale est activé sur la ligne de téléphone qu'utilise votre appareil Brother, le service et ce dernier vont entrer en conflit lors de la réception d'appels entrants.

Par exemple, si la messagerie vocale est paramétrée pour répondre après 4 sonneries et que l'appareil Brother attend seulement 2 sonneries pour répondre, c'est votre appareil Brother qui répondra toujours en premier. Cette situation empêchera vos correspondants de laisser un message.

De même, si votre appareil Brother est paramétré pour répondre après 4 sonneries et que le service de messagerie vocale répond après 2 sonneries seulement, c'est la messagerie vocale qui répondra toujours en premier. Cela empêchera votre appareil Brother de recevoir les télécopies, puisque la messagerie vocale ne pourra retransférer les télécopies entrantes vers l'appareil Brother.

Pour éviter les conflits entre votre appareil Brother et votre service de messagerie vocale, choisissez une des solutions suivantes :

Communiquez avec votre compagnie de téléphone pour bénéficier d'une sonnerie spéciale. Le service Sonnerie spéciale est une fonctionnalité de votre appareil Brother qui permet de recevoir des télécopies et des appels vocaux sur une seule et même ligne via deux numéros de téléphone différents. Brother utilise l'expression « Sonnerie spéciale », mais les compagnies de téléphone commercialisent ce service sous différents noms, tels que Sonnerie personnalisée, Sonnerie utilisateur, Smart Ring, RingMaster, Sonnerie personnalisée (Ident-a-Ring),

Appel personnalisé (Ident-a-Call), Data Ident-A-Call, Sonnerie ado (Teen Ring) ou Télécopie SimpleBiz et sonnerie de second numéro. Ce service établit un second numéro de téléphone sur la même ligne que votre numéro de téléphone existant, chaque numéro étant associé à une sonnerie distincte. Généralement, le numéro d'origine garde la sonnerie normale et est utilisé pour recevoir les appels vocaux, tandis que le second numéro déclenche une autre sonnerie et est utilisé pour recevoir les télécopies. (Voir *Sonnerie spéciale* à la page 50.)

OU

Réglez le mode de réception « manuel » sur votre appareil Brother. Le mode manuel implique que vous répondez à chaque appel entrant pour pouvoir recevoir une télécopie. Si l'appel entrant est un appel téléphonique, vous traitez alors l'appel comme normalement. Si vous entendez une tonalité d'envoi de télécopie, vous devez transférer l'appel à l'appareil Brother en appuyant sur * 5 1 sur le pavé numérique du téléphone. Les appels qui restent sans réponse (télécopies et appels vocaux) sont transférés vers le système de messagerie vocale. (Pour régler l'appareil en mode **MANUEL**, voir *Sélection du mode de réception approprié* à la page 44.)

Sonnerie spéciale

Brother utilise l'expression « Sonnerie spéciale », mais les compagnies de téléphone utilisent différents noms pour ce service, tels que Sonnerie personnalisée, Sonnerie utilisateur, RingMaster, Smart Ring, Sonnerie ado (Teen Ring), Appel personnalisé (Ident-a-Call), Data Ident-A-Call, Sonnerie personnalisée (Ident-a-Ring) ou Télécopie SimpleBiz et sonnerie de second numéro.

Quels sont les avantages de la « sonnerie spéciale » de votre compagnie de téléphone ?

Le service de sonnerie spéciale offert par votre compagnie de téléphone vous permet d'assigner plusieurs numéros de téléphone à une ligne unique. **Si vous avez besoin de plusieurs numéros de téléphone, l'abonnement à la sonnerie spéciale vous revient moins cher que l'installation d'une nouvelle ligne téléphonique.** Chaque numéro de téléphone possède sa propre sonnerie spéciale, ce qui vous permet d'identifier le numéro qui sonne. C'est un moyen pratique d'affecter un numéro distinct à votre appareil.



Remarque

Communiquez avec votre compagnie de téléphone pour connaître les tarifs et la disponibilité de ce service dans votre localité.

Quels sont les avantages de la « sonnerie spéciale » de Brother ?

L'appareil Brother possède une fonction de sonnerie spéciale afin que vous puissiez pleinement bénéficier du service de la sonnerie spéciale offert par votre compagnie de téléphone. Le nouveau numéro assigné à votre ligne téléphonique existante est réservé exclusivement à la réception de télécopies.



Remarque

Avant de pouvoir configurer la sonnerie spéciale sur votre appareil, vous devez d'abord vous abonner au service de sonnerie spéciale offert par votre compagnie de téléphone.

Utilisez-vous le service de messagerie vocale ?

Si la ligne téléphonique sur laquelle vous désirez installer votre nouvel appareil est munie d'une messagerie vocale, *il y a de fortes chances que celle-ci et l'appareil entrent en conflit lors de la réception d'appels.* **Néanmoins, la fonction de sonnerie spéciale vous permet d'utiliser plusieurs numéros sur la ligne. La messagerie vocale et l'appareil peuvent donc fonctionner indépendamment l'un de l'autre.** Si chacune a un numéro de téléphone distinct, ni l'une ni l'autre ne se disputent les appels.

Si vous choisissez le service de sonnerie spéciale offert par votre compagnie téléphonique, vous devrez suivre les étapes ci-dessous pour « enregistrer » le type de sonnerie associé au nouveau numéro. Ainsi, votre appareil sera capable de distinguer les appels téléphoniques des télécopies.







Remarque

Vous pouvez modifier ou annuler le type de sonnerie spéciale à tout moment. Vous pouvez également le désactiver temporairement, et le réactiver ultérieurement. Lorsque vous changez de numéro de télécopieur, n'oubliez pas de reconfigurer la fonction.

Avant de choisir le type de sonnerie à enregistrer

Vous ne pouvez enregistrer qu'un seul type de sonnerie spéciale sur votre appareil. Certains types de sonnerie ne peuvent pas être enregistrés. Les types de sonnerie spéciale illustrés dans le tableau ci-dessous sont pris en charge par l'appareil Brother. Enregistrez le type de sonnerie que votre compagnie de téléphone vous a attribué.

Type de sonnerie	Description	
1	long-long	
2	court-long-court	
3	court-court-long	
4	très long (type usuel)	



Remarque

Si le type de sonnerie de votre nouveau numéro ne figure pas dans ce tableau, **prenez contact avec votre compagnie de téléphone et demandez-lui de vous attribuer un type qui convienne à votre appareil.**

- L'appareil ne répondra qu'aux appels destinés au numéro qui lui a été assigné.
- Les deux premiers coups de sonnerie sur l'appareil sont silencieux. Le raison en est que le télécopieur « écoute » le type de sonnerie (en le comparant au type 'enregistré'). (Les autres téléphones reliés à la même ligne émettent une sonnerie.)
- Si vous programmez l'appareil correctement, celui-ci reconnaîtra le type de sonnerie de son 'numéro de télécopieur' après deux coups de sonnerie spéciale et répondra par la tonalité de télécopie. Si l'appareil découvre qu'il s'agit d'un 'numéro vocal', il ne répondra pas.

Enregistrement du type de sonnerie spéciale Très important !

Lorsque vous activez la fonction de sonnerie spéciale, votre sonnerie spéciale reçoit automatiquement des télécopies. Le mode de réception est automatiquement paramétré sur **Manuel** et vous ne pouvez pas le modifier tant que la sonnerie spéciale est activée. Cela permettra à l'appareil Brother de ne répondre qu'au numéro de sonnerie spéciale, sans intervenir lorsque votre numéro de téléphone principal est appelé.

- 1 Appuyez sur **Menu, 2, 0, 2**.

```

20.Divers
  2.Spéciale
▲   Off
▼   Régler
-----
Sélect ▲▼ ou OK
  
```

- 2 Appuyez sur ▲ ou sur ▼ pour sélectionner **Régler**.
- 3 Appuyez sur **OK**.
- 4 Appuyez sur ▲ ou sur ▼ afin de sélectionner le type de sonnerie prédéfini à utiliser. Appuyez sur **OK**.
- 5 (Vous entendez tour à tour chacun des types de sonnerie à mesure que vous les faites défiler. Assurez-vous de choisir le type que votre compagnie de téléphone vous a attribué.)
- 6 Appuyez sur **Arrêt/Sortie**. La fonction de sonnerie spéciale est maintenant activée.

Désactivation de la sonnerie spéciale

- 1 Appuyez sur **Menu, 2, 0, 2.**

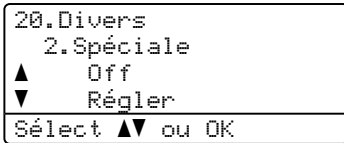

- 2 Appuyez sur ▲ ou sur ▼ pour sélectionner **Off**. Appuyez sur **OK**.

- 3 Appuyez sur **Arrêt/Sortie**.

Remarque

Si vous ne souhaitez pas recevoir de télécopies sur votre numéro de sonnerie spéciale, vous pouvez désactiver la sonnerie spéciale. L'appareil reste en mode de réception **Manuel**, vous devez donc configurer à nouveau le mode de réception souhaité. (Voir *Sélection du mode de réception approprié* à la page 44.)

Branchement d'un répondeur externe (répondeur)

Vous pouvez connecter un répondeur externe (REP) sur la même ligne que votre appareil. Lorsque le répondeur externe répond à un appel, votre appareil va « interpréter » les tonalités CNG (appel de télécopie) envoyées par un télécopieur émetteur. S'il peut les interpréter, l'appareil prend l'appel et reçoit la télécopie. S'il ne peut pas les interpréter, il laisse le répondeur prendre le message vocal et l'afficheur affiche **Téléphone**.

Le répondeur externe doit répondre aux appels dans un délai maximum de quatre sonneries (la configuration recommandée est de deux sonneries). Tant que le répondeur externe n'aura pas répondu à l'appel, l'appareil ne pourra pas discerner les tonalités CNG. Les tonalités CNG émises par l'appareil émetteur ne durent que de huit à dix secondes. Il n'est pas conseillé d'utiliser la fonction de réduction des coûts d'appel téléphonique sur le répondeur externe si celle-ci dépasse quatre sonneries.

À moins que vous n'utilisiez la sonnerie spéciale, le répondeur doit être branché sur la prise **EXT** de l'appareil.

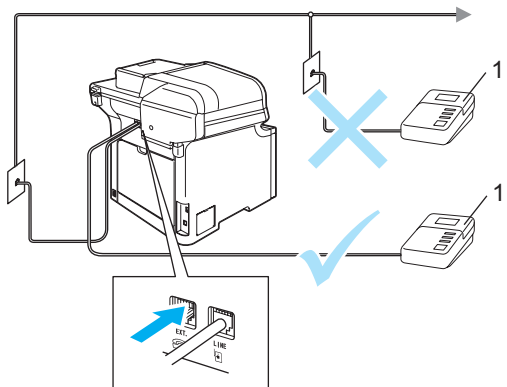

1 REP

Remarque

Si vous avez des problèmes lors de la réception de télécopies, réduisez la longueur de sonnerie sur le répondeur externe.

Branchements

Assurez-vous de brancher le répondeur externe sur la prise téléphonique marquée EXT à l'arrière de l'appareil. Si vous branchez le répondeur externe sur une prise murale, votre appareil ne pourra pas fonctionner correctement (à moins que vous n'utilisiez une sonnerie spéciale).

- 1 Branchez le cordon téléphonique de la prise murale téléphonique sur la prise marquée LINE à l'arrière de l'appareil.
- 2 Branchez le cordon téléphonique du répondeur externe sur la prise marquée EXT à l'arrière de l'appareil. (Assurez-vous que ce cordon est branché sur le répondeur à la prise de la ligne téléphonique pour répondeur et non à la prise du combiné.)
- 3 Paramétrez le répondeur externe à quatre sonneries maximum. (Le paramétrage de la longueur de sonnerie de l'appareil n'est pas pris en compte.)
- 4 Enregistrez le message sortant sur votre répondeur externe.
- 5 Mettez le répondeur en mode de réception des appels.
- 6 Paramétrez le mode de réception à Tél ext/rép. (Voir *Sélection du mode de réception approprié* à la page 44.)

Enregistrement d'un message sortant

- 1 Enregistrez un silence de 5 secondes au début du message. Ce délai permettra à l'appareil de discerner les tonalités de télécopieur.
- 2 Assurez-vous que le message ne dépasse pas les 20 secondes.

- 3 À la fin de votre message d'une durée maximale de 20 secondes, indiquez votre code de réception de télécopie à l'intention des correspondants qui souhaitent vous envoyer une télécopie manuellement. Exemple : « Après le signal sonore, laissez un message ou envoyez une télécopie en composant le *51 et en appuyant sur Marche. »



Remarque

Votre appareil étant incapable de déceler la tonalité de télécopie en présence de voix fortes, nous vous recommandons de commencer votre message sortant par un silence de cinq secondes. Vous pouvez, si vous le préférez, ne pas enregistrer cette pause. Cependant, si votre appareil ne reçoit pas de télécopies, réenregistrez le message sortant en commençant par cette pause.

Considérations à propos des lignes téléphoniques spéciales

Lignes téléphoniques de substitution

Un système téléphonique de substitution consiste en un groupe de deux ou plusieurs lignes téléphoniques distinctes capable de passer l'appel entrant à l'autre ligne si la première est occupée. En règle générale, les appels sont transmis de façon descendante à la ligne la plus proche qui n'est pas occupée, dans un ordre préétabli.

Votre appareil a été conçu pour fonctionner sur un système de substitution, pourvu que le dernier numéro de la séquence de numéros lui ait été assigné de sorte qu'il soit impossible de descendre, c'est-à-dire de transférer l'appel à la ligne inférieure. Voilà pourquoi il est important de ne pas configurer l'appareil sur le numéro d'une ligne autre que la dernière : si la ligne à laquelle le télécopieur est relié était occupée et qu'une deuxième télécopie arrivait, cette télécopie serait transférée vers une ligne téléphonique ordinaire. **Pour optimiser le fonctionnement de votre appareil, branchez-le sur une ligne spécialisée.**

Système téléphonique à deux lignes

Un système téléphonique à deux lignes consiste en deux numéros de téléphone distincts qui partagent la même prise murale. Les deux numéros peuvent chacun posséder leur propre prise téléphonique (RJ11) ou être reliés à une prise unique (RJ14). Votre appareil, quant à lui, doit être branché sur une prise téléphonique RJ11. Il se peut que les deux types de prises (RJ11 et RJ14) se ressemblent et qu'elles soient toutes les deux pourvues de quatre fils (noir, rouge, vert, jaune). Pour savoir de quel type de prise il s'agit, branchez un téléphone à deux lignes et vérifiez s'il est possible d'accéder aux deux lignes. Si c'est le cas, vous devez diviser la ligne pour votre appareil. (Voir *Réception facile* à la page 47.)

Conversion d'une prise téléphonique murale

Il existe trois méthodes de conversion en prise RJ11. Les deux premières méthodes nécessitent fort probablement l'intervention de votre compagnie de téléphone. Vous pouvez changer la prise murale consistant en une seule prise RJ14 en deux prises RJ11. Vous pouvez faire poser une prise murale RJ11 et y associer un des numéros de téléphone.

La troisième méthode est la plus facile, elle consiste à acheter un adaptateur triplex. Il suffit alors de brancher cet adaptateur sur une prise RJ14. L'adaptateur triplex divise les fils en deux prises de type RJ11 (ligne 1, ligne 2) et une prise de type RJ14 (lignes 1 et 2). Si votre appareil est relié à la ligne 1, branchez-le sur la prise L1 de l'adaptateur triplex. Si votre appareil est sur la ligne 2, branchez-le sur la prise L2 de l'adaptateur triplex.

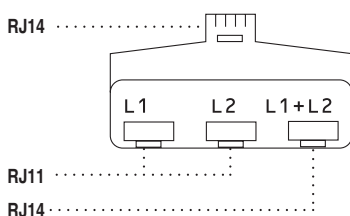

Installation de l'appareil, répondeur externe à deux lignes et téléphone à deux lignes

Lorsque vous installez un répondeur téléphonique externe (REP) à deux lignes et un téléphone à deux lignes, veillez à ce que votre appareil soit relié à une ligne isolée sur la prise murale et sur le répondeur. La connexion la plus pratique, dont vous trouverez la description ci-dessous, est de raccorder l'appareil à la ligne 2. Le panneau arrière du répondeur à deux lignes doit être doté de deux prises téléphoniques : l'une marquée L1 ou L1/L2, l'autre L2. Vous devez avoir au moins trois cordons téléphoniques : le cordon livré avec votre appareil et deux autres cordons pour votre répondeur externe à deux lignes. Si vous ajoutez un téléphone à deux lignes, il vous en faudra un quatrième.

Placez le répondeur à deux lignes et le téléphone à deux lignes à côté de votre appareil.

Branchez une des extrémités du cordon de ligne téléphonique de l'appareil sur la prise L2 de l'adaptateur triplex. Branchez l'autre extrémité à la prise LINE à l'arrière de l'appareil.

Branchez une extrémité du premier cordon téléphonique du répondeur sur la prise L1 de l'adaptateur triplex et l'autre extrémité sur la prise L1 ou L1/L2 du répondeur à deux lignes.

Branchez une extrémité du deuxième cordon téléphonique du répondeur sur la prise L2 du répondeur à deux lignes et l'autre extrémité sur la prise EXT du côté gauche de l'appareil.

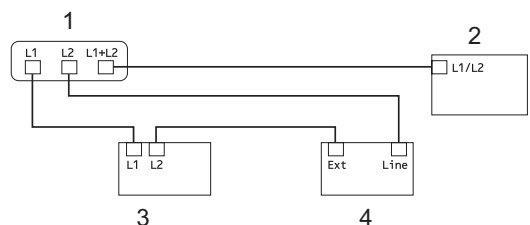

- 1 Adaptateur triplex
- 2 Téléphone à deux lignes
- 3 Répondeur externe à deux lignes
- 4 Appareil

Vous pouvez continuer à utiliser les autres téléphones à deux lignes branchés sur les autres prises murales. Il existe deux méthodes pour ajouter un téléphone à deux lignes à la prise murale de l'appareil. Vous pouvez brancher le cordon de ligne téléphonique du téléphone à deux lignes sur la prise L1+L2 de l'adaptateur triplex. Ou vous pouvez brancher le téléphone à deux lignes sur la prise TEL du répondeur à deux lignes.

Branchements multilignes (PBX)

Nous vous conseillons de demander à la compagnie qui a installé votre autocommutateur privé (PBX) de brancher votre appareil. Si vous avez un système multiligne, nous vous conseillons de demander à l'installateur de brancher l'appareil sur la dernière ligne du système. Cela permettra d'éviter que l'appareil ne s'enclenche chaque fois que le système reçoit des appels téléphoniques. Si tous les appels entrants sont pris en charge par un réceptionniste, il est conseillé de régler le mode de réception à **Manuel**.

Nous ne pouvons pas garantir le bon fonctionnement de votre appareil dans toutes les circonstances s'il est relié à un autocommutateur privé. Si vous éprouvez des problèmes lors de l'envoi ou de la réception de télécopies, prenez d'abord contact avec la compagnie responsable de la gestion de votre autocommutateur privé.

Téléphones externes et supplémentaires

Utilisation à partir de téléphones supplémentaires

Si vous interceptez une télécopie sur un téléphone supplémentaire ou un téléphone externe branché sur la prise EXT. de l'appareil, vous pouvez faire basculer la télécopie sur ce dernier à l'aide du code de réception de télécopie. Dès que vous aurez composé le code de réception de télécopie ***51**, l'appareil s'enclenchera pour recevoir la télécopie. (Voir *Réception facile* à la page 47.)

Si l'appareil reçoit un appel vocal et émet la pseudo-sonnerie double pour vous demander d'y répondre, composez le code de réponse par téléphone **#51** pour basculer l'appel sur un téléphone supplémentaire. (Voir *Durée de sonnerie du télécopieur/téléphone* à la page 46.)

Si vous répondez à un appel et que personne n'est en ligne :

Il s'agit sans doute d'une télécopie que vous êtes en train de recevoir manuellement.

Appuyez sur ***51** et attendez la tonalité de réception de télécopie (sons stridents) ou le message **Réception** sur l'écran ACL de l'appareil, puis raccrochez.

Mode Fax/Tél uniquement

Lorsque l'appareil est en mode Fax/Tél, il émet la pseudo-sonnerie double pour vous inviter à répondre à un appel vocal.

Décrochez le combiné du téléphone externe, puis appuyez sur **Tonalité** pour répondre.

Si vous répondez à partir d'un téléphone supplémentaire, vous devrez décrocher le combiné durant la pseudo-sonnerie double et puis appuyer sur **#51** entre deux coups de sonnerie. Si personne ne vous répond ou si vous recevez une télécopie, renvoyez l'appel au télécopieur en appuyant sur ***51**.

Branchement d'un téléphone externe ou supplémentaire ou téléphone supplémentaire

Vous pouvez brancher un téléphone distinct directement à l'appareil comme indiqué sur le schéma ci-dessous.

Branchez le cordon téléphonique sur la prise marquée EXT.

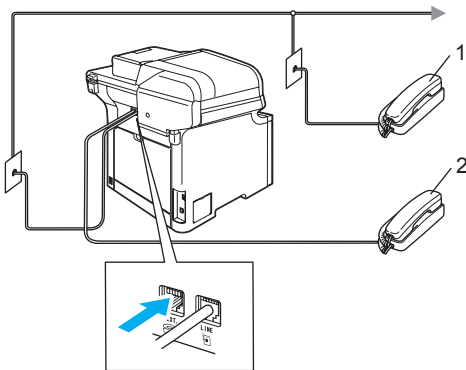

1 Téléphone supplémentaire

2 Téléphone externe

Lorsque vous utilisez un téléphone externe, l'écran ACL indique **Téléphone**.

Utilisation d'un combiné externe sans fil d'une autre marque

Si votre téléphone sans fil d'une marque autre que Brother est connecté à la prise EXT de l'appareil (voir page 57) et que vous vous déplacez souvent avec le combiné sans fil, le mieux est de répondre aux appels pendant le temps de la sonnerie.

Si vous laissez l'appareil intercepter l'appel, vous devez appuyer sur **Tonalité** sur l'appareil pour transférer l'appel vers le téléphone sans fil.

Utilisation des codes à distance

Code de réception de télécopie

Si vous répondez à un appel de télécopie sur un téléphone supplémentaire ou externe, vous pouvez laisser l'appareil prendre l'appel en composant le code de réception de télécopie ***51**. Attendez les sons stridents, puis raccrochez le combiné. (Voir *Réception facile* à la page 47.)

Code de réponse par téléphone

Si vous recevez un appel vocal et que l'appareil se trouve en mode Fax/Tél, il laissera retentir la (double) sonnerie du télécopieur/téléphone après le temps de sonnerie initial. Si vous répondez à l'appel sur un téléphone supplémentaire, vous pouvez désactiver la sonnerie du télécopieur/téléphone en appuyant sur **#51** (n'oubliez pas d'appuyer sur ces touches entre les sonneries).

Modification des codes d'accès à distance

Le code de réception de télécopie préprogrammé est le ***51**. Le code de réponse par téléphone préprogrammé est le **#51**. Si votre communication est constamment coupée lorsque vous interrogez votre répondeur externe, essayez de changer les codes d'accès à distance à trois-chiffres, par exemple, **###** et **999**.

1 Vérifiez que vous êtes en mode Télécopie .

2 Appuyez sur **Menu 2, 1, 4**.

```
21.Réglage récep.
 4.Code distance
▲ On
▼ Off
Sélect ▲▼ ou OK
```

3 Appuyez sur **▲** ou sur **▼** pour choisir **On** (ou **Off**). Appuyez sur **OK**.

4 Si vous avez sélectionné **On** à l'étape 3, entrez le nouveau code de réception de télécopie. Appuyez sur **OK**.

5 Saisissez le nouveau code de réponse par téléphone. Appuyez sur **OK**.

6 Appuyez sur **Arrêt/Sortie**.

8

Composition et mémorisation de numéros

Composition d'un numéro

Vous pouvez composer un numéro de plusieurs façons :

Composition manuelle du numéro

Utilisez le pavé numérique pour saisir tous les chiffres du numéro de téléphone ou de télécopie.

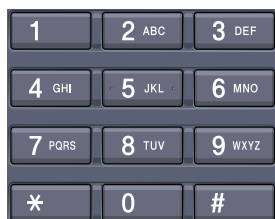

Composition par monotouche

Appuyez sur la monotouche sur laquelle le numéro que vous voulez appeler est enregistré. (Voir *Enregistrement de numéros de monotouche* à la page 60.)

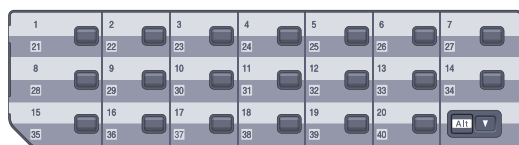

Pour composer les numéros de monotouche 21 à 40, appuyez simultanément sur la touche **Alt** et sur la monotouche.

Utilisation de numéros abrégés

Appuyez simultanément sur **Alt** et sur **Rechercher/Comp.abrégée**, puis saisissez le numéro abrégé à trois chiffres. (Voir *Enregistrement de numéros abrégés* à la page 61.)

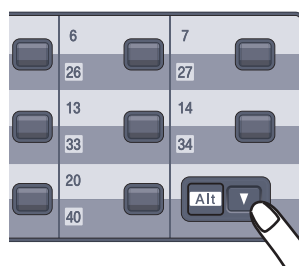

Numéro à trois chiffres



Remarque

Si l'écran ACL affiche **Non assigné** lorsque vous entrez un numéro de monotouche ou un numéro abrégé, cela signifie qu'aucun numéro n'y est enregistré.

Rechercher

Vous pouvez rechercher dans l'ordre alphabétique les noms enregistrés dans la mémoire des numéros de monotouche et dans celle des numéros abrégés. (Voir *Enregistrement de numéros de monotouche* à la page 60 et *Enregistrement de numéros abrégés* à la page 61.)

- 1 Appuyez sur **Rechercher/Comp.abrégée**.
- 2 Appuyez sur la touche de la première lettre du nom au pavé numérique. (Utilisez le tableau *Saisie de texte* page 223 pour vous aider à saisir les lettres.) Appuyez sur **OK**.
- 3 Appuyez sur **▲** ou sur **▼** pour accéder au nom que vous cherchez. Appuyez sur **OK**.



Remarque

Vous pouvez appuyer sur **Résolution** pour modifier la résolution affichée.

- 4 Appuyez sur **Mono Marche** ou **Couleur Marche**.



Remarque

- Si vous n'entrez aucune lettre et appuyez sur **OK** à l'étape 2, tous les noms enregistrés apparaissent. Appuyez sur **▲** ou sur **▼** pour accéder au nom que vous cherchez.
- Si l'écran ACL indique **Contact** quand vous entrez la première lettre du nom, c'est qu'aucun nom correspondant à cette lettre n'a encore été enregistré.

Recherche LDAP

Si l'appareil est raccordé à votre serveur LDAP, vous pouvez rechercher des données telles que des numéros de télécopieur et des adresses de courrier électronique à partir de votre serveur. (Pour plus d'informations sur la configuration de LDAP, consultez le *Guide utilisateur - Réseau sur le CD-ROM*.)

Recomposition du numéro de télécopieur

Si vous envoyez une télécopie en mode manuel et que la ligne est occupée, appuyez sur **Recomp/Pause**, attendez la réponse de l'autre télécopieur, puis appuyez sur **Mono Marche** ou sur **Couleur Marche** pour réessayer. Si vous souhaitez rappeler le dernier numéro composé, vous gagnerez du temps en appuyant sur **Recomp/Pause** et sur **Mono Marche** ou sur **Couleur Marche**.

Recomp/Pause ne fonctionne que si la composition du numéro a été effectuée à partir du panneau de commande.

Si vous envoyez automatiquement une télécopie et que la ligne est occupée, l'appareil recomposera automatiquement le numéro une fois au bout de cinq minutes.

Enregistrement de numéros

Vous pouvez configurer l'appareil pour activer les types de numérotation facile suivants : Monotouche, Numéro abrégé et Groupe (pour la diffusion de télécopies). Vous pouvez aussi spécifier la résolution par défaut pour chaque numéro de monotouche et abrégé. Quand vous composez un numéro abrégé, l'écran ACL présente le nom, si vous l'avez enregistré, ou le numéro de votre correspondant. Vous pouvez aussi enregistrer un profil de numérisation avec le numéro de télécopieur ou l'adresse de courrier électronique.

En cas de coupure de courant, les numéros abrégés enregistrés dans la mémoire sont conservés.

Un profil de numérisation personnalisé correspond à la résolution et à d'autres paramètres de numérisation que vous choisissez lorsque vous enregistrez un numéro. Par exemple, vous pourrez choisir Standard, Fin, S.Fin ou Photo si vous avez choisi l'option Fax/Tél. Ou vous pourrez sélectionner N/B 200 ppp, N/B 200x100 ppp, Couleur 150 ppp, Couleur 300 ppp ou Couleur 600 ppp si vous avez choisi l'option Courriel.

Enregistrement d'une pause

Appuyez sur **Recomp/Pause** pour insérer une pause de 3,5 secondes entre les segments de numéro. Vous pouvez appuyer sur **Recomp/Pause** autant de fois qu'il est nécessaire pour augmenter la longueur de la pause.

Enregistrement de numéros de monotouche

L'appareil dispose de 20 monotouches permettant d'enregistrer 40 numéros de télécopieur ou de téléphone, ou des adresses de courrier électronique pour une numérotation automatique. Pour accéder aux numéros de 21 à 40, appuyez simultanément sur la touche **Alt** et sur la monotouche.

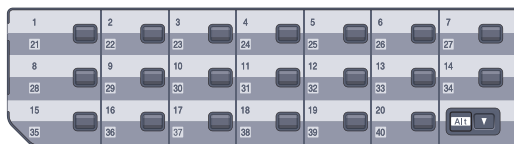

- 1 Appuyez sur **Menu, 2, 3, 1**.

```
23.Régl comp auto
 1.Num Monotouche

Monotouche:
Sél Monot.
```

- 2 Appuyez sur la monotouche où vous souhaitez enregistrer un numéro.
- 3 Appuyez sur **▲** ou sur **▼** pour sélectionner **F/T**, **Courriel** ou **IFAX**. Appuyez sur **OK**.
- 4 Sélectionnez l'une des options suivantes :
 - Saisissez le numéro (maximum 20 caractères) si vous avez sélectionné **F/T**. Appuyez sur **OK**.
 - Saisissez l'adresse de courrier électronique (maximum 60 caractères) si vous avez sélectionné **Courriel** ou **IFAX**. Utilisez le tableau *Saisie de texte* à la page 223 pour vous aider à saisir les lettres. Appuyez sur **OK**.



Remarque

Si vous avez sélectionné **Courriel** et enregistré l'adresse de courrier électronique, vous ne pouvez utiliser l'adresse de courrier électronique que si vous êtes en mode Numérisation. Si vous avez sélectionné **IFAX** et enregistré l'adresse de courrier électronique, vous ne pouvez utiliser l'adresse de courrier électronique que si vous êtes en mode Télécopie.

5 Sélectionnez l'une des options suivantes :

- Entrez le nom à l'aide du pavé numérique (maximum 15 caractères). Appuyez sur **OK**.
- Appuyez sur **OK** pour enregistrer le numéro ou l'adresse de courrier électronique sans nom.

6 Si vous voulez sauvegarder une résolution de télécopie/numérisation avec le numéro, sélectionnez l'une des options suivantes :

- Si vous avez sélectionné **F/T** à l'étape ③, appuyez sur **▲** ou sur **▼** pour sélectionner **Std**, **Fine**, **S. Fine** ou **Photo**. Appuyez sur **OK**, puis passez à l'étape ⑧.
- Si vous avez sélectionné **Courriel** à l'étape ③, appuyez sur **▲** ou sur **▼** pour sélectionner **N/B200ppp**, **N/B200x100**, **Coul. 150ppp**, **Coul. 300ppp** ou **Coul. 600ppp**. Appuyez sur **OK**, puis passez à l'étape ⑦.
- Si vous avez sélectionné **IFAX** à l'étape ③, appuyez sur **▲** ou sur **▼** pour sélectionner **Std**, **Fine** ou **Photo**. Appuyez sur **OK**, puis passez à l'étape ⑧.
- Appuyez sur **OK** si vous ne voulez pas changer la résolution par défaut. Allez à l'étape ⑧.

7 Sélectionnez l'une des options suivantes :

Si vous avez sélectionné **Noir et blanc** à l'étape ⑥, sélectionnez le format du fichier (TIFF ou PDF) qui sera utilisé pour l'envoi à votre PC. Si vous avez sélectionné **Couleur** à l'étape ⑥, sélectionnez le format de fichier (PDF ou JPEG) qui sera utilisé pour l'envoi à votre PC. Appuyez sur **OK**.

8 Sélectionnez l'une des options suivantes :

- Pour enregistrer un autre numéro de monotouche, allez à l'étape ②.
- Pour terminer l'enregistrement des numéros de monotouche, appuyez sur **Arrêt/Sortie**.



Remarque

Lorsque vous réalisez une diffusion et que vous avez sauvegardé un profil de numérisation avec le numéro ou l'adresse de courrier électronique, le profil de numérisation du numéro de monotouche, abrégé ou de groupe que vous avez sélectionné en premier s'appliquera à la diffusion.

Enregistrement de numéros abrégés

Vous pouvez enregistrer les numéros que vous composez régulièrement en tant que numéros abrégés de façon à pouvoir les composer en appuyant seulement sur quelques touches

(**Rechercher/Comp.abrégée**, le numéro à trois chiffres et **Mono Marche** ou **Couleur Marche**). L'appareil peut enregistrer jusqu'à 300 numéros abrégés (001 - 300).

1 Appuyez sur **Menu**, **2**, **3**, **2**.

23.Régl comp auto
2.Comp.abrégée
Comp. abr. ?#
Entrer & OK

2 Servez-vous du pavé numérique pour entrer un numéro abrégé à trois chiffres (001-300). Appuyez sur **OK**.

3 Appuyez sur **▲** ou sur **▼** pour sélectionner **F/T**, **Courriel** ou **IFAX**. Appuyez sur **OK**.

4 Sélectionnez l'une des options suivantes :

- Saisissez le numéro (maximum 20 caractères) si vous avez sélectionné **F/T**.

Appuyez sur **OK**

- Saisissez l'adresse de courrier électronique (maximum 60 caractères) si vous avez sélectionné **Courriel** ou **IFAX**. Utilisez le tableau *Saisie de texte* à la page 223 pour vous aider à saisir les lettres.

Appuyez sur **OK**.

**Remarque**

Si vous avez sélectionné **Courriel** et enregistré l'adresse de courrier électronique, vous ne pouvez utiliser l'adresse de courrier électronique que si vous êtes en mode **Numérisation**. Si vous avez sélectionné **IFAX** et enregistré l'adresse de courrier électronique, vous ne pouvez utiliser l'adresse de courrier électronique que si vous êtes en mode **Télécopie**.

5

Sélectionnez l'une des options suivantes :

- Entrez le nom à l'aide du pavé numérique (maximum 15 caractères). Appuyez sur **OK**.
- Appuyez sur **OK** pour enregistrer le numéro ou l'adresse de courrier électronique sans nom.

6

Si vous voulez sauvegarder une résolution de télécopie/numérisation avec le numéro, sélectionnez l'une des options suivantes :

- Si vous avez sélectionné **F/T** à l'étape ③, appuyez sur **▲** ou sur **▼** pour sélectionner **Std**, **Fine**, **S. Fine** ou **Photo**. Appuyez sur **OK** puis passez à l'étape ⑧.
- Si vous avez sélectionné **Courriel** à l'étape ③, appuyez sur **▲** ou sur **▼** pour sélectionner **N/B200ppp**, **N/B200x100**, **Coul. 150ppp**, **Coul. 300ppp** ou **Coul. 600ppp**. Appuyez sur **OK**, puis passez à l'étape ⑦.
- Si vous avez sélectionné **IFAX** à l'étape ③, appuyez sur **▲** ou sur **▼** pour sélectionner **Std**, **Fine** ou **Photo**. Appuyez sur **OK**, puis passez à l'étape ⑧.
- Appuyez sur **OK** si vous ne voulez pas changer la résolution par défaut. Allez à l'étape ⑧.

7

Si vous avez sélectionné **Noir et blanc** à l'étape ⑥, sélectionnez le format du fichier (**TIFF** ou **PDF**) qui sera utilisé pour l'envoi à votre PC. Si vous avez sélectionné **Couleur** à l'étape ⑥, sélectionnez le format de fichier (**PDF** ou **JPEG**) qui sera utilisé pour l'envoi à votre PC. Appuyez sur **OK**.

8

Sélectionnez l'une des options suivantes :

- Pour enregistrer un autre numéro abrégé, allez à l'étape ②.
- Pour terminer l'enregistrement des numéros abrégés, appuyez sur **Arrêt/Sortie**.

**Remarque**

Lorsque vous réalisez une diffusion et que vous avez sauvegardé un profil de numérisation avec le numéro ou l'adresse de courrier électronique, le profil de numérisation du numéro de monotouche, abrégé ou de groupe que vous avez sélectionné en premier s'appliquera à la diffusion.

Modification de numéros de monotouche et de numéros abrégés

Si vous essayez d'enregistrer un numéro de monotouche ou abrégé sur un numéro qui existe déjà, l'écran ACL affichera le nom ou le numéro qui y est déjà enregistré.

1

Effectuez l'une des actions suivantes :

- Pour changer le numéro enregistré, appuyez sur **1**.
- Pour quitter sans apporter de modifications, appuyez sur **2**.

23. Régl comp auto
#005:MIKE
▲ 1. Changer
▼ 2. Sortie
Sélect ▲▼ ou OK

2

Appuyez sur **▲** ou sur **▼** pour sélectionner **F/T**, **Courriel** ou **IFAX**. Appuyez sur **OK**.

3

Entrez un nouveau numéro ou caractère. Appuyez sur **OK**.

4

Appuyez sur **◀** ou sur **▶** pour placer le curseur sous le caractère que vous voulez changer, puis appuyez sur **Supprimer/Retour** pour l'effacer. Répétez l'opération pour chaque caractère que vous voulez effacer.

5

Suivez les instructions à partir de l'étape ⑥ dans la section relative à l'enregistrement de numéros de monotouche et de numéros abrégés. (Voir *Enregistrement de numéros de monotouche* à la page 60 et *Enregistrement de numéros abrégés* à la page 61.)

Configuration de groupes pour la diffusion

Si vous envoyez souvent la même télécopie à de nombreux numéros de télécopieur, vous pouvez configurer un groupe.

Les groupes sont enregistrés sous un numéro de monotouche ou un numéro abrégé. Chaque groupe utilise une monotouche ou un emplacement de numéro abrégé. Vous pouvez alors envoyer la télécopie à tous les numéros enregistrés dans un groupe simplement en appuyant sur une monotouche ou en saisissant un numéro abrégé, puis en appuyant sur **Mono Marche**. Avant d'ajouter des numéros à un groupe, vous devez l'enregistrer dans une monotouche ou un numéro abrégé. Vous pouvez créer un maximum de 20 groupes ou assigner un maximum de 339 numéros à un seul grand groupe.

- 1 Appuyez sur **Menu, 2, 3, 3**.

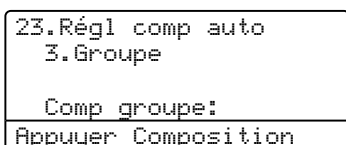

- 2 Sélectionnez un emplacement vide où enregistrer le groupe des façons suivantes :

- Appuyez sur une monotouche.
- Appuyez simultanément sur **Alt** quand vous pressez **Rechercher/Comp.abrégée**, puis entrez l'emplacement du numéro abrégé à trois chiffres.

Appuyez sur **OK**.

- 3 Servez-vous du pavé numérique pour saisir le numéro du groupe (01 à 20). Appuyez sur **OK**.
- 4 Appuyez sur **▲** ou sur **▼** pour sélectionner **Fax/IFAX** ou **Courriel**. Appuyez sur **OK**.

- 5 Pour ajouter des numéros de monotouche ou des numéros abrégés, suivez les instructions ci-dessous :

- Pour les numéros de monotouche, appuyez sur les monotouches l'une après l'autre.
- Pour les numéros abrégés, maintenez enfoncée la touche **Alt** tandis que vous appuyez sur **Rechercher/Comp.abrégée**, puis entrez l'emplacement du numéro abrégé à trois chiffres.

L'écran ACL affichera les numéros de monotouche sélectionnés par un * et les numéros abrégés par un # (par exemple *006, #009).

- 6 Appuyez sur **OK** quand vous avez terminé d'ajouter les numéros.
- 7 Effectuez l'une des actions suivantes :

- Entrez le nom à l'aide du pavé numérique (maximum 15 caractères). Utilisez le tableau *Saisie de texte* à la page 223 pour vous aider à saisir les lettres. Appuyez sur **OK**.
- Appuyez sur **OK** pour enregistrer le groupe sans nom.

- 8 Vous pouvez enregistrer une résolution de télécopie/numérisation avec le numéro. Effectuez l'une des actions suivantes :

- Si vous avez sélectionné **Fax/IFAX** à l'étape 4, appuyez sur **▲** ou sur **▼** pour sélectionner **Std, Fine, S.Fine** ou **Photo**. Appuyez sur **OK** puis allez à l'étape 10.
- Si vous avez sélectionné **Courriel** à l'étape 4, appuyez sur **▲** ou sur **▼** pour sélectionner

N/B200x100, N/B200ppp, Coul.150ppp, Coul.300ppp ou Coul.600ppp.

Appuyez sur **OK**, puis passez à l'étape 9.

- Appuyez sur **OK** si vous ne voulez pas changer la résolution par défaut. Allez à l'étape 10.

**Remarque**

Si vous avez sélectionné **Fax/IFAX** à l'étape 4 et que vous avez ajouté des numéros de monotouche ou abrégés enregistrés en tant que numéros « IFAX », vous ne pouvez pas sélectionner **S.Fine**.

9

Si vous avez sélectionné **N/B200ppp** ou **N/B200x100** à l'étape 8, sélectionnez le format du fichier (TIFF ou PDF) qui sera utilisé pour l'envoi à votre PC. Si vous avez sélectionné **Coul.150ppp**, **Coul.300ppp** ou **Coul.600ppp** à l'étape 8, sélectionnez le format de fichier (PDF ou JPEG) qui sera utilisé pour l'envoi à votre PC. Appuyez sur **OK**.

10

Effectuez l'une des actions suivantes :

- Pour enregistrer un autre groupe de diffusion, appuyez sur **OK**. Allez à l'étape 2.
- Pour terminer l'enregistrement des groupes pour la diffusion, appuyez sur **Arrêt/Sortie**.

**Remarque**

La diffusion de télécopies s'effectue uniquement en noir et blanc.

Composition de codes d'accès et de numéros de carte de crédit

Vous pouvez combiner plusieurs numéros abrégés lors de la composition. Cette fonction peut être utile quand vous devez composer un code d'accès pour choisir un autre opérateur interurbain offrant un tarif réduit.

Vous avez, par exemple, enregistré « 555 » sous le numéro abrégé #003 et « 7000 » sous le numéro abrégé #002. Vous pouvez combiner les deux pour composer le « 555-7000 » en appuyant sur les touches suivantes :

Appuyez simultanément sur **Alt** et sur **Rechercher/Comp.abrégée, 003**. Appuyez simultanément sur **Alt** et sur **Rechercher/Comp.abrégée, 002** et **Mono Marche** ou **Couleur Marche**.

Les numéros peuvent être ajoutés manuellement par l'intermédiaire du pavé numérique :

Maintenez enfoncée la touche **Alt** tandis que vous appuyez sur **Rechercher/Comp.abrégée, 003, 7001** (sur le pavé numérique), et **Mono Marche** ou **Couleur Marche**.

Vous composeriez ainsi le « 555-7001 ». Vous ajouteriez également une pause en appuyant sur la touche **Recomp/Pause**.

Pause

Appuyez sur **Recomp/Pause** pour insérer une pause de 3,5 secondes entre les segments de numéro. Vous pouvez appuyer sur **Recomp/Pause** autant de fois qu'il est nécessaire pour augmenter la longueur de la pause.

Tonalité ou impulsion (Canada uniquement)

Si votre système téléphonique est installé sur un réseau de signalisation par impulsions, mais que vous avez besoin d'envoyer des tonalités (pour donner des instructions bancaires par téléphone, par exemple), suivez la procédure ci-dessous. Si votre système fonctionne sur un réseau de signalisation par tonalités (service Touch-Tone), ces instructions ne s'appliquent pas à vous.

1

Appuyez sur **Tonalité**.

2

Appuyez sur **#** sur le panneau de commande de l'appareil. Tous les chiffres composés par la suite seront émis sous forme de tonalités. Quand vous raccrochez, l'appareil revient au mode de signalisation par impulsions.

Options de télécopie à distance (noir et blanc seulement)

Les options de télécopie à distance NE SONT PAS disponibles pour les télécopies couleur.

Les options de télécopie à distance permettent de recevoir des télécopies quand vous n'êtes pas à proximité de l'appareil.

Vous ne pouvez utiliser qu'une seule option de télécopie à distance à la fois.

Réadressage de télécopies

La fonction de réadressage de télécopies permet de réacheminer automatiquement les télécopies entrantes vers un autre télécopieur.

- 1 Appuyez sur **Menu, 2, 5, 1**.

```
25.Opt. acc. Dist
 1.Ach/Page/Sauve
▲ Off
▼ RE-TX Fax
Sélect ▲▼ ou OK
```

- 2 Appuyez sur ▲ ou sur ▼ pour sélectionner RE-TX Fax.

Appuyez sur **OK**.

L'écran ACL vous invitera à saisir le numéro du télécopieur qui recevra les télécopies.

- 3 Entrez le numéro de réadressage avec le pavé numérique (jusqu'à 20 chiffres), à l'aide d'une monotouche ou en maintenant enfoncée la touche **Alt** tandis que vous appuyez sur **Rechercher/Comp.abrégée** et que vous entrez l'emplacement à trois chiffres.

Remarque

- Si vous enregistrez un groupe sous une monotouche ou un numéro abrégé, les télécopies seront réacheminées vers plusieurs numéros de télécopieur.
- Vous pouvez aussi entrer une adresse de courrier électronique si votre appareil a été configuré pour la fonction Fax Internet. (Pour plus de détails concernant Fax Internet, reportez-vous au *Guide utilisateur - Réseau sur le CD-ROM*. Pour plus d'informations sur le réadressage de télécopies vers une adresse de courrier électronique, consultez le Centre de solutions Brother (Brother Solutions Center) sur le site <http://solutions.brother.com>.)

- 4 Appuyez sur **OK**.

- 5 Appuyez sur ▲ ou sur ▼ pour sélectionner Marche ou Arrêt.

```
25.Opt. acc. Dist
  Impr. Svgarde
▲ Arrêt
▼ Marche
Sélect ▲▼ ou OK
```

Appuyez sur **OK**.

- 6 Appuyez sur **Arrêt/Sortie**.

Remarque

Si vous sélectionnez Impression de sauvegarde active, l'appareil imprimera aussi la télécopie sur votre appareil pour en conserver une copie. Il s'agit d'une mesure de sécurité en cas de panne d'électricité ou d'un problème sur l'appareil récepteur. L'appareil peut conserver les télécopies pendant 60 heures en cas de panne d'électricité.

Téléavertissement

La fonction Téléavertissement étant activée, votre appareil compose le numéro de téléavertisseur que vous avez programmé, ainsi que votre numéro d'identification personnel (NIP). Cette opération active votre téléavertisseur qui émettra un signal sonore à chaque réception de télécopie dans la mémoire.

- 1 Appuyez sur **Menu, 2, 5, 1**.

```
25.Opt. acc. Dist
1.Ach/Page/Sauve
▲ Off
▼ RE-TX Fax
Sélect ▲▼ ou OK
```

- 2 Appuyez sur ▲ ou sur ▼ pour sélectionner **Téléappel**. Appuyez sur **OK**.
- 3 Insérez votre numéro de téléavertisseur (maximum 20 chiffres) suivi de deux dièses (##). Appuyez sur **OK**. N'entrez pas l'indicatif régional si ce dernier est identique à celui de votre appareil. Par exemple, appuyez sur **1 8 0 0 5 5 1 2 3 4 ##**.

- 4 Effectuez l'une des actions suivantes :
 - Si votre téléavertisseur nécessite un NIP, entrez le NIP, appuyez sur #, puis sur **Recomp/Pause**, et entrez votre numéro de télécopieur suivi de ##. Appuyez sur **OK**.
(Par exemple, appuyez sur **1 2 3 4 5 # Recomp/Pause 1 8 0 0 5 5 6 7 8 9 ##**)
 - Si vous n'avez pas besoin de code NIP, appuyez sur **OK**.

- 5 Appuyez sur **Arrêt/Sortie**.

Remarque

- Le numéro du téléavertisseur et le NIP ne peuvent pas être modifiés à distance.
- Si vous avez activé le téléavertissement, une copie de sauvegarde sera imprimée automatiquement sur l'appareil.

Mise en mémoire de télécopies

La fonction Mise en mémoire de télécopies permet d'enregistrer les télécopies entrantes dans la mémoire de l'appareil. Vous pouvez récupérer les télécopies mémorisées à partir d'un télécopieur situé ailleurs à l'aide des commandes d'extraction à distance. (Voir *Extraction de messages de télécopie* à la page 70.) Votre appareil imprimera automatiquement une copie de la télécopie mémorisée.

- 1 Appuyez sur **Menu, 2, 5, 1**.

```
25.Opt. acc. Dist
1.Ach/Page/Sauve
▲ Off
▼ RE-TX Fax
Sélect ▲▼ ou OK
```

- 2 Appuyez sur ▲ ou sur ▼ pour sélectionner **Mémoriser fax**. Appuyez sur **OK**.
- 3 Appuyez sur **Arrêt/Sortie**.

Remarque

Si la mise en mémoire de télécopie est activée, l'appareil ne peut pas recevoir de télécopie couleur à moins que le télécopieur n'effectue la conversion en noir et blanc.

Réception PC-FAX

Si vous activez la fonction Réception PC-FAX, votre appareil mettra en mémoire les télécopies reçues et les transmettra automatiquement à votre PC. Vous pourrez alors utiliser votre PC pour afficher et enregistrer ces télécopies.

Même si vous avez mis hors fonction votre PC (par exemple pendant la nuit ou pour la fin de semaine), votre appareil recevra et conservera en mémoire vos télécopies. L'écran ACL indique le nombre de télécopies reçues en mémoire, par exemple :

Mes PC Fax:001

Lorsque le PC est allumé et que le logiciel de réception PC-Fax est lancé, votre appareil transfère automatiquement les télécopies à l'ordinateur.

Pour pouvoir transférer les télécopies reçues à votre PC, il faut que le logiciel de réception PC-FAX soit activé l'ordinateur. (Voir *Réception par PC-FAX, au chapitre 6 du Guide utilisateur - Logiciel, sur le CD-ROM.*)

Si vous activez l'option Impression de sauvegarde (On), l'appareil imprimera aussi la télécopie.

- 1 Appuyez sur **Menu, 2, 5, 1**.

```
25.Opt. acc. Dist
 1.Ach/Page/Sauve
▲ Off
▼ RE-TX Fax
Sélect ▲▼ ou OK
```

- 2 Appuyez sur ▲ ou sur ▼ pour sélectionner Récept PC FAX. Appuyez sur **OK**.

- 3 Appuyez sur ▲ ou sur ▼ pour sélectionner <USB> ou le nom de votre ordinateur si l'appareil est raccordé à un réseau.

```
25.Opt. acc. Dist
 1.Ach/Page/Sauve
▲ <USB>
▼ ABC012
Sélect ▲▼ ou OK
```

Appuyez sur **OK**.

- 4 Appuyez sur ▲ ou sur ▼ pour sélectionner Marche ou Arrêt.

```
25.Opt. acc. Dist
 Impr. Svgarde
▲ Arrêt
▼ Marche
Sélect ▲▼ ou OK
```

Appuyez sur **OK**.

- 5 Appuyez sur **Arrêt/Sortie**.



Remarque

Si vous sélectionnez Impression de sauvegarde active, l'appareil imprimera aussi les télécopies sur votre appareil pour en conserver une copie. Il s'agit d'une mesure de sécurité en cas de panne d'électricité ou d'un problème sur l'appareil récepteur. L'appareil peut conserver les télécopies pendant 60 heures en cas de panne d'électricité.

Modification d'options de télécopie à distance

Si des télécopies reçues sont laissées dans la mémoire de l'appareil lorsque vous changez d'option de télécopie à distance pour choisir *Off*, l'écran ACL affiche le message suivant :

```
25.Opt. acc. Dist
  Eff. tous doc.?
▲ 1.Oui
▼ 2.Non
Sélect ▲▼ ou OK
```

ou

```
25.Opt. acc. Dist
  Impr messages?
▲ 1.Oui
▼ 2.Non
Sélect ▲▼ ou OK
```

- Si vous appuyez sur **1**, les télécopies en mémoire seront effacées ou imprimées avant le changement de réglage. Si une copie de sauvegarde a déjà été imprimée, elle ne sera pas réimprimée.
- Si vous appuyez sur **2**, les télécopies en mémoire ne seront pas effacées ou imprimées et la configuration ne changera pas.

Si des télécopies reçues sont laissées dans la mémoire de l'appareil lorsque vous activez Récept PC FAX à partir d'une autre option de télécopie à distance (*RE-TX Fax*, *Téléappel* ou *Mémoriser fax*), l'écran ACL affiche le message suivant :

```
25.Opt. acc. Dist
  Envoy Fax au PC?
▲ 1.Oui
▼ 2.Non
Sélect ▲▼ ou OK
```

- Si vous appuyez sur **1**, les télécopies en mémoire seront envoyées vers le PC avant le changement de réglage. Les télécopies en mémoire seront envoyées au PC lors de l'activation du programme Réception PC-FAX sur l'ordinateur. (*Reportez-vous au Guide utilisateur - Logiciel, sur le CD-ROM.*)

- Si vous appuyez sur **2**, les télécopies en mémoire ne seront pas effacées ou transférées au PC et la configuration ne changera pas.

L'écran ACL affiche le message suivant :

```
25.Opt. acc. Dist
  Impr. Svgarde
▲ Arrêt
▼ Marche
Sélect ▲▼ ou OK
```

Appuyez sur **▲** ou sur **▼** pour sélectionner *Marche* ou *Arrêt*.

Appuyez sur **OK**. Appuyez sur **Arrêt/Sortie**.



Remarque

Si vous sélectionnez *Impression de sauvegarde active*, l'appareil imprimera aussi la télécopie sur votre appareil pour en conserver une copie. Il s'agit d'une mesure de sécurité en cas de panne d'électricité ou d'un problème sur l'appareil récepteur. L'appareil peut conserver les télécopies pendant 60 heures en cas de panne d'électricité.

Désactivation des options de télécopie à distance

- 1 Appuyez sur **Menu, 2, 5, 1**.

```
25.Opt. acc. Dist
  1.Ach/Page/Sauve
▲ Off
▼ RE-TX Fax
Sélect ▲▼ ou OK
```

- 2 Appuyez sur **▲** ou sur **▼** pour sélectionner *Off*. Appuyez sur **OK**.



Remarque

S'il y a encore des télécopies reçues et mémorisées dans l'appareil, l'écran ACL vous propose plusieurs options. (Voir *Modification d'options de télécopie à distance* à la page 68.)

- 3 Appuyez sur **Arrêt/Sortie**.

Extraction à distance

La fonction d'extraction à distance permet de récupérer les télécopies enregistrées quand vous n'êtes pas à proximité de l'appareil. Vous pouvez ainsi interroger votre appareil à partir de n'importe quel téléphone ou télécopieur à touches en utilisant le code d'accès à distance pour extraire vos messages.

Réglage d'un code d'accès à distance

Le code d'accès à distance permet d'accéder aux fonctions d'extraction à distance depuis un lieu éloigné de votre appareil. Avant de pouvoir tirer parti de ces fonctions, vous devez d'abord configurer votre code d'accès. Le code par défaut est inactif : --*.

- 1 Appuyez sur **Menu, 2, 5, 2**.

```
25.Opt. acc. Dist
 2.Accès à dist

Code accès:---*
Entrer & OK
```

- 2 Tapez un code à trois chiffres de **0 – 9**, * ou #.
Appuyez sur **OK**.
- 3 Appuyez sur **Arrêt/Sortie**.



Remarque

N'utilisez PAS le même code que votre code de réception de télécopies (*51) ou que le code de réponse par téléphone (#51). (Voir *Modification des codes d'accès à distance* à la page 57.)

Vous pouvez changer votre code à tout moment. Si vous désirez rendre le code inactif, appuyez sur **Supprimer/Retour**, puis sur **OK** à l'étape 2 pour rétablir la configuration par défaut --*.

Utilisation du code d'accès à distance

- 1 Composez votre numéro de télécopieur sur un téléphone ou un autre télécopieur à l'aide des touches de tonalité.
- 2 Dès que votre appareil répond, saisissez votre code d'accès à distance (3 chiffres suivis de *).
- 3 L'appareil vous signale la présence de télécopies, le cas échéant :
 - *Aucun signal sonore*
Aucune télécopie reçue.
 - *1 signal sonore long*
Une télécopie a été reçue.
- 4 L'appareil émet deux signaux sonores courts pour vous inviter à saisir une commande. (Voir *Commandes de télécopie à distance* à la page 71.) Si vous laissez passer plus de 30 secondes avant de saisir la commande, l'appareil raccroche. Si vous saisissez une commande erronée, l'appareil émet trois signaux sonores.
- 5 Appuyez sur **9 0** pour réinitialiser l'appareil une fois l'opération terminée.
- 6 Raccrochez.



Remarque

Si votre appareil est en mode *Manuel*, vous pouvez toujours accéder aux fonctions d'extraction à distance. Composez le numéro de télécopieur comme à l'accoutumée et faites sonner l'appareil. Après 2 minutes, vous entendrez un signal sonore long pour que vous entriez le code d'accès à distance. Vous avez ensuite 30 secondes pour entrer le code.

Extraction de messages de télécopie

- 1 Composez votre numéro de télécopieur sur un téléphone ou un autre télécopieur à l'aide des touches de tonalité.
- 2 Dès que votre appareil répond, saisissez votre code d'accès à distance (3 chiffres suivis de *). Un signal sonore long vous indique que vous avez reçu des messages.
- 3 Lorsque vous entendez deux signaux sonores courts, tapez **9 6 2** sur le pavé numérique.
- 4 Attendez un signal sonore long et, à l'aide du pavé numérique, composez le numéro (maximum 20 chiffres) du télécopieur distant auquel vous voulez envoyer les messages de télécopie, suivi de **# #**.
- 5 Dès que l'appareil émet un signal sonore, raccrochez. Votre appareil appelle l'autre télécopieur qui imprime alors vos messages de télécopie.



Remarque

Vous pouvez insérer une pause dans un numéro de télécopie en utilisant la touche #.

Modification du numéro de réadressage de télécopies

Il vous est possible de modifier les valeurs par défaut du numéro de réadressage de télécopies à partir d'un téléphone ou d'un télécopieur distant en utilisant un clavier à touches (service Touch-Tone).

- 1 Composez votre numéro de télécopieur sur un téléphone ou un autre télécopieur à l'aide des touches de tonalité.
- 2 Dès que votre appareil répond, saisissez votre code d'accès à distance (3 chiffres suivis de *). Un signal sonore long vous indique que vous avez reçu des messages.
- 3 Lorsque vous entendez deux signaux sonores courts, tapez **9 5 4** sur le pavé numérique.
- 4 Attendez un signal sonore long et, à l'aide du pavé numérique, composez le nouveau numéro (maximum 20 chiffres) du télécopieur distant auquel réadresser les messages de télécopie, suivi de **# #**.
- 5 Appuyez sur **9 0** pour réinitialiser l'appareil une fois l'opération terminée.
- 6 Dès que l'appareil émet un signal sonore, raccrochez.



Remarque

Vous pouvez insérer une pause dans un numéro de télécopie en utilisant la touche #.

Commandes de télécopie à distance

Pour accéder aux fonctions du télécopieur à partir d'un endroit distant, vous devez utiliser une des commandes ci-dessous. Lorsque vous appelez votre appareil et que vous saisissez votre code d'accès à distance (3 chiffres suivis de *), deux signaux sonores courts se font entendre, vous invitant à lancer une commande à distance.

Commandes à distance		Description
95	Modification des paramètres de réadressage de télécopies, de téléavertissement ou de mise en mémoire de télécopies	
	1 OFF	Vous pouvez choisir <code>OFF</code> après avoir récupéré ou effacé tous vos messages.
	2 Réadressage de télécopies	Un signal sonore long signifie la validation de la modification. Trois signaux sonores courts indiquent l'impossibilité de changer le nouveau paramètre parce que quelque chose n'a pas été réglé (par exemple un numéro de réadressage de télécopie ou de téléavertissement n'avait pas été enregistré).
	3 Téléavertissement	
	4 Numéro de réadressage de télécopies	
6 Mise en mémoire de télécopies	Vous pouvez enregistrer votre numéro de réadressage de télécopie en saisissant le chiffre 4. (Voir <i>Modification du numéro de réadressage de télécopies</i> à la page 70.) Une fois le numéro enregistré, la fonction de réadressage de télécopies sera activée.	
96	Extraction d'une télécopie	
	2 Extraction de toutes les télécopies	Entrez le numéro d'un télécopieur distant pour recevoir les télécopies enregistrées. (Voir <i>Extraction de messages de télécopie</i> à la page 70.)
	3 Effacement des télécopies de la mémoire	Un signal sonore long indique que les messages de télécopie ont été effacés de la mémoire.
97	Vérification de l'état de réception	
	1 Télécopieur	Vous pouvez vérifier si l'appareil a reçu des télécopies. Si c'est le cas, vous entendrez un signal sonore long. Sinon, vous entendrez trois signaux sonores courts.
98	Changement du mode de réception	
	1 Répondeur externe	Un signal sonore long indique la validation de la modification.
	2 Fax/Tél	
	3 Télécopie uniquement	
90	Sortie	Appuyez sur 9 0 pour quitter le mode d'extraction à distance. Attendez le signal sonore long, puis raccrochez le combiné.

Cette option permet d'utiliser votre appareil de façon à ce que d'autres correspondants puissent recevoir des télécopies de vous, mais en payant la communication. Elle permet aussi d'appeler le télécopieur d'un autre correspondant pour en extraire une télécopie. Dans ce cas, c'est vous qui payez la communication. Pour que la fonction de relève (invitation à émettre ou à recevoir) soit active, elle doit être configurée sur les deux appareils. Certains télécopieurs ne prennent pas en charge cette fonction.

Relève protégée

La relève protégée permet d'appeler un autre télécopieur pour recevoir une télécopie.

- 1 Vérifiez que vous êtes en mode Télécopie .

- 2 Appuyez sur **Menu, 2, 1, 7**.

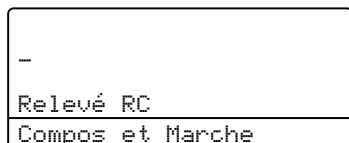

- 3 Entrez le numéro du télécopieur que vous invitez à émettre/recevoir. Appuyez sur **Mono Marche** ou sur **Couleur Marche**.
L'écran ACL indique Compos ..

Relève séquentielle

La relève séquentielle permet de demander la réception de documents auprès de plusieurs télécopieurs en une seule opération. Ensuite, l'appareil imprime un rapport de relève séquentielle.

- 1 Vérifiez que vous êtes en mode Télécopie .

- 2 Appuyez sur **Menu, 2, 1, 7**.

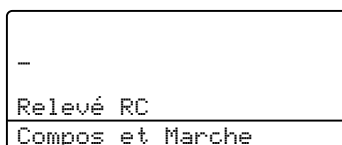

- 3 Spécifiez les télécopieurs que vous souhaitez inviter à émettre ou recevoir en utilisant la composition par monotouche, la composition par numéro abrégé, la fonction de recherche, le numéro d'un groupe ou composez le numéro sur le pavé numérique. Vous devez appuyer sur **OK** entre chaque numéro.
- 4 Appuyez sur **Mono Marche** ou sur **Couleur Marche**.
L'appareil appelle tour à tour chaque numéro individuel ou numéro de groupe pour en extraire un document.

Appuyez sur **Arrêt/Sortie** en cours de numérotation pour annuler la relève.

Pour annuler toutes les tâches de relève séquentielle, appuyez sur **Menu, 2, 6**. (Voir *Vérification et annulation de tâches en attente* à la page 42.)

Envoi par relève (noir et blanc seulement)

L'envoi par relève permet de configurer l'appareil de manière à ce qu'un autre télécopieur puisse venir chercher un document.

Configuration pour l'envoi par relève

- 1 Vérifiez que vous êtes en mode Télécopie .

- 2 Chargez le document.

- 3 Appuyez sur **Menu, 2, 2, 6.**

```
22.Réglage envoi
 6.Relevé TX
▲ On
▼ Off
Sélect ▲▼ ou OK
```

- 4 Appuyez sur ▲ ou sur ▼ pour sélectionner On (ou Off). Appuyez sur **OK**.

- 5 Appuyez sur **2** pour choisir 2.Non si vous ne souhaitez pas définir d'autres paramètres lorsque l'écran ACL affiche le message suivant :

```
22.Réglage envoi
Autres réglages?
▲ 1.Oui
▼ 2.Non
Sélect ▲▼ ou OK
```

- 6 Appuyez sur **Mono Marche**.

- 7 Si vous utilisez la vitre du numériseur, l'écran ACL vous invitera à choisir l'une des options ci-dessous :

```
Fax plateau:
Page suivante?
▲ 1.Oui
▼ 2.Non (Envoi)
Sélect ▲▼ ou OK
```

- Appuyez sur **1** pour envoyer une autre page. Allez à l'étape 8.
- Appuyez sur **2** ou sur **Mono Marche** pour envoyer le document.

- 8 Déposez la page suivante sur la vitre du numériseur et appuyez sur **OK**. Répétez les étapes 7 et 8 pour chacune des pages supplémentaires.

```
Fax plateau:
Régler page suiv
Ensuite appuyé OK
```



Remarque

Le document sera enregistré et pourra être récupéré par tout autre télécopieur jusqu'à ce que la télécopie soit effacée de la mémoire.

Pour supprimer la télécopie de la mémoire, appuyez sur **Menu, 2, 6**. (Voir *Vérification et annulation de tâches en attente* à la page 42.)

Rapports de télécopie

Certains rapports de télécopie (vérification de l'envoi et journal des télécopies) peuvent être imprimés automatiquement ou manuellement.

Rapport de vérification de l'envoi

Le rapport de vérification de l'envoi sert de preuve d'émission d'une télécopie. Il indique la date et l'heure de l'envoi ainsi que le résultat de la transmission (indiqué par « OK »). Si vous sélectionnez **On** ou **On+Image**, le rapport est imprimé pour chaque télécopie envoyée.

Pour les envois en grand nombre au même destinataire, il peut être nécessaire d'avoir d'autres informations que les numéros de tâche seulement pour identifier les télécopies à envoyer à nouveau. Si vous sélectionnez **On+Image** ou **Off+Image**, l'appareil imprimera une partie de la première page de la télécopie sur le rapport comme aide-mémoire.

Si le rapport de vérification est **Off** ou **Off+Image**, l'appareil imprimera le rapport *uniquement* en cas d'erreur d'envoi.

- 1 Appuyez sur **Menu, 2, 4, 1**.

```
24.Réglage rapp
 1.Transmission
▲   Off
▼   Off+Image
Sélect ▲▼ ou OK
```

- 2 Appuyez sur **▲** ou sur **▼** pour sélectionner **On**, **On+Image**, **Off** ou **Off+Image**. Appuyez sur **OK**.
- 3 Appuyez sur **Arrêt/Sortie**.

Journal des télécopies

Vous avez la possibilité de configurer l'appareil de telle sorte qu'il imprime un journal des télécopies (rapport d'activité) selon des intervalles spécifiques (toutes les 50 télécopies, toutes les 6, 12 ou 24 heures, tous les 2 ou 7 jours). La configuration par défaut est **Ch 50 télécop**. Cela signifie que l'appareil imprimera le journal lorsqu'il aura enregistré 50 tâches.

Si vous paramétrez l'intervalle à **Off**, vous pourrez toujours imprimer le rapport en suivant les étapes de la page suivante.

- 1 Appuyez sur **Menu, 2, 4, 2**.

```
24.Réglage rapp
 2.Intervalle act
▲   Ch 50 télécop
▼   Toutes les 6hrs
Sélect ▲▼ ou OK
```

- 2 Appuyez sur **▲** ou sur **▼** afin de choisir un intervalle. Appuyez sur **OK**. Si vous sélectionnez 7 jours, l'écran vous invite à choisir le jour qui marquera le début du décompte des 7 jours.
- 3 Saisissez l'heure (au format 24 heures) de l'impression du rapport. Appuyez sur **OK**. Par exemple, entrez 19:45 pour 7:45 p.m.
- 4 Appuyez sur **Arrêt/Sortie**.

Si vous sélectionnez 6, 12 ou 24 heures, ou encore 2 ou 7 jours, l'appareil imprimera le rapport à l'heure programmée et supprimera toutes les tâches enregistrées dans sa mémoire. Si la mémoire de l'appareil s'épuise (contient plus de 200 tâches) avant la date spécifiée, celui-ci imprimera le journal plus tôt, puis supprimera toutes les tâches de la mémoire.

Si vous voulez un rapport supplémentaire avant l'heure sélectionnée, vous pouvez l'imprimer manuellement sans effacer les tâches de la mémoire.

Rapports

Les rapports disponibles sont les suivants :

- 1 `Transmission`
Affiche le rapport de vérification d'envoi des 200 dernières télécopies sortantes et imprime le dernier rapport.
- 2 `Liste d'aide`
Imprime la liste des fonctions utilisées ordinairement pour vous aider à programmer l'appareil.
- 3 `Indx liste tél`
Imprime la liste, dans l'ordre numérique ou alphabétique, des noms et des numéros enregistrés dans la mémoire des numéros abrégés et dans celle des numéros de monotouche.
- 4 `Journal fax`
Imprime la liste des informations relatives aux 200 dernières télécopies reçues et envoyées. (TX : envoi) (RX : réception)
- 5 `Réglages util`
Imprime la liste des paramètres actifs.
- 6 `Config réseau`
Dresse la liste des paramètres du réseau.

Impression d'un rapport

- 1 Appuyez sur **Menu**, **6**.

6.Imp. Rapports
1.Transmission
2.Liste d'aide
3.Indx liste tél
Sélect ▲▼ ou OK

- 2 Effectuez l'une des actions suivantes :
 - Appuyez sur ▲ ou sur ▼ pour choisir le rapport.
Appuyez sur **OK**.
 - Entrez le numéro du rapport à imprimer. Par exemple, appuyez sur **2** pour imprimer la liste d'aide.
- 3 Appuyez sur **Mono Marche** ou sur **Couleur Marche**.
- 4 Appuyez sur **Arrêt/Sortie**.



Copie

Réalisation de copies

78

Procédure de copie

Activation du mode Copie

Appuyez sur  (**Copier**) pour passer en mode Copie.

```

1 — Contraste:- □□■□□+
2 — Qualité :Auto
3 — Agr/Réd :100%
4 — Plateau :MP>T1
App ▲▼ ou Marche 01 — 5
  
```

```

Qualité :Auto
Agr/Réd :100%
Plateau :MP>T1
6 — Luminosi:- □□■□□+
Sélect.◀▶ & OK 01
  
```

- 1 **Contraste**
- 2 **Qualité**
- 3 **Rapport de la copie**
- 4 **Sélection du bac**
- 5 **Nombre de copies**
- 6 **Luminosité**

Production d'une photocopie simple

- 1 Vérifiez que vous êtes en mode Copie .
- 2 Chargez le document.
- 3 Appuyez sur **Mono Marche** ou sur **Couleur Marche**.

Tirage de copies multiples

- 1 Vérifiez que vous êtes en mode Copie .
- 2 Chargez le document.
- 3 À l'aide du pavé numérique, entrez le nombre de copies (jusqu'à 99).
- 4 Appuyez sur **Mono Marche** ou sur **Couleur Marche**.



Remarque

(Pour trier vos copies, voir *Tri de copies à l'aide de l'alimentation automatique de documents* à la page 83.)

Si l'écran ACL affiche « Attendre s.v.p. » et que l'appareil arrête de copier alors que vous faites des copies multiples, attendez 30 à 40 secondes jusqu'à ce que l'appareil termine le calage de la couleur et le processus de nettoyage de la courroie.

Arrêt de la copie

Pour arrêter de photocopier, appuyez sur **Arrêt/Sortie**.

Options de copie (réglages provisoires)

Quand vous souhaitez changer rapidement les réglages pour la copie suivante, utilisez les touches **Copier** des réglages provisoires. Vous pouvez essayer différentes compositions de réglages.

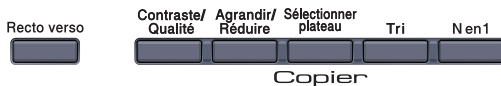

L'appareil revient à ses réglages par défaut une minute après l'opération de copie, à moins que vous n'ayez paramétré la temporisation de mode à 30 secondes ou moins. (Voir *Temporisation de mode* à la page 22.)

Amélioration de la qualité de la copie

Vous pouvez choisir parmi de nombreux réglages de qualité. Le paramétrage par défaut est *Auto*.

■ Auto

Recommandé pour les impressions normales, adapté aux documents qui contiennent à la fois du texte et des photographies.

■ Texte

Adapté aux documents ne contenant que du texte.

■ Photo

Adapté à la copie de photos.

Pour changer *provisoirement* le réglage de qualité, suivez les instructions ci-dessous :

- 1 Vérifiez que vous êtes en mode Copie .
- 2 Chargez le document.
- 3 À l'aide du pavé numérique, entrez le nombre de copies (jusqu'à 99).

- 4 Appuyez sur **Contraste/Qualité**. Appuyez sur ▲ ou sur ▼ pour choisir *Qualité*. Appuyez sur **OK**.
- 5 Appuyez sur ◀ ou sur ▶ pour choisir *Auto*, *Texte* ou *Photo*. Appuyez sur **OK**.
- 6 Appuyez sur **Mono Marche** ou sur **Couleur Marche**.

Pour changer le paramétrage par *défaut*, suivez les instructions ci-dessous :

- 1 Appuyez sur **Menu, 3, 1**.



- 2 Appuyez sur ▲ ou sur ▼ pour sélectionner la qualité de copie. Appuyez sur **OK**.
- 3 Appuyez sur **Arrêt/Sortie**.

Agrandissement ou réduction de l'image copiée

Vous pouvez choisir les taux d'agrandissement ou de réduction suivants :

Appuyez sur	100%*
	104% EXE→LTR
	141% A5→A4
	200%
	Person (25-400%)
	50%
	70% A4→A5
	78% LGL→LTR
	83% LGL→A4
	85% LTR→EXE
	91% Full Page
	94% A4→LTR
	97% LTR→A4

Person (25-400%) permet d'entrer un taux de 25% à 400%.

Pour agrandir ou réduire la copie suivante, suivez les instructions ci-dessous :

- 1 Vérifiez que vous êtes en mode Copie .
- 2 Chargez le document.
- 3 À l'aide du pavé numérique, entrez le nombre de copies (jusqu'à 99).
- 4 Appuyez sur **Agrandir/Réduire**. Appuyez sur ►.
- 5 Effectuez l'une des actions suivantes :
 - Appuyez sur ▲ ou sur ▼ pour sélectionner le taux d'agrandissement ou de réduction. Appuyez sur **OK**.
 - Appuyez sur ▲ ou sur ▼ pour sélectionner *Person* (25-400%). Appuyez sur **OK**.
À l'aide du pavé numérique, saisissez un taux d'agrandissement ou de réduction de 25% à 400%. (Par exemple, appuyez sur **5 3** pour saisir 53%.) Appuyez sur **OK**.
- 6 Appuyez sur **Mono Marche** ou sur **Couleur Marche**.



Remarque

Les options de disposition 2 en 1 (P), 2 en 1 (H), 4 en 1 (P), 4 en 1 (H) ne sont *pas* disponibles quand la fonction d'agrandissement ou de réduction est activée.

Réalisation de copies N en 1 (disposition des pages)

Vous pouvez réduire la quantité de papier utilisée lors de la copie en utilisant la fonction de copie N en 1. Celle-ci permet de copier deux ou quatre pages sur une seule page pour économiser du papier.

Important

- Assurez-vous que le format de papier paramétré est *Lettre*, *A4*, *Légal* ou *Folio*.
- (P) indique Portrait et (H) indique Paysage.
- Vous ne pouvez pas utiliser le paramétrage Agrandissement/Réduction avec la fonction N en 1.

- 1 Vérifiez que vous êtes en mode Copie .
- 2 Chargez le document.
- 3 À l'aide du pavé numérique, entrez le nombre de copies (jusqu'à 99).
- 4 Appuyez sur **N en 1**.
- 5 Appuyez sur ▲ ou sur ▼ pour sélectionner 2 en 1 (P), 2 en 1 (H), 4 en 1 (P), 4 en 1 (H) ou Off (1 en 1). Appuyez sur **OK**.
- 6 Appuyez sur **Mono Marche** ou sur **Couleur Marche** pour numériser la page.
Si vous avez placé le document dans l'ADF, l'appareil numérise les pages et lance l'impression.
Si vous utilisez la vitre du numériseur, allez à l'étape 7.
- 7 Une fois que l'appareil a numérisé la page, appuyez sur **1** pour numériser la page suivante.

```
Copie plateau
Page suivante?
▲ 1.Oui
▼ 2.Non
Sélect ▲▼ ou OK
```

- 8 Placez la page suivante sur la vitre du numériseur.
Appuyez sur **OK**.
Répétez 7 et 8 pour chaque page à disposer.
- 9 Une fois que toutes les pages ont été numérisées, appuyez sur **2** à l'étape 7 pour terminer.

Si vous copiez à partir de l'alimentation automatique de documents :

Insérez votre document, face vers le haut, dans la direction indiquée ci-dessous :

■ 2 en 1 (P)



■ 2 en 1 (H)

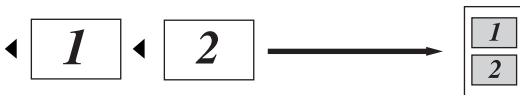

■ 4 en 1 (P)



■ 4 en 1 (H)



Si vous copiez à partir de la vitre du numériseur :

Insérez votre document, face vers le bas, dans la direction indiquée ci-dessous :

■ 2 en 1 (P)

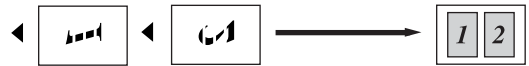

■ 2 en 1 (H)

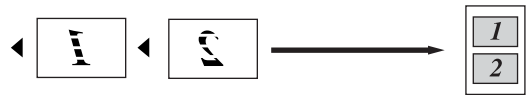

■ 4 en 1 (P)



■ 4 en 1 (H)



Copie recto verso

La fonction de copie recto verso permet de réduire la quantité de papier utilisée lors de la copie. Elle permet en effet de copier sur les deux faces d'une feuille de papier.

Si vous souhaitez utiliser la fonction de copie recto verso, chargez le document dans l'ADF.

Si le message *Mémoire saturée* s'affiche pendant une opération de copie recto verso, tentez d'installer de la mémoire supplémentaire. (Voir *Message de mémoire saturée* à la page 85.)

Copie recto verso (bord long)

■ Recto → recto verso

Portrait

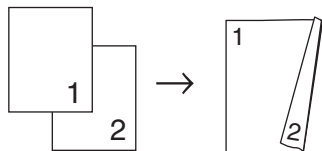

Paysage

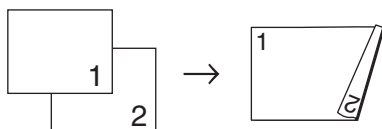

■ Recto verso → recto verso

Portrait

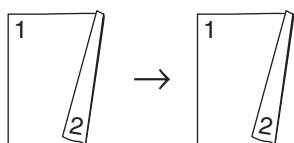

Paysage

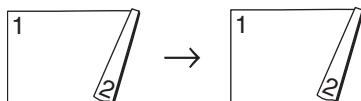

■ Recto verso → recto

Portrait

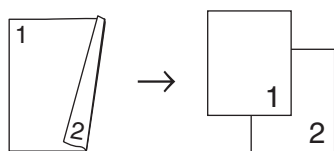

Paysage

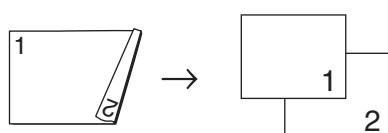

- 1 Vérifiez que vous êtes en mode Copie



- 2 Chargez le document.

- 3 À l'aide du pavé numérique, entrez le nombre de copies (jusqu'à 99).

- 4 Appuyez sur **Recto verso** et ▲ ou ▼ pour sélectionner 1cotés → 2cotés, 2cotés → 2cotés ou 2cotés → 1cotés.

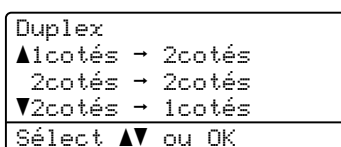

Appuyez sur **OK**.

- 5 Appuyez sur **Mono Marche** ou sur **Couleur Marche** pour numériser le document.



Remarque

La fonction de copie recto verso avec un document au format Légal double face n'est pas disponible.

Copie recto verso avancée (bord court)

■ Recto verso avancée → recto

Portrait

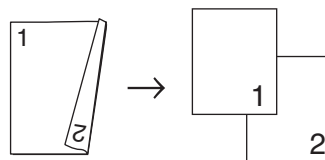

Paysage

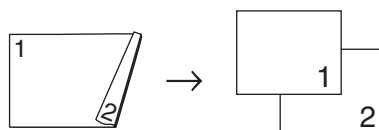

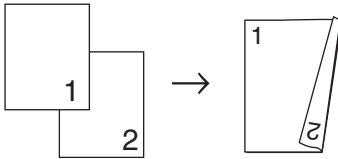

■ Recto avancée → recto verso

Portrait

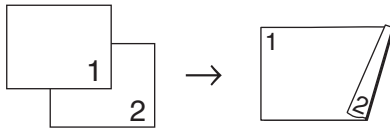

Paysage



- 1 Vérifiez que vous êtes en mode Copie .
- 2 Chargez le document.
- 3 À l'aide du pavé numérique, entrez le nombre de copies (jusqu'à 99).
- 4 Appuyez sur **Recto verso** et ▲ ou ▼ pour sélectionner **Avancé**.

```
Duplex
▲1cotés → 2cotés
 2cotés → 2cotés
▼2cotés → 1cotés
Sélect ▲▼ ou OK
```

Appuyez sur **OK**.

- 5 Appuyez sur ▲ ou sur ▼ pour sélectionner **2cotés → 1cotés** ou **1cotés → 2cotés**. Appuyez sur **OK**.

```
RctoVerso avancé
▲2cotés → 1cotés
▼1cotés → 2cotés
Sélect ▲▼ ou OK
```

- 6 Appuyez sur **Mono Marche** ou sur **Couleur Marche** pour numériser le document.



Remarque

La fonction de copie recto verso avec un document au format Légal double face n'est pas disponible.

Tri de copies à l'aide de l'alimentation automatique de documents

Vous avez la possibilité de trier les photocopies multiples. Les pages seront empilées dans l'ordre 1 2 3, 1 2 3, 1 2 3, etc.

- 1 Vérifiez que vous êtes en mode Copie .
- 2 Insérez le document dans l'alimentation automatique de documents.
- 3 À l'aide du pavé numérique, entrez le nombre de copies (jusqu'à 99).
- 4 Appuyez sur **Tri**.
- 5 Appuyez sur **Mono Marche** ou sur **Couleur Marche**.

Réglage de la luminosité, du contraste et de la couleur

Luminosité

Vous pouvez régler la luminosité de façon à assombrir ou à éclaircir les copies.

Pour changer *provisoirement* le réglage de la luminosité de la copie, suivez les instructions ci-dessous :

- 1 Vérifiez que vous êtes en mode Copie .
- 2 Chargez le document.
- 3 À l'aide du pavé numérique, entrez le nombre de copies (jusqu'à 99).
- 4 Appuyez sur ▲ ou sur ▼ pour sélectionner **Luminosi**.

```
Qualité :Auto
Agr/Réd :100%
Plateau :MP>T1
Luminosi :-□□■□□+▶
Sélect. ◀ ▶ & OK
```

- 5 Appuyez sur ► pour éclaircir la copie ou sur ◀ pour l'assombrir. Appuyez sur **OK**.

- 6 Appuyez sur **Mono Marche** ou sur **Couleur Marche**.

Pour changer le paramétrage par *défaut*, suivez les instructions ci-dessous :

- 1 Appuyez sur **Menu, 3, 2**.

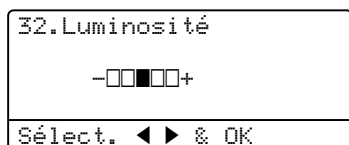

- 2 Appuyez sur ► pour éclaircir la copie ou sur ◀ pour l'assombrir. Appuyez sur **OK**.

- 3 Appuyez sur **Arrêt/Sortie**.

Contraste

Les paramètres Contraste permettent d'augmenter la netteté et la vivacité des images.

Pour changer *provisoirement* le réglage du contraste, suivez les instructions ci-dessous :

- 1 Vérifiez que vous êtes en mode Copie



- 2 Chargez le document.

- 3 À l'aide du pavé numérique, entrez le nombre de copies (jusqu'à 99).

- 4 Appuyez sur **Contraste/Qualité**. Appuyez sur ▲ ou sur ▼ pour sélectionner **Contraste**. Appuyez sur **OK**.

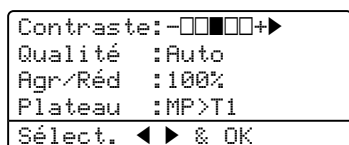

- 5 Appuyez sur ◀ ou ► afin d'augmenter ou de diminuer le contraste. Appuyez sur **OK**.

- 6 Appuyez sur **Mono Marche** ou sur **Couleur Marche**.

Pour changer le paramétrage par *défaut*, suivez les instructions ci-dessous :

- 1 Appuyez sur **Menu, 3, 3**.



- 2 Appuyez sur ◀ ou ► afin d'augmenter ou de diminuer le contraste. Appuyez sur **OK**.

- 3 Appuyez sur **Arrêt/Sortie**.

Saturation des couleur

Vous pouvez changer le paramétrage par défaut de la saturation des couleurs.

Pour changer le paramétrage par *défaut*, suivez les instructions ci-dessous :

- 1 Appuyez sur **Menu, 3, 4**.

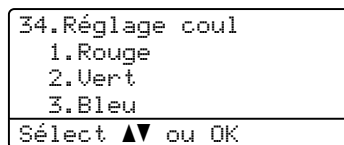

- 2 Appuyez sur ▲ ou sur ▼ pour choisir 1.Rouge, 2.Vert ou 3.Bleu. Appuyez sur **OK**.

- 3 Appuyez sur ◀ ou sur ► afin d'augmenter ou de diminuer la saturation des couleurs. Appuyez sur **OK**.

- 4 Reprenez à l'étape 2 pour choisir la couleur suivante. Ou appuyez sur **Arrêt/Sortie**.

Sélection du bac

Un autre bac peut être sélectionné pour la copie suivante seulement.

- 1 Vérifiez que vous êtes en mode Copie .
- 2 Chargez le document.
- 3 À l'aide du pavé numérique, entrez le nombre de copies (jusqu'à 99).
- 4 Appuyez sur **Sélectionner plateau**.
- 5 Appuyez sur ◀ ou sur ▶ pour sélectionner MP>T1, T1>MP, #1 (XXX) ¹ ou MP (XXX) ¹. Appuyez sur **OK**.
- 6 Appuyez sur **Mono Marche** ou sur **Couleur Marche**.

Appuyez sur Sélectionner plateau	MP>T1 ou M>T1>T2
	T1>MP ou T1>T2>M
	#1 (XXX) ¹
	#2 (XXX) ¹
	MP (XXX) ¹

¹ XXX correspond au format de papier paramétré dans **Menu, 1, 3**.



Remarque

- T2 ou #2 s'affiche seulement si le bac à papier optionnel a été installé.
- Pour modifier le paramétrage par défaut de la sélection du bac, voir *Utilisation du bac pour le mode Copie* à la page 23.

Message de mémoire saturée

Si, au cours d'un tirage, la mémoire arrive à saturation, l'écran ACL vous indiquera les étapes à suivre.

Si le message **Mémoire épuisée** s'affiche au cours de la numérisation d'une page ultérieure, vous pouvez soit appuyer sur **Mono Marche** ou **Couleur Marche** pour copier les pages déjà numérisées, soit appuyer sur **Arrêt/Sortie** pour annuler l'opération.

Pour libérer de l'espace mémoire, choisissez l'une des solutions ci-dessous :

- Imprimez les télécopies en mémoire. (Voir *Impression de télécopies à partir de la mémoire* à la page 49.)
- Désactivez la mise en mémoire des télécopies. (Voir *Désactivation des options de télécopie à distance* à la page 68.)
- Ajoutez de la mémoire optionnelle. (Voir *Carte mémoire* à la page 112.)



Remarque

Lorsque le message **Mémoire épuisée** s'affiche, vous pouvez toujours continuer le tirage de vos copies si vous imprimez toutes les télécopies reçues et enregistrées en mémoire pour libérer l'espace mémoire à 100%.



Impression directe de photos

Impression de photos à partir d'un appareil photo numérique	88
Impression de données à partir d'une clé USB	91



Votre appareil Brother prend en charge la norme PictBridge, afin de vous permettre de connecter et d'imprimer des photos directement à partir d'un appareil photo numérique compatible PictBridge.

Si votre appareil photo utilise la norme de stockage de masse USB, vous pouvez également imprimer des photos à partir d'un appareil photo sans PictBridge. (Voir *Raccordement d'un appareil photo comme périphérique de stockage* à la page 90.)

Avant d'utiliser PictBridge

Conditions préalables à l'utilisation de PictBridge

Pour éviter les erreurs, tenez compte des points suivants :

- L'appareil et l'appareil photo numérique doivent être raccordés à l'aide d'un câble USB approprié.
- Le fichier photo doit provenir de l'appareil numérique à raccorder à l'appareil.

Utilisation de PictBridge

Configuration de l'appareil photo

Assurez-vous que l'appareil photo est en mode PictBridge. Il existe un certain nombre de paramètres PictBridge. Les paramètres disponibles dépendent de votre appareil photo.

- Copies
- Qualités
- Format de papier
- Impression de la date
- Impression du nom de fichier
- Disposition



Remarque

Le nom et la disponibilité de chaque paramètre dépend des caractéristiques de votre appareil photo.

Vous pouvez également régler les paramètres PictBridge suivants à l'aide du panneau de commande.

Sélections du menu	Options
Format de papier	Lettre, A4, B5, A5, B6, A6
Orientation	Portrait, Paysage ¹
Date et heure	Arrêt, Marche
Nom de fichier	Arrêt, Marche
Qualité d'impression	Normale, Fine

¹ Si vous choisissez le format de papier Lettre, A4 ou B5, c'est l'orientation Portrait qui est sélectionnée. Si vous choisissez A5, B6 ou A6, c'est Paysage qui est sélectionné.

- 1 Appuyez sur **Menu, 5, 3.**

```
53.PictBridge
 1.Taille papier
 2.Orientation
 3.Date et heure
-----
Sélect ▲▼ ou OK
```

- 2 Pour définir les paramètres PictBridge, appuyez sur ▲ ou sur ▼ pour choisir
1.Taille papier,2.Orientation,
3.Date et heure,
4.Nom de fichier ou
5.Qualité Impres.
Appuyez sur **OK.**

- 3 Appuyez sur ▲ ou sur ▼ pour choisir une option pour chaque option du menu.
Appuyez sur **OK.**

- 4 Appuyez sur **Arrêt/Sortie.**
Répétez les étapes 2 à 4 pour chaque paramètre PictBridge.



Remarque

- Les paramètres de l'appareil photo sont prioritaires, à moins que l'appareil photo soit réglé de façon à adopter les paramètres de l'appareil Brother (paramètres par défaut). Si votre appareil photo est réglé de façon à adopter les paramètres de l'appareil Brother, celui-ci imprimera la photo suivant les paramètres ci-dessous.

Paramètres par défaut de l'appareil Brother	Paramètres par défaut
Format de papier	Lettre
Orientation	Portrait
Date et heure	Arrêt
Nom de fichier	Arrêt
Qualité d'impression	Normale

- Pour de plus amples informations sur la modification des paramètres PictBridge, reportez-vous à la documentation fournie avec votre appareil photo.

Impression de photos

- 1 Assurez-vous que votre appareil photo est éteint. Raccordez l'appareil photo à l'interface USB directe (1) à l'avant de l'appareil Brother à l'aide d'un câble USB approprié.

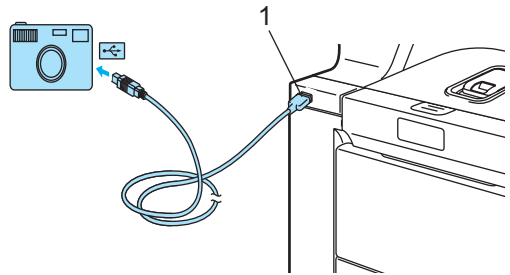

- 2 Allumez l'appareil photo. Assurez-vous que l'appareil photo est en mode PictBridge. Lorsque l'appareil a reconnu l'appareil photo, l'écran ACL affiche le message suivant, selon le mode dans lequel se trouve l'appareil Brother :

```
01/09/2008 09:03
Fax seulement
-----
Camera connectée
```

```
▲Numér. vers FTP
 Numér courriel
 Numériser image
▼Numériser/RDC
-----
Camera connectée
```

```
Contraste:-□□■□□+
Qualité :Auto
Agr/Réd :100%
Plateau :MP>T1
-----
Camera connectée
```

- 3 Réglez votre appareil photo de façon à imprimer une photo. Si vous y êtes invité, paramétrez le nombre d'exemplaires.

Lorsque l'appareil Brother commence à imprimer une photo, l'écran ACL indique le message suivant :

```
PictBridge
-----
Impression en cours....
```



Remarque

Pour de plus amples informations sur l'impression avec PictBridge, reportez-vous à la documentation fournie avec votre appareil photo.



ATTENTION

NE raccordez PAS un périphérique autre qu'un appareil photo numérique ou qu'une clé USB à l'interface USB directe, faute de quoi vous pourriez endommager l'appareil.

NE débranchez PAS l'appareil photo de l'interface USB directe avant que l'appareil Brother ait terminé l'impression.

Impression au format DPOF

DPOF signifie Digital Print Order Format.

C'est un format de fichier créé par plusieurs fabricants importants d'appareils photo numériques (Canon Inc., Eastman Kodak Company, Fuji Photo Film Co. Ltd., Matsushita Electric Industrial Co. Ltd. et Sony Corporation) pour faciliter l'impression de photos à partir d'un appareil photo numérique.

Si votre appareil photo numérique prend en charge l'impression DPOF, vous pourrez choisir les photos à imprimer et le nombre d'exemplaires à imprimer à partir de l'appareil photo.

Les paramètres DPOF disponibles sont les suivants :

- Impression 1 en 1
- Copies

Raccordement d'un appareil photo comme périphérique de stockage

Si votre appareil photo n'est pas en mode PictBridge ou ne prend pas en charge PictBridge, vous pouvez le raccorder à l'appareil Brother en tant que périphérique de stockage normal. Vous pourrez ainsi imprimer des photos à partir de l'appareil photo numérique.

Suivez les étapes de la section *Impression de données directement à partir d'une clé USB* à la page 92.

(Si vous voulez imprimer des photos en mode PictBridge, voir *Configuration de l'appareil photo* à la page 88.)



Remarque

Le nom du mode de stockage et l'opération à réaliser dépend de l'appareil photo numérique. Pour des informations détaillées, par exemple pour passer du mode PictBridge au mode de stockage, reportez-vous au mode d'emploi de votre appareil photo numérique.

Explication des messages d'erreur

Si vous connaissez bien les types d'erreur susceptibles de se produire avec PictBridge, il vous sera facile d'identifier et de résoudre les différents problèmes.

■ Mémoire épuisée

Ce message apparaît si vous traitez des photos trop volumineuses pour la mémoire de l'appareil Brother.

■ Dispo inutilis

Ce message apparaît si vous raccordez un périphérique incompatible ou défectueux à l'interface USB directe. Pour réinitialiser l'erreur, débranchez le périphérique de l'interface USB directe.

(Pour des solutions plus détaillées, voir *Messages d'erreur et d'entretien* à la page 133.)

Avec la fonctionnalité d'impression directe, vous n'avez pas besoin d'ordinateur pour imprimer des données. Il vous suffit de brancher votre clé USB sur l'interface USB directe de l'appareil.



Remarque

Certaines clés USB peuvent ne pas être compatibles.

Formats de fichier pris en charge

L'impression directe prend en charge les formats de fichier suivants :

- PDF version 1.6 ¹
- JPEG
- Exif + JPEG
- PRN (créé par le pilote MFC-9840CDW)
- TIFF (numérisé par tous les modèles Brother MFC ou DCP)
- PostScript® 3™ (création par le pilote d'impression MFC-9840CDW BRScript3)

¹ Les fichiers d'image JBIG2, JPEG2000 et les fichiers multicouches ne sont pas pris en charge.

Création d'un fichier PRN ou PostScript® 3™ pour l'impression directe



Remarque

Les écrans de cette section peuvent varier en fonction de votre application et de votre système d'exploitation.

- 1 Dans la barre de menus d'une application, cliquez sur **Fichier**, puis sur **Imprimer**.
- 2 Choisissez **Brother MFC-9840CDW Printer (1)** et cochez la case **Imprimer dans un fichier (2)**. Cliquez sur **Imprimer**.

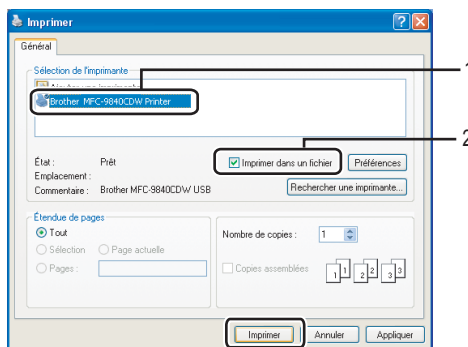

- 3 Choisissez le dossier où enregistrer le fichier et entrez le nom du fichier, si vous y êtes invité. Si la seule possibilité qui s'offre à vous est de saisir un nom de fichier, vous pouvez définir le dossier où enregistrer le fichier en entrant le nom du répertoire. Par exemple :

C:\Temp\Nomdufichier.prn

Si une clé USB est branchée sur l'ordinateur, vous pouvez enregistrer le fichier directement sur la clé.

Impression de données directement à partir d'une clé USB

- 1 Raccordez votre clé USB à l'interface USB directe (1) à l'avant de l'appareil Brother.

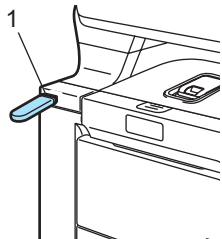

- 2 Quand l'appareil a reconnu la clé USB, le témoin DEL **Direct** devient bleu. Appuyez sur la touche **Direct**.

```
Impr directe
▲1.FILE0_1.PDF
 2.FILE0_2.PDF
▼3.FILE0_3.PDF
Sélect ▲▼ ou OK
```

- 3 Appuyez sur ▲ ou sur ▼ pour choisir le dossier ou le fichier à imprimer. Appuyez sur **OK**.
Si vous avez choisi un nom de dossier, appuyez sur ▲ ou sur ▼ pour choisir le nom du fichier à imprimer. Appuyez sur **OK**.



Remarque

- Si vous voulez imprimer un index des fichiers, choisissez `Index photos`, puis appuyez sur **OK**. Appuyez sur **Mono Marche** ou sur **Couleur Marche** pour imprimer les données.
- Les noms de fichier contenant plus de 8 caractères apparaîtront à l'écran ACL avec les 6 premiers caractères du nom de fichier suivis d'un tilde (~) et d'un numéro. Par exemple, « HOLIDAY2007.JPG » apparaîtra sous la forme « HOLIDA~1.JPG ». Seuls les caractères suivants peuvent s'afficher à l'écran ACL :
A B C D E F G H I J K L M N O P Q R S T
U V W X Y Z 0 1 2 3 4 5 6 7 8 9 \$ % ' ` - @
{ } ~ ! # () & _ ^

- 4 Effectuez l'une des actions suivantes :
 - Appuyez sur ▲ ou sur ▼ pour sélectionner un paramètre à modifier et appuyez sur **OK**, puis sur ▲ ou sur ▼ pour sélectionner l'option du réglage et appuyez sur **OK**.
 - Si vous ne devez pas modifier les réglages par défaut, allez à l'étape 5.

```
Conf imp fich
▲Format papier
  Pages mult
▼Orientation
Sélect ▲▼ ou OK
```



Remarque

- Vous pouvez choisir les réglages suivants :

Format papier
Pages mult
Orientation
Duplex
Type de support
Assembler
Utilisation Bac
Qualité impr
Option PDF

- En fonction du type de fichier, certains de ces paramètres peuvent ne pas s'afficher.

- 5 Appuyez sur **Mono Marche** ou sur **Couleur Marche** si vous avez terminé.
- 6 À l'aide du pavé numérique, entrez le nombre de copies. Appuyez sur **OK**.

```
Impr directe
FILE0_1.PDF
  Nb copies:
Appuyer Marche
```

- 7 Appuyez sur **Mono Marche** ou sur **Couleur Marche** pour imprimer les données.

! ATTENTION

NE raccordez PAS un périphérique autre qu'un appareil photo numérique ou qu'une clé USB à l'interface USB directe, faute de quoi vous pourriez endommager l'appareil.

NE déconnectez PAS la clé USB de l'interface USB directe avant que l'appareil ait terminé l'impression.



Remarque

- Si vous voulez modifier le paramétrage par défaut du bac à papier à utiliser, appuyez sur **Menu**, **1**, **7**, **3** et modifiez le paramétrage du bac à papier.
- Vous pouvez modifier les paramètres par défaut de l'impression directe à l'aide du panneau de commande quand l'appareil n'est pas en mode d'impression directe. Appuyez sur **Menu**, **5** pour accéder au menu *Interf USB dir.* (Voir *Tableau des menus* à la page 204.)

Explication des messages d'erreur

Si vous connaissez bien les types d'erreur susceptibles de se produire au cours d'une impression directe de données à partir d'une clé USB, il vous sera facile d'identifier et de résoudre les différents problèmes.

■ Mémoire épuisée

Ce message apparaît si vous traitez des photos trop volumineuses pour la mémoire de l'appareil Brother.

■ Dispo inutilis

Ce message apparaît si vous raccordez un périphérique incompatible ou défectueux à l'interface USB directe. Pour réinitialiser l'erreur, débranchez le périphérique de l'interface USB directe.

(Voir *Messages d'erreur et d'entretien* à la page 133 pour la solution détaillée.)



Logiciel

Fonctions du logiciel et du réseau

96

La Guide de l'utilisateur sur le CD-ROM comprend des guides Logiciel et Réseau pour décrire les fonctions disponibles lors du raccordement de l'appareil à un ordinateur (par exemple, pour l'impression et la numérisation). Ces guides comprennent des liens faciles à utiliser qui vous feront accéder directement aux sections appropriées.

Ils détaillent les fonctionnalités suivantes :

- Impression
- Numérisation
- ControlCenter3 (pour Windows®)
- ControlCenter2 (pour Macintosh®)
- Configuration à distance
- Télécopie à partir d'un ordinateur
- LDAP
- Télécopie en réseau
- Impression réseau
- Numérisation réseau
- Utilisateurs de réseau sans fil



Remarque

Voir *Accès aux guides de l'utilisateur* à la page 2.

Consultation du Guide de l'utilisateur HTML

Les sections suivantes servent d'introduction rapide à l'utilisation du Guide de l'utilisateur au format HTML.

Pour Windows®



Remarque

Si vous n'avez pas installé le logiciel, voir *Consultation de la documentation* à la page 3.

- 1 Dans le menu **Démarrer**, pointez **Brother**, **MFC-9840CDW** dans le groupe des programmes, puis cliquez sur **Guides de l'utilisateur au format HTML**.

- 2 Cliquez sur le guide de votre choix (**GUIDE UTILISATEUR - LOGICIEL**, **GUIDE UTILISATEUR - RÉSEAU** ou **GUIDE DE L'UTILISATEUR**) dans le menu supérieur.

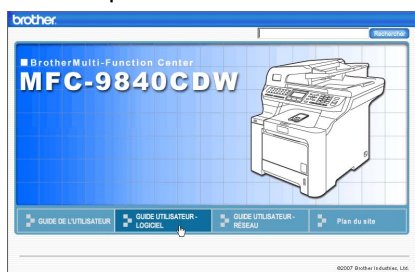

- 3 Cliquez sur le titre de la section à consulter dans la liste sur la gauche.



Pour Macintosh®

- 1 Assurez-vous que votre Macintosh® est allumé. Insérez le CD-ROM Brother dans le lecteur de CD-ROM.
- 2 Double-cliquez sur l'icône **Documentation**.
- 3 Double-cliquez sur le dossier de votre langue, puis sur le fichier en haut.
- 4 Cliquez sur le guide de votre choix (**GUIDE UTILISATEUR - LOGICIEL**, **GUIDE UTILISATEUR - RÉSEAU** ou **GUIDE DE L'UTILISATEUR**) dans le menu supérieur, puis cliquez sur le titre de section à consulter dans la liste sur la gauche de la fenêtre.





Annexes

Consignes de sécurité et avis légaux	98
Options	110
Dépistage des pannes et entretien régulier	114
Menus et fonctions	204
Caractéristiques techniques	225
Glossaire	239

A

Consignes de sécurité et avis légaux

Choix de l'emplacement

Placez l'appareil sur une surface plane et stable, non soumise aux vibrations ni aux chocs. Placez l'appareil près d'une prise murale téléphonique et d'une prise de courant standard c.a. avec mise à la terre. Choisissez un endroit où la température se situe entre 50 °F et 90,5 °F (10 °C et 32,5 °C) et où l'humidité se situe entre 20 % et 80 % (sans condensation).

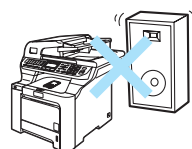
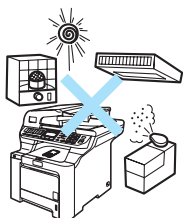

! ATTENTION

Ne placez jamais l'appareil dans un endroit où de nombreuses personnes circulent.

NE PAS installer l'appareil à proximité d'appareils de chauffage, de climatiseurs, de réfrigérateurs, de l'eau, de produits chimiques ou de périphériques qui contiennent des aimants pouvant produire des champs magnétiques.

NE PAS exposer l'appareil à la lumière directe du soleil, à la chaleur intense, aux flammes nues, aux gaz salins ou corrosifs, à l'humidité ou à la poussière.

NE PAS brancher votre appareil sur une prise de courant CA commandée par interrupteur mural ni à un système de minuterie automatique.

Une coupure du courant peut effacer toutes les données enregistrées dans la mémoire de l'appareil.

Évitez toute source d'interférence, comme les haut-parleurs ou les socles de téléphones sans fil d'une autre marque que Brother.

NE PAS poser d'objets sur l'appareil.

Pour utiliser l'appareil en toute sécurité

Nous vous recommandons de garder ces consignes à titre de référence ultérieure et de vous y reporter avant l'entretien de votre appareil.



AVERTISSEMENT



L'appareil renferme des électrodes soumises à une haute tension. Avant de nettoyer l'intérieur de l'appareil, n'oubliez pas de débrancher le cordon téléphonique d'abord, puis le cordon d'alimentation de la prise de courant c.a.

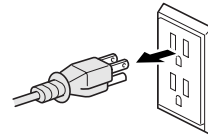

NE PAS manipuler la fiche avec les mains mouillées. Cela pourrait vous exposer à des décharges électriques.

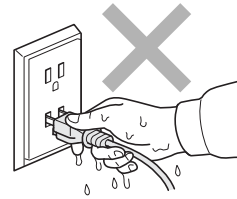

Assurez-vous que la prise est toujours bien insérée.



Après l'utilisation de l'appareil, certaines de ses pièces internes sont extrêmement chaudes. Lorsque vous ouvrez le capot avant ou arrière de l'appareil, NE touchez PAS les parties grises sur l'illustration.

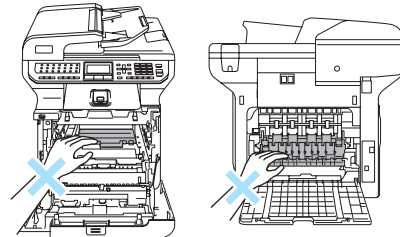

L'unité de fusion est marquée par une étiquette d'avertissement. N'enlevez ou n'endommagez PAS cette étiquette.

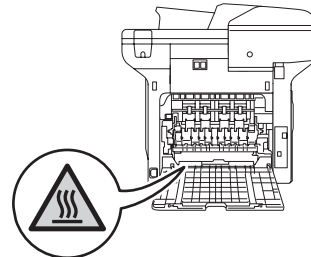



Afin de prévenir toute blessure, veuillez à ne pas mettre la main sur le rebord de l'appareil, lequel se trouve sous le couvercle document.

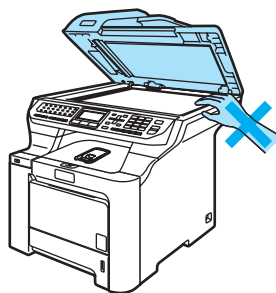

Afin de prévenir toute blessure, veuillez à ne pas laisser entrer en contact les doigts dans l'espace indiqué dans l'illustration.

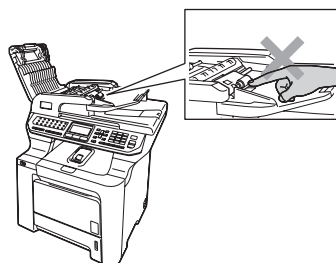

NE PAS utiliser un aspirateur pour nettoyer du toner renversé. La poussière de toner pourrait prendre feu à l'intérieur de l'aspirateur et provoquer un incendie. Nettoyez soigneusement la poussière de toner avec un chiffon sec, non pelucheux, puis débarrassez-vous de celui-ci selon les réglementations locales.



Lorsque vous déplacez l'appareil, saisissez les poignées situées au bas de l'appareil. NE PAS transporter l'appareil en le prenant par le module de numérisation. Pour prévenir toutes blessures, l'appareil doit être transporté, déplacé ou levé par au moins deux personnes.

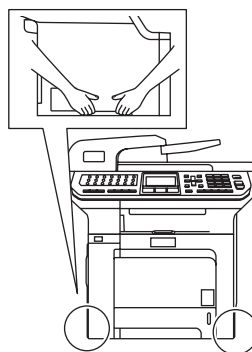

Prenez les précautions nécessaires lors de l'installation ou de la modification de lignes téléphoniques. Ne touchez jamais ni fils téléphoniques ni bornes non isolés, à moins que le cordon téléphonique n'ait été débranché de la prise murale. N'installez jamais de fils téléphoniques pendant un orage. N'installez jamais de prise murale téléphonique dans un endroit humide.



Installez ce produit près d'une prise de courant CA facilement accessible. En cas d'urgence, il est impératif de débrancher le cordon d'alimentation de la prise de courant CA pour couper complètement le courant.



Pour limiter les risques d'électrocution ou d'incendie, veuillez à utiliser uniquement un cordon de ligne téléphonique de calibre 26 (AWG) ou supérieur.



N'utilisez PAS de substances inflammables, ni aucun type d'aérosol pour nettoyer l'intérieur ou l'extérieur de l'appareil. Cela risquerait de provoquer un incendie ou des décharges électriques. Pour plus d'informations sur le nettoyage de l'appareil, voir *Entretien régulier* à la page 152.

**ATTENTION**

La foudre et les surtensions peuvent endommager ce produit ! Nous vous conseillons d'utiliser un dispositif de protection de qualité contre les surtensions pour le cordon d'alimentation c.a. et le cordon téléphonique. Sinon, débranchez les cordons pendant un orage.

**AVERTISSEMENT****CONSIGNES DE SÉCURITÉ IMPORTANTES**

Lors de l'utilisation du matériel téléphonique, veuillez à suivre les consignes de sécurité essentielles afin de réduire les risques d'incendie, de décharges électriques et de blessures corporelles. En particulier :

- 1 NE PAS utiliser cet appareil près de l'eau, par exemple, près d'une baignoire, d'un bassin à lessive, d'un évier de cuisine ou d'une machine à laver, dans un sous-sol humide ou près d'une piscine.
- 2 Évitez d'utiliser ce produit pendant un orage. Un risque d'électrocution à distance par la foudre n'est pas à écarter.
- 3 NE PAS utiliser cet appareil pour rapporter une fuite de gaz à proximité de la fuite.
- 4 Utilisez uniquement le cordon d'alimentation fourni avec l'appareil.
- 5 NE jetez PAS de piles dans le feu. Elles pourraient exploser. Vérifiez les réglementations en vigueur dans votre localité pour connaître les directives d'élimination des piles usées.

CONSERVEZ CES INSTRUCTIONS

Renseignements importants

Avis régissant les postes téléphoniques et avis de la FCC

Ces avis s'appliquent uniquement aux modèles commercialisés et mis en service aux États-Unis.

Pour la programmation des numéros d'urgence et les essais d'appel aux numéros d'urgence :

- Ne raccrochez pas et expliquez brièvement au répartiteur la raison de votre appel.
- Effectuez les essais d'appel aux heures creuses, par exemple tôt le matin ou tard le soir.

Cet appareil est conforme aux dispositions de la section 68 des règles de la FCC et des normes adoptées par l'ACTA (America's Carrier Telecommunications Association, association des fournisseurs de télécommunications aux États-Unis). Le panneau arrière comporte une étiquette indiquant, entre autres, l'identification du produit au format des É-U : AAAEQ##TXXXX. Vous devrez le cas échéant fournir ce numéro à votre compagnie de téléphone.

Cet appareil peut être raccordé en toute sécurité au réseau téléphonique à l'aide d'une prise modulaire standard de type USOC RJ11C.

La fiche et la prise utilisées pour raccorder cet appareil au réseau téléphonique et au circuit de câblage doivent être conformes aux dispositions de la section 68 des règles de la FCC et aux normes adoptées par l'ACTA. Un cordon téléphonique muni d'une fiche modulaire et conforme aux réglementations des deux organismes susmentionnés est livré avec ce produit. Le cordon a été conçu pour être branché sur une prise modulaire compatible et homologuée. (Pour plus de détails à ce sujet, consultez les instructions d'installation).

La somme des indices d'équivalence de la sonnerie (REN) sert à déterminer le nombre de périphériques pouvant être connectés à une ligne téléphonique. Une somme d'indices trop élevée peut causer des problèmes techniques, comme l'impossibilité des appareils d'émettre une sonnerie lors d'un appel entrant. Dans la plupart des régions, la somme des indices d'équivalence de la sonnerie (REN) de tous les appareils raccordés à une ligne ne doit pas dépasser cinq (5,0). Pour connaître le nombre d'appareils pouvant être connectés à une seule ligne suivant la somme totale des indices d'équivalence de la sonnerie de tous les appareils, communiquez avec la compagnie de téléphone de votre localité. La somme totale des indices d'équivalence de la sonnerie pour les produits homologués après le 23 juillet 2001 correspond à une section de l'identification du produit présentée au format des É-U : AAAEQ##TXXXX. Les chiffres indiqués par ## représentent le REN sans la décimale (par exemple 06 correspond au REN 0,6). Pour les produits moins récents, le REN est indiqué séparément sur l'étiquette.

Si cet appareil nuit au bon fonctionnement du réseau téléphonique, la compagnie de téléphone vous avisera de la possibilité d'une interruption temporaire du service. Si l'émission d'un avis n'est pas faisable, elle tâchera de vous en informer dans les plus brefs délais possibles. Vous serez également informé de votre droit de déposer, au besoin, une plainte auprès de la FCC.

Votre compagnie de téléphone peut modifier ses installations, ses équipements, ses opérations et ses procédures, ce qui pourrait affecter le bon fonctionnement de votre appareil. Si tel est le cas, elle vous en préviendra pour que vous puissiez prendre des mesures afin d'éviter toute interruption de service.

Si cet appareil venait à présenter des problèmes techniques, veuillez communiquer avec le service à la clientèle de Brother pour obtenir des informations relatives à la garantie et aux prestations de réparation. (Voir *Numéros de Brother* à la page ii.) Si cet équipement nuit au réseau téléphonique, la compagnie de téléphone pourra vous demander de le débrancher jusqu'à ce que le problème soit résolu.

L'abonnement à un service de ligne partagée est tarifé selon le barème des tarifs des provinces ou des États. Communiquez avec la commission des services publics ou des services d'entreprise de votre localité pour obtenir plus d'informations.

Si votre domicile dispose d'un système d'alarme particulier connecté à votre ligne téléphonique, assurez-vous que l'installation de cet appareil ne désactive pas le système d'alarme. Si vous avez des questions sur la désactivation inopinée de votre système d'alarme, appelez la compagnie de téléphone ou un installateur qualifié dans votre localité.

Si vous n'arrivez pas à résoudre un quelconque problème concernant votre appareil, appelez le service à la clientèle de Brother. (Voir *Numéros de Brother* à la page ii.)



AVERTISSEMENT

Pour éviter tout risque d'électrocution, débranchez toujours tous les cordons des prises murales avant de réparer, de modifier ou d'installer cet appareil.

Cet appareil ne doit pas être utilisé sur une ligne publique ni branché sur une ligne partagée.

Brother n'assume aucune responsabilité financière ou autre pouvant découler de l'utilisation de ces renseignements, ni les dommages directs, spéciaux ou consécutifs. Le présent document n'accorde ni n'assure aucune garantie.

Cet appareil a été certifié conforme aux règles de la FCC applicables aux États-Unis uniquement. Une fiche mise à la terre doit être branchée sur une prise de courant c.a. mise à la terre après avoir vérifié les caractéristiques de la source de courant locale afin que l'appareil fonctionne correctement et en toute sécurité.

Avis de conformité FCC (Federal Communications Commission, États-Unis seulement)

Partie responsable : Corporation Internationale Brother
100 Somerset Corporate Boulevard
Bridgewater, NJ 08807-0911 États-Unis
Tél. : 908 704-1700

affirme que le produit

Nom du produit : MFC-9840CDW

est conforme aux dispositions de la section 15 des règles de la FCC. Son fonctionnement est soumis aux deux conditions suivantes : (1) Cet appareil ne doit pas provoquer d'interférences gênantes et (2) cet appareil doit tolérer les interférences reçues, notamment celles susceptibles d'en perturber le bon fonctionnement.

Cet appareil a été soumis à des essais et s'est révélé conforme aux tolérances d'un dispositif numérique de classe B, conformément à la section 15 des règles de la FCC. Ces tolérances sont destinées à assurer un niveau de protection adéquate contre les interférences gênantes dans un milieu résidentiel. Cet appareil produit, utilise et peut émettre de l'énergie sous forme de radiofréquences et, s'il n'est pas installé ou utilisé conformément aux instructions, peut provoquer des interférences susceptibles de perturber les télécommunications radio. Aucune garantie n'est cependant donnée quant à l'absence de toute interférence dans un milieu donné. Si l'appareil provoque des interférences nuisibles à la réception radio ou télévision, ce qui peut être déterminé par sa mise hors et sous tension, l'utilisateur est invité à y remédier en prenant une ou plusieurs des mesures suivantes :

- Réorienter ou déplacer l'antenne de réception
- Éloigner l'appareil du poste récepteur
- Brancher l'appareil sur une prise indépendante du circuit d'alimentation du récepteur
- Consulter le revendeur ou un technicien de radio/télévision expérimenté

Important

Toute modification ou tout changement non expressément approuvé par Brother Industries, Ltd. pourrait conduire à l'interdiction de l'utilisation de cet appareil.

Important - à propos du câble d'interface

Un câble d'interface blindé devrait être utilisé pour assurer la conformité aux limites d'un périphérique numérique de Classe B.

Avis de conformité d'Industrie Canada (s'adresse uniquement aux résidents du Canada)

Cet appareil numérique de classe B répond à la norme ICES-003 du Canada.

Cet appareil numérique de la classe B est conforme à la norme NMB-003 du Canada.

Débranchement

Ce produit doit être installé à proximité d'une prise de courant facilement accessible. En cas d'urgence, il faut que vous puissiez débrancher le cordon d'alimentation de la prise de courant, pour couper complètement le courant.

Connexion à un réseau local

ATTENTION

NE PAS raccorder cet appareil à une connexion de réseau local (LAN) soumise à des surtensions.

Protection laser

Ce matériel est certifié en tant que produit laser de classe 1 tel que défini par la norme CEI 60825-1+A2: 2001 conformément à la réglementation sur le rayonnement du Department of Health and Human Services (DHHS) des États-Unis, en vertu du « Radiation Control for Health and Safety Act » de 1968. Cela signifie que cet équipement n'émet aucun rayonnement laser dangereux.

Étant donné que le rayonnement interne est entièrement confiné dans des enceintes de protection et des boîtiers externes, il n'existe aucun risque d'échappement du faisceau laser de l'appareil pendant une phase quelconque de son utilisation.

Réglementations de la FDA

Des réglementations relatives aux produits laser fabriqués depuis le 2 août 1976 ont été instaurées par la Food and Drug Administration (FDA) des États-Unis. Le matériel fabriqué aux États-Unis se doit donc d'être conforme à ces réglementations. L'étiquette ci-dessous qui est située sur le dos de l'appareil indique la conformité de cet appareil avec les réglementations de la FDA. Elle est requise pour les produits laser en vente aux États-Unis.

Fabriqué par :

BROTHER TECHNOLOGY (SHENZHEN) LTD.

NO6 Gold Garden Ind., Nanling Buji, Longgang, Shenzhen, Chine.

Ce produit est conforme aux normes de performance de la FDA pour des produits laser, sauf dérogations conformément à l'avis Laser n° 50 du 26 juillet 2001.



AVERTISSEMENT

L'utilisation des commandes et des réglages ou l'exécution de procédures autres que celles indiquées dans ce manuel peuvent vous exposer à un rayonnement invisible et nocif.

Rayonnement laser interne

Puissance maximale de rayonnement : 30 mW

Longueur d'ondes : 780 – 800 nm

Classe du laser : Classe 3B

Consignes de sécurité importantes

- 1 Lisez attentivement chacune des consignes énumérées ci-dessous.
- 2 Conservez ces consignes à portée de la main pour pouvoir vous y référer ultérieurement.
- 3 Respectez toutes les consignes et tous les avertissements inscrits sur l'appareil.
- 4 Débranchez ce produit de la prise murale avant de nettoyer l'intérieur de l'appareil. N'utilisez PAS de produits nettoyants liquides ou en aérosol. Utilisez plutôt un chiffon humide.
- 5 NE placez PAS cet appareil sur un chariot, un socle ou une table instable. Le produit risque de tomber, ce qui pourrait causer des dégâts considérables.
- 6 Des fentes et des ouvertures situées dans le boîtier et à l'arrière ou sur le fond servent à l'aération de l'appareil. Ne bloquez et ne recouvrez pas ces ouvertures si vous voulez garantir le bon fonctionnement et éviter toute surchauffe du produit. Ces ouvertures ne doivent jamais être bloquées par le positionnement de l'appareil sur un lit, un divan, un tapis ou toute autre surface comparable. Ne le placez jamais au-dessus ou à proximité d'une source de chaleur, comme un radiateur ou un appareil de chauffage. Ne l'encastrez pas dans une armoire sans prévoir une aération suffisante.
- 7 Ce produit doit être branché sur une source d'alimentation CA correspondant à la plage indiquée sur l'étiquette de puissance nominale. NE la branchez PAS sur une source d'alimentation c.c. Si vous n'êtes pas sûr, prenez contact avec un électricien qualifié.

- 8 Ce produit est équipé d'une fiche de mise à la terre à trois fils. Cette fiche ne pourra être branchée que sur une prise de courant avec terre. Il s'agit là d'une mesure de sécurité. Si la fiche de l'appareil n'entre pas dans la prise murale, adressez-vous à votre électricien pour faire remplacer la prise qui est probablement trop vieille. Évitez tout expédient qui priverait l'appareil de la mise à la terre.
- 9 Utilisez uniquement le cordon d'alimentation fourni avec cet appareil.
- 10 NE placez PAS d'objets sur le cordon d'alimentation et N'installez PAS ce produit dans un endroit où des personnes pourraient marcher sur le cordon.
- 11 Si vous utilisez une rallonge électrique, assurez-vous que l'ampérage total des appareils qui y sont branchés NE dépasse PAS l'ampérage nominal de la rallonge. De plus, assurez-vous que la charge totale de tous les appareils branchés sur la prise murale CA ne dépasse pas 15 ampères (États-Unis seulement).
- 12 NE placez PAS d'objets devant l'appareil afin d'éviter de bloquer la réception de télécopies. NE déposez RIEN sur le plateau d'éjection des télécopies reçues.
- 13 Attendez que toutes les pages soient entièrement sorties avant de les retirer de l'appareil.
- 14 N'introduisez aucun objet dans les ouvertures du châssis, lequel pourrait entrer en contact avec des points de tension dangereux ou provoquer un court-circuit, cause possible d'un incendie ou de décharges électriques. Ne répandez jamais de liquide sur l'appareil. NE tentez PAS de réparer vous-même l'appareil. En ouvrant l'appareil ou en retirant les couvercles, vous vous exposez non seulement à des tensions dangereuses et à d'autres risques, mais vous annulez également la garantie. Confiez les réparations à un technicien qualifié d'un des centres de service autorisés de Brother. Pour connaître le centre de service autorisé de Brother le plus près de chez vous, veuillez appeler
Aux États-Unis : 1 877 BROTHER (1 877 276-8437)
Au Canada : 1 877 BROTHER
- 15 Débranchez l'appareil de la prise de courant CA et confiez les réparations à un technicien du service autorisé de Brother dans les circonstances suivantes :
 - Le cordon d'alimentation est endommagé ou usé.
 - Un liquide a été répandu sur l'appareil.
 - L'appareil a été exposé à la pluie ou à de l'eau.
 - L'appareil ne fonctionne pas normalement alors que vous suivez les instructions. Limitez-vous aux réglages expliqués dans le présent guide. D'autres réglages risquent d'endommager l'appareil, ce qui peut nécessiter une réparation laborieuse par un technicien qualifié pour rétablir le bon fonctionnement du produit.
 - L'appareil est tombé ou le châssis est endommagé.
 - Le comportement de l'appareil s'est sensiblement modifié, indiquant la nécessité d'une révision.
- 16 Pour protéger le produit contre les surtensions, il est recommandé d'utiliser un dispositif de protection (parasurtenseur).
- 17 Pour réduire le risque d'incendie, de choc électrique et de blessures corporelles, veuillez noter ce qui suit :
 - N'utilisez PAS ce produit près d'installations utilisant de l'eau, dans un sous-sol humide ou près d'une piscine.
 - N'utilisez PAS l'appareil pendant un orage électrique (il peut y avoir un faible risque de choc électrique). Si vous souhaitez signaler une fuite de gaz, N'utilisez PAS le téléphone à proximité de la fuite.

Limitations légales concernant la copie

La reproduction en couleur de certains documents est illégale et peut constituer une infraction au code civil ou pénal. Cette note a pour but de servir de ligne de conduite. Elle ne prétend pas énumérer de manière exhaustive toutes les interdictions possibles. En cas de doute, nous vous suggérons de prendre contact avec un avocat ou un juriste.

La reproduction ou la copie des documents suivants, émis par le gouvernement des États-Unis ou du Canada ou par une de leurs administrations ou services, sont illégales :

- Argent
- Bons ou autres certificats de dette/créance
- Certificats de dépôt
- Sceaux et cachets des contributions directes (barrés ou non)
- Documents de conscription ou d'ordre d'incorporation
- Passeports
- Sceaux ou cachets de la poste des États-Unis ou du Canada (barrés ou non)
- Bons de nourriture
- Documents d'immigration
- Chèques ou effets tirés par des administrations ou des services gouvernementaux
- Plaques ou insignes d'identification

La copie d'œuvres soumises au droit d'auteur (copyright) est illégale. Des parties d'une œuvre soumise au droit d'auteur peuvent être copiées dans le cadre d'un « usage juste ». Toute copie multiple relèverait ainsi d'un usage inapproprié ou abusif.

Les ouvrages d'art doivent être considérés comme équivalents aux œuvres soumises à des droits d'auteur.

Les permis et certificats concernant les véhicules à moteur ne doivent pas être copiés selon certaines législations provinciales ou d'État.

Marques

Le logo Brother est une marque déposée de Brother Industries, Ltd.

Brother est une marque déposée de Brother Industries, Ltd.

Multi-Function Link est une marque déposée de la Corporation Internationale Brother.

Microsoft, Windows et Windows Server sont des marques déposées de Microsoft Corporation aux États-Unis et dans d'autres pays.

Windows Vista est une marque déposée ou une marque commerciale de Microsoft Corporation aux États-Unis et/ou dans d'autres pays.

Macintosh et TrueType sont des marques déposées d'Apple Inc.

PostScript est une marque déposée et PostScript 3 est une marque commerciale d'Adobe Systems Incorporated.

Nuance, le logo Nuance, PaperPort et ScanSoft sont des marques commerciales ou déposées de Nuance Communications, Inc. ou de ses filiales aux États-Unis ou dans d'autres pays.

Presto! PageManager est une marque déposée de NewSoft Technology Corporation.

PictBridge est une marque de commerce.

BROADCOM, SecureEasySetup et le logo de SecureEasySetup sont des marques commerciales ou des marques déposées de Broadcom Corporation aux États-Unis et/ou dans d'autres pays.

Java et la totalité des marques et des logos basés sur Java sont des marques commerciales et des marques déposées de Sun Microsystems, Inc. aux États-Unis et dans d'autres pays.

Toutes les sociétés dont un logiciel est cité dans ce présent guide disposent d'un accord de licence de logiciel spécifique à leurs programmes propriétaires.

Tous les autres noms de marques et de produits mentionnés dans le Guide de l'utilisateur, le Guide utilisateur - Logiciel et le Guide utilisateur - Réseau sont des marques déposées de leur société respective.

B

Options

Options

Cet appareil peut être utilisé avec les accessoires optionnels ci-dessous pour en étendre les fonctionnalités.

Bac inférieur

LT-100CL

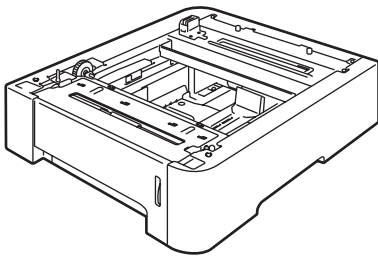

Mémoire DIMM

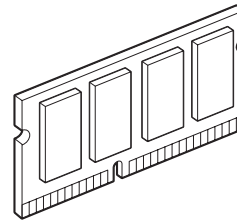

Bac à papier en option

Référence : LT-100CL

Il est possible d'installer un bac à papier inférieur en option d'une capacité de 500 feuilles de papier de 20 lb (80 g/m²).

Lorsqu'un bac à papier inférieur est installé, l'appareil peut contenir jusqu'à 800 feuilles de papier ordinaire.

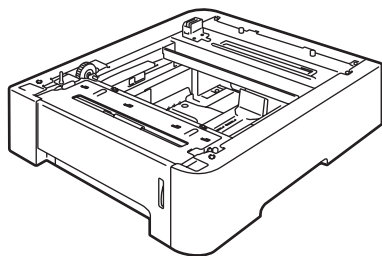

Installation du bac à papier en option



AVERTISSEMENT

L'appareil est lourd. Pour prévenir toutes blessures, il doit être levé par au moins deux personnes. À cette occasion, veillez à ne pas vous pincer les doigts lorsque vous reposez l'appareil.

- 1 Mettez l'interrupteur d'alimentation en position d'arrêt. Débranchez le cordon téléphonique et le câble d'interface, puis débranchez le cordon d'alimentation de la prise de courant c.a.

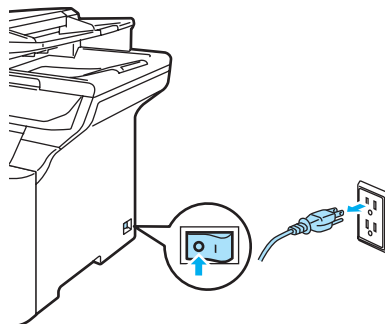

- 2 À deux personnes, levez l'appareil avec précaution et placez-le sur le bac inférieur de telle façon que les broches d'alignement du bac inférieur s'insèrent dans les orifices de guidage sur le fond de l'appareil, comme dans l'illustration ci-dessous.

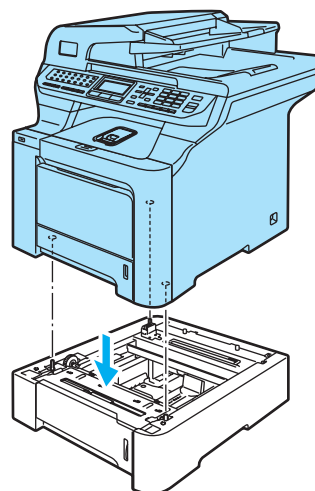

- 3 Rebranchez d'abord le cordon d'alimentation de l'appareil sur la prise de courant c.a., puis reconnectez tous les câbles ainsi que le cordon téléphonique. Enclenchez l'interrupteur d'alimentation de l'appareil.
- 4 Pour régler le format de papier du bac inférieur, appuyez sur **Menu**, **1**, **3**, **3**. Appuyez sur **▲** ou sur **▼** pour sélectionner A4, Lettre, Légal, Exécutif, A5, B5, B6 ou Folio. Appuyez sur **OK**, puis appuyez sur **Arrêt/Sortie**.

B

- 5 **Utilisateurs de Windows® :**
Cliquez sur **Démarrer > Panneau de configuration > Imprimantes et télécopieurs**. Cliquez avec le bouton droit de la souris sur l'icône de l'imprimante et choisissez **Propriétés**. Cliquez sur l'onglet **Accessoires** puis sur **Auto détection**. Une fois le bac inférieur et le format de papier détectés, cliquez sur **Appliquer**.

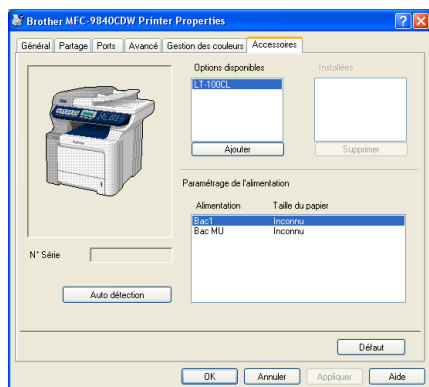

Remarque

La fonction **Auto détection** n'est pas disponible dans les circonstances suivantes :

- L'interrupteur d'alimentation de l'appareil est sur la position d'arrêt.
- L'appareil est en état d'erreur.
- L'appareil est dans un environnement partagé en réseau.
- Le câble n'est pas bien raccordé à l'appareil.
- Dans un tel cas, vous pouvez ajouter manuellement les options que vous avez installées. Dans **Options disponibles**, sélectionnez l'option que vous avez installée, cliquez sur **Ajouter**, puis cliquez sur **Appliquer**.

Utilisateurs de Macintosh® :

Le pilote d'imprimante est déjà configuré pour utiliser le bac à papier inférieur. Aucune autre étape n'est requise.

Carte mémoire

Cet appareil est muni d'une mémoire standard de 128 Mo et d'une fente pour l'extension de mémoire en option. Vous pouvez augmenter la mémoire jusqu'à 640 Mo en installant des modules à double mémoire (SO-DIMM). Lorsque vous ajoutez la carte mémoire en option, celle-ci augmente les performances des opérations de copie et d'impression.

En règle générale, l'appareil utilise des modules SO-DIMM standard présentant les caractéristiques suivantes :

Type : 144 broches et sortie 64 bits

Latence CAS : 2

Fréquence d'horloge : 100 MHz ou plus

Capacité :

64 Mo, 128 Mo, 256 Mo ou 512 Mo

Hauteur : 31,75 mm (1,25 po)

Type de DRAM : SDRAM 2

Vous pouvez installer les modules SO-DIMM suivants : SDRAM SO-DIMM 144 broches

Capacité :

64 Mo, 128 Mo, 256 Mo ou 512 Mo

Vous pouvez acheter des modules de mémoire sur les sites Web suivants :

<http://www.crucial.com/>

<http://www.kingston.com/>

<http://www.goldenram.com/>

<http://www.buffalo-technology.com/>

Remarque

- Certaines mémoires SO-DIMM peuvent ne pas fonctionner avec cet appareil.
- Pour plus d'informations, appelez le service client Brother.

Installation de mémoire supplémentaire

- 1 Mettez l'appareil hors tension à l'aide de l'interrupteur d'alimentation. Débranchez le cordon téléphonique.
- 2 Débranchez le câble d'interface de l'appareil et débranchez le cordon d'alimentation de la prise de courant c.a..
- 3 Retirez les couvercles de la mémoire DIMM (1 et 2).

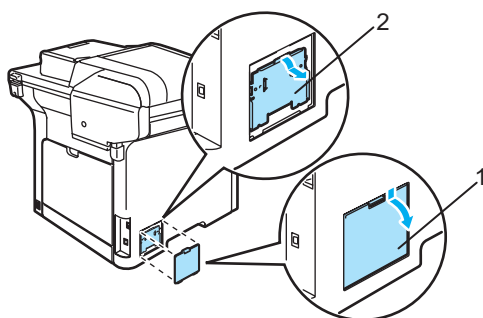

- 4 Déballez la barrette DIMM et tenez-la par ses extrémités.

⚠ ATTENTION

Pour éviter d'endommager l'appareil avec de l'électricité statique, NE touchez PAS les puces mémoire ni la surface de la carte.

- 5 Tenez la barrette DIMM par les bords et alignez les encoches dans la barrette DIMM sur les parties saillantes dans la fente. Insérez la barrette DIMM diagonalement (1), puis inclinez-la vers la carte d'interface jusqu'à encliquetage (2).

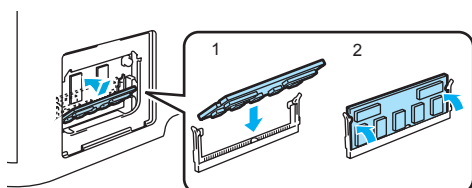

- 6 Remplacez les couvercles de la mémoire DIMM (2 et 1).

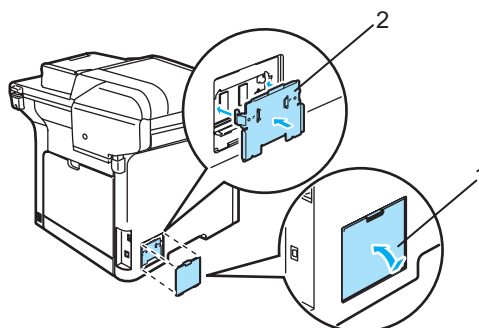

- 7 Rebranchez d'abord le cordon d'alimentation de l'appareil sur la prise de courant c.a., puis le câble d'interface.
- 8 Branchez le cordon téléphonique. Enclenchez l'interrupteur d'alimentation de l'appareil.



Remarque

Pour vérifier que vous avez installé le module SO-DIMM correctement, imprimez la page de paramètres utilisateur, où la taille actuelle de la mémoire est indiquée. (Voir *Rapports* à la page 75.)

Dépistage des pannes

IMPORTANT

Pour obtenir une aide technique, veuillez appeler le service à la clientèle dans le pays où vous avez acheté votre appareil. Tous les appels doivent être effectués **dans** ce pays.

Si vous avez des difficultés avec votre appareil

Si vous suspectez un problème, vérifiez le tableau ci-dessous et suivez les conseils de dépistage des pannes. Dans la plupart des cas, vous pouvez résoudre les problèmes vous-même.

Si vous avez besoin d'aide supplémentaire, reportez-vous au Centre de solutions Brother (Brother Solutions Center), qui vous offre une FAQ (foire aux questions) ainsi que des conseils de dépistage.

Visitez notre site <http://solutions.brother.com>.

Impression ou réception de télécopies

Problèmes	Suggestions
<ul style="list-style-type: none"> ■ Impressions condensées ■ Stries horizontales ■ Parties inférieures et supérieures des caractères coupées ■ Lignes manquantes 	Ces situations sont généralement causées par une mauvaise connexion téléphonique. Si la copie fonctionne correctement, il s'agit probablement d'une mauvaise connexion due à la présence de parasites ou d'interférences sur la ligne téléphonique. Demandez à votre correspondant de renvoyer la télécopie.
Qualité d'impression médiocre	Voir <i>Amélioration de la qualité d'impression</i> à la page 121.
Des lignes noires verticales apparaissent à la réception des télécopies	<p>Un des fils corona d'impression est peut-être sale. Nettoyez les quatre fils corona. (Voir <i>Nettoyage des fils corona</i> à la page 158.)</p> <p>Le scanner de votre correspondant est peut-être sale. Demandez à ce dernier de faire une photocopie pour déterminer si le problème provient de son télécopieur. Essayez de recevoir une télécopie d'un autre télécopieur.</p> <p>Si le problème persiste, communiquez avec le service à la clientèle de Brother au 1 877 BROTHER (1 877 276-8437) (aux États-Unis) ou au 1 877 BROTHER (au Canada).</p>
Les télécopies reçues apparaissent comme coupées ou comportent des pages blanches.	<p>Si les télécopies reçues sont divisées et imprimées sur deux pages ou si une page blanche supplémentaire est imprimée, il se peut que le réglage du format de papier ne convienne pas au type de papier utilisé. (Voir <i>Format de papier</i> à la page 23.)</p> <p>Activez la fonction de réduction automatique. (Voir <i>Impression réduite d'une télécopie entrante</i> à la page 48.)</p>

Ligne ou connexion téléphonique

Problèmes	Suggestions
Il n'y a pas de numérotation.	Vérifiez la tonalité.
	Modifiez le paramétrage <i>Tonal/Impuls..</i> (Reportez-vous au <i>Guide d'installation rapide.</i>) (Canada seulement)
	Vérifiez toutes les connexions téléphoniques.
	Vérifiez que l'appareil est branché et allumé.
	Envoyez une télécopie manuelle en appuyant sur Tonalité ou en décrochant le combiné du téléphone externe et en composant le numéro. Attendez le signal de réception de télécopie avant d'appuyer sur Mono Marche ou Couleur Marche .
L'appareil ne répond pas aux appels.	Assurez-vous que l'appareil est réglé sur le mode de réception qui convient à la configuration utilisée. (Voir <i>Réception d'une télécopie</i> à la page 44.) Vérifiez la tonalité. Si cela est possible, appelez votre appareil pour savoir s'il répond. S'il ne répond toujours pas, vérifiez la connexion du cordon de la ligne téléphonique. Si vous n'entendez aucune sonnerie lorsque vous appelez votre appareil, prenez contact avec votre compagnie de téléphone pour faire vérifier la ligne téléphonique.

Envoi de télécopies

Problèmes	Suggestions
Transmission de mauvaise qualité.	Essayez de changer la résolution à <i>Fin</i> ou <i>Sup. fin</i> . Faites une copie pour vérifier si le scanner de l'appareil fonctionne bien. Si la qualité de la copie n'est pas bonne, nettoyez le numériseur. (Voir <i>Nettoyage du numériseur</i> à la page 153.)
Le rapport de vérification de l'envoi indique « RÉSULTAT:NG ».	Il y a sans doute des interférences ou des parasites transitoires sur la ligne. Réessayez d'envoyer la télécopie. Si vous envoyez un message PC-FAX et que le rapport de vérification de l'envoi indique 'RESULTAT :NG', il est possible que l'appareil manque de mémoire. Pour libérer de la mémoire, vous pouvez désactiver la fonction de mise en mémoire des télécopies (voir <i>Désactivation des options de télécopie à distance</i> à la page 68), imprimer les télécopies enregistrées en mémoire (voir <i>Impression de télécopies à partir de la mémoire</i> à la page 49) ou annuler une tâche de télécopie en différé ou de relève (voir <i>Vérification et annulation de tâches en attente</i> à la page 42). Si le problème persiste, prenez contact avec votre compagnie de téléphone pour faire vérifier la ligne téléphonique. Si vous avez souvent des erreurs d'envoi en raison des interférences éventuelles sur votre ligne téléphonique, essayez de changer la configuration de compatibilité à <i>De base (VoIP)</i> . (Voir <i>Interférences sur la ligne téléphonique</i> à la page 132.)
Stries verticales noires lors de l'envoi de télécopies.	Les lignes verticales noires sur les télécopies que vous envoyez sont généralement causées par des saletés ou des traces de fluide de correction sur la bande de verre. (Voir <i>Nettoyage du numériseur</i> à la page 153.)

Gestion des appels entrants

Problèmes	Suggestions
L'appareil 'interprète' une voix comme une tonalité CNG.	Si le mode Réception facile est activé, votre appareil est plus sensible aux sons. Il peut, à tort, interpréter certaines voix ou de la musique sur la ligne comme un appel de télécopieur et répondre par la tonalité de réception de télécopie. Désactivez l'appareil en appuyant sur Arrêt/Sortie . Pour tenter de régler ce problème, désactivez Réception facile. (Voir <i>Réception facile</i> à la page 47.)
Envoi d'un appel de télécopie vers l'appareil.	Si vous avez répondu sur un téléphone externe ou supplémentaire, composez le code de réception des télécopies [la valeur par défaut est (*51)]. Raccrochez dès que l'appareil répond à l'appel.

Gestion des appels entrants (Suite)

Problèmes	Suggestions
Services personnalisés sur une seule ligne.	<p>Si une ligne téléphonique sur laquelle vous avez raccordé votre appareil est munie d'un ou de plusieurs services personnalisés (appel en attente, appel en attente/identification de la ligne appelante, RingMaster (sonnerie spéciale), messagerie vocale, permanence téléphonique, système d'alarme, etc.), il se peut que la réception et l'envoi de télécopies soient perturbés.</p> <p>Par exemple, si vous êtes abonné à un service de mise en attente des appels ou à un autre service personnalisé et que vous recevez ou émettez une télécopie durant l'émission du signal de ce service, ce signal peut temporairement interrompre ou gêner la transmission des télécopies. Le mode de correction des erreurs (ECM) de Brother aide à résoudre ce problème. Ce problème est imputable au réseau téléphonique et commun à tous les périphériques émetteurs ou récepteurs d'informations sur une ligne partagée sur laquelle des services personnalisés sont activés. Si vos affaires ne tolèrent aucune interruption, une ligne distincte, exempte de services personnalisés, serait tout indiquée pour vous.</p>

Problèmes d'accès aux menus

Problèmes	Suggestions
L'appareil émet un signal sonore chaque fois que vous accédez aux menus Configuration de la réception et Configuration de l'envoi.	Si la touche Télécopier n'est pas allumée, enfoncez-la pour activer le mode Télécopie. Les options Configuration de la réception (Menu, 2, 1) et Configuration de l'envoi (Menu, 2, 2) sont disponibles uniquement quand l'appareil est en mode Télécopie.

Problèmes de qualité des copies

Problèmes	Suggestions
Des lignes verticales noires apparaissent sur les copies.	Les lignes noires verticales sur les copies sont généralement causées par des salissures ou du produit de correction sur la bande de verre, ou l'un des fils corona d'impression est sale. (Voir <i>Nettoyage du numériseur</i> à la page 153 et <i>Nettoyage des fils corona</i> à la page 158.)

Problèmes d'impression

Problèmes	Suggestions
Pas d'impression.	<ul style="list-style-type: none"> ■ Vérifiez que l'appareil est branché et que l'interrupteur d'alimentation est en position de marche. ■ Vérifiez si les cartouches de toner et le tambour sont installés correctement. (Voir <i>Remplacement du tambour</i> à la page 177.) ■ Vérifiez la connexion du câble d'interface sur l'appareil et sur votre ordinateur. (Reportez-vous au <i>Guide d'installation rapide</i>.) ■ Vérifiez que le bon pilote d'imprimante a été installé et sélectionné. ■ Contrôlez si l'écran ACL indique un message d'erreur. (Voir <i>Messages d'erreur et d'entretien</i> à la page 133.) ■ Vérifiez si l'appareil est en ligne. (Pour Windows Vista®) Cliquez sur Démarrer, Panneau de configuration, Matériel et audio, puis Imprimantes. Cliquez avec le bouton droit de la souris sur Brother MFC- 9840CDW Printer. Assurez-vous que l'option Utiliser l'imprimante hors connexion n'est pas activée. (Pour Windows® XP et Windows Server® 2003) Cliquez sur le bouton Démarrer et sélectionnez Imprimantes et télécopieurs. Cliquez avec le bouton droit de la souris sur Brother MFC- 9840CDW Printer. Assurez-vous que l'option Utiliser l'imprimante hors connexion n'est pas activée. (Pour Windows® 2000) Cliquez sur le bouton Démarrer et sélectionnez Paramètres, puis Imprimantes. Cliquez avec le bouton droit de la souris sur Brother MFC- 9840CDW Printer. Assurez-vous que l'option Utiliser l'imprimante hors connexion n'est pas cochée.

Problèmes d'impression (Suite)

Problèmes	Suggestions
L'appareil lance une impression soudaine ou imprime des données superflues.	<ul style="list-style-type: none"> ■ Retirez le papier du bac à papier et attendez que l'appareil arrête d'imprimer. Éteignez l'appareil à l'aide de l'interrupteur d'alimentation et débranchez-le de la prise de courant pendant plusieurs minutes. (L'appareil peut être éteint pendant 4 jours sans perdre de télécopies dans la mémoire.) ■ Vérifiez les paramètres de votre application pour vous assurer de sa compatibilité avec votre appareil.
L'appareil imprime les premières pages correctement, puis certaines pages présentent du texte manquant.	<ul style="list-style-type: none"> ■ Vérifiez les paramètres de votre application pour vous assurer de sa compatibilité avec votre appareil. ■ Votre ordinateur ne reconnaît pas le signal continu du tampon d'entrée de l'appareil. Assurez-vous que vous le câble d'interface est connecté correctement. (Reportez-vous au <i>Guide d'installation rapide</i>.)
Les en-têtes ou les pieds de page apparaissent quand le document s'affiche à l'écran, mais ils n'apparaissent pas sur la copie imprimée.	Il y a une zone non imprimable en haut et en bas de la page. Ajustez les marges supérieures et inférieures de votre document.
L'appareil n'effectue pas l'impression recto verso bien que le pilote de l'imprimante ait été paramétré sur Recto verso.	Vérifiez le paramètre du format de papier dans le pilote de l'imprimante. Vous devez sélectionner Lettre, Légal ou Folio.
L'appareil n'imprime pas ou arrête d'imprimer et le témoin DEL d'état de l'appareil s'allume en jaune.	Appuyez sur Annuler Travail . Comme l'appareil annule la tâche et la supprime de la mémoire, la sortie imprimée risque d'être incomplète.

Problèmes de numérisation

Problèmes	Suggestions
Des erreurs liées au protocole TWAIN se produisent lors de la numérisation.	Assurez-vous que le pilote TWAIN de Brother est sélectionné comme source principale. Dans PaperPort™ 11SE, cliquez sur Fichier, Numériser ou Importer une photo et sélectionnez le pilote TWAIN de Brother .
La numérisation en réseau ne fonctionne pas.	Voir <i>Problèmes de réseau</i> à la page 118.

Problèmes de logiciel

Problèmes	Suggestions
Il n'est pas possible d'installer le logiciel ou d'imprimer.	Exécutez le programme Réparez MFL-Pro Suite sur le CD-ROM. Ce programme sert à réparer et à réinstaller le logiciel.
L'impression '2 en 1' ou '4 en 1' n'est pas possible.	Vérifiez que le paramètre du format de papier dans l'application utilisée correspond à celui du pilote d'imprimante.
L'appareil n'imprime pas à partir d'Adobe Illustrator.	Essayez de réduire la résolution d'impression. (Voir <i>Onglet Avancé dans le Guide utilisateur - Logiciel sur le CD-ROM</i> .)

Problèmes de gestion du papier

Problèmes	Suggestions
L'appareil n'arrive pas à charger le papier. L'écran ACL affiche le message <i>Plus de papier</i> ou indique un bourrage de papier.	<ul style="list-style-type: none"> ■ S'il n'y a pas de papier, chargez une nouvelle feuille dans le bac à papier. ■ S'il y a du papier dans le bac, assurez-vous qu'il est bien droit. Si le papier est gondolé, aplatissez-le. Il est parfois utile de sortir le papier, de le retourner et de le remettre dans le bac à papier. ■ Réduisez la quantité de papier contenu dans le bac et recommencez l'opération. ■ Assurez-vous que le mode du bac MP n'a pas été choisi dans le pilote d'imprimante. ■ Si l'écran ACL affiche un message de bourrage de papier et si le problème persiste, voir <i>Bourrages papier</i> à la page 141.
L'appareil n'entraîne pas correctement le papier à partir du bac MP.	<ul style="list-style-type: none"> ■ Ventilez le papier et remettez-le bien en place. ■ Assurez-vous que le mode du bac MP a été choisi dans le pilote d'imprimante.
Comment imprimer sur des enveloppes ?	Vous pouvez charger des enveloppes à partir du bac MP. Votre application doit être configurée pour l'impression à la taille des enveloppes utilisées. Cela est généralement effectué à partir du menu <i>Mise en page</i> ou <i>Configuration</i> du document de l'application. (Pour plus d'informations, reportez-vous au manuel de l'application.)
Quel papier utiliser ?	Vous pouvez utiliser du papier ordinaire, du papier recyclé, des enveloppes et des étiquettes conçues pour les imprimantes laser. (Pour plus de détails, voir <i>Papier et autres supports acceptables</i> à la page 11.)
Il y a un bourrage papier.	(Voir <i>Bourrages papier</i> à la page 141.)

Problèmes de qualité d'impression

Problèmes	Suggestions
Les pages imprimées sont gondolées.	<ul style="list-style-type: none"> ■ Du papier mince ou épais de qualité inférieure ou une impression sur le mauvais côté du papier peut en être la cause. Essayez de retourner la pile de papier dans le bac d'alimentation. ■ Veillez à bien sélectionner un type de papier correspondant au type de support utilisé. (Voir <i>Papier et autres supports acceptables</i> à la page 11.)
Les pages imprimées sont maculées d'encre.	Le réglage du type de papier peut être incorrect pour le type de support d'impression utilisé ou le support d'impression est trop épais ou sa surface rugueuse. (Voir <i>Papier et autres supports acceptables</i> à la page 11 et <i>Onglet Élémentaire dans le Guide utilisateur - Logiciel sur le CD-ROM</i> .)
L'impression est trop claire.	<ul style="list-style-type: none"> ■ Si ce problème se produit lorsque vous effectuez des photocopies ou imprimez des télécopies reçues, désactivez le mode d'économie de toner dans les paramètres de menu de l'appareil. (Voir <i>Économie de toner</i> à la page 26.) ■ Désactivez le mode d'économie de toner dans l'onglet <i>Avancé</i> du pilote d'imprimante. (Voir <i>Onglet Avancé dans le Guide utilisateur - Logiciel sur le CD-ROM</i>.)

Problèmes de réseau

Problèmes	Suggestions
Impossible d'imprimer sur un réseau câblé.	<p>Si vous utilisez une connexion sans fil ou si vous avez des problèmes de réseau, reportez-vous au <i>Guide utilisateur - Réseau sur le CD-ROM</i> pour de plus amples informations.</p> <p>Assurez-vous que l'appareil est sous tension, qu'il est en ligne et en mode Prêt. Imprimez la liste <i>Configuration réseau</i> pour voir les paramètres de réseau actifs. (Voir <i>Impression d'un rapport</i> à la page 75.) Raccordez le câble réseau au concentrateur pour vérifier si le câblage et les connexions réseau sont corrects. Si possible, connectez l'appareil à un port différent de votre concentrateur à l'aide d'un câble différent. Si les connexions sont bonnes, le témoin DEL supérieur sur le panneau arrière de l'appareil s'allume en vert.</p>

Problèmes de réseau (Suite)

Problèmes	Suggestions
<p>La numérisation réseau ne fonctionne pas.</p> <p>La fonction Réception PC-FAX réseau ne marche pas.</p> <p>L'impression par réseau ne fonctionne pas.</p>	<p>(Windows® uniquement) Il se peut que le réglage du pare-feu de votre PC rejette la connexion réseau nécessaire. Suivez les instructions ci-dessous pour configurer votre pare-feu. Si vous utilisez un logiciel de pare-feu personnel, reportez-vous au mode d'emploi de votre logiciel ou communiquez avec le fabricant du logiciel en question.</p> <p>Utilisateurs de Windows® XP SP2 :</p> <ol style="list-style-type: none"> 1 Cliquez sur le bouton Démarrer, sur Panneau de configuration, Connexions réseau et Internet, puis sur Pare-feu Windows. Veillez à ce que l'option Pare-feu Windows dans l'onglet Général soit activée. 2 Cliquez sur l'onglet Avancé, puis sur le bouton Paramètres... des Paramètres de connexion réseau. 3 Cliquez sur le bouton Ajouter. 4 Pour ajouter le port 54925 pour la numérisation par réseau, entrez les informations ci-dessous : <ol style="list-style-type: none"> 1 Dans Description du service : Entrez une description quelconque, par exemple « Numériseur Brother ». 2 Dans Nom ou adresse IP (par exemple 192.168.0.12) de l'ordinateur de ce service sur votre réseau : Entrez « Localhost ». 3 Dans Numéro du port externe de ce service : Entrez « 54925 ». 4 Dans Numéro du port interne de ce service : Entrez « 54925 ». 5 Assurez-vous que UDP est sélectionné. 6 Cliquez sur OK. 5 Cliquez sur le bouton Ajouter. 6 Pour ajouter le port 54926 pour la fonctionnalité PC-FAX réseau, entrez les informations ci-dessous : <ol style="list-style-type: none"> 1 Dans Description du service : Entrez une description quelconque, par exemple « Brother PC-FAX ». 2 Dans Nom ou adresse IP (par exemple 192.168.0.12) de l'ordinateur de ce service sur votre réseau : Entrez « Localhost ». 3 Dans Numéro du port externe de ce service : Entrez « 54926 ». 4 Dans Numéro du port interne de ce service : Entrez « 54926 ». 5 Assurez-vous que UDP est sélectionné. 6 Cliquez sur OK. 7 Si la connexion réseau ne fonctionne toujours pas correctement, cliquez sur le bouton Ajouter. 8 Pour ajouter le port 137 pour la numérisation, l'impression et la réception de télécopies PC-FAX en réseau, entrez les informations ci-dessous : <ol style="list-style-type: none"> 1 Dans Description du service : Entrez une description quelconque, par exemple « Réception Brother PC-FAX ». 2 Dans Nom ou adresse IP (par exemple 192.168.0.12) de l'ordinateur de ce service sur votre réseau : Entrez « Localhost ». 3 Dans Numéro du port externe de ce service : Entrez « 137 ». 4 Dans Numéro du port interne de ce service : Entrez « 137 ». 5 Assurez-vous que UDP est sélectionné. 6 Cliquez sur OK. 9 Assurez-vous que la nouvelle configuration est ajoutée et activée, puis cliquez sur OK.

Problèmes de réseau (Suite)

Problèmes	Suggestions
<p>La numérisation réseau ne fonctionne pas.</p> <p>La fonction Réception PC-FAX réseau ne marche pas.</p> <p>L'impression par réseau ne fonctionne pas.</p> <p>(suite)</p>	<p>Utilisateurs de Windows Vista® :</p> <ol style="list-style-type: none"> 1 Cliquez sur le bouton Démarrer, puis sur Panneau de configuration, Réseau et Internet, Pare-feu Windows, puis sur Modifier les paramètres. 2 Lorsque l'écran Contrôle de compte d'utilisateur apparaît, procédez comme suit. <ul style="list-style-type: none"> ■ Utilisateurs disposant de droits d'administrateur : Cliquez sur Continuer. ■ Utilisateurs ne disposant pas de droits d'administrateur : Entrez le mot de passe de l'administrateur et cliquez sur OK. 3 Veillez à ce que l'option Pare-feu Windows dans l'onglet Général soit activée. 4 Cliquez sur l'onglet Exceptions. 5 Cliquez sur l'onglet Ajouter un port... 6 Pour ajouter le port 54925 pour la numérisation par réseau, entrez les informations ci-dessous : <ol style="list-style-type: none"> 1 Dans Nom : Entrez une description quelconque, par exemple « Numériseur Brother ». 2 Dans Numéro du port : Entrez « 54925 ». 3 Assurez-vous que UDP est sélectionné. Cliquez ensuite sur OK. 7 Cliquez sur l'onglet Ajouter un port... 8 Pour ajouter le port 54926 pour la fonctionnalité PC-FAX réseau, entrez les informations ci-dessous : <ol style="list-style-type: none"> 1 Dans Nom : Entrez une description quelconque, par exemple « Brother PC-FAX ». 2 Dans Numéro du port : Entrez « 54926 ». 3 Assurez-vous que UDP est sélectionné. Cliquez ensuite sur OK. 9 Assurez-vous que la nouvelle configuration est ajoutée et activée, puis cliquez sur Appliquer. 10 Si les problèmes persistent en ce qui concerne votre connexion réseau, notamment pour la numérisation ou l'impression réseau, cochez la case Partage de fichiers et d'imprimantes dans l'onglet Exceptions, puis cliquez sur Appliquer.
<p>Votre ordinateur ne parvient pas à trouver votre appareil.</p>	<p>Utilisateurs de Windows® : Il se peut que le réglage du pare-feu sur votre PC rejette la connexion réseau nécessaire. Pour de plus amples détails, reportez-vous aux instructions ci-dessus.</p> <p>Utilisateurs de Macintosh® : Sélectionnez à nouveau votre appareil dans l'application Sélecteur de périphérique dans Macintosh HD/Bibliothèque/Printers/Brother/Utilities (DD/Bibliothèque/Imprimantes/Brother/Utilitaires) ou dans le menu local Modèle de ControlCenter2.</p>



Amélioration de la qualité d'impression



Si vous avez un problème de qualité d'impression, imprimez d'abord une page test (**Menu, 4, 2, 3**). Si l'impression est correcte, c'est que le problème ne trouve probablement pas son origine dans l'appareil. Vérifiez le câble d'interface ou essayez l'appareil sur un autre ordinateur.





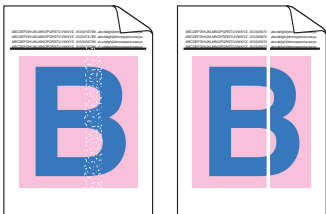

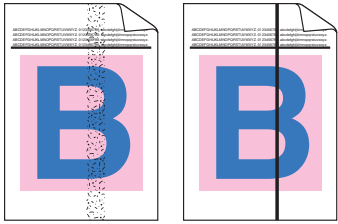
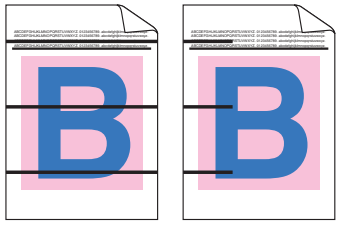
Remarque

Vous pouvez résoudre un problème de qualité d'impression en remplaçant une cartouche de toner par une nouvelle quand l'écran ACL affiche le message `Fin de toner`.

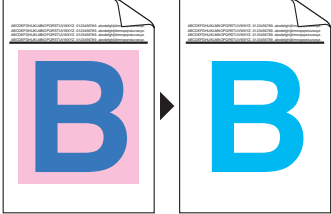
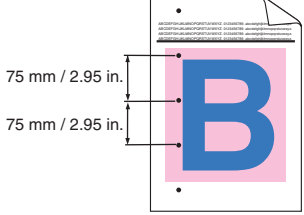

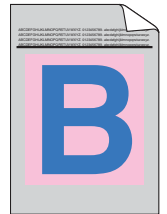
Exemples de qualité d'impression médiocre	Recommandations
<p>Des lignes, des bandes ou des stries blanches parcourent la page</p> 	<ul style="list-style-type: none"> ■ Assurez-vous que l'appareil est installé sur une surface plane solide. ■ Vérifiez si les cartouches de toner sont installées correctement. (Voir <i>Remplacement d'une cartouche de toner</i> à la page 172.) ■ Secouez délicatement la cartouche de toner. ■ Vérifiez si le tambour est installé correctement. (Voir <i>Remplacement du tambour</i> à la page 177.) ■ Assurez-vous que vous utilisez bien un type de papier conforme aux spécifications. Un papier à surface rugueuse ou un support d'impression trop épais peut causer ce problème. (Voir <i>Papier et autres supports acceptables</i> à la page 11.) ■ Nettoyez la fenêtre du numériseur laser à l'aide d'un chiffon doux. (Voir <i>Nettoyage de la fenêtre du numériseur laser</i> à la page 154.) ■ Il est possible que le tambour soit endommagé. Installez un nouveau tambour. (Voir <i>Remplacement du tambour</i> à la page 177.)
<p>Les couleurs sont trop claires ou pâles sur toute la page</p> 	<ul style="list-style-type: none"> ■ Veillez à utiliser un papier approprié. ■ Changez de papier et utilisez du papier que vous venez de déballer. ■ Assurez-vous que le capot avant est fermé convenablement. ■ Secouez délicatement la cartouche de toner. ■ Nettoyez la fenêtre du numériseur laser à l'aide d'un chiffon doux. (Voir <i>Nettoyage de la fenêtre du numériseur laser</i> à la page 154.) ■ Désactivez l'option d'économie de toner. (Voir <i>Économie de toner</i> à la page 26.)
<p>Des stries ou des bandes blanches verticales apparaissent sur la page</p> 	<ul style="list-style-type: none"> ■ Secouez délicatement la cartouche de toner. ■ Nettoyez la fenêtre du numériseur laser à l'aide d'un chiffon doux. (Voir <i>Nettoyage de la fenêtre du numériseur laser</i> à la page 154.) ■ Une des cartouches de toner peut être endommagée. Identifiez la couleur manquante et installez une nouvelle cartouche de toner. (Voir <i>Remplacement d'une cartouche de toner</i> à la page 172.)

Exemples de qualité d'impression médiocre	Recommandations
<p>Des stries ou des bandes de couleur verticales apparaissent sur la page</p> 	<ul style="list-style-type: none"> ■ Une des cartouches de toner peut être endommagée. Remplacez la cartouche de toner correspondant à la couleur de la strie ou de la bande. (Voir <i>Remplacement d'une cartouche de toner</i> à la page 172.) ■ Nettoyez les quatre fils corona (un pour chaque couleur) du tambour en faisant glisser la languette verte de part et d'autre. (Voir <i>Nettoyage des fils corona</i> à la page 158.) ■ Assurez-vous que la languette verte de chaque fil corona est ramenée à sa position d'origine (▼). ■ Il est possible que le tambour soit endommagé. Installez un nouveau tambour. (Voir <i>Remplacement du tambour</i> à la page 177.) ■ Il est possible que l'unité de fusion soit maculée. Communiquez avec le service client de Brother au 1 877 BROTHER (1 877 276-8437) (aux États-Unis) ou au 1 877 BROTHER (au Canada).
<p>Des lignes de couleur apparaissent sur la page</p> 	<ul style="list-style-type: none"> ■ Une des cartouches de toner peut être endommagée. Remplacez la cartouche de toner correspondant à la couleur de la ligne. (Voir <i>Remplacement d'une cartouche de toner</i> à la page 172.) ■ Il est possible que le tambour soit endommagé. Installez un nouveau tambour. (Voir <i>Remplacement du tambour</i> à la page 177.) ■ Nettoyez les quatre fils corona (un pour chaque couleur) du tambour en faisant glisser la languette verte de part et d'autre. (Voir <i>Nettoyage des fils corona</i> à la page 158.) ■ Nettoyez la fenêtre du numériseur laser à l'aide d'un chiffon doux. (Voir <i>Nettoyage de la fenêtre du numériseur laser</i> à la page 154.)
<p>Des points blancs ou des zones non imprimées apparaissent</p> 	<ul style="list-style-type: none"> ■ Assurez-vous que vous utilisez bien un type de papier conforme aux spécifications. (Voir <i>Papier et autres supports acceptables</i> à la page 11.) ■ Veillez à utiliser un papier approprié. ■ Choisissez le mode Papier épais dans le pilote d'imprimante ou dans la configuration du type de papier de l'appareil, ou utilisez du papier plus fin que celui utilisé actuellement. (Voir <i>Type de papier</i> à la page 22 et <i>Onglet Élémentaire dans le Guide utilisateur - Logiciel sur le CD-ROM</i>.) ■ Changez de papier et utilisez du papier que vous venez de déballer. ■ Vérifiez l'environnement de l'appareil. Une humidité élevée peut occasionner des défauts d'impression. (Voir <i>Choix de l'emplacement</i> à la page 98.) ■ Nettoyez les quatre fils corona (un pour chaque couleur) du tambour en faisant glisser la languette verte de part et d'autre. (Voir <i>Nettoyage des fils corona</i> à la page 158.) Si la qualité d'impression ne s'améliore pas, installez un nouveau tambour. (Voir <i>Remplacement du tambour</i> à la page 177.) ■ Nettoyez le tambour. (Voir <i>Nettoyage du tambour</i> à la page 161.)

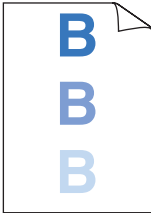
Exemples de qualité d'impression médiocre	Recommandations
<p>La page est vide ou certaines couleurs manquent.</p> 	<ul style="list-style-type: none"> ■ Vérifiez si les cartouches de toner sont installées correctement. (Voir <i>Remplacement d'une cartouche de toner</i> à la page 172.) ■ Une des cartouches de toner peut être endommagée. Identifiez la couleur manquante et introduisez une nouvelle cartouche de toner pour la couleur en question. (Voir <i>Remplacement d'une cartouche de toner</i> à la page 172.) ■ Il est possible que le tambour soit endommagé. Installez un nouveau tambour. (Voir <i>Remplacement du tambour</i> à la page 177.)
<p>Points colorés à 2,95 pouces (75 mm)</p> 	<ol style="list-style-type: none"> 1 De la poussière, de la poudre de papier, de la colle, etc. peuvent adhérer à la surface du tambour photosensible (OPC) et causer des taches noires ou blanches sur les documents imprimés. 2 Tirez quelques copies sur une feuille de papier blanche. (Voir <i>Tirage de copies multiples</i> à la page 78.) 3 Si vous voyez encore des taches sur les documents imprimés après ce tirage multiple, nettoyez le tambour. (Voir <i>Nettoyage du tambour</i> à la page 161.) 4 Si la qualité d'impression ne s'améliore toujours pas, vous devez installer un nouveau tambour. (Voir <i>Remplacement du tambour</i> à la page 177.)
<p>Des tâches ou des éclaboussures de toner apparaissent</p> 	<ul style="list-style-type: none"> ■ Vérifiez l'environnement de l'appareil. Des conditions telles qu'une humidité élevée et de hautes températures peuvent entraîner ce défaut d'impression. (Voir <i>Choix de l'emplacement</i> à la page 98.) ■ Assurez-vous que vous utilisez bien un type de papier conforme aux spécifications. Un papier à surface rugueuse peut causer ce problème. (Voir <i>Papier et autres supports acceptables</i> à la page 11.) ■ Installez une nouvelle cartouche de toner pour la couleur à l'origine de ce problème. (Voir <i>Remplacement d'une cartouche de toner</i> à la page 172.) ■ Nettoyez les fils corona et le tambour de la couleur à l'origine du problème. (Voir <i>Nettoyage des fils corona</i> à la page 158 et <i>Nettoyage du tambour</i> à la page 161.) Si la qualité d'impression ne s'améliore pas, installez un nouveau tambour. (Voir <i>Remplacement du tambour</i> à la page 177.)
<p>Arrière-plan gris ou en couleur</p> 	<ul style="list-style-type: none"> ■ Assurez-vous que vous utilisez bien un type de papier conforme aux spécifications. (Voir <i>Papier et autres supports acceptables</i> à la page 11.) ■ Vérifiez l'environnement de l'appareil. Des conditions telles qu'une humidité et des températures élevées peuvent augmenter l'effet d'ombrage en arrière-plan. (Voir <i>Choix de l'emplacement</i> à la page 98.) ■ Installez une nouvelle cartouche de toner pour la couleur à l'origine de ce problème. (Voir <i>Remplacement d'une cartouche de toner</i> à la page 172.) ■ Nettoyez les fils corona du tambour de la couleur à l'origine du problème. (Voir <i>Nettoyage des fils corona</i> à la page 158.) Si la qualité d'impression ne s'améliore pas, installez un nouveau tambour. (Voir <i>Remplacement du tambour</i> à la page 177.)

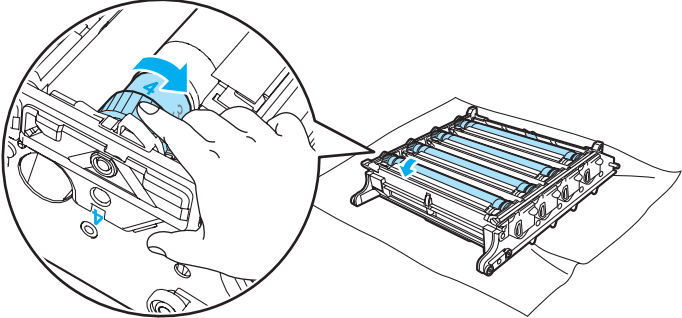
Exemples de qualité d'impression médiocre	Recommandations
<p>Page de travers</p> 	<ul style="list-style-type: none"> ■ Assurez-vous que le papier ou tout autre support est chargé correctement dans le bac et que les guides ne serrent pas excessivement ou insuffisamment la pile de papier. ■ Réglez les guide-papier correctement. ■ Le bac d'alimentation est peut-être trop plein. ■ Assurez-vous que vous utilisez bien un type de papier conforme aux spécifications. (Voir <i>Papier et autres supports acceptables</i> à la page 11.)
<p>Image fantôme</p> 	<ul style="list-style-type: none"> ■ Assurez-vous que vous utilisez bien un type de papier conforme aux spécifications. Un papier à surface rugueuse ou épais peut causer ce problème. (Voir <i>Papier et autres supports acceptables</i> à la page 11.) ■ Assurez-vous de choisir le type de support approprié dans le pilote d'imprimante ou dans la configuration du menu du type de papier de l'appareil. (Voir <i>Papier et autres supports acceptables</i> à la page 11 et <i>Onglet Élémentaire dans le Guide utilisateur - Logiciel sur le CD-ROM.</i>) ■ Il est possible que le tambour soit endommagé. Installez un nouveau tambour. (Voir <i>Remplacement du tambour</i> à la page 177.)
<p>La couleur des impressions ne correspond pas à vos attentes.</p>	<ul style="list-style-type: none"> ■ Vérifiez si les cartouches de toner sont installées correctement. (Voir <i>Remplacement d'une cartouche de toner</i> à la page 172.) ■ Vérifiez si les cartouches de toner sont vides. (Voir <i>Message Fin de vie toner</i> à la page 172.) ■ Vérifiez si le tambour est installé correctement. (Voir <i>Remplacement du tambour</i> à la page 177.) ■ Vérifiez si la courroie est installée correctement. (Voir <i>Remplacement de la courroie</i> à la page 183.) ■ Procédez à un étalonnage. Appuyez sur Menu, 4, 6. (Reportez-vous au Guide utilisateur - Logiciel sur le CD-ROM.) ■ Réglez la couleur à l'aide du paramétrage personnalisé dans le pilote d'imprimante. Les couleurs imprimées et les couleurs affichées à l'écran diffèrent. L'appareil peut ne pas être en mesure de reproduire les couleurs telles qu'elles apparaissent à l'écran de l'ordinateur. ■ Assurez-vous que vous utilisez bien un type de papier conforme aux spécifications. (Voir <i>Papier et autres supports acceptables</i> à la page 11.) ■ Il est possible que le tambour soit endommagé. Installez un nouveau tambour. (Voir <i>Remplacement du tambour</i> à la page 177.) ■ Installez une nouvelle courroie. (Voir <i>Remplacement de la courroie</i> à la page 183.)
<p>Tout est en une seule couleur</p>	<ul style="list-style-type: none"> ■ Nettoyez les fils corona du tambour de la couleur à l'origine du problème. (Voir <i>Nettoyage des fils corona</i> à la page 158.) Si la qualité d'impression ne s'améliore pas, installez un nouveau tambour. (Voir <i>Remplacement du tambour</i> à la page 177.) ■ Il est possible que le tambour soit endommagé. Installez un nouveau tambour. (Voir <i>Remplacement du tambour</i> à la page 177.)

Exemples de qualité d'impression médiocre	Recommandations
<p data-bbox="144 287 422 312">Une couleur est mal calée</p> 	<ul style="list-style-type: none"> <li data-bbox="504 287 1256 343">■ Vérifiez si le tambour est installé correctement. (Voir <i>Remplacement du tambour</i> à la page 177.) <li data-bbox="504 359 1256 415">■ Vérifiez si la courroie est installée correctement. (Voir <i>Remplacement de la courroie</i> à la page 183.) <li data-bbox="504 430 1256 486">■ Vérifiez si le réceptacle de toner est installé correctement. (Voir <i>Remplacement du réceptacle de toner</i> à la page 188.) <li data-bbox="504 502 1256 558">■ Procédez au calage automatique de la couleur grâce au panneau de commande. Appuyez sur Menu, 4, 7, 1. <p data-bbox="532 573 568 598">Ou</p> <ul style="list-style-type: none"> <li data-bbox="504 614 1256 670">■ Procédez au calage manuel de la couleur via le panneau de commande. <ol style="list-style-type: none"> <li data-bbox="536 685 1256 761">1 Imprimez le tableau de correction à l'aide du panneau de commande. Appuyez sur Menu, 4, 8, 1. <li data-bbox="536 776 1256 852">2 Entrez la valeur de correction requise dans le tableau. Appuyez sur Menu, 4, 8, 2. <p data-bbox="532 867 1256 1068">Si le défaut de calage de la couleur n'est pas résolu après le calage manuel de la couleur, retirez toutes les cartouches de toner du tambour et retournez le tambour, puis vérifiez si les quatre engrenages du tambour sont à leur position d'origine. Il est possible d'identifier la position d'origine de chaque tambour en faisant correspondre le nombre sur l'engrenage de tambour au nombre qui apparaît sur le côté du tambour, comme le montre l'illustration.</p>  <ul style="list-style-type: none"> <li data-bbox="504 1429 1256 1485">■ Il est possible que le tambour soit endommagé. Installez un nouveau tambour. (Voir <i>Remplacement du tambour</i> à la page 177.) <li data-bbox="504 1501 1256 1557">■ Installez une nouvelle courroie. (Voir <i>Remplacement de la courroie</i> à la page 183.) <li data-bbox="504 1572 1256 1628">■ Installez un nouveau réceptacle de toner. (Voir <i>Remplacement du réceptacle de toner</i> à la page 188.) <li data-bbox="504 1644 1256 1727">■ Si des zones de couleurs pleines ou des images ont des bordures cyan, magenta ou jaunes, vous pouvez utiliser la fonction d'enregistrement automatique pour résoudre ce problème.

Exemples de qualité d'impression médiocre	Recommandations
<p>La densité de l'impression n'est pas égale sur l'ensemble de la page</p> 	<ul style="list-style-type: none"> ■ Identifiez la couleur dont la densité est inégale et installez une nouvelle cartouche de toner pour cette couleur. (Voir <i>Remplacement d'une cartouche de toner</i> à la page 172.) ■ Il est possible que le tambour soit endommagé. Installez un nouveau tambour. (Voir <i>Remplacement du tambour</i> à la page 177.) ■ Vérifiez si l'unité de fusion est installée correctement.
<p>Une partie de l'image manque sur le bord</p>	<ul style="list-style-type: none"> ■ Vérifiez si les cartouches de toner sont installées correctement. (Voir <i>Remplacement d'une cartouche de toner</i> à la page 172.) ■ Vérifiez si le tambour est installé correctement. (Voir <i>Remplacement du tambour</i> à la page 177.) ■ Une des cartouches de toner peut être endommagée. Identifiez la couleur manquante et introduisez une nouvelle cartouche de toner pour la couleur en question. (Voir <i>Remplacement d'une cartouche de toner</i> à la page 172.) ■ Il est possible que le tambour soit endommagé. Installez un nouveau tambour. (Voir <i>Remplacement du tambour</i> à la page 177.)
<p>Une partie de l'image manque en lignes fines</p>	<ul style="list-style-type: none"> ■ Si vous utilisez un pilote d'imprimante Windows®, ouvrez la fenêtre Propriétés et cliquez sur Options d'impression. Sélectionnez l'onglet Avancé, Options du périphérique, Paramètres d'impression, puis cochez les cases Améliorer l'impression de formes ou Améliorer finesse de ligne.
<p>Froissement</p> 	<ul style="list-style-type: none"> ■ Utilisez un type de papier recommandé. (Voir <i>Papier recommandé</i> à la page 11.) ■ Vérifiez le type de papier et sa qualité. (Voir <i>Papier et autres supports acceptables</i> à la page 11.) ■ Assurez-vous que le capot arrière est fermé convenablement. ■ Assurez-vous que le papier est chargé correctement. ■ Assurez-vous de choisir le type de support approprié dans le pilote d'imprimante ou dans la configuration du menu du type de papier de l'appareil. (Voir <i>Papier et autres supports acceptables</i> à la page 11 et <i>Onglet Élémentaire dans le Guide utilisateur - Logiciel sur le CD-ROM</i>.) ■ Retournez la pile de papier dans le bac ou faites-lui faire une rotation à 180°. ■ Vérifiez si le tambour est installé correctement. (Voir <i>Remplacement du tambour</i> à la page 177.) ■ Vérifiez si l'unité de fusion est installée correctement. ■ Remplacez l'unité de fusion. Communiquez avec le service à la clientèle de Brother.
<p>L'impression manque de brillant</p>	<ul style="list-style-type: none"> ■ Utilisez un type de papier recommandé. (Voir <i>Papier recommandé</i> à la page 11.)

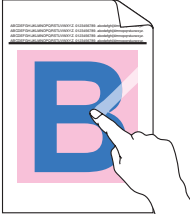
Exemples de qualité d'impression médiocre	Recommandations
<p>L'image est décalée</p> 	<ul style="list-style-type: none"> ■ Vérifiez l'environnement de l'appareil. Des conditions telles qu'une humidité et des températures élevées peuvent être à l'origine de ce problème. (Voir <i>Choix de l'emplacement</i> à la page 98.) ■ Assurez-vous que vous utilisez bien un type de papier conforme aux spécifications. (Voir <i>Papier et autres supports acceptables</i> à la page 11.) ■ Assurez-vous de choisir le type de support approprié dans le pilote d'imprimante ou dans la configuration du menu du type de papier de l'appareil. (Voir <i>Papier et autres supports acceptables</i> à la page 11 et <i>Onglet Élémentaire dans le Guide utilisateur - Logiciel sur le CD-ROM.</i>) ■ Utilisez un type de papier recommandé. (Voir <i>Papier recommandé</i> à la page 11.) ■ Il est possible que le tambour soit endommagé. Installez un nouveau tambour. (Voir <i>Remplacement du tambour</i> à la page 177.)
<p>Mauvaise fixation</p> 	<ul style="list-style-type: none"> ■ Assurez-vous que vous utilisez bien un type de papier conforme aux spécifications. (Voir <i>Papier et autres supports acceptables</i> à la page 11.) ■ Assurez-vous de choisir le type de support approprié dans le pilote d'imprimante ou dans la configuration du menu du type de papier de l'appareil. (Voir <i>Papier et autres supports acceptables</i> à la page 11 et <i>Onglet Élémentaire dans le Guide utilisateur - Logiciel sur le CD-ROM.</i>) ■ Assurez-vous que le levier de déverrouillage de l'unité de fusion est en position fermée. ■ Communiquez avec le service à la clientèle de Brother pour remplacer l'unité de fusion.
<p>Mauvaise fixation lors de l'impression sur du papier épais</p>	<ul style="list-style-type: none"> ■ Choisissez le mode Papier épais dans le pilote d'imprimante ou dans la configuration du type de papier de l'appareil. (Voir <i>Type de papier</i> à la page 22 et <i>Onglet Élémentaire dans le Guide utilisateur - Logiciel sur le CD-ROM.</i>) ■ Assurez-vous que vous utilisez bien un type de papier conforme aux spécifications. (Voir <i>Papier et autres supports acceptables</i> à la page 11.)

Exemples de qualité d'impression médiocre

Le papier gondole ou ondule

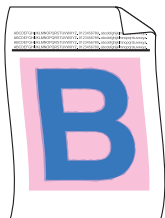

Recommandations

- Assurez-vous de choisir le type de support approprié dans le pilote d'imprimante ou dans la configuration du menu du type de papier de l'appareil. (Voir *Papier et autres supports acceptables* à la page 11 et *Onglet Élémentaire dans le Guide utilisateur - Logiciel sur le CD-ROM.*)
- Vérifiez le type de papier et sa qualité. Des températures extrêmes et un taux d'humidité élevé entraîneront un gondolement du papier.
- Si l'appareil est rarement utilisé, il se peut que le papier soit resté trop longtemps dans le bac à papier. Retournez la pile de papier dans le bac. Ventilez également le papier et faites-lui faire une rotation à 180° dans le bac à papier.
- Suivez les étapes suivantes :
 - 1 Ouvrez le capot arrière.
 - 2 Poussez le levier gris vers la droite, comme illustré ci-dessous.

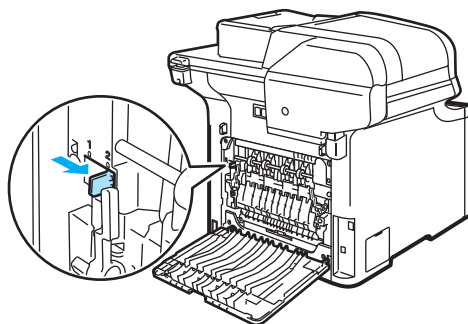



- 3 Refermez le capot arrière et relancez la tâche d'impression.



Remarque

Une fois l'impression terminée, ouvrez le capot arrière et remplacez le levier dans sa position initiale.

Exemples de qualité d'impression médiocre	Recommandations
<p>L'enveloppe est froissée</p> 	<ol style="list-style-type: none"> 1 Ouvrez le capot arrière. 2 Abaissez les deux leviers gris sur la position de l'enveloppe, l'un à gauche et l'autre à droite, comme le montre l'illustration ci-dessous. 3 Refermez le capot arrière et relancez la tâche d'impression. <p> Remarque Une fois l'impression terminée, ouvrez le capot arrière et remettez les deux leviers gris à leur position initiale.</p>

C

Exemples de qualité d'impression médiocre

Lignes ou stries blanches sur la page en cas d'impression recto verso

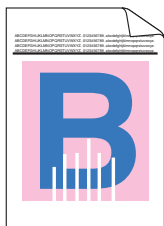

Remarque

La position B s'applique uniquement à l'impression recto verso avec du papier recyclé quand la température et l'humidité sont basses.

Recommandations

- Choisissez le mode **Papier fin** dans le pilote d'imprimante et relancez la tâche d'impression.

Si le problème n'est pas résolu après avoir imprimé quelques pages, suivez les étapes suivantes :

- 1 Ouvrez le capot arrière.
- 2 Abaissez les deux leviers gris sur la position B, l'un à gauche et l'autre à droite, comme le montre l'illustration ci-dessous.

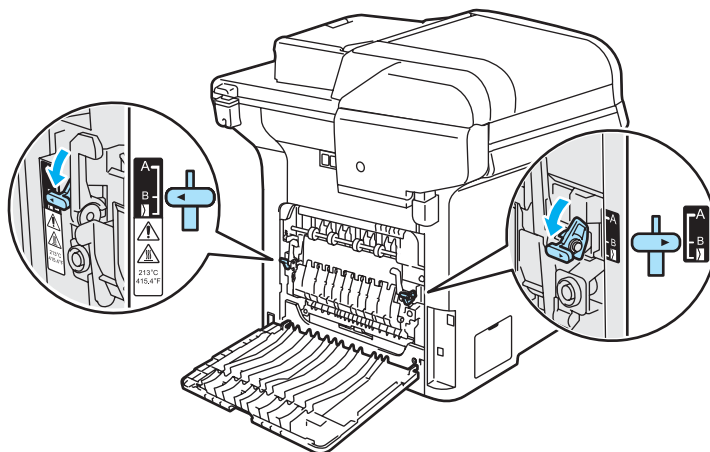

- 3 Refermez le capot arrière.
- 4 Choisissez le mode **Papier ordinaire** dans le pilote d'imprimante et relancez la tâche d'impression.
- 5 Si le problème n'est pas résolu après avoir imprimé quelques pages, choisissez le mode **Papier fin** dans le pilote d'imprimante et relancez la tâche d'impression.



Remarque

Une fois l'impression terminée, ouvrez le capot arrière et remettez les deux leviers gris à leur position initiale.

- Utilisez du papier plus épais que celui que vous utilisez actuellement.

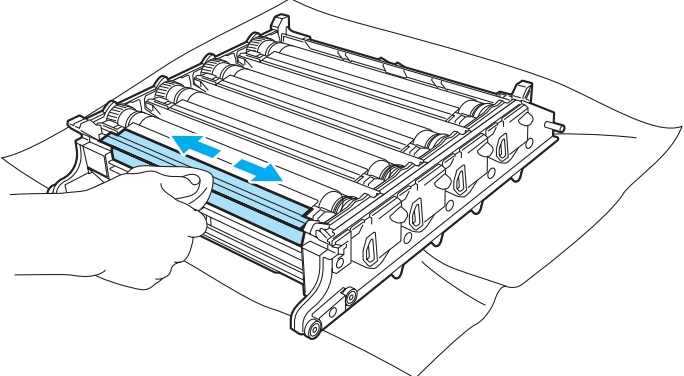
Exemples de qualité d'impression médiocre	Recommandations
<p data-bbox="144 285 459 396">Des éclaboussures ou des tâches de toner apparaissent sur le bord des pages recto verso</p> 	<div data-bbox="500 293 1259 351" style="background-color: #cccccc; padding: 5px;"> <p>! ATTENTION</p> </div> <p data-bbox="514 370 1255 454">Nous vous conseillons de poser le tambour et les cartouches de toner sur une feuille de papier jetable placée sur une surface propre et plane, afin de contenir les éventuelles éclaboussures de toner.</p> <hr/> <p data-bbox="514 506 1090 531">NE touchez PAS la surface du tambour photosensible.</p> <div data-bbox="500 556 1259 589" style="background-color: #cccccc; height: 17px;"></div> <p data-bbox="528 608 1227 691">Sortez toutes les cartouches de toner du tambour et retournez le tambour. Essayez le toner sur le bord du tambour avec un chiffon doux sec qui ne peluche pas, comme le montre l'illustration.</p> 

C

Paramétrage de la détection de la tonalité

Paramétrer la tonalité sur `Détection` a pour effet de raccourcir la pause de détection de la tonalité.

- 1 (États-Unis) Appuyez sur **Menu, 0, 4**.
(Canada) Appuyez sur **Menu, 0, 5**.

```
05.Tonalité
▲ Détection
▼ Non détecté
Sélect ▲▼ ou OK
```

- 2 Appuyez sur ▲ ou sur ▼ pour sélectionner `Détection` ou `Non détecté`. Appuyez sur **OK**.
- 3 Appuyez sur **Arrêt/Sortie**.

Interférences sur la ligne téléphonique

Si vous avez des difficultés à envoyer ou à recevoir une télécopie à cause d'interférences potentielles sur la ligne téléphonique, nous vous conseillons de sélectionner `Égalisation` pour la compatibilité afin de réduire la vitesse du modem pour les opérations du télécopieur.

- 1 Appuyez sur **Menu, 2, 0, 1**.

```
20.Divers
  1.Compatibilité
▲ Haut
▼ Normal
Sélect ▲▼ ou OK
```

- 2 Appuyez sur ▲ ou sur ▼ pour choisir `De base (VoIP)` ou `Normal` (ou `Haut`).
 - `De base (VoIP)` réduit la vitesse du modem à 9600 bps et désactive le mode de correction des erreurs (ECM).

Avec une ligne téléphonique standard : si votre ligne téléphonique subit régulièrement des interférences, essayez ce paramétrage.

Si vous utilisez la voix sur IP (VoIP) : Les fournisseurs de services VoIP prennent en charge la télécopie selon plusieurs normes. Si vous rencontrez régulièrement des erreurs de transmission de télécopie, essayez ce paramétrage.
 - `Normal` configure la vitesse du modem à 14 400 bps.
 - `Haut` configure la vitesse du modem à 33 600 bps.Appuyez sur **OK**.

- 3 Appuyez sur **Arrêt/Sortie**.



Remarque

Lorsque vous changez de type de compatibilité et que vous choisissez `De base (VoIP)`, la fonctionnalité de correction des erreurs (ECM) s'applique uniquement à l'envoi de télécopies couleur.

Messages d'erreur et d'entretien

Comme avec toute machine de bureau sophistiquée, l'appareil peut afficher des messages d'erreur et d'entretien. Les messages d'erreur et d'entretien les plus courants sont décrits ci-dessous.

Message d'erreur	Cause	Action
Basse températ	La température de l'appareil est trop basse.	Augmentez la température de la pièce pour permettre à l'appareil de fonctionner convenablement.
Bourr à l'intér	Le papier est coincé à l'intérieur de l'appareil.	(Voir <i>Bourrages papier</i> à la page 141.)
Bourr arrière	Le papier est coincé dans la partie arrière de l'appareil.	(Voir <i>Bourrages papier</i> à la page 141.)
Bourr Bac poly	Le papier est coincé dans le bac MP de l'appareil.	(Voir <i>Bourrages papier</i> à la page 141.)
Bourr Recto V	Le papier est coincé dans le bac recto verso.	(Voir <i>Bourrages papier</i> à la page 141.)
Bourrage bac 1 Bourrage bac 2	Le papier est coincé dans le bac à papier de l'appareil.	(Voir <i>Bourrages papier</i> à la page 141.)
Calibrer	L'étalonnage a échoué.	Appuyez sur Mono Marche ou Couleur Marche et réessayez. Effectuez l'une des actions suivantes : <ul style="list-style-type: none"> ■ Mettez l'appareil hors tension à l'aide de l'interrupteur d'alimentation. Attendez quelques secondes, puis rallumez l'appareil. ■ Installez un nouveau tambour. (Voir <i>Remplacement du tambour</i> à la page 177.) ■ Installez une nouvelle courroie. (Voir <i>Remplacement de la courroie</i> à la page 183.) ■ Installez un réceptacle de toner. (Voir <i>Remplacement du réceptacle de toner</i> à la page 188.) ■ Si le problème persiste, communiquez avec le service à la clientèle de Brother.
Capot ouvert	Le capot arrière n'est pas complètement fermé.	Fermez le capot arrière de l'appareil.
Changer pièces Collec toner usé	Le réceptacle de toner est presque plein.	Préparez-vous à remplacer le réceptacle de toner. (Voir <i>Remplacement du réceptacle de toner</i> à la page 188.)
Changer pièces PF kit 1	Il est temps de remplacer la trousse d'alimentation de papier pour le bac 1.	Communiquez avec le service à la clientèle de Brother pour remplacer la trousse d'alimentation de papier pour le bac 1.
Changer pièces PF kit 2	Il est temps de remplacer la trousse d'alimentation de papier pour le bac 2.	Communiquez avec le service à la clientèle de Brother pour remplacer la trousse d'alimentation de papier pour le bac 2.

Message d'erreur	Cause	Action
Changer pièces PF kit MP	Il est temps de remplacer la trousse d'alimentation de papier pour le bac MP.	Communiquez avec le service à la clientèle de Brother pour remplacer la trousse d'alimentation de papier pour le bac MP.
Changer pièces TAMBOUR	Le tambour est en fin de vie.	Utilisez le tambour jusqu'à ce que vous rencontriez un problème de qualité d'impression, puis remplacez-le par un nouveau. (Voir <i>Remplacement du tambour</i> à la page 177.)
	Le compteur de tambour n'a pas été remis à zéro après l'installation du nouveau tambour.	Appuyez sur Menu, 8, 4 , puis sur ▲ ou ▼ pour choisir Tambour. Appuyez sur OK et appuyez sur 1 pour remettre à zéro le compteur de tambour.
Changer pièces Unité Courroie	Il est temps de remplacer l'unité de fusion.	Remplacez l'unité de fusion. (Voir <i>Remplacement de la courroie</i> à la page 183.)
Changer pièces Unité de fusion	Il est temps de remplacer l'unité de fusion.	Communiquez avec le service à la clientèle de Brother pour remplacer l'unité de fusion.
Changer pièces Unité laser	Il est temps de remplacer l'unité laser.	Communiquez avec le service à la clientèle de Brother pour remplacer l'unité laser.
Déconnecté	L'appel a été interrompu par votre correspondant ou par son télécopieur.	Réessayez d'envoyer ou de recevoir la télécopie.
Dispo inutilis	Un périphérique incompatible ou défectueux a été connecté à l'interface USB directe.	Débranchez le périphérique de l'interface USB directe. Éteignez l'appareil, patientez quelques secondes puis rallumez-le.
Disposi protégé	Le commutateur de protection de la clé USB est enclenché.	Retirez la protection de la clé USB.
Enregistrement	L'enregistrement a échoué.	Appuyez sur Mono Marche ou Couleur Marche et réessayez. Effectuez l'une des actions suivantes : <ul style="list-style-type: none"> ■ Essayez l'enregistrement manuel, Menu, 4, 8. (Voir <i>Alignement manuel dans le Guide utilisateur - Logiciel sur le CD-ROM</i>.) ■ Installez une nouvelle courroie. (Voir <i>Remplacement de la courroie</i> à la page 183.) ■ Installez un nouveau tambour. (Voir <i>Remplacement du tambour</i> à la page 177.) ■ Remplacez la cartouche de toner vide par une nouvelle. (Voir <i>Remplacement d'une cartouche de toner</i> à la page 172.) ■ Mettez l'appareil hors tension à l'aide de l'interrupteur d'alimentation. Attendez quelques secondes, puis rallumez l'appareil. ■ Si le problème persiste, communiquez avec le service à la clientèle de Brother.
Err Élec	L'appareil présente un problème d'ordre mécanique.	Ouvrez le capot avant et refermez-le.

Message d'erreur	Cause	Action
Err unité fusion	<p>La température de l'unité de fusion n'augmente pas jusqu'à une température spécifiée dans le temps spécifié.</p> <p>L'unité de fusion est trop chaude.</p>	<p>Mettez l'appareil hors tension, attendez quelques secondes, puis rallumez-le. Laissez l'appareil allumé pendant 15 minutes. L'appareil peut être éteint pendant 4 jours sans perdre les télécopies en mémoire. (Voir <i>Vérification de la présence de télécopies dans la mémoire de l'appareil</i> à la page 139.)</p>
Err. Connexion	<p>Vous avez essayé d'inviter à émettre ou recevoir un télécopieur qui n'est pas programmé en mode d'attente de relève.</p>	<p>Vérifiez le paramétrage de la fonction de relève de l'autre télécopieur.</p>
Err. De tambour.	<p>Les fils corona du tambour doivent être nettoyés.</p>	<p>Nettoyez les quatre fils corona du tambour. (Voir <i>Nettoyage des fils corona</i> à la page 158.)</p>
<p>Erreur cartouche</p> <p>Remettre la cartouche de toner noir (K).¹</p> <p>¹ Le message indique la couleur de la cartouche de toner à l'origine du problème.</p>	<p>La cartouche de toner n'est pas installée correctement.</p>	<p>Retirez le tambour, sortez la cartouche de toner indiquée sur l'écran ACL et remettez-la en place dans le tambour.</p>
Erreur comm	<p>Erreur de communication causée par la mauvaise qualité de la ligne téléphonique.</p>	<p>Envoyez de nouveau la télécopie ou connectez l'appareil à une autre ligne téléphonique. Si le problème persiste, appelez la compagnie de téléphone de votre localité pour faire vérifier votre ligne.</p>
Erreur d'access.	<p>Le périphérique a été déconnecté de l'interface USB directe pendant le traitement de données.</p>	<p>Appuyez sur Arrêt/Sortie. Rebranchez le périphérique et essayez d'imprimer à l'aide de l'impression directe ou avec PictBridge.</p>
<p>Fin de toner</p> <p>Remplacer cartouche toner Noir(K).¹</p> <p>¹ Le message indique la ou les cartouches de toner de couleur épuisées.</p>	<p>Le tambour et les cartouches de toner sont mal installés ou une ou plusieurs cartouches de toner sont épuisées, et l'impression est impossible.</p>	<p>Effectuez l'une des actions suivantes :</p> <ul style="list-style-type: none"> ■ Réinstallez les cartouches de toner et le tambour. ■ Remplacez la cartouche de toner vide par une nouvelle. (Voir <i>Remplacement d'une cartouche de toner</i> à la page 172.) ■ Si une des cartouches de toner de couleur est vide, choisissez Mono dans le pilote d'imprimante pour continuer à imprimer en monochrome.
Face av. Ouverte	<p>Le capot avant n'est pas complètement fermé.</p>	<p>Fermez le capot avant de l'appareil.</p>

Message d'erreur	Cause	Action
Incap. Imprim XX	L'appareil présente un problème d'ordre mécanique.	Éteignez l'appareil à l'aide de l'interrupteur d'alimentation, puis rallumez-le. Si le message d'erreur persiste, laissez l'appareil pendant quelques minutes et puis réessayez d'imprimer, de copier ou de numériser. L'appareil peut être éteint pendant 4 jours sans perdre les télécopies en mémoire. (Voir <i>Vérification de la présence de télécopies dans la mémoire de l'appareil</i> à la page 139.)
Incap. Numér XX	L'appareil présente un problème d'ordre mécanique.	Éteignez l'appareil à l'aide de l'interrupteur d'alimentation, puis rallumez-le. Si le message d'erreur persiste, laissez l'appareil pendant quelques minutes et puis réessayez-le. L'appareil peut être éteint pendant 4 jours sans perdre les télécopies en mémoire. (Voir <i>Vérification de la présence de télécopies dans la mémoire de l'appareil</i> à la page 139.)
	Le document est trop long pour une numérisation recto verso.	Appuyez sur Arrêt/Sortie . Utilisez un format de papier approprié pour la numérisation recto verso. (Voir <i>Numérisation</i> à la page 230.)
Incapac. Init XX	L'appareil présente un problème d'ordre mécanique.	Éteignez l'appareil à l'aide de l'interrupteur d'alimentation, puis rallumez-le. Si le message d'erreur persiste, laissez l'appareil pendant quelques minutes et puis réessayez d'imprimer, de copier ou de numériser. L'appareil peut être éteint pendant 4 jours sans perdre les télécopies en mémoire. (Voir <i>Vérification de la présence de télécopies dans la mémoire de l'appareil</i> à la page 139.)
Mémoire épuisée	La mémoire de l'appareil est saturée.	<p>Opération d'envoi d'une télécopie ou de copie en cours</p> <p>Effectuez l'une des actions suivantes :</p> <ul style="list-style-type: none"> ■ Appuyez sur Mono Marche ou Couleur Marche pour envoyer ou copier les pages numérisées. ■ Appuyez sur Arrêt/Sortie et attendez la fin des autres opérations en cours, puis réessayez. ■ Supprimez les données de la mémoire. (Voir <i>Message de mémoire saturée</i> à la page 43 ou page 85.) <p>Opération d'impression en cours</p> <p>Effectuez l'une des actions suivantes :</p> <ul style="list-style-type: none"> ■ Réduisez la résolution d'impression. (Voir <i>Onglet Avancé dans le Guide utilisateur - Logiciel sur le CD-ROM.</i>) ■ Supprimez les télécopies de la mémoire. (Voir <i>Message de mémoire saturée</i> à la page 85.)
Mode sd em march	L'appareil est réglé en mode de sonnerie spéciale. Vous ne pouvez pas passer du mode de réception manuelle à un autre mode.	Paramétrez Sonnerie spéciale à Off . (Voir <i>Désactivation de la sonnerie spéciale</i> à la page 53.)

Message d'erreur	Cause	Action
Non assigné	Vous avez essayé d'accéder à un numéro de monotouche ou abrégé non programmé.	Configurez le numéro de monotouche ou abrégé. (Voir <i>Enregistrement de numéros de monotouche</i> à la page 60 et <i>Enregistrement de numéros abrégés</i> à la page 61.)
Numéri. Verroui.	Le numériseur est verrouillé.	Ouvrez le couvercle document et relâchez le levier de verrouillage du numériseur. Appuyez sur Arrêt/Sortie .
Pas de courr	La courroie n'est pas installée.	Installez la courroie. (Voir <i>Remplacement de la courroie</i> à la page 183.)
Pas de tambour.	La courroie n'est pas installée.	Installez le tambour. (Voir <i>Remplacement du tambour</i> à la page 177.)
Pas plateau	Le réceptacle de toner n'est pas installé.	Installez le réceptacle de toner. (Voir <i>Remplacement du réceptacle de toner</i> à la page 188.)
Pas plateau	Le bac spécifié n'est pas complètement fermé.	Fermez correctement le bac à papier.
Pas rép/occupé	Le numéro composé ne répond pas ou est occupé.	Vérifiez le numéro et composez-le à nouveau.
Plus de papier	L'appareil n'a plus de papier ou le papier n'est pas correctement installé dans le bac à papier.	Effectuez l'une des actions suivantes : <ul style="list-style-type: none"> ■ Placez le papier dans le bac à papier ou dans le bac MP. ■ Retirez le papier et rechargez-le.
Refroidissement Patientez s.v.p.	La température du tambour ou de la cartouche de toner est trop élevée. L'appareil interrompt la tâche d'impression en cours et se met en mode de refroidissement. Durant le mode de refroidissement, vous entendrez le ventilateur de refroidissement fonctionner, tandis que l'écran ACL indique <i>Refroidissement</i> et <i>Patientez s.v.p.</i>	Assurez-vous que vous pouvez entendre le ventilateur tourner dans l'appareil et que la sortie d'échappement n'est pas obstruée. Si le ventilateur tourne, enlevez tout corps qui entoure la sortie d'échappement, et laissez l'appareil activé mais ne l'utilisez pas pendant plusieurs minutes. Si le ventilateur ne tourne pas, suivez les étapes ci-dessous. Éteignez l'appareil à l'aide de l'interrupteur d'alimentation, puis rallumez-le. Si le message d'erreur s'affiche toujours, laissez l'appareil pendant quelques minutes, puis réessayez. (L'appareil peut être éteint pendant 4 jours sans perdre de télécopies dans la mémoire.)
Renommer fichier	La clé USB comprend déjà un fichier portant le même nom que le fichier que vous essayez d'enregistrer.	Modifiez le nom du fichier de la clé USB ou celui du fichier que vous voulez enregistrer.

Message d'erreur	Cause	Action
Toner presq vide Préparer nouvelle cartouche Noir(K). ¹ ¹ Le message indique la ou les cartouches de toner de couleur dont la fin de vie est proche.	Si l'écran ACL indique Toner presq vide, vous pouvez continuer à imprimer. Cependant, l'appareil vous indique que la cartouche est presque à la fin de sa durée de vie et qu'il n'y aura bientôt plus de toner du tout.	Commandez dès à présent une nouvelle cartouche de toner pour la couleur concernée.
Toner usé plein	Il est temps de remplacer le réceptacle de toner.	Remplacez le réceptacle de toner. (Voir <i>Remplacement du réceptacle de toner</i> à la page 188.)
Trop de fichiers	Il y a trop de fichiers enregistrés sur la clé USB.	Réduisez le nombre de fichiers enregistrés sur la clé USB.
Vérif taille	Le papier dans le bac ne correspond pas au bon format.	Chargez le format de papier correct dans le bac, puis configurez 'Format de papier' (Menu, 1, 3) et 'Utilisation des bacs' (Menu, 1, 7). (Voir <i>Format de papier</i> à la page 23, <i>Utilisation du bac pour le mode Copie</i> à la page 23, <i>Utilisation du bac pour le mode Télécopie</i> à la page 24 et <i>Utilisation du bac pour le mode Impression</i> à la page 24.)
Vérif for papier	Le papier dans le bac n'est pas au bon format ou le bac est vide.	Chargez du papier au format approprié.
Vérif original	Le document n'a pas été introduit ou alimenté correctement, ou le document numérisé à partir de l'ADF était trop long.	Voir <i>Bourrages de document</i> à la page 140 ou <i>Utilisation de l'alimentation automatique de documents (ADF)</i> à la page 20.

Vérification de la présence de télécopies dans la mémoire de l'appareil

Si l'afficheur ACL indique un message d'erreur, vous pouvez vérifier s'il y a des télécopies dans la mémoire de l'appareil.

- 1 Appuyez sur **Menu, 9, 0, 1**.
- 2 Effectuez l'une des actions suivantes :
 - Si l'écran ACL indique *Aucune donnée*, c'est qu'il n'y a aucune télécopie dans la mémoire de l'appareil. Appuyez sur **Arrêt/Sortie**.
 - Si l'écran ACL indique *Compos et Marche*, c'est que la mémoire de l'appareil contient des télécopies.
 - Vous pouvez envoyer les télécopies à un autre télécopieur. (Voir *Transfert de télécopies vers un autre télécopieur* à la page 139.)
 - Vous pouvez envoyer les télécopies de la mémoire de l'appareil à votre PC. (Voir *Transfert de télécopies sur votre PC* à la page 139.)



Remarque

Vous pouvez envoyer le journal des télécopies à un autre télécopieur en appuyant sur **Menu, 9, 0, 2** à l'étape 1.

Transfert de télécopies vers un autre télécopieur

Si vous n'avez pas configuré votre identification de poste, vous ne pouvez pas entrer en mode de transfert de télécopie.

- 1 Suivez les étapes 1 et 2 dans *Vérification de la présence de télécopies dans la mémoire de l'appareil* à la page 139.
- 2 Saisissez le numéro du télécopieur auquel les télécopies seront envoyées.
- 3 Appuyez sur **Mono Marche** ou sur **Couleur Marche**.

Transfert de télécopies sur votre PC

Vous pouvez déplacer les télécopies de la mémoire de votre appareil à votre PC.

- 1 Si vous avez suivi 1 et 2 de *Vérification de la présence de télécopies dans la mémoire de l'appareil* à la page 139, appuyez sur **Arrêt/Sortie**.
- 2 Assurez-vous d'avoir installé **MFL-Pro Suite** sur votre PC, et activez **Réception PC-FAX** sur le PC. (Pour plus de détails sur la réception PC-FAX, voir *Réception par PC-FAX dans le Guide utilisateur - Logiciel sur le CD-ROM*.)
- 3 Vérifiez si **Récept PC FAX** est activé sur l'appareil. (Voir *Réception PC-FAX* à la page 67.) Pendant la configuration, l'écran ACL vous demandera si vous voulez envoyer les télécopies à l'ordinateur.
- 4 Effectuez l'une des actions suivantes :
 - Pour envoyer toutes les télécopies à votre PC, appuyez sur **1**.
 - Pour quitter et laisser les télécopies dans la mémoire, appuyez sur **2**.
- 5 L'écran ACL affiche le message suivant :

```

25.Opt. acc. Dist
  Impr. Svgarde
▲ Arrêt
▼ Marche
-----
Sélect ▲▼ ou OK

```

 Appuyez sur **▲** ou sur **▼** pour sélectionner **Marche** ou **Arrêt**. Appuyez sur **OK**.
- 6 Appuyez sur **Arrêt/Sortie**.

Remarque

- Si vous sélectionnez Impression de sauvegarde active, l'appareil imprimera aussi la télécopie sur votre appareil pour en conserver une copie. Il s'agit d'une mesure de sécurité en cas de panne d'électricité ou d'un problème sur l'appareil récepteur. L'appareil peut conserver les télécopies pendant 4 jours en cas de panne d'électricité.
- S'il y a un message d'erreur sur l'écran ACL de l'appareil après le transfert des télécopies, débranchez l'appareil de la source de courant pendant plusieurs minutes, puis rebranchez-le.

Bourrages de document

En cas de bourrage, suivez les instructions ci-dessous.

Le document est coincé dans la partie supérieure de l'ADF

Le document peut se coincer s'il n'est pas correctement inséré ou chargé, ou s'il est trop long. Pour résoudre un bourrage de document, suivez les étapes suivantes.

- 1 Retirez les feuilles qui ne sont pas coincées dans l'ADF.
- 2 Ouvrez le couvercle de l'alimentation automatique.
- 3 Enlevez le document coincé en tirant vers la gauche.

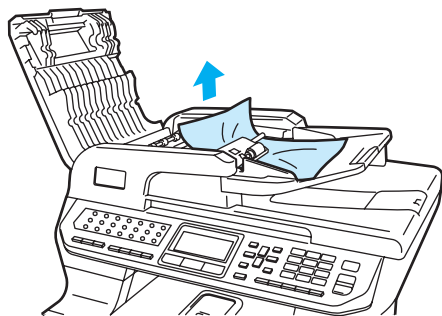

- 4 Refermez le couvercle de l'alimentation automatique.
- 5 Appuyez sur **Arrêt/Sortie**.

Le document est coincé sous le couvercle document

- 1 Retirez les feuilles qui ne sont pas coincées dans l'ADF.
- 2 Soulevez le couvercle document.
- 3 Enlevez le document coincé en tirant vers la droite.

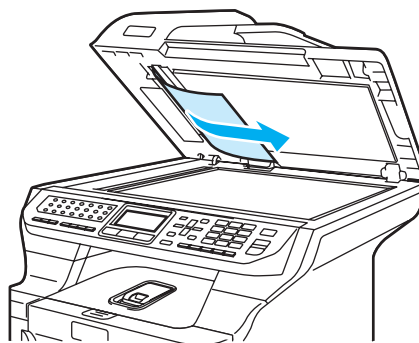

- 4 Refermez le couvercle document.
- 5 Appuyez sur **Arrêt/Sortie**.

Le document est coincé dans le bac de sortie

- 1 Retirez les feuilles qui ne sont pas coincées dans l'ADF.
- 2 Enlevez le document coincé en tirant vers la droite.



- 3 Appuyez sur **Arrêt/Sortie**.

Le document est coincé dans la fente recto verso

- 1 Retirez les feuilles qui ne sont pas coincées dans l'ADF.
- 2 Enlevez le document coincé en tirant vers la droite.



- 3 Appuyez sur **Arrêt/Sortie**.

Bourrages papier

Pour éliminer un bourrage de papier, suivez les étapes ci-dessous.



TEMPÉRATURE ÉLEVÉE

Après l'utilisation de l'appareil, certaines de ses pièces internes sont extrêmement chaudes. Lorsque vous ouvrez le capot avant ou arrière de l'appareil, **NE touchez PAS** les parties grises sur l'illustration.

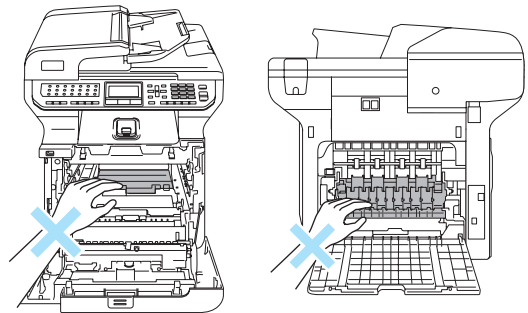

Remarque

Les noms des bacs d'alimentation apparaissant sur l'ACL sont les suivants.

- Bac à papier standard : bac 1
- Bac inférieur optionnel : bac 2
- Bac multi-usage : Bac poly

Le papier est coincé dans le bac MP

Si l'écran ACL indique **Bourr Bac poly**, suivez les étapes suivantes :

Bourr Bac poly

- 1 Retirez le papier du bac MP.
- 2 Retirez toute feuille de papier coincée dans le bac MP et à proximité de celui-ci.

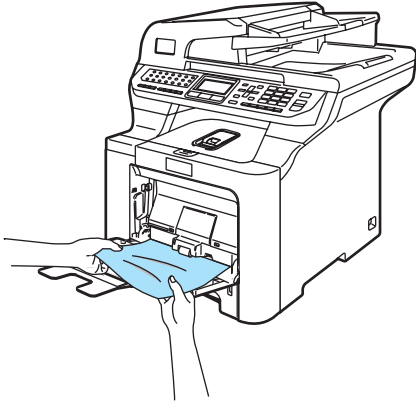

- 3 Fermez le bac MP. Ouvrez ensuite le capot avant et refermez-le pour réinitialiser l'appareil. Ouvrez à nouveau le bac MP.
- 4 Ventilez la pile de papier et remettez-la en place dans le bac MP.

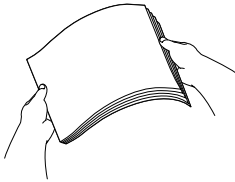

- 5 Lorsque vous chargez du papier dans le bac MP, veillez à ce que le papier ne dépasse pas les guides de hauteur maximum du papier de chaque côté du bac.

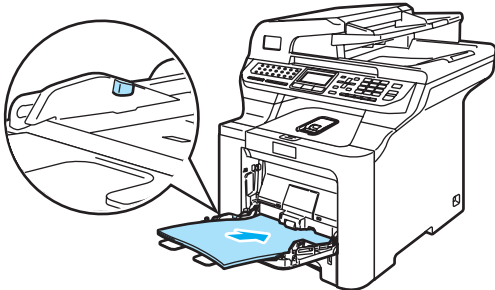

Du papier est coincé dans le bac à papier 1 ou dans le bac à papier 2

Si l'écran ACL indique **Bourrage bac 1** ou **Bourrage bac 2**, suivez les étapes suivantes :

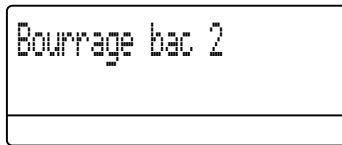

- 1 Retirez complètement le bac à papier de l'appareil.

Pour **Bourrage bac 1** :

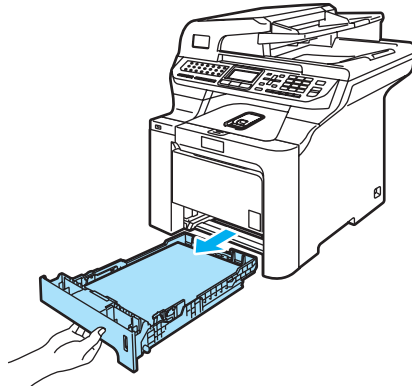

Pour **Bourrage bac 2** :

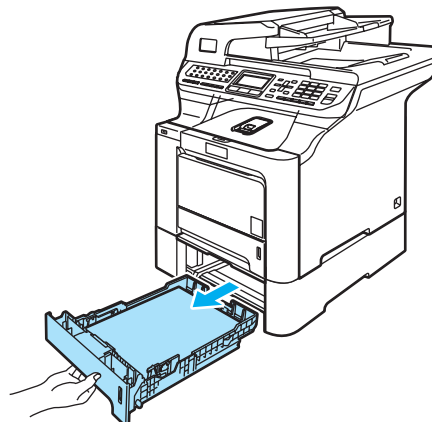

- 2 Utilisez les deux mains pour retirer lentement le papier coincé.

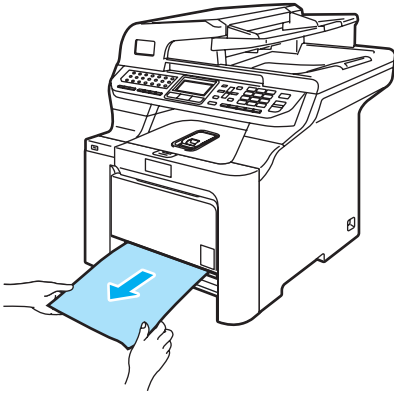

- 3 Assurez-vous que le papier arrive au-dessous de la marque indiquant la capacité maximale du bac. Tout en appuyant sur le levier de déverrouillage du guide-papier vert, faites coulisser les guide-papier pour qu'ils s'adaptent au format du papier. Assurez-vous que les guides se logent correctement dans les fentes.

- 4 Réinstallez convenablement le bac à papier dans l'appareil.

! ATTENTION

NE sortez PAS le bac à papier standard lors de l'alimentation du papier à partir d'un bac à papier inférieur : cela entraînerait un bourrage papier.

Le papier est coincé dans l'appareil

Si l'écran ACL indique **Bourr à l'intér**, suivez les étapes suivantes :

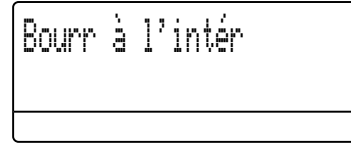

- 1 Retirez complètement le bac à papier de l'appareil.

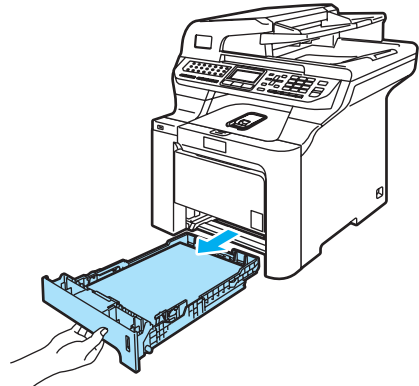

- 2 Utilisez les deux mains pour retirer lentement le papier coincé.

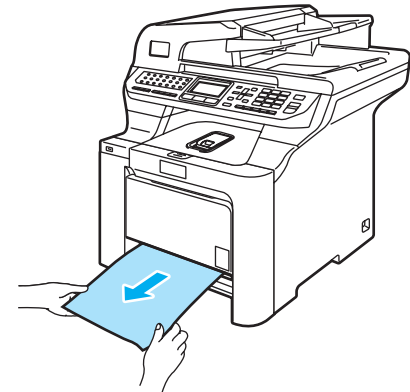

- 3 Appuyez sur le levier de déverrouillage du capot avant pour ouvrir le capot avant.

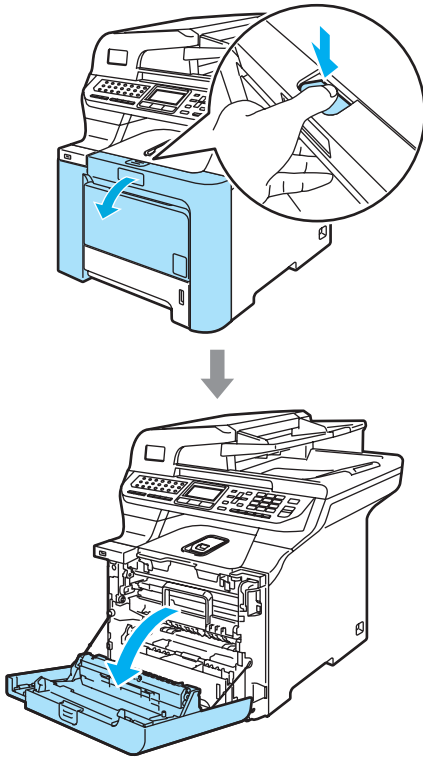

- 4 Prenez le tambour par sa poignée verte. Levez le tambour et sortez-le jusqu'à l'arrêt.

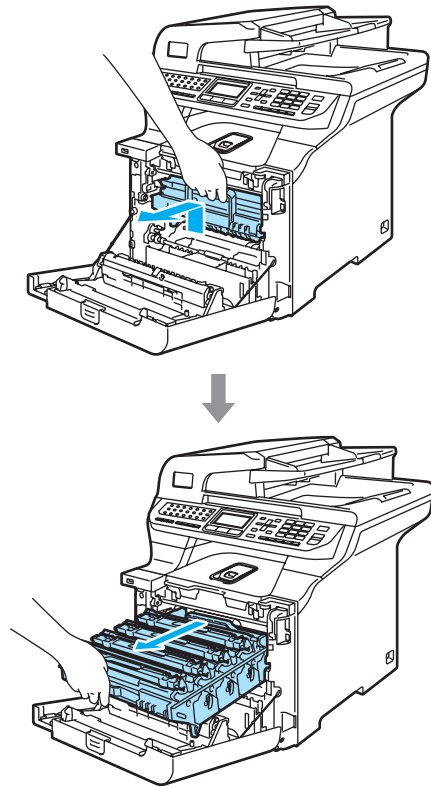

- 5 Déverrouillez le levier gris (1) sur la gauche de l'appareil. Levez l'avant du tambour et sortez entièrement le tambour de l'appareil à l'aide de ses poignées vertes.

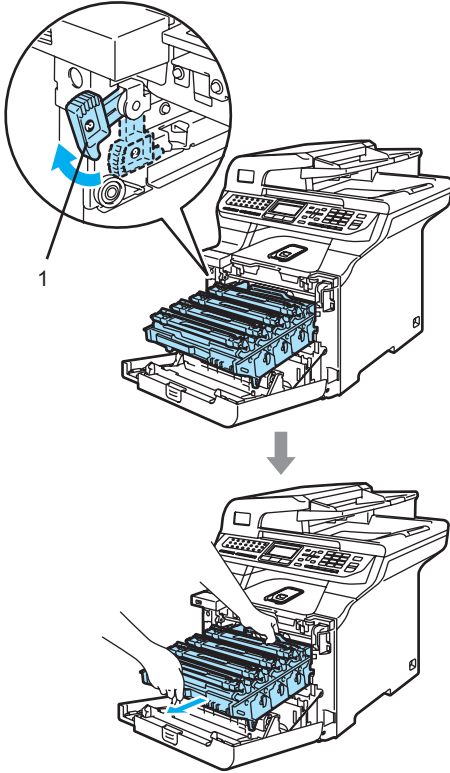

! ATTENTION

Pour transporter le tambour, tenez-la par les poignées. NE tenez PAS le tambour par ses côtés.

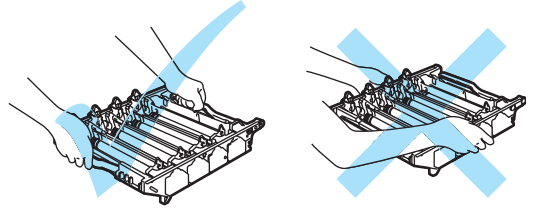

Nous vous conseillons de poser le tambour sur une feuille de papier jetable placée sur une surface plane et propre afin de contenir les éventuelles éclaboussures de toner.

Pour éviter que l'appareil ne soit endommagé par de l'électricité statique, NE touchez PAS les électrodes présentées dans l'illustration.

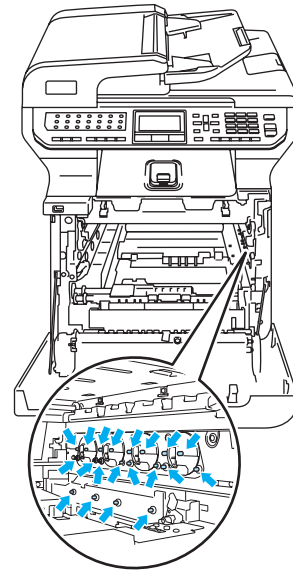

- 6 Il peut arriver que le papier coincé soit retiré avec l'ensemble du tambour et de la cartouche de toner ou être ainsi libéré. Vous pouvez alors le retirer via l'ouverture du bac à papier.

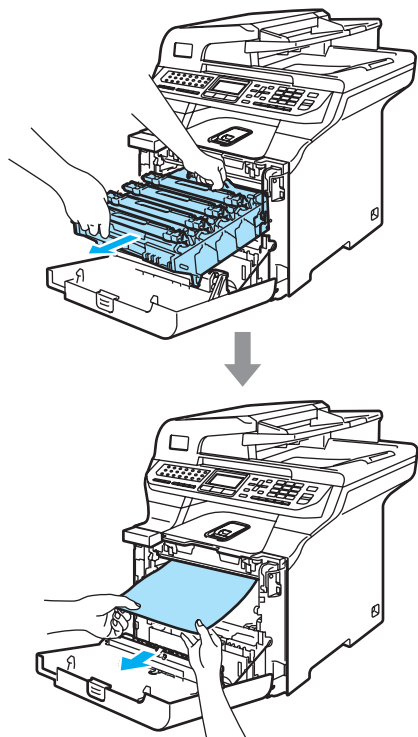

- 7 Remplacez le tambour dans l'appareil comme suit.

- 1 Assurez-vous que le levier de verrouillage gris (1) est levé, et placez le tambour dans l'appareil. Abaissez le levier de verrouillage gris (1).

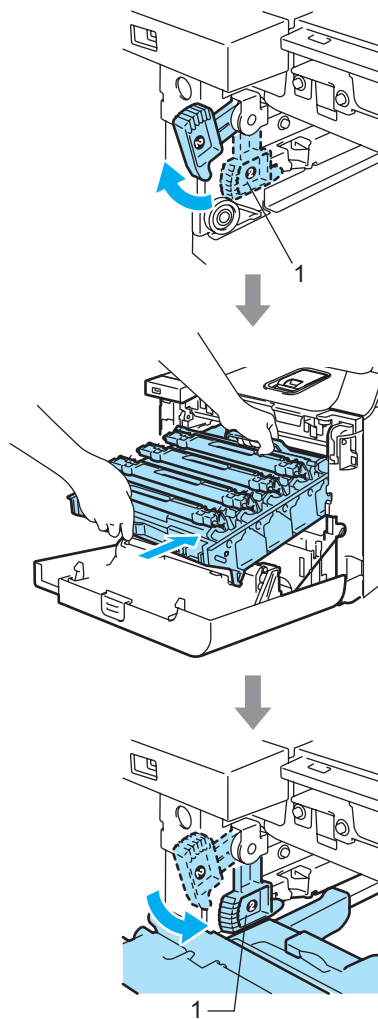

 **Remarque**

Lorsque vous installez le tambour dans l'appareil, veillez à faire correspondre les guides verts (1) de la poignée du tambour avec les flèches vertes (2) des deux côtés de l'appareil.

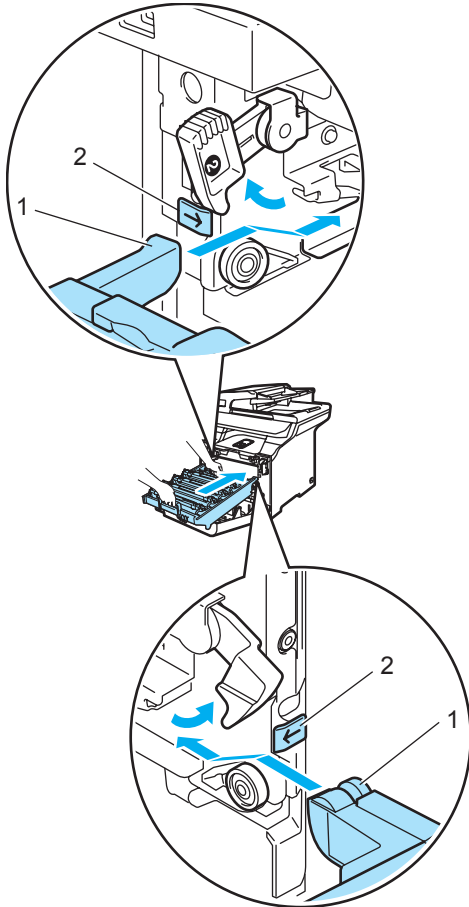

2 Poussez le tambour jusqu'à l'arrêt.

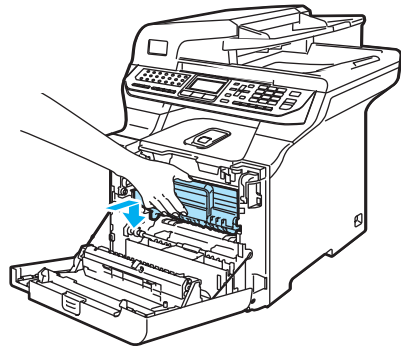
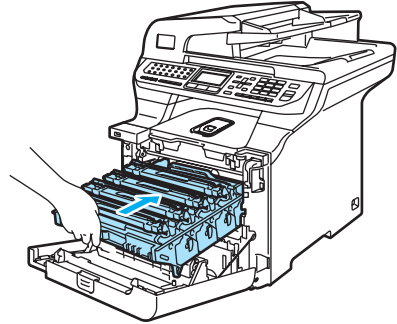

8 Fermez le capot avant de l'appareil.

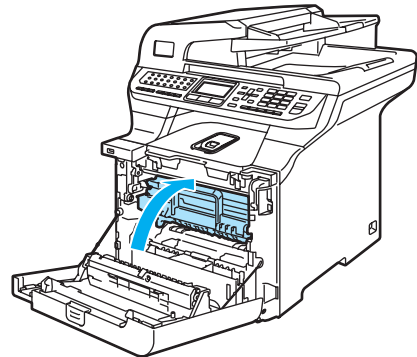

9 Réinstallez convenablement le bac à papier dans l'appareil.

Le papier est coincé à l'arrière de l'appareil

Si l'écran ACL indique `Bouurr arrière`, suivez les étapes suivantes :

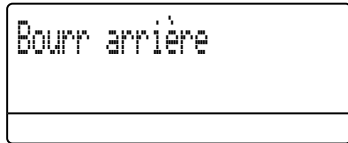

- 1 Appuyez sur le levier de déverrouillage du capot pour ouvrir le capot avant.

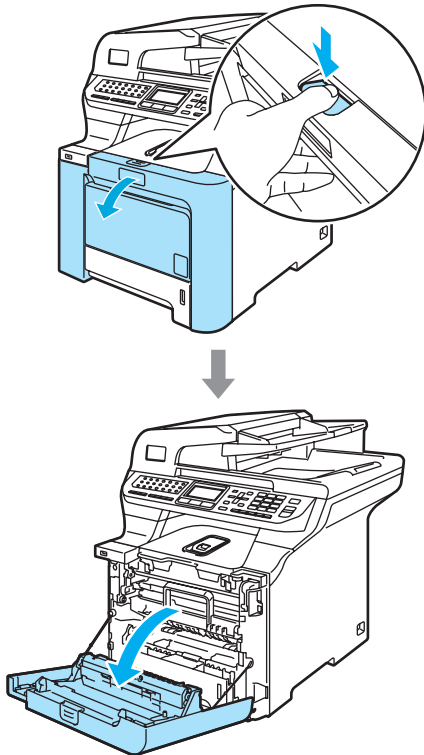

- 2 Prenez le tambour par sa poignée verte. Levez le tambour et sortez-le jusqu'à l'arrêt.

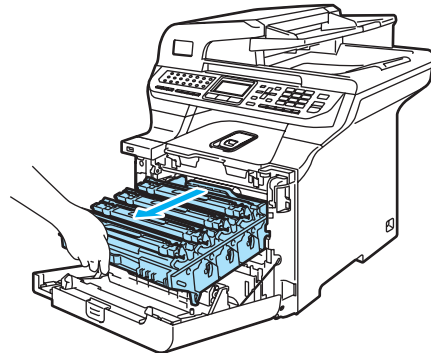
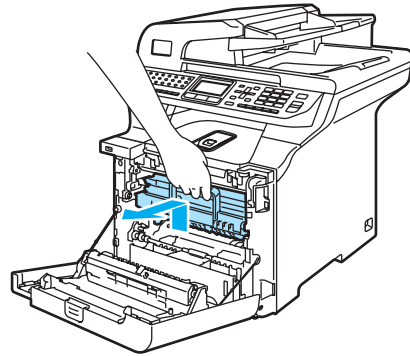

- 3 Ouvrez le capot arrière.

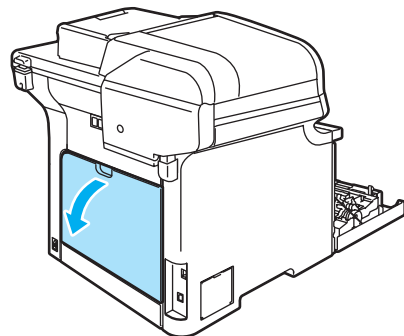

- 4 Abaissez les deux leviers verts, l'un à gauche et l'autre à droite, comme le montre l'illustration ci-dessous, puis repliez le couvercle de l'unité de fusion (1).

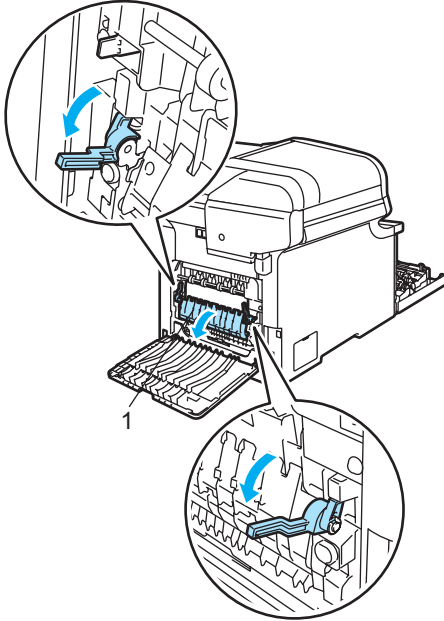

TEMPÉRATURE ÉLEVÉE

Après l'utilisation de l'appareil, certaines de ses pièces internes sont extrêmement chaudes. Lorsque vous ouvrez le capot avant ou arrière de l'appareil, NE touchez PAS les parties grises sur l'illustration.

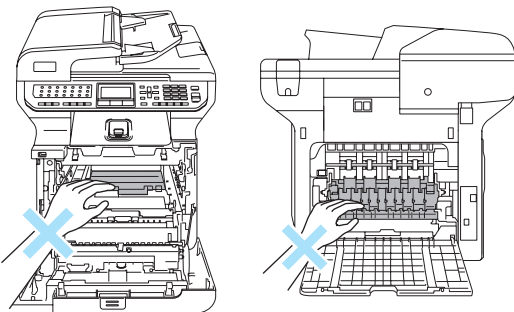

- 5 Retirez lentement le papier coincé de l'unité de fusion en utilisant les deux mains.

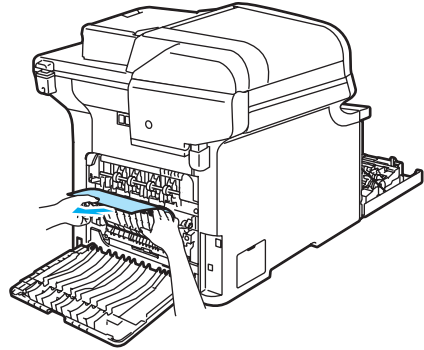

- 6 Refermez le couvercle de l'unité de fusion (1) et levez les deux leviers verts à gauche et à droite.

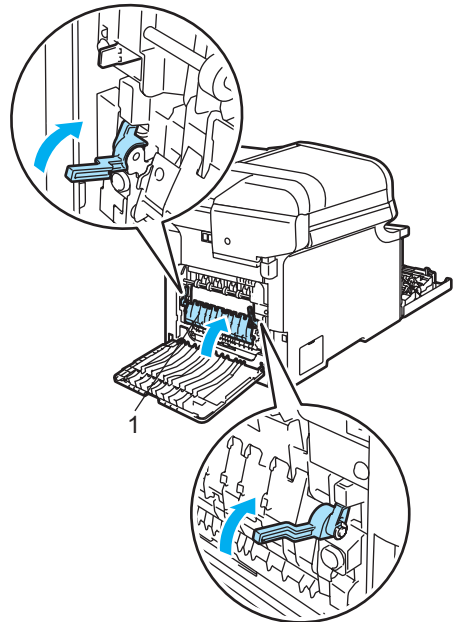

- 7 Refermez le capot arrière.

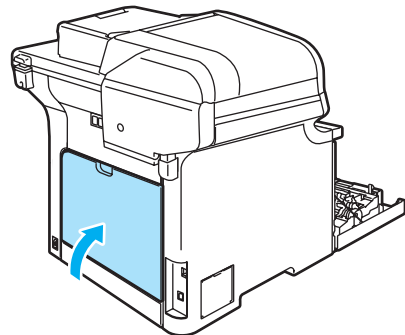

- 8 Réinstallez l'ensemble tambour et cartouches de toner dans l'appareil.

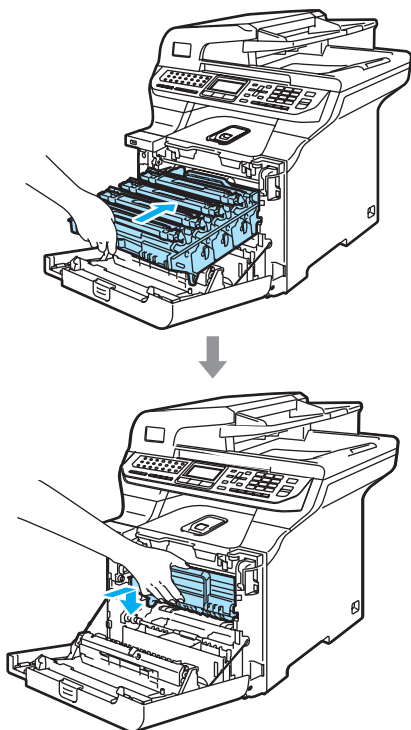

- 9 Fermez le capot avant de l'appareil.

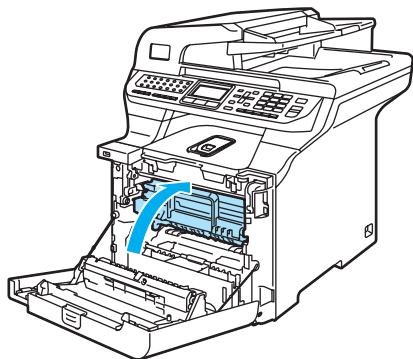

Le papier est coincé sous le bac à papier 1 ou dans l'unité de fusion

Si l'écran ACL indique **Bourr Recto V**, suivez les étapes suivantes :

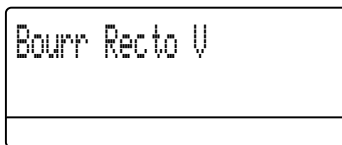

- 1 Retirez complètement le bac à papier de l'appareil et vérifiez l'intérieur.

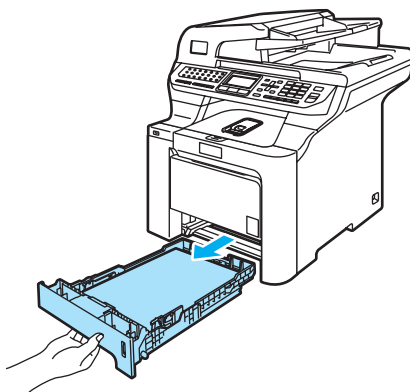

- 2 Si le papier n'est pas coincé à l'intérieur de la machine, vérifiez sous le bac à papier.

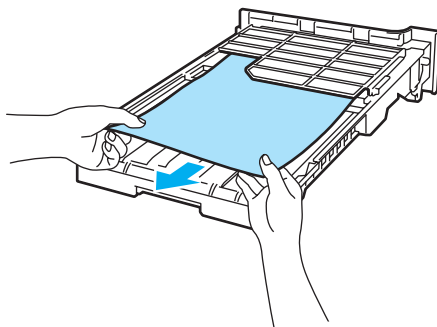

Remarque

NE remettez PAS le bac à papier en place à ce stade.

- 3 Si le papier n'est pas coincé dans le bac à papier, ouvrez le capot arrière.

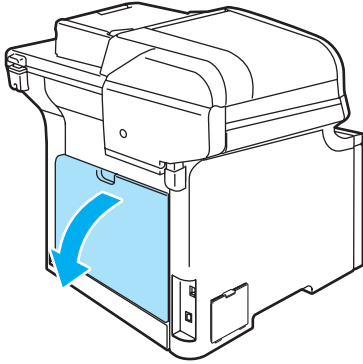

- 4 Poussez le levier gris situé du côté gauche (1) vers la droite.

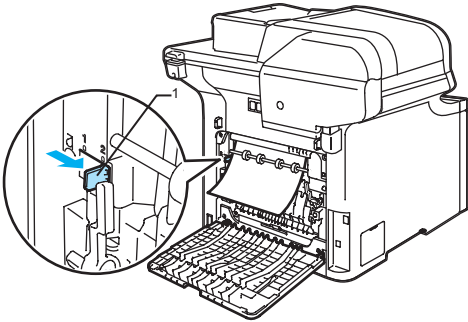

- 5 Retirez lentement le papier coincé.

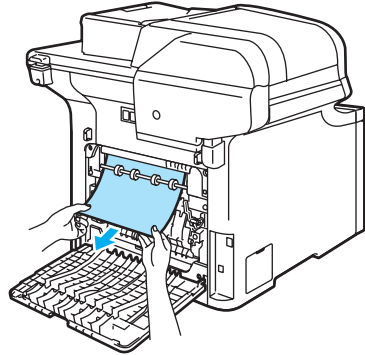

- 6 Remplacez le levier gris situé du côté gauche (1) à sa position initiale.

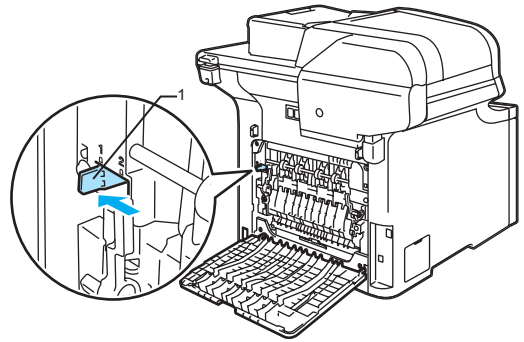

- 7 Refermez le capot arrière.

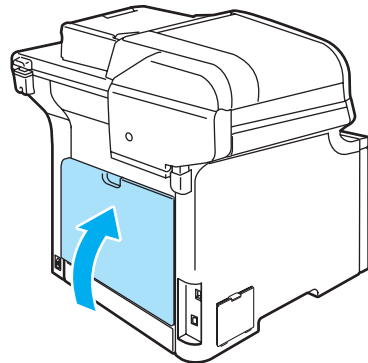

- 8 Réinstallez convenablement le bac à papier dans l'appareil.

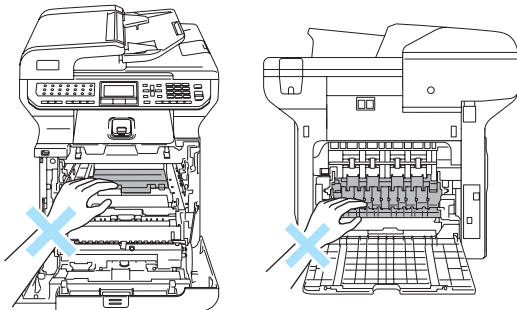

TEMPÉRATURE ÉLEVÉE

Après l'utilisation de l'appareil, certaines de ses pièces internes sont extrêmement chaudes. Lorsque vous ouvrez le capot avant ou arrière de l'appareil, NE touchez PAS les parties grises sur l'illustration.

Entretien régulier

! ATTENTION

Le tambour contient du toner, il faut donc le manipuler avec précaution. Si du toner se répand sur vos mains ou sur vos vêtements, essuyez les éclaboussures ou nettoyez-les immédiatement à l'eau froide.

Nettoyage de l'extérieur de l'appareil

! ATTENTION

Utilisez un détergent neutre. Un nettoyage avec un liquide volatil comme du diluant ou de la benzine endommagerait la surface extérieure de l'appareil.

N'utilisez PAS de produits nettoyants contenant de l'ammoniac.

N'utilisez PAS de l'alcool isopropylique pour nettoyer le panneau de commande. Cela risquerait de fissurer le panneau.

N'utilisez PAS de substances inflammables, ni aucun type d'aérosol pour nettoyer l'intérieur ou l'extérieur de l'appareil. Cela risquerait de provoquer un incendie ou des décharges électriques. Pour plus d'informations, voir *Consignes de sécurité importantes* à la page 106.

Nettoyez l'extérieur de l'appareil comme suit :

- 1 Mettez l'appareil hors tension à l'aide de l'interrupteur d'alimentation. Débranchez tout d'abord le cordon téléphonique, débranchez tous les câbles, puis débranchez le cordon d'alimentation de la prise de courant c.a..
- 2 Retirez complètement le bac à papier de l'appareil.

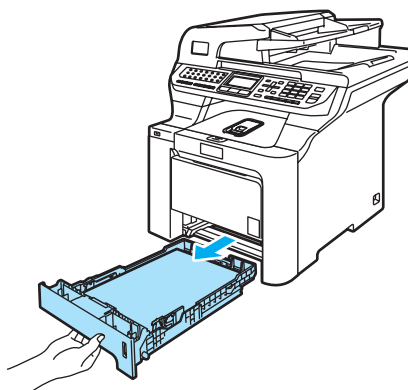

- 3 Essuyez l'extérieur de l'appareil avec un chiffon doux non pelucheux pour enlever la poussière.



- 4 Enlevez ce qui pourrait être coincé à l'intérieur du bac à papier.

- 5 Essuyez l'intérieur de l'appareil avec un chiffon doux non pelucheux pour enlever la poussière.

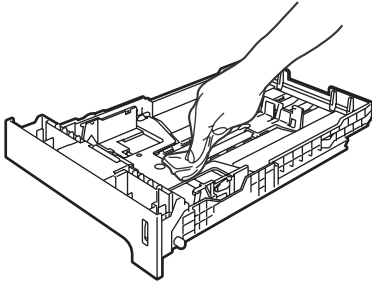

- 6 Rechargez le papier et remettez fermement le bac à papier dans l'appareil.

- 7 Rebranchez d'abord le cordon d'alimentation de l'appareil sur la prise de courant c.a., puis reconnectez tous les câbles ainsi que le cordon téléphonique. Enclenchez l'interrupteur d'alimentation de l'appareil.

Nettoyage du numériseur

- 1 Mettez l'appareil hors tension à l'aide de l'interrupteur d'alimentation. Débranchez tout d'abord le cordon téléphonique, débranchez tous les câbles, puis débranchez le cordon d'alimentation de la prise de courant c.a..

- 2 Soulevez le couvercle document (1). Nettoyez la surface en plastique blanc (2) et la vitre du numériseur (3) en dessous avec un chiffon doux non pelucheux humecté d'un nettoyant pour vitre ininflammable.

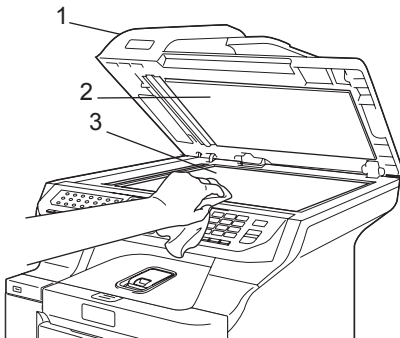

- 3 Dans l'alimentation automatique, nettoyez la barre blanche (1) et la bande de verre du numériseur (2) en dessous à l'aide d'un chiffon non pelucheux humecté d'un nettoyant pour vitre ininflammable.

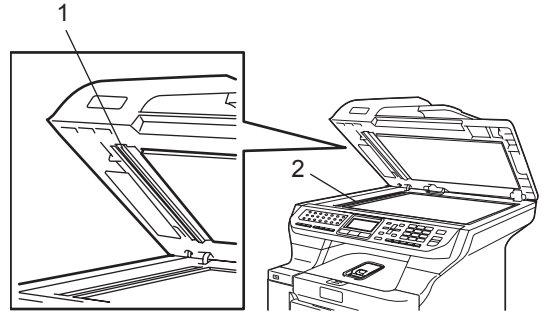

- 4 Rebranchez d'abord le cordon d'alimentation de l'appareil sur la prise de courant c.a., puis reconnectez tous les câbles ainsi que le cordon téléphonique. Enclenchez l'interrupteur d'alimentation de l'appareil.



Remarque

Après avoir nettoyé la vitre et la bande de verre du numériseur avec un produit non inflammable pour vitres, passez votre doigt sur le verre afin d'y détecter d'éventuelles aspérités. Si vous sentez des salissures ou des particules, nettoyez à nouveau le verre en insistant à cet endroit précis. Il sera peut-être nécessaire de répéter le processus de nettoyage trois ou quatre fois. Pour contrôler le résultat, effectuez une copie après chaque nettoyage.

Nettoyage de la fenêtre du numériseur laser

! ATTENTION

N'utilisez PAS de l'alcool isopropylique pour nettoyer la fenêtre du numériseur laser.

Ne touchez PAS la fenêtre du numériseur laser avec les doigts.

- 1 Mettez l'appareil hors tension à l'aide de l'interrupteur d'alimentation. Débranchez tout d'abord le cordon téléphonique, débranchez tous les câbles, puis débranchez le cordon d'alimentation de la prise de courant c.a..
- 2 Appuyez sur le levier de déverrouillage du capot avant pour ouvrir le capot avant.

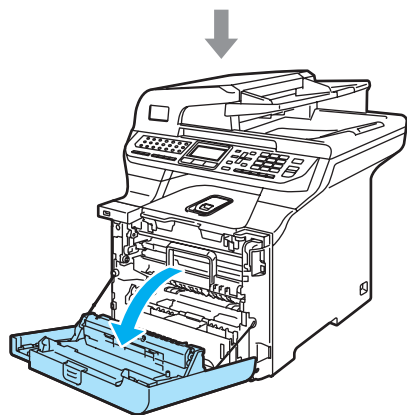
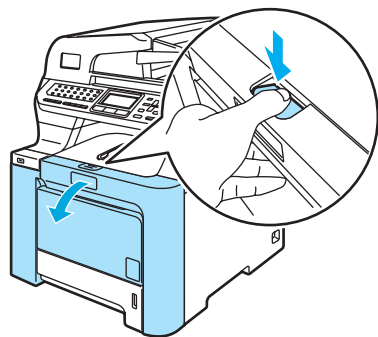

- 3 Prenez le tambour par sa poignée verte. Levez le tambour et sortez-le jusqu'à l'arrêt.

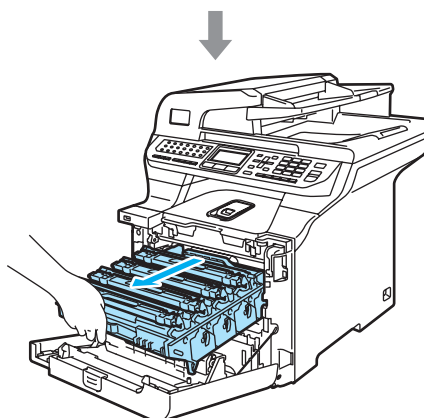
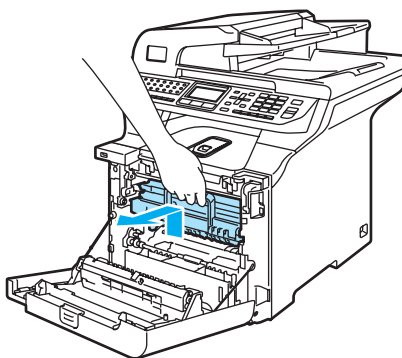

- 4 Déverrouillez le levier gris (1) sur la gauche de l'appareil. Levez l'avant du tambour et sortez entièrement le tambour de l'appareil à l'aide de ses poignées vertes.

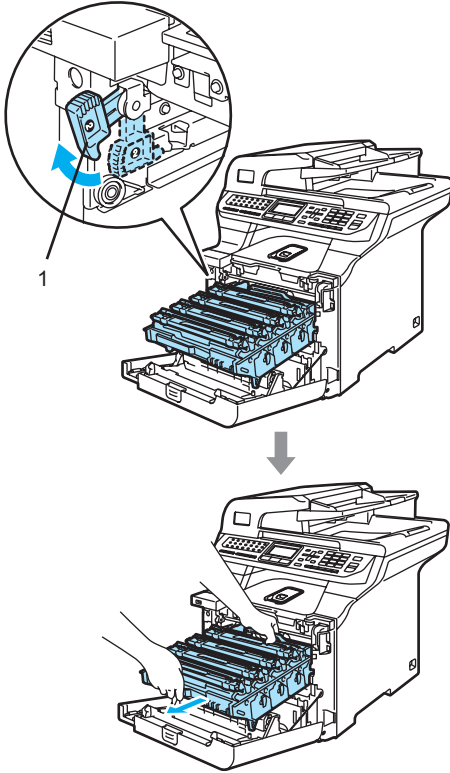

TEMPÉRATURE ÉLEVÉE

Après l'utilisation de l'appareil, certaines de ses pièces internes sont extrêmement chaudes. Lorsque vous ouvrez le couvercle avant de l'appareil, NE touchez PAS les parties grises sur l'illustration.

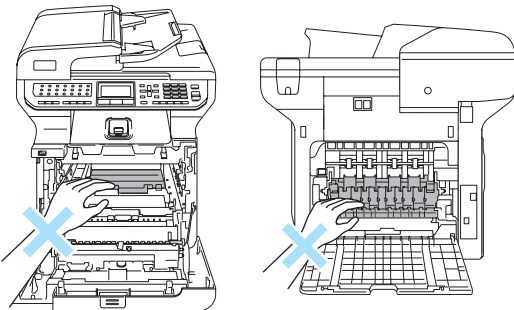

! ATTENTION

Pour transporter le tambour, tenez-la par ses poignées. NE tenez PAS le tambour par ses côtés.

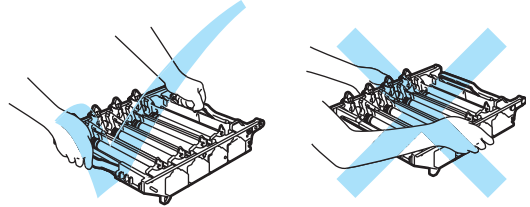

Nous vous conseillons de poser le tambour sur une feuille de papier jetable placée sur une surface plane et propre afin de contenir les éventuelles éclaboussures de toner.

Pour éviter que l'appareil ne soit endommagé par de l'électricité statique, NE touchez PAS les électrodes présentées dans l'illustration.

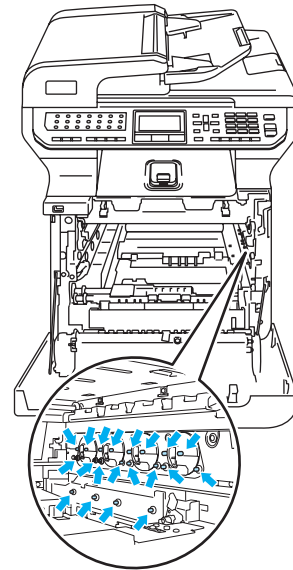

- 5 Essuyez la fenêtre du numériseur (1) à l'aide d'un chiffon sec non pelucheux.

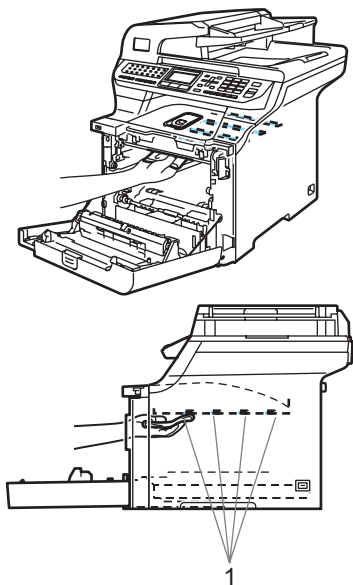

- 6 Remplacez le tambour dans l'appareil comme suit.

- 1 Assurez-vous que le levier de verrouillage gris (1) est levé, et placez le tambour dans l'appareil. Abaissez le levier de verrouillage gris (1).

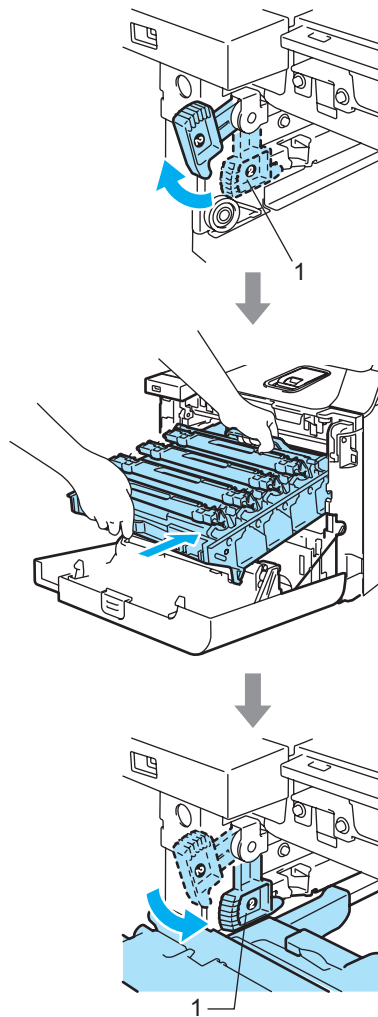

 **Remarque**

Lorsque vous installez le tambour dans l'appareil, veillez à faire correspondre les guides verts (1) de la poignée du tambour avec les flèches vertes (2) des deux côtés de l'appareil.

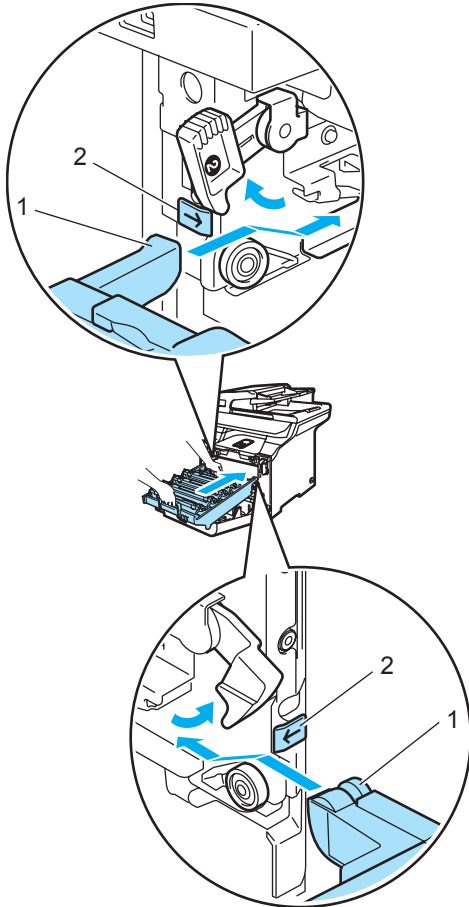

2 Poussez le tambour jusqu'à l'arrêt.

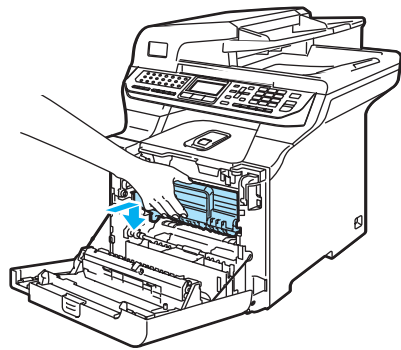
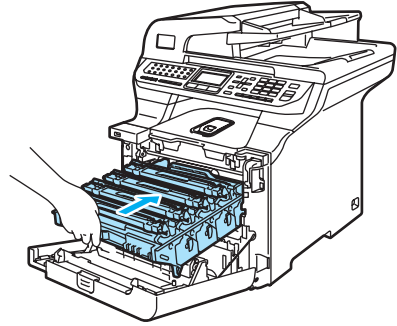

7 Fermez le capot avant de l'appareil.

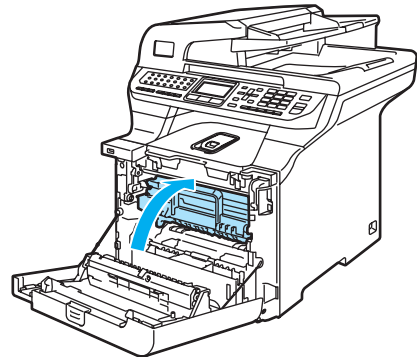

8 Rebranchez d'abord le cordon d'alimentation de l'appareil sur la prise de courant c.a., puis reconnectez tous les câbles ainsi que le cordon téléphonique. Enclenchez l'interrupteur d'alimentation de l'appareil.

Nettoyage des fils corona

Si vous rencontrez des problèmes de qualité d'impression, nettoyez les fils corona comme suit :

- 1 Mettez l'appareil hors tension à l'aide de l'interrupteur d'alimentation. Débranchez tout d'abord le cordon téléphonique, débranchez tous les câbles, puis débranchez le cordon d'alimentation de la prise de courant c.a..
- 2 Appuyez sur le levier de déverrouillage du capot avant pour ouvrir le capot avant.

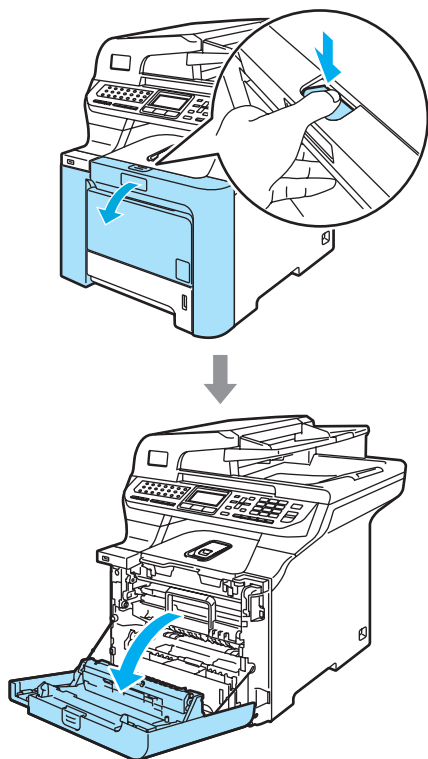

- 3 Prenez le tambour par sa poignée verte. Levez le tambour et sortez-le jusqu'à l'arrêt.

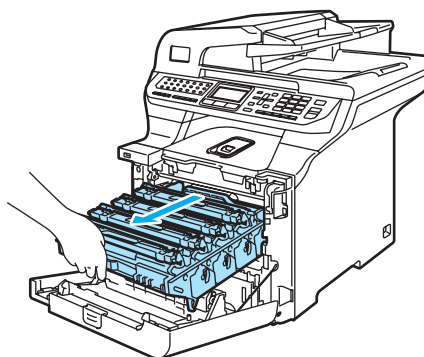
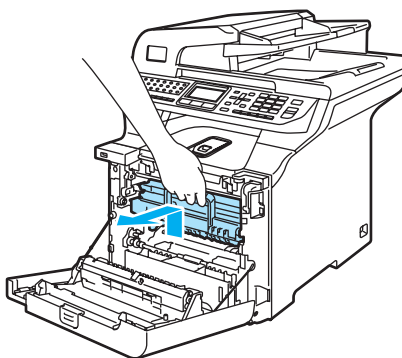

- 4 Prenez la poignée de la cartouche de toner et sortez-la du tambour. Répétez cette opération pour toutes les cartouches de toner.

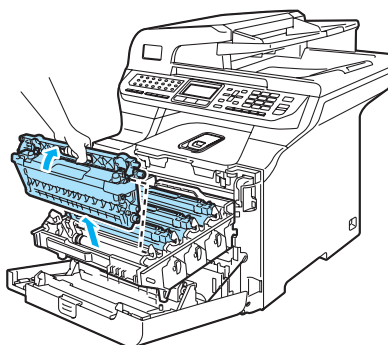

! ATTENTION

Nous vous conseillons de poser les cartouches de toner sur une feuille de papier jetable placée sur une surface propre et plane, afin de contenir les éventuelles éclaboussures de toner.

NE jetez PAS une cartouche de toner au feu. Elle pourrait exploser et causer des blessures.

Manipulez les cartouches de toner avec précaution. Si du toner se répand sur vos mains ou sur vos vêtements, essuyez les éclaboussures ou nettoyez-les immédiatement à l'eau froide.

Pour éviter les problèmes de qualité d'impression, NE touchez PAS les pièces présentées en gris sur les illustrations.

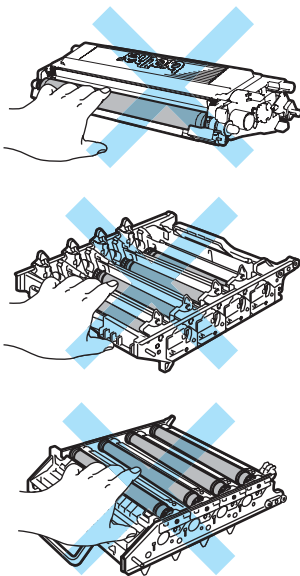

- 5 Appuyez pour déverrouiller les loquets du couvercle blanc des fils corona (1), puis ouvrez le couvercle.

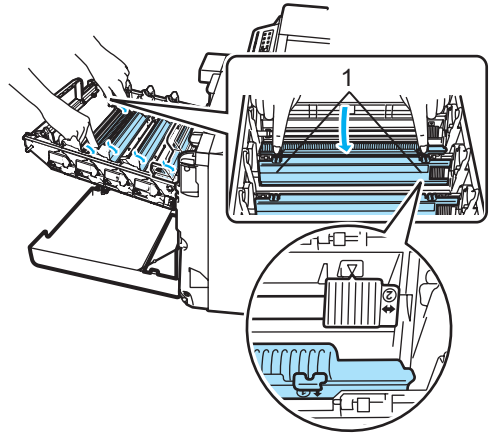

Remarque

Nous vous recommandons de nettoyer le fil corona de chaque couleur. Si vous préférez nettoyer seulement le fil corona de la couleur à l'origine du problème de qualité d'impression, reportez-vous à l'illustration ci-dessous pour identifier la position de chaque fil corona.

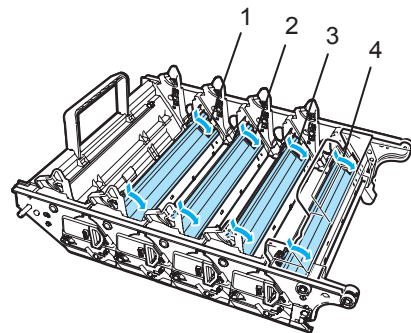

- 1 Couvercle de fil corona pour le noir (K)
- 2 Couvercle de fil corona pour le jaune (Y)
- 3 Couvercle de fil corona pour le magenta (M)
- 4 Couvercle de fil corona pour le cyan (C)

- 6 Nettoyez le fil corona à l'intérieur du tambour en faisant coulisser délicatement la languette verte de gauche à droite et de droite à gauche à plusieurs reprises.

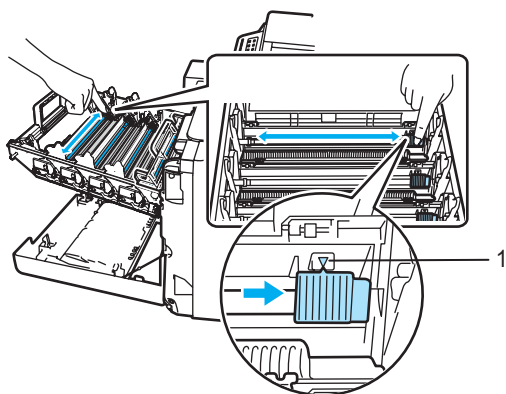

! ATTENTION

N'oubliez pas de ramener la languette à sa position d'origine (▼) (1), faute de quoi les pages imprimées peuvent présenter une strie verticale.

- 7 Fermez le couvercle de fil corona.

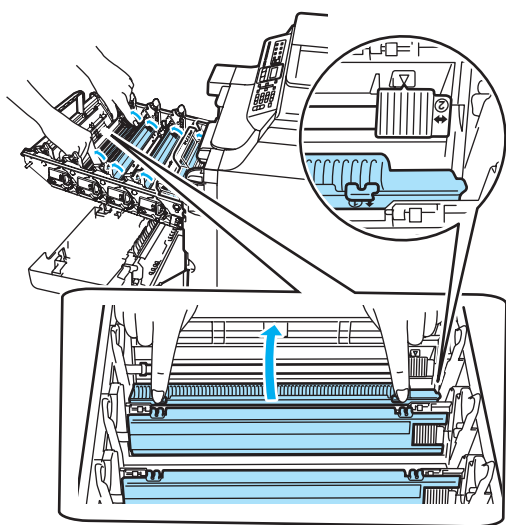

- 8 Répétez les étapes 6 à 7 pour nettoyer chacun des fils corona restants.

- 9 Prenez la poignée de la cartouche de toner et introduisez la cartouche dans le tambour. Veillez à faire correspondre la couleur de la cartouche avec l'étiquette de couleur appropriée sur le tambour. Veillez également à replier la poignée de la cartouche de toner (A) une fois la cartouche en place. Répétez cette opération pour toutes les cartouches de toner.

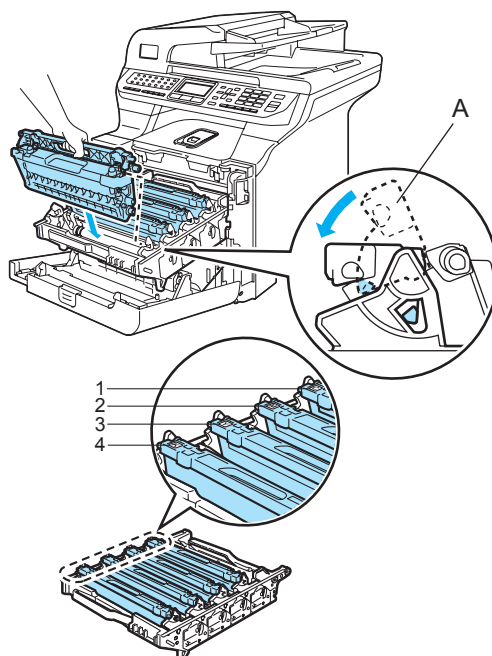

- 1 C - Cyan
- 2 M - Magenta
- 3 Y - Jaune
- 4 K - Noir

- 10 Poussez le tambour jusqu'à l'arrêt.

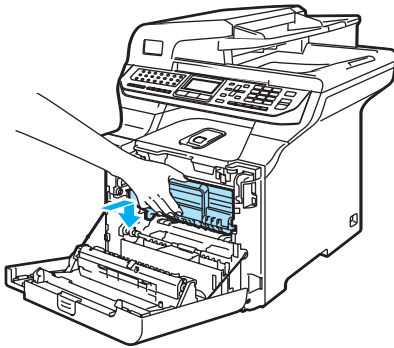
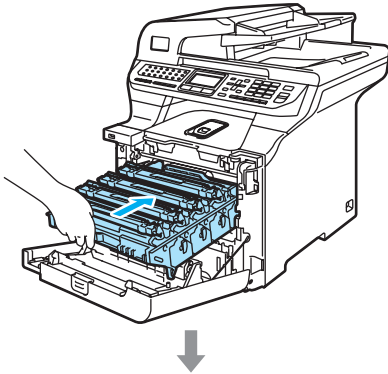

- 11 Fermez le capot avant de l'appareil.

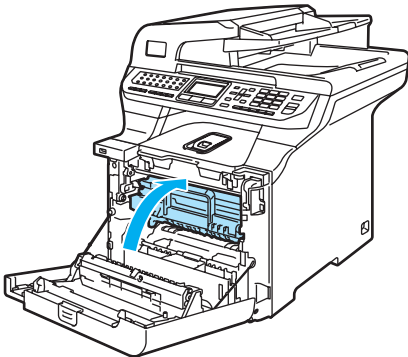

- 12 Rebranchez d'abord le cordon d'alimentation de l'appareil sur la prise de courant c.a., puis reconnectez tous les câbles ainsi que le cordon téléphonique. Enclenchez l'interrupteur d'alimentation de l'appareil.

Nettoyage du tambour

Si les problèmes de qualité d'impression suivants apparaissent, nettoyez le tambour comme suit.

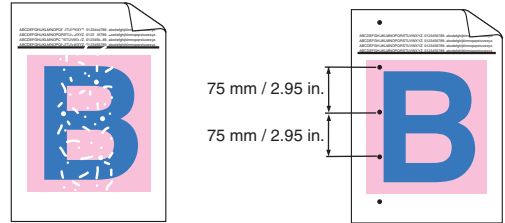

- 1 Appuyez sur le levier de déverrouillage du capot avant pour ouvrir le capot avant.

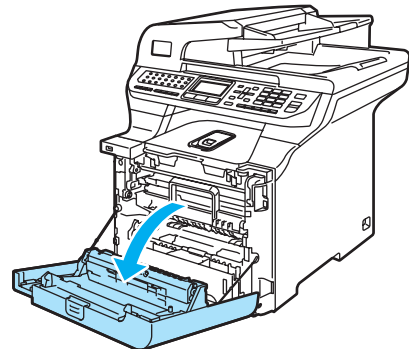
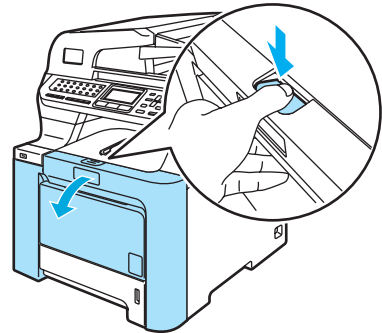

- 2 Fermez le capot avant de l'appareil. L'appareil est en cours de préchauffage. Attendez que le préchauffage soit terminé pour passer à l'étape 3.

- 3 Tirez le bac MP (1) et dépliez le rabat du bac MP (2).

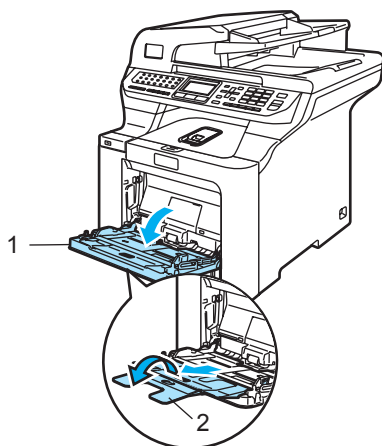

- 4 Placez une feuille blanche de format A4 ou Lettre dans le bac MP.

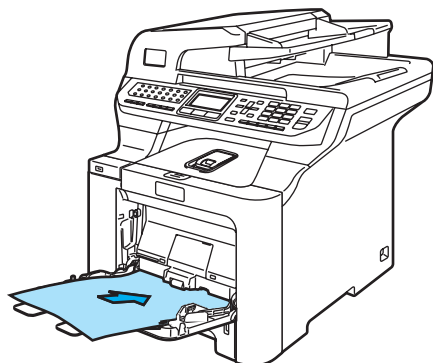

- 5 Tout en maintenant la touche **Supprimer/Retour** enfoncée, appuyez sur **◀** jusqu'à ce que **DRUM CLEANING** s'affiche sur l'écran ACL.



- 6 Appuyez sur **Mono Marche** ou sur **Couleur Marche**. L'appareil prend du papier pour lancer le nettoyage du tambour.

- 7 Le message suivant s'affiche sur l'écran ACL lorsque l'appareil a terminé le nettoyage.

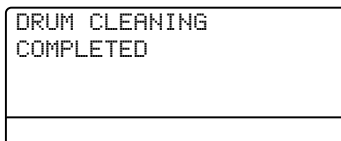

- 8 Appuyez sur **Arrêt/Sortie** pour que l'appareil revienne à l'état Prêt.
- 9 Essayez d'imprimer à nouveau. Si ce problème se reproduit, répétez les étapes 3 à 8 plusieurs fois.

Si le problème persiste même après la répétition des étapes 3 à 8 à plusieurs reprises, passez à l'étape 10.

- 10 Mettez l'appareil hors tension à l'aide de l'interrupteur d'alimentation. Débranchez tout d'abord le cordon téléphonique, débranchez tous les câbles, puis débranchez le cordon d'alimentation de la prise de courant c.a..

- 11 Appuyez sur le levier de déverrouillage du capot avant pour ouvrir le capot avant.

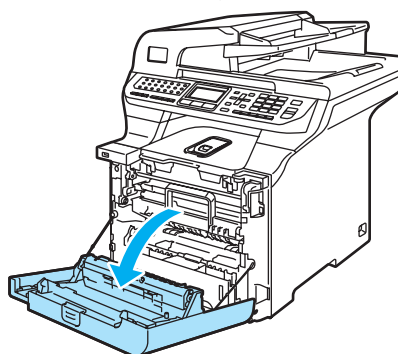
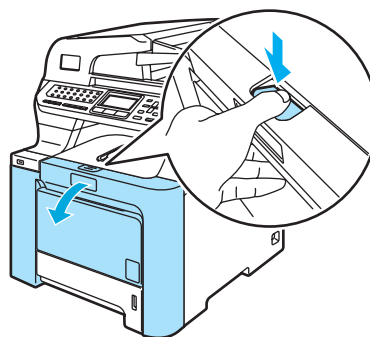

- 12 Prenez le tambour par sa poignée verte. Levez le tambour et sortez-le jusqu'à l'arrêt.

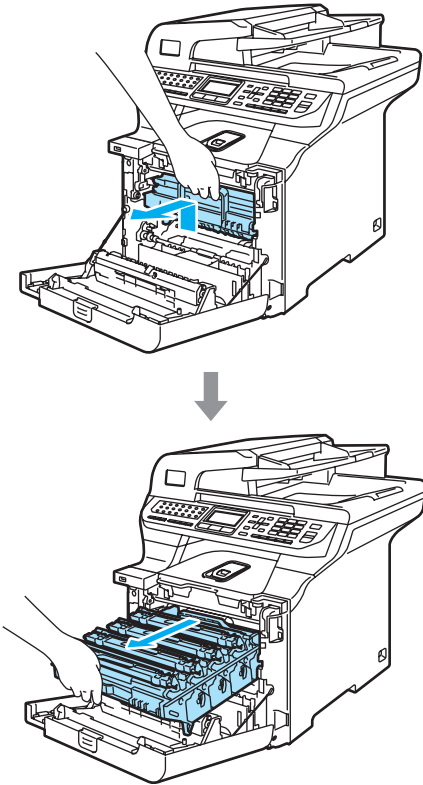

- 13 Déverrouillez le levier gris (1) sur la gauche de l'appareil. Levez l'avant du tambour et sortez entièrement le tambour de l'appareil à l'aide de ses poignées vertes.

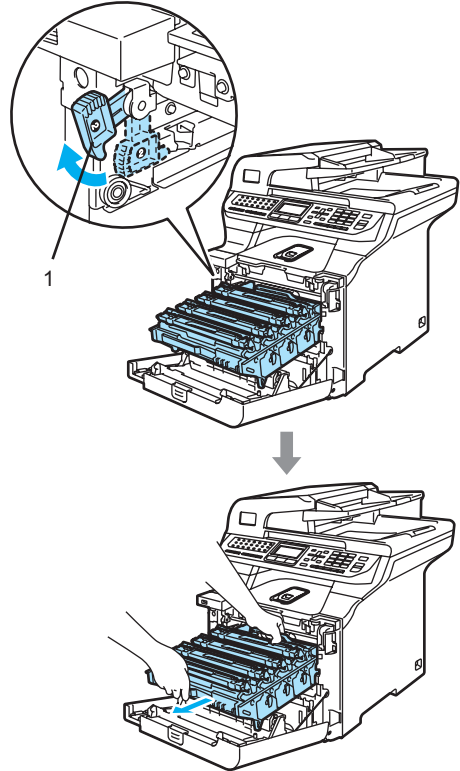

! ATTENTION

Tenez le tambour par les poignées lorsque vous le transportez. NE tenez PAS le tambour par ses côtés.

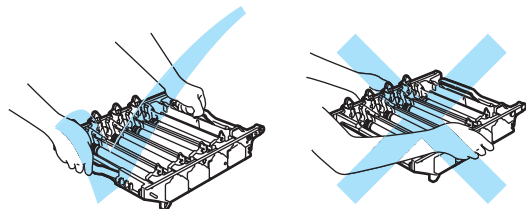

! ATTENTION

Nous vous conseillons de poser le tambour sur une feuille de papier jetable placée sur une surface propre et plane, afin de contenir les éventuelles éclaboussures de toner.

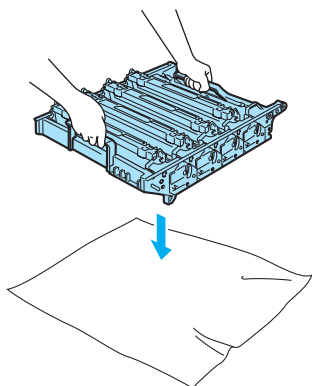

- 14** Prenez la poignée de la cartouche de toner et sortez-la du tambour. Répétez cette opération pour toutes les cartouches de toner.

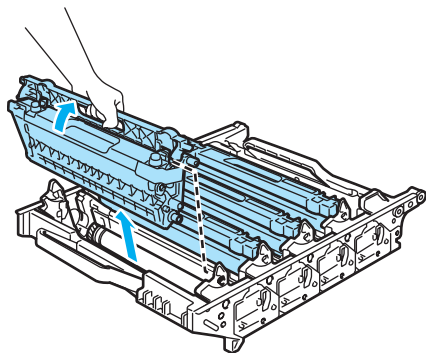

! ATTENTION

Nous vous conseillons de poser les cartouches de toner sur une feuille de papier jetable placée sur une surface propre et plane, afin de contenir les éventuelles éclaboussures de toner.

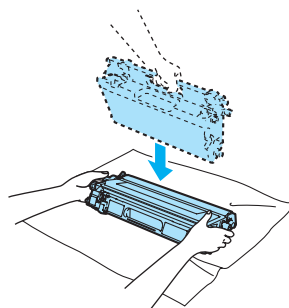

Manipulez la cartouche de toner avec précaution. Si du toner se répand sur vos mains ou sur vos vêtements, essuyez les éclaboussures ou nettoyez-les immédiatement à l'eau froide.

Pour éviter que l'appareil ne soit endommagé par de l'électricité statique, NE touchez PAS les électrodes présentées dans l'illustration.

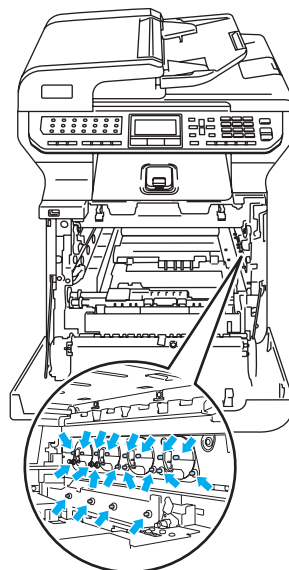

! ATTENTION

Pour éviter les problèmes de qualité d'impression, NE touchez PAS les pièces présentées en gris sur les illustrations.

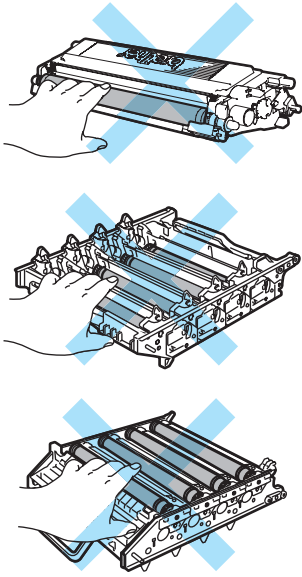

- 15 Retournez le tambour en le tenant par ses poignées vertes. Veillez à ce que les engrenages du tambour (1) soient positionnés du côté gauche.

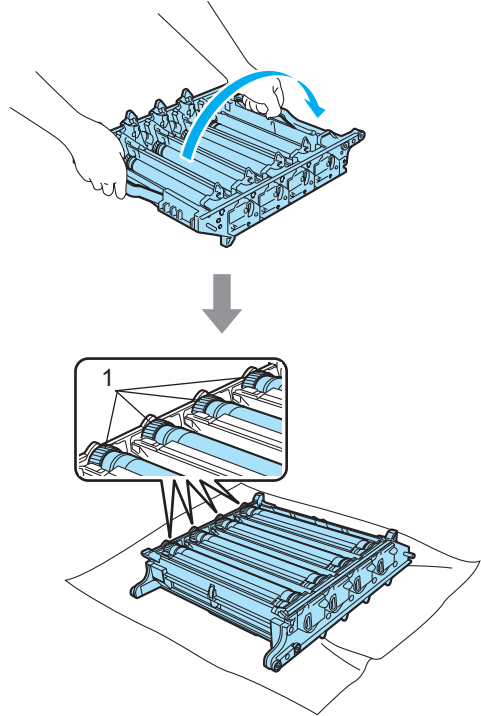

- 16 Reportez-vous à l'échantillon d'impression pour identifier la couleur à l'origine du problème. La couleur des points ou des tâches de toner correspond à la couleur du tambour à nettoyer. Par exemple, si les points sont cyan, vous devez nettoyer le tambour correspondant à la couleur cyan. Placez l'échantillon d'impression devant le tambour et repérez la position exacte du problème d'impression.

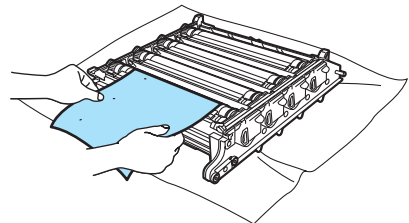

- 17 Tournez l'engrenage du tambour vers vous manuellement tout en observant la surface du tambour (1).

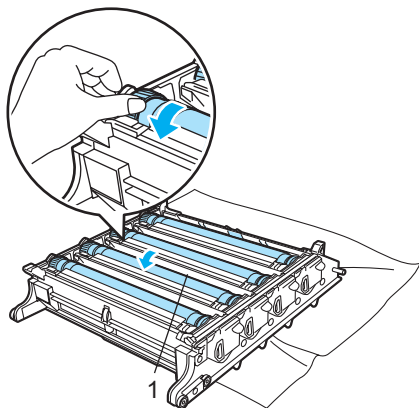

- 18 Lorsque vous avez trouvé sur le tambour la marque correspondant à l'échantillon d'impression, essayez délicatement la surface du tambour à l'aide d'un tampon en coton jusqu'à éliminer la poussière ou la poudre de papier sur la surface.

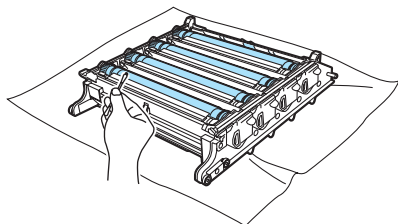

- 19 Tournez l'engrenage du tambour à la main vers vous pour le faire revenir à sa position d'origine. Il est possible d'identifier la position d'origine de chaque tambour en faisant correspondre le nombre sur l'engrenage de tambour au nombre qui apparaît sur le côté du tambour, comme le montre l'illustration. Veillez à ce que le numéro de chacun des quatre engrenages corresponde au numéro sur le côté du tambour.

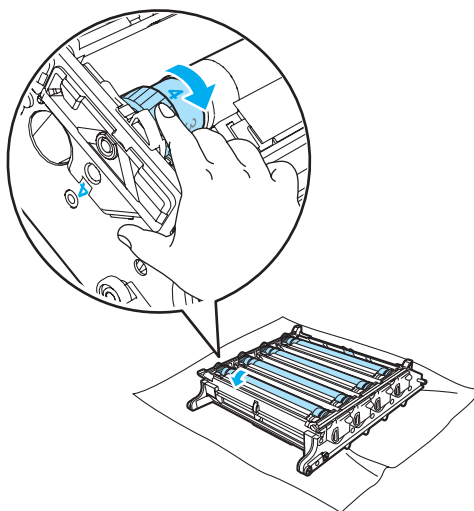

! ATTENTION

Le tambour est photosensible. NE le touchez PAS des doigts.

NE nettoyez PAS la surface du tambour photosensible à l'aide d'un objet tranchant.

NE frottez ou essuyez PAS la surface, au risque d'endommager le tambour.

- 20** Prenez la poignée de la cartouche de toner et introduisez la cartouche dans le tambour. Veillez à faire correspondre la couleur de la cartouche avec l'étiquette de couleur appropriée sur le tambour. Veillez également à replier la poignée de la cartouche de toner (A) une fois la cartouche en place. Répétez cette opération pour toutes les cartouches de toner.

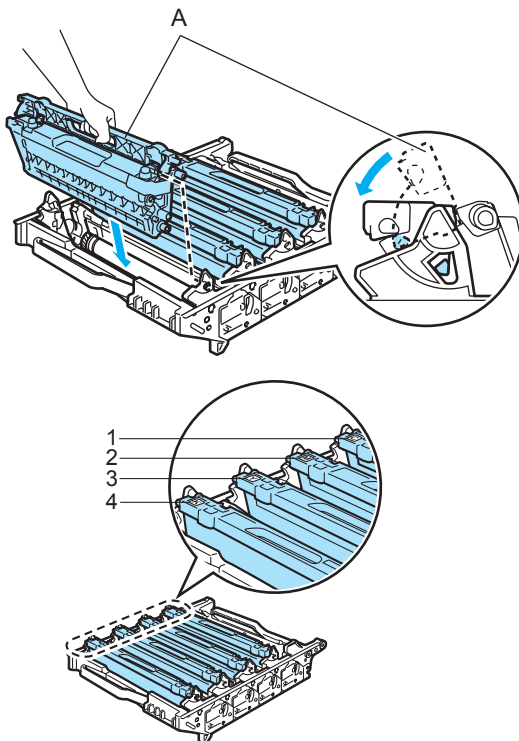

- 1 C - Cyan
- 2 M - Magenta
- 3 Y - Jaune
- 4 K - Noir

- 21** Remplacez le tambour dans l'appareil comme suit.

- 1** Assurez-vous que le levier de verrouillage gris (1) est levé, et placez le tambour dans l'appareil. Abaissez le levier de verrouillage gris (1).

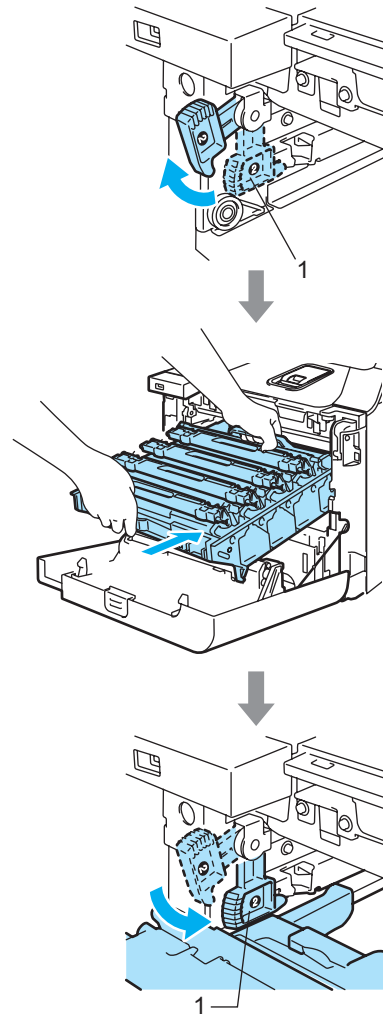

Remarque

Lorsque vous installez le tambour dans l'appareil, veillez à faire correspondre les guides verts (1) de la poignée du tambour avec les flèches vertes (2) des deux côtés de l'appareil.

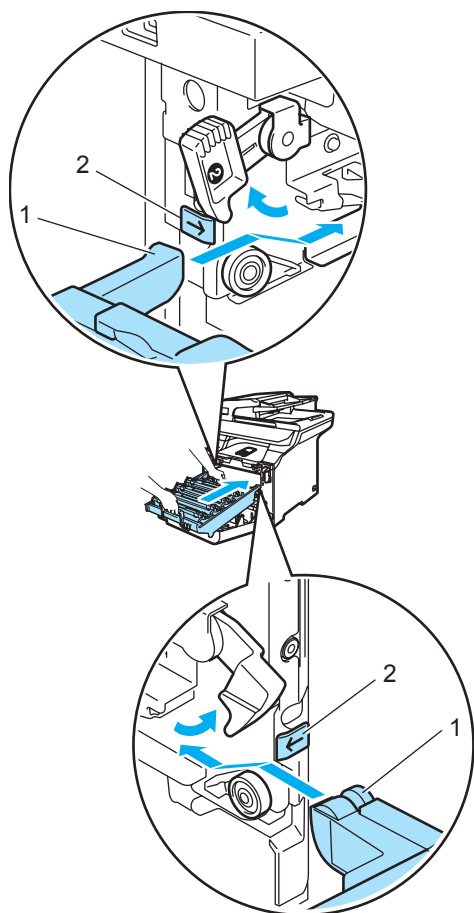

2 Poussez le tambour jusqu'à l'arrêt.

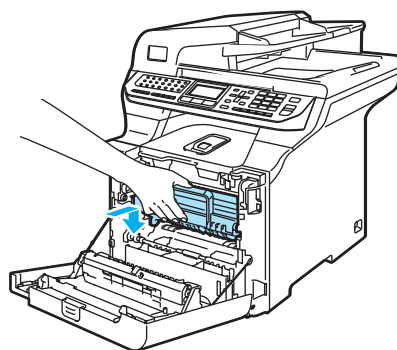
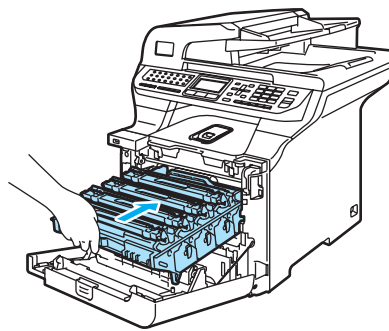

22 Fermez le capot avant de l'appareil.

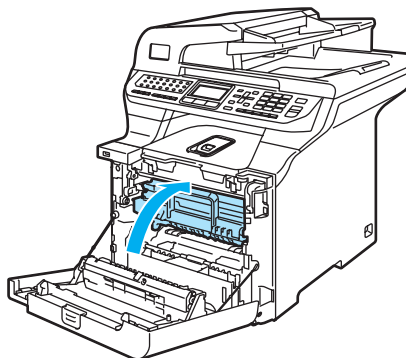

23 Rebranchez d'abord le cordon d'alimentation de l'appareil sur la prise de courant c.a., puis reconnectez tous les câbles ainsi que le cordon téléphonique. Enclenchez l'interrupteur d'alimentation de l'appareil.

Remplacement des consommables

Les consommables suivants devront être remplacés régulièrement. Les messages ci-dessous s'affichent à l'écran ACL lorsque le temps est venu de remplacer des consommables.

L'appareil arrête d'imprimer lorsque les messages d'entretien suivants s'affichent.

Messages à l'écran ACL	Consommable à remplacer	Durée de vie approximative	Instructions de remplacement	N° de référence
Fin de toner Remplacer cartouche toner Noir(K). ¹	Cartouches de toner standard	2500 pages (noir) ² 1500 pages (cyan, magenta, jaune) ²	Voir <i>Remplacement d'une cartouche de toner</i> à la page 172.	TN-110BK TN-110C TN-110M TN-110Y
	Cartouches de toner grande capacité	5000 pages (noir) ² 4000 pages (cyan, magenta, jaune) ²		TN-115BK TN-115C TN-115M TN-115Y
Toner usé plein	Réceptacle de toner	20 000 pages ³	Voir <i>Message Réceptacle de toner plein</i> à la page 188.	WT-100CL

¹ Le message indique la ou les cartouches de toner de couleur épuisées.

² Rendements approx. basés sur 5 % de la couverture de la page (Lettre). Le nombre réel de pages imprimées varie en fonction des tâches d'impression et du papier utilisé.

³ Lors de l'impression sur du papier au format Lettre selon un taux de couverture d'impression de 5 % pour chacune des couleurs CMYK. Le nombre réel de pages imprimées varie en fonction des tâches d'impression et du papier utilisé.

Les messages ci-dessous apparaissent à l'écran ACL en mode Prêt. Ces messages ont pour but de prévenir que des consommables vont devoir être remplacés dans un avenir proche. Pour éviter tout désagrément, notamment une interruption de l'impression, il est conseillé d'acheter les consommables concernés à temps.

Messages à l'écran ACL	Consommable à remplacer	Durée de vie approximative	Instructions de remplacement	N° de référence
Toner presq vide Préparer nouvelle cartouche Noir(K). ¹	Cartouches de toner standard	2500 pages (noir) ² 1500 pages (cyan, magenta, jaune) ²	Voir <i>Remplacement d'une cartouche de toner</i> à la page 172.	TN-110BK TN-110C TN-110M TN-110Y
	Cartouches de toner grande capacité	5000 pages (noir) ² 4000 pages (cyan, magenta, jaune) ²		TN-115BK TN-115C TN-115M TN-115Y
Changer pièces Collec toner usé	Réceptacle de toner	20 000 pages ³	Voir <i>Remplacement du réceptacle de toner</i> à la page 188.	WT-100CL

¹ Le message indique la ou les cartouches de toner de couleur dont la fin de vie est proche.

² Rendements approx. basés sur 5 % de la couverture de la page (Lettre). Le nombre réel de pages imprimées varie en fonction des tâches d'impression et du papier utilisé.

³ Lors de l'impression sur du papier au format Lettre selon un taux de couverture d'impression de 5 % pour chacune des couleurs CMYK. Le nombre réel de pages imprimées varie en fonction des tâches d'impression et du papier utilisé.

Les messages d'entretien ci-dessous apparaissent en alternance avec les messages normaux sur la ligne supérieure de l'écran ACL lorsque l'appareil est en mode Prêt. Ces messages vous préviennent qu'il faudra remplacer chacun des consommables dès que possible, car sa durée de vie a été atteinte. L'appareil continuera à imprimer pendant l'affichage de ces messages à l'écran ACL.

Messages à l'écran ACL	Consommable à remplacer	Durée de vie approximative	Instructions de remplacement	N° de référence
Changer pièces TAMBOUR	Tambour	17 000 pages ¹	Voir <i>Remplacement du tambour</i> à la page 177.	DR-110CL
Changer pièces Unité Courroie	Courroie	50 000 pages ²	Voir <i>Remplacement de la courroie</i> à la page 183.	BU-100CL
Changer pièces Unité de fusion	Unité de fusion	80 000 pages ³	Communiquez avec le service à la clientèle de Brother pour remplacer l'unité de fusion.	—
Changer pièces Unité laser	Unité laser	100 000 pages ³	Communiquez avec le service à la clientèle de Brother pour remplacer l'unité laser.	—
Changer pièces PF kit 1	Trousse d'alimentation de papier 1 (Rouleau d'alimentation papier et tampon de séparation pour le bac 1)	100 000 pages ³	Communiquez avec le service à la clientèle de Brother pour remplacer la trousse d'alimentation de papier 1.	—
Changer pièces PF kit 2 (Lorsque le bac inférieur en option est installé)	Trousse d'alimentation de papier 2 (Rouleau d'alimentation papier et tampon de séparation pour le bac 2)	100 000 pages ³	Communiquez avec le service à la clientèle de Brother pour remplacer la trousse d'alimentation de papier 2.	—
Changer pièces PF kit MP	Remplacez la trousse d'alimentation de papier MP (Rouleau d'alimentation papier et tampon de séparation pour le bac MP)	50 000 pages ³	Communiquez avec votre revendeur Brother ou le service à la clientèle de Brother pour remplacer le kit d'alimentation de papier MP.	—

¹ Le rendement du tambour est approximatif et peut varier en fonction du type d'utilisation.

² Lors de l'impression sur du papier au format Lettre.

³ Lors de l'impression sur du papier au format Lettre ou A4. Le nombre réel de pages imprimées varie en fonction des tâches d'impression et du papier utilisé.



Remarque

- Débarrassez-vous des consommables selon les réglementations locales. Ne les jetez pas avec les ordures ménagères. Pour toute question, appelez votre déchetterie locale. Veillez à refermer les emballages de consommable de manière étanche, afin d'éviter que leur contenu ne se répande.
- Nous vous recommandons de placer les consommables usagés sur un morceau de papier pour éviter tout éclaboussure ou tout épanchement de leur contenu.
- L'utilisation d'un papier qui ne correspond pas exactement au papier recommandé peut réduire la durée de vie des consommables et des pièces de l'appareil.
- La durée de vie prévue des cartouches de toner et du réceptacle de toner est basée sur un taux de couverture moyen de 5% de la zone imprimable avec une cartouche de toner de couleur quelconque. La fréquence de remplacement dépend de la complexité des pages imprimées, du pourcentage de couverture et du type de support utilisé.

Remplacement d'une cartouche de toner

Numéros de référence :

Cartouche de toner standard :

TN-110 (noir, cyan, magenta, jaune)

Cartouche de toner grande capacité :

TN-115 (noir, cyan, magenta, jaune)

Les cartouche de toner grande capacité impriment environ 5 000 pages (noir) et environ 4 000 chacune (cyan, magenta et jaune). Les cartouches de toner standard impriment environ 2 500 pages (noir) et environ 1 500 pages chacune (cyan, magenta et jaune). Le nombre de pages varie selon le type de document (lettre ordinaire, graphique détaillé, etc.).

Message Toner presq vide



L'appareil est fourni avec une cartouche de toner standard TN-110 qui doit être remplacée après environ 2 500 pages (noir) et 1 500 pages chacune (cyan, magenta et jaune). Lorsqu'une cartouche de toner est presque vide, l'écran ACL affiche *Toner presq vide*. (Pour plus d'informations sur le numéro de référence spécifique de chaque cartouche de couleur en fonction du rendement à la page, voir *Commande d'accessoires et de consommables* à la page iv.)



Remarque

Il est conseillé d'avoir des cartouches de toner neuves à proximité pour le moment où l'avertissement *Toner presq vide* apparaîtra.

Message Fin de vie toner

Lorsque le message ci-dessous s'affiche à l'écran ACL, il est temps de remplacer la cartouche de toner. La seconde ligne de l'écran ACL indique quelle couleur il faut remplacer.



Débarassez-vous de la cartouche de toner usagée selon les réglementations locales. Ne la jetez pas avec les ordures ménagères. Veillez à fermer hermétiquement le sac de la cartouche de toner afin d'éviter que l'encre ne s'échappe. Pour toute question, appelez votre déchetterie locale.



Remarque

Nous vous conseillons de nettoyer l'appareil et les fils corona du tambour lorsque vous remplacez une cartouche de toner. (Voir *Nettoyage de la fenêtre du numériseur laser* à la page 154 et *Nettoyage des fils corona* à la page 158.)

Remplacement des cartouches de toner



TEMPÉRATURE ÉLEVÉE

Après l'utilisation de l'appareil, certaines de ses pièces internes sont extrêmement chaudes. Lorsque vous ouvrez le capot avant ou arrière de l'appareil, NE touchez PAS les parties grises sur l'illustration.

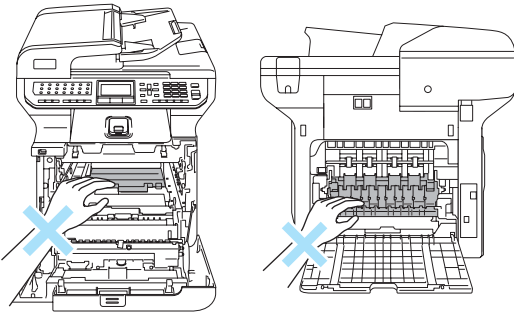

- 1 Appuyez sur le levier de déverrouillage du capot avant pour ouvrir le capot avant.

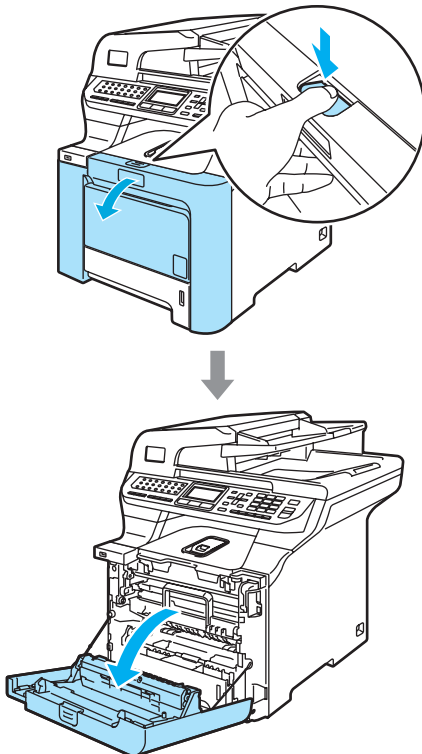

- 2 Prenez le tambour par sa poignée verte. Levez le tambour et sortez-le jusqu'à l'arrêt.

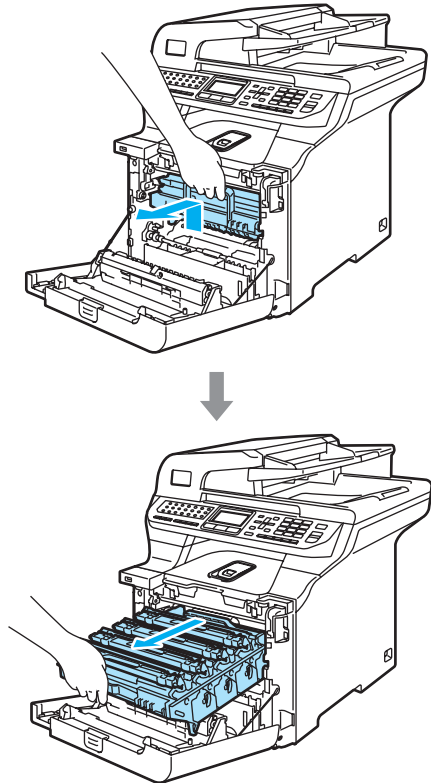

- 3 Prenez la poignée de la cartouche de toner et sortez-la du tambour. Répétez cette opération pour toutes les cartouches de toner.

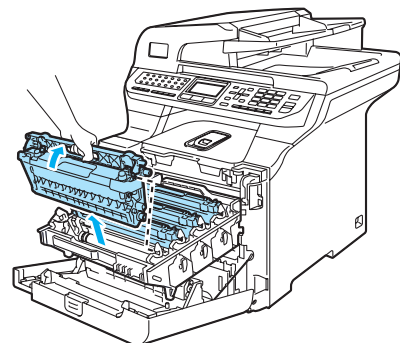

! ATTENTION

Nous vous conseillons de poser les cartouches de toner sur une feuille de papier jetable placée sur une surface propre et plane, afin de contenir les éventuelles éclaboussures de toner.

NE jetez PAS une cartouche de toner au feu. Elle pourrait exploser et causer des blessures.

Manipulez les cartouches de toner avec précaution. Si du toner se répand sur vos mains ou sur vos vêtements, essuyez les éclaboussures ou nettoyez-les immédiatement à l'eau froide.

Pour éviter les problèmes de qualité d'impression, NE touchez PAS les pièces présentées en gris sur les illustrations.

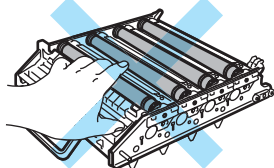
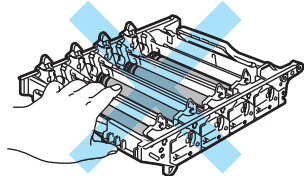
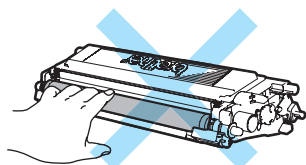

! ATTENTION

Brother vous recommande vivement de NE PAS recharger les cartouches de toner fournies avec votre appareil. De plus, nous vous recommandons vivement d'utiliser uniquement des cartouches de toner de remplacement de marque Brother. L'utilisation ou la tentative d'utilisation d'un toner ou d'une cartouche de toner non compatible avec l'appareil Brother risque d'endommager ce dernier et/ou peut donner des résultats d'impression insatisfaisants. Notre garantie ne s'étend pas aux problèmes techniques découlant de l'utilisation d'un toner ou d'une cartouche de toner d'un autre fabricant. Afin de protéger votre investissement et d'obtenir une performance optimale de votre appareil Brother, nous vous conseillons vivement d'utiliser des produits authentiques Brother.

Ne déballez la cartouche de toner qu'immédiatement avant son installation dans l'appareil. Si une cartouche de toner reste déballée pendant longtemps, la durée de vie du toner sera raccourcie.

Remarque

- Veillez à fermer hermétiquement le sac de la cartouche de toner afin d'éviter que du toner ne s'en échappe.
- Débarrassez-vous de la cartouche de toner usagée selon les réglementations locales. Ne la jetez pas avec les ordures ménagères. Pour toute question, appelez votre déchetterie locale.

! ATTENTION

N'utilisez PAS de substances inflammables près de l'appareil. N'utilisez AUCUN type d'aérosol pour nettoyer l'intérieur ou l'extérieur de l'appareil. Cela risquerait de provoquer un incendie ou des décharges électriques. Pour plus d'informations sur le nettoyage de l'appareil, voir *Entretien régulier* à la page 152.

4 Nettoyez les fils corona comme suit.

- 1** Appuyez pour déverrouiller les loquets du couvercle blanc des fils corona (1), puis ouvrez le couvercle.

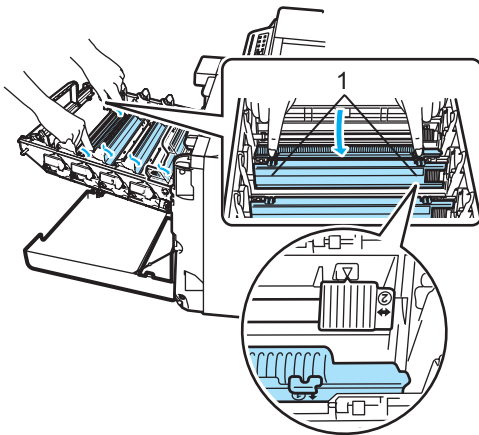

- 2** Nettoyez le fil corona à l'intérieur du tambour en faisant coulisser délicatement la languette verte de gauche à droite et de droite à gauche à plusieurs reprises.

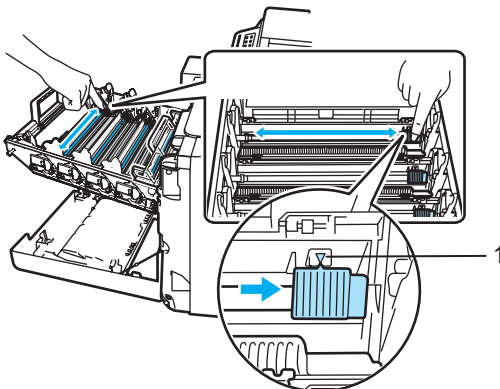

! ATTENTION

N'oubliez pas de ramener la languette à sa position d'origine (▼) (1). faute de quoi les pages imprimées peuvent présenter une strie verticale.

- 3** Fermez le couvercle de fil corona.

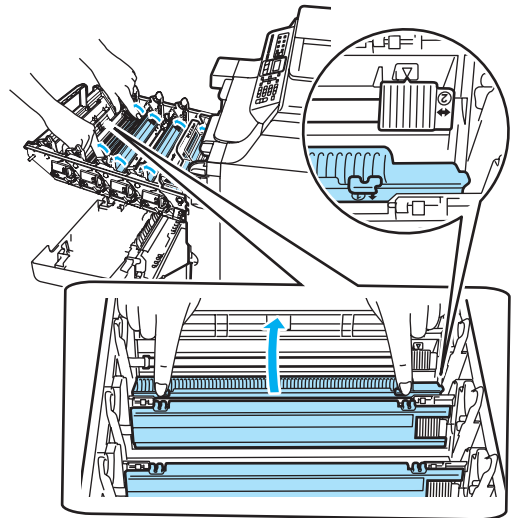

- 4** Répétez les étapes 1 à 3 pour nettoyer chacun des trois fils corona.

- 5** Déballiez la nouvelle cartouche de toner. Des deux mains, tenez la cartouche à l'horizontale et secouez-la doucement d'un côté à l'autre cinq à six fois pour répartir le toner de manière uniforme dans la cartouche.

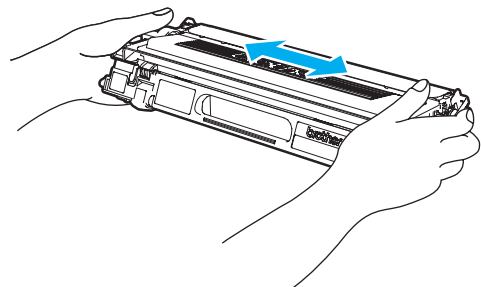

- 6 Retirez le couvercle de protection orange.

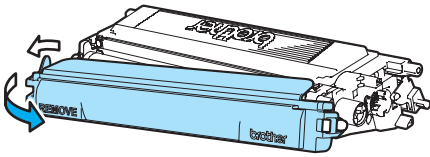

- 7 Prenez la poignée de la cartouche de toner et introduisez la cartouche dans le tambour. Veillez à faire correspondre la couleur de la cartouche avec l'étiquette de couleur appropriée sur le tambour. Veillez également à replier la poignée de la cartouche de toner (A) une fois la cartouche en place. Répétez cette opération pour toutes les cartouches de toner.

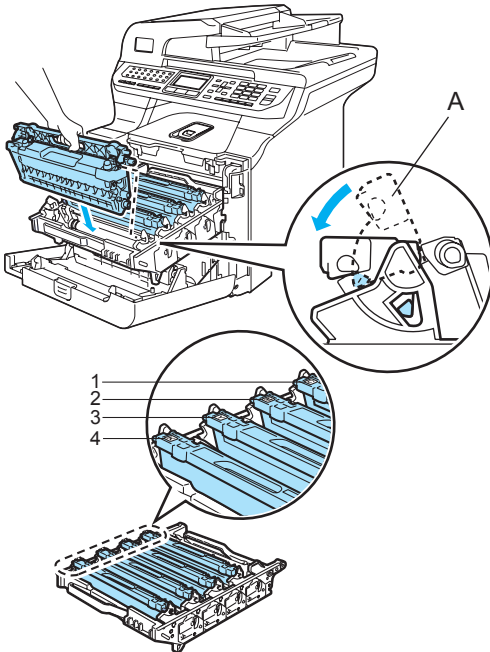

- 1 C - Cyan
- 2 M - Magenta
- 3 Y - Jaune
- 4 K - Noir

- 8 Poussez le tambour jusqu'à l'arrêt.

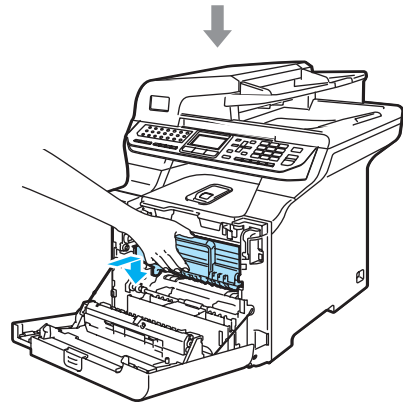
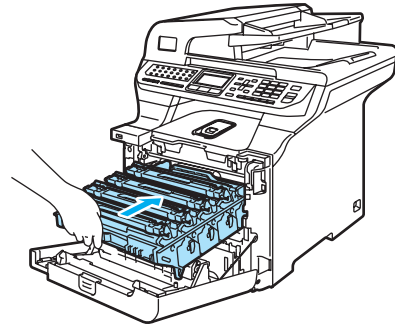

- 9 Fermez le capot avant de l'appareil.

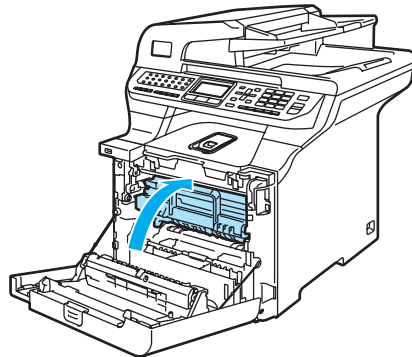

Remplacement du tambour

Numéro de référence : DR-110CL

Message Remplacer des pièces du tambour

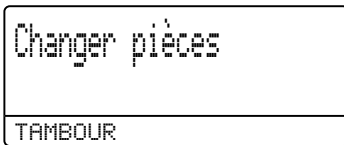

L'appareil utilise un tambour pour créer les images de l'impression sur le papier. Si l'écran ACL indique `Changer pièces TAMBOUR`, cela signifie que le tambour est presque périmé et qu'il est temps de le remplacer.

Même si le message à l'écran ACL indique `Changer pièces TAMBOUR`, il reste possible d'imprimer pendant un certain temps sans avoir à changer le tambour. Cependant, lorsque la détérioration de la qualité d'impression devient sensible (même avant l'affichage du message `Changer pièces TAMBOUR`), le remplacement du tambour est nécessaire. Nous vous conseillons de nettoyer l'appareil lorsque vous remplacez le tambour. (Voir *Nettoyage de la fenêtre du numériseur laser* à la page 154.)

! ATTENTION

Le tambour contient du toner. Manipulez-le donc avec précaution lorsque vous le retirez. Si du toner se répand sur vos mains ou sur vos vêtements, essuyez les éclaboussures ou nettoyez-les immédiatement à l'eau froide.

✍ Remarque

Le tambour est un consommable. Il doit donc être remplacé périodiquement. De nombreux facteurs permettent de déterminer la durée de vie du tambour, tels que la température ambiante, le taux d'humidité, le type de papier et la quantité de toner utilisée en fonction du nombre de pages par tâche d'impression. Un tambour présente une durée de vie estimée à 17 000 pages. Le nombre réel de pages pouvant être imprimées par votre tambour peut être bien inférieur à cette estimation. Comme la durée de vie réelle du tambour est liée à de nombreux impondérables, il n'est pas possible de garantir la quantité minimale de pages qui sera imprimée par le tambour.

Remplacement du tambour

! ATTENTION

Ne déballez le nouveau tambour que juste avant son installation. Placez le tambour usagé dans le sac en plastique.

⚠ TEMPÉRATURE ÉLEVÉE

Après l'utilisation de l'appareil, certaines de ses pièces internes sont extrêmement chaudes. Lorsque vous ouvrez le capot avant ou arrière de l'appareil, NE touchez PAS les parties grises sur l'illustration.

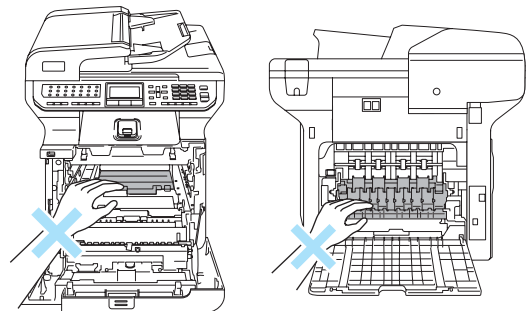

- 1 Mettez l'appareil hors tension à l'aide de l'interrupteur d'alimentation. Appuyez sur le levier de déverrouillage du capot avant pour ouvrir le capot avant.

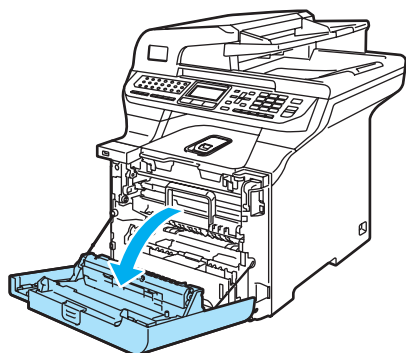
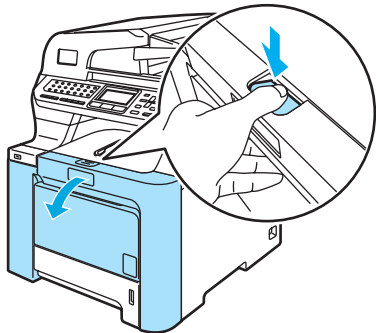

- 2 Prenez le tambour par sa poignée verte. Levez le tambour et sortez-le jusqu'à l'arrêt.

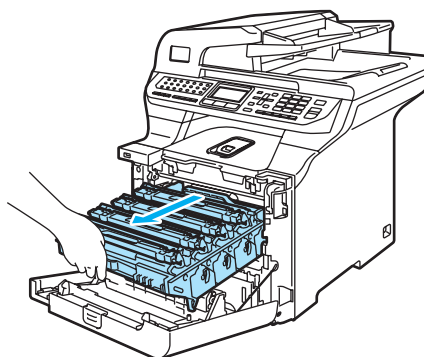
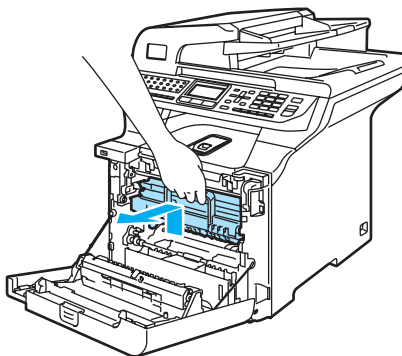

- 3 Déverrouillez le levier gris (1) sur la gauche de l'appareil. Levez l'avant du tambour et sortez entièrement le tambour de l'appareil à l'aide de ses poignées vertes.

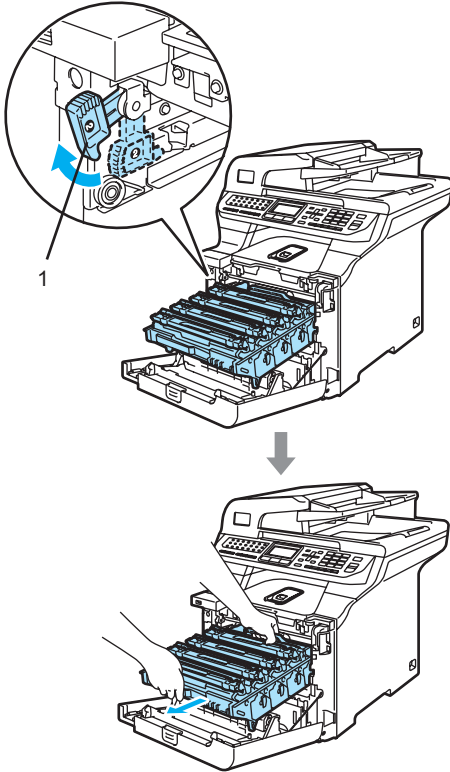

! ATTENTION

Nous vous conseillons de poser le tambour sur une feuille de papier jetable placée sur une surface propre et plane, afin de contenir les éventuelles éclaboussures de toner.

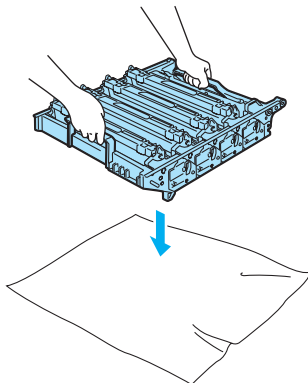

Remarque

Débarrassez-vous du tambour selon les réglementations locales. Ne le jetez pas avec les ordures ménagères. Veillez à fermer hermétiquement le tambour afin d'éviter que du toner ne s'en échappe. Pour toute question, appelez votre déchetterie locale.

! ATTENTION

Pour éviter que l'appareil ne soit endommagé par de l'électricité statique, NE touchez PAS les électrodes présentées dans l'illustration.

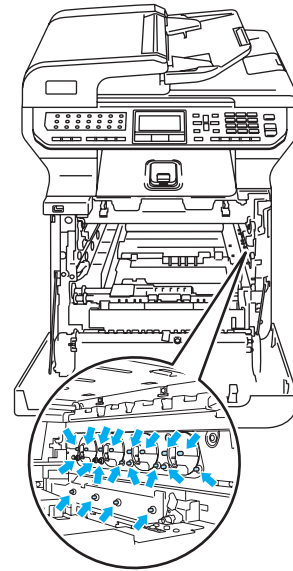

Tenez le tambour par les poignées lorsque vous le transportez. NE tenez PAS le tambour par ses côtés.

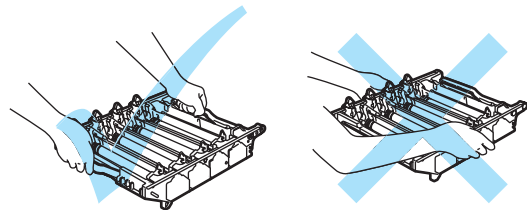

Pour éviter les problèmes de qualité d'impression, NE touchez PAS les pièces présentées en gris sur les illustrations.

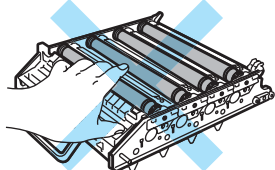
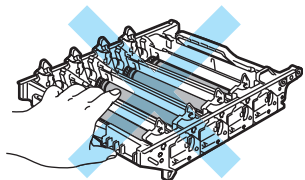
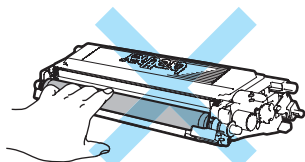

- 4 Prenez la poignée de la cartouche de toner et sortez-la du tambour. Répétez cette opération pour toutes les cartouches de toner.

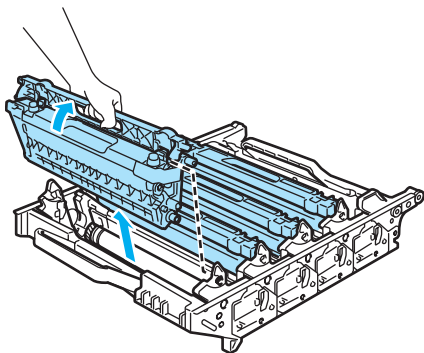

! ATTENTION

Nous vous conseillons de poser les cartouches de toner sur une feuille de papier jetable placée sur une surface propre et plane, afin de contenir les éventuelles éclaboussures de toner.

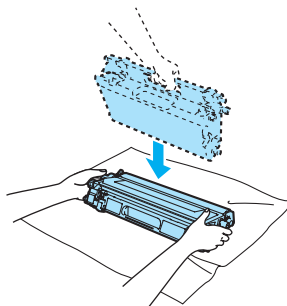

Manipulez la cartouche de toner avec précaution. Si du toner se répand sur vos mains ou sur vos vêtements, essuyez les éclaboussures ou nettoyez-les immédiatement à l'eau froide.

- 5 Déballez le nouveau tambour et retirez sa protection.

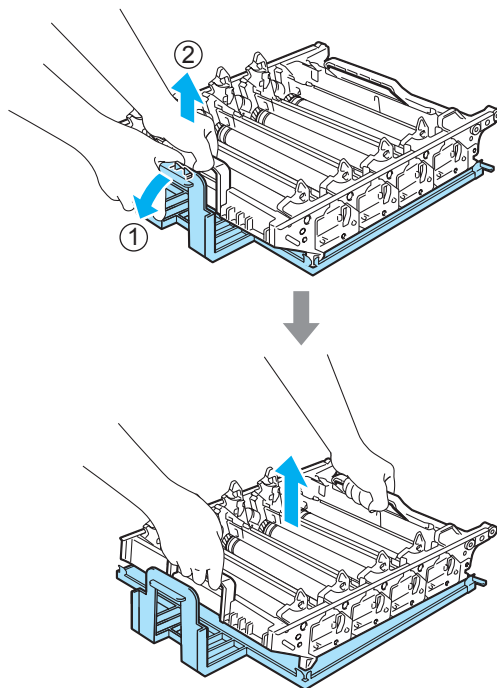

- 6** Prenez la poignée de la cartouche de toner et introduisez la cartouche dans le tambour. Veillez à faire correspondre la couleur de la cartouche avec l'étiquette de couleur appropriée sur le tambour. Veillez également à replier la poignée de la cartouche de toner (A) une fois la cartouche en place. Répétez cette opération pour toutes les cartouches de toner.

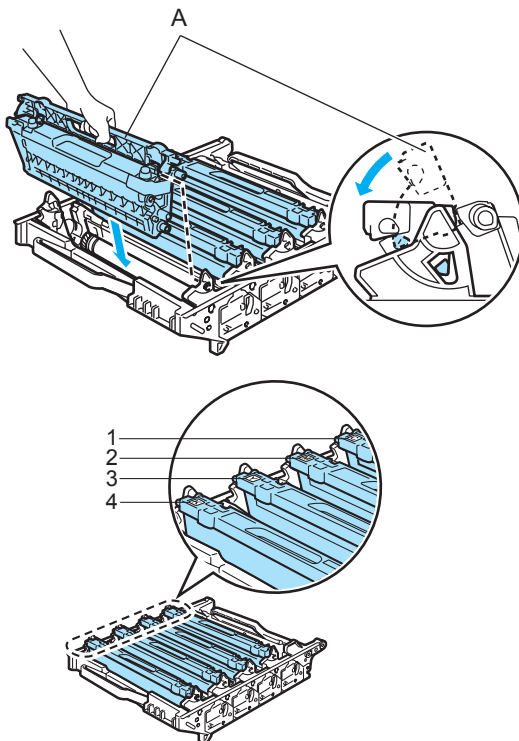

- 1 C - Cyan
- 2 M - Magenta
- 3 Y - Jaune
- 4 K - Noir

- 7** Remplacez le tambour dans l'appareil comme suit.

- 1** Assurez-vous que le levier de verrouillage gris (1) est levé, et placez le tambour dans l'appareil. Abaissez le levier de verrouillage gris (1).

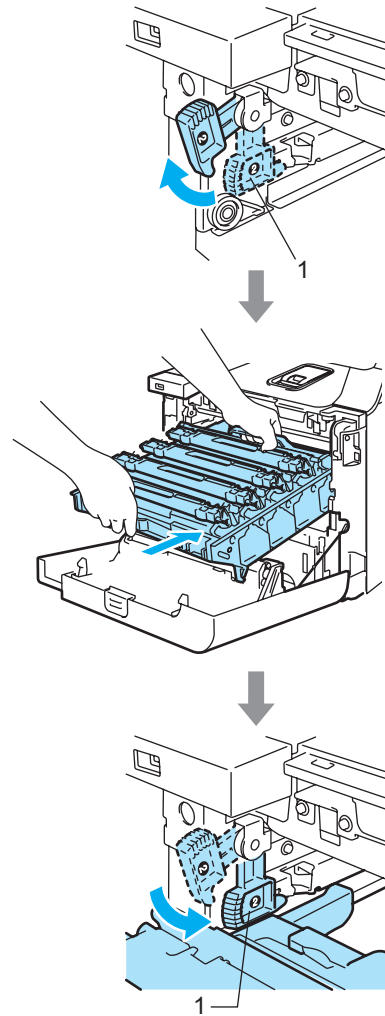



Remarque

Lorsque vous installez le tambour dans l'appareil, veillez à faire correspondre les guides verts (1) de la poignée du tambour avec les flèches vertes (2) des deux côtés de l'appareil.

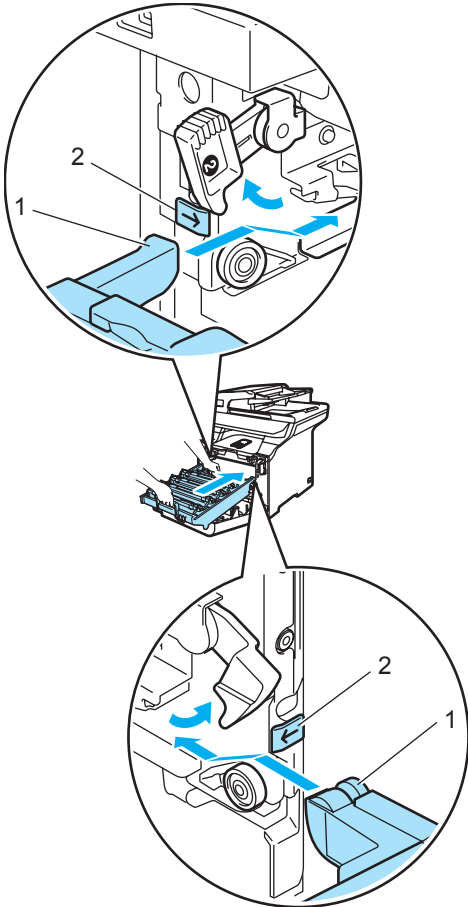

- 2 Poussez le tambour jusqu'à l'arrêt.

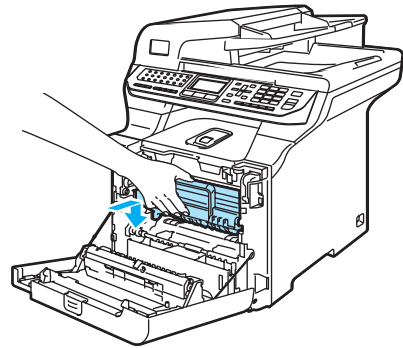
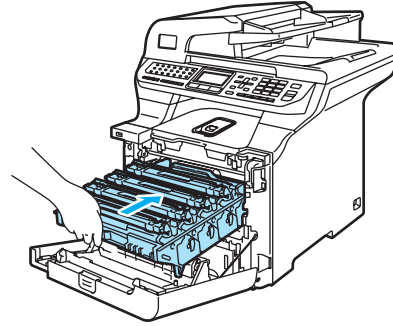

- 8 Fermez le capot avant de l'appareil.

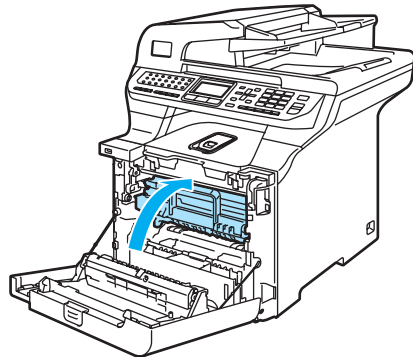

Lorsque vous remplacez le tambour, vous devez remettre à zéro le compteur de tambour en suivant les étapes suivantes :

- 9 Enclenchez l'interrupteur d'alimentation de l'appareil.

- 10 Appuyez sur **Menu, 8, 4**.
L'écran ACL indique le nom des parties qui doivent être réinstallées sur le compteur.



- 11 Appuyez sur ▲ ou sur ▼ pour sélectionner TAMBOUR.
Appuyez sur **OK**.
- 12 Appuyez sur **1** pour remettre à zéro le compteur de tambour.
- 13 Appuyez sur **Arrêt/Sortie**.

Remplacement de la courroie

Numéro de référence : BU-100CL

Message Remplacer des pièces de la courroie

Lorsque la durée de vie de la courroie est atteinte, le message suivant s'affiche à l'écran ACL. Il indique qu'il est temps de remplacer la courroie :



! ATTENTION

NE touchez PAS la surface de la courroie sous peine de dégrader la qualité de l'impression.

Les dommages causés par une manipulation inappropriée de la courroie peuvent annuler votre garantie.

Remplacement de la courroie

- 1 Mettez l'appareil hors tension à l'aide de l'interrupteur d'alimentation.
Appuyez sur le levier de déverrouillage du capot avant pour ouvrir le capot avant.

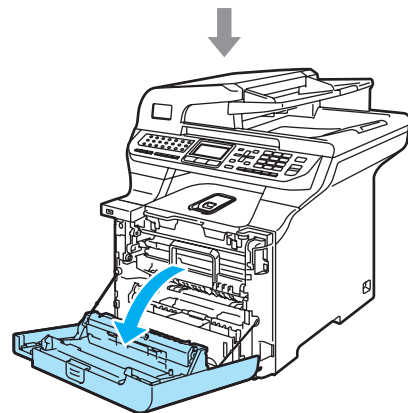
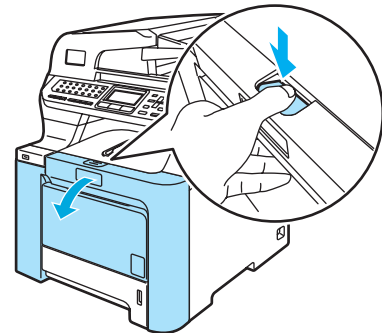

- 2 Prenez le tambour par sa poignée verte. Levez le tambour et sortez-le jusqu'à l'arrêt.

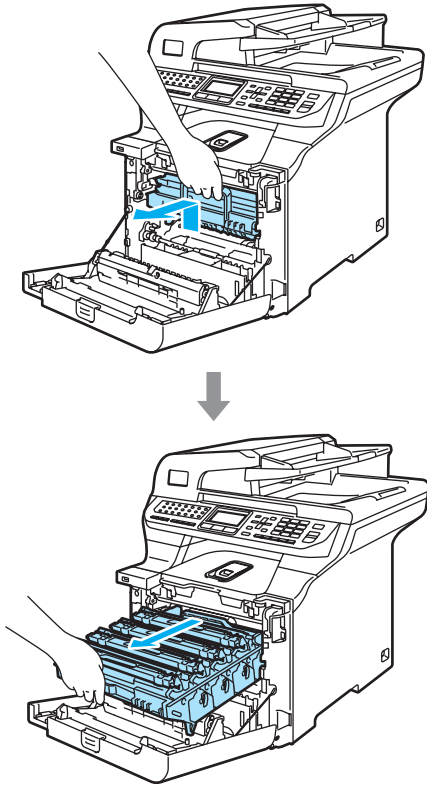

- 3 Déverrouillez le levier gris (1) sur la gauche de l'appareil. Levez l'avant du tambour et sortez entièrement le tambour de l'appareil à l'aide de ses poignées vertes.

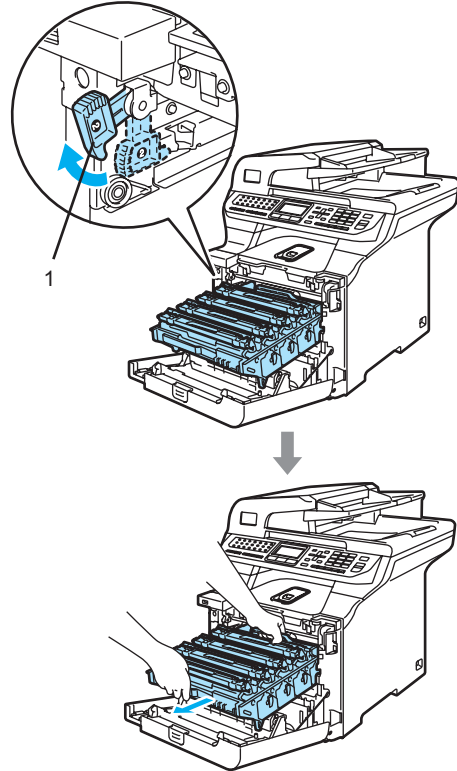

! ATTENTION

Tenez le tambour par les poignées lorsque vous le transportez. NE tenez PAS le tambour par ses côtés.

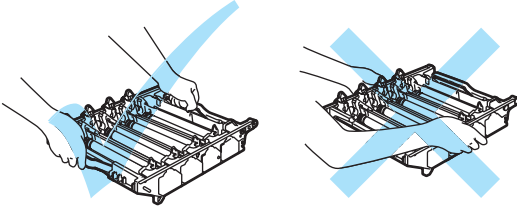

Nous vous conseillons de poser le tambour sur une feuille de papier jetable placée sur une surface plane et propre afin de contenir les éventuelles éclaboussures de toner.

Pour éviter que l'appareil ne soit endommagé par de l'électricité statique, NE touchez PAS les électrodes présentées dans l'illustration.

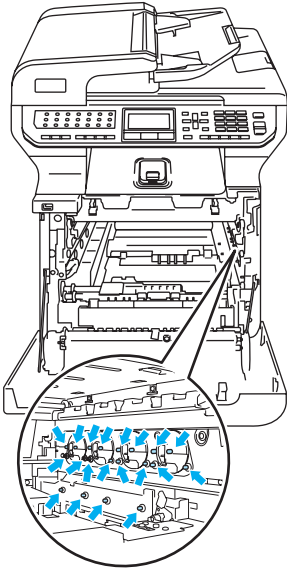

- 4 Prenez les parties vertes de la courroie des deux mains et levez la courroie, puis sortez-la.

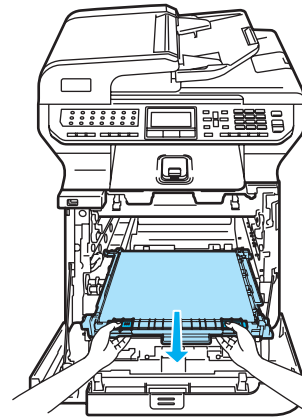
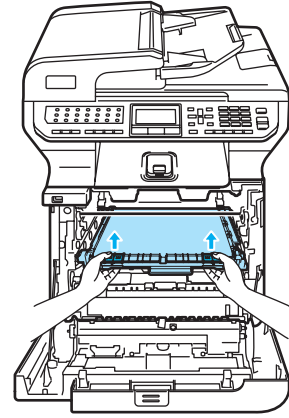

! ATTENTION

Nous vous conseillons de poser la courroie sur une feuille de papier jetable placée sur une surface propre et plane, afin de contenir les éventuelles éclaboussures de toner.

- 5** Déballez la nouvelle courroie et retirez sa protection.

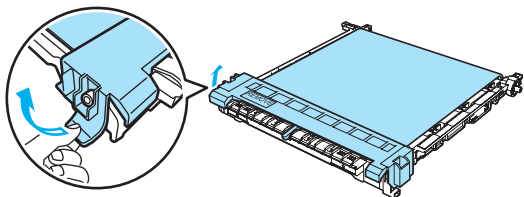

- 6** Installez la nouvelle courroie dans l'appareil. Faites correspondre la marque ↓ de la courroie avec la marque ↑ de l'appareil. Abaissez la partie verte de la courroie jusqu'au verrouillage.

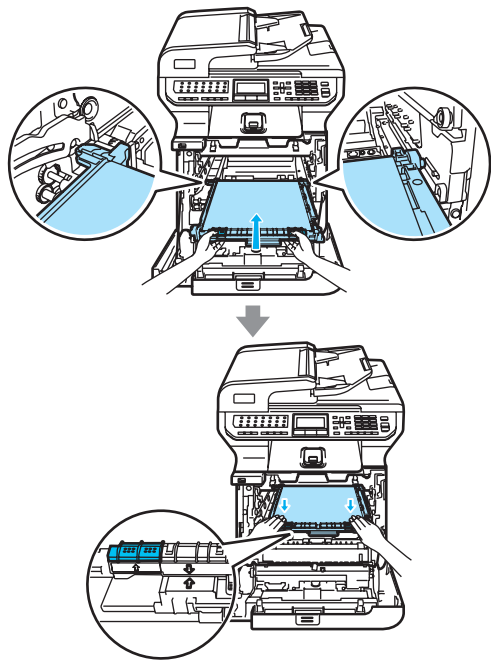

- 7** Remplacez le tambour dans l'appareil comme suit.

- 1** Assurez-vous que le levier de verrouillage gris (1) est levé, et placez le tambour dans l'appareil. Abaissez le levier de verrouillage gris (1).

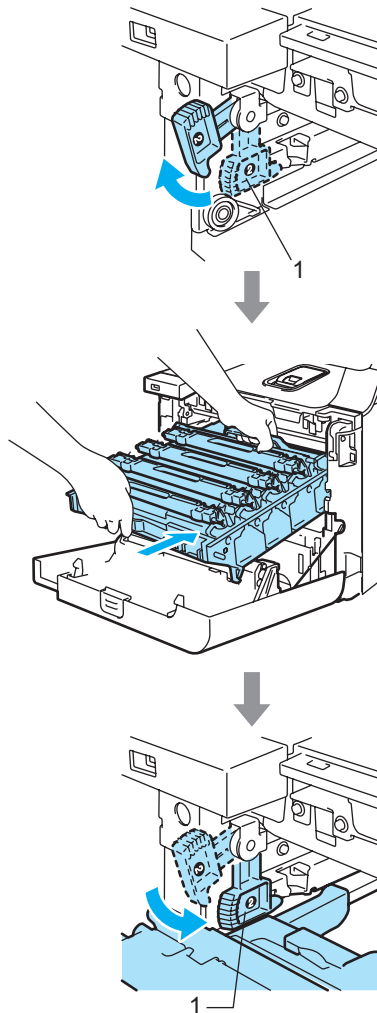

 **Remarque**

Lorsque vous installez le tambour dans l'appareil, veillez à faire correspondre les guides verts (1) de la poignée du tambour avec les flèches vertes (2) des deux côtés de l'appareil.

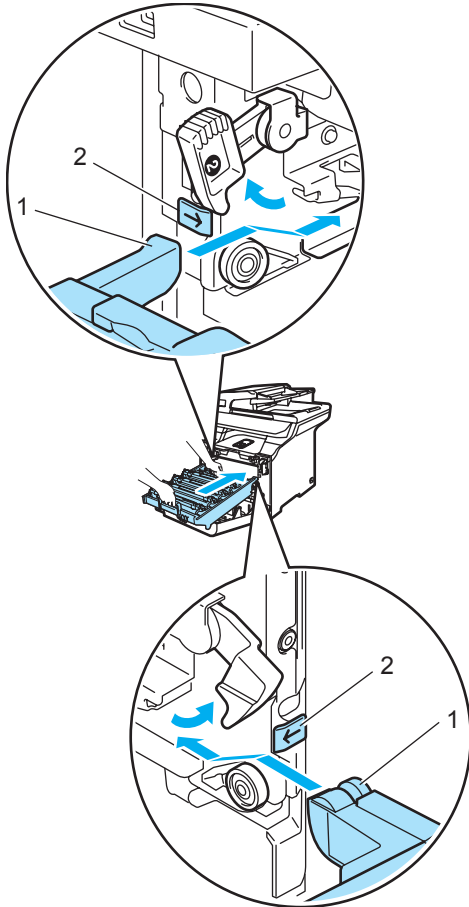

2 Poussez le tambour jusqu'à l'arrêt.

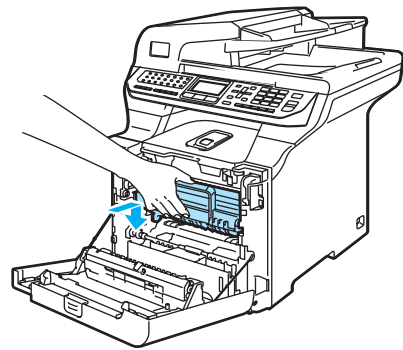
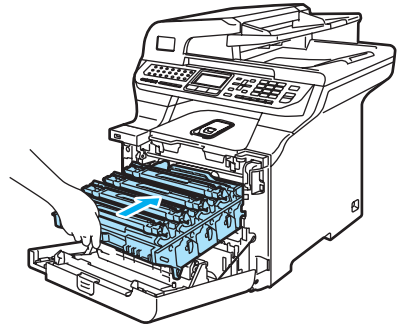

8 Fermez le capot avant de l'appareil.

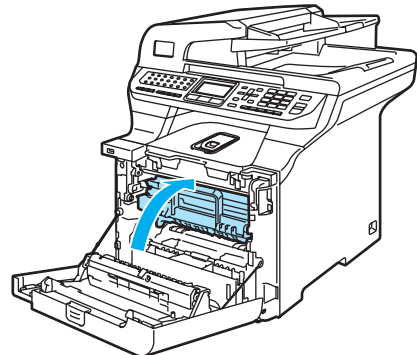

Lorsque vous remplacez la courroie, vous devez remettre à zéro le compteur de courroie en suivant les étapes suivantes :

9 Enclenchez l'interrupteur d'alimentation de l'appareil.

- 10 Appuyez sur **Menu, 8, 4**.
L'écran ACL indique le nom des parties qui doivent être réinstallées sur le compteur.

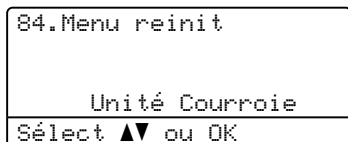

84.Menu reinit
Unité Courroie
Sélect ▲▼ ou OK

- 11 Appuyez sur ▲ ou sur ▼ pour sélectionner Unité Courroie. Appuyez sur **OK**.
- 12 Appuyez sur **1** pour remettre à zéro le compteur de courroie.
- 13 Appuyez sur **Arrêt/Sortie**.

Remplacement du réceptacle de toner

Numéro de référence : WT-100CL

Message Remplacer des pièces du réceptacle de toner

Le réceptacle de toner doit être changé après l'impression d'environ 20 000 images selon un taux de couverture de 5 % pour chaque couleur CMYK. Le nombre réel de pages imprimées varie en fonction des tâches d'impression et du papier utilisé.



Changer pièces
Collec toner usé

Message Réceptacle de toner plein

Lorsque le réceptacle de toner est plein, le message suivant s'affiche à l'écran ACL. Dès ce moment, l'appareil arrête d'imprimer. Il indique qu'il est nécessaire de remplacer le réceptacle de toner :

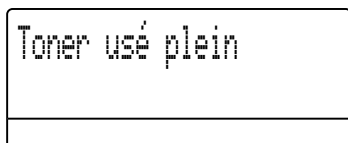

Toner usé plein

! AVERTISSEMENT

NE réutilisez PAS le réceptacle de toner.

Remplacement du réceptacle de toner

! AVERTISSEMENT

NE jetez PAS le réceptacle de toner au feu. Il pourrait exploser.

Veillez à ne pas renverser de toner. N'en respirez en AUCUN cas et veillez à ce qu'il n'entre pas en contact avec les yeux.

! ATTENTION

Manipulez le réceptacle de toner avec soin. Si du toner se répand sur vos mains ou sur vos vêtements, essuyez les éclaboussures ou nettoyez-les immédiatement à l'eau froide.

- 1 Appuyez sur le levier de déverrouillage du capot avant pour ouvrir le capot avant.

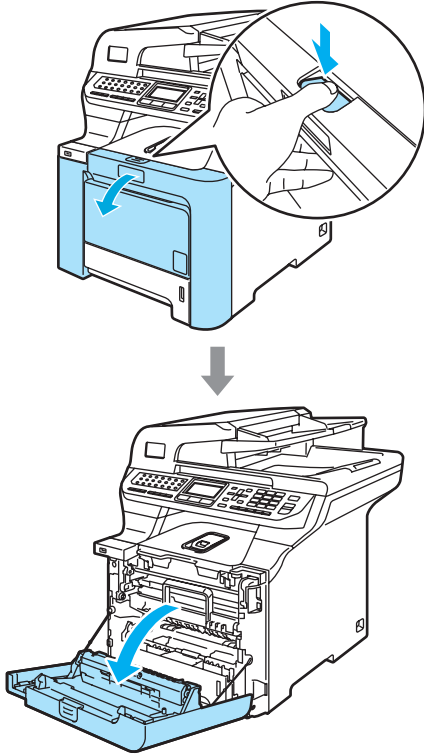

- 2 Prenez le tambour par sa poignée verte. Levez le tambour et sortez-le jusqu'à l'arrêt.

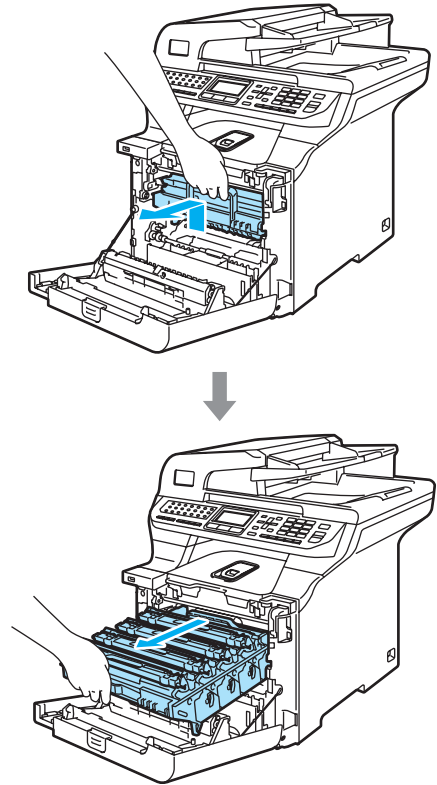

- 3 Déverrouillez le levier gris (1) sur la gauche de l'appareil. Levez l'avant du tambour et sortez entièrement le tambour de l'appareil à l'aide de ses poignées vertes.

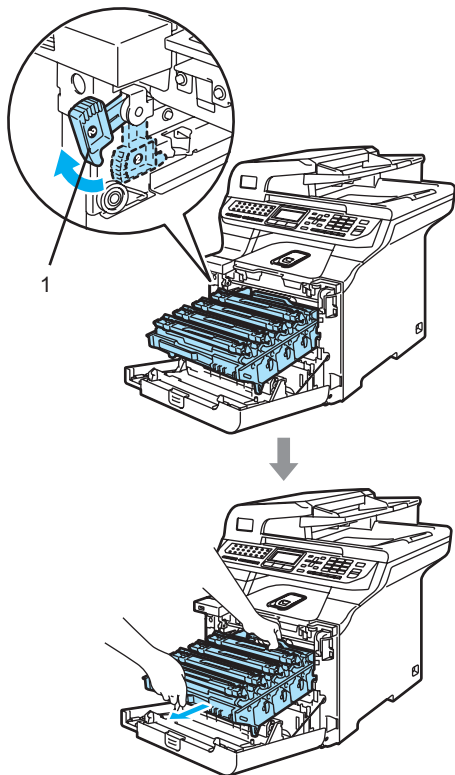

! ATTENTION

Tenez le tambour par les poignées lorsque vous le transportez. NE tenez PAS le tambour par ses côtés.

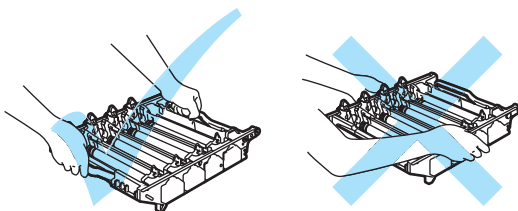

Nous vous conseillons de poser le tambour sur une feuille de papier jetable placée sur une surface plane et propre afin de contenir les éventuelles éclaboussures de toner.

Si du toner se répand sur vos mains ou sur vos vêtements, essuyez les éclaboussures ou nettoyez-les immédiatement à l'eau froide.

Pour éviter que l'appareil ne soit endommagé par de l'électricité statique, NE touchez PAS les électrodes présentées dans l'illustration.

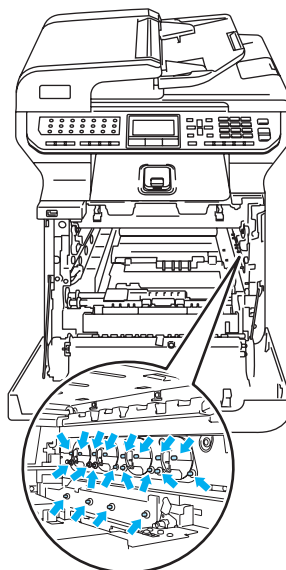

- 4 Prenez les parties vertes de la courroie des deux mains et levez la courroie, puis sortez-la.

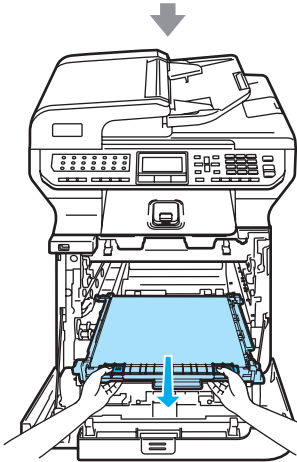
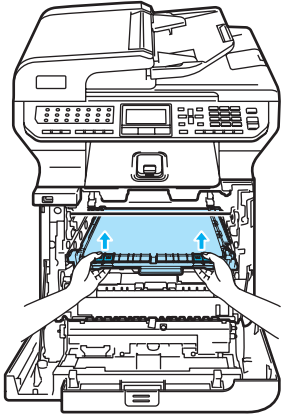

! ATTENTION

Nous vous conseillons de poser la courroie sur une feuille de papier jetable placée sur une surface propre et plane, afin de contenir les éventuelles éclaboussures de toner.

- 5 Retirez le réceptacle de toner de l'appareil à l'aide de la poignée verte.

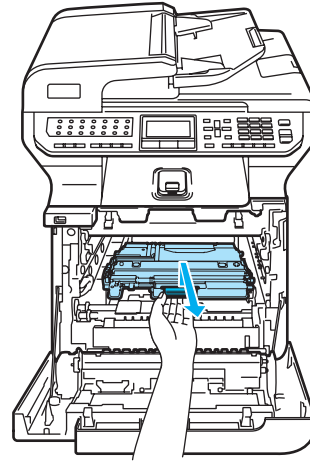

✍ Remarque

Débarrassez-vous du réceptacle de toner usagé selon les réglementations locales. Ne le jetez pas avec les ordures ménagères. Pour toute question, appelez votre déchetterie locale.

- 6 Déballiez le nouveau réceptacle de toner et installez-le dans l'appareil à l'aide de la poignée verte.

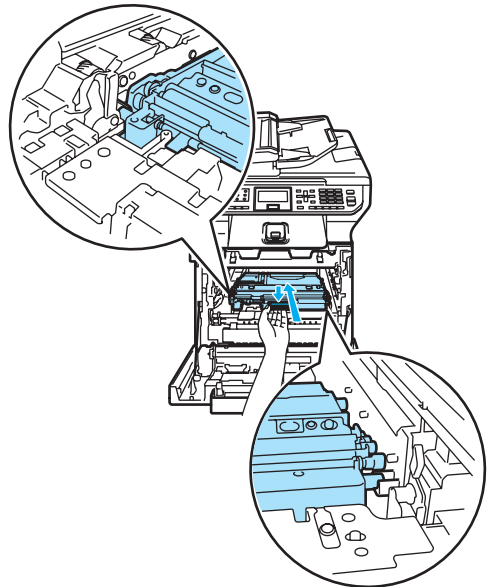

- 7** Réinstallez la courroie dans l'appareil. Faites correspondre la marque ↓ de la courroie avec la marque ↑ de l'appareil. Abaissez la partie verte de la courroie jusqu'au verrouillage.

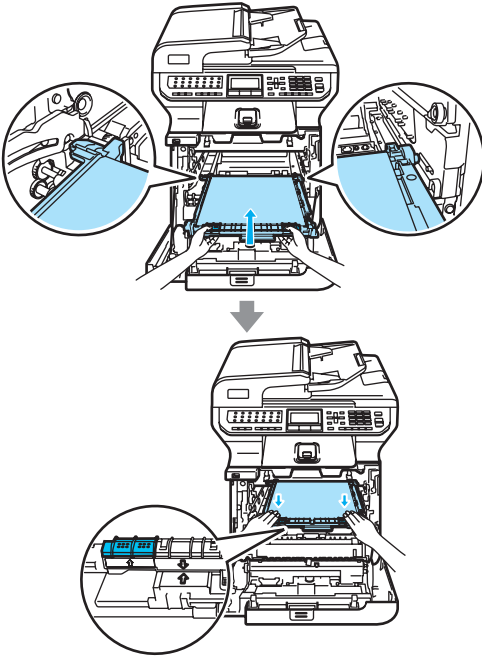

- 8** Remplacez le tambour dans l'appareil comme suit.

- 1** Assurez-vous que le levier de verrouillage gris (1) est levé, et placez le tambour dans l'appareil. Abaissez le levier de verrouillage gris (1).

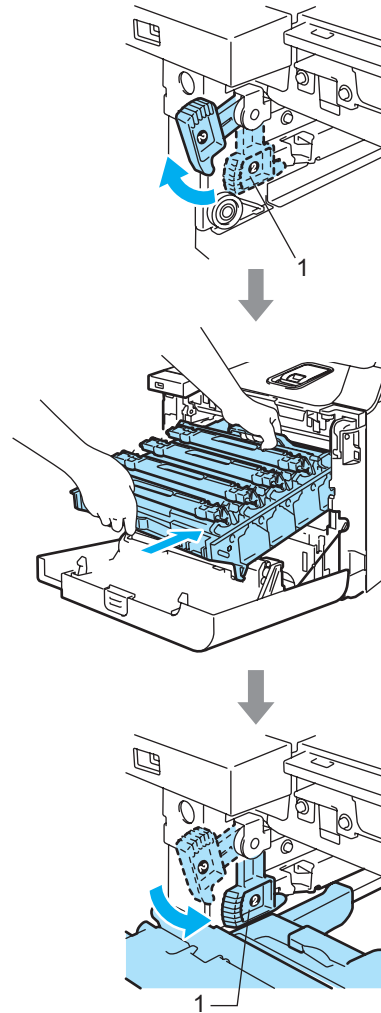

 **Remarque**

Lorsque vous installez le tambour dans l'appareil, veillez à faire correspondre les guides verts (1) de la poignée du tambour avec les flèches vertes (2) des deux côtés de l'appareil.

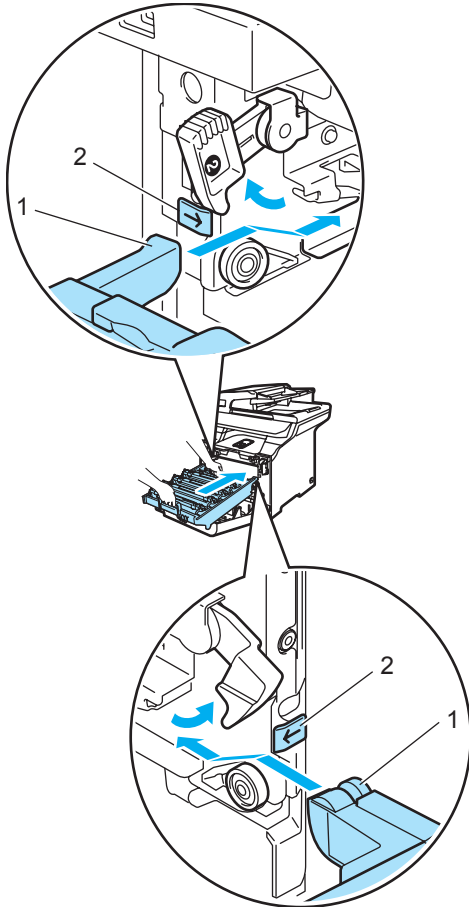

2 Poussez le tambour jusqu'à l'arrêt.

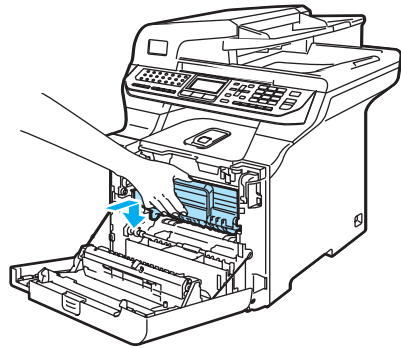
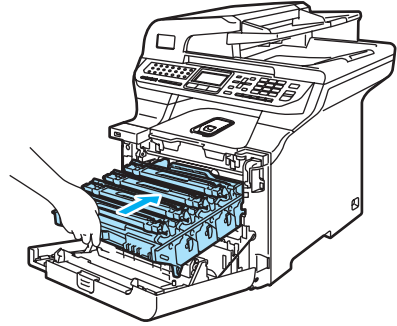

9 Fermez le capot avant de l'appareil.

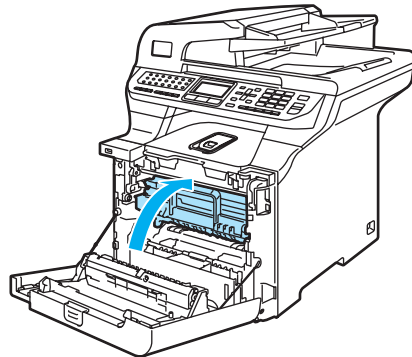

Emballage et transport de l'appareil

Si, pour une raison ou pour une autre, vous devez déplacer ou transporter votre appareil, remballiez-le soigneusement dans son emballage d'origine, afin d'éviter qu'il soit endommagé lors du transport. Tout appareil mal emballé risque d'invalider la garantie. L'appareil doit être assuré à sa valeur réelle auprès du transporteur.

Avant de transporter l'appareil, lisez les instructions de cette section. Elles indiquent comment préparer l'appareil au transport.



AVERTISSEMENT

Une fois l'appareil configuré et utilisé, il est conseillé de ne pas le déplacer ou le transporter, à moins que cela soit absolument nécessaire.

Les imprimantes laser couleur sont des périphériques d'impression complexes. Déplacer ou transporter l'appareil sans en retirer les fournitures qui s'y trouvent peut entraîner des dommages GRAVES, notamment un mauvais fonctionnement ultérieur de l'appareil.

Transporter l'appareil sans l'avoir préparé de manière appropriée conformément aux instructions spécifiées dans cette section peut

ANNULER VOTRE GARANTIE.

Pour prévenir toute blessure, l'appareil doit être transporté, déplacé ou levé simultanément par au moins deux personnes. À cette occasion, veillez à ne pas vous pincer les doigts lorsque vous reposez l'appareil.

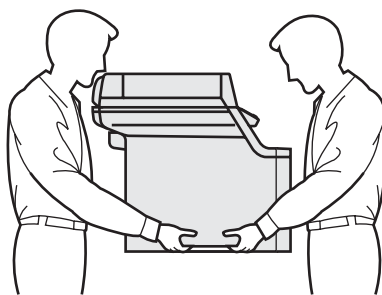

Vérifiez que vous disposez bien des éléments suivants pour le emballage :

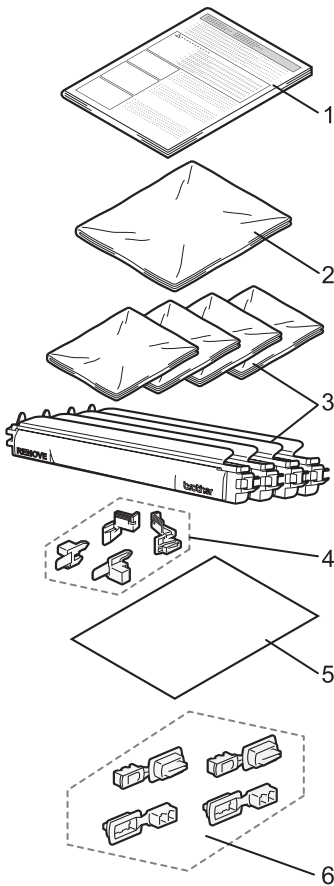

- 1 Feuille d'insertion pour le emballage
- 2 Sac en plastique pour le réceptacle de toner usagé
- 3 Couvercle de protection orange et Sac en plastique qui contenait à l'origine la cartouche de toner (4 pièces)
- 4 Élément d'emballage orange qui sert à bloquer le tambour et la courroie (4 pièces)
- 5 Feuille de papier (Lettre ou A4) pour protéger la courroie (fournie par l'utilisateur)
- 6 Jointures pour attacher les cartons (4 pièces)

Remballage de l'appareil

- 1 Mettez l'appareil hors tension à l'aide de l'interrupteur d'alimentation. Débranchez tout d'abord le cordon téléphonique, débranchez tous les câbles, puis débranchez le cordon d'alimentation de la prise de courant c.a.
- 2 Soulevez le couvercle document. Abaissez le levier de blocage du scanner afin de bloquer le scanner.

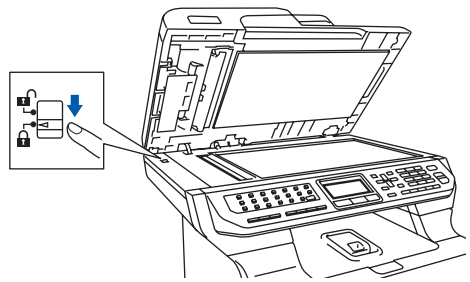

- 3 Appuyez sur le levier de déverrouillage du capot avant pour ouvrir le capot avant.

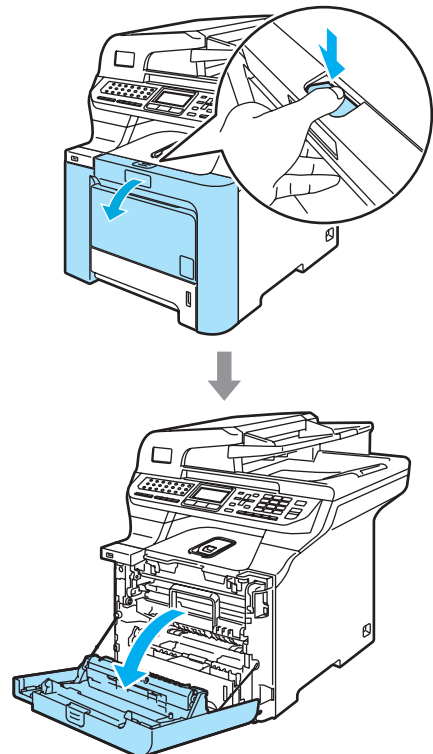

- 4 Prenez le tambour par sa poignée verte. Levez le tambour et sortez-le jusqu'à l'arrêt.

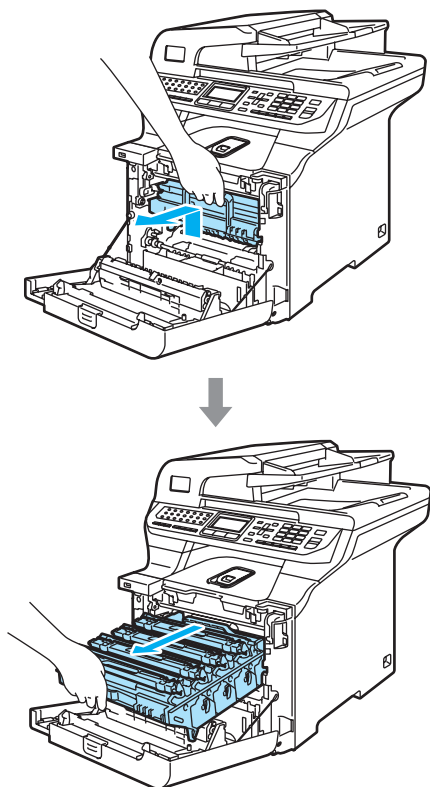

- 5 Déverrouillez le levier gris (1) sur la gauche de l'appareil. Levez l'avant du tambour et sortez entièrement le tambour de l'appareil à l'aide de ses poignées vertes.

! ATTENTION

Tenez le tambour par les poignées lorsque vous le transportez. NE tenez PAS le tambour par ses côtés.

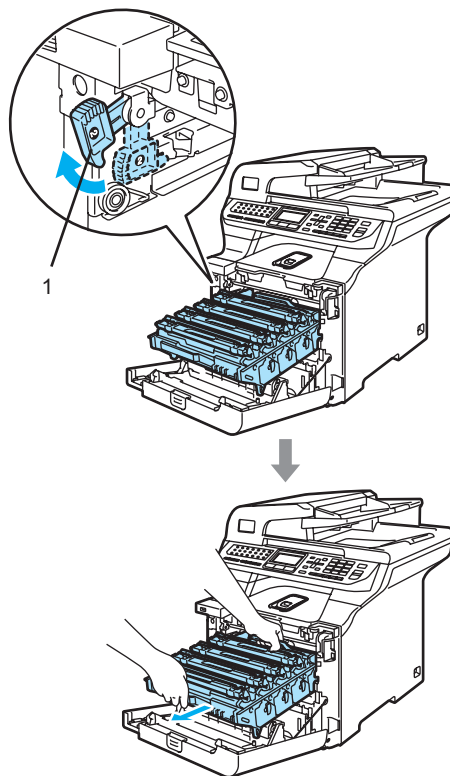
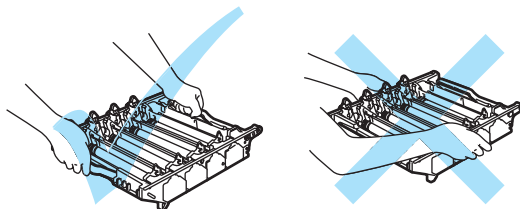

! ATTENTION

Nous vous conseillons de poser le tambour sur une feuille de papier jetable placée sur une surface plane et propre afin de contenir les éventuelles éclaboussures de toner.

- 6 Prenez la poignée de la cartouche de toner et sortez-la du tambour. Répétez cette opération pour toutes les cartouches de toner.

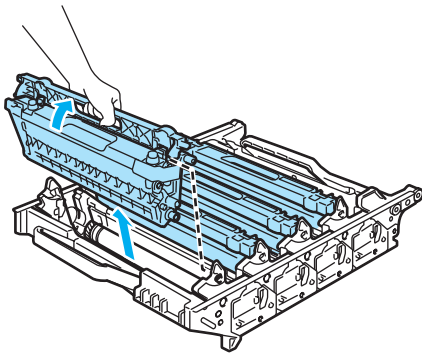

! ATTENTION

Nous vous conseillons de poser la cartouche de toner sur une feuille de papier jetable placée sur une surface plane et propre afin de contenir les éventuelles éclaboussures de toner.

- 7 Fixez la protection orange d'origine sur chaque cartouche de toner. Mettez chaque cartouche de toner dans son sac en plastique d'origine qui contenait à l'origine la cartouche de toner.

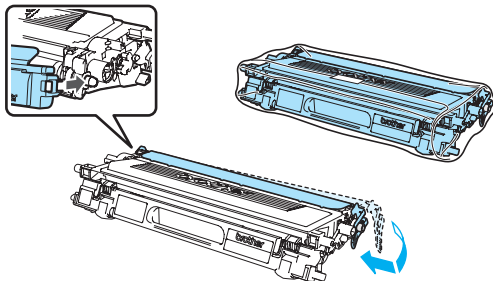

- 8 Prenez les parties vertes de la courroie des deux mains et levez la courroie, puis sortez-la.

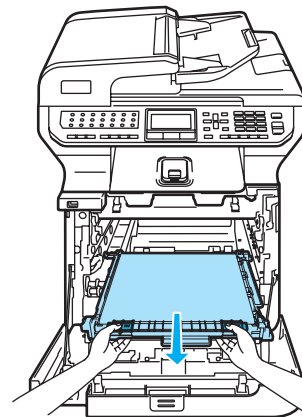
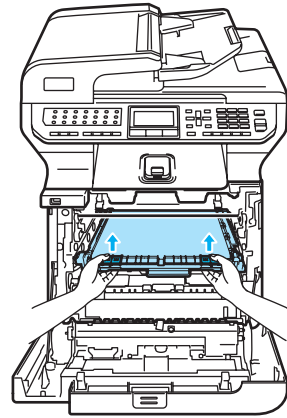

! ATTENTION

Nous vous conseillons de poser la courroie sur une feuille de papier jetable placée sur une surface plane et propre afin de contenir les éventuelles éclaboussures de toner.

- 9 Retirez le réceptacle de toner de l'appareil à l'aide de la poignée verte et mettez-le dans son sac en plastique d'origine se trouvant à l'intérieur du carton.

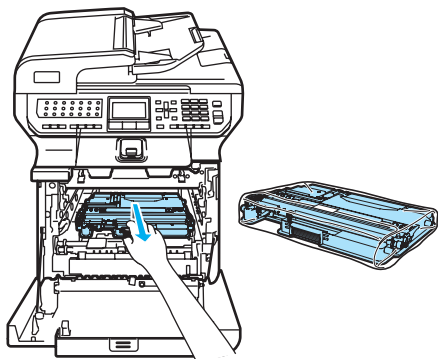

- 10 Réinstallez la courroie dans l'appareil. Faites correspondre la marque ! de la courroie avec la marque 1 de l'appareil. Abaissez la partie verte de la courroie jusqu'au verrouillage.

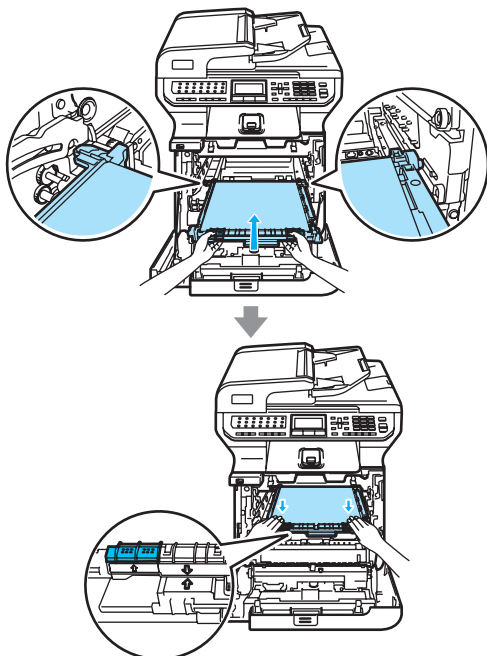

- 11 Insérez le matériel d'emballage orange d'origine pour verrouiller la courroie comme le montre l'illustration.

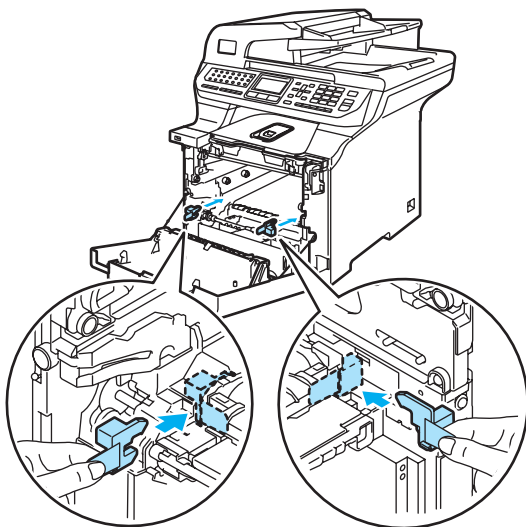

- 12 Mettez une feuille de papier (lettre ou A4) sur la courroie pour éviter qu'elle soit endommagée.

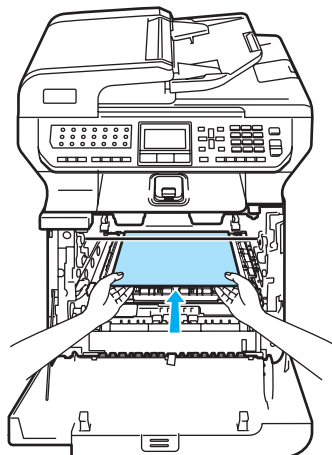

13 Remplacez le tambour dans l'appareil comme suit.

- 1 Assurez-vous que le levier de verrouillage gris (1) est levé, et placez le tambour dans l'appareil. Abaissez le levier de verrouillage gris (1).

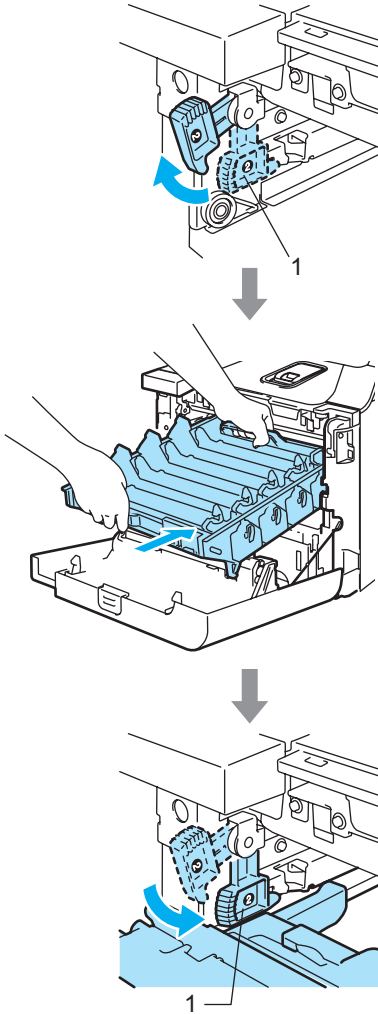

 **Remarque**

Lorsque vous installez le tambour dans l'appareil, veillez à faire correspondre les guides verts (1) de la poignée du tambour avec les flèches vertes (2) des deux côtés de l'appareil.

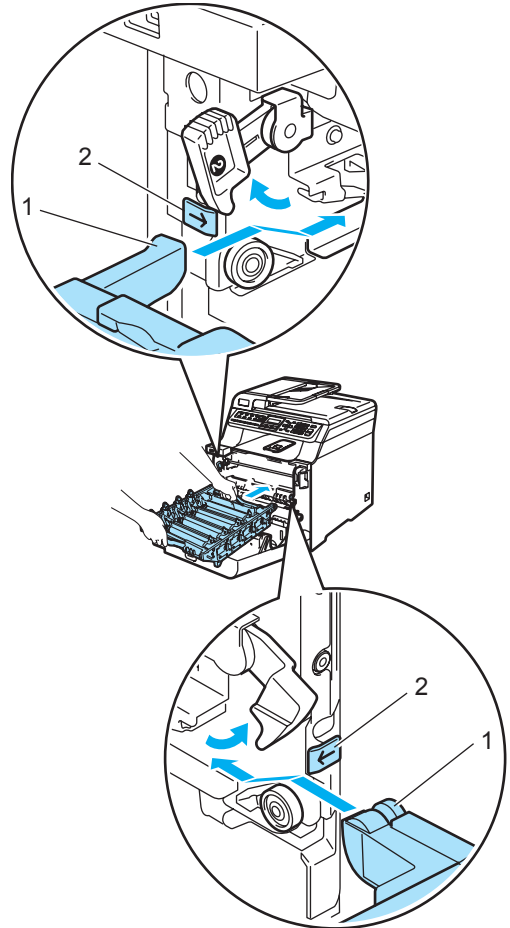

- 2 Repoussez le tambour jusqu'à l'arrêt.

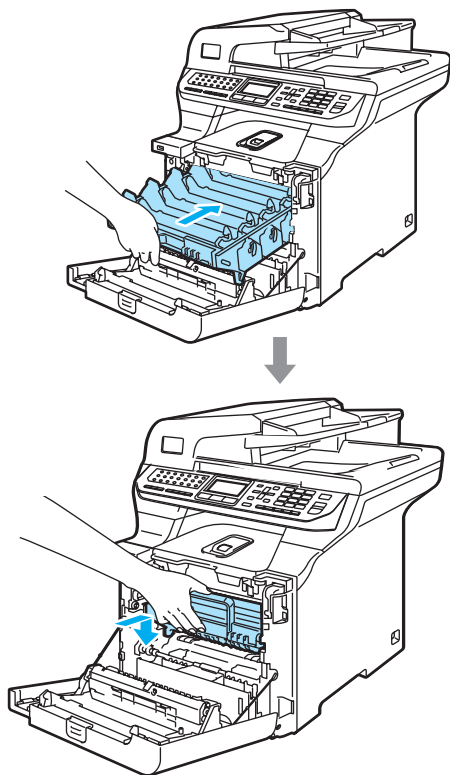

- 14 Insérez le matériel d'emballage orange d'origine du tambour comme le montre l'illustration, puis refermez le capot avant.

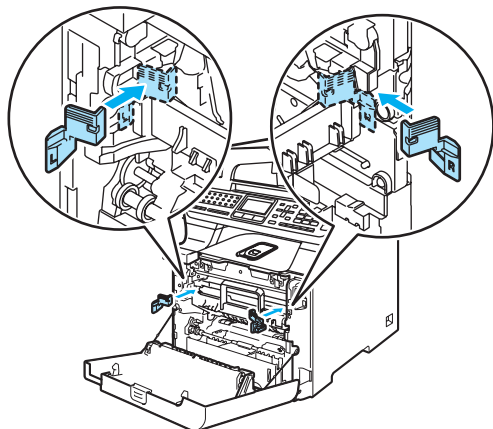

15



Remarque

Nous vous recommandons de réemballer l'appareil sur une table ou un bureau.

Placez le morceau de polystyrène avec le repère « FRONT » (1) dans la partie inférieure de la boîte (3) de sorte que l'évidement en flèche (4) soit orienté vers ce repère. Placez le morceau de polystyrène avec le repère « REAR » dans la partie inférieure de la boîte de sorte que l'évidement en flèche (4) montre le sens inverse.

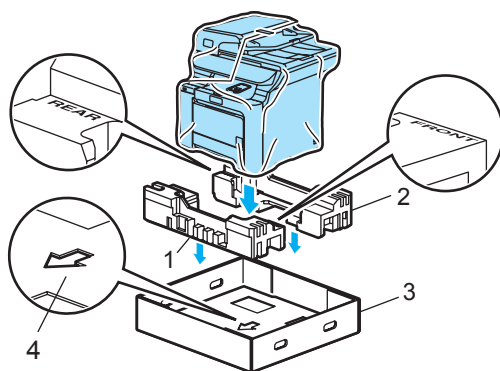

- 16 En vous faisant aider par une autre personne, placez l'appareil dans le sac en plastique, puis dans la partie inférieure de la boîte, le repère « FRONT » correspondant à l'avant de l'appareil, comme le montre l'illustration de l'étape 15.

- 17** Comme le montre l'illustration, ajustez les deux morceaux de polystyrène avec le repère « FRONT » (4) sur le carton portant l'inscription « FRONT » (7). Ajustez les morceaux de polystyrène « REAR/L » (5) et « REAR/R » (6) sur la gauche et la droite du carton portant l'inscription « REAR » (8).

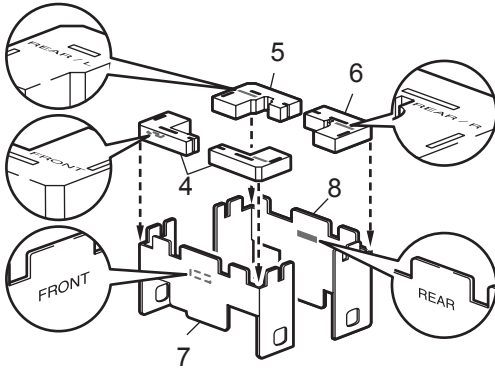

- 18** Placez les cartons « FRONT » (1) et « REAR » (2) assemblés dans la partie inférieure de la boîte à l'avant et à l'arrière de l'appareil conformément à l'illustration. Les rembourrages doivent serrer l'appareil pour le soutenir.

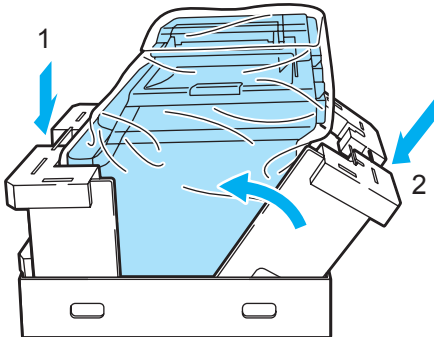

- 19** Placez la partie supérieure de la boîte (1) par-dessus l'appareil et la partie inférieure de la boîte. Faites correspondre les orifices d'assemblage (2) de la partie supérieure et ceux (3) de la partie inférieure de la boîte.

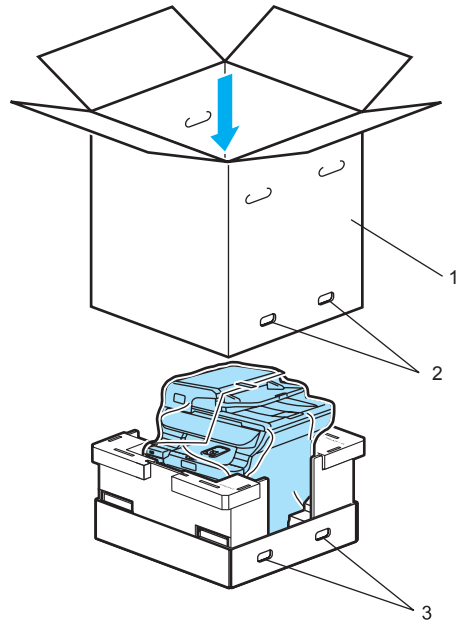

- 20 Mettez les deux morceaux de polystyrène pour les cartouches de toner sur l'appareil. Faites correspondre le côté droit de l'appareil avec le repère « RIGHT » sur l'un des morceaux de polystyrène et le côté gauche de l'appareil avec le repère « LEFT » sur l'autre morceau de polystyrène. Placez les cartouches de toner sur le polystyrène.

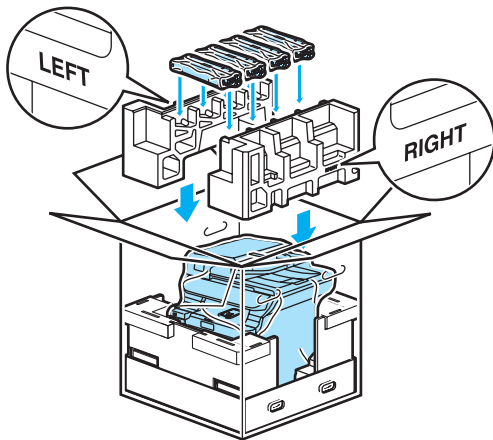

- 21 Placez le plateau en carton (1) au-dessus. Faites correspondre l'avant de l'appareil avec les repères Δ du carton plat. Placez le réceptacle de toner sur le côté droit du carton plat.

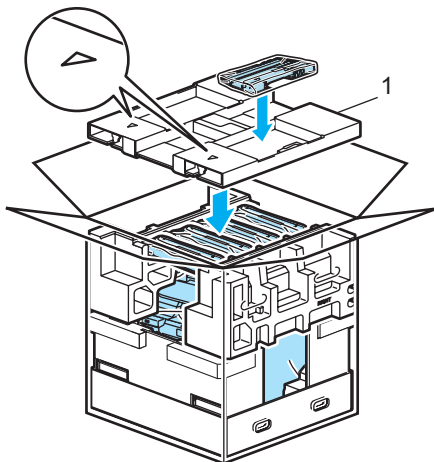

- 22 Introduisez les quatre éléments d'assemblage (1) dans les orifices du carton en vous référant aux étapes A et B illustrées ci-dessous.

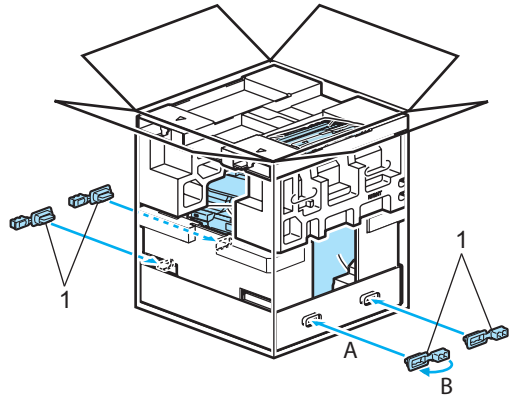

- 23 Fermez le carton à l'aide de ruban adhésif.

Informations relatives à l'appareil

Vérification du numéro de série

Le numéro de série de l'appareil peut être affiché à l'écran ACL.

- 1 Appuyez sur **Menu, 8, 1**.

```
81.No. série
XXXXXXXXXX
```

- 2 Appuyez sur **Arrêt/Sortie**.

Vérification des compteurs de pages

Vous pouvez afficher les compteurs de pages de l'appareil pour les copies, les impressions, les rapports et les listes, et les télécopies. Vous pouvez également afficher un total récapitulatif.

- 1 Appuyez sur **Menu, 8, 2**. L'écran ACL présente le nombre de pages pour Total, Fax/Liste et Copie.

```
82.Compteur page
▲ Total :XXXXXX
Fax/Liste :XXXXXX
▼ Copie :XXXXXX
Sélect ▲▼ ou OK
```

- 2 Appuyez sur **▲** ou **▼** pour afficher le nombre de pages de Imprimer.

```
82.Compteur page
▲ Fax/Liste :XXXXXX
Copie :XXXXXX
▼ Imprimer :XXXXXX
Sélect ▲▼ ou OK
```

- 3 Appuyez sur **▲** ou **▼** pour sélectionner l'option pour laquelle vous souhaitez afficher les compteurs de pages de l'appareil pour les pages en couleur et en noir et blanc. Appuyez sur **OK**.

```
82.Compteur page
Total
Couleur :XXXXXX
N&B :XXXXXX
```

- 4 Appuyez sur **Arrêt/Sortie**.

Vérification de la durée de vie restante des pièces

Vous pouvez afficher la durée de vie restante de ces pièces sur l'écran ACL.

- 1 Appuyez sur **Menu, 8, 3**.

```
83.VIE PIECES
1.TAMBOUR
2.Unité Courroie
3.PF kit MP
Sélect ▲▼ ou OK
```

- 2 Appuyez sur **▲** ou sur **▼** pour sélectionner 1. TAMBOUR, 2. Unité Courroie, 3. PF kit MP, 4. PF kit 1, 5. PF kit 2¹, 6. BLOC FIXATION ou 7. LASER. Appuyez sur **OK**.

```
83.VIE PIECES
1.TAMBOUR
Disponible: XX%
```

¹ PF kit 2 n'apparaît que si vous avez installé le bac LT-100CL en option.

- 3 Appuyez sur **Arrêt/Sortie**.

Remarque

La vérification de la durée de vie d'une pièce sera exacte seulement si vous avez remis le compteur de la durée de vie de la pièce à zéro lorsque vous avez installé la nouvelle pièce. Elle ne sera pas exacte si vous avez remis le compteur de la durée de vie de la pièce à zéro au cours de son utilisation.

Programmation à l'aide de l'afficheur

Votre appareil a été conçu pour être convivial. L'écran ACL permet la programmation à l'écran grâce aux touches de menu.

Nous avons créé des instructions progressives qui s'affichent à l'écran pour vous aider à programmer votre appareil. Il vous suffit donc de suivre les instructions qui s'affichent et qui vous guident dans le choix des menus et des options de programmation.

Tableau des menus

Vous pouvez programmer l'appareil à l'aide du *Tableau des menus* à la page 206. Ces pages répertorient les sélections et les options des menus.

Appuyez sur **Menu**, puis tapez les numéros des menus pour programmer l'appareil.







Par exemple, pour paramétrer le volume de *Signal sonore à Bas* :

- 1 Appuyez sur **Menu**, 1, 4, 2.
- 2 Appuyez sur ▲ ou sur ▼ pour sélectionner *Bas*.
- 3 Appuyez sur **OK**.

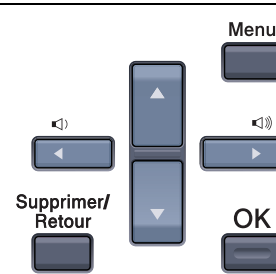
Mise en mémoire

Vos configurations de menus sont enregistrées de manière permanente, de telle sorte qu'elles ne seront *pas* perdues en cas de panne de courant. Les paramétrages provisoires (Contraste ou mode Outre-mer par exemple) *seront* perdus. L'appareil peut conserver la date et l'heure pendant environ 60 heures.

Touches de menu

	
	Accéder au menu.
	Passer au niveau de menu suivant. Accepter une option.
	Quitter le menu en appuyant à plusieurs reprises. Revenir au niveau de menu précédent.
	Faire défiler les options du niveau de menu en cours.
	Revenir au niveau de menu précédent ou passer au niveau de menu suivant.
	Quitter le menu.

Accès au mode Menu

- 1 Appuyez sur **Menu**.
 - 2 Choisissez une option.
 - Appuyez sur **1** pour afficher le menu Paramétrage général.
 - Appuyez sur **2** pour le menu Télécopie.
 - Appuyez sur **3** pour le menu Copie.
 - Appuyez sur **4** pour le menu Impression.
 - Appuyez sur **5** pour le menu Interface USB directe.
 - Appuyez sur **6** pour le menu Impression des rapports.
 - Appuyez sur **7** pour le menu Réseau local.
 - Appuyez sur **8** pour le menu Information.
 - Appuyez sur **9** pour le menu Service.¹
 - Appuyez sur **0** pour revenir à la configuration initiale.
- ¹ Cette option n'apparaît que lorsque l'écran ACL affiche un message d'erreur.
- Vous pouvez faire défiler également les niveaux de menu en appuyant sur ▲ ou sur ▼ selon la direction désirée.
- 3 Appuyez sur **OK** quand l'option désirée est en surbrillance à l'écran ACL. L'écran affiche alors le niveau de menu suivant.
 - 4 Appuyez sur ▲ ou sur ▼ pour faire défiler l'affichage jusqu'à la sélection de menu suivante.
 - 5 Appuyez sur **OK**. Une fois le paramétrage d'une option terminé, l'écran ACL affiche **Confirmé**.
 - 6 Appuyez sur **Arrêt/Sortie** pour retourner au menu principal.

Tableau des menus

Les paramétrages du fabricant sont affichés en caractères gras avec un astérisque.

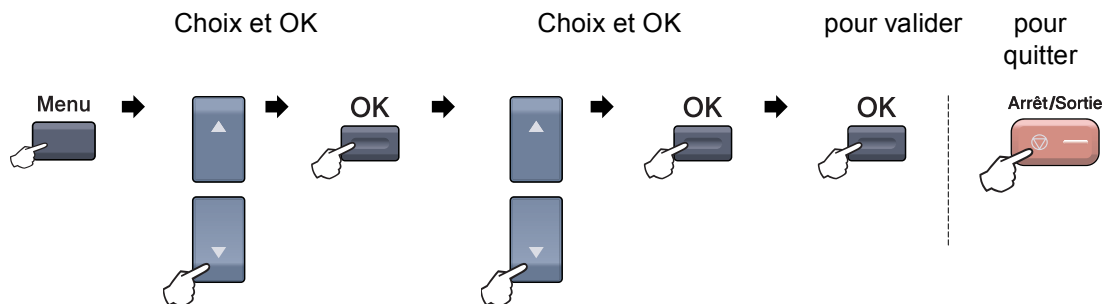

Menu principal	Sous-menu	Sélections de menu	Options	Description	Page	
1. Prog. Général	1. Mode Minuterie	—	0 Sec 30 Sec 1 Min 2 Min* 5 Min Off	Permet de régler l'heure à laquelle repasser en mode Télécopie et l'heure à laquelle l'appareil change de l'utilisateur individuel à l'utilisateur public à l'aide du verrouillage de fonction de sécurité.	22 32	
		2. Type papier	1. Bac MP	Fin Ordinaire* Épais Plus épais Papier recyclé	Permet de configurer le type de papier dans le bac MP.	22
	2. Plateau 1		Fin Ordinaire* Papier recyclé	Permet de configurer le type de papier dans le bac à papier.	22	
	3. Plateau 2 (Ce menu n'apparaît que si vous avez installé le bac 2 en option.)		Fin Ordinaire* Papier recyclé	Permet de configurer le type de papier dans le bac à papier 2 en option.	22	
	3. Taille papier	1. Bac MP	—	A4 Lettre* Légal Exécutif A5 A6 B5 B6 Folio Tout format	Permet de configurer le format du papier dans le bac MP.	23

Menu principal	Sous-menu	Sélections de menu	Options	Description	Page
1. Prog. Général (suite)	3. Taille papier (suite)	2. Plateau 1	A4 Lettre* Légal Exécutif A5 A6 B5 B6 Folio	Permet de configurer le format du papier dans le bac à papier.	23
		3. Plateau 2 (Ce menu n'apparaît que si vous avez installé le bac 2 en option.)	A4 Lettre* Légal Exécutif A5 B5 B6 Folio	Permet de configurer le format du papier dans le bac à papier 2 en option.	23
	4. Volume	1. Sonnerie	Off Bas Moyen* Haut	Permet de régler le volume de la sonnerie.	25
		2. Signal sonore	Off Bas Moyen* Haut	Permet de régler le volume de l'avertisseur sonore.	25
		3. Haut-parleur	Off Bas Moyen* Haut	Permet de régler le volume du haut-parleur.	25
	5. H avancée auto	—	On Off*	Permet de passer automatiquement à l'heure d'été.	26
	6. Écologie	1. Économie encre	On Off*	Permet d'augmenter le rendement de la cartouche de toner.	26
		2. Mode veille	(000-240) 005Min*	Permet d'économiser de l'énergie.	26

Menu principal	Sous-menu	Sélections de menu	Options	Description	Page	
1. Prog. Général (suite)	7. Usage	1. Copie	Plateau1 unique Plateau2 unique MP seulement MP>T1>T2* T1>T2>MP (Bac 2 ou T2 n'apparaît que si vous avez installé le bac à papier en option.)	Permet de sélectionner le bac utilisé pour le mode Copie.	23	
		2. Fax	Plateau1 unique Plateau2 unique MP seulement MP>T1>T2 T1>T2>MP* (Bac 2 ou T2 n'apparaît que si vous avez installé le bac à papier en option.)	Permet de sélectionner le bac utilisé pour le mode Télécopie.	24	
		3. Impression	Plateau1 unique Plateau2 unique MP seulement MP>T1>T2* T1>T2>MP (Bac 2 ou T2 n'apparaît que si vous avez installé le bac à papier en option.)	Permet de sélectionner le bac utilisé pour l'impression PC.	24	
	8. Contraste ACL	—	-□□□■+ -□□□■+ -□□■□+* -□■□□+ -■□□□+	Permet de régler le contraste de l'écran ACL.	27	
	9. Sécurité	1. verrouillage	—	—	Interdit à tout utilisateur non autorisé de changer les paramètres actuels de l'appareil.	28
		2. Blocage fonct.	—	—	Permet de réserver l'opération sélectionnée de l'appareil à 25 utilisateurs individuels au maximum ainsi qu'à tous les utilisateurs publics non autorisés.	29
	0. Numér document	1. Taill num plat	1. Taill num plat	A4/Lettre* Légal/Folio	Ajuste la zone de numérisation de la vitre du numériseur à la taille du document.	36
			2. Numér recto v	Tranche longue* Tranche courte	Permet de sélectionner le format de numérisation recto verso.	34

Menu principal	Sous-menu	Sélections de menu	Options	Description	Page
2. Fax	1. Réglage récep. (Mode Télécopie uniquement)	1. Long. Sonnerie	00 01 02 03 04*	Permet de configurer le nombre de sonneries avant que l'appareil ne réponde en mode Télécopie seulement ou en mode Fax/Tél.	46
		2. Durée sonn F/T	20 Sec* 30 Sec 40 Sec 70 Sec	Permet de définir la durée de la pseudo-sonnerie double en mode Fax/Tél.	46
		3. Récep facile	On* Off	Permet de recevoir des télécopies sans appuyer sur Mono Marche ou Couleur Marche .	47
		4. Code distance	On* (*51, #51) Off	Permet de répondre aux appels sur un téléphone supplémentaire ou externe et d'utiliser des codes pour activer ou désactiver l'appareil. Vous pouvez personnaliser ces codes.	57
		5. Auto-réduction	On* Off	Permet de réduire la taille des télécopies entrantes.	48
		6. Densité encre	-□□□■+ -□□■□+ -□□■□□+* -□■□□□+ -■□□□□+	Permet d'éclaircir ou d'assombrir les impressions.	47
		7. Relevé RC	—	Permet à votre appareil d'accéder à un autre télécopieur pour l'inviter à émettre/recevoir une télécopie (relève).	72
		8. Estamp. Fax Rx (Noir et blanc seulement)	Marche Arrêt*	Permet d'imprimer l'heure et la date en haut des télécopies reçues.	49
	9. Duplex	On Off*	Imprime les télécopies reçues sur les deux faces de la feuille.	48	
	2. Réglage envoi (Mode Télécopie uniquement)	1. Contraste	Auto* Clair Foncé	Permet de modifier la clarté ou la noirceur des télécopies envoyées.	39

Menu principal	Sous-menu	Sélections de menu	Options	Description	Page
2. Fax (suite)	2. Réglage envoi (Mode Télécopie uniquement) (suite)	2. Résolution Fax	Standard* Fin Sup. fin (Noir et blanc seulement) Photo (Noir et blanc seulement)	Permet de régler la résolution par défaut des télécopies sortantes.	40
		3. Envoi différé (Noir et blanc seulement)	—	Permet d'envoyer des télécopies à une heure ultérieure configurée au format 24 heures.	41
		4. Transm lot (Noir et blanc seulement)	On Off*	Permet de combiner toutes les télécopies en différé à destination du même numéro pour un envoi à la même heure de la journée en une seule transmission.	42
		5. TX Immédiat	Fax suivant: On Fax suivant: Off On Off*	Permet d'envoyer une télécopie sans qu'il soit nécessaire de l'enregistrer dans la mémoire.	41
		6. Relevé TX	On Off*	Permet de configurer l'appareil de sorte qu'un autre télécopieur puisse l'interroger et extraire des télécopies.	73
		7. Préparer PG (Noir et blanc seulement)	Fax suivant: On Fax suivant: Off On Off* Imp. exemple	Permet d'envoyer automatiquement une page de garde préprogrammée.	38
		8. Note pg couv (Noir et blanc seulement)	—	Permet de configurer vos propres commentaires pour la page de garde d'une télécopie.	38
		9. Mode Outre-mer	On Off*	Si vous rencontrez des problèmes pour envoyer des télécopies à l'étranger (Outre-mer), activez cette option.	41
	3. Régl comp auto	1. Num Monotouche	—	Permet d'enregistrer jusqu'à 40 numéros de monotouche afin de pouvoir composer un numéro simplement en appuyant sur une seule touche (et sur IMono Marche ou Couleur Marche).	60
		2. Comp. abrégée	—	Permet d'enregistrer jusqu'à 300 numéros abrégés afin de pouvoir composer un numéro simplement en appuyant sur quelques touches (et Mono Marche ou Couleur Marche).	61
		3. Groupe	—	Permet de créer jusqu'à 20 numéros de groupe pour la diffusion.	63

Menu principal	Sous-menu	Sélections de menu	Options	Description	Page
2. Fax (suite)	4. Réglage rapp	1. Transmission	On On+Image Off* Off+Image	Permet de régler la configuration initiale du rapport de vérification de l'envoi et du journal des télécopies.	74
		2. Intervalle act	Off Ch 50 télécop* Toutes les 6hrs Toutes les 12hrs Toutes les 24hrs Tous les 2 jours Tous les 7 jours	Permet de paramétrer l'intervalle d'impression automatique du journal des télécopies.	74
	5. Opt. acc. Dist	1. Ach/Page/Sauve (Noir et blanc seulement) (Impression de sauvegarde)	Off* RE-TX Fax Téléappel Mémoriser fax Récept PC FAX	Permet à l'appareil de réadresser des télécopies, d'appeler votre téléavertisseur, d'enregistrer des télécopies entrantes dans la mémoire (pour que vous puissiez les extraire quand vous êtes loin de votre appareil) ou d'envoyer des télécopies à votre ordinateur. Si vous avez sélectionné Réadressage de télécopies ou Réception PC-FAX, vous pouvez activer la fonction de sécurité Impression de sauvegarde.	65
		2. Accès à dist	---*	Permet de programmer un code personnalisé pour l'extraction à distance.	69
		3. Impr. Document	—	Permet d'imprimer les télécopies entrantes enregistrées dans la mémoire.	49
	6. Trav. en att.	—	—	Permet de vérifier quelles tâches sont enregistrées en mémoire et annuler des tâches programmées.	42
	0. Divers	1. Compatibilité	Haut* Normal De base (VoIP)	Permet d'ajuster l'égalisation en cas de problèmes de transmission. Les fournisseurs de services VoIP prennent en charge la télécopie selon plusieurs normes. Si vous rencontrez régulièrement des erreurs de transmission de télécopie, sélectionnez De base (VoIP).	132
		2. Spéciale	Off* Régler	Permet d'utiliser le service de sonnerie spéciale de la compagnie de téléphone afin d'enregistrer le type de sonnerie sur l'appareil.	50

Menu principal	Sous-menu	Sélections de menu	Options	Description	Page	
3. Copie	1. Qualité	—	Auto* Texte Photo	Permet de sélectionner la résolution de copie pour le type de document.	79	
	2. Luminosité	—	-□□□■+ -□□□□+ -□□□□+* -□■□□+ -■□□□+	Permet de régler la luminosité des copies.	83	
	3. Contraste	—	-□□□■+ -□□□□+ -□□□□+* -□■□□+ -■□□□+	Permet de régler le contraste des copies.	83	
	4. Réglage coul.	1. Rouge	—	-□□□■+ -□□□□+ -□□□□+* -□■□□+ -■□□□+	Permet de paramétrer la couleur rouge des copies.	83
		2. Vert	—	-□□□■+ -□□□□+ -□□□□+* -□■□□+ -■□□□+	Permet de paramétrer la couleur verte des copies.	
		3. Bleu	—	-□□□■+ -□□□□+ -□□□□+* -□■□□+ -■□□□+	Permet de paramétrer la couleur bleue des copies.	
4. Imp.	1. Émulation	—	Auto* HP LaserJet BR-Script 3	Permet de sélectionner le mode d'émulation.	<i>Voir le Guide utilisateur - Logiciel sur le CD-ROM.</i>	
	2. Options imp.	1. Polices Rés.	—	Permet d'imprimer la liste des polices internes de l'appareil.		
		2. Configuration	—	Permet d'imprimer la liste des paramètres d'impression de l'appareil.		
		3. Test imp.	—	Permet d'imprimer une page test.		

Menu principal	Sous-menu	Sélections de menu	Options	Description	Page	
4. Imp. (suite)	3. Duplex	—	Off* Activ(Trnche L) Activ(Trnche C)	Active ou désactive l'impression recto verso. Vous pouvez choisir l'impression recto verso sur le bord long ou court.	<i>Voir le Guide utilisateur - Logiciel sur le CD-ROM.</i>	
	4. Couleur d'imp	—	Auto* Couleur Noir et blanc	Permet de choisir d'imprimer le document en couleur ou en noir et blanc. Si vous choisissez Auto , l'appareil sélectionne l'option qui convient au document (couleur ou noir et blanc).		
	5. Reinit. imprim.	1. Init.	—			Permet de rétablir les réglages PCL par défaut.
		2. Quitt	—			
	6. Calibration	—	Calibrez Réinitialiser	Permet de régler la densité des couleurs ou de rétablir l'étalonnage des couleurs aux réglages d'usine.		
	7. Enregis auto	1. Inscription	1. Marche			Permet de régler la position d'impression de chaque couleur automatiquement.
			2. Sortie			
		2. Fréquence	Basse Moyenne* Haute Désactivé	Permet de définir la fréquence de l'enregistrement automatique.		
	8. Enregis manuel	1. Tableau impr	—			Permet d'imprimer le tableau afin de vérifier manuellement l'enregistrement (calage) des couleurs.
		2. Régler enregis	1 Magenta gauche 2 Cyan gauche 3 Jaune gauche 4 Magenta centre 5 Cyan centre 6 Jaune centre 7 Magenta droite 8 Cyan droite 9 Jaune droite			Permet de paramétrer la valeur de correction pour le tableau imprimé avec Tableau impr.

Menu principal	Sous-menu	Sélections de menu	Options	Description	Page
5. Interf USB dir	1. Impr directe	1.Taille papier	A4 Lettre* Légal Exécutif A5 A6 B5 B6 Folio	Permet de paramétrer le format du papier pour l'impression directe à partir d'une clé USB.	92
		2.Type support	Fin Ordinaire* Épais Plus épais Papier recyclé	Permet de paramétrer le type de support pour l'impression directe à partir d'une clé USB.	92
		3.Pages mult	1en1* 2en1 4en1 9en1 16en1 25en1 1 en 2x2 pages 1 en 3x3 pages 1 en 4x4 pages 1 en 5x5 pages	Permet de paramétrer le style de page pour l'impression directe de plusieurs pages à partir d'une clé USB.	92
		4.Orientation	Portrait* Paysage	Permet de paramétrer l'orientation de la page pour l'impression directe à partir d'une clé USB.	92
		5.Assembler	Activé* Désactivé	Permet d'activer ou de désactiver le tri des pages pour l'impression directe à partir d'une clé USB.	92
		6.Qualité Impres	Normal* Fin	Permet de paramétrer l'option de la qualité d'impression pour l'impression directe à partir d'une clé USB.	92
		7.Option PDF	document* Doc et indic Doc et étampes	Permet de paramétrer l'option PDF déterminant s'il convient d'imprimer des commentaires (marques) ou des tampons dans le fichier PDF avec le texte.	92
		8.Index photos	Simple* Détails	Permet d'activer l'option d'impression d'un index, le format simple et les détails.	92

Menu principal	Sous-menu	Sélections de menu	Options	Description	Page	
5. Interf USB dir (suite)	2. Numér vers USB	1. Résolution	150 ppp couleur* 300 ppp couleur 600 ppp couleur N&B 200 ppp N&B 200x100 ppp	Permet de paramétrer la résolution pour l'envoi des données numérisées à une clé USB.	Voir le Guide utilisateur - Logiciel sur le CD-ROM.	
		2. Nom de fichier	—	Permet d'entrer le nom de fichier des données numérisées.		
	3. PictBridge	1. Taille papier	Lettre* A4 B5 A5 B6 A6	Permet de paramétrer le format du papier pour l'impression de données à partir d'un appareil photo numérique avec PictBridge.	88	
			2. Orientation	Lettre A4 B5 A5 B6 A6 Ensuite, vous pouvez choisir : Portrait* Paysage	Permet de paramétrer l'orientation des pages pour l'impression de données à partir d'un appareil photo numérique avec PictBridge. Si vous choisissez le format de papier Lettre, A4 ou B5, c'est l'orientation Portrait qui est sélectionnée. Si vous choisissez A5, B6 ou A6, c'est Paysage qui est sélectionné.	88
		3. Date et heure	Activé Désactivé*	Permet d'imprimer sur la photo la date et l'heure auxquelles la photo a été prise.	88	
		4. Nom de fichier	Activé Désactivé*	Permet d'imprimer le nom de fichier des données sur la photo.	88	
		5. Qualité Impres	Normal* Fin	Permet de paramétrer l'option de la qualité d'impression pour l'impression de données à partir d'un appareil photo numérique avec PictBridge.	88	
	6. Imp. Rapports	1. Transmission	1. Vis. sur ACL	—	Permet de visualiser le rapport de vérification de l'envoi des 200 dernières télécopies sortantes et d'imprimer le dernier rapport.	75
			2. Imp. rapport	—		
		2. Liste d'aide	—	—	Permet d'imprimer la liste d'aide pour voir d'un seul coup d'œil comment programmer votre appareil rapidement.	75

Menu principal	Sous-menu	Sélections de menu	Options	Description	Page
6. Imp. Rapports (suite)	3. Indx liste tél	1. Numérique	—	Dresse la liste, dans l'ordre numérique ou alphabétique, des noms et des numéros enregistrés dans la mémoire des numéros de monotouche et dans celle des numéros abrégés.	75
		2. Alphabétique	—		
	4. Journal fax	—	—	Dresse la liste détaillée des 200 dernières télécopies reçues et envoyées. (TX signifie envoi, RX réception.)	75
	5. Réglages util	—	—	Dresse la liste des paramètres.	75
	6. Config réseau	—	—	Dresse la liste des paramètres réseau.	75

Menu principal	Sous-menu	Sélections de menu	Options	Description	Page		
7. Réseau	1. Câblé	1. TCP/IP	1. Méthode amorce	Auto* Statiq RARP BOOTP DHCP	Permet de choisir la méthode d'amorçage (BOOT) qui convient le mieux à vos besoins.	Voir le Guide utilisateur-Réseau sur le CD-ROM.	
			2. Adresse IP	[000-255]. [000-255]. [000-255]. [000-255]			Permet de saisir l'adresse IP.
			3. Masq. ss. réseau	[000-255]. [000-255]. [000-255]. [000-255]			Permet de saisir le masque de sous-réseau.
			4. Passerelle	[000-255]. [000-255]. [000-255]. [000-255]			Permet de saisir l'adresse de la passerelle.
			5. Nom du nœud	BRNXXXXXX			Permet de saisir le nom de nœud.
			6. Config. wins	Auto* Statiq			Permet de choisir le mode de configuration WINS.
			7. Serveur WINS	(Primaire) 000.000.000.000 (Secondaire) 000.000.000.000			Permet de spécifier l'adresse IP du serveur WINS primaire ou secondaire.
			8. Serveur DNS	(Primaire) 000.000.000.000 (Secondaire) 000.000.000.000			Permet de spécifier l'adresse IP du serveur DNS primaire ou secondaire.

Menu principal	Sous-menu	Sélections de menu		Options	Description	Page	
7. Réseau (suite)	1. Câblé (suite)	1. TCP/IP (suite)	9. APIPA	On* Off	Permet d'attribuer automatiquement l'adresse IP à partir de la plage d'adresses de la liaison locale.	Voir le Guide utilisateur- Réseau sur le CD-ROM.	
			0. IPv6	Marche Arrêt*	Permet d'activer ou de désactiver le protocole IPv6. Si vous voulez utiliser le protocole IPv6, visitez le site http://solutions.brother.com pour de plus amples informations.		
		2. Ethernet	—	Auto* 100B-FD 100B-HD 10B-FD 10B-HD	Permet de sélectionner le mode de lien Ethernet.		
			3. Sél par défaut	1. Init.	—		Permet de rétablir les réglages d'usine des paramètres du réseau câblé.
		2. Quitt		—			
		4. Câblé	—	Marche* Arrêt	Permet d'activer ou de désactiver manuellement le réseau local câblé.		
		2. RL sans fil	1. TCP/IP	1. Méthode amorce	Auto* Statiq RARP BOOTP DHCP		Permet de choisir la méthode d'amorçage (BOOT) qui convient le mieux à vos besoins.
				2. Adresse IP	[000-255]. [000-255]. [000-255]. [000-255]		Permet de saisir l'adresse IP.
				3. Masq. ss. réseau	[000-255]. [000-255]. [000-255]. [000-255]		Permet de saisir le masque de sous-réseau.
				4. Passerelle	[000-255]. [000-255]. [000-255]. [000-255]		Permet de saisir l'adresse de la passerelle.
	5. Nom du nœud			BRWXXXXXX	Permet de saisir le nom de nœud.		
	6. Config. wins			Auto* Statiq	Permet de choisir le mode de configuration WINS.		

Menu principal	Sous-menu	Sélections de menu	Options	Description	Page			
7. Réseau (suite)	2. RL sans fil (suite)	1. TCP/IP (suite)	7. Serveur WINS	(Primaire) 000.000.000.000 (Secondaire) 000.000.000.000	Permet de spécifier l'adresse IP du serveur WINS primaire ou secondaire.	Voir le Guide utilisateur-Réseau sur le CD-ROM.		
			8. Serveur DNS	(Primaire) 000.000.000.000 (Secondaire) 000.000.000.000	Permet de spécifier l'adresse IP du serveur DNS primaire ou secondaire.			
			9. APIPA	On* Off	Permet d'attribuer automatiquement l'adresse IP à partir de la plage d'adresses de la liaison locale.			
			0. IPv6	Marche Arrêt*	Permet d'activer ou de désactiver le protocole IPv6. Si vous voulez utiliser le protocole IPv6, visitez le site http://solutions.brother.com pour de plus amples informations.			
		2. Assist config.	—	—	Permet de configurer votre serveur d'impression.			
		3. Secur EasySetup	—	—	Permet de configurer facilement le réseau sans fil.			
		4. Statut WLAN	1. Satut	1. Satut	Activé (11b) Activé (11g) LAN câblé activé WLAN désactivé Échec connexion		Permet d'afficher l'état actuel du réseau sans fil.	
				2. Signal	Fort Moyen Faible Aucun		Permet d'afficher la puissance signal actuelle du réseau sans fil.	
				3. SSID	—		Permet d'afficher le SSID actuel.	
				4. Mode de comm.	Ad-hoc Infrastructure		Permet d'afficher le mode de communication actuel.	
		5. Sél par défaut	1. Init.	1. Init.	—		Permet de rétablir les réglages d'usine des paramètres du réseau sans fil.	
				2. Quitt	—			
		6. RL sfil actv.	—	—	Marche Arrêt*		Permet d'activer ou de désactiver manuellement le réseau local sans fil.	

Menu principal	Sous-menu	Sélections de menu	Options	Description	Page	
7. Réseau (suite)	3. Param. IFAX	1. Internet	1. Adresse courr	—	Permet d'entrer l'adresse de courrier électronique (courriel). (60 caractères maximum)	<i>Voir le Guide utilisateur-Réseau sur le CD-ROM.</i>
			2. Serveur SMTP	Nom? (maximum 64 caractères) Adresse IP? [000-255]. [000-255]. [000-255]. [000-255]	Permet d'entrer l'adresse du serveur SMTP.	
			3. Port SMTP	[00001-65535]	Entrez le numéro de port POP3.	
			4. Autori pr SMTP	Aucun* Auth SMTP POP avant SMTP	Sélectionne la méthode de sécurité pour la notification du courrier électronique.	
			5. Serveur POP3	Nom? (maximum 30 caractères) Adresse IP? [000-255]. [000-255]. [000-255]. [000-255]	Permet d'entrer l'adresse du serveur POP3.	
			6. Port POP3	[00001-65535]	Entrez le numéro de port POP3.	
			7. Nom B. A. ltre	—	Permet d'entrer le nom de la boîte à lettres. (32 caractères maximum)	
			8. Mot passe bal	—	Permet d'entrer le mot de passe vous permettant de vous connecter au serveur POP3. (32 caractères maximum)	
			9. APOP	Activé Désactivé*	Permet d'activer ou de désactiver l'APOP.	
		2. Config Rc cour	1. Réception auto	On* Off	Permet de vérifier automatiquement l'arrivée de nouveaux messages sur le serveur POP3.	
			2. Période RC	10 Min	Permet de définir la fréquence de vérification de l'arrivée de nouveaux messages sur le serveur POP3.	
			3. Entête	Tout Sujet+DE+A Aucun*	Permet de sélectionner le contenu de l'en-tête du courrier à imprimer.	

Menu principal	Sous-menu	Sélections de menu		Options	Description	Page	
7. LAN (suite)	3. Param. IFAX (suite)	2. Config Rc cour (suite)	4. Eff. cour err.	On* Off	Permet de supprimer les courriels d'erreur automatiquement.	<i>Voir le Guide utilisateur-Réseau sur le CD-ROM.</i>	
			5. Avis	On MDN Off*	Permet de recevoir des messages de notification.		
		3. Config TX cour	1. Sujet émetteur	—	Permet d'afficher le sujet joint aux données Fax Internet.		
			2. Limite taille	On Off*	Permet de limiter la taille des documents de courrier électronique (courriels).		
			3. Avis	On Off*	Permet d'envoyer des messages de notification.		
		4. Config. Relai	1. Diff. relai	On Off*	Permet de transférer un document à un autre télécopieur.		
			2. Domaine relai	Relai	Permet d'enregistrer le nom du domaine.		
			3. Rapport Relais	On Off*	Permet d'imprimer le rapport de diffusion relais.		
		4. Numér courriel	—	150 ppp couleur* 300 ppp couleur 600 ppp couleur N&B 200 ppp N&B 200x100 ppp	(si vous avez choisi l'option couleur) PDF* JPEG (si vous avez choisi l'option noir et blanc) PDF* TIFF		Permet de sélectionner le format de fichier pour envoyer les données numérisées par courrier électronique.
		5. Num vers FTP	—	150 ppp couleur* 300 ppp couleur 600 ppp couleur N&B 200 ppp N&B 200x100 ppp	(si vous avez choisi l'option couleur) PDF* JPEG (si vous avez choisi l'option noir et blanc) PDF* TIFF		Permet de sélectionner le format de fichier pour envoyer les données numérisées via FTP.
6. Téléc. au serv	—	—	Marche Arrêt*	Permet d'enregistrer l'adresse de préfixe/suffixe dans l'appareil et d'envoyer un document à partir d'un serveur de télécopies.			
7. Fuseau horaire	—	—	UTC XXX:XX	Permet de définir le fuseau horaire du pays où vous trouvez.			

Menu principal	Sous-menu	Sélections de menu	Options	Description	Page	
7. LAN (suite)	0. Réglage usine	1. Init.	—	1. Oui 2. Non	Permet de rétablir les réglages d'usine de tous les paramètres réseau.	Voir le Guide utilisateur- Réseau sur le CD-ROM.
		2. Quitt	—	—		

Menu principal	Sous-menu	Sélections de menu	Options	Description	Page
8. Info. machine	1. No. série	—	—	Permet de vérifier le numéro de série de l'appareil.	203
	2. Compteur page	—	Total Fax/Liste Copie Imprimer	Permet de vérifier le nombre total de pages que l'appareil a imprimées au cours de sa durée de vie.	203
	3. VIE PIECES	1. TAMBOUR 2. Unité Courroie 3. PF kit MP 4. PF kit 1 5. PF kit 2 6. BLOC FIXATION 7. LASER	—	Permet de vérifier le pourcentage de durée de vie restante d'une pièce de l'appareil. PF kit 2 n'apparaît que si vous avez installé le bac LT-100CL en option.	203
	4. Menu reinit	—	TAMBOUR Unité Courroie PF kit MP PF kit 1 PF kit 2	Permet de remettre à zéro le compteur de la durée de vie d'une pièce de l'appareil. Cette option apparaît lorsque vous remplacez une pièce de l'appareil. PF kit 2 n'apparaît que si vous avez installé le bac LT-100CL en option.	177 183
0. Réglage init.	1. Mode réponse	—	Fax seulement* Fax/Tél Tél ext/rép Manuel	Permet de choisir le mode de réception qui convient le mieux à vos besoins.	44
	2. Date et heure	—	—	Permet de mettre la date et l'heure sur l'écran ACL et sur l'en-tête des télécopies envoyées.	Voir le Guide d'installation rapide.
	3. Id station	—	Fax: Tél: Nom:	Permet de programmer votre nom et numéro de télécopieur pour l'imprimer sur chaque page transmise.	
	4. Tonal/Impuls. (au Canada)	—	Tonal.* Impuls.	Permet de choisir le mode de numérotation.	
	4. Tonalité (aux États-Unis) 5. Tonalité (au Canada)	—	Détection Non détecté*	Permet de raccourcir la pause de détection de la tonalité.	132

Menu principal	Sous-menu	Sélections de menu	Options	Description	Page
0. Réglage init. (suite)	5. Préfix numérot (aux États-Unis)	—	Activé	Permet de paramétrer un numéro de préfixe (indicatif) à ajouter avant le numéro de télécopieur au moment de la numérotation.	27
	6. Préfix numérot (au Canada)		Désactivé*		
	0. Langue locale (au Canada)	—	Anglais* Français	Permet de changer la langue de l'écran ACL selon le pays de l'utilisateur.	<i>Voir le Guide d'installation rapide.</i>

Saisie de texte

Lors du paramétrage de certaines sélections de menu, telles que l'identification du poste, il peut être nécessaire de saisir des caractères de type texte. Des lettres sont indiquées au-dessus des touches du pavé numérique. Quant aux touches **0**, **#** et *****, elles ne sont *pas* associées à des caractères alphabétiques, car elles sont réservées à des fonctions spéciales.

Pour accéder aux caractères ci-dessous, appuyez sur la touche de pavé numérique concernée autant de fois que nécessaire.

- Pour définir une adresse e-mail, des options du menu de numérisation vers FTP, des options du menu de configuration IFAX (**Menu, 7, 3**)

Appuyez sur	une fois	deux fois	trois fois	quatre fois	cinq fois	six fois	sept fois	huit fois
1	@	.	/	1	@	.	/	1
2	a	b	c	A	B	C	2	a
3	d	e	f	D	E	F	3	d
4	g	h	i	G	H	I	4	g
5	j	k	l	J	K	L	5	j
6	m	n	o	M	N	O	6	m
7	p	q	r	s	P	Q	R	S
8	t	u	v	T	U	V	8	t
9	w	x	y	z	W	X	Y	Z

- Pour configurer d'autres sélections du menu

Appuyez sur	une fois	deux fois	trois fois	quatre fois
2	A	B	C	2
3	D	E	F	3
4	G	H	I	4
5	J	K	L	5
6	M	N	O	6
7	P	Q	R	S
8	T	U	V	8
9	W	X	Y	Z

Insertion d'espaces

Pour insérer un espace dans un numéro de télécopieur, appuyez une fois sur ► entre les chiffres. Pour insérer un espace dans un nom, appuyez deux fois sur ► entre les caractères.

Corrections

Si vous avez saisi une lettre par erreur et que vous souhaitez la corriger, appuyez sur ◀ afin de déplacer le curseur jusqu'au caractère erroné, puis appuyez sur **Supprimer/Retour**.

Répétition de caractères alphabétiques

Si vous devez taper un caractère assigné à la même touche que le caractère précédent, appuyez sur ► pour déplacer le curseur vers la droite avant d'appuyer sur la touche en question.

Symboles et caractères spéciaux

Appuyez sur *, # ou sur 0, puis appuyez sur ◀ ou sur ▶ pour déplacer le curseur vers le symbole ou le caractère souhaité. Appuyez sur OK pour le sélectionner. Les symboles et caractères ci-dessous qui s'affichent dépendent de la sélection de menu.

Appuyez sur * pour	(espace) ! " # \$ % & ' () * + , - . / €
Appuyez sur # pour	: ; < = > ? @ [] ^ _ ¥ ~ ` { }
Appuyez sur 0 pour	Á À Ã Ä Ç È É Ê Ë Ì Í Î Ï Ó Ô Õ Ö Ø Ù Ú Û Ü

Généralités

Capacité mémoire	128 Mo
Alimentation automatique de documents (ADF)	Maximum 50 pages (disposées) [20 lb (80 g/m ²)] Recto verso, jusqu'au format Lettre Environnement recommandé pour des résultats optimaux : Température : 68° F à 86° F (20 à 30° C) Taux d'humidité : 50 % - 70 % Papier : Xerox 4200 (20 lb/Lettre)
Bac à papier	250 feuilles [20 lb (80 g/m ²)]
Bac à papier 2 (option)	500 feuilles [20 lb (80 g/m ²)]
Type d'imprimante	Laser
Méthode d'impression	Technique électrophotographique de numérisation par faisceau laser semi-conducteur
Écran ACL (affichage à cristaux liquides)	22 caractères × 5 lignes
Source d'alimentation	110-120 V CA 50/60 Hz
Consommation d'énergie	Période de pointe : 1 200 W (moyenne) Copie : 515 W (moyenne) Veille : 38 W (moyenne) Attente : 100 W (moyenne)

Dimensions

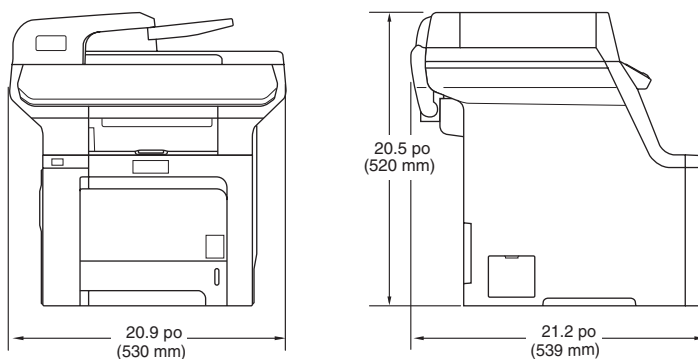

Poids

Sans tambour/cartouche d'encre : 73,2 lb (33,3 kg)

Niveau de bruit

Puissance sonore

Fonctionnement (copie) : LWAd = 6,9 Bell

Attente : LWAd = 4,4 Bell

Pression sonore

Fonctionnement (copie) : LpAm = 54,5 dBA

Attente : LpAm = 30 dBA

Température

Fonctionnement : 50° F à 90,5° F (10 à 32,5° C)

Stockage : 41° F à 95° F (5 à 35° C)

Taux d'humidité

Fonctionnement : 20 % à 80 % (sans condensation)

Stockage : 10 % à 90 % (sans condensation)

Supports d'impression

Entrée papier Bac à papier

- Type de papier : Papier ordinaire, papier fin ou papier recyclé
- Format de papier : Lettre, A4, B5 (ISO), A5, B6 (ISO), A6, Exécutive, Légal et Folio
- Poids du papier : 16 à 28 lb (60 à 105 g/m²)
- Capacité maximale du bac à papier : Maximum 250 feuilles de 20 lb (80 g/m²) papier ordinaire

Bac multi-usage (MP)

- Type de papier : Papier ordinaire, papier fin, papier épais, papier recyclé, papier bond, enveloppes et étiquettes
- Format de papier : Largeur : 2,75 à 8,5 po (69,9 à 215,9 mm)
Longueur : 4,57 à 16 po (116,0 à 406,4 mm)
- Poids du papier : 16 à 43 lb (60 à 163 g/m²)
- Capacité maximale du bac à papier : Maximum 50 feuilles de 20 lb (80 g/m²) papier ordinaire
Jusqu'à 3 enveloppes

Bac à papier 2 (option)

- Type de papier : Papier ordinaire, papier fin ou papier recyclé
- Format de papier : Lettre, A4, B5 (ISO), A5, B6 (ISO), Exécutive, Légal et Folio
- Poids du papier : 16 à 28 lb (60 à 105 g/m²)
- Capacité maximale du bac à papier : Maximum 500 feuilles de 20 lb (80 g/m²) papier ordinaire

Sortie papier Jusqu'à 150 feuilles (sortie face imprimée vers le bas dans le bac de sortie)

- | | | |
|--------------------|---------------------------|------------------------|
| Recto verso | ■ Format de papier | Lettre, Légal et Folio |
| | ■ Recto verso manuel | Oui |
| | ■ Recto verso automatique | Oui |

Télécopie

Compatibilité	ITU-T groupe 3
Télécopie recto verso (réception)	Oui
Système d'encodage	MH/MR/MMR/JBIG/JPEG
Vitesse du modem	Repli automatique : 33 600 bps
Recto Format du document	Largeur ADF : 5,8 à 8,5 po (147,3 à 215,9 mm) Hauteur ADF : 5,8 à 14 po (147,3 à 356 mm) Largeur de la vitre du numériseur : Max. 8,5 po (215,9 mm) Hauteur de la vitre du numériseur : Max. 14 po (355,6 mm)
Taille de document recto verso	Largeur ADF : 5,8 à 8,5 po (147,3 à 215,9 mm) Hauteur ADF : 5,8 à 11,7 po (147,3 à 297,0 mm)
Largeur de numérisation	Max. 8,2 po (208 mm)
Largeur d'impression	Max. 8,2 po (208 mm)
Échelle de gris	256 niveaux
Types de relève	Standard, séquentielle
Réglage du contraste	Automatique/Clair/Foncé (paramétrage manuel)
Résolution	Horizontale : 203 points/po (8 points/mm) Verticale ■ Standard : 98 lignes/po (3,85 lignes/mm) (Noir) 196 lignes/po (7,7 lignes/mm) (Couleur) ■ Fine : 196 lignes/po (7,7 lignes/mm) (Noir) 196 lignes/po (7,7 lignes/mm) (Couleur) ■ Photo : 196 lignes/po (7,7 lignes/mm) (Noir) ■ Super fine : 392 lignes/po (15,4 lignes/mm) (Noir)
Composition par monotouche	40 (20 × 2)
Numéro abrégé	300 postes
Groupes	Maximum 20
Diffusion (d'une télécopie)	390 postes (noir et blanc uniquement)
Recomposition automatique du numéro	Oui, 1 fois après 5 minutes
Réponse automatique	0, 1, 2, 3 ou 4 sonneries
Source de communication	Réseau téléphonique public commuté
Transmission à partir de la mémoire	Jusqu'à 500 ¹ / 400 ² pages
Réception sans papier	Jusqu'à 500 ¹ / 400 ² pages

¹ L'indication 'pages' renvoie au 'tableau standard Brother n° 1' (lettre d'affaires typique, résolution standard, code JBIG). Les caractéristiques techniques et la documentation peuvent être modifiées sans préavis.

² L'indication 'pages' renvoie au 'tableau d'essais UIT-T n° 1' (lettre d'affaires typique, résolution standard, code JBIG). Les caractéristiques techniques et la documentation peuvent être modifiées sans préavis.

Copie

Vitesse de copie	Jusqu'à 17 pages/minute (format Lettre) (noir) ^{1 2} Jusqu'à 17 pages/minute (format Lettre) (couleur) ^{1 2}
Vitesse de copie recto verso	Jusqu'à 7 côtés/minute (3,5 feuille/minute) (format Lettre) (noir) ^{1 2} Jusqu'à 7 côtés/minute (3,5 feuille/minute) (format Lettre) (couleur) ^{1 2}
Couleur/Monochrome	Oui/Oui
Format du document recto	Largeur ADF : 5,8 à 8,5 po (148 à 215,9 mm) Hauteur ADF : 5,8 à 14 po (148 à 355,6 mm) Largeur de la vitre du numériseur : Max. 8,5 po (215,9 mm) Hauteur de la vitre du numériseur : Max. 14 po (355,6 mm) Largeur de la copie : Max. 8,26 po (210 mm)
Taille de document recto-verso	Largeur ADF : 5,8 à 8,5 po (147,3 à 215,9 mm) Hauteur ADF : 5,8 à 11,7 po (147,3 à 297,0 mm)
Copies multiples	Jusqu'à 99 pages pouvant être empilées ou triées
Agrandissement/Réduction	25 % à 400 % (par tranche de 1%)
Résolution	Jusqu'à 1 200 × 600 ppp ³
Temps de sortie de la première copie	Environ 21 secondes (noir) ^{4 5} Environ 23 secondes (Couleur) ^{4 5}

¹ La vitesse de copie peut varier en fonction du type de document copié.

² À partir du bac à papier standard et du bac à papier en option.

³ Lors d'une copie noir et blanc à partir de la vitre du numériseur en mode de qualité texte à un taux de 25 à 150 %.

⁴ Le temps de sortie de la première copie peut varier si l'appareil effectue son calibrage ou le calage.

⁵ Le temps de sortie de la première copie peut varier en fonction du temps de préchauffage de la lampe du numériseur.

Numérisation

Couleur/Monochrome	Oui/Oui
Numérisation recto verso	Oui
Compatibilité TWAIN	Oui (Windows® 2000 Professional/XP/ XP Professional x64 Edition/Windows Vista®) Mac OS® X 10.2.4 ou une version supérieure
Compatibilité WIA	Oui (Windows® XP/Windows Vista®)
Couleur Profondeur	Couleur 24 bits
Résolution	Jusqu'à 19 200 × 19 200 ppp (résolution interpolée) ¹ Jusqu'à 1 200 × 2 400 ppp (résolution optique) ² Jusqu'à 1 200 × 600 ppp (résolution optique) ³
Recto Format de document	Largeur ADF : 5,8 à 8,5 po (148,0 à 215,9 mm) Hauteur ADF : 5,8 à 14 po (148,0 à 355,6 mm) Largeur de la vitre du numériseur : Max. 8,5 po (215,9 mm) Hauteur de la vitre du numériseur : Max. 14 po (355,6 mm)
Largeur de numérisation	Max. 8,26 po (210 mm)
Taille de document recto-verso	Largeur ADF : 5,8 à 8,5 po (148,0 à 215,9 mm) Hauteur ADF : 5,8 à 11,7 po (148,0 à 297,0 mm)
Échelle de gris	256 niveaux

¹ Numérisation de 1200 × 1200 ppp maximum avec le pilote WIA sous Windows® XP/Windows Vista® (sélection possible d'une résolution jusqu'à 19200 × 19200 ppp avec l'utilitaire de numérisation de Brother)

² À l'aide de la vitre du numériseur

³ À l'aide de l'alimentation automatique de documents

Impression

Émulations	PCL6 BR-Script (PostScript®) niveau 3
Pilote d'imprimante	Pilote hôte pour Windows® 2000 Professionnel/ XP/XP Professionnel x64 Edition/Windows Vista®/ Windows Server® 2003 (impression uniquement via le réseau) BR-Script (fichier PPD) pour Windows® 2000 Professionnel/ XP/XP Professionnel x64 Edition/Windows Vista® Pilote d'imprimante Macintosh® pour Mac OS® X 10.2.4 ou version supérieure BR-Script (fichier PPD) pour Mac OS® X 10.2.4 ou version supérieure
Résolution	600 × 600 ppp, 2 400 ppp (2 400 × 600 ppp)
Vitesse d'impression	Jusqu'à 21 pages/minute (format Lettre) (Noir) ^{1 2} Jusqu'à 21 pages/minute (format Lettre) (Couleur) ^{1 2}
Vitesse d'impression recto verso	Jusqu'à 7 faces/minute (3,5 pages) (Noir) Jusqu'à 7 faces/minute (3,5 pages) (Couleur)
Temps de sortie de la première copie	Moins de 16 secondes (Noir) ³ Moins de 17 secondes (Couleur) ³

¹ La vitesse d'impression peut varier en fonction du type de document imprimé.

² À partir du bac à papier standard et du bac à papier en option.

³ Le temps de sortie de la première impression peut varier si l'appareil effectue son calibrage ou le calage.

Interfaces

USB	Un câble d'interface USB 2.0 dont la longueur ne dépasse pas 6 pieds (2,0 m). ^{1 2}
Câble réseau	Un câble Ethernet UTP de catégorie 5 ou supérieure.
Réseau sans fil	Votre appareil prend en charge la communication sans fil IEEE 802.11b/g avec votre réseau local sans fil à l'aide du mode Infrastructure ou d'une connexion poste à poste sans fil en mode Ad-hoc.

¹ Votre appareil est doté d'une interface USB 2.0 (haute vitesse). Il peut aussi être raccordé à un ordinateur muni d'une interface USB 1.1.

² Les ports USB d'autres périphériques ne sont pas pris en charge.

PictBridge

Compatibilité	Prise en charge de la norme PictBridge CIPA (Camera & Imaging Products Association) DC-001. Visitez le site http://www.cipa.jp/pictbridge pour de plus amples renseignements.
Interface	Interface USB directe

Impression directe

Compatibilité	PDF version 1.6 ¹ , JPEG, Exif + JPEG, PRN (création par le pilote d'imprimante MFC-9840CDW), TIFF (numérisation par tous les modèles Brother MFC ou DCP), PostScript [®] 3™ (création par le pilote d'imprimante MFC-9840CDW BR-Script 3).
----------------------	---

¹ Les fichiers d'image JBIG2, les fichiers d'image JPEG2000 et les fichiers en couches ne sont pas pris en charge.

Configuration requise pour l'ordinateur

Configuration minimale du système et fonctions logicielles prises en charge sur l'ordinateur									
Plate-forme de l'ordinateur et version du système d'exploitation		Fonctions logicielles prises en charge sur l'ordinateur	Interface ordinateur	Vitesse minimale du processeur	Mémoire vive minimum	Mémoire vive recommandée	Espace disque dur disponible		
							pour les pilotes	pour les applications	
Système d'exploitation Windows®	Windows® 2000 Professionnel ⁴	Impression, PC-FAX ³ , numérisation	USB, Ethernet, Wireless 802,11 b/g	Intel® Pentium® II ou AMD équivalent	64 Mo	256 Mo	150 Mo	310 Mo	
	Windows® XP Home ^{1 4}				128 Mo				
	Windows® XP Professional ^{1 4}								
	Windows® XP Professionnel Edition x64 ¹			AMD Opteron™ AMD Athlon™ 64 Intel® Xeon® avec Intel® EM64T Intel® Pentium® 4 avec Intel® EM64T ou AMD équivalent	256 Mo	512 Mo			
	Windows Vista® ¹		Intel® Pentium® 4 ou équivalent Processeur 64-bits pris en charge	512 Mo	1 Go	500 Mo	500 Mo		
	Windows Server® 2003	Impression	Ethernet, Wireless 802,11 b/g	Intel® Pentium® III ou AMD équivalent	256 Mo	512 Mo	50 Mo	Non Disponible	
Windows Server® 2003 x64 Edition	AMD Opteron™ AMD Athlon™ 64 Intel® Xeon® avec Intel® EM64T Intel® Pentium® 4 avec Intel® EM64T ou AMD équivalent								
Système d'exploitation Macintosh®	Mac OS® X 10.2.4 ou une version supérieure	Impression, envoi PC-FAX ³ , numérisation	USB ² , Ethernet, Wireless 802,11 b/g	PowerPC G4/G5, Intel® Core™ Solo/Duo, PowerPC G3 350MHz	128 Mo	160 Mo	80 Mo	400 Mo	

¹ Pour WIA, résolution 1 200 x 1 200. L'utilitaire de numérisation de Brother permet une augmentation jusqu'à 19 200 x 19 200 ppp.

² Les ports USB d'autres périphériques ne sont pas pris en charge.

³ PC-FAX prend en charge uniquement le noir et blanc.

⁴ PaperPort™ 11SE prend en charge Microsoft® SP4 ou une version supérieure pour Windows® 2000 et SP2 ou une version supérieure pour XP.

Consommables

Durée de vie des cartouches de toner	Cartouches de toner standard :	
	TN-110BK (noir) :	2 500 pages ¹
	TN-110C, TN-110M, TN-110Y (cyan, magenta, jaune) :	1 500 pages ¹
	Cartouches de toner grande capacité :	
	TN-115BK (noir) :	5 000 pages ¹
	TN-115C, TN-115M, TN-115Y (cyan, magenta, jaune) :	4 000 pages ¹
Durée de vie du tambour	DR-110CL :	Environ 17 000 pages ²
Courroie	BU-100CL :	Environ 50 000 pages ³
Réceptacle de toner	WT-100CL :	Environ 20 000 pages ⁴

¹ Rendements approx. basés sur 5 % de la couverture de la page (Lettre).

² Le rendement du tambour est approximatif et peut varier en fonction du type d'utilisation.

³ Lors de l'impression sur du papier au format Lettre

⁴ Lors de l'impression sur du papier au format Lettre selon un taux de couverture d'impression de 5 % pour chacune des couleurs CMYK

Réseau Ethernet câblé

Nom du modèle de carte réseau	NC-6500h				
Réseau local	Vous pouvez raccorder votre appareil à un réseau pour utiliser les fonctionnalités d'impression réseau, de numérisation réseau, PC-FAX et de configuration à distance. ^{1 2}				
Systèmes pris en charge	Windows [®] 2000 Professional, Windows [®] XP, Windows [®] XP Professional x64 Edition, Windows Vista [®] , Windows Server [®] 2003 et Windows Server [®] 2003 x64 Edition ² Mac OS [®] X 10.2.4 ou une version supérieure ³				
Protocoles	<table border="0"> <tr> <td style="vertical-align: top;">TCP/IP pour IPv4 :</td> <td>ARP, RARP, BOOTP, DHCP, APIPA (Auto IP), WINS, NetBIOS (résolution des noms), DNS (résolution), mDNS, LPR/LPD, Custom Raw Port/Port9100, IPP, IPPS, FTP (serveur), SSL/TLS, POP avant SMTP, SMTP-AUTH, Telnet, SNMPv1, HTTP/HTTPS (serveur), TFTP (client et serveur), SMTP (client), APOP, LLTD (répondeur), Raw Port (numériseur PC), FTP (client), LDAP, POP3</td> </tr> <tr> <td style="vertical-align: top;">TCP/IP pour IPv6 :</td> <td>(Désactivé par défaut) NDP, RA, DNS, mDNS, LPR/LPD, Custom Raw Port/Port9100, IPP, IPPS, FTP (serveur), SSL/TLS, POP avant SMTP, SMTP-AUTH, Telnet, SNMPv1, HTTP/HTTPS (serveur), TFTP (client et serveur), SMTP (client), APOP, LLTD (répondeur), Raw Port (numériseur PC), LDAP, POP3</td> </tr> </table>	TCP/IP pour IPv4 :	ARP, RARP, BOOTP, DHCP, APIPA (Auto IP), WINS, NetBIOS (résolution des noms), DNS (résolution), mDNS, LPR/LPD, Custom Raw Port/Port9100, IPP, IPPS, FTP (serveur), SSL/TLS, POP avant SMTP, SMTP-AUTH, Telnet, SNMPv1, HTTP/HTTPS (serveur), TFTP (client et serveur), SMTP (client), APOP, LLTD (répondeur), Raw Port (numériseur PC), FTP (client), LDAP, POP3	TCP/IP pour IPv6 :	(Désactivé par défaut) NDP, RA, DNS, mDNS, LPR/LPD, Custom Raw Port/Port9100, IPP, IPPS, FTP (serveur), SSL/TLS, POP avant SMTP, SMTP-AUTH, Telnet, SNMPv1, HTTP/HTTPS (serveur), TFTP (client et serveur), SMTP (client), APOP, LLTD (répondeur), Raw Port (numériseur PC), LDAP, POP3
TCP/IP pour IPv4 :	ARP, RARP, BOOTP, DHCP, APIPA (Auto IP), WINS, NetBIOS (résolution des noms), DNS (résolution), mDNS, LPR/LPD, Custom Raw Port/Port9100, IPP, IPPS, FTP (serveur), SSL/TLS, POP avant SMTP, SMTP-AUTH, Telnet, SNMPv1, HTTP/HTTPS (serveur), TFTP (client et serveur), SMTP (client), APOP, LLTD (répondeur), Raw Port (numériseur PC), FTP (client), LDAP, POP3				
TCP/IP pour IPv6 :	(Désactivé par défaut) NDP, RA, DNS, mDNS, LPR/LPD, Custom Raw Port/Port9100, IPP, IPPS, FTP (serveur), SSL/TLS, POP avant SMTP, SMTP-AUTH, Telnet, SNMPv1, HTTP/HTTPS (serveur), TFTP (client et serveur), SMTP (client), APOP, LLTD (répondeur), Raw Port (numériseur PC), LDAP, POP3				
Type de réseau	Réseau Ethernet 10/100 BASE-TX Auto Negotiation (réseau câblé)				
Utilitaires de gestion ⁴	<p>BRAdmin Light pour Windows[®] 2000 Professional, Windows[®] XP, Windows[®] XP Professional x64 Edition, Windows Vista[®], Windows Server[®] 2003, Windows Server[®] 2003 x64 Edition et Mac OS[®] X 10.2.4 ou une version supérieure</p> <p>BRAdmin Professional pour Windows[®] 2000 Professional, Windows[®] XP, Windows[®] XP Professional x64 Edition, Windows Vista[®], Windows Server[®] 2003 et Windows Server[®] 2003 x64 Edition</p> <p>Web BRAdmin pour Windows[®] 2000 Professional, Windows[®] XP, Windows[®] XP Professional x64 Edition, Windows Vista[®], Windows Server[®] 2003 et Windows Server[®] 2003 x64 Edition</p> <p>Ordinateurs clients avec navigateur Web prenant en charge Java™.</p>				

¹ Envoi PC-FAX pour Mac[®]

² Impression seulement pour Windows Server[®] 2003

³ Mac OS[®] X 10.2.4 ou une version supérieure (mDNS)

⁴ BRAdmin Professional et Web BRAdmin peuvent être téléchargés à partir du site <http://solutions.brother.com>

Réseau Ethernet sans fil

Nom du modèle de carte réseau	NC-7300w
Réseau local	Vous pouvez raccorder votre appareil à un réseau pour utiliser les fonctionnalités d'impression réseau, de numérisation réseau, PC-FAX et de configuration à distance ^{1 2} .
Systèmes pris en charge	Windows [®] 2000 Professional, Windows [®] XP, Windows [®] XP Professional x64 Edition, Windows Vista [®] , Windows Server [®] 2003 et Windows Server [®] 2003 x64 Edition Mac OS [®] X 10.2.4 ou une version supérieure ³
Protocoles	TCP/IP pour IPv4 : ARP, RARP, BOOTP, DHCP, APIPA (Auto IP), WINS, NetBIOS (résolution des noms), DNS (résolution), mDNS, LPR/LPD, Custom Raw Port/Port9100, IPP, IPPS, FTP (serveur), SSL/TLS, POP avant SMTP, SMTP-AUTH, Telnet, SNMPv1, HTTP/HTTPS (serveur), TFTP (client et serveur), SMTP (client), APOP, LLTD (répondeur), Raw Port (numériseur PC), FTP (client), LDAP, POP3 TCP/IP pour IPv6 : (Désactivé par défaut) NDP, RA, DNS, mDNS, LPR/LPD, Custom Raw Port/Port9100, IPP, IPPS, FTP (serveur), SSL/TLS, POP avant SMTP, SMTP-AUTH, Telnet, SNMPv1, HTTP/HTTPS (serveur), TFTP (client et serveur), SMTP (client), APOP, LLTD (répondeur), Raw Port (numériseur PC), LDAP, POP3
Type de réseau	IEEE 802.11 b/g (réseau local sans fil)
Utilitaires de gestion ⁴	BRAdmin Light pour Windows [®] 2000 Professional, Windows [®] XP, Windows [®] XP Professional x64 Edition, Windows Vista [®] , Windows Server [®] 2003, Windows Server [®] 2003 x64 Edition et Mac OS [®] X 10.2.4 ou une version supérieure BRAdmin Professional pour Windows [®] 2000 Professional, Windows [®] XP, Windows [®] XP Professional x64 Edition, Windows Vista [®] , Windows Server [®] 2003 et Windows Server [®] 2003 x64 Edition Web BRAdmin pour Windows [®] 2000 Professional, Windows [®] XP, Windows [®] XP Professional x64 Edition, Windows Vista [®] , Windows Server [®] 2003 et Windows Server [®] 2003 x64 Edition Ordinateurs clients avec navigateur Web prenant en charge Java [™] .

¹ Envoi PC-FAX pour Mac[®]

² Impression seulement pour Windows Server[®] 2003

³ Mac OS[®] X 10.2.4 ou une version supérieure (mDNS)

⁴ BRAdmin Professional et Web BRAdmin peuvent être téléchargés à partir du site <http://solutions.brother.com>.

Authentification et chiffrage pour les utilisateurs sans fil uniquement

Méthode d'authentification

L'appareil Brother prend en charge les méthodes suivantes :

- Système ouvert

Les périphériques sans fil peuvent accéder au réseau sans aucune authentification.

- Clé partagée

Une clé secrète prédéterminée est partagée par tous les périphériques qui auront accès au réseau sans fil. L'appareil Brother utilise les clés WEP comme clé prédéterminée.

- WPA-PSK/WPA2-PSK

Active une clé prépartagée à accès protégé Wi-Fi® (WPA-PSK/WPA2-PSK), qui permet à l'appareil sans fil Brother de s'associer à des points d'accès à l'aide du chiffrage TKIP pour WPA-PSK ou AES pour WPA-PSK et WPA2-PSK (WPA-Personal).

- LEAP

Cisco® LEAP (Light Extensible Authentication Protocol) a été développé par Cisco Systems, Inc. et permet au produit sans fil de Brother de s'associer à des points d'accès à l'aide des chiffrements CKIP et CMIC.

Méthodes de chiffrage

Le chiffrage sert à sécuriser les données qui sont transmises sur le réseau sans fil. L'appareil Brother prend en charge les méthodes de chiffrage suivantes :

- WEP

Avec la fonction WEP (Wired Equivalent Privacy), les données sont envoyées et reçues à l'aide d'une clé sécurisée.

- TKIP

TKIP (Temporal Key Integrity Protocol) contient une clé par paquet qui combine un contrôle d'intégrité de message et un mécanisme de réencodage.

- AES

AES (Advanced Encryption Standard) est la norme de chiffrage poussé agréée Wi-Fi®.

- CKIP

Protocole d'intégrité de clé original pour LEAP, par Cisco Systems, Ltd.

- CMIC

CMIC (Cisco Message Integrity Check) est le mécanisme de contrôle d'intégrité de message pour LEAP de Cisco Systems, Inc.

Clé réseau

Il existe certaines règles pour chaque méthode de sécurité :

■ Système ouvert ou clé partagée avec WEP

Cette clé est une valeur de 64 ou 128 bits qui doit être entrée au format ASCII ou hexadécimal.

- ASCII 64 (40) bits :

Utilise 5 caractères de texte, par exemple 'WSLAN' (sensible à la casse).

- Hexadécimal 64 (40) bits :

Utilise 10 chiffres de données hexadécimales, par exemple '71f2234aba'.

- ASCII 128 (104) bits :

Utilise 13 caractères de texte, par exemple 'Wirelesscomms' (sensible à la casse).

- Hexadécimal 128 (104) bits :

Utilise 26 chiffres de données hexadécimales, par exemple '71f2234ab56cd709e5412aa2ba'.

■ WPA-PSK/WPA2-PSK et TKIP ou AES

Utilise une clé prépartagée (PSK) dont la longueur est comprise entre 8 et 63 caractères maximum.

■ LEAP

Utilise un ID utilisateur et un mot de passe.

- ID utilisateur : longueur inférieure à 64 caractères.
- Mot de passe : longueur inférieure à 32 caractères.

Certification de la Wi-Fi Alliance

Ce serveur d'impression multifonction Ethernet sans fil est un produit IEEE 802.11b/802.11g certifié Wi-Fi par la Wi-Fi Alliance. La certification Wi-Fi Alliance garantit l'interopérabilité de cet appareil avec d'autres produits sans fil basés sur la spécification IEEE 802.11. Pour plus d'information sur la Wi-Fi Alliance et les autres produits certifiés Wi-Fi, visitez le site <http://www.wi-fi.org>.

Voici une liste complète des caractéristiques et des termes qui apparaissent dans les manuels Brother. La disponibilité de ces caractéristiques dépend du modèle acheté.

Accès double

Votre appareil peut numériser des télécopies sortantes et des tâches programmées dans la mémoire alors qu'il envoie ou reçoit des télécopies ou encore imprime une télécopie entrante.

Accès pour extraction à distance

Fonction vous permettant d'accéder à votre appareil à distance à l'aide d'un téléphone à touches.

ADF (alimentation automatique de documents)

Un document placé dans l'alimentation automatique de documents (ADF) peut être numérisé automatiquement, une page à la fois.

Annulation d'une tâche

Cette touche permet d'annuler une tâche d'impression programmée et d'effacer la mémoire de l'appareil.

Code d'accès à distance

Il s'agit de votre propre code à quatre chiffres (– – –*) qui vous permet d'accéder à votre appareil à distance.

Code de réception de télécopie

Ce code (* 5 1) doit être entré chaque fois que vous répondez à un appel de télécopie à partir d'un téléphone supplémentaire ou externe.

Code de réponse de téléphone (mode Fax/Tél seulement)

Chaque fois que l'appareil reçoit un appel vocal, il émet une pseudo-sonnerie double. Vous pouvez répondre à l'appel à partir d'un téléphone supplémentaire en composant ce code (# 5 1).

Contraste

Réglage permettant de compenser les documents foncés ou clairs en réalisant des télécopies ou des copies plus claires lorsque les documents sont foncés, ou plus foncés lorsque les documents sont clairs.

Diffusion (d'une télécopie)

Possibilité d'envoyer la même télécopie à plusieurs destinataires.

Durée de la pseudo-sonnerie double

Durée de la sonnerie émise sur l'appareil Brother (le mode de réception étant réglé sur Fax/Tél) pour inviter l'utilisateur à répondre à un appel vocal reçu.

Échelle de gris

Palette de gris disponible pour la copie et l'envoi de photographies par télécopie.

ECM (mode de correction des erreurs)

Fonction de détection des erreurs survenant au cours de l'envoi d'une télécopie permettant de renvoyer les pages erronées.

Écran ACL (affichage à cristaux liquides)

Écran qui affiche les messages interactifs durant la programmation de l'appareil ainsi que la date et l'heure durant les périodes d'inactivité.

Envoi

Processus consistant à envoyer des télécopies par ligne téléphonique d'un appareil émetteur vers un télécopieur récepteur.

Envoi en temps réel

Fonction permettant d'envoyer des télécopies en temps réel lorsque la mémoire est saturée.

Envoi par lot

Grâce à cette option vous permettant de réaliser des économies, toutes les télécopies différées destinées au même numéro sont transmises en un seul lot.

Erreur de communication (ou erreur comm.)

Erreur pouvant survenir lors de l'émission ou de la réception d'une télécopie, causée par des interférences ou des parasites sur la ligne.

Fax/Tél

Mode permettant de recevoir des télécopies et des appels téléphoniques. Ce mode ne doit pas être utilisé avec un répondeur téléphonique externe (REP).

Groupe de compatibilité

Capacité d'un télécopieur à communiquer avec un autre télécopieur. La compatibilité est assurée entre groupes UIT-T (Secteur de normalisation des télécommunications de l'UIT, l'Union internationale des télécommunications).

Identification de poste

Coordonnées enregistrées dans la mémoire et figurant au haut de chaque page télécopiée. Elles comprennent le nom et le numéro de télécopieur de l'émetteur.

Impression de sauvegarde

Configuration permettant à votre appareil d'imprimer une copie de chaque télécopie reçue et mise en mémoire. Cette mesure de sécurité assure la conservation des télécopies en cas de panne d'électricité.

Impulsion (Canada seulement)

Forme de composition de numéros enregistrés sur une ligne téléphonique.

Journal des télécopies

Liste détaillée des 200 dernières télécopies reçues et envoyées. TX signifie envoi, RX réception.

Liste d'aide

Impression du tableau complet des menus pour pouvoir programmer l'appareil sans recourir au guide de l'utilisateur.

Liste des numéros à composition rapide

Affichage de la liste des noms et numéros enregistrés dans la mémoire des monotouches et des numéros abrégés, dans l'ordre numérique.

Liste des réglages de l'utilisateur

Rapport sur papier indiquant la configuration actuelle de l'appareil.

Longueur de sonnerie

Nombre de sonneries que l'appareil doit attendre avant de répondre à l'appel en mode `Fax seulement` et `Fax/Tél.`

Méthode d'encodage

Méthode de compression des informations d'un document. Tous les télécopieurs doivent utiliser une norme minimale du code Huffman modifié (MH). Votre appareil étant doté d'une capacité de compression supérieure, il prend en charge le code de lecture modifiée (MR, Modified Read Code), le code de lecture modifiée modifiée (MMR, Modified Modified Read Code), le code JBIG et le code JPEG, pourvu que le télécopieur récepteur possède la même capacité.

Mise en mémoire de télécopies

Fonction permettant d'enregistrer les télécopies dans la mémoire.

Mode Menu

Mode de programmation permettant de modifier les réglages de l'appareil.

Mode Outre-mer

Mode permettant d'apporter provisoirement des modifications à la tonalité de télécopie pour pallier les parasites et les interférences qui perturbent parfois les lignes téléphoniques à l'étranger.

Monotouche

Touches situées sur le panneau de commande de l'appareil permettant à l'utilisateur de programmer des numéros à composition rapide pour accélérer la numérotation. Vous pouvez enregistrer un deuxième numéro sur chacune de ces touches si vous appuyez simultanément sur **Alt** et une monotouche.

Numérisation

Transmission vers l'ordinateur d'un document papier sous forme d'image électronique.

Numéro abrégé

Numéro préprogrammé qui permet d'accélérer et de faciliter l'opération de numérotation. Pour lancer le processus de numérotation, vous devez enfoncer **Alt** et appuyer simultanément sur **Rechercher/Comp.abrégée**, entrer l'emplacement du numéro abrégé à trois chiffres, puis appuyer sur **Mono Marche** ou sur **Couleur Marche** pour lancer la numérotation.

Numéro de groupe

Combinaison de numéros composés par monotouche et numéro abrégé, enregistrés sur une monotouche ou dans un emplacement de numéro abrégé pour la diffusion.

Pause

Fonction permettant d'insérer un délai de 3,5 secondes dans la séquence de composition en monotouches et numéros abrégés. Appuyez sur **Recomp/Pause** autant de fois que nécessaire pour augmenter la longueur des délais (pauses).

Périodicité du journal

Intervalle préprogrammé entre les impressions automatiques des rapports du journal des télécopies. Vous pouvez imprimer le journal des télécopies à la demande sans interrompre le cycle.

PictBridge

Fonction permettant d'imprimer des photos directement à partir d'un appareil photo numérique PictBridge à haute résolution pour une impression de qualité.

Rapport de vérification de l'envoi

Rapport qui affiche la date, l'heure et le numéro de chaque envoi.

Réadressage de télécopies

Fonction permettant d'envoyer une télécopie reçue et conservée dans la mémoire à un autre numéro de télécopieur préprogrammé.

Réception facile

Fonction permettant à votre appareil de répondre aux tonalités CNG même si vous interrompez un appel de télécopie en décrochant le téléphone.

Réception sans papier

Fonction permettant de recevoir des télécopies et de les enregistrer dans la mémoire de l'appareil lorsque le papier est épuisé.

Recherche

Fonction permettant de parcourir la liste alphabétique des numéros de monotouche, des numéros abrégés ainsi que des numéros de groupe qui sont enregistrés en mémoire.

Recomposition automatique du numéro

Fonction permettant à votre appareil de recomposer le dernier numéro de télécopieur au bout de cinq minutes si la télécopie n'est pas passée parce que la ligne était occupée.

Réduction automatique

Fonction permettant de réduire le format des télécopies entrantes.

Réglages provisoires

Vous pouvez choisir certaines options pour chaque envoi de télécopie ou chaque copie sans modifier les paramètres par défaut.

Relève

Procédé par lequel un télécopieur appelle un autre télécopieur pour en extraire des télécopies en attente.

REP (répondeur téléphonique)

Vous pouvez raccorder un périphérique externe ou un répondeur à la prise EXT de l'appareil.

Résolution

Nombre de lignes verticales et horizontales par pouce.

Résolution fine (bonne qualité)

La résolution fine est fixée à 203 × 196 points par pouce (ppp). Cette résolution est utilisée pour transmettre les petits caractères et les graphiques.

ROC (reconnaissance optique de caractères)

Logiciel ScanSoft™ PaperPort™ 11SE avec ROC ou Presto!® PageManager® fourni avec l'appareil et permettant de convertir une image de texte en texte éditable.

Sonnerie spéciale

Service proposé par les compagnies de téléphone permettant d'assigner un deuxième numéro de téléphone à une ligne téléphonique existante. Votre appareil Brother utilisera ce numéro pour simuler une ligne dédiée aux télécopies.

Tâches en attente

Fonction permettant de vérifier les tâches de télécopie programmées en attente dans la mémoire et d'annuler des tâches individuellement.

Téléavertissement

Fonction permettant au télécopieur de signaler à votre téléavertisseur la réception et la mise en mémoire d'une télécopie.

Télécopie différée

Fonction permettant d'envoyer une télécopie à une heure ultérieure.

Télécopie manuelle

Dans ce mode, vous devez décrocher le combiné de votre téléphone externe ou appuyer sur **Tonalité** et attendre la tonalité de réponse du télécopieur destinataire avant d'appuyer sur **Mono Marche** ou **Couleur Marche** pour amorcer la transmission.

Téléphone externe

Téléphone branché sur la prise EXT de l'appareil.

Téléphone supplémentaire

Téléphone lié au numéro du télécopieur et branché sur une prise téléphonique.

Tonalité

Forme de numérotation sur la ligne téléphonique utilisée pour les téléphones à touches.

Tonalités CNG

Tonalités spéciales (signaux sonores) émises par le télécopieur pendant la transmission automatique pour indiquer à l'appareil récepteur qu'un télécopieur appelle.

Tonalités de télécopieur

Signaux émis par les télécopieurs de l'expéditeur et du récepteur durant la transmission de données.

Transmission automatique de télécopies

Fonction permettant d'envoyer une télécopie sans décrocher le combiné d'un téléphone externe ou appuyer sur **Tonalité**.

Volume de la sonnerie

Réglage du volume de la sonnerie émise par l'appareil.

Volume de l'avertisseur sonore

Réglage du volume du signal sonore émis lors de l'appui d'une touche ou en cas d'erreur.

A

Accès double	40
Accessoires et consommables	iv
AIDE	75
à l'aide des touches de menus	204
Liste d'aide	75
Messages à l'écran ACL	204
Tableau des menus	204, 206
Alimentation automatique de documents (ADF)	34
utilisation	20
Annulation	
diffusion en cours	37
options de télécopie à distance	68
tâches d'impression	8
tâches de télécopie dans la mémoire	42
tâches en attente de recomposition du numéro	42
Appel personnalisé (Ident-A-Call)	50
Apple® Macintosh®	
Voir le Guide utilisateur - Logiciel sur le CD-ROM.	
Automatique	
réception de télécopie	45
réception facile	47
recomposition du numéro de télécopieur	59

B

Bourrages	
document	140
papier	141
Branchement	
Répondeur externe	53
répondeur externe ou téléphone à deux lignes	55
téléphone externe	57
Branchements multilignes (PBX)	56

Brother

accessoires et consommables	iv
centres de service	iii
FAQ (foire aux questions)	ii
garanties	v, vi
Numéros de Brother	ii
service à la clientèle	iii
service centers	iii
soutien de produit	iii

C

Cartouche de toner, remplacement	172
Centres de service	iii
Codes de télécopie	
code d'accès à distance	69
code de réception de télécopie	56, 57
code de réponse par téléphone	56, 57
modification	57, 69
Composition par numéro abrégé	60
codes d'accès et de numéros de carte de crédit	64
composition de groupe	
configuration de groupes pour la diffusion	63
modification	62
composition par monotouche	
configuration	60
modification	62
profil de numérisation	
personnalisé	60
utilisation	58
diffusion	36
avec des groupes	36
numéro abrégé	
configuration	61
modification	62
profil de numérisation	
personnalisé	60, 61
utilisation	58
recherche	59
Configuration à distance	
Voir le Guide utilisateur - Logiciel sur le CD-ROM.	
Consignes de sécurité	106
Consommables	169

ControlCenter2 (pour Macintosh®)	
Voir le Guide utilisateur - Logiciel sur le CD-ROM.	
ControlCenter3 (pour Windows®)	
Voir le Guide utilisateur - Logiciel sur le CD-ROM.	
Copie	
activation du mode Copie	78
contraste	7, 78, 84
en utilisant l'alimentation automatique de documents	20, 81, 83
en utilisant la vitre du numériseur	21, 80, 81
luminosité	83
mémoire saturée	85
multiples	78
N en 1 (disposition des pages)	7, 80
qualité	7, 79
recto verso	7, 81, 82
réglages provisoires	79
saturation des couleurs	84
sélection du bac	7, 85
simple	78
Touche Agrandissement/Réduction	79
touches	7, 79
tri (alimentation automatique de documents uniquement)	7, 83
Courroie	183

D

Data Ident-A-Call	50
Dépistage des pannes	114
bourrage de document	140
bourrage papier	141
en cas de problèmes	
appels entrants	115
gestion du papier	118
impression	114, 116
ligne téléphonique	132
logiciel	117
numérisation	117
qualité d'impression	118, 121
qualité de copie	116
réseau	118
messages d'erreur à l'écran ACL	133
Description du panneau de commande	6
Diffusion	36
annulation	37
configuration de groupes	63

Directe	
Touche Directe	8
Disposition des pages (N en 1)	80
Document	
bourrage	140
comment charger	20
ADF	20
vitre du numériseur	21
Durée de veille	26

E

Échelle de gris	228, 230
Économie de toner	26
Écran ACL	
(affichage à cristaux liquides)	6, 204
contraste	27
Liste d'aide	75
Égalisation	132
Emballage et transport de l'appareil	194
Entretien régulier	152
remplacement	
cartouche de toner	172
courroie	183
réceptacle de toner	188
tambour	177
vérification de la durée de vie restante des pièces	203
Enveloppes	11, 12, 14, 17, 19
Envoi par lots en différé	42
Étiquettes	11, 12, 16, 19
Extraction à distance	69
code d'accès	69
commandes	71
obtention de vos télécopies	70

F

Folio	12, 23, 80
-------	------------

G

Garanties	v
Avis d'exclusion de garantie	v
Canada	vi
Groupes pour diffusion	63

I

Impression	
bourrages papier	141
caractéristiques	231
pilotes	231
problèmes	114
qualité	121
rapports	75
résolution	231
télécopie stockée en mémoire	49
Touche Annuler Travail	8, 117
touche Directe	8
Touche sécuritaire	8
touches	8
Voir le Guide utilisateur - Logiciel sur le CD-ROM.	
Impression directe	91
caractéristiques techniques	232
touche Directe	8, 92
Informations relatives à l'appareil	
compteurs de pages	203
Témoins DEL d'état	9
vérification de la durée de vie restante des pièces	203

L

LDAP	
Voir le Guide utilisateur - Réseau sur le CD-ROM.	
Ligne téléphonique	
branchements	54
interférences	132
lignes de substitution	54
multiligne (PBX)	56
problèmes	115
système téléphonique à deux lignes	55
Longueur de sonnerie, réglage	46

M

Macintosh®	
Voir le Guide utilisateur - Logiciel sur le CD-ROM.	
Manuel	
envoi	42
numérotation	58
réception	44

Mémoire	
ajout de mémoire DIMM (option)	112
installation	113
mise en mémoire	204
Message de mémoire saturée	43, 85, 90, 93, 136
Messages d'erreur à l'écran ACL	133
Erreur comm	135
Fin du toner	172
Impression xx impossible	136
Initialisation xx impossible	136
Mémoire saturée	136
Non enregistré	58
Numérisation xx impossible	136
Plus de papier	137
Remplacer des pièces	
Courroie	183
Réceptacle de toner	188
Tambour	177
Toner presq vide	172
Toner usé plein	188
Mise en mémoire de télécopies désactivation	66
impression de télécopies à partir de la mémoire	68
	49
Mode Fax/Tél	
code de réception de télécopie	56, 57
code de réponse par téléphone	56, 57
Durée de sonnerie du télécopieur/téléphone	46
longueur de sonnerie	46
réception de télécopies	56
réception facile	47
réponse à partir de téléphones supplémentaires	56, 57
Mode, activation	
copie	78
numérisation	7
télécopie	34
Monotouche	
configuration	60
modification	62
utilisation	58

N

N en 1 (disposition des pages)	80
Nettoyage	
fenêtre du numériseur laser	154
fil corona	158
numériseur	153
tambour	161
Numérisation	
Voir le Guide utilisateur - Logiciel sur le CD-ROM.	
Numéro abrégé	
configuration	61
modification	62
utilisation	58
Numéro de série	
comment trouver Voir à l'intérieur du capot avant	
Numérotation	
codes d'accès et numéros de carte de crédit	64
groupes (diffusion)	36
manuelle	58
monotouche	58
numéro abrégé	58
pause	60
recomposition automatique du numéro de télécopieur	59
utilisation de la touche Rechercher	59

P

Page de garde	38
commentaires personnalisés	38
document imprimé	39
pour la télécopie suivante seulement	38
pour toutes les télécopies	39
Panne de courant	204
PaperPort™ 11SE avec ROC	
Voir le Guide utilisateur - Logiciel sur le CD-ROM et l'aide de l'application PaperPort™ 11SE pour accéder aux guides pratiques.	
Papier	11, 227
bourrage	141
chargement	17
format	11
format de document	20, 229, 230
type	11, 22

PC Fax	
Voir le Guide utilisateur - Logiciel sur le CD-ROM.	
PictBridge	
caractéristiques techniques	232
Impression au format DPOF	90
Prises	
conversion en prise RJ11	
adaptateur triplex	55
EXT	
Répondeur (répondeur)	53
téléphone externe	57
Programmation de l'appareil	204

Q

Qualité (copie)	79
-----------------------	----

R

Rapports	74, 75
comment imprimer	75
Configuration réseau	75
Journal des télécopies	74, 75
périodicité du journal	74
Liste d'aide	75
Liste de numéros à composition	
rapide	75
Réglages de l'utilisateur	75
Vérification de l'envoi	74
Réadressage de télécopies	
modification à distance	70, 71
modification de l'appareil	65
programmation d'un numéro	65
Réceptacle de toner	188
Recto verso	
copie	81, 82
dépistage des	
pannes	117, 136, 141, 150
impression	209
à partir de la clé USB	92
numérisation	208
Réduction	
copies	79
télécopies entrantes	48
Réglages de copie provisoire	79
Relève	
envoi par relève	73
relève protégée	72
relève séquentielle	72

Remplacement	
cartouche de toner	172, 173
courroie	183
réceptacle de toner	188
tambour	177
Répondeur téléphonique (REP),	
externe	44, 45, 55
avec prise à deux lignes	55
branchement	53, 54
enregistrement du message sortant	54
Réseau	
impression	
Voir le Guide utilisateur - Réseau sur le CD-ROM.	
numérisation	
Voir le Guide utilisateur - Logiciel sur le CD-ROM.	
télécopie	
Voir le Guide utilisateur - Logiciel sur le CD-ROM.	
Réseau sans fil	
Voir le Guide utilisateur - Logiciel et le Guide utilisateur - Réseau sur le CD-ROM.	
Résolution	
copie	229
impression	231
numérisation	230
réglage pour la télécopie suivante	40
télécopie (standard, fine, super fine, photo)	40, 228
RingMaster	50

S

Sécurité	
Touche sécuritaire	8
Verrouillage de configuration	28
Verrouillage de fonction de sécurité	
mot de passe d'administrateur	30
utilisateur public	30
utilisateurs réservés	30
Sélection du bac	85
Touche Sélectionner plateau	7
Smart Ring	50
Sonnerie ado (Teen Ring)	50
Sonnerie personnalisée	50
Sonnerie personnalisée (Ident-A-Ring)	50
Sonnerie spéciale	50
désactivation	53
paramétrage du type de sonnerie	52

Sonnerie utilisateur	50
Système téléphonique à deux lignes	55

T

Tableau des menus	204, 206
à l'aide des touches de menu	204
Tambour	
nettoyage	158, 161
remplacement	177
vérification (durée de vie restante)	203
Téléavertissement	66
programmation de votre numéro de téléavertisseur	66
Télécopie Simple Biz & sonnerie de second numéro	50
Télécopieur, autonome	
envoi	22, 34
à la fin d'une conversation	43
à partir de l'ADF	34
à partir de la mémoire (accès double)	40
à partir de la vitre du numériseur	35
annulation dans la mémoire	42
contraste	39
diffusion	36
envoi en temps réel	41
envoi par relève	73
interférences sur la ligne téléphonique	132
manuel	42
outre-mer	41
par lots en différé	42
résolution	40
télécopie différée	41
réception	44
à la fin d'une conversation	49
à partir d'un téléphone supplémentaire	56, 57
extraction à partir d'un emplacement distant	70, 71
impression de sauvegarde	65, 67, 68, 140
interférences sur la ligne téléphonique	132
longueur de sonnerie, réglage	46
réadressage de télécopies	65, 71
réception facile	47
réduction au format du papier	48
relève protégée	72

relève séquentielle	72
tampon de réception de télécopie	49
téléavertissement	66
Téléphone externe, branchement	57
Téléphone sans fil (qui n'est pas de la marque Brother)	57
Téléphone supplémentaire, utilisation	56, 57
Témoin DEL d'état	6, 9
Texte, saisie	223
Touche Agrandissement/Réduction	79
Touche Annuler Travail	8, 117
Touche de résolution	8, 40
Touche Rechercher/Num. abrégé	58, 59, 63
Touche Recomp/Pause	59, 60, 64
Touche Recto verso	7, 34, 81, 82
Touche sécuritaire	8
Touche Tonalité	7, 56, 57
Transport de l'appareil	194
Tri	83

U

Utilisateurs réservés	30
Utilisation du bac, configuration	
copie	23
impression	24
télécopie	24

V

Verrouillage de fonction	29
Vitre du numériseur, utilisation	21
Volume, réglage	
haut-parleur	25
signal sonore	25
sonnerie	25

W

Web	ii
Windows®	
Voir le Guide utilisateur - Logiciel sur le CD-ROM.	

RESTRICTIONS DE RACCORDEMENT D'ÉQUIPEMENT (Canada seulement)

AVIS

Ce produit est conforme aux caractéristiques techniques appropriées d'Industrie Canada.

AVIS

L'indice d'équivalence de la sonnerie est une indication du nombre maximal d'appareils qu'il est permis de brancher sur une interface téléphonique. La terminaison d'une interface peut consister en n'importe quelle combinaison d'appareils à la condition que la somme des indices d'équivalence de la sonnerie de tous les appareils ne dépasse pas cinq.

Corporation Internationale Brother
100 Somerset Corporate Boulevard
P.O. Box 6911
Bridgewater, NJ 08807-0911 ÉTATS-UNIS
La Corporation Internationale Brother (Canada) Ltée
1, rue Hôtel de Ville,
Dollard-des-Ormeaux (Québec) H9B 3H6 Canada

brother®

Visitez notre site Web
<http://www.brother.com>

Ces appareils sont destinés aux États-Unis et au Canada seulement. Nous ne pouvons les conseiller pour d'autres pays car ils pourraient violer les règlements en matière de télécommunications et être incompatibles avec les conditions d'alimentation électrique.
L'utilisation des modèles destinés au États-Unis ou au Canada dans d'autres pays s'effectue à vos propres risques et elle entraîne l'annulation de votre garantie.