

brother®

GEBRUIKERSHANDLEIDING



MFC-9840CDW

Versie B

DUT/BEL-DUT

Als u de klantenservice moet bellen

A.u.b. de volgende gegevens invullen voor toekomstige referentie:

Modelnummer: MFC-9840CDW

Serienummer: ¹ _____

Aankoopdatum: _____

Aankoopplaats: _____

¹ Het serienummer staat op de achterkant van het toestel. Bewaar deze gebruikershandleiding samen met uw kassabon als bewijs van uw aankoop, in geval van diefstal, brand of service in geval van garantie.

Registreer uw product online op

<http://www.brother.com/registration>

Door uw product bij Brother te registreren, wordt u geregistreerd als de originele eigenaar van het product. Uw registratie bij Brother:

- kan eventueel als bevestiging van de aankoopdatum van uw product dienen, mocht u uw kassabon verliezen; en
- kan eventueel een verzekeringsclaim van u ondersteunen, in geval het product verloren gaat en dit gedekt is door de verzekering.

Informatie over goedkeuring en mededeling aangaande samenstelling en publicatie

INFORMATIE OVER GOEDKEURING

Brother wijst erop dat dit product mogelijk niet goed functioneert in een ander land dan dat waarin het oorspronkelijk werd aangekocht, en biedt geen garantie indien dit product wordt gebruikt op openbare telecommunicatielijnen in andere landen.

Samenstelling en publicatie

Deze handleiding is samengesteld en gepubliceerd onder supervisie van Brother Industries, Ltd. De nieuwste productgegevens en -specificaties zijn in deze handleiding verwerkt.

De inhoud van deze handleiding en de specificaties van dit product kunnen zonder voorafgaande kennisgeving worden gewijzigd.

Brother behoudt zich het recht voor om de specificaties en de inhoud van deze handleiding zonder voorafgaande kennisgeving te wijzigen. Brother is niet verantwoordelijk voor enige schade (met inbegrip van gevolgschade) voortvloeiend uit het gebruik van deze handleiding of de daarin beschreven producten, inclusief maar niet beperkt tot zetfouten en andere fouten in deze publicatie.

EG Conformiteitsverklaring onder de Richtlijn R & TTE



EC Declaration of Conformity

Manufacturer

Brother Industries Ltd.,
15-1, Naeshiro-cho, Mizuho-ku, Nagoya 467-8561, Japan

Plant

Brother Technology (Shenzhen) Ltd.,
NO6 Gold Garden Ind. Nanling Buji, Longgang, Shenzhen, China

Herewith declare that:

Products description : Facsimile Machine
Type : Group3
Model Number : MFC-9840CDW

is in conformity with provisions of the R & TTE Directive (1999/5/EC) and we declare compliance with the following standards :

Harmonized standards applied :

Safety	EN60950-1+A11:2004
EMC	EN55022: 1998 +A1: 2000 +A2: 2003 Class B EN55024: 1998 +A1: 2001 +A2: 2003 EN61000-3-2: 2000 EN61000-3-3: 1995 +A1: 2001
Radio	EN301 489-1 V1.6.1 EN301 489-17 V1.2.1 EN300 328 V1.6.1

Year in which CE marking was first affixed : 2006

Issued by : Brother Industries, Ltd.

Date : 15th December, 2006

Place : Nagoya, Japan

Signature :

Junji Shiota
General Manager
Quality Management Dept.
Printing & Solutions Company

EG Conformiteitsverklaring onder de Richtlijn R & TTE

Producent

Brother Industries Ltd.,
15-1, Naeshiro-cho, Mizuho-ku, Nagoya 467-8561, Japan

Fabriek

Brother Technology (Shenzhen) Ltd.,
NO6 Gold Garden Ind. Nanling Buji, Longgang, Shenzhen, China

Verklaren hierbij dat:

Productomschrijving : Faxmachine
Type : Groep3
Modelnummer : MFC-9840CDW

voldoet aan de voorschriften van de richtlijn R & TTE (1999/5/EG), en we verklaren dat het aan de volgende standaards voldoet.

Toegepaste geharmoniseerde standaarden:

Veiligheid	EN60950-1+A11: 2004
EMC	EN55022:1998 +A1: 2000 +A2: 2003 Klasse B EN55024:1998 +A1: 2001 +A2: 2003 EN61000-3-2:2000 EN61000-3-3:1995 +A1: 2001
Radio	EN301 489-1 V1.6.1 EN301 489-17 V1.2.1 EN300 328 V1.6.1

Jaar waarin EG-certificatie voor het eerst werd toegekend: 2006

Uitgegeven door : Brother Industries, Ltd.

Datum : 15 December 2006

Plaats : Nagoya, Japan

Inhoudsopgave

Paragraaf I Algemeen

1	Algemene informatie	2
	Gebruik van de documentatie	2
	Symbolen en conventies die in de documentatie gebruikt worden	2
	De gebruikershandleidingen openen	3
	Documentatie bekijken	3
	Overzicht bedieningspaneel	6
	Indicaties status-LED	9
2	Papier en documenten laden	11
	Acceptabel papier en andere media	11
	Aanbevolen papier	11
	Soort en formaat papier	11
	Speciaal papier gebruiken	13
	Niet-afdrukbaar gebied	16
	Niet-afdrukbaar gebied voor kopieën	16
	Niet-afdrukbaar gebied bij afdrukken vanaf een computer	17
	Papier en enveloppen laden	17
	Documenten laden	20
	ADF (automatische documentinvoer) gebruiken	20
	Glasplaat gebruiken	21
3	Algemene instellingen	22
	De taal van het LCD-scherm wijzigen	22
	Tijd klokstand	22
	Papierinstellingen	22
	Papiersoort	22
	Papierformaat	23
	Lade gebruiken in kopieermodus	23
	Lade gebruiken in faxmodus	24
	Lade gebruiken in afdrukmodus	25
	Volume-instellingen	25
	Belvolume	25
	Volume van waarschuwingstoon	25
	Volume luidspreker	26
	Automatische zomer-/wintertijd	26
	Ecologische functies	26
	Tonerbespaarstand	26
	Slaapstand	27
	De scannerlamp uitschakelen	27
	LCD-contrast	27

4 Beveiligingsfuncties 28

Beveiliging	28
Instelslot	28
Beveiligd functieslot	29
Het wachtwoord voor de beheerder instellen	30
Openbare gebruiker instellen	30
Bepaalde gebruikers instellen	31
Beveiligd functieslot aan-/uitzetten	31
Beveiligd functieslot aanzetten	31
Beveiligd functieslot uitzetten	31
Gebruikers omschakelen	32

Paragraaf II Fax

5 Een fax verzenden 34

Faxen	34
Faxmodus instellen	34
Een enkelzijdige fax vanuit de ADF verzenden	34
Dubbelzijdige fax vanuit de ADF verzenden	34
Een fax via de glasplaat verzenden	35
Documenten van Legal-formaat verzenden via de glasplaat	36
Een actieve fax annuleren	36
Groepsverzenden (alleen zwart-wit)	36
Annuleren een actieve groepsverzending	37
Aanvullende verzendopties	37
Faxen met meer instellingen verzenden	37
Elektronisch voorblad (alleen zwart-wit)	38
Contrast	39
Faxresolutie wijzigen	40
Tweevoudige werking (alleen zwart-wit)	41
Direct verzenden	41
Internationale modus	42
Uitgestelde fax (alleen zwart-wit)	42
Uitgestelde groepsverzending (alleen zwart-wit)	43
Taken in de wachtrij controleren en annuleren	43
Een fax handmatig verzenden	44
De melding Geheugen vol	44

6 Een fax ontvangen 45

Ontvangststanden	45
De ontvangststand kiezen	45
Ontvangststanden gebruiken	46
Alleen Fax	46
Fax/Tel	46
Handmatig	46
Extern ANTW.APP	46
Instellingen ontvangststand	47
Belvertraging	47

F/T-beltijd	47
Fax waarnemen	48
De printdichtheid instellen	48
Aanvullende ontvangsthandelingen	49
Een verkleinde afdruk van een inkomend document maken	49
Duplex (2-zijdig) afdrukken voor de modus Fax	49
De stempel voor faxontvangst instellen (alleen zwart-wit)	50
Faxen in het geheugen ontvangen (alleen zwart-wit)	50
Een fax uit het geheugen afdrukken	50

7 Telefoon en externe apparaten 51

Telefoonlijndiensten	51
Type telefoonlijn instellen	51
Extern ANTW.APP. aansluiten	52
Aansluitingen	53
Een uitgaand bericht opnemen	53
Aansluiting op meerdere lijnen (PBX)	53
Externe telefoon en tweede toestel aansluiten	54
Werken met een tweede toestel	54
Uitsluitend voor de Fax/Tel-modus	54
Externe telefoon of tweede toestel aansluiten	55
Een draadloze externe telefoon van een andere fabrikant dan Brothergebruiken	55
Codes voor afstandsbediening gebruiken	55

8 Nummers kiezen en opslaan 57

Nummers kiezen	57
Handmatigkiezen	57
Eéntoetsnummers kiezen	57
Snelkiezen	57
Zoeken	58
Zoeken via LDAP	58
Faxnummer opnieuw kiezen	58
Nummers opslaan	59
Een pauze opslaan	59
Eéntoetsnummers opslaan	59
Snelkiesnummers opslaan	61
Eéntoets- en snelkiesnummers wijzigen	62
Groepen instellen voor groepsverzenden	63
Snelkiesnummers combineren	64
Toon of puls (voor Nederland)	64

9 Opties voor afstandsbediening (alleen zwart-wit) 65

Fax doorzenden.....	65
Fax opslaan	66
PC-fax ontvangen	66
Bestemming-pc wijzigen	67
Opties voor afstandsbediening wijzigen	67
Opties voor afstandsbediening uitschakelen	68
Afstandsbediening	69
Een toegangscode instellen	69
Gebruik van de toegangscode.....	69
Faxberichten opvragen	70
Het nummer voor fax doorzenden wijzigen	70
Opdrachten op afstand	71

10 Pollen 72

Ontvang pollen	72
Beveiligd pollen	72
Uitgesteld pollen	73
Opeenvolgend pollen.....	73
Verzend pollen (alleen zwart-wit).....	74
Verzend pollen instellen	74
Verzend Pollen met een beveiligingscode instellen	75

11 Rapporten afdrukken 76

Faxrapporten	76
Verzendrapport.....	76
Faxjournaal.....	76
Rapporten	77
Een rapport afdrukken	77

Paragraaf III Kopiëren

12 Kopiëren 80

Kopiëren	80
Kopieermodus instellen	80
Eén kopie maken.....	80
Meerdere kopieën maken.....	80
Kopiëren onderbreken	80
Kopieeropties (tijdelijke instellingen).....	81
De kopieerkwaliteit wijzigen.....	81
De gekopieerde afbeelding vergroten of verkleinen	81
N op 1-kopieën maken (paginalay-out)	82
Duplex (2-zijdig) kopiëren.....	83
Sorteren bij gebruik van de ADF	85
Helderheid, contrast en kleur instellen	85
Ladekeuze	87
De melding Geheugen vol	87

Paragraaf IV Rechtstreeks afdrukken

13 Foto's afdrukken vanaf een digitale camera 90

Voordat u PictBridge gebruikt	90
PictBridge-vereisten	90
PictBridge gebruiken.....	90
De digitale camera instellen	90
Afbeeldingen afdrukken	91
Afdrukken via DPOF	92
Een camera aansluiten als opslagapparaat.....	93
Betekenis van de foutmeldingen.....	93

14 Gegevens afdrukken vanaf een USB-flashdrive 94

Ondersteunde bestandsformaten	94
Een PRN- of PostScript [®] 3 [™] -bestand maken voor rechtstreeks afdrukken	94
Gegevens rechtstreeks afdrukken vanaf een USB-flashdrive	95
Betekenis van de foutmeldingen.....	96

Paragraaf V Software

15 Software- en netwerkfuncties 98

Gebruik van de HTML-gebruikershandleidingen	98
Voor Windows [®]	98
Voor Macintosh [®]	98

Paragraaf VI Bijlagen

A Veiligheid en wetgeving 100

Een geschikte plaats kiezen	100
Belangrijke informatie	101
Veiligheidsmaatregelen	101
IEC60825-1+A2:2001-specificatie	104
Het apparaat loskoppelen.....	104
LAN-aansluiting	104
Radiostoring	104
EU-richtlijn 2002/96/EC en EN50419	105
EU-richtlijn 2006/66/EG - De batterij verwijderen of vervangen	105
Belangrijke veiligheidsinstructies	105
Wettelijke kopieerbepalingen.....	107
Handelsmerken.....	108

B	Opties	109
	Optionele papierlade.....	109
	De optionele papierlade installeren	109
	Geheugenkaart.....	112
	Extra geheugen installeren.....	112
C	Problemen oplossen en routineonderhoud	114
	Problemen oplossen.....	114
	Oplossingen van veel voorkomende problemen	114
	De afdrukkwaliteit verbeteren	122
	Kiestoonherkenning instellen.....	133
	Storing op de telefoonlijn	133
	Fout- en onderhoudsmeldingen.....	134
	Controleren of er faxen in het geheugen van de machine staan.....	141
	Faxen overbrengen naar een andere faxmachine.....	141
	Faxen naar de pc overbrengen	141
	Document loopt vast.....	142
	Papier loopt vast	143
	Routineonderhoud	153
	De buitenkant van de machine schoonmaken.....	153
	De scanner reinigen	154
	De scannervensters reinigen.....	155
	De corona's reinigen.....	159
	De drumeenheid reinigen	163
	Verbruiksartikelen vervangen	171
	Een tonercartridge vervangen	173
	De drumeenheid vervangen	178
	De riemeenheid vervangen	185
	De tonerafvalbak vervangen.....	190
	De machine inpakken en vervoeren	195
	De machine opnieuw inpakken.....	196
	Informatie over de machine	203
	Het serienummer controleren	203
	De paginatellers controleren.....	203
	De resterende levensduur van onderdelen controleren	204
	Als u de machine afvoert (voor Nederland).....	204
D	Menu en functies	206
	Programmeren op het scherm	206
	Menutabel.....	206
	Opslag in het geheugen	206
	Menuoetsen.....	206
	Het menu openen	207
	Menutabel	208
	Tekst invoeren	225

E	Specificaties	227
	Algemeen.....	227
	Afdrukmedia.....	229
	Fax.....	230
	Kopiëren	231
	Scannen.....	232
	Afdrukken.....	233
	Interfaces	234
	PictBridge	234
	Rechtstreeks afdrukken, functie	234
	Systeemvereisten	235
	Verbruiksartikelen	236
	Ethernet bedraad netwerk	237
	Draadloos Ethernet-netwerk	238
	Authenticatie en encryptie alleen voor draadloze gebruikers	239
	Certificering door de Wi-Fi-alliantie	240
F	Verklarende woordenlijst	241
G	Index	245



Algemeen

Algemene informatie	2
Papier en documenten laden	11
Algemene instellingen	22
Beveiligingsfuncties	28

Gebruik van de documentatie

Dank u voor de aanschaf van een Brother-machine! Het lezen van de documentatie helpt u bij het optimaal benutten van uw machine.

Symbolen en conventies die in de documentatie gebruikt worden

De volgende symbolen en conventies worden in de documentatie gebruikt.

Vet	Vetgedrukte tekst identificeert toetsen op het bedieningspaneel van de machine of op het computerscherm.
<i>Cursief</i>	Cursief gedrukte tekst legt de nadruk op een belangrijk punt of verwijst naar een verwant onderwerp.
Courier New	Het lettertype Courier New identificeert de meldingen die worden weergegeven op het LCD-scherm van de machine.



Pictogrammen met waarschuwingen vestigen uw aandacht op maatregelen die u moet treffen om mogelijk persoonlijk letsel te voorkomen.



De pictogrammen Elektrisch Gevaar waarschuwen u voor een mogelijke elektrische schok.



Pictogrammen met waarschuwingen vestigen uw aandacht op maatregelen die u moet treffen om mogelijk persoonlijk letsel te voorkomen.



De pictogrammen Heet Oppervlak waarschuwen u om de hete machinedelen niet aan te raken.



Het pictogram Onjuiste configuratie waarschuwt u voor apparaten en bewerkingen die niet compatibel zijn met de machine.



Pictogrammen met opmerkingen geven bruikbare tips.

De gebruikershandleidingen openen

De geprinte gebruikershandleiding bevat niet alle informatie over uw machine. De geavanceerde functies van de printer, het netwerk, de scanner en PC-Fax worden uitgelegd in de software- en netwerkhandleiding die u op de cd-rom kunt vinden.

Documentatie bekijken

Documentatie bekijken (Windows®)

Om de documentatie te bekijken vanuit het menu **Start**, zet u de muisaanwijzer vanuit de programmagroep op **Brother**, **MFC-9840CDW** en klikt u vervolgens op **Gebruikershandleidingen in HTML-formaat**.

Als u de software niet hebt geïnstalleerd, kunt u de documentatie vinden door onderstaande instructies op te volgen:

- 1 Zet uw PC aan.
Plaats de Brother cd-rom met het etiket Windows® in uw cd-rom-station.
- 2 Als het scherm voor de taalkeuze verschijnt, klikt u op de gewenste taal.
- 3 Als het scherm met de modelnaam verschijnt, klikt u op uw modelnaam. Het hoofdmenu van de cd-rom wordt geopend.



Als dit venster niet wordt geopend, kunt u Windows® Explorer gebruiken om het programma start.exe uit te voeren vanuit de hoofdmap van de cd-rom van Brother.

- 4 Klik op **Documentatie**.

5 Klik op de documentatie die u wilt lezen:

■ HTML-documenten (3 handleidingen):

HTML-gebruikershandleiding voor stand-alone handelingen, softwarehandleiding en netwerkhandleiding.

Deze indeling wordt aanbevolen voor het weergeven van de handleidingen op uw computer.

■ PDF-documenten (4 handleidingen):

PDF-gebruikershandleiding voor stand-alone-handelingen, softwarehandleiding, netwerkhandleiding en installatiehandleiding.

Deze indeling wordt aanbevolen voor het afdrucken van handleidingen. Klik hierop om naar het Brother Solutions Center te gaan, waar u de PDF-documenten kunt bekijken of downloaden. (Hiervoor zijn internettoegang en PDF Reader-software vereist.)

Instructies voor het scannen opzoeken

Er zijn verscheidene manieren waarop u documenten kunt scannen. U kunt de instructies als volgt vinden:

Softwarehandleiding:

- Een document scannen met de TWAIN-driver in hoofdstuk 2
- Een document scannen met de WIA-driver (Bij Windows® XP/Windows Vista®) in hoofdstuk 2
- ControlCenter3 gebruiken in hoofdstuk 3
- Netwerkscannen in hoofdstuk 4

Gebruikershandleidingen voor ScanSoft™ PaperPort™ 11SE met OCR

- U kunt de volledige gebruikershandleidingen voor ScanSoft™ PaperPort™ 11SE met OCR bekijken via de Help van de toepassing ScanSoft™ PaperPort™ 11SE met OCR.

Documentatie bekijken (Macintosh®)

- 1 Zet uw Macintosh® aan. Plaats de Brother cd-rom met het etiket Macintosh® in uw cd-rom-station.
- 2 Het volgende venster wordt weergegeven.

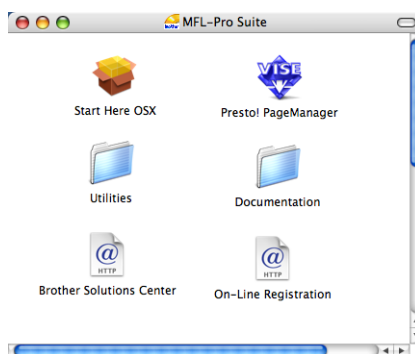

- 3 Dubbelklik op het pictogram **Documentation**.
- 4 Als het scherm voor de taalkeuze verschijnt, dubbelklikt u op de gewenste taal.
- 5 Dubbelklik op het hoofdbestand om de gebruikershandleiding, softwarehandleiding en netwerkhandleiding in de HTML-indeling weer te geven.
- 6 Klik op de documentatie die u wilt lezen.
 - Gebruikershandleiding
 - Softwarehandleiding
 - Netwerkhandleiding



Opmerking

De documenten zijn ook beschikbaar in de PDF-indeling (4 handleidingen):
PDF-gebruikershandleiding voor stand-alone handelingen, softwarehandleiding, netwerkhandleiding en installatiehandleiding.
De PDF-indeling wordt aanbevolen voor het afdrukken van handleidingen.

Dubbelklik op het pictogram van het **Brother Solutions Center** om naar het Brother Solutions Center te gaan waar u de PDF-documenten kunt bekijken en downloaden. (Hiervoor zijn internettoegang en PDF Reader-software vereist.)

Instructies voor het scannen opzoeken

Er zijn verscheidene manieren waarop u documenten kunt scannen. U kunt de instructies als volgt vinden:

Softwarehandleiding:

- Scannen in hoofdstuk 9
- ControlCenter2 gebruiken in hoofdstuk 10
- Netwerkscannen in hoofdstuk 11

Presto![®] PageManager[®] Gebruikershandleiding:

- U kunt de complete Presto![®] PageManager[®]-gebruikershandleiding bekijken via de Help in de toepassing Presto![®] PageManager[®].

Overzicht bedieningspaneel

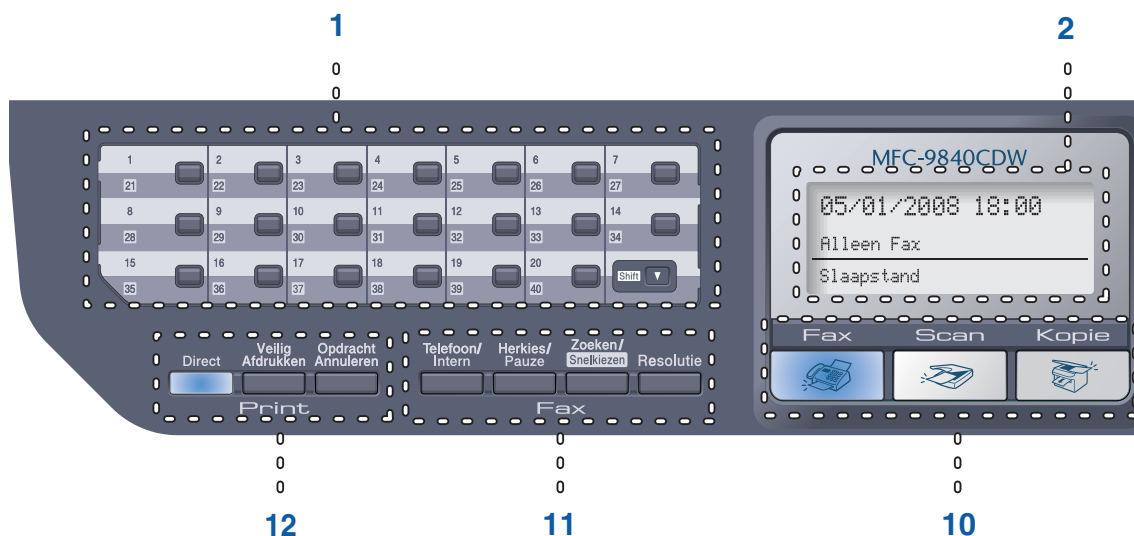

1 Eén-toetsnummers

Deze 20 toetsen geven direct toegang tot 40 vooraf opgeslagen nummers.

Shift

Geeft u toegang tot ééntoetsnummers 21 tot 40, door deze ingedrukt te houden.

2 LCD-scherm

Hierop worden meldingen weergegeven die u helpen bij de configuratie en het gebruik van uw machine.

3 Status LED

De LED knippert en verandert van kleur naargelang de status van de machine.

4 Menu-toetsen:

Menu

Hiermee kunt u het menu openen om de instellingen van de machine te programmeren.

Wis/terug

Hiermee verwijdert u ingevoerde gegevens of annuleert u de huidige instelling.

OK

Hiermee kunt u de instellingen op de machine opslaan.

Volumetoetsen



Druk hierop om achteruit of vooruit door de menuselecties te gaan. Druk hierop om het volume te wijzigen in de fax- of stand-by modus.

▲ of ▼

Druk hierop om door de menu's en opties te bladeren.

5 Kiestoetsen

Gebruik deze toetsen om telefoon- en faxnummers te kiezen en als toetsenbord om gegevens in de machine in te voeren. (Alleen voor Nederland) Met de toets # kunt u tijdens een telefoongesprek de kiesmodus veranderen van puls naar toon.

6 Stop/Eindigen

Met een druk op deze toets wordt een bewerking gestopt of een menu verlaten.

7 Start:

Kleur

Hiermee kunt u faxen verzenden of kopieën maken in kleur.

Mono

Hiermee kunt u faxen verzenden of kopieën maken in zwart-wit.

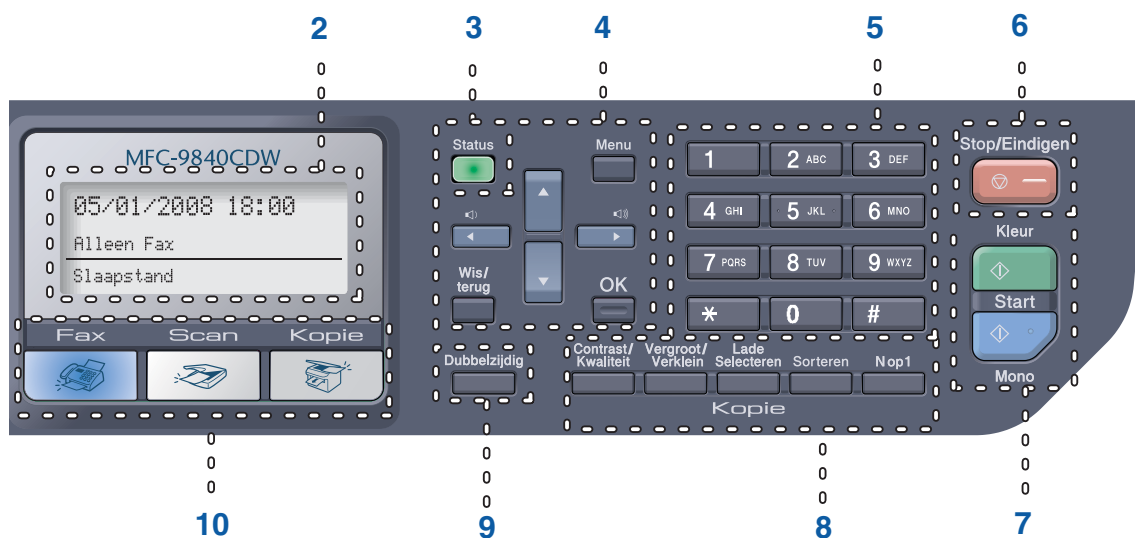
**8 Kopieertoetsen:****Contrast/Kwaliteit**

Hiermee kunt u de kwaliteit en het contrast voor de volgende kopie wijzigen.

Vergroot/Verklein

Verkleint of vergroot kopieën.

Lade Selecteren

Hiermee kunt u opgeven welke lade voor de volgende kopie wordt gebruikt.

Sorteren

Hiermee sorteert u meerdere kopieën via de ADF.

N op 1

Kies N op 1 om 2 of 4 pagina's op één pagina te kopiëren.

9 Dubbelszijdig

Kies Duplex om op beide zijden van het papier af te drukken.

10 Modustoetsen:**Fax**

Hiermee wordt de faxmodus van de machine geactiveerd.

**Scan**

Hiermee wordt de scanmodus van de machine geactiveerd. (Voor meer informatie over scannen raadpleegt u de *softwarehandleiding op de cd-rom.*)

**Kopie**

Hiermee wordt de kopieermodus van de machine geactiveerd.

11 Fax- en telefoontoetsen:**Telefoon/Intern**

Hiermee kunt u een inkomend telefoontje op een extern toestel beantwoorden.

Als u op een PBX bent aangesloten, kunt u deze toets gebruiken om toegang te krijgen tot een buitenlijn, om de telefoniste terug te bellen of om een telefoontje over te zetten naar een ander toestel.

Herkies/Pauze

Met een druk op deze toets wordt het laatst gekozen nummer herhaald. Deze toets wordt tevens gebruikt voor het invoegen van een pauze wanneer u snelkiesnummers programmeert.

Zoeken/Snelkiezen

Hiermee kunt u een opgeslagen nummer opzoeken in het snelkiesgeheugen en de LDAP-server.

U kunt het opgeslagen nummer op alfabetische volgorde opzoeken.

U kunt hiermee ook het opgeslagen nummer in de snelkiesnummers opzoeken door gelijktijdig op **Shift** en **Zoeken/Snelkiezen** te drukken en dan het nummer van drie cijfers in te voeren.

Resolutie

Hiermee stelt u de faxresolutie in.

12 Afdruktoetsen:

Direct

Hiermee kunt u afdrukken vanaf een USB-flashdrive of een met Pictbridge compatibele camera die rechtstreeks is aangesloten op de machine.

Veilig Afdrukken

Bij het gebruik van Beveiligd functieslot kunt u beperkte gebruikers omschakelen door **Shift** ingedrukt te houden, terwijl u op

Veilig Afdrukken drukt. (Zie *Beveiligd functieslot* op pagina 29.)

U kunt in het geheugen opgeslagen gegevens afdrukken door uw wachtwoord van 4 cijfers in te voeren. (Raadpleeg voor meer informatie over het gebruik van de beveiligingssleutel de *softwarehandleiding op de cd-rom*.)

Opricht Annuleren





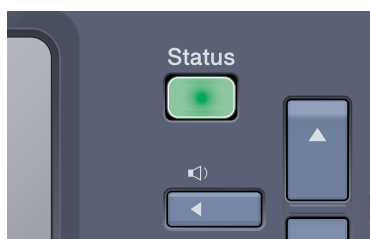

Hiermee annuleert u een geprogrammeerde afdruktaak en wist u de afdrukgegevens uit het geheugen van de machine.





Indicaties status-LED



De **Status-LED** (light emitting diode) knippert en verandert van kleur al naargelang de status van de machine.



De weergegeven LED's in onderstaande tabel worden gebruikt in de illustraties van dit hoofdstuk.

LED	LED-status
	LED is uit.
   Groen Geel Rood	LED is aan.
   Groen Geel Rood	LED knippert.

LED	Machinestatus	Omschrijving
	Slaapstand	De schakelaar is uit of de machine bevindt zich in slaapstand.
 Groen	Opwarmen	De machine warmt op voor het afdrukken.
 Groen	Klaar	De machine is klaar voor het afdrukken.
 Geel	Gegevens ontvangen	De machine ontvangt gegevens van de computer, verwerkt gegevens in het geheugen of drukt gegevens af.
 Geel	Gegevens in het geheugen	Er zitten nog afdrukgegevens in het geheugen van de machine.

LED	Machinestatus	Omschrijving
 Rood	Storing	Volg de hieronder beschreven stappen. 1. Zet de aan/uit-schakelaar uit. 2. Wacht enkele seconden, zet het toestel weer aan en probeer opnieuw te printen. Wanneer u de storing niet kunt oplossen en u dezelfde storingsmelding ziet wanneer u de machine weer aan zet, neemt u contact op met uw Brother-leverancier.
 Rood	Deksel open	Het frontdeksel of de achterklep is open. Sluit het deksel.
	Einde levensduur toner	Vervang de tonercartridge.
	Papierstoring	Plaats papier in de lade of verwijder vastgelopen papier. Controleer de melding op het LCD-scherm.
	Scanvergrendeling	Controleer of de scanvergrendeling is ontgrendeld.
	Geheugen vol	Het geheugen is vol.
	Andere	Controleer de melding op het LCD-scherm.



Opmerking

Wanneer de schakelaar uit is of de machine zich in slaapstand bevindt, is de LED uit.

Acceptabel papier en andere media

Aanbevolen papier

Om de beste afdrukkwaliteit te verkrijgen, raden wij u aan het volgende papier te gebruiken:

Papiersoort	Item
Normaal papier	Xerox Premier 80 g/m ²
	Xerox Business 80 g/m ²
Kringlooppapier	Xerox Recycled Supreme
Etiketten	Avery-laseretiket L7163
Envelop	Antalis River-serie (DL)

De afdrukkwaliteit kan variëren naargelang het type papier dat u gebruikt.

U kunt de volgende papiersoorten gebruiken: normaal papier, etiketten of enveloppen.

Volg voor de beste resultaten onderstaande stappen:

- Gebruik papier dat geschikt is voor kopiëren op normaal papier.
- Gebruik papier van 75 tot 90 g/m².
- Gebruik etiketten die geschikt zijn voor laserprinters.
- Raak de bedrukte zijde van het papier niet aan vlak na het afdrukken.
- Gebruik langlopend papier met een neutrale pH-waarde en een vochtigheidspercentage van circa 5%.



VOORZICHTIG

Plaats GEEN enveloppen, etiketten of dik papier (meer dan 105 g/m²) in de papierlade of de optionele onderlade. Hierdoor kunnen papierstoringen optreden.

Soort en formaat papier

De machine laadt papier vanuit de geïnstalleerde standaardpapierlade, multifunctionele lade of optionele onderlade.

Standaardpapierlade

Aangezien de standaardlade een universeel type is, kunt u elk van de in de tabel op *Papiercapaciteit van de papierladen* op pagina 12 vermelde papierformaten gebruiken (één papiertype en -formaat per keer). De standaardpapierlade kan maximaal 250 vellen papier van Letter/A4-, legal- of folioformaat (80 g/m²) bevatten. De stapel papier mag niet hoger zijn dan de aanduiding voor de maximale papierhoogte op de papiergeleider voor de breedte.

Multifunctionele papierlade (MP-lade)

De multifunctionele lade kan maximaal 50 vellen papier (80 g/m²) of 3 enveloppen bevatten. De stapel papier mag niet hoger zijn dan de aanduiding voor de maximale papierhoogte op de papiergeleider voor de breedte.

Optionele onderlade (LT-100CL)

De optionele papierlade kan maximaal 500 vellen papier van Letter/A4-, legal- of folioformaat (80 g/m²) bevatten. De stapel papier mag niet hoger komen dan de aanduiding voor de maximale papierhoogte op de papiergeleider voor de breedte.

De namen van de papierladen in de printerdriver en deze handleiding zijn als volgt:

Lade en optionele eenheid	Naam
Standaardpapierlade	Lade 1
Optionele onderlade	Lade 2
Multifunctionele lade	MP-lade

Papiercapaciteit van de papierladen

	Papierformaat	Papiersoorten	Aantal vellen
Papierlade (Lade 1)	A4, Letter, Legal, Executive, A5, A6, B5, B6 en Folio ¹	Normaal papier, dun papier en kringlooppapier	maximaal 250 vel (80 g/m ²)
Multifunctionele lade (MP-lade)	Breedte: 69,9 tot 215,9 mm Lengte: 116,0 tot 406,4 mm	Normaal papier, dun papier, dik papier, kringlooppapier, bankpostpapier, enveloppen of etiketten	maximaal 50 vel (normaal papier) (80 g/m ²) maximaal 3 (enveloppen)
Papierlade (Lade 2)	A4, Letter, Legal, Executive, A5, B5, B6 en Folio ¹	Normaal papier, dun papier en kringlooppapier	maximaal 500 vel (80 g/m ²)

¹ Folio-formaat is 8" × 13"

Aanbevolen papierspecificaties

De volgende papierspecificaties zijn geschikt voor deze machine.

Basisgewicht (g/m ²)	75-90
Dikte (µm)	80-110
Ruwheid (sec.)	Hoger dan 20
Stijfheid (cm ³ /100)	90-150
Vezelrichting	Langlopend
Soortelijke volumeweerstand (ohm)	10e ⁹ -10e ¹¹
Soortelijke weerstand aan oppervlakte (ohm-cm)	10e ⁹ -10e ¹²
Vulmiddel	CaCO ₃ (Neutraal)
Asgehalte (wt%)	Minder dan 23
Helderheid (%)	Hoger dan 80
Ondoorzichtigheid (%)	Hoger dan 85

Speciaal papier gebruiken

De machine functioneert goed met de meeste typen xerografisch en bankpostpapier. Sommige typen papier kunnen echter van invloed zijn op de afdrukkwaliteit of bewerkingsbetrouwbaarheid. Maak altijd eerst een proefafdruk voordat u papier aanschaft om zeker te zijn van het gewenste resultaat. Bewaar papier in de originele verpakking en zorg dat deze gesloten blijft. Bewaar het papier plat en verwijderd van vocht, direct zonlicht en warmte.

Enkele belangrijke richtlijnen bij het kiezen van papier:

- Informeer de leverancier dat het papier of de enveloppen worden gebruikt in een kleur en lasermachine.
- De inkt op voorbedrukt papier moet bestand zijn tegen de temperatuur van het fuseerproces (200 graden Celsius gedurende 0,1 seconde).
- Als u katoenen bankpostpapier, papier met een ruw oppervlak zoals gerimpeld papier of papier met aangebrachte vernislaag of papier dat gekreukeld of gevouwen is hebt geselecteerd, kan het afdrukresultaat tegenvallen.

Te vermijden typen papier

! VOORZICHTIG

Sommige typen papier bieden niet het gewenste resultaat of kunnen schade veroorzaken aan de machine.

Gebruik GEEN papier

- met een grove textuur
- dat extreem glad of glanzend is
- dat gekruld of scheef is

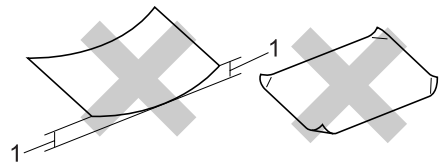

1 2 mm of groter

- dat gecoat is of een chemische vernislaag heeft
- dat beschadigd, gekreukeld of gevouwen is
- dat het in deze handleiding aanbevolen gewicht overschrijdt
- met tabs en nietjes
- met een briefhoofd dat thermografisch gedrukt is of met inkt die niet tegen hoge temperaturen bestand is
- dat uit meerdere delen bestaat of zonder carbon
- dat is bedoeld voor inkjetprinters

Als u een van de bovenstaande typen papier gebruikt, kan de machine beschadigd raken. Deze schade wordt niet gedekt door enige garantie- of service-overeenkomst met Brother.

Enveloppen

De meeste enveloppen zijn geschikt voor deze machine. Sommige vormen enveloppen kunnen echter mogelijk problemen met de afdrukkwaliteit veroorzaken. Een geschikte envelop heeft randen met rechte, scherpe vouwen en de rand mag niet dikker zijn dan twee vellen papier. De envelop moet vlak liggen en mag niet zakachtig of flodderig zijn. Koop enveloppen van hoge kwaliteit bij een leverancier die weet dat u de enveloppen gaat gebruiken in een lasermachine.

Enveloppen kunnen alleen worden ingevoerd via de MP-lade.

Controleer het volgende voordat u enveloppen in de lade plaatst:

- De flap van de envelop dient zich aan de lengtezijde te bevinden.
- De flappen dienen scherp en correct te zijn gevouwen (onregelmatig gesneden of gevouwen enveloppen kunnen papierstoringen veroorzaken).
- Enveloppen dienen uit twee lagen te bestaan in de hieronder omcirkelde gedeelten.

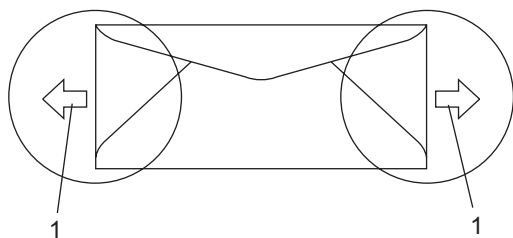

1 Invoerrichting

Opmerking

- Voordat u op enveloppen afdrukt, dient u de stapel los te waaiëren om papierstoringen te voorkomen.
- Maak voordat u een groot aantal enveloppen afdrukt een proefafdruk om zeker te zijn van het afdrukresultaat.
- Door de fabrikant geplakte voegen dienen stevig te zijn.
- Plaats **NOOIT** verschillende typen papier tegelijk in de papierlade. Hierdoor kunnen papierstoringen optreden.
- Voor een goed afdrukresultaat dient u hetzelfde papierformaat in te stellen in uw softwaretoepassing als het papier dat zich in de lade bevindt.
- We raden u aan niet binnen een marge van 15 mm van de randen van de envelop af te drukken.
- Zie *Acceptabel papier en andere media* op pagina 11.

Te vermijden typen enveloppen

! VOORZICHTIG

Gebruik GEEN enveloppen

- die beschadigd, gekruld of verkreukeld zijn of een ongebruikelijke vorm hebben
- die extreem glanzend zijn of een grove structuur hebben
- met klemmetjes, nietjes of dichtbinders
- met zelfklevende plakrand
- die zakachtig zijn
- die niet scherp gevouwen zijn
- die van reliëf zijn voorzien
- die eerder zijn bedrukt door een lasermachine
- die aan de binnenkant zijn voorbedrukt
- die niet netjes op elkaar kunnen worden gestapeld
- die gemaakt zijn van papier dat zwaarder is dan het gespecificeerde papiergewicht voor de machine
- met randen die niet recht of regelmatig zijn
- met vensters, gaten, uitsparingen of perforaties
- met lijm op het oppervlak zoals hieronder getoond

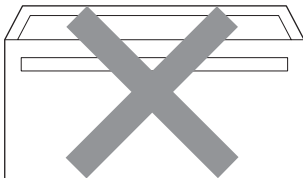

- met dubbele flappen zoals hieronder getoond

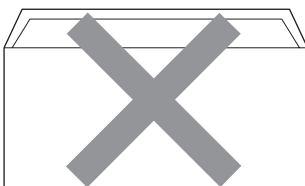

- met flappen die niet zijn gevouwen bij aankoop
- met flappen zoals hieronder getoond

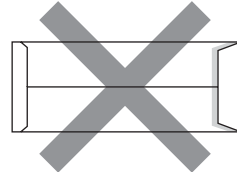

- met beide zijden gevouwen zoals hieronder getoond

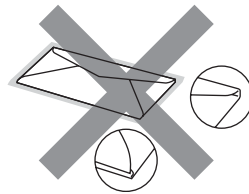

Als u een van de bovenstaande typen enveloppen gebruikt, kan de machine beschadigd raken. Deze schade wordt niet gedekt door enige garantie- of service-overeenkomst met Brother.

De dikte, het formaat en de flapvorm van de enveloppen die u gebruikt, kunnen tot invoerproblemen leiden.

Etiketten

De machine kan afdrucken op de meeste typen etiketten die bedoeld zijn voor een lasermachine. Etiketten dienen een plaklaag op basis van acryl te hebben omdat dit materiaal beter bestand is tegen de hoge temperaturen in de fuser unit. De plaklaag dient niet in contact te komen met enig deel van de machine, omdat de etiketten dan aan de riemenheid of rollen blijven kleven waardoor papierstoringen en problemen met de afdrukkwaliteit kunnen optreden. Er mag geen plaklaag open liggen tussen de etiketten. Etiketten moeten zo gerangschikt worden dat de volledige lengte en breedte van het vel bedekt zijn. Het gebruik van ruimten tussen de etiketten kan leiden tot het loslaten van etiketten waardoor ernstige papierstoringen of afdrukproblemen kunnen ontstaan.

Etiketten moeten bestand zijn tegen een temperatuur van 200 graden Celsius, gedurende 0,1 seconden.

Etiketenvellen mogen niet zwaarder zijn dan het gewicht dat in deze gebruikershandleiding is gespecificeerd. Etiketten die deze specificatie overschrijden worden mogelijk niet goed ingevoerd of afgedrukt en kunnen schade veroorzaken aan de machine.

Etiketten kunnen alleen worden ingevoerd via de MP-lade.

Te vermijden typen etiketten

Gebruik geen etiketten die beschadigd, gekruld of verkreukeld zijn of een ongebruikelijke vorm hebben

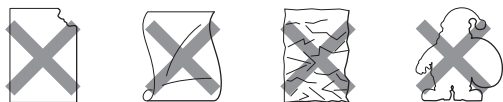

! VOORZICHTIG

Voer GEEN gedeeltelijk gebruikte etiketenvellen in. Het onbedekte draagvel kan schade toebrengen aan de machine.

Niet-afdrukbaar gebied

Niet-afdrukbaar gebied voor kopieën

Het afdrukgebied van uw machine begint circa 4 mm vanaf de boven- en onderrand en 2 mm vanaf beide kanten van het papier.

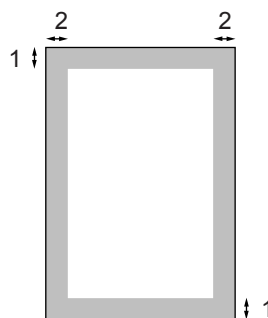

1 4 mm

2 2 mm



Opmerking

Het niet-afdrukbare gebied dat hierboven is afgebeeld, geldt voor een enkele kopie of een 1 op 1-kopie met A4-papier. Het niet-afdrukbare gebied verandert naargelang het papierformaat.

Niet-afdrukbaar gebied bij afdrukken vanaf een computer

Bij gebruik van de standaarddriver is het afdrukgebied kleiner dan het papierformaat, zoals hieronder wordt afgebeeld.

Standaard

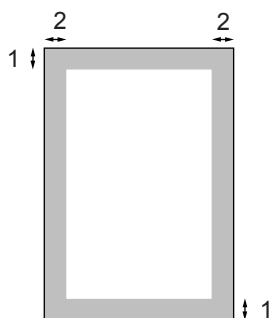

1 4,23 mm

2 4,23 mm

Liggend

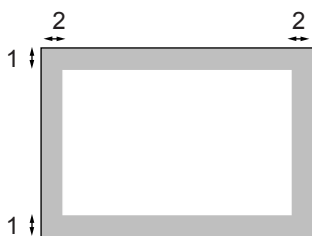

1 4,23 mm

2 4,23 mm



Opmerking

Het niet-afdrukbare gebied dat hierboven is afgebeeld, geldt voor papier van A4-formaat. Het niet-afdrukbare gebied verandert naargelang het papierformaat.

Papier en enveloppen laden

De machine kan papier laden vanuit de standaardpapierlade, optionele onderlade of multifunctionele lade.

Gebruik de papierlade bij afdrukken op normaal papier van 60 tot 105 g/m².

Om op andere papiersoorten af te drukken, gebruikt u de MP-lade (multifunctionele lade).

Houd rekening met het volgende als u papier in de papierlade plaatst:

- Als het afdrukmenu van uw toepassing een optie biedt voor het opgeven van het papierformaat, kunt u dit via de toepassing doen. Als deze optie niet door de toepassing geboden wordt, kunt u het papierformaat opgeven in de printerdriver of via het bedieningspaneel.
- Voordat u papier gebruikt met gaten, zoals multomappapier, moet u de stapel doorwaaiëren om papierstoringen te voorkomen.



Normaal papier in de papierlade plaatsen

- 1 Vouw de steunklep van de uitvoerpapierlade uit (1).



- 2 Trek de papierlade volledig uit de machine.

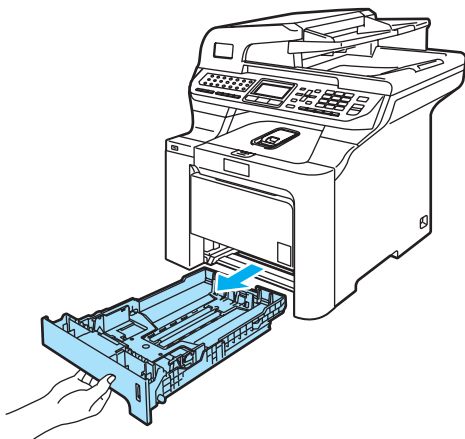

- 3 Druk op de groene ontgrendeling van de papiergeleiders (1) en verschuif de papiergeleiders voor het correcte papierformaat. Zorg dat de geleiders goed vastzitten.

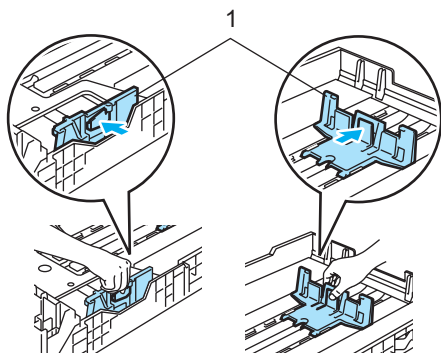

- 4 Blader de stapel papier goed door, om problemen met de papierinvoer te voorkomen.

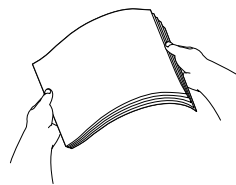

- 5 Plaats het papier in de papierlade, met de bovenkant van het papier eerst en met de afdrukszijde naar beneden. Controleer of het papier vlak in de lade ligt en of het niet boven de maximale papierhoogte komt (1).

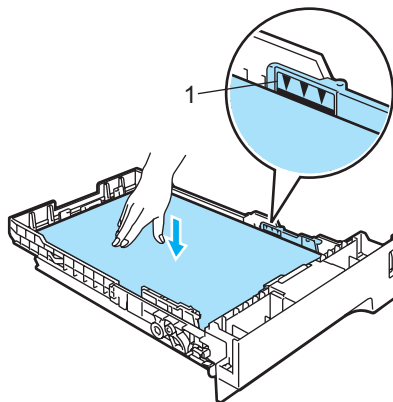

- 6 Duw de papierlade stevig terug in de machine.

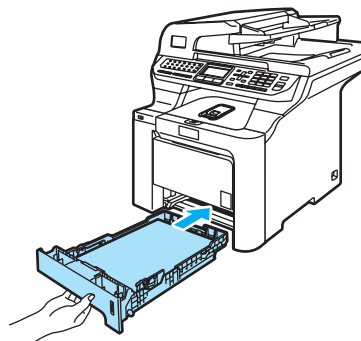

Enveloppen en andere media in de multifunctionele lade (MP-lade) laden

Gebruik de MP-lade wanneer u afdrukt op enveloppen, etiketten en dik papier.

Druk de hoeken en zijkanten van de enveloppen zo plat mogelijk alvorens deze te plaatsen.

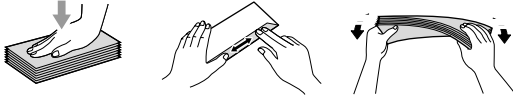

- 1 Vouw de steunklep van de uitvoerpapierlade uit (1).



- 2 Open de MP-lade en laat deze voorzichtig neer.

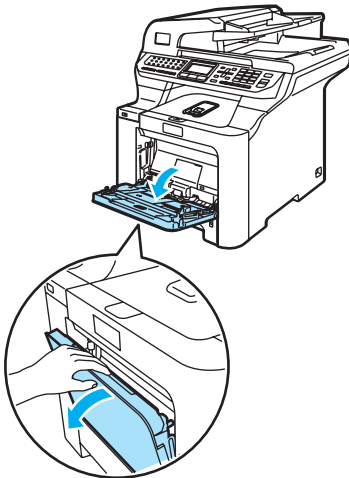

- 3 Trek de steun van de MP-lade eruit (1).



- 4 Plaats de enveloppen (maximaal 3) of ander afdrukmateriaal in de MP-lade met de bovenkant eerst en de afdrukzijde naar beneden.

Documenten laden

U kunt faxen verzenden, kopieën maken en scannen vanuit de ADF (automatische documentinvoer) en vanaf de glasplaat.

ADF (automatische documentinvoer) gebruiken

De ADF kan maximaal 50 pagina's bevatten en voert elk vel afzonderlijk in. Gebruik standaardpapier van 80 g/m² en waaier de stapel papier altijd door voordat u deze in de ADF plaatst.

! VOORZICHTIG

Laat dikke documenten NIET op de glasplaat liggen. Hierdoor kan een papierstoring in de ADF optreden.

Gebruik GEEN papier dat gekruld, gekreukeld, gevouwen, gescheurd of geplakt is, of nietjes, paperclips of plakband bevat.

Gebruik GEEN karton, krantenpapier of stof.

- Controleer of de inkt volledig droog is als het document beschreven is.
- Documenten die gefaxt moeten worden, moeten een breedte van 147,3 tot 215,9 mm en een lengte van 147,3 tot 356 mm hebben en van een standaardgewicht (80 g/m²) zijn.

- 1 Vouw de ADF-documentsteunklep (1) en ADF-steun (2) uit.

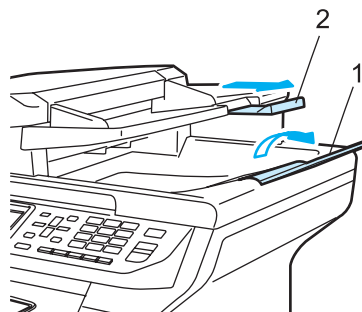

- 2 Blader de stapel goed door.
- 3 Leg uw documenten met de bedrukte kant naar boven en de bovenrand eerst in de ADF tot u voelt dat ze de invoerrol raken.
- 4 Stel de papiergeleiders in op de breedte van uw document.

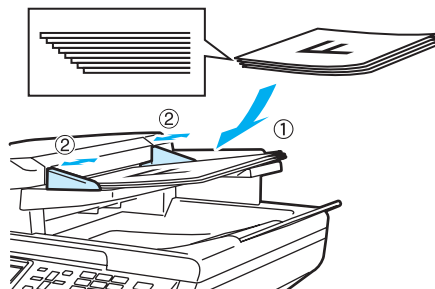

! VOORZICHTIG

Om te voorkomen dat u uw machine beschadigt terwijl u de ADF gebruikt, mag u NIET aan het document trekken terwijl het wordt ingevoerd.

Zie *Glasplaat gebruiken* op pagina 21 om documenten te scannen die geen standaardformaat hebben.

Glasplaat gebruiken

U kunt de glasplaat gebruiken om de pagina's uit een boek of afzonderlijke vellen papier te faxen, te scannen of te kopiëren. De documenten mogen maximaal 215,9 mm breed zijn en 355,6 mm lang.

Als u de glasplaat wilt gebruiken, moet de ADF leeg zijn.

- 1 Til het documentdeksel op.
- 2 Gebruik de documentgeleiders aan de linkerkant om het document in het midden van de glasplaat te leggen, met de bedrukte zijde naar beneden.

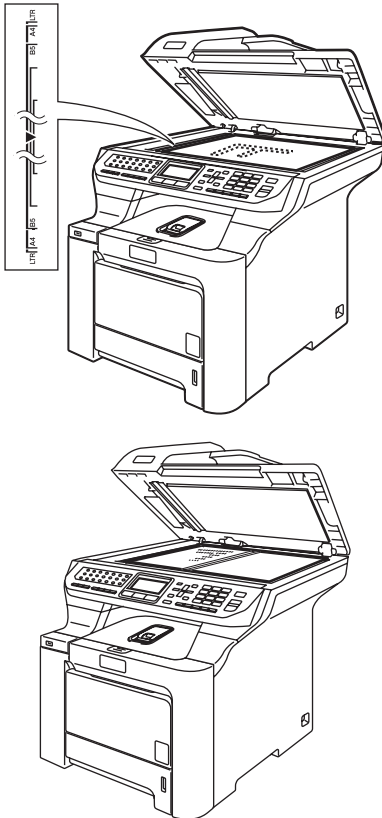

- 3 Sluit het documentdeksel.

! VOORZICHTIG

Als u een boek of een lijvig document wilt scannen, laat het deksel dan NIET dichtvallen en druk er niet op.

2

3

Algemene instellingen

De taal van het LCD-scherm wijzigen

U kunt de taal van het LCD-scherm wijzigen.

- 1 Druk op **Menu, 0, 0**.
- 2 Druk op **▲** of **▼** om **Nederlands, Frans** of **Engels** te selecteren. Druk op **OK**.
- 3 Druk op **Stop/Eindigen**.

Tijd klokstand

Op het bedieningspaneel van de machine bevinden zich drie modustoetsen: **Fax**, **Scan** en **Kopie**.

U kunt instellen hoe lang na de laatste kopie of scan de machine terugkeert naar de faxmodus. Als u **Uit** selecteert, blijft de machine in de laatst gebruikte modus.

Met deze instelling wordt ook de tijd bepaald waarop de machine overgaat van individuele gebruiker op openbare gebruiker, bij gebruik van het beveiligd functieslot. (Zie *Beveiligd functieslot* op pagina 29.)

Fax Scan Kopie



- 1 Druk op **Menu, 1, 1**.

```
11.Tijd klokstand
▲ 2 Min.
  5 Min.
▼ Uit
Select. ▲▼ of OK
```

- 2 Druk op **▲** of **▼** om **0 Sec., 30 Sec., 1 Min, 2 Min., 5 Min.** of **Uit** te selecteren. Druk op **OK**.
- 3 Druk op **Stop/Eindigen**.

Papierinstellingen

Papiersoort

Stel de machine in op het papier dat u gebruikt. Hierdoor verkrijgt u de beste afdrukkwaliteit.

- 1 Ga op een van de volgende manieren te werk:
 - Om de papiersoort in te stellen voor de **MP-bak** drukt u op **Menu, 1, 2, 1**.
 - Om de papiersoort in te stellen voor de **Bovenlade** drukt u op **Menu, 1, 2, 2**.
 - Om de papiersoort in te stellen voor de **Onderlade** drukt u op **Menu, 1, 2, 3** (indien u de optionele lade hebt geïnstalleerd).

```
12.Papiersoort
  1.MP-bak
▲ Normaal
▼ Dik
Select. ▲▼ of OK
```

- 2 Ga op een van de volgende manieren te werk:
 - Voor **Bovenlade** en **Onderlade** drukt u op **▲** of **▼** om **Dun, Normaal** of **Gerecycl.papier** te selecteren.
 - Voor **MP-bak** drukt u op **▲** of **▼** om **Dun, Normaal, Dik, Extra dik** of **Gerecycl.papier** te selecteren. Druk op **OK**.
- 3 Druk op **Stop/Eindigen**.

Papierformaat

U kunt negen papierformaten voor het printen van uw kopieën gebruiken: A4, Letter, Legal, Executive, A5, A6, B5, B6 en Folio, en vier formaten voor het printen van faxen: A4, Letter, Legal of Folio (8"x13").

Als u een ander papierformaat in de lade plaatst, dient u ook de instelling van het papierformaat te wijzigen zodat de machine het document of een binnenkomende fax passend op de pagina kan plaatsen.

- 1 Ga op een van de volgende manieren te werk:
 - Om het papierformaat in te stellen voor de MP-bak drukt u op **Menu, 1, 3, 1**.
 - Om het papierformaat in te stellen voor de Bovenlade drukt u op **Menu, 1, 3, 2**.
 - Om het papierformaat in te stellen voor de Onderlade drukt u op **Menu, 1, 3, 3** indien u de optionele lade hebt geïnstalleerd.

```

13.Papierformaat
  1.MP-bak
▲   A4
▼   Letter
Select. ▲▼ of OK
  
```

- 2 Druk op ▲ of ▼ om A4, Letter, Legal, Executive, A5, A6, B5, B6, Folio Of Ieder te selecteren. Druk op **OK**.
- 3 Druk op **Stop/Eindigen**.



Opmerking

- Ieder (formaat) verschijnt alleen als u de MP-lade hebt geselecteerd (**Menu, 1, 3, 1**).
- Als u Ieder selecteert als formaat voor de MP-lade, dient u Alleen MP-lade te selecteren voor de instelling Lade gebruiken.
- U kunt de instelling Ieder voor papierformaat niet voor de MP-lade gebruiken bij het maken van N in 1- kopieën. U dient een van de andere beschikbare selecties van papierformaat voor de MP-lade te kiezen.
- A6-formaat is niet beschikbaar voor de optionele lade 2.

Lade gebruiken in kopieermodus

U kunt de voorkeurlade die de machine gebruikt om kopieën af te drukken, wijzigen.

Als u Alleen lade 1, Alleen MP-lade of Alleen lade 2¹ selecteert, laadt de machine alleen papier vanuit de betreffende lade. Als het papier in de geselecteerde lade op is, verschijnt Geen papier op het LCD-scherm. Plaats het papier in de lege lade.

Volg onderstaande instructies om de lade-instelling te wijzigen:

- 1 Druk op **Menu, 1, 7, 1**.

```

17.Lade gebruiken
  1.Kopie
▲   MP>T1
▼   T1>MP
Select. ▲▼ of OK
  
```

- 2 Druk op ▲ of ▼ om Alleen lade 1, Alleen lade 2¹, Alleen MP-lade, MP>T1>T2¹ of T1>T2¹>MP te selecteren. Druk op **OK**.

¹ Alleen lade 2 of T2 verschijnt alleen als de optionele lade is geïnstalleerd.

- 3 Druk op **Stop/Eindigen**.



Opmerking

- De ADF herkent het documentformaat. Bij het laden van documenten vanuit de ADF terwijl MP>T1>T2 of T1>T2>MP is geselecteerd, zoekt de machine de lade met het meest geschikte papier en haalt het papier op uit die lade.
- Bij gebruik van de glasplaat wordt uw document vanuit de voorkeurlade gekopieerd, ook al bevindt er zich geschikter papier in een andere papierlade.

Lade gebruiken in faxmodus

U kunt de standaardvoorkeurlade voor het afdrukken van ontvangen faxen wijzigen.

Als u Alleen lade 1, Alleen MP-lade of Alleen lade 2¹ selecteert, laadt de machine alleen papier vanuit de betreffende lade. Als het papier in de geselecteerde lade op is, verschijnt *Geen papier* op het LCD-scherm. Plaats het papier in de lege lade.

Wanneer u T1>T2¹>MP selecteert, haalt de machine papier uit lade 1 totdat deze leeg is, vervolgens uit lade 2 en dan uit de MP-lade.

Wanneer u MP>T1>T2¹ selecteert, haalt de machine papier uit de MP-lade totdat deze leeg is, vervolgens uit lade 1 en dan uit lade 2.



Opmerking

- U kunt vier papierformaten voor het printen van uw faxen gebruiken: A4, Letter, Legal of Folio. Als er zich geen geschikt formaat in één van de laden bevindt, worden ontvangen faxen opgeslagen in het geheugen van de machine en verschijnt *Papformaat contr* op het LCD-scherm. (Zie voor meer informatie *Fout- en onderhoudsmeldingen* op pagina 134.)
- Als het papier in de lade op is en er zich ontvangen faxen in het geheugen van de machine bevinden, verschijnt *Geen papier* op het LCD-scherm. Plaats papier in de lege lade.

- 1 Druk op **Menu, 1, 7, 2**.

```
17.Lade gebruiken
 2.Fax
▲      MP>T1
▼      T1>MP
Select. ▲▼ of OK
```

- 2 Druk op ▲ of ▼ om Alleen lade 1, Alleen lade 2, Alleen MP-lade, MP>T1>T2¹ of T1>T2¹>MP te selecteren. Druk op **OK**.

¹ Alleen lade 2 of T2 verschijnt alleen als de optionele lade is geïnstalleerd.

- 3 Druk op **Stop/Eindigen**.

Lade gebruiken in afdrukmodus

U kunt de standaardlade die de machine gebruikt om vanaf de computer af te drukken, wijzigen.

- 1 Druk op **Menu, 1, 7, 3**.

```
17.Lade gebruiken
 3.Afdrukken
▲  MP>T1
▼  T1>MP
Select. ▲▼ of OK
```

- 2 Druk op ▲ of ▼ om Alleen lade 1, Alleen lade 2¹, Alleen MP-lade, MP>T1>T2¹ of T1>T2¹>MP te selecteren. Druk op **OK**.

¹ Alleen lade 2 of T2 verschijnt alleen als de optionele lade is geïnstalleerd.

- 3 Druk op **Stop/Eindigen**.



Opmerking

- De instelling in de printerdriver heeft de voorkeur boven de instelling die op het bedieningspaneel is gemaakt.
- Als op het bedieningspaneel Alleen lade 1, Alleen MP-lade of Alleen lade 2¹ is ingesteld en u **Automatisch** selecteert in de printerdriver, haalt de machine het papier op uit die lade.

¹ Alleen lade 2 of T2 verschijnt alleen als de optionele lade is geïnstalleerd.

Volume-instellingen

Belvolume

U kunt een volumeniveau voor de beltoon kiezen uit een serie instellingen van Hoog tot Uit.

In de faxmodus drukt u daarentegen op



of om het volume in te stellen. Op het LCD-scherm wordt de huidige instelling weergegeven, en telkens wanneer u op deze toets drukt wordt het volume op een volgend niveau ingesteld. De nieuwe instelling blijft van kracht op de machine totdat u deze wijzigt.

U kunt het volume van de beltoon ook via het menu wijzigen:

- 1 Druk op **Menu, 1, 4, 1**.

```
14.Volume
 1.Belvolume
▲  Half
▼  Hoog
Select. ▲▼ of OK
```

- 2 Druk op ▲ of ▼ om Uit, Laag, Half of Hoog te selecteren. Druk op **OK**.

- 3 Druk op **Stop/Eindigen**.

Volume van waarschuwingstoon

Wanneer de waarschuwingstoon aanstaat zal de machine een geluidssignaal geven, wanneer u een toets indrukt, een vergissing maakt of een fax verzendt of ontvangt. U kunt kiezen uit een aantal volumeniveaus, van Hoog tot Uit.

- 1 Druk op **Menu, 1, 4, 2**.

```
14.Volume
 2.Waarsch. toon
▲  Half
▼  Hoog
Select. ▲▼ of OK
```

- 2 Druk op ▲ of ▼ om Uit, Laag, Half of Hoog te selecteren. Druk op **OK**.

- 3 Druk op **Stop/Eindigen**.

Volume luidspreker

U kunt kiezen uit een aantal volumenniveaus voor de luidspreker, van **Hoog** tot **Uit**.

U kunt het volumenniveau van de luidspreker ook via het menu wijzigen:

- 1 Druk op **Menu, 1, 4, 3**.

```
14.Volume
  3.Luidspreker
▲   Half
▼   Hoog
-----
Select. ▲▼ of OK
```

- 2 Druk op ▲ of ▼ om **Uit, Laag, Half** of **Hoog** te selecteren. Druk op **OK**.

- 3 Druk op **Stop/Eindigen**.

Automatische zomer-/wintertijd

U kunt de machine zo instellen dat de zomer-/wintertijd automatisch wordt gewijzigd. De machine zal automatisch in de lente een uur vooruit worden gezet en een uur terug in de herfst.

- 1 Druk op **Menu, 1, 5**.

```
15.Aut. zomertijd
▲ Aan
▼ Uit
-----
Select. ▲▼ of OK
```

- 2 Druk op ▲ of ▼ om **Aan** (of **Uit**) te selecteren. Druk op **OK**.

- 3 Druk op **Stop/Eindigen**.

Ecologische functies

Tonerbespaarstand

Met deze functie kunt u toner besparen. Wanneer u de tonerbespaarstand op **Aan** zet, worden de afdrucken lichter. De standaardinstelling is **Uit**.

- 1 Druk op **Menu, 1, 6, 1**.

```
16.Bespaarstand
  1.Toner sparen
▲   Aan
▼   Uit
-----
Select. ▲▼ of OK
```

- 2 Druk op ▲ of ▼ om **Aan** (of **Uit**) te selecteren. Druk op **OK**.

- 3 Druk op **Stop/Eindigen**.



Opmerking

We raden u **NIET** aan de tonerbespaarstand te gebruiken voor het afdrucken van foto's of afbeeldingen in grijswaarden.

Slaapstand

Als u de slaapstand instelt, verbruikt u minder energie, omdat de fuser wordt uitgezet terwijl de machine inactief is.

U kunt kiezen hoelang de machine inactief moet zijn (van 000 tot 240 minuten) voor deze naar de slaapstand overgaat. De timer wordt automatisch gereset wanneer de machine een fax of computergegevens ontvangt of een kopie maakt. De standaardinstelling is 005 minuten.

Wanneer de machine zich in slaapstand bevindt, wordt **Slaapstand** op het LCD-scherm weergegeven. Bij afdrukken of kopiëren in de slaapstand, moet u even wachten tot de fuser is opgewarmd.

- 1 Druk op **Menu, 1, 6, 2**.

```
16.Bespaarstand
 2.Slaapstand

005Min
Enter & OK-toets
```

- 2 Voer in hoe lang de machine inactief moet zijn alvorens in slaapstand over te gaan (000 tot 240). Druk op **OK**.
- 3 Druk op **Stop/Eindigen**.

De scannerlamp uitschakelen

De scannerlamp blijft 30 minuten branden, daarna wordt hij automatisch uitgeschakeld zodat hij langer meegaat en minder energie verbruikt.

Om de scannerlamp handmatig uit te schakelen, drukt u tegelijkertijd op de toetsen ◀ en ▶. De scannerlamp blijft uitgeschakeld totdat u de scanfunctie weer gebruikt.



Opmerking

De lamp gaat minder lang mee als hij vaak wordt uitgeschakeld.

LCD-contrast

U kunt het contrast instellen zodat het LCD-scherm lichter of donkerder wordt.

- 1 Druk op **Menu, 1, 8**.

```
18.LCD Contrast

-□□■□□+

Selecteer ◀& OK
```

- 2 Druk op ▶ om het LCD-scherm donkerder te maken. Of druk op ◀ om het LCD-scherm lichter te maken. Druk op **OK**.
- 3 Druk op **Stop/Eindigen**.

Beveiliging

U kunt verschillende beveiligingsniveaus op de machine instellen met de functies Instelslot en Beveiligd functieslot. U kunt dan geen uitgestelde faxen meer programmeren. Eerder geprogrammeerde uitgestelde faxen worden echter nog wel verzonden als u het beveiligd functieslot inschakelt, zodat deze niet verloren gaan.

Instelslot

Met het instelslot kunt u een wachtwoord instellen om ervoor te zorgen dat andere personen niet per ongeluk uw machine-instellingen wijzigen.

Schrijf uw wachtwoord op een geheime plaats op. Neem contact op met uw Brother-leverancier als u het wachtwoord vergeten bent.

Als het instelslot op **Aan** staat, kunt u de volgende instellingen niet wijzigen zonder een wachtwoord:

- Datum/tijd
- Stations-ID
- Instellingen Snelkiezen
- Timermodus
- Papiersoort
- Papierformaat
- Volume
- Automatische zomer-/wintertijd
- Ecologie
- Lade gebruiken
- LCD-contrast
- Instelslot
- Beveiligd functieslot

Het wachtwoord instellen

- 1 Druk op **Menu, 1, 9, 1**.

```
19.Beveiliging
  1.Instelslot

Nieuw w.w.:XXXX
Enter & OK-toets
```

- 2 Voer een viercijferig nummer voor het wachtwoord in. U kunt hiervoor de nummers **0** t/m **9**, ***** en **#** gebruiken. Druk op **OK**.
- 3 Voer uw wachtwoord opnieuw in wanneer op het LCD-scherm **Nogmaals:** wordt weergegeven. Druk op **OK**.
- 4 Druk op **Stop/Eindigen**.

Het wachtwoord voor het instelslot wijzigen

- 1 Druk op **Menu, 1, 9, 1**.

```
19.Beveiliging
  1.Instelslot
▲ Aan
▼ Wachtwoord
Select. ▲▼ of OK
```

- 2 Druk op **▲** of **▼** om **Wachtwoord** te selecteren. Druk op **OK**.
- 3 Toets uw viercijferig wachtwoord in. Druk op **OK**.
- 4 Toets een viercijferig nummer in voor het nieuwe wachtwoord. Druk op **OK**.
- 5 Voer uw nieuwe wachtwoord opnieuw in wanneer op het LCD-scherm **Nogmaals:** wordt weergegeven. Druk op **OK**.
- 6 Druk op **Stop/Eindigen**.

Instelslot aan-/uitzetten

Als u een verkeerd wachtwoord invoert terwijl u onderstaande instructies volgt, wordt op het LCD-scherm `Fout wachtwoord` weergegeven. Voer het juiste wachtwoord opnieuw in.

Instelslot aanzetten

- 1 Druk op **Menu, 1, 9, 1**.

```
19.Beveiliging
 1.Instelslot
 ▲   Aan
 ▼   Wachtwoord
Select. ▲▼ of OK
```

- 2 Druk op ▲ of ▼ om **Aan** te selecteren. Druk op **OK**.
- 3 Toets uw viercijferig wachtwoord in. Druk op **OK**.
- 4 Druk op **Stop/Eindigen**.

Instelslot uitzetten

- 1 Druk op **Menu, 1, 9, 1**.

```
19.Beveiliging
 1.Instelslot

Wachtwoord:XXXX
Enter & OK-toets
```

- 2 Toets uw viercijferig wachtwoord in. Druk tweemaal op **OK**.
- 3 Druk op **Stop/Eindigen**.

Beveiligd functieslot

Met de functie Beveiligd functieslot beperkt u openbare toegang tot bepaalde machinefuncties (Fax Tx, Fax Rx, Kopiëren, Scannen en Afdrukken ¹).

Met deze functie kunt u ook toegang tot menu-instellingen beperken om te voorkomen dat gebruikers de standaardinstellingen wijzigen.

Er moet minstens één functie worden gedeactiveerd om Beveiligd functieslot aan te zetten voor de openbare gebruiker.

Toegang tot beperkte handelingen kan worden geactiveerd door het creëren van een beperkte gebruiker. Beperkte gebruikers dienen de opgeslagen naam te selecteren en een wachtwoord in te voeren om de machine te gebruiken.

Schrijf uw wachtwoord op een geheime plaats op. Neem contact op met uw Brother-leverancier als u het wachtwoord vergeten bent.

¹ Afdrukken omvat zowel PC-Fax verzenden als alle afdruktaken.



Opmerking

- U kunt max. 25 individuele gebruikers instellen en één openbare gebruiker.
- Wanneer u een openbare gebruiker instelt, kunt u één of meer functies van de machine beperken voor alle gebruikers zonder wachtwoord.
- Alleen beheerders kunnen beperkingen instellen en wijzigingen aanbrengen voor iedere gebruiker.
- Wanneer Print is gedeactiveerd, gaan de taken voor PC-printen zonder waarschuwing verloren.
- Als Beveiligd functieslot is ingeschakeld, kunt u alleen `21.Contrast`, `26.Verzend Pollen of` `27.Voorblad inst.` gebruiken in het faxmenu.
- Ontvang pollen wordt alleen gedeactiveerd, wanneer zowel Fax Tx als Fax Rx zijn gedeactiveerd.

Het wachtwoord voor de beheerder instellen

Het wachtwoord dat u in deze stappen instelt, is voor de beheerder. Dit wachtwoord wordt gebruikt om gebruikers in te stellen en om Beveiligd functieslot aan of uit te zetten. Zie *Beperkte gebruikers instellen* op pagina 31 en *Beveiligd functieslot aanzetten* op pagina 31.

- 1 Druk op **Menu, 1, 9, 2.**

```
19.Beveiliging
 2.Functieslot

Nieuw w.w.:XXXX
Enter & OK-toets
```

- 2 Voer een viercijferig nummer voor het wachtwoord in met **0-9, *** of **#**. Druk op **OK**.
- 3 Voer het wachtwoord opnieuw in wanneer op het LCD-scherm **Nogmaals** wordt weergegeven. Druk op **OK**.
- 4 Druk op **Stop/Eindigen**.

Openbare gebruiker instellen

U kunt de Openbare gebruiker instellen. Openbare gebruikers hoeven geen wachtwoord in te voeren.



Opmerking

U dient minstens één functie te deactiveren om het beveiligd functieslot voor de openbare gebruiker uit te schakelen.

- 1 Druk op **Menu, 1, 9, 2.**

```
19.Beveiliging
 2.Functieslot
▲ Slot Uit→Aan
▼ Wachtw. inst.
Select. ▲▼ of OK
```

- 2 Druk op **▲** of **▼** om **Gebruiker inst.** te selecteren. Druk op **OK**.
- 3 Toets het beheerderwachtwoord in. Druk op **OK**.

```
19.Beveiliging
 Gebruiker inst.
▲ Openbaar
▼ Gebruiker01
Select. ▲▼ of OK
```

- 4 Druk op **▲** of **▼** om **Openbaar** te selecteren. Druk op **OK**.
- 5 Druk op **▲** of **▼** om **Activeren of Deactiveren voor de Fax Tx** te selecteren. Druk op **OK**. Als u **Fax Tx** hebt ingesteld, herhaalt u deze stap voor **Fax Rx**, **Kopiëren (Kleur)**, **Kopiëren (Z&W)**, **Scan en Print**. Druk op **OK**.



Opmerking

U kunt PC-print alleen instellen voor de openbare gebruiker. Wanneer **Print** is gedeactiveerd voor de openbare gebruiker, is de printfunctie ontoegankelijk voor alle beperkte gebruikers.

- 6 Druk op **Stop/Eindigen**.

Beperkte gebruikers instellen

U kunt gebruikers met beperkingen en een wachtwoord instellen.

- 1 Druk op **Menu, 1, 9, 2**.

```
19.Beveiliging
 2.Functieslot
▲ Slot Uit→Aan
▼ Wachtw. inst.
Select. ▲▼ of OK
```

- 2 Druk op ▲ of ▼ om Gebruiker inst. te selecteren. Druk op **OK**.

- 3 Toets het beheerderwachtwoord in. Druk op **OK**.

```
19.Beveiliging
 Gebruiker inst.
▲ Openbaar
▼ Gebruiker01
Select. ▲▼ of OK
```

- 4 Druk op ▲ of ▼ om Gebruiker01 te selecteren. Druk op **OK**.

- 5 Voer de gebruikersnaam in met de numerieke toetsen. (Zie *Tekst invoeren* op pagina 225.) Druk op **OK**.

- 6 Toets een viercijferig wachtwoord in voor de gebruiker. Druk op **OK**.

- 7 Druk op ▲ of ▼ om Activeren of Deactiveren voor Fax Tx te selecteren. Druk op **OK**.
Als u Fax Tx hebt ingesteld, herhaalt u deze stap voor Fax Rx, Kopiëren (Kleur), Kopiëren (Z&W) en Scan. Druk op **OK**.

- 8 Herhaal 4 tot en met 7 om elke extra gebruiker en elk extra wachtwoord in te voeren.

- 9 Druk op **Stop/Eindigen**.



Opmerking

U kunt niet hetzelfde wachtwoord voor een andere gebruiker instellen.

Beveiligd functieslot aan-/uitzetten

Als u een verkeerd wachtwoord invoert terwijl u onderstaande instructies volgt, wordt op het LCD-scherm *Fout wachtwoord* weergegeven. Voer het juiste wachtwoord opnieuw in.

Beveiligd functieslot aanzetten

- 1 Druk op **Menu, 1, 9, 2**.

```
19.Beveiliging
 2.Functieslot
▲ Slot Uit→Aan
▼ Wachtw. inst.
Select. ▲▼ of OK
```

- 2 Druk op ▲ of ▼ om Slot Uit→Aan te selecteren. Druk op **OK**.

- 3 Toets uw viercijferige beheerderwachtwoord in. Druk op **OK**.

Beveiligd functieslot uitzetten

- 1 Druk op **Menu, 1, 9, 2**.

```
19.Beveiliging
 2.Functieslot
▲ Slot Aan→Uit
▼ WijzigGebruiker
Select. ▲▼ of OK
```

- 2 Druk op ▲ of ▼ om Slot Aan→Uit te selecteren. Druk op **OK**.

- 3 Toets uw viercijferige beheerderwachtwoord in. Druk op **OK**.

Gebruikers omschakelen

Met deze instelling kan een beperkte gebruiker zich op de machine aanmelden, wanneer Beveiligd functieslot aanstaat.



Opmerking

Wanneer een beperkte gebruiker klaar is met het gebruiken van de machine, keert deze terug naar de openbare instelling binnen dezelfde tijd als de instelling van de timermodus (**Menu, 1, 1**). (Zie *Tijd klokstand* op pagina 22. U kunt een individuele gebruiker ook verlaten door op de verlichte modustoets te drukken.)

- 1 Houd de **Shift**-toets ingedrukt terwijl u op **Veilig Afdrukken** drukt.

Functieslot WijzigGebruiker PIN:XXXX PIN invoeren
--

- 2 Toets uw viercijferig wachtwoord in. Druk op **OK**.

Wanneer de kopieermodus is uitgeschakeld:

- 1 Druk op de **Kopie**-toets.

ToegangGeweigerd PIN: PIN invoeren
--

- 2 Toets uw viercijferig wachtwoord in. Druk op **OK**.

Wanneer de scanmodus is uitgeschakeld:

- 1 Druk op de **Scan**-toets.

ToegangGeweigerd PIN: PIN invoeren
--

- 2 Toets uw viercijferig wachtwoord in. Druk op **OK**.



Fax

Een fax verzenden	34
Een fax ontvangen	45
Telefoon en externe apparaten	51
Nummers kiezen en opslaan	57
Opties voor afstandsbediening (alleen zwart-wit)	65
Pollen	72
Rapporten afdrukken	76

Faxen

Faxmodus instellen

Om de faxmodus in te stellen, drukt u op  (**Fax**) waarna de toets blauw oplicht.

Een enkelzijdige fax vanuit de ADF verzenden

De ADF gebruiken om uw faxen te verzenden, is de eenvoudigste methode.

- 1 Controleer of de faxmodus is ingeschakeld .
- 2 Plaats uw document *met de bedrukte zijde naar boven* in de ADF.
- 3 Kies het faxnummer. (Zie *Nummers kiezen* op pagina 57.)
- 4 Druk op **Mono Start** of **Kleur Start**.
 - Als u op **Mono Start** drukt, scant de machine de pagina's in het geheugen en wordt het document vervolgens verzonden.
 - Als u op **Kleur Start** drukt, kiest de machine het nummer en wordt het document direct verzonden.



Opmerking

- Om een actieve fax te annuleren, drukt u op **Stop/Eindigen**.
- Als de melding *Geheugen vol* verschijnt terwijl een zwart-witdocument in het geheugen wordt gescand, drukt u op **Stop/Eindigen** om de opdracht te annuleren of op **Mono Start** om de gescande pagina's te verzenden.

Dubbelzijdige fax vanuit de ADF verzenden

U kunt een dubbelzijdig document verzenden vanuit de ADF. Om een actieve fax te annuleren, drukt u op **Stop/Eindigen**.

- 1 Controleer of de faxmodus is ingeschakeld .
- 2 Plaats het document in de ADF.
- 3 Druk op **Dubbelzijdig**.
- 4 Kies het faxnummer. (Zie *Nummers kiezen* op pagina 57.)
- 5 Druk op **Mono Start**.



Opmerking

Dubbelzijdige documenten van Legal-formaat kunnen niet vanaf de ADF worden gefaxt.

Lay-out van een dubbelzijdige fax wijzigen

Voor u een fax verzendt, dient u het formaat voor duplex scannen te kiezen. Het formaat dat u kiest hangt af van de lay-out van uw dubbelzijdige document.

- 1 Druk op **Menu, 1, 0, 2**.

```
10.Document scan.
 2.Duplex scannen
▲ Lange rand
▼ Korte rand
Select. ▲▼ of OK
```

- 2 Ga op een van de volgende manieren te werk:
 - Als uw document in de lengte wordt omgevouwen, drukt u op ▲ of ▼ om *Lange rand* te kiezen.

Druk op **OK**.

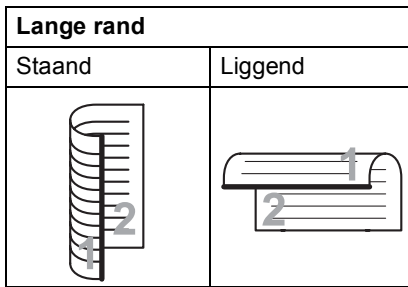

- Als uw document in de breedte wordt omgevouwen, drukt u op ▲ of ▼ om Korte rand te kiezen.

Druk op **OK**.

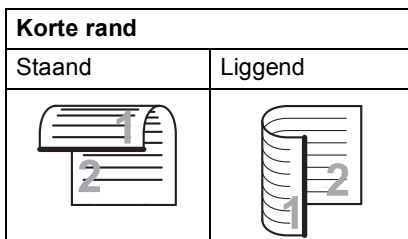

- 3 Druk op **Stop/Eindigen**.

Een fax via de glasplaat verzenden

U kunt de glasplaat gebruiken om de pagina's van een boek te faxen, of om een document pagina na pagina te faxen. U kunt documenten van maximaal Letter- of A4-, Legal- of Folio-formaat gebruiken.

U kunt alleen uit één pagina bestaande kleurenfaxen via de glasplaat verzenden.

- 1 Controleer of de faxmodus is ingeschakeld .
- 2 Plaats het document met de *bedrukte zijde naar beneden* op de glasplaat.
- 3 Kies het faxnummer. (Zie *Nummers kiezen* op pagina 57.)

- 4 Druk op **Mono Start** of **Kleur Start**.
 - Als u op **Mono Start** drukt, begint de machine met het scannen van de eerste pagina. Ga naar stap 5.
 - Als u op **Kleur Start** drukt, begint de machine met verzenden. Ga naar 7.

- 5 Nadat de machine de pagina scant, wordt u gevraagd één van onderstaande opties te kiezen:

```
Flatbed Fax
Volgende Pagina?
▲ 1.Ja
▼ 2.Nee (verzenden)
Select. ▲▼ of OK
```

- Druk op **1** om nog een pagina te verzenden. Ga naar 6.
- Druk op **2** of **Mono Start** om het document te verzenden. Ga naar 7.

- 6 Leg de volgende pagina op de glasplaat en druk op **OK**. Herhaal 5 en 6 voor elke extra pagina.

```
Flatbed Fax
Set Volgende Pag
Druk dan op OK
```

- 7 Uw machine verzendt de fax automatisch.

Opmerking

- Druk op **Stop/Eindigen** om een actieve fax te annuleren.
- Bij het faxen van meerdere pagina's vanaf de glasplaat moet Direct verzenden zijn ingesteld op **Uit**.

Documenten van Legal-formaat verzenden via de glasplaat

Als u documenten van Legal-formaat wilt faxen, dient u de glasplaat in te stellen op Legal/Folio, anders ontbreekt een gedeelte van uw faxen.

- 1 Controleer of de faxmodus is ingeschakeld .

- 2 Druk op **Menu, 1, 0, 1**.

```
10.Document scan.
 1.GlasplScanform
▲  A4/Letter
▼  Legal/Folio
Select. ▲▼ of OK
```

- 3 Druk op ▲ of ▼ om Legal/Folio te selecteren.
Druk op **OK**.

- 4 Druk op **Stop/Eindigen**.

Een actieve fax annuleren

Druk op **Stop/Eindigen** om een actieve fax te annuleren. Als de machine reeds aan het kiezen is of bezig is met het verzenden van de fax, moet u ook op **1** drukken om te bevestigen.

Groepsverzenden (alleen zwart-wit)

Met groepsverzenden kunt u hetzelfde faxbericht naar meerdere faxnummers verzenden. U kunt een fax naar groepen, ééntoetsnummers, snelkiesnummers en maximaal 50 met de hand gekozen nummers tegelijkertijd sturen.

U kunt groepsverzendingen maken naar 390 verschillende nummers. Dit is afhankelijk van hoeveel groepen, toegangscodes of creditcardnummers u hebt opgeslagen, en van het aantal uitgestelde of opgeslagen faxen in het geheugen.



Opmerking

Gebruik **Zoeken/Snelkiezen** om nummers gemakkelijk te kiezen.

- 1 Controleer of de faxmodus is ingeschakeld .

- 2 Plaats het document.

- 3 Toets een nummer in.
Druk op **OK**.

U kunt een ééntoetsnummer, een snelkiesnummer of een groepsnummer gebruiken, of u kunt het nummer op het bedieningspaneel invoeren.
(Zie *Nummers kiezen* op pagina 57.)

- 4 Herhaal **3**, totdat u alle faxnummers waarnaar u wilt verzenden, hebt ingevoerd.

- 5 Druk op **Mono Start**.

Als de groepsverzending is voltooid, drukt de machine een groepsverzendingrapport af om u de resultaten te laten weten.



Opmerking

- IFAX-nummers kunnen alleen in de resoluties *Standaard*, *Fijn* of *Foto* worden verzonden.
- Het scanprofiel van het eerstgekozen ééntoetsnummer, snelkiesnummer of groepsnummer wordt op de groepsverzending toegepast.
- Als de faxresolutie van uw eerstgekozen faxnummer *Superfijn* is en u een opgeslagen IFAX-nummer invoert, verschijnt *Select. : Std/Fijn* op het LCD-scherm. Druk op **Resolutie** en kies *Standaard*, *Fijn* of *Foto*. Voer vervolgens opnieuw het IFAX-nummer in. Ga terug naar ③ als u andere nummers wilt invoeren.

Annuleren een actieve groepsverzending

Tijdens het groepsverzenden kunt u de fax die verzonden wordt of de volledige groepsverzending annuleren.

- 1 Druk op **Menu, 2, 6**.
Op het LCD-scherm worden de fax waarvan het nummer wordt gekozen (bijvoorbeeld #001 0123456789) en het nummer van de groepsverzending (bijvoorbeeld *Groepzenden#001*) weergegeven:

```
26.Rest. jobs
▲ #001 0123456789
▼ Groepzenden#001
Select. ▲▼ of OK
```
- 2 Druk op ▲ of ▼ om het taaknummer te kiezen dat u wilt annuleren. Druk op **OK**.
- 3 Druk op **1** om het taaknummer te wissen of op **2** om af te sluiten.
Als u in ② hebt gekozen om alleen de fax die verzonden wordt te annuleren, vraagt de machine u of u de groepsverzending wilt annuleren. Druk op **1** om de volledige groepsverzending te wissen of op **2** om af te sluiten.
- 4 Druk op **Stop/Eindigen**.

Aanvullende verzendopties

Faxen met meer instellingen verzenden

Voordat u een fax gaat verzenden, kunt u een willekeurige combinatie van de volgende instellingen wijzigen: contrast, resolutie, internationale modus, timer voor uitgestelde faxen, pollen, directe verzendingen of instellingen voorblad.

- 1 Controleer of de faxmodus is ingeschakeld . Telkens nadat een instelling is geaccepteerd, wordt u gevraagd of u nog meer instellingen wilt invoeren:

```
22.Verzendmenu
Volgende?
▲ 1.Ja
▼ 2.Nee
Select. ▲▼ of OK
```

- 2 Ga op een van de volgende manieren te werk:
 - Om verdere instellingen te kiezen, drukt u op **1**. Op het LCD-scherm wordt weer het *Verzendmenu*-menu weergegeven zodat u een andere instelling kunt kiezen.
 - Als u klaar bent met het kiezen van instellingen, drukt u op **2** en gaat u naar de volgende stap om de fax te verzenden.

Elektronisch voorblad (alleen zwart-wit)

Deze functie werkt *alleen* als u uw Stations-ID al geprogrammeerd hebt. (Zie de *installatiehandleiding*.)

U kunt een voorblad automatisch met iedere fax meesturen. Op uw voorblad staan uw Stations-ID, een commentaar en de naam die in de één-toetsnummers of de snel-kiesfunctie is opgeslagen.

Door Volgende Fax:Aan te kiezen kunt u ook het aantal pagina's op het voorblad weergeven.

U kunt een van onderstaande opmerkingen kiezen.

1. Geen opmerking
2. Bellen a.u.b.
3. Belangrijk
4. Vertrouwelijk

In plaats van een van de vooringestelde opmerkingen te gebruiken, kunt u twee persoonlijke meldingen invoeren van maximaal 27 tekens. Gebruik het schema op pagina 225 voor hulp bij het invoeren van de tekens.

(Zie *Uw eigen opmerkingen opstellen* op pagina 38.)

5. (Gebruikergedefinieerd)
6. (Gebruikergedefinieerd)



Opmerking

U kunt het voorblad alleen verzenden voor een zwart-witfax. Als u op **Kleur Start** drukt om een fax te verzenden, wordt het voorblad niet verzonden.

Uw eigen opmerkingen opstellen

U kunt zelf twee opmerkingen opstellen.

- 1 Controleer of de faxmodus is ingeschakeld .

- 2 Druk op **Menu, 2, 2, 8**.

```
22.Verzendmenu
 8.Voorblad Opm.
▲      5.
▼      6.
Select. ▲▼ of OK
```

- 3 Druk op ▲ of ▼ om 5 of 6 te selecteren om uw eigen opmerking op te slaan. Druk op **OK**.

- 4 Voer uw eigen opmerking in op het bedieningspaneel. Druk op **OK**.

Gebruik het schema op pagina 225 voor hulp bij het invoeren van tekens.

Met de volgende fax een voorblad verzenden

Als u een voorblad alleen met de volgende fax wilt verzenden, vraagt uw machine u om het aantal te verzenden pagina's in te voeren, zodat dit op het voorblad kan worden afgedrukt.

- 1 Controleer of de faxmodus is ingeschakeld .

- 2 Plaats het document.

- 3 Druk op **Menu, 2, 2, 7**.

```
22.Verzendmenu
 7.Voorblad inst.
▲      Volgende Fax:Aan
▼      Volgende Fax:Uit
Select. ▲▼ of OK
```

- 4 Druk op ▲ of ▼ om Volgende Fax:Aan (of Volgende Fax:Uit) te selecteren. Druk op **OK**.

- 5 Druk op ▲ of ▼ om een opmerking te kiezen. Druk op **OK**.

- 6 Toets twee cijfers in om aan te geven hoeveel pagina's u verzendt. Druk op **OK**.
Toets bijvoorbeeld **0, 2** in voor 2 pagina's of **0, 0** als u dit vak leeg wilt laten. Als u een vergissing maakt, drukt u op **◀** of **Wis/terug** om terug te gaan en het aantal pagina's opnieuw in te voeren.

Met elke fax een voorblad verzenden

U kunt de machine zo instellen, dat met elke fax een voorblad wordt verzonden.

- 1 Controleer of de faxmodus is ingeschakeld .

- 2 Druk op **Menu, 2, 2, 7**.

```
22.Verzendmenu
 7.Voorblad inst.
▲   Volgende Fax:Aan
▼   Volgende Fax:Uit
Select. ▲▼ of OK
```

- 3 Druk op **▲** of **▼** om **Aan** (of **Uit**) te selecteren. Druk op **OK**.
- 4 Druk op **▲** of **▼** om een opmerking te kiezen. Druk op **OK**.

Een afgedrukt voorblad gebruiken

Als u een voorblad wilt gebruiken waarop u bijvoorbeeld zelf nog informatie kunt schrijven, kunt u een voorblad eerst afdrucken en aan uw faxbericht toevoegen.

- 1 Controleer of de faxmodus is ingeschakeld .

- 2 Druk op **Menu, 2, 2, 7**.

```
22.Verzendmenu
 7.Voorblad inst.
▲   Volgende Fax:Aan
▼   Volgende Fax:Uit
Select. ▲▼ of OK
```

- 3 Druk op **▲** of **▼** om **Print voorbeeld** te selecteren. Druk op **OK**.
- 4 Druk op **Mono Start** of **Kleur Start**. Uw machine drukt het voorblad af.
- 5 Druk op **Stop/Eindigen**.

Contrast

Voor de meeste documenten zorgt de standaardinstelling **Auto** voor de beste resultaten. Het apparaat selecteert automatisch het geschikte contrast voor uw document.

Als uw document erg licht of donker is, kan de kwaliteit van de fax worden verbeterd door het contrast te wijzigen.

Gebruik **Donker** om het gefaxte document lichter te maken.

Gebruik **Licht** om het gefaxte document donkerder te maken.

- 1 Controleer of de faxmodus is ingeschakeld .
- 2 Plaats het document.
- 3 Druk op **Menu, 2, 2, 1**.

```
22.Verzendmenu
 1.Contrast
▲   Auto
▼   Licht
Select. ▲▼ of OK
```

- 4 Druk op **▲** of **▼** om **Auto**, **Licht** of **Donker** te selecteren. Druk op **OK**.



Opmerking

Zelfs als u **Licht** of **Donker** selecteert, wordt de fax verzonden met de instelling **Auto** als u **Foto** hebt geselecteerd als faxresolutie.

Faxresolutie wijzigen

De kwaliteit van een fax kan worden verbeterd door de faxresolutie te wijzigen. De resolutie kan worden gewijzigd voor de volgende fax of voor alle faxen.

De faxresolutie voor de volgende fax wijzigen

- 1 Controleer of de faxmodus is ingeschakeld .
- 2 Plaats het document.
- 3 Druk op **Resolutie** en vervolgens op ▲ of ▼ om de resolutie te selecteren. Druk op **OK**.

De standaard faxresolutie wijzigen

- 1 Controleer of de faxmodus is ingeschakeld .
- 2 Druk op **Menu, 2, 2, 2**.

22. Verzendmenu
 2. Faxresolutie
 ▲ Standaard
 ▼ Fijn
 Select. ▲▼ of OK
- 3 Druk op ▲ of ▼ om de gewenste resolutie te selecteren. Druk op **OK**.

Opmerking

U kunt vier verschillende resolutie-instellingen kiezen voor zwart-witfaxen en twee voor kleurfaxen.

Monochroom	
Standaard	Geschikt voor de meeste getypte documenten.
Fijn	Geschikt voor documenten met een klein lettertype. Iets langzamere verzending dan met de standaardresolutie.
Superfijn	Geschikt voor documenten met een klein lettertype of speciale afbeeldingen. Iets langzamere verzending dan met de fijne resolutie.
Foto	Gebruiken wanneer het document verschillende tinten grijs bevat of een foto is. Deze verzending duurt het langst.

Kleur	
Standaard	Geschikt voor de meeste getypte documenten.
Fijn	Gebruik deze instelling voor foto's. De transmissietijd is langzamer dan met de standaardresolutie.

Als u Superfijn of Foto selecteert en vervolgens de toets **Kleur Start** gebruikt om een fax te verzenden, wordt de fax verzonden met de instelling Fijn.

Tweevoudige werking (alleen zwart-wit)

Uw machine ondersteunt tweevoudige werking, waardoor u een nummer kunt kiezen en kunt beginnen met het scannen van een fax naar het geheugen, terwijl u al bezig bent met het verzenden of ontvangen van een fax.

Het LCD-scherm toont het nieuwe taaknummer. Hoeveel pagina's u in het geheugen kunt scannen, is afhankelijk van hetgeen erop is afgedrukt.



Opmerking

- De machine is normaal gesproken ingesteld op tweevoudige werking.
- Als de melding *Geheugen vol* verschijnt tijdens het scannen van de eerste pagina van een fax, drukt u op **Stop/Eindigen** om het scannen te annuleren. Als de melding *Geheugen vol* verschijnt tijdens het scannen van een volgende pagina, kunt u op **Mono Start** drukken om de reeds gescande pagina's te verzenden of op **Stop/Eindigen** drukken om de taak te annuleren.

Direct verzenden

Als u een fax gaat verzenden, zal de machine de documenten eerst in het geheugen scannen alvorens deze te verzenden. Vervolgens, zodra de telefoonlijn vrij is, begint de machine met kiezen en verzenden.

Soms wilt u een belangrijk document onmiddellijk verzenden, zonder te wachten totdat het vanuit het geheugen wordt verzonden. U kunt *Direct Verzend* instellen op *Aan* voor alle documenten of *Volgende Fax:Aan* voor alleen de volgende fax.

Direct verzenden voor alle faxen

- 1 Controleer of de faxmodus is ingeschakeld .

- 2 Druk op **Menu, 2, 2, 5**.

```
22.Verzendmenu
 5.Direct Verzend
▲ Aan
▼ Uit
Select. ▲▼ of OK
```

- 3 Druk op ▲ of ▼ om *Aan* te selecteren. Druk op **OK**.

Direct verzenden alleen voor de volgende fax

- 1 Controleer of de faxmodus is ingeschakeld .

- 2 Druk op **Menu, 2, 2, 5**.

```
22.Verzendmenu
 5.Direct Verzend
▲ Aan
▼ Uit
Select. ▲▼ of OK
```

- 3 Druk op ▲ of ▼ om *Volgende Fax:Aan* te selecteren. Druk op **OK**.



Opmerking

Bij direct verzenden werkt de functie voor opnieuw kiezen niet wanneer u de glasplaat gebruikt.

Alleen voor de volgende fax niet direct verzenden

1 Controleer of de faxmodus is ingeschakeld .

2 Druk op **Menu, 2, 2, 5**.

```
22.Verzendmenu
 5.Direct Verzend
▲ Aan
▼ Uit
Select. ▲▼ of OK
```

3 Druk op ▲ of ▼ om Volgende Fax:Uit te selecteren.
Druk op **OK**.



Opmerking

- Als het geheugen vol is of als u een kleurenfax verzendt, wordt het document direct verzonden (zelfs als Direct Verzend is ingesteld op Uit).
- Bij direct verzenden werkt de functie voor opnieuw kiezen niet wanneer u de glasplaat gebruikt.

Internationale modus

Als u door een slechte verbinding problemen hebt met het internationaal verzenden van een fax, dan kan het activeren van de internationale modus misschien helpen.

Dit is een tijdelijke instelling, die alleen actief zal zijn voor uw volgende fax.

1 Controleer of de faxmodus is ingeschakeld .

2 Plaats het document.

3 Druk op **Menu, 2, 2, 9**.

```
22.Verzendmenu
 9.Internationaal
▲ Aan
▼ Uit
Select. ▲▼ of OK
```

4 Druk op ▲ of ▼ om Aan (of Uit) te selecteren.
Druk op **OK**.

Uitgestelde fax (alleen zwart-wit)

U kunt max. 50 faxen in het geheugen opslaan om ze binnen 24 uur te verzenden.

1 Controleer of de faxmodus is ingeschakeld .

2 Plaats het document.

3 Druk op **Menu, 2, 2, 3**.

```
22.Verzendmenu
 3.Tijdklok

Tijd inst.=00:00
Enter & OK-toets
```

4 Voer in om hoe laat de fax moet worden verzonden (in 24-uursformaat).
(Bijvoorbeeld, voer 19:45 in voor 7:45 PM.)
Druk op **OK**.

Het aantal pagina's dat u in het geheugen kunt inlezen, is afhankelijk van de gegevens die op elke pagina zijn afgedrukt.

Uitgestelde groepsverzending (alleen zwart-wit)

Alvorens de uitgestelde faxen te verzenden, zal uw machine u helpen met besparen door alle faxen in het geheugen op bestemming en geprogrammeerde tijd te sorteren.

Alle uitgestelde faxen die geprogrammeerd zijn om op hetzelfde tijdstip naar hetzelfde faxnummer te worden verzonden, worden als één fax verzonden om transmissietijd te besparen.

- 1 Controleer of de faxmodus is ingeschakeld .

- 2 Druk op **Menu, 2, 2, 4**.

```
22.Verzendmenu
 4.Verzamelen
▲ Aan
▼ Uit
Select. ▲▼ of OK
```

- 3 Druk op ▲ of ▼ om Aan (of Uit) te selecteren.
Druk op **OK**.
- 4 Druk op **Stop/Eindigen**.

Taken in de wachtrij controleren en annuleren

Controleer welke taken zich nog in het geheugen bevinden om te worden verzonden. Als er geen taken in het geheugen zijn, wordt op het LCD-scherm *Geen opdrachten weergegeven*. U kunt een faxtaak die in het geheugen is opgeslagen en op verzending wacht, annuleren.

- 1 Druk op **Menu, 2, 6**.

```
26.Rest. jobs
▲ #001 12:34 BROTHER
  #002 15:30 BIE
▼ #003 17:30 ABCDEFG
Select. ▲▼ of OK
```

Het aantal nog te verzenden taken wordt weergegeven.

- 2 Ga op een van de volgende manieren te werk:
 - Druk op ▲ of ▼ om door de taken in de wachtrij te bladeren, druk op **OK** om een taak te selecteren, en druk vervolgens op **1** om deze te annuleren.
 - Druk op **2** om af te sluiten zonder annuleren.
- 3 Druk op **Stop/Eindigen** wanneer u klaar bent.

Een fax handmatig verzenden

Handmatig verzenden

Bij handmatige verzending hoort u de kiestoon, de beltonen en de faxontvangsttonen tijdens het verzenden van een fax.

- 1 Controleer of de faxmodus is ingeschakeld .
- 2 Plaats het document.
- 3 Neem de hoorn van een extern toestel van de haak en wacht totdat u de kiestoon hoort.
- 4 Kies het faxnummer dat u wilt bereiken.
- 5 Druk op **Mono Start** of **Kleur Start** zodra u de faxtoon hoort.
 - Als u de glasplaat gebruikt, druk dan op **1** om een fax te verzenden.
- 6 Als u de hoorn van een externe telefoon hebt opgenomen, plaats deze dan terug.

De melding Geheugen vol

Als de melding *Geheugen vol* verschijnt tijdens het scannen van de eerste pagina van een fax, drukt u op **Stop/Eindigen** om de fax te annuleren.

Als de melding *Geheugen vol* verschijnt tijdens het scannen van een volgende pagina, kunt u op **Mono Start** drukken om de tot dusver gescande pagina's te verzenden of op **Stop/Eindigen** drukken om de taak te annuleren.



Opmerking

Als de melding *Geheugen vol* wordt weergegeven tijdens het faxen en u de in het geheugen opgeslagen faxen niet wilt wissen om geheugen vrij te maken, kunt u de fax direct verzenden. (Zie *Direct verzenden* op pagina 41.)

Ontvangststanden

U dient een ontvangststand te kiezen afhankelijk van de externe apparaten en telefoondiensten die op uw lijn aanwezig zijn. Met behulp van onderstaand schema kunt u de juiste stand kiezen. (Zie voor meer informatie over de ontvangststanden *Ontvangststanden gebruiken* op pagina 46.)

De ontvangststand kiezen

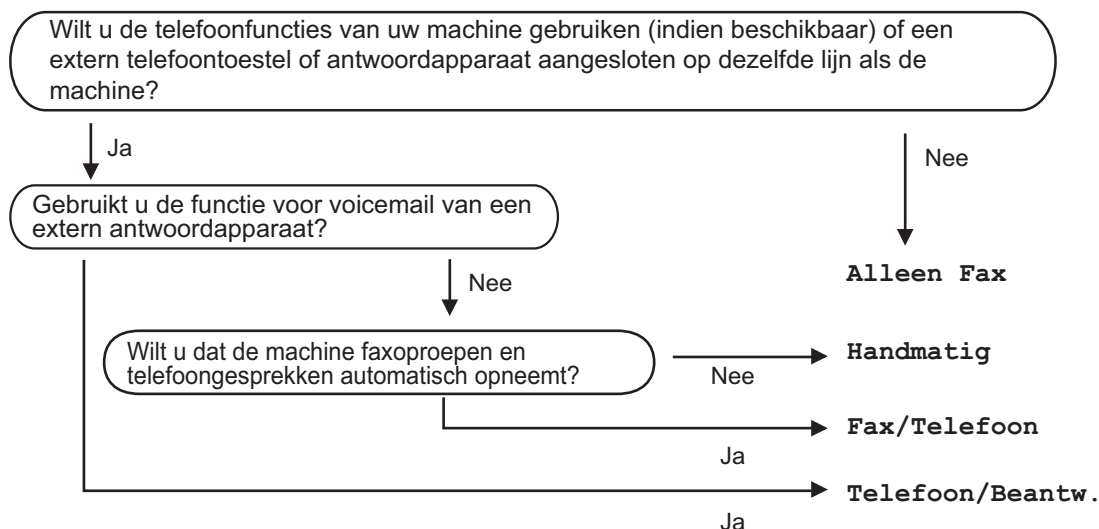

Volg onderstaande instructies om de ontvangststand in te stellen.

- 1 Druk op **Menu, 0, 1**.
- 2 Druk op **▲** of **▼** om de ontvangststand te selecteren. Druk op **OK**.
- 3 Druk op **Stop/Eindigen**.

Op het LCD-scherm wordt de huidige ontvangststand weergegeven.

```

01.Ontvangstmodus
▲ Alleen Fax
Fax/Telefoon
▼ Telefoon/Beantw.
Select. ▲▼ of OK
  
```

Ontvangststanden gebruiken

In sommige ontvangstmodi worden telefoontjes automatisch beantwoord (*Alleen Fax* en *Fax/Telefoon*). Mogelijk wilt u de belvertraging wijzigen voordat u deze standen gebruikt. (Zie *Belvertraging* op pagina 47.)

Alleen Fax

In de stand *Alleen Fax* wordt elk telefoontje automatisch beantwoord alsof het een faxbericht betreft.

Fax/Tel

De stand *Fax/Telefoon* helpt u om automatisch inkomende oproepen af te handelen doordat wordt herkend of het een fax of voicemail betreft waarna deze op één van de volgende manieren worden afgehandeld:

- Faxen worden automatisch ontvangen.
- Voicemail activeert het F/T-bel signaal om aan te geven dat u de oproep moet aannemen. Het F/T-bel signaal is een snel dubbel bel signaal afkomstig van uw machine.

(Zie ook *F/T-beltijd* op pagina 47 en *Belvertraging* op pagina 47.)

Handmatig

In de stand *Handmatig* worden alle automatische antwoordfuncties uitgeschakeld.

Om een fax te ontvangen in de handmatige stand, drukt u op **Mono Start** of **Kleur Start**, en drukt u vervolgens op **2** om een fax te ontvangen. U kunt ook de functie *Fax waarnemen* gebruiken om faxen te ontvangen door de hoorn op te nemen van een toestel op dezelfde lijn als die van de machine.

(Zie ook *Fax waarnemen* op pagina 48.)

Extern ANTW.APP.

In de stand *Telefoon/Beantw.* handelt een extern antwoordapparaat de inkomende oproepen af. Inkomende oproepen kunnen op één van de volgende manieren worden afgehandeld :

- Faxen worden automatisch ontvangen.
- Bellers kunnen een bericht inspreken op het externe ANTW.APP.

(Zie voor meer informatie *Extern ANTW.APP. aansluiten* op pagina 52.)

Instellingen ontvangststand

Belvertraging

De belvertraging bepaalt het aantal keren dat de machine overgaat voordat deze antwoordt in de standen **Alleen Fax** en **Fax/Telefoon**.

Als u externe of tweede toestellen op dezelfde lijn als de machine gebruikt, dient u het maximaal aantal keren dat de telefoon overgaat aan te houden. (Zie *Werken met een tweede toestel* op pagina 54 en *Fax waarnemen* op pagina 48.)

- 1 Controleer of de faxmodus is ingeschakeld .

- 2 Druk op **Menu, 2, 1, 1**.

```
21.Ontvangstmenu
 1.Bel Vertraging
▲   02
▼   03
Select. ▲▼ of OK
```

- 3 Druk op ▲ of ▼ om te selecteren hoe vaak het belseignaal moet overgaan voordat de machine opneemt. Druk op **OK**.
- 4 Druk op **Stop/Eindigen**.

F/T-beltijd

Wanneer iemand uw machine belt, horen u en uw beller het geluid van normale telefoontonen. Het aantal keren dat de telefoon overgaat wordt bepaald door de instelling van de belvertraging.

Als de oproep een fax is, dan ontvangt de machine deze; als het echter een normaal telefoontje is, laat de machine het F/T-belseignaal horen (een snel dubbel belseignaal) gedurende de tijd die u hebt bepaald in de instelling van de F/T-beltijd. Als u het F/T-belseignaal hoort, betekent dit dat u een normaal telefoontje op de lijn ontvangt.

Omdat het F/T-belseignaal niet van de machine afkomstig is, rinkelen de tweede en externe toestellen *niet*; u kunt de oproep echter nog wel op iedere telefoon beantwoorden. (Zie voor meer informatie *Codes voor afstandsbediening gebruiken* op pagina 55.)

- 1 Controleer of de faxmodus is ingeschakeld .

- 2 Druk op **Menu, 2, 1, 2**.

```
21.Ontvangstmenu
 2.F/T Beltijd
▲   30 Sec.
▼   40 Sec.
Select. ▲▼ of OK
```

- 3 Druk op ▲ of ▼ om te selecteren hoe lang de machine rinkelt om u op een normaal telefoongesprek te attenderen (20, 30, 40 of 70 seconden). Druk op **OK**.
- 4 Druk op **Stop/Eindigen**.

Fax waarnemen

Door fax waarnemen op **Aan** te zetten, kan de machine faxberichten automatisch ontvangen als u de hoorn opneemt van een willekeurig toestel op dezelfde lijn als die van de machine.

Zodra u op het LCD-scherm van uw faxmachine de melding **Ontvangst** ziet, of zodra u via de hoorn van het andere toestel het 'tjirpende' geluid hoort, legt u de hoorn op de haak. De machine ontvangt de fax.

Als deze functie op **Aan** staat, maar uw machine de faxoproep niet overneemt wanneer u de hoorn van een tweede of externe telefoon opneemt, drukt u op ***51** op de externe of tweede telefoon. (Zie *Werken met een tweede toestel* op pagina 54.)



Opmerking

- U moet de instelling **Codes voor afstandsbediening** aanzetten om de faxontvangstcode ***51** te gebruiken. (Zie *Codes voor afstandsbediening gebruiken* op pagina 55.)
- Als u een modem gebruikt of faxen verzendt vanaf een computer op dezelfde telefoonlijn en de machine de faxen onderschept, moet u fax waarnemen op **Uit** zetten.

- 1 Controleer of de faxmodus is ingeschakeld .

- 2 Druk op **Menu, 2, 1, 3**.

```
21.Ontvangstmenu
 3.Fax Waarnemen
▲ Aan
▼ Uit
Select. ▲▼ of OK
```

- 3 Druk op **▲** of **▼** om **Aan** of **Uit** te selecteren. Druk op **OK**.

- 4 Druk op **Stop/Eindigen**.

De printdichtheid instellen

U kunt de printdichtheid instellen en zo de afgedrukte pagina's lichter of donkerder maken.

- 1 Controleer of de faxmodus is ingeschakeld .

- 2 Druk op **Menu, 2, 1, 7**.

```
21.Ontvangstmenu
 7.Printdichtheid
 -□□□□+
Selecteer ◀& OK
```

- 3 Druk op **▶** om de afdruk donkerder te maken. Druk op **◀** om de afdruk lichter te maken. Druk op **OK**.

- 4 Druk op **Stop/Eindigen**.

Aanvullende ontvangsthandelingen

Een verkleinde afdruk van een inkomend document maken

Als u **Aan** kiest, verkleint de machine automatisch een binnenkomende fax zodat deze op een pagina van het formaat A4, Letter, Legal of Folio past.

De machine berekent het verkleiningspercentage aan de hand van het papierformaat van de fax en uw instelling voor het papierformaat (**Menu, 1, 3**).

- 1 Controleer of de faxmodus is ingeschakeld .
- 2 Druk op **Menu, 2, 1, 5**.

21. Ontvangstmenu
5. Autoreductie
▲ Aan
▼ Uit
Select. ▲▼ of OK
- 3 Druk op ▲ of ▼ om **Aan** (of **Uit**) te selecteren.
Druk op **OK**.
- 4 Druk op **Stop/Eindigen**.

Duplex (2-zijdig) afdrukken voor de modus Fax

Als u Duplex op **Aan** instelt voor fax, dan drukt de machine de ontvangen faxen op beide zijden van het papier af.

U kunt voor deze stand de papierformaten A4, Letter, Legal of Folio (8"x13") gebruiken.

- 1 Controleer of de faxmodus is ingeschakeld .
- 2 Druk op **Menu, 2, 1, 0**.

21. Ontvangstmenu
0. Duplex
▲ Aan
▼ Uit
Select. ▲▼ of OK
- 3 Druk op ▲ of ▼ om **Aan** (of **Uit**) te selecteren.
Druk op **OK**.
- 4 Druk op **Stop/Eindigen**.



Opmerking

Als u Duplex inschakelt, wordt de automatische verkleining ook ingeschakeld.

De stempel voor faxontvangst instellen (alleen zwart-wit)

U kunt de machine zodanig instellen dat de ontvangsttijd en -datum in het midden bovenaan iedere ontvangen faxpagina worden afgedrukt.

- 1 Controleer of de faxmodus is ingeschakeld .

- 2 Druk op **Menu, 2, 1, 9**.

```
21.Ontvangstmenu
 9.Fax Rx Stempel
▲ Aan
▼ Uit
Select. ▲▼ of OK
```

- 3 Druk op ▲ of ▼ om Aan (of Uit) te selecteren. Druk op **OK**.

- 4 Druk op **Stop/Eindigen**.

Opmerking

- De datum en tijd van ontvangst worden niet weergegeven bij gebruik van Internet Fax.
- Wees er zeker van dat u de huidige datum en tijd hebt ingesteld op de machine.

Faxen in het geheugen ontvangen (alleen zwart-wit)

Zodra de papierlade leeg is tijdens het ontvangen van een fax, verschijnt op het scherm *Geen papier*; u wordt gevraagd papier in de papierlade te plaatsen. (Zie *Papier en enveloppen laden* op pagina 17.) Als u geen papier in de papierlade kunt plaatsen, gebeurt het volgende:

Als Geheugen ontv. op Aan staat:

De machine gaat door met het ontvangen van de fax en de overige pagina's worden in het geheugen opgeslagen, als er voldoende geheugen beschikbaar is. Verdere inkomende faxen worden ook in het geheugen opgeslagen totdat het geheugen vol is. Wanneer het geheugen vol is, houdt de machine automatisch op met het beantwoorden van oproepen. Om de faxen af te drukken vult u de lade met nieuw papier.

Als Geheugen ontv. op Uit staat:

De machine gaat door met het ontvangen van de fax en de overige pagina's worden in het geheugen opgeslagen, als er voldoende geheugen beschikbaar is. De machine stopt vervolgens met het automatisch beantwoorden van oproepen totdat er nieuw papier in de papierlade is geplaatst. Om de laatste fax die u hebt ontvangen af te drukken vult u de lade met nieuw papier.

- 1 Controleer of de faxmodus is ingeschakeld .

- 2 Druk op **Menu, 2, 1, 6**.

- 3 Druk op ▲ of ▼ om Aan of Uit te selecteren. Druk op **OK**.

- 4 Druk op **Stop/Eindigen**.

Een fax uit het geheugen afdrukken

Als u de functie Fax opslaan gebruikt (**Menu, 2, 5, 1**), kunt u nog altijd een fax uit het geheugen afdrukken als u zich bij de machine bevindt. Zie *Fax opslaan* op pagina 66.

- 1 Druk op **Menu, 2, 5, 3**.

```
25.Afstandsopties
 3.Print document
Druk op Start
```

- 2 Druk op **Mono Start** of **Kleur Start**.

- 3 Druk op **Stop/Eindigen**.

Telefoonlijndiensten

Type telefoonlijn instellen

Als u de machine aansluit op een lijn met PBX of ISDN voor het verzenden en ontvangen van faxen, moet u ook het type telefoonlijn dienovereenkomstig wijzigen aan de hand van de volgende stappen. Als u een lijn gebruikt waarop een PBX is aangesloten, kunt u ook instellen dat de machine altijd toegang krijgt tot een buitenlijn of niet.

- 1 Druk op **Menu**, **0**, **6**.

```

06.Tel lijn inst
▲  Normaal
   ISDN
▼  PBX
Select. ▲▼ of OK
  
```

- 2 Druk op ▲ of ▼ om PBX, ISDN (of Normaal) te selecteren.
Druk op **OK**.
Als u ISDN of Normaal kiest, drukt u op **OK** en gaat u naar stap 6. Als u PBX kiest, drukt u op **OK** en gaat u naar 3.
- 3 Druk op ▲ of ▼ om Aan of Altijd te selecteren.
Druk op **OK**.
- 4 Kies 1.Wijzig instell of 2.Stop wijziging.
Als u 1.Wijzig instell kiest, gaat u naar stap 5.
Als u 2.Stop wijziging kiest, gaat u naar stap 6.

- 5 Voer het netnummer (maximaal 5 cijfers) in via de kiestoetsen.
Druk op **OK**.



Opmerking

- U kunt de nummers 0 tot en met 9, #, * en ! gebruiken.
(Druk op **Telefoon/Intern** om “!” weer te geven.)
- Als u Aan hebt geselecteerd, krijgt u door op **Telefoon/Intern** te drukken (op het scherm verschijnt “!”) toegang tot een buitenlijn.
- Als u Altijd hebt geselecteerd, krijgt u toegang tot een buitenlijn zonder op **Telefoon/Intern** te drukken.

- 6 Druk op **Stop/Eindigen**.

PBX en DOORVERBINDEN

De machine is in eerste instantie ingesteld op Normaal, om te worden aangesloten op een standaard openbaar telefoonnetwerk (PSTN). De meeste kantoren gebruiken echter een centraal telefoonsysteem oftewel een Private Branch Exchange (PBX). Uw machine kan op de meeste PBX-telefoonsystemen worden aangesloten. De oproepfunctie van de machine ondersteunt alleen Timed Break Recall (TBR). TBR werkt met de meeste PBX-systemen, zodat u toegang krijgt tot een buitenlijn of gesprekken naar een andere lijn kunt doorverbinden. U activeert deze functie door op **Telefoon/Intern** te drukken.

Opmerking

U kunt een druk op de toets **Telefoon/Intern** programmeren als onderdeel van een nummer dat is opgeslagen als een ééntoets- of snelkiesnummer. Hiertoe drukt u tijdens het programmeren van een ééntoets- of snelkiesnummer (**Menu, 2, 3, 1** of **2, 3, 2**) eerst op **Telefoon/Intern** (op het scherm verschijnt “!”) en voert u daarna het telefoonnummer in. U hoeft dan niet iedere keer op **Telefoon/Intern** te drukken als een ééntoets- of snelkiesnummer gebruik maakt van een buitenlijn. (*Eéntoetsnummers opslaan* op pagina 59 of *Snelkiesnummers opslaan* op pagina 61.) Als PBX echter niet is geselecteerd in de instelling van het type telefoonlijn, kunt u geen ééntoets- of snelkiesnummer gebruiken waarin een druk op **Telefoon/Intern** is geprogrammeerd.

Extern ANTW.APP. aansluiten

U kunt een extern antwoordapparaat (ANTW.APP.) aansluiten op dezelfde lijn als uw machine. Wanneer het ANTW.APP. een oproep beantwoordt, “hoort” uw machine de faxtonen afkomstig van een verzendende faxmachine. Als er faxtonen klinken, neemt de machine de oproep over en wordt de fax ontvangen. Als er geen faxtonen klinken, laat de machine een voicemail registreren door uw ANTW.APP. en wordt op het display **Telefoon** weergegeven.

Het externe ANTW.APP. moet binnen vier belsignalen antwoorden (wij bevelen u aan twee belsignalen in te stellen). De reden hiervoor is dat uw machine de faxtonen niet kan horen, totdat het externe ANTW.APP. de oproep heeft aangenomen. De verzendende machine zendt slechts nog acht tot tien seconden langer faxtonen. Het wordt afgeraden om op uw externe ANTW.APP. de functie bespaarstand te gebruiken, als er meer dan vier belsignalen nodig zijn om die te activeren.

Opmerking

Als u problemen hebt met het ontvangen van faxen, dient u de instelling belvertraging op uw extern ANTW.APP. te verlagen.

Aansluitingen

Het externe ANTW.APP. moet zijn aangesloten zoals aangegeven in onderstaande afbeelding.

(voor Nederland)

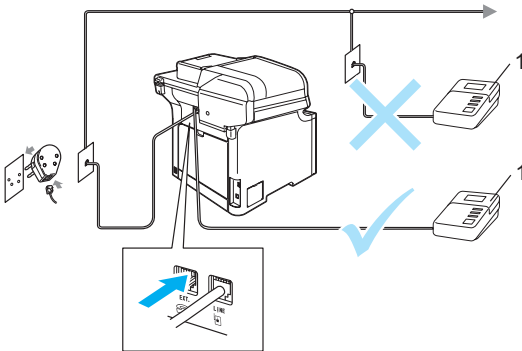

(voor België)

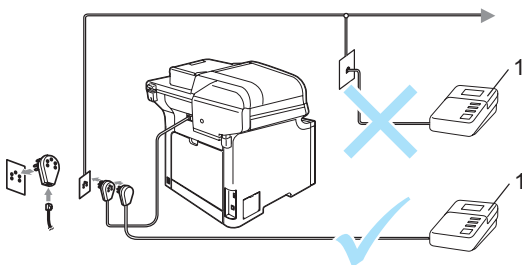

1 ANTW.APP.

- 1 Stel uw extern ANTW.APP. in op één of twee belsignalen. (De instelling voor de belvertraging van de machine is niet van toepassing.)
- 2 Het uitgaand bericht op uw extern ANTW.APP. opnemen.
- 3 Activeer het ANTW.APP.
- 4 Stel de ontvangstmodus in op *Telefoon/Beantw..* (Zie *De ontvangststand kiezen* op pagina 45.)

Een uitgaand bericht opnemen

- 1 Neem 5 seconden stilte op aan het begin van uw bericht. Dit geeft uw machine tijd om naar faxtonen te luisteren.
- 2 Wij adviseren u het bericht te beperken tot 20 seconden.



Opmerking

Wij raden u aan om aan het begin van uw uitgaand bericht eerst een stilte van 5 seconden op te nemen, omdat de machine geen faxtonen kan horen over een luide stem. U kunt proberen om deze pauze weg te laten, maar als uw machine problemen heeft met de ontvangst, dient u het uitgaand bericht opnieuw op te nemen en deze pauze in te lassen.

Aansluiting op meerdere lijnen (PBX)

Wij raden u aan contact op te nemen met het bedrijf dat uw PBX geïnstalleerd heeft om uw machine aan te sluiten. Als u beschikt over een systeem met meerdere lijnen, vraagt u uw installateur dan om de machine op de laatste lijn in het systeem aan te sluiten. Zo voorkomt u dat de machine wordt geactiveerd telkens wanneer er telefoongesprekken worden ontvangen door het systeem. Als alle inkomende telefoontjes door een telefonist(e) worden beantwoord, adviseren wij u om de ontvangststand in te stellen op *Handmatig*.

Wij kunnen niet garanderen niet dat uw machine onder alle omstandigheden naar behoren werkt bij aansluiting op een PBX. Neem bij problemen met het verzenden of ontvangen van faxen in eerste instantie contact op met het bedrijf dat uw centrale verzorgt.

Externe telefoon en tweede toestel aansluiten



Opmerking

U moet de instelling Codes voor afstandsbediening aanzetten om de faxontvangstcode *51 en de code voor het aannemen van de telefoon #51 te gebruiken. (Zie *Codes voor afstandsbediening gebruiken* op pagina 55.)

Werken met een tweede toestel

Als u een faxoproep aanneemt op een tweede toestel, of op een extern toestel dat correct is aangesloten op de machine via de betreffende ingang op de machine, kunt u de oproep doorverbinden naar uw machine door de faxontvangstcode in te toetsen. Als u de faxontvangstcode *51 intoetst, zal de fax op de machine worden ontvangen.

Als u een telefoontje aanneemt er is niemand aan de lijn:

U dient dan aan te nemen dat het gaat om het ontvangen van een handmatige fax.

Druk op *51 en wacht op het tjirpende geluid of totdat het LCD-scherm van de machine *Ontvangst* weergeeft, pas dan mag u ophangen.



Opmerking

U kunt ook de functie fax waarnemen gebruiken om ervoor te zorgen dat uw machine het telefoontje op een tactische manier aanneemt. (Zie *Fax waarnemen* op pagina 48.)

Uitsluitend voor de Fax/Tel-modus

Als de machine in de stand Fax/Tel staat, wordt het dubbele belsignaal gebruikt om aan te geven dat het een normaal telefoontje betreft.

Neem de hoorn van de externe telefoon van de haak en druk vervolgens op **Telefoon/Intern** om de telefoon aan te nemen.

Als u zich bij een tweede of extern toestel bevindt, moet u de hoorn tijdens het overgaan van de dubbele bel opnemen en tussen twee dubbele belsignalen in op **#51** drukken. Als niemand aan het toestel is of wanneer iemand u een fax wilt verzenden, stuurt u de oproep terug naar de machine door op *51 te drukken.

Externe telefoon of tweede toestel aansluiten

U kunt een apart toestel rechtstreeks op uw machine aansluiten, zoals in onderstaande afbeelding.

(voor Nederland)

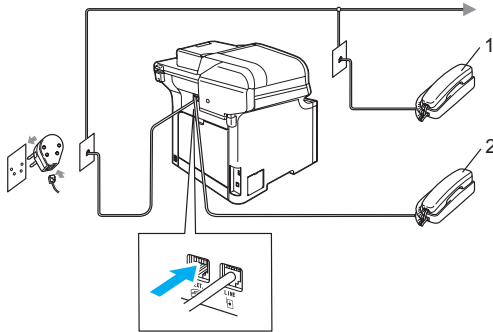

(voor België)

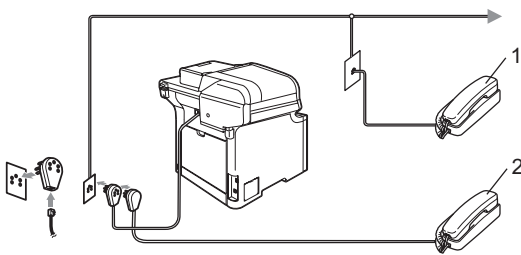

1 Tweede toestel

2 Extern toestel

Als u een extern toestel gebruikt, wordt op het LCD-scherm **Telefoon** weergegeven.

Een draadloze externe telefoon van een andere fabrikant dan Brother gebruiken

Als uw draadloze telefoon van een ander merk dan Brother is aangesloten op het telefoonsnoer (zie pagina 55) en u de draadloze telefoon meestal ergens anders hebt, is het eenvoudiger telefoontjes tijdens de belvertraging te beantwoorden.

Als u de machine eerst laat aannemen, moet u naar de machine lopen en op **Telefoon/Intern** drukken om het telefoontje op het draadloze toestel aan te nemen.

Codes voor afstandsbediening gebruiken

7

Faxontvangstcode

Als u een faxoproep aanneemt vanaf een tweede toestel of extern toestel, kunt u de oproep doorverbinden naar de machine door de faxontvangstcode ***51** in te toetsen. Wacht op de tjrpende geluiden en leg vervolgens de hoorn op de haak. (Zie *Fax waarnemen* op pagina 48.)

Code voor het aannemen van de telefoon

Als u een normaal telefoontje ontvangt en de machine in de stand F/T staat, wordt het dubbele belsignaal gebruikt na de aanvankelijke belvertraging. Als u het telefoontje op een tweede toestel aanneemt, kunt u het dubbele belsignaal uitschakelen door op **#51** te drukken (zorg ervoor dat u hierop drukt *tussen* de belsignalen in).

De codes voor afstandsbediening inschakelen

U moet de instelling Codes voor afstandsbediening aanzetten om de faxontvangstcode en de code voor het aannemen van de telefoon te gebruiken.

- 1 Controleer of de faxmodus is ingeschakeld .
- 2 Druk op **Menu, 2, 1, 4.**

```
21.Ontvangstmenu
 4.Afstandscode
▲      Aan
▼      Uit
Select. ▲▼ of OK
```
- 3 Druk op ▲ of ▼ om Aan te selecteren. Druk op **OK**.
- 4 Druk op **OK** als u de faxontvangstcode niet wilt wijzigen.
- 5 Druk op **OK** als u de code voor het aannemen van de telefoon niet wilt wijzigen.
- 6 Druk op **Stop/Eindigen**.

De codes voor afstandsbediening wijzigen

De voorgeprogrammeerde faxontvangstcode is *51. De voorgeprogrammeerde code voor het aannemen van de telefoon is #51. Als de verbinding telkens wordt verbroken wanneer u probeert om toegang te krijgen tot uw externe antwoordapparaat, is het raadzaam om de drierijgerige codes voor afstandsbediening te wijzigen, bijvoorbeeld ### en 555.

- 1 Controleer of de faxmodus is ingeschakeld .
- 2 Druk op **Menu, 2, 1, 4.**

```
21.Ontvangstmenu
 4.Afstandscode
▲      Aan
▼      Uit
Select. ▲▼ of OK
```
- 3 Druk op ▲ of ▼ om Aan of Uit te selecteren. Druk op **OK**.
- 4 Als u Aan hebt gekozen in stap 3, voert u nu de nieuwe faxontvangstcode in. Druk op **OK**.
- 5 Voer de nieuwe code voor het aannemen van de telefoon in. Druk op **OK**.
- 6 Druk op **Stop/Eindigen**.

Nummers kiezen

U kunt op de volgende manieren een nummer kiezen.

Handmatigkiezen

Gebruik de kiestoetsen om alle cijfers van het telefoon- of faxnummer in te voeren.



Eéntoetsnummers kiezen

Druk op het ééntoetsnummer waaronder het nummer is opgeslagen dat u wilt bellen. (Zie *Eéntoetsnummers opslaan* op pagina 59.)

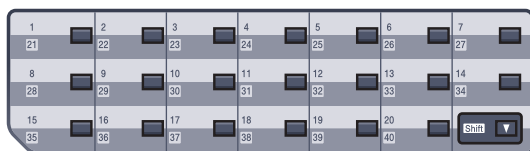

Wanneer u de ééntoetsnummers 21 tot 40 wilt kiezen, houdt u de **Shift**-toets ingedrukt terwijl u op het ééntoetsnummer drukt.

Snelkiezen

Houd **Shift** ingedrukt terwijl u op **Zoeken/Snelkiezen** drukt en voer dan het drcijferige snelkiesnummer in. (Zie *Snelkiesnummers opslaan* op pagina 61.)

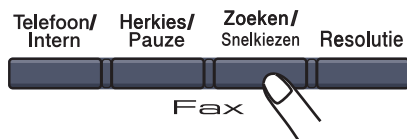
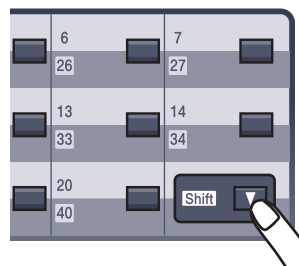

Fax



Drcijferig nummer



Opmerking

Als op het LCD-scherm Niet toegewezen wordt weergegeven als u een ééntoets- of snelkiesnummer invoert, betekent dit dat er geen nummer is opgeslagen.

Zoeken

U kunt alfabetisch zoeken naar de namen die in het geheugen voor ééntoetsnummers en snelkiesnummers zijn opgeslagen. (Zie *Ééntoetsnummers opslaan* op pagina 59 en *Snelkiesnummers opslaan* op pagina 61.)

- 1 Druk op **Zoeken/Snelkiezen**.
- 2 Druk op de toets op het bedieningspaneel voor de eerste letter van de naam. Druk op **OK**.
(Gebruik het schema in *Tekst invoeren* op pagina 225 om u te helpen bij het invoeren van de letters.)
- 3 Druk op ▲ of ▼ om te bladeren totdat u de naam vindt die u zoekt. Druk op **OK**.



Opmerking

U kunt op **Resolutie** drukken om de weergegeven resolutie te wijzigen.

- 4 Druk op **Mono Start** of **Kleur Start**.

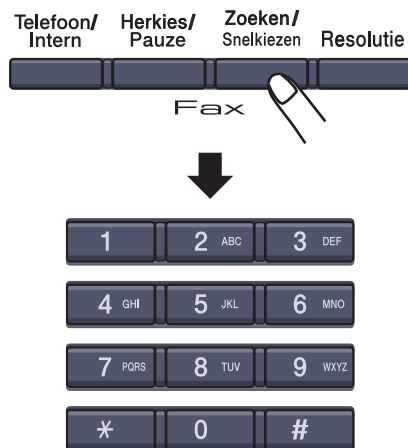

Opmerking

- Als u geen letter invoert en op **OK** drukt in 2, worden alle opgeslagen namen weergegeven. Druk op ▲ of ▼ om te bladeren totdat u de naam vindt die u zoekt.
- Als op het LCD-scherm *Geen contact gev* wordt weergegeven wanneer u de eerste letter van de naam invoert, betekent dit dat er geen naam met die letter is opgeslagen.

Zoeken via LDAP

Als de machine is aangesloten op uw LDAP-server, kunt u vanaf uw server informatie opzoeken zoals faxnummers en e-mailadressen. (Zie voor meer informatie over het instellen van LDAP *de netwerkhandleiding op de cd-rom*.)

Faxnummer opnieuw kiezen

Als u een fax automatisch wilt verzenden en het nummer in gesprek is, zal de machine het nummer iedere vijf minuten automatisch drie keer opnieuw proberen.

Als u een fax handmatig verzendt en de lijn bezet is, kunt u op **Herkies/Pauze** drukken, wachten totdat het andere faxapparaat antwoordt, en vervolgens op **Mono Start** of **Kleur Start** drukken om het opnieuw te proberen. Als u het laatst gekozen nummer opnieuw wilt bellen, kunt u tijd besparen door op **Herkies/Pauze** en **Mono Start** of **Kleur Start** te klikken.

Herkies/Pauze werkt alleen als u het nummer via het bedieningspaneel hebt gekozen.

Nummers opslaan

U kunt uw machine instellen om op de volgende manieren snel te kiezen: Ééntoetsnummers, snelkiesnummers en groepsnummers voor het groepsverzenden van faxen. U kunt ook de standaardresolutie voor ieder ééntoetsnummer en snelkiesnummer specificeren. Wanneer u op een snelkiestoets drukt, geeft het LCD-scherm de opgeslagen naam of het opgeslagen nummer weer. Een scanprofiel kan ook worden opgeslagen samen met het faxnummer of het e-mailadres.

De snelkiesnummers die in het geheugen zijn opgeslagen, gaan niet verloren als de stroom uitvalt.

Een scanprofiel bestaat uit de resolutie en andere scaninstellingen die u kiest wanneer u een nummer opslaat. U wordt bijvoorbeeld gevraagd om Standaard, Fijn, Superfijn of Foto te selecteren als u de optie Fax/Tel geselecteerd hebt. Of u wordt gevraagd om Z/W200dpi, Z/W200x100, Kleur150dpi, Kleur300dpi of Kleur600dpi te selecteren, als u de optie E-Mail geselecteerd hebt.

Een pauze opslaan

Druk op **Herkies/Pauze** om een pauze van 3,5 seconden tussen de nummers in te lassen. U kunt zo vaak als nodig op **Herkies/Pauze** drukken om de pauze langer te maken.

Ééntoetsnummers opslaan

De machine heeft 20 ééntoetsnummers waaronder u 40 fax- of telefoonnummers of e-mailadressen kunt opslaan om ze automatisch te kunnen kiezen. Om toegang te krijgen tot de nummers 21 t/m 40 houdt u de **Shift**-toets ingedrukt, terwijl u op het ééntoetsnummer drukt.

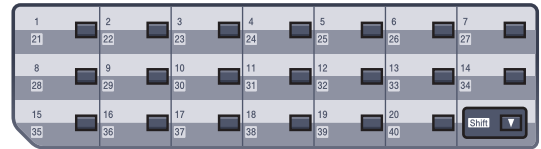

- 1 Druk op **Menu, 2, 3, 1**.

```

23.Kiesgeheugen
 1.Directkies

Directkies:
Kies Directkies
  
```

- 2 Druk op het ééntoetsnummer waaronder u een nummer wilt opslaan.

- 3 Druk op **▲** of **▼** om F/T, E-Mail of IFAX te selecteren. Druk op **OK**.

- 4 Kies één van onderstaande opties:

- Voer het nummer in (maximaal 20 tekens) als u F/T hebt geselecteerd. Druk op **OK**.
- Voer het e-mailadres (maximaal 60 tekens) in als u E-Mail of IFAX hebt geselecteerd. Gebruik het schema in *Tekst invoeren* op pagina 225 om u te helpen bij het invoeren van de letters. Druk op **OK**.

**Opmerking**

Als u **E-Mail** hebt geselecteerd en het e-mailadres opslaat, kunt u het e-mailadres alleen gebruiken wanneer de machine zich in de scanmodus bevindt. Als u **IFAX** hebt geselecteerd en het e-mailadres opslaat, kunt u het e-mailadres alleen gebruiken wanneer de machine zich in faxmodus bevindt.

5

Kies één van onderstaande opties:

- Voer de naam in met behulp van het bedieningspaneel (max. 15 tekens). Druk op **OK**.
- Druk op **OK** om het nummer of e-mailadres zonder naam op te slaan.

6

Als u een fax-/scanresolutie wilt opslaan bij het nummer, kiest u een van de onderstaande opties:

- Als u **F/T** hebt geselecteerd in **3**, drukt u op **▲** of **▼** om **Std**, **Fijn**, **S.Fijn** of **Foto** te selecteren.
Druk op **OK** en ga vervolgens naar stap **8**.
- Als u **E-Mail** hebt geselecteerd in **3**, drukt u op **▲** of **▼** om **Z/W200dpi**, **Z/W200x100**, **Kleur150dpi**, **Kleur300dpi** of **Kleur600dpi** te selecteren.
Druk op **OK** en ga vervolgens naar stap **7**.
- Als u **IFAX** hebt geselecteerd in **3**, drukt u op **▲** of **▼** om **Std**, **Fijn** of **Foto** te selecteren.
Druk op **OK** en ga vervolgens naar stap **8**.
- Druk op **OK** als u de standaardresolutie niet wilt wijzigen. Ga naar **8**.

7

Kies één van onderstaande opties: Als u **Z/W200dpi** of **Z/W200x100** hebt geselecteerd in **6**, selecteert u het bestandsformaat (**TIFF** of **PDF**) dat wordt gebruikt voor verzendingen naar uw pc. Als u **Kleur150dpi**, **Kleur300dpi** of **Kleur600dpi** hebt geselecteerd in **6**, selecteert u het bestandsformaat (**PDF** of **JPEG**) dat wordt gebruikt voor verzendingen naar uw pc. Druk op **OK**.

8

Kies één van onderstaande opties:

- Ga naar **2** om nog een ééntoetsnummer op te slaan.
- Om het opslaan van ééntoetsnummers te beëindigen, drukt u op **Stop/Eindigen**.

**Opmerking**

Wanneer u een groepsverzending maakt en u een scanprofiel hebt opgeslagen samen met het nummer of het e-mailadres, dan wordt het scanprofiel van het eerstgekozen ééntoets-, snelkies- of groepsnummer op de verzending toegepast.

Snelkiesnummers opslaan

U kunt vaak gebruikte nummers opslaan als snelkiesnummers zodat u slechts op een paar toetsen hoeft te drukken om het nummer te kiezen (houd **Shift** ingedrukt terwijl u op **Zoeken/Snelkiezen** drukt, voer het driecijferige nummer in en **Mono Start** of **Kleur Start**). U kunt maximaal 300 snelkiesnummers opslaan (001 - 300).

- 1 Druk op **Menu**, **2**, **3**, **2**.

23.Kiesgeheugen
2.Snelkies
Snelkiesnr? #
Enter & OK-toets

- 2 Voer op het bedieningspaneel een driecijferig locatie voor het snelkiesnummer in (001-300). Druk op **OK**.
- 3 Druk op **▲** of **▼** om **F/T**, **E-Mail** of **IFAX** te selecteren. Druk op **OK**.
- 4 Kies één van onderstaande opties:
- Toets het nummer in (maximaal 20 tekens), als u **F/T** hebt geselecteerd. Druk op **OK**.
 - Voer het e-mailadres (maximaal 60 tekens) in als u **E-Mail** of **IFAX** hebt geselecteerd. Gebruik het schema in *Tekst invoeren* op pagina 225 om u te helpen bij het invoeren van de letters. Druk op **OK**.



Opmerking

Als u **E-Mail** hebt geselecteerd en het e-mailadres opslaat, kunt u het e-mailadres alleen gebruiken wanneer de machine zich in de scanmodus bevindt. Als u **IFAX** hebt geselecteerd en het e-mailadres opslaat, kunt u het e-mailadres alleen gebruiken wanneer de machine zich in faxmodus bevindt.

- 5 Kies één van onderstaande opties:
- Voer de naam in met behulp van het bedieningspaneel (max. 15 tekens). Druk op **OK**.
 - Druk op **OK** om het nummer of e-mailadres zonder naam op te slaan.
- 6 Als u een fax-/scanresolutie wilt opslaan bij het nummer, kiest u een van de onderstaande opties:
- Als u **F/T** hebt geselecteerd in 3, drukt u op **▲** of **▼** om **Std**, **Fijn**, **S.Fijn** of **Foto** te selecteren. Druk op **OK** en ga vervolgens naar 8.
 - Als u **E-Mail** hebt geselecteerd in 3, drukt u op **▲** of **▼** om **Z/W200x100**, **Z/W200dpi**, **Kleur150dpi**, **Kleur300dpi** of **Kleur600dpi** te selecteren. Druk op **OK** en ga vervolgens naar stap 7.
 - Als u **IFAX** hebt geselecteerd in 3, drukt u op **▲** of **▼** om **Std**, **Fijn** of **Foto** te selecteren. Druk op **OK** en ga vervolgens naar 8.
 - Druk op **OK** als u de standaardresolutie niet wilt wijzigen. Ga naar 8.

- 7 Als u Zwart-wit hebt geselecteerd in 6, selecteer dan het bestandsformaat (TIFF of PDF) dat wordt gebruikt voor verzendingen naar uw pc. Als u Kleur in 6 hebt geselecteerd, selecteert u het bestandsformaat (PDF of JPEG) dat wordt gebruikt voor verzendingen naar uw pc.
Druk op **OK**.

- 8 Kies één van onderstaande opties:
- Ga naar 2 om nog een snelkiesnummer op te slaan.
 - Om het opslaan van snelkiesnummers te beëindigen, drukt u op **Stop/Eindigen**.



Opmerking

Wanneer u een groepsverzending maakt en u een scanprofiel hebt opgeslagen samen met het nummer of het e-mailadres, dan wordt het scanprofiel van het eerstgekozen ééntoets-, snelkies- of groepsnummer op de verzending toegepast.

Eéntoets- en snelkiesnummers wijzigen

Als u probeert een ééntoetsnummer of een snelkiesnummer op te slaan op een locatie waar reeds een nummer staat, verschijnt de naam of het opgeslagen nummer op het LCD-scherm.

- 1 Ga op een van de volgende manieren te werk:
- Druk op **1** om het opgeslagen nummer te wijzigen.
 - Druk op **2** om af te sluiten zonder wijzigingen.

```
23.Kiesgeheugen
#005:MIKE
▲ 1.Wijzig instell
▼ 2.Stop wijziging
Select. ▲▼ of OK
```

- 2 Druk op ▲ of ▼ om F/T, E-Mail of IFAX te selecteren.
Druk op **OK**.
- 3 Toets een nieuw nummer of teken in. Druk op ◀ of ▶ om de cursor onder het teken dat u wilt wijzigen te plaatsen, en druk vervolgens op **Wis/terug** om het te verwijderen. Herhaal dit voor ieder teken dat u wilt verwijderen. Herhaal deze stap als u de bestandsnaam wilt wijzigen.
- 4 Volg de aanwijzingen die beginnen bij stap 6 in Eénkies- en snelkiesnummers opslaan. (Zie *Eéntoetsnummers opslaan* op pagina 59 en *Snelkiesnummers opslaan* op pagina 61.)

Groepen instellen voor groepsverzenden

Als u vaak hetzelfde faxbericht naar veel faxnummers wilt verzenden, kunt u een groep opstellen.

Groepen worden opgeslagen op een ééntoetsnummer of een snelkiesnummer. Iedere groep gebruikt een ééntoetsnummer of een snelkiesnummer. U kunt het faxbericht dan verzenden naar alle nummers die in een groep opgeslagen zijn, door eenvoudigweg op een ééntoetsnummer te drukken of een snelkiesnummer in te voeren en vervolgens op **Mono Start** te drukken.

Voordat u nummers aan een groep kunt toevoegen, moeten deze als ééntoets- of snelkiesnummers worden opgeslagen. U kunt maximaal 20 kleine groepen hebben, of max. 339 nummers voor één grote groep.

- 1 Druk op **Menu**, **2**, **3**, **3**.

23.Kiesgeheugen
3.Groep instell.
Groep:
Druk op een

- 2 Kies een lege locatie waar u de groep op één van de volgende manieren wilt opslaan:

- Druk op een ééntoetsnummer.
- Houd **Shift** ingedrukt terwijl u op **Zoeken/Snelkiezen** drukt en voer dan de driesijferige snelkieslocatie in.

Druk op **OK**.

- 3 Toets het groepsnummer met de kiestoetsen (01 t/m 20) in.
Druk op **OK**.

- 4 Druk op **▲** of **▼** om Fax/IFAX of E-Mail te selecteren.
Druk op **OK**.

- 5 Als u ééntoetsnummers of snelkiesnummers wilt toevoegen, volg dan onderstaande instructies:
- Voor ééntoetsnummers, drukt u één voor één op de toetsen voor ééntoetsnummers.
 - Voor snelkiesnummers houdt u **Shift** ingedrukt terwijl u op **Zoeken/Snelkiezen** drukt en voert u de driesijferige snelkieslocatie in.

Op het LCD-scherm wordt het gekozen ééntoetsnummer weergegeven met een * en snelkiesnummers met een # (bijvoorbeeld *006, #009).

- 6 Druk op **OK** wanneer u klaar bent met het toevoegen van nummers.

- 7 Ga op een van de volgende manieren te werk:

- Voer de naam in met behulp van het bedieningspaneel (max. 15 tekens). Gebruik het schema in *Tekst invoeren* op pagina 225 om u te helpen bij het invoeren van de letters.

Druk op **OK**.

- Druk op **OK** om de groep zonder een naam op te slaan.

- 8 U kunt een fax-/scanresolutie opslaan met het nummer. Ga op een van de volgende manieren te werk:

- Als u Fax/IFAX hebt geselecteerd in 4, drukt u op **▲** of **▼** om Std, Fijn, S.Fijn of Foto te selecteren.
Druk op **OK** en ga dan naar 10.

- Als u E-Mail hebt geselecteerd in 4, drukt u op **▲** of **▼** om Z/W200x100, Z/W200dpi, Kleur150dpi, Kleur300dpi of Kleur600dpi te selecteren.
Druk op **OK** en ga vervolgens naar 9.

- Druk op **OK** als u de standaardresolutie niet wilt wijzigen.
Ga naar 10.

**Opmerking**

Als u Fax/IFAX hebt geselecteerd in stap 4 en ééntoets- of snelkiesnummers hebt toegevoegd die zijn opgeslagen als 'IFAX', kunt u S.Fijn niet selecteren.

- 9 Als u z/W200dpi of z/W200x100 heb geselecteerd in 8, selecteer dan het bestandsformaat (TIFF of PDF) dat wordt gebruikt voor verzendingen naar uw pc. Als u Kleur150dpi, Kleur300dpi of Kleur600dpi hebt geselecteerd in 8, selecteert u het bestandsformaat (PDF of JPEG) dat wordt gebruikt voor verzendingen naar uw pc. Druk op **OK**.

- 10 Ga op een van de volgende manieren te werk:
- Om een andere groep voor groepsverzending op te slaan. Ga naar 2.
 - Druk op **Stop/Eindigen** om het opslaan van groepen voor groepsverzending te beëindigen.

**Opmerking**

Groepsverzenden voor faxen is alleen mogelijk in zwart-wit.

Snelkiesnummers combineren

U kunt meer dan één snelkiesnummer combineren wanneer u het nummer kiest. Deze functie kan nuttig zijn als u een toegangscode moet kiezen voor een goedkoper tarief van een andere interlokale serviceprovider.

U kunt bijvoorbeeld '555' opslaan op snelkiestoets #003 en '7000' op snelkiestoets #002. U kunt beide gebruiken om het nummer '555-7000' te kiezen door onderstaande toetsen in te drukken:

Houd **Shift** ingedrukt terwijl u op **Zoeken/Snelkiezen, 003** drukt. Houd **Shift** ingedrukt terwijl u op **Zoeken/Snelkiezen, 002** en **Mono Start** of **Kleur Start** drukt.

Er kunnen handmatig nummers worden toegevoegd door deze op het bedieningspaneel in te voeren:

Houd **Shift** ingedrukt terwijl u op **Zoeken/Snelkiezen, 003, 7001** (via de kiestoetsen) drukt, en **Mono Start** of **Kleur Start**.

Op deze manier kiest u '555-7001'. U kunt ook een pauze toevoegen door op de toets **Herkies/Pauze** te drukken.

Toon of puls (voor Nederland)

Wanneer u een pulsservice hebt, maar toonsignalen moet verzenden (bijvoorbeeld voor telefonisch bankieren), dient u onderstaande instructies te volgen. Wanneer u een toetstoonservice hebt, hebt u deze functie niet nodig voor het verzenden van toonsignalen.

- 1 Neem de hoorn van het externe toestel van de haak en druk op **Telefoon/Intern**.
- 2 Druk op **#** op het bedieningspaneel van de machine. Alle cijfers die hierna worden gekozen, worden verzonden als toonsignalen. Wanneer u de hoorn op de haak legt, keert de machine terug naar de pulsservice.

Opties voor afstandsbediening (alleen zwart-wit)

Opties voor afstandsbediening **ZIJN NIET** beschikbaar voor kleurenfaxen.

Met Opties voor afstandsbediening kunt u faxen ontvangen, terwijl u niet in de buurt van de machine bent.

U kunt *slechts één* functie voor afstandsbediening tegelijkertijd gebruiken.

Fax doorzenden

Met de functie Fax doorzenden kunt u de door u ontvangen faxen automatisch naar een andere machine doorzenden.

1 Druk op **Menu, 2, 5, 1**.

```
25.Afstandsopties
  1.Drzenden/Opsln
  ▲   Uit
  ▼   Fax Doorzenden
Select. ▲▼ of OK
```

2 Druk op ▲ of ▼ om Fax Doorzenden te selecteren.

Druk op **OK**.

U wordt gevraagd om het faxnummer in te voeren waarnaar de faxberichten moeten worden doorgestuurd.

3 Voer met het ééntoetsnummer het doorzendnummer (maximaal 20 cijfers) en de driesijferige locatie in of houd **Shift** ingedrukt terwijl u op **Zoeken/Snelkiezen** drukt.

Opmerking

- Als u een groep opslaat onder een ééntoetsnummer of een snelkieslocatie, worden de faxen doorverzonden naar verschillende faxnummers.
- U kunt ook een e-mailadres invoeren als uw machine is geconfigureerd voor de functie Internet Fax. (Voor meer informatie over Internet Fax raadpleegt u *de netwerkhandleiding op de cd-rom*. Voor meer informatie over Fax doorzenden naar e-mail raadpleegt u het Brother Solutions Center op <http://solutions.brother.com>.)

4 Druk op ▲ of ▼ om Aan of Uit te selecteren.

```
25.Afstandsopties
  Reserveafdruk
  ▲   Uit
  ▼   Aan
Select. ▲▼ of OK
```

Druk op **OK**.

5 Druk op **Stop/Eindigen**.

Opmerking

Als u Reserveafdruk aan selecteert, drukt de machine de fax ook op uw machine af zodat u een kopie hebt. Dit is een veiligheidsmaatregel, in geval van een stroomstoring voordat de fax is doorgestuurd, of in geval van problemen bij de ontvangende machine. Mocht er een stroomstoring optreden, dan kan de machine uw faxberichten maximaal 60 uur opslaan. De faxen die in het geheugen van de machine zijn opgeslagen, worden gewist.

Fax opslaan

Met de functie Fax opslaan kunt u de door u opgeslagen faxen in het geheugen van de machine opslaan. U kunt opgeslagen faxen opvragen vanaf een faxmachine op een andere locatie met behulp van de opdrachten op afstand. Zie *Faxberichten opvragen* op pagina 70. Uw machine drukt automatisch een kopie van de opgeslagen fax af.

- 1 Druk op **Menu, 2, 5, 1**.

```
25.Afstandsopties
  1.Drzzenden/Opsln
  ▲      Uit
  ▼      Fax Doorzzenden
Select. ▲▼ of OK
```

- 2 Druk op ▲ of ▼ om Fax Opslaan te selecteren.
Druk op **OK**.

- 3 Druk op **Stop/Eindigen**.



Opmerking

Als Fax opslaan is ingeschakeld, kan de machine geen kleurenfax ontvangen tenzij deze op de verzendende machine naar zwart-wit wordt geconverteerd.

PC-fax ontvangen

Met de functie PC-FAX Ontvangen kunt u de door u ontvangen faxen automatisch naar uw pc doorzenden. U kunt vervolgens uw pc gebruiken voor het weergeven en het opslaan van deze faxen. Als uw PC is uitgeschakeld wanneer de faxen ontvangen worden, slaat uw machine deze in het geheugen op totdat uw pc opnieuw wordt aangezet. Als u Reserveafdruk aan selecteert, drukt de machine de fax ook af.

Om PC-FAX Ontvangen te laten functioneren, dient u te zijn aangesloten op een pc waarop de MFL-Pro Suite software is geïnstalleerd. (Zie *PC-FAX ontvangen in hoofdstuk 6 van de softwarehandleiding op de cd-rom*.)

- 1 Druk op **Menu, 2, 5, 1**.

```
25.Afstandsopties
  1.Drzzenden/Opsln
  ▲      Uit
  ▼      Fax Doorzzenden
Select. ▲▼ of OK
```

- 2 Druk op ▲ of ▼ om Ontvang PC Fax te selecteren.
Druk op **OK**.
- 3 Druk op ▲ of ▼ om <USB> of uw computernaam te selecteren als de machine is aangesloten op een netwerk.

```
25.Afstandsopties
  1.Drzzenden/Opsln
  ▲      <USB>
  ▼      ABC012
Select. ▲▼ of OK
```

Druk op **OK**.

- 4 Druk op ▲ of ▼ om Aan of Uit te selecteren.

```
25.Afstandsopties
  Reserveafdruk
  ▲      Uit
  ▼      Aan
Select. ▲▼ of OK
```

Druk op **OK**.

- 5 Druk op **Stop/Eindigen**.



Opmerking

Als uw machine een probleem heeft en faxen in het geheugen niet kan afdrukken, kunt u deze instelling gebruiken om de faxen naar een pc over te brengen. (Zie voor meer informatie *Fout- en onderhoudsmeldingen* op pagina 134.)

Als u Reserveafdruk aan selecteert, drukt de machine de faxen ook op uw machine af zodat u een kopie hebt. Dit is een veiligheidsmaatregel, in geval van een stroomstoring voordat de faxen zijn doorgestuurd, of in geval van problemen bij de ontvangende machine. Mocht er een stroomstoring optreden, dan kan de machine uw faxberichten maximaal 60 uur opslaan.

Bestemming-pc wijzigen

- 1 Druk op **Menu, 2, 5, 1**.

```
25.Afstandsopties
  1.Drzzenden/Opsln
  ▲      Uit
  ▼      Fax Doorzenden
Select. ▲▼ of OK
```

- 2 Druk op **▲** of **▼** om **Ontvang PC Fax** te selecteren. Druk op **OK**.

- 3 Druk op **1** om **Wijzig instell** te selecteren.

- 4 Druk op **▲** of **▼** om **<USB>** te selecteren of de pc op het netwerk waarop u wilt ontvangen. Druk op **OK**.

- 5 Druk op **▲** of **▼** om **Aan** of **Uit** te selecteren.

```
25.Afstandsopties
  Reserveafdruk
  ▲      Uit
  ▼      Aan
Select. ▲▼ of OK
```

Druk op **OK**.

- 6 Druk op **Stop/Eindigen**.

Opties voor afstandsbediening wijzigen

Als er zich nog ontvangen faxen in het geheugen van uw machine bevinden wanneer u de afstandsbediening uitschakelt, wordt u het volgende gevraagd:

```
25.Afstandsopties
  Wis alle faxen ?
  ▲      1.Ja
  ▼      2.Nee
Select. ▲▼ of OK
```

of

```
25.Afstandsopties
  Tot. print fax?
  ▲      1.Ja
  ▼      2.Nee
Select. ▲▼ of OK
```

- Als u op **1** drukt, worden alle niet-afgedrukte faxen gewist of afgedrukt voordat de instelling wordt gewijzigd. Als er al een reservekopie is afgedrukt, wordt deze niet meer afgedrukt.
- Als u op **2** drukt, worden de faxen in het geheugen niet gewist of afgedrukt en blijft de instelling ongewijzigd.

Als er zich nog ontvangen faxen in het geheugen van de machine bevinden wanneer u een functie van de afstandsbediening (**Fax Doorzenden** of **Fax Opslaan**) wijzigt in **Ontvang PC Fax**, wordt u het volgende gevraagd:

```
25.Afstandsopties
  Fax → PC zenden?
  ▲      1.Ja
  ▼      2.Nee
Select. ▲▼ of OK
```

- Als u op **1** drukt, worden alle niet-afgedrukte faxen naar uw pc verzonden voordat de instelling wordt gewijzigd. Faxen in het geheugen worden naar uw pc verzonden als het pictogram PC-Fax ontvangen op uw pc actief is. (Raadpleeg de *softwarehandleiding op de cd-rom*.)
- Als u op **2** drukt, worden de faxen in het geheugen niet gewist of naar uw pc overgebracht en blijft de instelling ongewijzigd.

Op het LCD-scherm verschijnt het volgende:

```

25.Afstandsopties
  Reserveafdruk
▲      Uit
▼      Aan
Select. ▲▼ of OK
    
```

Druk op **▲** of **▼** om **Aan** of **Uit** te selecteren.

Druk op **OK**. Druk op **Stop/Eindigen**.



Opmerking

Als u **Reserveafdruk** aan selecteert, drukt de machine de fax ook op uw machine af zodat u een kopie hebt. Dit is een veiligheidsmaatregel, in geval van een stroomstoring voordat de fax is doorgestuurd, of in geval van problemen bij de ontvangende machine. Mocht er een stroomstoring optreden, dan kan de machine uw faxberichten maximaal 60 uur opslaan. De faxen die in het geheugen van de machine zijn opgeslagen, worden gewist.

Opties voor afstandsbediening uitschakelen

- 1 Druk op **Menu, 2, 5, 1**.

```

25.Afstandsopties
  1.Orzenden/Opsln
▲      Uit
▼      Fax Doorzenden
Select. ▲▼ of OK
    
```

- 2 Druk op **▲** of **▼** om **Uit** te selecteren. Druk op **OK**.



Opmerking

Als zich nog ontvangen faxen in het geheugen van de machine bevinden, verschijnen enkele opties op het LCD-scherm. (Zie *Opties voor afstandsbediening wijzigen* op pagina 67.)

- 3 Druk op **Stop/Eindigen**.

Afstandsbediening

Met de functie afstandsbediening kunt u uw opgeslagen faxen opvragen, wanneer u niet in de buurt van uw machine bent. U kunt uw machine bellen vanaf iedere willekeurige toetstelefoon of faxmachine, om vervolgens de toegangscode op afstand te gebruiken om uw berichten op te vragen.

Een toegangscode instellen

De toegangscode op afstand biedt u toegang tot de functies voor het opvragen op afstand van uw berichten, wanneer u zich niet bij uw machine bevindt. U moet eerst uw eigen code instellen, pas dan kunt u vanaf een ander toestel toegang tot de functies van uw eigen machine krijgen. De standaardcode is een inactieve code: -- -*.

- 1 Druk op **Menu, 2, 5, 2**.

```
25.Afstandsopties
 2.Afst.bediening

Toegangscode:---*
Enter & OK-toets
```

- 2 Voer een code van drie cijfers in met **0 – 9, * of #**. Druk op **OK**.
- 3 Druk op **Stop/Eindigen**.



Opmerking

Gebruik NIET dezelfde code die is ingesteld voor uw faxontvangstcode (*51) of code voor het aannemen van de telefoon (#51). (Zie *De codes voor afstandsbediening wijzigen* op pagina 56.)

U kunt uw code op elk gewenst moment wijzigen. Als u de code inactief wilt maken, drukt u op **Wis/terug** en **OK** in 2 om de standaardinstelling -- -* te herstellen.

Gebruik van de toegangscode

- 1 Kies op een toetstelefoon of op een andere faxmachine uw faxnummer.
- 2 Zodra u de toon van uw machine hoort, toetst u onmiddellijk uw toegangscode op afstand in (3 cijfers gevolgd door *).
- 3 De machine geeft aan of er faxberichten zijn ontvangen:
 - *Geen tonen*
Geen berichten ontvangen.
 - *1 lange toon*
Faxbericht ontvangen.
- 4 De machine geeft twee korte geluidssignalen om aan te geven dat u een opdracht moet invoeren. Als u na 30 seconden nog geen opdracht hebt ingevoerd, wordt de verbinding verbroken. Als u een ongeldige opdracht invoert, hoort u drie piepjes.
- 5 Wanneer u klaar bent, drukt u op **9 0** om de machine te resetten.
- 6 Hang op.



Opmerking

Als de machine is ingesteld op *Handmatig* hebt u nog steeds toegang tot de functies voor afstandsbediening. Kies het faxnummer zoals gebruikelijk en laat de machine overgaan. Na 2 minuten hoort u een lange pieptoon om aan te geven dat u de toegangscode op afstand moet invoeren. U hebt vervolgens 30 seconden om de code in te voeren.

Faxberichten opvragen

- 1 Kies op een toetstelefoon of op een andere faxmachine uw nummer.
- 2 Zodra u de toon van uw machine hoort, toetst u onmiddellijk uw toegangscode op afstand in (3 cijfers gevolgd door *). Als u één lange toon hoort, zijn er berichten voor u.
- 3 Zodra u twee korte piepjes hoort, toetst u met de kiestoetsen **9 6 2** in.
- 4 Wacht op een lange toon en toets vervolgens met de kiestoetsen het nummer in van de faxmachine waar de faxberichten naartoe moeten worden gestuurd, gevolgd door **##** (max. 20 cijfers).
- 5 Wacht totdat u het piepje hoort en hang op. Uw machine belt het andere apparaat en dit apparaat drukt vervolgens uw faxberichten af.



Opmerking

U kunt een pauze in een faxnummer inlassen met behulp van de #-toets.

Het nummer voor fax doorzenden wijzigen

U kunt vanaf een andere telefoon of faxmachine met toetsen de standaardinstellingen voor het nummer voor Fax doorzenden wijzigen.

- 1 Kies op een telefoon of op een andere toetstelefoon of faxmachine uw faxnummer.
- 2 Zodra u de toon van uw machine hoort, toetst u onmiddellijk uw toegangscode op afstand in (3 cijfers gevolgd door *). Als u één lange toon hoort, zijn er berichten voor u.
- 3 Zodra u twee korte piepjes hoort, toetst u met de kiestoetsen **9 5 4** in.
- 4 Wacht op een lange toon en toets vervolgens met de kiestoetsen het nieuwe nummer in van de faxmachine waar de faxberichten naartoe moeten worden gestuurd, gevolgd door **##** (max. 20 cijfers).
- 5 Wanneer u klaar bent, drukt u op **9 0** om de machine te resetten.
- 6 Wacht totdat u het piepje hoort en hang op.



Opmerking

U kunt een pauze in een faxnummer inlassen met behulp van de #-toets.

Opdrachten op afstand

U kunt uw machine vanaf een ander toestel bedienen met behulp van onderstaande opdrachten. Wanneer u de machine opbelt en uw toegangscode op afstand (3 cijfers gevolgd door *) invoert, hoort u twee korte piepjes om aan te geven dat u een opdracht moet invoeren.

Opdrachten op afstand		Wat u moet doen
95	Wijzig de instellingen voor Fax doorzenden of Fax opslaan	
	1 UIT	U kunt UIT selecteren nadat u alle berichten hebt opgehaald of gewist.
	2 Fax doorzenden	Eén lange toon betekent dat de wijziging is geaccepteerd. Als u drie korte piepjes hoort, kunt u geen wijzigingen maken omdat er niet aan een van de voorwaarden is voldaan (er is bijvoorbeeld geen nummer opgegeven waarnaar faxen moeten worden doorgestuurd). U kunt uw nummer voor het doorzenden van een fax invoeren bij 4. (Zie <i>Het nummer voor fax doorzenden wijzigen</i> op pagina 70.) Wanneer u het nummer hebt ingevoerd, functioneert fax doorzenden.
	4 Nummer voor fax doorzenden	
	6 Fax opslaan	
96	Een fax opvragen	
	2 Alle faxen opvragen	Toets het nummer in van de faxmachine waarop het opgeslagen faxbericht moet worden ontvangen. (Zie <i>Faxberichten opvragen</i> op pagina 70.)
	3 Faxen in het geheugen wissen	Als u één lange toon hoort, zijn de faxberichten uit het geheugen gewist.
97	De ontvangststatus controleren	
	1 Fax	U kunt controleren of uw machine faxberichten heeft ontvangen. Als dat het geval is, hoort u één lange toon. Als er geen berichten zijn ontvangen, hoort u drie korte piepjes.
98	De ontvangststand wijzigen	
	1 Extern ANTW.APP.	Als u één lange toon hoort, is de wijziging geaccepteerd.
	2 Fax/Tel	
	3 Uitsluitend fax	
90	Afsluiten	Druk op 90 om de afstandsbediening af te sluiten. Wacht op de lange toon en leg vervolgens de hoorn op de haak.

Met de functie Pollen kunt u machine zodanig instellen dat andere mensen faxen van u kunnen ontvangen, maar dat zij voor de oproep betalen. Met deze functie kunt u ook de faxmachine van iemand anders bellen om te pollen, zodat u voor de oproep betaalt. De functie Pollen dient op beide machines te zijn ingesteld, opdat dit kan functioneren. Niet alle faxmachines ondersteunen het pollen.

Ontvang pollen

Met Ontvang pollen kunt u een andere faxmachine bellen om een fax te ontvangen.

- 1 Controleer of de faxmodus is ingeschakeld .

- 2 Druk op **Menu, 2, 1, 8**.

```
21.Ontvangstmenu
 8.Ontvang Pollen
▲ Stand.
▼ Beveilig
Select. ▲▼ of OK
```

- 3 Druk op ▲ of ▼ om **Stand.** te selecteren. Druk op **OK**.
- 4 Toets het te pollen faxnummer in. Druk op **Mono Start** of **Kleur Start**.

Beveiligd pollen

Met Beveiligd pollen kunt u de personen die de documenten die u voor pollen hebt ingesteld kunnen ontvangen, beperken. Beveiligd pollen werkt alleen met Brother-faxmachines. Als u een fax wilt ontvangen van een beveiligde Brother-machine, dient u de beveiligingscode in te voeren.

- 1 Controleer of de faxmodus is ingeschakeld .

- 2 Druk op **Menu, 2, 1, 8**.

```
21.Ontvangstmenu
 8.Ontvang Pollen
▲ Stand.
▼ Beveilig
Select. ▲▼ of OK
```

- 3 Druk op ▲ of ▼ om **Beveilig** te selecteren. Druk op **OK**.

- 4 Toets een viercijferige beveiligingscode in. Druk op **OK**. Dit is de beveiligingscode van de faxmachine die u gaat pollen.

- 5 Toets het te pollen faxnummer in.

- 6 Druk op **Mono Start** of **Kleur Start**.

Uitgesteld pollen

Met Uitgesteld pollen kunt u de machine zodanig instellen, dat deze op een later tijdstip met Ontvang pollen begint. U kunt slechts één uitgestelde pollingtaak instellen.

- 1 Controleer of de faxmodus is ingeschakeld .

- 2 Druk op **Menu, 2, 1, 8**.

```
21.Ontvangstmenu
 8.Ontvang Pollen
▲ Stand.
▼ Beveilig
Select. ▲▼ of OK
```

- 3 Druk op ▲ of ▼ om Tijdklok te selecteren. Druk op **OK**.

- 4 Voer in hoe laat u het pollen wilt starten (in 24-uursformaat). Druk op **OK**. Bijvoorbeeld, voor 9:45 PM voert u 21:45 in.

- 5 Toets het te pollen faxnummer in. Druk op **Mono Start** of **Kleur Start**. De machine begint op het door u ingevoerde tijdstip met het pollen.

Opeenvolgend pollen

Met Opeenvolgend pollen kunt u in één bewerking documenten van diverse andere faxmachines opvragen.

- 1 Controleer of de faxmodus is ingeschakeld .

- 2 Druk op **Menu, 2, 1, 8**.

```
21.Ontvangstmenu
 8.Ontvang Pollen
▲ Stand.
▼ Beveilig
Select. ▲▼ of OK
```

- 3 Druk op ▲ of ▼ om Stand., Beveilig of Tijdklok te selecteren. Druk op **OK**.

- 4 Kies één van onderstaande opties.
 - Als u Stand. kiest, gaat dan naar 5.
 - Als u Beveilig selecteert, voert u een viercijferig nummer in, drukt u op **OK** en gaat u naar 5.
 - Als u Tijdklok hebt geselecteerd, voert u in hoe laat (in 24-uursformaat) u met pollen wilt beginnen en drukt u op **OK**, waarna u doorgaat naar 5.

- 5 Specificeer de faxmachines van bestemming waarnaar u wilt pollen, met behulp van één-toetsnummers, snelkiesnummers, zoeken, een groep en/of de kiestoetsen. Druk tussen elke locatie op **OK**.

- 6 Druk op **Mono Start** of **Kleur Start**. Elk nummer of elke groep wordt om de beurt gekozen om een document op te vragen.

Druk op **Stop/Eindigen** terwijl de machine een nummer kiest om de pollingtaak te annuleren.

Om alle opeenvolgende taken voor Ontvang pollen te annuleren, drukt u op **Menu, 2, 6**. (Zie *Taken in de wachtrij controleren en annuleren* op pagina 43.)

Verzend pollen (alleen zwart-wit)

Met Verzend Pollen kunt u uw machine zodanig instellen dat deze met een document in de invoer wacht, zodat een andere faxmachine kan bellen om het op te vragen.

Verzend pollen instellen

- 1 Controleer of de faxmodus is ingeschakeld .

- 2 Plaats het document.

- 3 Druk op **Menu, 2, 2, 6**.

```
22.Verzendmenu
 6.Verzend Pollen
▲ Stand.
▼ Beveilig
Select. ▲▼ of OK
```

- 4 Druk op ▲ of ▼ om *Stand.* te selecteren. Druk op **OK**.

- 5 Druk op **2** om *2.Nee* te selecteren als u geen instellingen meer op wilt geven als de volgende meldingen worden weergegeven:

```
22.Verzendmenu
  Volgende?
▲ 1.Ja
▼ 2.Nee
Select. ▲▼ of OK
```

- 6 Druk op **Mono Start**.

- 7 Als u de glasplaat gebruikt, wordt u gevraagd één van de onderstaande opties te kiezen:

```
Flatbed Fax
  Volgende Pagina?
▲ 1.Ja
▼ 2.Nee (verzenden)
Select. ▲▼ of OK
```

- Druk op **1** om nog een pagina te verzenden.

Ga naar 8.

- Druk op **2** of **Mono Start** om het document te verzenden.

- 8 Leg de volgende pagina op de glasplaat en druk op **OK**. Herhaal 7 en 8 voor elke extra pagina.

```
Flatbed Fax

  Set Volgende Pag
  Druk dan op OK
```



Opmerking

Het document wordt opgeslagen en kan vanaf elk ander faxapparaat worden opgehaald totdat u de fax uit het geheugen verwijdert.

Druk op **Menu, 2, 6** om de fax uit het geheugen te verwijderen. (Zie *Taken in de wachtrij controleren en annuleren* op pagina 43.)

Verzend Pollen met een beveiligingscode instellen

Met Beveiligd pollen kunt u de personen die de documenten die u voor pollen hebt ingesteld kunnen ontvangen, beperken. Beveiligd pollen werkt alleen met Brother-faxmachines. Als een andere persoon een fax van uw machine wil opvragen, dient deze de beveiligingscode in te voeren.

- 1 Controleer of de faxmodus is ingeschakeld .

- 2 Plaats het document.

- 3 Druk op **Menu, 2, 2, 6**.

```
22.Verzendmenu
 6.Verzend Pollen
▲ Stand.
▼ Beveilig
Select. ▲▼ of OK
```

- 4 Druk op ▲ of ▼ om Beveilig te selecteren. Druk op **OK**.

- 5 Toets een viercijferig nummer in. Druk op **OK**.

- 6 Druk op **2** om 2.Nee te selecteren als u geen instellingen meer op wilt geven als de volgende meldingen worden weergegeven:

```
22.Verzendmenu
  Volgende?
▲ 1.Ja
▼ 2.Nee
Select. ▲▼ of OK
```

- 7 Druk op **Mono Start**.

- 8 Als u de glasplaat gebruikt, wordt u gevraagd één van de onderstaande opties te kiezen:

```
Flatbed Fax
  Volgende Pagina?
▲ 1.Ja
▼ 2.Nee (verzenden)
Select. ▲▼ of OK
```

- Druk op **1** om nog een pagina te verzenden.

Ga naar 9.

- Druk op **2** of **Mono Start** om het document te verzenden.

- 9 Leg de volgende pagina op de glasplaat en druk op **OK**. Herhaal 7 en 8 voor elke extra pagina.

```
Flatbed Fax

  Set Volgende Pag
  Druk dan op OK
```



Opmerking

Het document wordt opgeslagen en kan vanaf elk ander faxapparaat worden opgehaald totdat u de fax uit het geheugen verwijdert.

Druk op **Menu, 2, 6** om de fax uit het geheugen te verwijderen. (Zie *Taken in de wachtrij controleren en annuleren* op pagina 43.)

Faxrapporten

Sommige faxrapporten (verzendrapport en faxjournaal) kunnen automatisch of handmatig afgedrukt worden.

Verzendrapport

U kunt het verzendrapport gebruiken als bewijs dat u een fax hebt verzonden. In dit rapport staan de datum en de tijd waarop het bericht werd verzonden, en wordt tevens aangegeven of de transmissie geslaagd was (weergegeven met "OK"). Als u **Aan** of **Aan+Beeld** selecteert, wordt een rapport afgedrukt voor elke fax die u verzendt.

Als u veel faxen naar hetzelfde nummer stuurt, hebt u waarschijnlijk meer nodig dan alleen de taaknummers om te weten welke faxen u opnieuw moet verzenden. Als u **Aan+Beeld** of **Uit+Beeld** selecteert, wordt in het rapport een deel van de eerste pagina van het faxbericht afgedrukt.

Wanneer het controlerapport op **Uit** of **Uit+Beeld** staat, wordt het rapport *alleen* afgedrukt als er een fout is opgetreden tijdens het verzenden.

- 1 Druk op **Menu, 2, 4, 1**.

```
24.Kies rapport
 1.Verzendrapp.
▲   Uit
▼   Uit+Beeld
Select. ▲▼ of OK
```

- 2 Druk op **▲** of **▼** om **Aan**, **Aan+Beeld**, **Uit** of **Uit+Beeld** te selecteren. Druk op **OK**.
- 3 Druk op **Stop/Eindigen**.

Faxjournaal

U kunt de machine zodanig instellen, dat er op vaste tijden een faxjournaal (journaal) wordt afgedrukt (elke 50 faxen, elke 6, 12 of 24 uur, elke 2 of 7 dagen). De standaardinstelling is **Na 50 faxen**; dit betekent dat uw machine het journaal zal afdrukken als deze 50 taken heeft opgeslagen.

Als u het interval op **Uit** zet, kunt u het rapport afdrukken via de procedure op de volgende pagina.

- 1 Druk op **Menu, 2, 4, 2**.

```
24.Kies rapport
 2.Journaal tijd
▲   Na 50 faxen
▼   Elke 6 uur
Select. ▲▼ of OK
```

- 2 Druk op **▲** of **▼** om een interval te selecteren. Druk op **OK**.
Als u 7 dagen kiest, wordt u gevraagd een dag te kiezen als eerste dag van de 7-daagse periode.
- 3 Voer in 24-uursformaat het tijdstip in waarop het journaal moet worden afgedrukt. Druk op **OK**.
Bijvoorbeeld: voor 19:45 voert u 7:45 PM in.
- 4 Druk op **Stop/Eindigen**.

Als u 6, 12, 24 uur of 2 of 7 dagen selecteert, zal de machine het rapport op het geselecteerde tijdstip afdrukken, waarna alle taken uit het geheugen worden gewist. Als het geheugen van de machine vol is omdat er 200 taken in zitten en de door u geselecteerde tijd nog niet verstreken is, zal de machine het journaal voortijdig afdrukken en alle taken uit het geheugen wissen.

Als u een extra rapport wilt, voordat het tijd is om dit automatisch af te drukken, kunt u dit handmatig afdrukken zonder dat de taken uit het geheugen worden gewist.

Rapporten

De volgende rapporten zijn beschikbaar:

- 1 Verzendrapport
Voor het weergeven van het verzendrapport van uw laatste 200 verzonden faxen en het afdrukken van het laatste rapport.
- 2 Help
Hiermee kunt u een lijst afdrukken van veelgebruikte functies die u helpen bij het programmeren van uw machine.
- 3 LijstTel-Index
Hiermee kunt u een lijst van namen en nummers afdrukken die zijn opgeslagen in het geheugen voor ééntoetsnummers en snelkiesnummers. De nummers staan in numerieke of alfabetische volgorde in de lijst.
- 4 Fax Journaal
Hiermee kunt u een lijst afdrukken met informatie over de laatste 200 door u ontvangen en verzonden faxen. (TX: verzonden.) (RX: ontvangen.)
- 5 Gebruikersinst
Druk een lijst met de huidige instellingen af.
- 6 Netwerk Conf.
Een lijst met uw netwerkinstellingen wordt opgesteld.
- 7 Besteldocument
U kunt een bestelformulier voor accessoires afdrukken. Wanneer u het formulier hebt ingevuld, verzendt u het naar uw Brother-dealer.

Een rapport afdrukken

- 1 Druk op **Menu, 6**.

```
6.Print lijsten
 1.Verzendrapport
 2.Help
 3.LijstTel-Index
Select. ▲▼ of OK
```

- 2 Ga op een van de volgende manieren te werk:
 - Druk op ▲ of ▼ om het gewenste rapport te selecteren.
Druk op **OK**.
 - Toets het nummer in van het rapport dat u wilt afdrukken. Druk bijvoorbeeld op **2** om de helplijst af te drukken.
- 3 Druk op **Mono Start** of **Kleur Start**.
- 4 Druk op **Stop/Eindigen**.



Kopiëren

Kopiëren

80

12 Kopiëren

Kopiëren

Kopieermodus instellen

Druk op  (**Kopie**) om naar de kopieermodus te gaan.

```
1 — Contrast: -□□■□□+
2 — Kwal.      :Auto
3 — Vergr/k1: 100%
4 — Bak       :MP>T1
Druk ▲▼ of Start 01 — 5
```

```
6 — Helder    :-□□■□□+
Selecteer ◀▶ & OK 01
```

- 1 **Contrast**
- 2 **Kwaliteit**
- 3 **Kopieerverhouding**
- 4 **Ladekeuze**
- 5 **Aantal exemplaren**
- 6 **Helderheid**

Eén kopie maken

- 1 Controleer of de kopieermodus is ingeschakeld .
- 2 Plaats het document.
- 3 Druk op **Mono Start** of **Kleur Start**.

Meerdere kopieën maken

- 1 Controleer of de kopieermodus is ingeschakeld .
- 2 Plaats het document.
- 3 Voer met het bedieningspaneel het aantal kopieën in (max. 99).
- 4 Druk op **Mono Start** of **Kleur Start**.

Opmerking

(Zie *Sorteren bij gebruik van de ADF* op pagina 85 voor het sorteren van de kopieën.)

Als op het LCD-scherf "Wachten a.u.b." wordt weergegeven en de machine stopt met kopiëren terwijl u meerdere kopieën maakt, wacht dan 30 tot 40 seconden tot de machine klaar is met de kleurregistratie en het reinigen van de riemeenheid.

Kopiëren onderbreken

Druk op **Stop/Eindigen** om het kopiëren te stoppen.

Kopieeropties (tijdelijke instellingen)

Gebruik de tijdelijke **Kopie** kopieertoetsen, als u de kopieerinstellingen snel tijdelijk voor de volgende kopie wilt wijzigen. U kunt verschillende combinaties gebruiken.



De machine keert na 60 seconden terug naar de standaardinstellingen, of wanneer de timermodus weer overgaat op faxmodus. (Zie *Tijdklokstand* op pagina 22.)

De kopieerkwaliteit wijzigen

U kunt kiezen uit een serie kwaliteitsinstellingen. De standaardinstelling is *Auto*.

■ Auto

Auto is de aanbevolen stand voor normale afdrukken. Geschikt voor documenten die zowel tekst als foto's bevatten.

■ Tekst

Geschikt voor documenten die uitsluitend tekst bevatten.

■ Foto

Geschikt voor het kopiëren van foto's.

Volg de onderstaande stappen om de kwaliteitsinstelling *tijdelijk* te wijzigen:

- 1 Controleer of de kopieermodus is ingeschakeld .
- 2 Plaats het document.
- 3 Voer met het bedieningspaneel het aantal kopieën in (max. 99).
- 4 Druk op **Contrast/Kwaliteit**. Druk op ▲ of ▼ om *Kwal.* te selecteren. Druk op **OK**.

- 5 Druk op ◀ of ▶ om *Auto*, *Tekst* of *Foto* te selecteren. Druk op **OK**.

- 6 Druk op **Mono Start** of **Kleur Start**.

Volg de onderstaande stappen om de *standaardinstelling* te wijzigen:

- 1 Druk op **Menu, 3, 1**.



- 2 Druk op ▲ of ▼ om de kopieerkwaliteit te selecteren. Druk op **OK**.

- 3 Druk op **Stop/Eindigen**.

De gekopieerde afbeelding vergroten of verkleinen

U kunt de volgende vergrotings- of verkleiningspercentages selecteren:

Druk op	100%*
	104% EXE→LTR
	141% A5→A4
	200%
	Custom (25-400%)
	50%
	70% A4→A5
	78% LGL→LTR
	83% LGL→A4
	85% LTR→EXE
	91% Full Page
	94% A4→LTR
	97% LTR→A4

Bij *Custom (25-400%)* kunt u een vergrotings-/verkleiningspercentage van 25% tot 400% opgeven.

Volg onderstaande instructies om de volgende kopie te vergroten of te verkleinen:

- 1 Controleer of de kopieermodus is ingeschakeld .
- 2 Plaats het document.
- 3 Voer met het bedieningspaneel het aantal kopieën in (max. 99).
- 4 Druk op **Vergroot/Verklein**. Druk op ►.
- 5 Ga op een van de volgende manieren te werk:
 - Druk op ▲ of ▼ om het gewenste vergrotings- of verkleiningspercentage te selecteren.
Druk op **OK**.
 - Druk op ▲ of ▼ om *Custom* (25–400%) te selecteren.
Druk op **OK**.
Gebruik de kiestoetsen om een vergrotings- of verkleiningspercentage in te toetsen tussen 25% en 400%. (Druk bijvoorbeeld op **5 3** om 53% in te voeren.)
Druk op **OK**.
- 6 Druk op **Mono Start** of **Kleur Start**.



Opmerking

Opties voor paginalay-out 2 op 1 P, 2 op 1 L, 4 op 1 P, 4 op 1 L zijn *niet* beschikbaar met Vergroten/verkleinen.

N op 1-kopieën maken (paginalay-out)

U kunt de hoeveelheid papier die u gebruikt voor het kopiëren verminderen door de functie N op 1-kopie te gebruiken. U kunt zo twee of vier pagina's op één vel kopiëren en daarmee papier besparen.

Belangrijk

- Controleer of het papierformaat is ingesteld op Letter, A4, Legal of Folio.
- (P) betekent Portrait (staand) en (L) betekent Landscape (liggend).
- U kunt de instelling Vergroot/Verklein niet gebruiken met de functie N op 1.

- 1 Controleer of de kopieermodus is ingeschakeld .
- 2 Plaats het document.
- 3 Voer met het bedieningspaneel het aantal kopieën in (max. 99).
- 4 Druk op **N op 1**.
- 5 Druk op ▲ of ▼ om 2 op 1 P, 2 op 1 L, 4 op 1 P, 4 op 1 L of Uit (1 op 1) te selecteren.
Druk op **OK**.
- 6 Druk op **Mono Start** of **Kleur Start** om de pagina te scannen.
Als u het document in de ADF hebt geplaatst, worden de pagina's gescand en wordt het afdrukken gestart.
Als u de glasplaat gebruikt, gaat u naar stap 7.
- 7 Nadat de machine de pagina gescand heeft, drukt u op **1** om de volgende pagina te scannen.

```
Flatbed kopie:
Volgende Pagina?
▲ 1.Ja
▼ 2.Nee
Select. ▲▼ of OK
```
- 8 Leg de volgende pagina op de glasplaat.
Druk op **OK**.
Herhaal stap 7 en 8 voor elke pagina die u in deze indeling gebruikt.
- 9 Druk op **2** in stap 7 om te stoppen nadat alle pagina's zijn gescand.

Bij kopiëren vanuit de ADF:

Plaats het document met de bedrukte zijde naar boven zoals hieronder aangegeven:

■ 2 in 1 P



■ 2 in 1 L

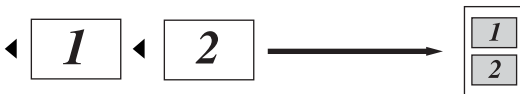

■ 4 in 1 P



■ 4 in 1 L

**Bij kopiëren vanaf de glasplaat:**

Plaats het document met de bedrukte zijde naar beneden zoals hieronder aangegeven:

■ 2 in 1 P

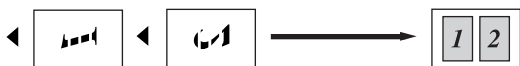

■ 2 in 1 L

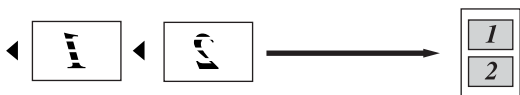

■ 4 in 1 P

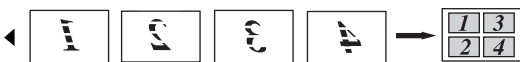

■ 4 in 1 L

**Duplex (2-zijdig) kopiëren**

Als u de kopieerfunctie “dubbelzijdig → dubbelzijdig” of “dubbelzijdig → enkelzijdig” wilt gebruiken, plaatst u uw document in de ADF.

Installeer extra geheugen als u tijdens het maken van dubbelzijdige kopieën een melding krijgt dat het geheugen vol is. (Zie *De melding Geheugen vol* op pagina 87.)

Dubbelzijdig kopiëren (lange zijde)

■ enkelzijdig → dubbelzijdig

Staan

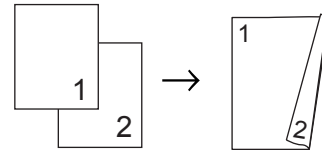

Liggend

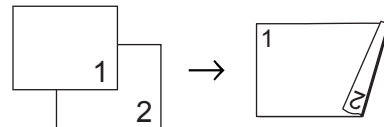

■ dubbelzijdig → dubbelzijdig

Staan

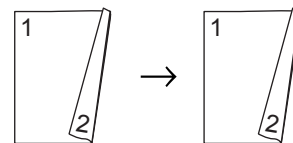

Liggend

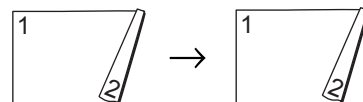

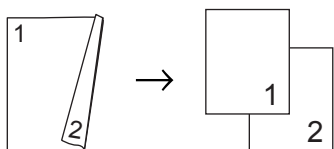

■ dubbelzijdig → enkelzijdig

Staan

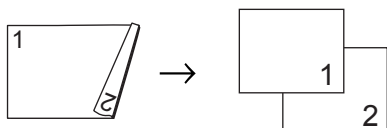

Liggend



- 1 Controleer of de kopieermodus is ingeschakeld .
- 2 Plaats het document.
- 3 Voer met het bedieningspaneel het aantal kopieën in (max. 99).
- 4 Druk op **Dubbelzijdig** en ▲ of ▼ om 1zijdig-2zijdig, 2zijdig-2zijdig of 2zijdig-1zijdig te selecteren.

```
Duplex
▲1zijdig-2zijdig
 2zijdig-2zijdig
▼2zijdig-1zijdig
Select. ▲▼ of OK
```

Druk op **OK**.

- 5 Druk op **Mono Start** of **Kleur Start** om het document te scannen.



Opmerking

Dubbelzijdig kopiëren is niet beschikbaar voor dubbelzijdige documenten van Legal-formaat.

Geavanceerd duplex kopiëren (korte zijde)

■ Geavanceerd dubbelzijdig → enkelzijdig

Staan

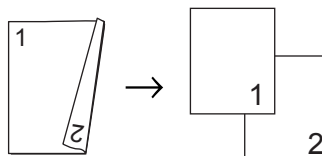

Liggend

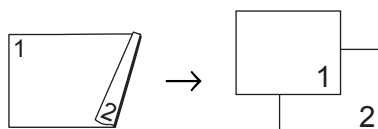

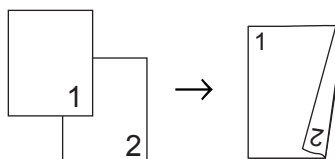

■ Geavanceerd enkelzijdig → dubbelzijdig

Staan

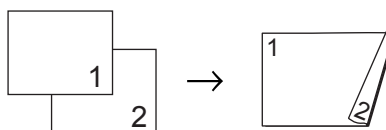

Liggend



- 1 Controleer of de kopieermodus is ingeschakeld .
- 2 Plaats het document.
- 3 Voer met het bedieningspaneel het aantal kopieën in (max. 99).
- 4 Druk op **Dubbelzijdig** en ▲ of ▼ om Geavanceerd te selecteren.

```
Duplex
▲1zijdig-2zijdig
 2zijdig-2zijdig
▼2zijdig-1zijdig
Select. ▲▼ of OK
```

Druk op **OK**.

- 5 Druk op ▲ of ▼ om 2zijdig→1zijdig of 1zijdig→2zijdig te selecteren. Druk op **OK**.

```
Duplex Geavanc.
▲2zijdig→1zijdig
▼1zijdig→2zijdig
Select. ▲▼ of OK
```

- 6 Druk op **Mono Start** of **Kleur Start** om het document te scannen.



Opmerking

Duplex kopiëren met behulp van een dubbelzijdig document van Legal-formaat is niet mogelijk vanaf de ADF.

Sorteren bij gebruik van de ADF

U kunt meerdere kopieën sorteren. De pagina's worden gestapeld in de volgorde 1 2 3, 1 2 3, 1 2 3 enz.

- 1 Controleer of de kopieermodus is ingeschakeld .
- 2 Plaats het document in de ADF.
- 3 Voer met het bedieningspaneel het aantal kopieën in (max. 99).
- 4 Druk op **Sorteren**.
- 5 Druk op **Mono Start** of **Kleur Start**.

Helderheid, contrast en kleur instellen

Helderheid

Pas de helderheid aan om kopieën donkerder of lichter te maken.

Volg de onderstaande stappen om de helderheidinstelling *tijdelijk* te wijzigen:

- 1 Controleer of de kopieermodus is ingeschakeld .
- 2 Plaats het document.
- 3 Voer met het bedieningspaneel het aantal kopieën in (max. 99).
- 4 Druk op ▲ of ▼ om **Helder** te selecteren.

```
Kwal. :Auto
Vergr/k1:100%
Bak :MP>T1
Helder :-□□□□+▶
Selecteer ◀& OK
```

- 5 Druk op ▶ om kopieën lichter te maken of op ◀ om kopieën donkerder te maken. Druk op **OK**.
- 6 Druk op **Mono Start** of **Kleur Start**.

Volg de onderstaande stappen om de *standaard*instelling te wijzigen:

- 1 Druk op **Menu, 3, 2**.

```
32.Helderheid
-□□□□+
Selecteer ◀& OK
```

- 2 Druk op ▶ om kopieën lichter te maken of op ◀ om kopieën donkerder te maken. Druk op **OK**.
- 3 Druk op **Stop/Eindigen**.

Contrast

Pas het contrast aan om een beeld er scherper en levendiger te laten uitzien.

Volg de onderstaande stappen om de contrastinstelling *tijdelijk* te wijzigen:

- 1 Controleer of de kopieermodus is ingeschakeld .
- 2 Plaats het document.
- 3 Voer met het bedieningspaneel het aantal kopieën in (max. 99).
- 4 Druk op **Contrast/Kwaliteit**. Druk op ▲ of ▼ om **Contrast** te selecteren. Druk op **OK**.

```
Contrast: -□□■□□+▶
Kwal.   : Auto
Vergr/k1: 100%
Bak     : MP>T1
Selecteer ◀& OK
```

- 5 Druk op ◀ of ▶ om het contrast te verhogen of verlagen. Druk op **OK**.
- 6 Druk op **Mono Start** of **Kleur Start**.

Volg de onderstaande stappen om de *standaard*instelling te wijzigen:

- 1 Druk op **Menu, 3, 3**.

```
33. Contrast
      -□□■□□+
Selecteer ◀& OK
```

- 2 Druk op ◀ of ▶ om het contrast te verhogen of verlagen. Druk op **OK**.
- 3 Druk op **Stop/Eindigen**.

Kleur aanpassen

U kunt de standaardinstelling voor de kleurverzadiging wijzigen.

Volg de onderstaande stappen om de *standaard*instelling te wijzigen:

- 1 Druk op **Menu, 3, 4**.

```
34. Kleuren aanp.
   1. Rood
   2. Groen
   3. Blauw
Select. ▲▼ of OK
```

- 2 Druk op ▲ of ▼ om 1. Rood, 2. Groen of 3. Blauw te selecteren. Druk op **OK**.
- 3 Druk op ◀ of ▶ om het verzadigingsniveau van de kleur te verhogen of verlagen. Druk op **OK**.
- 4 Ga terug naar stap 2 om de volgende kleur te kiezen. Of druk op **Stop/Eindigen**.

Ladekeuze

U kunt desgewenst voor alleen de volgende kopie een andere papierlade kiezen.

- 1 Controleer of de kopieermodus is ingeschakeld .
- 2 Plaats het document.
- 3 Voer met het bedieningspaneel het aantal kopieën in (max. 99).
- 4 Druk op **Lade Selecteren**.
- 5 Druk op ◀ of ▶ om MP>T1, T1>MP, #1 (XXX) ¹ en MP (XXX) ¹ te selecteren. Druk op **OK**.
- 6 Druk op **Mono Start** of **Kleur Start**.

Druk op Lade Selecteren	MP>T1 of M>T1>T2
	T1>MP of T1>T2>M
	#1 (XXX) ¹
	#2 (XXX) ¹
	MP (XXX) ¹

¹ XXX is het papierformaat dat u in **Menu, 1, 3** hebt geselecteerd.



Opmerking

- T2 of #2 verschijnen alleen als de optionele papierlade is geïnstalleerd.
- Zie *Lade gebruiken in kopieermodus* op pagina 23 om de standaardinstelling van de ladekeuze te wijzigen.

De melding Geheugen vol

Wanneer het geheugen tijdens het kopiëren vol raakt, vermeldt het LCD-scherm wat u verder moet doen.

Als de melding **Geheugen vol** verschijnt tijdens het scannen van een volgende pagina, kunt u op **Mono Start** of **Kleur Start** drukken om de tot dusverre gescande pagina's te kopiëren of op **Stop/Eindigen** drukken om de taak te annuleren.

Om meer geheugen vrij te maken, kunt u het volgende doen:

- De faxen printen die in het geheugen zijn opgeslagen. (Zie *Een fax uit het geheugen afdrukken* op pagina 50.)
- Fax opslaan uitschakelen. (Zie *Opties voor afstandsbediening uitschakelen* op pagina 68.)
- Optioneel geheugen toevoegen. (zie *Geheugenkaart* op pagina 112.)



Opmerking

Wanneer de melding **Geheugen vol** verschijnt, kunt u kopieën maken door eerst de in het geheugen opgeslagen ontvangen faxberichten af te drukken en het geheugen voor 100 % beschikbaar te maken.



Rechtstreeks afdrukken

Foto's afdrukken vanaf een digitale camera	90
Gegevens afdrukken vanaf een USB-flashdrive	94



De PictBridge-standaard wordt door deze machine van Brother ondersteund zodat u rechtstreeks een met PictBridge compatibele camera kunt aansluiten en de foto's vanaf de camera kunt afdrukken.

Wanneer uw camera de USB-massaopslagstandaard gebruikt, kunt u ook zonder PictBridge foto's afdrukken vanaf een digitale camera. (Zie *Een camera aansluiten als opslagapparaat* op pagina 93.)

Voordat u PictBridge gebruikt

PictBridge-vereisten

Neem de volgende punten in acht om fouten te voorkomen:

- De machine en de digitale camera moeten zijn aangesloten met een geschikte USB-kabel.
- Het afbeeldingbestand moet zijn opgenomen met de digitale camera die u op de machine aansluit.

PictBridge gebruiken

De digitale camera instellen

Zorg ervoor dat de camera zich in de PictBridge-modus bevindt. De volgende PictBridge-instellingen kunnen beschikbaar zijn op het LCD-scherm van uw met PictBridge compatibele camera.

- Aantal
- Kwaliteit
- Papierformaat
- Datum afdrukken
- Bestandsnaam afdrukken
- Lay-out



Opmerking

De naam en beschikbaarheid van de afzonderlijke instellingen zijn afhankelijk van de specificaties van uw camera.

U kunt de volgende PictBridge-instellingen ook instellen via het bedieningspaneel.

Menuselecties	Opties
Papierformaat	Letter, A4, B5, A5, B6, A6
Afdrukstand	Staand, Liggend ¹
Datum & tijd	Uit, Aan
Bestandsnaam	Uit, Aan
Afdrukkwaliteit	Normaal, Fijn

¹ Als u Letter-, A4- of B5-formaat kiest, wordt Portret geselecteerd. Als u A5-, B6- of A6-formaat kiest, wordt Liggend geselecteerd.

- 1 Druk op **Menu**, **5**, **3**.

```
53.PictBridge
 1.Papierformaat
 2.Afdrukstand
 3.Datum & tijd
Select. ▲▼ of OK
```

- 2 Om de PictBridge-instellingen in te stellen, drukt u op ▲ of ▼ om 1. Papierformaat, 2. Afdrukstand, 3. Datum & tijd, 4. Bestandsnaam of 5. Printkwaliteit te selecteren. Druk op **OK**.
- 3 Druk op ▲ of ▼ om een optie voor elke menu-instelling te kiezen. Druk op **OK**.
- 4 Druk op **Stop/Eindigen**. Herhaal stap 2 tot en met 3 voor elke PictBridge-instelling.

Opmerking

- De instellingen van de camera hebben prioriteit tenzij uw camera is ingesteld op het gebruik van de instellingen van de machine (standaardinstellingen). Als uw camera is ingesteld op het gebruik van de instellingen van de machine, worden de foto's afgedrukt met de volgende instellingen.

Machine-instellingen	Standaardinstellingen
Papierformaat	A4
Afdrukstand	Staand
Datum & tijd	Uit
Bestandsnaam	Uit
Afdrukkwaliteit	Normaal

- Raadpleeg de documentatie bij de camera voor meer informatie over het wijzigen van de PictBridge-instellingen.

Afbeeldingen afdrukken

- 1 Controleer of de camera is uitgeschakeld. Sluit de camera aan op de directe USB-interface (1) aan de voorkant van de machine met behulp van een geschikte USB-kabel.

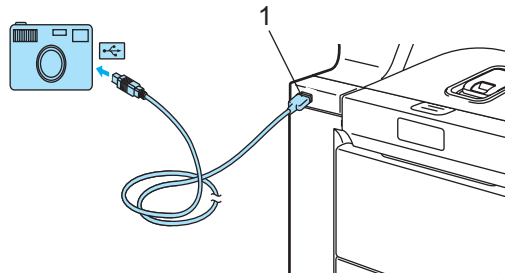

- 2 Schakel de camera in. Zorg ervoor dat de camera zich in de PictBridge-modus bevindt. Als de camera door de machine is herkend, wordt op het LCD-scherm de volgende melding weergegeven, afhankelijk van de modus waarin de machine zich bevindt:

```
01/09/2008 09:03
```

```
Alleen Fax
Camera Aangesl.
```

```
▲Scan naar FTP
Scan n. e-mail
Scan naar beeld
▼Scan naar OCR
Camera Aangesl.
```

```
Contrast:-00000+
Kwal. :Auto
Vergr/k1:100%
Bak :MP>T1
Camera Aangesl.
```

- 3 Stel uw camera in op het afdrukken van afbeeldingen. Stel het aantal exemplaren in als u daarom wordt gevraagd.

Als de machine begint met afdrukken, wordt de volgende melding weergegeven op het LCD-scherm:

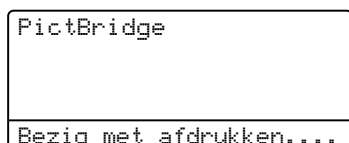

Opmerking

Raadpleeg de documentatie die u bij de camera hebt ontvangen voor meer gedetailleerde informatie over het afdrukken via PictBridge.



VOORZICHTIG

Om schade aan de machine te voorkomen, dient u GEEN andere apparaten dan een digitale camera of USB-flashdrive aan te sluiten op de directe USB-interface.

Verwijder de digitale camera NIET uit de directe USB-interface voordat de machine klaar is met afdrukken.

Afdrukken via DPOF

DPOF staat voor Digital Print Order Format.

Deze standaard is door enkele grote camerafabrikanten (Canon Inc., Eastman Kodak Company, Fuji Photo Film Co. Ltd., Matsushita Electric Industrial Co. Ltd. en Sony Corporation) ontwikkeld om het afdrukken van afbeeldingen vanaf een digitale camera te vereenvoudigen.

Als uw digitale camera afdrukken via DPOF ondersteunt, kunt u op het display van de digitale camera de afbeeldingen en het aantal exemplaren dat u wilt afdrukken selecteren.

De volgende DPOF-instellingen zijn beschikbaar.

- 1 op 1 afdrukken
- Aantal

Een camera aansluiten als opslagapparaat

Ook als de camera zich niet in de PictBridge-modus bevindt, of de PictBridge-modus niet ondersteunt, kunt u de camera als een normaal opslagapparaat aansluiten. Dit stelt u in staat om foto's af te drukken vanaf de camera.

Volg de stappen in *Gegevens rechtstreeks afdrukken vanaf een USB-flashdrive* op pagina 95. (Zie *De digitale camera instellen* op pagina 90 als u foto's wilt afdrukken in de PictBridge-modus.)



Opmerking

De namen van de opslagmodus en functies zijn afhankelijk van het soort digitale camera. Raadpleeg de documentatie die u bij de camera hebt ontvangen voor meer informatie over het overschakelen van de PictBridge-modus naar de massaopslagmodus.

Betekenis van de foutmeldingen

Als u eenmaal vertrouwd bent met het soort fouten dat kan optreden tijdens het gebruik van de directe USB-interface, kunt u eventuele problemen eenvoudig herkennen en oplossen.

■ Geheugen vol

Deze melding verschijnt als u bestanden wilt verwerken die te groot zijn voor het geheugen van de machine.

■ Onbruikb. app.

Deze melding verschijnt als u een niet-compatibel of defect apparaat wilt aansluiten op de directe USB-interface. Koppel het apparaat los van de directe USB-interface om de fout te wissen.

(Zie *Fout- en onderhoudsmeldingen* op pagina 134 voor meer informatie.)

Met de functie voor rechtstreeks afdrukken hebt u geen computer nodig om gegevens af te drukken. U kunt eenvoudig afdrukken door de USB-flashdrive aan te sluiten op de directe USB-interface van de machine.



Opmerking

Sommige USB-flashdrives werken mogelijk niet met de machine.

Ondersteunde bestandsformaten

Rechtstreeks afdrukken ondersteunt de volgende bestandsformaten:

- PDF versie 1.6 ¹
- JPEG
- Exif + JPEG
- PRN (gemaakt door de MFC-9840CDW-driver)
- TIFF (gescand door alle MFC- of DCP-modellen van Brother)
- PostScript® 3™ (gemaakt door de MFC-9840CDW BRScript3 printer driver)

¹ Gegevens met JBIG2-afbeeldingbestanden, JPEG2000-afbeeldingbestanden en gelaagde bestanden worden niet ondersteund.

Een PRN- of PostScript® 3™-bestand maken voor rechtstreeks afdrukken



Opmerking

De vensters die in deze sectie worden getoond, kunnen afhankelijk van uw toepassing en besturingssysteem afwijken van wat u op uw scherm ziet.

- 1 Klik vanuit de menubalk van een toepassing op **Bestand** en vervolgens op **Afdrukken**.
- 2 Selecteer **Brother MFC-9840CDW Printer** (1) en schakel het selectievakje **Naar bestand** (2) in. Klik op **Afdrukken**.

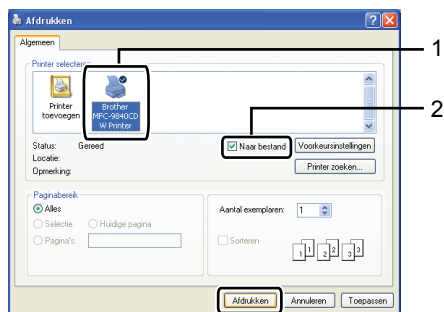

- 3 Selecteer de map waarin u het bestand wilt opslaan en voer de bestandsnaam in als u daarom wordt gevraagd. Als u alleen wordt gevraagd een bestandsnaam in te voeren, kunt u ook de map opgeven waarin u het bestand wilt opslaan door de mapnaam op te geven. Voorbeeld:

C:\Temp\Bestandsnaam.prn

Als u een USB-flashdrive hebt aangesloten op de computer, kunt u het bestand direct op de USB-flashdrive opslaan.

Gegevens rechtstreeks afdrukken vanaf een USB-flashdrive

- 1 Sluit de USB-flashdrive aan op de directe USB-interface (1) aan de voorkant van de machine.

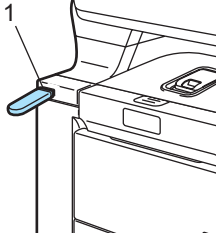

- 2 Wanneer de machine de USB-flashdrive heeft herkend, wordt de **Direct**-LED blauw.
Druk op de toets **Direct**.

```
Direct Print
▲1.FILE0_1.PDF
 2.FILE0_2.PDF
▼3.FILE0_3.PDF
Select. ▲▼ of OK
```

- 3 Druk op ▲ of ▼ om de naam te selecteren van de map of het bestand dat u wilt afdrukken.
Druk op **OK**.
Als u de mapnaam hebt geselecteerd, drukt u op ▲ of ▼ om de naam te selecteren van het bestand dat u wilt afdrukken.
Druk op **OK**.

Opmerking

- Als u een index van bestanden wilt afdrukken, selecteert u *Index afdr.* en drukt u vervolgens op **OK**. Druk op **Mono Start** of **Kleur Start** om de gegevens af te drukken.
- Bestandsnamen die uit meer dan 8 tekens bestaan, worden op het LCD-scherm weergegeven met de eerste 6 tekens van de bestandsnaam gevolgd door een tilde (~) en een nummer. Bijvoorbeeld: "HOLIDAY2007.JPG" wordt weergegeven als "HOLIDA~1.JPG".
Op het LCD-scherm kunnen alleen de volgende tekens worden weergegeven:
A B C D E F G H I J K L M N O P Q R S T
U V W X Y Z 0 1 2 3 4 5 6 7 8 9 \$ % ' ` - @
{ } ~ ! # () & _ ^

- 4 Ga op een van de volgende manieren te werk:
 - Druk op ▲ of ▼ om een instelling te kiezen die u wilt wijzigen en druk op **OK** en vervolgens op ▲ of ▼ om een optie voor de instelling te kiezen en druk vervolgens op **OK**.
 - Ga naar 5 als u de huidige standaardinstelling niet wilt wijzigen.

Opmerking

- U kunt de volgende instellingen kiezen:
 - Papierformaat
 - Meerdere pag.
 - Oriëntatie
 - Duplex
 - Mediatype
 - Sorteren
 - Lade gebruiken
 - Printkwaliteit
 - PDF-optie
- Afhankelijk van het bestandstype worden enkele van deze instellingen mogelijk niet weergegeven.

- 5 Druk op **Mono Start** of **Kleur Start** als u klaar bent.
- 6 Voer het aantal af te drukken exemplaren in via de kiestoetsen. Druk op **OK**.



- 7 Druk op **Mono Start** of **Kleur Start** om de gegevens af te drukken.
- 8 Druk op Stop/Eindigen.

VOORZICHTIG

Om schade aan de machine te voorkomen, dient u GEEN andere apparaten dan een digitale camera of USB-flashdrive aan te sluiten op de directe USB-interface.

Verwijder de USB-flashdrive NIET uit de directe USB-interface voordat de machine klaar is met afdrukken.

Opmerking

- Als u de standaardinstelling wilt wijzigen voor de papierlade waaruit het papier moet worden opgehaald, drukt u op **Menu, 1, 7, 3** om de instelling voor de papierlade te wijzigen.
- U kunt de standaardinstellingen voor rechtstreeks afdrukken via het bedieningspaneel wijzigen als de machine zich niet in de modus voor rechtstreeks afdrukken bevindt. Druk op **Menu, 5** om het menu `USB Direct I/F` te openen. Zie *Menutabel* op pagina 206.

Betekenis van de foutmeldingen

Als u eenmaal vertrouwd bent met het soort fouten dat kan optreden tijdens het gebruik van de directe USB-interface, kunt u eventuele problemen eenvoudig herkennen en oplossen.

■ Geheugen vol

Deze melding verschijnt als u bestanden wilt verwerken die te groot zijn voor het geheugen van de machine.

■ Onbruikb. app.

Deze melding verschijnt als u een niet-compatibel of defect apparaat wilt aansluiten op de directe USB-interface. Koppel het apparaat los van de directe USB-interface om de fout te wissen.

(Zie *Fout- en onderhoudsmeldingen* op pagina 134 voor meer informatie.)



Software

Software- en netwerkfuncties

98

De gebruikershandleiding op de cd-rom bevat de software- en netwerkhandleiding voor de functies die beschikbaar zijn bij aansluiting op een computer (bijvoorbeeld printen en scannen). Deze handleidingen bevatten handige koppelingen waarmee u rechtstreeks naar een bepaalde sectie kunt gaan.

De handleidingen bevatten informatie over de volgende functies:

- Afdrukken
- Scannen
- ControlCenter3 (voor Windows®)
- ControlCenter2 (voor Macintosh®)
- Remote Setup
- Faxen vanaf de computer
- LDAP
- Netwerfaxen
- Netwerkprinten
- Netwerkscannen
- Gebruikers van draadloos netwerk



Opmerking

Zie *De gebruikershandleidingen openen* op pagina 3.

Gebruik van de HTML-gebruikershandleidingen

Hieronder volgt een korte toelichting over het gebruik van de HTML-gebruikershandleidingen.

Voor Windows®



Opmerking

Zie *Documentatie bekijken (Windows®)* op pagina 3 als u de software nog niet hebt geïnstalleerd.

- 1 Klik op **Start**, Alle programma's en wijs naar **Brother, MFC-9840CDW**. Klik vervolgens op **Gebruikershandleidingen in HTML-formaat**.

- 2 Klik op de gewenste handleiding (**SOFTWAREHANDLEIDING**, **NETWERKHANDLEIDING** of **GEBRUIKERSHANDLEIDING**).

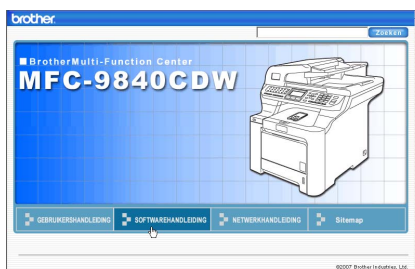

- 3 Klik in de lijst links van het venster op de titel waarvan u de inhoud wilt weergeven.

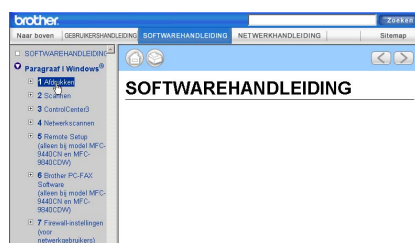

Voor Macintosh®

- 1 Controleer of de Macintosh® is ingeschakeld. Plaats de cd-rom van Brother in het cd-romstation.
- 2 Dubbelklik op het pictogram **Documentation**.
- 3 Dubbelklik op de map van uw taal en dubbelklik vervolgens op het hoofdbestand.
- 4 Klik op de gewenste handleiding (**SOFTWAREHANDLEIDING**, **NETWERKHANDLEIDING** of **GEBRUIKERSHANDLEIDING**) in het hoofdmenu en klik vervolgens in de lijst links van het venster op de titel waarvan u de inhoud wilt weergeven.

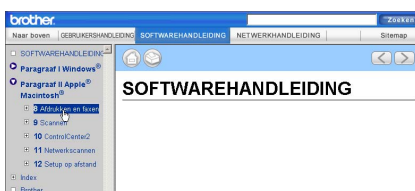



Bijlagen

Veiligheid en wetgeving	100
Opties	109
Problemen oplossen en routineonderhoud	114
Menu en functies	206
Specificaties	227
Verklarende woordenlijst	241

Een geschikte plaats kiezen

Zet de machine op een plat, stabiel oppervlak. Kies een trillingvrije plaats. Plaats de machine in de buurt van een telefoonaansluiting en een standaard geaard stopcontact. Kies een plaats met een stabiele temperatuur tussen 10° C en 32,5° C en een luchtvochtigheid van 20% tot 80% (zonder condensatie).

- Zorg dat de kabels die naar de machine leiden GEEN gevaar voor struikelen opleveren.
- Plaats de machine niet op het tapijt.
- Plaats het apparaat NIET in de buurt van verwarmingstoestellen, airconditioners, water, chemicaliën of koelkasten.
- Zorg dat de machine NIET wordt blootgesteld aan direct zonlicht, overmatige warmte, vocht of stof.
- Sluit de machine NIET aan op stopcontacten voorzien van wandschakelaars of automatische timers, of op dezelfde stroomkring als grote apparaten die de stroomtoevoer kunnen verstoren.
- Vermijd bronnen die storingen kunnen veroorzaken, zoals luidsprekers of de basisstations van draadloze telefoons van andere fabrikanten dan Brother.

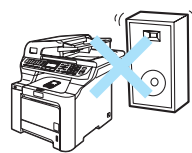
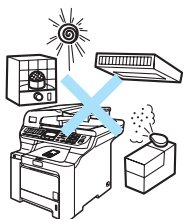

Belangrijke informatie

Veiligheidsmaatregelen

Lees deze voorschriften voordat u probeert enig onderhoud te verrichten, en bewaar ze zodat u ze later kunt naslaan. Volg bij het gebruiken van uw telefoonapparatuur belangrijke veiligheidsvoorschriften (bijvoorbeeld de volgende) altijd op, teneinde het risico van brand, stroomstoot of lichamelijk letsel te verminderen.

- Gebruik dit product NIET in de buurt van water of in een vochtige omgeving.
- Gebruik dit product niet tijdens een storm. Bliksem kan mogelijk elektrische schokken veroorzaken.
- Wij raden het gebruik van een verlengsnoer af.
- Installeer telefoonbedrading nooit tijdens onweer. Installeer een telefoonwandcontact nooit op een vochtige plaats.
- Mochten er kabels beschadigd raken, haal dan de stekker van uw machine uit het stopcontact en neem contact op met uw Brother-leverancier.
- Zet GEEN voorwerpen op de machine en houd de ontluchtingsopeningen vrij.
- Dit apparaat moet worden aangesloten op een geaarde wisselstroombron in de buurt, binnen het bereik dat op het etiket betreffende de spanning staat aangegeven. Sluit het apparaat NIET aan op een gelijkstroombron. Wanneer u twijfels hebt, neemt u contact op met een gekwalificeerde elektricien.
- Gooi batterijen NIET in het vuur. Ze kunnen exploderen. Controleer de plaatselijk gebruikelijke codes voor eventuele speciale verwijderingsvoorschriften.

WAARSCHUWING



Voordat u de binnenkant van de machine reinigt, dient u eerst de telefoonlijn te ontkoppelen en daarna het voedingsnoer uit het stopcontact te verwijderen.



Hanteer de stekker **NOOIT** met natte handen. U kunt dan namelijk een elektrische schok krijgen.

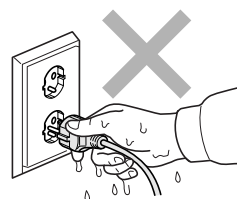
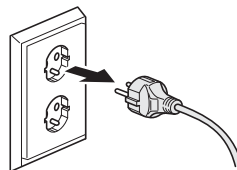

Controleer altijd of de stekker goed geplaatst is.



Wanneer u de machine pas hebt gebruikt, zijn sommige onderdelen in de machine erg heet. Wanneer u het voorpaneel of het achterpaneel van de machine opent, mag u **NOOIT** de onderdelen van de grijze zones in de afbeelding aanraken.

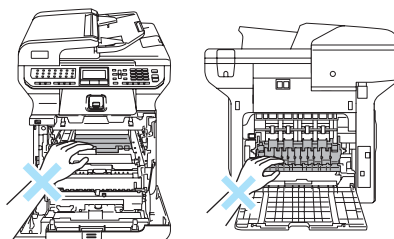

De fuser unit is gemarkeerd met een waarschuwingsetiket. Verwijder of beschadig het etiket **NIET**.

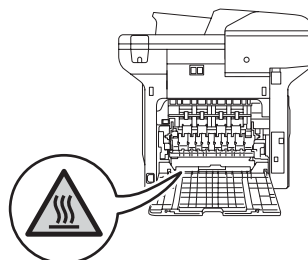

Plaats uw handen niet op de rand van de machine onder het documentdeksel zoals aangegeven in de afbeelding, teneinde letsel te voorkomen.

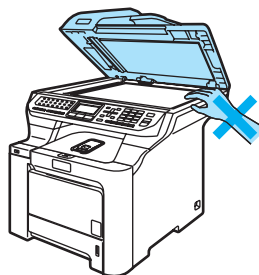



Om letsel te voorkomen, is het zaak dat u uw vingers NIET in het in de afbeelding aangegeven gedeelte steekt.

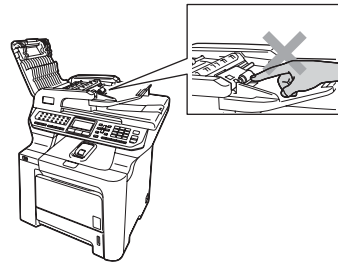

A



GEEN stofzuiger gebruiken voor het schoonmaken van gemorste toner. Het tonerstof zou kunnen ontbranden in de stofzuiger en eventueel een brand veroorzaken. Maak het tonerpoeder voorzichtig schoon met een droge, pluisvrije doek en gooi het weg conform de plaatselijke reglementeringen.



Gebruik de daarvoor bedoelde handgrepen als u de machine verplaatst. Zorg er eerst voor alle kabels los te koppelen. Til of verplaats de machine met ten minste twee personen om letsel te voorkomen.



Gebruik GEEN ontvlambare stoffen of sprays om de binnen- of buitenkant van de machine schoon te maken. U kunt dan namelijk brand veroorzaken of een elektrische schok krijgen. Raadpleeg *Routineonderhoud* op pagina 153 voor informatie over het schoonmaken van de machine.



IEC60825-1+A2:2001-specificatie

Dit apparaat is een klasse 1 laserproduct, zoals vastgelegd in de IEC60825-1+A2:2001-specificaties. Het onderstaande etiket is bijgevoegd in de landen waar dit noodzakelijk is.

Deze machine heeft een klasse 3B laserdiode die onzichtbare laserstraling in de scannerunit straalt. De scannerunit mag in geen geval worden geopend.



Laserdiode

Golflengte: 780 - 800 nm

Uitvoer: max. 30 mW

Lasercategorie: klasse 3B



WAARSCHUWING

Het gebruik van sturingen, aanpassingen of toepassingen en procedures die afwijken van die uit deze handleiding kunnen gevaarlijke blootstelling aan straling veroorzaken.

Het apparaat loskoppelen

Installeer dit product in de nabijheid van een goed bereikbaar stopcontact. In noodgevallen moet u het netsnoer uit het stopcontact trekken om de stroom volledig uit te schakelen.

LAN-aansluiting



VOORZICHTIG

Sluit dit apparaat NIET aan op een LAN-verbinding die kan blootstaan aan over-spanningen.

Radiostoring

Dit product voldoet aan EN55022 (publicatie CISPR 22)/Klasse B. Wanneer u de machine op een computer aansluit, controleert u of u over de volgende interfacekabels beschikt.

Een USB-kabel die niet langer is dan 2,0 meter.

EU-richtlijn 2002/96/EC en EN50419



Alleen voor de
Europese Gemeenschap

Dit apparaat is gemarkeerd met het bovenstaande recycle symbool. Het betekent dat u het apparaat, aan het eind van zijn levensduur, apart moet aanleveren bij een daarvoor bestemd verzamelpunt en niet bij het gewone huishoudelijke afval mag plaatsen. Dit zal het leefmilieu voor ons allemaal ten goede komen. (Alleen voor de Europese Gemeenschap)

EU-richtlijn 2006/66/EG - De batterij verwijderen of vervangen

Dit product bevat een batterij die net zo lang meegaat als het product zelf. De gebruiker mag deze niet vervangen. De batterij dient aan het einde van de levensduur van het product als onderdeel van het recyclingproces en onder de juiste voorzorgsmaatregelen door een recyclingbedrijf te worden verwijderd.

Belangrijke veiligheidsinstructies

- 1 Lees alle instructies door.
- 2 Bewaar ze, zodat u ze later nog kunt naslaan.
- 3 Volg alle waarschuwingen en instructies die op het product worden aangegeven.
- 4 Haal de stekker van dit product uit het stopcontact alvorens u de binnenkant van de machine gaat reinigen. Gebruik GEEN vloeibare reinigingsmiddelen of aerosols. Gebruik een vochtige doek om het apparaat schoon te maken.
- 5 Zet dit product NIET op een onstabiel oppervlak, stelling of tafel. Het apparaat kan dan namelijk vallen, waardoor het ernstig kan worden beschadigd.
- 6 Gleuven en openingen in de behuizing aan de achter- of onderkant dienen voor de ventilatie. Om zeker te zijn van de betrouwbare werking van het apparaat en om het te beschermen tegen oververhitting, mogen deze openingen niet afgesloten of afgedekt worden. Deze openingen mogen ook nooit afgedekt worden door het apparaat op een bed, een bank, een kleed of op een soortgelijk oppervlak te zetten. Zet het apparaat nooit in de buurt van of boven een radiator of verwarmingsapparaat. Het apparaat mag nooit in een kast worden ingebouwd, tenzij voldoende ventilatie aanwezig is.

- 7 Dit apparaat moet worden aangesloten op een wisselstroombron binnen het bereik dat op het etiket betreffende de spanning staat aangegeven. Sluit het apparaat NIET aan op een gelijkstroombron. Wanneer u twijfels hebt, neemt u contact op met een gekwalificeerde elektricien.
- 8 Dit apparaat is voorzien van een 3-draads geaard snoer. Deze stekker past alleen in een geaard stopcontact. Dit is een veiligheidsmaatregel. Kan de stekker niet in uw stopcontact worden gebruikt, raadpleeg dan uw elektricien en vraag hem uw oude stopcontact te vervangen. Het is ABSOLUUT NOODZAKELIJK dat een geaarde stekker en een geaard stopcontact worden gebruikt.
- 9 Gebruik alleen het netsnoer dat is geleverd bij de machine.
- 10 Plaats NOOIT iets op het netsnoer. Zet het apparaat NIET op een plaats waar mensen over het snoer kunnen lopen.
- 11 Zorg dat de opening voor ontvangen faxen van de machine NIET wordt geblokkeerd. Plaats NOOIT een voorwerp in het pad van inkomende faxberichten.
- 12 Wacht totdat de machine de pagina's heeft uitgeworpen alvorens ze aan te raken.
- 13 Trek de stekker van dit product uit het stopcontact en neem altijd contact op met een bevoegde servicemonteur wanneer het volgende zich voordoet:
 - Wanneer het netsnoer defect of uitgerafeld is.
 - Wanneer vloeistof in het apparaat is gemorst.
 - Wanneer het apparaat is blootgesteld aan regen of water.
 - Wanneer het apparaat niet normaal functioneert, ondanks het naleven van de bedieningsinstructies. Pas alleen de instellingen aan die zijn aangegeven in de bedieningshandleiding. Een verkeerde afstelling van andere functies kan leiden tot schade, wat vaak een uitgebreid onderzoek vereist door een erkende servicemonteur om het apparaat weer naar behoren te laten werken.
 - Als het apparaat is gevallen of als de behuizing is beschadigd.
 - Als het apparaat duidelijk anders gaat presteren, waarbij reparatie nodig blijkt.
- 14 Om uw apparaat te beveiligen tegen stroompieken en -schommelingen adviseren wij het gebruik van een overstroombeveiliging.
- 15 Om het risico van brand, stroomstoot of lichamelijk letsel te reduceren, leest u aandachtig volgende maatregelen:
 - Gebruik dit product NIET in de buurt van apparaten die water gebruiken, in een natte kelder of in de buurt van een zwembad.
 - Gebruik de machine NOOIT bij onweer (er is kans op elektrocutie) of om een gaslek te rapporteren wanneer het apparaat in de buurt van het gaslek staat.

Wettelijke kopieerbepalingen

Het reproduceren van bepaalde items of documenten met frauduleuze bedoelingen wordt beschouwd als een misdrijf. Dit memorandum is meer bedoeld als richtlijn dan als een volledige opsomming. We raden u aan de betreffende instanties in uw eigen land te raadplegen als u twijfels hebt over bepaalde zaken of documenten.

Hieronder staan een aantal voorbeelden van documenten die niet gekopieerd mogen worden:

- Geld
- Obligaties of andere schuldbewijzen
- Depositobewijzen
- Strijdmacht- of dienstpapieren
- Paspoorten
- Postzegels (al dan niet afgestempeld)
- Immigratiepapieren
- Bijstandsdocumenten
- Cheques of wissels getekend door overheidsinstanties
- Identificatiedocumenten, badges of insignes
- Rijbewijzen en eigendomspapieren voor motorvoertuigen

Werk dat auteursrechtelijk is beschermd, mag niet worden gekopieerd. Delen van werk dat auteursrechtelijk is beschermd mogen echter wel voor een limitatief aantal doeleinden worden gekopieerd. Meerdere kopieën duiden op ongepast gebruik.

Kunstwerken moeten worden beschouwd als werk dat auteursrechtelijk is beschermd.

Handelsmerken

Het Brother-logo is een wettig gedeponeed handelsmerk van Brother Industries, Ltd.

Brother is een wettig gedeponeed handelsmerk van Brother Industries, Ltd.

Multi-Function Link is een wettig gedeponeed handelsmerk van Brother International Corporation.

Microsoft, Windows en Windows Server zijn wettig gedeponeede handelsmerken van Microsoft Corporation in de V.S. en andere landen.

Windows Vista is een gedeponeed handelsmerk of handelsmerk van Microsoft Corporation in de Verenigde Staten en/of andere landen.

Macintosh en TrueType zijn wettig gedeponeede handelsmerken van Apple Inc.

PostScript is een gedeponeed handelsmerk en PostScript 3 is een handelsmerk van Adobe Systems Incorporated.

Nuance, het Nuance-logo, PaperPort en ScanSoft zijn handelsmerken of gedeponeede handelsmerken van Nuance Communications, Inc. of haar partners in de Verenigde Staten en/of andere landen.

Presto! PageManager is een wettig gedeponeed handelsmerk van NewSoft Technology Corporation.

PictBridge is een handelsmerk.

BROADCOM, SecureEasySetup en het SecureEasySetup-logo zijn handelsmerken of wettig gedeponeede handelsmerken van Broadcom Corporation in de Verenigde Staten en/of andere landen.

Java en alle Java-gerelateerde handelsmerken en logo's zijn handelsmerken of wettig gedeponeede handelsmerken van Sun Microsystems, Inc. in de Verenigde Staten en andere landen.

Elk bedrijf wiens software in deze handleiding wordt vermeld, heeft een softwarelicentieovereenkomst die specifiek bedoeld is voor de betreffende programma's.

Alle andere merknamen en productnamen die in deze gebruikershandleiding, de softwarehandleiding en de netwerkhandleiding worden gebruikt, zijn wettig gedeponeede handelsmerken van de betreffende bedrijven.

Optionele papierlade

Bestelnummer: LT-100CL

Er kan een optionele papierlade worden geïnstalleerd, met een capaciteit van max. 500 vellen van 80 g/m²-papier.

Als er een optionele lade is geïnstalleerd, heeft de machine een capaciteit van max. 800 vellen normaal papier. Als u een optionele onderlade wilt kopen, neem dan contact op met uw Brother-dealer.

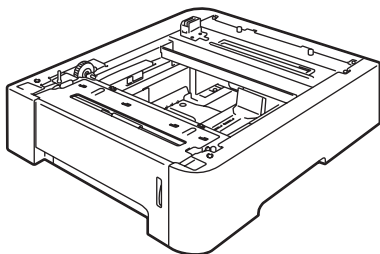

De optionele papierlade installeren



WAARSCHUWING

Deze machine is zwaar. Til deze machine met ten minste twee personen op om letsel te voorkomen. Zorg ervoor dat uw vingers niet klem raken bij het neerzetten van de machine.

- 1 Zet de aan/uit-schakelaar uit. Koppel eerst het telefoonsnoer en de interfacekabel los en verwijder vervolgens het netsnoer uit het stopcontact.

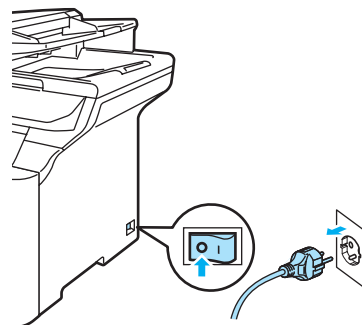

- 2 Til de machine voorzichtig met twee personen op en plaats deze op de optionele onderlade-eenheid. Plaats hierbij de openingen aan de onderzijde van de machine over de pinnen op de onderlade, zoals in de illustratie wordt getoond.

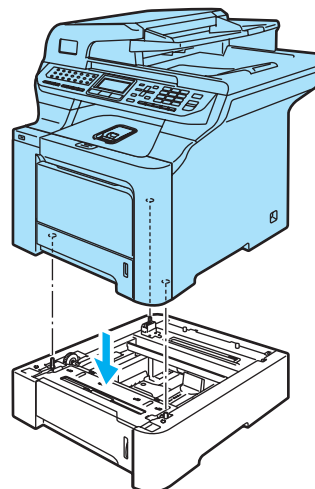

- 3** Trek de standaardpapierlade volledig uit de machine en verwijder het papier uit de lade.

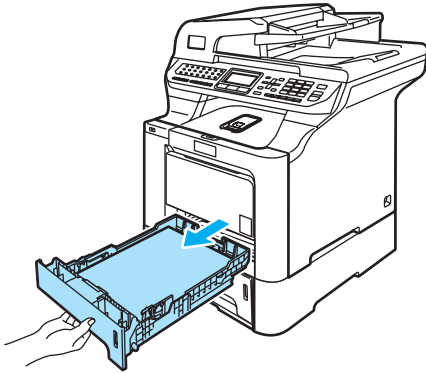

- 4** Verwijder met behulp van de schroevendraaier (1) de twee schroeven zoals in de illustratie getoond en leg deze terzijde (u hebt ze in stap **6** weer nodig). Verwijder vervolgens de voorkant (2) van de standaardpapierlade.

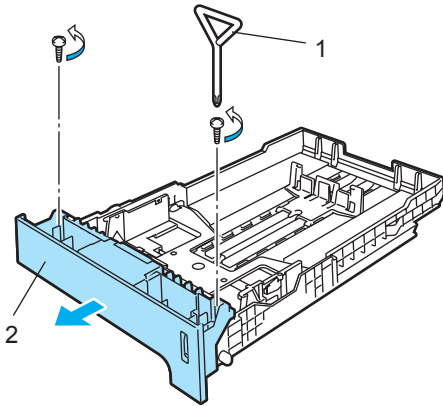

- 5** Volg de onderstaande stappen om de voorkant van de standaardpapierlade over te zetten op de nieuwe lade (1).

- 1** Til de metalen plaat in de papierlade (2) voorzichtig omhoog en houd deze vast.
- 2** Breng de nieuwe voorkant van de papierlade (1) naar de voorkant van de papierlade terwijl de metalen plaat omhoog staat. Zorg ervoor dat de blauwe papierindicatiehendel (3) door het gat (4) wordt geleid.

- 3** Als de voorkant goed op de papierlade past, brengt u de metalen plaat weer naar beneden. De blauwe hendel dient zich onder de metalen plaat te bevinden.

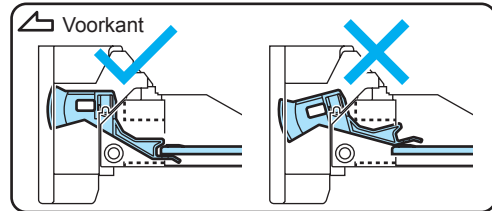
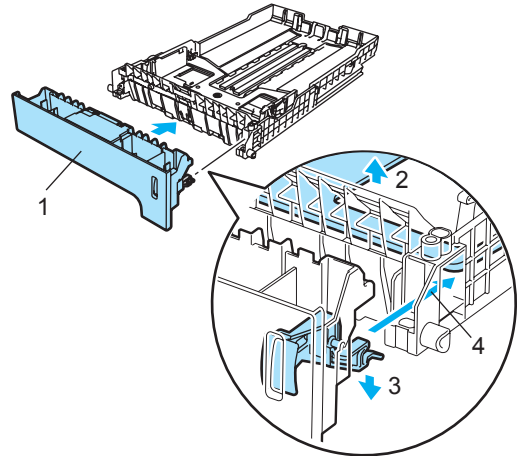

- 6** Schroef de nieuwe voorkant op de standaardpapierlade met de twee schroeven die u in stap **4** hebt verwijderd. Plaats vervolgens het papier terug in de lade en duw de papierlade stevig terug in de machine.

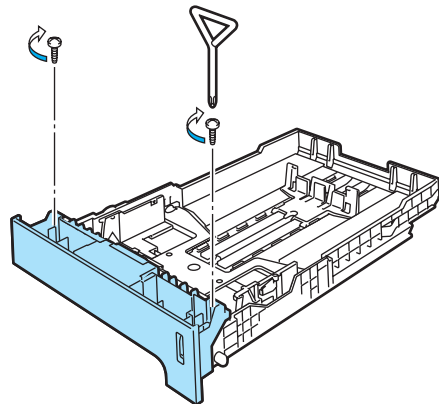

7 Steek eerst de stekker van de machine weer in het stopcontact en sluit vervolgens alle kabels en het telefoonsnoer aan. Zet de machine aan.

8 Om het papierformaat in te stellen voor de onderlade, drukt u op **Menu, 1, 3, 3**. Druk op **▲** of **▼** om A4, Letter, Legal, Executive, A5, B5, B6 of Folio te kiezen. Druk op **OK** en vervolgens op **Stop/Eindigen**.

9 **Voor Windows®-gebruikers:** Ga naar **Start > Configuratiescherm > Printers en faxapparaten**. Klik met de rechtermuisknop op het pictogram van uw printer en kies vervolgens **Eigenschappen**. Klik op het tabblad **Accessoires** en klik op **Autom. waarnemen**. Klik op **Toepassen** wanneer de optionele papierlade en het papierformaat zijn waargenomen.

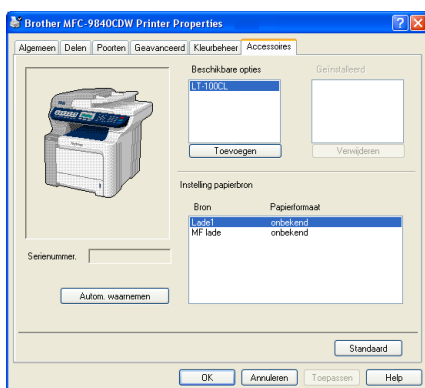

Opmerking

De functie **Autom. waarnemen** is niet beschikbaar in de volgende omstandigheden:

- De machine is uitgeschakeld.
- De machine bevindt zich in een foutmodus.
- De machine bevindt zich in een gedeelde netwerkgeving.
- De kabel is niet juist aangesloten op de machine.

Als een van deze situaties zich voordoet, kunt u de opties die u hebt geïnstalleerd handmatig toevoegen. Selecteer in de lijst **Beschikbare opties** de optie die u hebt geïnstalleerd, klik op **Toevoegen** en vervolgens op **Toepassen**.

Voor Macintosh®-gebruikers:

De printerdriver is reeds geconfigureerd voor het gebruik van de onderlade. U hoeft geen extra instellingen op te geven.

Geheugenkaart

Deze machine heeft 128 MB standaardgeheugen en een slot voor optionele geheugenuitbreiding. U kunt het geheugen uitbreiden tot maximaal 640 MB door 144-pins SO-DIMM's (Small Outline Dual In-Line geheugenmodules) te installeren. Wanneer u het optionele geheugen toevoegt, kunt u zowel de prestaties van kopiëren als afdrukken vergroten.

Gewoonlijk maakt de machine gebruik van een standaard SO-DIMM en heeft de volgende kenmerken:

Type: 144-pins en 64-bits uitvoer

CAS-wachttijd: 2

Klokfrequentie: 100 MHz of meer

Capaciteit:

64 MB, 128 MB, 256 MB of 512 MB

Hoogte: 31,75 mm

Dram-type: SDRAM 2 Bank

Voor informatie over de aanschaf van producten en de betreffende onderdeelnummers gaat u naar de website van Buffalo Technology:
<http://www.buffalo-technology.com/>



Opmerking

- Het kan zijn dat bepaalde SO-DIMM's niet functioneren op de machine.
- Neem contact op met de dealer waar u de machine heeft gekocht voor meer informatie.

Extra geheugen installeren

- 1 Zet de machine uit. Haal het telefoonsnoer uit het wandcontact.
- 2 Koppel de interfacekabel los van de machine, en haal vervolgens de stekker van de machine uit het stopcontact.
- 3 Verwijder de afdekplepjes van de DIMM-modules (1 en 2).

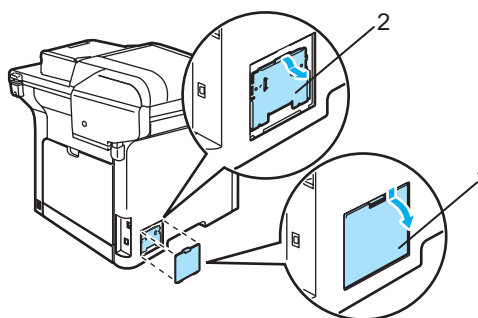

- 4 Pak de DIMM uit en houd deze vast aan de randen.



VOORZICHTIG

Om te vermijden dat de machine wordt beschadigd door statische elektriciteit, mag u de geheugenchips of het kaartoppervlak NIET aanraken.

- 5 Houd de DIMM aan de randen vast en lijn de inkepingen in de DIMM uit met de uitsteeksels in het slot. Plaats de DIMM diagonaal (1), en draai deze dan richting interface-aansluitkaart totdat de DIMM op zijn plaats klikt (2).

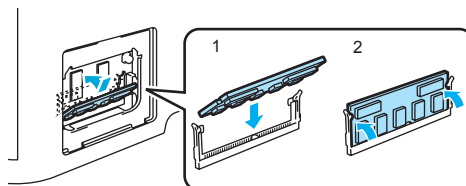

- 6 Plaats de afdekklepjes van de DIMM-modules (2 en 1) weer terug.

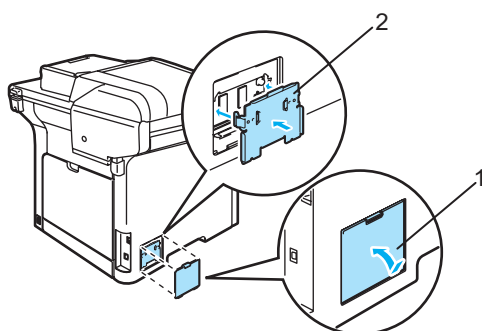

- 7 Steek eerst de stekker van de machine weer in het stopcontact, en sluit vervolgens de interfacekabel aan.
- 8 Steek het telefoonsnoer opnieuw in het wandcontact. Zet de machine aan.



Opmerking

Om te controleren of u de SO-DIMM juist hebt geïnstalleerd, kunt u de lijst met gebruikersinstellingen afdrukken waarin de huidige geheugengrootte wordt weergegeven.

(Zie *Rapporten* op pagina 77.)

Problemen oplossen

Als u denkt dat er een probleem is met uw machine, kijk dan in onderstaande tabel en volg de tips voor het oplossen van problemen.

De meeste problemen kunt u zelf eenvoudig oplossen. Indien u extra hulp nodig hebt, biedt het Brother Solutions Center de meest recente veelgestelde vragen en tips voor het oplossen van problemen. Ga naar <http://solutions.brother.com>.

Oplossingen van veel voorkomende problemen

Als u denkt dat uw faxen er niet goed uitzien, raden wij u aan om eerst een kopie te maken. Als de kopie er goed uitziet, heeft het probleem misschien niet met uw machine te maken. Controleer onderstaande tabel en volg de instructies.

Problemen met het afdrukken of ontvangen van faxen

Problemen	Suggesties
<ul style="list-style-type: none"> ■ Tekst te dicht op elkaar ■ Horizontale strepen ■ Er ontbreken delen van de bovenste en onderste zinnen ■ Ontbrekende lijnen 	Meestal is dit te wijten aan een slechte telefoonlijn. Als de kopie er goed uitziet, was de verbinding waarschijnlijk niet goed en was er statische ruis op de lijn. Vraag de andere partij om de fax opnieuw te verzenden.
Slechte afdrukkwaliteit	Zie <i>De afdrukkwaliteit verbeteren</i> op pagina 122.
Verticale zwarte lijnen bij ontvangst	Een van de printcorona's is mogelijk vuil. Maak de vier printcorona's schoon. (Zie <i>De corona's reinigen</i> op pagina 159.)
	De scanner van de verzender kan verontreinigd zijn. Vraag de verzender om een kopie te maken om te zien of het probleem bij de verzendende machine ligt. Probeer een fax van een andere faxmachine te ontvangen.
	Blijft het probleem zich voordoen, belt u dan Brother of uw leverancier en maak een afspraak voor een servicebeurt.
Ontvangen faxen zien eruit als gesplitste of blanco pagina's.	Wanneer de ontvangen faxen zijn opgesplitst en afgedrukt op twee pagina's of wanneer u een bijkomende blanco pagina krijgt, is het ingestelde papierformaat misschien niet correct. (Zie <i>Papierformaat</i> op pagina 23.)
	Schakel Automatische verkleining in. (Zie <i>Een verkleinde afdruk van een inkomend document maken</i> op pagina 49.)

Telefoonlijn of -verbindingen

Problemen	Suggesties
Kiezen functioneert niet.	Controleer of er een kiestoon hoorbaar is.
	Wijzig de instelling voor Toon/Puls. (Zie <i>de installatiehandleiding.</i>) (voor Nederland)
	Controleer alle aangesloten snoeren.
	Controleer of de stekker van de machine in het stopcontact zit en de machine aanstaat.
	Als er een extern toestel is aangesloten op de machine, stuurt u handmatig een fax door de hoorn van het externe toestel op te nemen en het nummer te kiezen. Wacht tot u de faxontvangsttonen hoort en druk pas dan op Mono Start of Kleur Start .
De machine neemt niet op wanneer ze gebeld wordt.	Controleer of de machine in de juiste ontvangstmodus staat voor uw instelling. (Zie <i>Een fax ontvangen</i> op pagina 45.) Controleer of er een kiestoon hoorbaar is. Bel, indien mogelijk, uw machine om te horen wat er gebeurt. Neemt uw faxmachine niet op, controleer dan de aansluiting van het telefoonsnoer. Als u de telefoon niet hoort overgaan wanneer u de machine belt, vraag uw telefoonbedrijf dan om de lijn te controleren.

Faxen verzenden

Problemen	Suggesties
Slechte verzendkwaliteit.	Wijzig de resolutie in Fijn of Superfijn . Maak een kopie om te controleren of de scanner van uw machine goed werkt. Wanneer de kwaliteit van de kopie niet goed is, dient u de scanner te reinigen. (Zie <i>De scanner reinigen</i> op pagina 154.)
In het verzendrapport staat 'RESULT:ERROR'.	Er is waarschijnlijk een tijdelijke storing of ruis op de lijn. Probeer de fax opnieuw te verzenden. Als u een bericht via PC-FAX verzendt en op het Verzendingsrapport 'RESULT:NG' wordt aangegeven, beschikt uw machine waarschijnlijk niet meer over geheugen. Om extra geheugen vrij te maken, kunt u Fax opslaan uitschakelen (zie <i>Opties voor afstandsbediening uitschakelen</i> op pagina 68), faxen die in het geheugen zijn opgeslagen afdrukken (zie <i>Een fax uit het geheugen afdrukken</i> op pagina 50) of een uitgestelde fax of pollingtaak annuleren (zie <i>Taken in de wachtrij controleren en annuleren</i> op pagina 43). Als het probleem dan nog niet is verholpen, vraagt u het telefoonbedrijf om uw telefoonlijn te controleren. Als u vaak foutmeldingen ontvangt door eventuele storing op de telefoonlijn, kunt u proberen de instelling Compatibiliteit op Basic (voorVoIP) te zetten. (Zie <i>Storing op de telefoonlijn</i> op pagina 133.)
Verticale zwarte lijnen bij het verzenden.	Zwarte verticale lijnen op faxen die u verzendt worden meestal veroorzaakt door vuil of correctievloeistof op de glasplaat. (Zie <i>De scanner reinigen</i> op pagina 154.)

Inkomende telefoontjes afhandelen

Problemen	Suggesties
De machine registreert een spraakverbinding als faxtonen.	Als de functie Fax waarnemen op Aan staat, is uw machine gevoeliger voor geluiden. Uw machine heeft misschien per ongeluk stemmen of muziek op de lijn geïnterpreteerd als faxtonen en reageert dan met faxontvangsttonen. Deactiveer de machine door op Stop/Eindigen te drukken. Probeer dit probleem te vermijden door de functie Fax waarnemen uit te schakelen. (Zie <i>Fax waarnemen</i> op pagina 48.)
Een faxoproep naar de machine overzetten.	Als u vanaf een extern of tweede toestel hebt opgenomen, moet u de faxontvangstcode intoetsen (standaardinstelling is [* 51]). Hang op zodra uw machine opneemt.

Inkomende telefoontjes afhandelen (Vervolg)

Problemen	Suggesties
Speciale functies op een enkele lijn.	<p>Als u wisselgesprekken, wisselgesprekken en/of nummerweergave, voicemail, een antwoordapparaat, een alarmsysteem of andere speciale diensten samen met uw faxtoestel op een enkele telefoonlijn gebruikt, dan kan dit problemen opleveren bij het verzenden of ontvangen van faxen.</p> <p>Bijvoorbeeld: als u zich abonneert op wisselgesprekken of bepaalde andere speciale diensten, en het signaal hiervan op de lijn binnenkomt terwijl uw machine een fax verzendt of ontvangt, kan dit signaal de fax tijdelijk onderbreken of verstoren. De functie van Brother voor foutencorrectie kan helpen om dit probleem te corrigeren. Deze situatie heeft betrekking op de industrie van telefoonsystemen, en komt veel voor bij apparaten die informatie verzenden en ontvangen over een lijn waarop ook speciale functies worden gebruikt. Als het voor uw bedrijf van essentieel belang is dat ook de kleinste onderbrekingen worden voorkomen, wordt een afzonderlijke telefoonlijn zonder speciale functies aanbevolen.</p>

Problemen met het openen van menu-onderdelen

Problemen	Suggesties
Werken met toetsen functioneert niet.	Controleer of het bedieningspaneel op de juiste wijze op de machine is aangebracht. Installeer opnieuw het bedieningspaneel.
De machine piept wanneer u de menu's Ontvangststand instellen en Verzenden instellen probeert te openen.	Wanneer de Fax -toets niet oplicht, drukt u op deze toets om de faxmodus aan te zetten. De instellingen Ontvangststand instellen (Menu, 2, 1) en Verzenden instellen (Menu, 2, 2) zijn alleen beschikbaar wanneer de machine zich in de faxmodus bevindt.

Problemen met kopieerkwaliteit

Problemen	Suggesties
Verticale zwarte lijn op de kopieën.	Zwarte verticale lijnen op kopieën ontstaan meestal doordat er zich vuil of correctievloeistof op de glasplaat bevindt of doordat een van de printcorona's vuil is. (Zie <i>De scanner reinigen</i> op pagina 154 en <i>De corona's reinigen</i> op pagina 159.)

Afdrukproblemen

Problemen	Suggesties
Geen print.	<ul style="list-style-type: none"> ■ Controleer of de stekker van de machine in het stopcontact zit en of de machine aanstaat. ■ Controleer of de tonercartridges en drumeenheid correct zijn geïnstalleerd. (Zie <i>De drumeenheid vervangen</i> op pagina 178.) ■ Controleer of de interfacekabel goed is aangesloten tussen de machine en uw computer. (Zie <i>de installatiehandleiding</i>.) ■ Controleer of de correcte printerdriver is geïnstalleerd en geselecteerd. ■ Controleer of het LCD-schermbereik een foutmelding weergeeft. (Zie <i>Fout- en onderhoudsmeldingen</i> op pagina 134.) ■ Controleer of de machine online is: (Bij Windows Vista®) Klik op de knop Start, Configuratiescherm, Hardware en geluiden en dan op Printers. Klik met de rechtermuisknop op Brother MFC-9840CDW Printer. Controleer of Printer off line gebruiken is uitgeschakeld. (Voor Windows® XP en Windows Server® 2003) Klik op de knop Start en selecteer Printers en faxapparaten. Klik met de rechtermuisknop op Brother MFC-9840CDW Printer. Controleer of Printer off line gebruiken is uitgeschakeld. (Voor Windows® 2000) Klik op de knop Start, selecteer Instellingen en daarna Printers. Klik met de rechtermuisknop op Brother MFC-9840CDW Printer. Controleer of Printer off line gebruiken niet is geselecteerd.
De machine print onverwacht of print heel slecht.	<ul style="list-style-type: none"> ■ Trek de papierlade uit de machine en wacht totdat de machine stopt met afdrukken. Schakel de machine vervolgens uit en verwijder de stekker enige minuten uit het stopcontact. (De machine kan maximaal 60 uur uitstaan, voordat de in het geheugen opgeslagen faxberichten verloren gaan.) ■ Controleer de instellingen in uw toepassing en controleer of deze kan samenwerken met uw machine.
De machine print de eerste pagina's correct, maar dan ontbreekt tekst op enkele pagina's.	<ul style="list-style-type: none"> ■ Controleer de instellingen in uw toepassing en controleer of deze kan samenwerken met uw machine. ■ Uw computer herkent het signaal "buffer vol" van de machine niet. Controleer of u de interfacekabel correct hebt aangesloten. (Zie <i>de installatiehandleiding</i>.)
De kop- of voetteksten in het document worden op het scherm weergegeven, maar ze verschijnen niet wanneer het document wordt afgedrukt.	Er is een niet-bedrukbaar gedeelte aan de boven- en onderkant van de pagina. Pas de boven- en ondermarge voor uw document aan.
De machine drukt niet op beide zijden van het papier af, ook al is de instelling van de printerdriver Duplex	Controleer de instelling van het papierformaat in de printerdriver. U dient A4, Legal of Folio te selecteren.
De machine is niet bezig met afdrukken of is gestopt met afdrukken en de status-LED gaat geel branden.	Druk op de Opdracht Annuleren . Aangezien de machine de taak annuleert en deze uit het geheugen verwijdert, kan er een incomplete afdruk ontstaan.

Scanproblemen

Problemen	Suggesties
Tijdens het scannen treden er TWAIN-fouten op.	Zorg dat de TWAIN-driver van Brother als primaire bron is gekozen. Klik in PaperPort™ 11SE op Bestand, Scannen of Foto ophalen en kies de Brother TWAIN-driver .
De functie netwerkscannen werkt niet.	Zie <i>Netwerkproblemen</i> op pagina 119.

Softwareproblemen

Problemen	Suggesties
Onmogelijk software te installeren of te printen.	Voer het programma Repair MFL-Pro Suite op de cd-rom uit. Dit programma repareert en herinstalleert de software.
Kan '2 op 1' of '4 op 1'-afdrukken niet uitvoeren.	Controleer of de instellingen voor het papierformaat in de toepassing en in de printerdriver hetzelfde zijn.
De machine print niet vanuit Adobe Illustrator.	Probeer de printresolutie te verlagen. (Zie <i>Het tabblad Geavanceerd in de softwarehandleiding op de cd-rom.</i>)

Problemen met het papier

Problemen	Suggesties
De machine voert geen papier in. Het LCD-scherm toont <i>Geen papier</i> of de melding <i>Vastgelopen papier</i> .	<ul style="list-style-type: none">■ Wanneer er geen papier is, plaatst u een nieuwe stapel papier in de papierlade.■ Als er papier in de lade zit, moet u nagaan of het correct is geplaatst. Wanneer het papier gekruld is, moet u het strekken. Soms moet u het papier uit de lade halen, de stapel omdraaien en weer in de lade plaatsen.■ Plaats minder papier in de lade en probeer het opnieuw.■ Controleer of de MP-lade niet is geselecteerd in de printerdriver.■ Als op het LCD-scherm de melding <i>Vastgelopen papier</i> wordt weergegeven en het probleem blijft bestaan, raadpleegt u <i>Papier loopt vast</i> op pagina 143.
De machine voert geen papier in vanuit de MP-lade.	<ul style="list-style-type: none">■ Blader het papier goed door en plaats het stevig terug in de lade.■ Controleer of de MP-lade is geselecteerd in de printerdriver.
Hoe kan ik enveloppen afdrukken?	U kunt enveloppen invoeren via de MP-lade. Uw toepassing moet zo zijn ingesteld dat u het betreffende envelopformaat kunt printen. Dit stelt u meestal in via het menu pagina-instelling of documentinstelling van uw toepassing. (Zie de handleiding bij de toepassing voor meer informatie.)
Welk papier kan ik gebruiken?	U kunt normaal papier, kringloop papier, enveloppen en etiketten gebruiken die geschikt zijn voor laserprinters. (Zie voor meer informatie <i>Acceptabel papier en andere media</i> op pagina 11.)
Er is papier vastgelopen.	(Zie <i>Papier loopt vast</i> op pagina 143.)

Problemen met de afdrukkwaliteit

Problemen	Suggesties
De afgedrukte pagina's zijn gekruld.	<ul style="list-style-type: none">■ Dun of dik papier van lage kwaliteit of het niet afdrukken op de aanbevolen papierzijde zou dit probleem kunnen veroorzaken. Probeer de stapel papier in de papierlade om te draaien.■ Controleer of u het juiste papertype hebt gekozen. (Zie <i>Acceptabel papier en andere media</i> op pagina 11.)

Problemen met de afdrukkwaliteit (Vervolg)

Problemen	Suggesties
De afgedrukte pagina's zijn vlekkelig.	U hebt de verkeerde papiersoort ingesteld voor het papier dat u gebruikt, of het gebruikte papier is te dik of te gestructureerd. (Zie <i>Acceptabel papier en andere media</i> op pagina 11 en <i>Tabblad Normaal in de softwarehandleiding op de cd-rom.</i>)
De afdrucken zijn te licht.	<ul style="list-style-type: none"> ■ Als dit probleem zich voordoet tijdens het maken van kopieën of het afdrucken van ontvangen faxen, zet dan de tonerbespaarstand uit in de menu-instellingen van de machine. (Zie <i>Tonerbespaarstand</i> op pagina 26.) ■ Zet de tonerbespaarstand uit in het tabblad Geavanceerd van de printerdriver. (Zie <i>Het tabblad Geavanceerd in de softwarehandleiding op de cd-rom.</i>)

Netwerkproblemen

Problemen	Suggesties
Printen via een bedraad netwerk onmogelijk.	<p>Als u een draadloze verbinding gebruikt of netwerkproblemen hebt, raadpleegt u <i>de netwerkhandleiding op de cd-rom</i> voor meer informatie.</p> <p>Controleer of de machine aanstaat, online is en klaar om af te drukken. Druk de netwerkconfiguratielijst af om uw huidige netwerkinstellingen te bekijken. (Zie <i>Een rapport afdrucken</i> op pagina 77.) Sluit de LAN-kabel weer aan op de hub om te controleren of de kabel en de netwerkaansluitingen in orde zijn. Probeer, indien mogelijk, de machine aan te sluiten op een andere poort van uw hub en gebruik een andere kabel. Als de aansluitingen goed zijn, is de bovenste LED van het achterpaneel van de machine groen.</p>

Netwerkproblemen (Vervolg)

Problemen	Suggesties
<p>De functie netwerkscannen werkt niet.</p> <p>De functie PC-Fax Ontvangen via netwerk werkt niet.</p> <p>De functie netwerkprinten werkt niet.</p>	<p>(Alleen bij gebruik van Windows®) De instelling van de firewall op uw pc kan de noodzakelijke netwerkverbinding afwijzen. Volg onderstaande instructies om de firewall te configureren. Raadpleeg de gebruikershandleiding van de software of neem contact op met de fabrikant van de software als u eigen firewall-software gebruikt.</p> <p>Voor Windows® XP SP2-gebruikers:</p> <ol style="list-style-type: none"> 1 Klik op de knop Start, Configuratiescherm, Netwerk- en Internet-verbindingen en vervolgens op Windows Firewall. Controleer op het tabblad Algemeen of Windows Firewall is ingeschakeld. 2 Klik op het tabblad Geavanceerd en op de knop Instellingen... in het vak Instellingen van netwerk verbinding. 3 Klik op de knop Toevoegen. 4 Voer de volgende informatie in om poort 54925 toe te voegen voor scannen via het netwerk: <ol style="list-style-type: none"> 1. Voer in het vak Beschrijving van de service: een beschrijving in, bijvoorbeeld "Brother Scanner". 2. Voer in het vak Naam of IP-adres (bijvoorbeeld 192.168.0.12) van de computer die als host voor deze service optreedt: "Localhost" in. 3. Voer in het vak Nummer van de externe poort voor deze service: "54925" in. 4. Voer in het vak Nummer van de interne poort voor deze service: "54925" in. 5. Controleer of UDP is ingeschakeld. 6. Klik op OK. 5 Klik op de knop Toevoegen. 6 Voer de volgende informatie in om poort 54926 toe te voegen voor PC-Fax ontvangen via het netwerk: <ol style="list-style-type: none"> 1. Voer in het vak Beschrijving van de service: een beschrijving in, bijvoorbeeld "Brother PC Fax". 2. Voer in het vak Naam of IP-adres (bijvoorbeeld 192.168.0.12) van de computer die als host voor deze service optreedt: "Localhost" in. 3. Voer in het vak Nummer van de externe poort voor deze service: "54926" in. 4. Voer in het vak Nummer van de interne poort voor deze service: "54926" in. 5. Controleer of UDP is ingeschakeld. 6. Klik op OK. 7 Als u nog steeds problemen hebt met de netwerkverbinding, klikt u op de knop Toevoegen. 8 Voer de onderstaande informatie in om poort 137 toe te voegen voor afdrukken en PC-Fax ontvangen via het netwerk: <ol style="list-style-type: none"> 1. Voer in het vak Beschrijving van de service: een beschrijving in, bijvoorbeeld "Brother PC-Fax ontvangen". 2. Voer in het vak Naam of IP-adres (bijvoorbeeld 192.168.0.12) van de computer die als host voor deze service optreedt: "Localhost" in. 3. Voer in het vak Nummer van de externe poort voor deze service: "137" in. 4. Voer in het vak Nummer van de interne poort voor deze service: "137" in. 5. Controleer of UDP is ingeschakeld. 6. Klik op OK. 9 Controleer of de nieuwe instelling is toegevoegd en is ingeschakeld, en klik vervolgens op OK.

Netwerkproblemen (Vervolg)

Problemen	Suggesties
<p>De functie netwerkscannen werkt niet.</p> <p>De functie PC-Fax Ontvangen via netwerk werkt niet.</p> <p>De functie netwerkprinten werkt niet.</p> <p>(vervolg)</p>	<p>Voor Windows Vista®-gebruikers:</p> <ol style="list-style-type: none"> 1 Klik op de knop Start, Configuratiescherm, Netwerk en Internet, Windows Firewall en klik op Instellingen wijzigen. 2 Doe het volgende als het venster Gebruikersaccountbeheer verschijnt. <ul style="list-style-type: none"> ■ Gebruikers met beheerderrechten: klik op Doorgaan. ■ Voor gebruikers die geen beheerderrechten hebben: voer het beheerderwachtwoord in en klik op OK. 3 Controleer op het tabblad Algemeen of Windows Firewall is ingeschakeld. 4 Klik op het tabblad Uitzonderingen. 5 Klik op de knop Poort toevoegen... 6 Voer de volgende informatie in om poort 54925 toe te voegen voor scannen via het netwerk: <ol style="list-style-type: none"> 1. Voer in het vak Naam: een beschrijving in, bijvoorbeeld "Brother Scanner". 2. Voer in het vak Poortnummer: "54925" in. 3. Controleer of UDP is ingeschakeld. Klik vervolgens op OK. 7 Klik op de knop Poort toevoegen... 8 Voer de volgende informatie in om poort 54926 toe te voegen voor PC-Fax ontvangen via het netwerk: <ol style="list-style-type: none"> 1. Voer in het vak Naam: een beschrijving in, bijvoorbeeld "Brother PC Fax". 2. Voer in het vak Poortnummer: "54926" in. 3. Controleer of UDP is ingeschakeld. Klik vervolgens op OK. 9 Controleer of de nieuwe instelling is toegevoegd en is ingeschakeld, en klik vervolgens op Toepassen. 10 Als u nog steeds problemen hebt met de netwerkverbinding zoals scannen of afdrukken via het netwerk, schakelt u het selectievakje Bestands- en printerdeling in op het tabblad Uitzonderingen en klikt u vervolgens op Toepassen.
<p>Uw computer kan de machine niet vinden.</p>	<p>Voor Windows®-gebruikers: de instelling van de firewall op uw pc kan de noodzakelijke netwerkverbinding afwijzen. Zie bovenstaande instructies voor meer informatie.</p> <p>Voor Macintosh®-gebruikers: selecteer de machine opnieuw in de toepassing DeviceSelector in Macintosh HD/Bibliotheek/Printers/Brother/Utilities of via het pop-upmenu Model van ControlCenter2.</p>

Overige



Problemen	Suggesties
<p>De machine gaat niet aan.</p>	<p>Mogelijk is het interne beveiligingsmechanisme van de machine in werking getreden wegens ongunstige omstandigheden op het elektriciteitsnet (zoals blikseminslag, of stroomschommelingen- of pieken).</p> <p>Zet de machine uit en verwijder de stekker uit het stopcontact. Wacht tien minuten, steek vervolgens de stekker weer in het stopcontact en zet de machine aan.</p>



De afdrukkwaliteit verbeteren

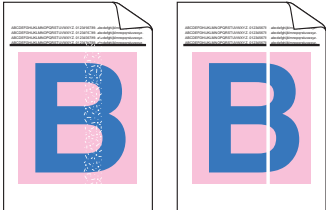

Als u problemen hebt met de afdrukkwaliteit, drukt u eerst een testpagina af (**Menu, 4, 2, 3**). Als de afdruk er goed uitziet, heeft het probleem waarschijnlijk niet met de machine te maken. Controleer de interfacekabel of sluit de machine aan op een andere computer.

Opmerking

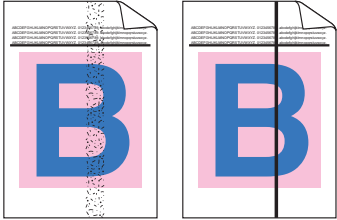
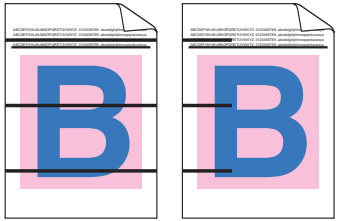
U kunt een probleem met de afdrukkwaliteit verhelpen door een tonercartridge te vervangen wanneer op het LCD-scherm de melding `Einde duur toner` wordt weergegeven.

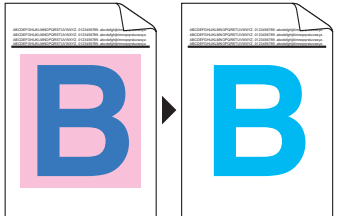
Voorbeelden van slechte afdrukkwaliteit	Advies
<p>Witte lijnen of banden op de pagina</p> 	<ul style="list-style-type: none">■ Controleer of de machine zich op een stabiele en vlakke ondergrond bevindt.■ Controleer of de tonercartridges juist zijn geïnstalleerd. (Zie <i>Een tonercartridge vervangen</i> op pagina 173.)■ Schud de tonercartridges rustig heen en weer.■ Controleer of de drumeenheid juist is geïnstalleerd. (Zie <i>De drumeenheid vervangen</i> op pagina 178.)■ Controleer of u geschikt papier gebruikt. Gestructureerd of erg dik papier kan dit probleem veroorzaken. (Zie <i>Acceptabel papier en andere media</i> op pagina 11.)■ Reinig het scannervenster met een zachte doek. (Zie <i>De scannervensters reinigen</i> op pagina 155.)■ De drumeenheid is misschien beschadigd. Installeer een nieuwe drumeenheid. (Zie <i>De drumeenheid vervangen</i> op pagina 178.)
<p>Kleuren zijn over de hele pagina licht of vaag.</p> 	<ul style="list-style-type: none">■ Controleer of het aanbevolen papier is gebruikt.■ Vervang het papier door papier dat zojuist uit de verpakking is gehaald.■ Controleer of de voorklep goed is gesloten.■ Schud de tonercartridges rustig heen en weer.■ Reinig het scannervenster met een zachte doek. (Zie <i>De scannervensters reinigen</i> op pagina 155.)■ Schakel de tonerbespaarstand uit. (Zie <i>Tonerbespaarstand</i> op pagina 26.)
<p>Witte strepen of banden op de pagina</p> 	<ul style="list-style-type: none">■ Schud de tonercartridges rustig heen en weer.■ Reinig het scannervenster met een zachte doek. (Zie <i>De scannervensters reinigen</i> op pagina 155.)

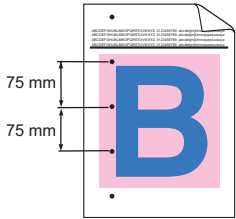
Voorbeelden van slechte afdrukkwaliteit	Advies
<p>Gekleurde strepen of banden op de pagina</p> 	<ul style="list-style-type: none"> ■ Een van de tonercartridges is mogelijk beschadigd. Vervang de tonercartridge die overeenkomt met de kleur van de streep of band. ■ Maak de vier printcorona's (een voor elke kleur) van de drumeenheid schoon door het groene lipje heen en weer te schuiven. (Zie <i>De corona's reinigen</i> op pagina 159.) ■ Controleer of het groene lipje van elke printcorona zich in de uitgangspositie bevindt (▼). ■ De drumeenheid is misschien beschadigd. Installeer een nieuwe drumeenheid. (Zie <i>De drumeenheid vervangen</i> op pagina 178.) ■ Er bevindt zich mogelijk een vlek op de fuser unit. Neem contact op met Brother of met uw dealer voor service.
<p>Gekleurde lijnen op de pagina</p> 	<ul style="list-style-type: none"> ■ Een van de tonercartridges is mogelijk beschadigd. Vervang de tonercartridge die overeenkomt met de kleur van de regel. ■ De drumeenheid is misschien beschadigd. Installeer een nieuwe drumeenheid. (Zie <i>De drumeenheid vervangen</i> op pagina 178.) ■ Maak de vier printcorona's (een voor elke kleur) van de drumeenheid schoon door het groene lipje heen en weer te schuiven. (Zie <i>De corona's reinigen</i> op pagina 159.) ■ Reinig het scannervenster met een zachte doek. (Zie <i>De scannervensters reinigen</i> op pagina 155.)
<p>Witte vlekken of ongelijkmatige afdruk</p> 	<ul style="list-style-type: none"> ■ Controleer of u geschikt papier gebruikt. (Zie <i>Acceptabel papier en andere media</i> op pagina 11.) ■ Controleer of het aanbevolen papier is gebruikt. ■ Selecteer Dik papier in de printerdriver of in het menu van de machine voor het instellen van de papersoort, of gebruik dunner papier. (Zie <i>Papiersoort</i> op pagina 22 en <i>Tabblad Normaal in de softwarehandleiding op de cd-rom</i>.) ■ Vervang het papier door papier dat zojuist uit de verpakking is gehaald. ■ Controleer de omgeving van de machine. Factoren zoals een hoge vochtigheid kunnen een lege afdruk veroorzaken. (Zie <i>Een geschikte plaats kiezen</i> op pagina 100.) ■ Maak de vier printcorona's (een voor elke kleur) van de drumeenheid schoon door het groene lipje heen en weer te schuiven. (Zie <i>De corona's reinigen</i> op pagina 159.) Als de afdrukkwaliteit niet is verbeterd, plaatst u een nieuwe drumeenheid. (Zie <i>De drumeenheid vervangen</i> op pagina 178.) ■ Reinig de drumeenheid. (Zie <i>De drumeenheid reinigen</i> op pagina 163.)
<p>Pagina volledig leeg of sommige kleuren ontbreken.</p> 	<ul style="list-style-type: none"> ■ Controleer of de tonercartridges juist zijn geïnstalleerd. (Zie <i>Een tonercartridge vervangen</i> op pagina 173.) ■ Een van de tonercartridges is mogelijk beschadigd. Bepaal welke kleur ontbreekt en plaats een nieuwe tonercartridge voor de kleur met de witte lijn. (Zie <i>Een tonercartridge vervangen</i> op pagina 173.) ■ De drumeenheid is misschien beschadigd. Installeer een nieuwe drumeenheid. (Zie <i>De drumeenheid vervangen</i> op pagina 178.)

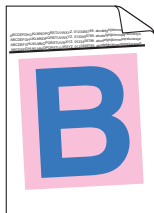
Voorbeelden van slechte afdrukkwaliteit	Advies
<p data-bbox="111 285 426 311">Gekleurde vlekken op 75 mm</p> 	<ul style="list-style-type: none"> ■ Stof, stukjes papier, lijm, enzovoort kunnen op het oppervlak van de lichtgevoelige drum (OPC) blijven kleven en zwarte of witte vlekken veroorzaken op de afgedrukte documenten. ■ Maak enkele kopieën van een leeg, wit vel papier. (Zie <i>Meerdere kopieën maken</i> op pagina 80.) ■ Als u na het maken van meerdere kopieën nog steeds vlekken ziet op de afgedrukte documenten, reinigt u de drumeenheid (zie <i>De drumeenheid reinigen</i> op pagina 163). ■ Als de afdrukkwaliteit nog niet is verbeterd, dient u een nieuwe drumeenheid te installeren. (Zie <i>De drumeenheid vervangen</i> op pagina 178.)
<p data-bbox="111 656 426 681">Tonerspatten of tonervlekken</p> 	<ul style="list-style-type: none"> ■ Controleer de omgeving van de machine. Dit probleem met de afdrukkwaliteit kan worden veroorzaakt door omgevingsfactoren als een hoge vochtigheidsgraad of hoge temperaturen. (Zie <i>Een geschikte plaats kiezen</i> op pagina 100.) ■ Controleer of u geschikt papier gebruikt. Gestructureerd papier kan dit probleem veroorzaken. (Zie <i>Acceptabel papier en andere media</i> op pagina 11.) ■ Installeer een nieuwe tonercartridge voor de kleur die het probleem veroorzaakt. (Zie <i>Een tonercartridge vervangen</i> op pagina 173.) ■ Maak de printcorona's en de drumeenheid schoon voor de kleur die het probleem veroorzaakt. (Zie <i>De corona's reinigen</i> op pagina 159 en <i>De drumeenheid reinigen</i> op pagina 163.) Als de afdrukkwaliteit niet is verbeterd, plaatst u een nieuwe drumeenheid. (Zie <i>De drumeenheid vervangen</i> op pagina 178.)
<p data-bbox="111 1110 316 1164">Grijze of gekleurde achtergrond</p> 	<ul style="list-style-type: none"> ■ Controleer of u geschikt papier gebruikt. (Zie <i>Acceptabel papier en andere media</i> op pagina 11.) ■ Controleer de omgeving van de machine. Factoren zoals een hoge temperatuur en een hoge vochtigheidsgraad kunnen leiden tot grijze achtergronden. (Zie <i>Een geschikte plaats kiezen</i> op pagina 100.) ■ Installeer een nieuwe tonercartridge voor de kleur die het probleem veroorzaakt. (Zie <i>Een tonercartridge vervangen</i> op pagina 173.) ■ Maak de corona's en de drumeenheid schoon voor de kleur die het probleem veroorzaakt. (Zie <i>De corona's reinigen</i> op pagina 159.) Als de afdrukkwaliteit niet is verbeterd, plaatst u een nieuwe drumeenheid. (Zie <i>De drumeenheid vervangen</i> op pagina 178.)
<p data-bbox="111 1481 375 1506">Pagina scheef afgedrukt</p> 	<ul style="list-style-type: none"> ■ Controleer of het papier of ander afdruk materiaal correct in de papierlade is geplaatst en of de geleiders niet te strak of te los op de papierstapel aansluiten. ■ Stel de papiergeleiders correct in. ■ De papierlade is mogelijk te vol. ■ Controleer of u geschikt papier gebruikt. (Zie <i>Acceptabel papier en andere media</i> op pagina 11.)

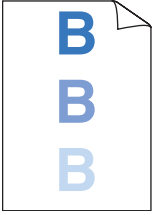
Voorbeelden van slechte afdrukkwaliteit	Advies
Dubbele afdruk 	<ul style="list-style-type: none"> ■ Controleer of u geschikt papier gebruikt. Gestructureerd of dik papier kan dit probleem veroorzaken. (Zie <i>Acceptabel papier en andere media</i> op pagina 11.) ■ Controleer of u het correcte mediatype hebt gekozen in de printerdriver of in het menu voor het instellen van de papiersoort. (Zie <i>Acceptabel papier en andere media</i> op pagina 11 en <i>Tabblad Normaal in de softwarehandleiding op de cd-rom</i>.) ■ De drumeenheid is misschien beschadigd. Installeer een nieuwe drumeenheid. (Zie <i>De drumeenheid vervangen</i> op pagina 178.)
De kleur van de afdrukken is niet naar verwachting.	<ul style="list-style-type: none"> ■ Controleer of de tonercartridges juist zijn geïnstalleerd. (Zie <i>Een tonercartridge vervangen</i> op pagina 173.) ■ Controleer of de tonercartridges niet leeg zijn. (Zie <i>Bericht toner bijna op</i> op pagina 173.) ■ Controleer of de drumeenheid juist is geïnstalleerd. (Zie <i>De drumeenheid vervangen</i> op pagina 178.) ■ Controleer of de riemeenheid juist is geïnstalleerd. (Zie <i>De riemeenheid vervangen</i> op pagina 185.) ■ Voer via het bedieningspaneel de kalibratie uit. Druk op Menu, 4, 6. <ol style="list-style-type: none"> 1 Druk op OK om Calibreren te selecteren. 2 Druk op 1 om Ja te selecteren. (Raadpleeg de <i>softwarehandleiding op de cd-rom</i> voor meer informatie.) ■ Pas de kleur aan met de aangepaste instelling in de printerdriver. Kleuren die door de machine kunnen worden afgedrukt en kleuren die op het beeldscherm worden weergegeven, komen niet met elkaar overeen. De machine is mogelijk niet in staat de kleuren op uw beeldscherm te reproduceren. ■ Controleer of u geschikt papier gebruikt. (Zie <i>Acceptabel papier en andere media</i> op pagina 11.) ■ De drumeenheid is misschien beschadigd. Installeer een nieuwe drumeenheid. (Zie <i>De drumeenheid vervangen</i> op pagina 178.) ■ Installeer een nieuwe riemeenheid. (Zie <i>De riemeenheid vervangen</i> op pagina 185.)
Alles in één kleur	<ul style="list-style-type: none"> ■ Maak de corona's en de drumeenheid schoon voor de kleur die het probleem veroorzaakt. (Zie <i>De corona's reinigen</i> op pagina 159.) Als de afdrukkwaliteit niet is verbeterd, plaatst u een nieuwe drumeenheid. (Zie <i>De drumeenheid vervangen</i> op pagina 178.) ■ De drumeenheid is misschien beschadigd. Installeer een nieuwe drumeenheid. (Zie <i>De drumeenheid vervangen</i> op pagina 178.)

Voorbeelden van slechte afdrukwaliteit

Kleur niet juist geregistreerd

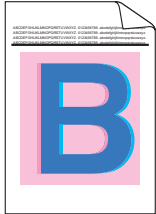

Advies

- Controleer of de drumeenheid juist is geïnstalleerd. (Zie *De drumeenheid vervangen* op pagina 178.)
- Controleer of de riemeenheid juist is geïnstalleerd. (Zie *De riemeenheid vervangen* op pagina 185.)
- Controleer of de tonerafvalbak juist is geïnstalleerd. (Zie *De tonerafvalbak vervangen* op pagina 190.)
- Voer de automatische kleurregistratie uit via het bedieningspaneel. Druk op **Menu, 4, 7, 1**.

of

- Voer de handmatige kleurregistratie uit via het bedieningspaneel.



1 Druk de correctiekaart af via het bedieningspaneel. Druk op **Menu, 4, 8, 1**.

2 Voer de correctiewaarde in op de kaart. Druk op **Menu, 4, 8, 2**.

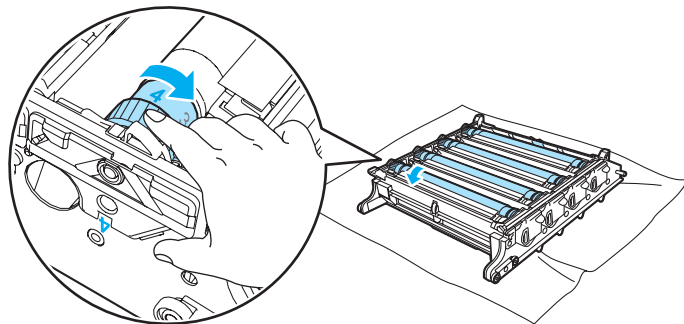
Als de niet juist geregistreerde kleur niet wordt gecorrigeerd nadat u de kleur handmatig hebt geregistreerd, neemt u alle tonercartridges uit de drumeenheid en draait u de drumeenheid om. Controleer vervolgens of alle vier de wielletjes van de drumeenheid zich in de oorspronkelijke stand bevinden. U vindt de oorspronkelijke stand van elke drum door het nummer op het wielletje van de drumeenheid op hetzelfde nummer te zetten als het nummer op de zijkant van de drumeenheid (zie onderstaande afbeelding).



- De drumeenheid is misschien beschadigd. Installeer een nieuwe drumeenheid. (Zie *De drumeenheid vervangen* op pagina 178.)
- Installeer een nieuwe riemeenheid. (Zie *De riemeenheid vervangen* op pagina 185.)
- Plaats een nieuwe tonerafvalbak. (Zie *De tonerafvalbak vervangen* op pagina 190.)
- Als egale kleurvlakken cyaan-, of magentakleurige of gele randen vertonen, kunt u de functie voor automatische kleurregistratie gebruiken om dit probleem te verhelpen.

Voorbeelden van slechte afdrukkwaliteit	Advies
<p>Af en toe onregelmatige afdrukdichtheid op de pagina</p> 	<ul style="list-style-type: none"> ■ Bepaal welke kleur onregelmatig is en plaats een nieuwe tonercartridge voor die kleur. (Zie <i>Een tonercartridge vervangen</i> op pagina 173.) ■ De drumeenheid is misschien beschadigd. Installeer een nieuwe drumeenheid. (Zie <i>De drumeenheid vervangen</i> op pagina 178.) ■ Controleer of de fuser unit juist is geïnstalleerd.
<p>Ontbrekende afdruk aan de rand</p>	<ul style="list-style-type: none"> ■ Controleer of de tonercartridges juist zijn geïnstalleerd. (Zie <i>Een tonercartridge vervangen</i> op pagina 173.) ■ Controleer of de drumeenheid juist is geïnstalleerd. (Zie <i>De drumeenheid vervangen</i> op pagina 178.) ■ Een van de tonercartridges is mogelijk beschadigd. Bepaal welke kleur ontbreekt en plaats een nieuwe tonercartridge voor de kleur met de witte lijn. (Zie <i>Een tonercartridge vervangen</i> op pagina 173.) ■ De drumeenheid is misschien beschadigd. Installeer een nieuwe drumeenheid. (Zie <i>De drumeenheid vervangen</i> op pagina 178.)
<p>Ontbrekende afdruk bij dunne lijn</p>	<ul style="list-style-type: none"> ■ Als u de Windows®-printerdriver gebruikt, opent u het venster Eigenschappen en klikt u op Voorkeursinstellingen. Kies het tabblad Geavanceerd, Opties apparaat, Afdrukinstellingen en schakel het selectievakje Patronen verbeteren of Verbeter Dunne Lijn in.
<p>Kreukels</p> 	<ul style="list-style-type: none"> ■ Gebruik het aanbevolen type papier. (Zie <i>Aanbevolen papier</i> op pagina 11.) ■ Controleer de papiersoort en -kwaliteit. (Zie <i>Acceptabel papier en andere media</i> op pagina 11.) ■ Controleer of het achterpaneel goed is gesloten. ■ Controleer of het papier correct is geladen. ■ Controleer of u het correcte mediatype hebt gekozen in de printerdriver of in het menu voor het instellen van de papiersoort. (Zie <i>Acceptabel papier en andere media</i> op pagina 11 en <i>Tabblad Normaal in de softwarehandleiding op de cd-rom</i>.) ■ Draai de stapel papier in de lade om of draai het papier 180° om in de invoerlade. ■ Controleer of de drumeenheid juist is geïnstalleerd. (Zie <i>De drumeenheid vervangen</i> op pagina 178.) ■ Controleer of de fuser unit juist is geïnstalleerd. ■ Neem contact op met uw Brother-leverancier als het probleem niet is verholpen.
<p>Onvoldoende glans</p>	<ul style="list-style-type: none"> ■ Gebruik het aanbevolen type papier. (Zie <i>Aanbevolen papier</i> op pagina 11.)

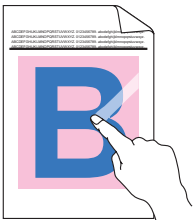
Voorbeelden van slechte afdrukwaliteit	Advies
<p>Afdruk buiten marges</p> 	<ul style="list-style-type: none"> ■ Controleer de omgeving van de machine. Factoren zoals een hoge temperatuur en vochtigheid kunnen de oorzaak zijn van dit probleem. (Zie <i>Een geschikte plaats kiezen</i> op pagina 100.) ■ Controleer of u geschikt papier gebruikt. (Zie <i>Acceptabel papier en andere media</i> op pagina 11.) ■ Controleer of u het correcte mediatype hebt gekozen in de printerdriver of in het menu voor het instellen van de papiersoort. (Zie <i>Acceptabel papier en andere media</i> op pagina 11 en <i>Tabblad Normaal in de softwarehandleiding op de cd-rom.</i>) ■ Gebruik het aanbevolen type papier. (Zie <i>Aanbevolen papier</i> op pagina 11.) ■ De drumeenheid is misschien beschadigd. Installeer een nieuwe drumeenheid. (Zie <i>De drumeenheid vervangen</i> op pagina 178.)
<p>Toner hecht niet goed</p> 	<ul style="list-style-type: none"> ■ Controleer of u geschikt papier gebruikt. (Zie <i>Acceptabel papier en andere media</i> op pagina 11.) ■ Controleer of u het correcte mediatype hebt gekozen in de printerdriver of in het menu voor het instellen van de papiersoort. (Zie <i>Acceptabel papier en andere media</i> op pagina 11 en <i>Tabblad Normaal in de softwarehandleiding op de cd-rom.</i>) ■ Controleer of de vergrendelingshendel van de fuser unit vergrendeld is. ■ Neem contact op met uw Brother-leverancier als het probleem niet is verholpen.
<p>Toner hecht niet goed op dik papier</p>	<ul style="list-style-type: none"> ■ Kies Dik papier in de printerdriver of in het menu <i>Papiersoort</i> van de machine. (Zie <i>Papiersoort</i> op pagina 22 en <i>Tabblad Normaal in de softwarehandleiding op de cd-rom.</i>) ■ Controleer of u geschikt papier gebruikt. (Zie <i>Acceptabel papier en andere media</i> op pagina 11.)

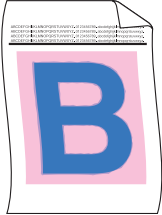
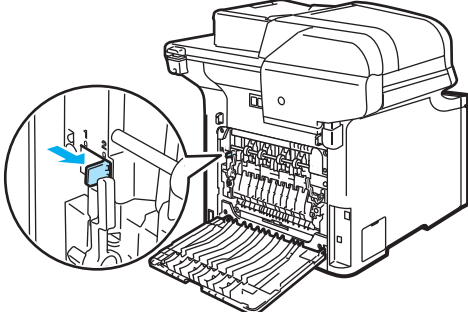
Voorbeelden van slechte afdrukwaliteit	Advies
<p data-bbox="141 285 343 314">Gekruld of gegolfd</p> 	<ul style="list-style-type: none"> <li data-bbox="504 285 1251 401">■ Controleer of u het correcte mediatype hebt gekozen in de printerdriver of in het menu voor het instellen van de papiersoort. (Zie <i>Acceptabel papier en andere media</i> op pagina 11 en <i>Tabblad Normaal in de softwarehandleiding op de cd-rom</i>.) <li data-bbox="504 421 1251 479">■ Controleer de papiersoort en -kwaliteit. Door hoge temperaturen en een hoge vochtigheid kan het papier gaan krullen. <li data-bbox="504 498 1251 614">■ Als u de machine niet vaak gebruikt, heeft het papier misschien te lang in de papierlade gelegen. Draai de stapel papier in de papierlade om. Blader de stapel papier ook door, en draai het papier 180° om in de papierlade. <li data-bbox="504 633 1251 653">■ Ga als volgt te werk: <ol style="list-style-type: none"> <li data-bbox="539 672 843 701">1 Open het achterpaneel. <li data-bbox="539 730 1232 759">2 Duw de grijze hendel naar rechts zoals hieronder afgebeeld.  <ol style="list-style-type: none"> <li data-bbox="539 1116 1204 1145">3 Sluit het achterpaneel en verstuur de afdruktaak opnieuw. <p data-bbox="504 1174 1251 1213">Opmerking</p> <p data-bbox="532 1222 1251 1280">Wanneer u klaar bent met afdrukken, opent u het achterpaneel en zet u de hendel weer in de oorspronkelijke stand.</p>

Voorbeelden van slechte afdrukwaliteit

Enveloppe kreukt



Advies

- 1 Open het achterpaneel.
- 2 Zet de twee grijze hendels aan de linker- en aan de rechterzijde op de envelopstand (zie afbeelding).

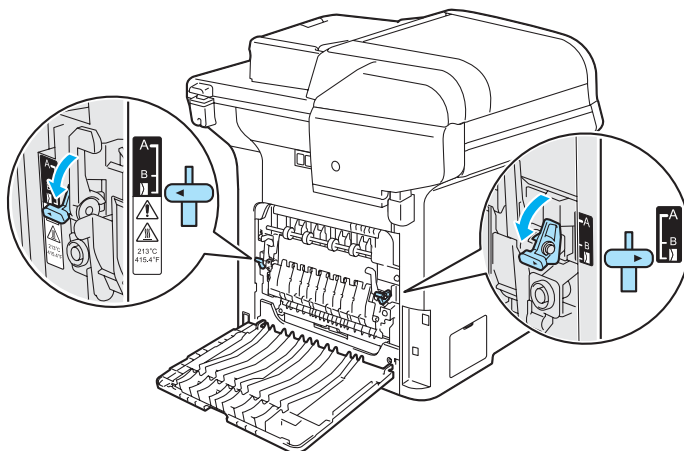

- 3 Sluit het achterpaneel en verstuur de afdruktaak opnieuw.



Opmerking

Wanneer u klaar bent met afdrukken, opent u het achterpaneel en zet u de twee grijze hendels weer in hun oorspronkelijke stand.

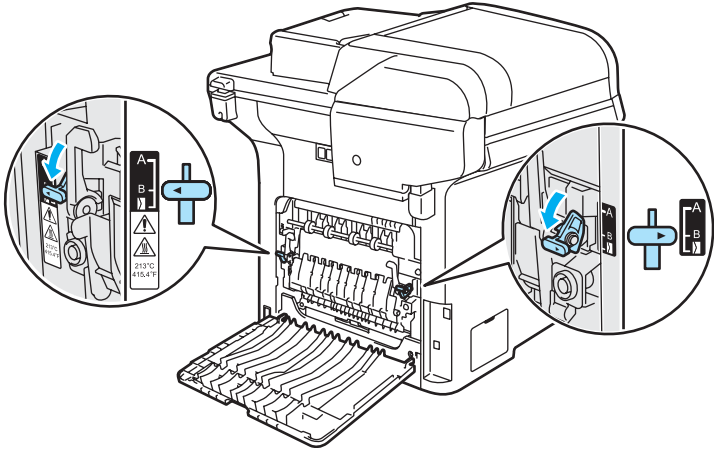
Voorbeelden van slechte afdrukkwaliteit	Advies
<p data-bbox="141 285 443 343">Witte lijnen of banden op de pagina bij duplex printen</p>  <p data-bbox="148 629 474 826">Opmerking Stand B is alleen voor duplex printen op kringlooppapier bij een lage temperatuur en vochtigheidsgraad.</p>	<p data-bbox="504 285 1184 343">■ Kies Dun papier in de printerdriver en verstuur de afdruktaak opnieuw.</p> <p data-bbox="532 359 1184 417">Als het probleem na het afdrukken van enkele pagina's niet is verholpen, gaat u als volgt te werk:</p> <ol data-bbox="536 436 1252 562" style="list-style-type: none"> 1 Open het achterpaneel. 2 Zet de twee grijze hendels aan de linker- en de rechterzijde op stand B (zie afbeelding).  <ol data-bbox="536 1093 1252 1344" style="list-style-type: none"> 3 Sluit het achterpaneel. 4 Kies Normaal papier in de printerdriver en verstuur de afdruktaak opnieuw. 5 Als het probleem na het afdrukken van enkele pagina's niet is opgelost, kiest u Dun papier in de printerdriver en verstuurt u de afdruktaak opnieuw. <p data-bbox="504 1367 1252 1474">Opmerking Wanneer u klaar bent met afdrukken, opent u het achterpaneel en zet u de twee grijze hendels weer in de oorspronkelijke stand.</p> <p data-bbox="504 1512 1012 1543">■ Gebruik dikker papier dan het huidige papier.</p>

**Voorbeelden van slechte
afdrukkwaliteit**

Tonerspatten of tonervlekken
op de rand van dubbelzijdige
pagina's

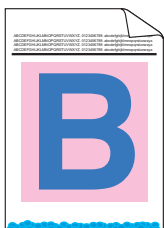

Advies

! VOORZICHTIG

We raden u aan de drumeenheid en de tonercartridges op een stuk papier op een schone, vlakke ondergrond te plaatsen voor het geval u per ongeluk toner morst.

Raak het oppervlak van de lichtgevoelige drum NIET aan.

Verwijder alle tonercartridges uit de drumeenheid en draai de drumeenheid ondersteboven. Verwijder de toner op de rand van de drumeenheid met een droge, zachte pluïsvrije doek, zoals hieronder getoond.

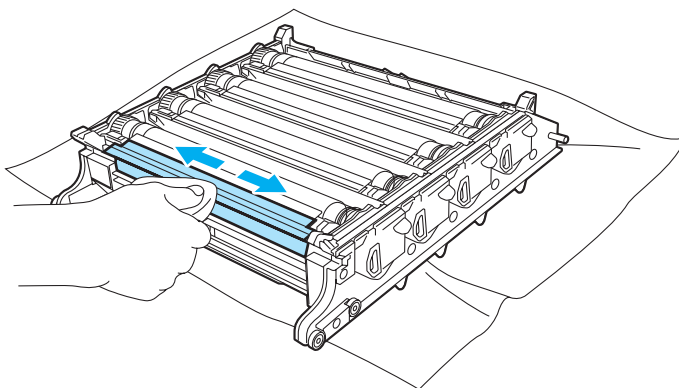

Kiestoonherkenning instellen

Wanneer u een fax automatisch verzendt, wacht uw machine standaard een bepaalde tijd, alvorens te beginnen met het kiezen van het nummer. Door de instelling van de kiestoon te wijzigen in *Detectie* kunt u uw machine laten kiezen zodra er een kiestoon wordt gevonden. Deze instelling kan wat tijd besparen bij het versturen van één fax naar een aantal verschillende nummers. Als u de instelling wijzigt en problemen krijgt met kiezen, moet u naar de standaardinstelling *GEEN detectie* terugkeren.

- 1 Druk op **Menu, 0, 5**.

```

05.Kiestoon
▲ Detectie
▼ GEEN detectie
Select. ▲▼ of OK
  
```

- 2 Druk op **▲** of **▼** om *Detectie* of *GEEN detectie* te selecteren. Druk op **OK**.
- 3 Druk op **Stop/Eindigen**.

Storing op de telefoonlijn

Als u problemen hebt met het verzenden of ontvangen van een fax door mogelijke storing op de telefoonlijn, kunt u de faxsnelheid verlagen om het optreden van fouten te minimaliseren.

- 1 Druk op **Menu, 2, 0, 1**.

```

20.Diversen
  1.Compatibel
▲ Hoog
▼ Normaal
Select. ▲▼ of OK
  
```

- 2 Druk op **▲** of **▼** om *Basic* (voorVoIP) of *Normaal* (of *Hoog*) te selecteren.

- Met *Basic* (voorVoIP) verlaagt u de modemsnelheid naar 9.600 bps en schakelt u de foutencorrectiemodus (ECM) uit.

Voor een standaardtelefoonlijn: probeer deze instelling als u regelmatig storing ondervindt op uw standaardtelefoonlijn.

Bij gebruik van VoIP: aanbieders van de VoIP-voorziening bieden faxondersteuning via verschillende standaards. Probeer deze instelling als u regelmatig foutmeldingen ontvangt bij het verzenden van faxen.

- Met *Normaal* stelt u de modemsnelheid in op 14.400 bps.
- Met *Hoog* stelt u de modemsnelheid in op 33.600 bps.

Druk op **OK**.

- 3 Druk op **Stop/Eindigen**.



Opmerking

Als u de compatibiliteit instelt op *Basic* (voorVoIP) is de foutencorrectiefunctie (ECM) alleen beschikbaar voor het verzenden van kleurfaxen.

Fout- en onderhoudsmeldingen

Zoals bij alle geavanceerde kantoorapparatuur kunnen fout- en onderhoudsmeldingen worden weergegeven. De meest voorkomende fout- en onderhoudsmeldingen vindt u hieronder.

Foutmelding	Oorzaak	Wat te doen
Afdrukken Onm XX	De machine heeft een mechanisch probleem.	Zet de machine uit en daarna weer aan. Indien de foutmelding niet verdwijnt, schakelt u de machine enkele minuten uit en probeert u vervolgens opnieuw te printen, kopiëren of scannen. De machine kan maximaal 60 uur uitstaan, voordat de in het geheugen opgeslagen faxberichten verloren gaan. (Zie <i>Controleren of er faxen in het geheugen van de machine staan</i> op pagina 141.)
Afgebroken	De andere persoon of de faxmachine van de andere persoon heeft het gesprek beëindigd.	Probeer opnieuw te verzenden of te ontvangen.
Afkoelen Ogenblik aub	De temperatuur van de drumeenheid of de tonercartridge is te hoog. De machine onderbreekt de huidige printtaak en gaat in de afkoelingsstand. Tijdens het afkoelen hoort u de koelventilator draaien. Op het LCD-scherm wordt Afkoelen en Ogenblik aub weergegeven.	<p>Zorg dat u de ventilator in de machine kunt horen draaien, en dat de uitlaat nergens door geblokkeerd wordt.</p> <p>Als de ventilator draait, probeer dan alle voorwerpen rondom de uitlaat te verwijderen, en laat de machine vervolgens aanstaan maar raak deze enkele minuten niet aan.</p> <p>Volg onderstaande suggesties op, als de ventilator niet draait.</p> <p>Zet de machine uit en daarna opnieuw weer aan. Indien de foutmelding blijft bestaan, schakel dan de machine enkele minuten uit en probeer vervolgens opnieuw. (De machine kan maximaal 60 uur uitstaan, voordat de in het geheugen opgeslagen faxberichten verloren gaan.)</p>
Afvaltoner vol	Het is tijd om de tonerafvalbak te vervangen.	Vervang de tonerafvalbak. (Zie <i>De tonerafvalbak vervangen</i> op pagina 190.)
Beveiligd app.	De beveiliging van de USB-flashdrive is ingeschakeld.	Schakel de beveiliging van de USB-flashdrive uit.

Foutmelding	Oorzaak	Wat te doen
Calibreren	Kalibratie is mislukt.	Druk op Mono Start of Kleur Start en probeer het opnieuw. Ga op een van de volgende manieren te werk: <ul style="list-style-type: none"> ■ Zet de machine uit. Wacht een paar seconden en schakel de machine opnieuw in. ■ Installeer een nieuwe drumeenheid. (Zie <i>De drumeenheid vervangen</i> op pagina 179.) ■ Installeer een nieuwe riemeenheid. (Zie <i>De riemeenheid vervangen</i> op pagina 185.) ■ Plaats een nieuwe tonerafvalbak. (Zie <i>De tonerafvalbak vervangen</i> op pagina 190.) ■ Neem contact op met uw Brother-leverancier als het probleem niet is verholpen.
Communicatiefout	Er is een communicatiefout opgetreden wegens slechte verbinding.	Probeer de fax opnieuw te verzenden of probeer de machine aan te sluiten op een andere telefoonlijn. Als het probleem nog niet is verholpen, belt u dan het telefoonbedrijf en vraag of ze uw telefoonlijn willen controleren.
Deksel is open Sluit het achterdeksel.	Het achterpaneel is niet volledig gesloten.	Sluit het achterpaneel van de machine.
Document nazien	Het document is niet goed geplaatst of het document dat via de ADF is gescand, was te lang.	Zie <i>Document loopt vast</i> op pagina 142 of <i>ADF (automatische documentinvoer) gebruiken</i> op pagina 20.
Drumstoring	De printcorona's van de drumeenheid moeten worden schoongemaakt.	Maak de vier printcorona's van de drumeenheid schoon. (Zie <i>De corona's reinigen</i> op pagina 159.)
Einde duur toner Vervang de Zwart (K) tonercartridge. ¹	Het geheel van drumeenheid en tonercartridges is niet juist geïnstalleerd of een of meer van de tonercartridges is leeg en afdrucken is niet mogelijk.	Ga op een van de volgende manieren te werk: <ul style="list-style-type: none"> ■ Installeer het geheel van tonercartridges en drumeenheid opnieuw. ■ Vervang de lege tonercartridge. (Zie <i>Een tonercartridge vervangen</i> op pagina 173.) ■ Als een van de kleurcartridges leeg is, kiest u Mono in de printerdriver zodat u verder kunt afdrucken in zwart-wit.
EL Fout	De machine heeft een mechanisch probleem.	Open de voorklep en sluit deze weer.

Foutmelding	Oorzaak	Wat te doen
Fout cartridge Plaats de zwarte (K) tonercartridge weer. ¹ ¹ In de melding worden de kleur van de tonercartridge en het probleem weergegeven.	De tonercartridge is niet juist geïnstalleerd.	Haal de drumeenheid uit de machine, verwijder de tonercartridge die wordt aangegeven op het LCD-scherm en plaats de drumeenheid opnieuw in de machine.
Fuserfout	De temperatuur van de fuser unit bereikt een bepaalde temperatuur niet binnen een bepaalde tijd. De fuser unit is te heet.	Zet de stroomschakelaar uit, wacht een paar seconden en draai er vervolgens weer aan. Laat de machine aanstaan maar raak deze 15 minuten lang niet aan. De machine kan maximaal 60 uur uitstaan, voordat de in het geheugen opgeslagen faxberichten verloren gaan. (Zie <i>Controleren of er faxen in het geheugen van de machine staan</i> op pagina 141.)
Geen Afvaltoner	De tonerafvalbak is niet geïnstalleerd.	Installeer de tonerafvalbak. (Zie <i>De tonerafvalbak vervangen</i> op pagina 190.)
Geen antw/Bezet	Het gebelde nummer antwoordt niet of is bezet.	Controleer het nummer en probeer opnieuw.
Geen contact	U hebt geprobeerd te pollen naar een faxmachine die niet in de wachtstand voor pollen staat.	Controleer of de andere faxmachine is ingesteld op pollen.
Geen drum	De drumeenheid is niet geïnstalleerd.	Installeer de drumeenheid. (Zie <i>De drumeenheid vervangen</i> op pagina 178.)
Geen Lade	De papierlade is niet volledig gesloten.	Sluit de papierlade goed.
Geen OPC-riem	De riemeenheid is niet geïnstalleerd.	Installeer de riemeenheid. (Zie <i>De riemeenheid vervangen</i> op pagina 185.)
Geen papier	De machine heeft geen papier meer of het papier is niet goed in de papierlade geplaatst.	Ga op een van de volgende manieren te werk: <ul style="list-style-type: none"> ■ Vul papier bij in de papierlade of MP-lade. ■ Verwijder het papier en leg het opnieuw in de lade.

Foutmelding	Oorzaak	Wat te doen
Geheugen vol	Het geheugen van de machine is vol.	<p>Fax bezig met verzenden of kopiëren</p> <p>Ga op een van de volgende manieren te werk:</p> <ul style="list-style-type: none"> ■ Druk op Mono Start of Kleur Start om de gescande pagina's te verzenden of te kopiëren. ■ Druk op Stop/Eindigen en wacht tot de andere processen zijn afgewerkt en probeer het opnieuw. ■ Wis de gegevens in het geheugen. (Zie <i>De melding Geheugen vol</i> op pagina 44 of pagina 87.) <p>Bezig met printen</p> <p>Ga op een van de volgende manieren te werk:</p> <ul style="list-style-type: none"> ■ Verlaag de afdrukresolutie. (Zie <i>Het tabblad Geavanceerd in de softwarehandleiding op de cd-rom.</i>) ■ Wis de faxen in het geheugen. (Zie <i>De melding Geheugen vol</i> op pagina 87.)
Hernoem bestand	Er bevindt zich al een bestand op de USB-flashdrive dat dezelfde naam heeft als het bestand dat u probeert op te slaan.	Wijzig de naam van het bestand op de USB-flashdrive of van het bestand dat u wilt opslaan.
Init. Onmog. XX	De machine heeft een mechanisch probleem.	Zet de machine uit en daarna weer aan. Indien de foutmelding niet verdwijnt, schakelt u de machine enkele minuten uit en probeert u vervolgens opnieuw te printen, kopiëren of scannen. De machine kan maximaal 60 uur uitstaan, voordat de in het geheugen opgeslagen faxberichten verloren gaan. (Zie <i>Controleren of er faxen in het geheugen van de machine staan</i> op pagina 141.)
Kap Open Sluit frontdeksel.	De voorklep is niet volledig gesloten.	Sluit de voorklep van de machine.
Lage temperatuur	De temperatuur van de machine is te laag.	Verhoog de kamertemperatuur zodat de machine kan functioneren.
Niet toegewezen	U hebt geprobeerd een ééntoets- of snelkiesnummer te kiezen dat niet is geprogrammeerd.	Stel het éénkies- of snelkiesnummer in. (Zie <i>Eéntoetsnummers opslaan</i> op pagina 59 en <i>Snelkiesnummers opslaan</i> op pagina 61.)
Onbruikb. app.	Er is een niet-compatibel of defect apparaat aangesloten op de directe USB-interface.	Verwijder het apparaat uit de directe USB-interface. Schakel de machine uit, wacht een paar seconden en schakel de machine opnieuw in.
Onderdelen Wijz. Bakje Tonerafval	De tonerafvalbak is bijna vol.	Zorg ervoor dat u een nieuwe tonerafvalbak gereed hebt. (Zie <i>De tonerafvalbak vervangen</i> op pagina 190.)

Foutmelding	Oorzaak	Wat te doen
Onderdelen Wijz. Drumeenheid	De drum is aan het einde van zijn gebruiksduur.	Gebruik de drumeenheid tot u afdrukproblemen krijgt; vervang deze vervolgens door een nieuw exemplaar.
	De teller van de drumeenheid is niet gereset bij het installeren van een nieuwe drumeenheid.	Druk op Menu, 8, 4 en vervolgens op ▲ of ▼ om <i>Drumeenheid</i> te selecteren. Druk op OK en vervolgens op 1 om de teller van de drumeenheid te resetten.
Onderdelen Wijz. Fuserunit	Het is tijd om de fuser unit te vervangen.	Neem contact op met uw Brother-leverancier om een nieuwe fuser unit aan te schaffen.
Onderdelen Wijz. Laserunit	Het is tijd om de laserunit te vervangen.	Neem contact op met uw Brother-leverancier om een nieuwe laserunit aan te schaffen.
Onderdelen Wijz. PF-kit 1	Het is tijd om de kit voor papertoevoer voor lade 1 te vervangen.	Neem contact op met uw Brother-leverancier om de PF Kit 1 aan te schaffen.
Onderdelen Wijz. PF-kit 2	Het is tijd om de kit voor papertoevoer voor lade 2 te vervangen.	Neem contact op met uw Brother-leverancier om de PF Kit 2 aan te schaffen.
Onderdelen Wijz. PF-kit MP	Het is tijd om de kit voor papertoevoer voor de MP-lade te vervangen.	Neem contact op met uw Brother-leverancier om de PF Kit MP aan te schaffen.
Onderdelen Wijz. Riemeenheid	Het is tijd om de riemeenheid te vervangen.	Vervang de riemeenheid. (Zie <i>De riemeenheid vervangen</i> op pagina 185.)
Papformaat contr	Het papier in de lade heeft niet het juiste formaat.	Plaats het juiste papierformaat in de lade en geef de instellingen "Papierformaat" (Menu, 1, 3) en "Lade gebruiken" (Menu, 1, 7) op. (Zie <i>Papierformaat</i> op pagina 23, <i>Lade gebruiken in kopieermodus</i> op pagina 23, <i>Lade gebruiken in faxmodus</i> op pagina 24 en <i>Lade gebruiken in afdrukmodus</i> op pagina 25.)
Papier nazien	Het papier in de lade heeft een onjuist formaat of de lade is leeg.	Laad papier met het juiste formaat in de lade.

Foutmelding	Oorzaak	Wat te doen
Registratie	Registratie mislukt.	<p>Druk op Mono Start of Kleur Start en probeer het opnieuw.</p> <p>Ga op een van de volgende manieren te werk:</p> <ul style="list-style-type: none"> ■ Voer een handmatige registratie uit, Menu, 4, 8. (Zie <i>Handmatige registratie in de softwarehandleiding op de cd-rom.</i>) ■ Installeer een nieuwe riemeenheid. (Zie <i>De riemeenheid vervangen</i> op pagina 185.) ■ Installeer een nieuwe drumeenheid. (Zie <i>De drumeenheid reinigen</i> op pagina 163.) ■ Vervang de lege tonercartridge. (Zie <i>Een tonercartridge vervangen</i> op pagina 173.) ■ Zet de machine uit. Wacht een paar seconden en schakel de machine opnieuw in. ■ Neem contact op met uw Brother-leverancier als het probleem niet is verholpen.
Scannen Onm. XX	De machine heeft een mechanisch probleem.	Zet de machine uit en daarna opnieuw weer aan. Indien de foutmelding blijft bestaan, schakel dan de machine enkele minuten uit voordat u opnieuw probeert. De machine kan maximaal 60 uur uitstaan, voordat de in het geheugen opgeslagen faxberichten verloren gaan. (Zie <i>Controleren of er faxen in het geheugen van de machine staan</i> op pagina 141.)
	Document is te lang voor dubbelzijdig scannen.	Druk op Stop/Eindigen . Gebruik het geschikte papierformaat voor duplex scannen. (Zie <i>Scannen</i> op pagina 232.)
Scanner vergrend	De scannervergrendeling is gesloten.	<p>Open de bovenklep en zet de scanner vergrendeling schuif op open.</p> <p>Druk op Stop/Eindigen.</p>
Storing MP-lade	Het papier is vastgelopen in de MP-lade van de machine.	(Zie <i>Papier loopt vast</i> op pagina 143.)
Teveel bestanden	Er bevinden zich te veel bestanden op de USB-flashdrive.	Verminder het aantal bestanden dat is opgeslagen op de USB-flashdrive.
Toegangsfout	Het apparaat is verwijderd van de directe USB-interface terwijl de gegevens werden verwerkt.	Druk op Stop/Eindigen . Sluit het apparaat weer aan en druk af via rechtstreeks afdrukken of PictBridge.

Foutmelding	Oorzaak	Wat te doen
Toner Bijna Op Nieuwe Zwart (K) Toner cartridge voorbereiden. ¹ 1 De kleurcartridge die bijna leeg is, wordt weergegeven in de melding.	Als op het LCD-scherm Toner Bijna Op wordt weergegeven, kunt u nog steeds printen, ook al is de tonercartridge bijna leeg en informeert de machine u dat de toner bijna op is.	Bestel een nieuwe tonercartridge voor de kleurcartridge die bijna leeg is.
Vast in lade1 Vast in lade2	Het papier is vastgelopen in de papierlade van de machine.	(Zie <i>Papier loopt vast</i> op pagina 143.)
Vast: achter	Het papier is vastgelopen aan de achterkant van de machine.	(Zie <i>Papier loopt vast</i> op pagina 143.)
Vast: binnenin	Het papier is vastgelopen in de machine.	(Zie <i>Papier loopt vast</i> op pagina 143.)
Vast: duplex	Het papier is vastgelopen in de duplex-lade.	(Zie <i>Papier loopt vast</i> op pagina 143.)

Controleren of er faxen in het geheugen van de machine staan

Als op het LCD-scherm een foutmelding wordt weergegeven, dan kunt u controleren of er zich geen faxberichten in het geheugen van de machine bevinden.

- 1 Druk op **Menu, 9, 0, 1**.
- 2 Ga op een van de volgende manieren te werk:
 - Als op het LCD-scherm *Geen dataopslag wordt weergegeven*, bevinden er zich geen faxberichten meer in het geheugen van de machine. Druk op **Stop/Eindigen**.
 - Als op het LCD-scherm *Nummer & Start wordt weergegeven*, bevinden er zich faxen in het geheugen van de machine.
 - U kunt de faxen naar een andere faxmachine verzenden. (Zie *Faxen overbrengen naar een andere faxmachine* op pagina 141.)
 - U kunt de faxen uit het geheugen van de machine naar uw PC verzenden. (Zie *Faxen naar de pc overbrengen* op pagina 141.)



Opmerking

U kunt het rapport Faxjournaal naar een andere faxmachine verzenden door op **Menu, 9, 0, 2** te drukken in stap 1.

Faxen overbrengen naar een andere faxmachine

Als u uw Stations-ID nog niet hebt ingesteld, kunt u de faxoverbrengingsstand niet gebruiken.

- 1 Volg stap 1 en 2 in *Controleren of er faxen in het geheugen van de machine staan* op pagina 141.
- 2 Voer het faxnummer in van het apparaat waarnaar de faxen moeten worden verzonden.
- 3 Druk op **Mono Start** of **Kleur Start**.

Faxen naar de pc overbrengen

U kunt de faxen van het geheugen van uw machine naar uw PC overbrengen.

- 1 Als u stap 1 en 2 hebt uitgevoerd in *Controleren of er faxen in het geheugen van de machine staan* op pagina 141, drukt u op **Stop/Eindigen**.
- 2 Zorg dat u **MFL-Pro Suite** op uw pc hebt geïnstalleerd, en zet vervolgens **PC-FAX Ontvangen** aan op de pc. (Zie voor meer informatie over PC-Fax Ontvangen, *PC-FAX ontvangen in de softwarehandleiding op de cd-rom*.)
- 3 Controleer of u **Ontvang PC Fax** hebt ingesteld op de machine. (Zie *PC-fax ontvangen* op pagina 66.) Tijdens de instelling wordt u gevraagd of u de faxen naar uw pc wilt verzenden.
- 4 Ga op een van de volgende manieren te werk:
 - Als u alle faxen naar uw pc wilt verzenden, drukt u op 1.
 - Om af te sluiten en de faxen in het geheugen te bewaren, drukt u op 2.
- 5 Op het LCD-scherm verschijnt het volgende:

25. Afstandsopties
Reserveafdruk
▲ Uit
▼ Aan
Select. ▲▼ of OK

Druk op ▲ of ▼ om Aan of Uit te selecteren.

Druk op **OK**.

- 6 Druk op **Stop/Eindigen**.

Opmerking

Als u foutmelding op het LCD-scherm van de machine verschijnt nadat de faxen zijn verzonden, verwijdert u de stekker van de machine enkele minuten uit het stopcontact en sluit u deze vervolgens weer aan.

Als u Reserveafdruk Aan selecteert, drukt de machine de fax ook af zodat u over een kopie beschikt. Dit is een veiligheidsmaatregel, in geval van een stroomstoring voordat de fax is doorgestuurd, of in geval van problemen bij de ontvangende machine. Mocht er een stroomstoring optreden, dan kan de machine uw faxberichten maximaal 60 uur opslaan.

Document loopt vast

Volg onderstaande stappen, als het papier is vastgelopen.

Het document is bovenin de ADF vastgelopen

Het document kan vastlopen als het niet correct is geplaatst of ingevoerd, of als het te lang is. Volg onderstaande stappen om vastgelopen papier te verwijderen.

- 1 Verwijder al het papier dat niet is vastgelopen uit de ADF.
- 2 Open het ADF-deksel.
- 3 Trek het vastgelopen document er naar links uit.

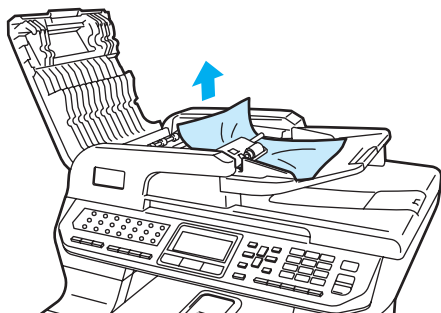

- 4 Sluit het ADF-deksel.
- 5 Druk op **Stop/Eindigen**.

Document is vastgelopen onder het documentdeksel

- 1 Verwijder al het papier dat niet is vastgelopen uit de ADF.
- 2 Til het documentdeksel op.
- 3 Trek het vastgelopen document er naar rechts uit.

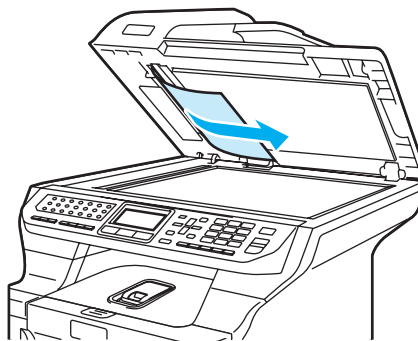

- 4 Sluit het documentdeksel.
- 5 Druk op **Stop/Eindigen**.

Document is vastgelopen in de uitvoerlade

- 1 Verwijder al het papier dat niet is vastgelopen uit de ADF.
- 2 Trek het vastgelopen document er naar rechts uit.



- 3 Druk op **Stop/Eindigen**.

Document is vastgelopen in de duplexleuf

- 1 Verwijder al het papier dat niet is vastgelopen uit de ADF.
- 2 Trek het vastgelopen document er naar rechts uit.



- 3 Druk op **Stop/Eindigen**.

Papier loopt vast

Om vastgelopen papier te verwijderen, volgt u onderstaande stappen.



HEET

Wanneer u de machine pas hebt gebruikt, zijn sommige onderdelen in de machine erg heet. Wanneer u het voorpaneel of het achterpaneel van de machine opent, mag u **NOOIT** de onderdelen van de grijze zones in de afbeelding aanraken.

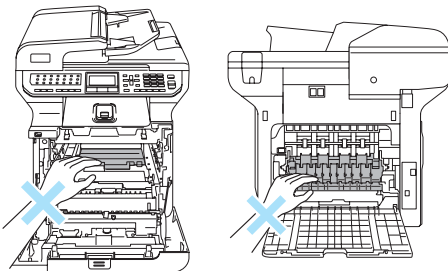

Opmerking

De namen van de papierladen worden als volgt op het LCD-scherm weergegeven:

- Standaardpapierlade: lade1
- Optionele onderlade: lade2
- Multifunctionele lade: MP-lade

Papier is vastgelopen in de multifunctionele lade

Ga als volgt te werk als op het LCD-scherm **Storing MP-lade** wordt weergegeven.

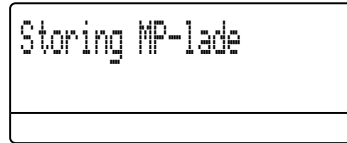

- 1 Verwijder het papier uit de MP-lade.
- 2 Verwijder vastgelopen papier uit en rondom de MP-lade.

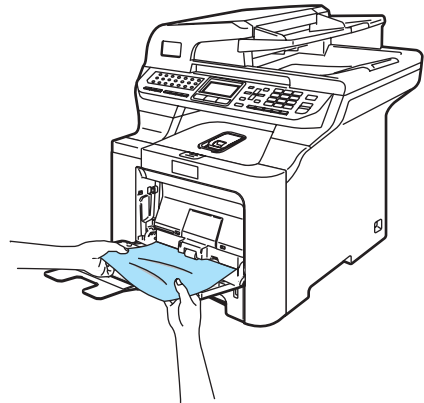

- 3 Sluit de MP-lade. Open en sluit vervolgens het voorpaneel om de machine te resetten. Open de MP-lade opnieuw.

- 4 Blader de stapel papier door en plaats deze terug in de MP-lade.

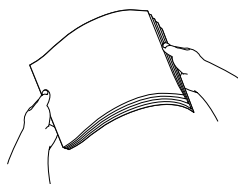

- 5 Zorg er bij het plaatsen van papier in de MP-lade voor dat de stapel niet hoger komt dan de aanduidingen voor de hoogte op beide zijden van de lade.

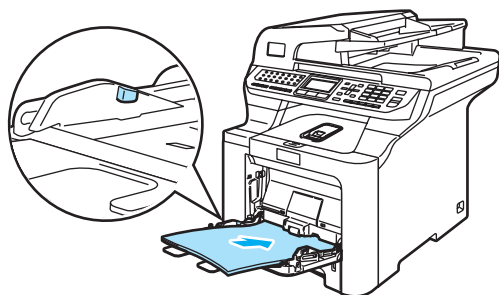

Papier is vastgelopen in Papierlade 1 of Papierlade 2

Ga als volgt te werk als op het LCD-scherm Vast in lade1 of Vast in lade2 wordt weergegeven.

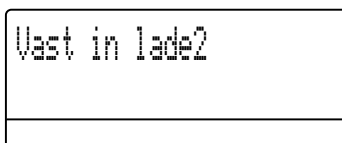
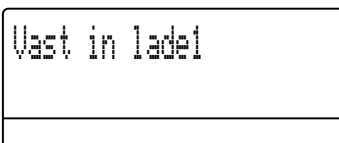

- 1 Trek de papierlade volledig uit de machine.

Voor Vast in lade1:

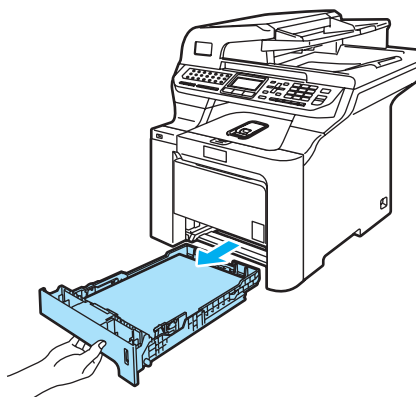

Voor Vast in lade2:

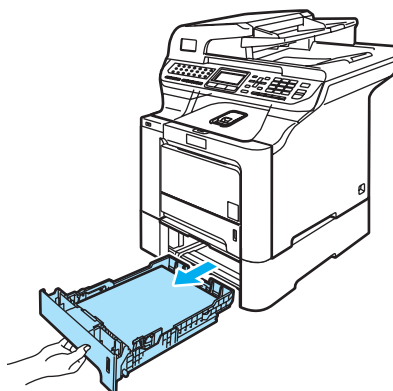

- 2 Gebruik beide handen om het vastgelopen papier langzaam eruit te trekken.

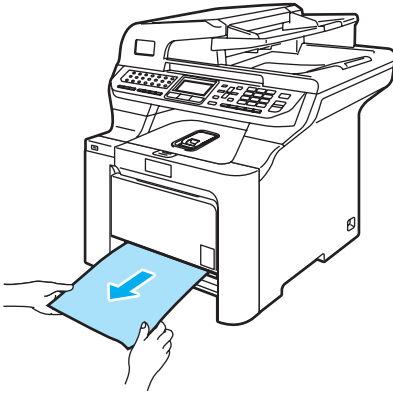

- 3 Zorg ervoor dat het papier niet hoger komt dan de markering voor de maximale papierhoogte. Druk op de groene ontgrendeling van de papiergeleiders en verschuif de papiergeleiders voor het correcte papierformaat. Zorg dat de geleiders goed vastzitten.

- 4 Plaats de papierlade stevig terug in de machine.

Papier is vastgelopen binnen de machine

Ga als volgt te werk als op het LCD-scherm Vast: binnenin wordt weergegeven.

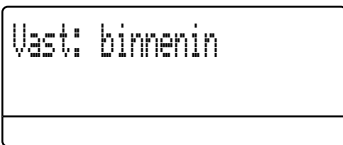

- 1 Trek de papierlade volledig uit de machine.

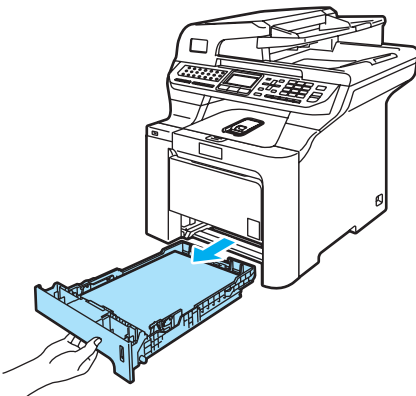

- 2 Gebruik beide handen om het vastgelopen papier langzaam eruit te trekken.

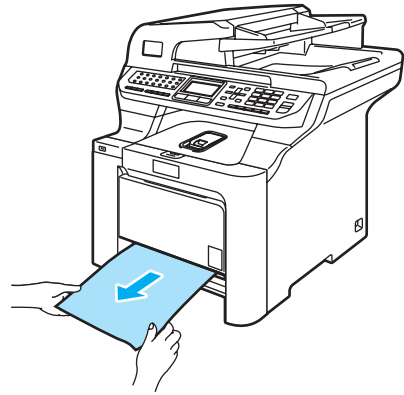

- 3 Druk op de ontgrendelknop van de voorklep en open de voorklep.

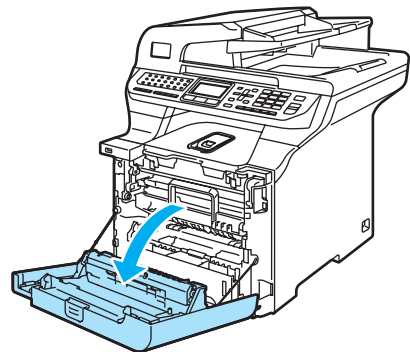
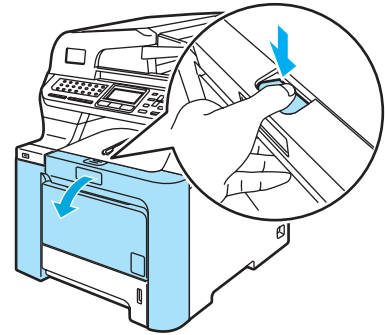

- 4 Houd de groene hendel van de drumeenheid vast. Til de drumeenheid op en trek deze zo ver mogelijk uit de machine.

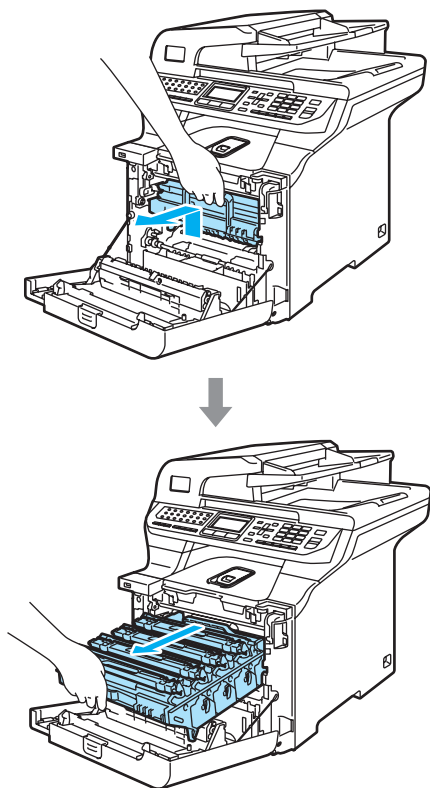

- 5 Ontgrendel de grijze vergrendelingshendel (1) aan de linkerzijde van de machine. Til de voorzijde van de drumeenheid op en trek de eenheid aan de groene hendels volledig uit de machine.

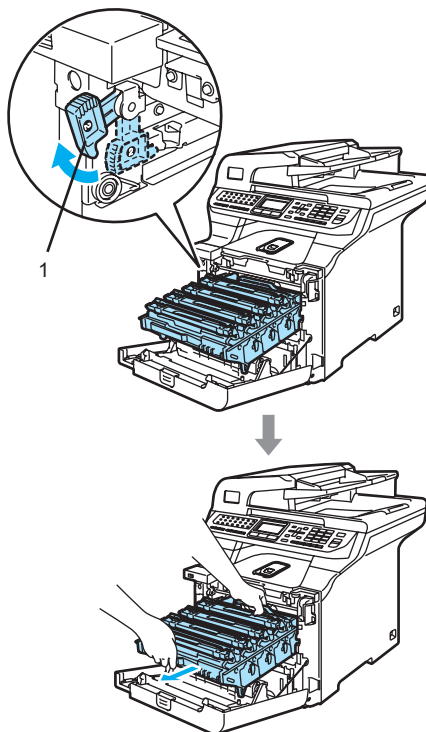

! VOORZICHTIG

Gebruik de hendels van de drumeenheid om deze te tillen en dragen. Houd de drumeenheid NIET bij de zijanten vast.

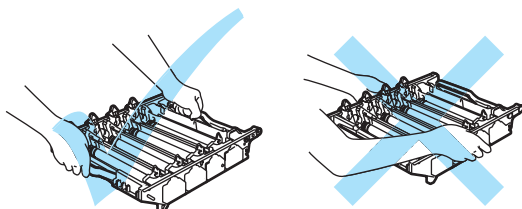

We raden u aan de drumeenheid op een vlakke ondergrond te plaatsen die is beschermd met een stuk papier of een doek voor het geval u per ongeluk toner morst.

Om te vermijden dat de machine wordt beschadigd door statische elektriciteit, mag u de in de afbeelding getoonde elektroden NIET aanraken.

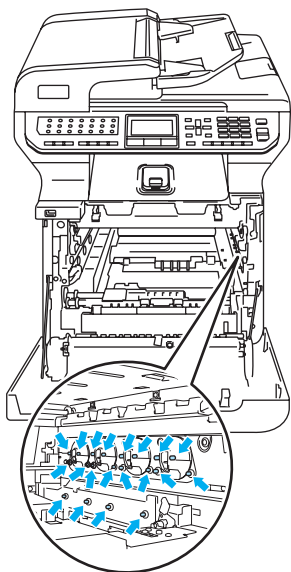

- 6 Het vastgelopen papier kan worden verwijderd samen met het geheel van tonercartridge en drumeenheid, of het kan zijn dat hierdoor het papier wordt vrijgegeven zodat u het uit de opening voor de papierlade kunt trekken.

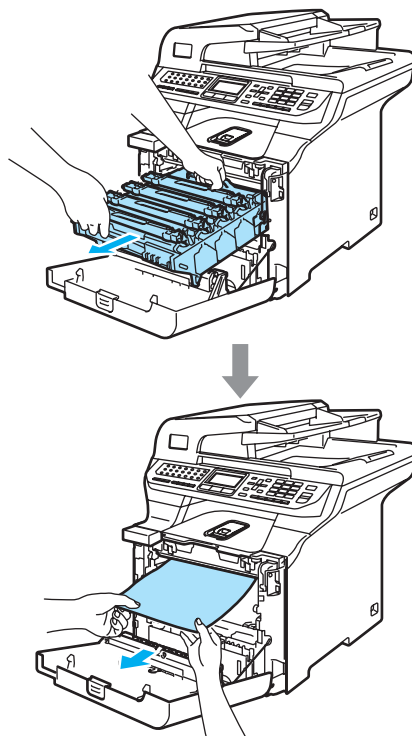

7 Plaats de drumeenheid als volgt terug in de machine.

- 1** Controleer of de grijze vergrendelingshendel (1) omhoog staat en plaats de drumeenheid in de machine. Duw de grijze vergrendelingshendel (1) naar beneden.

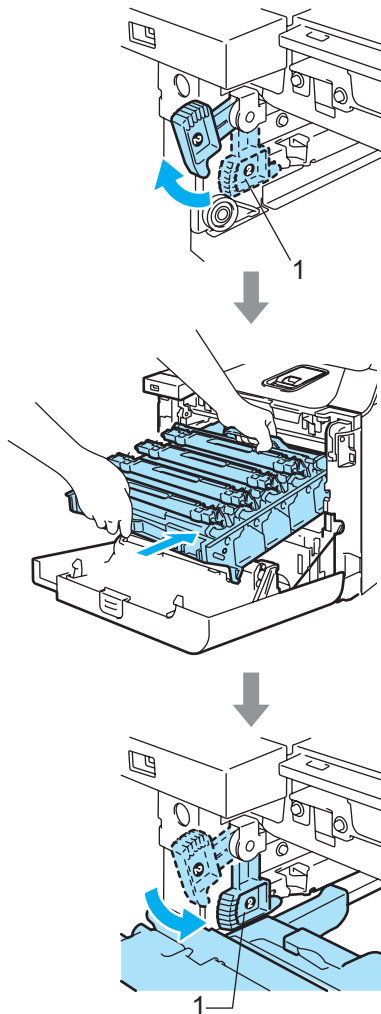

 **Opmerking**

Leid bij het plaatsen van de drumeenheid de groene geleiders (1) van de drumeenheid langs de groene pijlen (2) op beide zijden van de machine.

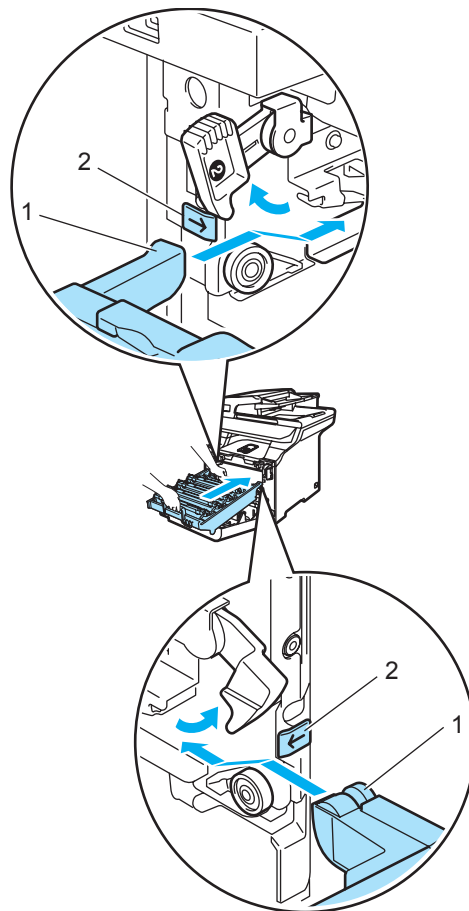

- 2 Duw de drumeenheid zo ver mogelijk in de machine.

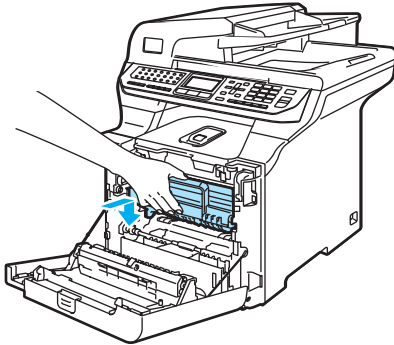
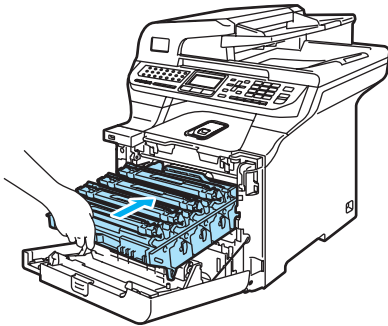

- 8 Sluit de voorklep van de machine.

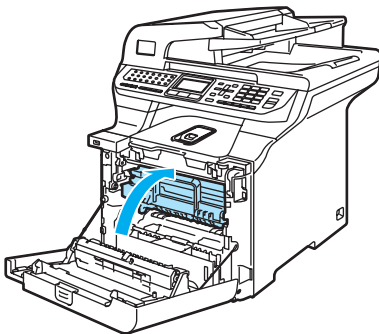

- 9 Plaats de papierlade stevig terug in de machine.

Het papier is vastgelopen aan de achterkant van de machine

Ga als volgt te werk als op het LCD-scherm
Vast: achter wordt weergegeven.



- 1 Druk op de deksel ontgrendeling om de voorkant te openen.

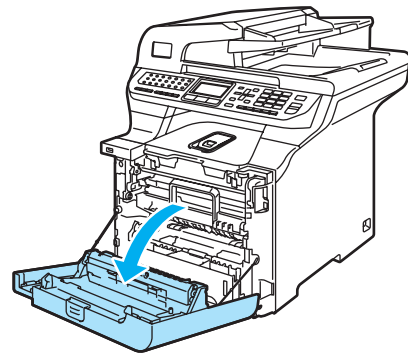
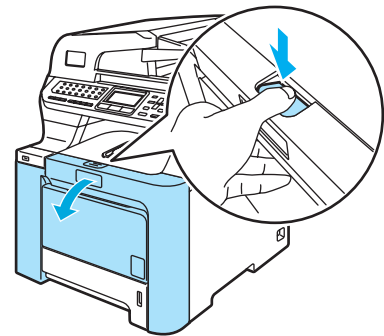

- 2 Houd de groene hendel van de drumeenheid vast. Til de drumeenheid op en trek deze zo ver mogelijk uit de machine.

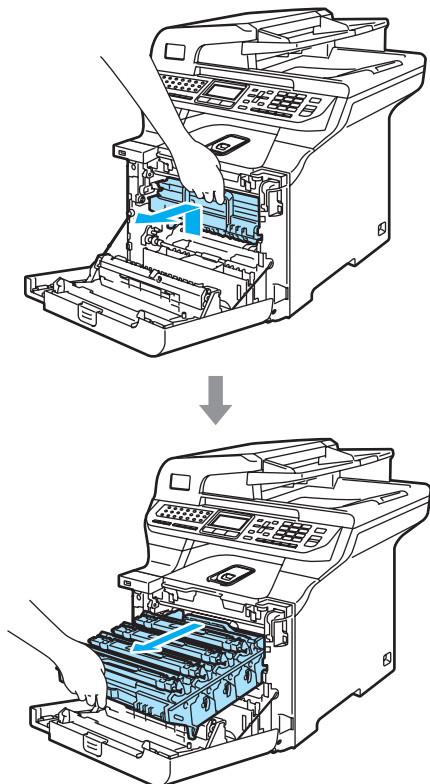

- 3 Open het achterpaneel.

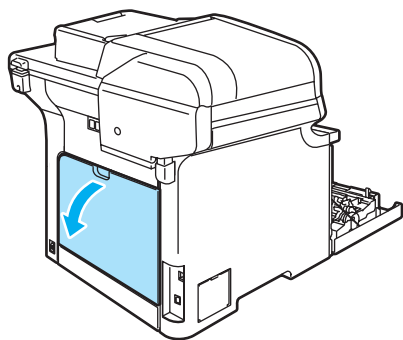

- 4 Duw de twee groene hendels aan de linker- en aan de rechterzijde (zie afbeelding) naar beneden. Klap vervolgens het fuserdeksel (1) naar beneden.

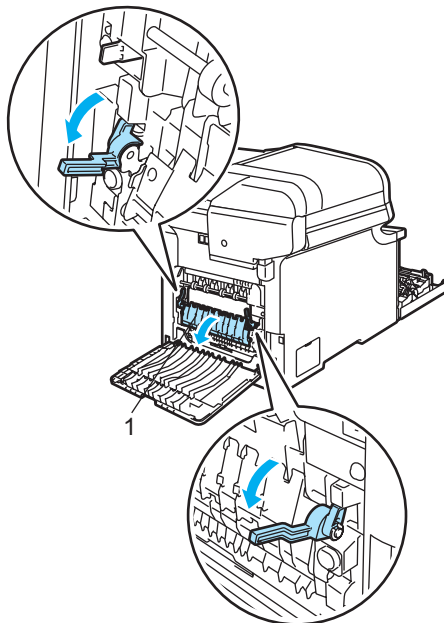

HEET

Wanneer u de machine pas hebt gebruikt, zijn sommige onderdelen in de machine erg heet. Wanneer u het voorpaneel of het achterpaneel van de machine opent, mag u **NOOIT** de onderdelen van de grijze zones in de afbeelding aanraken.

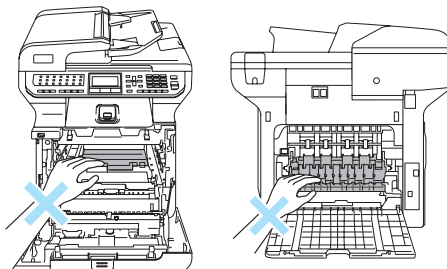

- 5 Trek het vastgelopen papier voorzichtig, met beide handen, uit de fuser unit.

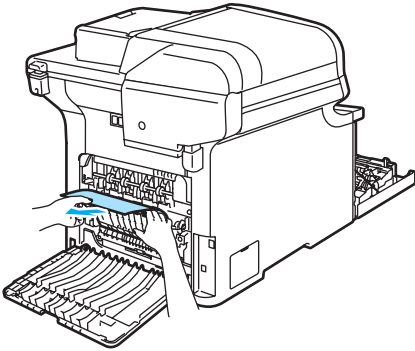

- 6 Sluit het fuserdeksel (1) en til de twee groene hendels aan de linker- en rechterzijde op.

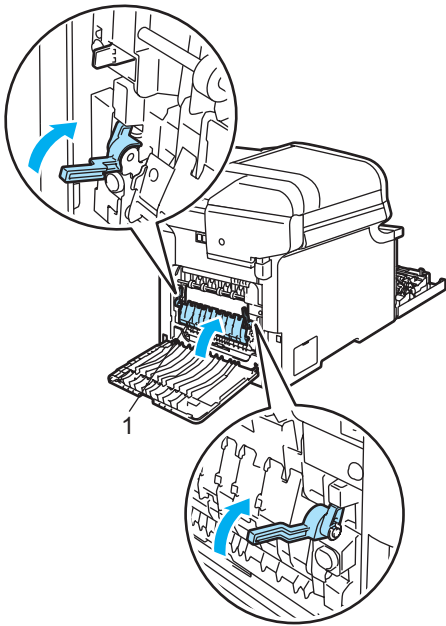

- 7 Sluit het achterpaneel.

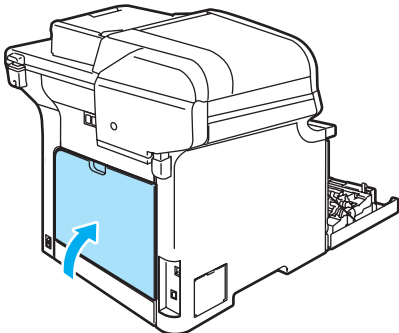

- 8 Installeer het geheel van drumeenheid en tonercartridge opnieuw in de machine.

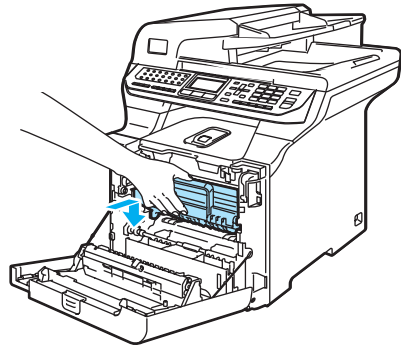
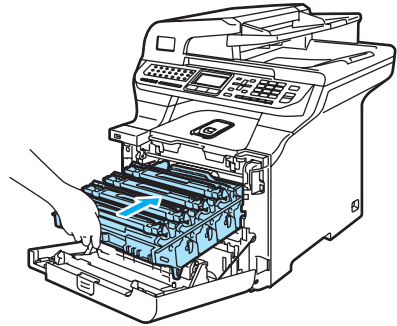

- 9 Sluit de voorklep van de machine.

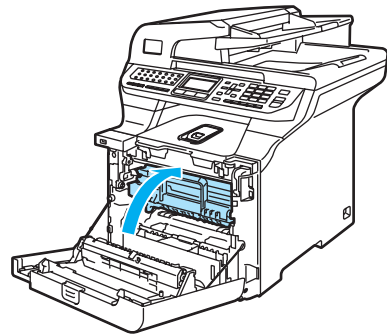

Het papier is onder Papierlade 1 of in de fuser unit vastgelopen

Ga als volgt te werk als op het LCD-scherm
Vast: duplex wordt weergegeven:

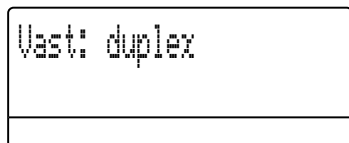

- 1 Trek de papierlade volledig uit de machine en controleer het binnenwerk van de machine.

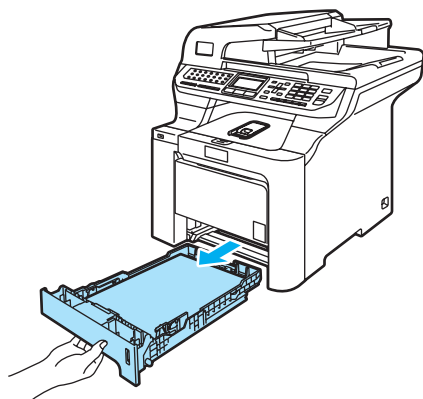

- 2 Als papier niet is vastgelopen in de machine, controleert u onder de papierlade.

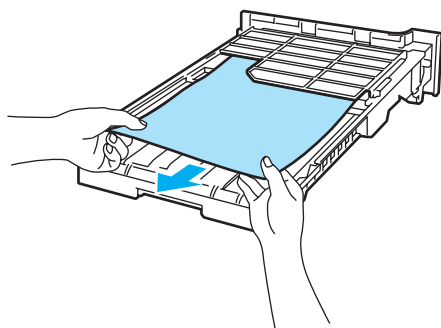

Opmerking

Duw de papierlade nog NIET terug in de machine.

- 3 Als het papier niet is vastgelopen in de papierlade, opent u de achterklep.

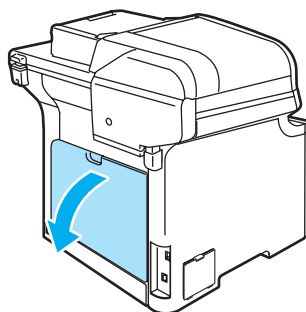

- 4 Duw de grijze hendel aan de linkerzijde (1) naar rechts.

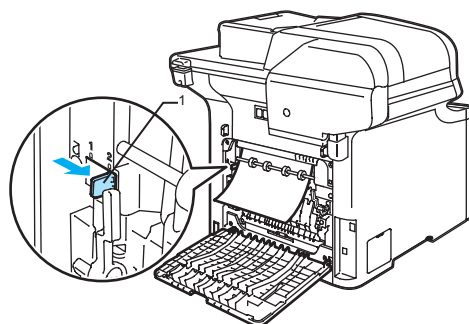

HEET

Wanneer u de machine pas hebt gebruikt, zijn sommige onderdelen in de machine erg heet. Wanneer u het voorpaneel of het achterpaneel van de machine opent, mag u NOOIT de onderdelen van de grijze zones in de afbeelding aanraken.

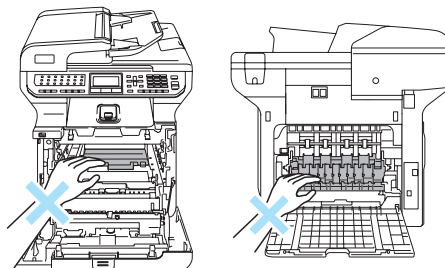

- 5 Trek het vastgelopen papier langzaam uit de machine.

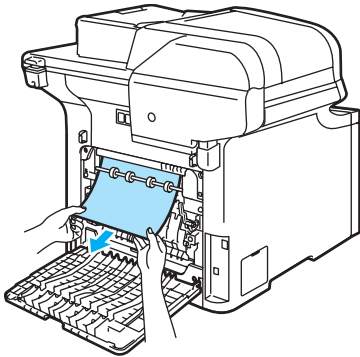

- 6 Zet de grijze hendel aan de linkerkant (1) weer op de oorspronkelijke stand.

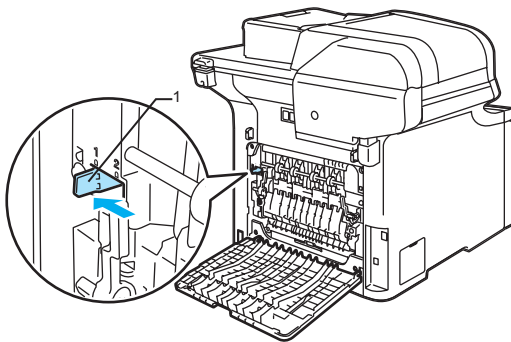

- 7 Sluit het achterpaneel.

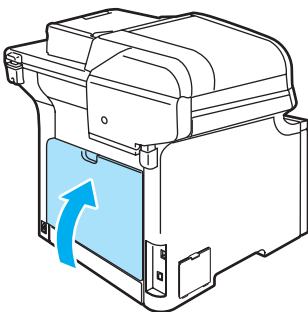

- 8 Plaats de papierlade stevig terug in de machine.

Routineonderhoud

! VOORZICHTIG

De drumeenheid bevat toner, dus u moet deze voorzichtig hanteren. Wanneer u toner morst op uw handen of kleding, dient u de vlekken onmiddellijk te verwijderen met koud water.

De buitenkant van de machine schoonmaken

! VOORZICHTIG

Gebruik neutrale schoonmaakmiddelen. Reiniging met vloeistoffen die vervliegen, zoals verdunner of benzine, beschadigt de buitenkant van de machine.

Gebruik GEEN schoonmaakmiddelen die ammoniak bevatten.

Gebruik GEEN isopropylalcohol om het bedieningspaneel schoon te maken. Het paneel kan barsten.

Gebruik GEEN ontvlambare stoffen of sprays om de binnen- of buitenkant van de machine schoon te maken. U kunt dan namelijk brand veroorzaken of een elektrische schok krijgen. (Zie voor meer informatie *Belangrijke veiligheidsinstructies* op pagina 105.)

Maak de buitenkant van de machine als volgt schoon:

- 1 Zet de machine uit. Haal eerst het telefoonsnoer en vervolgens de stekker uit het stopcontact.
- 2 Trek de papierlade volledig uit de machine.

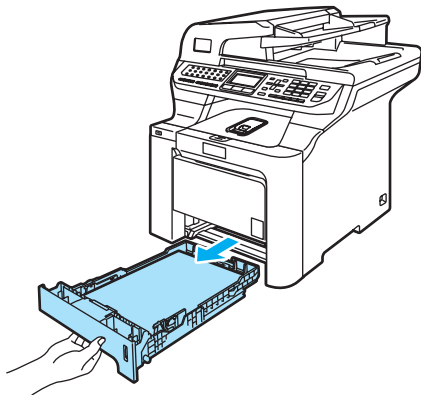

- 3 Reinig de buitenkant van de machine met een droge, pluisvrije doek om stof te verwijderen.

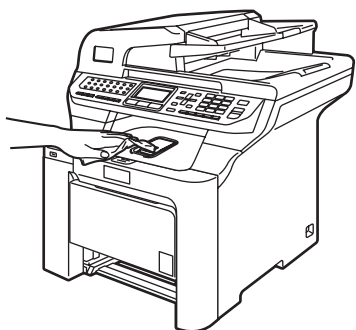

- 4 Verwijder alles wat in de papierlade is vastgelopen.

- 5 Reinig de binnenkant van de machine met een droge, pluisvrije doek om stof te verwijderen.

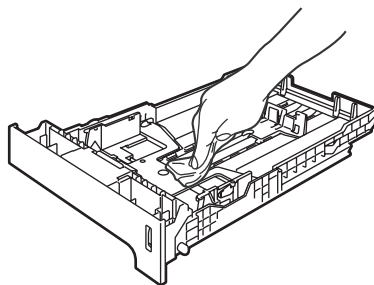

- 6 Laad het papier opnieuw en plaats de papierlade stevig terug in de machine.
- 7 Steek eerst de stekker van de machine weer in het stopcontact en sluit vervolgens alle kabels en het telefoonsnoer aan. Zet de machine aan.

De scanner reinigen

- 1 Zet de machine uit. Haal eerst het telefoonsnoer en vervolgens de stekker uit het stopcontact.
- 2 Til het documentdeksel op (1). Reinig het witte plastic oppervlak (2) en de glasplaat (3) eronder met een zachte pluisvrije doek bevochtigd met een niet-ontvlambare glasreiniger.

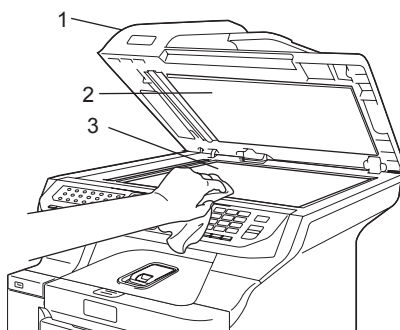

- 3 Reinig de witte plastic balk(1) en de glazen strook op de glasplaat (2) onder de balk in de ADF met behulp van een pluisvrije doek bevochtigd met een niet-ontvlambare glasreiniger.

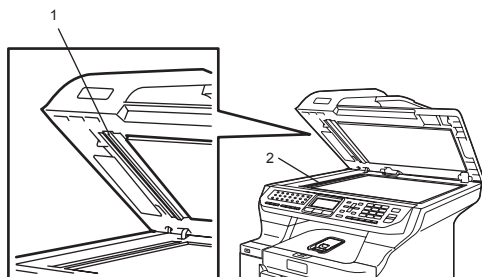

- 4 Steek eerst de stekker van de machine weer in het stopcontact en sluit vervolgens alle kabels en het telefoonsnoer aan. Zet de machine aan.



Opmerking

Ga nadat u de glasplaat en glazen strook hebt gereinigd met een niet-ontvlambare glasreiniger, met uw vingertop over de glazen strook om te voelen of deze schoon is. Als u stof of vuildeeltjes voelt, reinig dan dat gedeelte van de glazen strook nogmaals. Mogelijk dient u het reinigingsproces drie tot vier keer te herhalen. Maak na elke reiniging een kopie om te controleren of de glasplaat schoon is.

De scannervensters reinigen

! VOORZICHTIG

Gebruik GEEN isopropylalcohol om de scannervensters te reinigen.

Raak de scannervensters NIET aan met uw vingers.

- 1 Zet de machine uit. Haal eerst het telefoonsnoer en vervolgens de stekker uit het stopcontact.
- 2 Druk op de ontgrendelknop van de voorklep en open de voorklep.

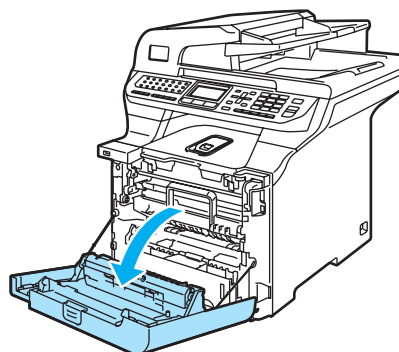
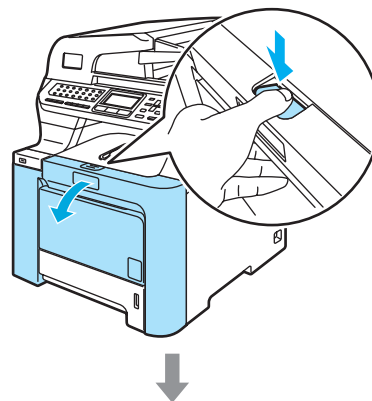

- 3 Houd de groene hendel van de drumeenheid vast. Til de drumeenheid op en trek deze zo ver mogelijk uit de machine.

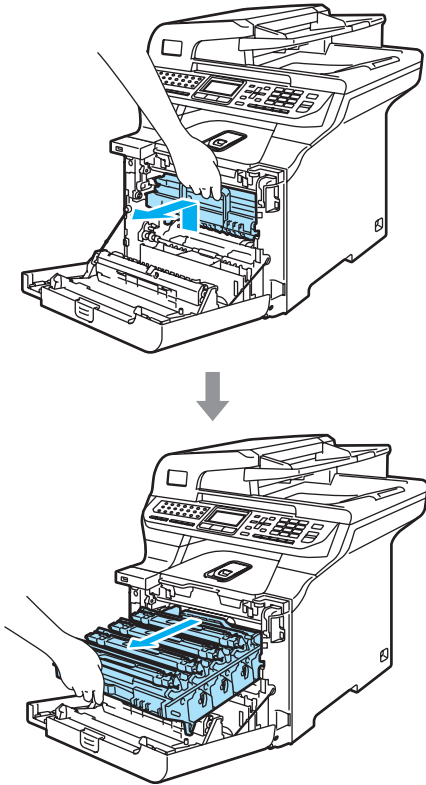

- 4 Ontgrendel de grijze vergrendelingshendel (1) aan de linkerkant van de machine. Til de voorklep van de drumeenheid op en trek de eenheid aan de groene hendels volledig uit de machine.

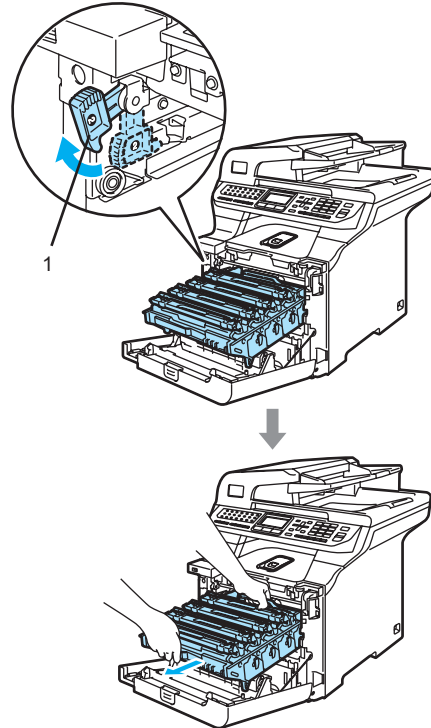

 **HEET**

Wanneer u de machine pas hebt gebruikt, zijn sommige onderdelen in de machine erg heet. Wanneer u de voorklep van de machine opent, mag u **NOOIT** de onderdelen van de grijze zones in de afbeelding aanraken.

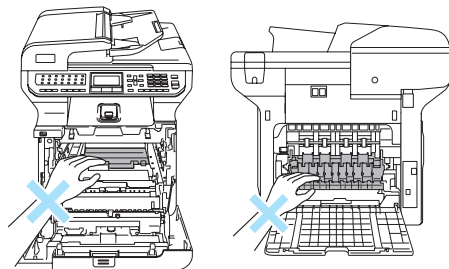

! VOORZICHTIG

Gebruik de hendels van de drumeenheid om deze te tillen en dragen. Houd de drumeenheid NIET bij de zijkanalen vast.

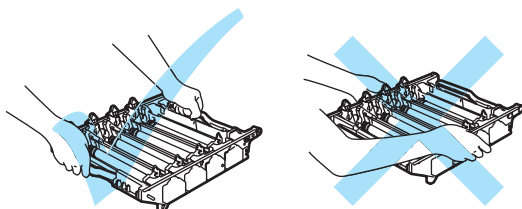

We raden u aan de drumeenheid op een vlakke ondergrond te plaatsen die is beschermd met een stuk papier of een doek voor het geval u per ongeluk toner morst.

Om te vermijden dat de machine wordt beschadigd door statische elektriciteit, mag u de in de afbeelding getoonde elektroden NIET aanraken.

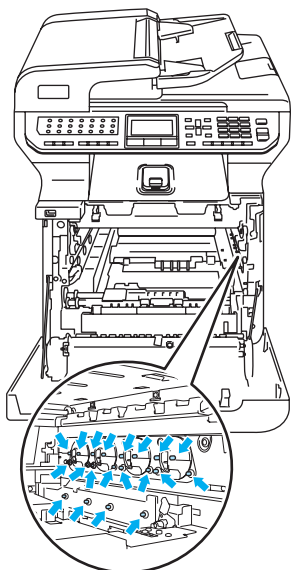

- 5 Reinig de scannervensters (1) met een droge, pluisvrije doek.

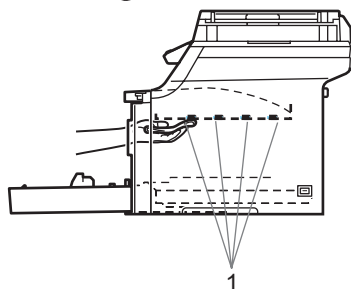
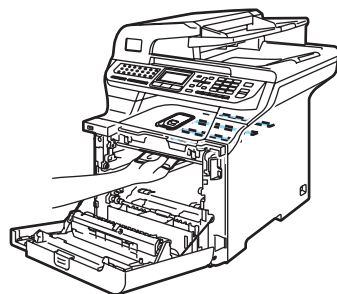

6 Plaats de drumeenheid als volgt terug in de machine.

- 1** Controleer of de grijze vergrendelingshendel (1) omhoog staat en plaats de drumeenheid in de machine. Duw de grijze vergrendelingshendel (1) naar beneden.

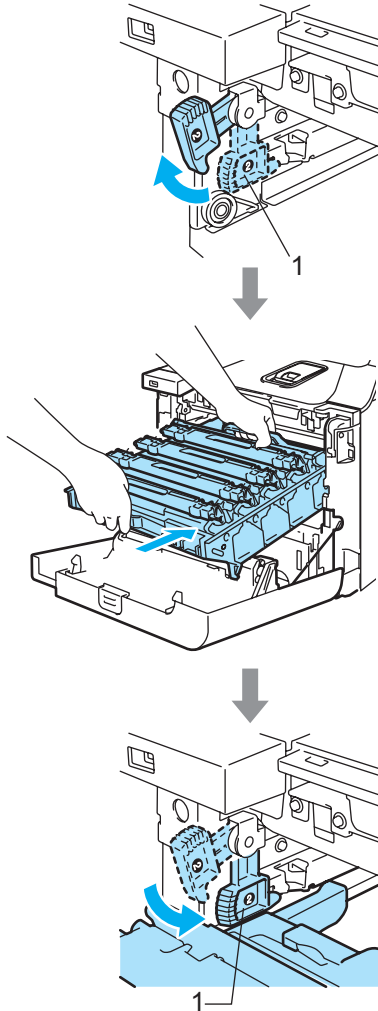

 **Opmerking**

Leid bij het plaatsen van de drumeenheid de groene geleiders (1) van de drumeenheid langs de groene pijlen (2) op beide zijden van de machine.

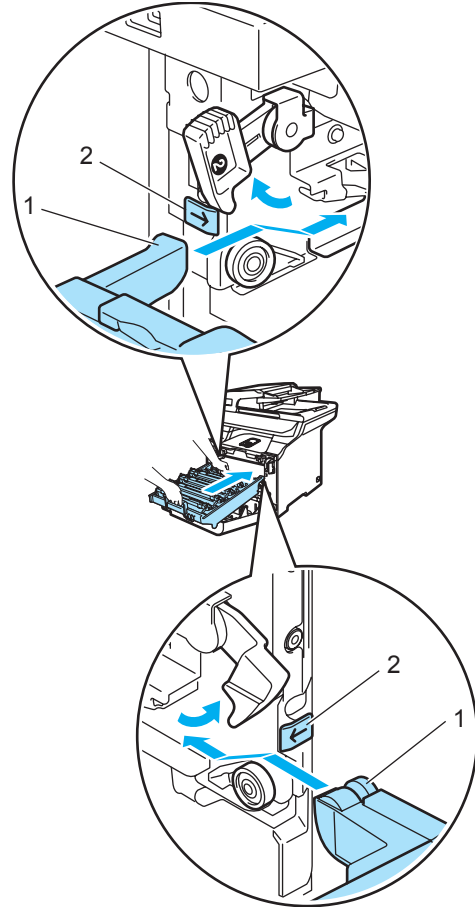

- 2 Duw de drumeenheid zo ver mogelijk in de machine.

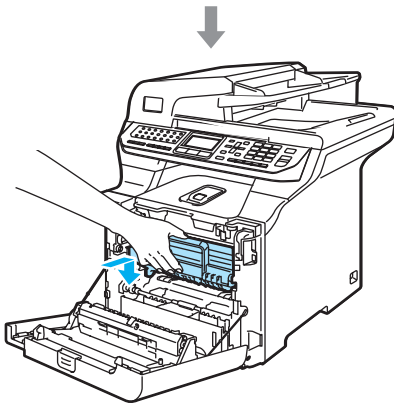
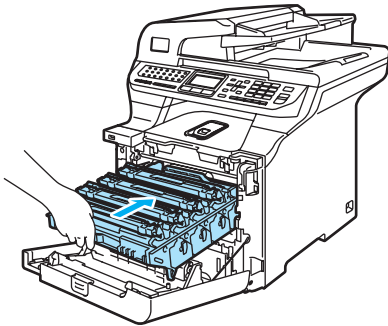

- 7 Sluit de voorklep van de machine.

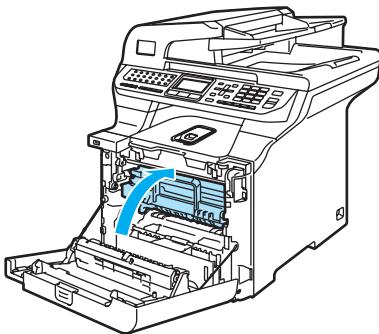

- 8 Steek eerst de stekker van de machine weer in het stopcontact en sluit vervolgens alle kabels en het telefoonsnoer aan. Zet de machine aan.

De corona's reinigen

Als u problemen hebt met de afdrukkwaliteit, reinigt u de corona's als volgt:

- 1 Zet de machine uit.
Haal eerst het telefoonsnoer en vervolgens de stekker uit het stopcontact.
- 2 Druk op de ontgrendelknop van de voorklep en open de voorklep.

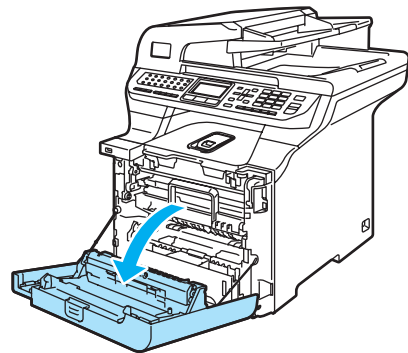
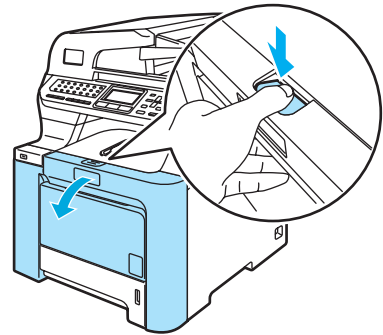

- 3 Houd de groene hendel van de drumeenheid vast. Til de drumeenheid op en trek deze zo ver mogelijk uit de machine.

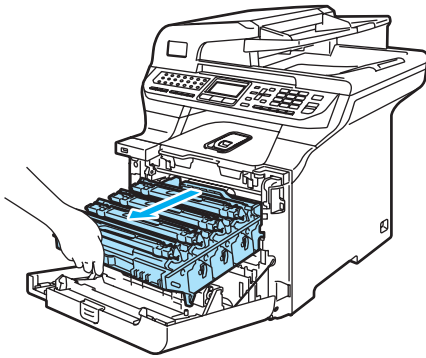
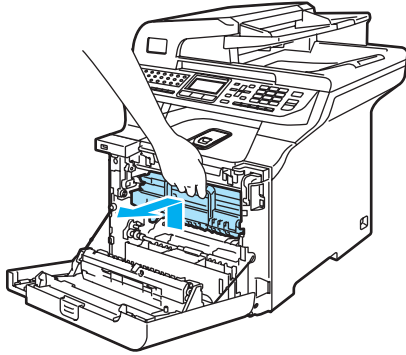

- 4 Verwijder alle vier tonercartridges via de gekleurde hendels uit de drumeenheid.

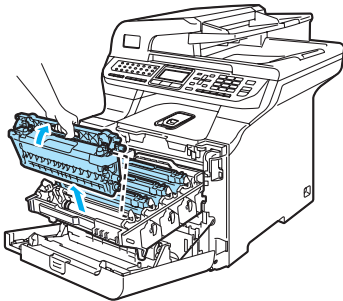

! VOORZICHTIG

We raden u aan de tonercartridges op een stuk papier op een schone, vlakke ondergrond te plaatsen voor het geval u per ongeluk toner morst.

Gooi de tonercartridges NIET in het vuur. Deze kan ontploffen en verwondingen veroorzaken.

Wees voorzichtig bij het hanteren van de tonercartridges. Wanneer u toner morst op uw handen of kleding, dient u de vlekken onmiddellijk te verwijderen met koud water.

Raak de gearceerde delen in de illustratie NIET aan om problemen met de afdrukkwaliteit te voorkomen.

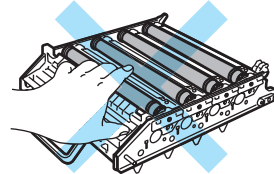
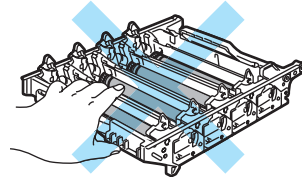
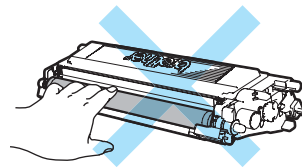

- 5 Ontgrendel het deksel van de witte corona (1) en klap deze open.

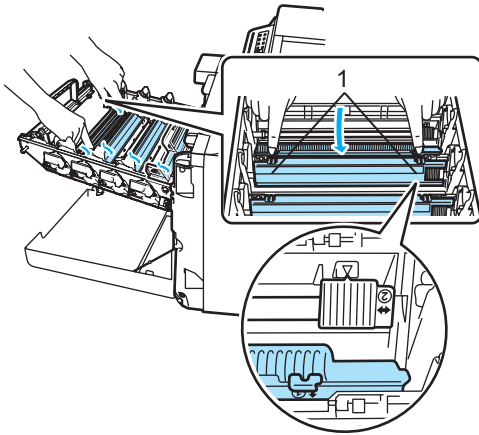

- 6 Reinig de corona in de drumeenheid door het groene lipje een paar keer van links naar rechts en weer terug te schuiven.

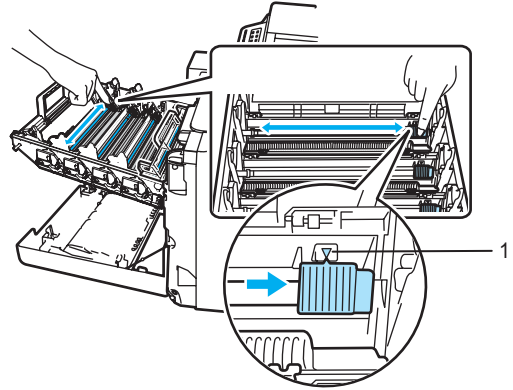

Opmerking

We raden u aan de corona van elk van de kleuren schoon te maken. Als u alleen de corona van de kleur die het afdrukprobleem veroorzaakt heeft wilt reinigen, bepaalt u de positie van de corona's aan de hand van onderstaande illustratie.

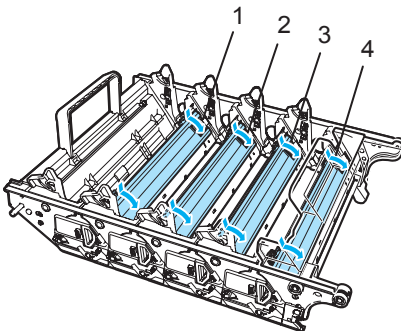

- 1 Coronadeksel voor zwart (K)
- 2 Coronadeksel voor geel (Y)
- 3 Coronadeksel voor magenta (M)
- 4 Coronadeksel voor cyaan (C)

! VOORZICHTIG

Zorg ervoor dat u het lipje terugzet in de oorspronkelijke stand (▼) (1). Als u dit niet doet, verschijnt mogelijk een verticale streep op de afdrucken.

- 7 Sluit het coronadeksel.

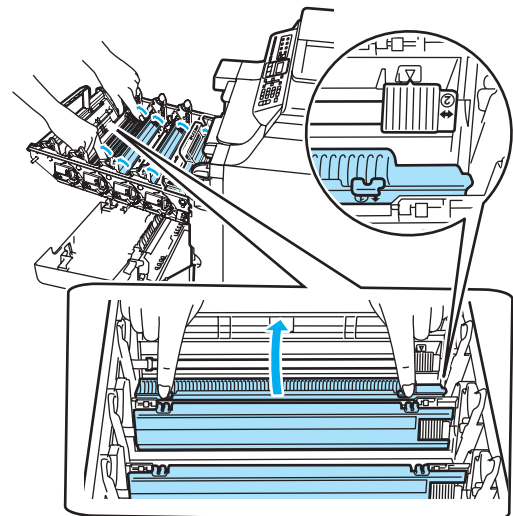

- 8 Herhaal stap 5 tot 7 om elk van de overige corona's te reinigen. Er zijn in totaal vier corona's.

- 9 Houd de tonercartridges vast aan de gekleurde hendels en plaats ze een voor een terug in de drumeenheid (zie afbeelding). Zorg ervoor dat u de kleurcartridge bij hetzelfde kleurlabel in de drumeenheid plaatst en zorg ervoor dat u de hendel van de tonercartridge (A) naar beneden duwt zodra de tonercartridge zich op zijn plaats bevindt. Herhaal dit voor alle tonercartridges.

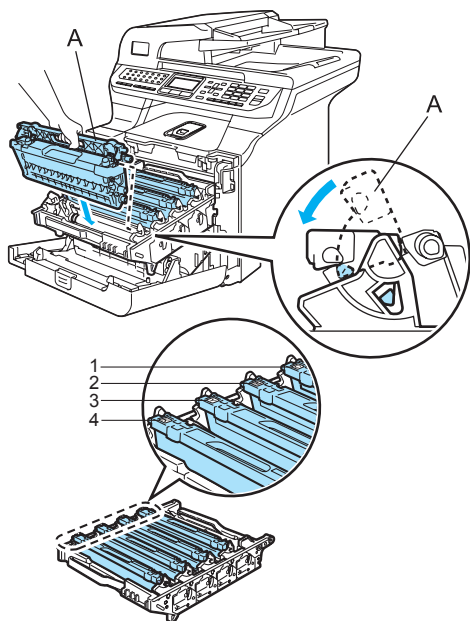

- 1 C - Cyaan
- 2 M - Magenta
- 3 Y - Geel
- 4 K - Zwart

- 10 Duw de drumeenheid zo ver mogelijk in de machine.

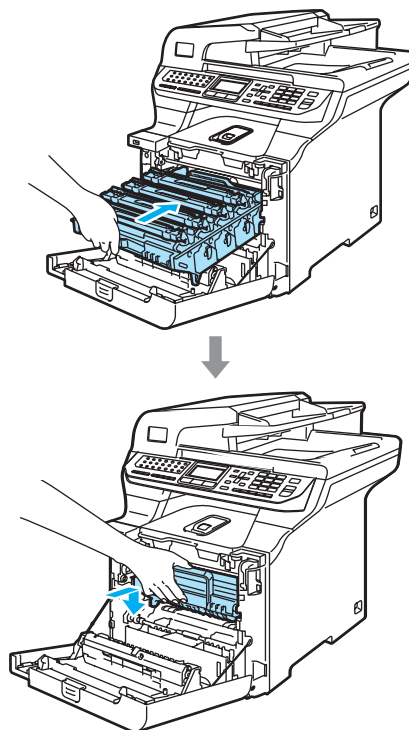

- 11 Sluit de voorklep van de machine.

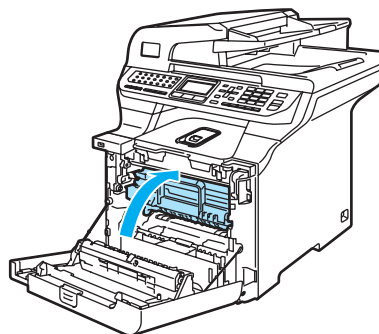

- 12 Steek eerst de stekker van de machine weer in het stopcontact en sluit vervolgens alle kabels en het telefoonsnoer aan. Zet de machine aan.

De drumeenheid reinigen

Als de afdrukkwaliteit te wensen overlaat door herhaalde vlekken op de pagina, reinigt u de drumeenheid als volgt.

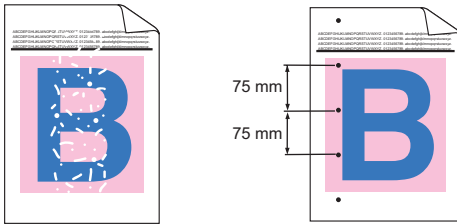

- 1 Druk op de ontgrendelknop van het frontdeksel en open het frontdeksel.

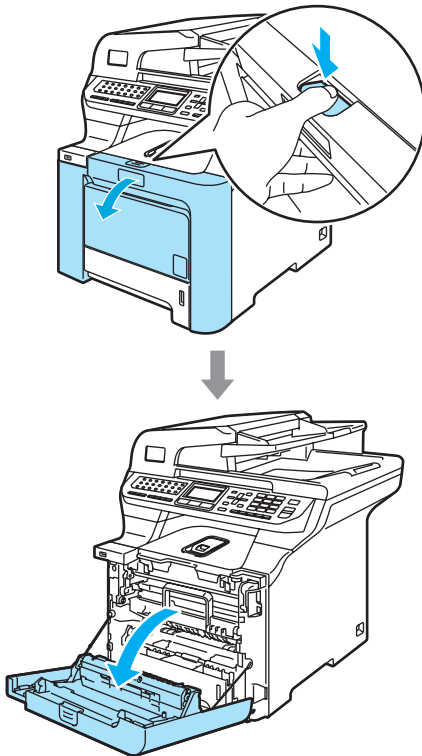

- 2 Sluit het frontdeksel van de machine. De machine warmt op, wacht tot de machine is opgewarmd en ga dan verder met stap 3.

- 3 Trek de MP-lade (1) naar buiten en klap dan de steunklep (2) van de MP-lade uit.

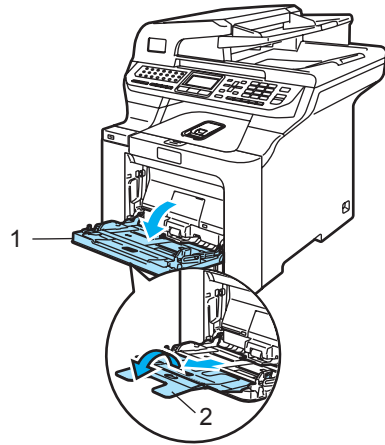

- 4 Plaats een blanco vel papier van het formaat A4 of Letter in de MP-lade.

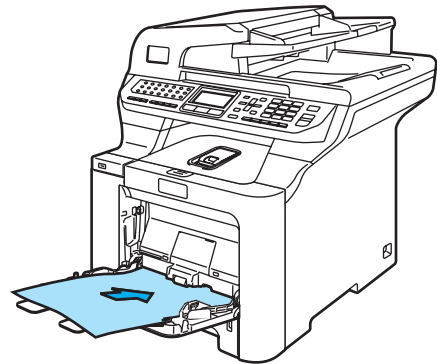

- 5 Terwijl u **Wis/terug** ingedrukt houdt, drukt u op ◀ tot DRUM CLEANING op het LCD-scherm wordt weergegeven.



- 6 Druk op **Mono Start** of **Kleur Start**. Het papier wordt in de machine gevoerd om de drumeenheid te reinigen.

- 7 Als de machine klaar is met reinigen, wordt de volgende melding op het LCD-scherm weergegeven.

DRUM CLEANING
COMPLETED

- 8 Druk op **Stop/Eindigen** zodat de machine terugkeert in de status Gereed.
- 9 Probeer om opnieuw af te drukken. Als het probleem niet verholpen is, herhaalt u stap 3 tot 8 een paar keer.

Als u stap 3 tot 8 een paar keer herhaald hebt en het probleem nog steeds niet verholpen is, gaat u naar stap 10.

- 10 Zet de machine uit. Haal eerst het telefoonsnoer en vervolgens de stekker uit het stopcontact.

- 11 Druk op de ontgrendelknop van de voorklep en open de voorklep.

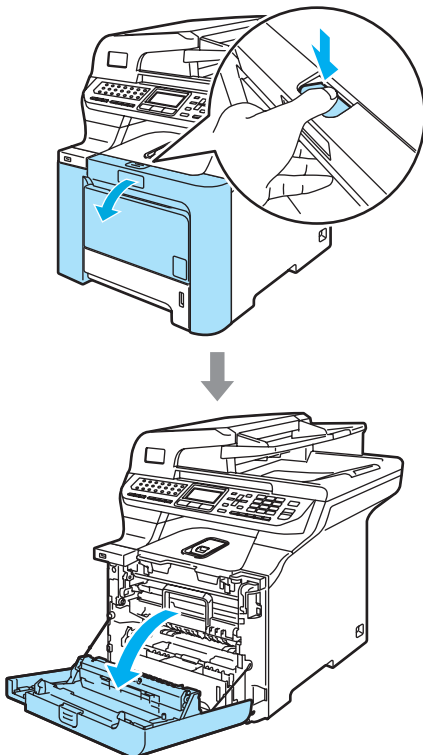

- 12 Houd de groene hendel van de drumeenheid vast. Til de drumeenheid op en trek deze zo ver mogelijk uit de machine.

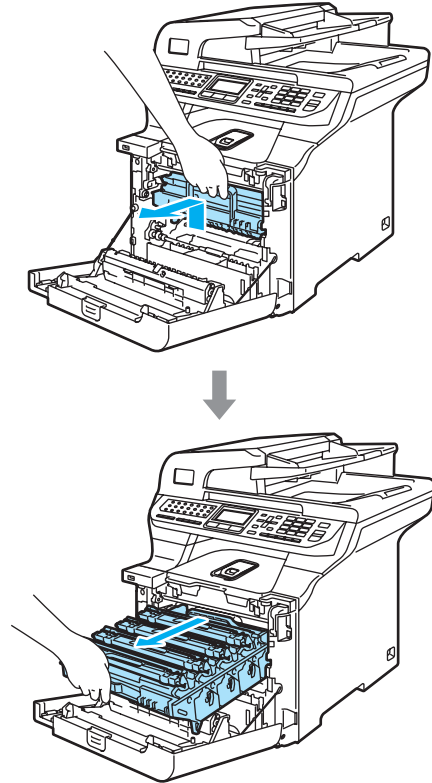

! VOORZICHTIG

We raden u aan de drumeenheid en de tonercartridges afzonderlijk op een stuk papier op een schone, vlakke ondergrond te plaatsen voor het geval u per ongeluk toner morst.

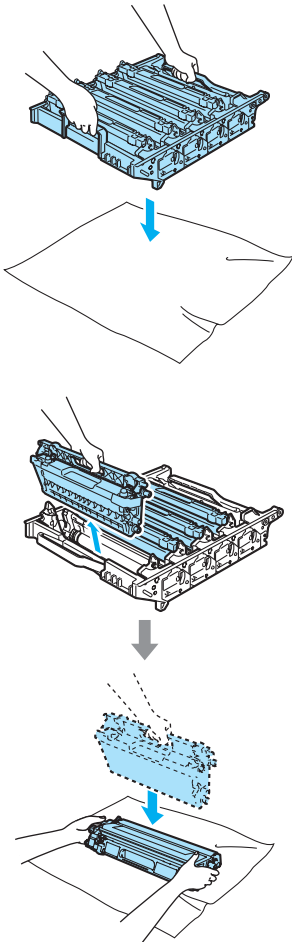

Wees voorzichtig bij het hanteren van de tonercartridge. Wanneer u toner morst op uw handen of kleding, dient u de vlekken onmiddellijk te verwijderen met koud water.

- 13 Ontgrendel de grijze vergrendelingshendel (1) aan de linkerkant van de machine. Til de voorkant van de drumeenheid op en trek de eenheid aan de groene hendels volledig uit de machine.

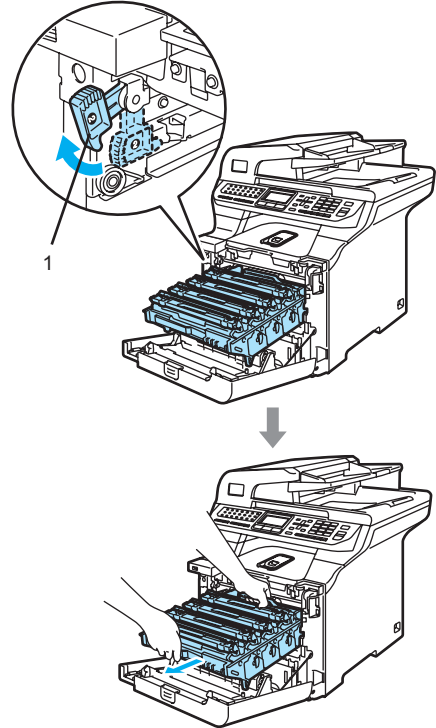

! VOORZICHTIG

Gebruik de hendels van de drumeenheid om deze te tillen en dragen. Houd de drumeenheid NIET bij de zijkanten vast.

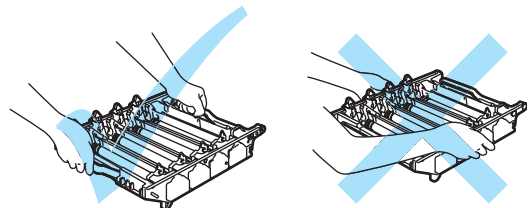

- 14 Verwijder alle vier tonercartridges via de gekleurde hendels uit de drumeenheid.

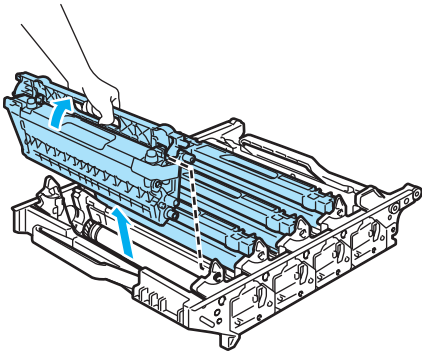

! VOORZICHTIG

Om te vermijden dat de machine wordt beschadigd door statische elektriciteit, mag u de in de afbeelding getoonde elektroden NIET aanraken.

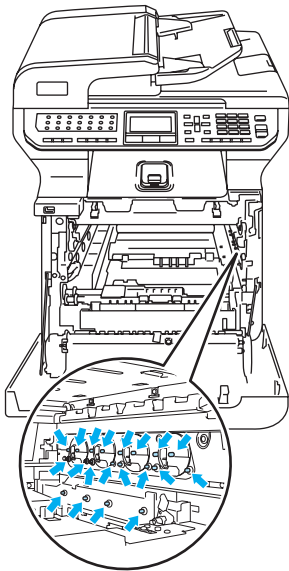

Raak de gearceerde delen in de illustratie NIET aan om problemen met de afdrukkwaliteit te voorkomen.

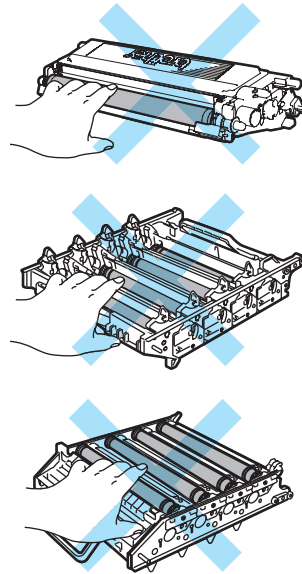

Wees voorzichtig bij het hanteren van de tonercartridges. Wanneer u toner morst op uw handen of kleding, dient u de vlekken onmiddellijk te verwijderen met koud water.

- 15 Houd de drumeenheid met beide handen vast, draai de eenheid ondersteboven en plaats deze op een stuk papier of stof. Zorg ervoor dat de wieltjes van de drumeenheid (1) zich aan de linkerzijde bevinden.

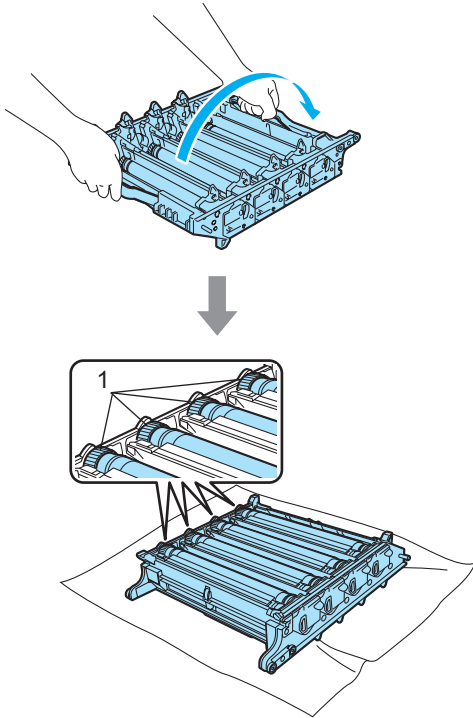

- 16 Bekijk het afdrukvoorbeeld om te bepalen welke kleur het probleem veroorzaakt. De kleur van de vlekken of de tonervlek is de kleur van de drum die u moet reinigen. Als de vlekken bijvoorbeeld cyaan zijn, moet u dus de drum voor cyaan schoonmaken. Plaats het afdrukvoorbeeld vóór de drumeenheid en bepaal de exacte plaats van de herhaalde vlek.

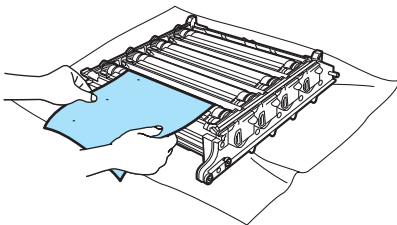

- 17 Draai het wielje op de drumeenheid dat overeenkomt met de vlek (als de vlek bijvoorbeeld cyaan is, draait u aan de drum voor cyaan). Uiteindelijk ziet u dan de vlek op het oppervlak van de drum (1).

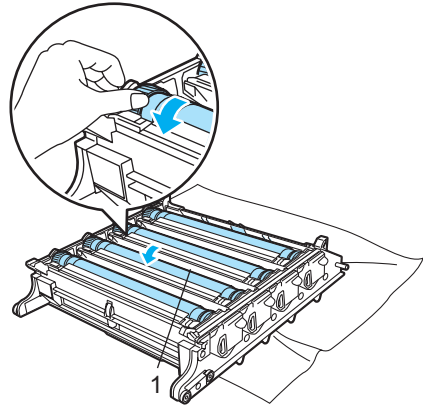

- 18 Als u de vlek op de drum hebt gevonden die overeenkomt met het afdrukvoorbeeld, veegt u het oppervlak van de drum voorzichtig schoon met een wattenstaafje totdat stof of papierresten verwijderd zijn.

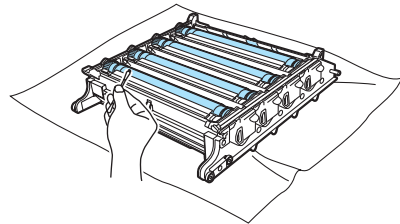

! VOORZICHTIG

De drum is lichtgevoelig. Raak deze daarom NIET met uw vingers aan.

Reinig het oppervlak van de lichtgevoelige drum NIET met een scherp voorwerp.

Gebruik GEEN overdadige kracht als u het oppervlak van de drum reinigt.

- 19 Draai het wielje van de drumeenheid met de hand naar u toe en zet het weer in de oorspronkelijke stand. U vindt de oorspronkelijke stand van elke drum door het nummer op het wielje van de drumeenheid op hetzelfde nummer te zetten als het nummer op de zijkant van de drumeenheid (zie onderstaande afbeelding). Controleer of de nummers op alle vier wieltjes van de drumeenheid overeenkomen met het corresponderende nummer op de zijkant van de drumeenheid.

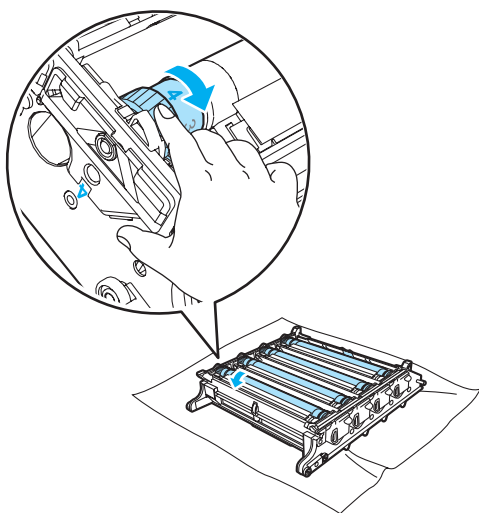

- 20 Houd de tonercartridges vast aan de gekleurde hendels en plaats ze een voor een terug in de drumeenheid (zie afbeelding). Zorg ervoor dat u de kleurcartridge bij hetzelfde kleurlabel in de drumeenheid plaatst en zorg ervoor dat u de hendel van de tonercartridge (A) naar beneden duwt zodra de tonercartridge zich op zijn plaats bevindt. Herhaal dit voor alle tonercartridges.

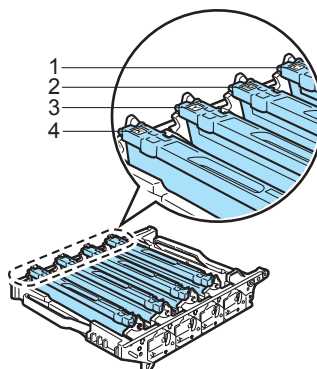
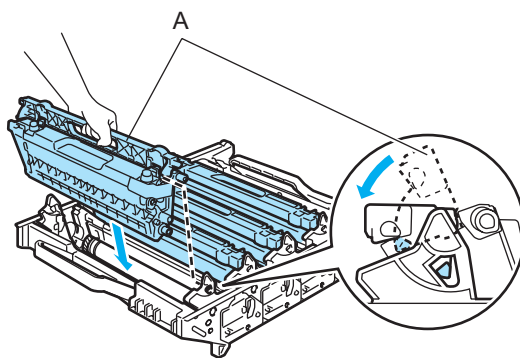

- 1 C - Cyaan
- 2 M - Magenta
- 3 Y - Geel
- 4 K - Zwart

21 Plaats de drumeenheid als volgt terug in de machine.

- 1 Controleer of de grijze vergrendelingshendel (1) omhoog staat en plaats de drumeenheid in de machine. Duw de grijze vergrendelingshendel (1) naar beneden.

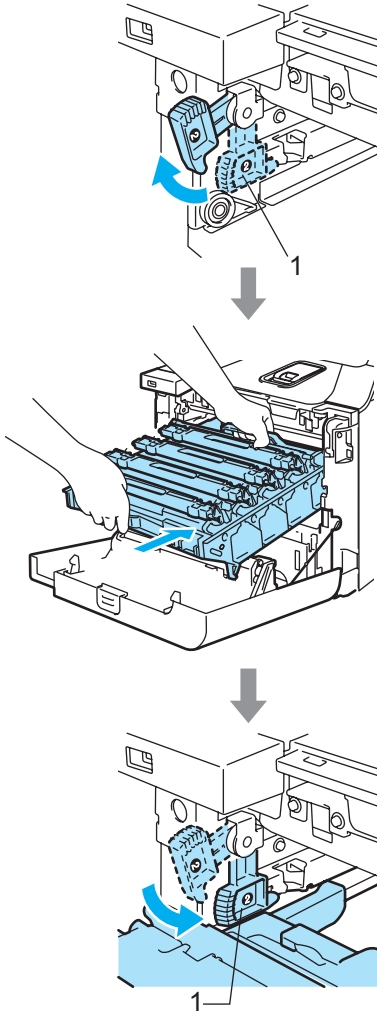

 **Opmerking**

Leid bij het plaatsen van de drumeenheid de groene geleiders (1) van de drumeenheid langs de groene pijlen (2) op beide zijden van de machine.

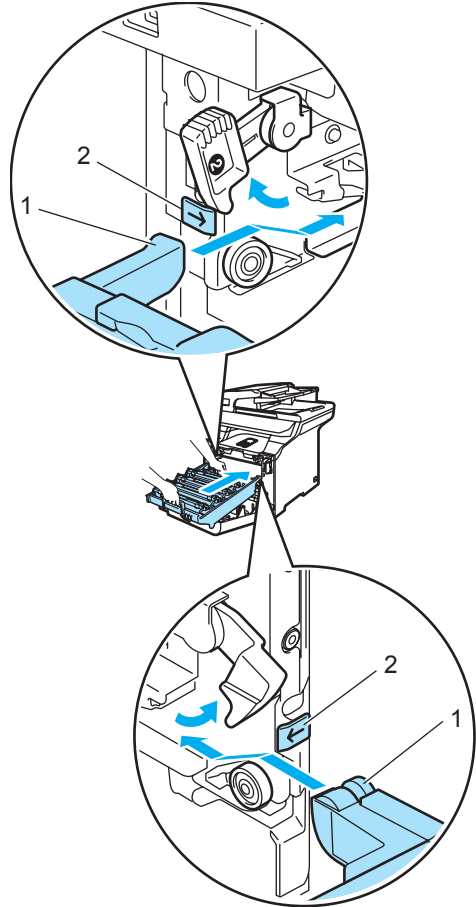

C

- 2** Duw de drumeenheid zo ver mogelijk in de machine.

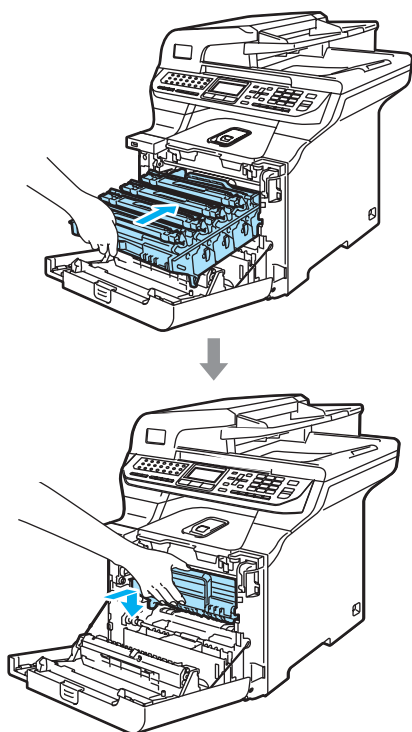

- 22** Sluit de voorklep van de machine.

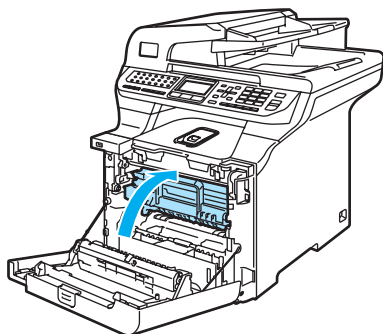

- 23** Steek eerst de stekker van het netsnoer weer in het stopcontact en sluit vervolgens alle kabels aan. Zet de machine aan.

Verbruiksartikelen vervangen

Als het tijd is om verbruiksartikelen te vervangen, verschijnt de volgende melding op het LCD-scherm.

De machine stopt met afdrucken als de volgende onderhoudsmelding op het LCD-scherm verschijnt.

Meldingen op het LCD-scherm	Te vervangen verbruiksartikel	Geschatte levensduur	Procedure	Bestelnr.
Einde duur toner Vervang de Zwart (K) tonercartridge. ¹	Standaard tonercartridges	2.500 pagina's (zwart) ² 1.500 pagina's (cyaan, magenta, geel) ²	Zie <i>Een tonercartridge vervangen</i> op pagina 173.	TN-130BK TN-130C TN-130M TN-130Y
	High-yield tonercartridges	5.000 pagina's (zwart) ² 4.000 pagina's (cyaan, magenta, geel) ²		TN-135BK TN-135C TN-135M TN-135Y
Afvaltoner vol	Tonerafvalbak	20.000 pagina's ³	Zie <i>De melding Afvaltoner vol</i> op pagina 190.	WT-100CL

¹ De kleurcartridge die leeg is, wordt weergegeven in de melding.

² Bij afdrucken op A4- of Letter-formaat met een dekkingsgraad van 5%. Het werkelijke aantal afgedrukte pagina's is afhankelijk van de afdruktaken en het papier dat u gebruikt.

³ Met een dekkingsgraad van 5% voor elke CMYK (A4- of Letter-formaat). Het werkelijke aantal afgedrukte pagina's is afhankelijk van de afdruktaken en het papier dat u gebruikt.

De volgende meldingen verschijnen in het LCD-scherm als de machine gereed is. Via deze meldingen wordt u gewaarschuwd over het vervangen van verbruiksartikelen voordat deze werkelijk aan vervanging toe zijn. Om ongemak te voorkomen, is het aan te raden reserveartikelen aan te schaffen voordat de machine stopt met afdrucken.

Meldingen op het LCD-scherm	Te vervangen verbruiksartikel	Geschatte levensduur	Procedure	Bestelnr.
Toner Bijna Op Nieuwe Zwart (K) Tonercartridge voorbereiden. ¹	Standaard tonercartridges	2.500 pagina's (zwart) ² 1.500 pagina's (cyaan, magenta, geel) ²	Zie <i>Een tonercartridge vervangen</i> op pagina 173.	TN-130BK TN-130C TN-130M TN-130Y
	High-yield tonercartridges	5.000 pagina's (zwart) ² 4.000 pagina's (cyaan, magenta, geel) ²		TN-135BK TN-135C TN-135M TN-135Y
Onderdelen Wijz. Bakje Tonerafval	Tonerafvalbak	20.000 pagina's ³	Zie <i>De tonerafvalbak vervangen</i> op pagina 190.	WT-100CL

¹ De kleurcartridge die bijna leeg is, wordt weergegeven in de melding.

² Bij afdrucken op A4- of Letter-formaat met een dekkingsgraad van 5%. Het werkelijke aantal afgedrukte pagina's is afhankelijk van de afdruktaken en het papier dat u gebruikt.

³ Met een dekkingsgraad van 5% voor elke CMYK (A4- of Letter-formaat). Het werkelijke aantal afgedrukte pagina's is afhankelijk van de afdruktaken en het papier dat u gebruikt.

De volgende onderhoudsmeldingen verschijnen afwisselend met de normale melding in de bovenste regel van het LCD-scherm als de machine gereed is. Via deze meldingen wordt u gewaarschuwd dat u het betreffende verbruiksartikel zo snel mogelijk moet vervangen, aangezien het einde van de levensduur van het artikel is bereikt. De machine gaat wel door met afdrucken als een van deze meldingen in het LCD-scherm verschijnt.

Meldingen op het LCD-scherm	Te vervangen verbruiksartikel	Geschatte levensduur ¹	Procedure	Bestelnr.
Onderdelen Wijz. Drumeenheid	Drumeenheid	17.000 pagina's	Zie <i>De drumeenheid vervangen</i> op pagina 178.	DR-130CL
Onderdelen Wijz. Riemeenheid	Riemeenheid	50.000 pagina's	Zie <i>De riemeenheid vervangen</i> op pagina 185.	BU-100CL
Onderdelen Wijz. Fuserunit	Fuser unit	80.000 pagina's	Neem contact op met uw Brother-leverancier om een nieuwe fuser unit aan te schaffen.	—
Onderdelen Wijz. Laserunit	Laserunit	100.000 pagina's	Neem contact op met uw Brother-leverancier om een nieuwe laserunit aan te schaffen.	—
Onderdelen Wijz. PF-kit 1	Kit voor papertoevoer 1 (Oppakrol en papierscheider voor lade 1)	100.000 pagina's	Neem contact op met uw Brother-leverancier om een nieuwe kit voor papertoevoer 1 aan te schaffen.	—
Onderdelen Wijz. PF-kit 2 (als de optionele onderste lade is geïnstalleerd)	Kit voor papertoevoer 2 (Oppakrol en papierscheider voor lade 2)	100.000 pagina's	Neem contact op met uw Brother-leverancier om een nieuwe kit voor papertoevoer 2 aan te schaffen.	—
Onderdelen Wijz. PF-kit MP	MP-kit voor papertoevoer (Oppakrol en papierscheider voor MP-lade)	50.000 pagina's	Neem contact op met uw Brother-leverancier om een kit voor papertoevoer voor de MP-lade aan te schaffen.	—

¹ Afdrucken op papier met formaat Letter of A4. Het werkelijke aantal afgedrukte pagina's is afhankelijk van de afdruktaken en het papier dat u gebruikt.



Opmerking

- Gooi de gebruikte verbruiksartikelen weg conform de plaatselijke voorschriften, gescheiden van het huishoudelijke afval. Voor meer informatie neemt u contact op met de lokale afvalmaatschappij. Stop de verbruiksartikelen stevig terug in de verpakking zodat het materiaal dat zich er nog in bevindt niet wordt gemorst.
- We raden u aan het gebruikte verbruiksartikel op een stuk papier te plaatsen om te voorkomen dat het materiaal dat zich erin bevindt per ongeluk wordt gemorst.
- Als u papier gebruikt dat niet overeenkomt met het aanbevolen papier, wordt de levensduur van verbruiksartikelen en machineonderdelen mogelijk verkort.
- De verwachte levensduur van tonercartridges en de tonerafvalbak is gebaseerd op een gemiddelde dekking van 5% van het afdrukgebied bij gebruik van een kleurcartridge. Hoe vaak u een verbruiksartikel moet vervangen is afhankelijk van de complexiteit van de afgedrukte pagina's, de dekkingsgraad en het gebruikte afdrুকmateriaal.

Een tonercartridge vervangen

Bestelnummers:

Standaardtonercartridge:
TN-130 (BK, C, M, Y)

High-yield tonercartridge:
TN-135 (BK, C, M, Y)

Met de high-yield tonercartridges kunt u circa 5.000 pagina's (zwart) en circa 4.000 pagina's van elke kleur (cyaan, magenta en geel) afdrukken. Met de standaardtonercartridges kunt u circa 2.500 pagina's (zwart) en circa 1.500 pagina's van elke kleur (cyaan, magenta en geel) afdrukken. Het werkelijke aantal pagina's hangt af van het type document dat u meestal print (bv. standaardbrief of gedetailleerde grafische afbeeldingen).

Bericht toner bijna leeg



De machine wordt geleverd met de standaard TN-130-tonercartridge. Wanneer een tonercartridge bijna leeg is, wordt op het LCD-scherm *Toner Bijna Op* weergegeven.



Opmerking

Wij adviseren u nieuwe tonercartridges klaar te houden wanneer u de waarschuwing *Toner Bijna Op* ziet.

Bericht toner bijna op

Als de volgende melding op het LCD-scherm verschijnt, moet u de tonercartridge vervangen. Op de tweede regel van het LCD-scherm wordt aangegeven welke kleur moet worden vervangen.

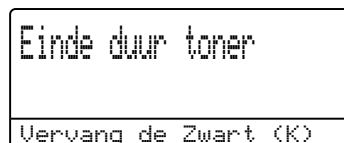

Gooi de gebruikte tonercartridge weg conform de plaatselijke voorschriften, gescheiden van het huishoudelijke afval. U kunt ook onze milieuwebsitesite www.brothergreen.co.uk raadplegen voor informatie over recycling. Dicht de tonercartridge goed af, zodat er geen toner uit de cartridge kan worden gemorst. Voor meer informatie neemt u contact op met de lokale afvalmaatschappij.



Opmerking

Wij adviseren u de machine en de corona's van de drumeenheid te reinigen telkens wanneer u de tonercartridge vervangt. (Zie *De scannervensters reinigen* op pagina 155 en *De corona's reinigen* op pagina 159.)

De tonercartridges vervangen



HEET

Wanneer u de machine pas hebt gebruikt, zijn sommige onderdelen in de machine erg heet. Wanneer u het voorpaneel of het achterpaneel van de machine opent, mag u **NOOIT** de onderdelen van de grijze zones in de afbeelding aanraken.

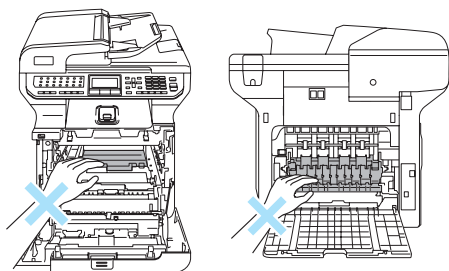

- 1 Zet de machine uit. Druk op de ontgrendelknop van de voorklep en open de voorklep.

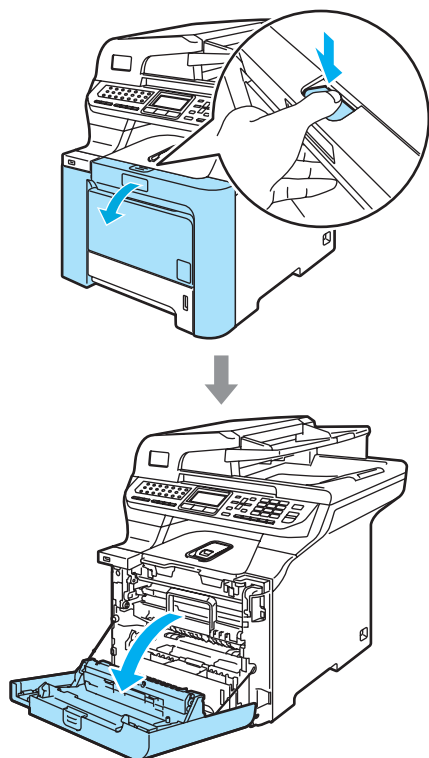

- 2 Houd de groene hendel van de drumeenheid vast. Til de drumeenheid op en trek deze zo ver mogelijk uit de machine.

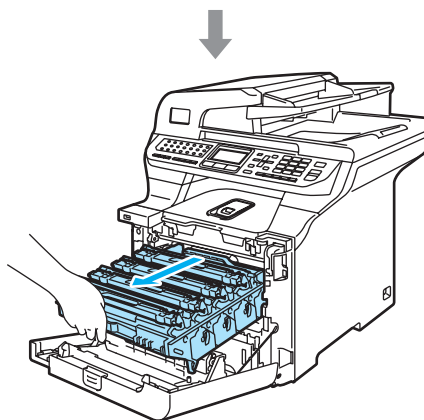
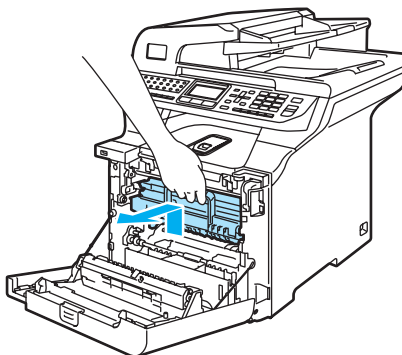

- 3 Houd de hendel van de tonercartridge vast en trek de cartridge uit de drumeenheid. Herhaal dit voor alle tonercartridges.

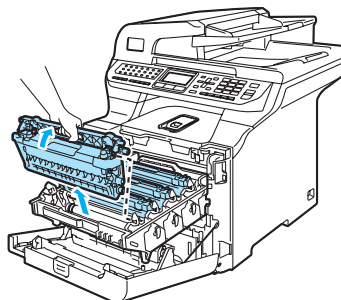

! VOORZICHTIG

We raden u aan de tonercartridges op een stuk papier op een schone, vlakke ondergrond te plaatsen voor het geval u per ongeluk toner morst.

Gooi de tonercartridges NIET in het vuur. Deze kan ontploffen en verwondingen veroorzaken.

Wees voorzichtig bij het hanteren van de tonercartridges. Wanneer u toner morst op uw handen of kleding, dient u de vlekken onmiddellijk te verwijderen met koud water.

Raak de gearceerde delen in de illustratie NIET aan om problemen met de afdrukkwaliteit te voorkomen.

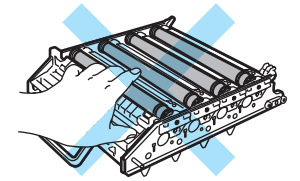
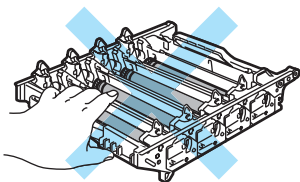
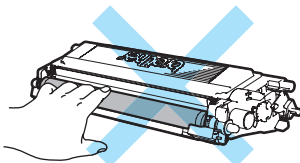
**! VOORZICHTIG**

De Brother-machines zijn ontworpen om te werken met toner van een bepaalde specificatie en leveren optimale prestaties indien gebruikt met originele tonercartridges van Brother (**TN-130/TN-135**). Brother kan deze optimale prestaties niet garanderen indien toner of tonercartridges van andere specificaties worden gebruikt. Het gebruik van andere cartridges dan die van Brother of het gebruik van cartridges die met inkt van andere merken zijn gevuld, wordt derhalve afgeraden op deze machine. Indien de drumeenheid of enig ander deel van deze machine wordt beschadigd als gevolg van het gebruik van toner of tonercartridges anders dan originele Brother-producten, dan vallen de als gevolg hiervan benodigde reparaties niet onder de garantie; deze producten zijn namelijk incompatibel of ongeschikt voor deze machine.

Pak de nieuwe tonercartridge uit, net voor u deze in de machine plaatst. Wanneer een tonercartridge te lang zonder verpakking is gebleven, gaat de toner minder lang mee.

Opmerking

- Dicht de tonercartridge goed af in een geschikte zak, zodat er geen toner uit de cartridge kan worden gemorst.
- Gooi de gebruikte tonercartridge weg conform de plaatselijke voorschriften, gescheiden van het huishoudelijke afval. Voor meer informatie neemt u contact op met de lokale afvalmaatschappij.

! VOORZICHTIG

Gebruik GEEN ontvlambare stoffen in de buurt van de machine. Gebruik GEEN sprays om de binnen- of buitenkant van de machine schoon te maken. U kunt dan namelijk brand veroorzaken of een elektrische schok krijgen. Raadpleeg *Routineonderhoud* op pagina 153 voor informatie over het schoonmaken van de machine.

4 Reinig de corona als volgt.

- 1 Duw de vergrendelingen van het deksel van de witte corona (1) los en open het deksel.

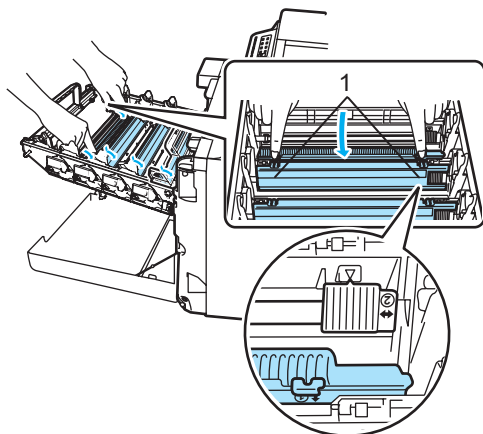

- 2 Reinig de corona in de drumeenheid door het groene lipje een paar keer van links naar rechts en weer terug te schuiven.

! VOORZICHTIG

Zorg ervoor dat u het lipje terugzet in de oorspronkelijke stand (▼) (1). Als u dit niet doet, verschijnt mogelijk een verticale streep op de afdrukken.

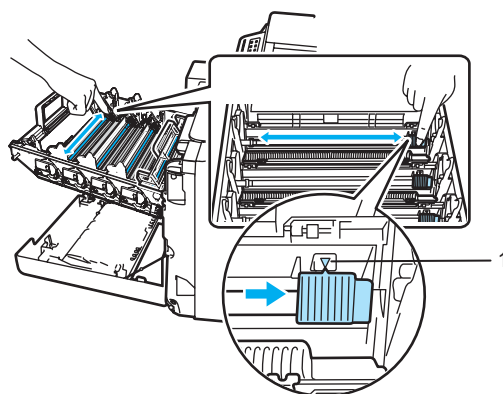

- 3 Sluit het coronadeksel.

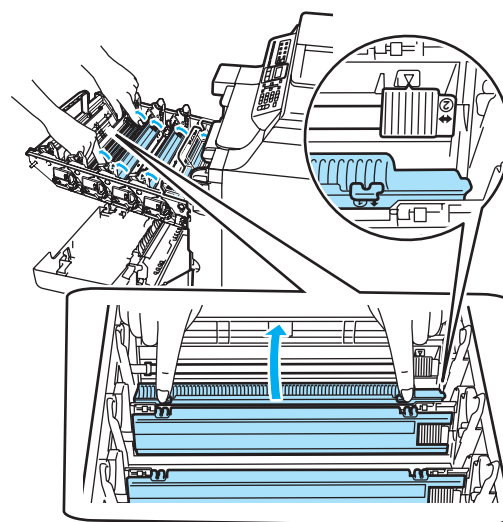

- 4 Herhaal stap 1 tot en met stap 3 om elk van de overige drie corona's te reinigen.

- 5 Pak de nieuwe tonercartridge uit. Houd de cartridge met beide handen vast en schud deze vijf of zes keer heen en weer om de toner gelijkmatig over de cartridge te verdelen.

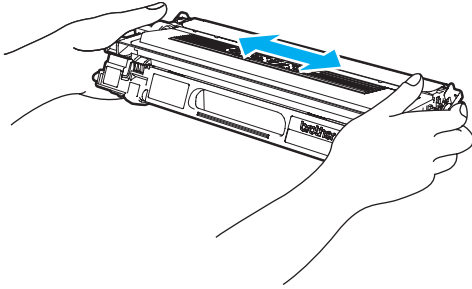

- 6 Verwijder de oranje bescherming.

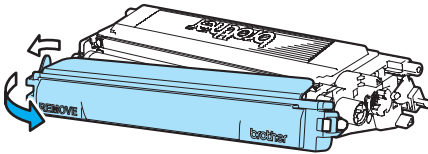

- 7 Houd de tonercartridges vast aan de gekleurde hendels en plaats ze een voor een terug in de drumseenheid (zie afbeelding). Zorg ervoor dat u de kleurcartridge bij hetzelfde kleurlabel in de drumseenheid plaatst en zorg ervoor dat u de hendel van de tonercartridge (A) naar beneden duwt zodra de tonercartridge zich op zijn plaats bevindt. Herhaal dit voor alle tonercartridges.

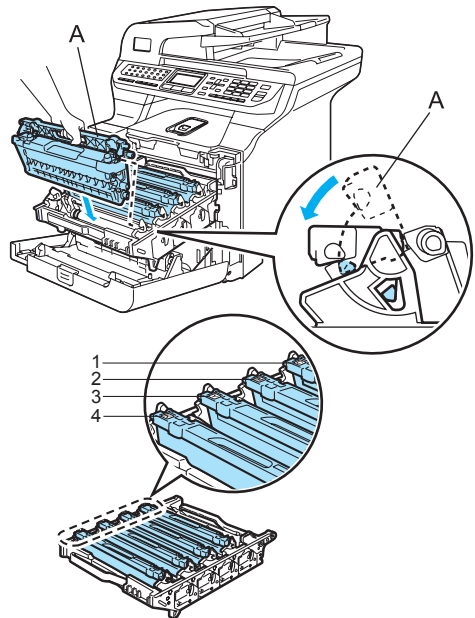

- 1 C - Cyaan
- 2 M - Magenta
- 3 Y - Geel
- 4 K - Zwart

- 8 Duw de drumeenheid zo ver mogelijk in de machine.

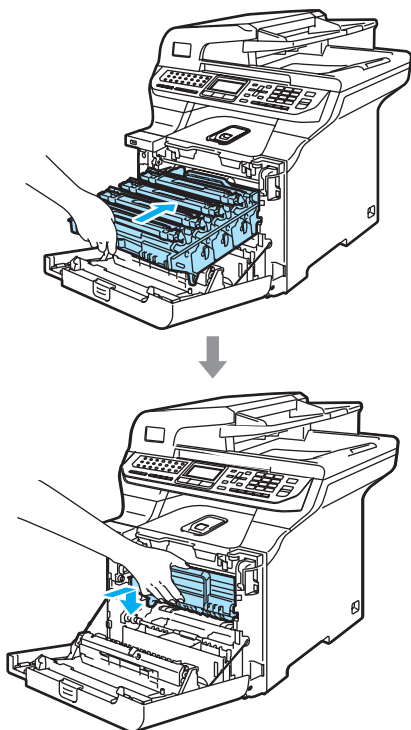

- 9 Sluit de voorklep van de machine.

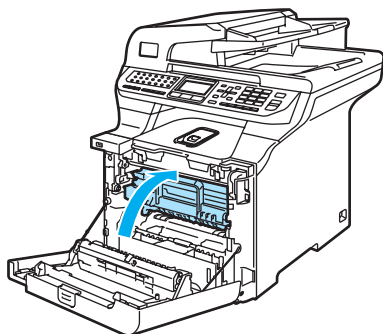

De drumeenheid vervangen

Bestelnummer: DR-130CL

Bericht Drumeenheid vervangen

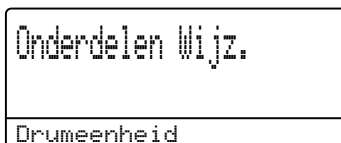

De machine gebruikt een drumeenheid om afbeeldingen op papier te zetten. Als op het LCD-scherm *Onderdelen Wijz. Drumeenheid* wordt weergegeven, is de drumeenheid aan het einde van de levensduur en dient u een nieuwe aan te schaffen.

Ook wanneer het LCD-scherm *Onderdelen Wijz. Drumeenheid* weergeeft, kunt u nog een tijdje printen zonder de drumeenheid te vervangen. Wanneer de afdrukkwaliteit echter sterk achteruitgaat (ook voordat *Onderdelen Wijz. Drumeenheid* wordt weergegeven), dient u de drumeenheid te vervangen. Wanneer u de drumeenheid vervangt, dient u de machine te reinigen. (Zie *De scannervensters reinigen* op pagina 155.)

! VOORZICHTIG

Terwijl u de drumeenheid verwijdert, dient u voorzichtig te zijn. De drumeenheid kan toner bevatten. Wanneer u toner morst op uw handen of kleding, dient u de vlekken onmiddellijk te verwijderen met koud water.

Opmerking

De drumeenheid is een verbruiksartikel en moet periodiek worden vervangen. Er zijn talrijke factoren die de gebruiksduur van de drum kunnen beïnvloeden (temperatuur, vochtigheid, papiersoort, hoeveelheid toner voor het aantal pagina's per printtaak). De drum kan circa 17.000 pagina's printen. De hoeveelheid pagina's die u werkelijk kunt printen met uw drum, kan beduidend lager liggen dan de aangegeven aantallen. We kunnen niet alle factoren controleren die de gebruiksduur van de drum bepalen. Daarom kunnen we geen minimum aantal af te drukken pagina's garanderen.

De drumeenheid vervangen

VOORZICHTIG

Pak een nieuwe drumeenheid pas uit vlak voor u deze in de machine plaatst. Plaats de oude drumeenheid in de plastic tas.

HEET

Wanneer u de machine pas hebt gebruikt, zijn sommige onderdelen in de machine erg heet. Wanneer u het voorpaneel of het achterpaneel van de machine opent, mag u NOOIT de onderdelen van de grijze zones in de afbeelding aanraken.

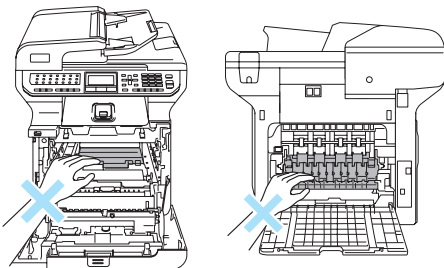

- 1** Zet de machine uit. Druk op de ontgrendelknop van de voorklep en open de voorklep.

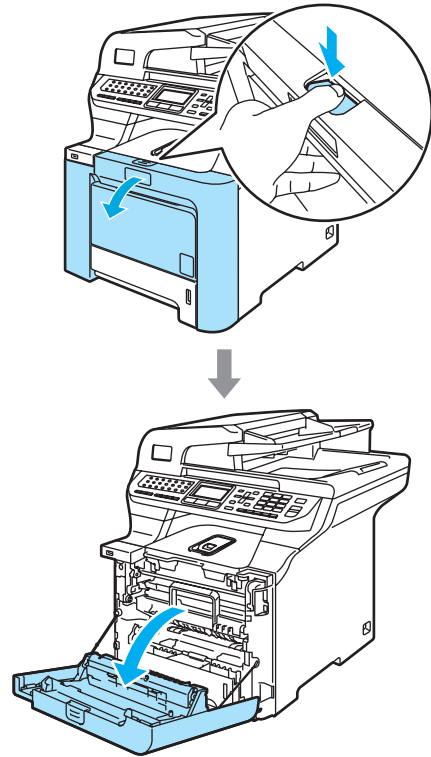

- 2 Houd de groene hendel van de drumeenheid vast. Til de drumeenheid op en trek deze zo ver mogelijk uit de machine.

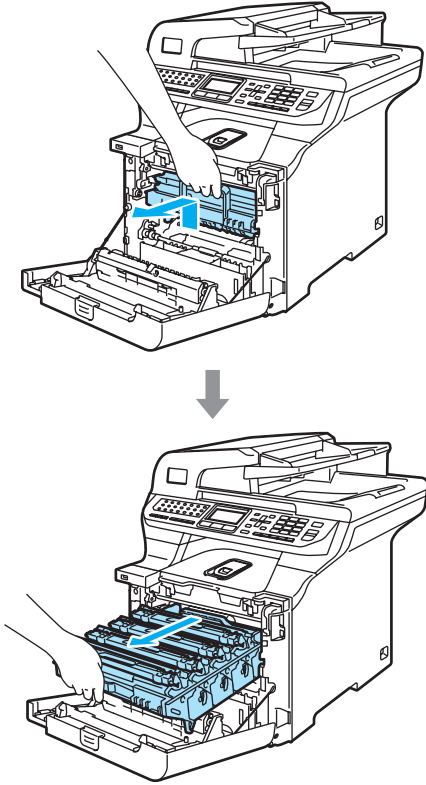

! VOORZICHTIG

We raden u aan de drumeenheid en de tonercartridges afzonderlijk op een stuk papier op een schone, vlakke ondergrond te plaatsen voor het geval u per ongeluk toner morst.

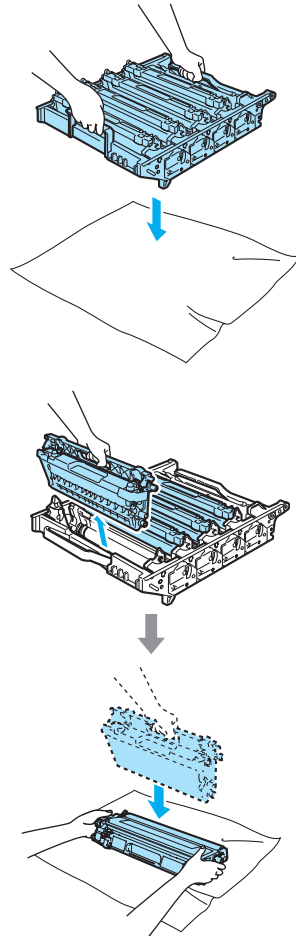

Wees voorzichtig bij het hanteren van de tonercartridge. Wanneer u toner morst op uw handen of kleding, dient u de vlekken onmiddellijk te verwijderen met koud water.

- 3 Ontgrendel de grijze vergrendelingshendel (1) aan de linkerkant van de machine. Til de voorkant van de drumeenheid op en trek de eenheid aan de groene hendels volledig uit de machine.

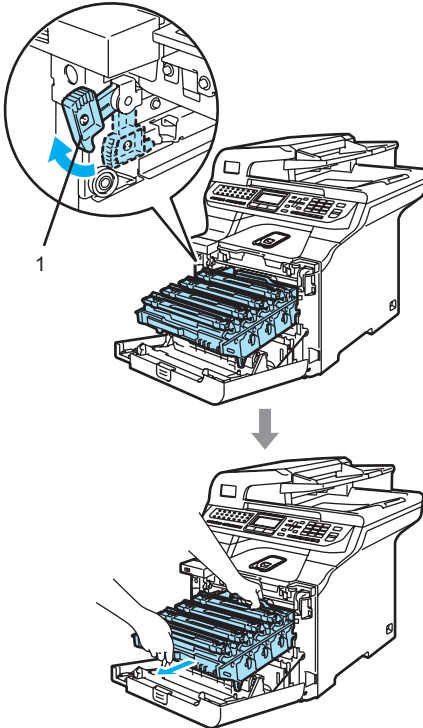

Opmerking

Gooi de gebruikte drumeenheid weg conform de plaatselijke voorschriften, gescheiden van het huishoudelijke afval. Dicht de drumeenheid goed af, zodat er geen toner uit de eenheid kan worden gemorst. Voor meer informatie neemt u contact op met de lokale afvalmaatschappij.

! VOORZICHTIG

Om te voorkomen dat de machine wordt beschadigd door statische elektriciteit, mag u de in de afbeelding getoonde elektroden NIET aanraken.

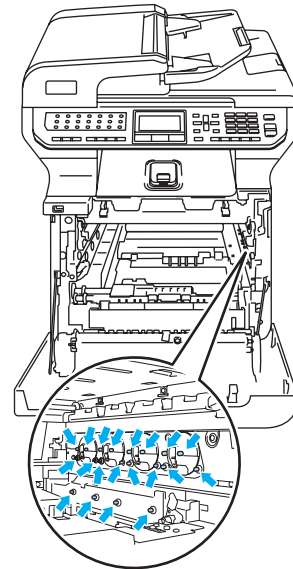

Gebruik de hendels van de drumeenheid om deze te tillen en dragen. Houd de drumeenheid NIET bij de zijkanten vast.

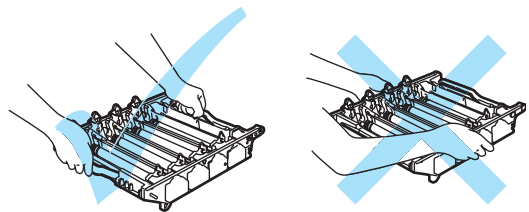

Raak de gearceerde delen in de illustratie NIET aan om problemen met de afdrukkwaliteit te voorkomen.

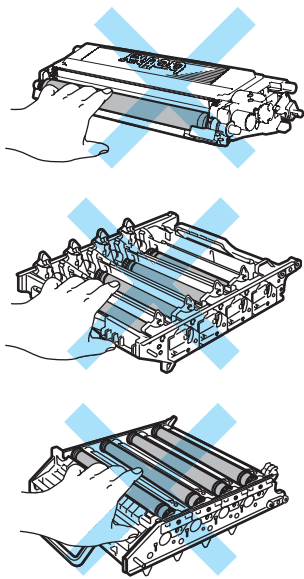

- 4 Verwijder alle vier tonercartridges via de gekleurde hendels uit de drummeenheden.

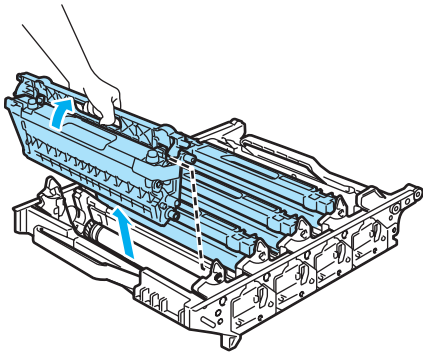

- 5 Haal de nieuwe drummeenheden uit de verpakking en verwijder de bescherming.

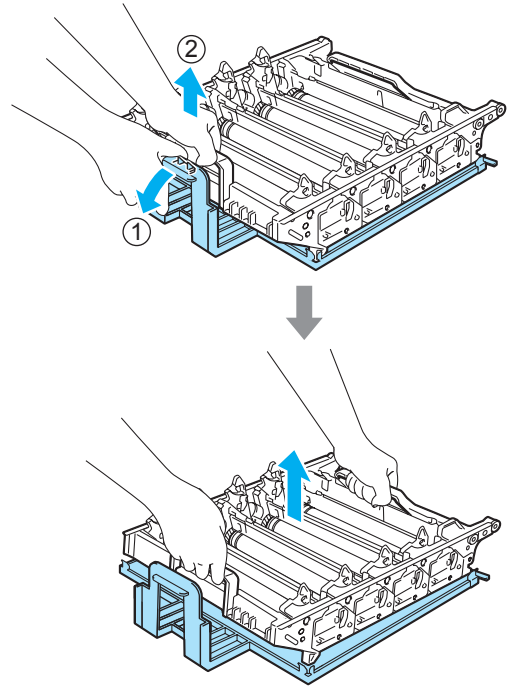

- 6** Houd de tonercartridges vast aan de gekleurde hendels en plaats ze een voor een terug in de drumeenheid (zie afbeelding). Zorg ervoor dat u de kleurcartridge bij hetzelfde kleurlabel in de drumeenheid plaatst en zorg ervoor dat u de hendel van de tonercartridge (A) naar beneden duwt zodra de tonercartridge zich op zijn plaats bevindt. Herhaal dit voor alle tonercartridges.

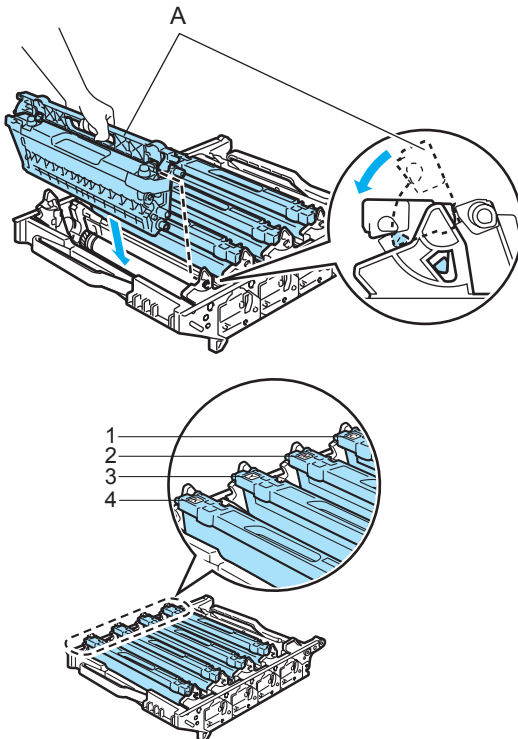

- 1 C - Cyan
- 2 M - Magenta
- 3 Y - Geel
- 4 K - Zwart

- 7** Plaats de drumeenheid als volgt terug in de machine.

- 1** Controleer of de grijze vergrendelingshendel (1) omhoog staat en plaats de drumeenheid in de machine. Duw de grijze vergrendelingshendel (1) naar beneden.

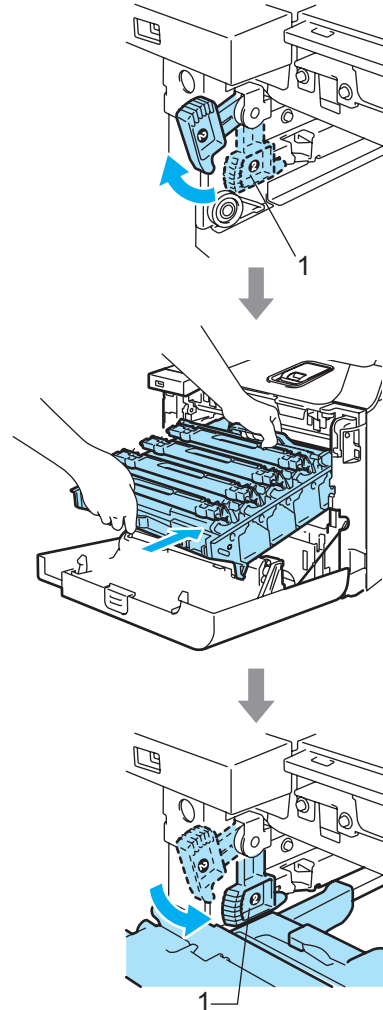

Opmerking

Leid bij het plaatsen van de drumeenheid de groene geleiders (1) van de drumeenheid langs de groene pijlen (2) op beide zijden van de machine.

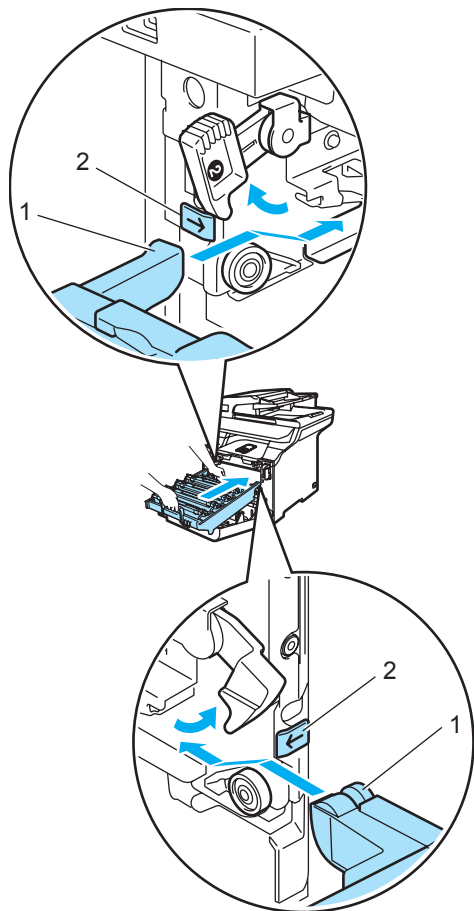

- 2** Duw de drumeenheid zo ver mogelijk in de machine.

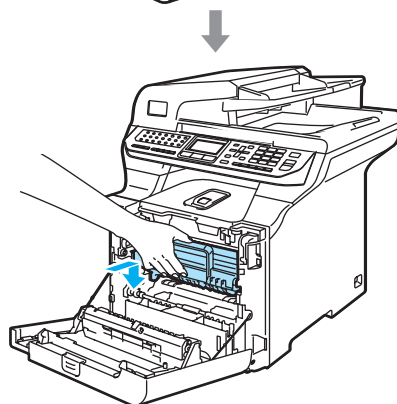
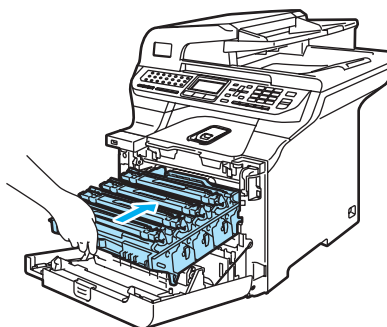

- 8** Sluit de voorklep van de machine.

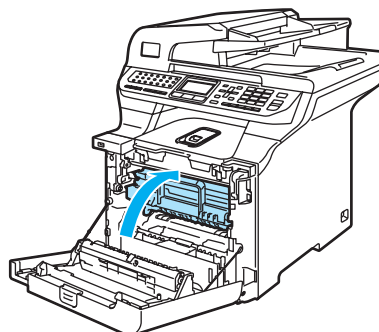

Als u de drumeenheid vervangt, dient u de teller van de drumeenheid als volgt opnieuw in te stellen:

- 9** Zet de machine aan.

- 10 Druk op **Menu, 8, 4**.
Alleen de onderdeeltellers die moeten worden gereset, worden in het menu weergegeven.

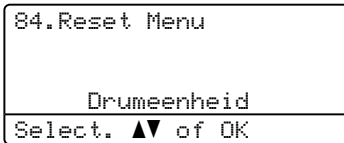

- 11 Druk op ▲ of ▼ om **Drumeenheid** te selecteren.
Druk op **OK**.
- 12 Druk op **1** om de teller van de drumeenheid te resetten.
- 13 Druk op **Stop/Eindigen**.

De riemeenheid vervangen

Bestelnummer: BU-100CL

Bericht riemeenheid vervangen

Wanneer de riemeenheid moet worden vervangen, verschijnt de volgende melding op het LCD-scherm. Wanneer deze melding wordt weergegeven, moet u de riemeenheid vervangen:



! VOORZICHTIG

Raak het oppervlak van de riemeenheid **NIET** aan. Hierdoor kan de afdrukkwaliteit afnemen.

Schade die wordt veroorzaakt door onjuiste behandeling van de riemeenheid valt niet onder de garantie.

De riemeenheid vervangen

- 1 Zet de machine uit. Druk op de ontgrendelknop van de voorklep en open de voorklep.

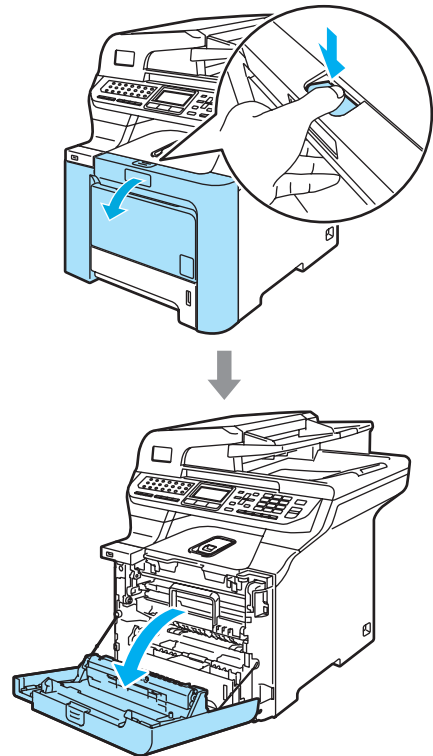

- 2 Houd de groene hendel van de drumeenheid vast. Til de drumeenheid op en trek deze zo ver mogelijk uit de machine.

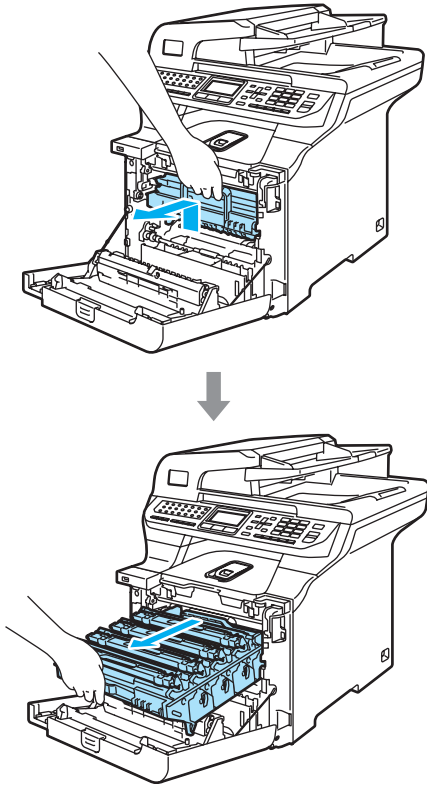

- 3 Ontgrendel de grijze vergrendelingshendel (1) aan de linkerkant van de machine. Til de voorkant van de drumeenheid op en trek de eenheid aan de groene hendels volledig uit de machine.

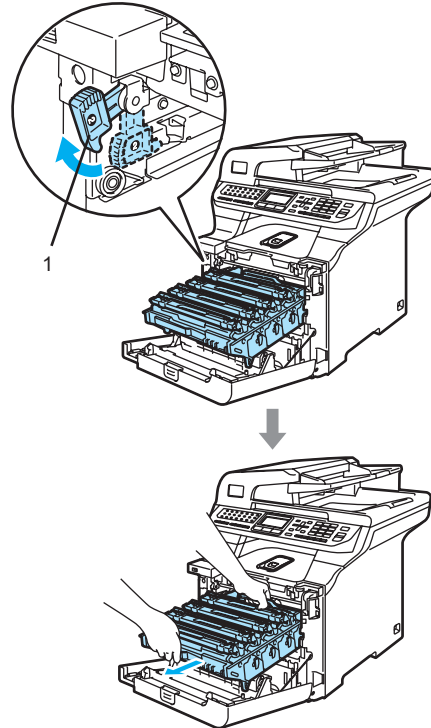

! VOORZICHTIG

Gebruik de hendels van de drumeenheid om deze te tillen en dragen. Houd de drumeenheid NIET bij de zijkanen vast.

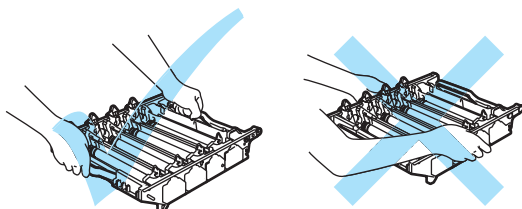

We raden u aan de drumeenheid op een vlakke ondergrond te plaatsen die is beschermd met een stuk papier of een doek voor het geval u per ongeluk toner morst.

Om te vermijden dat de machine wordt beschadigd door statische elektriciteit, mag u de in de afbeelding getoonde elektroden NIET aanraken.

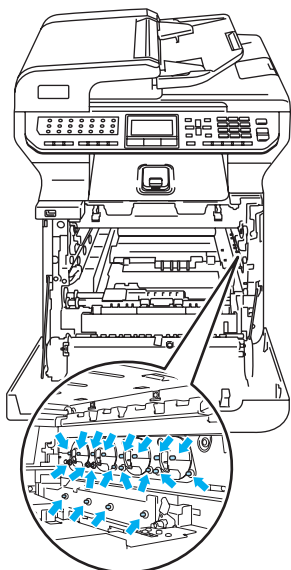

- 4 Houd de groene delen van de riemeenheid met beide handen vast, til de riemeenheid op en trek deze uit de machine.

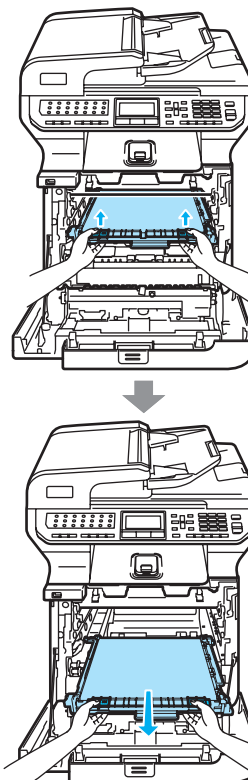

! VOORZICHTIG

We raden u aan de riemeenheid op een vlakke ondergrond te plaatsen die is beschermd met een stuk papier of een doek voor het geval u per ongeluk toner morst.

- 5 Haal de nieuwe riemeenheid uit de verpakking en verwijder de bescherming.

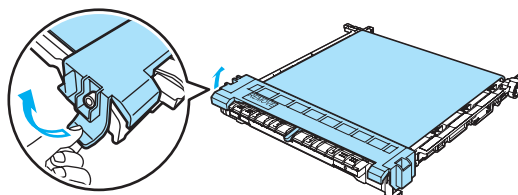

- 6** Plaats de nieuwe riemeenheid in de machine. Plaats het ↓-teken op de riemeenheid bij het ↑-teken op de machine. Duw op het groene gedeelte van de riemeenheid en klik de eenheid op zijn plaats.

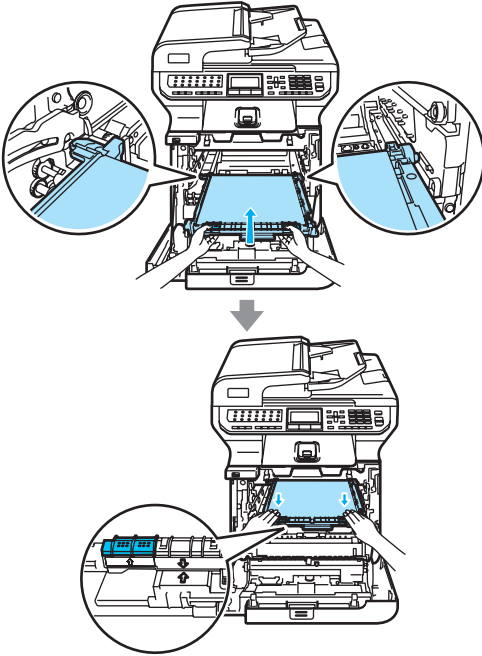

- 7** Plaats de drummeenheid als volgt terug in de machine.

- 1** Controleer of de grijze vergrendelingshendel (1) omhoog staat en plaats de drummeenheid in de machine. Duw de grijze vergrendelingshendel (1) naar beneden.

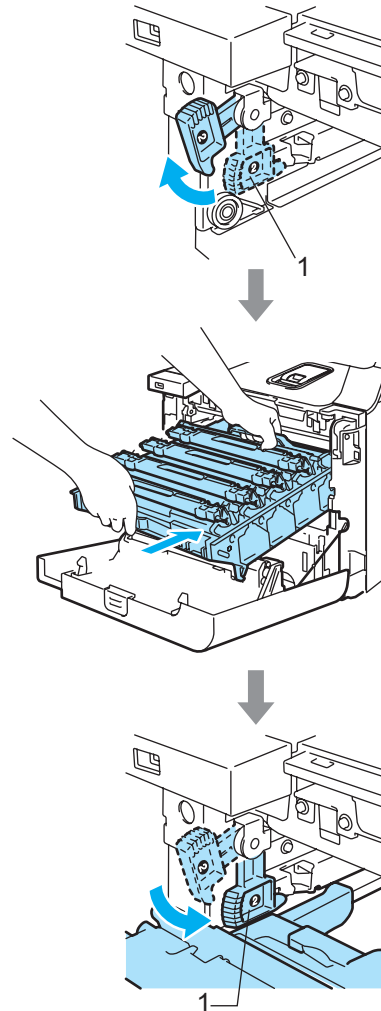

 **Opmerking**

Leid bij het plaatsen van de drummeenheden de groene geleiders (1) van de drummeenheden langs de groene pijlen (2) op beide zijden van de machine.

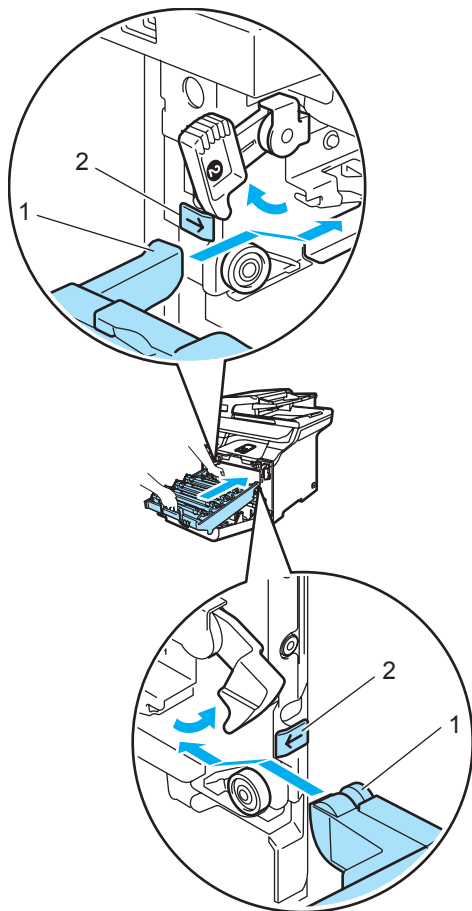

- 2** Duw de drummeenheden zo ver mogelijk in de machine.

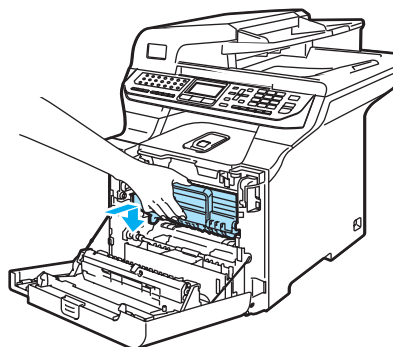
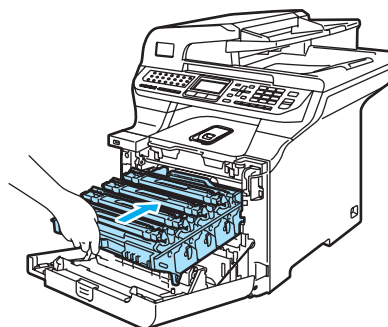

- 8** Sluit de voorklep van de machine.

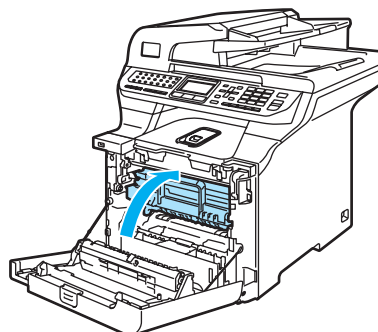

Als u de riemeenheden vervangt, dient u de teller van de riemeenheden als volgt opnieuw in te stellen:

- 9** Zet de machine aan.

- 10 Druk op **Menu, 8, 4**.
Alleen de onderdeeltellers die moeten worden gereset, worden in het menu weergegeven.

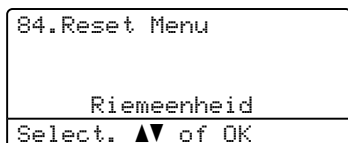

- 11 Druk op **▲** of **▼** om **Riemenheid** te selecteren.
Druk op **OK**.

- 12 Druk op **1** om de teller van de riemenheid te resetten.

- 13 Druk op **Stop/Eindigen**.

De tonerafvalbak vervangen

Bestelnummer: WT-100CL

Bericht Onderdelen vervangen Afvaltonerbak

Nadat u circa 20.000 afdrucken hebt gemaakt met een dekkingsgraad van 5% voor elke CMYK, moet u de tonerafvalbak vervangen. Het werkelijke aantal afgedrukte pagina's is afhankelijk van de afdruktaken en het papier dat u gebruikt.



De melding Afvaltoner vol

Wanneer de tonerafvalbak vol is, verschijnt de volgende melding op het LCD-scherm en stopt de machine met afdrucken. Wanneer deze melding wordt weergegeven, moet u de tonerafvalbak vervangen:

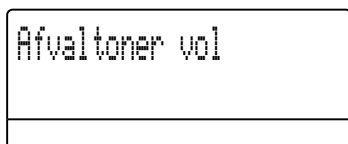

! WAARSCHUWING

Gebruik de tonerafvalbak **NIET** opnieuw.

De tonerafvalbak vervangen

! WAARSCHUWING

Gooi de tonerafvalbak **NIET** in het vuur.
Hierdoor kan deze ontploffen.

Zorg ervoor dat u geen toner morst. Adem de toner **NIET** in en voorkom dat er toner in uw ogen komt.

! VOORZICHTIG

Wees voorzichtig bij het hanteren van de tonerafvalbak. Wanneer u toner morst op uw handen of kleding, dient u de vlekken onmiddellijk te verwijderen met koud water.

- 1 Druk op de ontgrendelknop van de voorklep en open de voorklep.

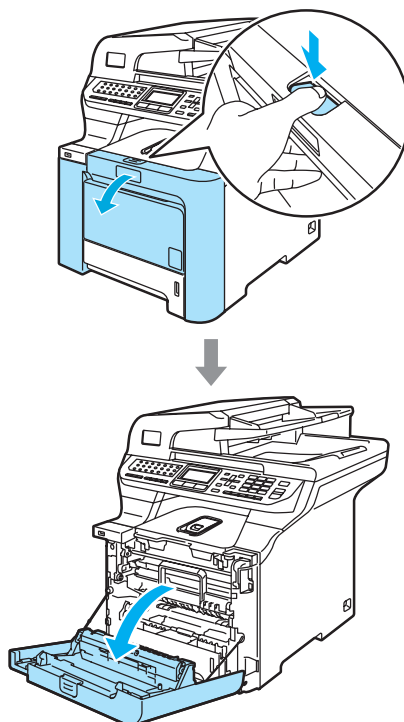

- 2 Houd de groene hendel van de drumeenheid vast. Til de drumeenheid op en trek deze zo ver mogelijk uit de machine.

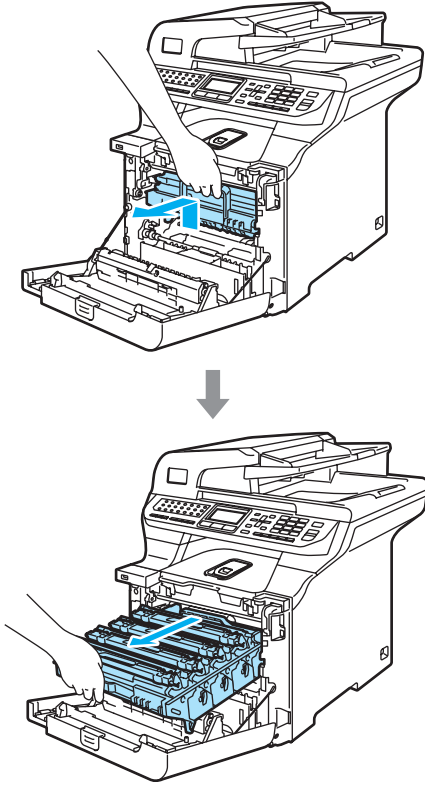

- 3 Ontgrendel de grijze vergrendelingshendel (1) aan de linkerkant van de machine. Til de voorkant van de drumeenheid op en trek de eenheid aan de groene hendels volledig uit de machine.

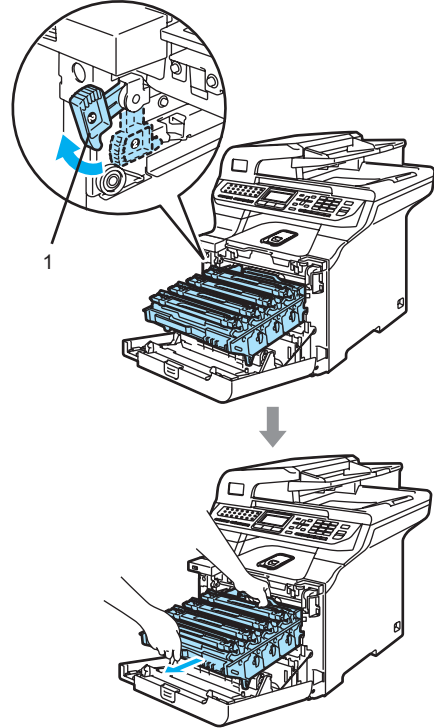

! VOORZICHTIG

Gebruik de hendels van de drummeenheden om deze te tillen en dragen. Houd de drummeenheden NIET bij de zijkanten vast.

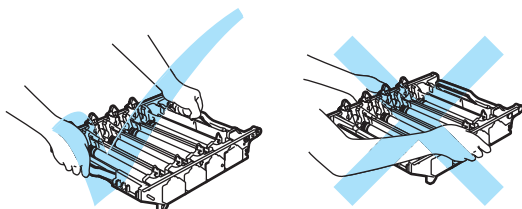

We raden u aan de drummeenheden op een vlakke ondergrond te plaatsen die is beschermd met een stuk papier of een doek voor het geval u per ongeluk toner morst.

Wanneer u toner morst op uw handen of kleding, dient u de vlekken onmiddellijk te verwijderen met koud water.

Om te vermijden dat de machine wordt beschadigd door statische elektriciteit, mag u de in de afbeelding getoonde elektroden NIET aanraken.

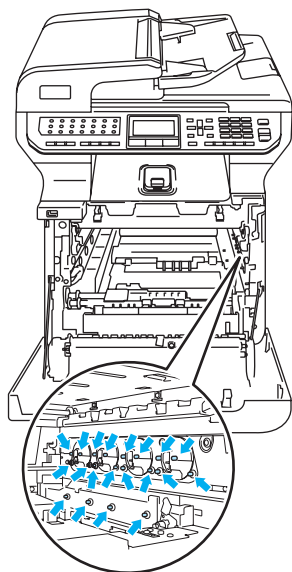

- 4 Houd de groene delen van de riemeenheden met beide handen vast, til de riemeenheden op en trek deze uit de machine.

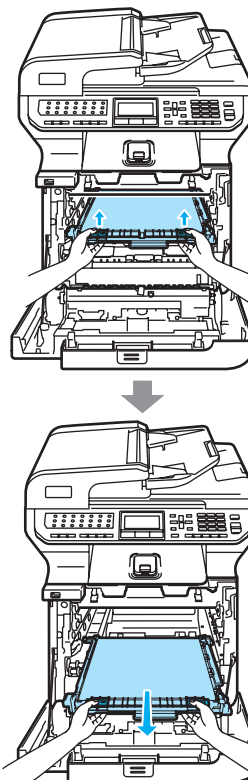

! VOORZICHTIG

We raden u aan de riemeenheden op een stuk papier op een schone, vlakke ondergrond te plaatsen voor het geval u per ongeluk toner morst.

- 5 Verwijder de tonerafvalbak via de groene hendel uit de machine.

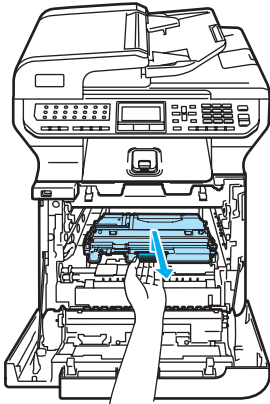

Opmerking

Gooi de gebruikte tonerafvalbak weg conform de plaatselijke voorschriften, gescheiden van het huishoudelijke afval. Voor meer informatie neemt u contact op met de lokale afvalmaatschappij.

- 6 Haal de nieuwe tonerafvalbak uit de verpakking en plaats deze via de groene hendel in de machine.

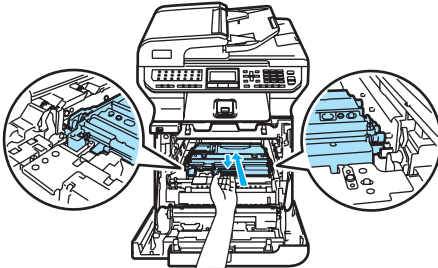

- 7 Plaats de riemeenheid in de machine. Plaats het I-teken op de riemeenheid bij het t-teken op de machine. Duw op het groene gedeelte van de riemeenheid en klik de eenheid op zijn plaats.

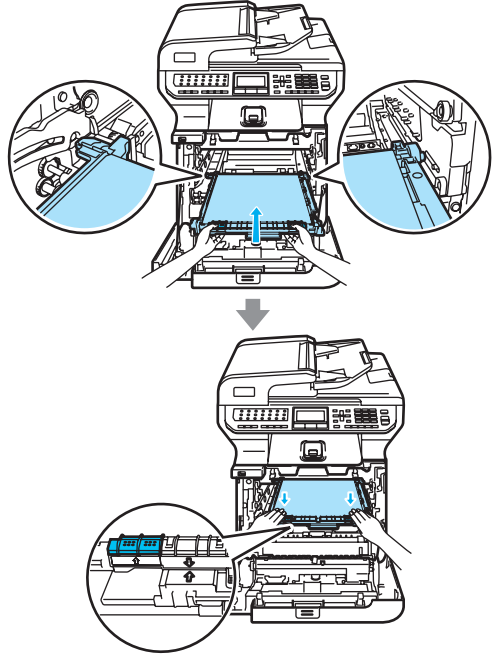

8 Plaats de drumeenheid als volgt terug in de machine.

- 1** Controleer of de grijze vergrendelingshendel (1) omhoog staat en plaats de drumeenheid in de machine. Duw de grijze vergrendelingshendel (1) naar beneden.

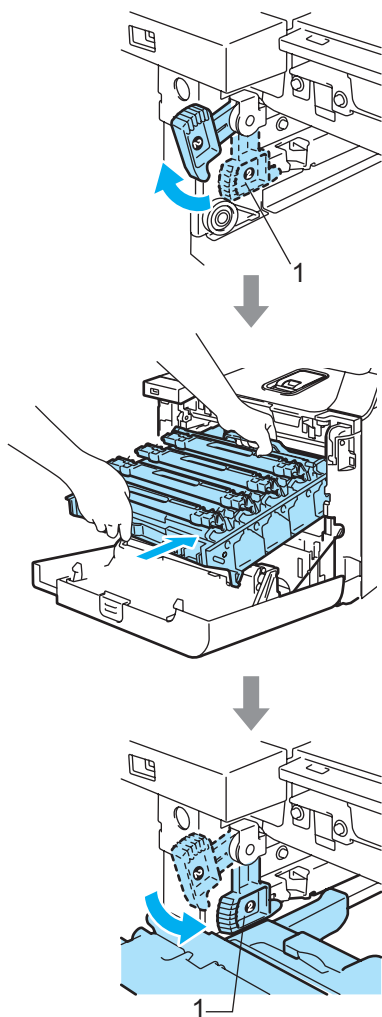

 **Opmerking**

Leid bij het plaatsen van de drumeenheid de groene geleiders (1) van de drumeenheid langs de groene pijlen (2) op beide zijden van de machine.

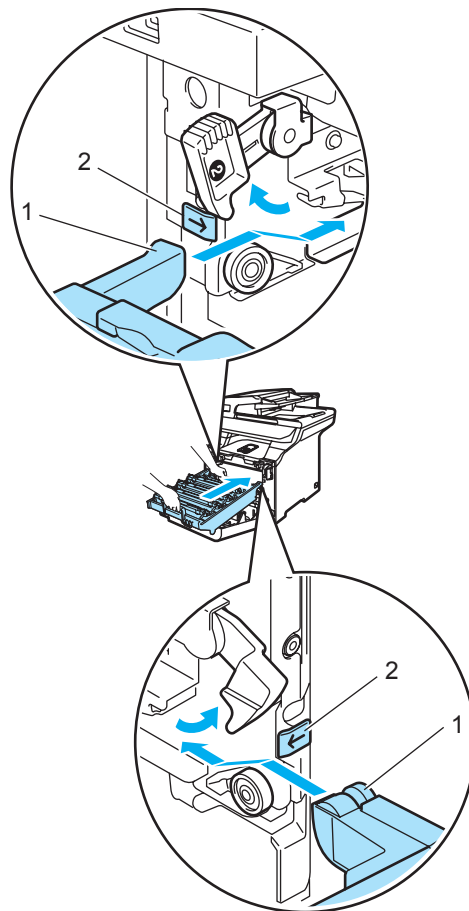

- 2 Duw de drumeenheid zo ver mogelijk in de machine.

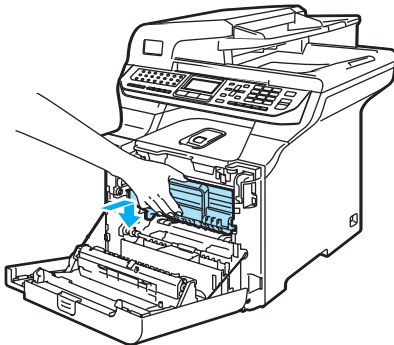
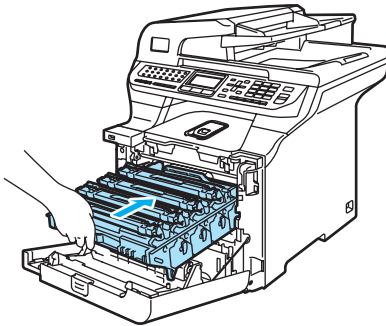

- 9 Sluit de voorklep van de machine.

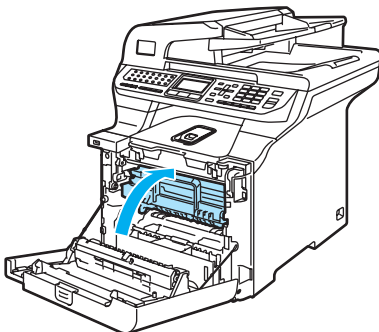

De machine inpakken en vervoeren

Als u de machine om de een of andere reden moet verplaatsen of vervoeren, pakt u de machine zorgvuldig in de originele verpakkingsmaterialen in om beschadiging tijdens het transport te voorkomen. Als u de machine niet goed inpakt, kan uw garantie vervallen. De machine moet op een goede manier verzekerd worden voor het transport.

Lees de instructies in dit gedeelte over het voorbereiden van de machine voor transport als u de machine moet vervoeren.



WAARSCHUWING

Als de machine eenmaal is opgezet en gebruikt, raden we u af de machine te verplaatsen of vervoeren, tenzij absoluut noodzakelijk.

Kleurenlaserprinters zijn complexe afdrukapparaten. Het verplaatsen of vervoeren van de machine zonder correcte verwijdering van de geïnstalleerde onderdelen kan ERNSTIGE schade aan de machine tot gevolg hebben. Mogelijk werkt de machine hierna niet meer naar behoren.

Het nalaten van een juiste voorbereiding voor het vervoer van de machine volgens de instructies in dit gedeelte kan ertoe leiden dat **DE GARANTIE VERVALT**.

Til of verplaats de machine met ten minste twee personen om letsel te voorkomen. Zorg ervoor dat uw vingers niet klem raken bij het neerzetten van de machine.

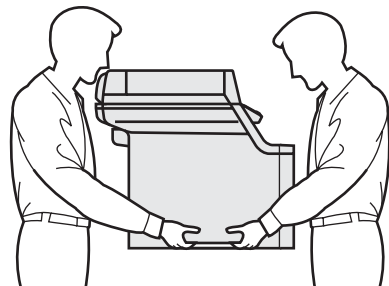

Zorg ervoor dat u over de volgende onderdelen beschikt om de machine opnieuw in te pakken:

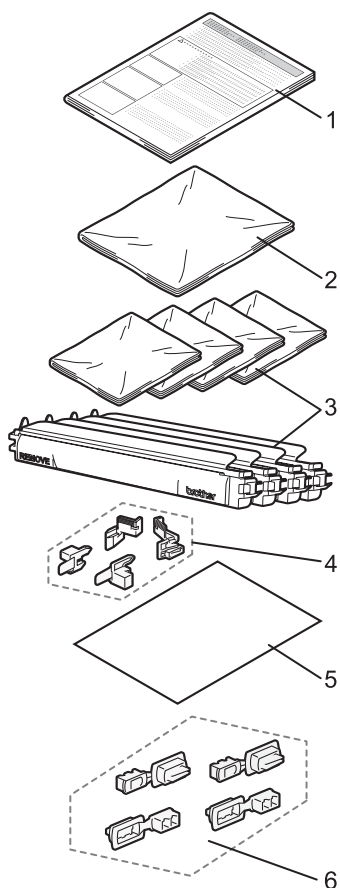

- 1 Invoegvel voor herinpakking
- 2 Plastic zak voor de tonerafvalbak
- 3 Oranje bescherming en plastic zak waarin de tonercartridge oorspronkelijk was verpakt (4 stuks)
- 4 Oranje verpakkingsmateriaal voor het vergrendelen van de drumeenheid en de riemeenheid (4 stuks)
- 5 Een vel papier (Letter of A4) om de riemeenheid te beschermen (door de gebruiker te verzorgen)
- 6 Bevestigingsstukken om de dozen samen te voegen (stukken)

De machine opnieuw inpakken

- 1 Zet de machine uit.
Ontkoppel eerst het telefoonsnoer en haal dan de stekker uit het stopcontact.
- 2 Druk de vergrendelingshendel van de scanner omlaag om de scanner te vergrendelen.
Deze hendel bevindt zich links van de glasplaat.

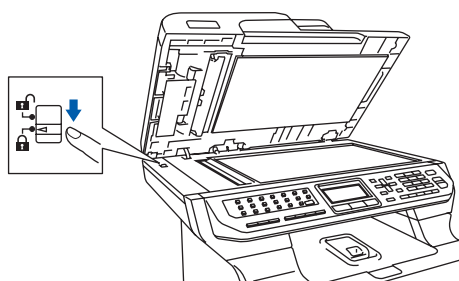

- 3 Druk op de ontgrendelknop van de voorklep en open de voorklep.

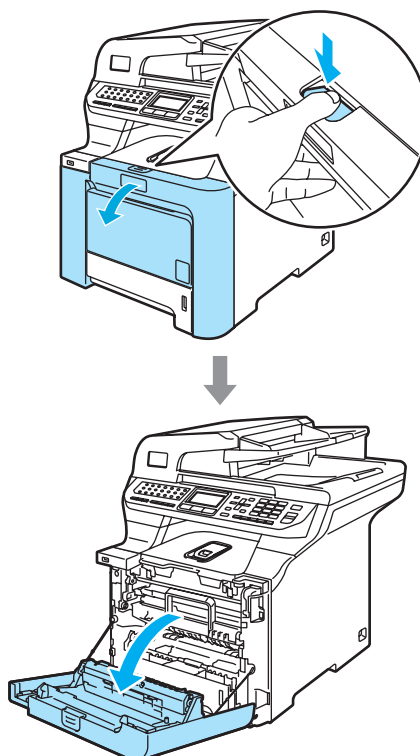

- 4 Houd de groene hendel van de drumeenheid vast. Til de drumeenheid op en trek deze zo ver mogelijk uit de machine.

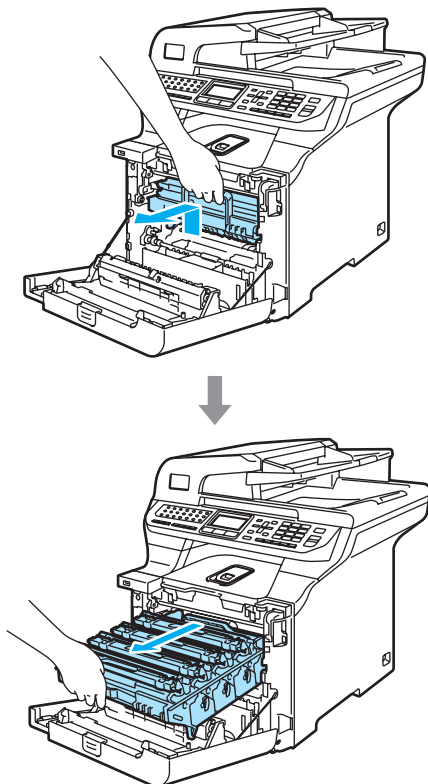

- 5 Ontgrendel de grijze vergrendelingshendel (1) aan de linkerszijde van de machine. Til de voorzijde van de drumeenheid op en trek de eenheid aan de groene hendels volledig uit de machine.

! VOORZICHTIG

Gebruik de hendels van de drumeenheid om deze te dragen. Houd de drumeenheid NIET bij de zijanten vast.

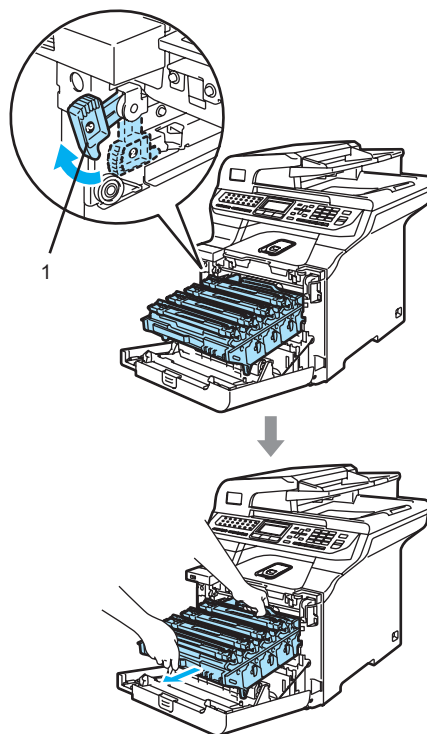
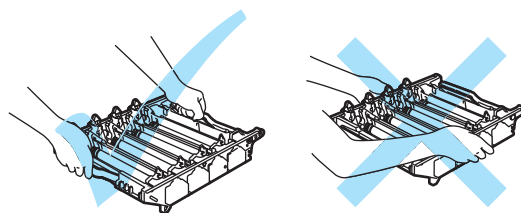

! VOORZICHTIG

We raden u aan de drumeenheid op een stuk papier op een schone, vlakke ondergrond te plaatsen voor het geval u per ongeluk toner morst.

- 6 Houd de hendel van de tonercartridge vast en trek de cartridge uit de drumeenheid. Herhaal dit voor alle tonercartridges.

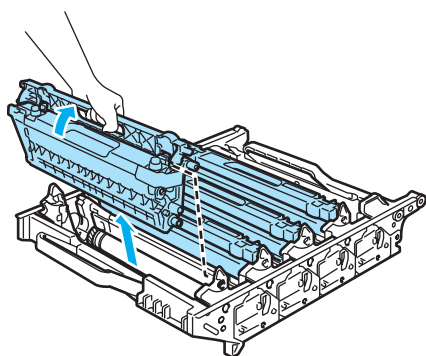

! VOORZICHTIG

We raden u aan de tonercartridges op een stuk papier op een schone, vlakke ondergrond te plaatsen voor het geval u per ongeluk toner morst.

- 7 Bevestig de originele oranje bescherming op elk van de tonercartridges. Plaats elke tonercartridge in de plastic zak waarin de cartridge oorspronkelijk was verpakt.

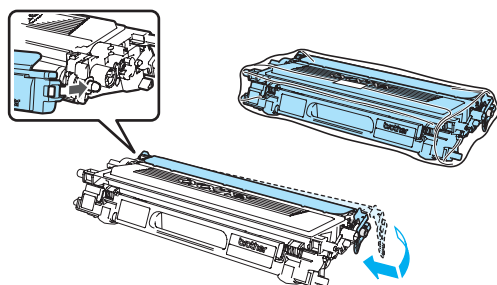

- 8 Houd de groene delen van de riemeenheid met beide handen vast, til de riemeenheid op en trek deze uit de machine.

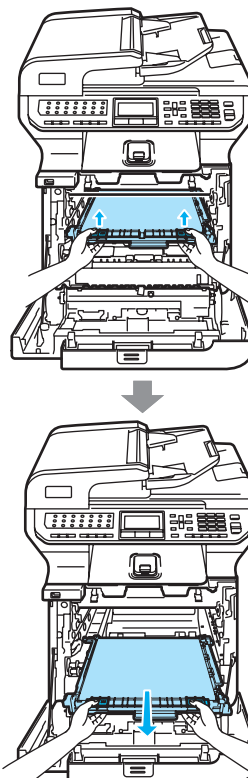

! VOORZICHTIG

We raden u aan de riemeenheid op een stuk papier op een schone, vlakke ondergrond te plaatsen voor het geval u per ongeluk toner morst.

- 9 Verwijder de tonerafvalbak via de groene hendel uit de machine en plaats deze in de plastic zak die zich in de kartonnen verpakking bevindt.

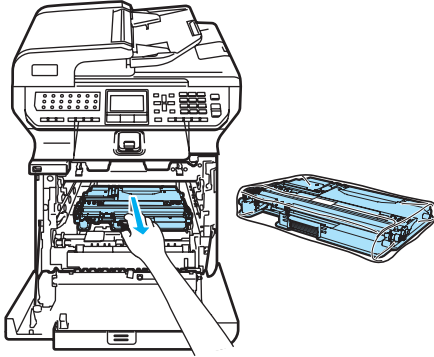

- 10 Plaats de riemeenheid in de machine. Plaats het ↓-teken op de riemeenheid bij het ↑-teken op de machine. Duw op het groene gedeelte van de riemeenheid en klik de eenheid op zijn plaats.

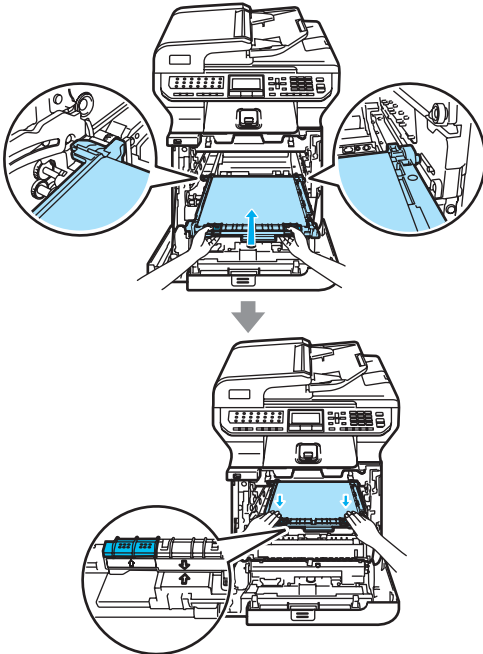

- 11 Voeg het originele oranje verpakkingsmateriaal in voor het vergrendelen van de riemeenheid, zoals in de illustratie getoond.

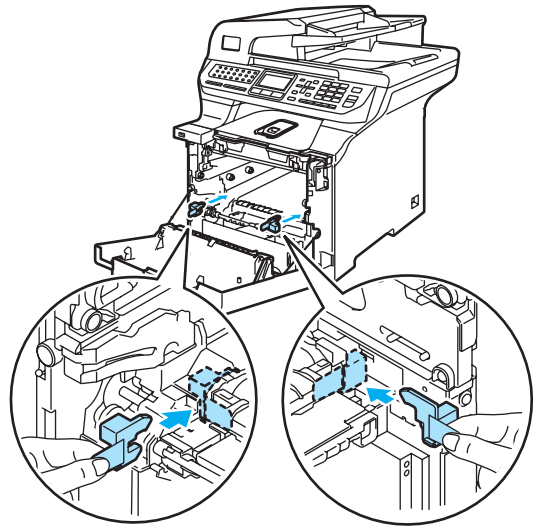

- 12 Plaats een vel papier (letter of A4) op de riemeenheid om schade aan de riemeenheid te voorkomen.

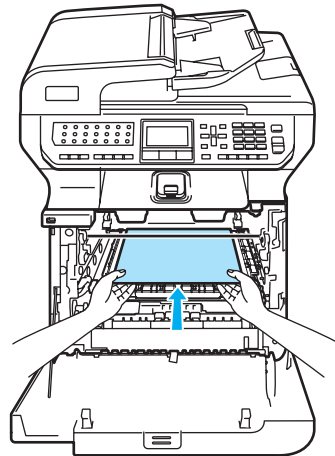

13 Plaats de drumeenheid als volgt terug in de machine.

- 1** Controleer of de grijze vergrendelingshendel (1) omhoog staat en plaats de drumeenheid in de machine. Duw de grijze vergrendelingshendel (1) naar beneden.

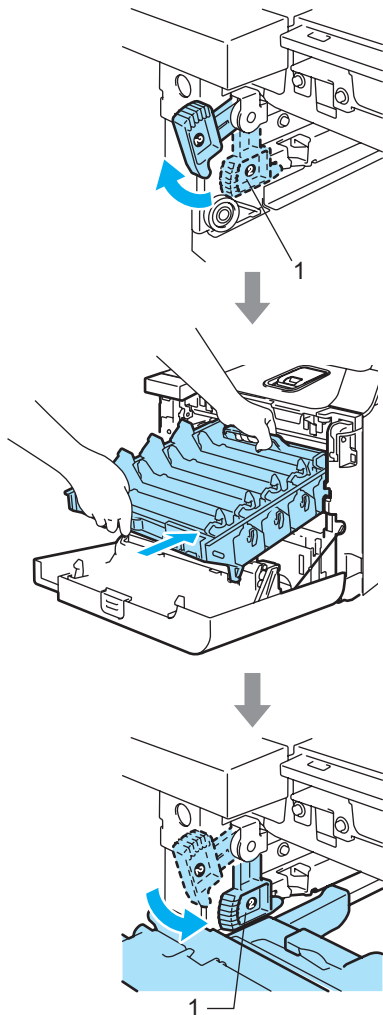

 **Opmerking**

Leid bij het plaatsen van de drumeenheid de groene geleiders (1) van de drumeenheid langs de groene pijlen (2) op beide zijden van de machine.

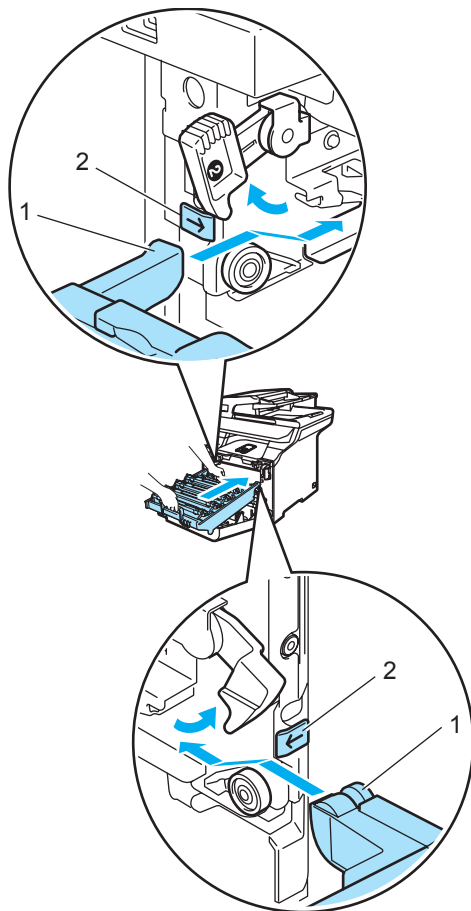

- 2 Duw de drumeenheid opnieuw in de machine tot u weerstand voelt.

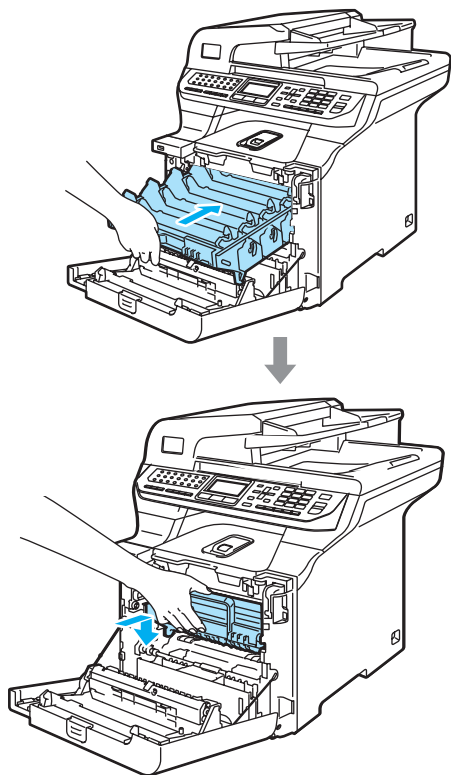

- 14 Voeg het originele oranje verpakkingsmateriaal voor de drumeenheid in, zoals in de illustratie getoond, en sluit de voorklep.

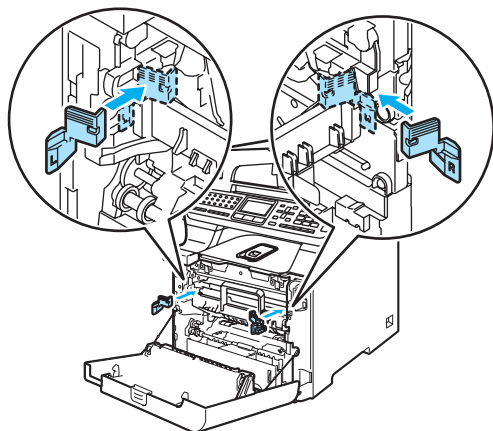

15



Opmerking

Wij raden u aan om de machine op een tafel of op een bureau te plaatsen om deze opnieuw in te pakken.

Plaats het foamdeel gemarkeerd "FRONT" (1) in de onderste kartonnen doos (3) zodat de uitsparing voor de pijl (4) in die richting wijst. Plaats het foamdeel gemarkeerd "REAR" in de onderste kartonnen doos zodat de uitsparing voor de pijl (4) in tegengestelde richting wijst.

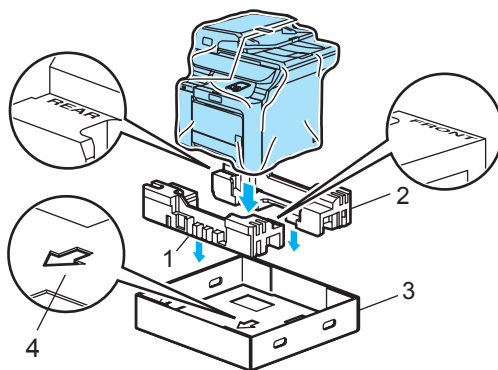

16

Plaats met twee personen de machine in de plastic zak en vervolgens in de onderste kartonnen doos en zorg ervoor dat de voorkant van de machine in het gedeelte gemarkeerd "FRONT" wordt geplaatst, zoals afgebeeld in Stap 15.

- 17 Zoals afgebeeld passen de twee foamdelen gemarkeerd "FRONT" (4) in het stuk karton gemarkeerd "FRONT" (7). Plaats de foamdelen "REAR/L" (5) en "REAR/R" (6) aan de linker- en rechterkant van het stuk karton gemarkeerd "REAR" (8).

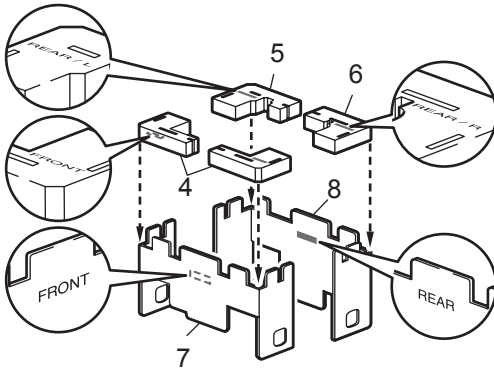

- 18 Plaats beide stukken karton "FRONT" (1) en "REAR" (2) in de onderste kartonnen doos aan de voor- en achterkant van de machine, zoals afgebeeld. De foamdelen dienen nauw aan te sluiten op de machine, zodat deze wordt ondersteund.

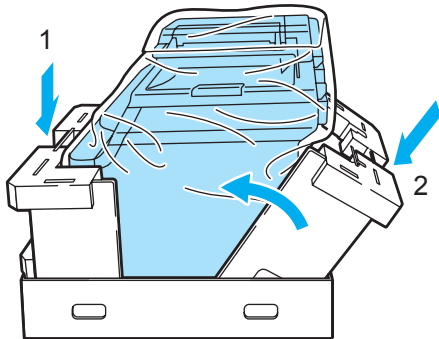

- 19 Plaats de bovenste kartonnen doos (1) over de machine en de onderste kartonnen doos. Zorg ervoor dat de verbindingsgaten (2) van de bovenste doos over die van de onderste doos vallen (3).

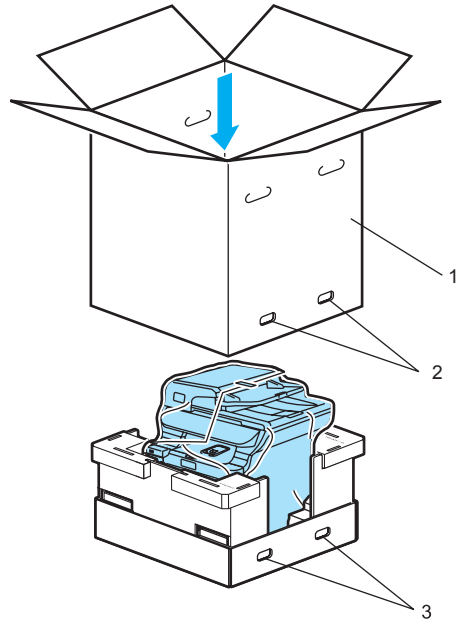

- 20 Plaats de schuimdelen voor de tonercartridges op de machine. Plaats de rechterkant van de machine op het foamdeel gemarkeerd "RIGHT", en de linkerkant van de machine op het foamdeel gemarkeerd "LEFT". Plaats de tonercartridges in de schuimdelen.

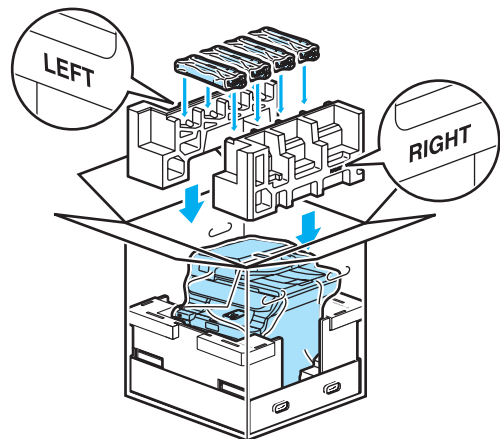

- 21 Plaats de kartonnen mal (1) boven op het geheel. Zorg ervoor dat de Δ -tekens op de kartonnen mal zich aan de voorkant van de machine bevinden. Plaats de tonerafvalbak in het rechtervak van de mal.

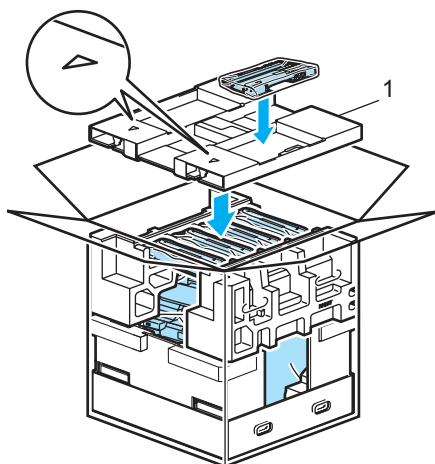

- 22 Breng de vier bevestigingsstukken (1) in de gaten aan, aan de hand van stap A en B in onderstaande illustratie.

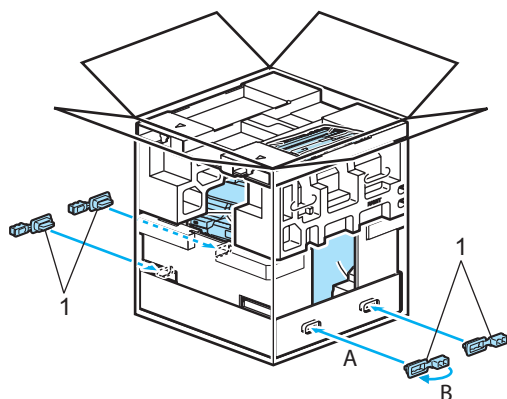

- 23 Sluit de doos en tape deze stevig dicht.

Informatie over de machine

Het serienummer controleren

U kunt het serienummer van de machine op het LCD-scherm bekijken.

- 1 Druk op **Menu, 8, 1**.

```
81.Serienummer
XXXXXXXXXX
```

- 2 Druk op **Stop/Eindigen**.

De paginatellers controleren

U kunt de paginatellers van de machine bekijken voor kopieën, afgedrukte pagina's, rapporten, lijsten of een totaal overzicht.

- 1 Druk op **Menu, 8, 2**.
Op het LCD-scherm wordt het aantal pagina's voor Totaal, Fax/Lijst en Kopie getoond.

```
82.Paginateller
▲ Totaal :XXXXXX
  Fax/Lijst :XXXXXX
▼ Kopie :XXXXXX
Select. ▲▼ of OK
```

- 2 Druk op **▲** of **▼** om het aantal pagina's weer te geven voor Print.

```
82.Paginateller
▲ Fax/Lijst :XXXXXX
  Kopie :XXXXXX
▼ Print :XXXXXX
Select. ▲▼ of OK
```

- 3 Druk op **▲** of **▼** om de optie te selecteren waarvan u de paginatellers voor kleur en zwart-wit wilt bekijken. Druk op **OK**.

```
82.Paginateller
  Totaal
  Kleur :XXXXXX
  Z/w :XXXXXX
```

- 4 Druk op **Stop/Eindigen**.

De resterende levensduur van onderdelen controleren

U kunt de resterende levensduur van de volgende onderdelen op het LCD-scherm bekijken.

- 1 Druk op **Menu**, **8**, **3**.

83.DuurOnderdelen
1.Drumeenheid
2.Riemenheid
3.PF-kit MP
Select. ▲▼ of OK

- 2 Druk op ▲ of ▼ om 1.Drumeenheid, 2.Riemenheid, 3.PF-kit MP, 4.PF-kit 1, 5.PF-kit 2¹, 6.Fuser of 7.Laser te selecteren. Druk op **OK**.

83.DuurOnderdelen
1.Drumeenheid
Resterend:100%

¹ PF-kit 2 verschijnt alleen als de optionele LT-100CL-lade is geïnstalleerd.

- 3 Druk op **Stop/Eindigen**.



Opmerking

Het controleren van de levensduur van een onderdeel is alleen nauwkeurig, als de teller voor de levensduur van dat onderdeel gereset is bij het installeren van het nieuwe onderdeel. Het is niet nauwkeurig als de levensduur van dat onderdeel is gereset tijdens de levensduur van het gebruikte onderdeel.

Als u de machine afvoert (voor Nederland)

De machine bevat een Ni-MH-batterij (Nickel-Metal Hydride) voor geheugenback-up.

Verwijder de batterij voordat u de machine afvoert als dit door de lokale regelgeving wordt vereist. Gooi de batterij weg conform de lokale regelgeving.



WAARSCHUWING

Gooi een gebruikte batterij **NIET** in het vuur.

Verwijder **NIET** het plastic omhulsel van het batterijpak.

Haal het batterijpak **NIET** uit elkaar.

Uit een beschadigde batterij kan bijtende vloeistof lekken. Als de vloeistof in contact komt met uw huid of ogen, spoelt u deze onmiddellijk weg met ruim water en neemt u contact op met een arts.

Verwijder de batterij **NIET** tenzij u de machine afvoert.

- 1 Haal eerst het telefoonsnoer en vervolgens de stekker uit het stopcontact.

- 2 Open het achterpaneel.

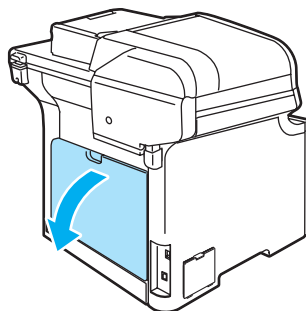

- 3 Verwijder met een kruiskopschroevendraaier de schroeven aan de rechterzijde (1) en linkerzijde (2) van de machine zoals afgebeeld.

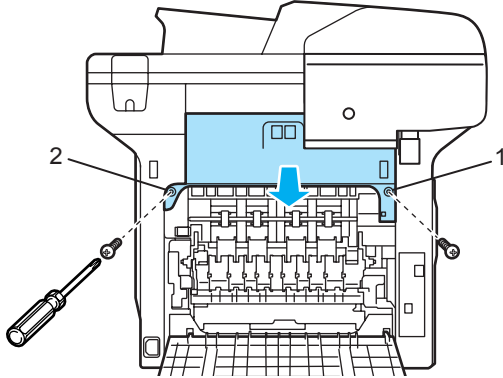

- 4 Verwijder de afdekking.

- 5 Trek de batterij naar buiten.

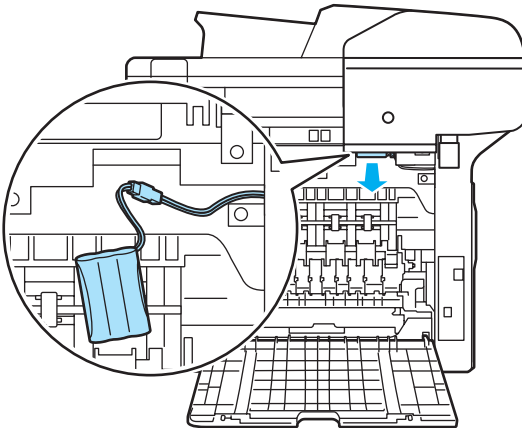

- 6 Koppel de batterij los en verwijder deze.

Programmeren op het scherm

Uw machine is zodanig ontworpen dat zij eenvoudig te gebruiken is. Met het LCD-scherm kunt u programmeren op het scherm met behulp van de menu-toetsen.

Wij hebben stap-voor-stap-instructies op het scherm gecreëerd om u te helpen uw machine te programmeren. Volg eenvoudigweg de stappen die u door de menuselecties en de programmeeropties leiden.

Menutabel

U kunt uw machine programmeren met behulp van de *Menutabel* op pagina 208. Deze pagina's tonen een lijst met de menuselecties en -opties.

Druk op **Menu** gevolgd door de menunummers om uw machine te programmeren.

Doe bijvoorbeeld het volgende om het volume van de *Waarsch. toon* in te stellen op *Laag*:

- 1 Druk op **Menu**, **1**, **4**, **2**.
- 2 Druk op **▲** of **▼** om *Laag* te selecteren.
- 3 Druk op **OK**.

Opslag in het geheugen

Uw menu-instellingen zijn permanent opgeslagen, en gaan *niet* verloren in geval van een stroomstoring. Tijdelijke instellingen (bijvoorbeeld contrast, de internationale modus) gaan *wel* verloren. Uw machine kan de datum en de tijd circa 60 uur opslaan.

Menu-toetsen

	Het menu openen.
	Naar volgend menuniveau. Optie accepteren.
	Verschillende keren indrukken om het menu te verlaten. Terug naar vorig menuniveau.
	Door huidig menuniveau bladeren.
	Terug naar vorig of verder naar volgend menuniveau.
	Menu afsluiten.

Het menu openen

- 1 Druk op **Menu**.
- 2 Kies een optie.
 - Druk op **1** voor het algemene instelmenu.
 - Druk op **2** voor het faxmenu.
 - Druk op **3** voor het kopieermenu.
 - Druk op **4** voor het printermenu.
 - Druk op **5** voor het menu USB Direct I/F.
 - Druk op **6** voor het menu Rapporten afdrukken.
 - Druk op **7** voor het LAN-menu.
 - Druk op **8** voor het menu Machine info.
 - Druk op **9** voor het onderhoudsmenu.¹
 - Druk op **0** voor de voorbereidende instellingen.

¹ Deze optie is alleen beschikbaar wanneer een foutmelding in het LCD-scherm wordt weergegeven.

U kunt ook door ieder menuniveau bladeren door te drukken op ▲ of op ▼ voor de gewenste richting.

- 3 Druk op **OK**.
Het LCD-scherm geeft dan het volgende menuniveau weer.
- 4 Druk op ▲ of ▼ om naar de volgende menuselectie te gaan.
- 5 Druk op **OK**.
Nadat u een optie hebt ingesteld, wordt op het LCD-scherm *Geaccepteerd* weergegeven.
- 6 Druk op **Stop/Eindigen** om terug te keren naar het hoofdmenu.

Menutabel

De fabrieksinstellingen zijn vetgedrukt en met een sterretje weergegeven.

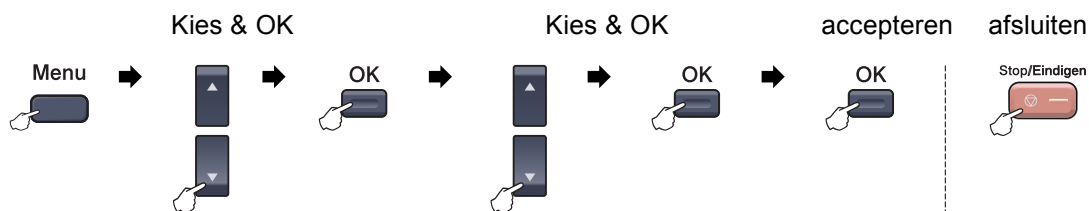

Hoofdmenu	Submenu	Menuselecties	Opties	Omschrijvingen	Pagina
1. Standaardinst.	1. Tijdklokstand	—	0 Sec.	Hiermee kunt u de tijd instellen om terug te keren naar de faxmodus en de tijd waarop de machine overgaat van individuele gebruiker op openbare gebruiker, bij gebruik van het beveiligde functieslot.	22
			30 Sec.		32
	2. Papiersoort	1. MP-bak	Dun	Hiermee kunt u de papiersoort in de MP-lade instellen.	22
			Normaal*		
			Dik Extra dik Gerecycl.papier		
	2. Bovenlade	Dun	Normaal*	Hiermee kunt u de papiersoort in de papierlade instellen.	22
			Gerecycl.papier		
3. Onderlade (Dit menu wordt alleen weergegeven als u de optionele lade #2 heeft)	Dun	Normaal*	Hiermee kunt u de papiersoort in de optionele papierlade #2 instellen.	22	
		Gerecycl.papier			
3. Papierformaat	1. MP-bak	A4*	Hiermee kunt u het papierformaat in de MP-lade instellen.	23	
		Letter Legal Executive A5 A6 B5 B6 Folio Ieder			

Hoofdmenu	Submenu	Menuselecties	Opties	Omschrijvingen	Pagina
1. Standaardinst. (vervolg)	3. Papierformaat (vervolg)	2. Bovenlade	A4* Letter Legal Executive A5 A6 B5 B6 Folio	Hiermee kunt u het papierformaat in de papierlade instellen.	23
		3. Onderlade (Dit menu wordt alleen weergegeven als u de optionele lade #2 heeft)	A4* Letter Legal Executive A5 B5 B6 Folio	Hiermee kunt u het formaat van het papier in de optionele papierlade #2 instellen.	23
	4. Volume	1. Belvolume	Uit Laag Half* Hoog	Hiermee kunt u het belvolume aanpassen.	25
		2. Waarsch. toon	Uit Laag Half* Hoog	Hiermee kunt u het volume van het geluidssignaal aanpassen.	25
		3. Luidspreker	Uit Laag Half* Hoog	Hiermee kunt u het volume van de luidspreker aanpassen.	26
	5. Aut. zomertijd	—	Aan* Uit	De zomertijd wordt automatisch ingesteld.	26
	6. Bespaarstand	1. Toner sparen	Aan Uit*	Verhoogt het aantal geprinte pagina's van de tonercartridge.	26
		2. Slaapstand	(000-240) 005Min*	Bespaart stroom.	27

Hoofdmenu	Submenu	Menuselecties	Opties	Omschrijvingen	Pagina	
1. Standaardinst. (vervolg)	7. Lade gebruiken	1. Kopie	Alleen lade 1 Alleen lade 2 Alleen MP-lade MP>T1>T2* T1>T2>MP (Lade#2 of T2 verschijnt alleen als de optionele papierlade is geïnstalleerd.)	Selecteert welke lade wordt gebruikt voor de kopieermodus.	23	
		2. Fax	Alleen lade 1 Alleen lade 2 Alleen MP-lade MP>T1>T2 T1>T2>MP* (Lade#2 of T2 verschijnt alleen als de optionele papierlade is geïnstalleerd.)	Selecteert welke lade wordt gebruikt voor de faxmodus.	24	
		3. Afdrukken	Alleen lade 1 Alleen lade 2 Alleen MP-lade MP>T1>T2* T1>T2>MP (Lade#2 of T2 verschijnt alleen als de optionele papierlade is geïnstalleerd.)	Hiermee selecteert u welke lade wordt gebruikt voor PC-printen.	25	
	8. LCD Contrast	—	-□□□■+ -□□■□+ -□□■□□+ * -□■□□□+ -■□□□□+	Hiermee stelt u het contrast van het LCD- scherm af.	27	
	9. Beveiliging	1. Instelslot	—		Zorgt ervoor dat onbevoegde gebruikers de huidige instelling van de machine niet veranderen.	28
		2. Functieslot	—		U kunt de geselecteerde bewerking beperken tot maximaal 25 individuele gebruikers en alle andere onbevoegde openbare gebruikers.	28
	0. Document scan.	1. GlasplScanform	A4/Letter* Legal/Folio		Hiermee wordt het scangebied van de glasplaat voor het documentformaat ingesteld.	36

Hoofdmenu	Submenu	Menuselecties	Opties	Omschrijvingen	Pagina
1. Standaardinst. (vervolg)	0. Document scan. (vervolg)	2. Duplex scannen	Lange rand* Korte rand	Kies het formaat voor duplex scannen.	34
2. Fax	1. Ontvangstmenu (uitsluitend in faxmodus)	1. Bel Vertraging	(00-06) 02* (voor Nederland) (00-10) 02* (voor België)	De belvertraging bepaalt hoe vaak de telefoon overgaat voordat de machine opneemt in de stand alleen fax of Fax/Tel.	47
		2. F/T Beltijd	20 Sec. 30 Sec.* 40 Sec. 70 Sec.	Instelling van het dubbele belseinstand in de stand Fax/Tel, om een normaal telefoontje te signaleren.	47
		3. Fax Waarnemen	Aan* Uit	Hiermee kunt u faxberichten ontvangen zonder op Mono Start of Kleur Start te drukken.	48
		4. Afstandscodes	Aan (*51, #51) Uit*	U kunt alle telefoontjes op een tweede of een extern toestel aannemen en deze codes gebruiken om de machine te activeren of deactiveren. U kunt deze codes wijzigen.	55
		5. Autoreductie	Aan* Uit	Verkleint het formaat van inkomende faxen.	49
		6. Geheugen ontv.	Aan* Uit	Hiermee worden alle inkomende faxen automatisch in het geheugen opgeslagen, als het papier op is.	50
		7. Printdichtheid	-□□□■+ -□□□□+ -□□■□+ * -□■□□+ -■□□□+	Maakt afdrucken donkerder of lichter.	48
		8. Ontvang Pollen	Stand.* Beveilig Tijdklok	Hiermee stelt u uw machine in om faxberichten van een andere faxmachine op te vragen (pollen).	72
		9. Fax Rx Stempel (alleen zwart-wit)	Aan Uit*	Drukt de tijd en datum van ontvangst af aan de bovenkant van de ontvangen faxen.	50
		0. Duplex	Aan Uit*	Ontvangen faxen worden op beide zijden van het papier afgedrukt.	49

Hoofdmenu	Submenu	Menuselecties	Opties	Omschrijvingen	Pagina
2. Fax (vervolg)	2. Verzendmenu (uitsluitend in faxmodus)	1. Contrast	Auto* Licht Donker	Hiermee kunt u de faxen die u verzendt lichter of donkerder maken.	39
		2. Faxresolutie	Standaard* Fijn Superfijn (alleen zwart-wit) Foto (alleen zwart-wit)	Hiermee kunt u de standaardresolutie voor uitgaande faxen instellen.	40
		3. Tijdklok (alleen zwart-wit)	—	Het tijdstip waarop de uitgestelde faxberichten moeten worden verzonden, in 24-uursformaat instellen.	42
		4. Verzamelen (alleen zwart-wit)	Aan Uit*	Hiermee worden de uitgestelde faxen tegelijkertijd in één transmissie naar hetzelfde faxnummer verzonden.	43
		5. Direct Verzend	Volgende Fax:Aan Volgende Fax:Uit Aan Uit*	Verzendt een fax zonder het geheugen te gebruiken.	41
		6. Verzend Pollen	Stand.* Beveilig	Hiermee stelt u een document op uw machine in, zodat een andere faxmachine dit kan opvragen.	74
		7. Voorblad inst. (alleen zwart-wit)	Volgende Fax:Aan Volgende Fax:Uit Aan Uit* Print voorbeeld	Deze functie verzendt automatisch een voorblad dat u hebt geprogrammeerd.	38
		8. Voorblad Opm. (alleen zwart-wit)	—	Voor het instellen van uw eigen opmerkingen op het faxvoorblad.	38
		9. Internationaal	Aan Uit*	Als u problemen hebt met het internationaal verzenden van faxen, zet deze functie dan op aan.	42

Hoofdmenu	Submenu	Menuselecties	Opties	Omschrijvingen	Pagina	
2. Fax (vervolg)	3. Kiesgeheugen	1. Directkies	—	Hiermee kunt u max. 40 ééntoetsnummers opslaan, zodat u kunt kiezen door slechts op één toets (en Mono Start of Kleur Start) te drukken.	59	
		2. Snelkies	—	Hiermee kunt u max. 300 snelkiesnummers opslaan, zodat u kunt kiezen door slechts op een paar toetsen (en Mono Start of Kleur Start) te drukken.	61	
		3. Groep instell.	—	Hiermee kunt u max. 20 groepsnummers instellen voor het groepsverzenden.	63	
	4. Kies rapport	1. Verzendrapport	Aan Aan+Beeld Uit* Uit+Beeld		Hier stelt u in wanneer het verzendrapport en het faxjournaal worden afgedrukt.	76
		2. Journaal tijd	Uit Na 50 faxen* Elke 6 uur Elke 12 uur Elke 24 uur Elke 2 dagen Elke 7 dagen		Hiermee stelt u de tijdsinterval in voor het afdrukken van het faxjournaal.	76
	5. Afstandsopties	1. Drzenden/Opsln (reserveafdruk)	Uit*	Fax Doorzenden Fax Opslaan Ontvang PC Fax	Hiermee kunt u de machine instellen om faxberichten door te zenden, binnenkomende faxen in het geheugen op te slaan (zodat u ze op kunt opvragen wanneer u niet bij uw machine bent) of faxen naar uw PC te sturen. Als u Fax doorzenden of PC-Fax Ontvangen kiest, kunt u voor de zekerheid Reserveafdruk activeren.	65
			2. Afst. bediening	---*	Voor het instellen van uw eigen code voor de afstandsbediening.	69
		3. Print document	—	Hiermee worden inkomende faxen die in het geheugen zijn opgeslagen, geprint.	50	

Hoofdmenu	Submenu	Menuselecties	Opties	Omschrijvingen	Pagina	
2. Fax (vervolg)	6. Rest. jobs	—	—	U kunt controleren welke taken er in het geheugen zitten en geprogrammeerde taken annuleren.	43	
	0. Diversen	1. Compatibel	Hoog* Normaal Basic (voorVoIP)	Synchronisatie voor verzendproblemen aanpassen. VoIP-aanbieders leveren faxondersteuning via verschillende standaards. Als u regelmatig foutmeldingen ontvangt bij het verzenden van faxen, kiest u Basic (voorVoIP).	133	
3. Kopie	1. Kwaliteit	—	Auto* Tekst Foto	U kunt de kopieerresolutie voor uw type document selecteren.	81	
	2. Helderheid	—	-□□□■+ -□□□■+ -□□□■+ * -□■□□+ -■□□□+	Hiermee past u de helderheid voor kopieën aan.	85	
	3. Contrast	—	-□□□■+ -□□□■+ -□□□■+ * -□■□□+ -■□□□+	Hiermee kunt het contrast voor de kopieën aanpassen.	86	
	4. Kleuren aanp.	1. Rood		-□□□■+ -□□□■+ -□□□■+ * -□■□□+ -■□□□+	Hiermee past u de kleur rood voor kopieën aan.	86
		2. Groen		-□□□■+ -□□□■+ -□□□■+ * -□■□□+ -■□□□+	Hiermee past u de kleur groen voor kopieën aan.	
		3. Blauw		-□□□■+ -□□□■+ -□□□■+ * -□■□□+ -■□□□+	Hiermee past u de kleur blauw voor kopieën aan.	

Hoofdmenu	Submenu	Menuselecties	Opties	Omschrijvingen	Pagina
4. Printer	1. Emulatie	—	Auto* HP LaserJet BR-Script 3	Selecteert de emulatiemodus.	Raadpleeg de softwarehandleiding op de cd-rom.
	2. Printopties	1. Intern font	—	Print een lijst met de interne lettertypen van de machine.	
		2. Configuratie	—	Print een lijst met de printerinstellingen van de machine.	
		3. Testafdruk	—	Hiermee drukt u een testpagina af.	
	3. Duplex	—	Uit* Aan (lange rand) Aan (korte rand)	Hiermee schakelt u duplex afdrukken in of uit. U kunt ook kiezen tussen duplex afdrukken met lange rand of korte rand.	
	4. Kleur uitvoer	—	Auto* Kleur Z/w	Hiermee kiest u kleur of zwart-witdocumenten. Als u Auto kiest, selecteert de machine een geschikte optie voor het document. (Kleur of zwart-wit.)	
	5. Reset printer	1. Herstel	—	Stelt de PCL-instelling opnieuw in op de standaardinstellingen.	
		2. Stop	—		
	6. Calibratie	—	Calibreren Reset	Hiermee past u de kleurdichtheid aan of stelt u de kleurkalibratie opnieuw in op de fabrieksinstelling.	
	7. Auto regist.	1. Registratie	1. Start	Hiermee past u de afdrukpositie van elke kleur automatisch aan.	
			2. Stop wijziging		
	7. Auto regist.	2. Frequency	Laag Medium* Hoog Uit	Hiermee stelt u de tijdsinterval in voor de automatische registratie.	
		8. Handm. regist.	1. Afdruk. kaart	—	
2. Regist. inst.	1 Magenta Links 2 Cyaan Links 3 Geel Links 4 Magenta Midden 5 Cyaan Midden 6 Geel Midden 7 Magenta Rechts 8 Cyaan Rechts 9 Geel Rechts		Hiermee stelt u de correctiewaarde in van de kaart die u hebt afgedrukt via Afdruk. kaart.		

Hoofdmenu	Submenu	Menuselecties	Opties	Omschrijvingen	Pagina
5.USB Direct I/F	1.Dir. afdrukken	1. Papierformaat	A4* Letter Legal Executive A5 A6 B5 B6 Folio	Hiermee stelt u het papierformaat in als u rechtstreeks afdrukt van de USB-flashdrive.	95
		2. Mediatype	Dun Normaal* Dik Extra dik Gerecycl.papier	Hiermee stelt u het mediatype in als u rechtstreeks afdrukt vanaf de USB-flashdrive.	95
		3. Meerdere pag.	1op1* 2op1 4op1 9op1 16op1 25op1 1 op 2x2 pag. 1 op 3x3 pag. 1 op 4x4 pag. 1 op 5x5 pag.	Hiermee stelt u de paginastijl in als u rechtstreeks meerdere pagina's afdrukt vanaf de USB-flashdrive.	95
		4. Afdrukstand	Portret* Landschap	Hiermee stelt u de afdrukrichting in als u rechtstreeks afdrukt vanaf de USB-flashdrive.	95
		5. Sorteren	Aan* Uit	Hiermee schakelt u sorteren in of uit als u rechtstreeks afdrukt vanaf de USB-flashdrive.	95
		6. Printkwaliteit	Normaal* Fijn	Hiermee stelt u de afdrukkwaliteit in als u rechtstreeks afdrukt vanaf de USB-flashdrive.	95
		7. Pdf-optie	Document* Document&Markup Doc.&Postzegels	Hiermee stelt u voor de PDF-optie in of u opmerkingen (Markup) of stempels bij de tekst wilt afdrukken.	95
		8. Index afdr.	Simpel* Details	Hiermee stelt u in hoe het indexvel moet worden afgedrukt: simpel of met details.	95

Hoofdmenu	Submenu	Menuselecties	Opties	Omschrijvingen	Pagina	
5.USB Direct I/F (vervolg)	2.Scannen n. USB	1.Resolutie	150 dpi 16kl* 300 dpi 16kl 600 dpi 16kl 200 dpi Z&W 200x100 dpi Z&W	Hiermee stelt u de resolutie in voor het verzenden van de gescande gegevens naar de USB-flashdrive.	Raadpleeg de softwarehandleiding op de cd-rom.	
		2.Bestandsnaam	—	Voer de bestandsnaam voor de gescande gegevens in.		
	3.PictBridge	1.Papierformaat	Letter A4* B5 A5 B6 A6	Letter A4 B5 A5 B6 A6	Hiermee stelt u het papierformaat in voor het afdrucken van gegevens vanaf een camera via PictBridge.	90
			2.Afdrukstand	Letter A4 B5 A5 B6 A6 Vervolgens kiest u: Portret Landschap	Hiermee stelt u de afdrukrichting in voor het afdrucken van gegevens vanaf een camera via PictBridge. Als u Letter-, A4- of B5-formaat kiest, wordt Portret geselecteerd. Als u A5-, B6- of A6-formaat kiest, wordt Liggend geselecteerd.	90
			3.Datum & tijd	Aan Uit*	Hiermee drukt u de datum en tijd van opname op de foto af.	90
			4.Bestandsnaam	Aan Uit*	Hiermee drukt u de bestandsnaam op de foto af.	90
			5.Printkwaliteit	Normaal* Fijn	Hiermee stelt u de afdrukwaliteit in voor het afdrucken van gegevens vanaf een camera via PictBridge.	90
	6.Print lijsten	1.Verzendrapport	1.Bekijk op LCD	—	U kunt voor de laatste 200 verzonden faxen het verzendrapport bekijken en het meest recente rapport afdrucken.	77
			2.Print rapport	—		
		2.Help	—	—	Drukt de helplijst af, zodat u in een oogopslag kunt zien hoe u de machine kunt programmeren.	77

Hoofdmenu	Submenu	Menuselecties	Opties	Omschrijvingen	Pagina
6. Print lijsten (vervolg)	3. LijstTel-Index	1. Numeriek	—	Een lijst van namen en nummers die zijn opgeslagen in het geheugen voor ééntoetsnummers en snelkiesnummers. De nummers staan in numerieke of alfabetische volgorde in de lijst.	77
		2. Alfabetisch	—		
	4. Fax Journaal	—	—	In het journaal staat informatie over de laatste 200 faxberichten die u hebt ontvangen en verzonden. (TX betekent verzonden. RX betekent ontvangen.)	77
	5. Gebruikersinst	—	—	Drukt een lijst met uw instellingen af.	77
	6. Netwerk Conf.	—	—	Drukt een lijst met uw netwerkinstellingen af.	77
	7. Besteldocument	—	—	U kunt een bestelformulier voor accessoires afdrukken. Wanneer u het formulier hebt ingevuld, verzendt u het naar uw Brother-dealer.	77

Hoofdmenu	Submenu	Menuselecties	Opties	Omschrijvingen	Pagina	
7. LAN	1. BEDRAAD	1. TCP/IP	1. BOOT Method	Autom.* Statisch RARP BOOTP DHCP	Selecteert de opstartmethode die het beste aan uw eisen voldoet.	Raadpleeg de netwerkhandleiding op de cd-rom.
			2. IP Address	[000-255]. [000-255]. [000-255]. [000-255]	Voer het IP-adres in.	
			3. Subnet Mask	[000-255]. [000-255]. [000-255]. [000-255]	Voer het subnetmasker in.	
			4. Gateway	[000-255]. [000-255]. [000-255]. [000-255]	Voer het adres van de gateway in.	
			5. Knooppunt naam	BRNXXXXXX	Voer de naam van het knooppunt in.	
			6. WINS Config	Autom.* Statisch	Selecteert de WINS-configuratiemodus.	
			7. WINS Server	(Primary) 000.000.000.000 (Secondary) 000.000.000.000	Specificeert het IP-adres van de primaire of secundaire WINS-server.	
			8. DNS Server	(Primary) 000.000.000.000 (Secondary) 000.000.000.000	Specificeert het IP-adres van de primaire of secundaire DNS-server.	
			9. APIPA	Aan* Uit	Wijst automatisch het IP-adres toe van het link-local adresbereik.	
		0. IPv6	Aan Uit*	Het IPv6-protocol activeren/deactiveren. Ga naar http://solutions.brother.com voor meer informatie, als u het Ipv6-protocol wilt gebruiken.		
		2. Ethernet	—	Automatisch* 100B-FD 100B-HD 10B-FD 10B-HD	Selecteert de Ethernet-linkmodus.	

Hoofdmenu	Submenu	Menuselecties		Opties	Omschrijvingen	Pagina
7. LAN (vervolg)	1. BEDRAAD (vervolg)	3. Standaard inst	1. Herstel	—	De instelling voor bedraad netwerk weer op standaardinstelling herstellen.	Raadpleeg de netwerkhandleiding op de cd-rom.
			2. Stop	—		
		4. Bedraad activ.	—	Aan* Uit	De bedrade LAN handmatig activeren of deactiveren.	
	2. WLAN	1. TCP/IP	1. BOOT Method	Autom.* Statisch RARP BOOTP DHCP	Selecteert de opstartmethode die het beste aan uw eisen voldoet.	
			2. IP Address	[000-255].[000-255]. [000-255].[000-255]	Voer het IP-adres in.	
			3. Subnet Mask	[000-255].[000-255]. [000-255].[000-255]	Voer het subnetmasker in.	
			4. Gateway	[000-255].[000-255]. [000-255].[000-255]	Voer het adres van de gateway in.	
			5. Knooppunt naam	BRWXXXXXX	Voer de naam van het knooppunt in.	
			6. WINS Config	Autom.* Statisch	Selecteert de WINS- configuratiemodus.	
			7. WINS Server	(Primary) 000.000.000.000 (Secondary) 000.000.000.000	Specificeert het IP-adres van de primaire of secundaire WINS- server.	
8. DNS Server			(Primary) 000.000.000.000 (Secondary) 000.000.000.000	Specificeert het IP-adres van de primaire of secundaire DNS-server.		
9. APIPA	Aan* Uit	Wijst automatisch het IP- adres toe van het link- local adresbereik.				
0. IPv6	Aan Uit*	Het IPv6-protocol activeren/deactiveren. Ga naar http://solutions.brother.com voor meer informatie, als u het ipv6-protocol wilt gebruiken.				

Hoofdmenu	Submenu	Menuselecties	Opties	Omschrijvingen	Pagina	
7. LAN (vervolg)	2. WLAN (Vervolg)	2. Inst. Wizard	—	—	U kunt uw printserver configureren.	Raadpleeg de netwerkhandleiding op de cd-rom.
		3. SecurEasy Setup	—	—	U kunt het draadloze netwerk eenvoudig configureren.	
		4. Status WLAN	1. Status	Actief (11b) Actief (11g) Bedrade LAN act. WLAN UIT Verbinding NG	U kunt de status van het huidige draadloze netwerk zien.	
			2. Signaal	Sterk Medium Zwak Geen	U kunt de signaalsterkte van het huidige draadloze netwerk zien.	
			3. SSID	—	U kunt de huidige SSID zien.	
			4. Comm. Modus	Ad-hoc Infrastructure	U kunt de huidige communicatiemodus zien.	
		5. Standaard inst	1. Herstel	—	De instelling voor draadloos netwerk weer op standaardinstelling herstellen.	
	2. Stop		—			
	6. WLAN Activeren	—	Aan Uit*	De draadloze LAN handmatig activeren of deactiveren.		
	3. IFAX instellen	1. Setup Internet	1. Mail Address	—	Voer het mailadres in. (Maximaal 60 tekens.)	
			2. SMTP Server	Naam? (maximaal 64 tekens) IP Address ? [000-255]. [000-255]. [000-255]. [000-255]	Voer het adres van de SMTP-server in.	
			3. SMTP-poort	[00001-65535]	Voer het POP3-poortnummer in.	
			4. Aut. voor SMTP	Geen* SMTP-AUT POP voorSMTP	Hiermee selecteert u de beveiligingsmethode voor e-mailwaarschuwingen.	

Hoofdmenu	Submenu	Menuselecties	Opties	Omschrijvingen	Pagina	
7. LAN (vervolg)	3. IFAX instellen (vervolg)	1. Setup Internet (vervolg)	5. POP3 Server	Naam? (maximaal 64 tekens) IP Address ? [000-255]. [000-255]. [000-255]. [000-255]	Voer het adres van de POP3-server in.	Raadpleeg de netwerkhandleiding op de cd-rom.
			6. POP3-poort	[00001-65535]	Voer het POP3-poortnummer in.	
			7. Mailbox Naam	—	Voer de naam van de mailbox in. (Maximaal 32 tekens.)	
			8. Mailbox Wachtw	—	Voer het wachtwoord in voor het aanmelden op de POP3-server. (Maximaal 32 tekens.)	
			9. APOP	AAN Uit*	Schakelt APOP in of uit.	
		2. Setup Mail RX	1. Auto Polling	Aan* Uit	Controleert automatisch de POP3-server op nieuwe berichten.	
			2. Poll Frequency	10Min	Stelt in hoe vaak de POP3-server op nieuwe berichten wordt gecontroleerd.	
			3. Header	Alle Onderw.+Van+Aan Geen*	Selecteert welke mailheader moet worden afgedrukt.	
			4. Del Error Mail	Aan* Uit	Verwijdert automatisch foutberichten.	
			5. Notification	Aan MDN Uit*	Ontvangt waarschuwingsberichten.	
		3. Setup Mail TX	1. Sender Subject	—	Geeft het onderwerp weer dat bij de internetfaxgegevens is gevoegd.	
			2. Size Limit	Aan Uit*	Bepert de grootte van e-maildocumenten.	
			3. Notification	Aan Uit*	Verzendt waarschuwingsberichten.	

Hoofdmenu	Submenu	Menuselecties	Opties	Omschrijvingen	Pagina	
7. LAN (vervolg)	3. IFAX instellen (vervolg)	4. Setup Relay	1. Rly Broadcast	Aan Uit*	Zendt een document door naar een ander faxtoestel.	Raadpleeg de netwerkhandleiding op de cd-rom.
			2. Relay Domain	RelayXX:	Registreert de domeinnaam.	
			3. Relay Report	Aan Uit*	Drukt het verzendrapport af.	
	4. Scan n. e-mail	—	150 dpi 16kl* 300 dpi 16kl 600 dpi 16kl 200 dpi Z&W 200x100 dpi Z&W	(Als u de kleuroptie kiest.) PDF* JPEG	Selecteert het bestandsformaat om de gescande gegevens via e-mail te verzenden.	
				(Als u de zwart-witoptie kiest.) PDF* TIFF		
	5. Scan naar FTP	—	150 dpi 16kl* 300 dpi 16kl 600 dpi 16kl 200 dpi Z&W 200x100 dpi Z&W	(Als u de kleuroptie kiest.) PDF* JPEG	Selecteert het bestandsformaat om de gescande gegevens via FTP te verzenden.	
				(Als u de zwart-witoptie kiest.) PDF* TIFF		
	6. Fax naar Server	—	—	Aan Uit*	U kunt een voor/achtervoegsel van adressen in de machine opslaan en een document verzenden vanaf een systeem van faxservers.	
	7. Time Zone	—	—	UTCXXX:XX	Stelt de tijdzone voor uw land in.	
	0. Factory Reset	1. Herstel	—	1. Ja 2. Nee	Alle netwerkinstellingen weer op de fabrieksinstellingen instellen.	
2. Stop		—	—			

Hoofdmenu	Submenu	Menuselecties	Opties	Omschrijvingen	Pagina
8. Machine-info	1. Serienummer	—	—	U kunt het serienummer van uw machine controleren.	203
	2. Paginateller	—	Totaal Fax/Lijst Kopie Print	U kunt controleren hoeveel pagina's de machine tijdens haar gebruiksduur in totaal heeft afgedrukt.	203
	3. DuurOnderdelen	1. Drumeenheid 2. Riemeenheid 3. PF-kit MP 4. PF-kit 1 5. PF-kit 2 6. Fuser 7. Laser	—	U kunt controleren hoe lang een machine-onderdeel nog meegaat (in %). PF-kit 2 verschijnt alleen als de optionele LT-100CL-lade is geïnstalleerd.	204
	4. Reset Menu	—	Drumeenheid Riemeenheid PF-kit MP PF-kit 1 PF-kit 2	Hiermee stelt u de teller voor de levensduur van het onderdeel opnieuw in. Deze optie verschijnt wanneer u een onderdeel vervangt. PF-kit 2 verschijnt alleen als de optionele LT-100CL-lade is geïnstalleerd.	179 185
0. Stand. instel.	1. Ontvangstmodus	—	Alleen Fax* Fax/Telefoon Telefoon/Beantw. Handmatig	Selecteert de ontvangststand die het beste in uw behoeften voorziet.	45
	2. Datum&Tijd	—	—	De datum en de tijd komen op het LCD-scherm en op de kopteksten van de verzonden faxen te staan.	<i>Raadpleeg de installatiehandleiding.</i>
	3. Stations-ID	—	Fax: Tel: Naam:	Stelt de naam en het faxnummer in die op elke faxpagina moeten worden afgedrukt.	
	4. Toon/Puls (voor Nederland)	—	Toon* Puls	Selecteert de kiesmodus.	
	4. Kiestoon (voor België) 5. Kiestoon (voor Nederland)	—	Detectie GEEN detectie*	U kunt de tijd voor het waarnemen van een kiestoon verkorten.	133
	5. Tel lijn inst (voor België) 6. Tel lijn inst (voor Nederland)	—	Normaal* PBX ISDN	Hiermee selecteert u het type telefoonlijn.	51
	0. Taalkeuze	—	Nederlands* Frans Engels	Met deze functie kunt u de taal voor het LCD-scherm instellen.	<i>Raadpleeg de installatiehandleiding.</i>

Tekst invoeren

Bij het instellen van bepaalde menuopties, zoals de Stations-ID, moet tekst in teksttekens worden ingevoerd. Op de kiestoetsen zijn letters afgedrukt. De toetsen: **0**, **#** en ***** hebben *geen* letters erboven, omdat deze toetsen voor speciale tekens gebruikt worden.

Druk zo vaak op de desbetreffende kiestoets tot toegang wordt verkregen tot onderstaande tekens:

- Voor het instellen van een e-mailadres, de menuopties van Scan naar FTP en de menuopties IFAX instellen (**Menu, 7, 3**)

Drukop toets	1 X	2 X	3 X	4 X	5 X	6 X	7 X	8 X
1	@	.	/	1	@	.	/	1
2	a	b	c	A	B	C	2	a
3	d	e	f	D	E	F	3	d
4	g	h	i	G	H	I	4	g
5	j	k	l	J	K	L	5	j
6	m	n	o	M	N	O	6	m
7	p	q	r	s	P	Q	R	S
8	t	u	v	T	U	V	8	t
9	w	x	y	z	W	X	Y	Z

- Voor het instellen van andere menuopties

Drukop toets	1 X	2 X	3 X	4 X
2	A	B	C	2
3	D	E	F	3
4	G	H	I	4
5	J	K	L	5
6	M	N	O	6
7	P	Q	R	S
8	T	U	V	8
9	W	X	Y	Z

Spaties invoeren

Als u een spatie in een faxnummer wilt invoegen, drukt u één keer op ► tussen de cijfers. Om een spatie in een naam in te voegen, twee keer drukken op ► tussen de tekens.

Corrigeren

Als u een letter fout hebt ingevoerd en deze wilt corrigeren, drukt u op ◀ om met de cursor naar het fout ingevoerde teken te gaan en drukt u vervolgens op **Wis/terug**.

Letters herhalen

Om een teken in te voeren dat op dezelfde toets als het vorige teken staat, drukt u op ► om de cursor naar rechts te bewegen, en drukt u daarna opnieuw op de toets.

Speciale tekens en symbolen

Druk op *, # of 0, en druk vervolgens op ◀ of ▶ om de cursor naar het gewenste symbool of teken te verplaatsen. Druk op **OK** om het teken of symbool te selecteren. De onderstaande symbolen en tekens verschijnen afhankelijk van uw menukeuze.

Druk op *	voor	(spatie) ! " # \$ % & ' () * + , - . / € ¹
Druk op #	voor	: ; < = > ? @ [] ^ _ ¥ ~ ` { }
Druk op 0	voor	À É 0

¹ € is niet beschikbaar voor I-Fax-instellingen.

Algemeen

Geheugencapaciteit	128 MB
ADF (automatische documentinvoer)	Maximaal 50 pagina's (gespreid) 80 g/m ² Duplex, maximaal Letter/A4 Aanbevolen omgeving voor optimale resultaten: Temperatuur: 20 tot 30° C Vochtigheid: 50% - 70% Papier: Xerox Premier 80 g/m ² of Xerox Business 80 g/m ²
Papierlade	250 vel (80 g/m ²)
Papierlade 2 (optie)	500 vel (80 g/m ²)
Printertype	Laser
Afdrukmethode	Elektrofotografie door halfgeleiderlaser
LCD-scherm (liquid crystal display)	22 tekens × 5 regels
Stroombron	220 - 240 V 50/60 Hz
Stroomverbruik	Piekvermogen: Gemiddeld 1.200 W Kopiëren: Gemiddeld 515 W Slaapstand: Gemiddeld 38 W Stand-by: Gemiddeld 100 W

Afmetingen

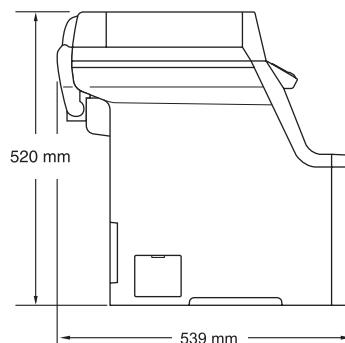
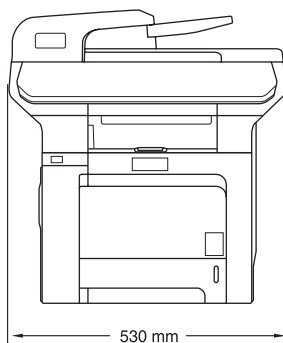

Gewicht

Zonder drum-/tonereenheid: 33.3 kg

Geluidsniveau

Geluidsvermogen

In bedrijf (kopiëren): LWAd = 6,9 Bell

Stand-by: LWAd = 4,4 Bell

Geluidsdruk

In bedrijf (kopiëren): LpAm = 54,5 dBA

Stand-by: LpAm = 30 dBA

Temperatuur

In bedrijf: 10 tot 32,5°C

Opslag: 5 tot 35°C

Vochtigheid

In bedrijf: 20 tot 80% (niet condenserend)

Opslag: 10 tot 90% (niet condenserend)

Afdrukmedia

Papierinvoer Papierlade

- **Papiersoort:** Normaal papier, dun papier of kringlooppapier
- **Papierformaat:** Letter, A4, B5, A5, B6, A6, Executive, Legal en Folio.
- **Papiergewicht:** 60 tot 105 g/m²
- **Maximale capaciteit papierlade:** Maximaal 250 vel normaal papier van 80 g/m²

Multifunctionele papierlade (MP-lade)

- **Papiersoort:** Normaal papier, dun papier, dik papier, kringlooppapier, bankpostpapier, enveloppen of etiketten
- **Papierformaat:** Breedte: 69,9 tot 215,9 mm
Lengte: 116 tot 406,4 mm
- **Papiergewicht:** 60 tot 163 g/m²
- **Maximale capaciteit papierlade:** Maximaal 50 vel normaal papier van 80 g/m²
Maximaal 3 enveloppen

Papierlade 2 (optie)

- **Papiersoort:** Normaal papier, dun papier of kringlooppapier
- **Papierformaat:** Letter, A4, B5, A5, B6, Executive, Legal en Folio.
- **Papiergewicht:** 60 tot 105 g/m²
- **Maximale capaciteit papierlade:** Maximaal 500 vel normaal papier van 80 g/m²

Papieruitvoer Maximaal 150 vel (met de bedrukte zijde naar beneden op de uitvoerlade uitgeworpen)

Dubbelzijdig	Papierformaat	Legal, Folio en A4
	Handmatig dubbelzijdig afdrukken	Ja
	Automatisch dubbelzijdig afdrukken	Ja

Fax

Compatibiliteit	ITU-T groep 3
Coderingssysteem	Ja
Duplex faxen (ontvangen)	MH/MR/MMR/JBIG/JPEG
Modemsnelheid	Automatische terugval: 33.600 bps
Enkelzijdige documentgrootte	Breedte ADF: 147,3 tot 215,9 mm Hoogte ADF: 147,3 tot 356 mm Breedte glasplaat: Maximaal 215,9 mm Hoogte glasplaat: Maximaal 355,6 mm
2-zijdige (duplex) documentgrootte	Breedte ADF: 147,3 tot 210,0 mm Hoogte ADF: 147,3 tot 297,0 mm
Scanbreedte	Maximaal 208 mm
Afdrukbreedte	Maximaal 208 mm
Grijs waarden	256 niveaus
Pollingtypen	Standaard, beveiligd, timer, opeenvolgend
Contrastregeling	Automatisch/licht/donker (handmatige instelling)
Resolutie	Horizontaal: 8 dot/mm Verticaal <ul style="list-style-type: none">■ Standaard: 3,85 regel/mm (Zwart) 7,7 regel/mm (Kleur)■ Fijn: 7,7 regel/mm (Zwart) 7,7 regel/mm (Kleur)■ Foto: 7,7 regel/mm (Zwart)■ Superfijn: 15,4 regel/mm (Zwart)
Eéntoetskiezen	40 (20 × 2)
Snelkiezen	300 stations
Groepen	Maximaal 20
Groepsverzenden	390 stations (alleen zwart-wit)
Automatisch opnieuw kiezen	3 keer met 5 minuten tussenpauze
Autom. beantwoorden	0, 1, 2, 3, 4, 5 of 6 belsignalen (voor Nederland) 0, 1, 2, 3, 4, 5, 6, 7, 8, 9 of 10 belsignalen (voor België)
Bron van communicatie	Openbaar telefoonnetwerk
Verzenden vanuit het geheugen	Maximaal 500 ¹ /400 ² pagina's
Ontvangst zonder papier	Maximaal 500 ¹ /400 ² pagina's

¹ 'Pagina's' verwijst naar de 'Brother standaardkaart No. 1' (een standaard zakenbrief, standaardresolutie, JBIG-code). Specificaties en gedrukt materiaal kunnen zonder vooraankondiging worden gewijzigd.

² 'Pagina's' verwijst naar de 'ITU-T testkaart #1' (een standaard zakenbrief, standaardresolutie, JBIG-code). Specificaties en gedrukt materiaal kunnen zonder vooraankondiging worden gewijzigd.

Kopiëren

Kleur/monochroom	Ja/Ja
Duplex kopiëren	Ja
Enkelzijdige documentgrootte	Breedte ADF: 148 tot 215,9 mm
	Hoogte ADF: 148 tot 355,6 mm
	Breedte glasplaat: Maximaal 215.9 mm
	Hoogte glasplaat: Maximaal 355,6 mm
	Breedte: Maximaal 210 mm
2-zijdige (duplex) documentgrootte	Breedte ADF: 147,3 tot 215.9 mm
	Hoogte ADF: 147,3 tot 297,0 mm
Meerdere kopieën	Sets van maximaal 99 pagina's
Verkleinen/vergroten	25% tot 400% (in stappen van 1%)
Resolutie	Maximaal 1.200 × 600 dpi ¹
Tijd voor eerste afdruk	Circa 21 seconden (zwart) ^{2 3}
	Circa 23 seconden (kleur) ^{2 3}

¹ Wanneer u via de glasplaat een zwart-witkopie maakt met een tekstkwaliteitsmodus in de verhouding 25 tot 150%.

² Tijd voor eerste afdruk kan variëren als de machine bezig is met kalibreren of registreren.

³ Tijd voor eerste afdruk kan afhankelijk van de opwarmtijd van de scannerlamp variëren.

Scannen

Kleur/monochroom	Ja/Ja
Duplex scannen	Ja
TWAIN-compatibel	Ja (Windows® 2000 Professional/XP/ XP Professional x64 Edition/Windows Vista®) Mac OS® X 10.2.4 of recenter
WIA-compatibel	Ja (Windows® XP/Windows Vista®)
Kleurintensiteit	24 bits-kleur
Resolutie	Maximaal 19.200 × 19.200 dpi (geïnterpoleerd) ¹ Maximaal 1.200 × 2.400 dpi (optisch) ² Maximaal 1.200 x 600 dpi (optisch) ³
Enkelzijdige documentgrootte	Breedte ADF: 148,0 tot 215,9 mm Hoogte ADF: 148,0 tot 355,6 mm Breedte glasplaat: Maximaal 215,9 mm Hoogte glasplaat: Maximaal 355.6 mm
Scanbreedte	Maximaal 210 mm
2-zijdige (duplex) document grootte	Breedte ADF: 148,0 tot 215,9 mm Hoogte ADF: 148,0 tot 297,0 mm
Grijswaarden	256 niveaus

¹ Maximaal 1.200 × 1.200 dpi scannen met de WIA-driver in Windows® XP/Windows Vista® (een resolutie van maximaal 19.200 × 19.200 dpi kan worden gekozen met de Brother-scanner toepassing)

² Bij gebruik van de glasplaat

³ Bij gebruik van de ADF

Afdrukken

Emulaties	PCL6 BR-Script (PostScript®) niveau 3
Printerdriver	Host-gebaseerde driver voor Windows® 2000 Professional/XP/XP Professional x64 Edition/ Windows Vista®/ Windows Server® 2003 (alleen afdrukken via netwerk) BR-Script (PPD-bestand) voor Windows® 2000 Professional/XP/XP Professional x 64 Edition/Windows Vista® Macintosh® Printer Driver voor Mac OS® X 10.2.4 of hoger BR-Script (PPD-bestand) voor Mac OS® X 10.2.4 of hoger
Resolutie	600 × 600 dpi, 2.400 dpi (2.400 × 600 dpi)
Afdruksnelheid	Maximaal 20 pagina's/minuut (A4-formaat) (zwart) ^{1 2} Maximaal 20 pagina's/minuut (A4-formaat) (kleur) ^{1 2}
Duplex printen	Maximaal 7 zijden/minuut (3,5 pagina's) (zwart) Maximaal 7 zijden/minuut (3,5 pagina's) (kleur)
Afdruksnelheid voor duplex afdrukken	Maximaal 7 zijden/minuut (3,5 pagina's) (zwart) Maximaal 7 zijden/minuut (3,5 pagina's) (kleur)
Tijd voor eerste afdruk	Minder dan 16 seconden (zwart) ³ Minder dan 17 seconden (kleur) ³

¹ De afdruksnelheid kan variëren al naar gelang het type document dat u afdrukt.

² Vanaf de standaardpapierlade en optionele papierlade.

³ Tijd voor eerste afdruk kan variëren als de machine bezig is met kalibreren of registreren.

Interfaces

USB	Gebruik een USB 2.0-interfacekabel die niet langer is dan 2,0 m . ^{1 2}
LAN-kabel	Gebruik een Ethernet UTP-kabel van categorie 5 of hoger.
Draadloos LAN	Uw machine ondersteunt IEEE 802.11b/g-draadloze communicatie met uw draadloze LAN met behulp van de infrastructuurmodus of een draadloze peer-to-peer verbinding in Ad-hoc-modus.

¹ Uw machine heeft een Hi-Speed USB 2.0 interface. De machine kan ook worden aangesloten op een computer met een USB 1.1-interface.

² USB-poorten van andere merken worden niet ondersteund.

PictBridge

Compatibiliteit	Biedt ondersteuning aan de PictBridge-standaard CIPA DC-001 van de Camera & Imaging Products Association. Ga naar http://www.cipa.jp/pictbridge voor meer informatie.
Interface	Directe USB-interface

Rechtstreeks afdrukken, functie

Compatibiliteit	PDF versie 1.6 ¹ , JPEG, Exif + JPEG, PRN (gemaakt door de MFC-9840CDW-printerdriver), TIFF (gescand door alle Brother MFC- of DCP-modellen), PostScript®3™ (gemaakt door de MFC-9840CDW BR Script3-printerdriver)
------------------------	---

¹ JBIG2-afbeeldingbestanden, JPEG2000-afbeeldingbestanden en gelaagde bestanden worden niet ondersteund.

Stelsysteemvereisten

Minimum systeemvereisten en ondersteunde PC-softwarefuncties								
Computerplatform & versie hoofdbesturingssysteem		Ondersteunde PC-softwarefuncties	PC-interface	Minimumsnelheid processor	Minimum hoeveelheid RAM	Aanbevolen hoeveelheid RAM	Beschikbare ruimte op de harde schijf	
							voor drivers	Voor programma's
Windows®-besturingssysteem	Windows® 2000 Professional ⁴	Afdrukken, PC-Fax ³ , Scannen	USB, Ethernet, Draadloos 802.11 b/g	Intel® Pentium® of gelijkwaardig	64 MB	256 MB	150 MB	310 MB
	Windows® XP Home ⁴ Windows® XP Professional ⁴				128 MB			
	Windows® XP Professional x64 Edition ¹			AMD Opteron™ AMD Athlon™ 64 Intel® Xeon® met Intel® EM64T Intel® Pentium® 4 met Intel® EM64T of gelijkwaardig	256 MB	512 MB		
	Windows Vista® ¹			Intel® Pentium® 4 of gelijkwaardige 64-bits ondersteunde processor	512 MB	1 GB		
	Windows Server® 2003	Afdrukken	Ethernet, Draadloos 802.11 b/g	Intel® Pentium® III of gelijkwaardig	256 MB	512 MB	50MB	Niet Beschikbaar
	Windows Server® 2003 x64 Edition			AMD Opteron™ AMD Athlon™ 64 Intel® Xeon® met Intel® EM64T Intel® Pentium® 4 met Intel® EM64T of gelijkwaardig				
Macintosh®-besturingssysteem	Mac OS® X 10.2.4 of recenter	Afdrukken, PC-Fax Verzenden ³ , Scannen	USB ² , Ethernet, Draadloos 802.11 b/g	PowerPC G4/G5, Intel® Core™ Solo/Duo, PowerPC G3 350MHz	128 MB	160 MB	80 MB	400 MB

¹ Voor WIA, 1.200 x 1.200 resolutie. Brother-scanner toepassing maakt verbetering mogelijk tot max. 19.200 x 19.200 dpi

² USB-poorten van andere merken worden niet ondersteund.

³ PC-Fax ondersteunt alleen zwart-wit.

⁴ PaperPort™ 11SE ondersteunt Microsoft® SP4 of hoger voor Windows® 2000 en SP2 of hoger voor XP.

Verbruiksartikelen

Levensduur tonercartridge	Standaardtonercartridges:	
	TN-130BK (zwart):	Circa 2.500 pagina's ¹
	TN-130C, TN-130M, TN-130Y (cyaan, magenta, geel):	Circa 1.500 pagina's ¹
	High-yield tonercartridges:	
	TN-135BK (zwart):	Circa 5.000 pagina's ¹
	TN-135C, TN-135M, TN-135Y (cyaan, magenta, geel):	Circa 4.000 pagina's ¹
Levensduur drum	DR-130CL:	Circa 17.000 pagina's ²
Riemenheid	BU-100CL:	Circa 50.000 pagina's ²
Tonerafvalbak	WT-100CL:	Circa 20.000 pagina's ³

¹ Bij afdrukken op letter- of A4-formaat met 5% dekingsgraad

² Bij afdruk op formaat Letter of A4

³ Bij afdruk op formaat Letter of A4 met 5% dekingsgraad voor elke CMYK

Ethernet bedraad netwerk

Modelnaam netwerkaart	NC-6500h
LAN	U kunt de machine op een netwerk aansluiten voor netwerkprinten, netwerkscannen, PC-Fax en Remote Setup. ^{1 2}
Ondersteuning van	Windows [®] 2000 Professional, Windows [®] XP, Windows [®] XP Professional x64 Edition, Windows Vista [®] , Windows Server [®] 2003 en Windows Server [®] 2003 x64 Edition ² Mac OS [®] X 10.2.4 of recenter ³
Protocollen	IPv4: TCP/IP ARP, RARP, BOOTP, DHCP, APIPA (Auto IP), WINS, NetBIOS-naamresolutie, DNS-resolver, mDNS, LPR/LPD, Custom Raw Port/Port9100, IPP, IPPS, FTP-server, SSL/TLS, POP voor SMTP, SMTP-AUTH, Telnet, SNMPv1, HTTP/HTTPS-server, TFTP-client en -server, SMTP-client, APOP, LLTD-responder, Raw Port (PC-scanner), FTP-client, LDAP, POP3 IPv6: TCP/IP (Standaard uitgeschakeld) NDP, RA, DNS, mDNS, LPR/LPD, Custom Raw Port/Port9100, IPP, IPPS, FTP-server, SSL/TLS, POP voor SMTP, SMTP-AUTH, Telnet, SNMPv1, HTTP/HTTPS-server, TFTP-client en -server, SMTP-client, APOP, LLTD-responder, Raw Port (PC-scanner), LDAP, POP3
Type netwerk Management- hulpprogramma's ⁴	Ethernet 10/100 BASE-TX Auto Negotiation (bedrade LAN) BRAdmin Light voor Windows [®] 2000 Professional, Windows [®] XP, Windows [®] XP Professional x64 Edition, Windows Vista [®] , Windows Server [®] 2003, Windows Server [®] 2003 x64 Edition en Mac OS [®] X 10.2.4 of recenter BRAdmin Professional voor Windows [®] 2000 Professional, Windows [®] XP, Windows [®] XP Professional x64 Edition, Windows Vista [®] , Windows Server [®] 2003 en Windows Server [®] 2003 x64 Edition Web BRAdmin voor Windows [®] 2000 Professional, Windows [®] XP, Windows [®] XP Professional x64 Edition, Windows Vista [®] , Windows Server [®] 2003 en Windows Server [®] 2003 x64 Edition Clientcomputers met een webbrower die Java™ ondersteunen

¹ PC-Fax Verzenden voor Mac[®]

² Alleen afdrukken voor Windows Server[®] 2003

³ Mac OS[®] X 10.2.4 of recenter (mDNS)

⁴ BRAdmin Professional en Web BRAdmin kunnen worden gedownload via <http://solutions.brother.com>.

Draadloos Ethernet-netwerk

Modelnaam netwerkkaart	NC-7300w				
LAN	U kunt de machine op een netwerk aansluiten voor netwerkprinten, netwerkscannen, PC-Fax en Remote Setup ^{1 2} .				
Ondersteuning van	Windows [®] 2000 Professional, Windows [®] XP, Windows [®] XP Professional x64 Edition, Windows Vista [®] , Windows Server [®] 2003 en Windows Server [®] 2003 x64 Edition Mac OS [®] X 10.2.4 of recenter ³				
Protocollen	<table><tr><td>TCP/IP voor IPv4:</td><td>ARP, RARP, BOOTP, DHCP, APIPA (Auto IP), WINS, NetBIOS-naamresolutie, DNS-resolver, mDNS, LPR/LPD, Custom Raw Port/Port9100, IPP, IPPS, FTP-server, SSL/TLS, POP voor SMTP, SMTP-AUTH, Telnet, SNMPv1, HTTP/HTTPS-server, TFTP-client en -server, SMTP-client, APOP, LLTD-responder, Raw Port (PC-scanner), FTP-client, LDAP, POP3</td></tr><tr><td>TCP/IP voor IPv6</td><td>(Standaard uitgeschakeld) NDP, RA, DNS, mDNS, LPR/LPD, Custom Raw Port/Port9100, IPP, IPPS, FTP-server, SSL/TLS, POP voor SMTP, SMTP-AUTH, Telnet, SNMPv1, HTTP/HTTPS-server, TFTP-client en -server, SMTP-client, APOP, LLTD-responder, Raw Port (PC-scanner), LDAP, POP3</td></tr></table>	TCP/IP voor IPv4:	ARP, RARP, BOOTP, DHCP, APIPA (Auto IP), WINS, NetBIOS-naamresolutie, DNS-resolver, mDNS, LPR/LPD, Custom Raw Port/Port9100, IPP, IPPS, FTP-server, SSL/TLS, POP voor SMTP, SMTP-AUTH, Telnet, SNMPv1, HTTP/HTTPS-server, TFTP-client en -server, SMTP-client, APOP, LLTD-responder, Raw Port (PC-scanner), FTP-client, LDAP, POP3	TCP/IP voor IPv6	(Standaard uitgeschakeld) NDP, RA, DNS, mDNS, LPR/LPD, Custom Raw Port/Port9100, IPP, IPPS, FTP-server, SSL/TLS, POP voor SMTP, SMTP-AUTH, Telnet, SNMPv1, HTTP/HTTPS-server, TFTP-client en -server, SMTP-client, APOP, LLTD-responder, Raw Port (PC-scanner), LDAP, POP3
TCP/IP voor IPv4:	ARP, RARP, BOOTP, DHCP, APIPA (Auto IP), WINS, NetBIOS-naamresolutie, DNS-resolver, mDNS, LPR/LPD, Custom Raw Port/Port9100, IPP, IPPS, FTP-server, SSL/TLS, POP voor SMTP, SMTP-AUTH, Telnet, SNMPv1, HTTP/HTTPS-server, TFTP-client en -server, SMTP-client, APOP, LLTD-responder, Raw Port (PC-scanner), FTP-client, LDAP, POP3				
TCP/IP voor IPv6	(Standaard uitgeschakeld) NDP, RA, DNS, mDNS, LPR/LPD, Custom Raw Port/Port9100, IPP, IPPS, FTP-server, SSL/TLS, POP voor SMTP, SMTP-AUTH, Telnet, SNMPv1, HTTP/HTTPS-server, TFTP-client en -server, SMTP-client, APOP, LLTD-responder, Raw Port (PC-scanner), LDAP, POP3				
Type netwerk	IEEE 802.11 b/g (draadloze LAN)				
Management-hulpprogramma's ⁴	<p>BRAdmin Light voor Windows[®] 2000 Professional, Windows[®] XP, Windows[®] XP Professional x64 Edition, Windows Vista[®], Windows Server[®] 2003, Windows Server[®] 2003 x64 Edition en Mac OS[®] X 10.2.4 of recenter</p> <p>BRAdmin Professional voor Windows[®] 2000 Professional, Windows[®] XP, Windows[®] XP Professional x64 Edition, Windows Vista[®], Windows Server[®] 2003 en Windows Server[®] 2003 x64 Edition</p> <p>Web BRAdmin voor Windows[®] 2000 Professional, Windows[®] XP, Windows[®] XP Professional x64 Edition, Windows Vista[®], Windows Server[®] 2003 en Windows Server[®] 2003 x64 Edition</p> <p>Clientcomputers met een webbrowser die Java™ ondersteunt.</p>				

¹ PC-Fax Verzenden voor Mac[®]

² Alleen afdrukken voor Windows Server[®] 2003

³ Mac OS[®] X 10.2.4 of recenter (mDNS)

⁴ BRAdmin Professional en Web BRAdmin kunnen worden gedownload via <http://solutions.brother.com>.

Authenticatie en encryptie alleen voor draadloze gebruikers

Authenticatiemethode

De Brother-machine ondersteunt de volgende methode:

- Open systeem

Draadloze apparaten hebben toegang tot het netwerk zonder enige authenticatie.

- Gemeenschappelijke sleutel

Een geheime, vooraf bepaalde sleutel wordt gedeeld door alle apparaten die toegang hebben tot het draadloze netwerk. De Brother-machine gebruikt de WEP-sleutels als vooraf bepaalde sleutel.

- WPA-PSK/WPA2-PSK

Hiermee wordt een Wi-Fi® Protected Access Pre-Shared Key (WPA-PSK/WPA2-PSK) geactiveerd, die de koppeling van de draadloze Brother-machine aan toegangspunten mogelijk maakt met behulp van TKIP voor WPA-PSK en WPA2-PSK (WPA-Personal).

- LEAP

Cisco LEAP (Light Extensible Authentication Protocol) is ontwikkeld door Cisco Systems, Inc. en maakt de koppeling van het draadloze Brother-product aan toegangspunten mogelijk met behulp van CKIP- en CMIC-encrypties.

Encryptiemethodes

Encryptie wordt gebruikt om gegevens te beveiligen die via het draadloze netwerk verzonden worden. De Brother-machine ondersteunt de volgende encryptiemethodes:

- WEP

Door WEP (Wired Equivalent Privacy) te gebruiken, worden de gegevens verzonden en ontvangen met een beveiligingssleutel.

- TKIP

TKIP (Temporal Key Integrity Protocol) voorziet in een sleutel per pakket, een mix van controle van de gegevensintegriteit en een mechanisme voor het opnieuw instellen van de sleutel.

- AES

AES (Advanced Encryption Standard) is een Wi-Fi®-geautoriseerde, sterke encryptiestandaard.

- CKIP

Het originele Key Integrity Protocol voor LEAP door Cisco Systems, Inc.

- CMIC

CMIC (Cisco Message Integrity Check) is het mechanisme voor het controleren van de gegevensintegriteit voor LEAP van Cisco Systems, Inc.

Netwerksleutel

Er zijn bepaalde regels voor iedere beveiligingsmethode:

■ Open systeem/gedeelde sleutel met WEP

Deze sleutel is een 64-bits of 128-bitswaarde, die moet worden ingevoerd in een ASCII- of hexadecimaal formaat.

- 64 (40) bit ASCII:

gebruikt 5 karakters. bv. "WLAN" (met onderscheid tussen hoofdletters en kleine letters).

- 64 (40) bit hexadecimaal:

gebruikt 10 tekens van hexadecimale gegevens. bv. "71f2234aba"

- 128 (104) bit ASCII:

gebruikt 13 karakters. bv. "Wirelesscomms" (met onderscheid tussen hoofdletters en kleine letters)

- 128 (104) bit hexadecimaal:

gebruikt 26 tekens van hexadecimale gegevens. bv. "71f2234ab56cd709e5412aa2ba"

■ WPA-PSK/WPA2-PSK en TKIP/AES

Gebruikt een vooraf gedeelde sleutel (Pre-Shared Key (PSK)) die minimaal 8 tekens en maximaal 63 tekens lang is.

■ LEAP

Gebruikt een gebruikersidentificatie en wachtwoord.

- Gebruikersidentificatie: maximaal 64 tekens lang.
- Wachtwoord: maximaal 32 tekens lang.

Certificering door de Wi-Fi-alliantie

Deze draadloze Ethernet multifunctionele afdrucker is een door de Wi-Fi-alliantie gecertificeerd IEEE 802.11b/802.11g-product. De certificering van de Wi-Fi-alliantie garandeert de compatibiliteit met andere draadloze LAN-producten die zijn gebaseerd op de IEEE 802.11-specificatie. Ga voor meer informatie over de Wi-Fi-alliantie en andere Wi-Fi gecertificeerde producten naar <http://www.wi-fi.org>.

Dit is een uitvoerige lijst van functies en termen die voorkomen in Brotherhandleidingen. Beschikbaarheid van deze functies is afhankelijk van het model dat u heeft aangeschaft.

ADF (automatische documentinvoer)

Het document kan in de ADF worden geplaatst, waarbij iedere pagina om beurten automatisch wordt gescand.

Afstandsbediening

De mogelijkheid om via een toetstelefoon toegang krijgen tot uw machine.

ANTW.APP. (antwoordapparaat)

U kunt een extern ANTW.APP. op uw machine aansluiten.

Autom. verkleinen

Als deze functie is geactiveerd, wordt een inkomend faxbericht verkleind afgedrukt.

Automatisch een fax verzenden

Een fax verzenden zonder de hoorn van de externe telefoon op te nemen.

Automatisch opnieuw kiezen

Een functie waarmee uw machine het laatste faxnummer na vijf minuten opnieuw kan kiezen, als de fax niet kon worden verzonden omdat de lijn bezet was.

Belvertraging

Het aantal keren dat in de stand *Alleen Fax of Fax/Telefoon* het belsignaal overgaat voordat de machine de oproep beantwoordt.

Belvolume

Instelling van het volume van het belsignaal van de machine.

Coderingsmethode

Methode voor het coderen van de informatie in een document. Alle faxmachines dienen de minimum standaard Modified Huffman (MH) te gebruiken. Uw machine is uitgerust met betere compressiemethodes, Modified Read (MR), Modified Modified Read (MMR), JBIG en JPEG die werken als de ontvangende machine over dezelfde mogelijkheden beschikt.

Communicatiefout (of comm. fout)

Een fout tijdens het verzenden of ontvangen van een fax, meestal veroorzaakt door ruis of statische elektriciteit op de lijn.

Compatibiliteitsgroep

De mogelijkheid van een faxapparaat om met een ander faxapparaat te communiceren. Tussen de ITU-T-groepen is compatibiliteit verzekerd.

Contrast

Instelling om te compenseren voor donkere of lichte documenten. Faxen of kopieën van donkere documenten worden lichter en omgekeerd.

Direct verzenden

Als het geheugen vol is, kunt u faxen onmiddellijk verzenden.

ECM (Foutencorrectie)

Deze functie controleert tijdens een faxtransmissie of er fouten optreden en verzendt de pagina's met fouten opnieuw.

Eéntoetsnummer

Toetsen op het bedieningspaneel van de machine waarin u telefoonnummers kunt opslaan voor het snelkiezen. U kunt een tweede nummer op iedere toets programmeren door de **Shift**-toets samen met het ééntoetsnummer ingedrukt te houden.

Extern toestel

Een ANTW.APP. (antwoordapparaat) of telefoon die op uw machine is aangesloten.

F/T-beltijd

Het aantal keren dat de Brother-machine dubbel overgaat om u te waarschuwen dat u een normaal telefoongesprek moet beantwoorden (wanneer de ontvangstmodus op Fax/Tel staat).

Fax doorzenden

Met deze functie wordt een ontvangen fax, die in het geheugen is opgeslagen, doorgestuurd naar een ander vooraf geprogrammeerd nummer.

Fax Journaal

In het journaal staat informatie over de laatste 200 faxberichten die zijn ontvangen en verzonden. TX betekent verzonden. RX betekent ontvangen.

Fax opslaan

U kunt faxen in het geheugen opslaan.

Fax waarnemen

Deze functie zorgt ervoor dat uw machine toch op faxtonen reageert, als u de telefoon aanneemt en het een faxoproep blijkt te zijn.

Fax/Tel

In deze stand kunt u faxen en telefoontjes ontvangen. Gebruik deze stand niet, als u een antwoordapparaat (ANTW.APP.) hebt aangesloten.

Faxontvangstcode

Toets deze code in (*5 1) als u een faxoproep aanneemt vanaf een extern of een tweede toestel.

Faxtonen

De speciale tonen (geluidssignalen) die een faxmachine tijdens automatische transmissies uitzendt om de ontvangende machine te laten weten dat het een faxtransmissie betreft.

Faxtonen

De tonen die tijdens het verzenden en ontvangen van faxen door de faxmachines worden uitgezonden.

Fijne resolutie

Dit is een fijne resolutie van 203 × 196 dpi. Wordt gebruikt voor afdrukken met kleine lettertjes en diagrammen.

Grijswaarde

De grijstinten die voor het kopiëren en faxen van foto's worden gebruikt.

Groepsnummer

Een combinatie van ééntoets- en snelkiesnummers die zijn opgeslagen onder een ééntoetsnummer of een snelkieslocatie en die gebruikt worden voor het groepsverzenden.

Groepsverzenden

De mogelijkheid om één en hetzelfde faxbericht naar meer locaties zenden.

Handmatig faxen verzenden

Een fax verzenden door de hoorn van het externe toestel op te nemen en door op **Telefoon/Intern** te drukken, zodat u de faxontvangsttonen van de andere faxmachine kunt horen voordat u op **Mono Start** of **Kleur Start** drukt om het verzenden te beginnen.

Helplijst

Een afdruk van de complete menutabel, die u kunt gebruiken om uw machine te programmeren wanneer u de gebruikershandleiding niet bij de hand hebt.

Internationale modus

In deze stand worden de faxtonen tijdelijk gewijzigd om ruis en statische elektriciteit op internationale telefoonlijnen te onderdrukken.

Journalperiode

De vooraf geprogrammeerde regelmaat waarmee de faxjournalen automatisch worden geprint. U kunt het faxjournaal desgewenst ook op elk ander tijdstip printen, zonder deze instelling op te heffen.

LCD-scherm (liquid crystal display)

Dit is het schermje op uw machine waarop tijdens het programmeren meldingen verschijnen. Wanneer de machine inactief is, worden op dit schermje de datum en de tijd weergegeven.

Lijst Gebruikersinstellingen

Een afgedrukt rapport met de huidige instellingen van de machine.

OCR (optical character recognition)

De meegeleverde software ScanSoft™ PaperPort™ 11SE met OCR of Presto!® PageManager® zet een afbeelding van tekst om in tekst met een bewerkbaar formaat.

Ontvangst zonder papier

Als deze functie is geactiveerd en het papier in uw machine op is, worden ontvangen faxen in het geheugen van de machine opgeslagen.

Pauze

Hiermee kunt u een pauze van 3,5 seconden in de kiesreeks van ééntoetsnummers en snelkiesnummers invoeren. Druk zo vaak op **Herkies/Pauze** als het aantal pauzes dat u wilt inlassen.

PictBridge

Hiermee kunt u foto's rechtstreeks afdrukken vanaf een met PictBridge compatibele digitale camera. U gebruikt hiervoor een hoge resolutie voor een hoge afdrukkwaliteit.

Pollen

Het proces waarbij een faxmachine een andere faxmachine opbelt en daar faxberichten opvraagt.

Programmeermodus

De programmeermodus waarmee u de instellingen van uw machine kunt wijzigen.

Puls (voor Nederland)

Een kiesmethode met traditionele kiesschijf voor een telefoonlijn.

Reserveafdruk

Uw machine drukt een afschrift af van alle ontvangen faxen die in het geheugen werden opgeslagen. Dit is voor alle zekerheid, zodat u geen berichten verliest tijdens een stroomstoring.

Resolutie

Het aantal verticale en horizontale lijnen per inch.

Resterende taken

U kunt controleren welke geprogrammeerde faxtaken nog in het geheugen staan en deze taken afzonderlijk annuleren.

Scannen

De procedure waarmee een elektronische afbeelding van een papieren document naar uw computer wordt verzonden.

Snelkieslijst

Een lijst van namen en nummers die zijn opgeslagen in het geheugen voor ééntoets- en snelkiesnummers. De nummers staan in numerieke volgorde in de lijst.

Snelkiezen

Een voorgeprogrammeerd nummer dat u snel kunt kiezen. Houd hiervoor de **Shift**-toets ingedrukt terwijl u op **Zoeken/Snelkiezen** drukt, voer vervolgens de driesijferige snelkieslocatie in en druk op **Mono Start** of **Kleur Start** om het kiezen te starten.

Stations-ID

De opgeslagen informatie die bovenaan gefaxte pagina's verschijnt. Het bevat de naam en het faxnummer van de verzender.

Taak annuleren

Hiermee annuleert u een geprogrammeerde afdraktaak en wist u het geheugen van de machine.

Tijdelijke instellingen

Voor elke faxtransmissie en kopie kunt u bepaalde opties selecteren zonder de standaardinstellingen te wijzigen.

Toegangscode op afstand

Uw eigen viercijferige code (– – –*) waarmee u uw machine kunt bellen en vanaf een ander toestel toegang tot uw machine kunt krijgen.

Toon (voor Nederland)

Een kiesmethode die gebruikt wordt bij toetstelefoons.

Transmissie

Het vanaf uw machine over de telefoonlijn verzenden van faxen naar een andere faxmachine.

Tweede toestel

Een telefoontoestel met hetzelfde nummer als de fax, maar dat op een afzonderlijk contact is aangesloten.

Tweevoudige werking

Uw machine kan uitgaande faxen of geprogrammeerde taken in het geheugen scannen, terwijl ze een fax aan het verzenden is of een binnenkomende fax aan het ontvangen of printen is.

Uitgestelde fax

Een fax die op een gespecificeerd later tijdstip van die dag wordt verzonden.

Verzamelzending

Een functie die kosten bespaart, en waarbij alle uitgestelde faxen naar hetzelfde faxnummer in één transmissie worden verzonden.

Verzendrapport

Dit is een lijst voor iedere transmissie met gegevens zoals datum, tijd en nummer.

Volume waarschuwingstoon

Instelling van het volume van het geluidssignaal dat u telkens hoort wanneer u een toets indrukt of een vergissing maakt.

Zoeken

Een elektronische lijst van één-toetsnummers, snelkiesnummers en groepsnummers. De nummers staan in alfabetische volgorde in de lijst.

A

Aansluiten	
extern ANTW.APP.	
(antwoordapparaat)	52
Aansluiting op meerdere lijnen (PBX)	53
Aansluitingen	
EXT	
ANTW.APP. (antwoordapparaat)	52
externe telefoon	55
ADF (automatische documentinvoer)	34
gebruiken	20
Afdrukken	
drivers	233
fax uit geheugen	50
kwaliteit	122
papier loopt vast	143
problemen	114
rapporten	77
resolutie	233
specificaties	233
Toets Afdruktaak annuleren	8
Toets Veilig afdrukken	8
toetsen	8
Zie de softwarehandleiding op de cd-rom.	
Afstandsbediening	69
faxen opvragen	70
opdrachten	71
toegangscodes	69
Annuleren	
actieve groepsverzending	37
afdruktaken	8
faxtaken in het geheugen	43
opties voor afstandsbediening	68
taken die wachten op herhaald	
kiezen	43
ANTW.APP. (antwoordapparaat),	
extern	45
aansluiten	52, 53
uitgaand bericht opnemen	53
Antwoordapparaat (ANTW.APP.)	
aansluiten	53
Apple® Macintosh®	
Zie de softwarehandleiding op de cd-rom.	

Automatisch	
fax ontvangen	46
eenvoudig ontvangen	48
Fax waarmemen	48
fax verzenden	34
faxnummer opnieuw kiezen	58
Automatische zomer-/wintertijd	26

B

Belvertraging, instelling	47
Beperkte gebruikers	31
Beveiliging	
Beveiligd functieslot	29
beheerderwachtwoord	30
beperkte gebruikers	31
Openbare gebruiker	30
Instelslot	28

C

ControlCenter2 (voor Macintosh®)	
Zie de softwarehandleiding op de cd-rom.	
ControlCenter3 (voor Windows®)	
Zie de softwarehandleiding op de cd-rom.	

D

De machine inpakken en vervoeren	195
De machine vervoeren	195
De melding Geheugen	
vol	44, 87, 93, 96, 118, 137
Document	
plaatsen	
ADF	20
glasplaat	21
vastgelopen	142
Draadloos netwerk	
Zie de softwarehandleiding en	
netwerkhandleiding op de cd-rom.	
Draadloze telefoon (niet van Brother)	55
Drumeenheid	
controleren	
(resterende levensduur)	204
reinigen	159, 163
vervangen	178

Duplex (2-zijdig)	
afdrukken	211
vanaf USB-flashdrive	95
kopiëren	83, 84
problemen oplossen	117, 139, 152
Duplex-toets (2-zijdig)	7

E

Eéntoets	
gebruiken	57
instellen	59
wijzigen	62
Enveloppen	11, 12, 14, 17, 19
Etiketten	11, 12, 16, 19
Externe telefoon, aansluiten	54, 55

F

Fax doorzenden	
een nummer programmeren	65
wijzigen op afstand	70, 71
Fax opslaan	66
afdrukken uit geheugen	50
inschakelen	66
uitschakelen	68
Fax, stand-alone	
ontvangen	45
aan het einde van een gesprek	46
belvertraging, instelling	47
eenvoudig ontvangen	48
fax doorzenden	65, 71
ontvang pollen	72
opeenvolgend pollen	73
opvragen vanaf een ander	
toestel	70, 71
stempel faxontvangst	50
storing op de telefoonlijn	133
van een tweede toestel	54, 55
verkleinen om op het papier te	
passen	49
verzenden	22, 34
annuleren uit het geheugen	43
contrast	39
direct verzenden	41
faxmodus instellen	41
groepsverzenden	36
handmatig	44
internationaal	42
resolutie	40

storing op de telefoonlijn	133
uitgestelde fax	42
uitgestelde verzending	43
vanuit de ADF	34
vanuit geheugen	
(tweevoudige werking)	41
verzend pollen	74
via de glasplaat	35
Fax/Tel-modus	
belvertraging	47
code voor het aannemen van	
de telefoon	54, 55
eenvoudig ontvangen	48
F/T-beltijd (dubbel belsein)	47
faxen ontvangen	54
faxontvangstcode	54, 55
telefoon aannemen vanaf een	
tweede toestel	54, 55
Faxcodes	
code voor het aannemen van	
de telefoon	54, 55
faxontvangstcode	54, 55
toegangscodes op afstand	69
wijzigen	56, 69
Folio	12, 23
Foutmeldingen op LCD-scherm	
Afdrukken onm XX	134
Afvaltoner vol	190
Comm. Fout	135
Geen papier	136
Geheugen vol	137
Init. onmog. XX	137
Niet toegewezen	57
Onderdelen vervangen	
Afvaltoneerbak	190
Drumeenheid	178
Riemeenheid	185
Scannen onm XX	139
Toner bijna leeg	173
Toner bijna op	173
Functieslot	29

G

Geheugen	
DIMM toevoegen (optie)	112
installeren	112
opslag	206
Glasplaat, gebruiken	21
Grijswaarden	230, 232

Groepen voor groepsverzenden	63
Groepsverzenden	36
annuleren	37
groepen instellen voor	63

H

Handmatig	
kiezen	57
ontvangen	45
verzenden	44
HELP	77
Helplijst	77
Meldingen op het LCD-scherm	206
Menutabel	206, 208
menutoetsen gebruiken	206
Herkies/Pauze-toets	59

I

Informatie over de machine	
de resterende levensduur van	
onderdelen controleren	204
paginatellers	203
status-LED	9

K

Kiestoonherkenning	133
Kiezen	
een pauze	59
ééntoets	57
faxnummer automatisch opnieuw	
kiezen	58
groepen (groepsverzenden)	36
handmatig	57
met de toets Zoeken	58
snelkiezen	57
Kopiëren	
ADF gebruiken	20, 80, 83, 85
contrast	80
duplex	7, 83, 84
één kopie	80
Geheugen vol	87
glasplaat gebruiken	21, 82, 83
helderheid	85
kleurverzadiging	86
kopieermodus instellen	80
kwaliteit	81
lade selecteren	7, 87

meerdere exemplaren	80
N op 1 (paginalay-out)	7, 82
sorteren (alleen ADF)	7, 85
tijdelijke instellingen	81
toetsen	7, 81
Vergroot/Verklein-toets	81
Kwaliteit (kopiëren)	81

L

Lade gebruiken, instelling	
afdrukken	25
faxen	24
kopiëren	23
Lade selecteren	
Toets Lade selecteren	7
Ladekeuze	87
LCD-scherm (liquid crystal display) ...	6, 206
contrast	27
Helplijst	77
LDAP	
Zie de netwerkhandleiding op de cd-rom.	

M

Macintosh®	
Zie de softwarehandleiding op de cd-rom.	
Menutabel	206, 208
menutoetsen gebruiken	206
Modus, instellen	
faxen	34, 41
kopiëren	80
scannen	7

N

N op 1 (paginalay-out)	7, 82
Netwerk	
afdrukken	
Zie de netwerkhandleiding op de cd-rom.	
faxen	
Zie de softwarehandleiding op de cd-rom.	
scannen	
Zie de softwarehandleiding op de cd-rom.	

O

Onderhoud, routine	153
de resterende levensduur van	
onderdelen controleren	204
vervangen	
drumeenheid	178
riemeenheid	185
tonercartridge	173
Overzicht bedieningspaneel	6

P

Paginalay-out (N op 1)	82
PaperPort™ 11SE met OCR	
Zie de softwarehandleiding op de cd-rom	
en de Help van de toepassing PaperPort™	
11SE om de gebruikershandleidingen weer	
te geven.	
Papier	11, 229
documentgrootte	20, 231, 232
formaat	11
laden	17
soort	11, 22
storing	143
Papierformaat	23
PC-Fax	
Zie de softwarehandleiding op de cd-rom.	
PC-fax ontvangen	66
PictBridge	
Afdrukken via DPOF	92
specificatie	234
Pollen	
ontvang pollen	72
opeenvolgend pollen	73
verzend pollen	74
Problemen oplossen	114
als u problemen hebt	
afdrukken	114, 117
afdrukkwaliteit	118, 122
inkomende telefoontjes	115
kopieerkwaliteit	116
netwerk	119
omgaan met papier	118
scannen	118
software	118
telefoonlijn	133
document vastgelopen	142
papierstoring	143

Q

Quick-dial	59
ééntoetskiezen	
gebruiken	57
instellen	59
speciaal scanprofiel	59
wijzigen	62
groepskiezen	
groepen instellen voor	
groepsverzenden	63
wijzigen	62
groepsverzenden	
groepen gebruiken	36
snelkiezen	
gebruiken	57
instellen	61
speciaal scanprofiel	59, 61
wijzigen	62
zoeken	58

R

Rapporten	76
afdrukken	77
Faxjournaal	77
journaalperiode	76
Gebruikersinstellingen	77
Helplijst	77
Netwerkconfiguratie	77
Snelkieslijst	77
Verzendrapport	76
Rechtstreeks afdrukken	94
specificatie	234
Toets Dir. afdrukken	8, 95
Reinigen	
corona	159
drumeenheid	163
scanner	154
scannervenster	155
Remote setup	
Zie de softwarehandleiding op de cd-rom.	
Resolutie	
afdrukken	233
fax	
(standaard, fijn, superfijn, foto)	40, 230
instellen voor de volgende fax	40
kopiëren	231
scannen	232

Resolutietoets	7, 40
Riemenheid	185

S

Scannen	
Zie de softwarehandleiding op de cd-rom.	
Serienummer	
zoeken	Zie binnenzijde voorklep
Slaapstand	27
Snelkiesnummers combineren	64
Snelkiezen	
gebruiken	57
instellen	61
wijzigen	62
Sorteren	85
Status-LED	6, 9
Stroomstoring	206
Synchronisatie	133

T

Tekst, invoeren	225
Tel/Intern-toets	7, 54, 55
Telefoonlijn	
aansluitingen	53
meerdere lijnen (PBX)	53
problemen	115
Tijdelijke kopieerinstellingen	81
Tijd klokstand	22
Toets Opdracht annuleren	8, 117
Toets Veilig afdrukken	8
Toets Zoeken/Snelkiezen	57, 58, 63
Tonerafvalbak	190
Tonerbespaarstand	26
Tonercartridge, vervangen	173
Toon of puls	64
Tweede toestel, gebruiken	54, 55
Tweevoudige werking	41
Type telefoonlijn	51

U

Uitgestelde groepsverzending	43
USB-flashdrive	94
Uw machine programmeren	206

V

Vastgelopen	
document	142
papier	143
Veiligheidsinstructies	105
Verbruiksartikelen	171
Vergroot/Verklein-toets	81
Verkleinen	
binnenkomende faxen	49
kopieën	81
Vervangen	
drumeenheid	178, 179
riemenheid	185
tonerafvalbak	190
tonercartridge	173, 174
Volume, instellen	
beltoon	25
luidspreker	26
waarschuwingstoon	25
Voorblad	38
afgedrukt formulier	39
alleen voor de volgende fax	38
eigen opmerkingen	38
voor elke fax	39

W

Windows®	
Zie de softwarehandleiding op de cd-rom.	

brother[®]

Deze machine is uitsluitend goedgekeurd voor gebruik in het land van aankoop. Plaatselijke Brother-bedrijven of hun dealers verlenen alleen service voor machines die in hun eigen land zijn aangeschaft.