

MFC-9840CDW

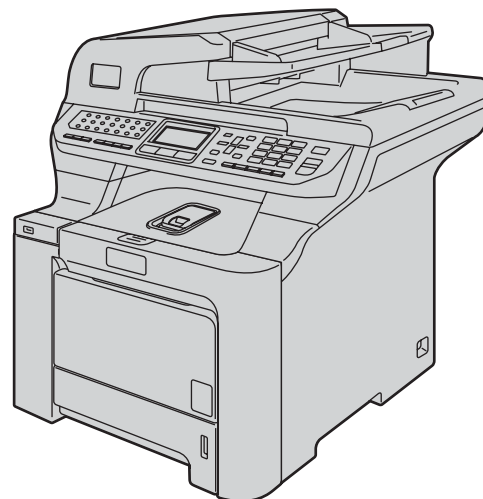

Innan du börjar använda maskinen måste du installera maskinvaran och drivrutinerna. Information om hur du ställer in och installerar finns i den här Snabbguiden.

Steg 1

Installera maskinen



Steg 2





Installera drivrutiner och programvara

Installationen är klar!

Förvara den här Snabbguiden och den medföljande cd-skivan på en plats där du snabbt och lätt kan nå den för framtida bruk.



Symboler som används i denna bruksanvisning

 Varning	 Var försiktig	 Olämplig installation
Talar om hur du ska göra för att förhindra personskador.	Procedurer du måste följa eller undvika för att inte orsaka skador på maskinen eller andra föremål.	Ikoner för olämplig installation informerar dig om enheter och funktioner som inte är kompatibla med den här maskinen.
 Obs	 Bruksanvisning, Bruksanvisning för programanvändare eller Bruksanvisning för nätverksanvändare	
Information om hur du agerar i en viss situation eller hur du kan använda den aktuella funktionen tillsammans med andra funktioner.	Hänvisar till Bruksanvisningen, Bruksanvisning för programanvändare eller Bruksanvisning för nätverksanvändare som finns på den medföljande cd-skivan.	

Komma igång

Förpackningens innehåll	2
Kontrollpanel	4

Steg 1 – Installera maskinen

Ta bort förpackningsmaterialet från maskinen	5
Montera tonerkassetterna	6
Fylla på papper i pappersfacket	7
Frigör skannerlåset	7
Ansluta nätkabeln och telefonsladden	8
Ställa in land	9
Inställning av lokalt språk	9
Ställa in datum och tid	10
Ställa in Fax-ID	11
Välja mottagningsläge	12
Ställa in typ av telefonlinje	12
PABX (PBX) och ÖVERFÖRING	13
Ställ in skärmskontrast	13

Steg 2 – Installera drivrutin och programvara

Windows®

För USB-användare	16
För användare av kabelanslutna nätverk	19
Brandvägginställningar	22
För användare av trådlösa nätverk i infrastrukturläge	24
Konfigurera maskinen för ett trådlöst nätverk med programmet SecureEasySetup™	26
Konfigurera ett trådlöst nätverk med installationsguiden på kontrollpanelens LAN-meny	27
För Windows Server® 2003, se Bruksanvisning för nätverksanvändare på cd-skivan.	
Brandvägginställningar	32

Macintosh®

För USB-användare	34
För användare av kabelanslutna nätverk	36
För användare av trådlösa nätverk i infrastrukturläge	39
Konfigurera maskinen för ett trådlöst nätverk med programmet SecureEasySetup™	41
Konfigurera ett trådlöst nätverk med installationsguiden på kontrollpanelens LAN-meny	42

För nätverksanvändare

Verktysprogrammet BRAdmin Light (för Windows®-användare)	47
Installera konfigurationsverktyget BRAdmin Light	47
Inställning av IP-adress, subnet-mask och gateway med hjälp av BRAdmin Light	47
Verktysprogrammet BRAdmin Light (för Mac OS® X-användare)	48
Inställning av IP-adress, subnet-mask och gateway med hjälp av BRAdmin Light	48
Webbaserad hantering (webbläsare)	49
Återställa nätverksinställningarna till fabriksinställningarna	49
Skriva in text	50

Förbrukningsartiklar och tillbehör

Tillbehör	51
Förbrukningsartiklar	51



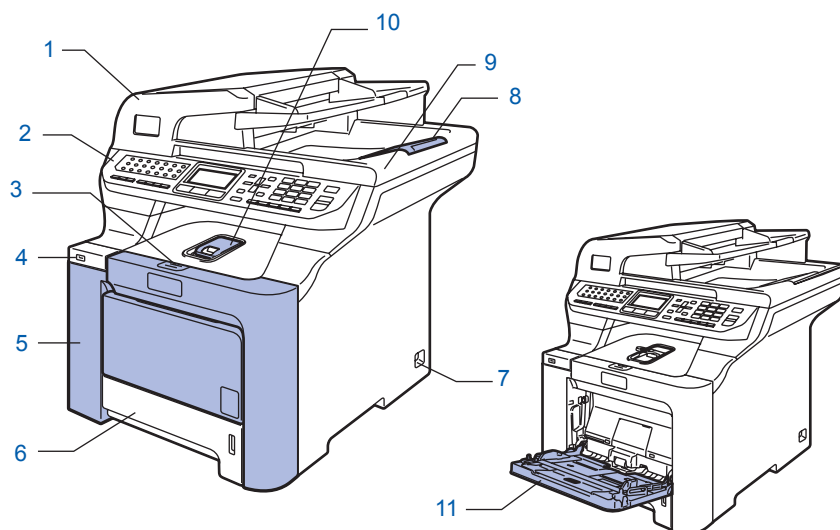

Förpackningens innehåll

Förpackningens innehåll kan variera beroende på inköpsland.

Spara allt förpackningsmaterial och skrivarens kartong om du måste transportera skrivaren.

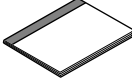
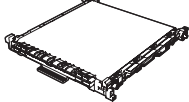
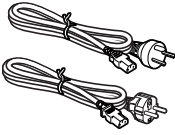

- | | |
|------------------------------------|--|
| 1 Automatisk dokumentmatare (ADF) | 7 Strömbrytare |
| 2 Kontrollpanel | 8 Stödflik för dokumentutmatning |
| 3 Frigöringsknapp för främre lucka | 9 Maskinens lock |
| 4 USB-gränssnitt | 10 Stöd för utmatningsfack med textsidan nedåt |
| 5 Främre lucka | 11 Kombifack (KF-fack) |
| 6 Pappersfack | |

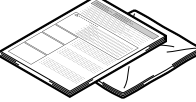
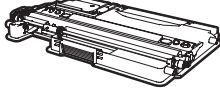
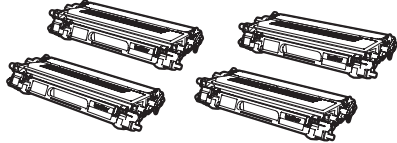
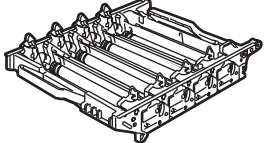
 <p>Cd-skivor För Windows® För Macintosh®</p>	 <p>Snabbguide</p>	 <p>Bruksanvisning</p>	 <p>Bältenhet (förinstallerad)</p>
 <p>Nätkablar För Danmark och för övriga nordiska länder</p>	 <p>Telefonsladd</p>	 <p>Instruktionsark och plastpåse för ompaketering</p>	 <p>Spilltonerlåda (förinstallerad)</p>
 <p>Tonerkassetter (svart, cyan, magenta och gult)</p>		 <p>Trumma (förinstallerad)</p>	

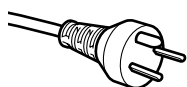

För användare i Danmark:

Nätkabeln som levereras med denna maskin har en jordad kontakt med tre stift. Se till att strömkontakten passar till den jordade kontakten med tre stift. Maskinen måste vara jordad, om du är osäker kontakta en behörig elektriker.

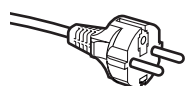

För användare i Sverige, Norge och Finland:

Nätkabeln som levereras med denna maskin är jordad på sidan med två bleck. Se till att strömkontakten passar till den jordade kontakten med två bleck. Maskinen måste vara jordad, om du är osäker kontakta en behörig elektriker.

- Försäkra dig om att den tillhandahållna kontakten ansluts till ett standard strömuttag som är jordat på korrekt sätt genom en standard nätanslutningen. Icke jordad utrustning kan orsaka stötar och elektroniska störningar.
- En gränssnittskabel medföljer inte som standard. Köp en lämplig gränssnittskabel för gränssnittet som ska användas (USB- eller nätverkskabel).
- Anslut INTE gränssnittskabeln ännu. Gränssnittskabeln skall anslutas när du får ett meddelande om att göra det under installationen av programvaran.
- USB-gränssnittskabel
Använd inte en USB 2.0 gränssnittskabel som överstiger 2 meter. När du använder en USB-kabel ska du kontrollera att den ansluts till USB-porten på datorn och inte till en USB-port på ett tangentbord eller en icke strömförsörd USB-hubb.
- Nätverkskabel
Använd en rak, partvinnad kabel kategori 5 (eller högre) för 10BASE-T eller 100BASE-TX Fast Ethernet-nätverk.

1 Ta bort förpackningsmaterialet från maskinen

Viktigt

Spara allt förpackningsmaterial och kartongen om du måste flytta maskinen.

⊘ Olämplig installation

Anslut INTE nätkabeln ännu.

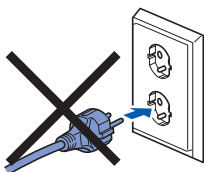

1 Ta bort förpackningstejpen från maskinens utsida.

2 Tryck på frigöringsknappen för den främre luckan och öppna den främre luckan.

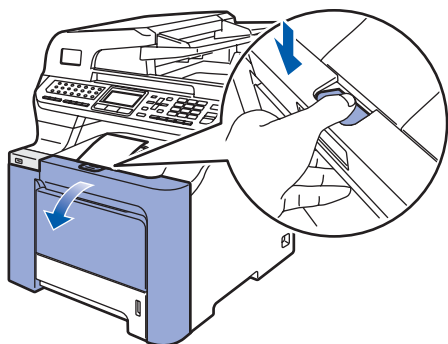

3 Ta bort de fyra orangefärgade förpackningsdelarna så som visas på bilden nedan.

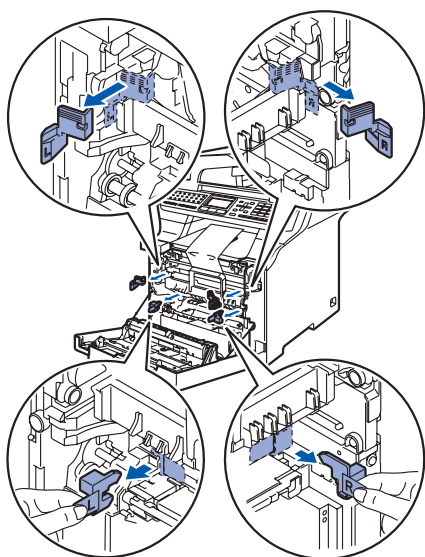

4 Håll i det gröna handtaget på trumman. Lyft upp trumman och dra ut den tills det tar stopp.

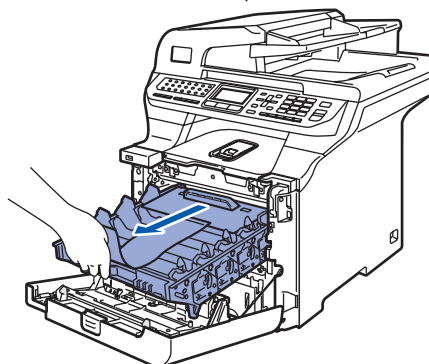
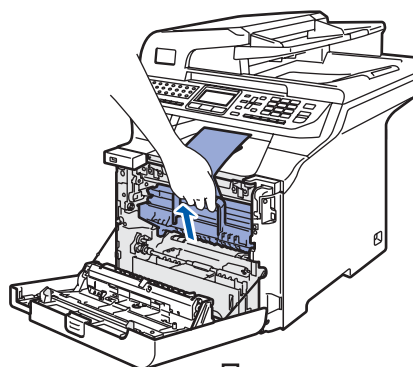

5 Ta bort det orangefärgade förpackningsmaterialet så som visas på bilden nedan.

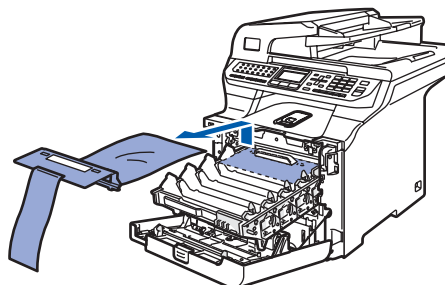

2 Montera tonerkassetterna

- 1** Packa upp tonerkassetterna och skaka varje tonerkassett försiktigt från sida till sida 5 till 6 gånger.

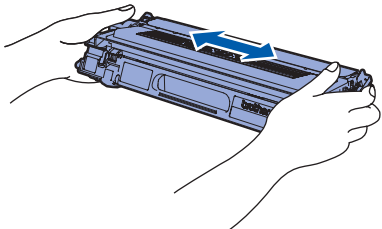

- 2** Dra bort skyddet.

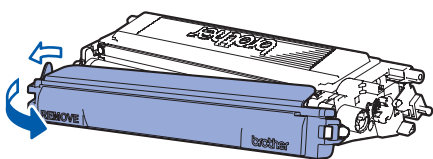

- 3** Håll i handtaget på tonerkassetten och skjut in den i trumman. Kontrollera att du monterar tonerkassetten med den färg som visas på färgdekalen på trumman och kom ihåg att fälla ned tonerkassetts handtag (1) när tonerkassetten sitter på plats.

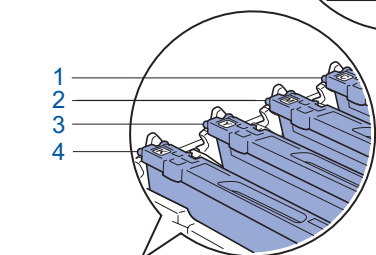
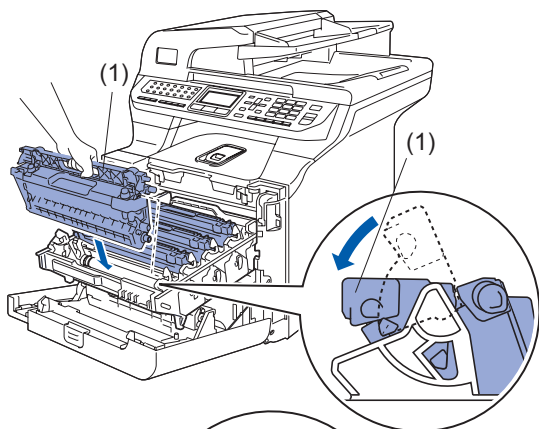

- 1 C — Cyan
- 2 M — Magenta
- 3 Y — Gul
- 4 K — Svart

- 4** Upprepa stegen **1** till **3** för de återstående tonerkassetterna.

- 5** Sätt tillbaka trumman i maskinen.

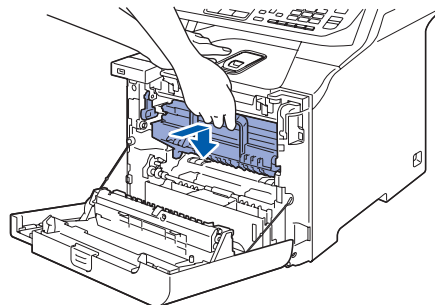

- 6** Stäng maskinens främre lucka.

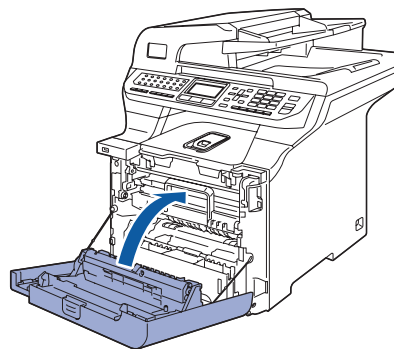

3 Fylla på papper i pappersfacket

- 1 Dra ut pappersfacket helt ur maskinen.

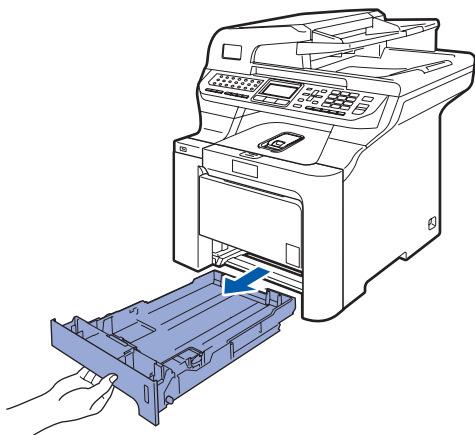

- 2 Tryck ned den gröna spärren till pappersguiderna (1) och anpassa pappersguiderna efter pappersformatet. Kontrollera att guiderna sitter ordentligt i skårorna.

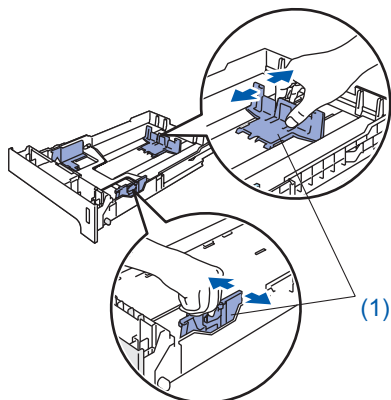

- 3 Om du luftar pappersarken väl minskar du risken för pappersstopp i maskinen.

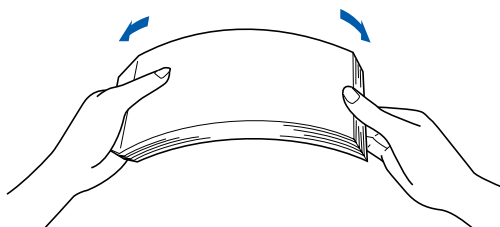

- 4 Lägg i papper i pappersfacket. Kontrollera att papperet ligger plant i facket och att bunten inte överstiger linjen som anger högsta tillåtna arkhöjd.

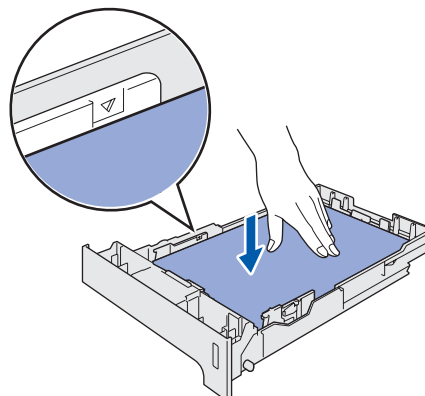

- 5 Sätt tillbaka pappersfacket ordentligt i maskinen.

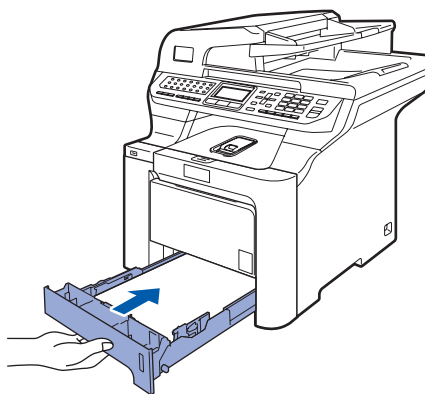

4 Frigör skannerlåset

- 1 Skjut spärren (1) i den riktning som visas för att låsa upp skannern. (Den grå spärren för skannerlåset finns till vänster under maskinens skannerlock (2))

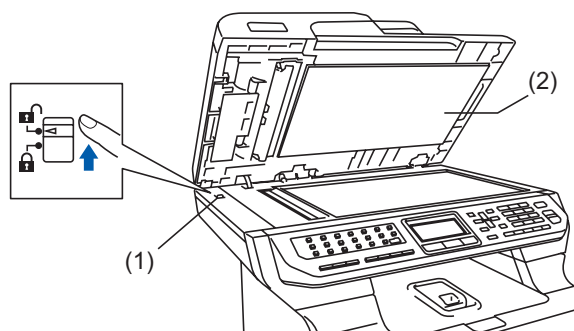

5 Ansluta nätkabeln och telefonsladden

- 1** Kontrollera att maskinens strömbrytare är avstängd. Ta bort dekalen som täcker strömanslutningen.

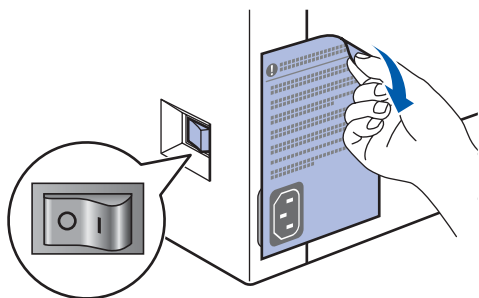

- 2** Anslut nätkabeln till maskinen.

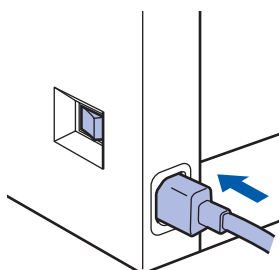

- 3** Anslut nätkabeln till ett eluttag. Slå på strömbrytaren.



- 4** Anslut den ena änden av telefonsladden till uttaget på maskinen som är märkt **LINE** och den andra änden till ett vägguttag.

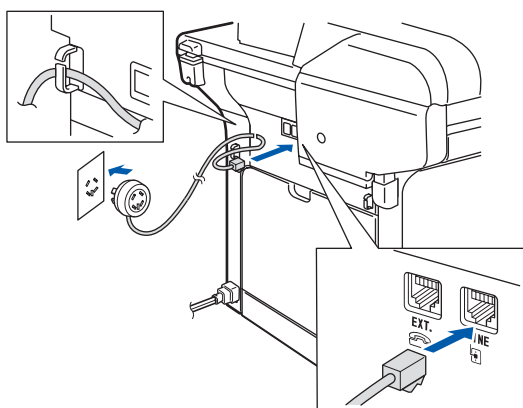

⚠ Varning

- Maskinen måste ha en jordad kontakt.
- Eftersom maskinen jordas via vägguttaget kan du skydda dig från potentiellt farliga elektriska förhållanden i telenätet genom att ha nätkabeln ansluten. Du kan även skydda dig när du flyttar maskinen genom att först koppla bort telefonsladden och sedan nätkabeln.

📝 Obs

Om du har en extern telefon ansluten till samma telefonlinje ska den anslutas så som visas nedan.

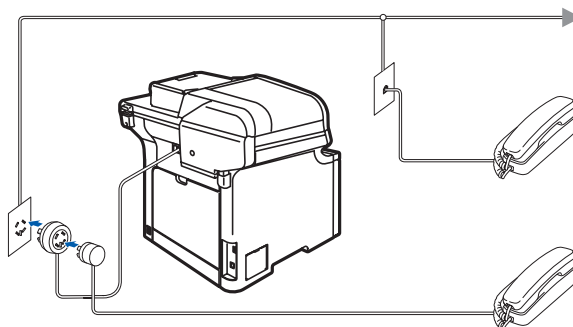

📝 Obs

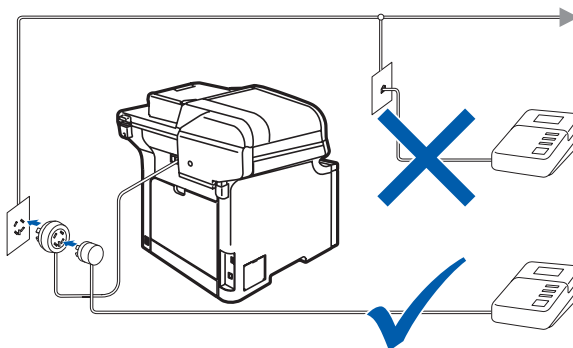

Om du har en extern telefonsvarare ansluten till samma telefonlinje ska den anslutas så som visas nedan.



Ställ in mottagningsläget på *Ext:Tel/Tsv*. Mer information finns i *Välja mottagningsläge* på sidan 12 och *Ansluta till en extern TSV* i kapitel 7 i *Bruksanvisningen*.

6 Ställa in land

Du måste ställa in land så att maskinen fungerar med de lokala telefonlinjerna i landet.

- 1 Kontrollera att strömmen är påslagen genom att ansluta nätkabeln och slå på strömbrytaren.
- 2 Tryck på  eller  och välj land (Norge, Sverige, Suomi, Danmark eller Others).

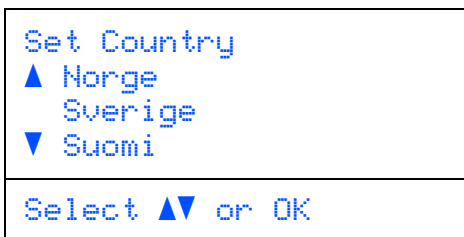

Tryck på **OK** när rätt land visas på LCD-skärmen.

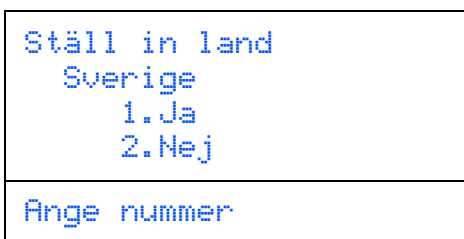

- 3 LCD-skärmen uppmanar dig att kontrollera landet igen.



- 4 Tryck på **1** och gå till steg **5** om rätt land visas på LCD-skärmen. Eller tryck på **2** och gå tillbaka till steg **2** om du vill välja land igen.
- 5 Maskinen startas om automatiskt efter det att Accepterat visats på LCD-skärmen i två sekunder. Efter omstarten visas Var god vänta på LCD-skärmen.

7 Inställning av lokalt språk

Skärmspråket kan ställas in på Norska, Svenska, Danska, Finska och Engelska.

- 1 Tryck på **Menu**.
- 2 Tryck på **0**.
- 3 Tryck på **0**.
- 4 Tryck på  eller  för att välja språk. Tryck på **OK**.
- 5 Tryck på **Stop/Exit**.

8 Ställa in datum och tid

Maskinen visar datum och tid, och om man ställer in fax-ID läggs det till på varje fax som skickas.

- 1 Tryck på **Menu**.
- 2 Tryck på **0**.
- 3 Tryck på **2**.
- 4 Ange de två sista siffrorna i året med de kombinerade siffer- och bokstavsknapparna och tryck på **OK**.

02.Datum och tid År:2008
Ange- & OK-knapp

(skriv t.ex. **0, 8** för 2008.)

- 5 Ange månad med två siffror med de kombinerade siffer- och bokstavsknapparna och tryck på **OK**.

02.Datum och tid XX/XX/2008 Månad:03
Ange- & OK-knapp

(skriv t.ex. **0, 3** för mars.)

- 6 Ange dag med två siffror med de kombinerade siffer- och bokstavsknapparna och tryck på **OK**.

02.Datum och tid XX/03/2008 Dag:25
Ange- & OK-knapp

(skriv t.ex. **2, 5**.)

- 7 Ange tiden med de kombinerade siffer- och bokstavsknapparna i 24-timmarsformat och tryck på **OK**.

02.Datum och tid 25/03/2008 Tid:15:25
Ange- & OK-knapp

(skriv t.ex. **1, 5, 2, 5** för 15:25 på eftermiddagen.)

- 8 Tryck på **Stop/Exit**.



Obs

Tryck på **Stop/Exit** och börja om från steg 1 om du gör fel.

9 Ställa in Fax-ID

Du bör ställa in maskinen så att ditt namn och faxnummer läggs till på samtliga sidor som du faxar.

- 1** Tryck på **Menu**.
- 2** Tryck på **0**.
- 3** Tryck på **3**.
- 4** Ange ditt faxnummer (högst 20 siffror) med de kombinerade siffer- och bokstavsknapparna och tryck på **OK**. Tryck på * om du vill ange "+" för en internationell landskod. Tryck t.ex. på *, **4**, **4** och ange sedan resten av numret om du vill skriva "+44" för Storbritannien (för tresiffriga landskoder trycker du på **X**, **X** och **X**).

03.Fax-ID

Fax: _

Ange- & OK-knapp

- 5** Ange ditt telefonnummer (högst 20 siffror) med de kombinerade siffer- och bokstavsknapparna och tryck på **OK**.

03.Fax-ID

Fax: +44XXXXXXXXXX

Tel: _

Ange- & OK-knapp

- 6** Ange ditt namn (upp till 20 tecken) med de kombinerade siffer- och bokstavsknapparna och tryck på **OK**.

03.Fax-ID



Fax: +44XXXXXXXXXX

Tel: +44XXXXXXXXXX

Namn: _

Ange- & OK-knapp

Obs

- Ange ditt namn med hjälp av listan nedan.
- Om du vill skriva en bokstav som motsvarar samma knapp som det föregående tecknet trycker du på  för att flytta markören till höger.
- Om du skrivit in fel bokstav och vill ändra den, trycker du på  för att flytta markören under den felaktiga bokstaven och trycker sedan på **Clear/Back**.

Tryck på knappen	En gång	Två gånger	Tre gånger	Fyra gånger	Fem gånger
2	A	B	C	2	A
3	D	E	F	3	D
4	G	H	I	4	G
5	J	K	L	5	J
6	M	N	O	6	M
7	P	Q	R	S	7
8	T	U	V	8	T
9	W	X	Y	Z	9



Mer information finns i *Skriva in text* på sidan 50.



7

Tryck på **Stop/Exit**.

10 Välja mottagningsläge

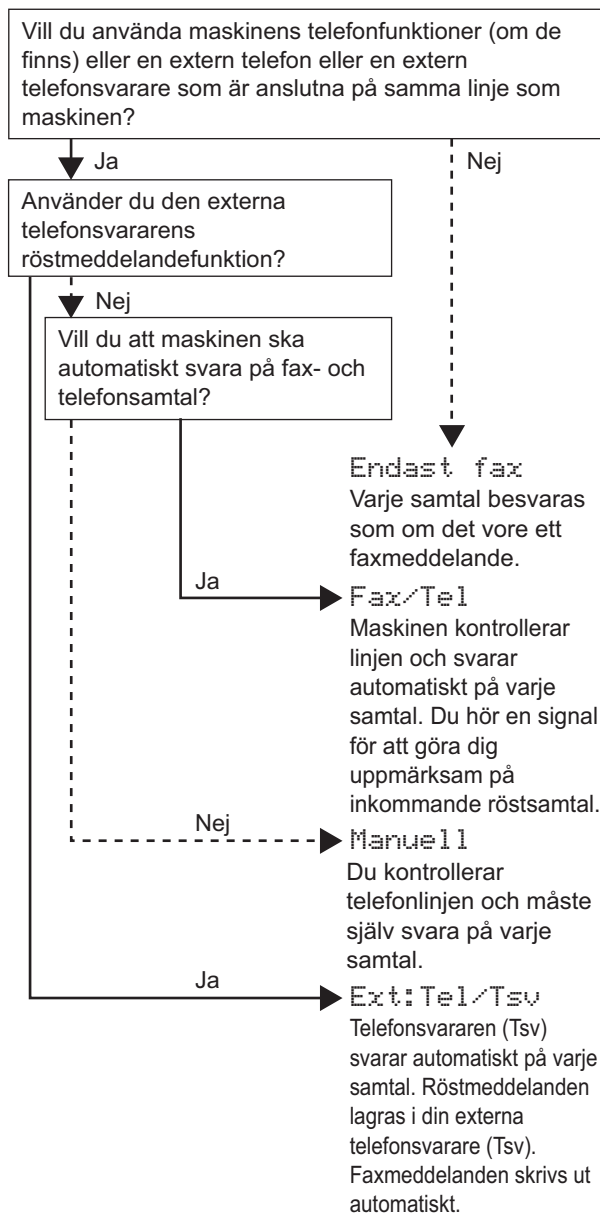
Det finns fyra olika mottagningslägen: Endast fax, Fax/Tel, Manuell och Ext:Tel/Tsv. Välj det Svarsläge som bäst passar dina behov.







- 1 Tryck på **Menu**.
- 2 Tryck på **0**.
- 3 Tryck på **1**.
- 4 Tryck på  eller  för att välja läge. Tryck på **OK**.
- 5 Tryck på **Stop/Exit**.



Mer information finns i *Ta emot fax* i kapitel 6 i Bruksanvisningen.

11 Ställa in typ av telefonlinje

Om du ansluter maskinen till en telefonlinje med en växel (PABX eller PBX) eller ISDN för att sända och ta emot fax, måste du ändra typ av telefonlinje genom att utföra stegen som följer.

- 1 Tryck på **Menu**.
- 2 Tryck på **0**.
- 3 Tryck på **5**.
- 4 Tryck på  eller  och välj **Telefonväxel**, **ISDN** eller **Normal**. Tryck på **OK**. Gör ett av följande:
 - Om du väljer **ISDN** eller **Normal** ska du trycka på **OK** och gå till steg 8.
 - Om du väljer **Telefonväxel** ska du trycka på **OK** och gå till steg 5.
- 5 Tryck på  eller  och välj **På** eller **Alltid** och tryck på **OK**.



Obs

- Om du väljer **På** kan du öppna en extern linje genom att trycka på **Tel/R** ("!" visas på skärmen).
- Om du väljer **Alltid** kan du nå en extern linje utan att trycka på **Tel/R**.

- 6 Tryck på **1** eller **2** och välj 1. Ändra eller 2. Avbryt. Gör ett av följande:
 - Om du väljer 1. Ändra ska du gå till steg 7.
 - Om du väljer 2. Avbryt ska du gå till steg 8.



Obs

Standardinställningen är "!" . När du trycker på **Tel/R**, visas "!" på LCD-skärmen.

- 7 Ange ditt prefixnummer (högst 5 siffror) med de kombinerade siffer- och bokstavsknapparna och tryck på **OK**.



Obs

Du kan använda siffrorna 0 till 9, #, * och !. (Tryck på **Tel/R** om du vill visa "!".)

- 8 Tryck på **Stop/Exit**.

PABX (PBX) och ÖVERFÖRING

Maskinen är inledningsvis inställd på *Normal*, vilket gör att maskinen kan ansluta till det allmänna telefonnätet. På många kontor används ett centralt telefonsystem eller en automatisk telefonväxel (PABX). Maskinen kan anslutas till de flesta automatiska telefonväxlar (PABX eller PBX). Maskinens återuppringningsfunktion har enbart stöd för timed break recall (TBR). TBR fungerar med de flesta automatiska telefonväxelsystem (PABX eller PBX) och gör att du kan ansluta till en extern linje och koppla samtal till en annan anknytning. Funktionen fungerar när du trycker på **Tel/R**.

12 Ställ in skärmskontrast

Du kan ändra kontrasten så att LCD-skärmen ser ljusare eller mörkare ut.

- 1 Tryck på **Menu**.
- 2 Tryck på **1**.
- 3 Tryck på **8**.
- 4 Tryck på  om du vill öka kontrasten.

—ELLER—

- Tryck på  om du vill minska kontrasten.
Tryck på **OK**.
- 5 Tryck på **Stop/Exit**.

Cd-skivans innehåll MFL-Pro Suite

Windows®



Installera programsviten MFL-Pro

Du kan installera programmet MFL-Pro Suite och multifunktionsdrivrutinerna.

Installera andra drivrutiner/verktyg

Du kan installera ytterligare programverktyg för programsviten MFL-Pro, installera utan ScanSoft™ PaperPort™ 11SE med OCR från NUANCE eller enbart installera drivrutinen.

Dokumentation

Du kan öppna Bruksanvisningen, Bruksanvisning för programanvändare och Bruksanvisning för nätverksanvändare i HTML-format. Du kan även öppna handböckerna i PDF-format genom att gå till Brother Solutions Center. (Internet-uppkoppling krävs) Bruksanvisning för programanvändare och Bruksanvisning för nätverksanvändare innehåller bland annat instruktioner för funktioner som är tillgängliga när enheten är ansluten till en dator. (t.ex. information om utskrift, skanning och nätverk)

Onlineregistrering

Du kan registrera maskinen via Brothers sida för produktregistrering.

Brother Solutions Center

Gå till Brother Solutions Center om du vill läsa svar på vanliga frågor (FAQ), bruksanvisningar och tips om hur du använder maskinen eller hämta uppdaterade drivrutiner. (Internet-uppkoppling krävs)

Information om förbrukningsmaterial

Besök vår webbplats på <http://www.brother.com/original/> för information om förbrukningsmaterial från Brother.

Reparera installationen av programsviten MFL-Pro (endast USB-användare)

Om ett fel inträffar när programsviten MFL-Pro installeras kan du välja det här alternativet för att automatiskt reparera och installera om MFL-Pro.

Obs

Programsviten MFL-Pro inkluderar skrivardrivrutinen, skannerdrivrutinerna, Brother ControlCenter3 och ScanSoft™ PaperPort™ 11SE. Med ScanSoft™ PaperPort™ 11SE kan du hantera skannade dokument och visa dem.

Macintosh®



Start Here OSX

Du kan installera programsviten MFL-Pro som inkluderar skrivardrivrutinen, skannerdrivrutinerna, Brother ControlCenter2 och BRAdmin Light för Mac OS® X 10.2.4 eller senare.

Documentation

Du kan öppna Bruksanvisningen, Bruksanvisning för programanvändare och Bruksanvisning för nätverksanvändare i HTML-format. Du kan även öppna handböckerna i PDF-format genom att gå till Brother Solutions Center. (Internet-uppkoppling krävs) Bruksanvisning för programanvändare och Bruksanvisning för nätverksanvändare innehåller bland annat instruktioner för funktioner som är tillgängliga när enheten är ansluten till en dator. (t.ex. information om utskrift, skanning och nätverk)

Brother Solutions Center

Gå till Brother Solutions Center om du vill läsa svar på vanliga frågor (FAQ), bruksanvisningar och tips om hur du använder maskinen eller hämta uppdaterade drivrutiner. (Internet-uppkoppling krävs)

Presto! PageManager

Du kan installera Presto!® PageManager® om du vill lägga till en OCR-funktion i Brother ControlCenter2 som gör att du lätt kan skanna, dela och organisera foton och dokument.

On-line Registration

Du kan registrera maskinen via Brothers sida för produktregistrering.

Utilities

Följande verktygsprogram finns i den här mappen.

- Installationsguide för trådlösa enheter
- Presto!® PageManager® Uninstaller
- BRAdmin Light

Följ anvisningarna för ditt operativsystem och gränssnitt på den här sidan.

För de senaste drivrutinerna, dokumentationen och för att hitta den bästa lösningen på ditt problem, gå till Brother Solutions Center direkt från cd-skivan / drivrutinen eller gå till: <http://solutions.brother.com>.

Windows®



För USB-användare 16



För användare av kabelanslutna nätverk 19
För Windows Server® 2003, se kapitel 5 i Bruksanvisning för nätverksanvändare.



För användare av trådlösa nätverk (i infrastrukturläge) 24
Mer information om olika installationsmetoder som stöds finns i Bruksanvisning för nätverksanvändare på cd-skivan.

Macintosh®



För USB-användare 34



För användare av kabelanslutna nätverk 36



För användare av trådlösa nätverk (i infrastrukturläge) 39
Mer information om olika installationsmetoder som stöds finns i Bruksanvisning för nätverksanvändare på cd-skivan.

För USB-användare (för Windows® 2000 Professional/XP/XP Professional x64 Edition/Windows Vista™)

Viktigt

Kontrollera att du har fullföljt instruktionerna i steg 1 *Installera maskinen* på sidorna 5 till 13.

Obs

- Stäng alla program innan du installerar programsviten MFL-Pro.
- Den medföljande cd-skivan inkluderar ScanSoft™ PaperPort™ 11SE. Programmet har bara stöd för Windows® 2000 (SP4 eller senare), XP (SP2 eller senare), XP Professional x64 Edition och Windows Vista™. Uppdatera till Windows® senaste servicepack innan du installerar programsviten MFL-Pro.

- 1 Stäng av och koppla bort maskinen från eluttaget och datorn om en gränssnittskabel redan har anslutits.

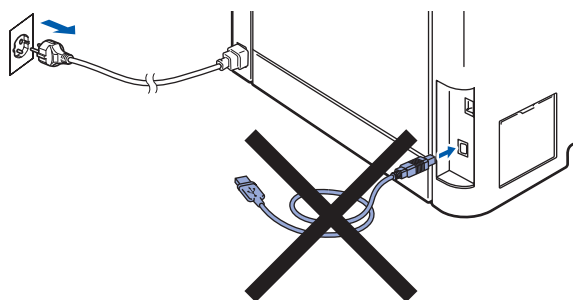

- 2 Starta datorn. (Du måste vara inloggad med administratörsrättigheter.)

- 3 Sätt in den medföljande cd-skivan för Windows® i cd-läsaren. Om skärmen med modellnamn visas klickar du på maskinens modellnamn. Om språkskärmen visas väljer du önskat språk.

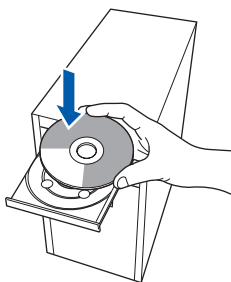

- 4 Cd-skivans huvudmeny öppnas. Klicka på **Installera programsviten MFL-Pro**.



Obs

- Om fönstret inte öppnas, går du till Utforskaren och kör programmet **start.exe** i rotkatalogen på cd-skivan från Brother.
- Klicka på **Tillåt** när skärmen *Kontroll av användarkonto* visas i Windows Vista™.

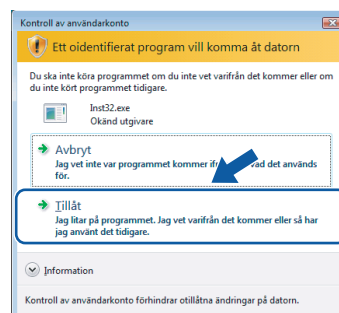

- 5 Välj **Lokal anslutning (USB)** och klicka på **Nästa**. Installationen fortsätter.

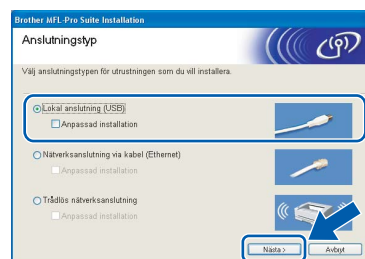

Obs

Om du vill installera PS-drivrutinen (Brothers BR-Script-drivrutin), ska du välja **Anpassad installation** och sedan följa instruktionerna på skärmen. När skärmen **Välj funktioner** visas ska du markera **PS skrivardrivrutin** och sedan följa instruktionerna på skärmen.

- 6** Klicka på **Ja** när du har läst och godkänt licensavtalet för ScanSoft™ PaperPort™ 11SE.

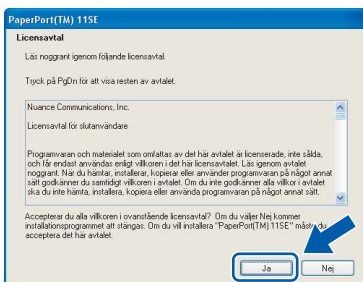

Installationen av ScanSoft™ PaperPort™ 11SE startar automatiskt och sedan installeras programsviten MFL-Pro.

- 7** När fönstret med licensavtalet för Brothers programsvit MFL-Pro visas klickar du på **Ja** om du godkänner avtalet.



Obs

I Windows Vista™ ska du avsluta installationen på rätt sätt genom att markera kryssrutan och sedan klicka på **Installera** när den här skärmen visas.



- 8** Ta bort etiketten som täcker maskinens USB-port när den här skärmen visas. Anslut gränssnittskabeln till datorn och sedan till maskinen.

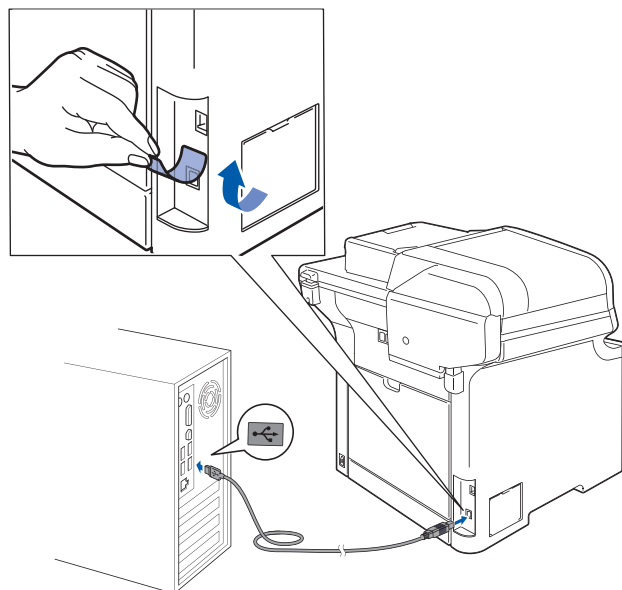
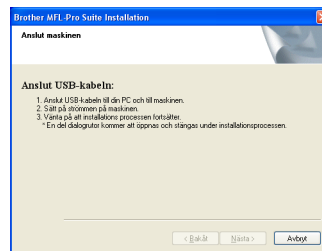

⊘ Olämplig installation

Anslut **INTE** maskinen till en USB-port på ett tangentbord eller en icke strömförsörd USB-hubb. Brother rekommenderar att du ansluter maskinen direkt till datorn.

- 9** Anslut nätkabeln till ett eluttag. Slå på strömbrytaren.



Installationen av Brother-drivrutinerna startar automatiskt. **Installationsskärmarna visas efter varandra, så ha tålamod.**

⊘ Olämplig installation

Försök **INTE** att stänga några skärmar under installationen.

- 10** Välj alternativ på registreringskärmen och följ anvisningarna som ges.

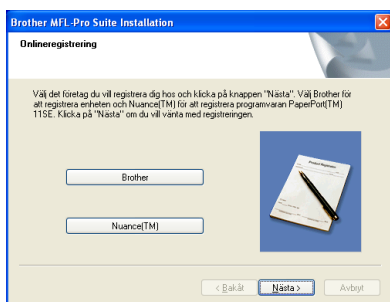

- 11** Klicka på **Slutför** och starta om datorn. (Du måste logga på med administratörsrättigheter när datorn startats om.)

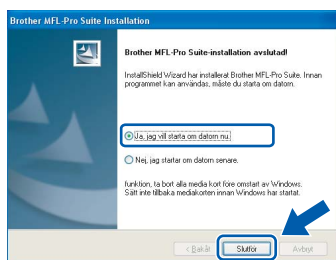

Obs

- **Skrivardrivrutinen XML Paper Specification**
Skrivardrivrutinen XML Paper Specification är den mest lämpliga drivrutinen när du skriver ut från program som använder XML Paper Specification-dokument. Hämta den senaste drivrutinen genom att gå till Brother Solutions Center, <http://solutions.brother.com>.
- En **installationsdiagnos** körs automatiskt när datorn har omstartats. Installationsresultatfönstret visas om installationen misslyckades. Om **installationsdiagnosen** rapporterar ett fel ska du följa instruktionerna på skärmen eller läsa direkt hjälpen och svar på vanliga frågor (FAQ) i **Start/Alla program/Brother/MFC-XXXX**.



Programsviten MFL-Pro (inklusive skrivardrivrutinen och skannerdrivrutinen) har installerats och installationen är klar.

För användare av kabelanslutna nätverk (för Windows® 2000 Professional/XP/XP Professional x64 Edition/Windows Vista™)

Viktigt

Kontrollera att du har fullföljt instruktionerna i steg 1 *Installera maskinen* på sidorna 5 till 13.

Obs

Den medföljande cd-skivan inkluderar ScanSoft™ PaperPort™ 11SE. Programmet har bara stöd för Windows® 2000 (SP4 eller senare), XP (SP2 eller senare), XP Professional x64 Edition och Windows Vista™. Uppdatera till Windows® senaste servicepack innan du installerar programsviten MFL-Pro.

1 Stäng av maskinen och dra ut nätkabeln ur eluttaget.

2 Anslut nätverkskabeln till maskinen och sedan till nätverket.

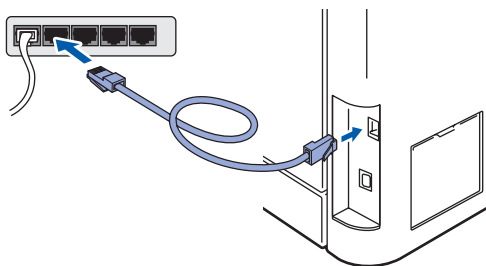

3 Anslut nätkabeln till ett eluttag. Slå på strömbrytaren.



4 Starta datorn. (Du måste vara inloggad med administratörsrättigheter.) Stäng alla program innan du installerar programsviten MFL-Pro.

Obs

Om du använder ett brandväggsprogram måste du inaktivera det före installationen. Starta om brandväggsprogrammet när installationen är klar.

5 Sätt in den medföljande cd-skivan i cd-läsaren. Om skärmen med modellnamn visas klickar du på maskinens modellnamn. Om språkskärmen visas väljer du önskat språk.

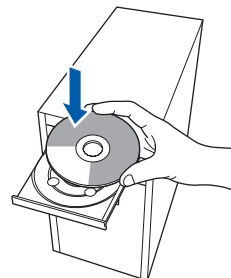

6 Cd-skivans huvudmeny öppnas. Klicka på **Installera programsviten MFL-Pro**.



Obs

- Om fönstret inte öppnas, går du till Utforskaren och kör programmet **start.exe** i rotkatalogen på cd-skivan från Brother.
- Klicka på **Tillåt** när skärmen **Kontroll av användarkonto** visas i Windows Vista™.

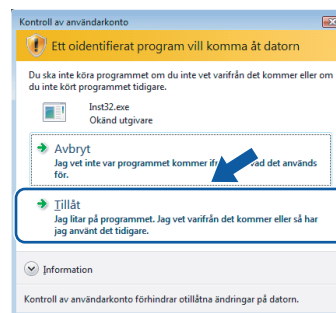

7 Välj Nätverksanslutning via kabel (Ethernet) och klicka på Nästa.

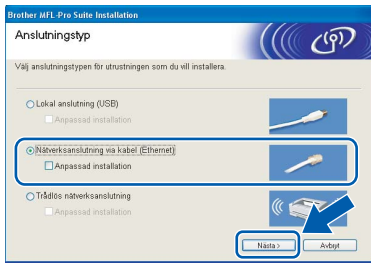

Obs

Om du vill installera PS-drivrutinen (Brothers BR-Script-drivrutin), ska du välja **Anpassad installation** och sedan följa instruktionerna på skärmen. När skärmen **Välj funktioner** visas ska du markera **PS skrivardrivrutin** och sedan följa instruktionerna på skärmen.

8 Klicka på Ja när du har läst och godkänt licensavtalet för ScanSoft™ PaperPort™ 11SE.

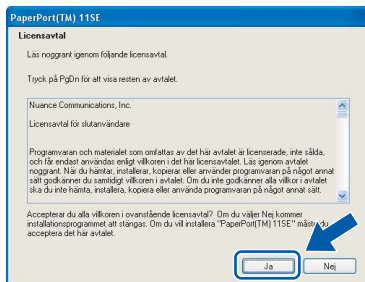

Installationen av ScanSoft™ PaperPort™ 11SE startar automatiskt och sedan installeras programsviten MFL-Pro.

9 När fönstret med licensavtalet för Brothers programsvit MFL-Pro visas klickar du på Ja om du godkänner licensavtalet.

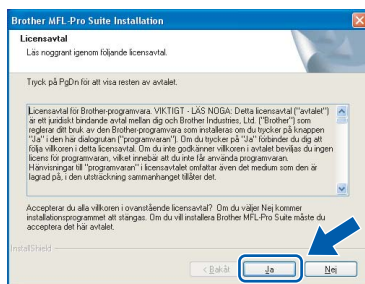

10 Om maskinen har konfigurerats för nätverket väljer du maskinen i listan och klickar på Nästa. Det här fönstret visar inte om det bara finns en maskin ansluten till nätverket eftersom den väljs automatiskt.

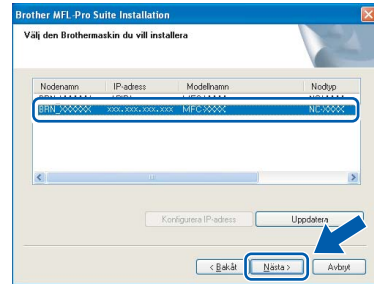

Om **APIPA** visas i fältet **IP-adress** ska du klicka på **Konfigurera IP-adress** och skriva en **IP-adress** för maskinen som passar nätverket.

Obs

Om maskinen inte har konfigurerats för nätverket visas följande skärm.

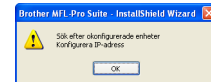

Klicka på **OK**.

Fönstret **Konfigurera IP-adress** visas. Skriv en **IP-adress** för maskinen som passar nätverket.

11 Installationen av Brother-drivrutinerna startar automatiskt. Installationsskärmarna visas efter varandra, så ha tålamod.

⊘ Olämplig installation

Försök **INTE** att stänga några skärmar under installationen.

Obs

I Windows Vista™ ska du avsluta installationen på rätt sätt genom att markera kryssrutan och sedan klicka på **Installera** när den här skärmen visas.



- 12** Välj alternativ på Brothers och ScanSofts registreringsskärm och följ anvisningarna på skärmen.

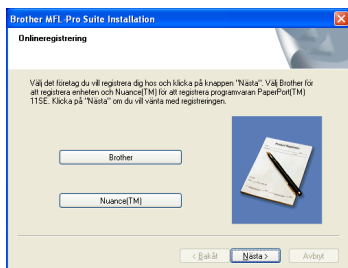

- 13** Klicka på **Slutför** och starta om datorn. (Du måste logga på med administratörsrättigheter när datorn startats om.)

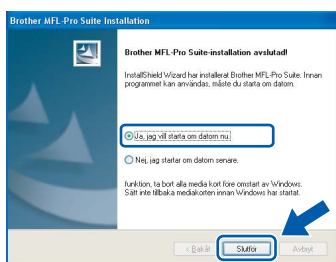

MFL-Pro Suite har installerats. Installationen är klar.



Obs

- **Skrivardrivrutinen XML Paper Specification**
Skrivardrivrutinen XML Paper Specification är den mest lämpliga drivrutinen när du skriver ut från program som använder XML Paper Specification-dokument. Hämta den senaste drivrutinen genom att gå till Brother Solutions Center, <http://solutions.brother.com>.

- Programsviten MFL-Pro inkluderar skrivar- och skannerdrivrutinerna för nätverk, Brother ControlCenter3 och ScanSoft™ PaperPort™ 11SE med OCR.

ScanSoft™ PaperPort™ 11SE är ett dokumenthanteringsprogram för visning av skannade dokument.

- En **installationsdiagnos** körs automatiskt när datorn har startats om. Installationsresultatfönstret visas om installationen misslyckades. Om **diagnosen** rapporterar ett fel ska du följa instruktionerna på skärmen eller läsa direkthjälpen och svar på vanliga frågor (FAQ) i **Start/ Alla program/Brother/MFC-XXXX**.

- Starta om brandväggsprogrammet när du har kontrollerat att du kan skriva ut efter installationen.

- **Inställningarna** för datorns brandvägg kan förhindra nödvändig kommunikation inom nätverket vid skanning och utskrift. Konfigurera Windows®-brandväggen genom att följa instruktionerna på nästa sida. Om du använder ett brandväggsprogram ska du läsa bruksanvisningen för programmet eller kontakta programtillverkaren.

Brandväggsinställningar

Inställningarna för datorns brandvägg kan förhindra nödvändig kommunikation inom nätverket vid skanning och utskrift. Om du använder Windows® brandvägg ska du följa instruktionerna för Windows® XP SP2 eller Windows Vista™. Om du använder ett brandväggsprogram ska du läsa bruksanvisningen för programmet eller kontakta programtillverkaren.

■ För Windows® XP SP2-användare:

- 1 Klicka på **Start**-knappen, **Kontrollpanelen**, **Nätverks- och Internet-inställningar** och sedan på **Windows-brandväggen**. Kontrollera att Windows-brandväggen är aktiverad på fliken **Allmänt**.
- 2 Klicka på fliken **Avancerat** och knappen **Inställningar...**

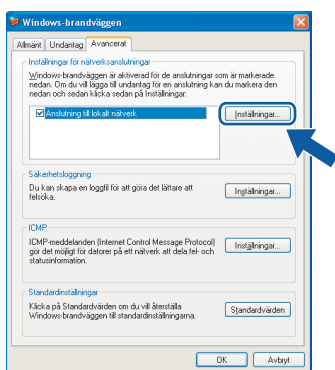

- 3 Klicka på knappen **Lägg till**.
- 4 Ange informationen nedan om du vill lägga till port **54925** för nätverksskanning:
 1. I **Tjänstens beskrivning**:
- Ange en beskrivning, t.ex. "Brother skanner".
 2. I **Namn eller IP-adress (t.ex. 192.168.0.12) för den dator som är värd för tjänsten på ditt nätverk**:
- Ange "Localhost".
 3. I **Externt portnummer för den här tjänsten**:
- Ange "54925".
 4. I **Internt portnummer för den här tjänsten**:
- Ange "54925".
 5. Kontrollera att **UDP** är markerat.
 6. Klicka på **OK**.

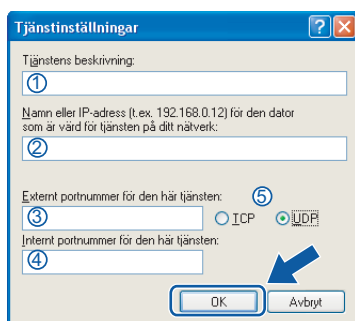

- 5 Klicka på knappen **Lägg till**.
- 6 Ange informationen nedan om du vill lägga till port **54926** för nätverk-PC-fax.
 1. I **Tjänstens beskrivning**:
- Ange en beskrivning, t.ex. "Brother PC-Fax".
 2. I **Namn eller IP-adress (t.ex. 192.168.0.12) för den dator som är värd för tjänsten på ditt nätverk**:
- Ange "Localhost".
 3. I **Externt portnummer för den här tjänsten**:
- Ange "54926".
 4. I **Internt portnummer för den här tjänsten**:
- Ange "54926".
 5. Kontrollera att **UDP** är markerat.
 6. Klicka på **OK**.
- 7 Klicka på knappen **Lägg till** om du fortfarande har problem med nätverksanslutningen.
- 8 Ange informationen nedan när du vill lägga till port **137** för nätverksskanning, mottagning av PC-fax i nätverket och nätverksutskrifter.
 1. I **Tjänstens beskrivning**:
- Ange en beskrivning, t.ex. "Brother nätverksutskrift".
 2. I **Namn eller IP-adress (t.ex. 192.168.0.12) för den dator som är värd för tjänsten på ditt nätverk**:
- Ange "Localhost".
 3. I **Externt portnummer för den här tjänsten**:
- Ange "137".
 4. I **Internt portnummer för den här tjänsten**:
- Ange "137".
 5. Kontrollera att **UDP** är markerat.
 6. Klicka på **OK**.
- 9 Kontrollera att de nya inställningarna har lagts till och är markerade, klicka därefter på **OK**.

■ **Windows Vista™-användare:**

1 Klicka på **Start**-knappen, **Kontrollpanelen, Nätverk och Internet, Windows-brandväggen** och klicka på **ändra inställningar**. Kontrollera att Windows-brandväggen är aktiverad på fliken **Allmänt**.

2 Gör följande när skärmen **Kontroll av användarkonto** visas.

- Användare som har administratörsrättigheter: Klicka på **Fortsätt**.

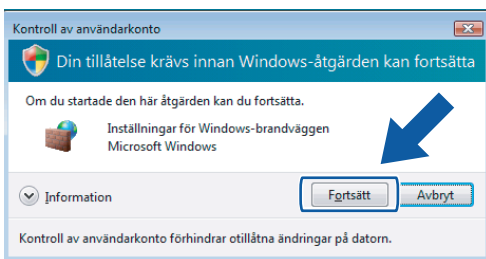

- Användare som inte har administratörsrättigheter: Skriv administratörslösenordet och klicka på **OK**.

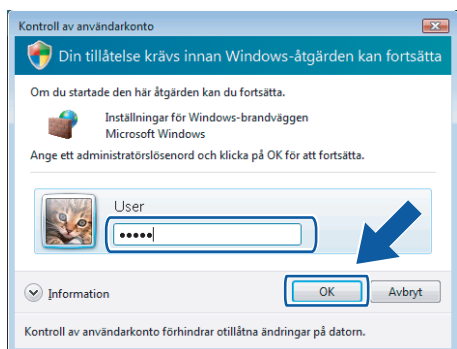

3 Kontrollera att Windows-brandväggen är aktiverad på fliken **Allmänt**.

4 Klicka på fliken **Undantag**.

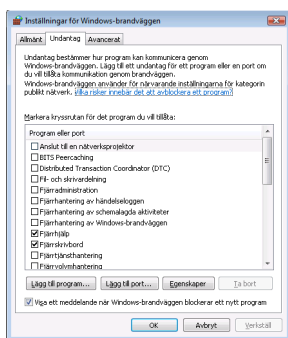

5 Klicka på knappen **Lägg till port...**

6 Ange informationen nedan om du vill lägga till port **54925** för nätverksskanning:

1. I **Namn**: Ange en beskrivning, t.ex. "Brother skanner".
2. I **Portnummer**: Ange "54925".
3. Kontrollera att **UDP** är markerat. Klicka därefter på **OK**.



7 Klicka på knappen **Lägg till port...**

8 Ange informationen nedan om du vill lägga till port **54926** för Nätverks-PC-fax.

1. I **Namn**: Ange en beskrivning, t.ex. "Brother PC-Fax".
2. I **Portnummer**: Ange "54926".
3. Kontrollera att **UDP** är markerat. Klicka därefter på **OK**.

9 Kontrollera att den nya inställningen har lagts till och är markerad, klicka därefter på **OK**.

10 Markera rutan **Fil- och skrivardelning** på fliken **Undantag** och klicka på **OK** om du fortfarande har problem med nätverksanslutningen, t.ex. vid nätverksskanning eller -utskrift.

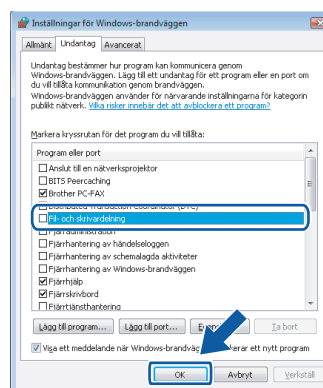

För användare av trådlösa nätverk i infrastrukturläge (för Windows® 2000 Professional/XP/XP Professional x64 Edition/Windows Vista™)

Ansluta en trådlös maskin till ett trådlöst nätverk och installera skrivardrivrutinen i infrastrukturläge

Först måste du konfigurera de trådlösa nätverksinställningarna i maskinen så att den kan kommunicera med nätverkets åtkomstpunkt (routern). När maskinen har konfigurerats att kommunicera med åtkomstpunkten (routern), kan datorerna i nätverket få tillgång till maskinen. Du måste installera programsviten MFL-Pro om du vill använda maskinen via datorerna. Stegen som följer vägleder dig genom konfigurations- och installationsprocessen.

För bästa resultat för vanliga utskrifter ska Brother-maskinen placeras så nära nätverkets åtkomstpunkt (routern) som möjligt med minsta möjliga antal hinder. Större föremål och väggar mellan två enheter samt störningar från andra elektroniska enheter kan påverka dataöverföringshastigheten för dokumenten.

Viktigt

Nedan beskrivs två metoder för att installera Brother-maskinen i ett trådlöst nätverk. Båda metoderna är för infrastrukturläge med en trådlös router eller åtkomstpunkt som använder DHCP för tilldelning av IP-adresser. Om din trådlösa router/åtkomstpunkt har stöd för SecureEasySetup™ ska du följa stegen på sidan 26 *Konfigurera maskinen för ett trådlöst nätverk med programmet SecureEasySetup™*. Om din trådlösa router/åtkomstpunkt inte har stöd för SecureEasySetup™ ska du följa stegen på sidan 27 *Konfigurera ett trådlöst nätverk med installationsguiden på kontrollpanelens LAN-meny*. Information om hur du installerar maskinen i andra trådlösa miljöer finns i Bruksanvisning för nätverksanvändare på cd-skivan.

Följ instruktionerna nedan när du vill läsa Bruksanvisning för nätverksanvändare.

- 1 Starta datorn. Sätt in cd-skivan från Brother i cd-läsaren.
- 2 Om språkskärmen visas klickar du på önskat språk. Cd-skivans huvudmeny öppnas.
- 3 Klicka på **Dokumentation**.
- 4 Klicka på **HTML-dokument**.
- 5 Klicka på **BRUKSANVISNING FÖR NÄTVERKSANVÄNDARE**.



Obs

- Vi rekommenderar att du kontaktar systemadministratören före installationen om du ska ansluta skrivaren till ett nätverk.
- Om du använder ett brandväggsprogram (t.ex. Windows®-brandväggen), ska du inaktivera det. Starta brandväggsprogrammet igen när du har kontrollerat att du kan skriva ut.

Kontrollera vilken nätverksmiljö du har

Installationen varierar beroende på nätverksmiljön.

■ Installation med SecureEasySetup™ .

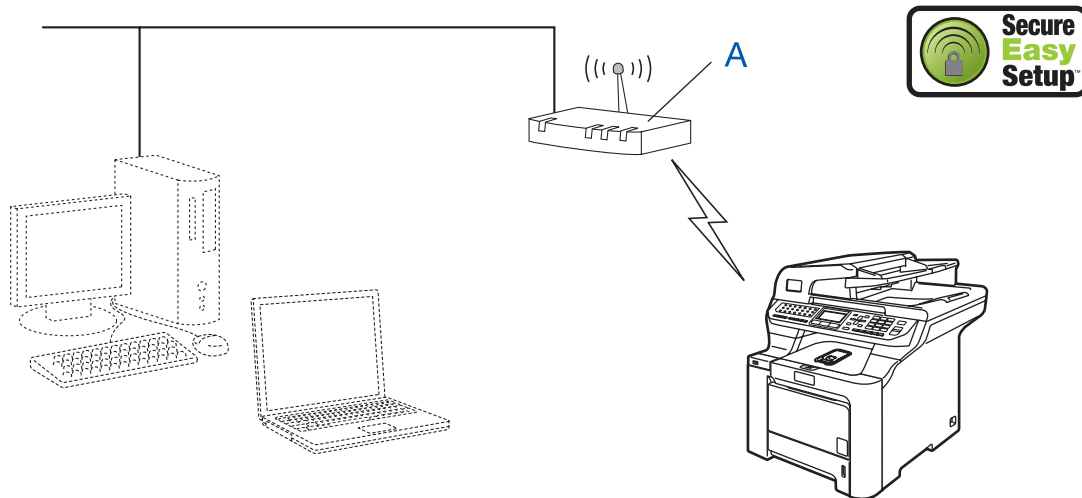

Om din trådlösa åtkomstpunkt (A) har stöd för SecureEasySetup™, behöver du inte använda en dator när du konfigurerar maskinen. Åtkomstpunkten (routern) och maskinen förhandlar automatiskt via SecureEasySetup™-proceduren. Mer information finns på sidan 26.

■ Infrastrukturläge

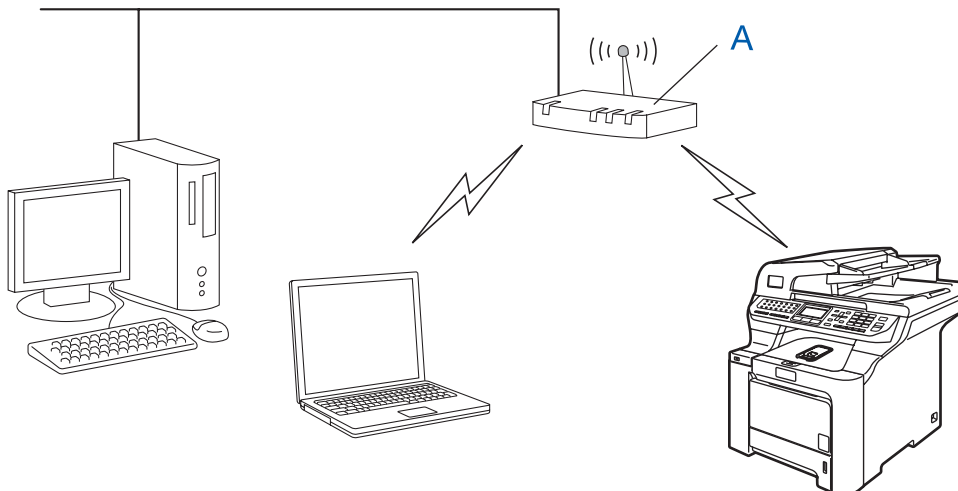

Om din trådlösa åtkomstpunkt (A) inte har stöd för SecureEasySetup™ ska du följa instruktionerna på sidan 27.

Konfigurera maskinen för ett trådlöst nätverk med programmet SecureEasySetup™

Det är lättare att konfigurera det trådlösa nätverket med programmet SecureEasySetup™ än att göra det manuellt. Du kan ställa in det trådlösa nätverket och ange säkerhetsinställningar genom att trycka på en knapp på den trådlösa routern eller åtkomstpunkten. Routern eller åtkomstpunkten måste också ha stöd för SecureEasySetup™. Information om hur du konfigurerar enheten för ett trådlöst nätverk finns i den trådlösa routerns eller åtkomstpunktens bruksanvisning. Gå till sidan som följer för instruktioner om din trådlösa router eller åtkomstpunkt inte har stöd för SecureEasySetup™.

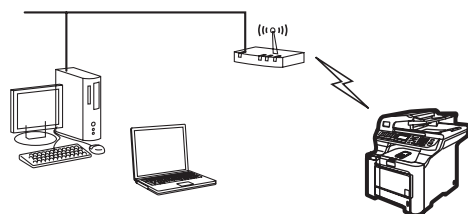

Obs

Routrar och åtkomstpunkter som har stöd för SecureEasySetup™ har SecureEasySetup™-symbolen som visas nedan.



1

Anslut nätkabeln till ett eluttag. Slå på strömbrytaren.

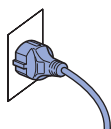

Olämplig installation

Om du tidigare har konfigurerat trådlösa inställningar på maskinen måste du återställa nätverksinställningarna innan du kan börja konfigurera trådlösa inställningar igen. Tryck på **Menu, 7, 2, 5** (eller **Menu, 7, 0**) och bekräfta ändringen genom att trycka på **1**.

2

Placera Brother-maskinen i närheten av SecureEasySetup™-routern eller åtkomstpunkten.



3

Tryck på SecureEasySetup™-knappen på den trådlösa routern eller åtkomstpunkten. Mer information finns i bruksanvisningen för den trådlösa routern eller åtkomstpunkten.

4

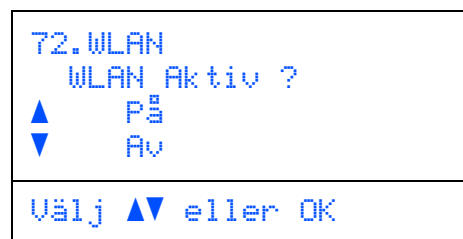
Tryck på **Menu, 7, 2, 3** på Brother-maskinens kontrollpanel.



Tryck på  eller  och välj **På** och tryck sedan på **OK**. Inställningen inaktiverar det kabelanslutna nätverksgränssnittet.

5

Det trådlösa nätverkets anslutningsstatus med programmet SecureEasySetup™ visas: **Kopplar WLAN, Ansluten** eller **Anslutningsfel**.

Kopplar WLAN visas när skrivarservern försöker ansluta till routern eller åtkomstpunkten. Vänta tills **Ansluten** eller **Anslutningsfel** visas.

Ansluten visas när skrivarservern har anslutit till routern eller åtkomstpunkten. Maskinen kan då användas i det trådlösa nätverket.

Anslutningsfel visas när skrivarservern inte kan ansluta till routern eller åtkomstpunkten. Försök igen från steg 2. Om samma meddelande visas igen ska du återställa skrivarservern till fabriksinställningarna och försöka på nytt. (Se *Återställa nätverksinställningarna till fabriksinställningarna* på sidan 49.)



Den trådlösa installationen är nu klar. Gå till steg 14 på sidan 29 när du ska installera programsviten MFL-Pro.

Konfigurera ett trådlöst nätverk med installationsguiden på kontrollpanelens LAN-meny

Viktigt

Kontrollera att du har fullföljt instruktionerna i steg 1 *Installera maskinen* på sidorna 5 till 13.

Instruktionerna installerar en Brother-maskin i en typisk trådlös nätverksmiljö för små kontor eller hemmet i infrastrukturläge med en trådlös router eller åtkomstpunkt som använder DHCP för tilldelning av IP-adresser.

Information om hur du installerar maskinen i andra trådlösa miljöer finns i Bruksanvisning för nätverksanvändare på cd-skivan.

Följ instruktionerna nedan när du vill läsa Bruksanvisning för nätverksanvändare.

- 1 Starta datorn. Sätt in Brother cd-skivan märkt Windows® i cd-läsaren.
- 2 Om språkskärmen visas klickar du på önskat språk. Cd-skivans huvudmeny öppnas.
- 3 Klicka på **Dokumentation**.
- 4 Klicka på **HTML-dokument**.
- 5 Klicka på **Bruksanvisning för nätverksanvändare**.

Obs

Om fönstret inte öppnas, går du till Utforskaren och kör programmet *setup.exe* i rotkatalogen på cd-skivan från Brother.

Till exempel:

64-bitars ASCII:	Använder 5 bokstäver, t.ex. "Hello" (skiftlägeskänsligt)
64-bitars hexadecimalt:	Använder 10 siffror hexadecimala data, t.ex. "71f2234aba"
128-bitars ASCII:	Använder 13 bokstäver, t.ex. "Wirelesscomms" (skiftlägeskänsligt)
128-bitars hexadecimalt:	Använder 26 siffror hexadecimala data, t.ex. "71f2234ab56cd709e5412aa3ba"

WPA-PSK aktiverar en nyckel för skyddad åtkomst som delats i förväg som gör att den trådlösa Brother-maskinen kan kopplas till åtkomstpunkter med TKIP- och AES-kryptering. WPA-PSK använder en nyckel som delats i förväg med 8 eller fler tecken (maximalt 63 tecken).

Mer information finns i kapitel 3 i *Bruksanvisning för nätverksanvändare*.



Innan du börjar måste du känna till det trådlösa nätverkets inställningar.

- 1 Skriv ned de trådlösa nätverksinställningarna för åtkomstpunkten eller routern.
SSID (Service Set ID eller Nätverksnamn)

WEP-nyckel (om det behövs)

WPA-PSK (om det behövs)

WEP-koden är till för 64-bitars krypterade nätverk eller 128-bitars krypterade nätverk och kan innehålla både siffror och bokstäver. Se dokumentationen som medföljer åtkomstpunkten eller den trådlösa routern om du inte känner till informationen. Koden är ett 64-bitars eller 128-bitars värde som måste anges i ASCII- eller HEXADECIMALT format.

- 2** Anslut nätkabeln till ett eluttag. Slå på strömbrytaren.



⊘ Olämplig installation

Om du tidigare har konfigurerat trådlösa inställningar på maskinen måste du återställa nätverksinställningarna innan du kan börja konfigurera trådlösa inställningar igen. Tryck på **Menu, 7, 2, 5** (eller **Menu, 7, 0**) och bekräfta ändringen genom att trycka på **1**.

- 3** Tryck på **Menu, 7, 2, 2** på maskinen.

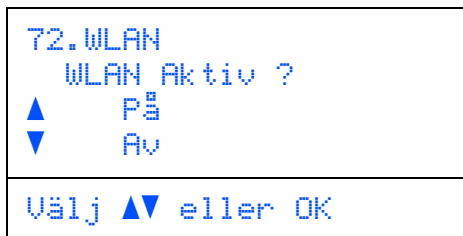

Tryck på **▲** eller **▼** och välj **På** och tryck sedan på **OK**. Inställningen inaktiverar det kabelanslutna nätverksgränssnittet.

- 4** Maskinen söker efter nätverket och visar en lista över tillgängliga SSID. Det SSID du antecknade tidigare bör visas. Om maskinen hittar mer än ett nätverk, välj nätverk med knapparna **▲** eller **▼** och tryck på **OK**. Gå till steg 8.



Obs

Det kan ta flera sekunder innan listan över tillgängliga SSID visas.

Om din åtkomstpunkt är inställd att inte sända SSID måste du lägga till SSID-namnet manuellt. Gå till steg 5.

- 5** Välj **<Ny SSID>** med **▲** eller **▼** och tryck på **OK**. Gå till steg 6.



- 6** Skriv ett nytt SSID och tryck på **OK**. Mer information om hur du skriver text finns på *Skriva in text* på sidan 50.

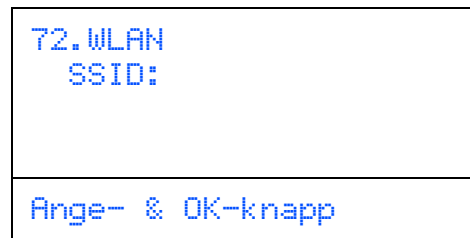

- 7** Tryck på **▲** eller **▼** och välj **Infrastructure**, tryck sedan på **OK**.

- 8** Använd knapparna **▲**, **▼** och **OK** för att välja ett av alternativen nedan: Om nätverket är konfigurerat för autentisering och kryptering måste du ange inställningarna som används i nätverket.

Ingen autentisering eller kryptering: Välj **Öppet system**, tryck på **OK**, välj **Ingen för Krypteringstyp?** och tryck på **OK**. Tryck sedan på **▲** eller **▼** och välj **1. Ja** och verkställ ändringarna genom att trycka på **OK**. Gå till steg 12.

Ingen autentisering med WEP-kryptering: Välj **Öppet system**, tryck på **OK** och använd **▲** eller **▼** för att välja **WEP** som **Krypteringstyp?** och tryck på **OK**. Gå till steg 9.

Autentisering med WEP-kryptering: Välj **Delad key** och tryck på **OK**. Gå till steg 9.

Autentisering med WPA-PSK (TKIP- eller AES-kryptering): Välj **WPA/WPA2-PSK** och tryck på **OK**. Gå till steg 10.

Autentisering med LEAP: Välj **LEAP** och tryck på **OK**. Gå till steg 11.

- 9** Välj nummer för lämplig nyckel och tryck på **OK**.

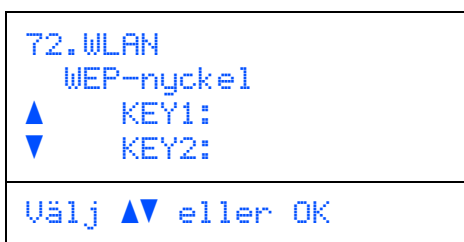

Skriv WEP-nyckeln som du antecknade i steg 1 med de kombinerade siffer- och bokstavsknapparna. Du kan flytta markören med knapparna **◀** och **▶**. Om du t.ex. vill skriva bokstaven **a** ska du trycka en gång på **2** på de kombinerade siffer- och bokstavsknapparna. Om du vill skriva siffran **3** ska du trycka på **3** på de kombinerade siffer- och bokstavsknapparna sju gånger.

Bokstäverna visas i ordningsföljden gemener, versaler och siffror.

Tryck på **OK** när du har angett alla tecken, välj **1**. **Ja** och verkställ inställningarna genom att trycka på **OK**. Gå till steg 12.

De flesta åtkomstpunkter och routrar kan lagra mer än en nyckel, men bara en nyckel används för autentisering och kryptering i taget.

- 10** Tryck på **▲** eller **▼** och välj **TKIP** eller **AES** som Krypteringstyp? och tryck på **OK**.
Skriv WPA-SPK-lösenordet som du antecknade i steg 1 med de kombinerade siffer- och bokstavsknapparna. Du kan flytta markören med knapparna **◀** och **▶**. Om du t.ex. vill skriva bokstaven **a** ska du trycka en gång på **2** på de kombinerade siffer- och bokstavsknapparna. Om du vill skriva siffran **3** ska du trycka på **3** på de kombinerade siffer- och bokstavsknapparna sju gånger.

Tryck på **OK** när du har angett alla tecken, välj **1**. **Ja** och verkställ inställningarna genom att trycka på **OK**. Gå till steg 12.

- 11** Ange användare och tryck på **OK**. Du kan flytta markören med knapparna **◀** och **▶**. Om du t.ex. vill skriva bokstaven **a** ska du trycka en gång på **2** på de kombinerade siffer- och bokstavsknapparna.

Skriv lösenordet och tryck på **OK**, välj sedan **1**. **Ja** och verkställ inställningarna genom att trycka på **OK**. Gå till steg 12.
(Använd tabellen på *Skriva in text* på sidan 50.)

- 12** Maskinen försöker nu ansluta till det trådlösa nätverket med användning av informationen som du angett. *Ansluten* visas hastigt på LCD-skärmen om det lyckas.

Anslutningsfel visas när skrivarservern inte kan ansluta till routern eller åtkomstpunkten. Försök igen från steg 3. Om samma meddelande visas igen ska du återställa skrivarservern till fabriksinställningarna och försöka på nytt. (Se *Återställa nätverksinställningarna till fabriksinställningarna* på sidan 49.)

- 13** Maskinen hämtar automatiskt rätt TCP/IP-adressinformation från åtkomstpunkten (routern) om DHCP är aktiverat (DHCP är aktiverat som standard på de flesta åtkomstpunkter/routrar).

Om åtkomstpunkten inte har DHCP aktiverat måste du konfigurera maskinens IP-adress, nätmask och gateway manuellt så att inställningarna passar nätverket. Mer information finns i Bruksanvisning för nätverksanvändare.

- OK!** Den trådlösa installationen är nu klar. Gå till steg 14 när du ska installera programsviten MFL-Pro.

Obs

Den medföljande cd-skivan inkluderar ScanSoft™ PaperPort™ 11SE. Programmet har bara stöd för Windows® 2000 (SP4 eller senare), XP (SP2 eller senare), XP Professional x64 Edition och Windows Vista™. Uppdatera till Windows® senaste servicepack innan du installerar programsviten MFL-Pro.

- 14** Starta datorn. (Du måste vara inloggad med administratörsrättigheter.) Stäng alla program innan du installerar programsviten MFL-Pro.

Obs

Om du använder ett brandväggsprogram måste du inaktivera det före installationen. Starta om brandväggsprogrammet när installationen är klar.

15 Sätt in den medföljande cd-skivan i cd-läsaren. Om skärmen med modellnamn visas klickar du på maskinens modellnamn. Om språkskärmen visas väljer du önskat språk.

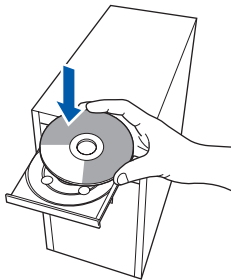

16 Cd-skivans huvudmeny öppnas. Klicka på **Installera programsviten MFL-Pro**.



Obs

- Om fönstret inte öppnas, går du till Utforskaren och kör programmet **start.exe** i rotkatalogen på cd-skivan från Brother.
- Klicka på **Tillåt** när skärmen Kontroll av användarkonto visas i Windows Vista™.

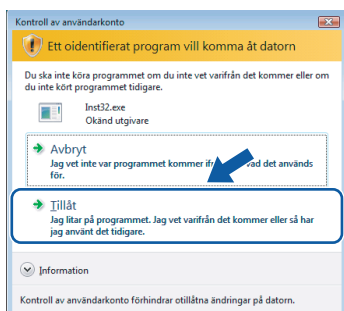

17 Välj Trådlös nätverksanslutning och klicka på **Nästa**.

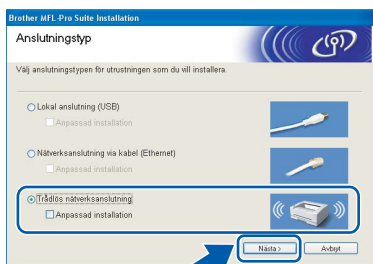

Obs

Om du vill installera PS-drivrutinen (Brothers BR-Script-drivrutin), ska du välja **Anpassad installation** och sedan följa instruktionerna på skärmen. När skärmen **Välj funktioner** visas ska du markera **PS skrivardrivrutin** och sedan följa instruktionerna på skärmen.

18 Klicka på kryssrutan **Kontrollerat och bekräftat** och klicka på **Nästa**. Följ instruktionerna på skärmen.

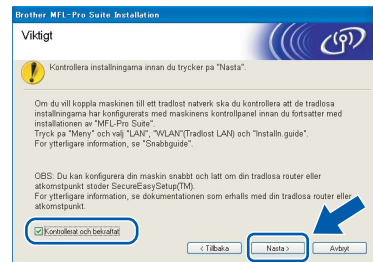

19 Läs licensavtalet för ScanSoft™ PaperPort™ 11SE och klicka på **Ja** om du godkänner det.

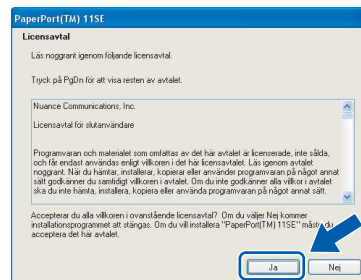

Installationen av ScanSoft™ PaperPort™ 11SE startar automatiskt och sedan installeras programsviten MFL-Pro.

20 När fönstret med licensavtalet för Brothers programsvit MFL-Pro visas klickar du på **Ja** om du godkänner licensavtalet.

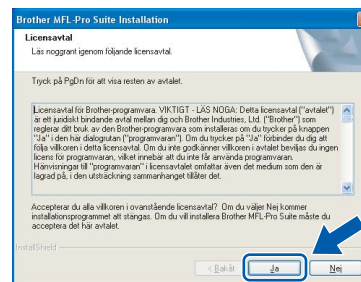

Windows® trådlöst nätverk

21 Om maskinen har konfigurerats för nätverket väljer du maskinen i listan och klickar på **Nästa**. Det här fönstret visas inte om det bara finns en maskin ansluten till nätverket eftersom den väljs automatiskt.

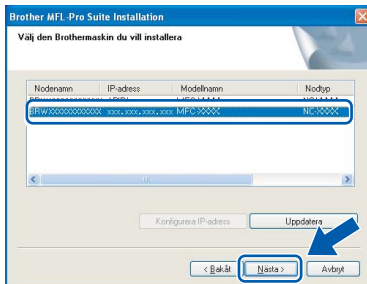

Om **APIPA** visas i fältet **IP-adress** ska du klicka på **Konfigurera IP-adress** och skriva en **IP-adress** för maskinen som passar nätverket.

Obs

Om maskinen inte har konfigurerats för nätverket visas följande skärm.

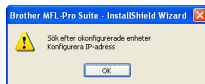

Klicka på **OK**. Fönstret **Konfigurera IP-adress** visas. Skriv en **IP-adress** för maskinen som passar nätverket genom att följa instruktionerna på skärmen.

22 Installationen av Brother-drivrutinerna startar automatiskt. **Installationsskärmarna visas efter varandra, så ha tålamod.**

Olämplig installation

Försök **INTE** att stänga några skärmar under installationen.

Obs

I **Windows Vista™** ska du klicka på kryssrutan och klicka på **Installera** när skärmen visas.



23 Välj alternativ på Brothers och ScanSofts registreringskärm och följ anvisningarna på skärmen.

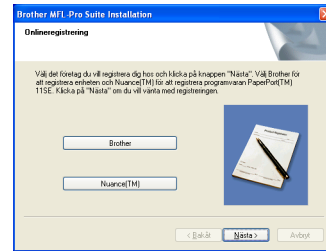

24 Klicka på **Slutför** och starta om datorn. (Du måste vara inloggad med administratörsrättigheter.)

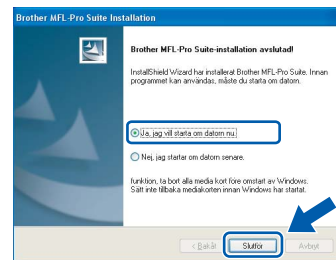

OK! **MFL-Pro Suite har installerats. Installationen är klar.**

Obs

- **Skrivardrivrutinen XML Paper Specification**
Skrivardrivrutinen XML Paper Specification är den mest lämpliga drivrutinen när du skriver ut från program som använder XML Paper Specification-dokument. Hämta den senaste drivrutinen genom att gå till **Brother Solutions Center**, <http://solutions.brother.com>.
- **Programsviten MFL-Pro inkluderar skrivare- och skannerdrivrutinerna för nätverk, Brother ControlCenter3 och ScanSoft™ PaperPort™ 11SE och TrueType®-teckensnitt.** ScanSoft™ PaperPort™ 11SE är ett dokumenthanteringsprogram för visning av skannade dokument.
- **En installationsdiagnos körs automatiskt när datorn har startats om. Installationsresultatfönstret visas om installationen misslyckades. Om diagnosen rapporterar ett fel ska du följa instruktionerna på skärmen eller läsa direkthjälpen och svar på vanliga frågor (FAQ) i **Start/ Alla program/Brother/MFC-XXXX**.**
- **Starta om brandväggsprogrammet när du har kontrollerat att du kan skriva ut efter installationen.**
- **Inställningarna för datorns brandvägg kan förhindra nödvändig kommunikation inom nätverket vid skanning och utskrift.**
Konfigurera **Windows®-brandväggen** genom att följa instruktionerna på nästa sida. Om du använder ett brandväggsprogram ska du läsa bruksanvisningen för programmet eller kontakta programtillverkaren.

Windows®
trådlöst
nätverk

Brandväggsinställningar

Inställningarna för datorns brandvägg kan förhindra nödvändig kommunikation inom nätverket vid skanning och utskrift. Om du använder Windows® brandvägg ska du följa instruktionerna för Windows® XP SP2 eller Windows Vista™. Om du använder ett brandväggsprogram ska du läsa bruksanvisningen för programmet eller kontakta programtillverkaren.

■ För Windows® XP SP2-användare:

- 1 Klicka på **Start**-knappen, **Kontrollpanelen**, **Nätverks- och Internet-inställningar** och sedan på **Windows-brandvägg**. Kontrollera att Windows-brandväggen är aktiverad på fliken **Allmänt**.
- 2 Klicka på fliken **Avancerat** och knappen **Inställningar...**

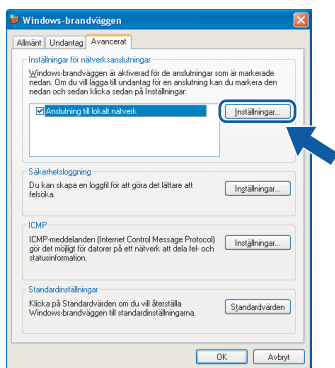

- 3 Klicka på knappen **Lägg till**.
- 4 Ange informationen nedan om du vill lägga till port **54925** för nätverksskanning:
 1. I **Tjänstens beskrivning**:
- Ange en beskrivning, t.ex. "Brother skanner".
 2. I **Namn eller IP-adress (t.ex. 192.168.0.12) för den dator som är värd för tjänsten på ditt nätverk**:
- Ange "Localhost".
 3. I **Externt portnummer för den här tjänsten**:
- Ange "54925".
 4. I **Internt portnummer för den här tjänsten**:
- Ange "54925".
 5. Kontrollera att **UDP** är markerat.
 6. Klicka på **OK**.

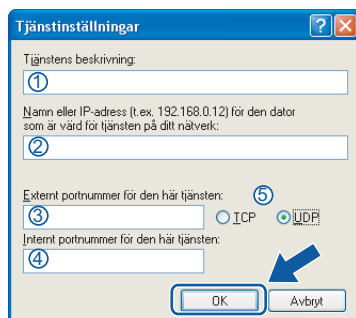

- 5 Klicka på knappen **Lägg till**.
- 6 Ange informationen nedan om du vill lägga till port **54926** för Nätverks-PC-fax.
 1. I **Tjänstens beskrivning**:
- Ange en beskrivning, t.ex. "Brother PC-Fax".
 2. I **Namn eller IP-adress (t.ex. 192.168.0.12) för den dator som är värd för tjänsten på ditt nätverk**:
- Ange "Localhost".
 3. I **Externt portnummer för den här tjänsten**:
- Ange "54926".
 4. I **Internt portnummer för den här tjänsten**:
- Ange "54926".
 5. Kontrollera att **UDP** är markerat.
 6. Klicka på **OK**.
- 7 Klicka på knappen **Lägg till** om du fortfarande har problem med nätverksanslutningen.
- 8 Ange informationen nedan när du vill lägga till port **137** för nätverksskanning, mottagning av PC-fax i nätverket och nätverksutskrifter.
 1. I **Tjänstens beskrivning**:
- Ange en beskrivning, t.ex. "Brother nätverksutskrift".
 2. I **Namn eller IP-adress (t.ex. 192.168.0.12) för den dator som är värd för tjänsten på ditt nätverk**:
- Ange "Localhost".
 3. I **Externt portnummer för den här tjänsten**:
- Ange "137".
 4. I **Internt portnummer för den här tjänsten**:
- Ange "137".
 5. Kontrollera att **UDP** är markerat.
 6. Klicka på **OK**.
- 9 Kontrollera att de nya inställningarna har lagts till och är markerade, klicka därefter på **OK**.

■ Windows Vista™-användare:

- 1 Klicka på **Start**-knappen, **Kontrollpanelen**, **Nätverk och Internet**, **Windows-brandväggen** och klicka på **ändra inställningar**. Kontrollera att Windows-brandväggen är aktiverad på fliken **Allmänt**.
- 2 Gör följande när skärmen **Kontroll av användarkonto** visas.
 - Användare som har administratörsrättigheter: Klicka på **Fortsätt**.

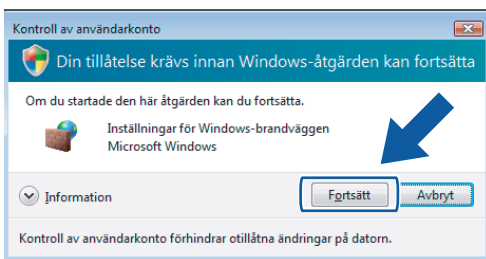

- Användare som inte har administratörsrättigheter: Skriv administratörslösenordet och klicka på **OK**.

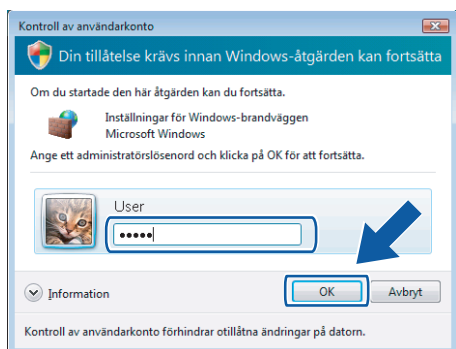

- 3 Kontrollera att Windows-brandväggen är aktiverad på fliken **Allmänt**.
- 4 Klicka på fliken **Undantag**.

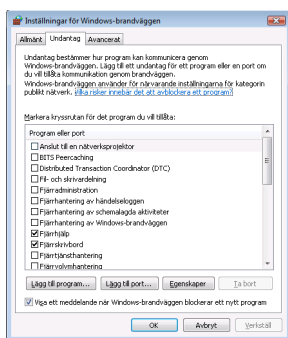

- 5 Klicka på knappen **Lägg till port...**

- 6 Ange informationen nedan om du vill lägga till port **54925** för nätverksskanning:

1. I **Namn**: Ange en beskrivning, t.ex. "Brother skanner".
2. I **Portnummer**: Ange "54925".
3. Kontrollera att **UDP** är markerat. Klicka därefter på **OK**.



- 7 Klicka på knappen **Lägg till port...**

- 8 Ange informationen nedan om du vill lägga till port **54926** för Nätverks-PC-fax.

1. I **Namn**: Ange en beskrivning, t.ex. "Brother PC-Fax".
2. I **Portnummer**: Ange "54926".
3. Kontrollera att **UDP** är markerat. Klicka därefter på **OK**.

- 9 Kontrollera att den nya inställningen har lagts till och är markerad, klicka därefter på **OK**.

- 10 Markera rutan **Fil- och skrivardelning** på fliken **Undantag** och klicka på **OK** om du fortfarande har problem med nätverksanslutningen, t.ex. vid nätverksskanning eller -utskrift.

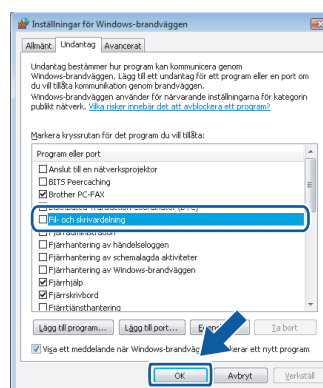

För USB-användare

För Mac OS® X 10.2.4 eller senare

Viktigt

Kontrollera att du har fullföljt instruktionerna i steg 1 *Installera maskinen* på sidorna 5 till 13.

Obs

Användare som har Mac OS® X 10.2.0 till 10.2.3 bör uppgradera till Mac OS® X 10.2.4 eller senare. (Uppdaterad information för Mac OS® X finns på <http://solutions.brother.com>)

- 1 Ta bort etiketten som täcker maskinens USB-port. Anslut gränssnittskabeln till datorn och sedan till maskinen.

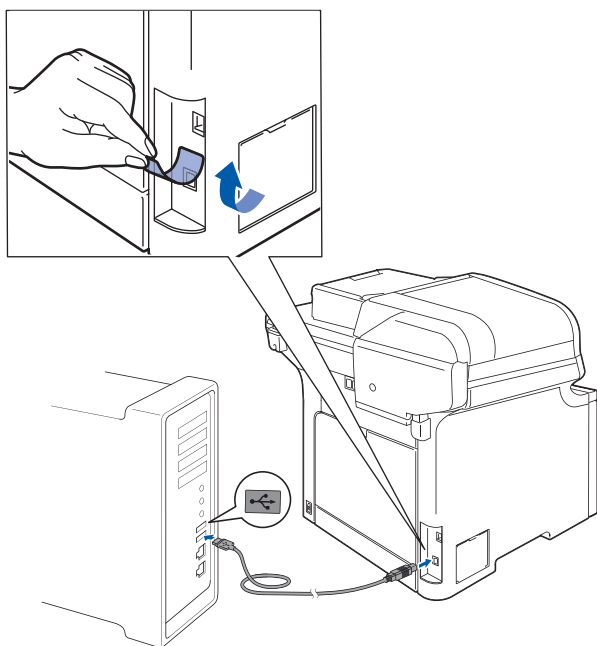

⚠ Olämplig installation

Anslut **INTE** maskinen till en USB-port på ett tangentbord eller en icke strömförsörjd USB-hubb. Brother rekommenderar att du ansluter maskinen direkt till datorn.

Obs

Maskinen kan startas efter att nätkabeln har anslutits.

- 2 Starta Macintosh®-datorn.

- 3 Sätt in den medföljande cd-skivan i cd-enheten.

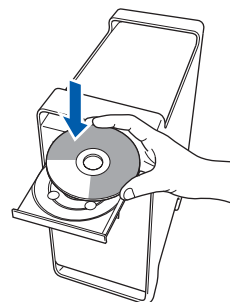

- 4 Dubbelklicka på ikonen **Start Here OSX** när du ska installera. Följ instruktionerna på skärmen.

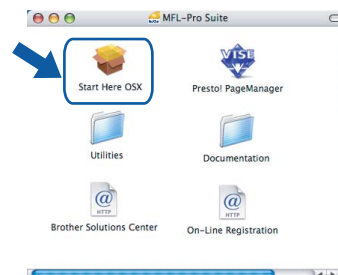

Obs

Information om hur du installerar PS-drivrutinen finns i *Bruksanvisning för programanvändare*.

- 5 Välj **Lokal anslutning (USB)** och klicka på **Nästa**. Installationen fortsätter.

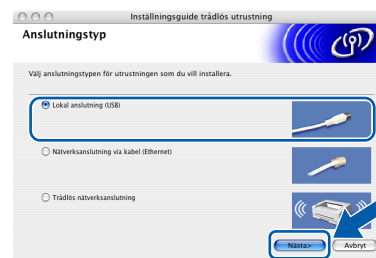

Obs

Ha tålamod, det tar några sekunder innan programmet har installerats. Slutför installationen genom att klicka på **Starta om**.

- 6 Brother programvaran söker efter Brother-enheter. Under denna tid visas följande skärm.

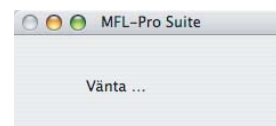

7 Klicka på **OK** när denna skärm visas.

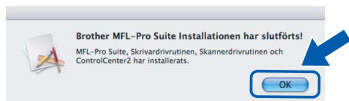

OK! För Mac OS® X 10.3.x eller senare: **MFL-Pro Suite, Brothers drivrutiner för skrivare och skanner samt Brother ControlCenter2 har installerats. Installationen är klar. Gå vidare till steg 12.**

8 För användare av Mac OS® X 10.2.4 till 10.2.8: Klicka på **Lägg till**.

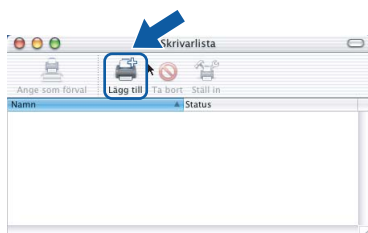

9 Markera **USB**.

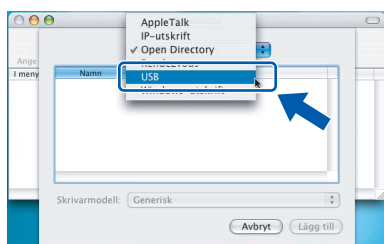

10 Markera modellnamnet och klicka på **Lägg till**.

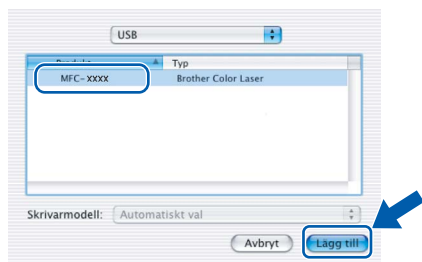

11 Klicka på **Utskriftskontroll** och sedan på **Avsluta Utskriftskontroll**.

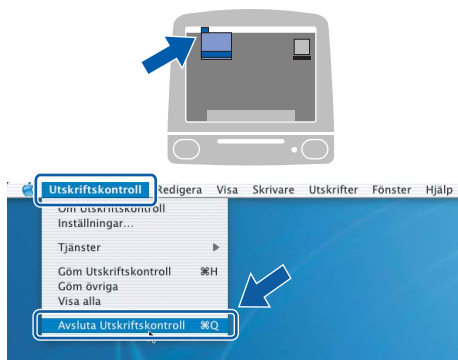

OK! **MFL-Pro Suite, Brothers drivrutiner för skrivare och skanner samt Brother ControlCenter2 har installerats. Installationen är klar.**

12 Dubbelklicka på ikonen **Presto! PageManager** och följ instruktionerna på skärmen när du ska installera Presto!® PageManager®.

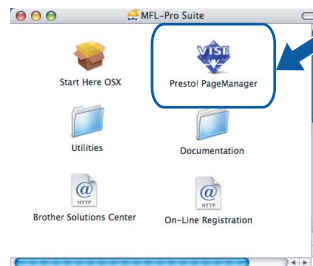

Obs

OCR-funktioner läggs till i Brother ControlCenter2 när Presto!® PageManager® installeras. Det är enkelt att skanna, dela och organisera foton och dokument med Presto!® PageManager®.

OK! **Presto!® PageManager® har installerats. Installationen är klar.**

För användare av kabelanslutna nätverk

För Mac OS® X 10.2.4 eller senare

Viktigt

Kontrollera att du har fullföljt instruktionerna i steg 1 *Installera maskinen* på sidorna 5 till 13.

- 1 Anslut nätverkskabeln till maskinen och sedan till nätverket.

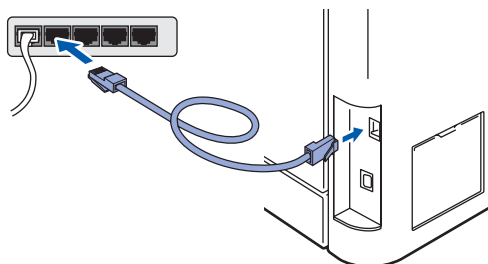

Obs

Se till att nätkabeln är ansluten och slå på strömbrytare för att försäkra dig om att maskinen är på.

- 2 Starta Macintosh®-datorm.

- 3 Sätt in den medföljande cd-skivan för Macintosh® i cd-läsaren.

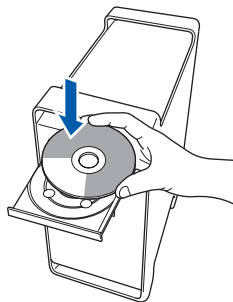

- 4 Dubbelklicka på ikonen **Start Here OSX** när du ska installera. Följ instruktionerna på skärmen.

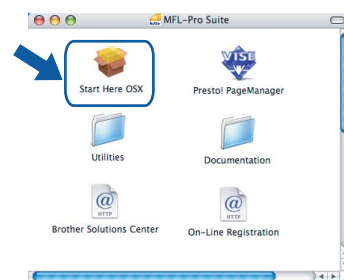

Obs

Information om hur du installerar PS-drivrutinen finns i *Bruksanvisning för nätverksanvändare*.

- 5 Välj **Nätverksanslutning via kabel (Ethernet)** och klicka på **Nästa**.



Obs

Ha tålmod, det tar några sekunder innan programmet har installerats. Slutför installationen genom att klicka på **Starta om**.

- 6** Brother programvaran söker efter Brother-enheter. Under denna tid visas följande skärm.

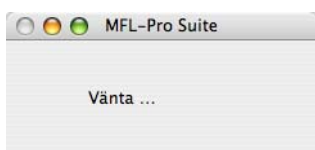

Obs

- Markera maskinen i listan och klicka på **OK** om maskinen har konfigurerats för nätverket. Det här fönstret visas inte om det bara finns en maskin ansluten till nätverket eftersom den väljs automatiskt. Gå till steg 7.

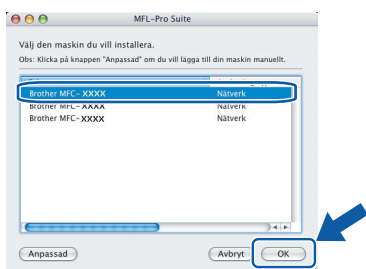

- Klicka på **OK** om den här skärmen visas.



Skriv ett namn för din Macintosh® i **Displaynamn** med högst 15 tecken och klicka på **OK**.
Gå till steg 7.

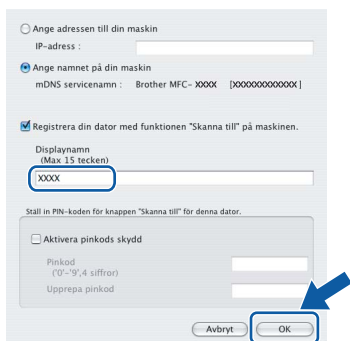

- Om du vill använda maskinens Scan-knapp för att skanna i nätverket måste du markera rutan **Registrera din dator med funktionen "Skanna till" på maskinen**.
- Namnet du anger visas på maskinens LCD-skärm när du trycker på **Scan**-knappen och väljer ett skanningsalternativ. (För ytterligare information, läs Nätverksskanning i Bruksanvisning för programanvändare som finns på cd-skivan.)

- 7** Klicka på **OK** när denna skärm visas.

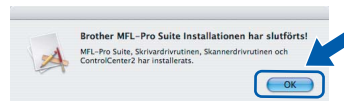

- OK!** För Mac OS® X 10.3.x eller senare: **MFL-Pro Suite, Brothers drivrutiner för skrivare och skanner samt Brother ControlCenter2 har installerats. Installationen är klar. Gå till steg 12.**

- 8** För användare av Mac OS® X 10.2.4 till 10.2.8: Klicka på **Lägg till**.

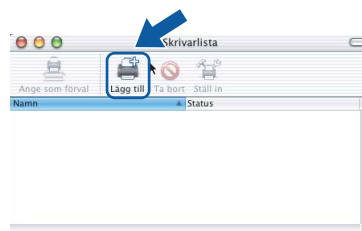

- 9** För användare av Mac OS® X 10.2.4 till 10.2.8: Gör de val som visas nedan.

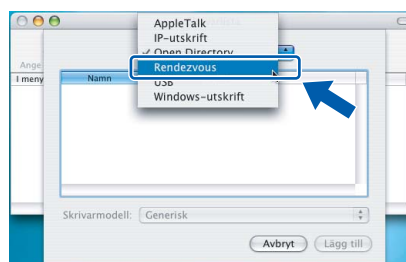

- 10** Markera modellnamnet och klicka på **Lägg till**.

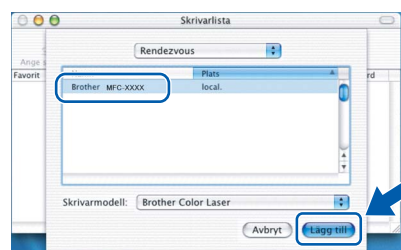

- 11** Klicka på **Utskriftskontroll** och sedan på **Avsluta Utskriftskontroll**.

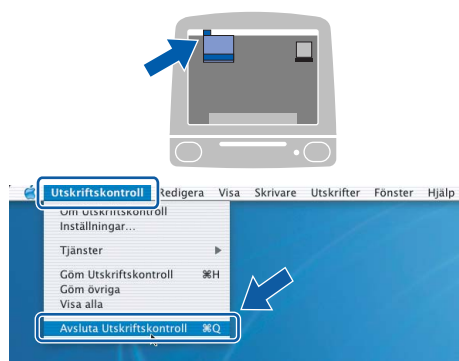

- OK!** **MFL-Pro Suite, Brothers drivrutiner för skrivare och skanner samt Brother ControlCenter2 har installerats. Installationen är klar.**

- 12** Dubbelklicka på ikonen **Presto! PageManager** och följ instruktionerna på skärmen när du ska installera Presto!® PageManager®.

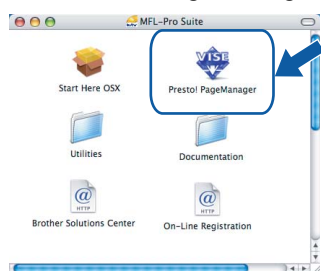

Obs

OCR-funktioner läggs till i Brother ControlCenter2 när Presto!® PageManager® installeras. Det är enkelt att skanna, dela och organisera foton och dokument med Presto!® PageManager®.

- OK!** **Presto!® PageManager® har installerats. Installationen är klar.**

För användare av trådlösa nätverk i infrastrukturläge (Mac OS® X 10.2.4 eller senare)

Ansluta en trådlös maskin till ett trådlöst nätverk och installera skrivardrivrutinen i infrastrukturläge

Först måste du konfigurera de trådlösa nätverksinställningarna i maskinen så att den kan kommunicera med nätverkets åtkomstpunkt (routern). När maskinen har konfigurerats att kommunicera med åtkomstpunkten (routern), kan datorerna i nätverket få tillgång till maskinen. Du måste installera programsviten MFL-Pro om du vill använda maskinen via datorerna. Stegen som följer vägleder dig genom konfigurations- och installationsprocessen.

För bästa resultat för vanliga utskrifter ska Brother-maskinen placeras så nära nätverkets åtkomstpunkt (routern) som möjligt med minsta möjliga antal hinder. Större föremål och väggar mellan två enheter samt störningar från andra elektroniska enheter kan påverka dataöverföringshastigheten för dokumenten.

Viktigt

Nedan beskrivs två metoder för att installera Brother-maskinen i ett trådlöst nätverk. Båda metoderna är för infrastrukturläge med en trådlös router eller åtkomstpunkt som använder DHCP för tilldelning av IP-adresser. Om din trådlösa router/åtkomstpunkt har stöd för SecureEasySetup™ ska du följa stegen på sidan 41 *Konfigurera maskinen för ett trådlöst nätverk med programmet SecureEasySetup™*. Om din trådlösa router/åtkomstpunkt inte har stöd för SecureEasySetup™ ska du följa stegen på sidan 42 *Konfigurera ett trådlöst nätverk med installationsguiden på kontrollpanelens LAN-meny*. Information om hur du installerar maskinen i andra trådlösa miljöer finns i Bruksanvisning för nätverksanvändare på cd-skivan.

Följ instruktionerna nedan när du vill läsa Bruksanvisning för nätverksanvändare.

- 1 Starta Macintosh®-datorn. Sätt in cd-skivan från Brother i cd-läsaren.
- 2 Dubbelklicka på **Documentation**.
- 3 Dubbelklicka på önskad språkmapp.
- 4 Dubbelklicka på filen överst på sidan i HTML-format.
- 5 Dubbelklicka på **BRUKSANVISNING FÖR NÄTVERKSANVÄNDARE**.

Obs

- Vi rekommenderar att du kontaktar systemadministratören före installationen om du ska ansluta skrivaren till ett nätverk.
- Om du använder ett brandväggsprogram (t.ex. Windows®-brandväggen), ska du inaktivera det. Starta brandväggsprogrammet igen när du har kontrollerat att du kan skriva ut.

Kontrollera vilken nätverksmiljö du har

Installationen varierar beroende på nätverksmiljön.

■ Installation med SecureEasySetup™ .

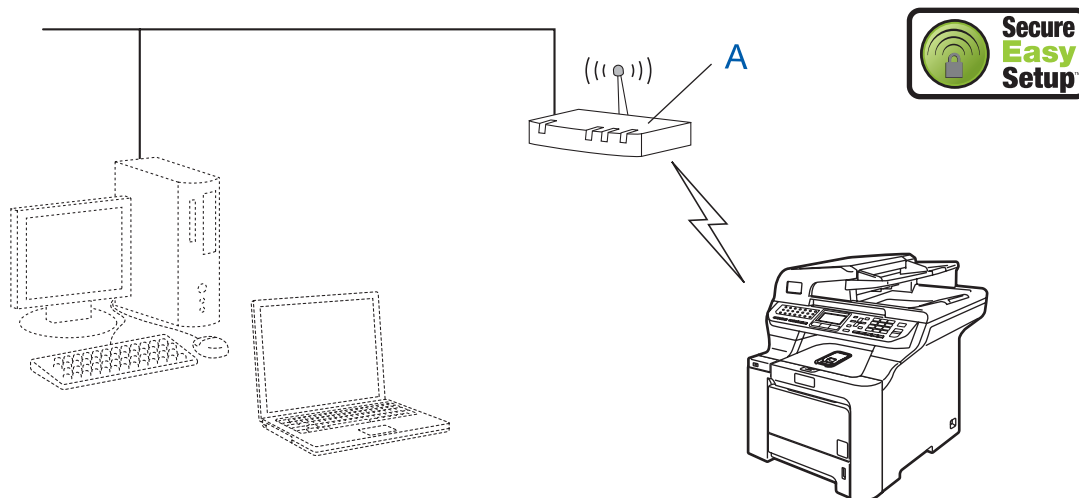

Om din trådlösa åtkomstpunkt (A) har stöd för SecureEasySetup™, behöver du inte använda en dator när du konfigurerar maskinen. Åtkomstpunkten (routern) och maskinen förhandlar automatiskt via SecureEasySetup™-proceduren. Mer information finns på sidan 41.

■ Infrastrukturelläge

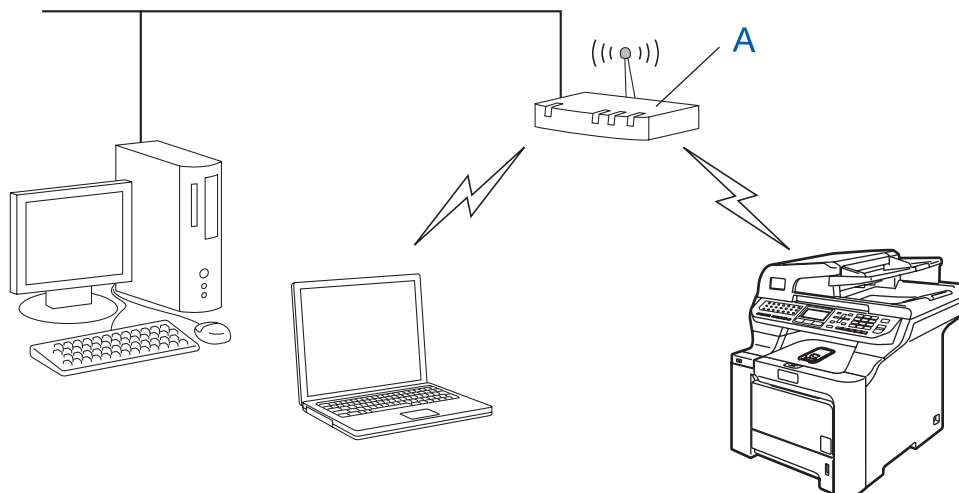

Om din trådlösa åtkomstpunkt (A) inte har stöd för SecureEasySetup™ ska du följa instruktionerna på sidan 42.

Konfigurera maskinen för ett trådlöst nätverk med programmet SecureEasySetup™

Det är lättare att konfigurera det trådlösa nätverket med programmet SecureEasySetup™ än att göra det manuellt. Du kan avsluta inställningen och säkra det trådlösa nätverket genom att trycka på en knapp på den trådlösa routern eller åtkomstpunkten. Routern eller åtkomstpunkten måste också ha stöd för SecureEasySetup™. Information om hur du konfigurerar enheten för ett trådlöst nätverk finns i den trådlösa routerns eller åtkomstpunktens bruksanvisning. Gå till sidan som följer för instruktioner om din trådlösa router eller åtkomstpunkt inte har stöd för SecureEasySetup™.

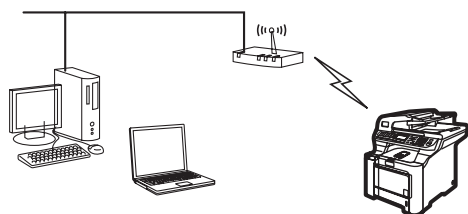

Obs

Routrar och åtkomstpunkter som har stöd för SecureEasySetup™ har SecureEasySetup™-symbolen som visas nedan.



- 1 Anslut nätkabeln till ett eluttag. Slå på strömbrytaren.



⊘ Olämplig installation

Om du tidigare har konfigurerat trådlösa inställningar på maskinen måste du återställa nätverksinställningarna innan du kan börja konfigurera trådlösa inställningar igen. Tryck på Menu, 7, 2, 5 (eller Menu, 7, 0) och bekräfta ändringen genom att trycka på 1.

- 2 Placera Brother-maskinen i närheten av SecureEasySetup™-routern eller åtkomstpunkten.

- 3 Tryck på SecureEasySetup™-knappen på den trådlösa routern eller åtkomstpunkten. Mer information finns i bruksanvisningen för den trådlösa routern eller åtkomstpunkten.

- 4 Tryck på **Menu, 7, 2, 3** på Brother-maskinens kontrollpanel.

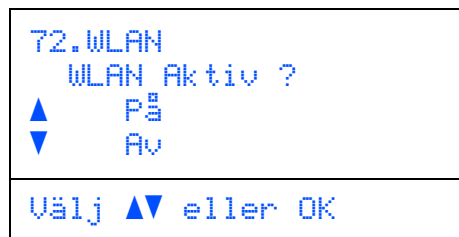

Tryck på eller och välj På och tryck sedan på **OK**. Inställningen inaktiverar det kabelanslutna nätverksgränssnittet.

- 5 Det trådlösa nätverkets anslutningsstatus med programmet SecureEasySetup™ visas: Kopplar WLAN, Ansluten eller Anslutningsfel.

Kopplar WLAN visas när skrivarservern försöker ansluta till routern eller åtkomstpunkten. Vänta tills Ansluten eller Anslutningsfel visas.

Ansluten visas när skrivarservern har anslutit till routern eller åtkomstpunkten. Maskinen kan då användas i det trådlösa nätverket.

Anslutningsfel visas när skrivarservern inte kan ansluta till routern eller åtkomstpunkten. Försök igen från steg 2. Om samma meddelande visas igen ska du återställa skrivarservern till fabriksinställningarna och försöka på nytt. (Se Återställa nätverksinställningarna till fabriksinställningarna på sidan 49.)

- Den trådlösa installationen är nu klar. Gå till steg 14 på sidan 44 när du ska installera programsviten MFL-Pro.

Konfigurera ett trådlöst nätverk med installationsguiden på kontrollpanelens LAN-meny

Viktigt

Kontrollera att du har fullföljt instruktionerna i steg 1 *Installera maskinen* på sidorna 5 till 13.

Instruktionerna installerar en Brother-maskin i en typisk trådlös nätverksmiljö för små kontor eller hemmet i infrastrukturell miljö med en trådlös router eller åtkomstpunkt som använder DHCP för tilldelning av IP-adresser.

Information om hur du installerar maskinen i andra trådlösa miljöer finns i Bruksanvisning för nätverksanvändare på cd-skivan.

Följ instruktionerna nedan när du vill läsa Bruksanvisning för nätverksanvändare.

- 1 Starta Macintosh®-datorm. Sätt in cd-skivan från Brother i cd-läsaren.
- 2 Dubbelklicka på **Documentation**.
- 3 Dubbelklicka på mappen för ditt språk.
- 4 Dubbelklicka på **HTML-dokument**.
- 5 Dubbelklicka på **Bruksanvisning för nätverksanvändare**.



Innan du börjar måste du känna till det trådlösa nätverkets inställningar.

- 1 Skriv ned de trådlösa nätverksinställningarna för åtkomstpunkten eller routern.
SSID (Service Set ID eller Nätverksnamn)

WEP-nyckel (om det behövs)

WPA-PSK (om det behövs)

WEP-koden är till för 64-bitars krypterade nätverk eller 128-bitars krypterade nätverk och kan innehålla både siffror och bokstäver. Se dokumentationen som medföljer åtkomstpunkten eller den trådlösa routern om du inte känner till informationen. Koden är ett 64-bitars eller 128-bitars värde som måste anges i ASCII- eller HEXADECIMALT format.

Till exempel:

64-bitars ASCII:	Använder 5 bokstäver, t.ex. "Hello" (skiftlägeskänsligt)
64-bitars hexadecimalt:	Använder 10 siffror hexadecimala data, t.ex. "71f2234aba"
128-bitars ASCII:	Använder 13 bokstäver, t.ex. "Wirelesscomms" (skiftlägeskänsligt)
128-bitars hexadecimalt:	Använder 26 siffror hexadecimala data, t.ex. "71f2234ab56cd709e5412aa3ba"

WPA-PSK aktiverar en nyckel för skyddad åtkomst som delats i förväg som gör att den trådlösa Brother-maskinen kan kopplas till åtkomstpunkter med TKIP- och AES-kryptering. WPA-PSK använder en nyckel som delats i förväg med 8 eller fler tecken (maximalt 63 tecken).

Mer information finns i kapitel 3 i Bruksanvisning för nätverksanvändare.

- 2** Anslut nätkabeln till ett eluttag. Slå på strömbrytaren.



⊘ Olämplig installation

Om du tidigare har konfigurerat trådlösa inställningar på maskinen måste du återställa nätverksinställningarna innan du kan börja konfigurera trådlösa inställningar igen. Tryck på **Menu, 7, 2, 5** (eller **Menu, 7, 0**) och bekräfta ändringen genom att trycka på **1**.

- 3** Tryck på **Menu, 7, 2, 2** på maskinen.

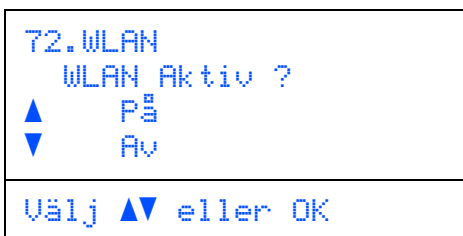

Tryck på **▲** eller **▼** och välj **På** och tryck sedan på **OK**. Inställningen inaktiverar det kabelanslutna nätverksgränssnittet.

- 4** Maskinen söker efter nätverket och visar en lista över tillgängliga SSID. Det SSID du antecknade tidigare bör visas. Om maskinen hittar mer än ett nätverk, välj nätverk med knapparna **▲** eller **▼** och tryck på **OK**. Gå till steg **8**.



📝 Obs

Det kan ta flera sekunder innan listan över tillgängliga SSID visas.

Om din åtkomstpunkt är inställd att inte sända SSID måste du lägga till SSID-namnet manuellt. Gå till steg **5**.

- 5** Välj **<Ny SSID>** med **▲** eller **▼** och tryck på **OK**. Gå till steg **6**.

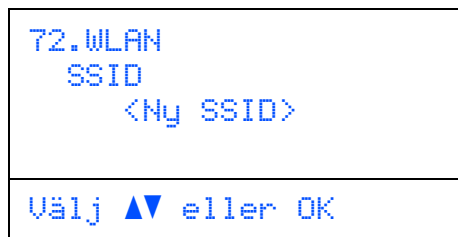

- 6** Skriv ett nytt SSID och tryck på **OK**. Mer information om hur du skriver text finns på *Skriva in text* på sidan **50**.

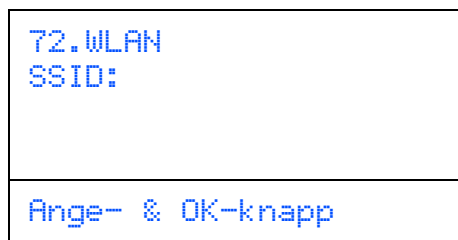

- 7** Tryck på **▲** eller **▼** och välj **Infrastructure**, tryck sedan på **OK**.

- 8** Använd knapparna **▲**, **▼** och **OK** för att välja ett av alternativen nedan: Om nätverket är konfigurerat för autentisering och kryptering måste du ange inställningarna som används i nätverket.

Ingen autentisering eller kryptering: Välj **Öppet system**, tryck på **OK**, välj **Ingen för Krypteringstyp?** och tryck på **OK**. Tryck sedan på **▲** eller **▼** och välj **1. Ja** och verkställ ändringarna genom att trycka på **OK**. Gå till steg **12**.

Ingen autentisering med WEP-kryptering: Välj **Öppet system**, tryck på **OK** och använd **▲** eller **▼** för att välja **WEP** som **Krypteringstyp?** och tryck på **OK**. Gå till steg **9**.

Autentisering med WEP-kryptering: Välj **Delad key** och tryck på **OK**. Gå till steg **9**.

Autentisering med WPA-PSK (TKIP- eller AES-kryptering): Välj **WPA/WPA2-PSK** och tryck på **OK**. Gå till steg **10**.

Autentisering med LEAP: Välj **LEAP** och tryck på **OK**. Gå till steg **11**.

- 9** Välj nummer för lämplig nyckel och tryck på **OK**.

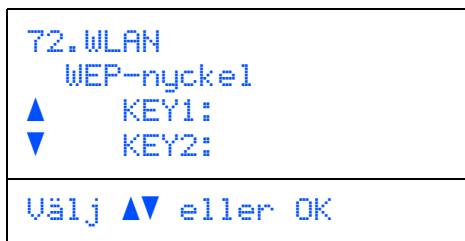

Skriv WEP-nyckeln som du antecknade i steg 1 med de kombinerade siffer- och bokstavsknapparna. Du kan flytta markören med knapparna **←** och **→**. Om du t.ex. vill skriva bokstaven **a** ska du trycka en gång på **2** på de kombinerade siffer- och bokstavsknapparna. Om du vill skriva siffran **3** ska du trycka på **3** på de kombinerade siffer- och bokstavsknapparna sju gånger.

Bokstäverna visas i ordningsföljden gemener, versaler och siffror.

Tryck på **OK** när du har angett alla tecken, välj **1**. Ja och verkställ inställningarna genom att trycka på **OK**. Gå till steg 12.

De flesta åtkomstpunkter och routrar kan lagra mer än en nyckel, men bara en nyckel används för autentisering och kryptering i taget.

- 10** Tryck på **▲** eller **▼** och välj **TKIP** eller **AES** som Krypteringstyp? och tryck på **OK**.
Skriv WPA-SPK-lösenordet som du antecknade i steg 1 med de kombinerade siffer- och bokstavsknapparna. Du kan flytta markören med knapparna **←** och **→**. Om du t.ex. vill skriva bokstaven **a** ska du trycka en gång på **2** på de kombinerade siffer- och bokstavsknapparna. Om du vill skriva siffran **3** ska du trycka på **3** på de kombinerade siffer- och bokstavsknapparna sju gånger.

Tryck på **OK** när du har angett alla tecken, välj **1**. Ja och verkställ inställningarna genom att trycka på **OK**. Gå till steg 12.

- 11** Ange användare och tryck på **OK**. Du kan flytta markören med knapparna **←** och **→**. Om du t.ex. vill skriva bokstaven **a** ska du trycka en gång på **2** på de kombinerade siffer- och bokstavsknapparna.

Skriv lösenordet och tryck på **OK**, välj sedan **1**. Ja och verkställ inställningarna genom att trycka på **OK**. Gå till steg 12.

- 12** Maskinen försöker nu ansluta till det trådlösa nätverket med användning av informationen som du angett. *Ansluten* visas hastigt på LCD-skärmen om det lyckas.

Anslutningsfel visas när skrivarservern inte kan ansluta till routern eller åtkomstpunkten. Försök igen från steg 3. Om samma meddelande visas igen ska du återställa skrivarservern till fabriksinställningarna och försöka på nytt. (Se *Återställa nätverksinställningarna till fabriksinställningarna* på sidan 49.)

- 13** Maskinen hämtar automatiskt rätt TCP/IP-adressinformation från åtkomstpunkten (routern) om DHCP är aktiverat (DHCP är aktiverat som standard på de flesta åtkomstpunkter/routrar).

Om åtkomstpunkten inte har DHCP aktiverat måste du konfigurera maskinens IP-adress, nätmask och gateway manuellt så att inställningarna passar nätverket. Mer information finns i Bruksanvisning för nätverksanvändare.

- OK!** Den trådlösa installationen är nu klar. Gå till steg 14 när du ska installera programsviten MFL-Pro.

- 14** Starta Macintosh®-datorn.

- 15** Sätt in den medföljande cd-skivan i cd-läsaren.

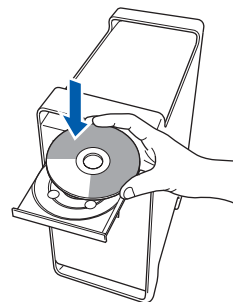

- 16** Dubbelklicka på ikonen **Start Here OSX** när du ska installera. Följ instruktionerna på skärmen.

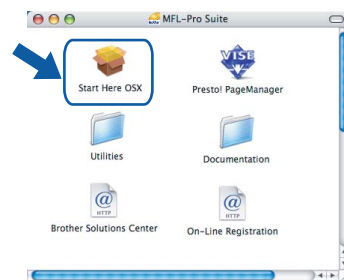

Ha tålamod, det tar några sekunder innan programmet har installerats. Slutför installationen genom att klicka på **Starta om**.

17 Välj **Trådlös nätverksanslutning** och klicka på **Nästa**.

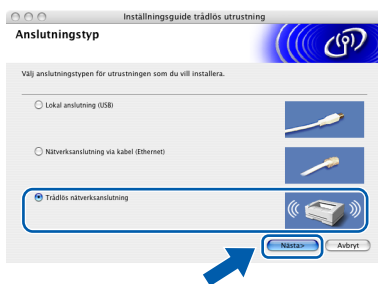

18 Klicka på kryssrutan **Kontrollerad och bekräftad** och klicka på **Nästa**. Följ instruktionerna på skärmen.



Ha tålamod, det tar några sekunder innan programmet har installerats. Slutför installationen genom att klicka på **Starta om**.

19 Brother programvaran söker efter Brother-enheter. Under denna tid visas följande skärm.

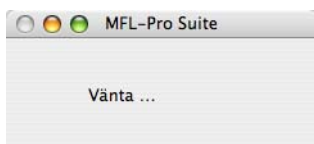

Obs

- Markera maskinen i listan och klicka på **OK** om maskinen har konfigurerats för nätverket. Det här fönstret visar inte om det bara finns en maskin ansluten till nätverket eftersom den väljs automatiskt. Gå till steg 20.

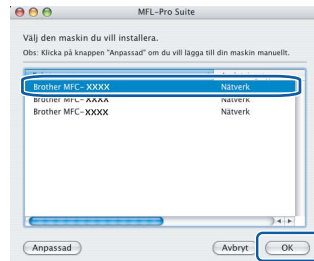

- Klicka på **OK** om den här skärmen visas.



Skriv ett namn för din Macintosh® i **Displaynamn** med högst 15 tecken och klicka på **OK**. Gå till steg 20.

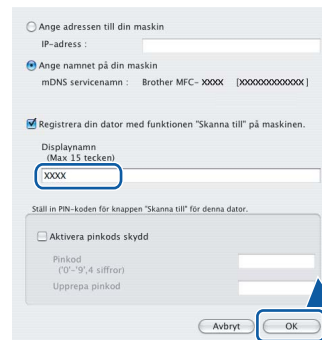

- Om du vill använda maskinens **Scan-knapp** för att skanna i nätverket måste du markera rutan **Registrera din dator med funktionen "Skanna till" på maskinen**.
- Namnet du anger visas på maskinens LCD-skärm när du trycker på **Scan-knappen** och väljer ett skanningsalternativ. (För ytterligare information, läs *Nätverksskanning* i *Bruksanvisning för programanvändare* som finns på cd-skivan.)

20 Klicka på **OK** när den här skärmen visas.

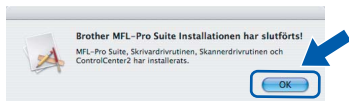

För Mac OS® X 10.3.x eller senare: MFL-Pro Suite, Brothers drivrutiner för skrivare och skanner samt Brother ControlCenter2 har installerats. Installationen är klar. Gå till steg 25.

21 För användare av Mac OS® X 10.2.4 till 10.2.8: Klicka på **Lägg till**.

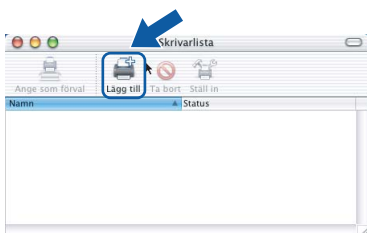

22 För användare av Mac OS® X 10.2.4 till 10.2.8: Gör de val som visas nedan.

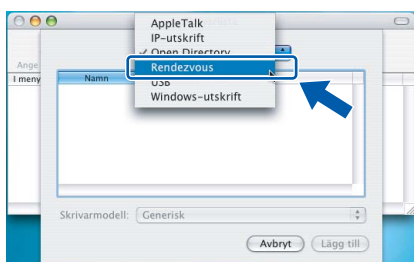

23 Markera modellnamnet och klicka på **Lägg till**.

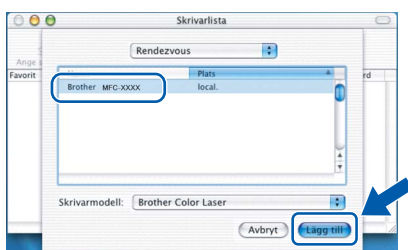

24 Klicka på **Utskriftskontroll** och sedan på **Avsluta Utskriftskontroll**.

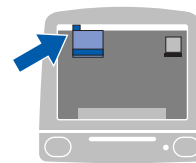

MFL-Pro Suite, Brothers drivrutiner för skrivare och skanner samt Brother ControlCenter2 har installerats. Installationen är klar.

25 Dubbelklicka på ikonen **Presto! PageManager** och följ instruktionerna på skärmen när du ska installera Presto!® PageManager®.

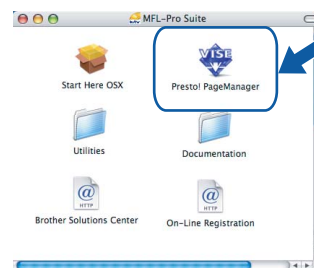

Obs

OCR-funktioner läggs till i Brother ControlCenter2 när Presto!® PageManager® installeras. Det är enkelt att skanna, dela och organisera foton och dokument med Presto!® PageManager®.



Presto!® PageManager® har installerats. Installationen är klar.

Verktogsprogrammet BRAdmin Light (för Windows®-användare)

Verktogsprogrammet BRAdmin används för inledande inställning av nätverksanslutna Brother-enheter. Du kan även söka efter Brother-produkter i ett nätverk, visa status och konfigurera grundläggande nätverksinställningar som t.ex. IP-adress.

För ytterligare information om BRAdmin Light, besök vår hemsida på <http://solutions.brother.com>.

Obs

Om du behöver ett program för avancerad skrivarhantering kan du hämta den senaste versionen av Brother BRAdmin Professional från <http://solutions.brother.com>.

Installera konfigurationsverktyget BRAdmin Light

Obs

Skrivarservrens lösenord är som standard 'access'. Du kan ändra lösenordet med BRAdmin Light.

- 1 Klicka på **Installera andra drivrutiner/verktyg** på menyskärmen.

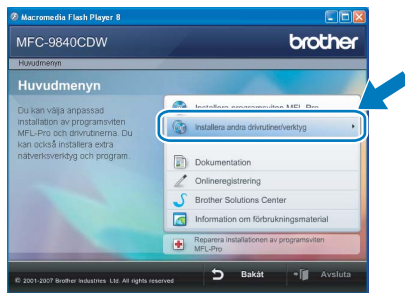

- 2 Klicka på **BRAdmin Light** och följ instruktionerna på skärmen.



Inställning av IP-adress, subnet-mask och gateway med hjälp av BRAdmin Light

Obs

Om du har en DHCP/BOOTP/RARP-server i nätverket behöver du inte utföra följande. Skrivarservern kommer automatiskt att erhålla sin IP-adress.

- 1 Starta BRAdmin Light. Programmet söker automatiskt efter nya enheter.

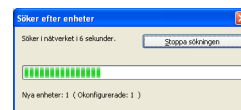

- 2 Dubbelklicka på den okonfigurerade enheten.

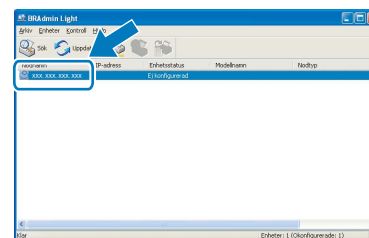

- 3 Välj **STATIC** som Bootmetod. Ange **IP-adress, Nätmask** och **Gateway** och klicka på **OK**.

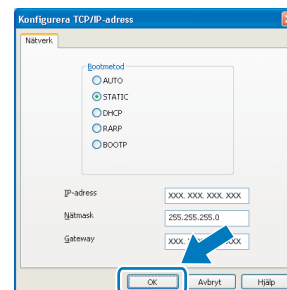

- 4 Adressinformationen sparas i maskinen.

Verktysprogrammet BRAdmin Light (för Mac OS[®] X-användare)

Verktysprogrammet BRAdmin används för inledande inställning av nätverksanslutna Brother-enheter. Du kan även söka efter Brother-produkter i ett nätverk, visa status och konfigurera grundläggande nätverksinställningar som t.ex. IP-adress via en dator som har Mac OS[®] X 10.2.4 eller senare.

BRAdmin Light installeras automatiskt när du installerar skrivardrivrutinen. Om du har installerat skrivardrivrutinen behöver du inte installera programmet igen. För ytterligare information om BRAdmin Light, besök vår hemsida på <http://solutions.brother.com>.

Inställning av IP-adress, subnet-mask och gateway med hjälp av BRAdmin Light

Obs

- Om du har en DHCP/BOOTP/RARP-server i nätverket behöver du inte utföra följande. Skrivarservern kommer automatiskt att erhålla sin IP-adress.
- Kontrollera att version 1.4.1_07 eller senare av Java[™]-klientprogram är installerat på din dator.
- Skrivarserverns lösenord är som standard 'access'. Du kan ändra lösenordet med BRAdmin Light.

- 1 Dubbelklicka på **Macintosh HD**-ikonen på skrivbordet.

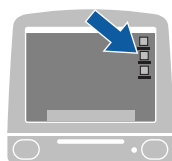

- 2 Välj **Bibliotek, Printers, Brother** och därefter **Utilities**.

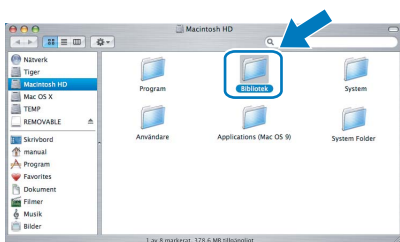

- 3 Kör programmet genom att dubbelklicka på filen **BRAdmin Light.jar**. BRAdmin Light söker sedan automatiskt efter nya enheter.

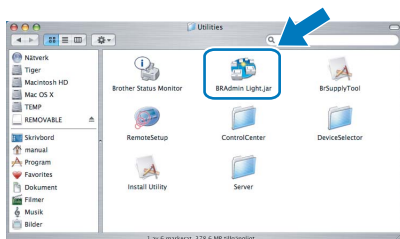

- 4 Dubbelklicka på den okonfigurerade enheten.

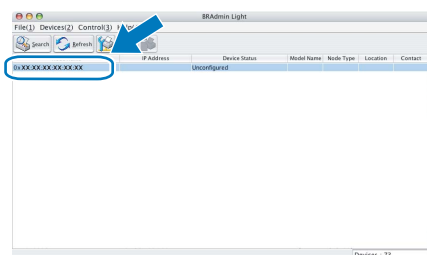

- 5 Välj **STATIC (STATIC)** som **Boot Method (Bootmetod)**. Ange **IP Address (IP-adress)**, **Subnet Mask (Nätmask)** och **Gateway (Gateway)** och klicka på **OK**.

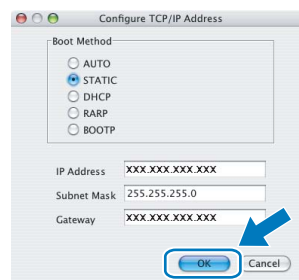

- 6 Adressinformationen sparas i maskinen.

Webbaserad hantering (webbläsare)

Brother skrivarservern har en webbserver som gör att du kan övervaka enhetens status och ändra vissa konfigurationsinställningar via HTTP (Hyper Text Transfer Protocol).

Obs

- Användarnamnet är **'admin'** och standardlösenordet är **'access'**. Du kan ändra lösenordet via en webbläsare.
- Vi rekommenderar Microsoft Internet Explorer 6.0[®] (eller senare) eller Firefox[®] 1.0 (eller senare) för Windows[®] och Safari[™] 1.0 för Macintosh[®]. Kontrollera även att JavaScript och cookies är aktiverade oavsett vilken webbläsare som används. Vi rekommenderar att du uppgraderar till Safari[™] 1.2 eller senare för att aktivera JavaScript. Du måste känna till skrivarservrens IP-adress om du vill använda en webbläsare.

1 Öppna webbläsaren.

2 Skriv http://skrivarens_IP-adress / i webbläsaren ("skrivarens_IP-adress" står för skrivarens IP-adress eller skrivarservrens namn).

- Till exempel http://192.168.1.2/

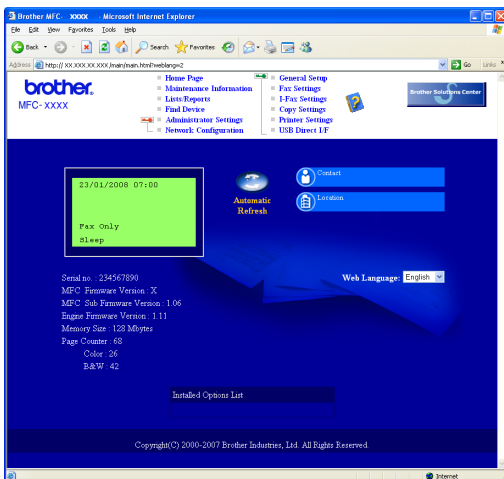

Se kapitel 2 i Bruksanvisning för nätverksanvändare.

Återställa nätverksinställningarna till fabriksinställningarna

Följ stegen nedan om du vill återställa alla nätverksinställningar för den inbyggda skrivar-/skannerservern till fabriksinställningarna.

- 1** Kontrollera att maskinen inte används och koppla sedan bort alla kablar från maskinen (utom nätkabeln).
- 2** Tryck på **Menu, 7, 0**.
- 3** Tryck på **1** och välj **Reset**.
- 4** Tryck på **1** och välj **Återställ**.
- 5** Maskinen startas om. Anslut kablarna när maskinen har startats om.

Skriva in text

När du ställer in vissa menyalternativ, t.ex. fax-ID, måste du skriva tecken. Det finns tryckta bokstäver på de kombinerade siffer- och bokstavsknapparna. Knapparna **0**, **#** och ***** har *inte* tryckta bokstäver eftersom de används för specialtecken.

Tryck på lämplig knapp bland de kombinerade siffer- och bokstavsknapparna rätt antal gånger när du vill skriva tecknen nedan:

För inställning av en e-postadress, ett nodnamn, Skanna till ftp-menyalternativ och inställning av IFAX-menyalternativ (**Menu, 7, 3**).

Tryck på knapp	en gång	två gånger	tre gånger	fyra gånger	fem gånger	sex gånger	sju gånger	åtta gånger
2	a	b	c	A	B	C	2	a
3	d	e	f	D	E	F	3	d
4	g	h	i	G	H	I	4	g
5	j	k	l	J	K	L	5	j
6	m	n	o	M	N	O	6	m
7	p	q	r	s	P	Q	R	S
8	t	u	v	T	U	V	8	t
9	w	x	y	z	W	X	Y	Z

(För inställning av andra menyalternativ)

Tryck på knapp	en gång	två gånger	tre gånger	fyra gånger
2	A	B	C	2
3	D	E	F	3
4	G	H	I	4
5	J	K	L	5
6	M	N	O	6
7	P	Q	R	S
8	T	U	V	8
9	W	X	Y	Z

Infoga mellanslag

Tryck på ► en gång mellan siffrorna om du vill skriva ett mellanslag i ett faxnummer. Tryck på ► två gånger mellan tecknen om du vill infoga ett mellanslag i ett namn.

Göra ändringar

Om du skrivit in fel bokstav och vill ändra den, trycker du på ◀ för att flytta markören under den felaktiga bokstaven och trycker sedan på **Clear/Back**.

Upprepa bokstäver

Om du vill skriva ett tecken på samma knapp som det föregående tecknet trycker du på ► för att flytta markören till höger innan du trycker på knappen igen.

Specialtecken och symboler

Tryck på *****, **#** eller **0** och flytta sedan markören till symbolen eller tecknet du vill ha genom att trycka på ◀ eller ►. Välj tecknet genom att trycka på **OK**. Symbolerna och tecknen nedan visas beroende på menyalternativet.

Tryck på ***** för (mellanslag) ! " # \$ % & ' () * + , - . / €

Tryck på **#** för ; < = > ? @ [] ^ _ ¥ ~ ' | { }

Tryck på **0** för Ä Å É Ö Ü 0

Tillbehör

Följande tillbehör finns för maskinen. Du kan utöka maskinens funktioner genom att installera tillbehören.

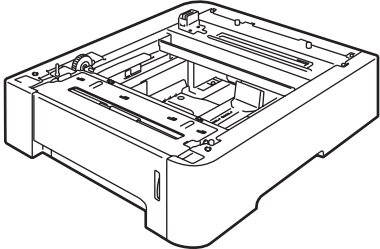
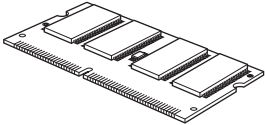
Undre fack	DIMM-minne
<p data-bbox="363 376 480 398">LT-100CL</p>	
 <p data-bbox="98 685 743 763">Det undre pappersfacket rymmer upp till 500 pappersark. Maskinens totala inmatningskapacitet ökas till 800 ark när det undre facket är installerat.</p>	 <p data-bbox="762 685 1390 763">Du kan utöka minnet genom att installera en minnesmodul (144-stifts SO-DIMM). (Mer information finns i Bruksanvisningen.)</p>

Förbrukningsartiklar

När det är dags att byta ut förbrukningsartiklar visas ett felmeddelande på LCD-skärmen.

Gå till <http://solutions.brother.com> eller kontakta en lokal Brother-återförsäljare om du vill ha mer information om maskinens förbrukningsartiklar.

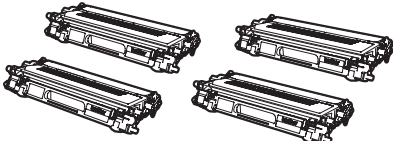
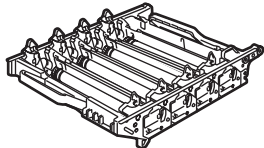
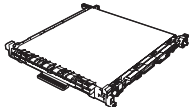
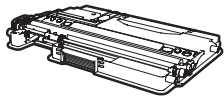
Tonerkassett	Trumma
<p data-bbox="204 1064 845 1086"><Standardtoner> TN-130C/TN-130M/TN-130Y/TN-130BK</p> <p data-bbox="105 1093 943 1115"><Tonerkassett med hög kapacitet> TN-135C/TN-135M/TN-135Y/TN-135BK</p>	<p data-bbox="1129 1064 1251 1086">DR-130CL</p>
	
<p data-bbox="400 1305 647 1328">Bältenhet (BU-100CL)</p>	<p data-bbox="1038 1305 1337 1328">Spilltonerlåda (WT-100CL)</p>
	

Varumärken

Brother-logotypen är ett registrerat varumärke som tillhör Brother Industries, Ltd.

Brother är ett registrerat varumärke som tillhör Brother Industries, Ltd.

Multi-Function Link är ett registrerat varumärke som tillhör Brother International Corporation.

Microsoft, Windows och Windows Server är registrerade varumärken som tillhör Microsoft Corporation i USA och andra länder.

Windows Vista är antingen ett registrerat varumärke eller ett varumärke som tillhör Microsoft Corporation i USA och andra länder.

Macintosh och TrueType är registrerade varumärken som tillhör Apple Inc.

Postscript och Postscript 3 är registrerade varumärken eller varumärken som tillhör Adobe Systems Incorporated.

Nuance, Nuance-logotypen, PaperPort och ScanSoft är varumärken eller registrerade varumärken som tillhör Nuance Communications, Inc. eller dess dotterbolag i USA och/eller andra länder.

Presto! PageManager är ett registrerat varumärke som tillhör NewSoft Technology Corporation.

BROADCOM, SecureEasySetup och SecureEasySetup-logotypen är varumärken eller registrerade varumärken som tillhör Broadcom Corporation i USA och/eller andra länder.

För varje företag vars program omnämns i den här bruksanvisningen finns licensavtal med avseende på de upphovsrättsskyddade programmen i fråga.

Alla övriga märken och produktnamn som omnämns i den här bruksanvisningen är varumärken eller registrerade varumärken som tillhör respektive företag.

Sammanställningar och publikation

Den här bruksanvisningen har under överinseende av Brother Industries Ltd. sammanställts och publicerats med uppdaterade produktbeskrivningar och specifikationer.

Innehållet i den här bruksanvisningen och specifikationerna för den här produkten kan ändras utan föregående meddelande.

Brother förbehåller sig rätten att utan förvarning göra ändringar i specifikationer och materialet häri, och ansvarar inte för eventuella skador (inklusive följskador) som orsakas av tillförlitelse på det presenterade materialet, inklusive men inte begränsat till, skrivfel eller andra misstag.

Den här produkten är utformad att användas i affärsmiljö.

brother®