

## DCP-9040CN



## Installationsanleitung

Vor der Verwendung muss das Gerät richtig eingerichtet und die Software installiert werden. Bitte lesen Sie diese Installationsanleitung und führen Sie die Schritte wie beschrieben aus, um das Gerät, die Software und die Treiber richtig zu installieren.

**Schritt 1**

Inbetriebnahme des Gerätes

**Schritt 2**







Treiber und Software installieren

**Installation abgeschlossen!**

Bewahren Sie diese Installationsanleitung und die mitgelieferte CD-ROM griffbereit auf, damit Sie jederzeit schnell alle Informationen nutzen können.



## Verwendete Symbole und Formatierungen

 Warnung	 Stromschlag	 Heiße Oberfläche	 Vorsicht
Warnungen, die beachtet werden müssen, um Verletzungen zu vermeiden.	Warnt vor Stromschlag-Gefahr.	Weist auf Teile des Gerätes hin, die heiß sind und daher nicht berührt werden sollen.	Vorsichtsmaßnahmen, die beachtet werden müssen, um Schäden am Gerät oder an anderen Gegenständen zu vermeiden.
 Nicht möglich	 Hinweis	 Benutzerhandbuch, Software-Handbuch oder Netzwerkhandbuch	
Geräte und Verwendungsweisen, die nicht kompatibel mit Ihrem Gerät sind.	Hinweise, wie auf eine bestimmte Situation reagiert werden sollte, und hilfreiche Tipps zur beschriebenen Funktion.	Verweise auf das Benutzerhandbuch, Software-Handbuch oder Netzwerkhandbuch, das Sie auf der beiliegenden CD-ROM finden.	

## Sicherheitshinweise

---

Hinweise zur sicheren Verwendung des Gerätes .....	2
Bestimmungen .....	4

## Allgemeines

---

Lieferumfang .....	6
Funktionstastenfeld .....	7

## Schritt 1 – Inbetriebnahme des Gerätes

---

Verpackungsmaterial entfernen .....	8
Tonerkassetten einsetzen .....	9
Papier in die Papierkassette einlegen .....	9
Funktionstasten-Beschriftung befestigen (nicht für Deutschland) .....	10
Stromanschluss .....	11
Displaysprache wählen .....	11
LCD-Kontrast einstellen .....	11

## Schritt 2 – Treiber und Software installieren

---

### Windows®

USB-Anschluss (Windows® 2000 Professional/XP/ XP Professional x64 Edition/Windows Vista™) .....	14
Netzwerk-Anschluss (Windows® 2000 Professional/XP/ XP Professional x64 Edition/Windows Vista™) .....	17
Zu Windows® Server® 2003 siehe das Netzwerkhandbuch auf der CD-ROM. Firewall-Einstellungen .....	20

### Macintosh®

USB-Anschluss .....	22
Mac OS® X 10.2.4 oder höher .....	22
Netzwerk-Anschluss .....	24
Mac OS® X 10.2.4 oder höher .....	24

## Für Netzwerkbenutzer

---

Konfigurationsprogramm BRAdmin Light (für Windows®) .....	27
BRAdmin Light installieren .....	27
IP-Adresse, Subnetzmaske und Gateway mit BRAdmin Light einstellen .....	27
Konfigurationsprogramm BRAdmin Light (für Mac OS® X) .....	28
IP-Adresse, Subnetzmaske und Gateway mit BRAdmin Light einstellen .....	28
Web Based Management (Web-Browser) .....	29
Netzwerkeinstellungen auf die werkseitigen Einstellungen zurücksetzen .....	29

## Zubehör und Verbrauchsmaterialien

---

Optionale Speichererweiterung .....	30
Verbrauchsmaterialien .....	30

## Hinweise zur sicheren Verwendung des Gerätes

### ! Warnung



Bevor Sie das Gerät innen reinigen, ziehen den Netzstecker aus der Steckdose.

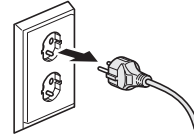

(Für Deutschland)

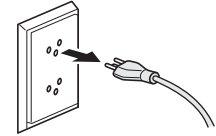

(Für die Schweiz)



Fassen Sie den Netzstecker NICHT mit nassen oder feuchten Händen an, um Stromschlag zu vermeiden.

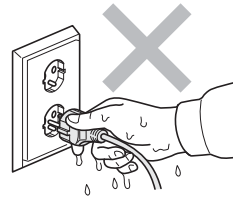

(Für Deutschland)

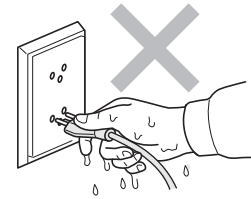

(Für die Schweiz)



Vergewissern Sie sich stets, dass der Netzstecker richtig in der Steckdose sitzt.



Direkt nach dem Betrieb des Gerätes sind Teile im Innern sehr heiß. Deshalb sollten Sie nach dem Öffnen der vorderen oder der hinteren Abdeckung die in den Abbildungen grau schattierten Teile NICHT berühren.

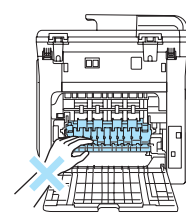
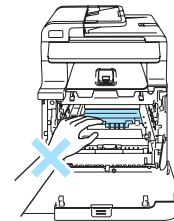

An der Fixiereinheit befindet sich ein Warnaufkleber. Ziehen Sie diesen Aufkleber NICHT ab und beschädigen Sie ihn nicht.

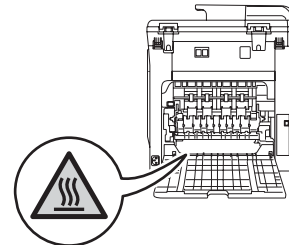

Um Verletzungen zu vermeiden, legen Sie die Hand nicht unter die geöffnete Vorlagenglas-Abdeckung.

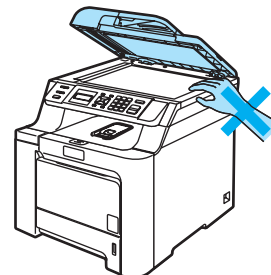

Um Verletzungen zu vermeiden, sollten Sie die in den Abbildungen grau schattierten Bereiche nicht berühren.

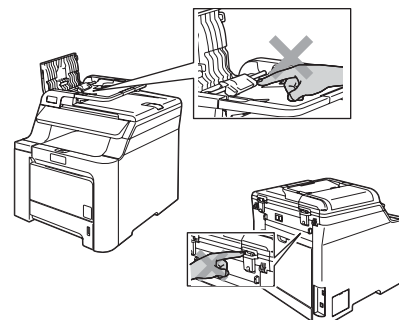



Verwenden Sie **KEINEN** Staubsauger, um verstreuten Toner zu beseitigen. Der Toner könnte sich im Staubsauger selbst entzünden und dadurch ein Feuer auslösen. Wischen Sie Tonerstaub nur mit einem trockenen, fusselfreien Tuch ab und entsorgen Sie das Tuch entsprechend den örtlichen Bestimmungen.



Fassen Sie das Gerät zum Transportieren an den dafür vorgesehenen Griffen. Vergewissern Sie sich vor dem Transport, dass alle Kabel abgezogen sind. Heben Sie das Gerät mit mindestens zwei Personen an, um Verletzungen zu vermeiden.

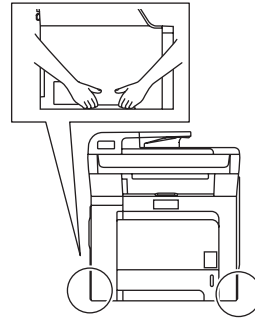

Verwenden Sie **KEINE** entflammenden Substanzen und **KEINE** Sprays zum Reinigen des Inneren oder Äußeren des Gerätes. Andernfalls besteht Feuer- oder Stromschlaggefahr. Lesen Sie zum Reinigen des Gerätes das Benutzerhandbuch.



## Bestimmungen

### EG-Konformitätserklärung



#### EC Declaration of Conformity

Manufacturer

Brother Industries Ltd.,  
15-1, Naeshiro-cho, Mizuho-ku, Nagoya 467-8561, Japan

Plant

Brother Technology (Shenzhen) Ltd.,  
NO6 Gold Garden Ind. Nanling Buji, Longgang, Shenzhen, China

Herewith declare that:

Products description : Laser Printer  
Model Number : DCP-9040CN

is in conformity with provisions of the Directives applied : Low Voltage Directive 73/23/EEC (as amended by 93/68/EEC) and the Electromagnetic Compatibility Directive 89/336/EEC (as amended by 91/263/EEC and 92/31/EEC and 93/68/EEC).

Harmonized standards applied :

Safety EN60950-1+A11:2004

EMC EN55022: 1998 +A1: 2000 +A2: 2003 Class B  
EN55024: 1998 +A1: 2001 +A2: 2003  
EN61000-3-2: 2000  
EN61000-3-3: 1995 +A1: 2001

Year in which CE marking was first affixed : 2006

Issued by : Brother Industries, Ltd.

Date : 15<sup>th</sup> December, 2006

Place : Nagoya, Japan

Signature :



Junji Shiota  
General Manager  
Quality Management Dept.  
Printing & Solutions Company

## EG-Konformitätserklärung

### Hersteller

Brother Industries Ltd.,  
15-1, Naeshiro-cho, Mizuho-ku, Nagoya 467-8561, Japan

### Werk

Brother Technology (Shenzhen) Ltd.,  
NO6 Gold Garden Ind. Nanling Buji, Longgang, Shenzhen, China

bestätigen, dass:

Produktbeschreibung : Laserdrucker  
Modellname : DCP-9040CN

mit den Bestimmungen der folgenden Richtlinien übereinstimmen: Niederspannungsrichtlinie 73/23/EEC (gemäß den Änderungen 93/68/EEC) und Elektromagnetische Kompatibilitätsrichtlinie 89/336/EEC (gemäß den Änderungen 91/263/EEC und 92/31/EEC und 93/68/EEC).

Erfüllte harmonisierte Normen:

Sicherheit	EN60950-1+A11: 2004
EMC	EN55022: 1998 +A1: 2000 +A2: 2003 Klasse B
	EN55024: 1998 +A1: 2001 +A2: 2003
	EN61000-3-2: 2000
	EN61000-3-3: 1995 +A1: 2001

Jahr, in dem die CE-Markierung zuerst angebracht wurde: 2006

Herausgegeben von : Brother Industries, Ltd.  
Datum : 15. Dezember 2006  
Ort : Nagoya, Japan

## IEC 60825-1+A2:2001 Spezifikation

Das Gerät ist ein Laserprodukt der Klasse 1 gemäß der Spezifikationen IEC60825-1+A2:2001. In Ländern, in denen es erforderlich ist, ist der folgende Aufkleber am Gerät befestigt:



Das Gerät ist mit einer Laserdiode der Klasse 3B ausgestattet, die in der Scannereinheit unsichtbare Laserstrahlen ausgibt. Daher darf die Scannereinheit unter keinen Umständen geöffnet werden.

## Laserdiode

Ausgabe: 25 mW  
Wellenlänge: 780 - 800 nm  
Laserklasse: Klasse 3B

## ! Warnung

Nehmen Sie nur die in den mitgelieferten Dokumentationen beschriebenen Einstellungen am Gerät vor. Einstellungen, Eingriffe und Verwendungsweisen, die nicht in diesen Dokumentationen beschrieben sind, können zum Austreten von gefährlichen Laserstrahlen führen.

## ! Warnung

### Wichtig - Für Ihre Sicherheit

Schließen Sie das Gerät nur an einer geerdeten Steckdose an.

Verlängerungskabel müssen ebenfalls richtig geerdet sein, um Verletzungen von Personen und Schäden am Gerät zu vermeiden.

Die Tatsache, dass das Gerät richtig arbeitet, bedeutet nicht, dass der Netzanschluss richtig geerdet und vollkommen sicher ist. Falls Sie nicht ganz sicher sind, ob der Netzanschluss korrekt geerdet ist, wenden Sie sich bitte an einen qualifizierten Elektriker.

### Gerät vom Stromnetz trennen

Das Gerät muss an eine geerdete, jederzeit leicht zugängliche Netzsteckdose angeschlossen werden, damit es schnell vom Netz getrennt werden kann. Um im Notfall die Stromversorgung vollständig zu unterbrechen, muss der Netzstecker gezogen werden.

### Funkentstörung

Dieses Produkt entspricht den Richtlinien EN55022 (CISPR-Publikation 22)/Klasse B. Vergewissern Sie sich, dass nur die folgenden Datenkabel zum Anschluss an den Computer verwendet werden: Für den USB-Anschluss ein USB-Kabel, das nicht länger als 2,0 m ist.

### Maschinenlärminformations-Verordnung 3. GPS-GV (Für Deutschland und Österreich)

Der höchste Schalldruckpegel beträgt 70 dB(A) oder weniger gemäß EN ISO 7779.

### EU-Richtlinien 2002/96/EC und EN50419



Nur innerhalb der EU

Dieses Produkt trägt das oben gezeigte Recycling-Symbol. Das bedeutet, dass das Gerät am Ende der Nutzungszeit kostenlos bei einer kommunalen Sammelstelle zum Recyceln abgegeben werden muss. Eine Entsorgung über den Haus-/Restmüll ist nicht gestattet. Dies ist ein aktiver Beitrag zum Umweltschutz. (Nur innerhalb der EU)

## Lieferumfang

Der Lieferumfang kann in den verschiedenen Ländern unterschiedlich sein.

Bewahren Sie alle Verpackungsmaterialien auf, damit Sie das Gerät später für einen Transport wieder sicher verpacken können.

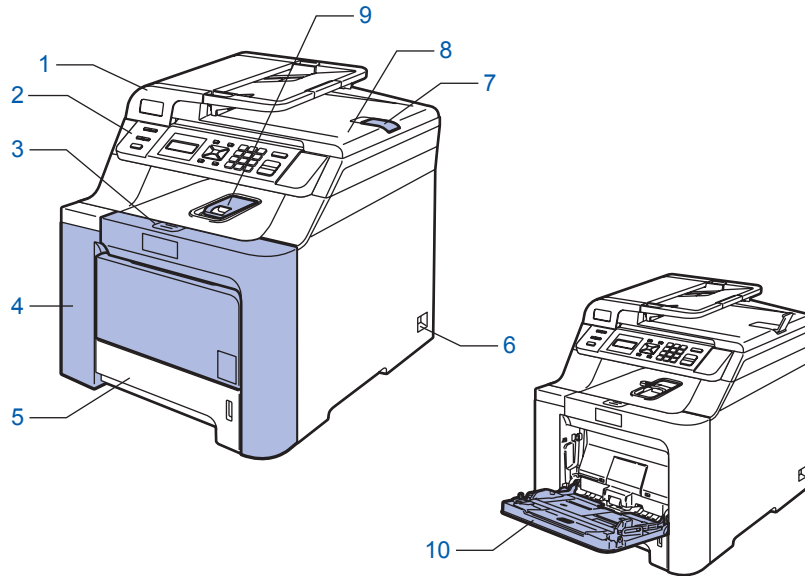

- |   |  |
|---|--|
| 1 Vorlageneinzug (ADF)                      | 6 Netzschalter                         |
| 2 Funktionstastenfeld                       | 7 Vorlagenstopper                      |
| 3 Entriegelungstaste der vorderen Abdeckung | 8 Vorlagenglas-Abdeckung               |
| 4 Vordere Abdeckung                         | 9 Papierausgabefach (Druckseite unten) |
| 5 Papierzufuhr (Standard-Papierkassette)    | 10 Multifunktionszufuhr (MF-Zufuhr)    |

<p><b>CD-ROMs</b> Für Windows® Für Macintosh®</p>		<p><b>Installationsanleitung</b></p>		<p><b>Transfereinheit (vorinstalliert)</b></p>	
<p><b>Funktionstasten-Beschriftung</b> (nur für die Schweiz)</p>		<p>(Für Deutschland) (Für die Schweiz) <b>Netz Kabel</b></p>		<p><b>Anleitung und Plastikbeutel zum Verpacken des Gerätes</b></p>	
		<p><b>Tonerkassetten (Schwarz, Cyan, Magenta und Gelb)</b></p>		<p><b>Trommleinheit (vorinstalliert)</b></p>	
				<p><b>Toner-Abfallbehälter (vorinstalliert)</b></p>	

Das Datenkabel ist kein standardmäßiges Zubehör. Kaufen Sie bitte das passende Datenkabel für die Anschlussart, die Sie benutzen möchten (USB oder Netzwerk). Schließen Sie das Datenkabel noch NICHT an. Das Datenkabel wird erst während der Software-Installation angeschlossen.

- **USB-Kabel**  
Benutzen Sie nur ein USB 2.0-Kabel, das nicht länger als zwei Meter ist. Schließen Sie das Gerät nur an den USB-Anschluss Ihres Computers und nicht am USB-Anschluss einer Tastatur oder an einem passiven USB-Hub an.
- **Netzwerkkabel**  
Verwenden Sie ein Netzwerkkabel für ein 10/100BASE-TX Fast Ethernet-Netzwerk (Straight-through Kategorie 5 (oder höher), twisted pair).



## Funktionstastenfeld

DCP-9040CN

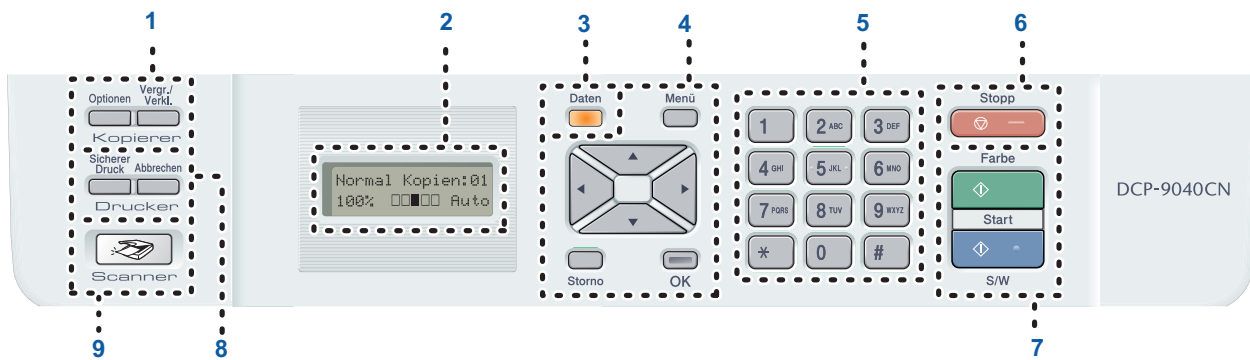

- |                 |                  |
|-----------------|------------------|
| 1 Kopiertasten  | 6 Stopp-Taste    |
| 2 Display       | 7 Start-Tasten   |
| 3 Daten-LED     | 8 Drucker-Tasten |
| 4 Menü-Tasten   | 9 Scanner-Taste  |
| 5 Zifferntasten |                  |

 Weitere Informationen erhalten Sie unter „Tasten und ihre Funktionen“ in Kapitel 1 des Benutzerhandbuchs.

### Hinweis

Das Gerät ist 32,8 kg schwer. Um Verletzungen zu vermeiden, sollten Sie das Gerät nur mit mindestens zwei Personen anheben. Achten Sie darauf, dass Sie sich nicht die Finger einklemmen, wenn Sie das Gerät absetzen.

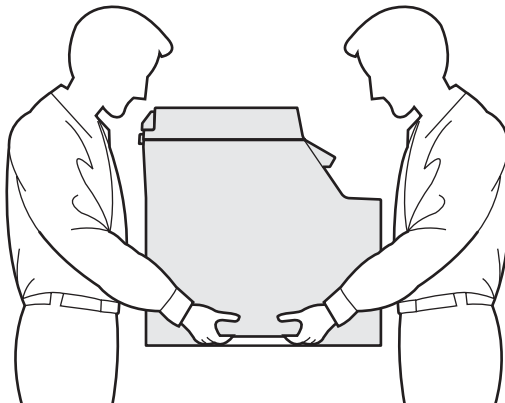

## 1 Verpackungsmaterial entfernen

### Wichtig

Bewahren Sie alle Verpackungsmaterialien und den Karton auf, damit Sie das Gerät später für einen Transport wieder sicher verpacken können.

### ⊘ Nicht möglich

Schließen Sie den Netzstecker noch NICHT an.

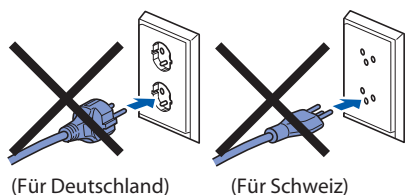

**1** Entfernen Sie die Klebebänder an der Außenseite des Gerätes.

**2** Drücken Sie die Entriegelungstaste der vorderen Abdeckung und öffnen Sie die Abdeckung.

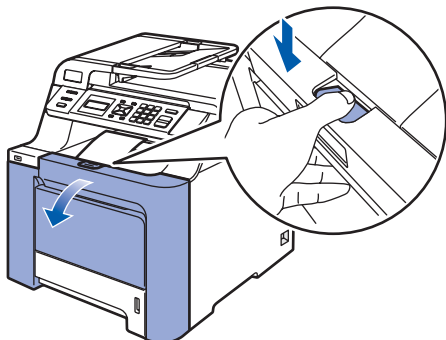

**3** Entfernen Sie die vier orangefarbenen Transportsicherungen wie unten gezeigt.

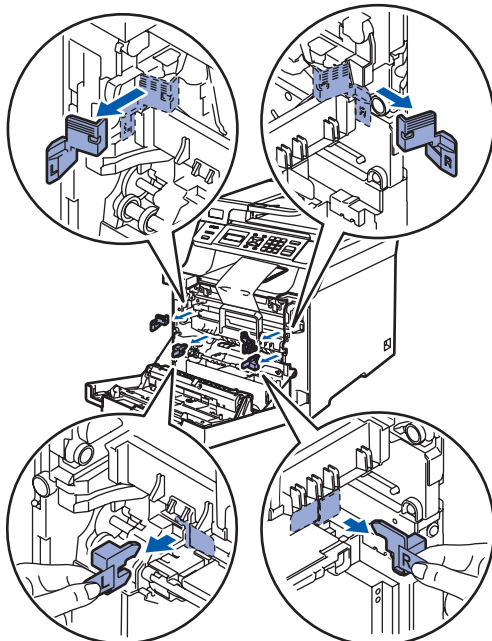

**4** Fassen Sie den grünen Griff der Trommeleinheit, heben Sie die Trommeleinheit an und ziehen Sie sie bis zum Anschlag heraus.

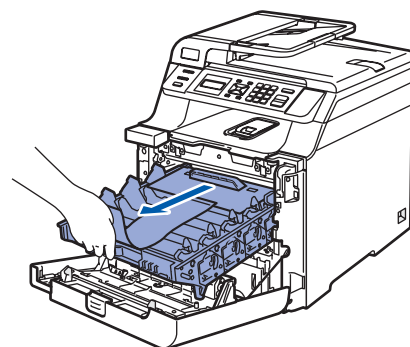
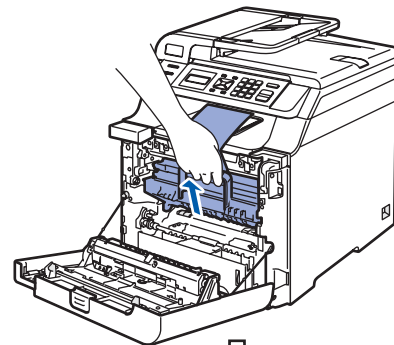

**5** Entfernen Sie das orangefarbene Verpackungsmaterial wie unten gezeigt.

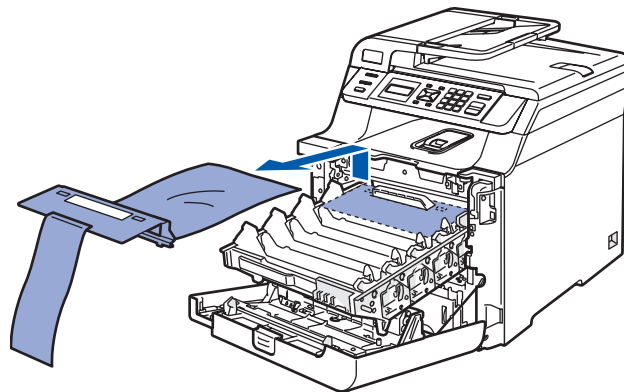

## 2 Tonerkassetten einsetzen

- 1 Packen Sie die Tonerkassetten aus und schwenken Sie sie 5- bis 6-mal seitlich hin und her.

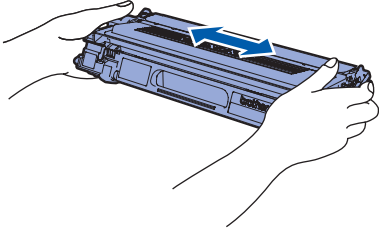

- 2 Ziehen Sie die Schutzabdeckung ab.

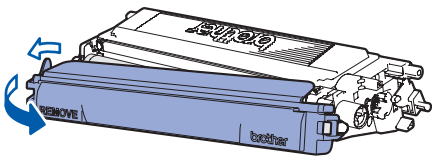

- 3 Fassen Sie die Tonerkassette am Griff und setzen Sie sie in die Trommeleinheit ein. Achten Sie darauf, dass die Farbe der Tonerkassette mit der Farbe der Halterung in der Trommeleinheit übereinstimmt. Klappen Sie dann den Griff der Tonerkassette (1) nach unten.

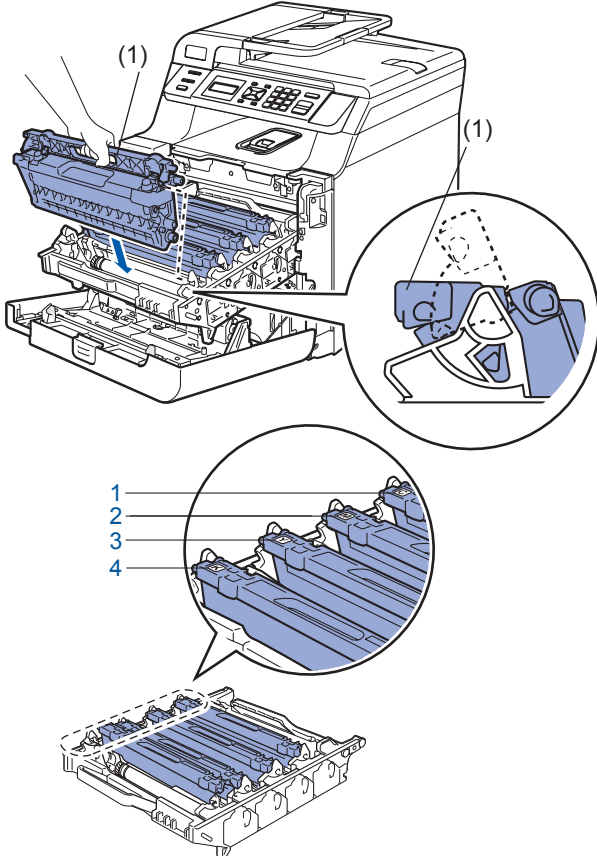

- 1 C — Cyan
- 2 M — Magenta
- 3 Y — Gelb
- 4 K — Schwarz

- 4 Wiederholen Sie die Schritte 1 bis 3 für die restlichen Tonerkassetten.

- 5 Setzen Sie die Trommeleinheit in das Gerät ein.

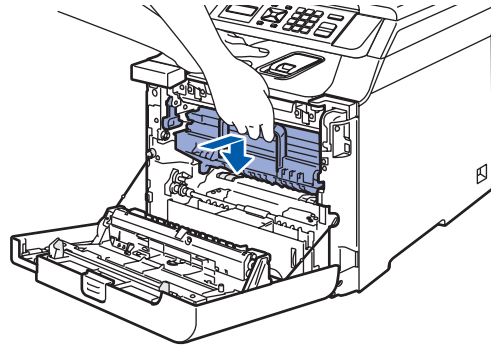

- 6 Schließen Sie die vordere Abdeckung.

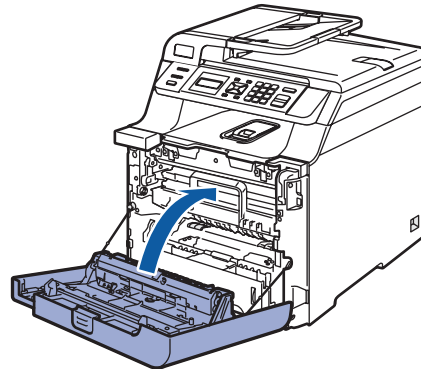

## 3 Papier in die Papierkassette einlegen

- 1 Ziehen Sie die Papierkassette ganz aus dem Gerät heraus.

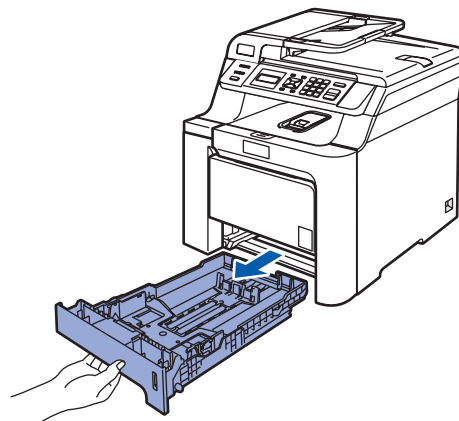

- 2** Halten Sie den grünen Hebel der jeweiligen Papierführung (1) gedrückt und verschieben Sie die Führungen entsprechend der Papiergröße. Achten Sie darauf, dass die Papierführungen einrasten.

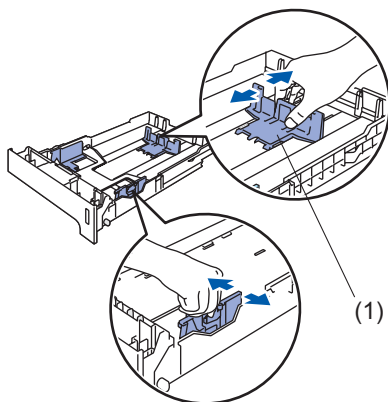

- 3** Fächern Sie das Papier gut auf, um Papierstaus und Fehler beim Einzug zu vermeiden.

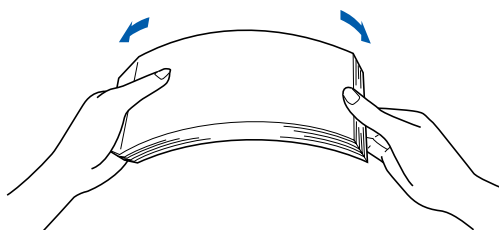

- 4** Legen Sie das Papier in die Papierkassette. Achten Sie darauf, dass das Papier flach in der Kassette liegt und die Markierung für die maximale Stapelhöhe nicht überschreitet.

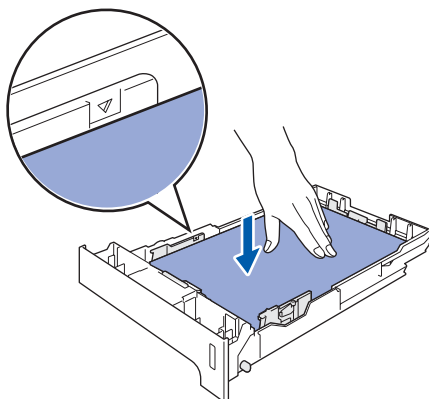

- 5** Schieben Sie die Papierkassette wieder vollständig in das Gerät.

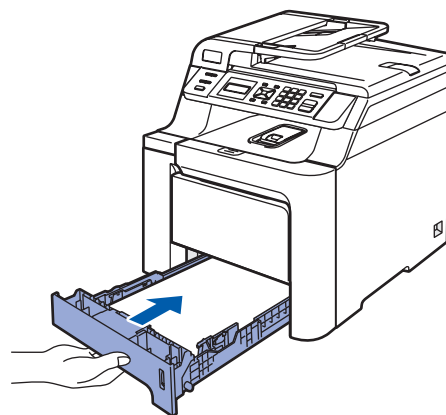

#### 4 Funktionstasten-Beschriftung befestigen (nicht für Deutschland)

- 1** Öffnen Sie die Vorlagenglas-Abdeckung.
- 2** Befestigen Sie die Funktionstasten-Beschriftung für Ihre Sprache am Gerät.

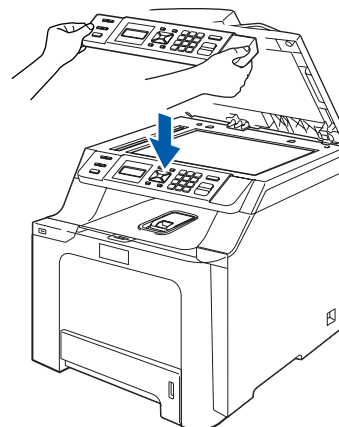

#### Hinweis

Wenn die Funktionstasten-Beschriftung nicht richtig befestigt ist, funktionieren die Tasten nicht richtig.

## 5 Stromanschluss

- 1 Vergewissern Sie sich, dass das Gerät ausgeschaltet ist. Ziehen Sie den Aufkleber vom Netzanschluss ab.

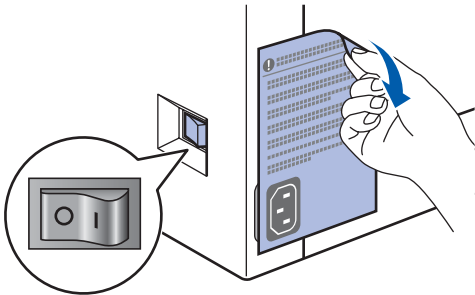

- 2 Schließen Sie das Netzkabel am Gerät an.

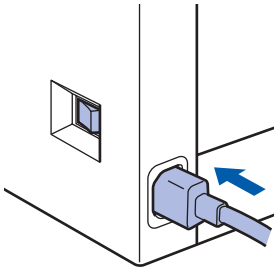

- 3 Stecken Sie den Netzstecker in die Steckdose. Schalten Sie das Gerät mit dem Netzschalter ein.



(Für Deutschland)

(Für die Schweiz)

## 6 Displaysprache wählen

- 1 Nach Anschluss des Stromkabels zeigt das Display:

```
Select Language
Press OK Key
```

Drücken Sie **OK**.

- 2 Drücken Sie oder , um die gewünschte Sprache zu wählen und drücken Sie **OK**.

```
Select ▲▼ or OK
English
```

- 3 Im Display sehen Sie die Aufforderung, die Auswahl zu bestätigen.

```
Deutsch?
1.Ja 2.Nein
```

Wenn das Display die richtige Sprache anzeigt, drücken Sie **1**.

— **Oder** —

Drücken Sie **2**, um zurück zu Schritt **2** zu gelangen und die Sprache erneut zu wählen.

### Hinweis

Falls Sie versehentlich die falsche Sprache gewählt haben, können Sie diese am Funktionstastenfeld des Gerätes wieder ändern. (Siehe „Displaysprache ändern“ in Anhang C des Benutzerhandbuchs.)

## 7 LCD-Kontrast einstellen

Sie können den LCD-Kontrast verändern, um die Zeichen im Display dunkler oder heller anzeigen zu lassen.

- 1 Drücken Sie **Menü**.
- 2 Drücken Sie **1**.
- 3 Drücken Sie **6**.
- 4 Drücken Sie , um den Kontrast zu erhöhen.  
— **Oder** —  
Drücken Sie , um den Kontrast zu verringern.  
Drücken Sie **OK**.
- 5 Drücken Sie **Stopp**.

## Mitgelieferte CD-ROM „MFL-Pro Suite“

### Windows®



#### **MFL-Pro Suite installieren**

Zur Installation der MFL-Pro Suite und der Multifunktionsstreiber.

#### **Andere Treiber/Programme installieren**

Zur Installation zusätzlicher MFL-Pro Suite Dienstprogramme.

#### **Dokumentation**

Zur Ansicht des Benutzer-, Software- und Netzwerkhandbuches im HTML-Format. Sie finden diese auch im PDF-Format im Brother Solutions Center (Internetzugang erforderlich). Im Software- und Netzwerkhandbuch sind die Funktionen beschrieben, die nach Anschluss an einen Computer zur Verfügung stehen (z. B. Drucken, Scannen und Netzwerkfunktionen).

#### **Online-Registrierung**

Zur einfachen und schnellen Registrierung des Gerätes auf der Brother Website.

#### **Brother Solutions Center**

Hier finden Sie Informationen zu Ihrem Brother Gerät, wie FAQs, Handbücher, Treiber-Updates und Tipps zu vielen Funktionen (Internetzugang erforderlich).

#### **Information zum Gerät**

Besuchen Sie unser Website zum Brother Verbrauchsmaterial <http://www.brother.com/original/>.

#### **MFL-Pro Suite reparieren (nur für USB)**

Zum automatischen Reparieren und Neuinstallieren der MFL-Pro Suite, falls die Installation nicht erfolgreich durchgeführt werden konnte.

#### **Hinweis**

*Die MFL-Pro Suite enthält Drucker- und Scannertreiber, das Brother ControlCenter3, sowie ScanSoft™ PaperPort™ 11SE mit OCR von NUANCE™.*

*ScanSoft™ PaperPort™ 11SE ist ein Dokumenten-Management-Programm zum Scannen und zur Ansicht von Dokumenten.*

### Macintosh®



#### **Start Here OSX**

Zur Installation der MFL-Pro Suite, die Drucker- und Scannertreiber, das Brother ControlCenter2 und BRAdmin Light für Mac OS® X 10.2.4 oder höher enthält.

#### **Documentation**

Zur Ansicht des Benutzer-, Software- und Netzwerkhandbuches im HTML-Format. Sie finden diese auch im PDF-Format im Brother Solutions Center (Internetzugang erforderlich). Im Software- und Netzwerkhandbuch sind die Funktionen beschrieben, die nach Anschluss an einen Computer zur Verfügung stehen (z. B. Drucken, Scannen und Netzwerkfunktionen).

#### **Brother Solutions Center**

Hier finden Sie Informationen zu Ihrem Brother Gerät, wie FAQs, Handbücher, Treiber-Updates und Tipps zu vielen Funktionen (Internetzugang erforderlich).

#### **Presto! PageManager**

Sie können Presto!® PageManager® installieren, mit dem die Scan-to-Text-Funktion des Brother ControlCenter2 verwendet und Fotos sowie Dokumente einfach gescannt und verwaltet werden können.

#### **On-Line Registration**

Zur einfachen und schnellen Registrierung des Gerätes auf der Brother Website.

#### **Utilities**

Dieser Ordner enthält die folgenden zusätzlichen Dienstprogramme:

- Presto!® PageManager® Uninstaller
- BRAdmin Light

Folgen Sie der Installationsbeschreibung für das von Ihnen verwendete Betriebssystem und den verwendeten Anschluss. Die aktuellsten Treiber und Handbücher sowie Tipps und Hilfen für eventuell auftretende Probleme finden Sie im Brother Solutions Center, das Sie direkt von der CD-ROM, aus dem Treiber oder über <http://solutions.brother.com> aufrufen können.

## Windows®



USB-Anschluss ..... 14



Netzwerk-Anschluss ..... 17  
Zu Windows Server® 2003 siehe Kapitel 5 im Netzwerkhandbuch

## Macintosh®



USB-Anschluss ..... 22



Netzwerk-Anschluss ..... 24

## USB-Anschluss (Windows® 2000 Professional/XP/ XP Professional x64 Edition/Windows Vista™)

### Wichtig

Vergewissern Sie sich, dass das Gerät wie in Schritt 1 *Inbetriebnahme des Gerätes* auf den Seiten 8 bis 11 beschrieben vorbereitet wurde.

### Hinweis

- Schließen Sie alle Anwendungen, bevor Sie die Installation der MFL-Pro Suite starten.
- Die mitgelieferte CD-ROM enthält die Anwendung ScanSoft™ PaperPort™ 11SE. Diese Anwendung unterstützt nur Windows® 2000 (SP4 oder höher), XP (SP2 oder höher), XP Professional x64 Edition und Windows Vista™. Führen Sie ein Update mit dem neusten Windows® Service Pack durch, bevor Sie die MFL-Pro Suite installieren.

- 1 Schalten Sie das Gerät aus, ziehen Sie den Netzstecker und ziehen Sie das Datenkabel ab, falls Sie es schon angeschlossen haben.

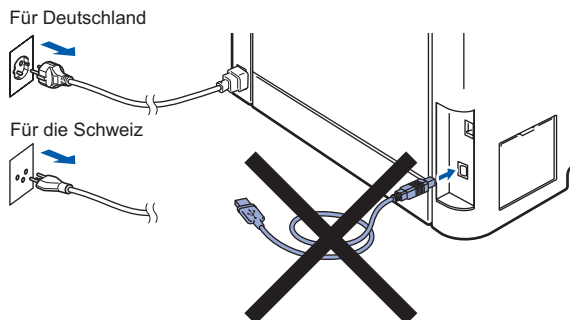

- 2 Schalten Sie den Computer ein. (Sie müssen sich mit Administratorrechten anmelden.)

- 3 Legen Sie die mitgelieferte CD-ROM für Windows® in das CD-ROM-Laufwerk. Wenn das Dialogfeld zur Auswahl des Modells erscheint, wählen Sie Ihr Modell. Wenn das Dialogfeld zur Auswahl der Sprache erscheint, wählen Sie Deutsch.

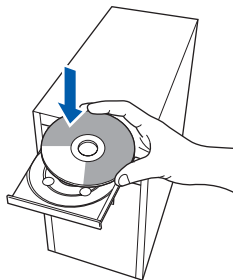

- 4 Das Hauptmenü der CD-ROM erscheint. Klicken Sie auf **MFL-Pro Suite installieren**.



### Hinweis

- Falls dieses Fenster nicht automatisch erscheint, führen Sie über den Windows®-Explorer das Programm **start.exe** im Hauptverzeichnis der Brother CD-ROM aus.
- Wenn unter Windows Vista™ die Benutzerkontensteuerung angezeigt wird, klicken Sie auf **Zulassen**.

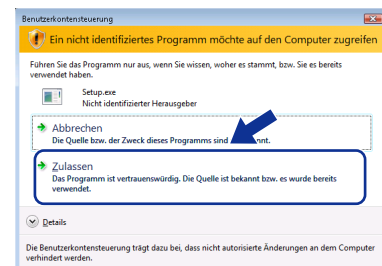

- 5 Nachdem Sie die Lizenzvereinbarung für ScanSoft™ PaperPort™ 11SE gelesen und akzeptiert haben, klicken Sie auf **Ja**.

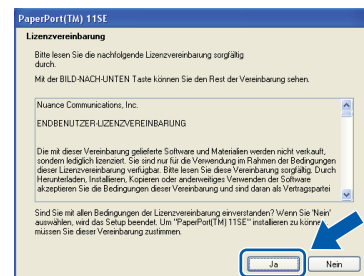

Die Installation von ScanSoft™ PaperPort™ 11SE wird nun automatisch gestartet. Danach beginnt die Installation der MFL-Pro Suite.



- 6** Wenn die Lizenzvereinbarung für die Brother MFL-Pro Suite erscheint, lesen Sie diese sorgfältig durch. Klicken Sie auf **Ja**, wenn Sie die Vereinbarung akzeptieren.

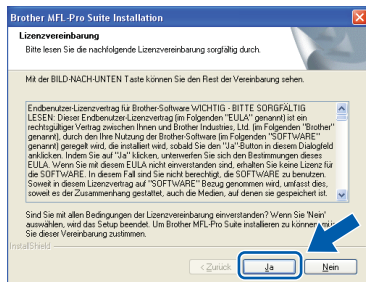

- 7** Wählen Sie **Lokaler Anschluss** und klicken Sie auf **Weiter**. Die Installation wird fortgesetzt.

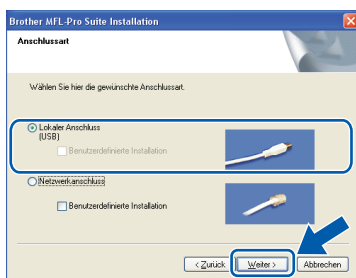

**Hinweis**

Wenn Sie den **BR-Script-Druckertreiber** installieren möchten, aktivieren Sie **Benutzerdefinierte Installation** und folgen Sie den Anweisungen auf dem Bildschirm. Wenn das Dialogfeld **Features wählen** erscheint, aktivieren Sie das Kontrollkästchen **BRScript-Druckertreiber** und folgen weiter den Anweisungen auf dem Bildschirm.

- 8** Wenn der folgende Bildschirm erscheint, schließen Sie das USB-Kabel zuerst am Computer und dann am Gerät an.

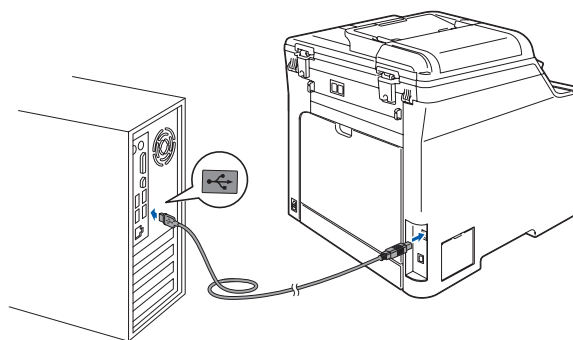
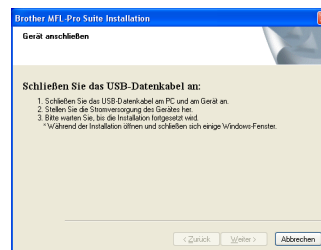

**Nicht möglich**

Schließen Sie das Gerät nicht am **USB-Anschluss einer Tastatur** oder an einem **passiven USB-Hub** an. Brother empfiehlt, das Gerät **direkt an den Computer** anzuschließen.

- 9** Stecken Sie den Netzstecker in die Steckdose. Schalten Sie das Gerät mit dem Netzschalter ein.



Die Installation der Brother-Treiber startet automatisch. Die einzelnen **Installationsbildschirme** erscheinen nacheinander. **Warten Sie ein wenig.**

**Nicht möglich**

Versuchen Sie auf keinem der Bildschirme, die Installation **abzubrechen**.



- 10** Wenn das Fenster zur Online-Registrierung erscheint, wählen Sie die gewünschte Option und folgen Sie den Anweisungen auf dem Bildschirm.

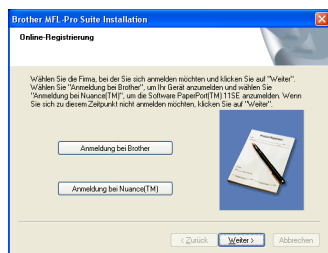

- 11** Klicken Sie auf **Fertig stellen**, um den Computer neu zu starten. (Nach dem Neustart müssen Sie sich mit Administratorrechten anmelden.)

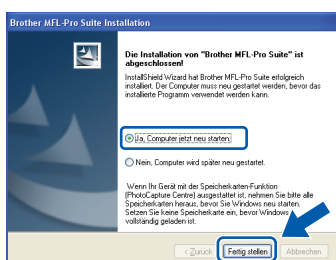

### Hinweis

- **„XML Paper Specification“-Druckertreiber**  
Der „XML Paper Specification“-Druckertreiber ist der am besten geeignete Treiber, um aus Anwendungen zu drucken, die das Dokumentenformat „XML Paper Specification“ verwenden.  
Sie können den neuesten Treiber vom Brother Solutions Center (<http://solutions.brother.com>) herunterladen.
- Nach dem Neustart wird automatisch die **Installationsprüfung** gestartet. Falls die **Installationsprüfung** einen Fehler anzeigt, folgen Sie den Anweisungen auf dem Bildschirm oder lesen Sie die Online-Hilfe und FAQs unter **Start/Alle Programme/Brother/DCP-XXXX**.



**Die MFL-Pro Suite (inklusive der Brother Drucker- und Scannertreiber) ist nun installiert und die Installation ist abgeschlossen.**

## Netzwerk-Anschluss (Windows® 2000 Professional/XP/ XP Professional x64 Edition/Windows Vista™)

### Wichtig

Vergewissern Sie sich, dass das Gerät wie in Schritt 1 *Inbetriebnahme des Gerätes* auf den Seiten 8 bis 11 beschrieben vorbereitet wurde.

### Hinweis

Die mitgelieferte CD-ROM enthält die Anwendung ScanSoft™ PaperPort™ 11SE. Diese Anwendung unterstützt nur Windows® 2000 (SP4 oder höher), XP (SP2 oder höher), XP Professional x64 Edition und Windows Vista™. Führen Sie ein Update mit dem neuesten Windows® Service Pack durch, bevor Sie die MFL-Pro Suite installieren.

**1** Schalten Sie das Gerät aus und ziehen Sie den Netzstecker aus der Steckdose.

**2** Schließen Sie das Netzkabel zuerst an das Gerät und dann in Ihrem Netzwerk an.

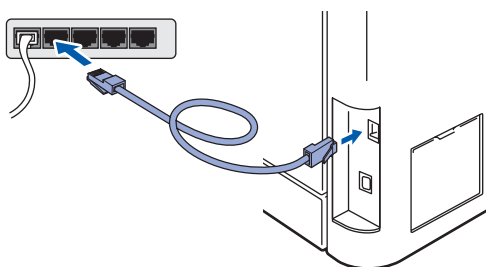

**3** Stecken Sie den Netzstecker in die Steckdose. Schalten Sie das Gerät mit dem Netzschalter ein.



**4** Schalten Sie den Computer ein. (Sie müssen sich mit Administratorrechten anmelden.) Schließen Sie alle Anwendungen, bevor Sie die Installation der MFL-Pro Suite starten.

### Hinweis

Wenn Sie eine Personal Firewall verwenden, müssen Sie diese vor Beginn der Installation deaktivieren. Nach der Installation starten Sie dann die Firewall-Software neu.

**5** Legen Sie die mitgelieferte CD-ROM in das CD-ROM-Laufwerk. Wenn das Dialogfeld zur Auswahl des Modells erscheint, wählen Sie Ihr Modell. Wenn das Dialogfeld zur Auswahl der Sprache erscheint, wählen Sie Deutsch.

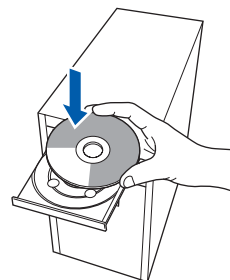

**6** Das Hauptmenü der CD-ROM erscheint. Klicken Sie auf **MFL-Pro Suite installieren**.



### Hinweis

- Falls dieses Fenster nicht automatisch erscheint, führen Sie über den Windows®-Explorer das Programm **start.exe** im Hauptverzeichnis der Brother CD-ROM aus.
- Wenn unter Windows Vista™ die Benutzerkontensteuerung angezeigt wird, klicken Sie auf **Zulassen**.

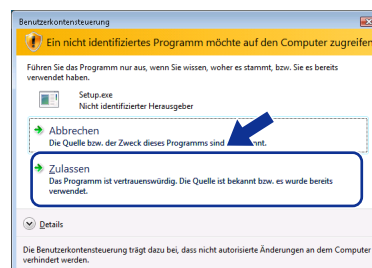

- 7** Nachdem Sie die Lizenzvereinbarung für ScanSoft™ PaperPort™ 11SE gelesen und akzeptiert haben, klicken Sie auf **Ja**.

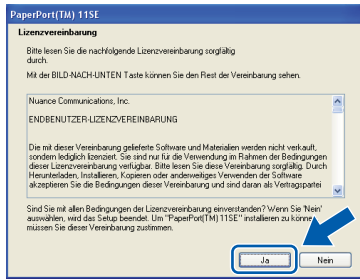

Die Installation von ScanSoft™ PaperPort™ 11SE wird nun automatisch gestartet. Danach beginnt die Installation der MFL-Pro Suite.

- 8** Wenn die Lizenzvereinbarung für die Brother MFL-Pro Suite erscheint, klicken Sie auf **Ja**, wenn Sie die Vereinbarung akzeptieren.

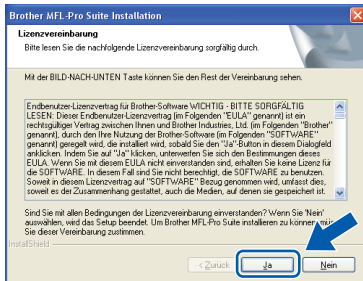

- 9** Wählen Sie **Netzwerkanschluss** und klicken Sie dann auf **Weiter**.

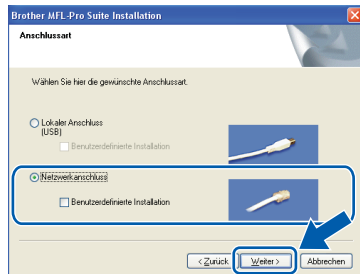

#### Hinweis

Wenn Sie den **BR-Script-Druckertreiber** installieren möchten, aktivieren Sie **Benutzerdefinierte Installation** und folgen Sie den Anweisungen auf dem Bildschirm. Wenn das Dialogfeld **Features wählen** erscheint, aktivieren Sie das Kontrollkästchen **BRScript-Druckertreiber** und folgen weiter den Anweisungen auf dem Bildschirm.

- 10** Falls Ihr Gerät für das Netzwerk konfiguriert ist, wählen Sie es in der Liste aus und klicken Sie auf **Weiter**. Wenn nur ein Gerät im Netzwerk angeschlossen ist, wird es automatisch ausgewählt und dieses Fenster erscheint nicht.

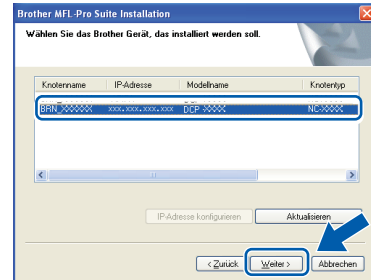

Falls für Ihr Gerät **APIPA** im Feld **IP-Adresse** angezeigt wird, klicken Sie auf **IP-Adresse konfigurieren** und geben Sie eine im Netzwerk gültige IP-Adresse für Ihr Gerät ein.

#### Hinweis

Falls Ihr Gerät noch nicht für das Netzwerk konfiguriert ist, erscheint die Meldung:

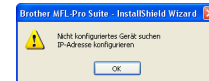

Klicken Sie auf **OK**.

Das Dialogfeld zum Konfigurieren der IP-Adresse erscheint. Geben Sie mit Hilfe der Anweisungen auf dem Bildschirm die Informationen für die **IP-Adresse** entsprechend Ihrem Netzwerk ein.

- 11** Die Installation der Brother-Treiber startet automatisch. **Die einzelnen Installationsbildschirme erscheinen nacheinander. Warten Sie ein wenig.**

#### Nicht möglich

Versuchen Sie auf keinem der Bildschirme, die Installation abzubrechen.

#### Hinweis

Wenn unter Windows Vista™ der folgende Bildschirm erscheint, aktivieren Sie das Kontrollkästchen und klicken Sie auf **Installieren**.

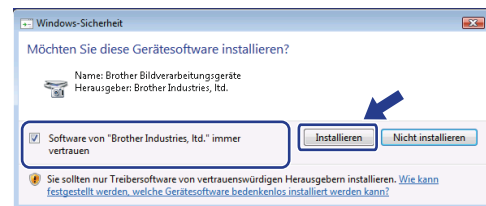

- 12** Wenn das Fenster zur Online-Registrierung erscheint, wählen Sie die gewünschte Option und folgen Sie den Anweisungen auf dem Bildschirm.

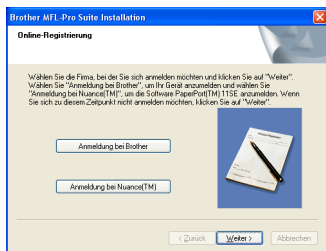

- 13** Klicken Sie auf **Fertig stellen**, um den Computer neu zu starten.  
(Sie müssen sich mit Administratorrechten anmelden.)

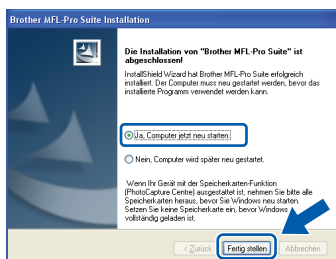

**Die MFL-Pro Suite ist nun installiert und die Installation ist abgeschlossen.**

## Hinweis

- „XML Paper Specification“-Druckertreiber  
Der „XML Paper Specification“-Druckertreiber ist der am besten geeignete Treiber, um aus Anwendungen zu drucken, die das Dokumentenformat „XML Paper Specification“ verwenden.  
Sie können den neuesten Treiber vom Brother Solutions Center (<http://solutions.brother.com>) herunterladen.
- Die MFL-Pro Suite enthält Drucker- und Scannertreiber für das Netzwerk, das Brother ControlCenter3 und die Anwendung ScanSoft™ PaperPort™ 11SE.  
ScanSoft™ PaperPort™ 11SE ist ein Dokumenten-Management-Programm zum Scannen und zur Ansicht von Dokumenten.
- Nach dem Neustart wird automatisch die Installationsprüfung gestartet. Falls die Installationsprüfung einen Fehler zeigt, folgen Sie den Anweisungen auf dem Bildschirm oder lesen Sie die Online-Hilfe und FAQs unter **Start/Alle Programme Brother/DCP-XXXX**.
- Vergewissern Sie sich nach der Installation, dass Sie drucken können, und starten Sie dann die Firewall-Software neu.
- Firewall-Einstellungen am PC verhindern eventuell das Zustandekommen der erforderlichen Netzwerkverbindungen zum Scannen im Netzwerk. Folgen Sie den Anweisungen auf der nächsten Seite zum Konfigurieren der Windows®-Firewall. Wenn Sie eine Personal-Firewall-Software verwenden, lesen Sie das Handbuch dieser Software oder wenden Sie sich an den Hersteller dieser Software.

## Firewall-Einstellungen

Firewall-Einstellungen am PC verhindern eventuell das Zustandekommen der erforderlichen Netzwerkverbindungen zum Scannen und zum Drucken im Netzwerk. Zum Konfigurieren der Windows®-Firewall folgen Sie den Anweisungen für Windows® XP SP2 oder Windows Vista™. Wenn Sie eine Personal-Firewall-Software verwenden, lesen Sie das Handbuch dieser Software oder wenden Sie sich an den Hersteller dieser Software.

### ■ Für Benutzer von Windows® XP SP2

- 1 Klicken Sie im **Start**-Menü auf **Systemsteuerung, Netzwerk- und Internetverbindungen** und dann auf **Windows-Firewall**.  
Vergewissern Sie sich, dass in der Registerkarte **Allgemein** die Firewall aktiviert ist.
- 2 Klicken Sie in der Registerkarte **Erweitert** unter Netzwerkverbindungseinstellungen auf **Einstellungen...**

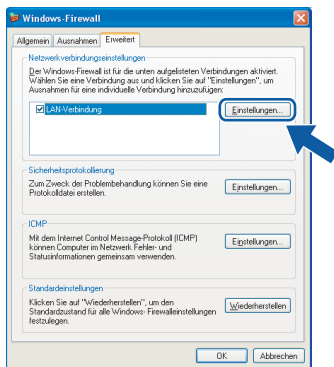

- 3 Klicken Sie auf **Hinzufügen**.
- 4 Geben Sie die folgenden Informationen ein, um die Portnummer **54925** zum Scannen im Netzwerk hinzuzufügen:
  1. Im Feld **Dienstbeschreibung**:  
- Geben Sie einen beliebigen Namen ein, zum Beispiel „Brother Scanner“.
  2. Im Feld **Name oder IP-Adresse (z. B. 192.168.0.12) des Computers, auf dem dieser Dienst im Netzwerk ausgeführt wird**:  
- Geben Sie „Localhost“ ein.
  3. Im Feld **Externe Portnummer für diesen Dienst**:  
- Geben Sie „54925“ ein.:
  4. Im Feld **Interne Portnummer für diesen Dienst**:  
- Geben Sie „54925“ ein.
  5. Vergewissern Sie sich, dass **UDP** gewählt ist.

6. Klicken Sie auf **OK**.

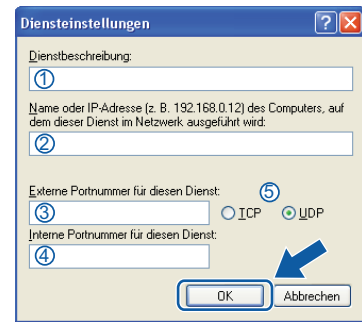

- 5 Klicken Sie auf **Hinzufügen**.
- 6 Wenn weiterhin Probleme im Netzwerk auftreten, klicken Sie auf **Hinzufügen**.
- 7 Geben Sie die folgenden Informationen ein, um die Portnummer **137** zum Scannen und Drucken im Netzwerk hinzuzufügen:
  1. Im Feld **Dienstbeschreibung**:  
- Geben Sie einen beliebigen Namen ein, zum Beispiel „Brother Netzwerkdrucker“.
  2. Im Feld **Name oder IP-Adresse (z. B. 192.168.0.12) des Computers, auf dem dieser Dienst im Netzwerk ausgeführt wird**:  
- Geben Sie „Localhost“ ein.
  3. Im Feld **Externe Portnummer für diesen Dienst**:  
- Geben Sie „137“ ein.
  4. Im Feld **Interne Portnummer für diesen Dienst**:  
- Geben Sie „137“ ein.
  5. Vergewissern Sie sich, dass **UDP** gewählt ist.
  6. Klicken Sie auf **OK**.
- 8 Vergewissern Sie sich, dass die neuen Einstellungen hinzugefügt wurden und dass sie aktiviert sind. Klicken Sie auf **OK**.

## ■ Für Benutzer von Windows Vista™

- 1 Klicken Sie im **Start-Menü** auf **Systemsteuerung, Netzwerk und Internet, Windows-Firewall** und dann auf **Einstellungen ändern**.
- 2 Wenn der Bildschirm **Benutzerkontensteuerung** erscheint, gehen Sie wie folgt vor:
  - Für Benutzer mit Administratorrechten: Klicken Sie auf **Fortsetzen**.

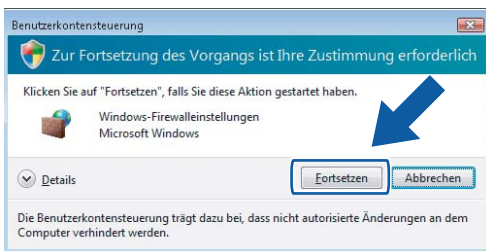

- Für Benutzer ohne Administratorrechte: Geben Sie das Administratorkennwort ein und klicken Sie auf **OK**.

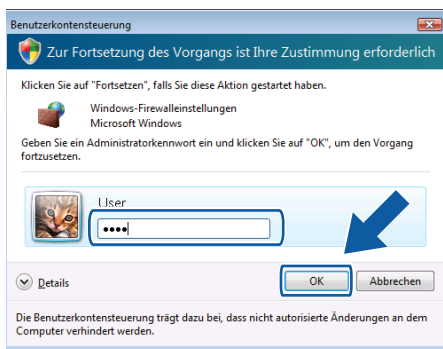

- 3 Vergewissern Sie sich, dass in der Registerkarte **Allgemein** die Firewall aktiviert ist.
- 4 Klicken Sie auf die Registerkarte **Ausnahmen**.

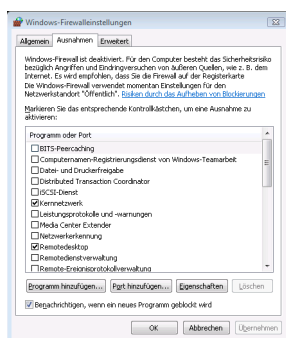

- 5 Klicken Sie auf die Schaltfläche **Port hinzufügen...**

- 6 Um den Port **54925** für das Scannen im Netzwerk hinzuzufügen, geben Sie die folgenden Informationen ein:

1. Im Feld **Name**: Geben Sie einen beliebigen Namen ein, zum Beispiel „Brother Scanner“.
2. Im Feld **Portnummer**: Geben Sie „54925“ ein.
3. Vergewissern Sie sich, dass **UDP** gewählt ist. Klicken Sie auf **OK**.

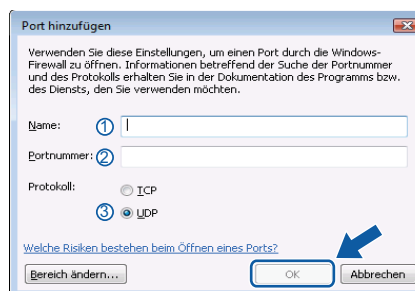

- 7 Klicken Sie auf die Schaltfläche **Port hinzufügen...**
- 8 Vergewissern Sie sich, dass die neuen Einstellungen hinzugefügt wurden und dass sie aktiviert sind. Klicken Sie auf **OK**.
- 9 Wenn weiterhin Probleme im Netzwerk auftreten, aktivieren Sie die Funktion **Datei- und Druckerfreigabe** in der Registerkarte **Ausnahmen** und klicken Sie auf **OK**.

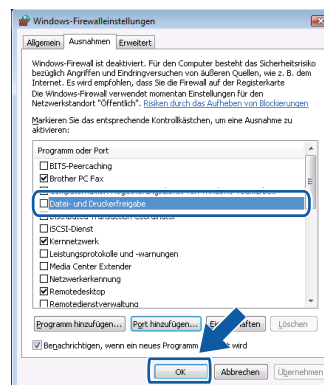

## USB-Anschluss

### Mac OS® X 10.2.4 oder höher

#### Wichtig

Vergewissern Sie sich, dass das Gerät wie in Schritt 1 *Inbetriebnahme des Gerätes* auf den Seiten 8 bis 11 beschrieben vorbereitet wurde.

#### Hinweis

Wenn Sie Mac OS® X 10.2.0 bis 10.2.3 benutzen, sollten Sie Ihr System auf Mac OS® X 10.2.4 oder höher aktualisieren. (Neueste Informationen zu Mac OS® X finden Sie unter <http://solutions.brother.com>.)

- 1 Schließen Sie das USB-Kabel zuerst an den Macintosh® und dann an das Gerät an.

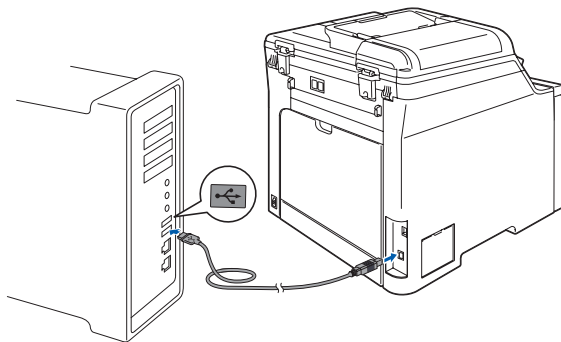

#### ⊘ Nicht möglich

Schließen Sie das Gerät nicht am USB-Anschluss einer Tastatur oder an einem passiven USB-Hub an. Brother empfiehlt, das Gerät direkt an den Computer anzuschließen.

#### Hinweis

Vergewissern Sie sich, dass das Gerät eingeschaltet ist.

- 2 Schalten Sie den Macintosh® ein.

- 3 Legen Sie die mitgelieferte CD-ROM in das CD-ROM-Laufwerk ein.

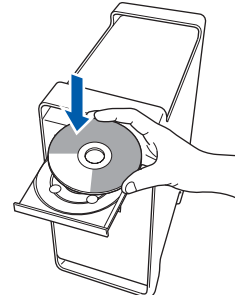

- 4 Doppelklicken Sie auf **Start Here OSX**, um mit der Installation zu beginnen. Folgen Sie den Anweisungen auf dem Bildschirm.



Bitte warten Sie, das Installieren der Software dauert einige Sekunden. Nach der Installation klicken Sie auf **Neustart**, um die Installation abzuschließen.

#### Hinweis

Lesen Sie im Software-Handbuch auf der CD-ROM, wie Sie den BR-Script-Treiber installieren.

- 5 Die Brother-Software sucht nach dem Brother-Gerät. Währenddessen wird das folgende Fenster angezeigt:





**6** Wenn dieses Fenster erscheint, klicken Sie auf **OK**.



**OK!** Unter Mac OS® X 10.3.x oder höher: Die MFL-Pro Suite, die Brother Drucker- und Scannertreiber sowie das Brother ControlCenter2 sind nun installiert und die Installation ist abgeschlossen. Lesen Sie bei Schritt 11 weiter.

**7** Unter Mac OS® X 10.2.4 bis 10.2.8: Klicken Sie auf **Hinzufügen**.

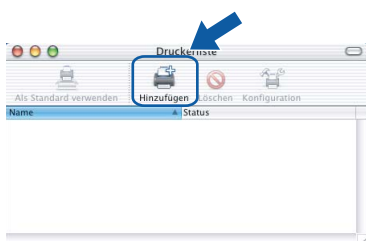

**8** Wählen Sie **USB**.

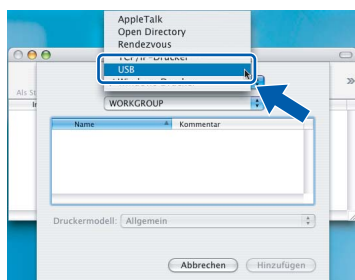

**9** Wählen Sie Ihr Modell aus und klicken Sie auf **Hinzufügen**.

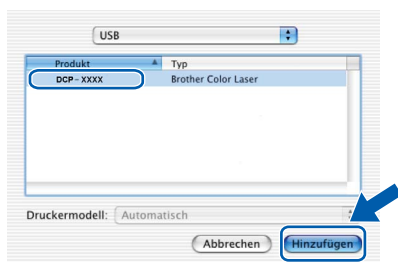

**10** Klicken Sie auf **Print Center** und dann auf **Print Center beenden**.

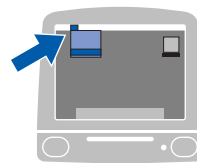

**OK!** Die MFL-Pro Suite, die Brother Drucker- und Scannertreiber sowie das Brother ControlCenter2 sind nun installiert und die Installation ist abgeschlossen.

**11** Um den Presto!® PageManager® zu installieren, doppelklicken Sie auf das Symbol **Presto! PageManager** und folgen Sie den Anweisungen auf dem Bildschirm.

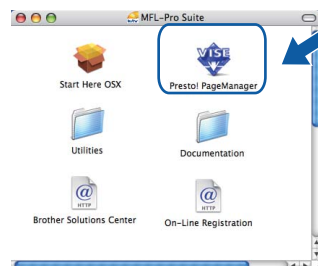

### Hinweis

*Presto!® PageManager® enthält ein Texterkennungsprogramm, mit dem Sie die Scan-to-Text-Funktion des Brother ControlCenter2 verwenden können. Sie können mit dem Presto!® PageManager® auch Fotos und Dokumente einfach einscannen und verwalten.*

**OK!** Presto!® PageManager® ist nun installiert und die Installation ist abgeschlossen.

Macintosh®  
USB

## Netzwerk-Anschluss

### Mac OS® X 10.2.4 oder höher

#### Wichtig

Vergewissern Sie sich, dass das Gerät wie in Schritt 1 *Inbetriebnahme des Gerätes* auf den Seiten 8 bis 11 beschrieben vorbereitet wurde.

- 1 Schließen Sie das Netzwerkkabel zuerst an das Gerät und dann in Ihrem Netzwerk an.

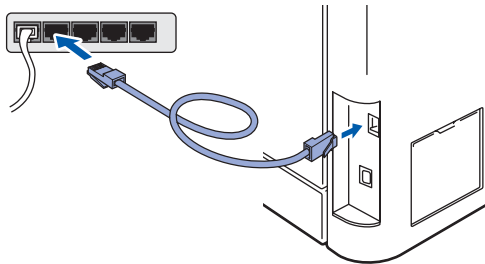

#### Hinweis

Vergewissern Sie sich, dass das Gerät eingeschaltet ist.

- 2 Schalten Sie den Macintosh® ein.
- 3 Legen Sie die mitgelieferte CD-ROM in das CD-ROM-Laufwerk ein.

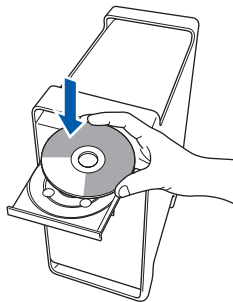

- 4 Doppelklicken Sie auf **Start Here OSX**, um mit der Installation zu beginnen. Folgen Sie den Anweisungen auf dem Bildschirm.



Bitte warten Sie, das Installieren der Software dauert einige Sekunden. Nach der Installation klicken Sie auf **Neustart**, um die Installation abzuschließen.

#### Hinweis

Lesen Sie im Netzwerkhandbuch auf der CD-ROM, wie Sie den BR-Script-Treiber installieren.

- 5** Die Brother-Software sucht nach dem Brother-Gerät. Währenddessen wird das folgende Fenster angezeigt:



**Hinweis**

- Falls Ihr Gerät für das Netzwerk konfiguriert ist, wählen Sie es in der Liste aus und klicken Sie auf **OK**. Wenn nur ein Gerät im Netzwerk angeschlossen ist, wird es automatisch ausgewählt und dieses Fenster erscheint nicht. Gehen Sie zu **Schritt 6**.

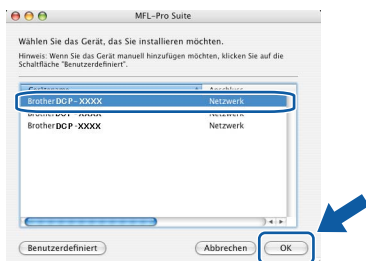

- Wenn dieses Fenster erscheint, klicken Sie auf **OK**.



Geben Sie für Ihren Macintosh® unter **Computername** einen Namen von bis zu 15 Zeichen Länge ein und klicken Sie auf **OK**. Gehen Sie dann zu **Schritt 6**.

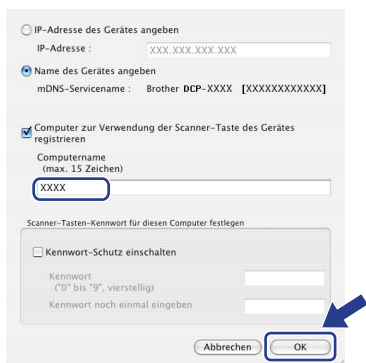

- Um die Scanner-Taste im Netzwerk zu verwenden, müssen Sie **Computer zur Verwendung der Scanner-Taste des Gerätes registrieren** aktivieren.
- Der eingegebene Name wird nach Drücken der **Scanner-Taste** und Auswahl einer Scan-Funktion im Display des Gerätes angezeigt. (Mehr Informationen zum Scannen im Netzwerk finden Sie im Software-Handbuch auf der CD-ROM.)

- 6** Wenn dieses Fenster erscheint, klicken Sie auf **OK**.

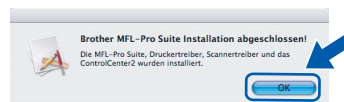

**OK!**

Unter Mac OS® X 10.3.x oder höher: Die MFL-Pro Suite, die Brother Drucker- und Scannertreiber sowie das Brother ControlCenter2 sind nun installiert und die Installation ist abgeschlossen. Lesen Sie bei **Schritt 11** weiter.

- 7** Unter Mac OS® X 10.2.4 bis 10.2.8: Klicken Sie auf **Hinzufügen**.

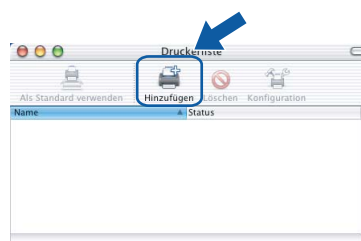

- 8** Unter Mac OS® X 10.2.4 bis 10.2.8: Wählen Sie die unten gezeigte Option.

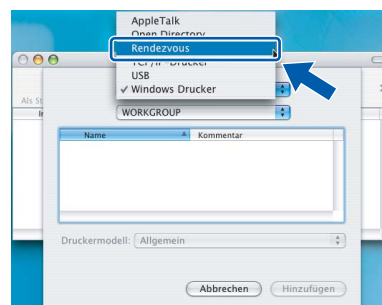

- 9** Wählen Sie Ihr Modell aus und klicken Sie auf **Hinzufügen**.

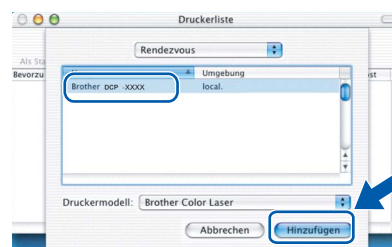

- 10** Klicken Sie auf **Print Center** und dann auf **Print Center beenden**.



- OK!** Die MFL-Pro Suite, die Brother Drucker- und Scannertreiber sowie das Brother ControlCenter2 sind nun installiert und die Installation ist abgeschlossen.

- 11** Um den Presto!® PageManager® zu installieren, doppelklicken Sie auf das Symbol **Presto! PageManager** und folgen Sie den Anweisungen auf dem Bildschirm.

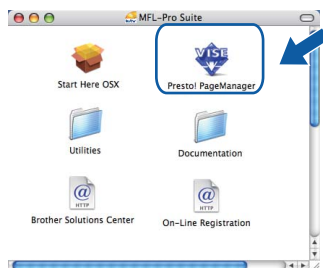

#### Hinweis

*Presto!® PageManager® enthält ein Texterkennungsprogramm, mit dem Sie die Scan-to-Text-Funktion des Brother ControlCenter2 verwenden können.*

*Sie können mit dem Presto!® PageManager® auch Fotos und Dokumente einfach einscannen und verwalten.*

- OK!** Presto!® PageManager® ist nun installiert und die Installation ist abgeschlossen.

## Konfigurationsprogramm BRAdmin Light (für Windows®)

BRAdmin Light ist ein Dienstprogramm für die Erstinstallation von netzwerkfähigen Brother-Geräten. Mit diesem Programm können Sie auch nach Brother-Geräten im Netzwerk suchen, deren Status anzeigen und grundlegende Netzwerkeinstellungen, wie die IP-Adresse, konfigurieren.

Weitere Informationen über BRAdmin Light erhalten Sie unter <http://solutions.brother.com>.

### Hinweis

Wenn Sie ein erweitertes Druckerverwaltungsprogramm benötigen, sollten Sie die neuste Version von Brother BRAdmin Professional verwenden. Sie können diese von <http://solutions.brother.com> herunterladen.

### BRAdmin Light installieren

### Hinweis

Das Standard-Kennwort ist **access**. Das Kennwort kann mit BRAdmin Light geändert werden.

- 1 Klicken Sie im Hauptmenü auf **Andere Treiber/Programme installieren**.

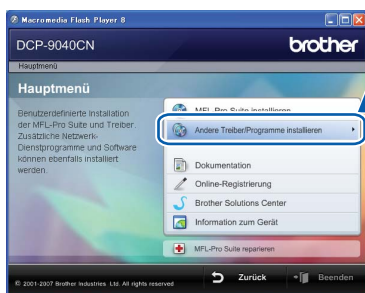

- 2 Klicken Sie auf **BRAdmin Light** und folgen Sie den Anweisungen auf dem Bildschirm.

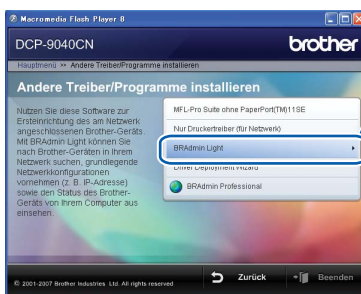

### IP-Adresse, Subnetzmaske und Gateway mit BRAdmin Light einstellen

### Hinweis

Wenn ein DHCP/BOOTP/RARP-Server in Ihrem Netzwerk vorhanden ist, müssen Sie die folgenden Schritte nicht ausführen. Das Gerät erhält in diesem Fall seine IP-Adresse automatisch.

- 1 Starten Sie BRAdmin Light. BRAdmin Light sucht automatisch nach neuen Geräten

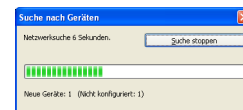

- 2 Doppelklicken Sie auf das nicht konfigurierte Gerät.

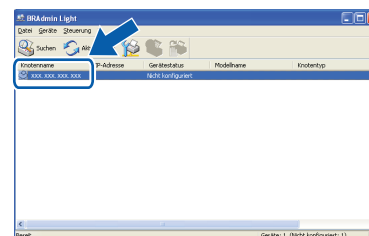

- 3 Wählen Sie **Statisch** als Boot-Methode. Geben Sie die **IP-Adresse**, die **Subnetzmaske** und das **Gateway** ein und klicken Sie dann auf **OK**.

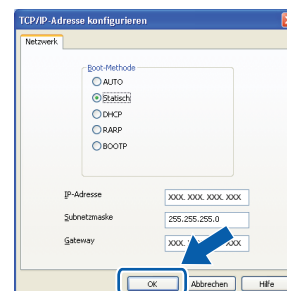

- 4 Die Angaben werden im Gerät gespeichert.

## Konfigurationsprogramm BRAdmin Light (für Mac OS® X)

BRAdmin Light ist ein Dienstprogramm für die Erstinstallation von netzwerkfähigen Brother-Geräten. Sie können mit diesem Programm unter Mac OS® X 10.2.4 oder höher auch nach Brother-Geräten im Netzwerk suchen, deren Status anzeigen und die grundlegenden Netzwerkeinstellungen, wie die IP-Adresse, konfigurieren. BRAdmin Light wird automatisch mit dem Druckertreiber installiert. Wenn Sie den Druckertreiber bereits installiert haben, müssen Sie ihn nicht erneut installieren. Weitere Informationen über BRAdmin Light finden Sie unter <http://solutions.brother.com>.

### IP-Adresse, Subnetzmaske und Gateway mit BRAdmin Light einstellen

#### Hinweis

- Wenn ein DHCP/BOOTP/RARP-Server in Ihrem Netzwerk vorhanden ist, müssen Sie die folgenden Schritte nicht ausführen. Das Gerät erhält in diesem Fall seine IP-Adresse automatisch.
- Vergewissern Sie sich, dass die Java™-Client-Version 1.4.1\_07 oder höher auf Ihrem Computer installiert ist.
- Das Standard-Kennwort ist **access**. Das Kennwort kann mit BRAdmin Light geändert werden.

- 1 Doppelklicken Sie auf Ihrem Desktop auf das Symbol **Macintosh HD**.

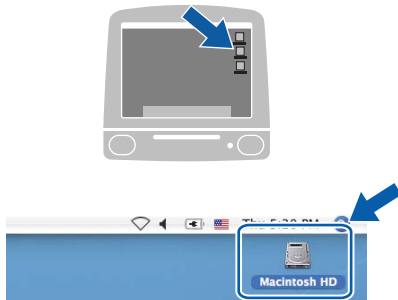

- 2 Wählen Sie **Library**, **Printers**, **Brother** und dann **Utilities**.

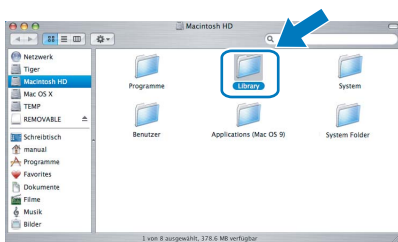

- 3 Doppelklicken Sie auf die Datei **BRAdmin Light.jar**, um die Software zu starten. BRAdmin Light sucht automatisch nach neuen Geräten.

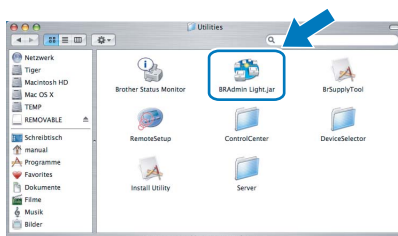

- 4 Doppelklicken Sie auf das nicht konfigurierte Gerät.

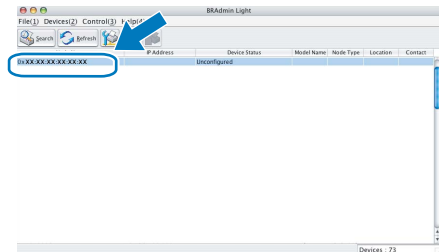

- 5 Wählen Sie **STATIC** als **Boot Method**. Geben Sie **IP Address**, **Subnet Mask** und **Gateway** ein und klicken Sie dann auf **OK**.

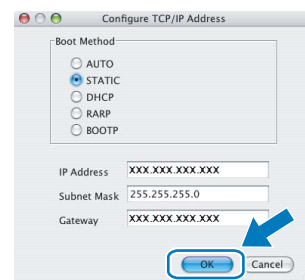

- 6 Die Angaben werden im Gerät gespeichert.

## Web Based Management (Web-Browser)

Der Brother DCP-Server ist mit einem Web-Browser ausgestattet, mit dem der Gerätestatus überwacht und einige Konfigurationseinstellungen über HTTP (Hyper Text Transfer Protocol) geändert werden können.

### Hinweis

- Der Benutzername ist **admin** und das Standardkennwort ist **access**. Sie können das Kennwort mit einem Web-Browser ändern.
- Wir empfehlen Microsoft Internet Explorer 6.0<sup>®</sup> (oder höher) oder Firefox<sup>®</sup> 1.0 (oder höher) für Windows<sup>®</sup> und Safari<sup>™</sup> 1.0 für Macintosh<sup>®</sup>. Stellen Sie sicher, dass JavaScript und Cookies in dem von Ihnen benutzten Browser stets aktiviert sind. Wir empfehlen, auf Safari<sup>™</sup> 1.2 oder höher aufzurüsten, um JavaScript zu aktivieren. Zur Verwendung eines Web-Browsers müssen Sie die IP-Adresse des DCP-Servers kennen.

**1** Öffnen Sie Ihren Browser.

- 2** Geben Sie in Ihrem Browser `http://Geräte_IP_Adresse /` ein. (Wobei „Geräte\_IP\_Adresse“ für die IP-Adresse des Gerätes im Netzwerk oder für den DCP-Server-Namen steht.)
- Zum Beispiel: `http://192.168.1.2/` (wenn die IP Adresse des Gerätes 192.168.1.2 ist).

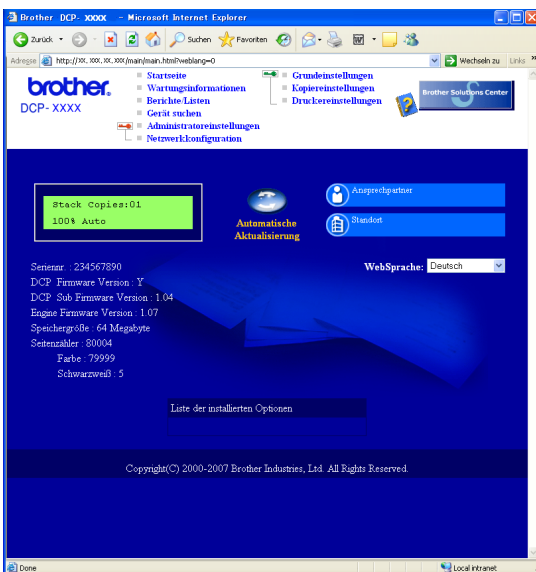

Lesen Sie Kapitel 2 im Netzwerkhandbuch auf der CD-ROM.

## Netzwerkeinstellungen auf die werkseitigen Einstellungen zurücksetzen

Um alle Netzwerkeinstellungen des internen DCP-Servers auf die werkseitigen Einstellungen zurückzusetzen, gehen Sie wie folgt vor:

- 1** Vergewissern Sie sich, dass das Gerät nicht mit einer anderen Funktion beschäftigt ist. Ziehen Sie dann alle Kabel (außer dem Netzkabel) vom Gerät ab.
- 2** Drücken Sie **Menü, 4, 0**.
- 3** Drücken Sie **1**, um **Reset** zu wählen.
- 4** Drücken Sie **1**, um **Ja** zu wählen.
- 5** Das Gerät startet nun neu. Schließen Sie nach dem Neustart alle Kabel wieder an.

## Optionale Speichererweiterung

Das folgende Sonderzubehör ist für Ihr Gerät erhältlich. Sie können damit die Leistungsfähigkeit Ihres Gerätes steigern.

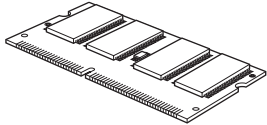
DIMM-Speicher

Durch die Installation eines Speichermoduls (SO-DIMM, 144 Pin) können Sie den Speicher des Gerätes erweitern. (Weitere Informationen finden Sie im Benutzerhandbuch.)

## Verbrauchsmaterialien

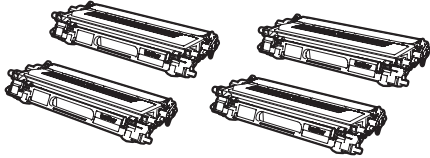
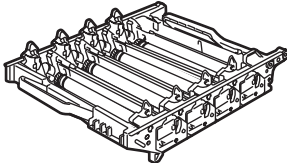
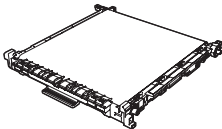
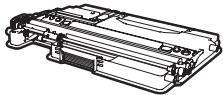
Wenn Verbrauchsmaterialien ersetzt werden müssen, erscheint im Display eine entsprechende Meldung. Weitere Informationen zu den Verbrauchsmaterialien finden Sie bei dem Brother-Vertriebspartner, bei dem Sie das Gerät gekauft haben, oder unter <http://solutions.brother.com>.

Tonerkassette	Trommeleinheit
<Standard-Tonerkassette> TN-130C/TN-130M/TN-130Y/TN-130BK <Jumbo-Tonerkassette> TN-135C/TN-135M/TN-135Y/TN-135BK	DR-130CL
	
Transfereinheit (BU-100CL)	Toner-Abfallbehälter (WT-100CL)
	



## **Warenzeichen**

Das Brother-Logo ist ein eingetragenes Warenzeichen von Brother Industries, Ltd.

Brother ist ein eingetragenes Warenzeichen von Brother Industries, Ltd.

Multi-Function Link ist ein eingetragenes Warenzeichen der Brother International Corporation.

Microsoft, Windows und Windows Server sind eingetragene Warenzeichen der Microsoft Corporation in den USA und anderen Ländern.

Windows Vista ist entweder ein eingetragenes Warenzeichen oder ein Warenzeichen der Microsoft Corporation in den USA und anderen Ländern.

Macintosh und TrueType sind eingetragene Warenzeichen von Apple Inc.

Postscript und Postscript 3 sind eingetragene Warenzeichen bzw. Warenzeichen der Adobe Systems Incorporated.

Nuance, das Nuance Logo, PaperPort und ScanSoft sind Warenzeichen bzw. eingetragene Warenzeichen der Nuance Communications, Inc. bzw. angeschlossener Gesellschaften in den USA und/oder anderen Ländern.

Presto! PageManager ist ein eingetragenes Warenzeichen der NewSoft Technology Corporation.

Alle Firmen, deren Programmnamen in diesem Handbuch erwähnt sind, haben spezielle Lizenzvereinbarungen für die zu ihrem Eigentum gehörenden Programme.

**Alle anderen in diesem Handbuch erwähnten Produktnamen und Produktbezeichnungen sind Warenzeichen oder eingetragene Warenzeichen der betreffenden Firmen.**

## **Zu dieser Installationsanleitung**

Dieses Handbuch wurde unter der Aufsicht von Brother Industries Ltd. erstellt und veröffentlicht. Es enthält die technischen Angaben und Produktinformationen entsprechend dem aktuellen Stand vor der Veröffentlichung.

Der Inhalt des Handbuches und die technischen Daten des Produktes können ohne vorherige Ankündigung geändert werden.

Die Firma Brother behält sich das Recht vor, Änderungen bzgl. der technischen Daten und der hierin enthaltenen Materialien ohne vorherige Ankündigung vorzunehmen. Brother übernimmt keine Haftung bei offensichtlichen Druck- und Satzfehlern.

Dieses Produkt wurde zur Verwendung im professionellen Bereich entwickelt.

**brother**®