

brother®

KÄYTTÖOPAS

MFC-465CN

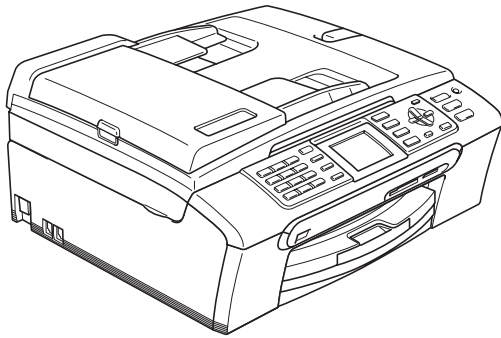

CE

Jos tarvitsee soittaa asiakaspalveluun

Täytä seuraavat tiedot tulevaa käyttöä varten:

Mallinumero: MFC-465CN

Sarjanumero: ¹ _____

Ostopäivä: _____

Ostopaikka: _____

¹ **Sarjanumero on laitteen takana. Säilytä tämä Käyttöopas ja ostokuitti todisteena ostoksesta varkauden, tulipalon tai takuuhuollon varalta.**

Rekisteröi tuotteesi Internetissä osoitteessa

<http://www.brother.com/registration/>

Rekisteröimällä tuotteesi Brotherin sivustossa sinut kirjataan tuotteen alkuperäiseksi omistajaksi. Rekisteröinti Brotherin sivustossa:

- voi toimia todistuksena hankkimasi tuotteen ostopäivästä, jos kuitti vahingossa häviää ja
- voidaan liittää tarvittaessa vahinkoilmoitukseen, jos tuotteen rikkoutumista tai anastamista vastaan on otettu vakuutus.

Tietoja tyyppihyväksynnästä sekä laadinta- ja julkaisutiedote

LAITE ON SUUNNITELTU LIITETTÄVÄKSI ANALOGISEEN VALINTAISEEN PUHELINVERKKOON KAHDELLA JOHDOLLA ASIANMUKAISTA PISTOKETTA KÄYTTÄEN.

TIETOJA TYYPPIHVÄKSYNNÄSTÄ

Brother ilmoittaa, että tämä laite ei välttämättä toimi oikein muualla kuin siinä maassa, josta se on alunperin ostettu. Valmistajan antama takuu ei ole voimassa, mikäli tätä laitetta käytetään muiden maiden yleisissä puhelinverkoissa.

Laadinta- ja julkaisutiedote

Tämä käyttöopas on laadittu ja julkaistu Brother Industries Ltd. -yhtiön valvonnassa käyttäen viimeisimpiä tuotekuvauksia ja teknisiä tietoja.

Pidätämme oikeuden muuttaa tämän oppaan sisältöä ja teknisiä tietoja ilman erillistä ilmoitusta.

Brother pidättää oikeuden tehdä muutoksia tässä esitettyihin teknisiin tietoihin ja aineistoon ilman erillistä ilmoitusta. Brother ei ole vastuussa mistään vahingoista (mukaan lukien välilliset vahingot), jotka johtuvat luottamuksesta esitettyyn aineistoon, mukaan lukien painovirheet tai muut julkaisuun liittyvät virheet, kuitenkin niihin rajoittumatta.

Radio- ja telepäätelaitedirektiivin EY-vaatimustenmukaisuusvakuutus



EC Declaration of Conformity

Manufacturer

Brother Industries, Ltd.
15-1, Naeshiro-cho, Mizuho-ku, Nagoya 467-8561, Japan

Plant

Brother Industries (Shen Zhen) Ltd
G02414-1, Bao Chang Li Bonded Transportation Industrial Park,
Bao Long Industrial Estate, Longgang, Shenzhen, China

Herewith declare that:

Products description : Facsimile Machine
Type : Group 3
Model Name : MFC-465CN

is in conformity with provisions of the R & TTE Directive (1999/5/EC) and we declare compliance with the following standards :

Standards applied :

Harmonized : Safety EN60950-1:2001+A11:2004

EMC EN55022: 1998 +A1: 2000 +A2: 2003 Class B
EN55024: 1998 +A1: 2001 +A2: 2003
EN61000-3-2: 2006
EN61000-3-3: 1995 +A1: 2001

Year in which CE marking was first affixed : 2007

Issued by : Brother Industries, Ltd.

Date : 28th April, 2007

Place : Nagoya, Japan

Signature :

Junji Shiota
General Manager
Quality Management Dept.
Printing & Solutions Company

EY-vaatimustenmukaisuusvakuutus

Valmistaja

Brother Industries Ltd.
15-1, Naeshiro-cho, Mizuho-ku, Nagoya 467-8561, Japani

Tehdas

Brother Industries (Shen Zhen) Ltd.
G02414-1, Bao Chang Li Bonded Transportation Industrial Park,
Bao Long Industrial Estate, Longgang, Shenzhen, Kiina

Täten vakuutamme, että:

Tuotekuvaus : Faksilaite
Tyyppi : Ryhmä 3
Mallin nimi : MFC-465CN

on Radio- ja telepäätelaitedirektiivin (1999/5/EC) määräysten mukainen. Vakuutamme, että laite täyttää seuraavat standardit.

Käytetyt standardit:

Harmonisoitu:	Turvallisuus	EN60950-1: 2001+A11: 2004
	EMC	EN55022: 1998 +A1: 2000 +A2: 2003 luokka B EN55024: 1998 +A1: 2001 +A2: 2003 EN61000-3-2: 2006 EN61000-3-3: 1995 +A1: 2001

Vuosi, jolloin laite sai CE-merkinnän ensimmäisen kerran: 2007

Vakuutuksen antaja : Brother Industries, Ltd.

Päiväys : 28.4.2007

Paikka : Nagoya, Japani

Sisällysluettelo

Osa I Yleistä

1	Yleisiä tietoja	2
	Näiden ohjeiden käyttäminen	2
	Oppaassa käytetyt symbolit ja käytänteet	2
	Ohjelmiston käyttöopas ja Verkkokäyttäjän opas	2
	Näin löydät oppaat.....	3
	Ohjauspaneelin esittely.....	6
	Nestekidenäyttö	8
	Perustoiminnot.....	8
2	Asiakirjojen ja paperin asettaminen	9
	Asiakirjojen asettaminen	9
	ADS:ää käytettäessä	9
	Valotustasoa käytettäessä.....	9
	Skannattava alue	10
	Hyväksyttävä paperi ja muu tulostusmateriaali.....	11
	Suositeltavat tulostusmateriaalit	11
	Tulostusmateriaalin käsittely ja käyttö	11
	Oikean tulostusmateriaalin valinta	12
	Paperin ja muun tulostusmateriaalin asettaminen	14
	Kirjekuorien ja postikorttien asettaminen	16
	Valokuvapaperin asettaminen	17
	Pienten tulosteiden poistaminen laitteesta	18
	Tulostusalue	19
3	Yleiset asetukset	20
	Virransäästötila	20
	Laitteen asettaminen virransäästötilaan	20
	Laitteen kytkeminen pois virransäästötilasta	20
	Virransäästöasetukset	20
	Tila-ajastin	21
	Paperiasetukset	22
	Paperityyppi	22
	Paperikoko	22
	Äänenvoimakkuus-asetukset	23
	Soiton äänenvoimakkuus	23
	Äänimerkin äänenvoimakkuus	23
	Kaiuttimen äänenvoimakkuus.....	23
	Automaattinen kesä- ja talviaika	24
	Nestekidenäyttö	24
	Nestekidenäytön kontrasti	24
	Taustavalon kirkkauden asettaminen	24
	Taustavalon himmennysajastimen asettaminen	25
	Sammutusajastimen asettaminen	25
	Taustakuvan asettaminen	25

4 Suojaominaisuudet **26**

Lähetyksen esto	26
Lähetyksen eston tunnussanan asettaminen ja muuttaminen	26
Lähetyksen eston kytkeminen päälle/pois päältä	27

Osa II Faksaus

5 Faksin lähettäminen **30**

Faksaustilaan siirtyminen	30
Faksaus käyttäen ADS:ää	30
Faksaus valotustasolta	30
Letter-kokoisten asiakirjojen faksaminen valotustasolta	31
Värillisen faksin lähettäminen	31
Peruuttaminen faksauksen aikana	31
Ryhmälähetys (vain mustavalkoinen)	32
Käynnissä olevan ryhmälähetyksen peruuttaminen	32
Lähetyksen lisätoiminnot	33
Faksilähetys käyttäen useita asetuksia	33
Kontrasti	33
Faksin erottelukyvyn muuttaminen	33
Kaksoistoiminto (vain mustavalkoinen)	34
Suora lähetys	34
Ulkomaantila	35
Ajastettu faksaus (vain mustavalkoinen)	35
Ajastettu keräyslähetys (vain mustavalkoinen)	35
Odottavien töiden tarkistaminen ja peruuttaminen	35
Muutoksen asettaminen uudeksi oletusasetukseksi	36
Kaikkien asetusten palauttaminen tehdasasetuksiin	36
Faksin lähettäminen manuaalisesti	36
Muisti täynnä -viesti	36

6 Faksin vastaanottaminen **37**

Vastaanottotilat	37
Vastaanottotilan valinta	37
Vastaanottotilojen käyttö	38
Vain faksi	38
Faksi/Puhelin	38
Manuaalinen	38
Ulkoinen puhelinvastaaja	38
Vastaanottotilan asetukset	39
Soittokerrat	39
F/P-soittoaika (vain Faksi/Puhelin-tila)	39
Faksintunnistus	40
Vastaanoton lisäasetukset	40
Pienennetyt, vastaanotetun faksin tulostus	40
Faksien vastaanotto muistiin (vain mustavalkoinen)	41
Faksin tulostus muistista	41

7	Puhelin ja ulkoiset laitteet	42
	Puhelut.....	42
	Faksi/Puhelin-tila	42
	Faksi/Puhelin-tila virransäästötilassa	42
	Puhelinpalvelut	43
	Puhelinlinjatyyppin asettaminen	43
	Ulkoisen puhelinvastaajan kytkeminen.....	44
	Liitännät	44
	Vastausviestin nauhoitus ulkoiseen puhelinvastaajaan.....	44
	Puhelinvaihejärjestelmä (PBX).....	45
	Ulkoiset puhelimet ja rinnakkaispuhelimet.....	45
	Ulkoiseen puhelimen tai rinnakkaispuhelimien kytkeminen	45
	Käyttö rinnakkaispuhelimista	45
	Ulkoisen langattoman puhelimen käyttö	46
	Kauko-ohjaustunnusten käyttö	46
8	Numeroiden valitseminen ja tallentaminen	47
	Numeron valitseminen	47
	Manuaalinen valinta.....	47
	Lyhytvalinta.....	47
	Etsintä.....	47
	Faksinumeron uudelleenvalinta	48
	Lähtevä puhelu	48
	Numeroiden tallentaminen.....	49
	Tauon tallentaminen	49
	Lyhytvalintanumeroiden tallentaminen	49
	Lyhytvalintanimien tai -numeroiden muuttaminen	50
	Ryhmien asettaminen ryhmälähetystä varten	51
	Pikanumeroiden yhdistäminen	52
9	Faksin lisätoiminnot (vain mustavalkoinen)	53
	Faksien edelleenlähetys	53
	Faksien tallennus.....	54
	PC-Fax-vastaanotto.....	54
	Kohdetietokoneen vaihtaminen	55
	Faksin lisätoimintojen kytkeminen pois päältä	56
	Faksin lisätoimintojen muuttaminen.....	56
	Kaukonouto.....	57
	Kauko-ohjaustunnuksen asettaminen	57
	Kauko-ohjaustunnuksen käyttäminen.....	57
	Kaukofaksikomennot	58
	Faksiviestien nouto	59
	Faksin edelleenlähetysnumeron muuttaminen	59

10	Raporttien tulostaminen	60
	Faksiraportit.....	60
	Lähetysten vahvistusraportti	60
	Yhteysraportti (tapahtumaraportti).....	60
	Raportit	61
	Raportin tulostaminen.....	61
11	Pollaus	62
	Pollauksen esittely	62
	Pollausvastaanotto	62
	Pollausvastaanoton asettaminen.....	62
	Suojatun pollausvastaanoton asettaminen	62
	Ajastetun pollausvastaanoton asettaminen	63
	Sarjapollaus (vain mustavalkoinen).....	63
	Pollauslähetys (vain mustavalkoinen).....	64
	Pollauslähetysten asettaminen	64
	Suojatun pollauslähetysten asettaminen	64

Osa III Kopiointi

12	Kopiointi	66
	Kopioiminen	66
	Siirtyminen kopiointitilaan	66
	Yhden kopion ottaminen	66
	Useiden kopioiden ottaminen	66
	Kopioinnin lopettaminen	66
	Kopiointiasetukset.....	67
	Kopiointinopeuden ja laadun muuttaminen	67
	Kopioitavan kuvan suurentaminen tai pienentäminen	68
	Usean sivun kopiointi yhdelle (N in 1) (sivunasettelu)	68
	Kopioiden lajittelu ADS:ää käytettäessä	70
	Kirkkauden, kontrastin ja värin säätäminen	70
	Paperiasetukset.....	71
	Muutosten asettaminen uusiksi oletusasetuksiksi	71
	Kaikkien asetusten palauttaminen tehdasasetuksiin	72
	Muisti täynnä -viesti	72

Osa IV Suora valokuvatulostus

13 Valokuvien tulostus muistikortilta tai USB -muistitikulta 74

PhotoCapture Center™ -toiminnot	74
Valokuvien tulostus muistikortilta tai USB -muistitikulta ilman tietokonetta ...	74
Skannaus muistikortille tai USB -muistikkuun ilman tietokonetta	74
PhotoCapture Center™ -toiminnon käyttäminen tietokoneelta	74
Muistikortin tai USB -muistitikon käyttäminen	74
Muistikorttien tai USB -muistitikon kansiorakenne	75
Näin pääset alkuun	76
PhotoCapture-tilaan siirtyminen	77
Kuvien tulostaminen	77
Katso kuva(t)	77
Sisällysluettelon tulostus (pikkukuvat)	78
Valokuvien tulostus	78
Valokuvatehosteet	79
Etsi päivämäärän mukaan	81
Kaikkien valokuvien tulostus	82
Diaesitys	82
Trimmaus	83
DPOF-tulostus	83
PhotoCapture Center™ tulostusasetukset	84
Tulostusnopeus ja -laatu	85
Paperiasetukset	85
Kirkkauden, kontrastin ja värin säätäminen	86
Rajaus	87
Reunaton tulostus	87
Muutosten asettaminen uudeksi oletusasetukseksi	87
Kaikkien asetusten palauttaminen tehdasasetuksiin	87
Skannaus mediakorttiin tai USB -muistikkuun	88
Skannaustilaan siirtyminen	88
Skannaus muistikortille tai USB -muistikkuun	88
Virheviestien ymmärtäminen	89

14 Valokuvien tulostaminen kamerasta 90

Valokuvien tulostus kamerasta PictBridge-toiminnon avulla	90
PictBridge-vaatimukset	90
Digitaalikameran asetukset	90
Kuvien tulostaminen	91
DPOF-tulostus	91
Valokuvien tulostus digitaalikamerasta (ilman PictBridgea)	92
Kuvien tulostaminen	92
Virheviestien ymmärtäminen	93

Osa V Ohjelmisto

15	Ohjelmisto ja verkko-ominaisuudet	96
----	-----------------------------------	----

Osa VI Liitteet

A	Turvallisuus ja rajoitukset	98
----------	------------------------------------	-----------

Paikan valinta	98
Laitteen turvallinen käyttö	99
Tärkeitä turvaohjeita	102
TÄRKEÄÄ - oman turvallisuutesi vuoksi	103
Lähiverkkoliitäntä	104
Radiohäiriöt	104
EU-direktiivi 2002/96/EY ja EN50419	104
Värikopiointirajoitukset	105
Tavaramerkit	106

B	Vianetsintä ja kunnossapito	107
----------	------------------------------------	------------

Vianetsintä	107
Ongelmia laitteen toiminnassa	107
Virheviestit	113
Virheanimaatio	115
Faksien tai faksiraportin siirtäminen	116
Asiakirjatukos	118
Tulostimen tukos tai paperitukos	118
Valintääänen tunnistus	120
Puhelinlinjan häiriö	121
Säännöllinen kunnossapito	121
Värikasettien vaihtaminen	121
Laitteen puhdistaminen ulkopuolelta	123
Skannerin puhdistus	124
Laitteen tulostinalustan puhdistus	125
Paperin syöttötelan puhdistus	125
Tulostuspään puhdistus	126
Tulostuslaadun tarkistus	126
Tulostuksen kohdistuksen tarkistus	127
Väriaineen määrän tarkistus	128
Laitetiedot	128
Sarjanumeron tarkistus	128
Laitteen pakkaaminen ja lähettäminen	129

C	Valikko ja toiminnot	131
	Ohjelmointi näytöltä	131
	Valikkotaulukko.....	131
	Muistiin tallennus	131
	Tila- ja valikkonäppäimet	131
	Valikkotaulukko.....	132
	Tekstin syöttö	145
D	Tekniset tiedot	146
	Yleistä	146
	Tulostusmateriaali.....	147
	Faksi	148
	Kopiointi	149
	PhotoCapture Center™	150
	PictBridge	151
	Skanneri.....	152
	Tulostin	153
	Liitännät	154
	Tietokoneelle asetetut vaatimukset	155
	Tarvikkeet	156
	Verkko (lähiverkko).....	157
E	Sanasto	158
F	Hakemisto	162



Yleistä

Yleisiä tietoja	2
Asiakirjojen ja paperin asettaminen	9
Yleiset asetukset	20
Suojaominaisuudet	26

Näiden ohjeiden käyttäminen

Kiitos Brother-laitteen hankinnasta!
Lukemalla ohjeet saat parhaan hyödyn laitteestasi.

Oppaassa käytetyt symbolit ja käytänteet

Ohjeissa käytetään seuraavia symboleja ja käytänteitä.

Lihavoitu teksti Lihavoitu fontti viittaa tiettyihin ohjauspaneelin näppäimiin.

Kursivoitu teksti Kursivoidulla fontilla on merkitty tärkeät kohdat tai sillä viitataan asiaan liittyvään toiseen aiheeseen.

Courier New Laitteen nestekidenäytön viestit tunnistetaan Courier New -fontista.



Varoitukset kertovat, miten mahdolliset henkilövahingot voidaan välttää.



Sähkövaaran kuvake varoittaa mahdollisesta sähköiskusta.



Huomautukset sisältävät varotoimenpiteitä, jotka täytyy huomioida, jotta vältetään mahdollisilta laitteelle tai muulle omaisuudelle aiheutuvilta vahingoilta.



Vinkit kertovat, miten eri tilanteissa voi toimia tai miten toimintoa voi käyttää muiden ominaisuuksien kanssa.



Sopimattoman asetuksen kuvakkeet varoittavat sellaisista laitteista ja toiminnoista, joita ei voi käyttää tämän laitteen kanssa.

Ohjelmiston käyttöopas ja Verkkokäyttäjän opas

Tässä käyttöoppaassa ei ole kaikkia laitteen tietoja, kuten kuinka faksin, tulostimen, skannerin, PC-faksin tai verkon lisätoimintoja käytetään. Kun haluat oppia lisää näistä toiminnoista, lue **Ohjelmiston käyttöopas** ja **Verkkokäyttäjän opas**, jotka löytyvät CD-ROM-levyltä.

Näin löydät oppaat

Ohjeiden lukeminen (Windows®)

Näet ohjeet valitsemalla **Käynnistä**, Kaikki ohjelmat (Ohjelmat) **Brother, MFC-XXXX** (XXXX on mallisi nimi) ja valitsemalla sitten **Käyttöoppaat HTML-muodossa**.

Jos et ole asentanut ohjelmistoa, löydät ohjeet noudattamalla seuraavia ohjeita:

- 1 Käynnistä tietokone. Aseta Brother CD-levy tietokoneen CD-asemaan.
- 2 Jos mallin nimi -ikkuna tulee näyttöön, napsauta malliasi.
- 3 Jos näyttöön tulee kielivalintaikkuna, napsauta suomi. CD-ROM-levyn päävalikko tulee näyttöön.

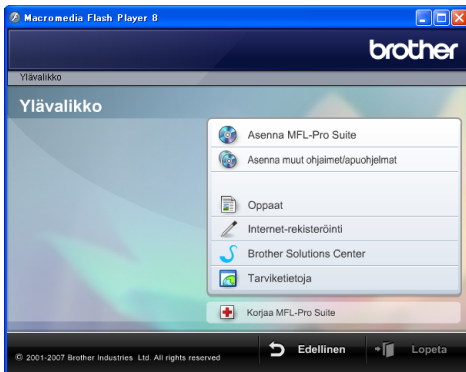

Vinkki

Jos ikkuna ei avaudu, siirry Windows® Resurssienhallintaan ja avaa Brother CD-ROM-levyn juurihakemistosta start.exe-ohjelma.

- 4 Napsauta **Oppaat**.

- 5 Napsauta haluamaasi opasta.

- **HTML-muodossa: Ohjelmiston käyttöopas ja Verkkokäyttäjän opas** HTML-muodossa.

Tätä muotoa suositellaan tietokoneen näytöllä tarkastelua varten.

- **PDF-muodossa: Käyttöopas erilliskäyttöön, Ohjelmiston käyttöopas ja Verkkokäyttäjän opas** PDF-muodossa.

Tätä muotoa suositellaan oppaiden tulostusta varten. Napsauttamalla tätä pääset Brother Solutions Centeriin, jossa voit lukea ja ladata PDF-asiakirjoja. (Tarvitaan Internet-yhteys ja Adobe Reader -ohjelmisto.)

Skannausohjeet

Voit skannata asiakirjoja monella eri tavalla. Ohjeet löytyvät seuraavasti:

Ohjelmiston käyttöopas

- *Skannaus* (Windows® 2000 Professional/Windows® XP ja Windows Vista™)
- *ControlCenter3* (Windows® 2000 Professional/Windows® XP ja Windows Vista™)
- *Verkkoskannaus*

Scansoft™ PaperPort™ 11SE ja tekstintunnistus -sovelluksen käyttöoppaat (engl.)

- ScanSoft™ PaperPort™ 11SE ja tekstintunnistus -sovelluksen täydellistä käyttöopasta voidaan lukea valitsemalla Help ScanSoft™ PaperPort™ 11SE ja tekstintunnistus -sovelluksessa.

Ohjeiden lukeminen (Macintosh®)

- 1 Käynnistä Macintosh®. Aseta Brother CD-ROM-levy CD-ROM-asemaan. Näyttöön tulee tämä ikkuna.



- 2 Kaksoisosoita **Documentation (Ohjeet)** -kuvaketta.
- 3 Kaksoisosoita suomenkielen kansiota.
- 4 Kaksoisosoita tiedostoa, jonka tiedostonimessä on "fintop", jolloin näyttöön tulee **Ohjelmiston käyttöopas** ja **Verkkokäyttäjän opas** HTML-muodossa.
- 5 Osoita haluamaasi opasta.
 - **Ohjelmiston käyttöopas**
 - **Verkkokäyttäjän opas**

Skannausohjeet

Voit skannata asiakirjoja monella eri tavalla.
Ohjeet löytyvät seuraavasti:

Ohjelmiston käyttöopas

- *Skannaus*
(Mac OS® X 10.2.4 tai uudempi)
- *ControlCenter2*
(Mac OS® X 10.2.4 tai uudempi)
- *Verkkoskannaus*
(Mac OS® X 10.2.4 tai uudempi)

Presto!® PageManager® -käyttöopas (engl.)

- Täydelliseen Presto!® PageManager® - käyttöoppaaseen voi tutustua valitsemalla Presto!® PageManager® -ohjelmiston Ohjeen.

Ohjauspaneelin esittely

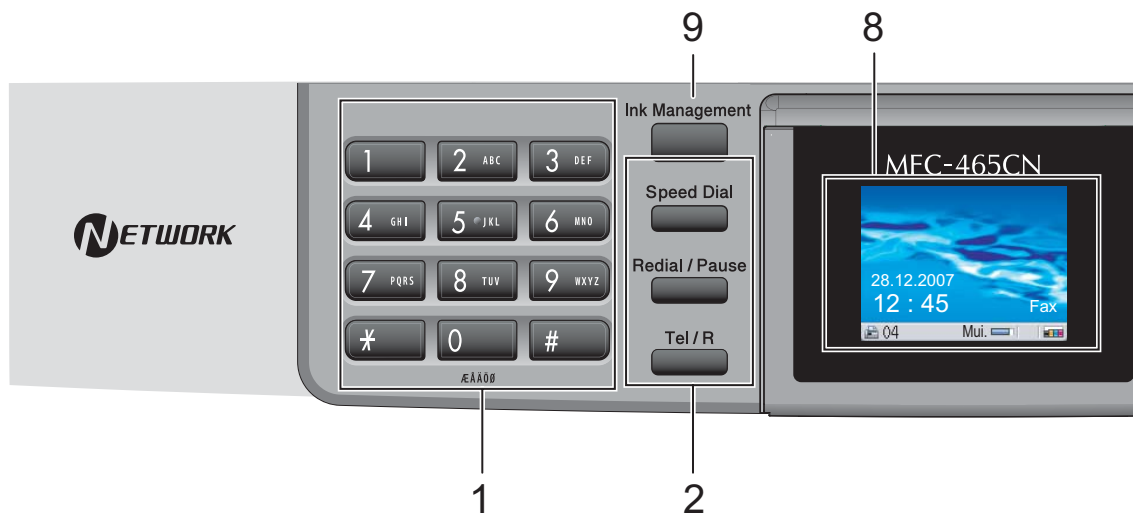

1 Valintanäppäimet

Voit valita näillä näppäimillä puhelin- ja faksinumerot sekä käyttää sitä näppäimistöä syöttämään laitteeseen tietoja.

2 Faksi- ja puhelinnäppäimet

■ Speed Dial (Lyhytvalinta)

Voit tarkistaa ja valita numeroita, jotka on tallennettu muistiin.

■ Redial/Pause (Uudelleevalinta/Tauko)

Valitsee uudelleen 30 viimeksi valittua numeroa. Se lisää myös tauon ohjelmoitaessa pikanumeroita.

■ Tel/R (Puh/R)

Tätä näppäintä käytetään puhelinkeskusteluun ulkoisessa puhelimessa F/P- kaksoissoittoäänien aikana.

Tällä näppäimellä saat myös yhteyden ulkolinjaan sekä voit siirtää puhelun toiseen alanumeroon, kun laite on yhdistetty sisäiseen puhelinvaihteeseen.

3 Tilanäppäimet:

-  **Fax** (Faksaus)
Voit siirtyä faksautilaan.
-  **Scan** (Skannaus)
Voit siirtyä skannaustilaan.
-  **Copy** (Kopiointi)
Voit siirtyä kopiointitilaan.
-  **PhotoCapture**
(Valokuvansieppaus)
Voit siirtyä PhotoCapture center™ -tilaan.

4 Menu (Valikko)-näppäimet:

- **Äänenvoimakkuusnäppäimet**

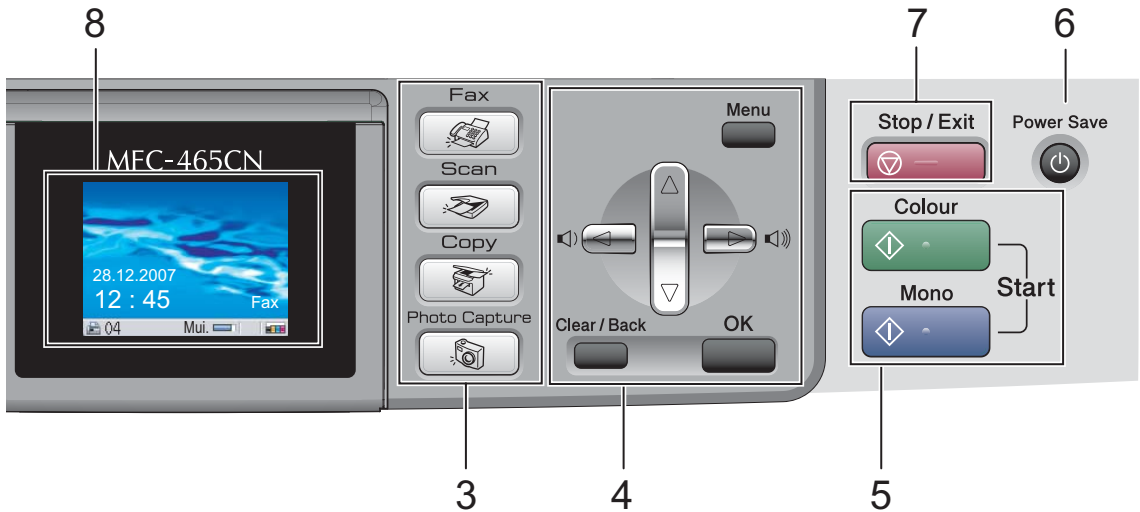
Voit säätää soiton äänenvoimakkuutta faksautilassa painamalla näitä näppäimiä.
- **◀ tai ▶**
Painamalla näitä voit selata valikon asetuksia eteen- tai taaksepäin.
- **▲ tai ▼**
Painamalla näitä voit selata valikkoa ja asetuksia.
- **Menu** (Valikko)
Päävalikon käyttö.
- **OK**
Voit valita asetuksen.
- **Clear/Back** (Tyhjennä/Edellinen)
Peruuta nykyinen asetukset.



5 Start (Käynnistys)-näppäimet:

-  **Colour Start** (Väri käynnistys)
 Voit lähettää värillisiä fakseja tai ottaa värillisiä kopioita. Voit myös aloittaa skannaustoiminnon (värillisenä tai mustavalkoisena riippuen ControlCenter-ohjelmiston skannausasetuksista).
-  **Mono Start** (M/V käynnistys)
 Voit lähettää mustavalkoisia fakseja tai ottaa mustavalkoisia kopioita. Voit myös aloittaa skannaustoiminnon (värillisenä tai mustavalkoisena riippuen ControlCenter-ohjelmiston skannausasetuksista).

6 Power Save (Virransäästö)

Siirrä laite virransäästötilaan.

7 Stop/Exit (Lopeta/Poistu)

Keskeyttää toiminnon tai poistuu valikosta.

8 Nestekidenäyttö

Näytön ohjeet auttavat laitteen asetusten määrittämisessä ja käytössä.

Nestekidenäytön kulmaa voi myös säätää nostamalla sitä.

9 Ink Management (Musteen ylläpito)

Voit puhdistaa tulostuspään, tarkistaa tulostuslaadun ja tarkistaa musteen määrän.

Nestekidenäyttö

Nestekidenäyttö näyttää laitteen nykyisen tilan sen ollessa käyttämättömänä.

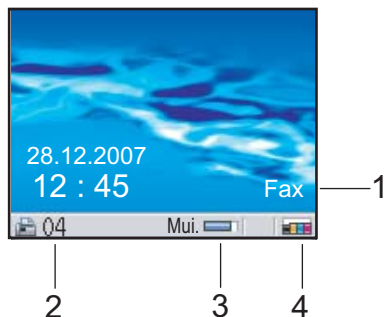

1 Nykyinen vastaanottotila

Voit nähdä nykyisen vastaanottotilan.

- Fax (Vain faksi)
- F/P (Faksi/Puhelin)
- Vas (Ulkoinen puhelinvastaaja)
- Man (Manuaalinen)

2 Faksit muistissa

Näyttää, kuinka monta vastaanotettua faksia on muistissa.

3 Muistin tila

Voit nähdä laitteessa käytettävissä olevan muistin.

4 Musteen ilmaisin

Näyttää jäljellä olevan musteen määrän.

Perustoiminnot

Seuraavassa näytetään, kuinka laitteen asetukset muutetaan. Tässä esimerkissä tila-ajastimen asetus muutetaan kahdesta minuutista 30 sekuntiin.

1 Paina **Menu**.

2 Valitse **Yleiset aset.** painamalla ▲ tai ▼.

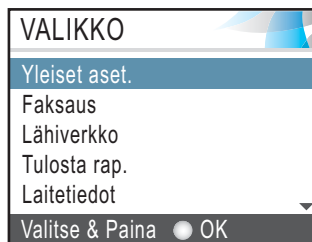

Paina **OK**.

3 Valitse **Tilan ajastin** painamalla ▲ tai ▼.

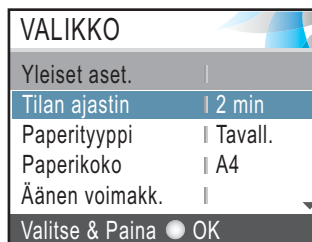

Paina **OK**.

4 Valitse **30 sek** painamalla ▲ tai ▼.

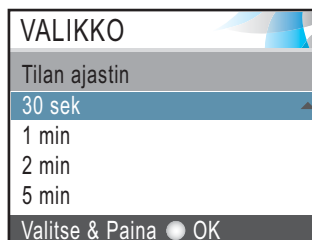

Paina **OK**.

Voit tarkastaa valitun asetuksen nestekidenäytöltä:

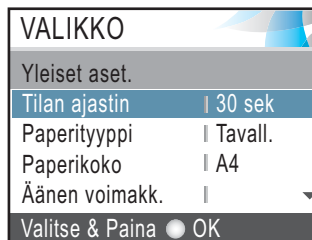

5 Paina **Stop/Exit**.

Asiakirjojen asettaminen

Asiakirjoja voidaan faksata, kopioida ja skannata käyttäen sekä ADS:ää että valotustasoa.

ADS:ää käytettäessä

ADS:ään mahtuu korkeintaan 10 arkkia kerralla, ja se syöttää sivut yksitellen. Käytä ADS:ssä tavallista 80 g/m² paperia, ja lehyttele paperit, ennen kuin asetat ne ADS:ään.

Suosittelu käyttöympäristö

Lämpötila:	20 °C - 30 °C
Kosteus:	50 % - 70 %
Paperi:	80 g/m ² A4

Tuetut asiakirjakoot

Pituus:	148 -356 mm
Leveys:	148 - 216 mm
Paino:	64 - 90 g/m ²

Asiakirjojen asettaminen

! HUOMAUTUS

ÄLÄ VEDÄ asiakirjasta syötön aikana.

ÄLÄ KÄYTÄ käpristyneitä, rypistyneitä, taittuneita tai repeytyneitä arkkeja tai paperia, jossa on niittejä, paperiliittimiä, liimaa tai teippiä.

ÄLÄ KÄYTÄ pahvia, sanomalehtipaperia tai kangasta.

■ Varmista, että musteella kirjoitetut asiakirjat ovat täysin kuivia.

- 1 Leyhytä paperit. Aseta asiakirjat ADS:ään **tekstipuoli alaspäin yläreuna edellä** ja varmista, että pino koskettaa syöttötelaa.
- 2 Säädä paperiohjaimet asiakirjojen leveyden mukaan.
- 3 Nosta ADS:n luovutusalan tukiläppä(1) ylös.

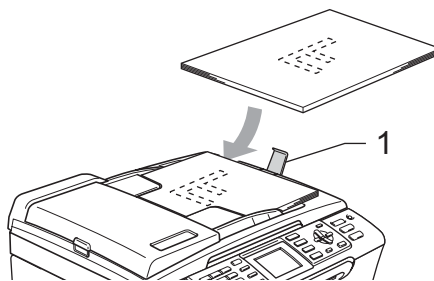

! HUOMAUTUS

ÄLÄ JÄTÄ paksuja asiakirjoja valotustasolle. Tämä voi aiheuttaa tukoksen ADS:ään.

Valotustasoa käytettäessä

Valotustasolta voit faksata, kopioida tai skannata kirjan sivut tai yhden sivun kerrallaan.

Tuetut asiakirjakoot

Pituus:	Korkeintaan 297 mm
Leveys:	Korkeintaan 216 mm
Paino:	Korkeintaan 2 kg

Kuinka asiakirjat asetetaan

Vinkki

Valotustasoa käytettäessä automaattisessa dokumenttien syöttölaitteessa ei saa olla paperia.

- 1 Nosta valotustason kansi ylös.
- 2 Sijoita asiakirja tekstipuoli alaspäin valotustasolle vasempaan sivuun merkittyjen ohjeiden mukaan.

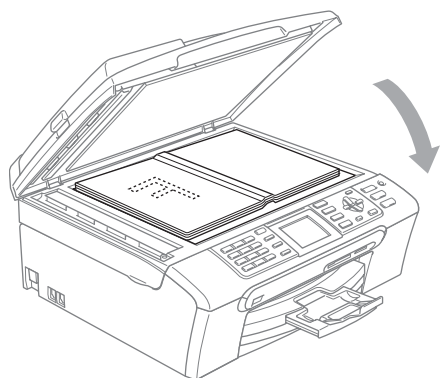
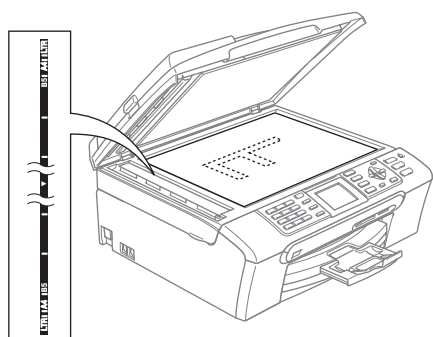

- 3 Laske valotustason kansi alas.

HUOMAUTUS

Jos skannaat kirjaa tai paksua asiakirjaa, ÄLÄ ISKE kantta kiinni tai paina sitä.

Skannattava alue

Skannattava alue riippuu käytettävän sovelluksen asetuksista. Alla olevat luvut osoittavat alueet, joita et voi skannata paperille.

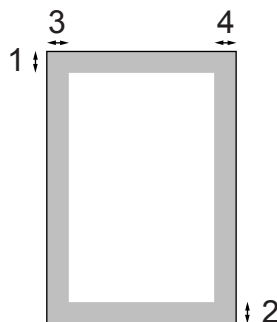

Käyttö	Asiakirjan koko	Yläosa (1) Alaosa (2)	Vasen (3) Oikea (4)
Faksaus	A4	3 mm	1 mm
	Letter	3 mm	4 mm
Kopiointi	A4	3 mm	3 mm
	Letter	3 mm	3 mm
Skannaus	A4	3 mm	0 mm
	Letter	3 mm	3 mm

Hyväksyttävä paperi ja muu tulostusmateriaali

Laitteessa käytettävän paperin laatu voi vaikuttaa asiakirjan tulostuslaatuun. Saat asetuksien mukaisen parhaan tulostuslaadun, kun varmistat aina, että tulostuspaperi vastaa laitteen paperityyppi-asetusta.

Voit käyttää tavallista paperia, mustesuihkupaperia (päällystettyä paperia), kiiltävää paperia, piirtoheitinkalvoja ja kirjekuoria.

Ennen suurien paperimäärien ostoa on suositeltavaa kokeilla eri paperilaatuja.

Saat parhaat tulokset käyttämällä Brother-paperia.

- Kun tulostat mustesuihkupaperille (päällystetylle paperille), piirtoheitinkalvoille ja valokuvapaperille, valitse oikea tulostusmateriaali tulostinohjaimen '**Perusasetukset**'-välilehdeltä tai valikon paperityyppi-asetuksista. (Katso *Paperityyppi* sivulla 22.)
- Kun tulostat Brotherin valokuvapaperille, aseta paperikasettiin ensin valokuvapaperin mukana toimitettu ohjepaperi ja vasta sen päälle valokuvapaperi.
- Kun tulostat piirtoheitinkalvoille tai valokuvapaperille, poista jokainen arkki alustalta heti tulostuksen jälkeen. Näin vältät tekstin tahrantumisen ja paperitukokset.
- Vältä koskettamasta paperin tulostuspintaa välittömästi tulostamisen jälkeen, sillä se saattaa olla osin märkä ja tahrata sormesi.

Suosittelavat tulostusmateriaalit

Suosittelomme Brother-paperia, jotta saat parhaimman tulostuslaadun. (Katso alla olevasta taulukosta.)

Jos maassasi ei ole saatavana Brother-paperia, suosittelomme ensin kokeilemaan eri paperilaatuja ennen suurien määrien ostamista.

Piirtoheitinkalvoiksi suosittelomme 3M Transparency Film -kalvoja.

Brother-paperi

Paperityyppi	Nimike
Tavallinen A4	BP60PA
A4 kiiltävä valokuvapaperi	BP61GLA
Mustesuihku A4 (matta)	BP60MA
10 x 15 cm kiiltävä	BP61GLP

Tulostusmateriaalin käsittely ja käyttö

- Säilytä paperi alkuperäispakkauksessa ja pidä pakkaus suljettuna. Pidä paperi tasaisena ja kuivana sekä vältä sen altistamista suoralle auringonvalolle ja kuumuudelle.
- Valokuvapaperin päällystetty puoli hohtaa hieman. Älä kosketa kiiltävää (päällystettyä) puolta. Aseta valokuvapaperi hohtava puoli alaspäin.
- Älä kosketa piirtoheitinkalvojen kumpaakaan puolta, sillä kalvo imee herkästi vettä ja hikeä, mikä voi heikentää tulostuslaatua. Lasertulostimille/-kopiokoneille suunnitellut piirtoheitinkalvot voivat tahrata seuraavan tulostettavan asiakirjan. Käytä ainoastaan mustesuihkutulostukseen suositeltuja piirtoheitinkalvoja.

Sopimaton asetus

ÄLÄ KÄYTÄ seuraavanlaisia papereita:

- vahingoittuneita, käpristyneitä, rypistyneitä tai epäsäännöllisen muotoisia papereita

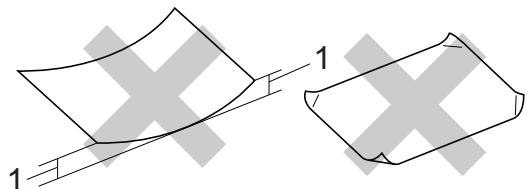

1 2 mm tai enemmän

- erittäin kiiltäviä tai hyvin karkeapintaisia papereita
- papereita, joille on jo tulostettu tulostimella
- papereita, joita ei voi asettaa yhtenäiseen pinnoon
- poikittaisarkeista tehtyjä papereita

Luovutusalustan kapasiteetti

Korkeintaan 50 arkkiä 80 g/m² A4- tai Letter-paperia.

- Piirtoheitinkalvot ja valokuvapaperi on poistettava yksi kerrallaan luovutusalustalta. Näin vältetään tulosteen tahraantuminen.

Oikean tulostusmateriaalin valinta

Paperityyppi ja -koko eri käyttötarkoituksiin

Paperityyppi	Paperikoko		Käyttö			
			Faksaus	Kopiointi	Photo Capture (Valokuva)	Tulostin
Irtoarkki	Letter	216 × 279 mm	Kyllä	Kyllä	Kyllä	Kyllä
	A4	210 × 297 mm	Kyllä	Kyllä	Kyllä	Kyllä
	Legal	216 × 356 mm	Kyllä	Kyllä	–	Kyllä
	Executive	184 × 267 mm	–	–	–	Kyllä
	JIS B5	182 × 257 mm	–	–	–	Kyllä
	A5	148 × 210 mm	–	Kyllä	–	Kyllä
	A6	105 × 148 mm	–	–	–	Kyllä
Kortit	Valokuva	100 × 150 mm	–	Kyllä	Kyllä	Kyllä
	Valokuva L	89 × 127 mm	–	–	–	Kyllä
	Valokuva 2L	130 × 180 mm	–	–	Kyllä	Kyllä
	Index Card	127 × 203 mm	–	–	–	Kyllä
	Postikortti 1	100 × 148 mm	–	–	–	Kyllä
	Postikortti 2 (kaksios.)	148 × 200 mm	–	–	–	Kyllä
Kirjekuoret	C5-kirjekuoret	162 × 229 mm	–	–	–	Kyllä
	DL-kirjekuoret	110 × 220 mm	–	–	–	Kyllä
	COM-10	105 × 241 mm	–	–	–	Kyllä
	Monarch	98 × 191 mm	–	–	–	Kyllä
	JE4-kirjekuoret	105 × 235 mm	–	–	–	Kyllä
Piirtoheitinkalvot	Letter	216 × 279 mm	–	Kyllä	–	Kyllä
	A4	210 × 297 mm	–	Kyllä	–	Kyllä

Paperin paino, paksuus ja kapasiteetti

Paperityyppi		Paino	Paksuus	Arkkeja
Irtoarkki	Tavallinen paperi	64 - 120 g/m ²	0,08 - 0,15 mm	100 ¹
	Mustesuihkupaperi	64 - 200 g/m ²	0,08 - 0,25 mm	20
	Kiiltävä paperi	Korkeintaan 220 g/m ²	Korkeintaan 0,25 mm	20 ²
Kortit	Valokuvakortti	Korkeintaan 220 g/m ²	Korkeintaan 0,25 mm	20 ²
	Index Card	Korkeintaan 120 g/m ²	Korkeintaan 0,15 mm	30
	Postikortti	Korkeintaan 200 g/m ²	Korkeintaan 0,23 mm	30
Kirjekuoret		75 - 95 g/m ²	Korkeintaan 0,52 mm	10
Piirtoheitinkalvot		–	–	10

¹ Korkeintaan 50 arkkia Legal-kokoa 80 g/m².
Korkeintaan 100 arkkia A4 80 g/m² paperia.

² Käytä valokuvapaperikasettia Valokuva 100 x 150 mm tai Valokuva L -paperille. (Katso *Valokuvapaperin asettaminen* sivulla 17.)

Paperin ja muun tulostusmateriaalin asettaminen



Vinkki

Katso Valokuva L - tai 100 x 150 mm - kokoisille paperille tulostamisen ohjeet kohdasta *Valokuvapaperin asettaminen* sivulla 17.

- 1 Jos paperituen läppä on auki, sulje se ja vedä sitten paperikasetti kokonaan ulos laitteesta. Nosta paperin luovutusalustan kantta(1).

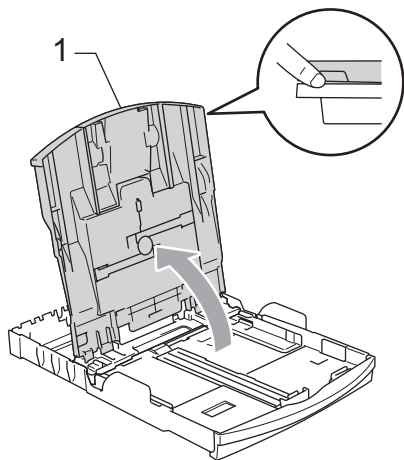
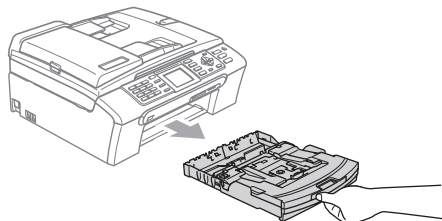

- 2 Paina ja siirrä paperin sivuohjaimia (1) sekä paperin pituusohjainta (2), ja säädä ne paperikoon mukaan.

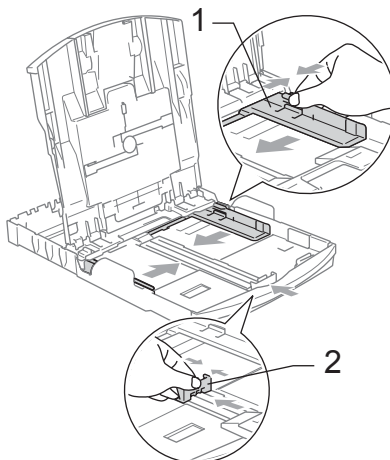

- 3 Vältä paperin juuttuminen ja syöttövirheet leyhyttelemällä paperit.

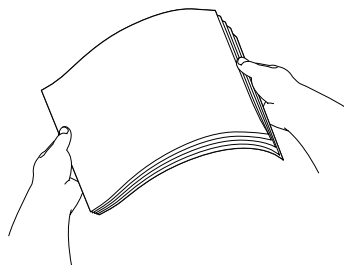

Vinkki

Varmista, että paperi ei ole käpristynyt.

- 4 Aseta paperit varovasti paperikasettiin tulostuspuoli alaspäin ja yläreuna ensin. Tarkista, että paperi on paperikasetissa tasaisesti.

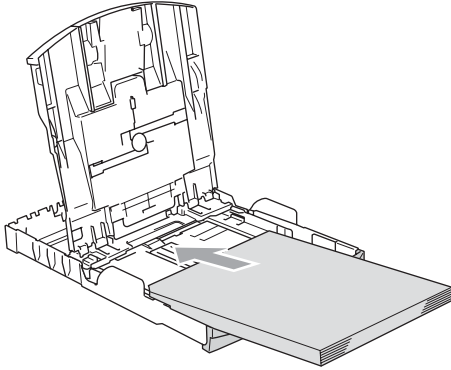

Vinkki

Jos käytät Legal-paperikokoa, paina yleisohjaimen vapautuspainiketta ja pidä sitä painettuna samalla, kun vedät paperikasetin etureunaa ulospäin.

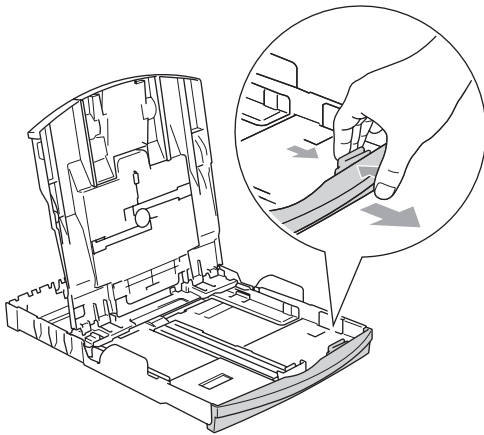

- 5 Säädä paperin sivuohjaimia paperia vasten varovasti molemmin käsin. Varmista, että sivuohjaimet koskettavat paperin reunoja.

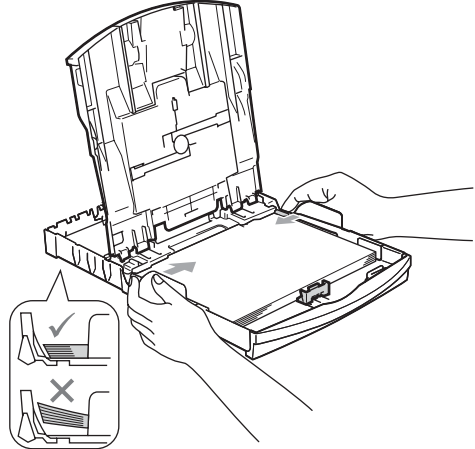

Vinkki

Varo työntämästä paperia liian syväälle, sillä se saattaa taipua lokeron takaosassa ja aiheuttaa syöttöhäiriöitä.

- 6 Sulje luovutusalustan kansi.

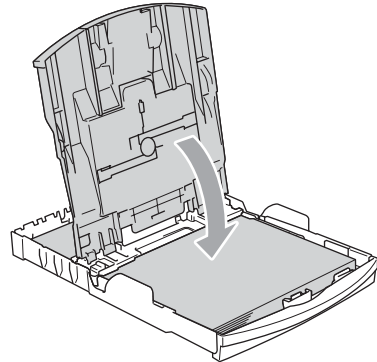

- 7 Työnnä paperikasetti hitaasti takaisin kokonaan laitteeseen.

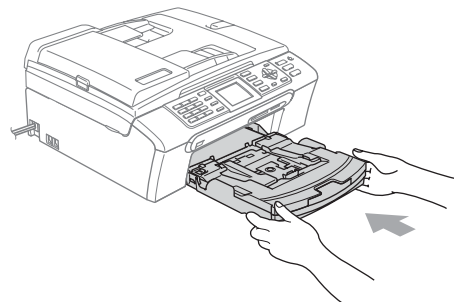

- 8 Samalla, kun pidät paperikasettia paikoillaan, vedä paperituesta (1), kunnes se naksahtaa, ja avaa paperituen läppä (2).

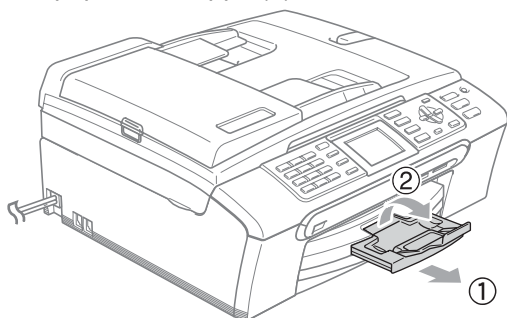

Vinkki

Älä käytä paperituen läppää Legal-koon paperin kanssa.

Kirjekuorien ja postikorttien asettaminen

Kirjekuorista

- Käytä kirjekuoria, jotka painavat 75 - 95 g/m².
- Joidenkin kirjekuorien marginaalit on asetettava sovellusohjelmassa. Tee testitulostus ennen varsinaista tulostusta.

! HUOMAUTUS

ÄLÄ käytä mitään seuraavista kirjekuorityypeistä, sillä ne aiheuttavat paperinsyöttöongelmia:

- pussikirjekuoria
- kohokuvioisia kirjekuoria
- kirjekuoria, joissa on liittimiä
- kirjekuoria, joiden sisäpuolelle on painettu tekstiä tai kuvia.

Liima	Kaksinkertainen läppä

Joskus voi ilmetä paperinsyöttöongelmia käyttämiesi kirjekuorien paksuuden, koon tai läpän muodon vuoksi.

Kirjekuorien ja postikorttien asettaminen

- 1 Ennen kuin asetat kirjekuoret tai postikortit kasettiin, paina niiden kulmat ja sivut mahdollisimman litteiksi.



Vinkki

Jos useampi kirjekuori lähtee liikkeelle yhtä aikaa, yritä uudelleen asettamalla paperikasettiin yksi kirjekuori kerrallaan.

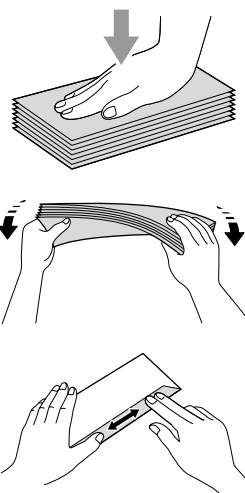

- 2 Aseta kirjekuoret tai postikortit paperikasettiin osoitepuoli alaspäin ja yläreuna (kirjekuoren yläreuna) edellä. Paina ja siirrä paperin sivuohjaimia (1) sekä paperin pituusohjainta (2) kirjekuorien tai postikorttien koon mukaan.

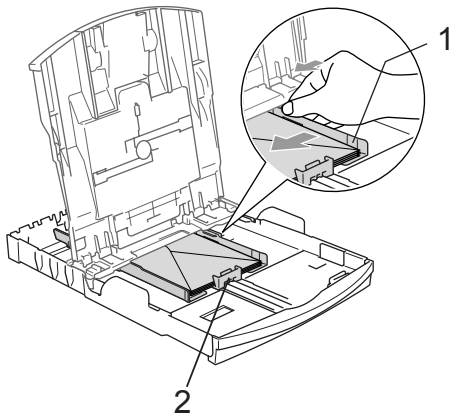

Jos kirjekuorille tulostamisessa on ongelmia, kokeile seuraavia toimenpiteitä:

- 1 Avaa kirjekuoren läppä.
- 2 Varmista, että avattu läppä on joko kirjekuoren sivulla tai takareunassa tulostuksen aikana.
- 3 Säädä paperikoko ja marginaalit käyttämässäsi sovellusohjelmassa.

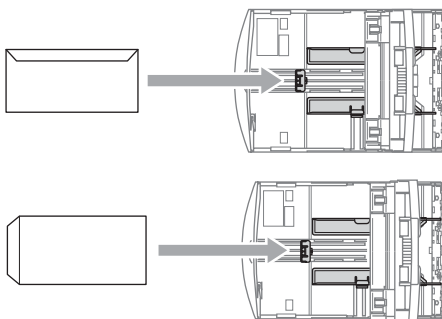

Valokuvapaperin asettaminen

Käytä luovutusalustan kannen päälle koottua valokuvapaperikasettia tulostamaan valokuvia 100 ×150 mm - ja Valokuva L - kokoisille papereille. Kun käytät valokuvapaperikasettia, sinun ei tarvitse poistaa paperit alla olevasta paperikasetista.

- 1 Paina valokuvapaperikasetin vapautuspainiketta vasemman käden peukalolla ja työnnä valokuvapaperikasettia taaksepäin, kunnes se naksahtaa valokuvien tulostusasentoon.

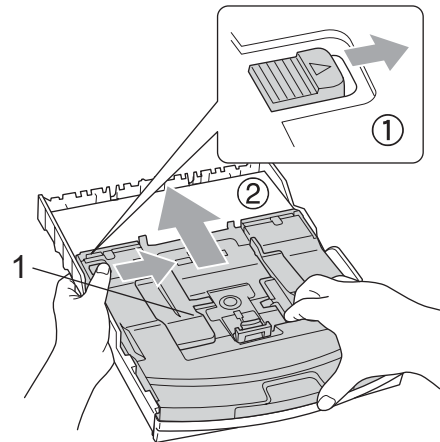

1 Valokuvatulostuskasetti

- 2 Paina ja siirrä paperin sivuohjaimia (1) sekä paperin pituusohjainta (2), ja säädä ne paperin koon mukaan.

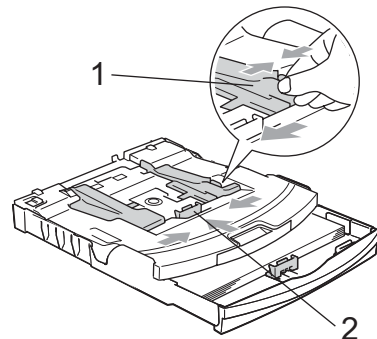

- 3 Aseta valokuvapaperia valokuvapaperikasettiin ja säädä paperin sivuohjaimet varovasti paperin mukaan. Varmista, että sivuohjaimet koskettavat paperin reunoja.

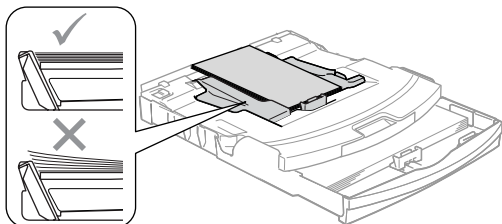

Vinkki

- Varo työntämästä paperia liian syvälle, sillä se saattaa taipua lokeron takaosassa ja aiheuttaa syöttöhäiriöitä.
- Varmista, että paperi ei ole käpristynyt.

- 4 Kun olet tulostanut valokuvat, palauta valokuvapaperikasetti takaisin normaaliin tulostusasentoon. Paina valokuvapaperikasetin vapautuspainiketta vasemman käden peukalolla ja vedä valokuvapaperikasettia eteenpäin, kunnes se naksahtaa.

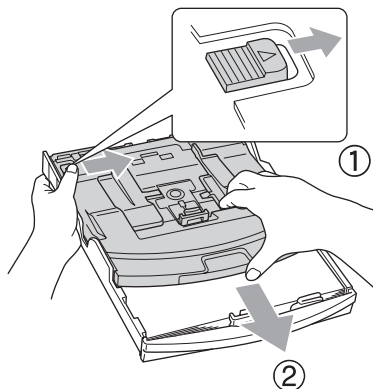

Pienten tulosteiden poistaminen laitteesta

Kun laite tulostaa pienen paperin luovutusalustalle, et ehkä pääse siihen käsiksi. Varmista, että tulostus on valmis ja vedä paperikasetti kokonaan ulos laitteesta.

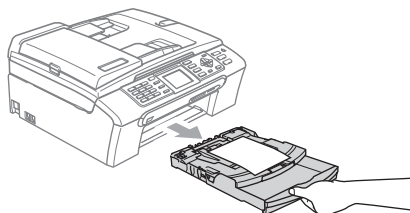

Tulostusalue

Tulostusalue riippuu käytettävän sovelluksen asetuksista. Alla olevat luvut osoittavat arkkien ja kirjekuorien tulostusalueen ulkopuoliset osat. Laite voi tulostaa tummennetut alueet vain, kun reunaton tulostus on käytettävissä ja käytössä.

Irtoarkit

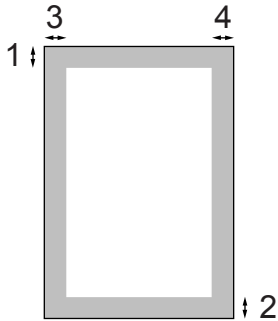

Kirjekuoret

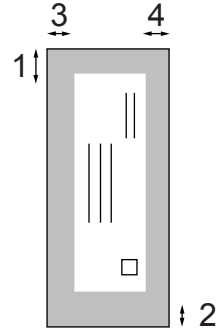

	Yläosa (1)	Alaosa (2)	Vasen (3)	Oikea (4)
Irtoarkki	3 mm	3 mm	3 mm	3 mm
Kirjekuoret	12 mm	24 mm	3 mm	3 mm



Vinkki

Reunatonta tulostusta ei voida käyttää kirjekuorille.

Virransäästötila

Kun laite ei ole käytössä, voit asettaa sen virransäästötilaan painamalla **Power Save**-näppäintä. Voit vastaanottaa puheluja virransäästötilassa. Lisätietoja faksien vastaanottamisesta virransäästötilassa on taulukossa kohdassa 21. Asetetut ajastetut faksit lähetetään. Voit myös noutaa fakseja Kaukonoutotoiminnolla, jos et ole laitteen ääressä. Jos haluat käyttää laitetta muihin toimintoihin, laite on kytkettävä pois virransäästötilasta.



Vinkki

Jos laitteeseen on yhdistetty ulkoinen puhelin tai puhelinvastaaaja, se on aina käytettävissä.

Laitteen asettaminen virransäästötilaan

- 1 Paina ja pidä painettuna **Power Save**-näppäintä, kunnes nestekidenäytössä on **Sammutetaan**. Nestekidenäyttö jää päälle muutamaksi sekunniksi, ennen kuin se sammuu.

Laitteen kytkeminen pois virransäästötilasta

- 1 Paina **Power Save** -näppäintä. Nestekidenäyttö osoittaa päivämäärän ja ajan.



Vinkki

- Laite puhdistaa virransäästötilassakin tulostuspään säännöllisin väliajoin tulostuslaadun tason säilyttämiseksi.
- Jos irrotat laitteen sähköjohdon seinäpistorasiasta, mikään toiminto ei ole käytettävissä.
- Voit mukauttaa virransäästötilan siten, ettei mikään laitetoiminto ole käytettävissä automaattista tulostuspään puhdistusta lukuun ottamatta. (Katso *Virransäästöasetukset* sivulla 20.)

Virransäästöasetukset

Voit mukauttaa laitteen **Power Save**-näppäimen. Tehdasasetus on `Faksiv.otk:Kyllä`. Laite voi vastaanottaa fakseja ja puheluita myös virransäästötilassa. Jos haluat, että laite ei ota vastaan fakseja tai puheluita, säädä asetukseksi `Faksiv.otk:Ei`.

- 1 Paina **Menu**.
- 2 Valitse Yleiset aset. painamalla **▲** tai **▼**. Paina **OK**.
- 3 Valitse `Power Save as.` painamalla **▲** tai **▼**. Paina **OK**.
- 4 Valitse `Faksiv.otk:Ei` (tai `Faksiv.otk:Kyllä`) painamalla **▲** tai **▼**. Paina **OK**.
- 5 Paina **Stop/Exit**.

Kyllä/Ei-asetus	Vastaanotto tila	Käytettävissä olevat toiminnot
Faksiv.ott :Kyllä ¹ (tehdas-asetus)	Vain faksi Ulk.puh/ Puh.vas.	Faksin vastaanotto Faksin tunnistus Ajastettu faksi ³ Faksien edelleenlähetys ³ Faksien tallennus ³ PC-Fax-vastaanotto ³ Kaukonouto ³
	Manuaalinen Faksi/ Puhelin ²	Faksin tunnistus Ajastettu faksi ³
Faksiv.ott :Ei	—	Laitteen toiminnot tulostuspään puhdistusta lukuun ottamatta eivät ole käytettävissä.

- 1 Et voi vastaanottaa faksia **Mono Start**-näppäimellä tai **Colour Start**-näppäimellä.
- 2 Et voi vastaanottaa fakseja automaattisesti, jos olet asettanut vastaanottotilaksi **Faksi/Puhelin**.
- 3 Aseta, ennen kuin kytket laitteen pois päältä.

Tila-ajastin

Laitteen ohjauspaneelissa on neljä väliaikaisen tilan näppäintä: **Fax**, **Scan**, **Copy** ja **PhotoCapture**. Voit muuttaa aikaa, jonka kuluttua laite siirtyy takaisin faksautilaan viimeisen skannaus-, kopiointi- tai PhotoCapture-toiminnon jälkeen. Jos valitset **Ei**, laite pysyy viimeksi käytetyssä tilassa.

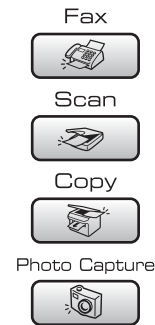

- 1 Paina **Menu**.
- 2 Valitse **Yleiset aset.** painamalla **▲** tai **▼**.
Paina **OK**.
- 3 Valitse **Tilan ajastin** painamalla **▲** tai **▼**.
Paina **OK**.
- 4 Valitse **0 sek, 30 sek, 1 min, 2 min, 5 min** tai **Ei** painamalla **▲** tai **▼**.
Paina **OK**.
- 5 Paina **Stop/Exit**.

Paperiasetukset

Paperityyppi

Saat parhaimman tulostuslaadun, kun määrität laitteen sille paperityypille, jota käytät.

- 1 Paina **Menu**.
- 2 Valitse **Yleiset aset.** painamalla ▲ tai ▼.
Paina **OK**.
- 3 Valitse **Paperityyppi** painamalla ▲ tai ▼.
Paina **OK**.
- 4 Valitse **Tavall. paperi**,
Mustesuihkupap.,
Brother-valokuva, **Muu valokuva**
tai **Kalvo** painamalla ▲ tai ▼.
Paina **OK**.
- 5 Paina **Stop/Exit**.



Vinkki

Laitte syöttää tulostetut arkit tekstipuoli ylöspäin paperikasetin päälle laitteen etupuolella. Kun tulostat piirtoheitinkalvoille tai kiiltävälle paperille, poista jokainen arkki alustalta heti tulostuksen jälkeen. Näin vältät tekstin tahraantumisen ja paperitukokset.

Paperikoko

Voit käyttää viittä paperikokoa kopioiden tulostukseen: A4, Legal, Letter, A5 ja 100 × 150 mm. Voit käyttää kolmea paperikokoa faksien tulostukseen: A4, Legal ja Letter. Kun laitteen paperikoko muutetaan, on muutettava myös paperikoon asetusta, jotta laite voi sovittaa saapuvan faksin paperille oikein.

- 1 Paina **Menu**.
- 2 Valitse **Yleiset aset.** painamalla ▲ tai ▼.
Paina **OK**.
- 3 Valitse **Paperikoko** painamalla ▲ tai ▼.
Paina **OK**.
- 4 Valitse **A4**, **Legal**, **Letter**, **A5** tai **100x150mm** painamalla ▲ tai ▼.
Paina **OK**.
- 5 Paina **Stop/Exit**.

Äänenvoimakkuus- asetukset

Soiton äänenvoimakkuus

Voit valita eri äänenvoimakkuuksista väliltä Kovaa - Ei.

Säädä äänenvoimakkuutta faksauksissa



painamalla tai .

Nestekidenäytössä näkyy nykyinen asetus ja jokainen painallus muuttaa äänenvoimakkuutta yhdellä askeleella. Laite säilyttää uuden asetuksen, kunnes se muutetaan. Voit muuttaa äänenvoimakkuutta myös valikon kautta noudattamalla alla olevia ohjeita:

Soiton äänenvoimakkuuden asettaminen valikosta

- 1 Paina **Menu**.
- 2 Valitse **Yleiset aset.** painamalla **▲** tai **▼**.
Paina **OK**.
- 3 Valitse **Äänen voimakk.** painamalla **▲** tai **▼**.
Paina **OK**.
- 4 Valitse **Soittoääni** painamalla **▲** tai **▼**.
Paina **OK**.
- 5 Valitse **Hiljaa, Keski, Kovaa** tai **Ei** painamalla **▲** tai **▼**.
Paina **OK**.
- 6 Paina **Stop/Exit**.

Äänimerkin äänenvoimakkuus

Kun äänimerkki on kytketty päälle, laite antaa äänimerkin näppäintä painettaessa, faksin lähetyksen ja vastaanoton yhteydessä sekä silloin, kun teet virheen.

Voit valita eri äänenvoimakkuuksista väliltä Kovaa - Ei.

- 1 Paina **Menu**.
- 2 Valitse **Yleiset aset.** painamalla **▲** tai **▼**.
Paina **OK**.
- 3 Valitse **Äänen voimakk.** painamalla **▲** tai **▼**.
Paina **OK**.
- 4 Valitse **Äänimerkki** painamalla **▲** tai **▼**.
Paina **OK**.
- 5 Valitse **Hiljaa, Keski, Kovaa** tai **Ei** painamalla **▲** tai **▼**.
Paina **OK**.
- 6 Paina **Stop/Exit**.

Kaiuttimen äänenvoimakkuus

Voit valita eri kaiuttimen äänenvoimakkuuksista väliltä Kovaa - Ei.

- 1 Paina **Menu**.
- 2 Valitse **Yleiset aset.** painamalla **▲** tai **▼**.
Paina **OK**.
- 3 Valitse **Äänen voimakk.** painamalla **▲** tai **▼**.
Paina **OK**.
- 4 Valitse **Kaiutin** painamalla **▲** tai **▼**.
Paina **OK**.
- 5 Valitse **Hiljaa, Keski, Kovaa** tai **Ei** painamalla **▲** tai **▼**.
Paina **OK**.
- 6 Paina **Stop/Exit**.

Automaattinen kesä- ja talviaika

Voit säätää laitteen siirtymään automaattisesti kesä- ja talviaikaan. Kello siirtyy tällöin keväällä yhden tunnin eteenpäin ja syksyllä yhden tunnin taaksepäin. Varmista, että olet säätänyt päivämäärän ja ajan oikein Pvm&Aika-asetustoiminnossa.

- 1 Paina **Menu**.
- 2 Valitse Yleiset aset. painamalla ▲ tai ▼.
Paina **OK**.
- 3 Valitse Auto kesäaika painamalla ▲ tai ▼.
Paina **OK**.
- 4 Valitse Ei (tai Kyllä) painamalla ▲ tai ▼.
Paina **OK**.
- 5 Paina **Stop/Exit**.

Nestekidenäyttö

Nestekidenäytön kontrasti

Voit parantaa näytön tarkkuutta ja eloisuutta säätämällä kontrastia. Jos nestekidenäytön teksti ei erotu kunnolla, kontrastia kannattaa muuttaa.

- 1 Paina **Menu**.
- 2 Valitse Yleiset aset. painamalla ▲ tai ▼.
Paina **OK**.
- 3 Valitse Näytön asetus painamalla ▲ tai ▼.
Paina **OK**.
- 4 Valitse Näytön kontr. painamalla ▲ tai ▼.
Paina **OK**.
- 5 Valitse Vaalea, Keski tai Tumma painamalla ▲ tai ▼.
Paina **OK**.
- 6 Paina **Stop/Exit**.

Taustavalon kirkkauden asettaminen

Jos nestekidenäytön teksti ei erotu kunnolla, kirkkautta kannattaa parantaa.

- 1 Paina **Menu**.
- 2 Valitse Yleiset aset. painamalla ▲ tai ▼.
Paina **OK**.
- 3 Valitse Näytön asetus painamalla ▲ tai ▼.
Paina **OK**.
- 4 Valitse Taustavalo painamalla ▲ tai ▼.
Paina **OK**.
- 5 Valitse Vaalea tai Tumma painamalla ▲ tai ▼.
Paina **OK**.
- 6 Paina **Stop/Exit**.

Taustavalon himmennysajastimen asettaminen

Voit asettaa ajan, jonka nestekidenäytön taustavalo pysyy päällä viimeisen näppäimen painamisen jälkeen.

- 1 Paina **Menu**.
- 2 Valitse **Yleiset aset.** painamalla ▲ tai ▼.
Paina **OK**.
- 3 Valitse **Näytön aset.** painamalla ▲ tai ▼.
Paina **OK**.
- 4 Valitse **Himm. ajastin** painamalla ▲ tai ▼.
Paina **OK**.
- 5 Valitse 10 sek, 20 sek, 30 sek tai Ei painamalla ▲ tai ▼.
Paina **OK**.
- 6 Paina **Stop/Exit**.

Sammutusajastimen asettaminen

Voit asettaa ajan, jonka nestekidenäyttö pysyy päällä viimeisen näppäimen painamisen jälkeen. Tämä on virransäästöominaisuus. Laite voi tulostaa, skannata ja vastaanottaa fakseja sekä puheluita tietokoneelta, kun nestekidenäyttö on pois päältä.

- 1 Paina **Menu**.
- 2 Valitse **Yleiset aset.** painamalla ▲ tai ▼.
Paina **OK**.
- 3 Valitse **Näytön aset.** painamalla ▲ tai ▼.
Paina **OK**.

- 4 Valitse **Samm. ajastin** painamalla ▲ tai ▼.
Paina **OK**.
- 5 Valitse 1 min, 2 min, 3 min, 5 min, 10 min, 30 min tai Ei painamalla ▲ tai ▼.
Paina **OK**.
- 6 Paina **Stop/Exit**.



Vinkki

Kun näyttö on sammutettu, se kytkeytyy takaisin päälle mitä tahansa näppäintä painamalla.

Taustakuvan asettaminen

Voit muuttaa taustakuvan.

- 1 Paina **Menu**.
- 2 Valitse **Yleiset aset.** painamalla ▲ tai ▼.
Paina **OK**.
- 3 Valitse **Näytön aset.** painamalla ▲ tai ▼.
Paina **OK**.
- 4 Valitse **Taustakuva** painamalla ▲ tai ▼.
Paina **OK**.
- 5 Valitse taustakuva painamalla ▲ tai ▼.
Paina **OK**.
- 6 Paina **Stop/Exit**.

Lähetyksen esto

Lähetyksen estolla estetään faksilaitteen luvaton käyttö. Et voi jatkaa ajastettujen faksien tai pollaustehtävien ajoitusta. Kaikki ennalta asetetut ajastetut faksit kuitenkin lähetetään, vaikka lähetyksen esto on päällä, joten ne eivät katoa.

Kun lähetyksen esto on kytketty päälle, seuraavat toiminnot ovat käytettävissä:

- Faksien vastaanotto
- Faksien edelleenlähetys (jos faksien edelleenlähetys oli jo päällä)
- Kaukonouto (jos faksien tallennus oli jo päällä)
- PC-Fax-vastaanotto (jos PC-Fax-vastaanotto oli jo päällä)

Kun lähetyksen esto on kytketty päälle, seuraavat toiminnot **EIVÄT OLE** käytettävissä:

- Faksien lähettäminen
- Kopioiminen
- Tulostus tietokoneelta
- Skannaus
- PhotoCapture
- Käyttö ohjauspaneelista



Vinkki

Jos unohdat lähetyksen eston tunnussanan, ota yhteyttä Brother-jälleenmyyjäsi huollon sopimiseksi.

Lähetyksen eston tunnussanan asettaminen ja muuttaminen



Vinkki

Jos tunnussana on jo asetettu, sitä ei tarvitse asettaa uudelleen.

Tunnussanan asettaminen

- 1 Paina **Menu**.
- 2 Valitse **Faksa** painamalla **▲** tai **▼**. Paina **OK**.
- 3 Valitse **Muut** asetukset painamalla **▲** tai **▼**. Paina **OK**.
- 4 Valitse **Lähetyks. esto** painamalla **▲** tai **▼**. Paina **OK**.
- 5 Syötä nelinumeroinen tunnussana. Paina **OK**.
- 6 Kun näytössä näkyy **Vahvista:**, syötä tunnussana uudelleen. Paina **OK**.
- 7 Paina **Stop/Exit**.

Lähetyksen eston tunnussanan muuttaminen

- 1 Paina **Menu**.
- 2 Valitse **Faksaus** painamalla ▲ tai ▼.
Paina **OK**.
- 3 Valitse **Muut asetukset** painamalla ▲ tai ▼.
Paina **OK**.
- 4 Valitse **Lähetyks. esto** painamalla ▲ tai ▼.
Paina **OK**.
- 5 Valitse **Aseta tunnussana** painamalla ▲ tai ▼.
Paina **OK**.
- 6 Syötä käytössä oleva nelinumeroinen tunnussana.
Paina **OK**.
- 7 Syötä uusi nelinumeroinen tunnussana.
Paina **OK**.
- 8 Kun näytössä näkyy **Vahvista:**, syötä tunnussana uudelleen.
Paina **OK**.
- 9 Paina **Stop/Exit**.

Lähetyksen eston kytkeminen päälle/pois päältä

Lähetyksen eston kytkeminen päälle

- 1 Paina **Menu**.
- 2 Valitse **Faksaus** painamalla ▲ tai ▼.
Paina **OK**.
- 3 Valitse **Muut asetukset** painamalla ▲ tai ▼.
Paina **OK**.
- 4 Valitse **Lähetyks. esto** painamalla ▲ tai ▼.
Paina **OK**.
- 5 Valitse **Aseta läh. esto** painamalla ▲ tai ▼.
Paina **OK**.
- 6 Syötä tallennettu nelinumeroinen tunnussana.
Paina **OK**.
Laite siirtyy offline-tilaan ja näytöllä näkyy **Läh. estotila**.

Lähetyksen eston kytkeminen pois päältä

- 1 Paina **Menu**.
- 2 Syötä tallennettu nelinumeroinen tunnussana.
Paina **OK**.
Lähetyksen esto kytketään pois päältä automaattisesti.



Vinkki

Jos syötä tunnussanan väärin, nestekidenäytöllä näkyy **Väärä tunnussana** ja kone pysyy offline-tilassa. Laite pysyy lähetyksen estotilassa, kunnes tallennettu tunnussana syötetään.



Faksaus

Faksin lähettäminen	30
Faksin vastaanottaminen	37
Puhelin ja ulkoiset laitteet	42
Numeroiden valitseminen ja tallentaminen	47
Faksin lisätoiminnot (vain mustavalkoinen)	53
Raporttien tulostaminen	60
Pollaus	62

Faksaustilaan siirtyminen

Kun haluat lähettää faksin tai muuttaa faksin lähetyksen tai vastaanoton asetuksia, paina

 **(Fax)**-näppäintä ja se muuttuu vihreäksi.

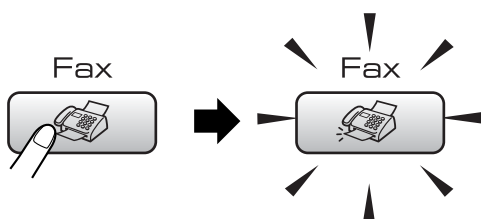

Näytössä on:

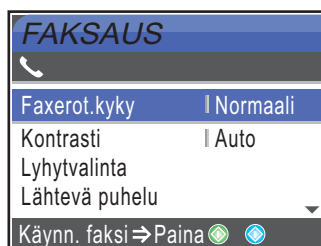

Paina ▲ tai ▼ ja selaa **Fax**-näppäinvalintoja. Jotkin toiminnoista ovat käytettävissä vain mustavalkoisia fakseja lähetettäessä.

- Faxerot.kyky (Katso sivu 33.)
- Kontrasti (Katso sivu 33.)
- Lyhytvalinta (Katso sivu 47.)
- Lähtevä puhelu (Katso sivu 48.)
- Ryhmälähetys (Katso sivu 32.)
- Ajast. lähetys (Katso sivu 35.)
- Keräyslähetys (Katso sivu 35.)
- Lähetä heti (Katso sivu 34.)
- Pollauslähet. (Katso sivu 64.)
- Pollaus vast. (Katso sivu 62.)
- Ulkomaanlinja (Katso sivu 35.)
- Skannauskoko (Katso sivu 31.)
- Aseta uusi olet. (Katso sivu 36.)
- Tehdasasetukset (Katso sivu 36.)

Kun haluamasi valinta on korostettuna, paina **OK**.

Faksaus käyttäen ADS:ää

- 1 Paina  **(Fax)**.
- 2 Aseta asiakirja ADS:ään tekstipuoli alaspäin. (Katso *ADS:ää käytettäessä* sivulla 9)
- 3 Anna faksinumero käyttäen valintanäppäimiä, pikavalintaa tai etsintää.
- 4 Paina **Mono Start** tai **Colour Start**. Laite aloittaa asiakirjan skannaamisen.



Vinkki

- Jos haluat peruuttaa faksauksen, paina **Stop/Exit**.
- Jos lähetät mustavalkoisen faksin muistin ollessa täynnä, faksi lähetään suorana lähetyksenä.

Faksaus valotustasolta

Valotustasolta voit faksata sivuja kirjoista mutta vain yksi kerralla. Asiakirjojen enimmäiskoko on A4 tai Letter.

Värillisiä fakseja ei voi lähettää useita sivuja kerrallaan.



Vinkki

Koska voit skannata vain yhden sivun kerrallaan, monisivuisen asiakirjan lähettäminen on helpompaa ADS:ää käyttämällä.

- 1 Paina  **(Fax)**.
- 2 Aseta asiakirja tekstipuoli alaspäin valotustasolle. (Katso *Valotustasoa käytettäessä* sivulla 9)

- 3 Anna faksinumero käyttäen valintanäppäimiä, pikavalintaa tai etsintää.
- 4 Paina **Mono Start** tai **Colour Start**.
 - Jos painat **Mono Start**, laite aloittaa ensimmäisen sivun skannaamisen. Siirry kohtaan 5.
 - Jos painat **Colour Start**, laite aloittaa asiakirjan lähettämisen.
- 5 Tee jokin seuraavista:
 - Jos lähetät vain yhden sivun, valitse **Ei** painamalla **2** (tai paina **Mono Start** uudelleen).
Laite aloittaa asiakirjan lähettämisen.
 - Jos haluat lähettää monta sivua, valitse **Kyllä** painamalla **1** ja siirry vaiheeseen 6.
- 6 Aseta seuraava sivu valotustasolle. Paina **OK**.
Laite aloittaa sivun skannaamisen. (Toista vaiheet 5 ja 6 kunkin seuraavan sivun osalta.)

Letter-kokoisten asiakirjojen faksaaminen valotustasolta

Kun asiakirja on Letter-kokoa, skannauskooksi on asetettava Letter. Jos tätä ei tehdä, faksien reunat leikkautuvat pois.

- 1 Paina  (**Fax**).
- 2 Valitse **Skannauskoko** painamalla ▲ tai ▼.
Paina **OK**.
- 3 Valitse **Letter** painamalla ▲ tai ▼.
Paina **OK**.



Vinkki

Voit tallentaa useimmin käyttämäsi kopiointiasetukset oletusasetuksiksi. (Katso sivu 36.)

Värillisen faksin lähettäminen

Laite voi lähettää värillisiä fakseja laitteisiin, jotka tukevat tätä ominaisuutta.

Värillisiä fakseja ei kuitenkaan voi tallentaa muistiin. Kun lähetät värillisen faksin, laite lähettää sen suorana lähetyksenä (vaikka **Lähetä heti**-asetuksena olisikin **Ei**).

Peruuttaminen faksauksen aikana

Jos haluat peruuttaa faksin, kun laite skannaa sitä, valitsee sen numeroa tai lähettää sitä, paina **Stop/Exit**.

Ryhmälähetys (vain mustavalkoinen)

Ryhmälähetyksessä sama faksi lähetetään automaattisesti useaan eri faksinumeroon. Voit sisällyttää ryhmälähetykseen ryhmiä, pikavalintanumeroita ja korkeintaan 50 manuaalisesti valittua numeroa.

Ryhmälähetuksen lopuksi laite tulostaa raportin, josta näet lähetystulokset.

- 1 Paina  (**Fax**).
- 2 Aseta asiakirja.
- 3 Valitse Ryhmälähetys painamalla ▲ tai ▼.
Paina **OK**.
- 4 Valitse Lisää numero painamalla ▲ tai ▼.
Paina **OK**.
- 5 Anna numero pikanäppäimillä, ryhmänä tai valintanäppäimillä.
Paina **OK**.
- 6 Kun olet syöttänyt kaikki faksinumerot toistamalla vaiheet 4 ja 5, valitse Valmis painamalla ▲ tai ▼.
Paina **OK**.
- 7 Paina **Mono Start**.



Vinkki

- Jos et ole käyttänyt yhtään lyhytvalintapaikkaa ryhmien tallentamiseen, voit lähettää fakseja ryhmälähetystenä korkeintaan 210 eri numeroon.
- Käytettävissä olevan muistin määrä riippuu muistissa olevista tehtävistä ja ryhmälähetysten vastaanottajien määrästä. Jos ryhmälähetysten numeroiden lukumäärä vastaa muistipaikkojen lukumäärää, et voi käyttää kaksoistoimintoa tai ajastettua fakssia.
- Kun muisti on täynnä, pysäytä työ painamalla **Stop/Exit**. Jos useampi kuin yksi sivu on skannattu, lähetä muistissa oleva osa painamalla **Mono Start**.

Käynnissä olevan ryhmälähetysten peruuttaminen

- 1 Paina **Menu**.
- 2 Valitse Faksaus painamalla ▲ tai ▼.
Paina **OK**.
- 3 Valitse Jälj.oleva työ painamalla ▲ tai ▼.
Paina **OK**.
Nestekidenäyttö näyttää valitun faksinumeron ja ryhmälähetystyön numeron.
- 4 Paina **OK**.
Nestekidenäytössä on seuraava kysymys:
Peruuta työ?
Kyllä → Paina 1
Ei → Paina 2
- 5 Paina **1** ja peruuta valittu numero.
Nestekidenäyttöön tulee sitten ryhmälähetystyön numero.
- 6 Paina **OK**.
Nestekidenäytössä on seuraava kysymys:
Peruuta työ?
Kyllä → Paina 1
Ei → Paina 2
- 7 Peruuta ryhmälähetys painamalla **1**.
- 8 Paina **Stop/Exit**.

Lähetyksen lisätoiminnot

Faksilähetyks käyttäen useita asetuksia

Kun lähetät faksin, voit valita minkä tahansa yhdistelmän seuraavista asetuksista: erottelukyky, kontrasti, ulkomaantila, ajastetun faksin ajastin, pollauslähetyks ja suora lähetyks.

- 1 Paina  (Fax).
Näytössä on:

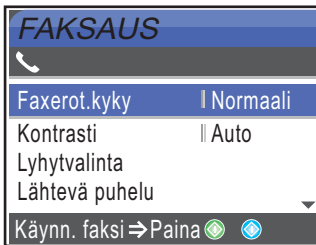

- 2 Valitse mitkä tahansa asetukset, jotka haluat muuttaa painamalla ▲ tai ▼. Paina OK.
- 3 Kun kukin asetukset on hyväksytyt, voit jatkaa asetusten muuttamista.



Vinkki

- Useimmat asetukset ovat väliaikaisia ja laite palaa oletusasetuksiin faksin lähetyksen jälkeen.
- Voit tallentaa jotkin useimmin käyttämäsi asetukset oletusasetuksiksi. Asetukset ovat voimassa, kunnes ne muutetaan uudelleen. (Katso *Muutoksen asettaminen uudeksi oletusasetukseksi* sivulla 36.)

Kontrasti

Jos asiakirja on erittäin vaalea tai tumma, voit halutessasi säätää kontrastia. Useimmille asiakirjoille voidaan valita tehdasasetus *Automaattinen*. Se valitsee asiakirjalle automaattisesti parhaan mahdollisen kontrastin.

Käytä Vaalea-asetusta lähettäessäsi vaaleita asiakirjoja.

Käytä Tumma-asetusta lähettäessäsi tummia asiakirjoja.

- 1 Paina  (Fax).
- 2 Valitse *Kontrasti* painamalla ▲ tai ▼. Paina OK.
- 3 Valitse *Automaattinen*, *Vaalea* tai *Tumma* painamalla ▲ tai ▼. Paina OK.



Vinkki

Vaikka valitset *Vaalea* tai *Tumma*, laite lähettää faksin *Automaattinen*-asetuksella seuraavissa tilanteissa:

- Kun lähetät värillisen faksin.
- Kun faksin erottelukyvyksi on valittu *Valokuva*.

Faksin erottelukyvyn muuttaminen

Faksin laatua voi parantaa muuttamalla faksin erottelukykyä.

- 1 Paina  (Fax).
- 2 Valitse *Faxerot.kyky* painamalla ▲ tai ▼. Paina OK.

- 3 Valitse haluamasi erottelukyky painamalla ▲ tai ▼. Paina **OK**.



Vinkki

Voit valita mustavalkoisille fakseille neljä eri erottelukykyä ja värillisille kaksi.

Mustavalkoinen	
Normaali	Sopii useimmille koneella kirjoitetuille asiakirjoille.
Hieno	Sopii pienelle tekstille, mutta lähettää hieman hitaammin kuin normaali erottelukyky.
Erittäin hieno	Sopii pienelle tekstille ja piirroksille, mutta lähettää hitaammin kuin Hieno erottelukyky.
Valokuva	Sopii harmaasävyisille asiakirjoille tai valokuville. Lähetysaika on kaikkein hitain tällä asetuksella.

Väri	
Normaali	Sopii useimmille koneella kirjoitetuille asiakirjoille.
Hieno	Sopii valokuville. Lähettää hitaammin kuin normaalilla erottelukyvyllä.

Jos valitset **Erittäin hieno** tai **Valokuva** ja käytät sitten **Colour Start**-näppäintä faksin lähettämiseen, laite lähettää faksin käyttäen **Hieno**-asetusta.

Kaksoistoiminto (vain mustavalkoinen)

Voit valita numeron ja aloittaa faksin skannaamisen muistiin samaan aikaan, kun laite lähettää muistista, vastaanottaa fakseja tai tulostaa tietokoneen tietoja. Näyttöön tulee uuden tehtävän numero ja vapaana oleva muisti.

Muistiin skannattavien sivujen määrä riippuu sivujen sisältämistä tiedoista.



Vinkki

Jos **Muisti täynnä**-viesti tulee esiin asiakirjoja skannattaessa, paina **Stop/Exit** ja peruuta tai **Mono Start** ja lähetä skannatut sivut.

Suora lähetys

Kun lähetät faksia, laite skannaa asiakirjat muistiin ennen lähettämistä. Heti kun puhelinlinja vapautuu, laite aloittaa numeron valinnan ja lähetyksen.

Jos muisti on täynnä tai olet lähettämässä värillistä faksia, laite lähettää asiakirjan suorana lähetyksenä (vaikka **Lähetä heti** asetuksena olisi **Ei**).

Jos halu lähettää tärkeän asiakirjan heti odottamatta muistilähetystä, kytkeä päälle toiminnon **Lähetä heti**.

- 1 Paina (**Fax**).
- 2 Valitse **Lähetä heti** painamalla ▲ tai ▼. Paina **OK**.
- 3 Valitse **Kyllä** painamalla ▲ tai ▼. Paina **OK**.



Vinkki

Automaattinen uudelleenvalinta ei toimi suorassa lähetyksessä, kun käytät valotustasoa.

Ulkomaantila

Jos faksien lähettäminen ulkomaille ei onnistu esimerkiksi puhelinlinjan häiriöiden takia, suosittelemme ulkomaantilan käyttöä. Toiminto kytkeytyy automaattisesti pois päältä faksin lähettämisen jälkeen.

- 1 Paina  (Fax).
- 2 Aseta asiakirja.
- 3 Valitse **Ulkomaanlinja** painamalla ▲ tai ▼.
Paina **OK**.
- 4 Valitse **Kyllä** (tai **Ei**) painamalla ▲ tai ▼.
Paina **OK**.

Ajastettu faksaus (vain mustavalkoinen)

Voit tallentaa päivän aikana muistiin jopa 50 faksia lähetettäväksi 24 tunnin kuluessa. Nämä faksit lähetetään siihen vuorokauden aikaan, jonka annat vaiheessa 5.

- 1 Paina  (Fax).
- 2 Aseta asiakirja.
- 3 Valitse **Ajast. lähetys** painamalla ▲ tai ▼.
Paina **OK**.
- 4 Valitse **Kyllä** painamalla ▲ tai ▼.
Paina **OK**.
- 5 Anna aika, jolloin haluat faksilähetyksen tapahtuvan (24-tunnin muodossa). (Esimerkiksi 19:45 tarkoittaa, että kello on viisitoista minuuttia vaille kahdeksan illalla.)
Paina **OK**.



Vinkki

Muistiin skannattavien sivujen määrä riippuu sivuille tulostettujen tietojen määrästä.

Ajastettu keräyslähetykset (vain mustavalkoinen)

Ennen ajastettujen faksien lähettämistä laite auttaa säästämään lähetyskuluja lajittelemalla kaikki faksit kohteen ja ajoitetun lähetysajan mukaan. Kaikki samaan faksinumeroon samanaikaisesti lähetettäväksi ajastetut faksit lähetetään yhtenä faksina, mikä säästää lähetysaikaa.

- 1 Paina  (Fax).
- 2 Valitse **Keräyslähetykset** painamalla ▲ tai ▼.
Paina **OK**.
- 3 Valitse **Kyllä** painamalla ▲ tai ▼.
Paina **OK**.
- 4 Paina **Stop/Exit**.

Odottavien töiden tarkistaminen ja peruuttaminen

Voit tarkistaa, mitkä työt ovat edelleen muistissa odottamassa lähettämistä, ja peruuttaa tehtävän. (Jos jonossa ei ole tehtäviä, nestekidenäyttöön tulee viesti **Ei odot. töitä.**)

- 1 Paina **Menu**.
- 2 Valitse **Faksaus** painamalla ▲ tai ▼.
Paina **OK**.
- 3 Valitse **Jälj.oleva työ** painamalla ▲ tai ▼.
Paina **OK**.
Kaikki jonossa olevat tehtävät näkyvät nestekidenäytössä.
- 4 Selaa tehtäviä painamalla ▲ tai ▼ ja valitse peruutettava tehtävä.
Paina **OK**.

- 5 Tee jokin seuraavista:
 - Peruuta painamalla **1** ja valitse **Kyllä**.
Jos haluat peruuttaa toisen työn, palaa vaiheeseen **4**.
 - Poistu peruuttamatta painamalla **2** ja valitse **Ei**.
- 6 Kun olet valmis, paina **Stop/Exit**.

Muutoksen asettaminen uudeksi oletusasetukseksi

Voit tallentaa useimmiten käyttämäsi faksiasetukset valinnoille **Faxerot.kyky**, **Kontrasti**, **Lähetä heti** ja **Skannauskoko** asettamalla ne oletusasetuksiksi. Asetukset ovat voimassa, kunnes ne muutetaan uudelleen.

- 1 Paina  (**Fax**).
- 2 Valitse uusi asetus painamalla **▲** tai **▼**. Paina **OK**.
Toista tämä vaihe muille muutettaville asetuksille.
- 3 Kun asetukset on muutettu, valitse **Aseta uusi olet.** painamalla **▲** tai **▼**. Paina **OK**.
- 4 Valitse **Kyllä** painamalla **1**.
- 5 Paina **Stop/Exit**.

Kaikkien asetusten palauttaminen tehdasasetuksiin

Voit palauttaa kaikki muuttamasi asetukset tehdasasetuksiin. Asetukset ovat voimassa, kunnes ne muutetaan uudelleen.

- 1 Paina  (**Fax**).
- 2 Valitse **Tehdasasetukset** painamalla **▲** tai **▼**. Paina **OK**.

- 3 Valitse **Kyllä** painamalla **1**.
- 4 Paina **Stop/Exit**.

Faksin lähettäminen manuaalisesti

Kun lähetät faksin manuaalisesti, voit kuulla laitteen valinta-, soitto- ja vastaanottoääniä faksilähetysten aikana.

- 1 Paina  (**Fax**).
- 2 Aseta asiakirja.
- 3 Nosta ulkoisen puhelimen kuuloke ja kuuntele valintaääntä.
- 4 Näppäile faksinumero.
- 5 Kun kuulet faksin merkkiäänän, paina **Mono Start** tai **Colour Start**.
Jos käytät valotuslasia, paina **1** laitteessa ja lähetä faksi.
- 6 Laske kuuloke takaisin paikalleen.

Muisti täynnä -viesti

Jos näyttöön tulee **Muisti täynnä**-viesti, kun skannaat faksin ensimmäistä sivua, peruuta faksi painamalla **Stop/Exit**.

Jos näyttöön tulee **Muisti täynnä**-viesti, kun skannaat myöhempää sivua, voit lähettää skannatut sivut painamalla **Mono Start** tai peruuttaa tehtävän painamalla **Stop/Exit**.



Vinkki

Jos näyttöön tulee faksatessa **Muisti täynnä**-viesti etkä halua poistaa muistiin tallennettuja fakseja muistitilan tyhjentämiseksi, voit lähettää faksin suorana lähetyksenä. (Katso *Suora lähetys* sivulla 34.)

Vastaanottotilat

Vastaanottotila on valittava ulkoisten laitteiden ja puhelinlinjan palveluiden mukaan.

Vastaanottotilan valinta

Oletusasetuksena laite vastaanottaa automaattisesti kaikki sille lähetetyt faksit. Seuraavan kaavion avulla voit valita oikean tilan.

Lisätietoja vastaanottotiloista on kohdassa *Vastaanottotilojen käyttö* sivulla 38.

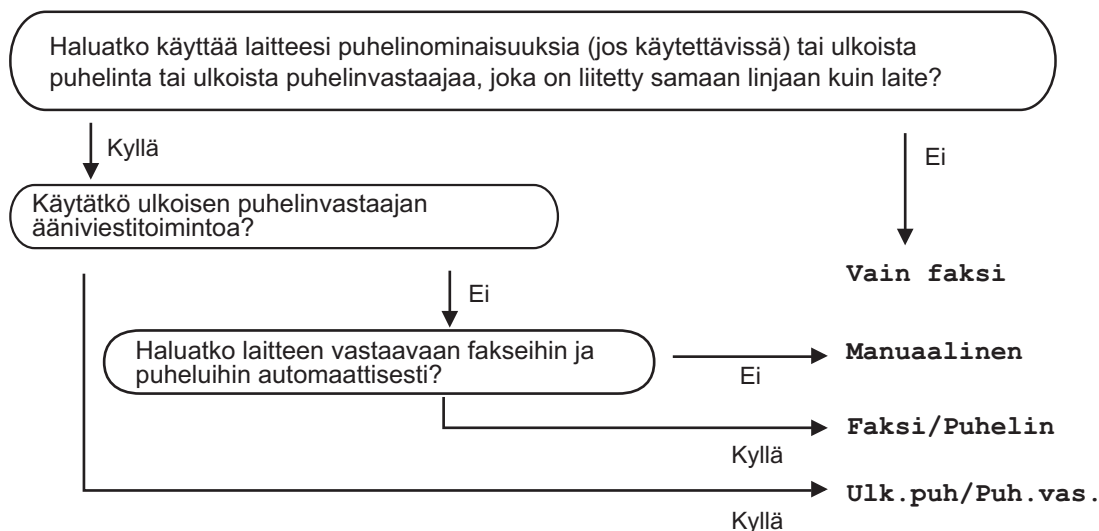

Aseta vastaanottotila noudattamalla seuraavia ohjeita.

- 1 Paina **Menu**.
- 2 Valitse **Perusasetukset** painamalla **▲** tai **▼**.
Paina **OK**.
- 3 Valitse **Vastaustila** painamalla **▲** tai **▼**.
Paina **OK**.
- 4 Valitse **Vain faksi**, **Faksi/Puhelin**, **Ulk. puh/Puh. vas.** tai **Manuaalinen** painamalla **▲** tai **▼**.
Paina **OK**.
- 5 Paina **Stop/Exit**.

Näytössä näkyy nykyinen vastaanottotila.

Vastaanottotilojen käyttö

Jotkut vastaanottotilat vastaavat automaattisesti (*Vain faksi ja Faksi/Puhelin*). Voit ehkä haluta muuttaa soittokertojen määrää ennen näiden tilojen käyttöä. Katso *Soittokerrat* sivulla 39.

Vain faksi

Vain faksi -tila ottaa kaikki puhelut automaattisesti vastaan faksipuheluina.

Faksi/Puhelin

Faksi/Puhelin-tila auttaa sinua automaattisesti tulevien puheluiden hallinnassa tunnistamalla, ovatko ne faksipuheluja vai tavallisia puheluja ja käsittelemällä niitä yhdellä seuraavista tavoista:

- Faksit vastaanotetaan automaattisesti.
- Tavalliset puhelut soittavat F/P-soiton, jolloin voit vastata puheluun. F/P-soitto on laitteen nopea kaksoissoitto.

Katso myös *F/P-soittoaika (vain Faksi/Puhelin-tila)* sivulla 39 ja *Soittokerrat* sivulla 39.

Manuaalinen

Manuaalinen tila kytkee pois käytöstä kaikki automaattiset vastaustoiminnot.

Vastaanota faksi manuaalisessa tilassa nostamalla ulkoisen puhelimen kuuloke. Kun kuulet faksiääniä (lyhyitä toistuvia piippauksia) paina **Mono Start** tai **Colour Start**. Voit myös käyttää Faksintunnistus-toimintoa faksin vastaanotossa, nostamalla ylös kuulokkeen samalla linjalla kuin laite.

Katso myös *Faksintunnistus* sivulla 40.

Ulkoinen puhelinvastaaja

Ulkoinen puhelinvastaaja -tilan avulla ulkoinen puhelinvastaaja ohjaa tulevia puhelujasi. Tulevia puheluja käsitellään yhdellä seuraavista tavoista:

- Faksit vastaanotetaan automaattisesti.
- Puhelimella soittajat voivat tallentaa viestin ulkoiseen puhelinvastaajaan.

Katso lisätietoja kohdasta *Ulkoisen puhelinvastaajan kytkeminen* sivulla 44.

Vastaanottotilan asetukset

Soittokerrat

Soittokerrat ilmoittaa soittokertojen määrän, ennen kuin laite vastaa Vain faksi - tai Faksi/Puhelin-tiloissa. Jos samaan linjaan laitteen kanssa on kytketty ulkoisia tai rinnakkaispuhelimia, valitse soittojen enimmäismäärä.

(Katso Käyttö rinnakkaispuhelimista sivulla 45 ja Faksintunnistus sivulla 40.)

- 1 Paina **Menu**.
- 2 Valitse **Faksaus** painamalla ▲ tai ▼. Paina **OK**.
- 3 Valitse **Vastaanottoas.** painamalla ▲ tai ▼. Paina **OK**.
- 4 Valitse **Soittokerrat** painamalla ▲ tai ▼. Paina **OK**.
- 5 Valitse, kuinka monta kertaa linja soi painamalla ▲ tai ▼, ennen kuin laite vastaa (0-5) Paina **OK**. Jos valitset 0, linja ei soi kertaakaan.
- 6 Paina **Stop/Exit**.

F/P-soittoaika (vain Faksi/Puhelin-tila)

Jos vastaanottotilan asetukset on **Faksi/Puhelin**, on määriteltävä, kuinka pitkään laite ilmoittaa puhelusta kaksoissoittoäänellä, kun kyseessä on puhelu. Jos puhelu on faksi, laite vastaanottaa sen.

Tämä kaksoissoittoääni kuuluu puhelinyhtiön alustavan soiton jälkeen. Vain laite soi. Muut samaan linjaan kytketyt puhelimet eivät soi tällä erityisellä kaksoissoittoäänellä. Voit kuitenkin vastata puheluun mistä tahansa puhelimesta.

- 1 Paina **Menu**.
- 2 Valitse **Faksaus** painamalla ▲ tai ▼. Paina **OK**.
- 3 Valitse **Vastaanottoas.** painamalla ▲ tai ▼. Paina **OK**.
- 4 Valitse **F/P soit. pit.** painamalla ▲ tai ▼. Paina **OK**.
- 5 Valitse, kuinka pitkään laite ilmoittaa puhelusta (20, 30, 40 tai 70 sekuntia), painamalla ▲ tai ▼. Paina **OK**.
- 6 Paina **Stop/Exit**.



Vinkki

Vaikka soittaja lopettaisi puhelun kaksoissoiton aikana, laite jatkaa soittoa määritetyn ajan.

Faksintunnistus

Jos faksintunnistus on käytössä (Kyllä):

Laite vastaanottaa faksipuhelun automaattisesti, vaikka vastaisitkin puheluun. Kun nestekidenäyttöön tulee viesti Vastaanotto tai kun kuulet käyttämästäsi kuulokkeesta "sirkutusäänen", aseta kuuloke paikalleen. Laitteesi pitää huolen lopusta.

Jos faksintunnistus ei ole käytössä (Ei):

Jos olet laitteen äärellä ja vastaat faksipuheluun nostamalla kuulokkeen, paina **Mono Start** tai **Colour Start**, ja paina sitten 2 ottaaksesi faksin vastaan.

Jos vastasit rinnakkaispuhelimesta, paina * 5 1. (Katso *Käyttö rinnakkaispuhelimista* sivulla 45.)



Vinkki

- Jos tämä toiminto on kytketty päälle **Kyllä**, mutta laite ei yhdistä faksipuhelua ulkoisen tai rinnakkaispuhelimien kuuloketta nostettaessa, syötä faksin kaukokäynnistystunnus * 5 1.
- Jos lähetät fakseja samaan puhelinlinjaan kytketyltä tietokoneelta ja laite katkaisee lähetyksen, aseta faksin tunnistuksen asetukseksi **Ei**.

- 1 Paina **Menu**.
- 2 Valitse **Faksa** painamalla ▲ tai ▼.
Paina **OK**.
- 3 Valitse **Vastaanottoas.** painamalla ▲ tai ▼.
Paina **OK**.
- 4 Valitse **Faksitunnist.** painamalla ▲ tai ▼.
Paina **OK**.
- 5 Valitse **Kyllä** (tai **Ei**) painamalla ▲ tai ▼.
Paina **OK**.
- 6 Paina **Stop/Exit**.

Vastaanoton lisäasetukset

Pienennetyn, vastaanotetun faksin tulostus

Jos valitset asetukseksi **Kyllä**, laite pienentää saapuvan faksin jokaisen sivun kokoa automaattisesti niin, että se sopii yhdelle A4-, Letter- tai Legal-paperiarkille. Laite laskee pienennyssuhteen käyttämällä faksin sivukokoa ja paperikokoasetusta. (Katso *Paperikoko* sivulla 22.)

- 1 Paina **Menu**.
- 2 Valitse **Faksa** painamalla ▲ tai ▼.
Paina **OK**.
- 3 Valitse **Vastaanottoas.** painamalla ▲ tai ▼.
Paina **OK**.
- 4 Valitse **Autom. pien.** painamalla ▲ tai ▼.
Paina **OK**.
- 5 Valitse **Kyllä** (tai **Ei**) painamalla ▲ tai ▼.
Paina **OK**.
- 6 Paina **Stop/Exit**.

Faksien vastaanotto muistiin (vain mustavalkoinen)

Kun paperikasetti tyhjenee faksin vastaanoton aikana, nestekidenäyttöön tulee viesti **Tarkista paperi**. Aseta silloin lisää paperia paperikasettiin. (Katso kohtaa *Paperin ja muun tulostusmateriaalin asettaminen sivulla 16.*) Jos paperia ei voida asettaa paperikasettiin, tapahtuu yksi seuraavista:

Jos muistiin vastaanottoasetus on käytössä (Kyllä):

Laite jatkaa faksin vastaanottamista ja jäljellä olevat sivut tallentuvat muistiin edellyttäen, että vapaata muistitilaa on riittävästi. Myöhemmin saapuvat faksit tallentuvat myös muistiin, kunnes muisti on täynnä. Kun muisti on täynnä, laite lopettaa vastaamasta puheluihin automaattisesti. Tulosta faksit asettamalla paperia kasettiin.

Jos muistiin vastaanottoasetus ei ole käytössä (Ei):

Laite jatkaa faksin vastaanottamista ja jäljellä olevat sivut tallentuvat muistiin edellyttäen, että vapaata muistitilaa on riittävästi. Sen jälkeen laite lakkaa vastaamasta puheluihin automaattisesti, kunnes paperia on asetettu paperikasettiin. Tulosta viimeksi saamasi faksi asettamalla paperia kasettiin.

- 1 Paina **Menu**.
- 2 Valitse **Faksa** painamalla **▲** tai **▼**.
Paina **OK**.
- 3 Valitse **Vastaanottoas.** painamalla **▲** tai **▼**.
Paina **OK**.
- 4 Valitse **Muist.vast.ot.** painamalla **▲** tai **▼**.
Paina **OK**.

- 5 Valitse **Kyllä** (tai **Ei**) painamalla **▲** tai **▼**.
Paina **OK**.

- 6 Paina **Stop/Exit**.

Faksin tulostus muistista

Jos olet valinnut faksien tallennuksen, voit kuitenkin tulostaa faksin muistista, kun olet laitteen äärellä.

- 1 Paina **Menu**.
- 2 Valitse **Faksa** painamalla **▲** tai **▼**.
Paina **OK**.
- 3 Valitse **Faksin lisätoiminnot** painamalla **▲** tai **▼**.
Paina **OK**.
- 4 Valitse **Tulosta viesti** painamalla **▲** tai **▼**.
Paina **OK**.
- 5 Paina **Mono Start**.



Vinkki

Kun tulostat faksin muistista, faksin data poistetaan.

Puhelut

Puheluita voi soittaa rinnakkais- tai ulkoisesta puhelimesta syöttämällä numeron manuaalisesti tai käyttämällä pikanumeroita.

Faksi/Puhelin-tila

Kun laite on Faksi/Puhelin-tilassa, se käyttää F/P-soittoaikaa (kaksoissoittoa) ilmoittamaan puhelusta.

Jos olet ulkoisen puhelimen ääressä, nosta ulkoisen puhelimen kuuloke ja vastaa painamalla **Tel/R**.

Jos olet rinnakkaispuhelimien luona, nosta kuuloke F/P-soittoajan aikana ja valitse **# 5 1** kaksoissoittojen välillä. Jos linjalla ei ole ketään tai joku haluaa lähettää faksin, lähetä soitto takaisin laitteeseen valitsemalla *** 5 1**.

Faksi/Puhelin-tila virransäästötilassa

Laitteen ollessa virransäästötilassa voit vastaanottaa fakseja, jos virransäästötilan asetus on **Faksiv.ott:Kyllä** (Katso *Virransäästöasetukset* sivulla 20.)

Faksi/Puhelin-tila ei toimi virransäästötilassa. Laite ei vastaa puheluihin eikä fakseihin, vaikka se soi. Jos olet rinnakkaispuhelimien tai ulkoisen puhelimen vierellä, nosta sen kuuloke ja vastaa. Jos kuulet faksin merkkiääniä, älä laske kuuloketta, ennen kuin faksintunnistustoiminto aktivoi laitteen. Jos keskustelukumppani ilmoittaa haluavansa lähettää faksin, aktivoi laite painamalla *** 5 1**.

Puhelinpalvelut

Toiminnot, kuten vastaajapalvelu, hälytysjärjestelmät tai muut mukautetut palvelut yhdessä puhelinlinjassa voivat aiheuttaa ongelmia laitteen käytössä.

Puhelinlinjatyyppin asettaminen

Jos kytket laitteen puhelinlinjaan, jossa on vaihde tai ISDN faksien lähettämistä tai vastaanottamista varten, puhelinlinjatyyppi on muutettava vastaavasti seuraavien ohjeiden mukaan.

- 1 Paina **Menu**.
- 2 Valitse *Perusasetukset* painamalla ▲ tai ▼.
Paina **OK**.
- 3 Valitse *Linjavalinta* painamalla ▲ tai ▼.
Paina **OK**.
- 4 Valitse *Keskus, ISDN tai Normaali* painamalla ▲ tai ▼.
Paina **OK**.
- 5 Paina **Stop/Exit**.

VAIHDE ja SOITONSIIRTO

Laite on alunperin asetettu toimimaan *Normaali*-tilassa, jolloin se voidaan kytkeä yleiseen valintaiseen puhelinverkkoon. Useissa toimistoissa käytetään kuitenkin sisäistä puhelinvaihdetta. Laite voidaan liittää useimpiin sisäisiin puhelinvaihteisiin. Laitteen uudelleenvalintatoiminto tukee vain katkotyyppistä (TBR) uudelleenvalintaa. Se toimii useimpien puhelinvaihteiden kanssa. Saat sen avulla yhteyden ulkolinjaan tai voit siirtää puhelun toiseen alanumeroon. Ominaisuus toimii, kun **Tel/R**-näppäintä on painettu.



Vinkki

Voit ohjelmoida **Tel/R**-näppäimen painalluksen lyhytvalinnan osaksi. Lyhytvalintanumeron ohjelmoimiseksi paina ensin **Tel/R** (näytössä on "1"), ja anna sitten puhelinnumero. Näin tekemällä **Tel/R**-näppäintä ei tarvitse painaa joka kerta lyhytvalintanumeroa käytettäessä. (Katso *Numeroiden tallentaminen* sivulla 49.) Jos vaihdetta ei ole valittu puhelinlinjan tyyppiasetuksista, **Tel/R**-näppäimeen ohjelmoitua lyhytvalintanumeroa ei voida käyttää.

Ulkoisen puhelinvastaajan kytkeminen

Laitteeseen voi kytkeä ulkoisen puhelinvastaajan. Jos **ulkoisen** puhelinvastaaja on kytketty samaan puhelinlinjaan kuin laite, puhelinvastaaja vastaa kaikkiin puheluihin ja laite "kuuntelee" faksin soittääniä (CNG-merkkiääniä). Jos laite kuulee merkkiäänän, se vastaa puheluun ja vastaanottaa faksin. Jos laite ei kuule merkkiääntä, se antaa puhelinvastaajan jatkaa vastaajaviestin toistamista, minkä jälkeen soittaja voi jättää viestin.

Puhelinvastaajan täytyy vastata neljän soittokerran aikana (suositus on kaksi soittoa). Laite ei kuule CNG-merkkiääniä, ennen kuin puhelinvastaaja on kytkeytynyt päälle. Neljän soittokerran jälkeen jää vain 8-10 sekuntia aikaa merkkiääniä ja faksin "kättelyä" varten. Seuraa huolellisesti tässä oppaassa annettuja ohjeita äänittäessäsi puhelinvastaajan viestiä. Älä käytä ulkoisessa puhelinvastaajassa soitonsäästöasetusta, jos se ylittää viisi soittokertaa.



Vinkki

Jos et pysty vastaanottamaan kaikkia lähetettyjä fakseja, lyhennä ulkoisen puhelinvastaajan soittoviiveasetusta.

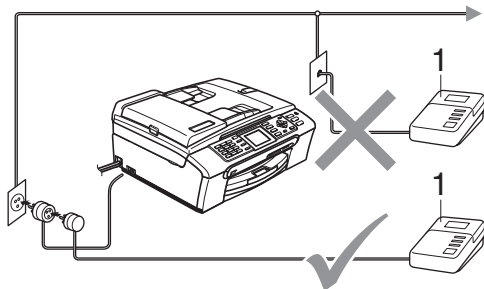

1 Puhelinvastaaja

Kun puhelinvastaaja vastaa puheluun, nestekidenäytössä on **Puheyhitys**.

⊘ Sopimaton asetus

ÄLÄ kytke puhelinvastaaja saman puhelinlinjan toiseen pistokkeeseen.

Liitännät

Ulkoisen puhelinvastaaja on kytkettävä edellisen kuvan esittämällä tavalla.

- 1 Aseta ulkopuolinen puhelinvastaaja soimaan yhden tai kaksi kertaa. (Laitteen soittoviiveasetus ei ole käytettävissä.)
- 2 Nauhoita ulkoisen puhelinvastaajan viesti.
- 3 Aseta puhelinvastaaja ottamaan puhelut vastaan.
- 4 Aseta vastaanottotilan asetukseksi **Ulk.puh/Puh.vas..** (Katso **Vastaanottotilan valinta** sivulla 37.)

Vastausviestin nauhoitus ulkoiseen puhelinvastaajaan

Ajoitus on tärkeää tätä viestiä nauhoitettaessa. Viestin avulla laite ottaa vastaan fakseja sekä manuaalisesti että automaattisesti.

- 1 Jätä viestin alkuun viisi sekuntia tyhjää. (Näin laitteella on aikaa kuunnella automaattisen faksilähetysten CNG-äänimerkkiä, ennen kuin se loppuu.)
- 2 Viestin pituudeksi suositellaan korkeintaan 20 sekuntia.



Vinkki

Puhelinvastaajan viestin alkuun kannattaa jättää viisi sekuntia tyhjää, sillä laite ei pysty kuulemaan faksin merkkiääntä kaikuvan tai kuuluvan äänen lävitse. Voit ensin kokeilla, vastaanottaako laite fakseja ilman viiden sekunnin taukoa viestin alussa. Jos vastaanotto ei onnistu, nauhoita vastausviesti uudelleen ja jätä alkuun viisi sekuntia tyhjää.

Puhelinvaihejärjestelmä (PBX)

Suosittellemme, että pyydät puhelinvaihteen asentanutta yritystä kytkemään faksilaitteen. Jos käytössä on sarjapuhelinjärjestelmä, pyydä asentajaa liittämään yksikkö järjestelmän viimeiseen linjaan. Siten vältetään laitteen aktivoituminen joka kerta puhelua vastaanottaessa. Jos keskus vastaa kaikkiin soittoihin, vastaanottotilan asetukseksi suositellaan *Manuaalinen*.

Kun laitetta käytetään sisäisessä puhelinvaihteessa, sen asianmukaista toimintaa kaikissa tilanteissa ei voida taata. Mahdollisista ongelmista on ensimmäisenä ilmoitettava puhelinvaihdetta ylläpitävälle yritykselle.



Vinkki

Varmista, että puhelinlinjatyyppi on asetettu vaihde. (Katso *Puhelinlinjatyyppin asettaminen* sivulla 43.)

Ulkoiset puhelimet ja rinnakkaispuhelimet

Ulkoiseen puhelimeen tai rinnakkaispuhelimien kytkeminen

Voit kytkeä erillisen puhelimen laitteeseen seuraavan kaavion esittämällä tavalla.

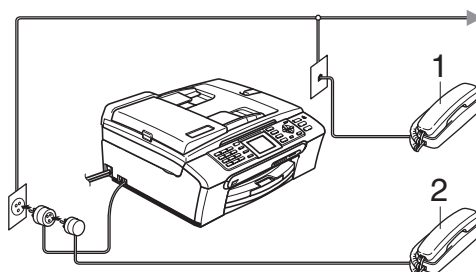

1 Rinnakkaispuhelin

2 Ulkoinen puhelin

Kun käytät ulkoista puhelinta, nestekidenäytössä on *Puheysteys*.

Käyttö rinnakkaispuhelimista

Jos vastaat faksipuheluun rinnakkaispuhelimesta tai ulkoisesta puhelimesta, voit vastaanottaa puhelun laitteella käyttämällä kaukokäynnistystunnusta. Kun painat kaukokäynnistystunnusta * **5 1**, laite aloittaa faksin vastaanoton.

Jos laite ilmoittaa puhelusta kaksoissoitolla, ota puhelu vastaan rinnakkaispuhelimesta valitsemalla puhelun vastaustunnus **# 5 1**. (Katso *F/P-soittoaika (vain Faksi/Puhelintila)* sivulla 39.)

Kun vastaat puheluun, eikä linjalla ole ketään:

Soitto ilmoittaa manuaalisen faksin vastaanotosta.

Paina * **5 1** ja odota siihen saakka, että kuulet vastaanottoäännet tai kunnes nestekidenäytöllä näkyy *Vastaanotto*, ja lopeta sitten puhelu.



Vinkki

Voit asettaa laitteen vastaamaan puheluun automaattisesti faksitunnistusominaisuuden avulla. (Katso *Faksitunnistus* sivulla 40.)

Ulkoisen langattoman puhelimen käyttö

Jos langaton puhelin on liitetty puhelinjohtoon (katso *Ulkoiset puhelimet ja rinnakkaispuhelimet* sivulla 45) ja pidät langattoman puhelimen kuuloketta tavallisesti mukana, puheluihin on helpompi vastata soittoviiveen aikana.

Jos annat laitteen vastata ensin, sinun pitää mennä laitteen luo ja siirtää puhelu langattomaan puhelimeen painamalla **Tel/R**.

Kauko-ohjaustunnusten käyttö

Kaukokäynnistystunnus

Jos vastaat faksipuheluun rinnakkaispuhelimesta tai ulkoisesta puhelimesta, voit asettaa laitteen vastaanottamaan faksia valitsemalla kaukokäynnistystunnuksen * **5 1**. Odota vastaanoton äänimerkkiä, ennen kuin lasket kuulokkeen. Katso *Faksitunnistus* sivulla 40. Soittajan on lähetettävä faksi painamalla **Start**.

Puhelun vastaustunnus

Kun vastaanotat puhelua ja laite on F/P-tilassa, se käyttää F/P-soittoa (kaksoissoittoa) ilmoittamaan puhelusta alustavan soittoviiveen jälkeen. Jos vastaat puheluun rinnakkaispuhelimesta, voit kytkeä F/P-soiton pois päältä painamalla **# 5 1** (muista painaa tätä *soittojen* välillä).

Faksitunnusten muuttaminen

Jos haluat käyttää kauko-ohjausta, joudut ottamaan kauko-ohjaustunnukset käyttöön. Ennalta asetettu kaukokäynnistystunnus on * **5 1**. Ennalta asetettu puhelun vastaustunnus on **# 5 1**. Voit halutessasi vaihtaa ne omiin tunnuksiisi.

- 1 Paina **Menu**.
- 2 Valitse *Faksaus* painamalla **▲** tai **▼**. Paina **OK**.
- 3 Valitse *Vastaanottoas.* painamalla **▲** tai **▼**. Paina **OK**.
- 4 Valitse *Kaukokäy.tunn.* painamalla **▲** tai **▼**. Paina **OK**.
- 5 Valitse *Kyllä* (tai *Ei*) painamalla **▲** tai **▼**. Paina **OK**.
- 6 Syötä uusi kaukokäynnistystunnus. Paina **OK**.
- 7 Syötä uusi puhelun vastaustunnus. Paina **OK**.
- 8 Paina **Stop/Exit**.



Vinkki

- Jos puhelu katkeaa aina, kun yrität käyttää ulkoisen puhelinvastaajan kauko-ohjaustoimintoja, kokeile vaihtaa Kaukokäynnistystunnus ja Puhelun vastaustunnus toiseksi kolminumeroiseksi koodiksi käyttäen numeroita **0-9**, *****, **#**.
- Kauko-ohjaustunnukset eivät toimi kaikissa puhelimissa.

Numeron valitseminen

Manuaalinen valinta

Paina kaikki faksi- tai puhelinnumeron numerot.



Lyhytvalinta

- 1 Paina **Speed Dial**.



Voit myös valita Lyhytvalinta painamalla  (**Fax**).

- 2 Valitse **Etsi** painamalla ▲ tai ▼. Paina **OK**.
- 3 Paina kaksinumeroinen lyhytvalintanumero. (Katso *Lyhytvalintanumeroiden tallentaminen* sivulla 49.)
- 4 Jos sinulla on kaksi numeroa kyseisessä valinnassa, valitse numero, johon haluat soittaa painamalla ▲ tai ▼. Paina **OK**.



Vinkki

Jos nestekidenäytössä on Ei tallennettu, kun syötät tai etsit lyhytvalintanumeroa, kyseistä numeroa ei ole tallennettu tähän paikkaan.

Etsintä

Voit etsiä lyhytvalintamuistiin tallennettuja nimiä.

- 1 Paina **Speed Dial**. Voit myös valita Lyhytvalinta painamalla  (**Fax**).
- 2 Valitse **Etsi** painamalla ▲ tai ▼. Paina **OK**.
- 3 Valitse Aakkosjärjestys tai Numerojärjestys painamalla ▲ tai ▼. Paina **OK**.



Vinkki

- Paina * ja nestekidenäytön fonttikoko suurenee.
- Paina # ja nestekidenäytön fonttikoko pienenee.

- 4 Jos valitsit Aakkosjärjestys vaiheessa , käytä valintanäppäimiä ja syötä nimen ensimmäinen kirjain. Valitse sitten nimi ja numero, johon haluat soittaa painamalla ▲ tai ▼. Paina **OK**.

Faksinumeron uudelleenvaiinta

Jos lähetät faksin manuaalisesti ja linja on varattu, paina **Redial/Pause**, ja paina sitten **Mono Start** tai **Colour Start** ja yritä uudelleen. Jos haluat soittaa uudelleen numeroon, jonka valitsit hiljattain, voit painaa **Redial/Pause** ja valita yhden 30 numerosta lähtevien puhelujen luettelosta.

Redial/Pause toimii vain, jos valitset numerot ohjauspaneelista. *Jos lähetät faksia automaattisesti* ja linja on varattu, laite valitsee numeron automaattisesti uudelleen korkeintaan kolme kertaa viiden minuutin välein.

- 1 Paina **Redial/Pause**.
- 2 Valitse numero, jonka haluat valita uudelleen painamalla ▲ tai ▼.
Paina **OK**.
- 3 Valitse **Faksin lähettäminen** painamalla ▲ tai ▼.
Paina **OK**.
- 4 Paina **Mono Start** tai **Colour Start**.



Vinkki

Automaattinen uudelleenvaiinta ei toimi suorassa lähetyksessä, kun käytät valotustasoa.

Lähtevä puhelu

Viimeiset 30 numeroa, joihin lähetit faksin, tallennetaan lähtevien puhelujen historiaan. Voit valita yhden näistä numeroista, ja lähettää siihen faksin, lisätä sen lyhytvalintaan tai poistaa sen historiasta.

- 1 Paina **Redial/Pause**.
Voit valita myös **Lähtevä puhelu** painamalla  (**Fax**).
- 2 Valitse numero, johon haluat soittaa painamalla ▲ tai ▼.
Paina **OK**.
- 3 Tee jokin seuraavista:
 - Lähettä faksi painamalla ▲ tai ▼ ja valitse **Faksin lähettäminen**.
Paina **OK**.
Paina **Mono Start** tai **Colour Start**.
 - Jos haluat tallentaa numeron, valitse **Lisää lyhytvalintaan** painamalla ▲ tai ▼.
Paina **OK**.
(Katso *Lyhytvalintanumeroiden tallentaminen lähtevistä puheluista* sivulla 49.)
 - Valitse **Poista** painamalla ▲ tai ▼.
Paina **OK**.
Vahvista painamalla **1**.
- 4 Paina **Stop/Exit**.

Numeroiden tallentaminen

Voit asettaa laitteeseen seuraavanlaisia valintaohjelmia: Lyhytvalinta ja ryhmät faksien ryhmälähetyksille. Kun valitset pikanumeron, nestekidenäyttöön tulee näkyviin sitä vastaava faksinumero tai nimi, jos se on tallennettu.



Vinkki

Muistiin tallennetut pikanumerot säilyvät sähkökatkoksen aikana.

Tauon tallentaminen

Paina **Redial/Pause** lisätäksesi numeroiden väliin 3,5 sekunnin tauon. Jos valitset ulkomaanpuhelua, voit pidentää taukoa painamalla **Redial/Pause** niin monta kertaa kuin haluat.

Lyhytvalintanumeroiden tallentaminen

Voit tallentaa korkeintaan 80 kaksinumeroista lyhytvalintapaikkaa ja antaa niille nimet. Jokaisessa nimessä voi olla kaksi numeroa. Kun valitset numeron, painat vain muutamaa näppäintä (esimerkiksi: **Speed Dial**, **Etsi**, **OK**, kaksinumeroinen luku ja **Mono Start** tai **Colour Start**).

- 1 Paina **Speed Dial**.
- 2 Valitse Aseta lyhytvalinta painamalla ▲ tai ▼.
Paina **OK**.
- 3 Valitse lyhytvalintapaikka, johon haluat tallentaa numeron painamalla ▲ tai ▼.
Paina **OK**.

- 4 Tee jokin seuraavista:
 - Syötä nimi valintanäppäimillä (korkeintaan 16 merkkiä).
Paina **OK**.
(Katso ohjeita kirjainten syöttämisestä kohdasta *Tekstin syöttö* sivulla 145.)
 - Tallenna numero ilman nimeä painamalla **OK**.
- 5 Syötä faksi- tai puhelinnumero (korkeintaan 20 numeroa).
Paina **OK**.
- 6 Tee jokin seuraavista:
 - Syötä toinen faksi- tai puhelinnumero (korkeintaan 20 numeroa).
Paina **OK**.
 - Jos et halua tallentaa toista numeroa, paina **OK**.
- 7 Tee jokin seuraavista:
 - Jos haluat tallentaa toisen lyhytvalintanumeron, siirry vaiheeseen ③.
 - Lopeta asetukset painamalla **Stop/Exit**.

Lyhytvalintanumeroiden tallentaminen lähteivistä puheluista

Voit tallentaa lyhytvalintanumeroita myös lähtevien puhelujen historiasta.

- 1 Paina **Redial/Pause**.
Voit valita myös Lähtevä puhelu painamalla (**Fax**).
- 2 Valitse nimi tai numero, jonka haluat tallentaa painamalla ▲ tai ▼.
Paina **OK**.
- 3 Valitse Lisää lyhytvalintaan painamalla ▲ tai ▼.
Paina **OK**.

- 4 Valitse lyhytvalintapaikka, johon haluat tallentaa numeron painamalla ▲ tai ▼. Paina **OK**.
- 5 Tee jokin seuraavista:
 - Syötä nimi valintanäppäimillä (korkeintaan 16 merkkiä).
Paina **OK**.
(Katso ohjeita kirjainten syöttämisestä kohdasta *Tekstin syöttö* sivulla 145.)
 - Tallenna numero ilman nimeä painamalla **OK**.
- 6 Vahvista faksi- tai puhelinnumero painamalla **OK**.
- 7 Tee jokin seuraavista:
 - Syötä toinen faksi- tai puhelinnumero (korkeintaan 20 numeroa).
Paina **OK**.
 - Jos et halua tallentaa toista numeroa, paina **OK**.
- 8 Paina **Stop/Exit**.

Lyhytvalintanimien tai -numeroiden muuttaminen

Voit muuttaa tallennettua lyhytvalintanimeä tai -numeroa.

- 1 Paina **Speed Dial**.
- 2 Valitse *Aseta lyhytvalinta* painamalla ▲ tai ▼. Paina **OK**.
- 3 Valitse kaksinumeroinen lyhytvalintapaikka, jonka haluat muuttaa painamalla ▲ tai ▼. Paina **OK**.

- 4 Tee jokin seuraavista:
 - Valitse *Muuta* painamalla ▲ tai ▼. Paina **OK**.
 - Valitse *Poista* painamalla ▲ tai ▼. Paina **OK**.
Vahvista painamalla 1.
Siirry kohtaan ⑧



Vinkki

Tallennetun nimen tai numeron muuttaminen:

Jos haluat muuttaa merkin, paina ◀ tai ▶ ja aseta kohdistin muutettavan merkin alle ja paina sitten **Clear/Back**. Syötä merkki uudelleen.

- 5 Tee jokin seuraavista:
 - Syötä nimi valintanäppäimillä (korkeintaan 16 merkkiä).
Paina **OK**.
(Katso *Tekstin syöttö* sivulla 145.)
 - Ellet halua muuttaa nimeä, paina **OK**.
- 6 Tee jokin seuraavista:
 - Syötä uusi faksi- tai puhelinnumero (korkeintaan 20 numeroa).
Paina **OK**.
 - Ellet halua muuttaa numeroa, paina **OK**.
- 7 Tee jokin seuraavista:
 - Syötä toinen faksi- tai puhelinnumero (korkeintaan 20 numeroa).
Paina **OK**.
 - Ellet halua muuttaa numeroa, paina **OK**.
- 8 Paina **Stop/Exit**.

Ryhmien asettaminen ryhmälähetystä varten

Ryhmien avulla, jotka voidaan tallentaa lyhytvalintapaikkoihin, voit lähettää saman faksiviestin moniin faksinumeroihin painamalla vain **Speed Dial**, **Etsi**, **OK**, kaksinumeroinen paikka ja **Mono Start**. Jokainen faksinumero on tallennettava ensin lyhytvalintapaikkaan. Sen jälkeen voit sisällyttää ne numeroina ryhmään. Jokaisella ryhmällä on yksi lyhytvalintapaikka. Voit määrittää korkeintaan kuusi ryhmää, tai voit määrittää korkeintaan 158 numeroa yhteen suureen ryhmään, jos tallennat 2 numeroa kuhunkin paikkaan.

(Katso *Lyhytvalintanumeroiden tallentaminen* sivulla 49 ja *Ryhmälähetys (vain mustavalkoinen)* sivulla 32.)

- 1 Paina **Speed Dial**.
- 2 Valitse **Luo** ryhmiä painamalla ▲ tai ▼. Paina **OK**.
- 3 Valitse **RYHMÄ1**, **RYHMÄ2**, **RYHMÄ3**, **RYHMÄ4**, **RYHMÄ5** tai **RYHMÄ6** ryhmän nimeksi, johon tallennat faksinumerot painamalla ▲ tai ▼. Paina **OK**.
- 4 Valitse kaksinumeroinen paikka, johon haluat tallentaa ryhmän painamalla ▲ tai ▼. Paina **OK**.
- 5 Valitse **Lisää numero** painamalla ▲ tai ▼. Paina **OK**.
- 6 Valitse numero, jonka haluat lisätä painamalla ▲ tai ▼. Paina **OK**.
(Katso *Etsintä* sivulla 47.)
- 7 Kun olet syöttänyt kaikki faksinumerot toistamalla vaiheet 5 ja 6, valitse **Valmis** painamalla ▲ tai ▼. Paina **OK**.
- 8 Paina **Stop/Exit**.



Vinkki

Voit tulostaa luettelon kaikista lyhytvalintanumeroista. Ryhmänumerot merkitään RYHMÄ-sarakkeeseen. (Katso *Raportit* sivulla 61.)

Ryhmän nimen muuttaminen

- 1 Paina **Speed Dial**.
- 2 Valitse **Luo** ryhmiä painamalla ▲ tai ▼. Paina **OK**.
- 3 Valitse ryhmän nimi, jonka haluat muuttaa painamalla ▲ tai ▼. Paina **OK**.
- 4 Valitse **Muuta** ryhmän nimeä painamalla ▲ tai ▼. Paina **OK**.



Vinkki

Tallennetun nimen tai numeron muuttaminen:

Jos haluat muuttaa merkin, paina ◀ tai ▶ ja aseta kohdistin muutettavan merkin alle ja paina sitten **Clear/Back**. Syötä merkki uudelleen.

- 5 Syötä uusi nimi valintanäppäimillä (korkeintaan 16 merkkiä). Paina **OK**.
(Katso *Tekstin syöttö* sivulla 145. Esimerkiksi, kirjoita UUDET ASIAKKAAT).
- 6 Valitse **Valmis** painamalla ▲ tai ▼. Paina **OK**.
- 7 Paina **Stop/Exit**.

Ryhmän poistaminen

- 1 Paina **Speed Dial**.
- 2 Valitse **Luo** ryhmiä painamalla ▲ tai ▼. Paina **OK**.
- 3 Valitse ryhmä, jonka haluat poistaa painamalla ▲ tai ▼. Paina **OK**.
- 4 Valitse **Poista** painamalla ▲ tai ▼. Paina **OK**.
Vahvista painamalla 1.
- 5 Valitse **Valmis** painamalla ▲ tai ▼. Paina **OK**.
- 6 Paina **Stop/Exit**.

Numeron poistaminen ryhmästä

- 1 Paina **Speed Dial**.
- 2 Valitse **Luo** ryhmiä painamalla ▲ tai ▼.
Paina **OK**.
- 3 Valitse ryhmä, jota haluat muuttaa painamalla ▲ tai ▼.
Paina **OK**.
- 4 Valitse numero, jonka haluat poistaa painamalla ▲ tai ▼.
Paina **OK**.
Vahvista painamalla 1.
- 5 Valitse **Valmis** painamalla ▲ tai ▼.
Paina **OK**.
- 6 Paina **Stop/Exit**.

Pikanumeroiden yhdistäminen

Joskus käytettävissä voi olla eri kaukopuhelupalveluita. Kaukopuheluhinnat saattavat vaihdella soittoajan ja -kohteen mukaan. Edullisempien hintojen hyödyntäminen helpottuu, kun tallennat käyttöoikeustunnukset ja luottokortinumerot lyhytvalintanumeroiksi. Voit tallentaa näitä pitkiä valintasarjoja jakamalla ne osiin ja asettamalla niiden yhdistelmiä erillisiksi lyhytvalintanumeroiksi. Voit käyttää myös manuaalista valintaa valintanäppäimiä käyttämällä. (Katso *Lyhytvalintanumeroiden tallentaminen* sivulla 49.)

Voit esimerkiksi tallentaa numeron '555' lyhytvalintaan #03 ja numeron '7000' lyhytvalintaan #02. Voit käyttää niitä molempia valitsemaan numeron '555-7000', jos painat seuraavia näppäimiä:

- 1 Paina **Speed Dial**.
- 2 Valitse **Etsi** painamalla ▲ tai ▼.
Paina **OK**.

- 3 Syötä **03**.



Vinkki

Jos tallensit kaksi numeroa yhteen lyhytvalintapaikkaan, laite kysyy, kumpaan numeroon haluat lähettää.

- 4 Valitse **Lyhytvalinta** painamalla ▲ tai ▼.
Paina **OK**.
- 5 Valitse **Etsi** painamalla ▲ tai ▼.
Paina **OK**.
- 6 Syötä **02**.
- 7 Paina **Mono Start** tai **Colour Start**.
Valitset '555-7000'.

Jos haluat väliaikaisesti muuttaa numeroa, voit korvata numeron osan manuaalisella valinnalla valintanäppäimistöltä. Jos esimerkiksi haluat vaihtaa numeroksi '555-7001', voit painaa **Speed Dial**, valita **Etsi**, painaa **03** ja painaa sitten **7001** valintanäppäimistöltä.



Vinkki

Jos sinun tarvitsee odottaa toista valintääntä missä tahansa vaiheessa valintajakson aikana, voit luoda numeroon tauon painamalla **Redial/Pause**. Jokainen näppäimen painallus lisää 3,5 sekunnin tauon.

Faksin lisätoiminnot (vain mustavalkoinen)

Voit käyttää vain yhtä faksin lisätoimintoa kerrallaan:

- Faksien edelleenlähetys
- Faksien tallennus
- PC-Fax-vastaanotto
- Ei

Voit muuttaa valintaasi milloin tahansa. Jos vastaanotetut faksit ovat vielä koneen muistissa, kun muutat faksin lisätoimintoja, nestekidenäyttöön tulee kysymys. (Katso *Faksin lisätoimintojen muuttaminen* sivulla 56.)

Faksien edelleenlähetys

Kun valitset Faksien edelleenlähetysten, laite tallentaa vastaanotetun faksin muistiin. Laite valitsee sitten ohjelmoimasi faksinumeron ja lähettää faksiviestin edelleen.

- 1 Paina **Menu**.
- 2 Valitse **Faksa** painamalla **▲** tai **▼**. Paina **OK**.
- 3 Valitse **Faksin lisätoiminnot** painamalla **▲** tai **▼**. Paina **OK**.
- 4 Valitse **Edel.läh/Tall.** painamalla **▲** tai **▼**. Paina **OK**.
- 5 Valitse **Edelleenlähetys** painamalla **▲** tai **▼**. Paina **OK**.
- 6 Anna edelleenlähetysten numero (korkeintaan 20 numeroa). Paina **OK**.

- 7 Valitse **Varm.kopio:Kyllä** tai **Varm.kopio:Ei** painamalla **▲** tai **▼**. Paina **OK**.



Vinkki

- Jos valitset **Varm.kopio:Kyllä**, laite tulostaa faksin myös laitteeseen, joten saat siitä kopion. Tämä on turvatoiminto sen varalta, että ennen faksin edelleenlähetystä tapahtuu sähkökatko tai vastaanottavassa laitteessa on ongelma.
- Kun faksien edelleenlähetys on päällä, voit vastaanottaa vain mustavalkoisia fakseja muistiin. Värillisiä fakseja ei oteta vastaan, ellei lähetävä laite muunna niitä mustavalkoiksi ennen lähettämistä.

- 8 Paina **Stop/Exit**.

Faksien tallennus

Kun valitset Faksien tallennuksen, laite tallentaa vastaanotetun faksin muistiin. Voit noutaa faksiviestejä toisesta paikasta käyttäen kaukonoutokomentoja.

Jos olet valinnut Faksien tallennuksen, laite tulostaa automaattisesti varakopion.

- 1 Paina **Menu**.
- 2 Valitse **Faksaus** painamalla ▲ tai ▼.
Paina **OK**.
- 3 Valitse **Faksin lisätoiminnot** painamalla ▲ tai ▼.
Paina **OK**.
- 4 Valitse **Edel.läh/Tall.** painamalla ▲ tai ▼.
Paina **OK**.
- 5 Valitse **Faksitallennus** painamalla ▲ tai ▼.
Paina **OK**.
- 6 Paina **Stop/Exit**.



Vinkki

Jos Faksien tallennus on valittuna, laite ei voi vastaanottaa värillistä faksia, ellei lähettävä laite muunna sitä mustavalkoiseksi.

PC-Fax-vastaanotto

Jos kytket PC-Fax-vastaanotto toiminnon päälle, laite tallentaa vastaanotetut faksit muistiin ja lähettää ne tietokoneeseen automaattisesti. Voit sitten käyttää tietokonetta näiden faksien lukemiseen ja tallennukseen.

Vaikka katkaiset tietokoneen virran (esimerkiksi iltaisin tai viikonloppuisin), laite vastaanottaa ja tallentaa faksit muistiin. Tallennettujen vastaanotettujen faksien lukumäärä näkyy nestekidenäytön vasemmassa alareunassa.

Kun tietokoneeseen kytketään virta ja PC-FAX-vastaanotto-ohjelma on toiminnassa, laite siirtää faksit tietokoneeseen automaattisesti.

Jotta voit siirtää vastaanotetut faksit tietokoneeseen, siinä on oltava PC-FAX-vastaanotto-ohjelmisto. (Katso lisätietoja kohdasta *PC-FAX-vastaanotto* CD-ROM-levyllä olevasta Ohjelmiston käyttöoppaasta.)

Jos valitset **Varm. kopio:Kyllä**, laite myös tulostaa faksin.

- 1 Paina **Menu**.
- 2 Valitse **Faksaus** painamalla ▲ tai ▼.
Paina **OK**.
- 3 Valitse **Faksin lisätoiminnot** painamalla ▲ tai ▼.
Paina **OK**.
- 4 Valitse **Edel.läh/Tall.** painamalla ▲ tai ▼.
Paina **OK**.
- 5 Valitse **PC-Fax vas.ot.** painamalla ▲ tai ▼.
Paina **OK**.
- 6 Valitse **<USB>** tai se tietokone, johon haluat vastaanottaa painamalla ▲ tai ▼.
Paina **OK**.

7 Valitse `Varm.kopio:Kyllä` tai `Varm.kopio:Ei` painamalla ▲ tai ▼. Paina **OK**.

8 Paina **Stop/Exit**.



Vinkki

- PC-Fax-vastaanottoa ei tueta Mac OS® -käyttöjärjestelmässä.
- MFL-Pro Suite -ohjelmisto on oltava asennettuna tietokoneeseen ennen PC-Fax-vastaanotto toiminnon asettamista. Varmista, että tietokoneesi on kytketty ja että siinä on virta päällä. (Katso lisätietoja kohdasta *PC-FAX-vastaanotto* CD-ROM-levyllä olevasta Ohjelmiston käyttöoppaasta.)
- Jos saat virheviestin eikä laite pysty tulostamaan muistissa olevia, voit käyttää tätä asetusta ja siirtää faksit tietokoneeseen. (Katso lisätietoja kohdasta *Virheviestit* sivulla 113.)
- Kun PC-Fax-vastaanotto toiminto on päällä, vain mustavalkoisia fakseja voidaan vastaanottaa muistiin ja lähettää tietokoneeseen. Värikkiset faksit vastaanotetaan tosijassa ja tulostetaan väreissä.

Kohdetietokoneen vaihtaminen

1 Paina **Menu**.

2 Valitse `Faksaus` painamalla ▲ tai ▼. Paina **OK**.

3 Valitse `Faksin lisätoiminnot` painamalla ▲ tai ▼. Paina **OK**.

4 Valitse `Edel.läh/Tall.` painamalla ▲ tai ▼. Paina **OK**.

5 Valitse `PC-Fax vas.ot.` painamalla ▲ tai ▼. Paina **OK**.

6 Valitse `Muuta` painamalla ▲ tai ▼. Paina **OK**.

7 Valitse `<USB>` tai se tietokone, johon haluat vastaanottaa painamalla ▲ tai ▼. Paina **OK**.

8 Valitse `Varm.kopio:Kyllä` tai `Varm.kopio:Ei` painamalla ▲ tai ▼. Paina **OK**.

9 Paina **Stop/Exit**.

Faksin lisätoimintojen kytkeminen pois päältä

- 1 Paina **Menu**.
- 2 Valitse **Faksaus** painamalla ▲ tai ▼.
Paina **OK**.
- 3 Valitse **Faksin lisätoiminnot** painamalla ▲ tai ▼.
Paina **OK**.
- 4 Valitse **Edel.läh/Tall.** painamalla ▲ tai ▼.
Paina **OK**.
- 5 Valitse **Ei** painamalla ▲ tai ▼.
Paina **OK**.
- 6 Paina **Stop/Exit**.



Vinkki

Nestekidenäytössä on lisävalintoja, jos laitteen muistissa on edelleen vastaanotettuja fakseja. (Katso *Faksin lisätoimintojen muuttaminen* sivulla 56.)

Faksin lisätoimintojen muuttaminen

Jos laitteen muistissa on vastaanotettuja fakseja, kun muutat faksin lisätoimintoja, nestekidenäytössä on yksi seuraavista kysymyksistä:

■ **Pois. kaik. vie?**

Kyllä → Paina 1

Ei → Paina 2

■ **Tulosta kaikki?**

Kyllä → Paina 1

Ei → Paina 2

- Jos painat **1**, muistissa olevat faksit poistetaan tai tulostetaan ennen asetusten muutosta. Jos varmuuskopio on jo tulostettu, sitä ei tulosteta uudelleen.
- Jos painat **2**, muistissa olevia fakseja ei poisteta tai tulosteta eikä asetusta muuteta.

Jos vastaanotettuja fakseja on jäänyt laitteen muistiin, kun vaihdat toimintoon

PC-Fax vas.ot. toisesta valinnasta

[Edelleenlähetys, Faksitallennus], valitse tietokone painamalla ▲ tai ▼.

Nestekidenäytössä on seuraava kysymys:

■ **Läh. fax PC:hen?**

Kyllä → Paina 1

Ei → Paina 2

- Jos painat **1**, muistissa olevat faksit lähetetään tietokoneeseen ennen asetusten muutosta. Sinulta kysytään, haluatko kytkeä varmuustulostuksen päälle. (Katso lisätietoja kohdasta *PC-Fax-vastaanotto* sivulla 54.)
- Jos painat **2**, muistissa olevia fakseja ei poisteta tai siirretä tietokoneeseen eikä asetusta muuteta.

Kaukonouto

Voit soittaa laitteeseen mistä tahansa äänitaajuuspuhelimesta tai faksilaitteesta, ja käyttää sitten kauko-ohjaustunnusta ja kaukokomentoja faksiviestien noutoon.

Kauko-ohjaustunnuksen asettaminen

Kauko-ohjaustunnuksen avulla voit käyttää kaukonoutotoimintoja, kun et ole laitteesi äärellä. Ennen kauko-ohjaus- ja kaukonoutotoimintojen käyttöä sinun on asetettava oma tunnuksesi. Tehtaalla asetettua oletustunnusta ei ole aktivoitu (---*).

- 1 Paina **Menu**.
- 2 Valitse **Faksaus** painamalla ▲ tai ▼. Paina **OK**.
- 3 Valitse **Faksin lisätoiminnot** painamalla ▲ tai ▼. Paina **OK**.
- 4 Valitse **Kaukokäyttö** painamalla ▲ tai ▼. Paina **OK**.
- 5 Anna kolminumeroinen tunnus käyttäen numeroita **0-9**, * tai #. Paina **OK**. (Ennalta asetettua '*' ei voi muuttaa.)



Vinkki

Älä käytä samaa tunnusta kuin Kaukokäynnistystunnus (* 5 1) tai Puhelun vastaustunnus (# 5 1). (Katso *Käyttö rinnakkaispuhelimista* sivulla 45.)

- 6 Paina **Stop/Exit**.



Vinkki

Voit muuttaa tunnuksesi milloin tahansa antamalla uuden tunnuksen. Jos haluat poistaa tunnuksesi aktiivoinnin, paina **Clear/Back** vaiheessa 5 palauttaaksesi aktivoimattoman asetuksen (---*) ja paina **OK**.

Kauko-ohjaustunnuksen käyttäminen

- 1 Valitse faksinumero äänitaajuuspuhelimesta tai toisesta faksilaitteesta.
- 2 Kun laitteesi vastaa, anna kauko-ohjaustunnus (kolme numeroa ja *) välittömästi.
- 3 Laite ilmoittaa äänimerkeillä, jos se on vastaanottanut viestejä:
 - 1 pitkä äänimerkki — **Faksiviestejä**
 - Ei äänimerkkiä — **Ei viestejä**
- 4 Kun laite antaa kaksi lyhyttä äänimerkkiä, anna komento. Laite lopettaa puhelun, jos et anna komentoa 30 sekunnin kuluessa. Laite antaa kolme äänimerkkiä, jos annat väärän komennon.
- 5 Kun olet valmis, paina **9 0** lopettaaksesi kauko-ohjaustoiminnon.
- 6 Sulje puhelin.



Vinkki

Jos laite on asetettu **Manuaalinen-tilaan** ja haluat käyttää kaukonoutotoimintoja, anna laitteen soida noin kaksi minuuttia ja anna sitten kauko-ohjaustunnus 30 sekunnin kuluessa.

Kaukofaksikomennot

Noudata alla olevia komentoja, kun et ole laitteesi äärellä. Kun soitat laitteeseen ja annat kauko-ohjaustunnuksen (kolme numeroa ja *), järjestelmä antaa kaksi äänimerkkiä ja sinun on annettava kauko-ohjauskomento.

Kauko-ohjauskomennot		Toiminnon tiedot
95	Muuta faksin edelleenlähetyksen tai tallennuksen asetuksia	
	1 Ei	Voit valita Ei sen jälkeen, kun olet noutanut tai tyhjentänyt kaikki viestit.
	2 Faksien edelleenlähetyks	Yksi pitkä äänimerkki tarkoittaa, että muutos on hyväksytty. Jos kuulet kolme lyhyttä äänimerkkiä, muutosta ei voi tehdä, koska jotakin toimintoa ei ole asetettu (esimerkiksi faksin edelleenlähetyksnumeroa ei ole rekisteröity). Voit rekisteröidä faksin edelleenlähetyksnumeron syöttämällä 4. (Katso <i>Faksin edelleenlähetyksnumeron muuttaminen</i> sivulla 59.) Kun olet rekisteröinyt numeron, faksien edelleenlähetyks toimii.
	4 Faksin edelleenlähetyksnumero	
6 Faksien tallennus		
96	Nouda faksi	
	2 Nouda kaikki faksit	Anna sen faksilaitteen numero, josta tallennetut faksiviestit noudetaan. (Katso <i>Faksiviestien nouto</i> sivulla 59.)
	3 Poista faksit muistista	Jos kuulet yhden pitkän äänimerkin, faksiviestit on tyhjennetty muistista.
97	Tarkista vastaanottotila	
	1 Faksi	Voit tarkistaa, onko laite vastaanottanut fakseja. Jos fakseja on saapunut, kuulet yhden pitkän äänimerkin. Jos fakseja ei ole saapunut, kuulet kolme lyhyttä äänimerkkiä.
98	Muuta vastaanottotila	
	1 Ulkoinen puhelinvastaaja	Jos kuulet yhden pitkän äänimerkin, muutos on hyväksytty.
	2 Faksi/Puhelin	
	3 Vain faksi	
90	Poistu	Voit poistua kaukonoutotoiminnosta painamalla 9 0 . Odota pitkä äänimerkkiä, ennen kuin lasket kuulokkeen.

Faksiviestien nouto

Voit soittaa laitteeseesi mistä tahansa äänitaajuuspuhelimesta ja saada faksiviestit lähetetyiksi toiseen laitteeseen. Faksien tallennus -toiminnon on oltava päällä, jotta tätä toimintoa voidaan käyttää.

- 1 Syötä faksinumerosi.
- 2 Kun laitteesi vastaa, anna kauko-ohjaustunnus (kolme numeroa ja *) välittömästi. Jos kuulet yhden pitkän äänimerkin, olet saanut faksiviestejä.
- 3 Kun kuulet kaksi lyhyttä äänimerkkiä, paina **9 6 2**.
- 4 Odota, kunnes kuulet pitkän äänimerkin. Syötä valintanäppäimillä sen faksilaitteen numero (korkeintaan 20 numeroa), johon haluat lähettää viestit, ja syötä sitten **# #**.



Vinkki

Puhelinnumerossa ei voi käyttää merkkejä * tai #. Voit kuitenkin painaa #, jos haluat numeroon tauon.

- 5 Lopeta puhelu, kun kuulet laitteesi äänimerkin. Laitteesi soittaa toiseen faksilaitteeseen, joka sitten tulostaa faksiviestit.

Faksin edelleenlähetyksen muuttaminen

Voit muuttaa faksin edelleenlähetyksen oletusasetuksen toisesta äänitaajuuspuhelimesta tai faksilaitteesta.

- 1 Syötä faksinumerosi.
- 2 Kun laitteesi vastaa, anna kauko-ohjaustunnus (kolme numeroa ja *) välittömästi. Jos kuulet yhden pitkän äänimerkin, olet saanut faksiviestejä.
- 3 Kun kuulet kaksi lyhyttä äänimerkkiä, paina **9 5 4**.
- 4 Odota, kunnes kuulet pitkän äänimerkin. Syötä valintanäppäimillä uuden faksilaitteen numero (korkeintaan 20 numeroa), johon haluat lähettää viestit, ja syötä sitten **# #**.



Vinkki

Puhelinnumerossa ei voi käyttää merkkejä * tai #. Voit kuitenkin painaa #, jos haluat numeroon tauon.

- 5 Paina **9 0**, kun olet valmis.
- 6 Lopeta puhelu, kun kuulet laitteesi äänimerkin.

Faksiraportit

Lähetysten vahvistusraportti ja yhteysraporttien väli on asetettava **Menu**-näppäimillä.

Lähetysten vahvistusraportti

Voit käyttää lähetysten vahvistusraporttia vahvistuksena siitä, että faksi on lähetetty. Raportissa näkyvät lähetysten aika ja päivämäärä sekä merkintä siitä, onnistuiko lähetys (OK). Jos valitset *Kyllä* tai *Kyllä+Kuva*, jokaista lähettämääsi faksia kohden tulostuu raportti.

Jos lähetät paljon fakseja samaan numeroon, voit tarvita tehtävänumeron lisäksi muunkin muistutuksen uudelleen lähetettävien faksien tunnistamista varten. Jos valitset asetuksen *Kyllä+Kuva* tai *Ei+Kuva*, laite tulostaa raporttiin muistin avuksi osan faksin ensimmäisestä sivusta.

Jos lähetysten vahvistusraportin asetus on *Ei* tai *Ei+Kuva*, raportti tulostuu vain silloin, jos lähetyksessä on ollut virhe. Tällöin RESULT (Tulos) -sarakeessa näkyy ERROR (Virhe).

- 1 Paina **Menu**.
- 2 Valitse *Faksa* painamalla **▲** tai **▼**. Paina **OK**.
- 3 Valitse *Raportti* painamalla **▲** tai **▼**. Paina **OK**.
- 4 Valitse *Lähetysraportti* painamalla **▲** tai **▼**. Paina **OK**.
- 5 Valitse *Kyllä*, *Kyllä+Kuva*, *Ei* tai *Ei+Kuva* painamalla **▲** tai **▼**. Paina **OK**.
- 6 Paina **Stop/Exit**.

Yhteysraportti (tapahtumaraportti)

Voit asettaa laitteen tulostamaan yhteysraportin tietyin väliajoin (joka 50. faksin jälkeen, 6, 12 tai 24 tunnin välein, 2 tai 7 päivän välein). Jos väliajaksi on asetettu *Ei*, voit kuitenkin tulostaa raportin noudattamalla kohdan *Raportin tulostaminen* sivulla 61 vaiheita. Tehdasasetus on Joka 50. faksi.

- 1 Paina **Menu**.
- 2 Valitse *Faksa* painamalla **▲** tai **▼**. Paina **OK**.
- 3 Valitse *Raportti* painamalla **▲** tai **▼**. Paina **OK**.
- 4 Valitse *Yhteysraportti* painamalla **▲** tai **▼**. Paina **OK**.
- 5 Valitse väli painamalla **▲** tai **▼**. Paina **OK**.
(Jos valitset väliajaksi 7 päivää, nestekidenäytössä pyydetään valitsemaan päivä, josta välin laskeminen aloitetaan.)
 - 6, 12, 24 tuntia, 2 tai 7 päivää
Laite tulostaa raportin ohjelmoituun aikaan ja tyhjentää sitten kaikki tehtävät muistista. Jos laitteen muistiin tallentuu 200 tehtävää ennen valittua ajankohtaa, laite tulostaa 200 tehtävän raportin ja tyhjentää sitten tehtävät muistista. Jos haluat ylimääräisen raportin ennen valittua tulostusajankohtaa, voit tulostaa sen tyhjentämättä tehtäviä muistista.
 - Joka 50. faksi
Laite tulostaa raportin 50 tehtävän tallentamisen jälkeen.

- 6 Syötä tulostuksen kellonaika 24 tunnin muodossa.
Paina **OK**.
(Esimerkiksi 19:45 tarkoittaa, että kello on viisitoista minuuttia vaille kahdeksan illalla.)
- 7 Paina **Stop/Exit**.

Raportit

Voit tulostaa seuraavat raportit:

- **Lähetysvahvis.**
Tulostaa viimeisen lähetetyn faksin lähetyksen vahvistusraportin.
- **Ohje**
Ohje-luettelo antaa pikaohjeet laitteen ohjelmoimisen.
- **Pikanumerot**
Listaa lyhytvalintamuistiin tallennetut nimet ja numerot aakkos- tai numerojärjestyksessä.
- **Faksiraportti**
Tulostaa viimeisten vastaanotettujen ja lähetettyjen faksien tiedot. (TX: Lähetys.) (RX: Vastaanotto.)
- **Käytt. aset.**
Tulostaa luettelon asetuksista.
- **Verkkoasetuk.**
Tulostaa luettelon verkkoasetuksista.

Raportin tulostaminen

10

- 1 Paina **Menu**.
- 2 Valitse **Tulosta rap.** painamalla ▲ tai ▼.
Paina **OK**.
- 3 Valitse haluamasi raportti painamalla ▲ tai ▼.
Paina **OK**.
- 4 Paina **Mono Start**.
- 5 Paina **Stop/Exit**.

Pollauksen esittely

Pollauksella voit asettaa laitteeseesi sellaiset asetukset, että muut voivat vastaanottaa fakseja sinulta, mutta he maksavat puhelun. Voit myös soittaa johonkin toiseen faksilaitteeseen ja vastaanottaa faksiviestin siltä, jolloin maksat puhelun itse. Pollaustoiminto on asetettava molempiin laitteisiin, jotta tämä toimisi. Kaikki faksilaitteet eivät tue pollausta.

Pollaustavastaaanotto

Pollaustavastaaanoton avulla voit soittaa toiseen faksilaitteeseen ja vastaanottaa faksin siihen.

Pollaustavastaaanoton asettaminen

- 1 Paina  (Fax).
- 2 Valitse Pollaus vast. painamalla ▲ tai ▼.
Paina OK.
- 3 Valitse Normaali painamalla ▲ tai ▼.
Paina OK.
- 4 Syötä faksinumero, josta haluat noutaa viestin.
- 5 Paina Mono Start tai Colour Start.

Suojatun pollaustavastaaanoton asettaminen

Suojatulla pollaustavastaaanolla voit rajoittaa pollattavan asiakirjan vastaanottajat.

Suojattu pollaus toimii ainoastaan Brotherin faksilaitteissa. Jos haluat vastaanottaa faksin suojatusta Brother-faksilaitteesta, sinun on syötettävä tunnussana.

- 1 Paina  (Fax).
- 2 Valitse Pollaus vast. painamalla ▲ tai ▼.
Paina OK.
- 3 Valitse Suojattu painamalla ▲ tai ▼.
Paina OK.
- 4 Anna nelinumeroinen pollaustunnus.
Tunnus on sama kuin pollattavan faksilaitteen tunnus.
Paina OK.
- 5 Syötä faksinumero, josta haluat noutaa viestin.
- 6 Paina Mono Start tai Colour Start.

Ajastetun pollausvastaanoton asettaminen

Ajastetulla pollauksella voit asettaa laitteen noutamaan faksiviestin myöhemmin. Voit asettaa vain *yhden* ajastetun pollaustoiminnon.

- 1 Paina  (Fax).
- 2 Valitse Pollaus vast. painamalla ▲ tai ▼.
Paina OK.
- 3 Valitse Ajastin painamalla ▲ tai ▼.
Paina OK.
- 4 Syötä pollauksen aloituksen kellonaika (24-tunnin muodossa).
Esimerkiksi 21:45 tarkoittaa, että kello on viisitoista minuuttia vaille kymmenen illalla.
Paina OK.
- 5 Syötä faksinumero, josta haluat noutaa viestin.
- 6 Paina **Mono Start** tai **Colour Start**.
Laitte tekee pollaussoiton ja noutaa viestin asettamaasi kellonaikaan.

Sarjapollaus (vain mustavalkoinen)

Sarjapollauksella laite voi noutaa asiakirjoja useasta faksilaitteesta yhdellä toiminnolla.

- 1 Paina  (Fax).
- 2 Valitse Pollaus vast. painamalla ▲ tai ▼.
Paina OK.
- 3 Valitse Normaali, Suojattu tai Ajastin painamalla ▲ tai ▼.
Paina OK.

- 4 Tee jokin seuraavista:
 - Jos valitsit Normaali, siirry vaiheeseen 5.
 - Jos valitsit Suojattu, anna nelinumeroisen luku, paina OK, ja siirry vaiheeseen 5.
 - Jos valitsit Ajastin, anna pollauksen aloitusaika (24-tunnin muodossa) ja paina OK, ja siirry vaiheeseen 5.
- 5 Valitse Ryhmälähetys painamalla ▲ tai ▼.
Paina OK.
- 6 Valitse Lisää numero painamalla ▲ tai ▼.
Paina OK.
- 7 Anna numero pikanäppäimillä, ryhmänä tai valintanäppäimillä.
Paina OK.
- 8 Toista vaiheet 6 ja 7 kullekin pollattavalle faksinumerolle ja valitse Valmis painamalla ▲ tai ▼.
Paina OK.
- 9 Paina **Mono Start**.
Laitte noutaa asiakirjan soittamalla vuorotellen kuhunkin numeroon tai ryhmänumeroon.

Peruuta pollaustoiminto painamalla **Stop/Exit**, kun laite on valitsemassa.

Katso lisätietoja kohdasta *Odottavien töiden tarkistaminen ja peruuttaminen* sivulla 35, kuinka kaikki sarjapollausvastaanottotyöt peruutetaan.

Pollauslähetyks (vain mustavalkoinen)

Pollauslähetyksessä laitteeseen asetetaan asiakirja odottamaan, että toinen faksi soittaa ja noutaa sen.

Asiakirja tallennetaan, ja toinen faksilaite voi noutaa sen, kunnes faksi poistetaan muistista. (Katso *Odottavien töiden tarkistaminen ja peruuttaminen* sivulla 35.)

Pollauslähetyksen asettaminen

- 1 Paina  (Fax).
- 2 Aseta asiakirja.
- 3 Valitse Pollauslähet. painamalla ▲ tai ▼.
Paina OK.
- 4 Valitse Normaali painamalla ▲ tai ▼.
Paina OK.
- 5 Valitse mitkä tahansa asetukset, jotka haluat muuttaa painamalla ▲ tai ▼.
Paina OK.
Kun kukin asetusta on hyväksytty, voit jatkaa asetusten muuttamista.
- 6 Paina **Mono Start**.

Suojatun pollauslähetyksen asettaminen

Suojatulla pollauksella voit rajoittaa pollattavan asiakirjan vastaanottajat.

Suojattu pollaus toimii ainoastaan Brotherin faksilaitteissa. Jos joku muu haluaa vastaanottaa faksin faksilaitteestasi, hänen on syötettävä tunnussana.

- 1 Paina  (Fax).
- 2 Aseta asiakirja.
- 3 Valitse Pollauslähet. painamalla ▲ tai ▼.
Paina OK.
- 4 Valitse Suojattu painamalla ▲ tai ▼.
Paina OK.
- 5 Anna nelinumeroisen luku.
Paina OK.
- 6 Valitse mitkä tahansa asetukset, jotka haluat muuttaa painamalla ▲ tai ▼.
Paina OK.
Kun kukin asetusta on hyväksytty, voit jatkaa asetusten muuttamista.
- 7 Paina **Mono Start**.



Kopiointi

Kopiointi

66

12 Kopiointi

Kopioiminen

Siirtyminen kopiointitilaan

Kun haluat ottaa kopioita, paina

 (**Copy**) ja siihen syttyy vihreä valo.

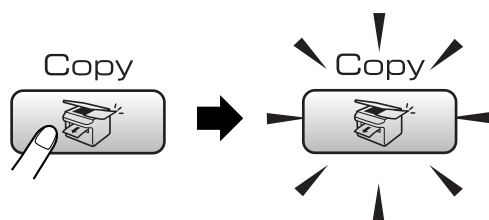

Näytössä on:

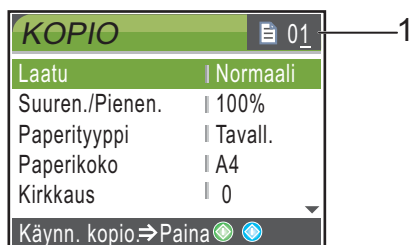

1 Kopiomäärä

Voit näppäillä haluamasi kopiomäärän valintanäppäimillä.

Selaa Copy-näppäinvalintoja painamalla ▲ tai ▼ ja .

- Laatu (Katso sivu 67.)
- Suuren./Pienen. (Katso sivu 68.)
- Paperityyppi (Katso sivu 71.)
- Paperikoko (Katso sivu 71.)
- Kirkkaus (Katso sivu 70.)
- Kontrasti (Katso sivu 70.)
- Värin säätö (Katso sivu 70.)
- Pinoa/Lajittele (Katso sivu 70.)
- Sivun asettelu (Katso sivu 68.)
- Aseta uusi olet. (Katso sivu 71.)
- Tehdasasetukset (Katso sivu 72.)

Kun haluamasi valinta on korostettuna, paina **OK**.

Vinkki

Faksaustila on oletusasetus. Voit muuttaa aikaa, jonka kuluttua laite siirtyy takaisin faksaustilaan viimeisen kopiointitoiminnon jälkeen. (Katso *Tila-ajastin* sivulla 21.)

Yhden kopion ottaminen

- 1 Paina  (**Copy**).
- 2 Aseta asiakirja.
(Katso *Asiakirjojen asettaminen* sivulla 9.)
- 3 Paina **Mono Start** tai **Colour Start**.

Useiden kopioiden ottaminen

Voit ottaa enintään 99 kopiota.

- 1 Paina  (**Copy**).
- 2 Aseta asiakirja.
(Katso *Asiakirjojen asettaminen* sivulla 9.)
- 3 Syötä kopiomäärä.
- 4 Paina **Mono Start** tai **Colour Start**.

Vinkki

Kun haluat lajitella kopiot, valitse tai Pinoa/Lajittele painamalla ▲ tai ▼.
(Katso *Kopioiden lajittelu ADS:ää käytettäessä* sivulla 70.)

Kopioinnin lopettaminen

Lopeta kopiointi painamalla **Stop/Exit**.

Kopiointiasetukset

Voit vaihtaa kopiointiasetuksia väliaikaisesti seuraavaa tehtävää varten.

Laite palaa oletusasetuksiin yhden minuutin kuluttua tai jos tila-ajastin palauttaa laitteen fiksaustilaan. (Katso *Tila-ajastin* sivulla 21.)

Kun olet valinnut asetukset, paina **Mono Start** tai **Colour Start**.

Jos haluat valita muita asetuksia, paina ▲ tai ▼.



Vinkki

Voit tallentaa useimmin käyttämäsi asetukset oletusasetuksiksi. Asetukset ovat voimassa, kunnes ne muutetaan uudelleen. (Katso *Muutosten asettaminen uusiksi oletusasetuksiksi* sivulla 71.)

Kopiointinopeuden ja laadun muuttaminen

Voit valita erilaisista laatuasetuksista.

Tehdasasetus on **Normaali**.

■ Nopea

Kopiointi on nopeaa ja musteenkulutus vähäisintä. Sopii esimerkiksi oikoluettavien asiakirjojen, pitkien asiakirjojen tai suurien kopiomäärien tulostamiseen.

■ Normaali

Normaaliasetusta suositellaan tavallisille tulosteille. Tuloksena on hyvä kopiointilaatu ja tarkoituksenmukainen kopiointinopeus.

■ Paras

Käytä parasta tilaa valokuvien ja muiden tarkkuutta vaativien kuvien kopiointiin. Tämä tuottaa parhaan erottelukyvyn ja hitaimman nopeuden.

- 1 Paina  (**Copy**).
- 2 Aseta asiakirja.
- 3 Syötä kopiomäärä.
- 4 Valitse **Laatu** painamalla ▲ tai ▼. Paina **OK**.
- 5 Valitse **Nopea**, **Normaali** tai **Paras** painamalla ▲ tai ▼. Paina **OK**.
- 6 Ellet halua muuttaa muita asetuksia, paina **Mono Start** tai **Colour Start**.

Kopioitavan kuvan suurentaminen tai pienentäminen

Voit valita suurennus- tai pienennyssuhteen.

- 1 Paina  (**Copy**).
- 2 Aseta asiakirja.
- 3 Syötä kopiomäärä.
- 4 Valitse *Suuren./Pienen.* painamalla ▲ tai ▼.
Paina **OK**.
- 5 Tee jokin seuraavista:
 - Valitse haluamasi pienennys- tai suurennussuhde painamalla ▲ tai ▼.
Paina **OK**.
 - Valitse *Mukau.* (25–400%) ja anna sitten suurennus- tai pienennyssuhde väliltä 25% - 400% painamalla ▲ tai ▼. Paina **OK**.
(Esimerkiksi painamalla **53** annat 53%.)

50%
69% A4→A5
78% LGL→LTR
83% LGL→A4
93% A4→LTR
97% LTR→A4
100%*
104% EXE→LTR
142% A5→A4
186% 10x15cm→LTR
198% 10x15cm→A4
200%
<i>Mukau.</i> (25–400%)

- 6 Ellet halua muuttaa muita asetuksia, paina **Mono Start** tai **Colour Start**.



Vinkki

Sivunasettelutoiminnot eivät ole käytettävissä *Suuren./Pienen.-* asetusten kanssa.

Usean sivun kopiointi yhdelle (N in 1) (sivunasettelu)

Useita sivuja yhdelle kopiointi (N in 1) säästää paperia, koska voit kopioida 2 - 4 sivua yhdelle sivulle.

Voit tehdä myös julisteen. Kun käytät julistekokoa, laite jakaa asiakirjan moneen osaan ja suurentaa ne, jotta voit koota niistä julisteen. Käytä valotustasoa julisteiden tulostamiseen.

Tärkeää

- Varmista, että paperikooksi on asetettu *A4* tai *Letter*.
- Et voi käyttää suurennus/pienennys-asetusta N in 1 -kopiinnissa tai julistetoimintojen kanssa.
- Jos tuotat useita värikopioita kerralla, N in 1 -kopiointi ei ole käytettävissä.
- (P) tarkoittaa pystysuuntaa ja (V) vaakasuuntaa.
- Voit tehdä vain yhden julistekopion kerrallaan.

- 1 Paina  (**Copy**).
- 2 Aseta asiakirja.
- 3 Syötä kopioiden lukumäärä.
- 4 Valitse *Sivun* asettelu painamalla ▲ tai ▼.
Paina **OK**.
- 5 Valitse *Ei* (1in1), 2in1 (P), 2in1 (V), 4in1 (P), 4in1 (V) tai *Julis.* (3x3) painamalla ▲ tai ▼.
Paina **OK**.

- 6 Ellet halua muuttaa muita asetuksia, paina **Mono Start** tai **Colour Start** ja skannaa sivu.
Jos olet valinnut julisteen tai asettanut asiakirjan ADS:ään, laite skannaa sivun ja aloittaa tulostuksen.
Jos käytät valotustasoa, siirry vaiheeseen 7.
- 7 Kun laite on skannannut sivun, paina **1** ja skannaa seuraava sivu.
- 8 Aseta seuraava sivu valotustasolle. Paina **OK**.
Toista vaiheet 7 ja 8 kunkin sivun kohdalla.
- 9 Kun kaikki sivut on skannattu, lopeta painamalla **2**.

Aseta asiakirja tekstipuoli alaspäin alla olevien kuvien suuntaisesti.

■ 2 in 1 (P)



■ 2 in 1 (V)



■ 4 in 1 (P)



■ 4 in 1 (V)



■ Julis. (3 x 3)

Voit tehdä valokuvasta julistekokoisen kopion.

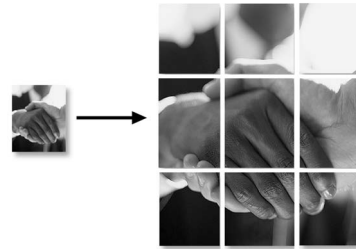

Kopioiden lajittelu ADS:ää käytettäessä

Voit lajitella kopioita. Sivut pinotaan järjestyksessä 123, 123, 123, ja niin edelleen.

- 1 Paina  (**Copy**).
- 2 Aseta asiakirja.
- 3 Syötä kopioiden lukumäärä.
- 4 Valitse **Pinoa/Lajittele** painamalla ▲ tai ▼.
Paina **OK**.
- 5 Valitse **Lajittele** painamalla ▲ tai ▼.
Paina **OK**.
- 6 Ellet halua muuttaa muita asetuksia, paina **Mono Start** tai **Colour Start**.



Vinkki

Sivunasettelutoiminnot eivät ole käytettävissä **Lajittele**-asetusten kanssa.

Kirkkauden, kontrastin ja värin säätäminen

Kirkkaus

Voit tummentaa tai vaalentaa kopioita säätämällä kopion kirkkautta.

- 1 Paina  (**Copy**).
- 2 Aseta asiakirja.
- 3 Syötä kopiomäärä.
- 4 Valitse **Kirkkaus** painamalla ▲ tai ▼.
Paina **OK**.
- 5 Kopio tummenee tai vaalenee painamalla ◀ tai ▶.
Paina **OK**.
- 6 Ellet halua muuttaa muita asetuksia, paina **Mono Start** tai **Colour Start**.

Kontrasti

Voit parantaa kuvan tarkkuutta ja eloisuutta säätämällä kontrastia.

- 1 Paina  (**Copy**).
- 2 Aseta asiakirja.
- 3 Syötä kopiomäärä.
- 4 Valitse **Kontrasti** painamalla ▲ tai ▼.
Paina **OK**.
- 5 Muuta kontrastia painamalla ◀ tai ▶.
Paina **OK**.
- 6 Ellet halua muuttaa muita asetuksia, paina **Mono Start** tai **Colour Start**.

Värikylläisyys

- 1 Paina  (**Copy**).
- 2 Aseta asiakirja.
- 3 Syötä kopiomäärä.
- 4 Valitse **Värin säätö** painamalla ▲ tai ▼.
Paina **OK**.
- 5 Valitse **Punainen, Vihreä tai Sininen** painamalla ▲ tai ▼.
Paina **OK**.
- 6 Muuta värikylläisyyttä painamalla ◀ tai ▶.
Paina **OK**.
- 7 Tee jokin seuraavista:
 - Jos haluat muuttaa toisen värin värikylläisyyden, siirry vaiheeseen 5.
 - Jos haluat muuttaa muita asetuksia, valitse **Poistu** painamalla ▲ tai ▼.
Paina **OK**.
 - Ellet halua muuttaa muita asetuksia, paina **Mono Start** tai **Colour Start**.

Paperiasetukset

Paperityyppi

Jos kopioit erikoispaperille, valitse asetuksista kyseinen paperityyppi, jotta saat parhaan tulostuslaadun.

- 1 Paina  (**Copy**).
- 2 Aseta asiakirja.
- 3 Syötä kopiomäärä.
- 4 Valitse Paperityyppi painamalla ▲ tai ▼.
Paina **OK**.
- 5 Valitse Tavall. paperi, Mustesuihkupap., Brother-valokuva, Muu valokuva tai Kalvo painamalla ▲ tai ▼.
Paina **OK**.
- 6 Ellet halua muuttaa muita asetuksia, paina **Mono Start** tai **Colour Start**.

Paperikoko

Jos kopioit muulle kuin A4-paperille, sinun on vaihdettava paperikoon asetukset. Voit kopioida vain A4-, Legal-, Letter-, A5- tai valokuva [100 mm (lev.) × 150 mm (kork.)] -paperille.

- 1 Paina  (**Copy**).
- 2 Aseta asiakirja.
- 3 Syötä kopiomäärä.
- 4 Valitse Paperikoko painamalla ▲ tai ▼.
Paina **OK**.
- 5 Valitse A4, Legal, Letter, A5 tai 100×150mm painamalla ▲ tai ▼.
Paina **OK**.
- 6 Ellet halua muuttaa muita asetuksia, paina **Mono Start** tai **Colour Start**.

Muutosten asettaminen uusiksi oletusasetuksiksi

Voit tallentaa useimmin käyttämäsi kopiointiasetukset Laatu, Paperityyppi, Kirkkaus, Kontrasti ja Värin säätö asettamalla ne oletusasetuksiksi. Asetukset ovat voimassa, kunnes ne muutetaan uudelleen.

- 1 Paina  (**Copy**).
- 2 Valitse uusi aset. painamalla ▲ tai ▼.
Paina **OK**.
Toista tämä vaihe muille muutettaville asetuksille.
- 3 Kun asetukset on muutettu, valitse Aseta uusi olet. painamalla ▲ tai ▼.
Paina **OK**.
- 4 Valitse Kyllä painamalla 1.
- 5 Paina **Stop/Exit**.

Kaikkien asetusten palauttaminen tehdasasetuksiin

Voit palauttaa kaikki muuttamasi asetukset tehdasasetuksiin. Asetukset ovat voimassa, kunnes ne muutetaan uudelleen.

- 1 Paina  (**Copy**).
- 2 Valitse Tehdasasetukset painamalla ▲ tai ▼.
Paina **OK**.
- 3 Valitse **Kyllä** painamalla **1**.
- 4 Paina **Stop/Exit**.

Muisti täynnä -viesti

Jos **Muisti täynnä**-viesti tulee näyttöön asiakirjoja skannattaessa, paina **Stop/Exit** ja peruuta tai **Mono Start** tai **Colour Start** ja kopioi skannatut sivut.

Sinun on poistettava joitakin töitä muistista, ennen kuin voit jatkaa.

Vapauta muistia tekemällä seuraavaa:

- Kytke faksin lisätoiminnot pois päältä (Katso *Faksin lisätoimintojen kytkeminen pois päältä* sivulla 56.)
- Tulosta muistissa olevat faksit. (Katso *Faksin tulostus muistista* sivulla 41.)

Kun saat **Muisti täynnä**-viestin, voit mahdollisesti ottaa kopioita, jos tulostat ensin muistiin tallennetut faksit ja tyhjennät muistin siten, että 100% sen kapasiteetista on käytössä.



Suora valokuvatulostus

Valokuvien tulostus muistikortilta tai USB - muistitikulta	74
Valokuvien tulostaminen kamerasta	90

Valokuvien tulostus muistikortilta tai USB - muistitikulta

PhotoCapture Center™ -toiminnot

Valokuvien tulostus muistikortilta tai USB - muistitikulta ilman tietokonetta

Voit tulostaa valokuvia suoraan digitaalikamerasta tai USB -muistitikulta, vaikka laitetta ei olisi kytketty tietokoneeseen. (Katso *Kuvien tulostaminen* sivulla 77.)

Skannaus muistikortille tai USB -muistikkuun ilman tietokonetta

Voit skannata asiakirjoja ja tallentaa ne suoraan muistikortille tai USB -muistikkuun. (Katso *Skannaus mediakorttiin tai USB -muistikkuun* sivulla 88.)

PhotoCapture Center™ - toiminnon käyttäminen tietokoneelta

Voit käyttää laitteen etuosan korttipaikkaan asetettua muistikorttia tai USB -muistitikua tietokoneelta käsin.

(Katso *PhotoCapture Center™* (Windows®) tai *Etäasetus ja PhotoCapture Center™* (Macintosh®) Ohjelmiston käyttöoppaasta CD-ROM-levyllä.)

Muistikortin tai USB - muistitikun käyttäminen

Brother-laitteessa on media-asetat (korttipaikat), jotka sopivat seuraaville yleisesti käytetyille digitaalikamerakorteille: CompactFlash®, Memory Stick®, Memory Stick Pro™, SecureDigital, MultiMediaCard™, xDPicture Card™ ja USB -muistitikut.



CompactFlash®



Memory Stick®
Memory Stick Pro™



SecureDigital
MultiMediaCard™



xD-Picture Card™

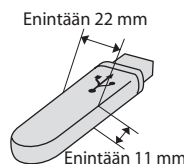

USB -muistiasema

- miniSD™-kortteja voidaan käyttää miniSD™-sovittimen kanssa.
- Memory Stick Duo™ -korttia voidaan käyttää Memory Stick Duo™ -sovittimen kanssa.
- Memory Stick Pro Duo™ -korttia voidaan käyttää Memory Stick Pro Duo™ -sovittimen kanssa.
- Sovittimet eivät kuulu laitteen toimitukseen. Kysy sovittimia niitä myyvistä liikkeistä.

PhotoCapture Center™ -toiminnolla voit tulostaa valokuvia digitaalikamerasta laadukkaalla, valokuvatasoisella erottelutarkkuudella.

Muistikorttien tai USB -muistitikun kansiorakenne

Laite on suunniteltu yhteensopivaksi nykyaikaisten digitaalikameroiden kuvatiedostojen ja muistikorttien kanssa. Lue kuitenkin alla olevat ohjeet virheiden välttämiseksi:

- Kuvatiedostotyyppin tunniste on oltava .JPG. (Muiden kuvatiedostotyyppien tunnisteita, kuten .JPEG, .TIF, .GIF jne. ei tunnisteta.)
- PhotoCapture Center™ -tulostus on suoritettava erillään PhotoCapture Center™ -toiminnoista tietokonetta käyttäen. (Samanaikaista toimintaa ei tueta.)
- IBM Microdrive™ ei ole yhteensopiva laitteen kanssa.
- Laite voi lukea jopa 999 tiedostoa yhdeltä muistikortilta tai USB -muistitikulta.
- Tyypin II CompactFlash® -kortteja ei tueta.
- Tämä laite tukee xD-Picture Card™ Type M/Type H -mediakorttia.
- Muistikortin DPOF-tiedoston on oltava oikeassa muodossa. (Katso *DPOF-tulostus* sivulla 83.)

Ota huomioon seuraavaa:

- KUALUETTELOA tai KUVAA tulostettaessa PhotoCapture Center™ tulostaa kaikki oikeantyyppiset kuvat, vaikka jokin niistä olisikin vahingoittunut. Vahingoittunutta kuvaa ei poisteta.
- (muistikorttien käyttäjät)
Laitteesi on suunniteltu lukemaan digitaalikameran alustamia muistikortteja. Kun digitaalikamera alustaa muistikortin, se luo sille erityisen kansion, johon se kopioi kuvatiedostot. Jos joudut muokkaamaan tietokoneella muistikorttiin tallennettuja kuvatiedostoja, suosittelemme, ettet muuta digitaalikameran luomaa kansiojärjestelmää. Kun tallennat uusia tai muutettuja kuvatiedostoja muistikortille, suosittelemme käyttämään samaa kansiota, johon digitaalikamerasikin tallentaa kuvat. Jollei tiedostoja tallenneta samaan kansioon, laite ei ehkä pysty lukemaan tiedostoa tai tulostamaan kuvaa.
- (USB -muistitikun käyttäjät)
Tämä laite tukee USB -muistitikkuja, jotka on alustettu Windows®-käyttöjärjestelmällä.

Näin pääset alkuun

Aseta muistikortti tai USB -muistiasema oikeaan korttipaikkaan.

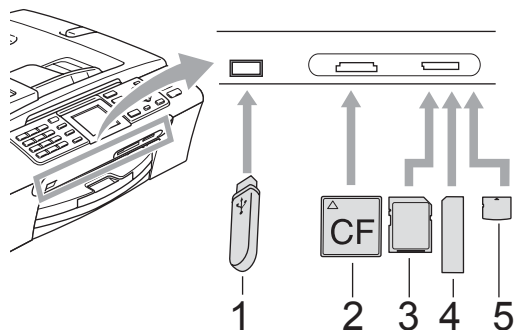

- 1 USB -muistiasema
- 2 CompactFlash®
- 3 SecureDigital, MultiMediaCard™
- 4 Memory Stick® ja Memory Stick Pro™
- 5 xD-Picture Card™

! HUOMAUTUS

USB-suoraliitäntä tukee vain USB -muistitikkuja, Pict Bridge -yhteensopivaa kameraa tai digitaalikameraa, joka käyttää USB-massamuistilaitetta. Mitään muuta USB-laitetta ei tueta.

PhotoCapture-näppäimen merkkivalot:

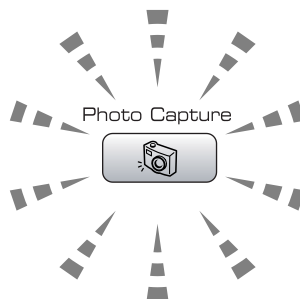

- Kun **PhotoCapture**-merkkivalo palaa, muistikortti tai USB -muistiasema on asetettu asianmukaisesti.
- Kun **PhotoCapture**-merkkivalo on sammunut, muistikorttia tai USB -muistitikkuja ei ole asetettu asianmukaisesti.
- Kun **PhotoCapture**-merkkivalo vilkkuu, muistikortilta tai USB -muistitikulta luetaan tai sille kirjoitetaan.

! HUOMAUTUS

ÄLÄ irrota virtajohtoa, muistikorttia tai USB -muistitikkuja media-asemasta (korttipaikasta) tai USB-suoraliitännästä, kun laite lukee muistikortilta tai USB -muistitikulta tai kirjoittaa sille (**PhotoCapture**-näppäin vilkkuu). **Tiedot saattavat kadota, tai kortti tai USB-muistikortti voi vahingoittua.**

Laite pystyy lukemaan vain yhtä laitetta kerrallaan, joten aseta media-asemaan vain yksi kortti kerrallaan.

PhotoCapture-tilaan siirtyminen

Kun olet asettanut muistikortin tai USB -muistitikun paikoilleen, paina

 (**PhotoCapture**)-näppäintä. Se syttyy vihreänä. PhotoCapture-valinnat tulevat nestekidenäytölle.

Näytössä on:



Selaa PhotoCapture-näppäimen valintoja painamalla ▲ tai ▼.

- Katso kuva(t) (Katso sivu 77.)
- Tul. sis.luett. (Katso sivu 78.)
- Tulosta kuvat (Katso sivu 78.)
- Valokuvateh. (Katso sivu 79.)
- Etsi pvm muk. (Katso sivu 81.)
- Tul. kaikki kuv. (Katso sivu 82.)
- Diaesitys (Katso sivu 82.)
- Trimmaus (Katso sivu 83.)



Vinkki

Jos digitaalikamerasi tukee DPOF-tulostusta, katso *DPOF-tulostus* sivulla 83.

Kun haluamasi valinta on korostettuna, paina **OK**.

Kuvien tulostaminen

Katso kuva(t)

Valokuvia voi esikatsella nestekidenäytöllä ennen niiden tulostamista. Jos kuvatiedostot ovat suuria, kuvien näyttämisen välillä saattaa olla viive.

- 1 Varmista, että asetat muistikortin tai USB -muistitikun oikeaan korttipaikkaan.
Paina  (**PhotoCapture**).
- 2 Valitse **Katso kuva(t)** painamalla ▲ tai ▼.
Paina **OK**.
- 3 Valitse valokuva painamalla ◀ tai ▶.



Vinkki

Jos et halua selata kuvia, voit käyttää valintanäppäimiä ja antaa kuvan numeron sisällysluettelosta. (Katso *Sisällysluettelon tulostus (pikkukuvat)* sivulla 78.)

- 4 Suurena tai pienennä kopiomäärää painamalla ▲ tai ▼.
- 5 Toista vaiheet 3 ja 4, kunnes kaikki kuvat on valittu.



Vinkki

Palaa edelliselle tasolle painamalla **Clear/Back**.

- 6 Kun olet valinnut kaikki kuvat, tee jompikumpi seuraavista:
 - Paina **OK** ja muuta tulostusasetuksia. (Katso sivu 84.)
 - Ellei halua muuttaa asetuksia, tulosta painamalla **Colour Start**.

Sisällysluettelon tulostus (pikkukuvat)

PhotoCapture Center™ numeroi kuvat (esimerkiksi No.1, No.2, No.3 jne.).



→ No. 1
DEI.JPG 01.01.2003
100KB

PhotoCapture Center™ tunnistaa kunkin kuvan näiden numeroiden avulla. Voit tulostaa pikkukuvasivun (kuvaluettelon, jossa kullakin rivillä on 5 kuvaa). Tämä näyttää kaikki muistikortin sisältämät kuvat.



Vinkki

Vain korkeintaan 8-merkkiset tiedostonimet tulostetaan oikein luettelosivulle.

- 1 Varmista, että asetat muistikortin tai USB -muistitikun oikeaan korttipaikkaan.
Paina  (**PhotoCapture**).
- 2 Valitse Tul. sis.luett. painamalla **▲** tai **▼**.
Paina **OK**.
- 3 Valitse paperiasetukset painamalla **▲** tai **▼**, Paperityyppi tai Paperikoko. Tee jokin seuraavista.
 - Jos valitsit Paperityyppi, paina **OK** ja valitse käyttämäsi paperityyppi painamalla **▲** tai **▼**, Tavall. paperi, Mustesuihkupap., Brother-valokuva tai Muu valokuva.
 Paina **OK**.

- Jos valitsit Paperikoko, paina **OK** ja valitse käyttämäsi paperikoko painamalla **▲** tai **▼**, A4 tai Letter.

Paina **OK**.

- Ellet halua muuttaa paperiasetuksia, **4**.

- 4 Tulosta painamalla **Colour Start**.

Valokuvien tulostus

Ennen yksittäisen kuvan tulostamista sen numero on oltava tiedossa.

- 1 Varmista, että asetat muistikortin tai USB -muistitikun oikeaan korttipaikkaan.
Paina  (**PhotoCapture**).
- 2 Tulosta sisällysluettelo. (Katso *Sisällysluettelon tulostus (pikkukuvat)* sivulla 78.)
- 3 Valitse Tulosta kuvat painamalla **▲** tai **▼**.
Paina **OK**.
- 4 Syötä tulostettavan kuvan numero luettelosivulta (pikkukuvista).
Paina **OK**.
- 5 Toista vaihe **4**, kunnes olet antanut tulostettavien kuvien numerot.



Vinkki

- Voit antaa numerot samalla kertaa käyttämällä *-näppäintä pilkkuna tai #-näppäintä väliviivana. Esimerkiksi anna **1, ***, **3, ***, **6** ja tulosta kuvat 1,3 ja 6. Anna **1, #**, **5** ja tulosta kuvat 1 - 5.
- Voit antaa korkeintaan 12 merkkiä (mukaan lukien pilkut) tulostettaville kuvannumeroille.

- 6 Kun olet valinnut kuvien numerot, paina **OK** uudelleen.
- 7 Näppäile haluamasi kopiomäärä valintanäppäimillä.

- 8 Tee jokin seuraavista:
- Vaihda tulostusasetuksia. (Katso sivu 84.)
 - Ellet halua muuttaa asetuksia, tulosta painamalla **Colour Start**.

Valokuvatehosteet

Voit muokata valokuvia ja lisätä niihin tehosteita sekä tarkastella niitä nestekidenäyttöllä ennen tulostamista.



Vinkki

- Kun olet lisännyt kunkin tehosteen, voit suurentaa kuvaa painamalla *. Palaa takaisin alkuperäiseen kokoon painamalla * uudelleen.
- Valokuvatehosteominaisuus perustuu Reallusion, Inc.:n teknologiaan. 

Automaattinen korjaus

Automaattinen korjaustoiminto on käytettävissä useimpiin valokuviin. Laite valitsee valokuvaan parhaiten sopivan tehosteen.

- 1 Varmista, että asetat muistikortin tai USB -muistitikun oikeaan korttipaikkaan.
Paina  (**PhotoCapture**).
- 2 Valitse **Valokuvateh.** painamalla ▲ tai ▼.
Paina **OK**.
- 3 Valitse valokuva painamalla ◀ tai ▶.
Paina **OK**.
- 4 Valitse **Automaatt. korjaus** painamalla ▲ tai ▼.
Paina **OK**.
- 5 Suurennä tai pienennä kopiomäärää painamalla ▲ tai ▼.
- 6 Tee jokin seuraavista.
 - Paina **OK** ja muuta tulostusasetuksia. (Katso sivu 84.)
 - Ellet halua muuttaa asetuksia, tulosta painamalla **Colour Start**.



Vinkki

Jos nestekidenäyttöön tulee Poista punasilmä, paina # ja poista valokuvasta punasilmäisyys.

Ihonvärin korostus

Ihonvärin korostus sopii parhaiten henkilöiden muotokuvien säätöön. Se löytää valokuvasta ihmisen ihon värin ja säätää väriä automaattisesti.

- 1 Varmista, että asetat muistikortin tai USB -muistitikun oikeaan korttipaikkaan.
Paina  (**PhotoCapture**).
- 2 Valitse **Valokuvateh.** painamalla ▲ tai ▼.
Paina **OK**.
- 3 Valitse valokuva painamalla ◀ tai ▶.
Paina **OK**.
- 4 Valitse **Korosta ihonväriä** painamalla ▲ tai ▼.
Paina **OK**.
- 5 Tee jokin seuraavista.
 - Paina **OK**, jos et halua muuttaa mitään asetuksia.
 - Paina ▲ tai ▼ ja säädä tehosteen tasoa manuaalisesti.
Paina **OK**, kun olet lopettanut.
- 6 Suurennä tai pienennä kopiomäärää painamalla ▲ tai ▼.
- 7 Tee jokin seuraavista.
 - Paina **OK** ja muuta tulostusasetuksia. (Katso sivu 84.)
 - Ellet halua muuttaa asetuksia, tulosta painamalla **Colour Start**.

Maiseman korostus

Maiseman korostus sopii parhaiten maisemavalokuvien säätöön. Se korostaa valokuvan vihreää ja sinistä siten, että maisema näyttää terävämmältä ja eloisammalta.

- 1 Varmista, että asetat muistikortin tai USB -muistitikun oikeaan korttipaikkaan.
Paina  (**PhotoCapture**).
- 2 Valitse Valokuvateh. painamalla ▲ tai ▼.
Paina **OK**.
- 3 Valitse valokuva painamalla ◀ tai ▶.
Paina **OK**.
- 4 Valitse Korosta maisema painamalla ▲ tai ▼.
Paina **OK**.
- 5 Tee jokin seuraavista.
 - Paina **OK**, jos et halua muuttaa mitään asetuksia.
 - Säädä tehosteen tasoa manuaalisesti painamalla ▲ tai ▼.
Paina **OK**, kun olet lopettanut.
- 6 Paina ▲ tai ▼ ja suurennä tai pienennä kopiomäärää.
- 7 Tee jokin seuraavista.
 - Paina **OK** ja muuta tulostusasetuksia. (Katso sivu 84.)
 - Ellet halua muuttaa asetuksia, tulosta painamalla **Colour Start**.

Punasilmäisyyden poisto

Laite tunnistaa valokuvista silmät ja poistaa punasilmäisyyden kuvasta.



Vinkki

Joissakin tapauksissa punasilmäisyyttä ei voi poistaa.

- Kun kasvot ovat liian pienet.
- Kun kasvot on käännetty liian ylös, alas, vasemmalle tai oikealle.

- 1 Varmista, että asetat muistikortin tai USB -muistitikun oikeaan korttipaikkaan.
Paina  (**PhotoCapture**).
- 2 Valitse Valokuvateh. painamalla ▲ tai ▼.
Paina **OK**.
- 3 Valitse valokuva painamalla ◀ tai ▶.
Paina **OK**.
- 4 Valitse Poista punasilmä painamalla ▲ tai ▼.
Paina **OK**.
 - Kun Poista punasilmä onnistui, näytetään valokuva tehosteen lisäyksen jälkeen. Säädetty osa näytetään punaisessa kehyksessä.
 - Kun Poista punasilmä ei onnistunut, näytetään Ei pysty havaitsemaan.



Vinkki

Paina # ja yritä Poista punasilmä kerran uudelleen.

- 5 Suurennä tai pienennä kopiomäärää painamalla ▲ tai ▼.
- 6 Tee jokin seuraavista.
 - Paina **OK** ja muuta tulostusasetuksia. (Katso sivu 84.)
 - Ellet halua muuttaa asetuksia, tulosta painamalla **Colour Start**.

Mustavalkoinen

Voit muuntaa valokuvan mustavalkoiseksi.

- 1 Varmista, että asetat muistikortin tai USB -muistitikun oikeaan korttipaikkaan.
Paina  (**PhotoCapture**).
- 2 Valitse Valokuvateh. painamalla ▲ tai ▼.
Paina **OK**.
- 3 Valitse valokuva painamalla ◀ tai ▶.
Paina **OK**.
- 4 Valitse Yksivärinen painamalla ▲ tai ▼.
Paina **OK**.
- 5 Suurennä tai pienennä kopiomäärää painamalla ▲ tai ▼.
- 6 Tee jokin seuraavista.
 - Paina **OK** ja muuta tulostusasetuksia. (Katso sivu 84.)
 - Ellet halua muuttaa asetuksia, tulosta painamalla **Colour Start**.

Seepia

Voit muuntaa valokuvan värin seepiaksi.

- 1 Varmista, että asetat muistikortin tai USB -muistitikun oikeaan korttipaikkaan.
Paina  (**PhotoCapture**).
- 2 Valitse Valokuvateh. painamalla ▲ tai ▼.
Paina **OK**.
- 3 Valitse valokuva painamalla ◀ tai ▶.
Paina **OK**.
- 4 Valitse Seepia painamalla ▲ tai ▼.
Paina **OK**.
- 5 Suurennä tai pienennä kopiomäärää painamalla ▲ tai ▼.

- 6 Tee jokin seuraavista.
 - Paina **OK** ja muuta tulostusasetuksia. (Katso sivu 84.)
 - Ellet halua muuttaa asetuksia, tulosta painamalla **Colour Start**.

Etsi päivämäärän mukaan

Löydät valokuvasi päivämäärän perusteella.

- 1 Varmista, että asetat muistikortin tai USB -muistitikun oikeaan korttipaikkaan.
Paina  (**PhotoCapture**).
- 2 Valitse Etsi pvm muk. painamalla ▲ tai ▼.
Paina **OK**.
- 3 Valitse päivämäärä, josta haluat etsiä painamalla ▲ tai ▼.
Paina **OK**.
- 4 Valitse valokuva painamalla ◀ tai ▶.



Vinkki

Voit tarkastella muiden päivien valokuvia painamalla ◀ tai ▶ jatkuvasti. Paina ◀ nähdäksesi vanhemman valokuvan ja ▶ nähdäksesi uudemman valokuvan.

- 5 Suurennä tai pienennä kopiomäärää painamalla ▲ tai ▼.
- 6 Toista vaiheet 4 ja 5, kunnes kaikki kuvat on valittu.
- 7 Kun olet valinnut kaikki kuvat, tee jompikumpi seuraavista:
 - Paina **OK** ja muuta tulostusasetuksia. (Katso sivu 84.)
 - Ellet halua muuttaa asetuksia, tulosta painamalla **Colour Start**.

Kaikkien valokuvien tulostus

Voit tulostaa kaikki muistikortin valokuvat.

- 1 Varmista, että asetat muistikortin tai USB Flash -muistitikun oikeaan korttipaikkaan.
Paina  (**PhotoCapture**).
- 2 Valitse Tul. kaikki kuv. painamalla ▲ tai ▼.
Paina **OK**.
- 3 Näppäile haluamasi kopiomäärä valintanäppäimillä.
- 4 Tee jokin seuraavista:
 - Vaihda tulostusasetuksia. (Katso sivu 84.)
 - Ellet halua muuttaa asetuksia, tulosta painamalla **Colour Start**.

Diaesitys

Voit katsoa kaikki valokuvat nestekidenäytöllä diaesitystoimintoa käyttämällä. Voit myös valita valokuvan käytön aikana.

- 1 Varmista, että asetat muistikortin tai USB Flash -muistitikun oikeaan korttipaikkaan.
Paina  (**PhotoCapture**).
- 2 Valitse Diaesitys painamalla ▲ tai ▼.
Paina **OK**.
- 3 Lopeta diaesitys painamalla **Stop/Exit**.

Valokuvan tulostus diaesityksen aikana

- 1 Pysäytä yhteen kuvaan painamalla **OK** diaesityksen aikana.
- 2 Suurenna tai pienennä kopiomäärää painamalla ▲ tai ▼.
- 3 Tee jokin seuraavista:
 - Paina **OK** ja muuta tulostusasetuksia. (Katso sivu 84.)
 - Ellet halua muuttaa asetuksia, tulosta painamalla **Colour Start**.

Trimmaus

Voit säätää kuvan kokoa ja tulostaa kuvasta osan.



Vinkki

Jos valokuva on liian pieni tai muodoltaan epäsäännöllinen, sitä ei ehkä voi trimmata. Nestekidenäytössä on Kuva on liian pieni. tai Kuva on liian pitkä..

- 1 Varmista, että asetat muistikortin tai USB -muistitikun oikeaan korttipaikkaan.
Paina  (**PhotoCapture**).
- 2 Valitse **Trimmaus** painamalla **▲** tai **▼**.
Paina **OK**.
- 3 Valitse valokuva painamalla **◀** tai **▶**.
Paina **OK**.
- 4 Säädä valokuvan punaista kehystä. Punaisen kehysten sisäpuolinen osa tulostetaan.
 - Paina ***** tai **#** suurentaaksesi tai pienentääksesi kehysten kokoa.
 - Nuolinäppäimiä painamalla voit siirtää kehysten sijaintia.
 - Paina **0** kiertääksesi kehystä.
 - Paina **OK**, kun olet lopettanut kehysten asetuksen.
- 5 Suurennä tai pienennä kopiomäärää painamalla **▲** tai **▼**.
- 6 Tee jokin seuraavista:
 - Paina **OK** ja muuta tulostusasetuksia. (Katso sivu 84.)
 - Ellet halua muuttaa asetuksia, tulosta painamalla **Colour Start**.

DPOF-tulostus

DPOF on lyhenne englanninkielisistä sanoista Digital Print Order Format.

DPOF on digitaalinen tulostusstandardi, jolla helpotetaan kuvien tulostamista digitaalikameroista. Standardin ovat laatineet digitaalisten kameroiden suurimmat valmistajat (Canon Inc., Eastman Kodak Company, Fuji Photo Film Co. Ltd., Matsushita Electric Industrial Co. Ltd. ja Sony Corporation).

Jos digitaalikamerasi tukee DPOF-tulostusta, voit valita kameran näytöltä tulostettavat kuvat ja kopioiden lukumäärän.

Kun asetat DPOF-tietoa sisältävän muistikortin (CompactFlash[®], Memory Stick[®], Memory Stick Pro[™], SecureDigital) laitteeseen, voit tulostaa valitut kuvat helposti.

- 1 Varmista, että olet asettanut muistikortin oikeaan korttipaikkaan.
Paina  (**PhotoCapture**). Laite kysyy, haluatko käyttää DPOF-asetusta.
- 2 Valitse **Kyllä** painamalla **1**.
- 3 Tee jokin seuraavista:
 - Vaihda tulostusasetuksia. (Katso sivu 84.)
 - Ellet halua muuttaa asetuksia, tulosta painamalla **Colour Start**.

PhotoCapture Center™ tulostusasetukset

Voit vaihtaa tulostusasetuksia väliaikaisesti seuraavaa tehtävää varten.

Laitte palaa oletusasetuksiin kolmen minuutin kuluttua tai jos tila-ajastin palauttaa laitteen faksiastilaan. (Katso *Tila-ajastin* sivulla 21.)



Vinkki

Voit tallentaa useimmin käyttämäsi tulostusasetukset oletusasetuksiksi. (Katso *Muutosten asettaminen uudeksi oletusasetukseksi* sivulla 87.)



1 Tulosteiden lukumäärä

(Valokuvien katselu, Etsi päivämäärän mukaan, Diaesitys)

Voit nähdä tulostettavien valokuvien kokonaismäärän.

(Tulosta kaikki kuvat, Tulosta kuvat, Valokuvatehosteet, Trimmaus).

Voit nähdä kustakin valokuvasta tulostettavien kopioiden lukumäärä.

(DPOF-tulostus) Tämä ei tule esiin.

Valikon vaihtoehdot	Valinnat 1	Valinnat 2	Sivu
Tulostuslaatu (Ei tule esiin DPOF-tulostuksessa)	Normaali/Valokuva	—	85
Paperityyppi	Tavall. paperi/Mustesuihkupap./ Brother-valokuva/Muu valokuva	—	85
Paperikoko	A4/Letter/100x150mm/130x180mm	(Kun A4 tai Letter on valittu) 100x80mm/130x90mm/ 150x100mm/180x130mm/ 200x150mm/Maks. koko	85
Kirkkaus (Ei tule esiin, kun Valokuvateh. on valittu.)		—	86
Kontrasti (Ei tule esiin, kun Valokuvateh. on valittu.)		—	86

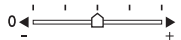
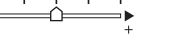
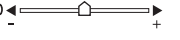
Valikon vaihtoehdot	Valinnat 1	Valinnat 2	Sivu
Värin korostus (Ei tule esiin, kun Valokuvateh. on valittu.)	Kyllä/Ei Valk. tasapai. 0  Terävyys 0  Väritiheys 0  Poistu	—	86
Rajaus	Kyllä/Ei	—	87
Reunaton	Kyllä/Ei	—	87
Aseta uusi olet.	Kyllä/Ei	—	87
Tehdasasetukset	Kyllä/Ei	—	87

Tulostusnopeus ja -laatu

- Valitse Tulostuslaatu painamalla ▲ tai ▼.
Paina OK.
- Valitse Normaali tai Valokuva painamalla ▲ tai ▼.
Paina OK.
- Ellet halua muuttaa muita asetuksia, tulosta painamalla **Colour Start**.



Paperiasetukset

Paperityyppi

- Valitse Paperityyppi painamalla ▲ tai ▼.
Paina OK.
- Valitset käyttämäsi paperikoko painamalla ▲ tai ▼, Tavall. paperi, Mustesuihkupap., Brother-valokuva tai Muu valokuva.
Paina OK.
- Ellet halua muuttaa muita asetuksia, tulosta painamalla **Colour Start**.

Paperi- ja tulostuskoko

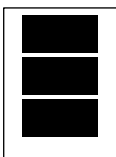
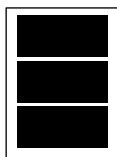
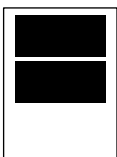
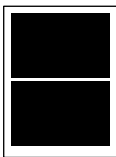
- Valitse Paperikoko painamalla ▲ tai ▼.
Paina OK.
- Valitset käyttämäsi paperikoon painamalla ▲ tai ▼, A4, 100x150mm, 130x180mm tai Letter.
Paina OK.
- Jos valitsit A4 tai Letter, valitse tulostuskoko painamalla ▲ tai ▼.
Paina OK.

Esimerkki: Tulosteen paikka A4-tulostuksessa		
1 100x80mm	2 130x90mm	3 150x100mm
		
4 180x130mm	5 200x150mm	6 Maks. koko
		

- Ellet halua muuttaa muita asetuksia, tulosta painamalla **Colour Start**.

Kirkkauden, kontrastin ja värin säätäminen

Kirkkaus

- 1 Valitse **Kirkkaus** painamalla ▲ tai ▼.
Paina **OK**.
- 2 Kopio vaalenee tai tummenee painamalla ◀ tai ▶.
Paina **OK**.
- 3 Ellet halua muuttaa muita asetuksia, tulosta painamalla **Colour Start**.

Kontrasti

Voit valita kontrastin asetuksen. Suurempi kontrasti saa kuvan näyttämään terävämmältä ja eloisammalta.

- 1 Valitse **Kontrasti** painamalla ▲ tai ▼.
Paina **OK**.
- 2 Suurennä tai pienennä kontrastia painamalla ◀ tai ▶.
Paina **OK**.
- 3 Ellet halua muuttaa muita asetuksia, tulosta painamalla **Colour Start**.

Värin korostus

Voit käyttää värin korostus -ominaisuutta tulostamaan eloisampia kuvia. Tulostus on silloin hitaampaa.

- 1 Valitse **Värin korostus** painamalla ▲ tai ▼.
Paina **OK**.
- 2 Tee jokin seuraavista:
 - Jos haluat mukauttaa valkotasapainoa, terävyyttä tai väritiheyttä, valitse **Kyllä** painamalla ◀ tai ▶, ja siirry sitten vaiheeseen ③.
 - Jos et halua mukauttaa niitä, valitse ◀ tai ▶ ja valitse **Ei**.
Paina **OK** ja siirry sitten vaiheeseen ⑥.

- 3 Valitse **Valk. tasapai.**, **Terävyys** tai **Väritiheys** painamalla ▲ tai ▼.
Paina **OK**.
- 4 Painamalla ◀ tai ▶ säädät asetuksen voimakkuutta.
Paina **OK**.
- 5 Tee jokin seuraavista:
 - Jos haluat mukauttaa toista värin korostusta, valitse toinen vaihtoehto painamalla ▲ tai ▼.
 - Jos haluat muuttaa muita asetuksia, valitse **Poistu** painamalla ▲ tai ▼, ja paina sitten **OK**.
- 6 Ellet halua muuttaa muita asetuksia, tulosta painamalla **Colour Start**.



Vinkki

• Valkotasapaino

Tällä asetuksella säädetään kuvan valkoisen osan sävyjä. Valaistus, kameran asetukset ja muut seikat vaikuttavat valkoisen sävyihin. Kuvan valkoiset osat saattavat vaikuttaa hieman vaaleanpunaisilta, keltaisilta tai muun värisiltä. Valkotasapaino-asetuksella voit korjata tällaiset virheet ja säätää kuvan valkoiset alueet puhtaanvalkeiksi.

• Terävyys

Tämä asetus parantaa kuvan yksityiskohtia ja toimii samalla tavalla kuin kameran tarkennusalueen hienosäätö. Jos tarkennusalue on säädetty hiukan väärin, kuvan yksityiskohdat sumenevat ja terävyyttä on säädettävä.

• Väritiheys

Tällä asetuksella säädetään kuvan värien kokonaismäärää. Voit lisätä tai vähentää kuvan värien määrää, jos kuva näyttää liian vaalealta tai haalistuneelta.

Rajaus

Jos valokuvasi on liian pitkä tai liian leveä sopimaan valitsemasi asettelun mukaiseen tilaan, osa kuvasta rajataan automaattisesti pois.

Tehdasasetus on *Kyllä*. Jos haluat tulostaa koko kuvan, vaihda asetukseksi *Ei*.

- 1 Valitse *Rajaus* painamalla ▲ tai ▼.
Paina **OK**.
- 2 Valitse *Ei* (tai *Kyllä*) painamalla ▲ tai ▼.
Paina **OK**.
- 3 Ellet halua muuttaa muita asetuksia, tulosta painamalla **Colour Start**.

Rajaus: *Kyllä*

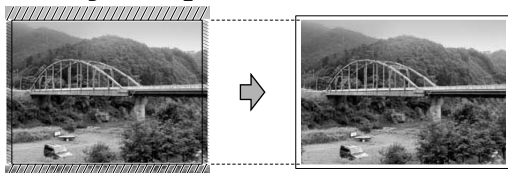

Rajaus: *Ei*

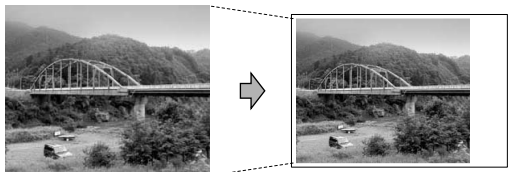

Reunaton tulostus

Tällä toiminnolla laajennetaan tulostusalueutta paperin reunoihin saakka. Tulostus on silloin hieman hitaampaa.

- 1 Valitse *Reunaton* painamalla ▲ tai ▼.
Paina **OK**.
- 2 Valitse *Ei* (tai *Kyllä*) painamalla ▲ tai ▼.
Paina **OK**.
- 3 Ellet halua muuttaa muita asetuksia, tulosta painamalla **Colour Start**.

Muutosten asettaminen uudeksi oletusasetukseksi

Voit tallentaa useimmin käyttämäsi tulostusasetukset oletusasetuksiksi. Asetukset ovat voimassa, kunnes ne muutetaan uudelleen.

- 1 Valitse uusi asetus painamalla ▲ tai ▼.
Paina **OK**.
Toista tämä vaihe muille muutettaville asetuksille.
- 2 Kun asetukset on muutettu, valitse *Aseta uusi olet.* painamalla ▲ tai ▼.
Paina **OK**.
- 3 Valitse *Kyllä* painamalla **1**.
- 4 Paina **Stop/Exit**.

Kaikkien asetusten palauttaminen tehdasasetuksiin

Voit palauttaa kaikki muuttamasi asetukset tehdasasetuksiin. Asetukset ovat voimassa, kunnes ne muutetaan uudelleen.

- 1 Valitse *Tehdasasetukset* painamalla ▲ tai ▼.
Paina **OK**.
- 2 Valitse *Kyllä* painamalla **1**.
- 3 Paina **Stop/Exit**.

Skannaus mediakorttiin tai USB -muistikkuun

Skannaustilaan siirtyminen

Kun haluat skannata mediakorttiin tai USB -muistikkuun, paina  (**Scan**).

Näytössä on:

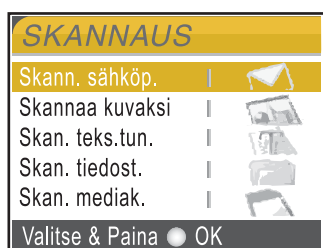

Valitse Skann. mediak. painamalla ▲ tai ▼.
Paina **OK**.

Jos laite ei ole liitetty tietokoneeseen, vain Skannaa mediakorttiin -valinta näkyy nestekidenäytössä.

(Katso lisätietoja muista valikkotoiminnoista kohdasta *Skannaus* (Windows® tai Macintosh®) Ohjelmiston käyttöoppaasta CD-ROM-levyllä.)

Skannaus muistikortille tai USB -muistikkuun

Voit skannata mustavalkkeita ja värillisiä asiakirjoja sekä tallentaa ne suoraan muistikortille tai USB -muistikkuun. Mustavalkoiset asiakirjat tallennetaan PDF (*.PDF) - tai TIFF (*.TIF) -muodossa. Värilliset asiakirjat voidaan tallentaa PDF (*.PDF) - tai JPEG (*.JPG) -muodossa. Oletusasetus on 150dpi Väri ja oletustiedostomuoto on PDF. Laite luo tiedostonimet automaattisesti perutuen nykyiseen päivämäärään. (Katso lisätietoja Pika-asennusoppaasta.) Esimerkiksi viidennen 1.7.2007 skannatun kuvan nimi on 01060705.PDF. Voit muuttaa väri- ja laatuasetuksia.

Laatu	Valittava tiedostomuoto
150dpi Väri	JPEG / PDF
300dpi Väri	JPEG / PDF
600dpi Väri	JPEG / PDF
200x100dpi Mustavalkoinen M/V	TIFF / PDF
200dpi Mustavalkoinen M/V	TIFF / PDF

- 1 Aseta laitteeseesi CompactFlash®, Memory Stick®, Memory Stick Pro™, SecureDigital, MultiMediaCard™, xD-Picture Card™ tai USB -muistitikku.



VAROITUS

ÄLÄ irrota muistikorttia tai USB-muistitikku, kun **PhotoCapture** vilkkuu, jotta kortti, USB-muistitikku tai niille tallennetut tiedot eivät vahingoitu.

- 2 Aseta asiakirja.
- 3 Paina  (**Scan**).
- 4 Valitse Skann. mediak. painamalla ▲ tai ▼.
Paina **OK**.

- 5 Tee jokin seuraavista.
- Jos haluat vaihtaa laadun, mene kohtaan 6.
 - Paina **Mono Start** tai **Colour Start** ja aloita skannaus muuttamatta muita asetuksia.
- 6 Valitse 150dpi Väri, 300dpi Väri, 600dpi Väri, 200x100dpi Mustavalkoinen M/V tai 200dpi Mustavalkoinen M/V painamalla ▲ tai ▼. Paina **OK**.
- 7 Tee jokin seuraavista.
- Vaihda tiedostotyyppi menemällä vaiheeseen 8.
 - Paina **Mono Start** tai **Colour Start** ja aloita skannaus muuttamatta muita asetuksia.
- 8 Valitse JPEG, PDF tai TIFF painamalla ▲ tai ▼. Paina **OK**.



Vinkki

- Jos valitset väri erottelukykyasetuksissa, et voi valita TIFF.
- Jos valitset mustavalkoinen erottelukykyasetuksissa, et voi valita JPEG.

- 9 Tee jokin seuraavista.
- Jos haluat vaihtaa tiedostonimen, mene vaiheeseen 10.
 - Paina **Mono Start** tai **Colour Start** ja aloita skannaus muuttamatta muita asetuksia.
- 10 Tiedostonimi asetetaan automaattisesti, mutta voit antaa haluamasi nimen valintanäppäimillä. Voit vaihtaa vain kuusi ensimmäistä merkkiä. Paina **OK**.



Vinkki

Paina **Clear/Back** ja poista nykyinen nimi.

- 11 Paina **Mono Start** tai **Colour Start**.

Virheviestien ymmärtäminen

Kun tutustut virheisiin, joita PhotoCapture Center™ -toiminnon käytössä voi esiintyä, voit tunnistaa ja korjata virheitä helposti.

- Käyttökelv. keskitin
Tämä viesti tulee esiin, jos keskitin tai USB -muistitikku, jossa on keskitin, on kytketty USB-suoraliitintään.
- Virheel. kortti
Tämä viesti tulee näyttöön, jos asetat korttipaikkaan virheellisen tai alustamattoman muistikortin tai jos korttipaikassa on ilmennyt ongelmia. Tyhjennä virheviesti poistamalla muistikortti korttipaikasta.
- Ei tiedostoa
Tämä viesti tulee näyttöön, jos yrität käyttää korttipaikkaan asetettua muistikorttia tai USB -muistitikkuja, johon ei ole tallennettu .JPG-tiedostoa.
- Muisti täynnä
Tämä viesti tulee näyttöön, jos työstämäsi kuvat ylittävät laitteen muistikapasiteetin. Tämä viesti tulee näyttöön myös silloin, kun käyttämälläsi muistikortilla tai USB -muistitikulla ei ole tarpeeksi tilaa skannatulle asiakirjalle.
- Mediak. täynnä.
Tämä viesti tulee näyttöön, jos yrität tallentaa muistikortille tai USB -muistitikkun yli 999 tiedostoa.
- Käyt.kelv. laite
Tämä viesti tulee näyttöön, jos USB-suoraliitintään on kytketty USB-laite tai USB -muistitikku, jota ei tueta. Katso lisätietoja web-sivustostamme osoitteesta <http://solutions.brother.com>. Tämä viesti voi esiintyä myös, jos kytket viallisen laitteen USB-suoraliitintään.

Valokuvien tulostus kamerasta PictBridge-toiminnon avulla



Brother-laitteesi tukee PictBridge-standardia, jonka avulla voit muodostaa yhteyden ja tulostaa valokuvia suoraan kaikista PictBridge-yhteensopivista digitaalikameroista.

Jos kamerasi käyttää USB-massamuististandardia, voit tulostaa valokuvat digitaalikamerasta myös ilman PictBridge-toimintoa. Katso *Valokuvien tulostus digitaalikamerasta (ilman PictBridgea)* sivulla 92.

PictBridge-vaatimukset

Virheiden välttämiseksi muista seuraavat kohdat:

- Laite ja digitaalikamera on yhdistettävä sopivalla USB-kaapelilla.
- Kuvatiedostotyyppin tunnisteiden on oltava .JPG (muiden kuvatiedostotyyppien tunnisteita, kuten .JPEG, .TIF, .GIF jne. ei tunnisteta.)
- PhotoCapture Center™ -toiminnot eivät ole käytettävissä, kun käytetään PictBridge-toimintoa.

Digitaalikameran asetukset

Varmista, että kamera on PictBridge-tilassa. Seuraavat PictBridge-asetukset saattavat olla käytössä PictBridge-yhteensopivan kameran nestekidenäytöltä.

Joitakin asetuksia ei ehkä ole käytössä kamerasta riippuen.

Kameravalikon valinnat	Asetukset
Paperikoko	A4, Letter, 100 x 150 mm, Tulostusasetukset (oletusasetus) ²
Paperityyppi	Tavallinen paperi, kiiltävä paperi, mustesuihkupaperi, Tulostusasetukset (oletusasetus) ²
Asettelu	Reunaton: kyllä, Reunaton: ei, Tulostusasetukset (oletusasetus) ²
DPOF-asetus ¹	-
Tulostuslaatu	Normaali, Hieno, Tulostusasetukset (oletusasetus) ²
Värin korostus	Kyllä, Ei, Tulostusasetukset (oletusasetus) ²

¹ Katso lisätietoja kohdasta *DPOF-tulostus* sivulla 91.

² Jos kamera on asetettu käyttämään tulostusasetuksia (oletusasetus), laite tulostaa valokuviasi seuraavia asetuksia käyttäen.

Asetukset	Asetukset
Paperikoko	100 x 150 mm
Paperityyppi	Kiiltävä paperi
Asettelu	Borderless: kyllä
Tulostuslaatu	Tarkka
Värin korostus	Ei

- Jos kamerassa ei ole mitään valikkotoimintoja, tätä asetusta käytetään.
- Kunkin asetuksen nimi ja saatavuus vaihtelevat kameran teknisten ominaisuuksien mukaan.

Katso yksityiskohtaisemmat ohjeet PictBridge-asetusten muuttamisesta kameran mukana toimitetusta oppaasta.

Kuvien tulostaminen



Vinkki

Poista kaikki muistikortit tai USB -muistitikku laitteesta ennen digitaalikameran kytkemistä.

- 1 Varmista, että kamera on sammutettu. Kytke kamera laitteen USB-suoraliitäntään (1) USB-kaapelilla.

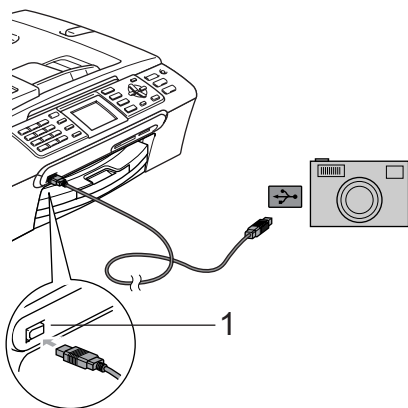

1 USB-suoraliitäntä

- 2 Kytke kameraan virta. Kun laite on tunnistanut kamerasi, nestekidenäytössä näkyy Kamera yhdistet..
- 3 Valitse valokuva, jonka haluat tulostaa noudattamalla kamerasi ohjeita. Kun laite aloittaa valokuvan tulostamisen, nestekidenäytössä näkyy Tulostaa.



VAROITUS

Jotta vältät laitteen vahingoittumisen, älä kytke muuta laitetta kuin digitaalikamera tai USB -muistitikku USB-suoraliitäntään.

DPOF-tulostus

DPOF on lyhenne englanninkielisistä sanoista Digital Print Order Format.

DPOF on digitaalinen tulostusstandardi, jolla helpotetaan kuvien tulostamista digitaalikameroista. Standardin ovat laatineet digitaalisten kameroiden suurimmat valmistajat (Canon Inc., Eastman Kodak Company, Fuji Photo Film Co. Ltd., Matsushita Electric Industrial Co. Ltd. ja Sony Corporation).

Jos digitaalikamerasi tukee DPOF-tulostusta, voit valita kamerasi näytöltä tulostettavat kuvat ja kopioiden lukumäärän.

Valokuvien tulostus digitaalikamerasta (ilman PictBridgea)

Jos kamera tukee USB-massamuistia, voit kytkeä kameran tallennustilaan. Tämän avulla voit tulostaa valokuvia kamerastasi.

Jos haluat tulostaa valokuvia PictBridge-tilassa, katso kohtaa *Valokuvien tulostus kamerasta PictBridge-toiminnon avulla* sivulla 90.



Vinkki

Toiminnon nimi, saatavuus ja toiminta vaihtelee digitaalikameran mukaan. Katso kameran mukana toimitetuista ohjeista lisätietoja, kuten kuinka PictBridge-tilasta siirrytään massamuistitilaan.

Kuvien tulostaminen



Vinkki

Poista kaikki muistikortit tai USB -muistitikku laitteesta ennen digitaalikameran kytkemistä.

- 1 Varmista, että kamera on sammutettu. Kytke kamera laitteen USB-suoraliitäntään (1) USB-kaapelilla.

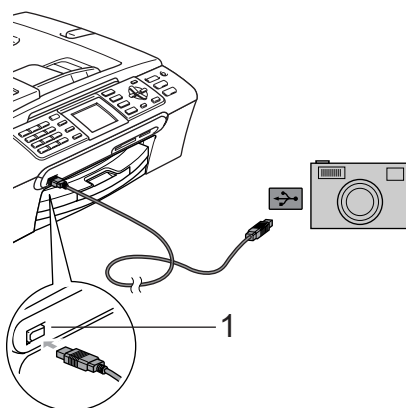

1 USB-suoraliitäntä

- 2 Kytke kameraan virta.
- 3 Noudata samoja ohjeita kuin kohdassa *Kuvien tulostaminen* sivulla 77.



VAROITUS

Jotta vältät laitteen vahingoittumisen, älä kytke muuta laitetta kuin digitaalikamera tai USB -muistitikku USB-suoraliitäntään.

Virheviestien ymmärtäminen

Kun tutustut virheisiin, joita kamerasta tulostettaessa voi esiintyä, voit tunnistaa ja korjata virheitä helposti.

- Muisti täynnä

Tämä viesti tulee näyttöön, jos työstämäsi kuvat ylittävät laitteen muistikapasiteetin.

- Käyt.kelv. laite

Tämä viesti tulee näyttöön, jos kytket kameran, joka ei ole PictBridge-tilassa eikä käytä USB-massamuistia. Tämä viesti voi esiintyä myös, jos kytket viallisen laitteen USB-suoraliitintään.

Katso lisätietoja ongelmien ratkaisuisista kohdassa *Virheviestit* sivulla 113.



Ohjelmisto

Ohjelmisto ja verkko-ominaisuudet

96

CD-ROM-levyllä on Ohjelmiston käyttöopas ja Verkkokäyttäjän opas. Niissä käsitellään ominaisuuksia, jotka ovat käytettävissä, kun laite on liitetty tietokoneeseen (esimerkiksi tulostus ja skannaus). Näissä oppaissa on helppokäyttöisiä linkkejä, joita napsauttamalla pääset tiettyyn osaan.

Löydät tietoja näistä ominaisuuksista:

- Tulostus
- Skannaus
- ControlCenter3 (Windows®)
- ControlCenter2 (Macintosh®)
- Etäasetusohjelma
- Faksin lähettäminen tietokoneelta
- PhotoCapture Center™
- Verkkotulostus
- Verkkoskannaus

Näin käytät HTML-muotoista käyttöopasta

Tämä pikaohje kertoo, kuinka HTML-muodossa olevaa käyttöopasta käytetään. (Windows®)



Vinkki

Jos et ole asentanut ohjelmistoa, katso kohtaa *Näin löydät oppaat* sivulla 3.

- 1 Valitse **Käynnistä**-valikosta Kaikki ohjelmat (Ohjelmat), **Brother**, **MFC-XXXX** (XXXX on mallisi numero), ja napsauta sitten **Käyttöopaat HTML-muodossa**.
- 2 Napsauta ylävalikosta **OHJELMISTON KÄYTTÖOPAS** (tai **VERKKOKÄYTTÄJÄN OPAS**).

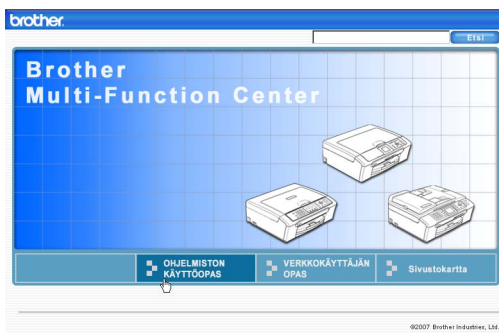

- 3 Napsauta otsikkoa, jota haluat tarkastella, ikkunan vasemman puoleisesta valikosta.

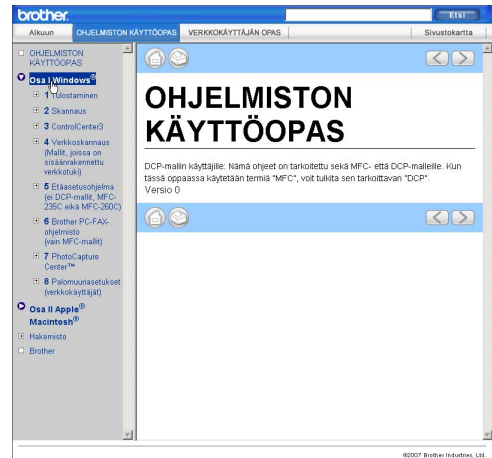

(Macintosh®)

- 1 Varmista, että Macintosh®-tietokoneesi on kytketty päälle. Aseta Brother CD-ROM-levy CD-ROM-asemaan.
- 2 Kaksoisosoita **Documentation (Ohjeet)**-kuvaketta.
- 3 Kaksoisosoita suomen kielen kansiota ja kaksoisosoita sen jälkeen tiedostoa, jonka tiedostonimessä on "fintop".
- 4 Osoita päävalikossa **OHJELMISTON KÄYTTÖOPAS** (tai **VERKKOKÄYTTÄJÄN OPAS**) ja osoita sitten ikkunan vasemmanpuoleisesta valikosta otsikkoa, jonka haluat lukea.

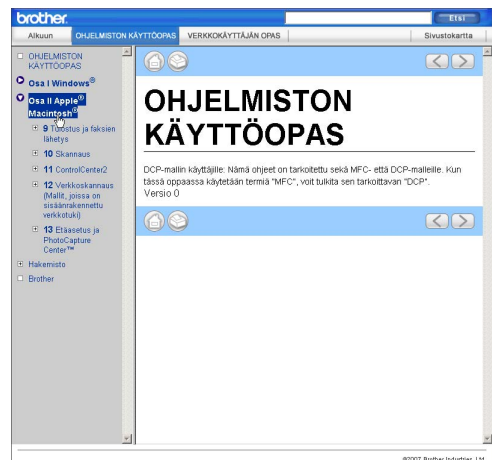



Liitteet

Turvallisuus ja rajoitukset	98
Vianetsintä ja kunnossapito	107
Valikko ja toiminnot	131
Tekniset tiedot	146
Sanasto	158

A

Turvallisuus ja rajoitukset

Paikan valinta

Aseta laite tasaiselle ja tukevalle alustalle, joka ei tärisse ja johon ei kohdistu iskuja. Esimerkiksi kirjoituspöytä on sopiva paikka. Aseta laite puhelinpistokkeen ja tavallisen maadoitetun sähköpistorasian lähelle. Valitse paikka, jossa lämpötila säilyy 10 °C - 35 °C välillä.

! HUOMAUTUS

- Älä sijoita laitetta sellaiseen paikkaan, jonka ympärillä on paljon liikettä.
- Älä sijoita laitetta matolle.
- ÄLÄ aseta laitetta lämmittimien, ilmanvaihtolaitteiden, veden, kemikaalien, lääkintälaitteiden tai kylmälaitteiden läheisyyteen.
- ÄLÄ altista laitetta suoralle auringonvalolle, liialliselle kuumuudelle, kosteudelle tai pölylle.
- ÄLÄ kytke laitetta sellaisiin virtalähteisiin, joissa on seinäkatkaisin tai automaattinen ajastin.
- Häiriöt virransaannissa voivat pyyhkiä pois tietoa laitteen muistista.
- ÄLÄ kytke laitetta samaan virtapiiriin suurten sähkölaitteiden tai muiden sellaisten laitteiden kanssa, jotka saattavat aiheuttaa häiriöitä virransyötössä.
- Vältä häiriölähteitä, kuten muita langattomia puhelinjärjestelmiä tai kaiuttimia.



Laitteen turvallinen käyttö

Säilytä nämä ohjeet myöhempää käyttöä varten ja lue ne huolellisesti ennen huoltotoimenpiteiden suorittamista.



VAROITUS



Laitteen sisällä on verkkojännite. Varmista ennen laitteen puhdistamista, että irrotat ensin puhelinjohdon ja vasta sen jälkeen sähköjohdon pistorasioistaan. Tämä estää sähköiskun.

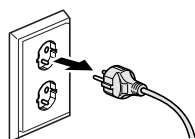

Sähköiskujen välttämiseksi pistorakkeeseen EI saa koskea märin käsin. Tästä voi seurata sähköisku.

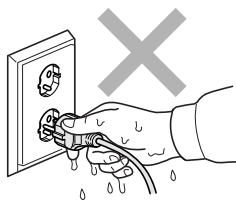

ÄLÄ vedä keskeltä sähköjohtoa. Tästä voi seurata sähköisku.



Onnettomuuksien välttämiseksi käsiä EI saa laittaa laitteen reunalle valotustason kannen tai skannerin kannen alle. Se saattaa aiheuttaa loukkaantumisen.

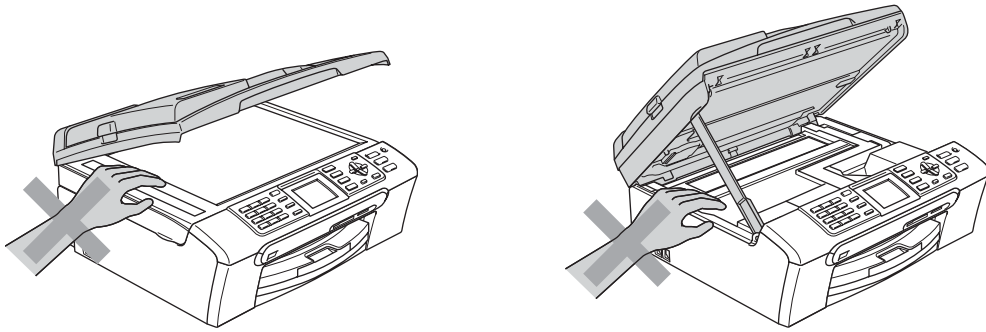

Onnettomuuksien välttämiseksi käsiä EI saa laittaa paperikasetin reunalle luovutusalustan kannen alle. Se saattaa aiheuttaa loukkaantumisen.

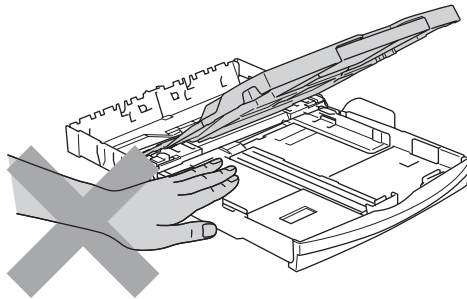

ÄLÄ kosketa paperinsyöttötelään. Se saattaa aiheuttaa loukkaantumisen.

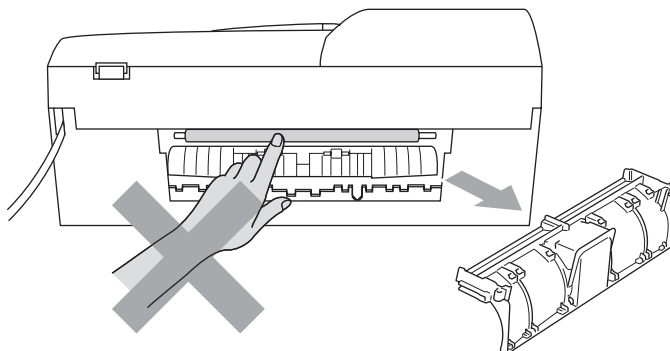



ÄLÄ koske alla olevassa kuvassa näkyvää aluetta. Se saattaa aiheuttaa loukkaantumisen.

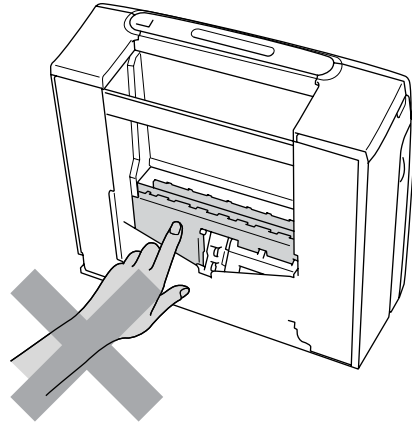
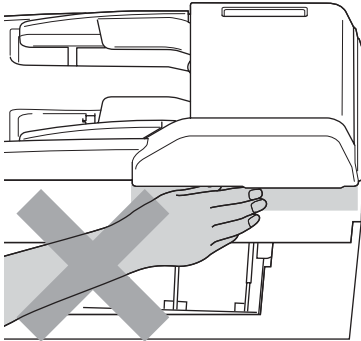

Kun siirrät laitetta, nosta sitä pohjasta laittamalla kädet sen kummallekin puolelle kuvan osoittamalla tavalla. Laitetta EI saa nostaa skannerin kannesta.

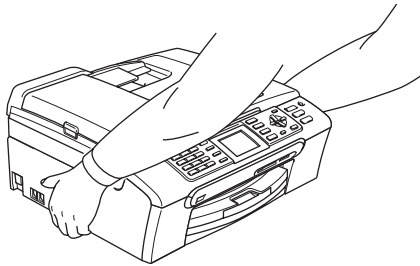

ÄLÄ käytä helposti syttyviä aineita tai minkäänlaista suihketta laitteen ulkopuolen tai sisäpuolen puhdistukseen. Tämä voi aiheuttaa tulipalon tai sähköiskun.

Jos laite kuumenee, savuaa tai siitä tulee voimakasta hajua, irrota laite välittömästi pistorasiasta. Soita Brother-jälleenmyyjällesi tai Brotherin asiakaspalveluun.

Jos metalliesineitä, vettä tai muita nesteitä pääsee laitteen sisälle, irrota laite välittömästi pistorasiasta. Soita Brother-jälleenmyyjällesi tai Brotherin asiakaspalveluun.

VAROITUS

- Noudata varovaisuutta puhelinjohtoja asentaessasi tai muuttaessasi. Älä koske eristämättömiin puhelinjohtoihin tai -laitteisiin, ellei puhelinjohtoa ole irrotettu pistorasiasta. Älä asenna puhelinjohtoja ukkosen aikana. Puhelimen seinäpistorasiaa ei saa koskaan asentaa märkään paikkaan.
- Laite on asennettava lähelle pistorasiaa, johon on helppo päästä käsiksi. Hätätapauksessa virtajohto on irrotettava pistorasiasta, jotta virta katkeaa kokonaan.
- Tarkista aina, että pistoke on täysin paikoillaan.

VAROITUS

TÄRKEITÄ TURVAOHJEITA

Puhelinlaitteita käytettäessä on noudatettava seuraavia turvaohjeita, jotta tulipalo- ja sähköiskuvaara sekä henkilövahingot voidaan välttää:

- 1 Laitetta EI SAA käyttää veden lähellä, esimerkiksi kylpyammeen, pesualtaan tai pesukoneen lähellä, kosteassa kellarissa tai uima-altaan lähellä.
- 2 Vältä tämän tuotteen käyttöä ukkosen aikana. Salama saattaa joissakin harvoissa tapauksissa aiheuttaa sähköiskun.
- 3 Tuotetta EI SAA käyttää kaasuvuodon ilmoittamiseen vuodon läheisyydessä.

Tärkeitä turvaohjeita

- 1 Lue nämä ohjeet huolellisesti.
- 2 Säilytä ne myöhempiä käyttöä varten.
- 3 Noudata kaikkia laitteeseen merkittyjä varoituksia ja ohjeita.
- 4 Irrota laite seinäpistorasiasta, ennen kuin ryhdyt puhdistamaan sitä sisäpuolelta. ÄLÄ käytä nestemäisiä tai aerosolipuhdistusaineita. Puhdista kostealla kankaalla.
- 5 ÄLÄ käytä laitetta veden lähistöllä.
- 6 ÄLÄ aseta laitetta epävakaan tason, telineen tai pöydän päälle. Laitteen putoaminen saattaa aiheuttaa laitteelle vakavia vaurioita.
- 7 Laitteen kotelossa ja takana tai alla olevat aukot ovat ilmastointia varten. Jotta laite toimisi asianmukaisesti ja jotta se ei kuumenisi liikaa, älä tuki tai peitä näitä aukkoja. Älä koskaan aseta laitetta sängyn, sohvan, ryijyn tai muun vastaavan päälle, sillä tällöin aukot tukkeutuvat. Älä aseta laitetta minkäänlaisen lämmittimen viereen tai päälle. Laitetta ei tulisi koskaan asettaa kiinteän laitteiston sisään, ellei se ole asianmukaisesti ilmastoitu.
- 8 Tämä laite tulee liittää ainoastaan siinä olevassa tarrassa mainittuun virtalähteeseen. Jos et ole varma käytössä olevasta verkkojännitteestä, ota yhteyttä laitteen edustajaan tai paikalliseen sähkölaitokseen.

- 9 Käytä ainoastaan tämän laitteen mukana toimitettua sähköjohtoa.
- 10 Tässä laitteessa on maadoitettu pistoke, jossa on 3 johdinta. Pistokkeessa on kolmas (maadoitettu) johdin. Pistoke sopii ainoastaan maadoitettuun pistorasiaan. Tämä on turvallisuusominaisuus. Jos pistoke ei sovi seinäkoskettimeen, pyydä sähköasentajaa tekemään tarvittavat muutokset. ÄLÄ mitätöi maadoitetun pistokkeen tarkoitusta.
- 11 ÄLÄ aseta mitään sähköjohdon päälle. ÄLÄ aseta laitetta sellaiseen paikkaan, jossa ohikulkijat saattavat astua johdon päälle.
- 12 ÄLÄ aseta mitään sellaista laitteen eteen, mikä voi estää fakseja saapumasta. ÄLÄ aseta mitään saapuvien faksien eteen.
- 13 Älä koske paperiin tulostuksen aikana.
- 14 Irrota laite sähköpistorasiasta ja ota yhteyttä Brotherin valtuuttamaan korjaajaan seuraavissa tilanteissa:
 - Jos sähköjohto on vahingoittunut tai kulunut.
 - Jos laitteeseen on läikkynyt nestettä.
 - Jos laite on ollut sateessa tai siihen on joutunut vettä.
 - Jos laite ei toimi kunnolla, vaikka sitä käytetään annettujen ohjeiden mukaisesti, suorita vain käyttöohjeissa sallittuja säätöjä. Muiden osien väärin suoritettavat säädöt saattavat vahingoittaa laitetta, jolloin pätevä teknikko joutuu usein tekemään suuria korjauksia palauttaakseen laitteen toimintakuntoon.
 - Jos laite on pudonnut tai kotelo on vahingoittunut.
 - Jos laitteen toiminnassa on selvä muutos, mikä viittaa huollon tarpeeseen.
- 15 Tuotteen suojaamiseksi ylijännitteeltä suosittelemme ylijännitesuojan käyttöä.
- 16 Tulipalo-, sähköisku- ja loukkaantumisvaaran välttämiseksi on otettava huomioon seuraavat seikat:
 - ÄLÄ käytä tätä tuotetta vettä käyttävien laitteiden lähellä, uima-altaan lähellä tai märässä kellarissa.
 - ÄLÄ käytä laitetta ukkosen aikana (on olemassa pieni sähköiskun vaara) tai kaasuvuodon lähellä, kun teet vuodosta ilmoitusta puhelimitse.

TÄRKEÄÄ - oman turvallisuutesi vuoksi

Turvallisen toiminnan varmistamiseksi laitteen mukana toimitettu sähköjohto tulee kytkeä ainoastaan tavalliseen maadoitettuun pistorasiaan.

Vaikka laite toimii kunnolla, se ei välttämättä ole merkki siitä, että pistoke on maadoitettu ja että asennus on täysin turvallinen. Jos olet epävarma laitteen maadoituksesta, ota oman turvallisuutesi vuoksi yhteyttä pätevään sähköasentajaan.

Varoitus - Tämä laite tulee maadoittaa.

Verkkojohdon johtimien värit on koodattu seuraavasti:

- **Vihreä ja keltainen:** maa
- **Sininen:** neutraali
- **Ruskea:** jännitteinen

Jos epäröit, ota yhteyttä pätevään sähköasentajaan.

Lähiverkkoliitäntä

! HUOMAUTUS

Tuotetta EI SAA liittää lähiverkkoliitäntään, johon kohdistuu ylijännitteitä.

Radiohäiriöt

Tämä tuote on standardin EN55022 (CISPR-julkaisu 22)/luokka B mukainen. Kun laite kytketään tietokoneeseen, on varmistettava, että käytetään USB-kaapelia, jonka pituus ei ylitä kahta metriä.

EU-direktiivi 2002/96/EY ja EN50419



Vain Euroopan Unioni

Tämä laite on varustettu yllä olevalla kierrätysmerkillä. Merkki kertoo, kun tämä laite on loppuun käytetty on se hävitettävä erillään talousjätteestä. Se on toimitettava lähimpään keräyspisteeseen jälleenkäsittelyä varten. Tämä toimenpide on hyödyksi meidän kaikkien ympäristölle.
(Vain Euroopan Unioni)

Värikopiointirajoitukset

Joidenkin asiakirjojen kopioiminen petostarkoituksessa on laitonta. Tämä muistio on vain ohjeellinen eikä sitä ole tarkoitettu täydelliseksi luetteloksi. Suosittelemme, että tarkistat viranomaisilta, jos jokin kohta tai asiakirja on epäselvä.

Seuraavassa on esimerkkejä asiakirjoista, joiden kopiointi ei ole luvallista:

- seteliraha
- obligaatit ja muut velkakirjat
- talletustodistukset
- puolustusvoimien tai sen erityisosastojen asiakirjat.
- passit
- postimerkit (käytössä olevat tai vanhat)
- maahanmuuttoasiakirjat
- sosiaaliturvaan liittyvät asiakirjat
- viranomaisten kirjoittamat shekit tai asetteet
- henkilöllisyystodistukset ja -merkit sekä virkamerkit
- moottoriajoneuvojen rekisteriotteet ja omistajuutta osoittavat asiakirjat

Tekijänoikeudella suojattuja teoksia ei ole luvallista kopioida. Osia tekijänoikeudella suojatuista teoksista voidaan kuitenkin kopioida 'henkilökohtaiseen käyttöön'. Useiden kopioiden ottaminen voidaan käsittää luvattomaksi käytöksi.

Taideteokset ovat tekijänoikeudella suojattuja teoksia.

Moottoriajoneuvojen rekisteriotteiden tai omistajuutta osoittavien asiakirjojen kopioiminen on kiellettyä joidenkin alueiden lakien mukaan.

Tavaramerkit

Brother-logo on Brother Industries Ltd:n rekisteröity tavaramerkki.

Brother on Brother Industries Ltd:n rekisteröity tavaramerkki.

Multi-Function Link on Brother International Corporationin rekisteröity tavaramerkki.

© 2007 Brother Industries Ltd. Kaikki oikeudet pidätetään.

Microsoft ja Windows ovat Microsoftin rekisteröityjä tavaramerkkejä Yhdysvalloissa ja muissa maissa.

Windows Vista on Microsoft Corporationin rekisteröity tavaramerkki tai tavaramerkki Yhdysvalloissa ja/tai muissa maissa.

Macintosh ja TrueType ovat Apple Inc:n rekisteröityjä tavaramerkkejä.

Nuance, Nuance-logo, PaperPort ja ScanSoft ovat Nuance Communications, Inc.:n tai sen tytäryhtiöiden tavaramerkkejä tai rekisteröityjä tavaramerkkejä Yhdysvalloissa ja/tai muissa maissa.

Presto! PageManager on NewSoft Technology Corporationin rekisteröity tavaramerkki.

Microdrive on International Business Machine Corporationin tavaramerkki.

CompactFlash on SanDisk Corporationin rekisteröity tavaramerkki.

Memory Stick on Sony Corporationin rekisteröity tavaramerkki.

SanDiskillä on SD- ja miniSD-tavaramerkkien käyttöoikeus.

MultiMediaCard on Infineon Technologiesin tavaramerkki ja MultiMediaCard-korttien standardoinnista vastaavan MMCA-järjestön alainen.

xD-Picture Card on Fujifilm Co. Ltd:n, Toshiba Corporationin ja Olympus Optical Co. Ltd:n tavaramerkki.

PictBridge on tavaramerkki.

Memory Stick Pro, Memory Stick Pro Duo, Memory Stick Duo ja MagicGate ovat Sony Corporationin tavaramerkkejä.

FaceFilter Studio Reallusion, Inc.:n tavaramerkki.

Jokaisella yhtiöllä, jonka ohjelmiston nimi on mainittu tässä käyttöoppaassa, on erityinen ohjelmia koskeva ohjelmistolisenssisopimus.

Kaikki muut tässä Käyttöoppaassa, Ohjelmiston käyttöoppaassa ja Verkkokäyttäjän oppaassa mainitut tuotemerkit ja tuotenimet ovat omistajiensa rekisteröityjä tavaramerkkejä.

Vianetsintä

Jos vaikuttaa siltä, että laitteessa on vikaa, tarkista seuraavat seikat ja seuraa vianetsintäohjeita.

Useimmat ongelmat on helppo ratkaista itse. Jos tarvitset lisäapua, Brother Solutions Center sisältää uusimmat usein esitetyt kysymykset ja vianetsintäohjeet. Vieraile sivustossamme osoitteessa <http://solutions.brother.com>.

Ongelmia laitteen toiminnassa

Tulostus

Ongelma	Toimenpiteet
Ei tulosta	Tarkista liitäntäkaapeli sekä laitteessa että tietokoneessasi. (Katso ohjeet <i>Pika-asennusoppaasta</i> .)
	Tarkista, että laite on kytketty verkkovirtaan eikä se ole Power Save -tilassa.
	Yksi tai useampi värikasetti on tyhjä. (Katso <i>Värikasettien vaihtaminen</i> sivulla 121.)
	Tarkista, näkyykö nestekidenäytöllä virheviesti. (Katso <i>Virheviestit</i> sivulla 113.)
	Tarkista, että oikea tulostinohjain on asennettu ja valittu.
	Varmista, että laite on päällä. Napsauta Käynnistä ja sitten Tulostimet ja faksit . Napsauta hiiren oikealla painikkeella ja valitse Brother MFC-XXXX (XXXX on mallisi nimi), ja varmista, että Offline-tila ei ole valittuna.
Huono tulostuslaatu	Tarkista tulostuslaatu. (Katso <i>Tulostuslaadun tarkistus</i> sivulla 126.)
	Varmista, että tulostinohjaimesta asetettu tulostusmateriaalityyppi tai laitteen valikosta asetettu paperityyppi vastaa käyttämäsi paperia. (Katso <i>Tulostaminen</i> (Windows®) tai <i>Tulostus ja faksien lähetykset</i> (Macintosh®) CD-ROM-levyllä olevasta Ohjelmiston käyttöoppaasta ja <i>Paperityyppi</i> sivulla 22.)
	Varmista, että värikasetit ovat tuoreita. Musteen tukkeutumisen syynä voi olla jokin seuraavista: <ul style="list-style-type: none"> ■ Pakkaukseen painettu kasetin viimeinen käyttöpäivä on erääntynyt. (Kasetit säilyvät käyttökelpoisina jopa kaksi vuotta, jos ne pidetään alkuperäispakkauksissaan.) ■ Värikasetti oli koneessa yli kuuden kuukauden ajan. ■ Värikasettia ei ehkä ole säilytetty oikein ennen käyttöä.
	Pyri käyttämään suositeltuja paperilaatuja. (Katso <i>Hyväksyttävä paperi ja muu tulostusmateriaali</i> sivulla 11.)
	Suosittelu ympäristön lämpötila laitetta käytettäessä on 20 °C - 33 °C.
Tekstissä tai kuvissa on valkoisia vaakasuoria raitoja.	Puhdista tulostuspää. (Katso <i>Tulostuspään puhdistus</i> sivulla 126.)
	Pyri käyttämään suositeltuja paperilaatuja. (Katso <i>Hyväksyttävä paperi ja muu tulostusmateriaali</i> sivulla 11.)
	Jos haluat tulostaa Valokuva L- tai 100 x 150 mm -kokoiselle paperille, varmista että käytät valokuvapaperikasettia. (Katso <i>Valokuvapaperin asettaminen</i> sivulla 17.)
Laite tulostaa tyhjiä sivuja.	Puhdista tulostuspää. (Katso <i>Tulostuspään puhdistus</i> sivulla 126.)

Tulostus (Jatkuu)

Ongelma	Toimenpiteet
Merkit ja rivit menevät päällekkäin.	Tarkista tulostuksen kohdistus. (Katso <i>Tulostuksen kohdistuksen tarkistus</i> sivulla 127.)
Tulostettu teksti tai kuva on vinossa.	Varmista, että paperi on asetettu oikein paperikasettiin ja että paperiohjain on säädetty oikein. (Katso <i>Paperin ja muun tulostusmateriaalin asettaminen</i> sivulla 14.)
	Varmista, että paperitukosten selvittämiseen tarkoitettu kansi on oikein paikoillaan.
Mustetahra tulostetun sivun yläosan keskellä.	Varmista, että paperi ei ole liian paksu tai käpristynyt. (Katso <i>Hyväksyttävä paperi ja muu tulostusmateriaali</i> sivulla 11.)
Tuloste näyttää likaiselta tai muste näyttää valuvan.	Varmista, että käytät suositeltua paperia. (Katso <i>Hyväksyttävä paperi ja muu tulostusmateriaali</i> sivulla 11.) Älä käsittele paperia, ennen kuin muste on kuivunut.
	Jos käytät valokuvapaperia, varmista, että olet asettanut paperityypin oikein. Jos tulostat valokuvaa tietokoneelta, aseta Tulostusmateriaali tulostinohjaimen Perusasetukset -välilehdellä.
Tahroja arkin kääntöpuolella tai sivun alareunassa.	Varmista, että mustetta ei ole roiskunut tulostustasolle. (Katso <i>Laitteen tulostinalustan puhdistus</i> sivulla 125.)
	Varmista, että käytät paperituen läppää. (Katso <i>Paperin ja muun tulostusmateriaalin asettaminen</i> sivulla 14.)
Laitte tulostaa voimakkaita viivoja paperille.	Valitse Käänteinen järjestys tulostinohjaimen Perusasetukset -välilehdellä.
Tulosteet ovat rypyisiä.	Napsauta Asetukset tulostinohjaimen Perusasetukset -välilehdellä, poista valinta kohdasta Kaksisuuntainen tulostus .
'2 in 1' - tai '4 in 1' -tulostusta ei voi suorittaa.	Tarkista, että sovelluksessa ja tulostinohjaimessa on sama paperin kokoasetus.
Tulostusnopeus on liian hidas.	Vaihda tulostinohjaimen asetusta. Suurin erottelukyky vaatii enemmän aikaa tietojen käsittelyyn, lähettämiseen ja tulostamiseen. Kokeile tulostinohjaimen Perusasetukset -välilehden muita laatuasetuksia. Napsauta myös Asetukset , ja varmista, ettei Värin korostus -kohta ole valittuna.
	Poista reunaton tulostus käytöstä. Reunaton tulostus on hitaampaa kuin tavallinen. (Katso <i>Tulostaminen (Windows®)</i> tai <i>Tulostus ja faksien lähetys (Macintosh®)</i> CD-ROM-levyllä olevasta Ohjelmiston käyttöoppaasta.)
Värin korostus ei toimi oikein.	Jollei sovelluksen kuva ole kokonaan värillinen (esim. 256 väriä), värin korostus ei toimi. Käytä vähintään 24-bittisiä väritietoja värin korostuksen kanssa.
Valokuvapaperin syöttöongelma.	Kun tulostat Brotherin valokuvapaperille, aseta paperikasettiin ensin valokuvapaperin mukana toimitettu ohjepaperi ja vasta sen päälle valokuvapaperi.
	Puhdista paperin syöttötela. (Katso <i>Paperin syöttötelan puhdistus</i> sivulla 125.)
Laitte syöttää useita sivuja kerrallaan.	Varmista, että paperikasetissa on paperia ja että se on asetettu oikein. (Katso <i>Paperin ja muun tulostusmateriaalin asettaminen</i> sivulla 14.)
	Varmista, ettei paperikasetissa ole samaan aikaan useampaa kuin kahta eri paperityyppiä.
Tulostettujen sivujen pino on epäsiisti.	Varmista, että käytät paperituen läppää. (Katso <i>Paperin ja muun tulostusmateriaalin asettaminen</i> sivulla 14.)
Painetut sivut syötetään uudelleen, ja ne aiheuttavat paperitukoksen.	Varmista, että vedät paperitukea ulos, kunnes se naksahtaa ja että avaat paperituen läpän.
Laitte ei tulosta Paint Brush -ohjelmasta.	Kokeile näytön väriasetusta "256 väriä".

Tulostus (Jatkuu)

Ongelma	Toimenpiteet
Laite ei tulosta Adobe Illustrator -ohjelmasta.	Kokeile tulostuksen erottelukyvyn pienentämistä. (Katso <i>Tulostaminen</i> (Windows®) tai <i>Tulostus ja faksien lähetys</i> (Macintosh®) CD-ROM-levyllä olevasta Ohjelmiston käyttöoppaasta.)

Vastaanotettujen faksien tulostaminen

Ongelma	Toimenpiteet
Tiivistynyt teksti ja valkoiset vaakaviivat sivun poikki tai lauseiden ylä- ja alaosat puuttuvat.	Tämä saattaa johtua huonosta yhteydestä, staattisesta sähköstä tai puhelinlinjalla olevasta häiriöstä. Pyydä lähettäjää lähettämään faksi uudelleen.
Pystysuoria mustia raitoja vastaanotettavassa arkissa.	Lähettäjän skanneri voi olla likainen. Pyydä lähettäjää ottamaan arkista kopio ja tarkistamaan, onko vika hänen laitteessaan. Pyydä lähettämään faksi toisesta faksilaitteesta ja tarkista tulos.
Vastaanotetut värifaksit tulostuvat mustavalkoisina.	Vaihda tyhjä tai lähes tyhjä värikasetti ja pyydä sitten lähettäjää lähettämään värifaksi uudelleen. (Katso <i>Värikasettien vaihtaminen</i> sivulla 121.) Tarkista, että faksin lisätoiminnot on kytketty pois päältä. (Katso <i>Faksin lisätoimintojen kytkeminen pois päältä</i> sivulla 56.)
Vasen ja oikea marginaali ovat liian kapeita tai yksi sivu tulostuu kahdelle sivulle.	Kytke päälle automaattinen pienennys. (Katso <i>Pienennetyt, vastaanotetun faksin tulostus</i> sivulla 40.)

Puhelinlinja tai yhteys

Ongelma	Toimenpiteet
Valinta ei toimi. (Ei valintaääntä.)	Tarkista, että laite on kytketty verkkovirtaan ja ettei se ole virransäästötilassa.
	Tarkista johtojen liitännät.
	Nosta ulkoisen puhelimen kuuloke (tai laitteen kuuloke tai langaton kuuloke jos käytettävissä) ja valitse manuaalisen faksin lähetyksen numero. Odota, kunnes kuulet faksin merkkiäänen, ja paina sitten Mono Start tai Colour Start .
Laite ei vastaa, kun siihen soitetaan.	Varmista, että laite on oikeassa vastaanottotilassa. (Katso <i>Vastaanottotilan valinta</i> sivulla 37.) Tarkista, kuuluuko valintaääntä. Jos mahdollista, soita laitteeseen ja tarkista, vastaako se. Jos laite ei vielääkään vastaa, tarkista, onko puhelinjohto kunnolla kiinni. Jos laite ei soi, kun yrität soittaa siihen, pyydä puhelin-yhtiötä tarkistamaan linja.

Faksien vastaanotto

Ongelma	Toimenpiteet
Faksia ei voi vastaanottaa.	Tarkista kaikki johtojen liitännät.
	Varmista, että laite on oikeassa vastaanottotilassa. (Katso <i>Vastaanottotilan asetukset</i> sivulla 39.)
	Mikäli puhelinlinjassa on usein häiriöitä, kokeile muuttaa valikon yhteensopivuusasetukseksi <i>Perus</i> . (Katso <i>Puhelinlinjan häiriö</i> sivulla 121.)
	Jos laite on kytketty linjaan, jossa on keskus tai ISDN-yhteys, aseta puhelinlinjatyyppi oikein. (Katso <i>Puhelinlinjatyyppien asettaminen</i> sivulla 43.)

Faksien lähettäminen

Ongelma	Toimenpiteet
Faksia ei voi lähettää.	<p>Tarkista kaikki johtojen liitännät.</p> <p>Varmista, että faksinäppäimessä  on merkkivalo. (Katso <i>Faksaustilaan siirtyminen</i> sivulla 30.)</p> <p>Pyydä vastaanottajaa tarkistamaan, että vastaanottavassa faksissa on paperia.</p> <p>Tulosta lähetyksraportti ja tarkista lähetyksvirheet. (Katso <i>Raportit</i> sivulla 61.)</p>
Lähetyksen vahvistusraportissa on teksti 'Result:ERROR' (Tulos:VIRHE).	<p>Puhelinlinjalla on luultavasti väliaikaista ilmastohäiriötä tai muuta häiriötä. Yritä lähettää faksi uudestaan. Jos lähetät PC-FAX-viestin ja lähetyksraportti tulostaa "Result:ERROR" -viestin (Tulos:VIRHE), laitteen muistikapasiteetti voi olla ylitetty. Saat lisää muistitilaa, kun kytket faksin lisätoiminnot pois päältä (katso <i>Faksin lisätoimintojen kytkeminen pois päältä</i> sivulla 56), tulostat faksiviestit muistiin (katso <i>Faksin tulostus muistista</i> sivulla 41) tai peruutat ajastetun faksin tai pollaustyön (katso <i>Peruuttaminen faksauksen aikana</i> sivulla 31 tai <i>Odottavien töiden tarkistaminen ja peruuttaminen</i> sivulla 35). Jos ongelma ei ratkea, pyydä puhelinlaitosta tarkastamaan puhelinlinja.</p> <p>Jos puhelinlinjassa on usein mahdollisista häiriöistä johtuvia lähetyksvirheitä, kokeile muuttaa valikon yhteensopivuusasetukseksi <i>Perus</i>. (Katso <i>Puhelinlinjan häiriö</i> sivulla 121.)</p> <p>Jos laite on kytketty linjaan, jossa on keskus tai ISDN-yhteys, aseta puhelinlinjatyyppi oikein. (Katso <i>Puhelinlinjatyyppin asettaminen</i> sivulla 43.)</p>
Faksien lähetykslaatu on huono.	Koeta muuttaa erottelukykyasetukseksi <i>Hieno</i> tai <i>Erittäin hieno</i> . Tarkista laitteen skannerin toiminta ottamalla kopio. Jos kopion laatu ei ole hyvä, puhdista skanneri. (Katso <i>Skannerin puhdistus</i> sivulla 124.)
Pystysuoria mustia raitoja lähetettävässä arkissa.	Kopioiden mustat pystysuorat raidat johtuvat yleensä lasisuikeleessa olevasta liasta tai korjausnesteestä. Puhdista lasisuikele (Katso <i>Skannerin puhdistus</i> sivulla 124.)

Saapuvien puheluiden käsittely

Ongelma	Toimenpiteet
Laite kuulee puheen faksin merkkiäänenä (CNG-merkkiäänenä).	Jos faksintunnistus on asetettu päälle, laite reagoi herkemmin ääniin. Se saattaa vahingossa tulkita tietyt linjalla kuuluvat äänet tai musiikin faksin ääniksi ja vastata niihin faksin vastaanottomerkkiäänillä. Lopeta vastaanotto painamalla Stop/Exit . Voit välttää tämän ongelman kytkemällä faksintunnistuksen pois päältä. (Katso <i>Faksintunnistus</i> sivulla 40.)
Faksisoiton siirtäminen laitteeseen.	Jos vastasit faksipuheluun rinnakkaispuhelimessa tai ulkoisessa puhelimessa, paina Kaukokäynnistystunnusta (tehdasasetus on * 5 1). Kun laite vastaa, sulje puhelin.
Tavallisen linjan mukautetut toiminnot.	<p>Jos samassa puhelinlinjassa laitteen kanssa on koputus toiminto, hälytysjärjestelmä tai jokin muu mukautettu toiminto, faksien lähetyksessä tai vastaanotossa voi ilmetä ongelmia.</p> <p>Esimerkiksi: Jos olet tilannut koputuspalvelun tai muun mukautetun palvelun, ja sen signaali tulee linjalle, kun laite lähettää tai vastaanottaa faksia, signaali voi hetkittäisesti keskeyttää tai lopettaa faksiliikenteen. Brotherin virheenkorjaustilatoiminnon pitäisi ratkaista tämä ongelma. Tämä tila esiintyy yleisesti puhelinlaitteissa siinä tapauksessa, kun tavallisella jaetulla puhelinlinjalla, johon on liitetty mukautettuja toimintoja, lähetetään ja vastaanotetaan tietoja. Erillisen linjan avaamista ilman mukautettuja toimintoja suositellaan, jos vähäistenkin häiriöiden välttäminen on erittäin tärkeää.</p>

Kopiointiongelmat

Ongelma	Toimenpiteet
Kopiointi ei onnistu.	Varmista, että kopiointinäppäimessä  on valo. (Katso <i>Siirtyminen kopiointitilaan</i> sivulla 66.)
Kopioissa näkyy pystysuuntaisia raitoja.	Jos kopioissa näkyy pystysuuntaisia raitoja, puhdista skanneri. (Katso <i>Skannerin puhdistus</i> sivulla 124.)
Kopiointijälki on huono ADS:ää käytettäessä.	Kokeile käyttää valotustasoa. (Katso <i>Valotustasoa käytettäessä</i> sivulla 9.)
Kopioissa on pystysuoria mustia raitoja.	Kopioiden mustat pystysuorat raidat johtuvat yleensä lasisuikeleesta olevasta liasta tai korjausnesteestä. Puhdista lasisuikele (Katso <i>Skannerin puhdistus</i> sivulla 124.)

Skannausongelmat

Ongelma	Toimenpiteet
Skannauksen alussa esiintyy TWAIN/WIA-virheitä.	Napsauta PaperPort™ 11SE ja tekstintunnistus -sovelluksen File (Tiedosto) -valikosta Scan or Get Photo (Skannaa tai hae kuva) ja valitse Brother TWAIN/WIA-ohjain napsauttamalla Select (Valitse).
Skannausjälki on huono ADS:ää käytettäessä.	Kokeile käyttää valotustasoa. (Katso <i>Valotustasoa käytettäessä</i> sivulla 9.)

Ohjelmisto-ongelmat

Ongelma	Toimenpiteet
Ohjelmiston asentaminen tai tulostaminen ei onnistu.	Käytä CD-ROM-levyllä olevaa Korjaa MFL-Pro Suite -ohjelmaa. Ohjelma korjaa ohjelmiston ja asentaa sen uudelleen.
"Laitte varattu"	Varmista, että laitteen näytössä ei ole virheviestiä.
Kuvia ei voi tulostaa FaceFilter Studiosta.	Kun haluat käyttää FaceFilter Studiota, sinun on asennettava FaceFilter Studio -sovellus laitteen mukana toimitetulta CD-ROM-levyltä. Katso lisätietoja FaceFilter Studion asentamisesta <i>Pika-asennusoppaasta</i> . Kun käynnistät FaceFilter Studion ensimmäisen kerran, varmista, että Brother-laite on päällä ja kytketty tietokoneeseen. Näin pääset käyttämään kaikkia FaceFilter Studion toimintoja.

PhotoCapture Center™ -ongelmat

Ongelma	Toimenpiteet
Siirrettävä levy ei toimi oikein.	<ol style="list-style-type: none"> 1 Oletko asentanut Windows® 2000 -päivityksen? Jos et ole asentanut, tee seuraavaa: <ol style="list-style-type: none"> 1) Irrota USB-kaapeli. 2) Asenna Windows® 2000 -päivitys jollakin seuraavista tavoista. <ul style="list-style-type: none"> ■ Asenna MFL-Pro Suite CD-ROM-levyltä. (Katso Pika-asennusopas.) ■ Lataa uusin Service Pack Microsoftin WWW-sivustolta. 3) Odota käynnistämisen jälkeen noin minuutti ja kytke sitten USB-kaapeli. 2 Poista muistikortti ja aseta se takaisin paikalleen. 3 Jos olet käyttänyt 'Eject' (poista) -komentoa Windows®-käyttöjärjestelmästä, poista muistikortti ennen muiden toimintojen suorittamista. 4 Jos virheviesti tulee näyttöön, kun yrität poistaa muistikorttia, kortti on parhaillaan käytössä. Yritä hetken kuluttua uudelleen. 5 Jos mikään yllä mainituista ei toimi, sammuta tietokone ja laite sekä käynnistä ne sitten uudelleen. (Laite sammutetaan irrottamalla verkkojohto.)
Ei yhteyttä siirrettävään levyyn työpöydän kuvakkeesta.	Varmista, että USB -muistikortti on työnnetty sisään oikein.

Verkko-ongelmat

Ongelma	Toimenpiteet
Tulostus verkossa ei onnistu.	<p>Varmista, että laitteeseen on kytketty virta ja että laite on toimintatilassa (online) ja Valmis-tilassa. Tulosta verkkoasetusluettelo (katso <i>Raportit</i> sivulla 61), josta voit tarkastaa nykyiset verkkoasetukset. Tarkista, että kaapelointi ja verkkoyhteydet ovat kunnossa liittämällä lähiverkkokaapeli uudestaan keskittimeen. Mikäli mahdollista, kokeile laitteen liittämistä keskittimen eri porttiin eri johdon avulla. Jos yhteydet ovat kunnossa, laitteen näytössä näkyy kahden sekunnin ajan Lähiverkko käyt..</p> <p>(Jos sinulla on verkko-ongelmia, katso lisätietoja Verkkokäyttäjän oppaasta.)</p>
Verkkoskannaustoiminto ei toimi.	(Vain Windows®-käyttäjät) Tietokoneen palomuurin asetukset on saatettu määrittää niin, että ne estävät tarvittavan verkkoyhteyden. Noudata seuraavia palomuurin määrittämisohjeita. Jos käytät jotakin muuta kuin Windowsin palomuuria, katso ohjeet ko. ohjelman käyttöoppaasta tai ota yhteyttä ohjelmiston valmistajaan.
Verkon PC-Fax-vastaanotto toiminto ei toimi.	<p>Windows® XP SP2 ja Windows Vista™ -käyttäjät, katso <i>Palomuuriasetukset</i> CD-ROM-levyllä olevasta Ohjelmiston käyttöoppaasta.</p> <p>Windows® XP SP1 -käyttäjät kehoitetaan katsomaan ohjeet Brother Solutions Centerin Web-sivustolta.</p>
Tietokone ei löydä faksilaitetta.	<p><Windows®-käyttäjät> Tietokoneen palomuurin asetukset on saatettu määrittää niin, että ne estävät tarvittavan verkkoyhteyden. (Katso lisätietoja yllä olevan kohdan 'Verkon PC-Fax-vastaanotto toiminto ei toimi' ehdotuksesta.</p> <p><Macintosh®-käyttäjät> Valitse laite uudelleen Device Selector (Laitteen valinta) -sovelluksesta, joka löytyy kohdasta Macintosh HD / Kirjasto/Printers/Brother/Utilities/DeviceSelector, tai ControlCenter2:n avattavasta malliluettelosta.</p>

Virheviestit

Pitkälle kehitetyissä toimistolaitteissa esiintyy silloin tällöin virheitä. Laite pystyy yleensä tunnistamaan virheen ja näyttää virheviestin. Alla olevassa taulukossa on kuvattu useimmin esiintyvät virheviestit.

Voit korjata useimmat virheet itse. Jos tarvitset lisäapua, Brother Solutions Center sisältää uusimmat usein esitetyt kysymykset ja vianetsintäohjeet.

Vieraile sivustossamme osoitteessa <http://solutions.brother.com>.

Virheviesti	Syy	Toimenpide
Alh. lämpötila	Tulostuspään lämpötila on liian matala.	Anna laitteen lämmetä.
Asiakirja juutt.	Asiakirja on asetettu tai syötetty väärin tai ADS:ään asetettu asiakirja on liian pitkä.	Katso <i>ADS:ää käytettäessä</i> sivulla 9. Katso <i>Asiakirjatukos</i> sivulla 118.
Dataa jäljellä	Tulostustiedot jäävät laitteen muistiin.	Paina Stop/Exit . Laite peruuttaa työn ja poistaa sen muistista. Yritä tulostaa uudelleen.
Ei tallennettu	Yritit käyttää lyhytvalintanumeroa, jota ei ole ohjelmoitu.	Ohjelmoi lyhytvalintanumero. (Katso <i>Lyhytvalintanumeroiden tallentaminen</i> sivulla 49.)
Ei tiedostoa	Media-aseman muistikortille tai USB -muistikkuun ei ole tallennettu .JPG-tiedostoa.	Aseta oikea muistikortti tai USB -muistitikku korttipaikkaan uudelleen.
Ei vastaa/varat.	Valitsemaasi numeroon ei vastata tai se on varattu.	Tarkista numero ja yritä uudelleen.
Ei värikasettia	Värikasetti on asennettu väärin.	Asenna värikasetti uudelleen. (Katso <i>Värikasettien vaihtaminen</i> sivulla 121.)
Kansi on auki.	Skannerin kantta ei ole kokonaan suljettu.	Nosta skannerin kansi ja sulje se uudelleen.
	Värikasetin kantta ei ole suljettu kunnolla.	Sulje värikasetin kansi kunnolla siten, että se naksahdaa.
Korkea lämpötila	Tulostuspään lämpötila on liian korkea.	Anna laitteen viilentyä.
Kuva on liian pieni.	Valokuvan koko on liian pieni trimmaukseen.	Valitse suurempi kuva.
Kuva on liian pitkä.	Tehosteita ei voi lisätä, koska valokuvan muoto on epäsäännöllinen.	Valitse muodoltaan säännöllinen valokuva.
Käyt.kelv. laite Kytke laite irti etuliittimestä & kytke laite päältä & päälle	USB-suoraliitännään on kytketty viallinen laite.	Irrota laite USB-suoraliitännästä ja paina sitten Power Save sammuttaaksesi laitteen. Kytke sen jälkeen virta päälle uudelleen.

Virheviesti	Syy	Toimenpide
Käyt.kelv. laite Kytke USB-laite irti.	USB-suoraliitännään on kytketty USB-laite tai USB -muistitikku, jota ei tueta. Katso lisätietoja sivustostamme osoitteessa http://solutions.brother.com .	Irrota laite USB-suoraliitännästä.
Käyttökelv. keskitin	Keskitin tai USB -muistitikku, jossa on keskitin, on kytketty USB-suoraliitännään.	Keskitintä tai USB -muistikkua, jossa on keskitin, ei tueta. Irrota laite USB-suoraliitännästä.
Mediak. täynnä.	Käyttämälläsi muistikortilla tai USB -muistitikulla on jo 999 tiedostoa.	Laite voi tallentaa muistikortille tai USB -muistikkun vain, jos siinä on vähemmän kuin 999 tiedostoa. Yritä poistaa käyttämättömiä tiedostoja vapauttaaksesi tilaa, ja yritä uudelleen.
Muisti täynnä	Laitteen muisti on täynnä.	Faksin lähetyks tai kopiointi meneillään Tee jokin seuraavista: <ul style="list-style-type: none"> ■ Paina Stop/Exit ja odota muiden käynnissä olevien toimintojen päättymistä. Yritä sitten uudelleen. ■ Tyhjennä muistin tiedot. Saat lisää muistitilaa, kun kytket faksin lisätoiminnot pois päältä. (Katso <i>Faksin lisätoimintojen kytkeminen pois päältä</i> sivulla 56.) ■ Tulosta muistissa olevat faksit. (Katso <i>Faksin tulostus muistista</i> sivulla 41.)
	Käyttämälläsi muistikortilla tai USB -muistitikulla ei ole tarpeeksi vapaata tilaa asiakirjan skannaamiseen.	Poista käyttämättömiä tiedostoja muistikortilta tai USB -muistitikulta vapauttaaksesi tilaa, ja yritä sitten uudelleen.
Muste loppu	Yksi tai useampi väriasetti on tyhjä. Laite keskeyttää kaikki tulostustehtävät. Jos muistia on käytettävissä, mustavalkoiset faksit tallennetaan muistiin. Jos saapuva faksi on värillinen, laite pyytää "kättelyn" aikana faksin lähettämistä mustavalkoisena. Jos lähettävässä laitteessa on toiminto, joka voi muuntaa faksin, värillinen faksi tallennetaan muistiin mustavalkoisena.	Vaihda tyhjät väriasetit. (Katso <i>Väriasettien vaihtaminen</i> sivulla 121.)
Paperi juuttui	Paperi on juuttunut laitteen sisälle.	Avaa paperitukosten selvittämiseen tarkoitettu kansi (laitteen takana) ja poista juuttunut paperi. (Katso <i>Tulostimen tukos tai paperitukos</i> sivulla 118.)

Virheviesti	Syy	Toimenpide
Pian loppu	Yksi tai useampi väriasetti on melkein tyhjä. Jos saapuva faksi on värillinen, laite pyytää "kättelyn" aikana faksin lähettämistä mustavalkoisena. Jos lähettävässä laitteessa on toiminto, joka voi muuntaa faksin, värillinen faksi otetaan vastaan muistiin mustavalkoisena.	Tilaa uusi väriasetti.
Puhd. ei toimi XX Alustusvirhe XX Ei voi tulostaa XX Ei voi skannata XX	Laitteessa on mekaaninen vika. — TAI — Laitteessa on vieras esine, esimerkiksi paperiliitin tai revennyt paperi.	Avaa skannerin kansi ja poista vieraat esineet laitteen sisältä. Jos virheviesti jatkuu, tee seuraavasti: <ul style="list-style-type: none"> ■ Katso kohtaa <i>Faksien tai faksiraportin siirtäminen</i> sivulla 116 ennen laitteen virran poiskytkentää, jotta et menetä tärkeitä viestejä. Kytke sen jälkeen laitteesta virta pois usean minuutin ajaksi ja käynnistä se sitten uudelleen.
Tark. paperikoko	Paperi on vääränkokoinen.	Aseta oikean kokoista paperia (A4, Legal tai Letter), ja paina sen jälkeen Mono Start tai Colour Start .
Tarkista paperi	Laitteen paperi on lopussa tai paperia ei ole asetettu oikein paperikasettiin.	Tee jokin seuraavista: <ul style="list-style-type: none"> ■ Täytä paperikasetti uudelleen ja paina sitten Mono Start tai Colour Start. ■ Poista paperi ja aseta se takaisin. Paina sen jälkeen Mono Start tai Colour Start.
	Paperi on juuttunut laitteeseen.	Katso <i>Tulostimen tukos tai paperitukos</i> sivulla 118.
Virheel. kortti	Muistikortti on viallinen tai virheellisesti alustettu, tai muistikortissa on häiriö.	Aseta muistikortti uudelleen varmistaen, että se on oikeassa asennossa. Jollei virheviesti häviä, tarkasta media-asema (korttipaikka) käyttämällä muistikorttia, jonka tiedät toimivan.
Yhteys katkesi	Toinen henkilö tai faksilaitte katkaisi puhelun.	Yritä lähettää tai vastaanottaa uudelleen.
Yhteysvika	Häiriö puhelinlinjalla aiheutti tiedonsiirtovirheen.	Jos ongelma ei ratkea, pyydä puhelinlaitosta tarkastamaan puhelinlinja.
Yhteyt. ei saatu	Yritit pollata faksilaitetta, joka ei ole pollauksen odotustilassa.	Tarkista toisen faksilaitteen pollausasetukset.

Virheanimaatio

Virheanimaatio esittää yksityiskohtaiset ohjeet sen varalta, jos tapahtuu paperitukos tai kun väriasetti tyhjenee. Voit lukea ohjeet omassa tahdissasi painamalla ► nähdäksesi

seuraavan vaiheen ja ◀, kun haluat palata taaksepäin. Jos et paina näppäintä minuutin aikana, animaatio alkaa pyöriä alusta uudelleen.



Vinkki

Voit painaa ◀, ▶ tai **OK**, jos haluat keskeyttää automaattisen animaation ja palata takaisin vaihe kerrallaan luettaviin ohjeisiin.

Faksien tai faksiraportin siirtäminen

Jos näytössä on:

- Puhd. ei toimi XX
- Alustusvirhe XX
- Ei voi tulostaa XX
- Ei voi skannata XX

Suosittelomme faksien siirtämistä toiseen faksilaitteeseen tai tietokoneeseen. (Katso *Faksien siirtäminen toiseen faksilaitteeseen* sivulla 117 tai *Faksien siirto tietokoneeseen* sivulla 117.)

Voit tarkastaa, onko laitteessa siirrettäviä fakseja, siirtämällä myös yhteysraportin. (Katso *Faksiraportin siirtäminen toiseen faksilaitteeseen* sivulla 117.)



Vinkki

Jos laitteen nestekidenäyttöön tulee virheviesti faksien siirtämisen jälkeen, irrota laite verkkovirrasta useiksi minuuteiksi ja kytke se sitten uudelleen.

Faksien siirtäminen toiseen faksilaitteeseen

Jos et ole asettanut laitteellesi nimitunnusta, et voi siirtyä faksien siirtotilaan.

- 1 Keskeytä virhe väliaikaisesti painamalla **Stop/Exit**.
- 2 Paina **Menu**.
- 3 Valitse **Huolto** painamalla ▲ tai ▼. Paina **OK**.
- 4 Valitse **Tiedonsiirto** painamalla ▲ tai ▼. Paina **OK**.
- 5 Valitse **Faksinsiirto** painamalla ▲ tai ▼. Paina **OK**.
- 6 Tee jokin seuraavista:
 - Jos nestekidenäytössä näkyy *Ei fakseja*, laitteen muistissa ei enää ole fakseja.
Paina **Stop/Exit**.
 - Syötä faksinumero, johon haluat lähettää faksit edelleen.
- 7 Paina **Mono Start**.

Faksien siirto tietokoneeseen

Voit siirtää faksit laitteesi muistista tietokoneeseen.

- 1 Keskeytä virhe väliaikaisesti painamalla **Stop/Exit**.
- 2 Varmista, että olet asentanut tietokoneeseen **MFL-Pro Suiten**, ja kytke sitten **PC-FAX-vastaanotto** päälle tietokoneessa. (Katso lisätietoja kohdasta *PC-FAX-vastaanotto* (Windows®) CD-ROM-levyllä olevasta Ohjelmiston käyttöoppaasta.)

- 3 Varmista, että olet kytkenyt laitteesi PC-Fax-vastaanotto toiminnon päälle. (Katso *PC-Fax-vastaanotto* sivulla 54.) Jos laitteen muistissa on fakseja, kun aktivoit PC-Fax-vastaanoton, nestekidenäytössä on kysymys, haluatko siirtää faksit tietokoneeseen.

- 4 Tee jokin seuraavista:
 - Voit siirtää kaikki faksit tietokoneeseen painamalla **1**. Sinulta kysytään, haluatko varmuuskopion.
 - Jos haluat poistua ja jättää faksit muistiin, paina **2**.

- 5 Paina **Stop/Exit**.

Faksiraportin siirtäminen toiseen faksilaitteeseen

Jos et ole asettanut laitteellesi nimitunnusta, et voi siirtyä faksien siirtotilaan.

- 1 Keskeytä virhe väliaikaisesti painamalla **Stop/Exit**.
- 2 Paina **Menu**.
- 3 Valitse **Huolto** painamalla ▲ tai ▼. Paina **OK**.
- 4 Valitse **Tiedonsiirto** painamalla ▲ tai ▼. Paina **OK**.
- 5 Valitse **Raportinsiirto** painamalla ▲ tai ▼. Paina **OK**.
- 6 Syötä faksinumero, johon haluat lähettää faksiraportin edelleen.
- 7 Paina **Mono Start**.

Asiakirjatukos

Asiakirjat voivat juuttua ADS:ään, jos niitä ei aseteta - tai jos ne eivät syöty oikein tai jos ne ovat liian pitkiä. Poista juuttunut asiakirja alla esitettyjen ohjeiden mukaisesti.

Asiakirja on juuttunut ADS:n yläosaan.

- 1 Poista ADS:stä paperit, jotka eivät ole juuttuneet.
- 2 Avaa ADS:n kansi.
- 3 Vedä juuttunut asiakirja ulos vasemmalle.

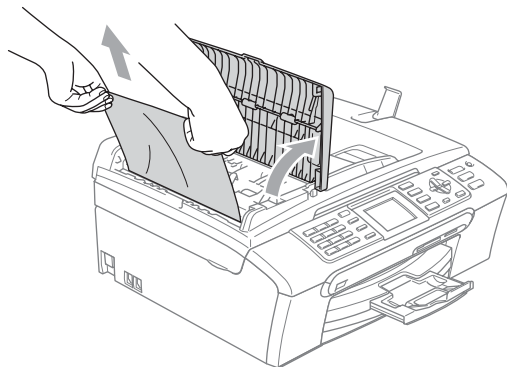

- 4 Sulje ADS:n kansi.
- 5 Paina **Stop/Exit**.



Vinkki

Välttääksesi asiakirjatukokset sulje ADS:n kansi asianmukaisesti työntämällä sitä keskeltä.

Asiakirja on juuttunut ADS:n sisälle.

- 1 Poista ADS:stä paperit, jotka eivät ole juuttuneet.
- 2 Nosta valotustason kansi ylös.

- 3 Vedä juuttunut asiakirja ulos vasemmalle.

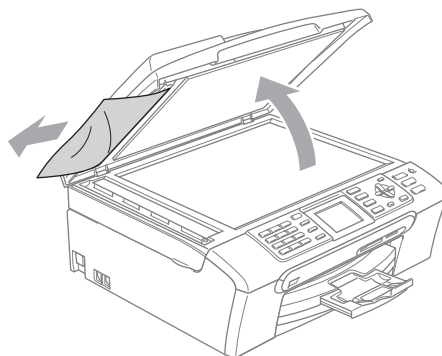

- 4 Laske valotustason kansi alas.
- 5 Paina **Stop/Exit**.

Tulostimen tukos tai paperitukos

Poista juuttunut paperi laitteesta. Poista virhe avaamalla skannerin kansi ja sulkemalla se uudelleen.

- 1 Vedä paperikasetti (1) ulos laitteesta.

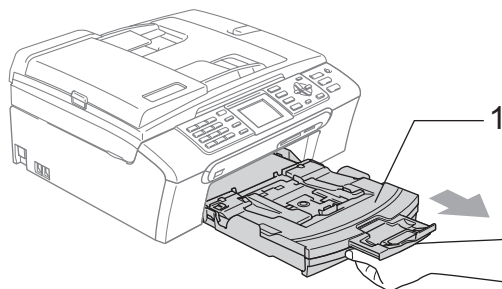

- 2 Vedä juuttunut paperi ulos (1) ja paina **Stop/Exit**.

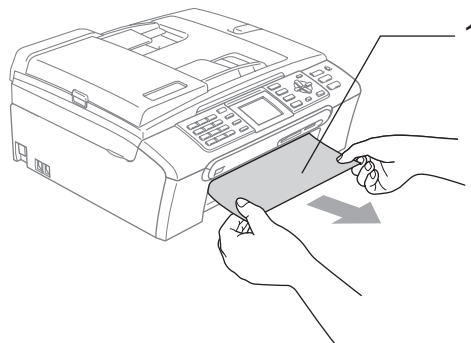

- Jollet pysty poistamaan juuttunutta paperia edestä tai virheviesti näkyy edelleen nestekidenäytöllä, kun olet poistanut paperitukoksen, siirry seuraavaan vaiheeseen.

- 3 Poista paperitukosten selvittämiseen tarkoitettu kansi (1) laitteen takaa. Vedä juuttunut paperi ulos laitteesta.

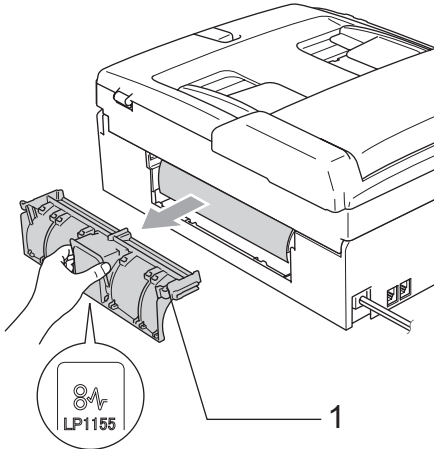

! HUOMAUTUS

ÄLÄ aseta paperitukosten selvittämiseen tarkoitettua kantta tekstipuoli alaspäin, kuten kuvassa on esitetty. Voit vioittaa kantta ja aiheuttaa paperitukoksia.

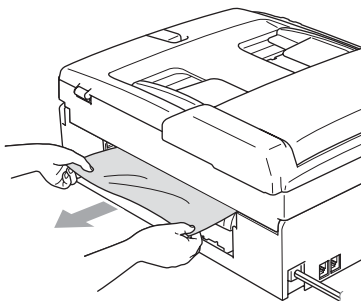
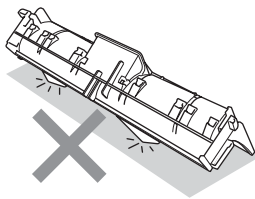

- 4 Aseta paperitukosten selvittämiseen tarkoitettu kansi takaisin paikalleen. Varmista, että kansi on oikein paikoillaan.

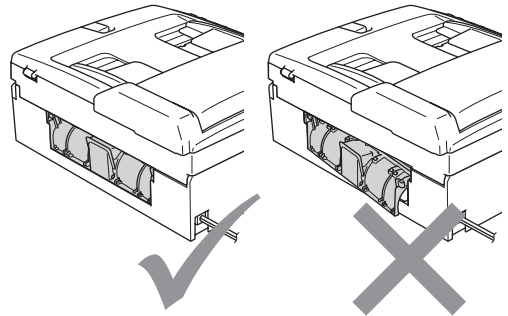

- 5 Nosta skannerin kantta (1) laitteen molemmilla puolilla olevista muovisista ulokkeista molemmiin käsiin, kunnes kansi lukittuu vakaasti yläasentoon. Varmista, ettei laitteen sisään jää juuttuneita papereita. Tarkista tulostustelan *molemmat* päät.

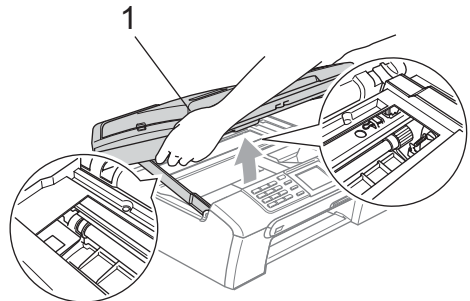

Vinkki

Jos paperi on juuttunut tulostuspään alle, irrota laite verkkovirrasta, siirrä tulostuspäätä ja irrota paperi.

- 6 Nosta skannerin kantta, niin salpa (1) vapautuu. Työnnä varovasti skannerin kannen tukea alaspäin (2) ja sulje skannerin kansi (3).

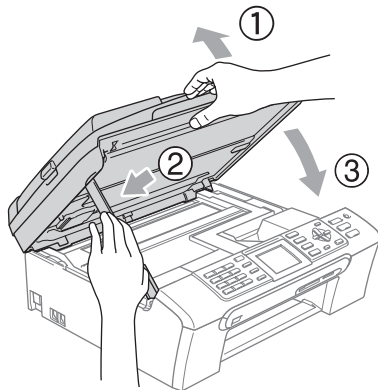

- 7 Työnnä paperikasetti takaisin kokonaan laitteeseen.



Vinkki

Varmista, että vedät paperitukea ulospäin, kunnes se naksahtaa.

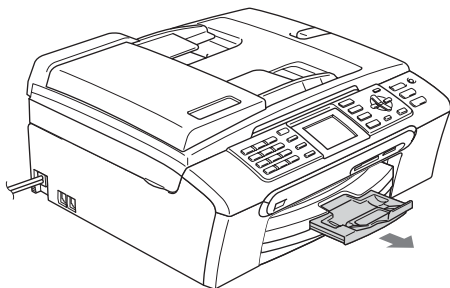

Valintaäänien tunnistus

Lähetettäessä faksin automaattisesti laite odottaa oletuksena tietyn ajan ennen numeron valitsemista. Vaihtamalla valintaäänien asetuksen tilaksi **Tunnistus** laite valitsee numeron heti, kun se havaitsee valintaäänien. Asetuksella voit säästää hieman aikaa lähettäessä faksin useaan eri numeroon. Jos muutat asetuksen ja valinnassa alkaa ilmetä ongelmia, vaihda asetus takaisin tehdasasetukseksi **Ei tunnistusta**.

- 1 Paina **Menu**.
- 2 Valitse **Perusasetukset** painamalla ▲ tai ▼.
Paina **OK**.
- 3 Valitse **Valintaääni** painamalla ▲ tai ▼.
Paina **OK**.
- 4 Valitse **Tunnistus** tai **Ei tunnistusta** painamalla ▲ tai ▼.
Paina **OK**.
- 5 Paina **Stop/Exit**.

Puhelinlinjan häiriö

Jos faksin lähetyksessä tai vastaanotossa on ongelmia mahdollisten puhelinlinjan häiriöiden vuoksi, voit vaihtaa yhteensopivuusasetusta. Se voi vähentää virheitä laskemalla modeemin nopeutta.

- 1 Paina **Menu**.
- 2 Valitse **Faksaus** painamalla **▲** tai **▼**. Paina **OK**.
- 3 Valitse **Muut asetukset** painamalla **▲** tai **▼**. Paina **OK**.
- 4 Valitse **Yhteensopivuus** painamalla **▲** tai **▼**. Paina **OK**.
- 5 Valitse **Normaali** (tai **Perus**) painamalla **▲** tai **▼**.
 - **Perus** alentaa modeemin siirtonopeuden 9600 bittiin sekunnissa. Käytä tätä asetusta ainoastaan tarvittaessa, paitsi jos puhelinlinjassa on jatkuvasti paljon häiriöitä.
 - **Normaali** asettaa modeemin siirtonopeuden 14400 bittiin sekunnissa. (tehdasasetus)

Paina **OK**.

- 6 Paina **Stop/Exit**.



Vinkki

Kun muutat yhteensopivuudeksi **Perus**, virheenkorjaustila on käytettävissä vain värillisen faksin lähetyksessä.

Säännöllinen kunnossapito

Värikasettien vaihtaminen

B

Laitteessa on värin pistelaskin. Värin pistelaskin seuraa automaattisesti kaikkien neljän värikasetin väriaineen määrää. Kun laite havaitsee, että väriaine alkaa loppua, laite ilmoittaa siitä nestekidenäyttöön tulevalla viestillä.

Nestekidenäyttö kertoo, minkä värikasetin väriaine on lopussa tai mikä kasetti tarvitsee vaihtaa. Vaihda värikasetit oikeassa järjestyksessä seuraamalla näytön ohjeita.

Vaikka laite ilmoittaa, että värikasetti on tyhjä, kasetissa on vielä vähän väriainetta. Kasetissa pitää olla vähän väriainetta, jotta ilma ei kuivata ja vahingoita tulostuspäätä.

- 1 Avaa värikasetin kansi. Jos yksi tai useampi värikasetti on tyhjentynyt, esimerkiksi musta, näyttöön tulee viesti **Muste loppu ja BK Musta**.
- 2 Paina lukon vipu alas ja ota nestekidenäytössä näkyvän värinen värikasetti ulos.

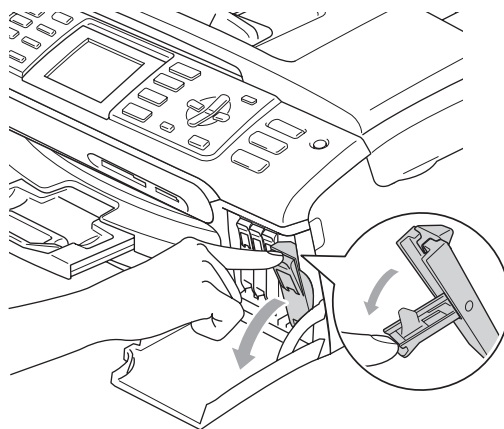

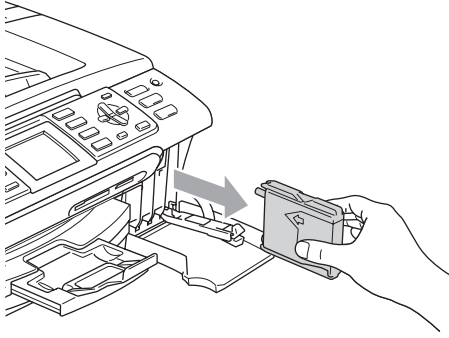

3 Avaa uusi, nestekidenäytöllä näkyvän värin pakkaus ja poista värikasetti pakkauksesta.

4 Irrota keltainen suojus (1).

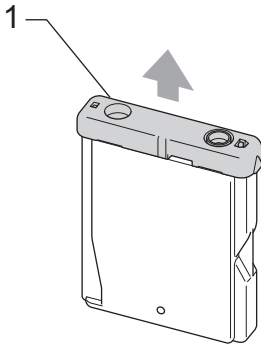

Sopimaton asetus

ÄLÄ koske alla olevassa kuvassa näkyvää aluetta.

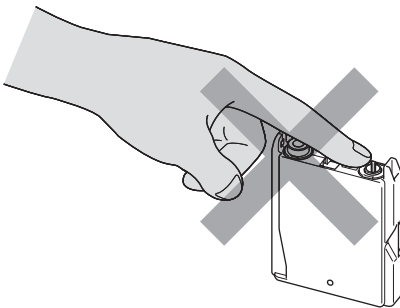

Vinkki

Vaikka keltainen suojus irtoaisi pussin avaamisen yhteydessä, värikasetti ei vaurioidu.

5 Jokaisella värillä on oma oikea paikkansa. Aseta värikasetti etiketissä olevan nuolen suuntaisesti.

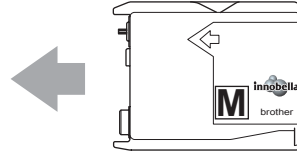

6 Nosta lukitusvipu ylös ja työnnä sitä kunnes kuuluu naksahdus, ja sulje sen jälkeen värikasetin kansi.

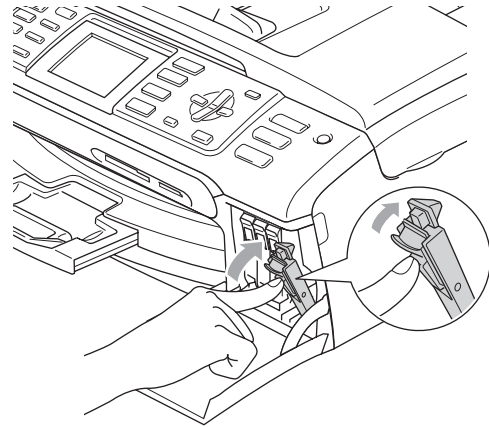

7 Laite nollaa värin pistelaskimen automaattisesti.

Vinkki

- Jos vaihdoit värikasetin, nestekidenäytössä pyydetään varmistamaan, että kasetti on aivan uusi. (Esimerkiksi, Vaihdoitko **BK** Musta) Painamalla **1** (Kyllä) nollaat jokaisen uuden asennetun kasetin pistelaskimen automaattisesti kyseiselle värille. Jos asentamasi värikasetti ei ole aivan uusi, muista valita **2** (Ei).
- Jos näytössä on värikasettien vaihtamisen jälkeen viesti Ei värikasettia, varmista, että kasetit on asennettu paikoilleen asianmukaisesti.

**VAROITUS**

Jos väriainetta joutuu silmiin, huuhtelee silmät välittömästi vedellä ja pyydä tarvittaessa lääkärin apua.

**HUOMAUTUS**

ÄLÄ IRROTA värikasetteja, jos et aio vaihtaa niitä. Jos poistat kasetit, niiden väriaineen määrä saattaa vähentyä, eikä laite tiedä jäljellä olevan väriaineen määrää.

ÄLÄ kosketa värikasettien sijoitusaukkoihin. Muuten väriaine voi tahria sinut.

Jos iholle tai vaatteille joutuu väriainetta, pese se välittömästi pois saippualla tai muulla puhdistusaineella.

Jos värikasetti asennetaan väärään paikkaan, väriaineiden värit sekoittuvat. Värikasetit on asennettava uudelleen oikeisiin paikkoihin, ja tulostuspää on puhdistettava useaan kertaan.

Kun olet avannut värikasetin, asenna se laitteeseen ja käytä loppuun kuuden kuukauden kuluessa asennuksesta. Käytä avaamattomat värikasetit pakkaukseen merkittyyn käyttöpäivään mennessä.

ÄLÄ yritä avata tai peukaloida värikasettia, koska muste voi valua ulos.

Brother-monitoimilaitteet on suunniteltu käytettäväksi tietyt laatuvaatimukset täyttävän väriaineen kanssa. Niiden suorituskyky on optimaalinen käytettäessä aitoja Brother-merkkisiä värikasetteja. Brother ei voi taata optimaalista suorituskykyä, jos laitteessa käytetään muiden valmistajien mustetta tai värikasetteja. Brother ei tästä johtuen suosittele muiden kuin aitojen Brother-merkkisten värikasettien käyttämistä eikä tyhjen kasettien täyttämistä muiden valmistajien musteella. Takuu ei kata tulostuspään tai muiden laitteen osien vaurioita tai tästä aiheutuvia korjaustöitä, jos laitteessa on käytetty muita kuin asianmukaisia tuotteita.

Laitteen puhdistaminen ulkopuolelta

**HUOMAUTUS**

Käytä pH-arvoltaan neutraalia puhdistusainetta. Haihtuvilla liuottimilla, kuten tinnerillä tai bensiinillä, puhdistaminen voi vahingoittaa laitteen ulkopintaa.

ÄLÄ käytä ammoniakkia sisältäviä puhdistusaineita.

ÄLÄ käytä isopropyylialkoholia liian poistamiseen ohjauspaneelista. Se voi vaurioittaa paneelia.

Puhdista laite ulkopuolelta seuraavasti:

- 1 Vedä paperikasetti (1) kokonaan ulos laitteesta.

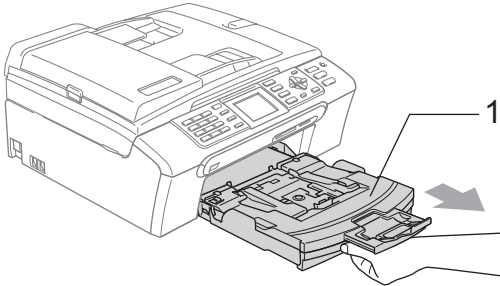

- 2 Pyyhi pölyt laitteen ulkopuolelta pehmeällä kankaalla.

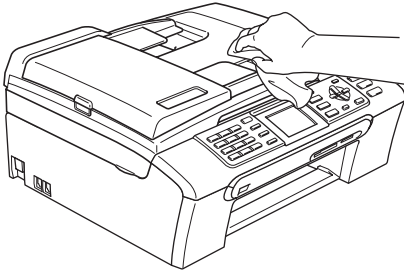

- 3 Poista kaikki, mikä on mahdollisesti juuttunut paperikasetin sisään.

- 4 Pyyhi pölyt paperikasetista pehmeällä kankaalla.

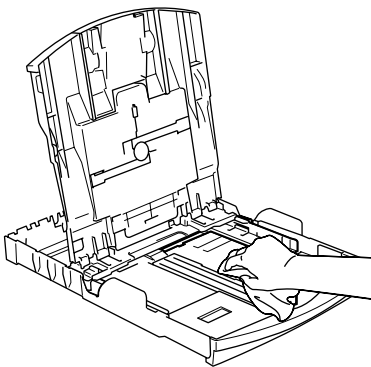

- 5 Työnnä paperikasetti kokonaan takaisin laitteeseen.

Skannerin puhdistus

- 1 Nosta valotustason kansi ylös (1). Puhdista valotustaso (2) ja valkoinen muovi (3) pehmeällä, nukattomalla kankaalla, joka on kostutettu syttymättömällä lasinpuhdistusnesteellä.

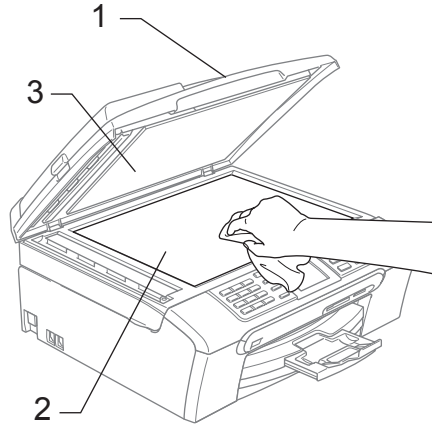

- 2 Puhdista ADS-yksikön valkoinen palkki (1) ja lasisuikale (2) pehmeällä, nukattomalla kankaalla, joka on kostutettu syttymättömällä lasinpuhdistusnesteellä.

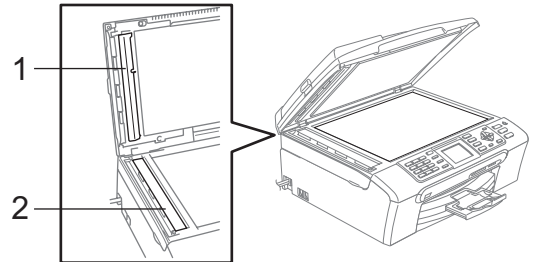

Vinkki

Sen lisäksi, että puhdistat lasisuikaleen syttymättömällä lasinpuhdistusnesteellä, vedä sormenpäällä lasisuikaleen yli tarkistaaksesi, mitä sen päällä on. Jos sen päällä on likaa tai jäänteitä, puhdista lasisuikale uudelleen keskittyen kyseiseen alueeseen. Puhdistus saatetaan joutua tekemään jopa kolme tai neljä kertaa. Ota laitteella kopio jokaisen puhdistuskerran jälkeen tarkistaaksesi tuloksen.

Laitteen tulostinalustan puhdistus

VAROITUS

Varmista, että laite on irrotettu pistorasiasta ennen tulostinalustan puhdistamista (1).

Jos tulostinalustaan tai sen ympärille on roiskunut mustetta, pyyhi se pehmeällä, *kuivalla*, nukattomalla kankaalla.

- 1 Nosta skannerin kantta laitteen molemmilla puolilla olevista muovisista ulokkeista molemmin käsin, kunnes kansi lukittuu vakaasti yläasentoon.
- 2 Puhdista laitteen tulostinalusta (1).

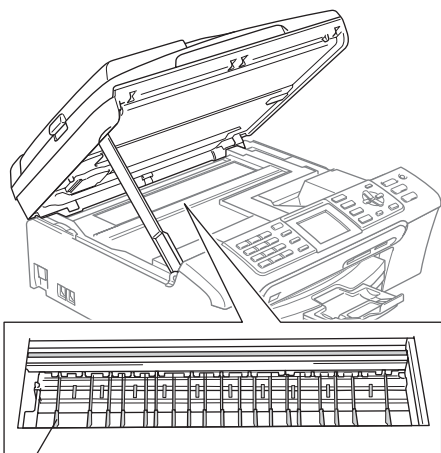

1

Paperin syöttötelan puhdistus

- 1 Vedä paperikasetti kokonaan ulos laitteesta.
- 2 Irrota laitteen virtajohto pistorasiasta ja irrota paperitukosten selvittämiseen tarkoitettu kansi (1).

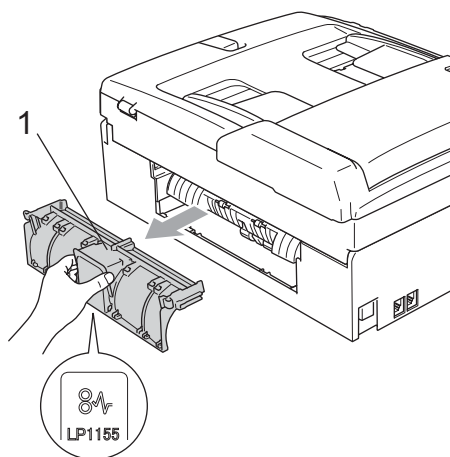

HUOMAUTUS

ÄLÄ aseta paperitukosten selvittämiseen tarkoitettua kantta ylösalaisin, kuten kuvassa on esitetty. Voit vioittaa kantta ja aiheuttaa paperitukoksia.

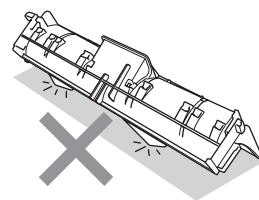

- 3 Puhdista paperin syöttötela (1) isopropyylialkoholiin kastetulla pumpulipuikolla.

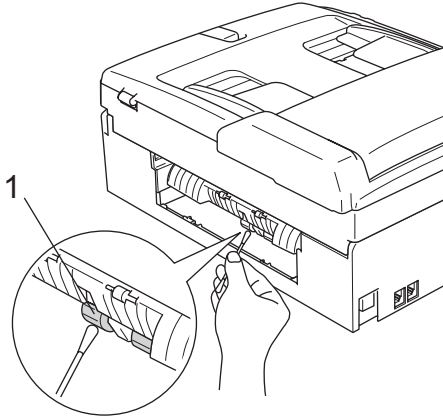

- 4 Aseta paperitukosten selvittämiseen tarkoitettu kansi takaisin paikalleen. Varmista, että kansi on oikein paikoillaan.
- 5 Työnnä paperikasetti kokonaan takaisin laitteeseen.
- 6 Kytke virtapistoke takaisin pistorasiaan.

Tulostuspään puhdistus

Hyvän tulostuslaadun säilyttämiseksi laite puhdistaa tulostuspään automaattisesti. Voit käynnistää puhdistuksen manuaalisesti, jos tulostuslaadussa on ongelmia.

Puhdista tulostuspää ja värikasetit, jos laite tulostaa vaakasuoran viivan tekstiin tai kuviin. Voit puhdistaa kerrallaan joko mustan värin, kolme muuta väriä (syaani, keltainen ja magenta) tai kaikki neljä väriä samalla kertaa.

Tulostuspäiden puhdistaminen kuluttaa väriainetta. Väriainetta kuluu turhaan, jos puhdistat laitteen liian usein.



HUOMAUTUS

ÄLÄ KOSKETA tulostuspäätä. Koskettaminen saattaa vahingoittaa tulostuspäätä pysyvästi ja mitätöidä tulostuspään takuun.

- 1 Paina **Ink Management**.
- 2 Valitse **Puhdistus** painamalla ▲ tai ▼. Paina **OK**.
- 3 Valitse **Musta, Väri tai Kaikki** painamalla ▲ tai ▼. Paina **OK**.
Laite puhdistaa tulostuspään. Kun puhdistus on suoritettu loppuun, laite palaa takaisin valmiustilaan automaattisesti.



Vinkki

Jos olet puhdistanut tulostuspään vähintään viisi kertaa eikä tulostus ole parantunut, soita Brother-jälleenmyyjälle.

Tulostuslaadun tarkistus

Jos tulosteen värit ja tekstit ovat haaleat tai raidalliset, osa suuttimista voi olla tukossa. Selvitä tilanne tulostamalla laaduntarkastussivu ja tarkastamalla siitä suutinten tilasta kertova kuvio.

- 1 Paina **Ink Management**.
- 2 Valitse **Testitulostus** painamalla ▲ tai ▼. Paina **OK**.
- 3 Valitse **Tulostuslaatu** painamalla ▲ tai ▼. Paina **OK**.
- 4 Paina **Colour Start**.
Laite tulostaa tulostuksen laaduntarkistussivun.
- 5 Tarkista sivulta neljän väripalkin laatu.

- 6 Nestekidenäytössä kysytään, onko tulostuslaatu hyvä.
Tee jokin seuraavista:
- Jos kaikki viivat ovat selkeitä ja näkyvissä, lopeta tulostuslaaduntarkastus painamalla **1** (Kyllä).
 - Jos kuvasta puuttuu lyhyitä viivoja kuten alla, valitse **Ei** painamalla **2**.

OK



Huono

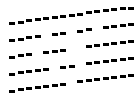

- 7 Nestekidenäytössä kysytään, onko mustan ja kolmen värin tulostuslaatu hyvä.
Paina **1** (Kyllä) tai **2** (Ei).
- 8 Nestekidenäytössä kysytään, haluatko aloittaa puhdistuksen.
Paina **1** (Kyllä).
Laitte aloittaa tulostuspään puhdistamisen.
- 9 Kun puhdistus on valmis, paina **Colour Start**.
Laitte aloittaa tulostuslaadun tarkastussivun tulostamisen uudelleen ja palaa sitten vaiheeseen 5.
- 10 Paina **Stop/Exit**.
Jos toistat toimenpiteen ainakin viisi kertaa ja tulostuslaatu on vielä heikko, vaihda tukkeutuneen värin kasetti. Tarkasta tulostuslaatu värikasetin vaihtamisen jälkeen. Jos ongelma esiintyy edelleen, toista puhdistus ja testitulostus uudella värikasetilla vähintään viisi kertaa. Jos väriainetta puuttuu edelleen, ota yhteys Brother-jälleenmyyjään.

**HUOMAUTUS**

ÄLÄ KOSKETA tulostuspäätä.
Koskettaminen saattaa vahingoittaa tulostuspäätä pysyvästi ja mitätöidä tulostuspään takuun.

**Vinkki**

Kun tulostuspään suutin on tukkeutunut, tulos näyttää tältä.



Kun tulostuspään suutin on puhdistettu, vaakasuorat viivat ovat hävinneet.

Tulostuksen kohdistuksen tarkistus

Tulostuksen kohdistuksen tarkistus saattaa olla tarpeen silloin, kun laitteen kuljetuksen jälkeen tulostettu teksti on epäselvää tai kuvat haaleita.

- 1 Paina **Ink Management**.
- 2 Valitse **Testitulostus** painamalla **▲** tai **▼**.
Paina **OK**.
- 3 Valitse **Kohdistus** painamalla **▲** tai **▼**.
Paina **OK**.
- 4 Paina **Mono Start** tai **Colour Start**.
Laitte aloittaa kohdistustestisivun tulostamisen.
- 5 Tarkista 600 dpi:n ja 1200 dpi:n testitulosista, vastaako numero 5 tarkimmin numeroa 0.
- 6 Tee jokin seuraavista:
 - Jos sekä 600 dpi:n ja 1200 dpi:n testitulosien numeron 5 näytteet ovat parhaat, paina **1** (Kyllä) ja lopeta kohdistustesti.
 - Jos jokin toinen testinumero vastaa paremmin 600 dpi- tai 1200 dpi - testiä, valitse se painamalla **2** (Ei).

- 7 Paina 600 dpi -testissä testinumeroa, joka vastaa parhaiten numeron 0 näytettä (1-8).
- 8 Paina 1200 dpi -testissä testinumeroa, joka vastaa parhaiten numeron 0 näytettä (1-8).
- 9 Paina **Stop/Exit**.

Väriaineen määrän tarkistus

Vaikka mustemäärän kuvake on nestekidenäytössä, voit käyttää **Ink Management**-näppäintä nähdäksesi suuren kuvion, joka näyttää kunkin värikasetin sisältämän musteen määrän.

- 1 Paina **Ink Management**.
- 2 Valitse **Mustetta jälj.** painamalla ▲ tai ▼.
Paina **OK**.
Näyttöön tulee väriaineen määrä.
- 3 Paina **Stop/Exit**.



Vinkki

Voit tarkistaa väriaineen määrän tietokoneelta. (Katso *Tulostaminen* (Windows®) tai *Tulostus ja faksien lähetys* (Macintosh®) CD-ROM-levyllä olevasta Ohjelmiston käyttöoppaasta.)

Laitetiedot

Sarjanumeron tarkistus

Voit nähdä laitteen sarjanumeron nestekidenäytöllä.

- 1 Paina **Menu**.
- 2 Valitse **Laitetiedot** painamalla ▲ tai ▼.
Paina **OK**.
- 3 Valitse **Sarjanumero** painamalla ▲ tai ▼.
Paina **OK**.
- 4 Paina **Stop/Exit**.

Laitteen pakkaaminen ja lähettäminen

Käytä laitteen kuljetuksessa aina laitteen alkuperäisiä pakkausmateriaaleja. Takuu saattaa mitätöityä, jos laitetta ei pakata oikein.

! HUOMAUTUS

On tärkeää, että annat koneen "pysäköidä" tulostuspään tulostustyön jälkeen. Kuuntele laitetta tarkasti, että mekaaninen ääni on lakannut, ennen kuin irrotat sähköjohdon. Jollet anna laitteen viedä pysäköintitoimintoa loppuun, tulostuspää voi vahingoittua ja tulostus vaikeutua jatkossa.

- 1 Avaa värikasetin kansi.
- 2 Vedä lukituksen vapautusvivut alas ja ota pois kaikki värikasetit. (Katso *Värikasettien vaihtaminen* sivulla 121.)
- 3 Aseta keltainen suojarahkaus paikoilleen, nosta lukitusvipu ylös ja paina sitä, kunnes kuuluu naksahdus, ja sulje sen jälkeen värikasetin kansi.

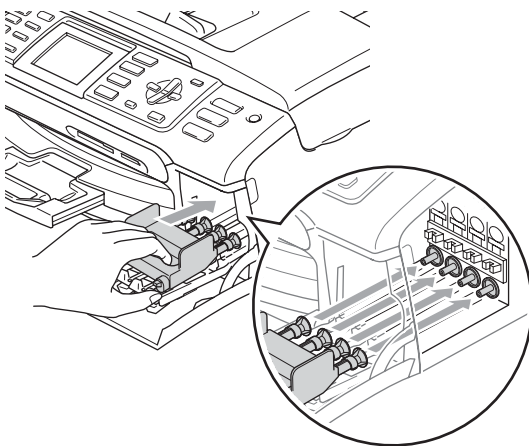

! HUOMAUTUS

Jos et löydä keltaisia suojarahkauksia, ÄLÄ POISTA värikasetteja ennen kuljetusta. On erittäin tärkeää, että joko keltainen suojarahka tai värikasetit ovat paikoillaan laitteen kuljetuksen aikana. Jos ne eivät ole paikoillaan, laite saattaa vahingoittua ja takuu mitätöityä.

- 4 Irrota laite puhelinpistorasiasta ja puhelinjohto laitteesta.
- 5 Irrota sähköjohto sähköpistorasiasta ja laitteesta.
- 6 Nosta skannerin kantta laitteen molemmilla puolilla olevista muovisista ulokkeista molemmiin käsiin, kunnes kansi lukittuu vakaasti yläasentoon. Irrota sen jälkeen liitäntäkaapeli laitteesta, mikäli se on kytkettynä.
- 7 Nosta skannerin kantta (1), niin salpa vapautuu. Työnnä varovasti skannerin kannen tukea alaspäin (2) ja sulje skannerin kansi (3).

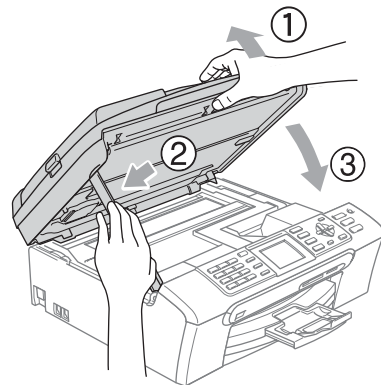

- 8 Kääri laite muovipussiin ja laita se alkuperäisten pakkausmateriaaliensa kanssa alkuperäiseen laatikkoonsa.

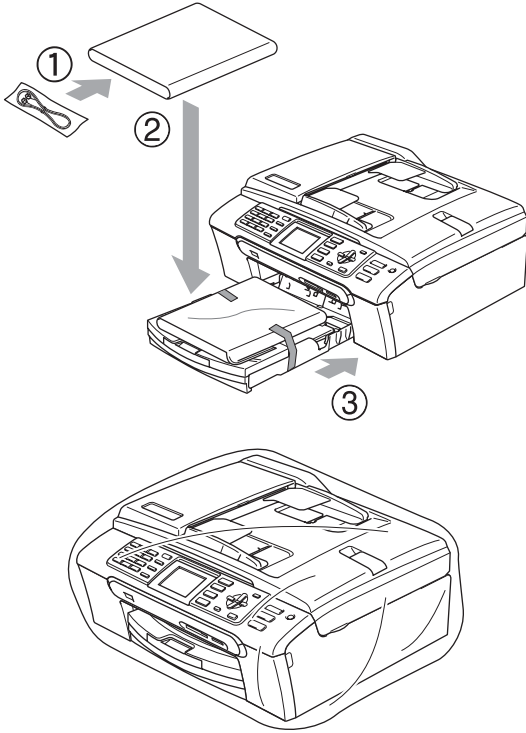

- 9 Pakkaa kirjallinen aineisto alkuperäiseen laatikkoon alla kuvatulla tavalla. Älä pakkaa laatikkoon käytettyjä värikasetteja.

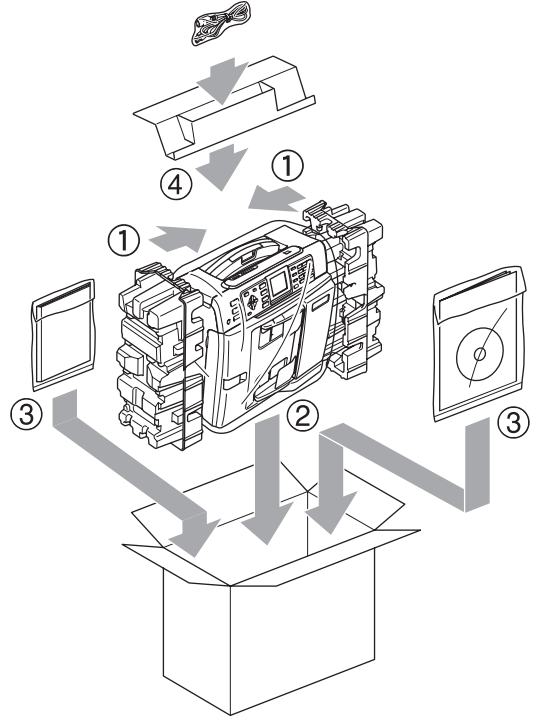

- 10 Sulje laatikko ja teippaa se kiinni.

Ohjelmointi näytöltä

Käytön helpottamiseksi laitteen voi ohjelmoida näytöllä valikkonäppäimiä käyttämällä. Helppokäyttöisen ohjelmoinnin ansiosta laitteen kaikki asetusvaihtoehdot voi ottaa käyttöön vaivattomasti.

Koska laite ohjelmoidaan näytöllä, olemme laatineet yksityiskohtaiset, näytöllä esitettävät ohjelmointiohjeet. Voit vain seurata näytöllä valikon ja ohjelmointiasetusten vaiheiden läpi opastavia ohjeita.









Valikkotaulukko

Laite voidaan ohjelmoida sivulta 132 alkavan valikkotaulukon avulla. Näillä sivuilla kuvataan valikon valinnat ja asetukset.

Muistiin tallennus

Vaikka tapahtuisi sähkökatko, valikkonäppäimellä tekemäsi asetukset eivät häviä, koska ne tallennetaan pysyvästi. Myöskään PhotoCapture-, faksaus- ja kopiointitilan valikkojen asetukset eivät häviä, jos ole valinnut Aseta uusi olet.. Päivämäärä ja aika on joskus asetettava uudelleen.

Tila-ja valikkonäppäimet

	Päävalikon avaaminen.
Fax  Scan  Copy  Photo Capture 	Tilapäisten asetusten valikon avaaminen.
▲ ▼	Selaa näytössä olevan valikon läpi.
◀	Palaa takaisin edelliselle valikkotasolle.
▶	Valikon seuraavalle tasolle siirtyminen.
	<ul style="list-style-type: none"> ■ Valikon seuraavalle tasolle siirtyminen. ■ Asetuksen hyväksyminen.
Clear / Back 	<ul style="list-style-type: none"> ■ Käynnissä olevan toiminnon pysäytys. ■ Palaa takaisin edelliselle valikkotasolle.
Stop / Exit 	<ul style="list-style-type: none"> ■ Pysäyttää käynnissä olevan toiminnon.

Valikkotaulukko

Valikkotaulukko helpottaa laitteen ohjelmien valikkoasetusten ja -vaihtoehtojen ymmärtämistä. Tehdasasetukset näkyvät lihavoituina ja tähdellä merkittyinä.

Menu

Taso 1	Taso 2	Taso 3	Asetukset	Kuvaukset	Sivu
Yleiset aset.	Tilan ajastin	—	Ei 0 sek 30 sek 1 min 2 min* 5 min	Asettaa faksaustilaan palaamisajan.	21
	Paperityyppi	—	Tavall. paperi* Mustesuihkupap. Brother-valokuva Muu valokuva Kalvo	Asettaa paperikasetin paperityypin.	22
	Paperikoko	—	A4* Letter Legal A5 100x150mm	Asettaa paperikasetin paperikoon.	22
	Äänen voimakk.	Soittoääni	Ei Hiljaa Keski* Kovaa	Säätää soittoäänien äänenvoimakkuuden.	23
		Äänimerkki	Ei Hiljaa* Keski Kovaa	Säätää äänimerkin äänenvoimakkuuden.	23
		Kaiutin	Ei Hiljaa Keski* Kovaa	Säätää kaiuttimen äänenvoimakkuuden.	23
	Auto kesäaika	—	Kyllä* Ei	Automaattinen kesä-/talviajan aset.	24
Power Save as.	—	Faksiv.ott:Kyllä* Faksiv.ott:Ei	Mukauttaa Power Save -näppäimen siten, että laite ei vastaanota fakseja virransäästötilassa.	20	



Tehdasasetukset näkyvät lihavoituina ja tähdellä merkittyinä.

Taso 1	Taso 2	Taso 3	Asetukset	Kuvaukset	Sivu
Yleiset aset. (Jatkuu)	Näytön asetus	Näytön kontr.	Vaalea Keski* Tumma	Säätää näytön kontrastia.	24
		Taustavalo	Vaalea* Tumma	Nestekidenäytön taustavalon kirkkautta voi säätää.	24
		Himm. ajastin	Ei 10 sek 20 sek 30 sek*	Voit asettaa ajan, jonka nestekidenäytön taustavalo pysyy päällä viimeisen näppäimen painamisen jälkeen.	25
		Samm. ajastin	Ei* 1 min 2 min 3 min 5 min 10 min 30 min	Voit asettaa ajan, jonka nestekidenäyttö pysyy päällä viimeisen näppäimen painamisen jälkeen.	25
		Taustakuva	—	Voit valita nestekidenäytön taustakuvan.	25
Faksaus	Vastaanottoas.	Soittokerrat	0 1 2* 3 4 5	Asettaa soittokertojen lukumäärän, jonka jälkeen laite vastaa Vain faksi- tai Faksi/Puhelin-tilassa.	39
		F/P soit. pit.	20 sek 30 sek* 40 sek 70 sek	Asettaa F/P-kaksoissoittoajan Faksi/Puhelin-tilassa.	39
		Faksitunnist.	Kyllä* Ei	Vastaanottaa faksiviestejä painamatta Mono Start- tai Colour Start- näppäintä.	40
 Tehdasasetukset näkyvät lihavoituina ja tähdellä merkittyinä.					

Taso 1	Taso 2	Taso 3	Asetukset	Kuvaukset	Sivu	
Faksaus (Jatkuu)	Vastaanottoas. (Jatkuu)	Kaukokäy. tunn.	Kyllä* (*51, #51) Ei	Voit vastata kaikkiin puheluihin rinnakkaispuhelimessa tai ulkoisessa puhelimessa ja kytkeä laitteen päälle tai pois päältä syöttämällä tarvittavan tunnuksen. Oletusarvoiset tunnukset voi vaihtaa.	46	
		Autom. pien.	Kyllä* Ei	Pienentää vastaanotettavien faksien kokoa.	40	
		Muist.vast.ot.	Kyllä* Ei	Tallentaa saapuvat faksit muistiin automaattisesti, jos paperi loppuu kesken.	41	
	Raporttiaset.	Lähetysraport.	Kyllä Kyllä+Kuva Ei* Ei+Kuva	Lähetysraportin ja faksiraportin perusasetukset.	60	
		Yhteysrap.väli	Ei Joka 50. faksi* 6 h välein 12 h välein 24 h välein 2 päivän välein 7 päivän välein		60	
	Faksin lisätoiminnot	Edel.läh/Tall.	Ei* Edelleenlähetys Faksitallennus PC-Fax vas.ot.	Asettaa laitteen lähettämään faksiviestit edelleen tai tallentamaan tulevat faksit muistiin (jotta voit noutaa ne, kun et ole laitteesi äärellä) tai lähettämään faksit tietokoneeseen.	53	
		Kaukokäyttö	Kau.ohj.tun: ---*	Aseta oma kauko-ohjaustunnuksesi.	57	
		Tulosta viesti	—	Tulostaa vastaanotetut muistiin tallennetut faksit.	41	
	Jälj.oleva työ	—	—	Tarkistaa, mitkä tehtävät ovat muistissa, ja antaa mahdollisuuden peruuttaa valitut tehtävät.	35	
	Muut asetukset	Lähetysk. esto	—	Estää suurimman osan muista toiminnoista paitsi faksien vastaanoton.	26	
	 Tehdasasetukset näkyvät lihavoituina ja tähdellä merkittyinä.					

Taso 1	Taso 2	Taso 3	Asetukset	Kuvaukset	Sivu
Faksaus (Jatkuu)	Muut asetukset (Jatkuu)	Yhteensopivuus	Normaali* Perus	Säätää modeemin nopeutta; voi auttaa ratkaisemaan lähetysoongelmia.	121
Lähiverkko	TCP/IP	BOOT method	Automaattinen* Staattinen RARP BOOTP DHCP	Valitse käyttötarkoitusta parhaiten vastaava BOOT-menetelmä.	Katso lisätietoja <i>Verkko käyttäjän oppaasta CD-ROM -levyllä</i>
		IP-osoite	[000-255]. [000-255]. [000-255]. [000-255]	Syötä IP-osoite.	
		Aliver.peite	[000-255]. [000-255]. [000-255]. [000-255]	Syötä aliverkon peite.	
		Yhdyskäytävä	[000-255]. [000-255]. [000-255]. [000-255]	Syötä yhdyskäytävän osoite.	
		Solmun nimi	BRN_XXXXXX	Anna solmun nimi.	
		WINS-asetus	Automaattinen* Staattinen	Valitsee WINS-asetustilan.	
 Tehdasasetukset näkyvät lihavoituina ja tähdellä merkittyinä.					

Taso 1	Taso 2	Taso 3	Asetukset	Kuvaukset	Sivu
Lähiverkko (Jatkuu)	TCP/IP (Jatkuu)	WINS-palvelin	(Ensisijainen) 000.000.000.000 (Toissijainen) 000.000.000.000	Määrittää ensisijaisen tai toissijaisen palvelimen IP-osoitteen.	Katso lisätietoja <i>Verkko käyttäjän oppaasta CD-ROM -levyllä</i>
		Nimipalvelin	(Ensisijainen) 000.000.000.000 (Toissijainen) 000.000.000.000	Määrittää ensisijaisen tai toissijaisen palvelimen IP-osoitteen.	
		APIPA	Kyllä* Ei	Varaa automaattisesti IP-osoitteen linkki-paikallinen-osoitealueelta.	
	Muut asetukset	Ethernet	Automaattinen* 100B-FD 100B-HD 10B-FD 10B-HD	Valitsee Ethernet-linkkitilan.	
	Tehdasasetuks.	—	Kyllä Ei	Palauttaa kaikki asetukset tehdasasetuksiin.	
Tulosta rap.	Lähetysvahvis.	—	—	Tulostaa nämä luettelot ja raportit.	61
	Ohje	—	—		
	Pikanumerot	—	—		
	Faksiraportti	—	—		
	Käytt. aset.	—	—		
	Verkkoasetuk.	—	—		
Laitetiedot	Sarjanumero	—	—	Voit tarkistaa laitteen sarjanumeron.	128
Perusasetukset	Vastaustila	—	Vain faksi* Faksi/Puhelin Ulk.puh/Puh.vas. Manuaalinen	Valitse käyttötarkoitusta parhaiten vastaava vastaanottotila.	37
	Pvm&Aika	—	—	Asettaa päivämäärän ja kellonajan näyttöön sekä lähetettävien faksien tunnisteisiin.	Katso <i>Pika-asennus-opasta.</i>
 Tehdasasetukset näkyvät lihavoituina ja tähdellä merkittyinä.					

Taso 1	Taso 2	Taso 3	Asetukset	Kuvaukset	Sivu
Perusasetukset (Jatkuu)	Nimitunnus	—	Nimitunnus Fax: Nimitunnus Nimi:	Asettaa nimen sekä faksinumeron näkymään faksattavilla sivuilla.	Katso <i>Pika-asennus-opasta</i> .
	Valintäääni	—	Tunnistus Ei tunnistusta*	Kytkee valintääänen tunnistuksen päälle ja pois.	120
	Linjavalinta	—	Normaali* Keskus ISDN	Valitse puhelinlinjatyyppi.	43
	Kielivalinta	—	Englanti Norja Ruotsi Suomi* Tanska	Voit muuttaa näytön kielen haluamaksesi.	Katso <i>Pika-asennus-opasta</i> .
 Tehdasasetukset näkyvät lihavoituina ja tähdellä merkittyinä.					

Faksi

Taso 1	Taso 2	Taso 3	Asetukset	Kuvaukset	Sivu
Faxerot.kyky	—	—	Normaali* Hieno Erittäin hieno Valokuva	Asettaa lähetettävien faksien erottelukyvyn.	33
Kontrasti	—	—	Automaattinen* Vaalea Tumma	Vaalentaa tai tummentaa lähetettävää faksia.	33
Lyhytvalinta	Etsi	—	Aakkosjärjestys Numerojärjestys	Voit valita numeron painamalla vain muutamia näppäimiä (ja Start (Käynnistä)).	47
	Aseta lyhytvalinta	—	—	Tallentaa lyhytvalintanumerot, joiden avulla voit valita numeron painamalla vain muutamia numeroita (ja Start (Käynnistä)).	49
	Luo ryhmiä	—	—	Asettaa ryhmän numeron ryhmälähetystä varten.	51
 Tehdasasetukset näkyvät lihavoituina ja tähdellä merkittyinä.					













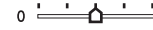

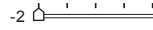
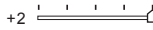
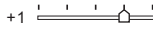
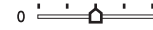
Taso 1	Taso 2	Taso 3	Asetukset	Kuvaukset	Sivu
Lähtevä puhelu	Faksin lähettäminen Lisää lyhytvalintaan Poista	—	—	Voit valita numeron lähtevien puhelujen historiasta ja lähettää sitten faksin tähän numeroon, lisätä sen lyhytvalintaan tai poistaa sen.	48
Ryhmlähetys	Lisää numero Valmis	—	—	Voit lähettää saman faksin useampaan kuin yhteen numeroon.	32
Ajast. lähetys	—	—	Kyllä Ei*	Asettaa 24-tunnin muodossa kellonajan, jolloin ajastetut faksit lähetetään.	35
Keräyslähetys	—	—	Kyllä Ei*	Yhdistää kaikki samaan faksinumeroon lähetettävät ajastetut faksit yhteen lähetykseen.	35
Lähetä heti	—	—	Kyllä Ei*	Voit lähettää faksin ilman muistin käyttöä.	34
Pollauslähet.	—	—	Normaali Suojustu Ei*	Asettaa asiakirjan laitteessasi siten, että se voidaan noutaa toisella faksilaitteella.	64
Pollaus vast.	—	—	Normaali Suojustu Ajastin Ei*	Asettaa laitteesi pollaamaan toista faksilaitetta.	62
Ulkomaanlinja	—	—	Kyllä Ei*	Jos sinulla on ongelmia faksien lähettämässä ulkomaille, kytke tämä asetus päälle.	35
Skannauskoko	—	—	A4* Letter	Säätää valotustason skannausalueen vastaamaan asiakirjan kokoa.	31
Aseta uusi olet.	—	—	Kyllä Ei	Voit tallentaa kopiointiasetuksesi.	36
Tehdasasetukset	—	—	Kyllä Ei	Voit palauttaa kaikki asetukset tehdasasetuksiin.	36
 Tehdasasetukset näkyvät lihavoituina ja tähdellä merkittyinä.					

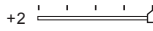
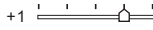
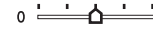
Scan ()

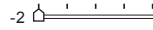
Taso 1	Valinta 1	Valinta 2	Valinta 3	Kuvaukset	Sivu
Skann. sähköp.	—	—	—	Voit skannata mustavalkoisen tai värillisen asiakirjan sähköpostisovellukseesi.	Katso <i>lisätietoja</i> CD-ROM levyllä olevasta Ohjelmiston käyttöoppaasta.
Skannaa kuvaksi	—	—	—	Voit skannata värillisen kuvan grafiikkasovellukseesi.	
Skann. teks.tun.	—	—	—	Voit muuntaa tekstiasiakirjan muokattavaksi tekstitiedostoksi.	
Skann. tiedost.	—	—	—	Voit skannata mustavalkoisen tai värillisen asiakirjan tietokoneeseesi.	
Skann. mediak. (Kun muistikortti tai USB -muistitikku on asetettu paikoilleen.)	150dpi Väri * 300dpi Väri 600dpi Väri 200x100dpi Mustavalkoinen M/V 200dpi Mustavalkoinen M/V	PDF*/JPEG PDF*/JPEG PDF*/JPEG TIFF*/PDF TIFF*/PDF	(Tiedoston nimi) XXXXXXXXXX	Voit valita skannauksen erottelukyvyyn, tiedostomuodon sekä antaa asiakirjalle nimen.	88
 Tehdasasetukset näkyvät lihavoituina ja tähdellä merkittyinä.					

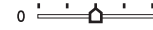
Copy ()

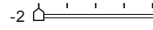
Taso 1	Taso 2	Taso 3	Asetukset	Kuvaukset	Sivu
Laatu	—	—	Nopea Normaali* Paras	Valitse asiakirjan tyyppiä vastaava kopion erottelukyky.	67
Suuren./Pienen.	—	—	50% 69% A4→A5 78% LGL→LTR 83% LGL→A4 93% A4→LTR 97% LTR→A4 100%* 104% EXE→LTR 142% A5→A4 186% 10x15cm→LTR 198% 10x15cm→A4 200% Mukau. (25-400%)	Voit valita asiakirjasi tyyppiä vastaavan suurennus- tai pienennyssuhteen.	68
Paperityyppi	—	—	Tavall. paperi* Mustesuihkupap. Brother-valokuva Muu valokuva Kalvo	Valitse paperityyppi, joka vastaa paperikasetissa olevaa paperia.	71
Paperikoko	—	—	A4* Letter Legal A5 100x150mm	Valitse paperikoko, joka vastaa paperikasetissa olevaa paperia.	71
Kirkkaus	—	—	Vaalea +2 +1 0 -1 -2 Tumma	Säätää kopioiden kirkkautta.	70
 Tehdasasetukset näkyvät lihavoituina ja tähdellä merkittyinä.					







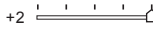
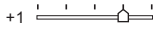
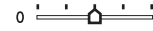

Taso 1	Taso 2	Taso 3	Asetukset	Kuvaukset	Sivu
Kontrasti	—	—	+2  +1  0  -1  -2 	Säätää kopioiden kontrastia.	70
Värin säätö	Punainen	—	+2  +1  0  -1  -2 	Säätää kopion punaisen määrää.	70
	Vihreä	—	+2  +1  0  -1  -2 	Säätää kopion vihreän määrää.	
	Sininen	—	+2  +1  0  -1  -2 	Säätää kopion sinisen määrää.	
Pinoa/Lajittele	—	—	Pinoa* Lajittele	Voit pinota tai lajitella monen kappaleen kopioita.	70
Sivun asettelu	—	—	Ei (1in1)* 2in1 (P) 2in1 (V) 4in1 (P) 4in1 (V) Julis. (3x3)	Voit kopioida useampi sivu yhdelle (N in 1) tai ottaa julistekopion.	68
Aseta uusi olet.	—	—	Kyllä Ei	Voit tallentaa kopiointiasetuksesi.	71
Tehdasasetukset	—	—	Kyllä Ei	Voit palauttaa kaikki asetukset tehdasasetuksiin.	72
 Tehdasasetukset näkyvät lihavoituina ja tähdellä merkittyinä.					

PhotoCapture ()

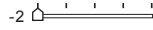
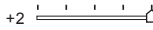
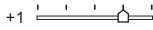
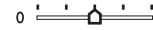
Taso 1	Taso 2	Taso 3	Asetukset	Kuvaukset	Sivu
Katso kuva (t)	—	—	Katso seuraavan taulukon tulostusasetuksia.	Valokuvia voi esikatsella nestekidenäytöllä.	77
Tul. sis.luett.	Paperityyppi	Tavall. paperi* Mustesuihkupap. Brother-valokuva Muu valokuva	—	Voit tulostaa pikkukuvavasivun.	78
	Paperikoko	A4* Letter	—		
Tulosta kuvat	—	—	Katso seuraavan taulukon tulostusasetuksia.	Voit tulostaa yksittäisen kuvan.	78
Valokuvateh.	Automaatt. korjaus Korosta ihonväriä Korosta maisema Poista punasilmä Yksivärinen Seepia			Voit säätää valokuvia näillä asetuksilla.	79
Etsi pvm muk.	—	—	—	Voit hakea valokuvia päivämäärän perusteella.	81
Tul. kaikki kuv.	—	—	Katso seuraavan taulukon tulostusasetuksia.	Voit tulostaa kaikki valokuvat muistikortille tai USB -muistikkun.	82
Diaesitys	—	—	—	Laite käynnistää valokuvien diaesityksen.	82
Trimmaus	—	—	—	Voit säätää kuvan kokoa ja tulostaa kuvasta osan.	83

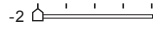
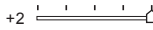
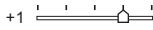
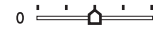
Tulostusasetukset

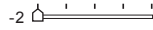
Valinta 1	Valinta 2	Valinta 3	Valinta 4	Kuvaukset	Sivu
Tulostuslaatu	Normaali Valokuva*	—	—	Valitse tulostuslaatu.	85
Paperityyppi	Tavall. paperi Mustesuihkupap. Brother-valokuva Muu valokuva*	—	—	Valitse paperityyppi.	85
Paperikoko	A4 Letter 100x150mm* 130x180mm	(Kun A4 tai Letter on valittu) 100x80mm 130x90mm 150x100mm* 180x130mm 200x150mm Maks. koko	—	Valitse paperi- ja tulostuskoko.	85
Kirkkaus (Ei tule esiin, kun Valokuvateh. on valittu.)	Vaalea +2 +1 0 -1 -2 Tumma	—	—	Säätää kirkkautta.	86
Kontrasti (Ei tule esiin, kun Valokuvateh. on valittu.)	+2 +1 0 -1 -2	—	—	Säätää kontrastia.	86
 Tehdasasetukset näkyvät lihavoituina ja tähdellä merkittyinä.					

Valinta 1	Valinta 2	Valinta 3	Valinta 4	Kuvaukset	Sivu
Värin korostus (Ei tule esiin, kun Valokuvateh. on valittu.)	Kyllä Ei*	Valk. tasapai.	+2  +1  0  -1  -2 	Säättää valkoisen alueen sävyjä.	86
		Terävyys	+2  +1  0  -1  -2 	Terävöittää kuvan yksityiskohtia.	
		Väritiheys	+2  +1  0  -1  -2 	Säättää kuvan värin kokonaismäärää.	
Rajaus	Kyllä* Ei	—	—	Rajaa kuvan marginaalia pitkin sen sovittamiseksi paperi- tai tulostuskokoon. Poista toiminto käytöstä, jos haluat tulostaa kuvat kokonaisina tai estää tahattoman rajauksen.	87
Reunaton	Kyllä* Ei	—	—	Toiminnolla laajennetaan tulostusaluetta paperin reunoihin saakka.	87
Aseta uusi olet.	Kyllä Ei	—	—	Voit tallentaa tulostusasetuksesi.	87
Tehdasasetukset	Kyllä Ei	—	—	Voit palauttaa kaikki asetukset tehdasasetuksiin.	87
 Tehdasasetukset näkyvät lihavoituina ja tähdellä merkittyinä.					

Tekstin syöttö

Ohjelmoidessasi tiettyjä valikon asetuksia, kuten nimitunnusta, saatat joutua syöttämään laitteeseen tekstiä. Useimpiin numeronäppäimiin on merkitty kolme tai neljä kirjainta. Näppäimissä **0**, **#** ja ***** ei ole kirjaimia, sillä niillä syötetään erikoismerkkejä.

Painamalla toistuvasti oikeaa numeronäppäintä saat näkyviin haluamasi merkin.

Paina näppäintä	yhden kerran	kaksi kertaa	kolme kertaa	neljä kertaa
2	A	B	C	2
3	D	E	F	3
4	G	H	I	4
5	J	K	L	5
6	M	N	O	6
7	P	Q	R	S
8	T	U	V	8
9	W	X	Y	Z

Skandinaaviset kirjaimet, erikoismerkit ja symbolit

Paina *****, **#** tai **0** toistuvasti, kunnes haluamasi erikoismerkki tai symboli tulee esiin.

Paina ***** kun (välilyönti) ! " # \$ % & ' ()
haluat * + , - . / €
valita

Paina **#** kun ; : < = > ? @ [] ^ _
haluat
valita

Paina **0** kun Ä Ë Ö Ü Æ Ø Å Ñ 0
haluat
valita

Välilyöntien lisääminen

Syötä väli faksinumeroon painamalla ► kerran numeroiden välillä. Syötä välilyönti nimeen painamalla ► kahdesti merkkien välillä.

Virheiden korjaaminen

Jos näppäilit väärän kirjaimen ja haluat vaihtaa sen, siirrä kohdistin väärän kirjaimen alle painamalla ◀. Paina sitten **Clear/Back**. Syötä sen jälkeen oikea merkki uudelleen. Voit myös siirtyä taaksepäin ja lisätä kirjaimia.

Kirjainten toistaminen

Kun haluat kirjoittaa kirjaimen, joka on samassa näppäimessä kuin edellinen kirjain, siirrä kohdistinta oikealle painamalla ► ja paina näppäintä sitten uudelleen.

Yleistä

Muistikapasiteetti	32 Mt
ADS (automaattinen dokumenttien syöttölaite)	Suosittelu käyttöympäristö parhaiden tulosten saavuttamiseksi: Korkeintaan 10 sivua Lämpötila: 20 °C - 30 °C Kosteus: 50% - 70%
Paperikasetti	Paperi: [80 g/m ²] A4- tai Letter-koko
Tulostintyyppi	100 arkkia [80 g/m ²] Mustesuihku
Tulostusmenetelmä	Mustavalkoinen: Pietso, 94 × 1 suutinta Väri: Pietso, 94 × 3 suutinta
Nestekidenäyttö	50,8 mm värinestekidenäyttö
Virtalähde	AC 220 - 240 V 50/60 Hz
Tehonkulutus	Sammutettuna: Keskimäärin 5 W Valmiustila: Keskimäärin 8 W Toiminta: Keskimäärin 33 W

Mitat

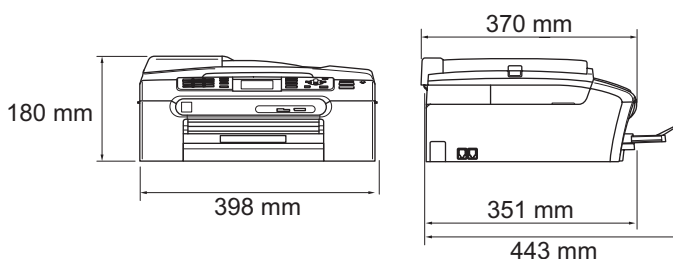

Paino	8,3 kg
Melutaso	Toiminta: 50 dB tai vähemmän ¹
Lämpötila	Toiminta: 10 °C - 35 °C Paras tulostuslaatu: 20 °C - 33 °C
Kosteus	Toiminta: 20 - 80 % (ilman tiivistymistä) Paras tulostuslaatu: 20 - 80 % (ilman tiivistymistä)

¹ Riippuu tulostusolosuhteista.

Tulostusmateriaali

Paperin syöttö

Paperikasetti

■ Paperityyppi:

Tavallinen paperi, mustesuihkupaperi (päällystetty paperi), kiiltävä paperi², piirtoheitinkalvot^{1 2} ja kirjekuoret

■ Paperikoko:

A4, Letter, Legal, Executive, A5, A6, JIS B5, kirjekuoret (No.10, DL, C5, Monarch, JE4), valokuva 2L, arkistokortti ja postikortti³.

Leveys: 89 mm - 216 mm

Korkeus: 127 mm - 356 mm

Katso lisätietoja kohdasta *Paperin paino, paksuus ja kapasiteetti* sivulla 13.

■ Paperikasetin kapasiteetti: Noin 100 arkkia 80 g/m² tavallista paperia

Valokuvapaperikasetti

■ Paperityyppi:

Tavallinen paperi, mustesuihkupaperi (päällystetty paperi), kiiltävä paperi²

■ Paperikoko:

Valokuva 100 × 150 mm ja Valokuva L.

Leveys: 89 mm - 102 mm

Korkeus: 127 mm - 152 mm

■ Paperikasetin kapasiteetti: n. 20 arkkia

Paperin luovutusalusta

Korkeintaan 50 A4- arkkia tavallista paperia (tekstipuoli ylöspäin luovutusalustalle)²

¹ Käytä ainoastaan mustesuihkutulostukseen suositeltuja piirtoheitinkalvoja.

² Käytettäessä kiiltävää paperia tai piirtoheitinkalvoja suosittelemme arkkien poistamista luovutusalustalta heti tulostuksen jälkeen tekstin tahraantumisen välttämiseksi.

³ Katso *Paperityyppi ja -koko eri käyttötarkoituksiin* sivulla 12.

Faksi

Yhteensopivuus	ITU-T ryhmä 3
Koodausjärjestelmä	MH/MR/MMR/JPEG
Modeemin nopeus	Automaattinen valinta 14400 bittiä sekunnissa
Asiakirjan koko	Leveys ADS:illä: 148 mm - 216 mm Korkeus ADS:illä: 148 mm - 356 mm Leveys valotustasolla: maks. 216 mm Korkeus valotustasolla: maks. 297 mm
Skannausleveys	208 mm
Tulostusleveys	204 mm
Harmaasävy	256 sävyä
Pollaustyypit	
Kontrastin säätö	Normaali, Suojattu, Ajastettu sarjapollaus: (vain mustavalkoinen) Automaattinen/vaalea/tumma (manuaaliasetus)
Erottelukyky	■ Vaakasuora 8 pistettä/mm ■ Pystysuunnassa Normaali 3,85 viivaa/mm (mustavalkoinen) 7,7 viivaa/mm (värillinen) Tarkka 7,7 viivaa/mm (mustavalkoinen/värillinen) Valokuva 7,7 viivaa/mm (mustavalkoinen) Erittäin hieno 15,4 viivaa/mm (mustavalkoinen)
Lyhytvalinta	80 paikkaa × 2 numeroa
Ryhmlähetys ¹	210 paikkaa
Automaattinen uudelleenvalinta	3 kertaa 5 minuutin välein
Soittoviive	0, 1, 2, 3, 4 tai 5 soittoa
Liitäntä	Yleinen puhelinverkko.
Lähetys muistista	Korkeintaan 480 ² /400 ³ sivua
Paperi loppu -vastaanotto	Korkeintaan 480 ² /400 ³ sivua

¹ Vain mustavalkoinen

² "Sivua" viittaa Brother Standard Chart No. 1 standarditaulukkoon (tyypillinen liikekirje, normaali erottelukyky, MMR-koodaus). Pidätämme oikeuden muuttaa teknisiä tietoja ja painettua aineistoa ilman ennakoilmoitusta.

³ "Sivua" viittaa ITU-T Test Chart #1 standarditaulukkoon (tyypillinen liikekirje, normaali erottelukyky, MMR-koodaus). Pidätämme oikeuden muuttaa teknisiä tietoja ja painettua aineistoa ilman ennakoilmoitusta.

Kopiointi

Väri/Mustavalkoinen

Kyllä/kyllä

Asiakirjan koko

Leveys ADS:llä: 148 mm - 216 mm

Korkeus ADS:llä: 148 mm - 356 mm

Leveys valotustasolla: maks. 216 mm

Korkeus valotustasolla: maks. 297 mm

Kopiointileveys: kork. 210 mm

KopiointinopeusMustavalkoinen: korkeintaan 22 sivua/min (A4-paperi) ¹Väri: korkeintaan 20 sivua/min (A4-paperi) ¹**Useita kopioita**

Pinoaa/lajittelee korkeintaan 99 sivua

Suurennus/pienennys

25 - 400 % (1 prosentin välein)

Erottelukyky

(Mustavalkoinen)

- Skannaa jopa 600 x 1200 dpi:n tarkkuudella
- Tulostaa jopa 1200 x 1200 dpi:n tarkkuudella

(Väri)

- Skannaa jopa 600 x 1200 dpi:n tarkkuudella
- Tulostaa jopa 600 x 1200 dpi:n tarkkuudella

¹ Perustuu Brotherin malliin. (Nopea tila/pinonta ja kopiointi) Kopiointinopeudet vaihtelevat asiakirjan monimutkaisuuden mukaan.

PhotoCapture Center™

Yhteensopivat tietovälineet ¹

CompactFlash®

(Vain tyyppi I)

(Microdrive™ ei ole yhteensopiva)

(Compact I/O -kortteja, kuten Compact LAN - lähiverkkokorttia ja Compact Modem -modeemikorttia, ei tueta.)

Memory Stick®

Memory Stick Pro™

Memory Stick Duo™ sovitinilla

MultiMediaCard™

SecureDigital ²

miniSD™ sovitinilla

xD-Picture Card™ ³

USB -muistitikku ⁴

Korkeintaan 1200 × 2400 dpi

Erottelukyky

Tiedostotunnus

(Tietomuoto)

DPOF, EXIF, DCF

(Kuvamuoto)

Valokuvatulostus: JPEG ⁵

Skannaus korttiin: JPEG, PDF (väri)

TIFF ja PDF (musta)

Tiedostojen lukumäärä

Korkeintaan 999 tiedostoa

(Muistikorttien tai USB -muistitikun kansio lasketaan myös mukaan.)

Kansio

Tiedosto on tallennettava muistikortin tai USB-muistitikun 4. kansiotasolle.

Reunaton

A4, Letter, Valokuva 100 × 150 mm,

Valokuva 130 × 180 mm ⁶

¹ Muistikortit, sovitimet ja USB -muistitikku eivät kuulu toimitukseen.

² SecureDigital (SD & MMC): 16 Mt – 2 Gt
SecureDigital High Capacity (SDHC): 4 Gt – 8 Gt

³ xD-Picture Card™ tavallinen kortti 16 Mt - 512 Mt
xD-Picture Card™ tyyppi M 256 Mt – 2 Gt
xD-Picture Card™ tyyppi H 256 Mt - 2 Gt

⁴ USB 2.0 -standardi
USB-massamuististandardi 16 Mt - 8 Gt
Tuettu muoto: FAT12/FAT16/FAT32

⁵ Progressive JPEG -muoto ei ole käytettävissä.

⁶ Katso Paperityyppi ja -koko eri käyttötarkoituksiin sivulla 12.

PictBridge

Yhteensopivuus

Tukee Camera & Imaging Products Associationin PictBridge-standardia CIPA DC001.

Liitäntä

Lisätietoja saat osoitteesta <http://www.cipa.jp/pictbridge>.
USB-suoraliitäntä

Skanneri

Väri/mustavalkoinen	Kyllä/kyllä
TWAIN-yhteensopiva	Kyllä (Windows® 2000 Professional/XP/XP Professional x64 Edition/Windows Vista™) Mac OS® X 10.2.4 tai uudempi
WIA-yhteensopiva	Kyllä (Windows® XP ¹ /Windows Vista™)
Värin syvyys	36-bittinen värinkäsittely (syöttötiedot) 24-bittinen värinkäsittely (tulostiedot) (Todelliset syöttötiedot: 30-bittinen värillinen/todelliset tulostustiedot: 24-bittinen värillinen)
Erottelukyky	Korkeintaan 19200 × 19200 dpi (interpoloitu) ² Korkeintaan 600 × 2400 dpi (optinen)
Skannausnopeus	Väri: korkeintaan 6,02 sekuntia. Mustavalkoinen: korkeintaan 3,82 sekuntia. (A4-koko, 100 × 100 dpi)
Asiakirjan koko	ADS:n leveys: 148 mm - 216 mm ADS:n korkeus: 148 mm - 356 mm Valotustason leveys: kork. 216 mm Valotustason korkeus: kork. 297 mm
Skannausleveys	210 mm
harmaasävy	256 sävyä

¹ Windows® XP:llä viitataan tässä käyttöoppaassa seuraaviin:® XP Home Edition, Windows® XP Professional ja Windows® XP Professional x64 Edition.

² Korkeintaan 1200 × 1200 dpi:n skannaus käytettäessä WIA-ohjainta Windows® XP - ja Windows Vista™ - käyttöjärjestelmässä (korkeintaan 19200 × 19200 dpi:n erottelukyky voidaan valita Brother-skannausapuohjelmasta)

Tulostin

Tulostinohjain	Windows® 2000 Professional/XP/XP Professional x64 Edition/ Windows Vista™ -ohjain, joka tukee Brother Native Compression -tilaa.
Erottelukyky	Mac OS® X 10.2.4 tai uudempi: Brother-musteohjain Korkeintaan 1200 × 6000 dpi 1200 × 2400 dpi 1200 × 1200 dpi 600 × 600 dpi 600 × 300 dpi 600 × 150 dpi
Tulostusnopeus	Korkeintaan 30 sivua/min (mustavalkoinen) ¹ Korkeintaan 25 sivua/min (Väri) ¹
Tulostusleveys	204 mm (210 mm) ²
Fontit levyllä	35 TrueType (vain Windows®)
Reunaton	A4, Letter, A6, Valokuvakortti , Arkistokortti, Valokuva L 89 x 127 mm, Photo 2L 130 x 180 mm, Postikortti ³

¹ Perustuu Brotherin malliin.
A4-koko vedos-tilassa.

² Kun reunaton tulostus on käytössä.

³ Katso *Paperityyppi ja -koko eri käyttötarkoituksiin* sivulla 12.

Liitännät

USB USB 2.0 -liitântäkaapeli, jonka pituus on korkeintaan 2,0 m. ^{1 2}

Lähiverkkokaapeli ³ Ethernet UTP-kaapeli, luokka 5 tai parempi.

¹ Laitteessa on full-speed USB 2.0 -liitântä. Liitântä on yhteensopiva Hi-Speed USB 2.0 -liitännän kanssa. Suurin tiedonsiirtonopeus on kuitenkin 12 Mbittiä/s. Laite voidaan liittää myös USB 1.1 -liitännällä varustettuun tietokoneeseen.

² Macintosh®-tietokoneissa ei tueta kolmannen osapuolen USB-portteja.

³ Katso lisätietoja verkkomäärityksistä *Verkkokäyttäjän oppaasta*.

Tietokoneelle asetetut vaatimukset

TUETUT KÄYTTÖJÄRJESTELMÄT JA OHJELMISTOTOIMINNOT						
Käyttöjärjestelmät		Tuetut toiminnot	Liitäntä	Suorittimen vähimmäisnopeus	Suosittelu RAM-muistin koko	Vaadittu kiintolevyn koko
Windows® 1, 5	2000 Professional	Tulostus, PC-FAX-lähetys ⁴ Skannaus, siirrettävä levy ³	USB 10/100 BASE-TX	Intel® Pentium® II tai AMD:tä vastaava	256 Mt	480 Mt
	XP Home XP Professional			AMD Opteron™ AMD Athlon™ 64 Intel® Xeon™ ja Intel® EM64T Intel® Pentium® 4 ja Intel® EM64T	512 Mt	
	XP Professional x64 Edition			1 GHz:n 32-bittinen (x86) tai 64-bittinen (x64) -suoritin	1 Gt	1,1 Gt
	Windows Vista™					
Mac® 6	OS X 10.2.4 tai uudempi	Tulostus, PC-FAX-lähetys ⁴ Skannaus, siirrettävä levy ³	USB ² 10/100 BASE-TX	PowerPC G4/G5, Intel® Core™ Solo/Duo PowerPC G3 350MHz	256 Mt	480 Mt

Olosuhteet:

- Microsoft® Internet Explorer 5,5 tai uudempi.
- Muiden valmistajien USB-portteja ei tueta.
- Siirrettävä levy on PhotoCapture Center™ -ohjelman toiminto.
- PC-Fax tukee vain mustavalkoista faksasta.
- PaperPort™ 11SE tukee Microsoft® SP4:ä tai tehokkaampaa Windows® 2000 -käyttöjärjestelmälle ja SP2:ta tai tehokkaampaa XP:lle.
- Presto!® PageManager® CD-ROM-levyllä tukee Mac OS X 10.3.9 - tai tehokkaampaa käyttöjärjestelmää. Presto!® PageManager® on ladattavissa Brother Solutions Centeristä käyttöjärjestelmille Mac OS X 10.2.4 - 10.3.8.

Saat uusimmat ohjainpäivitykset osoitteesta www.brother.com.
Kaikki tavaramerkit ja tuotenimet ovat omistajiensa tavaramerkkejä tai rekisteröityjä tavaramerkkejä.

Tarvikkeet

Muste

Laite käyttää erillisiä mustan, keltaisen, syaanin ja magentan värikasetteja, jotka ovat tulostuspäästä erillisiä.

Värikasetin käyttöikä

Vaihtovärikasetit

Kun värikasetit asennetaan ensimmäistä kertaa, hieman mustetta kuluu, kun laite täyttää musteensyöttöputket. Tämä tapahtuu vain kerran, ja sen tarkoituksena on varmistaa korkeatasoinen tulostus. Sitä seuraavilla värikaseteilla voit tulostaa määrätyn määrän sivuja.

Musta: - noin 500 sivua 5 % peitolla.

Keltainen, syaani ja magenta - noin 400 sivua 5 % peitolla

- Edellä mainitut luvut perustuvat jatkuvaan tulostukseen 600 x 600 dpi:n erottelukyvällä tavallisessa tilassa uuden värikasetin asennuksen jälkeen.
- Värikasetilla tulostettujen sivujen lukumäärä saattaa vaihdella sen mukaan, kuinka usein laitetta käytetään ja kuinka monta sivua tulostetaan kerralla.
- Laite puhdistaa automaattisesti ja säännöllisin väliajoin tulostuspään; tähän kuluu hieman mustetta.
- Kun laite ilmoittaa värikasetin tyhjäksi, kasettiin on saattanut jäädä pieni määrä mustetta. Tämä on tarpeellista, jotta ilma ei kuivata ja vahingoita tulostuspäätä.

Vaihdettavat tarvikkeet

<Musta> LC1000BK, <Syaani> LC1000C
<Magenta>LC1000M, <Keltainen> LC1000Y

Mikä Innobella™ on?

Innobella™ on alkuperäisten Brother-tarvikkeiden tuotemerkki. Nimi "Innobella™" tulee sanoista "Innovation" (innovaatio) ja "Bella" (kaunis italiaksi). Se edustaa innovatiivista teknologiaa, joka tuottaa kauniita ja kestäviä tulosteita.

Kun tulostat valokuvia, Brother suosittelee kiiltävää Innobella™-valokuvapaperia (BP61GL-sarja) korkean laadun saavuttamiseksi. Innobella™-musteella ja -papereilla saadaan loistavia tulosteita.



Verkko (lähiverkko)

Lähiverkko	Voit liittää laitteesi verkkoon verkkotulostusta, verkkoskannausta ja PC-Fax-lähetys- sekä PC-Fax-vastaanotto toimintoja varten ¹ (vain Windows®). Toimitukseen sisältyy myös Brother BRAdmin Light ² -verkonhallinnan ohjelmisto.
Tuki seuraaville	Windows® 2000 Professional/XP/XP Professional x64 Edition/Windows Vista™ Mac OS® X 10.2.4 tai uudempi Ethernet 10/100 BASE-TX Auto Negotiation
Protokollat	TCP/IP ARP, RARP, BOOTP, DHCP, APIPA (Auto IP), NetBIOS Name Resolution, WINS DNS Resolver, LPR/LPD, Custom Raw Port/Port9100, FTP Server, mDNS, TELNET, SNMP, TFTP

¹ Katso Tietokoneelle asetettujen vaatimusten luetteloa kohdasta sivu 155.

² Jos tarvitset edistyneempää tulostinhallintaa, käytä uusinta Brother BRAdmin Professional -apuohjelman versiota, joka on ladattavissa osoitteesta <http://solutions.brother.com>.

Tämä on kattava luettelo Brother-käyttöoppaissa mainituista toiminnoista ja termeistä. Riippuu laitteesta, ovatko mainitut toiminnot käytettävissä.

ADS (automaattinen asiakirjojen syöttölaite)

Asiakirja voidaan aseteta ADS:ään ja skannata automaattisesti sivu kerrallaan.

Ajastettu faksi

Lähetää faksin myöhemmin tiettyyn aikaan.

Automaattinen faksilähetys

Faksin lähettäminen nostamatta ulkoisen puhelimen kuuloketta.

Automaattinen pienennys

Pientää vastaanotettavien faksien kokoa.

Automaattinen uudelleenalinta

Toiminto, jonka avulla laite pystyy valitsemaan viimeksi valitun faksinumeron uudestaan viiden minuutin kuluttua, jos faksilähetys ei onnistunut linjan ollessa varattu.

CNG-merkkiäänät

Faksilaitteiden automaattisen lähetyksen aikana lähettämät äänimerkit, jotka kertovat vastaanottavalle laitteelle, että soittaja on toinen faksilaite.

ECM (Virheenkorjaustila)

Tunnistaa virheet faksin lähetyksessä ja lähettää ne faksin sivut uudelleen, joiden lähetyksessä tapahtui virhe.

Erittäin hieno erottelukyky (vain mustavalkoinen)

392 × 203 dpi. Tätä käytetään hyvin pienikokoiselle tekstille ja viivagrafiikalle.

Erottelukyky

Pysty- ja vaakasuorien viivojen lukumäärä tuumaa kohden. Katso: Normaali, Hieno, Erittäin hieno ja Valokuva.

Etsi

Sähköinen, aakkosjärjestyksessä oleva luettelo muistiin tallennetuista lyhytvalinta- ja ryhmänumeroista.

F/P-soittoaika

Aika, jonka Brother-laite soi (kun vastaustilaksi on asetettu Faksi/Puhelin) ja pyytää vastaamaan puheluun, johon se on vastannut.

Faksi/Puhelin

Voit vastaanottaa sekä fakseja että puheluja. Älä käytä tätä tilaa puhelinvastaajan kanssa.

Faksien edelleenlähetyks

Lähetää muistiin vastaanotetun faksin toiseen ennaltaohjelmoituun faksinumeroon.

Faksien tallennus

Voit tallentaa vastaanotetut faksit muistiin.

Faksin merkkiäänät

Lähtävän tai vastaanottavan faksilaitteen signaalit tiedonsiirron aikana.

Faksintunnistus

Laite pystyy vastaamaan faksin CNG-merkkiääniin, vaikka faksipuhelu keskeytettiin puheluun vastaamalla.

Faksiraportti

Tulostaa viimeisten 200:n vastaanotetun ja lähetetyn faksin tiedot. TX tarkoittaa Lähetys. RX tarkoittaa Vastaanotto.

Harmaasävy

Kopiointiin, skannaukseen ja valokuvien faksaukseen käytettävissä olevat harmaasävyt.

Hieno erottelukyky

Erottelukyky 203 × 196 dpi. Se sopii pienelle tekstille ja piirroksille.

Innobella™

Innobella™ on alkuperäisten Brother-tarvikkeiden tuotemerkki. Brother suosittelee Innobella™-väriainetta ja -paperia parhaiden tulosten saamiseksi.

Jäljellä olevat tehtävät

Voit tarkistaa, mitkä tehtävät odottavat muistissa, ja peruuttaa tehtäviä yksitellen.

Kaksoistoiminto

Laite pystyy skannaamaan lähteviä fakseja tai ajastettuja tehtäviä muistiin samalla, kun se lähettää faksin muistista tai ottaa vastaan tai tulostaa saapuvan faksin.

Kaukokäynnistystunnus

Voit painaa tätä koodia (* 5 1), kun vastaat faksipuheluun rinnakkais- tai ulkoisesta puhelimesta.

Kaukonoutokäyttö

Kyky käyttää laitetta kaukokäytöllä äänitaajuuspuhelimesta.

Kauko-ohjaustunnus

Oma nelinumeroinen tunnus (---*), jonka avulla voit soittaa ja käyttää laitettasi etäkäytöllä.

Keräyslähetyt

(Vain mustavalkoiset faksit) Kaikki samaan numeroon lähetettävät ajastetut faksit voidaan lähettää yhtenä lähetyksenä lähetykustannusten pienentämiseksi.

Kirkkaus

Kirkkauden muutos tekee koko kuvasta vaaleamman tai tummemman.

Kontrasti

Asetus, joka kompensoi tummia tai vaaleita asiakirjoja tekemällä tummista kopioista tai fakseista vaaleampia ja vaaleista tummempia.

Koodausmenetelmä

Asiakirjan tietojen koodausmenetelmä. Kaikkien faksilaitteiden täytyy käyttää vähintään Modified Huffman (MH) -standardia. Laite voi käyttää myös tehokkaampia pakkausmenetelmiä, esimerkiksi Modified Read (MR)- ja Modified Modified Read (MMR)- ja JPEG-menetelmiä, jos myös vastaanottava laite pystyy käyttämään niitä.

Käyttäjäasetukset

Tulostettu raportti, joka näyttää laitteen nykyiset asetukset.

Lyhytvalinta

Valmiiksi ohjelmoitu numero nopeaa numeronvalintaa varten. Sinun on painettava **Speed Dial**, kaksinumeroinen koodi ja **Mono Start** tai **Colour Start** aloittaaksesi valinnan.

Lähetys

Faksien lähetyt puhelinlinjaa pitkin faksilaitteesta toiseen laitteeseen.

Lähetysraportti (Lähetyksen vahvistusraportti)

Luettelo jokaisesta lähetetystä faksista, jossa näkyy päiväys, aika ja faksinumero.

Manuaalinen faksi

Kun nostat ulkoisen puhelimen kuulokkeen, kuulet vastaanottavan faksilaitteen vastaavan, ennen kuin aloitat faksin lähetyksen painamalla **Mono Start** tai **Colour Start**.

Nestekidenäyttö (liquid crystal display (LCD))

Laitteen näyttöruutu, jossa viestit näkyvät ohjelmoinnin aikana. Laitteen ollessa valmiustilassa näytössä ovat päivämäärä ja kellonaika.

Nimitunnus

Tallennetut tiedot, jotka näkyvät faksilla lähetettyjen sivujen yläreunassa. Näitä tietoja ovat lähettäjän nimi ja faksinumero.

Normaali erottelukyky

203 × 97 dpi. Tätä käytetään lähettäessä normaalikokoista tekstiä ja haluttaessa lähetyksen tapahtuvan nopeasti.

Ohje-luettelo

Tuloste valikkotaulukosta, jota voidaan käyttää laitteen ohjelmoimiseen, jos Käyttöopas ei ole käytettävissä.

Optinen tekstintunnistus (OCR eli Optical character recognition)

Osana toimitusta toimitettu ScanSoft™ PaperPort™ 11SE ja tekstintunnistus -ohjelmasovellus tai Presto!® PageManager® -ohjelmasovellus muuttaa kuvan muodossa olevan tekstin muokattavaksi tekstiksi.

Paperi loppu -vastaanotto

Vastaanottaa fakseja laitteen muistiin, kun laitteessa ei ole paperia.

PhotoCapture Center™

Voit tulostaa digitaalivalokuvia digitaalikamerasta laadukkaalla, valokuvatasoisella erottelukyvylä.

PictBridge

Voit tulostaa valokuvia digitaalikamerasta laadukkaalla, valokuvatasoisella erottelukyvylä.

Pikavalintaluettelo

Luettelo lyhytvalintamuistiin tallennetuista nimistä ja numeroista numerojärjestyksessä.

Pollaus

Toimenpide, jossa faksilaite soittaa toiseen faksilaitteeseen noutaakseen odottavia faksiviestejä.

Puhelinvastaaja (Laitte, joka vastaa puhelimeen automaattisesti)

Voit kytkeä laitteeseen ulkoisen puhelinvastaajan.

Puhelun vastaustunnus (vain

Faksi/Puhelin-tila)

Kun laite vastaa äänipuheluun, se soi kaksoissoittoäänellä. Voit vastata siihen rinnakkaispuhelimesta näppäimellä tämän koodin (# 5 1).

Pulssivalinta

Numeronvalinta valintalevyypuhelimella

Rinnakkaispuhelin

Puhelin, joka käyttää samaa linjaa faksin kanssa, mutta joka on kytketty erilliseen seinäpistorasiaan.

Ryhmän numero

Lyhytvalintanumeroiden yhdistelmät, jotka on tallennettu lyhytvalintapaikkaan ryhmälähetystä varten.

Ryhmälähetys

Voit lähettää saman faksiviestin useampaan kuin yhteen faksinumeroon.

Skannaus

Paperille painetun asiakirjan lähettäminen sähköisenä kuvana tietokoneeseen.

Skannaus korttiin

Voit skannata mustavalkeita tai värillisiä asiakirjoja ja tallentaa ne suoraan muistikortille tai USB -muistikkuun. Mustavalkoiset kuvat voivat olla TIFF- tai PDF-muodossa, ja värilliset kuvat voivat olla PDF- tai JPEG-muodossa.

Soittoviive

Soittokertojen lukumäärä, jonka jälkeen laite vastaa tiloissa *Vain faksi ja Faksi/Puhelin*.

Suora lähetys

Kun muisti on täynnä, voit lähettää faksit suoraan, ilman muistia.

Tauko

Voit asettaa 3,5 sekunnin tauon lyhytvalintapaikkaan tallennetun numerosarjan väliin. Paina **Redial/Pause**-näppäintä tarvittava määrä kertoja pidemmän tauon asettamiseksi.

Tilapäiset asetukset

Voit valita tietyt asetukset yksittäiselle faksilähetykselle ja kopioinnille muuttamatta oletusasetuksia.

Ulkoinen puhelin

Puhelinvastaaja tai puhelin, joka on kytketty faksilaitteeseen.

Ulkomaanlinja

Tekee väliaikaisia muutoksia faksin äänimerkkeihin mukautuen ulkomaisten puhelinlinjojen ääni- ja ilmastohäiriöihin.

Valikkotila

Ohjelmointitila, jossa laitteen asetuksia muutetaan.

Valokuvan erottelukyky (vain mustavalkoinen)

Erottelukykyasetus, jossa käytetään eri harmaasävyjä valokuvien parasta esittämistä varten.

Varmuuskopio

Laitteesi tulostaa kopion jokaisesta vastaanotetusta ja muistiin tallennetusta faksista. Tämä on turva-asetus, jonka ansiosta et menetä tietoja sähkökatkon aikana.

Värin korostus

Toiminto, joka säätää kuvan värejä tulostusta varten. Säätää terävyyttä, valkotasapainoa ja väritiheyttä.

Yhteensopivuusryhmä

Yhden faksin kyky viestiä toisen faksin kanssa. Yhteensopivuus on vahvistettu ITU-T-ryhmien välillä.

Yhteysraporttien väli

Automaattisesti tulostettavien faksiraporttien välinen ennalta ohjelmoitu ajanjakso. Faksiraportin voi tulostaa tarvittaessa sen häiritsemättä tätä ohjelmoitua toimintoa.

Yhteysvirhe (Yhteys- virhe)

Virhe faksin lähetyksen tai vastaanoton aikana, joka on tavallisesti linjahäiriöiden tai staattisen sähkö aiheuttama.

Äänenvoimakkuus

Laitteen soittoäänien äänenvoimakkuus.

Äänimerkin äänenvoimakkuus

Äänenvoimakkuuden säätö äänimerkille, kun painetaan näppäintä tai kun tapahtuu virhe.

Äänitaajuus

Puhelinnumeron valintamenetelmä puhelinlinjassa, jota käytetään äänitaajuuspuhelimissa.

F

Hakemisto

A

ADS (automaattinen dokumenttien syöttölaite)	9, 30
Apple® Macintosh® Katso Ohjelmiston käyttöopas CD-ROM-levyllä.	
Asiakirjan asettaminen	9, 10
Automaattinen faksin vastaanotto	37
Faksin tunnistus	40

C

ControlCenter Katso Ohjelmiston käyttöopas CD-ROM-levyllä.	
---	--

E

Erottelukyky asetus seuraavalle faksille	33
faksi	148
kopio	149
skannaus	152
tulostus	153
Etäasetus Katso Ohjelmiston käyttöopas CD-ROM-levyllä.	

F

Faksi, tietokoneesta Katso Ohjelmiston käyttöopas CD-ROM-levyllä.	
Faksi, yksittäinen lähettäminen	30, 62
ADS:lla	30
ajastettu faksi	35
ajastettu keräyslähetyks	35
Erottelukyky	33
Faksaustilaan siirtyminen	30
kontrasti	33
manuaalinen	36
muistista (kaksoistoiminto)	34
Muistista peruuttaminen	35

puhelinlinjan häiriö	121
Ryhmälähetyks	32
Suora lähetyks	34
tehdasasetusten palauttaminen	36
ulkomaat	35
uuden oletusasetuksen asettaminen	36
valotustasolta	30
vastaanotto	37
F/P-soittoaika, asetus	39
Faksien edelleenlähetyks	58
Faksin tunnistus	40
kaukonouto etäpaikasta	58, 59
keskustelun jälkeen	38
muistiin	41
ongelmat	107, 109
pienentäminen, jotta sopii paperille ...	40
puhelinlinjan häiriö	121
rinnakkaispuhelimesta	45, 46
Soittoviive, asetus	39
tietokoneeseen	54
tulostus muistista	41
Vastaanottotila, valinta	37
Faksi/Puhelin-tila F/P-soittoaika	39
kaksoissoitto (puhelut)	39
Kaukokäynnistystunnus	45, 46
Puhelun vastaustunnus	45, 46
rinnakkaispuheliimiin vastaaminen	46
Soittoviive	39
vastaaminen rinnakkaispuheliimiin	45
Faksien edelleenlähetyks muuttaminen kaukotoiminnolla	58, 59
numeron ohjelmointi	53
Faksien tai faksiraportin siirtäminen	116
Faksien tallennus	54
kytkeminen pois päältä	56
päällekytkeminen	54
tulostus muistista	41
Faksikoodit Faksin vastaanottotunnus	40, 45, 46
Kauko-ohjaustunnus	57
käyttö	46
muuttaa	46
muuttaminen	57
Puhelun vastaustunnus	45, 46
Faksin tunnistus	40

H

Harmaasävy 148, 152

I

Innobella™ 156

K

Kaksoistoiminto 34

Kaukonouto 57

 faksien saanti 59

 komennot 58

 käyttöoikeustunnus 57

Kirjekuoret 12, 13, 16

Kopiointi

 ADS:n käyttö 9

 kirkkaus 70

 kontrasti 70

 laatu 67

 lajittelu (vain ADS) 70

 muisti täynnä 72

 palauta oletusasetus 72

 paperikoko 71

 paperityyppi 71

 siirry kopiointitilaan 66

 sivunasettelu (Useita sivuja yhdelle) 68

 suurena/pienennä 68

 useat 66

 uuden oletusasetuksen asettaminen 71

 valotustason käyttö 9

 värikylläisyys 70

 yksi 66

Kytkeminen

 ulkoinen puhelin 45

 ulkoinen puhelinvastaaja 44

Käyttöoikeustunnukset, tallennus

ja valinta 52

L

Laitteen lähetys 129

Laitteen ohjelmointi 131

Laitteen pakkaaminen 129

Langaton puhelin 46

Lyhytvalinta

 muuttaminen 49, 50

 tallennus 49

 valinta 47

Lähetysten esto

 kytkeä päälle/pois 27

M

Macintosh®

 Katso Ohjelmiston käyttöopas

 CD-ROM-levyllä.

Manuaalinen

 lähetys 36

 valinta 47

 vastaanotto 37

Muistiin tallennus 131

Muistin suojaus 64

N

Nestekidenäyttö 131

 Himmennysajastin 25

 Kirkkaus 24, 25

 Kontrasti 24

 Ohje-luettelo 61

 Sammutusajastin 25

Nestekidenäytön virheviestit 113

 Alustusvirhe 115

 Ei voi skannata 115

 Ei voi tulostaa 115

 Muisti täynnä 114

 asiakirjaa skannattaessa 72

 Muste loppu 114

 Pian loppu 115

 Puhd. ei toimi 115

 Tarkista paperi 115

 Yht. virhe 115

O

Ohjauspaneelin esittely 6

Ohje

 Nestekidenäytön viestit 131

 mode- ja menu (tila ja valikko) -

 näppäimien käyttö 131

 Valikkotaulukko 131, 132

P

Paperi	11, 16, 147
asettaminen	14, 16, 17
asiakirjan koko	9
kapasiteetti	13
koko	22
tulostusalue	19
tyyppi	12, 22
PaperPort™ 11SE ja tekstintunnistus	
Katso Ohjelmiston käyttöopas	
CD-ROM-levyllä ja PaperPort™ 11SE -	
sovelluksen ohje käyttöoppaiden	
käytöstä	
Peruuttaminen	
Faksien edelleenlähetys	56, 58
Faksien tallennus	56
Faksin esikatselu	56
PC-Fax-vastaanotto	56
uudelleenlähetystä odottavat työt	35
PhotoCapture Center™	
CompactFlash®	74
Diaesitys	82
DPOF-tulostus	83
Etsi päivämäärän mukaan	81
Memory Stick Pro™	74
Memory Stick®	74
MultiMediaCard™	74
Rajaus	87
Reunaton	87
SecureDigital	74
Skannaus mediakorttiin	88
Skannaus USB -muistiin	88
Tehosteiden lisäys	79
tekniset tiedot	150
tietokoneesta	
Katso Ohjelmiston käyttöopas	
CD-ROM-levyllä	
Trimmaus	83
Tulostus	
kaikki valokuvat	82
sisällysluettelo	78
valokuvat	78
Tulostusasetukset	
Kirkkaus	86
Kontrasti	86
Laatu	84, 85
Paperityyppi ja -koko	85
Tehdasasetusten palauttaminen	87
Uuden oletusasetuksen	
asettaminen	87
Värin korostus	86
Valokuvatehosteet	
Automaattinen korjaus	79
Ihonvärin korostus	79
Maiseman korostus	80
Mustavalkoinen	81
Punasilmäisyyden poisto	80
Seepia	81
Valokuvien esikatselu	77
xD-Picture Card™	74
PictBridge	
DPOF-tulostus	91
Pienentäminen	
kopiot	68
tulevat faksit	40
Piirtoheitinkalvot	11, 13, 147
Pikanumerot	
Käyttöoikeustunnukset ja	
luottokortinnumerot	52
Lyhytvalinta	
asetus lähtevistä puheluista	49
kaksinumeroisen paikan asetus	49
käyttö	47
muuttaminen	49, 50
Ryhmlähetys	32
Ryhmänumero	
muuttaminen	49, 50
ryhmien asettaminen sryhmälähetystä	
varten	51
Sarjalähetys	
ryhmien käyttö	32
Pikavalinta	
Etsintä	47
Presto!® PageManager®	
Katso Presto!® PageManager® -ohjetta	
käyttöoppaiden käytöstä	
Puhdistus	
paperin syöttötela	125
skanneri	124
tulostinalusta	125
tulostuspää	126

Puhelinlinja	
häiriö	121
liitännät	44
ongelmat	109
puhelinvaihe (PBX)	45
tyyppi	43
Puhelinvaihejärjestelmä (PBX)	45
Puhelinvastaaja	44
kytkeminen	44
Puhelinvastaaja, ulkoinen	44
kytkeminen	44
kytkentä	44
vastaanottotila	37
vastausviestin nauhoitus	44
puhelinvastaaja, ulkoinen	37

R

Raportit	60
Faksiraportti	61
kuinka tulostetaan	61
Käyttäjäasetukset	61
Lähetyksen vahvistus	60, 61
Ohje-luettelo	61
Pikanumeroluettelo	61
Verkkoasetukset	61
Yhteysraportti	
Yhteysraporttien väli	60
Rinnakkaispuhelin, käyttö	46
Ryhmälähetyksen ryhmät	51
Ryhmälähetys	32

S

Sarjalähetys	
ryhmien asettaminen	51
Sarjanumero	
mistä löytää Katso etukannen	
sisäosaa	
Skannattava alue	10
Skannaus	
Katso Ohjelmiston käyttöopas	
CD-ROM-levyllä.	
Soittoviive, asetus	39
Suora tulostus	
ei-PictBridge-kamerasta	92
PictBridge-kamerasta	90
Sähkökatko	131
Säännöllinen kunnossapito	
värikasettien vaihtaminen	121

T

Tarvikkeet	156
Tavallisen linjan mukautetut	
puhelintoiminnot	110
Teksti, syöttö	145
erikoismerkit	145
Tila, siirtyminen	
Faksi	30
Kopiointi	66
PhotoCapture	6
Skannaus	6
Tukokset	
asiakirja	118
paperi	118
Tulosta	
erottelukyky	153
faksi muistista	41
ohjaimet	153
ongelmat	107, 109
paperitukokset	118
raportti	61
tekniset tiedot	153
Tulostaminen	
Katso Ohjelmiston käyttöopas	
CD-ROM-levyllä.	
pienelle paperille	18
Turvaohjeet	99, 102

U

Ulkoinen puhelin, kytkeminen	45
Uudelleenvalinta/Tauko	48

V

Valikkotaulukko	131
Valinta	
käyttöoikeustunnukset ja	
luottokortinnumerot	50
Lyhytvalinta	47
Lähtevä puhelu	48
manuaalinen	47
Ryhmät	32
tauco	49
Valokuvapaperikasetti	17

Vastaanottotila	37
Faksi/Puhelin	37
Manuaalinen	37
Ulkoisen puhelinvastaaja	37
Vain faksi	37
Verkko	
Skannaus	
Katso Ohjelmiston käyttöopas	
CD-ROM-levyllä.	
Tulostus	
Katso Verkkokäyttäjän opas	
CD-ROM-levyllä.	
Vianetsintä	107
asiakirjatukos	118
jos sinulla on ongelmia	
asiakirjatukos	118
faksien vastaanotossa	109
kopiointissa	111
ohjelmistossa	111
PhotoCapture Center™	112
puhelinlinjassa tai yhteydessä	109
saapuvien puhelujen käsittelyssä	110
skannauksessa	111
tulostamisessa	107
tulostettaessa vastaanotettuja	
fakseja	109
Verkko	112
Nestekidenäytön virheviestit	113
paperitukos	118
väriaineen määrän tarkistus	128
Virheviestit nestekidenäytöllä	
ei tallennettu	47
Värikasetit	
vaihtaminen	121
väriaineen määrän tarkistus	128
värin pistelaskin	121

Ä

Äänenvoimakkuus, asetus	
kaiutin	23
soitto	23
äänimerkki	23

brother®

**Vieraile Brotherin [www-sivustossa](http://www.brother.com)
<http://www.brother.com>**

Tämän laitteen käyttö on sallittua vain siinä maassa, jossa se on ostettu. Paikalliset Brother-yhtiöt tai niiden jälleenmyyjät tukevat vain kyseisessä maassa ostettuja laitteita.