

brother®

BRUKERMANUAL



DCP-9045CDN

Version A

NOR

Dersom du trenger å ringe kundeservice

Vennligst fyll ut følgende informasjon for fremtidig referanse:

Modellnummer: DCP-9045CDN

Serienummer: ¹ _____

Kjøpsdato: _____

Forhandler: _____

¹ Du finner serienummeret på baksiden av enheten. Ta vare på denne brukermanualen sammen med kjøpskvitteringen, som et bevis på kjøpet, i tilfelle tyveri, brann eller garantiservice.

Registrer produktet på nettet på adressen:

<http://www.brother.com/registration>

Ved å registrere produktet hos Brother, vil du bli registrert som den originale eieren av produktet. Din registrering hos Brother

- kan fungere som bekreftelse på kjøpsdatoen for produktet i tilfelle du mister kvitteringen; og
- kan hjelpe deg med et forsikringskrav hvis du mister produktet og tapet dekkes av forsikringen

Informasjon om godkjenning og erklæring om kompilering og utgivelse

Erklæring vedrørende kompilering og utgivelse

Denne håndboken er utarbeidet og utgitt under overoppsyn av Brother Industries, Ltd., og inneholder alle de nyeste produktbeskrivelser og spesifikasjoner.

Innholdet i denne håndboken og spesifikasjonene for dette produktet kan endres uten varsel.

Brother forbeholder seg retten til å gjøre endringer uten varsel i spesifikasjonene og materialet heri, og skal ikke kunne holdes ansvarlig for eventuelle skader (inkludert følgeskader) som måtte oppstå på grunnlag av tillit til dette materialet, inkludert, men ikke begrenset til, typografiske og andre feil relatert til utgivelsen.

Konformitetserklæring i henhold



EC Declaration of Conformity

Manufacturer

Brother Industries Ltd.,
15-1, Naeshiro-cho, Mizuho-ku, Nagoya 467-8561, Japan

Plant

Brother Technology (Shenzhen) Ltd.,
NO6 Gold Garden Ind. Nanling Buji, Longgang, Shenzhen, China

Herewith declare that:

Products description : Laser Printer
Model Number : DCP-9045CDN

is in conformity with provisions of the Directives applied : Low Voltage Directive 73/23/EEC (as amended by 93/68/EEC) and the Electromagnetic Compatibility Directive 89/336/EEC (as amended by 91/263/EEC and 92/31/EEC and 93/68/EEC).

Harmonized standards applied :

Safety EN60950-1+A11:2004

EMC EN55022: 1998 +A1: 2000 +A2: 2003 Class B
EN55024: 1998 +A1: 2001 +A2: 2003
EN61000-3-2: 2000
EN61000-3-3: 1995 +A1: 2001

Year in which CE marking was first affixed : 2006

Issued by : Brother Industries, Ltd.

Date : 15th December, 2006

Place : Nagoya, Japan

Signature :

Junji Shiota
General Manager
Quality Management Dept.
Printing & Solutions Company

Konformitetserklæring i henhold

Produsent

Brother Industries Ltd.,
15-1, Naeshiro-cho, Mizuho-ku, Nagoya 467-8561, Japan

Produksjonsanlegg

Brother Technology (Shenzhen) Ltd.,
NO6 Gold Garden Ind. Nanling Buji, Longgang, Shenzhen, Kina

Brother erklærer herved at:

Produktbeskrivelse : Laserskriver
Modellnummer : DCP-9045CDN

er i overensstemmelse med bestemmelsene i gjeldende direktiver: Low Voltage-direktiv 73/23/EEC (som endret av 93/68/EEC) og Electromagnetic Compatibility-direktiv 89/336/EEC (som endret av 91/263/EEC, 92/31/EEC and 93/68/EEC).

Harmoniserte standarder som gjelder:

Sikkerhet	EN60950-1+A11: 2004
EMC	EN55022: 1998+A1:2000+A2: 2003 klasse B EN55024: 1998+A1:2001+A2: 2003 EN61000-3-2: 2000 EN61000-3-3: 1995+A1: 2001

Første år CE-merking ble foretatt: 2006

Utstedt av : Brother Industries, Ltd.

Dato : 15. desember 2006

Sted : Nagoya, Japan

Innholdsfortegnelse

Avsnitt I Generelt

1	Generell informasjon	2
	Bruke dokumentasjonen	2
	Symboler og konvensjoner som brukes i dokumentasjonen	2
	Slik får du tilgang til brukermanualen	2
	Vise dokumentasjonen	3
	Oversikt over kontrollpanelet	6
	Status-indikatorens angivelser	8
2	Legge i papir og dokumenter	10
	Papir og andre media som kan brukes	10
	Anbefalt papir	10
	Type og størrelse på papiret	10
	Håndtere og bruke spesialpapir	12
	Ikke skrivbart område	15
	Ikke skrivbart område for kopier	15
	Ikke utskrivbart område ved utskrift fra datamaskin	16
	Legge i papir og konvolutter	16
	Legge i dokumenter	19
	Bruke den automatiske dokumentmateren	19
	Bruke skannerglassplaten	20
3	Hovedoppsett	21
	Papirinnstillinger	21
	Papirtype	21
	Papirstørrelse	21
	Bruk av skuff i kopieringsmodus	22
	Bruk av skuff i utskriftsmodus	22
	Voluminnstillinger	23
	Volum til pipetone	23
	Automatisk skifte mellom sommer-/vintertid	23
	Miljøfunksjoner	23
	Tonersparing	23
	Hvilemodus	24
	Slå av skannerlampen	24
	LCD-kontrast	24
	Liste med brukerinnstillinger	24
4	Sikkerhetsfunksjoner	25
	Sikkerhet	25
	Sikkerhetsfunksjonslås	25

Avsnitt II Kopiere

5	Kopiere	30
	Slik kopierer du	30
	Display for kopieringsmodus	30
	Lage én enkelt kopi	30
	Lag flere kopier	30
	Stanse kopiering	30
	Kopieringsalternativer (midlertidige innstillinger)	31
	Endre kopikvalitet	31
	Forstørre eller forminske kopiert bilde	32
	Lage N i 1-kopier (sideoppsett)	33
	Dupleks (2-sidig) kopiering	34
	Sortere kopier ved hjelp av den automatiske dokumentmateren	36
	Justere lysstyrke, kontrast og farge	36
	Valg av skuff	38
	Meldingen Minnet er fullt	38

Avsnitt III Direkteutskrift

6	Skrive ut fotografier fra digitalkamera	40
	Før du bruker PictBridge	40
	PictBridge-krav	40
	Bruke PictBridge	40
	Stille inn digitalkameraet	40
	Skrive ut bilder	41
	DPOF-utskrift	42
	Tilkoble kameraet som lagringsenhet	42
	Forstå feilmeldingene	43
7	Skrive ut data fra en USB flash-minnestasjon	44
	Støttede filformater	44
	Opprette en PRN- eller PostScript® 3™-fil for direkteutskrift	44
	Skrive ut data direkte fra USB flash-minnestasjonen	45
	Forstå feilmeldingene	46

Avsnitt IV Programvare

8	Programvare- og nettverksfunksjoner	48
	Slik leser du brukermanualene i HTML-format	48
	For Windows®	48
	For Macintosh®	48

Avsnitt V Tillegg

A	Sikkerhet og juridisk informasjon	50
	Velge plassering	50
	Viktig informasjon	51
	Forholdsregler	51
	IEC60825-1+A2:2001-spesifikasjon	54
	IT-strømsystem	54
	Frakobling	54
	LAN-tilkobling	54
	Radiostøy	54
	EU-direktiv 2002/96/EC og EN50419	55
	EU-direktiv 2006/66/EC - Ta ut eller sette inn batteriet	55
	Viktige sikkerhetsinstruksjoner	56
	Juridiske begrensninger for kopiering	57
	Varemerker	58
B	Alternativer	59
	Ekstra papirskuff	59
	Installere den ekstra papirskuffen	59
	Minnekort	62
	Installere ekstra minne	63
C	Feilsøking og regelmessig vedlikehold	64
	Feilsøking	64
	Løsninger på vanlige problemer	64
	Forbedre utskriftskvaliteten	70
	Meldinger om feil og vedlikehold	81
	Dokumentstopp	86
	Papirstopp	87
	Regelmessig vedlikehold	97
	Rengjøre maskinen utvendig	97
	Rengjøre skanneren	98
	Rengjøre laserskannervinduet	99
	Rengjøre korona-trådene	104
	Rengjøre trommelenheten	107
	Skifte ut forbruksmaterieil	115
	Skifte ut en tonerkassett	117
	Skifte ut trommelenheten	122
	Skifte ut belteenheten	129
	Skifte ut toneravfallsboksen	134
	Slik endrer du språket i displayet	139
	Pakke og transportere maskinen	140
	Pakke om maskinen	141
	Maskininformasjon	148
	Kontrollere serienummeret	148
	Kontrollere sidetellerne	148
	Kontrollere gjenværende levetid på deler	148

D	Meny og funksjoner	149
	Programmering i displayet.....	149
	Menytabell	149
	lagring i minnet	149
	Menytaster	149
	Slik får du tilgang til menymodusen.....	150
	Menytabell	151
	Skrive inn tekst	160
E	Spesifikasjoner	162
	Generelt.....	162
	Utskriftsmedier.....	164
	Kopiering	165
	Skanning.....	166
	Skrive ut.....	167
	Grensesnitt	168
	PictBridge	168
	Funksjon for direkteutskrift.....	168
	Datamaskinkrav	169
	Forbruksmateriell.....	170
	Ethernet trådbundet nettverk	171
F	Ordlister	172
G	Stikkordliste	173





Generelt

Generell informasjon	2
Legge i papir og dokumenter	10
Hovedoppsett	21
Sikkerhetsfunksjoner	25

Bruke dokumentasjonen

Takk for at du kjøpte en Brother-maskin! Du får mest ut av maskinen når du leser dokumentasjonen.

Symboler og konvensjoner som brukes i dokumentasjonen

Følgende symboler og konvensjoner er brukt i dokumentasjonen.

Fet skrift	Fet skrift angir taster på maskinens kontrollpanel eller på dataskjermen.
<i>Kursiv</i>	Tekst i kursiv fremhever et viktig punkt eller refererer til et relatert emne.
Courier New	Skrifttypen Courier New angir meldingene i displayet på maskinen.

 Advarselsikoner forteller deg hva du må gjøre for å unngå skader.

 Symbolet for elektriske skader varsler deg om mulig elektrisk støt.

 Symbolene for varm overflate advarer deg mot å berøre maskindeler som er varme.

 Forsiktig-symboler forteller deg om prosedyrer du må følge for å forhindre skade på maskinen.

 Symboler for feil oppsett varsler deg om utstyrsenheter og handlinger som ikke er kompatible med maskinen.

 Merk-symboler gir nyttige tips.

Slik får du tilgang til brukermanualen

Denne brukermanualen inneholder ikke all informasjonen om maskinen. Avanserte funksjoner til skriveren, nettverket og skanneren er forklart i brukerhåndboken for nettverket og programvarehåndboken, som du finner på CD-platen.

Vise dokumentasjonen

Vise dokumentasjonen (Windows®)

Når du vil vise dokumentasjonen, klikker du **Start**-menyen, velger **Brother** og **DCP-9045CDN** fra programgruppen, og deretter klikker du **Brukermanualer i HTML format**.

Hvis du ikke har installert programvaren, kan du finne dokumentasjonen ved å gjøre følgende:

- 1 Slå på datamaskinen.
Sett inn CD-platen merket Windows® i CD-ROM-stasjonen.
- 2 Hvis skjermbildet for valg av språk vises, klikker du språket du bruker.
- 3 Hvis skjermbildet for modellnavn vises, klikker du modellnavnet. Hovedmenyen for CD-platen vises.



Hvis du ikke får frem dette vinduet, bruker du Windows® Utforsker til å kjøre programmet start.exe i rotkatalogen på Brother CD-platen.

- 4 Klikk **Dokumentasjon**.

- 5 Klikk dokumentasjonen du ønsker å lese:

- HTML-dokumenter (tre håndbøker):
Brukermanual for frittstående handlinger, programvarehåndbok og brukerhåndbok for nettverket.

Det anbefales å bruke dette formatet ved visning på datamaskinen.

- PDF-dokumenter (fire håndbøker):
Brukermanual i PDF-format for frittstående handlinger, programvarehåndbok og brukerhåndbok for nettverket og hurtigstartguide.

Det anbefales å bruke dette formatet når du skal skrive ut håndbøkene. Klikk for å gå til Brother Solutions Center, der du kan vise eller laste ned PDF-dokumentene. (Du trenger Internett-tilgang og programvare for å lese PDF-dokumenter.)

Slik finner du skannerinstruksjoner

Du kan skanne dokumenter på flere måter. Du finner instruksjonene her:

Programvarehåndbok:

- Skanne et dokument ved hjelp av TWAIN-driveren i kapittel 2
- Skanne et dokument ved hjelp av WIA-driveren (kun for Windows® XP/Windows Vista®) i kapittel 2
- Bruke ControlCenter3 i kapittel 3
- Nettverksskanning i kapittel 4

ScanSoft™ PaperPort™ 11SE med OCR-brukerveiledninger

- Du finner hele ScanSoft™ PaperPort™ 11SE med OCR-brukerveiledninger under Hjelp i programmet ScanSoft™ PaperPort™ 11SE med OCR.

Vise dokumentasjon (Macintosh®)

- 1 Slå på Macintosh®-maskinen. Sett inn Brother CD-platen merket Macintosh® i CD-ROM-stasjonen.
- 2 Følgende vindu vises:



- 3 Dobbeltklikk **Documentation**-ikonet.
- 4 Hvis skjermbildet for valg av språk vises, dobbeltklikker du språket du bruker.
- 5 Dobbeltklikk dokumentasjonen du ønsker å lese:
HTML-dokumenter (tre håndbøker):
Brukermanual for frittstående handlinger, programvarehåndbok og brukerhåndbok for nettverket.
Det anbefales å bruke dette formatet ved visning på datamaskinen.



Merk

Dokumentene finnes også i PDF-format (fire håndbøker):
Brukermanual for frittstående handlinger, programvarehåndbok, brukerhåndbok for nettverket og hurtigstartguide.
Det anbefales å bruke PDF-formatet når du skal skrive ut håndbøkene.

Dobbeltklikk ikonet **Brother Solutions Center** for å gå til Brother Solutions Center, der du kan vise eller laste ned PDF-dokumentene. (Du trenger Internett-tilgang og programvare for å lese PDF-dokumenter.)

Slik finner du skannerinstruksjoner

Du kan skanne dokumenter på flere måter.
Du finner instruksjonene her:

Programvarehåndbok:

- Skanning i kapittel 9
- Bruke ControlCenter2 i kapittel 10
- Nettverksskanning i kapittel 11

ScanSoft™ PaperPort™ 11SE med OCR-brukerveiledninger

- Du finner hele ScanSoft™ PaperPort™ 11SE med OCR-brukerveiledninger under Hjelp i programmet ScanSoft™ PaperPort™ 11SE med OCR.

Oversikt over kontrollpanelet

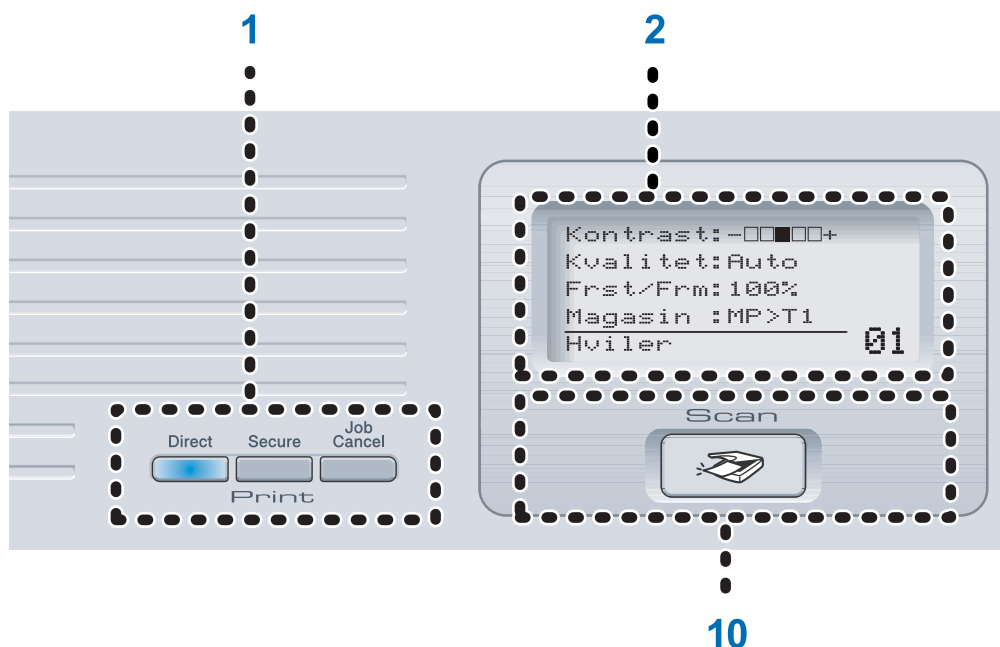

1 Print-taster:

Direct

Lar deg skrive ut data fra en USB flash-minnestasjon som du kan koble direkte til maskinen. Du kan også skrive ut bilder direkte fra et PictBridge-kompatibelt kamera.

Secure

Når du bruker sikkerhetsfunksjonslåsen, kan du bytte begrensede brukere ved å holde nede ◀ mens du trykker **Secure**-tasten. (Se *Sikkerhetsfunksjonslås* på side 25.)

Du kan skrive ut data som er lagret i minnet når du taster inn ditt firesifrede passord. (Se i *programvarehåndboken på CD-platen* hvis du vil ha mer informasjon om bruk av Secure-tasten.)

Job Cancel

Avbryter en programmert utskriftsjobb og tømmer utskriftsdata i maskinens minne.

2 Display

Viser meldinger som hjelper deg å stille inn og bruke maskinen.

3 Status Indikator

Indikatoren blinker og endrer farge, avhengig av maskinens status.

4 Meny-taster:

Menu

Gir deg tilgang til menyen, der du kan programmere innstillingene for maskinen.

Clear/Back

Sletter de angitte dataene eller lar deg avbryte gjeldende innstilling.

OK

Lar deg lagre innstillingene på maskinen.

◀ eller ▶

Trykk for å bla bakover eller framover gjennom menyvalgene.

▲ eller ▼

Trykk for å bla gjennom menyene og alternativene.

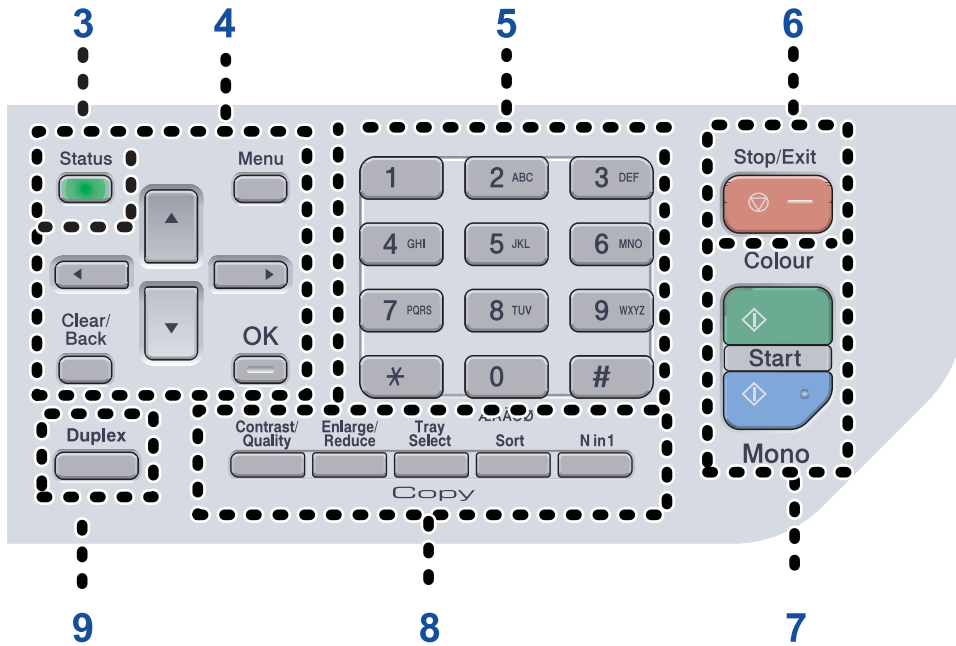

5 Numeriske taster

Brukes til å skrive inn informasjon i maskinen.

6 Stop/Exit

Stopper en handling eller avslutter en meny.

7 Start:

Colour

Lar deg kopiere i farger.

Mono

Lar deg kopiere i svart-hvitt.

8 Copy taster:

Contrast/Quality

Lar deg endre kvaliteten eller kontrasten for neste kopi.

Enlarge/Reduce

Forminsker eller forstørrer kopier.

Tray Select

Lar deg endre hvilken skuff som skal brukes for neste kopi.

Sort

Sorterer flere kopier ved hjelp av den automatiske dokumentmateren.

N in 1

Du kan velge N i 1 for å kopiere 2 eller 4 sider på én side.

9 Duplex

Du kan velge Duplex for å kopiere på begge sider av arket.

10 Scan

Stiller maskinen i skannemodus. (Se i *programvarehåndboken på CD-platen* hvis du vil ha mer informasjon om skanning.)

Status-indikatorens angivelser

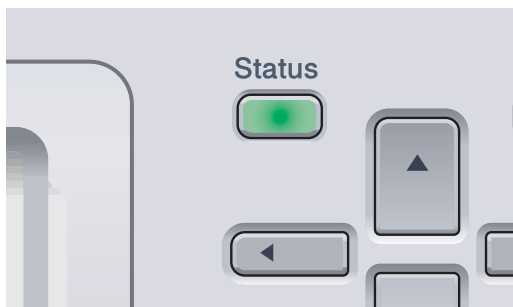

Indikatoren **Status** (lysdioden) blinker og endrer farge, avhengig av maskinens status.



Indikatorens angivelser slik de fremgår av tabellen nedenfor, er benyttet i illustrasjonene i dette kapitlet.

Indikator	Indikatorstatus
○	Indikator er slukket.
● ● ● Grønn Gul Rød	Indikator er tent.
⊙ ⊙ ⊙ Grønn Gul Rød	Indikator blinker.

Indikator	Maskinstatus	Beskrivelse
○	Hvilemodus	Strømbryteren er slått av eller maskinen er i hvilemodus.
⊙ Grønn	Varmer opp	Maskinen varmer opp for å skrive ut.
● Grønn	Driftsklar	Maskinen er klar til å skrive ut.
⊙ Gul	Mottar data	Maskinen enten mottar data fra datamaskinen, behandler data i minnet, eller skriver ut data.
● Gul	Fortsatt data i minnet	Det er fortsatt utskriftsdata igjen i maskinens minne.

Indikator	Maskinstatus	Beskrivelse
 Rød	Servicefeil	Følg trinnene nedenfor. 1. Slå av strømbryteren. 2. Vent i noen sekunder før du slår den på igjen og prøver å skrive ut på nytt. Hvis feilen vedvarer og samme serviceangivelse vises på nytt etter at du har slått på maskinen igjen, tar du kontakt med Brother-forhandleren.
 Rød	Deksel åpent	Frontdekselet eller det bakre dekselet er åpent. Lukk dekselet.
	Lite toner	Skift ut tonerkassetten med en ny.
	Papirfeil	Legg papir i skuffen eller fjern fastkjørt papir. Se på meldingen i displayet.
	Skannerlås	Kontroller at hendelen for skannerlåsen er i fristilling.
	Minnnet er fullt	Minnnet er fullt.
	Annet	Se på meldingen i displayet.

**Merk**

Når strømbryteren er slått av eller maskinen er i hvilemodus, er indikatoren slukket.

Papir og andre media som kan brukes

Anbefalt papir

For best utskriftskvalitet anbefaler vi at du benytter følgende papir.

Papirtype	Artikkel
Vanlig papir	Xerox Premier 80 g/m ²
	Xerox Business 80 g/m ²
Resirkulert papir	Xerox Recycled Supreme
Etiketter	Avery laseretiketter L7163
Konvolutt	Antalis River (DL)

Utskriftskvaliteten avhenger av hvilken papirtype du bruker.

Du kan bruke følgende medietyper: Vanlig papir, etiketter eller konvolutter.

For å få best mulig resultat følger du trinnene nedenfor:

- Bruk papirkvalitet som er beregnet på vanlig kopiering.
- Bruk papir som er 75 til 90 g/m².
- Bruk etiketter som er beregnet for bruk i laserskrivere.
- Unngå å berøre den utskrevne siden av papiret rett etter utskrift.
- Bruk langfibret papir med nøytral pH-verdi, og som har et fuktighetsinnhold på omtrent 5 %.

FORSIKTIG

Du må IKKE legge konvolutter, etiketter eller tykt papir (over 105 g/m²) i papirskuffen eller den ekstra skuffen nederst. Det kan forårsake papirstopp.

Type og størrelse på papiret

Maskinen legger i papir fra den vanlige papirskuffen,, multifunksjonsskuffen eller den ekstra skuffen nederst.

Vanlig papirskuff

Siden den vanlige papirskuffen er en universaltype, kan du bruke alle papirstørrelsene (én papirtype og størrelse om gangen) som står oppført i tabellen under *Papirkapasitet i papirskuffene* på side 11. Den vanlige papirskuffen har plass til opptil 250 ark med papir i Letter-/A4-format, Legal-format og Folio-format (80 g/m²). Papiret kan legges helt opp til maksimal papirkapasitet på papirføreren med justerbar papirbredde.

Multifunksjonsskuff (MP-skuff)

MP-skuffen har plass til opptil 50 ark med papir (80 g/m²) eller opptil 3 konvolutter. Papiret kan legges helt opp til maksimal papirkapasitet på papirføreren med justerbar papirbredde.

Ekstra skuff nederst (LT-100CL)

Den ekstra skuffen nederst har plass til opptil 500 ark med papir i Letter-/A4-format, Legal-format og Folio-format (80 g/m²). Papiret kan legges helt opp til den øverste linjen for maksimal papirkapasitet på papirføreren med justerbar papirbredde.

Navnene på papirskuffene i skriverdriveren og i denne brukermanualen:

Skuff og ekstra enhet	Navn
Vanlig papirskuff	Skuff 1
Ekstra skuff nederst	Skuff 2
Multifunksjonsskuff	MP-skuff

Papirkapasitet i papirskuffene

	Papirstørrelse	Papirtyper	Antall ark
Papirskuff (Skuff 1)	A4, Letter, Legal, Executive, A5, A6, B5, B6 og Folio ¹	Vanlig papir, tynt papir og resirkulert papir	Opptil 250 (80 g/m ²)
Multifunksjonsskuff (MP-skuff)	Bredde: 69,9 til 215,9 mm (2,75 til 8,5 tommer) Lengde: 116,0 til 406,4 mm (4,57 til 16,0 tommer)	Vanlig papir, tynt papir, tykt papir, resirkulert papir, brevpapir, konvolutter og etiketter	Opptil 50 (vanlig papir) (80 g/m ²) Opptil 3 (konvolutter)
Papirskuff (Skuff 2)	A4, Letter, Legal, Executive, A5, B5, B6 og Folio ¹	Vanlig papir, tynt papir og resirkulert papir	Opptil 500 (80 g/m ²)

¹ Papir i Folio-format er 8 × 13 tommer

Anbefalte papirspesifikasjoner

Papirspesifikasjonene nedenfor passer for denne maskinen.

Basisvekt (g/m ²)	75-90
Tykkelse (µm)	80-110
Ruhet (sek.)	Høyere enn 20
Stivhet (cm ³ /100)	90-150
Fiberretning	Langfibret
Gjennomgangsmotstand (ohm)	10e ⁹ -10e ¹¹
Spesifikk overflatemotstand (ohm-cm)	10e ⁹ -10e ¹²
Fyllmateriale	CaCO ₃ (nøytral)
Askeinnhold (vekt i %)	Under 23
Lysstyrke (%)	Høyere enn 80
Opasitet (%)	Høyere enn 85

Håndtere og bruke spesialpapir

Maskinen er utviklet for å kunne håndtere de fleste typer xerografi- og brevpapir. Enkelte papirforskjeller kan imidlertid påvirke utskriftskvaliteten eller håndteringsevnen. Test alltid papiret før du kjøper det for å være sikker på at du oppnår det resultatet du vil ha. Oppbevar papir i originalemballasjen, og hold den forseglet. La papiret ligge flatt og beskyttet mot fuktighet, direkte sollys og varme.

Noen viktige retningslinjer ved valg av papir:

- Du bør informere leverandøren om at papiret eller konvoluttene skal brukes i en fargelasermaskin.
- Forhåndstrykt papir må bruke blekk som tåler temperaturen til maskinens smelteprosess (200 grader Celsius for en periode på 0,1 sekund).
- Hvis du har valgt et loddent brevpapir, papir med en ujevn overflate, for eksempel foldet papir eller ribbepapir, eller papir som er skrukket eller rynket, kan det hende at resultatet ikke blir helt optimalt.

Papirtyper du bør unngå

! FORSIKTIG

Enkelte papirtyper fungerer dårlig eller de kan skade maskinen.

Bruk IKKE papir:

- som har mye struktur
- som er svært glatt eller skinnende
- som er krøllete eller vindskjevt

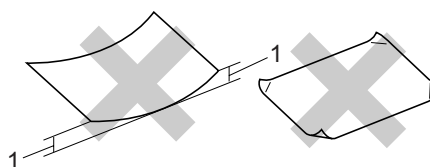

1 2 mm eller tykkere

- som er belagt eller kjemisk overflatebehandlet
- som er skadet, krøllete eller brettet
- som overstiger anbefalt vektspesifikasjon i denne brukermanualen
- med klaffer og stifter
- med brevhoder der det er brukt lavtemperaturfarger eller termografi
- som er flersidig eller karbonpapir
- som er utviklet for blekkskriver

Hvis du bruker noen av papirtypene nevnt ovenfor, kan de skade maskinen. Denne skaden dekkes ikke av Brothers garanti eller serviceavtale.

Konvolutter

De fleste konvolutter kan brukes med maskinen. Enkelte konvolutter kan imidlertid ha problemer med utskriftskvaliteten som følge av produksjonsmåten. En egnet konvolutt bør ha rette, godt pressede brettekanter og forkanten bør ikke være tykkere enn to papirark. Konvolutten bør ligge flatt og ikke ha en løs eller skrøpelig konstruksjon. Du bør kjøpe konvolutter av høy kvalitet fra en leverandør som vet at du skal bruke dem i en lasermaskin.

Konvolutter kan bare mates fra MP-skuffen.

Kontroller følgende før du legger konvolutter i skuffen:

- Konvolutter bør ha en langsgående lukkeklaff.
- Lukkeklaffen bør være skarpt og riktig brettet (ujevnt beskåret eller brettede konvolutter kan forårsake papirstopp).
- Konvolutter bør ha to lag papir på området som er innringet nedenfor.

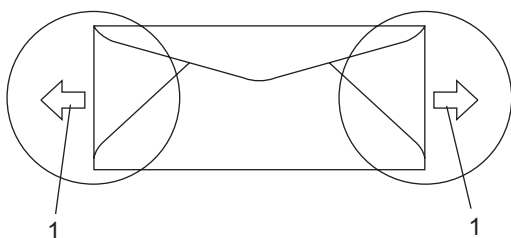

1 Materetning



Merk

- Før du skriver ut konvolutter, må du "lufte" bunken for å unngå papirstopp og feil ved matingen.
- Før du skriver ut mange konvolutter, bør du teste én av dem for å være sikker på at utskriftsresultatet blir slik du vil.
- Konvolutt skjøter som er forseglet av produsenten, skal være sikre.
- Du må IKKE plassere ulike papirtyper i papirskuffen samtidig, for det kan forårsake papirstopp eller feil ved matingen.
- Du må IKKE skrive ut på konvolutter med dobbeltsidig utskrift.
- Du må velge samme papirstørrelse i programmet som papiret i skuffen for at utskriften skal bli riktig.
- Vi anbefaler at du ikke skriver ut nærmere enn 15 mm fra kantene på konvolutten.
- Se *Papir og andre media som kan brukes* på side 10.

Konvolutttyper du bør unngå

! FORSIKTIG

Bruk IKKE konvolutter:

- som er skadet, krøllete, rynkete eller med en uvanlig form
- som er svært skinnende eller med mye struktur
- med klaffer, stifter eller snører
- som er selvklebende
- som har løs konstruksjon
- som ikke er skarpt brettet
- som er preget (er påført hevet skrift)
- som tidligere er blitt utskrevet av en lasermaskin
- som er forhåndstrykt på innsiden
- som ikke kan stables i en ryddig bunke
- som er laget av papir som overstiger papirvektspesifikasjonene for maskinen
- med kanter som ikke er rette eller helt firkantede
- med vinduer, hull, utskjæringer eller perforeringer
- med lim på området som vist på tegningen nedenfor

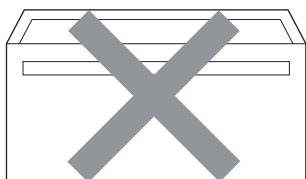

- med doble klaffer som vist på tegningen nedenfor

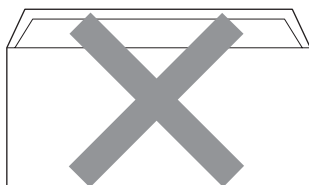

- med lukkeklaffer som ikke var brettet da du kjøpte dem
- med lukkeklaffer som vist på tegningen nedenfor

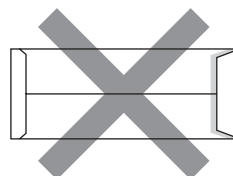

- med hver side brettet som vist på tegningen nedenfor

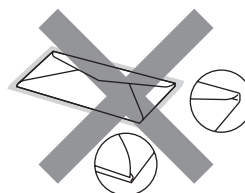

Hvis du bruker noen av konvolutttypene nevnt ovenfor, kan de skade maskinen. Denne skaden dekkes ikke av Brothers garanti eller serviceavtale.

Mateproblemer kan forekomme på grunn av tykkelsen, størrelsen og formen på klaffene til konvoluttene du bruker.

Etiketter

Maskinen skriver ut på de fleste etiketter som er beregnet for lasermaskiner. Etiketter bør ha akrylbasert lim siden dette materialet er mer stabilt ved høy temperatur i fuserenheten. Limet bør ikke komme i kontakt med deler i maskinen, fordi etikettene kan klebe seg til belteenheten eller rullene og dermed forårsake papirstopp og redusert utskriftskvalitet. Limet skal ikke være utildekket mellom etikettene. Etikettene bør være plassert slik at de dekker hele lengden og bredden til arket. Hvis det er avstand mellom etikettene, kan dette føre til at etiketter løsner og forårsaker alvorlig papirstopp eller utskriftsproblemer.

Alle etiketter som brukes i denne maskinen, må kunne tåle en temperatur på 200 grader Celsius (392 grader Fahrenheit) for en periode på 0,1 sekund.

Etikettark bør ikke overstige papirvektspesifikasjonene som er beskrevet i denne brukermanualen. Etiketter som overstiger denne spesifikasjonen, vil kanskje ikke mates eller skrives ut slik de skal, og de kan skade maskinen.

Etiketter kan bare mates fra MP-skuffen.

Etikettypen du bør unngå

Bruk ikke etiketter som er skadet, krøllete, rynkete eller med en uvanlig form.



! FORSIKTIG

Du må IKKE mate inn etikettark som allerede er delvis brukt. Det utildekkede arket vil skade maskinen.

Ikke skrivbart område

Ikke skrivbart område for kopier

Utskriftsområdet begynner ca. 4 mm (0,16 tommer) fra toppen og bunnen, og 3 mm (0,12 tommer) fra begge sidene av arket.

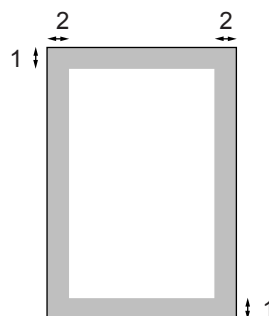

1 4 mm

2 3 mm



Merk

Utskriftsområdet som vises ovenfor, er for en enkelt kopi eller en 1 i 1 kopi med papir i A4-størrelse. Det ikke utskrivbare området endres med papirstørrelsen.

Ikke utskrivbart område ved utskrift fra datamaskin

Når du bruker standarddriveren, er utskriftsområdet mindre enn papirstørrelsen, slik som vist under.

Stående

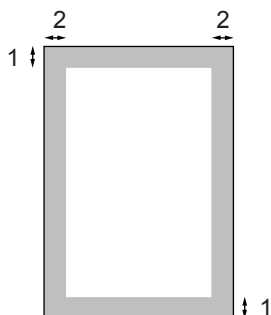

1 4,23 mm

2 4,23 mm

Liggende

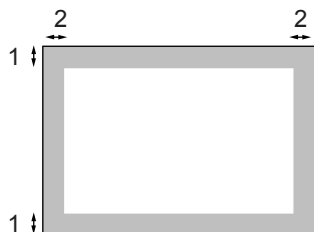

1 4,23 mm

2 4,23 mm



Merk

Det ikke utskrivbare området vist over gjelder for papir i A4-størrelse. Det ikke utskrivbare området endres med papirstørrelsen.

Legge i papir og konvolutter

Maskinen kan mate papir fra den vanlige papirskuffen, den ekstra skuffen nederst eller multifunksjonsskuffen.

Bruk papirskuffen når du skriver ut på vanlig papir på 60 til 105 g/m².

Bruk MP-skuffen (multifunksjonsskuffen-) når du skriver ut på andre typer media.

Vær oppmerksom på følgende når du legger papiret i papirskuffen:

- Hvis programmet støtter papirstørrelsesvalg på utskriftsmenyen, kan du velge papir i programmet. Hvis programmet ikke støtter dette, kan du angi papirstørrelsen i skriverdriveren eller ved hjelp av knappene på kontrollpanelet.
- Før du bruker papir med hull, for eksempel ark til lommeplanleggeren, må du "lufte" bunken for å unngå papirstopp og feil ved matingen.



Legge vanlig papir i papirskuffen

- 1 Fold ut støtteklaffen på utgangspapirskuffen (1).



- 2 Trekk papirskuffen helt ut av maskinen.

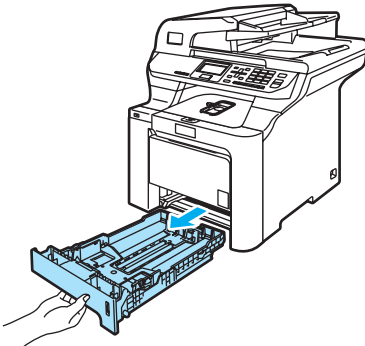

- 3 Trykk på den grønne utløserhendelen (1) samtidig som du skyver papirførerne slik at de tilpasses størrelsen på papiret. Kontroller at papirførerne sitter godt fast i sporene.

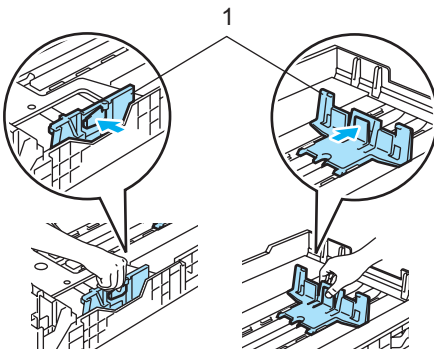

- 4 Luft papirbunken godt for å unngå problemer med papirmatingen.

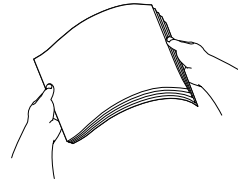

- 5 Plasser papiret i papirskuffen med utskriftssiden ned og den øvre kanten av papiret først. Kontroller at papiret ligger flatt i skuffen og at papirbunken er under merket for maksimal papirkapasitet (1).

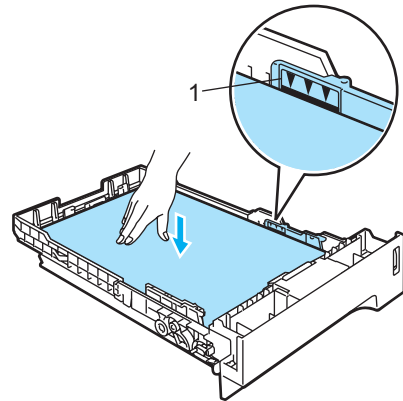

- 6 Trykk papirskuffen godt tilbake i maskinen.

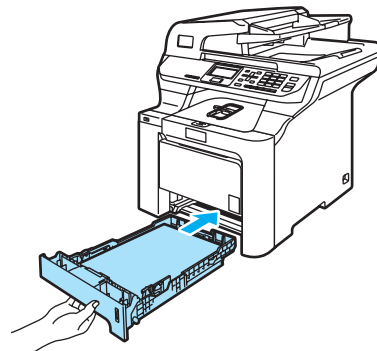

Legge konvolutter eller andre media i multifunksjonsskuffen (MP-skuff)

Bruk multifunksjonsskuffen når du skal skrive ut på konvolutter, etiketter og tykt papir.

Før du legger i konvolutter, må du trykke sammen hjørnene og sidene på konvoluttene slik at de ligger så flatt som mulig.

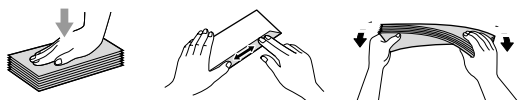

- 1 Fold ut støtteklaffen på utgangspapirskuffen (1).



- 2 Åpne multifunksjonsskuffen og senk den varsomt.

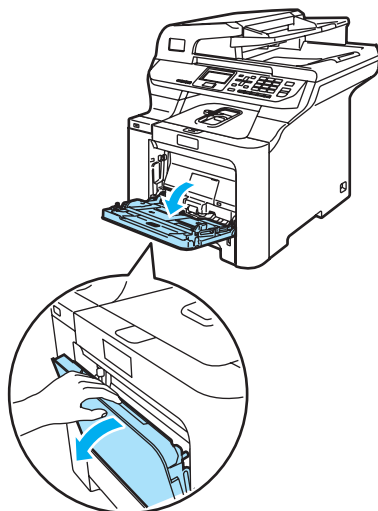

- 3 Trekk ut støtteklaffen til multifunksjonsskuffen (1).

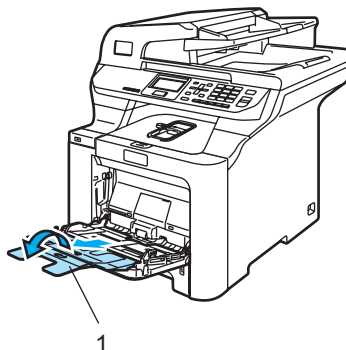

- 4 Legg konvolutter (opptil tre stykker) eller media i multifunksjonsskuffen med utskriftssiden opp og den øvre kanten først.

Legge i dokumenter

Du kan fakse, kopiere og skanne fra den automatiske dokumentmateren og fra skannerglassplaten.

Bruke den automatiske dokumentmateren

Den automatiske dokumentmateren har plass til opptil 50 sider, og den mater ett ark om gangen. Bruk vanlig papir med en vekt på 80 g/m², og luft alltid arkbunken godt før du plasserer den i den automatiske dokumentmateren.

Kontroller at dokumenter som er skrevet med blekk, er helt tørre.

! FORSIKTIG

Du må IKKE plassere tykke dokumenter på skannerglassplaten. Hvis du gjør det, kan dokumentmateren låse seg.

Du må IKKE bruke papir som er krøllete, rynkete, brettet, opprevet, stiftet, limt eller teipet, eller som er satt sammen med binders.

Du må IKKE bruke papp, avispapir eller tekstiler.

- 1 Vipp ut klaffen på forlengelsen på dokumentutgangsstøtten (1) og støtteklaffen (2) på den automatiske dokumentmateren.

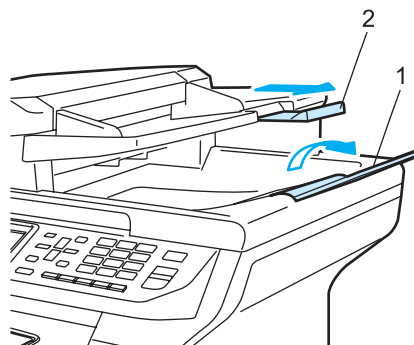

- 2 Luft arkene godt.
- 3 Legg dokumentene med forsiden opp og øvre kant først i den automatiske dokumentmateren, til du kjenner at de berører materrullen.
- 4 Juster papirførerene slik at de tilpasses bredden på dokumentet.

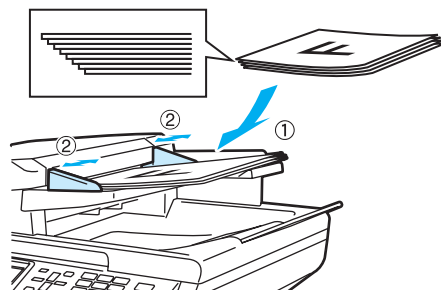

! FORSIKTIG

Når du bruker dokumentmateren, må du IKKE trekke i dokumentet når det mates, for ellers kan maskinen ødelegges.

Hvis du vil skanne andre dokumenter enn dem som er standard, kan du se *Bruke skannerglassplaten* på side 20.

Bruke skannerglassplaten

Du kan bruke skannerglassplaten til å skanne eller kopiere alle sidene i en bok eller bare én side om gangen. Dokumenter kan være opptil 215,9 mm brede og 355,6 mm lange (8,5 tommer brede og opptil 14 tommer lange).

Dokumentmateren må være tom når du skal bruke skannerglassplaten.

- 1 Løft opp dokumentdekselet.
- 2 Bruk førerne på venstre side som hjelp til å plassere dokumentet med forsiden ned midt på skannerglassplaten.

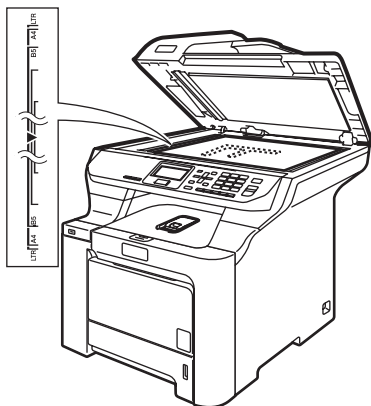

- 3 Lukk dokumentdekselet.

! FORSIKTIG

Hvis dokumentet er en bok eller det er tykt, må du IKKE slå dekselet hardt igjen eller trykke det ned.

Papirinnstillinger

Papirtype

Still inn maskinen for den papirtypen du bruker. Dette gir den beste utskriftskvaliteten.

1 Gjør ett av følgende:

- Hvis du vil stille inn papirtypen for **MPSkuff**, trykker du **Menu, 1, 1 og 1**.
- Hvis du vil stille inn papirtypen for **Magasin 1**, trykker du **Menu, 1, 1 og 2**.
- Hvis du vil stille inn papirtypen for **Magasin 2**, trykker du **Menu, 1, 1 og 3** hvis du installerte den ekstra skuffen.

```
11.Papirtype
  1.MPSkuff
  ▲ Normal
  ▼ Tykt
  Velg ▲▼ eller OK
```

- #### 2
- For **Magasin 1** og **Magasin 2** trykker du **▲** eller **▼** for å velge **Tynnt**, **Normal** eller **Resirk. papir**. For **MPSkuff** trykker du **▲** eller **▼** for å velge **Tynnt**, **Normal**, **Tykt**, **Tykkere** eller **Resirk. papir**. Trykk **OK**.

- #### 3
- Trykk **Stop/Exit**.

Papirstørrelse

Du kan bruke ni papirstørrelser for kopiutskrift: A4, Letter, Legal, Executive, A5, A6, B5, B6 og Folio.

Når du endrer størrelsen på papiret i skuffen, må du samtidig endre innstillingen for papirstørrelse slik at maskinen kan tilpasse dokumentet til siden.

1 Gjør ett av følgende:

- Hvis du vil stille inn papirstørrelsen for **MPSkuff**, trykker du **Menu, 1, 2 og 1**.
- Hvis du vil stille inn papirstørrelsen for **Magasin 1**, trykker du **Menu, 1, 2 og 2**.
- Hvis du vil stille inn papirstørrelsen for **Magasin 2**, trykker du **Menu, 1, 2 og 3** hvis du installerte den ekstra skuffen.

```
12.Papirstørrelse
  1.MPSkuff
  ▲ A4
  ▼ Letter
  Velg ▲▼ eller OK
```

- #### 2
- Trykk **▲** eller **▼** for å velge **A4**, **Letter**, **Legal**, **Executive**, **A5**, **A6**, **B5**, **B6**, **Folio** eller **Enhver**. Trykk **OK**.

- #### 3
- Trykk **Stop/Exit**.



Merk

- **Enhver** (størrelse) vises bare når du velger **MP-skuffen** (**Menu, 1, 2 og 1**).
- Hvis du velger **Enhver** som papirstørrelse for **MP-skuffen**, må du må velge **Kun MP Skuff** som skuff som skal brukes.
- Du kan ikke bruke **Enhver** papirstørrelsen for **MP-skuffen** når du tar **N** i 1-kopier. Du må velge én av de andre tilgjengelige papirstørrelsene for multifunksjonsskuffen.
- Formatet **A6** er ikke tilgjengelig for den ekstra skuffen **Magasin 2**.

Bruk av skuff i kopieringsmodus

Du kan endre hvilken skuff maskinen skal bruke som standard til å skrive ut kopier fra.

Når du velger Kun Mag#1, Kun MP Skuff eller Kun Mag#2¹, mater maskinen papiret kun fra den skuffen. Hvis valgt skuff er tom for papir, vises Ikke papir i displayet. Legg papir i den tomme papirskuffen.

Følg instruksjonene under for å endre innstillingen for skuffen:

- 1 Trykk **Menu, 1, 6** og **1**.

```
16.Bruk av mag.
 1.Kopi
▲  MP>T1
▼  T1>MP
Velg ▲▼ eller OK
```

- 2 Trykk **▲** eller **▼** for å velge Kun Mag#1, Kun Mag#2¹, Kun MP Skuff, MP>T1>T2¹ eller T1>T2>MP¹. Trykk **OK**.

¹ Kun Mag#2 eller T2 vises bare hvis den ekstra skuffen er installert.

- 3 Trykk **Stop/Exit**.



Merk

- Den automatiske dokumentmateren kan registrere dokumentstørrelsen. Når dokumentene mates fra den automatiske dokumentmateren og MP>T1>T2 eller T1>T2>MP er valgt, søker maskinen etter skuffen med best egnet papirstørrelse og henter papir fra den skuffen. Hvis ingen av skuffene inneholder egnet papir, vil maskinen hente papiret fra den skuffen som har høyest prioritet.
- Når du bruker skannerglassplaten, kopieres dokumentet alltid fra skuffen med høyest prioritet, selv om det ligger bedre egnet papir i en annen skuff.

Bruk av skuff i utskriftsmodus

Du kan endre hvilken skuff maskinen skal bruke som standard til å skrive ut fra datamaskinen.

- 1 Trykk **Menu, 1, 6** og **2**.

```
16.Bruk av mag.
 2.Skriv ut
▲  MP>T1
▼  T1>MP
Velg ▲▼ eller OK
```

- 2 Trykk **▲** eller **▼** for å velge Kun Mag#1, Kun Mag#2¹, Kun MP Skuff, MP>T1>T2¹ eller T1>T2>MP¹. Trykk **OK**.

¹ Kun Mag#2 eller T2 vises bare hvis den ekstra skuffen er installert.

- 3 Trykk **Stop/Exit**.



Merk

- Innstillingene i skriverdriveren har prioritet foran innstillingen fra kontrollpanelet.
- Hvis kontrollpanelet er innstilt med Kun Mag#1, Kun MP Skuff eller Kun Mag#2¹ og du velger **Automatisk valg** i skriverdriveren, mater maskinen papiret fra den skuffen.

¹ Kun Mag#2 vises bare hvis den ekstra skuffen er installert.

Voluminnstillinger

Volum til pipetone

Når pipetonen er aktivert, gir maskinen et signal hver gang du trykker en tast eller gjør en feil. Du kan velge mellom flere volumnivåer, fra Høy til Av.

- 1 Trykk **Menu**, **1** og **3**.

```
13.Signal
▲ Lav
  Med
▼ Høy
Velg ▲▼ eller OK
```

- 2 Trykk ▲ eller ▼ for å velge Av, Lav, Med eller Høy. Trykk **OK**.
- 3 Trykk **Stop/Exit**.

Automatisk skifte mellom sommer-/vintertid

Du kan stille inn maskinen til å skifte automatisk mellom sommer-/vintertid. Den vil stille seg selv én time framover om våren og én time bakover om høsten.

- 1 Trykk **Menu**, **1** og **4**.

```
14.Auto sommertid
▲ På
▼ Av
Velg ▲▼ eller OK
```

- 2 Trykk ▲ eller ▼ for å velge På (eller Av). Trykk **OK**.
- 3 Trykk **Stop/Exit**.

Miljøfunksjoner

Tonersparing

Ved hjelp av denne funksjonen kan du redusere forbruket av toner. Når du setter tonersparing til På, blir utskriftene lysere. Standardinnstillingen er Av.

- 1 Trykk **Menu**, **1**, **5** og **1**.

```
15.økologi
  1.Toner spar
▲ På
▼ Av
Velg ▲▼ eller OK
```

- 2 Trykk ▲ eller ▼ for å velge På (eller Av). Trykk **OK**.
- 3 Trykk **Stop/Exit**.



Merk

Vi anbefaler IKKE bruk av tonersparing når du skriver ut bilder i gråtoneskala eller fotografier.

Hvilemodus

Ved bruk av hvilemodus reduseres strømforbruket ved at fuserenheten slås av når maskinen er inaktiv.

Du kan velge hvor lenge maskinen skal være inaktiv (fra 000 til 240 minutter) før den settes i hvilemodus. Når maskinen mottar PC-data eller tar en kopi, nullstilles timeren. Standardinnstillingen er 005 minutter.

Når maskinen er i hvilemodus, vises **Hviler** i displayet. Hvis du prøver å skrive ut eller kopiere i hvilemodus, vil det ta litt tid mens fuserenheten varmes opp.

- 1 Trykk **Menu**, **1**, **5** og **2**.

```
15.#kologi
 2.Hvilemodus

 005Min
Angi/OK tast
```

- 2 Angi tiden maskinen skal være inaktiv før den settes i hvilemodus (000 til 240). Trykk **OK**.
- 3 Trykk **Stop/Exit**.

Slå av skannerlampen

Skannerlampen blir stående på i 30 minutter før den slår seg av automatisk for å forlenge lampens levetid og redusere strømforbruket.

Vil du slå av skannerlampen manuelt, trykker du tastene ◀ og ▶ samtidig. Skannerlampen vil være slukket helt til neste gang du bruker skannefunksjonen.



Merk

Du reduserer lampens levetid hvis den slås av ofte.

LCD-kontrast

Du kan endre kontrasten for å få displayet lysere eller mørkere.

- 1 Trykk **Menu**, **1** og **7**.

```
17.LCD Kontrast

  -□□□□+

Velg ◀ ▶ og OK
```

- 2 Trykk ▶ for å gjøre displayet mørkere. Eller trykk ◀ for å gjøre displayet lysere. Trykk **OK**.
- 3 Trykk **Stop/Exit**.

Liste med brukerinstillinger

Du kan skrive ut en liste med innstillingene du programmerte, inkludert nettverkskonfigurasjonen.

- 1 Trykk **Menu**, **6** og **4**.

```
64.Bruker valg

Trykk Start
```

- 2 Trykk **Mono Start** eller **Colour Start**.
- 3 Trykk **Stop/Exit**.

Sikkerhet

Sikkerhetsfunksjonslås

Med sikkerhetsfunksjonslåsen kan du begrense den offentlige tilgangen til enkelte maskinfunksjoner (Copy, Scan og Print). Denne funksjonen hindrer dessuten at brukere endrer standardinnstillingene på maskinen ved å begrense tilgangen til menyinnstillingene.

Du må deaktivere minst én funksjon for å slå på sikkerhetsfunksjonslåsen for offentlig bruker.

Tilgang til begrensede handlinger kan aktiveres ved å opprette en begrenset bruker. Begrensede brukere må velge et lagret navn og skrive inn et passord for å bruke maskinen.

Ta godt vare på passordet. Ta kontakt med Brother-forhandleren hvis du glemmer passordet.



Merk

- Du kan angi opptil 25 enkeltstående brukere og én offentlig bruker.
- Når du oppretter en offentlig bruker, kan du begrense én eller flere av maskinens funksjoner for alle brukere som ikke har passord.
- Det er bare administratorer som kan angi begrensninger og gjøre endringer for hver enkelt bruker.
- Når Print er deaktivert, vil utskriftsjobber fra datamaskiner gå tapt uten forvarsel.

Angi passord for administratoren

Passordet du angir i disse trinnene, er for administratoren. Dette passordet brukes til å opprette brukere, samt til å slå på eller av sikkerhetsfunksjonslåsen. (Se *Opprette begrensede brukere* på side 26 og *Slå på sikkerhetsfunksjonslåsen* på side 27.)

- 1 Trykk **Menu, 1** og **8**.

18.Funksjonslås
Ny passord:XXXX
Angi/OK tast

- 2 Tast inn et firesifret nummer for passordet med tallene 0-9, * eller #. Trykk **OK**.
- 3 Tast inn passordet én gang til når *Bekreft:* vises i displayet. Trykk **OK**.
- 4 Trykk **Stop/Exit**.

Opprette en offentlig bruker

Du kan opprette en offentlig bruker. Offentlige brukere trenger ikke å angi et passord.



Merk

Du må deaktivere minst én funksjon for å slå på sikkerhetsfunksjonslåsen for offentlig bruker.

- 1 Trykk **Menu, 1 og 8**.

```
18.Funksjonslås
▲ Lås av/på
  Angi passord
▼ Innst. bruker
Velg ▲▼ eller OK
```

- 2 Trykk **▲** eller **▼** for å velge **Innst. bruker**. Trykk **OK**.

- 3 Angi administratorpassordet. Trykk **OK**.

```
18.Funksjonslås
  Innst. bruker
▲ Offentlig
▼ Bruker01
Velg ▲▼ eller OK
```

- 4 Trykk **▲** eller **▼** for å velge **Offentlig**. Trykk **OK**.

- 5 Trykk **▲** eller **▼** for å velge **Aktiver** eller **Deaktiver for Kopier (farge)**. Trykk **OK**. Når du har angitt **Kopier (farge)**, gjentar du dette trinnet for **Kopier (S&H)**, **Skanne** og **Print**. Trykk **OK**.



Merk

Du kan bare angi utskrift fra datamaskin for offentlig bruker. Når **Print** er deaktivert for offentlig bruker, vil ingen begrensede brukere kunne bruke **Print**-funksjonen.

- 6 Trykk **Stop/Exit**.

Opprette begrensede brukere

Du kan opprette brukere med begrensninger og et passord.

- 1 Trykk **Menu, 1 og 8**.

```
18.Funksjonslås
▲ Lås av/på
  Angi passord
▼ Innst. bruker
Velg ▲▼ eller OK
```

- 2 Trykk **▲** eller **▼** for å velge **Innst. bruker**. Trykk **OK**.

- 3 Angi administratorpassordet. Trykk **OK**.

```
18.Funksjonslås
  Innst. bruker
▲ Offentlig
▼ Bruker01
Velg ▲▼ eller OK
```

- 4 Trykk **▲** eller **▼** for å velge **Bruker01**. Trykk **OK**.

- 5 Bruk talltastaturet til å skrive inn brukernavnet. (Se *Skrive inn tekst* på side 160.) Trykk **OK**.

- 6 Tast inn et firesifret passord for brukeren. Trykk **OK**.

- 7 Trykk **▲** eller **▼** for å velge **Aktiver** eller **Deaktiver for Kopier (farge)**. Trykk **OK**. Når du har angitt **Kopier (farge)**, gjentar du dette trinnet for **Kopier (S&H)**, **Skanne**. Trykk **OK**.

- 8 Gjenta 4 til 7 for å angi hver enkelt ny bruker og passord.

- 9 Trykk **Stop/Exit**.



Merk

Du kan ikke bruke samme passord som en annen bruker har.

Slå på/av sikkerhetsfunksjonslåsen

Hvis du angir feil passord når du følger instruksjonene under, vises `Feil passord` i displayet. Tast inn riktig passord på nytt.

Slå på sikkerhetsfunksjonslåsen

- 1 Trykk **Menu**, **1** og **8**.

```
18.Funksjonslås
▲ Lås av-på
  Angi passord
▼ Innst. bruker
Velg ▲▼ eller OK
```

- 2 Trykk **▲** eller **▼** for å velge `Lås av-på`. Trykk **OK**.
- 3 Tast inn det firesifrede administratørpasordet. Trykk **OK**.

Slå av sikkerhetsfunksjonslåsen

- 1 Trykk **Menu**, **1** og **8**.

```
18.Funksjonslås
▲ Lås på-av
▼ Endre bruker
Velg ▲▼ eller OK
```

- 2 Trykk **▲** eller **▼** for å velge `Lås på-av`. Trykk **OK**.
- 3 Tast inn det firesifrede administratørpasordet. Trykk **OK**.

Bytte brukere

Med denne innstillingen kan en begrenset bruker logge på maskinen når sikkerhetsfunksjonslåsen er slått på.



Merk

Når en begrenset bruker er ferdig med å bruke maskinen, går den tilbake til offentlig innstilling innen ett minutt.

- 1 Hold nede **◀** mens du trykker **Secure**.

```
Funksjonslås
Endre bruker

PIN:XXXX
Tast PIN-kode:
```

- 2 Tast inn det firesifrede passordet. Trykk **OK**.

Når kopieringsmodus er deaktivert:

- 1 Trykk **Duplex**, én av Copy-innstillingsknappene, **Start** eller en numerisk tast.

```
Tilgang nektet

PIN:
Tast PIN-kode:
```

- 2 Tast inn det firesifrede passordet. Trykk **OK**.

Når skannemodus er deaktivert:

- 1 Trykk **Scan**-tasten.

```
Tilgang nektet

PIN:
Tast PIN-kode:
```

- 2 Tast inn det firesifrede passordet. Trykk **OK**.



Kopiere

Kopiere

30

5

Kopiere

Slik kopierer du

Display for kopieringsmodus

```
1 — Kontrast:- □□■□□+
2 — Kvalitet:Auto
3 — Frst/Frm:100%
4 — Magasin :MP>T1
   Trykk ▲▼ el Start 01 — 5
```

```
6 — Kvalitet:Auto
   Frst/Frm:100%
   Magasin :MP>T1
   Lys      :- □□■□□+
   Velg ◀▶ og OK 01
```

- 1 **Kontrast**
- 2 **Kvalitet**
- 3 **Kopiforhold og kopioppsett**
- 4 **Valg av skuff**
- 5 **Antall kopier**
- 6 **Lysstyrke**

Lage én enkelt kopi

- 1 Legg i dokumentet.
- 2 Trykk **Mono Start** eller **Colour Start**.

Lag flere kopier

- 1 Legg i dokumentet.
- 2 Bruk talltastaturet til å angi ønsket antall kopier (opptil 99).
- 3 Trykk **Mono Start** eller **Colour Start**.



Merk

- (Se *Sortere kopier ved hjelp av den automatiske dokumentmateren* på side 36 hvis du vil sortere kopiene.)
- Hvis meldingen "Vennligst vent" vises i displayet og maskinen stanser kopieringen mens du lager flere kopier, bør du vente i 30 til 40 sekunder inntil maskinen har fullført fargeregistreringen og rengjøringen av belteenheten.

Stanse kopiering

Vil du stanse kopieringen, trykker du **Stop/Exit**.

Kopieringsalternativer (midlertidige innstillinger)

Hvis du raskt vil endre kopieringsinnstillingene midlertidig for neste kopi, bruker du de midlertidige **Copy**-tastene. Du kan bruke ulike kombinasjoner. Du kan også bruke Duplex-tasten til å endre tosidige (dobbeltsidige) kopieringsinnstillinger.



Maskinen går tilbake til standardinnstillingene 60 sekunder etter kopiering.

Endre kopikvalitet

Du kan velge mellom flere kvalitetsinnstillinger. Standardinnstillingen er *Auto*.

■ Auto

Auto er anbefalt modus for vanlige utskrifter. Passer for dokumenter som inneholder både tekst og bilder.

■ Tekst

Passer for dokumenter som inneholder bare tekst.

■ Foto

Passer for kopiering av fotografier.

Følg trinnene nedenfor hvis du vil endre kvalitetsinnstillingen *midlertidig*:

- 1 Legg i dokumentet.
- 2 Bruk talltastaturet til å angi ønsket antall kopier (opptil 99).
- 3 Trykk **Contrast/Quality**. Trykk ▲ eller ▼ for å velge *Kvalitet*. Trykk **OK**.
- 4 Trykk ◀ eller ▶ for å velge *Auto*, *Tekst* eller *Foto*. Trykk **OK**.
- 5 Trykk **Mono Start** eller **Colour Start**.

Følg trinnene nedenfor hvis du vil endre *standardinnstillingen*:

- 1 Trykk **Menu, 2** og **1**.



- 2 Trykk ▲ eller ▼ for å velge kopikvalitet. Trykk **OK**.
- 3 Trykk **Stop/Exit**.

Forstørre eller forminske kopiert bilde

Du kan velge følgende forstørrelses- eller forminskningsforhold:

Trykk 	100%*
	104% EXE→LTR
	141% A5→A4
	200%
	Definer 25-400%
	50%
	70% A4→A5
	78% LGL→LTR
	83% LGL→A4
	85% LTR→EXE
	91% Full Page
	94% A4→LTR
	97% LTR→A4

Definer 25-400% lar deg skrive inn et forhold fra 25% til 400%.

Vil du forstørre eller forminske neste kopiering, følger du fremgangsmåten nedenfor:

- 1 Legg i dokumentet.
- 2 Bruk talltastaturet til å angi ønsket antall kopier (opptil 99).
- 3 Trykk **Enlarge/Reduce**.
- 4 Trykk **Enlarge/Reduce** eller ►.
- 5 Gjør ett av følgende:
 - Trykk ▲ eller ▼ for å velge forstørrelses- eller forminskningsforholdet du vil ha.
Trykk **OK**.
 - Trykk ▲ eller ▼ for å velge Definer 25-400%.
Trykk **OK**.

Bruk talltastaturet til å skrive inn et forstørrelses- eller forminskningsforhold fra 25% til 400%. (Tast inn for eksempel **53** for å legge inn 53%.)
Trykk **OK**.
- 6 Trykk **Mono Start** eller **Colour Start**.



Merk

Alternativer for sideoppsett 2 i 1 (S), 2 i 1 (L), 4 i 1 (S) eller 4 i 1 (L) er *ikke* tilgjengelige med Enlarge/Reduce.

Lage N i 1-kopier (sideoppsett)

Du kan redusere papirmengden ved å bruke kopieringsfunksjonen N i 1. Du kan kopiere to eller fire sider på én side, og dermed spare papir.

Viktig

- Kontroller at papirstørrelsen er satt til Letter, A4, Legal eller Folio.
- (S) betyr stående og (L) betyr liggende.
- Du kan ikke bruke innstillingen Enlarge/Reduce med N i 1-funksjonen.

- 1 Legg i dokumentet.
- 2 Bruk talltastaturet til å angi ønsket antall kopier (opptil 99).
- 3 Trykk **N in 1**.
- 4 Trykk ▲ eller ▼ for å velge 2 i 1 (S), 2 i 1 (L), 4 i 1 (S), 4 i 1 (L) eller Av (1 I 1). Trykk **OK**.
- 5 Trykk **Mono Start** eller **Colour Start** for å skanne siden. Hvis du har lagt dokumentet på den automatiske dokumentmateriaen, skanner maskinen sidene og begynner å skrive ut.

Hvis du bruker skannerglassplaten, kan du gå til 6.

- 6 Når maskinen har skannet siden, trykker du **1** for å skanne neste side.

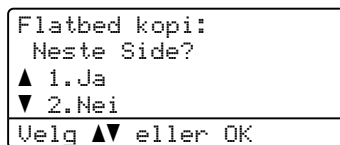

- 7 Legg neste side på skannerglassplaten. Trykk **OK**. Gjenta trinn 6 og 7 for hver side med det aktuelle sideoppsettet.
- 8 Når alle sidene er skannet, trykker du **2** i trinn 6 for å fullføre.

Hvis du kopierer fra den automatiske dokumentmateren:

Legg dokumentet med forsiden opp og i den retningen som er vist nedenfor:

■ 2 i 1 (S)



■ 2 i 1 (L)

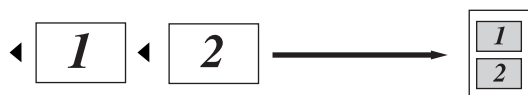

■ 4 i 1 (S)



■ 4 i 1 (L)

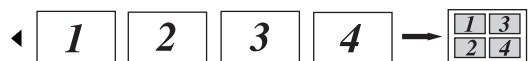

Hvis du kopierer fra skannerglassplaten:

Legg dokumentet med forsiden ned og i den retningen som er vist nedenfor:

■ 2 i 1 (S)



■ 2 i 1 (L)

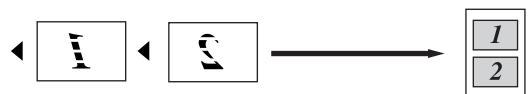

■ 4 i 1 (S)



■ 4 i 1 (L)



Dupleks (2-sidig) kopiering

Dersom du vil bruke kopifunksjonen “2-sidig → 2-sidig” eller “2-sidig → 1-sidig”, legger du dokumentet i den automatiske dokumentmateren.

Dersom du får meldingen Minnet er fullt mens du lager dobbeltsidige kopier, kan du prøve å installere mer minne. (Se *Meldingen Minnet er fullt* på side 38.)

Dobbeltsidig kopiering (lang kant)

■ 1-sidig → 2-sidig

Stående

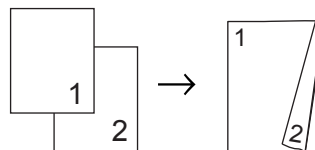

Liggende

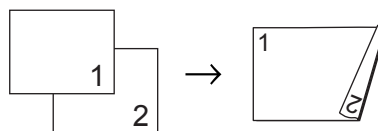

■ 2-sidig → 2-sidig

Stående

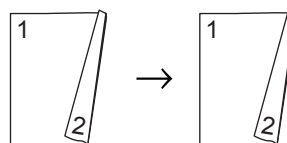

Liggende

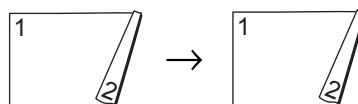

■ 2-sidig → 1-sidig

Stående

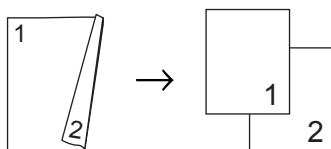

Liggende

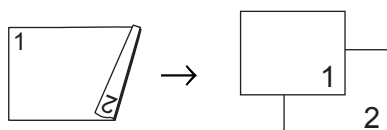

- 1 Legg i dokumentet.
- 2 Bruk talltastaturet til å angi ønsket antall kopier (opptil 99).
- 3 Trykk **Duplex** og **▲** eller **▼** for å velge
1sidig → 2sidig,
2sidig → 2sidig eller
2sidig → 1sidig.

Dupleks
▲1sidig → 2sidig
2sidig → 2sidig
▼2sidig → 1sidig
Velg ▲▼ eller OK

Trykk **OK**.

- 4 Trykk **Mono Start** eller **Colour Start** for å skanne dokumentet.



Merk

Dupleks kopiering med 2-sidig dokument i Legal-format er ikke tilgjengelig.

Avansert dupleks kopiering (kort kant)

■ Avansert 2-sidig → 1-sidig

Stående

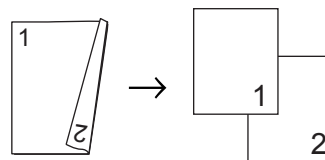

Liggende

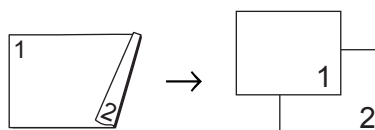

■ Avansert 1-sidig → 2-sidig

Stående

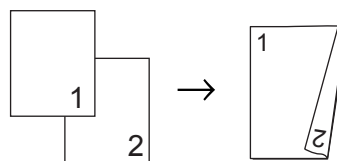

Liggende

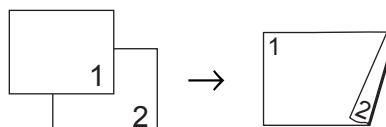

- 1 Legg i dokumentet.
- 2 Bruk talltastaturet til å angi ønsket antall kopier (opptil 99).
- 3 Trykk **Duplex** og **▲** eller **▼** for å velge Avansert.

Dupleks
▲1sidig → 2sidig
2sidig → 2sidig
▼2sidig → 1sidig
Velg ▲▼ eller OK

Trykk **OK**.

- Trykk ▲ eller ▼ for å velge 2sidig → 1sidig eller 1sidig → 2sidig. Trykk **OK**.

```
Avansert 2sidig
▲2sidig → 1sidig
▼1sidig → 2sidig
Velg ▲▼ eller OK
```

- Trykk **Mono Start** eller **Colour Start** for å skanne dokumentet.



Merk

Dupleks kopiering med 2-sidig dokument i Legal-format er ikke tilgjengelig.

Sortere kopier ved hjelp av den automatiske dokumentmateren

Du kan sortere flere kopier. Sidene vil bli stablet i rekkefølgen 1 2 3, 1 2 3, 1 2 3 og så videre.

- Legg dokumentet i den automatiske dokumentmateren.
- Bruk talltastaturet til å angi ønsket antall kopier (opptil 99).
- Trykk **Sort**.
- Trykk **Mono Start** eller **Colour Start**.

Justere lysstyrke, kontrast og farge

Lysstyrke

Juster kopieringslysstyrken for å gjøre kopiene mørkere eller lysere.

Følg trinnene nedenfor hvis du vil endre innstillingen for kopieringslysstyrke *midlertidig*:

- Legg i dokumentet.
- Bruk talltastaturet til å angi ønsket antall kopier (opptil 99).
- Trykk ▲ eller ▼ for å velge **Lys**.

```
Kvalitet:Auto
Frst/Frm:100%
Magasin :MP>T1
Lys      :-□□□□+▶
Velg ◀ ▶ og OK
```

- Trykk ▶ for å gjøre kopien lysere, eller trykk ◀ for å gjøre kopien mørkere. Trykk **OK**.
- Trykk **Mono Start** eller **Colour Start**.

Følg trinnene nedenfor hvis du vil endre *standardinnstillingen*:

- Trykk **Menu**, **2** og **2**.

```
22.Lyshet
      -□□□□+
Velg ◀ ▶ og OK
```

- Trykk ▶ for å gjøre kopien lysere, eller trykk ◀ for å gjøre kopien mørkere. Trykk **OK**.
- Trykk **Stop/Exit**.

Kontrast

Du kan endre kontrasten for å få et bilde til å se skarpere og mer livaktig ut.

Følg trinnene nedenfor hvis du vil endre kontrastinnstillingen *midlertidig*:

- 1 Legg i dokumentet.
- 2 Bruk talltastaturet til å angi ønsket antall kopier (opptil 99).

- 3 Trykk **Contrast/Quality**.
Trykk ▲ eller ▼ for å velge Kontrast.
Trykk **OK**.

```
Kontrast:-□□■□□+►
Kvalitet:Auto
Frst/Frm:100%
Magasin :MP>T1
Velg ◀ ▶ og OK
```

- 4 Trykk ◀ eller ▶ for å øke eller redusere kontrasten.
Trykk **OK**.
- 5 Trykk **Mono Start** eller **Colour Start**.

Følg trinnene nedenfor hvis du vil endre *standard*innstillingen:

- 1 Trykk **Menu**, **2** og **3**.

```
23.Kontrast
      -□□■□□+
Velg ◀ ▶ og OK
```

- 2 Trykk ◀ eller ▶ for å øke eller redusere kontrasten.
Trykk **OK**.
- 3 Trykk **Stop/Exit**.

Fargemetning

Du kan endre standardinnstillingen for fargemetning.

Følg trinnene nedenfor hvis du vil endre *standard*innstillingen:

- 1 Trykk **Menu**, **2** og **4**.

```
24.Juster farge
  1.Rød
  2.Grønn
  3.Blå
Velg ▲▼ eller OK
```

- 2 Trykk ▲ eller ▼ for å velge 1. Rød, 2. Grønn eller 3. Blå.
Trykk **OK**.
- 3 Trykk ◀ eller ▶ for å øke eller redusere fargemetningen.
Trykk **OK**.
- 4 Gå tilbake til trinn 2 for å velge neste farge. Eller trykk **Stop/Exit**.

Valg av skuff

Du kan endre hvilken skuff som skal brukes kun for neste kopi.

- 1 Legg i dokumentet.
- 2 Bruk talltastaturet til å angi ønsket antall kopier (opptil 99).
- 3 Trykk **Tray Select**.
- 4 Trykk ◀ eller ▶ for å velge MP>T1, T1>MP, #1 (XXX) ¹ eller MP (XXX) ¹. Trykk **OK**.
- 5 Trykk **Mono Start** eller **Colour Start**.

Trykk Tray Select	MP>T1 eller M>T1>T2
	T1>MP eller T1>T2>M
	#1 (XXX) ¹
	#2 (XXX) ¹
	MP (XXX) ¹

¹ XXX er papirstørrelsen du angir i **Menu, 1, 2**.



Merk

- T2 eller #2 vises bare hvis den ekstra papirskuffen er installert.
- Vil du endre standardinnstillingen for valg av skuff, kan du se *Bruk av skuff i kopieringsmodus* på side 22.

Meldingen Minnet er fullt

Hvis minnet blir fullt mens du holder på å kopiere, vil instruksjonene i displayet lede deg gjennom neste trinn.

Hvis meldingen *Minnet er fullt* vises når du skanner en påfølgende side, kan du trykke **Mono Start** eller **Colour Start** for å kopiere sidene som hittil er skannet, eller du kan trykke **Stop/Exit** for å avbryte handlingen.

For å frigjøre ekstra minne kan du legge til et valgfritt minnekort. Se *Minnekort* på side 62.



Direkteutskrift

Skrive ut fotografier fra digitalkamera	40
Skrive ut data fra en USB flash-minnestasjon	44

Skrive ut fotografier fra digitalkamera



Denne Brother-maskinen støtter PictBridge-standarden, som gjør det mulig å koble til og skrive ut fotografier direkte fra PictBridge-kompatible digitalkameraer.

Hvis kameraet bruker masselagringsstandarden for USB, kan du også skrive ut fotografier fra et digitalt kamera uten PictBridge. (Se *Tilkoble kameraet som lagringsenhet* på side 42.)

Før du bruker PictBridge

PictBridge-krav

Husk følgende og unngå dermed feil:

- Maskinen og digitalkameraet må være tilkoblet med en egnet USB-kabel.
- Bildefilen må være tatt med digitalkameraet du vil koble til maskinen.

Bruke PictBridge

Stille inn digitalkameraet

Kontroller at kameraet er i PictBridge-modus. Følgende PictBridge-innstillinger kan være tilgjengelige i displayet til det PictBridge-kompatible kameraet.

- Kopier
- Kvalitet
- Papirstørrelse
- Datoutskrift
- Filnavnutskrift
- Oppsett



Merk

Navn og tilgjengelighet for hver innstilling avhenger av spesifikasjonene til kameraet.

Du kan også stille inn PictBridge-innstillingene nedenfor ved hjelp av kontrollpanelet.

Menyvalg	Alternativer
Papirstørrelse	Letter, A4, B5, A5, B6, A6
Papirretning	Stående, Liggende ¹
Dato og klokkeslett	Av, På
Filnavn	Av, På
Utskriftskvalitet	Normal, Fin

¹ Hvis du velger papirstørrelsen Letter, A4 eller B5, brukes papirretningen Stående. Velger du A5, B6 eller A6, brukes papirretningen Liggende.

- 1 Trykk **Menu**, **4** og **3**.

```
43.PictBridge
 1.Papirstørrelse
 2.Orientering
 3.Dato og klokke
Velg ▲▼ eller OK
```

- 2 Hvis du vil angi PictBridge-innstillingene, trykker du **▲** eller **▼** for å velge 1.Papirstørrelse, 2.Orientering, 3.Dato og klokke, 4.Filnavn eller 5.Utskr.kvalitet. Trykk **OK**.

- 3 Trykk **▲** eller **▼** for å velge et alternativ for hver enkelt menyinnstilling. Trykk **OK**.

- 4 Trykk **Stop/Exit**. Gjenta trinn 2 til 3 for hver enkelt PictBridge-innstilling.



Merk

- Kamerainnstillingene har prioritet så lenge kameraet ikke er innstilt til å bruke maskinens innstillinger (standardinnstillinger). Hvis kameraet er innstilt til å bruke maskinens innstillinger, skriver maskinen ut fotografiet med innstillingene nedenfor.

Maskininnstillinger	Standardinnstillinger
Papirstørrelse	A4
Papirretning	Stående
Dato og klokkeslett	Av
Filnavn	Av
Utskriftskvalitet	Normal

- Se i dokumentasjonen som fulgte med kameraet, hvis du vil ha mer informasjon om hvordan du endrer PictBridge-innstillingene.

Skrive ut bilder

- 1 Kontroller at kameraet er avslått. Koble kameraet til et direkte USB-grensesnitt (1) foran på maskinen ved hjelp av en egnet USB-kabel.

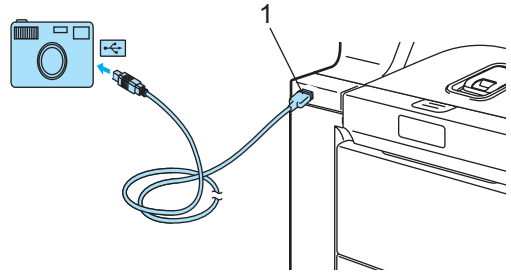

- 2 Slå på kameraet. Kontroller at kameraet er i PictBridge-modus. Når maskinen gjenkjenner kameraet, vises følgende melding i displayet, avhengig av hvilken modus maskinen er i:

```
▲Skann til FTP
Scan > E-Mail
Scan til bilde
▼Scan til OCR
Velg ▲▼ eller OK
```

```
Kontrast:-□□■□□+
Kvalitet:Auto
Frst/Frm:100%
Magasin :MP>T1
Kamera tilkoblet
```

- 3 Still inn kameraet til å skrive ut et bilde. Angi antall kopier, hvis du blir bedt om det.

Når maskinen begynner å skrive ut et bilde, vises følgende melding i displayet:

```
PictBridge
Skriver ut....
```



Merk

Se i dokumentasjonen som fulgte med kameraet, hvis du vil vite mer om hvordan du skriver ut med PictBridge.

FORSIKTIG

Du må IKKE koble andre enheter enn digitalkameraet eller USB flash-minnestasjonen til det direkte USB-grensesnittet, for ellers kan du skade maskinen.

Du må IKKE koble digitalkameraet fra det direkte USB-grensesnittet før maskinen har fullført utskriften.

DPOF-utskrift

DPOF står for Digital Print Order Format (utskriftsbestilling).

Store produsenter av digitalkameraer (Canon Inc., Eastman Kodak Company, Fuji Photo Film Co. Ltd., Matsushita Electric Industrial Co. Ltd. og Sony Corporation) skapte denne standarden for å gjøre det enklere å skrive ut bilder fra digitalkameraer.

Hvis digitalkameraet støtter DPOF-utskrift, vil du i displayet til digitalkameraet kunne velge hvilke bilder og antall kopier som skal skrives ut.

Følgende DPOF-innstillinger er tilgjengelige.

- 1 i 1-utskrift
- Kopier

Tilkoble kameraet som lagringsenhet

Selv om kameraet ikke er i PictBridge-modus eller støtter PictBridge, kan du likevel tilkoble kameraet som vanlig lagringsenhet. Dermed kan du skrive ut fotografier fra kameraet.

Følg disse trinnene i *Skrive ut data direkte fra USB flash-minnestasjonen* på side 45.

(Se *Stille inn digitalkameraet* på side 40 hvis du vil skrive ut fotografier i PictBridge-modus.)



Merk

Navnet på lagringsmodusen og handlingen varierer blant de ulike digitalkameraene. Se i dokumentasjonen som fulgte med kameraet, hvis du vil ha mer informasjon, for eksempel hvordan du går fra PictBridge-modus til masselagringsmodus.

Forstå feilmeldingene

Når du først er kjent med hvilke feil som kan oppstå når du bruker det direkte USB-grensesnittet, er det enkelt å gjenkjenne og feilsøke problemer.

■ Minnet er fullt

Denne meldingen vises hvis du arbeider med filer som er for store for maskinens minne.

■ Ubrukelig enhet

Denne meldingen vises hvis du kobler en inkompatibel eller skadet enhet til det direkte USB-grensesnittet. Vil du rette opp feilen, trekker du ut enheten fra det direkte USB-grensesnittet.

(Vil du vise mer detaljerte løsninger, kan du se *Meldinger om feil og vedlikehold* på side 81.)

7

Skrive ut data fra en USB flash-minnestasjon

Med funksjonen for direkteutskrift trenger du ingen datamaskin for å skrive ut data. Du kan skrive ut ved ganske enkelt å koble USB flash-minnestasjonen til maskinens direkte USB-grensesnitt.

Merk

Det kan hende at enkelte USB flash-minnestasjoner ikke virker med maskinen.

Støttede filformater

Direkteutskrift støtter følgende filformater:

- PDF-versjon 1.6 ¹
- JPEG
- Exif + JPEG
- PRN (opprettet av driver DCP-9045CDN)
- TIFF (skannet av alle MFC eller DCP Brother-modeller)
- PostScript® 3™ (opprettet av skriverdriver DCP-9045CDN BRScrip3)

¹ Data som inneholder JBIG2-bildefiler, JPEG2000-bildefiler og lagvise filer støttes ikke.

Opprette en PRN- eller PostScript® 3™-fil for direkteutskrift

Merk

Skjermbildene i dette avsnittet kan variere i forhold til hvilket program og operativsystem du bruker.

- 1 Klikk **Fil** og deretter **Skriv ut** på menylinjen i programmet.
- 2 Velg **Brother DCP-9045CDN Printer** (1), og merk av for **Skriv til fil** (2). Klikk **Skriv ut**.

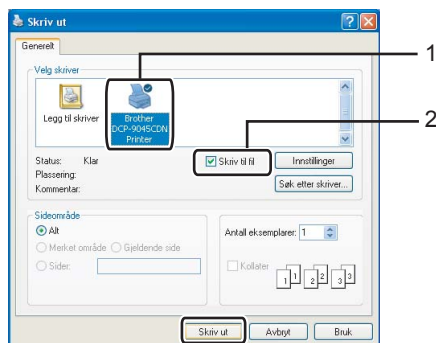

- 3 Velg mappen der du vil lagre filen, og skriv inn filnavnet hvis du blir bedt om det. Hvis du bare blir bedt om et filnavn, kan du også angi mappen der du vil lagre filen ved å skrive inn mappenavnet. For eksempel:

C:\Temp\Filnavn.prn

Hvis du har koblet en USB flash-minnestasjon til datamaskinen, kan du lagre filen direkte på USB flash-minnestasjonen.

Skrive ut data direkte fra USB flash-minnestasjonen

- 1 Koble USB flash-minnestasjonen til det direkte USB-grensesnittet (1) foran på maskinen.

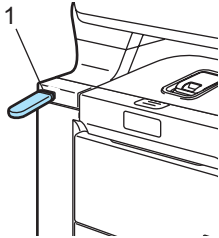

- 2 Når maskinen har gjenkjent USB flash-minnestasjonen, endres indikatoren **Direct** til blått. Trykk tasten **Direct**.

```
Direk teutskr.
▲1.FILEØ_1.PDF
 2.FILEØ_2.PDF
▼3.FILEØ_3.PDF
Velg ▲▼ eller OK
```

- 3 Trykk ▲ eller ▼ for å velge mappenavnet eller filnavnet du vil skrive ut. Trykk **OK**. Hvis du har valgt mappenavnet, trykker du ▲ eller ▼ for å velge filnavnet du vil skrive ut. Trykk **OK**.



Merk

- Hvis du vil skrive ut en indeks over filene, velger du **Indeksutskr.**, og deretter trykker du **OK**. Trykk **Mono Start** eller **Colour Start** for å skrive ut dataene.
- Filnavn som inneholder flere enn åtte tegn, vises i displayet med de seks første tegnene i filnavnet, etterfulgt av en tilde (~) og et tall. "HOLIDAY2007.JPG" vises for eksempel som "HOLIDA~1.JPG".
- Det er bare følgende tegn som kan vises i displayet: A B C D E F G H I J K L M N O P Q R S T U V W X Y Z 0 1 2 3 4 5 6 7 8 9 \$ % ' ` - @ { } ~ ! # () & _ ^

- 4 Gjør ett av følgende:
 - Trykk ▲ eller ▼ for å velge en innstilling du skal endre, og trykk **OK**, og trykk deretter ▲ eller ▼ for å velge et alternativ for innstillingen, og trykk til slutt **OK**.
 - Hvis du ikke trenger å endre gjeldende standardinnstilling, går du til 5.



Merk

- Du kan velge følgende innstillinger:
 - Papirstørrelse
 - Orientering
 - Flersideutskr.
 - Dupleks
 - Medietype
 - Sorter
 - Bruk av mag.
 - Utskriftskval.
 - PDF-alternativ
- Avhengig av filtypen, kan det hende at enkelte av disse innstillingene ikke vises.

- 5 Trykk **Mono Start** eller **Colour Start** hvis du er ferdig.
- 6 Bruk talltastaturet til å angi hvor mange kopier du vil ha. Trykk **OK**.

```
Direk teutskr.
FILEØ_1.PDF
Antall kopier: 1
Trykk Start
```

- 7 Trykk **Mono Start** eller **Colour Start** for å skrive ut dataene.
- 8 Trykk **Stop/Exit**.

FORSIKTIG

Du må IKKE koble andre enheter enn digitalkameraet eller USB flash-minnestasjonen til det direkte USB-grensesnittet, for ellers kan du skade maskinen.

Du må IKKE koble USB flash-minnestasjonen fra det direkte USB-grensesnittet før maskinen har fullført utskriften.



Merk

- Hvis du vil endre hvilken papirskuff papiret skal mates fra, trykker du **Menu, 1, 6 og 2** for å endre innstillingen for papirskuff.
- Du kan endre standardinnstillingene for direkteutskrift ved hjelp av kontrollpanelet når maskinen ikke er i modusen for direkteutskrift. Trykk **Menu, 4** for å åpne menyen `USB Direct I/F`. (Se *Menytabell* på side 149.)

Forstå feilmeldingene

Når du først er kjent med hvilke feil som kan oppstå når du skriver ut data fra USB flash-minnestasjonen med direkteutskrift, er det enkelt å gjenkjenne og feilsøke problemer.

■ Minnet er fullt

Denne meldingen vises hvis du arbeider med filer som er for store for maskinens minne.

■ Ubrukelig enhet

Denne meldingen vises hvis du kobler en inkompatibel eller skadet enhet til det direkte USB-grensesnittet. Vil du rette opp feilen, trekker du ut enheten fra det direkte USB-grensesnittet.

(Se *Meldinger om feil og vedlikehold* på side 81 for detaljert løsning.)



Programvare

Programvare- og nettverksfunksjoner

48

Programvare- og nettverksfunksjoner

Brukermanualen på CD-platen inkluderer programvarehåndboken og brukerhåndboken for nettverket for funksjoner som er tilgjengelige når du kobler maskinen til en datamaskin (for eksempel for skanning og utskrift). Disse håndbøkene inneholder koblinger du kan klikke for å komme direkte til et bestemt avsnitt.

Du finner informasjon om disse funksjonene:

- Utskrift
- Skanning
- ControlCenter3 (for Windows®)
- ControlCenter2 (for Macintosh®)
- Nettverksutskrift
- Nettverksskanning



Merk

Se *Slik får du tilgang til brukermanualen* på side 2.

Slik leser du brukermanualene i HTML-format

Dette er en rask innføring i hvordan du bruker brukermanualene i HTML-format.

For Windows®



Merk

Hvis du ikke har installert programvaren, kan du se *Vise dokumentasjonen (Windows®)* på side 3.

- 1 Klikk **Start**-menyen, velg **Brother, DCP-9045CDN** fra programgruppen, og klikk deretter **Brukerhåndbøker i HTML-format**.

- 2 Klikk håndboken du vil ha (**PROGRAMVAREHÅNDBOK, BRUKERHÅNDBOK FOR NETTVERKET** eller **BRUKERMANUAL**) på menyen øverst.



- 3 Klikk overskriften du vil vise i listen til venstre i vinduet.

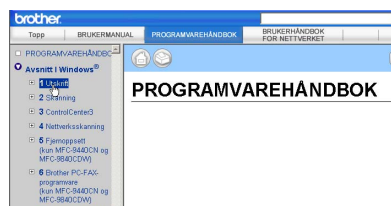

For Macintosh®

- 1 Kontroller at Macintosh®-datamaskinen er påslått. Sett inn Brother CD-platen i CD-ROM-stasjonen.
- 2 Dobbeltklikk **Documentation**-ikonet.
- 3 Dobbeltklikk språkmappen, og dobbeltklikk deretter filen øverst på siden.
- 4 Klikk håndboken du vil ha (**PROGRAMVAREHÅNDBOK, BRUKERHÅNDBOK FOR NETTVERKET** eller **BRUKERMANUAL**) på menyen øverst, og klikk deretter overskriften du vil lese i listen til venstre i vinduet.





Tillegg

Sikkerhet og juridisk informasjon	50
Alternativer	59
Feilsøking og regelmessig vedlikehold	64
Meny og funksjoner	149
Spesifikasjoner	162
Ordlister	172

Velge plassering

Sett maskinen på et flatt, stødig underlag som ikke utsettes for vibrasjoner. Plasser maskinen i nærheten av en vanlig, jordet stikkontakt. Velg et sted der temperaturen holder seg på mellom 10° C og 32,5° C, og der luftfuktigheten er på mellom 20 % og 80 % (uten kondensering).

- Forsikre deg om at INGEN kan snuble i kablene til maskinen.
- Ikke plasser maskinen på et teppeunderlag.
- IKKE plasser maskinen i nærheten av varmeapparater, klimaanlegg, vann, kjemikalier eller kjøleskap.
- Maskinen må IKKE utsettes for direkte sollys, sterk varme, fuktighet eller støv.
- Maskinen må IKKE kobles til elektriske kontakter som er tilkoblet veggbrytere eller automatiske timere, eller annet utstyr som kan bryte strømtilførselen.

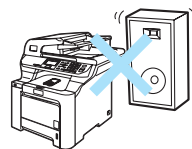
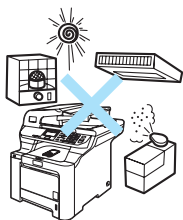

Viktig informasjon

Forholdsregler

Ta vare på disse instruksjonene som referanse, og les dem før du utfører vedlikehold på maskinen.

- Produktet må IKKE brukes i nærheten av vann eller i fuktig miljø.
- Bruk ikke dette produktet i tordenvær. Det kan være en viss risiko for elektrisk støt når det lyner.
- Vi anbefaler IKKE bruk av forlengelsesledning.
- Hvis noen av kablene blir ødelagt, må du koble fra maskinen og kontakte nærmeste Brother-forhandler.
- Plasser IKKE gjenstander på maskinen, og dekk ikke til ventilasjonsåpningene.
- Dette produktet må tilkobles en vekselstrømkilde som er jordet, og som befinner seg innenfor området som er angitt på merkeskiltet. Den må IKKE kobles til en likestrømkilde. Hvis du ikke er sikker, må du ta kontakt med en godkjent elektriker.

ADVARSEL



Ta ut strømkabelen fra stikkontakten før du rengjør innsiden av maskinen.

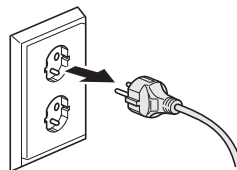

IKKE håndter pluggen med fuktige hender. Du risikerer å få elektrisk støt.

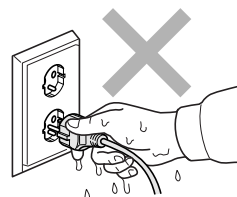

Kontroller alltid at pluggen er satt helt inn.



Når du nettopp har brukt maskinen, er enkelte komponenter inne i maskinen svært varme. Når du åpner frontdekselet eller det bakre dekselet på maskinen, må du IKKE berøre komponentene som er skyggelagt på tegningen.

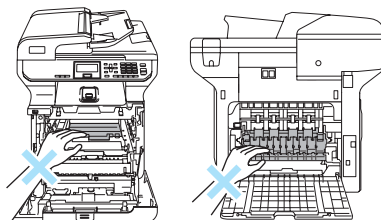

Fuserenheten er merket med en etikett merket forsiktig. IKKE fjern eller ødelegg etiketten.

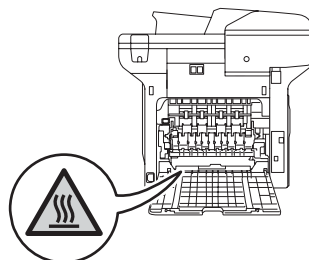

Unngå personskade, og pass derfor på at du ikke legger hendene på kanten av maskinen under dokumentdekselet slik illustrasjonen viser.

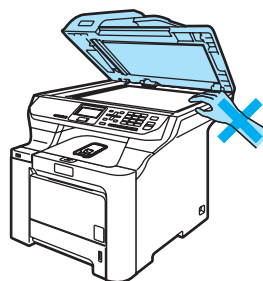



For å unngå personskade må du IKKE stikke fingrene inn i området vist i illustrasjonen.

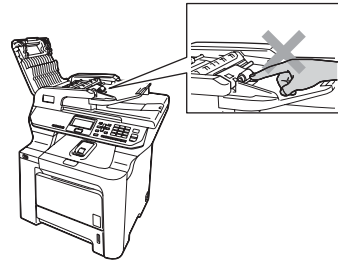

IKKE bruk støvsuger til å ta opp toner som er kommet ut. Dette kan få støvet til å antenne inne i støvsugeren, slik at det begynner å brenne. Fjern tonerstøv med en tørr, lofri klut og deponer iht. lokale bestemmelser.



Hvis du flytter maskinen, må du benytte håndtakene på maskinens sider. Forsikre deg først om at du har koblet fra alle kablene. Dere må være to for å flytte eller løfte denne maskinen, ellers kan det føre til personskade.



IKKE bruk brennbare substanser eller spray når du skal rengjøre maskinen innvendig eller utvendig. Dette kan føre til brann eller elektrisk støt. Se *Regelmessig vedlikehold* på side 97 om hvordan du rengjør maskinen.



IEC60825-1+A2:2001-spesifikasjon

Denne maskinen er et klasse 1 laserprodukt ifølge definisjonen i IEC60825-1+A2:2001-spesifikasjonene. Etiketten som er gjengitt nedenfor, er festet på maskinen i alle land der dette kreves.

Denne maskinen har en klasse 3B laserdiode som utstråler usynlig laserstråling i skannerenheten. Skannerenheten bør ikke åpnes under noen omstendighet.



Laserdiode

Bølgelengde: 780 - 800 nm

Utdata: 30 mW maks.

Laserklasse: Klasse 3B



ADVARSEL

Bruk av kontrollere, justeringer eller utførelse av prosedyrer annet enn det som er spesifisert i denne manualen, kan resultere i farlig stråling.

IT-strømsystem

Dette produktet er også utviklet for et IT-strømsystem med en fase-til-fase-spenning på 230 V.

Frakobling

Dette produktet må installeres i nærheten av en lett tilgjengelig kontakt. I nødtilfeller må du trekke strømledningen ut av kontakten for å gjøre produktet helt strømløst.

LAN-tilkobling



FORSIKTIG

IKKE koble dette produktet til en LAN-forbindelse som er utsatt for over-spenning.

Radiostøy

Dette produktet tilfredsstiller EN55022(CISPR Publication 22)/Klasse B. Når du kobler denne maskinen til en datamaskin, må du forsikre deg om at du bruker følgende grensesnittkabler.

En USB-kabel som ikke overstiger 2,0 meter.

EU-direktiv 2002/96/EC og EN50419



Kun for den
Europeiske Union

Dette utstyret er merket med resirkulerings symbolet som vist over. Det betyr at når materiellet er oppbrukt må det kasseres på et dertil egnet innsamlingssted, og ikke kastes med normalt usortert husholdningsavfall. Dette er av hensyn til miljøet. (Kun for den Europeiske Union)

EU-direktiv 2006/66/EC - Ta ut eller sett inn batteriet

Dette produktet inneholder et batteri som skal vare gjennom produktets levetid. Det skal ikke skiftes av brukeren. Det skal fjernes som en del av maskinresirkuleringen ved slutten av levetiden, og egnede forholdsregler må følges.

Viktige sikkerhetsinstruksjoner

- 1 Les alle disse instruksjonene.
- 2 Ta vare på dem for fremtidig referanse.
- 3 Følg alle advarsler og instruksjoner som er merket på produktet.
- 4 Trekk strømpluggen ut av veggkontakten før rengjøring inne i maskinen. Bruk IKKE flytende rengjøringsmidler eller spraybokser. Bruk en fuktig klut til rengjøring.
- 5 Plasser ALDRI produktet på en vogn, et stativ eller en bordplate som ikke er stødig. Produktet kan falle i gulvet og få alvorlige skader.
- 6 Spor og åpninger i kabinettet bak og i bunnen er beregnet på ventilasjon. For å sikre pålitelig drift av produktet og for å beskytte det mot overoppheting, må disse åpningene ikke dekkes til eller blokkes. Du må aldri sperre åpningene ved å plassere produktet på en seng, en sofa, et teppe eller et lignende underlag. Produktet må ikke plasseres i nærheten av eller over en radiator eller et varmeapparat. Produktet må ikke bygges inn, med mindre installasjonen er tilstrekkelig ventilert.
- 7 Dette produktet må tilkobles en vekselstrømkilde innenfor området som er angitt på merkeskiltet. Den må IKKE kobles til en likestrømkilde. Hvis du ikke er sikker, må du ta kontakt med en godkjent elektriker.
- 8 Dette produktet er utstyrt med et 3-leder jordet støpsele. Støpselet passer kun i en jordet stikkontakt. Dette er en sikkerhetsfunksjon. Hvis du ikke får til å sette støpselet i kontakten, tar du kontakt med en elektriker for å skifte ut den utdaterte kontakten. HUSK at jordingen har en hensikt – respekter disse instruksjonene.
- 9 Bruk kun strømledningen som ble levert sammen med denne maskinen.
- 10 IKKE la noe ligge oppå strømledningen. IKKE plasser produktet på et sted der du risikerer at noen trækker på ledningen.
- 11 IKKE plasser noe foran maskinen som vil blokkere utskrevne sider.
- 12 Vent til sidene er kommet ut av maskinen før du plukker dem opp.
- 13 Koble maskinen fra veggkontakten, og få service utført av godkjent servicepersonell under følgende omstendigheter:
 - Når strømledningen er skadet eller slitt.
 - Hvis det er sølt væske inn i produktet.
 - Hvis produktet har vært utsatt for regn eller vann.
 - Hvis produktet ikke fungerer som det skal når du følger bruksanvisningen. Juster bare de kontrollene som omfattes av bruksanvisningen. Feiljustering av andre kontrollere kan forårsake skader og kan ofte kreve betydelig arbeid fra en kvalifisert tekniker for å gjenopprette produktet til normal drift.
 - Hvis produktet har falt i gulvet eller kabinettet er skadet.
 - Hvis produktet viser en tydelig endring i ytelsen, som angir behov for service.
- 14 For å beskytte produktet mot overspenning, anbefaler vi at det brukes strømsikringsutstyr (overspenningsvern).

15 For å redusere risikoen for brann, elektrisk støt og personskade, merk deg følgende:

- Bruk IKKE dette produktet i nærheten av apparater som bruker vann, et svømmebasseng eller i en fuktig kjeller.
- Du må IKKE bruke maskinen under tordenvær (det finnes en liten mulighet for elektrisk støt).

Juridiske begrensninger for kopiering

Det er straffbart å kopiere enkelte gjenstander eller dokumenter med det formål å lage forfalskninger. Dette memorandum er ment å være en veiledning, og ikke en fullstendig oversikt. Vi anbefaler at du kontakter relevant juridisk myndighet hvis du er i tvil om en bestemt gjenstand eller et dokument.

Følgende er eksempler på dokumenter som ikke må kopieres:

- Penger
- Obligasjoner eller andre gjeldsbevis
- Pantebevis
- Papirer for innkalling eller til militæret
- Pass
- Frimerker (med eller uten stempel)
- Immigrasjonspapirer
- Tryggedokumenter
- Sjekker eller vekslers utstedt av statlige kontorer
- ID-dokumenter, skilt eller gradsbetegnelser
- Sertifikater og attester for motoriserte kjøretøy

Opphavsrettslig beskyttede åndsverk må ikke kopieres. Deler av et opphavsrettslig åndsverk kan kopieres for "fair dealing". Flere kopier vil indikere urettmessig bruk.

Kunstverk skal regnes som tilsvarende opphavsrettslig beskyttede åndsverk.

Varemerker

Brother-logoen er et registrert varemerke for Brother Industries, Ltd.

Brother er et registrert varemerke for Brother Industries, Ltd.

Multi-Function Link er et registrert varemerke for Brother International Corporation.

Microsoft, Windows og Windows Server er registrerte varemerker for Microsoft Corporation i USA og andre land.

Windows Vista er enten et registrert varemerke eller varemerke for Microsoft Corporation i USA og/eller andre land.

Macintosh og TrueType er registrerte varemerker for Apple Inc.

PostScript er et registrert varemerke og PostScript 3 er et varemerke for Adobe Systems Incorporated.

Nuance, Nuance-logoen, PaperPort og ScanSoft er varemerker eller registrerte varemerker for Nuance Communications, Inc. eller dets datterselskaper i USA og/eller andre land.

Presto! PageManager er et registrert varemerke for NewSoft Technology Corporation.

PictBridge er et varemerke.

Java og alle Java-baserte varemerker og logoer er varemerker eller registrerte varemerker for Sun Microsystems, Inc. i USA og andre land.

Alle selskaper som har programvare nevnt ved navn i denne håndboken, har en egen programvarelisens for de programmer de har eiendomsretten til.

Alle andre merke- og produktnavn som er nevnt i denne brukermanualen, i programvarehåndboken og i brukerhåndboken for nettverket, er registrerte varemerker for sine respektive selskaper.

Ekstra papirskuff

Bestillingsnummer: LT-100CL

Du kan installere en ekstra papirskuff nederst som kan romme opptil 500 ark med 80 g/m² (20 lb) papir.

Når en ekstra papirskuff er installert, har maskinen plass til opptil 800 ark med vanlig papir.

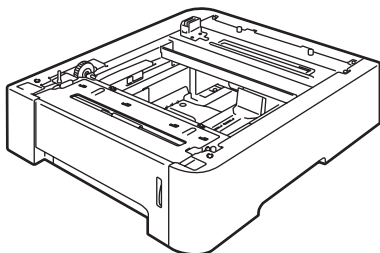

Installere den ekstra papirskuffen



ADVARSEL

Denne maskinen er tung. Dere bør være minst to når dere skal løfte maskinen, ellers kan det føre til personskaade. Vær forsiktig så du ikke klemmer fingrene når du setter ned maskinen.

- 1 Slå av strømbryteren. Trekk ut først grensesnittkabelen og deretter strømledningen fra stikkontakten.

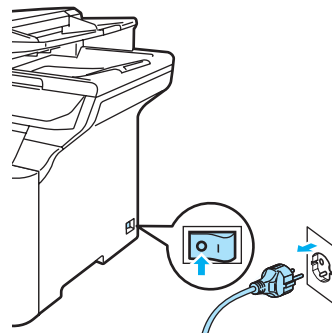

- 2 Vær to personer til å løfte maskinen forsiktig over på den ekstra skuffeenheten, slik at justeringsstiftene til den nedre skuffeenheten føres inn i styreskinnehullene nederst på maskinen, som vist på tegningen.

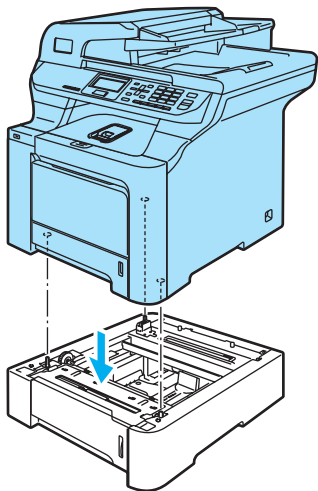

- 4 Bruk skrutrekkeren (1) til å løsne de to skruene som angitt, og ta vare på dem (du trenger dem i trinn 6). Løsne deretter papirskufffronten (2) fra den vanlige papirskuffen.

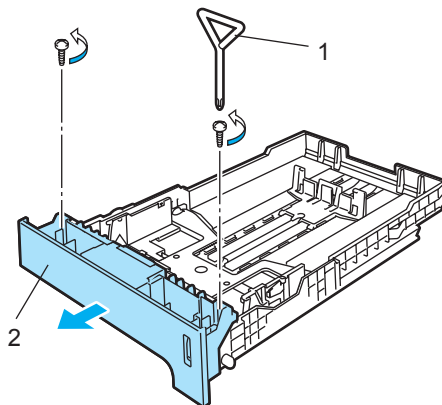

- 3 Trekk den vanlige papirskuffen helt ut av maskinen, og fjern papiret fra papirskuffen.

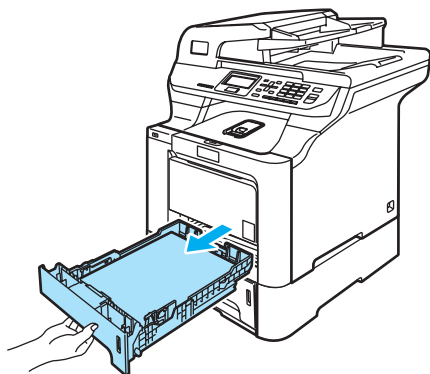

- 5 Følg trinnene nedenfor for å skifte ut papirskufffronten til den vanlige papirskuffen med den nye (1).
- 1 Løft forsiktig opp og hold metallplaten inne i papirskuffen (2).
 - 2 Mens metallplaten er hevet løfter du den nye papirskufffronten (1) frem til forsiden av papirskuffen. Kontroller at den blå papirmerkehendelen (3) går gjennom hullet (4).
 - 3 Når papirskufffronten er på plass, slipper du metallplaten. Den blå hendelen skal være på undersiden av metallplaten.

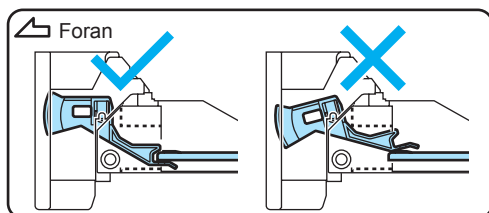
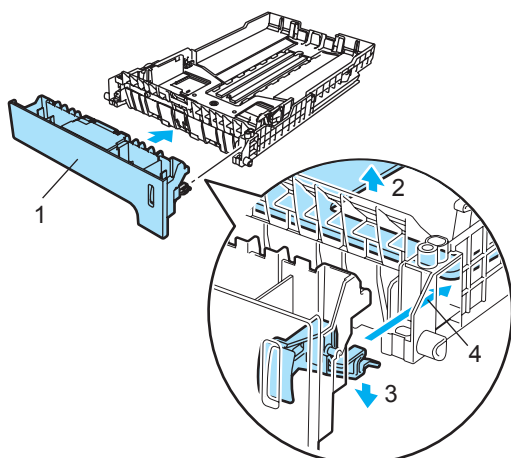

- 6 Fest den nye papirskufffronten på den vanlige papirskuffen ved å sette tilbake de to skruene (de du tok ut i trinn 4). Deretter legger du papiret tilbake i papirskuffen, og setter papirskuffen godt på plass i maskinen.

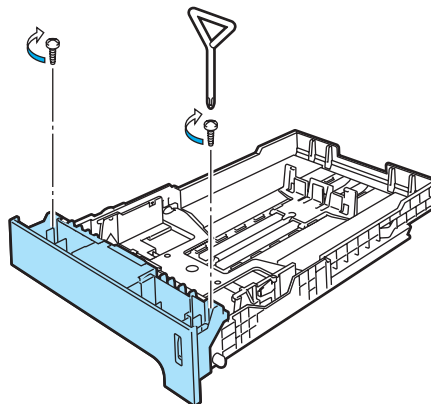

- 7 Sett først maskinens strømledning inn i stikkkontakten, og sett deretter inn alle kablene. Slå på maskinens strømbryter.
- 8 Hvis du vil stille inn papirstørrelsen for den nedre skuffen, trykker du **Menu**, **1**, **2** og **3**. Trykk **▲** eller **▼** for å velge A4, Letter, Legal, Executive, A5, B5, B6 eller Folio. Trykk **OK**, og trykk deretter **Stop/Exit**.

9

For Windows®-brukere:

Velg **Start > Kontrollpanel > Skrivere og telefakser**. Høyreklikk skriverikonet, og velg **Egenskaper**. Velg kategorien **Tilleggsutstyr**, og klikk **Automatisk registrering**. Når den ekstra skuffen nederst og papirstørrelsen er blitt registrert, klikker du **Bruk**.

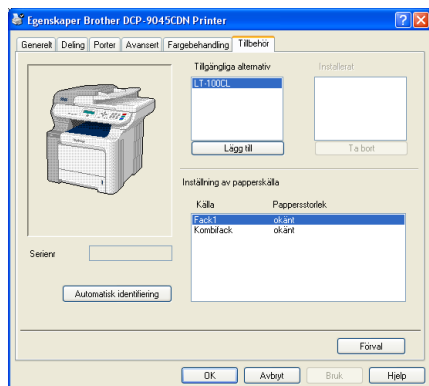
**Merk**

Funksjonen **Automatisk registrering** er ikke tilgjengelig under følgende maskinforhold:

- Strømmen er slått av på maskinen.
- Det er noe feil ved maskinen.
- Maskinen er i et delt nettverksmiljø.
- Kabelen er ikke riktig koblet til maskinen.

Hvis denne situasjonen inntreffer, kan du legge til installert tilleggsutstyr manuelt. I **Tilgjengelige alternativer** merker du tilleggsutstyret du har installert, klikker **Legg til** og deretter **Bruk**.

For Macintosh®-brukere:

Skriverdriveren er allerede konfigurert for bruk med den nedre papirskuffen. Du trenger ikke gjøre noe mer.

Minnekort

Maskinen har 128 MB minne som standard, og ett spor for å utvide med ekstra minne. Du kan utvide minnet opptil totalt 640 MB ved å installere 144-pinnere SO-DIMM-brikker (Small Outline Dual Inline Memory Modules). Når den ekstra minnebrikken er installert, øker ytelsen for både kopierings- og utskriftsfunksjonene.

Maskinen bruker vanligvis en industristandard-SO-DIMM-brikke med følgende spesifikasjoner:

Type: 144 pinner og 64-biters utdata

CAS-latens: 2

Klokkefrekvens: 100 MHz eller mer

Kapasitet:

64 MB, 128 MB, 256 MB eller 512 MB

Høyde: 31,75 mm

Dram-type: SDRAM 2 Bank

For kjøpsinformasjon og delenummer går du til Buffalo Technologys nettsted:

<http://www.buffalo-technology.com/>

**Merk**

- Det kan hende at enkelte SO-DIMM-brikker ikke fungerer med denne maskinen.
- Ta kontakt med Brother-forhandleren hvis du vil ha mer informasjon.

Installere ekstra minne

- 1 Slå av maskinens strømbryter.
- 2 Trekk først ut grensesnittkabelen fra maskinen, og trekk deretter ut strømledningen fra stikkontakten.
- 3 Ta av DIMM-dekslene (1 og 2).

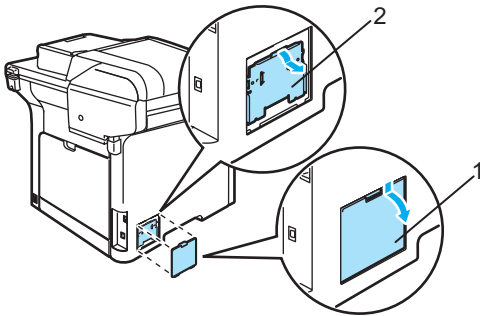

- 4 Pakk ut DIMM-brikken og hold den i kantene.

! FORSIKTIG

For å unngå skader på maskinen som følge av statisk elektrisitet, skal du IKKE berøre minnebrikkene eller kortflaten.

- 5 Hold DIMM-brikken i kantene og innrett spirene i DIMM-brikken med framstikkene i sporet. Sett inn DIMM-brikken diagonalt (1), og vipp den deretter mot grensesnittkortet til den klikker på plass (2).

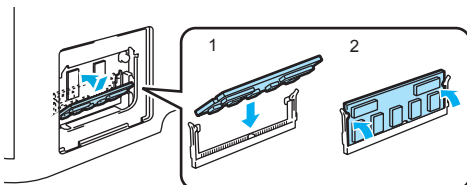

- 6 Sett på plass DIMM-dekslene (2 og 1).

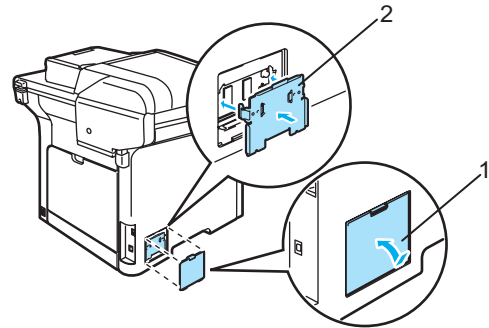

- 7 Sett først maskinens strømledning inn i stikkontakten, og sett deretter inn grensesnittkabelen.
- 8 Slå på maskinens strømbryter.

C

Feilsøking og regelmessig vedlikehold

Feilsøking

Hvis du tror det er feil på maskinen, ser du i tabellen nedenfor og følger feilsøkingstipsene.

Du løser de fleste problemene enkelt selv. Hvis du trenger mer hjelp, inneholder Brother Solutions Center de siste spørsmål og svar, samt tips om feilsøking.

Besøk oss på <http://solutions.brother.com>.

Løsninger på vanlige problemer

Dersom det oppstår et problem, lager du først en kopi. Hvis kopien ser bra ut, er det sannsynligvis ikke maskinen som skaper problemer. Se i tabellen nedenfor, og følg tipsene for feilsøking. Du kan løse de fleste problemene selv.

Problemer med kopikvaliteten

Problem	Forslag
Det vises vertikale, svarte streker på kopier.	Svarte, vertikale streker på kopier skyldes vanligvis smuss eller korrekturlakk på glasslisten, eller at én av korona-trådene for utskrift er skitten. (Se <i>Rengjøre skanneren</i> på side 98, og <i>Rengjøre korona-trådene</i> på side 104.)

Utskriftsproblemer

Problem	Forslag
Ingen utskrift.	<ul style="list-style-type: none"> ■ Kontroller at maskinens strømledning er koblet til veggkontakten og at strømbryteren er slått på. ■ Kontroller at tonerkassetene og trommelenheten er korrekt installert. (Se <i>Skifte ut trommelenheten</i> på side 122.) ■ Kontroller tilkoblingen av grensesnittkabelen på både maskinen og datamaskinen. (Se <i>Hurtigstartguiden</i>.) ■ Kontroller at korrekt skriverdriver er installert og valgt. ■ Sjekk om det vises en feilmelding i displayet. (Se <i>Meldinger om feil og vedlikehold</i> på side 81.) ■ Kontroller at maskinen er tilkoblet: (For Windows Vista®) Klikk Start-knappen, Kontrollpanel, Maskinvare og lyd og deretter Skrivere. Høyreklikk 'Brother DCP-9045CDN Printer'. Kontroller at det ikke er merket av for 'Bruk skriver frakoblet'. (For Windows® XP og Windows Server® 2003) Klikk Start-knappen, og velg Skrivere og telefakser. Høyreklikk 'Brother DCP-9045CDN Printer'. Kontroller at det ikke er merket av for 'Bruk skriver frakoblet'. (For Windows® 2000) Klikk Start-knappen, og velg Innstillinger og deretter Skrivere. Høyreklikk 'Brother DCP-9045CDN Printer'. Kontroller at det ikke er merket av for 'Bruk skriver frakoblet'.
Maskinen skriver ut uventet eller utskriften er uforståelig.	<ul style="list-style-type: none"> ■ Trekk ut papirskuffen, og vent til maskinen slutter å skrive ut. Deretter slår du av maskinens strømbryter, og lar strømledningen være trukket ut i flere minutter. ■ Kontroller innstillingene i programmet for å forsikre deg om at det er konfigurert for maskinen.
Maskinen skriver til å begynne med ut et par sider korrekt, men deretter mangler det tekst på noen av sidene.	<ul style="list-style-type: none"> ■ Kontroller innstillingene i programmet for å forsikre deg om at det er konfigurert for maskinen. ■ Datamaskinen gjenkjenner ikke maskinens signal om fullt inndatabuffer. Forsikre deg om at du har festet grensesnittkabelen korrekt. (Se <i>Hurtigstartguiden</i>.)
Topptekster eller bunntekster vises når jeg ser dokumentet på skjermen, men de kommer ikke frem på utskriften.	Det er et område øverst og nederst på siden som det ikke kan skrives ut på. Juster topp- og bunnmargene i dokumentet for å ta hensyn til dette.
Maskinen skriver ikke ut på begge sider av arket selv om skriverdriverinnstillingen er Dupleks.	Kontroller innstillingen for papirstørrelse i skriverdriveren. Du må velge A4, Legal eller Folio.
Maskinen skriver ikke ut eller har stanset utskriften, og maskinens statusindikator lyser gult.	Trykk Job Cancel . Når maskinen avbryter jobben og sletter den fra minnet, kan det hende at den vil levere ufullstendige utskrifter.

Skanneproblemer

Problem	Forslag
TWAIN-feilmeldinger vises under skanning.	Forsikre deg om at Brother TWAIN-driveren er valgt som primærkilde. I PaperPort™ 11SE klikker du Fil, Skanne eller Hent foto , og deretter velger du Brother TWAIN-driveren .
Nettverksskanning fungerer ikke.	Se <i>Nettverksproblemer</i> på side 67.

Programvareproblemer

Problem	Forslag
Kan ikke installere programvaren eller skrive ut.	Kjør Reparere MFL-Pro Suite -programmet på CD-platen. Dette programmet reparerer og installerer programmet på nytt.
Kan ikke utføre "2 i 1"- eller "4 i 1"-utskrift.	Kontroller at innstillingen for papirstørrelse er den samme i både programmet og skriverdriveren.
Maskinen skriver ikke ut fra Adobe Illustrator.	Prøv å redusere utskriftsoppløsningen. (Se kategorien <i>Avansert i programvarehåndboken på CD-platen</i> .)

Problemer med papirhåndtering

Problem	Forslag
Maskinen laster ikke inn papir. Meldingen <i>Ikke papir</i> eller en melding om papirstopp vises i displayet.	<ul style="list-style-type: none">■ Hvis det er tomt for papir, legger du inn en ny bunke papir i papirskuffen.■ Hvis det finnes papir i papirskuffen, kontrollerer du at det ligger korrekt. Hvis papiret er krøllete, glatter du det ut. Noen ganger hjelper det å ta ut papiret, vende papirbunken, og deretter legge papiret tilbake i skuffen.■ Reduser mengden papir i papirskuffen, og forsøk på nytt.■ Sjekk at multifunksjonsskuffen ikke er valgt i skriverdriveren.■ Hvis det vises en melding om papirstopp i displayet og problemet vedvarer, kan du se i <i>Papirstopp</i> på side 87.
Maskinen mater ikke papiret fra multifunksjonsskuffen.	<ul style="list-style-type: none">■ Luft papiret godt, og legg det tilbake i skuffen.■ Kontroller at multifunksjonsskuffen er valgt i skriverdriveren.
Hvordan skriver jeg ut på konvolutter?	Du kan legge inn konvolutter fra multifunksjonsskuffen. Programmet må være konfigurert til å skrive ut den konvoluttstørrelsen du bruker. Dette gjøres vanligvis i menyene <i>Utskriftsformat</i> eller <i>Dokumentoppsett</i> i programmet. (Se i programhåndboken for mer informasjon.)
Hva slags papir kan jeg bruke?	Du kan bruke vanlig papir, resirkulert papir, konvolutter og etiketter som er laget for laserskrivere. (Du finner mer informasjon i <i>Papir og andre media som kan brukes</i> på side 10.)
Det har oppstått papirstopp.	(Se <i>Papirstopp</i> på side 87.)

Problemer med utskriftskvaliteten

Problem	Forslag
Krøllete utskrifter.	<ul style="list-style-type: none"> ■ Tykt eller tynt papir av dårlig kvalitet, eller hvis du skriver ut på feil side av papiret, kan forårsake dette problemet. Prøv igjen når du har snudd papirbunken i papirskuffen. ■ Forsikre deg om at du velger en papirtype som er egnet for medietypen du bruker. (Se <i>Papir og andre media som kan brukes</i> på side 10.)
Flekkete utskrifter.	Innstillingen for papirtype kan være feil for den type utskriftsmedium du bruker, eller utskriftsmediet kan være for tykt eller ha en grov overflate. (Se kategorien <i>Papir og andre media som kan brukes</i> på side 10 og <i>Grunnleggende i Programvarehåndboken på CD-platen</i> .)
Utskriftene er for lyse.	<ul style="list-style-type: none"> ■ Dersom dette problemet oppstår når du kopierer, skruv du av Tonersparemodus i maskinens menyinnstillinger. (Se <i>Tonersparing</i> på side 23.) ■ Sett Tonersparemodus til AV i kategorien Avansert i skriverdriveren. (Se kategorien <i>Avansert i Programvarehåndboken på CD-platen</i>.)

Nettverksproblemer

Problem	Forslag
Kan ikke skrive ut via trådbundet nettverk.	Kontroller at maskinen er slått på, og at den er tilkoblet og driftsklar. Skriv ut en oversikt over nettverksinnstillingene for å vise gjeldende nettverksinnstillinger. (Se <i>Liste med brukerinnstillinger</i> på side 24.) Koble LAN-kabelen til huben igjen for å kontrollere at kablingen og nettverkstilkoblingene er i orden. Om mulig, prøv å koble maskinen til en annen port på huben og med en annen kabel. Hvis tilkoblingen er god, lyser den øverste indikatoren på bakpanelet til maskinen grønt.

Nettverksproblemer (fortsettelse)

Problem	Forslag
Funksjonen nettverksskanning fungerer ikke. Funksjonen nettverksutskrift fungerer ikke.	<p>(Kun for brukere av Windows®) Brannmurinnstillingen på datamaskinen kan avslå den nødvendige nettverkstilkoblingen. Følg anvisningene nedenfor for å konfigurere brannmuren. Hvis du bruker et program for personlig brannmur, kan du se i brukermanualen for programmet eller du kan kontakte produsenten av programvaren.</p> <p>For brukere av Windows® XP SP2:</p> <ol style="list-style-type: none">1 Klikk Start-knappen, Kontrollpanel, Nettverks- og Internet tilkoblinger og deretter Windows-brannmur. Kontroller at Windows-brannmur i kategorien Generelt er satt til På.2 Klikk kategorien Avansert og knappen Innstillinger... ved Innstillinger for nettverkstilkobling.3 Klikk knappen Legg til.4 Skriv inn informasjonen nedenfor for å legge til port 54925 for nettverksskanning:<ol style="list-style-type: none">1. I Beskrivelse av tjeneste: Skriv inn en beskrivelse, for eksempel "Brother-skanner".2. I Navnet eller IP-adressen (for eksempel 192.168.0.12) til datamaskinen som er vert for denne tjenesten på nettverket: Skriv inn "Lokalvert".3. I Eksternt portnummer for denne tjenesten: Skriv inn "54925".4. I Internt portnummer for denne tjenesten: Skriv inn "54925".5. Kontroller at det er merket av for UDP.6. Klikk OK.5 Hvis du fremdeles har problemer med nettverkstilkoblingen, klikker du knappen Legg til.6 Skriv inn informasjonen nedenfor for å legge til port 137 for nettverksskanning og nettverksutskrift:<ol style="list-style-type: none">1. I Beskrivelse av tjeneste: Skriv inn en beskrivelse, for eksempel "Brother-nettverksskanner".2. I Navnet eller IP-adressen (for eksempel 192.168.0.12) til datamaskinen som er vert for denne tjenesten på nettverket: Skriv inn "Lokalvert".3. I Eksternt portnummer for denne tjenesten: Skriv inn "137".4. I Internt portnummer for denne tjenesten: Skriv inn "137".5. Kontroller at det er merket av for UDP.6. Klikk OK.7 Kontroller at den nye innstillingen er lagt til og valgt, og klikk deretter OK.

Nettverksproblemer (fortsettelse)

Problem	Forslag
<p>Funksjonen nettverksskanning fungerer ikke.</p> <p>Funksjonen nettverksutskrift fungerer ikke.</p> <p>(forts.)</p>	<p>For Windows Vista®-brukere:</p> <ol style="list-style-type: none"> 1 Klikk Start-knappen, Kontrollpanel, Nettverk og Internett, Windows-brannmur og deretter Endre innstillinger. 2 Gjør følgende når skjermbildet Brukerkontroll vises. <ul style="list-style-type: none"> ■ Brukere med administratortilgang: Klikk Fortsett. ■ For brukere uten administratortilgang: Skriv inn administratordet, og klikk OK. 3 Kontroller at Windows-brannmur i kategorien Generelt er satt til På. 4 Klikk kategorien Unntak. 5 Klikk knappen Legg til port... 6 Skriv inn informasjonen nedenfor for å legge til port 54925 for nettverksskanning: <ol style="list-style-type: none"> 1. I Navn: Skriv inn en beskrivelse, for eksempel "Brother-skanner". 2. I Portnummer: Skriv inn "54925". 3. Kontroller at det er merket av for UDP. Klikk deretter OK. 7 Kontroller at den nye innstillingen er lagt til og valgt, og klikk deretter Bruk. 8 Hvis du fremdeles har problemer med nettverkstilkoblingen, for eksempel nettverksskanning eller -utskrift, merker du av for Fil- og skriverdeling i kategorien Unntak, og deretter klikker du Bruk.
Datamaskinen finner ikke maskinen.	<p>For Windows®-brukere: Brannmurinnstillingen på datamaskinen kan avslå den nødvendige nettverkstilkoblingen. For detaljer, se anvisningen ovenfor.</p> <p>For Macintosh®-brukere: Velg maskinen i programmet DeviceSelector, som du finner i Macintosh HD/Bibliotek/Printers/Brother/Utilities, eller fra hurtigmenyen Modell i ControlCenter2.</p>

Annet

Problem	Forslag
Maskinen vil ikke slå seg på.	<p>Dersom strømtilkoblingen blir utsatt for ugunstige forhold (som lyn eller tordenvær), kan det utløse maskinens interne sikkerhetsmekanisme.</p> <p>Slå av maskinen og trekk ut strømledningen. Vent ti minutter, sett deretter inn strømledningen og slå på maskinen.</p>

Forbedre utskriftskvaliteten



Hvis du har problemer med utskriftskvaliteten, kan du først skrive ut en testside (**Menu, 3, 2, 3**). Hvis utskriften ser bra ut, er det sannsynligvis ikke maskinen som skaper problemer. Kontroller grensesnittkabelen, eller prøv maskinen på en annen datamaskin.



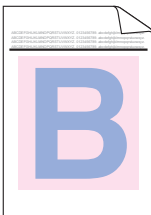
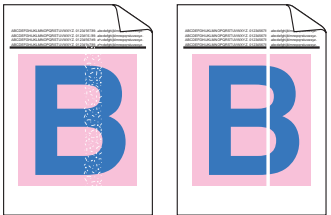

Merk

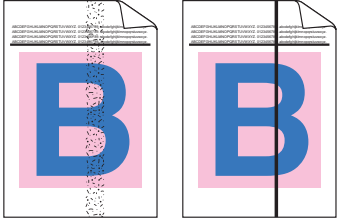
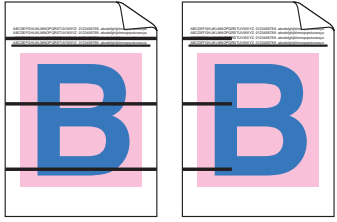
Du kan løse problemer med utskriftskvaliteten ved å skifte ut en tonerkassett med en ny når meldingen `Lite toner` vises i displayet.

Eksempler på dårlig utskriftskvalitet	Anbefalinger
<p>Hvite streker eller striper eller rifling tvers over siden</p> 	<ul style="list-style-type: none">■ Kontroller at maskinen står på et stødig, vannrett underlag.■ Kontroller at tonerkassettene er riktig installert. (Se <i>Skifte ut en tonerkassett</i> på side 117.)■ Rist tonerkassettene forsiktig.■ Kontroller at trommelenheten er riktig installert. (Se <i>Skifte ut trommelenheten</i> på side 122.)■ Kontroller at du bruker papir som oppfyller spesifikasjonene. Papir med grov overflate eller tykke utskriftsmedier kan være årsak til dette problemet. (Se <i>Papir og andre media som kan brukes</i> på side 10.)■ Rengjør laserskannervinduene med en myk klut. (Se <i>Rengjøre laserskannervinduet</i> på side 99.)■ Trommelenheten kan være skadet. Installer en ny trommelenhet. (Se <i>Skifte ut trommelenheten</i> på side 122.)
<p>Fargene er lyse eller utydelige på hele siden.</p> 	<ul style="list-style-type: none">■ Kontroller at du bruker anbefalt papir.■ Bytt ut papiret med nytt, uåpnet papir.■ Kontroller at frontdekselet er ordentlig lukket.■ Rist tonerkassettene forsiktig.■ Rengjør laserskannervinduene med en myk klut. (Se <i>Rengjøre laserskannervinduet</i> på side 99.)■ Deaktiver tonersparing. (Se <i>Tonersparing</i> på side 23.)
<p>Hvite streker eller striper nedover siden</p> 	<ul style="list-style-type: none">■ Rist tonerkassettene forsiktig.■ Rengjør laserskannervinduene med en myk klut. (Se <i>Rengjøre laserskannervinduet</i> på side 99.)

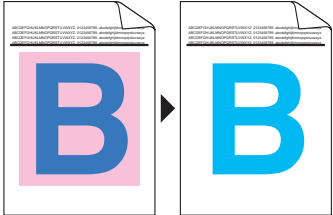
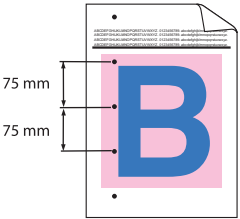

Eksempler på dårlig utskriftskvalitet	Anbefalinger
<p>Fargede streker eller striper nedover siden</p> 	<ul style="list-style-type: none"> ■ Én av tonerkassetten kan være skadet. Erstatt tonerkassetten som stemmer overens med fargen til streken eller stripen. (Se <i>Skifte ut en tonerkassett</i> på side 117.) ■ Rengjør alle de fire korona-trådene (én for hver farge) til trommelenheten ved å skyve på den grønne klaffen. (Se <i>Rengjøre korona-trådene</i> på side 104.) ■ Kontroller at den grønne klaffen for hver enkelt korona-tråd befinner seg i utgangsposisjonen (▼). ■ Trommelenheten kan være skadet. Installer en ny trommelenhet. (Se <i>Skifte ut trommelenheten</i> på side 122.) ■ Fuserenheten kan være tilsmusset. Ta kontakt med Brother-forhandleren.
<p>Fargede linjer tvers over siden</p> 	<ul style="list-style-type: none"> ■ Én av tonerkassetten kan være skadet. Erstatt tonerkassetten som stemmer overens med fargen til linjen. (Se <i>Skifte ut en tonerkassett</i> på side 117.) ■ Trommelenheten kan være skadet. Installer en ny trommelenhet. (Se <i>Skifte ut trommelenheten</i> på side 122.) ■ Rengjør alle de fire korona-trådene (én for hver farge) til trommelenheten ved å skyve på den grønne klaffen. (Se <i>Rengjøre korona-trådene</i> på side 104.) ■ Rengjør laserskannervinduene med en myk klut. (Se <i>Rengjøre laserskannervinduet</i> på side 99.)
<p>Hvite flekker eller ufullstendig trykk</p> 	<ul style="list-style-type: none"> ■ Kontroller at du bruker papir som oppfyller spesifikasjonene. (Se <i>Papir og andre media som kan brukes</i> på side 10.) ■ Kontroller at du bruker anbefalt papir. ■ Velg modusen Tykt papir i skriverdriveren eller i maskinens Papirtype-meny, eller bruk tynnere papir. (Se kategorien <i>Papirtype</i> på side 21 og <i>Grunnleggende i programvarehåndboken på CD-platen</i>.) ■ Bytt ut papiret med nytt, uåpnet papir. ■ Kontroller miljøet rundt maskinen. Forhold som høy luftfuktighet kan forårsake ufullstendig trykk. (Se <i>Velge plassering</i> på side 50.) ■ Rengjør alle de fire korona-trådene (én for hver farge) til trommelenheten ved å skyve på den grønne klaffen. (Se <i>Rengjøre korona-trådene</i> på side 104.) Hvis utskriftskvaliteten ikke er blitt bedre, installerer du en ny trommelenhet. (Se <i>Skifte ut trommelenheten</i> på side 122.) ■ Rengjør trommelenheten. (Se <i>Rengjøre trommelenheten</i> på side 107.)

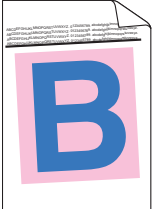
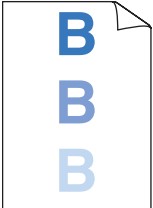

Eksempler på dårlig utskriftskvalitet	Anbefalinger
<p>Helt blankt dokument eller noen av fargene mangler.</p> 	<ul style="list-style-type: none"> ■ Kontroller at tonerkassetene er riktig installert. (Se <i>Skifte ut en tonerkassett</i> på side 117.) ■ Én av tonerkassetene kan være skadet. Identifiser den manglende fargen, og sett inn en ny tonerkassett for fargen med den hvite linjen. (Se <i>Skifte ut en tonerkassett</i> på side 117.) ■ Trommelenheten kan være skadet. Installer en ny trommelenhet. (Se <i>Skifte ut trommelenheten</i> på side 122.)
<p>Fargede flekker med en avstand på 75 mm</p> 	<ul style="list-style-type: none"> ■ Støv, papirstøv, lim og så videre kan feste seg på overflaten til den fotosensitive trommelen (OPC), og forårsake svarte eller hvite flekker på utskrifter. ■ Ta et par kopier av et blankt, hvitt papirark. (Se <i>Lag flere kopier</i> på side 30.) ■ Hvis du fortsatt ser flekker på utskriftene etter at du har laget flere kopier, må du rengjøre trommelenheten. (Se <i>Rengjøre trommelenheten</i> på side 107.) ■ Hvis utskriftskvaliteten ikke er blitt bedre, må du installere en ny trommel. (Se <i>Skifte ut trommelenheten</i> på side 122.)
<p>Tonersprut eller tonerflekker</p> 	<ul style="list-style-type: none"> ■ Kontroller miljøet rundt maskinen. Forhold som høy luftfuktighet og temperatur kan forårsake problemer med utskriftskvaliteten. (Se <i>Velge plassering</i> på side 50.) ■ Kontroller at du bruker papir som oppfyller spesifikasjonene. Papir med grov overflate kan være årsak til dette problemet. (Se <i>Papir og andre media som kan brukes</i> på side 10.) ■ Installer en ny tonerkassett for fargen som forårsaker problemet. (Se <i>Skifte ut en tonerkassett</i> på side 117.) ■ Rengjør korona-trådene og trommelenheten for fargen som forårsaker problemet. (Se <i>Rengjøre korona-trådene</i> på side 104, og <i>Rengjøre trommelenheten</i> på side 107.) Hvis utskriftskvaliteten ikke er blitt bedre, installerer du en ny trommelenhet. (Se <i>Skifte ut trommelenheten</i> på side 122.)
<p>Grå eller farget bakgrunn</p> 	<ul style="list-style-type: none"> ■ Kontroller at du bruker papir som oppfyller spesifikasjonene. (Se <i>Papir og andre media som kan brukes</i> på side 10.) ■ Kontroller miljøet rundt maskinen. Forhold som høy temperatur og fuktighet kan øke mengden bakgrunnsskygge. (Se <i>Velge plassering</i> på side 50.) ■ Installer en ny tonerkassett for fargen som forårsaker problemet. (Se <i>Skifte ut en tonerkassett</i> på side 117.) ■ Rengjør korona-trådene på trommelenheten for fargen som forårsaker problemet. (Se <i>Rengjøre korona-trådene</i> på side 104.) Hvis utskriftskvaliteten ikke er blitt bedre, installerer du en ny trommelenhet. (Se <i>Skifte ut trommelenheten</i> på side 122.)

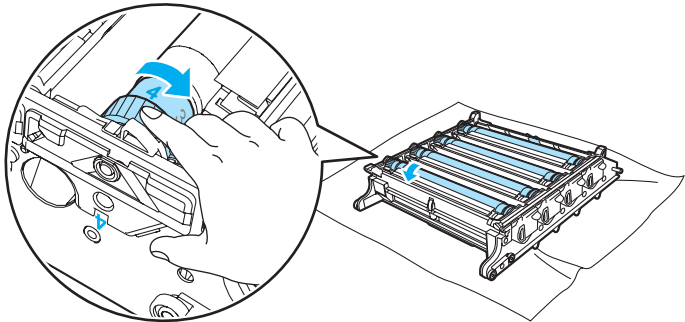
Eksempler på dårlig utskriftskvalitet	Anbefalinger
Skjev utskrift 	<ul style="list-style-type: none"> ■ Kontroller at papiret eller andre utskriftsmedier er lagt inn korrekt i papirskuffen, og at papirførerne ikke er strammet for hardt eller sitter for løst mot papirbunken. ■ Still inn papirførerne korrekt. ■ Papirskuffen kan være for full. ■ Kontroller at du bruker papir som oppfyller spesifikasjonene. (Se <i>Papir og andre media som kan brukes</i> på side 10.)
Dobbeltbilde 	<ul style="list-style-type: none"> ■ Kontroller at du bruker papir som oppfyller spesifikasjonene. Papir med grov overflate eller tykt papir kan være årsak til dette problemet. (Se <i>Papir og andre media som kan brukes</i> på side 10.) ■ Pass på å velge riktig medietype i skriverdriveren eller i maskinens Papirtype-meny. (Se kategorien <i>Papir og andre media som kan brukes</i> på side 10 og <i>Grunnleggende i Programvarehåndboken på CD-platen</i>.) ■ Trommelenheten kan være skadet. Installer en ny trommelenhet. (Se <i>Skifte ut trommelenheten</i> på side 122.)
Fargen på utskriftene er ikke slik du forventet.	<ul style="list-style-type: none"> ■ Kontroller at tonerkassetene er riktig installert. (Se <i>Skifte ut en tonerkassett</i> på side 117.) ■ Kontroller at tonerkassetene ikke er tomme. (Se <i>Meldingen Lite toner</i> på side 117.) ■ Kontroller at trommelenheten er riktig installert. (Se <i>Skifte ut trommelenheten</i> på side 122.) ■ Kontroller at belteenheten er riktig installert. (Se <i>Skifte ut belteenheten</i> på side 129.) ■ Foreta kalibreringen ved hjelp av kontrollpanelet. Trykk Menu, 3, 6. <ol style="list-style-type: none"> 1 Trykk OK for å velge <i>Kalibrererer</i>. 2 Trykk 1 for å velge <i>Ja</i>. (Se i <i>programvarehåndboken på CD-platen</i> hvis du vil ha mer informasjon.) ■ Juster fargen ved hjelp av egendefinert innstilling i skriverdriveren. Fargene som maskinen skriver ut, og fargene du ser på skjermen, er forskjellige. Det kan hende at maskinen ikke kan gjengi fargene på skjermen. ■ Kontroller at du bruker papir som oppfyller spesifikasjonene. (Se <i>Papir og andre media som kan brukes</i> på side 10.) ■ Trommelenheten kan være skadet. Installer en ny trommelenhet. (Se <i>Skifte ut trommelenheten</i> på side 122.) ■ Installer en ny belteenhet. (Se <i>Skifte ut belteenheten</i> på side 129.)
Alt i én farge	<ul style="list-style-type: none"> ■ Rengjør korona-trådene på trommelenheten for fargen som forårsaker problemet. (Se <i>Rengjøre korona-trådene</i> på side 104.) Hvis utskriftskvaliteten ikke er blitt bedre, installerer du en ny trommelenhet. (Se <i>Skifte ut trommelenheten</i> på side 122.) ■ Trommelenheten kan være skadet. Installer en ny trommelenhet. (Se <i>Skifte ut trommelenheten</i> på side 122.)

Eksempler på dårlig utskriftskvalitet	Anbefalinger
<p data-bbox="111 291 447 345">Ujevnt trykk vises med regelmessig avstand over siden</p> 	<ul style="list-style-type: none"> <li data-bbox="477 291 1226 345">■ Identifiser den ujevne fargen, og installer en ny tonerkassett for den aktuelle fargen. (Se <i>Skifte ut en tonerkassett</i> på side 117.) <li data-bbox="477 355 1226 409">■ Trommelenheten kan være skadet. Installer en ny trommelenhet. (Se <i>Skifte ut trommelenheten</i> på side 122.) <li data-bbox="477 419 965 446">■ Kontroller at fuserenheten er riktig installert.

Eksempler på dårlig utskriftskvalitet	Anbefalinger
<p>Skjevregistrert farge</p> 	<ul style="list-style-type: none"> ■ Kontroller at trommelenheten er riktig installert. (Se <i>Skifte ut trommelenheten</i> på side 122.) ■ Kontroller at belteenheten er riktig installert. (Se <i>Skifte ut belteenheten</i> på side 129.) ■ Kontroller at toneravfallsboksen er riktig installert. (Se <i>Skifte ut toneravfallsboksen</i> på side 134.) ■ Foreta automatisk fargeregistrering ved hjelp av kontrollpanelet. Trykk Menu, 3, 7 og 1. <p>Eller</p> <ul style="list-style-type: none"> ■ Foreta manuell fargeregistrering ved hjelp av kontrollpanelet. <ol style="list-style-type: none"> 1 Skriv ut korrigeringsdiagrammet ved hjelp av kontrollpanelet. Trykk Menu, 3, 8 og 1. 2 Skriv inn riktig verdi fra diagrammet. Trykk Menu, 3, 8 og 2. <p>Hvis den skjevregistrerte fargen ikke er blitt korrigert etter at du har registrert fargen manuelt, tar du ut alle tonerkassetene av trommelenheten og vender trommelenheten opp ned, og deretter kontrollerer du at de fire drivhjulene i trommelenheten står i utgangsposisjonen. Du finner utgangsposisjonen for hver trommel ved å samsvare nummeret på trommeldrivhjulet med det samme nummeret på siden av trommelenheten, som vist på tegningen.</p>  <ul style="list-style-type: none"> ■ Trommelenheten kan være skadet. Installer en ny trommelenhet. (Se <i>Skifte ut trommelenheten</i> på side 122.) ■ Installer en ny belteenhet. (Se <i>Skifte ut belteenheten</i> på side 129.) ■ Installer en ny toneravfallsboks. (Se <i>Skifte ut toneravfallsboksen</i> på side 134.) ■ Hvis ensfargede områder eller bilder har cyan, magenta eller gule kanter, kan du bruke auto-registreringsfunksjonen til å korrigere problemet.

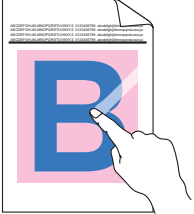
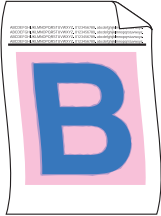
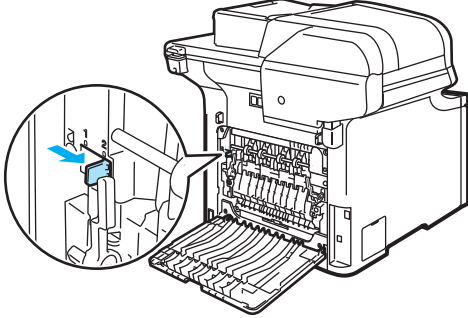
Eksempler på dårlig utskriftskvalitet	Anbefalinger
Manglende bilde i kanten	<ul style="list-style-type: none"> ■ Kontroller at tonerkassetene er riktig installert. (Se <i>Skifte ut en tonerkassett</i> på side 117.) ■ Kontroller at trommelenheten er riktig installert. (Se <i>Skifte ut trommelenheten</i> på side 122.) ■ Én av tonerkassetene kan være skadet. Identifiser den manglende fargen, og sett inn en ny tonerkassett for fargen med den hvite linjen. (Se <i>Skifte ut en tonerkassett</i> på side 117.) ■ Trommelenheten kan være skadet. Installer en ny trommelenhet. (Se <i>Skifte ut trommelenheten</i> på side 122.)
Manglende bilde i tynn strek	<ul style="list-style-type: none"> ■ Hvis du bruker Windows®-skriverdriveren, åpner du vinduet Egenskaper, og deretter klikker du Utskriftsinnstillinger. Velg kategorien Avansert, Enhetsalternativer og Utskriftsinnstilling, og merk deretter av for Forbedre utskrift av mønstre eller Forbedre tynne linjer.
Krøllet 	<ul style="list-style-type: none"> ■ Bytt til anbefalt papirtype. (Se <i>Anbefalt papir</i> på side 10.) ■ Kontroller papirtypen og papirkvaliteten. (Se <i>Papir og andre media som kan brukes</i> på side 10.) ■ Kontroller at det bakre dekselet er ordentlig lukket. ■ Kontroller at papiret er lagt korrekt inn. ■ Pass på å velge riktig medietype i skriverdriveren eller i maskinens Papirtype-meny. (Se kategorien <i>Papir og andre media som kan brukes</i> på side 10 og <i>Grunnleggende i Programvarehåndboken på CD-platen</i>.) ■ Snu papirbunken i papirskuffen eller roter papiret 180° i papirskuffen. ■ Kontroller at trommelenheten er riktig installert. (Se <i>Skifte ut trommelenheten</i> på side 122.) ■ Kontroller at fuserenheten er riktig installert. ■ Ta kontakt med Brother-forhandleren hvis problemet vedvarer.
For lite glans	<ul style="list-style-type: none"> ■ Bytt til anbefalt papirtype. (Se <i>Anbefalt papir</i> på side 10.)
Dårlig trykk 	<ul style="list-style-type: none"> ■ Kontroller miljøet rundt maskinen. Forhold som høy temperatur og fuktighet kan forårsake dette problemet. (Se <i>Velge plassering</i> på side 50.) ■ Kontroller at du bruker papir som oppfyller spesifikasjonene. (Se <i>Papir og andre media som kan brukes</i> på side 10.) ■ Pass på å velge riktig medietype i skriverdriveren eller i maskinens Papirtype-meny. (Se kategorien <i>Papir og andre media som kan brukes</i> på side 10 og <i>Grunnleggende i Programvarehåndboken på CD-platen</i>.) ■ Bytt til anbefalt papirtype. (Se <i>Anbefalt papir</i> på side 10.) ■ Trommelenheten kan være skadet. Installer en ny trommelenhet. (Se <i>Skifte ut trommelenheten</i> på side 122.)

Eksempler på dårlig utskriftskvalitet	Anbefalinger
<p>Dårlig fiksering</p> 	<ul style="list-style-type: none"> ■ Kontroller at du bruker papir som oppfyller spesifikasjonene. (Se <i>Papir og andre media som kan brukes</i> på side 10.) ■ Pass på å velge riktig medietype i skriverdriveren eller i maskinens Papirtype-meny. (Se kategorien <i>Papir og andre media som kan brukes</i> på side 10 og <i>Grunnleggende i Programvarehåndboken på CD-platen</i>.) ■ Kontroller at utløserhendelen til fuserenheten er stengt. ■ Ta kontakt med Brother-forhandleren hvis problemet vedvarer.
<p>Dårlig fiksering ved utskrift på tykt papir</p>	<ul style="list-style-type: none"> ■ Velg modusen Tykt papir i skriverdriveren eller i maskinens Papirtype-meny. (Se <i>Papirtype</i> på side 21 og kategorien <i>Grunnleggende i programvarehåndboken på CD-platen</i>.) ■ Kontroller at du bruker papir som oppfyller spesifikasjonene. (Se <i>Papir og andre media som kan brukes</i> på side 10.)
<p>Krøllet eller bølget</p> 	<ul style="list-style-type: none"> ■ Pass på å velge riktig medietype i skriverdriveren eller i maskinens Papirtype-meny. (Se kategorien <i>Papir og andre media som kan brukes</i> på side 10 og <i>Grunnleggende i Programvarehåndboken på CD-platen</i>.) ■ Kontroller papirtypen og papirkvaliteten. Høye temperaturer og høy luftfuktighet vil gjøre at papiret krøllet seg. ■ Hvis du ikke bruker maskinen ofte, kan det være at papiret har ligget for lenge i papirskuffen. Snu papirbunken i papirskuffen. Luft dessuten papirbunken, og roter deretter papiret 180° i papirskuffen. ■ Følg trinnene nedenfor: <ol style="list-style-type: none"> 1 Åpne det bakre dekkelet. 2 Skyv den grå hendelen mot høyre, som vist nedenfor.  <ol style="list-style-type: none"> 3 Lukk det bakre dekkelet, og send utskriftsjobben på nytt. <p> Merk</p> <p>Når utskriften er fullført, åpner du det bakre dekkelet og tilbakestill hendelen til sin opprinnelige posisjon.</p>

Eksempler på dårlig utskriftskvalitet

Konvoluttten krøller seg



Anbefalinger

- 1 Åpne det bakre dekselet.
- 2 Trekk ned de to grå hendlene, én på venstre side og én på høyre side av konvoluttposisjonen, som vist på tegningen nedenfor.

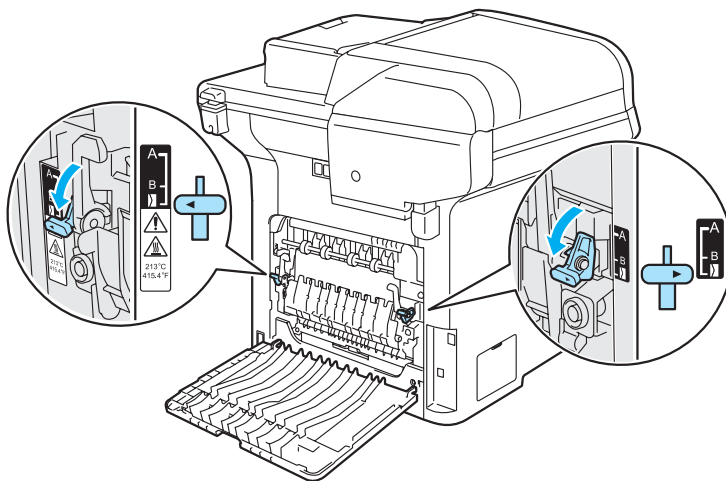

- 3 Lukk det bakre dekselet, og send utskriftsjobben på nytt.



Merk

Når utskriften er fullført, åpner du det bakre dekselet og tilbakestill de to grå hendlene til sin opprinnelige posisjon.

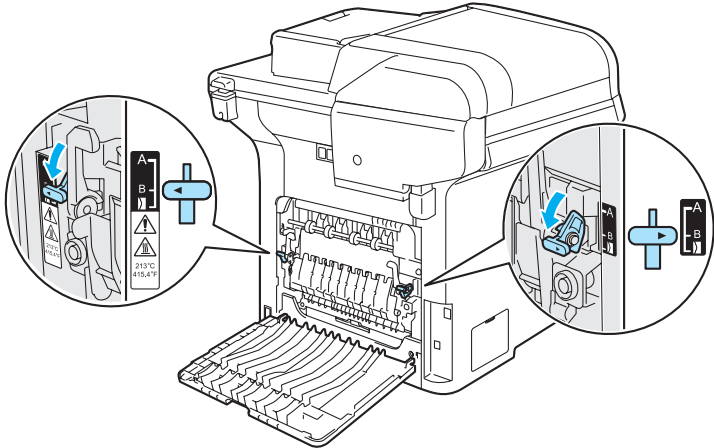
Eksempler på dårlig utskriftskvalitet	Anbefalinger
<p>Hvite streker eller rifling nedover siden ved tosidig utskrift</p>  <p>Merk</p> <p>Posisjon B er kun for tosidig utskrift med resirkulert papir når temperaturen og fuktigheten er lav.</p>	<ul style="list-style-type: none"> ■ Velg modusen Tynt papir i skriverdriveren, og send utskriftsjobben på nytt. <p>Følg trinnene nedenfor hvis problemet ikke er løst etter at du har skrevet ut noen få sider:</p> <ol style="list-style-type: none"> 1 Åpne det bakre dekselet. 2 Trekk ned de to grå hendlene, én på venstre side og én på høyre side, til posisjon B, som vist på tegningen nedenfor.  <ol style="list-style-type: none"> 3 Lukk det bakre dekselet. 4 Velg modusen Vanlig papir i skriverdriveren, og send utskriftsjobben på nytt. 5 Hvis problemet ikke er løst etter at du har skrevet ut noen få sider, velger du modusen Tynt papir i skriverdriveren, og sender utskriftsjobben på nytt. <p>Merk</p> <p>Når utskriften er fullført, åpner du det bakre dekselet og tilbakestiller de to grå hendlene til sin opprinnelige posisjon.</p> <ul style="list-style-type: none"> ■ Bruk tykkere papir enn du bruker nå.

C

Eksempler på dårlig utskriftskvalitet

Tonersprut eller tonerflekker på kanten av ark ved tosidig utskrift



Anbefalinger

! FORSIKTIG

Vi anbefaler at du plasserer trommelenheten og tonerkassetten på et rent, flatt underlag som er beskyttet med papir i tilfelle tonersøl eller tonersprut.

Du må IKKE berøre overflaten på den fotosensitive trommelen.

Ta ut alle tonekassetten av trommelenheten og vend trommelenheten opp ned. Tørk av toneren på kanten av trommelenhet med en tørr, løfri klut som vist på tegningen.

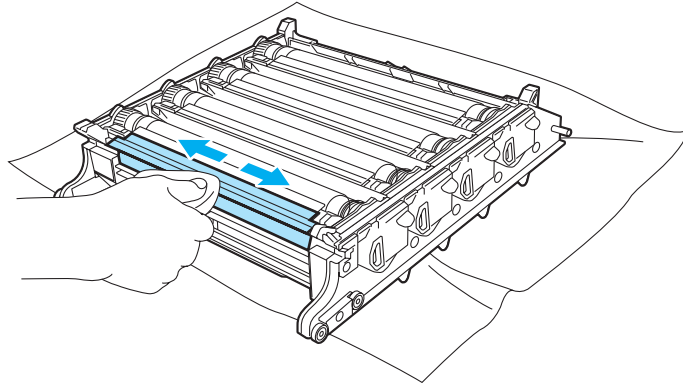

Meldinger om feil og vedlikehold

Som for alle andre avanserte kontorprodukter, hender det at det vises meldinger om feil og vedlikehold. De vanligste meldingene om feil og vedlikehold vises nedenfor.

Feilmelding	Årsak	Tiltak
Avf.toner full	Det er på tide å skifte ut toneravfallsboksen.	Skift ut toneravfallsboksen. (Se <i>Skifte ut toneravfallsboksen</i> på side 134.)
Beskyttet enhet	Sikkerhetsbryteren til USB flash-minnestasjonen er aktivert.	Deaktiver sikkerhetsbryteren til USB flash-minnestasjonen.
Bytte deler Avfallstonerboks	Toneravfallsboksen er nesten full.	Vær klar til å skifte ut toneravfallsboksen. (Se <i>Skifte ut toneravfallsboksen</i> på side 134.)
Bytte deler Belteenhet	Det er på tide å skifte ut belteenheten.	Skift ut belteenheten. (Se <i>Skifte ut belteenheten</i> på side 129.)
Bytte deler Fuserenhet	Det er på tide å skifte ut fuserenheten.	Ta kontakt med Brother-forhandleren for å kjøpe fuserenheten.
Bytte deler Laserenhet	Det er på tide å skifte ut laserenheten.	Ta kontakt med Brother-forhandleren for å kjøpe laserenheten.
Bytte deler PF-sett MP	Det er på tide å skifte ut papirmatingssettet for MP-skuffen.	Ta kontakt med Brother-forhandleren for å kjøpe papirmatingssettet for MP-skuffen.
Bytte deler PF-sett 1	Det er på tide å skifte ut papirmatingssettet for skuff 1.	Ta kontakt med Brother-forhandleren for å kjøpe papirmatingssett 1.
Bytte deler PF-sett 2	Det er på tide å skifte ut papirmatingssettet for skuff 2.	Ta kontakt med Brother-forhandleren for å kjøpe papirmatingssett 2.
Bytte deler Trommel	Trommelenheten er snart utbrukt.	Bruk trommelenheten inntil du har problemer med utskriftskvaliteten, og bytt da ut trommelenheten med en ny. (Se <i>Skifte ut trommelenheten</i> på side 122.)
	Trommelenhetstilleren ble ikke nullstilt da en ny trommel ble montert.	Trykk Menu , 6 , 6 , og deretter ▲ eller ▼ for å velge Trommel . Trykk OK og deretter 1 for å nullstille trommelenhetstilleren.
Deksel åpent Lukk bakdekselet.	Det bakre dekselet er ikke helt lukket.	Lukk maskinens bakre deksel.
Dekselet åpent Lukk frontdekselet.	Frontdekselet er ikke helt lukket.	Lukk maskinens frontdeksel.
El-feil	Maskinen har et mekanisk problem.	Åpne frontdekselet, og lukk det igjen.
Endre filnavn	Det finnes allerede en fil på USB flash-minnestasjonen med samme navn som filen du forsøker å lagre.	Endre filnavnet til filen på USB flash-minnestasjonen eller til filen du forsøker å lagre.

Feilmelding	Årsak	Tiltak
For mange filer	Det er lagret for mange filer på USB flash-minnestasjonen.	Reduser antallet filer som er lagret på USB flash-minnestasjonen.
Fuserfeil	Temperaturen på fuserenheten øker ikke til angitt temperatur innenfor en angitt tidsperiode.	Slå av strømbryteren, vent et par sekunder, og slå den på igjen. La maskinen være inaktiv i 15 minutter med strømmen på.
	Fuserenheten er for varm.	
Ikke papir	Maskinen er tom for papir eller papiret er ikke lagt korrekt inn i papirskuffen.	Gjør ett av følgende: <ul style="list-style-type: none"> ■ Legg inn papir i papirskuffen eller MP-skuffen. ■ Fjern papiret, og legg det inn på nytt.
Ingen avf.toner	Toneravfallsboksen er ikke installert.	Installer toneravfallsboksen. (Se <i>Skifte ut toneravfallsboksen</i> på side 134.)
Ingen belteenhet	Belteenheten er ikke installert.	Installer belteenheten. (Se <i>Skifte ut belteenheten</i> på side 129.)
Ingen skuff	Papirskuffen er ikke helt lukket.	Lukk papirskuffen ordentlig.
Ingen trom.enhet	Trommelenheten er ikke installert.	Installer trommelenheten. (Se <i>Skifte ut trommelenheten</i> på side 122.)
Init utilgj. XX	Maskinen har et mekanisk problem.	Slå av maskinen med strømbryteren, og slå den deretter på igjen. Hvis feilmeldingen fortsatt vises, lar du maskinen være inaktiv i noen minutter, og deretter prøver du å skrive ut, kopiere eller skanne på nytt.
Kalibrering	Kalibreringen mislyktes.	Trykk Mono Start eller Colour Start , og prøv på nytt. Gjør ett av følgende: <ul style="list-style-type: none"> ■ Slå av maskinens strømbryter. Vent i noen sekunder, og slå den på igjen. ■ Installer en ny trommelenhet. (Se <i>Skifte ut trommelenheten</i> på side 122.) ■ Installer en ny belteenhet. (Se <i>Skifte ut belteenheten</i> på side 129.) ■ Installer en ny toneravfallsboks. (Se <i>Skifte ut toneravfallsboksen</i> på side 134.) ■ Ta kontakt med Brother-forhandleren hvis problemet vedvarer.

Feilmelding	Årsak	Tiltak
Kjøler ned Vent et øyeblikk	Temperaturen i trommelenheten eller tonerkassetten er for høy. Maskinen vil stanse gjeldende utskriftsjobb midlertidig og gå over til avkjølingsmodus. Under avkjølingsmodus vil du høre at kjøleviften går, samtidig som Kjøler ned og Vent et øyeblikk vises i displayet.	Kontroller at du kan høre viften på maskinen gå rundt, og at utblåsningsåpningen ikke er blokkert. Hvis viften går rundt, må du fjerne blokkeringer rundt utblåsningsåpningen, og deretter la maskinen være påslått uten at den benyttes i flere minutter. Hvis viften ikke går rundt, må du følge ett av forslagene nedenfor. Slå av maskinen med strømbryteren og deretter på igjen. Hvis feilmeldingen fortsatt vises, lar du maskinen være inaktiv i flere minutter før du prøver på nytt.
Kont. papirst. Legg i korrekt papir.	Feil størrelse på papiret i skuffen.	Legg riktig papirstørrelse i skuffen, og angi "Papirstørrelse" (Menu, 1, 2) og "Bruk av skuff" (Menu, 1, 6). (Se <i>Papirstørrelse</i> på side 21, <i>Bruk av skuff i kopieringsmodus</i> på side 22 og <i>Bruk av skuff i utskriftsmodus</i> på side 22.)
Kontroller papir	Papiret i skuffen har ikke riktig størrelse eller skuffen er tom.	Sett inn papir med rett størrelse i skuffen.
Lav Temperatur	Temperaturen i maskinen er for lav.	Øk romtemperaturen slik at maskinen kan fungere som den skal.
Lite toner Bytt Svart (K) - tonerkassetten. ¹ ¹ Tonerkassettfargen som er oppbrukt, vises i meldingen.	Trommelenheten og tonerkassetten er ikke riktig installert, eller én eller flere av tonerkassetten er oppbrukt, slik at utskrift ikke er mulig.	Gjør ett av følgende: ■ Installer tonerkassetten og trommelenheten på nytt. ■ Skift ut den tomme tonerkassetten med en ny. (Se <i>Skifte ut en tonerkasset</i> på side 117.) ■ Hvis én av fargetonerkassetten er tom, velger du Mono i skriverdriveren for å fortsette utskriften i svart-hvitt.
Lite toner igjen Klargjør en ny Svart (K) tonerkasset. ¹ ¹ Tonerkassettfargen som nesten er oppbrukt, vises i meldingen.	Hvis meldingen Lite toner igjen vises i displayet, kan du fortsatt skrive ut, men maskinen forteller deg at tonerkassetten er nesten tom.	Bestill en ny tonerkasset nå for tonerkassettfargen som nesten er tom.

Feilmelding	Årsak	Tiltak
Minnet er fullt	Maskinens minne er fullt.	<p>Kopiering pågår</p> <p>Gjør ett av følgende:</p> <ul style="list-style-type: none"> ■ Trykk Mono Start eller Colour Start for å kopiere de skannede sidene. ■ Trykk Stop/Exit, vent til maskinen har fullført de øvrige jobbene som pågår, og prøv deretter på nytt. <p>Utskrift pågår</p> <ul style="list-style-type: none"> ■ Reduser utskriftsoppløsningen. (Se kategorien <i>Avansert i programvarehåndboken på CD-platen.</i>) ■ Tøm minnet for data ved å trykke Job Cancel.
Papirkrøll bak	Papirstopp bak i maskinen.	(Se <i>Papirstopp</i> på side 87.)
Papirst. I MP.sk	Papirstopp i multifunksjonsskuffen.	(Se <i>Papirstopp</i> på side 87.)
Papirstopp	Papirstopp inne i maskinen.	(Se <i>Papirstopp</i> på side 87.)
Papirstopp mag1 Papirstopp mag2	Papirstopp i papirskuffen.	(Se <i>Papirstopp</i> på side 87.)
Registrering	Registreringen mislyktes.	<p>Trykk Mono Start eller Colour Start, og prøv på nytt.</p> <p>Gjør ett av følgende:</p> <ul style="list-style-type: none"> ■ Prøv Manuell registrering, Menu, 3 og 8. (Se <i>Manuell registrering i programvarehåndboken på CD-platen.</i>) ■ Installer en ny belteenhet. (Se <i>Skifte ut belteenheten</i> på side 129.) ■ Installer en ny trommelenhet. (Se <i>Skifte ut trommelenheten</i> på side 122.) ■ Skift ut den tomme tonerkassetten med en ny. (Se <i>Skifte ut en tonerkassett</i> på side 117.) ■ Slå av maskinens strømbryter. Vent i noen sekunder, og slå den på igjen. ■ Ta kontakt med Brother-forhandleren hvis problemet vedvarer.
Sjekk dokument	Dokumentet ble ikke satt inn eller matet korrekt, eller dokumentet som ble skannet i den automatiske dokumentmateriaen, var for langt.	Se <i>Dokumentstopp</i> på side 86 eller <i>Bruke den automatiske dokumentmateriaen</i> på side 19.

Feilmelding	Årsak	Tiltak
Skann utilgj. XX	Maskinen har et mekanisk problem.	Slå av maskinen med strømbryteren og deretter på igjen. Hvis feilmeldingen fortsatt vises, lar du maskinen være inaktiv i flere minutter før du prøver på nytt.
	Dokumentet er for langt for dupleks skanning.	Trykk Stop/Exit . Bruk en egnet papirstørrelse for dupleks skanning. (Se <i>Skanning</i> på side 166.)
Skanner låst	Skannerlåsen er på.	Åpne dokumentdekselet, og sett deretter hendelen for skannerlåsen i fristilling. Trykk Stop/Exit .
Stopp i dupleks	Papirstopp i dupleksenheten.	(Se <i>Papirstopp</i> på side 87.)
Tilgangsfeil	Enheten fjernes fra det direkte USB-grensesnittet mens dataene behandles.	Trykk Stop/Exit . Sett inn enheten på nytt, og prøv å skrive ut med direkteutskrift eller PictBridge.
Tonerkassetxfeil Sett inn svart tonerkassett (K) igjen. ¹ ¹ Tonerkassettfargen med problemet vises i meldingen.	Tonerkassetten er ikke riktig installert.	Trekk ut trommelenheten, ta ut tonerkassetten som vises i displayet, og sett den tilbake i trommelenheten igjen.
Trommelfeil	Korona-trådene i trommelenheten må rengjøres.	Rengjør de fire korona-trådene i trommelenheten. (Se <i>Rengjøre korona-trådene</i> på side 104.)
Ubrukelig enhet	En inkompatibel eller skadet enhet er blitt koblet til det direkte USB-grensesnittet.	Fjern USB flash-minnestasjonen fra det direkte USB-grensesnittet. Slå av maskinens strømbryter, vent i noen sekunder, og slå den på igjen.
Utsk. utilgj. XX	Maskinen har et mekanisk problem.	Slå av maskinen med strømbryteren, og slå den deretter på igjen. Hvis feilmeldingen fortsatt vises, lar du maskinen være inaktiv i noen minutter, og deretter prøver du å skrive ut, kopiere eller skanne på nytt.

Dokumentstopp

Følg trinnene nedenfor hvis dokumentet blir sittende fast.

Dokumentstans øverst i dokumentmaterenheten

Dokumentet kan sette seg fast hvis det ikke settes inn eller mates på rett måte, eller hvis det er for langt. Følg trinnene nedenfor for å fjerne et dokument som har satt seg fast.

- 1 Fjern papir som ikke sitter fast, fra dokumentmateren.
- 2 Åpne dekselet på dokumentmateren.
- 3 Trekk det fastkjørte dokumentet ut mot venstre.

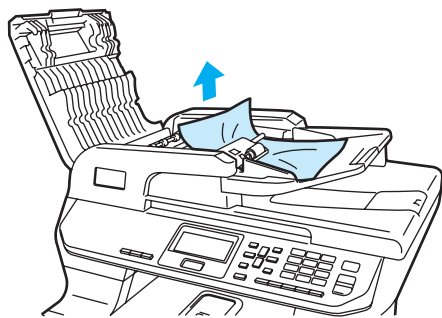

- 4 Lukk dekselet på dokumentmateren.
- 5 Trykk **Stop/Exit**.

Dokumentet sitter fast under dokumentdekselet

- 1 Fjern papir som ikke sitter fast, fra dokumentmateren.
- 2 Løft opp dokumentdekselet.

- 3 Trekk det fastkjørte dokumentet ut mot høyre.

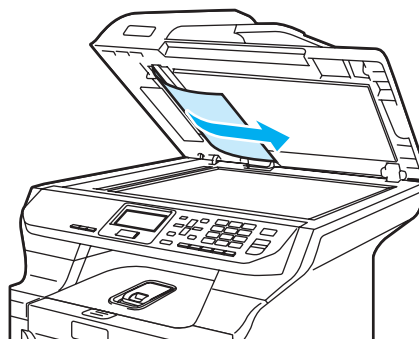

- 4 Lukk dokumentdekselet.
- 5 Trykk **Stop/Exit**.

Dokumentet sitter fast ved utgangspapirskuffen

- 1 Fjern papir som ikke sitter fast, fra dokumentmateren.
- 2 Trekk det fastkjørte dokumentet ut mot høyre.



- 3 Trykk **Stop/Exit**.

Dokumentet sitter fast duplekssporet

- 1 Fjern papir som ikke sitter fast, fra dokumentmateren.
- 2 Trekk det fastkjørte dokumentet ut mot høyre.

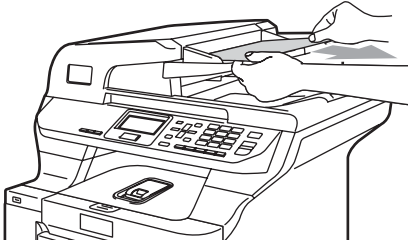

- 3 Trykk **Stop/Exit**.

Papirstopp

Følg trinnene i dette avsnittet for å fjerne papirstopp.



VARM OVERFLATE

Når du nettopp har brukt maskinen, er enkelte komponenter inne i maskinen svært varme. Når du åpner frontdekselet eller det bakre dekselet på maskinen, må du **IKKE** berøre komponentene som er skyggelagt på tegningen.

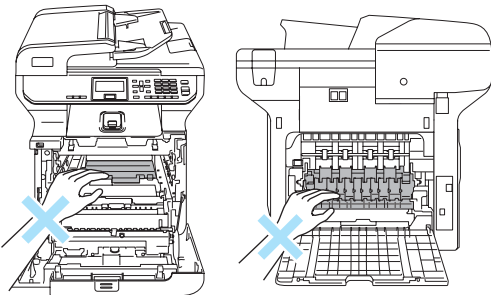

Merk

Følgende navn på papirskuffene vises i displayet:

- Vanlig papirskuff: `mag1`
- Ekstra skuff nederst: `mag2`
- Multifunksjonsskuff: `MP.sk`

Papiret sitter fast i multifunksjonsskuffen

Følg trinnene nedenfor hvis

Papirst. I MP.sk vises i displayet:

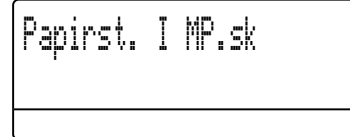

- 1 Fjern papiret fra multifunksjonsskuffen.
- 2 Fjern fastkjørt papir i og rundt multifunksjonsskuffen.

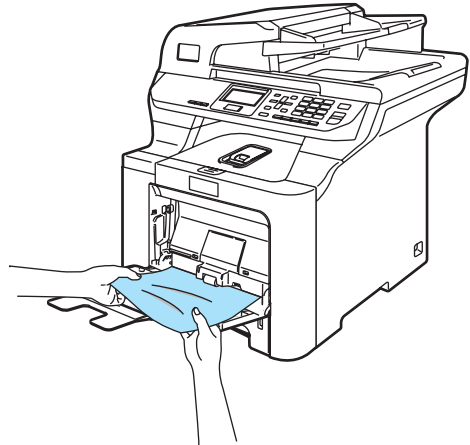

- 3 Lukk multifunksjonsskuffen. Deretter åpner du frontdekselet og lukker det igjen for å tilbake stille maskinen. Åpne multifunksjonsskuffen igjen.
- 4 Luft papirbunken, og legg den deretter tilbake i multifunksjonsskuffen.

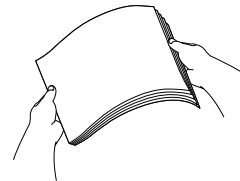

- 5 Når du legger inn papir i multifunksjonsskuffen, må du kontrollere at papiret er plassert under papirføerne for maksimal papirhøyde på begge sider av skuffen.

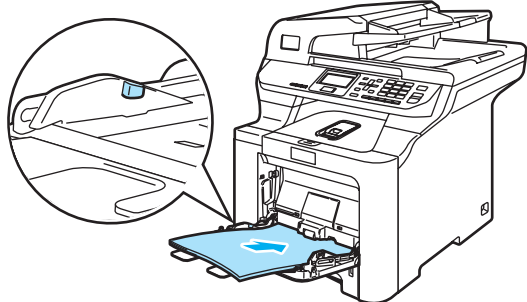

Papirstopp i magasin 1 eller magasin 2

Følg trinnene nedenfor hvis

Papirstopp mag1 eller

Papirstopp mag2 vises i displayet:

Papirstopp mag1

Papirstopp mag2

- 1 Trekk papirskuffen helt ut av maskinen.

For Papirstopp mag1:

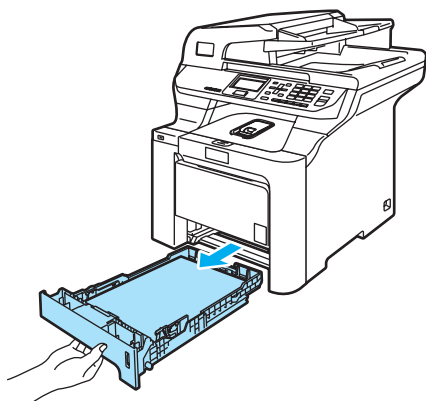

For Papirstopp mag2:

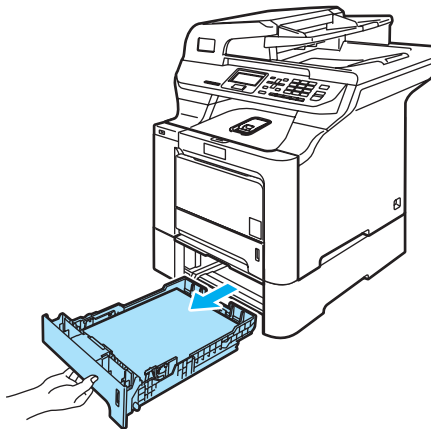

- 2 Bruk begge hendene til å trekke ut det fastkjørte papiret forsiktig.

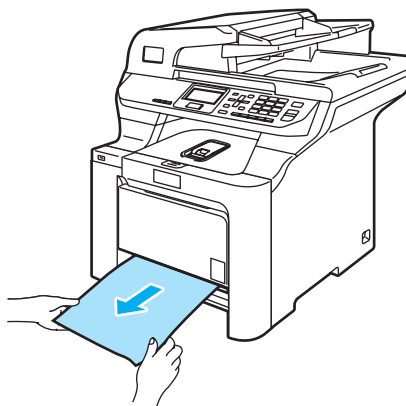

- 3 Kontroller at papiret er under maksimal papirkapasitet. Trykk på den grønne utløserhendelen samtidig som du skyver papirføerne slik at de tilpasses størrelsen på papiret. Kontroller at papirføerne sitter godt fast i sporene.
- 4 Legg papirbunken godt tilbake i maskinen.

Papirstopp inne i maskinen

Følg trinnene nedenfor hvis Papirstopp vises i displayet:



- 1 Trekk papirskuffen helt ut av maskinen.

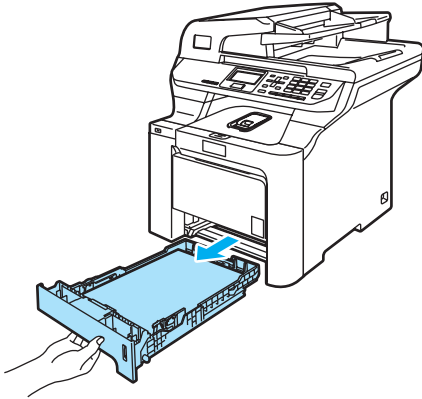

- 2 Bruk begge hendene til å trekke ut det fastkjørte papiret forsiktig.

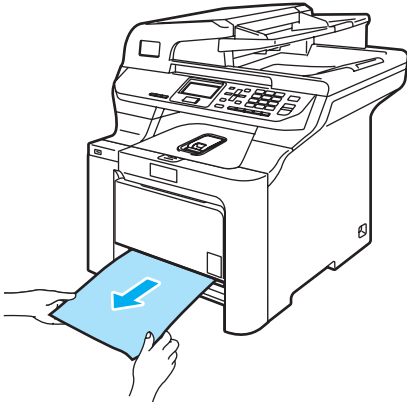

- 3 Trykk frontdekselets utløserknapp, og åpne deretter frontdekselet.

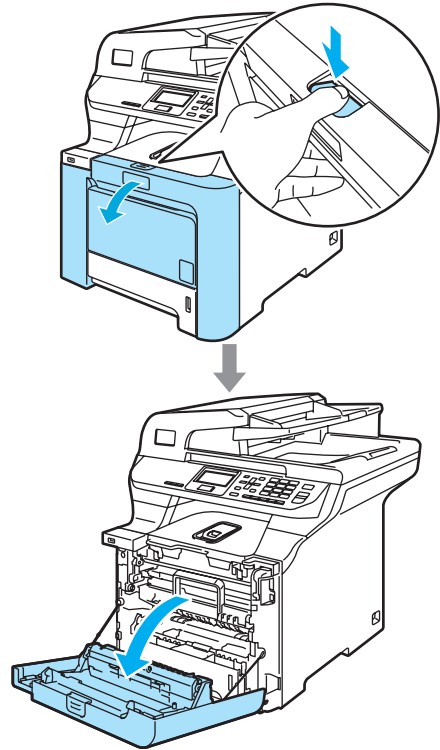

- 4 Hold i det grønne håndtaket på trommelenheten. Løft opp trommelenheten, og trekk den deretter ut til den stanser.

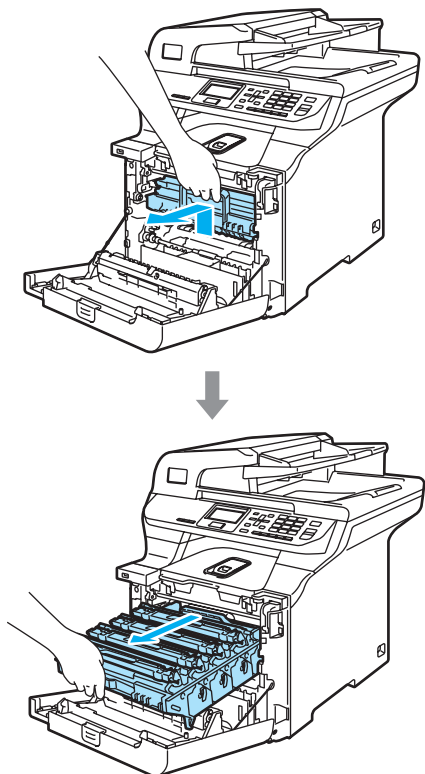

- 5 Frigi den grå låsehendelen (1) på venstre side av maskinen. Løft opp fronten på trommelenheten, og trekk trommelenheten helt ut av maskinen ved hjelp av de grønne håndtakene på trommelenheten.

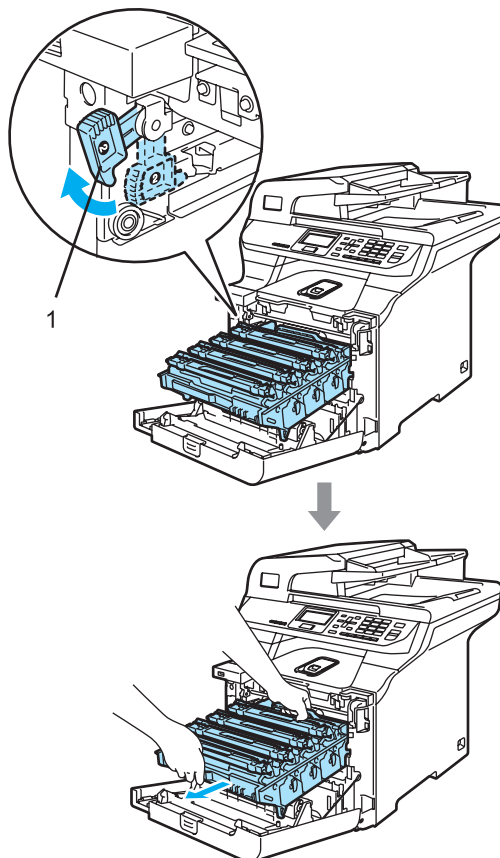

! FORSIKTIG

Sørg for å løfte trommelenheten etter håndtakene. Du må IKKE holde i sidene på trommelenheten.

Vi anbefaler at du plasserer trommelenheten på et rent, flatt underlag som er beskyttet med papir i tilfelle tonersøl eller tonersprut.

For å unngå skader på maskinen som følge av statisk elektrisitet, må du IKKE berøre elektrodene som vises på tegningen.

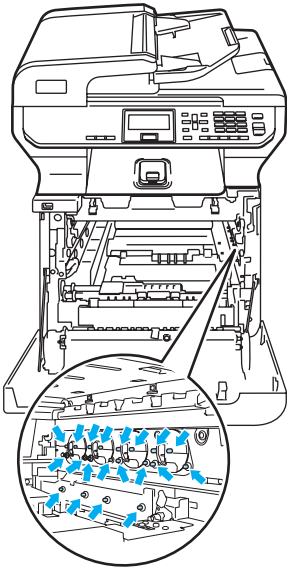

- 6 Det fastsatte papiret kan trekkes ut sammen med tonerkassetten og trommelenheten, eller dette kan løsne papiret slik at du kan trekke det ut gjennom papirskuffåpningen.

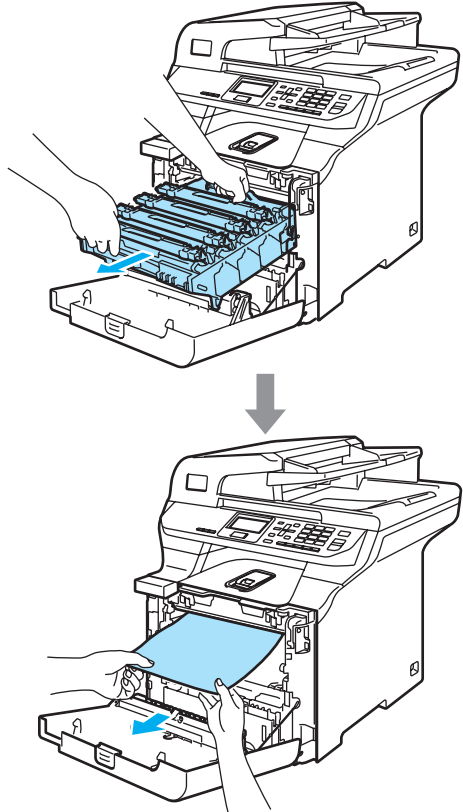

7 Sett tilbake trommelenheten i maskinen som vist nedenfor.

- 1** Kontroller at den grå låsehendelen (1) står vendt oppover, og sett inn trommelenheten i maskinen. Trykk ned den grå låsehendelen (1).

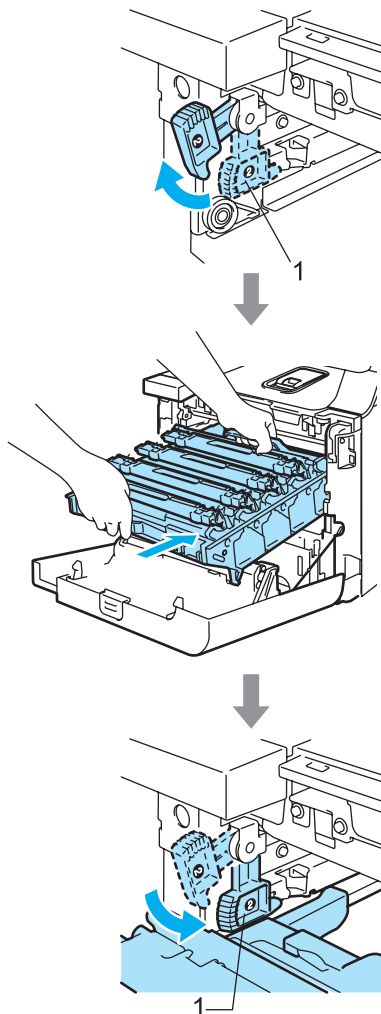

 **Merk**

Når du setter inn trommelenheten i maskinen, skal du samsvare de grønne styreskinnene (1) på håndtaket til trommelenheten med de grønne pilene (2) på hver side av maskinen.

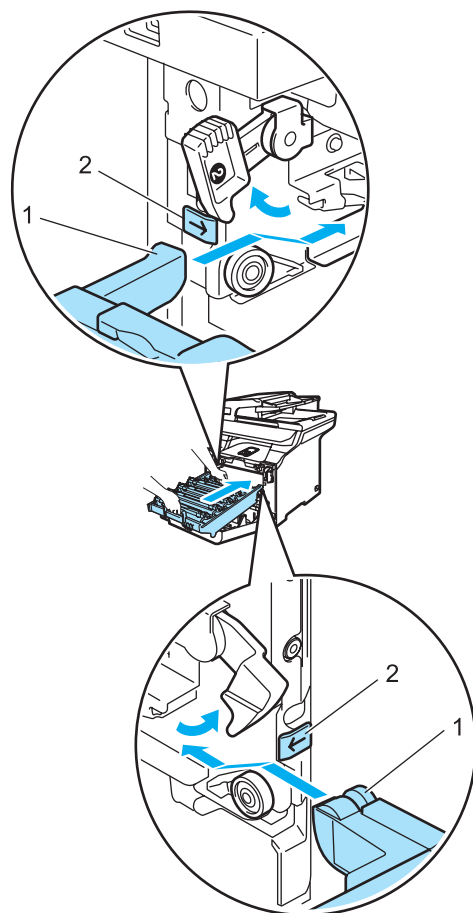

- 2** Skyv inn trommelenheten til den stanser.

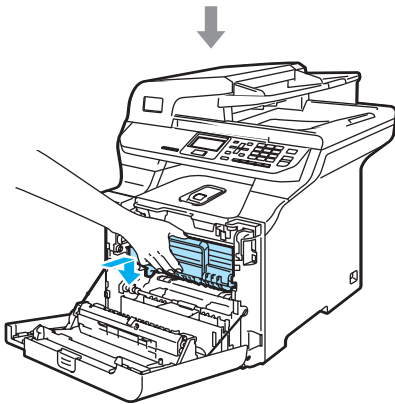
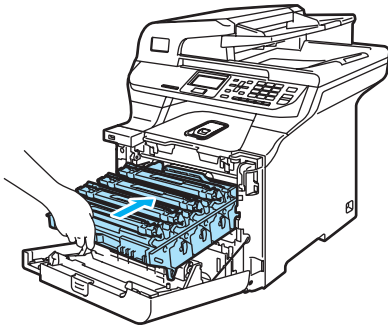

- 8** Lukk maskinens frontdeksel.

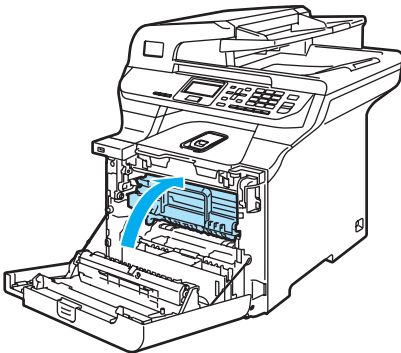

- 9** Legg papirbunken godt tilbake i maskinen.

Papirstopp bak i maskinen

Følg trinnene nedenfor hvis
Papirkrøll bak vises i displayet:

Papirkrøll bak

- 1** Trykk på dekselets utløserhendel, og åpne frontdekslet.

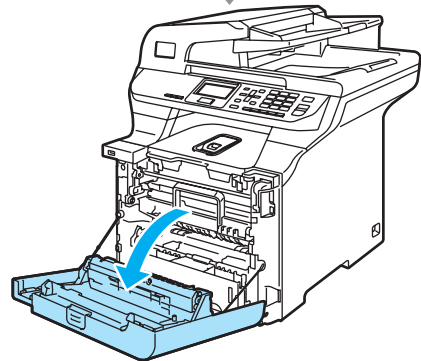
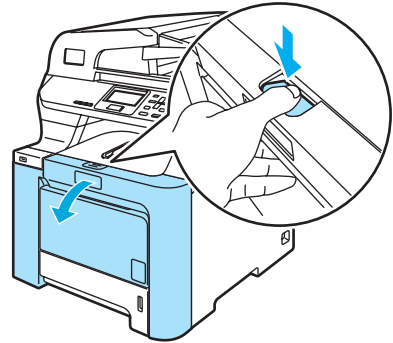

- 2 Hold i det grønne håndtaket på trommelenheten. Løft opp trommelenheten, og trekk den deretter ut til den stanser.

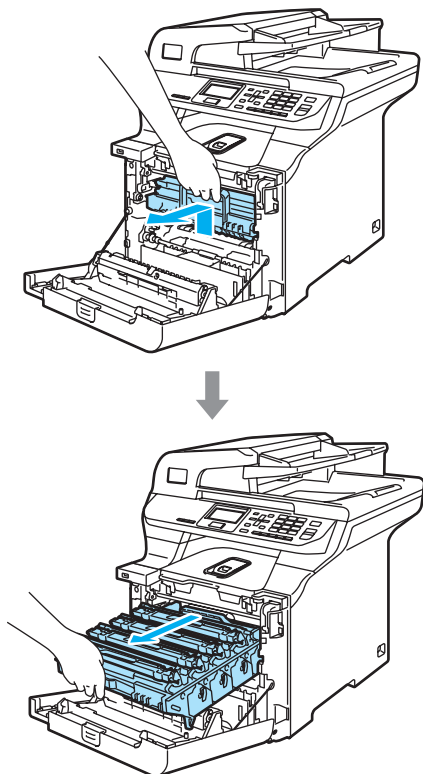

- 3 Åpne det bakre dekselet.

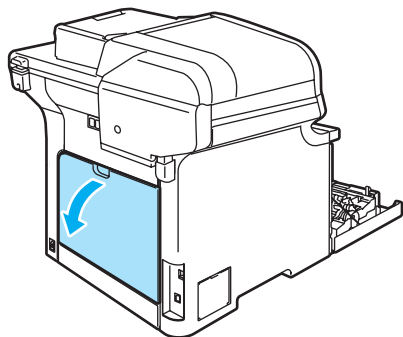

- 4 Trekk ned de to grønne hendlene, én på venstre side og én på høyre side, som vist på tegningen nedenfor, og legg deretter ned fuserdekselet (1).

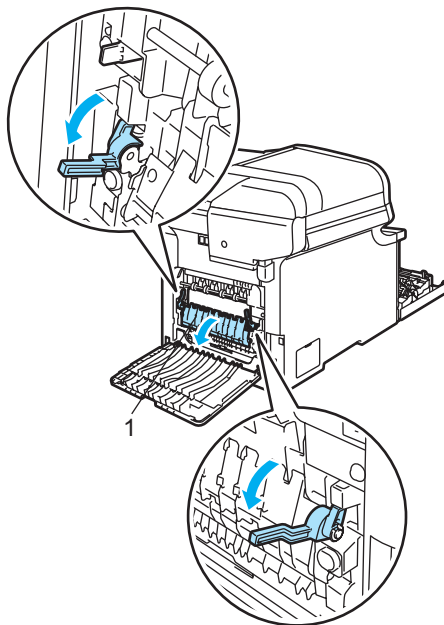

VARM OVERFLATE

Når du nettopp har brukt maskinen, er enkelte komponenter inne i maskinen svært varme. Når du åpner frontdekselet eller det bakre dekselet på maskinen, må du IKKE berøre komponentene som er skyggelagt på tegningen.

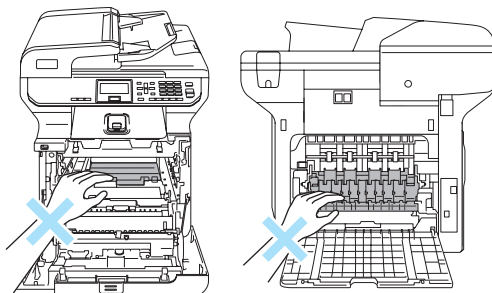

- 5 Bruk begge hendene til å trekke det fastkjørte papiret ut av fuserenheten.

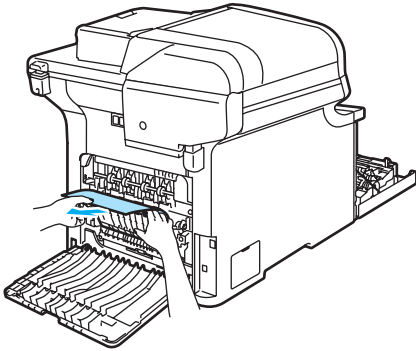

- 6 Lukk fuserdekselet (1), og løft opp de to grønne hendlene på venstre og høyre side.

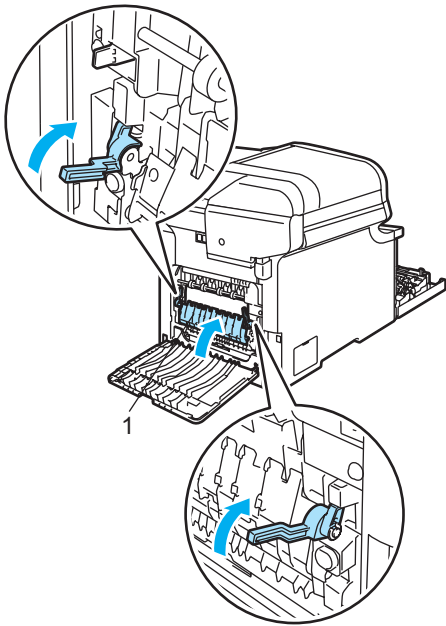

- 7 Lukk det bakre dekkelet.

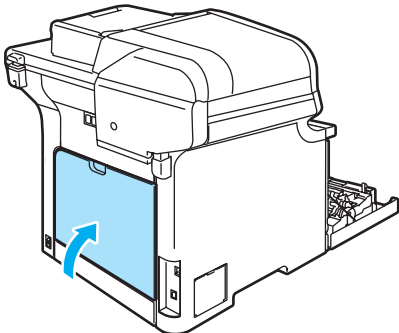

- 8 Sett inn trommelenheten og tonerkassettenheten i maskinen igjen.

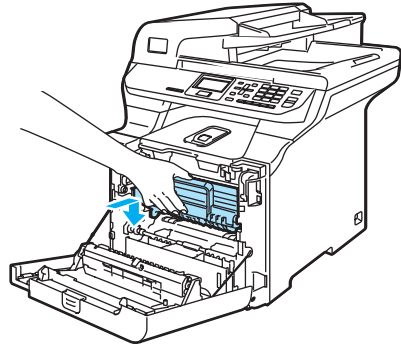
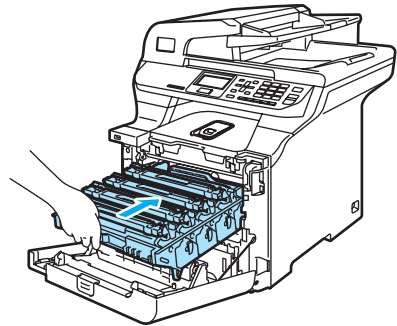

- 9 Lukk maskinens frontdeksel.

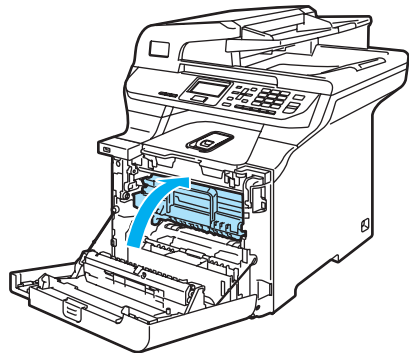

Papirstopp på undersiden av magasin 1 eller i fuserenheten

Følg trinnene nedenfor hvis

Stopp i dupleks vises i displayet:

Stopp i dupleks

- 1 Trekk papirskuffen helt ut av maskinen, og undersøk maskinen innvendig.

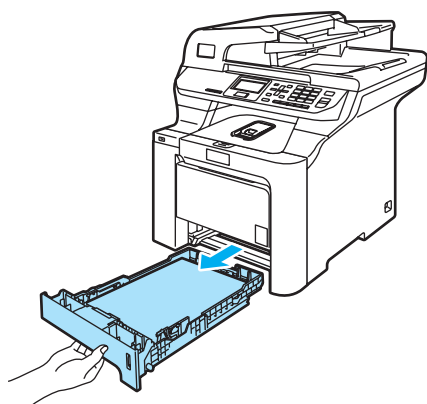

- 2 Hvis papiret ikke sitter fast inne i maskinen, ser du på undersiden av papirskuffen.

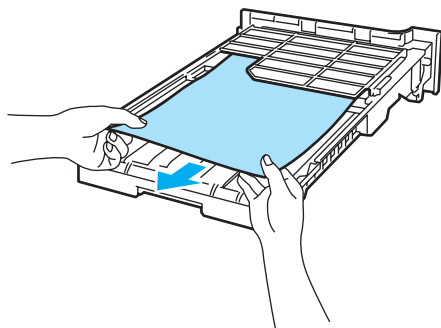

Merk

Du må IKKE sette på plass papirskuffen ennå.

- 3 Hvis papiret ikke sitter fast i papirskuffen, åpner du det bakre dekselet.

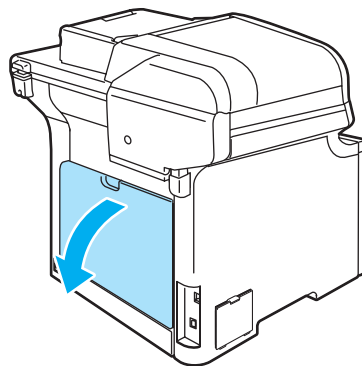

- 4 Skyv den grå hendelen på venstre side (1) mot høyre.

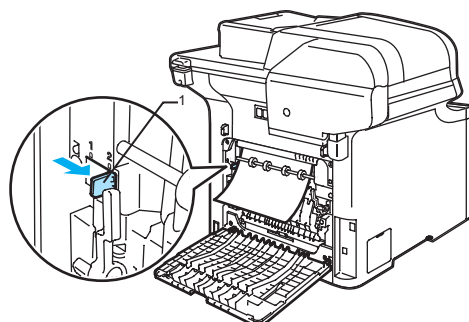

VARM OVERFLATE

Når du nettopp har brukt maskinen, er enkelte komponenter inne i maskinen svært varme. Når du åpner frontdekselet eller det bakre dekselet på maskinen, må du IKKE berøre komponentene som er skyggelagt på tegningen.

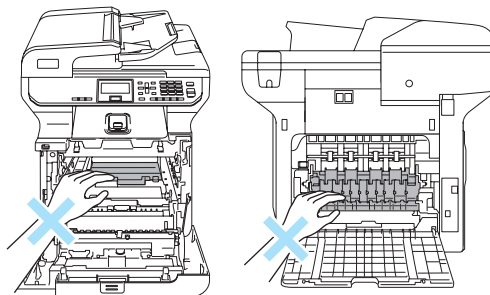

- 5 Trykk sakte ut papiret som sitter fast.

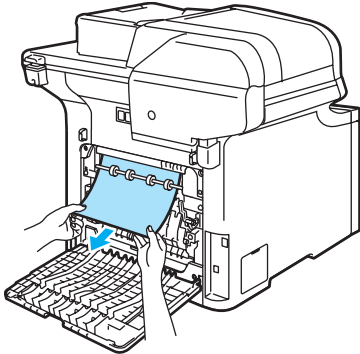

- 6 Sett den grå hendelen på venstre side (1) tilbake på sin opprinnelige posisjon.

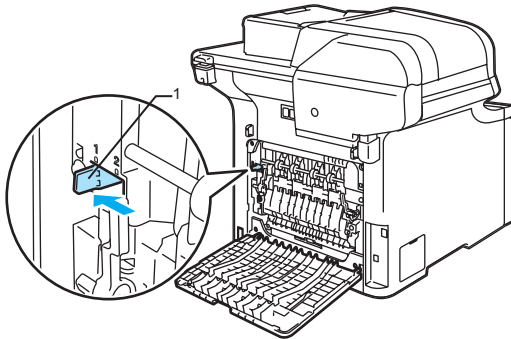

- 7 Lukk det bakre dekselet.

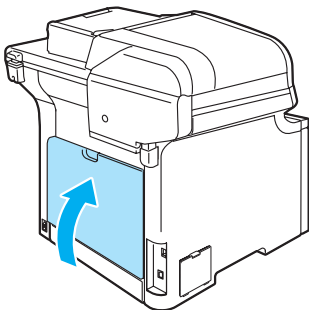

- 8 Legg papirbunken godt tilbake i maskinen.

Regelmessig vedlikehold

! FORSIKTIG

Trommelenheten inneholder toner, så den må derfor behandles med forsiktighet. Hvis du får tonersprut på hender eller klær, tørker du det umiddelbart vekk eller vasker det av med kaldt vann.

Rengjøre maskinen utvendig

! FORSIKTIG

Bruk nøytrale vaskemidler. Hvis du bruker flyktige væsker som tynner eller bensin, vil det skade maskinens overflate.

Bruk IKKE rengjøringsmidler som inneholder ammoniakk.

Bruk IKKE isopropylalkohol for å fjerne smuss fra kontrollpanelet. Det kan føre til at panelet slår sprekker.

IKKE bruk brennbare substanser eller spray når du skal rengjøre maskinen innvendig eller utvendig. Dette kan føre til brann eller elektrisk støt. (Hvis du vil ha mer informasjon, kan du se *Viktige sikkerhetsinstruksjoner* på side 56.)

Slik rengjør du maskinen utvendig:

- 1 Slå av maskinens strømbryter. Koble fra alle kablene, og trekk deretter ut strømledningen fra stikkontakten.
- 2 Trekk papirskuffen helt ut av maskinen.

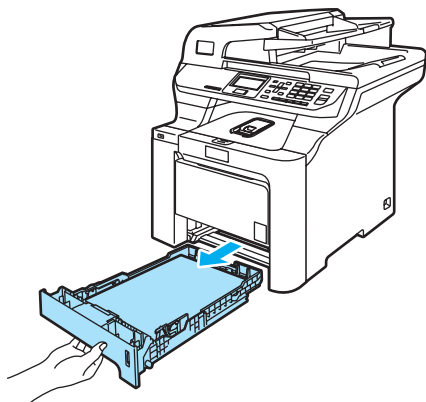

- 3 Tørk av maskinen utvendig med en tørr, løfri klut for å fjerne støv.



- 4 Fjern det som måtte sitte fast inne i papirskuffen.

- 5 Tørk av papirskuffen innvendig med en tørr, løfri klut for å fjerne støv.

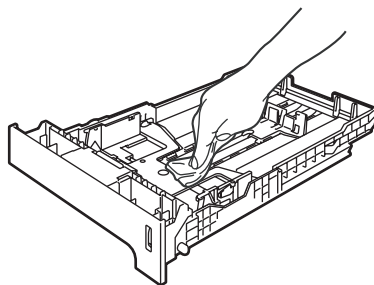

- 6 Legg tilbake papiret, og sett papirskuffen godt tilbake i maskinen igjen.
- 7 Sett først maskinens strømledning inn i stikkontakten, og sett deretter inn alle kablene. Slå på maskinens strømbryter.

Rengjøre skanneren

- 1 Slå av maskinens strømbryter. Koble fra alle kablene, og trekk deretter ut strømledningen fra stikkontakten.
- 2 Løft opp dokumentdekslet (1). Rengjør den hvite plastoverflaten (2) og skannerglassplaten (3) på undersiden av den med en myk, løfri klut fuktet med et ikke-brennbart rengjøringsmiddel for glass.

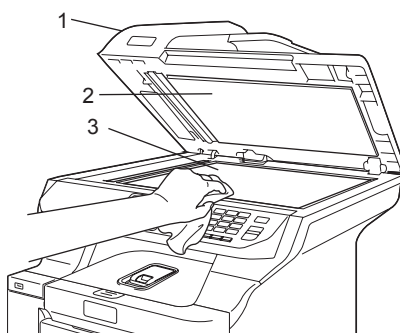

- 3 I dokumentmaterenheten rengjør du den hvite stangen (1) og glasslisten (2) under den med en myk, løfri klut fuktet med et ikke-brennbart rengjøringsmiddel for glass.

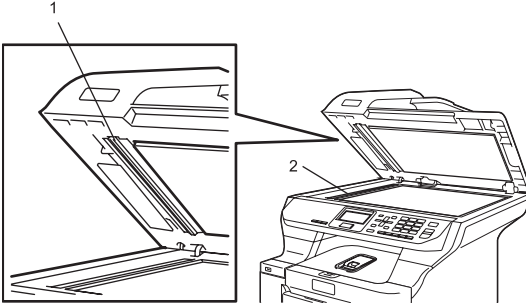

Merk

I tillegg til å rengjøre skannerglassplaten og glasslisten med et tungtannelig rengjøringsmiddel for glass, stryk fingertuppen over glasslisten for å kjenne om det er noe der. Hvis du kjenner at det er smuss på, rengjør stripen igjen noen ganger. Det kan hende du må gjenta rengjøringsprosessen tre eller fire ganger. Ta en kopi etter hver rengjøring for å teste.

- 4 Sett først maskinens strømledning inn i stikkkontakten, og sett deretter inn alle kablene. Slå på maskinens strømbryter.

Rengjøre laserskannervinduet

! FORSIKTIG

Bruk IKKE isopropylalkohol til å rengjøre laserskannervinduene.

Berør IKKE laserskannervinduene med fingrene.

- 1 Slå av maskinens strømbryter. Koble fra alle kablene, og trekk deretter ut strømledningen fra stikkkontakten.
- 2 Trykk frontdekselets utløserknapp, og åpne deretter frontdekselet.

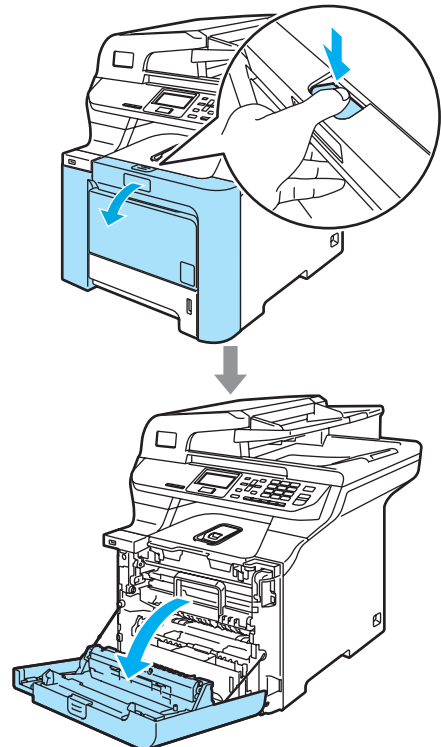

- 3 Hold i det grønne håndtaket på trommelenheten. Løft opp trommelenheten, og trekk den deretter ut til den stanser.

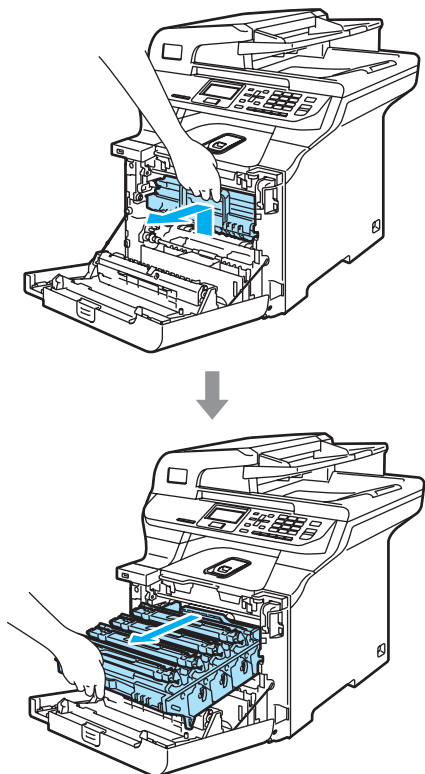

- 4 Frigi den grå låsehendelen (1) på venstre side av maskinen. Løft fronten på trommelenheten, og trekk trommelenheten helt ut av maskinen ved hjelp av de grønne håndtakene på trommelenheten.

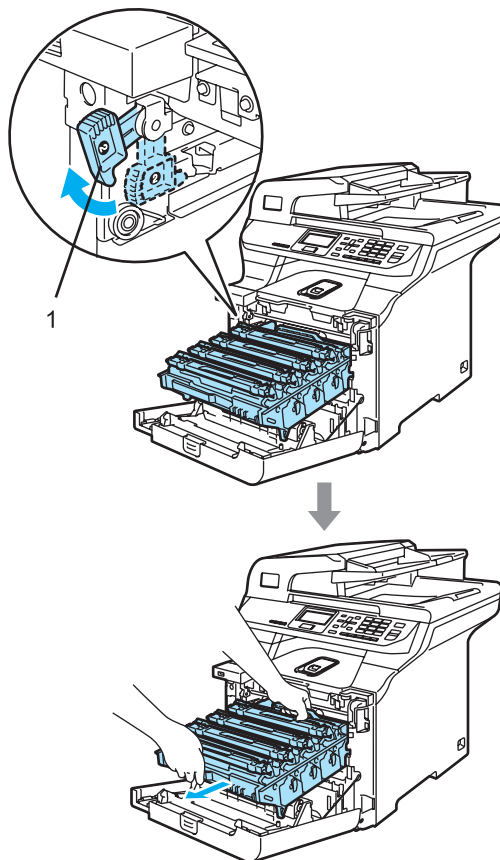



VARM OVERFLATE

Når du nettopp har brukt maskinen, er enkelte komponenter inne i maskinen svært varme. Når du åpner frontdekselet på maskinen, må du **IKKE** berøre komponentene som er skyggelagt på tegningen.

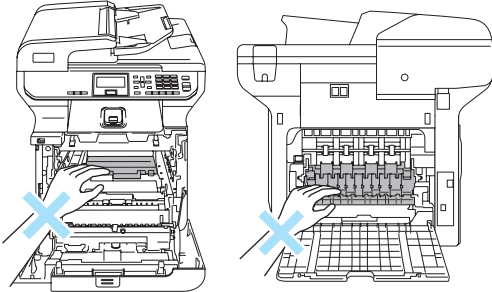

FORSIKTIG

Sørg for å løfte trommelenheten etter håndtakene. Du må **IKKE** holde i sidene på trommelenheten.

Vi anbefaler at du plasserer trommelenheten på et rent, flatt underlag som er beskyttet med papir i tilfelle tonersøl eller tonersprut.

For å unngå skader på maskinen som følge av statisk elektrisitet, må du **IKKE** berøre elektrodene som vises på tegningen.

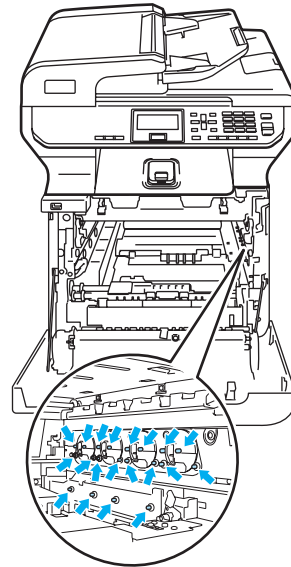

- 5** Tørk av skannervinduene (1) med en tørr, lofri klut.

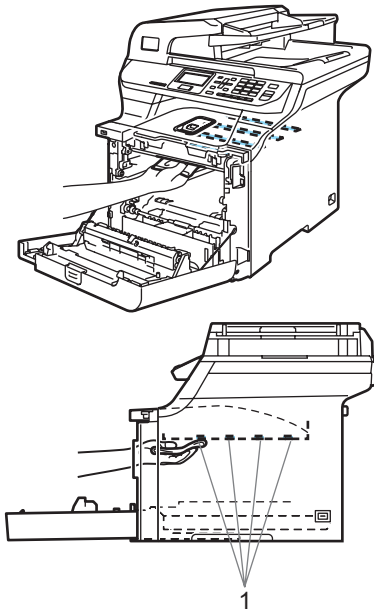

- 6** Sett tilbake trommelenheten i maskinen som vist nedenfor.

- 1** Kontroller at den grå låsehendelen (1) står vendt oppover, og sett inn trommelenheten i maskinen. Trykk ned den grå låsehendelen (1).

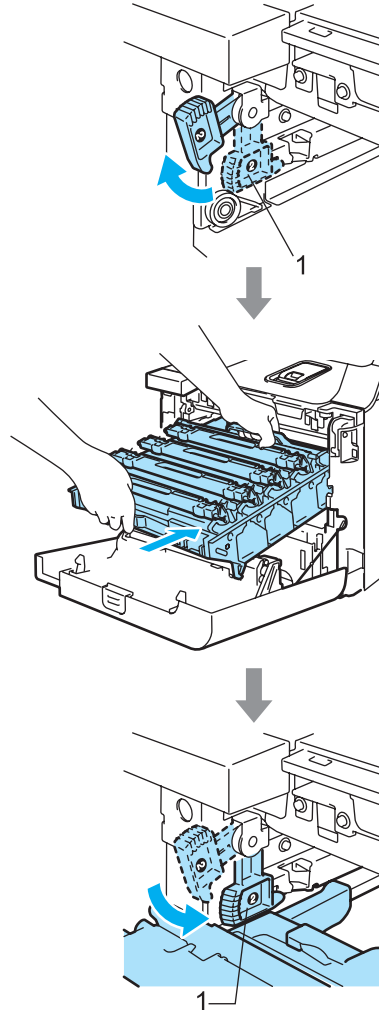



Merk

Når du setter inn trommelenheten i maskinen, skal du samsvare de grønne styreskinnene (1) på håndtaket til trommelenheten med de grønne pilene (2) på hver side av maskinen.

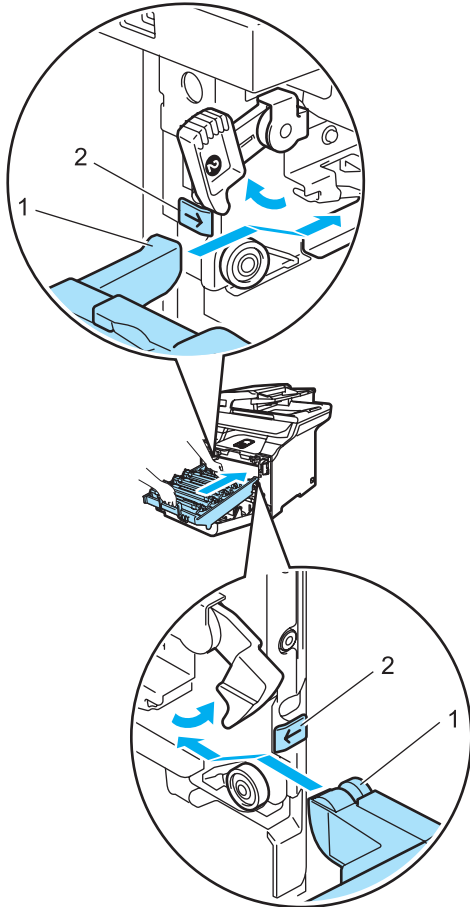

- 2** Skyv inn trommelenheten til den stanser.

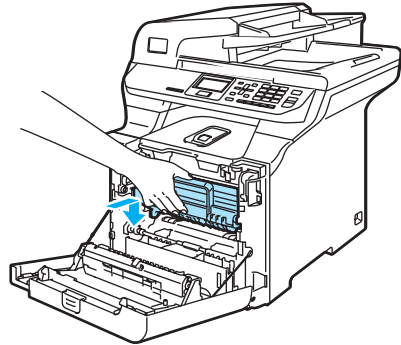
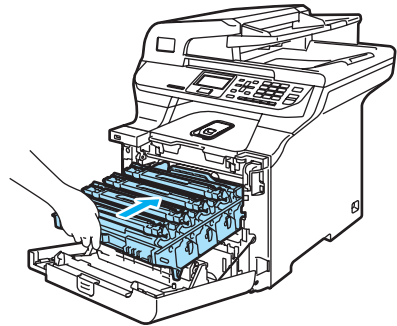

- 7** Lukk maskinens frontdeksel.

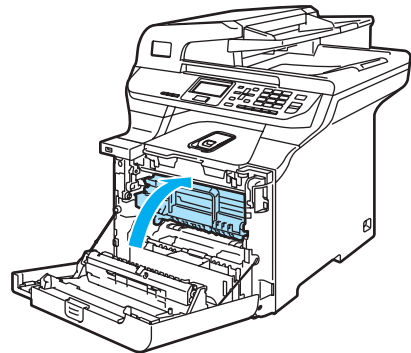

- 8** Sett først maskinens strømledning inn i stikkkontakten, og sett deretter inn alle kablene.
Slå på maskinens strømbryter.

Rengjøre korona-trådene

Hvis du har problemer med utskriftskvaliteten, kan du rengjøre korona-trådene som vist nedenfor:

- 1 Slå av maskinens strømbryter. Koble fra alle kablene, og trekk deretter ut strømledningen fra stikkontakten.
- 2 Trykk frontdekselets utløserknapp, og åpne deretter frontdekselet.

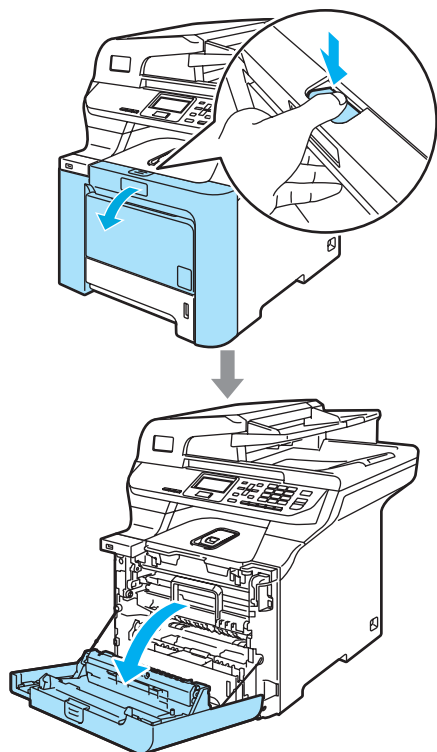

- 3 Hold i det grønne håndtaket på trommelenheten. Løft opp trommelenheten, og trekk den deretter ut til den stanser.

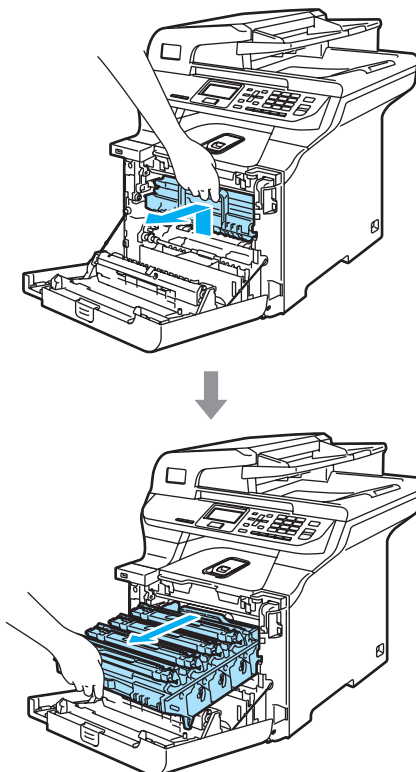

- 4 Ta ut alle de fire tonerkassetene fra trommelenheten ved å løfte dem etter de fargede håndtakene.

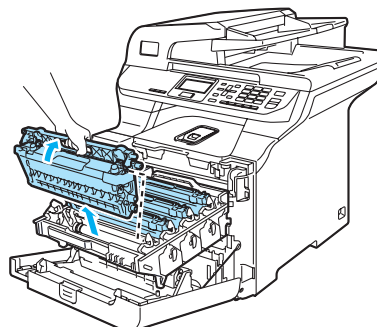

! FORSIKTIG

Vi anbefaler at du plasserer tonerkassetten på et rent, flatt underlag som er beskyttet med papir i tilfelle tonersøl eller tonersprut.

Tonerkassetten må IKKE utsettes for åpen flamme. De kan eksplodere og dermed føre til personskader.

Håndter tonerkassetten med forsiktighet. Hvis du får tonersprut på hender eller klær, tørker du det umiddelbart vekk eller vasker det av med kaldt vann.

For å unngå problemer med utskriftskvaliteten, må du IKKE berøre komponentene som er skyggelagt på tegningene.

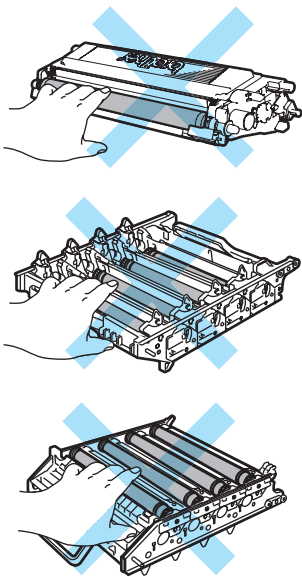

- 5 Løsne og brett tilbake det hvite korona-tråd-dekselet (1).

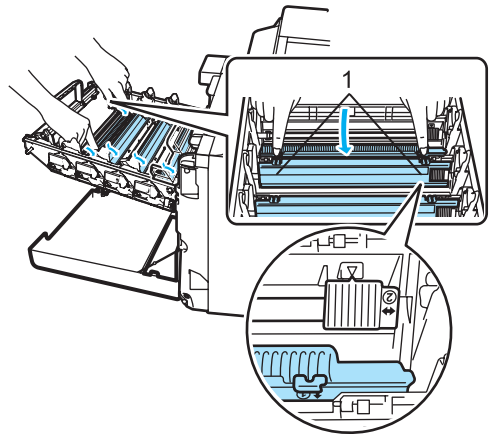

MerK

Vi anbefaler at du rengjør korona-tråden for hver farge. Hvis du bare vil rengjøre korona-tråden for fargen som forårsaket problemet med utskriftskvaliteten, kan du se på tegningen nedenfor for å finne riktig posisjon for hver av korona-trådene.

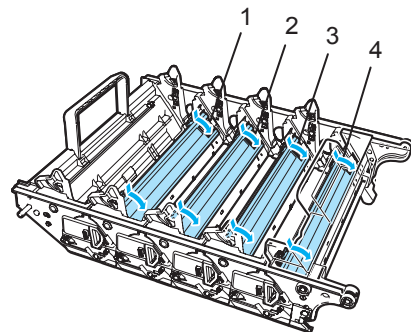

- 1 Korona-tråd-deksel for svart (K)
- 2 Korona-tråd-deksel for gul (Y)
- 3 Korona-tråd-deksel for magenta (M)
- 4 Korona-tråd-deksel for cyan (C)

- 6 Rengjør korona-tråden inne i trommelenheten ved å skyve den grønne klaffen forsiktig fra venstre til høyre og fra høyre til venstre flere ganger.

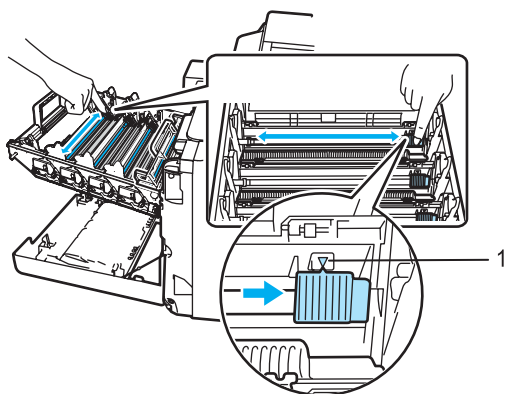

! FORSIKTIG

Kontroller at klaffen skyves tilbake til utgangsposisjonen (▼) (1). Hvis ikke, kan det hende at du får vertikale striper på utskriftene.

- 7 Lukk korona-tråd-dekselet.

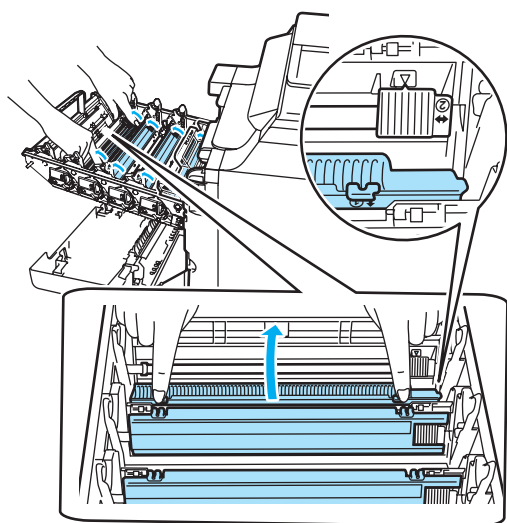

- 8 Gjenta trinn 5 til 7 for å rengjøre hver enkelt av de andre korona-trådene. Det er til sammen fire korona-tråder.

- 9 Hold tonerkassettene i de fargede håndtakene, og sett dem én etter én tilbake inn i trommelenheten som vist på tegningen. Sørg for å samsvare tonerkassettfargen med tilsvarende fargeetikett på trommelenheten, og husk også å legge ned tonerkassetthåndtaket (A) så snart tonerkassetten er på plass. Gjenta dette for alle tonerkassettene.

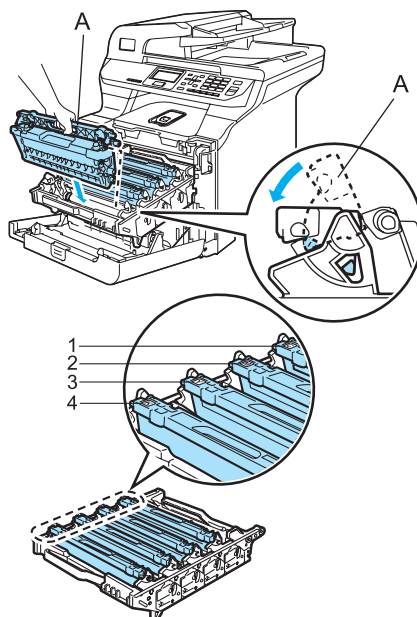

- 1 C - Cyan
- 2 M - Magenta
- 3 Y - Gul
- 4 K - Svart

- 10 Skyv inn trommelenheten til den stansen.

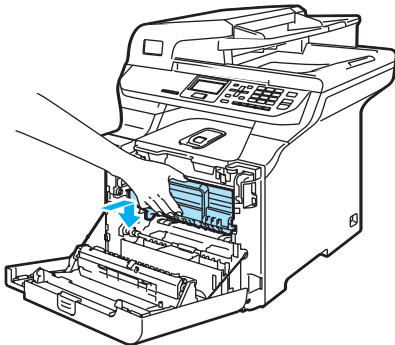
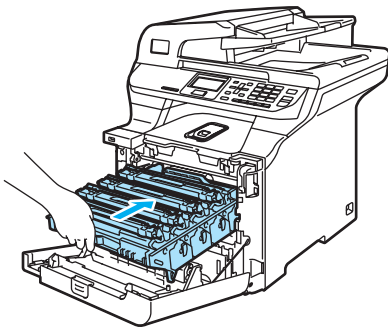

- 11 Lukk maskinens frontdeksel.

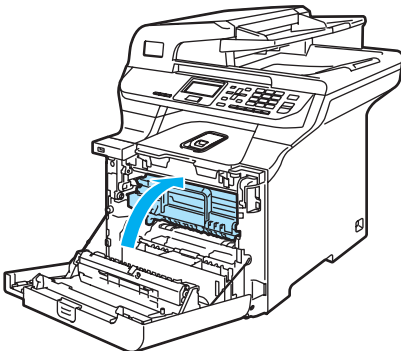

- 12 Sett først maskinens strømledning inn i stikkontakten, og sett deretter inn alle kablene.
Slå på maskinens strømbryter.

Rengjøre trommelenheten

Hvis du har problemer med utskriftskvaliteten som skyldes gjentatte merker på siden, rengjør du trommelenheten som vist nedenfor.

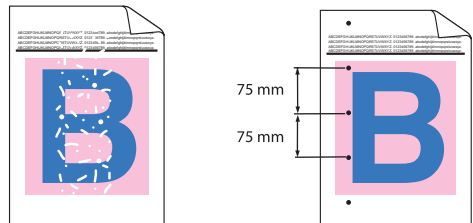

- 1 Trykk inn frontdekselets utløserknapp, og åpne deretter frontdekselet.

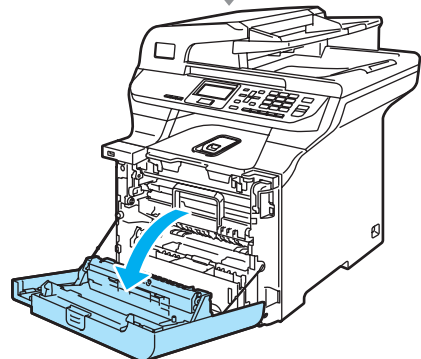
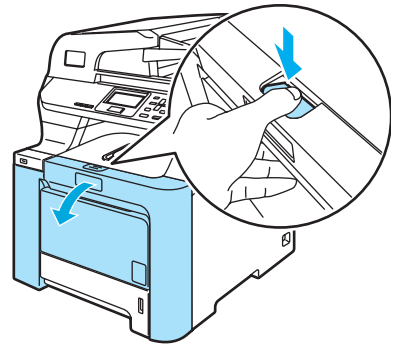

- 2 Lukk maskinens frontdeksel. Maskinen begynner oppvarmingen. Vent til oppvarmingen er ferdig før du går videre til trinn 3.

- 3 Trekk ut MP-skuffen (1) og brett ut støtteklaffen til MP-skuffen (2).

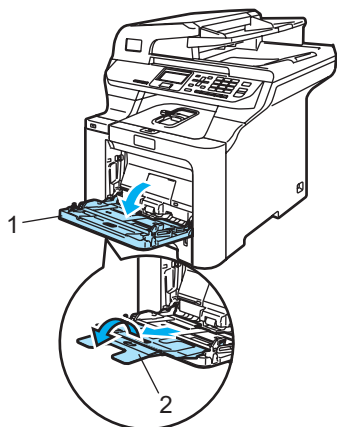

- 4 Legg et blankt A4- eller Letter-ark i MP-skuffen.

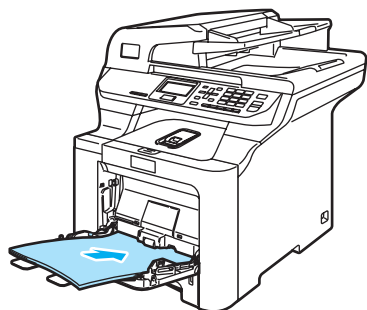

- 5 Trykk på ◀ mens du trykker ned og holder **Clear/Back** til **DRUM CLEANING (trommelrengjøring)** vises på displayet.



- 6 Trykk på **Mono Start** eller **Colour Start**. Papiret vil mates inn i maskinen for å starte rengjøringen av trommelen.

- 7 Følgende melding vises på displayet når rengjøringen er ferdig.

DRUM CLEANING
COMPLETED

- 8 Trykk på **Stop/Exit** slik at maskinen går tilbake til Klar-modus.

- 9 Prøv å skrive ut på nytt. Hvis problemet vedvarer, gjentar du trinn 3 til 8 flere ganger.

Hvis problemet vedvarer etter at du har gjentatt trinn 3 til 8 flere ganger, går du til trinn 10.

- 10 Slå av maskinens strømbryter. Koble fra alle kablene, og trekk deretter ut strømledningen fra stikkontakten.

- 11 Trykk frontdekselets utløserknapp, og åpne deretter frontdekselet.

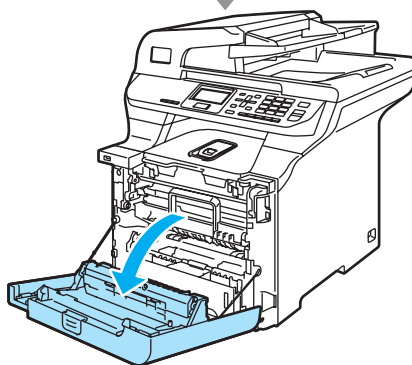
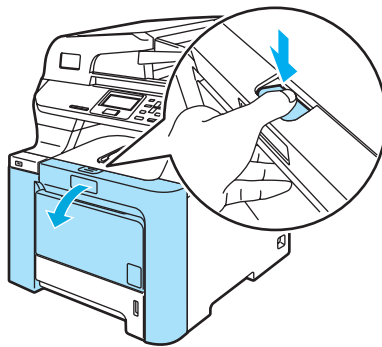

- 12 Hold i det grønne håndtaket på trommelenheten. Løft opp trommelenheten, og trekk den deretter ut til den stanser.

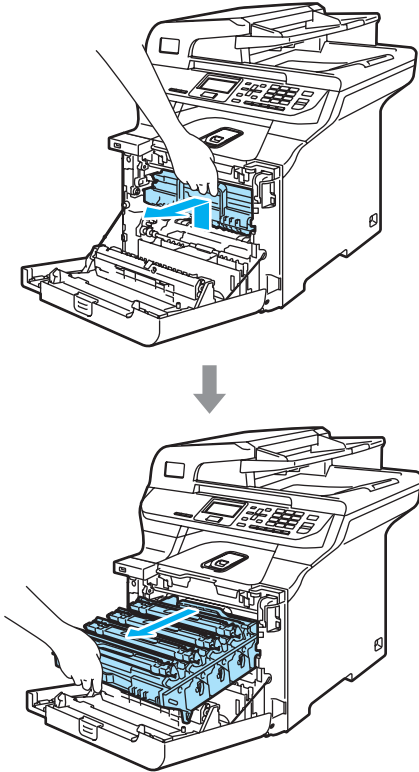

! FORSIKTIG

Vi anbefaler at du plasserer trommelenheten og tonerkassetten på et rent, flatt underlag som er beskyttet med papir i tilfelle tonersøl eller tonersprut.

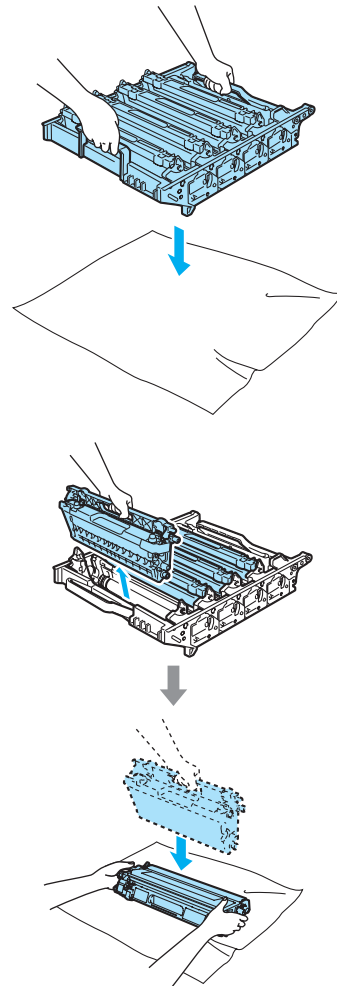

- 13 Frigi den grå låsehendelen (1) på venstre side av maskinen. Løft fronten på trommelenheten, og trekk trommelenheten helt ut av maskinen ved hjelp av de grønne håndtakene på trommelenheten.

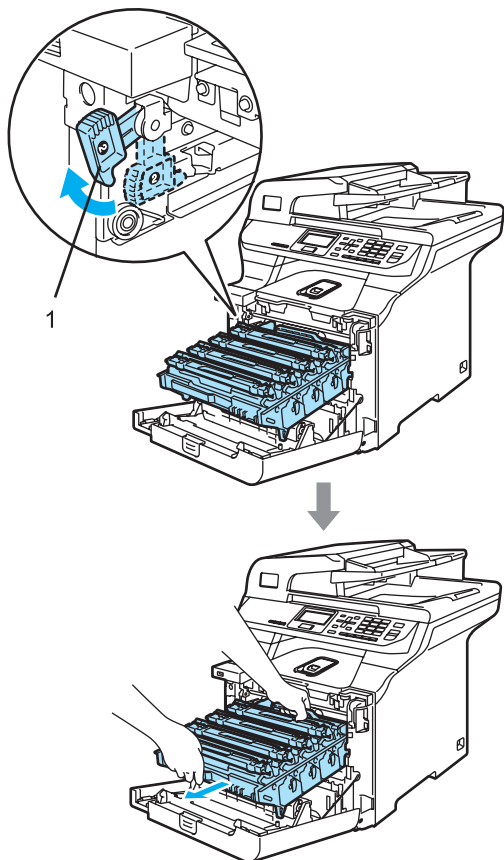

! FORSIKTIG

Sørg for å løfte trommelenheten etter håndtakene. Du må IKKE holde i sidene på trommelenheten.

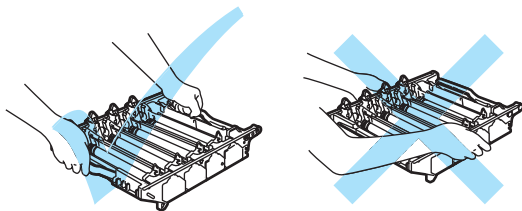

- 14 Hold tak i håndtaket på tonerkassetten, og trekk den ut av trommelenheten. Gjenta dette for alle tonerkassettene.

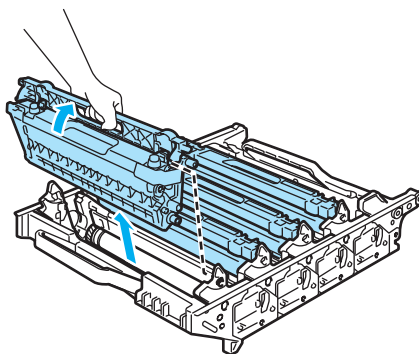

! FORSIKTIG

For å unngå skader på maskinen som følge av statisk elektrisitet, må du IKKE berøre elektrodene som vises på tegningen.

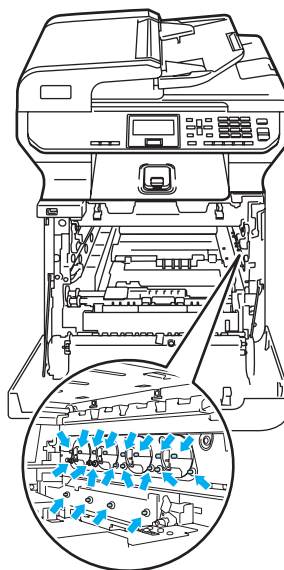

Hånder tonerkassettene med forsiktighet. Hvis du får tonersprut på hender eller klær, tørker du det umiddelbart vekk eller vasker det av med kaldt vann.

For å unngå problemer med utskriftskvaliteten, må du IKKE berøre komponentene som er skyggelagt på tegningene.

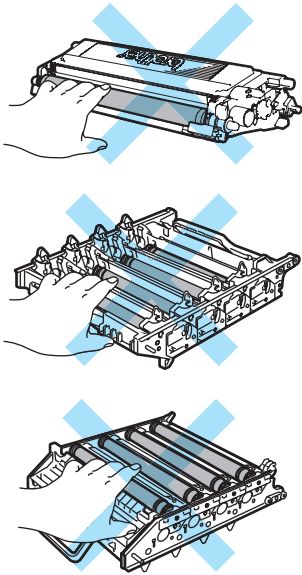

- 15 Bruk begge hendene til å snu trommelenheten opp ned, og plasser den deretter på litt papir eller en duk. Kontroller at trommeldrivhjulene (1) er på venstre side.

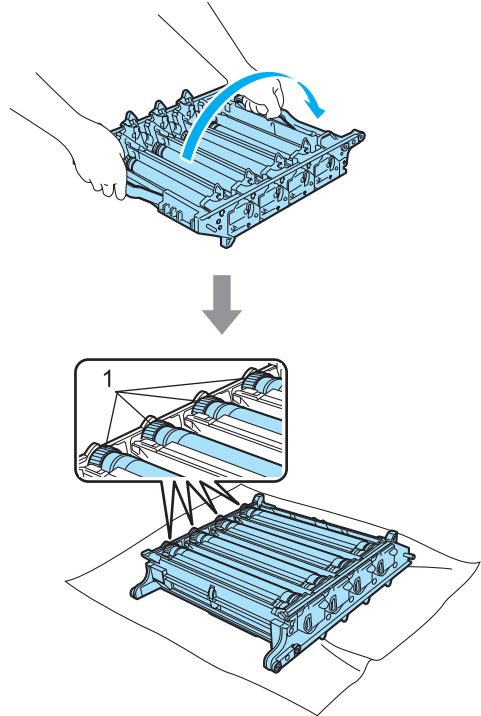

- 16 Se på utskriftseksemplet for å identifisere fargen som forårsaker problemet. Fargen på flekkene eller tonerflekken er fargen til trommelen du bør rengjøre. Hvis flekkene for eksempel har fargen cyan, bør du rengjøre trommelen for cyan. Plasser utskriftseksemplet foran trommelen, og finn den eksakte posisjonen for den dårlige utskriften.

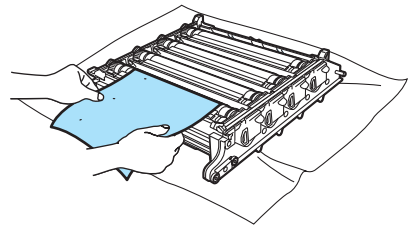

- 17 Drei trommeldrivhjulet på trommelen som samsvarer med merket (for et merke i for eksempel fargen cyan, dreier du trommelen for cyan). Etterhvert vil du se merket på overflaten til trommelen (1).

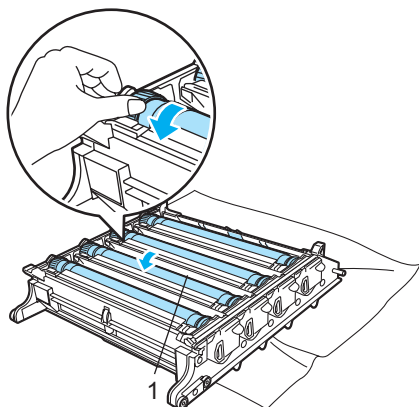

- 18 Når du har funnet merket på trommelen som samsvarer med utskriftseksemplet, tørker du forsiktig av trommeloverflaten med en bomullspinne helt til støvet eller papirstøvet er fjernet.

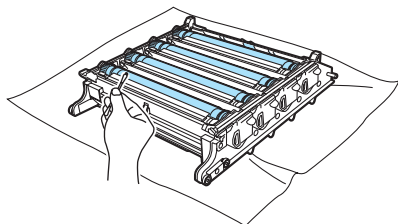

- 19 Drei trommeldrivhjulet mot deg for hånd for å tilbake stille det til utgangsposisjonen. Du finner utgangsposisjonen for hver trommel ved å samsvare nummeret på trommeldrivhjulet med det samme nummeret på siden av trommelenheten, som vist på tegningen. Kontroller at nummeret på hvert enkelt av de fire trommeldrivhjulene samsvarer med tilsvarende nummer på siden av trommelenheten.

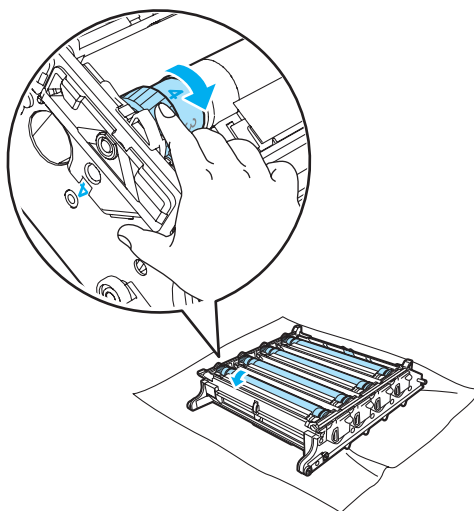

! FORSIKTIG

Du må IKKE berøre den fotosensitive trommelen med fingrene.

Du må IKKE rengjøre overflaten på den fotosensitive trommelen med en skarp gjenstand.

Bruk IKKE overdreven kraft når du rengjør trommeloverfalten.

- 20** Hold tonerkassetene i de fargede håndtakene, og sett dem én etter én tilbake inn i trommelenheten som vist på tegningen. Sørg for å samsvare tonerkassettfargen med tilsvarende fargeetikett på trommelenheten, og husk også å legge ned tonerkassetthåndtaket (A) så snart tonerkassetten er på plass. Gjenta dette for alle tonerkassettene.

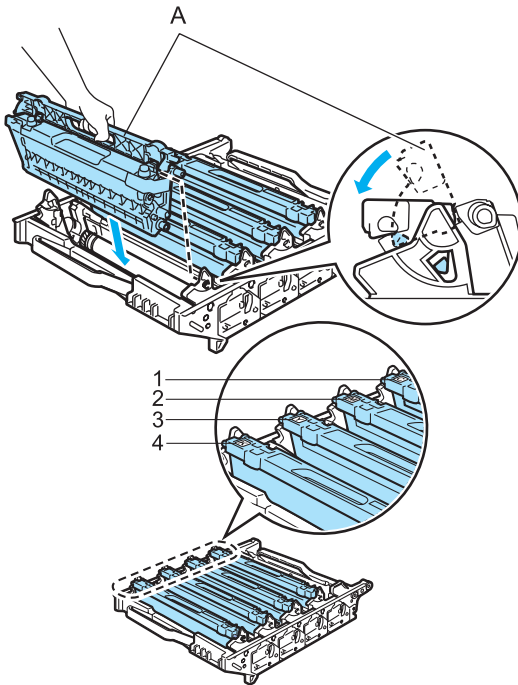

- 1 C - Cyan
- 2 M - Magenta
- 3 Y - Gul
- 4 K - Svart

- 21** Sett tilbake trommelenheten i maskinen som vist nedenfor.

- 1** Kontroller at den grå låsehendelen (1) står vendt oppover, og sett inn trommelenheten i maskinen. Trykk ned den grå låsehendelen (1).

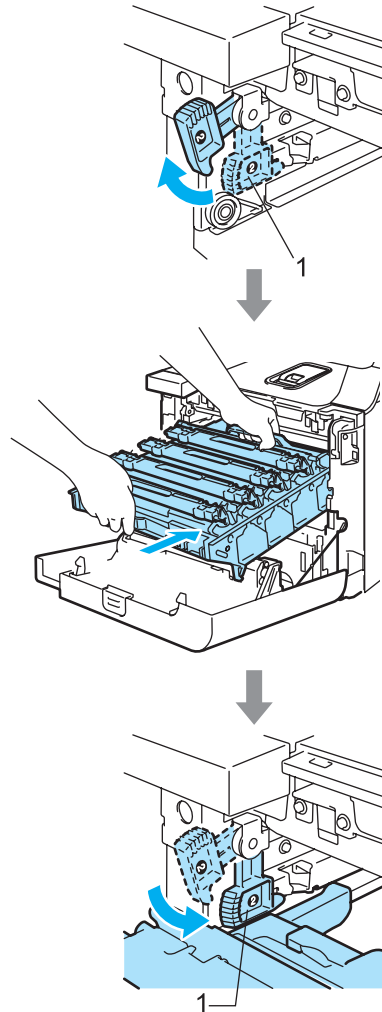

Merk

Når du setter inn trommelenheten i maskinen, skal du samsvare de grønne styreskinnene (1) på håndtaket til trommelenheten med de grønne pilene (2) på hver side av maskinen.

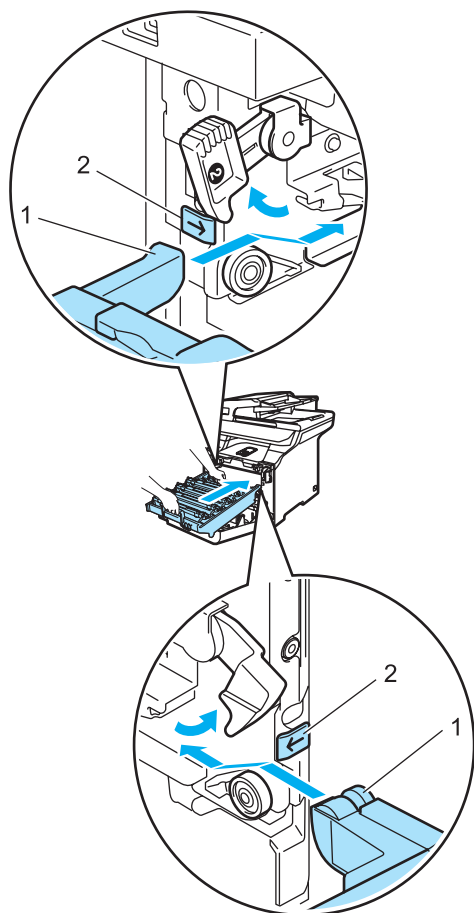

- 2 Skyv inn trommelenheten til den stanser.

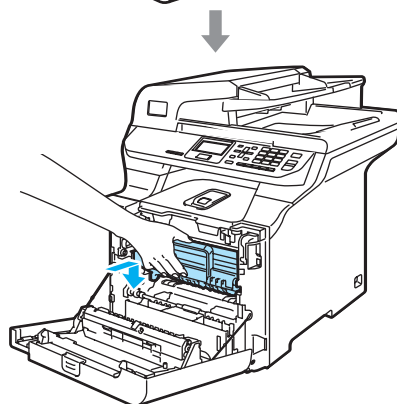
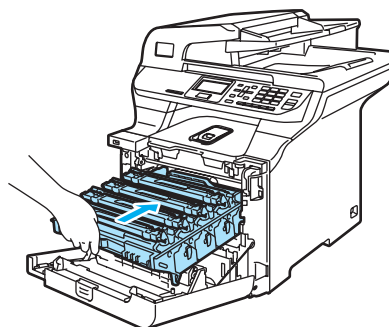

- 22 Lukk maskinens frontdeksel.

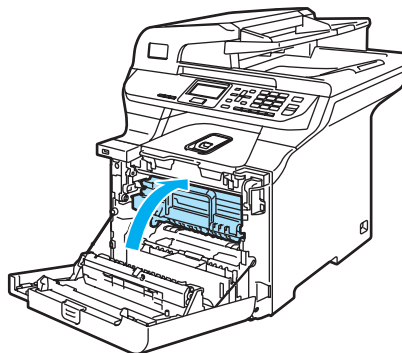

- 23 Sett først maskinens strømledning inn i stikkontakten, og sett deretter inn alle kablene.
Slå på maskinens strømbryter.

Skifte ut forbruksmateriell

Når det er på tide å skifte ut forbruksmateriell, vises meldingene nedenfor i displayet.

Maskinen slutter å skrive ut når følgende meldinger om vedlikehold vises i displayet.

Meldinger i displayet	Forbruksmateriell som må skiftes ut	Omtrentlig levetid	Slik skifter du den ut	Bestillingsnr.
Lite toner Bytt Svart (K)- tonerkassetten. ¹	Standard tonerkassetter	2 500 sider (svart) ² 1 500 sider (cyan, magenta, gul) ²	Se <i>Skifte ut en tonerkasset</i> på side 117.	TN-130BK TN-130C TN-130M TN-130Y
	Tonerkassetter med høy ytelse	5 000 sider (svart) ² 4 000 sider (cyan, magenta, gul) ²		TN-135BK TN-135C TN-135M TN-135Y
Avf.toner full	Toneravfallsboks	20 000 sider ³	Se <i>Meldingen Avf.toner full</i> på side 134.	WT-100CL

¹ Tonerkassettfargen som er oppbrukt, vises i meldingen.

² Med 5 % utskriftsdekning (på papirstørrelsen A4 eller Letter). Det faktiske antallet utskrifter vil variere avhengig av utskriftsjobbene og papiret du bruker.

³ Med 5 % utskriftsdekning for hver CMYK (på papirstørrelsen A4 eller Letter). Det faktiske antallet utskrifter vil variere avhengig av utskriftsjobbene og papiret du bruker.

Nedenfor finner du meldinger om vedlikehold som vises i displayet når maskinen er driftklar. Disse meldingene varsler deg i god tid om hvilket forbruksmateriell du må skifte ut før det er oppbrukt. Det kan være praktisk å kjøpe ekstra forbruksmateriell som du kan ha i reserve, for å unngå at maskinen slutter å skrive ut.

Meldinger i displayet	Forbruksmateriell som må skiftes ut	Omtrentlig levetid	Slik skifter du den ut	Bestillingsnr.
Lite toner igjen Klargjør en ny Svart (K) tonerkassetten. ¹	Standard tonerkassetter	2 500 sider (svart) ² 1 500 sider (cyan, magenta, gul) ²	Se <i>Skifte ut en tonerkasset</i> på side 117.	TN-130BK TN-130C TN-130M TN-130Y
	Tonerkassetter med høy ytelse	5 000 sider (svart) ² 4 000 sider (cyan, magenta, gul) ²		TN-135BK TN-135C TN-135M TN-135Y
Bytte deler Avfallstonerboks	Toneravfallsboks	20 000 sider ³	Se <i>Skifte ut toneravfallsboksen</i> på side 134.	WT-100CL

¹ Tonerkassettfargen som er oppbrukt, vises i meldingen.

² Med 5 % utskriftsdekning (på papirstørrelsen A4 eller Letter). Det faktiske antallet utskrifter vil variere avhengig av utskriftsjobbene og papiret du bruker.

³ Med 5 % utskriftsdekning for hver CMYK (på papirstørrelsen A4 eller Letter). Det faktiske antallet utskrifter vil variere avhengig av utskriftsjobbene og papiret du bruker.

Nedenfor finner du meldinger om vedlikehold som vises skiftevis med de vanlige meldingene øverst i displayet når maskinen er driftsklar. I disse meldingene blir du bedt om å skifte ut det enkelte forbruksmateriellet så snart som mulig, siden forbruksmateriellets levetid er utløpt. Maskinen fortsetter å skrive ut når disse meldingene vises i displayet.

Meldinger i displayet	Forbruksmaterieell som må skiftes ut	Omtrentlig levetid ¹	Slik skifter du den ut	Bestillingsnr.
Bytte deler Trommel	Trommelenhet	17 000 sider	Se <i>Skifte ut trommelenheten</i> på side 122.	DR-130CL
Bytte deler Belteenhet	Belteenhet	50 000 sider	Se <i>Skifte ut belteenheten</i> på side 129.	BU-100CL
Bytte deler Fuserenhet	Fuserenhet	80 000 sider	Ta kontakt med Brother-forhandleren for å kjøpe fuserenheten.	—
Bytte deler Laserenhet	Laserenhet	100 000 sider	Ta kontakt med Brother-forhandleren for å få skiftet ut laserenheten.	—
Bytte deler PF-sett 1	Papirmatingssett 1 (Papiroptaksrulle og skilleblokk for skuff 1)	100 000 sider	Ta kontakt med Brother-forhandleren for å kjøpe papirmatingssett 1.	—
Bytte deler PF-sett 2 (når den ekstra skuffen nederst er installert)	Papirmatingssett 2 (Papiroptaksrulle og skilleblokk for skuff 2)	100 000 sider	Ta kontakt med Brother-forhandleren for å kjøpe papirmatingssett 2.	—
Bytte deler PF-sett MP	Papirmatingssett MP (Papiroptaksrulle og skilleblokk for MP-skuff)	50 000 sider	Ta kontakt med Brother-forhandleren for å kjøpe papirmatingssett for MP-skuffen.	—

¹ Ved utskrift på papirstørrelsene Letter eller A4. Det faktiske antallet utskrifter vil variere avhengig av utskriftsjobbene og papiret du bruker.



Merk

- Kast brukt forbruksmaterieell i henhold til lokale bestemmelser, og hold det atskilt fra husholdningsavfallet. Har du spørsmål, kan du kontakte firmaet for avfallshåndtering der du bor. Sørg for å forsegle forbruksmateriellet godt etter bruk slik at ingenting renner ut.
- Vi anbefaler å plassere brukt forbruksmaterieell på litt papir for å unngå søl eller sprut fra stoffet som er inni.
- Hvis du bruker papir som ikke tilsvarer anbefalt papirtype, kan levetiden til forbruksmaterieell og maskindeler reduseres.
- Beregnet levetid for tonerkassetter og toneravfallsboksen er basert på en gjennomsnittlig utskriftsdekning på 5 % av utskriftsområdet med en fargetonerkassett. Hvor ofte du trenger å skifte ut forbruksmateriellet, vil variere ut fra kompleksiteten til utskriftene, dekningsprosenten og hvilken medietype som brukes.

Skifte ut en tonerkassett

Bestillingsnumre:

Standard tonerkassett:
TN-130 (BK, C, M, Y)

Tonerkassett med høy ytelse:
TN-135 (BK, C, M, Y)

Tonerkassetten med høy ytelse kan skrive ut omtrent 5 000 sider (svart) og omtrent 4 000 sider hver (cyan, magenta og gul). Standard tonerkassetten kan skrive ut omtrent 2 500 sider (svart) og omtrent 1 500 sider hver (cyan, magenta og gul). Faktisk sideantall vil variere avhengig av typen dokumenter som skrives ut (dvs. standardbrev, detaljert grafikk).

Meldingen Bytt toner

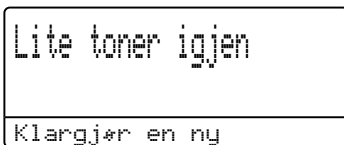

Maskinen leveres med standard tonerkassett TN-130. Når en tonerkassett er nesten tom, vises meldingen *Lite toner igjen* i displayet.



Merk

Det kan være praktisk å ha en ny tonerkassett i beredskap når meldingen *Lite toner igjen* vises.

Meldingen Lite toner

Når følgende melding vises i displayet, må du skifte ut tonerkassetten. Den andre linjen i displayet viser hvilken farge du må skifte ut.



Kast den brukte tonerkassetten i henhold til lokale bestemmelser, og hold den atskilt fra husholdningsavfallet. Du kan også besøke vår miljøside www.brothergreen.co.uk for å få informasjon om resirkulering. Sørg for å forsegle tonerkassetten forsvarlig slik at tonerpulver ikke trenger ut av kassetten. Har du spørsmål, kan du kontakte firmaet for avfallshåndtering der du bor.



Merk

Vi anbefaler å rengjøre maskinen og korona-trådene i trommelenheten når du skifter ut en tonerkassett. (Se *Rengjøre laserskannervinduet* på side 99 og *Rengjøre korona-trådene* på side 104.)

Skifte ut tonerkassetene



VARM OVERFLATE

Når du nettopp har brukt maskinen, er enkelte komponenter inne i maskinen svært varme. Når du åpner frontdekselet eller det bakre dekselet på maskinen, må du IKKE berøre komponentene som er skyggelagt på tegningen.

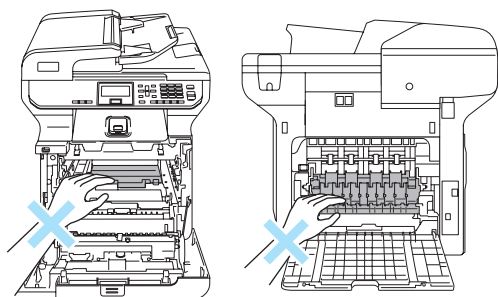

- 1 Slå av maskinens strømbryter. Trykk frontdekselets utløserknapp, og åpne deretter frontdekselet.

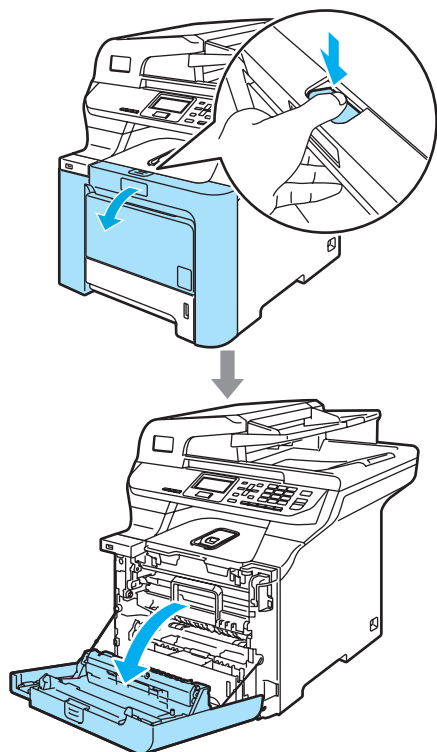

- 2 Hold i det grønne håndtaket på trommelenheten. Løft opp trommelenheten, og trekk den deretter ut til den stanser.

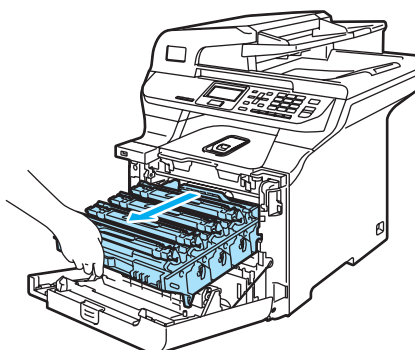
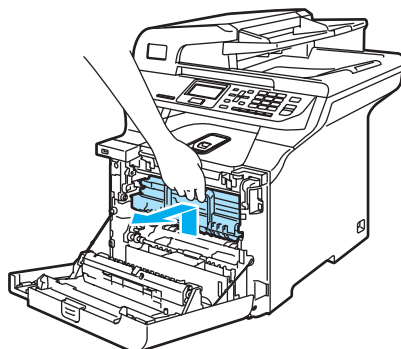

- 3 Hold tak i håndtaket på tonerkassetten, og trekk den ut av trommelenheten. Gjenta dette for alle tonerkassetene.

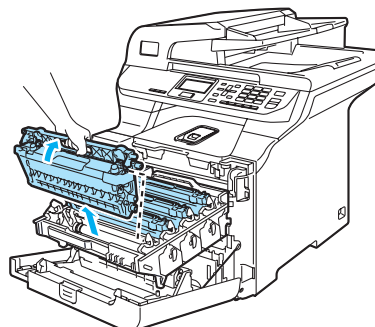

! FORSIKTIG

Vi anbefaler at du plasserer tonerkassetten på et rent, flatt underlag som er beskyttet med papir i tilfelle tonersøl eller tonersprut.

Tonerkassetten må IKKE utsettes for åpen flamme. De kan eksplodere og dermed føre til personskader.

Håndter tonerkassetten med forsiktighet. Hvis du får tonersprut på hender eller klær, tørker du det umiddelbart vekk eller vasker det av med kaldt vann.

For å unngå problemer med utskriftskvaliteten, må du IKKE berøre komponentene som er skyggelagt på tegningene.

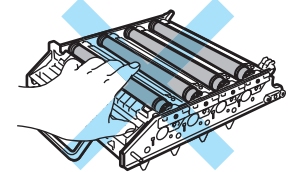
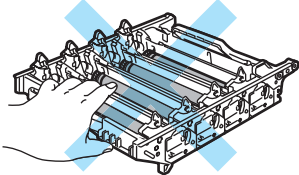
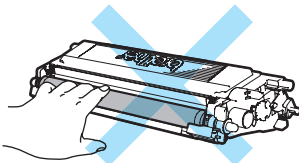

! FORSIKTIG

Brother-maskiner er utviklet for å brukes med toner av en bestemt spesifisering, og vil yte optimalt når det brukes originale Brother-tonerkassetter (**TN-130/TN-135**). Brother kan ikke garantere slik optimal ytelse hvis det brukes toner eller tonerkassetter med andre spesifiseringer. Brother fraråder derfor bruk av andre tonerkassetter enn ekte Brother-tonerkassetter, eller påfylling av tomme kassetter med toner av annen opprinnelse. Hvis trommelenheten eller andre komponenter i maskinen blir skadet som følge av bruk av toner eller tonerkassetter andre enn originale Brother-produkter, dekker ikke garantien eventuell nødvendig reparasjon ettersom uoriginale produkter kanskje ikke er kompatible eller ikke egnet for bruk med denne maskinen.

Pakk ut tonerkassetten like før du skal sette den i maskinen. Hvis tonerkassetten blir liggende åpen i lang tid, reduseres levetiden til toneren.

MerK

- Sørg for å forsegle tonerkassetten forsvarlig i en egnet pose slik at tonerpulver ikke trenger ut av kassetten.
- Kast den brukte tonerkassetten i henhold til lokale bestemmelser, og hold den atskilt fra husholdningsavfallet. Har du spørsmål, kan du kontakte firmaet for avfallshåndtering der du bor.

! FORSIKTIG

Bruk IKKE brennbare substanser i nærheten av maskinen. Bruk IKKE spray når du skal rengjøre maskinen innvendig eller utvendig. Dette kan føre til brann eller elektrisk støt. Se *Regelmessig vedlikehold* på side 97 om hvordan du rengjør maskinen.

4 Rengjør korona-trådene som vist nedenfor.

- 1 Trykk for å frigi sperrehakene på det hvite korona-tråd-dekselet (1), og deretter åpner du dekselet.

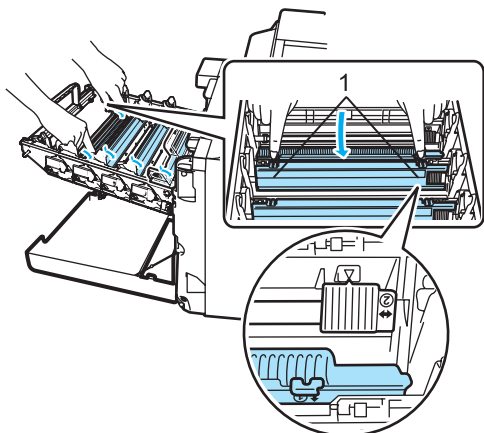

- 2 Rengjør korona-tråden inne i trommelenheten ved å skyve den grønne klaffen forsiktig fra venstre til høyre og fra høyre til venstre flere ganger.

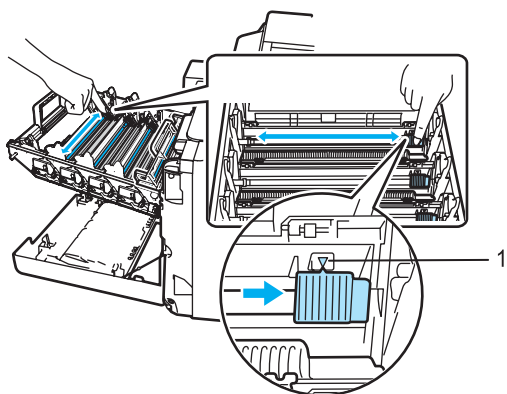

! FORSIKTIG

Kontroller at klaffen skyves tilbake til utgangsposisjonen (▼) (1). Hvis ikke, kan det hende at du får vertikale striper på utskriftene

- 3 Lukk korona-tråd-dekselet.

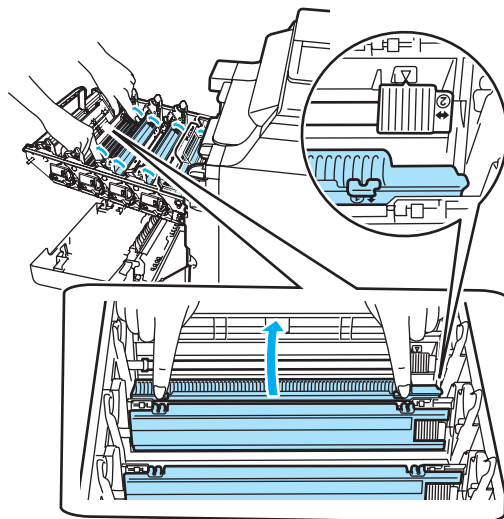

- 4 Gjenta trinn 1 til og med trinn 3 for å rengjøre hver enkelt av de andre korona-trådene.

- 5 Pakk ut den nye tonerkassetten. Hold kassetten rett med begge hender, og rist den forsiktig fra side til side fem eller seks ganger for å fordele tonerpulveret jevnt inne i kassetten.

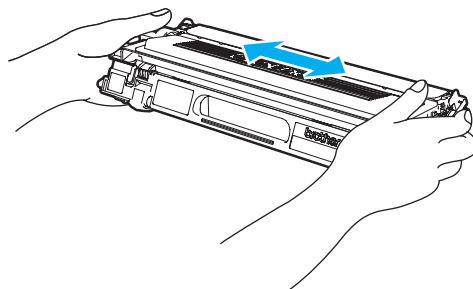

- 6 Ta av det oransje beskyttelsesdekselet.

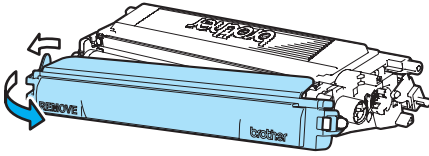

- 7 Hold tonerkassetten i de fargede håndtakene, og sett dem én etter én tilbake inn i trommelenheten som vist på tegningen. Sørg for å samsvare tonerkassettfargen med tilsvarende fargeetikett på trommelenheten, og husk også å legge ned tonerkassetthåndtaket (A) så snart tonerkassetten er på plass. Gjenta dette for alle tonerkassetten.

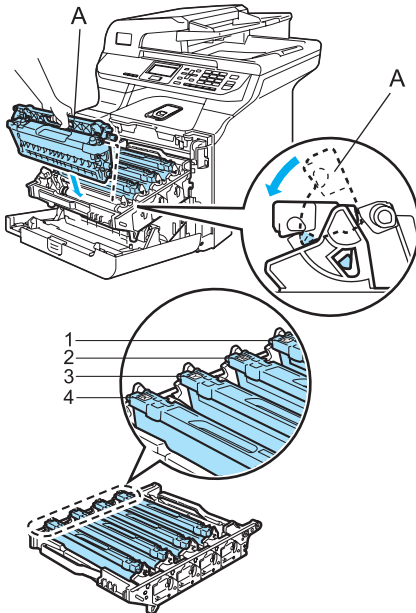

- 1 C - Cyan
- 2 M - Magenta
- 3 Y - Gul
- 4 K - Svart

- 8 Skyv inn trommelenheten til den stanser.

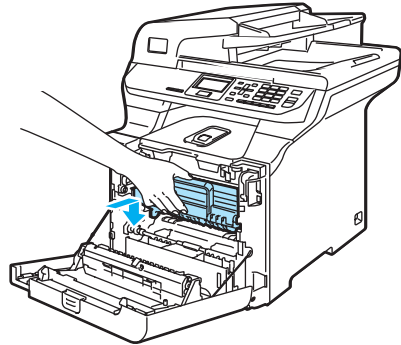
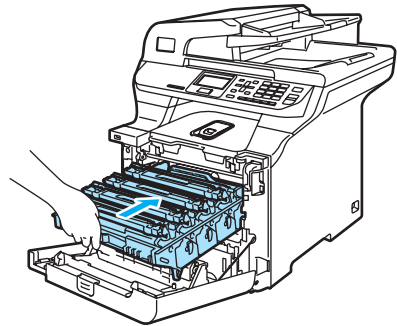

- 9 Lukk maskinens frontdeksel.

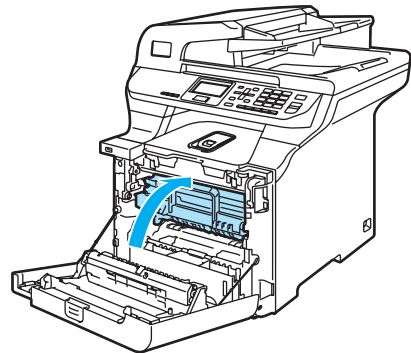

Skifte ut trommelenheten

Bestillingsnummer: DR-130CL

Bytte deler Trommel-melding

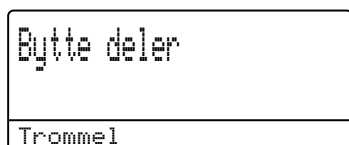

Maskinen bruker en trommelenhet for å kunne trykke bilder på papir. Hvis meldingen *Bytte deler Trommel* vises i displayet, er trommelenheten snart utslitt og det er på tide å kjøpe en ny.

Selv om meldingen

Bytte deler Trommel vises i displayet, kan du fortsette å skrive ut uten at du må skifte ut trommelenheten på en stund. Hvis det blir en merkbar forringelse i utskriftskvaliteten (selv før meldingen *Bytte deler Trommel* vises), bør imidlertid trommelenheten skiftes ut. Du bør rengjøre maskinen når du skifter ut trommelenheten. (Se *Rengjøre laserskannervinduet* på side 99.)

! FORSIKTIG

Når du fjerner trommelenheten, må den behandles forsiktig ettersom den inneholder tonerpulver. Hvis du får tonersprut på hender eller klær, tørker du det umiddelbart vekk eller vasker det av med kaldt vann.

Merk

Trommelenheten er forbruksmateriell, og må skiftes ut regelmessig. Det er en rekke faktorer som avgjør trommelens levetid, slik som temperatur, fuktighet, papirtype, og hvor mye toner du bruker for antall sider per utskriftsjobb. Trommelen har en beregnet levetid på omtrent 17 000 sider. Det faktiske antall sider som trommelen vil skrive ut, kan være vesentlig mindre enn disse estimatene. Ettersom vi ikke har noen kontroll over de mange faktorene som avgjør trommelens faktiske levetid, er det ikke mulig å garantere et minimum antall sider som vil bli skrevet ut med trommelen.

Skifte ut trommelenheten

! FORSIKTIG

Vent med å pakke ut en ny trommelenhet til rett før du skal installere den. Legg den gamle trommelenheten i plastposen.

VARM OVERFLATE

Når du nettopp har brukt maskinen, er enkelte komponenter inne i maskinen svært varme. Når du åpner frontdekselet eller det bakre dekselet på maskinen, må du IKKE berøre komponentene som er skyggelagt på tegningen.

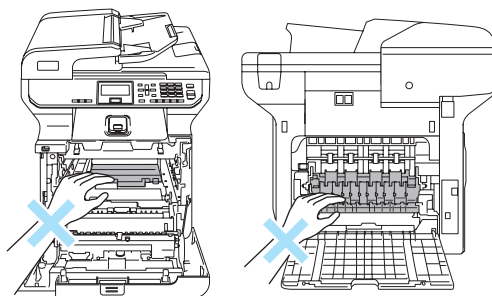

- 1 Slå av maskinens strømbryter. Trykk frontdekselets utløserknapp, og åpne deretter frontdekselet.

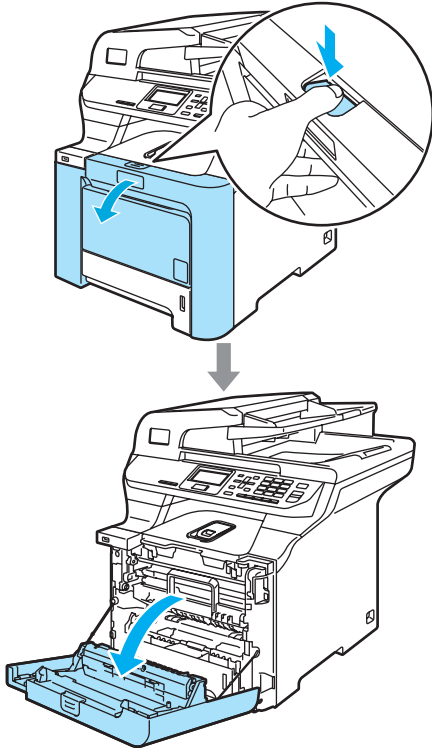

- 2 Hold i det grønne håndtaket på trommelenheten. Løft opp trommelenheten, og trekk den deretter ut til den stanser.

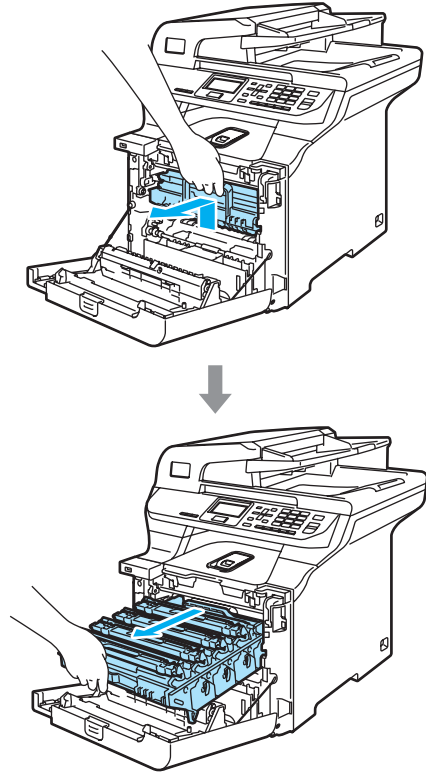

! FORSIKTIG

Vi anbefaler at du plasserer trommelenheten og tonerkassetten for seg på et rent, flatt underlag som er beskyttet med papir i tilfelle tonersøl eller tonersprut.

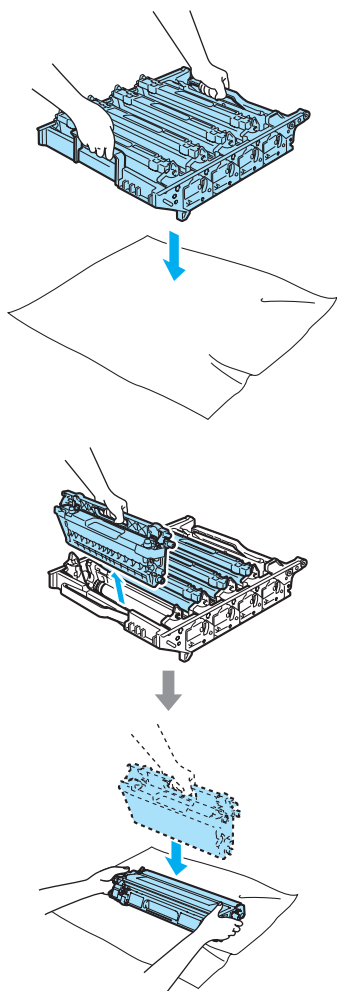

Håndter tonerkassetten varsomt. Hvis du får tonersprut på hender eller klær, tørker du det umiddelbart vekk eller vasker det av med kaldt vann.

- 3 Frigi den grå låsehendelen (1) på venstre side av maskinen. Løft fronten på trommelenheten, og trekk trommelenheten helt ut av maskinen ved hjelp av de grønne håndtakene på trommelenheten.

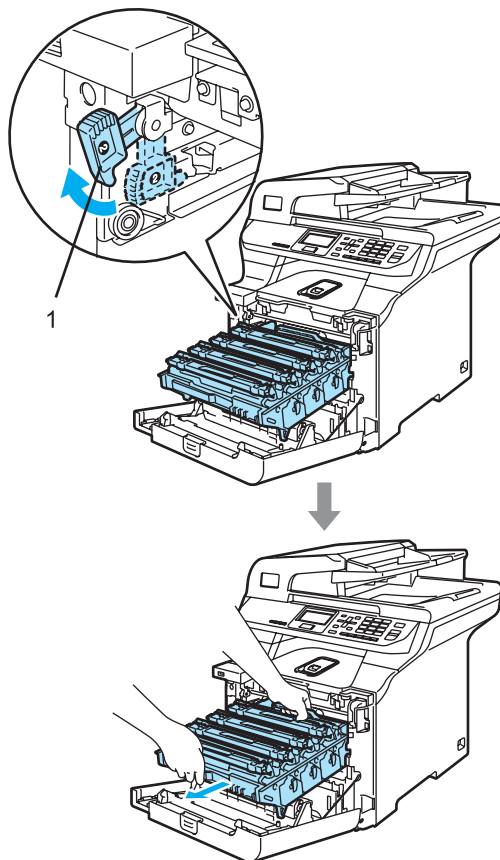

Merk

Kast den brukte trommelenheten i henhold til lokale bestemmelser, og hold den atskilt fra husholdningsavfallet. Sørg for at trommelenheten forsegles forsvarlig slik at tonerpulver ikke trenger ut av enheten. Har du spørsmål, kan du kontakte firmaet for avfallshåndtering der du bor.

! FORSIKTIG

For å unngå skader på maskinen som følge av statisk elektrisitet, må du IKKE berøre elektrodene som vises på tegningen.

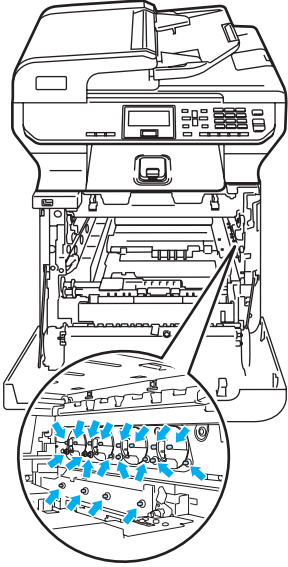

Sørg for å løfte trommelenheten etter håndtakene. Du må IKKE holde i sidene på trommelenheten.

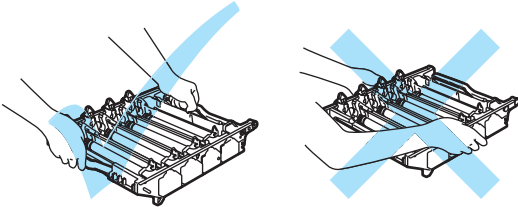

For å unngå problemer med utskriftskvaliteten, må du IKKE berøre komponentene som er skyggelagt på tegningene.

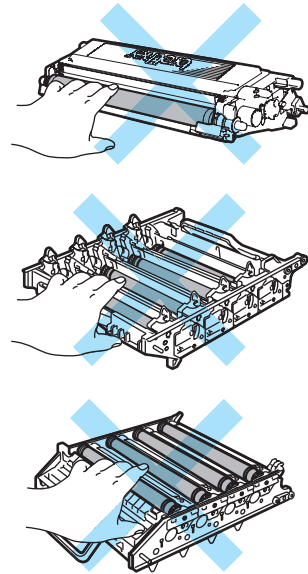

- 4 Ta ut alle de fire tonerkassettenes fra trommelenheten ved å løfte dem etter de fargede håndtakene.

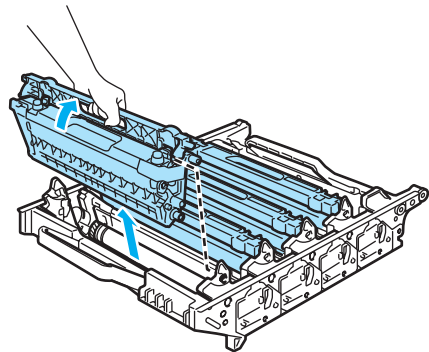

C

- 5 Pakk ut den nye trommelenheten, og ta av beskyttelsesdekslet.

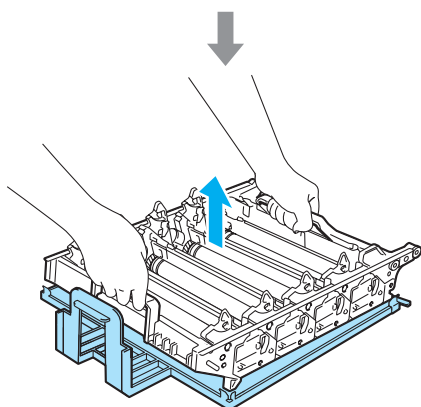
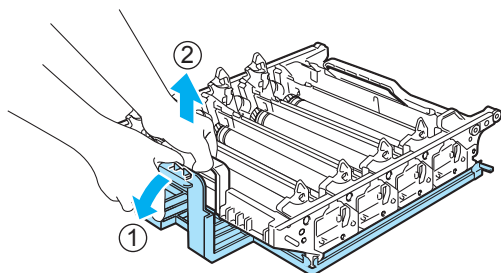

- 6 Hold tonerkassetten i de fargede håndtakene, og sett dem én etter én tilbake inn i trommelenhetene som vist på tegningen. Sørg for å samsvare tonerkassettfargen med tilsvarende fargeetikett på trommelenheten, og husk også å legge ned tonerkassetthåndtaket (A) så snart tonerkassetten er på plass. Gjenta dette for alle tonerkassetten.

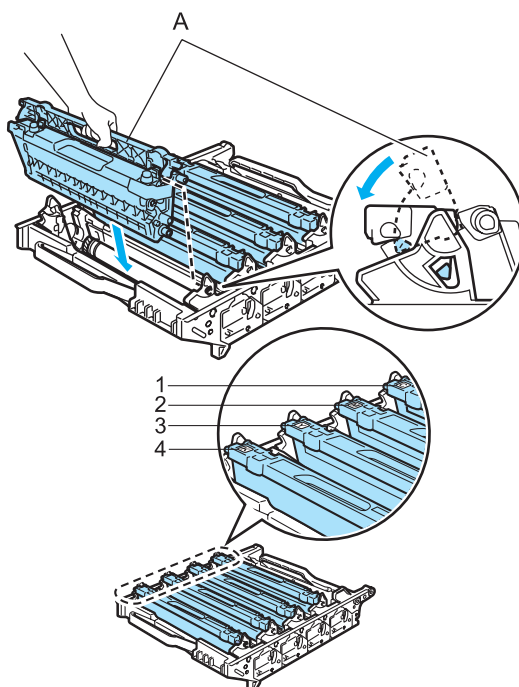

- 1 C - Cyan
- 2 M - Magenta
- 3 Y - Gul
- 4 K - Svart

7 Sett tilbake trommelenheten i maskinen som vist nedenfor.

- 1** Kontroller at den grå låsehendelen (1) står vendt oppover, og sett inn trommelenheten i maskinen. Trykk ned den grå låsehendelen (1).

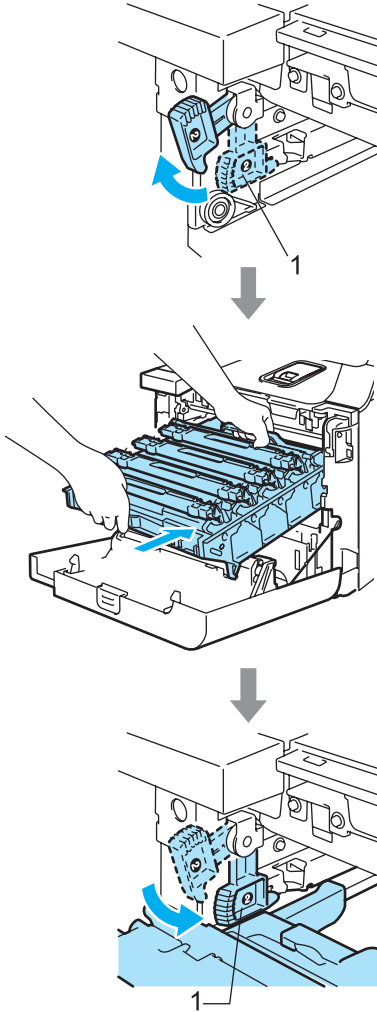

 **Merk**

Når du setter inn trommelenheten i maskinen, skal du samsvare de grønne styreskinnene (1) på håndtaket til trommelenheten med de grønne pilene (2) på hver side av maskinen.

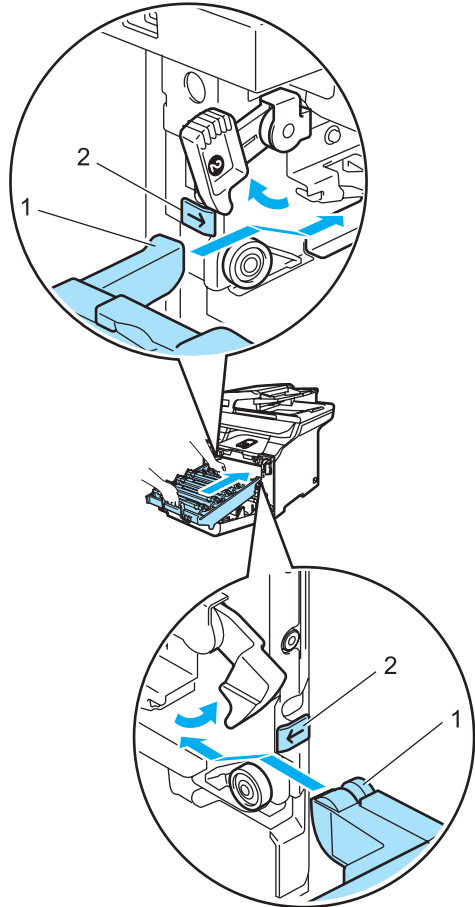

- 2 Skyv inn trommelenheten til den stansen.

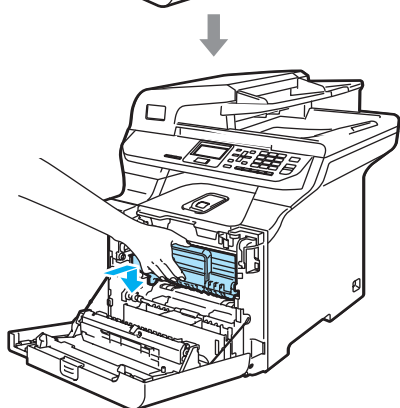
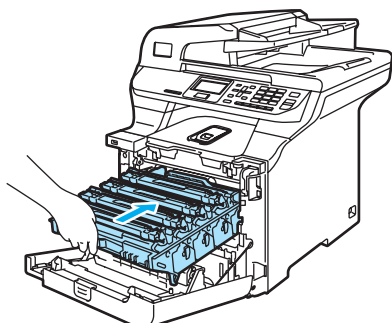

- 8 Lukk maskinens frontdeksel.

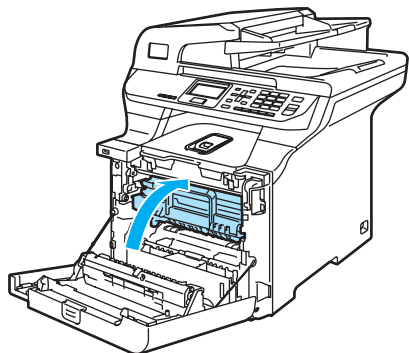

Når du skifter ut trommelenheten med en ny, må du tilbakestille trommelenhetstelleren ved å følge trinnene nedenfor:

- 9 Slå på maskinens strømbryter.

- 10 Trykk **Menu**, **6** og **6**. Kun deletellerne som må tilbakestilles vises i menyen.

```
66.Tilbakestill
Trommel
Velg ▲▼ eller OK
```

- 11 Trykk **▲** eller **▼** for å velge **Trommel**. Trykk **OK**.

- 12 Trykk **1** for å tilbakestille trommelenhetstelleren.

- 13 Trykk **Stop/Exit**.

Skifte ut belteenheten

Bestillingsnummer: BU-100CL

Meldingen Skift deler på belteenhet

Når det er på tide å skifte ut belteenheten, vises følgende melding i displayet. Du må skifte ut belteenheten når denne meldingen vises:



! FORSIKTIG

Du må **IKKE** berøre overflaten på belteenheten. Hvis du berører den, kan det redusere utskriftskvaliteten.

Skader som skyldes feilaktig håndtering av belteenheten, kan medføre at garantien bortfaller.

Skifte ut belteenheten

- 1 Slå av maskinens strømbryter.
- 2 Trykk frontdekselets utløserknapp, og åpne deretter frontdekselet.

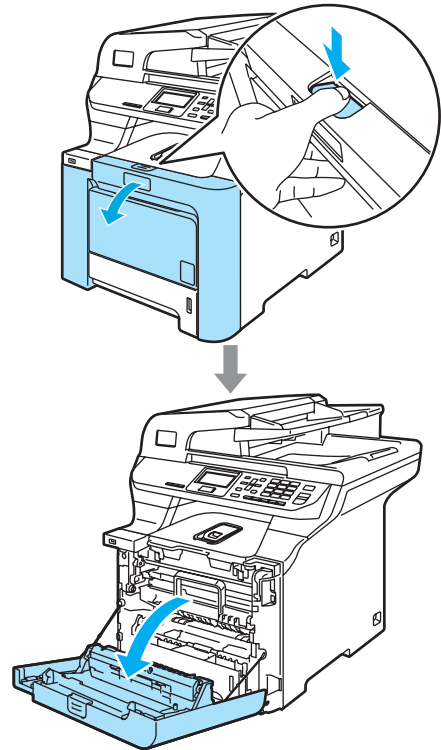

- 3 Hold i det grønne håndtaket på trommelenheten. Løft opp trommelenheten, og trekk den deretter ut til den stanser.

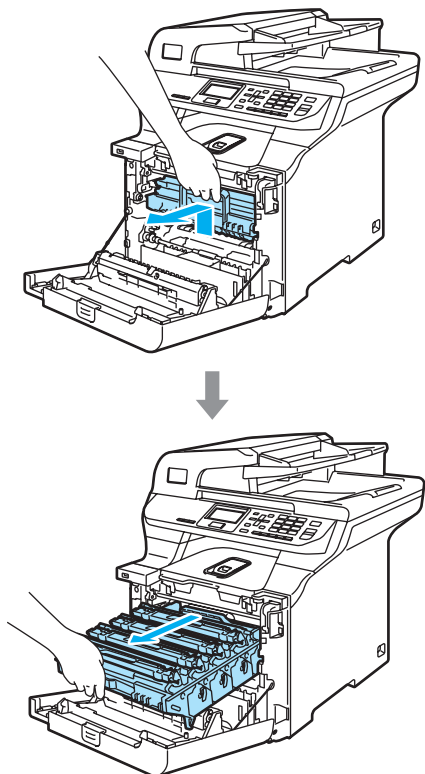

- 4 Frigi den grå låsehendelen (1) på venstre side av maskinen. Løft fronten på trommelenheten, og trekk trommelenheten helt ut av maskinen ved hjelp av de grønne håndtakene på trommelenheten.

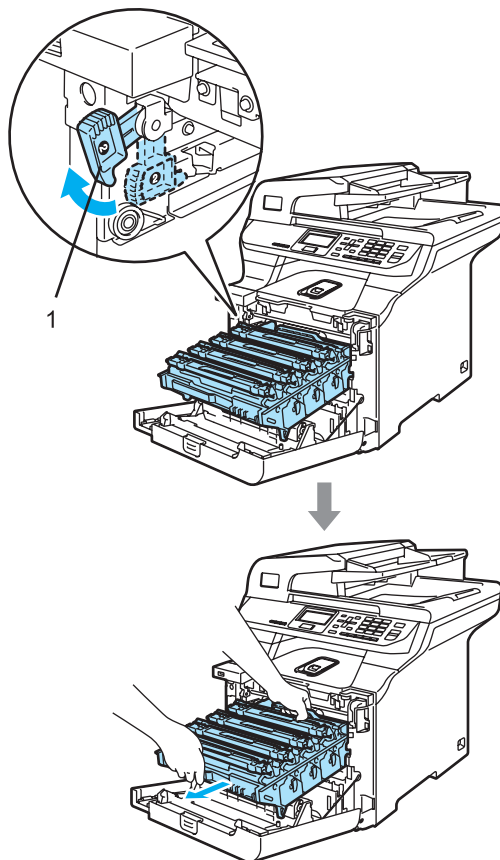

! FORSIKTIG

Sørg for å løfte trommelenheten etter håndtakene. Du må IKKE holde i sidene på trommelenheten.

Vi anbefaler at du plasserer trommelenheten på et rent, flatt underlag som er beskyttet med papir i tilfelle tonersøl eller tonersprut.

For å unngå skader på maskinen som følge av statisk elektrisitet, må du IKKE berøre elektrodene som vises på tegningen.

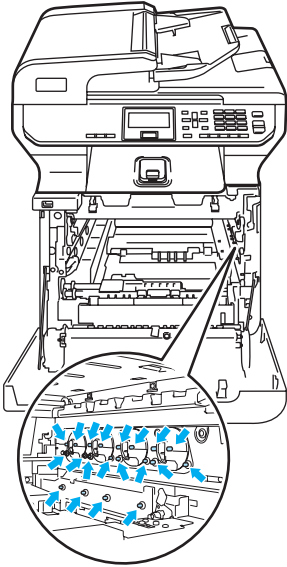

- 5 Hold godt med begge hendene i de grønne delene på belteenheten, løft opp belteenheten, og trekk den deretter ut.

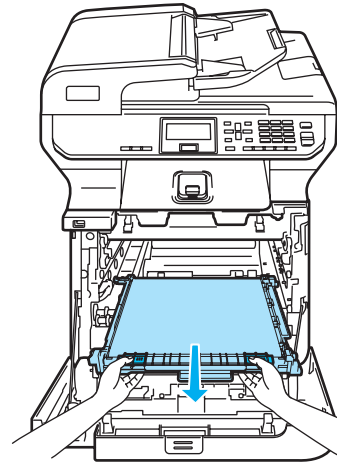
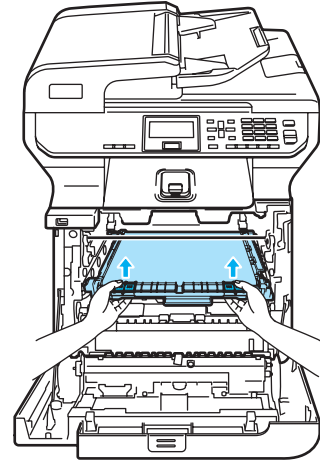

! FORSIKTIG

Vi anbefaler at du plasserer belteenheten på et rent, flatt underlag som er beskyttet med papir i tilfelle tonersøl eller tonersprut.

- 6** Pakk ut den nye belteenheten, og ta av beskyttelsesdekslet og papiret.

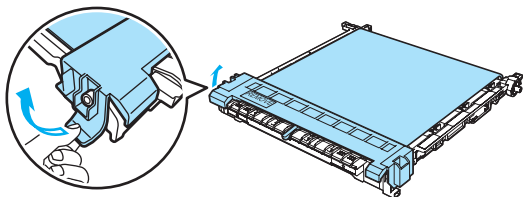

- 7** Sett inn den nye belteenheten i maskinen. Samsvar merket ↓ på belteenheten med merket ↑ på maskinen. Trykk ned det grønne området på belteenheten for å låse den på plass.

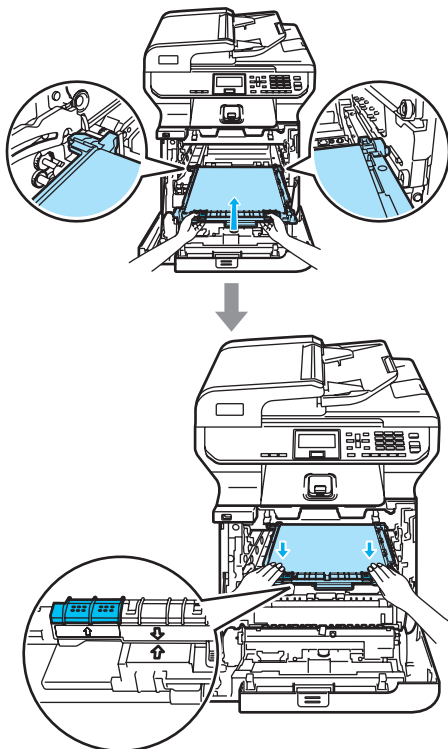

- 8** Sett tilbake trommelenheten i maskinen som vist nedenfor.

- 1** Kontroller at den grå låsehendelen (1) står vendt oppover, og sett inn trommelenheten i maskinen. Trykk ned den grå låsehendelen (1).

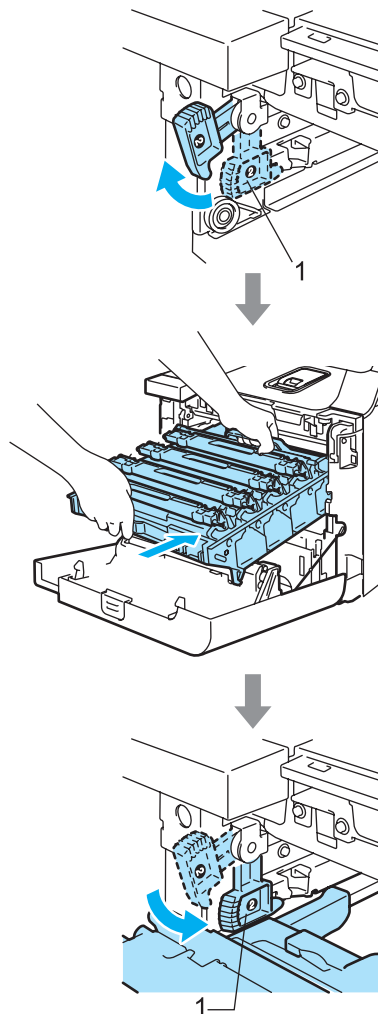



Merk

Når du setter inn trommelenheten i maskinen, skal du samsvare de grønne styreskinnene (1) på håndtaket til trommelenheten med de grønne pilene (2) på hver side av maskinen.

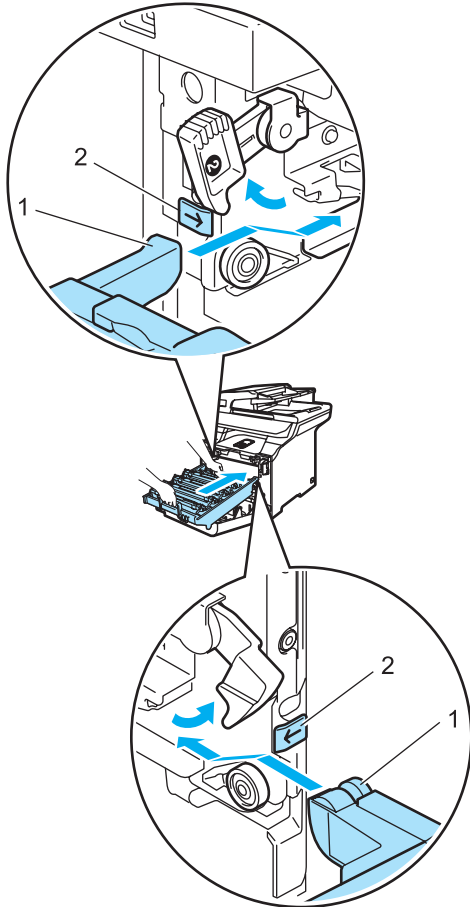

- 2** Skyv inn trommelenheten til den stanser.

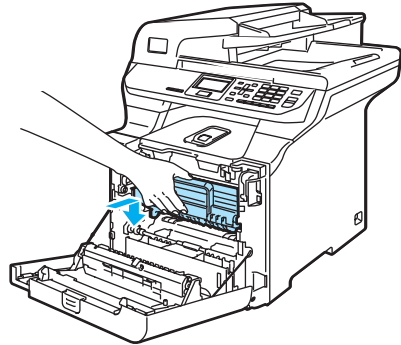
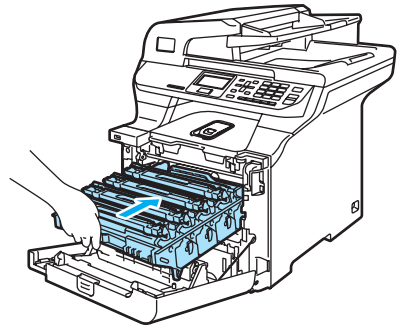

- 9** Lukk maskinens frontdeksel.

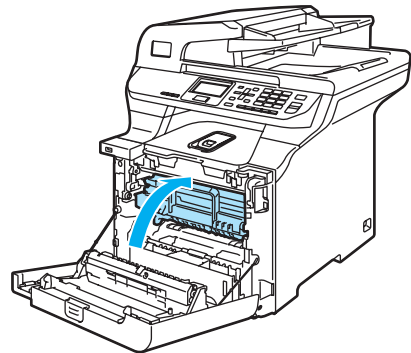

Når du skifter ut belteenheten med en ny, må du tilbake stille belteenhetstelleren ved å følge trinnene nedenfor:

- 10** Slå på maskinens strømbryter.

- 11 Trykk **Menu**, **6** og **6**.
Kun deletellerne som må tilbakestilles
vises i menyen.

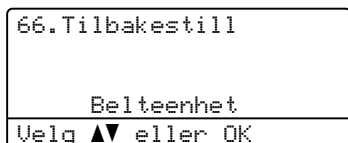

- 12 Trykk **▲** eller **▼** for å velge **Belteenhet**.
Trykk **OK**.
- 13 Trykk **1** for å tilbakestille
belteenhetstelleren.
- 14 Trykk **Stop/Exit**.

Skifte ut toneravfallsboksen

Bestillingsnummer: WT-100CL

Meldingen Skift deler på toneravfallsboks

Når du har skrevet ut omtrent 20 000 bilder med en utskriftsdekning på 5 % for hver CMYK, må du bytte toneravfallsboksen. Det faktiske antallet utskrifter vil variere avhengig av utskriftsjobbene og papiret du bruker.



Meldingen Avf.toner full

Når toneravfallsboksen er full, vises følgende melding i displayet og maskinen slutter å skrive ut. Du må skifte ut tonerboksen når denne meldingen vises:

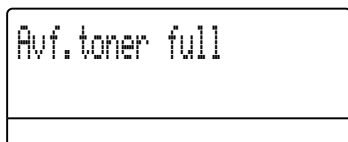

! ADVARSEL

Du må **IKKE** bruke toneravfallsboksen på nytt.

Skifte ut toneravfallsboksen

! ADVARSEL

Toneravfallsboksen må **IKKE** utsettes for åpen flamme. Den kan eksplodere.

Vær forsiktig så du ikke søler tonerpulver. Det må **IKKE** inhaleres eller komme i kontakt med øynene.

! FORSIKTIG

Håndter toneravfallsboksen med forsiktighet. Hvis du får tonersprut på hender eller klær, tørker du det umiddelbart vekk eller vasker det av med kaldt vann.

- 1 Trykk frontdekselets utløserknapp, og åpne deretter frontdekselet.

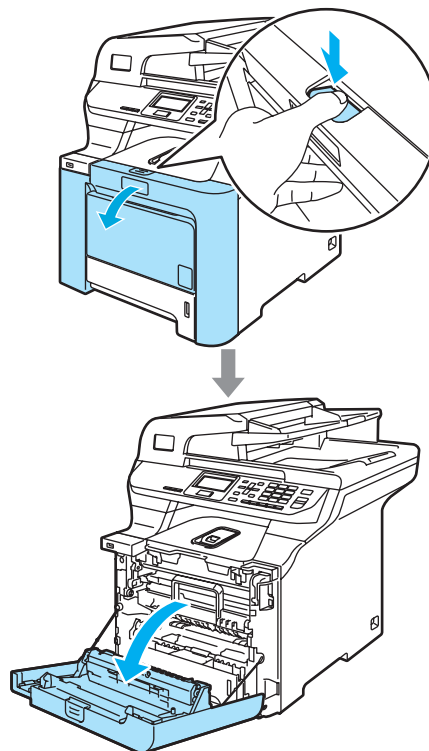

- 2 Hold i det grønne håndtaket på trommelenheten. Løft opp trommelenheten, og trekk den deretter ut til den stanser.

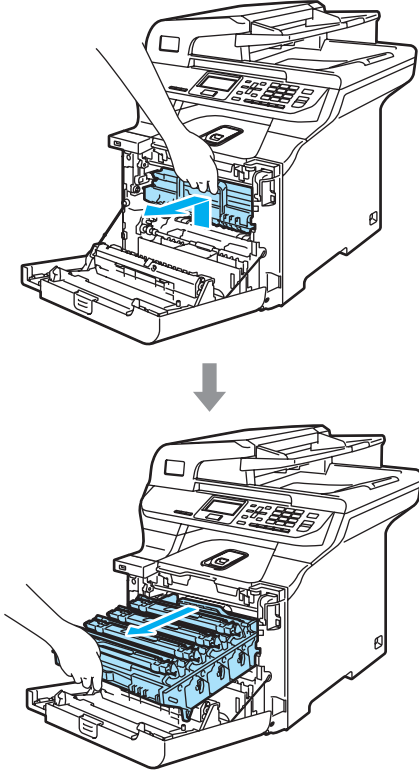

- 3 Frigi den grå låsehendelen (1) på venstre side av maskinen. Løft fronten på trommelenheten, og trekk trommelenheten helt ut av maskinen ved hjelp av de grønne håndtakene på trommelenheten.

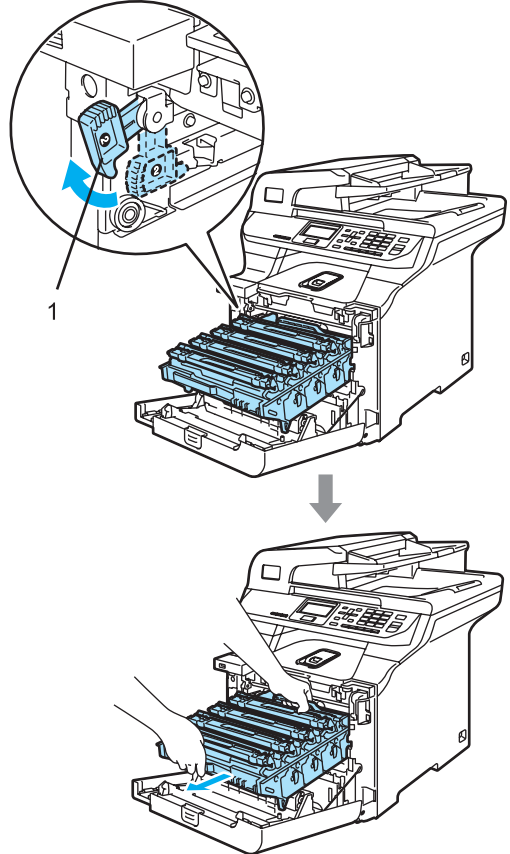

! FORSIKTIG

Sørg for å løfte trommelenheten etter håndtakene. Du må IKKE holde i sidene på trommelenheten.

Vi anbefaler at du plasserer trommelenheten på et rent, flatt underlag som er beskyttet med papir i tilfelle tonersøl eller tonersprut.

Hvis du får tonersprut på hender eller klær, tørker du det umiddelbart vekk eller vasker det av med kaldt vann.

For å unngå skader på maskinen som følge av statisk elektrisitet, må du IKKE berøre elektrodene som vises på tegningen.

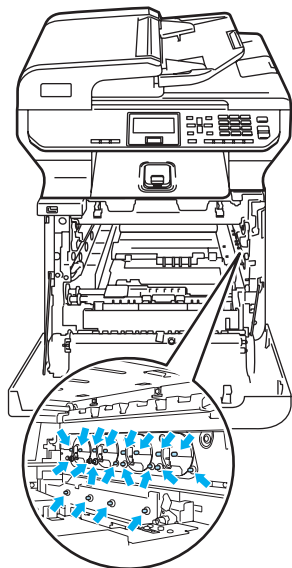

- 4 Hold godt med begge hendene i de grønne delene på belteenheten, løft opp belteenheten, og trekk den deretter ut.

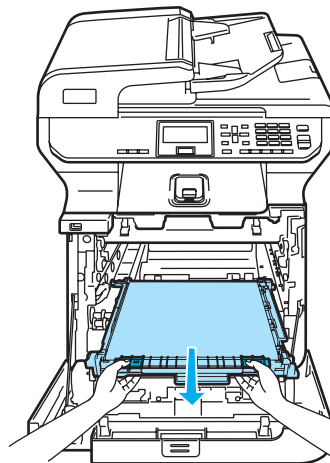
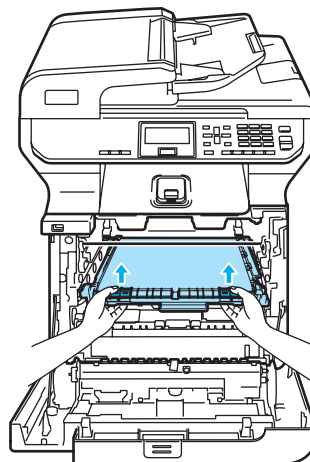

! FORSIKTIG

Vi anbefaler at du plasserer belteenheten på et rent, flatt underlag som er beskyttet med papir i tilfelle tonersøl eller tonersprut.

- 5 Ta ut toneravfallsboksen fra maskinen ved hjelp av det grønne håndtaket.

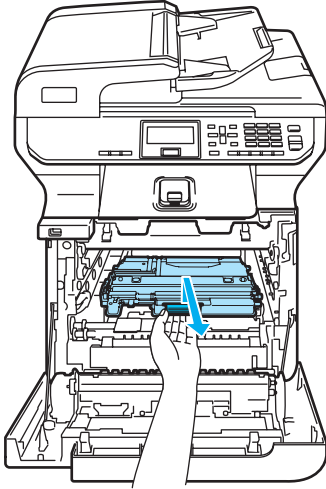

 **Merk**

Kast den brukte toneravfallsboksen i henhold til lokale bestemmelser, og hold den atskilt fra husholdningsavfallet. Har du spørsmål, kan du kontakte firmaet for avfallshåndtering der du bor.

- 6 Pakk ut den nye toneravfallsboksen, og sett inn den nye i maskinen ved hjelp av det grønne håndtaket.

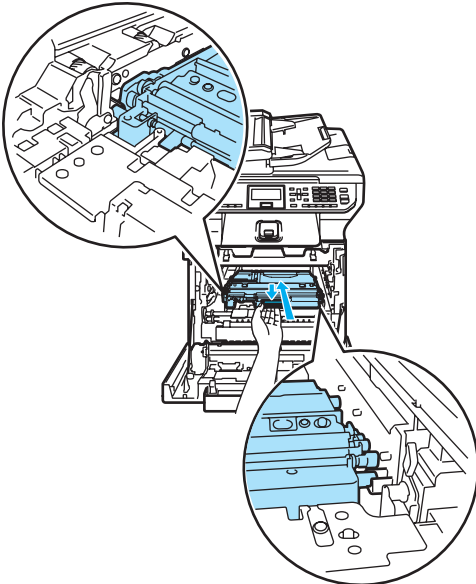

- 7 Sett tilbake belteenheten i maskinen. Samsvar merket ↓ på belteenheten med merket ↑ på maskinen. Trykk ned det grønne området på belteenheten for å låse den på plass.

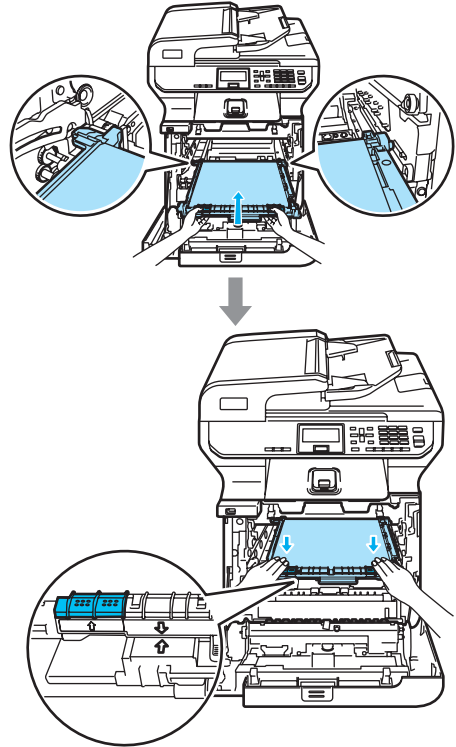

8 Sett tilbake trommelenheten i maskinen som vist nedenfor.

- 1** Kontroller at den grå låsehendelen (1) står vendt oppover, og sett inn trommelenheten i maskinen. Trykk ned den grå låsehendelen (1).

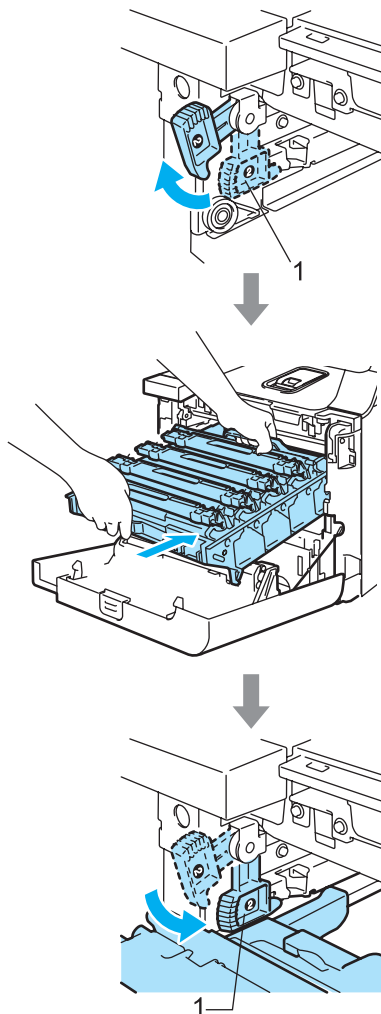

 **Merk**

Når du setter inn trommelenheten i maskinen, skal du samsvare de grønne styreskinnene (1) på håndtaket til trommelenheten med de grønne pilene (2) på hver side av maskinen.

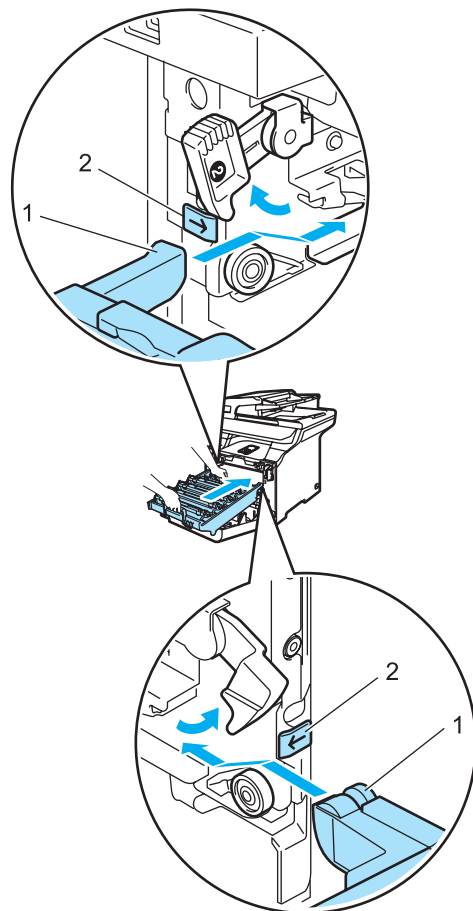

- 2 Skyv inn trommelenheten til den stansen.

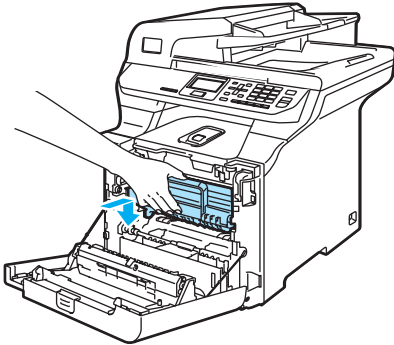
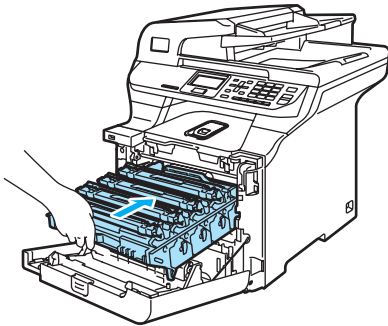

- 9 Lukk maskinens frontdeksel.

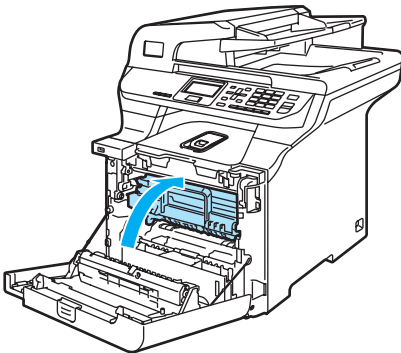

Slik endrer du språket i displayet

Du kan endre språket i displayet.

- 1 Trykk **Menu**, **1** og **0**.

10. Lokalt språk
▲ Norsk
Svenska
▼ Suomi
Velg ▲▼ eller OK

- 2 Trykk **▲** eller **▼** for å velge språk.
Trykk **OK**.

- 3 Trykk **Stop/Exit**.

Pakke og transportere maskinen

Hvis du må flytte eller transportere maskinen, må du forsiktig pakke den ned i originalemballasjen igjen for å unngå skader under transporten. Hvis du ikke emballerer maskinen forsvarlig, kan det medføre at garantien bortfaller. Maskinen må også være tilstrekkelig forsikret hos transportøren.

Hvis maskinen må transporteres, bør du lese instruksjonene i dette avsnittet, som beskriver hvordan du på forsvarlig måte klargjør maskinen for transport.



ADVARSEL

Når maskinen først er blitt innstilt og tatt i bruk, anbefaler vi at den VERKEN flyttes eller transporteres, med mindre dette er helt nødvendig.

Fargelaserskrivere er kompliserte utskriftsapparater. Hvis du flytter maskinen eller transporterer den uten å fjerne det installerte utstyret på forsvarlig måte, kan dette forårsake BETYDELIG skade på maskinen. Det kan dermed hende at maskinen ikke vil fungere som den skal etterpå.

Hvis du ikke klargjør maskinen for transport på forsvarlig måte og i henhold til instruksjonene i dette avsnittet, kan det medføre at

GARANTIE BORTFALLER.

Dere må være minst to for å flytte eller løfte maskinen, ellers kan det føre til personskade. Vær forsiktig så du ikke klemmer fingrene når du setter ned maskinen.

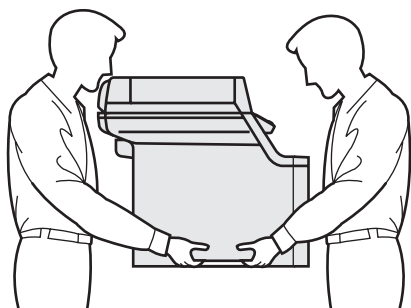

Kontroller at du har følgende deler for ompakking:

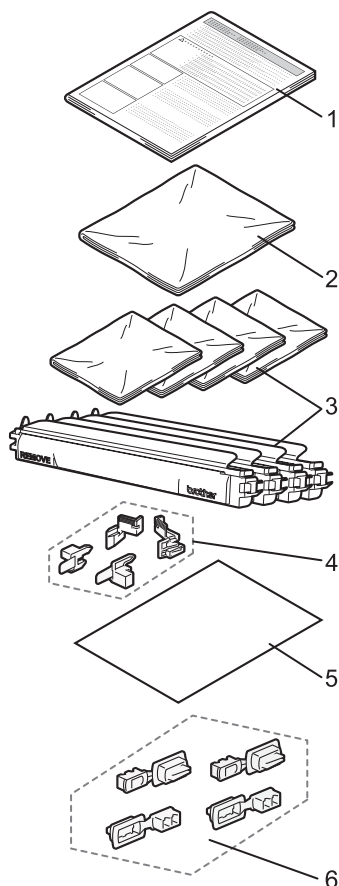

- 1 Innstikksark for ompakking
- 2 Plastpose for toneravfallsboksen
- 3 Oransje beskyttelsesdeksel og plastikkposen som tonerkassetten ble levert i (4 stykker)
- 4 Oransje pakkematerialer for å låse trommelenheten og belteenheten (4 stykker)
- 5 Et stykke papir (Letter eller A4) for å beskytte belteenheten (anskaffes av bruker)
- 6 Ledd for å feste kartonger (4 stykker)

Pakke om maskinen

- 1 Slå av maskinens strømbryter. Koble fra alle kablene, og trekk deretter ut strømledningen fra stikkontakten.
- 2 Trykk ned hendelen for skannerlåsen for å låse skanneren. Hendelen befinner seg til venstre for skannerglasset.

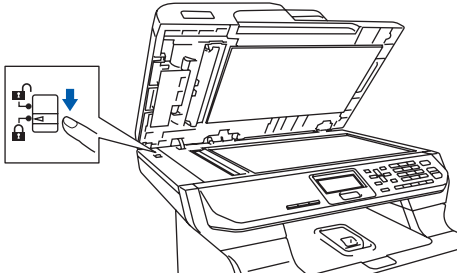

- 3 Trykk frontdekselets utløserknapp, og åpne deretter frontdekselet.

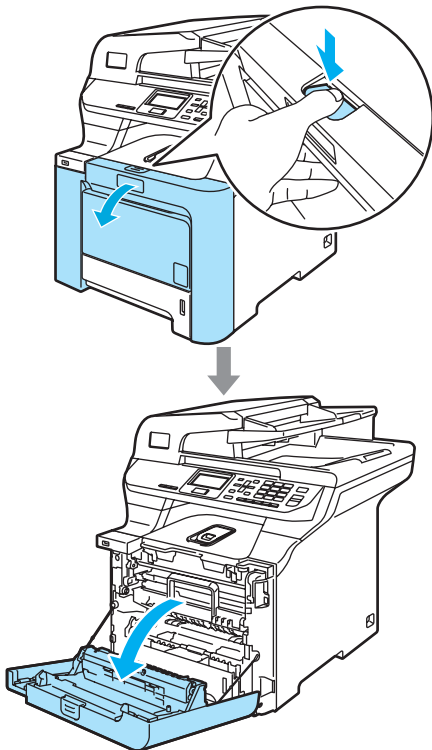

- 4 Hold i det grønne håndtaket på trommelenheten. Løft opp trommelenheten, og trekk den deretter ut til den stanser.

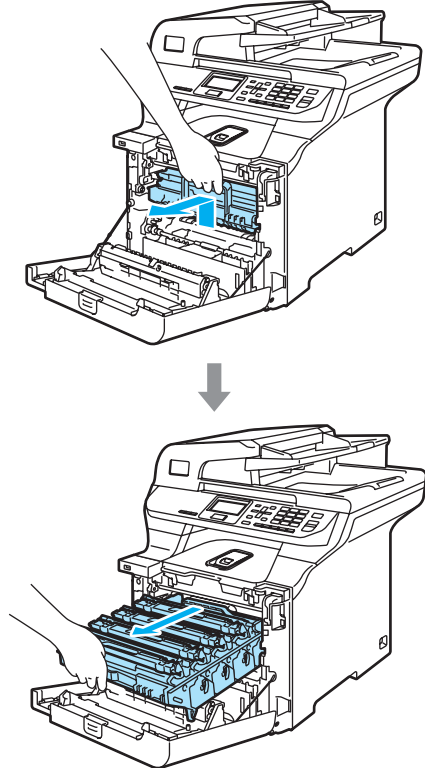

- 5 Frigi den grå låsehendelen (1) på venstre side av maskinen. Løft fronten på trommelenheten, og trekk trommelenheten helt ut av maskinen ved hjelp av de grønne håndtakene på trommelenheten.

! FORSIKTIG

Sørg for å løfte trommelenheten etter håndtakene. Du må IKKE holde i sidene på trommelenheten.

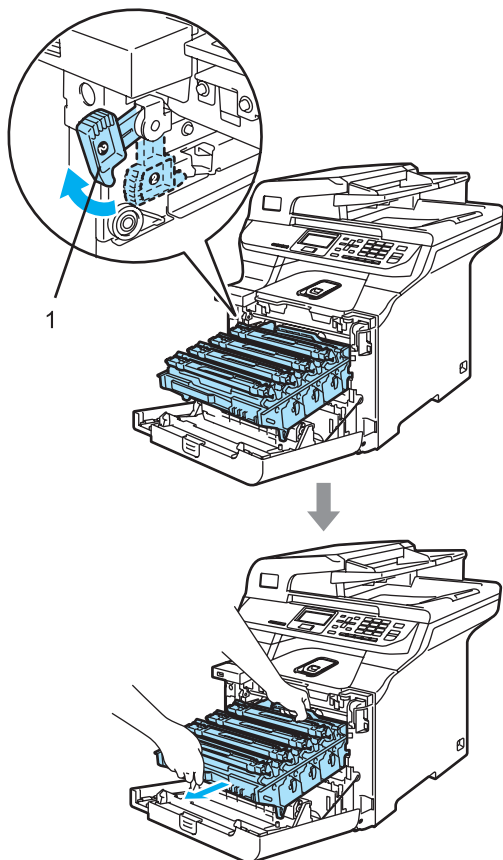
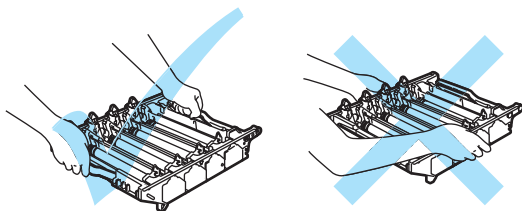

! FORSIKTIG

Vi anbefaler at du plasserer trommelenheten på et rent, flatt underlag som er beskyttet med papir i tilfelle tonersøl eller tonersprut.

- 6 Hold tak i håndtaket på tonerkassetten, og trekk den ut av trommelenheten. Gjenta dette for alle tonerkassettene.

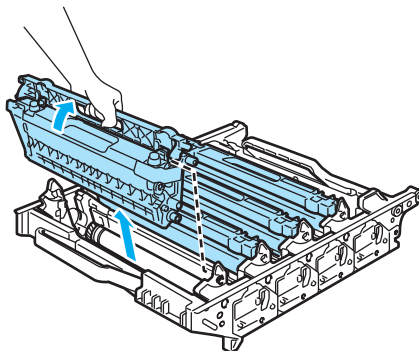

! FORSIKTIG

Vi anbefaler at du plasserer tonerkassettene på et rent, flatt underlag som er beskyttet med papir i tilfelle tonersøl eller tonersprut.

- 7 Fest det originale, oransje beskyttelsesdekselet på hver av tonerkassettene. Plasser hver tonerkassett i plastikkposen som kassetten opprinnelig kom i.

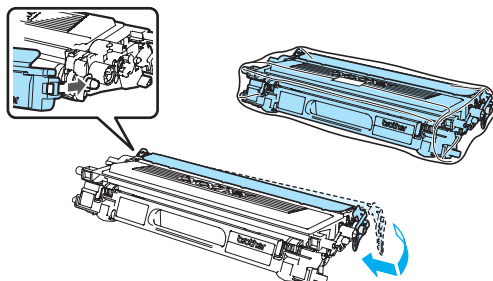

! FORSIKTIG

Vi anbefaler at du plasserer tonerkassetten på et rent, flatt underlag som er beskyttet med papir i tilfelle tonersøl eller tonersprut.

- 8 Hold godt med begge hendene i de grønne delene på belteenheten, løft opp belteenheten, og trekk den deretter ut.

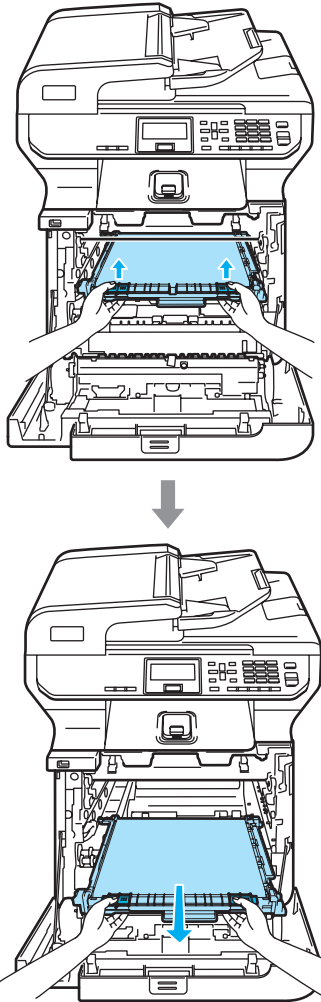

! FORSIKTIG

Vi anbefaler at du plasserer belteenheten på et rent, flatt underlag som er beskyttet med papir i tilfelle tonersøl eller tonersprut.

- 9 Ta ut toneravfallsboksen fra maskinen ved hjelp av det grønne håndtaket, og plasser den i plastposen som fulgte med kartongen.

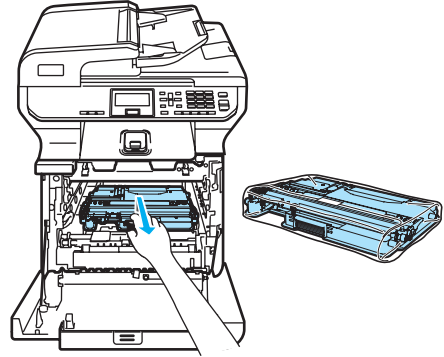

- 10 Sett tilbake belteenheten i maskinen. Samsvar merket ! på belteenheten med merket † på maskinen. Trykk ned det grønne området på belteenheten for å låse den på plass.

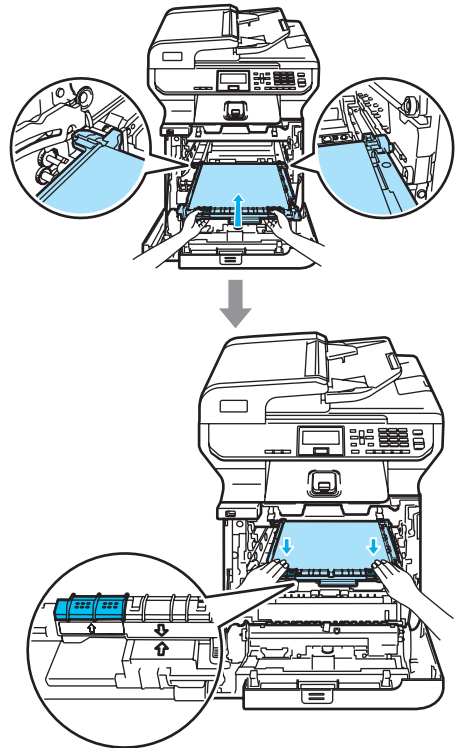

- 11** Før inn det originale, oransje emballasjematerialet for å låse belteenheten som vist på tegningen.

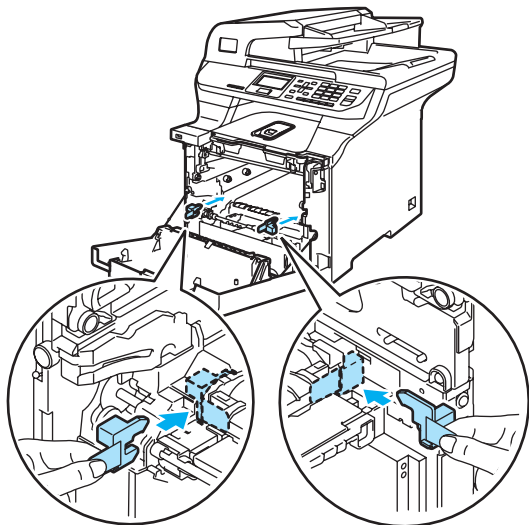

- 12** Legg et papirark (Letter eller A4) på belteenheten for å forhindre at den skades.

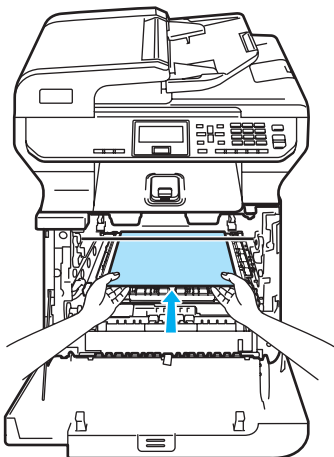

- 13** Sett tilbake trommelenheten i maskinen som vist nedenfor.

- 1** Kontroller at den grå låsehendelen (1) står vendt oppover, og sett inn trommelenheten i maskinen. Trykk ned den grå låsehendelen (1).

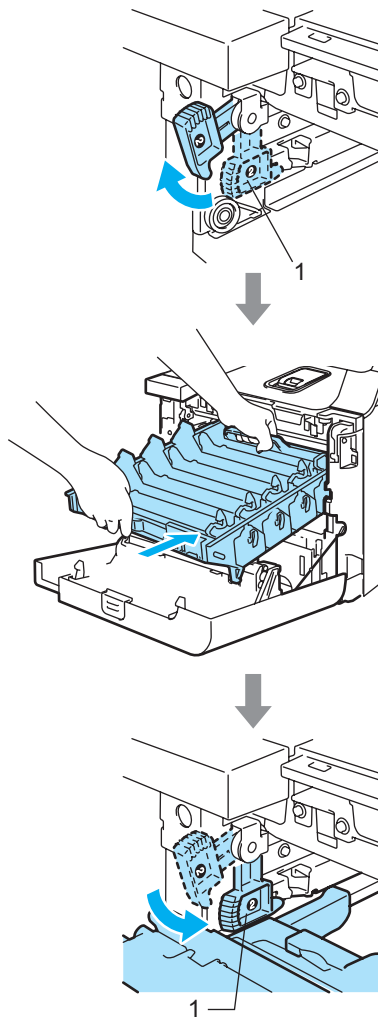



Merk

Når du setter inn trommelenheten i maskinen, skal du samsvare de grønne styreskinnene (1) på håndtaket til trommelenheten med de grønne pilene (2) på hver side av maskinen.

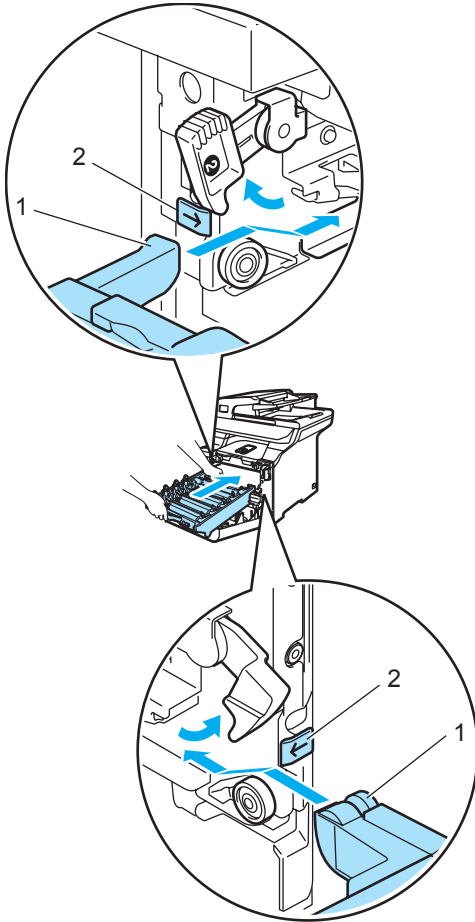

- 2** Skyv tilbake trommelenheten til den stanser.

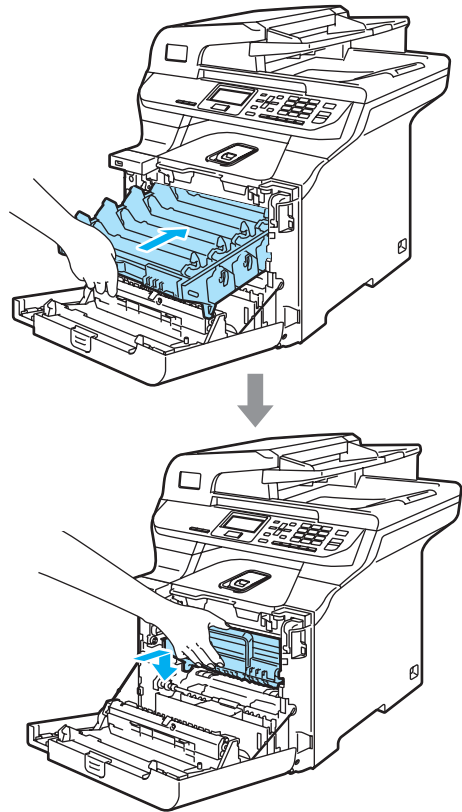

- 14** Før inn det originale, oransje emballasjematerialet for trommelenheten som vist på tegningen, og lukk deretter frontdekselet.

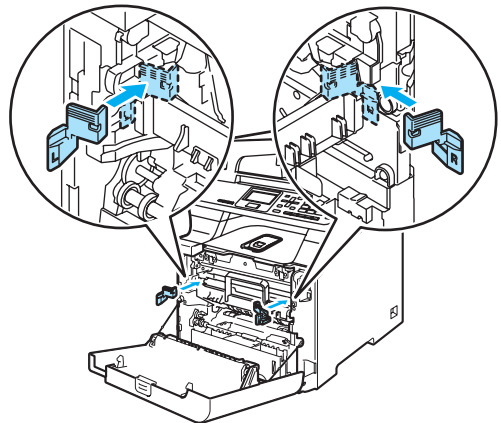

15

**Merk**

Vi anbefaler at du pakker om maskinen på et bord eller en skrivepult.

Plasser isopordelen merket "FORAN" (1) ned i den nederste kartongen (3), slik at pilen (4) peker mot den. Plasser isopordelen merket "BAK" ned i den nederste kartongen, slik at pilen (4) peker vekk fra den.

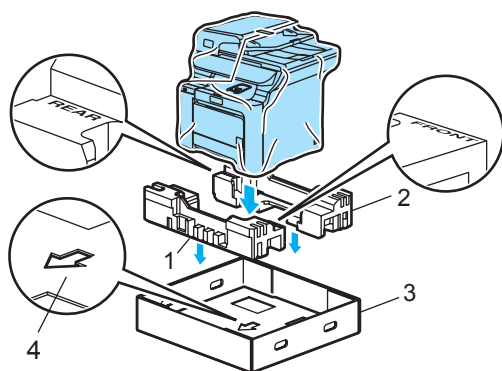

16

Få to stykker til å plassere maskinen i plastikkposen og deretter ned i den nederste kartongen, ved å samsvare "FORAN"-delen til fremsiden av maskinen som vist i illustrasjonen i Trinn 15.

17

Fest de to isopordelen merket "FORAN" (4) til pappdelen merket "FORAN" (7), som vist i illustrasjonen. Fest isopordelen "BAK/V" (5) og "BAK/H" (6) til begge sidene til pappdelen merket "BAK" (8).

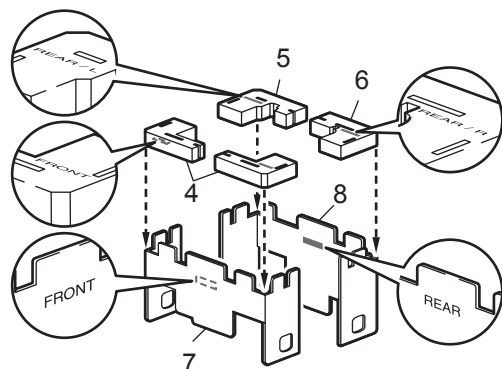

18

Plasser de monterte pappdelene "FORAN" (1) og "BAK" (2) i den nederste kartongen foran og bak på maskinen, som vist i illustrasjonen. Skumputene bør festes nært maskinen for støtte.

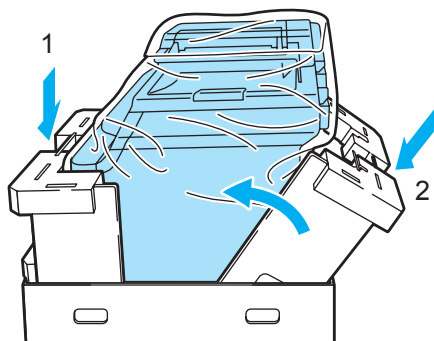

19

Plasser den øverste kartongen (1) over maskinen og den nederste kartongen. Samsvar koblingsåpningene (2) i den øverste kartongen med koblingsåpningene (3) i den nederste kartongen.

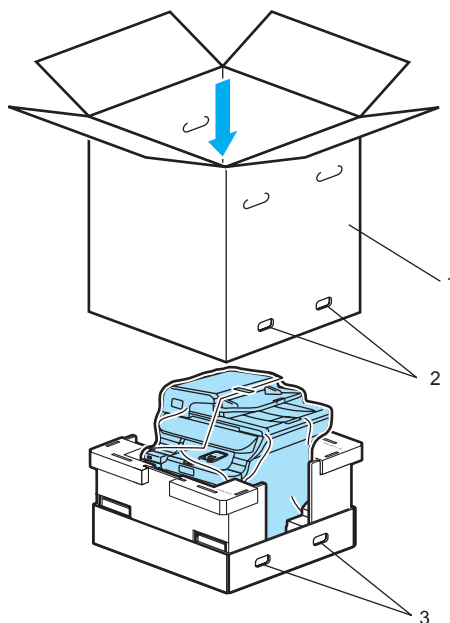

- 20 Plasser de to isopordelen for tonerkassetene oppå maskinen. Samsvar høyre side av maskinen med "RIGHT"-merket på den ene isopordelen, og venstre side av maskinen med "LEFT"-merket på den andre isopordelen. Legg tonerkassetene i isopordelen.

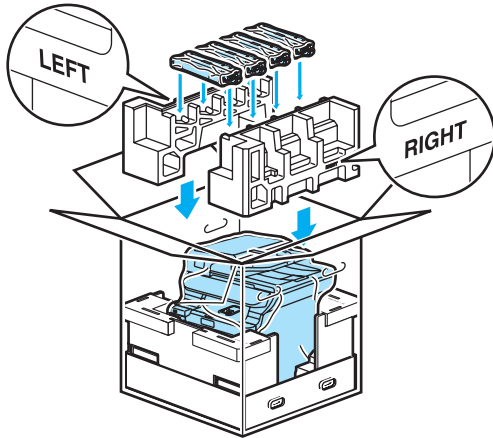

- 21 Plasser kartongbrettet (1) på toppen. Samsvar forsiden av maskinen med Δ -merkene på kartongbrettet. Plasser toneravfallsboksen til høyre på kartongbrettet.

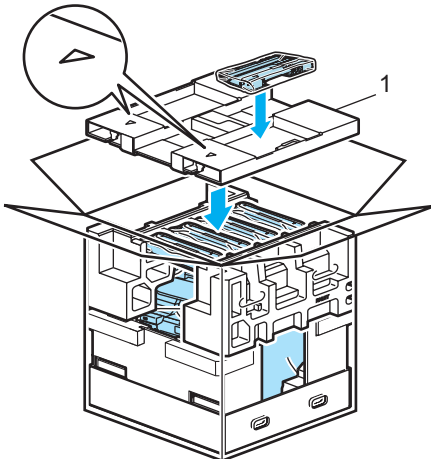

- 22 Stikk inn de fire koblingene (1) i åpningene på kartongen ved å følge trinn A og B, som vist nedenfor.

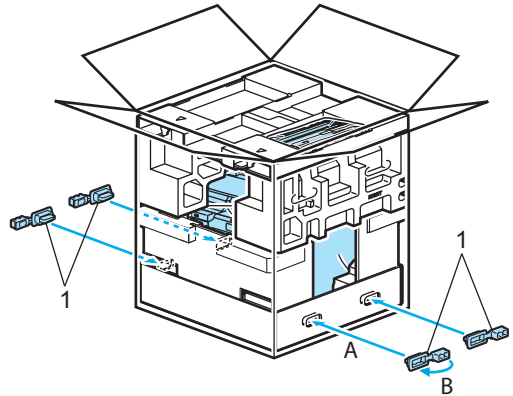

- 23 Lukk kartongen, og teip den forsvarlig.

Maskininformasjon

Kontrollere serienummeret

Du kan se maskinens serienummer i displayet.

- 1 Trykk **Menu**, **6** og **2**.

```
62.Serienummer
XXXXXXXXXX
```

- 2 Trykk **Stop/Exit**.

Kontrollere sidetellerne

Du kan vise maskinens sidetellere for utskrevne sider, kopier, rapporter og lister eller et sammendrag.

- 1 Trykk **Menu**, **6** og **3**.
Antall sider for **Total**, **Rapport** og **Kopi** vises i displayet.

```
63.Sideteller
▲ Total :XXXXXX
  Rapport :XXXXXX
▼ Kopi :XXXXXX
Velg ▲▼ eller OK
```

- 2 Trykk **▲** eller **▼** for å vise antall sider for **Print**.

```
63.Sideteller
▲ Rapport :XXXXXX
  Kopi :XXXXXX
▼ Print :XXXXXX
Velg ▲▼ eller OK
```

- 3 Trykk **▲** eller **▼** for å velge et alternativ for å vise maskinens sidetellere for farger og svart-hvitt.
Trykk **OK**.

```
63.Sideteller
Total
  Farge :XXXXXX
  S&H :XXXXXX
```

- 4 Trykk **Stop/Exit**.

Kontrollere gjenværende levetid på deler

Du kan se gjenværende levetid for disse delene i displayet.

- 1 Trykk **Menu**, **6** og **5**.

```
65.Delens levetid
1.Trommel
2.Belteenhet
3.PF-sett MP
Velg ▲▼ eller OK
```

- 2 Trykk **▲** eller **▼** for å velge 1.Trommel, 2.Belteenhet, 3.PF-sett MP, 4.PF-sett 1, 5.PF-sett 2¹, 6.Fuser eller 7.Laser.
Trykk **OK**.

```
65.Delens levetid
1.Trommel
Gjenstår:100%
```

¹ PF-sett 2 vises bare når den ekstra skuffen LT-100CL er installert.

- 3 Trykk **Stop/Exit**.



Merk

Kontrollen av en dels levetid vil bare være nøyaktig hvis du tilbakestilte levetidstelleren for den aktuelle delen da du installerte en ny del. Den vil ikke være nøyaktig hvis du tilbakestilte delens teller etter at delen var tatt i bruk.

Programmering i displayet

Maskinen er konstruert for å være enkel i bruk. Du kan programmere maskinen i displayet ved hjelp av meny tastene.

Vi har laget trinnvise instruksjoner i displayet for å hjelpe deg å programmere maskinen. Alt du trenger å gjøre, er å følge trinnene når de fører deg gjennom menyvalgene og programmeringsalternativene.

Menytabell

Du kan programmere maskinen ved hjelp av *Menytabell* på side 151. Disse sidene viser en oversikt over menyvalg og alternativer.

Trykk **Menu** etterfulgt av meny numrene for å programmere maskinen.







Slik stiller du for eksempel inn volumet til *Signal* på *Lav*:

- 1 Trykk **Menu**, 1 og 3.
- 2 Trykk ▲ eller ▼ for å velge *Lav*.
- 3 Trykk **OK**.

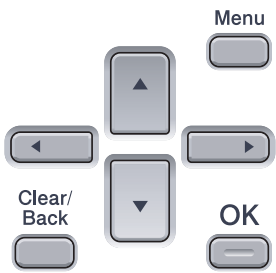
lagring i minnet

Menyinnstillingene lagres permanent og forsvinner *ikke* i tilfelle strømbrytning. Midlertidige innstillinger (for eksempel kontrast) *vil* gå tapt. Maskinen kan lagre dato og klokkeslett for omtrent fire dager.

Menytaster

	
	Få tilgang til menyen.
	Gå til neste meny nivå. Godta et alternativ.
	Avslutt menyen ved å trykke flere ganger. Gå tilbake til forrige meny nivå.
	Bla gjennom gjeldende meny nivå.
	Gå tilbake til forrige meny nivå, eller gå videre til neste meny nivå.
	Avslutt menyen.

Slik får du tilgang til menymodus

- 1 Trykk **Menu**.
- 2 Velg et alternativ.
 - Trykk **1** for menyen Hovedoppsett.
 - Trykk **2** for menyen Kopi.
 - Trykk **3** for menyen Skriver.
 - Trykk **4** for menyen USB Direct I/F.
 - Trykk **5** for menyen LAN.
 - Trykk **6** for menyen Maskininfo.

Du kan også bla deg gjennom hvert menynivå ved å trykke ▲ eller ▼ for ønsket retning.
- 3 Trykk **OK**.
Neste menynivå vises i displayet.
- 4 Trykk ▲ eller ▼ for å bla gjennom til neste menyvalg.
- 5 Trykk **OK**.
Når du er ferdig med å stille inn et alternativ, vises *Godkjent* i displayet.
- 6 Trykk **Stop/Exit** for å gå tilbake til den øverste menyen.

Menytabell

Fabrikkinnstillingene vises i fet skrift og med en asterisk.

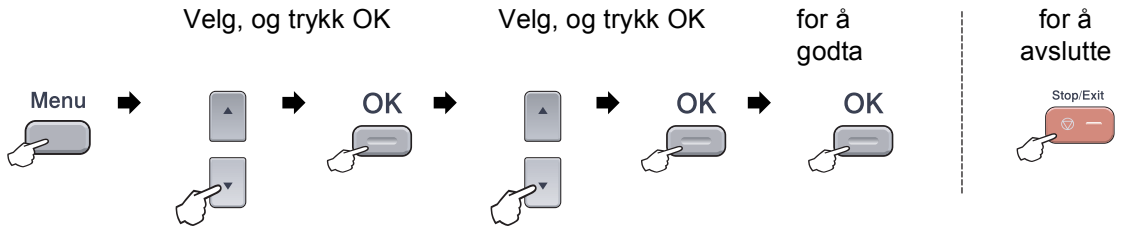

Hovedmeny	Undermeny	Menyvalg	Alternativer	Beskrivelser	Side
1. Hovedoppsett	1. Papirtype	1. MPSkuff	Tynnt Normal* Tykt Tykkere Resirk. papir	Stiller inn papirtypen i multifunksjonsskuffen.	21
		2. Magasin 1	Tynnt Normal* Resirk. papir	Stiller inn papirtypen i papirskuffen.	21
		3. Magasin 2 (Denne innstillingen vises bare hvis du har den ekstra skuffen #2.)	Tynnt Normal* Resirk. papir	Stiller inn papirtypen i den ekstra papirskuffen #2.	21
	2. Papirstørrelse	1. MPSkuff	A4* Letter Legal Executive A5 A6 B5 B6 Folio Enhver	Stiller inn papirstørrelsen i multifunksjonsskuffen.	21

Hovedmeny	Undermeny	Menyvalg	Alternativer	Beskrivelser	Side
1. Hovedoppsett (forts.)	2. Papirstørrelse (forts.)	2. Magasin 1	A4* Letter Legal Executive A5 A6 B5 B6 Folio	Stiller inn papirstørrelsen i papirskuffen.	21
		3. Magasin 2 (Denne innstillingen vises bare hvis du har den ekstra skuffen #2.)	A4* Letter Legal Executive A5 B5 B6 Folio	Stiller inn papirstørrelsen i den ekstra papirskuffen #2.	21
	3. Signal	—	Av Lav Med* Høy	Justerer volumet på pipetonen.	23
	4. Auto sommertid	—	På* Av	Skifter automatisk mellom sommer-/vintertid.	23
	5. Økologi	1. Toner spar	På Av*	Forlenger tonerkassetten levetid.	23
		2. Hvilemodus	(000-240) 005Min*	Sparer energi.	24
6. Bruk av mag.	1. Kopi	Kun Mag#1 Kun Mag#2 Kun MP Skuff MP>T1* T1>MP MP>T1>T2* T1>T2>MP (Magasin #2 eller T2 vises bare hvis du har installert den ekstra papirskuffen.)	Velger skuffen som vil bli brukt ved kopiering.	22	

Hovedmeny	Undermeny	Menyvalg	Alternativer	Beskrivelser	Side
1. Hovedoppsett (forts.)	6. Bruk av mag. (forts.)	2. Skriv ut	Kun Mag#1 Kun Mag#2 Kun MP Skuff MP>T1* T1>MP MP>T1>T2* T1>T2>MP (Magasin #2 eller T2 vises bare hvis du har installert den ekstra papirskuffen.)	Velger skuffen som vil bli brukt ved utskrift fra datamaskinen.	22
	7. LCD Kontrast	—	-□□□■+ -□□□■+ -□□■□+* -■□□□+ -■□□□+	Justerer kontrasten på displayet.	24
	8. Funksjonslås	—	—	Du Kan begrense valgt maskinhandling for opptil 25 enkeltstående brukere og alle andre uautoriserte offentlige brukere.	25
	9. Dokumentskann.	1. Sk.st. glass	A4/Letter* Legal/Folio	Justerer skanneområdet for skannerglassplaten til størrelsen på dokumentet.	Se Programvarehåndbok på CD-platen.
	0. Lokalt språk	—	Avhenger av ditt land.	Lar deg endre språket i displayet for ditt land.	139
2. Kopi	1. Kvalitet	—	Auto* Tekst Foto	Du kan velge kopieringsoppløsningen for den aktuelle typen dokument.	31
	2. Lyshet	—	-□□□■+ -□□□■+ -□□■□+* -■□□□+ -■□□□+	Justerer lysstyrken på kopiene.	36
	3. Kontrast	—	-□□□■+ -□□□■+ -□□■□+* -■□□□+ -■□□□+	Justerer kontrasten på kopiene.	36

Hovedmeny	Undermeny	Menyvalg	Alternativer	Beskrivelser	Side
2. Kopi (forts.)	4. Juster farge	1. Rød	-□□□■+ -□□□■+ -□□■□+* -■□□□+ -■□□□+	Justerer rødfargen på kopiene.	36
		2. Grønn	-□□□■+ -□□□■+ -□□■□+* -■□□□+ -■□□□+	Justerer grønnfargen på kopiene.	
		3. Blå	-□□□■+ -□□□■+ -□□■□+* -■□□□+ -■□□□+	Justerer blåfargen på kopiene.	
3. Skriver	1. Emulering	—	Auto* HP LaserJet BR-Script 3	Velger emuleringsmodus.	Se Programvarehåndbok på CD-platen.
	2. Skriver valg	1. Intern font	—	Skriver ut en oversikt over maskinens interne skrifttyper.	
		2. Konfigurering	—	Skriver ut en oversikt over maskinens skriverinnstillinger.	
		3. Test utskrift	—	Skriver ut en testside.	
	3. Dupleks	—	Av* På (lang kant) På (kort kant)	Aktiverer eller deaktiverer dobbeltsidig utskrift. Du kan dessuten velge format for dobbeltsidig utskrift.	
	4. Utmatingsfarge	—	Auto* Farge S&H	Velger farger eller svart-hvitt til utskrift av dokumenter. Hvis du velger Auto, velger maskinen et egnet alternativ for dokumentet (i farger eller svart-hvitt).	
	5. Reset skriver	1. Reset	—	—	
2. Stopp		—			

Hovedmeny	Undermeny	Menyvalg	Alternativer	Beskrivelser	Side
3.Skriver (forts.)	6.Kalibrering	—	Kalibrerer Nullstill	Justerer fargetettheten eller tilbakestiller fargekalibreringen til fabrikkinnstillingen.	Se Programvarehåndbok på CD-platen.
	7.Autoreg.	1.Registrering	1.Start	Justerer utskriftsposisjonen for hver enkelt farge automatisk.	
			2.Avslutt		
	8.Manuell reg.	2.Frekvens	Lav Medium* Høy Av	Stiller inn hvor ofte du vil utføre autoregistreringen.	
		1.Utskr.diagram	—	Skriv ut diagrammet for å kontrollere registreringen av fargene manuelt.	
		2.Sett registr.	1 Magenta venst. 2 Cyan venstre 3 Gul venstre 4 Magenta midt. 5 Cyan midt. 6 Gul midt. 7 Magenta høyre 8 Cyan høyre 9 Gul høyre	Stiller inn riktig verdi på diagrammet du skrev ut fra Utskr.diagram.	
4.USB Direct I/F	1.Direkteutskr.	1.Papirstørrelse	A4* Letter Legal Executive A5 A6 B5 B6 Folio	Stiller inn papirstørrelsen når du skriver ut direkte fra USB flash-minnestasjonen.	44
		2.Mediatype	Tynnt Normal* Tykt Tykkere Resirk. papir	Stiller inn medietypen når du skriver ut direkte fra USB flash-minnestasjonen.	44

Hovedmeny	Undermeny	Menyvalg	Alternativer	Beskrivelser	Side
4. USB Direct I/F (forts.)	1. Direkteutskr. (forts.)	3. Flere sider	1-i-1* 2-i-1 4-i-1 9-i-1 16-i-1 25-i-1 1 på 2x2 sider 1 på 3x3 sider 1 på 4x4 sider 1 på 5x5 sider	Stiller inn sidestilen når du skriver ut flere sider direkte fra USB flash-minnestasjonen.	44
		4. Orientering	Stående* Liggende	Stiller inn papirretningen når du skriver ut direkte fra USB flash-minnestasjonen.	44
		5. Sortere	På* Av	Aktiverer eller deaktiverer sidesortering når du skriver ut direkte fra USB flash-minnestasjonen.	44
		6. Utskr. kvalitet	Norm* Fin	Stiller inn alternativet for utskriftskvalitet når du skriver ut direkte fra USB flash-minnestasjonen.	44
		7. PDF-alternativ	Dokument* Dok. og Markup Dok. og stempel	Stiller inn PDF-alternativet for om du skal skrive ut kommentarer (Markup) eller stempler i PDF-filen sammen med teksten.	44
		8. Indeksutskr.	Enkel* Detaljer	Stiller inn alternativet for indeksutskrift, enten enkelt format eller med detaljer.	44
	2. Skann til USB	1. Oppløsning	Farge 150 dpi* Farge 300 dpi Farge 600 dpi S/H 200 dpi S/H 200x100 dpi	Stiller inn oppløsningen for å sende skannede data til USB flash-minnestasjonen.	Se Programvarehåndbok på CD-platen.
		2. Filnavn	—	Skriv inn filnavnet på skannede data.	
	3. PictBridge	1. Papirstørrelse	Letter A4* B5 A5 B6 A6	Stiller inn papirstørrelsen når du skriver ut data fra et kamera ved hjelp av PictBridge.	40

Hovedmeny	Undermeny	Menyvalg	Alternativer	Beskrivelser	Side
4. USB Direct I/F (forts.)	3. PictBridge (forts.)	2. Orientering	Letter A4 B5 A5 B6 A6 Deretter velger du følgende: Stående Liggende	Stiller inn papirretningen når du skriver ut data fra et kamera ved hjelp av PictBridge. Hvis du velger papirstørrelsen Letter, A4 eller B5, brukes papirretningen Stående. Velger du A5, B6 eller A6, brukes papirretningen Liggende.	40
		3. Dato og klokke	Av* På	Skriver ut dato og klokkeslett da fotografiet ble tatt, på selve fotografiet.	40
		4. Filnavn	På Av*	Skriver ut filnavnet for dataene på fotografiet.	40
		5. Utskr. kvalitet	Norm* Fin	Stiller inn alternativet for utskriftskvalitet når du skriver ut data fra et kamera ved hjelp av PictBridge.	40
5. LAN	1. TCP/IP	1. BOOT method	Auto* Statisk RARP BOOTP DHCP	Du kan velge den BOOT-metoden som passer best for deg. (Hvis du velger Auto, RARP, BOOTP eller DHCP, blir du bedt om å angi antallet ganger maskinen skal prøve å få tak i IP-adressen.)	Se Brukerhåndbok for netverket på CD-platen.
		2. IP adresse	[000-255]. [000-255]. [000-255]. [000-255]	Tast inn IP-adressen.	
		3. Subnet mask	[000-255]. [000-255]. [000-255]. [000-255]	Tast inn nettverksmasken.	
		4. Gateway	[000-255]. [000-255]. [000-255]. [000-255]	Tast inn gateway-adressen.	
		5. Nodenavn	BRNXXXXXX	Tast inn nodenavnet.	
		6. WINS config	Auto* Statisk	Velger WINS-konfigureringsmodus.	

Hovedmeny	Undermeny	Menyvalg	Alternativer	Beskrivelser	Side
5. LAN (forts.)	1. TCP/IP (forts.)	7. WINS server	(Primær) 000.000.000.000 (Sekundær) 000.000.000.000	Spesifiserer IP-adressen for den primære eller sekundære WINS-serveren.	Se <i>Brukerhåndbok for nettverket på CD-platen.</i>
		8. DNS server	(Primær) 000.000.000.000 (Sekundær) 000.000.000.000	Spesifiserer IP-adressen for den primære eller sekundære DNS-serveren.	
		9. APIPA	På* Av	IP-adressen allokeres automatisk fra koblingens lokale adresseområde.	
		0. IPv6	På Av*	Stiller IPv6-protokollen til På.	
	2. Ethernet	—	Auto* 100B-FD 100B-HD 10B-FD 10B-HD	Velger Ethernet link-modus.	
	3. Skann til FTP	—	Farge 150 dpi* Farge 300 dpi Farge 600 dpi S/H 200x100 dpi S/H 200 dpi	Stiller inn oppløsningen for å sende skannede data via FTP-serveren.	
	0. Standard innst	1. Reset	1. Ja	Gjenoppretter nettverksinnstillingene til standardinnstillinger.	
			2. Nei		
		2. Stopp	—		
	6. Maskin Info	1. Dato og klokke	—	—	Angir dato og klokkeslett da fotografiet ble tatt, for å skrive det ut på fotografiet.
2. Serienummer		—	—	Du kan kontrollere maskinens serienummer.	148
3. Sideteller		—	Total Rapport Kopi Print	Du kan kontrollere antall sider maskinen har skrevet ut totalt.	148
4. Bruker valg		—	—	Du kan skrive ut en liste med dine innstillinger inkludert nettverkskonfigurasjonen.	24

Hovedmeny	Undermeny	Menyvalg	Alternativer	Beskrivelser	Side
6.Maskin Info (forts.)	5.Delens levetid	1.Trommel 2.Belteenhet 3.PF-sett MP 4.PF-sett 1 5.PF-sett 2 6.Fuser 7.Laser	—	Du kan kontrollere maskindelens prosentvise resterende levetid. PF-sett 2 vises bare når den ekstra skuffen LT-100CL er installert.	148
	6.Tilbakestill	—	Trommel Belteenhet PF-sett MP PF-sett 1 PF-sett 2	Tilbakestill maskindelens levetidsteller. Viser når du skifter ut maskindelen. (PF-sett 2 vises bare når den ekstra skuffen LT-100CL er installert.)	122 129

Skrive inn tekst

Du må taste teksttegn for å stille inn enkelte menyvalg. Det er trykt bokstaver på de numeriske tastene. Tastene: Tastene for 0, # og * har ikke bokstaver fordi de brukes til spesialtegn.

Trykk riktige numeriske taster nødvendig antall ganger for å få fram tegnene under:

- Angi menyalternativer for Skann til FTP

Trykk tast	én gang	to ganger	tre ganger	fire ganger	fem ganger	seks ganger	sju ganger	åtte ganger
1	@	.	/	1	@	.	/	1
2	a	b	c	A	B	C	2	a
3	d	e	f	D	E	F	3	d
4	g	h	i	G	H	I	4	g
5	j	k	l	J	K	L	5	j
6	m	n	o	M	N	O	6	m
7	p	q	r	s	P	Q	R	S
8	t	u	v	T	U	V	8	t
9	w	x	y	z	W	X	Y	Z

- For å angi andre menyvalg

Trykk tast	én gang	to ganger	tre ganger	fire ganger
2	A	B	C	2
3	D	E	F	3
4	G	H	I	4
5	J	K	L	5
6	M	N	O	6
7	P	Q	R	S
8	T	U	V	8
9	W	X	Y	Z

Legge inn mellomrom

Vil du legge inn et mellomrom i navnet, trykker du ► to ganger mellom tegnene.

Gjøre rettelser

Hvis du har skrevet inn feil bokstav og vil rette den, trykker du ◀ for å flytte markøren til bokstaven som er feil, og deretter trykker du **Clear/Back**.

Gjenta bokstaver

Hvis du skal skrive inn et tegn som finnes på samme tast som forrige tegn, trykker du ► for å flytte markøren mot høyre før du trykker tasten på nytt.

Spesialtegn og symboler

Trykk *, # eller 0, og trykk deretter ◀ eller ▶ for å flytte markøren til spesialtegnet eller symbolet du vil bruke. Trykk **OK** for å velge det. Symbolene og tegnene nedenfor vises avhengig av menyvalget du foretok.

Trykk *	for	(mellomrom) ! " # \$ % & ' () * + , - . / €
Trykk #	for	: ; < = > ? @ [] ^ _ ¥ ~ ' { }
Trykk 0	for	Ä Ë Ö Ü Æ Ø Å Ñ 0

Generelt

Minnekapasitet	128 MB
Automatisk dokumentmater	Opptil 50 sider (forskjøvet) 80g/m ² Dupleks, opptil Letter Anbefalt miljø for best resultat: Temperatur: 20 til 30 °C Fuktighet: 50 % - 70 % Papir: Xerox Premier 80 g/m ² eller Xerox Business
Papirskuff	250 ark 80 g/m ²
Papirskuff 2 (ekstrautstyr)	500 ark 80 g/m ²
Skrivertype	Laser
Utskriftsmetode	Elektrofotografisk med halvleder-laserstråleskanning
Display (LCD)	22 tegn × 5 linjer
Strømkilde	220-240 V vekselstrøm 50/60 Hz
Strømforbruk	Maksimum: Gjennomsnittlig 1200 W Kopiering: Gjennomsnittlig 515 W Hvilemodus: Gjennomsnittlig 36 W Ventemodus: Gjennomsnittlig 100 W

Dimensjoner

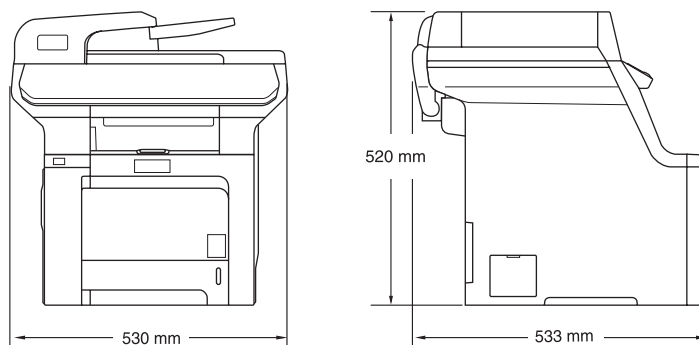

Vekt	Uten trommel-/tonerenhet: 33,1 kg
-------------	-----------------------------------

Støynivå	Lydstyrke	
	Drift (kopiering):	LWAd = 6,9 Bell
	Ventemodus:	LWAd = 4,4 Bell
	Lydtrykk	
Temperatur	Drift (kopiering):	LpAm = 54,5 dBA
	Ventemodus:	LpAm = 30 dBA
	Drift:	10 til 32,5 °C
	Lagring:	5 til 35 °C
Fuktighet	Drift:	20 til 80 % (uten kondensering)
	Lagring:	10 til 90 % (uten kondensering)

Utskriftsmedier

Papiringgang Papirskuff

- Papirtype: Vanlig papir, tynt papir eller resirkulert papir
- Papirstørrelse: A4, Letter, B5, A5, B6, A6, Executive, Legal og Folio
- Papirvekt: 60 til 105 g/m²
- Maksimumskapasitet for papirskuff: Opptil 250 ark med 80 g/m² vanlig papir

Multifunksjonsskuff (MP-skuff)

- Papirtype: Vanlig papir, tynt papir, tykt papir, resirkulert papir, brevpapir, konvolutter eller etiketter
- Papirstørrelse: Bredde: 69,9 til 215,9 mm (2,75 til 8,5 tommer)
Lengde: 116,0 til 406,4 mm (4,57 til 16,0 tommer)
- Papirvekt: 60 til 163 g/m²
- Maksimumskapasitet for papirskuff: Opptil 50 ark med 80 g/m² vanlig papir
Opptil 3 konvolutter

Papirskuff 2 (ekstraustyr)

- Papirtype: Vanlig papir, tynt papir eller resirkulert papir
- Papirstørrelse: Letter, A4, B5, A5, B6, Executive, Legal og Folio
- Papirvekt: 60 til 105 g/m²
- Maksimumskapasitet for papirskuff: Opptil 500 ark med 80 g/m² vanlig papir

Papirutgang Opptil 150 ark (utmating med forsiden ned til utgangspapirskuffen)

Dupleks	Papirstørrelse	Legal, Folio og A4
	Manuell dupleks	Ja
	Automatisk dupleks	Ja

Kopiering

Farger/svart-hvitt	Ja/ja	
Énsides dokumentstørrelse	Bredde for dokumentmater:	148 til 215,9 mm (5,8 til 8,5 tommer)
	Høyde for dokumentmater:	148 til 355,6 mm (5,8 til 14 tommer)
	Bredde for skannerglassplate:	Maks. 215,9 mm (8,5 tommer)
	Høyde for skannerglassplate:	Maks. 355,6 mm (14 tommer)
	Kopieringsbredde:	Maks. 8,26 tommer (210 mm)
2-sidig (dupleks) dokument Størrelse	Bredde for dokumentmater:	147,3 til 215,9 mm (5,8 til 8,5 tommer)
	Høyde for dokumentmater:	147,3 til 297,0 mm (5,8 til 11,7 tommer)
Flere kopier	Stabler eller sorterer opptil 99 sider	
Forstørrelse/forminskning	25 % til 400 % (i trinn på 1 %)	
Oppløsning	Opptil 1200 × 600 dpi (punkter per tomme) ¹	
Oppvarmingstid før første kopi	Omtrent 21 sekunder (svart) ^{2 3}	
	Omtrent 23 sekunder (farger) ^{2 3}	

¹ Når du foretar en svart-hvitt-kopiering fra skannerglassplaten i tekstkvalitetsmodus fra 25 til 150 %.

² Oppvarmingstiden før første kopi kan variere hvis maskinen utfører kalibrering eller registrering.

³ Tiden det tar å skrive ut den første kopien, kan variere på grunn av oppvarmingstiden til skannerlampen.

Skanning

Farger/svart-hvitt	Ja/ja
Dupleks skanning	Ja
TWAIN-kompatibilitet	Ja (Windows® 2000 Professional / XP / XP Professional x64 Edition / Windows Vista®) Mac OS® X 10.2.4 eller høyere
WIA-kompatibilitet	Ja (Windows® XP / Windows Vista®)
Fargedybde	24-biters farge
Oppløsning	Opptil 19200 × 19200 dpi (interpolert) ¹ Opptil 1200 × 2400 dpi (optisk) ² Opptil 1200 × 600 dpi (optisk) ³
Énsides Dokumentstørrelse	Bredde for dokumentmater: 148,0 til 215,9 mm (5,8 til 8,5 tommer) Høyde for dokumentmater: 148,0 til 355,6 mm (5,8 til 14 tommer) Bredde for skannerglassplate: Maks. 215,9 mm (8,5 tommer) Høyde for skannerglassplate: Maks. 355,6 mm (14 tommer)
2-sidig (dupleks) dokumentstørrelse	Bredde for dokumentmater: 148,0 til 215,9 mm (5,8 til 8,5 tommer) Høyde for dokumentmater: 148,0 til 297,0 mm (5,8 til 11,7 tommer)
Skanningsbredde	Maks. 210 mm (8,26 tommer)
Gråtoneskala	256 nivåer

¹ Maksimum 1200 × 1200 dpi skanning med WIA-driver i Windows® XP / Windows Vista® (oppløsning på opptil 19200 × 19200 dpi kan velges ved å bruke Brother skannerverktøyet).

² Når du bruker skannerglassplaten.

³ Når du bruker den automatiske dokumentmateren.

Skrive ut

Emulering	PCL6 BR-Script (PostScript®) Level 3
Skriverdriver	Vertsbasert driver for Windows® 2000 Professional/XP/XP Professional x64 Edition/ Windows Vista®/ Windows Server® 2003 (utskrift bare via nettverk) BR-Script (PPD-fil) for Windows® 2000 Professional/XP/XP Professional x64 Edition/Windows Vista® Macintosh®-skriverdriver for Mac OS® × 10.2.4 eller høyere BR-Script (PPD-fil) for Mac OS® × 10.2.4 eller høyere
Oppløsning	600 × 600 dpi, 2400 dpi (2400 × 600 dpi)
Utskriftshastighet	Opptil 21 sider/minutt (med papirstørrelsen Letter) (svart) ^{1 2} Opptil 21 sider/minutt (i papirstørrelsen Letter) (farger) ^{1 2}
Utskriftshastighet for dupleks Skrive ut	Opptil 7 sider/minutt (opptil 3,5 side/minutt) (svart) Opptil 7 sider/minutt (opptil 3,5 side/minutt) (farger)
Oppvarmingstid før første utskrift	Mindre enn 16 sekunder (svart) ³ Mindre enn 17 sekunder (farger) ³

¹ Utskriftshastigheten kan variere avhengig av hvilken dokumenttype du skriver ut.

² Fra vanlig papirskuff og ekstra papirskuff.

³ Oppvarmingstiden før første utskrift kan variere hvis maskinen utfører kalibrering eller registrering.

Grensesnitt

- USB** Bruk en USB 2.0-grensesnittkabel som ikke er lenger enn 2,0 m (6 fot).^{1 2}
- LAN-kabel** Bruk en Ethernet UTP-kabel kategori 5 eller større.

¹ Maskinen har et høyhastighets USB 2.0-grensesnitt. Maskinen kan også kobles til en datamaskin med et USB 1.1-grensesnitt.

² Tredjeparts USB-porter støttes ikke.

PictBridge

- Kompatibilitet** Støtter Camera & Imaging Products Association PictBridge-standarden CIPA DC-001.
Besøk <http://www.cipa.jp/pictbridge> for mer informasjon.
- Grensesnitt** Direkte USB-grensesnitt

Funksjon for direkteutskrift

- Kompatibilitet** PDF-versjon 1.6¹, JPEG, Exif + JPEG, PRN (opprettet med skriverdriver DCP-9045CDN), TIFF (skannet av alle Brother MFC- eller DCP-modeller), PostScript® 3™ (opprettet med skriverdriver DCP-9045CDN BR-Script 3)

¹ Data som inneholder JBIG2-bildefiler, JPEG2000-bildefiler og lagvise filer støttes ikke.

Datamaskinkrav

Minimumskrav til system, og funksjoner i støttet programvare på datamaskinen								
Datamaskinplattform og versjon av operativsystemet		Støttede programvarefunksjoner	PC-grensesnitt	Minimum prosessorhastighet	Minimum RAM	Anbefalt RAM	Ledig harddiskkapasitet	
							for drivere	for programmer
Windows®-operativsystem	Windows® 2000 Professional ³	Utskrift, Skanning	USB, Ethernet	Intel® Pentium® eller tilsvarende	64 MB	256 MB	150 MB	310 MB
	Windows® XP Home ^{1 3} Windows® XP Professional ^{1 3}				128 MB			
	Windows® XP Professional x64 Edition ¹			AMD Opteron™, AMD Athlon™ 64, Intel® Xeon® med Intel® EM64T, Intel® Pentium® med Intel® EM64T eller tilsvarende	256 MB	512 MB		
	Windows Vista® ¹		Intel® Pentium® eller tilsvarende, 64-biters støttet prosessor	512 MB	1 GB	500 MB	500 MB	
	Windows Server® 2003	Utskrift	Ethernet	Intel® Pentium® III eller tilsvarende	256 MB	512 MB	50 MB	Ikke tilgjengelig
	Windows Server® 2003 x64 Edition			AMD Opteron™, AMD Athlon™ 64, Intel® Xeon® med Intel® EM64T, Intel® Pentium® med Intel® EM64T eller tilsvarende	256 MB			
Macintosh®-operativsystem	Mac OS® X 10.2.4 eller høyere	Utskrift, Skanning	USB ² , Ethernet	PowerPC G4/G5, Intel® Core™ Solo/Duo, PowerPC G3 350 MHz	128 MB	160 MB	80 MB	400 MB

¹ For WIA, 1200x1200 oppløsning. Med Brothers skannerverktøy kan du forbedre dette til opptil 19200 x 19200 dpi.

² Tredjeparts USB-porter støttes ikke.

³ PaperPort™ 11SE støtter Microsoft® SP4 eller høyere for Windows® 2000 og SP2 eller høyere for XP.

Forbruksmateriell

Levetid for tonerkasset	Standard tonerkassetter:	
	TN-130BK (svart):	Omtrent 2 500 sider ¹
	TN-130C, TN-130M, TN-130Y (cyan, magenta, gul):	Omtrent 1 500 sider ¹
	Tonerkassetter med høy ytelse:	
Forventet levetid for trommelenhet	TN-135BK (svart):	Omtrent 5 000 sider ¹
	TN-135C, TN-135M, TN-135Y (cyan, magenta, gul):	Omtrent 4 000 sider ¹
	DR-130CL:	Omtrent 17 000 sider ²
	BU-100CL:	Omtrent 50 000 sider ²
Belteenhet		
Toneravfallsboks	WT-100CL:	Omtrent 20 000 sider ³

¹ Ved utskrift på papirstørrelsene Letter eller A4 med 5 % utskriftsdekning

² Ved utskrift på papirstørrelsene Letter eller A4

³ Ved utskrift på papirstørrelsene Letter eller A4 med 5 % utskriftsdekning for hver CMYK.

Ethernet trådbundet nettverk

Navn på nettverkskortmodell	NC-6500h
LAN	Du kan koble maskinen til et nettverk for skrive ut eller skanne via nettverk ¹
Støtte for	Windows [®] 2000 Professional, Windows [®] XP, Windows [®] XP Professional x64 Edition, Windows Vista [®] , Windows Server [®] 2003 og Windows Server [®] 2003 x64 Edition ¹ Mac OS [®] X 10.2.4 eller høyere ²
Protokoller	IPv4: TCP/IP ARP, RARP, BOOTP, DHCP, APIPA (Auto-IP), WINS, NetBIOS-navneløsning, DNS-resolver, mDNS, LPR/LPD, Custom Raw Port/Port9100, IPP, IPPS, FTP-server, SSL/TLS, POP før SMTP, SMTP-AUTH, Telnet, SNMPv1, HTTP/HTTPS-server, TFTP-klient og -server, SMTP-klient, APOP, LLTD-responder, Raw Port (PC-skanner), FTP-klient IPv6: TCP/IP (Deaktivert som standard) NDP, RA, DNS, mDNS, LPR/LPD, Custom Raw Port/Port9100, IPP, IPPS, FTP-server, SSL/TLS, POP før SMTP, SMTP-AUTH, Telnet, SNMPv1, HTTP/HTTPS-server, TFTP-klient og -server, SMTP-klient, APOP, LLTD-responder, Raw Port (PC-skanner)
Nettverkstype	Ethernet 10/100 BASE-TX Auto Negotiation (trådbundet nettverk)
Administrasjonsverktøy ³	BRAAdmin Light for Windows [®] 2000 Professional, Windows [®] XP, Windows [®] XP Professional x64 Edition, Windows Vista [®] , Windows Server [®] 2003, Windows Server [®] 2003 x64 Edition og Mac OS [®] X 10.2.4 eller høyere BRAAdmin Professional for Windows [®] 2000 Professional, Windows [®] XP, Windows [®] XP Professional x64 Edition, Windows Vista [®] , Windows Server [®] 2003 og Windows Server 2003 x64 Edition Web BRAAdmin for Windows [®] 2000 Professional, Windows [®] XP, Windows [®] XP Professional x64 Edition, Windows Vista [®] , Windows Server [®] 2003 og Windows Server 2003 x64 Edition Klientdatamaskiner med nettleser som støtter Java™

¹ Kun utskrift for Windows Server[®] 2003

² Mac OS[®] X 10.2.4 eller høyere (mDNS)

³ BRAAdmin Professional og Web BRAAdmin kan lastes ned fra <http://solutions.brother.com>.

F

Ordliste

Dette er en full liste over alle funksjoner og betingelser som finnes i Brother-håndbøkene. Funksjonenes tilgjengelighet avhenger av modellen du har kjøpt.

Automatisk dokumentmater (ADF)

Dokumentet kan plasseres i den automatiske dokumentmateria og automatisk bli skannet én side om gangen.

Avbryt jobb

Avbryter en utskriftsjobb og tømmer maskinens minne.

Display (LCD)

Displayet på maskinen som viser interaktive meldinger under programmering i displayet.

Gråtoneskala

De gråtonenivåene som er tilgjengelige for kopiering av fotografier.

Kontrast

En innstilling som kompenserer for mørke eller lyse kopidokumenter ved å gjøre de mørke lysere og de lyse mørkere.

Liste med brukerinnstillinger

En utskrift som viser gjeldende innstillinger for maskinen.

Menymodus

Programmeringsmodus for å endre maskinens innstillinger.

Midlertidige innstillinger

Du kan velge bestemte alternativer for hver enkelt kopiering uten å endre standardinnstillingene.

OCR (optisk tegngjenkjenning)

Den medfølgende programvaren for ScanSoft™ PaperPort™ 11SE med OCR eller Presto!® PageManager® konverterer et bilde av tekst til tekst som kan redigeres.

Oppløsning

Antall vertikale og horisontale linjer per tomme.

PictBridge

Gjør det mulig å skrive ut fotografier direkte fra PictBridge-kompatible digitalkameraer med høy oppløsning for å oppnå fotokvalitetsutskrift.

Skanning

Prosessen for å sende et elektronisk bilde av et papirdokument til datamaskinen.

Volum til pipetone

Innstilling av lydstyrken på pipetonen når du trykker en tast eller gjør en feil.

A

Apple® Macintosh®	
Se i programvarehåndboken på CD-platen.	
Automatisk dokumentmater	
bruke	19
Automatisk skifte mellom	
sommer-/vintertid	23

B

Begrensede brukere	26
Belteenhet	129
Bruk av skuff, innstilling	
kopi	22
utskrift	22

C

ControlCenter2 (for Macintosh®)	
Se i programvarehåndboken på CD-platen.	
ControlCenter3 (for Windows®)	
Se i programvarehåndboken på CD-platen.	

D

Direkteutskrift	44, 45
Direct-tast	6
spesifikasjon	168
Display (LCD)	6, 149
kontrast	24
Dokument	
slik legger du i	
automatisk dokumentmater	19
skannerglassplate	20
Dupleks (2-sidig)	34, 35
feilsøking	65, 85, 87, 96
kopiere	35
skrive ut	154
fra USB flash-minnestasjon	45
Duplex-tast (2-sidig)	7

E

Enlarge/Reduce-tast	32
Etiketter	10, 11, 15, 18

F

Feilmeldinger i displayet	81
Bytt toner	117
Ikke papir	82
Init utilgj. XX	82
Lite toner	117
Minnet er fullt	84
Skann utilgj. XX	85
Skift deler på belteenhet	129
Skift deler på toneravfallsboks	134
Skift deler på trommel	122
Utsk. utilgj. XX	85
Feilsøking	64
dokumentstopp	86
feilmeldinger i displayet	81
hvis du har problemer	
kopikvalitet	64
nettverk	67
papirhåndtering	66
programvare	66
skanning	66
utskrift	65
utskriftskvalitet	67, 70
papirstopp	87
Folio	11, 21, 33
Forbruksmateriell	115
Forminske	
kopier	32
Funksjonslås	25

G

Gråtoneskala	166
--------------------	-----

H

HJELP	
bruke menytester	149
Meldinger i displayet	149
Menytabell	149, 151
Hvilemodus	24

J

Job Cancel-tast	6, 65
-----------------------	-------

K

Konvolutter	10, 11, 13, 16, 18
Kopiere	
bruke automatisk	
dokumentmater	19, 34, 36
bruke skannerglassplate	20, 33, 34
dupleks	7, 34, 35
enkeltkopi	30
Enlarge/Reduce-tast	32
fargemetning	37
flere	30
kontrast	7, 30, 37
kvalitet	7, 31
lysstyrke	36
midlertidige innstillinger	31
minnet er fullt	38
N i 1 (sideoppsett)	7, 33
sortere (bare automatisk dokumentmater)	7, 36
taster	7, 31
valg av skuff	38
Kvalitet (kopiere)	31

L

Liste med brukerinnsstillinger	24
--------------------------------------	----

M

Macintosh®	
Se i programvarehåndboken på CD-platen.	
Maskininformasjon	
kontrollere gjenværende levetid på deler	148
sidetellere	148
status-indikator	8
Meldingen Minnet er fullt	38, 43, 46, 84
Menytabell	149, 151
bruke menyttaster	149
Midlertidige kopieringsinnstillinger	31
Minne	
lagring	149
legge til DIMM (tilleggsutstyr)	62
installere	63

N

N i 1 (sideoppsett)	7, 33
Nettverk	
skanning	
Se i programvarehåndboken på CD-platen.	
utskrift	
Se i brukerhåndboken for nettverket på CD-platen.	

O

Oppløsning	
kopiering	165
skanning	166
utskrift	167
Oversikt over kontrollpanelet	6

P

Pakke og transportere maskinen	140
PaperPort™ 11SE med OCR	
Se programvarehåndbok på CD-ROM-platen og Hjelp i programmet PaperPort™ 11SE for å få tilgang til brukerveiledninger.	
Papir	10, 164
dokumentstørrelse	19, 165, 166
papirstopp	87
slik legger du i	16
størrelse	10, 21
type	10, 21
Papirstopp	
dokument	86
papir	86
PictBridge	
DPOF-utskrift	42
spesifikasjon	168
Programmere maskinen	149

R

Rengjøre	
korona-tråd	104
laserskannervindu	99
skanner	98
trommelenhet	107

S

Secure-tast	6
Serienummer	
slik finner duSe innsiden av frontdeksel	
Sideoppsett (N i 1)	33
Sikkerhet	
Security-tast	6
Sikkerhetsfunksjonslås	25
administratorpassord	25
begrensede brukere	26
Offentlig bruker	26
Sikkerhetsinstruksjoner	56
Skannerglassplate, bruke	20
Skanning	
Se i programvarehåndboken på CD-platen.	
Skifte ut	
belteenhet	129
toneravfallsboks	134
tonerkassett	117, 118
trommelenhet	122
Skrive ut	
Direct-tast	6
drivere	167
Job Cancel-tast	6, 65
kvalitet	70
opløsning	167
papirstopp	87
Secure-tast	6
spesifikasjoner	167
taster	6
Sortere	36
Status-indikator	6, 8
Strømbrudd	149

T

Tekst, skrive inn	160
Toneravfallsboks	134
Tonerkassett, skifte ut	117
Tonersparing	23
Transportere maskinen	140
Trommelenhet	
kontrollere (gjenværende levetid)	148
rengjøre	104, 107
skifte ut	122

U

USB flash-minnestasjon	44
Utskrift	
Se i programvarehåndboken på CD-platen.	

V

Valg av skuff	7, 38
Vedlikehold, regelmessig	97
kontrollere gjenværende levetid på	
deler	148
skifte ut	
belteenhet	129
toneravfallsboks	134
tonerkassett	117
trommelenhet	122
Volum, stille inn	
pipetone	23

brother[®]

Denne maskinen er kun godkjent for bruk i det landet den ble kjøpt. Lokale Brother-avdelinger og deres forhandlere vil kun gi støtte til maskiner som er kjøpt i deres eget land.