

HASZNÁLATI ÚTMUTATÓ

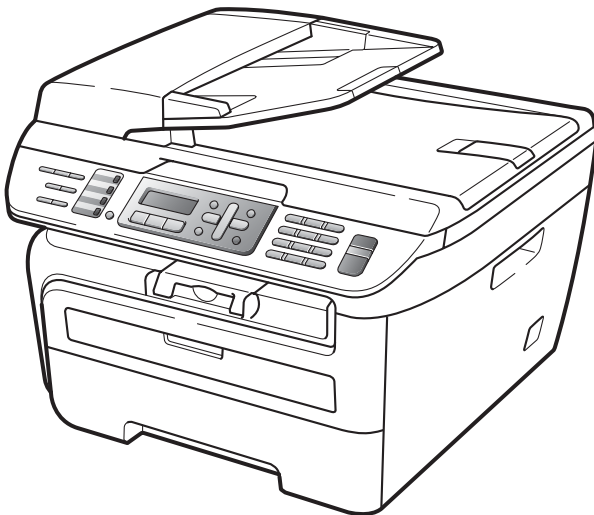

MFC-7320
MFC-7440N
MFC-7840W

Ha fel kell hívnia az ügyfélszolgálatot

Kérjük, adja meg az alábbi információkat a későbbi beazonosításhoz:

Modellszám: MFC-7320, MFC-7440N és MFC-7840W
(Karikázza be az Ön modellszámát)

Sorozatszám: ¹ _____

Vásárlás dátuma: _____

Vásárlás helye: _____

¹ **A sorozatszámot a készülék hátulján találja. Őrizze meg ezt a Felhasználói kézikönyvet a vásárláskor kiállított számlával együtt, mert ha a készüléket esetleg ellopják, vagy ha a készülék elégne, illetve ha jótállást kíván érvényesíteni, szüksége lesz rájuk.**

Regisztrálja a terméket az interneten a következő címen

<http://www.brother.com/registration/>

Ha regisztrálja a terméket a Brother cégnél, Ön lesz a termék eredeti regisztrált tulajdonosa. A regisztráció előnyei:

- igazolhatja a vásárlás időpontját, ha elvesztené a nyugtát; valamint
- bizonyíthatja a készülék birtoklását, ha a termék egy biztosítási esemény során eltűnne.

Hozzájárulási Információ, valamint Összeállítási és Publikációs közlemény

EZT A BERENDEZÉST EGY KÉTVEZETÉKES ANALÓG PSTN VONALON VALÓ MŰKÖDÉSRE TERVEZTÉK, MELY MEGFELELŐ ALJZATTAL VAN ELLÁTVA.

HOZZÁJÁRULÁSI INFORMÁCIÓ

A Brother ezennel jelzi, hogy ez a termék az eredeti vásárlási országtól eltérő országban történő használata során nem biztos, hogy megfelelően fog működni, és nem is biztosít jótállást olyan esetekben, ha a készülék más országok nyilvános telekommunikációs vonalaira kötve működik.

Összeállítási és Publikációs közlemény

Jelen a legújabb termékleírásokat és műszaki adatokat tartalmazó kézikönyv a Brother Industries Ltd. felügyelete alatt készült és került publikálásra.

A jelen kézikönyv tartalma és a termékek műszaki adatai előzetes bejelentés nélkül is változhatnak.

A Brother fenntartja magának a jogot, hogy bejelentés nélkül módosítsa a kézikönyvben foglalt műszaki adatokat és anyagokat, és nem vállal felelősséget az olyan (akár közvetett) károkért, amelyek a bemutatott anyagokba vetett bizalom miatt – beleértve, de nem kizárólag a kiadvánnyal kapcsolatos nyomdai és egyéb hibákat – következnek be.

EK Megfelelőségi nyilatkozat az R & TTE Direktívának megfelelően



EC Declaration of Conformity

Manufacturer

Brother Industries Ltd.,
15-1, Naeshiro-cho, Mizuho-ku, Nagoya 467-8561, Japan

Plant

Brother Industries (Vietnam) Ltd.
Phuc Dien Industrial Zone Cam Phuc Commune, Cam giang Dist Hai Duong Province,
Vietnam

Herewith declare that:

Products description : Facsimile Machine
Type : Group3
Model Number : MFC-7320, MFC-7440N, MFC-7840W

are in conformity with provisions of the R & TTE Directive (1999/5/EC) and we declare compliance with the following standards :

Harmonized standards applied :

Safety EN60950-1:2001+A11: 2004

EMC EN55022: 1998 +A1: 2000 +A2: 2003 Class B
EN55024: 1998 +A1: 2001 +A2: 2003
EN61000-3-2: 2006
EN61000-3-3: 1995 +A1: 2001 +A2 : 2005

Radio EN301 489-1 V1.6.1
EN301 489-17 V1.2.1
EN300 328 V1.7.1

※ Radio applies to MFC-7840W only.

Year in which CE marking was first affixed : 2007

Issued by : Brother Industries, Ltd.

Date : 31th January, 2008

Place : Nagoya, Japan

Signature :

Junji Shiota
General Manager
Quality Management Dept.
Printing & Solutions Company

EK Megfelelőségi nyilatkozat az R & TTE Direktívának megfelelően

Gyártó

Brother Industries Ltd.,
15-1, Naeshiro-cho, Mizuho-ku, Nagoya 467-8561, Japan

Gyár

Brother Industries (Vietnam) Ltd.
Phuc Dien Industrial Zone Cam Phuc Commune, Cam giang Dist Hai Duong Province,
Vietnam

Kijelentjük, hogy:

Termékleírás : Telefax készülék
Típus : Group3
Típuszám : MFC-7320, MFC-7440N, MFC-7840W

megfelel az R és TTE Irányelv (1999/5/EC) előírásainak, és kijelentjük,
hogy megfelel az alábbi szabványoknak:

Alkalmazott harmonizált szabványok:

Biztonság	EN60950-1:2001+A11:2004
EMC (ELEKTROMÁGNESES KOMPATIBILITÁS)	EN55022: 1998 +A1: 2000 +A2: 2003 Class B EN55024: 1998 +A1: 2001 +A2: 2003 EN61000-3-2: 2006 EN61000-3-3: 1995 +A1: 2001 +A2 : 2005
Rádiófrekvenciás adatok	EN301 489-1 V1.6.1 EN301 489-17 V1.2.1 EN300 328 V1.7.1

*A rádiófrekvenciás adatok csak az MFC-7840W-re vonatkoznak

CE alkalmazásának első éve: 2007

Kibocsátó : Brother Industries, Ltd.

Kelt: : 2008. január 31.

Hely : Japán, Nagoya

Tartalomjegyzék

I. bekezdés Általános

1	Általános tudnivalók	2
	A dokumentáció használata.....	2
	A dokumentációban használt szimbólumok és egyezményes jelek	2
	Hozzáférés a Szoftver használati útmutatóhoz és a Hálózati használati útmutatóhoz (csak az MFC-7440N és az MFC-7840W típusok esetén)	2
	A dokumentáció megtekintése	2
	A vezérlőpult áttekintése.....	6
2	Papír és dokumentumok betöltése	10
	Papír és nyomtatási média betöltése.....	10
	Papír betöltése a papírtálcába.....	10
	Papír betöltése a kézi adagolónyílásba	11
	Nem nyomtatható terület	14
	Használható papír és más nyomathordozók	15
	Használható papír és más nyomtatható média	15
	Papír típusa és mérete	16
	Speciális papír kezelése és használata.....	17
	Dokumentum betöltés	20
	Az automatikus dokumentumadagoló (ADF) használata	20
	Lapolvasó üveg használata	21
3	Általános beállítások	22
	Üzem mód időzítő.....	22
	Papírbeállítások	22
	Papírtípus	22
	Papírméret.....	22
	Hangerőszabályozás	23
	Csengetés hangereje	23
	Hangjelzés hangereje.....	23
	Hangszóró hangereje	23
	Automatikus nyári időszámítás	24
	Gazdaságosság.....	24
	Festékkímélés	24
	Készenléti idő	24
	LCD kontraszt	24

4 Biztonsági jellemzők 25

Biztonság	25
TX zár (MFC-7320 és MFC-7440N esetén)	25
Biztonságos funkciózár (MFC-7840W esetén)	26
Beállítási zár	29
Korlátozott hívás	30
Számgombok korlátozása	30
Egygombos korlátozás	30
Gyorstárcsázás korlátozás	30

II. bekezdés Fax

5 Fax küldése 32

Faxolás	32
Belépés fax üzemmódba	32
Fax küldés az ADF-ről	32
Fax küldése a lapolvasó üvegről	32
Folyamatban lévő faxolás leállítása	33
Körfaxolás	33
Folyamatban lévő körfax törlése	34
További küldési műveletek	34
Fax küldése összetett beállításokkal	34
Elektronikus fedőlap	34
Kontraszt	36
Fax felbontásának megváltoztatása	36
Kettős hozzáférés	37
Valós idejű adás	37
Tengerentúli üzemmód	38
Késleltetett fax	38
Késleltetett kötegelt továbbítás	38
Várakozó feladatok ellenőrzése és törlése	38
Fax manuális küldése	39
Memória megtelt üzenet	39

6 Fax fogadása 40

Fogadási üzemmódok	40
Fogadás mód kiválasztása	40
Fogadási módok használata	41
Csak Fax	41
Fax/Tel	41
Kézi	41
Külső üzenetregisztró	41
Fogadási módok beállításai	41
Csengetés késleltetés	41
F/T csengetési idő (Csak Fax/Tel üzemmódban)	42
Faxészlelés	42
Nyomtatási sűrűség beállítása	43

További fogadási műveletek	43
Kicsinyített beérkező fax nyomtatása	43
A faxfogadási bélyeg beállítása	43
Fax fogadása a memóriába	44
Fax nyomtatása memóriából	44

7 Telefon és külső eszközök 45

Telefonvonal szolgáltatásai	45
A telefonvonal típusának beállítása	45
Külső üzenetrögzítő csatlakoztatása	46
Kapcsolatok	46
OGM (kimenő üzenet) rögzítése	47
Többvonalas kapcsolatok (PBX)	47
Külső és mellékelefonok	48
Műveletek mellékelefonról	48
Csak Fax/Tel módban	48
Külső és mellékelefonok csatlakoztatása	48
Nem Brother, vezeték nélküli külső telefon használata	49
Távoli kódok használata	49

8 Tárcsázás és számok tárolása 50

Tárcsázás	50
Kézi tárcsázás	50
Egygombos tárcsázás	50
Gyorstárcsázás	50
Keresés	50
Fax újratárcsázás	51
Számok tárolása	51
Szünet tárolása	51
Egygombos tárcsázási számok tárolása	51
Gyorstárcsázási számok tárolása	52
Egygombos és gyorstárcsázható számok módosítása	53
Csoportok beállítása körfaxoláshoz	53
Gyorstárcsázási számok kombinálása	54
Tónus vagy impulzus	54

9 Távoli fax beállítások 55

Fax továbbítás	55
Faxtárolás	55
PC-s faxfogadás	56
Távoli fax opciók módosítása	57
Távoli fax opciók kikapcsolása	57
Távoli fogadás	58
Távoli hozzáférési kód beállítása	58
Távoli hozzáférési kód használata	58
Faxüzenetek fogadása	59
A fax továbbítási szám módosítása	59
Távoli faxutasítások	60

10	Lehívás	61
	Lehívás fogadása	61
	Biztonságos hívás.....	61
	Késleltetett hívás	61
	Egyesített hívás	62
	Lehívásos küldés	62
	Beállítás hívásos küldéshez	62
	Biztonsági kódos hívásos küldés beállítása	63

11	Jelentések nyomtatása	64
	Faxjelentések.....	64
	Adási naplójelentés	64
	Faxnapló.....	64
	Jelentések	65
	Jelentés nyomtatása.....	65

III. bekezdés Másolás

12	Másolatok készítése	68
	Másolás	68
	Belépés másolás üzemmódba	68
	Egyetlen másolat készítése.....	68
	Több másolat készítése.....	68
	Másolás leállítása	68
	Másolási beállítások (ideiglenes beállítások).....	69
	A másolt kép nagyítása vagy kicsinyítése	69
	A Beállítás gomb használata	70
	A másolási minőség javítása	71
	Másolatok leválogatása az ADF használatával	71
	Kontraszt beállítása	72
	N az 1-ben másolatok készítése (oldalrendezés).....	72
	Memória megtelt üzenet	73

IV. bekezdés Szoftver

13	Szoftverjellemzők és hálózati tulajdonságok (csak az MFC-7440N és az MFC-7840W típusok esetén)	76
	Hogyan olvasható a HTML formátumú Használati útmutató	76
	Windows® használata esetén.....	76
	Macintosh® használata esetén	77

V. bekezdés Függelékek

A	Biztonsági és jogi előírások	80
	Megfelelő elhelyezés	80
	Fontos információk	81
	Biztonsági óvintézkedések	81
	IEC60825-1+A2:2001 specifikáció	84
	Készülék áramtalanítása, szétkapcsolása	84
	LAN csatlakozás (MFC-7440N és MFC-7840W esetén)	85
	Rádió interferencia	85
	2002/96/EK és EN50419 EU direktívák	85
	Nemzetközi ENERGY STAR® megfelelőségi nyilatkozat	86
	Fontos biztonsági rendelkezések	86
	Védjegyek	88
B	Hibaelhárítás és szokásos karbantartás	89
	Hibaelhárítás	89
	Ha problémát tapasztal a készülékkel	89
	A nyomtatási minőség javítása	96
	Tárcsahangészlelés beállítása	101
	Telefonvonal interferencia	102
	Hiba és karbantartási üzenetek	103
	A faxok vagy a faxnapló átküldése	108
	Dokumentum elakadás	109
	Papír elakadás	110
	Szokásos karbantartás	114
	A burkolat tisztításánál kövesse az alábbi lépéseket	114
	Lapolvasóüveg tisztítása	115
	Lézeres lapolvasóablak tisztítása	116
	Koronaszál tisztítása	118
	Dobegység tisztítása	119
	Fogyóeszközök cseréje	122
	Festékkazetta cseréje	122
	Dobegység cseréje	125
	Készülék információ	128
	Sorozatszám ellenőrzése	128
	Oldalszámlálók ellenőrzése	128
	Dobegység fennmaradó élettartamának ellenőrzése	128
	Csomagolás és szállítás	129
C	Menü és funkciók	130
	Képernyőn keresztüli programozás	130
	Menütáblázat	130
	Tárolás a memóriában	130
	Menügombok	130
	Hogyan érhető el a menü üzemmód	131
	Menü táblázat	132
	Szöveg beírása	145

D	Műszaki adatok	147
	Általános	147
	Nyomtatási adathordozó.....	149
	Fax.....	150
	Másolás	152
	Szkennelés	153
	Nyomtatás.....	154
	Interfészek	154
	Számítógép követelmények.....	155
	Fogyóeszközök.....	157
	Vezetékes Ethernet hálózat (MFC-7440N és MFC-7840W).....	158
	Vezeték nélküli Ethernet hálózat (MFC-7840W esetén).....	159
	Hitelesítés és titkosítás csak a vezeték nélküli felhasználók számára	160
	Wi-Fi Alliance tanúsítvány	161
	Egygombos vezeték nélküli beállítás.....	162
E	Szójegyzék	163
F	Index	166

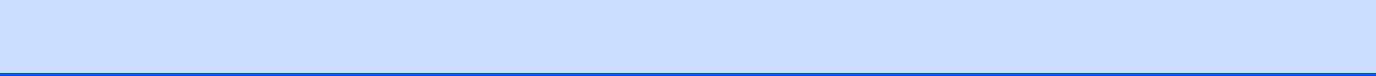



Általános

Általános tudnivalók	2
Papír és dokumentumok betöltése	10
Általános beállítások	22
Biztonsági jellemzők	25



A dokumentáció használata

Köszönjük, hogy a Brother készüléket választotta! A dokumentáció elolvasása segíthet abban, hogy a legjobbat hozza ki a készülékéből.

A dokumentációban használt szimbólumok és egyezményes jelek

A dokumentációban a következő szimbólumok és egyezményes jelek szerepelnek.

Félkövér	Félkövér betűkkel a készülék vezérlőpultján található vagy a számítógép monitorán megjelenő gombokat jelöltük.
<i>Dőlt betű</i>	A dőlt betűstílus egy fontos pont kiemelésére szolgál, vagy kapcsolódó témákhoz irányítja.
Courier New	Courier New betűtípusban jelennek meg a készülék LCD kijelzőjén kijelzett üzenetek.

-  Figyelmeztetések arra vonatkozóan, mit kell tennie, hogy elkerülje a személyi sérülést.
-  Az óvintézkedések olyan eljárásokat határoznak meg, amelyeket követnie kell vagy el kell kerülnie, hogy megakadályozza a készülék vagy más tárgyak lehetséges károsodását.
-  Az Áramütés-veszély ikon áramütés lehetőségére figyelmeztet.
-  A Forró felület ikon arra figyelmeztet, hogy ne érintsük meg a készülék forró részeit.
-  A Helytelen beállítás ikon a készülékkel nem kompatibilis berendezésekre és műveletekre figyelmeztet.
-  A Megjegyzések ikonok hasznos tanácsokat vezetnek be.

Hozzáférés a Szoftver használati útmutatóhoz és a Hálózati használati útmutatóhoz (csak az MFC-7440N és az MFC-7840W típusok esetén)

Ez a Felhasználói útmutató nem tartalmaz minden információt a készülékről, például azt sem, hogyan használja a fax, a nyomtató, a lapolvasó, a PC Fax és a hálózat fejlett funkcióit (MFC-7440N és MFC-7840W esetén). Ha készen áll a fenti műveletek részletes megismerésére, olvassa el a **Software User's Guide (Szoftverhasználati útmutató)** és a **Network User's Guide (Hálózati felhasználói útmutató)** (csak az MFC-7440N és az MFC-7840W típusok esetén) című dokumentumokat.

A dokumentáció megtekintése

A dokumentáció megtekintése (Windows®)

A dokumentáció megtekintéséhez a **Start** menüből mutasson a **Brother, MFC-XXXX** menüpontra (ahol az XXXX a típusszám), majd válassza a **User's Guide in HTML format (Felhasználói útmutató HTML formátumban)** menüpontot.

Ha nem telepítette a szoftvert, megtalálja a dokumentációt, ha követi az alábbi lépéseket:

- 1** Kapcsolja be a számítógépét. Helyezze be azt a Brother CD-ROM-ot, amelyen a Windows® címke található, a CD-ROM meghajtóba.
- 2** Ha megjelenik a nyelvválasztási ablak, válasszon nyelvet.

- 3 Ha megjelenik a modell neve ablak, kattintson az Ön modelljének nevére. Meg fog jelenni a CD-ROM főmenüje.



Ha ez az ablak nem jelenik meg, a Windows® Explorerrel keresse meg, és futtassa a start.exe programot a Brother CD-ROM gyökérkönyvtárából.

- 4 Kattintson a **Dokumentáció** elemre.

- 5 Kattintson arra a dokumentációra, amelyet el akar olvasni:

- HTML dokumentáció (2 kézikönyv): **User's Guide, Software User's Guide és Network User's Guide** (csak az MFC-7440N és az MFC-7840W típusok esetén) HTML formátumban.

Ezt a formátumot javasoljuk megtekinteni a számítógépen.

- PDF dokumentumok (4 kézikönyv): **User's Guide (Használati útmutató) az önálló műveletekhez), Software User's Guide (Szoftverhasználati útmutató), Network User's Guide (Hálózati felhasználói útmutató)** (csak az MFC-7440N és az MFC-7840W típusok esetén) és **Quick Setup Guide (Gyors telepítési útmutató)**.

Ezt a formátumot javasoljuk akkor, ha kinyomtatja a kézikönyvet. Kattintson a Brother Solutions Centerre, ahol megtekintheti és letöltheti a PDF dokumentumokat. (Internet hozzáférés és PDF Reader szoftver szükséges.)

Hol található a szkennelési utasítások

Számos módon szkennelhet dokumentumokat. Az utasításokat a következő helyeken találja:

1

Szoftver használati útmutató:

- Dokumentum beolvasása TWAIN meghajtó használatával, 2. Fejezet
- Dokumentum beolvasása WIA illesztőprogram használatával (Windows® XP/Windows Vista® esetén) a 2. fejezetben
- ControlCenter3 használata, 3. Fejezet
- Hálózati szkennelés, 4. Fejezet (csak az MFC-7440N és az MFC-7840W típusok esetén)

ScanSoft™ PaperPort™ 11SE with OCR, Használati ismertető

- A teljes, ScanSoft™ PaperPort™ 11SE with OCR Használati ismertető megtekinthető a ScanSoft™ PaperPort™ 11SE with OCR alkalmazás Súgó-jából.

A dokumentáció megtekintése (Macintosh®)

- 1 Kapcsolja be Macintosh® számítógépét. Helyezze a CD-ROM-meghajtóba azt a Brother CD-ROM-ot, amelyen a Macintosh® címkecímke szerepel.

- 2 A következő ablak jelenik meg.



- 3 Kattintson duplán a **Documentation** ikonra.
- 4 Ha megjelenik a nyelvválasztási ablak, válasszon nyelvet.
- 5 A **Software User's Guide (Szoftver használati útmutató)** és a **Network User's Guide (Hálózati felhasználói útmutató)** (csak az MFC-7440N és az MFC-7840W típusok esetén) HTML formátumban való megtekintéséhez kattintson duplán az oldal tetején látható fájlra.
- 6 Kattintson arra a dokumentációra, amelyet el akar olvasni.
 - **Szoftver használati útmutató**
 - **Hálózati felhasználói útmutató** (Hálózati felhasználói útmutató) (csak MFC-7440N és MFC-7840W esetén)

Megjegyzés

A dokumentumok PDF formátumban is elérhetők (4 kézikönyv):

Használati útmutató az önálló műveletekhez, **Szoftverhasználati útmutató**, **Hálózati felhasználói útmutató** (csak az MFC-7440N és az MFC-7840W típusok esetén) és **Gyors telepítési útmutató**.

A PDF formátumot javasoljuk akkor, ha kinyomtatja a kézikönyvet.

Kattintson duplán a **Brother Solutions Center** ikonra a Brother Solutions Centerhez, ahol megtekintheti és letöltheti a PDF dokumentumokat. (Internet hozzáférés és PDF Reader szoftver szükséges.)

Hol található a szkennelési utasítások

Számos módon szkennelhet dokumentumokat. Az utasításokat a következő helyeken találja:

Szoftver használati útmutató:

- Szkennelés, 9. Fejezet
- ControlCenter2 használata, 10. Fejezet
- Hálózati szkennelés, 11. Fejezet (csak az MFC-7440N és az MFC-7840W típusok esetén)

Presto!® PageManager® Használati útmutató:

- A teljes Presto!® PageManager® Használati útmutató megtekinthető a Presto!® PageManager® alkalmazás Súgójában.

A vezérlőpult áttekintése

MFC-7320

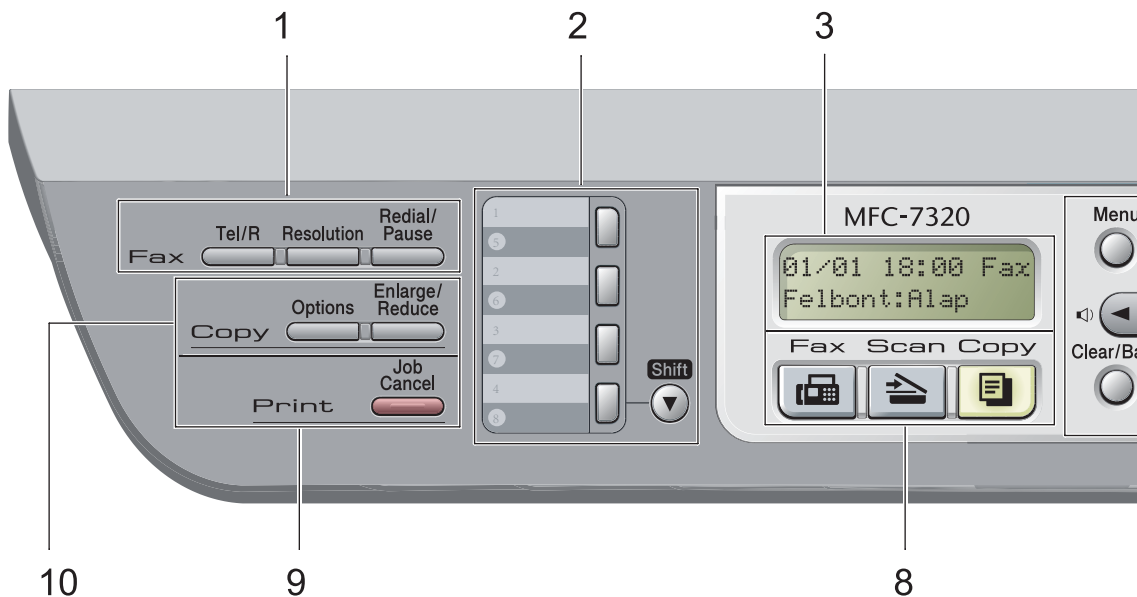

Az **MFC-7440N** és az **MFC-7840W** gombjai megegyeznek.

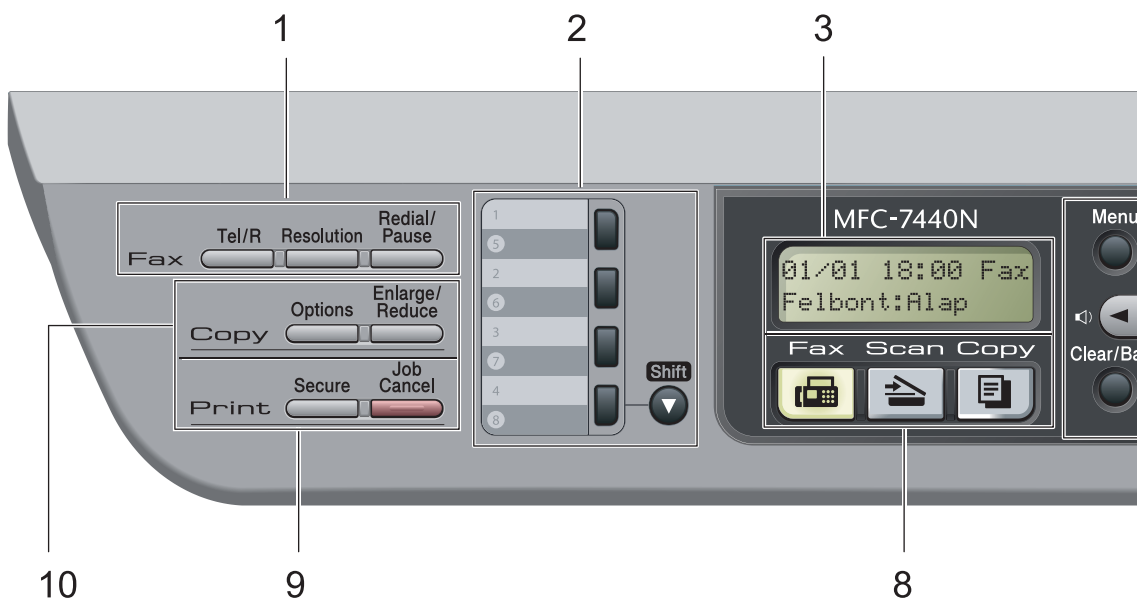

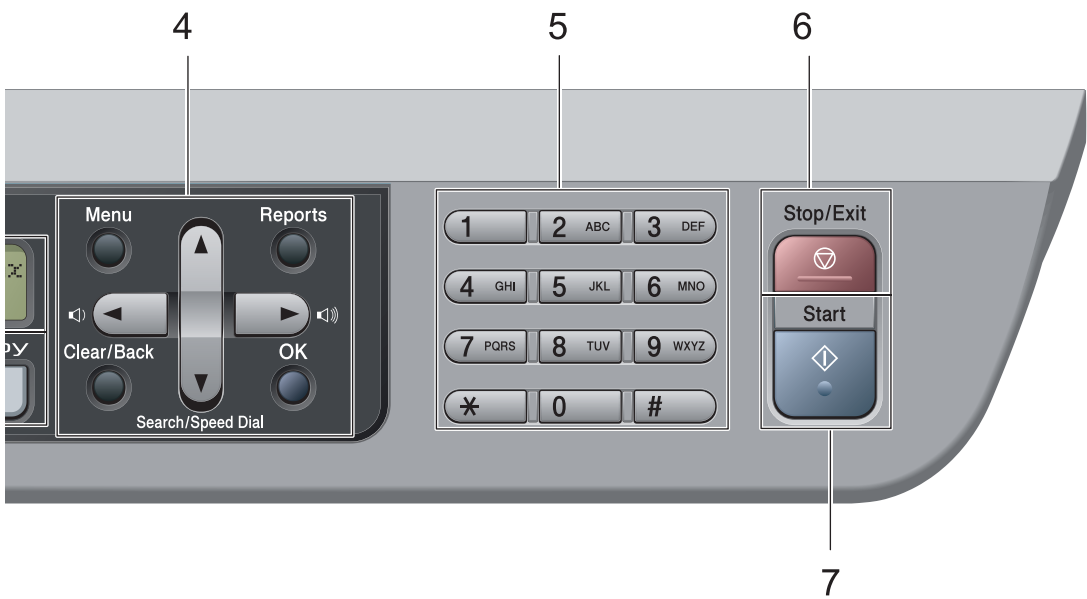
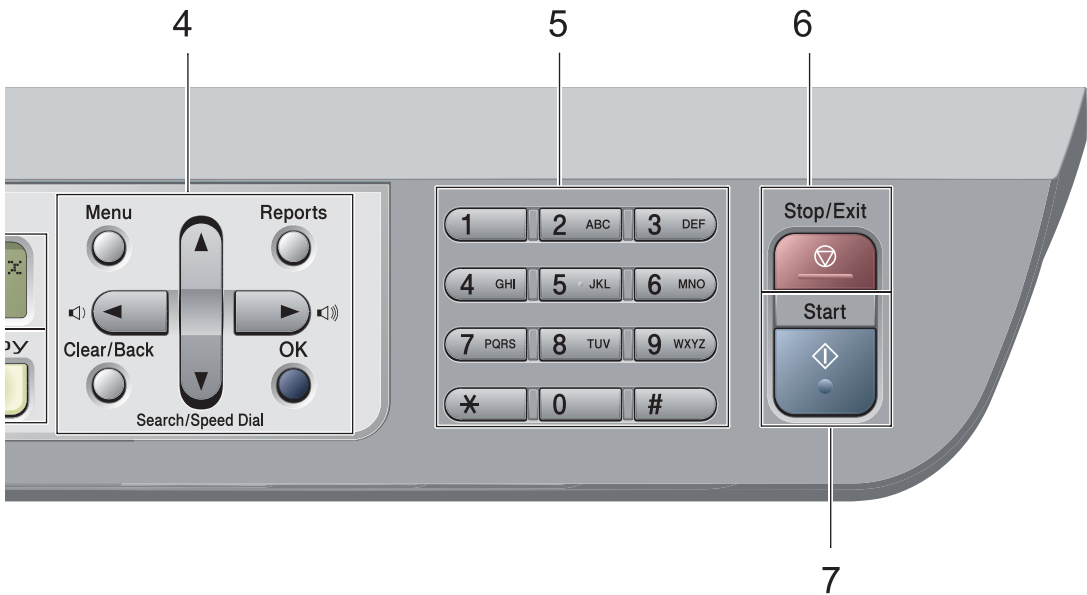

1 Fax és telefon gombok:

Tel/R

Ez a gomb használatos akkor, ha telefonbeszélgetést folytat, miután felvette a külső telefont egy F/T álcsejtelés után.

Alkőzpontra való csatlakozás esetén ezt a gombot arra használhatja, hogy hozzáférjen a külső vonalhoz, visszahívja a kezelőt, vagy átkapcsolja a hívást másik mellékre.

Resolution (Felbontás)

Felbontás beállítása fax küldésekor.

Redial/Pause (Újratárcsáz/Leállít)

Újratárcsázza az utolsó hívott számot. Beszúr egy szünetet, amikor a gyorstárcsázható számokat programozza, vagy amikor egy számot kézzel tárcsáz.

2 Egygombos billentyűk

Ez a 4 gomb azonnali hozzáférést tesz lehetővé 8 korábban tárolt számhoz.

Shift (Váltás)

Lenyomásukkal elérheti az egygombos számokat 5-től 8-ig.

3 LCD

A készülék beállítását és használatát elősegítő üzeneteket mutatja.

4 Menügombok:

Menu (Menü)

A gombokkal a Menübe léphet be, készülék beállításainak beprogramozásához.

Clear/Back (Törlés/Vissza)

Beírt adatok vagy az adott beállítás törlése.

OK

Ezzel a gombbal eltárolhatja beállításait a készülékben.

Hangerő gombok

◀ vagy ▶ (vagy ▶◀)

A választható menük közötti vissza vagy előre böngészéshez. Nyomja meg a hangerő módosításához fax vagy készenlét üzemmódban.

▲ vagy ▼

Nyomja meg a menük és opciók közötti böngészéshez.

▼ Search/Speed Dial (Keres/Gyorstárcsázás)

Lehetővé teszi a tárcsázó memóriában található számok megkeresését. Lehetővé teszi, hogy felhívja az eltárolt számokat egy három számjegyű szám beírásával.

Reports (Visszaigazolások)

Kinyomtatja az Átvitel-ellenőrző jelentést, a Súly listát, a Telefonszámindex listát, a Faxnaplót, a Felhasználói beállításokat, a Hálózati beállításokat* (*csak az MFC-7440N és az MFC-7840W típusok esetén) és a Megrendelési űrlapot.

5 Tárcsázófelület

Ezekkel a gombokkal a telefon- és fax számokat tárcsázhatja, valamint billentyűzetként használhatja, ha információt kíván beírni a készülékbe.

A # gomb ideiglenesen átkapcsolja a tárcsázás üzemmódot telefonálás alatt impulzus alapúról dallamtárcsás alapúra.

6 Stop/Exit (Stop/Kilépés)

Művelet leállítása vagy kilépés a menüből.

7 Start

Lehetővé teszi a faxok küldését, másolatok készítését vagy a lapolvasást.

8 Üzem mód gombok:

Fax

A készüléket Fax üzemmódba helyezi.

Scan (Szkennel)

A készüléket Szkennelés üzemmódba helyezi. (További részletekért a szkennelésről lásd a *Szoftver használati útmutatót a CD-ROM-on.*)

Copy (Másolás)

A készüléket Másolás üzemmódba helyezi.

9 Nyomtatás billentyűk:

Secure (Biztonságos) (MFC-7440N és MFC-7840W esetén)

Kinyomtathat memóriába mentett adatokat, ha beírja a 4-számjegyű jelszavát. (A **Secure (Biztonságos)** gomb használatáról részletes leírásért lásd a *Szoftver használati útmutatót a CD-ROM-on.*)

(MFC-7840W esetén) Ha a Biztonságos funkciózárát használja, válthat a korlátozott felhasználók között a **Shift (Váltás)** gomb lenyomva tartása közben a **Secure (Biztonságos)** gomb lenyomásával. (Lásd: *Biztonságos funkciózár (MFC-7840W esetén)* című részt a(z) 26. oldalon!.)

Job Cancel (Visszavonás)

Beprogramozott nyomtatási feladatot töröl, és törli azt a készülék memóriájából is.

Több nyomtatási feladat törléséhez tartsa lenyomva ezt a gombot addig, amíg a kijelzőn a *Munkatörlés-mind felirat* meg nem jelenik.

10 Copy (Másolás) gombok:

Options (Opciók)

Gyorsan és egyszerűen kiválaszthatja az ideiglenes beállításokat a másoláshoz.

Enlarge/Reduce (Nagyít/Kicsinyít)

Másolat lekicsinyítése vagy nagyítása.

Papír és nyomtatási média betöltése

A készülék a szabványos papírtálcáról és a kézi adagolónyílásából tud papírt behúzni.

Amikor papírt tesz a tálcába, ügyeljen az alábbiakra:

- Ha a felhasználói szoftver támogatja a papírméret kiválasztását a nyomtatás menüben, kiválaszthatja azt a szoftverrel. Ha a felhasználói szoftver nem támogatja azt, beállíthatja azt a nyomtatómeghajtón vagy a gép vezérlőpultján.
- Mielőtt olyan papírt használna, amin lyukak vannak, például iratrendező lapjai, jól pörgesse át, levegőztesse át őket, hogy elkerülje a papírelakadást, a hibás adagolást.

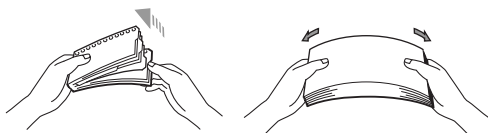

Papír betöltése a papírtálcába

Nyomtatás a papírtálcából származó sima géppapírra, újrahasznosított papírra és fóliára

- 1 A papírtálcát húzza ki teljesen a készülékből.

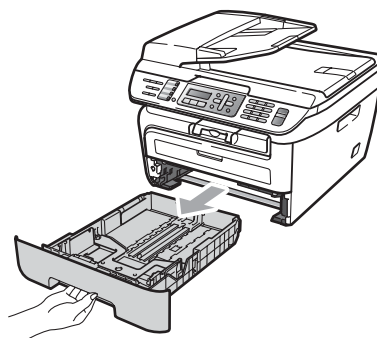

- 2 Miközben nyomva tartja a zöld papírvezető kioldó karját, igazítsa a papírvezetőket a papírhoz. Ügyeljen rá, hogy a vezetők szilárdan illeszkedjenek a vágatokba.

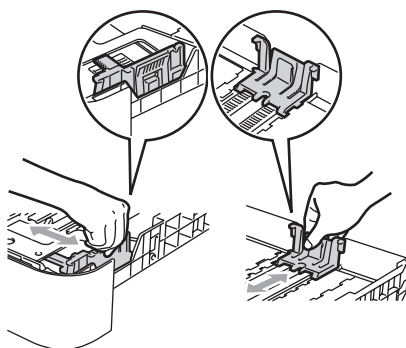

- 3 Tegye a papírt a tálcára, és ellenőrizze, hogy a papír az (1) maximum jelzés alatt helyezkedik-e el a tálcában. A nyomtatandó oldalnak lefele kell néznie.

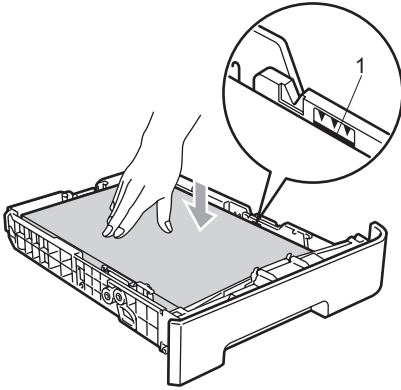

! VIGYÁZAT

A papír helytelen adagolása készüléke sérülését okozhatja. Ennek megelőzése érdekében, kérjük, gondoskodják arról, hogy a papírvezetők érintsék a papírlap oldalát.

- 4 Helyezze vissza határozottan a papírtálcát. Ellenőrizze, hogy teljesen be van-e helyezve a készülékbe.
- 5 Hajtsa ki az (1) támasztófület, hogy megakadályozza a papír kicsúszását a kimeneti tálcáról.



Papír betöltése a kézi adagolónyílásba

Egyszerre egy borítékot vagy különleges nyomtatási médiát tölthet ebbe a nyílásba. Használja a kézi adagolónyílást címkék, borítékok vagy vastagabb papír nyomtatásához vagy másolásához.

Nyomtatás sima papírra, újrahasznosított papírra vagy fóliára a kézi adagolón keresztül

Megjegyzés

A készülék automatikusan bekapcsolja a Kézi lapadagoló üzemmódot, ha papírt tesz a kézi adagolónyílásba.

- 1 Emelje fel az (1) támasztófület, hogy megakadályozza a papír kicsúszását a kimeneti tálcáról, vagy távolítsa el azonnal a papírt, ahogy kijön a készülékből.

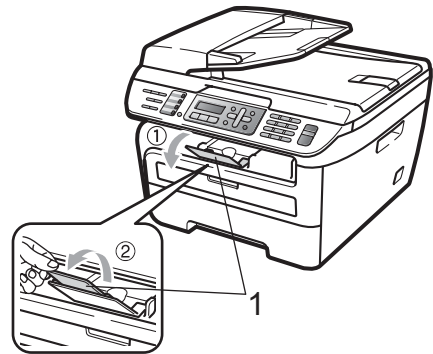

- 2 Nyissa ki a kézi adagoló fedőlapját.

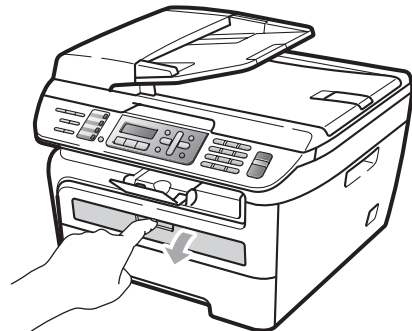

- 3 Mindkét kezét használva csúsztassa a kézi adagolónyílás papírvezetőit a használni kívánt papír szélességéhez.

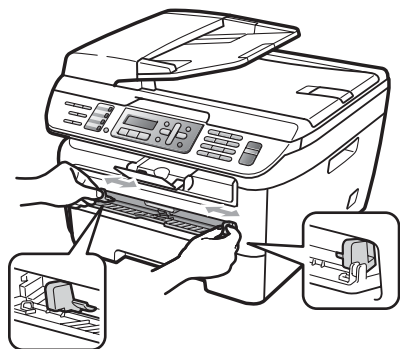

- 4 Mindkét kezével toljon egy papírlapot vagy fóliát a kézi lapadagoló nyílásba addig, amíg a felső széle a papíradagoló hengerhez nem ér. Amikor érzi, hogy a henger húzza a papírt, engedje el azt.



Nyomatás vastag papírra, bankpostapapírra, címkére és borítékra

Amikor a hátsó kimeneti tálca le van húzva, akkor a készülék papírútja egyenes a kézi lapadagoló nyílástól a készülék hátsó részéig. Használja ezt a papíradagolót és kimeneti módszert, ha vastag papírra, címkére vagy borítékra szeretne nyomtatni.

Megjegyzés

- Távolítsa el azonnal a kinyomtatott papírt vagy borítékot, hogy elkerülje a papír elakadását.
- A készülék automatikusan bekapcsolja a Kézi lapadagoló üzemmódot, ha papírt tesz a kézi adagolónyílásba.

- 1 Nyissa ki a hátsó fedlapot (hátsó kimeneti tálcát).

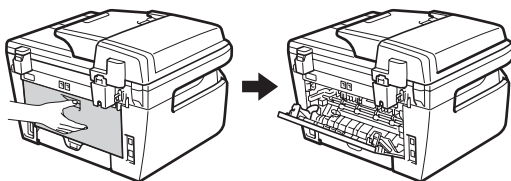

- 2 Nyissa ki a kézi adagoló fedőlapját.

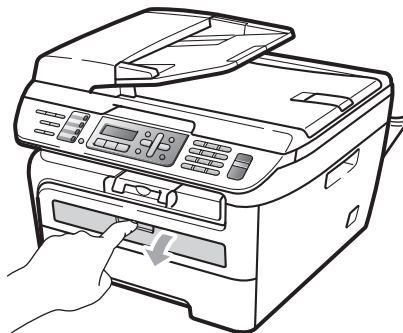

- 3 Mindkét kezét használva csúsztassa a kézi adagolónyílás papírvezetőit a használni kívánt papír szélességéhez.

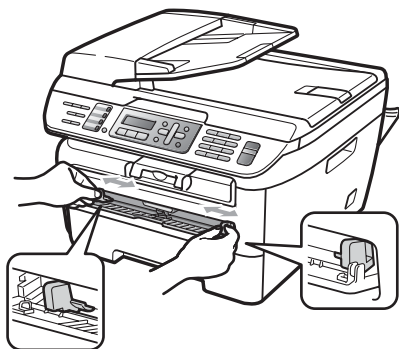

- 4 Mindkét kezével toljon egy papírlapot vagy borítékot a kézi lapadagoló nyílásba addig, amíg a papír vagy a fólia felső széle a papíradagoló hengerhez nem ér. Amikor érzi, hogy a henger húzza a papírt, engedje el azt.

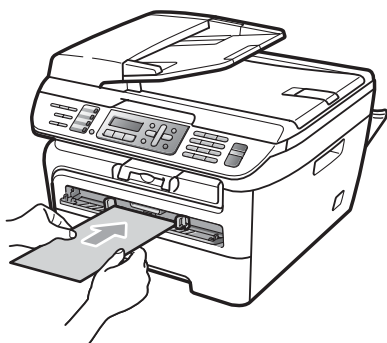
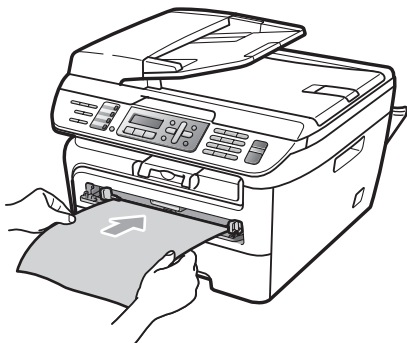

Megjegyzés

- A kézi lapadagoló nyílásba a nyomtatandó oldalával felfelé helyezze a papírt.
- Ellenőrizze, hogy a papír vagy a nyomtatandó média (lásd *Használható papír és más nyomathordozók* című részt a(z) 15. oldalon!) egyenes, és a megfelelő pozícióban van a kézi lapadagolóban. Ha nincs, akkor lehetséges, hogy a papír vagy a fólia adagolása nem lesz megfelelő, és a nyomtatás ferde lesz, vagy papírelakadást okoz.
- Ne tegyen egyszerre egynél több papírt a kézi lapadagoló nyílásba, mert ez papírelakadást okozhat.
- Ha akkor teszi a nyomtatandó médiát a kézi lapadagoló nyílásába, amikor a készülék még nincs Készenléti állapotban, akkor a nyomtatandó médiát nyomtatás nélkül adja ki a készülék.
- Kis nyomtatvány egyszerű eltávolításához mindkét kezével emelje fel a lapolvasó fedelét, ahogy az ábrán is látható.

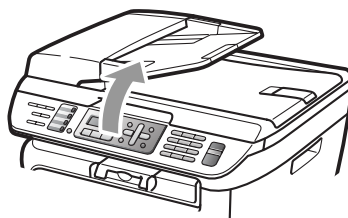

- Használhatja a készüléket akkor is, amikor a lapolvasó fedőlapja fel van emelve. A lapolvasó lecsukásához nyomja le azt mindkét kezével.

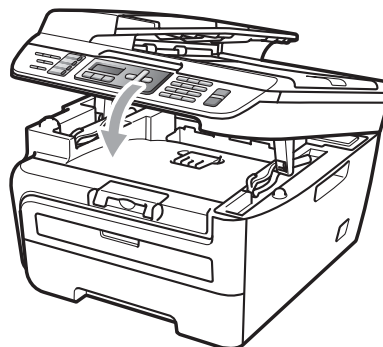

Nem nyomtatható terület

Nem nyomtatható területek faxok és másolatok esetén

A nyomtatható terület a papír tetejétől és aljától mintegy 3 mm-re, a papír két oldalától pedig mintegy 2 mm-re kezdődik.

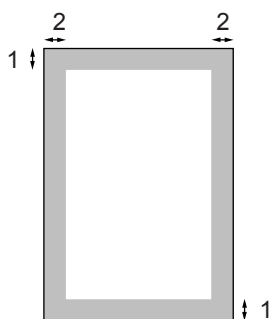

1 3 mm

2 2 mm



Megjegyzés

(Másolatok esetén) A fenti nem nyomtatható terület egyetlen másolat vagy egy az egyben történő másolás esetében igaz, A4 méretű papíron. A nem nyomtatható területet függ a papír méretétől.

Nem nyomtatható terület számítógép használatakor

A nyomtató meghajtó használatával a nyomtatási tartomány kisebb mint a papírméret, ahogy az alábbi ábrán látható.

Álló tájolás

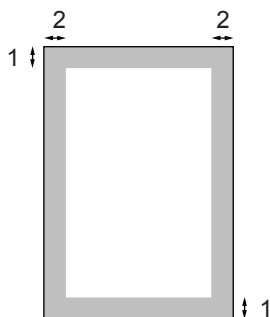

Fekvő tájolás

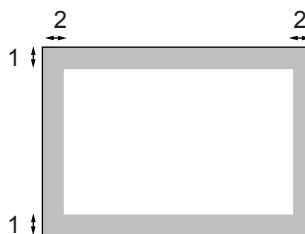

		Windows® nyomtatóillesztő és Macintosh® nyomtatóillesztő	BScript illesztőprogram Windows®-hoz és Macintosh®-hoz (MFC-7840W esetén)
Álló tájolás	1	4,23 mm	4,23 mm
	2	6,01 mm	4,23 mm
Fekvő	1	4,23 mm	4,23 mm
	2	5 mm	4,23 mm



Megjegyzés

A fent látható nem nyomtatható terület A4 méretű papírra vonatkozik. A nem nyomtatható területet függ a papír méretétől.

Használható papír és más nyomathordozók

A nyomtatás minősége a használt papír típusától függően változhat.

A következő médiatípusokat használhatja: normál papír, bankpostapapír, újrahasznosított papír, fólia, boríték és címke.

A legjobb eredmény elérése érdekében kövesse az alábbi utasításokat:

- Használjon normál, másolásra alkalmas papírt.
- Használjon 75 és 90 g/m² közötti papírt.
- Lézernyomtatókhöz alkalmas címkéket és fóliát használjon.
- NE tegyen különböző típusú papírt egyszerre a tálcába, mert papírelakadást és hibás adagolást eredményezhet.
- A helyes nyomtatáshoz ugyanazt a papírméretet kell beállítani a felhasználói szoftverben, mint ami a papírtálcában van.
- Ne érintse meg a papír frissen nyomtatott felületét.
- Ha fóliát használ, távolítsa el minden lapot azonnal, hogy elkerülje az elkenődést és a papírelakadást.
- Használjon hosszanti szálirányú, semleges Ph értékű papírt, amelynek nedvesség tartalma 5% körüli.

Használható papír és más nyomtatható média

Hogy a legjobb minőségű nyomtatást érje el, a következő papírokat ajánljuk.

Papírtípus	Tétel
Normál papír	Xerox Premier 80 g/m ²
	Xerox Business 80 g/m ²
Újrahasznosított papír	Xerox Recycled Supreme 80 g/m ²
Fólia	3M CG3300
Címkék	Avery lézercímke L7163
Borítékok	Antalis River sorozat (DL)

Papír típusa és mérete

A készülék a telepített szabványos papírtálcáról és a kézi adagolónyílásból húzza be a papírt.

Normál papírtálca

Mivel a normál papírtálca univerzális tálca, a *Papírtálcák kapacitása* című részt a(z) 16. oldalon! táblázatban felsorolt, használható papírméretek bármelyikét használhatja (egyszerre egyfélétt). A szabványos tálca akár 250 Letter/Legal/Folio vagy A4-es méretű lapot is képes tárolni (80 g/m²). Papír a csúsztatható papírszélesség-állítón található maximum papírjelig tölthető a tálcába.

Papírtálcák kapacitása

	Papírméret	Papírtípusok	Lapok száma
Papírtálca	A4, Letter, Executive, A5, A6, B5, B6.	Normál papír és újrahasznosított papír	legfeljebb 250 [80 g/m ²]
		Fólia	legfeljebb 10
Kézi adagolónyílás	Szélesség: 76,2 és 220 mm Hossz: 116 és 406,4 mm	Sima papír, újrahasznosított papír, bankpostapapír, borítékok, címkék és fóliák.	1

Ajánlott papír specifikációk

Az alábbi papír specifikációk felelnek meg készülékének.

Alapsúly	75-90 g/m ²
Vastagság	80-110 µm
Durvaság	Magasabb, mint 20 sec.
Merevség	90-150 cm ³ /100
Szálirány	Hosszanti
Fajlagos ellenállás	10e ⁹ -10e ¹¹ ohm
Felületi ellenállás	10e ⁹ -10e ¹² ohm-cm
Töltőanyag	CaCO ₃ (semleges)
Hamutartalom	23 alatt wt%
Fényesség	Magasabb, mint 80 %
Fedőképesség	Magasabb, mint 85 %

Kézi adagolónyílás

A kézi adagolónyílás egyetlen 76,2 - 220 mm széles és 116 - 406,4 mm hosszú papírt tud befogadni. Akkor használja a kézi adagolónyílást, ha különleges papírt, borítékot vagy címkét használ.

Speciális papír kezelése és használata

A készülék kialakítása lehetővé teszi, hogy a legtöbb xerográfiai és bankposta papírtípussal jól működjön. Azonban előfordulhat, hogy bizonyos papírtípusok befolyásolhatják a nyomtatási minőséget és a kezelés megbízhatóságát. A megfelelő teljesítmény érdekében mindig próbálja ki mintákkal a hatást, mielőtt vásárolna. Tárolja a papírt az eredeti csomagolásban, és tartsa lezárva. Vigyázzon, hogy a papír ne gyűrődjön meg, és óvja azt a nedvesség, közvetlen napfény és hő káros hatásaitól.

Néhány fontos irányelv papír választásához:

- Ne használjon tintasugaras nyomtatóba való papírt, mert papírelakadást vagy károsodást okozhat.
- Az előnyomtatott papíron csak olyan tinta lehet, amely ellenáll a készülék beégetési folyamata során alkalmazott hőnek (200°C).
- Ha bankpostapapírt, durva felszínű papírt vagy ráncos, hullámost papírt használ, akkor gyengébb teljesítményt tapasztalhat.

Elkerülendő papírtípusok

! VIGYÁZAT

Bizonyos papírtípusok nem nyújtanak elég jó teljesítményt, vagy akár a gép károsodását is okozhatják.

NE használjon olyan papírt:

- ami erősen mintázott
- ami nagyon sima vagy fényes
- ami 2 mm vagy nagyobb

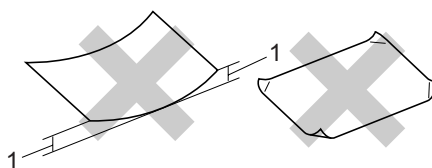

1 2 mm

- ami bevonatos vagy vegyileg felületkezelt
- ami sérült, gyűrött vagy behajtott
- ami túllépi az ebben az útmutatóban ajánlott súlyhatárt
- amin hajtókák, pántok, címkék, kapcsok vannak
- amelyek alacsony hőmérsékletű festéket vagy termográfiát használó fejlécekkel rendelkeznek
- ami többrétegű vagy indigó nélküli többmásolatós papír
- ami tintasugaras nyomtatáshoz készült

Ha a fenti listában felsorolt papírokat használja, károsodhat a készüléke. Az ilyen jellegű kárt semmilyen Brother jótállás vagy szervízmegállapodás nem fedi, védi.

Borítékok

Készülékében használható a legtöbb borítéktípus. Azonban elképzelhető, hogy bizonyos borítékok az elkészítési módjukból kifolyólag adagolási vagy nyomtatási minőségproblémákat okoznak. A megfelelő borítékok egyenes, jól vasalt hajtásúak, és a vezető élük nem vastagabb, mint két papírlap. A boríték legyen lapos, sima, ne pedig buggyos, vékonyka. Olyan szállítótól szerezze be a papírt, aki megértette, hogy a borítékokat lézeres készülékben fogja nyomtatni.

A borítékokat a kézi lapadagolóban adagolhatja, egyszerre egy darabot. Ajánlatos tesztnyomtatást végezni a borítékkal, hogy ellenőrizni tudja a nyomtatási minőséget, mielőtt nagy mennyiségű borítékot nyomtatna vagy vásárolna.

Ellenőrizze a következőket:

- A borítékoknak hosszanti irányú lezáró felületük legyen.
- A ragasztós hátrésznek helyesen, teljesen lehajtvá kell lenni (a nem megfelelően vágott vagy hajtott borítékok papírelakadást okozhatnak).
- A borítéknak két réteg papírral kell rendelkeznie a körrel megjelölt területeken.

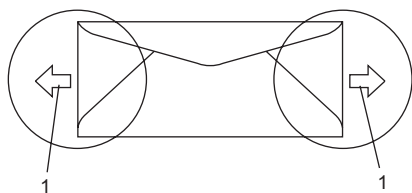

1 Adagolási irány

- A gyártó által lezárt borítékszélek legyen biztonságosan zártak.
- Azt javasoljuk, hogy ne nyomtasson a boríték széléhez 15 mm-nél közelebbi területre.

Elkerülendő borítéktípusok

! VIGYÁZAT

NE használjon olyan borítékot:

- ami sérült, felpödörödött, begyűrődött vagy szokatlan formájú
- ami túlzottan csillog, vagy mintázott
- ami kapcsokkal, patentokkal, csatokkal, zsinórokkal rendelkezik
- ami öntapadó lezárású
- ami "buggyos" szerkezetű
- ami nem élesen hajtott
- ami domborított (kiemelkedő írás van rajta)
- amelyre korábban már lézeresen nyomtattak
- ami belül előnyomtatott
- amit nem lehet szépen egymásra pakolni
- ami a specifikációkban meghatározott papírnál nehezebb papírból készült
- amit nem egyenes élek és derékszögek szegélyeznek
- amin ablakocskák, rések, lyukak, kivágások vagy perforációk vannak
- ami az alábbi ábrán látható módon ragasztós a felszínén

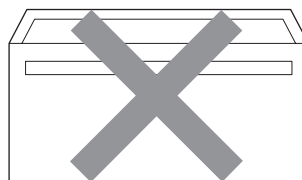

- ami az ábrán látható módon kettős hajtókával rendelkezik

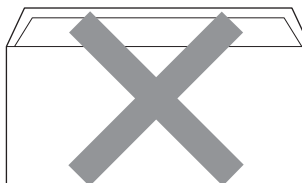

- ami olyan lezárható leajtással rendelkezik, ami nincs készre hajtva vásárláskor
- ami az ábrán látható módon hajtókával rendelkezik

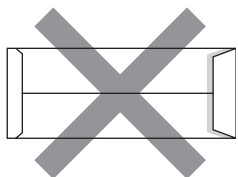

- melynek minden oldala hajtogatott, ahogy az alábbi ábrán látható

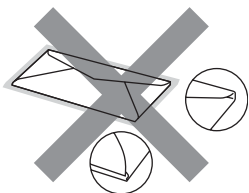

Ha a fenti listában felsorolt borítékokat használja, károsodhat a készüléke. Az ilyen jellegű kárt semmilyen Brother jótállás vagy szervízmegállapodás nem fedi, védi.

Esetenként papíradagolási nehézségekbe ütközhet, amelyet a használt boríték vastagsága, mérete vagy a lehajtható rész formája eredményez.

Címkék

A készülék a legtöbb lézeres készülékre tervezett címketípusra tud nyomtatni. A címkéknek akrilbázisú ragasztófelülettel kell rendelkezniük, mert ez az anyag sokkal stabilabb marad a beégető egység által eredményezett magas hőmérsékleten. A ragasztónak a készülék semmilyen részével nem szabad érintkeznie, mert a címkeanyag hozzáragadhat a dobegységhez vagy a görgőkhöz, és elakadást vagy nyomtatásminőségi problémákat okozhat. A címkék között nem türemkedhet ki ragasztóanyag. A címkéknek a papír teljes hosszában és szélességében kell elhelyezkednie. Ha üres területek vannak az íven, egyes címkék felpödörödhetnek, ami komoly elakadást okozhat, vagy nyomtatási problémához vezethet.

A készülékben használt címkéknek ellen kell állnia 200 °C hőmérsékletnek 0,1 másodperces időtartamig.

A címkéket tartalmazó ív súlya nem haladhatja meg az ezen Használati Útmutatóban megadott előírt értékeket. Az előírt értéket meghaladó adottságú címkék lehet, hogy nem töltődnek vagy nyomtatódnak majd helyesen, esetleg károsíthatják a készüléket.

Címkék csak a kézi lapadagoló tálcából adagolhatóak.

Kerülendő címketípusok

Ne használjon olyan címkéket, amelyek sérültek, felpödörödtek, begyűrődtek vagy szokatlan formájúak.

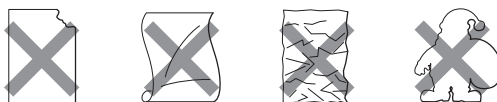

! VIGYÁZAT

NE adagoljon használt címkeíveket. A használt hordozó tönkretelheti a készülékét.

Dokumentum betöltés

Az automatikus dokumentumadagoló (ADF) használata

Az ADF legfeljebb 35 lapot tartalmazhat és a lapokat egyenként adagolja. Használjon szabványos 80 g/m² súlyú papírt, és mindig pörgesse át a lapokat, mielőtt behelyezi azokat az ADF-be.

Ajánlott környezet

Hőmérséklet: 20 és 30°C között
 Nedvesség: 50% - 70%
 Papír: Xerox Premier 80 g/m² vagy Xerox Business 80 g/m²

! VIGYÁZAT

NE hagyjon vastag dokumentumokat a beolvasó üvegén. Ellenkező esetben az ADF-ben papírelakadás keletkezhet.

NE használjon hullámos, felpödörödött, gyűrött, hajtogatott, tépett, kapcsos, papírcapcsos vagy ragasztós, maszatos, fűzött papírt.

NE használjon kartonpapírt, újságot vagy ruhaanyagot.

A készülék megsérülését elkerülendő, az ADF használata közben NE rángassa a papírt adagolás közben.

Nem szabványos méretű dokumentumok beolvasásához lásd: *Lapolvasó üveg használata* című részt a(z) 21. oldalon!.

- Győződjön meg róla, hogy a tintával írt dokumentumok teljesen megszáradtak.

- A faxolandó dokumentumoknak 148 - 215,9 mm szélességűnek és 148 - 355,6 mm hosszúnak, valamint szabványos súlyúnak (80 g/m²) kell lenniük.

- 1 Hajtsa le az ADF dokumentumkiadó papírtartó szárnyát (1) és az ADF tartószárnyát (2).

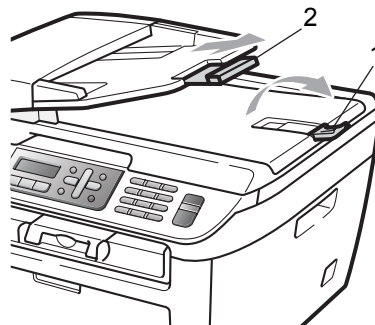

- 2 Alaposan levegőztesse át az oldalakat.

- 3 Helyezze a dokumentumokat a beolvasandó oldalukkal felfele, felső részükkel előre az ADF-be, amíg eléri az adagoló hengert.

- 4 Igazítsa az (1) papírvezetőket úgy, hogy illeszkedjenek a dokumentum szélességéhez.

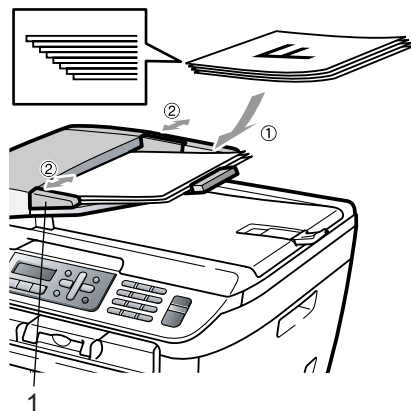

Lapolvasó üveg használata

A lapolvasó üveget használhatja lapok vagy egy könyv oldalainak faxolásához, másolásához vagy beolvasásához. A dokumentumok legfeljebb 215,9 mm szélesek és 297 mm hosszúak lehetnek.



Megjegyzés

A szkennерüveg használatához az ADF-nek üresnek kell lennie.

- 1 Emelje fel a dokumentumfedelelet.
- 2 A bal oldali dokumentumvezetők használatával helyezze a dokumentumot középre, lapjával lefelé a lapolvasó üvegre.

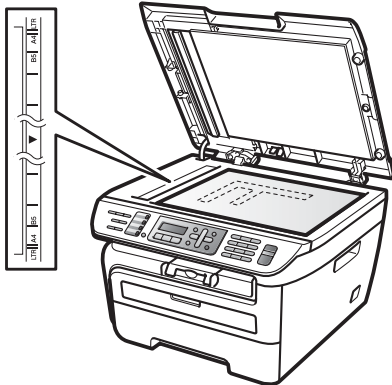

- 3 Zárja vissza a dokumentumfedelelet.

! VIGYÁZAT

Ha a dokumentum egy könyv vagy más vastag tárgy, ne csapja rá vagy ne nyomja rá a dokumentumfedelelet.

Üzem mód időzítő

A készülék 3 üzemmód billentyűvel rendelkezik a vezérlőpanelen: **Fax**, **Scan** (**Szkennel**), és **Copy** (**Másolás**).

Beállítható, mennyi idő múlva térjen vissza Fax üzemmódba az utolsó Másolási vagy Szkennelési műveletet követően. Ha a **Ki** opciót választja, a készülék abban az üzemmódban marad, amiben utoljára használta.

(MFC-7840W esetén) Ez a beállítás határozza meg azt az időt, amikor a készülék átvált egyéni felhasználói módból nyilvános felhasználó módba, amikor a Biztonságos funkciózárát használja. (Lásd: *Felhasználó váltása* című részt a(z) 28. oldalon!.)

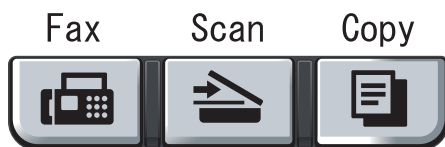

- 1 Nyomja meg sorban: **Menu (Menü)**, **1**, **1**.
- 2 Használja a **▲** vagy a **▼** gombot a választáshoz: **0 Mp.**, **30 Mp.**, **1 Min**, **2 Min**, **5 Min** vagy **Ki**.
Nyomja meg a **OK** gombot.
- 3 Nyomja meg a **Stop/Exit (Stop/Kilépés)** gombot.

Papírbeállítások

Papírtípus

Állítsa be a készüléket a használt papírhoz. Így érhető el a legjobb nyomtatási minőség.

- 1 Nyomja meg sorban: **Menu (Menü)**, **1**, **2**.
- 2 Használja a **▲** vagy **▼** gombot a választáshoz: **Vékony**, **Sima**, **Vastag**, **Vastagabb**, **Átlátszó** vagy **Újrapapír**.
Nyomja meg a **OK** gombot.
- 3 Nyomja meg a **Stop/Exit (Stop/Kilépés)** gombot.

Papírméret

Hét papírméretet használhat a másolatok nyomtatásához: **A4**, **Letter**, **Executive**, **A5**, **A6**, **B5** és **B6** és két papírméretet alkalmazhat faxok nyomtatásához: **A4** vagy **Letter**.

Ha más méretű papírt tesz a papírtálcába, egyben meg kell változtatnia a papírméret beállításait is, hogy a készülék a dokumentumot vagy a bejövő faxot helyesen tudja elhelyezni a papíron.

- 1 Nyomja meg sorban: **Menu (Menü)**, **1**, **3**.
- 2 A **▲** vagy **▼** gombbal választhat: **A4**, **Letter**, **Executive**, **A5**, **A6**, **B5** vagy **B6**.
Nyomja meg a **OK** gombot.
- 3 Nyomja meg a **Stop/Exit (Stop/Kilépés)** gombot.



Megjegyzés

Ha a **Átlátszó** papírtípust választja (**Menu (Menü)**, **1**, **2**), akkor csak a **Letter** vagy **A4** papírméret közül választhat a 2. lépésben.

Hangerőszabályozás

Csengetés hangereje

A csengetés hangerejét több szint közül választhatja meg: a **Hangos**-tól egészen a **Ki**-ig.

Fax üzemmódban nyomja meg a **◀▶** vagy **◀▶▶** gombokat a hangerő szintjének beállításához. A kijelző mutatja az aktuális beállítást, és minden gombnyomás a következő szintre módosítja a hangerőt. A készülék mindaddig megtartja az adott beállítást, amíg Ön nem módosít rajta.

A menün keresztül is módosítható a csengetés hangereje:

- 1 Nyomja meg sorban: **Menu (Menü), 1, 4, 1.**
- 2 Használja a **▲** vagy a **▼** gombot, és válasszon: **Ki, Halk, Közép** vagy **Hangos**.
Nyomja meg a **OK** gombot.
- 3 Nyomja meg a **Stop/Exit (Stop/Kilépés)** gombot.

Hangjelzés hangereje

Ha a hangjelzés be van kapcsolva, hallható egy jelzés minden egyes gombnyomásnál, ha hibázott, vagy ha faxot küldött, fogadott. A hangerőt több szint közül választhatja meg: a **Hangos**-tól a **Ki**-ig.

- 1 Nyomja meg sorban: **Menu (Menü), 1, 4, 2.**
- 2 Használja a **▲** vagy a **▼** gombot, és válasszon: **Ki, Halk, Közép** vagy **Hangos**.
Nyomja meg a **OK** gombot.
- 3 Nyomja meg a **Stop/Exit (Stop/Kilépés)** gombot.

Hangszóró hangereje

A hangerőt több szint közül választhatja meg: a **Hangos**-tól a **Ki**-ig.

- 1 Nyomja meg sorban: **Menu (Menü), 1, 4, 3.**
- 2 Használja a **▲** vagy a **▼** gombot, és válasszon: **Ki, Halk, Közép** vagy **Hangos**.
Nyomja meg a **OK** gombot.
- 3 Nyomja meg a **Stop/Exit (Stop/Kilépés)** gombot.

Automatikus nyári időszámítás

Beállíthatja a készüléket, hogy automatikusan váltson téli/nyári időszámításra. Tavasszal egy órával előre, ősszel egy órával visszaállítja az órát.

- 1 Nyomja meg sorban: **Menu (Menü) 1, 5**.
- 2 Nyomja meg a ▲ vagy a ▼ gombot, és válassza a **Be** vagy a **Ki** beállítást. Nyomja meg a **OK** gombot.
- 3 Nyomja meg a **Stop/Exit (Stop/Kilépés)** gombot.

Gazdaságosság

Festékkímélés

E funkció használatával festéket takaríthat meg. Ha **Be** kapcsolja a festékkímélő üzemmódot, a nyomtatás világosabbnak tűnik. Az alapértelmezett beállítás **Ki**.

- 1 Nyomja meg sorban: **Menu (Menü), 1, 6, 1**.
- 2 Nyomja meg a ▲ vagy a ▼ gombot, és válassza a **Be** vagy a **Ki** beállítást. Nyomja meg a **OK** gombot.
- 3 Nyomja meg a **Stop/Exit (Stop/Kilépés)** gombot.



Megjegyzés

A Festékkímélő üzemmód **NEM** ajánlott fotók vagy szürkeárnyaltos képek nyomtatásához.

Készenléti idő

A készenléti idő beállításával csökken az energiafogyasztás, mert kikapcsol a beégető, amikor a készülék nem végez feladatot.

Beállíthatja, hogy mennyi ideig legyen a készülék üresjáratban (0–99 perc), mielőtt készenléti állapotba kapcsolna. Ha a készülék faxot, számítógépes adatot fogad vagy másol, a visszaszámlálás újra indul. Az alapértelmezett beállítás 5 perc.

Amikor a készülék készenléti állapotban van, az LCD-n a **Készenlét** felirat jelenik meg. Ha a készenlét módból nyomtat vagy másol a gép, lesz egy rövid késedelmi idő, amíg a beégető felmelegszik.

- 1 Nyomja meg sorban: **Menu (Menü) 1, 6, 2**.
- 2 Állítsa be, hogy mennyi ideig legyen a készülék üresjáratban (0–99 perc), mielőtt készenléti állapotba kapcsolna. Nyomja meg a **OK** gombot.
- 3 Nyomja meg a **Stop/Exit (Stop/Kilépés)** gombot.



Megjegyzés

A készenléti üzemmód **kikapcsolásához** nyomja meg a **Start** és **Options (Opciók)** gombot egyszerre a 2. pontban. Használja a ▲ vagy a ▼ gombot és válassza: **Ki**. Nyomja meg a **OK** gombot.

LCD kontraszt

A kontraszt módosításával sötétebbé vagy világosabbá teheti az LCD-kijelzőt.

- 1 Nyomja meg sorban: **Menu (Menü), 1, 7**.
- 2 A ▲ gombbal sötétítheti az LCD-t. Vagy, a ▼ gombbal világosíthatja az LCD-t. Nyomja meg a **OK** gombot.
- 3 Nyomja meg a **Stop/Exit (Stop/Kilépés)** gombot.

Biztonság

A készüléken több biztonsági szintet állíthat be a Beállítászár és a TX zár (MFC-7320 és MFC-7440N esetén) vagy Biztonságos funkciózár (MFC-7840W esetén) segítségével. A továbbiakban nem lesz képes Késleltetett faxok küldésére és Lehívási feladatok végrehajtására. Azonban az előre ütemezett késleltetett faxok akkor is el lesznek küldve, ha bekapcsolja a TX zárat és a Biztonságos funkciózárat, tehát ezek nem fognak elveszni.

TX zár (MFC-7320 és MFC-7440N esetén)

A TX zár lehetővé teszi, hogy megakadályozza a készülékhez való nem engedélyezett hozzáférést. Ha a TX zár be van kapcsolva, a következő műveletek nem érhetők el:

- Faxfogadás
- Faxtovábbítás
(ha a Funkció már be van kapcsolva)
- Távoli lekérés
(ha a Faxtárolás be volt kapcsolva)
- PC-s faxfogadás
(ha a PC-s faxfogadás be volt kapcsolva)

Amikor a TX zár bekapcsolt állapotban van, a következő műveletek NEM érhetők el:

- Faxok küldése
- Másolás
- PC nyomtatás
- Szkennelés



Megjegyzés

- A memóriában levő faxok kinyomtatásához kapcsolja ki a TX zárat.
- Ha elfelejtette a TX zár jelszavát, hívja fel a Brother szervizt.

Jelszó beállítása



Megjegyzés

Ha már beállította a jelszót, nem kell újra megtennie.

- 1 Nyomja meg sorban: **Menu (Menü)**, **1**, **8**, **1**.
- 2 Adjon meg egy négy karakterből álló jelszót a 0-9 gombok használatával. Nyomja meg az **OK** gombot.
- 3 Ha először írja be a jelszavát, akkor a kijelzőn a **ELL.** : felirat olvasható.
- 4 Adja meg újra a jelszót. Nyomja meg az **OK** gombot.
- 5 Nyomja meg a **Stop/Exit (Stop/Kilépés)** gombot.

A TX zár jelszavának megváltoztatása

- 1 Nyomja meg sorban: **Menu (Menü)**, **1**, **8**, **1**.
- 2 Nyomja meg a **▲** vagy **▼** gombot a választáshoz **Jelszó megadás**. Nyomja meg az **OK** gombot.
- 3 Adja meg a regisztrált, négyjegyű jelszót. Nyomja meg az **OK** gombot.
- 4 Adjon meg egy négy számjegyű számot új jelszóként. Nyomja meg az **OK** gombot.
- 5 Ha a kijelzőn a **ELL.** : üzenet olvasható, akkor írja be újra az új jelszót. Nyomja meg az **OK** gombot.
- 6 Nyomja meg a **Stop/Exit (Stop/Kilépés)** gombot.

Biztonságos funkciózár (MFC-7840W esetén)

A Biztonságos funkciózár lehetővé teszi, hogy korlátozza bizonyos készülék funkciók (Faxátvitel, Faxfogadás, Másolás, Beolvasás és Nyomtatás¹) nyilvános elérését.

Ez a funkció a Menü beállításainak hozzáférési korlátozásával megakadályozza a felhasználókat abban, hogy átállítsák a készülék alapértelmezett beállításait.

Legalább egy funkciót le kell tiltani ahhoz, hogy bekapcsolja a Biztonságos funkciózárát a nyilvános felhasználók számára.

A biztonsági funkciók használata előtt először meg kell adnia egy rendszergazda jelszót.

A korlátozott műveletekhez való hozzáférés egy korlátozott felhasználó létrehozásával engedélyezhető. A korlátozott felhasználóknak meg kell adniuk egy felhasználói jelszót a készülék használatához.

Jól jegyezze le a jelszót. Ha elfelejtette a jelszavát, hívja fel a Brother viszonteladót segítségért.

¹ A Nyomtatás tartalmazza a PC-Fax küldést és az összes nyomtatási feladatot.



Megjegyzés

- 10 egyéni felhasználót és egy nyilvános felhasználót állíthat be.
- Ha beállít egy nyilvános felhasználót, akkor a készülék funkcióit lekorlátozhatja azon felhasználókra, akik nem rendelkeznek jelszóval.
- Csak a rendszergazdák állíthatják be a korlátozásokat, és módosíthatják az egyes felhasználók beállításait.
- Ha a Nyomtatás le van tiltva, akkor a PC-s nyomtatási feladatok figyelmeztetés nélkül elvesznek.

- Ha a Biztonságos funkciózár be van kapcsolva, akkor csak az 1. Kontraszt, 6. Lehívó adás vagy 7. Fedőlap beáll. menüpontokat használhatja a Fax menüben.

Ha a Faxátvitel ki van kapcsolva, akkor nem használhat egyetlen funkciót sem a Fax menüben.

- A Faxlekérés csak akkor engedélyezett, ha a Faxátvitel és a Faxfogadás is engedélyezve van.

A rendszergazda jelszavának beállítása

Az itt beállított jelszót a rendszergazda használja. Ezzel a jelszóval állíthatja be a felhasználókat, és be- vagy kikapcsolhatja a Biztonságos funkciózárát. (Lásd: *Korlátozott felhasználók beállítása* című részt a(z) 27. oldalon! és *Biztonságos funkciózár bekapcsolása* című részt a(z) 28. oldalon!.)

- 1 Nyomja meg sorban: **Menu (Menü), 1, 8, 1.**
- 2 Adjon meg egy négy karakterből álló jelszót a 0-9 gombok használatával. Nyomja meg a **OK** gombot.
- 3 Adja meg újra a jelszót, amikor a kijelzőn az **Ell . :** felirat olvasható. Nyomja meg a **OK** gombot.
- 4 Nyomja meg a **Stop/Exit (Stop/Kilépés)** gombot.

A rendszergazda jelszavának módosítása

- 1 Nyomja meg sorban: **Menu (Menü), 1, 8, 1.**
- 2 Nyomja meg a **▲** vagy **▼** gombot a választáshoz **Jelszó megadás.** Nyomja meg az **OK** gombot.
- 3 Adja meg a regisztrált, négyjegyű jelszót. Nyomja meg az **OK** gombot.

- 4 Adjon meg egy négy számjegyű számot új jelszökként.
Nyomja meg az **OK** gombot.
- 5 Ha a kijelzőn a E11. : üzenet olvasható, akkor írja be újra az új jelszót.
Nyomja meg az **OK** gombot.
- 6 Nyomja meg a **Stop/Exit (Stop/Kilépés)** gombot.

Nyilvános felhasználó beállítása

Beállíthatja a Nyilvános felhasználót. A nyilvános felhasználónak nem kell jelszót beírnia.



Megjegyzés

Legalább egy funkciót ki kell kapcsolnia, hogy bekapcsolja a Biztonságos funkciózárát a Nyilvános felhasználó számára.

- 1 Nyomja meg sorban: **Menu (Menü), 1, 8, 1.**
- 2 Használja a ▲ vagy a ▼ gombot és válassza: **Felhaszn. Állít.**
Nyomja meg a **OK** gombot.
- 3 Adja meg a rendszergazdajelszót.
Nyomja meg a **OK** gombot.
- 4 Használja a ▲ vagy a ▼ gombot és válassza: **Publikus.**
Nyomja meg a **OK** gombot.
- 5 Nyomja meg a ▲ vagy ▼ gombot a **Engedve vagy Letiltva** kiválasztásához a **Fax Tx** számára.
Nyomja meg a **OK** gombot.
A Faxátvitel beállítása után ismételje meg ezt a lépést a **Fax Rx, Másolás, Szken** és **Pcnyomtat** számára.
Nyomja meg a **OK** gombot.



Megjegyzés

A **Pcnyomtat** csak a nyilvános felhasználó számára állítható be. Ha kikapcsolja a **Pcnyomtat** funkciót a nyilvános felhasználó számára, akkor az kikapcsolja a **Pcnyomtat** funkciót az összes korlátozott felhasználónál.

- 6 Nyomja meg a **Stop/Exit (Stop/Kilépés)** gombot.

Korlátozott felhasználók beállítása

Beállíthat jelszóval rendelkező korlátozott felhasználókat.

- 1 Nyomja meg sorban: **Menu (Menü), 1, 8, 1.**
- 2 Használja a ▲ vagy a ▼ gombot és válassza: **Felhaszn. Állít.**
Nyomja meg a **OK** gombot.
- 3 Adja meg a rendszergazdajelszót.
Nyomja meg a **OK** gombot.
- 4 Nyomja meg a ▲ vagy a ▼ gombot, és válassza a **Felhasználó01** beállítást. Nyomja meg a **OK** gombot.
- 5 Használja a számgombokat a felhasználói név beírásához. (Lásd: **Szöveg beírása** című részt a(z) 145. oldalon!.)
Nyomja meg a **OK** gombot.
- 6 Adjon meg egy négy számjegyű számot jelszónak. Nyomja meg a **OK** gombot.
- 7 Nyomja meg a ▲ vagy ▼ gombot a **Engedve vagy Letiltva** kiválasztásához a **Fax Tx** számára.
Nyomja meg a **OK** gombot.
A Faxátvitel beállítása után ismételje meg ezt a lépést a **Fax Rx, Másolás** és **Szken** számára.
Nyomja meg a **OK** gombot.
- 8 Ismételje meg a 4 - 7 lépéseket a további felhasználók és jelszavak megadásához.
- 9 Nyomja meg a **Stop/Exit (Stop/Kilépés)** gombot.



Megjegyzés

Nem használhatja ugyanazt a jelszót több felhasználó jelszavaként.

Biztonságos funkciózár be- és kikapcsolása

Ha az alábbi utasításokat követve rossz jelszót ad meg, az LCD-n a *Rossz jelszó* üzenet lesz látható. Adja meg a helyes jelszót.

Biztonságos funkciózár bekapcsolása

- 1 Nyomja meg sorban: **Menu (Menü), 1, 8, 1**.
- 2 Használja a **▲** vagy a **▼** gombot és válassza: *Zár Ki→Be*. Nyomja meg a **OK** gombot.
- 3 Adja meg a négy számjegyű rendszergazdajelszót. Nyomja meg a **OK** gombot.

Biztonságos funkciózár kikapcsolása

- 1 Nyomja meg sorban: **Menu (Menü), 1, 8, 1**.
- 2 Használja a **▲** vagy a **▼** gombot és válassza: *Zár Be→Ki*. Nyomja meg a **OK** gombot.
- 3 Adja meg a négy számjegyű rendszergazdajelszót. Nyomja meg a **OK** gombot.

Felhasználó váltása

Ez a beállítás lehetővé teszi egy korlátozott felhasználó számára, hogy belépjen a készülékbe, ha a Biztonságos funkciózár be van kapcsolva.



Megjegyzés

Ha a korlátozott felhasználó befejezte a készülék használatát, akkor a készülék vissza fog térni a nyilvános üzemmódba az Üzem mód időzítő beállításának megfelelően (**Menu (Menü), 1,1**). (Lásd: *Üzem mód időzítő* című részt a(z) 22. oldalon!. Az egyedi felhasználó kiléphet a világító Mode gomb megnyomásával is.)

- 1 Tartsa lenyomva a **Shift (Váltás)** gombot a **Secure (Biztonságos)** gomb lenyomásakor.

Felhaszn.Változ
PIN kód:XXXX

- 2 Adja meg a négy számjegyű jelszavát. Nyomja meg a **OK** gombot.

Ha a Másolás üzemmód ki van kapcsolva:

- 1 Nyomja meg a **Copy (Másolás)**  gombot.

Belépés tiltva

- 2 Adja meg a négy számjegyű jelszavát. Nyomja meg a **OK** gombot.

Ha a Beolvasás üzemmód ki van kapcsolva:

- 1 Nyomja meg a **Scan (Szkenel)**  gombot.

Belépés tiltva

- 2 Adja meg a négy számjegyű jelszavát. Nyomja meg a **OK** gombot.

Beállítási zár

Beállítási zár alkalmazása során megadhat egy jelszót, így megakadályozhatja, hogy mások véletlenül módosítsák a készülék beállításait.

Jól jegyezze le a jelszót. Ha elfelejtette a jelszavát, hívja fel a Brother kereskedőt.

Ha a Beállítási zár **Bekapcsolt** állapotban van, a következő beállítások csak a jelszóval módosíthatók:

- Dátum/Idő
- Állomásazonosító
- Gyorstárcsázás beállításai
- Üzem mód időzítő
- Papírtípus
- Papírméret
- Hangerősség
- Automatikus Téli/Nyári időszámítás
- Gazdaságossági beállítások
- LCD kontraszt
- Beállítási zár
- Híváskorlátozás
- Átvitelzár
(csak az MFC-7320 és az MFC-7440N típusok esetén)

Jelszó beállítása

- 1 Nyomja meg sorban: **Menu (Menü), 1, 8, 2.**
- 2 Adjon meg egy négy karakterből álló jelszót a 0-9 gombok használatával. Nyomja meg a **OK** gombot.
- 3 Adja meg újra a jelszót, amikor az LCD üzenete: **Ell. : .** Nyomja meg a **OK** gombot.
- 4 Nyomja meg a **Stop/Exit (Stop/Kilépés)** gombot.

A beállítási zár jelszavának módosítása

- 1 Nyomja meg sorban: **Menu (Menü), 1, 8, 2.**
- 2 Használja a **▲** vagy a **▼** gombot és válassza: **Jelszó megadás.** Nyomja meg a **OK** gombot.
- 3 Adja meg a négy számjegyű jelszavát. Nyomja meg a **OK** gombot.
- 4 Adjon meg egy négy számjegyű számot az új jelszónak. Nyomja meg a **OK** gombot.
- 5 Adja meg újra az új jelszót, amikor az LCD üzenete: **Ell. : .** Nyomja meg a **OK** gombot.
- 6 Nyomja meg a **Stop/Exit (Stop/Kilépés)** gombot.

Beállítási zár be/kikapcsolása

Ha az alábbi utasításokat követve rossz jelszót ad meg, az LCD-n a **Rossz jelszó** üzenet lesz látható. Adja meg a helyes jelszót.

Beállítási zár bekapcsolása

- 1 Nyomja meg sorban: **Menu (Menü), 1, 8, 2.**
- 2 Használja a **▲** vagy a **▼** gombot és válassza: **Be.** Nyomja meg a **OK** gombot.
- 3 Adja meg a négy számjegyű jelszavát. Nyomja meg a **OK** gombot.
- 4 Nyomja meg a **Stop/Exit (Stop/Kilépés)** gombot.

Beállítási zár kikapcsolása

- 1 Nyomja meg sorban: **Menu (Menü), 1, 8, 2.**
- 2 Adja meg a négy számjegyű jelszavát. Nyomja meg kétszer az **OK**-t.
- 3 Nyomja meg a **Stop/Exit (Stop/Kilépés)** gombot.

Korlátozott hívás

Ez a szolgáltatás megakadályozza a felhasználót abban, hogy faxot küldjön, vagy véletlenül rossz számot hívjon. Beállíthatja a készüléket úgy, hogy korlátozza a számgombokkal, egygombos hívással és gyorstárcsázással történő hívást.

Ha a **Ki** beállítást választja, akkor a készülék nem korlátozza a hívási eljárást.

Ha a **Kétszer #** beállítást választja, akkor a készülék újra bekéri a számot, és ha ugyanazt a számot írja be újra, akkor a készülék tárcsázza a számot. Ha rossz számot ad meg, akkor a kijelzőn egy hibaüzenet jelenik meg.

Ha a **Be** beállítást választja, akkor a készülék minden faxküldést és kimenő hívást blokkolni fog, melyet ezzel a hívási eljárással kezdeményeztek.

Számgombok korlátozása

- 1 Nyomja meg sorban: **Menu (Menü)**, **2**, **6**, **1**.
- 2 Nyomja meg a **▲** vagy a **▼** gombot a választáshoz: **Ki**, **Kétszer #** vagy **Be**. Nyomja meg a **OK** gombot.
- 3 Nyomja meg a **Stop/Exit (Stop/Kilépés)** gombot.

Egygombos korlátozás

- 1 Nyomja meg sorban: **Menu (Menü)**, **2**, **6**, **2**.
- 2 Nyomja meg a **▲** vagy a **▼** gombot a választáshoz: **Ki**, **Kétszer #** vagy **Be**. Nyomja meg a **OK** gombot.
- 3 Nyomja meg a **Stop/Exit (Stop/Kilépés)** gombot.

Gyorstárcsázás korlátozás

- 1 Nyomja meg sorban: **Menu (Menü)**, **2**, **6**, **3**.
- 2 Nyomja meg a **▲** vagy a **▼** gombot a választáshoz: **Ki**, **Kétszer #** vagy **Be**. Nyomja meg a **OK** gombot.
- 3 Nyomja meg a **Stop/Exit (Stop/Kilépés)** gombot.



Megjegyzés

- A **Kétszer #** beállítás nem működik, ha felemeli a külső telefont, a szám beírása előtt. Ekkor nem kéri a készülék a szám újbóli beírását.
- A készülék nem tudja korlátozni a **Redial/Pause (Újratárcsáz/Leállít)** gombbal történő tárcsázást.
- Ha a **Be** vagy **Kétszer #** beállítást választja, akkor nem használhatja az **Broadcasting (Körfaxolás)** funkciót, és nem kombinálhatja a gyorstárcsázható számokat a híváskor.



Fax

Fax küldése	32
Fax fogadása	40
Telefon és külső eszközök	45
Tárcsázás és számok tárolása	50
Távoli fax beállítások	55
Lehívás	61
Jelentések nyomtatása	64

Faxolás

Belépés fax üzemmódba

A fax üzemmódba történő belépéshez nyomja

meg a  (Fax) gombot, ekkor a gomb zölden fog világítani.

Fax küldés az ADF-ről

A legkönnyebben az ADF segítségével lehet faxot küldeni. Az aktuális faxolási feladat törléséhez nyomja le a **Stop/Exit (Stop/Kilépés)** gombot.

- 1 Győződjön meg róla, hogy a készülék Fax üzemmódban van .
- 2 Helyezze a dokumentumot *másolandó oldalával felfelé* az ADF-be.
- 3 Tárcsázza a faxszámot. (Lásd: *Tárcsázás* című részt a(z) 50. oldalon!.)
- 4 Nyomja meg a **Start** gombot. A készülék beolvassa az oldalakat a memóriába, és elküldi a dokumentumot.



Megjegyzés

Ha a *Memória* megtelt üzenet jelenik meg a dokumentum memóriába történő beolvasása során, nyomja meg a **Stop/Exit (Stop/Kilépés)** gombot a visszavonáshoz vagy a **Start** gombot a beolvasott oldalak elküldéséhez.

Fax küldése a lapolvasó üvegről

Használhatja a lapolvasó üveget könyv oldalainak vagy egy oldal faxolására. A dokumentumok legfeljebb Letter vagy A4-es méretű lehetnek. Az aktuális faxolási feladat törléséhez nyomja le a **Stop/Exit (Stop/Kilépés)** gombot.

- 1 Győződjön meg róla, hogy a készülék Fax üzemmódban van .
- 2 A dokumentumot *faxolni kívánt oldalával lefelé* helyezze a lapolvasó üvegére.
- 3 Tárcsázza a faxszámot. (Lásd: *Tárcsázás* című részt a(z) 50. oldalon!.)
- 4 Nyomja meg a **Start** gombot. A készülék elkezd az első oldal beolvasását.
- 5 Az oldal bemásolását követően választania kell a készülék LCD kijelzőjén megjelenő alábbi lehetőségek közül:

Következő Oldal?
 1.Igen 2.Nem

 - Nyomja meg az **1** gombot egy újabb oldal elküldéséhez. Ugorjon a **6** ponthoz.
 - Nyomja meg a **2** vagy a **Start** gombot a dokumentum elküldéséhez. Ugorjon a **7** ponthoz.
- 6 Helyezze a következő oldalt a lapolvasó üvegre, és nyomja meg az **OK** gombot. Ismétlje meg az **5** és **6** lépést minden további oldal esetén.

Köv.Oldal Beáll.
 Majd Nyomj OK

- 7 A készülék automatikusan elküldi a faxot.



Megjegyzés

A lapolvasó üvegről való többoldalas faxolás kapcsolja **Ki** a valós idejű adást. (Lásd: *Valós idejű adás* című részt a(z) 37. oldalon!.)

Folyamatban lévő faxolás leállítása

Nyomja meg a **Stop/Exit (Stop/Kilépés)** gombot a faxolási feladat törléséhez. Ha a **Stop/Exit (Stop/Kilépés)** gombot akkor nyomja meg, amikor a készülék tárcsáz vagy küldi a dokumentumot, akkor a kijelzőn a 1.Töröl 2.Kilép felirat jelenik meg. Nyomja meg az **1** gombot a fax visszavonásához.

Körfaxolás

Körfaxolással ugyanazt a faxot egyszerre elküldheti több faxeszámra. Ugyanabba az körfaxolásba bevonhat Csoportokat, Egygombos vagy Gyorstárcsázás alatt tárolt számokat és legfeljebb 50 manuálisan tárcsázott számot.

Legfeljebb 258 különböző számra küldhet faxot egyszerre Körfaxolással. Ez attól is függ, hogy hány csoportot, belépési kódot vagy hitelkártyaszámot tárol, valamint hány késleltetett vagy tárolt fax feladat van a memóriában.



Megjegyzés

A számok könnyebb kiválasztásához használja a **Search/Speed Dial (Keres/Gyorstárcsázás)** gombot.

- 1 Győződjön meg róla, hogy a készülék Fax üzemmódban van .
- 2 Helyezze be a dokumentumot.
- 3 Írjon be egy számot.
Nyomja meg a **OK** gombot.
A szám lehet Egygombos, Gyorstárcsázási, Csoport vagy manuális tárcsázott szám. (Lásd: *Tárcsázás* című részt a(z) 50. oldalon!.)
- 4 Ismétlje a 3 lépést addig, amíg az összes számot be nem írta.

5 Nyomja meg a **Start** gombot.

A körfaxolás befejezését követően a készülék jelentést nyomtat ki a körfaxolásról, amelyben tudatja az eredményt.

Folyamatban lévő körfax törlése

Körfaxolás közben törölheti az éppen küldött faxot, vagy akár az egész körfaxolási folyamatot.

- 1 Nyomja meg sorban: **Menu (Menü)**, **2**, **7**. A kijelzőn megjelenik a tárcsázott szám (például #001 0123456789) és az körfaxolási feladat száma (például Adás#001).
- 2 Használja a ▲ vagy a ▼ gombot a törölni kívánt feladat kiválasztásához. Nyomja meg a **OK** gombot.
- 3 Nyomja meg az **1** gombot a feladatszám törléséhez, vagy a **2**-t a kilépéshez. Ha csak a 2-ben éppen küldött faxot törlését választja, a készülék megkérdi, hogy az egész körfaxolást törölni kívánja-e. Nyomja meg az **1** gombot az egész körfaxolás törléséhez, vagy a **2**-t a kilépéshez.
- 4 Nyomja meg a **Stop/Exit (Stop/Kilépés)** gombot.

További küldési műveletek

Fax küldése összetett beállításokkal

Mielőtt elküld egy faxot, az alábbiak bármely kombinációját módosíthatja: kontraszt, felbontás, tengerentúli/külföldi üzemmód, késleltetett fax időzítő, lehívásos adás, valós idejű adás vagy fedőlap beállítások.

- 1 Győződjön meg róla, hogy a készülék Fax üzemmódban van . Miután az egyes beállítások elfogadásra kerülnek, az LCD rákérdez, hogy kíván-e egyéb beállítást megadni, módosítani.

Következő
 1. Igen 2. Nem

- 2 Válasszon az alábbi lehetőségek közül:
 - Egyéb beállítások megadásához nyomja meg az **1** gombot. Az LCD visszatér a **Küldés beáll.** menühöz, így új beállítást választhat ki.
 - Ha befejezte a beállítások kiválasztását, nyomja meg a **2** gombot, és lépjen a faxküldés következő lépésére.

Elektronikus fedőlap

Ez a funkció *nem* fog működni mindaddig, amíg az állomásazonosítót be nem állította. (Lásd: *Gyors telepítési útmutató.*)

Automatikusan elküldetheti a fedőlapot minden egyes faxszal. A fedőlap tartalmazza az állomásazonosítót, egy megjegyzést és az Egygombos vagy Gyorstárcsázási memóriában tárolt nevet vagy számot.

A **Követk. fax: Be** opció választásával a fax fedőlapján az összoldalszámot is megjelenítheti.

A következő, előre beállított megjegyzések közül választhat:

1. Üzenet Ki
2. Kérem, hívjon
3. Sürgős
4. Bizalmas

Az előre beállított megjegyzések használata helyett két személyes, maximum 27 karakteres megjegyzést is megadhat. Használja a 145. oldalon található grafikont a karakterek beírásához.

(Lásd: *Egyéni megjegyzések létrehozása* című részt a(z) 35. oldalon!.)

5. (Felhasználó, saját)
6. (Felhasználó, saját)

Egyéni megjegyzések létrehozása

2 db egyéni megjegyzést alakíthat ki.

- 1 Győződjön meg róla, hogy a készülék Fax üzemmódban van .
- 2 Nyomja meg a **Menu (Menü), 2, 2, 8.**
- 3 A **▲** vagy **▼** gombbal válassza az 5 vagy 6 helyet, ahova a megjegyzést eltárolja. Nyomja meg a **OK** gombot.
- 4 A tárcsázó billentyűzet használatával írja be saját megjegyzését. Nyomja meg a **OK** gombot.

Használja a 145. oldalon található táblázatot a betűk beírásához.

Fedőlap küldése csak a következő faxnál

Ha a fedőlapot csak a következő faxnál kívánja elküldeni, a készülék rákérdez, hány oldalt küld, így az szerepelhet a fedőlapon.

- 1 Győződjön meg róla, hogy a készülék Fax üzemmódban van .
- 2 Helyezze be a dokumentumot.

- 3 Nyomja meg a **Menu (Menü), 2, 2, 7.**
- 4 Használja a **▲** vagy a **▼** gombot a választáshoz: *Követk. fax: Be* (vagy *Követk. fax: Ki*). Nyomja meg a **OK** gombot.
- 5 A **▲** vagy **▼** használatával válassza ki a megjegyzést. Nyomja meg a **OK** gombot.
- 6 Két helyiértékkel adja meg a küldendő faxoldalak számát. Nyomja meg a **OK** gombot. Például **0, 2**, ha 2 oldalt küld, vagy **0, 0**, ha az oldalak számát nem kívánja megadni. Ha hibázott, nyomja meg a **◀** vagy a **Clear/Back (Törlés/Vissza)** gombot a visszalépéshez, az oldalak számának újbóli megadásához.

Fedőlap küldése minden faxnál

Beállítható, hogy minden egyes fax esetében küldésre kerüljön a fedőlap.

- 1 Győződjön meg róla, hogy a készülék Fax üzemmódban van .
- 2 Nyomja meg a **Menu (Menü), 2, 2, 7.**
- 3 Használja a **▲** vagy a **▼** gombot a választáshoz: *Be* (vagy *Ki*). Nyomja meg a **OK** gombot.
- 4 A **▲** vagy **▼** használatával válassza ki a megjegyzést. Nyomja meg a **OK** gombot.

Nyomtatott formátumú fedőlap használata

Ha olyan nyomtatott fedőlapot kíván használni, amelyre írni szeretne, kinyomtathatja a mintaoldalt, és csatolhatja a faxhoz.

- 1 Győződjön meg róla, hogy a készülék Fax üzemmódban van .
- 2 Nyomja meg a **Menu (Menü), 2, 2, 7.**

- 3 Használja a ▲ vagy a ▼ gombot és válassza: *Minta nyomtatás*. Nyomja meg a **OK** gombot.
- 4 Nyomja meg a **Start** gombot.
- 5 Miután a készülék kinyomtatta a fedőlap egy példányát, nyomja meg a **Stop/Exit (Stop/Kilépés)** gombot.

Kontraszt

A legtöbb dokumentum esetében a *Auto* alapértelmezett beállítása fogja a legjobb eredményt adni. Automatikusan kiválasztódik a dokumentumhoz illő legjobb kontraszt.

Ha viszont nagyon világos vagy nagyon sötét a dokumentum, a kontraszt módosítása javíthat a fax minőségén.

Válassza a *Sötét* opciót a faxolt dokumentum világosításához.

Válassza a *Világos* opciót a faxolt dokumentum sötétítéséhez.

- 1 Győződjön meg róla, hogy a készülék Fax üzemmódban van .
- 2 Helyezze be a dokumentumot.
- 3 Nyomja meg a **Menu (Menü), 2, 2, 1**.
- 4 Nyomja meg a ▲ vagy a ▼ gombot a választáshoz: *Auto*, *Világos* vagy *Sötét*. Nyomja meg a **OK** gombot.



Megjegyzés

Még ha a *Világos* vagy *Sötét* opciót választja is, a készülék a faxot *Auto* beállítással küldi, ha *Fotó* felbontást választott.

Fax felbontásának megváltoztatása

A küldött fax minősége javítható a fax felbontásának módosításával. A felbontás módosítható csak a következő faxra vagy az összes faxra vonatkozóan.

A felbontás módosítása csak a következő faxra

- 1 Győződjön meg róla, hogy a készülék Fax üzemmódban van .
- 2 Helyezze be a dokumentumot.
- 3 Nyomja meg a **Resolution (Felbontás)** gombot, majd a ▲ vagy ▼ gombbal válasszon felbontást. Nyomja meg a **OK** gombot.

Az alapértelmezett faxfelbontás módosítása

- 1 Győződjön meg róla, hogy a készülék Fax üzemmódban van .
- 2 Nyomja meg a **Menu (Menü), 2, 2, 2**.
- 3 A kívánt felbontást a ▲ vagy a ▼ gomb használatával választhatja ki. Nyomja meg a **OK** gombot.



Megjegyzés

Négy különböző felbontás beállítás közül választhat.

Standard:

A legtöbb dokumentumtípus esetében megfelelő.

Finom:

Megfelel kisebb betűk esetében; a továbbítás valamivel tovább tart, mint normál felbontással.

Szuperfinom:

Megfelel kisebb betűk, grafikák esetében; a továbbítás valamivel tovább tart, mint finom felbontással.

Fotó:

Akkor használja, ha a dokumentum a szürke különböző árnyalatait tartalmazza, vagy fénykép esetén. Ez a felbontás igényli a leghosszabb adásidőt.

Kettős hozzáférés

Tárcsázhat egy számot, és elkezdheti a fax beolvasását a memóriába akkor is, ha a készülék a memóriából küldést végez, faxot fogad vagy a PC-ről nyomtat. Az LCD megjeleníti az új feladatszámot.

A memóriába beolvasható oldalak számát befolyásolja a rajtuk található adatmennyiség.



Megjegyzés

Ha **Memória** megtelt üzenetet kap az első faxoldal beolvasásakor, nyomja meg a **Stop/Exit (Stop/Kilépés)** gombot a szkennelés törléséhez. Ha

Memória megtelt üzenetet kap egy következő faxoldal beolvasásakor, megnyomhatja a **Start** gombot az eddig beolvasott oldalak küldéséhez, vagy a **Stop/Exit (Stop/Kilépés)** gombot a művelet törléséhez.

Valós idejű adás

Amikor faxot küld, a készülék először beolvassa azt a memóriájába a küldés előtt. Majd amint a telefonvonal szabad, elkezd a tárcsázást és a küldést.

Ha a memória megtelt, akkor a készülék valós időben küldi majd a dokumentumot (még akkor is, ha a **Közvetl. küld beállítás** **Ki** értékre van állítva).

Előfordulhat, hogy egy fontos dokumentumot azonnal akar majd küldeni, és nem kíván a memóriából történő küldésre várni. A

Közvetl. küld funkciót kapcsolja **Be**, ha minden dokumentum, a **Követk. fax:Be** funkciót, ha csak a következő fax esetére kívánja a valós idejű küldést.



Megjegyzés

Valós idejű küldésnél az automatikus újratárcsázási funkció nem működik a szkennerrüveg használatakor.

Valós idejű küldés minden fax esetében

- 1 Győződjön meg róla, hogy a készülék Fax üzemmódban van .
- 2 Nyomja meg a **Menu (Menü), 2, 2, 5**.
- 3 Használja a **▲** vagy a **▼** gombot és válassza: **Be**.
Nyomja meg a **OK** gombot.

Valós idejű küldés csak a következő fax esetében

- 1 Győződjön meg róla, hogy a készülék Fax üzemmódban van .
- 2 Nyomja meg a **Menu (Menü), 2, 2, 5**.
- 3 Használja a **▲** vagy a **▼** gombot és válassza: **Követk. fax:Be**.
Nyomja meg a **OK** gombot.

Nem valós idejű küldés csak a következő fax esetében

- 1 Győződjön meg róla, hogy a készülék Fax üzemmódban van .
- 2 Nyomja meg a **Menu (Menü), 2, 2, 5**.
- 3 Használja a **▲** vagy a **▼** gombot és válassza: **Követk. fax:Ki**.
Nyomja meg a **OK** gombot.

Tengerentúli üzemmód

Amennyiben nem megfelelő kapcsolat miatt a fax tengerentúltra küldése nehézséget okoz, segíthet, ha bekapcsolja a tengerentúli üzemmódot.

Ez egy időleges beállítás amely csak a következő elküldött faxra lesz érvényes.

- 1 Győződjön meg róla, hogy a készülék Fax üzemmódban van .
- 2 Helyezze be a dokumentumot.
- 3 Nyomja meg a **Menu (Menü), 2, 2, 9**.
- 4 Nyomja meg a **▲** vagy a **▼** gombot, és válassza a **Be** vagy a **Ki** beállítást. Nyomja meg a **OK** gombot.

Késleltetett fax

Maximum 50 olyan faxot tárolhat a memóriában, amelyet az következő 24 órás időszakon belül késleltetve küldhet el.

- 1 Győződjön meg róla, hogy a készülék Fax üzemmódban van .
- 2 Helyezze be a dokumentumot.
- 3 Nyomja meg a **Menu (Menü), 2, 2, 3**.
- 4 Adja meg a fax kívánt küldési időpontját. (24 órás formátumban).
(*Például adjon meg 19:45-öt délután 7:45 esetében*)
Nyomja meg a **OK** gombot.



Megjegyzés

A memóriába beolvasható oldalak száma az oldalakra nyomtatott adatmennyiségtől függ.

Késleltetett kötegelt továbbítás

Késleltetett faxok küldése esetén a készülék segíteni fog a művelet gazdaságosabbá tételében: szétválogatja a memóriában található faxokat címzett és küldési időpont szerint.

Minden azonos időben, azonos címre küldendő késleltetett faxot összegyűjt és egyetlen faxként küldi el őket, hogy küldési időt spóroljon meg.

- 1 Győződjön meg róla, hogy a készülék Fax üzemmódban van .
- 2 Nyomja meg a **Menu (Menü), 2, 2, 4**.
- 3 Nyomja meg a **▲** vagy a **▼** gombot, és válassza a **Be** vagy a **Ki** beállítást. Nyomja meg a **OK** gombot.
- 4 Nyomja meg a **Stop/Exit (Stop/Kilépés)** gombot.

Várakozó feladatok ellenőrzése és törlése

Ellenőrizze, mely feladatok várnak a memóriában küldésre. Ha nincs ilyen feladat, az LCD üzenete: *Nincs feladat. Ön törölhet memóriában tárolt, várakozó feladatokat.*

- 1 Nyomja meg sorban: **Menu (Menü), 2, 7**. Megjelenik a küldésre váró feladatok száma.
- 2 Válasszon az alábbi lehetőségek közül:
 - Használja a **▲**, **▼** gombokat a feladatok közötti böngészéshez, nyomja meg az **OK** gombot a törlendő feladat kiválasztáshoz, majd az **1** gombot a törléséhez.
 - Használja a **2** gombot a törlés nélküli kilépéshez.
- 3 Nyomja meg a **Stop/Exit (Stop/Kilépés)** gombot, ha befejezte.

Fax manuális küldése

Manuális küldés

A manuális küldés esetén hallhatja a tárcsázást, a csengetést és a faxfogadó hangokat a fax küldése során.

- 1 Győződjön meg róla, hogy a készülék Fax üzemmódban van .
- 2 Helyezze be a dokumentumot.
- 3 Vegye fel a külső telefon kagylóját, és várjon a tárcsahangra.
- 4 Tárcsázza a faxszámot.
- 5 Ha hallja a faxhangot, nyomja meg a **Start** gombot.
 - Ha a lapolvasó üveget használja, nyomja meg az **1** gombot a fax küldéséhez.
- 6 Ha felvette a külső telefont, tegye vissza.

Memória megtelt üzenet

Ha Memória megtelt üzenetet kap az első faxoldal beolvasásakor, nyomja meg a **Stop/Exit (Stop/Kilépés)** gombot a faxolás törléséhez.

Ha egy következő oldal beolvasása közben a Memória megtelt üzenetet kapja, megnyomhatja a **Start** gombot az eddig beolvasott oldalak elküldéséhez, a **Stop/Exit (Stop/Kilépés)** gombbal pedig leállíthatja a műveletet.



Megjegyzés

Ha a Memória megtelt üzenetet faxolás közben kapja, és nem kívánja törölni a memóriában tárolt faxait, valós időben elküldheti az aktuális faxot. (Lásd: *Valós idejű adás* című részt a(z) 37. oldalon!.)

Fogadási üzemmódok

Válasszon fogadási módot attól függően, hogy milyen külső készülék csatlakozik a berendezéshez, és milyen szolgáltatások elérhetők a hálózaton. Az alábbi ábra segít a megfelelő üzemmód kiválasztásában. (Fogadási módokról bővebb információkért lásd: *Fogadási módok használata* című részt a(z) 41. oldalon!.)

Fogadás mód kiválasztása

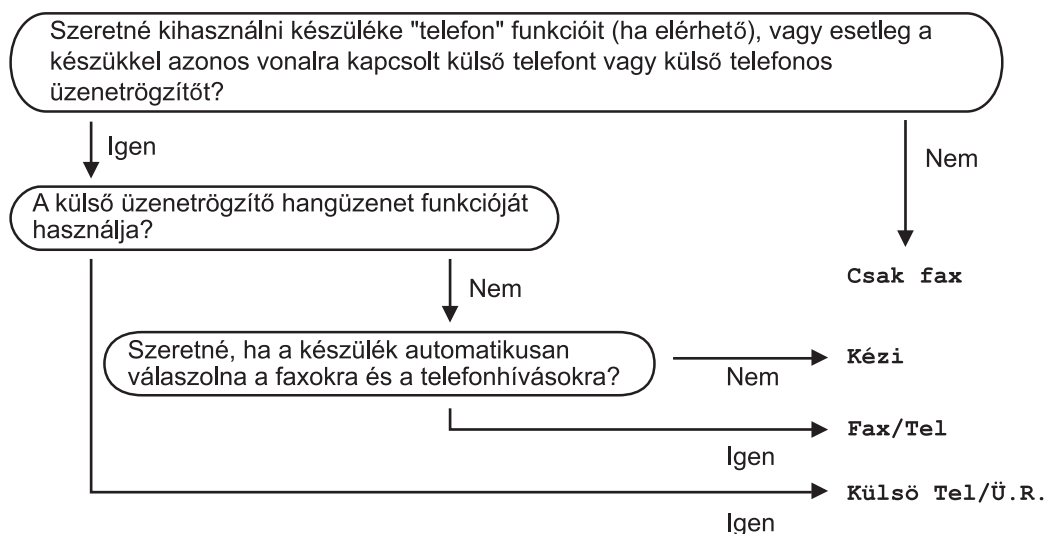

A fogadási mód beállításához kövesse az alábbi utasításokat.

- 1 Nyomja meg sorban: **Menu (Menü)**, **0**, **1**.
- 2 Használja a ▲ vagy a ▼ gombot a fogadási üzemmód kiválasztásához. Nyomja meg az **OK** gombot.
- 3 Nyomja meg a **Stop/Exit (Stop/Kilépés)** gombot.

Az LCD kijelzőn megjelenik az aktuális fogadási mód.

Fogadási módok használata

Némely fogadási módban a készülék automatikusan válaszol (Csak fax és Fax/Tel). Előfordulhat, hogy módosítani kívánja a csengetés késleltetését, mielőtt ezeket a módokat választaná. (Lásd: *Csengetés késleltetés* című részt a(z) 41. oldalon!.)

Csak Fax

Csak fax módban minden hívás automatikusan megválaszolásra kerül.

Fax/Tel

A Fax/Tel mód segít automatikusan kezelni a beérkező hívásokat, mivel felismeri, hogy fax- vagy telefonhívásról van-e szó, és az alábbi módok egyikén kezeli őket:

- A beérkező faxokat automatikusan fogadja.
- A telefonhívások az F/T csengéssel érkeznek, ami figyelmeztet a hívás fogadására. Az F/T csengés egy gyors, dupla csengetés, amelyet a készülék ad ki.

(Lásd még: *F/T csengetési idő (Csak Fax/Tel üzemmódban)* című részt a(z) 42. oldalon! és *Csengetés késleltetés* című részt a(z) 41. oldalon!.)

Kézi

A Kézi üzemmód kikapcsol minden automatikus válasz funkciót.

Kézi üzemmódban való faxfogadáshoz nyomja meg a **Start** gombot, amikor hallja a faxhangot (rövid, ismétlődő sípolás). A Fax Detect (Faxészlelés) funkció használatával úgy is fogadhat faxot, hogy a faxkészülékkel azonos vonalon lévő telefon kagylóját felemeli.

(Lásd: *Faxészlelés* című részt a(z) 42. oldalon!.)

Külső üzenetrögzítő

Külső Tel/Ü.R. módban egy külső üzenetrögzítő készülék kezelheti a bejövő hívásokat. A beérkező hívásokat az alábbi módok egyikén válaszolja meg a készülék:

- A beérkező faxokat automatikusan fogadja.
- Hívó személyek hangüzeneteit a külső TAD (üzenetrögzítő) tárolja.

(Bővebben lásd: *Külső üzenetrögzítő csatlakoztatása* című részt a(z) 46. oldalon!.)

Fogadási módok beállításai

Csengetés késleltetés

A csengetés késleltetés beállítás meghatározza a hívás fogadását megelőző csöngetések számát Csak fax vagy Fax/Tel módban.

Ha rendelkezik külső telefonokkal vagy melléktelefonokkal ugyanazon a vonalon, amelyen a készülék van, akkor tartsa meg a maximális számú csengetést. (Lásd: *Műveletek melléktelefonról* című részt a(z) 48. oldalon! és *Faxészlelés* című részt a(z) 42. oldalon!.)

- 1 Győződjön meg róla, hogy a készülék Fax üzemmódban van .
- 2 Nyomja meg sorban: **Menu (Menü)**, **2**, **1**, **1**.
- 3 A **▲** vagy a **▼** gomb megnyomásával válassza ki, hogy készülék hányszor cseng, mielőtt válaszol. Nyomja meg a **OK** gombot.
- 4 Nyomja meg a **Stop/Exit (Stop/Kilépés)** gombot.

F/T csengetési idő (Csak Fax/Tel üzemmódban)

Ha valaki hívja a készüléket, Ön és a hívó fél is normális telefoncsengést hall majd. A csengetések száma a csengetési késleltetés beállításban határozható meg.

Ha a hívás fax, akkor a készülék fogadni fogja, ha azonban a hívás telefonhívás, a készülék az F/T csengéssel (gyors kettős csengetés) jelez majd, olyan hosszsan, ahogy azt Ön beállította. Ha az F/T csengetést hallja, azt jelenti, a másik oldalon egy hívó személy várja, hogy vegye fel a kagylót.

Mivel az F/T csengetést a készülék adja ki, mellék- és külső telefonok *nem* fognak csengetni; de a hívást bármelyik telefonról megválaszolhatja. (Bővebben lásd: *Távoli kódok használata* című részt a(z) 49. oldalon!.)

- 1 Győződjön meg róla, hogy a készülék Fax üzemmódban van .
- 2 Nyomja meg sorban: **Menu (Menü)**, **2**, **1**, **2**.
- 3 Használja a **▲** vagy a **▼** gombot a beérkező hívás-figyelmeztetés hosszának beállításához (20, 30, 40 vagy 70 másodperc). Nyomja meg a **OK** gombot.

- 4 Nyomja meg a **Stop/Exit (Stop/Kilépés)** gombot.

Faxészlelés

A faxészlelés *Be* funkció bekapcsolása lehetővé teszi, hogy a készülék a faxhívásokat automatikusan fogadja, ha Ön a készülékkel azonos vonalon található bármelyik telefonkagylót felveszi.

Ha a *Vétel* üzenetet látja az LCD-n vagy ha "ciripelést" hall egy másik fali telefoncsatlakozóhoz csatlakoztatott melléktelefon kagylójában, csak helyezze vissza azt, és a készülék fogadja a faxot.

Ha ez a funkció *Be* értékre van állítva, de készüléke nem reagál a faxhívásra, amikor felemeli a külső vagy a melléktelefon kagylóját, Nyomja meg az ***51** gombokat a külső vagy a melléktelefonon. (Lásd: *Műveletek melléktelefonról* című részt a(z) 48. oldalon!.)



Megjegyzés

- A Távvezérlési kódok beállításait be kell kapcsolnia, hogy az *51-es távoli aktiválási kódot használhassa. (Lásd: *Távoli kódok használata* című részt a(z) 49. oldalon!.)
- Ha modemet használ vagy számítógépről küld faxokat, és a vele egy vonalon levő készülék "elfogja", feltartóztatja őket, kapcsolja Fax észlelés beállítását *Ki* értékre.

- 1 Győződjön meg róla, hogy a készülék Fax üzemmódban van .
- 2 Nyomja meg sorban: **Menu (Menü)**, **2**, **1**, **3**.
- 3 Nyomja meg a **▲** vagy a **▼** gombot, és válassza a *Be* vagy a *Ki* beállítást. Nyomja meg a **OK** gombot.
- 4 Nyomja meg a **Stop/Exit (Stop/Kilépés)** gombot.

Nyomtatási sűrűség beállítása

Módosíthatja a nyomtatás sűrűségét, ha sötétebb vagy világosabb oldalakat kíván nyomtatni.

- 1 Győződjön meg róla, hogy a készülék Fax üzemmódban van .
- 2 Nyomja meg a következő gombokat: **Menu (Menü), 2, 1, 7.**
- 3 A **▲** gombbal sötétítheti a nyomtatást. A **▼** gombbal világosíthatja a nyomtatást. Nyomja meg a **OK** gombot.
- 4 Nyomja meg a **Stop/Exit (Stop/Kilépés)** gombot.

További fogadási műveletek

Kicsinyített beérkező fax nyomtatása

Ha a **Be** lehetőséget választja, a készülék minden beérkező faxoldalt automatikusan a A4 vagy Letter méretre kicsinyít.

A készülék kiszámolja a kicsinyítés mértékét a faxolt oldal és az Ön papírméret beállításait használva (**Menu (Menü), 1, 3**).

- 1 Győződjön meg róla, hogy a készülék Fax üzemmódban van .
- 2 Nyomja meg a **Menu (Menü), 2, 1, 5.**
- 3 Nyomja meg a **▲** vagy a **▼** gombot, és válassza a **Be** vagy a **Ki** beállítást. Nyomja meg a **OK** gombot.
- 4 Nyomja meg a **Stop/Exit (Stop/Kilépés)** gombot.

A faxfogadási bélyeg beállítása

Beállíthatja készülékét, hogy minden egyes faxoldal érkezési napját és idejét megjelenítse a lap felső részének közepén.

- 1 Győződjön meg róla, hogy a készülék Fax üzemmódban van .
- 2 Nyomja meg a következő gombokat: **Menu (Menü), 2, 1, 9.**
- 3 Nyomja meg a **▲** vagy a **▼** gombot, és válassza a **Be** vagy a **Ki** beállítást. Nyomja meg a **OK** gombot.
- 4 Nyomja meg a **Stop/Exit (Stop/Kilépés)** gombot.



Megjegyzés

Ellenőrizze, hogy a készülékben a pontos dátum és idő van beállítva.

Fax fogadása a memóriába

Ha faxok fogadása során kifogy a papírtálca, a *Nincs Papír* üzenet jelenik meg, arra kérve Önt, töltsse fel a tálcát. (Lásd: *Papír és nyomtatási média betöltése* című részt a(z) 10. oldalon!.) Ha nem tud papírt tölteni a tálcába, a következők egyike történhet:

Ha Mem. vétel Be van kapcsolva:

A készülék folytatja a faxüzenet további oldalainak fogadását, a fennmaradó oldalakat a memóriájában tárolja, ha ott van elegendő hely. További beérkező faxok is a memóriában tárolódnak, amíg még van szabad memória. Ha a memória megtelik, a készülék nem fogja automatikusan megválaszolni a további hívásokat. A faxok kinyomtatásához töltsse fel a papírtálcát.

Ha Mem. vétel Ki van kapcsolva:

A készülék folytatja a faxüzenet további oldalainak fogadását, a fennmaradó oldalakat a memóriájában tárolja, ha ott van elegendő hely. A készülék nem fogja automatikusan megválaszolni a további hívásokat, amíg fel nem tölti a papírtálcát. Az utolsó beérkező fax kinyomtatásához töltsse fel a papírtálcát.

- 1 Győződjön meg róla, hogy a készülék Fax üzemmódban van .
- 2 Nyomja meg sorban: **Menu (Menü), 2, 1, 6.**
- 3 Használja a ▲ vagy a ▼ gombot a választáshoz: **Be** vagy **Ki**. Nyomja meg a **OK** gombot.
- 4 Nyomja meg a **Stop/Exit (Stop/Kilépés)** gombot.

Fax nyomtatása memóriából

Ha használja a Faxtárolás funkciót (**Menu (Menü), 2, 5, 1**), akkor is kinyomtathatja a faxot a memóriából, ha a készülékénél van. Lásd: *Faxtárolás* című részt a(z) 55. oldalon!.

- 1 Nyomja meg sorban: **Menu (Menü), 2, 5, 3.**
- 2 Nyomja meg a **Start** gombot.
- 3 Nyomja meg a **Stop/Exit (Stop/Kilépés)** gombot.

Telefonvonal szolgáltatásai

A telefonvonal típusának beállítása

Ha a berendezést olyan telefonvonalra köti, amely a faxküldéshez és fogadáshoz alközponti vagy ISDN szolgáltatást biztosít, módosítani kell a Telefonvonal típusának beállítását. Ehhez végezze el az alábbi lépéseket. Ha olyan vonalat használ, amely alközponti szolgáltatást nyújt, beállíthatja, hogy készüléke mindig hozzáférjen a külső vonalhoz vagy sem.

- 1 Nyomja meg sorban: **Menu (Menü), 0, 6**.
- 2 Használja a **▲** vagy a **▼** gombot a választáshoz: **PBX, ISDN** (vagy **Normál**).
Nyomja meg a **OK** gombot.
- 3 Válasszon az alábbi lehetőségek közül:
 - Ha a **ISDN** vagy **Normál** beállítást választja, lépjen a **7**. lépésre.
 - Ha a **PBX** beállítást választja, lépjen a **4**. lépésre.
- 4 Válasszon az alábbi lehetőségek közül:
 - Ha meg akarja változtatni a jelenlegi előhívószámot, nyomja meg az **1** gombot, és lépjen a **5**. lépésre.
 - Ha nem akarja megváltoztatni a jelenlegi előhívószámot, nyomja meg a **2** gombot, és lépjen a **7**. lépésre.
- 5 Írja be a hívószámot (max. 5 számjegy) a tárcsázó billentyűzeten.
Nyomja meg a **OK** gombot.



Megjegyzés

- A következő jelek használhatók: számok 0–9, #, * és !.

(A felkiáltójelet “!” a **Tel/R** megnyomása eredményezi.)

Nem használhatja a ! jelet bármilyen más számmal vagy karakterrel.

Ha telefonrendszere igényli az időzített hívásmegszakítást, nyomja meg a **Tel/R** gombot a megszakítás beírásához.

- Ha az impulzustárcsázás be van kapcsolva, akkor a # és a * nem használható.



- 6 Használja a **▲** vagy **▼** gombot a **Be** vagy **Mindig** kiválasztásához.
Nyomja meg az **OK** gombot.



Megjegyzés

- Ha a **Be** beállítást választja, a **Tel/R** megnyomásával (a monitoron “!” jelenik meg) hozzáférhet a külső vonalhoz.
- Ha a **Mindig** lehetőséget választja, akkor a **Tel/R** megnyomása nélkül férhet hozzá külső vonalhoz.



- 7 Nyomja meg a **Stop/Exit (Stop/Kilépés)** gombot.

PBX és TRANSFER

A gép gyári beállításban Normál módra van állítva, ami lehetővé teszi, hogy a szabványos PSTN (Public Switched Telephone Network/Nyilvános kapcsolt telefonhálózat) vonalhoz csatlakozzon. Mindemellett, számos irodában használatos egy központi telefonhálózat vagy egy házi alközpont (PBX). Berendezése csatlakoztatható a legtöbb alközponti hálózathoz. A berendezés újrahívó funkciója kizárólag timed break recall (időzített szüneteltetett lekérdezőhívás, TBR) megoldást támogat. A TBR a legtöbb alközponti rendszerrel működik és lehetővé teszi, hogy hozzáférjen külső vonalhoz, vagy átirányítsa a hívásokat másik mellékre. A funkció használatához a **Te/R** gombot kell megnyomni.

Külső üzenetrögzítő csatlakoztatása

Készülékével egy vonalon csatlakoztatható TAD (Telephone Answering Device, üzenetrögzítő). Ha a TAD hívásra válaszol, készüléke "figyel, vár" a CNG (fax hívási) hangokra, amelyeket a másik készülék küld. Ha meghallja azokat, átveszi a hívást és fogadja a faxot. Ha nem hall ilyen hangokat, hagyja, hogy a TAD rögzítse az üzenetet, és a kijelzőn a **Telefon** üzenet jelenik meg.

A külső TAD-nak 4 csengetésen belül kell válaszolnia, (mi 2 csengetés beállítását javasoljuk). Ez azért van, mert készüléke nem képes a CNG hangokat addig meghallani, amíg a külső TAD nem fogadja a hívást. A küldő készülék ezt követően már csak kb. 8-10 másodpercig küld CNG hangokat. Nem javasoljuk a távolsági beszélgetési díj csökkentő funkció bekapcsolását a külső TAD-n, ha annak aktiválásához több mint 4 csengetésre van szükség.



Megjegyzés

Ha problémája adódik faxok fogadásakor, csökkentsen a külső TAD csengetés késleltetés beállításain.

Kapcsolatok

A külső üzenetrögzítőnek (TAD) az alábbi ábrán bemutatott módon kell csatlakoznia.

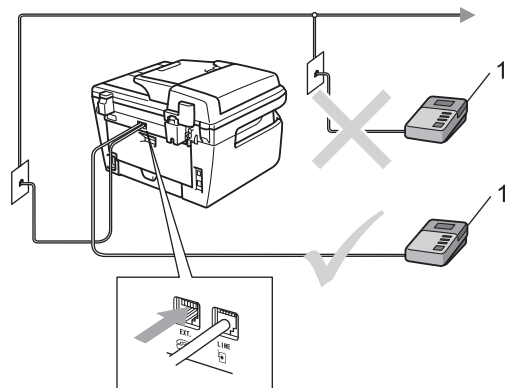

1 TAD

- 1 Állítsa a külső üzenetrögzítőt egy vagy két csengetésre. (A készülék Késleltetett csengetés funkciója erre nem vonatkozik.)
- 2 Rögzítse kimenő üzenetét a külső TAD-n (üzenetrögzítő).
- 3 Állítsa be a TAD-t hívások fogadására.
- 4 A Fogadási módot állítsa Külső Tel/Ü.R. -re. (Lásd: *Fogadási üzemmódok* című részt a(z) 40. oldalon!.)

OGM (kimenő üzenet) rögzítése

- 1 Rögzítsen 5 másodpercnyi szünetet az üzenet megkezdése előtt. Ez lehetővé teszi készülékének, hogy fax hangokat észleljen.
- 2 Az üzenet ne legyen 20 másodpercnél hosszabb.
- 3 A 20 másodperces üzenet végén adja meg a távoli aktiváló kódot a kézi úton történő faxtovábbításhoz. Például: "A sipszó után hagyjon üzenetet, vagy küldje el a faxot az *51 és a Start gomb megnyomásával."



Megjegyzés

- A Távvezérlési kódok beállításait be kell kapcsolnia, hogy az *51-es távoli aktiválási kódot használhassa. (Lásd: *Távoli kódok használata* című részt a(z) 49. oldalon!.)
- Javasoljuk, hogy a kimenő üzenetet 5 másodperc szünettel indítsa, mert a készülék nem képes faxhangokat hangos beszéden keresztül meghallani. Megpróbálhatja ezt a szünetet kihagyni, de ha faxfogadási gondjai adódnak, vegye fel újra az üzenetét, és tegye bele a szünetet.

Többvonalas kapcsolatok (PBX)

Javasoljuk, hogy azt a céget kérje készüléke bekötésére, aki az alközpontot is telepítette. Ha többvonalas rendszere van, kérje, hogy az egységet a rendszer utolsó vonalára kössék. Ez megelőzi, hogy a készülék minden egyes, a rendszerre érkező híváskor bekapcsoljon. Ha minden bejövő hívást telefonközpontos vesz fel, javasoljuk, hogy a fogadási módot *Kézi* üzemmódra állítsa.

Nem garantálható, hogy készüléke PBX-re kapcsolva minden körülmények között hibátlanul fog működni. Minden, a küldéssel/fogadással kapcsolatos problémát először a PBX-et kezelő cégnek jelentsen.

Külső és melléktelefonok

Megjegyzés

A távolsági hozzáférés kódjait be kell kapcsolnia, hogy használhassa az *51 távoli aktiválási kódot és a #51 távoli kikapcsolási kódot. (Lásd: *Távoli kódok használata* című részt a(z) 49. oldalon!.)

Műveletek melléktelefonról

Ha olyan külső vagy melléktelefontól válaszol a faxhívásra, amely a készülék megfelelő aljzatához helyesen van csatlakoztatva, akkor a Távoli aktiválási kóddal utasíthatja a készüléket, hogy fogadja a hívást. Ha megnyomja az *51 távoli aktiválási kódot, a készülék elkezd a fax fogadását.

Ha válaszol a hívásra és senki nincs a vonalban:

Valószínű, hogy kézíleg küldött faxot kap.

Nyomja meg a *51-t és várjon a "ciripelésre", vagy amíg az LCD-n meg nem jelenik: Vétel, majd tegye le a kagylót.

Megjegyzés

Használhatja a Fax észlelés funkciót is, hogy készüléke fogadja, intézze a hívást. (Lásd: *Faxészlelés* című részt a(z) 42. oldalon!.)

Csak Fax/Tel módban

Ha a készülék Fax/Tel módban van, az F/T csengetési időt (ál/dupla csengés) használja arra, hogy figyelmeztesse: válaszolja meg a hívást.

Emelje fel a külső telefon kagylóját, és nyomja meg a **Tel/R** gombot a válaszhoz.

Ha melléktelefonnál tartózkodik, fel kell emelnie a telefonkagylót az F/T csengetési idő alatt, majd megnyomnia a **#51** gombokat az ál-/dupla csengetés alatt. Ha senki nincs a vonalban, vagy ha valaki faxolni akar Önnek, a hívást küldje vissza készülékhez a *51 gombok megnyomásával.

Külső és melléktelefonok csatlakoztatása

Közvetlenül csatlakoztathat egy különálló telefonkészüléket készülékéhez, ahogy az alábbi ábra mutatja.

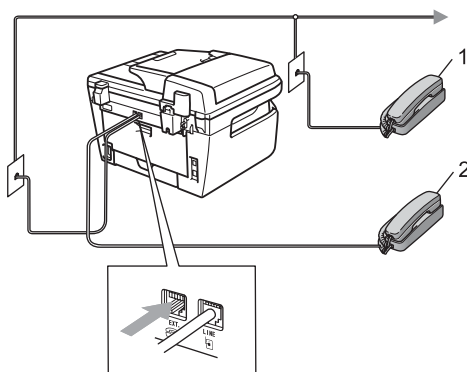

1 Melléktelefon

2 Külső telefon

Ha a külső telefon használja, az LCD üzenete: Telefon.

Nem Brother, vezeték nélküli külső telefon használata

Ha nem Brother gyártmányú vezeték nélküli telefon van a telefonvezetékre csatlakoztatva (lásd: 48 oldal) és Ön jellemzően magánál tartja annak mobil egységét, akkor a legegyszerűbb a hívásokat a csengetéskésleltetés alatt megválaszolni.

Ha engedi, hogy először a készülék válaszoljon, oda kell mennie a készülékhez, hogy megnyomhassa a **Tel/R** gombot, és átadja a hívást a vezeték nélküli egységnek.

Távoli kódok használata

Távoli aktiválási kód

Ha faxhívásra külső vagy melléktelefonról válaszol, utasíthatja a gépet a fax fogadására, ha benyomja az ***51** távoli aktiválási kódot. Várjon a "ciripelésre", és helyezze vissza a kagylót. (Lásd: *Faxészlelés* című részt a(z) 42. oldalon!.) A fax elküldéséhez a hívónak meg kell nyomnia a start gombot.

Távoli kikapcsolási kód

Ha telefonhívást kap, és a készülék is F/T módban van, F/T dupla csengetéssel jelez majd a kezdeti csengetési késleltetés után. Ha a melléktelefont veszi fel, kikapcsolhatja az F/T csengetést a **#51** megnyomásával (ügyeljen rá, hogy a csengetések *között* nyomja meg a kódot).

Távoli kódok bekapcsolása

A távoli kódokat be kell kapcsolnia, hogy használhassa a távoli aktiválási kódot és a távoli kikapcsolási kódot.

- 1 Győződjön meg róla, hogy a készülék Fax üzemmódban van .
- 2 Nyomja meg a **Menu (Menü), 2, 1, 4.**

- 3 Használja a **▲** vagy a **▼** gombot és válassza: **Be.**
- 4 Ha nem akarja módosítani a távoli aktiválási kódot, akkor nyomja meg az **OK** gombot.
- 5 Ha nem akarja módosítani a távoli kikapcsolási kódot, akkor nyomja meg az **OK** gombot.
- 6 Nyomja meg a **Stop/Exit (Stop/Kilépés)** gombot.

Távoli kódok módosítása

Az előre beállított távoli aktiválási kód: ***51**. Az előre beállított kikapcsolási kód: **#51**. Ha mindig megszakad a kapcsolat, amikor a külső üzenetrögzítőre kapcsolódik, próbálja megváltoztatni a háromjegyű távoli kódokat, például: **###** és **555**.

- 1 Győződjön meg róla, hogy a készülék Fax üzemmódban van .
- 2 Nyomja meg a **Menu (Menü), 2, 1, 4.**
- 3 Használja a **▲** vagy **▼** gombot a **Be** (vagy **Ki**). Nyomja meg a **OK** gombot.
- 4 Ha a **Be** lehetőséget választja a **3.** lépésben, adjon meg új távoli aktiválási kódot. Nyomja meg a **OK** gombot.
- 5 Adja meg az új távoli kikapcsolási kódot. Nyomja meg a **OK** gombot.
- 6 Nyomja meg a **Stop/Exit (Stop/Kilépés)** gombot.

Tárcsázás

A következő módok bármelyikén tárcsázhat.

Kézi tárcsázás

A telefonszám számjegyeinek beviteléhez használja a tárcsázófelületet.



Egygombos tárcsázás

Nyomja meg azt a gombot, amelyen korábban a hívandó számot elmentette. (Lásd: *Egygombos tárcsázási számok tárolása* című részt a(z) 51. oldalon!.)

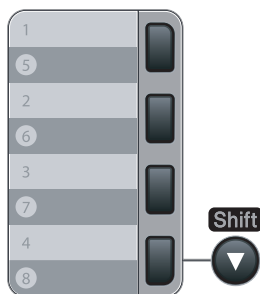

Az 5-8-as egygombos telefonszámok tárcsázásához tartsa lenyomva a **Shift (Váltás)** gombot, miközben megnyomja az egygombos billentyűt.

Gyorstárcsázás

Nyomja meg a **Search/Speed Dial (Keres/Gyorstárcsázás)** gombot, majd a három számjegyű gyorstárcsázó számot. (Lásd: *Gyorstárcsázási számok tárolása* című részt a(z) 52. oldalon!.)



Megjegyzés

Ha a kijelző a **Nem regisztrált** üzenetet jeleníti meg az egygombos vagy a gyorstárcsázható szám megadásakor, az azt jelenti, hogy nincs telefonszám az adott helyen.

Keresés

Névsor alapján kereshet az egygombos és a gyorstárcsázó memóriában tárolt nevek között. (Lásd: *Egygombos tárcsázási számok tárolása* című részt a(z) 51. oldalon! és *Gyorstárcsázási számok tárolása* című részt a(z) 52. oldalon!.)

- 1 Nyomja meg a **Search/Speed Dial (Keres/Gyorstárcsázás)** gombot.
- 2 Nyomja meg a **▼** gombot.
- 3 Nyomja meg a név első néhány betűinek megfelelő gombokat. (Használhatja a táblázatot *Szöveg beírása* című részt a(z) 145. oldalon! a betűk beírásához.)
Nyomja meg a **OK** gombot.
- 4 Használja a **▲** vagy a **▼** gombot a böngészéshez, amíg megtalálja a keresett nevet.
Nyomja meg a **OK** gombot.
- 5 Nyomja meg a **Start** gombot.



Megjegyzés

- Ha nem ír be betűt és megnyomja az **OK** gombot a **3** lépésnél, minden regisztrált név meg fog jelenni. Használja a **▲** vagy a **▼** gombot a böngészéshez, amíg megtalálja a keresett nevet.
- Ha a kijelzőn a *Kapcs. nem tal.* üzenet jelenik meg a név első betűinek megadásakor, akkor olyan betűvel nem tárolt nevet.

Fax újratárcsázás

Ha egy faxot automatikusan küld és a vonal foglalt, a készülék három alkalommal, ötperces szünetekkel automatikusan újratárcsáz.

Ha manuálisan küld faxot és a vonal foglalt, nyomja meg a **Redial/Pause (Újratárcsáz/Leállít)** gombot, várja meg a másik fax választát, majd nyomja meg a **Start** gombot az újrapróbálkozáshoz. Ha egy újabb hívást szeretne kezdeményezni az utoljára tárcsázott számra, időt spórolhat meg a **Redial/Pause (Újratárcsáz/Leállít)** és **Start** gomb megnyomásával.

Redial/Pause (Újratárcsáz/Leállít) csak akkor működik, ha a vezérlőpultról tárcsázta a számot.

Számok tárolása

Beállíthatja a készülékét, hogy elvégezze az egyszerű tárcsázás alábbi típusait: Egygombos, Gyorstárscsázás és Csoportok Körfaxolás céljára. Megadhatja az alapértelmezett felbontást is az egygombos és a gyorstárscsázási számokhoz. Ha egy gyorstárscsázás számot tárcsáz, a kijelző megmutatja a nevet - ha eltárolta - vagy a számot. Egy beolvasási profilt is tárolhat a faszám mellé.

Áramszünet esetén a memóriában található gyorstárscsázás számok nem vesznek el.

A beolvasási profil az a felbontás és a többi beolvasási beállítás, melyeket akkor választott ki, amikor eltárolta a számot.

Szünet tárolása

Nyomja meg a **Redial/Pause (Újratárcsáz/Leállít)** gombot, hogy egy 3,5 másodperces szünetet illesszen be a számok közé. A szünet növeléséhez nyomja meg tetszőleges számban a **Redial/Pause (Újratárcsáz/Leállít)** gombot.

Egygombos tárcsázási számok tárolása

Az Ön készüléke 4 egygombos billentyűvel rendelkezik, melyeken 8 fax- vagy telefonszámot rögzíthet automatikus tárcsázáshoz. Az 5-8 számokhoz úgy férhet hozzá, hogy lenyomva tartja a **Shift (Váltás)** gombot, amikor megnyomja az egygombos billentyűt.

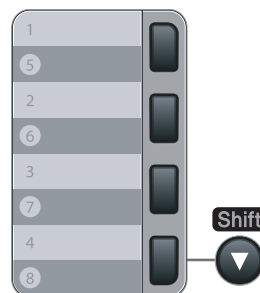

- 1 Nyomja meg sorban: **Menu (Menü)**, **2**, **3**, **1**.
 - 2 Nyomja meg az egygombos billentyűt, amelyen a számot rögzíteni kívánja.
 - 3 Írja be a számot (legfeljebb 20 karakter). Nyomja meg a **OK** gombot.
 - 4 Válasszon az alábbi lehetőségek közül:
 - Írja be a nevet a tárcsázási billentyűzeten (legfeljebb 15 karakter). Nyomja meg a **OK** gombot.
 - Nyomja meg az **OK** gombot a szám név nélküli rögzítéséhez.
 - 5 Válasszon az alábbi lehetőségek közül:
 - Ha el akarja tárolni a faxfelbontást a számmal, nyomja meg a **▲** vagy **▼** gombot a **Stand.**, **Finom**, **S.Fin.** vagy **Fotó** kiválasztásához. Nyomja meg a **OK** gombot.
 - Nyomja meg az **OK** gombot, ha nem akarja módosítani az alapértelmezett felbontást.
 - 6 Válasszon az alábbi lehetőségek közül:
 - A következő egygombos szám rögzítéséhez ugorjon a **2.** lépésre.
 - Ha befejezte az egygombos számok rögzítését, nyomja meg a **Stop/Exit (Stop/Kilépés)** gombot.
- 2 Írja be a gyorstárcsázható szám kívánt három számjegyű tárolási helyét (001–200) a billentyűzeten. Nyomja meg a **OK** gombot.
 - 3 Írja be a számot (legfeljebb 20 karakter). Nyomja meg az **OK** gombot.
 - 4 Válasszon az alábbi lehetőségek közül:
 - Írja be a nevet a tárcsázási billentyűzeten (legfeljebb 15 karakter). Nyomja meg a **OK** gombot.
 - Nyomja meg az **OK** gombot a szám név nélküli rögzítéséhez.
 - 5 Válasszon az alábbi lehetőségek közül:
 - Ha el akarja tárolni a faxfelbontást a számmal, nyomja meg a **▲** vagy **▼** gombot a **Stand.**, **Finom**, **S.Fin.** vagy **Fotó** kiválasztásához. Nyomja meg a **OK** gombot.
 - Nyomja meg az **OK** gombot, ha nem akarja módosítani az alapértelmezett felbontást.
 - 6 Válasszon az alábbi lehetőségek közül:
 - A következő gyorstárcsázható szám rögzítéséhez ugorjon a **2.** lépéshez.
 - Ha befejezte a gyorstárcsázható számok rögzítését, nyomja meg a **Stop/Exit (Stop/Kilépés)** gombot.

Gyorstárcsázási számok tárolása

Gyakran tárcsázott számait gyorstárcsázható számokként is eltárolhatja, hogy tárcsázásukhoz csak néhány gombot (a **Search/Speed Dial (Keres/Gyorstárcsázás)** gomb, a háromjegyű szám és a **Start** gomb) kelljen majd megnyomnia. A készülék 200 gyorstárcsázható számot képes tárolni (001–200).

- 1 Nyomja meg sorban: **Menu (Menü)**, **2**, **3**, **2**.



Megjegyzés

Ha körfaxolást végez, és van tárolt beolvasási profilja a számhoz, akkor az elsőnek kiválasztott egygombos, gyorstárcsázott vagy csoportszám beolvasási profilját alkalmazza a készülék az körfaxoláshoz.

Egygombos és gyorstárcsázható számok módosítása

Ha egy egygombos vagy gyorstárcsázható számot egy meglévő szám helyére próbál tárolni, a kijelzőn az ott eredetileg tárolt szám és név jelenik meg. Ha a készülék ütemezett feladattal rendelkezik, vagy beállított egy faxtovábbítási számot, akkor a kijelző rákérdez, hogy módosítani akarja-e azt a számot.

- Válasszon az alábbi lehetőségek közül:
 - A tárolt szám módosításához nyomja meg az **1** gombot.
 - Változtatások nélküli kilépéshez nyomja meg a **2** gombot.

#005:MIKE
1.Csere 2.Kilép

- Írjon be egy új számot vagy karaktert. Nyomja meg a **OK** gombot.
- Használja a **◀** vagy a **▶** gombot, és helyezze a kurzort a módosítani kívánt karakter alá, majd nyomja meg a **Clear/Back (Törlés/Vissza)** gombot a törléséhez. Ismétlje meg ezt minden törölni kívánt karakter esetében.

Csoportok beállítása körfaxoláshoz

Ha gyakran küldi ugyanazt a faxot több számra, akkor ezt megkönnyítendő beállíthat egy csoportot.

A csoportok egygombos vagy gyorstárcsázható számként rögzíthetők. Minden csoport egy egygombos billentyűt vagy egy gyorstárcsázási helyet használ fel. Ezt követően elküldheti a faxot a csoport összes számára az egygombos billentyű megnyomásával vagy a gyorstárcsázási szám beütésével, majd a **Start** gomb megnyomásával.

Mielőtt egy számot hozzáadna a csoporthoz, rögzítenie kell azt egygombos vagy gyorstárcsázható számként. Legfeljebb 8 kisebb csoporttal rendelkezhet, vagy maximum 207 számot rendelhet egy nagy csoporthoz.

- Nyomja meg sorban: **Menu (Menü)**, **2**, **3**.
- Válasszon a csoportnak egy üres tárhelyet az alábbiak módok egyikén:
 - Nyomjon meg egy egygombos billentyűt.
 - Nyomja meg a **Search/Speed Dial (Keres/Gyorstárcsázás)** gombot, majd adjon meg egy három számjegyű gyorstárcsázó számot. Nyomja meg a **OK** gombot.
- Írjon be egy csoportszámot (01-08) a társcsázó billentyűzeten. Nyomja meg a **OK** gombot.
- Egygombos vagy gyorstárcsázható szám hozzáadásához kövesse az alábbi lépéseket:
 - Egygombos számok esetén nyomja meg a kívánt számokhoz tartozó gombokat egymás után.
 - Gyorstárcsázható számok esetében nyomja meg a **Search/Speed Dial (Keres/Gyorstárcsázás)** gombot, majd adja meg a gyorstárcsázási szám helyének háromjegyű azonosítóját.

A kijelző mutatni fogja a kiválasztott egygombos számokat * -gal és gyorstárcsázható számokat # jellel (például: *006, #009).
- Nyomja meg az **OK** gombot, ha befejezte a számok hozzáadását.

6 Válasszon az alábbi lehetőségek közül:

- Írja be a nevet a tárcsázási billentyűzeten (legfeljebb 15 karakter). Használhatja a táblázatot *Szöveg beírása* című részt a(z) 145. oldalon! a betűk beírásához.
Nyomja meg a **OK** gombot.
- Nyomja meg az **OK** gombot a csoport név nélküli rögzítéséhez.

7 Válasszon az alábbi lehetőségek közül:

- Ha el akarja tárolni a faxfelbontást a számmal, nyomja meg a **▲** vagy **▼** gombot a *Stand.*, *Finom*, *S.Fin.* vagy *Fotó* kiválasztásához.
Nyomja meg a **OK** gombot.
- Nyomja meg az **OK** gombot, ha nem akarja módosítani az alapértelmezett felbontást.

8 Válasszon az alábbi lehetőségek közül:

- Ha újabb csoportot kíván körfaxoláshoz rögzíteni, nyomja meg az **OK** gombot. Ugorjon a **2** ponthoz.
- Ha befejezte a csoportok rögzítését körfaxoláshoz, nyomja meg: **Stop/Exit (Stop/Kilépés)**.

Gyorstárcsázási számok kombinálása

Tárcsázáskor több gyorstárcsázási számot is összekombinálhat. Ez a funkció akkor lehet hasznos, ha például hozzáférési kódot kell betárcsáznia egy kedvezőbb árszintű távolsági szolgáltatáshoz.

Tárolhatja például az '555'-öt a #003-as gyorstárcsázó számon, a '7000'-et pedig a #002-n. A kettőt használhatja az '555-7000' tárcsázásához, ha megnyomja a következőket:

Nyomja meg: **Search/Speed Dial (Keres/Gyorstárcsázás)**, **003**. Nyomja meg a következő gombokat: **Search/Speed Dial (Keres/Gyorstárcsázás)**, **002** és **Start**.

További számokat is hozzáadhat manuálisan, ha beírja őket a billentyűzeten:

Nyomja meg a következő gombokat: **Search/Speed Dial (Keres/Gyorstárcsázás)**, **003**, **7001** (a tárcsázó billentyűzeten) és **Start**.

Ez a következőt jelenti: '555-7001'. Szünetet is beszűrhet a **Redial/Pause (Újratárcsáz/Leállít)** gombbal.

Tónus vagy impulzus

Ha impulzustárcsázási szolgáltatással rendelkezik, de dallamtárcsás jel leadása szükséges (például a telefonos banki ügyintézéshez), kövesse az alábbi utasításokat. Érintógombos szolgáltatás esetén a funkció használata nem szükséges.

- 1 Emelje fel a külső telefon kagylóját.
- 2 Nyomja meg a **#** gombot a készülék vezérlőpultján. Az ezt követően tárcsázott számjegyek dallamtárcsás alapú jeleket küldenek.
A hívás befejezésekor a készülék visszatér az impulzustárcsázási szolgáltatásra.

A távolról használható fax opciók lehetővé teszik, hogy Ön faxokat fogadhasson akkor is, ha nem a készülék közelében tartózkodik.

Egyszerre *csak egy* távoli fax opciót használhat.

Fax továbbítás

A fax továbbítási funkcióval a készülék a beérkezett faxokat automatikusan továbbítja egy másik készülékre. Ha bekapcsolja a Biztonsági másolat nyomtatása beállítást, a készülék ki is nyomtatja a faxot.

- 1 Nyomja meg sorban: **Menu (Menü), 2, 5, 1.**
- 2 Használja a ▲ vagy a ▼ gombot és válassza: *Fax továbbítása*
Nyomja meg a **OK** gombot.
Az LCD rákérdez a számra, amelyre a faxokat továbbítani kell.
- 3 Adja meg a továbbítási számot (legfeljebb 20 jegy).
Nyomja meg a **OK** gombot.
- 4 Nyomja meg a ▲ vagy a ▼ gombot, és válassza a *Be* vagy a *Ki* beállítást.
Nyomja meg a **OK** gombot.

Másolat Nyomt.
Be

- 5 Nyomja meg a **Stop/Exit (Stop/Kilépés)** gombot.



Megjegyzés

Ha bekapcsolja a biztonsági másolat nyomtatását, a készülék ki is nyomtatja a faxot, így egy másolata is lesz. Ez egy biztonsági funkció a fax küldése előtti áramszünet esetére vagy abban az esetben, ha fogadó készülékkel van probléma. Az MFC-7840W legfeljebb 4 napig őrzi meg a faxokat, ha az áramellátás megszakad. Az MFC-7320 vagy MFC-7440N memóriájában tárolt faxok törlődnek.

Faxtárolás

A faxtárolás funkcióval a beérkező faxok a gép memóriájában tárolhatók. Egy másik helyen található faxkészülék memóriájában tárolt faxokat is lehívhat a távoli hozzáférés parancsokkal, lásd: *Faxüzenetek fogadása* című részt a(z) 59. oldalon!. Készüléke automatikusan kinyomtatja a tárolt fax egy másolatát.

- 1 Nyomja meg sorban a következő gombokat: **Menu (Menü), 2, 5, 1.**
- 2 Használja a ▲ vagy a ▼ gombot és válassza: *Fax tárolása*.
Nyomja meg a **OK** gombot.
- 3 Nyomja meg a **Stop/Exit (Stop/Kilépés)** gombot.

PC-s faxfogadás

Ha bekapcsolja a PC-s faxfogadás funkciót, akkor a készülék tárolja a fogadott faxokat a memóriában, és automatikusan elküldi azokat a PC-re. Ezután a számítógépén megnézheti és tárolhatja ezeket a faxokat.

Még ha ki is kapcsolta a PC-t (például éjszakára vagy a hétvégére), a készülék akkor is fogadja és tárolja a faxokat a memóriában. A kijelzőn megjelenik a tárolt faxok száma, például:

PC faxüzenet:001

Amikor elindítja a PC-t és a PC-s faxfogadó szoftver fut, a készülék automatikusan továbbítja a faxokat a PC-re.

A fogadott faxok PC-re történő továbbításához a PC-s faxfogadó szoftvernek futnia kell a PC-n. (Lásd: *PC-s faxfogadás* a Szoftverhasználati útmutatóban, a CD-ROM-on.)

- 1 Nyomja meg sorban: **Menu (Menü)**, **2**, **5**, **1**.
- 2 Használja a ▲ vagy a ▼ gombot és válassza: *PC fax fogadás*. Nyomja meg a **OK** gombot.
- 3 Használja a ▲ vagy a ▼ gombot az <USB> vagy a számítógép nevének kiválasztásához, ha a készülék hálózaton működik* (* MFC-7440N és MFC-7840W esetén).

Vál. ▲▼ vagy OK
<USB>

Nyomja meg a **OK** gombot.

- 4 Nyomja meg a ▲ vagy a ▼ gombot, és válassza a *Be* vagy a *Ki* beállítást.

Másolat Nyomt.
Ki

Nyomja meg a **OK** gombot.

- 5 Nyomja meg a **Stop/Exit (Stop/Kilépés)** gombot.



Megjegyzés

- Mielőtt beállítja a PC-s faxfogadást, telepítenie kell az MFL-Pro Suite szoftvert a PC-re. Ellenőrizze, hogy a PC csatlakoztatva van-e, és be van-e kapcsolva. (A részleteket lásd a Szoftverhasználati útmutató *PC-s faxfogadás* fejezetében, a CD-ROM-on.)
- Ha a készülékkel gond van és képtelen a memóriából kinyomtatni a faxokat, használhatja ezt a funkciót a faxok számítógépre továbbításához. (Részletekért lásd: *Hiba és karbantartási üzenetek* című részt a(z) 103. oldalon!.)
- Ha bekapcsolja a biztonsági másolat nyomtatását, a készülék ki is nyomtatja a faxot, így egy másolata is lesz. Ez egy biztonsági funkció arra az esetre, ha áramszünet lenne mielőtt a faxot továbbítaná, vagy ha a fogadó készülékkel probléma lenne. Az MFC-7840W legfeljebb 4 napig őrzi meg a faxokat, ha az áramellátás megszakad. Az MFC-7320 vagy MFC-7440N memóriájában tárolt faxok törlődnek.
- A PC-s faxfogadás nem támogatott a Mac OS rendszerben. (Lásd a Szoftverhasználati útmutató *PC-s faxfogadás* fejezetét a CD-ROM-on.)

Távoli fax opciók módosítása

Ha beérkezett faxok maradtak a készülék memóriájában, amikor Ön másik távoli fax beállításra vált, a készülék kijelzője megkérdezi a következőt:

Össz.dok.törl.?
1.Igen 2.Nem

vagy

Össz. fax nyomt?
1.Igen 2.Nem

- Ha az **1** gombot nyomja meg, a memóriában található faxok kitérődnek vagy kinyomtatásra kerülnek, mielőtt a beállítás módosul. Ha már készült biztonsági másolat, nem nyomtat újat.
- Ha a **2** gombot nyomja meg, a memóriában található faxok nem törlődnek vagy nem kerülnek kinyomtatásra, a beállítás nem módosul.

Ha beérkezett faxok maradtak a készülék memóriájában, amikor Ön a **PC fax fogadás** opciót választja egy másik távoli fax opcióhoz (**Fax továbbítása** vagy **Fax tárolása**), a készülék kijelzője megkérdezi a következőt:

Faxküldés PC-nek
1.Igen 2.Nem

- Ha megnyomja az **1** gombot, akkor a faxok a memóriából a PC-re kerülnek a beállítások módosítása előtt.
- Ha a **2** gombot nyomja meg, a memóriában található faxok nem törlődnek és nem is kerülnek át a számítógépre, a beállítás nem módosul.



Megjegyzés

Ha bekapcsolja a biztonsági másolat nyomtatását, a készülék ki is nyomtatja a faxot, így egy másolata is lesz. Ez egy biztonsági funkció a fax küldése előtti áramszünet esetére vagy abban az esetben, ha fogadó készülékkel van probléma. Az MFC-7840W legfeljebb 4 napig őrzi meg a faxokat, ha az áramellátás megszakad. Az MFC-7320 vagy MFC-7440N memóriájában tárolt faxok törlődnek.

Távoli fax opciók kikapcsolása

- 1 Nyomja meg sorban: **Menu (Menü)**, **2**, **5**, **1**.
- 2 Használja a **▲** vagy a **▼** gombot és válassza: **Ki**.
Nyomja meg a **OK** gombot.



Megjegyzés

Az LCD különböző lehetőségeket ajánl fel, ha még vannak beérkezett faxok a memóriában. (Lásd: *Távoli fax opciók módosítása* című részt a(z) 57. oldalon!.)

- 3 Nyomja meg a **Stop/Exit (Stop/Kilépés)** gombot.

Távoli fogadás

A távoli fogadás funkció hozzáférést biztosít a készülékben tárolt faxüzeneteihez, ha nem tartózkodik a készülék közelében. Bármely dallamtárcsás telefonról vagy faxkészülékről hívhatja készülékét, és a Távoli hozzáférési kóddal elérheti üzeneteit.

Távoli hozzáférési kód beállítása

A távoli hozzáférési kód hozzáférést biztosít a távoli fogadás funkcióhoz, ha távol van a készülékétől. Mielőtt használja a távoli hozzáférés és visszakeresés funkcióit, be kell állítania a saját kódját. Az alapértelmezett kód egy inaktív kód: --*.

- 1 Nyomja meg sorban: **Menu (Menü)**, **2**, **5**, **2**.
- 2 Adjon meg egy háromjegyű kódot a **0 – 9**, ***** vagy **#** karaktereket használva. Nyomja meg a **OK** gombot.
- 3 Nyomja meg a **Stop/Exit (Stop/Kilépés)** gombot.



Megjegyzés

Ne használja ugyanazt a kódot, amit a távoli aktiváláshoz (*51) vagy a távoli kikapcsoláshoz (#51) használ. (Lásd: *Távoli kódok módosítása* című részt a(z) 49. oldalon!.)

Kódját bármikor megváltoztathatja. Ha hatástalanítani kívánja a kódot, nyomja meg a **Clear/Back (Törlés/Vissza)** gombot, majd **OK** gombot a 2. lépésben az alapértelmezett beállítás visszaállításához – --*.

Távoli hozzáférési kód használata

- 1 Tárcsázza faxszámát egy nyomógombos telefonról vagy másik faxkészülékről a nyomógombokat használva.
- 2 Amikor a készülék válaszol, azonnal írja be a távoli hozzáférési kódot.
- 3 A készülék jelez, ha új faxüzenetek érkeztek:
 - *Nincs hangjelzés*
Nincs beérkezett üzenet.
 - *1 hosszú jelzés*
Érkezett faxüzenet.
- 4 A készülék kétszer röviden sípol, ezzel jelezve, hogy utasítást vár. A készülék megszakítja a kapcsolatot, ha több, mint 30 másodpercig vár az utasítás beírásával. Ha érvénytelen utasítást ad, a készülék 3 rövidet sípol.
- 5 Nyomja meg a **9 0** gombokat, hogy visszaállítsa a készüléket miután befejezte.
- 6 Tegye le a kagylót.



Megjegyzés

Ha a készülék *Kézi* üzemmódban van, akkor is elérheti a távoli fogadási funkciókat. Tárcsázza a faxszámot a hagyományos módon, és hagyja kicsengeni a készüléket. 2 perc múlva hosszú hangjelzést hall majd, amellyel a gép felszólítja, hogy adja meg távoli hozzáférési kódját. 30 másodperce van a kód megadásához.

Faxüzenetek fogadása

- 1 Tártsázza faxszámát egy nyomógombos telefonról vagy másik faxkészülekről a nyomógombokat használva.
- 2 Ha válaszol a készüléke, azonnal írja be a távoli hozzáférési kódját (3 számjegy, majd *). Ha hosszú sípolást hall, üzenetei érkeztek.
- 3 Ha 2 rövid sípolást hall, a tárcsázó billentyűzeten adja meg: **9 6 2**.
- 4 Várja meg a hosszú hangjelzést, és ezután használja a tárcsázó felületet a távoli fax számának beírásához, ahova a faxokat szeretné küldetni, majd nyomja meg a **##** jeleket. (legfeljebb 20 számjegy).
- 5 Tegye le a kagylót, miután halotta, hogy sípolt a készüléke. A készüléke hívni fogja a másik gépet, amely majd kinyomtatja a faxüzeneteket.



Megjegyzés

A # billentyűvel illeszthet be szünetet a faxszámba.

A fax továbbítási szám módosítása

Egy másik érintógombos telefonról vagy faxkészülekről módosíthatja a fax továbbítási szám alapbeállítását.

- 1 Tártsázza faxszámát egy nyomógombos telefonról vagy másik faxkészülekről a nyomógombokat használva.
- 2 Ha válaszol a készüléke, azonnal írja be a távoli hozzáférési kódját (3 számjegy, majd *). Ha hosszú sípolást hall, üzenetei érkeztek.
- 3 Ha 2 rövid sípolást hall, a tárcsázó billentyűzeten adja meg: **9 5 4**.
- 4 Várja meg a hosszú hangjelzést, és ezután használja a tárcsázó felületet a távoli fax számának beírásához, ahova a faxokat szeretné továbbíttatni, majd nyomja meg a **##** jeleket. (legfeljebb 20 számjegy).
- 5 Nyomja meg a **9 0** gombokat, hogy visszaállítsa a készüléket miután befejezte.
- 6 Tegye le a kagylót, miután halotta, hogy sípolt a készüléke.



Megjegyzés

A # billentyűvel illeszthet be szünetet a faxszámba.

Távoli faxutasítások

Kövesse az alábbi utasításokat, hogy hozzáférjen az egyes funkciókhoz, amikor távol van a készülékétől. Amikor felhívja a készülékét és beírja a Távoli hozzáférés kódját (3 számjegy, majd *), a rendszer kétszer röviden sípol, ekkor be kell írnia a távoli utasítást.

Távoli utasítások		Művelet részletei
95	Fax továbbítási vagy faxtárolási beállítások módosítása	
	1 Ki	Kiválaszthatja Ki , miután lekérte vagy törölte az összes üzenetét.
	2 Fax továbbítás	Egy hosszú csengetés: a módosítás elfogadva. Ha három rövid sípolást hall, nem módosíthat, mert a feltételek nem feleltek meg (például egy fax továbbítási szám regisztrálása). Regisztrálhatja a csengetések maximális számát. (Lásd: <i>A fax továbbítási szám módosítása</i> című részt a(z) 59. oldalon!.) Mihelyt regisztrálta a számot, a továbbítás működni fog.
	4 Fax továbbítási szám	
	6 Faxtárolás	
96	Fax lekérése	
	2 Minden fax lekérése	Írja be a távoli faxkészülék számát, ahol fogadja a tárolt faxüzeneteket. (Lásd: <i>Faxüzenetek fogadása</i> című részt a(z) 59. oldalon!.)
	3 Faxok törlése a memóriából	Ha egy hosszú sípolást hall, a faxüzenetek törölődtek a memóriából.
97	Ellenőrizze a vételi állapotot	
	1 Fax	Ellenőrizheti, hogy a készüléke fogadott-e bármilyen faxot. Ha igen, egy hosszú sípolást fog hallani. Ha nem, három rövid sípolást fog hallani.
98	Vételi állapot módosítása	
	1 Külső TAD	Ha egy hosszú sípolást hall, a változtatás elfogadásra került.
	2 Fax/Tel	
	3 Csak Fax	
90	Kilépés	Nyomja meg a 9 0 számokat a távoli visszakeresés menüből történő kilépéshez. Várjon a hosszú sípolásra, majd helyezze vissza a kagylót.

10 Lehívás

A lehívás beállításával mások az Ön készülékéről faxokat fogadhatnak, de ők fizetik a hívást. Emellett lehetőség van arra, hogy Ön is fogadhasson olyan faxokat, amelyeknek a hívásdíját Ön fizeti. Ahhoz, hogy a lehívás funkció működjön, azt mindkét készüléken be kell állítani. Nem minden faxkészülék képes a lehívás funkcióra.

Lehívás fogadása

A lehívás fogadása lehetővé teszi, hogy Ön egy másik faxkészüléket hívjon fel, és onnan faxot fogadjon.

- 1 Győződjön meg róla, hogy a készülék Fax üzemmódban van .
- 2 Nyomja meg a következő gombokat: **Menu (Menü), 2, 1, 8.**
- 3 Használja a **▲** vagy a **▼** gombot és válassza: **Standard.** Nyomja meg a **OK** gombot.
- 4 Adja meg a faxszámot, amellyel a lehívást bonyolítja. Nyomja meg a **Start** gombot.

Biztonságos lehívás

Biztonságos lehívás során korlátozhatja, ki szerezheti meg az Ön által elérhetővé tett dokumentumokat lehíváskor. A biztonságos lehívás csak más Brother készülékekkel működik. Ha egy másik Brother gépről szeretne faxot lehívni, be kell írnia a biztonsági kódot.

- 1 Győződjön meg róla, hogy a készülék Fax üzemmódban van .
- 2 Nyomja meg sorban: **Menu (Menü), 2, 1, 8.**

- 3 Használja a **▲** vagy a **▼** gombot és válassza: **Védett.** Nyomja meg a **OK** gombot.
- 4 Adja meg a 4-jegyű biztonsági kódot. Nyomja meg a **OK** gombot. Ez annak a faxkészüléknek a biztonsági kódja, amellyel a lehívást folytatja.
- 5 Adja meg a faxszámot, amellyel a lehívást bonyolítja.
- 6 Nyomja meg a **Start** gombot.

Késleltetett lehívás

Késleltetett lehívás során a készülék egy Ön által megadott későbbi időpontban bonyolítja a lehívó fogadást. Csak *egyetlen* késleltetett lehívási művelet állítható be.

- 1 Győződjön meg róla, hogy a készülék Fax üzemmódban van .
- 2 Nyomja meg sorban: **Menu (Menü), 2, 1, 8.**
- 3 Használja a **▲** vagy a **▼** gombot és válassza: **Időzítés.** Nyomja meg a **OK** gombot.
- 4 Adja meg a lehívás kezdetének idejét (24 órás formátumban). Nyomja meg a **OK** gombot. Például 21:45 este 9:45-öt jelent.
- 5 Adja meg a faxszámot, amellyel a lehívást bonyolítja. Nyomja meg a **Start** gombot. A készülék az Ön által megadott időpontban megkezdi a lehívást.

Egyesített lehívás

Egyesített lehívás során több faxkészülekről hívhat le dokumentumokat egyetlen műveleten belül.

- 1 Győződjön meg róla, hogy a készülék Fax üzemmódban van .
- 2 Nyomja meg a következő gombokat: **Menu (Menü), 2, 1, 8.**
- 3 Nyomja meg a **▲** vagy a **▼** gombot a választáshoz: **Standard, Védett vagy Időzítés.**
Nyomja meg a **OK** gombot.
- 4 Válasszon az alábbi lehetőségek közül:
 - A **Standard** kiválasztása után ugorjon az **5.** lépéshez.
 - **Védett** kiválasztása után adjon meg a 4-jegyű számot, nyomja meg az **OK**-t, majd ugorjon az **5.** ponthoz.
 - A **Időzítés** kiválasztása után adja meg a lekérdezés idejét (24 órás formátumban), nyomja meg az **OK** gombot, és ugorjon az **5.** lépéshez.
- 5 Adja meg a cél faxkészülékeket, melyeket le akar kérdezni, az alábbi tárcsázási módok egyikén: egygombos, gyorstárcsázás, keresés, csoport vagy a szám begépelése a billentyűkkel. A lehívásban résztvevő faxszámokat a **OK** billentyű megnyomásával választhatja el egymástól.
- 6 Nyomja meg a **Start** gombot. A készülék sorjában felhívja majd a számokat a dokumentumokért.

A lekérdezési folyamat leállításához nyomja meg a **Stop/Exit (Stop/Kilépés)** gombot, mialatt a készülék tárcsáz.

Az összes sorozatos lehívó fogadás törléséhez nyomja meg sorban: **Menu (Menü), 2, 7.** (Lásd: *Várakozó feladatok ellenőrzése és törlése* című részt a(z) 38. oldalon!.)

Lehívásos küldés

Lehívás során beállíthatja készülékét, hogy egy másik készülékre várjon egy dokumentummal, amelyet a másik készülék majd lehívhat.

Beállítás lehívásos küldéshez

- 1 Győződjön meg róla, hogy a készülék Fax üzemmódban van .
- 2 Helyezze be a dokumentumot.
- 3 Nyomja meg a **Menu (Menü), 2, 2, 6.**
- 4 Használja a **▲** vagy a **▼** gombot a választáshoz: **Standard.**
Nyomja meg a **OK** gombot.
- 5 Nyomja meg a **2** gombot a **2.** Nem lehetőség kiválasztásához, ha nem akar több beállítást módosítani, amikor a kijelző a következőt kérdezi:

Következő
 1. Igen 2. Nem
- 6 Nyomja meg a **Start** gombot.
- 7 Ha a szkennerveget használja, az LCD arra kéri majd, hogy válasszon az alábbi lehetőségek közül:

Következő Oldal?
 1. Igen 2. Nem

 - Nyomja meg az **1** gombot egy újabb oldal elküldéséhez. Ugorjon a **8.** ponthoz.
 - Nyomja meg a **2** vagy a **Start** gombot a dokumentum elküldéséhez.
- 8 Helyezze a következő oldalt a lapolvasó üvegre, és nyomja meg az **OK** gombot. Ismétlje meg az **7.** és **8.** lépést minden további oldal esetén.
A készülék automatikusan elküldi a faxot.



Megjegyzés

A dokumentum tárolásra kerül és bármely másik készülék lehívhatja, amíg nem törli azt a memóriából.

A fax memóriából való törléséhez nyomja meg sorban: **Menu (Menü), 2, 7.** (Lásd: *Várakozó feladatok ellenőrzése és törlése* című részt a(z) 38. oldalon!.)

Biztonsági kódos lehívásos küldés beállítása

Biztonságos lehívás során korlátozhatja, ki szerezheti meg az Ön által elérhetővé tett dokumentumokat lehíváskor. A biztonságos lehívás csak más Brother készülékekkel működik. Ha valaki az Ön gépéről szeretne faxot lehívni, be kell írnia a biztonsági kódot.

- 1 Győződjön meg róla, hogy a készülék Fax üzemmódban van .
- 2 Helyezze be a dokumentumot.
- 3 Nyomja meg a **Menu (Menü), 2, 2, 6.**
- 4 Használja a **▲** vagy a **▼** gombot és válassza: **Védett.**
Nyomja meg a **OK** gombot.
- 5 Adjon meg egy 4-jegyű számot.
Nyomja meg a **OK** gombot.
- 6 Nyomja meg a **2** gombot a **2.Nem** lehetőség kiválasztásához, ha nem akar több beállítást módosítani, amikor a kijelző a következőt kérdezi:

Következő
1.Igen 2.Nem

- 7 Nyomja meg a **Start** gombot.

- 8 Ha a szkennerveget használja, az LCD arra kéri majd, hogy válasszon az alábbi lehetőségek közül:

Következő Oldal?
1.Igen 2.Nem

- Nyomja meg az **1** gombot egy újabb oldal elküldéséhez.
Ugorjon a **9** ponthoz.
- Nyomja meg a **2** vagy a **Start** gombot a dokumentum elküldéséhez.

- 9 Helyezze a következő oldalt a lapolvasó üvegre, és nyomja meg az **OK** gombot. Ismétlje meg az **8** és **9** lépést minden további oldal esetén.

Köv.Oldal Beáll.
Majd Nyomj OK

A készülék automatikusan elküldi a faxot.

Faxjelentések

Bizonyos faxjelentések (adásigazolás és időközi faxnapló) automatikusan és manuálisan is nyomtathatók.

Adási naplójelentés

Használhatja az adásigazolást annak bizonyítékként, hogy elküldte a faxot. Ez a jelentés tartalmazza az adás idejét és dátumát és hogy az adás sikeres ("OK") volt-e. Ha a **Be** vagy **Be+Kép** opciókat választja, a jelentést a készülék minden elküldött fax esetén kinyomtatja.

Ha ugyanarra a helyre sok faxot küld, valószínűleg többre van szüksége, mint a feladat számára, hogy megtudja melyik faxot kell ismét elküldeni. A **Be+Kép** vagy **Ki+Kép** kiválasztása kinyomtatja a fax első oldalának egy részét a jelentéshez, amely segít Önnek emlékezni.

Ha az adásigazolásnál a **Ki** vagy **Ki+Kép** opciót választja, csak akkor kerül jelentés kinyomtatásra, ha adáshiba lépett fel.

- 1 Nyomja meg sorban: **Menu (Menü)**, **2**, **4**, **1**.
- 2 Nyomja meg a **▲** vagy a **▼** gombot a választáshoz: **Be**, **Be+Kép**, **Ki** vagy **Ki+Kép**.
Nyomja meg a **OK** gombot.
- 3 Nyomja meg a **Stop/Exit (Stop/Kilépés)** gombot.

Faxnapló

Beállíthatja a készülékét, hogy az milyen időszakonként nyomtasson naplót (minden 50. fax után, 6, 12, vagy 24 óránként, 2 vagy 7 naponta). Az alapértelmezett beállítás Minden 50 fax, azaz a készülék minden 50. tárolt fax után nyomtat naplót.

Ha az intervallumot **Ki**-re állítja, továbbra is nyomtathat jelentést az alábbi lépések szerint.

- 1 Nyomja meg sorban: **Menu (Menü)**, **2**, **4**, **2**.
- 2 Az időtartam kiválasztásához használja a **▲** vagy a **▼** gombot.
Nyomja meg a **OK** gombot.
Amennyiben 7 napot választ, a kijelző megkéri, hogy válasszon egy napot, amikor a 7 napos visszaszámlálás megkezdődik.
- 3 24 órás időformátumban írja be a nyomtatás idejének kezdetét.
Nyomja meg a **OK** gombot.
Például adjon meg 19:45-öt este 7:45 esetében.
- 4 Nyomja meg a **Stop/Exit (Stop/Kilépés)** gombot.

Ha 6, 12, 24 órát, 2 vagy 7 napot választ, a készülék kinyomtatja a kiválasztott időpontban a jelentést, majd töröl minden feladatot a memóriából. Ha a készülék memóriája megtelik 200 feladattal, mielőtt az Ön által kiválasztott idő elérkezne, a készülék korábbi naplót nyomtat ki, majd töröl minden feladatot a memóriából.

Ha extra jelentést szeretne kinyomtatni, mielőtt esedékesé válik a nyomtatás, kinyomtathatja azt manuálisan anélkül, hogy törölné a feladatokat a memóriából.

Jelentések

Kérhető jelentések:

1 Adásigaz. Ell.

Megjeleníti az utolsó 200 faxra vonatkozó Adásigazolási jelentést, és kinyomtatja az utolsó jelentést.

2 Segítség

Kinyomtatja azon gyakori használatú funkciók listáját, amelyekkel programozhatja a készüléket.

3 Telkönyv lista

Számsorrendben vagy betűrendben kinyomtatja az egygombos és gyorstárcsázási memóriában tárolt neveket és számokat.

4 Fax Napló

Kinyomtatja az utolsó 200 bejövő és kimenő fax adatait. (TX: adás, küldés.) (RX: fogadás.)

5 Felhasz.Beáll.

Kinyomtatja az aktuális beállítások listáját.

6 Hálózat Beáll.

(MFC-7440N és MFC-7840W esetén)
Hálózati beállítások listázása.

7 Megrendelőlap

Kinyomtathat egy kiegészítőket rendelő űrlapot, hogy kitöltse és elküldje az Ön Brother viszonteladójához.

Jelentés nyomtatása

- 1 Nyomja meg a **Reports (Visszaigazolások)** gombot.
- 2 Válasszon az alábbi lehetőségek közül:
 - A jelentés típusát a ▲ vagy a ▼ gomb használatával választhatja ki.
Nyomja meg a **OK** gombot.
 - Írja be a jelentés számát, amelyet nyomtatni kíván. Például, nyomja meg a **2** gombot a sűgőlista kinyomtatásához.
- 3 Nyomja meg a **Stop/Exit (Stop/Kilépés)** gombot.



Másolás

Másolatok készítése

68

Másolás

Belépés másolás üzemmódba

A  (Copy (Másolás)) gomb megnyomásával beléphet a Másolás üzemmódba.

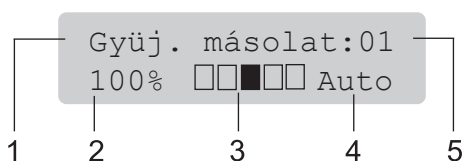

- 1 Gyűjt/Leválogat
- 2 Másolás aránya és másolási elrendezés
- 3 Kontraszt
- 4 Minőség
- 5 Másolatok száma

Egyetlen másolat készítése

- 1 Ellenőrizze, hogy a készülék Másolás üzemmódban van .
- 2 Helyezze be a dokumentumot.
- 3 Nyomja meg a **Start** gombot.

Több másolat készítése

- 1 Ellenőrizze, hogy a készülék Másolás üzemmódban van .
- 2 Helyezze be a dokumentumot.
- 3 Használja a tárcsázó felületet a másolatok számának beírásához (legfeljebb 99).
- 4 Nyomja meg a **Start** gombot.



Megjegyzés

Másolatok leválogatásához lásd:
*Másolatok leválogatása az ADF
használatával* című részt a(z) 71. oldalon!.

Másolás leállítása

A másolás leállításához, nyomja meg **Stop/Exit (Stop/Kilépés)** gombot.

Másolási beállítások (ideiglenes beállítások)

Ha gyorsan meg akarja változtatni a másolás ideiglenes beállításait a következő másoláshoz, használja az Ideiglenes **Copy (Másolás)** gombokat. Különböző kombinációkat használhat.



A készülék visszatér az alapértelmezett beállításaihoz egy perccel a másolás után, kivéve, ha az Üzem mód időzítőt 30 másodpercre vagy kevesebbre állította. (Lásd: *Üzem mód időzítő* című részt a(z) 22. oldalon!.)

A másolt kép nagyítása vagy kicsinyítése

Választhat az alábbi nagyítási vagy kicsinyítési arányok közül:

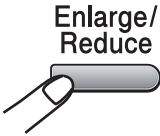
<p>Nyomja meg</p> 	100%*
	97% LTR→A4
	94% A4→LTR
	91%Teljes Old.
	85% LTR→EXE
	83%
	78%
	70% A4→A5
	50%
	Egyéni (25-400%)
	Auto
	200%
	141% A5→A4
104% EXE→LTR	

* A gyári beállítást csillaggal jelzett félkövér betűtípus jelöli.

Auto beállítás esetén a készülék úgy számítja ki a kicsinyítési arányt, hogy az a leginkább megfeleljen annak a papírméretnek, amire a papírtálca be van állítva. (A *Papírméret* című részt a(z) 22. oldalon!.)

Az Auto beállítás csak ADF használata esetén érhető el.

Az Egyéni (25-400%) beállítás lehetővé teszi, hogy 25% - 400% közötti arányt adjon meg.

A következő másolat nagyításához vagy kicsinyítéséhez kövesse az alábbi utasításokat:

- 1 Ellenőrizze, hogy a készülék Másolás üzemmódban van .
- 2 Helyezze be a dokumentumot.
- 3 Használja a tárcsázó felületet a másolatok számának beírásához (legfeljebb 99).
- 4 Nyomja meg a **Enlarge/Reduce (Nagyít/Kicsinyít)** gombot.
- 5 Válasszon az alábbi lehetőségek közül:
 - Használja a ▲ vagy ▼ gombot a nagyítás vagy kicsinyítés mértékének kiválasztásához. Nyomja meg a **OK** gombot.
 - Használja a ▲ vagy a ▼ gombot és válassza: Egyéni (25-400%). Nyomja meg a **OK** gombot.

Használja a tárcsázógombokat a 25% - 400% közötti nagyítási vagy kicsinyítési arány megadásához. (Például, írja be, hogy **5 3** az 53%-hoz.) Nyomja meg a **OK** gombot.
- 6 Nyomja meg a **Start** gombot.





Megjegyzés

A 2 az 1-en (Á), 2 az 1-en (F), 4 az 1-en (Á) és 4 az 1-en (F) elrendezési beállítások *nem* érhetők el nagyításkor/kicsinyítéskor.

A Beállítás gomb használata

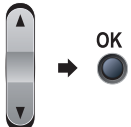
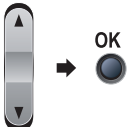
Használja az **Options (Opciók)** gombot, hogy gyorsan beállíthassa a másolás jellemzőit ideiglenesen, csak a következő másolás esetére.

Nyomja meg	Menü elemei	Választási lehetőségek	Oldal
	Nyomja meg a ▲ vagy ▼ gombot, majd nyomja meg az OK gombot. 	Nyomja meg a ▲ vagy ▼ gombot, majd nyomja meg az OK gombot. 	
	Minőség	Auto* Szöveg Fotó	71
	Gyűjt/Rendez (megjelenik, ha a dokumentum az ADF-ben van)	Gyűjt* Rendez	71
	Kontraszt	▼-□□□□■+▲ ▼-□□□■□+▲ ▼-□□■□□+▲* ▼-□■□□□+▲ ▼-■□□□□+▲	72
	Oldal beáll.	Ki (1 az 1) * 2 az 1-ben (Á) 2 az 1-ben (F) 4 az 1-ben (Á) 4 az 1-ben (F)	72
 Az alapértelmezett gyári beállítások félkövéren vannak szedve és csillaggal vannak megjelölve.			

A másolási minőség javítása

Egy sor különböző minőségbeállítás közül választhat. Az alapértelmezett beállítás **Auto**.

■ Auto

Ez a beállítás ajánlott a megszokott nyomtatványokhoz. Szöveget és képeket is egyaránt tartalmazó dokumentumokhoz ajánlott.

■ Szöveg

Kizárólag szöveget tartalmazó dokumentumokhoz ajánlott.

■ Fotó

Fényképek másolásához ajánlott.

A minőség beállítás *ideiglenes* módosításához kövesse az alábbi utasításokat:

- 1 Ellenőrizze, hogy a készülék Másolás üzemmódban van .
- 2 Helyezze be a dokumentumot.
- 3 Használja a tárcsázógombokat a másolatok számának beírásához (legfeljebb 99).
- 4 Nyomja meg a **Options (Opciók)** gombot. Használja a ▲ vagy a ▼ gombot a **Minőség** kiválasztásához. Nyomja meg a **OK** gombot.
- 5 Használja a ▲ vagy a ▼ gombot a választáshoz: **Auto**, **Szöveg** vagy **Fotó**. Nyomja meg az **OK** gombot.
- 6 Nyomja meg a **Start** gombot.

Az *alapértelmezett* beállítás módosításához kövesse az alábbi utasításokat:

- 1 Nyomja meg a **Menu (Menü)**, **3**, **1**.
- 2 A másolási minőség kiválasztásához használja a ▲ vagy a ▼ gombot. Nyomja meg a **OK** gombot.
- 3 Nyomja meg a **Stop/Exit (Stop/Kilépés)** gombot.

Másolatok leválogatása az ADF használatával

Leválogattathatja a többszörös másolatokat. Az oldalak 1 2 3, 1 2 3, 1 2 3, stb. sorrendben kerülnek leválogatásra.

- 1 Ellenőrizze, hogy a készülék Másolás üzemmódban van .
- 2 Töltse be a dokumentumát az ADF-be.
- 3 Használja a tárcsázó felületet a másolatok számának beírásához (legfeljebb 99).
- 4 Használja a **Options (Opciók)** és a ▲ vagy ▼ gombot, és válassza ki a **Gyűjt/Rendez** menüpontot. Nyomja meg az **OK** gombot.
- 5 Nyomja meg a ▲ vagy ▼ gombot a választáshoz **Rendez**. Nyomja meg az **OK** gombot.
- 6 Nyomja meg a **Start** gombot.

Kontraszt beállítása

Kontraszt

A kontraszt beállításával a kép élesebbé és élénkebbé tehető.

A kontraszt beállítás *ideiglenes* módosításához kövesse az alábbi utasításokat:

- 1 Ellenőrizze, hogy a készülék Másolás üzemmódban van .
- 2 Helyezze be a dokumentumot.
- 3 Használja a tárcsázó felületet a másolatok számának beírásához (legfeljebb 99).
- 4 Nyomja meg a **Options (Opciók)** gombot.
Használja a ▲ vagy a ▼ gombot és válassza: *Kontraszt*.
Nyomja meg a **OK** gombot.
- 5 Nyomja meg a ▲ vagy a ▼ gombot a kontraszt növeléséhez vagy csökkentéséhez.
Nyomja meg a **OK** gombot.
- 6 Nyomja meg a **Start** gombot.

Az *alapértelmezett* beállítás módosításához kövesse az alábbi utasításokat:

- 1 Nyomja meg a **Menu (Menü)**, **3**, **2**.
- 2 Nyomja meg a ▲ vagy a ▼ gombot a kontraszt növeléséhez vagy csökkentéséhez.
Nyomja meg az **OK** gombot.
- 3 Nyomja meg a **Stop/Exit (Stop/Kilépés)** gombot.

N az 1-ben másolatok készítése (oldalrendezés)

Csökkentheti a szükséges papírmennyiséget az N az 1-ben másolás funkcióval. Kettő vagy négy oldalt egy lapra nyomtathat, ezáltal papírt takaríthat meg.

Fontos

- Ügyeljen arra, hogy a papírméret *Letter* vagy *A4* legyen.
- (Á) Álló tájolás és (F) Fekvő tájolás.
- A Nagyítás/Kicsinyítés funkció nem használható N az 1-ben funkcióval.

- 1 Ellenőrizze, hogy a készülék Másolás üzemmódban van .
- 2 Helyezze be a dokumentumot.
- 3 Használja a tárcsázó felületet a másolatok számának beírásához (legfeljebb 99).
- 4 Nyomja meg a **Options (Opciók)** gombot.
- 5 Használja a ▲ vagy a ▼ gombot és válassza: *Oldal beáll..* Nyomja meg a **OK** gombot.
- 6 Használja a ▲ vagy a ▼ gombot a választáshoz: 2 az 1-ben (Á), 2 az 1-ben (F), 4 az 1-ben (Á), 4 az 1-ben (F) vagy *Ki(1 az 1)*.
Nyomja meg a **OK** gombot.
- 7 Nyomja meg a **Start** gombot az oldal beolvasásához.
Ha az ADF-be helyezte a dokumentumot, a készülék elkezd az oldalakat beolvasni és nyomtatni.
Ha a szkennerveget használja, ugorjon a 8 lépéshez.

- 8 Az oldal beolvasását követően nyomja meg az **1** gombot a következő oldal beolvasásához.

Következő Oldal?
1.Igen 2.Nem

- 9 Helyezze következő oldalt a lapolvasó üvegre. Nyomja meg a **OK** gombot. Ismételje meg a 8 és 9 lépést minden további oldal esetén.

- 10 Az összes oldal beolvasása után nyomja meg a **2** gombot a 8. lépésben a befejezéshez.

Ha az ADF-ről másol:

Helyezze a dokumentumot másolandó oldalával felfelé az alább bemutatott irányba:

■ 2 az 1-ben (Á)



■ 2 az 1-ben (F)

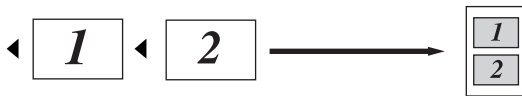

■ 4 az 1-ben (Á)



■ 4 az 1-ben (F)



Ha a lapolvasó üvegről másol:

Helyezze a dokumentumot másolandó oldalával lefelé az alább bemutatott irányba:

■ 2 az 1-ben (Á)

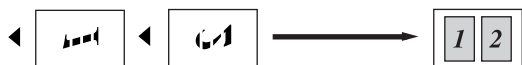

■ 2 az 1-ben (F)

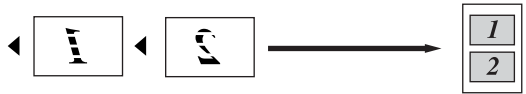

■ 4 az 1-ben (Á)



■ 4 az 1-ben (F)



Memória megtelt üzenet

Ha másolás közben a memória megtelik, az LCD üzeneteit követve megteheti a szükséges lépéseket.

Ha egy következő oldal beolvasása közben a **Memória megtelt** üzenetet kapja, megnyomhatja a **Start** gombot az eddig beolvasott oldalak lemásolásához, vagy a **Stop/Exit (Stop/Kilépés)** gombbal leállíthatja a műveletet.

Extra memóriaterületet nyer, ha a következőt teszi:

- A memóriában tárolt faxok kinyomtatása. (Lásd: *Fax nyomtatása memóriából* című részt a(z) 44. oldalon!.)
- Kikapcsolja a Faxtárolást. (Lásd: *Távoli fax opciók kikapcsolása* című részt a(z) 57. oldalon!.)



Megjegyzés

Ha **Memória megtelt** üzenetet kap, tovább másolhat, amennyiben először kinyomtat minden bejövő faxot a memóriából, hogy visszaállítsa a memóriát 100%-ra.



Szoftver

Szoftverjellemzők és hálózati tulajdonságok (csak az MFC-7440N és az MFC-7840W típusok esetén) 76

Szoftverjellemzők és hálózati tulajdonságok (csak az MFC-7440N és az MFC-7840W típusok esetén)

A CD-ROM-on található Használati útmutató tartalmazza a **Szoftverhasználati útmutatót** és a **Hálózati felhasználói útmutatót** (csak az MFC-7440N és az MFC-7840W típusok esetén) az olyan funkciókra vonatkozóan, amelyek számítógépre kapcsolás esetén érhetőek el (pl. nyomtatás vagy lapolvasás). Ezek az útmutatók egyszerűen használhatók, mert a hivatkozásokra való kattintással az adott fejezetre ugorhat.

A következő funkciókról találhat információkat:

- Nyomtatás
- Szkennelés
- ControlCenter3 (Windows®-hoz)
- ControlCenter2 (Macintosh®-hoz)
- Távoli beállítás
- Faxolás a számítógépről
- Hálózati faxolás (MFC-7440N és MFC-7840W esetén)
- Hálózati nyomtatás (MFC-7440N és MFC-7840W esetén)
- Hálózati lapolvasás (MFC-7440N és MFC-7840W esetén)
- Vezeték nélküli hálózati felhasználók (MFC-7840W esetén)



Megjegyzés

Lásd: *Hozzáférés a Szoftver használati útmutatóhoz és a Hálózati használati útmutatóhoz (csak az MFC-7440N és az MFC-7840W típusok esetén)* című részt a(z) 2. oldalon!

Hogyan olvasható a HTML formátumú Használati útmutató

Ez egy gyors útbaigazítás a HTML formátumú Használati útmutató használatához.

Windows® használata esetén



Megjegyzés

Amennyiben nem telepítette a szoftvert, tekintse meg: *1. fejezet*.

- 1 A **Start** menü Programok csoportjában mutasson a **Brother, MFC-XXXX** menüpontra, majd kattintson a **User's Guides in HTML format (Használati útmutató HTML formátumban)** menüpontra.
- 2 Kattintson a kívánt kézikönyvre (**SOFTWARE USER'S GUIDE (SZOFTVERHASZNÁLATI ÚTMUTATÓ)** vagy **NETWORK USER'S GUIDE (HÁLÓZATI FELHASZNÁLÓI ÚTMUTATÓ)** (csak az MFC-7440N és az MFC-7840W típusok esetén)) a felső menüben.

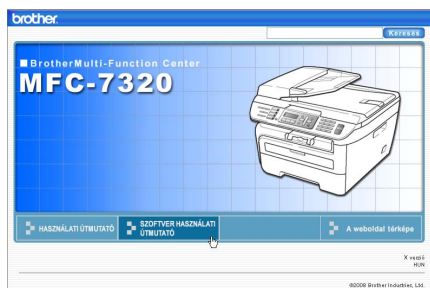

- 3 Kattintson az ablak bal oldalán arra a fejlécre, melyről olvasni szeretne.



Macintosh® használata esetén

- 1 Kapcsolja be Macintosh® gépét. Helyezze be a csatolt CD-ROM lemezt a gép CD-ROM egységébe.
- 2 Kattintson duplán a **Documentation** ikonra.
- 3 Kattintson kétszer a megfelelő nyelv mappájára, majd kattintson kétszer a felső oldalfájltra.
- 4 Kattintson a kívánt kézikönyvre (**SOFTWARE USER'S GUIDE (SZOFTVERHASZNÁLATI ÚTMUTATÓ)** vagy **NETWORK USER'S GUIDE (HÁLÓZATI FELHASZNÁLÓI ÚTMUTATÓ)** (csak az MFC-7440N és az MFC-7840W típusok esetén)) a felső menüben, majd kattintson az ablak bal oldalán arra a fejlécre, amelyről olvasni szeretne.





Függelék

Biztonsági és jogi előírások	80
Hibaelhárítás és szokásos karbantartás	89
Menü és funkciók	130
Műszaki adatok	147
Szójegyzék	163

Megfelelő elhelyezés

Helyezze a készüléket sima, rázkódásmentes, stabil felületre. Tegye a készüléket telefonos csatlakozóját és szabványos, földelt elektromos dugalj közelébe. Olyan elhelyezést válasszon, ahol a hőmérséklet 10°C és 32,5°C, a páratartalom pedig 20% és 80% között marad (páraleszapódás nélkül).

- Vigyázzon, hogy a készülék kábeleiben NE lehessen megbotlani.
- Ha lehetséges, ne helyezze a készüléket a szőnyegre.
- Ne helyezze a készüléket fűtő vagy légkondicionáló egységek, víz, kémiai anyagok vagy hűtőszekrény közelébe.
- Ne tegye ki a készüléket közvetlen napfénynek, túlzott hőnek, párának vagy pornak.
- Ne csatlakoztassa a készülékét olyan elektromos aljzatokhoz, amelyeket fali kapcsolók vagy automatikus időzítők vezérelnek, vagy ahol ugyanazon áramkörön nagyobb teljesítményű gép vagy más eszköz is van, amely megzavarhatja az áramellátást.
- Kerülje az interferenciát okozó forrásokat, például a hangszórókat vagy a vezeték nélküli telefonok alapegységeit.

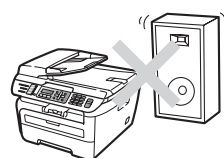
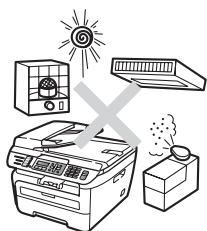

Fontos információk

Biztonsági óvintézkedések

Bármilyen jellegű karbantartási beavatkozás megkezdése előtt olvassa el a következő utasításokat, és tartsa meg őket későbbi hivatkozásra. A telefonkészülék használata közben tartsa be az alapvető biztonsági szabályokat a tűzveszély, áramütés és személyi sérülés elkerülése érdekében.

- NE használja a készüléket víz közelében vagy nedves környezetben.
- Kerülje a termék használatát vihar idején. Kis mértékben, de fennáll a villámlás okozta áramütés veszélye.
- NEM javasoljuk hosszabbító kábel használatát.
- Soha ne csatlakoztasson telefonvezetékeket villámlás alatt. Soha ne csatlakoztassa a telefon fali csatlakozóját vizes, nedves helyen.
- Ha bármelyik kábel sérülne, kapcsolja ki, húzza ki a készüléket, és hívja Brother viszonteladóját.
- NE helyezzen semmilyen tárgyat a készülékre, és NE takarja el a szellőzőnyílásokat.
- A terméket a besorolást jelző címkén megadott hatótávolságon belül található földelt, váltóáramú áramforrásra kell csatlakoztatni. NE csatlakoztassa egyenáramú áramforráshoz vagy átalakítóhoz. Ha bizonytalan, forduljon egy szakképzett villanyszerelőhöz.
- A lemerült elemeket NE dobja tűzbe. Felrobbanhatnak. Kövesse a használt elemek kezelésére vonatkozó speciális helyi rendelkezéseket.

FIGYELEM



A gép belsejének tisztítása előtt először a telefonkábelét húzza ki az aljzatból, majd pedig a hálózati kábelt.

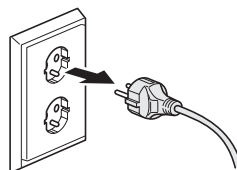

NE érjen a csatlakozódugóhoz vizes kézzel. Ez áramütést okozhat.

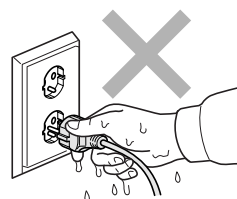

Minden esetben ellenőrizze, hogy a csatlakozódugó teljesen be van-e nyomva.



Közvetlenül a készülék használata után néhány belső alkatrész különösen forró. A készülék elő- vagy hátlapjának felnyitásakor NE érjen hozzá az ábrán jelölt részekhez.

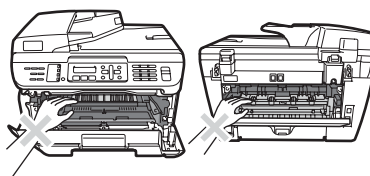

A sérülések elkerülése érdekében ne tegye a kezét a dokumentumfedél vagy lapolvasófedél alá, ahogy az ábrán látható.

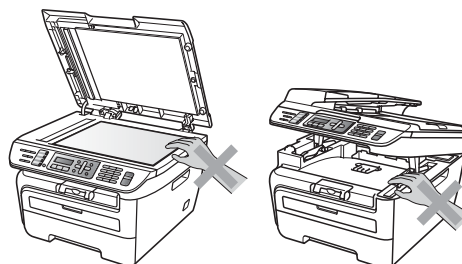

A sérülések elkerülése érdekében legyen óvatos, és NE nyúljon az illusztráción jelzett területekhez.

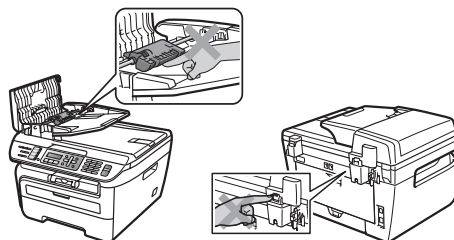



NE használjon porszívót az elkenődött, odaszáradt festék eltávolításához. A porszívó belsejébe került festékmaradék meggyulladhat, és tűz keletkezhet. A festékkazettát száraz, szőszöktől, foszlásoktól mentes ruhával óvatosan tisztítsa meg, és az erre vonatkozó helyi előírásoknak megfelelően dobja ki.



A készülék mozgatásakor használja a rajta található fogórészeket. Először húzzon ki minden kábelt.



NE használjon semmilyen gyúlékony anyagot, sprayt, vagy alkoholt/ammóniát tartalmazó szerves oldószert/folyadékot a gép belsejének vagy külső részének tisztításához. Ez tüzet vagy áramütést okozhat. A készülék tisztítására vonatkozóan lásd: *Szokásos karbantartás* című részt a(z) 114. oldalon!.



A műanyag tasakok a készülék csomagolásához szükségesek. A fulladásveszély elkerülése érdekében tartsa távol a tasakokat a csecsemőktől és a kisgyermekektől.



Megjegyzés

A beégető egységet figyelmeztető felirattal látták el. NE távolítsa el, vagy rongálja meg a feliratot.

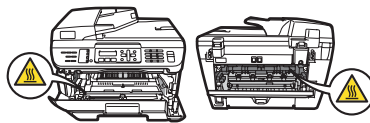

IEC60825-1+A2:2001 specifikáció

Ez a készülék az IEC60825-1+A2:2001 specifikációk által meghatározott módon 1. osztályba tartozó lézeres termék. Az alábbi címke megtalálható a készülékeken azokban az országokban, ahol ez szükséges.

A készülékben 3B osztályú lézertióda működik, amely az optikai letapogató egységben láthatatlan lézert sugarat bocsát ki. Az Optikai letapogató egységet semmilyen körülmények között ne nyissa ki.



Belső lézertugárzás

Hullámhossz: 780 - 800 nm

Teljesítmény: max. 10 mW

Lézertosztály: 3B osztály



FIGYELEM

Ha a készüléket a kézikönyvben leírtaktól eltérően használja, állítja be vagy attól eltérő műveleteket végez, veszélyes sugárzást eredményezhet.

Készülék áramtalanítása, szétkapcsolása

A készüléket könnyen hozzáférhető elektromos aljzat közelében helyezze el. Vészhelyzet esetén húzza ki a tápkábelt az elektromos aljzattól, hogy teljesen áramtalanítsa a készüléket.

LAN csatlakozás (MFC-7440N és MFC-7840W esetén)

VIGYÁZAT

NE csatlakoztassa a készüléket túlfeszültségnek kitett LAN-hoz.

Rádió interferencia

Ez a készülék megfelel az EN55022(CISPR 22. közlemény)/B osztály előírásainak. A készülék számítógéphez történő csatlakoztatása során használja a következő interfészkábeleket.

Az USB kábel nem lehet hosszabb 2,0 méternél.

2002/96/EK és EN50419 EU direktívák



Csak Európai Unió

A készülék a fenti újrahasznosítási jelzést tartalmazza. Ez arra vonatkozik, hogy a készüléket elhasználódása után tilos a háztartási szeméttel együtt kidobni, hanem azt elemeire bontva az előírt módon a különböző hulladékgyűjtési pontoknál kell leadni. A környezet ezáltal védelme mindannyiunk érdeke. (Európai Unió esetében)

Nemzetközi ENERGY STAR® megfelelési nyilatkozat

A Nemzetközi ENERGY STAR® program célja, hogy támogassa és népszerűsítse az energiahatékony irodai berendezések fejlesztését.

ENERGY STAR® partnerként a Brother Industries, Ltd. megállapította, hogy ez a termék megfelel az ENERGY STAR® energiahatékonyságra vonatkozó előírásainak.



Fontos biztonsági rendelkezések

- 1 Olvassa el valamennyi utasítást.
- 2 Őrizze meg őket későbbi esetekre.
- 3 Vegye figyelembe a készüléken található összes figyelmeztető jelzést és utasítást.
- 4 A gép belsejének tisztítása előtt húzza ki a hálózati kábelt a fali csatlakozóaljzattól. NE használjon folyékony vagy aeroszol tisztítószeret. Használjon a tisztításhoz nedves ruhát.
- 5 NE helyezze e gépet instabil kocsira, állványra vagy asztalra. A készülék leeshet, és súlyosan megrongálódhat.
- 6 A ház hátoldalán vagy alján lévő nyílások a berendezés megfelelő szellőzését szolgálják. A készülék megfelelő működésének biztosítása és a túlhevülés elkerülése érdekében ezeket a nyílásokat ne zárja el, vagy takarja le. A nyílások akkor is elzáródnak, ha a készüléket ágyra, kanapéra, szőnyegre, takaróra vagy egyéb hasonló felületre helyezi. Soha ne tegye a készüléket radiátorra, fűtőtestre, vagy azok közelébe. Soha ne helyezze a készüléket beépített egységbe a megfelelő szellőzés biztosítása nélkül.
- 7 A terméket a besorolást jelző címkén megadott hatótávolságon belül található, váltóáramú áramforrásra kell csatlakoztatni. NE csatlakoztassa egyenáramú áramforráshoz vagy inverterhez. Ha bizonytalan, forduljon egy szakképzett villanyszerelőhöz.
- 8 A termék 3-eres földelt csatlakozódugóval rendelkezik. Ez a csatlakozódugó csak földelt hálózati csatlakozóaljzatba illik. Ez a jellemző biztonsági célokat szolgál. Ha nem tudja a csatlakozódugót az aljzatba dugni, keressen fel egy villanyszerelőt, aki kicseréli Önnek a fali konnektort. NE akadályozza a földelt csatlakozódugó által szolgáltatott célt más megoldások alkalmazásával.
- 9 Csak a készülékhez tartozó hálózati csatlakozó kábelt használja.
- 10 NE tegyen semmit a kábelre. NE helyezze a készüléket olyan helyre, ahol valaki ráléphet a kábelre.

- 11 A tápkábel (a hosszabbításokat is beleértve) ne legyen hosszabb 5 méternél.
NE használja ugyanazt az áramkört, mint amelyet más nagyfeszültségű készülékek (például légkondicionáló, másoló, iratmegsemmisítő, vagy hasonló eszközök) is használnak. Ha nem kerülhető el, hogy a nyomtatót ezekkel a készülékekkel együtt működtesse, akkor használjon magas frekvenciájú zajsűrőt.
Ha az áramforrás nem stabil, használjon feszültségszabályzót.
- 12 NE tegyen semmi olyan tárgyat a készülék elé, amely akadályozhatja a faxnyomtatást. NE helyezzen semmit az érkező faxok útjába.
- 13 Várja meg, amíg a készülék teljesen kiadja a papírt, mielőtt azt elvinné.
- 14 Húzza ki a készüléket a csatlakozóaljzatból, és kérje szakképzett Brother szerelő segítségét az alábbi esetekben:
- Ha a kábel megrongálódott vagy elkopott.
 - Ha folyadék ömlött a termékbe.
 - Ha eső vagy víz éri a készüléket.
 - Ha a készülék a használatra vonatkozó utasítások betartása mellett sem működik megfelelően. Csak azokon a kezelőszerveken állítson, amelyeket a használati útmutató tárgyal. Ellenkező esetben a gép megrongálódhat, és sokszor egy szakképzett műszerész számára is nehéz feladat a készülék normális működésének visszaállítása.
 - Ha a terméket leesett, vagy a burkolat megsérült.
 - Ha jelentősen megváltozik a készülék teljesítménye, ami azt jelzi, hogy karbantartásra van szükség.
- 15 Az áramingadozás elleni védelem érdekében használjon áramellátás védelmi eszközt (túlfeszültségvédőt).
- 16 Tűz, áramütés, és személyi sérülés veszélyének elkerülése érdekében tartsa be az alábbi utasításokat:
- NE használja a terméket vízzel működő készülékek, úszómedence közelében vagy nedves alagsorban.
 - NE használja a készüléket vihar idején (kis mértékben, de fennáll az áramütés veszélye). Gázszivárgás közelében se használja a terméket a szivárgás bejelentésére.

Védjegyek

A Brother logó a Brother Industries, Ltd. bejegyzett védjegye.

A Brother a Brother Industries, Ltd. bejegyzett védjegye.

A Multi-Function Link a Brother International Corporation bejegyzett védjegye.

A Windows Vista a Microsoft Corporation bejegyzett védjegye az Egyesült Államokban és más országokban.

A Microsoft, a Windows és a Windows embléma a Microsoft Corporation bejegyzett védjegyei az Egyesült Államokban és/vagy más országokban.

A Macintosh és a TrueType az Apple Inc bejegyzett védjegyei.

A PostScript az Adobe Systems Incorporated bejegyzett védjegye, a PostScript 3 az Adobe Systems Incorporated védjegye.

Nuance, a Nuance logó, PaperPort és ScanSoft a Nuance Communications, Inc. vagy annak leányvállalatainak (bejegyzett) védjegyei az Egyesült Államokban és/vagy más országokban.

A Presto! PageManager a NewSoft Technology Corporation bejegyzett védjegye.

A BROADCOM, a SecureEasySetup és a SecureEasySetup embléma a Broadcom Corporation védjegye vagy bejegyzett védjegyei az Egyesült Államokban és/vagy más országokban.

Az AOSS a Buffalo Inc. védjegye.

A Wi-Fi, a WPA, és a WPA2 bejegyzett védjegyek, a Wi-Fi Protected Setup a Wi-Fi Alliance védjegye.

A Java és minden Java-alapú védjegy és logó a Sun Microsystems, Inc. (bejegyzett) védjegye az Amerikai Egyesült Államokban és más országokban.

Mindazon cégek, amelyek szoftvereinek nevei szerepelnek a kézikönyvben, szoftverlicen-szerződéssel rendelkeznek a tulajdonukban levő programokra vonatkozóan.

Minden más, a jelen kézikönyvben megemlített márkanév és terméknév a megfelelő tulajdonosok bejegyzett védjegye.

Hibaelhárítás

Ha úgy véli, nem működik megfelelően a készülék, tekintse meg a következő táblázatot, és kövesse a hiba elhárítására vonatkozó tanácsokat.

A legtöbb hibát a felhasználó maga is javítani tudja. Ha további segítségre van szüksége, a Brother ügyfélszolgálati központ honlapján tájékozódhat a legfrissebb GYIK-ről és hibaelhárítási tanácsokról. Látogasson meg bennünket az alábbi címen: <http://solutions.brother.com/>.

Ha problémát tapasztal a készülékkel

Ha úgy véli, nem megfelelő a faxok nyomtatása, akkor készítsen először egy másolatot. Ha a másolat megfelelő, előfordulhat, hogy nem az Ön készülékében van a probléma. Tekintse meg az alábbi táblázatot, és kövesse a hibaelhárításra vonatkozó tanácsokat.

Faxok nyomtatása vagy fogadása

Problémák	Javaslatok
<ul style="list-style-type: none"> ■ Összesűrűsödött nyomtatás ■ Vízszintes csíkok ■ Hiányzik az alsó és felső mondatok egy része ■ Hiányzó sorok 	Ennek oka általában a rossz telefonkapcsolat. Ha a másolatot rendben találja, akkor a hiba valószínűleg a kapcsolatban volt, a telefonvonal statikus vagy interferenciázavarai miatt. Kérje meg a másik felet, hogy küldje el újra a faxot.
Gyenge a nyomtatás minősége	Lásd: <i>A nyomtatási minőség javítása</i> című részt a(z) 96. oldalon.
Függőleges fekete vonalak fogadáskor	<p>A nyomtatási koronaszál elszennyeződhetett. Tisztítsa meg a koronaszálát. (Lásd: <i>Koronaszál tisztítása</i> című részt a(z) 118. oldalon.)</p> <p>Lehet, hogy a küldő szkennerte elszennyeződött. Kérje meg a küldőt, hogy készítsen egy másolatot és ellenőrizze, hogy a küldő berendezés megfelelően működik-e. Próbáljon meg másik gépről faxot fogadni.</p> <p>Ha a probléma továbbra is fennáll, hívja a, vagy kérjen segítséget a Brother kereskedőtől.</p>
A fogadott fax megosztott vagy üres lapként jelenik meg.	<p>Ha a fogadott faxot a készülék két lapra osztva nyomtatja, vagy ha egy üres oldalt is kiad, akkor valószínű, hogy a papírméret beállítása nem felel meg a használt papírnak. (Lásd: <i>Papírméret</i> című részt a(z) 22. oldalon.)</p> <p>Kapcsolja be az automatikus kicsinyítést. (Lásd: <i>Kicsinyített beérkező fax nyomtatása</i> című részt a(z) 43. oldalon.)</p>

Telefonvonal vagy összeköttetés

Problémák	Javaslatok
A tárcsázás nem működik.	<p>Ellenőrizze, hogy van-e tárcsahang.</p> <p>Módosítsa a Hang/Impulzus beállítást. (Lásd: <i>Gyors telepítési útmutató</i>.)</p> <p>Ellenőrizze az összes vezeték csatlakozását.</p> <p>Győződjön meg róla, hogy a gép megfelelően csatlakozik-e a hálózatra és, hogy be van-e kapcsolva.</p> <p>Ha külső telefont csatlakoztat a készülékhez, küldjön egy kézi faxot a a külső telefon kézibeszélőjének felemelésével, majd a telefonszám hívásával. Várja meg a faxfogadási hangot, mielőtt megnyomná a Start gombot.</p>

Telefonvonal vagy összeköttetés (folytatás)

Problémák	Javaslatok
A készülék nem fogadja a hívásokat.	Győződjön meg róla, hogy készüléke az Ön beállításának megfelelő fogadási üzemmódban van. (Lásd: <i>Fax fogadása</i> című részt a(z) 40. oldalon.) Ellenőrizze, hogy van-e tárcsahang. Ha lehetséges, hívja fel készülékét, hogy hallja-e a választ. Ha továbbra sincs válasz, ellenőrizze a telefonzsinór csatlakozását. Ha nem hall csengetést, amikor a készülékét hívja, kérje meg a telefontársaságot, hogy ellenőrizze a vonalat.

Faxok küldése

Problémák	Javaslatok
Gyenge az átküldött dokumentumok minősége.	Állítsa a felbontást <i>Finom</i> -ra vagy <i>Szuperfinom</i> -ra. Készítsen egy másolatot, így ellenőrizve, hogy megfelelően működik-e a lapolvasó. Ha nem megfelelő a másolat minősége, tisztítsa meg a szkennert. (Lásd: <i>Lapolvasóúveg tisztítása</i> című részt a(z) 115. oldalon.)
Az átviteligazolási jelentésben a következő üzenet áll: RESULT:ERROR (EREDMÉNY:HIBA).	Valószínűleg átmeneti zaj vagy statikus zavar van a vonalban. Próbálja meg újra elküldeni a faxot. Ha PC-s faxüzenet küldésekor a "RESULT:ERROR" (Eredmény: Hiba) üzenetet olvassa az átviteligazolási jelentésben, akkor valószínűleg megtelt a készülék memóriája. Memória felszabadítása érdekében kikapcsolhatja a faxtárolási funkciót (lásd: <i>Távoli fax opciók kikapcsolása</i> című részt a(z) 57. oldalon), kinyomtathatja a faxokat a memóriából (lásd: <i>Fax nyomtatása memóriából</i> című részt a(z) 44. oldalon), vagy törölheti a késleltetett faxot, lehívási feladatot (lásd: <i>Várakozó feladatok ellenőrzése és törlése</i> című részt a(z) 38. oldalon). Ha a probléma továbbra is fennáll, hívja fel a telefontársaságot, és kérje meg őket, hogy vizsgálják meg a vonalat. Ha sokszor előfordul átviteli hiba a telefonfonal esetleges zavara miatt, módosítsa a kompatibilitási beállításokat <i>Alap (VoIP-hoz)</i> (MFC-7840W esetén, <i>Normál</i> vagy <i>Alap (VoIP-hoz)</i>). (Lásd: <i>Telefonvonal interferencia</i> című részt a(z) 102. oldalon.)
Függőleges fekete vonalak küldéskor.	A küldött faxok esetében megjelenő fekete függőleges vonalakat tipikusan az üvegfelületre kenődött hibajavító folyadék vagy piszok okozza. (Lásd: <i>Lapolvasóúveg tisztítása</i> című részt a(z) 115. oldalon.)

Bejövő hívások kezelése

Problémák	Javaslatok
A készülék egy hangot CNG hangként "hall".	Ha a Fax Detect (Faxészlelés) be van kapcsolva, a készülék érzékenyebb a hangokra. Ezért előfordulhat, hogy a készülék bizonyos hangokat vagy zenét úgy érzékelhet, hogy az egy bejövő faxüzenet, és ezért faxfogadási hangokat ad. Kapcsolja ki a készüléket a Stop/Exit (Stop/Kilépés) gombbal. Elkerülheti ezt problémát, ha a Fax Detect (Faxészlelés) funkciót kikapcsolja. (Lásd: <i>Faxészlelés</i> című részt a(z) 42. oldalon.)
Faxhívás küldése a készülékre.	Ha egy külső vagy melléktelefonról válaszolt, adja meg távoli aktiválási kódját (alapértelmezett beállítás: *51). Ha a készüléke válaszol, tegye le a kagylót.

Bejövő hívások kezelése (folytatás)

Problémák	Javaslatok
Egyéni szolgáltatások egyetlen vonalon.	<p>Ha ugyanazon a vonalon hívásvárakoztatást, hívásvárakoztatás/hívásazonosítást, hívásazonosítást, hangpostát, üzenetrögzítőt, riasztórendszert vagy egyéb egyéni szolgáltatást is igénybe vesz, probléma léphet fel a faxok küldésekor vagy fogadásakor.</p> <p>Például: Ha hívásvárakoztatásra vagy egyéb egyéni szolgáltatásra fizet elő, és annak jele fax küldésekor vagy fogadásakor átmegy a vonalon, az átmenetileg megzavarhatja, vagy meghiúsíthatja a műveletet. A Brother hibajavító üzemmódja (ECM) segítségével ez a probléma kiküszöbölhető. Ez a körülmény a távközléssel kapcsolatos és minden olyan készüléknél előfordulhat, amely információt küld vagy fogad egy megosztott, egyéni szolgáltatásokat is kínáló vonalon keresztül. Ha a legkisebb megszakítás sem engedhető meg cége számára, akkor érdemes egy külön vonalat erre a célra fenntartani.</p>

Menühozzáférési problémák

Problémák	Javaslatok
A készülék sípol, ha megpróbál belépni a Fogadás beállítása vagy a Küldés beállítása menübe.	Ha nem világít a Fax gomb, akkor nyomja meg, hogy a készülék Fax üzemmódba kerüljön. A Fogadás beállítása (Menu (Menü), 2, 1) és a Küldés beállítása (Menu (Menü), 2, 2) funkciók csak Fax üzemmódban hozzáférhetők.

Másolási minőség problémái

Problémák	Javaslatok
Függőleges fekete vonal jelenik meg a másolatokon.	A másolatokon megjelenő fekete függőleges vonalakat tipikusan az üvegfelületre kenődött hibajavító folyadék vagy szennyeződés okozza, vagy a nyomtatáshoz használt koronaszál elszennyeződött. (Lásd: <i>Lapolvasóüveg tisztítása</i> című részt a(z) 115. oldalon és.)

Nyomatási nehézségek

Problémák	Javaslatok
A készülék nem nyomtat.	<ul style="list-style-type: none"> ■ Ellenőrizze, hogy a készülék be van-e dugva a hálózati csatlakozóaljzatba, és hogy be van-e kapcsolva. ■ Győződjön meg róla, hogy a festékkazetta és a dobegység megfelelően van-e beszerelve. (Lásd: <i>Dobegység cseréje</i> című részt a(z) 125. oldalon.) ■ Ellenőrizze az interfész kábel csatlakozásait a gépen és a számítógépen. (Lásd: <i>Gyors telepítési útmutató</i>.) ■ Ellenőrizze, hogy a megfelelő nyomtató-meghajtó van-e telepítve és kiválasztva. ■ Nézze meg, hogy az LCD kijelzőn nem jelent-e meg hibaüzenet. (Lásd: <i>Hiba és karbantartási üzenetek</i> című részt a(z) 103. oldalon.) ■ Ellenőrizze, hogy a készülék online állapotban van-e: (Windows Vista® esetében) Kattintson a következőkre: Start, Control Panel (Vezérlőpult), Hardware and Sound (Hardver és Hangok), majd Printers (Nyomtatók). Kattintson jobb gombbal a Brother MFC-XXXX Printer elemre. Ellenőrizze, hogy az Use Printer Offline (Nyomtató kapcsolat nélküli használata) nincs-e kiválasztva. (Windows® XP és Windows Server® 2003 esetében) Kattintson a Start gombra és válassza a Printers and Faxes (Nyomtatók és Faxok) menüpontot. Kattintson jobb gombbal a Brother MFC-XXXX Printer elemre. Ellenőrizze, hogy az Use Printer Offline (Nyomtató kapcsolat nélküli használata) nincs-e kiválasztva. (Windows® 2000 esetében) Kattintson a Start gombra és válassza a Settings (Beállítások) menüpontot, majd a Printers (Nyomtatók) elemet. Kattintson jobb gombbal a Brother MFC-XXXX Printer elemre. Ellenőrizze, hogy Use Printer Offline (Nyomtató kapcsolat nélküli használata) nincs kiválasztva.

Nyomatási nehézségek (folytatás)

Problémák	Javaslatok
A gép utasítás nélkül, vagy összefüggéstelen karakterhalmazt nyomtat.	<ul style="list-style-type: none"> ■ Húzza ki a papírtálcát és várjon, amíg a készülék befejezi a nyomtatást. Majd kapcsolja ki a készüléket, és áramtalanítsa azt úgy, hogy kihúzza a hálózathoz pár percre. (Az MFC-7840W készüléket legfeljebb 4 napra kapcsolhatja ki úgy, hogy nem vesznek el a memóriában tárolt faxok.) ■ Ellenőrizze a szoftveralkalmazás beállításait, hogy azok a készülékhez megfelelően vannak-e beállítva.
A gép az első néhány oldalt helyesen nyomtatja, majd néhány oldalról hiányoznak szövegrészek.	<ul style="list-style-type: none"> ■ Ellenőrizze a szoftveralkalmazás beállításait, hogy azok a készülékhez megfelelően vannak-e beállítva. ■ A számítógép nem ismeri fel a készülék "bemeneti átmeneti tárolt" jelét. Ügyeljen arra, hogy helyesen csatlakoztassa az interfész kábelt. (Lásd: <i>Gyors telepítési útmutató</i>.)
A fejlécek vagy láblécek látszanak ha a dokumentumot a képernyőn jeleníti meg, de nem látszanak a kinyomtatott oldalon.	Az oldal felső vagy alsó részén nem nyomtatható terület van. Állítsa be a felső és az alsó margót úgy, hogy lehetővé tegye a felső és alsó két terület nyomtatását is.

Szkennelési problémák

Problémák	Javaslatok
TWAIN hiba szkennelés közben.	Elsődleges forrásként a Brother TWAIN meghajtót válassza. PaperPort™ 11SE esetén válassza File (Fájl), Scan or Get Photo (Szkennelés vagy fotó beolvasása) majd Brother TWAIN driver (Brother TWAIN meghajtó) .
Az optikai karakterfelismerés nem működik.	Próbálja meg növelni a lapolvasás felbontását.
Nem működik a hálózati lapolvasás. (csak MFC-7440N és MFC-7840W esetén)	Lásd: <i>Hálózati problémák (csak MFC-7440N és MFC-7840W esetén)</i> című részt a(z) 93. oldalon.

Szoftverproblémák

Problémák	Javaslatok
Nem lehet telepíteni a szoftvert, nem lehet nyomtatni.	Futassa le a MFL-Pro Suite javítás programot a CD-ROM-ról. Ez a program helyreállítja, és újratelepíti a szoftvert.
Nem használható a "2 az 1-ben" vagy "4 az 1-ben" nyomtatási funkció.	Ellenőrizze, hogy az alkalmazásban és a nyomtató meghajtón ugyanúgy van-e beállítva a papírméret.
A készülék nem nyomtat az Adobe Illustrator programból.	Próbálja meg csökkenteni a nyomtatási felbontást. (Lásd: <i>Speciális beállítások a Szoftver használati útmutatóban, a CD-ROM-on</i> .)

Papírkezelési problémák

Problémák	Javaslatok
A gép nem adagolja a lapokat. Az LCD kijelzőn a Nincs Papír felirat vagy egy papírelakadást jelző üzenet jelenik meg.	<ul style="list-style-type: none"> ■ Ha nincs papír az adagoló tálcán, akkor töltsse fel azt. ■ Ha van papír az adagolóban, akkor ellenőrizze, hogy a lapok egyenesen állnak-e. Ha meggyűrődött a papír, akkor simítsa ki. Sokszor hasznos lehet, ha kiveszi a lapcsomagot, megfordítja, és úgy teszi vissza a tálcára. ■ Tegyen kevesebb lapot a tálcára, majd próbálja meg újra a műveletet. ■ Ha az LCD kijelzőn papírelakadásra figyelmeztető üzenet jelenik meg és a probléma továbbra is fennáll, lásd: <i>Papír elakadás</i> című részt a(z) 110. oldalon.

Papírkezelési problémák (folytatás)

Problémák	Javaslatok
Hogyan nyomtatok borítékokat?	A kézi adagolótálcából borítékokat is betölthet. A szoftveralkalmazás nyomtatási beállítását az alkalmazott borítékméretre kell beállítani. Ezt általában a szoftver Oldalbeállítás vagy Dokumentum beállításai menüjében teheti meg. (További részletekért nézze meg a szoftveralkalmazás kézikönyvét.)
Milyen papírt használhatok?	Használhatók lézeres nyomtatásra alkalmas normál, újrahasznosított papírok, fóliák és címkék. (Részletekért lásd: <i>Használható papír és más nyomathordozók</i> című részt a(z) 15. oldalon.)
Papírelakadás történt.	(Lásd: <i>Papír elakadás</i> című részt a(z) 110. oldalon.)

Nyomtatási minőségi problémák

Problémák	Javaslatok
Gyűrötték a kinyomtatott lapok.	<ul style="list-style-type: none"> ■ Ez a hiba akkor fordulhat elő, ha gyenge minőségű, túl vékony vagy túl vastag papírt használ, vagy nem a papír megfelelő oldalára nyomtat. Próbálja megfordítani a tálcában lévő papírköteget. ■ A használt médiatípusnak megfelelő papírtípust válassza ki a beállításokban. (Lásd: <i>Használható papír és más nyomathordozók</i> című részt a(z) 15. oldalon.)
Foltosak a kinyomtatott lapok.	A használt médiatípusnak nem felel meg a beállított Papírtípus, vagy túl vastag a használt adathordozó, vagy túl durva a felülete. (Lásd: <i>Használható papír és más nyomathordozók</i> című részt a(z) 15. oldalon és <i>Alapvető beállítások a Szoftver használati útmutatóban, a CD-ROM-on.</i>)
Túl világos a nyomtatás.	<ul style="list-style-type: none"> ■ Ha a probléma másolásakor vagy fogadott faxok nyomtatásakor jelentkezik, állítsa a készülék menübeállításaiiban a Festékkímélő üzemmódot kikapcsolt állásba. (Lásd: <i>Festékkímélés</i> című részt a(z) 24. oldalon.) ■ Kapcsolja ki a nyomtató meghajtó Speciális beállítások opcióiban a Festékkímélő üzemmódot. (Lásd: <i>Speciális beállítások a Szoftver használati útmutatóban, a CD-ROM-on.</i>)

Hálózati problémák (csak MFC-7440N és MFC-7840W esetén)

Problémák	Javaslatok
Nem sikerül vezeték nélküli hálózaton keresztül nyomtatni.	<p>Ha hálózati problémát tapasztal, forduljon a CD-ROM-on található <i>Hálózati felhasználói útmutatóhoz</i> (Network User's Guide) a további információkért.</p> <p>A készüléknek bekapcsolt állapotban kell lennie, továbbá hálózaton elérhetőnek és készenléti üzemmódban. Hálózati beállítások megtekintéséhez nyomtassa ki a Hálózati Beállítások listát. (Lásd: <i>Jelentés nyomtatása</i> című részt a(z) 65. oldalon.) Csatlakoztassa újra a LAN kábelt a hubhoz, így ellenőrizve, hogy a kábel és hálózati csatlakozások megfelelőek-e. Ha lehetséges, próbálja meg egy a hub egy másik portjához csatlakoztatni a készüléket, és használjon egy másik kábelt. Amennyiben a kapcsolat működik, a készülék hátsó paneljének alsó LED kijelzője zöld lesz.</p>



Hálózati problémák (csak MFC-7440N és MFC-7840W esetén) (folytatás)



Problémák	Javaslatok
<p>A hálózati szkennelés funkció nem működik.</p> <p>A hálózati PC Fax fogadás funkció nem működik.</p> <p>A hálózati nyomtatás funkció nem működik.</p>	<p>(Csak Windows® esetében) Lehetséges, hogy a számítógépre telepített tűzfal megakadályozza a hálózati kapcsolat létrejöttét. A Windows® tűzfal beállításához kövesse az alábbi utasításokat. Ha más személyes tűzfal szoftvert használ, nézze meg a szoftver Felhasználói kézikönyvét, vagy lépjen kapcsolatba a szoftver gyártójával.</p> <p>Windows® XP SP2 felhasználóknak:</p> <ol style="list-style-type: none"> 1 Kattintson a következőkre: Start gomb, Control Panel (Vezérlőpult), Network and Internet Connections (Hálózati és internetes kapcsolatok) majd Windows Firewall (Windows tűzfal). Ellenőrizze, hogy a Windows tűzfal a Általános részben be van kapcsolva. 2 Kattintson a Speciális beállítások fülre és a Beállítások... gombra a Hálózati kapcsolatok beállításai résznél. 3 Kattintson a Hozzáadás gombra. 4 Az 54925-ös, hálózati szkennelés port hozzáadásához adja meg a következőket: <ol style="list-style-type: none"> 1. Description of service (Szolgáltatás leírása): Adjon meg bármely kívánt leírást, pl. "Brother szkennер". 2. Name or IP address (for example 192.168.0.12) of the computer hosting this service on your network (A szolgáltatást kiszolgáló hálózati számítógép neve és IP-címe (például 192.168.0.12)): Írja be "Helyi kiszolgáló". 3. Az External Port number for this service (E szolgáltatás külső portjának száma): Írja be: "54925". 4. Internal Port number for this service (E szolgáltatás belső portjának száma): Írja be "54925". 5. Ellenőrizze, hogy az UDP ki lett-e választva. 6. Kattintson az OK gombra. 5 Kattintson a Hozzáadás gombra. 6 Az 54926-os, hálózati PC Fax port hozzáadásához adja meg a következőket: <ol style="list-style-type: none"> 1. Description of service (Szolgáltatás leírása): Adjon meg bármely kívánt leírást, pl. "Brother PC Fax". 2. Name or IP address (for example 192.168.0.12) of the computer hosting this service on your network (A szolgáltatást kiszolgáló hálózati számítógép neve és IP-címe (például 192.168.0.12)): Írja be "Helyi kiszolgáló". 3. External Port number for this service (E szolgáltatás külső portjának száma): Írja be: "54926". 4. Az Internal Port number for this service (E szolgáltatás belső portjának száma): Írja be: "54926". 5. Ellenőrizze, hogy az UDP ki lett-e választva. 6. Kattintson az OK gombra. 7 Ha a hálózati csatlakozás problémája továbbra is fennáll, akkor kattintson a Hozzáadás gombra. 8 A 137-es, hálózati szkennelés, nyomtatás és PC Fax fogadás port hozzáadásához adja meg a következőket: <ol style="list-style-type: none"> 1. Description of service (Szolgáltatás leírása): – Adjon meg bármely kívánt leírást, pl. "Brother PC Fax fogadás". 2. Name or IP address (for example 192.168.0.12) of the computer hosting this service on your network (A szolgáltatást kiszolgáló hálózati számítógép neve és IP-címe (például 192.168.0.12)): Írja be "Helyi kiszolgáló". 3. External Port number for this service (E szolgáltatás külső portjának száma): Írja be: "137". 4. Internal Port number for this service (E szolgáltatás belső portjának száma): Írja be "137". 5. Ellenőrizze, hogy az UDP ki lett-e választva. 6. Kattintson az OK gombra. 9 Ellenőrizze, hogy az új beállítás érvényes, és kattintson az OK gombra.

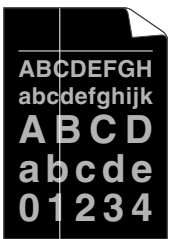

Hálózati problémák (csak MFC-7440N és MFC-7840W esetén) (folytatás)

Problémák	Javaslatok
<p>A hálózati szkennelés funkció nem működik.</p> <p>A hálózati PC Fax fogadás funkció nem működik.</p> <p>A hálózati nyomtatás funkció nem működik.</p> <p>(folytatás)</p>	<p>Windows Vista® felhasználóknak:</p> <ol style="list-style-type: none"> 1 Kattintson sorban a következőkre: Start gomb, Control Panel (Vezérlőpult), Network and Internet (Hálózat és Internet), Windows Firewall (Windows tűzfal), majd kattintson a Change settings (Beállítások módosítása) elemre. 2 Ha a Felhasználói fiókok felügyelete menü megjelenik, tegye a következőket: <ul style="list-style-type: none"> ■ Ha rendszergazdai jogosultságú felhasználó, kattintson a Continue (Tovább) gombra. ■ Ha nem rendszergazdai jogosultságú felhasználó, adja meg a rendszergazdai jelszót, és kattintson OK gombra. 3 Ellenőrizze, hogy a Windows tűzfal a Általános részben be van kapcsolva. 4 Kattintson az Kivételek fülre. 5 Kattintson az Port hozzáadása... gombra. 6 Az 54925-ös, hálózati szkennelés port hozzáadásához adja meg a következőket: <ol style="list-style-type: none"> 1. A Name (Név): írjon be egy tetszőleges nevet. (például "Brother lapolvasó") 2. Port number (Port száma): Írja be: "54925". 3. Ellenőrizze, hogy az UDP ki lett-e választva. Ezután kattintson az OK gombra. 7 Kattintson az Port hozzáadása... gombra. 8 Az 549256-os, hálózati PC Fax port hozzáadásához adja meg a következőket: <ol style="list-style-type: none"> 1. A Name (Név): írjon be egy tetszőleges nevet. (például "Brother PC fax") 2. Port number (Port száma): Írja be: "54926". 3. Ellenőrizze, hogy az UDP ki lett-e választva. Ezután kattintson az OK gombra. 9 Ellenőrizze, hogy az új beállítás érvényes, és kattintson az Alkalmaz gombra. 10 Ha a hálózati csatlakozás problémája továbbra is fennáll, például hálózati szkennelés vagy nyomtatás esetén, ellenőrizze a Fájl- és nyomtatómegosztás pontot az Kivételek részben, majd kattintson az Alkalmaz gombra.
<p>A számítógép nem találja a készüléket.</p>	<p>Windows® felhasználóknak: A számítógépre telepített tűzfal beállítása megakadályozhatja a szükséges hálózati kapcsolat létrejöttét. Részletekért, tekintse meg a fenti utasításokat.</p> <p>Macintosh® felhasználóknak: Válassza ki újra készülékét a Device Selector alkalmazásban, amely a Macintosh HD/Library/Printers/Brother/Utilities/DeviceSelector helyen, vagy a ControlCenter2 előugró Model menüjéből érhető el.</p>

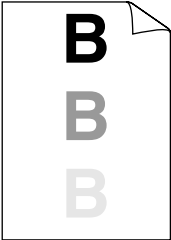
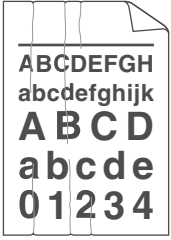

A nyomtatási minőség javítása

Példák a gyenge nyomtatási minőségre	Javasolt teendők
 <p data-bbox="124 643 436 668">Fehér vonalak az oldalakon</p>	<ul style="list-style-type: none"> <li data-bbox="477 382 1221 498">■ Ellenőrizze, hogy a használt papír megfelel-e előírásainknak. A durva felületű papír vagy a vastag lap okozhat ilyen problémát. (Lásd: <i>Használható papír és más nyomathordozók</i> című részt a(z) 15. oldalon.) <li data-bbox="477 513 1221 653">■ Ellenőrizze, hogy a nyomtató-illesztőprogramban vagy a készülék Papírtípus menüjében a megfelelő médiatípust választotta-e ki. (Lásd: <i>Használható papír és más nyomathordozók</i> című részt a(z) 15. oldalon és <i>Alapvető beállítások a Szoftver használati útmutatójában, a CD-ROM-on.</i>) <li data-bbox="477 668 1221 755">■ A probléma magától is megszűnhet. Nyomtasson ki több oldalt a probléma megszüntetéséhez, különösen akkor, ha a készülék hosszú ideje nem volt használva. <li data-bbox="477 770 1221 826">■ Lehet, hogy megsérült a dobegység. Tegyen be egy új dobegységet. (Lásd: <i>Dobegység cseréje</i> című részt a(z) 125. oldalon.)
 <p data-bbox="131 1097 429 1153">Fehér vonalak függőleges irányban az oldalakon</p>	<ul style="list-style-type: none"> <li data-bbox="477 836 1221 892">■ Puha kendővel tisztítsa meg a lézer lapolvasó ablakát. (Lásd: <i>Lézeres lapolvasóablak tisztítása</i> című részt a(z) 116. oldalon.) <li data-bbox="477 908 1221 966">■ Ellenőrizze, hogy nincs-e olyan papírmaradvány a készülék belsejében, amely letakarja a lapolvasó ablakát. <li data-bbox="477 981 1221 1037">■ A festékkazetta károsodhat. Helyezzen be egy új festékkazettát. (Lásd: <i>Festékkazetta cseréje</i> című részt a(z) 122. oldalon.) <li data-bbox="477 1052 1221 1108">■ Lehet, hogy megsérült a dobegység. Tegyen be egy új dobegységet. (Lásd: <i>Dobegység cseréje</i> című részt a(z) 125. oldalon.)
 <p data-bbox="196 1429 364 1454">Tompa nyomat</p>	<ul style="list-style-type: none"> <li data-bbox="477 1168 1221 1253">■ Ellenőrizze, hogy a használt papír megfelel-e előírásainknak. (Lásd: <i>Használható papír és más nyomathordozók</i> című részt a(z) 15. oldalon.) <li data-bbox="477 1269 1221 1441">■ A nyomtató illesztőprogramjában állítsa a médiatípust Thick paper (Vastag papír) értékre, válassza a <i>Vastag</i> beállítást a készülék Paper Type (Papírtípus) menüjében, vagy használjon a jelenleginél vékonyabb papírt. (Lásd: <i>Papírtípus</i> című részt a(z) 22. oldalon és <i>Alapvető beállítások a Szoftver használati útmutatóban, a CD-ROM-on.</i>) <li data-bbox="477 1456 1221 1541">■ Ellenőrizze a környezeti körülményeket. A magas páratartalom például okozhat festékhiányos nyomtatást. (Lásd: <i>Megfelelő elhelyezés</i> című részt a(z) 80. oldalon.) <li data-bbox="477 1557 1221 1613">■ Lehet, hogy megsérült a dobegység. Tegyen be egy új dobegységet. (Lásd: <i>Dobegység cseréje</i> című részt a(z) 125. oldalon.)

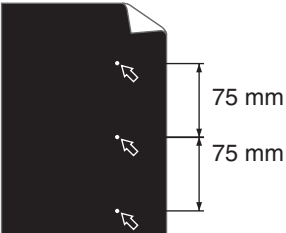
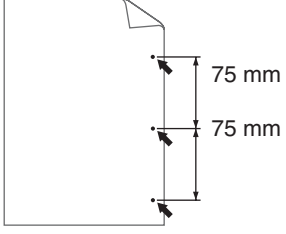
Példák a gyenge nyomtatási minőségre	Javasolt teendők
 <p data-bbox="234 558 386 585">Szürke háttér</p>	<ul style="list-style-type: none"> <li data-bbox="506 291 1249 378">■ Ellenőrizze, hogy a használt papír megfelel-e előírásainknak. (Lásd: <i>Használható papír és más nyomathordozók</i> című részt a(z) 15. oldalon.) <li data-bbox="506 394 1249 508">■ Ellenőrizze a környezeti körülményeket. A magas hőmérséklet vagy magas páratartalom okozhat fokozott háttér szürkülést/árnyékolódást. (Lásd: <i>Megfelelő elhelyezés</i> című részt a(z) 80. oldalon.) <li data-bbox="506 523 1249 581">■ A festékkazetta károsodhat. Helyezzen be egy új festékkazettát. (Lásd: <i>Festékkazetta cseréje</i> című részt a(z) 122. oldalon.) <li data-bbox="506 596 1249 654">■ Lehet, hogy megsérült a dobegység. Tegyen be egy új dobegységet. (Lásd: <i>Dobegység cseréje</i> című részt a(z) 125. oldalon.)
 <p data-bbox="214 923 407 950">Ferde nyomtatás</p>	<ul style="list-style-type: none"> <li data-bbox="506 664 1249 751">■ Ellenőrizze, hogy a papír vagy egyéb nyomtatható média megfelelően van-e behelyezve a papíradagoló tálcába, valamint hogy a papírvezetők nem túl szorosak vagy lazák-e. <li data-bbox="506 767 1249 824">■ Állítsa be pontosan a papírvezetőket. (Lásd: <i>Papír betöltése a papírtálcába</i> című részt a(z) 10. oldalon.) <li data-bbox="506 840 1249 867">■ Lehet, hogy az adagolótálca túl van töltve. <li data-bbox="506 882 1249 940">■ Ha a kézi lapadagoló nyílást használja, lásd: <i>Papír betöltése a kézi adagolónyílásba</i> című részt a(z) 11. oldalon. <li data-bbox="506 956 1249 1014">■ Ellenőrizze a papír típusát és minőségét. (Lásd: <i>Használható papír és más nyomathordozók</i> című részt a(z) 15. oldalon.)
 <p data-bbox="244 1284 375 1311">Szellempép</p>	<ul style="list-style-type: none"> <li data-bbox="506 1018 1249 1132">■ Ellenőrizze, hogy a használt papír megfelel-e előírásainknak. A durva felületű vagy vastag papírlap okozhat ilyen problémát. (Lásd: <i>Használható papír és más nyomathordozók</i> című részt a(z) 15. oldalon.) <li data-bbox="506 1147 1249 1292">■ Győződjön meg arról, hogy a megfelelő adathordozó típust választja ki a nyomtató meghajtójában, vagy a készülék papírtípus beállítására szolgáló menüjében. (Lásd: <i>Használható papír és más nyomathordozók</i> című részt a(z) 15. oldalon és <i>Alapvető beállítások a Szoftver használati útmutatóban, a CD-ROM-on.</i>) <li data-bbox="506 1307 1249 1365">■ Lehet, hogy megsérült a dobegység. Tegyen be egy új dobegységet. (Lásd: <i>Dobegység cseréje</i> című részt a(z) 125. oldalon.) <li data-bbox="506 1381 1249 1439">■ Lehet, hogy szennyeződött a beégető egység. Hívja a Brother kereskedőt.
 <p data-bbox="179 1709 441 1740">Ráncok és gyűrődések</p>	<ul style="list-style-type: none"> <li data-bbox="506 1450 1249 1508">■ Ellenőrizze a papír típusát és minőségét. (Lásd: <i>Használható papír és más nyomathordozók</i> című részt a(z) 15. oldalon.) <li data-bbox="506 1524 1249 1582">■ Ellenőrizze, hogy megfelelően van-e behelyezve a papír. (Lásd: <i>Papír betöltése a papírtálcába</i> című részt a(z) 10. oldalon.) <li data-bbox="506 1597 1249 1655">■ Fordítsa meg, vagy fordítsa el 180°-kal a lapcsomagot az adagolótálcában.

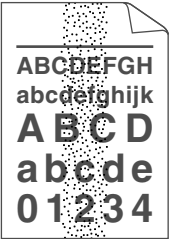
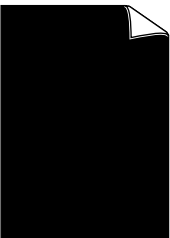
Példák a gyenge nyomtatási minőségre	Javasolt teendők
 <p data-bbox="198 556 367 587">Gyenge fixálás</p>	<ul style="list-style-type: none"> ■ Válassza az Improve Toner Fixing (Tonerrögztítés javítása) üzemmódot a nyomtató illesztőprogramjában. (Lásd: <i>Eszközbeállítások (Windows® esetén) vagy Nyomtatási beállítások (Macintosh® esetén) a szoftver használati útmutatójában, a CD-ROM-on.</i>) Ha csak néhány oldalt nyomtat ki, módosítsa a nyomtató-illesztőprogram Media Type (Médiatípus) beállítását vékonyabb beállításra.
 <p data-bbox="168 857 397 915">Felpöndörődő vagy hullámos lap</p>	<ul style="list-style-type: none"> ■ Ellenőrizze a papír típusát és minőségét. A magas hőmérséklet és páratartalom miatt a papír felpöndörödhet. ■ Ha ritkán használja a készüléket, a papír túl hosszú ideig marad a tálcában. Fordítsa meg a lapcsomagot az adagolóban. Lazítsa fel a lapokat, majd fordítsa el a csomagot 180°-kal a tálcában.
 <p data-bbox="152 1186 411 1271">Fehér pöttyök a fekete szövegen és grafikán 75 mm-es közzel</p>  <p data-bbox="138 1553 422 1599">Fekete pöttyök 75 mm-es közzel</p>	<ul style="list-style-type: none"> ■ Nyomtasson ki tíz üres, fehér lapot. (Lásd: <i>Több másolat készítése</i> című részt a(z) 68. oldalon.) Ha a probléma nem oldódik meg, akkor a dobegység ragasztós lehet egy, az OPC dob felszínén maradt címke miatt. Tisztítsa meg a dobegységet. (Lásd: <i>Dobegység tisztítása</i> című részt a(z) 119. oldalon.) ■ Lehet, hogy megsérült a dobegység. Tegyen be egy új dobegységet. (Lásd: <i>Dobegység cseréje</i> című részt a(z) 125. oldalon.)

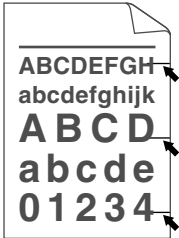
Példák a gyenge nyomtatási minőségre	Javasolt teendők
 <p data-bbox="264 556 358 581">Fakulás</p>	<ul style="list-style-type: none"> <li data-bbox="506 291 1249 378">■ Ellenőrizze a környezeti körülményeket. A körülmények, például a páratartalom, a magas hőmérséklet stb. okozhatja ezt a nyomtatási hibát. (Lásd: <i>Megfelelő elhelyezés</i> című részt a(z) 80. oldalon.) <li data-bbox="506 394 1249 566">■ Ha a teljes oldal nagyon világos, lehet, hogy a Tonerkímélő üzemmód be van kapcsolva. Kapcsolja ki a <i>Festék kímélés</i> üzemmódot a készülék menüjében, vagy a Toner Save (Tonerkímélő) üzemmódot a nyomtatóillesztő Properties (Tulajdonságok) lapján. (Lásd: <i>Festékkímélés</i> című részt a(z) 24. oldalon vagy <i>Speciális beállítások a Szoftverhasználati útmutatóban, a CD-ROM-on.</i>) <li data-bbox="506 581 1249 668">■ Tisztítsa meg a lapolvasó ablakát és a dobegység koronaszálát. (Lásd: <i>Lézeres lapolvasóablak tisztítása</i> című részt a(z) 116. oldalon és <i>Koronaszál tisztítása</i> című részt a(z) 118. oldalon.) <li data-bbox="506 683 1249 739">■ A festékkazetta károsodhat. Helyezzen be egy új festékkazettát. (Lásd: <i>Festékkazetta cseréje</i> című részt a(z) 122. oldalon.) <li data-bbox="506 755 1249 811">■ Lehet, hogy megsérült a dobegység. Tegyen be egy új dobegységet. (Lásd: <i>Dobegység cseréje</i> című részt a(z) 125. oldalon.)
 <p data-bbox="244 1087 378 1112">Tonerfoltok</p>	<ul style="list-style-type: none"> <li data-bbox="506 823 1249 909">■ Ellenőrizze, hogy a használt papír megfelel-e előírásainknak. A durva felületű papír is okozhat ilyen problémát. (Lásd: <i>Használható papír és más nyomathordozók</i> című részt a(z) 15. oldalon.) <li data-bbox="506 925 1249 1012">■ Tisztítsa meg a koronaszálát és a dobegységet. (Lásd: <i>Koronaszál tisztítása</i> című részt a(z) 118. oldalon és <i>Dobegység tisztítása</i> című részt a(z) 119. oldalon.) <li data-bbox="506 1027 1249 1083">■ Lehet, hogy megsérült a dobegység. Tegyen be egy új dobegységet. (Lásd: <i>Dobegység cseréje</i> című részt a(z) 125. oldalon.) <li data-bbox="506 1099 1249 1155">■ Lehet, hogy szennyeződött a beégető egység. Hívja a Brother kereskedőt.
 <p data-bbox="230 1431 389 1456">Minden fekete</p>	<ul style="list-style-type: none"> <li data-bbox="506 1166 1249 1253">■ A zöld fül elcsúsztatásával tisztítsa meg a koronaszálát a dobegységben. A zöld fület helyezze vissza kiindulási helyzetbe (▲). (Lásd: <i>Koronaszál tisztítása</i> című részt a(z) 118. oldalon.) <li data-bbox="506 1269 1249 1325">■ Lehet, hogy megsérült a dobegység. Tegyen be egy új dobegységet. (Lásd: <i>Dobegység cseréje</i> című részt a(z) 125. oldalon.) <li data-bbox="506 1340 1249 1396">■ Lehet, hogy szennyeződött a beégető egység. Hívja a Brother kereskedőt.

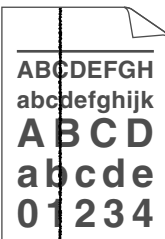
Példák a gyenge nyomtatási minőségre	Javasolt teendők
 <p data-bbox="138 556 422 610">A fekete toner nyomokat hagy a papíron</p>	<ul style="list-style-type: none"> <li data-bbox="477 291 1222 378">■ Ellenőrizze, hogy a használt papír megfelel-e előírásainknak. (Lásd: <i>Használható papír és más nyomathordozók</i> című részt a(z) 15. oldalon.) <li data-bbox="477 392 1222 508">■ Ha lézernyomatóhoz készült címképapírt használ, előfordulhat, hogy a ragasztó a címkékről az OPC dob felszínére ragad. Tisztítsa meg a dobegységet. (Lásd: <i>Dobegység tisztítása</i> című részt a(z) 119. oldalon.) <li data-bbox="477 521 1222 575">■ Ne használjon kapoccsal vagy tűzővel összefogott lapokat, mert megkarcolja a dob felületét. <li data-bbox="477 589 1222 643">■ Ha a kicsomagolt dobegység közvetlen napfényre vagy fényre kerül, az egység károsodhat. <li data-bbox="477 656 1222 710">■ A festékkazetta károsodhat. Helyezzen be egy új festékkazettát. (Lásd: <i>Festékkazetta cseréje</i> című részt a(z) 122. oldalon.) <li data-bbox="477 724 1222 778">■ Lehet, hogy megsérült a dobegység. Tegyen be egy új dobegységet. (Lásd: <i>Dobegység cseréje</i> című részt a(z) 125. oldalon.)
 <p data-bbox="156 1066 401 1120">Keresztező vonalak a papíron</p>	<ul style="list-style-type: none"> <li data-bbox="477 805 1222 921">■ Tisztítsa meg a lézer lapolvasó ablakát, és a dobegységben található koronaszálát. (Lásd: <i>Lézeres lapolvasóablak tisztítása</i> című részt a(z) 116. oldalon és <i>Koronaszál tisztítása</i> című részt a(z) 118. oldalon.) <li data-bbox="477 935 1222 989">■ Lehet, hogy megsérült a dobegység. Tegyen be egy új dobegységet. (Lásd: <i>Dobegység cseréje</i> című részt a(z) 125. oldalon.)
 <p data-bbox="148 1398 411 1452">Fekete vonalak lefelé a papíron</p> <p data-bbox="122 1472 437 1555">A nyomtatott oldalakon tonerfoltok láthatók lefelé a papíron.</p>	<ul style="list-style-type: none"> <li data-bbox="477 1134 1222 1221">■ A zöld fül elcsúsztatásával tisztítsa meg a koronaszálát a dobegységben. A zöld fület helyezze vissza kiindulási helyzetbe (▲). (Lásd: <i>Koronaszál tisztítása</i> című részt a(z) 118. oldalon.) <li data-bbox="477 1234 1222 1288">■ A festékkazetta károsodhat. Helyezzen be egy új festékkazettát. (Lásd: <i>Festékkazetta cseréje</i> című részt a(z) 122. oldalon.) <li data-bbox="477 1302 1222 1356">■ Lehet, hogy megsérült a dobegység. Tegyen be egy új dobegységet. (Lásd: <i>Dobegység cseréje</i> című részt a(z) 125. oldalon.) <li data-bbox="477 1369 1222 1423">■ Lehet, hogy szennyeződött a beégető egység. Hívja a , vagy kérjen segítséget a Brother kereskedőtől.

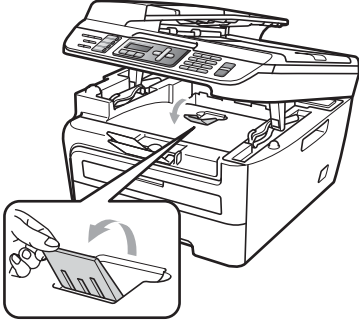
Példák a gyenge nyomtatási minőségre	Javasolt teendők
 <p data-bbox="238 566 381 591">Göndörödés</p>	<ul style="list-style-type: none"> <li data-bbox="504 295 1222 446">■ Válassza a Reduce Paper Curl (Papírgöndörödés csökkentése) üzemmódot a nyomtatóillesztőben, ha nem az általunk ajánlott papírt használja. (Lásd: <i>Eszközbeállítások (Windows® esetén) vagy Nyomtatási beállítások (Macintosh® esetén) a Szoftverhasználati útmutatóban a CD-ROM-on.</i>) <li data-bbox="504 465 1249 517">■ Fordítsa meg a papírt a papírtálcán, és nyomtassa ki újra. (Kivéve a fejléces papírt) <li data-bbox="504 537 1023 562">■ Emelje fel a kimeneti tálca papírtartó szárnyát.  <ul style="list-style-type: none"> <li data-bbox="504 923 1201 975">■ Cserélje ki a papírtálcában található papírt egy frissen kibontott csomagból származó papírra. <li data-bbox="504 994 1215 1070">■ Ellenőrizze, hogy a készülékhez ajánlott papírt használ-e. (Lásd: <i>Használható papír és más nyomathordozók</i> című részt a(z) 15. oldalon.)

Tárcsahangészlelés beállítása

Amikor automatikusan küldi a faxot, alapértelmezés szerint a készülék az előre rögzített ideig várni fog, mielőtt tárcsázná a számot. Ha a Tárcsahang beállítást **Érzékelés**-re állítja, a készülék, amint felismeri a tárcsahangot, elkezd tárcsázni. Ezzel a beállítással nyerhet egy kevés időt, különösen akkor, ha több számra küldi a faxot. Ha a beállítás módosítását követően a tárcsázással nehézségek adódnak, állítsa vissza az alapértelmezett **Nincs érzékelés** beállítást.

- 1 Nyomja meg a következőt: **Menu (Menü), 0, 5.**

- 2 Nyomja meg a **▲** vagy a **▼** gombot, és válassza a **Érzékelés** vagy a **Nincs érzékelés** beállítást. Nyomja meg a **OK** gombot.
- 3 Nyomja meg a **Stop/Exit (Stop/Kilépés)** gombot.

Telefonvonal interferencia

Ha problémája adódik a faxok fogadásával vagy küldésével a telefonvonal interferenciája miatt, akkor ajánlatos beállítani a Kiegyenlítést a kompatibilitás érdekében, hogy csökkenjen a modem sebessége a faxműveleteknél.

1 Nyomja meg sorban: **Menu (Menü)**, **2**, **0**, **1**.

2 Nyomja meg a ▲ vagy ▼ gombot a választáshoz, **Alap (VoIP-hoz)** vagy **Normál** vagy **Magas (MFC-7840W)**.

- **Alap (VoIP-hoz)** a modem sebességét 9 600 bps-ra csökkenti, és kikapcsolja a hibajavító üzemmódot (ECM).

Szabványos telefonvonal esetében:
Ha rendszeresen találkozik interferenciás problémákkal a szabványos telefonvonalon, próbálja ki az alábbi beállítást.

Ha VoIP-ot használ: VoIP szolgáltatók számos szabványhoz biztosítanak faxtámogatást. Ha rendszeresen találkozik faxküldési problémákkal, próbálja ki az alábbi beállítást.

- **Normál** a modem sebességét 14 400 bps-ra állítja.
- **Magas** a modem sebességét 33 600 bps-ra állítja. (MFC-7840W esetén)

Nyomja meg a **OK** gombot.

3 Nyomja meg a **Stop/Exit (Stop/Kilépés)** gombot.



Megjegyzés

Ha a kompatibilitást **Alap (VoIP-hoz)** módra váltja, akkor az ECM funkció nem elérhető.

Hiba és karbantartási üzenetek

Mint minden kifinomult irodai termék esetében, hibák léphetnek fel, és a fogyóeszközöket pótolni kell. Ha ez történik, a készülék azonosítja a hibát vagy az igényelt megelőző karbantartást, és megjeleníti a megfelelő üzenetet. Leggyakrabban előforduló hiba- és karbantartási üzenetek:

A legtöbb hibát megszüntetheti és a megelőző karbantartást elvégezheti önmaga is. Ha további segítségre van szüksége, a Brother Megoldásközpontnál tájékozódhat a legfrissebb GYIK-ről és hibaelhárítási tanácsokról.

Látogasson meg bennünket az alábbi címen: <http://solutions.brother.com/>.

Hibaüzenet	Ok	Ajánlott intézkedés
Kazetta hiba	A festékkazetta rosszul lett behelyezve.	Húzza ki a dobegységet, vegye ki az LCD-n megadott festékkazettát, majd helyezze azt vissza az egységbe.
Henger röv.lejár	A dobegység élettartama hamarosan lejár.	Addig használja a dobegységet, amíg nem jelentkezik nyomtatási probléma; majd cserélje ki az egységet újra. (Lásd: <i>Dobegység cseréje</i> című részt a(z) 125. oldalon.)
Rossz méret	A tálcában található papír nem helyes méretű.	Helyezzen helyes méretű papírt a tálcába és válassza ki a "Papírméret"-et (Menu (Menü) , 1, 3 (Lásd <i>Papírméret</i> című részt a 3. fejezetben)).
Átvitelhiba	A rossz minőségű telefonvonal kommunikációs hibát okozott.	Próbáljon meg újra csatlakoztassa a készüléket egy másik telefonvonalhoz. Ha a probléma továbbra is fennáll, hívja fel a telefonszolgálatot, és kérje a vonal ellenőrzését.
Kapcsolási hiba	Olyan faxgéppel próbált lehívást kezdeményezni, amelyik nem volt Várakozás lekérdezésre üzemmódban.	Ellenőrizze a másik faxgép lehívási beállításait.

Hibaüzenet	Ok	Ajánlott intézkedés
Lehűtés Kérem várjon	Túl forró a dobegység vagy a festékkazetta. A gép leállítja az aktuális nyomtatási feladatot, és átkapcsol hűtési üzemmódba. Hűtés közben hallani fogja a ventilátort, miközben a kijelzőn a Lehűtés, és a Kérem várjon üzenet jelenik meg.	Ellenőrizze, hogy a ventilátor hallhatóan működik-e és tegye szabaddá a légkibocsátó nyílást. Ha a hűtő működésben van, távolítsa el minden akadályt a légkibocsátó nyílástól és hagyja a gépet bekapcsolva, de ne használja néhány percig. Ha a ventilátor nem forog, tegye a következők egyikét: (MFC-7320 és MFC-7440N esetén) Lásd: <i>A faxok vagy a faxnapló átküldése</i> című részt a(z) 108. oldalon mielőtt lecsatlakoztatja a készüléket, így nem fogja elveszíteni a fontos üzeneteket. Majd húzza ki a készüléket a konnektorból néhány percre, és csatlakoztassa újra. (MFC-7840W esetén) Húzza ki a készüléket a konnektorból néhány percre, majd csatlakoztassa újra. (A készüléket legfeljebb 4 napra kapcsolhatja ki úgy, hogy nem vesznek el a memóriában tárolt faxok. Lásd: <i>A faxok vagy a faxnapló átküldése</i> című részt a(z) 108. oldalon.
Fedél nyitva Zárja le az elülső fedelet.	Nincs teljesen lezárva a készülék előlapja.	Zárja le a készülék előlapját.
Fedél nyitva Zárja be a Fixáló egység fedelét.	Nincs teljesen lezárva a beégető fedőlapja.	Zárja le a beégető fedőlapját.
Fedél nyitva Ellenőrizze, hogy nincs-e elakadt papír a készülékben, zárja be a hátulsó fedelet és nyomja meg a Start-ot.	A tápfeszültség bekapcsolásakor a beégető fedele nincs teljesen becsukva, vagy beszorult a papír a készülék hátsó részében.	Győződjön meg arról, hogy nincs papír beszorulva hátul a készülék belsejében, majd csukja le a beégető fedelét és nyomja meg a Start gombot.
Vonalhiba	A másik személy vagy annak a faxgépe leállította a hívást.	Próbáljon meg újra küldeni vagy fogadni.
Papírelakadás	A dokumentum helytelenül lett behelyezve, vagy a gép rosszul adagolta azt, vagy az automatikus lapadagolóról (ADF) szkennelt dokumentum túl hosszú.	Lásd: <i>Dokumentum elakadás</i> című részt a(z) 109. oldalon vagy <i>Az automatikus dokumentumadagoló (ADF) használata</i> című részt a(z) 20. oldalon.

Hibaüzenet	Ok	Ajánlott intézkedés
Dob hiba	A dobegység koronaszála tisztításra szorul.	Tisztítsa meg az elsődleges koronaszálat a dobegységen. (Lásd: <i>Koronaszál tisztítása</i> című részt a(z) 118. oldalon.)
	A dobegység élettartama lejárt.	Cserélje ki a dobegységet. (Lásd: <i>Dobegység cseréje</i> című részt a(z) 125. oldalon.)
Beégető egység	A beégető egység hőmérséklete nem emelkedik a megfelelő mértékben adott időn belül.	<p>Válassza az alábbiak egyikét:</p> <ul style="list-style-type: none"> ■ (csak az MFC-7320 és az MFC-7440N típusok esetén) A készülék kikapcsolásakor a még a memóriában lévő beérkező fax üzenetek elvesznek. Ahhoz, hogy ne veszítsen el egyetlen fontos üzenetet sem, a készülék lecsatlakoztatása előtt olvassa el <i>A faxok vagy a faxnapló átküldése</i> című részt a(z) 108. oldalon. Ezután kapcsolja ki a készüléket, várjon néhány percet és kapcsolja be újra. Hagyja a gépet bekapcsolva 15 percig. ■ (csak az MFC-7840W típus esetén) Kapcsolja ki a készüléket, várjon néhány percet és kapcsolja be újra. Hagyja a gépet bekapcsolva 15 percig. A készüléket legfeljebb 4 napra kapcsolhatja ki úgy, hogy ne vesszenek el a memóriában tárolt faxok. (Lásd: <i>A faxok vagy a faxnapló átküldése</i> című részt a(z) 108. oldalon.)
	A beégető egység túlhevült.	
Képtelen kezd XX	Mechanikai hiba.	<p>Válasszon az alábbi lehetőségek közül:</p> <ul style="list-style-type: none"> ■ (MFC-7320 és MFC-7440N esetén) Lásd: <i>A faxok vagy a faxnapló átküldése</i> című részt a(z) 108. oldalon mielőtt lecsatlakoztatja a készüléket, így nem fogja elveszíteni a fontos üzeneteket. Majd húzza ki a készüléket a konnektorból néhány percre, és csatlakoztassa újra. ■ (MFC-7840W esetén) Húzza ki a készüléket a konnektorból néhány percre, majd csatlakoztassa újra. (A készüléket legfeljebb 4 napra kapcsolhatja ki úgy, hogy nem vesszenek el a memóriában tárolt faxok. Lásd: <i>A faxok vagy a faxnapló átküldése</i> című részt a(z) 108. oldalon.)
Hátsó papírelak	A papír a gép hátsó részében akadt el.	(Lásd: <i>Papír elakadás</i> című részt a(z) 110. oldalon.)

Hibaüzenet	Ok	Ajánlott intézkedés
Belső lapelak.	Papírelakadás a gép belsejében.	(Lásd: <i>Papír elakadás</i> című részt a(z) 110. oldalon.)
Papírelakadás	Papírelakadás a papíradagoló tálcában.	(Lásd: <i>Papír elakadás</i> című részt a(z) 110. oldalon.)
Nincs Papír	Kifogyott a gépből a papír, vagy rosszul lett a tálcára helyezve.	Válasszon az alábbi lehetőségek közül: <ul style="list-style-type: none"> ■ Tegyen papírt a papírtálcába, majd nyomja meg a Start gombot. ■ Vegye ki a papírt, helyezze vissza újra, majd nyomja meg a Start gombot.
Nincs v./foglalt	A hívott szám nem válaszol vagy foglalt.	Ellenőrizze a számot, és tárcsázzon újra.
Nem regisztrált	Olyan gyorsbillentyűt próbált használni vagy olyan gyorstárcsázni számot tárcsázni, amely nincs beprogramozva.	Állítsa be a gyorsbillentyűket és gyorstárcsázható számokat. (Lásd: <i>Egygombos tárcsázási számok tárolása</i> című részt a(z) 51. oldalon és <i>Gyorstárcsázási számok tárolása</i> című részt a(z) 52. oldalon.)
Memória megtelt	Megtelt a gép memóriája.	Fax küldése vagy másolás van folyamatban Válasszon az alábbi lehetőségek közül: <ul style="list-style-type: none"> ■ Nyomja meg a Start gombot a beolvasott oldalak elküldéséhez vagy másolásához. ■ Nyomja meg a Stop/Exit (Stop/Kilépés) gombot, és várja meg, amíg a folyamatban lévő műveletek befejeződnek, majd próbálkozzon újra. ■ Törölje a memóriában lévő adatokat. (Lásd: <i>Memória megtelt üzenet</i> című részt a(z) 39. oldalon vagy 73 oldal.) Nyomtatás folyamatban Válasszon az alábbi lehetőségek közül: <ul style="list-style-type: none"> ■ Csökkentse a nyomtatás felbontását. (Lásd: <i>Speciális beállítások a Szoftver használati útmutatóban, a CD-ROM-on.</i>) ■ Törölje a memóriában lévő faxokat. (Lásd: <i>Memória megtelt üzenet</i> című részt a(z) 73. oldalon.)

Hibaüzenet	Ok	Ajánlott intézkedés
Képtelen nyom XX	Mechanikai hiba.	Válasszon az alábbi lehetőségek közül: <ul style="list-style-type: none"> ■ (MFC-7320 és MFC-7440N esetén) Lásd: <i>A faxok vagy a faxnapló átküldése</i> című részt a(z) 108. oldalon mielőtt lecsatlakoztatja a készüléket, így nem fogja elveszíteni a fontos üzeneteket. Majd húzza ki a készüléket a konnektorból néhány percre, és csatlakoztassa újra. ■ (MFC-7840W esetén) Húzza ki a készüléket a konnektorból néhány percre, majd csatlakoztassa újra. (A készüléket legfeljebb 4 napra kapcsolhatja ki úgy, hogy nem vesznek el a memóriában tárolt faxok. Lásd: <i>A faxok vagy a faxnapló átküldése</i> című részt a(z) 108. oldalon.)
Képtelen szke XX	Mechanikai hiba.	Válasszon az alábbi lehetőségek közül: <ul style="list-style-type: none"> ■ (MFC-7320 és MFC-7440N esetén) Lásd: <i>A faxok vagy a faxnapló átküldése</i> című részt a(z) 108. oldalon mielőtt lecsatlakoztatja a készüléket, így nem fogja elveszíteni a fontos üzeneteket. Majd húzza ki a készüléket a konnektorból néhány percre, és csatlakoztassa újra. ■ (MFC-7840W esetén) Húzza ki a készüléket a konnektorból néhány percre, majd csatlakoztassa újra. (A készüléket legfeljebb 4 napra kapcsolhatja ki úgy, hogy nem vesznek el a memóriában tárolt faxok. Lásd: <i>A faxok vagy a faxnapló átküldése</i> című részt a(z) 108. oldalon.)
Fest.kifogyott	A dobegység és a festékkazetta szerelvénye nincs megfelelően behelyezve, vagy a festékkazetta kiürült és a nyomtatás nem lehetséges.	Válasszon az alábbi lehetőségek közül: <ul style="list-style-type: none"> ■ Helyezze be újra a festékkazettát és a dobegységet. ■ Cserélje ki a kiürült festékkazettát. (Lásd: <i>Festékkazetta cseréje</i> című részt a(z) 122. oldalon.)
Kevés a toner	Még nyomtathat a készülékkel attól függetlenül, hogy az LCD kijelzőn a <i>Kevés a toner</i> felirat jelent meg, azonban ez egy figyelmeztetés, hogy a festékkazetta hamarosan kifogy, és ki kell cserélnie.	Rendeljen meg egy új festékkazettát.

A faxok vagy a faxnapló átküldése

Ha az LCD-n a következő jelenik meg:

- Képtelen kezd XX
- Képtelen nyom XX
- Képtelen szke XX

Akkor ajánlatos a faxokat egy másik faxgépre vagy egy PC-re másolni. (Lásd: *Faxok továbbítása másik faxkészülékre* című részt a(z) 108. oldalon vagy *Faxok átküldése a számítógépre* című részt a(z) 108. oldalon.)

Átmásolhatja a Faxnaplót is, hogy lássa, van-e átmásolni szükséges fax. (Lásd: *Faxnapló továbbítása másik faxkészülékre* című részt a(z) 108. oldalon.)



Megjegyzés

Hogyha a faxok átvitele után hibaüzenet olvasható a kijelzőn, akkor húzza ki a készüléket a konnektorból néhány percre, majd csatlakoztassa újra.

Faxok továbbítása másik faxkészülékre

Amíg nem állította be az állomásazonosítót, addig nem léphet be a faxtovábbítás üzemmódba. (Lásd: *Az állomásazonosító beállítását a Gyors telepítési útmutatóban.*)

- 1 Nyomja meg sorban: **Menu (Menü), 9, 0, 1.**
- 2 Válasszon az alábbi lehetőségek közül:
 - Ha az LCD kijelzőn a **Nincs adat** felirat jelenik meg, akkor nincs fax a készülék memóriájában. Nyomja meg a **Stop/Exit (Stop/Kilépés)** gombot.
 - Adja meg azt a faxszámot, ahová a faxokat szeretné küldeni.
- 3 Nyomja meg a **Start** gombot.

Faxok átküldése a számítógépre

Átküldheti a faxokat a készülék memóriájából a számítógépre.

- 1 Telepítse az **MFL-Pro Suite** programot a számítógépre, majd kapcsolja be a **PC-FAX Receiving** (PC-s faxfogadás) üzemmódot a számítógépen. (Bővebben a PC-Fax fogadásról lásd: *PC-FAX fogadás a Szoftver használati útmutatóban a CD-ROM-on.*)
- 2 Gondoskodjon róla, hogy be legyen állítva a **PC fax fogadás** a készüléken. (Lásd: *PC-s faxfogadás* című részt a(z) 56. oldalon.) Ha vannak faxok a készülék memóriájában, amikor beállítja a PC-s faxfogadást, akkor az LCD megkérdezi, hogy át szeretné-e vinni a faxokat a PC-re.
- 3 Válasszon az alábbi lehetőségek közül:
 - Az összes fax számítógépre való átküldéséhez nyomja meg az **1** gombot. Megkérdezi a készülék, hogy szeretne-e másodpéldányt nyomtatni.
 - Ha ki akar lépni, és a faxokat a memóriában hagyja, akkor nyomja meg a **2** gombot.
- 4 Nyomja meg a **Stop/Exit (Stop/Kilépés)** gombot.

Faxnapló továbbítása másik faxkészülékre

Amíg nem állította be az állomásazonosítót, addig nem léphet be a faxtovábbítás üzemmódba. (Lásd: *Az állomásazonosító beállítását a Gyors telepítési útmutatóban.*)

- 1 Nyomja meg sorban: **Menu (Menü), 9, 0, 2.**
- 2 Adja meg azt a faxszámot, ahová a faxnaplót szeretné küldeni.
- 3 Nyomja meg a **Start** gombot.

Dokumentum elakadás

Dokumentum elakadása esetén kövesse az alábbi lépéseket.



Megjegyzés

A beszorult dokumentum eltávolítása után ellenőrizze, hogy nincs papírmaradék a készülékben, amely újabb elakadást okozhat.

A dokumentum az automatikus lapadagoló felső részén akadt el

- 1 Vegye ki a lapadagolóból az összes többi papírt.
- 2 Nyissa fel az adagoló fedelét.
- 3 Bal kéz felé húzza ki a beszorult papírt.

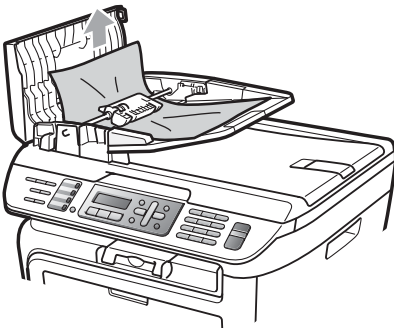

- 4 Zárja vissza az adagoló fedelét.
- 5 Nyomja meg a **Stop/Exit (Stop/Kilépés)** gombot.

A dokumentum a dokumentum fedél alatt akadt el

- 1 Vegye ki a lapadagolóból az összes többi papírt.
- 2 Emelje fel a dokumentumfedelelet.
- 3 Jobb kéz felé húzza ki a beragadt papírt.



- 4 Zárja vissza a dokumentumfedelelet.
- 5 Nyomja meg a **Stop/Exit (Stop/Kilépés)** gombot.

A papír a kimeneti tálcában akadt el

- 1 Jobb kéz felé húzza ki a beragadt papírt.

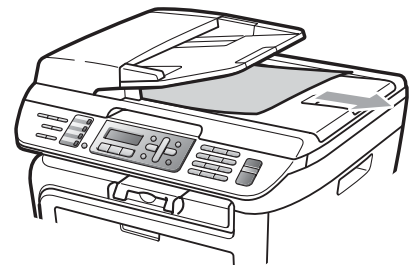

- 2 Nyomja meg a **Stop/Exit (Stop/Kilépés)** gombot.

Papír elakadás

Megszüntetheti a papírelakadást, ha követi az itt leírt lépéseket.



Megjegyzés

- Ellenőrizze, hogy behelyezte-e a festékkazettát és a dobegységet a készülékbe. Ha nem helyezte be a dobegységet, vagy helytelenül helyezte be azt, akkor az papírelakadást okozhat a Brother készülékben.
- Ha a hibaüzenet nem tűnik el, nyissa ki és csukja be finoman az előlapot és a beégető fedelét a készülék alapállapotba állításához.



FIGYELEM



FORRÓ FELÜLET

Közvetlenül a készülék használata után néhány belső alkatrész különösen forró. A sérülések elkerülése érdekében a készülék elő- vagy hátlapjának (hátsó kimeneti tálca) felnyitásakor NE érjen hozzá az ábrán jelölt részekhez.

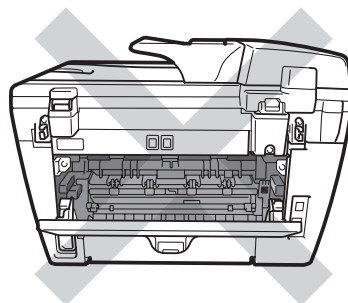
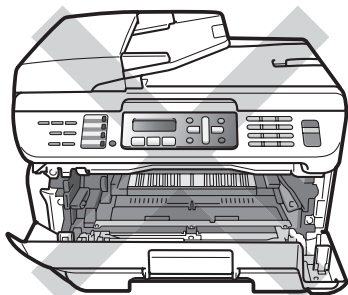

VIGYÁZAT

A statikus elektromosság okozta károk elkerülése érdekében NE érjen az alábbi ábrán látható elektródákhoz.

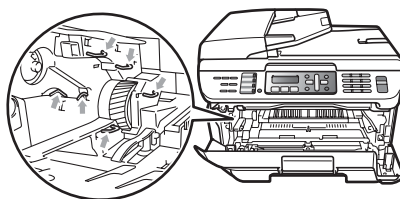

A papír a gép belsejében akadt el

1

Nyissa ki az előlapot.

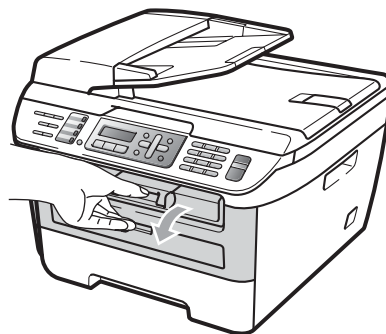

- 2 Lassan vegye ki a dobegységet és a festékkazettát. Az elakadt papír ki fog jönni a festékkazettával és a dobegységgel.

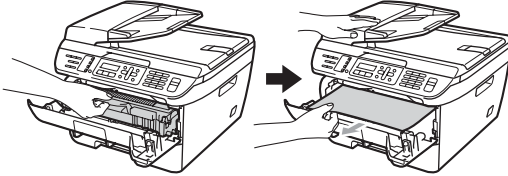

! VIGYÁZAT

Javasoljuk hogy a dobegység és a festékkazetta együttesét egy tiszta, sima felületre tegye, és helyezzen alájuk eldobható papírt arra az esetre, ha a festék véletlen kiborulna, kiszóródna.

- 3 Ha nem tudja könnyen eltávolítani a dobegység és a festékkazetta együttesét, akkor ne alkalmazzon nagy erőt. Ehelyett emelje fel a lapolvasó fedelét.

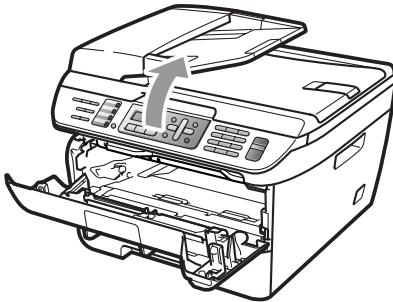

Mindkét kezét használva óvatosan húzza ki az elakadt papírt felfele majd a kimeneti tálca nyílásán keresztül.

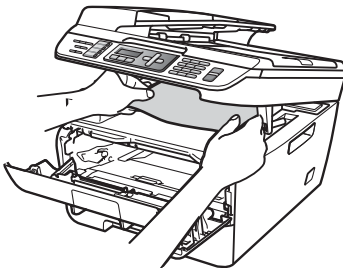

- 4 Csukja be a lapolvasó fedelét.

- 5 Ha nem tudja kihúzni az elakadt papírt a kimeneti tálca nyílásából, akkor az elakadt papírt a papírtálca nyílásán keresztül húzza ki.

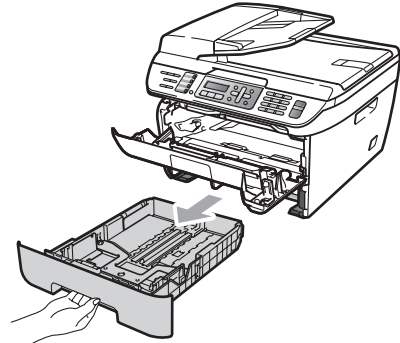

- 6 Húzzak ki az elakadt papírt a papírtálca nyílásán.

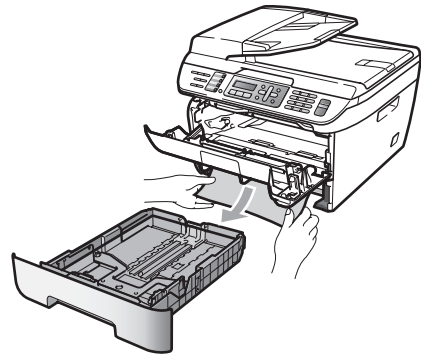

- 7 Helyezze vissza a festékkazetta—dobegység szerelvényt a gépbe.

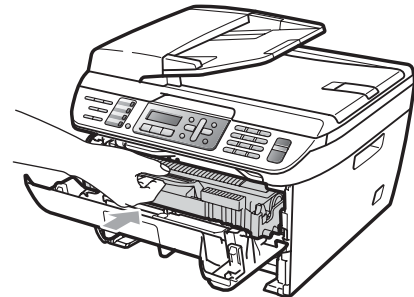

- 8 Helyezze vissza a papírtálcát a készülékbe.

- 9 Csukja be az előlapot.

A papír a gép hátsó részében akadt el

- 1 Nyissa ki az előlapot.



- 2 Lassan vegye ki a dobegységet és a festékkazettát.

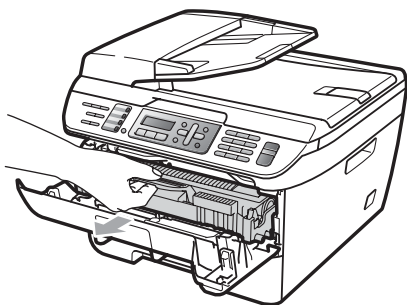

! VIGYÁZAT

Javasoljuk hogy a dobegység és a festékkazetta együttesét egy tiszta, sima felületre tegye, és helyezzen alájuk eldobható papírt arra az esetre, ha a festék véletlen kiborulna, kiszóródna.

- 3 Nyissa ki a hátsó fedlapot (hátsó kimeneti tálcát).

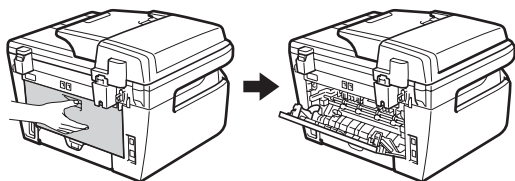

- 4 A beégető fedelének (1) kinyitására húzza maga felé a fület.

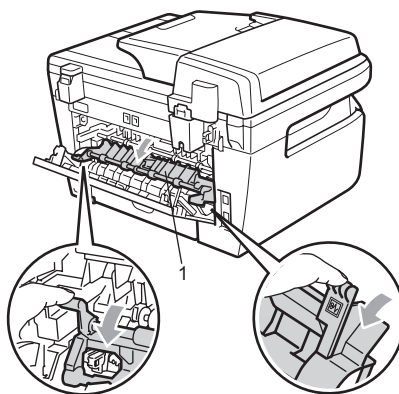

- 5 Húzzak ki az elakadt papírt a beégető egység nyílásán.

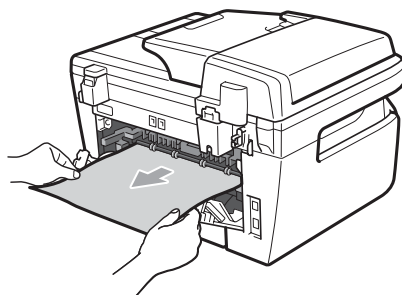

- 6 Csukja be a hátsó fedőlapot (hátsó kimeneti tálcát).

- 7 Helyezze vissza a festékkazetta—dobegység szerelvényt a gépbe.

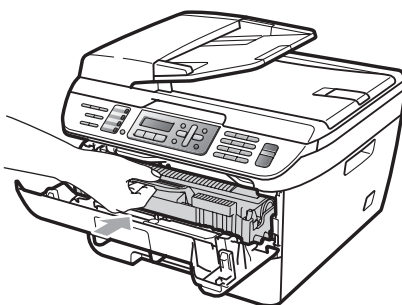

- 8 Csukja be az előlapot.

A papír a dobegység és a festékkazetta együttesében akadt el

- 1 Nyissa ki az előlapot.



- 2 Lassan vegye ki a dobegységet és a festékkazettát.

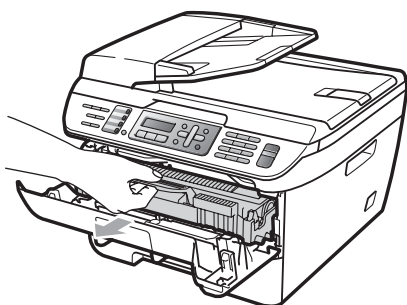

! VIGYÁZAT

Javasoljuk hogy a dobegység és a festékkazetta együttesét egy tiszta, sima felületre tegye, és helyezzen alájuk eldobható papírt arra az esetre, ha a festék véletlen kiborulna, kiszóródna.

- 3 Nyomja le a zöld zárat, és vegye ki a festékkazettát a dobegységből.

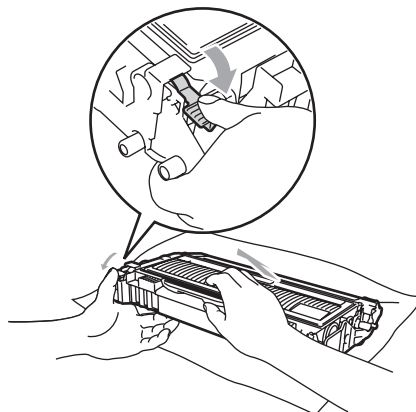

! VIGYÁZAT

Óvatosan bánjon a festékkazettával. Ha a festék a kezére vagy a ruhájára ömlik, azonnal törölje le, vagy mossa le hideg vízzel.

A nyomtatási problémák elkerülése érdekében NE érintse meg a készüléknek az alábbi ábrákon jelzett részeit.

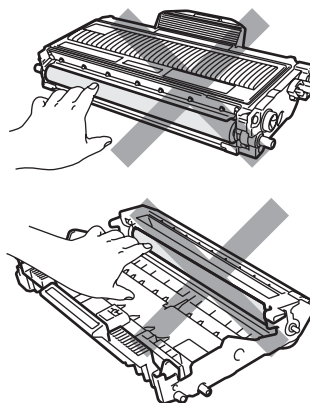

- 4 Távolítsa el az esetleg elakadt papírt a dobegységből.

B

- 5 Tegye vissza a festékkazettát a dobegységbe úgy, hogy a helyére kattanjon. Ha helyesen tette be, a zöld zár automatikusan megemelkedik.

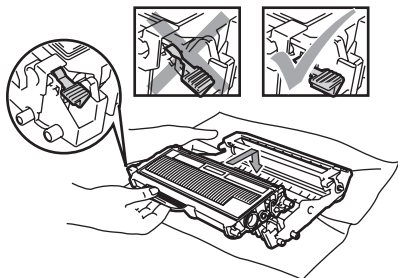

- 6 Helyezze vissza a festékkazetta—dobegység szerelvényét a gépbe.

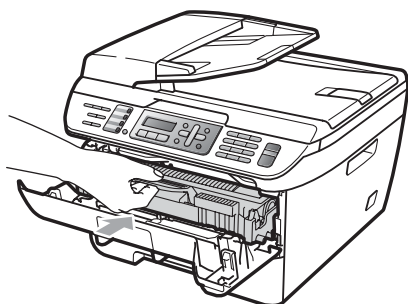

- 7 Csupkja be az előlapot.

Szokásos karbantartás

! FIGYELEM

Semleges tisztítószeret használjon.

NE használjon semmilyen gyúlékony anyagot, sprayt, vagy alkoholt/ammóniát tartalmazó szerves oldószert/folyadékot a gép belsejének vagy külső részének tisztításához. Ez tüzet vagy áramütést okozhat. További információkat a *Fontos biztonsági rendelkezések* című részt a(z) 86. oldalon.

! VIGYÁZAT

A dobegység festéket tartalmaz, ezért óvatosan bánjon vele. Ha a festék a kezére vagy a ruhájára ömlik, azonnal törölje le, vagy mossa le hideg vízzel.

A burkolat tisztításánál kövesse az alábbi lépéseket

- 1 Kapcsolja ki a készüléket. Először húzza ki a telefonvezetékét, majd a tápkábelt az elektromos aljzatból.
- 2 A papírtálcát húzza ki teljesen a készülékből.

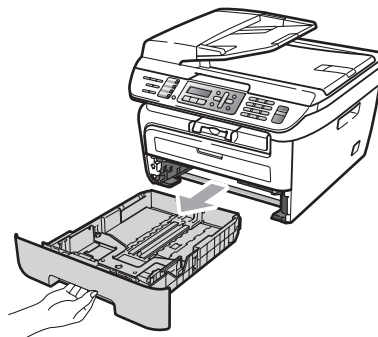

- 3 Törölje le a port a készülék burkolatáról egy puha kendővel.



- 4 Távolítson el minden papírt papírt a papírtálcáról.

- 5 Törölje le a port a papírtálca külsejéről és belsejéről egy puha kendővel.

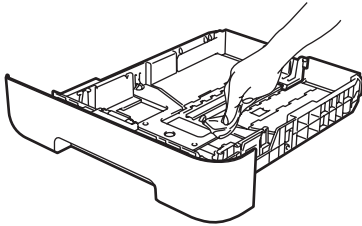

- 6 Töltse fel papírral, helyezze vissza, és rögzítse a papírtálcát.

- 7 Először dugja vissza a tápkábelt az elektromos aljzatba, majd csatlakoztasson minden kábelt és a telefonzsinórt. Kapcsolja be a készüléket.

Lapolvasóüveg tisztítása

- 1 Kapcsolja ki a készüléket. Először húzza ki a telefonvezetékét, majd a tápkábelt az elektromos aljzatból.
- 2 Emelje fel a dokumentumfedelelet (1). A fehér műanyag felületet (2) és az alatta található szkennert (3) puha, szőszmentes, vízzel megnedvesített ruhával tisztítsa meg.

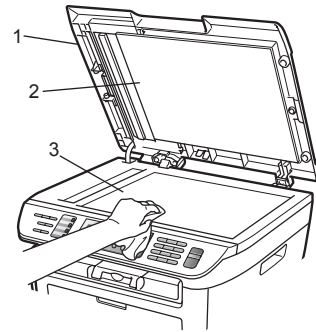

- 3 Az ADF egységben a fehér rudat (1) és az alatta található lapolvasóüveg-szalagot (2) puha, szőszmentes, vízzel megnedvesített ruhával tisztítsa meg.

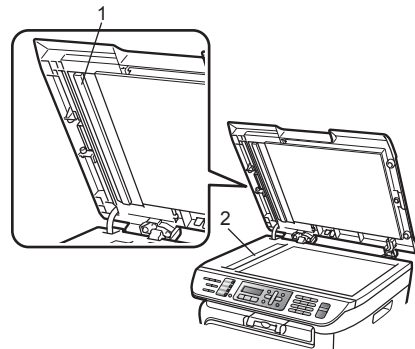

- 4 Először dugja vissza a tápkábelt az elektromos aljzatba, majd csatlakoztasson minden kábelt és a telefonzsinórt. Kapcsolja be a készüléket.



Megjegyzés

A lapolvasóüveg és a lapolvasóüveg-szalag puha, szőszmentes és vízzel megnedvesített ruhával történő tisztítása mellett húzza végig ujjait a felületükön, hogy nem érez-e rajtuk valamit. Ha szennyeződést vagy törmelékeket érez ujjával, az adott részre koncentrálni tisztítsa meg újra a felületet. Előfordulhat, hogy háromszor-négyszer meg kell ezt ismételnie. Ellenőrzésképpen minden tisztítás után készítsen egy másolatot.

Lézeres lapolvasóablak tisztítása



FIGYELEM

Semleges tisztítószeret használjon.

NE használjon semmilyen gyúlékony anyagot, sprayt, vagy alkoholt/ammóniát tartalmazó szerves oldószert/folyadékot a gép belsejének vagy külső részének tisztításához. Ez tüzet vagy áramütést okozhat. További információkat a *Fontos biztonsági rendelkezések* című részt a(z) 86. oldalon.



VIGYÁZAT

NE érintse meg kézzel a lézeres lapolvasóablakot.

- 1 Mielőtt megtisztítja a készülék belsejét, kapcsolja ki azt. Először húzza ki a telefonzsinórt, majd húzza ki a tápkábelt az elektromos aljzattól.
- 2 Nyissa ki az előlapot, és lassan vegye ki a dobegység és a festékkazetta együttesét.

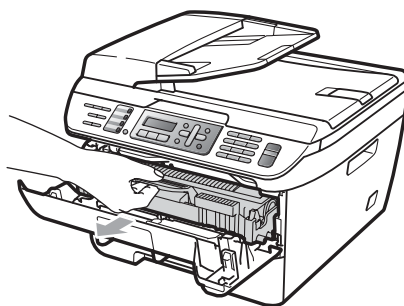

FIGYELEM**FORRÓ FELÜLET**

Közvetlenül a készülék használata után néhány belső alkatrész különösen forró. A sérülések elkerülése érdekében a készülék elő- vagy hátlapjának (hátsó kimeneti tálca) felnyitásakor NE érjen hozzá az ábrán jelölt részekhez.

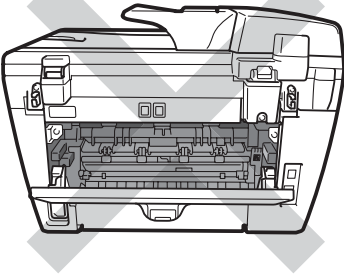
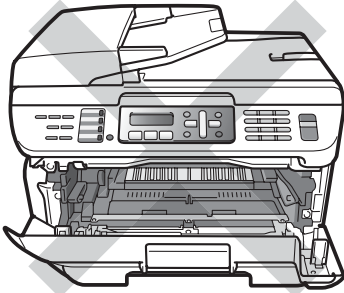
**VIGYÁZAT**

A statikus elektromosság okozta károk elkerülése érdekében NE érjen az alábbi ábrán látható elektródákhoz.

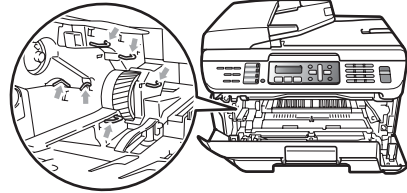

Javasoljuk, hogy a dobegységet tiszta, sima felületre tegye, és alá eldobható papírt helyezzen arra az esetre, ha a festék véletlenül kiborulna, kiszóródna.

- 3 Törölje meg a lézer lapolvasóablakot egy tiszta, száraz, szőszmentes kendővel.

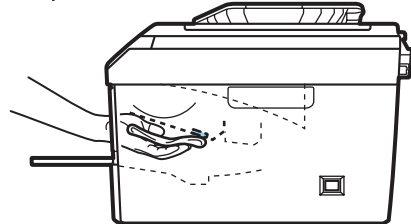
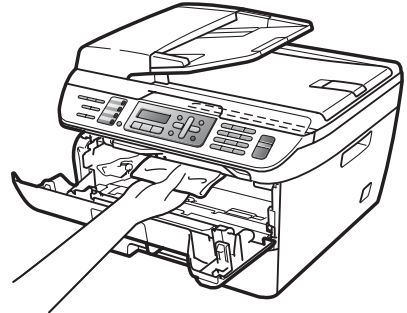

- 4 Helyezze vissza a festékkazetta—dobegység szerelvényét a gépbe.

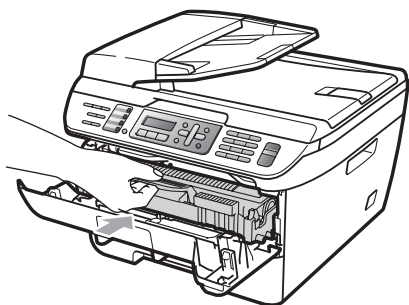

- 5 Csukja be az előlapot.

- 6 Először dugja vissza a készülék tápkábelét az elektromos aljzatba, majd dugja be a telefonzsinórt. Kapcsolja be a készüléket.

- 3 Lassan vegye ki a dobegységet és a festékkazettát.

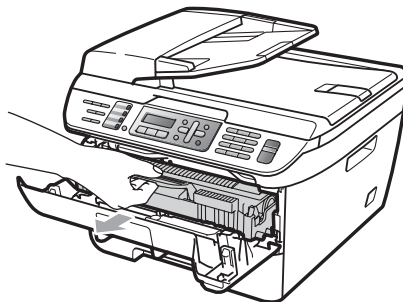

! VIGYÁZAT

Javasoljuk hogy a dobegység és a festékkazetta együttesét egy tiszta, sima felületre tegye, és helyezzen alájuk eldobható papírt arra az esetre, ha a festék véletlen kiborulna, kiszóródna.

Koronaszál tisztítása

Ha problémái adódnak a nyomtatás minőségével, tisztítsa meg a koronaszálát a következőképpen:

- 1 Kapcsolja ki a készüléket. Először húzza ki a telefonvezetékét, majd a tápkábelt az elektromos aljzattól.
- 2 Nyissa ki az előlapot.

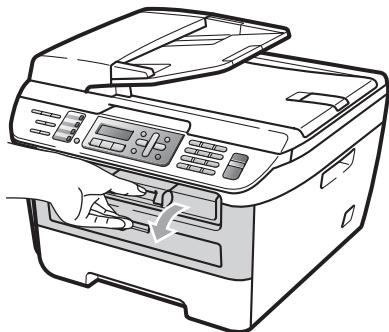

Óvatosan bánjon a festékkazettával. Ha a festék a kezére vagy a ruhájára ömlik, azonnal törölje le, vagy mossa le hideg vízzel.

A statikus elektromosság okozta károk elkerülése érdekében NE érjen az alábbi ábrán látható elektródákhoz.

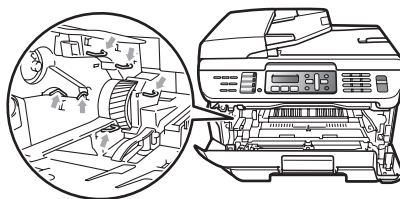

- 4 Tisztítsa meg a koronaszálat a dobegységben úgy, hogy a zöld fület néhányszor finoman jobbról balra, majd balról jobbra csúsztatja.

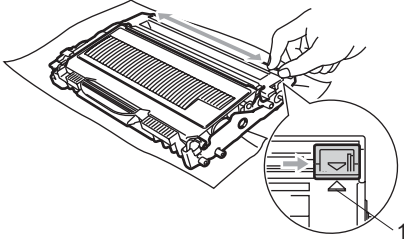

! VIGYÁZAT

A zöld fület helyezze vissza kiindulási helyzetbe (▲) (1). Ha nem teszi, a nyomtatott oldalakon függőleges csíkok jelenhetnek meg.

- 5 Helyezze vissza a festékkazetta—dobegység szerelvényét a gépbe.

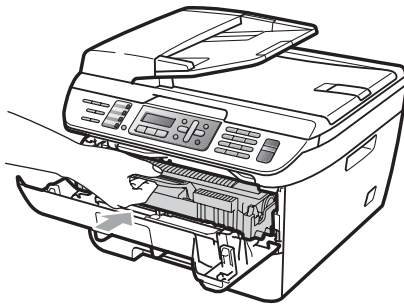

- 6 Csukja be az előlapot.
- 7 Először dugja vissza a tápkábelt az elektromos aljzatba, majd csatlakoztasson minden kábelt és a telefonzsinórt. Kapcsolja be a készüléket.

! VIGYÁZAT

A nyomtatási problémák elkerülése érdekében NE érintse meg a készüléknek az alábbi ábrákon jelzett részeit.

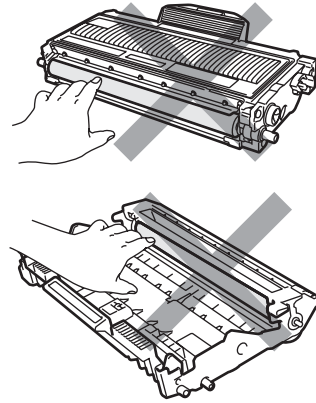

Dobegység tisztítása

Ha problémái adódnak a nyomtatás minőségével, tisztítsa meg a dobegységet a következőképpen.

- 1 Kapcsolja ki a készüléket. Húzza ki a telefonzsinórt, majd húzza ki a tápkábelt az elektromos aljzattól.
- 2 Nyissa ki az előlapot.



- 3 Lassan vegye ki a dobegységet és a festékkazettát.

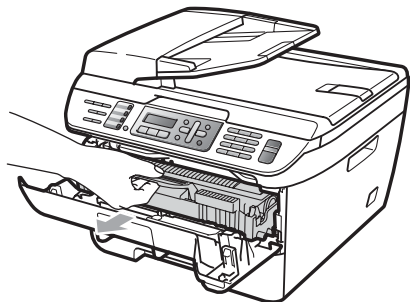

! VIGYÁZAT

Javasoljuk hogy a dobegység és a festékkazetta együttesét egy tiszta, sima felületre tegye, és helyezzen alájuk eldobható papírt arra az esetre, ha a festék véletlen kiborulna, kiszóródna.

A statikus elektromosság okozta károk elkerülése érdekében NE érjen az alábbi ábrán látható elektródákhoz.

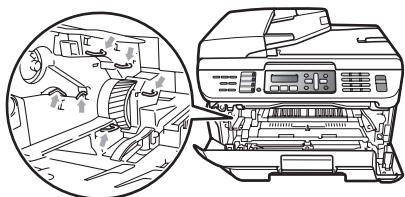

- 4 Nyomja le a zöld zárat, és vegye ki a festékkazettát a dobegységből.

! VIGYÁZAT

Óvatosan bánjon a festékkazettával. Ha a festék a kezére vagy a ruhájára ömlik, azonnal törölje le, vagy mossa le hideg vízzel.

A nyomtatási problémák elkerülése érdekében NE érintse meg a készüléknek az alábbi ábrákon jelzett részeit.

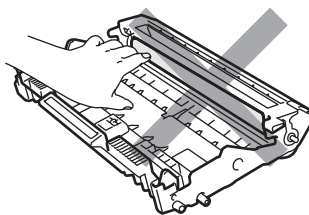
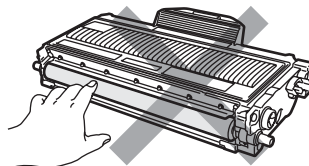

- 5 Helyezze a nyomtatási mintát a dob elé, hogy megállapíthassa a gyenge nyomtatás helyét.

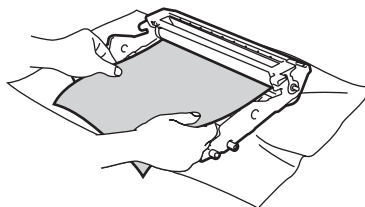

- 6 Forgassa a dobegység kerekét kézzel, és figyelje az OPC dob felületét (1).

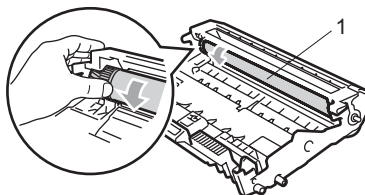

- 7 Ha megtalálta a nyomot a dobon, amely egybeesik a nyomtatott mintával, óvatosan törölje az OPC dob felületét egy száraz pamut törlőruhával mindaddig, amíg a por vagy a ragasztó le nem jön a hengerről.

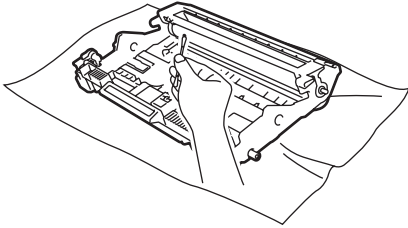

! VIGYÁZAT

A dob fényérzékeny, ezért NE érintse azt meg.

NE használjon a fényérzékeny dob tisztításához éles tárgyat sem.

NE alkalmazzon túlzott erőhatást a dobegység tisztítása során.

- 8 Tegye vissza a festékkazettát a dobegységbe úgy, hogy a helyére kattanjon. Ha helyesen tette be a kazettát, a zöld zár automatikusan megemelkedik.

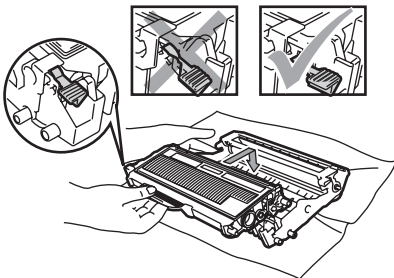

- 9 Helyezze vissza a festékkazetta—dobegység szerelvényét a gépbe.

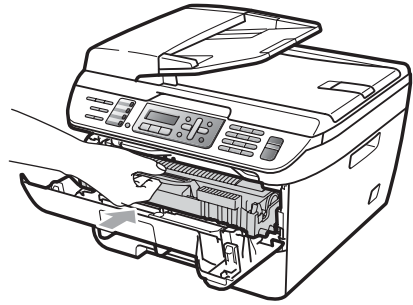

- 10 Csukja be az előlapot.

- 11 Először dugja vissza a tápkábelt az elektromos aljzatba, majd csatlakoztasson minden kábelt és a telefonzsinórt. Kapcsolja be a készüléket.

Fogyóeszközök cseréje

Ki kell cserélnie a fogyóeszközöket, amikor a készülék jelzi, hogy azok élettartama lejárt.

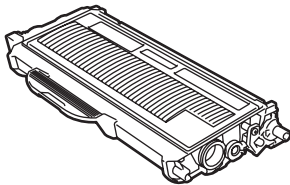
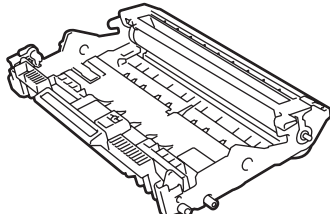
Festékkazetta	Dobegység
	
Rendelési szám: TN-2110, TN-2120	Rendelési szám: DR-2100

Megjegyzés

- A fogyóeszközöket a helyi szabályozások szerint selejtezze. (Lásd 2002/96/EK és EN50419 EU direktívák című részt a(z) 85. oldalon.) Ha bármilyen kérdése van, hívja a helyi hulladékkezeléssel foglalkozó hivatalt. Zárja le hermetikusan a használt fogyóeszközök csomagolását, hogy ne folyhasson ki semmi.
- Javasoljuk hogy a használt fogyóeszközöket papírra helyezze arra az esetre, ha a bennük levő anyag véletlen kiborulna, kiszóródna.
- Ha nem az ajánlottal azonos papírtípust használ, a készülék és a fogyóeszközök élettartama csökkenhet.

Festékkazetta cseréje

A nagy kapacitású festékkazettával nagyjából 2 600 oldal ¹, a szabványos festékkazettával nagyjából 1 500 oldal ¹ nyomtatható. A tényleges oldalszám függ a dokumentumok típusától (pl. szabványos levél, részletes grafika).

Ha a festék kezd kifogyni, akkor az LCD kijelzőn a *Kevés a toner* felirat jelenik meg.

¹ A festékkazetta körülbelüli kapacitását az ISO/IEC 19752 szerint határoztuk meg.

Megjegyzés

Érdemes már akkor készenlétbe helyezni egy új festékkazettát, amikor megjelenik a kijelzőn a *Kevés a toner* figyelmeztető üzenet.

FIGYELEM

FORRÓ FELÜLET

Közvetlenül a készülék használata után néhány belső alkatrész különösen forró. A sérülések elkerülése érdekében a készülék elő- vagy hátlapjának (hátsó kimeneti tálca) felnyitásakor **NE** érjen hozzá az ábrán jelölt részekhez.

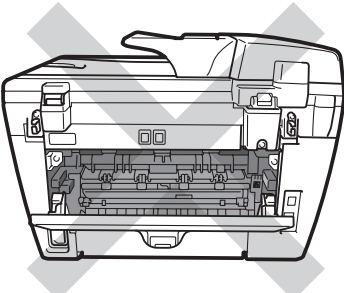
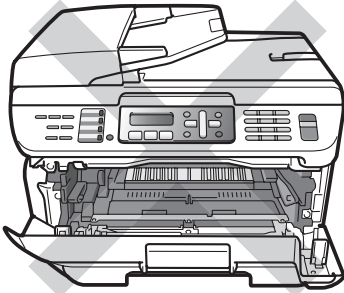

- 1 Nyissa ki az előlapot.



- 2 Lassan vegye ki a dobegységet és a festékkazettát.

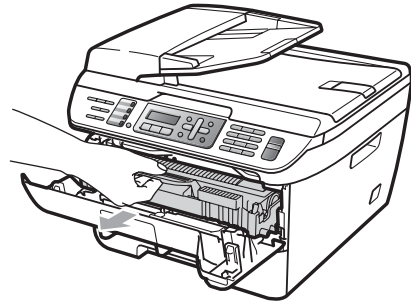

VIGYÁZAT

Javasoljuk hogy a dobegység és a festékkazetta együttesét egy tiszta, sima felületre tegye, és helyezzen alájuk eldobható papírt arra az esetre, ha a festék véletlen kiberulna, kiszóródna.

A statikus elektromosság okozta károk elkerülése érdekében **NE** érjen az alábbi ábrán látható elektródákhoz.

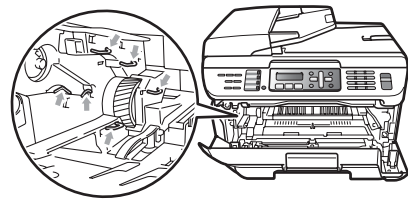

- 3 Nyomja le a zöld zárat, és vegye ki a használt festékkazettát a dobegységből.

FIGYELEM

A festékkazettákat **NE** dobja tűzbe. Felrobbanhat, és sérülést okozhat.

! VIGYÁZAT

Óvatosan bánjon a festékkazettával. Ha a festék a kezére vagy a ruhájára ömlik, azonnal törölje le, vagy mossa le hideg vízzel.

A nyomtatási problémák elkerülése érdekében NE érintse meg a készülék mellékelt ábrán jelzett részeit.

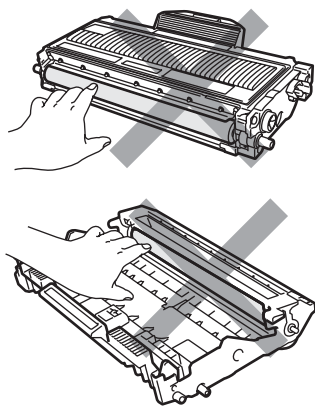

A Brother készülékek működésükhöz egyedi jellemzőkkel bíró festékanyagot igényelnek, és akkor működnek optimális teljesítményszinten, ha eredeti Brother festékkazettával használják őket (TN-2110/TN-2120). A Brother nem tudja garantálni a festék vagy a kazetta optimális teljesítményét, ha más márkájú festéket vagy festékkazettát használ. Ezért a Brother azt javasolja, kizárólag Brother márkájú festékkazettát helyezzen a nyomtatóba, és ne töltsse fel a kazettát másfajta festékekkel. A jótállás nem vonatkozik a dobegység vagy egyéb alkatrészek olyan károsodásának javítására, amely azért keletkezett, mert a használt, nem eredeti Brother márkájú festékkazetta nem illik az Ön készülékébe, vagy mert a festék nem alkalmas a készülékben való használatra.

Csak akkor csomagolja ki a festékkazettát, amikor behelyezi azt a készülékbe. Ha sokáig hagyja kibontva a kazettát, akkor csökken annak élettartama.

Megjegyzés

Gondosan zárja le a használt festékkazettát egy megfelelő zacskóban, hogy ne folyjon ki belőle a festék.

- 4 Csomagolja ki az új kazettát. Két kézzel fogva rázza meg óvatosan a kazettát 5-6 alkalommal, hogy a festék jól elterüljön benne.

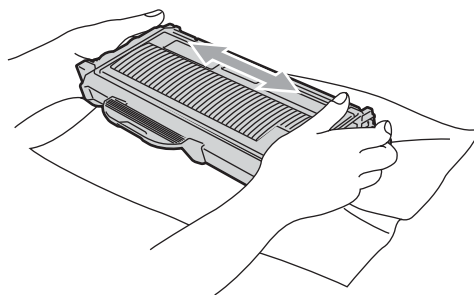

- 5 Távolítsa el a védőburkolatot.

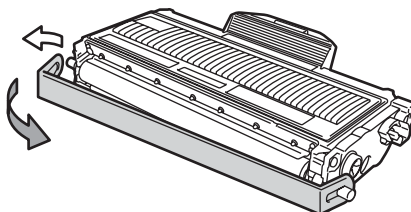

- 6 Helyezze az új festékkazettát a dobegységbe úgy, hogy a helyére kattanjon. Ha helyesen tette be, a zár automatikusan megemelkedik.

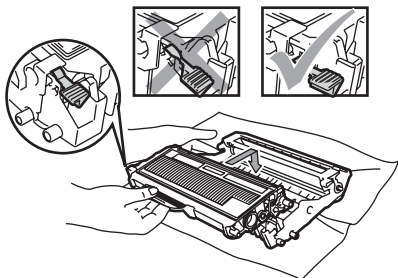

! VIGYÁZAT

Ellenőrizze, hogy megfelelően helyezte-e be a festékkazettát, ellenkező esetben az elválhat a dobegységtől.

- 7 Tisztítsa meg a dobegység koronaszálát úgy, hogy a zöld fület néhányszor finoman jobbról balra, majd balról jobbra csúsztatja.

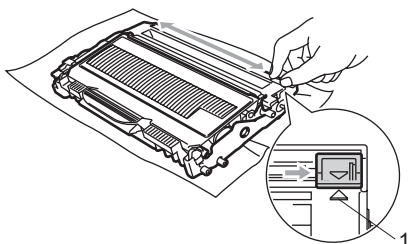

! VIGYÁZAT

A zöld fület helyezze vissza kiindulási helyzetbe (▲) (1). Ha nem teszi, a nyomtatott oldalakon függőleges csíkok jelenhetnek meg.

- 8 Helyezze vissza a festékkazetta—dobegység szerelvényét a gépbe.

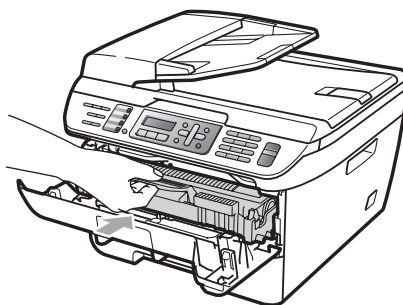

- 9 Csukja be az előlapot.

! VIGYÁZAT

NE kapcsolja ki a készüléket vagy nyissa ki az előlapot addig, amíg a kijelző vissza nem tér a készenléti állapotába.

Dobegység cseréje

A készülék egy dobegység segítségével nyomtat a papírra. Ha a kijelző a *Henger röv.lejár* üzenetet jeleníti meg, akkor a dobegység élettartama végén jár, és ideje egy újat vásárolni.

Ha a kijelzőn a *Henger röv.lejár felirat* olvasható, még folytathatja a nyomtatást egy ideig anélkül, hogy kicserélné a dobegységet. Ha azonban lényegesen romlik a nyomtatás minősége (még akár a *Henger röv.lejár* üzenet megjelenése előtt), akkor ki kell cserélni a dobegységet. Ha kicseréli a dobegységet, tisztítsa ki a készüléket. (Lásd: *Lézeres lapolvasóablak tisztítása* című részt a(z) 116. oldalon.)

! VIGYÁZAT

A dobegység cseréjekor óvatosan kezelje azt, mert festék lehet benne. Ha a festék a kezére vagy a ruhájára ömlik, azonnal törölje le, vagy mossa le hideg vízzel.

Megjegyzés

A dobegység fogyó eszköz, így bizonyos időközönként ki kell cserélni. Számos tényező befolyásolja a dob élettartamát, például a hőmérséklet, a páratartalom, a papír típusa, és hogy mennyi festéket használ egy-egy munkafeladathoz. A dobegység becsült élettartama nagyjából 12 000 oldal ¹. A ténylegesen kinyomtatott oldalak száma azonban számottevően kevesebb is lehet a becsült értéknél. Mivel nem áll módunkban ellenőrizni a henger tényleges élettartamát befolyásoló tényezőket, ezért nem tudjuk garantálni azt a minimális oldalszámot, amelyet a dobegységgel nyomtathat.

¹ A dob élettartama becsült érték, és a használat típusától függően változhat.

FIGYELEM

FORRÓ FELÜLET

Közvetlenül a készülék használata után néhány belső alkatrész különösen forró. A sérülések elkerülése érdekében a készülék elő- vagy hátlapjának (hátsó kimeneti tálca) felnyitásakor **NE** érjen hozzá az ábrán jelölt részekhez.

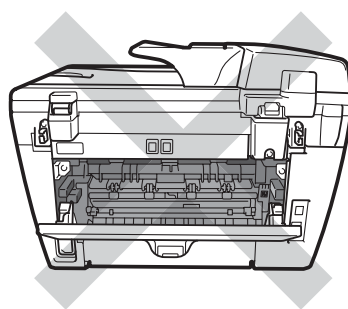
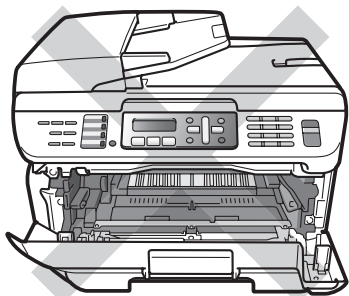

- 1 Nyissa ki az előlapot.



- 2 Lassan vegye ki a dobegységet és a festékkazettát.

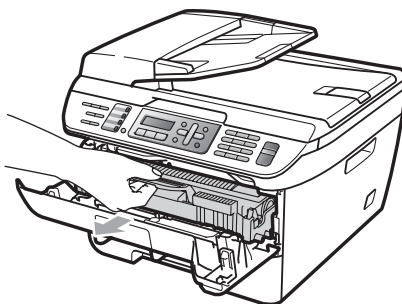

VIGYÁZAT

Javasoljuk hogy a dobegység és a festékkazetta együttesét egy tiszta, sima felületre tegye, és helyezzen alájuk eldobható papírt arra az esetre, ha a festék véletlen kiborulna, kiszóródna.

A statikus elektromosság okozta károk elkerülése érdekében NE érjen az alábbi ábrán látható elektródákhoz.

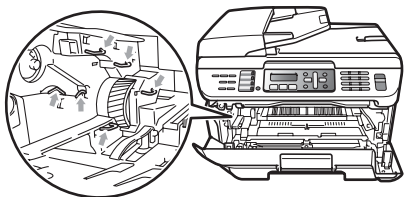

- 3 Nyomja le a zöld zárat, és vegye ki a festékkazettát a dobegységből.

! VIGYÁZAT

A nyomtatási problémák elkerülése érdekében NE érintse meg a készülék mellékelt ábrán jelzett részeit.

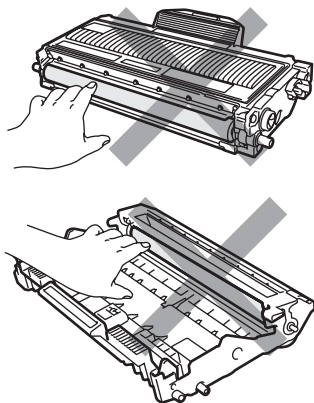

Várjon az új dobegység kicsomagolásával addig, amíg be nem helyezi a készülékbe. A közvetlen napfény vagy a szobai világítás károsíthatja a dobegységet.

✍ Megjegyzés

Gondosan zárja le a dobegységet egy tasakba, hogy ne folyjon ki belőle a festékanyag.

- 4 Csomagolja ki az új dobegységet.
 5 Helyezze a festékkazettát az új dobegységbe úgy, hogy az a helyére kattanjon. Ha helyesen tette be a kazettát, a zöld zár automatikusan megemelkedik.

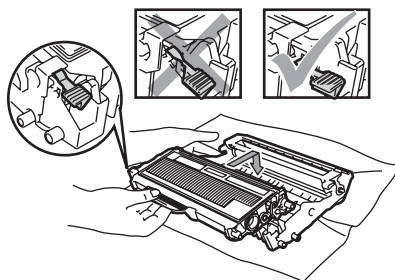

! VIGYÁZAT

Ellenőrizze, hogy megfelelően helyezte-e be a festékkazettát, ellenkező esetben az elválhat a dobegységtől.

- 6 Tisztítsa meg a dobegység koronaszálát úgy, hogy a zöld fület néhányszor finoman jobbról balra, majd balról jobbra csúsztatja.

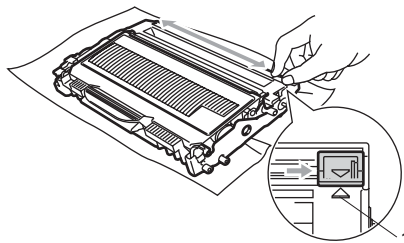

! VIGYÁZAT

A zöld fület helyezze vissza kiindulási helyzetbe (▲) (1). Ha nem teszi, a nyomtatott oldalakon függőleges csíkok jelenhetnek meg.

- 7 Helyezze vissza az új dobegység és festékkazetta együttest a gépbe.

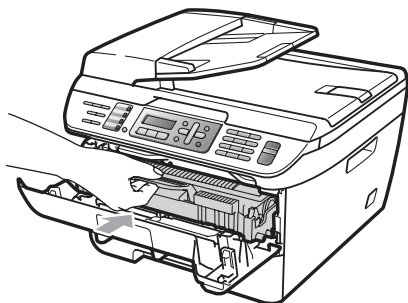

- 8 Nyomja meg a **Clear/Back (Törlés/Vissza)** gombot. Az új dobegység telepítésének megerősítéséhez nyomja meg az **1** gombot.
- 9 Ha a kijelzőn az **Elfogadva** üzenet olvasható, csukja le az előlapot.

Készülék információ

Sorozatszám ellenőrzése

A készülék sorozatszámát az LCD-n nézheti meg.

- 1 (MFC-7320 esetén) Nyomja meg a **Menu (Menü), 4, 1** gombot.
(MFC-7440N esetén) Nyomja meg a **Menu (Menü), 5, 1** gombot.
(MFC-7840W esetén) Nyomja meg a **Menu (Menü), 6, 1** gombot.
- 2 Nyomja meg a **Stop/Exit (Stop/Kilépés)** gombot.

Oldalszámlálók ellenőrzése

Megnézheti a készülék oldalszámlálóit másolt oldalak, nyomtatott oldalak, jelentések és listák, faxok szerint, vagy összesítve.

- 1 (MFC-7320 esetén) Nyomja meg a **Menu (Menü), 4, 2** gombot.
(MFC-7440N esetén) Nyomja meg a **Menu (Menü), 5, 2** gombot.
(MFC-7840W esetén) Nyomja meg a **Menu (Menü), 6, 2** gombot.
- 2 Használja a ▲ vagy a ▼ gombot, és válasszon: **Teljes, Fax/Lista, Másol, vagy Nyomtat.** Megnézheti a készülék oldalszámlálóját.
- 3 Nyomja meg a **Stop/Exit (Stop/Kilépés)** gombot.

Dobegység fennmaradó élettartamának ellenőrzése

A készülék dobegységének élettartamát a kijelzőn nézheti meg.

- 1 (MFC-7320 esetén) Nyomja meg a **Menu (Menü), 4, 3** gombot.
(MFC-7440N esetén) Nyomja meg a **Menu (Menü), 5, 3** gombot.
(MFC-7840W esetén) Nyomja meg a **Menu (Menü), 6, 3** gombot.
- 2 Nyomja meg a **OK** gombot. Láthatja a dob élettartamának hátralevő részét százalékban.
- 3 Nyomja meg a **Stop/Exit (Stop/Kilépés)** gombot.

Csomagolás és szállítás

! VIGYÁZAT

Csomagolás előtt győződjön meg arról, hogy a készülék teljesen kihűlt. Ehhez áramtalanítsa és hagyja legalább 30 percig hűlni.

Ha szállítja a készüléket, használja a készülékhez mellékelt csomagolóanyagokat. Ha nem csomagolja be megfelelően a készüléket, akkor a jótállás érvényét vesztheti.

- 1 Kapcsolja ki a készüléket.
- 2 Húzza ki a készüléket a telefoncsatlakozóból.
- 3 Húzza ki az összes kábelt és az elektromos kábelt a készülékből.
- 4 Nyissa ki az előlapot.
- 5 Távolítsa el a dobegység és a festékkazetta együttesét. Hagyja a festékkazettát a dobegységben.
- 6 Helyezze a dobegység és a festékkazetta együttesét a műanyag tasakba és zárja be a tasakot.
- 7 Csukja be az előlapot.
- 8 Csomagolja be a készüléket a műanyag tasakba, és helyezze az eredeti kartondobozba az eredeti csomagolóanyaggal.

- 9 Csomagolja a dobegység és a festékkazetta együttesét, az elektromos kábelt és a nyomtatott dokumentációt az eredeti kartondobozba az ábrán látható módon:

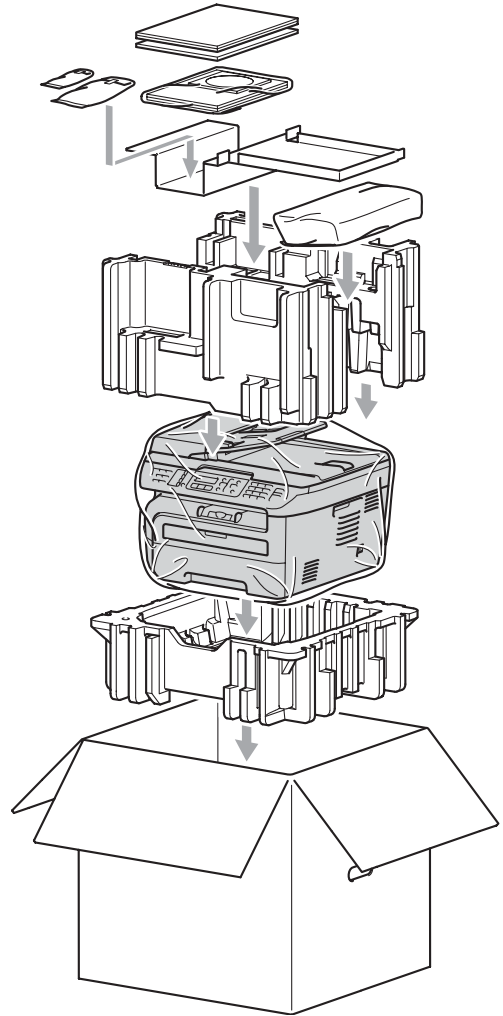

- 10 Csukja vissza dobozt, és zárja le ragasztószalaggal.

Képernyőn keresztüli programozás

A készüléket egyszerű használatra tervezték. A készülék könnyen programozható az LCD kijelzőn megjelenő menüpontok segítségével.

A képernyőn megjelenő utasítások lépésről lépésre segítenek a készülék programozásában. Csak annyit kell tennie, hogy követi ezeket az utasításokat.

Menütáblázat

A programozást a *Menü táblázat* című részt a(z) 132. oldalon! segítségével végezheti. Ezekon az oldalakon a menüpontok és opciók listáját találja.

A **Menu (Menü)** gombbal beprogramozhatja a készüléket, ha a gomb megnyomását követően megadja a menü számát.

Például, a Hangjelző hangerejének beállítása *Halk*-ra:

- 1 Nyomja meg sorban: **Menu (Menü)**, **1**, **4**, **2**.
- 2 Használja a ▲ vagy a ▼ gombot és válassza: *Halk*.
- 3 Nyomja meg a **OK** gombot.

Tárolás a memóriában

A menübeállításokat a memória rögzíti és áramszünet esetén *nem* vesznek el. Az ideiglenes beállítások (például a kontraszt, az országspecifikus beállítások, stb.) *azonban* elvesznek. Az MFC-7840W típus a dátumot és az időt maximum négy napig tudja tárolni.

Menügombok

	
	A menü elérése.
	Átlépés a következő menüpontra. Egy opció elfogadása.
	Ismételt megnyomásával kiléphet a menüből. Átlépés az előző menüpontra.
	Böngészés az aktuális menüképernyőn.
	Visszatérés az előző menüsintre, vagy előrelépés a következőre.
	Kilépés a menüből.

Hogyan érhető el a menü üzemmód

- 1 Nyomja meg a **Menu (Menü)** gombot.
- 2 Válasszon egy opciót.
 - Nyomja meg az **1** gombot, az Általános beállítások menü eléréséhez.
 - Ha megnyomja a **2** gombot, beléphet a Fax menübe.
 - Ha megnyomja a **3** gombot, beléphet a Másolás menübe.
 - (csak az MFC-7320 típus esetén)
Ha megnyomja a **4** gombot, beléphet a Gép információk menübe.
 - (MFC-7440N esetén)
Ha megnyomja a **4** gombot, beléphet a LAN menübe.
Ha megnyomja a **5** gombot, beléphet a Gép információk menübe.
 - (MFC-7840W esetén)
Ha megnyomja a **4** gombot, beléphet a Nyomtatás menübe.
Ha megnyomja a **5** gombot, beléphet a LAN menübe.
 - Ha megnyomja a **6** gombot, beléphet a Gép információk menübe.
 - Ha megnyomja a **9** gombot, beléphet a Szolgáltatások menübe.¹
 - Ha megnyomja a **0** gombot, akkor az Alapbeállítások jelennek meg.
- 3 Nyomja meg az **OK** gombot, ha a kívánt beállítás megjelenik a kijelzőn. Az LCD ezt követően a következő menüszintet fogja megjeleníteni.
- 4 Használja a **▲** vagy **▼** gombot a következő menü opciói közötti böngészéshez.
- 5 Nyomja meg a **OK** gombot. Egy-egy opció beállítását követően a kijelzőn az **Elfogadva** felirat jelenik meg.
- 6 A Menü üzemmódból történő kilépéshez nyomja meg a **Stop/Exit (Stop/Kilépés)** gombot.

¹ Ez csak akkor jelenik meg, ha az LCD hibaüzenetet jelenít meg.

Gyorsabban mozoghat a menüpontok között a **▲** vagy **▼** gombbal, a kívánt irányba.

Menü táblázat

Az alapértelmezett gyári beállítások félkövéren vannak szedve és csillaggal vannak megjelölve.

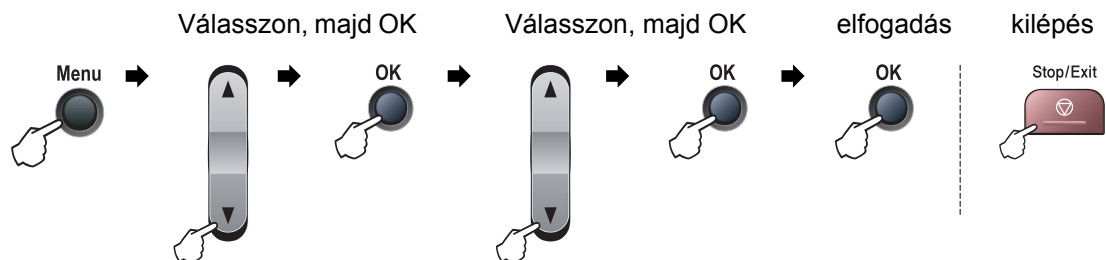

Főmenü	Almenü	Menüpontok	Választási lehetőségek	Leírás	Oldal
1. Ált. beáll.	1. Mód időzítő	—	0 Mp. 30 Mp. 1 Min 2 Min* 5 Min Ki	Beállítja az időt a Fax üzemmódba való visszatéréshez, és azt az időt, amikor a készülék egyedi felhasználói módból nyilvános felhasználói módba lép, amikor a Biztonságos funkciózárát használja.	22 28
	2. Papír típus	—	Vékony Sima* Vastag Vastagabb Átlátszó Újrapapír	A tálcán lévő papír típusának beállítása.	22
	3. Papír méret	—	A4* Letter Executive A5 A6 B5 B6	A tálcán lévő papír méretének beállítása.	22



Az alapértelmezett gyári beállítások félkövéren vannak szedve és csillaggal vannak megjelölve.

Főmenü	Almenü	Menüpontok	Választási lehetőségek	Leírás	Oldal
1. Ált. beáll. (folytatás)	4. Hangerősség	1. Csengő	Ki Halk Közép* Hangos	A csengetés hangerejének beállítása.	23
		2. Hangjelző	Ki Halk Közép* Hangos	Hangjelző hangerejének beállítása.	23
		3. Hangszóró	Ki Halk Közép* Hangos	A hangszóró hangerejének beállítása.	23
	5. Nyári időszak.	—	Be* Ki	A készülék automatikusan átáll nyári időszámításra.	24
	6. Gazdaságosság	1. Festék kimélés	Be Ki*	Növelhető a festékkazetta élettartama a gazdaságos nyomtatással.	24
		2. Készenléti idő	(00-99) 05Min*	Energia takarítható meg.	24
	7. LCD Kontraszt	—	▼ -□□□■+ ▲ ▼ -□□□■+ ▲ ▼ -□■□□+ ▲* ▼ -□■□□+ ▲ ▼ -■□□□+ ▲	Az LCD kijelző kontrasztjának beállítása.	24
	8. Biztonság	1. Adás zárolva (MFC-7320 és MFC-7440N esetén)	—	Megtiltja a legtöbb műveletet, kivéve a faxok fogadását.	25
		1. Funkció Zárás (MFC-7840W esetén)	—	Korlátozni tudja a kiválasztott készülékműveleteket akár 10 egyéni felhasználóig, és minden más nem hitelesített nyilvános felhasználó számára.	26
		2. Zár beállít	—	Megakadályozza, hogy illetéktelen felhasználók módosíthassák a készülék aktuális beállításait.	29
2. Fax	1. Fogadás beáll. (Csak fax üzemmódban)	1. Késleltetés	(00 - 08) 02*	Fax vagy Fax/Tel üzemmódban a csengetések számának beállítása, amely után a készülék válaszol.	41
 Az alapértelmezett gyári beállítások félkövéren vannak szedve és csillaggal vannak megjelölve.					

Főmenü	Almenü	Menüpontok	Választási lehetőségek	Leírás	Oldal
2. Fax (folytatás)	1. Fogadás beáll. (folytatás)	2. F/t csöngetés	20 Mp. 30 Mp.* 40 Mp. 70 Mp.	Fax/Tel módban az ál/kettős csöngetés idejének beállítása.	42
		3. Fax észlelés	Be* Ki	Fax fogadása a Start gomb megnyomása nélkül.	42
		4. Távoli kódok	Be (*51, #51) Ki*	A hívásra mellék- vagy külső telefonkészületről is válaszolhat, és kódok segítségével ki- vagy bekapcsolhatja a gépet. Személyre szabottan állíthatja be ezeket a kódokat.	49
		5. Aut. kicsinyít.	Be* Ki	A beérkező fax méretének csökkentése.	43
		6. Mem. vétel	Be* Ki	Ha kifogy a papír, akkor a készülék automatikusan tárolja a beérkező faxokat a memóriába.	44
		7. Nyomt. Sűrűség	▼ -□□□■+ ▲ ▼ -□□□□+ ▲ ▼ -□□■□+ ▲* ▼ -□■□□+ ▲ ▼ -■□□□+ ▲	A nyomtatási képek fényerejének beállítása.	43
		8. Lehívó vétel	Standard* Védett Időzítés	A gépet úgy állíthatja be, hogy az másik faxkészülékkel lehívást bonyolíthasson.	61
		9. Fax Rx Bélyeg	Be Ki*	A fogadási nap és idő megjelenik a fogadott faxok felső részén.	43
		2. Küldés beáll. (Csak fax üzemmódban)	1. Kontraszt	Auto* Világos Sötét	A küldött fax világosságának, sötétségének beállítása.
2. Fax Felbontás	Standard* Finom Szuperfinom Fotó		A kimenő faxok alapértelmezett felbontásának beállítása.	36	
3. Időzítő	—		24 órás formátumban beállítható az az időpont, amikor a készülék elküldi az időzített, késleltetett faxokat.	38	

 Az alapértelmezett gyári beállítások félkövéren vannak szedve és csillaggal vannak megjelölve.

Főmenü	Almenü	Menüpontok	Választási lehetőségek	Leírás	Oldal	
2. Fax (folytatás)	2. Küldés beáll. (folytatás)	4. Körfax	Be Ki*	Ugyanarra a faxszámra küldendő késleltetett faxüzenetek egyszerre történő elküldése egy időpontban.	38	
		5. Közvetl. küld	Követk. fax:Be Követk. fax:Ki Be Ki*	A memória használata nélkül is küldhet faxot.	37	
		6. Lehívó adás	Standard* Védett	A beállítás szerint a készüléken tárolt dokumentum lehívható egy másik készülékről.	62	
		7. Fedőlap beáll.	Követk. fax:Be Követk. fax:Ki Be Ki* Minta nyomtatás	A beprogramozott fedőlap automatikus elküldése.	34	
		8. Fedőlapüzenet	—	Hozzáfüzheti saját megjegyzéseit a fax fedőlapjához.	34	
		9. Tengertúli-mód	Be Ki*	Ha tengerentúlról, külföldre kíván faxot küldeni, és nehézségekbe ütközik, kapcsolja be ezt az üzemmódot.	38	
	3. Gyorstárcsázás	1. Egygombos	—	Legfeljebb 8 olyan egygombos számot tárolhat, amelyeket egy gomb (és a Start gomb) megnyomásával tárcsázhat.	51	
			2. Gyorstárcsázás	—	Legfeljebb 200 olyan gyorstárcsázási számot tárolhat, amelyeket néhány gomb (és a Start gomb) megnyomásával tárcsázhat.	52
			3. Csoport	—	Beállíthat legfeljebb 8 Csoport számot körfaxoláshoz.	53
	4. Visszaigazolás	1. Adásigazolás	Be Be+Kép Ki* Ki+Kép	Megadhatja a kezdeti beállítást az átvitel-ellenőrzési jelentés számára.	64	



Az alapértelmezett gyári beállítások félkövéren vannak szedve és csillaggal vannak megjelölve.

Főmenü	Almenü	Menüpontok	Választási lehetőségek	Leírás	Oldal
2. Fax (folytatás)	4. Visszaigazolás (folytatás)	2. Napló időköz	Ki Minden 50 fax* 6 óránként 12 óránként 24 óránként 2 naponta 7 naponta	Beállítja, hogy milyen rendszerességgel kerüljön nyomtatásra az időközi napló.	64
	5. Távoli fax op.	1. Továbbít/Tárol (Biztonsági nyomtatás)	Ki* Fax továbbítása Fax tárolása PC fax fogadás	Faxüzenetek továbbítása, és azok eltárolása a memóriába, (hogy Ön akkor is hozzáférjen az üzenetekhez, ha nincs a készülék közelében), vagy faxok küldése számítógépre. Ha a Fax küldés vagy a PC fax fogadás opciót állította be, akkor bekapcsolhatja a Biztonsági nyomtatás funkciót.	55
		2. Táv. hozzáfér.	---*	A Távoli hozzáféréshez beállíthatja saját kódját.	58
		3. Doku nyomtatás	—	A memóriában tárolt bejövő faxok nyomtatása.	44
6. Híváskorlát.		1. Tárcs. gombok	Ki* Kétszer # Be	Beállíthatja a készüléket úgy, hogy az korlátozza a tárcsázást a számgombok használata esetén.	30
		2. Egygombos	Ki* Kétszer # Be	Beállíthatja a készüléket úgy, hogy az korlátozza a tárcsázást az egygombos számok esetén.	30
		3. Gyorstárcsázás	Ki* Kétszer # Be	Beállíthatja a készüléket úgy, hogy az korlátozza a tárcsázást a gyorstárcsázási számok esetén.	30
7. Feladattörlesztés	—	—	Ellenőrizheti, hogy melyik feladatok vannak a memóriában, és a törölhet a feladatok közül.	38	
 Az alapértelmezett gyári beállítások félkövéren vannak szedve és csillaggal vannak megjelölve.					

Főmenü	Almenü	Menüpontok	Választási lehetőségek	Leírás	Oldal
2. Fax (folytatás)	0. Vegyes	1. Kompatibilitás	Magas ¹ (MFC-7840W esetén) Normál* Alap (VoIP-hoz) ¹ Az MFC-7840W gyári beállításai	Kommunikációs problémák esetén a kompatibilitás beállítása. VoIP szolgáltatók számos szabványhoz biztosítanak faxtámogatást. Ha rendszeresen találkozik faxküldési problémákkal, próbálja ki az alábbi beállítást: Alap (VoIP-hoz).	102
3. Másol	1. Minőség	—	Auto* Szöveg Fotó	Megválaszthatja az adott dokumentumtípus másolási felbontását.	71
	2. Kontraszt	—	▼ -□□□■+ ▲ ▼ -□□■□+ ▲ ▼ -□■□□+ ▲* ▼ -□■□□+ ▲ ▼ -■□□□+ ▲	Másolatok kontrasztjának beállítása.	72
4. Printer (MFC-7840W esetén)	1. Emuláció	—	Auto* HP LaserJet BR-Script 3	Az emuláció módjának kiválasztása.	<i>Lásd: Szoftver használati útmutató a CD-ROM-on.</i>
	2. Printer Opciók	1. Belső betűtíp.	—	A készülék belső betűkészlet-listájának nyomtatása.	
		2. Konfiguráció	—	A nyomtatási beállítások listájának kinyomtatása.	
		3. Tesztnyomtatás	—	Tesztoldalt nyomtat.	
3. Printer törlés	1. Null. 2. Kilép	—	—	Visszaállítja a nyomtató alapértelmezett gyári beállításait.	
 Az alapértelmezett gyári beállítások félkövéren vannak szedve és csillaggal vannak megjelölve.					

Főmenü	Almenü	Menüpontok	Választási lehetőségek	Leírás	Oldal	
4. LAN (MFC-7440N esetén)	1. TCP/IP	1. Bootolás módja	—	Auto* Statikus RARP BOOTP DHCP	Kiválaszthatja a legmegfelelőbb bootolási módot.	<i>Lásd: Hálózati használat útmutató a CD-ROM-on.</i>
		2. IP cím	—	[000-255]. [000-255]. [000-255]. [000-255]	Adja meg az IP címet.	
		3. Alhálózatmaszk	—	[000-255]. [000-255]. [000-255]. [000-255]	Adja meg az alhálózati maszkot.	
		4. Gateway	—	[000-255]. [000-255]. [000-255]. [000-255]	Adja meg az átjáró (gateway) címet.	
		5. Csomópont név	—	BRN XXXXXXXXXXXX	Adja meg a Csomópont nevét.	
		6. Wins beállítás	—	Auto* Statikus	A WINS konfigurációs mód kiválasztása.	
		7. Wins szerver	—	(Elsődleges) 000.000.000. 000 (Másodlagos) 000.000.000. 000	Az elsődleges és másodlagos WINS szerver IP címének meghatározása.	
		8. Dns szerver	—	(Elsődleges) 000.000.000. 000 (Másodlagos) 000.000.000. 000	Az elsődleges és másodlagos DNS szerver IP címének meghatározása.	
		9. APIPA	—	Be* Ki	Automatikusan kiosztja az IP-címet a link-local címtartományból.	



Az alapértelmezett gyári beállítások félkövéren vannak szedve és csillaggal vannak megjelölve.

Főmenü	Almenü	Menüpontok		Választási lehetőségek	Leírás	Oldal	
4. LAN (MFC-7440N esetén) (folytatás)	1. TCP/IP (folytatás)	0. IPv6	—	Be Ki*	Engedélyezi vagy letiltja az IPv6 protokollt. Ha használni szeretné az IPv6 protokollt, látogassa meg a http://solutions.brother.com/ címet a további információkért.	<i>Lásd: Hálózati használati útmutató a CD-ROM -on.</i>	
	2. Ethernet	—	—	Auto* 100B-FD 100B-HD 10B-FD 10B-HD	Kiválasztja az Ethernet csatlakozási módot.		
	3. Szkennelés FTP-re	—	Színes 150 dpi* Színes 300 dpi Színes 600 dpi Szürke 100 dpi Szürke 200 dpi Szürke 300 dpi FF 200 dpi FF 200X100 dpi	(Ha a colour (színes) beállítást választja) PDF formátum* JPEG formátum (Ha a grey (szürke) beállítást választja) PDF formátum JPEG formátum* (Ha a B&W (fekete-fehér) beállítást választja) PDF formátum* TIFF	Kiválasztja az FTP-n keresztül küldendő fájl formátumát.		
	0. Gyári reset	1. Null.	—	—	1. Igen 2. Nem		Visszaállítja az összes hálózati beállítást a gyári alapértelmezésre.
		2. Kilép	—	—	—		



Az alapértelmezett gyári beállítások félkövéren vannak szedve és csillaggal vannak megjelölve.

Főmenü	Almenü	Menüpontok	Választási lehetőségek	Leírás	Oldal	
5. LAN (MFC-7840W esetén)	1. DRÓTOZOTT	1. TCP/IP	1. Bootolás módja	Auto* Statikus RARP BOOTP DHCP	Kiválaszthatja a legmegfelelőbb bootolási módot.	<i>Lásd: Hálózati használati útmutató a CD-ROM-on.</i>
			2. IP cím	[000-255]. [000-255]. [000-255]. [000-255]	Adja meg az IP címet.	
			3. Alhálóz. maszk	[000-255]. [000-255]. [000-255]. [000-255]	Adja meg az alhálózati maszkot.	
			4. Gateway	[000-255]. [000-255]. [000-255]. [000-255]	Adja meg az átjáró (gateway) címét.	
			5. Csomópont név	BRN XXXXXXXXXXXX	Adja meg a Csomópont nevét.	
			6. Wins beállít	Auto* Statikus	A WINS konfigurációs mód kiválasztása.	
			7. Wins szerver	(Elsődleges) 000.000.000. 000 (Másodlagos) 000.000.000. 000	Az elsődleges és másodlagos WINS szerver IP címének meghatározása.	
			8. Dns szerver	(Elsődleges) 000.000.000. 000 (Másodlagos) 000.000.000. 000	Az elsődleges és másodlagos DNS szerver IP címének meghatározása.	
			9. APIPA	Be* Ki	Automatikusan kiosztja az IP-címet a link-local címtartományból.	
			0. IPv6	Be Ki*	Engedélyezi vagy letiltja az IPv6 protokollt. Ha használni szeretné az IPv6 protokollt, látogassa meg a http://solutions.brother.com/ címet a további információkért.	



Az alapértelmezett gyári beállítások félkövéren vannak szedve és csillaggal vannak megjelölve.

Főmenü	Almenü	Menüpontok		Választási lehetőségek	Leírás	Oldal	
5. LAN (MFC-7840W esetén) (folytatás)	1. DRÓTOZOTT (folytatás)	2. Ethernet	—	Auto* 100B-FD 100B-HD 10B-FD 10B-HD	Kiválasztja az Ethernet csatlakozási módot.	Lásd: Hálózati használati útmutató a CD-ROM-on.	
		3. Alap visszaáll	1. Null. 2. Kilép	—	Visszaállítja a vezetékes hálózati beállítást a gyári alapértelmezésre.		
		4. Vezeték Enged	—	Be* Ki	Kézzel engedélyezi vagy letiltja a vezetékes LAN-t.		
	2. WLAN	1. TCP/IP	1. Bootolás módja	1. Bootolás módja	Auto* Statikus RARP BOOTP DHCP		Kiválaszthatja a legmegfelelőbb bootolási módot.
			2. IP cím	2. IP cím	[000-255]. [000-255]. [000-255]. [000-255]		Adja meg az IP címet.
			3. Alhálózat. maszk	3. Alhálózat. maszk	[000-255]. [000-255]. [000-255]. [000-255]		Adja meg az alhálózati maszkot.
			4. Gateway	4. Gateway	[000-255]. [000-255]. [000-255]. [000-255]		Adja meg az átjáró (gateway) címét.
			5. Csomópont név	5. Csomópont név	BRW XXXXXXXXXXXX		Adja meg a Csomópont nevét.
			6. Wins beállít	6. Wins beállít	Auto* Statikus		A WINS konfigurációs mód kiválasztása.
			7. Wins szerver	7. Wins szerver	(Elsődleges) 000.000.000. 000 (Másodlagos) 000.000.000. 000		Az elsődleges és másodlagos WINS szerver IP címének meghatározása.
 Az alapértelmezett gyári beállítások félkövéren vannak szedve és csillaggal vannak megjelölve.							

Főmenü	Almenü	Menüpontok	Választási lehetőségek	Leírás	Oldal	
5. LAN (MFC-7840W esetén) (folytatás)	2. WLAN (folytatás)	1. TCP/IP (folytatás)	8. Dns szerver	(Elsődleges) 000.000.000.000 (Másodlagos) 000.000.000.000	Az elsődleges és másodlagos DNS szerver IP címének meghatározása.	Lásd: Hálózati használati útmutató a CD-ROM-on.
			9. APIPA	Be* Ki	Automatikusan kiosztja az IP-címet a link-local címtartományból.	
			0. IPv6	Be Ki*	Engedélyezi vagy letiltja az IPv6 protokollt. Ha használni szeretné az IPv6 protokollt, látogassa meg a http://solutions.brother.com/ címet a további információkért.	
		2. Telep. Varázsló	1. Be 2. Ki	—	Beállíthatja a nyomtatókiszolgálót.	
		3. SES/WPS/AOSS	1. Be 2. Ki	—	Egyszerűen beállíthatja a vezeték nélküli hálózat beállításait az egygombos módszerrel.	
		4. WPS PIN kóddal	1. Be 2. Ki	—	Egyszerűen beállíthatja a vezeték nélküli hálózat beállításait egy PIN kóddal a WPS használatával.	
		5. WLAN állapot	1. Állapot	Aktív (11b) Aktív (11g) Vez. LAN Aktív WLAN KI Csatlakozás NG	Láthatja a vezeték nélküli hálózat jelenlegi állapotát.	
			2. Jelzés ¹	erős közepes gyenge nincs	Láthatja a vezeték nélküli hálózat jelenlegi jelerősségét.	
			3. SSID ¹	—	Láthatja a jelenlegi SSID-t.	
			4. Párbeszéd Mód ¹	Ad-hoc Infrastruktúra	Láthatja a jelenlegi kommunikációs üzemmódot.	



Az alapértelmezett gyári beállítások félkövéren vannak szedve és csillaggal vannak megjelölve.

¹ Ez a beállítás csak akkor jelenik meg, ha a WLAN engedélyezés bekapcsolt állapotban Be.

Főmenü	Almenü	Menüpontok		Választási lehetőségek	Leírás	Oldal
5. LAN (MFC-7840W esetén) (folytatás)	2. WLAN (folytatás)	6. Alap visszaáll	1. Null. 2. Kilép	—	Visszaállítja a vezeték nélküli hálózati beállítást a gyári alapértelmezésre.	Lásd: Hálózati használati útmutató a CD-ROM-on.
		7. WLAN Engedve	—	Be Ki*	Kézzel engedélyezi vagy letiltja a vezeték nélküli LAN-t.	
	3. Szkennel FTPre	—	Színes 150 dpi* Színes 300 dpi Színes 600 dpi Szürke 100 dpi Szürke 200 dpi Szürke 300 dpi FF 200 dpi FF 200X100 dpi	(Ha a colour (színes) beállítást választja) PDF formátum* JPEG formátum	Kiválasztja az FTP-n keresztül küldendő fájl formátumát.	
				(Ha a grey (szürke) beállítást választja) PDF formátum JPEG formátum* (Ha a B&W (fekete-fehér) beállítást választja) PDF formátum* TIFF		
	0. Gyári reset	1. Null.	—	1. Igen 2. Nem	Visszaállítja az összes hálózati beállítást a gyári alapértelmezésre.	
2. Kilép		—	—			
 Az alapértelmezett gyári beállítások félkövéren vannak szedve és csillaggal vannak megjelölve.						

Főmenü	Almenü	Menüpontok	Választási lehetőségek	Leírás	Oldal
4.Gép információ (MFC-7320) 5.Gép információ (MFC-7440N) 6.Gép információ (MFC-7840W)	1.Gyári szám	—	—	Ellenőrizheti a berendezés sorozatszámát.	128
	2.Lapszám	—	Teljes Fax/Lista Másol Nyomtat	Megtekintheti a berendezés élettartama során nyomtatott összoldalszámot.	128
	3.Dob élettart.	—	—	Ellenőrizheti a hátralevő dobélettartamot.	128
0.Alapbeáll.	1.Vételi mód	—	Csak fax* Fax/Tel Külső Tel/Ü.R. Kézi	Kiválaszthatja a legmegfelelőbb fogadási módot.	40
	2.Idő&dátum	—	—	Dátum és idő beillesztése az LCD kijelzőre és a küldött faxok fejlécébe.	<i>Lásd: Gyors telepítési útmutató.</i>
	3.Áll.azonosító.	—	Fax: Tel: Név:	Az Ön nevének és faxszámának kijelzése minden faxolt oldalon.	
	4.Hang/Impulzus	—	Hang* Impulzus	Tárcsázási mód kiválasztása.	
	5.Tárcsahang	—	Érzékelés Nincs érzékelés*	Lerövidítheti a tárcsahang-érzékelési időt.	101
	6.tel.von.beáll	—	Normál* PBX ISDN	Beállítja a telefonvonal típusát.	45
	0.Nyelv (Kelet-Európában)	—	Magyar* Angol	A LCD kijelző nyelvének módosítása.	<i>Lásd: Gyors telepítési útmutató.</i>
 Az alapértelmezett gyári beállítások félkövéren vannak szedve és csillaggal vannak megjelölve.					

Szöveg beírása

Bizonyos menüpontok esetében, például az állomásazonosító megadásakor szöveget kell beírni. A tárcsázó gombokon a számok mellett betűk is szerepelnek. A **0**, **#** és ***** gombok nem rendelkeznek betűkkel, mert speciális karakterekhez használatosak.

A kívánt karakter megadásához nyomja meg a megfelelő tárcsázóbillentyűt az ebben a referenciatáblázatban megadott gyakorisággal.

Gomb	egyszer	kétszer	háromszor	négyszer	ötször	hatszor	hétyszer	nyolcszor	kilencszer
1	@	.	/	1	@	.	/	1	@
2	a	b	c	A	B	C	2	a	b
3	d	e	f	D	E	F	3	d	e
4	g	h	i	G	H	I	4	g	h
5	j	k	l	J	K	L	5	j	k
6	m	n	o	M	N	O	6	m	n
7	p	q	r	s	P	Q	R	S	7
8	t	u	v	T	U	V	8	t	u
9	w	x	y	z	W	X	Y	Z	9

A kisbetűket nem engedélyező menüpontok esetén kérjük, használja a következő referenciatáblázatot:

Gomb	egyszer	kétszer	háromszor	négyszer	ötször
2	A	B	C	2	A
3	D	E	F	3	D
4	G	H	I	4	G
5	J	K	L	5	J
6	M	N	O	6	M
7	P	Q	R	7	P
8	T	U	V	8	T
9	W	X	Y	9	W

Szóköz beillesztése

Szóköz beillesztése faxszámba: Nyomja meg a ► gombot egyszer a számok között. Ha egy névben kíván szóközt elhelyezni, akkor kétszer nyomja meg a ► gombot a karakterek között.

Javítás

Ha rossz betűt gépelt be, és meg kívánja változtatni, nyomja meg a ◀ gombot a kurzor téves karakterre mozgatásához, majd nyomja meg a **Clear/Back (Törlés/Vissza)** gombot.

Betűk ismétlése

Ha a megadandó karakter ugyanazon a billentyűn található, mint az előző, akkor mielőtt újra megnyomná a billentyűt, nyomja meg a ► gombot.

Speciális karakterek és szimbólumok

Nyomja meg a *, # vagy 0 gombot, majd a ◀ vagy a ▶ gombot a kurzor kívánt karakterre, szimbólumra mozgatásához. Nyomja meg az OK gombot a kiválasztáshoz. Az alábbi szimbólumok és karakterek a menüválasztástól függően jelennek meg.

*	megnyomásával elérhető karakterek:	(szóköz)! " # \$ % & ' () * + , - . / €
#	megnyomásával elérhető karakterek:	: ; < = > ? @ [] ^ _ ¥ ~ ' { }
0	megnyomásával elérhető karakterek:	Á É Í Ö Ó Ő Ü Ú 0

Általános

Nyomtató típusa	Lézer
Nyomtatási mód	Elektrofotográfia félvezető lézersugár szkenneléssel
Memóriakapacitás	16 MB (MFC-7320) 32 MB (MFC-7440N és MFC-7840W)
LCD (folyadékkristályos kijelző)	16 karakter x 2 sor
Áramforrás	220 - 240 V 50/60 Hz
Energiafelvétel	Csúcs: 1056 W Másolás: Átlagosan 320 W ¹ Sleep (alvó): (MFC-7320) Átlagosan 9 W (MFC-7440N) Átlagosan 10 W (MFC-7840W) Átlagosan 12 W Készenlét: Átlagosan 75 W

¹ Egy oldalról történő másolat készítése esetén.

Méretetek

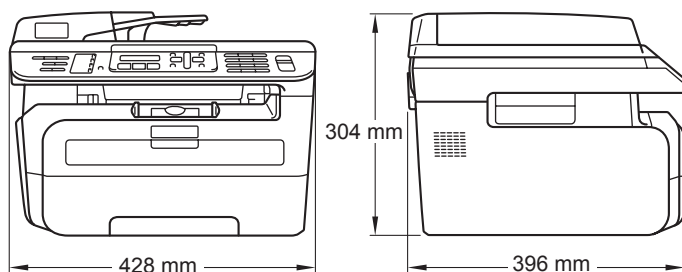

Súly

Dob/toner egység nélkül: 10 kg

Zajszint

Hangerő
Működés (másolás): LWAd = 6,2 Bell
Készenlét: LWAd = 4,4 Bell
Hangnyomás
Működés (másolás): LpAm = 53 dBA
Készenlét: LpAm = 32 dBA

Hőmérséklet	Működés közben:	10 és 32,5°C között
	Tárolás:	5 és 35°C között
Páratartalom	Működés közben:	20 és 80% (kondenzáció nélkül)
	Tárolás:	10 és 90% (kondenzáció nélkül)
ADF (automatikus dokumentum adagoló)		Max. 35 oldal (eltoltan) (80 g/m ²)
		Ajánlott környezet a legjobb eredményért:
	Hőmérséklet:	20 és 30°C között
	Páratartalom:	50% - 70%
	Papír:	Xerox Premier 80 g/m ² vagy Xerox Business 80 g/m ²
Papírtálca		250 lap (80 g/m ²)

Nyomtatási adathordozó

Papír bevétele

Papírtálca

- Papírtípus: Sima géppapír, fólia¹ vagy újrafelhasznált papír
- Papírméret: Letter, A4, B5(ISO), A5, B6, A6 és Executive
- Papírsúly: 60-105 g/m²
- Maximum papírtálca kapacitás: Legfeljebb 250 lap 80 g/m² sima géppapír

Kézi adagolónyílás

- Papírtípus: Sima géppapír, újrahasznosított papír, fólia, bankpostapapír, boríték és címke
- Papírméret: Szélesség: 76,2 - 220 mm
Hossz: 116 - 406,4 mm
- Papírsúly: 60 - 163 g/m²
- Kézi adagolónyílás maximális kapacitása: Egyszerre egy lap

¹ A fóliák és címkék esetén ajánlatos azonnal eltávolítani a kinyomtatott papírokat a kimeneti papírtálcáról az elkenődés elkerülése érdekében.

Papír kimenet

Legfeljebb 100 lap (a kimeneti papírtálcára, lefelé fordítva)

Fax

Kompatibilitás	ITU-T 3-as csoport
Kódrendszer	MH/MR/MMR (MFC-7320 és MFC-7440N) MH/MR/MMR/JBIG (MFC-7840W)
Modem sebesség	Automatikus 14 400 bps (MFC-7320 és adatsebess.csökk.: MFC-7440N) 33 600 bps (MFC-7840W)
Dokumentumméret	ADF szélessége: 148 és 215,9 mm ADF hosszúsága: 148 és 356,6 mm Szkennerveg szélessége: Max. 215,9 mm Szkennerveg hosszúsága: Max. 297 mm
Szkennelési szélesség	Max. 208 mm
Nyomatási szélesség	Max. 208 mm
Szürke Árnyalat	256 szint
Lehívási típusok	Szabványos, Biztonságos, Időzítő, Egymás utáni
Kontraszt beállítása	Automatikus/Világos/ Sötét (kézi beállítás)
Felbontás	Vízszintes: 8 pont/mm Függőleges ■ Normál: 3,85 sor/mm ■ Finom: 7,7 sor/mm ■ Fotó: 7,7 sor/mm ■ Szuperfinom: 15,4 sor/mm
Egygombos tárcsázás	8 (4 × 2)
Gyorstárcsázás	200 állomás
Csoportok	Max. 8
Körfaxolás	258 állomás
Automatikus újratárcsázás	3 alkalommal, 5 perces időközökkel
Csengetés késleltetés	0, 1, 2, 3, 4, 5, 6, 7 vagy 8 csengetés
Kommunikációs forrás	Nyilvános, kapcsolt telefonhálózat
Memória sebessége	Legfeljebb 500 ¹ /400 ² oldal (MFC-7320 és MFC-7440N) Legfeljebb 600 ³ /500 ⁴ oldal (MFC-7840W)
Papír nélküli fogadás	Legfeljebb 500 ¹ /400 ² oldal (MFC-7320 és MFC-7440N) Legfeljebb 600 ³ /500 ⁴ oldal (MFC-7840W)

- ¹ Az oldalszám a "Brother 1. számú szabványgrafikára" vonatkozik (ez egy tipikus üzleti levél, normál felbontásban, MMR kóddal). A műszaki adatok és nyomtatott anyagok előzetes figyelmeztetés nélkül módosulhatnak.
- ² Az oldalszám az "ITU-T 1. számú tesztgrafikára" vonatkozik (ez egy tipikus üzleti levél, normál felbontásban, MMR kóddal). A műszaki adatok és nyomtatott anyagok előzetes figyelmeztetés nélkül módosulhatnak.
- ³ Az "Oldalak" a "Brother 1 számú alapgrafikonra" utal (egy tipikus üzleti levél, normál felbontás, JBIG kód). A műszaki adatok és nyomtatott anyagok előzetes figyelmeztetés nélkül módosulhatnak.
- ⁴ Az "Oldalak" az "ITU-T #1 teszt grafikonra" utal (egy tipikus üzleti levél, normál felbontás, JBIG kód). A műszaki adatok és nyomtatott anyagok előzetes figyelmeztetés nélkül módosulhatnak.

Másolás

Színes/Monokróm	Monokróm
Dokumentumméret	ADF szélessége: 148 és 215,9 mm ADF hosszúsága: 148 és 355,6 mm Szkennerveg szélessége: Max. 215,9 mm Szkennerveg hosszúsága: Max. 297 mm Másolási szélesség: Max. 210 mm
Többszörös másolás	Legfeljebb 99 oldalt rak egymásra, vagy válogat le
Nagyítás/Kicsinyítés	25% – 400% (1%-os skálabeosztás)
Felbontás	Max: 600 × 600 dpi
Első másolat elkészítési ideje	Kevesebb, mint 15 másodperc ¹ . (KÉSZ helyzetből) (MFC-7440N és MFC-7840W esetén)

¹ Az első másolat megjelenési ideje függ a lapvasó lámpájának bemelegedési idejétől.

Szkennelés

Színes/Monokróm	Igen
TWAIN kompatibilis eszköz	Igen (Windows® 2000 Professional/XP/ XP Professional x64 Edition/Windows Vista®) Mac OS® X 10.2.4 vagy újabb verziók
WIA kompatibilis eszköz	Igen (Windows® XP/Windows Vista®)
Színmélység	24 bites szín
Felbontás	Maximum 19 200 x 19 200 dpi (interpolált) ¹ Maximum 600 x 2 400 dpi (optikai) ¹ (A lapolvasóüvegről) Maximum 600 x 600 dpi (optikai) ¹ (Az ADF-ből)
Dokumentumméret	ADF szélessége: 148,0 és 215,9 mm ADF hosszúsága: 148,0 és 355,6 mm Szkennерüveg szélessége: Max. 215,9 mm Szkennерüveg hosszúsága: Max. 297 mm
Szkennelési szélesség	Max. 210 mm
Szürke árnyalat	256 szint

¹ Legfeljebb 1200 × 1200 dpi-s lapolvasás a WIA illesztőprogrammal Windows® XP/Windows Vista® operációs rendszeren (akár 19 200 × 19 200 dpi is választható a Brother lapolvasó segédprogrammal)

Nyomtatás

Emulációk (MFC-7840W esetén)	PCL6, BR-Script3 (PostScript®3)
Nyomtató-meghajtó	Kiszolgáló számítógép alapú illesztőprogram Windows® 2000 Professional/XP/XP Professional x64 Edition/Windows Vista®/ (csak az MFC-7440N és az MFC-7840W típusok esetén) Windows Server® 2003 rendszerhez (csak hálózaton keresztüli nyomtatás) (MFC-7840W esetén) BR-Script3 (PPD fájl) Windows® 2000 Professional Macintosh® nyomtatóillesztő Mac OS® X 10.2.4 vagy újabb rendszerhez (MFC-7840W esetén) BR-Script3 (PPD fájl) Mac OS® X 10.2.4 vagy újabb rendszerhez
Felbontás	HQ1 200 (2 400 × 600 dpi), 600, 300 dpi
Nyomtatási sebesség	Legfeljebb 18 oldal/perc (A4 méret) ¹ (MFC-7320 esetén) Legfeljebb 22 oldal/perc (A4 méret) ¹ (MFC-7440N és MFC-7840W esetén)
Első nyomtatott oldal elkészítési ideje	Kevesebb mint 10 másodperc. (A Készenlét állapotól és a szabványos tálcáról)

¹ A nyomtatási sebesség függ a nyomtatott dokumentum típusától.

Interfészek

USB	USB 2.0 interfészkábel használjon, ami nem hosszabb mint 2 m. ¹ ²
LAN kábel (MFC-7440N és MFC-7840W)	Ethernet UTP kábelt használjon, amely CAT5 vagy magasabb kategóriás.
Vezeték nélküli LAN (MFC-7840W)	A készülék támogatja az IEEE 802.11b/g vezeték nélküli kommunikációt vezeték nélküli LAN-nal Infrastruktúra üzemmódban vagy egy vezeték nélküli egyenrangú kapcsolatot Ad-hoc üzemmódban.

¹ A készülék Full-Speed USB 2.0 csatlakozóval rendelkezik. A készülék csatlakoztatható olyan számítógéphez is, amely USB 1.1 interfésszel rendelkezik.

² Harmadik fél USB portjait a rendszer nem támogatja.

Számítógép követelmények

Minimális rendszerkövetelmények és támogatott szoftver funkciók								
Számítógép Platform és Operációs Rendszer Verzió		Támogatott szoftver funkciók	PC-interfész	Processzor minimális sebessége	Minimum RAM	Ajánlott RAM	Teleпитéshez szükséges hely a merevlemezén	
							Meghajtókhoz	Alkalmazásokhoz
Windows® operációs rendszer 1	Windows® 2000 Professional 4	Nyomtatás, PC Fax, Lapolvasás	USB, 10/100 Base Tx (Ethernet), Vezeték nélküli 802.11 b/g (MFC-7840W esetén)	Intel® Pentium II® vagy azzal egyenértékű	64 MB	256 MB	150 MB	310 MB
	Windows® XP Home® 2 4 Windows® XP Professional 2 4				128 MB			
	Windows® XP Professional x64 Edition 2			Támogatott 64 bites (Intel®64 vagy AMD64) processzor	256 MB	512 MB		
	Windows Vista® 2			Intel® Pentium® 4 vagy azzal egyenértékű 64-bites (Intel®64 vagy AMD64) processzor	512 MB	1 GB		
Windows Server® 2003 (nyomtatás csak a hálózaton keresztül)	Windows Server® 2003 (nyomtatás csak a hálózaton keresztül)	Nyomtatás	10/100 Base Tx (Ethernet), Vezeték nélküli 802.11 b/g (MFC-7840W esetén)	Intel® Pentium® III vagy azzal egyenértékű	256 MB	512 MB	50MB	N/A
	Windows Server® 2003 x64 Edition (nyomtatás csak a hálózaton keresztül)			Támogatott 64 bites (Intel®64 vagy AMD64) processzor				

Macintosh® operációs rendszer	Mac OS® X 10.2.4 - 10.4.3	Nyomtatás, PC Fax küldése, Lapolvasás	USB ³ , 10/100 Base Tx (Ethernet), Vezeték nélküli 802.11 b/g (MFC-7840W esetén)	PowerPC G4/G5, PowerPC G3 350 MHz	128 MB	256 MB	80 MB	400 MB
	Mac OS® X 10.4.4 vagy újabb verzió			PowerPC G4/G5, Intel® Core™ processzor	512 MB	1 GB		

¹ Microsoft® Internet Explorer 5.5 vagy újabb.

² WIA, 1200x1200 felbontáshoz. Brother szkennelő segédprogrammal megnövelhető 19 200 × 19 200 dpi-re.

³ Harmadik fél USB portjait a rendszer nem támogatja.

⁴ PaperPort™ 11SE Windows® 2000 esetében csak Microsoft® SP4 vagy magasabb verziókat, XP esetén csak SP2 vagy annak magasabb verzióit támogatja.

Fogyóeszközök

Festékkazetta élettartama	Szabványos festékkazetta:	
	TN-2110:	Kb. 1 500 oldal (A4) ¹
	Nagy kapacitású festékkazetta:	
	TN-2120:	Kb. 2 600 oldal (A4) ¹
Dobegység	DR-2100:	Kb. 12 000 oldal (A4) ²

¹ A festékkazetta körülbelüli kapacitását az ISO/IEC 19752 szerint határoztuk meg.

² A dob élettartama becsült érték, és a használat típusától függően változhat.

Vezetékes Ethernet hálózat (MFC-7440N és MFC-7840W)

Hálózati kártya típusneve	NC-6600h (MFC-7440N)
LAN	Csatlakoztathatja készülékét hálózathoz Hálózati nyomtatás, Hálózati szkennelés, PC Fax és Távoli beállításhoz funkciók érdekében ^{1 2} .
Támogatás	Windows [®] 2000 Professional, Windows [®] XP, Windows [®] XP Professional x64 Edition, Windows Vista [®] , Windows Server [®] 2003 és Windows Server [®] 2003 x64 Edition ² Mac OS [®] X 10.2.4 vagy újabb verziók ³
Protokollok	TCP/IP ARP, RARP, BOOTP, DHCP, APIPA (Auto IP), IPv4-hez: WINS/NetBIOS névfeloldás, DNS feloldó, mDNS, LPR/LPD, Custom Raw Port/Port9100, IPP, FTP kiszolgáló, POP SMTP előtt, SMTP AUTH, TELNET, SNMPv1, HTTP kiszolgáló, FTP ügyfél, TFTP ügyfél és kiszolgáló, SMTP ügyfél, APOP, LLMNR válaszadó, ICMP, webszolgáltatások TCP/IP (Alapértelmezésként kikapcsolva) NDP, RA, IPv6-hoz: DNS feloldó, mDNS, LPR/LPD, Custom Raw Port/Port9100, IPP, FTP kiszolgáló, POP SMTP előtt, SMTP AUTH, TELNET, SNMPv1, HTTP kiszolgáló, FTP ügyfél, TFTP ügyfél és kiszolgáló, SMTP ügyfél, APOP, LLMNR válaszadó, ICMPv6, webszolgáltatások Egyéb: LLTD válaszadó
Hálózat típusa	Ethernet 10/100 BASE-TX Auto Negotiation (Vezetékes LAN)
Kezelő segédprogramok ⁴	BRAdmin Light a Windows [®] 2000 Professional, Windows [®] XP, Windows [®] XP Professional x64 Edition, Windows Vista [®] , Windows Server [®] 2003, Windows Server [®] 2003 x64 Edition és Mac OS [®] X 10.2.4 vagy újabb verziókhöz BRAdmin Professional a Windows [®] 2000 Professional, Windows [®] XP, Windows [®] XP Professional x64 Edition, Windows Vista [®] , Windows Server [®] 2003 és Windows Server [®] 2003 x64 Edition verziókhöz Web BRAdmin a Windows [®] 2000 Professional, Windows [®] XP, Windows [®] XP Professional x64 Edition, Windows Vista [®] , Windows Server [®] 2003 és Windows Server [®] 2003 x64 Edition verziókhöz Java™-t támogató böngészőkkel rendelkező ügyfélszámítógépek.

¹ PC Fax küldés Mac[®] esetében

² Csak nyomtatás Windows Server[®] 2003 esetében

³ Mac OS[®] X 10.2.4 vagy újabb (mDNS)

⁴ A BRAdmin Professional és a Web BRAdmin letölthető a <http://solutions.brother.com/> oldalról.

Vezeték nélküli Ethernet hálózat (MFC-7840W esetén)

Hálózati kártya típusneve	NC-7400w
LAN	Csatlakoztathatja készülékét hálózathoz a Hálózati nyomtatás, Hálózati lapolvasás, PC Fax és Távoli beállítás funkciók használatához. ^{1 2}
Támogatás	Windows® 2000 Professional, Windows® XP, Windows® XP Professional x64 Edition, Windows Vista®, Windows Server® 2003 és Windows Server® 2003 x64 Edition Mac OS® X 10.2.4 vagy újabb verziók ³
Protokollok	TCP/IP IPv4-hez: ARP, RARP, BOOTP, DHCP, APIPA (Auto IP), WINS/NetBIOS névfeloldás, DNS feloldó, mDNS, LPR/LPD, Custom Raw Port/Port9100, IPP, FTP kiszolgáló, POP SMTP előtt, SMTP AUTH, TELNET, SNMPv1, HTTP kiszolgáló, FTP ügyfél, TFTP ügyfél és kiszolgáló, SMTP ügyfél, APOP, LLMNR válaszadó, ICMP, webszolgáltatások TCP/IP IPv6-hoz (Alapértelmezésként kikapcsolva) NDP, RA, DNS feloldó, mDNS, LPR/LPD, Custom Raw Port/Port9100, IPP, FTP kiszolgáló, POP SMTP előtt, SMTP AUTH, TELNET, SNMPv1, HTTP kiszolgáló, FTP ügyfél, TFTP ügyfél és kiszolgáló, SMTP ügyfél, APOP, LLMNR válaszadó, ICMPv6, webszolgáltatások Egyéb: LLTD válaszadó
Hálózat típusa	IEEE 802.11 b/g (Vezeték nélküli LAN)
Kezelő segédprogramok⁴	BRAdmin Light a Windows® 2000 Professional, Windows® XP, Windows® XP Professional x64 Edition, Windows Vista®, Windows Server® 2003, Windows Server® 2003 x64 Edition és Mac OS® X 10.2.4 vagy újabb verziókhöz BRAdmin Professional a Windows® 2000 Professional, Windows® XP, Windows® XP Professional x64 Edition, Windows Vista®, Windows Server® 2003 és Windows Server® 2003 x64 Edition verziókhöz Web BRAdmin a Windows® 2000 Professional, Windows® XP, Windows® XP Professional x64 Edition, Windows Vista®, Windows Server® 2003 és Windows Server® 2003 x64 Edition verziókhöz Java™-t támogató böngészőkkel rendelkező ügyfélszámítógépek.

¹ PC Fax küldés Mac® esetében

² Csak nyomtatás Windows Server® 2003 esetében

³ Mac OS® X 10.2.4 vagy újabb (mDNS)

⁴ A BRAdmin Professional és a Web BRAdmin letölthető a <http://solutions.brother.com/> oldalról.

Hitelesítés és titkosítás csak a vezeték nélküli felhasználók számára

Hitelesítési módszer

A Brother készülék a következő módszereket támogatja:

■ Nyílt rendszer

A vezeték nélküli eszközök mindenféle hitelesítés nélkül csatlakozhatnak a hálózathoz.

■ Megosztott kulcs

Egy titkos, előre meghatározott kulcson osztozik minden eszköz, amely hozzáférhet a hálózathoz. A Brother készülék a WEP kulcsokat használja előre meghatározott kulcsként.

■ WPA-PSK/WPA2-PSK

Engedélyezi a Wi-Fi® Protected Access Pre-Shared Key (WPA-PSK/WPA2-PSK) hozzáférést, amely engedélyezi a vezeték nélküli Brother készüléknek, hogy kapcsolódjon a hozzáférési pontokhoz TKIP for WPA-PSK vagy az AES for WPA-PSK vagy WPA2-PSK (WPA-Personal) módszer használatával.

■ LEAP

A Cisco® LEAP-et (Light Extensible Authentication Protocol) a Cisco Systems, Inc. fejlesztette ki, és lehetővé teszi a Brother vezeték nélküli készülék számára, hogy kapcsolatba lépjen a hozzáférési ponttal a CKIP és CMIC titkosítás használatával.

Titkosítási módszerek

A titkosítás védi a vezeték nélküli hálózaton keresztül küldött adatokat. A Brother készülék a következő titkosítási módszereket támogatja:

■ WEP

A WEP (Wired Equivalent Privacy) használatakor a küldött és fogadott adatokat egy kulccsal titkosítják.

■ TKIP

A TKIP (Temporal Key Integrity Protocol) csomag alapú kulcskeverést, üzenetintegritás-ellenőrzést és újrakulcsolási mechanizmust kínál.

■ AES

Az AES (Advanced Encryption Standard) egy Wi-Fi® hitelesítésű erőteljes titkosítási szabvány.

■ CKIP

Az eredeti Key Integrity Protocolt a LEAP számára, melyet a Cisco Systems, Inc. készített.

■ CMIC

A CMIC (Cisco Message Integrity Check) egy üzenetintegritás-ellenőrző mechanizmus a Cisco Systems, Inc. által fejlesztett LEAP számára.

Hálózati kulcs

Van néhány szabály az egyes biztonsági módszerek esetén:

■ Nyílt rendszer/Osztott kulcs WEP-pel

Ez a kulcs 64 vagy 128 bites, és ASCII vagy hexadecimális formátumban kell beírni.

- 64 (40) bites ASCII:
5 szöveges karaktert használ, pl. "WLAN" (a kis- és nagybetűt megkülönbözteti).
- 64 (40) bites hexadecimális:
10 jegyű hexadecimális adatot használ, pl. "71f2234aba"
- 128 (104) bites ASCII:
13 szöveges karaktert használ, pl. "Wirelesscomms" (a kis- és nagybetűt megkülönbözteti).
- 128 (104) bites hexadecimális:
26 jegyű hexadecimális adatot használ, pl. "71f2234ab56cd709e5412aa2ba"

■ WPA-PSK/WPA2-PSK és TKIP vagy AES

Pre-Shared Key (PSK) kulcsot (Előre megosztott kulcsot) használ, amely 8 vagy több karakter hosszú, de legfeljebb 63 karakter lehet.

■ LEAP

Felhasználói azonosítót és jelszót használ.

- Felhasználói azonosító: kevesebb mint 64 karakter hosszú.
- Jelszó: kevesebb mint 32 karakter hosszú.

Wi-Fi Alliance tanúsítvány

Ez a vezeték nélküli, többfunkciós Ethernet nyomtatószervert Wi-Fi hitelesítésű IEEE 802.11b/802.11g termék, melyet a Wi-Fi Alliance hitelesített. A Wi-Fi Alliance tanúsítvány biztosítja az együttműködést más, IEEE 802.11 specifikáción alapuló vezeték nélküli LAN termékekkel. További információt talál a Wi-Fi Alliance-ről és az Wi-Fi hitelesítésű termékekkel kapcsolatban a <http://www.wi-fi.org/> címen.

Egygombos vezeték nélküli beállítás

Ha a vezeték nélküli hozzáférési pont támogatja a SecureEasySetup™, Wi-Fi Protected Setup™ (PBC¹) vagy a AOSS™ funkciót, akkor a készüléket egyszerűen, számítógép nélkül állíthatja be. A vezeték nélküli LAN útválasztón / hozzáférési ponton egy gomb megnyomásával, és a készülék menüjének felhasználásával beállíthatja a vezeték nélküli hálózatot és a biztonsági beállításokat. Lásd a vezeték nélküli LAN útválasztó / hozzáférési pont felhasználói útmutatóját arról, hogyan érhető el az egygombos üzemmód-.

¹ Nyomógombos konfigurálás



Megjegyzés

A SecureEasySetup™, Wi-Fi Protected Setup™ vagy AOSS™ funkciót támogató útválasztók és hozzáférési pontok az alábbi szimbólumokat tartalmazzák.



ADF (automatikus dokumentum adagoló)

A dokumentum behelyezhető az ADF-be, majd oldalanként automatikusan beolvasható.

Automatikus faxküldés

Faxküldés a külső telefonkagyló felemelése nélkül.

Automatikus kicsinyítés

Csökkenti a beérkező faxok méretét.

Automatikus újratárcsázás

Ezzel a funkcióval automatikusan újrahívhatja az utolsó faxszámot öt perc múlva, ha a faxot foglalt vonal miatt nem sikerült elküldeni.

Állomásazonosító

A faxüzenetek tetején megjelenő tárolt információ. Tartalmazza a küldő nevét és faxszámát.

Biztonsági másolat nyomtatása

A készülék kinyomtatja az összes beérkező és a memóriában tárolt faxüzenetet. Ez egy biztonsági beállítás amely biztosítja, hogy áramszünet esetén nem vesznek el az üzenetek.

CNG hangok

Olyan speciális hangok, amelyekkel a fax készülékek az automatikus küldés közben a hívás kezdeményezését jelzik a fogadó készüléknek.

Csengetés hangereje

A készülék csengetési hangerejének beállítása.

Csengetés késleltetés

Csengetések száma, mielőtt a készülék Csak fax és Fax/Tel üzemmódban válaszol.

Csipogó hangerő

Egy billentyű lenyomását vagy hibát jelző csipogás hangerejének beállítása.

Csoport szám

Egygombos (egy billentyűn tárolt) és gyorstárcsázható (gyorstárcsázási helyre mentett) számok kombinációja kőrfaxoláshoz.

ECM (Hibajavítási mód (Error Correction Mode))

Felismeri a fax küldése közben fellépő hibákat, és újraküldi a hibás oldalakat.

Fax észlelése

A készülék válaszolhat a CNG hangokra, ha Ön megszakítja a faxot a hívás fogadásával.

Fax hangok

Az információ átadása közben a küldő és fogadó készülékek által kiadott hangok.

Fax napló

Kinyomtatja az utolsó 200 bejövő és kimenő fax adatait. TX jelentése: Küldés. RX jelentése: Fogadás.

Fax tárolása

A memóriában faxokat tárolhat.

Fax továbbítása

A memóriába fogadott faxot továbbküldi egy előre beprogramozott számra.

Fax/Tel

Fogadhat faxot vagy telefonhívást. Ne használja ezt az üzemmódot üzenetrögzítő (TAD) készülék használata esetén.

F/T csengetési idő

Az az időtartam, ameddig a Brother készülék "ál"-csönget (ha a Fogadómód Fax/Tel) a fogadott telefonhívások megválaszolására való figyelmeztetéskor.

Feladat törlése

Beprogramozott nyomtatási feladatot töröl, és törli a készülék memóriáját is.

Felbontás

Egy hüvelykre eső függőleges és vízszintes vonalak száma.

Felhasználói beállítások listája

Nyomatott jelentés a készülék aktuális beállításairól.

Fennmaradó feladatok

Ellenőrizheti a memóriában várakozó programozott feladatokat, és egyenként törölheti őket.

Gyorsbillentyűk

Gombok a készülék kezelőpanelén, amelyeken számokat tárolhat az egyszerű tárcsázáshoz. Minden billentyűn második számot is tárolhat, ha egyszerre megnyomja a **Shift (Váltás)** és a választott gyorsbillentyűt.

Gyorstárcsázás

Előzetesen rögzített szám az egyszerű tárcsázás érdekében. Nyomja meg a **Search/Speed Dial (Keres/Gyorstárcsázás)** gombot, majd adja meg a háromjegyű gyorstárcsázási helyet és nyomja meg a **Start** gombot a tárcsázás megkezdéséhez.

Hangtárcsázó üzemmód

A dallamtárcsás telefonok által használt tárcsázási mód a telefonvonalon.

Ideiglenes beállítások

Minden faxátvitelhez eltérő beállításokat választhat az alapértelmezett beállítások módosítása nélkül.

Impulzustárcsázás

Körtárcsás tárcsázási módszer a telefonvonalon.

Keresés

A tárolt gyorsbillentyűs, gyorstárcsázási vagy csoportos számok elektronikus, betűrend szerinti listázása.

Kettős hozzáférés

A készülék memóriába másolhat kimenő faxot vagy beütemezett feladatokat miközben faxot küld vagy faxot fogad, esetleg azt nyomtatja.

Késleltetett fax

Még aznap, de az Ön által meghatározott későbbi időpontban küldi el a faxot.

Kézi faxküldés

Amikor felemeli a külső telefon kagylóját, meghallja a fogadó fax válaszát, mielőtt megnyomja a **Start** gombot az átvitel megkezdéséhez.

Kommunikációs hiba (vagy Komm. hiba)

Hiba a fax küldése közben. Jellemzően a telefonvonal zaja vagy elektrosztatikus töltés okozza.

Kompatibilitás csoport

Egy adott készülék alkalmassága egy másikkal való kommunikációra. A kompatibilitás garantált ITU-T csoportok között.

Kontraszt

Ez a beállítás a túl sötét vagy túl világos dokumentumok kijavításához kínál megoldást. A beállítással az eredetinel világosabb vagy sötétebb másolatok készíthetők.

Kódolási módszer

A dokumentumban szereplő információk kódolásának módszere. Minden faxkészüléknek a Modified Huffman (MH) egy minimum szabványát kell használnia. Az Ön készüléke nagyobb teljesítményű tömörítésre is képes, például Modified Read (MR), Modified Modified Read (MMR), és JBIG* (* csak MFC-7840W), ha a fogadó készülék szintén képes erre.

Körfaxolás

Körfaxolással ugyanazt a faxot automatikusan elküldheti több faxszámra.

Kötegelt küldés

Költségtakarékossági funkció, amelynek során az egyazon faxszámra küldendő, késleltetett faxüzeneteket a készülék egyszerre küldi el.

Küldés

A faxok átküldésének folyamata készülékéről a fogadó készülékre.

Külföldi üzemmód

A faxhangot időlegesen módosítja, hogy az igazodjon a tengerentúli, külföldi vonalak esetleges zajához, légköri zavaraihoz.

Külső telefon

A készülékhez kapcsolt TAD (üzenetrögzítő) vagy telefonkészülék.

LCD (folyadékkristályos kijelző (liquid crystal display))

A készülék megjelenítési képernyője, ahol az interaktív üzenetek jelennek meg a képernyőn történő programozáskor. Ha a készülék pihenő állapotban van, a képernyőn a dátum és az idő jelenik meg.

Lehívás

Folyamat, amelynek során egy faxkészülék másik készüléket hív, hogy az fogadja a várakozó faxüzenetet.

Melléktelefon

A faxeszámon található telefon, mely egy különálló telefonaljzathoz csatlakozik.

Menü üzemmód

A készülék beállításainak módosítását lehetővé tevő programozási mód.

Nagy felbontás

A felbontás 203 × 196 dpi. Kisméretű nyomtatáshoz valamint grafikonokhoz használatos.

Naplózási időszak

Az automatikusan nyomtatott Fax napló jelentések nyomtatása közötti, előzetesen meghatározott idő. A Fax naplót soron kívül, a megadott rendszeresség megszakítása nélkül is kinyomtathatja.

OCR (optikai karakterfelismerés (optical character recognition))

Az optikai szálynyalábos ScanSoft™ PaperPort™ 11SE az OCR vagy Presto!® PageManager® szoftveralkalmazással egy szöveg képét olyan szöveggé konvertálja, amely már szerkeszthető.

Papír nélküli fogadás

A beérkező faxokat a készülék memóriájában tárolja, ha kifogyott a papír.

Súgó lista

A teljes menütáblázat nyomtatott listája, melyet a készülék programozásánál használhat, ha nincs kéznél a felhasználói kézikönyv.

Szkennelés

Papírdokumentumról készült elektronikus kép küldése a számítógépre.

Szünet

Lehetővé teszi, hogy 3,5 másodperces szünetet iktasson a tárcsázott számok közé, amikor tárcsáz, vagy egygombos gyorstárcsázási számokat tárol. Nyomja meg az **Redial/Pause (Újratárcsáz/Leállít)** gombot annyiszor, amennyiszer szükséges a hosszabb szünetekhez.

Szürke árnyalat

A szürke különböző árnyalatai, amelyek másoláshoz, faxoláshoz használhatók.

TAD (telefonos üzenetrögzítő berendezés)

A készülékhez külső TAD-t csatlakoztathat.

Távoli aktiválási kód

Adja meg ezt a kódok (* 5 1), ha mellék- vagy külső telefonon fogadott faxhívást.

Távoli hozzáférési kód

Saját négyjegyű kódja (– – –*), amely lehetővé teszi, hogy hívja és vezérelje készülékét egy távoli pontból.

Távoli visszakeresési hozzáférés

A képesség, hogy készülékét távolról, hangtárcsázós telefonról elérje.

Tel index lista

A gyorsbillentyűs és a gyorstárcsázási memóriában tárolt nevek és számok listája számsorrendben.

Valós idejű küldés

Ha a memória betelt, küldhet faxot azonnali átadással.

Xmit Report (Adásigazolási jelentés)

Az elküldött faxok listázása, amely tartalmazza a üzenetküldés napját, időpontját és számát.

F

Index

A	
A vezérlőpult áttekintése	6
ADF (automatikus dokumentumadagoló)	
faxolás	32
Apple® Macintosh®	
Lásd a Szoftverhasználati útmutatót a CD-ROM-on.	
Automatikus	
fax fogadás	41
fax újratárcsázás	51
faxfogadás	
egyszerű fogadás	42
Faxészlelés	42
Az ADF (automatikus dokumentumadagoló) használata	20
Á	
Áramkimaradás	130
B	
Beolvasás	
Lásd a Szoftverhasználati útmutatót a CD-ROM-on.	
Biztonság	
Beállítási zár	29
Biztonságos funkciózár	
korlátozott felhasználók	27
Nyilvános felhasználó	27
rendszergazdajelszó	26
hívás korlátozott	30
Zárás gomb	8
Biztonsági rendelkezések	86
Boríték	16
betöltése	12
Borítékok	10, 15, 18
C	
Címke	16
Címkék	15, 19
ControlCenter2 (Macintosh®-hoz)	
Lásd a Szoftverhasználati útmutatót a CD-ROM-on.	
ControlCenter3 (Windows®-hoz)	
Lásd a Szoftverhasználati útmutatót a CD-ROM-on.	
CS	
Csatlakoztatás	
külső telefon	48
külső üzenetrögzítő	46
Csengetés késleltetés, beállítás	41
Csere	
dobegység	125
festékkazetta	122
Csomagolás és szállítás	129
Csoportok körfaxoláshoz	53
D	
Dobegység	
csere	125
ellenőrzés (fennmaradó élettartam)	128
tisztítás	118, 119
Dokumentum	
betöltése	20, 21
elakadás	109
E	
Egygombos	
beállítás	51
használat	50
módosítás	53
Elakadás	
dokumentum	109
papír	110

F

Fax kódok	
fax fogadási üzemmód	48
hívás megválaszolása kód	48
módosítás	49, 58
távoli hozzáférési kód	58
Fax továbbítás	
egy szám beprogramozása	55
távoli módosítás	59, 60
Fax, önálló fogadás	
Csengetés késleltetés, beállítás	41
egyszerű fogadás	42
fax továbbítás	60
faxfogadási bélyeg	43
kicsinyítés a használt papír méretére	43
lehívó fogadás	61
lekérés egy távoli helyről	60
melléktelefonról	48, 49
sorozatos lehívás	62
telefonvonal interferencia	102
visszakeresés távoli helyszínről	59
küldés	22, 32
ADF-ről	32
felbontás	36
késleltetett fax	38
késleltetett köteg	38
kontraszt	36
körfaxolás	33
lapolvasó üvegről	32
lekérdezett átvitel	62
manuális	39
memóriából (kettős hozzáférés)	37
telefonvonal interferencia	102
tengerentúlra	38
törlés a memóriából	38
valós idejű adás	37
Fax/Tel mód	
Csengetés késleltetés	41
egyszerű fogadás	42
F/T csengetési idő (kettős csengetés)	42
fax fogadási kód	48
faxfogadási kód	49
faxok fogadása	48
fogadás melléktelefonról	48, 49
hívás megválaszolása kód	48, 49
Faxkódok	
faxfogadási kód	49
hívás megválaszolása kód	49
Faxtárolás	55
bekapcsolás	55
kikapcsolás	57
nyomatás memóriából	44
Fedőlap	34
csak a következő faxnál	35
egyéni megjegyzések	35
minden faxnál	35
nyomatott formátum	35
Feladat visszavonása billentyű	9
Felbontás	
beállítása a következő faxhoz	36
fax (normál, finom, szuperfinom, fotó)	36, 150
másolás	152
nyomatás	154
szkennelés	153
Felbontás gomb	8, 36
festékkazetta, csere	122
Festékkímélés	24
Fogyóeszközök	122
Fólia	11, 15
Funkciózár	26

GY

Gyorstárcsázás	51
beállítás	52
csoportos tárcsázás	
csoportok beállítása körfaxoláshoz	53
módosítás	53
egygombos tárcsázás	
beállítás	51
egyéni beolvasási profil	51
használat	50
módosítás	53
Gyorstárcsázás	
módosítás	53
gyorstárcsázás	
beállítás	52
egyéni beolvasási profil	52
használat	50
használat	50
keresés	50
módosítás	53
üzenetszórás	33
csoportok használata	33

H

Hangerő, beállítás	
hangjelzés	23
Hangerősség, beállítás	
csengetés	23
hangszóró	23
Hálózat	
faxolás	
Lásd a Szoftverhasználati útmutatót a CD-ROM-on.	
lapolvasás	
Lásd a Szoftverhasználati útmutatót a CD-ROM-on.	
nyomtatás	
Lásd a Hálózati felhasználói útmutatót a CD-ROM-on.	
Hibaelhárítás	89
dokumentum elakadás	109
ha problémája adódott	
bejövő hívások	90
hálózat	93
másolási minőség	91
nyomtatás	89, 91
nyomtatási minőség	93, 96
papír kezelése	92
szkennelés	92
szoftver	92
telefonvonal	102
hibaüzenetek a kijelzőn	103
karbantartási üzenetek a kijelzőn	103
papír elakadás	110
Hibaüzenetek a kijelzőn	103
Képtelen kezd XX	105
Képtelen nyomt XX	107
Memória megtelt	106
Nem regisztrált	50
Hibaüzenetek az LCD-n	
Komm. hiba	103
Nincs Papír	106
Hívás	
híváskorlátozás	30

J

Jelentések	64, 65
Adásigazolás	64
Faxnapló	64, 65
naplózási időszak	64
Felhasználói beállítások	65
Hálózati konfiguráció	65
nyomtatás	65
Súgó lista	65
Tel index lista	65

K

Karbantartás, szokásos	114
csere	
dobegység	125
festékkazetta	122
ellenőrzés	
dobegység fennmaradó élettartama	128
Keresés/Gyorstárcsázás gomb	50, 53
Kettős hozzáférés	37
Késleltetett kötegelt továbbítás	38
Készletléti idő	24
Készülék programozása	130
Készülékinformáció	
ellenőrzés	
dobegység fennmaradó élettartama	128
oldalszámlálók	128
Kézi	
fogadás	41
tárcsázás	50
Kicsinyítés	
bejövő faxok	43
másolatok	69
Kiegyenlítés	102
Korlátozott felhasználók	27
Körfaxolás	33
csoportok beállítása	53
törlés	34
Külső telefon, csatlakoztatás	48

I

Ideiglenes másolási beállítások	69
---------------------------------------	----

L

Lapolvasó üveg	
faxolás	32
használata	21
LCD (folyadékkristályos kijelző)	8, 130
kontraszt	24
Súgó lista	65
Lehívás	
lehívó fogadás	61
sorozatos lehívás	62
Lekérdezés	
lekérdezett átvitel	62
Leválogatás	71

M

Macintosh®	
Lásd a Szoftverhasználati útmutatót a CD-ROM-on.	
Manuális	
küldés	39
Másolás	
ADF használata	71
belépés másolás üzemmódban	68
egyszeres	68
gombok	9, 69
ideiglenes beállítások	69
kontraszt	68, 72
leválogatás (csak ADF)	71
memória megtelt	73
minőség	71
N az 1-ben (oldalkép)	72
Nagyítás/Kicsinyítés billentyű	69
szkennerüveg használata	72
többszörös	68
Melléktelefon, használat	48, 49
Memória	
tárolás	130
Memória megtelt üzenet	39, 73, 106
Menü táblázat	132
Menütáblázat	130
menügombok használata	130
Minőség	
másolás	71
Minőségi	
nyomtatás	93, 96

N

N az 1-ben (oldalkép)	72
Nagyítás/Kicsinyítés billentyű	69

NY

Nyomtatás	
billentyűk	8
fax a memóriából	44
Feladat visszavonása billentyű	9
felbontás	154
jelentések	65
Lásd a Szoftverhasználati útmutatót a CD-ROM-on.	
meghajtók	154
papír elakadás	110
problémái	89
specifikációk	154
Zárás gomb	8
Nyomtatási	
minőség	93, 96
nehézségek	91

O

Oldalkép (N az 1-ben)	72
-----------------------	----

P

PaperPort™ 11SE with OCR	
Lásd a Szoftverhasználati útmutatót a CD-ROM-on és a PaperPort™ 11SE alkalmazás Súgóját a How-to-Guides ("Hogyan" útmutatók) eléréséhez.	
Papír	15, 149
ajánlott	15
betöltés	10
dokumentum mérete	152, 153
elakadás	110
méret	16
papír mérete	150
tálca kapacitás	16
típus	16, 22
PC fax	
Lásd a Szoftverhasználati útmutatót a CD-ROM-on.	

S

Sorozatszám	
hol találja: lásd elülső borítólemez belső része	
SÚGÓ	65
LCD üzenetek	130
Menü táblázat	132
menügombok használata	130
Menütáblázat	130
Súgó lista	65

SZ

Szállítás	129
Szöveg, beírás	145
Szürke árnyalat	165

T

TAD (üzenetrögzítő), külső	
csatlakoztatás	46
OGM (kimenő üzenet) rögzítése	47
Tárcsázás	
a Keresés gombbal	50
automatikus fax újratárcsázás	51
csoportok (körfaxolás)	33
egygombos	50
gyorstárcsázás	50
kézi	50
szünet	51
Távoli beállítás	
Lásd a Szoftverhasználati útmutatót a CD-ROM-on.	
Távoli visszakeresés	58
faxok megszerzése	59
hozzáférési kód	58
utasítások	60
Tel/R billentyű	8
telefonos üzenetrögzítő, külső	
csatlakoztatás	46
Telefonvonal	
interferencia	102
kapcsolatok	46
problémái	89
többvonalas (PBX)	47

Tisztítás	
dobegység	119
koronaszál	118
lapolvasó üveg	115
lézeres lapolvasóablak	116
Többvonalas kapcsolatok (PBX)	47
Törlés	
faxfeladatok a memóriában	38
körfaxolás	34
távoli fax opciók	57
újrahívásra váró feladatok	38

Ú

Újratárcsáz/Leállít billentyű	51
-------------------------------	----

Ü

Üzem mód, belépés	
fax	32
másolás	68
szkenelés	8
Üzenetrögzítő (TAD)	
csatlakoztatás	46
Üzenetrögzítő, külső	41

V

Vezeték nélküli hálózat	
Lásd a Szoftverhasználati útmutatót és a Hálózati felhasználói útmutatót a CD-ROM-on.	
Vezeték nélküli telefon (nem Brother)	49
Visszavonás	
nyomtatási feladat	9

W

Windows®	
Lásd a Szoftverhasználati útmutatót a CD-ROM-on.	

Z

Zárás gomb	8
------------	---

brother[®]

A készülék használata kizárólag a vásárlási országban kapott jóváhagyást. Helyi Brother cégek vagy viszonteladók csak a saját országukban vásárolt készülékeknek biztosítanak szervizháttérrel.