

GUIDE DE L'UTILISATEUR

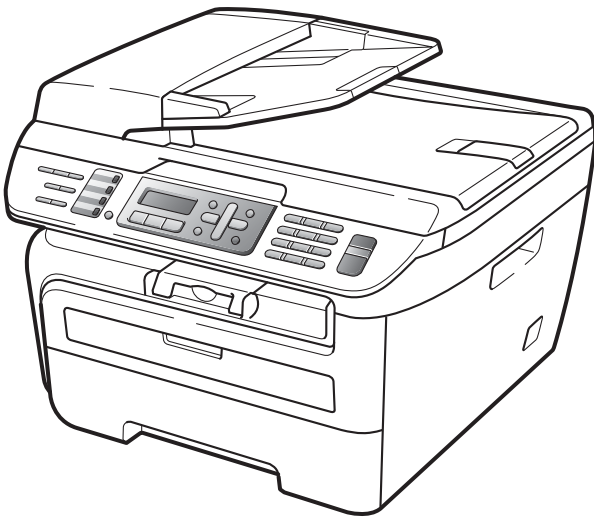

MFC-7340
MFC-7345N
MFC-7440N
MFC-7840W

Tous les modèles ne sont pas offerts dans tous les pays.

Si vous devez appeler le service à la clientèle

Nous vous prions de nous donner les informations suivantes, à titre de référence :

Numéro de modèle :
MFC-7340, MFC-7345N, MFC-7440N et MFC-7840W
(Encerclez votre numéro de modèle)

Numéro de série : ¹ _____

Date d'achat : _____

Lieu d'achat : _____

¹ Le numéro de série se trouve à l'arrière de l'appareil. Gardez ce guide de l'utilisateur avec votre reçu de caisse à titre de preuve d'achat en cas de vol, d'incendie ou d'appel à la garantie.

Enregistrez votre produit en ligne à l'adresse

<http://www.brother.ca>

Si vous enregistrez votre produit auprès de Brother, vous serez inscrit en tant que propriétaire d'origine. Votre enregistrement auprès de Brother :

- peut servir de confirmation de la date d'achat de votre produit, au cas où vous perdriez la facture ;
- tient lieu de pièce justificative si vous introduisez une déclaration de sinistre suite à la perte du produit si celui-ci est couvert par l'assurance; et,
- servira de fiche de rappel nous permettant de vous informer de nos promotions et des mises à jour pour votre produit.

La manière la plus pratique et la plus efficace d'enregistrer votre nouveau produit est de le faire en ligne à l'adresse <http://www.brother.ca>

La langue d'utilisation de votre appareil

Cet appareil est un modèle bilingue; vous pouvez donc le faire fonctionner en français ou en anglais. L'anglais est la langue par défaut. Pour le faire fonctionner en français, procédez comme suit :

- 1 Veuillez coller les étiquettes incluses dans la boîte sur les noms correspondants du panneau de contrôle.



- 2 Les messages de l'écran ACL peuvent apparaître en français. Pour changer de langue :

- 1 Appuyez sur **Menu**, **0**, **0**.
L'écran affiche.

```
Initial Setup
0.Local language
```

- 2 Appuyez sur **▲** ou **▼** pour sélectionner **French**.
- 3 Appuyez sur **OK**.
- 4 Appuyez sur **Arrêt / Sortie**.

Numéros de Brother

IMPORTANT

Pour obtenir une aide technique, veuillez appeler le service à la clientèle dans le pays où vous avez acheté votre appareil. Tous les appels doivent être effectués **dans** ce pays.

Enregistrement de votre produit

Si vous enregistrez votre produit auprès de la Corporation Internationale Brother, vous serez inscrit en tant que propriétaire d'origine. Votre enregistrement auprès de Brother :

- peut servir de confirmation de la date d'achat de votre produit, au cas où vous perdriez la facture ;
- tient lieu de pièce justificative si vous introduisez une déclaration de sinistre suite à la perte du produit si celui-ci est couvert par l'assurance ;
- servira de fiche de rappel nous permettant de vous informer de nos promotions et des mises à jour pour votre produit.

Veuillez remplir et télécopier votre fiche de garantie Brother et la feuille d'essai. Pour plus de facilité, enregistrez votre nouveau produit en ligne à l'adresse

<http://www.brother.com/registration/>

Foire aux questions (FAQ)

Le centre de solutions Brother (Brother Solutions Center) est votre guichet unique pour tous vos besoins concernant le télécopieur et le centre multifonction. Vous pouvez télécharger les logiciels et les utilitaires les plus récents, ainsi que consulter la foire aux questions (FAQ) et les conseils de dépannage pour apprendre à tirer le meilleur parti de votre produit Brother.

<http://solutions.brother.com/>



Remarque

Vous pouvez également télécharger les mises à niveau des pilotes Brother dont vous avez besoin.

Pour maintenir les fonctionnalités de votre appareil à jour, vérifiez ici s'il existe une mise à niveau du microprogramme (pour Windows® uniquement).

Pour le service à la clientèle

Aux États-Unis : 1 877 BROTHER (1 877 276-8437)

1 901 379-1215 (télécopieur)

Au Canada : 1 877 BROTHER

514 685-4898 (télécopieur)

Recherche des centres de service (États-Unis uniquement)

Pour obtenir l'adresse d'un centre de service autorisé Brother, veuillez composer le 1 877 BROTHER (1 877 276-8437).

Recherche des centres de service (Canada uniquement)

Pour connaître l'adresse du centre de service autorisé de Brother le plus près de chez vous, composez le 1 877 BROTHER.

Commande d'accessoires et de consommables

Pour obtenir les meilleurs résultats possibles, n'utilisez que des accessoires de marque Brother en vente chez la plupart des revendeurs agréés. Si vous ne trouvez pas l'accessoire recherché, nous vous invitons à le commander directement chez Brother. Pour cela, vous devez toutefois disposer d'une carte de crédit Visa, MasterCard, Discover ou American Express. (Vous pouvez visiter notre site Web pour consulter la gamme complète des accessoires et consommables de la marque Brother.)



Remarque

Au Canada on accepte Visa et MasterCard uniquement.

Aux États-Unis : 1 877 552-MALL (1 877 552-6255)
1 800 947-1445 (télécopieur)

<http://www.brothermall.com/>

Au Canada : 1 877 BROTHER

<http://www.brother.ca/>

Description	Article
Cartouche de toner standard	TN-330 (environ 1 500 pages) ¹
Cartouche de toner grande capacité	TN-360 (environ 2 600 pages) ¹
Tambour	DR-360 (environ 12 000 pages) ²
Cordon de ligne téléphonique	LG3077001
Guide de l'utilisateur	LS1666001 (anglais pour les États-Unis et le Canada)
	LS1666002 (français pour le Canada)
Guide d'installation rapide	(MFC-7340/MFC-7345N/MFC-7440N) LS1667001 (anglais pour les États-Unis et le Canada)
	(MFC-7840W) LS1179001 (anglais pour les États-Unis et le Canada)
	(MFC-7340/MFC-7345N/MFC-7440N) LS1667002 (français pour le Canada)
	(MFC-7840W) LS1179002 (français pour le Canada)

¹ Le nombre de pages approximatif est déclaré conformément à la norme ISO/CEI 19752.

² Le rendement du tambour est approximatif et peut varier selon la manière d'utilisation.

Avis d'exclusion de garanties (États-Unis et Canada)

LE OU LES BAILLEURS DE LICENCES DE BROTHER ET LEURS DIRECTEURS, REPRÉSENTANTS, EMPLOYÉS OU AGENTS (COLLECTIVEMENT DÉSIGNÉS « BAILLEURS DE LICENCES DE BROTHER ») N'ASSURENT AUCUNE GARANTIE, EXPRESSE OU TACITE, Y COMPRIS, MAIS NON DE FAÇON LIMITATIVE, LES GARANTIES TACITES DE QUALITÉ MARCHANDE ET D'APTITUDE À UN USAGE DONNÉ, À L'ÉGARD DU LOGICIEL. LE OU LES BAILLEURS DE LICENCES DE BROTHER N'ASSURENT AUCUNE GARANTIE ET NE FONT AUCUNE DÉCLARATION À L'ÉGARD DE L'UTILISATION OU DES RÉSULTATS DÉCOULANT DE L'UTILISATION DU LOGICIEL POUR CE QUI EST DE L'EXACTITUDE, DE LA FIABILITÉ, DE LA MISE À NIVEAU OU AUTRE DE CE DERNIER. TOUT RISQUE LIÉ AUX RÉSULTATS ET AUX PERFORMANCES DU LOGICIEL EST INTÉGRALEMENT ASSUMÉ PAR VOUS. L'EXCLUSION DES GARANTIES TACITES N'EST PAS AUTORISÉE DANS CERTAINS ÉTATS DES ÉTATS-UNIS OU DANS CERTAINES PROVINCES DU CANADA. L'EXCLUSION CI-DESSUS PEUT NE PAS S'APPLIQUER À VOTRE CAS.

EN AUCUN CAS, LE OU LES BAILLEURS DE LICENCES DE BROTHER NE SAURAIENT ÊTRE TENUS RESPONSABLES DES DOMMAGES ACCESSOIRES, ACCIDENTELS OU INDIRECTS (Y COMPRIS LES DOMMAGES-INTÉRÊTS POUR LA PERTE DE BÉNÉFICES, L'INTERRUPTION DES AFFAIRES, LA PERTE D'INFORMATIONS COMMERCIALES OU AUTRE) DÉCOULANT DE L'UTILISATION OU DE L'IMPOSSIBILITÉ D'UTILISER CE LOGICIEL MÊME SI LES BAILLEURS DE LICENCES DE BROTHER ONT ÉTÉ AVISÉS DE LA POSSIBILITÉ DE CES DOMMAGES. CERTAINS ÉTATS DES ÉTATS-UNIS OU CERTAINES PROVINCES DU CANADA N'AUTORISANT PAS L'EXCLUSION OU LA LIMITATION DES RESPONSABILITÉS POUR LES DOMMAGES ACCESSOIRES OU ACCIDENTELS, LES LIMITATIONS CI-DESSUS PEUVENT NE PAS S'APPLIQUER À VOTRE CAS. DANS TOUS LES CAS, LA RESPONSABILITÉ QUE LES BAILLEURS DE LICENCES DE BROTHER ONT ENVERS VOUS À L'ÉGARD DES DOMMAGES RÉELS, QUELLE QU'EN SOIT L'ORIGINE ET QUELLE QUE SOIT LA FORME DE L'ACTION (CONTRAT, TORT (Y COMPRIS LA NÉGLIGENCE), RESPONSABILITÉ DU FAIT DU PRODUIT OU AUTRE), SERA LIMITÉE À 50 \$.

Avis de rédaction et de publication

Le présent guide décrivant le produit et ses spécifications les plus récentes a été rédigé et publié sous la supervision de Brother Industries Ltd.

Le contenu du guide et les caractéristiques du produit peuvent faire l'objet de modifications sans préavis.

La société Brother se réserve le droit d'apporter des modifications sans préavis aux caractéristiques et aux informations contenues dans la documentation. Elle ne saurait être tenue responsable de quelque dommage que ce soit (y compris des dommages consécutifs) résultant de la confiance accordée aux informations présentées, y compris, mais sans limitation, les erreurs typographiques ou autres en rapport avec la publication.

GARANTIE LIMITÉE D'UN CENTRE MULTIFONCTION/TÉLÉCOPIEUR/ BROTHER (Canada seulement)

Dans le cadre de la présente garantie limitée de 1 (un) an à compter de la date d'achat pour la main-d'oeuvre et les pièces détachées, La Corporation Internationale Brother (Canada) Ltée (« Brother »), ou un de ses centres de service autorisés, réparera ou remplacera (à la discrétion de Brother) le centre multifonction/télécopieur sans frais s'il présente des défauts de matériaux ou de fabrication. Cette garantie s'applique seulement aux produits achetés et utilisés au Canada.

Cette garantie limitée exclut le nettoyage, les produits consommables (y compris, à titre non limitatif, cartouches d'encre, cartouches d'impression, rouleaux d'impression, rouleaux de papier thermique, cartouches de toner, les tambours, les courroies OPC, le bloc de fixation, les têtes d'impressions, les rouleaux d'alimentation du papier, les rouleaux de transfert, les rouleaux de nettoyage, les contenants de toner usé, les bouteilles d'huile) ou les dommages provoqués par suite d'accidents, de négligence, de mauvaise utilisation, d'installation ou de fonctionnement non conforme, ainsi que les dommages résultant de réparations, de l'entretien, de modifications ou de tentatives de réparations effectuées par toute personne non agréée par Brother ou si l'appareil est expédié hors du pays.

L'utilisation de fournitures et de produits consommables autres que des produits Brother peut annuler votre garantie.

La garantie s'annule aussitôt que l'appareil est loué, vendu ou mis hors service. L'utilisation du centre multifonction/télécopieur de façon non conforme à ses spécifications ou le retrait du numéro de série ou de la fiche signalétique sera considéré comme abusif et la responsabilité de toutes les réparations qui s'ensuivront incombera entièrement à l'acheteur/utilisateur final.

Pour les réparations sous garantie, le centre multifonction/télécopieur doit être livré ou expédié, port payé par l'acheteur/ utilisateur, à un centre de service Brother autorisé, accompagné de la preuve d'achat canadienne (coupon de caisse).

Avant d'expédier ou de transporter le centre multifonction/télécopieur, veuillez vous référer au Guide de l'utilisateur pour connaître le mode d'emballage approprié.

Pour les machines laser : à défaut de retirer la cartouche de toner (l'unité de toner/tambour, les contenants de toner usé ou les bouteilles d'huile sur certains modèles) lors de l'expédition ou du transport, causera des dommages au centre multifonction/télécopieur et annuleront la garantie.

Pour les machines à jet d'encre : Lors de l'expédition du centre multifonction/télécopieur à jet d'encre, retirez les cartouches d'encre et remplacez-les par les pièces protectrices originales. Si ces dernières ne sont pas disponibles, laissez les cartouches d'encre en place. Évitez d'expédier un appareil sans pièces protectrices ni cartouches d'encre. Les dommages causés à la tête d'impression attribuables à l'emballage sans cartouche d'encre annuleront la garantie.

Les dommages causés à la machine attribuables à un mauvais emballage, annuleront la garantie.

BROTHER N'ACCORDE AUCUNE AUTRE GARANTIE EXPRESSE OU IMPLICITE Y COMPRIS, À TITRE NON LIMITATIF, AUCUNE GARANTIE DE QUALITÉ MARCHANDE OU D'ADAPTATION À UN USAGE PARTICULIER, SAUF DANS LES CAS OU DE TELLES GARANTIES IMPLICITES NE PEUVENT ÊTRE EXCLUES EN RAISON DE LA LÉGISLATION EN VIGUEUR.

Aucune information, directive ou représentation verbale ou écrite de Brother, ses centres de service autorisés, distributeurs, concessionnaires, agents ou employés ne pourra modifier la présente garantie ou en créer une différente. Dans le cas d'une défaillance quelconque du centre multifonction/télécopieur, la société Brother n'a pas d'autre obligation et le client n'a pas d'autres recours que ceux stipulés dans la présente garantie.

Brother, ni personne d'autre impliqué dans la mise au point, la production ou la livraison de le centre multifonction/télécopieur ne sera tenue responsable pour dommages directs, indirects, fortuits, particuliers, ou exemplaires, y compris tout manque à gagner résultant de l'utilisation ou de l'impossibilité d'utiliser le produit, même si l'acheteur/utilisateur informe Brother de la possibilité de tels dommages. Certaines provinces ne reconnaissant pas l'exclusion de tels dommages, celle-ci pourrait ne pas s'appliquer à votre cas particulier.

La présente garantie limitée vous accorde des droits légaux spécifiques : il se peut que vous jouissiez également d'autres droits qui varient d'une province à l'autre.

Les réparations sous garantie peuvent être effectuées dans les centres de service autorisés Brother n'importe où au Canada.

Pour obtenir du support technique ou le nom et les coordonnées du centre de service autorisé le plus proche, appelez le 1-877-BROTHER.

At your side.
brother®

Support internet : support@brother.ca ou visitez le site web de Brother au www.brother.ca.

Table des matières

Section I Généralités

1	Information générale	2
	Utilisation de la documentation.....	2
	Symboles et conventions utilisés dans cette documentation	2
	Accès au Guide de l'utilisateur - Logiciel et au Guide de l'utilisateur - Réseau	2
	Consultation de la documentation	2
	Accès au service de soutien de Brother (pour Windows®).....	5
	Description du panneau de commande	6
2	Chargement des documents et du papier	9
	Chargement du papier et des supports d'impression	9
	Charger du papier dans le bac à papier	9
	Charger le papier dans l'alimentation manuelle.....	10
	Zone non imprimable.....	13
	Papier et autres supports d'impression acceptables	14
	Papier et supports d'impression recommandés	14
	Type et format du papier	14
	Manipulation et utilisation de papier spécial	15
	Chargement des documents.....	19
	Utilisation de l'alimentation automatique de documents (ADF)	19
	Utilisation de la vitre du scanner.....	20
3	Paramétrage général	21
	Programmeur de mode.....	21
	Paramètres du papier	21
	Type de papier.....	21
	Format de papier	21
	Réglage du volume.....	22
	Volume de la sonnerie.....	22
	Volume du signal sonore	22
	Volume du haut-parleur	22
	Heure d'été automatique	23
	Fonctions d'écologie	23
	Économie de toner	23
	Durée de veille.....	23
	Contraste de l'écran ACL.....	23
	Préfixe de numérotation.....	24
	Configuration du numéro de préfixe	24
	Changer le numéro du préfixe	24

4	Fonctions de sécurité	25
	Sécurité.....	25
	Verrouillage TX (MFC-7340, MFC-7345N et MFC-7440N uniquement).....	25
	Verrouillage de fonction de sécurité (MFC-7840W uniquement).....	26
	Verrouillage de configuration.....	29
	Limitation numérotation.....	30
	Limitation du pavé numérique.....	30
	Limitation de l'utilisation des monotouches.....	30
	Limitation de l'utilisation des numéros abrégés.....	30

Section II Télécopie

5	Envoi d'une télécopie	32
	Comment envoyer des télécopies.....	32
	Activation du mode Télécopie.....	32
	Envoyer une télécopie du chargeur automatique de documents.....	32
	Envoi d'une télécopie de la vitre du numériseur.....	32
	Annulation d'une télécopie en cours.....	33
	Diffusion.....	33
	Annulation d'une diffusion en cours.....	33
	Opérations d'envoi supplémentaires.....	34
	Envoi de télécopies en utilisant des paramètres multiples.....	34
	Page de garde électronique.....	34
	Contraste.....	35
	Modification de la résolution de télécopie.....	36
	Accès double.....	36
	Envoi en temps réel.....	37
	Mode Outre-mer.....	37
	Télécopie différée.....	38
	Envoi par lots en différé.....	38
	Vérification et annulation de tâches en attente.....	38
	Envoi manuel d'une télécopie.....	39
	Message de mémoire saturée.....	39

6	Réception d'une télécopie	40
	Modes de réception.....	40
	Utilisation des modes de réception.....	41
	Fax seulement.....	41
	Fax/Tél.....	41
	Manuelle.....	41
	REP externe.....	41
	Paramètres du mode de réception.....	42
	Longueur de sonnerie.....	42
	Durée de sonnerie du télécopieur/téléphone (Mode Fax/Tél uniquement) ...	42
	Réception facile.....	43
	Paramétrage de la densité d'impression.....	43
	Opérations de réception supplémentaires.....	44
	Impression réduite d'une télécopie entrante.....	44

Réglage du tampon de réception de télécopie	44
Réception d'une télécopie à la fin d'une conversation.....	44
Impression de télécopies à partir de la mémoire	44

7 Services téléphoniques et appareils externes 45

Services téléphoniques.....	45
Messagerie vocale.....	45
Sonnerie spéciale	45
Identification de la ligne appelante	48
Branchement d'un répondeur externe (répondeur téléphonique).....	49
Branchements	49
Enregistrement d'un message sortant.....	50
Considérations à propos des lignes téléphoniques spéciales	50
Branchements multilignes (PBX).....	52
Téléphones supplémentaires et téléphones externes	52
Utilisation des téléphones externes et des postes supplémentaires	52
Mode Fax/Tél seulement	53
Branchement d'un téléphone externe ou supplémentaire	53
Utilisation d'un combiné externe sans fil d'une autre marque	53
Utilisation des codes à distance	53

8 Composition et mémorisation de numéros 55

Comment composer un numéro	55
Numérotation manuelle	55
Numérotation monotouche	55
Composition de numéros.....	55
Rechercher	56
Recomposition du numéro de télécopieur	56
Enregistrement de numéros	57
Enregistrement d'une pause.....	57
Enregistrement de numéros de monotouche	57
Enregistrement de numéros abrégés	58
Modification de numéros de monotouche et de numéros abrégés.....	58
Configuration de groupes pour la diffusion.....	59
Composition de codes d'accès et de numéros de carte de crédit	60
Pause	60
Tonalité ou impulsion (Canada uniquement).....	60

9 Options de télécopie à distance 61

Réadressage de télécopies	61
Bip.....	62
Mise en mémoire de télécopies	62
Réception PC-FAX	63
Modification d'options de télécopie à distance.....	64
Désactivation des options de télécopie à distance.....	64
Extraction à distance	65
Réglage d'un code d'accès à distance	65
Utilisation du code d'accès à distance.....	65
Extraction de messages de télécopie.....	66
Modification du numéro de réadressage de télécopies	66
Commandes de télécopie à distance.....	67

10 Relève 68

Relève protégée	68
Relève séquentielle	68
Envoi par relève	69
Configuration pour l'envoi par relève.....	69

11 Impression de rapports 70

Rapports de télécopie.....	70
Rapport de vérification de l'envoi.....	70
Journal des télécopies.....	70
Rapports	71
Impression d'un rapport.....	72

Section III Copie

12 Faire des copies 74

Comment copier	74
Activation du mode Copie.....	74
Production d'une photocopie simple.....	74
Tirage de copies multiples.....	74
Arrêt de la copie	74
Options de copie (réglages provisoires).....	75
Agrandissement ou réduction de l'image copiée.....	75
Utilisation de la touche Options.....	76
Amélioration de la qualité de la copie.....	77
Tri de copies à l'aide de l'alimentation automatique de documents.....	77
Réglage du contraste	78
Réalisation de copies N en 1 (disposition des pages).....	78
Message de mémoire saturée	79

Section IV Logiciel

13	Fonctions du logiciel et du réseau	82
	Consultation du Guide de l'utilisateur HTML	82
	Pour Windows®	82
	Pour Macintosh®	83

Section V Annexes

A	Sécurité et avis légaux	86
	Choix de l'emplacement	86
	Pour utiliser l'appareil en toute sécurité.....	87
	Renseignements importants.....	90
	Norme téléphonique et avis de la FCC.....	90
	Avis de conformité d'Industrie Canada (s'adresse uniquement aux résidents du Canada)	92
	Débranchement.....	92
	Connexion à un réseau local (MFC-7345N, MFC-7440N et MFC-7840W uniquement).....	93
	Avis de conformité d'ENERGY STAR® International.....	93
	Protection laser.....	93
	Réglementations de la FDA.....	93
	Des instructions de sécurité importantes.....	94
	Marques de commerce.....	96
B	Dépannage et entretien régulier	97
	Dépannage	97
	Si votre appareil cause des problèmes de fonctionnement.....	97
	Amélioration de la qualité d'impression	105
	Paramétrage de la détection de la tonalité	110
	Interférences sur la ligne téléphonique.....	111
	Messages d'erreur et d'entretien	112
	Transfert de télécopies ou le journal des télécopies	117
	Bourrages de document	118
	Bourrages de papier	119
	Entretien régulier	124
	Nettoyage de l'extérieur de l'appareil	124
	Nettoyage de la vitre du scanner.....	125
	Nettoyage de la fenêtre du scanner laser.....	126
	Nettoyage des fils corona.....	127
	Nettoyage du tambour	129
	Remplacement des consommables.....	131
	Remplacement d'une cartouche de toner.....	131
	Remplacement du tambour	134
	Informations relatives à l'appareil	138
	Vérification du numéro de série.....	138
	Vérification des compteurs de pages	138
	Vérification de la durée de vie restante du tambour.....	138
	Emballage et transport de l'appareil	139

C	Menu et fonctions	140
	Programmation à l'aide de l'afficheur.....	140
	Tableau des menus	140
	Mise en mémoire	140
	Touches de menu	140
	Accès au mode Menu.....	141
	Tableau des menus	142
	Saisie de texte	156
D	Spécifications	158
	Général	158
	Supports d'impression	160
	Télécopie	161
	Copie	163
	Numérisation.....	164
	Impression	165
	Interfaces	165
	Configuration requise.....	166
	Consommables.....	168
	Réseau Ethernet câblé (MFC-7345N, MFC-7440N et MFC-7840W uniquement).....	169
	Réseau Ethernet sans fil (MFC-7840W uniquement)	170
	Authentification et chiffage pour les utilisateurs sans fil seulement	171
	Certification de la Wi-Fi Alliance.....	172
	Pour sans fil : -configuration Push.....	173
E	Glossaire	174
F	Index	178



Généralités

Information générale	2
Chargement des documents et du papier	9
Paramétrage général	21
Fonctions de sécurité	25

Utilisation de la documentation

Merci d'avoir choisi un appareil Brother ! Cette documentation vous permettra de tirer le maximum de votre appareil.

Symboles et conventions utilisés dans cette documentation

Les symboles et conventions utilisés dans cette documentation sont les suivants.

Caractères gras	Les caractères gras identifient les touches sur le cadran de l'appareil ou à l'écran de l'ordinateur.
<i>Caractères en italique</i>	Les caractères en italique mettent en valeur un point important ou signalent un sujet connexe.
Courier New	La police de caractères Courier New identifie les messages qui s'affichent à l'écran ACL de l'appareil.



Avertissement : indique les mesures à prendre pour éviter tout risque de blessure corporelle.



Attention : procédures à suivre ou à éviter pour ne pas endommager l'appareil ou d'autres objets.



Les icônes de danger électrique vous avertissent d'un danger de chocs électriques.



Les icônes de surface chaude vous avertissent d'un danger de brûlure si vous touchez les pièces chaudes de l'appareil.



Des icônes de configuration incorrecte vous signalent les appareils et les opérations incompatibles avec l'appareil.



Les icônes de remarque donnent des conseils utiles.

Accès au Guide de l'utilisateur - Logiciel et au Guide de l'utilisateur - Réseau

Ce Guide de l'utilisateur ne contient pas toute l'information sur l'appareil, telle que l'utilisation des caractéristiques avancées du télécopieur, de l'imprimante, du scanner, de PC Fax et du réseau (MFC-7345N, MFC-7440N et MFC-7840W uniquement). Si vous souhaitez obtenir de plus amples informations sur ces opérations, lisez le **Guide de l'utilisateur - Logiciel** et le **Guide de l'utilisateur - Réseau** (MFC-7345N, MFC-7440N et MFC-7840W uniquement).

Consultation de la documentation

Consultation de la documentation (Windows®)

Pour visualiser la documentation à partir du menu **Démarrer**, pointez **Brother, MFC-XXXX** (où XXXX est le nom de votre modèle) dans le groupe des programmes, puis cliquez sur **Guides de l'utilisateur au format HTML**.

Si vous n'avez pas installé le logiciel, vous trouverez la documentation comme suit :

- 1 Allumez l'ordinateur.
Insérez le CD-ROM de Brother portant Windows® dans votre lecteur de CD-ROM.
- 2 Si l'écran de sélection des langues s'affiche, cliquez sur la langue de votre choix.
- 3 Si l'écran du nom du modèle s'affiche, cliquez sur le nom de votre modèle. Le menu principal du CD-ROM s'affiche.

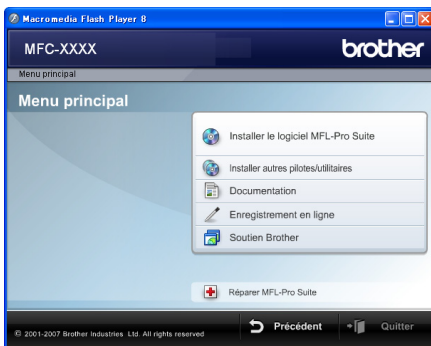

Si cette fenêtre ne s'affiche pas, utilisez l'Explorateur Windows® pour trouver et exécuter le programme start.exe à partir du répertoire racine du CD-ROM Brother.

- 4 Cliquez sur **Documentation**.
- 5 Cliquez sur la documentation que vous voulez lire :
 - Documents HTML (2 manuels) : **Guide de l'utilisateur - Logiciel** et **Guide de l'utilisateur - Réseau** (MFC-7345N, MFC-7440N et MFC-7840W uniquement) au format HTML.
Il s'agit du format recommandé pour une consultation à l'ordinateur.
 - Documents PDF (4 manuels) : **Guide de l'utilisateur** pour les opérations autonomes, **Guide de l'utilisateur - logiciel**, **Guide de l'utilisateur - réseau** (MFC-7345N, MFC-7440N et MFC-7840W uniquement) et **Guide d'installation rapide**.

Il s'agit du format recommandé pour imprimer les manuels. Cliquez pour accéder au Brother Solutions Center, où vous pourrez visualiser ou télécharger les documents PDF. (Un accès Internet et un logiciel de lecture des PDF sont nécessaires.)

Comment trouver les instructions de numérisation

Il existe plusieurs façons de numériser des documents. Vous trouverez les instructions appropriées comme suit :

Guide de l'utilisateur - Logiciel :

- Numérisation d'un document à l'aide du pilote TWAIN au chapitre 2
- Numérisation d'un document à l'aide du pilote WIA (pour Windows® XP/Windows Vista® uniquement) au chapitre 2
- Utilisation de ControlCenter3 au chapitre 3
- Numérisation réseau au chapitre 4 (MFC-7345N, MFC-7440N et MFC-7840W uniquement)

Guides d'instructions ScanSoft™ PaperPort™ 11SE avec ROC :

- L'ensemble des Guides d'instructions de ScanSoft™ PaperPort™ 11SE avec ROC peut être visualisé en sélectionnant Aide dans l'application ScanSoft™ PaperPort™ 11SE avec ROC.

Consultation de la documentation (Macintosh®)

1 Allumez votre Macintosh®. Insérez le CD-ROM de Brother portant Macintosh® dans votre lecteur de CD-ROM.

2 La fenêtre suivante s'affiche.



3 Cliquez deux fois sur l'icône **Documentation**.

4 Si l'écran de sélection des langues apparaît, cliquez deux fois sur la langue de votre choix.

5 Cliquez deux fois sur le fichier en haut de la page pour consulter le **Guide de l'utilisateur - logiciel** et le **Guide de l'utilisateur - réseau** (MFC-7345N, MFC-7440N et MFC-7840W uniquement) au format HTML.

6 Cliquez sur la documentation que vous souhaitez lire.

- **Guide de l'utilisateur - Logiciel**
- **Guide de l'utilisateur - réseau** (MFC-7345N, MFC-7440N et MFC-7840W uniquement)

Remarque

Les documents sont aussi disponibles au format PDF (4 manuels):

Guide de l'utilisateur pour les opérations autonomes, **Guide de l'utilisateur - logiciel**, **Guide de l'utilisateur - réseau** (MFC-7345N, MFC-7440N et MFC-7840W uniquement) et **Guide d'installation rapide**.

Le format PDF est recommandé pour imprimer les manuels.

Cliquez deux fois sur l'icône **Brother Solutions Center** pour accéder au Centre de solution Brother (Brother Solutions Center), où vous pourrez visualiser ou télécharger les documents PDF. (Un accès Internet et un logiciel de lecture des PDF sont nécessaires.)

Instructions de numérisation

Il existe plusieurs façons de numériser des documents. Vous trouverez les instructions appropriées comme suit :

Guide de l'utilisateur - Logiciel :

- Numérisation au chapitre 9
- Utilisation de ControlCenter2 au chapitre 10
- Numérisation réseau au chapitre 11 (MFC-7345N, MFC-7440N et MFC-7840W uniquement)

Guide de l'utilisateur de Presto!® PageManager® :

- Le Guide de l'utilisateur complet de Presto!® PageManager® peut être visualisé en sélectionnant Aide dans l'application Presto!® PageManager®.

Accès au service de soutien de Brother (pour Windows®)

Vous trouverez toutes les ressources nécessaires, comme le soutien technique en ligne (le Brother Solutions Center), le service à la clientèle et les centres de service autorisés de Brother à la page i et sur le CD-ROM de Brother.

- Cliquez sur **Soutien Brother** dans le menu principal. La fenêtre suivante s'affiche :

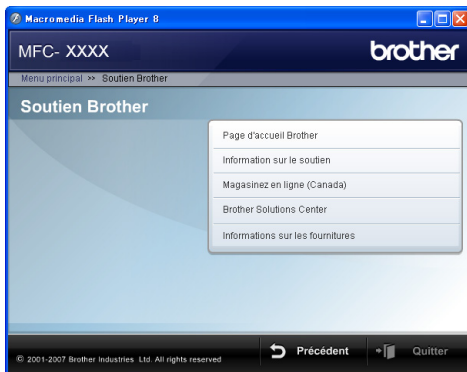

- Pour accéder à notre site Web (<http://www.brother.ca/>) cliquez sur **Page d'accueil Brother**.
- Pour consulter tous les numéros de Brother, y compris les numéros du service à la clientèle aux États-Unis et au Canada, cliquez sur **Information sur le soutien**.
- Pour accéder à la boutique en ligne de Brother aux États-Unis (<http://www.brothermall.com/>) pour plus d'informations sur les produits et les services, cliquez sur **Informations sur les fournitures**.
- Pour accéder à la boutique en ligne de Brother au Canada (<http://www.brother.ca/>) pour plus d'informations sur les produits et les services, cliquez sur **Boutique en ligne (Canada)**.

- Pour avoir les dernières nouvelles et obtenir des informations de soutien sur les produits (<http://solutions.brother.com/>), cliquez sur **Brother Solutions Center**.
- Pour visiter le site Web des produits et fournitures Brother d'origine (<http://www.brother.com/original/>), cliquez sur **Informations sur les fournitures**.

Pour revenir à la page principale, cliquez sur **Précédent**.

Ou, si vous avez terminé, cliquez sur **Quitter**.

Description du panneau de commande

MFC-7340

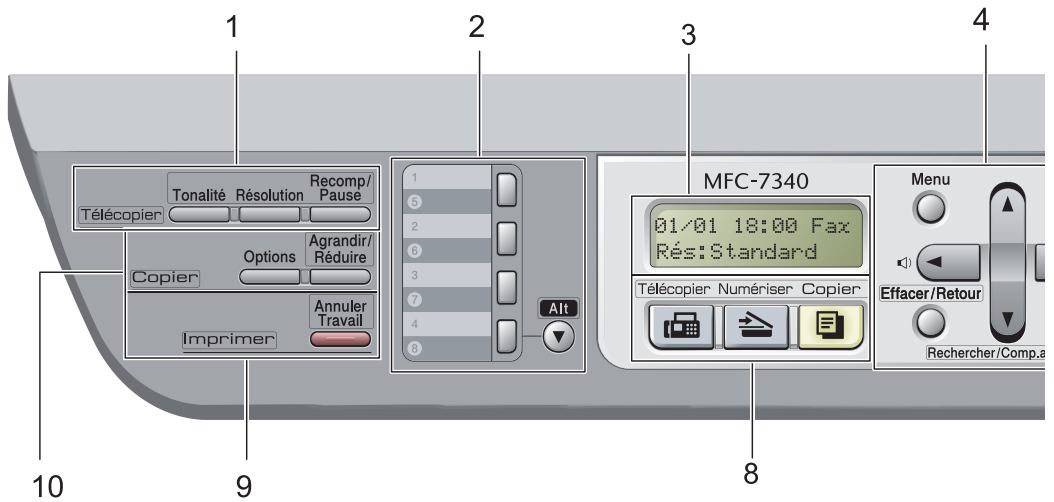

MFC-7345N, MFC-7440N et MFC-7840W ont les mêmes touches.

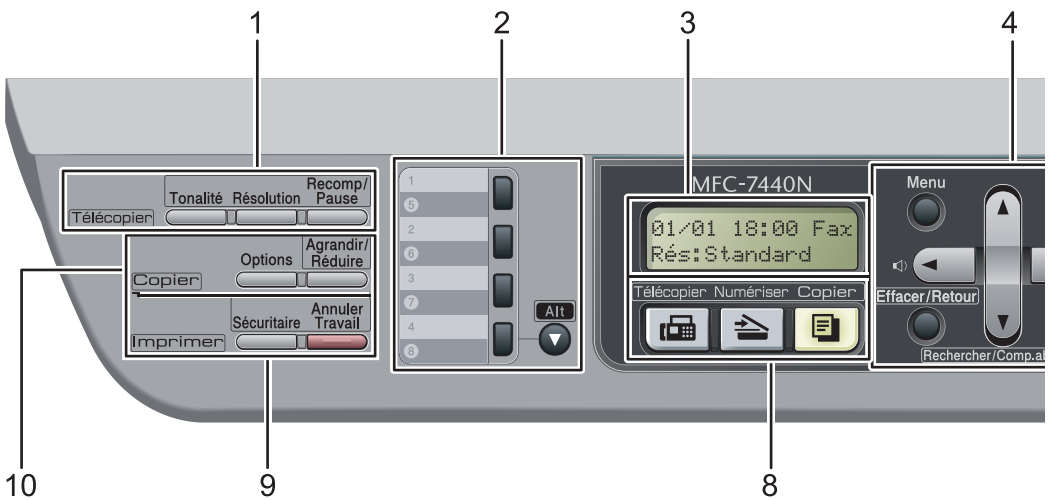

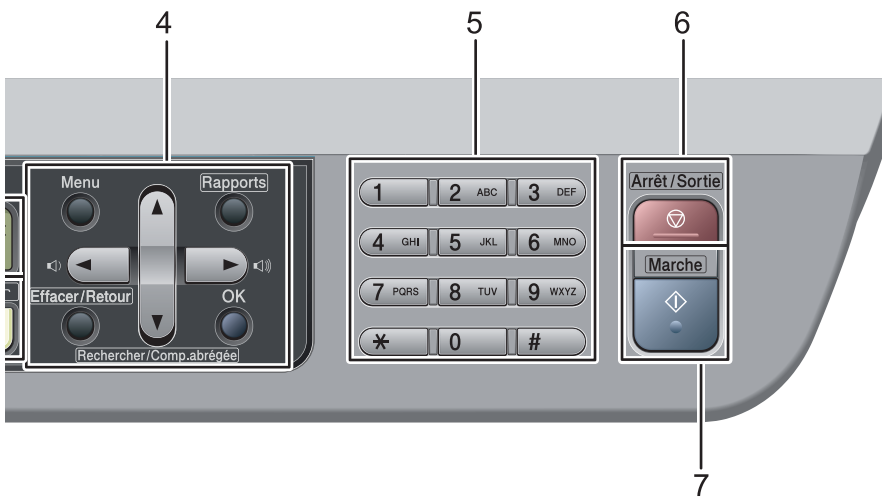
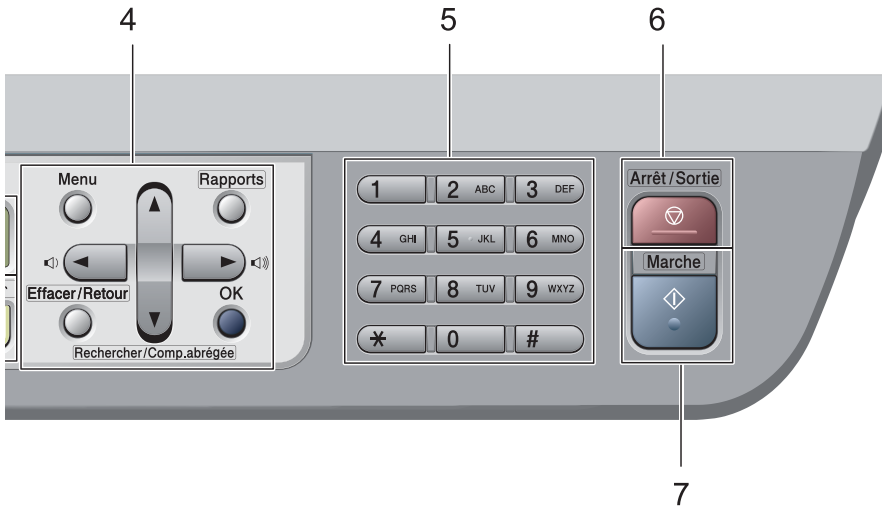

1 Touches de télécopie et de téléphone:

Tonalité

Vous pouvez appuyer sur cette touche avant de faire le numéro si vous voulez vous assurer qu'un télécopieur va répondre, puis sur **Marche**. De même, vous pouvez appuyer sur cette touche après avoir décroché le combiné d'un téléphone externe pendant la sonnerie double rapide.

Résolution

Cette touche permet de régler la résolution d'une télécopie à envoyer.

Recomp/Pause

Cette touche permet de recomposer le dernier numéro appelé. Elle sert également à insérer une pause pour la programmation des numéros abrégés ou en cours de numérotation .

2 Monotouches

Ces 4 touches offrent un accès instantané à 8 numéros déjà mis en mémoire.

Alt

Une pression sur cette touche permet d'avoir accès aux numéros de monotouche 5 à 8.

3 ACL

Affiche des messages qui vous aident à configurer et à utiliser votre appareil.

4 Touches Menu :

Menu

Permet d'accéder au menu pour programmer les paramètres de l'appareil.

Effacer/Retour

Supprime les données entrées ou permet d'annuler le paramétrage actif.

OK

Permet d'enregistrer les paramétrages dans l'appareil.

Touches de volume

◀ ou ▶ (avec des haut-parleurs à gauche et à droite)

Appuyez sur ces touches pour avancer ou reculer dans les sélections de menu. En mode télécopie ou en mode Veille, ces touches permettent de changer le volume.

▲ ou ▼

Appuyez sur ces touches pour faire défiler les menus et les options.

▼ Rechercher/Comp.abrégée

Permet de rechercher des numéros dans la mémoire numéros. Permet aussi d'appeler des numéros en mémoire en appuyant sur un numéro à trois chiffres.

Rapports

Imprime le Rapport de vérification d'envoi, Liste d'aide, Index liste tél, Journal des télécopies, Réglages des utilisateurs et Configuration réseau*. (*MFC-7345N, MFC-7440N and MFC-7840W uniquement)

5 Pavé numérique

Utilisez ces touches pour composer des numéros de téléphone et de télécopieur. Elles servent également de clavier pour entrer des informations dans l'appareil.

(Canada seulement) La touche # permet de passer temporairement du mode de composition par impulsions au mode par tonalités au cours d'un appel téléphonique.

6 Arrêt/Sortie

Cette touche permet d'annuler une opération ou de quitter un menu.

7 Marche

Cette touche permet d'envoyer des télécopies, de faire des copies ou de numériser.

8 Touches de mode :



Télécopier

Cette touche sert à mettre l'appareil en mode Télécopie.



Numériser

Cette touche sert à mettre l'appareil en mode Numérisation. (Pour plus de détails concernant la numérisation, consultez le *Guide de l'utilisateur - Logiciel sur le CD-ROM.*)



Copier

Cette touche sert à mettre l'appareil en mode Copie.

9 Touches d'impression :

Sécuritaire (MFC-7345N, MFC-7440N et MFC-7840W uniquement)

Vous pouvez imprimer les données en mémoire lorsque vous entrez votre mot de passe à quatre chiffres. (Pour plus de détails sur l'utilisation de la touche Sécuritaire, référez-vous au *Guide de l'utilisateur - Logiciel sur le CD-ROM.*)

(MFC-7840W uniquement) Lorsque vous utilisez le verrouillage de sécurité, vous pouvez changer d'utilisateurs réservés en appuyant sur **Alt** et simultanément sur la touche **Sécuritaire**. (Voir *Verrouillage de fonction de sécurité (MFC-7840W uniquement)* à la page 26.)

Annuler Travail

Cette touche permet d'annuler une tâche d'impression programmée et d'effacer la mémoire de l'appareil.

Pour annuler plusieurs travaux d'impression, enfoncez le bouton, tant que l'ACL affiche Annul trav -tous.

10 Copier touches :

Options

Vous pouvez rapidement et facilement sélectionner des réglages provisoires pour copier.

Agrandir/Réduire

Réduit ou agrandit des copies.

Chargement du papier et des supports d'impression

L'appareil charge le papier à partir du bac à papier standard ou l'alimentation manuelle.

Lors du chargement du papier dans le bac à papier, notez les points suivants :

- Si le logiciel que vous utilisez prend en charge la sélection du format du papier dans le menu d'impression, vous pourrez le sélectionner via votre logiciel. Si ce n'est pas le cas, vous pouvez définir le format du papier dans le pilote de l'imprimante ou en utilisant les boutons du panneau de commande.
- Avant d'utiliser du papier à trous, tel que des feuilles d'agenda, ventilez la pile pour éviter les bourrages papier et les problèmes d'introduction.



Charger du papier dans le bac à papier

Impression sur papier ordinaire, papier recyclé ou transparents à partir du bac à papier.

- 1 Retirez complètement le bac à papier de l'appareil.

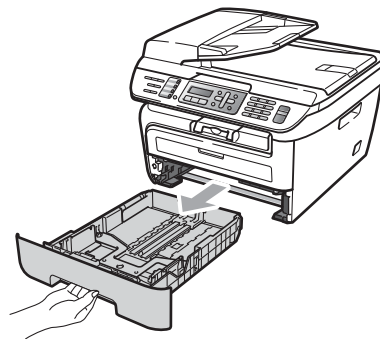

- 2 En appuyant sur le levier de déverrouillage du guide-papier vert, faites coulisser les guide-papier pour qu'ils s'adaptent au format du papier. Assurez-vous que les guides sont mis correctement dans les fentes.

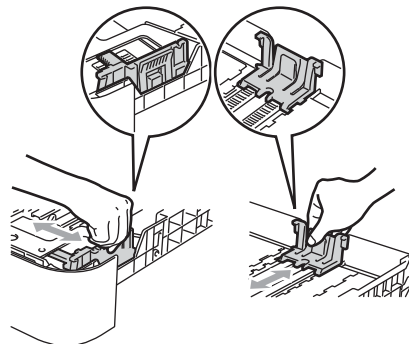

Remarque

Pour utiliser le format de papier Légal appuyez sur les loquets à l'intérieur et retirez la partie arrière du bac à papier.

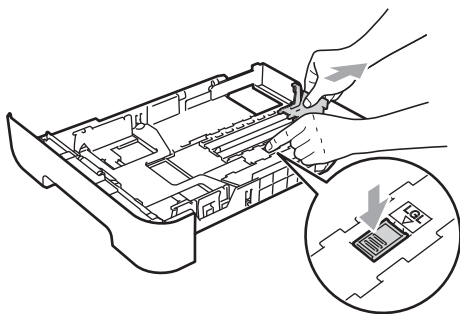

- 3 Posez les feuilles dans le bac et assurez-vous que elles sont sous la marque indiquant la capacité maximale du bac (1). Le côté à imprimer doit être vers le bas.

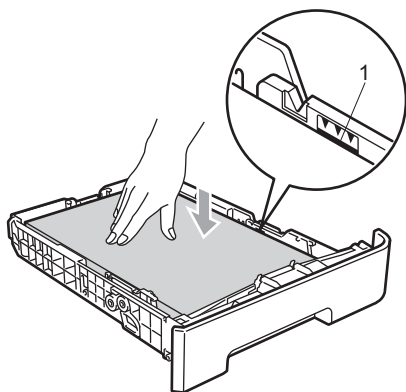

ATTENTION

Veillez à ce que les guide-papier touchent les côtés du papier pour le charger correctement. Dans le cas contraire vous risquez d'endommager l'appareil.

- 4 Réinstallez convenablement le bac à papier dans l'appareil. Assurez-vous qu'il est complètement inséré dans l'appareil.

- 5 Dépliez rabat (1) pour éviter de laisser le papier glisser dans le bac de sortie.

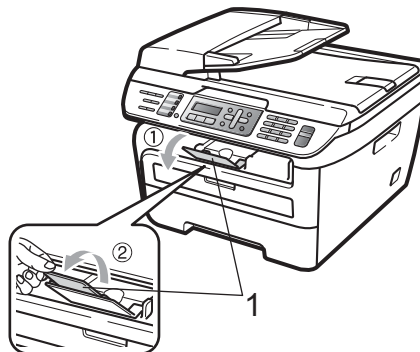

Charger le papier dans l'alimentation manuelle

Vous pouvez charger des enveloppes et des supports d'impression spéciaux un par un dans ce bac. Utilisez l'alimentation manuelle pour imprimer ou copier des étiquettes, des enveloppes ou du papier plus épais.

Impression sur papier ordinaire, papier recyclé ou transparents à partir de l'alimentation manuelle

Remarque

L'appareil passe automatiquement en mode Alimentation manuelle lors du chargement du papier dans l'alimentation manuelle.

- 1 Dépliez rabat (1) pour éviter de laisser le papier glisser dans le bac de sortie ou retirez chaque page immédiatement après sa sortie de l'appareil.

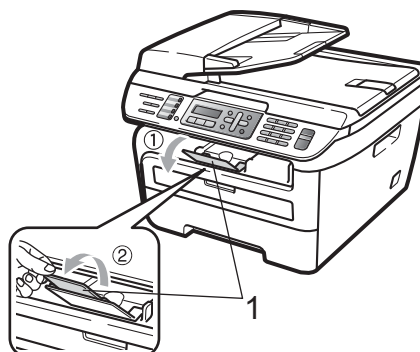

- 2 Ouvrez le couvercle de l'alimentation manuelle.



- 3 Utilisant les deux mains, glissez les guide-papier de l'alimentation manuelle jusqu'à la largeur du papier que vous avez l'intention d'utiliser.

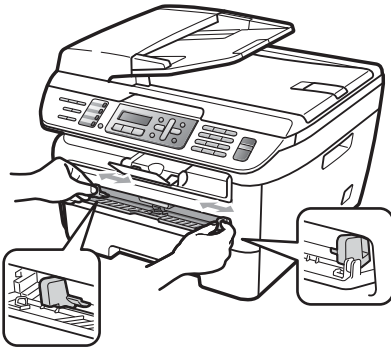

- 4 Utilisant les deux mains, posez une feuille de papier ordinaire dans l'alimentation manuelle jusqu'à ce que le bord entrant de la feuille ou du transparent touche le rouleau d'entraînement. Quand vous sentirez que l'appareil tire le papier, laissez-le aller.



Impression sur du papier épais, papier bond, étiquettes et enveloppes

Quand le bac de sortie est étiré, le chemin de papier est tout droit de l'alimentation manuelle jusqu'à l'arrière de l'appareil. Utilisez cette méthode pour alimenter et sortir le papier quand vous voulez imprimer sur du papier spécial, enveloppes ou étiquettes.

Remarque

- Retirez chaque feuille du papier ou enveloppe immédiatement après l'impression pour éviter le risque de bourrage de papier.
- L'appareil passe automatiquement en mode Alimentation manuelle lors du chargement du papier dans l'alimentation manuelle.

- 1 Ouvrez le capot arrière (le bac de sortie).

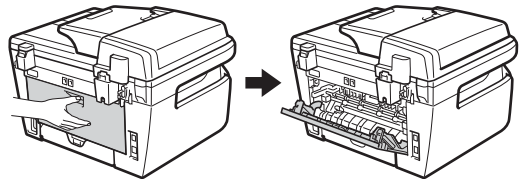

- 2 Ouvrez le couvercle de l'alimentation manuelle.

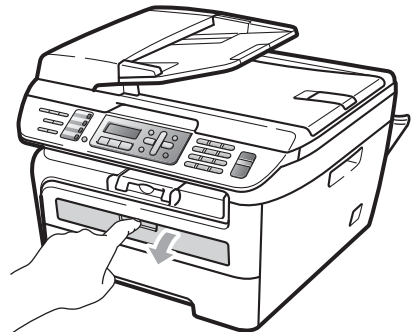

- 3 Utilisant les deux mains, glissez les guide-papier de l'alimentation manuelle jusqu'à la largeur du papier que vous avez l'intention d'utiliser.

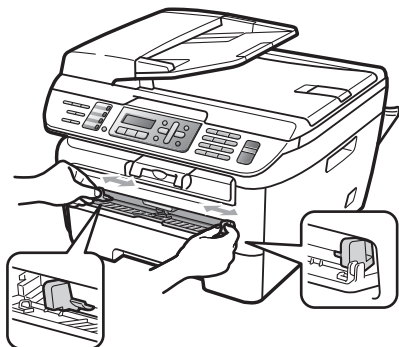

- 4 Utilisant les deux mains, posez une feuille de papier ordinaire ou une enveloppe dans l'alimentation manuelle jusqu'à ce que le bord entrant de la feuille ou de l'enveloppe touche le rouleau d'entraînement. Quand vous sentirez que l'appareil tire le papier, laissez le aller.

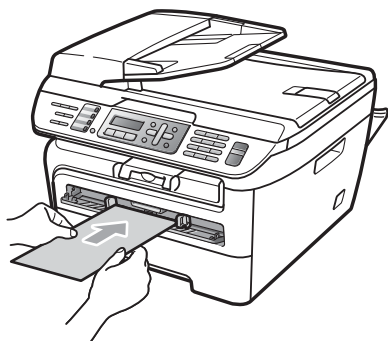
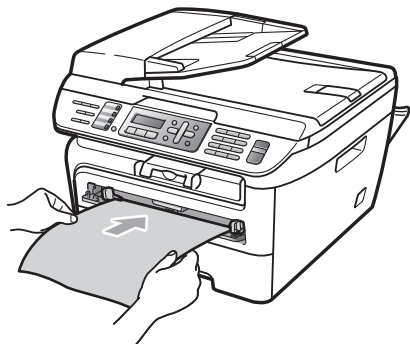

Remarque

- Posez le papier ordinaire dans l'alimentation manuelle; le côté à imprimer doit être vers le haut.
- Assurez-vous que le support d'impression (papier, transparent, etc.) est bien droit et dans la bonne position sur l'alimentation manuelle. Sinon, le papier ou le transparent pourrait ne pas être alimenté correctement, ce qui peut provoquer une impression de travers ou un bourrage de papier.
- Ne posez jamais plus d'une feuille dans l'alimentation manuelle, car cela risquerait de provoquer un bourrage de papier.
- Si vous posez un support d'impression dans l'alimentation manuelle avant que l'appareil soit en mode Prêt, le support d'impression peut être éjecté sans impression.
- Pour retirer facilement un petit tirage du bac de sortie, levez le couvercle du scanner en utilisant les deux mains comme le montre l'illustration ci-dessous.

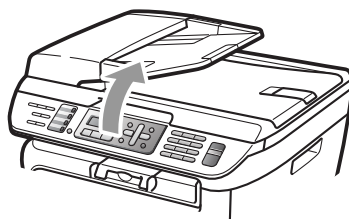

- Vous pouvez continuer à utiliser l'appareil tandis que le couvercle du scanner est levé. Pour fermer le couvercle du scanner, abaissez le avec les deux mains.

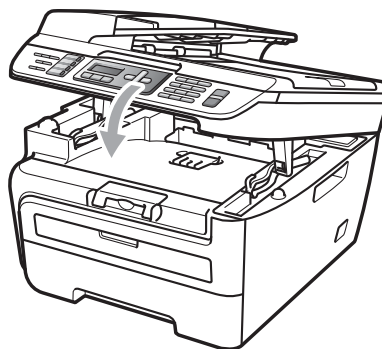

Zone non imprimable

Zone non imprimable pour les copies

La zone imprimable de l'appareil commence à 0,12 po (3 mm) des bords supérieur et inférieur et à 0,16 po (4 mm) des bords latéraux du papier.

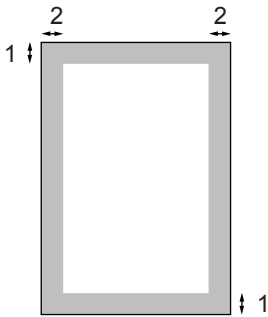

1 0,12 po (3 mm)

2 0,16 po (4 mm)



Remarque

La zone non imprimable indiquée ci-dessus s'applique à une copie simple ou à une copie 1 à 1 qui utilise le format Lettre. La zone non imprimable change selon le format de papier.

Zone non imprimable lors de l'impression à partir de l'ordinateur

Quand on utilise le pilote, la zone imprimable est plus petite que la taille du papier comme illustré ci-dessous.

Portrait

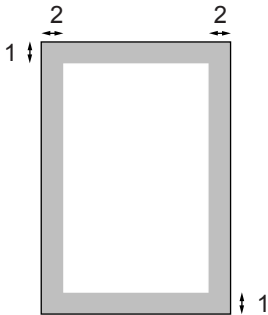

Paysage

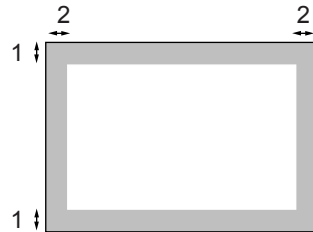

		Pilote d'imprimante Windows® et pilote d'imprimante Macintosh®	Pilote BRScript pour Windows® et Macintosh® (MFC-7840W uniquement)
Portrait	1	0,16 po (4,23 mm)	0,16 po (4,23 mm)
	2	0,25 po (6,35 mm)	0,16 po (4,23 mm)
Paysage	1	0,16 po (4,23 mm)	0,16 po (4,23 mm)
	2	0,2 po (5,08 mm)	0,16 po (4,23 mm)



Remarque

La zone non imprimable ci-dessus concerne le format de papier Lettre. La zone non imprimable change selon le format de papier.

Papier et autres supports d'impression acceptables

La qualité d'impression peut varier selon le type de papier utilisé.

Vous pouvez utiliser les types de support d'impression suivants : papier ordinaire, papier bond, papier recyclé, transparents, étiquettes ou enveloppes.

Pour obtenir les meilleurs résultats, suivez les étapes ci-dessous :

- Utilisez du papier conçu pour la copie sur papier ordinaire.
- Utilisez du papier de 20 à 24 lb (75 à 90 g/m²).
- Utilisez des étiquettes et des transparents destinés à être utilisés avec des imprimantes laser.
- NE placez PAS simultanément différents types de papier dans le bac à papier, cela pourrait engendrer des bourrages papier ou des problèmes d'alimentation.
- Pour une impression correcte, sélectionnez dans le logiciel le format de papier correspondant au papier dans le bac.
- Ne touchez pas la surface imprimée du papier immédiatement après l'impression.
- Lorsque vous utilisez des transparents, retirez immédiatement chaque feuille pour éviter le risque de maculation ou des bourrages de papier.
- Utilisez du papier à grain long avec une valeur pH neutre et un taux d'humidité de 5 % environ.

Papier et supports d'impression recommandés

Pour obtenir la meilleure qualité d'impression, nous vous conseillons d'utiliser les types de papier ci-dessous.

Type de papier	Article
Papier ordinaire	Xerox 4200DP 20 lb
	Hammermill Laser Print (24 lb=90 g/m ²)
Papier recyclé	Pas de noms de marques spécifiques recommandés
Transparents	3M CG3300
Étiquettes	Étiquettes laser Avery blanches #5160
Enveloppes	Pas de noms de marques spécifiques recommandés

Type et format du papier

L'appareil charge le papier à partir du bac à papier standard ou l'alimentation manuelle.

Bac à papier standard

Comme le bac à papier standard est de type universel, vous pouvez utiliser n'importe quel format de papier (un seul type de papier et un seul format de papier à la fois) répertorié dans le tableau *Capacité des bacs à papier* à la page 15. Le bac à papier standard peut contenir 250 feuilles de papier Lettre/A4, Légal ou folio (20 lb or 80 g/m²). Le papier peut être chargé jusqu'à la marque supérieure indiquant la charge maximum sur le guide de largeur coulissant.

Alimentation manuelle

L'alimentation manuelle peut contenir des feuilles correspondant aux caractéristiques suivantes 3 à 8,66 po (76,2 à 220 mm) de large et 4,57 à 16 po (116 à 406,4 mm) de long. Vous pouvez utiliser l'alimentation manuelle si vous utilisez du papier spécial, des enveloppes ou des étiquettes.

Capacité des bacs à papier

	Format de papier	Types de papier	Nombre de feuilles
Bac à papier	A4, Lettre, Légal, Exécutive, A5, A6, B5, B6 et Folio ¹ .	Papier ordinaire et papier recyclé	Maximum 250 feuilles de [20 lb (80 g/m ²)]
		Transparents	Maximum 10
Alimentation manuelle	Largeur : 3 à 8,66 po. (76,2 à 220 mm) Longueur : 4,57 à 16 po. (116 à 406,4 mm)	Papier ordinaire, papier recyclé, papier bond, enveloppes étiquettes et transparents	1

¹ Format Folio : 8 po x 13 po (215,9 mm x 330,2 mm)

Caractéristiques recommandées du papier

Cet appareil accepte du papier présentant les caractéristiques suivantes.

Poids du papier	20-24 lb (75-90 g/m ²)
Épaisseur	80-110 µm
Grain	Supérieure à 20 sec.
Raideur	90-150 cm ³ /100
Sens des fibres	Grain long
Résistivité de volume	10e ⁹ -10e ¹¹ ohm
Résistivité de surface	10e ⁹ -10e ¹² ohm-cm
Charge	CaCO ₃ (neutre)
Teneur en cendres	Inférieure à 23 % du poids
Blancheur	Supérieure à 80 %
Opacité	Supérieure à 85 %

Manipulation et utilisation de papier spécial

L'appareil est conçu pour accepter la plupart des types de papier xérogaphiques et bond. Cependant, certaines caractéristiques variables du papier peuvent influencer la qualité de l'impression ou la fiabilité de la manipulation. Nous vous recommandons par conséquent de toujours essayer un échantillon du papier avant l'achat afin de déterminer s'il vous convient. Le papier doit être conservé dans son emballage d'origine bien fermé. Il doit être rangé à plat, à l'abri de

l'humidité, de la lumière directe du soleil et de la chaleur.

Veillez tenir compte des principes importants suivants lors de la sélection du papier :

- N'utilisez pas de papier jets d'encre car cela risque de provoquer un bourrage de papier ou endommager l'appareil.
- Tout papier préimprimé doit utiliser des encres qui peuvent résister à la température du processus de fusion de l'appareil (200 degrés centigrades).

- Si vous utilisez un papier bond, un papier présentant une surface rugueuse ou un papier qui est froissé ou chiffonné, la qualité de l'impression peut être dégradée.

Types de papier à éviter

! ATTENTION

Certains types de papier peuvent ne pas présenter de bons résultats, ou peuvent endommager l'appareil.

N'utilisez PAS un papier :

- fort granité
- extrêmement lisse ou brillant
- recroquevillé ou déformé

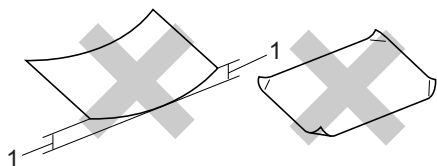

1 0.08 po (2 mm)

- enrobé ou revêtu d'un film chimique
- endommagé, chiffonné ou plié
- présentant un grammage hors spécification
- avec des onglets ou des agrafes attachés
- avec en-tête contenant des teintes basse température ou thermographiques
- à feuilles multiples ou autocopiant
- destiné à l'impression à jet d'encre

L'utilisation d'un de ces types de papier peut endommager l'appareil. Ces dommages sont exclus de la garantie ou du contrat d'entretien Brother.

Enveloppes

La plupart des types d'enveloppe conviennent à l'appareil. Cependant, certaines enveloppes peuvent engendrer des problèmes de qualité d'impression par leur conception même. L'enveloppe doit présenter des bords droits, des plis bien marqués et le bord entrant ne doit pas présenter une épaisseur de plus de deux feuilles. L'enveloppe doit être parfaitement plate, elle ne doit être ni trop ample ni trop mince. Nous vous recommandons de vous procurer des enveloppes de qualité chez un fournisseur conscient de ce que les enveloppes seront utilisées dans une imprimante laser.

Les enveloppes peuvent être alimentées à partir de l'alimentation manuelle une par une. Nous vous conseillons d'imprimer une page test pour vérifier le résultat avant d'imprimer ou d'acheter un grand nombre d'enveloppes.

Vérifiez les points suivants :

- Les enveloppes doivent présenter une patte de fermeture dans le sens de la longueur.
- La patte de fermeture doit être pliée de manière nette (les enveloppes mal coupées ou pliées peuvent provoquer des bourrages papier).
- Les enveloppes doivent être constituées de deux couches de papier dans la zone encadrée dans la figure ci-dessous.

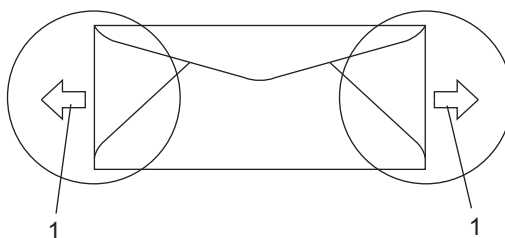

1 Sens d'introduction

- Les jointures des enveloppes scellées par le fabricant doivent être bien fermées.
- Nous vous recommandons de ne pas imprimer à moins de 0,6 po (15 mm) des bords des enveloppes.

Types d'enveloppe à éviter

! ATTENTION

N'utilisez PAS d'enveloppes :

- endommagées, gondolées, froissées ou de forme inhabituelle
- spécialement brillantes ou granitées
- auxquelles des spirales, des agrafes, des fermoirs ou des pinces sont attachées
- avec des fermetures autoadhésives
- gaufrées
- dont les plis ne sont pas bien marqués
- en relief (écriture en relief)
- préimprimées à l'aide d'une imprimante laser
- préimprimées à l'intérieur
- mal empilables
- en papier dont le grammage est supérieur aux spécifications de l'appareil
- dont les bords ne sont pas droits ou réguliers
- avec des fenêtres, des trous, des découpes ou des perforations
- dont une surface est encollée, comme sur l'illustration ci-dessous

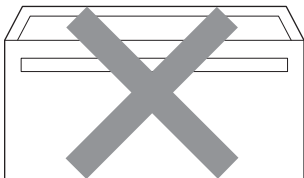

- à double patte, comme sur l'illustration ci-dessous

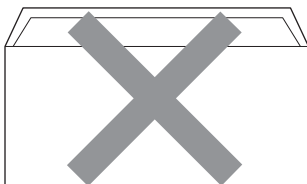

- dont les pattes de fermeture ne sont pas pliées à l'achat
- dont les pattes de fermeture correspondent à l'illustration ci-dessous

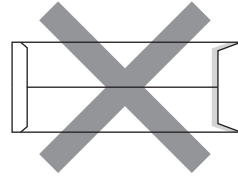

- dont chaque côté est plié comme dans l'illustration ci-dessous

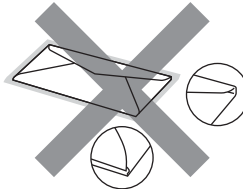

L'utilisation d'un de ces types d'enveloppe peut endommager l'appareil. Tout dommage de ce type est exclu de la garantie ou du contrat d'entretien Brother.

Dans certaines circonstances, des problèmes d'alimentation de papier peuvent survenir en raison de l'épaisseur, de la taille ou de la forme du rabat des enveloppes que vous utilisez.

Étiquettes

L'appareil peut imprimer la plupart des types d'étiquettes compatibles avec les imprimantes laser. La substance adhésive des étiquettes doit être à base d'acrylique, car cette matière est plus stable aux hautes températures de l'unité de fusion. L'adhésif ne doit pas entrer en contact avec une partie quelconque de l'appareil, faute de quoi la feuille d'étiquettes pourrait L'adhésif ne doit pas apparaître entre les étiquettes. Les étiquettes doivent être disposées de façon à couvrir l'intégralité de la longueur et de la largeur de la feuille. L'utilisation d'étiquettes entrecoupées d'espaces peut provoquer le décollage des étiquettes et engendrer des bourrages ou des problèmes d'impression sérieux.

Toutes les étiquettes utilisées dans cet appareil doivent pouvoir résister à une température 200 degrés centigrades (392 degrés Fahrenheit) pendant une période de 0,1 s.

Les feuilles d'étiquettes ne doivent pas dépasser les spécifications indiquées dans ce guide en ce qui concerne le grammage. Les étiquettes dont les caractéristiques ne correspondent pas à ces spécifications peuvent provoquer des problèmes d'alimentation ou d'impression, et endommager l'appareil.

Les étiquettes peuvent uniquement être introduites par le biais de l'alimentation manuelle.

Types d'étiquettes à éviter

N'utilisez pas des étiquettes endommagées, gondolées, froissées ou de forme inhabituelle.

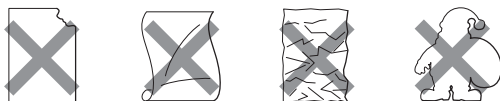

! ATTENTION

Évitez d'introduire des étiquettes dont la feuille est en partie à nu, elle pourrait endommager l'appareil.

Chargement des documents

Utilisation de l'alimentation automatique de documents (ADF)

L'alimentation automatique de documents peut contenir jusqu'à 35 pages et charger chaque page individuellement. Elle accepte du papier standard de 20 lb (80 g/m²). Le papier doit être bien ventilé avant d'être placé dans le chargeur automatique de documents.

Environnement recommandé

Température : 68° F à 86° F (20 à 30° C)
Taux d'humidité : 50 % à 70 %
Papier : Xerox 4200 (20 lb/Lettre)

! ATTENTION

Ne laissez PAS de document épais sur la vitre d'exposition du scanner. Dans le cas contraire, l'alimentation automatique pourrait provoquer un bouchage.

N'utilisez PAS de papier gondolé, froissé, plié, déchiré, agrafé, attaché par des trombones, collés ou maintenu par du papier collant.

N'utilisez PAS de carton, des journaux ou de tissu.

NE tirez PAS sur le document pendant son alimentation afin d'éviter que l'appareil soit endommagé pendant l'utilisation du chargeur automatique de documents.

Pour numériser des documents non standard, voir *Utilisation de la vitre du scanner* à la page 20.

2

- Assurez-vous que l'encre des documents soit complètement sèche.
- Les documents à télécopier doivent correspondre aux caractéristiques suivantes 5,8 à 8,5 po (148 à 215,9 mm) de large et 5,8 à 14 po (148 à 355,6 mm) de long, poids standard [20 lb (80 g/m²)].

- 1 Dépliez le rabat de l'alimentation automatique de documents (1) et le rabat du bac du chargeur automatique de documents (2).

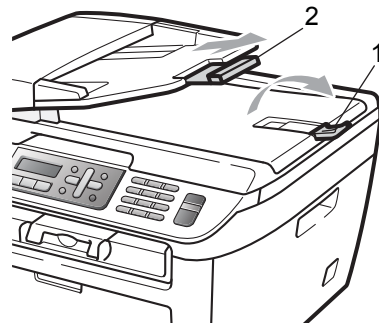

- 2 Ventilez bien les pages.
- 3 Insérez votre document face vers le haut, bord supérieur en premier, dans l'alimentation automatique de documents jusqu'à ce qu'ils entrent en contact avec le rouleau d'entraînement.

- 4 Réglez les guide-papier (1) en fonction de la largeur de vos documents.

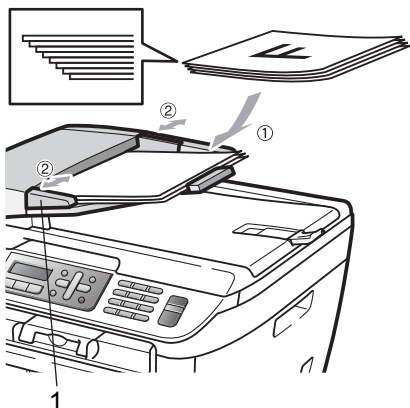

- 2 À l'aide des lignes repères situées sur la gauche, centrez le, face imprimée vers le bas, sur la vitre du scanner.

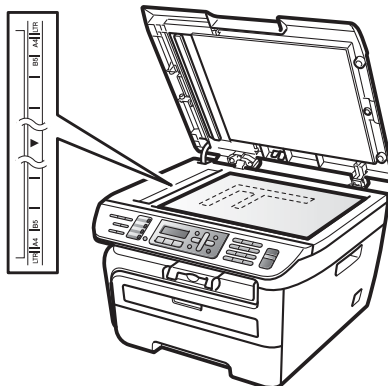

Utilisation de la vitre du scanner

Vous pouvez utiliser la vitre du scanner pour télécopier, copier ou numériser des pages d'un livre ou une seule page à la fois. Les documents doivent présenter des dimensions maximales de 8,5 po de large et de 11,7 po de long (215,9 mm de large et 297 mm de long).

Remarque

Lorsque vous utilisez la vitre du scanner, assurez-vous que le chargeur automatique de documents ne contient pas de papier.

- 1 Soulevez le couvercle document.



- 3 Refermez le couvercle document.

! ATTENTION

Si le document est trop épais ou s'il s'agit d'un livre, veillez à ne pas fermer le couvercle brusquement ni exercer de pression.

Programmateur de mode

L'appareil comprend trois touches de mode sur le panneau de commande : **Télécopier**, **Numériser** et **Copier**.

Vous pouvez paramétrer le temps après lequel l'appareil repasse en mode Télécopie après la dernière opération de copie ou de numérisation. Si vous sélectionnez **Désactivé**, l'appareil conserve le dernier mode utilisé.

(MFC-7840W uniquement) Ce paramétrage permet aussi de régler l'heure à laquelle l'appareil change de l'utilisateur individuel à l'utilisateur public à l'aide du verrouillage de fonction de sécurité. (Voir *Changement d'utilisateur* à la page 28.)

Télécopier Numériser Copier



- 1 Appuyez sur **Menu**, 1, 1.

```
Prog. Général
1.Mode Minuterie
```

- 2 Appuyez sur ▲ ou sur ▼ pour choisir 0 Sec, 30 Sec, 1 Min, 2 Min, 5 Min ou Désactivé.
Appuyez sur **OK**.

- 3 Appuyez sur **Arrêt/Sortie**.

Paramètres du papier

Type de papier

Il convient d'adapter les paramètres de l'appareil au type de papier utilisé. Cela garantira la meilleure qualité d'impression.

- 1 Appuyez sur **Menu**, 1, 2.

```
Prog. Général
2.Type papier
```

- 2 Appuyez sur ▲ ou ▼ pour sélectionner Fin, Ordinaire, Épais, Plus épais, Transparent ou Papier recyclé.
Appuyez sur **OK**.

- 3 Appuyez sur **Arrêt/Sortie**.

Format de papier

Vous pouvez utiliser neuf formats de papier pour imprimer des copies : A4, Lettre, Légal, Exécutive, A5, A6, B5, B6 et Folio et quatre formats pour imprimer des télécopies : A4, Lettre, Légal ou Folio (8×13 po).

Lorsque vous changez le format de papier dans le bac, vous devez aussi changer en même temps le paramétrage du format de papier afin que votre appareil puisse adapter le document ou la télécopie à la feuille de papier.

- 1 Appuyez sur **Menu**, 1, 3.

```
Prog. Général
3.Taille papier
```

- 2 Appuyez sur ▲ ou ▼ pour sélectionner A4, Lettre, Légal, Exécutif, A5, A6, B5, B6 ou Folio.
Appuyez sur **OK**.

- 3 Appuyez sur **Arrêt/Sortie**.





Remarque

Si vous avez sélectionné **Transparent** comme type de papier (**Menu**, 1, 2) vous pourrez choisir **Lettre**, **Légal**, **Folio** ou **A4** format de papier en Étape 2.

Réglage du volume

Volume de la sonnerie

Vous pouvez choisir un niveau de volume de la sonnerie à partir d'une gamme de réglages comprise entre **Haut** et **Désactivé**.

En mode **Télécopie**, appuyez sur  ou sur  pour rajuster le niveau du volume. L'écran **ACL** indique le réglage actuel. Le volume change à chaque appui de touche. L'appareil conserve le nouveau réglage jusqu'à ce que vous le changiez.

Vous pouvez également changer le volume de la sonnerie par le menu :

- 1 Appuyez sur **Menu, 1, 4, 1**.

```
Volume
1.Sonnerie
```

- 2 Appuyez sur **▲** ou sur **▼** pour sélectionner **Désactivé**, **Bas**, **Moyen** ou **Haut**. Appuyez sur **OK**.
- 3 Appuyez sur **Arrêt/Sortie**.

Volume du signal sonore

Quand l'avertisseur est activé, l'appareil émet un signal sonore quand vous appuyez sur une touche, en cas d'erreur ou après l'envoi ou la réception de télécopies. Vous pouvez choisir un niveau de volume pour la sonnerie à partir d'une gamme de réglages comprise entre **Haut** et **Désactivé**.

- 1 Appuyez sur **Menu, 1, 4, 2**.

```
Volume
2.Signal sonore
```

- 2 Appuyez sur **▲** ou sur **▼** pour sélectionner **Désactivé**, **Bas**, **Moyen** ou **Haut**. Appuyez sur **OK**.
- 3 Appuyez sur **Arrêt/Sortie**.

Volume du haut-parleur

Vous pouvez choisir une gamme de niveaux de volume pour le haut-parleur entre **Haut** et **Désactivé**.



- 1 Appuyez sur **Menu, 1, 4, 3**.

```
Volume
3.Haut-parleur
```

- 2 Appuyez sur **▲** ou sur **▼** pour sélectionner **Désactivé**, **Bas**, **Moyen** ou **Haut**. Appuyez sur **OK**.

- 3 Appuyez sur **Arrêt/Sortie**.

Vous pouvez aussi régler le volume du haut-parleur à l'aide des touches du panneau de commande.

- 1 Appuyez sur  (**Télécopier**).
- 2 Appuyez sur **Tonalité**.
- 3 Appuyez sur  ou sur . Ce réglage sera conservé jusqu'à ce que vous le modifiez à nouveau.
- 4 Appuyez sur **Tonalité**.

Heure d'été automatique

Vous avez la possibilité de configurer l'appareil de sorte qu'il passe automatiquement à l'heure d'été. Ainsi, il avancera d'une heure au printemps et reculera d'une heure en automne.

- 1 Appuyez sur **Menu 1, 5**.

```
Prog. Général
5.H avancée auto
```

- 2 Appuyez sur ▲ ou sur ▼ pour sélectionner **Activé** ou **Désactivé**. Appuyez sur **OK**.

- 3 Appuyez sur **Arrêt/Sortie**.

Fonctions d'écologie

Économie de toner

Cette fonction vous permet d'économiser du toner. Lorsque l'option Économie de toner est à **Activé**, l'impression apparaît plus claire. Le paramétrage par défaut est **Désactivé**.

- 1 Appuyez sur **Menu, 1, 6, 1**.

```
Écologie
1.Économie encre
```

- 2 Appuyez sur ▲ ou sur ▼ pour sélectionner **Activé** ou **Désactivé**. Appuyez sur **OK**.

- 3 Appuyez sur **Arrêt/Sortie**.



Remarque

Nous vous déconseillons la fonction Économie de toner pour imprimer des photos ou des images de gris.

Durée de veille

La fonction Durée de veille réduit la consommation d'énergie en désactivant l'unité de fusion lorsque l'appareil est inactif.

Vous pouvez déterminer le temps (de 00 à 99 minutes) pendant lequel l'appareil doit rester inactif avant le passage en veille. La temporisation est réinitialisée quand l'appareil reçoit une télécopie, des données de l'ordinateur ou réalise une photocopie. Le paramétrage par défaut est 05 minutes.

Lorsque l'appareil est en veille, l'écran ACL indique **Veille**. Lorsque vous imprimez ou effectuez une copie en veille, un court délai se produit avant que le fusion s'allume.

- 1 Appuyez sur **Menu 1, 6, 2**.

```
Écologie
2.Mode veille
```

- 2 Entrez la durée d'inactivité de l'appareil avant le passage en mode **Veille** (00 à 99). Appuyez sur **OK**.

- 3 Appuyez sur **Arrêt/Sortie**.



Remarque

Pour **désactiver** le mode **Veille**, appuyez sur **Marche** et sur **Options** simultanément en ②. Appuyez sur ▲ ou sur ▼ pour sélectionner **Désactivé**. Appuyez sur **OK**.

Contraste de l'écran ACL

Vous pouvez modifier le contraste pour éclaircir ou assombrir l'affichage de l'écran ACL.

- 1 Appuyez sur **Menu, 1, 7**.

```
Prog. Général
7.Contraste ACL
```

- Appuyez sur ▲ pour assombrir l'écran ACL. Appuyez sur ▼ pour éclaircir l'écran ACL. Appuyez sur **OK**.
- Appuyez sur **Arrêt/Sortie**.

Préfixe de numérotation

Le préfixe de numérotation permet de composer automatiquement un numéro prédéfini avant le numéro de télécopieur. Par exemple, si votre système téléphonique exige de composer le 9 pour appeler à l'extérieur, vous pouvez utiliser cette fonction pour que le 9 soit composé automatiquement avant le numéro de chaque télécopie à envoyer.

Configuration du numéro de préfixe

- (États-Unis) Appuyez sur **Menu, 0, 5**. (Canada) Appuyez sur **Menu, 0, 6**.
- Entrez le numéro du préfixe (maximum 5 chiffres) au pavé numérique. Appuyez sur **OK**.



Remarque

- Vous pouvez utiliser les signes 0 à 9, #, * et !. (Appuyez sur **Tonalité** pour afficher « ! ».)

Vous ne pouvez pas utiliser ! avec d'autres chiffres ou caractères.

Si votre système téléphonique exige le rappel de type pause minutée (TBR), appuyez sur **Tonalité** pour entrer la pause.

- (Canada seulement) Si le mode de composition par impulsions est activé, les signes # et * ne sont pas disponibles.

- Appuyez sur **Arrêt/Sortie**.

Changer le numéro du préfixe

- (États-Unis) Appuyez sur **Menu, 0, 5**. (Canada) Appuyez sur **Menu, 0, 6**.
- Effectuez l'une des actions suivantes :
 - Pour changer le numéro du préfixe, appuyez sur **1**.
 - Pour quitter sans faire des modifications, appuyez sur **2** et passez à **4**.
- Entrez un nouveau numéro du préfixe, à l'aide du pavé numérique (maximum 5 chiffres), appuyez sur **OK**.
- Appuyez sur **Arrêt/Sortie**.

Sécurité

Vous pouvez configurer l'appareil selon différents niveaux de sécurité à l'aide des fonctions Verrouillage de configuration et Verrouillage TX (MFC-7340, MFC-7345N et MFC-7440N uniquement) ou Verrouillage de fonction de sécurité (MFC-7840W uniquement). Ces fonctions empêchent la programmation de télécopies différées ou de tâches de relève. Toutefois, une télécopie différée préprogrammée sera envoyée même après avoir activé le verrouillage TX ou le verrouillage de fonction de sécurité, elle ne sera donc pas perdue.

Verrouillage TX (MFC-7340, MFC-7345N et MFC-7440N uniquement)

Le verrouillage TX interdit les accès non autorisés à l'appareil.

Quand le verrouillage TX est activé, les opérations suivantes sont disponibles :

- Réception de télécopies
- Réadressage de télécopies
(si le réadressage était déjà activé)
- Téléavertissement
(si le téléavertissement était déjà activé)
- Extraction à distance
(si l'enregistrement des télécopies dans la mémoire était déjà activé)
- La réception PC Fax
(si la réception PC Fax était déjà activé)

Quand le verrouillage TX est activé, les opérations suivantes ne sont PAS disponibles :

- Envoi de télécopies
- Photocopie
- Impression à partir d'un ordinateur
- Numérisation



Remarque

- Pour imprimer les télécopies dans la mémoire, désactivez le verrouillage TX.
- Si vous oubliez le mot de passe du verrouillage TX, communiquez avec le service à la clientèle de Brother.

Configuration du mot de passe



Remarque

Si vous avez déjà défini le mot de passe, vous ne devez pas le définir une nouvelle fois.

- 1 Appuyez sur **Menu, 1, 8, 1.**

Sécurité
1.Touch verrouil

- 2 Entrez quatre chiffres pour le mot de passe avec les chiffres 0-9.
Appuyez sur **OK.**

- 3 Si vous entrez le mot de passe pour la première fois, l'écran ACL affichera Vérif:

- 4 Réentrez votre mot de passe.
Appuyez sur **OK.**

- 5 Appuyez sur **Arrêt/Sortie.**

Changer le mot de passe du verrouillage TX

- 1 Appuyez sur **Menu, 1, 8, 1.**

Sécurité
1.Touch verrouil

- 2 Appuyez sur ▲ ou sur ▼ pour sélectionner **Confg mot passe.**
Appuyez sur **OK.**

- 3 Entrez le mot de passe à quatre chiffres enregistré.
Appuyez sur **OK.**

- 4 Entrez quatre chiffres pour le nouveau mot de passe.
Appuyez sur **OK**.
- 5 Si l'écran ACL affiche *Vérif:*, réentrez le nouveau mot de passe .
Appuyez sur **OK**.
- 6 Appuyez sur **Arrêt/Sortie**.

Verrouillage de fonction de sécurité (MFC-7840W uniquement)

La fonction Verrouillage de fonction de sécurité permet de restreindre l'accès à certaines fonctions de l'appareil (envoi de télécopie, réception de télécopie, copie, numérisation et impression ¹).

Elle interdit également la modification des paramètres par défaut de l'appareil en limitant l'accès aux options des menus.

Pour activer le verrouillage de la fonction de sécurité pour l'utilisateur public, vous devez désactiver au moins une des fonctions.

Avant d'utiliser les caractéristiques de sécurité vous devez d'abord entrer un mot de passe d'administrateur.

L'accès à des opérations réservées peut être activé en créant un utilisateur réservé. Les utilisateurs réservés doivent saisir le mot de passe utilisateur pour utiliser l'appareil.

Prenez en note ce mot de passe. Si vous l'avez oublié, communiquez avec le service à la clientèle de Brother.

¹ L'impression comprend l'envoi par PC-FAX ainsi que toutes les tâches d'impression.



Remarque

- Vous pouvez configurer jusqu'à 10 utilisateurs individuels et un utilisateur public.
- Lorsque vous configurez un utilisateur public, vous pouvez limiter une ou plusieurs fonctions de l'appareil pour tous les utilisateurs qui n'ont pas un mot de passe.

- Seuls des administrateurs peuvent paramétrer des restrictions et effectuer des changements pour chaque utilisateur.
- Quand la fonction Impression est désactivée, la tâche d'impression à partir du PC sera perdue sans notification préalable.
- Lorsque le verrouillage de la fonction de sécurité est activé, vous pouvez seulement utiliser 1. Contraste, 6. Relevé TX or 7. Préparerer PG dans le menu Télécopie.

Si la fonction d'envoi de télécopie est désactivée, vous ne pouvez pas utiliser les fonctions du menu Télécopieur.
- La fonction Réception protégée n'est activée que lorsque l'envoi et la réception de télécopies sont aussi activés.

Configuration du mot de passe de l'administrateur

La configuration du mot de passe de l'administrateur est décrite dans les étapes suivantes. Ce mot de passe sert à configurer des utilisateurs et à activer ou désactiver le mode Verrouillage de fonction de sécurité. (Voir *Configuration des utilisateurs réservés* à la page 27 et *Activation de Verrouillage de fonction de sécurité* à la page 28.)

- 1 Appuyez sur **Menu, 1, 8, 1**.

Sécurité
1.Blocage fonct.

- 2 Entrez quatre chiffres pour le mot de passe avec les chiffres 0-9.
Appuyez sur **OK**.
- 3 Réentrez le mot de passe quand l'écran ACL indique *Vérif:*.
Appuyez sur **OK**.
- 4 Appuyez sur **Arrêt/Sortie**.

Changer le mot de passe d'administrateur

- 1 Appuyez sur **Menu, 1, 8, 1**.

- 2 Appuyez sur ▲ ou ▼ pour sélectionner `Config mot passe`. Appuyez sur **OK**.
- 3 Entrez le mot de passe à quatre chiffres enregistré. Appuyez sur **OK**.
- 4 Entrez quatre chiffres pour le nouveau mot de passe. Appuyez sur **OK**.
- 5 Si l'écran ACL affiche `Vérif:`, réentrez le nouveau mot de passe. Appuyez sur **OK**.
- 6 Appuyez sur **Arrêt/Sortie**.

Configuration de l'utilisateur public

Vous pouvez configurer l'utilisateur public. Les utilisateurs publics n'ont pas besoin de saisir un mot de passe.



Remarque

Vous devez désactiver au moins une fonction pour activer le verrouillage de la fonction de sécurité pour l'utilisateur public.

- 1 Appuyez sur **Menu, 1, 8, 1**.

- 2 Appuyez sur ▲ ou ▼ pour sélectionner `Config usager`. Appuyez sur **OK**.
- 3 Entrez le mot de passe d'administrateur. Appuyez sur **OK**.
- 4 Appuyez sur ▲ ou ▼ pour sélectionner `Publique`. Appuyez sur **OK**.

- 5 Appuyez sur ▲ ou ▼ pour choisir `Activer` ou `Désactiv` pour `Fax Tx`. Appuyez sur **OK**.
Après avoir réglé `Envoi de télécopie`, répétez ces étapes pour `Fax Rx`, `Copie`, `Numér.` et `Impr.PC`. Appuyez sur **OK**.



Remarque

Vous pouvez configurer l'impression seulement pour l'utilisateur public. Si vous désactivez `Impr.PC` pour les utilisateurs publics cela va désactiver aussi l'impression à partir de l'ordinateur pour tous les utilisateurs réservés.

- 6 Appuyez sur **Arrêt/Sortie**.

Configuration des utilisateurs réservés

Vous pouvez configurer des utilisateurs avec certaines restrictions et un mot de passe.

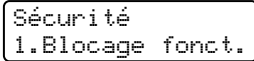
- 1 Appuyez sur **Menu, 1, 8, 1**.

- 2 Appuyez sur ▲ ou ▼ pour sélectionner `Config usager`. Appuyez sur **OK**.
- 3 Entrez le mot de passe d'administrateur. Appuyez sur **OK**.
- 4 Appuyez sur ▲ ou ▼ pour sélectionner `Usager01`. Appuyez sur **OK**.
- 5 Entrez le nom de l'utilisateur à l'aide du pavé numérique. (Voir *Saisie de texte* à la page 156.) Appuyez sur **OK**.
- 6 Entrez un mot de passe à 4 chiffres pour l'utilisateur. Appuyez sur **OK**.

- Appuyez sur ▲ ou sur ▼ pour choisir Activer ou Désactiv pour Fax Tx. Appuyez sur **OK**.
Après avoir réglé Fax Tx, répétez cette étape pour Fax Rx, Copie et Numér. Appuyez sur **OK**.

- Répétez les étapes 4 à 7 pour saisir chaque utilisateur supplémentaire et chaque mot de passe.

- Appuyez sur **Arrêt/Sortie**.



Remarque

Vous ne pouvez pas utiliser le même mot de passe que celui d'un autre utilisateur.

Activation et désactivation de Verrouillage de fonction de sécurité

Si vous entrez un mauvais mot de passe lorsque vous suivez les instructions ci-dessous, l'écran ACL indique Erreur m.passe. Réentrez le mot de passe correct.

Activation de Verrouillage de fonction de sécurité

- Appuyez sur **Menu, 1, 8, 1**.

```
Sécurité
1.Blocage fonct.
```

- Appuyez sur ▲ ou sur ▼ pour sélectionner Bl. stop→Marche. Appuyez sur **OK**.

- Entrez votre mot de passe-d'administrateur à 4 chiffres. Appuyez sur **OK**.

Désactivation de Verrouillage de fonction de sécurité

- Appuyez sur **Menu, 1, 8, 1**.

```
Sécurité
1.Blocage fonct.
```

- Appuyez sur ▲ ou sur ▼ pour sélectionner Bl. Marche→Stop. Appuyez sur **OK**.

- Entrez votre mot de passe d'administrateur à 4 chiffres. Appuyez sur **OK**.

Changement d'utilisateur

Ce réglage permet à un autre utilisateur réservé d'entrer dans le système de l'appareil quand le mode Verrouillage de fonction de sécurité est activé.



Remarque

Une fois l'utilisation de l'appareil par un utilisateur réservé terminée, l'appareil revient au réglage public dans le même espace de temps que celui réglé par la temporisation de mode (**Menu, 1, 1**). (Voir *Programmeur de mode* à la page 21.) Vous pouvez aussi déconnecter un utilisateur individuel en appuyant sur la touche Mode allumée.

- Appuyez simultanément sur **Alt** et sur **Sécuritaire**.

```
Changer usager
NIP:XXXX
```

- Entrez votre mot de passe à quatre chiffres. Appuyez sur **OK**.

Quand mode Copie est désactivé :

- Appuyez sur la touche **Copier**.

```
Accès refusé
```

- Entrez votre mot de passe à 4 chiffres. Appuyez sur **OK**.

Quand mode Numérisation est désactivé :

- Appuyez sur la touche **Numériser**.

```
Accès refusé
```

- Entrez votre mot de passe à 4 chiffres. Appuyez sur **OK**.

Verrouillage de configuration

La fonction Verrouillage de configuration permet de configurer un mot de passe qui empêche d'autres personnes de changer accidentellement les paramètres de votre appareil.

Prenez soin de noter ce mot de passe. Si vous l'avez oublié, communiquez avec le service à la clientèle de Brother.

Quand Verrouillage de configuration est *Activé*, vous ne pouvez pas modifier les paramètres suivants sans mot de passe :

- Date et heure
- Identification de poste
- Paramètres des numéros abrégés
- Programmateur de mode
- Type de papier
- Format de papier
- Volume
- Passage automatique à l'heure d'été
- Écologie
- Contraste de l'écran ACL
- Verrouillage de configuration
- Limitation d'appel
- TX Lock (MFC-7340, MFC-7345N et MFC-7440N uniquement)

Configuration du mot de passe

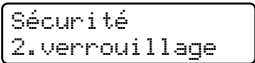
- 1 Appuyez sur **Menu, 1, 8, 2**.

- 2 Entrez quatre chiffres pour le mot de passe avec les chiffres 0-9. Appuyez sur **OK**.
- 3 Réentrez votre mot de passe quand l'écran ACL indique *Vérif:.* Appuyez sur **OK**.
- 4 Appuyez sur **Arrêt/Sortie**.

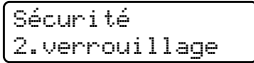
Modification du mot de passe du verrouillage de la configuration

- 1 Appuyez sur **Menu, 1, 8, 2**.

- 2 Appuyez sur **▲** ou sur **▼** pour sélectionner *Config mot passe*. Appuyez sur **OK**.
- 3 Entrez votre mot de passe à quatre chiffres. Appuyez sur **OK**.
- 4 Entrez quatre chiffres pour le nouveau mot de passe. Appuyez sur **OK**.
- 5 Réentrez votre nouveau mot de passe quand l'écran ACL indique *Vérif:.* Appuyez sur **OK**.
- 6 Appuyez sur **Arrêt/Sortie**.

Activation et désactivation de la fonction Verrouillage de configuration

Si vous entrez un mauvais mot de passe lorsque vous suivez les instructions ci-dessous, l'écran ACL indique *Erreur m.passe*. Réentrez le mot de passe correct.

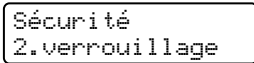
Activation de la fonction Verrouillage de configuration

- 1 Appuyez sur **Menu, 1, 8, 2**.

- 2 Appuyez sur **▲** ou sur **▼** pour sélectionner *Activé*. Appuyez sur **OK**.
- 3 Entrez votre mot de passe à quatre chiffres. Appuyez sur **OK**.
- 4 Appuyez sur **Arrêt/Sortie**.

Désactivation de la fonction Verrouillage de configuration

- 1 Appuyez sur **Menu, 1, 8, 2.**

```
Sécurité
2. Verrouillage
```

- 2 Entrez votre mot de passe à quatre chiffres. Appuyez deux fois sur **OK.**
- 3 Appuyez sur **Arrêt/Sortie.**

Limitation numérotation

Cette fonction interdit l'envoi d'une télécopie ou l'appel d'un numéro par erreur. Vous pouvez régler l'appareil à limiter la numérotation en utilisant le pavé numérique, la composition par monotouche ou la composition par numéro abrégé.

Si vous sélectionnez **Désactivé**, l'appareil ne limite aucune méthode .

Si vous sélectionnez **Entrer 2X numé**, l'appareil vous invite de ressaisir le numéro et si vous réentrez le même numéro correctement l'appareil démarre l'opération de. Si vous réentrez un numéro incorrect, l'écran ACL affichera un message d'erreur.

Si vous sélectionnez **Activé**, l'appareil va limiter toutes les opérations d'envoi d'une télécopie et les appels de sortie.

Limitation du pavé numérique

- 1 Appuyez sur **Menu, 2, 6, 1.**

```
Restrict compo
1. Clavier
```

- 2 Appuyez sur **▲** ou sur **▼** pour sélectionner **Désactivé**, **Entrer 2X numé** ou **Activé**. Appuyez sur **OK.**
- 3 Appuyez sur **Arrêt/Sortie.**

Limitation de l'utilisation des monotouches

- 1 Appuyez sur **Menu, 2, 6, 2.**

```
Restrict compo
2. Num Monotouche
```

- 2 Appuyez sur **▲** ou sur **▼** pour sélectionner **Désactivé**, **Entrer 2X numé** ou **Activé**. Appuyez sur **OK.**
- 3 Appuyez sur **Arrêt/Sortie.**

Limitation de l'utilisation des numéros abrégés

- 1 Appuyez sur **Menu, 2, 6, 3.**

```
Restrict compo
3. Comp. abrégée
```

- 2 Appuyez sur **▲** ou sur **▼** pour sélectionner **Désactivé**, **Entrer 2X numé** ou **Activé**. Appuyez sur **OK.**
- 3 Appuyez sur **Arrêt/Sortie.**



Remarque

- Le paramètre **Entrer 2X numé** ne fonctionnera pas si vous utilisez un téléphone externe ou si vous appuyez sur la touche **Tonalité** avant de saisir le numéro. Vous ne serez pas invité de ressaisir le numéro.
- Vous ne pouvez pas limiter la numérotation si vous utilisez la touche **Recomp/Pause**.
- Si vous avez sélectionné **Activé** ou **Entrer 2X numé**, vous ne pouvez pas utiliser la fonction **Diffusion** ni combiner les numéros abrégés lors de la composition.



Télécopie

Envoi d'une télécopie	32
Réception d'une télécopie	40
Services téléphoniques et appareils externes	45
Composition et mémorisation de numéros	55
Options de télécopie à distance	61
Relève	68
Impression de rapports	70

5

Envoi d'une télécopie

Comment envoyer des télécopies

Activation du mode Télécopie

Pour activer le mode Télécopie, appuyez sur



(**Télécopier**) La touche s'allume en

vert.

Envoyer une télécopie du chargeur automatique de documents

La façon la plus facile pour envoyer vos télécopies est d'utiliser l'alimentation automatique de documents (ADF). Pour annuler une télécopie en cours, appuyez sur **Arrêt/Sortie**.

- 1 Vérifiez que vous êtes en mode Télécopie .
- 2 Placez votre document *face vers le haut* dans l'alimentation automatique de documents.
- 3 Composez le numéro de télécopieur. (Voir *Comment composer un numéro* à la page 55.)
- 4 Appuyez sur **Marche**. L'appareil numérise les pages dans la mémoire, puis envoie le document.



Remarque

Si le message *Mémoire épuisée* s'affiche lors de la numérisation d'un document en mémoire, appuyez sur **Arrêt/Sortie** pour annuler ou sur **Marche** pour envoyer les pages numérisées.

Envoi d'une télécopie de la vitre du numériseur

Vous pouvez utiliser la vitre du scanner pour télécopier des pages d'un livre ou une seule page à la fois. Les documents peuvent avoir le format Lettre ou A4. Appuyez sur **Arrêt/Sortie** pour annuler une télécopie en cours.

- 1 Vérifiez que vous êtes en mode Télécopie .
- 2 Placez le document *face vers le bas* sur la vitre du scanner.
- 3 Composez le numéro de télécopieur. (Voir *Comment composer un numéro* à la page 55.)
- 4 Appuyez sur **Marche**. L'appareil commence la numérisation de la première page.
- 5 Une fois que l'appareil a numérisé la page, l'écran ACL vous invite à sélectionner une des options ci-dessous :

```
Page suivante?  
1.Oui 2.Non(Env)
```

- Appuyez sur **1** pour envoyer une autre page. Allez à l'étape **6**.
- Appuyez sur **2** ou sur **Marche** pour envoyer le document. Allez à l'étape **7**.

- 6 Déposez la page suivante sur la vitre du scanner et appuyez sur **OK**. Répétez les étapes **5** et **6** pour chacune des pages supplémentaires.

```
Régler page suiv  
Ensuite appuy OK
```

- 7 Votre appareil transmettra automatiquement la télécopie.

**Remarque**

Lors de l'envoi de télécopies à pages multiples de la vitre du scanner, l'envoi en temps réel doit être paramétré à Désactivé. (Voir *Envoi en temps réel* à la page 37.)

Annulation d'une télécopie en cours

Appuyez sur **Arrêt/Sortie** pour annuler la télécopie. Si vous appuyez sur **Arrêt/Sortie** tandis que l'appareil est en cours de ou d'envoi, l'écran ACL indique

1. Annul 2. Quitte, appuyez sur **1** pour annuler la télécopie.

Diffusion

La diffusion vous permet d'envoyer la même télécopie à plusieurs numéros de télécopieur. Vous pouvez inclure dans la même diffusion des groupes, des numéros de monotouche, des numéros abrégés et jusqu'à 50 numéros manuellement.

Vous pouvez diffuser des télécopies à un nombre maximum de 258 numéros différents. Ce nombre varie bien entendu en fonction du nombre de groupes, de codes d'accès ou de numéros de carte de crédit que vous avez enregistrés et en fonction du nombre de télécopies différées ou enregistrées en mémoire.

**Remarque**

Utilisez la touche **Rechercher/Comp. abrégée** pour faciliter la sélection des numéros.

- 1 Vérifiez que vous êtes en mode Télécopie .
- 2 Chargez le document.

- 3 Entrez un numéro. Appuyez sur **OK**. Vous pouvez utiliser un numéro de monotouche, un numéro abrégé, un numéro de groupe ou un numéro entré manuellement à l'aide du pavé numérique. (Voir *Comment composer un numéro* à la page 55.)

- 4 Répétez l'étape 3 jusqu'à ce que vous ayez entré tous les numéros de télécopieur que vous voulez diffuser.

- 5 Appuyez sur **Marche**.

Une fois la diffusion terminée, l'appareil imprime un rapport de diffusion à des fins de vérification.

Annulation d'une diffusion en cours

Pendant une diffusion, vous pouvez choisir d'annuler la télécopie en cours ou l'ensemble de la tâche de diffusion.

- 1 Appuyez sur **Menu, 2, 7**. L'écran ACL affichera le numéro de télécopieur en cours de numérotation (par exemple, #001 0123456789) ainsi que le numéro de tâche de diffusion (par exemple, Diffusion#001).

Fax
 7. Trav. en att.

- 2 Appuyez sur **▲** or **▼** pour sélectionner la tâche à annuler. Appuyez sur **OK**.
- 3 Appuyez sur **1** pour supprimer le numéro de tâche ou sur **2** pour quitter. Si vous avez choisi d'annuler seulement la télécopie en cours à l'étape 2, l'appareil vous demandera si vous voulez annuler la diffusion. Appuyez sur **1** pour supprimer la tâche de diffusion dans son intégralité ou sur **2** pour quitter.
- 4 Appuyez sur **Arrêt/Sortie**.

Opérations d'envoi supplémentaires

Envoi de télécopies en utilisant des paramètres multiples

Avant d'envoyer une télécopie, vous pouvez modifier n'importe lequel des paramètres suivants : contraste, résolution, mode Outre-mer, envoi en différé, envoi en relève, envoi en temps réel ou page de garde.

- 1 Vérifiez que vous êtes en mode

Télécopie .

Après chaque validation d'un réglage, l'écran ACL vous demande si vous voulez entrer des paramètres supplémentaires :

```
Autres réglages
1.Oui 2.Non
```

- 2 Effectuez l'une des actions suivantes :

- Pour choisir des paramètres supplémentaires, appuyez sur **1**. L'écran ACL revient au menu Réglage envoi et vous pouvez sélectionner un autre paramètre.
- Si vous avez terminé les paramètres, appuyez sur **2** et passez à l'étape suivante pour envoyer la télécopie.

Page de garde électronique

Cette fonction n'est pas disponible si vous n'avez pas programmé votre identification de poste. (Reportez-vous au *Guide d'installation rapide*.)

Vous pouvez envoyer automatiquement une page de garde avec chaque télécopie. Votre page de garde comprend votre identification de poste, un commentaire et le nom (ou le numéro) enregistré dans la mémoire des numéros de monotouche ou des numéros abrégés.

En choisissant Fax suivant:Act, vous pouvez aussi indiquer le nombre de pages sur la page de garde.

Vous pouvez choisir un des commentaires prédéfinis suivants :

- 1.Sans note
- 2.Appelez s.v.p.
- 3.Urgent
- 4.Confidentiel

Au lieu d'utiliser un des commentaires prédéfinis, vous pouvez entrer deux messages personnels d'une longueur maximale de 27 caractères. Pour obtenir de l'aide sur l'entrée des caractères, reportez-vous au tableau page 156.

(Voir *Création des vos propres commentaires* à la page 34.)

- 5.(défini par l'utilisateur)
- 6.(défini par l'utilisateur)

Création des vos propres commentaires

Vous pouvez entrer un maximum de deux commentaires personnalisés.

- 1 Vérifiez que vous êtes en mode

Télécopie .

- 2 Appuyez sur **Menu, 2, 2, 8**.

```
Réglage envoi
8.Note pg couv
```

- 3 Appuyez sur ▲ ou sur ▼ afin de choisir 5 ou 6 pour enregistrer vos propres commentaires. Appuyez sur **OK**.

- Entrez votre propre commentaire à l'aide du pavé numérique.
Appuyez sur **OK**.

Servez-vous du tableau page 156 pour entrer les caractères.

Envoi d'une page de garde pour la télécopie suivante

Si vous voulez seulement envoyer une page de garde pour la télécopie suivante, votre appareil vous demandera d'entrer le nombre de pages envoyées de telle sorte qu'il soit imprimé sur la page de garde.

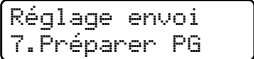
- Vérifiez que vous êtes en mode Télécopie .
- Chargez le document.
- Appuyez sur **Menu, 2, 2, 7**.

- Appuyez sur **▲** ou sur **▼** pour sélectionner Fax suivant:Act (ou Fax suivant:Dés).
Appuyez sur **OK**.
- Appuyez sur **▲** ou sur **▼** pour sélectionner un commentaire.
Appuyez sur **OK**.
- Insérez deux chiffres afin d'indiquer le nombre de pages à envoyer.
Appuyez sur **OK**.
Par exemple, entrez **0, 2** pour 2 pages ou **0, 0** si vous désirez ne rien indiquer.
Si vous avez commis une faute, appuyez sur **◀** ou **Effacer/Retour** pour revenir en arrière et réentrer le nombre de pages.

Envoi d'une page de garde pour toutes les télécopies

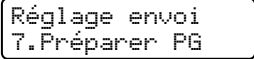
Vous pouvez paramétrer l'appareil de sorte qu'il génère une page de garde à chaque envoi d'une télécopie.

- Vérifiez que vous êtes en mode Télécopie .
- Appuyez sur **Menu, 2, 2, 7**.

- Appuyez sur **▲** ou sur **▼** pour sélectionner Activé (ou Désactivé).
Appuyez sur **OK**.
- Appuyez sur **▲** ou sur **▼** pour sélectionner un commentaire.
Appuyez sur **OK**.

Utilisation d'une page de garde imprimée

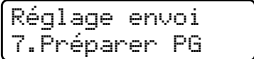
Si vous voulez utiliser une page de garde imprimée sur laquelle ajouter des notes manuscrites, vous pouvez imprimer la page et l'annexer à la télécopie.

- Vérifiez que vous êtes en mode Télécopie .
- Appuyez sur **Menu, 2, 2, 7**.

- Appuyez sur **▲** ou sur **▼** pour sélectionner Imp.exemple.
Appuyez sur **OK**.
- Appuyez sur **Marche**.
- Une fois votre page de garde imprimée, appuyez sur **Arrêt/Sortie**.

Contraste

Pour la plupart des documents, le paramétrage par défaut **Auto** offre les meilleurs résultats. Il choisit automatiquement le contraste qui convient le mieux au document.

Si le document est très clair ou très foncé, vous pouvez régler le contraste pour améliorer la qualité de la télécopie.

Utilisez **Foncé** pour éclaircir le document télécopié.

Utilisez **Clair** pour assombrir le document télécopié.

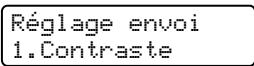
- 1 Vérifiez que vous êtes en mode Télécopie .
- 2 Chargez le document.
- 3 Appuyez sur **Menu, 2, 2, 1**.

- 4 Appuyez sur **▲** ou sur **▼** pour sélectionner **Auto**, **Clair** ou **Foncé**. Appuyez sur **OK**.



Remarque

Même si vous choisissez **Clair** ou **Foncé**, l'appareil enverra la télécopie à l'aide du paramètre **Auto** si vous choisissez **Photo** comme résolution de télécopie.

Modification de la résolution de télécopie

Vous pouvez améliorer la qualité d'une télécopie en changeant sa résolution. Vous pouvez changer la résolution pour la télécopie suivante ou pour toutes les télécopies.

Pour changer la résolution pour la télécopie suivante

- 1 Vérifiez que vous êtes en mode Télécopie .
- 2 Chargez le document.

- 3 Appuyez sur **Résolution**, puis sur **▲** ou sur **▼** pour sélectionner la résolution. Appuyez sur **OK**.

Pour changer la résolution de télécopie par défaut

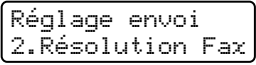
- 1 Vérifiez que vous êtes en mode Télécopie .
- 2 Appuyez sur **Menu, 2, 2, 2**.

- 3 Appuyez sur **▲** ou sur **▼** afin de sélectionner la résolution voulue. Appuyez sur **OK**.



Remarque

Vous pouvez choisir parmi quatre réglages de résolution différents.

Standard

Convient à la plupart des documents dactylographiés.

Fin

Convient aux petits caractères imprimés ; l'envoi est un peu plus lent qu'à la résolution standard.

Sup. fin

Convient aux petits caractères ou aux dessins ; l'envoi est plus lent qu'à la résolution fine.

Photo

Convient aux documents comportant différents niveaux de gris pour des photos. c'est le mode d'envoi le plus lent.

Accès double

Vous pouvez composer un numéro, et numériser la télécopie dans la mémoire, même si l'appareil est en train de réaliser un envoi de la mémoire, de recevoir des télécopies ou d'imprimer des données en provenance de l'ordinateur. L'écran ACL indique le nouveau numéro de tâche.

Le nombre de pages pouvant être numérisées et mises en mémoire varie en fonction des données qu'elles contiennent.



Remarque

Si **Mémoire épuisée** s'affiche pendant la numérisation de la première page d'une télécopie, appuyez sur **Arrêt/Sortie** pour annuler la numérisation. Si **Mémoire épuisée** s'affiche au cours de la numérisation d'une page ultérieure, vous pouvez soit appuyer sur **Marche** pour envoyer les pages déjà numérisées, soit appuyer sur **Arrêt/Sortie** pour annuler l'opération.

Envoi en temps réel

À chaque envoi d'une télécopie, l'appareil numérise le document et le met en mémoire avant de l'envoyer au destinataire. Ensuite, dès que la ligne téléphonique est libre, l'appareil compose le numéro pour amorcer l'envoi.

Si la mémoire est saturée, l'appareil enverra le document en temps réel (même si **TX Immédiat** est réglé à **Désactivé**).

Il peut aussi arriver que vous vouliez envoyer un document important immédiatement, sans avoir à attendre le temps de la mémorisation et de l'envoi de la mémoire. Vous pouvez régler **TX Immédiat** à **Activé** pour tous les documents ou à **Fax suivant:Act** seulement pour la télécopie suivante.



Remarque

Dans le mode **Envoi en temps réel**, la fonction de recomposition automatique du numéro ne fonctionne pas lors de l'utilisation de la vitre du scanner.

Envoi en temps réel pour toutes les télécopies

- 1 Vérifiez que vous êtes en mode Télécopie .

- 2 Appuyez sur **Menu, 2, 2, 5**.

```
Réglage envoi
5.TX Immédiat
```

- 3 Appuyez sur **▲** ou sur **▼** pour sélectionner **Activé**. Appuyez sur **OK**.

Envoi en temps réel pour la télécopie suivante seulement

- 1 Vérifiez que vous êtes en mode Télécopie .

- 2 Appuyez sur **Menu, 2, 2, 5**.

```
Réglage envoi
5.TX Immédiat
```

- 3 Appuyez sur **▲** ou sur **▼** pour sélectionner **Fax suivant:Act**. Appuyez sur **OK**.

Mode Outre-mer

Si vous avez des difficultés à envoyer une télécopie à l'étranger, par exemple à cause de perturbations sur la ligne téléphonique, l'activation du mode **Outre-mer** peut vous aider.

Ce réglage est temporaire et est activé seulement pour la télécopie suivante.

- 1 Vérifiez que vous êtes en mode Télécopie .

- 2 Chargez le document.

- 3 Appuyez sur **Menu, 2, 2, 9**.

```
Réglage envoi
9.Mode Outre-mer
```

- 4 Appuyez sur **▲** ou sur **▼** pour sélectionner **Activé** ou **Désact**. Appuyez sur **OK**.

Télécopie différée

Vous pouvez enregistrer un maximum de 50 télécopies dans la mémoire pour les envoyer dans les 24 heures qui suivent.

1 Vérifiez que vous êtes en mode
Télécopie .

2 Chargez le document.

3 Appuyez sur **Menu, 2, 2, 3.**

```
Réglage envoi
3. Envoi différé
```

4 Entrez l'heure voulue pour envoyer la
télécopie (au format 24 heures).
(Par exemple, entrez 19:45 pour 7:45
p.m.)
Appuyez sur **OK.**



Remarque

Le nombre de pages pouvant être
numérisées et mises en mémoire varie en
fonction des données qu'elles renferment.

Envoi par lots en différé

Avant l'envoi de télécopies en différé,
l'appareil effectue le tri des télécopies dans la
mémoire par destination et par heure
programmée, afin de vous faire gagner du
temps.

Ainsi, tous les envois différés
préprogrammés à la même heure et destinés
au même numéro de télécopieur sont
envoyés en une seule transmission.

1 Vérifiez que vous êtes en mode
Télécopie .

2 Appuyez sur **Menu, 2, 2, 4.**

```
Réglage envoi
4. Transm lot
```

3 Appuyez sur **▲** ou sur **▼** pour
sélectionner **Activé** ou **Désact.**
Appuyez sur **OK.**

4 Appuyez sur **Arrêt/Sortie.**

Vérification et annulation de tâches en attente

Vérifiez quelles sont les télécopies en attente
d'envoi dans la mémoire de l'appareil. S'il n'y
a aucune tâche en attente, l'écran ACL
indique le message `Auc trav attente.` Il
vous est possible d'annuler une tâche mise
en attente dans la mémoire.

1 Appuyez sur **Menu, 2, 7.**
Le nombre des tâches restantes
s'affiche.

2 Effectuez l'une des actions suivantes :

- Appuyez sur **▲** ou sur **▼** pour faire
défiler les tâches en attente,
appuyez sur **OK** pour sélectionner
une tâche, puis appuyez sur **1** pour
l'annuler.
- Appuyez sur **2** pour quitter cette
fonction sans.

3 Lorsque vous avez terminé, appuyez
sur **Arrêt/Sortie.**

Envoi manuel d'une télécopie

Envoi manuel

L'envoi manuel permet d'entendre les tonalités de, de la sonnerie et de la réception de télécopie lors de l'envoi d'une télécopie.

- 1 Vérifiez que vous êtes en mode Télécopie .
- 2 Chargez le document.
- 3 Appuyez sur **Tonalité** pour entendre la tonalité.
Ou décrochez le combiné du téléphone externe et entendez la tonalité.
- 4 Composez le numéro de télécopieur que vous voulez appeler.
- 5 Lorsque vous entendez la tonalité du télécopieur, appuyez sur **Marche**.
 - Si vous utilisez la vitre du scanner, appuyez sur **1** pour envoyer une télécopie.
- 6 Si vous avez décroché le combiné d'un téléphone externe, remplacez-le.

Envoi d'une télécopie à la fin d'une conversation téléphonique

À la fin d'une conversation, vous avez la possibilité d'envoyer une télécopie à votre correspondant avant de raccrocher.

- 1 Demandez à votre correspondant d'attendre la tonalité de télécopie (signaux sonores), puis d'appuyer sur **Marche** ou **Envoi** avant de raccrocher.
- 2 Vérifiez que vous êtes en mode Télécopie .
- 3 Chargez le document.

- 4 Appuyez sur **Marche**.
 - Si vous utilisez la vitre du scanner, appuyez sur **1** pour envoyer une télécopie.
- 5 Remplacez le combiné d'un téléphone externe.

Message de mémoire saturée

Si le message **Mémoire épuisée** s'affiche pendant la numérisation de la première page d'une télécopie, appuyez sur **Arrêt/Sortie** pour annuler la numérisation.

Si le message **Mémoire épuisée** s'affiche au cours de la numérisation d'une page ultérieure, vous pouvez soit appuyer sur **Marche** pour envoyer les pages déjà numérisées, soit appuyer sur **Arrêt/Sortie** pour annuler la tâche.



Remarque

Si vous recevez un message **Mémoire épuisée** pendant la télécopie et que vous ne voulez pas supprimer vos télécopies stockées pour nettoyer la mémoire, vous pouvez envoyer la télécopie en temps réel. (Voir *Envoi en temps réel* à la page 37.)

Modes de réception

Le mode de réception est déterminé par les appareils externes et les services téléphoniques d'abonné (Messagerie vocale, Sonnerie spéciale, etc.) que vous utilisez (ou utiliserez) sur la même ligne que l'appareil Brother.

<p>Utiliserez-vous un numéro de sonnerie spéciale pour la réception de télécopies? Brother utilise l'expression « Sonnerie spéciale », mais les compagnies de téléphone utilisent différents noms pour ce service, tels que Custom Ringing, RingMaster, Personalized Ring, Sonnerie ado (Teen Ring), Sonnerie personnalisée (Ident-A-Ring), Appel personnalisé (Ident-A-Call), Date Ident-A-Call, Smart Ring et Télécopie SimpleBiz et sonnerie de second numéro. (Voir <i>Sonnerie spéciale</i> à la page 45 pour des instructions sur la configuration de cette fonction sur votre appareil.)</p>
<p>Utiliserez-vous une messagerie vocale sur la même ligne que l'appareil Brother? Si la ligne téléphonique sur laquelle est installé votre appareil Brother est munie d'une messagerie vocale, il y a de fortes chances que celle-ci et l'appareil entrent en conflit lors de la réception d'appels. (Voir <i>Messagerie vocale</i> à la page 45 pour des instructions sur la configuration de ce service sur votre appareil.)</p>
<p>Allez-vous connecter un répondeur externe sur la même ligne que l'appareil Brother? Votre répondeur téléphonique (REP), externe va répondre automatiquement à chaque appel. Les messages vocaux sont enregistrés sur le REP externe et les messages de télécopie sont imprimés. Choisissez <code>Tél ext/rép</code> comme mode de réception. (Voir <i>REP externe</i> à la page 41.)</p>
<p>Allez-vous utiliser l'appareil Brother sur une ligne dédiée aux télécopies? Votre appareil va répondre automatiquement à chaque appel de type télécopie. Choisissez <code>Fax seulement</code> comme mode de réception. (Voir <i>Fax seulement</i> à la page 41.)</p>
<p>Allez-vous utiliser l'appareil Brother sur la même ligne que le téléphone? Voulez-vous recevoir automatiquement des appels vocaux et des télécopies? Le <code>Fax/Tél</code> mode de réception est utilisé quand l'appareil Brother partage la même ligne avec le téléphone. Choisissez <code>Fax/Tél</code> comme mode de réception. (Voir <i>Fax/Tél</i> à la page 41.) Remarque importante : Vous ne pourrez pas recevoir des messages vocaux sur la messagerie vocale ou un répondeur téléphonique si vous choisissez le mode <code>Fax/Tél</code>. Comptez-vous recevoir très peu de télécopies? Choisissez <code>Manuel</code> comme mode de réception. Vous contrôlez la ligne téléphonique et devez répondre personnellement à chaque appel. (Voir <i>Manuelle</i> à la page 41.)</p>

Suivez les instructions ci-dessous pour configurer le mode de réception.

Réglage init.
 1. Mode réponse

- 1 Appuyez sur **Menu, 0, 1**.
- 2 Appuyez sur ▲ ou sur ▼ pour sélectionner un mode de réception.
Appuyez sur **OK**.
- 3 Appuyez sur **Arrêt/Sortie**.

L'écran ACL affiche le mode de réception actuel.

Utilisation des modes de réception

Certains modes de réception répondent automatiquement (*Fax seulement* et *Fax/Tél*). Il peut être utile de changer la longueur de sonnerie avant d'utiliser ces modes. (Voir *Longueur de sonnerie* à la page 42.)

Fax seulement

Le mode *Fax seulement* répond automatiquement à chaque appel de type télécopie.

Fax/Tél

Le mode *Fax/Tél* permet de gérer automatiquement les appels entrants, en reconnaissant lequel est un appel de télécopie et lequel est un appel vocal, et en traitant les appels de la façon suivante :

- Les télécopies seront reçues automatiquement.
- Les appels vocaux déclenchent la sonnerie du télécopieur/téléphone pour vous inviter à décrocher. La sonnerie du télécopieur/téléphone est une double sonnerie rapide émise par l'appareil.

(Voir aussi *Durée de sonnerie du télécopieur/téléphone (Mode Fax/Tél uniquement)* à la page 42 et *Longueur de sonnerie* à la page 42.)

Manuelle

Le mode *Manuel* sert à désactiver toutes les fonctions de réponse automatique sauf si vous utilisez la fonction Réception sonnerie spéciale.

Pour recevoir une télécopie en mode manuel, appuyez sur **Marche** quand vous entendez les tonalités du télécopieur (signaux sonores courts répétés). Vous pouvez aussi utiliser la fonction Réception facile pour recevoir des télécopies en décrochant un combiné sur la même ligne que l'appareil.

(Voir aussi *Réception facile* à la page 43.)

REP externe

Le mode *Tél ext/rép* permet à un répondeur externe de gérer tous vos appels entrants. Les appels entrants seront traités suit :

- Les télécopies seront reçues automatiquement.
- Les appelants vocaux peuvent enregistrer un message sur le répondeur externe.

(Pour plus d'informations, voir *Branchement d'un répondeur externe (répondeur téléphonique)* à la page 49.)



Paramètres du mode de réception

Longueur de sonnerie

La longueur de sonnerie détermine le nombre de sonneries qui doivent retentir avant que l'appareil réponde dans les modes

Fax seulement et Fax/Tél.

Si vous avez des téléphones externes ou supplémentaires sur la même ligne que l'appareil, laissez le paramétrage de la longueur de sonnerie à 4. (Voir *Utilisation des téléphones externes et des postes supplémentaires* à la page 52 et *Réception facile* à la page 43.)

- 1 Vérifiez que vous êtes en mode Télécopie .
- 2 Appuyez sur **Menu, 2, 1, 1.**

- 3 Appuyez sur ▲ ou sur ▼ pour sélectionner 00, 01, 02, 03 ou 04 pour déterminer combien de fois la sonnerie de la ligne doit retentir avant que l'appareil réponde. Appuyez sur **OK.**

- 4 Appuyez sur **Arrêt/Sortie.**



Remarque

Sélectionnez 00 à l'étape 3 pour que l'appareil réponde tout de suite.

Durée de sonnerie du télécopieur/téléphone (Mode Fax/Tél uniquement)

Quand quelqu'un appelle votre appareil, vous et votre appelant entendront la sonnerie normale du téléphone. Le nombre de sonneries est défini par le paramétrage de la longueur de sonnerie.

Si l'appel est une télécopie, votre appareil sera en mesure de la recevoir. Par contre, s'il s'agit d'un appel vocal, l'appareil laissera retentir la sonnerie du télécopieur/téléphone (double sonnerie rapide) pour la durée de sonnerie que vous avez paramétrée. Si vous entendez la sonnerie du télécopieur/téléphone, c'est que vous avez un appel vocal sur la ligne.

Comme la sonnerie du télécopieur/téléphone est émise par l'appareil, les téléphones supplémentaires et téléphones externes ne *sonnent* pas, mais vous pouvez quand même répondre à l'appel sur n'importe quel téléphone. (Pour plus d'informations, voir *Utilisation des codes à distance* à la page 53.)

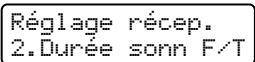
- 1 Vérifiez que vous êtes en mode Télécopie .
- 2 Appuyez sur **Menu, 2, 1, 2.**

- 3 Appuyez sur ▲ ou sur ▼ afin de sélectionner le nombre de sonneries que devra émettre l'appareil pour vous prévenir d'un appel vocal (20, 30, 40 ou 70 secondes). Appuyez sur **OK.**
- 4 Appuyez sur **Arrêt/Sortie.**

Réception facile

L'activation du mode Réception facile **Activé** permet à l'appareil de recevoir les télécopies automatiquement si vous décrochez un combiné quelconque sur la même ligne que l'appareil.

Lorsque l'écran ACL indique **Réception** ou que des 'sons stridents' se font entendre dans le combiné d'un téléphone supplémentaire relié à une autre prise murale, il suffit alors de raccrocher le combiné pour que l'appareil prenne la relève.

Si la **Activé** fonction est enclenchée, mais que votre appareil ne prend pas l'appel de télécopie lorsque vous décrochez le combiné d'un téléphone externe ou supplémentaire, composez le code de réception de télécopie *51. (Voir *Utilisation des téléphones externes et des postes supplémentaires* en page 52.)



Remarque

Si vous utilisez un modem ou si vous envoyez des télécopies à partir d'un ordinateur partageant la même ligne et si l'appareil les intercepte, réglez le mode Réception facile à **Désactivé**.

- 1 Vérifiez que vous êtes en mode Télécopie .
- 2 Appuyez sur **Menu, 2, 1, 3**.
- 3 Appuyez sur **▲** ou sur **▼** pour sélectionner **Activé** ou **Désactivé**. Appuyez sur **OK**.
- 4 Appuyez sur **Arrêt/Sortie**.

Paramétrage de la densité d'impression

Vous pouvez rectifier la densité d'impression de manière à éclaircir ou à foncer l'impression des pages.

- 1 Vérifiez que vous êtes en mode Télécopie .
- 2 Appuyez sur **Menu, 2, 1, 6**.
- 3 Appuyez sur **▲** pour foncer l'impression. Ou appuyez sur **▼** pour éclaircir l'impression. Appuyez sur **OK**.
- 4 Appuyez sur **Arrêt/Sortie**.

Opérations de réception supplémentaires

Impression réduite d'une télécopie entrante

Si vous sélectionnez l'option **Activé**, l'appareil réduit automatiquement chaque page d'une télécopie entrante pour que celle-ci puisse tenir sur une feuille au format A4, Lettre, Légal ou Folio.

L'appareil calcule le taux de réduction en se servant du format de page de la télécopie et du format du papier réglé (**Menu, 1, 3**).

- 1 Vérifiez que vous êtes en mode Télécopie .
- 2 Appuyez sur **Menu, 2, 1, 5**.

Réglage récep.
5.Auto-réduction
- 3 Appuyez sur ▲ ou sur ▼ pour sélectionner **Activé** ou **Désactivé**. Appuyez sur **OK**.
- 4 Appuyez sur **Arrêt/Sortie**.

Réglage du tampon de réception de télécopie

Vous pouvez configurer l'appareil de sorte qu'il imprime la date et l'heure de réception au centre en haut de chaque page de télécopie reçue.

- 1 Vérifiez que vous êtes en mode Télécopie .
- 2 Appuyez sur **Menu, 2, 1, 8**.

Réglage récep.
8.Estamp. Fax Rx
- 3 Appuyez sur ▲ ou sur ▼ pour sélectionner **Marche** ou **Arrêt**. Appuyez sur **OK**.

- 4 Appuyez sur **Arrêt/Sortie**.



Remarque

Assurez-vous que la date et l'heure actuelles ont été réglées sur l'appareil.

Réception d'une télécopie à la fin d'une conversation

À la fin d'une conversation, vous pouvez demander à votre correspondant de vous envoyer une télécopie avant que vous ne raccrochiez tous les deux.

- 1 Demandez à votre correspondant de placer le document dans son appareil et d'appuyer sur la touche **Marche** ou **Envoi**.
- 2 Quand vous entendez les tonalités CNG (signaux sonores répétés lents), appuyez sur **Marche**.
- 3 Appuyez sur **2** pour la réception d'une télécopie.
- 4 Raccrochez le combiné externe.

Impression de télécopies à partir de la mémoire

Si vous utilisez la fonction **Mise en mémoire de télécopies (Menu, 2, 5, 1)**, vous pouvez tout de même imprimer une télécopie à partir de la mémoire lorsque vous êtes sur l'appareil. (Voir *Mise en mémoire de télécopies* à la page 62.)

- 1 Appuyez sur **Menu, 2, 5, 3**.

Opt. acc. Dist
3.Impr. Document
- 2 Appuyez sur **Marche**.
- 3 Appuyez sur **Arrêt/Sortie**.

Services téléphoniques

Messagerie vocale

Si la ligne téléphonique sur laquelle est installé votre appareil Brother est munie d'une messagerie vocale, il se peut que celle-ci et l'appareil entrent en conflit lors de la réception d'appels.

Si par exemple la messagerie vocale doit répondre aux appels dans un délai de quatre sonneries et l'appareil Brother - dans un délai de deux sonneries, alors l'appareil Brother va répondre le premier. Cela ne permettra pas aux appelants vocaux de laisser un message sur la messagerie vocale.

Pareil, si votre appareil Brother doit répondre aux appels dans un délai de quatre sonneries et la messagerie vocale - dans un délai de deux sonneries, alors la messagerie vocale va répondre la première. Cela ne permettra pas à l'appareil Brother de recevoir des télécopies entrantes, puisque la messagerie vocale ne peut pas les transférer à l'appareil Brother.

Pour éviter des conflits entre l'appareil Brother et le service de la messagerie vocale, effectuez l'une des opérations suivantes :

Obtenez le service Sonnerie spéciale de votre compagnie de téléphone. La sonnerie spéciale est une fonction de l'appareil Brother qui permet à une autre qui n'a qu'une seule ligne de recevoir des appels vocaux et des télécopies de deux numéros différents sur cette ligne. Brother utilise l'expression « Sonnerie spéciale », mais les compagnies de téléphone présentent ce service sous de noms différents, tels que Custom Ringing, Personalized Ring, Smart Ring, RingMaster, Sonnerie personnalisée (Ident-A-Ring), Appel personnalisé (Ident-A-Call), Data Ident-A-Call, Sonnerie ado (Teen Ring), et

Télécopie SimpleBiz et sonnerie de second numéro. Ce service établit un second numéro de téléphone relié à la même ligne que le nombre existant; chaque nombre possède alors sa propre sonnerie. En général, le numéro initial a une sonnerie standard et reçoit des appels vocaux, tandis que le second numéro a une sonnerie différente et reçoit des télécopies. (Voir *Sonnerie spéciale* à la page 45.)

OU

Réglez le mode de réception de votre appareil Brother à « Manuel ». En mode manuel, vous devez répondre vous-même à tous les appels entrants si vous voulez être en mesure de recevoir une télécopie. Si l'appel entrant est un appel téléphonique, alors terminez l'appel comme d'habitude. Si vous entendez des bips de réception de télécopie, vous devez transférer l'appel vers l'appareil Brother. (Consultez *Utilisation des téléphones externes et des postes supplémentaires* à la page 52.) Les télécopies et les appels vocaux non reproduits seront passés à votre messagerie vocale (Pour configurer l'appareil en mode **MANUEL**, voir *Modes de réception* à la page 40.)

Sonnerie spéciale

Brother utilise l'expression « Sonnerie spéciale », mais les compagnies de téléphone utilisent différents noms pour ce service, tels que Custom Ringing, Personalized Ring, RingMaster, Smart Ring, Sonnerie ado (Teen Ring), Appel personnalisé (Ident-A-Call), Data Ident-A-Call, Sonnerie personnalisée (Ident-A-Ring), Télécopie Simple Biz et sonnerie de second numéro.

Quels sont les avantages de la « sonnerie spéciale » de votre compagnie de téléphone ?

Le service de sonnerie spéciale offert par votre compagnie de téléphone vous permet d'assigner plusieurs numéros de téléphone à une ligne unique. **Si vous avez besoin de plusieurs numéros de téléphone, l'abonnement à la sonnerie spéciale vous revient moins cher que l'installation d'une nouvelle ligne téléphonique.** Chaque numéro de téléphone possède sa propre sonnerie spéciale, ce qui vous permet d'identifier le numéro qui sonne. C'est aussi le moyen le plus pratique d'affecter un numéro distinct à votre appareil.



Remarque

Appelez votre compagnie téléphonique pour connaître les tarifs et la disponibilité de ce service dans votre localité.

Quels sont les avantages de la « sonnerie spéciale » de Brother ?

L'appareil Brother possède une fonction de sonnerie spéciale afin que vous puissiez pleinement bénéficier du service de la sonnerie spéciale offert par votre compagnie de téléphone. Le nouveau numéro de votre ligne téléphonique existante est réservé exclusivement à la réception de télécopies.



Remarque

Avant de pouvoir configurer la sonnerie spéciale sur votre appareil, vous devez d'abord vous abonner au service de sonnerie spéciale offert par votre compagnie téléphonique.

Utilisez-vous le service de messagerie vocale ?

Si la ligne téléphonique sur laquelle vous désirez installer votre nouvel appareil est équipée d'une messagerie vocale, *il se peut que celle-ci et l'appareil entrent en conflit lors de la réception d'appels.* **Néanmoins, la fonction de sonnerie spéciale vous permet d'utiliser plusieurs numéros sur la ligne. La messagerie vocale et l'appareil peuvent donc fonctionner indépendamment l'un de l'autre.** Si chacun a son propre numéro, ni l'une ni l'autre va interposer ces appels.

Si vous choisissez le service de sonnerie spéciale offert par votre compagnie téléphonique, vous devrez suivre les étapes ci-dessous pour « enregistrer » le type de sonnerie associé au nouveau numéro. Ainsi, votre appareil sera capable de distinguer les appels téléphoniques des télécopies.







Remarque

Vous pouvez modifier ou annuler le type de sonnerie spéciale à tout moment. Vous pouvez également le désactiver temporairement, et le réactiver ultérieurement. Lorsque vous changez de numéro de télécopieur, n'oubliez pas de reconfigurer la fonction.

Avant de choisir le type de sonnerie à enregistrer

Vous ne pouvez enregistrer qu'un seul type de sonnerie spéciale sur votre appareil. Certains types de sonnerie ne peuvent pas être enregistrés. Les types de sonnerie spéciale illustrés dans le tableau ci-dessous sont pris en charge par l'appareil Brother. Enregistrez le type de sonnerie que votre compagnie téléphonique vous a attribué.

Type de sonnerie	Sonnerie	
1	long-long	
2	court-long-court	

Type de sonnerie	Sonnerie	
3	court-court-long	
4	très long (type usuel)	



Remarque

- Le type de sonnerie no 1, souvent appelé « court-court » est le plus courant.
- Si le type de sonnerie de votre nouveau numéro ne figure pas dans ce tableau, **prenez contact avec votre compagnie téléphonique et demandez-lui de vous attribuer un type qui convienne à votre appareil.**

- L'appareil ne répondra qu'aux appels destinés au numéro qui lui a été assigné.
- Les deux premiers coups de sonnerie sur l'appareil sont silencieux. C'est parce que le télécopieur « écoute » le type de sonnerie (en le comparant au type 'enregistré'). (Les autres téléphones reliés à la même ligne émettent une sonnerie.)
- Si vous programmez l'appareil correctement, celui-ci reconnaîtra le type de sonnerie de son 'numéro de télécopieur' après deux coups de sonnerie spéciale et répondra par la tonalité de télécopie. Si l'appareil découvre qu'il s'agit d'un 'numéro vocal', il ne répondra pas.

Enregistrement du type de sonnerie spéciale Très important !

Après avoir activé la fonction de sonnerie spéciale, votre numéro de sonnerie spéciale recevra les télécopies automatiquement. Le mode de réception est défini automatiquement à Manuel. Ce mode ne peut pas être modifié tant que la fonction de sonnerie spéciale est activée. cela garantit que l'appareil Brother ne répondra qu'au numéro de la sonnerie spéciale et n'interviendra pas quand on appelle votre numéro de téléphone principal.

- 1 Appuyez sur **Menu, 2, 0, 2.**

Divers
2.Spéciale

- 2 Appuyez sur ▲ ou sur ▼ pour sélectionner Régler.

- 3 Appuyez sur **OK.**

- 4 Appuyez sur ▲ ou sur ▼ afin de sélectionner le type de sonnerie prédéfini à utiliser. Appuyez sur **OK.**

- 5 (Vous allez entendre tour à tour chacun des types de sonnerie à mesure que vous les faites défiler. Assurez-vous de choisir le type que votre compagnie téléphonique vous a attribué.)

- 6 Appuyez sur **Arrêt/Sortie.** La fonction de sonnerie spéciale est maintenant activée.

Désactivation de la sonnerie spéciale

- 1 Appuyez sur **Menu, 2, 0, 2.**

Divers
2.Spéciale

- 2 Appuyez sur ▲ ou sur ▼ pour sélectionner Désact. Appuyez sur **OK.**

- 3 Appuyez sur **Arrêt/Sortie.**



Remarque

Si vous ne voulez pas recevoir de télécopies sur votre numéro de sonnerie spéciale, vous pouvez désactiver la sonnerie spéciale. L'appareil restera en mode de réception Manuel, vous devrez donc le configurer à nouveau, si nécessaire. (Voir *Modes de réception* à la page 40.)

Identification de la ligne appelante

La fonction Identification de la ligne appelante vous permet d'utiliser le service d'identification de la ligne appelante offert par plusieurs compagnies de téléphone de votre localité. Pour plus de détails, appelez la compagnie de téléphone. Ce service présente le numéro de téléphone, ou le nom s'il est disponible, de la partie appelante lors de la sonnerie de la ligne.

Après quelques sonneries l'écran ACL indique le numéro de téléphone de la partie appelante (et le nom s'il est disponible). Quand vous répondez à l'appel, l'information de l'identification de la ligne appelante disparaît de l'écran ACL, mais l'information pour l'appel reste enregistrée dans la mémoire de l'identification de la ligne appelante.

- Vous verrez les premiers 16 caractères du numéro (ou du nom).
- Le message # Non dispo signifie que l'appel provient d'une région extérieure du service d'identification de la ligne appelante.
- Le message Appel privé signifie que la partie appellante a bloqué délibérément la transmission de l'information.

Vous pouvez imprimer la liste des informations de l'identification de la ligne appelante pour les appels reçus de l'appareil. (Voir *Imprimer liste de l'identification de la ligne appelante* à la page 48.)



Remarque

- Cette fonction pourrait être indisponible pour certaines régions des États-Unis et du Canada.
- service de l'identification de la ligne appelante peut varier selon les porteurs. Appelez la compagnie téléphonique de votre région pour se renseigner sur le type de service disponible dans votre région.

Consultation de la liste de l'identification de la ligne appelante

Votre appareil enregistre dans la liste de l'identification de la ligne appelante l'information relative aux trente derniers appels. Vous pouvez consulter ou imprimer cette liste. Quand le trente-premier appel entre dans l'appareil, il remplace l'information du premier appel.

- 1 Appuyez sur **Menu, 2, 0, 3**.

Divers
3. ID Appelant

- 2 Appuyez sur ▲ or ▼ pour sélectionner *Afficher no.* Appuyez sur **OK**.
Le dernier appel de l'identification de la ligne appelante apparaîtra sur l'écran. S'il n'y a pas d'identification enregistrée, l'appareil émet un signal sonore et *Pas ID appelant* apparaîtra à l'écran.

- 3 Appuyez sur ▲ ou ▼ pour faire défiler les informations dans la mémoire de l'identification de la ligne appelante et choisir celle que vous voulez voir, puis appuyez sur **OK**.
L'écran ACL indique le numéro ou le nom de la partie appelante ainsi que la date et l'heure de l'appel.

- 4 Lorsque vous avez terminé, appuyez sur **Arrêt/Sortie**.

Imprimer liste de l'identification de la ligne appelante

- 1 Appuyez sur **Menu, 2, 0, 3**.

Divers
3. ID Appelant

- 2 Appuyez sur ▲ ou ▼ pour sélectionner *Imp. rapport.* Appuyez sur **OK**.
S'il n'y a pas d'identification enregistrée, l'appareil émet un signal sonore et *Pas ID appelant* apparaîtra à l'écran.

- 3 Appuyez sur **Marche**.

- 4 Lorsque vous avez terminé, appuyez sur **Arrêt/Sortie**.

Branchement d'un répondeur externe (répondeur téléphonique)

Vous pouvez connecter un répondeur externe (REP) sur la même ligne que votre appareil. Lorsque le répondeur externe répond à un appel, votre appareil va « interpréter » les tonalités CNG (appel de télécopie) envoyées par un télécopieur émetteur. S'il peut les interpréter, l'appareil prend l'appel et reçoit la télécopie. S'il ne peut pas les interpréter, il laisse le répondeur prendre le message vocal et l'afficheur affiche *Téléphone*.

Le répondeur externe doit répondre aux appels dans un délai maximum de quatre sonneries (la configuration recommandée est de deux sonneries). Tant que le répondeur externe n'aura pas répondu à l'appel, l'appareil ne pourra pas discerner les tonalités CNG. Les tonalités CNG émises par l'appareil émetteur ne durent que de huit à dix secondes. Il n'est pas conseillé d'utiliser la fonction de réduction des coûts d'appel téléphonique sur le répondeur externe si celle-ci dépasse quatre sonneries.

À moins que vous n'utilisiez la sonnerie spéciale, le répondeur doit être branché sur la prise EXT de l'appareil.

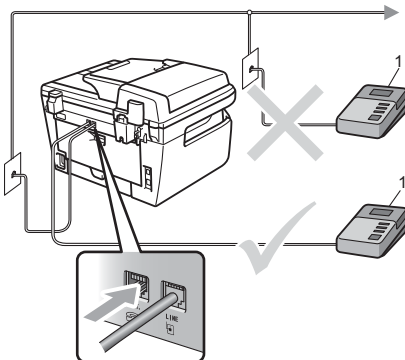

1 REP

Remarque

Si vous avez des problèmes lors de la réception de télécopies, réduisez la longueur de sonnerie sur le répondeur externe.

Branchements

Assurez-vous de brancher le répondeur externe sur la prise téléphonique marquée EXT à l'arrière de l'appareil. Si vous branchez le répondeur externe sur une prise murale, votre appareil ne pourra pas fonctionner correctement (à moins que vous n'utilisiez une sonnerie spéciale).

- 1 Branchez le cordon téléphonique de la prise murale téléphonique sur la prise marquée LINE à l'arrière de l'appareil.
- 2 Branchez le cordon téléphonique du répondeur externe sur la prise marquée EXT à l'arrière de l'appareil. (Assurez-vous que ce cordon est branché sur le répondeur à la prise de la ligne téléphonique pour répondeur et non à la prise du combiné.)
- 3 Paramétrez le répondeur externe à quatre sonneries maximum. (Le paramétrage de la longueur de sonnerie de l'appareil n'est pas pris en compte.)
- 4 Enregistrez le message sortant sur votre répondeur externe.
- 5 Mettez le répondeur en mode de réception des appels.
- 6 Paramétrez le mode de réception à Tél ext/rép. (Voir *Modes de réception* à la page 40.)

Enregistrement d'un message sortant

- 1 Enregistrez un silence de 5 secondes au début du message. Ce délai permettra à l'appareil de discerner les tonalités de télécopieur.
- 2 Assurez-vous que le message ne dépasse pas 20 secondes.
- 3 À la fin de votre message d'une durée maximale de 20 secondes, indiquez votre code de réception de télécopie à l'intention des correspondants qui veulent vous envoyer une télécopie manuellement. Exemple : « Après le signal sonore, laissez un message ou envoyez une télécopie en composant le *51 et en appuyant sur Marche. »



Remarque

Votre appareil étant incapable de détecter la tonalité de télécopie en présence de voix fortes, nous vous recommandons de commencer votre message par un silence de cinq secondes. Vous pouvez, si vous le préférez, ne pas enregistrer cette pause. Cependant, si votre appareil ne reçoit pas de télécopies, réenregistrez le message sortant en commençant par cette pause.

Considérations à propos des lignes téléphoniques spéciales

Lignes téléphoniques de substitution

Un système téléphonique de substitution consiste en un groupe de deux ou plusieurs lignes téléphoniques distinctes capable de passer l'appel entrant à l'autre ligne si la première est occupée. En règle générale, les appels sont transmis de façon descendante à la ligne la plus proche qui n'est pas occupée, dans un ordre préétabli.

Votre appareil a été conçu pour fonctionner sur un système de substitution, pourvu que le dernier numéro de la séquence de numéros lui ait été assigné de sorte qu'il soit impossible de descendre, c'est-à-dire de transférer l'appel à la ligne inférieure. Ne pas configurer l'appareil sur le numéro d'une ligne autre que la dernière : si la ligne à laquelle le télécopieur est relié était occupée et qu'une deuxième télécopie arrivait, cette télécopie serait transférée vers une ligne téléphonique ordinaire. **Pour optimiser le fonctionnement de votre appareil, branchez-le sur une ligne dédiée.**

Système téléphonique à deux lignes

Un système téléphonique à deux lignes n'est rien de plus que deux numéros de téléphone distincts qui partagent la même prise murale. Chacun des deux numéros peut posséder sa propre prise téléphonique (RJ11) ou être relié à une seule prise (RJ14). Votre appareil doit être branché sur une prise téléphonique RJ11. Il se peut que les deux types de prises (RJ11 et RJ14) aient l'air de se ressembler et qu'elles soient toutes les deux pourvues de quatre fils (noir, rouge, vert, jaune). Pour savoir de quelle prise il s'agit, branchez un téléphone à deux lignes sur l'une d'elles et vérifiez s'il est possible d'accéder à l'une et à l'autre des deux lignes. Si c'est le cas, vous devez diviser la ligne pour votre appareil. (Voir *Réception facile* à la page 43.)

Conversion d'une prise téléphonique murale

Il existe trois méthodes de conversion en prise RJ11. Les deux premières méthodes nécessitent fort probablement l'intervention de votre compagnie téléphonique. Vous pouvez changer la prise murale consistant en une seule prise RJ14 en deux prises RJ11. Vous pouvez faire poser une prise murale RJ11 et y associer un des numéros de téléphone.

La troisième méthode est la plus facile, elle consiste à acheter un adaptateur triplex. Il suffit alors de brancher cet adaptateur sur une prise RJ14. L'adaptateur triplex divise les fils en deux prises de type RJ11 (ligne 1, ligne 2) et une prise de type RJ14 (lignes 1 et 2). Si votre appareil est relié à la ligne 1, branchez-le sur la prise L1 de l'adaptateur triplex. Si votre appareil est sur la ligne 2, branchez-le sur la prise L2 de l'adaptateur triplex.

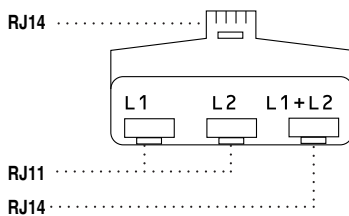

Installation de l'appareil, répondeur externe à deux lignes et téléphone à deux lignes

Lorsque vous installez un répondeur téléphonique externe (REP) à deux lignes et un téléphone à deux lignes, veillez à ce que votre appareil soit relié à une ligne isolée sur la prise murale et sur le répondeur. La connexion la plus pratique, dont vous trouverez la description ci-dessous, est de connecter l'appareil à la ligne 2. Le panneau arrière du répondeur à deux lignes doit être doté de deux prises téléphoniques : l'une marquée L1 ou L1/L2, l'autre L2. Vous devez avoir au moins trois cordons téléphoniques : le cordon livré avec votre appareil et deux autres cordons pour votre répondeur externe à deux lignes. Si vous ajoutez un téléphone à deux lignes, il vous en faudra un quatrième.

Placez le répondeur à deux lignes et le téléphone à deux lignes à côté de votre appareil.

Branchez une des extrémités du cordon de ligne téléphonique de l'appareil sur la prise L2 de l'adaptateur triplex. Branchez l'autre extrémité à la prise LINE à l'arrière de l'appareil.

Branchez une extrémité du premier cordon téléphonique du répondeur sur la prise L1 de l'adaptateur triplex et l'autre extrémité sur la prise L1 ou L1/L2 du répondeur à deux lignes.

Branchez une extrémité du deuxième cordon téléphonique du répondeur sur la prise L2 du répondeur à deux lignes et l'autre extrémité sur la prise EXT du côté gauche de l'appareil.

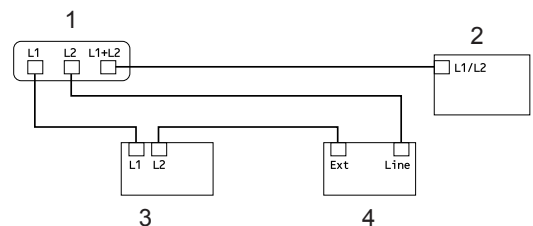

- 1 Adaptateur triplex
- 2 Téléphone à deux lignes
- 3 Répondeur externe à deux lignes
- 4 Appareil

Vous pouvez continuer à utiliser les autres téléphones à deux lignes branchés sur les autres prises murales. Il y a deux méthodes pour ajouter un téléphone à deux lignes à la prise murale de l'appareil. Vous pouvez brancher le cordon de ligne téléphonique du téléphone à deux lignes sur la prise L1+L2 de l'adaptateur triplex. Ou vous pouvez brancher le téléphone à deux lignes sur la prise TEL du répondeur à deux lignes.

Branchements multilignes (PBX)

Nous vous conseillons de demander à la compagnie qui a installé votre autocommutateur privé (PBX) de brancher votre appareil. Si vous avez un système multiligne, nous vous conseillons de demander à l'installateur de brancher l'appareil sur la dernière ligne du système. Cela permettra d'éviter que l'appareil ne s'enclenche chaque fois que le système reçoit des appels téléphoniques. Si tous les appels entrants sont pris en charge par un standardiste, il est conseillé de régler le mode de réception à **Manuel**.

Nous ne pouvons pas garantir le bon fonctionnement de votre appareil dans toutes les circonstances s'il est relié à un autocommutateur privé. Si vous éprouvez des problèmes lors de l'envoi ou de la réception de télécopies, communiquez avec la compagnie responsable de la gestion de votre autocommutateur privé.

Téléphones supplémentaires et téléphones externes

Utilisation des téléphones externes et des postes supplémentaires

Utilisation des téléphones supplémentaires

Si vous répondez à un appel de télécopieur sur votre poste supplémentaire, vous pouvez faire basculer la télécopie sur votre appareil en appuyant sur le code de réception de télécopie ***51**. Si l'appareil reçoit un appel vocal et émet la pseudo-sonnerie/double sonnerie d'appel pour vous demander d'y répondre, vous pouvez faire basculer l'appel sur votre poste supplémentaire en appuyant sur le code de réponse de téléphone **#51** (Consultez *Durée de sonnerie du télécopieur/téléphone (Mode Fax/Tél uniquement)* à la page 42.)

Utilisation de téléphone externe (branché sur sur la prise EXT. de l'appareil.)

Si vous répondez à un appel de télécopieur sur votre téléphone externe, vous pouvez faire basculer la télécopie sur votre appareil en appuyant sur **Marche**. Si l'appareil reçoit un appel vocal et émet la pseudo-sonnerie/double sonnerie d'appel pour vous demander d'y répondre, vous pouvez faire basculer l'appel sur le téléphone externe en appuyant sur **Tonalité**.

Si vous répondez à un appel et que personne n'est en ligne :

Il s'agit sans doute d'une télécopie que vous êtes en train de recevoir manuellement.

Appuyez sur ***51** et attendez la tonalité de réception de télécopie (sons stridents) ou le message *Réception* sur l'écran ACL de l'appareil, puis raccrochez.



Remarque

Vous pouvez également utiliser la fonction *Réception facile* pour faire basculer automatiquement l'appel sur votre appareil. (Consultez *Réception facile* à la page 43.)

Mode Fax/Tél seulement

Lorsque l'appareil est en mode Fax/Tél, il émet la pseudo-sonnerie double pour vous inviter à répondre à un appel vocal.

Décrochez le combiné du téléphone externe, puis appuyez sur **Tonalité** pour répondre.

Si vous répondez à partir d'un téléphone supplémentaire, vous devrez décrocher le combiné durant la pseudo-sonnerie double et puis appuyer sur **#51** entre deux coups de sonnerie. Si personne ne vous répond ou si vous recevez une télécopie, renvoyez l'appel au télécopieur en appuyant sur ***51**.

Branchement d'un téléphone externe ou supplémentaire

Vous pouvez brancher un téléphone distinct directement à l'appareil comme indiqué sur la figure ci-dessous.

Branchez le cordon téléphonique sur la prise marquée EXT.

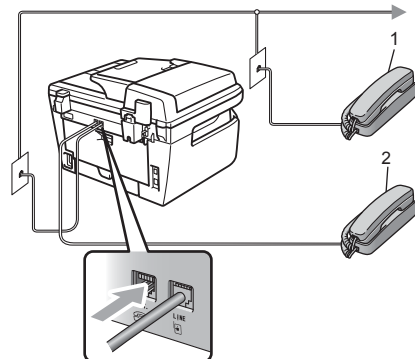

1 Téléphone supplémentaire

2 Téléphone externe

Lorsque vous utilisez un téléphone externe, l'écran ACL indique *Téléphone*.

Utilisation d'un combiné externe sans fil d'une autre marque

Si votre téléphone sans fil d'une marque autre que Brother est connecté à la prise EXT de l'appareil (voir page 53) et que vous vous déplacez souvent avec le combiné sans fil, le mieux est de répondre aux appels pendant le temps de la sonnerie.

Si vous laissez l'appareil à répondre le premier, vous devrez aller à lui, donc vous pouvez appuyer sur **Tonalité** pour transférer l'appel vers le téléphone sans fil.

Utilisation des codes à distance

Code de réception de télécopie

Si vous répondez à un appel de télécopie sur un téléphone supplémentaire ou externe, vous pouvez laisser l'appareil prendre l'appel en composant le code de réception de télécopie ***51**. Attendez les sons stridents, puis raccrochez le combiné. (Voir *Réception facile* à la page 43.)

Si vous répondez à un appel de télécopieur sur le téléphone externe, vous pouvez faire basculer la télécopie sur votre appareil en appuyant sur **Marche**.

Code de réponse par téléphone

Si vous recevez un appel vocal et que l'appareil se trouve en mode Fax/Tél, il laissera retentir la (double) sonnerie du télécopieur/téléphone après le temps de sonnerie initial. Si vous répondez à l'appel sur un téléphone supplémentaire, vous pouvez désactiver la sonnerie du télécopieur/téléphone en appuyant sur **#51** n'oubliez pas d'appuyer sur ces touches *entre* les sonneries).

Si l'appareil reçoit un appel vocal et émet la pseudo-sonnerie/double sonnerie d'appel pour vous demander d'y répondre, vous pouvez faire basculer l'appel sur le téléphone externe en appuyant sur **Tonalité**.

Modification des codes d'accès à distance

Le code de réception de télécopie préprogrammé est le *51. Le code de réponse par téléphone préprogrammé est le #51. Si votre communication est constamment coupée lorsque vous interrogez votre répondeur externe, essayez de changer les codes d'accès à distance à trois chiffres, par exemple, ### et 999.

- 1 Vérifiez que vous êtes en mode Télécopie .
- 2 Appuyez sur **Menu 2, 1, 4**.

Réglage récep.
4.Code distance
- 3 Appuyez sur ▲ ou sur ▼ pour sélectionner **Activé** (ou **Désactivé**). Appuyez sur **OK**.

- 4 Si vous avez sélectionné **Activé** à l'étape 3, entrez le nouveau code de réception de télécopie. Appuyez sur **OK**.
- 5 Saisissez le nouveau code de réponse par téléphone. Appuyez sur **OK**.
- 6 Appuyez sur **Arrêt/Sortie**.

Comment composer un numéro

Vous pouvez composer un numéro de plusieurs façons.

Numérotation manuelle

Utilisez le pavé numérique pour entrer tous les chiffres du numéro de téléphone ou de télécopie.



Numérotation monotouche

Appuyez sur la monotouche sur laquelle le numéro que vous voulez appeler est enregistré. (Voir *Enregistrement de numéros de monotouche* à la page 57.)

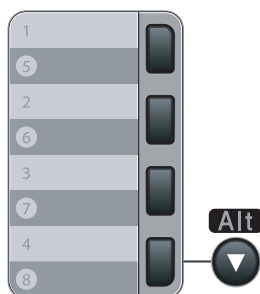

Pour composer les numéros de monotouche 5 à 8, appuyez simultanément sur la touche **Alt** et sur la monotouche.

Composition de numéros

Appuyez sur **Rechercher/Comp. abrégée**, puis entrez l'emplacement du numéro abrégé à trois chiffres. (Voir *Enregistrement de numéros abrégés* à la page 58.)



Rechercher/Comp.abrégée



Remarque

Si l'écran ACL affiche **Non assigné** lorsque vous entrez un numéro de monotouche ou un numéro abrégé, cela signifie qu'aucun numéro n'y est enregistré.

Rechercher

Vous pouvez rechercher dans l'ordre alphabétique les noms enregistrés dans la mémoire des numéros de monotouche et dans celle des numéros abrégés. (Voir *Enregistrement de numéros de monotouche* à la page 57 et *Enregistrement de numéros abrégés* à la page 58.)

- 1 Appuyez sur **Rechercher/Comp.abrégée**.
- 2 Appuyez sur ▼.
- 3 Appuyez sur la touche du clavier numérique pour les premières lettres du nom. (Utilisez le tableau de la section *Saisie de texte* à la page 156 pour vous aider à entrer les lettres.) Appuyez sur **OK**.
- 4 Appuyez sur ▲ ou sur ▼ pour accéder au nom que vous cherchez. Appuyez sur **OK**.
- 5 Appuyez sur **Marche**.



Remarque

- Si vous n'entrez aucune lettre et que vous appuyez sur **OK** dans , tous les noms enregistrés apparaissent. Appuyez sur ▲ ou sur ▼ pour accéder au nom que vous cherchez.
 - Si l'écran ACL indique `Auc cntct trouvé` quand vous entrez la première lettre du nom, c'est qu'aucun nom correspondant à cette lettre n'a encore été enregistré
-

Recomposition du numéro de télécopieur

Si vous envoyez une télécopie en mode manuel et que la ligne est occupée, appuyez sur **Recomp/Pause**, attendez la réponse de l'autre télécopieur, puis appuyez sur **Marche** pour réessayer. Si vous souhaitez rappeler le dernier numéro composé, vous gagnerez du temps en appuyant sur **Recomp/Pause** et **Marche**.

Recomp/Pause ne fonctionne que si la composition du numéro a été effectuée à partir du panneau de commande.

Si vous envoyez automatiquement une télécopie et que la ligne est occupée, l'appareil recomposera automatiquement le numéro une fois au bout de cinq minutes.

Enregistrement de numéros

Vous pouvez configurer l'appareil pour activer les types de numérotation facile suivants : Monotouche, Numéro abrégé et Groupe (pour la diffusion de télécopies). Vous pouvez aussi spécifier la résolution par défaut pour chaque numéro de monotouche et abrégé. Quand vous composez un numéro abrégé, l'écran ACL présente le nom, si vous l'avez enregistré, ou le numéro de votre correspondant. Vous pouvez aussi enregistrer un profil de numérisation avec le numéro de télécopieur.

En cas de coupure de courant, les numéros abrégés enregistrés dans la mémoire sont conservés.

Un profil de numérisation mémorise la résolution et les autres réglages de numérisation que vous choisissez quand vous enregistrez un numéro.

Enregistrement d'une pause

Appuyez sur **Recomp/Pause** pour insérer un délai 3,5 secondes entre les segments de numéro. Vous pouvez appuyer sur **Recomp/Pause** autant de fois qu'il est nécessaire pour augmenter la longueur de la pause.

Enregistrement de numéros de monotouche

L'appareil dispose de 4 monotouches permettant d'enregistrer 8 numéros de télécopieur ou de téléphone pour une numérotation. Pour accéder aux numéros de 5 à 8, appuyez simultanément sur la touche **Alt** et sur la monotouche.

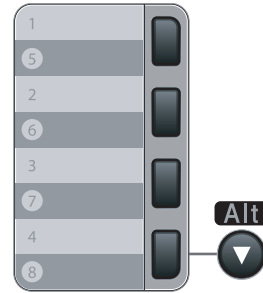

- 1 Appuyez sur **Menu, 2, 3, 1**.

Régl comp auto
1.Num Monotouche
- 2 Appuyez sur la monotouche où vous souhaitez enregistrer un numéro.
- 3 Entrez le numéro (maximum 20 chiffres). Appuyez sur **OK**.
- 4 Effectuez l'une des actions suivantes :
 - Entrez le nom à l'aide du pavé numérique (maximum 15 caractères). Appuyez sur **OK**.
 - Appuyez sur **OK** pour enregistrer le numéro sans nom.
- 5 (MFC-7440N et MFC-7840W uniquement) Effectuez l'une des actions suivantes :
 - Si vous voulez sauvegarder une résolution de télécopie/numérisation avec le numéro, appuyez sur **▲** ou **▼** pour sélectionner *Std*, *Fine*, *S.Fine* ou *Photo*. Appuyez sur **OK**.
 - Appuyez sur **OK** si vous ne voulez pas changer la résolution par défaut.
- 6 Effectuez l'une des actions suivantes :
 - Pour enregistrer une autre numéro de monotouche, allez à l'étape 2.
 - Pour terminer l'enregistrement des numéros de monotouche, appuyez sur **Arrêt/Sortie**.

Enregistrement de numéros abrégés

Vous pouvez enregistrer les numéros que vous composez régulièrement en tant que numéros abrégés de façon à pouvoir les composer en n'appuyant que sur quelques touches seulement (**Rechercher/Comp.abrégée**, le numéro à trois chiffres et **Marche**). L'appareil peut enregistrer jusqu'à 200 numéros abrégés (001 - 200).

- 1 Appuyez sur **Menu, 2, 3, 2**.

```
Régl comp auto
2.Comp.abrégée
```

- 2 Servez-vous du pavé numérique pour entrer un numéro abrégé à trois chiffres (001-200). Appuyez sur **OK**.

- 3 Entrez le numéro (maximum 20 chiffres). Appuyez sur **OK**.

- 4 Effectuez l'une des actions suivantes :
 - Entrez le nom à l'aide du pavé numérique (maximum 15 caractères). Appuyez sur **OK**.
 - Appuyez sur **OK** pour enregistrer le numéro sans nom.

- 5 (MFC-7440N et MFC-7840W uniquement) Effectuez l'une des actions suivantes :

- Si vous voulez sauvegarder une résolution de télécopie avec le numéro, appuyez sur **▲** ou **▼** pour sélectionner **Std**, **Fine**, **S.Fine** ou **Photo**. Appuyez sur **OK**.
- Appuyez sur **OK** si vous ne voulez pas changer la résolution par défaut.

- 6 Effectuez l'une des actions suivantes :
 - Pour enregistrer un autre numéro abrégé, allez à l'étape ②.

- Pour terminer l'enregistrement des numéros abrégés, appuyez sur **Arrêt/Sortie**.



Remarque

Lorsque vous réalisez une diffusion et que vous avez sauvegardé un profil de numérisation avec le numéro, le profil de numérisation du numéro de monotouche, abrégé ou de groupe que vous avez sélectionné en premier s'appliquera à la diffusion.

Modification de numéros de monotouche et de numéros abrégés

Si vous essayez d'enregistrer un numéro de monotouche ou abrégé sur un numéro qui existe déjà, l'écran ACL affichera le nom ou le numéro qui y est déjà enregistré. Si votre appareil a une tâche programmée ou si vous avez configuré un numéro de réadressage de télécopies, l'écran ACL vous demandera si vous voulez modifier le numéro.

- 1 Effectuez l'une des actions suivantes :
 - Pour changer le numéro enregistré, appuyez sur **1**.
 - Pour quitter le menu sans apporter aucune modification, appuyez sur **2**.

```
#005:MIKE
1.Chang 2.Quitt
```

- 2 Entrez un nouveau numéro ou caractère. Appuyez sur **OK**.
- 3 Appuyez sur **◀** ou **▶** pour placer le curseur sous le caractère que vous voulez changer, puis appuyez sur **Effacer/Retour** pour l'effacer. Répétez l'opération pour chaque caractère que vous voulez effacer.

Configuration de groupes pour la diffusion

Si vous envoyez souvent la même télécopie à de nombreux numéros de télécopieur, vous pouvez configurer un groupe.

Les groupes sont enregistrés sous un numéro de monotouche ou un numéro abrégé. Chaque groupe utilise une monotouche ou un emplacement de numéro abrégé. Vous pouvez alors envoyer la télécopie à tous les numéros enregistrés dans un groupe simplement en appuyant sur une monotouche ou en entrant un numéro abrégé, puis en appuyant sur **Marche**.

Avant d'ajouter des numéros à un groupe, vous devez l'enregistrer dans une monotouche ou un numéro abrégé. Vous pouvez créer un maximum de 8 groupes ou assigner un maximum de 207 numéros à un seul grand groupe.

- 1 Appuyez sur **Menu, 2, 3, 3**.

Régl comp auto
 3. Groupe

- 2 Sélectionnez un emplacement vide où enregistrer le groupe des façons suivantes :
 - Appuyez sur une monotouche.
 - Appuyez sur **Rechercher/Comp. abrégée** puis entrez l'emplacement du numéro abrégé à trois chiffres.
Appuyez sur **OK**.
- 3 Servez-vous du pavé numérique pour entrer le numéro du groupe (01 à 08). Appuyez sur **OK**.
- 4 Pour ajouter des numéros de monotouche ou des numéros abrégés, suivez les instructions ci-dessous :
 - Pour les numéros de monotouche, appuyez sur les monotouches l'une après l'autre.

- Pour les numéros abrégés, appuyez sur **Rechercher/Comp. abrégée**, puis entrez l'emplacement du numéro abrégé à trois chiffres.

L'écran ACL affichera les numéros de monotouche sélectionnés par un * et les numéros abrégés par un # (par exemple *006, #009).

- 5 Appuyez sur **OK** quand vous avez terminé d'ajouter les numéros.
- 6 Effectuez l'une des actions suivantes :
 - Entrez le nom à l'aide du pavé numérique (maximum 15 caractères). Utilisez le tableau *Saisie de texte* à la page 156 pour vous aider à entrer les lettres.
Appuyez sur **OK**.
 - Appuyez sur **OK** pour enregistrer le groupe sans nom.
- 7 (MFC-7440N et MFC-7840W uniquement) Effectuez l'une des actions suivantes :
 - Si vous voulez sauvegarder une résolution de télécopie avec le numéro, appuyez sur ▲ ou ▼ pour sélectionner *Std, Fine, S. Fine or Photo*.
Appuyez sur **OK**.
 - Appuyez sur **OK** si vous ne voulez pas changer la résolution par défaut.
- 8 Effectuez l'une des actions suivantes :
 - Pour enregistrer un autre groupe de diffusion, appuyez sur **OK**. Allez à l'étape 2.
 - Pour terminer l'enregistrement des groupes pour la diffusion, appuyez sur **Arrêt/Sortie**.

Composition de codes d'accès et de numéros de carte de crédit

Vous pouvez combiner plusieurs numéros abrégés lors de la composition. Cette fonction peut être utile quand vous devez composer un code d'accès pour choisir un autre opérateur interurbain offrant un tarif réduit.

Vous avez, par exemple, enregistré '555 ' sous le numéro abrégé #003 et '7000 ' sous le numéro abrégé #002. Vous pouvez combiner les deux pour composer le '555-7000' en appuyant sur les touches suivantes :

Appuyez sur **Rechercher/Comp.abrégée, 003**. Appuyez sur **Rechercher/Comp.abrégée, 002** et **Marche**.

Les numéros peuvent être ajoutés manuellement par l'intermédiaire du pavé numérique :

Appuyez sur **Rechercher/Comp.abrégée, 003, 7001** (sur le pavé numérique), et sur **Marche**.

Vous composeriez ainsi le '555-7001'. Vous ajouteriez également une pause en appuyant sur la touche **Recomp/Pause**.

Pause

Appuyez sur **Recomp/Pause** pour insérer une pause de 3,5 secondes entre les segments de numéro. Vous pouvez appuyer sur **Recomp/Pause** autant de fois qu'il est nécessaire pour augmenter la longueur de la pause.

Tonalité ou impulsion (Canada uniquement)

Si votre système téléphonique est installé sur un réseau designalisation par impulsions, mais que vous avez besoin d'envoyer des tonalités (pour donner des instructions bancaires par téléphone, par exemple), suivez la procédure ci-dessous. Si votre système fonctionne sur un réseau de signalisation par tonalités (service Touch-Tone), ces instructions ne s'appliquent pas à vous.

- 1 Appuyez sur **Tonalité**.
- 2 Appuyez sur **#** sur le panneau de commande de l'appareil. Tous les chiffres composés seront émis sous forme de tonalités. Quand vous raccrochez, l'appareil revient au mode de signalisation par impulsions.

Les options de télécopie à distance permettent de recevoir des télécopies quand vous n'êtes pas à proximité de l'appareil.

Vous ne pouvez utiliser qu'une seule option de télécopie à la fois.

Réadressage de télécopies

La fonction de réadressage de télécopies permet de réacheminer automatiquement les télécopies entrantes vers un autre télécopieur.

- 1 Appuyez sur **Menu, 2, 5, 1**.

```
Opt. acc. Dist
1.Ach/Page/Sauve
```

- 2 Appuyez sur ▲ ou sur ▼ pour sélectionner **RE-TX Fax**.

Appuyez sur **OK**.

L'écran ACL vous invitera à entrer le numéro du télécopieur qui recevra les télécopies.

- 3 Entrez le numéro de réadressage à l'aide du pavé numérique (maximum 20 chiffres), à l'aide d'une monotouche ou appuyez sur **Rechercher/Comp.abrégée** et du numéro à trois chiffres.



Remarque

Si vous enregistrez un groupe sous une monotouche ou un numéro abrégé, les télécopies seront réacheminées vers plusieurs numéros de télécopieur.

Appuyez sur **OK**.

- 4 Appuyez sur ▲ ou sur ▼ pour sélectionner **Marche** ou **Arrêt**. Appuyez sur **OK**.

```
Impr. Svgarde
Marche
```

- 5 Appuyez sur **Arrêt/Sortie**.



Remarque

Si vous activez l'option Impression de sauvegarde, l'appareil imprime également la télécopie pour que vous disposiez d'une copie. Il s'agit d'une mesure de sécurité utile en cas de panne d'électricité avant le réadressage de la télécopie ou en cas de problème sur l'appareil récepteur. Le MFC-7840W peut conserver les télécopies pendant environ 4 jours en cas de panne d'électricité. Les télécopies en mémoire pour MFC-7340, MFC-7345N ou MFC-7440N seront supprimées.

Bip

La fonction Bip étant activée, votre appareil compose le numéro de bip que vous avez programmé, ainsi que votre numéro d'identification personnel (NIP). Cette opération active votre bip qui émettra un signal sonore à chaque réception de télécopie dans la mémoire.

- 1 Appuyez sur **Menu, 2, 5, 1**.

```
Opt. acc. Dist
1.Ach/Page/Sauve
```

- 2 Appuyez sur ▲ ou sur ▼ pour sélectionner **Téléappel**. Appuyez sur **OK**.

- 3 Insérez votre numéro de bip (maximum 20 chiffres) suivi de deux dièses ##. Appuyez sur **OK**.
N'entrez pas l'indicatif régional si ce dernier est identique à celui de votre appareil.
Par exemple, appuyez sur **1 8 0 0 5 5 1 2 3 4 # #**.

- 4 Effectuez l'une des actions suivantes :
 - Si votre bip nécessite un NIP, entrez le NIP, appuyez sur #, puis sur **Recomp/Pause**, et entrez votre numéro de télécopieur suivi de ##.
Appuyez sur **OK**.
(par exemple, appuyez sur : **1 2 3 4 5 # Recomp/Pause 1 8 0 0 5 5 5 6 7 8 9 # #**)
 - Si vous n'avez pas besoin de code NIP, appuyez sur **OK**.

- 5 Appuyez sur **Arrêt/Sortie**.



Remarque

- Le numéro du bip et le NIP ne peuvent pas être modifiés à distance.
- Si vous avez activé le bip, une copie de sauvegarde sera imprimée automatiquement sur l'appareil.

Mise en mémoire de télécopies

La fonction Mise en mémoire de télécopies permet d'enregistrer les télécopies entrantes dans la mémoire de l'appareil. Vous pouvez extraire les télécopies mémorisées à partir d'un télécopieur situé ailleurs à l'aide des commandes d'extraction à distance. (Voir *Extraction de messages de télécopie* à la page 66.) Votre appareil imprimera automatiquement une copie de la télécopie mémorisée.

- 1 Appuyez sur **Menu, 2, 5, 1**.

```
Opt. acc. Dist
1.Ach/Page/Sauve
```

- 2 Appuyez sur ▲ ou sur ▼ pour sélectionner **Mémoriser fax**. Appuyez sur **OK**.

- 3 Appuyez sur **Arrêt/Sortie**.

Réception PC-FAX

Si vous activez la fonction Réception PC-FAX, votre appareil mettra en mémoire les télécopies reçues et les transmettra automatiquement à votre ordinateur. Vous pourrez alors utiliser votre ordinateur pour afficher et enregistrer ces télécopies.

Même si vous avez mis hors fonction votre ordinateur (par exemple pendant la nuit ou pour la fin de semaine), votre appareil recevra et conservera en mémoire vos télécopies. L'écran ACL indique le nombre de télécopies reçues en mémoire, par exemple :

Mes PC Fax:001

Lorsque le PC est allumé et que le logiciel de réception PC-Fax est lancé, votre appareil transfère automatiquement les télécopies à l'ordinateur.

Pour que la réception PC-FAX fonctionne, le logiciel PC-FAX Receive doit être installé sur votre ordinateur. (Voir *Réception PC-FAX du Guide de l'utilisateur - Logiciel, sur le CD-ROM.*)

Si vous activez l'option Impression de sauvegarde (On), l'appareil imprimera aussi la télécopie.

- 1 Appuyez sur **Menu, 2, 5, 1.**

```
Opt. acc. Dist
1.Ach/Page/Sauve
```

- 2 Appuyez sur ▲ ou sur ▼ pour sélectionner Récept PC FAX. Appuyez sur **OK.**

- 3 Appuyez sur ▲ ou sur ▼ pour sélectionner <USB> ou le nom de votre ordinateur si l'appareil est raccordé à un réseau* (* MFC-7345N, MFC-7440N et MFC-7840W uniquement).

```
Sélect ▲▼ ou OK
<USB>
```

Appuyez sur **OK.**

- 4 Appuyez sur ▲ ou sur ▼ pour sélectionner Marche ou Arrêt.

```
Impr. Svgarde
Arrêt
```

Appuyez sur **OK.**

- 5 Appuyez sur **Arrêt/Sortie.**



Remarque

- Afin de pouvoir configurer PC Fax Receive vous devez installer le logiciel MFL-Pro Suite sur votre ordinateur. Assurez-vous que votre ordinateur est connecté et allumé. (Voir *Réception PC-FAX du Guide de l'utilisateur - Logiciel, sur le CD-ROM.*)
- Si l'appareil présente un problème et n'est pas en mesure d'imprimer les télécopies en mémoire, vous pouvez utiliser cette option pour transférer vos télécopies sur un ordinateur. (Pour plus de détails, voir *Messages d'erreur et d'entretien* à la page 112.)
- Si vous activez l'option Impression de sauvegarde, l'appareil imprime également la télécopie pour que vous disposiez d'une copie. Il s'agit d'une mesure de sécurité utile en cas de panne d'électricité avant le réadressage de la télécopie ou en cas de problème sur l'appareil récepteur. Le MFC-7840W peut conserver les télécopies pendant environ 4 jours en cas de panne d'électricité. Les télécopies en mémoire pour le MFC-7340, MFC-7345N ou MFC-7440N seront supprimées.
- La réception PC Fax n'est pas prise en charge en Mac OS. (Voir *Réception PC-FAX* dans le Guide de l'utilisateur - Logiciel, sur le CD-ROM.)

Modification d'options de télécopie à distance

Si des télécopies reçues sont laissées dans la mémoire de l'appareil lorsque vous changez d'option de télécopie à distance, l'écran ACL affiche le message suivant :

```
Eff. tous doc.?
1.Oui 2.Non
```

ou

```
Impr messages?
1.Oui 2.Non
```

- Si vous appuyez sur **1**, les télécopies en mémoire seront effacées ou imprimées avant le changement de réglage. Si une copie de sauvegarde a déjà été imprimée, elle ne sera pas réimprimée.
- Si vous appuyez sur **2**, les télécopies en mémoire ne seront pas effacées ou imprimées et la configuration ne changera pas.

Si des télécopies reçues sont laissées dans la mémoire de l'appareil lorsque vous activez Récept PC FAX à partir d'une autre option de télécopie à distance (RE-TX Fax, Téléappel ou Mémoriser fax), l'écran ACL affiche le message suivant :

```
Envoy Fax au PC?
1.Oui 2.Non
```

- Si vous appuyez sur **1**, Les télécopies en mémoire seront envoyés vers l'ordinateur avant le changement de réglage. Les télécopies en mémoire seront envoyés vers l'ordinateur lors de l'activation du programme Réception PC-FAX sur l'ordinateur. (*Reportez-vous au Guide d'utilisateur - Logiciel, sur le CD-ROM.*)
- Si vous appuyez sur **2**, les télécopies en mémoire ne seront pas effacées ou transférées au PC et la configuration ne changera pas.

L'écran ACL affiche le message suivant :

```
Impr. Svgarde
Marche
```

```
Impr. Svgarde
Arrêt
```

Appuyez sur **▲** ou sur **▼** pour sélectionner Marche ou Arrêt.

Appuyez sur **OK**.

Appuyez sur **Arrêt/Sortie**.



Remarque

Si vous activez l'option Impression de sauvegarde, l'appareil imprime également la télécopie pour que vous disposiez d'une copie. Il s'agit d'une mesure de sécurité utile en cas de panne d'électricité avant le réadressage de la télécopie ou en cas de problème sur l'appareil récepteur. Le MFC-7840W peut conserver les télécopies pendant environ 4 jours en cas de panne d'électricité. Les télécopies en mémoire pour le MFC-7340, MFC-7345N ou MFC-7440N seront supprimées.

Désactivation des options de télécopie à distance

- 1 Appuyez sur **Menu, 2, 5, 1**.

```
Opt. acc. Dist
1.Ach/Page/Sauve
```

- 2 Appuyez sur **▲** ou sur **▼** pour sélectionner Désactivé. Appuyez sur **OK**.



Remarque

S'il y a encore des télécopies reçues et mémorisées dans l'appareil, l'écran ACL vous propose plusieurs options. (Voir *Modification d'options de télécopie à distance* à la page 64.)

- 3 Appuyez sur **Arrêt/Sortie**.

Extraction à distance

La fonction d'extraction à distance permet de récupérer les télécopies enregistrées quand vous n'êtes pas à proximité de l'appareil. Vous pouvez ainsi interroger votre appareil à partir de n'importe quel téléphone télécopieur à touches en utilisant le code d'accès à distance pour extraire vos messages.

Réglage d'un code d'accès à distance

Le code d'accès à distance permet d'accéder aux fonctions d'extraction à distance depuis un lieu éloigné de votre appareil. Avant de pouvoir tirer parti de ces fonctions, vous devez d'abord configurer votre code d'accès. Le code par défaut est inactif : --*.

- 1 Appuyez sur **Menu, 2, 5, 2**.

```
Opt. acc. Dist
2. Accès à dist
```

- 2 Tapez un code à trois chiffres de **0 – 9**, * ou #. Appuyez sur **OK**.

- 3 Appuyez sur **Arrêt/Sortie**.



Remarque

N'utilisez jamais le même code que votre code de réception de télécopies (*51) ou que le code de réponse par téléphone (#51). (Voir *Modification des codes d'accès à distance* à la page 54.)

Vous pouvez changer votre code à tout moment. Si vous désirez rendre le code inactif, appuyez sur **Effacer/Retour** et puis sur **OK** à l'étape 2 pour rétablir le inactif par défaut --*.

Utilisation du code d'accès à distance

- 1 Composez votre numéro de télécopieur sur un téléphone ou un autre télécopieur à l'aide des touches de tonalité.
- 2 Dès que votre appareil répond, entrez votre Code d'accès à distance (3 chiffres suivis de *).
- 3 L'appareil vous signale la présence de télécopies, le cas échéant :
 - *Aucun signal sonore*
Aucune télécopie reçue.
 - *1 signal sonore long*
Une télécopie a été reçue.
- 4 L'appareil émet deux signaux sonores courts pour vous inviter à entrer une commande (Voir *Commandes de télécopie à distance* à la page 67). Si vous laissez passer plus de 30 secondes avant de entrer la commande, l'appareil raccroche. Si vous entrez une commande erronée, l'appareil émet trois signaux sonores.
- 5 Appuyez sur **9 0** pour réinitialiser l'appareil une fois l'opération terminée.
- 6 Raccrochez.



Remarque

Si votre appareil est configuré en mode *Manuel*, vous pouvez encore accéder aux fonctions d'extraction à distance. Composez le numéro de télécopieur comme d'habitude et laissez l'appareil sonner. Après un délai de 2 minutes vous entendrez un signal sonore long qui vous invite d'entrer le code d'accès à distance. Vous aurez alors 30 secondes pour entrer le code.

Extraction de messages de télécopie

- 1 Composez votre numéro de télécopieur sur un téléphone ou un autre télécopieur à l'aide des touches de tonalité.
- 2 Dès que votre appareil répond, entrez votre code d'accès à distance (3 chiffres suivis de *). Un signal sonore long vous indique que vous avez reçu des messages.
- 3 Lorsque vous entendez deux signaux sonores courts, tapez **9 6 2** sur le pavé numérique.
- 4 Attendez un signal sonore long et, à l'aide du pavé numérique, composez le numéro (maximum 20 chiffres) du télécopieur distant auquel vous voulez envoyer les messages de télécopie, suivi de **##**.
- 5 Dès que l'appareil émet un signal sonore, raccrochez. Votre appareil appelle l'autre télécopieur qui imprime alors vos messages de télécopie.



Remarque

Vous pouvez insérer une pause dans un numéro de télécopie en utilisant la touche #.

Modification du numéro de réadressage de télécopies

Il vous est possible de modifier les valeurs par défaut du numéro de réadressage de télécopies à partir d'un téléphone ou d'un télécopieur distant en utilisant un clavier à touches (service Touch-Tone).

- 1 Composez votre numéro de télécopieur sur un téléphone ou un autre télécopieur à l'aide des touches de tonalité.
- 2 Dès que votre appareil répond, entrez votre code d'accès à distance (3 chiffres suivis de *). Un signal sonore long vous indique que vous avez reçu des messages.
- 3 Lorsque vous entendez deux signaux sonores courts, tapez **9 5 4** sur le pavé numérique.
- 4 Attendez un signal sonore long et, à l'aide du pavé numérique, composez le numéro (maximum 20 chiffres) du télécopieur distant auquel vous voulez réadresser les messages de télécopie, suivi de **##**.
- 5 Appuyez sur **9 0** pour réinitialiser l'appareil une fois l'opération terminée.
- 6 Dès que l'appareil émet un signal sonore, raccrochez.



Remarque

Vous pouvez insérer une pause dans un numéro de télécopie en utilisant la touche #.

Commandes de télécopie à distance

Pour accéder aux fonctions du télécopieur à partir d'un endroit distant, vous devez utiliser une des commandes ci-dessous. Lorsque vous appelez votre appareil et que vous entrez votre code d'accès à distance (3 chiffres suivis de *), deux signaux sonores courts se font entendre, vous invitant à lancer une commande à distance.

Commandes à distance		Description
95	Modification des paramètres de réadressage de télécopies, de bip ou de mise en mémoire de télécopies	
	1 OFF	Vous pouvez choisir <i>Désactivé</i> après avoir récupéré ou effacé tous vos messages.
	2 Réadressage de télécopies	Un signal sonore long signifie la validation de la modification. Trois signaux sonores courts indiquent l'impossibilité de changer le nouveau paramètre parce que quelque chose n'a pas été réglé (par exemple un numéro de réadressage de télécopie ou de bip n'avait pas été enregistré). Vous pouvez enregistrer votre numéro de réadressage de télécopie en entrant le chiffre 4. (Voir <i>Modification du numéro de réadressage de télécopies</i> à la page 66.) Une fois le numéro enregistré, la fonction de réadressage de télécopies sera activée.
	3 Bip	
	4 Numéro de réadressage de télécopies	
6 Mise en mémoire de télécopies		
96	Extraction d'une télécopie	
	2 Extraction de toutes les télécopies	Entrez le numéro d'un télécopieur distant pour recevoir les télécopies enregistrées. (Voir <i>Extraction de messages de télécopie</i> à la page 66.)
	3 Effacement des télécopies de la mémoire	Un signal sonore long indique que les messages de télécopie ont été effacés de la mémoire.
97	Vérification de l'état de réception	
	1 Télécopieur	Vous pouvez vérifier si l'appareil a reçu des télécopies. Si c'est le cas, vous entendrez un signal sonore long. Sinon, vous entendrez trois signaux sonores courts.
98	Changement du mode de réception	
	1 Répondeur externe	Un signal sonore long indique la validation de la modification.
	2 Fax/Tél	
	3 Télécopie uniquement	
90	Sortie	Appuyez sur 9 0 pour quitter le mode d'extraction à distance. Attendez le signal sonore long, puis raccrochez le combiné.

Cette option permet d'utiliser votre appareil de façon à ce que d'autres correspondants puissent recevoir des télécopies de vous, mais en payant la communication. Elle permet aussi d'appeler le télécopieur d'un autre correspondant pour en extraire une télécopie. Dans ce cas, c'est vous qui payez la communication. Pour que la fonction de relève (invitation à émettre ou à recevoir) soit active, elle doit être configurée sur les deux appareils. Certains télécopieurs ne prennent pas en charge cette fonction.

Relève protégée

La relève protégée permet d'appeler un autre télécopieur pour recevoir une télécopie.

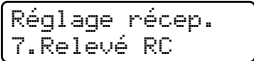
- 1 Vérifiez que vous êtes en mode Télécopie .
- 2 Appuyez sur **Menu, 2, 1, 7**.

- 3 Entrez le numéro du télécopieur que vous invitez à émettre/recevoir. Appuyez sur **Marche**. L'écran ACL indiquera **Compos.**

Relève séquentielle

La relève séquentielle permet de demander la réception de documents auprès de plusieurs télécopieurs en une seule opération. Ensuite, l'appareil imprime un rapport de relève séquentielle.

- 1 Vérifiez que vous êtes en mode Télécopie .
- 2 Appuyez sur **Menu, 2, 1, 7**.

- 3 Spécifiez les télécopieurs que vous souhaitez inviter à émettre ou recevoir en utilisant la composition par monotouche, la composition par numéro abrégé, la fonction de recherche, le numéro d'un groupe ou composez le numéro sur le pavé numérique. Vous devez appuyer sur **OK** entre chaque numéro.
- 4 Appuyez sur **Marche**. L'appareil appelle tour à tour chaque numéro individuel ou numéro de groupe pour en extraire un document.

Appuyez sur **Arrêt/Sortie** en cours de numérotation annuler la relève.

Pour annuler toutes les tâches de relève séquentielle, appuyez sur **Menu, 2, 7**. (Voir *Vérification et annulation de tâches en attente* à la page 38.)

Envoi par relève

L'envoi par relève permet de configurer l'appareil de manière à ce qu'un autre télécopieur puisse venir chercher un document.

Configuration pour l'envoi par relève

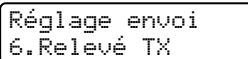
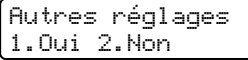
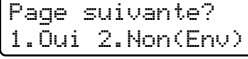
- 1 Vérifiez que vous êtes en mode Télécopie .
- 2 Chargez le document.
- 3 Appuyez sur **Menu, 2, 2, 6**.

- 4 Appuyez sur ▲ ou sur ▼ pour sélectionner **Activé** (ou **Désactivé**). Appuyez sur **OK**.
- 5 Appuyez sur **2** pour choisir **2**. Non si vous ne souhaitez pas définir d'autres paramètres lorsque l'écran ACL affiche le message suivant :

- 6 Appuyez sur **Marche**.
- 7 Si vous utilisez la vitre du numériseur, l'écran ACL vous invitera à choisir l'une des options ci-dessous :

 - Appuyez sur **1** pour envoyer une autre page. Allez à l'étape 8.
 - Appuyez sur **2** ou sur **Marche** pour envoyer le document.

- 8 Déposez la page suivante sur la vitre du scanner et appuyez sur **OK**. Répétez les étapes 7 et 8 pour chacune des pages supplémentaires. Votre appareil transmettra automatiquement la télécopie.



Remarque

Le document sera enregistré et pourra être récupéré par tout autre télécopieur jusqu'à ce que la télécopie soit effacée de la mémoire.

Pour supprimer la télécopie de la mémoire, appuyez sur **Menu, 2, 7**. (Voir *Vérification et annulation de tâches en attente* à la page 38.)

Rapports de télécopie

Certains rapports de télécopie (vérification de l'envoi et journal des télécopies) peuvent être imprimés automatiquement ou manuellement.

Rapport de vérification de l'envoi

Le rapport de vérification de l'envoi sert de preuve d'émission d'une télécopie. Il indique la date et l'heure de l'envoi ainsi que le résultat de la transmission (indiqué par « OK »). Si vous sélectionnez *Activé* ou *Activé+Image*, le rapport est imprimé pour chaque télécopie envoyée.

Pour les envois en grand nombre au même destinataire, il peut être nécessaire d'avoir d'autres informations que les numéros de tâche seulement pour identifier les télécopies à envoyer à nouveau. Si vous sélectionnez *Activé+Image* ou *Désactivé+Image*, l'appareil imprimera une partie de la première page de la télécopie sur le rapport comme aide-mémoire.

Si le rapport de vérification est sur *Désactivé* ou *Désactivé+Image*, le rapport s'imprime si une erreur s'est produite pendant la transmission et si la télécopie n'a pas été envoyée.



Remarque

Si vous sélectionnez *Activé+Image* ou *Désactivé+Image*, l'image n'apparaît que dans le Rapport de vérification de l'envoi si *Envoi en temps réel* est réglé à *Désactivé*. (Consultez *Envoi en temps réel* à la page 37.)

- 1 Appuyez sur **Menu, 2, 4, 1.**

```
Réglage rapp
1.Transmission
```

- 2 Appuyez sur ▲ ou sur ▼ pour sélectionner *Activé*, *Activé+Image*, *Désactivé* ou *Désactivé+Image*. Appuyez sur **OK**.

- 3 Appuyez sur **Arrêt/Sortie**.

Journal des télécopies

Vous avez la possibilité de configurer l'appareil de telle sorte qu'il imprime un journal des télécopies (rapport d'activité) selon des intervalles spécifiques (toutes les 50 télécopies, toutes les 6, 12 ou 24 heures, tous les 2 ou 7 jours). La configuration par défaut est *Ch 50 télécop*. Cela signifie que l'appareil imprimera le journal lorsqu'il aura enregistré 50 tâches.

Si vous paramétrez l'intervalle à *Désactivé*, vous pourrez toujours imprimer le rapport en suivant les étapes de la page suivante.

- 1 Appuyez sur **Menu, 2, 4, 2.**

```
Réglage rapp
2.Intervalle act
```

- 2 Appuyez sur ▲ ou sur ▼ afin de choisir un intervalle.

Appuyez sur **OK**.

Si vous sélectionnez 7 jours, l'écran vous invite à choisir le jour qui marquera le début du décompte des 7 jours.

- 3 Entrez l'heure (au format 24 heures) de l'impression du rapport.

Appuyez sur **OK**.

Par exemple, entrez 19:45 pour 7:45 p.m.

- 4 Appuyez sur **Arrêt/Sortie**.

Si vous sélectionnez 6, 12 ou 24 heures, ou encore 2 ou 7 jours, l'appareil imprimera le rapport à l'heure programmée et supprimera toutes les tâches enregistrées dans sa mémoire. Si la mémoire de l'appareil s'épuise (contient plus de 200 tâches) avant la date spécifiée, celui-ci imprimera le journal plus tôt, puis supprimera toutes les tâches de la mémoire.

Si vous voulez un rapport supplémentaire avant l'heure sélectionnée, vous pouvez l'imprimer manuellement sans effacer les tâches de la mémoire.

Rapports

Les rapports disponibles sont les suivants :

- 1 `Transmission`
Affiche le rapport de vérification d'envoi des 200 dernières télécopies sortantes et imprime le dernier rapport.
- 2 `Liste d'aide`
Imprime la liste des fonctions utilisées ordinairement pour vous aider à programmer l'appareil.
- 3 `Indx liste tél`
Imprime la liste, dans l'ordre numérique ou alphabétique, des noms et des numéros enregistrés dans la mémoire des numéros abrégés et dans celle des numéros de monotouche.
- 4 `Journal fax`
Imprime la liste des informations relatives aux 200 dernières télécopies reçues et envoyées. (TX : envoi) (RX : réception)
- 5 `Réglages util`
Imprime la liste des paramètres actifs.
- 6 `Config réseau (MFC-7345N, MFC-7440N et MFC-7840W uniquement)`
Dresse la liste des paramètres du réseau.

Impression d'un rapport

- 1 Appuyez sur **Rapports**.
- 2 Effectuez l'une des actions suivantes :
 - Appuyez sur ▲ ou sur ▼ pour choisir le rapport.
Appuyez sur **OK**.
 - Entrez le numéro du rapport à imprimer. Par exemple, appuyez sur **2** pour imprimer la liste d'aide.
- 3 Appuyez sur **Arrêt/Sortie**.



Copie

Faire des copies

74

12

Faire des copies

Comment copier

Activation du mode Copie

Appuyez sur  (**Copier**) pour passer en mode Copie.

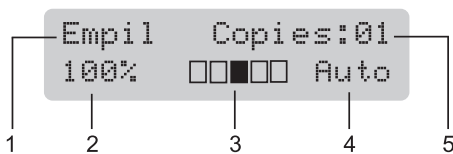

- 1 Empiler/trier
- 2 Rapport et disposition de la copie
- 3 Contraste
- 4 Qualité
- 5 Nombre de copies

Production d'une photocopie simple

- 1 Vérifiez que vous êtes en mode Copie .
- 2 Chargez le document.
- 3 Appuyez sur **Marche**.

Tirage de copies multiples

- 1 Vérifiez que vous êtes en mode Copie .
- 2 Chargez le document.
- 3 À l'aide du pavé numérique, entrez le nombre de copies (jusqu'à 99).
- 4 Appuyez sur **Marche**.



Remarque

Pour trier vos copies, voir *Tri de copies à l'aide de l'alimentation automatique de documents* à la page 77.

Arrêt de la copie

Lorsque vous avez terminé, appuyez sur **Arrêt/Sortie**.

Options de copie (réglages provisoires)

Quand vous voulez changer rapidement les réglages pour la copie suivante, utilisez les touches **Copier** des réglages provisoires. Vous pouvez essayer différentes compositions de réglages.



L'appareil revient à ses réglages par défaut une minute après l'opération de copie, à moins que vous n'ayez paramétré la temporisation de mode à 30 secondes ou moins. (Voir *Programmeur de mode* à la page 21.)

Agrandissement ou réduction de l'image copiée

Vous pouvez choisir les taux d'agrandissement ou de réduction suivants :

Appuyez sur	100%*
	97% LTR→A4
	94% A4→LTR
	91% Full Page
	85% LTR→EXE
	83% LGL→A4
	78% LGL→LTR
	70% A4→A5
	50%
	Person (25-400%)
	Auto
	200%
	141% A5→A4
	104% EXE→LTR

* Les paramétrages du fabricant sont affichés en caractères gras avec un astérisque.

Auto configure l'appareil à calculer le taux de réduction qui s'adapte le mieux au format du papier. **Auto** est disponible uniquement à l'aide de l'alimentation automatique de documents ADF.

Person (25-400%) permet d'entrer un taux de 25% à 400%.

Pour agrandir ou réduire la copie suivante, suivez les instructions ci-dessous :

- 1 Vérifiez que vous êtes en mode Copie .
- 2 Chargez le document.
- 3 À l'aide du pavé numérique, entrez le nombre de copies (jusqu'à 99).
- 4 Appuyez sur **Agrandir/Réduire**.
- 5 Effectuez l'une des actions suivantes :
 - Appuyez sur ▲ ou sur ▼ pour sélectionner le taux d'agrandissement ou de réduction. Appuyez sur **OK**.
 - Appuyez sur ▲ ou sur ▼ pour sélectionner **Person (25-400%)**. Appuyez sur **OK**.
À l'aide du pavé numérique, saisissez un taux d'agrandissement ou de réduction compris entre 25% et 400%. (Par exemple, appuyez sur **5 3** pour saisir 53%.) Appuyez sur **OK**.
- 6 Appuyez sur **Marche**.





Remarque

Les options de disposition 2 en 1 (P), 2 en 1 (H), 4 en 1 (P), 4 en 1 (H) ne sont *pas* disponibles quand la fonction d'agrandissement ou de réduction est activée.

Utilisation de la touche Options

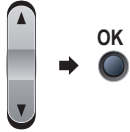
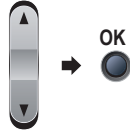
Utilisez la touche **Options** pour définir rapidement les réglages provisoires pour la copie suivante.

Appuyez sur	Sélections de menu	Options	Page
<p>Options</p> 	<p>Appuyez sur ▲ ou sur ▼, puis appuyez sur OK.</p> 	<p>Appuyez sur ▲ ou sur ▼, puis appuyez sur OK.</p> 	
	<p>Qualité</p>	<p>Auto* Texte Photo</p>	<p>77</p>
	<p>Emp/Trier (disponible seulement quand le document est dans l'ADF)</p>	<p>Pile* Trier</p>	<p>77</p>
	<p>Contraste</p>	<p>▼-□□□□■+▲ ▼-□□□□■+▲ ▼-□□■□□+▲* ▼-□■□□□+▲ ▼-■□□□□+▲</p>	<p>78</p>
	<p>Visualis page</p>	<p>Off (1 en 1) * 2 en 1 (P) 2 en 1 (H) 4 en 1 (P) 4 en 1 (H)</p>	<p>78</p>
<p> Les paramètres du fabricant sont affichés en caractères gras avec un astérisque.</p>			

Amélioration de la qualité de la copie

Vous pouvez choisir parmi de nombreux réglages de qualité. Le paramétrage par défaut est *Auto*.

■ Auto

Recommandé pour les impressions normales, adapté aux documents qui contiennent à la fois du texte et des photographies.

■ Texte

Adapté aux documents ne contenant que du texte.

■ Photo

Adapté à la copie de photos.

Pour changer *provisoirement* le réglage de qualité, suivez les instructions ci-dessous :

- 1 Vérifiez que vous êtes en mode Copie .
- 2 Chargez le document.
- 3 À l'aide du clavier numérique, entrez le nombre de copies (jusqu'à 99).
- 4 Appuyez sur **Options**. Appuyez sur ▲ ou ▼ pour sélectionner *Qualité*. Appuyez sur **OK**.
- 5 Appuyez sur ▲ ou ▼ pour sélectionner *Auto*, *Texte* ou *Photo*. Appuyez sur **OK**.
- 6 Appuyez sur **Marche**.

Pour changer le paramétrage par *défaut*, suivez les instructions ci-dessous :

- 1 Appuyez sur **Menu, 3, 1**.

Copie
1.Qualité

- 2 Appuyez sur ▲ ou sur ▼ pour sélectionner la qualité de copie. Appuyez sur **OK**.

- 3 Appuyez sur **Arrêt/Sortie**.

Tri de copies à l'aide de l'alimentation automatique de documents

Vous avez la possibilité de trier les photocopies multiples. Les pages seront empilées dans l'ordre 1 2 3, 1 2 3, 1 2 3, etc.

- 1 Vérifiez que vous êtes en mode Copie .
- 2 Insérez le document dans l'alimentation automatique de documents.
- 3 À l'aide du pavé numérique, entrez le nombre de copies (jusqu'à 99).
- 4 Appuyez sur **Options** et ▲ ou ▼ pour sélectionner *Emp/Trier*. Appuyez sur **OK**.
- 5 Appuyez sur ▲ ou ▼ pour sélectionner *Trier*. Appuyez sur **OK**.
- 6 Appuyez sur **Marche**.

Réglage du contraste

Contraste

Les paramètres Contraste permettent d'augmenter la netteté et la vivacité des images.

Pour changer *provisoirement* le réglage du contraste, suivez les instructions ci-dessous :

- 1 Vérifiez que vous êtes en mode Copie .
- 2 Chargez le document.
- 3 À l'aide du clavier numérique, entrez le nombre de copies (jusqu'à 99).
- 4 Appuyez sur **Options**.
Appuyez sur ▲ ou sur ▼ pour sélectionner **Contraste**.
Appuyez sur **OK**.
- 5 Appuyez sur ▲ ou sur ▼ afin d'augmenter ou de diminuer le contraste.
Appuyez sur **OK**.
- 6 Appuyez sur **Marche**.

Pour changer le paramétrage par *défaut*, suivez les instructions ci-dessous :

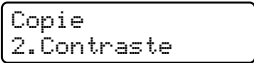
- 1 Appuyez sur **Menu, 3, 2**.

- 2 Appuyez sur ▲ ou sur ▼ afin d'augmenter ou de diminuer le contraste.
Appuyez sur **OK**.
- 3 Appuyez sur **Arrêt/Sortie**.

Réalisation de copies N en 1 (disposition des pages)

Vous pouvez réduire la quantité de papier utilisée lors de la copie en utilisant la fonction de copie N en 1. Celle-ci permet de copier deux ou quatre pages sur une seule page pour économiser du papier.

Important

- Assurez-vous que le format de papier paramétré est **Lettre, A4, Légal** ou **Folio**.
- (P) indique **Portrait** et (H) indique **Paysage**.
- Vous ne pouvez pas utiliser le paramétrage **Agrandissement/Réduction** avec la fonction N en 1.

- 1 Vérifiez que vous êtes en mode Copie .
- 2 Chargez le document.
- 3 À l'aide du pavé numérique, entrez le nombre de copies (jusqu'à 99).
- 4 Appuyez sur **Options**.
- 5 Appuyez sur ▲ ou sur ▼ pour sélectionner **Visualis page**.
Appuyez sur **OK**.
- 6 Appuyez sur ▲ ou sur ▼ pour sélectionner **2 en 1 (P)**, **2 en 1 (H)**, **4 en 1 (P)**, **4 en 1 (H)** ou **Off(1 en 1)**.
Appuyez sur **OK**.
- 7 Appuyez sur **Marche** pour numériser le document.
Si vous avez placé le document dans le chargeur automatique de documents, l'appareil numérise les pages et lance l'impression.
Si vous utilisez la vitre du numériseur, passez à l'étape 8.

- 8 Une fois que l'appareil a numérisé la page, appuyez sur **1** pour numériser la page suivante.

Page suivante?
1.Oui 2.Non

- 9 Placez la page suivante sur la vitre du numériseur.
Appuyez sur **OK**.
Répétez 8 et 9 pour chaque page à disposer.

- 10 Une fois que toutes les pages ont été numérisées, appuyez sur **2** à l'étape 8 pour terminer.

Si vous réalisez une copie à partir de le chargeur automatique de documents :

Insérez votre document, face vers le haut, dans la direction indiquée ci-dessous :

■ 2 en 1 (P)



■ 2 en 1 (H)

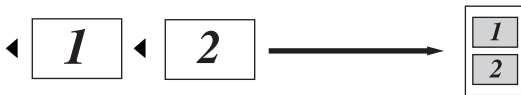

■ 4 en 1 (P)



■ 4 en 1 (H)

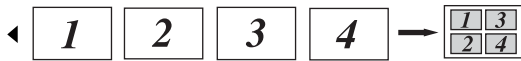

Si vous réalisez une copie à partir de la vitre du numériseur :

Insérez votre document, face vers le bas, dans la direction indiquée ci-dessous :

■ 2 en 1 (P)

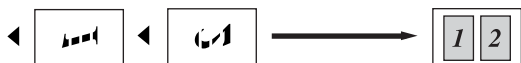

■ 2 en 1 (H)

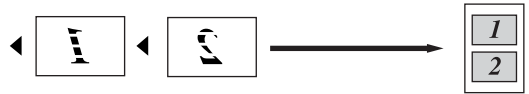

■ 4 en 1 (P)



■ 4 en 1 (H)



Message de mémoire saturée

Si, au cours d'un tirage, la mémoire arrive à saturation, l'écran ACL vous indiquera les étapes à suivre.

Si le message *Mémoire épuisée* s'affiche au cours de la numérisation d'une page ultérieure, vous pouvez soit appuyer sur **Marche** pour envoyer les pages déjà numérisées, soit appuyer sur **Arrêt/Sortie** pour annuler la tâche.

Pour libérer de l'espace mémoire, choisissez l'une des solutions ci-dessous :

- Imprimez les télécopies en mémoire. (Voir *Impression de télécopies à partir de la mémoire* à la page 44.)
- Désactivez la mise en mémoire des télécopies. (Voir *Désactivation des options de télécopie à distance* à la page 64.)

Remarque

Lorsque le message *Mémoire épuisée* s'affiche, vous pouvez toujours continuer le tirage de vos copies si vous imprimez toutes les télécopies reçues et enregistrées en mémoire pour libérer l'espace mémoire à 100 %.



Logiciel

Fonctions du logiciel et du réseau

82

La documentation sur le CD-ROM comprend le **Guide de l'utilisateur - Logiciel** et le **Guide de l'utilisateur - Réseau** (MFC-7345N, MFC-7440N et MFC-7840W uniquement) pour décrire les fonctions disponibles lors du raccordement de l'appareil à un ordinateur (par exemple pour l'impression et la numérisation). Ces guides comprennent des liens faciles à utiliser qui vous feront accéder directement aux sections appropriées.

Ils détaillent les fonctionnalités suivantes :

- Impression
- Numérisation
- ControlCenter3 (pour Windows®)
- ControlCenter2 (pour Macintosh®)
- Configuration à distance
- Télécopie à partir d'un ordinateur
- Télécopie en réseau (MFC-7345N, MFC-7440N et MFC-7840W uniquement)
- Impression réseau (MFC-7345N, MFC-7440N et MFC-7840W uniquement)
- Numérisation réseau (MFC-7345N, MFC-7440N et MFC-7840W uniquement)
- Internet Fax (I-Fax) / Scan to E-mail Server (MFC-7440N et MFC-7840W sont disponibles pour téléchargement)
- Utilisateurs de réseau sans fil (MFC-7840W uniquement)



Remarque

Voir *Accès au Guide de l'utilisateur - Logiciel* et *au Guide de l'utilisateur - Réseau* à la page 2.

Consultation du Guide de l'utilisateur HTML

Les sections suivantes servent d'introduction rapide à l'utilisation du Guide de l'utilisateur au format HTML.

Pour Windows®



Remarque

Si vous n'avez pas installé le logiciel, voir *Chapitre 1*.

1

Dans le menu **Démarrer** pointez **Brother, MFC-XXXX** dans le groupe des programmes, puis cliquez sur **Guides de l'utilisateur au format HTML**.

2

Cliquez sur le guide désiré (**GUIDE DE L'UTILISATEUR - LOGICIEL** ou **GUIDE DE L'UTILISATEUR - RÉSEAU** (MFC-7345N, MFC-7440N et MFC-7840W uniquement)) dans le menu supérieur.

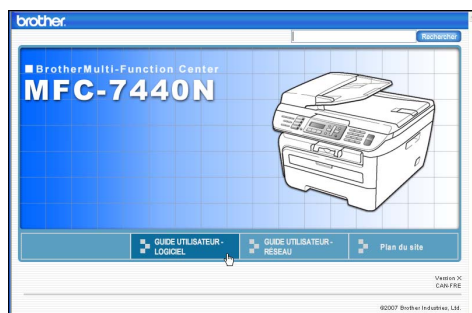

- 3 Cliquez sur le titre de la section à consulter dans la liste sur la gauche.

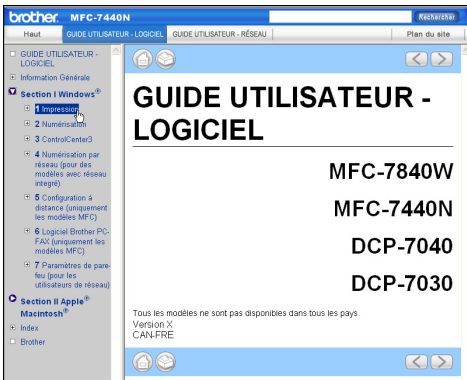

Pour Macintosh®

- 1 Assurez-vous que votre Macintosh® est allumé. Insérez le CD-ROM Brother dans le lecteur de CD-ROM.
- 2 Double-cliquez sur l'icône **Documentation**.
- 3 Double-cliquez sur le dossier de votre langue, puis sur le fichier en haut.
- 4 Cliquez sur le guide désiré (**GUIDE DE L'UTILISATEUR - LOGICIEL** ou **GUIDE DE L'UTILISATEUR - RÉSEAU** (MFC-7345N, MFC-7440N et MFC-7840W uniquement)) dans le menu supérieur, puis cliquez sur le titre à consulter dans la liste sur la gauche.

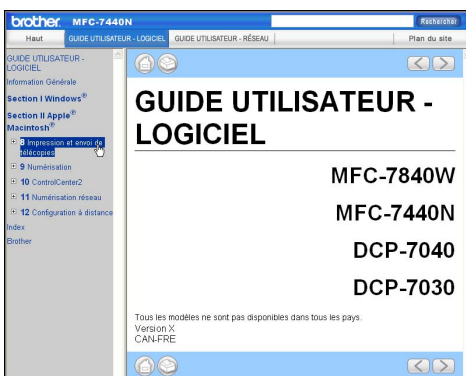



Annexes

Sécurité et avis légaux	86
Dépannage et entretien régulier	97
Menu et fonctions	140
Spécifications	158
Glossaire	174

A

Sécurité et avis légaux

Choix de l'emplacement

Placez l'appareil sur une surface plane et stable, non soumise aux vibrations ni aux chocs. Placez l'appareil près d'une prise murale téléphonique et d'une prise de courant standard c.a. avec mise à la terre. Choisissez un endroit où la température est entre 50°F et 90,5°F (10°C et 32,5°C) et où l'humidité est entre 20 % et 80 % (sans condensation).

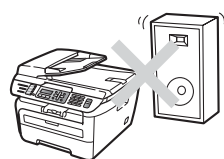
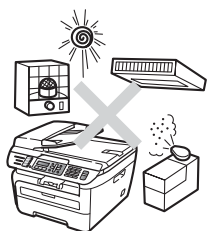

! ATTENTION

Ne placez jamais l'appareil dans un endroit où de nombreuses personnes circulent.

ÉLOIGNEZ l'appareil des appareils de chauffage, des climatiseurs, des réfrigérateurs, de l'eau, des produits chimiques ou des périphériques qui contiennent des aimants pouvant produire des champs magnétiques.

N'exposez PAS l'appareil à la lumière directe du soleil, à la chaleur intense, aux flammes nues, aux gaz salins ou corrosifs, à l'humidité ou à la poussière.

NE branchez PAS votre appareil sur une prise de courant c.a. commandée par interrupteur mural ni à un système de minuterie automatique.

Une coupure du courant peut effacer toutes les données enregistrées dans la mémoire de l'appareil.

NE branchez pas votre appareil sur une prise de courant sur le même circuit que de grandes machines ou autre équipement susceptibles d'interrompre l'alimentation électrique.

Évitez toute source d'interférence, comme les haut-parleurs ou les socles de téléphones sans fil d'une autre marque que Brother.

NE posez AUCUN objet sur l'appareil.

Pour utiliser l'appareil en toute sécurité

Nous vous recommandons de garder ces consignes à titre de référence ultérieure et de vous y reporter avant l'entretien de votre appareil. Si vous NE suivez PAS ces consignes de sécurité, il y a un risque d'incendie, de décharges électriques, de brûlures ou de suffocation.



AVERTISSEMENT



L'appareil renferme des électrodes soumises à une haute tension. Avant de nettoyer l'intérieur de l'appareil, n'oubliez pas de débrancher le cordon téléphonique d'abord, puis le cordon d'alimentation de la prise de courant c.a. (Voir *Entretien régulier* à la page 124.)

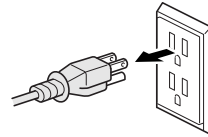

N'utilisez PAS de substances inflammables, d'aérosol ou de substances/liquides dissolvants organiques contenant de l'alcool ou de l'ammoniaque pour nettoyer l'intérieur ou l'extérieur de l'appareil. Cela risquerait de provoquer un incendie ou des décharges électriques. Pour plus d'informations sur le nettoyage de l'appareil, voir *Entretien régulier* à la page 124.



NE manipulez JAMAIS la fiche avec les mains mouillées. Cela pourrait vous exposer à des décharges électriques.

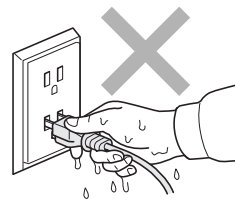

Assurez-vous que la prise est toujours bien insérée.



Après l'utilisation de l'appareil, certaines de ses pièces internes sont extrêmement chaudes. Lorsque vous ouvrez le capot avant ou arrière de l'appareil, ne touchez PAS les parties grises sur l'illustration.

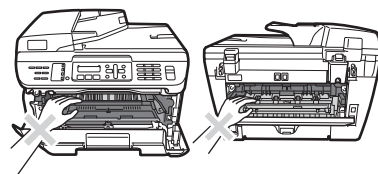



Afin de prévenir toutes blessures, veuillez ne pas mettre la main sur le rebord de l'appareil, lequel se trouve sous le couvercle document ou le couvercle du scanner.

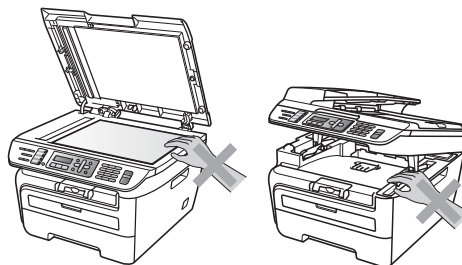

Afin de prévenir toutes blessures, veuillez à ne pas laisser entrer en contact les doigts dans l'espace indiqué dans l'illustration.

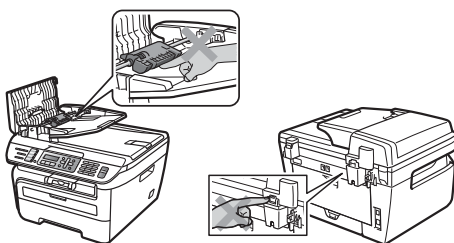

N'utilisez PAS d'aspirateur pour nettoyer le toner qui se serait dispersé. La poussière de toner pourrait prendre feu à l'intérieur de l'aspirateur et provoquer un incendie. Nettoyez soigneusement la poussière de toner avec un chiffon sec, non pelucheux, puis débarrassez-vous de celui-ci selon les réglementations locales.



Lorsque vous déplacez l'appareil, tenez les poignées situées sous le scanner.



Prenez les précautions nécessaires lors de l'installation ou de la modification de lignes téléphoniques. Ne touchez jamais les fils téléphoniques et les bornes non isolés, à moins que le cordon téléphonique n'ait été débranché de la prise murale. N'installez jamais de fils téléphoniques pendant un orage. N'installez jamais de prise murale téléphonique dans un endroit humide.



Installez ce produit près d'une prise de courant c.a. facilement accessible. En cas d'urgence, vous devez débrancher le cordon d'alimentation de la prise de courant c.a. pour couper complètement le courant.



Pour limiter les risques d'électrocution ou d'incendie, veuillez à utiliser uniquement un cordon de ligne téléphonique de calibre 26 (AWG) ou supérieur.



Pour l'emballage de l'appareil et du tambour sont utilisés des sacs en plastique. Pour l'emballage de l'appareil et du tambour sont utilisés des sacs en plastique.

! ATTENTION

La foudre et les surtensions peuvent endommager ce produit ! Nous vous conseillons d'utiliser un dispositif de protection de qualité contre les surtensions pour le cordon d'alimentation c.a. et le cordon téléphonique. Sinon, débranchez les cordons pendant un orage.



Remarque

L'unité de fusion est marquée par une étiquette d'avertissement. Ne pas enlever ni endommager cette étiquette.

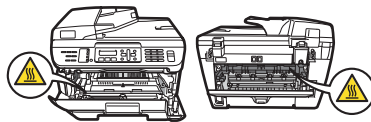

! AVERTISSEMENT

CONSIGNES DE SÉCURITÉ IMPORTANTES

Lors de l'utilisation du matériel téléphonique, veuillez suivre les consignes de sécurité essentielles afin de réduire les risques d'incendie, de décharges électriques et de blessures corporelles. En particulier :

- 1 N'utilisez PAS cet appareil près de l'eau, par exemple, près d'une baignoire, d'un bassin à lessive, d'un évier de cuisine ou d'une machine à laver, dans un sous-sol humide ou près d'une piscine.
- 2 Évitez d'utiliser ce produit pendant un orage. Un risque d'électrocution à distance par la foudre n'est pas à écarter.
- 3 N'utilisez PAS cet appareil pour rapporter une fuite de gaz à proximité de la fuite.
- 4 Utilisez uniquement le cordon d'alimentation fourni avec l'appareil.
- 5 NE jetez JAMAIS de piles dans le feu. Elles pourraient exploser. Vérifiez les réglementations en vigueur dans votre localité pour connaître les directives d'élimination des piles usées.

CONSERVEZ CES INSTRUCTIONS

Renseignements importants

Norme téléphonique et avis de la FCC

Ces avis s'appliquent uniquement aux modèles commercialisés et mis en service aux États-Unis.

Pour la programmation des numéros d'urgence et les les appels test aux numéros d'urgence :

- Gardez la ligne et expliquez brièvement au répartiteur la raison de votre appel.
- Effectuez les appels test aux heures creuses, par exemple tôt le matin ou tard le soir.

Cet appareil est conforme aux dispositions de la section 68 des règles de la FCC et des normes adoptées par l'ACTA (America's Carrier Telecommunications Association, association des fournisseurs de télécommunications aux États-Unis). Le panneau arrière comporte une étiquette indiquant, entre autres, l'identification du produit au format des É-U : AAAEQ##TXXXX. Si demandé, vous devez fournir ce numéro à votre compagnie téléphonique.

Cet appareil peut être connecté en toute sécurité au réseau téléphonique à l'aide d'une prise modulaire standard de type USOC RJ11C.

La fiche et la prise utilisées pour connecter cet appareil au réseau téléphonique et au circuit de câblage doivent être conformes aux dispositions de la section 68 des règles de la FCC et aux normes adoptées par l'ACTA. Un cordon téléphonique muni d'une fiche modulaire et conforme aux réglementations des deux organismes susmentionnés est livré avec ce produit. Le cordon a été conçu pour être branché sur une prise modulaire compatible et homologuée. (Pour plus de détails à ce sujet, consultez les instructions d'installation.)

La somme des indices d'équivalence de la sonnerie (REN) sert à déterminer le nombre de périphériques pouvant être connectés à une ligne téléphonique. Une somme d'indices trop élevée peut causer des problèmes techniques, comme l'impossibilité des appareils d'émettre une sonnerie lors d'un appel entrant. Dans la plupart des régions, la somme des indices d'équivalence de la sonnerie (REN) de tous les appareils raccordés à une ligne ne doit pas dépasser cinq (5.0). Pour connaître le nombre d'appareils pouvant être connectés à une ligne suivant la somme totale des indices d'équivalence de la sonnerie de tous les appareils, communiquez avec la compagnie de téléphone de votre localité. La somme totale des indices d'équivalence de la sonnerie pour les produits homologués après le 23 juillet 2001 correspond à une section de l'identification du produit présentée au format des É-U : AAAEQ##TXXXX. Les chiffres indiqués par ## représentent le REN sans la décimale (par exemple 06 correspond au REN 0,6). Pour les produits moins récents, le REN est indiqué séparément sur l'étiquette.

Si cet appareil nuit au bon fonctionnement du réseau téléphonique, la compagnie de téléphone vous avisera de la possibilité d'une interruption temporaire du service. Si l'émission d'un avis n'est pas faisable, elle tâchera de vous en informer dans les plus brefs délais possibles. Vous serez également informé de votre droit de déposer, au besoin, une plainte auprès de la FCC.

Votre compagnie de téléphone peut modifier ses installations, ses équipements, ses opérations et ses procédures, ce qui pourrait affecter le bon fonctionnement de votre appareil. Si c'est le cas, elle vous en préviendra pour que vous puissiez prendre des mesures afin d'éviter toute interruption de service.

Si cet appareil cause des problèmes techniques, veuillez communiquer avec le service à la clientèle de Brother pour obtenir des informations relatives à la garantie et aux prestations de réparation. (Voir *Numéros de Brother* à la page ii.) Si cet équipement nuit au réseau téléphonique, la compagnie de téléphone pourra vous demander de le débrancher jusqu'à ce que le problème soit résolu.

La connexion à une ligne partagée est tarifée selon le barème des tarifs des provinces ou des États. Contactez la commission des services publics ou des services d'entreprise de votre région pour obtenir plus d'informations.

Si votre domicile a un d'un système d'alarme particulier connecté à votre ligne téléphonique, assurez-vous que l'installation de cet appareil ne désactive pas le système d'alarme. Si vous avez des questions concernant la désactivation inopinée de votre système d'alarme, appelez la compagnie de téléphone ou un installateur qualifié dans votre localité.

Si vous n'arrivez pas à résoudre un quelconque problème concernant votre appareil, appelez le service à la clientèle de Brother. (Voir *Numéros de Brother* à la page ii.)



AVERTISSEMENT

Pour éviter tout risque d'électrocution, débranchez toujours tous les cordons des prises murales avant de réparer, de modifier ou d'installer cet appareil.

Cet appareil ne doit pas être utilisé sur une ligne publique ni branché sur une ligne partagée.

Brother n'assume aucune responsabilité financière ou autre pouvant découler de l'utilisation de ces renseignements, ni les dommages directs, spéciaux ou consécutifs. Le présent document n'accorde ni n'assure aucune garantie.

Cet appareil a été certifié conforme aux règles de la FCC applicables aux États-Unis uniquement. Une fiche mise à la terre doit être branchée sur une prise de courant c.a. mise à la terre après avoir vérifié les caractéristiques de la source de courant locale afin que l'appareil fonctionne correctement et en toute sécurité.

Avis de conformité FCC (Federal Communications Commission, États-Unis seulement)

Partie responsable : Corporation Internationale Brother
 100 Somerset Corporate Boulevard
 Bridgewater, NJ 08807-0911 États-Unis
 Tél. : (908) 704-1700

affirme que les produits

Nom du produit : MFC-7340, MFC-7345N, MFC-7440N et MFC-7840W

sont conformes aux dispositions de la section 15 des règles de la FCC. Son fonctionnement est soumis aux deux conditions suivantes : (1) Cet appareil ne doit pas provoquer d'interférences gênantes et (2) cet appareil doit tolérer les interférences reçues, notamment celles susceptibles d'en perturber le bon fonctionnement.

Cet appareil a été soumis à des essais et s'est révélé conforme aux tolérances d'un dispositif numérique de classe B, conformément à la section 15 des règles de la FCC. Ces limites sont destinées à assurer un niveau de protection adéquate contre les interférences gênantes dans un milieu résidentiel. Cet équipement produit, utilise et peut émettre de l'énergie sous forme de radiofréquences et, s'il n'est pas installé ou utilisé conformément aux instructions, peut provoquer des interférences susceptibles de perturber les télécommunications radio. Aucune garantie n'est cependant donnée quant à l'absence de toute interférence dans un milieu donné. Si l'équipement provoque des interférences nuisibles à la réception radio ou télévision, ce qui peut être déterminé par sa mise hors et sous tension, l'utilisateur est invité à y remédier en prenant une ou plusieurs des mesures suivantes :

- Réorienter ou déplacer l'antenne de réception.
- Éloigner l'appareil du poste récepteur.
- Brancher l'appareil sur une prise indépendante du circuit d'alimentation du récepteur.
- Consulter le revendeur ou un technicien en radio/télévision expérimenté.
- Cet émetteur ne doit pas être colocalisé ou fonctionner ensemble avec une autre antenne ou émetteur.

Important

Toute modification ou tout changement non expressément approuvé par Brother Industries, Ltd. pourrait conduire à l'interdiction de l'utilisation de cet appareil.

Important - à propos du câble d'interface

Un câble d'interface blindé devrait être utilisé pour assurer la conformité aux limites d'un périphérique numérique de Classe B.

Avis de conformité d'Industrie Canada (s'adresse uniquement aux résidents du Canada)

Cet appareil numérique de classe B répond à la norme ICES-003 du Canada.

Cet appareil numérique de la classe B est conforme à la norme NMB-003 du Canada.

Le fonctionnement est soumis aux deux conditions suivantes : (1) cet appareil ne doit pas provoquer d'interférences gênantes et (2) cet appareil doit tolérer les interférences reçues, notamment celles susceptibles d'en perturber le bon fonctionnement de cet appareil.

Débranchement

Installez ce produit près d'une prise facilement accessible. En cas d'urgence vous devez débrancher le cordon d'alimentation de la prise de, pour couper complètement le courant.

Connexion à un réseau local (MFC-7345N, MFC-7440N et MFC-7840W uniquement)

! ATTENTION

NE connectez PAS cet appareil à une connexion de réseau local (LAN) soumise à des surtensions.

Avis de conformité d'ENERGY STAR® International

Le programme international ENERGY STAR® a pour objectif de promouvoir le développement et la popularisation des équipements de bureau à faible consommation.

En tant que partenaire d'ENERGY STAR®, Brother Industries, Ltd. a déterminé que ce produit répond aux directives d'ENERGY STAR® en matière d'économie d'énergie.



Protection laser

Ce matériel est certifié en tant que produit laser de classe 1 tel que défini par la norme CEI 60825-1+A2 : 2001 conformément à la réglementation sur le rayonnement du Department of Health and Human Services (DHHS) des États-Unis, en vertu du « Radiation Control for Health and Safety Act » de 1968. Cela signifie que cet équipement n'émet aucun rayonnement laser dangereux.

Étant donné que le rayonnement interne est entièrement confiné dans des enceintes de protection et des boîtiers externes, il n'existe aucun risque d'échappement du faisceau laser de l'appareil pendant une phase quelconque de son utilisation.

Réglementations de la FDA

Des réglementations relatives aux produits laser fabriqués depuis le 2 août 1976 ont été instaurées par la Food and Drug Administration (FDA) des États-Unis. Le matériel fabriqué aux États-Unis se doit donc d'être conforme à ces réglementations. L'une des étiquettes ci-dessous, située sur le dos de l'appareil indique la conformité de cet appareil avec les réglementations de la FDA. Elle est requise pour les produits laser en vente aux États-Unis.

Fabriqué par :

BROTHER Industries (Vietnam) LTD.

Zone industrielle Phuc Dien, Commune de Cam Phuc, Province de Cam giang Dist Hai Duong, Vietnam.

Ce produit est conforme aux normes de performance de la FDA pour des produits laser, sauf dérogations conformément à l'avis Laser n° 50 du 24 juin 2007.

Fabriqué par :

BROTHER TECHNOLOGY (SHENZHEN) LTD.

NO6 Gold Garden Ind., Nanling Buji, Longgang, Shenzhen, Chine

Ce produit est conforme aux normes de performance de la FDA pour des produits laser, sauf dérogations conformément à l'avis Laser n° 50 du 24 juin 2007.

**AVERTISSEMENT**

L'utilisation des commandes et des réglages ou l'exécution de procédures autres que ceux indiqués dans ce manuel peuvent vous exposer à un rayonnement invisible et nocif.

Rayonnement laser interne

Puissance maximale de rayonnement : 10 mW

Longueur d'onde : 780 – 800 nm

Classer laser : Classe 3B

Des instructions de sécurité importantes

- 1 Lisez attentivement chacune des consignes énumérées ci-dessous.
- 2 Conservez ces consignes à portée de la main pour pouvoir vous y référer ultérieurement.
- 3 Respectez toutes les consignes et tous les avertissements inscrits sur l'appareil.
- 4 Débranchez ce produit de la prise murale avant de nettoyer l'intérieur de l'appareil. N'utilisez pas de produits nettoyants liquides ou en aérosol. Utilisez plutôt un chiffon humide.
- 5 NE placez PAS cet appareil sur un chariot, un socle ou une table instable. Le produit risque de tomber, ce qui pourrait causer des dégâts considérables.
- 6 Des fentes et des ouvertures situées dans le boîtier et à l'arrière ou sur le fond servent à l'aération de l'appareil. Ne bloquez et ne recouvrez pas ces ouvertures si vous voulez garantir le bon fonctionnement et éviter toute surchauffe du produit. Ces ouvertures ne doivent jamais être bloquées par le positionnement de l'appareil sur un lit, un divan, un tapis ou toute autre surface comparable. Ne le placez jamais au-dessus ou à proximité d'une source de chaleur, comme un radiateur ou un appareil de chauffage. Ne l'encastrez pas dans une armoire sans prévoir une aération suffisante.
- 7 Ce produit doit être branché sur une source d'alimentation c.a. correspondant à la série indiquée sur l'étiquette de puissance nominale. Ne la branchez PAS sur une source d'alimentation c.c. ou un inverseur. Si vous n'êtes pas sûr, contactez un électricien qualifié.
- 8 Ce produit est équipé d'une fiche de mise à la terre à trois fils. Cette fiche ne pourra être branchée que sur une prise de courant avec terre. C'est une mesure de sécurité. Si la fiche de l'appareil n'entre pas dans la prise murale, adressez-vous à votre électricien pour faire remplacer la prise qui est probablement trop vieille. EVITEZ tout expédient qui priverait l'appareil de la mise à la terre.
- 9 Utilisez uniquement le cordon d'alimentation fourni avec cet appareil.
- 10 NE placez pas d'objets sur le cordon d'alimentation. N'installez pas ce produit dans un endroit où on pourrait marcher sur le cordon.

- 11 Si vous utilisez une rallonge électrique, assurez-vous que l'ampérage total des appareils qui y sont branchés NE dépasse PAS l'ampérage nominal de la rallonge. De plus, assurez-vous que la charge totale de tous les appareils branchés sur la prise murale c.a. ne dépasse pas 15 ampères (États-Unis seulement).
- 12 La longueur du cordon d'alimentation, rallonges comprises, ne doit pas dépasser 16.5 pieds (5 mètres).
- Ne partagez PAS le même circuit de puissance avec d'autres appareils de grande puissance tels un climatiseur, un photocopieur, une déchiqueteuse etc. Si vous ne pouvez pas évitez l'utilisation de l'imprimante avec ces appareils, nous vous conseillons d'utiliser un transformateur de tension ou un filtre de bruit haute fréquence.
- Utilisez un stabilisateur de tension si la source d'alimentation n'est pas stable.
- 13 NE placez PAS d'objets devant l'appareil afin d'éviter de bloquer la réception de télécopies. NE déposez rien sur le plateau d'éjection des télécopies reçues.
- 14 Attendez que toutes les pages soient entièrement sorties avant de les retirer de l'appareil.
- 15 N'introduisez aucun objet dans les ouvertures du châssis, lequel pourrait entrer en contact avec des points de tension dangereux ou provoquer un court-circuit, cause possible d'un incendie ou de décharges électriques. Ne répandez jamais de liquide sur l'appareil. NE tentez PAS de réparer vous-même l'appareil. En ouvrant l'appareil ou en retirant les couvercles, vous vous exposez non seulement à des tensions dangereuses et à d'autres risques, mais vous annulez également la garantie. Confiez les réparations à un technicien qualifié d'un des centres de service autorisés de Brother. Pour connaître le centre de service autorisé de Brother le plus près de chez vous, veuillez appeler :
- Aux États-Unis** : 1 877 BROTHER (1 877 276-8437)
Au Canada : 1 877 BROTHER
- 16 Débranchez l'appareil de la prise de courant c.a. et confiez les réparations à un technicien du service autorisé de Brother dans les circonstances suivantes :
- Le cordon d'alimentation est endommagé ou usé.
 - Un liquide a été versé sur l'appareil.
 - L'appareil a été exposé à la pluie ou à de l'eau.
 - L'appareil ne fonctionne pas normalement alors que vous suivez les instructions. Limitez-vous aux réglages expliqués dans le présent guide. D'autres réglages risquent d'endommager l'appareil, ce qui peut nécessiter une réparation laborieuse par un technicien qualifié pour rétablir le bon fonctionnement du produit.
 - L'appareil est tombé ou le châssis est endommagé.
 - Le comportement de l'appareil s'est sensiblement modifié, indiquant la nécessité d'une révision.
- 17 Pour protéger le produit contre les surtensions, il est recommandé d'utiliser un dispositif de protection (parasurtenseur).
- 18 Pour réduire le risque d'incendie, de choc électrique et de blessures corporelles, veuillez noter ce qui suit :
- N'utilisez jamais ce produit près d'installations utilisant de l'eau, dans un sous-sol humide ou près d'une piscine.
 - N'utilisez pas l'appareil pendant un orage électrique (il peut y avoir un faible risque de choc électrique). Si vous voulez signaler une fuite de gaz, n'utilisez pas le téléphone à proximité de la fuite.

Marques de commerce

Le logo Brother est une marque déposée de Brother Industries, Ltd.

Brother est une marque déposée de Brother Industries, Ltd.

Multi-Function Link est une marque déposée de la Corporation Internationale Brother.

Windows Vista est une marque déposée ou une marque de commerce de Microsoft Corporation aux États-Unis et dans d'autres pays.

Microsoft, Windows et Windows Server sont des marques déposées de Microsoft Corporation aux États-Unis et dans d'autres pays.

Macintosh et TrueType sont des marques déposées d'Apple Inc.

PostScript est une marque déposée et PostScript 3 est une marque de commerce d'Adobe Systems Incorporated.

Nuance, le logo Nuance, PaperPort et ScanSoft sont des marques commerciales ou déposées de Nuance Communications, Inc. ou de ses filiales aux États-Unis et dans d'autres pays.

Presto! PageManager est une marque déposée de NewSoft Technology Corporation.

BROADCOM, SecureEasySetup et le logo de SecureEasySetup sont des marques commerciales ou des marques déposées de Broadcom Corporation aux États-Unis et dans d'autres pays.

AOSS est une marque commerciale de Buffalo Inc.

Wi-Fi, WPA et WPA2 sont des marques déposées et Wi-Fi Protected Setup est une marque commerciale de Wi-Fi Alliance.

Java et la totalité des marques et des logos basés sur Java sont des marques commerciales et des marques déposées de Sun Microsystems, Inc. aux États-Unis et dans d'autres pays.

Toutes les sociétés dont un logiciel est cité dans ce présent guide disposent d'un accord de licence de logiciel spécifique à leurs programmes propriétaires.

Tous les autres noms de marques et de produits mentionnés dans le Guide de l'utilisateur, sont des marques déposées de leurs sociétés respectives.

Dépannage

IMPORTANT

Pour obtenir une aide technique, veuillez appeler le service à la clientèle dans le pays où vous avez acheté votre appareil. Tous les appels doivent être effectués **dans** ce pays.

Si votre appareil cause des problèmes de fonctionnement

Si vous pensez qu'il y a un problème, vérifiez le tableau ci-dessous et suivez les conseils de dépistage des pannes. Vous serez en mesure de corriger vous-même la plupart de ces problèmes.

Si vous avez besoin d'aide supplémentaire, référez-vous au Centre de solutions Brother (Brother Solutions Center), qui vous offre une FAQ (foire aux questions) ainsi que des conseils de dépannage.

Visitez notre site <http://solutions.brother.com/>.

Impression ou réception de télécopies

Problèmes	Suggestions
<ul style="list-style-type: none"> ■ Impressions condensées ■ Stries horizontales ■ Parties inférieures et supérieures des caractères coupées ■ Lignes manquantes 	Ces situations sont généralement causées par une mauvaise connexion téléphonique. Si la copie fonctionne correctement, il s'agit probablement d'une mauvaise connexion due à la présence de parasites ou d'interférences sur la ligne téléphonique. Demandez à votre correspondant de renvoyer la télécopie.
Qualité d'impression médiocre	Voir <i>Amélioration de la qualité d'impression</i> à la page 105.
Des lignes noires verticales apparaissent à la réception des télécopies	Le fils corona d'impression est peut-être sale. Nettoyez le fils corona. (Voir <i>Nettoyage des fils corona</i> à la page 127.)
	Le scanner de l'expéditeur est peut-être sale. Demandez à l'expéditeur de faire une photocopie pour déterminer si le problème provient de son télécopieur. Essayez de recevoir une télécopie d'un autre télécopieur.
	Si le problème persiste, appelez le service à la clientèle de Brother au 1 877 BROTHER (1 877 276-8437) (aux États-Unis) ou 1 877 BROTHER (au Canada).
Les télécopies reçues apparaissent coupées ou comportent des pages blanches.	Si les télécopies reçues sont divisées et imprimées sur deux pages ou si une page blanche supplémentaire est imprimée, il se peut que le réglage du format de papier ne convienne pas au type de papier utilisé. (Voir <i>Format de papier</i> à la page 21.)
	Activez la fonction de réduction automatique. (Voir <i>Impression réduite d'une télécopie entrante</i> à la page 44.)

Ligne ou connexion téléphonique

Problèmes	Suggestions
Numérotation numérotation.	Vérifiez la tonalité.
	Modifiez le paramétrage <i>Tonal/Impuls..</i> (Reportez-vous au <i>Guide d'installation rapide.</i>) (Canada seulement)
	Vérifiez toutes les connexions téléphoniques.
	Vérifiez que l'appareil est branché et allumé.
	Envoyez une télécopie manuellement en appuyant sur Tonalité ou en soulevant le combiné d' téléphone externe et en composant le numéro. Attendez le signal de réception de télécopie avant d'appuyer sur Marche .
L'appareil ne répond pas aux appels.	Assurez-vous que l'appareil est réglé sur le mode de réception qui convient à la configuration utilisée. (Voir <i>Réception d'une télécopie</i> à la page 40.) Vérifiez la tonalité. Si cela est possible, appelez votre appareil pour savoir s'il répond. S'il ne répond toujours pas, vérifiez la connexion du cordon de la ligne téléphonique. Si vous n'entendez aucune sonnerie lorsque vous appelez votre appareil, communiquez avec votre compagnie téléphonique pour faire vérifier la ligne téléphonique.

Envoi de télécopies

Problèmes	Suggestions
Transmission de mauvaise qualité.	Essayez de changer la résolution à <i>Fin</i> ou <i>Sup. fin</i> . Faites une copie pour vérifier si le scanner de l'appareil fonctionne bien. Si la qualité de la copie n'est pas bonne, nettoyez le scanner. (Voir <i>Nettoyage de la vitre du scanner</i> à la page 125.)
Le rapport de vérification de l'envoi indique 'RESULT:NG'.	Il y a probablement des interférences ou des parasites transitoires sur la ligne. Réessayez d'envoyer la télécopie. Si vous envoyez un message PC-FAX et que le rapport de vérification de l'envoi indique 'RESULT:NG', il est possible que l'appareil manque de mémoire. Pour libérer de la mémoire, vous pouvez désactiver la fonction de mise en mémoire des télécopies (voir <i>Désactivation des options de télécopie à distance</i> à la page 64), imprimer les télécopies enregistrées en mémoire (voir <i>Impression de télécopies à partir de la mémoire</i> à la page 44) ou annuler une tâche de télécopie en différé ou de relève (voir <i>Vérification et annulation de tâches en attente</i> à la page 38). Si le problème persiste, communiquez avec votre compagnie téléphonique pour faire vérifier la ligne téléphonique. Si vous avez souvent des erreurs d'envoi en raison des interférences éventuelles sur votre ligne téléphonique, essayez de changer la configuration de compatibilité à <i>De base (VoIP)</i> (Pour MFC-7840W, <i>Normal</i> ou <i>De base (VoIP)</i>). (Voir <i>Interférences sur la ligne téléphonique</i> à la page 111.)
Stries verticales noires lors de l'envoi de télécopies.	Les lignes verticales noires sur les télécopies que vous envoyez sont généralement causées par des saletés ou des traces de fluide de correction sur la bande de verre. (Voir <i>Nettoyage de la vitre du scanner</i> à la page 125.)

Gestion des appels entrants

Problèmes	Suggestions
L'appareil 'interprète' une voix comme une tonalité CNG.	Si le mode Réception facile est activé, votre appareil est plus sensible aux sons. Il peut, par erreur, interpréter certaines voix ou de la musique sur la ligne comme un appel de télécopieur et répondre par la tonalité de réception de télécopie. Désactivez l'appareil en appuyant sur Arrêt/Sortie . Pour tenter de régler ce problème, désactivez Réception facile. (Voir <i>Réception facile</i> à la page 43.)

Gestion des appels entrants (Suite)

Problèmes	Suggestions
Envoi d'un appel de télécopie vers l'appareil.	Si vous avez répondu par un téléphone externe ou supplémentaire, composez le code de réception des télécopies [la valeur par défaut est (* 51)]. Raccrochez dès que l'appareil répond à l'appel.
Services personnalisés sur une seule ligne.	Si une ligne téléphonique sur laquelle vous avez connecté votre appareil est munie d'un ou de plusieurs services personnalisés (appel en attente, appel en attente/identification de la ligne appelante, RingMaster, (sonnerie spéciale), messagerie vocale, permanence téléphonique, système d'alarme, etc.), il se peut que la réception et l'envoi de télécopies soient perturbés. Par exemple , si vous êtes abonné à un service de mise en attente des appels ou à un autre service personnalisé et que vous recevez ou émettez une télécopie durant l'émission du signal de ce service, ce signal peut temporairement interrompre ou gêner la transmission des télécopies. Le mode de correction des erreurs (ECM) de Brother aide à résoudre ce problème. Ce problème est imputable au réseau téléphonique et commun à tous les périphériques émetteurs ou récepteurs d'informations sur une ligne partagée sur laquelle des services personnalisés sont activés. Si vos affaires ne tolèrent aucune interruption, une ligne distincte, exempte de services personnalisés, serait tout indiquée pour vous.

Problèmes d'accès aux menus

Problèmes	Suggestions
L'appareil émet un signal sonore chaque fois que vous accédez aux menus Configuration de la réception et Configuration de l'envoi.	Si la touche Télécopier n'est pas allumée, enfoncez-la pour activer le mode Télécopie. Les options Configuration de la réception (Menu, 2, 1) et Configuration de l'envoi (Menu, 2, 2) sont disponibles uniquement quand l'appareil est en mode Télécopie.

Problèmes de qualité des copies

Problèmes	Suggestions
Des lignes verticales noires apparaissent sur les copies.	Les lignes verticales noires sur les copies sont généralement causées par des saletés ou des traces de fluide de correction sur la bande de verre. Il peut aussi arriver qu'un des fils corona de l'impression soit sale. (Voir <i>Nettoyage de la vitre du scanner</i> à la page 125 et <i>Nettoyage des fils corona</i> à la page 127.)

Problèmes d'impression

Problèmes	Suggestions
Pas d'impression.	<ul style="list-style-type: none"> ■ Vérifiez que l'appareil est branché et que l'interrupteur d'alimentation est allumé. ■ Vérifiez si la cartouche de toner et le tambour sont installés correctement. (Voir <i>Remplacement du tambour</i> à la page 134.) ■ Vérifiez la connexion du câble d'interface sur l'appareil et sur votre ordinateur. (Reportez-vous au <i>Guide d'installation rapide</i>.) ■ Vérifiez que le bon pilote d'imprimante a été installé et sélectionné. ■ Contrôlez si l'écran ACL indique un message d'erreur. (Voir <i>Messages d'erreur et d'entretien</i> à la page 112.) ■ Vérifiez si l'appareil est en ligne : (Pour Windows Vista®) Cliquez sur le bouton Démarrer, Panneau de configuration, Matériel et audio, puis Imprimantes. Cliquez avec le bouton droit sur Brother MFC-XXXX Printer. Assurez-vous que l'option Utiliser l'imprimante hors connexion n'est pas activée. (Pour Windows® XP et Windows Server® 2003) Cliquez sur le bouton Démarrer et sélectionnez Imprimantes et télécopieurs. Cliquez avec le bouton droit sur Brother MFC-XXXX Printer. Assurez-vous que l'option Utiliser l'imprimante hors connexion n'est pas activée. (Pour Windows® 2000) Cliquez sur le bouton Démarrer et sélectionnez Paramètres puis sur Imprimantes. Cliquez avec le bouton droit sur Brother MFC-XXXX Printer. Assurez-vous que l'option Utiliser l'imprimante hors connexion n'est pas activée.
L'appareil lance une impression soudaine ou imprime des données superflues.	<ul style="list-style-type: none"> ■ Retirez le papier du bac à papier et attendez que l'appareil arrête d'imprimer. Éteignez l'appareil à l'aide de l'interrupteur d'alimentation et débranchez-le de la prise de courant pour quelques minutes. (Le MFC-7840W peut être éteint pendant 4 jours sans perdre de télécopies dans la mémoire.) ■ Vérifiez les paramètres de votre application pour vous assurer de sa compatibilité avec votre appareil.
L'appareil imprime les premières pages correctement, puis dans certaines pages il y a du texte qui manque.	<ul style="list-style-type: none"> ■ Vérifiez les paramètres de votre application pour vous assurer de sa compatibilité avec votre appareil. ■ Votre ordinateur ne reconnaît pas le signal continu du tampon d'entrée de l'appareil. Assurez-vous que vous le câble d'interface est connecté correctement. (Reportez-vous au <i>Guide d'installation rapide</i>.)
Les en-têtes ou les pieds de page apparaissent quand le document s'affiche à l'écran, mais ils n'apparaissent pas sur la copie imprimée.	Il y a une zone non imprimable en haut et en bas de la page. Ajustez les marges supérieures et inférieures de votre document.

Problèmes de numérisation

Problèmes	Suggestions
Des erreurs liées au protocole TWAIN se produisent lors de la numérisation.	Assurez-vous que le pilote TWAIN de Brother est sélectionné comme source principale. Dans PaperPort™ 11SE, cliquez sur Fichier, Scanner ou Prendre une photo et sélectionnez le pilote TWAIN de Brother .

Problèmes de numérisation (Suite)

Problèmes	Suggestions
ROC ne fonctionne pas.	Essayez d'augmenter la résolution de numérisation.
La numérisation en réseau ne fonctionne pas. (MFC-7345N, MFC-7440N et MFC-7840W uniquement)	Voir <i>Problèmes de réseau (MFC-7345N, MFC-7440N et MFC-7840W uniquement)</i> à la page 102.

Problèmes de logiciel

Problèmes	Suggestions
Il n'est pas possible d'installer le logiciel ou d'imprimer.	Exécutez le programme Réparer MFL-Pro Suite sur le CD-ROM. Ce programme va réparer et réinstaller le logiciel.
L'impression '2 en 1' ou '4 en 1' n'est pas possible.	Vérifiez que le paramètre du format de papier dans l'application utilisée correspond à celui du pilote d'imprimante.
L'appareil n'imprime pas à partir d'Adobe Illustrator.	Essayez de réduire la résolution d'impression. (Voir <i>Onglet Avancé dans le Guide de l'utilisateur - Logiciel sur le CD-ROM.</i>)

Problèmes de gestion du papier

Problèmes	Suggestions
L'appareil ne charge pas le papier. L'écran ACL affiche le message <i>Plus de papier</i> ou indique un bourrage de papier.	<ul style="list-style-type: none"> ■ S'il n'y a pas de papier, chargez une nouvelle feuille dans le bac à papier. ■ S'il y a du papier dans le bac, assurez-vous qu'il est bien droit. Si le papier est gondolé, aplatissez-le. Il est parfois utile de sortir le papier, de le retourner et de le remettre dans le bac à papier. ■ Réduisez la quantité de papier contenue dans le bac et recommencez l'opération. ■ Si l'écran ACL affiche un message de bourrage de papier et si le problème persiste, voir <i>Bourrages de papier</i> à la page 119.
Comment imprimer sur des enveloppes ?	Vous pouvez charger des enveloppes à partir de l'alimentation manuelle. Votre application doit être configurée pour l'impression à la taille des enveloppes utilisées. Cela est généralement effectué à partir du menu <i>Mise en page</i> ou <i>Configuration du document</i> de l'application. (Pour plus d'informations, consultez le manuel de l'application.)
Quel papier je peux utiliser ?	Vous pouvez utiliser du papier ordinaire, du papier recyclé, des transparents et des étiquettes conçues pour les imprimantes laser. (Pour plus de détails, voir <i>Papier et autres supports d'impression acceptables</i> à la page 14.)
Il y a un bourrage papier.	(Voir <i>Bourrages de papier</i> à la page 119.)

Problèmes de qualité d'impression

Problèmes	Suggestions
Les pages imprimées sont gondolées.	<ul style="list-style-type: none"> ■ Du papier mince ou épais de qualité inférieure ou une impression sur le mauvais côté du papier peuvent en être la cause. Essayez de retourner la pile de papier dans le bac d'alimentation. ■ Veuillez bien sélectionner un type de papier correspondant au type de support d'impression utilisé. (Voir <i>Papier et autres supports d'impression acceptables</i> à la page 14.)

Problèmes de qualité d'impression (Suite)

Problèmes	Suggestions
Les pages imprimées sont maculées d'encre.	Le réglage du type de papier peut être incorrect pour le type de support d'impression utilisé ou le support d'impression est trop épais ou sa surface rugueuse. (Voir <i>Papier et autres supports d'impression acceptables</i> à la page 14 et <i>Onglet Élémentaire dans le Guide de l'utilisateur - Logiciel sur le CD-ROM.</i>)
L'impression est trop claire.	<ul style="list-style-type: none">■ Si ce problème se produit lorsque vous effectuez des photocopies ou imprimez des télécopies reçues, désactivez le mode d'économie de toner dans les paramètres de menu de l'appareil. (Voir <i>Économie de toner</i> à la page 23.)■ Désactivez le mode d'économie de toner dans l'onglet Avancé du pilote d'imprimante. (Voir <i>Onglet Avancé dans le Guide de l'utilisateur - Logiciel sur le CD-ROM.</i>)

Problèmes de réseau (MFC-7345N, MFC-7440N et MFC-7840W uniquement)

Problèmes	Suggestions
Impossible d'imprimer sur un réseau câblé.	<p>Si vous avez des problèmes de réseau, consultez le <i>Guide d'utilisateur - Réseau sur le CD-ROM</i> pour plus d'informations.</p> <p>Assurez-vous que l'appareil est sous tension, qu'il est en ligne et en mode Prêt. Imprimez la liste Configuration réseau pour voir les paramètres de réseau actifs. (Voir <i>Impression d'un rapport</i> à la page 72.) Connectez le câble réseau au concentrateur pour vérifier si le câblage et les connexions réseau sont corrects. Si possible, connectez l'appareil à un port différent de votre concentrateur à l'aide d'un câble différent. Si les connexions sont bonnes, le témoin DEL inférieur sur le panneau arrière de l'appareil est vert.</p>

Problèmes de réseau (MFC-7345N, MFC-7440N et MFC-7840W uniquement) (Suite)

Problèmes	Suggestions
<p>La numérisation réseau ne fonctionne pas.</p> <p>La fonction Réception PC-FAX réseau ne marche pas.</p> <p>L'impression réseau ne fonctionne pas.</p>	<p>(Windows® uniquement) Il se peut que le réglage du pare-feu de votre ordinateur rejette la connexion réseau nécessaire. Suivez les instructions ci-dessous pour configurer votre pare-feu. Si vous utilisez un autre pare-feu, consultez le mode d'emploi de votre logiciel ou communiquez avec le fabricant du logiciel en question.</p> <p>Utilisateurs de Windows® XP SP2 :</p> <ol style="list-style-type: none"> 1 Cliquez sur le bouton Démarrer, Panneau de configuration, Connexions réseau et Internet, puis sur Pare-feu Windows. Assurez-vous que l'option Pare-feu Windows dans l'onglet Général est activée. 2 Cliquez sur l'onglet Avancé et sur le bouton Paramètres... de Paramètres de connexion réseau. 3 Cliquez sur le bouton Ajouter. 4 Pour ajouter le port 54925 pour la numérisation réseau, entrez les informations ci-dessous : <ol style="list-style-type: none"> 1. Dans Description du service : Entrez une description quelconque, par exemple « Scanner Brother ». 2. Dans Nom ou adresse IP (par exemple 192.168.0.12) de l'ordinateur hôte de ce service sur votre réseau : Entrez « Localhost ». 3. Dans Numéro du port interne de ce service : Entrez « 54925 ». 4. Dans Numéro du port externe de ce service : Entrez « 54925 ». 5. Soyez sûr que UDP soit sélectionné. 6. Cliquez sur OK. 5 Cliquez sur le bouton Ajouter. 6 Pour ajouter le port 54926 pour la fonctionnalité PC-FAX réseau, entrez les informations ci-dessous : <ol style="list-style-type: none"> 1. Dans Description du service : Entrez une description quelconque, par exemple « Brother PC-FAX ». 2. Dans Nom ou adresse IP (par exemple 192.168.0.12) de l'ordinateur hôte de ce service sur votre réseau : Entrez « Localhost ». 3. Dans Numéro du port externe de ce service : Entrez « 54926 ». 4. Dans Numéro du port interne de ce service : Entrez « 54926 ». 5. Soyez sûr que UDP soit sélectionné. 6. Cliquez sur OK. 7 Si la connexion réseau ne fonctionne toujours pas correctement, cliquez sur le bouton Ajouter. 8 Pour ajouter le port 137 pour la numérisation, l'impression et la réception de télécopies PC-FAX en réseau, entrez les informations ci-dessous : <ol style="list-style-type: none"> 1. Dans Description du service : Entrez une description quelconque, par exemple « Réception Brother PC-FAX ». 2. Dans Nom ou adresse IP (par exemple 192.168.0.12) de l'ordinateur hôte de ce service sur votre réseau : Entrez « Localhost ». 3. Dans Numéro du port externe de ce service : Entrez « 137 ». 4. Dans Numéro du port interne de ce service : Entrez « 137 ». 5. Soyez sûr que UDP soit sélectionné. 6. Cliquez sur OK. 9 Assurez-vous que la nouvelle configuration est ajoutée et activée, puis cliquez sur OK.

Problèmes de réseau (MFC-7345N, MFC-7440N et MFC-7840W uniquement) (Suite)



Problèmes	Suggestions
<p>La numérisation réseau ne fonctionne pas.</p> <p>La fonction Réception PC-FAX réseau ne marche pas.</p> <p>L'impression réseau ne fonctionne pas.</p> <p>(suite)</p>	<p>Utilisateurs de Windows Vista® :</p> <ol style="list-style-type: none"> 1 Cliquez sur le bouton Démarrer, puis sur Panneau de configuration, Réseau et Internet, Pare-feu Windows, puis sur Modifier les paramètres. 2 Lorsque l'écran Contrôle de compte d'utilisateur apparaît, procédez comme suit. <ul style="list-style-type: none"> ■ Utilisateurs disposant de droits d'administrateur : Cliquez sur Continuer. ■ Utilisateurs ne disposant pas de droits d'administrateur : Entrez le mot de passe de l'administrateur et cliquez sur OK. 3 Veillez à ce que l'option Pare-feu Windows dans l'onglet Général soit activée. 4 Cliquez sur l'onglet Exceptions. 5 Cliquez sur l'onglet Ajouter un port... 6 Pour ajouter le port 54925 pour la numérisation réseau, entrez les informations ci-dessous : <ol style="list-style-type: none"> 1. Dans Nom : Entrez une description quelconque. (par exemple "Brother Scanner") 2. Dans Numéro du port : Entrez « 54925 ». 3. Soyez sûr que UDP soit sélectionné. Cliquez ensuite sur OK. 7 Cliquez sur l'onglet Ajouter un port... 8 Pour ajouter le port 54926 pour la fonctionnalité PC-FAX réseau, entrez les informations ci-dessous : <ol style="list-style-type: none"> 1. Dans Nom : Entrez une description quelconque. (par exemple "Brother PC Fax") 2. Dans Numéro du port : Entrez « 54926 ». 3. Soyez sûr que UDP soit sélectionné. Cliquez ensuite sur OK. 9 Assurez-vous que la nouvelle configuration est ajoutée et activée, puis cliquez sur Appliquer. 10 Si les problèmes persistent en ce qui concerne votre connexion réseau, notamment pour la numérisation ou l'impression réseau, cochez la case Partage de fichiers et d'imprimantes dans l'onglet Exceptions, puis cliquez sur Appliquer.



Problèmes de réseau (MFC-7345N, MFC-7440N et MFC-7840W uniquement) (Suite)

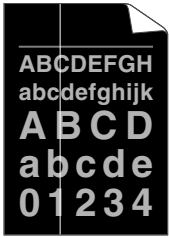

Problèmes	Suggestions
Votre ordinateur ne parvient pas à trouver votre appareil.	<p>Utilisateurs de Windows® : Il se peut que le réglage du pare-feu sur votre PC rejette la connexion réseau nécessaire. (Pour de plus amples détails, consultez les instructions ci-dessus.)</p> <p>Utilisateurs de Macintosh® : Sélectionnez à nouveau votre appareil dans l'application Sélecteur de périphérique dans Macintosh DD/Bibliothèque/Imprimantes/Brother/Utilitaire/Sélecteur de périphérique ou dans le menu local Modèle de ControlCenter2.</p>

Amélioration de la qualité d'impression

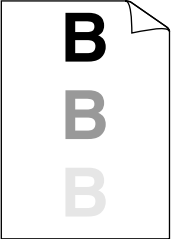

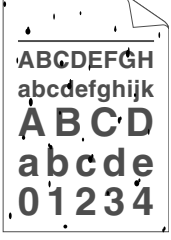
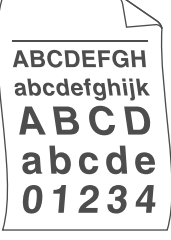
Exemples de qualité d'impression médiocre	Recommandations
 <p>Des lignes blanches apparaissent sur la page</p>	<ul style="list-style-type: none"> ■ Assurez-vous que vous utilisez bien un type de papier conforme aux spécifications. Un papier à surface rugueuse ou un support d'impression trop épais peut causer ce problème. (Voir <i>Papier et autres supports d'impression acceptables</i> à la page 14.) ■ Assurez-vous que vous utilisez le type de support approprié dans le pilote d'imprimante ou dans la configuration du menu du type de papier de l'appareil. (Voir <i>Papier et autres supports d'impression acceptables</i> à la page 14 et <i>Onglet Élémentaire dans le Guide de l'utilisateur - Logiciel sur le CD-ROM</i>.) ■ Le problème peut disparaître tout seul. Imprimez plusieurs pages pour supprimer le problème, en particulier si l'appareil n'a pas été utilisé pendant longtemps. ■ Il est possible que le tambour soit endommagé. Installez un nouveau tambour. (Voir <i>Remplacement du tambour</i> à la page 134.)
 <p>Des lignes blanches apparaissent sur la page</p>	<ul style="list-style-type: none"> ■ Nettoyez la fenêtre du scanner laser à l'aide d'un chiffon doux. (Voir <i>Nettoyage de la fenêtre du scanner laser</i> à la page 126.) ■ Assurez-vous qu'une feuille de papier déchirée n'est pas coincée à l'intérieur de l'appareil couvrant la fenêtre du scanner. ■ Il est possible que la cartouche de toner soit endommagée. Installez une nouvelle cartouche de toner. (Voir <i>Remplacement d'une cartouche de toner</i> à la page 131.) ■ Il est possible que le tambour soit endommagé. Installez un nouveau tambour. (Voir <i>Remplacement du tambour</i> à la page 134.)

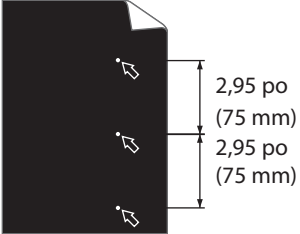
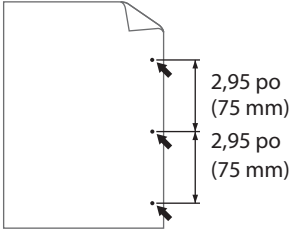
Exemples de qualité d'impression médiocre	Recommandations
 <p data-bbox="152 556 403 581">Zones non imprimées</p>	<ul style="list-style-type: none"> ■ Assurez-vous que vous utilisez bien un type de papier conforme aux spécifications. (Voir <i>Papier et autres supports d'impression acceptables</i> à la page 14.) ■ Choisissez le mode Papier épais dans le pilote d'imprimante, sélectionnez <i>Épais</i> dans la configuration du type de papier de l'appareil, ou utilisez du papier plus fin que celui utilisé actuellement. (Voir <i>Type de papier</i> à la page 21 et <i>Onglet Élémentaire dans le Guide de l'utilisateur - Logiciel sur le CD-ROM.</i>) ■ Vérifiez l'environnement de l'appareil. Une humidité élevée peut occasionner des défauts d'impression. (Voir <i>Choix de l'emplacement</i> à la page 86.) ■ Il est possible que le tambour soit endommagé. Installez un nouveau tambour. (Voir <i>Remplacement du tambour</i> à la page 134.)
 <p data-bbox="248 987 310 1012">Fond</p>	<ul style="list-style-type: none"> ■ Assurez-vous que vous utilisez bien un type de papier conforme aux spécifications. (Voir <i>Papier et autres supports d'impression acceptables</i> à la page 14.) ■ Vérifiez l'environnement de l'appareil. Des conditions telles qu'une humidité et des températures élevées peuvent augmenter l'effet d'ombrage en arrière-plan. (Voir <i>Choix de l'emplacement</i> à la page 86.) ■ Il est possible que la cartouche de toner soit endommagée. Installez une nouvelle cartouche de toner. (Voir <i>Remplacement d'une cartouche de toner</i> à la page 131.) ■ Il est possible que le tambour soit endommagé. Installez un nouveau tambour. (Voir <i>Remplacement du tambour</i> à la page 134.)
 <p data-bbox="189 1387 369 1412">Page de travers</p>	<ul style="list-style-type: none"> ■ Assurez-vous que le papier ou le support d'impression est bien chargé dans le bac à papier et que les guides ne sont ni trop ni pas assez serrés par rapport à la pile de papier. ■ Réglez les guides papier correctement. (Voir <i>Charger du papier dans le bac à papier</i> à la page 9.) ■ Le bac à papier peut être rempli excessivement. ■ Si vous utilisez l'alimentation manuelle, consultez <i>Charger le papier dans l'alimentation manuelle</i> à la page 10. ■ Vérifiez le type de papier et sa qualité. (Voir <i>Papier et autres supports d'impression acceptables</i> à la page 14.)

Exemples de qualité d'impression médiocre	Recommandations
 <p data-bbox="271 562 348 585">Ombre</p>	<ul style="list-style-type: none"> ■ Assurez-vous que vous utilisez bien un type de papier conforme aux spécifications. Ce problème peut être dû à l'utilisation de papier à surface rugueuse ou de papier épais. (Voir <i>Papier et autres supports d'impression acceptables</i> à la page 14.) ■ Assurez-vous que vous utilisez le type de support approprié dans le pilote d'imprimante ou dans la configuration du menu du type de papier de l'appareil. (Voir <i>Papier et autres supports d'impression acceptables</i> à la page 14 et <i>Onglet Élémentaire dans le Guide de l'utilisateur - Logiciel sur le CD-ROM</i>.) ■ Il est possible que le tambour soit endommagé. Installez un nouveau tambour. (Voir <i>Remplacement du tambour</i> à la page 134.) ■ Il est possible que l'unité de fusion soit contaminée. Communiquez avec le service à la clientèle de Brother.
 <p data-bbox="189 987 430 1010">Froissements ou plis</p>	<ul style="list-style-type: none"> ■ Vérifiez le type de papier et sa qualité. (Voir <i>Papier et autres supports d'impression acceptables</i> à la page 14.) ■ Assurez-vous que le papier est chargé correctement. (Voir <i>Charger du papier dans le bac à papier</i> à la page 9.) ■ Retournez la pile de papier dans le bac ou faites-lui faire une rotation à 180°.
 <p data-bbox="209 1290 408 1313">Mauvaise fixation</p>	<ul style="list-style-type: none"> ■ Choisissez le mode Améliorer le fixage du toner du pilote d'imprimante (Voir <i>Options du périphérique (pour Windows®)</i> ou <i>Paramètres d'impression (pour Macintosh®)</i> dans le <i>Guide de l'utilisateur - Logiciel sur le CD-ROM</i>.) <p data-bbox="532 1170 1208 1251">Si vous imprimez uniquement quelques pages, modifiez le paramétrage du pilote d'imprimante dans le Type de support à Mince.</p>
 <p data-bbox="203 1593 422 1617">Gondolé ou ondulé</p>	<ul style="list-style-type: none"> ■ Vérifiez le type de papier et sa qualité. Des températures extrêmes et un taux d'humidité élevé entraîneront un gondolement du papier. ■ Si l'appareil est rarement utilisé, il se peut que le papier soit resté trop longtemps dans le bac à papier. Retournez la pile de papier dans le bac. Ventilez également le papier et faites-lui faire une rotation à 180° dans le bac à papier.

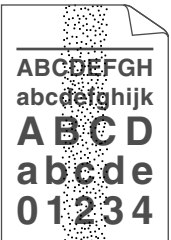
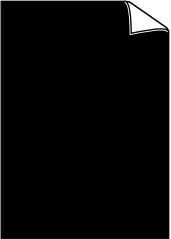
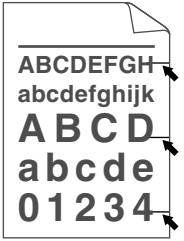
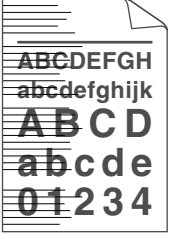
Exemples de qualité d'impression médiocre	Recommandations
 <p>Tâches blanches sur le texte noir et les graphiques à intervalles de 2,95 pouces</p>  <p>Tâches noires à intervalles de 2,95 pouces</p>	<ul style="list-style-type: none"> ■ Tirez dix copies sur une feuille de papier blanche. (Voir <i>Tirage de copies multiples</i> à la page 74.) Si le problème n'est pas résolu, il est possible qu'il y ait de la colle dans le tambour provenant de quelque étiquette coincée sur la surface du tambour OPC. Nettoyez le tambour. (Voir <i>Nettoyage du tambour</i> à la page 129.) ■ Il est possible que le tambour soit endommagé. Installez un nouveau tambour. (Voir <i>Remplacement du tambour</i> à la page 134.)
 <p>Impression faible</p>	<ul style="list-style-type: none"> ■ Vérifiez l'environnement de l'appareil. Des conditions telles qu'une humidité, des températures élevées etc. peuvent être à l'origine de ce problème d'impression. (Voir <i>Choix de l'emplacement</i> à la page 86.) ■ Si la page entière est trop claire, ça se peut que le mode d'économie de toner soit activé. Désactivez le Économie encre mode dans la configuration du menu de l'appareil ou le Mode d'économie de toner dans les Propriétés du pilote de l'imprimante. (Voir <i>Économie de toner</i> à la page 23 ou <i>Onglet Avancé dans le Guide de l'utilisateur - Logiciel sur le CD-ROM.</i>) ■ Nettoyer la fenêtre du scanner et le fils corona primaire du tambour. (Voir <i>Nettoyage de la fenêtre du scanner laser</i> à la page 126 et <i>Nettoyage des fils corona</i> à la page 127.) ■ Il est possible que la cartouche de toner soit endommagée. Installez une nouvelle cartouche de toner. (Voir <i>Remplacement d'une cartouche de toner</i> à la page 131.) ■ Il est possible que le tambour soit endommagé. Installez un nouveau tambour. (Voir <i>Remplacement du tambour</i> à la page 134.)

Exemples de qualité d'impression médiocre	Recommandations
 <p>ABCDEF GH abcde fghijk A B C D a b c d e 0 1 2 3 4</p> <p>Taches de toner</p>	<ul style="list-style-type: none"> ■ Assurez-vous que vous utilisez bien un type de papier conforme aux spécifications. Un papier à surface rugueuse peut causer ce problème. (Voir <i>Papier et autres supports d'impression acceptables</i> à la page 14.) ■ Nettoyez le fils corona primaire et le tambour. (Voir <i>Nettoyage des fils corona</i> à la page 127 et <i>Nettoyage du tambour</i> à la page 129.) ■ Il est possible que le tambour soit endommagé. Installez un nouveau tambour. (Voir <i>Remplacement du tambour</i> à la page 134.) ■ Il est possible que l'unité de fusion soit contaminée. Communiquez avec le service à la clientèle de Brother.
 <p>Tout est en noir</p>	<ul style="list-style-type: none"> ■ Nettoyez le fils corona primaire dans le tambour en faisant coulisser la languette verte. N'oubliez pas de ramener la languette à sa position d'origine (▲). (Voir <i>Nettoyage des fils corona</i> à la page 127.) ■ Il est possible que le tambour soit endommagé. Installez un nouveau tambour. (Voir <i>Remplacement du tambour</i> à la page 134.) ■ Il est possible que l'unité de fusion soit contaminée. Communiquez avec le service à la clientèle de Brother.
 <p>ABCDEF GH abcde fghijk A B C D a b c d e 0 1 2 3 4</p> <p>Traces noires de toner apparaissent sur la page</p>	<ul style="list-style-type: none"> ■ Assurez-vous que vous utilisez bien un type de papier conforme aux spécifications. (Voir <i>Papier et autres supports d'impression acceptables</i> à la page 14.) ■ Si vous utilisez des feuilles d'étiquettes pour imprimantes laser, il est possible que la colle des feuilles reste parfois coincée sur la surface du tambour OPC. (Voir <i>Nettoyage du tambour</i> à la page 129.) ■ N'utilisez pas de papier qui a des serrages ou des agrafes car elles vont érafler la surface du tambour. ■ Si le tambour déballé est exposé à la lumière directe du soleil ou à celle de la pièce, il est possible qu'il soit endommagé. ■ Il est possible que la cartouche de toner soit endommagée. Installez une nouvelle cartouche de toner. (Voir <i>Remplacement d'une cartouche de toner</i> à la page 131.) ■ Il est possible que le tambour soit endommagé. Installez un nouveau tambour. (Voir <i>Remplacement du tambour</i> à la page 134.)
 <p>ABCDEF GH abcde fghijk A B C D a b c d e 0 1 2 3 4</p> <p>Une ligne apparaît sur la page</p>	<ul style="list-style-type: none"> ■ Nettoyer la fenêtre du scanner et le fils corona primaire dans le tambour. (Voir <i>Nettoyage de la fenêtre du scanner laser</i> à la page 126 et <i>Nettoyage des fils corona</i> à la page 127.) ■ Il est possible que le tambour soit endommagé. Installez un nouveau tambour. (Voir <i>Remplacement du tambour</i> à la page 134.)

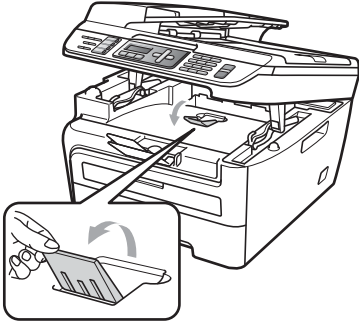
Exemples de qualité d'impression médiocre	Recommandations
 <p data-bbox="120 556 440 681">Des lignes noires apparaissent sur la page Les pages imprimées ont des éclaboussures de toner</p>	<ul style="list-style-type: none"> ■ Nettoyez le fils corona primaire dans le tambour en faisant coulisser la languette verte. N'oubliez pas de ramener la languette à sa position d'origine(▲). (Voir <i>Nettoyage des fils corona</i> à la page 127.) ■ Il est possible que la cartouche de toner soit endommagée. Installez une nouvelle cartouche de toner. (Voir <i>Remplacement d'une cartouche de toner</i> à la page 131.) ■ Il est possible que le tambour soit endommagé. Installez un nouveau tambour. (Voir <i>Remplacement du tambour</i> à la page 134.) ■ Il se peut que l'unité de fusion soit maculée. Appelez le service à la clientèle de Brother au 1 877 BROTHER (1 877 276-8437) (aux États-Unis) ou 1 877 BROTHER (au Canada).
 <p data-bbox="230 967 329 996">Gondolé</p>	<ul style="list-style-type: none"> ■ Choisissez le mode Réduire le gondolement du papier mode dans le pilote de l'imprimante si vous n'utilisez pas le papier recommandé. (Voir <i>Options du périphérique (pour Windows®)</i> ou <i>Paramètres d'impression (pour Macintosh®)</i> dans le <i>Guide de l'utilisateur - Logiciel sur le CD-ROM.</i>) ■ Retournez le papier dans le bac et réessayez d'imprimer. (À l'exclusion du papier à des en-têtes de lettre) ■ Levez le rabat du bac de sortie. <div style="text-align: center;">  </div> <ul style="list-style-type: none"> ■ Remplacez le papier dans le bac par du papier que vous venez de déballer. ■ Vérifiez que vous utilisez du papier qui est recommandé pour votre appareil. (Voir <i>Papier et autres supports d'impression acceptables</i> à la page 14.)

Paramétrage de la détection de la tonalité

Paramétrer la tonalité à *Détection* a pour effet de raccourcir la pause de détection de la tonalité.

- 1 (États-Unis) Appuyez sur **Menu, 0, 4.**
(Canada) Appuyez sur **Menu, 0, 5.**

Réglage init.
5.Tonalité

- 2 Appuyez sur ▲ ou sur ▼ pour sélectionner `Détection` ou `Non détecté`.
Appuyez sur **OK**.

- 3 Appuyez sur **Arrêt/Sortie**.

Interférences sur la ligne téléphonique

Si vous avez des difficultés à envoyer ou à recevoir une télécopie à cause d'interférences potentielles sur la ligne téléphonique, nous vous conseillons de sélectionner `Égalisation` pour la compatibilité afin de réduire la vitesse du modem pour les opérations du télécopieur

- 1 Appuyez sur **Menu, 2, 0, 1**.

```
Divers
1.Compatibilité
```

- 2 Appuyez sur ▲ ou ▼ pour choisir `De base (VoIP)` ou `Normal` ou `Haut (MFC-7840W)`.

- `De base (VoIP)` réduit la vitesse du modem à 9600 bps et désactive le mode de correction des erreurs (ECM).

Avec une ligne téléphonique standard : Si votre ligne téléphonique subit régulièrement des interférences, essayez ce paramétrage.

Si vous utilisez la voix sur IP (VoIP) : Les fournisseurs de services VoIP prennent en charge la télécopie selon plusieurs normes. Si vous rencontrez régulièrement des erreurs de transmission de télécopie, essayez ce paramétrage.

- `Normal` configure la vitesse du modem à 14400 bps.
- `Haut` configure la vitesse du modem à 33600 bps. (MFC-7840W uniquement)

Appuyez sur **OK**.

- 3 Appuyez sur **Arrêt/Sortie**.



Remarque

Lorsque vous changez de type de compatibilité et que vous choisissez `De base (VoIP)`, la fonctionnalité de correction des erreurs (ECM) ne s'applique pas.

Messages d'erreur et d'entretien

Comme avec toute machine de bureau sophistiquée, des erreurs peuvent survenir et il peut être nécessaire de remplacer des consommables. Si tel est le cas, votre appareil identifie l'erreur ou l'entretien régulier approprié et affiche le message approprié. Les messages d'erreur et d'entretien les plus courants sont décrits ci-dessous.

Vous pouvez corriger vous-même la plupart des erreurs et faire l'entretien régulier. Si vous avez besoin d'aide supplémentaire, consultez le site Centre de solutions Brother (Brother Solutions Center), qui vous offre une FAQ (foire aux questions) ainsi que des conseils de dépannage.

Visitez notre site <http://solutions.brother.com/>.

Message d'erreur	Cause	Action
Erreur cartouche	La cartouche de toner n'est pas installée correctement.	Retirez le tambour, sortez la cartouche de toner indiquée sur l'écran ACL et remettez-la en place dans le tambour.
Tamb presq fin	Le tambour est en fin de vie.	Utilisez le tambour jusqu'à ce que vous rencontriez un problème de qualité d'impression, puis remplacez-le par un nouveau. <i>(Voir Remplacement du tambour à la page 134.)</i>
Erreur de format	Le papier dans le bac ne correspond pas au bon format.	Chargez le papier avec la taille correcte dans le bac, puis configurez 'Format de papier' (Menu, 1, 3 (Voir <i>Format de papier</i> au chapitre 3)).
Erreur comm	Erreur de communication causée par la mauvaise qualité de la ligne téléphonique.	Envoyez la télécopie à nouveau ou l'appareil sur une autre ligne téléphonique. Si le problème persiste, appelez la compagnie téléphonique de votre région pour faire vérifier votre ligne.
Err. Connexion	Vous avez essayé d'émettre ou de recevoir une télécopie en provenance d'un télécopieur qui n'est pas programmé en mode d'attente de relève.	Vérifiez le paramétrage de la fonction de relève de l'autre télécopieur.

Message d'erreur	Cause	Action
Refroidissement Patientez s.v.p.	La température du tambour ou de la cartouche de toner est trop élevée. L'appareil interrompt la tâche d'impression en cours et se met en mode de refroidissement. Pendant le mode de refroidissement, vous entendrez le ventilateur de refroidissement fonctionner, tandis que l'écran ACL indique Refroidissement et Patientez s.v.p..	Assurez-vous que vous pouvez entendre le ventilateur tourner dans l'appareil et que la sortie d'échappement n'est pas obstruée. Si le ventilateur tourne, enlevez tout corps qui entoure la sortie d'échappement, et laissez l'appareil activé mais ne l'utilisez pas pendant quelques minutes. Si le ventilateur ne tourne pas, effectuez l'une des opérations suivantes : (MFC-7340, MFC-7345N et MFC-7440N uniquement) <i>Voir Transfert de télécopies ou le journal des télécopies</i> à la page 117 avant de débrancher l'appareil pour ne pas perdre de messages importants. Puis débranchez l'appareil de la source de courant pendant quelques minutes, puis rebranchez-le. (MFC-7840W uniquement) Débranchez l'appareil de la source de courant pendant quelques minutes, puis rebranchez-le. (L'appareil peut être éteint pendant 4 jours sans perdre de télécopies en mémoire. Voir <i>Transfert de télécopies ou le journal des télécopies</i> à la page 117.
Face av. Ouverte	Le capot avant n'est pas complètement fermé.	Fermez le capot avant de l'appareil.
Couvercle ouvert	Le couvercle de l'unité de fusion n'est pas complètement fermé.	Fermez le couvercle de l'unité de fusion de l'appareil.
Couvercle ouvert	Le couvercle de l'unité de fusion n'est pas complètement fermé ou il y avait du papier coincé à l'arrière de l'appareil quand vous l'avez allumé.	Vérifiez qu'il n'y a pas de papier coincé à l'arrière de l'appareil, puis fermez le couvercle de l'unité de fusion et appuyez sur Marche .
Déconnecté	L'appel a été interrompu par votre correspondant ou par son télécopieur.	Réessayez d'envoyer ou de recevoir la télécopie.
Vérif original	Le document n'a pas été introduit ou alimenté correctement, ou le document numérisé à partir du chargeur automatique des documents était trop long.	Voir <i>Bourrages de document</i> à la page 118 ou <i>Utilisation de l'alimentation automatique de documents (ADF)</i> à la page 19.
Mode sd en march	L'appareil est réglé en mode de sonnerie spéciale. Vous ne pouvez pas passer du mode de réception manuelle à un autre mode.	Paramétrez Sonnerie spéciale à Désact. (Voir <i>Désactivation de la sonnerie spéciale</i> à la page 47.)

Message d'erreur	Cause	Action
Err. De tambour.	Le fils corona du tambour doit être nettoyé.	Nettoyez le fils corona du tambour. (Voir <i>Nettoyage des fils corona</i> à la page 127.)
	Le tambour est arrivé à la fin de son fonctionnement.	Remplacez le tambour (Voir <i>Remplacement du tambour</i> à la page 134.)
Err unité fusion	La température de l'unité de fusion n'augmente pas jusqu'à une température spécifiée dans le temps spécifié.	<ul style="list-style-type: none"> ■ (MFC-7340, MFC-7345N et MFC-7440N uniquement) Les télécopies enregistrées en mémoire seront perdues quand l'appareil sera éteint. Consultez <i>Transfert de télécopies ou le journal des télécopies</i> à la page 117 avant de débrancher l'appareil pour ne pas perdre de messages importants. Ensuite, mettez l'appareil hors tension, attendez quelques secondes, puis rallumez-le. Laissez l'appareil allumé pendant 15 minutes. ■ (MFC-7840W uniquement) Mettez l'appareil hors tension, attendez quelques secondes, puis rallumez-le. Laissez l'appareil allumé pendant 15 minutes. L'appareil peut rester éteint pendant environ 4 jours sans perdre les télécopies stockées en mémoire. (Consultez <i>Transfert de télécopies ou le journal des télécopies</i> à la page 117.)
	L'unité de fusion est trop chaude.	
Incapac. Init XX	L'appareil présente un problème d'ordre mécanique.	<p>Effectuez l'une des actions suivantes :</p> <ul style="list-style-type: none"> ■ (MFC-7340, MFC-7345N et MFC-7440N uniquement) Voir <i>Transfert de télécopies ou le journal des télécopies</i> à la page 117 avant de débrancher l'appareil pour ne pas perdre de messages importants. Puis débranchez l'appareil de la source de courant pendant quelques minutes, puis rebranchez-le. ■ (MFC-7840W uniquement) Débranchez l'appareil de la source de courant pendant quelques minutes, puis rebranchez-le. (L'appareil peut être éteint pendant 4 jours sans perdre de télécopies en mémoire. Voir <i>Transfert de télécopies ou le journal des télécopies</i> à la page 117.)
Bourr arrière	Le papier est coincé dans la partie arrière de l'appareil.	(Voir <i>Bourrages de papier</i> à la page 119.)
Bourr à l'intér	Le papier est coincé à l'intérieur de l'appareil.	(Voir <i>Bourrages de papier</i> à la page 119.)
Bourrage bac	Le papier est coincé dans le bac à papier de l'appareil.	(Voir <i>Bourrages de papier</i> à la page 119.)

Message d'erreur	Cause	Action
Plus de papier	L'appareil n'a plus de papier ou le papier n'est pas correctement installé dans le bac à papier.	Effectuez l'une des actions suivantes : <ul style="list-style-type: none"> ■ Placez le papier dans le bac à papier puis appuyez sur Marche. ■ Retirez le papier et rechargez-le, puis appuyez sur Marche.
Pas rép/occupé	Le numéro composé ne répond pas ou est occupé.	Vérifiez le numéro et composez-le à nouveau.
Non assigné	Vous avez essayé d'accéder à un numéro de monotouche ou abrégé non programmé.	Configurez le numéro de monotouche ou abrégé. (Voir <i>Enregistrement de numéros de monotouche</i> à la page 57 et <i>Enregistrement de numéros abrégés</i> à la page 58.)
Mémoire épuisée	La mémoire de l'appareil est saturée.	<p>Opération d'envoi d'une télécopie ou de copie en cours</p> <p>Effectuez l'une des actions suivantes :</p> <ul style="list-style-type: none"> ■ Appuyez sur Marche pour envoyer ou copier les pages numérisées. ■ Appuyez sur Arrêt/Sortie et attendez la fin des autres opérations en cours, puis réessayez. ■ Supprimez les données de la mémoire. (Voir <i>Message de mémoire saturée</i> à la page 39 ou page 79.) <p>Opération d'impression en cours</p> <p>Effectuez l'une des actions suivantes :</p> <ul style="list-style-type: none"> ■ Réduisez la résolution d'impression. (Voir <i>Onglet Avancé dans le Guide de l'utilisateur - Logiciel sur le CD-ROM.</i>) ■ Supprimez les télécopies de la mémoire. (Voir <i>Message de mémoire saturée</i> à la page 79.)

Message d'erreur	Cause	Action
Incap. Imprim XX	L'appareil présente un problème d'ordre mécanique.	<p>Effectuez l'une des actions suivantes :</p> <ul style="list-style-type: none"> ■ (MFC-7340, MFC-7345N et MFC-7440N uniquement) Voir <i>Transfert de télécopies ou le journal des télécopies</i> à la page 117 avant de débrancher l'appareil pour ne pas perdre de messages importants. Puis débranchez l'appareil de la source de courant pendant quelques minutes, puis rebranchez-le. ■ (MFC-7840W uniquement) Débranchez l'appareil de la source de courant pendant quelques minutes, puis rebranchez-le. (L'appareil peut être éteint pendant 4 jours sans perdre de télécopies dans la mémoire. Voir <i>Transfert de télécopies ou le journal des télécopies</i> à la page 117.)
Incap. Numér XX	L'appareil présente un problème d'ordre mécanique.	<p>Effectuez l'une des actions suivantes :</p> <ul style="list-style-type: none"> ■ (MFC-7340, MFC-7345N et MFC-7440N uniquement) Voir <i>Transfert de télécopies ou le journal des télécopies</i> à la page 117 avant de débrancher l'appareil pour ne pas perdre de messages importants. Puis débranchez l'appareil de la source de courant pendant quelques minutes, puis rebranchez-le. ■ (MFC-7840W uniquement) Débranchez l'appareil de la source de courant pendant plusieurs minutes, puis rebranchez-le. (L'appareil peut être éteint pendant 4 jours sans perdre de télécopies dans la mémoire. Voir <i>Transfert de télécopies ou le journal des télécopies</i> à la page 117.)
Fin de toner	L'ensemble tambour et cartouches de toner sont mal ou les cartouches de toner sont épuisées et l'impression est impossible.	<p>Effectuez l'une des actions suivantes :</p> <ul style="list-style-type: none"> ■ Réinstallez la cartouche de toner et le tambour. ■ Remplacez la cartouche de toner par une nouvelle. (Voir <i>Remplacement d'une cartouche de toner</i> à la page 131.)
Toner presq vide	Si l'écran ACL indique Toner presq vide, vous pouvez continuer à imprimer. Cependant, l'appareil vous indique que la cartouche est presque à la fin de sa durée de vie.	Commandez une nouvelle cartouche de toner maintenant.

Transfert de télécopies ou le journal des télécopies

Si l'écran ACL présente :

- Incapac. Init XX
- Incap. Imprim XX
- Incap. Numér XX

Nous vous conseillons d'envoyer les télécopies sur autre télécopieur ou sur votre ordinateur. (Voir *Transfert de télécopies vers un autre télécopieur* à la page 117 ou *Transfert de télécopies sur votre ordinateur* à la page 117.)

Vous pouvez également transférer le journal des télécopies pour voir s'il y a des télécopies qu'il faut transférer. (Voir *Transfert du journal des télécopies vers un autre télécopieur* à la page 118.)



Remarque

S'il y a un message d'erreur sur l'écran ACL de l'appareil après le transfert des télécopies, débranchez l'appareil de la source de courant pendant quelques minutes, puis rebranchez-le.

Transfert de télécopies vers un autre télécopieur

Si vous n'avez pas configuré votre identification de poste, vous ne pouvez pas entrer en mode de transfert de télécopie. (Voir *Paramétrage de l'identification de poste dans le Guide d'installation rapide*.)

- 1 Appuyez sur **Menu, 9, 0, 1**.
- 2 Effectuez l'une des actions suivantes :
 - Si l'écran ACL indique *Aucune donnée, c'est qu'il n'y a aucune télécopie dans la mémoire de l'appareil*. Appuyez sur **Arrêt/Sortie**.
 - Entrez le numéro du télécopieur auquel les télécopies seront réadressées.

- 3 Appuyez sur **Marche**.

Transfert de télécopies sur votre ordinateur

Vous pouvez transférer les télécopies de la mémoire de votre appareil à votre ordinateur.

- 1 Assurez-vous d'avoir installé **MFL-Pro Suite** sur votre ordinateur, et activez **Réception PC-FAX** sur l'ordinateur. (Pour plus de détails sur la réception PC-FAX, voir *Réception PC-FAX dans le Guide de l'utilisateur - Logiciel sur le CD-ROM*.)
- 2 Vérifiez si **Récept PC FAX** est activé sur l'appareil. (Voir *Réception PC-FAX* à la page 63.)
Si la mémoire de l'appareil contient des télécopies quand vous réglez la réception PC-FAX, l'écran ACL vous demande si vous voulez transférer les télécopies sur votre ordinateur.
- 3 Effectuez l'une des actions suivantes :
 - Pour transférer toutes les télécopies à votre ordinateur, appuyez sur **1**. Le système vous demandera si vous voulez utiliser l'impression de sauvegarde.
 - Pour quitter et laisser les télécopies dans la mémoire, appuyez sur **2**.
- 4 Appuyez sur **Arrêt/Sortie**.



Remarque

Si vous activez l'option Impression de sauvegarde, l'appareil imprime également la télécopie pour que vous disposiez d'une copie. Il s'agit d'une mesure de sécurité utile en cas de panne d'électricité avant le réadressage de la télécopie ou en cas de problème sur l'appareil récepteur. Le MFC-7840W peut conserver les télécopies pendant en cas de panne d'électricité. Les télécopies en mémoire pour le MFC-7340 ou MFC-7440N seront supprimées.

Transfert du journal des télécopies vers un autre télécopieur

Si vous n'avez pas configuré votre identification de poste, vous ne pouvez pas entrer en mode de transfert de télécopie. (Voir *Paramétrage de l'identification de poste dans le Guide d'installation rapide.*)

- 1 Appuyez sur **Menu, 9, 0, 2.**
- 2 Entrez le numéro du télécopieur auquel les télécopies seront réadressées.
- 3 Appuyez sur **Marche.**

Bourrages de document

En cas de bourrage, suivez les instructions ci-dessous.



Remarque

Après avoir retiré le document coincé, vérifiez qu'aucun morceau de papier n'est resté dans l'appareil ce qui pourrait provoquer un autre bourrage de papier.

Le document est coincé dans la partie supérieure de l'ADF

- 1 Retirez les feuilles qui ne sont pas coincées dans l'ADF.
- 2 Ouvrez le couvercle de l'alimentation automatique.
- 3 Enlevez le document coincé en tirant vers la gauche.

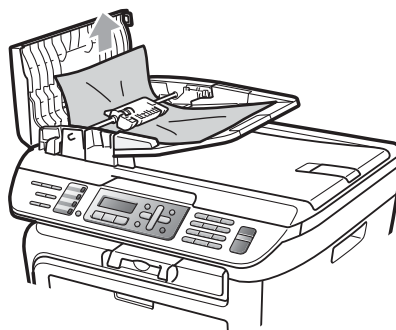

- 4 Refermez le couvercle de l'alimentation automatique.
- 5 Appuyez sur **Arrêt/Sortie.**

Le document est coincé sous le couvercle document

- 1 Retirez les feuilles qui ne sont pas coincées dans le chargeur automatique de documents.
- 2 Soulevez le couvercle document.

- 3 Enlevez le document coincé en tirant vers la droite.



- 4 Refermez le couvercle document.
- 5 Appuyez sur **Arrêt/Sortie**.

Le document est coincé dans le bac de sortie

- 1 Enlevez le document coincé en tirant vers la droite.

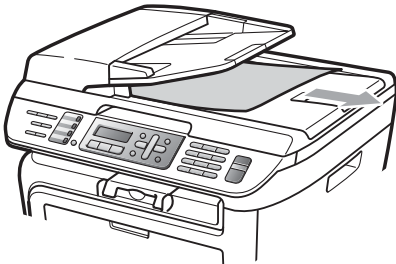

- 2 Appuyez sur **Arrêt/Sortie**.

Bourrages de papier

Pour éliminer un bourrage de papier, suivez les étapes ci-dessous.

Remarque

- Confirmez d'avoir installé la cartouche de toner et le tambour dans l'appareil. Si vous n'avez pas installé un tambour ou si vous avez mal installé le tambour, cela risquerait de provoquer un bourrage de papier dans votre appareil Brother.
- Si le message d'erreur reste affiché, ouvrez et refermez correctement le capot avant et le couvercle de l'unité de fusion pour réinitialiser l'appareil.

⚠ AVERTISSEMENT

⚠ TEMPÉRATURE ÉLEVÉE

Après l'utilisation de l'appareil, certaines de ses pièces internes sont extrêmement chaudes. Lorsque vous ouvrez le capot avant ou arrière (le bac de sortie) de l'appareil, ne touchez PAS les parties grises sur l'illustration. Si vous le faites, vous pouvez vous brûler.

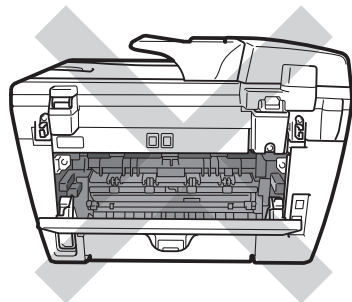
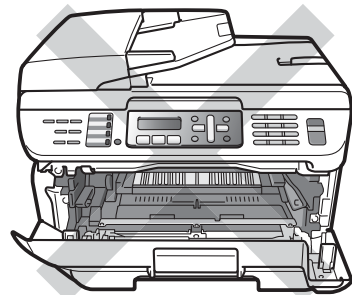

! ATTENTION

Pour éviter que l'appareil ne soit endommagé par de l'électricité statique, ne touchez PAS les électrodes présentées dans l'illustration.

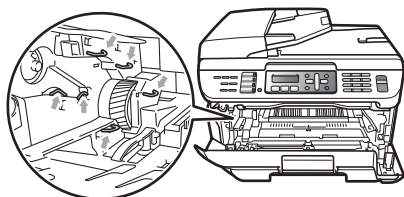

! ATTENTION

Nous vous conseillons de poser l'ensemble tambour et cartouches de toner sur une feuille de papier jetable ou un chiffon placé sur une surface propre et plane, afin de contenir les éventuelles éclaboussures de toner.

3 Effectuez l'une des actions suivantes :

- Si vous pouvez retirer l'ensemble du tambour et de la cartouche de toner ainsi que le papier coincé, passez à l'étape 7.
- Si vous ne pouvez pas retirer facilement l'ensemble du tambour et de la cartouche de toner, n'utilisez pas de force excessive.

Le papier est coincé dans l'appareil

1 Ouvrez le capot avant.



2 Sortez lentement l'ensemble tambour et cartouches de toner. Le papier coincé sera retiré avec l'ensemble du tambour et de la cartouche de toner.

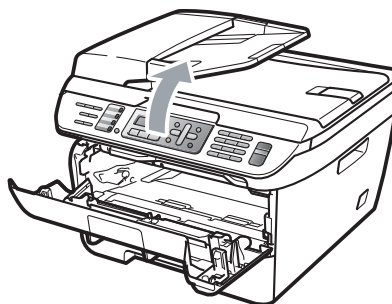
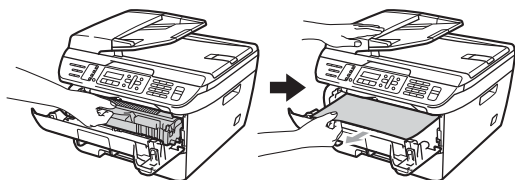

Au lieu de cela, levez le couvercle du scanner et utilisez les deux mains pour retirer soigneusement le papier coincé de l'ouverture de bac de sortie.

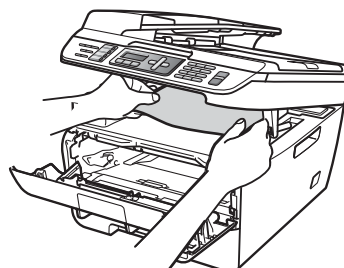

4 Fermez le couvercle du scanner.

- 5 Retirez complètement le bac à papier de l'appareil.

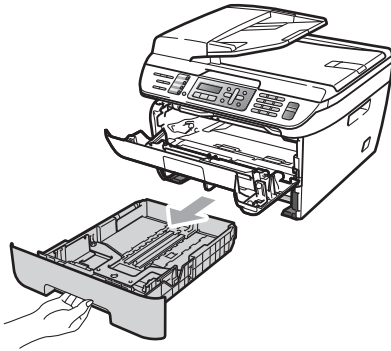

- 6 Retirez le papier coincé via l'ouverture du bac à papier.

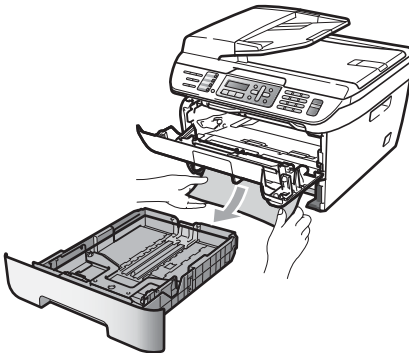

- 7 Réinstallez l'ensemble tambour et cartouches de toner dans l'appareil.

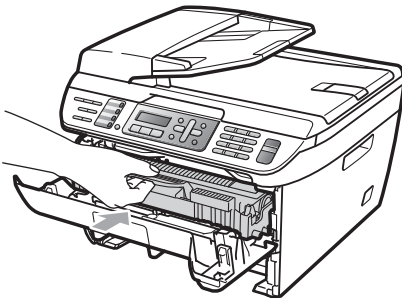

- 8 Placez le bac à papier dans l'appareil.

- 9 Fermez le capot avant.

Le papier est coincé à l'arrière de l'appareil

- 1 Ouvrez le capot avant.

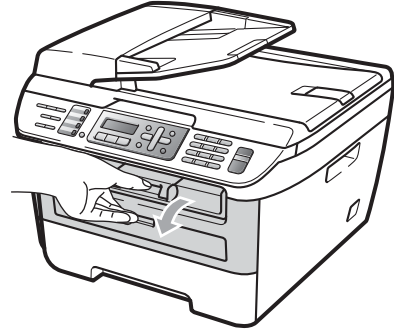

- 2 Sortez lentement l'ensemble tambour et cartouches de toner.

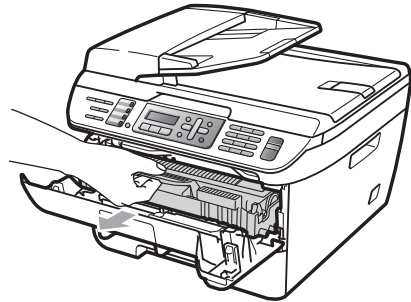

! ATTENTION

Nous vous conseillons de poser l'ensemble tambour et cartouches de toner sur une feuille de papier jetable ou un chiffon placé sur une surface propre et plane, afin de contenir les éventuelles éclaboussures de toner.

- 3 Ouvrez le capot arrière (le bac de sortie).

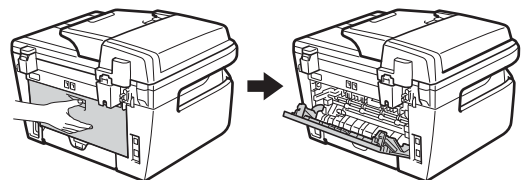

B

- 4 Tirez les languettes (1) vers vous pour ouvrir le couvercle de l'unité de fusion (2).

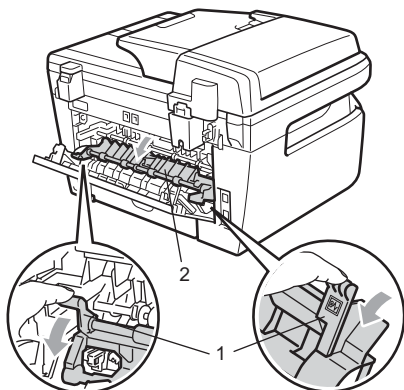

- 5 Retirez le papier coincé de l'unité de fusion.

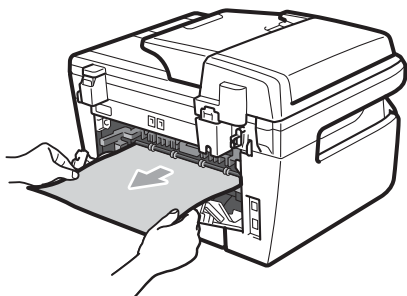

- 6 Fermez le capot arrière (le bac de sortie).

- 7 Réinstallez l'ensemble tambour et cartouches de toner dans l'appareil.

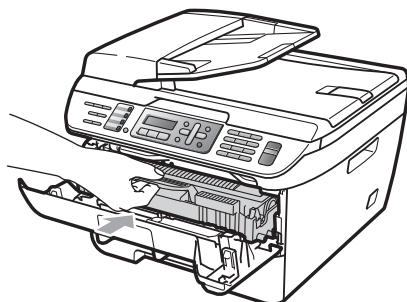

- 8 Fermez le capot avant.

Le papier est coincé dans l'ensemble tambour et cartouches de toner

- 1 Ouvrez le capot avant.



- 2 Sortez lentement l'ensemble tambour et cartouches de toner.

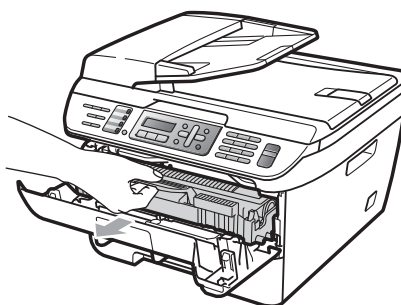

! ATTENTION

Nous vous conseillons de poser l'ensemble tambour et cartouches de toner sur une feuille de papier jetable ou un chiffon placé sur une surface propre et plane, afin de contenir les éventuelles éclaboussures de toner.

- 3 Abaissez le levier de verrouillage vert et retirez la cartouche de toner du tambour

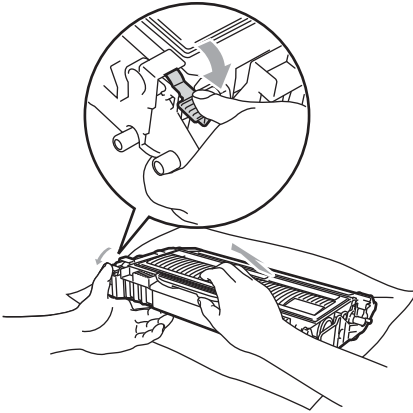

! ATTENTION

Tenez la cartouche de toner avec précaution. Si du toner se répand sur vos mains ou sur vos vêtements, essuyez les éclaboussures ou nettoyez-les immédiatement à l'eau froide.

Pour éviter les problèmes de qualité d'impression, ne JAMAIS toucher les pièces présentées en gris sur les illustrations.

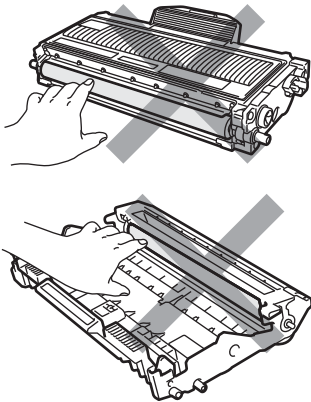

- 4 Retirez le papier coincé dans le tambour (s'il y en a).

- 5 Insérez la cartouche de toner dans le tambour jusqu'à encliquetage. Si vous l'insérez correctement, le levier de verrouillage vert va se lever automatiquement.

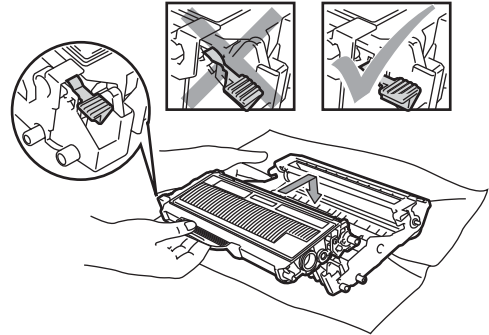

- 6 Réinstallez l'ensemble tambour et cartouches de toner dans l'appareil.

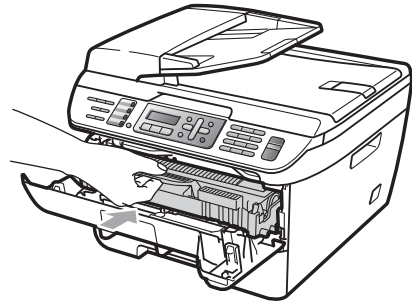

- 7 Fermez le capot avant.

Entretien régulier



AVERTISSEMENT

Utilisez un détergent neutre.

N'utilisez PAS de produits nettoyants contenant de l'ammoniaque, de l'alcool, d'aérosol ou de substance inflammable pour nettoyer l'extérieur ou l'intérieur de l'appareil. Cela risquerait de provoquer un incendie ou des décharges électriques. Pour plus d'informations, voir *Des instructions de sécurité importantes* à la page 94



ATTENTION

Le tambour contient du toner, il faut donc le manipuler avec précaution. Si du toner se répand sur vos mains ou sur vos vêtements, essuyez les éclaboussures ou nettoyez-les immédiatement à l'eau froide.

Nettoyage de l'extérieur de l'appareil

Nettoyez l'extérieur de l'appareil comme suit :

- 1 Mettez l'appareil hors tension à l'aide de l'interrupteur d'alimentation. Débranchez tout d'abord le cordon téléphonique, débranchez tous les câbles, puis débranchez le cordon d'alimentation de la prise.

- 2 Retirez complètement le bac à papier de l'appareil.

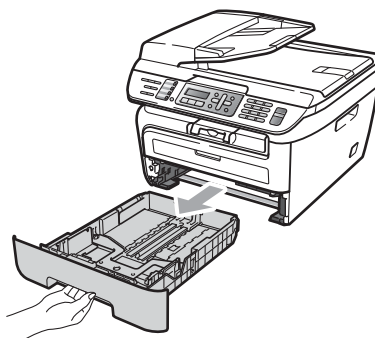

- 3 Essuyez l'extérieur de l'appareil avec un chiffon doux pour enlever la poussière.

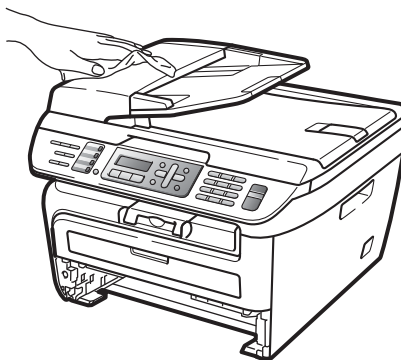

- 4 Retirez ce qui pourrait être coincé à l'intérieur dans le bac.

- 5 Essuyez l'intérieur et l'extérieur du bac avec un chiffon doux pour enlever la poussière

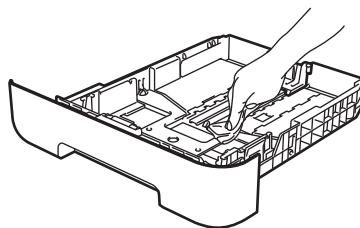

- 6 Rechargez le papier et remettez fermement le bac à papier dans l'appareil.

- 7 Rebranchez d'abord le cordon d'alimentation de l'appareil sur la prise de , puis reconnectez tous les câbles ainsi que le cordon téléphonique. Allumez l'interrupteur d'alimentation de l'appareil.

Nettoyage de la vitre du scanner

- 1 Mettez l'appareil hors tension à l'aide de l'interrupteur d'alimentation. Débranchez tout d'abord le cordon téléphonique, débranchez tous les câbles, puis débranchez le cordon d'alimentation de la prise.
- 2 Soulevez le couvercle document (1). Nettoyez la surface en plastique blanc (2) et la vitre du scanner (3) en dessous avec un chiffon doux non pelucheux humecté d'un nettoyant pour vitre ininflammable.

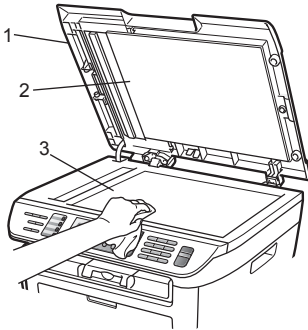

- 3 Dans l'alimentation automatique, nettoyez la barre blanche (1) et la bande de verre du scanner (2) en dessous à l'aide d'un chiffon non pelucheux humecté d'un nettoyant pour vitre ininflammable.

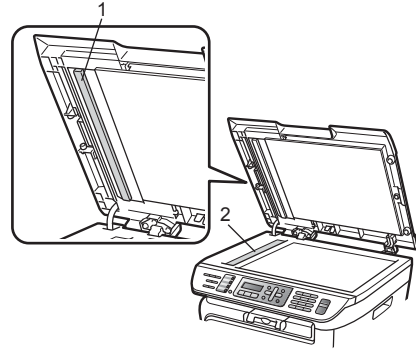

- 4 Rebranchez d'abord le cordon d'alimentation de l'appareil sur la prise de , puis reconnectez tous les câbles ainsi que le cordon téléphonique. Allumez l'interrupteur d'alimentation de l'appareil.



Remarque

Après avoir nettoyé la vitre du scanner et la barre de verre à l'aide d'un nettoyant pour vitre ininflammable, passez le bout du doigt sur la vitre pour vérifier s'il reste quelque chose dessus. Si vous sentez de la saleté ou des résidus, nettoyez une nouvelle fois la vitre en vous concentrant sur la zone concernée. Il peut être nécessaire de répéter cette opération de nettoyage trois ou quatre fois. Pour vérifier le résultat, effectuez une copie après chaque nettoyage.

Nettoyage de la fenêtre du scanner laser

! AVERTISSEMENT

Ne JAMAIS utiliser de l'alcool isopropylique pour nettoyer la fenêtre du scanner laser.

! ATTENTION

Ne JAMAIS toucher la fenêtre du scanner laser avec les doigts.

- 1 Avant de nettoyer l'intérieur de l'appareil, éteignez l'appareil à l'aide de l'interrupteur d'alimentation. Débranchez tout d'abord le cordon téléphonique, puis débranchez le cordon d'alimentation de la prise.
- 2 Ouvrez le capot avant et retirez lentement l'ensemble tambour et cartouches de toner.

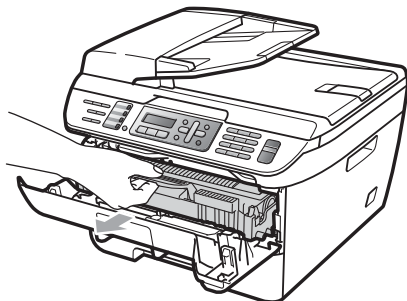
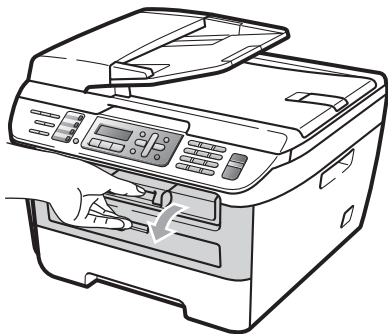

! AVERTISSEMENT

TEMPÉRATURE ÉLEVÉE

Après l'utilisation de l'appareil, certaines de ses pièces internes sont extrêmement chaudes. Lorsque vous ouvrez le capot avant ou arrière (le bac de sortie) de l'appareil, ne touchez PAS les parties grises sur l'illustration. Si vous le faites, vous pouvez vous brûler.

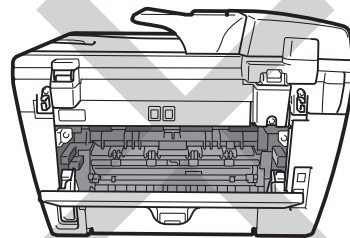
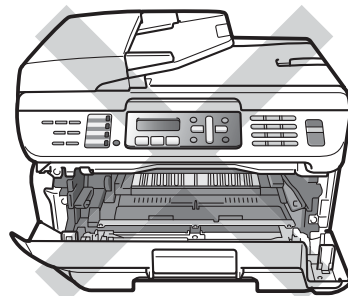

! ATTENTION

Pour éviter que l'appareil ne soit endommagé par de l'électricité statique, ne touchez PAS les électrodes présentées dans l'illustration.

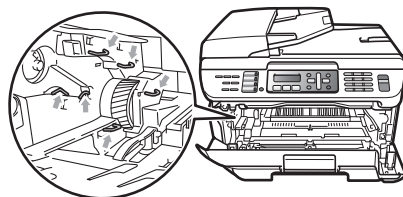

Nous vous conseillons de poser le tambour sur une feuille de papier jetable placée sur une surface propre et plane, afin de contenir les éventuelles éclaboussures de toner.

- 3 Essuyez la fenêtre du scanner laser à l'aide d'un chiffon propre, doux, sec et non pelucheux.

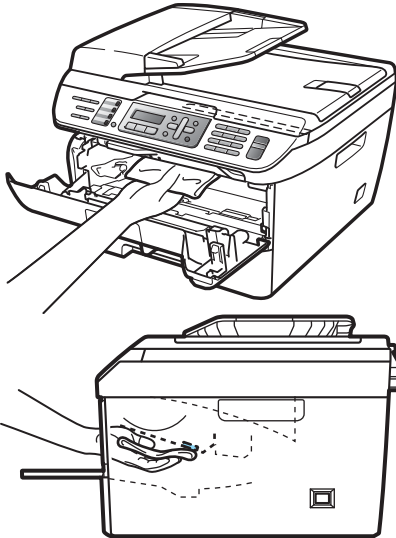

- 4 Réinstallez l'ensemble tambour et cartouches de toner dans l'appareil.

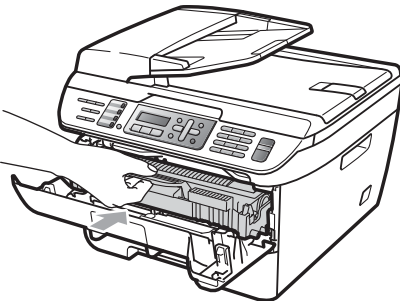

- 5 Fermez le capot avant.
- 6 Rebranchez d'abord le cordon d'alimentation de l'appareil sur la prise de puis reconnectez le cordon téléphonique. Enclenchez l'interrupteur d'alimentation de l'appareil.

Nettoyage des fils corona

Si vous rencontrez des problèmes de qualité d'impression, nettoyez le fils corona comme suit :

- 1 Mettez l'appareil hors tension à l'aide de l'interrupteur d'alimentation. Débranchez tout d'abord le cordon téléphonique, débranchez tous les câbles, puis débranchez le cordon d'alimentation de la prise.

- 2 Ouvrez le capot avant.

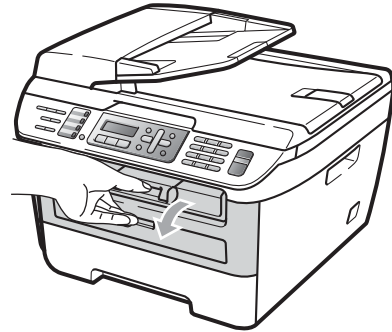

- 3 Retirez lentement l'ensemble tambour et cartouches de toner.

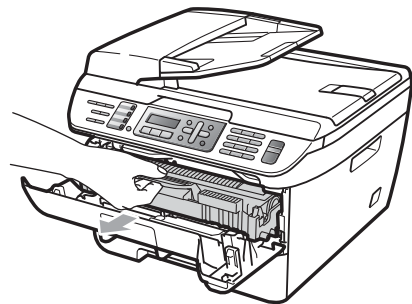

! ATTENTION

Nous vous conseillons de poser l'ensemble tambour et cartouches de toner sur une feuille de papier jetable ou un chiffon placé sur une surface propre et plane, afin de contenir les éventuelles éclaboussures de toner.

Pour éviter que l'appareil ne soit endommagé par de l'électricité statique, ne touchez PAS les électrodes présentées dans l'illustration.

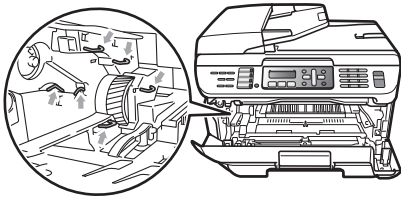

- 4 Nettoyez le fil corona à l'intérieur du tambour en faisant coulisser délicatement la languette verte de gauche à droite et de droite à gauche à plusieurs reprises.

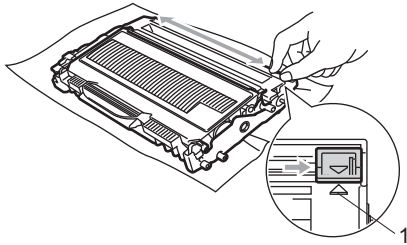

! ATTENTION

N'oubliez pas de ramener la languette à sa position d'origine (▲) (1), faute de quoi les pages imprimées peuvent présenter une strie verticale.

- 5 Réinstallez l'ensemble tambour et cartouches de toner dans l'appareil.

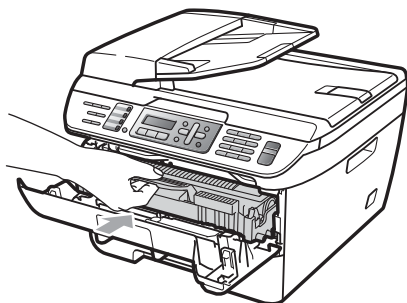

- 6 Fermez le capot avant.
- 7 Rebranchez d'abord le cordon d'alimentation de l'appareil sur la prise, puis reconnectez tous les câbles ainsi que le cordon téléphonique. Enclenchez l'interrupteur d'alimentation de l'appareil.

! ATTENTION

Manipulez la cartouche de toner avec précaution. Si du toner se répand sur vos mains ou sur vos vêtements, essuyez les éclaboussures ou nettoyez-les immédiatement à l'eau froide.

Pour éviter les problèmes de qualité d'impression, ne JAMAIS toucher les pièces présentées en gris sur les illustrations.

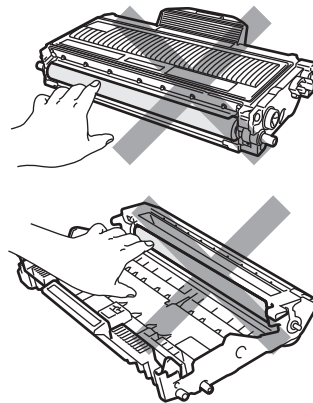

Nettoyage du tambour

Si des problèmes de qualité d'impression apparaissent, nettoyez le tambour comme suit.

1 Mettez l'appareil hors tension à l'aide de l'interrupteur d'alimentation. Débranchez tout d'abord le cordon téléphonique, puis le cordon d'alimentation de la prise.

2 Ouvrez le capot avant.

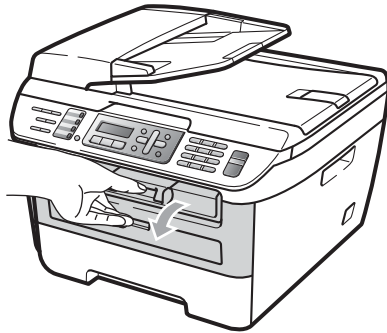

3 Retirez lentement l'ensemble tambour et cartouches de toner.

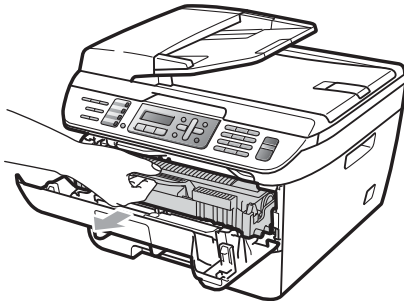

! ATTENTION

Nous vous conseillons de poser l'ensemble tambour et cartouches de toner sur une feuille de papier jetable ou un chiffon placé sur une surface propre et plane, afin de contenir les éventuelles éclaboussures de toner.

Pour éviter que l'appareil ne soit endommagé par de l'électricité statique, ne touchez PAS les électrodes présentées dans l'illustration.

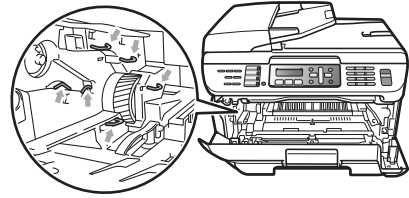

4 Abaissez le levier de verrouillage vert et retirez la cartouche de toner du tambour.

! ATTENTION

Manipulez la cartouche de toner avec précaution. Si du toner se répand sur vos mains ou sur vos vêtements, essuyez les éclaboussures ou nettoyez-les immédiatement à l'eau froide.

Pour éviter les problèmes de qualité d'impression, ne JAMAIS toucher les pièces présentées en gris sur les illustrations.

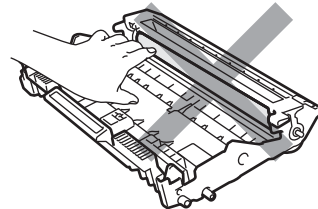
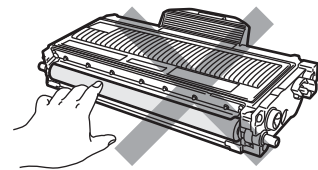

- 5 Placez l'échantillon d'impression devant le tambour et repérez la position exacte du problème d'impression.

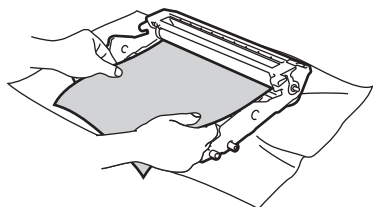

- 6 Tournez l'engrenage du tambour à la main vers vous en vérifiant visuellement la surface du tambour OPC (1).

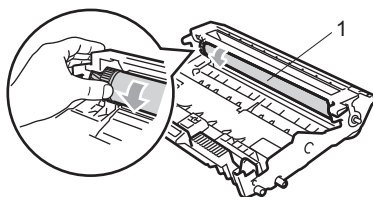

- 7 Lorsque vous avez trouvé sur le tambour la marque correspondant à l'échantillon d'impression, essayez délicatement la surface du tambour OPC à l'aide d'un tampon en coton jusqu'à éliminer la poussière ou la colle sur la surface.

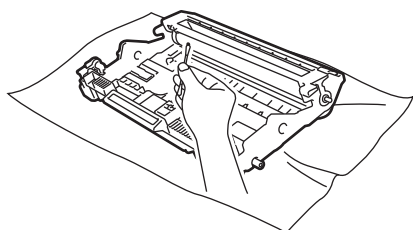

! ATTENTION

Le tambour est photosensible. NE PAS le toucher avec vos doigts.

NE PAS nettoyer la surface du tambour photosensible à l'aide d'un objet tranchant.

NE PAS frotter ou essuyer la surface, vous pourriez endommager le tambour.

- 8 Insérez la cartouche de toner dans le tambour jusqu'à encliquetage. Si vous l'insérez correctement, le levier de verrouillage vert va se lever automatiquement.

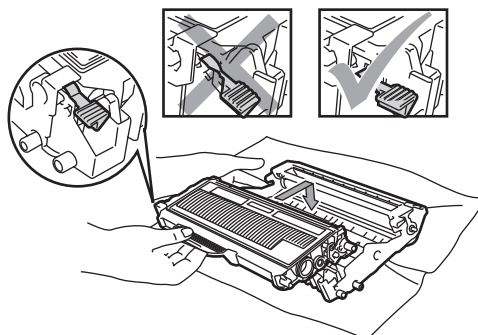

- 9 Réinstallez l'ensemble tambour et cartouches de toner dans l'appareil.

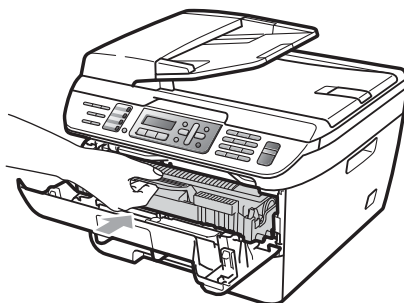

- 10 Fermez le capot avant.

- 11 Rebranchez d'abord le cordon d'alimentation de l'appareil sur la prise de, puis reconnectez tous les câbles ainsi que le cordon téléphonique. Enclenchez l'interrupteur d'alimentation de l'appareil.

Remplacement des consommables

Les consommables doivent être remplacés quand l'appareil indique que leur durée de vie a été atteinte.

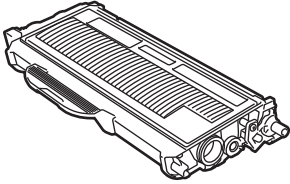
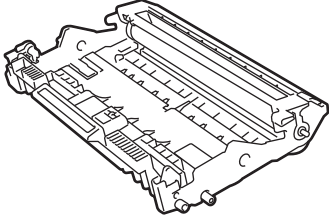
Cartouche de toner	Tambour
	
Référence : TN-330, TN-360	Référence : DR-360



Remarque

- Allez sur <http://www.brother.com/original/index.html> pour des instructions comment retourner les consommables usagés dans le cadre du programme de récupération de Brother. Si vous choisissez de ne pas retourner les consommables usagés, débarrassez-vous d'eux selon les réglementations locales. Ne le jetez pas avec les ordures ménagères. Pour toute question, appelez votre déchetterie locale. Veuillez refermer les emballages de consommables de manière étanche afin d'éviter que leur contenu ne se répande.
- Nous vous recommandons de placer les consommables usagés sur un morceau de papier pour éviter toute éclaboussure ou tout épanchement de leur contenu.
- L'utilisation d'un papier qui ne correspond pas exactement au papier recommandé peut réduire la durée de vie des consommables et des pièces de l'appareil.

Remplacement d'une cartouche de toner

Les cartouches de toner grande capacité impriment environ 2 600 pages¹ et les cartouches de toner standard impriment environ 1 500 pages¹. Le nombre de pages varie selon le type de document (lettre ordinaire, graphique détaillé, etc.). L'appareil est fourni avec une cartouche de toner standard qui doit être remplacée après environ 1 000 pages¹. Lorsqu'une cartouche de toner est presque vide, l'écran ACL affiche `Toner presq vide`.

¹ Le nombre de pages approximatif est déclaré conformément à la norme ISO/CEI 19752.



Remarque

Il est conseillé de conserver une nouvelle cartouche de toner à proximité pour le moment où l'avertissement `Toner presq vide` apparaîtra.

AVERTISSEMENT

TEMPÉRATURE ÉLEVÉE

Après l'utilisation de l'appareil, certaines de ses pièces internes sont extrêmement chaudes. Lorsque vous ouvrez le capot avant ou arrière (le bac de sortie) de l'appareil, ne touchez PAS les parties grises sur l'illustration. Si vous le faites, vous pouvez vous brûler.

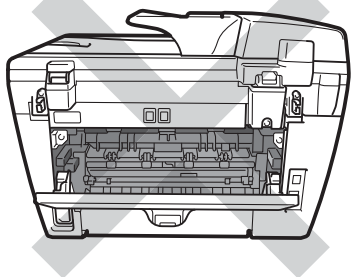
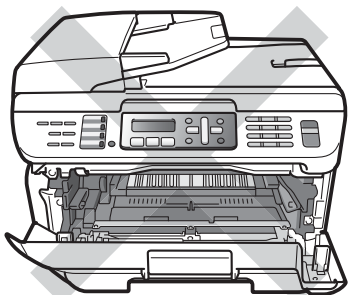

- 1 Ouvrez le capot avant.

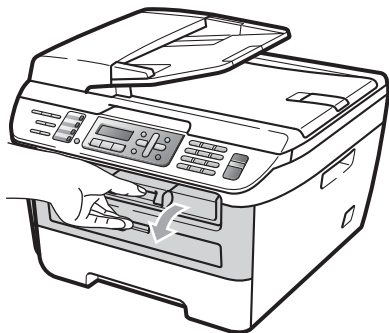

- 2 Retirez lentement l'ensemble tambour et cartouches de toner.

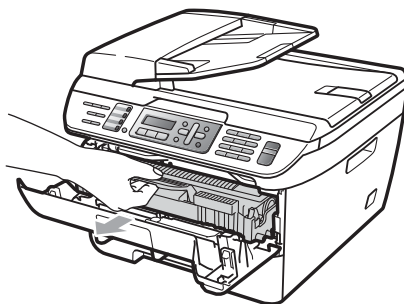

ATTENTION

Nous vous conseillons de poser l'ensemble tambour et cartouches de toner sur une feuille de papier jetable ou un chiffon placé sur une surface propre et plane, afin de contenir les éventuelles éclaboussures de toner.

Pour éviter que l'appareil ne soit endommagé par de l'électricité statique, ne touchez PAS les électrodes présentées dans l'illustration.

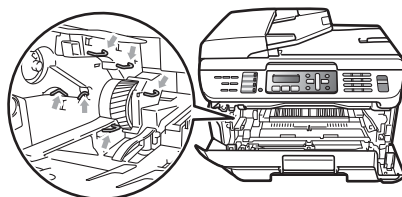

- 3 Abaissez le levier de verrouillage vert et retirez la cartouche de toner du tambour.

AVERTISSEMENT

Ne JAMAIS jeter une cartouche de toner au feu. Elle pourrait exploser et causer des blessures.

! ATTENTION

Manipulez la cartouche de toner avec précaution. Si du toner se répand sur vos mains ou sur vos vêtements, essuyez les éclaboussures ou nettoyez-les immédiatement à l'eau froide.

Pour éviter les problèmes de qualité d'impression, ne JAMAIS toucher les pièces présentées en gris sur les illustrations.

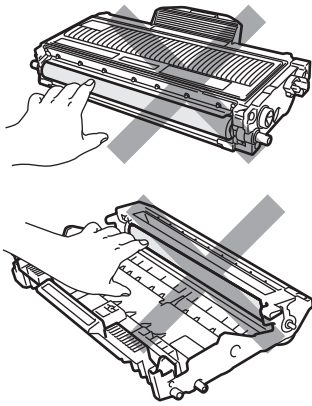

Brother vous recommande vivement de NE PAS recharger les cartouches de toner fournies avec votre appareil. De plus, nous vous recommandons vivement d'utiliser uniquement des cartouches de toner de remplacement de marque Brother. L'utilisation ou la tentative d'utilisation d'un toner ou d'une cartouche de toner non compatible avec l'appareil Brother risque d'endommager ce dernier et/ou peut donner des résultats d'impression insatisfaisants. Notre garantie ne s'étend pas aux problèmes techniques découlant de l'utilisation d'un toner ou d'une cartouche de toner d'un autre fabricant. Afin de protéger votre investissement et d'obtenir une performance optimale de votre appareil Brother, nous vous conseillons vivement d'utiliser des produits authentiques Brother.

Ne déballiez la cartouche de toner qu'immédiatement avant son installation dans l'appareil. Si une cartouche de toner reste déballée pendant longtemps, la durée de vie du toner sera raccourcie.

Remarque

Veillez fermer hermétiquement le sac de la cartouche de toner afin d'éviter que du toner s'en échappe.

- 4 Déballiez la nouvelle cartouche de toner. Des deux mains, tenez la cartouche à l'horizontale et secouez-la doucement d'un côté à l'autre cinq à six fois pour répartir le toner de manière uniforme dans la cartouche.

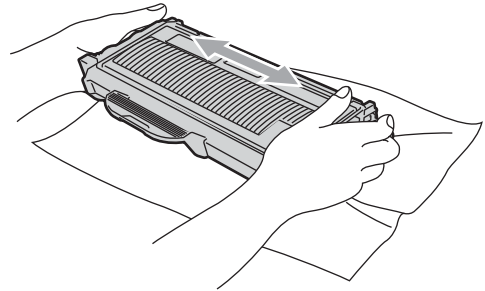

- 5 Retirez la protection.

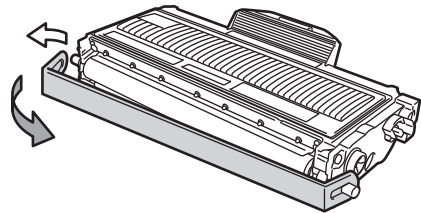

- 6 Insérez la cartouche de toner correctement dans le tambour jusqu'à ce qu'elle soit en place. Si vous l'insérez correctement, le levier de verrouillage va se lever automatiquement.

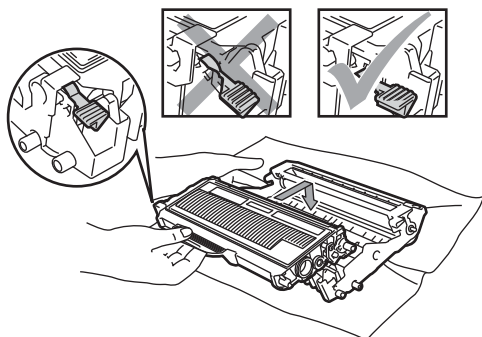

! ATTENTION

Assurez-vous d'insérer correctement la cartouche de toner, sinon elle risque de se séparer du tambour.

- 7 Nettoyez le fil corona à l'intérieur du tambour en faisant coulisser délicatement la languette verte de gauche à droite et de droite à gauche à plusieurs reprises.

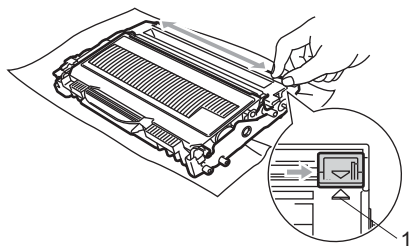

! ATTENTION

N'oubliez pas de ramener la languette à sa position d'origine (▲) (1), faute de quoi les pages imprimées peuvent présenter une strie verticale.

- 8 Réinstallez l'ensemble tambour et cartouches de toner dans l'appareil.

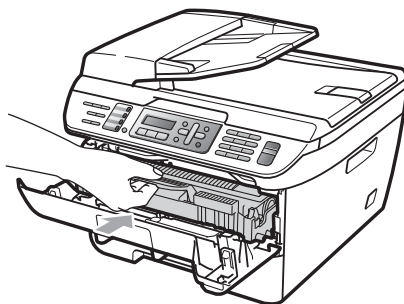

- 9 Fermez le capot avant.

! ATTENTION

N'éteignez PAS l'appareil à l'aide de l'interrupteur d'alimentation et n'ouvrez pas le capot avant, avant que l'écran ACL repasse au mode d'attente.

Remplacement du tambour

L'appareil utilise un tambour pour créer les images de l'impression sur le papier. Si l'écran ACL affiche `Tamb presq fin`, la durée de vie du tambour est presque terminée et il est temps d'en acheter un nouveau.

Même si l'écran ACL affiche `Tamb presq fin`, il est possible d'imprimer pendant un certain temps sans avoir à changer le tambour. Cependant, lorsque la détérioration de la qualité d'impression devient évidente (même avant l'affichage du message `Tamb presq fin`), le remplacement du tambour est nécessaire. Nous vous conseillons de nettoyer l'appareil lorsque vous remplacez le tambour. (Voir *Nettoyage de la fenêtre du scanner laser* à la page 126.)

! ATTENTION

Le tambour contient du toner. Manipulez-le donc avec précaution lorsque vous le retirez. Si du toner se répand sur vos mains ou sur vos vêtements, essuyez les éclaboussures ou nettoyez-les immédiatement à l'eau froide.

**Remarque**

Le tambour est un consommable. Il doit donc être remplacé périodiquement. De nombreux facteurs permettent de déterminer la durée de vie du tambour, tels que la température ambiante, le taux d'humidité, le type de papier et la quantité de toner utilisée en fonction du nombre de pages par tâche d'impression. Un tambour présente une durée de vie estimée à 12 000 pages¹. Le nombre réel de pages pouvant être imprimées par votre tambour peut être bien inférieur à cette estimation. Comme la durée de vie réelle du tambour est liée à de nombreux impondérables, il n'est pas possible de garantir la quantité minimale de pages qui sera imprimée par le tambour.

¹ Le rendement du tambour est approximatif et peut varier selon la manière d'utilisation.

! AVERTISSEMENT**TEMPÉRATURE ÉLEVÉE**

Après l'utilisation de l'appareil, certaines de ses pièces internes sont extrêmement chaudes. Lorsque vous ouvrez le capot avant ou arrière (le bac de sortie) de l'appareil, ne touchez PAS les parties grises sur l'illustration. Si vous le faites, vous pouvez vous brûler.

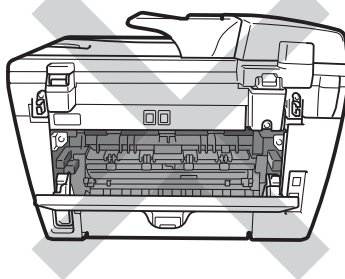
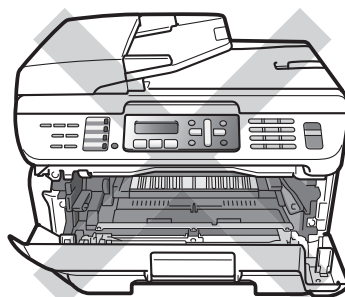

- 1 Ouvrez le capot avant.



- 2 Retirez lentement l'ensemble tambour et cartouches de toner.

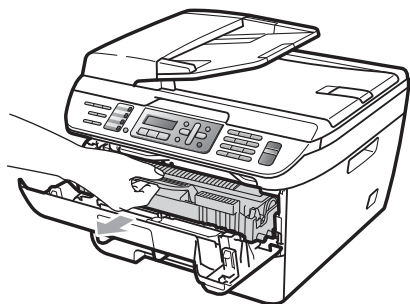

! ATTENTION

Nous vous conseillons de poser l'ensemble tambour et cartouches de toner sur une feuille de papier jetable ou un chiffon placé sur une surface propre et plane, afin de contenir les éventuelles éclaboussures de toner.

Pour éviter que l'appareil ne soit endommagé par de l'électricité statique, ne touchez PAS les électrodes présentées dans l'illustration.

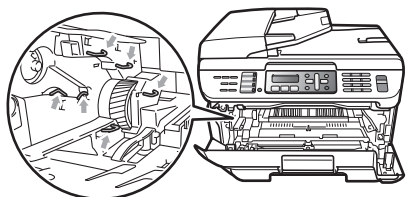

- 3 Abaissez le levier de verrouillage vert et retirez la cartouche de toner du tambour.

! ATTENTION

Pour éviter les problèmes de qualité d'impression, ne JAMAIS toucher les pièces présentées en gris sur les illustrations.

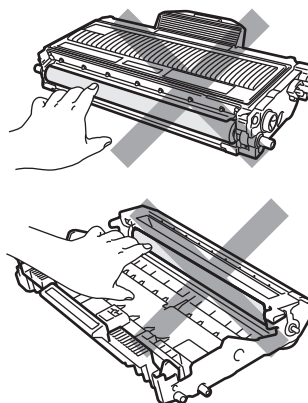

Ne déballez le tambour nouveau qu'immédiatement avant son installation dans l'appareil. L'exposition à la lumière directe du soleil ou à celle de la pièce peut endommager le tambour.

Remarque

Veillez fermer hermétiquement le tambour dans un sac afin d'éviter que du toner ne s'en échappe.

- 4 Déballez le nouveau tambour.

- 5 Insérez fermement la cartouche de toner dans le nouveau tambour jusqu'à ce que vous l'entendiez se verrouiller. Si vous l'avez insérée correctement, le levier de verrouillage vert se soulèvera automatiquement.

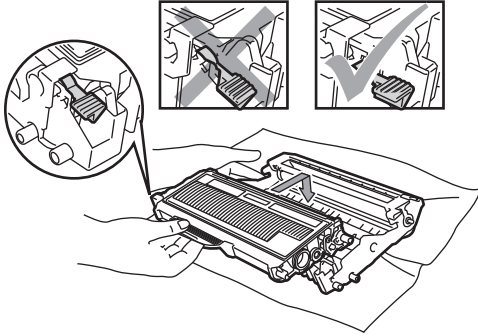

! ATTENTION

Assurez-vous d'insérer correctement la cartouche de toner, sinon elle risque de se séparer du tambour.

- 6 Nettoyez le fil corona à l'intérieur du tambour en faisant coulisser délicatement la languette verte de gauche à droite et de droite à gauche à plusieurs reprises.

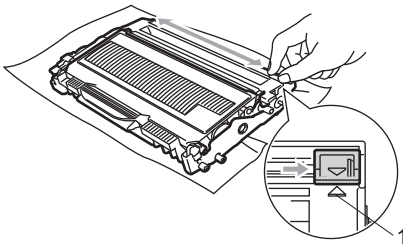

! ATTENTION

N'oubliez pas de ramener la languette à sa position d'origine (▲) (1), faute de quoi les pages imprimées peuvent présenter une strie verticale.

- 7 Installez l'ensemble tambour et cartouches de toner dans l'appareil.

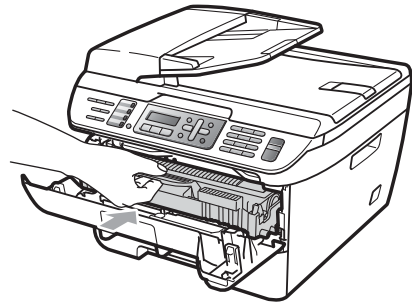

- 8 Appuyez sur **Effacer/Retour**. Pour confirmer que vous installez un nouveau tambour, appuyez sur **1**.
- 9 Quand l'écran ACL affiche le message **Confirmé**, fermez le capot avant.

Informations relatives à l'appareil

Vérification du numéro de série

Le numéro de série de l'appareil peut être affiché à l'écran ACL.

- 1 (Pour MFC-7340)
Appuyez sur **Menu, 4, 1.**
(Pour MFC-7345N et MFC-7440N)
Appuyez sur **Menu, 5, 1.**
(Pour MFC-7840W)
Appuyez sur **Menu, 6, 1.**

```
Info. machine  
1.No. série
```

- 2 Appuyez sur **Arrêt/Sortie.**

Vérification des compteurs de pages

Vous pouvez voir les compteurs de pages de l'appareil pour les copies, les impressions, les rapports et les listes, et les télécopies. Vous pouvez également afficher un total récapitulatif.

- 1 (Pour MFC-7340)
Appuyez sur **Menu, 4, 2.**
(Pour MFC-7345N et MFC-7440N)
Appuyez sur **Menu, 5, 2.**
(Pour MFC-7840W)
Appuyez sur **Menu, 6, 2.**

```
Info. machine  
2.Compteur page
```

- 2 Appuyez sur ▲ ou sur ▼ pour sélectionner **Total, Fax/Liste, Copie ou Imprimer.**
Vous pouvez afficher le nombre de pages de l'appareil.

- 3 Appuyez sur **Arrêt/Sortie.**

Vérification de la durée de vie restante du tambour

La durée de vie restante du tambour de l'appareil est affichée à l'écran ACL.

- 1 (Pour MFC-7340)
Appuyez sur **Menu, 4, 3.**
(Pour MFC-7345N et MFC-7440N)
Appuyez sur **Menu, 5, 3.**
(Pour MFC-7840W)
Appuyez sur **Menu, 6, 3.**

```
Info. machine  
3.Vie tambour
```

- 2 Appuyez sur **OK.**
Vous pouvez afficher le pourcentage de vie restante du tambour.

- 3 Appuyez sur **Arrêt/Sortie.**

Remarque

La vérification de la durée de vie restante du tambour sera correcte uniquement si vous avez remis à zéro le compteur de tambour quand vous avez installé *le nouveau* tambour. Elle ne sera pas exacte si vous avez remis à zéro le compteur de tambour au cours de *son* utilisation.

Emballage et transport de l'appareil

! ATTENTION

Si vous emballez l'appareil peu après l'avoir déconnecté, assurez-vous que la machine est complètement refroidie.

Lorsque vous transportez l'appareil, veuillez utiliser son emballage d'origine. Tout appareil mal emballé risque d'invalider la garantie. L'appareil doit être assuré à sa valeur réelle auprès du transporteur.

- 1 Mettez l'appareil hors tension à l'aide de l'interrupteur d'alimentation.
- 2 Débranchez l'appareil de la prise murale téléphonique.
- 3 Débranchez tous les câbles ainsi que le cordon d'alimentation de l'appareil
- 4 Ouvrez le capot avant.
- 5 Retirez l'ensemble tambour et cartouches de toner. Laissez la cartouche de toner installée dans le tambour.
- 6 Placez l'ensemble tambour et cartouches de toner dans le sachet en plastique et fermez hermétiquement.
- 7 Fermez le capot avant.
- 8 Emballez l'appareil dans le sac en plastique et placez-le dans la boîte d'origine avec son emballage d'origine.

- 9 Emballez l'ensemble tambour et cartouches de toner, le cordon d'alimentation et la documentation dans la boîte d'origine comme illustré ci-dessous :

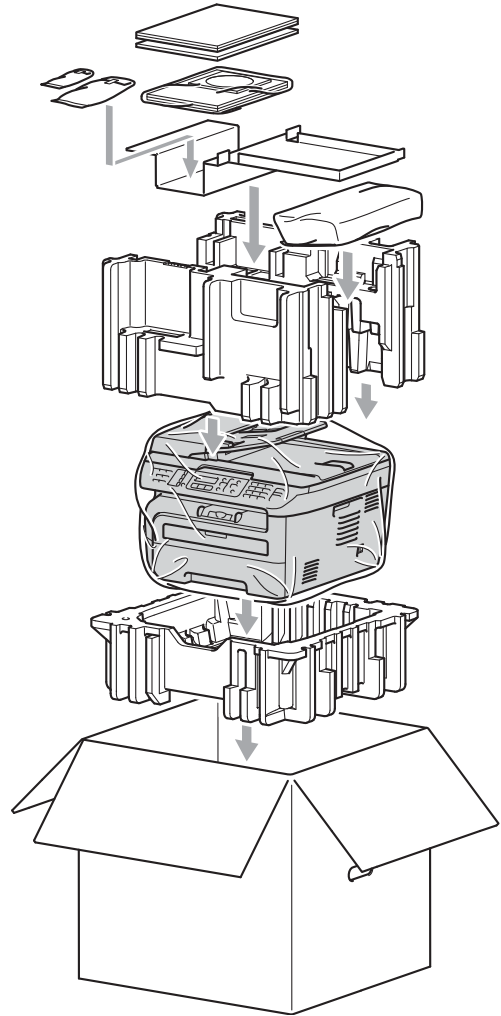

Remarque

Si vous retournez votre appareil à Brother dans le cadre du Service d'échange, emballez l'appareil uniquement. Gardez tous les pièces à part et la documentation pour les utiliser avec l'appareil « d'échange ».

- 10 Fermez la boîte et renforcez-la à l'aide de bandes adhésives.

Programmation à l'aide de l'afficheur

Votre appareil a été conçu pour être facile à utiliser. L'écran ACL permet la programmation à l'écran grâce aux touches de menu.

Nous avons créé des instructions progressives qui s'affichent à l'écran pour vous aider à programmer votre appareil. Il vous suffit donc de suivre les instructions qui s'affichent et qui vous guident dans le choix des menus et des options de programmation.

Tableau des menus

Vous pouvez programmer votre appareil à l'aide du *Tableau des menus* à la page 142. Ces pages répertorient les sélections et les options des menus.

Appuyez sur **Menu**, puis tapez les numéros des menus pour programmer l'appareil.







Par exemple, pour paramétrer le volume de *Signal sonore* à Bas :

- 1 Appuyez sur **Menu**, **1**, **4**, **2**.
- 2 Appuyez sur ▲ ou sur ▼ pour sélectionner *Bas*.
- 3 Appuyez sur **OK**.

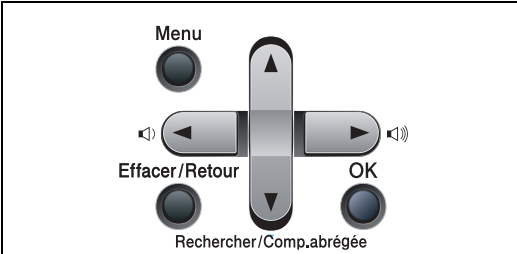
Mise en mémoire

Vos configurations de menus sont enregistrées de manière permanente, de telle sorte qu'elles ne seront *pas* perdues en cas de panne de courant. Les paramétrages provisoires (Contraste ou mode Outre-mer par exemple) *seront* perdus. MFC-7840W peut conserver la date et l'heure pendant environ 4 jours.

Touches de menu

	
	Accéder au menu.
	Passer au niveau de menu suivant. Accepter une option.
	Quitter le menu en appuyant à plusieurs reprises. Revenir au niveau de menu précédent.
	Faire défiler les options du niveau de menu en cours.
	Revenir au niveau de menu précédent ou de passer au niveau de menu suivant.
	Quitter le menu.

Accès au mode Menu

- 1 Appuyez sur **Menu**.
- 2 Choisissez une option.
 - Appuyez sur **1** pour afficher le menu Paramétrage général.
 - Appuyez sur **2** pour le menu Télécopie.
 - Appuyez sur **3** pour le menu Copie.
 - (MFC-7340 uniquement)
Appuyez sur **4** pour le menu Information.
 - (MFC-7345N et MFC-7440N uniquement)
Appuyez sur **4** pour le menu Réseau local.
Appuyez sur **5** pour le menu Information.
 - (MFC-7840W uniquement)
Appuyez sur **4** pour le menu Impression.
Appuyez sur **5** pour le menu Réseau local.
Appuyez sur **6** pour le menu Information.
 - Appuyez sur **9** pour le menu Service.¹
 - Appuyez sur **0** pour Configuration initiale.
- 3 Appuyez sur **OK** quand l'option désirée est affichée sur l'écran ACL.
L'écran affiche alors le niveau de menu suivant.
- 4 Appuyez sur **▲** ou sur **▼** pour faire défiler l'affichage jusqu'à la sélection de menu suivante.
- 5 Appuyez sur **OK**.
Une fois le paramétrage d'une option terminé, l'écran ACL affiche *Confirmé*.
- 6 Appuyez sur **Arrêt/Sortie** pour revenir au menu supérieur.

¹ Cette option n'apparaît que lorsque l'écran ACL affiche un message d'erreur.

Vous pouvez faire défiler également les niveaux de menu en appuyant sur **▲** ou sur **▼** selon la direction désirée.

Tableau des menus

Les paramètres du fabricant sont affichés en caractères gras avec un astérisque.

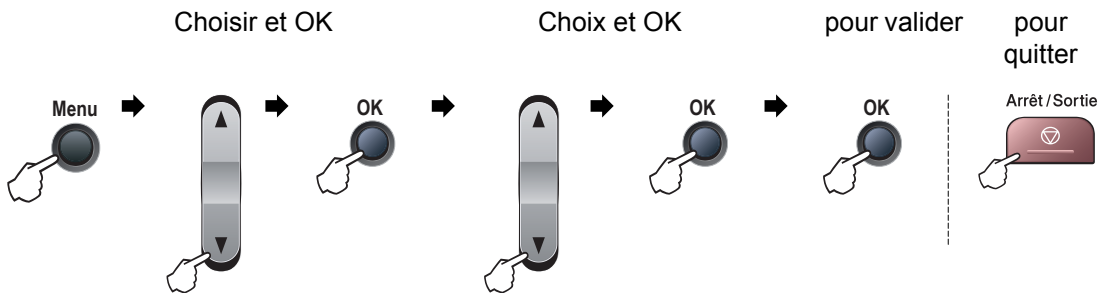

Menu principal	Sous-menu	Sélections de menu	Options	Description	Page
1. Prog. Général	1.Mode Minuterie	—	0 Sec 30 Sec 1 Min 2 Min* 5 Min Désactivé	Permet de régler l'heure à laquelle repasser en mode Télécopie et l'heure à laquelle l'appareil change de l'utilisateur individuel à l'utilisateur public à l'aide du verrouillage de fonction de sécurité.	21 28
	2.Type papier	—	Fin Ordinaire* Épais Plus épais Transparent Papier recyclé	Permet de configurer le type de papier dans le bac à papier.	21
	3.Taille papier	—	A4 Lettre* Légal Exécutif A5 A6 B5 B6 Folio	Permet de configurer le format du papier dans le bac à papier.	21

 Les paramètres du fabricant sont affichés en caractères gras avec un astérisque.

Menu principal	Sous-menu	Sélections de menu	Options	Description	Page
1. Prog. Général (suite)	4. Volume	1. Sonnerie	Désactivé Bas Moyen* Haut	Permet de régler le volume de la sonnerie.	22
		2. Signal sonore	Désactivé Bas Moyen* Haut	Permet de régler le volume de l'avertisseur sonore.	22
		3. Haut-parleur	Désactivé Bas Moyen* Haut	Permet de régler le volume du haut-parleur.	22
	5. H avancée auto	—	Activé Désactivé*	Permet de passer automatiquement à l'heure d'été.	23
	6. Écologie	1. Économie encre	Activé Désactivé*	Permet d'augmenter le rendement de la cartouche de toner.	23
		2. Mode veille	(00-99) 05Min*	Permet d'économiser de l'énergie.	23
	7. Contraste ACL	—	▼ -□□□■+ ▲ ▼ -□□□■+ ▲ ▼ -□□■□+ ▲* ▼ -□■□□+ ▲ ▼ -■□□□+ ▲	Permet de régler le contraste de l'écran ACL.	23
	8. Sécurité	1. Touch verrouil (MFC-7340, MFC-7345N et MFC-7440N uniquement)	—	Interdit la plupart des opérations à l'exception de réception de télécopies.	25
		1. Blocage fonct. (MFC-7840W uniquement)	—	Permet de réserver l'opération sélectionnée de l'appareil à 10 utilisateurs individuels au maximum ainsi qu'à tous les utilisateurs publics non autorisés.	26
		2. verrouillage	—	Interdit à tout utilisateur non autorisé de changer les paramètres actuels de l'appareil.	29

 Les paramètres du fabricant sont affichés en caractères gras avec un astérisque.

Menu principal	Sous-menu	Sélections de menu	Options	Description	Page
2. Fax	1. Réglage récep. (Mode Télécopie uniquement)	1. Long. Sonnerie	00 01 02 03 04*	Permet de configurer le nombre de sonneries avant que l'appareil ne réponde en mode Télécopie seulement ou en mode Fax/Tél.	42
		2. Durée sonn F/T	20 Sec* 30 Sec 40 Sec 70 Sec	Permet de définir la durée de la pseudo-sonnerie double en mode Fax/Tél.	42
		3. Récep facile	Activé* Désactivé	Permet de recevoir des télécopies sans appuyer sur Marche .	43
		4. Code distance	Activé* (*51, #51) Désactivé	Permet de répondre aux appels sur un téléphone supplémentaire ou externe et d'utiliser des codes pour activer ou désactiver l'appareil. Vous pouvez personnaliser ces codes.	53
		5. Auto-réduction	Activé* Désactivé	Permet de réduire la taille des télécopies entrantes.	44
		6. Densité encre	▼ -□□□■+ ▲ ▼ -□□□□+ ▲ ▼ -□■□□+ ▲* ▼ -□■□□+ ▲ ▼ -■□□□+ ▲	Permet d'éclaircir ou d'assombrir les impressions.	43
		7. Relevé RC	—	Permet à votre appareil d'accéder à un autre télécopieur pour l'inviter à émettre/recevoir une télécopie (relève).	68
		8. Estamp. Fax Rx	Marche Arrêt*	Permet d'imprimer l'heure et la date en haut des télécopies reçues.	44
	2. Réglage envoi	1. Contraste	Auto* Clair Foncé	Permet de modifier la clarté ou la noirceur des télécopies envoyées.	35
		2. Résolution Fax	Standard* Fin Sup. fin Photo	Permet de régler la résolution par défaut des télécopies sortantes.	36



Les paramètres du fabricant sont affichés en caractères gras avec un astérisque.

Menu principal	Sous-menu	Sélections de menu	Options	Description	Page
2. Fax (suite)	2. Réglage envoi (suite)	3. Envoi différé	—	Permet d'envoyer des télécopies à une heure ultérieure configurée au format 24 heures.	38
		4. Transm lot	Activé Désact*	Permet de combiner toutes les télécopies en différé à destination du même numéro pour un envoi à la même heure de la journée en une seule transmission.	38
		5. TX Immédiat	Fax suivant:Act Fax suivant:Dés Activé Désactivé*	Permet d'envoyer une télécopie sans qu'il soit nécessaire de l'enregistrer en mémoire.	37
		6. Relevé TX	Activé Désactivé*	Permet de configurer l'appareil de sorte qu'un autre télécopieur puisse l'interroger et extraire des télécopies.	69
		7. Préparer PG	Fax suivant:Act Fax suivant:Dés Activé Désactivé* Imp. exemple	Permet d'envoyer automatiquement une page de garde préprogrammée.	34
		8. Note pg couv	—	Permet de configurer vos propres commentaires pour la page de garde d'une télécopie.	34
		9. Mode Outre-mer	Activé Désact*	Si vous rencontrez des problèmes pour envoyer des télécopies à l'étranger (Outre-mer), activez cette option.	37
	3. Régl comp auto	1. Num Monotouche	—	Permet d'enregistrer jusqu'à 8 numéros de monotouche afin de pouvoir composer un numéro simplement en appuyant sur une seule touche (et Marche).	57

 Les paramètres du fabricant sont affichés en caractères gras avec un astérisque.

Menu principal	Sous-menu	Sélections de menu	Options	Description	Page
2. Fax (suite)	3. Régl comp auto (suite)	2. Comp. abrégée	—	Permet d'enregistrer jusqu'à 200 numéros abrégés afin de pouvoir composer un numéro simplement en appuyant sur quelques touches (et Marche).	58
		3. Groupe	—	Permet de créer jusqu'à 8 numéros de groupe pour la diffusion.	59
	4. Réglage rapp	1. Transmission	Activé Activé+Image Désactivé* Désactivé+Image	Permet de régler la configuration initiale du rapport de vérification de l'envoi.	70
		2. Intervalle act	Désactivé Ch 50 télécop* Toutes les 6hrs Toutes les 12hrs Toutes les 24hrs Tous les 2 jours Tous les 7 jours	Permet de paramétrer l'intervalle d'impression automatique du journal des télécopies.	70
	5. Opt. acc. Dist	1. Ach/Page/Sauve (Impression de sauvegarde)	Désactivé* RE-TX Fax Téléappel Mémoriser fax Récept PC FAX	Permet à l'appareil de réadresser des télécopies, d'appeler votre téléavertisseur, d'enregistrer des télécopies entrantes dans la mémoire (pour que vous puissiez les extraire quand vous êtes loin de votre appareil) ou d'envoyer des télécopies à votre ordinateur. Si vous avez sélectionné Réadressage de télécopies ou Réception PC-FAX, vous pouvez activer la fonction de sécurité Impression de sauvegarde.	61
			2. Accès à dist	---*	Permet de programmer un code personnalisé pour l'extraction à distance.





Les paramètres du fabricant sont affichés en caractères gras avec un astérisque.

Menu principal	Sous-menu	Sélections de menu	Options	Description	Page
2. Fax (suite)	5. Opt. acc. Dist (suite)	3. Impr. Document	—	Permet d'imprimer les télécopies entrantes enregistrées dans la mémoire.	44
	6. Restrict com po	1. Clavier	Désactivé* Entrer 2X numé Activé	Vous pouvez configurer l'appareil pour limiter la numérotation à l'aide du pavé numérique	30
		2. Num Monotouche	Désactivé* Entrer 2X numé Activé	Vous pouvez configurer l'appareil pour limiter la numérotation des numéros de monotouche.	30
		3. Comp. abrégée	Désactivé* Entrer 2X numé Activé	Vous pouvez configurer l'appareil pour limiter la numérotation des numéros enregistrés dans la mémoire des numéros abrégés.	30
	7. Trav. en att.	—	—	Permet de vérifier quelles tâches sont enregistrées en mémoire et annuler des tâches programmées.	38
	0. Divers	1. Compatibilité	Haut ¹ (MFC-7840W uniquement) Normal* De base (VoIP)	Permet d'ajuster l'égalisation en cas de problèmes de transmission. Les fournisseurs de services VoIP prennent en charge la télécopie selon plusieurs normes. Si vous rencontrez régulièrement des erreurs de transmission de télécopie, sélectionnez De base (VoIP).	111
			2. Spéciale	Désact* Régler	Fonction à utiliser avec le service de sonnerie spéciale de la compagnie téléphonique afin d'enregistrer le type de sonnerie sur l'appareil.
3. ID Appelant			Afficher no Imp. rapport	Voir ou imprimer la liste des 30 dernières identifications de la ligne appelante dans la mémoire.	48
3. Copie	1. Qualité	—	Auto* Texte Photo	Vous pouvez sélectionner la résolution de copie pour le type de document.	77



Les paramètres du fabricant sont affichés en caractères gras avec un astérisque.

Menu principal	Sous-menu	Sélections de menu	Options	Description	Page
3.Copie (suite)	2.Contraste	—	▼ -□□□■+ ▲ ▼ -□□□□+ ▲ ▼ -□□■□+ ▲* ▼ -□■□□+ ▲ ▼ -■□□□+ ▲	Règle le contraste des copies.	78
4.Imp. (MFC-7840W uniquement)	1.Émulation	—	Auto* HP LaserJet BR-Script 3	Sélectionne le mode d'émulation.	<i>Voir le Guide de l'utilisateur - Logiciel sur le CD-ROM.</i>
	2.Options imp.	1.Polices Rés.	—	Imprime la liste des polices internes de l'appareil.	
		2.Configuration	—	Imprime la liste des paramètres d'impression de l'appareil.	
		3.Test imp.	—	Imprime une page test.	
3.Reinit.imprim.	1.Init. 2.Quitt	—	Revient aux réglages PCL d'usine par défaut.		
 Les paramètres du fabricant sont affichés en caractères gras avec un astérisque.					

Menu principal	Sous-menu	Sélections de menu	Options	Description	Page	
4. Réseau (MFC-7345N et MFC-7440N uniquement)	1. TCP/IP	1. Méthode amorçage	—	Auto* Statiq RARP BOOTP DHCP	Choisit la méthode d'amorçage (BOOT) qui convient le mieux à vos besoins.	Voir le Guide de l'utilisateur - Réseau sur le CD-ROM.
		2. Adresse IP	—	[000-255]. [000-255]. [000-255]. [000-255]	Entrer l'adresse IP.	
		3. Masq. ss. réseau	—	[000-255]. [000-255]. [000-255]. [000-255]	Entrer le masque de sous-réseau.	
		4. Passerelle	—	[000-255]. [000-255]. [000-255]. [000-255]	Entrer l'adresse de la passerelle.	
		5. Nom du nœud	—	BRN XXXXXXXXXXXX	Entrer le nom de nœud.	
		6. Config. wins	—	Auto* Statiq	Choisit le mode de configuration WINS.	
		7. Serveur WINS	—	(Primaire) 000.000.000. 000 (Secondaire) 000.000.000. 000	Spécifie l'adresse IP du serveur WINS primaire ou secondaire.	
		8. Serveur DNS	—	(Primaire) 000.000.000. 000 (Secondaire) 000.000.000. 000	Spécifie l'adresse IP du serveur DNS primaire ou secondaire.	
		9. APIPA	—	Activé* Désactivé	Attribue automatiquement l'adresse IP à partir de la plage d'adresses de la liaison locale.	
 Les paramètres du fabricant sont affichés en caractères gras avec un astérisque.						

Menu principal	Sous-menu	Sélections de menu		Options	Description	Page
4. Réseau (MFC-7345N et MFC-7440N uniquement) (suite)	1. TCP/IP (suite)	0. IPv6	—	Marche Arrêt*	Permet d'activer ou de désactiver le protocole IPv6. Si vous voulez utiliser le protocole IPv6, visitez le site http://solutions.brother.com/ pour de plus amples informations.	Voir le Guide de l'utilisateur - Réseau sur le CD-ROM.
	2. Ethernet	—	—	Auto* 100B-FD 100B-HD 10B-FD 10B-HD	Choisit le mode de lien Ethernet.	
	3. Num vers FTP (MFC-7440N uniquement)	—	150 ppp couleur* 300 ppp couleur 600 ppp couleur Gris 100 ppp Gris 200 ppp Gris 300 ppp N&B 200 ppp N&B 200x100 ppp	(si vous avez choisi une option couleur) PDF* JPEG (si vous avez choisi une option niveaux de gris) PDF JPEG* (Si vous avez choisi une option N&B) PDF* TIFF	Choisit le format de fichier pour envoyer les données numérisées via FTP.	
	0. Réglage usine	1. Init.	—	1. Oui 2. Non	Rétablit tous les réglages d'usine des paramètres réseau.	
		2. Quitt	—	—		
 Les paramètres du fabricant sont affichés en caractères gras avec un astérisque.						

Menu principal	Sous-menu	Sélections de menu		Options	Description	Page
5. Réseau (MFC-7840W uniquement)	1. Câblé	1. TCP/IP	1. Méthode amorçage	Auto* Statiq RARP BOOTP DHCP	Choisit la méthode d'amorçage (BOOT) qui convient le mieux à vos besoins.	Voir le Guide de l'utilisateur - Réseau sur le CD-ROM.
			2. Adresse IP	[000-255]. [000-255]. [000-255]. [000-255]	Entrer l'adresse IP.	
			3. Masq. ss. réseau	[000-255]. [000-255]. [000-255]. [000-255]	Entrer le masque de sous-réseau.	
			4. Passerelle	[000-255]. [000-255]. [000-255]. [000-255]	Entrer l'adresse de la passerelle.	
			5. Nom du nœud	BRN XXXXXXXXXXXX	Entrer le nom de nœud.	
			6. Config. wins	Auto* Statiq	Choisit le mode de configuration WINS.	
			7. Serveur WINS	(Primaire) 000.000.000. 000 (Secondaire) 000.000.000. 000	Spécifie l'adresse IP du serveur WINS primaire ou secondaire.	
			8. Serveur DNS	(Primaire) 000.000.000. 000 (Secondaire) 000.000.000. 000	Spécifie l'adresse IP du serveur DNS primaire ou secondaire.	
			9. APIPA	Activé* Désactivé	Attribue automatiquement l'adresse IP à partir de la plage d'adresses de la liaison locale.	
			0. IPv6	Marche Arrêt*	Permet d'activer ou de désactiver le protocole IPv6. Si vous voulez utiliser le protocole IPv6, visitez le site http://solutions.brother.com/ pour de plus amples informations.	



Les paramètres du fabricant sont affichés en caractères gras avec un astérisque.

Menu principal	Sous-menu	Sélections de menu		Options	Description	Page	
5. Réseau (MFC-7840W uniquement) (suite)	1. Câblé (suite)	2. Ethernet	—	Auto* 100B-FD 100B-HD 10B-FD 10B-HD	Permet de sélectionner le mode de lien Ethernet.	<i>Voir le Guide de l'utilisateur - Réseau sur le CD-ROM.</i>	
		3. Sél par défaut	1. Init. 2. Quitt	—	Permet de rétablir les réglages d'usine des paramètres du réseau câblé.		
		4. Câblé	—	Marche* Arrêt	Permet d'activer ou de désactiver manuellement le réseau local avec fil.		
	2. RL sans fil	1. TCP/IP	1. Méthode amorce		Auto* Statiq RARP BOOTP DHCP		Permet de choisir la méthode d'amorçage (BOOT) qui convient le mieux à vos besoins.
			2. Adresse IP		[000-255]. [000-255]. [000-255]. [000-255]		Permet de saisir l'adresse IP.
			3. Masq. ss. réseau		[000-255]. [000-255]. [000-255]. [000-255]		Permet de saisir le masque de sous-réseau.
			4. Passerelle		[000-255]. [000-255]. [000-255]. [000-255]		Permet de saisir l'adresse de la passerelle.
			5. Nom du nœud		BRW XXXXXXXXXXXX		Permet de saisir le nom de nœud.
			6. Config. wins		Auto* Statiq		Permet de choisir le mode de configuration WINS.
			7. Serveur WINS		(Primaire) 000.000.000. 000 (Secondaire) 000.000.000. 000		Permet de spécifier l'adresse IP du serveur WINS primaire ou secondaire.
 Les paramètres du fabricant sont affichés en caractères gras avec un astérisque.							

Menu principal	Sous-menu	Sélections de menu	Options	Description	Page	
5. Réseau (MFC-7840W uniquement) (suite)	2. RL sans fil (suite)	1. TCP/IP (suite)	8. Serveur DNS	(Primaire) 000.000.000.000 (Secondaire) 000.000.000.000	Permet de spécifier l'adresse IP du serveur DNS primaire ou secondaire.	Voir le Guide de l'utilisateur - Réseau sur le CD-ROM.
			9. APIPA	Activé* Désactivé	Permet d'attribuer automatiquement l'adresse IP à partir de la plage d'adresses de la liaison locale.	
			0. IPv6	Marche Arrêt*	Permet d'activer ou de désactiver le protocole IPv6. Si vous voulez utiliser le protocole IPv6, visitez le site http://solutions.brother.com/ pour de plus amples informations.	
		2. Assist config.	1. Marche 2. Arrêt	—	Permet de configurer votre serveur d'impression.	
		3. SES/WPS/AOSS	1. Marche 2. Arrêt	—	Vous pouvez facilement configurer les paramètres du réseau sans fil à l'aide de la méthode monotouche.	
		4. WPS a/code NIP	1. Marche 2. Arrêt	—	Vous pouvez facilement configurer les paramètres du réseau sans fil à l'aide de WPS avec un code NIP.	
		5. Statut WLAN	1. Statut	Activé (11b) Activé (11g) LAN câblé activé WLAN désactivé Échec connexion	Vous pouvez voir l'état actuel du réseau sans fil.	
			2. Signal ¹	Fort Moyen Faible Aucun	Vous pouvez voir la puissance signal actuelle du réseau sans fil.	
			3. SSID ¹	—	Vous pouvez voir le SSID actuel.	



Les paramétrages du fabricant sont affichés en caractères gras avec un astérisque.

¹ Ce paramétrage n'apparaît que lorsque WLAN est Marche.

Menu principal	Sous-menu	Sélections de menu		Options	Description	Page	
5. Réseau (MFC-7840W uniquement) (suite)	2. RL sans fil (suite)		4. Mode de comm. ¹	Ad-hoc Infrastructure	Vous pouvez voir le mode de communication actuel.		
		6. Sél par défaut	1. Init. 2. Quitt	—			Rétablit les réglages d'usine des paramètres du réseau sans fil.
		7. RL sfil actv.	—	Marche Arrêt*			Permet d'activer ou de désactiver manuellement le réseau local sans fil.
	3. Num vers FTP	—	150 ppp couleur* 300 ppp couleur 600 ppp couleur Gris 100 ppp Gris 200 ppp Gris 300 ppp N&B 200 ppp N&B 200x100 ppp	(si vous avez choisi une option couleur) PDF* JPEG (si vous avez choisi une option niveaux de gris) PDF JPEG*	Sélectionne le format de fichier pour envoyer les données numérisées via FTP.		
				(Si vous avez choisi une option N&B) PDF* TIFF			
	0. Réglage usine	1. Init.	—	1. Oui 2. Non	Rétablit les réglages d'usine de tous les paramètres réseau.		
2. Quitt		—	—				

Voir le Guide de l'utilisateur - Réseau sur le CD-ROM.



Les paramètres du fabricant sont affichés en caractères gras avec un astérisque.

¹ Ce réglage s'affiche seulement quand WLAN sfil actv. est Marche.

Menu principal	Sous-menu	Sélections de menu	Options	Description	Page
4. Info. machine (MFC-7340) 5. Info. machine (MFC-7345N et MFC-7440N) 6. Info. machine (MFC-7840W)	1. No. série	—	—	Vérifie le numéro de série de l'appareil.	138
	2. Compteur page	—	Total Fax/Liste Copie Imprimer	Vous pouvez voir le nombre total des pages que la machine a imprimé pendant son période de fonctionnement.	138
	3. Vie tambour	—	—	Vérifie le pourcentage de durée de vie restante d'un tambour.	138
0. Réglage init.	1. Mode réponse	—	Fax seulement* Fax/Tél Tél ext/rép Manuel	Choisit le mode de réception qui convient le mieux à vos besoins.	40
	2. Date et heure	—	—	Met la date et l'heure sur l'écran ACL et sur l'en-tête des télécopies envoyées.	<i>Voir le Guide d'installation rapide.</i>
	3. Id station	—	Fax: Tél: Nom:	Programme votre nom et numéro de télécopieur pour l'imprimer sur chaque page transmise.	
	4. Tonal/Impuls. (au Canada)	—	Tonal.* Impuls.	Choisit le mode de numérotation.	
	4. Tonalité (aux États-Unis) 5. Tonalité (au Canada)	—	Détection Non détecté*	Raccourcit la pause de détection de la tonalité.	110
	5. Préfix numérot (aux États-Unis) 6. Préfix numérot (au Canada)	—	—	Paramètre un numéro de préfixe (indicatif) à ajouter avant le numéro de télécopieur au moment de la numérotation.	24
	0. Langue locale	—	(aux États-Unis) Anglais* Espan. (au Canada) Anglais* Français	Change la langue de l'écran ACL selon le pays de l'utilisateur.	<i>Voir le Guide d'installation rapide.</i>
	 Les paramètres du fabricant sont affichés en caractères gras avec un astérisque.				

Saisie de texte

Il vous faudra sans doute taper des caractères de texte lors du paramétrage de certaines sélections du menu, comme, par exemple, l'ID Station. Des lettres sont préimprimées sur les touches du pavé numérique. Les touches **0**, **#** et ***** *ne sont pas* associées à des caractères alphabétiques, car elles sont réservées à des fonctions spéciales.

Pour accéder aux caractères ci-dessous, appuyez sur la touche numérique concernée autant de fois que nécessaire.

Appuyez sur la touche de numérotation rapide le nombre de fois indiqué dans ce tableau de référence pour accéder au caractère approprié.

Appuyez sur la touche	une fois	deux fois	trois fois	quatre fois	cinq fois	six fois	sept fois	huit fois	neuf fois
1	@	.	/	1	@	.	/	1	@
2	a	b	c	A	B	C	2	a	b
3	d	e	f	D	E	F	3	d	e
4	g	h	i	G	H	I	4	g	h
5	j	k	l	J	K	L	5	j	k
6	m	n	o	M	N	O	6	m	n
7	p	q	r	s	P	Q	R	S	7
8	t	u	v	T	U	V	8	t	u
9	w	x	y	z	W	X	Y	Z	9

Pour les options de menu qui n'autorisent pas la sélection de caractère minuscule, utilisez ce tableau de référence :

Appuyez sur la touche	une fois	deux fois	trois fois	quatre fois	cinq fois
2	A	B	C	2	A
3	D	E	F	3	D
4	G	H	I	4	G
5	J	K	L	5	J
6	M	N	O	6	M
7	P	Q	R	7	P
8	T	U	V	8	T
9	W	X	Y	9	W

Insertion d'espaces

Pour insérer un espace dans un numéro de fax, appuyez une fois sur ► entre les chiffres. Pour insérer un espace dans un nom, appuyez deux fois sur ► entre les caractères.

Corrections

Si vous avez saisi une lettre par erreur et souhaitez la modifier, appuyez sur ◀ afin de déplacer le curseur sous le premier caractère erroné, puis appuyez sur **Effacer/Retour**.

Lettres répétées

Si vous devez taper un caractère assigné à la même touche que le caractère précédent, appuyez sur ► pour déplacer le curseur vers la droite avant d'appuyer sur la touche en question.

Caractères spéciaux et symboles

Appuyez sur *, # ou sur 0, puis sur ◀ ou sur ▶ pour déplacer le curseur sur le symbole ou le caractère souhaité. Appuyez sur OK pour le sélectionner. Les symboles et les caractères ci-dessous s'affichent en fonction de la sélection de menu.

Appuyez sur * pour	(espace) ! " # \$ % & ' () * + , - . / €
Appuyez sur # pour	: ; < = > ? @ [] ^ _ ¥ ~ ' { }
Appuyez sur 0 pour	É À È Ê Î Ç Ë Ö 0

Général

Type d'imprimante	Laser	
Méthode d'impression	Technique électrophotographique de numérisation par faisceau laser semi-conducteur	
Capacité mémoire	16 Mo (MFC-7340)	
	32 Mo (MFC-7345N, MFC-7440N et MFC-7840W)	
Écran ACL (affichage à cristaux liquides)	16 caractères × 2 lignes	
Source d'alimentation	110-120 V AC 50/60 Hz	
Consommation d'énergie	Crête :	1056 W
	Copie :	Moyenne 320 W ¹
	Veille :	(MFC-7340) Moyenne 9 W
		(MFC-7345N et MFC-7440N) Moyenne 10 W
		(MFC-7840W) Moyenne 12 W
	Attente :	Moyenne 75 W

¹ Lorsque vous faites une photocopie à partir d'une seule feuille

Dimensions

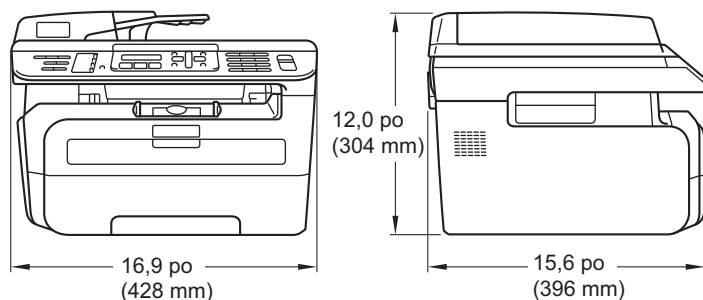

Poids

Sans tambour/cartouche d'encre : 22 lb (10 kg)

Niveau de bruit

Puissance sonore

Fonctionnement (copie) : LWAd = 6,2 Bell

Attente : LWAd = 4,4 Bell

Pression sonore

Fonctionnement (copie) : LpAm = 53 dBA

Attente : LpAm = 32 dBA

Température	Fonctionnement : 50° F à 90,5° F (10 à 32,5° C) Stockage : 41° F à 95° F (5 à 35° C)
Taux d'humidité	Fonctionnement : 20 % à 80 % (sans condensation) Stockage : 10 % à 90 % (sans condensation)
Alimentation automatique de documents (ADF)	Maximum 35 pages (disposées) [20 lb (80 g/m ²)] Environnement recommandé pour obtenir les meilleurs résultats : Température : 68° F à 86° F (20 à 30° C) Taux d'humidité : 50 % - 70 % Papier : Xerox 4200 (20 lb/Lettre)
Bac à papier	250 pages [20 lb (80 g/m ²)]

Supports d'impression

Entrée papier Bac à papier

- Type de papier : Papier ordinaire, transparents ¹ ou papier recyclé
- Format de papier : Lettre, A4, B5(ISO), A5, B6, A6, Exécutive, Légal et Folio
- Poids du papier : 16 à 28 lb (60 à 105 g/m²)
- Capacité maximale du bac à papier : Maximum 250 feuilles de 20 lb (80 g/m²) papier ordinaire

Alimentation manuelle

- Type de papier : Papier ordinaire, transparents, papier recyclé, papier bond, enveloppes et étiquettes ¹
- Format de papier :
Largeur : 3,0 à 8,66 po. (76,2 à 220 mm)
Longueur : 4,57 à 16 po. (116,0 à 406,4 mm)
- Poids du papier : 16 à 43 lb (60 à 163 g/m²)
- Capacité maximale de l'alimentation manuelle : Une feuille à la fois

¹ Pour des transparents et des étiquettes, nous vous conseillons de retirer les copies du bac de sortie du papier immédiatement après leur sortie de l'appareil pour éviter le risque de maculation.

Sortie papier Jusqu'à 100 feuilles (sortie face imprimée vers le bas dans le bac de sortie)

Télécopie

Compatibilité	ITU-T groupe 3
Système d'encodage	MH/MR/MMR (MFC-7340, MFC-7345N et MFC-7440N) MH/MR/MMR/JBIG (MFC-7840W)
Vitesse du modem	Repli automatique : 14,400 bps (MFC-7340, MFC-7345N et MFC-7440N) 33,600 bps (MFC-7840W)
Taille document	Largeur ADF : 5,8 à 8,5 po (148 à 215,9 mm) Longueur d'ADF: 5,8 à 14 po (148 à 355,6 mm) Largeur de la vitre du scanner : Max. 8,5 po (215,9 mm) Longueur de la vitre du scanner : Max. 11,7 po (297 mm)
Largeur de numérisation	Max. 8,2 po (208 mm)
Largeur d'impression	Max. 8,2 po (208 mm)
Échelle gris	256 niveaux
Types de relève	Standard, Séquentiel
Réglage du contraste	Automatique/Clair/Foncé (paramétrage manuel)
Résolution	Horizontale : 203 points/po (8 points/mm) Verticale <ul style="list-style-type: none"> ■ Standard : 98 lignes/po (3,85 lignes/mm) ■ Fine : 196 lignes/po (7,7 lignes/mm) ■ Photo : 196 lignes/po (7,7 lignes/mm) ■ Super fine : 392 lignes/po (15,4 lignes/mm)
Composition par monotouche	8 (4 × 2)
Numéro abrégé	200 postes
Groupes	Maximum 8
Diffusion (d'une télécopie)	258 postes
Recomposition automatique du numéro	Oui, 1 fois dans 5 minutes
Longueur de sonnerie	0, 1, 2, 3 ou 4 sonneries
Source de communication	Réseau téléphonique public commuté
Transmission à partir de la mémoire	Maximum 500 ¹ /400 ² pages (MFC-7340, MFC-7345N et MFC-7440N) Maximum 600 ³ /500 ⁴ pages (MFC-7840W)

Réception sans papier

Maximum 500 ¹/400 ² pages (MFC-7340, MFC-7345N et MFC-7440N)

Maximum 600 ³/500 ⁴ pages (MFC-7840W)

- ¹ L'indication 'pages' renvoie au 'tableau standard Brother n° 1' (lettre d'affaires typique, résolution standard, code MMR). Les caractéristiques techniques et la documentation peuvent être modifiées sans préavis.
- ² L'indication 'pages' renvoie au 'tableau standard Brother n° 1' (lettre d'affaires typique, résolution standard, code MMR). Les caractéristiques techniques et la documentation peuvent être modifiées sans préavis.
- ³ L'indication 'pages' renvoie au 'tableau standard Brother n° 1' (lettre d'affaires typique, résolution standard, code JBIG). Les caractéristiques techniques et la documentation peuvent être modifiées sans préavis.
- ⁴ L'indication 'pages' renvoie au 'tableau d'essais UIT-T n° 1' (lettre d'affaires typique, résolution standard, code JBIG). Les caractéristiques techniques et la documentation peuvent être modifiées sans préavis.

Copie

Vitesse de copie	Jusqu'à 21 pages/minute (format Lettre) ¹ (MFC-7340 et MFC-7345N)
	Jusqu'à 23 pages/minute (format Lettre) ¹ (MFC-7440N et MFC-7840W)
Couleur/Monochrome	Monochrome
Taille document	<p>Largeur ADF : 5,8 à 8,5 po (148 à 215,9 mm)</p> <p>Longueur d'ADF: 5,8 à 14 po (148 à 355,6 mm)</p> <p>Largeur de la vitre du scanner : Max. 8,5 po (215,9 mm)</p> <p>Longueur de la vitre du scanner : Max. 11,7 po (297 mm)</p> <p>Largeur de la copie : Max. 8,26 po (210 mm)</p>
Copies multiples	Jusqu'à 99 pages pouvant être empilées ou triées
Agrandissement/Réduction	25 % à 400 % (par tranche de 1%)
Résolution	Jusqu'à 600 × 600 ppp
Temps de sortie de la première copie	Moins de 15 secondes (à partir du mode Prêt) ²

¹ La vitesse de copie peut varier en fonction du type de document à copier.

² Le temps de sortie de la première copie peut varier en fonction du temps de préchauffage de la lampe du scanner.

Numérisation

Couleur	Oui
Compatibilité TWAIN	Oui (Windows® 2000 Professional/XP/ XP Professional x64 Edition/Windows Vista®) Mac OS® X 10.2.4 ou une version supérieure
Compatibilité WIA	Oui (Windows® XP/Windows Vista®)
Profondeur Couleur	24 bit couleur
Résolution	Jusqu'à 19200 × 19200 ppp (résolution interpolée) ¹ Jusqu'à 600 × 2400 ppp (résolution optique) (à partir de la vitre du scanner) Jusqu'à 600 × 600 ppp (résolution optique) (à partir du chargeur automatique de documents)
Taille document	Largeur ADF : 5,8 à 8,5 po. (148,0 à 215,9 mm) Longueur d'ADF: 5,8 à 14 po (148,0 à 355,6 mm) Largeur de la vitre du scanner : Max. 8,5 po (215,9 mm) Longueur de la vitre du scanner : Max. 11,7 po (297 mm)
Largeur de numérisation	Max. 8,26 po (210 mm)
Échelle de gris	256 niveaux

¹ Numérisation de 1200 × 1200 ppp maximum avec le pilote WIA sous Windows® XP/Windows Vista® (sélection possible d'une résolution jusqu'à 19200 × 19200 ppp avec l'utilitaire de numérisation de Brother)

Impression

Émulations (MFC-7840W uniquement)	PCL6, BR-Script3 (PostScript®3)
Pilote d'imprimante	<p>Pilote installé sur l'hôte pour Windows® 2000 Professional/XP/XP Professional x64 Edition/Windows Vista®/Windows Server® 2003 (impression uniquement via le réseau) (MFC-7840W uniquement)</p> <p>BR-Script3 (fichier PPD) pour Windows® 2000 Professional/Macintosh® Printer Driver for Mac OS® X 10.2.4 ou une version supérieure (MFC-7840W uniquement)</p> <p>BR-Script3 (fichier PPD) pour OS® X 10.2.4 ou une version supérieure</p>
Résolution	HQ1200 (2400 × 600 ppp), 600, 300 ppp
Vitesse d'impression	<p>Jusqu'à 21 pages/minute (format Lettre) (MFC-7340 et MFC-7345N) ¹</p> <p>Jusqu'à 23 pages/minute (format Lettre) (MFC-7440N et MFC-7840W) ¹</p>
Temps de sortie de la première copie	Moins de 10 secondes (à partir du mode Prêt et le bac standard)

¹ La vitesse d'impression peut varier en fonction du type de document à imprimer.

Interfaces

USB	Utilisez un câble d'interface USB 2.0 dont la longueur ne dépasse pas 6 pieds (2.0 m). ^{1 2}
Câble réseau local (MFC-7440N et MFC-7840W)	Utiliser un câble Ethernet UTP de catégorie 5 ou supérieure.
Réseau sans fil (MFC-7840W)	Votre appareil prend en charge la communication sans fil IEEE 802.11b/g avec votre réseau local sans fil à l'aide du mode Infrastructure ou d'une connexion poste à poste sans fil en mode Ad-hoc.

¹ Votre appareil est avec une interface USB qui est compatible avec les caractéristiques d'USB 2.0. Cette interface est compatible aussi avec USB à haute-vitesse ; cependant la vitesse de transfert maximale sera 12 Mbits/s. Il peut aussi être raccordé à un ordinateur avec une interface USB 1.1.

² Les ports USB d'autres périphériques ne sont pas pris en charge pour Macintosh®.



Remarque

MFC-7345N comprend le câble USB.

Configuration requise

Configuration minimale du système et fonctions logicielles supportées par l'ordinateur										
Plate-forme de l'ordinateur et version du système d'exploitation		Fonctions logicielles supportées par l'ordinateur	Interface ordinateur	Vitesse minimale du processeur	Mémoire vive minimale	Mémoire vive recommandée	Espace disque dur pour installation			
							Pour les pilotes	Pour les applications		
Système d'exploitation Windows® 1	Windows® 2000 Professional 4	Imprimer, PC-FAX, numérisation	USB, 10/100 Base Tx (Ethernet) (MFC-7345N, MFC-7440N et MFC-7840W uniquement), sans fil 802.11 b/g (MFC-7840W uniquement)	Intel® Pentium® II ou équivalent	64 Mo	256 Mo	150 Mo	310 Mo		
	128 Mo									
	Windows® XP Home® 2 4			64-bit (Intel®64 ou AMD64) CPU supportée	256 Mo	512 Mo				
	Windows® XP Professional 2 4				Intel® Pentium® 4 ou équivalente 64-bits (Intel®64 ou AMD64) CPU supportée	512 Mo			1 Go	500 Mo
	Windows® XP Professional x64 Edition 2			Intel® Pentium® III ou équivalent		256 Mo			512 Mo	50 Mo
Windows Vista® 2	64-bit (Intel®64 ou AMD64) CPU supportée									
Windows Server® 2003 (impression uniquement via le réseau)	Impression (MFC-7345N, MFC-7440N et MFC-7840W uniquement)	10/100 Base Tx (Ethernet) (MFC-7345N, MFC-7440N et MFC-7840W uniquement), sans fil 802.11 b/g (MFC-7840W uniquement)	Intel® Pentium® III ou équivalent	256 Mo	512 Mo	50 Mo	S.o.			
Windows Server® 2003 x64 Edition (impression uniquement via le réseau)								64-bit (Intel®64 ou AMD64) CPU supportée		

Système d'exploitation Macintosh®	Mac OS® X 10.2.4 - 10.4.3	Impression, PC-FAX, numérisation	USB ³ , 10/100 Base Tx (Ethernet), (MFC-7345N, MFC-7440N et MFC-7840W uniquement) sans fil 802.11 b/g (MFC-7840W uniquement)	PowerPC G4/G5, PowerPC G3 350MHz	128 Mo	256 Mo	80 Mo	400 Mo
	Mac OS® X 10.4.4 ou une version supérieure			PowerPC G4/G5, Intel® Core™ Processor	512 Mo	1 Go		

¹ Microsoft® Internet Explorer 5.5 ou une version supérieure.

² Pour WIA, résolution 1200 x 1200. L'utilitaire de numérisation de Brother permet une augmentation de la résolution jusqu'à 19200 x 19200 ppp.

³ Les ports USB d'autres périphériques ne sont pas pris en charge.

⁴ PaperPort™ 11SE prend en charge Microsoft® SP4 ou une version supérieure pour Windows® 2000 et SP2 ou une version supérieure pour XP.

Consommables

Durée de vie des cartouches de toner	Cartouche de toner standard :	Environ 1 000 pages ¹
	Cartouche de toner standard :	
	TN-330 :	Environ 1 500 pages (format Lettre) ¹
Tambour	Cartouche de toner grande capacité :	
	TN-360 :	Environ 2 600 pages (format Lettre) ¹
	DR-360 :	Environ 12 000 pages (taille Lettre) ²

¹ Le nombre de pages approximatif est déclaré conformément à la norme ISO/CEI 19752.

² Le rendement du tambour est approximatif et peut varier selon la manière d'utilisation.

Réseau Ethernet câblé (MFC-7345N, MFC-7440N et MFC-7840W uniquement)

Nom du modèle de la carte réseau	NC-6600h (MFC-7345N et MFC-7440N)
Réseau local	Vous pouvez raccorder votre appareil à un réseau pour utiliser les fonctionnalités d'impression réseau, de numérisation réseau, PC-FAX et de configuration à distance. ^{1 2}
Systèmes supportés	Windows [®] 2000 Professional, Windows [®] XP, Windows [®] XP Professional x64 Edition, Windows Vista [®] , Windows Server [®] 2003 et Windows Server [®] 2003 x64 Edition ² Mac OS [®] X 10.2.4 ou une version supérieure ³
Protocoles	TCP/IP pour IPv4 : ARP, RARP, BOOTP, DHCP, APIPA (Auto IP), WINS/NetBIOS name resolution, DNS resolver, mDNS, LPR/LPD, Custom Raw Port/Port9100, IPP, FTP server, POP before SMTP, SMTP AUTH, TELNET, SNMPv1, HTTP Server, FTP Client, TFTP Client and Server, SMTP Client, APOP, LLNMR responder, ICMP, Web Services TCP/IP pour IPv6 : (Désactivé par défaut) NDP, RA, DNS resolver, mDNS, LPR/LPD, Custom Raw Port/Port9100, IPP, FTP Server, POP before SMTP, SMTP AUTH, TELNET, SNMPv1, HTTP Server, FTP Client, TFTP Client and Server, SMTP Client, APOP, LLNMR responder, ICMPv6, Web Services Autres : LLTD responder
Type de réseau	Réseau Ethernet 10/100 BASE-TX Auto Négociation (réseau câblé)
Utilités de gestion ⁴	BRAdmin Light pour Windows [®] 2000 Professional, Windows [®] XP, Windows [®] XP Professional x64 Edition, Windows Vista [®] , Windows Server [®] 2003, Windows Server [®] 2003 x64 Edition et Mac OS [®] X 10.2.4 ou une version supérieure BRAdmin Professional for Windows [®] 2000 Professional, Windows [®] XP, Windows [®] XP Professional x64 Edition, Windows Vista [®] , Windows Server [®] 2003 et Windows Server [®] 2003 x64 Edition Web BRAdmin for Windows [®] 2000 Professional, Windows [®] XP, Windows [®] XP Professional x64 Edition, Windows Vista [®] , Windows Server [®] 2003 et Windows Server [®] 2003 x64 Edition Ordinateurs clients avec un navigateur Web compatible à Java™.

¹ Envoi PC-FAX pour Mac[®]

² Impression seulement pour Windows Server[®] 2003

³ Mac OS[®] X 10.2.4 ou une version supérieure (mDNS)

⁴ BRAdmin Professional et Web BRAdmin peuvent être téléchargés du site <http://solutions.brother.com/>

Réseau Ethernet sans fil (MFC-7840W uniquement)

Nom du modèle de la carte réseau NC-7400w

Réseau local Vous pouvez connecter votre appareil à un réseau pour utiliser les fonctionnalités d'impression réseau, de numérisation réseau, PC-FAX et de configuration à distance ^{1 2}.

Systèmes pris en charge Windows[®] 2000 Professional, Windows[®] XP, Windows[®] XP Professional x64 Edition, Windows Vista[®], Windows Server[®] 2003 et Windows Server[®] 2003 x64 Edition
Mac OS[®] X 10.2.4 ou une version supérieure ³

Protocoles

TCP/IP pour IPv4 :	ARP, RARP, BOOTP, DHCP, APIPA (Auto IP), WINS/NetBIOS name resolution, DNS resolver, mDNS, LPR/LPD, Custom Raw Port/Port9100, IPP, FTP server, POP before SMTP, SMTP AUTH, TELNET, SNMPv1, HTTP Server, FTP Client, TFTP Client and Server, SMTP Client, APOP, LLNMR responder, ICMP, Web Services
TCP/IP pour IPv6	(Désactivé par défaut) NDP, RA, DNS resolver, mDNS, LPR/LPD, Custom Raw Port/Port9100, IPP, FTP Server, POP before SMTP, SMTP AUTH, TELNET, SNMPv1, HTTP Server, FTP Client, TFTP Client and Server, SMTP Client, APOP, LLNMR responder, ICMPv6, Web Services
Autres :	LLTD responder

Type de réseau IEEE 802.11 b/g (Réseau sans fil)

Utilitaires de gestion ⁴

BRAdmin Light pour Windows[®] 2000 Professional, Windows[®] XP, Windows[®] XP Professional x64 Edition, Windows Vista[®], Windows Server[®] 2003, Windows Server[®] 2003 x64 Edition et Mac OS[®] X 10.2.4 ou une version supérieure

BRAdmin Professional for Windows[®] 2000 Professional, Windows[®] XP, Windows[®] XP Professional x64 Edition, Windows Vista[®], Windows Server[®] 2003 et Windows Server[®] 2003 x64 Edition

Web BRAdmin for Windows[®] 2000 Professional, Windows[®] XP, Windows[®] XP Professional x64 Edition, Windows Vista[®], Windows Server[®] 2003 et Windows Server[®] 2003 x64 Edition

Ordinateurs clients avec un navigateur Web prenant en charge Java[™].

¹ Envoi PC-FAX pour Mac[®]

² Impression seulement pour Windows Server[®] 2003

³ Mac OS[®] X 10.2.4 ou une version supérieure (mDNS)

⁴ Les utilitaires BRAdmin Professional et Web BRAdmin peuvent être téléchargés du site <http://solutions.brother.com/>.

Authentification et chiffrage pour les utilisateurs sans fil seulement

Méthode d'authentification

L'appareil Brother prend en charge les méthodes suivantes :

- Système ouvert

Les périphériques sans fil peuvent accéder au réseau sans aucune authentification.

- Clé partagée

Une clé secrète prédéterminée est partagée par tous les périphériques qui auront accès au réseau sans fil. L'appareil Brother utilise les clés WEP comme clé prédéterminée.

- WPA-PSK/WPA2-PSK

Permet l'utilisation d'une clé (touche) WiFi® préalablement partagée à accès protégé (WPA-PSK/WPA2-PSK), qui permet à l'appareil sans fil Brother d'établir des liens avec des points d'accès au moyen d'un cryptage TKIP pour WPA-PSK ou AES pour WPA-PSK et WPA2-PSK (WPA-personnel).

- LEAP

Le protocole Cisco® LEAP (Light Extensible Authentication Protocol) a été mis au point par Cisco Systems, Inc. et permet au produit sans fil Brother d'établir des liens avec des points d'accès au moyen d'un cryptage CKIP et CMIC.

Méthodes de chiffrage

Le chiffrage sert à sécuriser les données qui sont transmises sur le réseau sans fil. L'appareil Brother prend en charge les méthodes de chiffrage suivantes :

- WEP

Avec la fonction WEP (Wired Equivalent Privacy), les données sont envoyées et reçues à l'aide d'une clé sécurisée.

- TKIP

TKIP (Temporal Key Integrity Protocol) contient une clé par paquet qui combine un contrôle d'intégrité de message et un mécanisme de réencodage.

- AES

AES (Advanced Encryption Standard) est la norme de chiffrage poussé agréée Wi-Fi®.

- CKIP

Protocole d'intégrité de clé original pour LEAP, par Cisco Systems, Ltd.

- CMIC

CMIC (Cisco Message Integrity Check) est le mécanisme de contrôle d'intégrité de message pour LEAP de Cisco Systems, Inc.

Clé réseau

Il y a certaines règles pour chaque méthode de sécurité :

■ Système ouvert ou clé partagée avec WEP

Cette clé est une valeur de 64 ou 128 bits qui doit être entrée au format ASCII ou hexadécimal.

- ASCII 64 (40) bits :

Utilise 5 caractères de texte, par exemple 'WSLAN' (sensible à la casse).

- Hexadécimal 64 (40) bits :

Utilise 10 chiffres de données hexadécimales, par exemple '71f2234aba'.

- ASCII 128 (104) bits :

Utilise 13 caractères de texte, par exemple « Wirelesscomms » (sensible à la casse).

- Hexadécimal 128 (104) bits :

Utilise 26 chiffres de données hexadécimales, par exemple '71f2234ab56cd709e5412aa2ba'.

■ WPA-PSK/WPA2-PSK et TKIP ou AES

Utilise une clé préalablement partagée (PSK) de 8 à 63 caractères de long.

■ LEAP

Utilise un ID utilisateur et un mot de passe.

- Nom d'utilisateur : moins de 64 caractères de long.
- Mot de passe : moins de 32 caractères de long.

Certification de la Wi-Fi Alliance

Ce serveur d'impression multifonction Ethernet sans fil est un produit IEEE 802.11b/802.11g certifié Wi-Fi par la Wi-Fi Alliance. La certification Wi-Fi Alliance garantit l'interopérabilité de cet appareil avec d'autres produits sans fil basés sur la spécification IEEE 802.11. Pour plus d'information sur la Wi-Fi Alliance et les autres produits certifiés Wi-Fi, visitez le site <http://www.wi-fi.org/>.

Pour sans fil : -configuration Push

Si le point d'accès sans fil prend en charge SecureEasySetup™, Wi-Fi Protected Setup™ (PBC¹) ou AOSS™, vous pouvez configurer facilement l'appareil sans utiliser un ordinateur. En appuyant sur un bouton du routeur du réseau sans fil / le point d'accès et l'appareil, vous pouvez configurer le réseau sans fil et les paramètres de sécurité. Consultez le guide de l'utilisateur pour le routeur ou le point d'accès sans fil de votre réseau local pour obtenir des instructions sur la façon d'utiliser le mode -Push.

¹ Configuration du bouton-poussoir



Remarque

Routeurs ou points d'accès qui prennent en charge SecureEasySetup™, Wi-Fi Protected Setup™ ou AOSS™ ont les symboles suivants.



Voici une liste complète des caractéristiques et des termes qui apparaissent dans les manuels Brother. La disponibilité de ces caractéristiques dépend du modèle acheté.

Accès double

Votre appareil peut numériser des télécopies sortantes et des tâches programmées dans la mémoire alors qu'il envoie ou reçoit des télécopies ou encore imprime une télécopie entrante.

Accès pour extraction à distance

Fonction vous permettant d'accéder à votre appareil à distance à l'aide d'un téléphone à touches.

ADF (alimentation automatique de documents)

Un document placé dans l'alimentation automatique de documents (ADF) peut être numérisé automatiquement une page à la fois.

Annulation d'une tâche

Cette touche permet d'annuler une tâche d'impression programmée et d'effacer la mémoire de l'appareil.

Code d'accès à distance

Il s'agit de votre propre code à quatre chiffres (– – –*) qui vous permet d'accéder à votre appareil à distance.

Code de réception de télécopie

Ce code (* 5 1) doit être entré chaque fois que vous répondez à un appel de télécopie à partir d'un téléphone supplémentaire ou externe.

Code de réponse de téléphone (mode Fax/Tél seulement)

Chaque fois que l'appareil reçoit un appel vocal, il émet une pseudo-sonnerie double. Vous pouvez répondre à l'appel à partir d'un téléphone supplémentaire en composant ce code (# 5 1).

Contraste

Réglage permettant de compenser les documents foncés ou clairs en réalisant des télécopies ou des copies plus claires lorsque les documents sont foncés, ou plus foncées lorsque les documents sont clairs.

Diffusion (d'une télécopie)

Possibilité d'envoyer la même télécopie à plusieurs destinataires.

Durée de la pseudo-sonnerie double

Durée de la sonnerie émise sur l'appareil Brother (le mode de réception étant réglé sur Fax/Tél) pour inviter l'utilisateur à répondre à un appel vocal reçu.

Échelle gris

Palette de gris pour la copie et l'envoi de photographies par télécopie.

ECM (mode de correction des erreurs)

Fonction de détection des erreurs survenant au cours de l'envoi d'une télécopie permettant de renvoyer les pages erronées.

Écran ACL (affichage à cristaux liquides)

Écran qui affiche les messages interactifs durant la programmation de l'appareil ainsi que la date et l'heure durant les périodes d'inactivité.

Envoi

Processus consistant à envoyer des télécopies par ligne téléphonique d'un appareil émetteur vers un télécopieur récepteur.

Envoi en temps réel

Fonction permettant d'envoyer des télécopies en temps réel lorsque la mémoire est saturée.

Envoi par lot

Grâce à cette option vous permettant de réaliser des économies, toutes les télécopies différées destinées au même numéro sont transmises en un seul lot.

Erreur de communication (ou erreur comm.)

Erreur pouvant survenir lors de l'émission ou de la réception d'une télécopie, causée par des interférences ou des parasites sur la ligne.

Fax/Tél

Mode permettant de recevoir des télécopies et des appels téléphoniques. Ce mode ne doit pas être utilisé avec un répondeur téléphonique externe (REP).

Groupe de compatibilité

Capacité d'un télécopieur à communiquer avec un autre télécopieur. La compatibilité est assurée entre groupes UIT-T (Secteur de normalisation des télécommunications de l'UIT, l'Union internationale des télécommunications).

Identification de poste

Coordonnées enregistrées dans la mémoire et figurant au haut de chaque page télécopiée. Elles comprennent le nom et le numéro de télécopieur de l'émetteur.

Impulsion (Canada seulement)

Forme de numérotation à un cadran émettant des impulsions sur une ligne téléphonique.

Impression de sauvegarde

Configuration permettant à votre appareil d'imprimer une copie de chaque télécopie reçue et mise en mémoire. Cette mesure de sécurité assure la conservation des télécopies en cas de panne d'électricité.

Index liste tél

Affichage de la liste des noms et numéros enregistrés dans la mémoire des monotouches et des numéros abrégés, dans l'ordre numérique.

Journal des télécopies

Liste détaillée des 200 dernières télécopies reçues et envoyées. TX signifie envoi, RX réception.

Liste d'aide

Impression du tableau complet des menus pour pouvoir programmer l'appareil sans recourir au guide de l'utilisateur.

Longueur de sonnerie

Nombre de sonneries que l'appareil doit attendre avant de répondre à l'appel en mode Fax seulement et Fax/Tél.

Méthode d'encodage

Méthode de compression des informations d'un document. Tous les télécopieurs doivent utiliser une norme minimale du code Huffman modifié (MH). Votre appareil étant doté d'une capacité de compression supérieure, il prend en charge le code de lecture modifiée (MR, Modified Read Code), le code de lecture modifiée (MMR, Modified Modified Read Code), le code JBIG et le code JPEG (* MFC-7840W uniquement), pourvu que le télécopieur récepteur possède la même capacité.

Mise en mémoire de télécopies

Fonction permettant d'enregistrer les télécopies dans la mémoire.

Mode Menu

Mode de programmation permettant de modifier les réglages de l'appareil.

Mode Outre-mer

Mode permettant d'apporter provisoirement des modifications à la tonalité de télécopie pour pallier les parasites et les interférences qui perturbent parfois les lignes téléphoniques à l'étranger.

Monotouche

Touches situées sur le panneau de commande de l'appareil permettant à l'utilisateur de programmer des numéros à composition rapide pour accélérer la numérotation. Vous pouvez enregistrer un deuxième numéro sur chacune de ces touches si vous appuyez simultanément sur **Alt** et une monotouche.

Numérisation

Transmission vers l'ordinateur d'un document papier sous forme d'image électronique.

Numéro abrégé

Numéro préprogrammé qui permet d'accélérer et de faciliter l'opération de . Vous devez appuyer sur **Rechercher/Comp.abrégée**, puis entrez l'emplacement du numéro abrégé à trois chiffres. et appuyer sur **Marche** pour lancer la numérotation.

Numéro de groupe

Combinaison de numéros composés par monotouche et numéro abrégé, enregistrés sur une monotouche ou dans un emplacement de numéro abrégé pour la diffusion.

Pause

Fonction permettant d'insérer un délai de 3.5 secondes dans la séquence composition des à l'aide du pavé numérique ou quand vous enregistrez des numéros de monotouche et des numéros abrégés. Appuyez sur **Recomp/Pause** autant de fois que nécessaire pour augmenter la longueur des délais (pauses).

Périodicité du journal

Intervalle préprogrammé entre les impressions automatiques des rapports du journal des télécopies. Vous pouvez imprimer le journal des télécopies à la demande sans interrompre le cycle.

Rapport de vérification de l'envoi

Rapport qui affiche la date, l'heure et le numéro de chaque envoi.

Réadressage de télécopies

Fonction permettant d'envoyer une télécopie reçue et conservée dans la mémoire à un autre numéro de télécopieur préprogrammé.

Réception facile

Fonction permettant à votre appareil de répondre aux tonalités CNG même si vous interrompez un appel de télécopie en décrochant le téléphone.

Réception sans papier

Fonction permettant de recevoir des télécopies et de les enregistrer dans la mémoire de l'appareil lorsque le papier est épuisé.

Recherche

Fonction permettant de parcourir la liste alphabétique des numéros de monotouche, des numéros abrégés ainsi que des numéros de groupe qui sont enregistrés en mémoire.

Recomposition automatique du numéro

Fonction permettant à votre appareil de recomposer le dernier numéro de télécopieur au bout de cinq minutes si la télécopie n'est pas passée parce que la ligne était occupée.

Réduction automatique

Fonction permettant de réduire le format des télécopies entrantes.

Réglages des utilisateurs

Rapport sur papier indiquant la configuration actuelle de l'appareil.

Réglages provisoires

Vous pouvez choisir certaines options pour chaque envoi de télécopie ou chaque copie sans modifier les paramètres par défaut.

Relève

Procédé par lequel un télécopieur appelle un autre télécopieur pour en extraire des télécopies en attente.

REP (répondeur téléphonique)

Vous pouvez raccorder un périphérique externe ou un répondeur à la prise EXT de l'appareil.

Résolution

Nombre de lignes verticales et horizontales par pouce.

Résolution fine (bonne qualité)

Résolution de 203 × 196 points par pouce (ppp). Cette résolution est utilisée pour transmettre les petits caractères et les graphiques.

ROC (reconnaissance optique de caractères)

Le logiciel ScanSoft™ PaperPort™ 11SE avec ROC ou Presto!® PageManager® permet de convertir une image de texte en texte éditable.

Sonnerie spéciale

Service proposé par les compagnies de téléphone permettant d'assigner un deuxième numéro de téléphone à une ligne téléphonique existante. Votre appareil Brother utilisera ce numéro pour simuler une ligne dédiée aux télécopies.

Tâches en attente

Fonction permettant de vérifier les tâches de télécopie programmées en attente dans la mémoire et d'annuler des tâches individuellement.

Téléavertissement

Fonction permettant au télécopieur de signaler à votre bip la réception et la mise en mémoire d'une télécopie.

Télécopie différée

Fonction permettant d'envoyer une télécopie à une heure ultérieure.

Télécopie manuelle

Dans ce mode, vous devez décrocher le combiné de votre téléphone externe ou appuyer sur **Tonalité** et attendre la tonalité de réponse du télécopieur destinataire avant d'appuyer sur **Marche** pour amorcer la transmission.

Téléphone externe

Téléphone branché sur la prise EXT de l'appareil.

Téléphone supplémentaire

Téléphone lié au numéro du télécopieur et branché sur une prise téléphonique murale.

Tonalité

Forme de numérotation téléphonique utilisée pour les téléphones à touches (qui émettent des tonalités, par opposition à des impulsions).

Tonalités CNG

Tonalités spéciales (signaux sonores) émises par le télécopieur pendant la transmission automatique pour indiquer à l'appareil récepteur qu'un télécopieur appelle.

Tonalités de télécopieur

Signaux émis par les télécopieurs de l'expéditeur et du récepteur durant la transmission de données.

Transmission automatique de télécopies

Fonction permettant d'envoyer une télécopie sans décrocher le combiné d'un téléphone externe ou appuyer sur

Tonalité.**Volume de la sonnerie**

Réglage du volume de la sonnerie émise par l'appareil.

Volume de l'avertisseur sonore

Réglage du volume du signal sonore émis lors de l'appui d'une touche ou en cas d'erreur.

- A**
- Accès double 36
 - Accessoires et consommables iv
 - ACL (affichage à cristaux liquides) 8
 - ADF (alimentation automatique de documents)
 - envoi de télécopies 32
 - AIDE 72
 - à l'aide des touches de menus 140
 - Liste d'aide 72
 - Messages à l'écran ACL 140
 - Tableau des menus 140, 142
 - Alimentation automatique de documents (ADF)
 - utilisation 19
 - Annulation
 - d'une diffusion en cours 33
 - options de télécopie à distance 64
 - tâches d'impression 8
 - tâches de télécopie dans la mémoire ... 38
 - tâches en attente de recomposition du numéro 38
 - Appel personnalisé (Ident-A-Call) 45
 - Apple® Macintosh®
 - Voir le Guide de l'utilisateur - Logiciel sur le CD-ROM.
 - Automatique
 - réception de télécopie 41
 - réception facile 43
 - recomposition du numéro de télécopieur 56
- B**
- Bip 62
 - programmation de votre numéro de bip 62
 - Bourrage
 - de papier 119
 - document 118
 - Bourrages
 - de papier 119
 - document 118
 - Branchement
 - REP (répondeur téléphonique) externe 49
 - répondeur externe ou téléphone à deux lignes 51
 - téléphone externe 53
 - Branchements multilignes (PBX) 52
 - Brother
 - accessoires et consommables iv
 - centres de service iii
 - FAQ (foire aux questions) ii
 - Garanties vi
 - Numéros de Brother ii
 - service à la clientèle iii
 - service centers iii
 - soutien de produit iii
- C**
- Cartouche de toner, remplacement 131
 - Centres de service iii
 - centres de service Brother iii
 - Codes de télécopie
 - code d'accès à distance 65
 - code de réception de télécopie 52, 53
 - code de réponse par téléphone 52, 53
 - modification 54, 65
 - Composition
 - recomposition automatique du numéro de télécopieur 56
 - Composition par numéro abrégé 57
 - codes d'accès et de numéros de carte de crédit 60
 - composition de groupe
 - configuration de groupes pour la diffusion 59
 - modification 58
 - composition par monotouche
 - configuration 57
 - modification 58
 - profil de numérisation personnalisé ... 57
 - monotouche
 - utilisation 55
 - numéro abrégé
 - configuration 58
 - modification 58
 - Profil de numérisation personnalisé .. 58
 - utilisation 55
 - rechercher 56
 - Composition rapide
 - diffusion 33

utilisant des groupes	33
Configuration à distance	
Voir le Guide de l'utilisateur - Logiciel sur le CD-ROM.	
Consommables	131
ControlCenter2 (pour Macintosh®)	
Voir le Guide de l'utilisateur - Logiciel sur le CD-ROM.	
ControlCenter3 (pour Windows®)	
Voir le Guide de l'utilisateur - Logiciel sur le CD-ROM.	
Copie	
à l'aide de l'alimentation automatique de documents	77
à partir de l'ADF	79
à partir de la vitre du numériseur	79
activation du mode Copie	74
avec la vitre du numériseur	78
contraste	74, 78
mémoire épuisée	79
multiple	74
N en 1 (disposition des pages)	78
qualité	77
réglages provisoires	75
simple	74
Touche Agrandissement/Réduction	75
touches	8, 75
tri (alimentation automatique de documents uniquement)	77
Custom Ringing	45

D

Data Ident-A-Call	45
Dépannage	97
burrage de document	118
burrages de papier	119
en cas de problèmes	
appels entrants	98
gestion du papier	101
impression	97, 100
ligne téléphonique	111
logiciel	101
numérisation	100
qualité d'impression	101, 105
qualité de copie	99
réseau	102
Messages d'erreur et d'entretien à l'écran ACL	112

Dépistage des pannes	
messages d'erreur à l'écran ACL	112
Des instructions de sécurité	94
Description du panneau de commande	6
Diffusion	33
annulation	33
configuration de groupes	59
Disposition des pages (N en 1)	78
Document	
comment charger	19, 20
Durée de veille	23

E

Échelle de gris	161, 164
Économie de toner	23
Écran ACL (affichage à cristaux liquides)	140
contraste	23
Liste d'aide	71
Égalisation	111
Emballage et transport de l'appareil	139
Entretien régulier	124
remplacement	
cartouche de toner	131
tambour	134
vérification de la durée de vie restante du tambour	138
Enveloppes	11, 14, 15, 16, 17, 101
comment on peut charger	11
Envoi par lots en différé	38
Étiquettes	10, 11, 14, 15, 18, 101, 160
Extraction à distance	65
code d'accès	65
commandes	67
obtention de vos télécopies	66

F

Folio	15
-------------	----

G

Garanties	
Avis d'exclusion de garantie	v
Canada	vi
de Brother	v
Groupes pour diffusion	59

I	
<hr/>	
Impression	
bourrages de papier	119
caractéristiques	165
pilotes	165
problèmes	97
rapports	71
résolution	165
télécopie stockée en mémoire	44
touche Annuler Travail	8
touche Sécuritaire	8
touches	8
Voir le Guide de l'utilisateur - Logiciel sur le CD-ROM.	
Informations relatives à l'appareil	
nombre de pages	138
Informations relatives à l'appareil	
vérification de la durée de	
vie restante du tambour	138
L	
<hr/>	
LDAP	
Voir le Guide de l'utilisateur - Réseau sur le CD-ROM.	
Ligne téléphonique	
branchements	49
interférence	111
lignes de substitution	50
multiligne (PBX)	52
problèmes	98
système téléphonique	
à deux lignes	50, 51
Longueur de sonnerie, réglage	42
M	
<hr/>	
Macintosh®	
Voir le Guide de l'utilisateur - Logiciel sur le CD-ROM.	
Manuel	
envoi	39
réception	40
Manuelle	
numérotation	55
Réception	41
Mémoire	
mise en mémoire	140
Message de mémoire saturée ...	39, 79, 115
Messagerie vocale	45
Messages d'erreur à l'écran ACL	112
Erreur comm	112
Impression impossible XX	116
Initialisation impossible XX	114
Mémoire épuisée	115
Non enregistré	55
Numérisation impossible XX	116
Plus de papier	115
Mise en mémoire de télécopies	62
activation	62
désactivation	64
impression de télécopies à partir de la mémoire	44
Mode Fax/Tél	
code de réception de télécopie	52, 53
code de réponse par téléphone	52, 53
Durée de sonnerie du	
télécopieur/téléphone	42
longueur de sonnerie	42
réception de télécopies	53
réception facile	43
réponse à partir de téléphones	
supplémentaires	52, 53
Mode, activation	
copie	74
numérisation	8
télécopie	32
Monotouche	
configuration	57
modification	58
N	
<hr/>	
N en 1 (disposition des pages)	78
Nettoyage	
fenêtre du scanner laser	126
fil corona	127
tambour	129
vitre du scanner	125
Numérisation	
Voir le Guide de l'utilisateur - Logiciel sur le CD-ROM.	
Numéro abrégé	
configuration	58
modification	58
utilisation	55

Numéro de série	
comment trouver Voir à l'intérieur du capot avant	
Numéros abrégés	
diffusion	33
avec des groupes	33
Numérotation	
codes d'accès et numéros de carte de crédit	60
en utilisant la touche Rechercher	56
groupes (diffusion)	33
limiter la numérotation	30
manuelle	55
numéro abrégé	55
one touch	55
pause	57
préfixe de numérotation	24

P

Page de garde	34
commentaires personnalisés	34
document imprimé	35
pour la télécopie suivante seulement	35
pour toutes les télécopies	35
Panne de courant	140
PaperPort™ 11SE avec ROC	
Voir le Guide de l'utilisateur - Logiciel sur le CD-ROM et Aide en PaperPort™ 11SE pour accéder aux Guides-d-instructions.	
Papier	14, 160
capacité du bac	15
chargement	9
format	14
format de document	161, 163, 164
recommandé	14, 15
taille	21
type	14, 21
PC Fax	
Voir le Guide de l'utilisateur - Logiciel sur le CD-ROM.	
Personalized Ring	45
Prises	
Conversion en prise RJ11	
adaptateur triplex	50, 51
EXT	
REP (répondeur)	49
téléphone externe	53
Problèmes	
d'impression	100

Programmation de l'appareil	140
Programmation de votre appareil	140

Q

Qualité	
d'impression	101, 105
des copies	76, 77

R

Rapports	70, 71
comment imprimer	72
Configuration réseau	71
Index liste tél	71
Journal des télécopies	70, 71
périodicité du journal	70
Liste d'aide	71
Réglages de l'utilisateur	71
Vérification de l'envoi	70
Réadressage de télécopies	
modification à distance	66, 67
programmation d'un numéro	61
Rechercher/Num. abrégé	56
Réduction	
copies	75
télécopies entrantes	44
Réglages provisoires de copie	75
Relève	
envoi par relève	69
relève protégée	68
relève séquentielle	68
Remplacement	
cartouche de toner	131
tambour	134
REP (répondeur téléphonique)	40
REP (répondeur téléphonique), externe ..	41
branchement	49
Répondeur téléphonique (REP)	
branchement	49
Répondeur téléphonique (REP), externe	51
avec prise à deux lignes	51
branchement	49
enregistrement du message sortant	50
Réseau	
impression	
Voir le Guide de l'utilisateur - Réseau sur le CD-ROM.	

numérisation	
Voir le Guide de l'utilisateur - Réseau sur le CD-ROM.	
télécopie	
Voir le Guide de l'utilisateur - Logiciel sur le CD-ROM.	
Réseau sans fil	
Voir le Guide de l'utilisateur - Logiciel et	
Voir le Guide de l'utilisateur - Réseau sur le CD-ROM.	
Résolution	
copie	163
impression	165
numérisation	164
réglage pour la télécopie suivante	36
télécopie (standard, fine, super fine, photo)	161
télécopieur (standard, fine, superfine, photo)	36
RingMaster	45

S

Securité	
limiter la numérotation	30
Sécurité	
touche Sécuritaire	8
Verrouillage de configuration	29
Verrouillage de fonction de sécurité	
mot de passe d'administrateur	26
Utilisateur public	27
utilisateurs réservés	27
Smart Ring	45
Sonnerie ado (Teen Ring)	45
Sonnerie personnalisée (Ident-A-Ring)	45
Sonnerie spéciale	45
choix du type de sonnerie	46
désactivation	47
paramétrage du type de sonnerie	47
Système téléphonique à deux lignes	50, 51

T

Tableau des menus	140, 142
à l'aide des touches de menu	140
Tambour	
nettoyage	127, 129
remplacement	134
vérification (durée de vie restante)	138

Téléavertissement	
programmation de votre numéro de bip	61
Télécopie Simple Biz & sonnerie de second numéro	45
Télécopieur, autonome	
envoi	21, 32
à la fin d'une conversation	39
à partir de l'ADF	32
à partir de la vitre du numériseur	32
annulation dans la mémoire	38
contraste	35
de la mémoire (accès double)	36
diffusion	33
envoi en temps réel	37
envoi par relève	69
interférences sur la ligne téléphonique	111
manuel	39
outre-mer	37
par lots en différé	38
résolution	36
télécopie différée	38
réception	40
à la fin d'une conversation	44
à partir d'un téléphone supplémentaire	53
bip	62
depuis téléphone externe	52
extraction à partir d'un emplacement distant	66
interférences sur la ligne téléphonique	111
longueur de sonnerie, réglage	42
réadressage de télécopies	67
réception facile	43
réduction au format du papier	44
relève protégée	68
relève séquentielle	68
rexttraction à partir d'un emplacement distant	67
tampon de réception de télécopie	44
Téléphone externe, branchement	53
Téléphone sans fil (non-Brother)	53
Téléphone supplémentaire, utilisation	52, 53
Texte, saisie	156
Touche Agrandissement/Réduction	75
touche Annuler Travail	8
Touche de résolution	8, 36
Touche Rechercher/Num. abrégé	55, 59
Touche Recomp/Pause	56, 57, 60

touche Sécuritaire	8
Touche Tonalité	8, 53
Transparents	9, 10, 14, 15, 101, 160
Transport de l'appareil	139
Tri	77

U

Utilisateurs réservés	27
-----------------------------	----

V

Verrouillage de fonction	26
Vitre du numériseur	
envoi d'une télécopie	32
Vitre du scanner	
utilisation	20
Volume, réglage	
haut-parleur	22
signal sonore	22
sonnerie	22

W

Web	ii
Windows®	
Voir le Guide de l'utilisateur - Logiciel sur le CD-ROM.	

RESTRICTIONS DE RACCORDEMENT D'ÉQUIPEMENT (Canada seulement)

AVIS

Ce produit est conforme aux caractéristiques techniques appropriées d'Industrie Canada.

AVIS

L'indice d'équivalence de la sonnerie est une indication du nombre maximal d'appareils qu'il est permis de brancher sur une interface téléphonique. La terminaison d'une interface peut consister en n'importe quelle combinaison d'appareils à la condition que la somme des indices d'équivalence de la sonnerie de tous les appareils ne dépasse pas cinq.

Corporation Internationale Brother
100 Somerset Corporate Boulevard
P.O. Box 6911
Bridgewater, NJ 08807-0911 ÉTATS-UNIS
La Corporation Internationale Brother (Canada) Ltée
1, rue Hôtel de Ville,
Dollard-des-Ormeaux (Québec) H9B 3H6 Canada

brother®

Visitez notre site Web
<http://www.brother.com/>

Ces appareils sont destinés aux États-Unis et au Canada seulement. Nous ne pouvons les conseiller pour d'autres pays car ils pourraient violer les règlements en matière de télécommunications et être incompatibles avec les conditions d'alimentation électrique.
L'utilisation des modèles destinés au États-Unis ou au Canada dans d'autres pays s'effectue à vos propres risques et elle entraîne l'annulation de votre garantie.