

MFC-7440N
MFC-7320



Installationsanleitung

Vor der Verwendung muss das Gerät eingerichtet und die Software installiert werden. Bitte lesen Sie diese Installationsanleitung, um das Gerät, die Software und die Treiber richtig zu installieren.

Schritt 1

Inbetriebnahme des Gerätes



Schritt 2





Treiber und Software installieren

Installation abgeschlossen!

Bewahren Sie diese Installationsanleitung und die beiliegende CD-ROM griffbereit auf, damit Sie jederzeit schnell alle Informationen nutzen können.



Verwendete Symbole und Formatierungen

 Warnung	 Vorsicht	 Nicht möglich
Warnungen, die beachtet werden müssen, um Verletzungsgefahr zu vermeiden.	Vorsichtsmassnahmen, die beachtet werden müssen, um Schäden am Gerät oder an anderen Gegenständen zu vermeiden.	Geräte und Verwendungsweisen, die nicht kompatibel mit Ihrem Gerät sind.
 Hinweis	 Benutzerhandbuch, Software-Handbuch oder Netzwerkhandbuch	
Hinweise, wie auf eine bestimmte Situation reagiert werden sollte, und hilfreiche Tipps zur beschriebenen Funktion.	Verweise auf das Benutzerhandbuch, Software-Handbuch oder Netzwerkhandbuch, das Sie auf der beiliegenden CD-ROM finden.	

Allgemeines

Lieferumfang	2
Funktionstastenfeld	3

Schritt 1 – Inbetriebnahme des Gerätes

Trommleinheit mit Tonerkassette einsetzen	4
Papier in die Papierkassette einlegen	5
Strom- und Faxanschluss	6
Displaysprache wählen	7
Datum und Uhrzeit einstellen	7
Absenderkennung eingeben	8
Wahlverfahren (Ton/Puls) einstellen	9
Empfangsmodus wählen	9
Anschlussart einstellen	10
LCD-Kontrast einstellen	11

Schritt 2 – Treiber und Software installieren

Windows®

USB-Anschluss (für Windows® 2000 Professional/XP/XP Professional x64 Edition/Windows Vista®)	14
Verkabelter Netzwerkanschluss (nur MFC-7440N) (für Windows® 2000 Professional/XP/XP Professional x64 Edition/Windows Vista®)	17
Zu Windows Server® 2003 siehe das Netzwerkhandbuch auf der CD-ROM.	

Macintosh®

USB-Anschluss	20
Für Mac OS® X 10.2.4 oder höher	20
Verkabelter Netzwerkanschluss (nur MFC-7440N)	22
Für Mac OS® X 10.2.4 oder höher	22

Für Netzwerkbenutzer

Konfigurationsprogramm BRAdmin Light (für Windows®)	25
BRAdmin Light installieren	25
IP-Adresse, Subnetzmaske und Gateway mit BRAdmin Light einstellen	25
Konfigurationsprogramm BRAdmin Light (für Mac OS® X)	26
IP-Adresse, Subnetzmaske und Gateway mit BRAdmin Light einstellen	26
Web Based Management (Webbrowser)	27
Netzwerkeinstellungen auf die werkseitigen Einstellungen zurücksetzen	27
Netzwerkkonfigurationsliste ausdrucken	27

Zubehör und Verbrauchsmaterialien

Verbrauchsmaterialien	28
-----------------------------	----

Lieferumfang

Der Lieferumfang kann in den verschiedenen Ländern unterschiedlich sein.



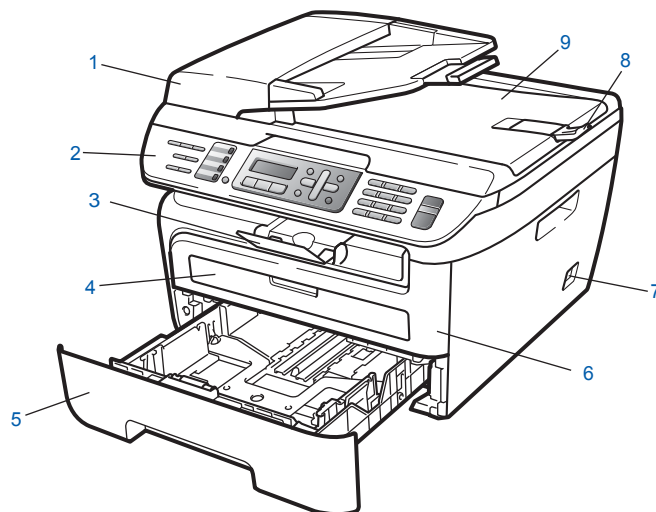

Bewahren Sie alle Verpackungsmaterialien auf, damit Sie das Gerät später für einen Transport wieder sicher verpacken können.

Warnung

Zur Verpackung Ihres Gerätes wurden Plastikbeutel verwendet. Um Erstickungsgefahr zu vermeiden, halten Sie diese Beutel von Babys und Kindern fern.

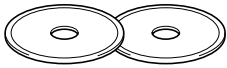
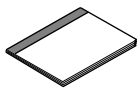

- | | |
|--|--------------------------|
| 1 Automatischer Vorlageneinzug (ADF) | 6 Vordere Abdeckung |
| 2 Funktionstastenfeld | 7 Netzschalter |
| 3 Papierausgabefach (Druckseite unten) | 8 Vorlagenstopper |
| 4 Manuelle Zufuhr | 9 Vorlagenglas-Abdeckung |
| 5 Papierkassette | |

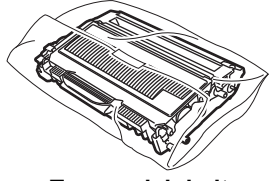
 CD-ROMs Für Windows® Für Macintosh®	 Benutzerhandbuch	 Installationsanleitung
 Netzkabel	 Faxanschlusskabel	 Trommeleinheit (inklusive Tonerkassette)

Das Datenkabel ist kein standardmässiges Zubehör. Kaufen Sie bitte das passende Datenkabel für den Anschluss, den Sie benutzen möchten (USB oder Netzwerk). Schliessen Sie das Datenkabel noch NICHT an. Das Datenkabel wird erst während der Software-Installation angeschlossen.

- **USB-Kabel**
Benutzen Sie nur ein USB 2.0-Kabel, das nicht länger als zwei Meter ist. Schliessen Sie das Gerät nur an den USB-Anschluss Ihres Computers und nicht am USB-Anschluss einer Tastatur oder an einem passiven USB-Hub an.
- **Netzwerkkabel (nur MFC-7440N)**
Verwenden Sie ein Netzwerkkabel für ein 10/100BASE-TX Fast Ethernet-Netzwerk (Straight-through Kategorie 5 oder höher, twisted pair).

Funktionstastenfeld

MFC-7440N

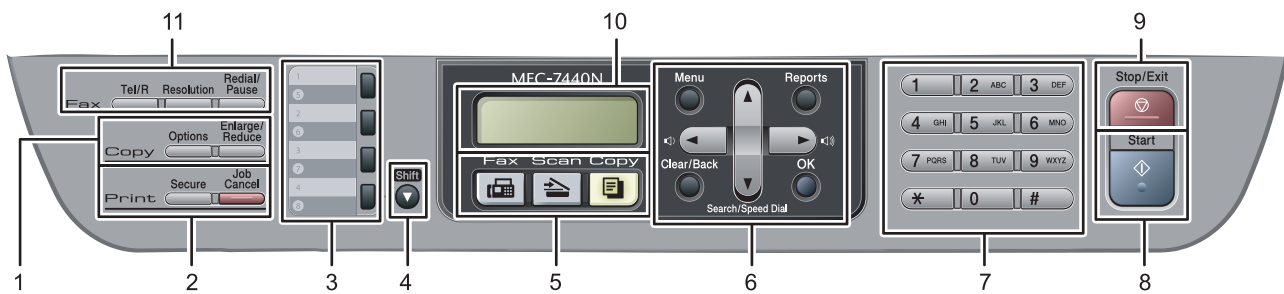

MFC-7320

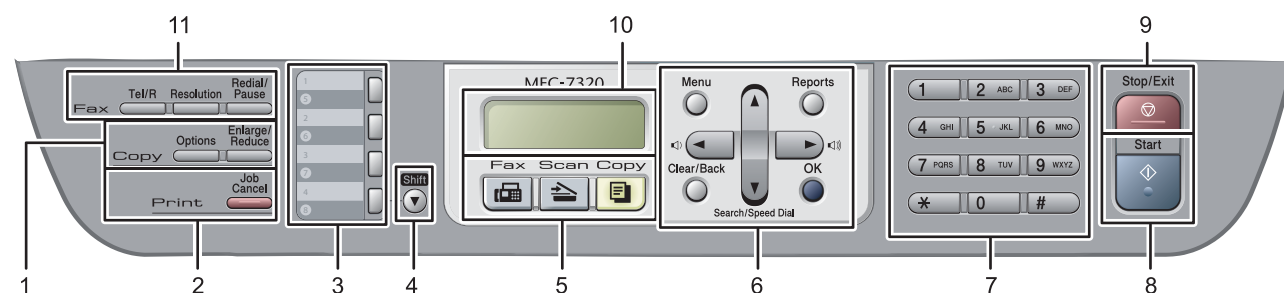

- | | |
|------------------------|---|
| 1 Kopierer-Tasten | 7 Zifferntasten |
| 2 Drucker-Tasten | 8 Start-Taste |
| 3 Zielwahltasten | 9 Stop/Exit-Taste |
| 4 Shift-Taste | 10 Display (LCD - Flüssigkristallanzeige) |
| 5 Betriebsarten-Tasten | 11 Fax- und Telefontasten |
| 6 Menü-Tasten | |

 Weitere Informationen erhalten Sie unter „Tasten und ihre Funktionen“ in Kapitel 1 des Benutzerhandbuches.

Hinweis

Wenn Sie das Gerät transportieren, fassen Sie es an den seitlichen Griffen unterhalb des Vorlagenglasses an. Halten Sie es NICHT am Gehäuseboden.

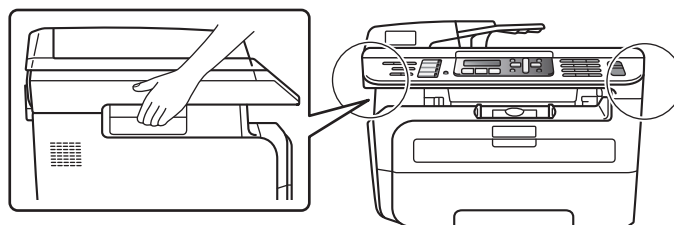

■ Die Abbildungen in dieser Installationsanleitung zeigen das MFC-7440N.

1 Trommeleinheit mit Tonerkassette einsetzen

⊘ Nicht möglich

Schliessen Sie **NICHT** das Datenkabel an. Es wird erst bei der Treiber-Installation angeschlossen.

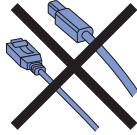

1 Öffnen Sie die vordere Abdeckung.

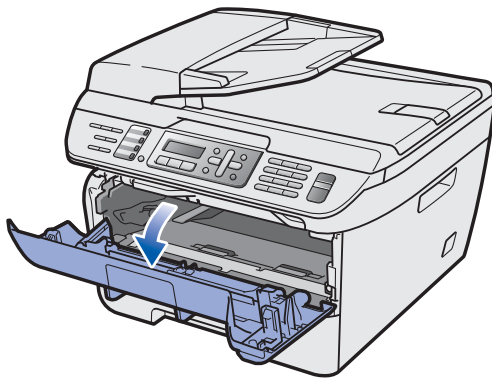

2 Packen Sie die Trommeleinheit mit Tonerkassette aus.

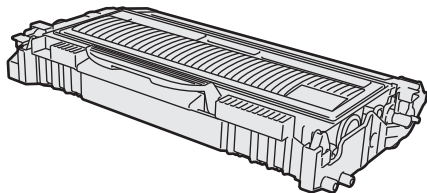

3 Schwenken Sie sie mehrere Male seitlich hin und her, um den Toner in der Kassette gleichmässig zu verteilen.

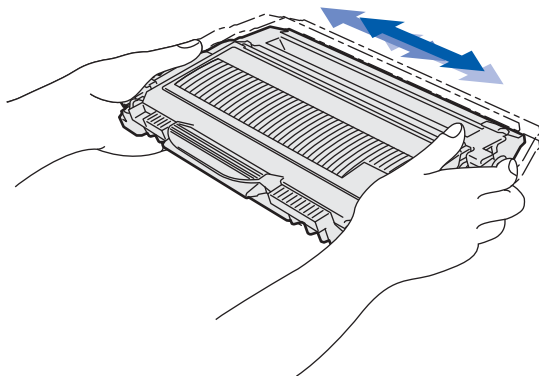

4 Setzen Sie die Trommeleinheit mit Tonerkassette in das Gerät ein.

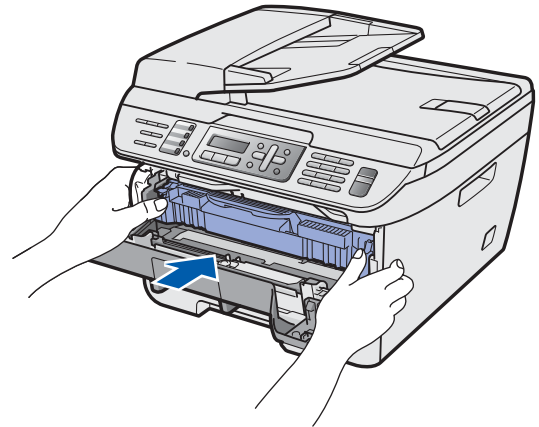
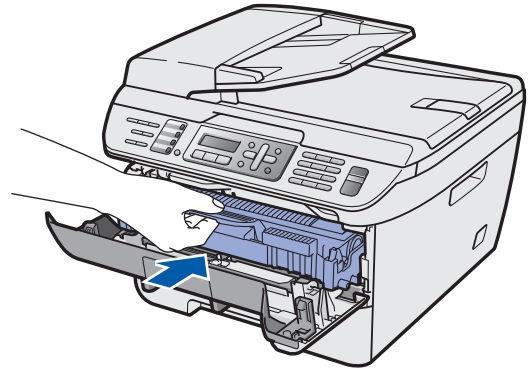

5 Schliessen Sie die vordere Abdeckung.

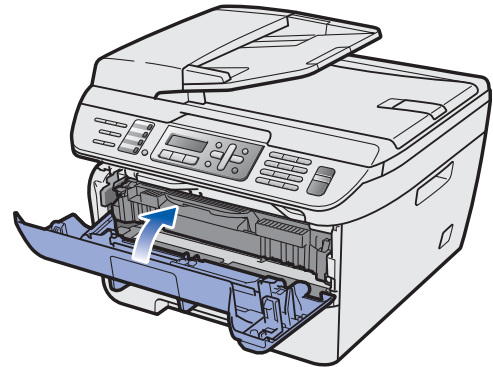

2 Papier in die Papierkassette einlegen

- 1 Ziehen Sie die Papierkassette ganz aus dem Gerät heraus.

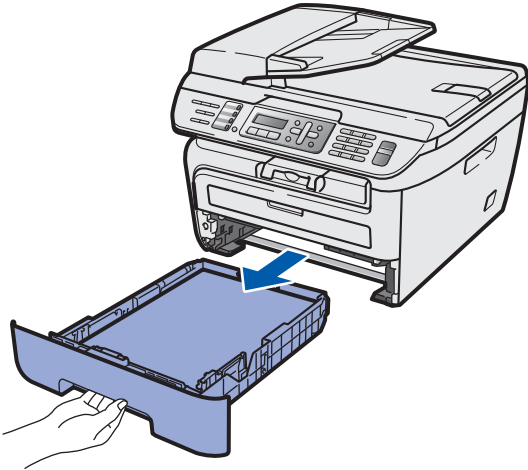

- 2 Halten Sie den grünen Hebel der jeweiligen Papierführung gedrückt und verschieben Sie die Führungen entsprechend dem gewählten Papierformat. Achten Sie darauf, dass die Papierführungen einrasten.

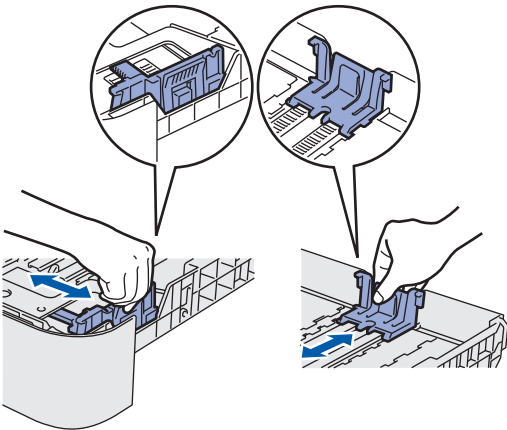

- 3 Fächern Sie den Papierstapel gut auf, um Papierstaus und Fehler beim Einzug zu vermeiden.

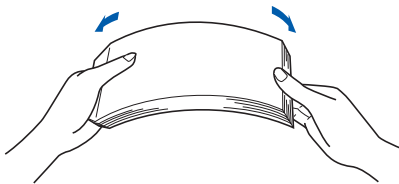

- 4 Legen Sie das Papier in die Papierkassette. Achten Sie darauf, dass das Papier flach in der Kassette liegt und die Markierung für die maximale Stapelhöhe nicht überschreitet (1).

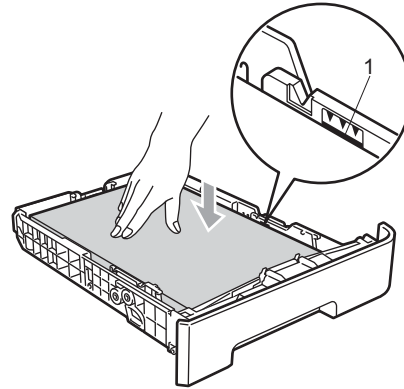

! Vorsicht

Vergewissern Sie sich, dass die Papierführungen die Papierkanten leicht berühren, damit das Papier richtig eingezogen wird. Andernfalls kann es zu Schäden am Gerät kommen.

- 5 Schieben Sie die Papierkassette wieder fest in das Gerät. Vergewissern Sie sich, dass sie vollständig eingeschoben ist.

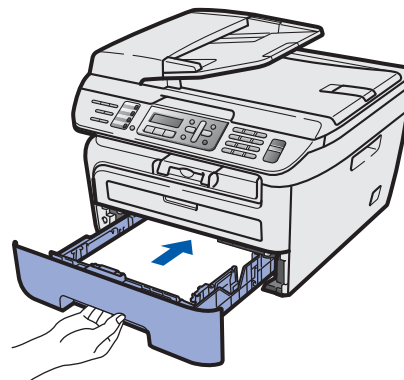

3 Strom- und Faxanschluss

- 1** Vergewissern Sie sich, dass das Gerät ausgeschaltet ist. Schliessen Sie das Netzkabel am Gerät an.

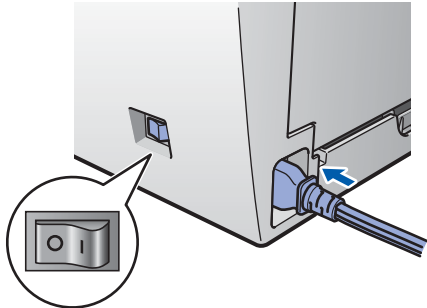

- 2** Stecken Sie den Netzstecker in die Steckdose. Schalten Sie das Gerät mit dem Netzschalter ein.

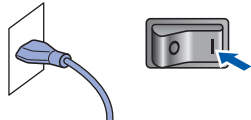

- 3** Schliessen Sie das Faxanschlusskabel an die mit **LINE** beschriftete Buchse des Gerätes und an die Telefonsteckdose an.

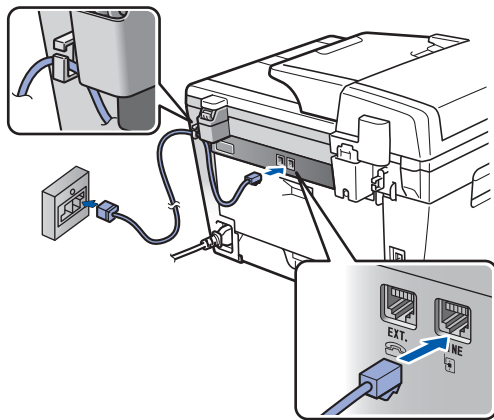

! Warnung

- Das Gerät muss an eine geerdete, jederzeit leicht zugängliche Netzsteckdose angeschlossen werden.
- Das Gerät wird über den Netzanschluss geerdet. Deshalb sollten Sie zum Schutz vor Spannungsspitzen über die Telefonleitung zuerst die Stromversorgung und dann den Faxanschluss herstellen. Aus demselben Grund sollten Sie vor dem Verstellen oder dem Transportieren des Gerätes stets zuerst den Faxanschluss lösen, bevor Sie den Netzstecker ziehen.

✍ Hinweis

Wenn Sie an derselben Leitung auch ein externes Telefon verwenden möchten, schliessen Sie es wie unten gezeigt an.

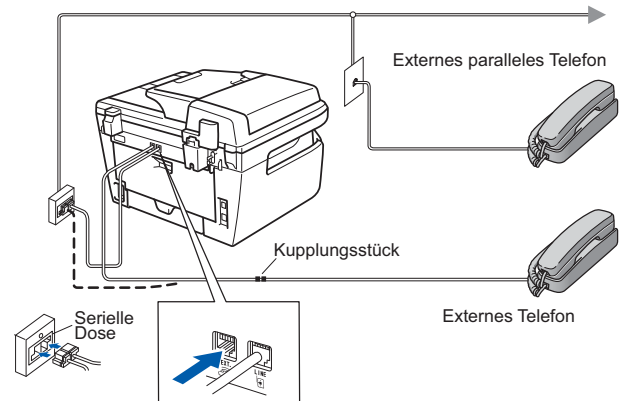

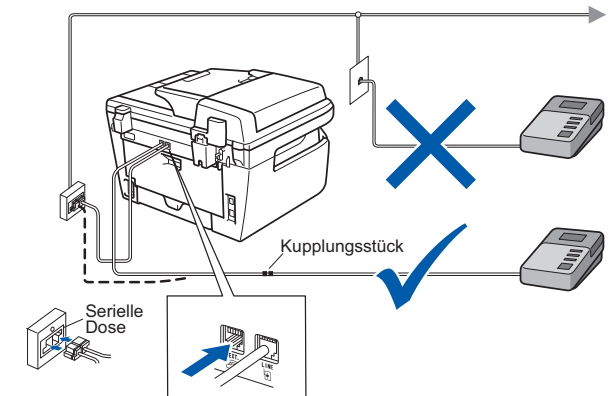

✍ Hinweis

Wenn Sie an derselben Leitung auch einen externen Anrufbeantworter verwenden möchten, schliessen Sie diesen wie unten gezeigt an.



Stellen Sie am Gerät den Empfangsmodus **TAD: Anrufbeantw. ein**. Weitere Informationen dazu finden Sie unter „Empfangsmodus wählen“ auf Seite 9 und im Benutzerhandbuch in Kapitel 7 „Externen Anrufbeantworter anschliessen“.

4 Displaysprache wählen

- 1 Drücken Sie **Menu**.
- 2 Drücken Sie **0**.
- 3 Drücken Sie **0**.
- 4 Drücken Sie  oder , um die gewünschte Sprache zu wählen und drücken Sie dann **OK**.
- 5 Drücken Sie **Stop/Exit**.

5 Datum und Uhrzeit einstellen

Datum und Uhrzeit werden im Display angezeigt und - sofern die Absenderkennung programmiert ist - auf jedes versendete Fax gedruckt.

- 1 Drücken Sie **Menu**.
- 2 Drücken Sie **0**.
- 3 Drücken Sie **2**.
- 4 Geben Sie mit den Zifferntasten die beiden letzten Ziffern der Jahreszahl ein und drücken Sie dann **OK**.



Datum/Uhrzeit
Jahr:2008

(Zum Beispiel: **0, 8** für 2008)

- 5 Geben Sie den Monat zweistellig ein und drücken Sie dann **OK**.



Datum/Uhrzeit
Monat:03

(Zum Beispiel: **0, 3** für März)

- 6 Geben Sie den Tag zweistellig ein und drücken Sie dann **OK**.



Datum/Uhrzeit
Tag:25

(Zum Beispiel: **2, 5**)

- 7 Geben Sie die Uhrzeit im 24-Stunden-Format ein und drücken Sie dann **OK**.



Datum/Uhrzeit
Uhrzeit:15:25

(Zum Beispiel: **1, 5, 2, 5** für 15:25 Uhr)

- 8 Drücken Sie **Stop/Exit**.

Hinweis

Im Falle einer Fehleingabe drücken Sie **Stop/Exit**, um zu Schritt 1 zurückzukehren.

6 Absenderkennung eingeben

Speichern Sie die Faxnummer und Ihren Namen, damit sie auf alle gesendeten Faxe gedruckt werden.

1 Drücken Sie **Menu**.

2 Drücken Sie **0**.

3 Drücken Sie **3**.

4 Geben Sie Ihre Faxnummer mit den Zifferntasten ein (bis zu 20 Stellen) und drücken Sie dann **OK**. Zur Eingabe von „+“ drücken Sie *****. Um zum Beispiel die Landesvorwahl für die Schweiz einzugeben (+41), drücken Sie *****, **4**, **1**.

```
Abs.-Kennung
Fax: +41XXXXXXXXXX
```



5 Geben Sie Ihre Telefonnummer mit den Zifferntasten ein (bis zu 20 Stellen) und drücken Sie dann **OK**. (Falls Ihre Telefon- und Faxnummer identisch sind, geben Sie dieselbe Nummer erneut ein.)

```
Abs.-Kennung
Tel: +41XXXXXXXXXX
```

6 Geben Sie mit den Zifferntasten Ihren Namen ein (bis zu 20 Zeichen) und drücken Sie dann **OK**.

```
Abs.-Kennung
Name:
```

Hinweis

- Zur Eingabe des Namens siehe die Tabelle unten.
- Um einen Buchstaben einzugeben, der auf derselben Taste wie der vorherige liegt, drücken Sie , um den Cursor nach rechts zu bewegen.
- Um Zeichen zu löschen, bewegen Sie den Cursor mit der Taste  oder  zum falschen Zeichen und drücken Sie dann **Clear/Back**.

Taste	1-mal	2-mal	3-mal	4-mal	5-mal
2	A	B	C	2	A
3	D	E	F	3	D
4	G	H	I	4	G
5	J	K	L	5	J
6	M	N	O	6	M
7	P	Q	R	7	P
8	T	U	V	8	T
9	W	X	Y	9	W





Siehe dazu auch "Texteingabe" im Benutzerhandbuch.

7 Drücken Sie **Stop/Exit**.

7 Wahlverfahren (Ton/Puls) einstellen



Werkseitig ist das modernere Tonwahlverfahren (MFV) eingestellt. Falls in Ihrem Telefonnetz noch die Pulswahl verwendet wird, müssen Sie hier die entsprechende Einstellung wählen.

- 1 Drücken Sie **Menu**.
- 2 Drücken Sie **0**.
- 3 Drücken Sie **4**.
- 4 Drücken Sie  oder , um Pulswahl (oder Tonwahl) zu wählen. Drücken Sie **OK**.
- 5 Drücken Sie **Stop/Exit**.

8 Empfangsmodus wählen

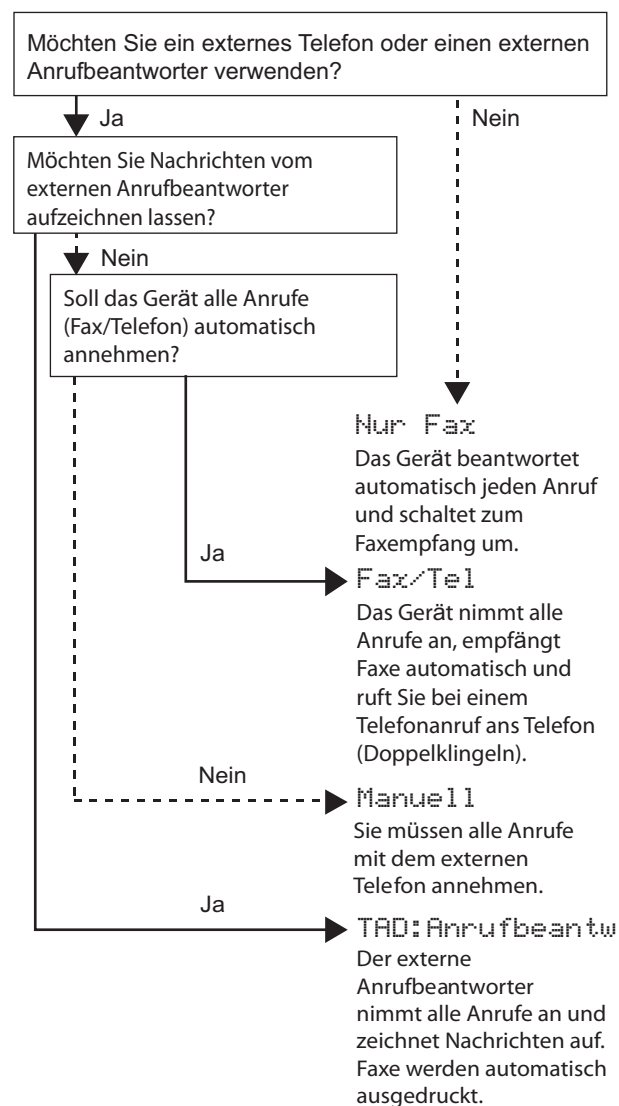
Es kann zwischen vier verschiedenen Empfangsmodi gewählt werden: Nur Fax, Fax/Tel, Manuell und TAD: Anrufbeantw. Wählen Sie mit Hilfe der Tabelle den gewünschten Empfangsmodus.





- 1 Drücken Sie **Menu**.
- 2 Drücken Sie **0**.
- 3 Drücken Sie **1**.
- 4 Drücken Sie  oder , um den gewünschten Empfangsmodus zu wählen. Drücken Sie **OK**.
- 5 Drücken Sie **Stop/Exit**.



Siehe dazu auch "Fax empfangen" in Kapitel 6 des Benutzerhandbuchs.

9 Anschlussart einstellen

Ihr Gerät ist werkseitig für die Installation an einem Hauptanschluss eingestellt (Normal). Wenn das Gerät in einer Nebenstellenanlage oder in einer ISDN-Anlage angeschlossen ist, müssen Sie die entsprechende Anschlussart einstellen.

- 1 Drücken Sie **Menu**.
- 2 Drücken Sie **0**.
- 3 Drücken Sie **6**.
- 4 Drücken Sie  oder , um **Nebenstelle**, **ISDN** oder **Normal** zu wählen.
Drücken Sie **OK**.
Sie haben die folgenden Möglichkeiten:
 - Wenn Sie **ISDN** oder **Normal** gewählt haben, gehen Sie zu Schritt 8.
 - Wenn Sie **Nebenstelle** gewählt haben, gehen Sie zu Schritt 5.
- 5 Sie haben die folgenden Möglichkeiten:
 - Wenn Sie die Kennziffer zur Amtsholung ändern möchten, drücken Sie **1** und gehen Sie zu Schritt 6.
 - Wenn Sie die Kennziffer zur Amtsholung nicht ändern möchten, drücken Sie **2** und gehen Sie zu Schritt 8.



Hinweis

Die werkseitig eingestellte Kennziffer ist „!“ Wenn Sie **TeI/R** drücken, wird „!“ im Display angezeigt.

- 6 Geben Sie die Kennziffer zur Amtsholung mit den Zifferntasten ein (bis zu 5 Stellen) und drücken Sie dann **OK**.



Hinweis

Die Ziffern 0 bis 9, #, * und ! können verwendet werden.

(Drücken Sie **TeI/R**, um „!“ einzugeben.)

Sie können ! nicht mit anderen Nummern oder Buchstaben verwenden.

Wenn Ihre Telefonanlage mit der Flash-Funktion arbeitet, drücken Sie zur Amtsholung **TeI/R**.

7

Drücken Sie  oder , um **Ein** oder **Immer** zu wählen und drücken Sie **OK**.



Hinweis

- Wenn Sie **Ein** wählen, erhalten Sie durch Drücken der Taste **TeI/R** (das Display zeigt „!“) Zugang zur Amtsleitung.
- Wenn Sie **Immer** wählen, erhalten Sie automatisch Zugang zur Amtsleitung, ohne dass die Taste **TeI/R** gedrückt werden muss.

8

Drücken Sie **Stop/Exit**.



Hinweis

Nebenstelle und Amtsholung

Ihr Gerät ist werkseitig für die Installation an einem Hauptanschluss eingestellt (Normal). In vielen Büros wird jedoch eine Nebenstellenanlage verwendet. Sie können Ihr Gerät in den meisten Nebenstellenanlagen anschließen. Wenn der Nebenstellenbetrieb eingeschaltet ist, kann zur Amtsholung die Taste **TeI/R** verwendet werden.

10 LCD-Kontrast einstellen

Sie können den LCD-Kontrast verändern, um die Zeichen im Display heller oder dunkler anzeigen zu lassen.

- 1 Drücken Sie **Menu**.
- 2 Drücken Sie **1**.
- 3 Drücken Sie **7**.
- 4 Drücken Sie , um den Kontrast zu erhöhen.

—ODER—

Drücken Sie , um den Kontrast zu verringern.
Drücken Sie **OK**.

- 5 Drücken Sie **Stop/Exit**.

Mitgelieferte CD-ROM „MFL-Pro Suite“

Windows®



MFL-Pro Suite installieren

Zur Installation der MFL-Pro Suite und der Multifunktionsstreiber.

Andere Treiber/Programme installieren

Hier können Sie zusätzliche MFL-Pro Suite Dienstprogramme installieren, die Installation ohne ScanSoft™ PaperPort™ 11SE mit OCR von NUANCE durchführen oder nur den Druckertreiber installieren.

Dokumentation

Zur Ansicht des Software-Handbuches und des Netzwerkhandbuches (nur MFC-7440N) im HTML-Format. Sie finden diese auch im PDF-Format im Brother Solutions Center (Internetzugang erforderlich). Im Software- und Netzwerkhandbuch sind die Funktionen beschrieben, die nach Anschluss an einen Computer zur Verfügung stehen (z. B. Drucken, Scannen und Netzwerkfunktionen).

Online-Registrierung

Zur einfachen und schnellen Registrierung des Gerätes auf der Brother-Website.

Brother Solutions Center

Hier finden Sie Informationen zu Ihrem Brother-Gerät, wie FAQs, Handbücher, Treiber-Updates und Tipps zu vielen Funktionen (Internetzugang erforderlich).

Information zum Gerät

Besuchen Sie unsere Website zum original Brother Verbrauchsmaterial:
<http://www.brother.com/original/>.

MFL-Pro Suite reparieren (nur USB)

Zum automatischen Reparieren und Neuinstallieren der MFL-Pro Suite, falls die Installation nicht erfolgreich durchgeführt werden konnte.

Hinweis

Die MFL-Pro Suite enthält Drucker- und Scanner-treiber, das Brother ControlCenter3 sowie ScanSoft™ PaperPort™ 11SE. ScanSoft™ PaperPort™ 11SE ist ein Dokumenten-Management-Programm zum Scannen und zur Ansicht von Dokumenten.

Macintosh®

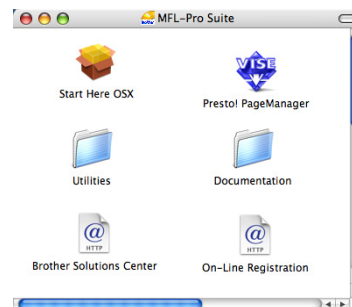

Start Here OSX

Zur Installation der MFL-Pro Suite, die Drucker- und Scannertreiber, das Brother ControlCenter2 und BRAdmin Light für Mac OS® X 10.2.4 oder höher enthält.

Documentation

Zur Ansicht des Software- und Netzwerkhandbuches im HTML-Format. Sie finden diese auch im PDF-Format im Brother Solutions Center (Internetzugang erforderlich). Im Software- und Netzwerkhandbuch sind die Funktionen beschrieben, die nach Anschluss an einen Computer zur Verfügung stehen (z. B. Drucken, Scannen und Netzwerkfunktionen).

Brother Solutions Center

Hier finden Sie Informationen zu Ihrem Brother-Gerät, wie FAQs, Handbücher, Treiber-Updates und Tipps zu vielen Funktionen (Internetzugang erforderlich).

Presto! PageManager

Sie können Presto!® PageManager® installieren, mit dem die Scan-to-Text-Funktion des Brother ControlCenter2 verwendet und Fotos sowie Dokumente einfach gescannt und verwaltet werden können.

On-Line Registration

Zur einfachen und schnellen Registrierung des Gerätes auf der Brother-Website.

Utilities

Dieser Ordner enthält die folgenden zusätzlichen Dienstprogramme:

- Presto!® PageManager® Uninstaller
- BRAdmin Light

Folgen Sie der Installationsbeschreibung für das von Ihnen verwendete Betriebssystem und den verwendeten Anschluss. Die aktuellsten Treiber und Handbücher sowie Tipps und Hilfen für eventuell auftretende Probleme finden Sie im Brother Solutions Center, das Sie direkt aus dem Treiber oder über <http://solutions.brother.com/> aufrufen können.

Windows®



USB-Anschluss 14



Verkabelter Netzwerkanschluss (nur MFC-7440N) 17
Zur Windows Server® 2003 siehe kapitel 5 des Netzwerkhandbuches auf der CD-ROM.

Macintosh®



USB-Anschluss 20



Verkabelter Netzwerkanschluss (nur MFC-7440N) 22

USB-Anschluss (für Windows® 2000 Professional/XP/XP Professional x64 Edition/Windows Vista®)

Wichtig

Vergewissern Sie sich, dass das Gerät wie in Schritt 1 *Inbetriebnahme des Gerätes* auf den Seiten 4 bis 11 beschrieben vorbereitet wurde.

Hinweis

- Schliessen Sie alle Anwendungen, bevor Sie die Installation der MFL-Pro Suite starten.
- Die mitgelieferte CD-ROM enthält ScanSoft™ PaperPort™ 11SE. Diese Anwendung unterstützt nur Windows® 2000 (SP4 oder höher), XP (SP2 oder höher), XP Professional x64 Edition und Windows Vista®. Führen Sie ein Update mit dem neuesten Windows® Service Pack durch, bevor Sie die MFL-Pro Suite installieren.

- 1 Schalten Sie das Gerät aus, ziehen Sie den Netzstecker und ziehen Sie das Datenkabel ab, falls Sie es schon angeschlossen haben.

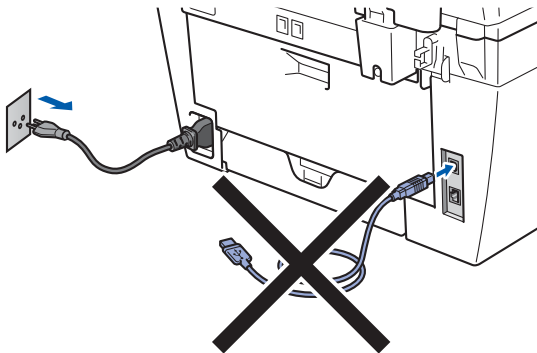

- 2 Schalten Sie den Computer ein. (Sie müssen sich mit Administratorrechten anmelden.)
- 3 Legen Sie die mitgelieferte CD-ROM für Windows® in das CD-ROM-Laufwerk. Wenn das Dialogfeld zur Auswahl des Modells erscheint, wählen Sie Ihr Modell. Wenn das Dialogfeld zur Auswahl der Sprache erscheint, wählen Sie Ihre Sprache.

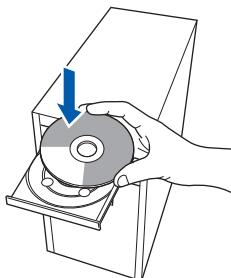

- 4 Das Hauptmenü der CD-ROM erscheint. Klicken Sie auf **MFL-Pro Suite installieren**.



Hinweis

- Falls dieses Fenster nicht automatisch erscheint, führen Sie über den Windows®-Explorer das Programm **start.exe** im Hauptverzeichnis der Brother CD-ROM aus.
- Wenn unter Windows Vista® die Benutzerkontensteuerung angezeigt wird, klicken Sie auf **Zulassen**.

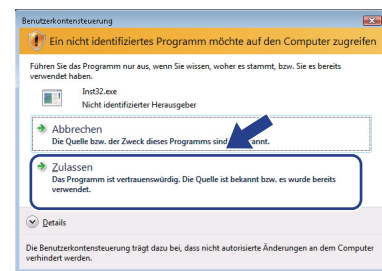

- 5 Nachdem Sie die Lizenzvereinbarung für ScanSoft™ PaperPort™ 11SE gelesen und akzeptiert haben, klicken Sie auf **Ja**.

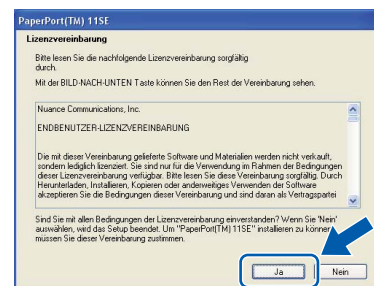

Die Installation von ScanSoft™ PaperPort™ 11SE wird nun automatisch gestartet. Danach beginnt die Installation der MFL-Pro Suite.

- 6** Wenn die Lizenzvereinbarung für die Brother MFL-Pro Suite erscheint, klicken Sie auf **Ja**, wenn Sie die Vereinbarung akzeptieren.



- 7** Wählen Sie **Normal (MFC-7320)** oder **Lokaler Anschluss (USB) (MFC-7440N)** und klicken Sie dann auf **Weiter**. Die Installation wird fortgesetzt.

<MFC-7320>

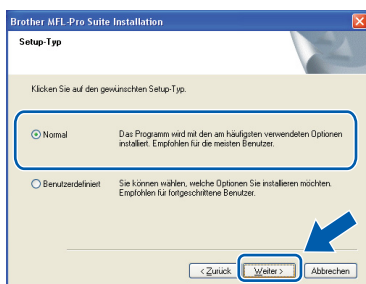

<MFC-7440N>

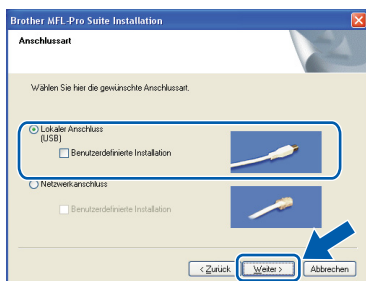

Hinweis

Wenn unter Windows Vista® der folgende Bildschirm erscheint, aktivieren Sie das Kontrollkästchen und klicken Sie auf **Installieren**, um die Installation vollständig abzuschliessen.



- 8** Wenn der folgende Bildschirm erscheint, schliessen Sie das USB-Kabel zuerst am Computer und dann am Gerät an.

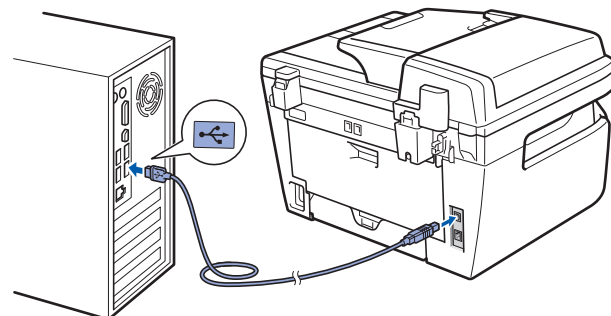
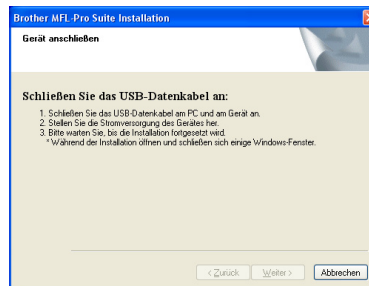

Nicht möglich

Schliessen Sie das Gerät nicht am USB-Anschluss einer Tastatur oder an einem passiven USB-Hub an. Brother empfiehlt, das Gerät direkt an den Computer anzuschliessen.

- 9** Stecken Sie den Netzstecker in die Steckdose. Schalten Sie das Gerät mit dem Netzschalter ein.

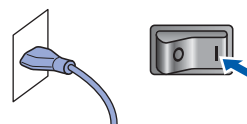

Die Installation der Brother-Treiber startet automatisch. Die einzelnen Installationsbildschirme erscheinen nacheinander. Warten Sie ein wenig.

Nicht möglich

Versuchen Sie auf KEINEM der Bildschirme, die Installation abzubrechen.

- 10** Wenn das Fenster zur Online-Registrierung erscheint, wählen Sie die gewünschte Option und folgen Sie den Anweisungen auf dem Bildschirm.

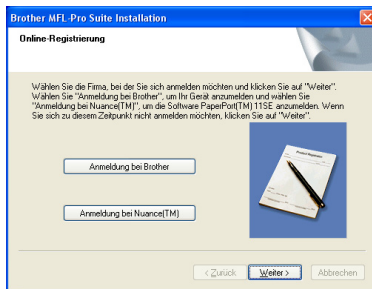

- 11** Klicken Sie auf **Fertig stellen**, um den Computer neu zu starten. (Nach dem Neustart müssen Sie sich mit Administratorrechten anmelden.)

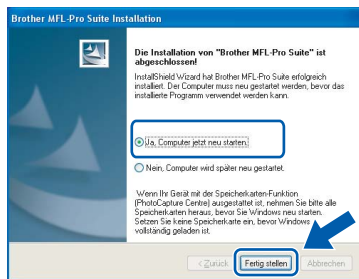

Hinweis

- **„XML Paper Specification“-Druckertreiber**
Der „XML Paper Specification“-Druckertreiber ist der am besten geeignete Treiber, um aus Anwendungen zu drucken, die das Dokumentenformat „XML Paper Specification“ verwenden. Sie können den neuesten Treiber vom Brother Solutions Center (<http://solutions.brother.com/>) herunterladen.
- Nach dem Neustart wird automatisch die **Installationsprüfung** gestartet. Falls die **Installationsprüfung** einen Fehler zeigt, folgen Sie den Anweisungen auf dem Bildschirm oder lesen Sie die Online-Hilfe und FAQs unter **Start/Alle Programme/Brother/MFC-XXXX**. (XXXX steht für den Namen Ihres Modells.)



Die MFL-Pro Suite (inklusive der Brother Drucker- und Scannertreiber) ist nun installiert und die Installation ist nun abgeschlossen.

Verkabelter Netzwerkanschluss (nur MFC-7440N) (für Windows® 2000 Professional/XP/XP Professional x64 Edition/Windows Vista®)

Wichtig

Vergewissern Sie sich, dass das Gerät wie in Schritt 1 *Inbetriebnahme des Gerätes* auf den Seiten 4 bis 11 beschrieben vorbereitet wurde.

Hinweis

Die mitgelieferte CD-ROM enthält ScanSoft™ PaperPort™ 11SE. Diese Anwendung unterstützt nur Windows® 2000 (SP4 oder höher), XP (SP2 oder höher), XP Professional x64 Edition und Windows Vista®). Führen Sie ein Update mit dem neusten Windows® Service Pack durch, bevor Sie die MFL-Pro Suite installieren.

1 Schalten Sie das Gerät aus und ziehen Sie den Netzstecker aus der Steckdose.

2 Schliessen Sie das Netzwerkkabel zuerst am Gerät und dann in Ihrem Netzwerk an.

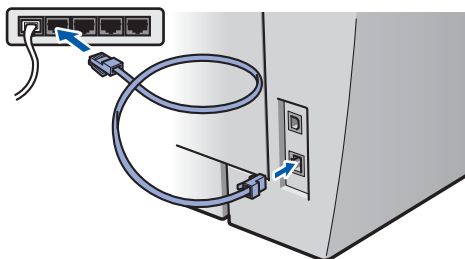

3 Stecken Sie den Netzstecker in die Steckdose. Schalten Sie das Gerät mit dem Netzschalter ein.

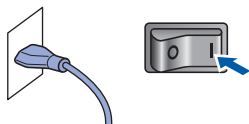

4 Schalten Sie den Computer ein. (Sie müssen sich mit Administratorrechten anmelden.) Schliessen Sie alle Anwendungen, bevor Sie die Installation der MFL-Pro Suite starten.

Hinweis

Wenn Sie eine Personal Firewall verwenden, müssen Sie diese vor Beginn der Installation deaktivieren. Nach der Installation starten Sie dann die Firewall-Software neu.

5 Legen Sie die mitgelieferte CD-ROM in das CD-ROM-Laufwerk. Wenn das Dialogfeld zur Auswahl des Modells erscheint, wählen Sie Ihr Modell. Wenn das Dialogfeld zur Auswahl der Sprache erscheint, wählen Sie Ihre Sprache.

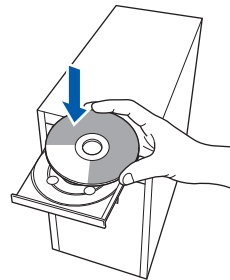

6 Das Hauptmenü der CD-ROM erscheint. Klicken Sie auf **MFL-Pro Suite installieren**.



Hinweis

- Falls dieses Fenster nicht automatisch erscheint, führen Sie über den Windows®-Explorer das Programm **start.exe** im Hauptverzeichnis der Brother CD-ROM aus.
- Wenn unter Windows Vista® die Benutzerkontensteuerung angezeigt wird, klicken Sie auf **Zulassen**.

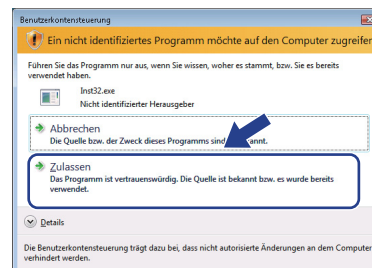

Windows®
Netzwerk
(verkabelt)

- 7** Nachdem Sie die Lizenzvereinbarung für ScanSoft™ PaperPort™ 11SE gelesen und akzeptiert haben, klicken Sie auf **Ja**.

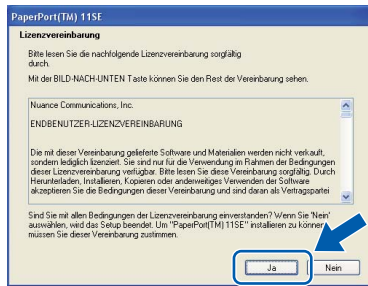

Die Installation von ScanSoft™ PaperPort™ 11SE wird nun automatisch gestartet. Danach beginnt die Installation der MFL-Pro Suite.

- 8** Wenn die Lizenzvereinbarung für die Brother MFL-Pro Suite erscheint, klicken Sie auf **Ja**, wenn Sie die Vereinbarung akzeptieren.

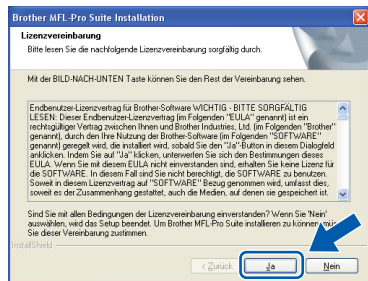

- 9** Wählen Sie **Netzwerkanschluss** und klicken Sie dann auf **Weiter**.

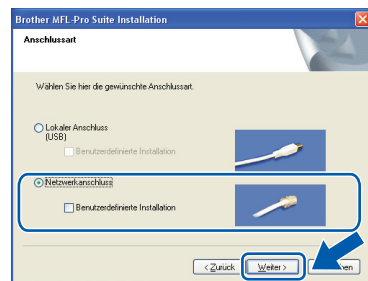

- 10** Für Windows® XP SP2/Windows Vista®: Wenn dieses Fenster erscheint, wählen Sie **Porteinstellungen der Firewall zum Herstellen der Netzwerkverbindung ändern und Installation fortsetzen.(empfohlen)** und klicken Sie auf **Weiter**.



Wenn Sie nicht die Windows®-Firewall verwenden, suchen Sie im Handbuch Ihrer Software nach weiteren Informationen, wie Sie die folgenden Netzwerk-Ports hinzufügen können.

- Zum Scannen im Netzwerk fügen Sie den UDP-Port 54925 hinzu.
- Zum PC-Faxempfang im Netzwerk fügen Sie den UDP-Port 54926 hinzu.
- Wenn weiterhin Probleme mit der Netzwerkverbindung auftreten, fügen Sie den UDP-Port 137 hinzu.

- 11** Falls Ihr Gerät für das Netzwerk konfiguriert ist, wählen Sie es in der Liste aus und klicken Sie auf **Weiter**.

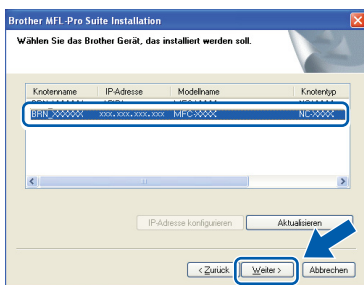

Falls für Ihr Gerät **APIPA** im Feld **IP-Adresse** angezeigt wird, klicken Sie auf **IP-Adresse konfigurieren** und geben Sie für Ihr Gerät eine im Netzwerk gültige IP-Adresse ein.

Hinweis

- Die IP-Adresse und den Knotennamen Ihres Gerätes können Sie der Netzwerkkonfigurationsliste entnehmen. (Siehe Netzwerkkonfigurationsliste ausdrucken auf Seite 27.)
- Falls Ihr Gerät noch nicht für das Netzwerk konfiguriert ist, erscheint die Meldung:



Klicken Sie auf **OK**. Das Dialogfeld **IP-Adresse konfigurieren** erscheint. Geben Sie eine im Netzwerk gültige IP-Adresse für Ihr Gerät ein.

- 12** Die Installation der Brother-Treiber startet automatisch. Die einzelnen Installationsbildschirme erscheinen nacheinander. Warten Sie ein wenig.

Nicht möglich

Versuchen Sie auf **KEINEM** der Bildschirme, die Installation abzubrechen.

Hinweis

Wenn unter Windows Vista® der folgende Bildschirm erscheint, aktivieren Sie das Kontrollkästchen und klicken Sie auf **Installieren**, um die Installation vollständig abzuschließen.

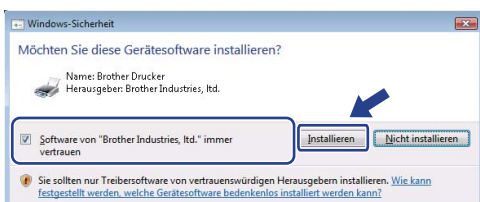

- 13** Wenn das Fenster zur Online-Registrierung erscheint, wählen Sie die gewünschte Option und folgen Sie den Anweisungen auf dem Bildschirm.



- 14** Klicken Sie auf **Fertig stellen**, um den Computer neu zu starten. (Nach dem Neustart müssen Sie sich mit Administratorrechten anmelden.)

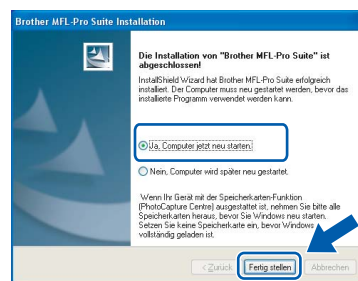

OK! Die MFL-Pro Suite ist nun installiert und die Installation ist abgeschlossen.

Hinweis

- „XML Paper Specification“-Druckertreiber
Der „XML Paper Specification“-Druckertreiber ist der am besten geeignete Treiber, um aus Anwendungen zu drucken, die das Dokumentenformat „XML Paper Specification“ verwenden. Sie können den neuesten Treiber vom Brother Solutions Center (<http://solutions.brother.com/>) herunterladen.
- Die MFL-Pro Suite enthält Drucker- und Scannertreiber für das Netzwerk, das Brother ControlCenter3 und ScanSoft™ PaperPort™ 11SE mit OCR. ScanSoft™ PaperPort™ 11SE ist ein Dokumenten-Management-Programm zum Scannen und zur Ansicht von Dokumenten.
- Nach dem Neustart wird automatisch die **Installationsprüfung** gestartet. Falls die **Installationsprüfung** einen Fehler zeigt, folgen Sie den Anweisungen auf dem Bildschirm oder lesen Sie die Online-Hilfe und FAQs unter **Start/Alle Programme/Brother/MFC-XXXX LAN**. (XXXX steht für den Namen Ihres Modells.)

Windows® Netzwerk (verkabelt)

USB-Anschluss

Für Mac OS® X 10.2.4 oder höher

Wichtig

Vergewissern Sie sich, dass das Gerät wie in Schritt 1 *Inbetriebnahme des Gerätes* auf den Seiten 4 bis 11 beschrieben vorbereitet wurde.

Hinweis

Wenn Sie Mac OS® X 10.2.0 bis 10.2.3 benutzen, sollten Sie Ihr System auf Mac OS® X 10.2.4 oder höher aktualisieren. (Neueste Informationen zu Mac OS® X finden Sie unter <http://solutions.brother.com/>.)

- 1 Stecken Sie den Netzstecker in die Steckdose. Schalten Sie das Gerät mit dem Netzschalter ein.

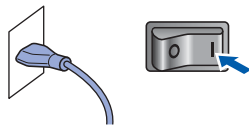

- 2 Schließen Sie das USB-Kabel zuerst am Macintosh® und dann am Gerät an.

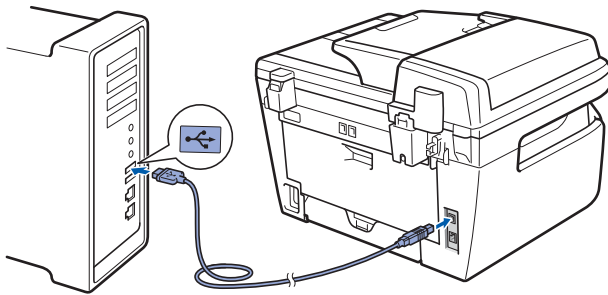

⊘ Nicht möglich

Schließen Sie das Gerät nicht am USB-Anschluss einer Tastatur oder an einem passiven USB-Hub an. Brother empfiehlt, das Gerät direkt an den Computer anzuschließen.

- 3 Schalten Sie Ihren Macintosh® ein.

- 4 Legen Sie die mitgelieferte CD-ROM für Macintosh® in das CD-ROM-Laufwerk.

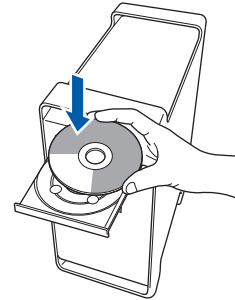

- 5 Doppelklicken Sie auf das Symbol **Start Here OSX**, um mit der Installation zu beginnen. Folgen Sie den Anweisungen auf dem Bildschirm.



Hinweis

Bitte warten Sie, das Installieren der Software dauert einige Sekunden. Nach der Installation klicken Sie auf **Neustart**, um die Installation abzuschließen.

- 6 Die Brother-Software sucht nach dem Brother-Gerät. Währenddessen wird das folgende Fenster angezeigt:



- 7 Wenn dieses Fenster erscheint, klicken Sie auf **OK**.



- 8 Für Mac OS® X 10.3.x oder höher: Die MFL-Pro Suite, die Brother Drucker- und Scannertreiber sowie das Brother ControlCenter2 sind nun installiert und die Installation ist abgeschlossen. Gehen Sie zu Schritt 12.

- 8** Für Mac OS® X 10.2.4 bis 10.2.8:
Klicken Sie auf **Hinzufügen**.

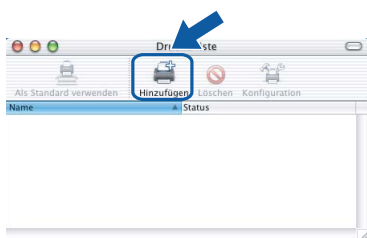

- 9** Wählen Sie **USB**.



- 10** Wählen Sie Ihr Modell aus und klicken Sie auf **Hinzufügen**.

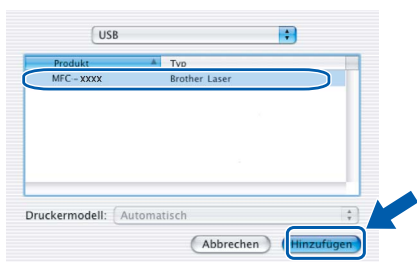

- 11** Klicken Sie auf **Print Center** und dann auf **Print Center beenden**.

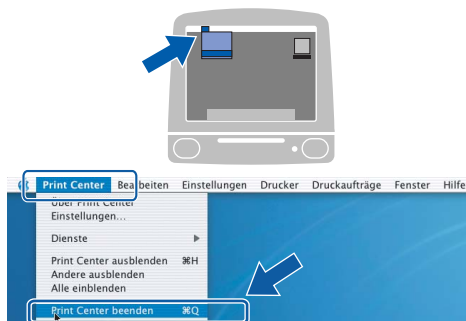

- OK!** Die MFL-Pro Suite, die Brother Drucker- und Scannertreiber sowie das Brother ControlCenter2 sind nun installiert und die Installation ist abgeschlossen.

- 12** Um den Presto!® PageManager® zu installieren, doppelklicken Sie auf das Symbol **Presto! PageManager** und folgen Sie den Anweisungen auf dem Bildschirm.

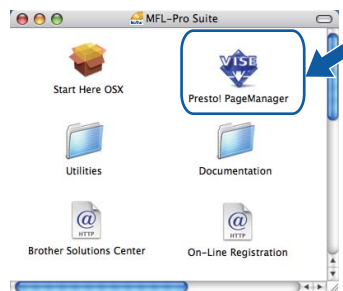

Hinweis

Presto!® PageManager® enthält ein Texterkennungsprogramm, mit dem Sie die Scan-to-Text-Funktion des Brother ControlCenter2 verwenden können. Mit dem Presto!® PageManager® können Sie auch Fotos und Dokumente einfach einscannen und verwalten.

- OK!** Presto!® PageManager® ist nun installiert und die Installation ist abgeschlossen.

Verkabelter Netzwerkanschluss (nur MFC-7440N)

Für Mac OS® X 10.2.4 oder höher

Wichtig

Vergewissern Sie sich, dass das Gerät wie in Schritt 1 *Inbetriebnahme des Gerätes* auf den Seiten 4 bis 11 beschrieben vorbereitet wurde.

- 1 Stecken Sie den Netzstecker in die Steckdose. Schalten Sie das Gerät mit dem Netzschalter ein.

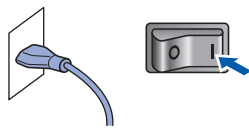

- 2 Schliessen Sie das Netzwerkabel zuerst am Gerät und dann in Ihrem Netzwerk an.

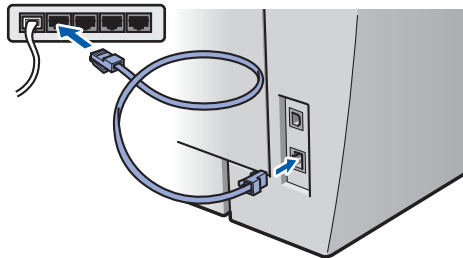

- 3 Schalten Sie Ihren Macintosh® ein.

- 4 Legen Sie die mitgelieferte CD-ROM für Macintosh® in das CD-ROM-Laufwerk ein.

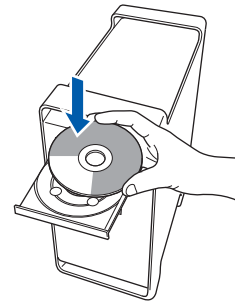

- 5 Doppelklicken Sie auf das Symbol **Start Here OSX**, um mit der Installation zu beginnen. Folgen Sie den Anweisungen auf dem Bildschirm.



Hinweis

Bitte warten Sie, das Installieren der Software dauert einige Sekunden. Nach der Installation klicken Sie auf **Neustart**, um die Installation abzuschliessen.

- 6** Die Brother-Software sucht nach dem Brother-Gerät. Währenddessen wird das folgende Fenster angezeigt:



Hinweis

- Falls Ihr Gerät für das Netzwerk konfiguriert ist, wählen Sie es in der Liste aus und klicken Sie dann auf **OK**. Wenn nur ein Gerät im Netzwerk angeschlossen ist, wird es automatisch ausgewählt und dieses Fenster erscheint nicht. Gehen Sie zu Schritt 7.

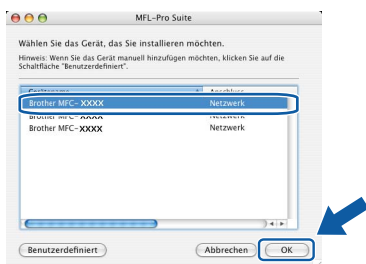

- Wenn dieses Fenster erscheint, klicken Sie auf **OK**.



Geben Sie für Ihren Macintosh® unter **Computername** einen Namen von bis zu 15 Zeichen Länge ein und klicken Sie auf **OK**. Gehen Sie zu Schritt 7.

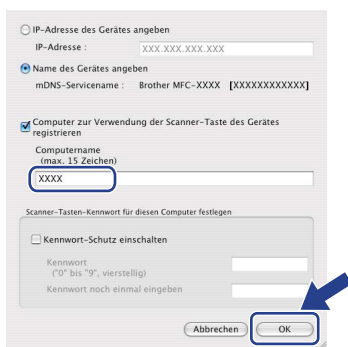

- Um die Scanner-Taste im Netzwerk zu verwenden, müssen Sie **Computer zur Verwendung der Scanner-Taste des Gerätes registrieren** aktivieren.
- Der eingegebene Name wird nach Drücken der **Scan-Taste** und Auswahl einer Scanfunktion im Display des Gerätes angezeigt. (Mehr Informationen zum Scannen im Netzwerk finden Sie im Software-Handbuch auf der CD-ROM.)

- 7** Wenn dieses Fenster erscheint, klicken Sie auf **OK**.



OK!

Für Mac OS® X 10.3.x oder höher: Die MFL-Pro Suite, die Brother Drucker- und Scannertreiber sowie das Brother ControlCenter2 sind nun installiert und die Installation ist abgeschlossen. Gehen Sie zu Schritt 12.

- 8** Für Mac OS® X 10.2.4 bis 10.2.8: Klicken Sie auf **Hinzufügen**.

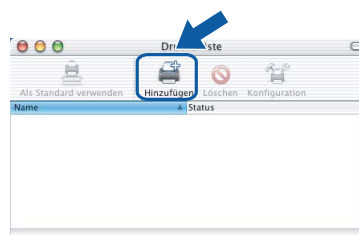

- 9** Für Mac OS® X 10.2.4 bis 10.2.8: Wählen Sie die unten gezeigte Option.



- 10** Wählen Sie Ihr Modell aus und klicken Sie auf **Hinzufügen**.

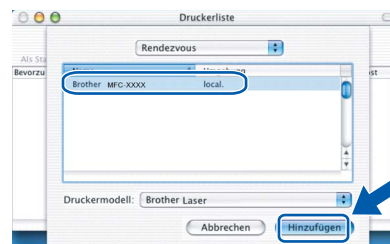

Macintosh®
Netzwerk
(verkabelt)

- 11** Klicken Sie auf **Print Center** und dann auf **Print Center beenden**.

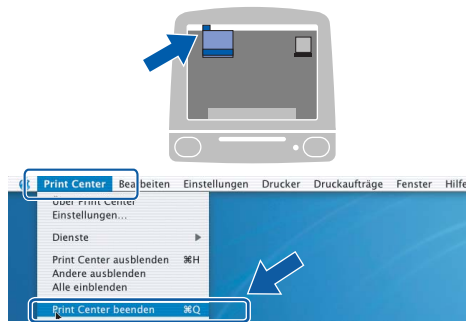

- OK!** Die MFL-Pro Suite, die Brother Drucker- und Scannertreiber sowie das Brother ControlCenter2 sind nun installiert und die Installation ist abgeschlossen.

- 12** Um den Presto!® PageManager® zu installieren, doppelklicken Sie auf das Symbol **Presto! PageManager** und folgen Sie den Anweisungen auf dem Bildschirm.

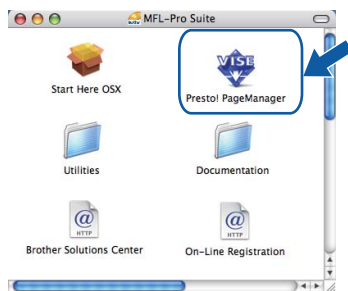

Hinweis

Presto!® PageManager® enthält ein Texterkennungsprogramm, mit dem Sie die Scan-to-Text-Funktion des Brother ControlCenter2 verwenden können. Mit dem Presto!® PageManager® können Sie auch Fotos und Dokumente einfach einscannen und verwalten.

- OK!** Presto!® PageManager® ist nun installiert und die Installation ist abgeschlossen.

Konfigurationsprogramm BRAdmin Light (für Windows®)

BRAdmin Light ist ein Dienstprogramm für die Erstinstallation von netzwerkfähigen Brother-Geräten. Mit diesem Programm können Sie auch nach Brother-Geräten im Netzwerk suchen, deren Status anzeigen und grundlegende Netzwerkeinstellungen, wie die IP-Adresse, konfigurieren.

Weitere Informationen über BRAdmin Light erhalten Sie unter <http://solutions.brother.com/>.

Hinweis

Wenn Sie ein erweitertes Druckerverwaltungsprogramm benötigen, sollten Sie die neuste Version von Brother BRAdmin Professional verwenden. Sie können diese von <http://solutions.brother.com/> herunterladen.

BRAdmin Light installieren

Hinweis

Das Standard-Kennwort des MFC/DCP-Servers ist **access**. Das Kennwort kann mit BRAdmin Light geändert werden.

- 1 Klicken Sie im Hauptmenü auf **Andere Treiber/Programme installieren**.



- 2 Klicken Sie auf **BRAdmin Light** und folgen Sie den Anweisungen auf dem Bildschirm.



IP-Adresse, Subnetzmaske und Gateway mit BRAdmin Light einstellen

Hinweis

Wenn ein DHCP/BOOTP/RARP-Server in Ihrem Netzwerk vorhanden ist, müssen Sie die folgenden Schritte nicht ausführen. Das Gerät erhält in diesem Fall seine IP-Adresse automatisch.

- 1 Starten Sie BRAdmin Light. BRAdmin Light sucht automatisch nach neuen Geräten.

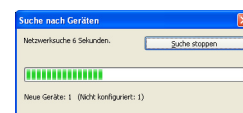

- 2 Doppelklicken Sie auf das nicht konfigurierte Gerät.

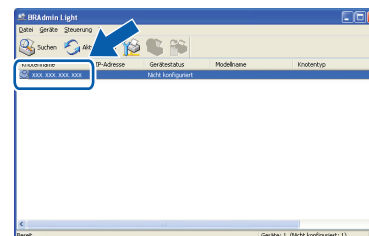

- 3 Wählen Sie **Statisch** als Boot-Methode. Geben Sie die **IP-Adresse**, die **Subnetzmaske** und das **Gateway** ein und klicken Sie dann auf **OK**.

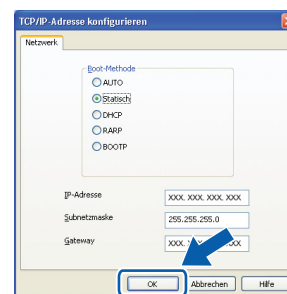

- 4 Die Angaben werden im Gerät gespeichert.

Konfigurationsprogramm BRAdmin Light (für Mac OS® X)

BRAdmin Light ist ein Dienstprogramm für die Erstinstallation von netzwerkfähigen Brother-Geräten. Sie können mit diesem Programm unter Mac OS® X 10.2.4 oder höher auch nach Brother-Geräten im Netzwerk suchen, deren Status anzeigen und grundlegende Netzwerkeinstellungen, wie die IP-Adresse, konfigurieren.

BRAdmin Light wird automatisch mit dem Druckertreiber installiert. Wenn Sie den Druckertreiber bereits installiert haben, müssen Sie BRAdmin Light nicht erneut installieren. Weitere Informationen über BRAdmin Light finden Sie unter <http://solutions.brother.com/>.

IP-Adresse, Subnetzmaske und Gateway mit BRAdmin Light einstellen

Hinweis

- Wenn ein DHCP/BOOTP/RARP-Server in Ihrem Netzwerk vorhanden ist, müssen Sie die folgenden Schritte nicht ausführen. Das Gerät erhält in diesem Fall seine IP-Adresse automatisch.
- Vergewissern Sie sich, dass die Java™-Client-Version 1.4.1_07 oder höher auf Ihrem Computer installiert ist.
- Das Standard-Kennwort des MFC/DCP-Servers ist **access**. Das Kennwort kann mit BRAdmin Light geändert werden.

- 1 Doppelklicken Sie auf Ihrem Desktop auf das Symbol **Macintosh HD**.

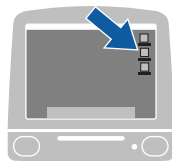

- 2 Wählen Sie **Library**, **Printers**, **Brother** und dann **Utilities**.

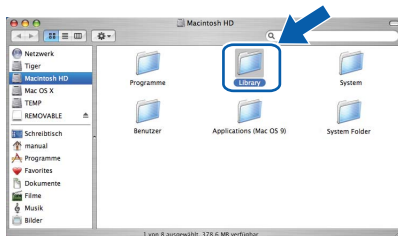

- 3 Doppelklicken Sie auf die Datei **BRAdmin Light.jar** und starten Sie die Software. BRAdmin Light sucht automatisch nach neuen Geräten.

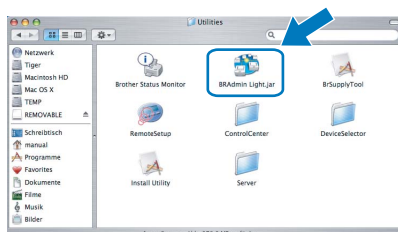

- 4 Doppelklicken Sie auf das nicht konfigurierte Gerät.

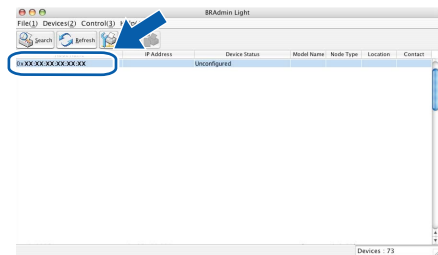

- 5 Wählen Sie **STATIC** als **Boot Method**. Geben Sie **IP Address**, **Subnet Mask** und **Gateway** ein und klicken Sie dann auf **OK**.

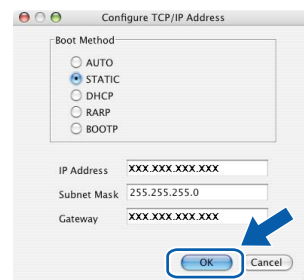

- 6 Die Angaben werden im Gerät gespeichert.

Web Based Management (Webbrowser)

Der Brother MFC/DCP-Server ist mit einem Webserver ausgestattet, mit dem der Gerätestatus überwacht und einige Konfigurationseinstellungen über HTTP (Hyper Text Transfer Protocol) geändert werden können.

Hinweis

- Der Benutzername ist **admin** und das Standardkennwort ist **access**. Sie können das Kennwort mit einem Webbrowser ändern.
- Wir empfehlen Microsoft Internet Explorer 6.0[®] (oder höher) oder Firefox[®] 1.0 (oder höher) für Windows[®] und Safari[™] 1.0 für Macintosh[®]. Stellen Sie sicher, dass JavaScript und Cookies in dem von Ihnen benutzten Browser stets aktiviert sind. Wir empfehlen, auf Safari[™] 1.2 oder höher zu aktualisieren, um JavaScript zu aktivieren. Zur Verwendung eines Webbrowsers müssen Sie die IP-Adresse des MFC/DCP-Servers kennen.

- 1 Öffnen Sie Ihren Browser.
- 2 Geben Sie in Ihrem Browser `http://Geräte_IP_Adresse/` ein. (Wobei „Geräte_IP_Adresse“ für die IP-Adresse des Gerätes im Netzwerk oder den MFC/DCP-Servicenamen steht.)
 - Zum Beispiel: `http://192.168.1.2/`

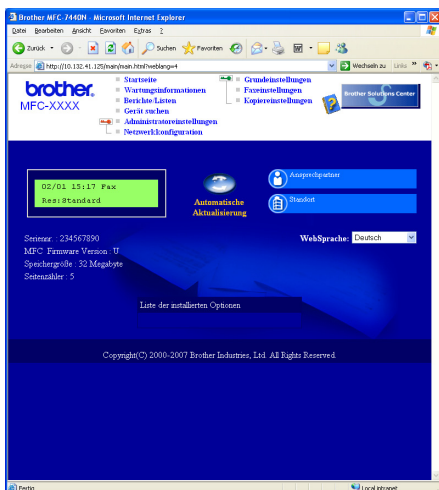

Siehe Kapitel 2 des Netzwerkhandbuchs.

Netzwerkeinstellungen auf die werkseitigen Einstellungen zurücksetzen

Um alle Netzwerkeinstellungen des internen MFC/DCP-Servers auf die werkseitigen Einstellungen zurückzusetzen, gehen Sie wie folgt vor:

- 1 Vergewissern Sie sich, dass das Gerät nicht mit einer anderen Funktion beschäftigt ist. Ziehen Sie dann alle Kabel (ausser dem Netzkabel) vom Gerät ab.
- 2 Drücken Sie **Menu, 4, 0**.
- 3 Drücken Sie **1**, um **Reset** zu wählen.
- 4 Drücken Sie **1**, um **Ja** zu wählen.
- 5 Das Gerät startet nun neu. Schliessen Sie nach dem Neustart alle Kabel wieder an.

Netzwerkkonfigurationsliste ausdrucken

Sie können die Netzwerkkonfigurationsliste ausdrucken, um die aktuellen Netzwerkeinstellungen zu überprüfen. Um diese Liste auszudrucken, gehen Sie wie folgt vor:

- 1 Die vordere Abdeckung muss geschlossen und der Netzstecker eingesteckt sein.
- 2 Schalten Sie das Gerät ein und warten Sie, bis es betriebsbereit ist.
- 3 Drücken Sie **Reports** und  oder , um die Netzwerk-Konfiguration auszuwählen. Drücken Sie **OK**. Das Gerät druckt die aktuellen Netzwerkeinstellungen aus.

Verbrauchsmaterialien

Wenn Verbrauchsmaterialien ersetzt werden müssen, erscheint im Display eine entsprechende Meldung. Weitere Informationen zu den Verbrauchsmaterialien finden Sie bei dem Brother-Vertriebspartner, bei dem Sie das Gerät gekauft haben, oder unter <http://solutions.brother.com/>.

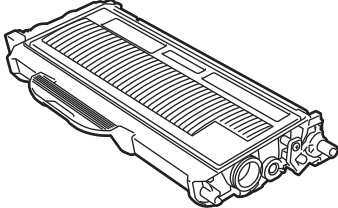
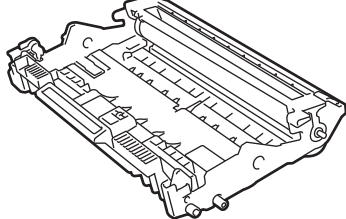
Tonerkassette	Trommeleinheit
TN-2110/TN-2120	DR-2100
	

Warenzeichen

Das Brother-Logo ist ein eingetragenes Warenzeichen von Brother Industries, Ltd.

Brother ist ein eingetragenes Warenzeichen von Brother Industries, Ltd.

Multi-Function Link ist ein eingetragenes Warenzeichen der Brother International Corporation.

Windows Vista ist entweder ein eingetragenes Warenzeichen oder ein Warenzeichen der Microsoft Corporation in den USA und anderen Ländern.

Microsoft, Windows und Windows Server sind eingetragene Warenzeichen von Microsoft in den USA und/oder anderen Ländern.

Macintosh und TrueType sind eingetragene Warenzeichen der Apple Inc.

Nuance, das Nuance-Logo, PaperPort und ScanSoft sind Warenzeichen bzw. eingetragene Warenzeichen der Nuance Communications, Inc. bzw. angeschlossener Gesellschaften in den USA und/oder anderen Ländern.

Presto! PageManager ist ein eingetragenes Warenzeichen der NewSoft Technology Corporation.

Alle Firmen, deren Programmnamen in diesem Handbuch erwähnt sind, haben spezielle Lizenzvereinbarungen für die zu ihrem Eigentum gehörenden Programme.

Alle anderen in diesem Handbuch erwähnten Produktnamen und Produktbezeichnungen sind Warenzeichen oder eingetragene Warenzeichen der betreffenden Firmen.

Zu dieser Anleitung

Dieses Handbuch wurde unter der Aufsicht von Brother Industries Ltd. erstellt und veröffentlicht. Es enthält die technischen Angaben und Produktinformationen entsprechend dem aktuellen Stand vor der Drucklegung.

Der Inhalt dieses Handbuches und die technischen Daten dieses Produktes können ohne vorherige Ankündigung geändert werden.

Die Firma Brother behält sich das Recht vor, Änderungen bzgl. der technischen Daten und der hierin enthaltenen Materialien ohne vorherige Ankündigung vorzunehmen. Brother übernimmt keine Haftung bei offensichtlichen Druck- und Satzfehlern.

Dieses Produkt wurde zur Verwendung im professionellen Bereich entwickelt.

brother®