

BRUKSANVISNING

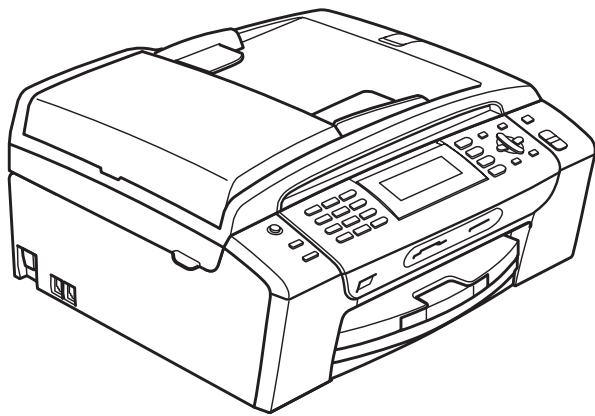

MFC-490CW

Om du måste ringa vår kundtjänst

Fyll i uppgifterna nedan och spara dem för eventuellt framtida behov:

Modellnummer: MFC-490CW

Serienummer: ¹ _____

Inköpsdatum: _____

Inköpsort: _____

¹ Serienumret finns på enhetens baksida. Förvara bruksanvisningen med ditt inköpskvitto som ett kvitto på ditt inköp vid fall av stöld, brand eller garantiservice.

Registrera produkten online på

<http://www.brother.com/registration/>

Genom registreringen hos Brother kommer du att registreras som den ursprungliga ägaren av produkten. Din registrering innebär också:

- en bekräftelse på inköpsdatum, om du skulle tappa bort kvittot; och
- kan behövas vid en fordran som du vill göra om du förlorar en försäkrad produkt.

Godkännande och sammanställningar och publikation

DEN HÄR UTRUSTNINGEN ÄR AVSEDD FÖR BRUK MED EN TVÅTRÅDIG ANALOG LINJE PÅ DET ALLMÄNNA TELENÄTET OCH ÄR FÖRSEDD MED LÄMPLIG ANSLUTNING.

INFORMATION OM GODKÄNNANDE

Brother garanterar inte att den här produkten kan användas i länder där den inte finns till försäljning. Ingen garanti lämnas avseende användning av produkten i det allmänna telenätet i länder där produkten inte är godkänd.

Sammanställningar och publikation

Den här bruksanvisningen har under överinseende av Brother Industries Ltd., sammanställts och publicerats med uppdaterade produktbeskrivningar och specifikationer.

Innehållet i den här bruksanvisningen och specifikationerna för den här produkten kan ändras utan föregående meddelande.

Brother förbehåller sig rätten att utan förvarning göra ändringar i specifikationer och materialet häri, och ansvarar inte för eventuella skador (inklusive följskador) som orsakas av tillförlitelse på det presenterade materialet, inklusive men inte begränsat till, skrivfel eller andra misstag.

EU konformitetsförklaring under R & TTE-direktivet



EC Declaration of Conformity

Manufacturer

Brother Industries, Ltd.
15-1, Naeshiro-cho, Mizuho-ku, Nagoya 467-8561, Japan

Plant

Brother Industries (Shen Zhen) Ltd
G02414-1, Bao Chang Li Bonded Transportation Industrial Park,
Bao Long Industrial Estate, Longgang, Shenzhen, China

Herewith declare that:

Products description : Facsimile Machine
Model Name : MFC-490CW

is in conformity with provisions of the R & TTE Directive (1999/5/EC) and we declare compliance with the following standards :

Standards applied :

Harmonized : Safety EN60950-1:2001+A11:2004

EMC EN55022: 2006 Class B
EN55024: 1998 +A1: 2001 +A2: 2003
EN61000-3-2: 2006
EN61000-3-3: 1995 +A1: 2001 +A2: 2005

Radio EN301 489-1 V1.6.1
EN301 489-17 V1.2.1
EN300 328 V1.7.1

Year in which CE marking was first affixed : 2008

Issued by : Brother Industries, Ltd.

Date : 20th March, 2008

Place : Nagoya, Japan

Signature :

Junji Shiota
General Manager
Quality Management Dept.
Printing & Solutions Company

EU konformitetsförklaring under R & TTE-direktivet

Tillverkare

Brother Industries, Ltd.
15-1, Naeshiro-cho, Mizuho-ku, Nagoya 467-8561, Japan

Fabrik

Brother Industries (Shen Zhen) Ltd
G02414-1, Bao Chang Li Bonded Transportation Industrial Park,
Bao Long Industrial Estate, Longgang, Shenzhen, China

Deklarerar härmed att:

Produktbeskrivning : Faxmaskin
Modellnamn : MFC-490CW

överensstämmer med villkor i R & TTE-direktivet (1999/5/EG) och vi intygar överensstämmelse med följande standarder:

Applicerade standarder:

Harmoniserade:	Säkerhet	EN60950-1: 2001 +A11: 2004
	EMC	EN55022: 2006 Klass B EN55024: 1998 +A1: 2001 +A2: 2003 EN61000-3-2: 2006 EN61000-3-3: 1995 +A1: 2001 +A2: 2005
	Radio	EN301 489-1 V1.6.1 EN301 489-17 V1.2.1 EN300 328 V1.7.1

Är då CE-märkning först undertecknades: 2008

Utfärdat av : Brother Industries, Ltd.
Datum : 20 mars 2008
Plats : Nagoya, Japan

Innehållsförteckning

Avsnitt I Allmänt

1	Allmän information	2
	Använda dokumentationen	2
	Symboler i den här dokumentationen	2
	Komma åt Bruksanvisning för programanvändare och Bruksanvisningen för nätverksanvändare	3
	Visa dokumentationen	3
	Öppna Brother Support (för Windows®)	5
	Genomgång av kontrollpanelen	6
	LCD-skärmindikationer	8
	Grundläggande funktioner	8
2	Ladda dokument och papper	9
	Ladda papper och andra utskriftsmedia	9
	Ladda kuvert och vykort	11
	Ladda fotopapper	13
	Ta bort små utskrifter från maskinen	14
	Utskrivbart område	14
	Accepterade papper och annan utskriftsmedia	15
	Rekommenderat utskriftsmedia	15
	Hantering och användning av utskriftsmedia	15
	Välja rätt utskriftsmedia	17
	Ladda dokument	19
	Använda dokumentmataren	19
	Använda kopieringsglaset	19
	Skanningsområde	20
3	Grundinställningar	21
	Energisparläge	21
	Ställa din maskin på energisparläget	21
	Avaktivera energisparläget för din maskin	21
	Inställning av energisparläge	22
	Lägestimer	22
	Pappersinställningar	23
	Papperstyp	23
	Pappersstorlek	23
	Volyminställningar	24
	Ringvolym	24
	Knappvolym	24
	Högtalarvolym	24
	Automatisk sommartidsfunktion	25
	Viloläge	25
	LCD-skärmen	26
	LCD-skärmkontrast	26

Inställning av bakgrundens ljusstyrka	26
Inställning av bakgrundsljusets dämpningstimer	26
Ställa in bakgrundsbilden	26

4 Säkerhetsfunktioner 27

Sändningslås	27
Ställa in och ändra lösenordet för sändningslås	27
Aktivera/stänga av sändningslås	28

Avsnitt II Fax

5 Sända ett fax 30

Aktivera faxläge mode	30
Faxa från dokumentmataren (ADF)	30
Faxa från kopieringsglaset	31
Faxa dokument med Letter-storlek från kopieringsglaset.....	31
Färg faxöverföring	31
Avbryta ett fax som bearbetas.....	31
Grupsändning (endast svartvitt).....	32
Avbryta en pågående grupsändning.....	33
Ytterligare sändningsfunktioner	33
Sända fax med flera inställningar	33
Kontrast	34
Ändra faxupplösning.....	34
Dubbel åtkomst (endast svartvitt).....	35
Realtidsöverföring.....	35
Internationellt läge	35
Fördröjd faxning (endast svartvitt).....	35
Fördröjd grupsändning (endast svartvitt).....	36
Kontrollera och radera väntande jobb	36
Ställa in dina ändringar som en ny standardinställning	36
Återställa alla inställningar till fabriksinställningarna.....	36
Sända ett fax manuellt.....	37
Meddelandet Minnet är fullt	37

6 Ta emot fax 38

Mottagningslägen	38
Välj mottagningsläge	38
Använda mottagningslägena	39
Endast Fax	39
Fax/Tel.....	39
Manuell.....	39
Extern TSV	39
Inställningar för mottagningsläge.....	40
Signalfördröjning.....	40
F/T Ringtid (endast Fax/Tel-läge).....	40
Faxavkänning	41

Minnesmottagning (endast svartvitt).....	41
Fax vidareändning	41
Faxlagring.....	42
PC-Fax-mottagning	42
Stänga av minnesmottagningsfunktioner	43
Ändra minnesmottagningsfunktionerna	44
Ytterligare mottagningsfunktioner	44
Utskrift av förminskat inkommande fax.....	44
Mottagning utan papper.....	45
Skriva ut ett fax från minnet.....	45
Fjärråtkomst.....	45
Ställa in en fjärråtkomstkod	45
Använda fjärråtkomstkod.....	46
Fjärrfaxkommandon.....	47
Hämta faxmeddelanden	48
Ändra ditt nummer för faxvidareändring.....	48

7 Telefon- och externa enheter 49

Röstfunktioner.....	49
Fax/Tel-läge	49
Fax/Tel-läge i energisparläge	49
Telefontjänster	49
Nummerpresentation	49
Ställa in telefonlinjetyp.....	50
Ansluta en extern TSV (telefonsvarare).....	51
Anslutningar.....	51
Spela in utgående meddelande på en extern TSV	52
Telefonväxelsystem (PBX)	52
Externa telefoner och sidoapparater.....	52
Ansluta en extern telefon eller sidoapparat	52
Hantering från sidoapparater.....	53
Använda en trådlös extern telefon.....	53
Använda fjärrkoder	53

8 Uppringning och lagring av nummer 55

Så här ringer du	55
Manuell uppringning	55
Kortnummer	55
Sök	55
Återuppringning med fax	56
Lista för utgående samtal	56
Lista över nummerpresentation	57
Lagra nummer	57
Lagra en paus.....	57
Lagra kortnummer	58
Ändra kortnummers namn eller nummer	60
Ställa in grupper för grupsändning	61
Kombinera snabbvalsnummer.....	63

9 Skriv ut rapporter 64

Faxrapporter	64
Överföringsrapport.....	64
Faxjournal (aktivitetsrapport)	64
Rapporter.....	65
Att skriva ut en rapport	65

10 Pollning 66

Pollningsöversikt.....	66
Pollningsmottagning	66
Inställning av pollningsmottagning.....	66
Inställning av pollningsmottagning med säkerhetskod	66
Inställning för att ta emot fördröjd pollning.....	67
Sekventiell pollning (endast svartvitt)	67
Pollad sändning (endast svartvitt).....	68
Inställning för pollad sändning	68
Inställning för pollad sändning med säkerhetskod.....	68

Avsnitt III Kopiera

11 Kopiering 70

Hur du kopierar	70
Ange kopieringsläge	70
Göra en enstaka kopia	70
Göra flera kopior.....	70
Avbryta kopieringen.....	70
Kopieringsinställningar.....	71
Ändra kopieringshastighet och -kvalitet.....	71
Förstora eller förminska den kopierade bilden	71
Göra N på 1-kopior eller en poster (sidlayout)	72
Sortera kopior med dokumentmataren	74
Justera ljusstyrka och kontrast	74
Pappersalternativ.....	75
Bokkopia.....	75
Vattenstämpelkopiering	76
Ställa in ändringar som en ny standard	77
Återställa alla inställningar till fabriksinställningarna.....	77
"Minnet är fullt"-meddelande.....	78

Avsnitt IV Direkt fotoutskrift

12 Skriv ut foton från ett minneskort eller USB-minnesenhet 80

PhotoCapture Center™ funktioner	80
Skriva ut från ett minneskort eller USB-minnesenhet utan dator.....	80
Skanna till ett minneskort eller USB-minne utan dator	80
Använda PhotoCapture Center™ från din dator.....	80
Använda ett minneskort eller USB-minnesenhet.....	80
Minneskortets eller en USB-minnesenhets mappstruktur	81
Komma igång.....	82
Aktivera PhotoCapture-läge	83
Skriva ut bilder	83
Visa foto(n)	83
Utskriftsindex (miniatyrbilder)	84
Skriva ut foton.....	84
Fotoeffekter	85
Sök efter datum	88
Skriv ut alla foton	89
Bildspel	89
Beskrning	90
DPOF-utskrift	90
PhotoCapture Center™ utskriftsinställningar.....	91
Utskriftshastighet och -kvalitet.....	92
Pappersalternativ.....	92
Justera ljusstyrkan, kontrasten och färgen	93
Beskrning	94
Kantfri utskrift.....	95
Datumutskrift	95
Ställa in dina ändringar som en ny standard	95
Återställa alla inställningar till fabriksinställningar.....	95
Skanna till kort eller USB-minne	96
Aktivera skannerläge	96
Hur du skannar till kort eller USB-minne	96
Så här ändrar du filnamnet	97
Så här ställer du in en ny standardinställning	98
Så här återställer du till fabriksinställningarna	98
Felmeddelanden	98

13 Skriv ut foton från en kamera 99

Skriva ut foton direkt från en PictBridge-kamera	99
PictBridge-krav	99
Ställa in din digitala kamera.....	99
Skriva ut bilder.....	100
DPOF-utskrift	100
Skriva ut foton från en digital kamera (utan PictBridge)	101
Skriva ut bilder.....	101
Felmeddelanden	102

Avsnitt V Programvara

14 Program- och nätverksfunktioner

104

Avsnitt VI Bilagor

A Säkerhet och lag

106

Så här väljer du en lämplig plats.....	106
Säker maskinanvändning	107
Viktiga säkerhetsföreskrifter	111
VIKTIGT – Att tänka på för din säkerhet.....	112
LAN-anlutning	112
Radiostörning	112
EU-direktiv 2002/96/EG och EN50419	113
Meddelande om överensstämmelse med direktiv från International ENERGY STAR®	113
Juridiska begränsningar för kopiering	114
Varumärken	115

B Felsökning och underhåll

116

Felsökning	116
Driftsproblem	116
Detektering av kopplingston	122
Telefonlinjestörning	122
Fel- och underhållsmeddelanden	123
Felanimation	128
Överföra dina faxmeddelanden eller faxrapport	128
Dokument som fastnat	129
Skrivarstopp eller pappersstopp	130
Rutinunderhåll.....	133
Byta bläckpatroner.....	133
Rengöring av maskinens utsida	135
Rengöra skannerglaset	136
Rengöra maskinens skrivarvals.....	137
Rengöring av pappersmatarrullen	137
Rengöring av skrivhuvudet.....	138
Kontrollera utskriftskvaliteten.....	138
Kontrollera utskriftsjusteringen	139
Kontrollera färgvolymen.....	140
Maskininformation.....	140
Kontrollera serienummer	140
Packa och transportera maskinen	140

C	Meny och funktioner	143
	Programmering på skärmen	143
	Funktionsvalstabell	143
	Minneslagring	143
	Läges- och menyknappar	143
	Funktionsvalstabell	144
	Ange text	161
D	Specifikationer	162
	Allmänt	162
	Utskriftsmedia	164
	Fax	165
	Kopia	167
	PhotoCapture Center™	168
	PictBridge	169
	Skanner	170
	Skrivare	171
	Gränssnitt	172
	Datorkrav	173
	Förbrukningsmaterial	174
	Nätverk (LAN)	175
	Trådlös one-push konfiguration	176
E	Ordlista	177
F	Register	181



Allmänt

Allmän information	2
Ladda dokument och papper	9
Grundinställningar	21
Säkerhetsfunktioner	27

Använda dokumentationen

Tack för att du valt att köpa en Brother-maskin! Läs igenom dokumentationen för att dra fördel av din maskin på bästa sätt.

Symboler i den här dokumentationen

De följande symbolerna och anvisningarna används i den här dokumentationen.

Fet	Text med fetstil identifierar specifika knappar på maskinens kontrollpanel eller på datorskärmen.
<i>Kursiv</i>	Text med kursiv stil gör dig uppmärksam på en viktig punkt eller hänvisar dig till ett annat avsnitt.
Courier New	Text i typsnittet Courier New identifierar meddelanden på LCD-skärmen.



Varningar talar om hur du ska göra för att förhindra personskada.



Procedurer du måste följa eller undvika för att inte orsaka eventuell skada på maskinen eller andra föremål.



Ikoner varnar dig för möjliga elektriska stötar.



Information om hur du agerar i en viss situation eller hur du kan använda aktuell funktion tillsammans med andra funktioner.



Ikoner för felaktig inställning varnar dig att enheter och funktioner inte är kompatibla med den här maskinen.

Komma åt Bruksanvisning för programanvändare och Bruksanvisningen för nätverksanvändare

Den här bruksanvisningen innehåller inte all information om maskinen. Du får till exempel inte veta hur man använder de avancerade funktionerna för skrivare, skanner, PC-Fax och nätverk. När du behöver mer ingående information om dessa funktioner kan du läsa **Bruksanvisning för programanvändare** och **Bruksanvisning för nätverksanvändare** som finns på cd-skivan.

Visa dokumentationen

Visa dokumentationen (för Windows®)

För att visa dokumentationen från meny **start**, peka på **Brother, MFC-XXXX** (där XXXX är modellnamnet) från programgruppen och välj sedan **Bruksanvisningar i HTML-format**.

Om du inte installerat programvaran kan du hitta dokumentationen genom att följa instruktionerna nedan:

- 1 Starta datorn. Sätt in cd-skivan i cd-läsaren.
- 2 Om skärmen med modellnamn visas klickar du på din modell.

- 3 Om språkskärmen visas klickar du på önskat språk. Cd-skivans huvudmeny visas.



Obs

Om det här fönstret inte öppnas går du till Windows® Utforskaren och kör filen setup.exe från rotkatalogen på Brother-cd-skivan.

- 4 Klicka på **Dokumentation**.
- 5 Klicka på dokumentationen du vill läsa.
 - **HTML-dokument: Bruksanvisning för programanvändare och Bruksanvisning för nätverksanvändare** i HTML-format.

Detta format rekommenderas för visning på din dator.

- **PDF-dokument: Bruksanvisning för fristående funktioner, Bruksanvisning för programanvändare och Bruksanvisning för nätverksanvändare** i PDF-format.

Detta format rekommenderas för utskrift av handböckerna. Klicka på Brother Solutions Center, där du kan visa eller ladda ner PDF-dokumentet. (Internet-tillgång och programvara för att läsa PDF-dokument krävs.)

Så här hittar du skanneranvisningar

Det finns flera sätt att skanna in dokument. Du kan göra på följande sätt:

Bruksanvisning för programanvändare

■ Skanning

(För Windows® 2000 Professional/ Windows® XP och Windows Vista®)

■ ControlCenter3

(För Windows® 2000 Professional/ Windows® XP och Windows Vista®)

■ Nätverksskanning

Scansoft™ PaperPort™ 11SE med OCR bruksanvisning

- Hela ScanSoft™ PaperPort™ 11SE med OCR bruksanvisning kan läsas från Hjälpevalet i ScanSoft™ PaperPort™ 11SE.

Hur du hittar anvisningar om nätverksinställning

Din maskin kan anslutas till ett trådlöst eller trådburet nätverk. Du finner grundläggande inställningsanvisningar i Snabbguiden. Om din trådlösa accesspunkt har stöd för SecureEasySetup™, Wi-Fi Protected Setup™ eller AOSS™ följer du stegen i Snabbguiden. Om du vill ha mer information om nätverksinställning, se Bruksanvisningen för nätverksanvändare.

Visa dokumentationen (för Macintosh®)

- 1 Starta Macintosh®-datorn. För in Brother cd-skivan i cd-läsaren. Följande fönster öppnas.

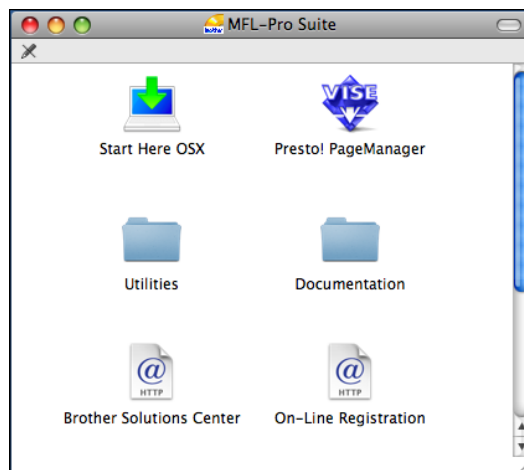

- 2 Dubbelklicka på ikonen **Documentation**.
- 3 Dubbelklicka på mappen för ditt språk.
- 4 Dubbelklicka på top.html om du vill läsa **bruksanvisning för programanvändare** och **bruksanvisning för nätverksanvändare** i HTML-format.

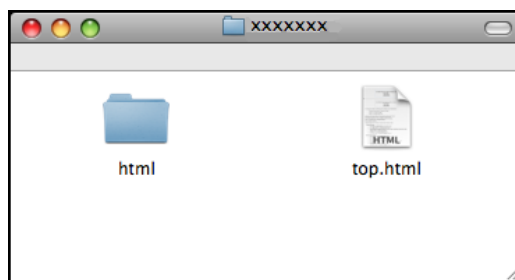

- 5 Klicka på dokumentationen du vill läsa:
 - Bruksanvisning för programanvändare
 - Bruksanvisning för nätverksanvändare

Så här hittar du skanneranvisningar

Det finns flera sätt att skanna in dokument. Du kan göra på följande sätt:

Bruksanvisning för programanvändare

- *Skanna*
(För Mac OS® X 10.2.4 eller senare)
- *ControlCenter2*
(För Mac OS® X 10.2.4 eller senare)
- *Nätverksskanning*
(För Mac OS® X 10.2.4 eller senare)

Presto!® PageManager® Bruksanvisning

- Du kan läsa hela bruksanvisningen till Presto!® PageManager® från Help (Hjälp) i Presto!® PageManager®-programmet.

Hur du hittar anvisningar om nätverksinställning

Din maskin kan anslutas till ett trådlöst eller trådburet nätverk. Du finner grundläggande inställningsanvisningar i snabbguiden. Om din trådlösa accesspunkt har stöd för SecureEasySetup™, Wi-Fi Protected Setup™ eller AOSS™ följer du stegen i snabbguiden. Om du vill ha mer information om nätverksinställning, se bruksanvisningen för nätverksanvändare.

Öppna Brother Support (för Windows®)

Du hittar alla kontakter du behöver, t.ex. webbsupport (Brother Solutions Center).

- Klicka på **Brother Support** på huvudmenyn. Följande skärm visas:



- För att öppna vår webbsida (<http://www.brother.com>), klicka på **Brothers hemsida**.
- För den senaste informationen om nyheter och produktsupport (<http://solutions.brother.com>), klicka på **Brother Solutions Center**.
- För att besöka vår webbsida för Brothers originaltillbehör (<http://www.brother.com/original/>), klicka på **Information om förbrukningsmaterial**.
- För att öppna Brother CreativeCenter (<http://www.brother.com/creativecenter/>) för GRATIS fotoprojekt och utskrivningsbara nedladdningar, klicka på **Brother CreativeCenter**.
- För att återgå till startsidan, klicka på **Bakåt** eller om du har avslutat, klicka på **Avsluta**.

Genomgång av kontrollpanelen



1 Fax- och telefonknappar:

■ Redial/Pause

Ringer upp de senaste uppringda 30 numren. Du kan även lägga in en paus vid programmeringen av kortnummer.

■ Tel/R

Denna knapp används när du vill prata i den externa telefonluren vid F/T signal.

När maskinen är ansluten till en telefonväxel, kan du även använda knappen för att komma ut på en extern linje eller överföra samtal till en sidoapparat.

2 Kombinerade siffer- och bokstavsknappar

Med de här knapparna kan du slå telefon- och faxnummer eller mata in information i maskinen.

3 Lägesknappar:

■ Fax

Aktiverar faxläget.

■ Scan

Gör att du kan komma åt Skanningsläget.

■ Copy

Aktiverar kopieringsläget.

■ Photo Capture

Gör att du kan aktivera PhotoCapture Center™-läget.

4 Menyknappar:

■ Volymknappar



När maskinen är i beredskapsläge kan du trycka på dessa knappar för att justera volymen.

■ Kortnummer tangent



Med den här knappen kan du lagra, söka och slå nummer som finns i maskinens minne.

■ ◀ eller ▶

Tryck på knapparna för att gå till föregående eller nästa meny.

Dessutom, tryck för att välja alternativ.

■ ▲ eller ▼

Tryck för att bläddra igenom menyerna och alternativen.





- **Menu**
Öppna huvudmenyn.

- **Clear/Back**
Tryck för att radera tecken eller för att återgå till föregående menynivå.

- **OK**
Välj en inställning.

5 Startknappar:

-  **Colour Start**
Låter dig börja sända fax eller producera kopior i fullfärg. Gör att du kan starta en skanning (i färg eller sv/v, beroende på skanningens inställning i programvaran ControlCenter).

-  **Mono Start**
Med den här knappen startar du faxesändning eller kopiering i svartvitt. Gör att du kan starta en skanning (i färg eller sv/v, beroende på skanningens inställning i programvaran ControlCenter).

- 6  **Stop/Exit**
Avbryter en operation eller lämnar en meny.

- 7 **Ink Management**
Tryck på den här knappen när du vill rengöra skrivhuvudet samt kontrollera utskriftskvaliteten och bläcknivån.

- 8 **LCD-skärm (liquid crystal display)**
Visar meddelanden som hjälper dig att ställa in och använda maskinen.
Du kan även justera LCD-skärmens vinkel genom att lyfta den.

- 9 **Power Save**
Gör att du kan ställa maskinen i energisparläge.

LCD-skärmindikationer

På LCD-skärmen visas maskinens aktuella status när maskinen är i beredskapsläge.



1 Trådlöst status

En indikator med fyra nivåer visar den aktuella trådlösa signalstyrkan om du använder en trådlös anslutning.



2 Minnesstatus

Gör att du kan se tillgängligt minne i maskinen.

3 Bläckindikator

Visar aktuell bläcknivå.

4 Aktuellt mottagningsläge

Gör att du kan se det aktuella mottagningsläget.

- Fax (Endast fax)
- F/T (Fax/Tel)
- TSV (Extern TSV)
- Man (Manuell)

5 Faxmeddelanden i minnet

Visar hur många mottagna faxmeddelanden som finns i minnet.

Grundläggande funktioner

Följande steg visar hur du ändrar en inställning i maskinen. I det här exemplet har inställningen Lägestimer ändrats från 2 minuter till 30 sekunder.

- 1 Tryck på **Menu**.
- 2 Tryck på ▲ eller ▼ för att välja Allmän inställ.

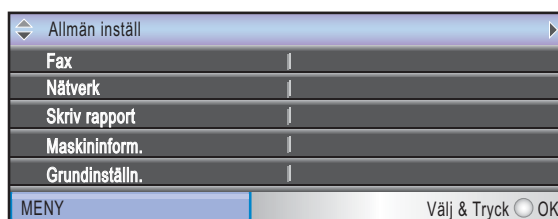

Tryck på **OK**.

- 3 Tryck på ▲ eller ▼ för att välja Lägestimer.

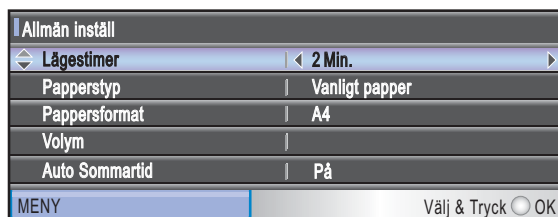

- 4 Tryck på ◀ eller ▶ för att välja 30Sek.

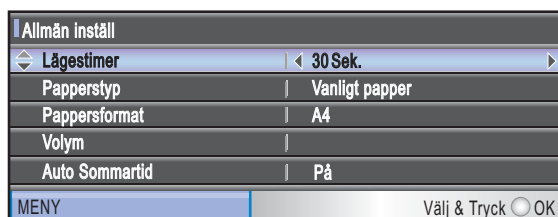

Tryck på **OK**.

Aktuell inställning visas på LCD-skärmen:

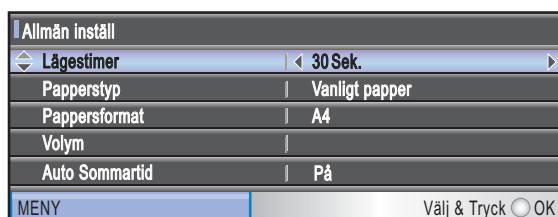

- 5 Tryck på **Stop/Exit**.

Ladda papper och andra utskriftsmedia



Obs

För att skriva ut på papper 10 × 15 cm eller Foto L måste du använda fotopappersfacket. (Se *Ladda fotopapper* på sidan 13.)

- 1 Om pappersstödsfliken är öppen ska du stänga den och sedan stänga pappersstödet. Dra ut pappersfacket helt ur maskinen.

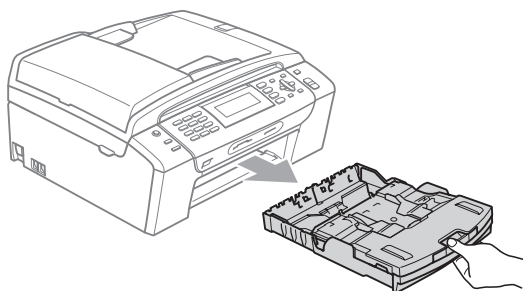

- 2 Lyft på pappersfackets lock (1).

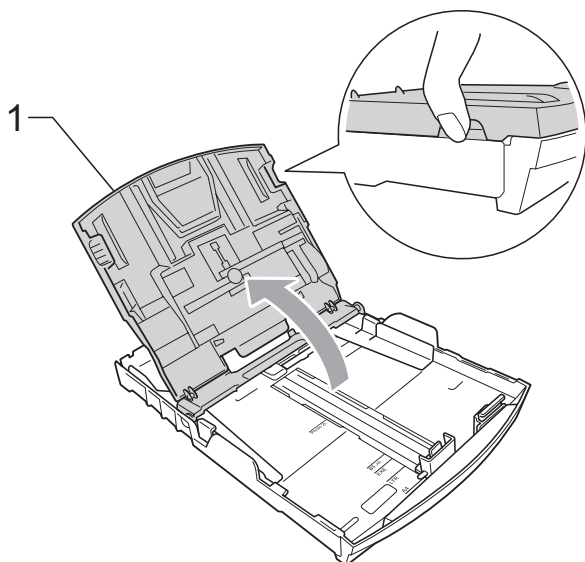

- 3 Tryck försiktigt och flytta sidoguiderna (1) och längdguiden (2) med bägge händerna så att de passar papperets storlek. Kontrollera att de trekantiga markeringarna (3) på sidoguiderna (1) och längdguiden (2) är i linje med märket för pappersstorleken du använder.

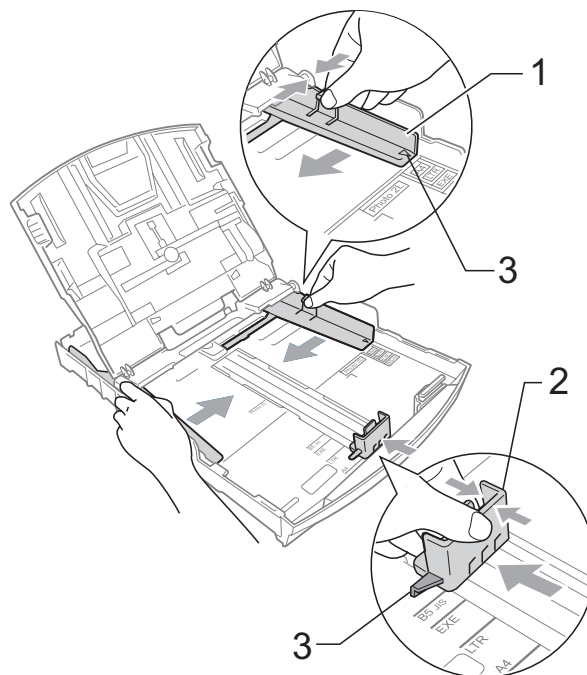

Obs

Om du använder papper med Legalstorlek ska du trycka och hålla in universalfrigöringsknappen (1) när du drar ut pappersfackets främre del.

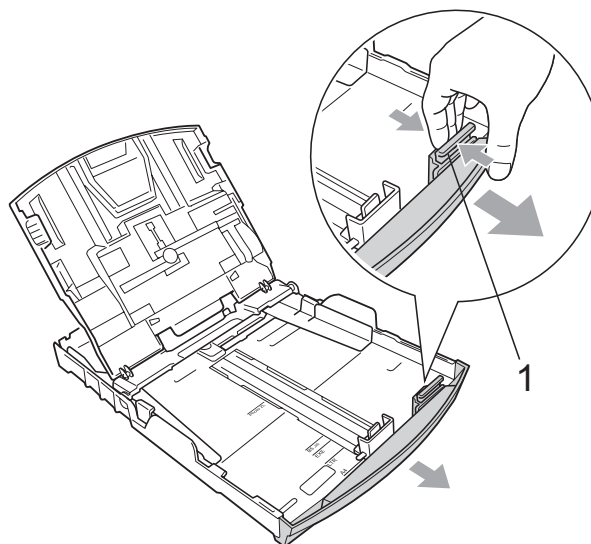

- 4 Om du bläddrar igenom pappersarken väl minskar du risken för pappersstopp i maskinen.

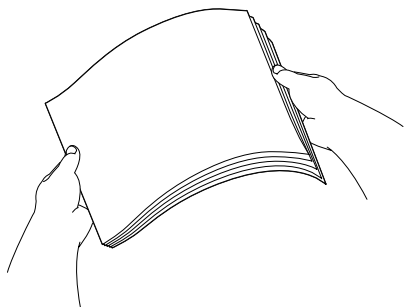

Obs

Kontrollera alltid att papperet inte är rullat eller skrynkligt.

- 5 Placera papperet i pappersfacket med textsidan nedåt och med den övre kanten inåt. Kontrollera att papperet ligger platt i facket.

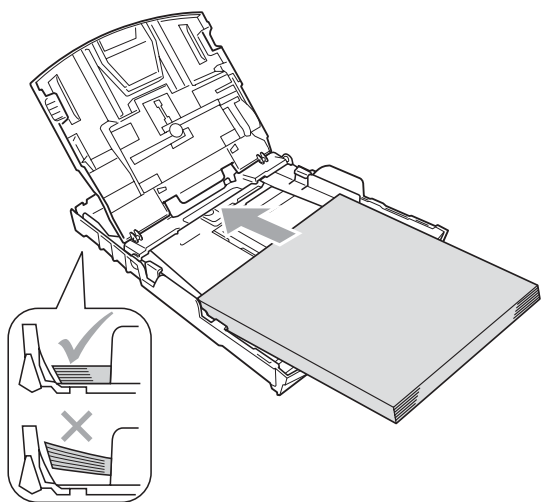

- 6 Justera försiktigt sidoguiderna (1) mot papperet med båda händerna. Kontrollera att pappersguiderna vid sidorna ligger mot papperet.

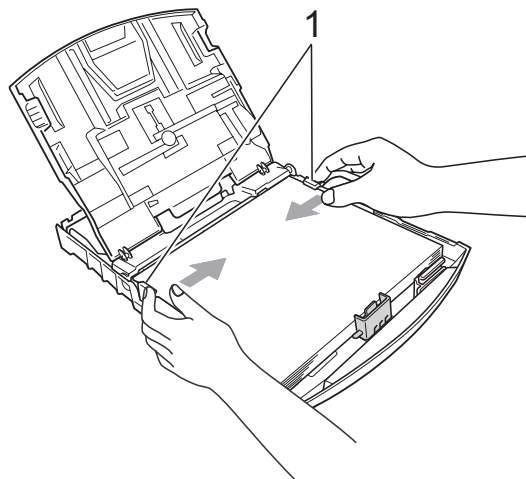

Obs

Skjut inte in papperet för långt i pappersfacket så att de trycks upp mot baksidan av facket och orsakar matningsproblem.

- 7 Stäng pappersutmatningsfackets lock.

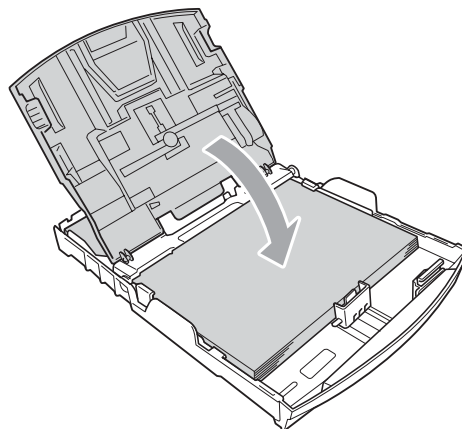

- 8 Tryck *långsamt* in papperskassetten helt i maskinen.

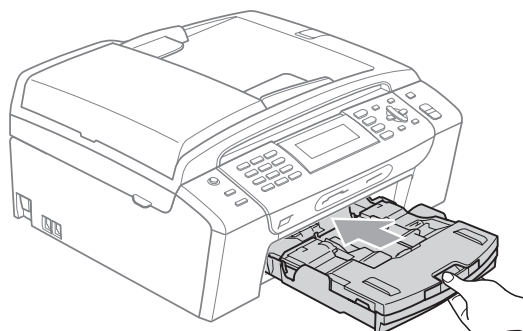

- 9 Medan du håller pappersfacket på plats, dra ut pappersstödet (1) tills det klickar på plats och vik sedan ut stödfliken (2).

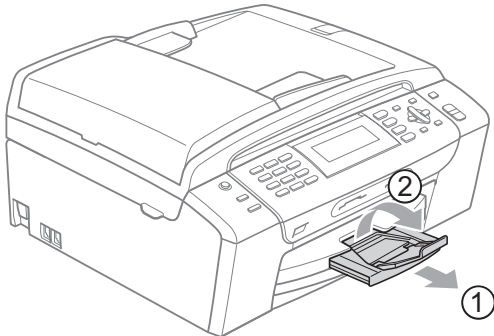
**Obs**

Använd inte pappersstödsfliken för Legal-papper.

Ladda kuvert och vykort

Om kuvert

- Använd kuvert som väger mellan 80 och 95 g/m².
- För vissa kuvert krävs att du ändrar marginalinställningarna i programmet. Gör alltid en testutskrift innan du skriver ut många kuvert.

**VAR FÖRSIKTIG**

Använd INTE någon av de följande typerna av kuvert då de kan orsaka problem med pappersmatningen:

- Fodrade.
- Med relief (höjd skrift).
- Med spännen eller klamrar.
- Kuvert som är förtryckta på insidan.

Lim	Dubbelflik

Ibland kan det uppstå pappersmatningsfel på grund av tjockleken, storleken och flikens form på kuverten som du använder.

Hur du laddar kuvert och vykort

- 1 Innan du laddar maskinen ska du se till att kuverten eller vykortet ligger så plant som möjligt.

**Obs**

Om kuvert eller vykort "dubbelmatas" lägger du in ett kuvert eller vykort i taget i pappersfacket.

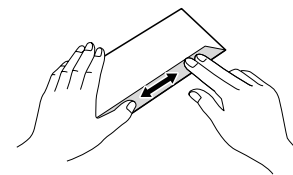
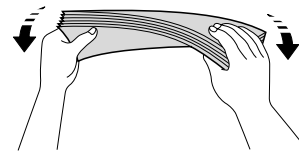
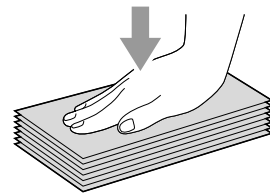

- 2 Läggt kuvert eller vykort i pappersfacket med adressidan nedåt och framkanten (kuvertens överdel) först. Med båda händerna, tryck och för försiktigt på sidoguiderna (1) och längdguiden (2) så att de anpassas till storleken på kuverten eller vykortet.

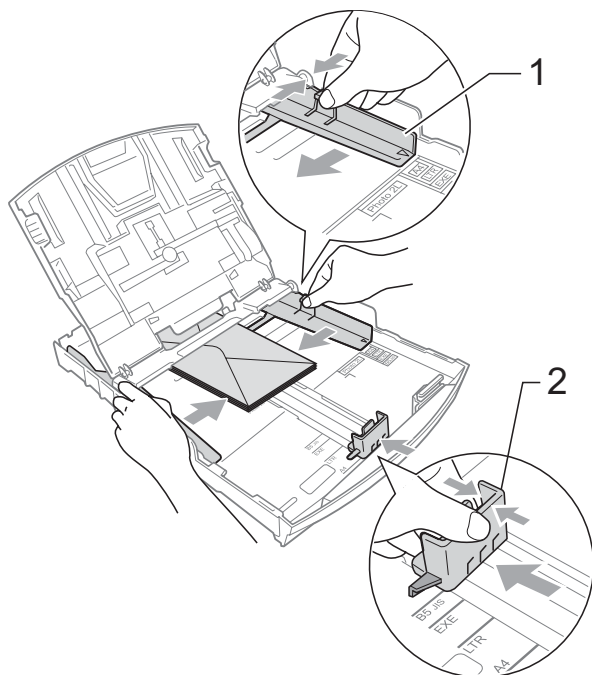

Om du får problem med kuvertutskriften ska du pröva någon av följande lösningar:

- 1 Kontrollera att fliken antingen ligger åt kuvertets sida eller bakkant när du skriver ut.
- 2 Justera storleken och marginalerna i programmet.

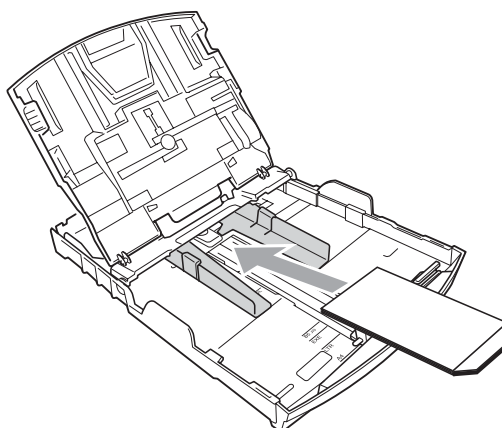
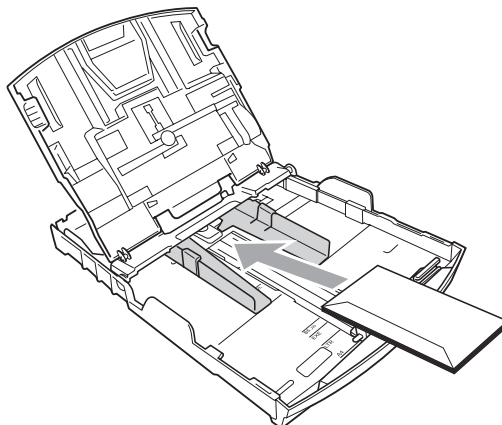

Ladda fotopapper

Använd pappersfacket för fotopapper som sitter ovanpå pappersfackets lock för att skriva ut på papper i formatet Foto (10 × 15 cm) och Foto L. När du använder fotopappersfacket behöver du inte ta ut papperet som finns i facket nedanför.

- 1 Kläm ihop den blå frigöringsknappen (1) för fotopappersfacket med höger pekfinger och tumme och för fotopappersfacket framåt tills det klickar in i fotoutskriftspositionen (2).

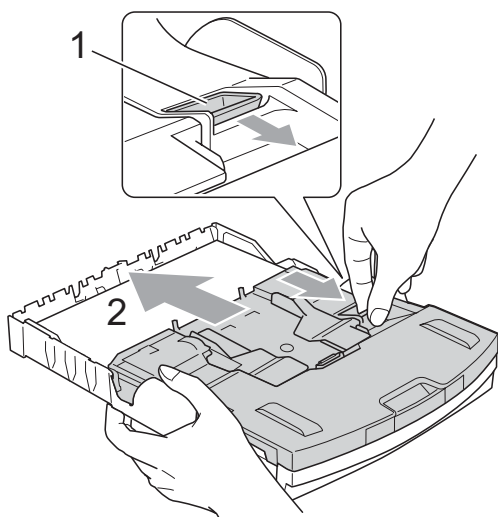

Fotopappersfack

- 2 Tryck och för sidoguiderna (1) och längdguiden (2) så att de passar pappersstorleken.

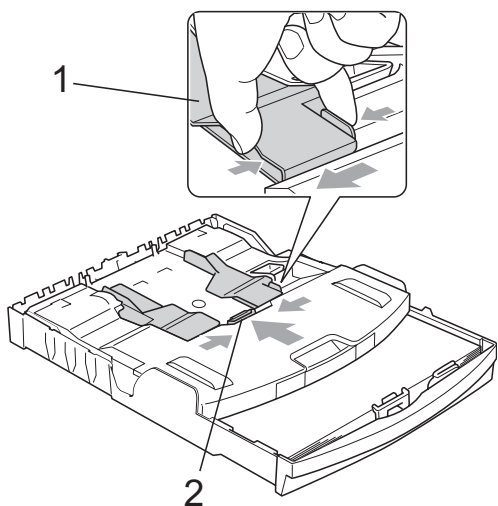

- 3 Lägg fotopapperet i fotopappersfacket och justera försiktigt sidoguiderna efter papperet.

Kontrollera att pappersguiderna vid sidorna ligger mot papperet.



Obs

- Skjut inte in papperet för långt i pappersfacket så att de trycks upp mot baksidan av facket och orsakar matningsproblem.
- Kontrollera alltid att papperet inte är rullat eller skrynkligt.

- 4 När du är klar med fotoutskriften återför du fotopappersfacket till normal utskriftsposition.

Kläm ihop den blå frigöringsknappen (1) för fotopappersfacket med höger pekfinger och tumme och dra fotopappersfacket bakåt tills det klickar (2).

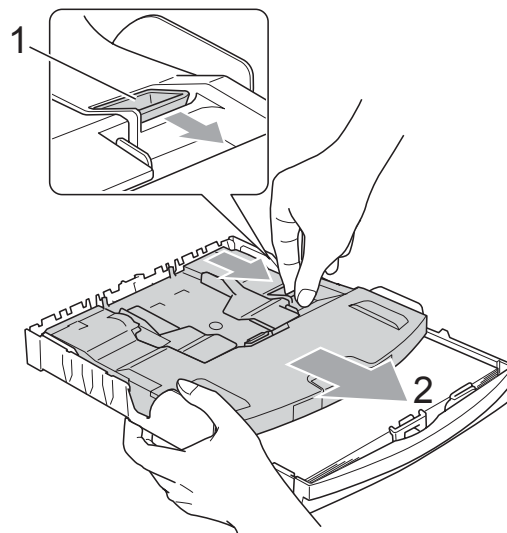

Ta bort små utskrifter från maskinen

När maskinen matar ut små papper på pappersfacket kanske du inte kan få tag i det. Se till att utskriften är klar och dra ut pappersfacket helt ur maskinen.

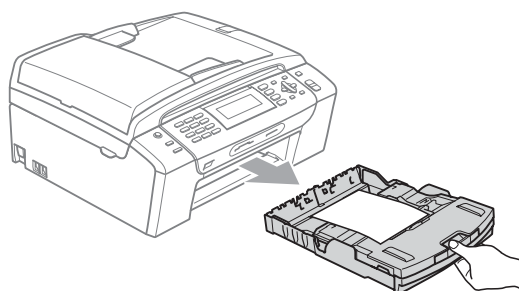

Utskrivbart område

Hur stort det utskrivbara området är beror på inställningarna i det program du använder. Nedan anges hur stort detta område är på pappersark och kuvert. Maskinen kan skriva ut på de skuggade områdena på pappersark när funktionen Kantfri utskrift är tillgänglig och aktiverad. (Se *Utskrift* för Windows[®] eller *Utskrift och faxesändning* för Macintosh[®] i bruksanvisning för programanvändare på cd-skivan.)

Pappersark

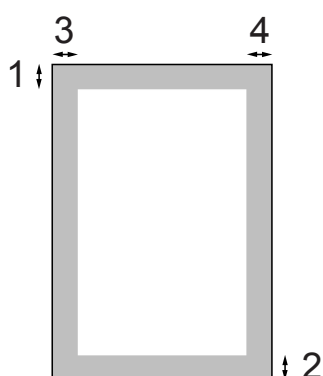

Kuvert

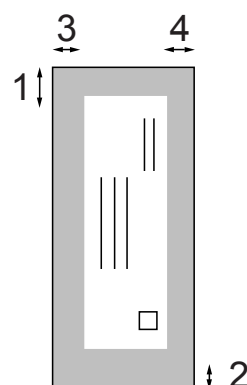

	Överdel (1)	Underdel (2)	Vänster (3)	Höger (4)
Pappersark	3 mm	3 mm	3 mm	3 mm
Kuvert	12 mm	24 mm	3 mm	3 mm



Obs

Funktion för utskrift utan kanter finns inte för kuvert.

Accepterade papper och annan utskriftsmedia

Utskriftskvaliteten kan påverkas av den papperstyp som används i maskinen.

Du uppnår bästa utskriftskvalitet för den inställning du har valt genom att ställa in papperstypen så att den överensstämmer med papperet som ligger i mataren.

Du kan använda normalt papper, papper för bläckstråleskrivare (bestruket papper), glättat papper, OH-film och kuvert.

Vi rekommenderar att du provar dig fram innan du köper en större mängd papper.

För bästa resultat, använd Brother-papper.

- När du skriver ut på bläckstrålepapper (bestruket papper), OH-film eller fotopapper måste du välja rätt utskriftsmedia i fliken "**Grundläggande**" i skrivardrivrutinen eller i papperstypsinställningen i menyn. (Se *Papperstyp* på sidan 23.)
- När du skriver ut på Brother-fotopapper ska du lägga in ett extra ark av samma fotopapper i pappersfacket. Ett extra ark medföljer i pappersförpackningen för detta syfte.
- Om du använder OH-film eller fotopapper förhindrar du nedfläckning av andra kopior, eller att papper fastnar, genom att avlägsna varje ark så snart det har skrivits ut.
- Undvik att vidröra den utskrivna ytan omedelbart efter utskrift, eftersom ytan kanske inte är torr och du kan få fläckar på fingrarna.

Rekommenderat utskriftsmedia

För att få det bästa utskriftsresultatet bör du använda Brother-papper. (Se tabellen nedan.)

Om det inte går att få tag i Brother-papper, rekommenderar vi att du testat olika papper innan du köper några större kvantiteter.

Vi rekommenderar att du använder "3M Transparency Film" när du skriver ut på OH-film.

Brother-papper

Papperstyp	Post
A4 Vanligt papper	BP60PA
A4 Glättat fotopapper	BP71GA4
A4 bläckstråleskrivare (matt)	BP60MA
10 × 15 cm Glättat fotopapper	BP71GP

Hantering och användning av utskriftsmedia

- Förvara pappersarken i de förseglade originalförpackningarna. Se till att arken ligger plant och på behörigt avstånd från fukt, direkt solljus och värme.
- Undvik att vidröra fotopappers blanka (bestrukna) sida. Lägg i fotopapper med den bestrukna sidan nedåt.
- Undvik att vidröra någon sida av OH-filmen, eftersom denna typ av material lätt absorberar fukt och svett, vilket försämrar utskriftskvaliteten. OH-film som är avsedd för laserskrivare/kopieringsmaskiner kan smutsa ned nästa dokument. Använd endast OH-film som är avsedd för bläckstråleutskrift.
- Du kan bara skriva ut på papprets båda sidor med pc-utskrift. (Se *Utskrift* för Windows® i bruksanvisning för programanvändare på cd-skivan.)

Olämplig installation

Använd INTE följande papperstyper:

- Trasigt, böjt, skrynkligt eller oregelbundet format papper

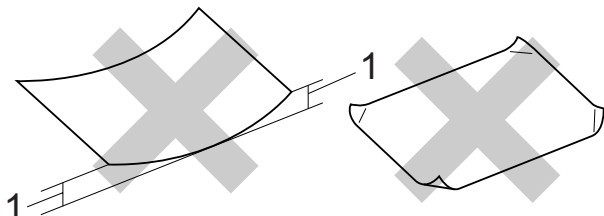

1 2 mm eller mer

- Extremt blankt papper eller med mycket struktur
- Papper som inte kan placeras jämnt i trave
- Papper med kort kornighet

Pappersfackets kapacitet

Upp till 50 ark 80 g/m² A4-papper.

- OH-film och fotopapper måste avlägsnas från pappersfacket så snart de matats ut för att förhindra nedfläckning av efterföljande kopior.

Välja rätt utskriftsmedia

Papperstyp och pappersformat för olika funktioner

Papperstyp	Pappersstorlek		Hantering			
			Fax	Kopiera	Photo Capture	Skrivare
Pappersark	Letter	215,9 × 279,4 mm	Ja	Ja	Ja	Ja
	A4	210 × 297 mm	Ja	Ja	Ja	Ja
	Legal	215,9 × 355,6 mm	Ja	Ja	–	Ja
	Executive	184 × 267 mm	–	–	–	Ja
	JIS B5	182 × 257 mm	–	–	–	Ja
	A5	148 × 210 mm	–	Ja	–	Ja
	A6	105 × 148 mm	–	–	–	Ja
Kort	Foto	10 × 15 cm	–	Ja	Ja	Ja
	Foto L	89 × 127 mm	–	–	–	Ja
	Foto 2L	13 × 18 cm	–	–	Ja	Ja
	Registerkort	127 × 203 mm	–	–	–	Ja
	Vykort 1	100 × 148 mm	–	–	–	Ja
	Vykort 2 (dubbelt)	148 × 200 mm	–	–	–	Ja
Kuvert	C5-kuvert	162 × 229 mm	–	–	–	Ja
	DL Kuvert	110 × 220 mm	–	–	–	Ja
	COM-10	105 × 241 mm	–	–	–	Ja
	Monarch	98 × 191 mm	–	–	–	Ja
	JE4-kuvert	105 × 235 mm	–	–	–	Ja
OH-filmer	Letter	215,9 × 279,4 mm	–	Ja	–	Ja
	A4	210 × 297 mm	–	Ja	–	Ja

Pappersvikt, tjocklek och kapacitet

Papperstyp		Vikt	Tjocklek	Ant. ark
Pappersark	Vanligt papper	64 till 120 g/m ²	0,08 till 0,15 mm	100 ¹
	Bläckpapper	64 till 200 g/m ²	0,08 till 0,25 mm	20
	Glättat papper	Upp till 220 g/m ²	Upp till 0,25 mm	20 ²
Kort	Foto Kort	Upp till 220 g/m ²	Upp till 0,25 mm	20 ²
	Registerkort	Upp till 120 g/m ²	Upp till 0,15 mm	30
	Vykort	Upp till 200 g/m ²	Upp till 0,25 mm	30
Kuvert		75 till 95 g/m ²	Upp till 0,52 mm	10
OH-filmer		–	–	10

¹ Upp till 100 ark papper på 80 g/m² .

² För fotopapper 10×15 cm och foto L-papper, använd fotopappersfacket. (Se *Ladda fotopapper* på sidan 13.)

Ladda dokument

Du kan sända fax, göra kopior och skanna från dokumentmataren och kopieringsglaset.

Använda dokumentmataren

Dokumentmataren rymmer cirka 15 ark som matas individuellt genom maskinen. Använd standardark 80 g/m² och lufta arken väl innan du placerar dem i dokumentmataren.

Rekommenderad omgivning

Temperatur:	20 till 30 °C
Luftfuktighet:	50 till 70 %
Papper:	80 g/m ² A4

Dokumentstorlekar som stöds

Längd:	148 till 355,6 mm
Bredd:	148 till 215,9 mm
Vikt:	64 till 90 g/m ²

Ladda dokument

! VAR FÖRSIKTIG

Dra INTE i dokumentet medan det matar.

Använd INTE rullade, skrynkliga, vikta eller rivna dokument eller dokument som har klammer, gem, lim eller tejp.

Använd INTE kartong, tidningar eller tyger.

- Se till att utskrivna dokument är helt torra.

- 1 Fäll ut fliken på dokumentmatarens dokumentstöd (1).
- 2 Bläddra igenom sidorna noga.
- 3 Lägg dokumenten **med framsidan ner och överkanten först** i dokumentmataren tills du känner att de nuddar matarrullen.
- 4 Justera pappersguiderna (2) så att de anpassas till bredden på dina dokument.

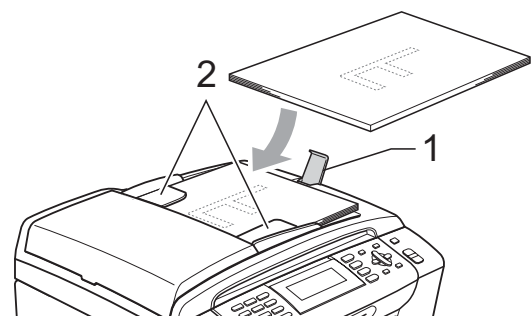

! VAR FÖRSIKTIG

Lämna INTE tjocka dokument på kopieringsglaset. Om du gör detta kan dokumentmataren få stopp.

Använda kopieringsglaset

Från kopieringsglaset kan du faxa, kopiera och skanna sidor ur en bok eller enstaka sidor ur ett dokument.

Dokumentstorlekar som stöds

Längd:	Upp till 297 mm
Bredd:	Upp till 215,9 mm
Vikt:	Upp till 2 kg

Så här laddar du dokument

Obs

Dokumentmataren måste vara tom när du använder kopieringsglaset.

- 1 Lyft på maskinens lock.
- 2 Använd markeringarna överst till vänster och lägg dokumentet med texten nedåt i övre vänstra hörnet av kopieringsglaset.

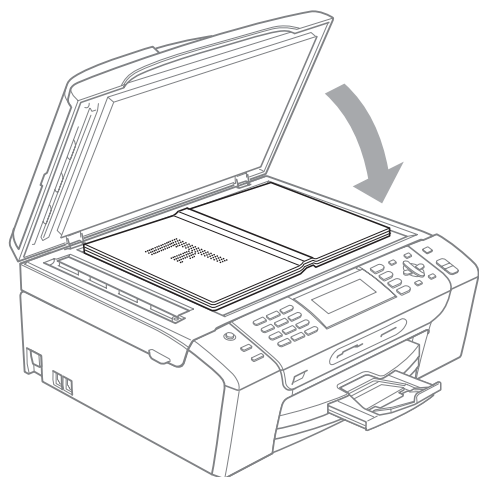
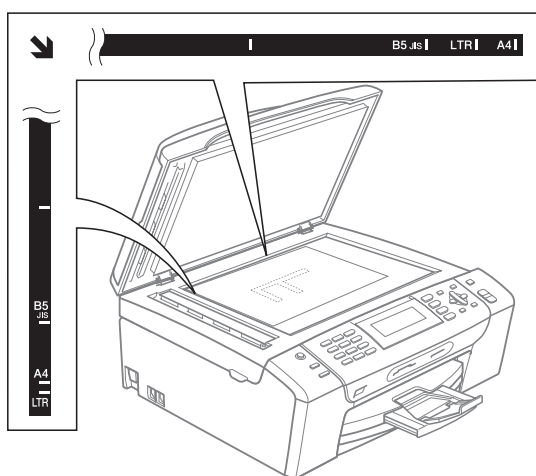

- 3 Stäng maskinens lock.



VAR FÖRSIKTIG

Om du skannar en bok eller ett tjockt dokument får du INTE slå igen locket hårt eller trycka på det.

Skanningsområde

Hur stort det skanningsbara området är beror på inställningarna i det program du använder. Bilderna nedan visar området som inte kan skannas.

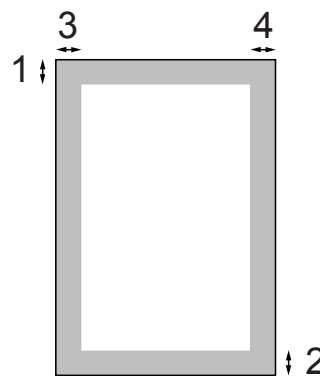

Hantering	Dokumentstorlek	Överdel (1) Underdel (2)	Vänster (3) Höger (4)
Fax	Letter	3 mm	4 mm
	A4	3 mm	(Kopieringsglas) 3 mm (Dokumentmatare) 1 mm
	Legal	3 mm	4 mm
Kopiera	Alla pappersstorlekar	3 mm	3 mm
Skanna	Alla pappersstorlekar	3 mm	3 mm

Energisparläge

För att bibehålla utskriftskvaliteten, förlänga skrivhuvudets livslängd och få bästa möjliga bläckekonomi bör maskinen alltid vara ansluten till strömförsörjningen.

Du kan ställa maskinen i energisparläge genom att trycka på **Power Save**-knappen. Du kan fortfarande ta emot telefonsamtal i energisparläget. Det finns mer information om faxmottagning i energisparläge i tabellen på sidan 22. Fördröjda faxmeddelanden som ställts in skickas. Du kan även hämta faxmeddelanden med fjärrfunktionen om du inte befinner dig vid faxmaskinen. Om du vill använda någon annan funktion måste du avaktivera energisparläget.



Obs

Om du har kopplat en extern telefon eller TSV är den alltid tillgänglig.

Ställa din maskin på energisparläget

- 1 Håll knappen **Power Save** intryckt tills LCD-skärmen visar *Stänger ner*. LCD-skärmen slocknar efter ett par sekunder.

Avaktivera energisparläget för din maskin

- 1 Tryck på tangenten **Power Save**. LCD-skärmen visar datum och tid.



Obs

- Maskinen rengör skrivhuvudet med jämna mellanrum även när energisparläget är aktivt.
- Du kan anpassa energisparläget så att inga funktioner finns tillgängliga förutom den automatiska rengöringen av skrivhuvudet. (Se *Inställning av energisparläge* på sidan 22.)

Inställning av energisparläge

Du kan anpassa maskinens **Power Save**-knapp. Fabriksinställningen är **Faxmottagn. : På**. Din maskin kan ta emot fax eller samtal även då maskinen är ställd i **Energisparläge**. Om du inte vill att maskinen ska ta emot faxmeddelanden eller samtal ändrar du denna inställning till **Faxmottagn. : Av**.

- 1 Tryck på **Menu**.
- 2 Tryck på ▲ eller ▼ för att välja **Allmän inställ.**
Tryck på **OK**.
- 3 Tryck på ▲ eller ▼ för att välja **Energisparinst.**
- 4 Tryck på ◀ eller ▶ för att välja **Faxmottagn. : Av** (eller **Faxmottagn. : På**).
Tryck på **OK**.
- 5 Tryck på **Stop/Exit**.

Energisparinställning	Mottagningsläge	Tillgängliga-funktioner
Faxmottagn. : På ¹ (fabriksinställning)	Endast fax Ext: Tel/Tsv	Faxmottagning Faxavkänning Fördröjd fax ³ Faxvidaresändning ³ Faxlagring ³ PC-Faxmottagning ³ Fjärråtkomst ³
	Manuell Fax/Tel ²	Faxavkänning Fördröjd fax ³
Faxmottagn. : Av	—	Inga maskinfunktioner kommer att vara tillgängliga förutom rengöring av skrivhuvudet.

- 1 Det går inte att ta emot fax med **Mono Start** eller **Colour Start**.
- 2 Det går inte att ta emot fax automatiskt om du har ställt in mottagningsläget till **Fax/Tel**.
- 3 Ställ in innan du stänger av maskinen.

Lägestimer

Maskinen har fyra tillfälliga lägesknappar på kontrollpanelen: **Fax**, **Scan**, **Copy** och **Photo Capture**. Du kan ställa tiden som ska gå innan maskinen återgår till faxläget efter skanning eller kopiering. Om du väljer **Av** förblir maskinen i det läge du använde senast.

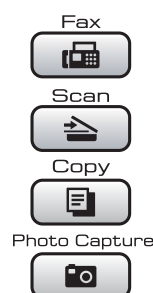

- 1 Tryck på **Menu**.
- 2 Tryck på ▲ eller ▼ för att välja **Allmän inställ.**
Tryck på **OK**.
- 3 Tryck på ▲ eller ▼ för att välja **Lägestimer**.
- 4 Tryck på ◀ eller ▶ för att välja **0Sek**, **30Sek.**, **1Min.**, **2Min.**, **5Min.** eller **Av**.
Tryck på **OK**.
- 5 Tryck på **Stop/Exit**.

Pappersinställningar

Papperstyp

Du erhåller bästa utskriftskvalitet om du ställer in maskinen på den papperstyp du använder.

- 1 Tryck på **Menu**.
- 2 Tryck på ▲ eller ▼ för att välja Allmän inställ.
Tryck på **OK**.
- 3 Tryck på ▲ eller ▼ för att välja Papperstyp.
- 4 Tryck på ◀ eller ▶ för att välja Vanligt papper, Bläckst.papper, Brother BP71, Annat glättat eller OH-Film.
Tryck på **OK**.
- 5 Tryck på **Stop/Exit**.



Obs

Papperet matas ut med texten uppåt på pappersutmatningsfacket på maskinens framsida. Om du använder OH-film eller glättat papper förhindrar du nedfläckning av andra kopior, eller att papper fastnar, genom att avlägsna varje ark så snart det har skrivits ut.

Pappersstorlek

Du kan använda fem storlekar på papper för utskrift och kopiering: Letter, Legal, A4, A5 och 10 × 15 cm och tre storlekar för faxutskrift: Letter, Legal och A4. Om du tänker använda en ny pappersstorlek måste du även ändra inställningen för pappersstorleken så att maskinen kan anpassa ett inkommande faxmeddelande till en sida.

- 1 Tryck på **Menu**.
- 2 Tryck på ▲ eller ▼ för att välja Allmän inställ.
Tryck på **OK**.
- 3 Tryck på ▲ eller ▼ för att välja Pappersformat.
- 4 Tryck på ◀ eller ▶ för att välja A4, A5, 10x15cm, Letter och Legal.
Tryck på **OK**.
- 5 Tryck på **Stop/Exit**.

Volyminställningar

Ringvolym

Du kan välja olika ringvolymnivåer från **Hög** till **Av**.

Medan maskinen är i beredskapsläge, tryck på **◀** eller **▶** för att justera volymnivån. LCD-skärmen visar nuvarande inställning och varje knapptryck kommer att ändra volymen till nästa nivå. Maskinen sparar den nya inställningen tills du ändrar den. Du kan även ändra volymen via menyn genom att följa anvisningarna nedan:

Inställning av ringvolym från menyn

- 1 Tryck på **Menu**.
- 2 Tryck på **▲** eller **▼** för att välja **Allmän inställ.**
Tryck på **OK**.
- 3 Tryck på **▲** eller **▼** för att välja **Volym**.
Tryck på **OK**.
- 4 Tryck på **▲** eller **▼** för att välja **Ringvolym**.
- 5 Tryck på **◀** eller **▶** för att välja **Låg, Med, Hög** eller **Av**.
Tryck på **OK**.
- 6 Tryck på **Stop/Exit**.

Knappvolym

Om knappvolymen är aktiverad hörs en ton när du trycker på en knapp, gör ett misstag eller efter varje gång du tar emot eller sänder ett faxmeddelande.

Du kan välja mellan olika volymnivåer från **Hög** till **Av**.

- 1 Tryck på **Menu**.
- 2 Tryck på **▲** eller **▼** för att välja **Allmän inställ.**
Tryck på **OK**.
- 3 Tryck på **▲** eller **▼** för att välja **Volym**.
Tryck på **OK**.
- 4 Tryck på **▲** eller **▼** för att välja **Knappvolym**.
- 5 Tryck på **◀** eller **▶** om du vill välja **Låg, Med, Hög** eller **Av**.
Tryck på **OK**.
- 6 Tryck på **Stop/Exit**.

Högtalarvolym

Du kan välja ett område av högtalarvolymnivåer från **Hög** till **Av**.

- 1 Tryck på **Menu**.
- 2 Tryck på **▲** eller **▼** för att välja **Allmän inställ.**
Tryck på **OK**.
- 3 Tryck på **▲** eller **▼** för att välja **Volym**.
Tryck på **OK**.
- 4 Tryck på **▲** eller **▼** för att välja **Högtalarvolym**.
- 5 Tryck på **◀** eller **▶** för att välja **Låg, Med, Hög** eller **Av**.
Tryck på **OK**.
- 6 Tryck på **Stop/Exit**.

Automatisk sommartidsfunktion

Du kan ställa in maskinen så att den automatiskt anpassas till sommartid. Tiden i maskinen kommer då att flyttas fram en timme på våren och tillbaka en timme på hösten. Kontrollera att du har ställt in rätt datum och tid i inställningen

Datum och tid.

- 1 Tryck på **Menu**.
- 2 Tryck på ▲ eller ▼ för att välja Allmän inställ.
Tryck på **OK**.
- 3 Tryck på ▲ eller ▼ för att välja Auto Sommartid.
- 4 Tryck på ◀ eller ▶ för att välja Av (eller På).
Tryck på **OK**.
- 5 Tryck på **Stop/Exit**.

Viloläge

Du kan ställa in hur länge maskinen ska befinna sig i beredskapsläget (från 1 till 60 minuter) innan den går in i viloläget. Timern kommer att starta om ifall någon funktion används på maskinen.

- 1 Tryck på **Menu**.
- 2 Tryck på ▲ eller ▼ för att välja Allmän inställ.
Tryck på **OK**.
- 3 Tryck på ▲ eller ▼ för att välja Viloläge.
- 4 Tryck på ◀ eller ▶ för att välja 1Min., 2Min., 3Min., 5Min., 10Min., 30Min. eller 60Min. vilket är den tid maskinen är i beredskapsläge innan den går in i viloläge.
Tryck på **OK**.
- 5 Tryck på **Stop/Exit**.

LCD-skärmen

LCD-skärmkontrast

Du får en skarpare återgivning om du ställer in LCD-skärmkontrasten. Om du har svårt att se vad som står på LCD-skärmen, försök med att ändra kontrastinställningen.

- 1 Tryck på **Menu**.
- 2 Tryck på ▲ eller ▼ för att välja Allmän inställ. Tryck på **OK**.
- 3 Tryck på ▲ eller ▼ för att välja LCD-inställn. Tryck på **OK**.
- 4 Tryck på ▲ eller ▼ för att välja LCD kontrast.
- 5 Tryck på ◀ eller ▶ om du vill välja Ljus, Med eller Mörk. Tryck på **OK**.
- 6 Tryck på **Stop/Exit**.

Inställning av bakgrundens ljusstyrka

Om du har svårt att läsa LCD-skärmen kan du försöka ändra inställningen för ljusstyrka.

- 1 Tryck på **Menu**.
- 2 Tryck på ▲ eller ▼ för att välja Allmän inställ. Tryck på **OK**.
- 3 Tryck på ▲ eller ▼ för att välja LCD-inställn. Tryck på **OK**.
- 4 Tryck på ▲ eller ▼ för att välja Bakgrundsljus.
- 5 Tryck på ◀ eller ▶ om du vill välja Ljus, Med eller Mörk. Tryck på **OK**.
- 6 Tryck på **Stop/Exit**.

Inställning av bakgrundsljusets dämpningstimer

Du kan ställa in hur länge LCD-skärmens bakgrundsljus ska vara tätt efter att en knapp tryckts ner.

- 1 Tryck på **Menu**.
- 2 Tryck på ▲ eller ▼ för att välja Allmän inställ. Tryck på **OK**.
- 3 Tryck på ▲ eller ▼ för att välja LCD-inställn. Tryck på **OK**.
- 4 Tryck på ▲ eller ▼ för att välja Dämp.timer.
- 5 Tryck på ◀ eller ▶ för att välja 10Sek., 20Sek., 30Sek. eller Av. Tryck på **OK**.
- 6 Tryck på **Stop/Exit**.

Ställa in bakgrundsbilden

Du kan ändra bakgrundsbilden.

- 1 Tryck på **Menu**.
- 2 Tryck på ▲ eller ▼ för att välja Allmän inställ. Tryck på **OK**.
- 3 Tryck på ▲ eller ▼ för att välja LCD-inställn. Tryck på **OK**.
- 4 Tryck på ▲ eller ▼ för att välja Bakgrundsbild. Tryck på **OK**.
- 5 Tryck på ▲ eller ▼ för att välja bakgrundsbild från de fyra tillgängliga utformningarna. Tryck på **OK**.
- 6 Tryck på **Stop/Exit**.

Sändningslås

Med sändningslås kan du förhindra obehörig tillgång till maskinen. Du kan inte fortsätta schemalägga fördröjda faxmeddelanden eller pollningsjobb. Alla redan schemalagda fördröjda faxmeddelanden sänds dock även om du aktiverar sändningslås, så de går inte förlorade.

Medan sändningslåset är aktiverat har du tillgång till följande funktioner:

- Ta emot faxmeddelanden
- Faxvidaresändning (om faxvidaresändning redan var aktiverat)
- Fjärråtkomst (om faxlagring redan var aktiverat)
- PC-Fax-mottagning (om PC-Fax-mottagning redan var aktiverat)

Medan sändningslåset är aktiverat har du **INTE** tillgång till följande funktioner:

- Sända faxmeddelanden
- Kopiering
- PC-utskrift
- Skanning
- PhotoCapture
- Användning från kontrollpanelen



Obs

Om du glömmet lösenordet för sändningslåset ringer du Brother-återförsäljaren för att få hjälp.

Ställa in och ändra lösenordet för sändningslås



Obs

Om du redan har ställt in lösenordet behöver du inte göra det igen.

Ställa in lösenordet

- 1 Tryck på **Menu**.
- 2 Tryck på ▲ eller ▼ för att välja Fax. Tryck på **OK**.
- 3 Tryck på ▲ eller ▼ för att välja Övrigt. Tryck på **OK**.
- 4 Tryck på ▲ eller ▼ för att välja Sändningslås. Tryck på **OK**.
- 5 Ange ett 4-siffrigt nummer som lösenord. Tryck på **OK**.
- 6 När LCD-skärmen visar **Bekräfta:**, åter-inskriver du lösenordet. Tryck på **OK**.
- 7 Tryck på **Stop/Exit**.

Ändra lösenordet

- 1 Tryck på **Menu**.
- 2 Tryck på ▲ eller ▼ för att välja **Fax**.
Tryck på **OK**.
- 3 Tryck på ▲ eller ▼ för att välja **Övrigt**.
Tryck på **OK**.
- 4 Tryck på ▲ eller ▼ för att välja **Sändningslås**.
Tryck på **OK**.
- 5 Tryck på ▲ eller ▼ för att välja **Ange lösenord**.
Tryck på **OK**.
- 6 Ange ett 4-siffrigt nummer för det aktuella lösenordet.
Tryck på **OK**.
- 7 Ange ett 4-siffrigt nummer för ett nytt lösenord.
Tryck på **OK**.
- 8 När LCD-skärmen visar **Bekräfta :-** skriv in lösenordet igen.
Tryck på **OK**.
- 9 Tryck på **Stop/Exit**.

Aktivera/stänga av sändningslås

Aktivera sändningslås

- 1 Tryck på **Menu**.
- 2 Tryck på ▲ eller ▼ för att välja **Fax**.
Tryck på **OK**.
- 3 Tryck på ▲ eller ▼ för att välja **Övrigt**.
Tryck på **OK**.
- 4 Tryck på ▲ eller ▼ för att välja **Sändningslås**.
Tryck på **OK**.
- 5 Tryck på ▲ eller ▼ för att välja **Välj Sändlås**.
Tryck på **OK**.
- 6 Ange det registrerade 4-siffriga lösenordet.
Tryck på **OK**.
Maskinen kopplar bort nätanslutningen och LCD-skärmen visar **Sändlås**läge.

Stänga av sändningslås

- 1 Tryck på **Menu**.
- 2 Ange det registrerade 4-siffriga lösenordet.
Tryck på **OK**.
Sändningslåset stängs av automatiskt.



Obs

Om du angett fel lösenord visar LCD-skärmen **Fel lösenord** och ansluts inte till nätet. Maskinen är kvar i sändningslåsläge tills du anger det registrerade lösenordet.



Fax

Sända ett fax	30
Ta emot fax	38
Telefon- och externa enheter	49
Uppringning och lagring av nummer	55
Skriva ut rapporter	64
Pollning	66

5

Sända ett fax

Aktivera faxläge mode

När du vill sända ett faxmeddelande, eller ändra inställningarna för att sända eller ta emot fax, tryck på knappen  (**Fax**) så att den lyser blått.

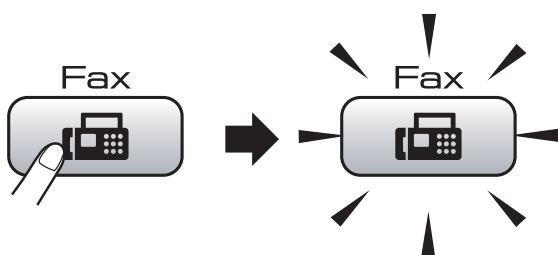

Följande meddelande visas på LCD-skärmen:

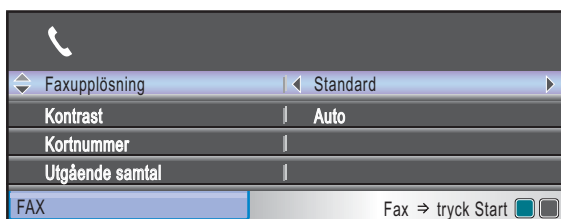

Tryck på ▲ eller ▼ för att gå igenom alternativen för knappen **Fax**. Vissa funktioner är endast tillgängliga vid sändning av svartvita faxmeddelanden.

- Faxupplösning (Se sidan 34.)
- Kontrast (Se sidan 34.)
- Kortnummer (Se sidan 55.)
- Utgående samtal (Se sidan 56.)
- Hist. nummerpre. (Se sidan 57.)
- Gruppsändning (Se sidan 32.)
- Fördröjd sänd. (Se sidan 35.)
- Samlad sändn. (Se sidan 36.)
- Direktsändning (Se sidan 35.)
- Pollad sändn. (Se sidan 68.)
- Pollad mottag. (Se sidan 66.)
- Internat. läge (Se sidan 35.)
- Glas skanningsstorl (Se sidan 31.)
- Som ny standard? (Se sidan 36.)
- Fabriksåterst. (Se sidan 36.)

När önskat alternativ är markerat trycker du på **OK**.

Faxa från dokumentmataren (ADF)

- 1 Tryck på  (**Fax**).
- 2 Placera papperet med texten nedåt i dokumentmataren. (Se *Använda dokumentmataren* på sidan 19.)
- 3 Ange faxnumret med siffer- och bokstavsknapparna, kortnummer eller sökfunktionen.
- 4 Tryck på **Mono Start** eller **Colour Start**. Maskinen börjar skanna dokumentet.



Obs

- För att avbryta, tryck på **Stop/Exit**.
- Om du skickar ett sv faxmeddelande när minnet är fullt, så kommer det att skickas i realtid.

Faxa från kopieringsglaset

Du kan använda kopieringsglaset för att faxa sidor ur en bok en i taget. Dokumenten kan vara upp till Letter- eller A4-storlek.

Du kan inte skicka färgfax med flera sidor.



Obs

Eftersom du endast kan skanna en sida åt gången är det lättare att använda dokumentmataren om du sänder ett flersidigt dokument.

- 1 Tryck på  (**Fax**).
- 2 Lägg dokumentet med framsidan nedåt på kopieringsglaset. (Se *Använda kopieringsglaset* på sidan 19.)
- 3 Ange faxnumret med siffer- och bokstavsknapparna, kortnummer eller sökfunktionen.
- 4 Tryck på **Mono Start** eller **Colour Start**.
 - Om du trycker på **Mono Start** börjar maskinen skanna den första sidan. Gå till steg 5.
 - Om du trycker på **Colour Start** börjar maskinen sända dokumentet.
- 5 Gör något av följande:
 - För att sända en enda sida, tryck på **2** för att välja *Nej* (eller tryck på **Mono Start** igen).
Maskinen börjar sända dokumentet.
 - Om du vill sända mer än en sida, tryck på **1** för att välja *Ja* och gå till steg 6.
- 6 Lägg nästa sida på kopieringsglaset. Tryck på **OK**.
Maskinen börjar skanna sidan. (Upprepa steg 5 och 6 för varje ny sida.)

Faxa dokument med Letter-storlek från kopieringsglaset

När dokumenten har Letter-format, måste du ställa in skanningsstorleken på Letter. Om du inte gör det kommer kanten på faxmeddelandet att beskäras.

- 1 Tryck på  (**Fax**).
- 2 Tryck på ▲ eller ▼ för att välja *Glas skanningsstorl.*
- 3 Tryck på ◀ eller ▶ för att välja *Letter*. Tryck på **OK**.



Obs

Du kan spara inställningen du använder mest genom att ställa in den som grundinställning. (Se *Ställa in dina ändringar som en ny standardinställning* på sidan 36.)

Färg faxöverföring

Maskinen kan skicka färgfax till maskiner som stödjer denna funktion.

Färgfax kan inte lagras i minnet. När du sänder ett färgfax kommer maskinen att sända faxmeddelandet i realtid (även om *Direktsändning* är inställt på *Av*).

Avbryta ett fax som bearbetas

Om du vill avbryta ett fax medan maskinen skannar, slår numret eller sänder faxet, tryck på **Stop/Exit**.

Gruppsändning (endast svartvitt)

Använd gruppsändning om du vill sända samma faxmeddelande till flera mottagare. Du kan ta med grupper, kortnummer och upp till 50 manuellt slagna nummer i samma gruppsändning.

Efter genomförd gruppsändning kommer en gruppsändningsrapport att skrivas ut.

- 1 Tryck på  (**Fax**).
- 2 Ladda dokumentet.
- 3 Tryck på ▲ eller ▼ för att välja *Gruppsändning*.
Tryck på **OK**.
- 4 Du kan lägga till nummer till sändningen på följande sätt:
 - Tryck på ▲ eller ▼ för att välja *Lägg till nr. och ange ett nummer med de kombinerade siffer-och bokstavsknapparna*.
Tryck på **OK**.
 - Tryck på ▲ eller ▼ för att välja *Kortnummer och OK*.
Tryck på ▲ eller ▼ för att välja *Bokstavsordning eller Nummerordning och OK*.
Tryck på ▲ eller ▼ för att välja ett nummer och **OK**.
- 5 När du har angett alla faxnummer genom att upprepa stegen 4, tryck på ▲ eller ▼ för att välja *Slutför*.
Tryck på **OK**.
- 6 Tryck på **Mono Start**.

Obs

- Om du inte använt några av numren för grupper kan du "gruppsända" faxmeddelanden till så många som 250 olika nummer.
- Tillgängligt minne varierar dock beroende på vilka jobb som lagras i minnet och hur många platser som används för gruppsändning. Om du gruppsänder till maximalt antal tillgängliga mottagare kan du inte använda dubbel åtkomst och fördröjda fax.
- Om minnet är fullt, tryck på **Stop/Exit** för att avsluta jobbet. Om mer än en sida har skannats, tryck på **Mono Start** för att sända det som finns i minnet.

Avbryta en pågående grupsändning

- 1 Tryck på **Menu**.
- 2 Tryck på ▲ eller ▼ för att välja **Fax**. Tryck på **OK**.
- 3 Tryck på ▲ eller ▼ för att välja **Väntande jobb**. Tryck på **OK**. På LCD-skärmen visas faxnumret som rings upp och jobbnumret på grupsändningen.
- 4 Tryck på **OK**. På LCD-skärmen visas följande fråga:
Avbryta jobb?
Ja → Tryck 1
Nej → Tryck 2
- 5 Tryck på **1** för att radera numret som slås. LCD-skärmen visar sedan jobbnumret för grupsändningen.
- 6 Tryck på **OK**. På LCD-skärmen visas följande fråga:
Avbryta jobb?
Ja → Tryck 1
Nej → Tryck 2
- 7 Tryck på **1** för att avbryta grupsändningen.
- 8 Tryck på **Stop/Exit**.

Ytterligare sändningsfunktioner

Sända fax med flera inställningar

När du sänder ett faxmeddelande kan du välja valfri kombination av de här inställningarna: upplösning, kontrast, skanningstorlek, internationellt läge, fördröjd faxtimer, pollningsöverföring och realtidsöverföring.

- 1 Tryck på  (**Fax**). Följande meddelande visas på LCD-skärmen:

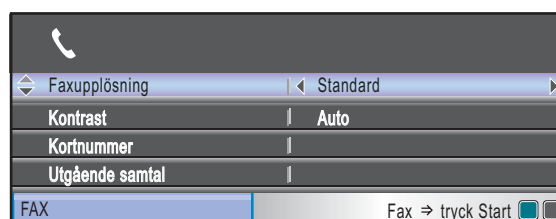

- 2 Tryck på ▲ eller ▼ för att välja en inställning som du vill ändra.
- 3 Tryck på ◀ eller ▶ för att välja ett alternativ.
- 4 Gå tillbaka till 2 om du vill ändra fler inställningar.



Obs

- De flesta inställningar är tillfälliga och maskinen återgår till grundinställningen när faxmeddelandet har sänts.
- Du kan spara dina vanligaste inställningar genom att ange dem som grundinställningar. Dessa inställningar gäller tills du ändrar dem på nytt. (Se *Ställa in dina ändringar som en ny standardinställning* på sidan 36.)

Kontrast

Du kan ändra kontrasten om du tycker att ett dokument är för mörkt eller för ljust. För de flesta dokument kan du använda fabriksinställningen *Auto*. Den väljer automatiskt den bästa kontrasten för ditt dokument.

Välj *Ljus* om du vill skicka ett ljust dokument.

Välj *Mörk* om du vill sända ett mörkt dokument.

- 1 Tryck på  (**Fax**).
- 2 Tryck på ▲ eller ▼ för att välja Kontrast.
- 3 Tryck på ◀ eller ▶ om du vill välja *Auto*, *Ljus* eller *Mörk*. Tryck på **OK**.



Obs

Även om du väljer *Ljus* eller *Mörk* kommer maskinen att sända faxmeddelandet med inställningen *Auto* i något av följande förhållanden:

- Då du sänder ett färgfax.
- När du väljer *Foto* som faxupplösning.

Ändra faxupplösning

Kvaliteten för ett fax kan förbättras genom att ändra faxupplösningen.

- 1 Tryck på  (**Fax**).
- 2 Tryck på ▲ eller ▼ för att välja Faxupplösning.
- 3 Tryck på ◀ eller ▶ för att ändra upplösningen som du önskar. Tryck på **OK**.



Obs

Du kan välja fyra olika upplösningar för svartvita fax och två för färgfax.

Svartvitt	
Standard	Passar de flesta dokument.
Fin	Lämplig för liten text. Sändningen sker något långsammare än Standard.
Superfin	Lämplig för liten text och grafik. Sändning sker långsammare än Fin.
Foto	Lämpligt för dokument med många olika gråskalor eller om det är ett fotografi. Denna inställning ger den långsammaste sändningen.

Färg	
Standard	Passar de flesta dokument.
Fin	Används då dokumentet är ett fotografi. Överföringstiden är långsammare än standardupplösningen.

Om du väljer *Superfin* eller *Foto* och sedan använder **Colour Start**-knappen för att sända ett fax kommer maskinen att sända faxet med inställningen *Fin*.

Dubbel åtkomst (endast svartvitt)

Du kan slå ett nummer och börja skanna in faxmeddelandet i minnet – även om maskinen sänder från minnet, tar emot fax eller skriver ut PC-data. Det nya jobbnumret och tillgängligt minne visas på LCD-skärmen.

Antalet sidor du kan skanna in i minnet beror på hur mycket data de innehåller.



Obs

Om meddelandet *Minnet* är fullt visas medan du skannar dokument, tryck på **Stop/Exit** för att avbryta eller på **Mono Start** för att sända de skannade sidorna.

Realtidsöverföring

När du skickar ett fax skannar maskinen in dokumenten i minnet innan den sänder. Så snart telefonlinjen blir ledig börjar maskinen att slå numret och sända faxmeddelandet.

Om minnet är fullt eller om du sänder ett färgfax sänder maskinen dokumentet i realtid (även om *Direktsändning* är inställd på *Av*).

Ibland kanske du vill sända viktiga dokument utan att använda minnesfunktionen. Du kan aktivera *Direktsändning*.

- 1 Tryck på  (**Fax**).
- 2 Tryck på ▲ eller ▼ för att välja *Direktsändning*.
- 3 Tryck på ◀ eller ▶ för att välja *På* (eller *Av*).
Tryck på **OK**.



Obs

Återupprigningsfunktionen fungerar inte vid överföring i realtid när kopieringsglaset används.

Internationellt läge

Du bör använda Internationellt läge om störningar förekommer på linjen när du sänder faxmeddelanden utomlands. Den här funktionen stängs av automatiskt efter att du har sänt ett faxmeddelande.

- 1 Tryck på  (**Fax**).
- 2 Ladda dokumentet.
- 3 Tryck på ▲ eller ▼ för att välja *Internat. läge*.
- 4 Tryck på ◀ eller ▶ för att välja *På* (eller *Av*).
Tryck på **OK**.

Fördröjd faxning (endast svartvitt)

Under en dag kan du spara upp till 50 faxmeddelanden i minnet som ska sändas inom 24-timmar. Dessa faxmeddelanden sänds vid den tidpunkt du anger i steg 5.

- 1 Tryck på  (**Fax**).
- 2 Ladda dokumentet.
- 3 Tryck på ▲ eller ▼ för att välja *Fördröjd sänd*.
- 4 Tryck på ◀ eller ▶ för att välja *På*.
Tryck på **OK**.
- 5 Ange vid vilken tid faxmeddelandet ska sändas (i 24-timmarsformat).
(Skriv till exempel 19:45 för kvart i åtta på kvällen.)
Tryck på **OK**.



Obs

Antalet sidor du kan skanna in i minnet beror på hur mycket data de innehåller.

Fördröjd grupsändning (endast svartvitt)

Innan maskinen sänder de fördröjda faxmeddelandena sparar den tid genom att sortera alla faxmeddelanden i minnet efter destination och tidpunkt för sändning. Alla fördröjda faxmeddelanden som är schemalagda att sändas samtidigt till samma faxnummer sänds som ett enda faxmeddelande för att spara överföringstid.

- 1 Tryck på  (Fax).
- 2 Tryck på ▲ eller ▼ för att välja *Samlad sändn.*
- 3 Tryck på ◀ eller ▶ för att välja På. Tryck på **OK**.
- 4 Tryck på **Stop/Exit**.

Kontrollera och radera väntande jobb

Du kan kontrollera vilka jobb som ännu inte har sänts från minnet och radera ett jobb. (Om det inte finns några jobb visar LCD-skärmen *Inga jobb väntar.*)

- 1 Tryck på **Menu**.
- 2 Tryck på ▲ eller ▼ för att välja *Fax*. Tryck på **OK**.
- 3 Tryck på ▲ eller ▼ för att välja *Väntande jobb*. Tryck på **OK**. Väntande jobb visas på LCD-skärmen.
- 4 Tryck på ▲ eller ▼ för att bläddra igenom jobben och välja jobbet som du vill radera. Tryck på **OK**.
- 5 Gör något av följande:
 - För att avbryta, tryck på **1** för att välja *Ja*.
Om du vill avbryta ett annat jobb, gå till steg 4.
 - Om du vill avsluta utan att avbryta, tryck på **2** för att välja *Nej*.
- 6 När du är klar trycker du på **Stop/Exit**.

Ställa in dina ändringar som en ny standardinställning

Du kan spara faxinställningarna för *Faxupplösning*, *Kontrast*, *Glas skanningsstorl* och *Direktsändning* som du använder oftast genom att ställa in dem som grundinställningar. Dessa inställningar gäller tills du ändrar dem på nytt.

- 1 Tryck på  (Fax).
- 2 Tryck på ▲ eller ▼ för att välja det menyalternativ som du vill ändra. Tryck på ◀ eller ▶ för att välja ett nytt alternativ. Upprepa detta steg för varje inställning du vill ändra.
- 3 När du ändrat den sista inställningen trycker du på ▲ eller ▼ för att välja *Som ny standard?*. Tryck på **OK**.
- 4 Tryck på **1** för att välja *Ja*.
- 5 Tryck på **Stop/Exit**.

Återställa alla inställningar till fabriksinställningarna

Du kan återställa alla inställningar du har ändrat till fabriksinställningarna. Dessa inställningar gäller tills du ändrar dem på nytt.

- 1 Tryck på  (Fax).
- 2 Tryck på ▲ eller ▼ för att välja *Fabriksåterst*. Tryck på **OK**.
- 3 Tryck på **1** för att välja *Ja*.
- 4 Tryck på **Stop/Exit**.

Sända ett fax manuellt

Om du använder manuell överföring hör du uppringningston, ringsignal och faxmottagningston när du sänder ett faxmeddelande.

- 1 Tryck på  (**Fax**).
- 2 Ladda dokumentet.
- 3 Lyft luren på den externa telefonen för att lyssna efter uppringningstonen.
- 4 Slå faxnumret.
- 5 När du hör faxtonen, tryck på **Mono Start** eller **Colour Start**.
Om du använder kopieringsglaset trycker du på **1** på maskinen för att sända ett fax.
- 6 Lägg på luren.

Meddelandet Minnet är fullt

Om du får ett `Minnet är fullt`-meddelande när du skannar första sidan av ett fax, tryck på **Stop/Exit** för att radera faxet.

Om du får ett `Minnet är fullt`-meddelande medan skanning av efterföljande sida pågår kan du trycka på **Mono Start** för att sända de sidor som skannats hittills eller trycka på **Stop/Exit** för att avbryta.



Obs

Om du får ett `Minnet är fullt`-meddelande när du faxar och inte vill radera de lagrade faxen för att frigöra minnet kan du sända faxet i realtid.
(Se *Realtidsöverföring* på sidan 35.)

6

Ta emot fax

Mottagningslägen

Du måste välja ett mottagningsläge beroende på de externa apparaterna och telefontjänsterna som du har på din linje.

Välj mottagningsläge

Som standard kommer din maskin att automatiskt ta emot fax som sänds till den. Bilden nedan hjälper dig att välja rätt läge.

För mer information om mottagningslägen, se *Använda mottagningslägena* på sidan 39.

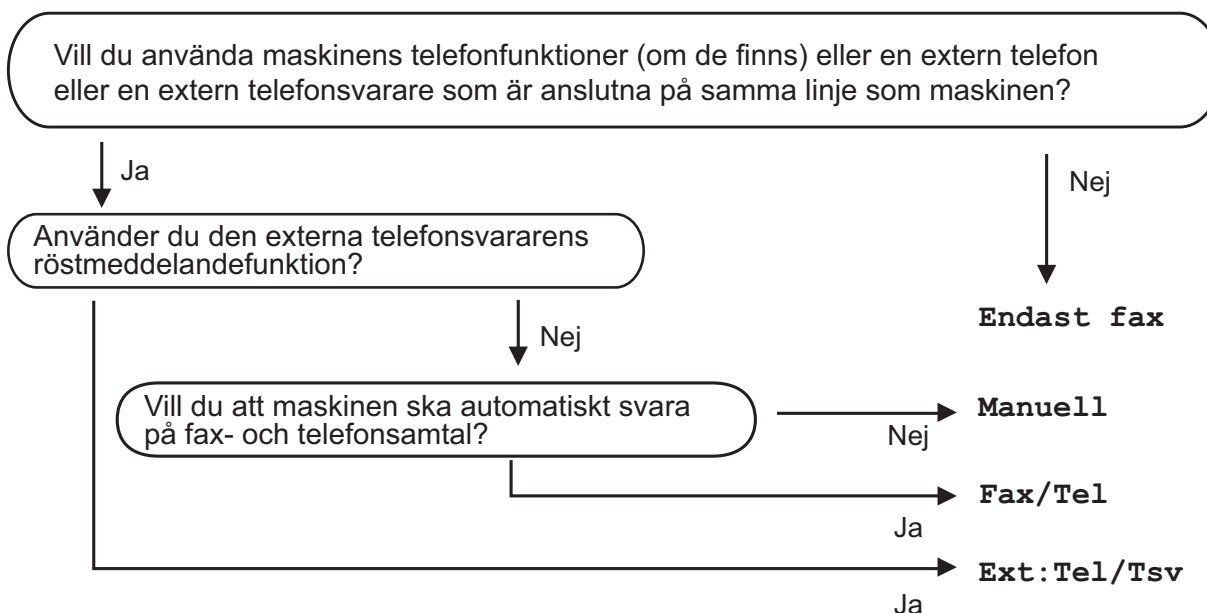

Gör så här för att ställa in mottagningsläget.

- 1 Tryck på **Menu**.
- 2 Tryck på ▲ eller ▼ för att välja Grundinställn. Tryck på **OK**.
- 3 Tryck på ▲ eller ▼ för att välja Svarsläge.
- 4 Tryck på ◀ eller ▶ för att välja Endast fax, Fax/Tel, Ext:Tel/Tsv eller Manuell. Tryck på **OK**.
- 5 Tryck på **Stop/Exit**. LCD-skärmen visar aktuellt mottagningsläge.

Använda mottagningslägena

Vissa mottagningslägen svarar automatiskt (*Endast fax* och *Fax/Tel*). Du kanske vill ändra signalfördröjningen innan du använder dessa lägen. (Se *Signalfördröjning* på sidan 40.)

Endast Fax

Läget *Endast fax* svarar automatiskt på varje samtal som ett faxesamtal.

Fax/Tel

Fax/Tel-läge hjälper dig att hantera inkommande samtal automatiskt genom att känna igen om de är ett faxmeddelande eller röstsamtal och hantera dem på ett av följande sätt:

- Fax tas emot automatiskt.
- Röstsamtal kommer att starta *F/T*-signalen för att uppmana dig att svara. *F/T*-signalen är en snabb dubbelringning från maskinen.

(Se även *F/T Ringtid (endast Fax/Tel-läge)* på sidan 40 och *Signalfördröjning* på sidan 40.)

Manuell

Manuellt läge stänger av alla automatiska svarsfunktioner.

För att ta emot ett fax i manuellt läge, lyft på luren på en extern telefon. När du hör faxtoner (korta upprepade signaler), tryck på **Mono Start** eller **Colour Start**. Du kan även använda funktionen faxdetektering för att ta emot fax genom att flytta en telefonlur på samma linje som maskinen.

(Se även *Faxavkänning* på sidan 41.)

Extern TSV

Extern TSV-läge gör att en extern telefonsvarare kan hantera dina inkommande samtal. Inkommande samtal hanteras på ett av följande sätt:

- Fax tas emot automatiskt.
- Personer som ringer kan spela in ett meddelande på telefonsvararen.

(Mer information finns i *Ansluta en extern TSV (telefonsvarare)* på sidan 51.)

Inställningar för mottagningsläge

Signalfördröjning

Signalfördröjningen ställer in antalet gånger maskinen ringer innan den svarar i läget *Endast fax* eller *Fax/Tel*. Om du har extern telefon eller sidoapparater på samma linje som maskinen väljer du maximalt antal ringsignaler.

(Se *Hantering från sidoapparater* på sidan 53 och *Faxavkänning* på sidan 41.)

- 1 Tryck på **Menu**.
- 2 Tryck på ▲ eller ▼ för att välja *Fax*. Tryck på **OK**.
- 3 Tryck på ▲ eller ▼ för att välja *Mottagning*. Tryck på **OK**.
- 4 Tryck på ▲ eller ▼ för att välja *Antal signaler*.
- 5 Tryck på ◀ eller ▶ för att ange hur många gånger maskinen ska ringa innan den svarar. Tryck på **OK**. Om du väljer 0 kommer linjen inte att ringa.
- 6 Tryck på **Stop/Exit**.

F/T Ringtid (endast Fax/Tel-läge)

När en person ringer din maskin, kommer du och personen som ringer upp att höra en normal telefonsignal. Antalet ringsignaler ställs in med inställningen *Antal signaler*.

Om samtalet är ett fax, kommer maskinen att ta emot det. Om det är ett röstsamtal, kommer maskinen att aktivera F/T-signalen (en snabb dubbelsignal) under den tid som du angett som F/T-signalens tidsinställning. Om du hör en F/T-signal betyder det att du har ett röstsamtal på linjen.

Eftersom F/T-signalen aktiveras av maskinen, kommer sidoapparater och externa telefoner *inte* att ringa. Du kan dock fortfarande svara på samtalet från vilken telefon som helst. (Mer information finns i *Använda fjärrkoder* på sidan 53.)

- 1 Tryck på **Menu**.
- 2 Tryck på ▲ eller ▼ för att välja *Fax*. Tryck på **OK**.
- 3 Tryck på ▲ eller ▼ för att välja *Mottagning*. Tryck på **OK**.
- 4 Tryck på ▲ eller ▼ för att välja *F/T signaltid*.
- 5 Tryck på ◀ eller ▶ för att välja hur länge maskinen ska ringa för att uppmärksamma dig på att du har ett inkommande telefonsamtal (20, 30, 40 eller 70 sekunder). Tryck på **OK**.
- 6 Tryck på **Stop/Exit**.



Obs

Maskinen fortsätter att ringa under angiven tid även om den som ringer upp lägger på under dubbelsignalen.

Faxavkänning

Om faxavkänning är På:

Maskinen tar emot ett faxsamtal automatiskt, även om du svarar på samtalet. När du ser *Mottagning* på LCD-skärmen eller när du hör faxsignaler i luren ska du lägga på luren. Maskinen sköter resten.

Om faxavkänning är Av:

Om du befinner dig vid maskinen och svarar på ett faxsamtal genom att lyfta på luren, tryck på **Mono Start** eller **Colour Start**, tryck sedan på **2** för att ta emot faxmeddelandet.

Om du svarade i en sidoapparat, tryck på * **5 1**. (Se *Hantering från sidoapparater* på sidan 53.)



Obs

- Om den här funktionen är inställd på **På** men maskinen inte kopplar ett faxsamtal när du lyfter på luren på en sidoapparat eller extern telefon, tryck på fjärraktiveringskoden * **5 1**.
- Ställ faxavkänning på **Av** om du sänder faxmeddelanden från en dator på samma telefonlinje och maskinen fångar upp meddelandena.

- 1 Tryck på **Menu**.
- 2 Tryck på **▲** eller **▼** för att välja **Fax**. Tryck på **OK**.
- 3 Tryck på **▲** eller **▼** för att välja **Mottagning**. Tryck på **OK**.
- 4 Tryck på **▲** eller **▼** för att välja **Faxavkänning**.
- 5 Tryck på **◀** eller **▶** för att välja **På** (eller **Av**). Tryck på **OK**.
- 6 Tryck på **Stop/Exit**.

Minnesmottagning (endast svartvitt)

Du kan endast använda en minnesmottagningsfunktion i taget:

- Fax vidareändning
- Faxlagring
- PC-Fax-mottagning
- Av

Du kan ändra ditt val när som helst. Om mottagna faxmeddelanden fortfarande finns i maskinens minne när du ändrar funktionen minnesmottagning visas ettmeddelande på LCD-skärmen. (Se *Ändra minnesmottagningsfunktionerna* på sidan 44.)

Fax vidareändning

När du väljer Fax vidareändning lagrar maskinen det mottagna faxmeddelandet i minnet. Maskinen ringer upp faxnumret du har programmerat in och faxmeddelandet vidareänds.

- 1 Tryck på **Menu**.
- 2 Tryck på **▲** eller **▼** för att välja **Fax**. Tryck på **OK**.
- 3 Tryck på **▲** eller **▼** för att välja **Mottagning**. Tryck på **OK**.
- 4 Tryck på **▲** eller **▼** för att välja **Minnesmott**. Tryck på **OK**.
- 5 Tryck på **▲** eller **▼** för att välja **Fax vidareändn.** Tryck på **OK**.
- 6 Ange numret för vidareändningen (högst 20 siffror). Tryck på **OK**.

- 7 Tryck på ▲ eller ▼ för att välja Backuputskr. : På eller Backuputskr. : Av.
Tryck på **OK**.

Obs

- Om du väljer Backuputskr. : På, skriver maskinen även ut faxmeddelandet så att du får en kopia. Det är en säkerhetsfunktion om ett strömavbrott inträffar innan faxet vidaresänds eller ett problem uppstår på den mottagande maskinen.
- När du tar emot ett färgfax skriver maskinen ut färgfaxet på maskinen men skickar inte faxet till numret för faxvidaresändning som du programmerat.

- 8 Tryck på **Stop/Exit**.

Faxlagring

När du väljer Faxlagring lagrar maskinen det mottagna faxmeddelandet i minnet. Du kan hämta faxmeddelanden från en annan plats om du använder fjärråtkomstfunktionen.

Om du ställt in Faxlagring skriver maskinen automatiskt ut en säkerhetskopia (backup).

- 1 Tryck på **Menu**.
- 2 Tryck på ▲ eller ▼ för att välja Fax.
Tryck på **OK**.
- 3 Tryck på ▲ eller ▼ för att välja Mottagning.
Tryck på **OK**.
- 4 Tryck på ▲ eller ▼ för att välja Minnesmott.
Tryck på **OK**.
- 5 Tryck på ▲ eller ▼ för att välja Faxlagring.
Tryck på **OK**.
- 6 Tryck på **Stop/Exit**.

Obs

Färgfax kan inte lagras i minnet. När du får ett färgfax skriver maskinen ut färgfaxet på maskinen.

PC-Fax-mottagning

Om du aktiverar funktionen PC-Fax-mottagning lagrar maskinen mottagna faxmeddelanden i minnet och sänder dem automatiskt till din PC. Sedan kan du använda PC:n för att visa och lagra faxmeddelandena.

Även om du har stängt av datorn (t.ex. nattetid eller över veckoslutet) tar maskinen emot och lagrar faxmeddelandena i minnet. Antalet mottagna faxmeddelanden i minnet visas längst ner till vänster på LCD-skärmen.

När du startar datorn och programvaran för PC-FAX-mottagning körs, så överför maskinen faxmeddelandena till datorn automatiskt.

För att de mottagna faxmeddelandena ska överföras till datorn måste programvaran för PC-FAX-mottagning köras på datorn. (För mer information, se *PC-FAX-mottagning* i bruksanvisning för programanvändare på cd-skivan.)

Om du väljer Backuputskr. : På skriver maskinen även ut faxmeddelandet.

- 1 Tryck på **Menu**.
- 2 Tryck på ▲ eller ▼ för att välja Fax.
Tryck på **OK**.
- 3 Tryck på ▲ eller ▼ för att välja Mottagning.
Tryck på **OK**.
- 4 Tryck på ▲ eller ▼ för att välja Minnesmott.
Tryck på **OK**.
- 5 Tryck på ▲ eller ▼ för att välja Pcfax mottagn.
Tryck på **OK**.

6 Tryck på ▲ eller ▼ för att välja <USB> eller datorn du vill ta emot. Tryck på **OK**.

7 Tryck på ▲ eller ▼ för att välja Backuputskr. : På eller Backuputskr. : Av. Tryck på **OK**.

8 Tryck på **Stop/Exit**.



Obs

- PC-Fax-mottagning stöds inte i Mac OS®.
- Innan du kan ställa in PC-Fax-mottagning måste du installera programmet MFL-Pro Suite på datorn. Kontrollera att datorn är ansluten och påslagen. (För mer information, se *PC-FAX-mottagning* i bruksanvisning för programanvändare på cd-skivan.)
- Om du får ett felmeddelande och maskinen inte kan skriva ut faxmeddelandena i minnet, så kan du använda den här inställningen för att överföra faxmeddelandena till datorn. (För mer information, se *Fel- och underhållsmeddelanden* på sidan 123.)
- När du får ett färgfax skriver maskinen ut färgfaxet på maskinen men skickar inte faxet till datorn.

Ändra destinationsdator

1 Tryck på **Menu**.

2 Tryck på ▲ eller ▼ för att välja Fax. Tryck på **OK**.

3 Tryck på ▲ eller ▼ för att välja Mottagning. Tryck på **OK**.

4 Tryck på ▲ eller ▼ för att välja Minnesmott. Tryck på **OK**.

5 Tryck på ▲ eller ▼ för att välja Pcfax mottagn. Tryck på **OK**.

6 Tryck på ▲ eller ▼ för att välja Ändra. Tryck på **OK**.

7 Tryck på ▲ eller ▼ för att välja <USB> eller datorn där du vill ta emot faxmeddelanden. Tryck på **OK**.

8 Tryck på ▲ eller ▼ för att välja Backuputskr. : På eller Backuputskr. : Av. Tryck på **OK**.

9 Tryck på **Stop/Exit**.

Stänga av minnesmottagningsfunktioner

1 Tryck på **Menu**.

2 Tryck på ▲ eller ▼ för att välja Fax. Tryck på **OK**.

3 Tryck på ▲ eller ▼ för att välja Mottagning. Tryck på **OK**.

4 Tryck på ▲ eller ▼ för att välja Minnesmott. Tryck på **OK**.

5 Tryck på ▲ eller ▼ för att välja Av. Tryck på **OK**.

6 Tryck på **Stop/Exit**.



Obs

Du får fler alternativ på LCD-skärmen om det fortfarande finns mottagna faxmeddelanden i maskinens minne. (Se *Ändra minnesmottagningsfunktionerna* på sidan 44.)

Ändra minnesmottagningsfunktionerna

Om det finns mottagna faxmeddelanden kvar i maskinens minne när du ändrar minnesmottagningsfunktionerna så visas en av följande frågor på LCD-skärmen:

■ Radera alla dok?

Ja → Tryck 1

Nej → Tryck 2

■ Skriv ut alla?

Ja → Tryck 1

Nej → Tryck 2

- Om du trycker på **1** kommer faxmeddelanden i minnet att raderas eller skrivs ut innan inställningen ändras. Om en säkerhetskopia redan har skrivits ut så skrivs den inte ut igen.
- Om du trycker på **2** kommer inte faxmeddelanden i minnet att raderas eller skrivs ut och inställningen ändras inte.

Om det finns mottagna faxmeddelanden i maskinens minne när du ändrar till `Pcfax mottagn.` från ett annat alternativ [`Fax vidaresändn.` eller `Faxlagring`], tryck på ▲ eller ▼ för att välja datorn.

På LCD-skärmen visas följande fråga:

■ Sänd fax -> PC?

Ja → Tryck 1

Nej → Tryck 2

- Om du trycker på **1** kommer faxmeddelanden i minnet att skickas till datorn innan inställningen ändras. Du blir tillfrågad om du vill aktivera backup-utskrift. (För mer information, se *PC-Fax-mottagning* på sidan 42.)
- Om du trycker på **2** kommer inte faxmeddelanden i minnet att raderas eller överförs till datorn och inställningen ändras inte.

Ytterligare mottagningsfunktioner

Utskrift av förminskat inkommande fax

Om du väljer `På`, förminskar maskinen automatiskt alla sidor på inkommande fax så att de passar på en sida A4-, Letter- eller Legal-papper. Maskinen beräknar förminskningsgraden med hjälp av faxets sidformat och den pappersstorlek du ställt in. (Se *Pappersstorlek* på sidan 23.)

- 1 Tryck på **Menu**.
- 2 Tryck på ▲ eller ▼ för att välja `Fax`. Tryck på **OK**.
- 3 Tryck på ▲ eller ▼ för att välja `Mottagning`. Tryck på **OK**.
- 4 Tryck på ▲ eller ▼ för att välja `Auto förminsk`.
- 5 Tryck på ◀ eller ▶ för att välja `På` (eller `Av`). Tryck på **OK**.
- 6 Tryck på **Stop/Exit**.

Mottagning utan papper

När pappersfacket blir tomt under faxmottagning visar LCD-skärmen *Inget papper*, vilket betyder att du ska ladda mer papper i pappersfacket. (Se *Ladda papper och andra utskriftsmedia* på sidan 9.)

Maskinen fortsätter att ta emot faxmeddelandet, med de återstående sidorna lagrade i minnet, om det finns ledig minneskapacitet.

Även ytterligare inkommande faxmeddelanden lagras i minnet tills minnet är fullt. När minnet är fullt slutar maskinen automatiskt att besvara samtal. Om du vill skriva ut faxmeddelandena lägger du in nytt papper i facket.

Skriva ut ett fax från minnet

Om du har valt faxlagring kan du ändå skriva ut ett fax från minnet när du befinner dig vid maskinen.

- 1 Tryck på **Menu**.
- 2 Tryck på ▲ eller ▼ för att välja **Fax**. Tryck på **OK**.
- 3 Tryck på ▲ eller ▼ för att välja **Skriv ut fax**. Tryck på **OK**.
- 4 Tryck på **Mono Start**.
- 5 Tryck på **Stop/Exit**.



Obs

När du skriver ut ett fax från minnet raderas faxdata.

Fjärråtkomst

Du kan ringa upp maskinen från en knapptelefon eller faxmaskin med knapptelefon, och sedan använda fjärråtkomstkoden och fjärrkommandon för att hämta faxmeddelanden.

Ställa in en fjärråtkomstkod

Med en fjärråtkomstkod kan du nå fjärråtkomstfunktionerna trots att du befinner dig på avstånd från maskinen. Innan du kan använda de olika fjärråtkomstfunktionerna måste du ställa in din egen kod. Fabriksinställningen är den inaktiva koden (---*).

- 1 Tryck på **Menu**.
- 2 Tryck på ▲ eller ▼ för att välja **Fax**. Tryck på **OK**.
- 3 Tryck på ▲ eller ▼ för att välja **Fjärråtkomst**.
- 4 Ange en tresiffrig kod med siffrorna **0-9**, *****, eller **#**. Tryck på **OK**. (Det förinställda tecknet '*' kan inte ändras.)



Obs

Använd inte samma kod som din Fjärrstyrda aktiveringskod (* **5 1**) eller Fjärrstyrda avaktiveringskod (# **5 1**). (Se *Hantering från sidoapparater* på sidan 53.)

- 5 Tryck på **Stop/Exit**.



Obs

Du kan ändra koden när som helst genom att ange en ny. Om du vill avaktivera koden trycker du på **Clear/Back** i steg 4 för att återställa den inaktiva inställningen (---*) och trycker på **OK**.

Använda fjärråtkomstkod

- 1 Slå ditt faxnummer från en knapptelefon eller en annan faxmaskin.
- 2 När maskinen svarar anger du omedelbart fjärråtkomstkoden (3 siffror följt av *).
- 3 Maskinen signalerar om den har tagit emot meddelanden:
 - **1 lång signal — Faxmeddelanden**
 - **Ingen signal — Inga meddelanden**
- 4 När maskinen avger två korta signaler anger du ett kommando. Maskinen lägger på om du inte anger ett kommando inom 30 sekunder. Maskinen signalerar tre gånger om du anger ett ogiltigt kommando.
- 5 Tryck på **9 0** för att stänga av fjärråtkomst när du är klar.
- 6 Lägg på.



Obs

Om maskinen är inställd på läget **Manuell** och du vill använda fjärråtkomstfunktionerna väntar du cirka 100 sekunder efter det att den börjat ringa, och anger sedan fjärråtkomstkoden inom 30 sekunder.

Fjärrfaxkommandon

Använd kommandona nedan för att få åtkomst till funktioner när du befinner dig på avstånd från maskinen. När du ringer upp maskinen och anger din fjärråtkomstkod (3 siffror följt av *) avger systemet två korta signaler och du måste ange ett fjärrkommando.

Fjärrkommandon		Information om funktioner
95	Ändra inställningarna för faxvidaresändning eller faxlagring	
	1 AV	Du kan välja AV när du hämtat eller raderat alla dina meddelanden.
	2 Fax vidaresändning	En lång signal betyder att ändringen har accepterats. Om du hör tre korta signaler accepterades inte ändringen eftersom någon inställning fattas (t.ex. har inget faxvidaresändningsnummer registrerats). Du kan registrera ditt faxvidaresändningsnummer genom att ange 4. (Se <i>Ändra ditt nummer för faxvidaresändning</i> på sidan 48.) När du har registrerat numret fungerar faxvidaresändningen.
	4 Faxvidaresändningsnummer	
	6 Faxlagring	
96	Hämta ett fax	
	2 Hämta alla fax	Ange numret till en fjärrfaxmaskin för att ta emot lagrade faxmeddelanden. (Se <i>Hämta faxmeddelanden</i> på sidan 48.)
	3 Radera fax från minnet	Om du hör en lång signal har faxmeddelanden raderats från minnet.
97	Kontrollera mottagningsstatuset	
	1 Fax	Du kan kontrollera om maskinen har tagit emot några faxmeddelanden. I så fall hörs en lång signal. Tre korta signaler betyder inga faxmeddelanden.
98	Ändra mottagningsläget	
	1 Extern TSV	Om du hör en lång signal har ändringen accepterats.
	2 Fax/Tel	
	3 Endast fax	
90	Avsluta	Om du trycker på 9 0 kan du avsluta fjärråtkomsten. Vänta på en lång signal och lägg på luren.

Hämta faxmeddelanden

Du kan ringa upp maskinen från en knapptelefon och sända dina faxmeddelanden till en annan faxmaskin. Innan du använder den här funktionen måste du aktivera Faxlagring.

- 1 Slå ditt faxnummer.
- 2 När maskinen svarar anger du omedelbart fjärråtkomstkoden (3 siffror följt av *). En lång signal betyder att du har meddelanden.
- 3 När du hör två korta signaler trycker du på **9 6 2**.
- 4 Vänta tills den långa signalen kommer och ange sedan med de kombinerade siffer- och bokstavsknapparna numret (högst 20 siffror) till fjärrfaxen du vill skicka dina faxmeddelanden till, och avsluta med **# #**.



Obs

Du kan inte använda * och # som uppringningsnummer. Du kan dock trycka på # för att lägga in en paus.

- 5 Lagg på när maskinen har avgett en signal. Maskinen ringer upp den andra faxmaskinen, som skriver ut dina faxmeddelanden.

Ändra ditt nummer för faxvidaresändning

Du kan ändra det förhandsinställda numret för faxvidaresändning från en annan knapptelefon eller faxmaskin med knapptelefon.

- 1 Slå ditt faxnummer.
- 2 När maskinen svarar anger du omedelbart fjärråtkomstkoden (3 siffror följt av *). En lång signal betyder att du har meddelanden.
- 3 När du hör två korta signaler trycker du på **9 5 4**.
- 4 Vänta tills den långa signalen kommer och ange sedan med de kombinerade siffer- och bokstavsknapparna numret (högst 20 siffror) till fjärrfaxen du vill vidaresända dina faxmeddelanden till, och avsluta med **# #**.



Obs

Du kan inte använda * och # som uppringningsnummer. Du kan dock trycka på # för att lägga in en paus.

- 5 Tryck på **9 0** när du är klar.
- 6 Lagg på när maskinen har avgett en signal.

Röstfunktioner

Samtal kan ske antingen via en sidoapparat eller en extern telefon, genom manuell uppringning, eller med snabbvalsnummer.

Fax/Tel-läge

När maskinen befinner sig i Fax/Tel-läge använder den F/T-signaltid (dubbelsignal) för att göra dig uppmärksam på att du har ett inkommande röstsamtal.

Om du befinner dig vid en extern telefon, lyft luren på den externa telefonen och tryck sedan på **Tel/R** för att svara.

Om du befinner dig vid en sidoapparat måste du lyfta på luren under F/T-signaltiden och sedan trycka på **# 5 1** mellan dubbelsignalerna. Om inget hörs på linjen, eller om någon försöker sända ett fax till dig överför du samtalet till maskinen igen genom att trycka på *** 5 1**.

Fax/Tel-läge i energisparläge

När maskinen är i energisparläge kan du ta emot faxmeddelanden om energisparinställningen är *Faxmottagn. : På.* (Se *Inställning av energisparläge* på sidan 22.)

Fax/Tel-läge fungerar inte i energisparläge. Maskinen kommer inte att besvara telefon- eller faxsamtal och den kommer att fortsätta ringa. Om du är vid en extern telefon eller en sidoapparat ska du lyfta luren och svara. Om du hör faxsignaler håller du kvar luren tills faxavkänningsfunktionen aktiverar din maskin. Om den som ringer upp säger att han/hon vill skicka ett fax aktiverar du maskinen genom att trycka på *** 5 1**.

Telefontjänster

Maskinen stöder den abonnerade nummerpresentationstjänsten som vissa telefonbolag erbjuder.

Funktioner som röstbrevlåda, telefonkö, telefonkö/nummerpresentation, telefonsvarare, larmsystem eller andra specialfunktioner på en och samma telefonlinje kan störa maskinens funktion.

Nummerpresentation

Nummerpresentationen gör att du kan använda nummerpresentationstjänsten som erbjuds av många lokala telefonoperatörer. Kontakta din telefonoperatör för information. Denna tjänst visar telefonnumret till och namnet (om det är tillgängligt) på personen som ringer då telefonen ringer.

Efter några ringningar visar LCD-skärmen telefonnumret till personen som ringer upp (och namn om det är tillgängligt). Efter att du svarat på ett samtal, försvinner nummerpresentationen från LCD-skärmen men samtalets information lagras i nummerpresentationens minne.

Du kan se listan eller välja ett av dessa nummer att faxa till, lägga till som kortnummer eller radera från listan. (Se *Lista över nummerpresentation* på sidan 57.)

- Du kan se de 18 första siffrorna i numret (eller namnet).
- Meddelandet *Okänt nr.* innebär att samtalet kommer från en plats utanför ditt nummerpresentationsområde.
- Meddelandet *Skyddat nr.* betyder att personen som ringer upp avsiktligt har blockerat informationsöverföring.

Du kan skriva ut en lista över nummerpresentationens information som tas emot av din maskin. (Se *Att skriva ut en rapport* på sidan 65.)

Obs

Nummerpresentationstjänsten varierar med olika bolag. Ring din lokala telefonoperatör för att ta reda på vilken tjänst som finns för ditt område.

Ställa in nummerpresentationen till På

Om du har nummerpresentation på din linje bör denna funktion ställas in på **På** för att visa uppringarens telefonnummer på LCD-skärmen när telefonen ringer.

- 1 Tryck på **Menu**.
- 2 Tryck på ▲ eller ▼ för att välja **Fax**. Tryck på **OK**.
- 3 Tryck på ▲ eller ▼ för att välja **Övrigt**. Tryck på **OK**.
- 4 Tryck på ▲ eller ▼ för att välja **Nummerpresent**.
- 5 Tryck på ◀ eller ▶ för att välja **På** (eller **Av**). Tryck på **OK**.
- 6 Tryck på **Stop/Exit**.

Ställa in telefonlinjetyp

Om du ansluter maskinen till en telefonlinje med telefonväxel (PBX) eller ISDN för att skicka och ta emot fax måste telefonlinjen ändras enligt följande.

- 1 Tryck på **Menu**.
- 2 Tryck på ▲ eller ▼ för att välja **Grundinställn**. Tryck på **OK**.
- 3 Tryck på ▲ eller ▼ för att välja **Välj linjetyp**.

- 4 Tryck på ◀ eller ▶ för att välja **Telefonväxel, ISDN (eller Normal)**. Tryck på **OK**.

- 5 Tryck på **Stop/Exit**.

Telefonväxel och ÖVERFÖRING

Maskinen är inledningsvis inställd på **Normal** som gör att maskinen kopplas in på det allmänna telefonnätet. Flera kontor använder dock ett centralt telefonsystem eller Telefonväxelsystem (PBX). Din maskin kan kopplas till de flesta telefonväxelsystem (PBX). Maskinens återuppringningsfunktion stödjer endast "timed break recall" (TBR). TBR fungerar med de flesta telefonväxelsystem så att du kan få kontakt med en utgående linje eller överföra samtal till en annan anknytning. Funktionen är aktiv när **Tel/R** trycks ned.

Obs

Du kan programmera en **Tel/R**-knappptryckning som en del av ett nummer lagrat i en kortnummerfunktion. När du programmerar kortnumret, tryck först på **Tel/R** (skärmen visar '!'), och ange sedan telefonnumret. Om du gör detta behöver du inte trycka på **Tel/R** varje gång du ringer med ett kortnummer. (Se *Lagra nummer* på sidan 57.) Om PBX (telefonväxelsystem) inte är valt i inställningen av telefonlinjetyp kan du dock inte använda kortnumret som **Tel/R**-tryckningen är programmerad till.

Ansluta en extern TSV (telefonsvarare)

Du kan välja att ansluta en extern telefonsvarare. Om du har en **extern** telefonsvarare (TSV) kopplad till samma telefonlinje som maskinen kommer din telefonsvarare att svara på alla inkommande samtal. Maskinen "lyssnar" efter CNG-signaler, om sådana föreligger tar maskinen över och tar emot faxmeddelandet i fråga. Om det inte finns några CNG-signaler besvarar maskinen inte samtalet, vilket innebär att den som ringer upp kan lämna meddelanden till telefonsvararen.

Telefonsvararen måste svara inom fyra signaler (vi rekommenderar att du ställer in telefonsvararen på två signaler). Maskinen kan inte höra CNG-signaler förrän telefonsvararen har svarat på samtalet, vilket innebär att det bara finns utrymme för 8-10 sekunders "handskakning" med CNG-signal om du ställer in fyra signaler. Följ noga anvisningarna i den här bruksanvisningen om hur man spelar in meddelanden på telefonsvararen. Använd inte en avgiftsbesparande inställning för en extern telefonsvarare som är inställd på fler än fem signaler.



Obs

Om du inte tar emot alla faxmeddelanden, reducera inställningen för den externa telefonsvararens signalfördröjning.

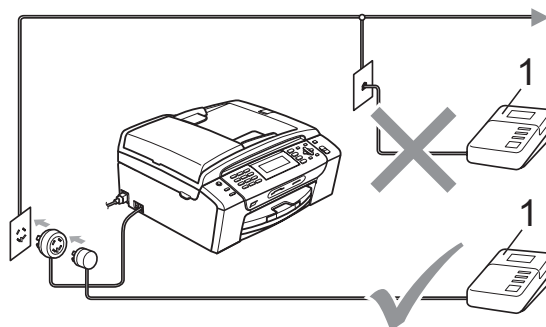

1 TSV

När telefonsvararen tar hand om ett samtal visar LCD-skärmen *Telefon*.



Olämplig installation

Anslut **INTE** fler telefonsvarare på samma telefonlinje.

Anslutningar

Den externa telefonsvararen måste anslutas enligt bilden ovan.

- 1 Ställ in den externa telefonsvararen på en eller två signaler. (Maskinens inställningar för signalfördröjning gäller inte.)
- 2 Spela in ett meddelande på telefonsvararen.
- 3 Ställ in telefonsvararen på att ta emot samtal.
- 4 Ställ in mottagningsläget till *Ext:Tel/Tsv*. (Se *Välj mottagningsläge* på sidan 38.)

Spela in utgående meddelande på en extern TSV

Ge akt på inläsningstiden för det här meddelandet. Meddelandets utformning avgör hur maskinen tar emot fax manuellt och automatiskt.

- 1 Låt meddelandet föregås av fem sekunders tystnad. (Så att din maskin kan registrera anropssignalen innan meddelandet börjar.)
- 2 Meddelandet bör inte vara längre än 20 sekunder.



Obs

Eftersom maskinen inte kan registrera faxsignaler samtidigt med höga röster, rekommenderar vi att du inleder meddelandet med 5 sekunders tystnad. Du kan givetvis läsa in ett meddelande utan denna paus, men om maskinen får svårigheter att ta emot meddelanden bör du lägga in den tysta perioden i meddelandet på nytt.

Telefonväxelsystem (PBX)

Vi föreslår att du ber företaget som installerade telefonväxelsystemet att koppla maskinen. Om du har ett telefonväxelsystem ska du kontrollera att enheten ansluts på den sista linjen i systemet. Detta förhindrar att maskinen aktiveras varje gång systemet tar emot ett telefonsamtal. Om alla inkommande samtal besvaras av en telefonist bör du välja mottagningsläget *Manuell*.

Under vissa förhållanden kan vi inte garantera att maskinen fungerar korrekt tillsammans med ett telefonväxelsystem. Eventuella problem att sända eller ta emot fax bör i första hand rapporteras till det företag som handhar din telefonväxel (PBX).



Obs

Kontrollera att telefonlinjetypen är inställd till telefonväxel. (Se *Ställa in telefonlinjetyp* på sidan 50.)

Externa telefoner och sidoapparater

Ansluta en extern telefon eller sidoapparat

Du kan ansluta en separat telefon till maskinen enligt bilden nedan.

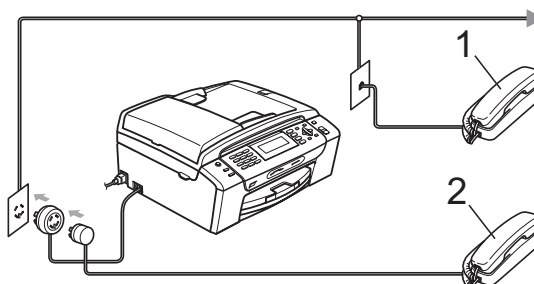

1 Sidoapparat

2 Extern telefon

När du använder en extern telefon eller sidoapparat visar LCD-skärmen *Telefon*.



Obs

Använd inte en extern telefon med en sladd som är längre än 3 meter.

Hantering från sidoapparater

Om du besvarar ett faxsamtal på en sidoapparat eller på en extern telefon kan du få maskinen att ta samtalet genom att använda den fjärrstyrda aktiveringskoden. När du trycker in fjärraktiveringskoden * 5 1 börjar maskinen ta emot faxmeddelandet.

Om maskinen svarar på ett röstsamtal och dubbelsignalerar för att du ska ta över, använd den fjärrstyrda avaktiveringskoden # 5 1 för att ta samtalet på en sidoapparat. (Se *F/T Ringtid (endast Fax/Tel-läge)* på sidan 40.)

Om du svarar på ett samtal och ingen finns på linjen:

Antagligen tar du emot ett manuellt fax.

Tryck på * 5 1 och vänta på faxsignalen eller tills skärmen visar *Mottagning* och lägg sedan på luren.



Obs

Du kan även använda faxdetekteringsfunktionen så att din maskin automatiskt kan ta emot samtalet. (Se *Faxavkänning* på sidan 41.)

Använda en trådlös extern telefon

Om din trådlösa telefon är ansluten till telefonlinjesladden (Se *Externa telefoner och sidoapparater* på sidan 52) och du brukar bära med dig den trådlösa telefonen någon annanstans är det lättare att svara på samtal under signalfördröjningen.

Om du låter maskinen svara först måste du gå till maskinen för att trycka på **Tel/R** för att sända samtalet till den trådlösa telefonen.

Använda fjärrkoder

Fjärrstyrd aktiveringskod

Om du svarar på en faxesändning i en sidoapparat eller extern telefon, kan du låta maskinen ta över genom att slå Fjärrstyrd aktiveringskod * 5 1. Vänta tills du hör en lång faxsignal innan du lägger på luren. (Se *Faxavkänning* på sidan 41.) Den som ringer upp måste trycka på **Start** för att sända faxmeddelandet.

Om du svarar på ett faxsamtal på den externa telefonen kan du få maskinen att ta emot faxmeddelandet genom att trycka på **Mono Start**.

Fjärrkod för avaktivering

Om du tar emot röstsamtal och maskinen är i F/T-läge, kommer F/T dubbelsignalen att ringa efter den inledande fördröjningssignalen. Om du tar emot ett samtal på en sidoapparat kan du stänga av F/T-signalen genom att trycka på # 5 1 (se till att du trycker på denna *mellan* signalerna).

Om maskinen besvarar ett röstsamtal och dubbelringer för att du ska ta över, kan du ta samtalet på den externa telefonen genom att trycka på **Tel/R**.

Ändra de fjärrstyrda koderna

Om du vill använda Fjärrstyrd aktivering, måste du sätta på fjärrkoderna. Den förinställda Fjärrstyrda aktiveringskoden är * 5 1. Den förinställda koden för fjärravaktivering är # 5 1. Om du vill, kan du byta dem mot dina egna koder.

- 1 Tryck på **Menu**.
- 2 Tryck på ▲ eller ▼ för att välja **Fax**.
Tryck på **OK**.
- 3 Tryck på ▲ eller ▼ för att välja **Mottagning**.
Tryck på **OK**.
- 4 Tryck på ▲ eller ▼ för att välja **Fjärrkod**.
- 5 Tryck på ◀ eller ▶ för att välja **På** (eller **Av**).
Tryck på **OK**.
- 6 Ange den nya koden för fjärraktivering.
Tryck på **OK**.
- 7 Tryck på ▲ eller ▼ för att välja **Deaktiv. kod:** och ange den nya Fjärrstyrda avaktiveringskoden.
Tryck på **OK**.
- 8 Tryck på **Stop/Exit**.



Obs

- Om du alltid kopplas bort när du försöker nå din externa telefonsvarare utifrån kan du pröva med att ändra den Fjärrstyrda aktiveringskoden och den Fjärrstyrda avaktiveringskoden till en annan tresiffrig kod med hjälp av siffrorna **0-9**, *, #.
 - Fjärrkoder fungerar inte i vissa telefonsystem.
-

Så här ringer du

Manuell uppringning

Tryck in alla siffror i fax- eller telefonnumret.



Kortnummer

- 1 Tryck på  (**Kortnummer**).



Du kan även välja Kortnummer genom att trycka på  (**Fax**).



- 2 Tryck på ▲ eller ▼ för att välja Sök. Tryck på **OK**.
- 3 Tryck på det tvåsiffriga kortnumret. (Se *Lagra kortnummer* på sidan 58.)
- 4 Om du har två nummer på platsen trycker du på ▲ eller ▼ för att välja numret du vill ringa upp. Tryck på **OK**.

Obs

Om LCD-skärmen visar
Ej registrerad när du anger eller
söker ett kortnummer, har inget nummer
lagrats på den platsen.

Sök

Du kan söka efter namn som du lagrat i kortnummerminnet.

- 1 Tryck på  (**Kortnummer**).
Du kan även välja Kortnummer genom att trycka på  (**Fax**).
- 2 Tryck på ▲ eller ▼ för att välja Sök. Tryck på **OK**.
- 3 Tryck på ▲ eller ▼ för att välja Bokstavsordning eller Nummerordning. Tryck på **OK**.

Obs

- Tryck på * för att göra LCD-skärmens teckensnitt större.
 - Tryck på # för att göra LCD-skärmens teckensnitt mindre.
- 4 Om du väljer Bokstavsordning i steg ③, använd knappsatsen för att ange den första bokstaven i namnet och tryck sedan på ▲ eller ▼ för att välja namnet och numret du vill ringa upp. Tryck på **OK**.

Återuppringning med fax

Om du sänder ett fax manuellt och linjen är upptagen, tryck på **Redial/Pause** och sedan på **Mono Start** eller **Colour Start** för att försöka igen. Om du vill ringa ytterligare ett samtal till ett nummer du nyligen ringt upp kan du trycka på **Redial/Pause** och välja ett av de 30 senaste numren från listan över utgående samtal.

Redial/Pause fungerar endast om du ringer upp från kontrollpanelen. *Om linjen är upptagen när du sänder ett fax automatiskt* slår maskinen om numret upp till tre gånger med fem minuters intervall.

- 1 Tryck på **Redial/Pause**.
- 2 Tryck på ▲ eller ▼ för att välja numret du vill ringa upp igen.
Tryck på **OK**.
- 3 Tryck på ▲ eller ▼ för att välja
Sända ett fax.
Tryck på **OK**.
- 4 Tryck på **Mono Start** eller **Colour Start**.



Obs

Återuppringningsfunktionen fungerar inte vid överföring i realtid när kopieringsglaset används.

Lista för utgående samtal

De senaste 30 numren som du faxat till sparas i listan över utgående samtal. Du kan välja ett av dessa nummer att faxa till, lägga till som kortnummer eller radera från listan.

- 1 Tryck på **Redial/Pause**.
Du kan även välja *Utgående samtal* genom att trycka på  (**Fax**).
- 2 Tryck på ▲ eller ▼ för att välja önskat nummer.
Tryck på **OK**.
- 3 Gör något av följande:
 - För att sända ett fax, tryck på ▲ eller ▼ för att välja
Sända ett fax.
Tryck på **OK**.
Tryck på **Mono Start** eller **Colour Start**.
 - Om du vill lagra numret, tryck på ▲ eller ▼ för att välja
Lägg till kortnummer.
Tryck på **OK**.
(Se *Lagra kortnummer från utgående samtal* på sidan 58.)
 - Tryck på ▲ eller ▼ för att välja
Ta bort.
Tryck på **OK**.
Tryck på **1** för att bekräfta.
- 4 Tryck på **Stop/Exit**.

Lista över nummerpresentation

Denna funktion kräver att du abonnerar på nummerpresentationstjänsten som erbjuds av många lokala telefonbolag.

(Se *Nummerpresentation* på sidan 49.)

Numret, eller namnet om det är tillgängligt, från de 30 senaste faxen och samtalen som du har mottagit kommer att sparas i nummerpresentationslistan. Du kan se listan eller välja ett av dessa nummer att faxa till, lägga till som kortnummer eller radera från listan. Då det trettioförsta samtalet tas emot av maskinen ersätter det informationen för det första samtalet.

- 1 Tryck på  (Fax).
- 2 Tryck på ▲ eller ▼ för att välja Hist. nummerpre.
Tryck på **OK**.
- 3 Tryck på ▲ eller ▼ för att välja önskat nummer.
Tryck på **OK**.
- 4 Gör något av följande:
 - För att sända ett fax, tryck på ▲ eller ▼ för att välja Sända ett fax.
Tryck på **OK**.
Tryck på **Mono Start** eller **Colour Start**.
 - Om du vill lagra numret, tryck på ▲ eller ▼ för att välja Lägg till kortnummer.
Tryck på **OK**.
(Se *Lagra kortnummer från listan över nummerpresentation* på sidan 59.)
 - Tryck på ▲ eller ▼ för att välja Ta bort.
Tryck på **OK**.
Tryck på **1** för att bekräfta.
- 5 Tryck på **Stop/Exit**.



Obs

Du kan skriva ut listan över nummerpresentation.

(Se *Att skriva ut en rapport* på sidan 65.)

Lagra nummer

Du kan ställa in maskinen för följande typer av enkel uppringning: Kortnummer och grupper för grupsändning av fax. När du slår ett snabbvalsnummer visar LCD-skärmen namnet, om det är lagrat, eller numret.



Obs

Snabbvalsnummer som är lagrade i minnet raderas inte vid strömavbrott.

Lagra en paus

Tryck på **Redial/Pause** för att lägga till en 3,5 sekunders paus mellan de nummer som slås. Om du ringer till utlandet kan du trycka på **Redial/Pause** så många gånger du vill för att öka pausens längd.

Lagra kortnummer

Du kan lagra upp till 100 2-siffriga kortnummerplatser tillsammans med ett namn, och varje namn kan ha två nummer. När du ringer upp behöver du bara trycka på ett par knappar (t.ex.:  (**Kortnummer**), sök, **OK**, det tvåsiffriga numret, och **Mono Start** eller **Colour Start**).

- 1 Tryck på  (**Kortnummer**).
- 2 Tryck på ▲ eller ▼ för att välja *Ställ in kortnummer*. Tryck på **OK**.
- 3 Tryck på ▲ eller ▼ för att välja kortnummerplatsen där du vill lagra numret i. Tryck på **OK**.
- 4 Gör något av följande:
 - Ange namnet med hjälp av de kombinerade siffer- och bokstavsknapparna (högst 16 tecken). Tryck på **OK**.
(Om du behöver hjälp att skriva bokstäver, se *Ange text* på sidan 161.)
 - För att lagra numret utan ett namn, tryck på **OK**.
- 5 Ange fax- eller telefonnumret (högst 20 siffror). Tryck på **OK**.
- 6 Gör något av följande:
 - Ange det andra fax- eller telefonnumret (högst 20 siffror). Tryck på **OK**.
 - Om du inte vill lagra ett andra nummer, tryck på **OK**.
- 7 Tryck på ▲ eller ▼ för att välja *Slutför*. Tryck på **OK**.

- 8 Gör något av följande:
 - För att lagra ett annat kortnummer, gå till steg 3.
 - För att avsluta inställningen, tryck på **Stop/Exit**.

Lagra kortnummer från utgående samtal

Du kan även lagra kortnummer från listan med utgående samtal.

- 1 Tryck på **Redial/Pause**. Du kan även välja *Utgående samtal* genom att trycka på  (**Fax**).
- 2 Tryck på ▲ eller ▼ för att välja namnet eller numret du vill lagra. Tryck på **OK**.
- 3 Tryck på ▲ eller ▼ för att välja *Lägg till kortnummer*. Tryck på **OK**.
- 4 Tryck på ▲ eller ▼ för att välja kortnummerplatsen där du vill lagra numret. Tryck på **OK**.
- 5 Gör något av följande:
 - Ange namnet med hjälp av de kombinerade siffer- och bokstavsknapparna (högst 16 tecken). Tryck på **OK**.
(Om du behöver hjälp att skriva bokstäver, se *Ange text* på sidan 161.)
 - För att lagra numret utan ett namn, tryck på **OK**.
- 6 Tryck på **OK** för att bekräfta fax- eller telefonnumret.

- 7 Gör något av följande:
 - Ange det andra fax- eller telefonnumret (högst 20 siffror).
Tryck på **OK**.
 - Om du inte vill lagra ett andra nummer, tryck på **OK**.
- 8 Tryck på ▲ eller ▼ för att välja *Slutför*.
Tryck på **OK**.
- 9 Tryck på **Stop/Exit**.

Lagra kortnummer från listan över nummerpresentation

Om du abonnerar på nummerpresentation från ditt telefonbolag kan du även lagra kortnummer från inkommande samtal i listan över nummerpresentation.
(Se *Nummerpresentation* på sidan 49.)

- 1 Tryck på  (**Fax**).
- 2 Tryck på ▲ eller ▼ för att välja *Hist. nummerpre.*
Tryck på **OK**.
- 3 Tryck på ▲ eller ▼ för att välja numret du vill lagra.
Tryck på **OK**.
- 4 Tryck på ▲ eller ▼ för att välja *Lägg till kortnummer.*
Tryck på **OK**.
- 5 Tryck på ▲ eller ▼ för att välja den 2-siffriga kortnummerplatsen där du vill lagra numret.
Tryck på **OK**.

- 6 Gör något av följande:
 - Ange namnet med hjälp av de kombinerade siffer- och bokstavsknapparna (högst 16 tecken).
Tryck på **OK**.

(Om du behöver hjälp att skriva bokstäver, se *Ange text* på sidan 161.)
 - För att lagra numret utan ett namn, tryck på **OK**.

- 7 Tryck på **OK** för att bekräfta fax- eller telefonnumret.
- 8 Gör något av följande:
 - Ange det andra fax- eller telefonnumret (högst 20 siffror).
Tryck på **OK**.
 - Om du inte vill lagra ett andra nummer, tryck på **OK**.
- 9 Tryck på ▲ eller ▼ för att välja *Slutför*.
Tryck på **OK**.
- 10 Tryck på **Stop/Exit**.

Ändra kortnummers namn eller nummer

Du kan ändra ett kortnummers namn eller nummer som redan har lagrats.

- 1 Tryck på  (**Kortnummer**).
- 2 Tryck på ▲ eller ▼ för att välja *Ställ in kortnummer*. Tryck på **OK**.
- 3 Tryck på ▲ eller ▼ för att välja den 2-siffriga kortnummerplatsen du vill ändra. Tryck på **OK**.
- 4 Gör något av följande:
 - Tryck på ▲ eller ▼ för att välja *Ändra*. Tryck på **OK**.
 - Tryck på ▲ eller ▼ för att välja *Ta bort*. Tryck på **OK**. Tryck på **1** för att bekräfta. Gå till steg 8.

Obs

Så här ändrar du sparade namn och nummer:

Om du vill ändra ett tecken trycker du på ◀ eller ▶ för att placera markören under tecknet du vill ändra, och sedan trycker du på **Clear/Back**. Ange tecknet igen.

- 5 Om du vill ändra namnet trycker du på ▲ eller ▼ för att välja *Namn*, tryck sedan på ▶ och ange det nya namnet med siffer- och bokstavsknapparna (upp till 16 tecken). Tryck på **OK**. (Se *Ange text* på sidan 161.)
- 6 Om du vill ändra det första fax/tel-numret trycker du på ▲ eller ▼ för att välja *Fax/tel:*, tryck sedan på ▶ och ange det nya fax- eller telefonnumret med siffer- och bokstavsknapparna (upp till 20 siffror).



Obs

För kortnummerplatser kan du ändra *Fax/Tel1:* och *Fax/Tel2:*.

- 7 Tryck på ▲ eller ▼ för att välja *Slutför*. Tryck på **OK**.
- 8 Tryck på **Stop/Exit**.

Ställa in grupper för grupsändning

Grupper, som kan lagras på en kortnummerplats, gör att du kan sända samma faxmeddelande till många faxnummer genom att bara trycka på  (**Kortnummer**), **Sök**, **OK**, den tvåsiffriga platsen och **Mono Start**. Först måste du lagra varje faxnummer på en kortnummerplats. Sedan kan du inkludera dem som nummer i gruppen. Varje grupp använder en kortnummerplats. Du kan ha upp till sex grupper, eller du kan tilldela upp till 198 nummer till en stor grupp.

(Se *Lagra kortnummer* på sidan 58 och *Grupsändning (endast svartvitt)* på sidan 32.)

- 1 Tryck på  (**Kortnummer**).
- 2 Tryck på ▲ eller ▼ för att välja Skapa grupper.
Tryck på **OK**.
- 3 Tryck på ▲ eller ▼ för att välja GRUPP1, GRUPP2, GRUPP3, GRUPP4, GRUPP5 eller GRUPP6 för gruppsändning där du ska lagra faxnumren.
Tryck på **OK**.

- 4 Tryck på ▲ eller ▼ för att välja den 2-siffriga kortnummerplatsen du vill lägga till i gruppen.
Tryck på **OK**.
- 5 Tryck på ▲ eller ▼ för att välja Lägg till nr.
Tryck på **OK**.
- 6 För att lägga till nummer till gruppen, tryck på ▲ eller ▼ för att välja Bokstavsordning eller Nummerordning och **OK**. Tryck på ▲ eller ▼ för att välja ett nummer och **OK**.
- 7 Gör något av följande:
 - Upprepa steg 5 till 6 om du vill lägga till ytterligare ett nummer till gruppen.
 - Om du är klar med att lägga till nummer till gruppen trycker du på ▲ eller ▼ för att välja Slutför.
Tryck på **OK**.
- 8 Gör något av följande:
 - Upprepa steg 3 till 7 om du vill lagra ytterligare en grupp för grupsändning.
 - Tryck på **Stop/Exit** för att sluta lägga till grupper för grupsändning.



Obs

Du kan skriva ut en lista med alla kortnummer. Gruppnummer markeras i kolumnen GROUP. (Se *Rapporter* på sidan 65.)

Ändra ett gruppnamn

- 1 Tryck på  (**Kortnummer**).
- 2 Tryck på ▲ eller ▼ för att välja Skapa grupper.
Tryck på **OK**.
- 3 Tryck på ▲ eller ▼ för att välja gruppnamnet du vill ändra.
Tryck på **OK**.
- 4 Tryck på ▲ eller ▼ för att välja Ändra gruppnamn.
Tryck på **OK**.



Obs

Så här ändrar du sparade namn och nummer:

Om du vill ändra ett tecken trycker du på ◀ eller ▶ för att placera markören under tecknet du vill ändra, och sedan trycker du på **Clear/Back**. Ange tecknet igen.

- 5 Ange det nya namnet med hjälp av de kombinerade siffer- och bokstavsknapparna (högst 16 tecken).
Tryck på **OK**.
(Se *Ange text* på sidan 161. Skriv till exempel NYA KUNDER.)
- 6 Tryck på ▲ eller ▼ för att välja *Slutför*.
Tryck på **OK**.
- 7 Tryck på **Stop/Exit**.

Radera en grupp

- 1 Tryck på  (**Kortnummer**).
- 2 Tryck på ▲ eller ▼ för att välja Skapa grupper.
Tryck på **OK**.
- 3 Tryck på ▲ eller ▼ för att välja gruppen du vill radera.
Tryck på **OK**.
- 4 Tryck på ▲ eller ▼ för att välja Ta bort.
Tryck på **OK**.
Tryck på **1** för att bekräfta.
- 5 Tryck på **Stop/Exit**.

Radera ett nummer från en grupp

- 1 Tryck på  (**Kortnummer**).
- 2 Tryck på ▲ eller ▼ för att välja Skapa grupper.
Tryck på **OK**.
- 3 Tryck på ▲ eller ▼ för att välja gruppen du vill ändra.
Tryck på **OK**.
- 4 Tryck på ▲ eller ▼ för att välja numret du vill radera.
Tryck på **OK**.
Tryck på **1** för att bekräfta.
- 5 Tryck på ▲ eller ▼ för att välja *Slutför*.
Tryck på **OK**.
- 6 Tryck på **Stop/Exit**.

Kombinera snabbvalsnummer

Ibland vill du kanske välja mellan olika telefonbolag när du ska ringa. Taxor kan variera beroende på tidpunkt och destination. Du kan utnyttja låga taxor genom att lagra åtkomstkoder till telefonbolag och kreditkortnummer som kortnummer. Du kan lagra dessa långa nummer genom att dela upp dem och spara dem som separata kortnummer i valfri kombination. Du kan även inkludera manuell uppringning med de kombinerade siffer- och bokstavsknapparna. (Se *Lagra kortnummer* på sidan 58.)

Till exempel, du kanske har lagrat "555" på kortnummer: 03 och "7000" på kortnummer: 02. Du kan använda dem båda för att ringa "555-7000" om du trycker på följande knappar:

- 1 Tryck på  (**Kortnummer**).
- 2 Tryck på ▲ eller ▼ för att välja **Sök**. Tryck på **OK**.
- 3 Ange **03**.
- 4 Tryck på ▲ eller ▼ för att välja **Kortnummer**. Tryck på **OK**.
- 5 Tryck på ▲ eller ▼ för att välja **Sök**. Tryck på **OK**.
- 6 Ange **02**.

- 7 Tryck på **Mono Start** eller **Colour Start**. Du ringer "555-7000".

Om du vill ändra ett nummer temporärt kan du ersätta en del av numret med manuell uppringning med de kombinerade siffer- och bokstavsknapparna. För att t.ex. ändra numret till 555-7001 kan du trycka på  (**Kortnummer**), välja **Sök**, trycka på **03** och sedan trycka på **7001** på siffer- och bokstavsknapparna.



Obs

Om du måste invänta en ny kopplingston eller signal i uppringningssekvensen skapar du en paus i numret genom att trycka på **Redial/Pause**. Varje knapptryckning motsvarar en paus på 3,5 sekunder.

Faxrapporter

Du ställer in överföringsrapporten och journalperiod med **Menu**-knapparna.

Överföringsrapport

Du kan skriva ut en överföringsrapport som ett kvitto på att du har sänt ett faxmeddelande. Den här rapporten talar om vilken tid och vilket datum faxmeddelandet sändes och om överföringen lyckades (OK). Om du väljer **På** eller **På+kopia** skrivs rapporten ut för varje fax du sänder.

Om du ofta sänder faxmeddelanden till samma mottagare behöver du kanske mer information än bara jobbnumret för att veta vilka faxmeddelanden som måste sändas om. Om du väljer **På+kopia** eller **Av+kopia** skrivs en del av faxets första sida ut på rapporten som stöd för minnet.

När överföringsrapporten är inställd på **Av** eller **Av+kopia**, skrivs rapporten ut endast det finns ett överföringsfel och faxmeddelandet inte kunde sändas.



Obs

Om du väljer **På+kopia** eller **Av+kopia**, visas bilden i överföringsrapporten endast om realtidsöverföring är avstängd. (Se *Realtidsöverföring* på sidan 35.)

- 1 Tryck på **Menu**.
- 2 Tryck på ▲ eller ▼ för att välja **Fax**. Tryck på **OK**.
- 3 Tryck på ▲ eller ▼ för att välja **Rapportinst.** Tryck på **OK**.
- 4 Tryck på ▲ eller ▼ för att välja **Sändn. kvitto**.
- 5 Tryck på ◀ eller ▶ för att välja **På**, **På+kopia**, **Av** eller **Av+kopia**. Tryck på **OK**.
- 6 Tryck på **Stop/Exit**.

Faxjournal (aktivitetsrapport)

Du kan ställa in maskinen på att skriva ut journaler med jämna mellanrum (vart 50:e fax, 6, 12 eller 24 timmar, 2 eller 7 dagar). Om du ställer in intervallet på **Av** kan du ändå skriva ut rapporten genom att följa stegen i *Att skriva ut en rapport* på sidan 65. Fabriksinställningen är **Vart 50:nde fax**.

- 1 Tryck på **Menu**.
- 2 Tryck på ▲ eller ▼ för att välja **Fax**. Tryck på **OK**.
- 3 Tryck på ▲ eller ▼ för att välja **Rapportinst.** Tryck på **OK**.
- 4 Tryck på ▲ eller ▼ för att välja **Journalperiod**.

- 5 Tryck på ◀ eller ▶ för att välja ett intervall. Tryck på **OK**.

(Om du väljer 7 dagar uppmanas du via LCD-skärmen att välja den första dagen som inleder perioden.)

- 6, 12, 24 timmar, 2 eller 7 dagar

Maskinen kommer att skriva ut rapporten vid angiven tid innan den raderar alla jobb från minnet. Om maskinens minne är fyllt med det maximala antalet 200 jobb före angivet intervall kommer den att skriva ut journalen tidigare och sedan radera alla jobb i minnet. Du kan skriva ut en rapport före angiven tid utan att radera de jobb som finns i minnet.

- Vart 50:e fax

Maskinen skriver ut journalen när 50 fax har lagrats i minnet.

- 6 Ange en tid i 24-timmarsformat när journalperioden ska inledas.

Tryck på **OK**.

(Skriv till exempel 19:45 för kvart i åtta på kvällen.)

- 7 Tryck på **Stop/Exit**.

Rapporter

Följande rapporter är tillgängliga:

- Sändn. kvitto

Skriver ut en överföringsrapport för din senaste överföring.

- Hjälplista

En hjälplista visar hur du snabbt kan programmera maskinen.

- Snabbuppringn.

Listar namn och nummer som är lagrade i kortnummerminnet i alfabetisk eller numerisk ordning.

- Faxjournal

Innehåller information om de senast mottagna och skickade faxmeddelandena. (TX: Sändning.) (RX: mottagning.)

- Systeminställ.

Innehåller dina inställningar.

- Nätverksinst.

Innehåller dina nätverksinställningar.

- Hist. nummerpre.

Listar den tillgängliga nummerpresentationsinformationen angående de 30 senast mottagna faxen och telefonsamtalen.

Att skriva ut en rapport

- 1 Tryck på **Menu**.
- 2 Tryck på ▲ eller ▼ för att välja *Skriv rapport*. Tryck på **OK**.
- 3 Tryck på ▲ eller ▼ för att välja den rapport du vill ha. Tryck på **OK**.
- 4 (Endast snabbval) Tryck på ▲ eller ▼ för att välja *Bokstavsordning* eller *Nummerordning*. Tryck på **OK**.
- 5 Tryck på **Mono Start**.
- 6 Tryck på **Stop/Exit**.

Pollningsöversikt

Med pollning kan du ställa in maskinen så att andra personer kan hämta faxmeddelanden från dig, men de betalar för samtalet. Du kan även ringa upp någon annans faxmaskin och hämta faxmeddelanden från den, och då betalar du för samtalet. Pollningsfunktionen måste ställas in på båda maskinerna för att det ska fungera. Pollningsfunktion finns inte på alla faxmaskiner.

Pollningsmottagning

Pollningsmottagning innebär att du ringer upp en annan faxmaskin för att hämta ett faxmeddelande.

Inställning av pollningsmottagning

- 1 Tryck på  (Fax).
- 2 Tryck på ▲ eller ▼ för att välja Pollad mottag.
- 3 Tryck på ◀ eller ▶ för att välja Standard. Tryck på **OK**.
- 4 Ange faxnumret du ska polla.
- 5 Tryck på **Mono Start** eller **Colour Start**.

Inställning av pollningsmottagning med säkerhetskod

Säker pollning gör att du kan begränsa vem som kan komma åt dokumenten som pollas. Säker pollning fungerar endast med faxmaskiner från Brother. Om du vill hämta ett fax från en säker Brother-maskin måste du ange säkerhetskoden.

- 1 Tryck på  (Fax).
- 2 Tryck på ▲ eller ▼ för att välja Pollad mottag.
- 3 Tryck på ◀ eller ▶ för att välja Säker. Tryck på **OK**.
- 4 Ange en fyrsiffrig kod. Koden är densamma som koden för faxmaskinen du ska polla. Tryck på **OK**.
- 5 Ange faxnumret du ska polla.
- 6 Tryck på **Mono Start** eller **Colour Start**.

Inställning för att ta emot fördröjd pollning

Fördröjd pollning innebär att du ställer in maskinen så att pollningsmottagningen börjar vid en senare tidpunkt. Du kan bara ställa in *en* fördröjd pollning.

- 1 Tryck på  (**Fax**).
- 2 Tryck på ▲ eller ▼ för att välja *Pollad mottag.*
- 3 Tryck på ◀ eller ▶ för att välja *Fördröjd.*
Tryck på **OK**.
- 4 Ange tidpunkten (i 24-timmarsformat) då pollningen ska börja.
Exempel: Skriv 21:45 för kvart i tio på kvällen.
Tryck på **OK**.
- 5 Ange faxnumret du ska polla.
- 6 Tryck på **Mono Start** eller **Colour Start**.
Maskinen pollar vid den tidpunkt du har valt.

Sekventiell pollning (endast svartvitt)

Sekventiell pollning gör att du kan begära dokument från flera faxmaskiner samtidigt.

- 1 Tryck på  (**Fax**).
- 2 Tryck på ▲ eller ▼ för att välja *Pollad mottag.*
- 3 Tryck på ◀ eller ▶ för att välja *Standard, Säker* eller *Fördröjd.*
Tryck på **OK**.

- 4 Gör något av följande:
 - Om du valde *Standard*, tryck på **OK** och gå sedan till steg 5.
 - Om du valde *Säker*, tryck på **OK** och ange sedan ett fyrsiffrigt nummer.
Tryck på **OK**, gå till steg 5.
 - Om du valde *Fördröjd*, tryck på **OK** och ange sedan tiden (24-timmarsformat) då pollningen ska börja.
Tryck på **OK**, gå till steg 5.
 - 5 Tryck på ▲ eller ▼ för att välja *Grupsändning.*
Tryck på **OK**.
 - 6 Gör något av följande:
 - Tryck på ▲ eller ▼ för att välja *Lägg till nr.* och ange ett nummer med siffer- och bokstavsknapparna.
Tryck på **OK**.
 - Tryck på ▲ eller ▼ för att välja *Kortnummer* och **OK**. Tryck på ▲ eller ▼ för att välja *Bokstavsordning* eller *Nummerordning* och **OK**. Tryck på ▲ eller ▼ för att välja ett nummer och **OK**.
 - 7 När du har angett alla faxnummer genom att upprepa steg 6, tryck på ▲ eller ▼ för att välja *Slutför.*
Tryck på **OK**.
 - 8 Tryck på **Mono Start**.
Maskinen pollar varje nummer eller grupp i tur och ordning för att hämta dokument.
- Tryck på **Stop/Exit** medan maskinen ringer upp om du vill avbryta pollningen.
- Om du vill avbryta samtliga sekventiella pollningsmottagningsjobb, se *Kontrollera och radera väntande jobb* på sidan 36.

Pollad sändning (endast svartvitt)

Pollad sändning innebär att du ställer in din maskin så att den väntar med ett dokument tills en annan faxmaskin hämtar det.

Dokumentet lagras och kan hämtas av en annan faxmaskin tills du raderar det från minnet. (Se *Kontrollera och radera väntande jobb* på sidan 36.)

Inställning för pollad sändning

- 1 Tryck på  (**Fax**).
- 2 Ladda dokumentet.
- 3 Tryck på ▲ eller ▼ för att välja *Pollad sändn.*
- 4 Tryck på ◀ eller ▶ för att välja *Standard*.
Tryck på **OK**.
- 5 Tryck på ▲ eller ▼ för att välja inställningarna du vill ändra.
Tryck på ◀ eller ▶ för att välja inställningar.
När en inställning bekräftats kan du fortsätta ändra fler inställningar.
- 6 Tryck på **Mono Start**.
- 7 LCD-skärmen uppmanar dig att välja ett av alternativen om du använder kopieringsglaset.
 - Tryck på **1** för att sända ytterligare en sida.
Gå till 8.
 - Tryck på **2** eller **Mono Start** för att sända dokumentet.
- 8 Lägg nästa sida på kopieringsglaset och tryck på **OK**. Upprepa 7 och 8 för varje ny sida.
Din maskin kommer automatiskt att sända faxet.

Inställning för pollad sändning med säkerhetskod

Säker pollning gör att du kan begränsa vem som kan komma åt dokumenten som pollas.

Säker pollning fungerar endast med faxmaskiner från Brother. Om någon annan vill hämta ett faxmeddelande från din maskin måste denne ange säkerhetskoden.

- 1 Tryck på  (**Fax**).
- 2 Ladda dokumentet.
- 3 Tryck på ▲ eller ▼ för att välja *Pollad sändn.*
- 4 Tryck på ◀ eller ▶ för att välja *Säker*.
Tryck på **OK**.
- 5 Ange en fyrsiffrig kod.
Tryck på **OK**.
- 6 Tryck på ▲ eller ▼ för att välja inställningarna du vill ändra.
Tryck på ◀ eller ▶ för att välja inställningar.
När en inställning bekräftats kan du fortsätta ändra fler inställningar.
- 7 Tryck på **Mono Start**.



Kopiera

Kopiering

70

Hur du kopierar

Ange kopieringsläge

När du vill göra en kopia, tryck på

 (**Copy**) så att den lyser blå.

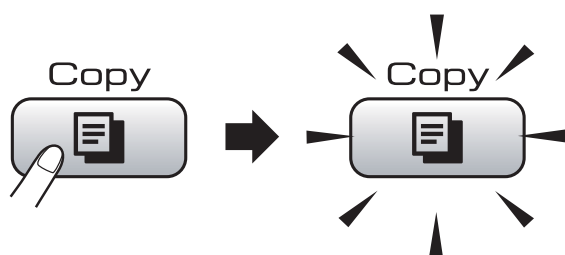

Följande meddelande visas på LCD-skärmen:

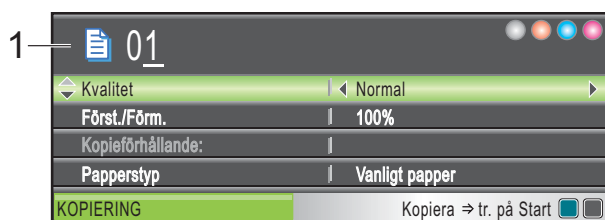

1 Ant kopior

Du kan ange önskat antal kopior med hjälp av sifferknapparna.

Tryck på ▲ eller ▼ för att gå igenom alternativen för knappen **Copy**.

- Kvalitet (Se sidan 71.)
- Först./Förm. (Se sidan 71.)
- Papperstyp (Se sidan 75.)
- Pappersformat (Se sidan 75.)
- Ljusstyrka (Se sidan 74.)
- Kontrast (Se sidan 74.)
- Stapla/Sortera (Se sidan 74.)
- Sidlayout (Se sidan 72.)
- Bokkopia (Se sidan 75.)
- Vattenstämpel (Se sidan 76.)
- Som ny standard? (Se sidan 77.)
- Fabriksåterst. (Se sidan 77.)

När önskat alternativ är markerat trycker du på **OK**.

Obs

- Standardinställningen är faxläge. Du kan ändra hur länge maskinen ska stanna i kopieringsläge efter den senaste kopieringen. (Se *Lägestimer* på sidan 22.)
- Funktionerna **Bokkopia** och **Vattenstämpel** stöds av teknik från

Reallusion, Inc. 

Göra en enstaka kopia

- 1 Tryck på  (**Copy**).
- 2 Ladda dokumentet.
(Se *Ladda dokument* på sidan 19.)
- 3 Tryck på **Mono Start** eller **Colour Start**.

Göra flera kopior

Du kan göra upp till 99 kopior i en utskriftsomgång.

- 1 Tryck på  (**Copy**).
- 2 Ladda dokumentet.
(Se *Ladda dokument* på sidan 19.)
- 3 Ange det antal kopior som ska skrivas ut.
- 4 Tryck på **Mono Start** eller **Colour Start**.

Obs

För att sortera kopiorna trycker du på ▲ eller ▼ för att välja **Stapla/Sortera**.
(Se *Sortera kopior med dokumentmataren* på sidan 74.)

Avbryta kopieringen

För att avbryta kopieringen, tryck på **Stop/Exit**.

Kopieringsinställningar

Du kan ändra kopieringsinställningarna tillfälligt för de kommande kopiorna.

Maskinen återgår till grundinställningarna efter 1 minut, eller om lägestimern ställer tillbaka maskinen till faxläge. (Se *Lägestimer* på sidan 22.)

Om du är klar med alla inställningar trycker du på **Mono Start** eller **Colour Start**.

Om du vill ändra fler inställningar trycker du på ▲ eller ▼.

Obs

Du kan spara dina vanligaste inställningar genom att ange dem som standardinställningar. Dessa inställningar gäller tills du ändrar dem på nytt. (Se *Ställa in ändringar som en ny standard* på sidan 77.)

Ändra kopieringshastighet och -kvalitet

Du kan välja bland olika kvalitetsinställningar. Fabriksinställningen är *Normal*.

■ Snabb

Snabb kopiering och minsta möjliga bläckmängd. Används för att spara tid vid utskrift av dokument som ska korrekturläsas, omfattande dokument eller många kopior.

■ Normal

Normal är det rekommenderade läget för vanliga utskrifter. Detta producerar god kopieringskvalitet med bra kopieringshastighet.

■ Bästa

Rekommenderas för kopiering av detaljerade bilder, exempelvis fotografier. Detta är den högsta upplösningen och den långsammaste hastigheten.

- 1 Tryck på  (**Copy**).
- 2 Ladda dokumentet.
- 3 Ange det antal kopior som ska skrivas ut.
- 4 Tryck på ▲ eller ▼ för att välja Kvalitet.
- 5 Tryck på ◀ eller ▶ om du vill välja *Snabb*, *Normal* eller *Bästa*. Tryck på **OK**.
- 6 Om du inte vill ändra fler inställningar trycker du på **Mono Start** eller **Colour Start**.

Förstora eller förminska den kopierade bilden

Du kan välja en förstorings- eller förminskningsgrad. Om du väljer *Anp. till sida* kommer din maskin att justera storleken automatiskt till det pappersformat som du ställt in.

- 1 Tryck på  (**Copy**).
- 2 Ladda dokumentet.
- 3 Ange det antal kopior som ska skrivas ut.
- 4 Tryck på ▲ eller ▼ för att välja Först./Förm.
- 5 Tryck på ◀ eller ▶ för att välja 100%, Förstora, Förminska, *Anp. till sida* eller Eget (25-400%).

6 Gör något av följande:

- Om du väljer Förstora eller Förminska, tryck på **OK** och tryck på ◀ eller ▶ för att välja förstörings- eller förminskningsgraden som du vill ha. Tryck på **OK**.
- Om du väljer Eget (25-400%) tryck på **OK** för att sedan välja en förstörings- eller förminskningsgrad från 25% till 400%. Tryck på **OK**.
- Om du valde 100% eller Anp. till sida, gå till steg 7.

100%
198% 10x15cm→A4
186% 10x15cm→LTR
142% A5→A4
97% LTR→A4
93% A4→LTR
83% LGL→A4
69% A4→A5
47% A4→10x15cm
Anp. till sida
Eget (25-400%)

7 Om du inte vill ändra fler inställningar trycker du på **Mono Start** eller **Colour Start**.



Obs

- Sidlayout är inte tillgängligt med Först./Förm.
- Bokkopia, Sortera och Vattenstämpel är inte tillgängliga med Anp. till sida.
- Anp. till sida fungerar inte korrekt när dokumentet på kopieringsglaset ligger mer än 3 grader snett. Använd dokumentmarkeringarna överst till vänster och lägg dokumentet i övre vänstra hörnet med texten nedåt på kopieringsglaset.
- Anp. till sida är inte tillgängligt för dokument i Legal-storlek.

Göra N på 1-kopior eller en poster (sidlayout)

N på 1-kopia gör att du kan spara papper genom att kopiera två eller fyra sidor på en sida.

Du kan göra en poster. När du använder poster-funktionen delar maskinen upp ditt dokument i delar, och sedan förstoras delarna så att du kan sätta ihop dem till en poster. Använd kopieringsglaset om du vill kopiera till poster-storlek.

Viktigt

- Kontrollera att pappersstorleken är inställd på Letter eller A4.
- Du kan inte använda inställningen Först./Förm. med N på 1- och posterfunktioner.
- Om du vill skriva ut flera färgkopior går det inte att välja N på 1.
- (S) betyder Stående (L) betyder Liggande.
- Du kan endast göra en posterkopia åt gången.



Obs

Vattenstämpel, Bokkopia, Sortera och Först./Förm. är inte tillgängliga med Sidlayout.

- 1 Tryck på  (**Copy**).
- 2 Ladda dokumentet.
- 3 Ange antal kopior.
- 4 Tryck på ▲ eller ▼ för att välja Sidlayout.
- 5 Tryck på ◀ eller ▶ för att välja Av (1 på 1), 2 på 1 (S), 2 på 1 (L), 4 på 1 (S), 4 på 1 (L) eller Affisch (3 x 3). Tryck på **OK**.
- 6 Om du inte vill ändra fler inställningar trycker du på **Mono Start** eller **Colour Start** för att skanna sidan. Om du placerat dokumentet i dokumentmataren eller om du håller på att skapa en poster, kommer maskinen att skanna in sidorna och starta utskriften.
Om du använder kopieringsglaset går du till 7.
- 7 När maskinen skannat sidan, tryck på **1** för att skanna nästa sida.
- 8 Lägg nästa sida på kopieringsglaset. Tryck på **OK**. Upprepa 7 och 8 för varje sida i layouten.
- 9 När alla sidor har skannats trycker du på **2** för att avsluta.

Lägg dokumentet med framsidan nedåt i riktningen som visas nedan:

■ 2 på 1 (S)



■ 2 på 1 (L)

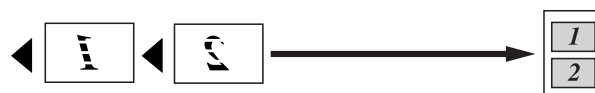

■ 4 på 1 (S)



■ 4 på 1 (L)



■ Affisch (3 x 3)

Du kan förstora ett fotografi till posterstorlek när du kopierar.

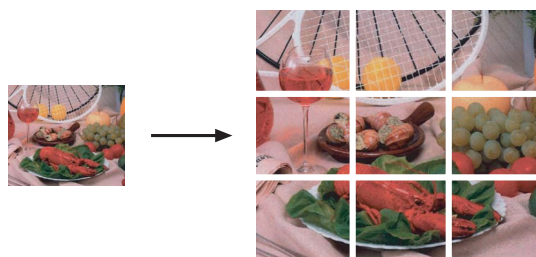

Sortera kopior med dokumentmataren

Du kan sortera flera kopior. Sidorna staplas i följden 321, 321, 321, osv.

- 1 Tryck på  (**Copy**).
- 2 Ladda dokumentet.
- 3 Ange antal kopior.
- 4 Tryck på ▲ eller ▼ för att välja Stapla/Sortera.
- 5 Tryck på ◀ eller ▶ för att välja Sortera. Tryck på **OK**.
- 6 Om du inte vill ändra fler inställningar trycker du på **Mono Start** eller **Colour Start**.



Obs

Anp. till sida, Sidlayout och Bokkopia är inte tillgängliga med Sortera.

Justera ljusstyrka och kontrast

Ljusstyrka

Med den här funktionen kan du justera ljusstyrkan och göra utskriften mörkare eller ljusare.

- 1 Tryck på  (**Copy**).
- 2 Ladda dokumentet.
- 3 Ange det antal kopior som ska skrivas ut.
- 4 Tryck på ▲ eller ▼ för att välja Ljusstyrka.
- 5 Tryck på ◀ eller ▶ för att göra en mörkare eller ljusare kopia. Tryck på **OK**.
- 6 Om du inte vill ändra fler inställningar trycker du på **Mono Start** eller **Colour Start**.

Kontrast

Med den här funktionen ställer du in kopieringskontrasten för att få en skarpare och mer livfull bild.

- 1 Tryck på  (**Copy**).
- 2 Ladda dokumentet.
- 3 Ange det antal kopior som ska skrivas ut.
- 4 Tryck på ▲ eller ▼ för att välja Kontrast.
- 5 Tryck på ◀ eller ▶ för att ändra kontrasten. Tryck på **OK**.
- 6 Om du inte vill ändra fler inställningar trycker du på **Mono Start** eller **Colour Start**.

Pappersalternativ

Papperstyp

Om du använder specialpapper vid kopieringen ställ in maskinen på rätt papperstyp för att få bästa möjliga utskriftskvalitet.

- 1 Tryck på  (**Copy**).
- 2 Ladda dokumentet.
- 3 Ange det antal kopior som ska skrivas ut.
- 4 Tryck på ▲ eller ▼ för att välja Papperstyp.
- 5 Tryck på ◀ eller ▶ för att välja Vanligt papper, Bläckst.papper, Brother BP71, Annat glättat eller OH-Film.
Tryck på **OK**.
- 6 Om du inte vill ändra fler inställningar trycker du på **Mono Start** eller **Colour Start**.

Pappersstorlek

Om du kopierar på annat än A4-papper måste du ändra inställningen för pappersformat. Du kan endast kopiera på Letter, Legal, A4, A5 eller fotopapper 10 cm × 15 cm.

- 1 Tryck på  (**Copy**).
- 2 Ladda dokumentet.
- 3 Ange det antal kopior som ska skrivas ut.
- 4 Tryck på ▲ eller ▼ för att välja Pappersformat.
- 5 Tryck på ◀ eller ▶ för att välja A4, A5, 10x15cm, Letter eller Legal.
Tryck på **OK**.
- 6 Om du inte vill ändra fler inställningar trycker du på **Mono Start** eller **Colour Start**.

Bokkopia

Bokkopiering korrigerar mörka kanter och skevhet. Din maskin kan korrigera data automatiskt eller kan du göra specifika korrekationer.

Om du använder den här inställningen, använd kopieringsglaset.

- 1 Tryck på  (**Copy**).
- 2 Ladda dokumentet.
- 3 Ange det antal kopior som ska skrivas ut.
- 4 Tryck på ▲ eller ▼ för att välja Bokkopia.
- 5 Gör något av följande:
 - Om du vill korrigera data själv, tryck på ◀ eller ▶ för att välja På (förhandsg.).
Tryck på **Mono Start** eller **Colour Start** och gå till steg 6.
 - Om du vill att maskinen ska korrigera data automatiskt, tryck på ◀ eller ▶ för att välja På och gå till steg 7.
- 6 Justera skev data med # eller *.
Ta bort skuggorna med ▲ eller ▼.
- 7 När du har avslutat korrigeringen, tryck på **Mono Start** eller **Colour Start**.



Obs

Bokkopia är inte tillgänglig med Sidlayout, Sortera, Anp. till sida eller Vattenstämpel.

Vattenstämpelkopiering

Du kan lägga in en vattenstämpel i form av en logotyp eller en text i dokumentet. Du kan välja en av vattenstämplarna, data från dina mediakort, USB-minne eller skannad data.



Obs

Vattenstämpel är inte tillgänglig med Anp. till sida, Sidlayout och Bokkopia.

Använda en mall

- 1 Tryck på  (**Copy**).
- 2 Ladda dokumentet.
- 3 Ange det antal kopior som ska skrivas ut.
- 4 Tryck på ▲ eller ▼ för att välja Vattenstämpel.
Tryck på **OK**.
- 5 Tryck på ◀ eller ▶ för att välja På.
- 6 Tryck på ▲ eller ▼ för att välja Aktuell inställning.
Tryck på **OK**.
- 7 Tryck på ▲ eller ▼ för att välja Mall.
Tryck på **OK**.
- 8 Ändra inställningarna från alternativen som visas på LCD-skärmen vid behov.
- 9 Om du inte vill ändra fler inställningar trycker du på **Mono Start** eller **Colour Start**.

Använda data från mediakort eller ett USB-minne

- 1 Tryck på  (**Copy**).
- 2 Ladda dokumentet.
- 3 Ange det antal kopior som ska skrivas ut.
- 4 Tryck på ▲ eller ▼ för att välja Vattenstämpel.
Tryck på **OK**.
- 5 Tryck på ◀ eller ▶ för att välja På.
- 6 Tryck på ▲ eller ▼ för att välja Aktuell inställning.
Tryck på **OK**.
- 7 För in ett mediakort eller USB-minne.
Tryck på ▲ eller ▼ för att välja Media.
- 8 Tryck på **OK** och tryck sedan på ◀ och ▶ för att välja data som du vill använda till vattenstämpeln.
- 9 Tryck på **OK** och ändra fler inställningar från alternativen som visas på LCD-skärmen.
- 10 Om du inte vill ändra fler inställningar trycker du på **Mono Start** eller **Colour Start**.



VAR FÖRSIKTIG

Ta INTE ut minneskortet eller USB-minnet medan **Photo Capture** blinkar så undviker du att skada kortet, USB-minnet eller data som lagrats på kortet.

Använda ett skannat pappersdokument som vattenstämpel

- 1 Tryck på  (**Copy**).
- 2 Ange det antal kopior som ska skrivas ut.
- 3 Tryck på ▲ eller ▼ för att välja Vattenstämpel.
Tryck på **OK**.
- 4 Tryck på ◀ eller ▶ för att välja På.
- 5 Tryck på ▲ eller ▼ för att välja Aktuell inställning.
Tryck på **OK**.
- 6 Tryck på ▲ eller ▼ för att välja Skanna.
Tryck på **OK**, och lägg sidan du vill använda som vattenstämpel på kopieringsglaset.
- 7 Tryck på **Mono Start** eller **Colour Start**.
- 8 Ta ut dokumentet med vattenstämpeln som du skannade, och ladda dokumentet som du vill kopiera.
- 9 Tryck på ◀ eller ▶ för att ändra vattenstämpelns Transparent.
Tryck på **OK**.
- 10 Om du inte vill ändra fler inställningar trycker du på **Mono Start** eller **Colour Start**.



Obs

Du kan inte förstora eller förminska det skannade vattenmärket.

Ställa in ändringar som en ny standard

Du kan spara kopieringsinställningarna för Kvalitet, Först./Förm., Ljusstyrka, Kontrast eller Sidlayout som du använder oftast genom att ställa in dem som standardinställningar. Dessa inställningar gäller tills du ändrar dem på nytt.

- 1 Tryck på  (**Copy**).
- 2 Tryck på ▲ eller ▼ för att välja en ny inställning.
Tryck på **OK**.
Upprepa detta steg för varje inställning du vill ändra.
- 3 När du ändrat den sista inställningen trycker du på ▲ eller ▼ för att välja Som ny standard?.
Tryck på **OK**.
- 4 Tryck på **1** för att välja Ja.
- 5 Tryck på **Stop/Exit**.

Återställa alla inställningar till fabriksinställningarna

Du kan återställa alla inställningar du har ändrat till fabriksinställningarna. Dessa inställningar gäller tills du ändrar dem på nytt.

- 1 Tryck på  (**Copy**).
- 2 Tryck på ▲ eller ▼ för att välja Fabriksåterst.
Tryck på **OK**.
- 3 Tryck på **1** för att välja Ja.
- 4 Tryck på **Stop/Exit**.

"Minnet är fullt"- meddelande

Om meddelandet `Minnet är fullt` visas medan du skannar dokument, tryck på **Stop/Exit** för att avbryta eller på **Mono Start** eller **Colour Start** för att kopiera de skannade sidorna.

Du måste radera några jobb från minnet innan du kan fortsätta.

Gör så här för att frigöra extra minne:

- Stäng av minnesmottagning. (Se *Stänga av minnesmottagningsfunktioner* på sidan 43.)
- Skriv ut faxmeddelanden som ligger i minnet. (Se *Skriva ut ett fax från minnet* på sidan 45.)

Om du får meddelandet `Minnet är fullt` kan du fortsätta att kopiera om du först skriver ut inkommande faxmeddelanden i minnet för att återställa minnet till 100 %.



Direkt fotoutskrift

Skriva ut foton från ett minneskort eller USB-minnesenhet	80
Skriva ut foton från en kamera	99

Skriva ut foton från ett minneskort eller USB-minnesenhet

PhotoCapture Center™ funktioner

Skriva ut från ett minneskort eller USB-minnesenhet utan dator

Även om maskinen inte är ansluten till datorn kan du skriva ut foton direkt från digitalkameramedier eller ett USB-minne. (Se *Skriva ut bilder* på sidan 83.)

Skanna till ett minneskort eller USB-minne utan dator

Du kan skanna dokument och spara dem direkt till ett minneskort eller USB-minne. (Se *Skanna till kort eller USB-minne* på sidan 96.)

Använda PhotoCapture Center™ från din dator

Du kan komma åt ett minneskort eller USB-minne som sitter på maskinens framsida från datorn.

(Se *PhotoCapture Center™* för Windows® eller *Fjärrinställning & PhotoCapture Center™* för Macintosh® i bruksanvisningen för programanvändare på CD-ROM-skivan.)

Använda ett minneskort eller USB-minnesenhet

Brother-maskinen har mediaenheter (kortplatser) som används med följande populära digitalkameramedia:

CompactFlash®, Memory Stick®, Memory Stick Pro™, SD, SDHC, xD-Picture Card™ och USB-minnen.



CompactFlash®



Memory Stick®
Memory Stick Pro™



SD, SDHC



xD-Picture Card™

22 mm eller mindre

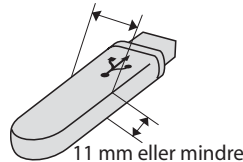

11 mm eller mindre

USB-minnesenhet

- miniSD™ kan användas med en miniSD™-adapter.
- microSD kan användas med en microSD-adapter.
- Memory Stick Duo™ kan användas med en Memory Stick Duo™-adapter.
- Memory Stick Pro Duo™ kan användas med en Memory Stick Pro Duo™-adapter.
- Memory Stick Micro (M2) kan användas med en Memory Stick Micro (M2)-adapter.
- Inga adaptrar medföljer maskinen. Adaptrar finns att köpa i handeln.

Med funktionen PhotoCapture Center™ kan du skriva ut digitala fotografier från din digitalkamera och erhålla utskrifter av hög kvalitet.

Minneskortets eller en USB-minnesenhets mappstruktur

Maskinen har framställts för att vara kompatibel med bildfiler för moderna digitalkameror, minneskort och USB-minnen. Läs dock igenom anvisningarna nedan för att undvika fel:

- Bildfilens filnamnställning måste vara .JPG (andra filnamnställningar för mediafiler, exempelvis .JPEG, .TIF, .GIF, osv., kan inte användas).
- PhotoCapture Center™-utskrift måste utföras separat från funktioner med PhotoCapture Center™ som använder datorn. (Samtidig användning är inte möjlig.)
- IBM Microdrive™ kan inte användas tillsammans med maskinen.
- Maskinen kan läsa upp till 999 filer på ett minneskort eller USB-minnesenhet.
- CompactFlash® Typ II fungerar inte.
- Den här produkten har stöd för xD-Picture Card™ Typ M/Typ M⁺/Typ H (stor kapacitet).
- DPOF-filen på minneskortet måste ha rätt DPOF-format. (Se *DPOF-utskrift* på sidan 90.)

Uppmärksamma följande:

- Vid utskrift av **index** eller **bilder** kommer PhotoCapture Center™ att skriva ut alla giltiga bilder även om vissa bilder är skadade. Korrupta bilder skrivs inte ut.
- (Minneskortanvändare)
Maskinen är förberedd för att läsa mediakort som har formaterats i en digitalkamera.
När en digitalkamera formaterar ett minneskort skapar det en speciell mapp där bilderna läggs. Om du vill redigera bilddata som är lagrat på ett minneskort med datorn, rekommenderar vi att du inte ändrar mappstrukturen som skapades av digitalkameran. När du sparar nya eller ändrar bildfiler på minneskortet, rekommenderar vi även att du använder samma mapp som används av digitalkameran. Om informationen inte sparas i samma mapp kan det hända att det inte går att läsa eller skriva ut bilden med maskinen.
- (Användare av USB-minnesenhet)
Den här maskinen stödjer USB-minnesenheter som har formaterats av Windows®.

Komma igång

Sätt i ett minneskort eller USB-minnesenhet ordentligt i korrekt uttag.

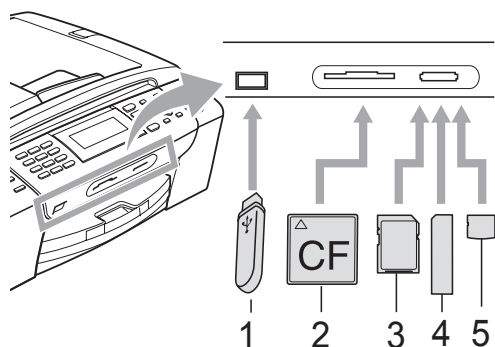

- 1 **USB-minnesenhet**
- 2 **CompactFlash®**
- 3 **SD, SDHC**
- 4 **Memory Stick®, Memory Stick Pro™**
- 5 **xD-Picture Card™**

! VAR FÖRSIKTIG

Direkt till USB-porten kan du endast ansluta ett USB-minne, en PictBridge-kompatibel kamera, eller en digitalkamera som använder sig av standarden USB-massminne. Andra USB-enheter stöds inte.

Photo Capture-knappens indikationer:

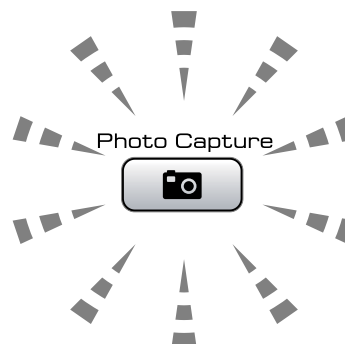

- **Photo Capture** lyser, minneskortet eller USB-minnet är rätt isatt.
- **Photo Capture** lyser inte, minneskortet eller USB-minnet är inte rätt isatt.
- **Photo Capture** blinkar, minneskortet eller USB-minnesenheten läses eller skrivs till.

! VAR FÖRSIKTIG

Dra **INTE** ut nätsladden och ta inte bort kortet från kortplatsen eller USB-porten medan maskinen läser av eller skriver till kortet (knappen **Photo Capture** blinkar).
Du kan förlora data eller skada kortet.

Maskinen kan bara läsa en enhet i taget.

Aktivera PhotoCapture-läge

När du har satt in kortet eller USB-minnet trycker du på  (**Photo Capture**)-knappen så att den tänds med blått ljus och PhotoCapture-alternativen visas på LCD-skärmen.

Följande meddelande visas på LCD-skärmen:

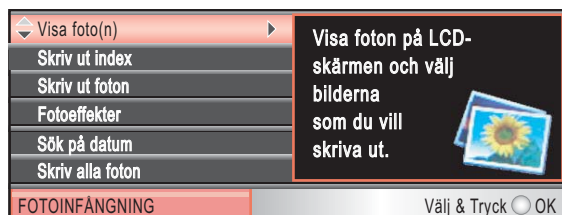

Tryck på **▲** eller **▼** för att gå igenom PhotoCapture-knappens alternativ.

- Visa foto(n) (Se sidan 83.)
- Skriv ut index (Se sidan 84.)
- Skriv ut foton (Se sidan 84.)
- Fotoeffekter (Se sidan 85.)
- Sök på datum (Se sidan 88.)
- Skriv alla foton (Se sidan 89.)
- Bildspel (Se sidan 89.)
- Beskärning (Se sidan 90.)

Obs

Om din digitalkamera stödjer DPOF-utskrift, se *DPOF-utskrift* på sidan 90.

När önskat alternativ är markerat trycker du på **OK**.

Skriva ut bilder

Visa foto(n)

Du kan förhandsgranska dina foton på LCD-skärmen innan du skriver ut dem. Om dina fotofiler är stora kan det ske en fördröjning innan varje nytt foto visas på LCD-skärmen.

- 1 Kontrollera att du har satt in ett mediakort eller USB-minne på rätt plats. Tryck på  (**Photo Capture**).
- 2 Tryck på **▲** eller **▼** för att välja *Visa foto(n)*. Tryck på **OK**.
- 3 Tryck på **◀** eller **▶** för att välja foto.



Obs

I stället för att bläddra igenom dina foton kan du använda sifferknapparna för att ange bildens nummer på indexsidan. (Se *Utskriftsindex (miniatyrbilder)* på sidan 84.)

- 4 Tryck på **▲** eller **▼** för att öka eller minska antalet kopior.
- 5 Upprepa steg 3 och steg 4 tills du har valt alla foton.



Obs

Tryck på **Clear/Back** för att återgå till föregående nivå.

- 6 När du valt alla foton gör du något av följande:
 - Tryck på **OK** och ändra utskriftsinställningarna. (Se sidan 91.)
 - Om du inte vill ändra några inställningar trycker du på **Colour Start** för att skriva ut.

Utskriftsindex (miniatyrbilder)

PhotoCapture Center™ tilldelar nummer för bilderna (som No.1, No.2, No.3, och så vidare).



→ NO.1
DEL.JPG 01.01.2009
100KB

PhotoCapture Center™ använder dessa nummer för att identifiera varje bild. Du kan skriva ut en sida med miniatyrbilder för att visa alla bilder på minneskortet eller USB-minnet.



Obs

Endast filnamn med högst 8 tecken skrivs ut korrekt på indexbladet.

- 1 Kontrollera att du har satt i minneskortet eller USB-minnesenheten i korrekt uttag.
Tryck på  (**Photo Capture**).
- 2 Tryck på ▲ eller ▼ för att välja
Skriv ut index.
Tryck på **OK**.
- 3 Tryck på ▲ eller ▼ för att välja
Layoutformat. Tryck på ◀ eller ▶ för
att välja 6 Bilder/Rad eller
5 Bilder/Rad.
Tryck på **OK**.

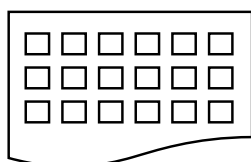

6 Bilder/Rad

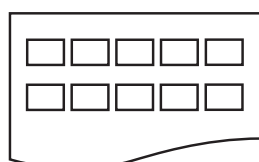

5 Bilder/Rad

Utskriftstiden för 5 Bilder/Rad är långsammare än 6 Bilder/Rad, men kvaliteten är bättre.

- 4 Gör något av följande:
 - Tryck på ▲ eller ▼ för att välja Papperstyp, och tryck på ◀ eller ▶ för att välja papperstyp som du ska använda, Vanligt papper, Bläckst.papper, Brother BP71 eller Annat glättat.
Tryck på **OK**.
 - Tryck på ▲ eller ▼ för att välja Pappersformat och tryck på ◀ eller ▶ för att välja pappersformatet du använder, A4 eller Letter.
Tryck på **OK**.
 - Om du inte vill ändra pappersinställningarna, gå till 5.

- 5 Tryck på **Colour Start** för att skriva ut.

Skriva ut foton

Du måste känna till bildnumret innan du kan skriva ut den.

- 1 Kontrollera att du har satt in ett mediakort eller USB-minne på rätt plats.
Tryck på  (**Photo Capture**).
- 2 Skriv ut index. (Se *Utskriftsindex (miniatyrbilder)* på sidan 84.)
- 3 Tryck på ▲ eller ▼ för att välja
Skriv ut foton.
Tryck på **OK**.
- 4 Ange numret på bilden du vill skriva ut från miniatyrbilderna på indexsidan.
Tryck på **OK**.

- 5 Upprepa steg 4 tills du har angivit numren på alla bilder du vill skriva ut.



Obs

- Du kan ange alla nummer vid ett tillfälle med * knappen för ett komma eller knappen # för ett bindestreck. Ange till exempel 1, *, 3, *, 6 för att skriva ut bild nr 1, nr 3 och nr 6. Ange 1, #, 5 för att skriva ut bild nr 1 till och med nr 5.
- Du kan ange upp till 12 tecken (inklusive komman) för bildnumren du vill skriva ut.

- 6 När du valt bildnumren trycker du på **OK** igen.

- 7 Ange önskat antal kopior med sifferknapparna.

- 8 Gör något av följande:
- Ändra utskriftsinställningarna. (Se sidan 91.)
 - Om du inte vill ändra några inställningar trycker du på **Colour Start** för att skriva ut.

Fotoeffekter

Du kan redigera och lägga till effekter till dina foton och visa dem på skärmen innan du skriver ut dem.



Obs

- När varje effekt har lagts till kan du förstora visningen av bilden genom att trycka på *. Om du vill återgå till originalstorleken trycker du på * igen.
- Fotoeffektfunktionen stöds av teknik från

Reallusion, Inc. 

Automatisk korrigerig

Automatisk korrigerig finns för de flesta foton. Maskinen avgör den lämpliga effekten för fotot.

- 1 Kontrollera att du har satt in ett mediakort eller USB-minne på rätt plats. Tryck på  (**Photo Capture**).
- 2 Tryck på ▲ eller ▼ för att välja Fotoeffekter. Tryck på **OK**.
- 3 Tryck på ◀ eller ▶ för att välja foto. Tryck på **OK**.
- 4 Tryck på ▲ eller ▼ för att välja Autokorrigerig. Tryck på **OK**.
- 5 Tryck på **OK** och ▲ eller ▼ för att öka eller minska antalet kopior.
- 6 Gör något av följande:
 - Tryck på **OK** och ändra utskriftsinställningarna. (Se sidan 91.)
 - Om du inte vill ändra några inställningar trycker du på **Colour Start** för att skriva ut.



Obs

Om Av1. Röda ögon visas på LCD-skärmen trycker du på # för att försöka ta bort röda ögon från fotot.

Förbättra hud-ton

Effekten Förbättra hud-ton är bäst när det används för att justera porträttfoton. Den känner av människors hudfärg på foton och justerar bilden.

- 1 Kontrollera att du har satt in ett mediakort eller USB-minne på rätt plats. Tryck på  (**Photo Capture**).
- 2 Tryck på ▲ eller ▼ för att välja Fotoeffekter. Tryck på **OK**.
- 3 Tryck på ◀ eller ▶ för att välja foto. Tryck på **OK**.
- 4 Tryck på ▲ eller ▼ för att välja Förbättra hudtoner. Tryck på **OK**.
- 5 Gör något av följande:
 - Tryck på **OK** om du inte vill ändra några inställningar.
 - Tryck på ▲ eller ▼ om du vill ändra effektnivån manuellt. Tryck på **OK** när du är klar.
- 6 Tryck på ▲ eller ▼ för att öka eller minska antalet kopior.
- 7 Gör något av följande:
 - Tryck på **OK** och ändra utskriftsinställningarna. (Se sidan 91.)
 - Om du inte vill ändra några inställningar trycker du på **Colour Start** för att skriva ut.

Förbättra naturbilder

Förbättra naturbilder används för att justera landskapsfoton. Det framhäver grönt och blått i fotot så att landskapet blir tydligare och klarare.

- 1 Kontrollera att du har satt i minneskortet eller USB-minnesenheten i korrekt uttag. Tryck på  (**Photo Capture**).
- 2 Tryck på ▲ eller ▼ för att välja Fotoeffekter. Tryck på **OK**.
- 3 Tryck på ◀ eller ▶ för att välja foto. Tryck på **OK**.
- 4 Tryck på ▲ eller ▼ för att välja Förbät. naturbilder. Tryck på **OK**.
- 5 Gör något av följande:
 - Tryck på **OK** om du inte vill ändra några inställningar.
 - Tryck på ▲ eller ▼ om du vill ändra effektnivån manuellt. Tryck på **OK** när du är klar.
- 6 Tryck på ▲ eller ▼ för att öka eller minska antalet kopior.
- 7 Gör något av följande:
 - Tryck på **OK** och ändra utskriftsinställningarna. (Se sidan 91.)
 - Om du inte vill ändra några inställningar trycker du på **Colour Start** för att skriva ut.

Ta bort röda ögon

Maskinen känner av ögon på foton och försöker ta bort röda ögon från fotot.



Obs

I vissa fall tas eventuellt inte röda ögon bort.

- När ansiktet är för litet på bilden.
- När ansiktet är vänt för långt uppåt, nedåt eller åt sidan.

- 1 Kontrollera att du har satt in ett mediakort eller USB-minne på rätt plats. Tryck på  (**Photo Capture**).
- 2 Tryck på ▲ eller ▼ för att välja Fotoeffekter. Tryck på **OK**.
- 3 Tryck på ◀ eller ▶ för att välja foto. Tryck på **OK**.
- 4 Tryck på ▲ eller ▼ för att välja Ta bort röda ögon. Tryck på **OK**.
 - När Ta bort röda ögon lyckats visas hur fotot ser ut med effekten. Den justerade delen visas i en röd ram.
 - När Ta bort röda ögon misslyckas, så visas Kan inte hitta. Tryck på **OK** för att återgå till föregående nivå.



Obs

Tryck på # om du vill försöka Ta bort röda ögon igen.

- 5 Tryck på **OK** och ▲ eller ▼ för att öka eller minska antalet kopior.

- 6 Gör något av följande:
 - Tryck på **OK** och ändra utskriftsinställningarna. (Se sidan 91.)
 - Om du inte vill ändra några inställningar trycker du på **Colour Start** för att skriva ut.

Svartvitt

Du kan konvertera fotot till svartvitt.

- 1 Kontrollera att du har satt in ett mediakort eller USB-minne på rätt plats. Tryck på  (**Photo Capture**).
- 2 Tryck på ▲ eller ▼ för att välja Fotoeffekter. Tryck på **OK**.
- 3 Tryck på ◀ eller ▶ för att välja foto. Tryck på **OK**.
- 4 Tryck på ▲ eller ▼ för att välja Monokrom. Tryck på **OK**.
- 5 Tryck på **OK** och ▲ eller ▼ för att öka eller minska antalet kopior.
- 6 Gör något av följande:
 - Tryck på **OK** och ändra utskriftsinställningarna. (Se sidan 91.)
 - Om du inte vill ändra några inställningar trycker du på **Colour Start** för att skriva ut.

Sepia

Du kan konvertera färgen på fotot till sepia.

- 1 Kontrollera att du har satt in ett mediakort eller USB-minne på rätt plats. Tryck på  (**Photo Capture**).
- 2 Tryck på ▲ eller ▼ för att välja Fotoeffekter. Tryck på **OK**.
- 3 Tryck på ◀ eller ▶ för att välja foto. Tryck på **OK**.
- 4 Tryck på ▲ eller ▼ för att välja Sepia. Tryck på **OK**.
- 5 Tryck på **OK** och ▲ eller ▼ för att öka eller minska antalet kopior.
- 6 Gör något av följande:
 - Tryck på **OK** och ändra utskriftsinställningarna. (Se sidan 91.)
 - Om du inte vill ändra några inställningar trycker du på **Colour Start** för att skriva ut.

Sök efter datum

Du kan hitta dina foton med utgångspunkt från datum.

- 1 Kontrollera att du har satt in ett mediakort eller USB-minne på rätt plats. Tryck på  (**Photo Capture**).
- 2 Tryck på ▲ eller ▼ för att välja Sök på datum. Tryck på **OK**.
- 3 Tryck på ▲ eller ▼ för att välja datumet du vill söka från. Tryck på **OK**.
- 4 Tryck på ◀ eller ▶ för att välja foto.



Obs

Du kan visa foton med andra datum om du håller ◀ eller ▶ intryckt. Tryck på ◀ om du vill se ett äldre foto och på ▶ om du vill se ett nyare foto.

- 5 Tryck på ▲ eller ▼ för att öka eller minska antalet kopior.
- 6 Upprepa steg 4 och steg 5 tills du har valt alla foton.
- 7 När du valt alla foton gör du något av följande:
 - Tryck på **OK** och ändra utskriftsinställningarna. (Se sidan 91.)
 - Om du inte vill ändra några inställningar trycker du på **Colour Start** för att skriva ut.

Skriv ut alla foton

Du kan skriva ut alla foton på minneskortet eller i USB-minnet.

- 1 Kontrollera att du har satt in ett mediakort eller USB-minne på rätt plats. Tryck på  (**Photo Capture**).
- 2 Tryck på ▲ eller ▼ för att välja Skriv alla foton. Tryck på **OK**.
- 3 Ange önskat antal kopior med sifferknapparna.
- 4 Gör något av följande:
 - Ändra utskriftsinställningarna. (Se sidan 91.)
 - Om du inte vill ändra några inställningar trycker du på **Colour Start** för att skriva ut.

Bildspel

Du kan visa alla dina foton på LCD-skärmen med hjälp av Bildspel. Du kan även välja ett foto medan visningen pågår.

- 1 Kontrollera att du har satt in ett mediakort eller USB-minne på rätt plats. Tryck på  (**Photo Capture**).
- 2 Tryck på ▲ eller ▼ för att välja Bildspel. Tryck på **OK**.
- 3 Tryck på **Stop/Exit** för att avsluta bildspelet.

Så här skriver du ut ett foto under ett bildspel

- 1 Kontrollera att du har satt in ett mediakort eller USB-minne på rätt plats. Tryck på  (**Photo Capture**).
- 2 Tryck på ▲ eller ▼ för att välja Bildspel. Tryck på **OK**.
- 3 Tryck på **OK** för att stoppa vid en bild medan bildspel pågår.
- 4 Tryck på ▲ eller ▼ för att öka eller minska antalet kopior.
- 5 Gör något av följande:
 - Tryck på **OK** och ändra utskriftsinställningarna. (Se sidan 91.)
 - Om du inte vill ändra några inställningar trycker du på **Colour Start** för att skriva ut.

Beskärning

Du kan beskära fotot och skriva ut en del av bilden.

Obs

Om fotot är mycket litet eller har en oregelbunden form går det eventuellt inte att beskära. På LCD-skärmen visas

Bild för liten. eller

Bild för lång.

- 1 Kontrollera att du har satt in ett mediakort eller USB-minne på rätt plats. Tryck på  (**Photo Capture**).
- 2 Tryck på ▲ eller ▼ för att välja Beskärning. Tryck på **OK**.
- 3 Tryck på ◀ eller ▶ för att välja foto. Tryck på **OK**.
- 4 Justera den röda ramen runt fotot. Delen innanför ramen skrivs ut.
 - Tryck på * eller # för att förstora eller förminska ramens storlek.
 - Tryck på pilknapparna för att flytta ramen.
 - Tryck på 0 för att rotera ramen.
 - Tryck på **OK** när du är klar med raminställningen.
- 5 Tryck på ▲ eller ▼ för att öka eller minska antalet kopior.
- 6 Gör något av följande:
 - Tryck på **OK** och ändra utskriftsinställningarna. (Se sidan 91.)
 - Om du inte vill ändra några inställningar trycker du på **Colour Start** för att skriva ut.

DPOF-utskrift

DPOF står för Digital Print Order Format.

De stora tillverkarna av digitalkameror (Canon Inc., Eastman Kodak Company, Fuji Photo Film Co. Ltd., Matsushita Electric Industrial Co. Ltd. och Sony Corporation.) har skapat den här standarden för att göra det enklare att skriva ut bilder från digitalkameror.

Om du kan göra DPOF-utskrifter med din digitalkamera, väljer du på kamerans display vilka bilder som ska skrivas ut och hur många.

När ett minneskort som innehåller DPOF-information sätts in i maskinen kan du enkelt skriva ut den valda bilden.

- 1 Kontrollera att mediakortet är insatt på rätt plats. Tryck på  (**Photo Capture**). Maskinen frågar om du vill använda DPOF-inställningen.
- 2 Tryck på 1 för att välja Ja.
- 3 Gör något av följande:
 - Ändra utskriftsinställningarna. (Se sidan 91.)
 - Om du inte vill ändra några inställningar trycker du på **Colour Start** för att skriva ut.

Obs

Felet Ogiltig DPOF-fil kan inträffa om utskriftsbeställningen som skapades på kameran har blivit förstörd. Radera och skapa en ny utskriftsbeställning med kameran för att korrigera problemet. För instruktioner om hur man raderar och skapar en ny utskriftsbeställning, se din kameratillverkares supportwebbsida eller medföljande dokumentation.

PhotoCapture Center™ utskriftsinställningar

Du kan ändra utskriftsinställningarna tillfälligt.

Maskinen återgår till grundinställningarna efter 3 minuter, eller om lägestimern ställer tillbaka maskinen till faxläge. (Se *Lägestimer* på sidan 22.)

Obs

Du kan spara dina vanligaste utskriftsinställningar genom att ange dem som standardinställning. (Se *Ställa in dina ändringar som en ny standard* på sidan 95.)



1 Antal utskrifter

(För Visa foto(n), Söka efter datum, Bildspel)

Du kan se det totala antalet foton som kommer att skrivas ut.

(För Skriv ut alla foton, Skriv ut foton, Fotoeffekter, Beskrining)



Du kan se antal kopior för varje foto som kommer att skrivas ut.

(För DPOF-utskrift) Det här visas inte.

Menyval	Alternativ 1	Alternativ 2	Sida
Utskr kvalitet (Ej tillgänglig för DPOF-utskrift)	Normal/Foto	—	92
Papperstyp	Vanligt papper/Bläckst.papper/ Brother BP71/Annat glättat	—	92
Pappersformat	10x15cm/13x18cm/A4/Letter	(Då A4 eller Letter valts) 8x10cm/ 9x13cm/ 10x15cm/13x18cm/ 15x20cm/Max. Storlek	93
Ljusstyrka (Ej tillgänglig när Fotoeffekter valts)	◀ 0 Mörk ————— Ljus ▶	—	93
Kontrast (Ej tillgänglig när Fotoeffekter valts)	◀ ————— ▶	—	93

Pappers- och utskriftsstorlek

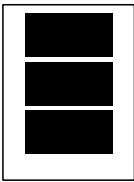
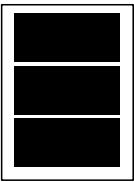
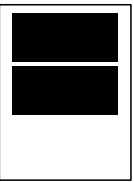
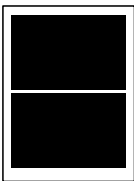
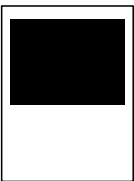
- 1 Tryck på ▲ eller ▼ för att välja Pappersformat.
- 2 Tryck på ◀ eller ▶ för att välja pappersformatet du använder, 10x15cm, 13x18cm, A4 eller Letter. Tryck på **OK**.
- 3 Om du valde A4 eller Letter, tryck på ◀ eller ▶ för att välja utskriftsformat. Tryck på **OK**.

Exempel: Utskriftsposition för A4-papper		
1 8x10cm	2 9x13cm	3 10x15cm
		
4 13x18cm	5 15x20cm	6 Max. Storlek
		

- 4 Om du inte vill ändra fler inställningar trycker du på **Colour Start** för att skriva ut.

Justera ljusstyrkan, kontrasten och färgen

Ljusstyrka

- 1 Tryck på ▲ eller ▼ för att välja Ljusstyrka.
- 2 Tryck på ◀ eller ▶ för att göra en mörkare eller ljusare utskrift. Tryck på **OK**.
- 3 Om du inte vill ändra fler inställningar trycker du på **Colour Start** för att skriva ut.

Kontrast

Med den här funktionen ställer du in kontrasten. Ökad kontrast ger skarpare och mer livfulla bilder.

- 1 Tryck på ▲ eller ▼ för att välja Kontrast.
- 2 Tryck på ◀ eller ▶ för att ändra kontrasten. Tryck på **OK**.
- 3 Om du inte vill ändra fler inställningar trycker du på **Colour Start** för att skriva ut.

Färg Förstärkning

Du kan göra mer livfulla kopior med färgförstärkningsfunktionen. Utskriftstiden blir långsammare.

- 1 Tryck på ▲ eller ▼ för att välja Färgförstärkn.
- 2 Tryck på **OK**.
- 2 Gör något av följande:
 - Om du vill anpassa Vitbalans, Skärpa eller Färgtäthet, tryck på ◀ eller ▶ för att välja På, och gå sedan till steg 3.
 - Om du inte vill anpassa något trycker du på ◀ eller ▶ för att välja Av. Tryck på **OK** och gå sedan till steg 6.

- 3 Tryck på ▲ eller ▼ för att välja Vitbalans, Skärpa eller Färgtäthet.
- 4 Tryck på ◀ eller ▶ för att justera inställningen.
Tryck på **OK**.
- 5 Gör något av följande:
 - Om du vill anpassa någon annan färgförstärkning, tryck på ▲ eller ▼ för att välja ett annat alternativ.
 - Om du vill ändra fler inställningar trycker du på ▲ eller ▼ för att välja Avbryt, och sedan trycker du på **OK**.
- 6 Om du inte vill ändra fler inställningar trycker du på **Colour Start** för att skriva ut.



Obs

• Vitbalans

Med denna inställning justerar du den vita färgtonen i en bild. Ljus, kamerainställningar och andra faktorer påverkar den vita färgåtergivningen. De vita avsnitten i en bild kan ibland bli något skära eller gula eller ha andra färginslag. Med detta alternativ korrigerar du en sådan bildförvrängning och återskapar den vita färgåtergivningen.

• Skärpa

Med denna inställning förstärker du bildens detaljer, ungefär som när man fokuserar med en kamera. Justera skärpan om bilden inte är i fokus och du inte tydligt kan se de små detaljerna.

• Färgtäthet

Med denna inställning justerar du bildens totala färgmängd. Det är genom att öka eller minska färgmängden som du framhäver en matt och färgfattig bild.

Beskärning

Om ditt foto är för långt eller brett för att passa på den tillgängliga ytan på din valda layout, kommer delar av bilden att automatiskt beskäras.

Fabriksinställningen är På. Om du vill skriva ut hela bilden, ställ den här inställningen till Av. Om du även använder inställningen kantfri utskrift ställer du Kantfri på Av. (Se *Kantfri utskrift* på sidan 95.)

- 1 Tryck på ▲ eller ▼ för att välja Beskär.
- 2 Tryck på ◀ eller ▶ för att välja Av (eller På).
Tryck på **OK**.
- 3 Om du inte vill ändra fler inställningar trycker du på **Colour Start** för att skriva ut.

Beskär: På

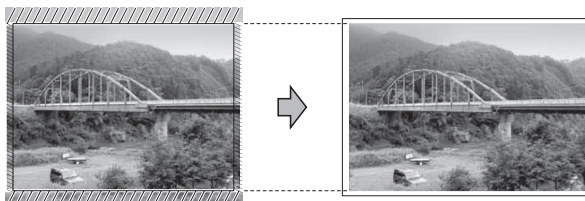

Beskär: Av

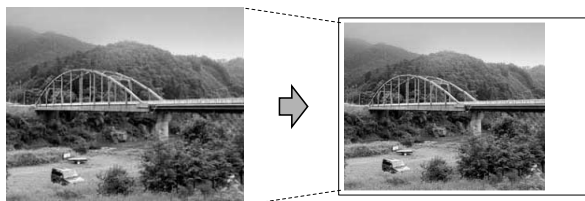

Kantfri utskrift

Den här funktionen utökar det utskrivbara området så att det anpassas mot papperskanterna. Utskriftstiden blir en aning längre.

- 1 Tryck på ▲ eller ▼ för att välja *Kantfri*.
- 2 Tryck på ◀ eller ▶ för att välja *Av* (eller *På*).
Tryck på **OK**.
- 3 Om du inte vill ändra fler inställningar trycker du på **Colour Start** för att skriva ut.

Datumutskrift

Du kan skriva ut datumet om det redan finns i uppgifterna om ditt foto. Datumet skrivs ut i nedre högra hörnet. Om uppgifterna om ditt foto inte innehåller datuminformation kan du inte använda den här funktionen.

- 1 Tryck på ▲ eller ▼ för att välja *Datumutskrift*.
- 2 Tryck på ◀ eller ▶ för att välja *På* (eller *Av*).
Tryck på **OK**.
- 3 Om du inte vill ändra fler inställningar trycker du på **Colour Start** för att skriva ut.



Obs

DPOF-inställningen på kameran måste vara avstängd om du ska använda funktionen datumutskrift.

Ställa in dina ändringar som en ny standard

Du kan spara utskriftsinställningar som du använder mest genom att ange dem som grundinställningar. Dessa inställningar gäller tills du ändrar dem på nytt.

- 1 Tryck på ▲ eller ▼ för att välja en ny inställning.
Tryck på **OK**.
Upprepa detta steg för varje inställning du vill ändra.
- 2 När du ändrat den sista inställningen trycker du på ▲ eller ▼ för att välja *Som ny standard?*.
Tryck på **OK**.
- 3 Tryck på **1** för att välja *Ja*.
- 4 Tryck på **Stop/Exit**.

Återställa alla inställningar till fabriksinställningar

Du kan återställa alla inställningar du har ändrat till fabriksinställningarna. Dessa inställningar gäller tills du ändrar dem på nytt.

- 1 Tryck på ▲ eller ▼ för att välja *Fabriksåterst*.
Tryck på **OK**.
- 2 Tryck på **1** för att välja *Ja*.
- 3 Tryck på **Stop/Exit**.

Skanna till kort eller USB-minne

Aktivera skannerläge

När du vill skanna till ett kort eller USB-minne trycker du på  (**Scan**).

Följande meddelande visas på LCD-skärmen:



Tryck på ▲ eller ▼ för att välja Skanna > media.

Tryck på **OK**.

Om datorn inte är ansluten visas bara alternativet Skanna till media på LCD-skärmen.

(Se *Skanning* för Windows® eller Macintosh® i bruksanvisning för programanvändare på cd-skivan om du vill ha information om de andra menyalternativen.)

Hur du skannar till kort eller USB-minne

Du kan skanna dokument i svartvitt och färg till ett minneskort eller USB-minne. Svartvita dokument sparas i filformaten PDF (*.PDF) eller TIFF (*.TIF). Färgdokument kan sparas i filformaten PDF (*.PDF) eller JPEG (*.JPG). Fabriksinställningen är Färg 150 dpi och standardfilformatet är PDF. Maskinen skapar automatiskt filnamn efter innevarande datum. (För ytterligare information, se Snabbguiden.) Exempel: Den femte bilden som skannas 1 juli 2009 får namnet 01070905.PDF. Du kan ändra färgen och kvaliteten.

Kvalitet	Tillgängliga filformat
Färg 150 dpi	JPEG / PDF
Färg 300 dpi	JPEG / PDF
Färg 600 dpi	JPEG / PDF
S/V 200x100 dpi	TIFF / PDF
S/V 200 dpi	TIFF / PDF

- 1 Sätt in ett CompactFlash®, Memory Stick®, Memory Stick Pro™, SD, SDHC, xD-Picture Card™ eller USB-minne i maskinen.

! VAR FÖRSIKTIG

Ta INTE ut minneskortet eller USB-minnet medan **Photo Capture** blinkar så undviker du att skada kortet, USB-minnet eller data som lagrats på kortet.

- 2 Ladda dokumentet.
- 3 Tryck på  (**Scan**).
- 4 Tryck på ▲ eller ▼ för att välja Skanna > media. Tryck på **OK**.

- 5 Gör något av följande:
- För att ändra kvaliteten, tryck på ▲ or ▼ för att välja *Kvalitet*.
Gå till steg 6.
 - Tryck på **Mono Start** eller **Colour Start** för att börja skanna utan att ändra fler inställningar.
- 6 Tryck på ◀ eller ▶ för att välja Färg 150 dpi, Färg 300 dpi, Färg 600 dpi, S/V 200x100 dpi eller S/V 200 dpi.
Tryck på **OK**.
- 7 Gör något av följande:
- Om du vill ändra filtyp, gå till steg 8.
 - Tryck på **Mono Start** eller **Colour Start** för att börja skanna utan att ändra fler inställningar.
- 8 Tryck på ▲ eller ▼ för att välja *Filtyp*. Tryck på ◀ eller ▶ om du vill välja *JPEG*, *PDF* eller *TIFF*.
Tryck på **OK**.

**Obs**

- Om du väljer färg i upplösningstillningen kan du inte välja *TIFF*.
- Om du väljer svartvitt i upplösningstillningen kan du inte välja *JPEG*.

- 9 Gör något av följande:
- Om du vill ändra filnamn, gå till 10.
 - Tryck på **Mono Start** eller **Colour Start** för att börja skanna utan att ändra fler inställningar.

- 10 Filnamnet ställs in automatiskt, men du kan ställa in ett namn som du själv väljer med hjälp av siffer- och bokstavsknapparna.
Tryck på ▲ eller ▼ för att välja *Filnamn*.
Skriv det nya namnet. (Se *Ange text* på sidan 161.)
Du kan bara ändra de 6 första tecknen.
Tryck på **OK**.

**Obs**

Tryck på **Clear/Back** för att ta bort det aktuella namnet.

- 11 Tryck på **Mono Start** eller **Colour Start**.

Så här ändrar du filnamnet

Du kan ändra *Filnamn*.

- 1 Tryck på  (**Scan**).
- 2 Tryck på ▲ eller ▼ för att välja *Skanna > media*.
Tryck på **OK**.
- 3 Tryck på ▲ eller ▼ för att välja *Filnamn*.
- 4 Ange det nya namnet med de kombinerade siffer- och bokstavsknapparna. Du kan bara ändra de 6 första tecknen. (Se *Ange text* på sidan 161.)

Så här ställer du in en ny standardinställning

Du kan ställa in en egen standardinställning.

- 1 Tryck på  (**Scan**).
- 2 Tryck på ▲ eller ▼ för att välja `Skanna > media`. Tryck på **OK**.
- 3 Tryck på ▲ eller ▼ för att välja `Som ny standard?`. Tryck på **OK** och **1** för att välja `Ja`.
- 4 Tryck på **Stop/Exit**.

Så här återställer du till fabriksinställningarna

Du kan återställa maskinen till fabriksinställningarna.

- 1 Tryck på  (**Scan**).
- 2 Tryck på ▲ eller ▼ för att välja `Skanna > media`. Tryck på **OK**.
- 3 Tryck på ▲ eller ▼ för att välja `Fabriksåterst`. Tryck på **OK** och **1** för att välja `Ja`.
- 4 Tryck på **Stop/Exit**.

Felmeddelanden

När du känner till de fel som kan uppstå när du använder PhotoCapture Center™, kan du enkelt identifiera och lösa eventuella problem.

- Hubben är obrukbar.
Detta meddelande visas om en hub eller USB-minnesenhet med en hub har satts in i USB-porten.
- Fel på mediakort
Det här meddelandet visas om du sätter i ett defekt eller icke-formaterat minneskort eller om det är något fel på mediaenheten. Du löser det här problemet genom att ta ut minneskortet.
- Ingen fil
Detta meddelande visas om du försöker få tillgång till ett minneskort eller USB-minne i enheten (uttaget) som inte innehåller en .JPG-fil.
- Minnet är fullt
Det här meddelandet visas om du arbetar med bilder som är för stora för maskinens minne. Det här meddelandet visas även när ett kort eller USB-minne som du använder inte har tillräckligt med ledigt utrymme för det skannade dokumentet.
- Media fullt.
Det här meddelandet visas om du försöker spara mer än 999 filer på ett kort eller USB-minne.
- Oanvändbar enhet
Det här meddelandet visas om en USB-enhet eller ett USB-minne som inte fungerar har anslutits direkt till USB-porten. Om du vill ha mer information, besök oss på <http://solutions.brother.com>. Det här meddelandet visas också om du ansluter en defekt enhet till USB-porten.

Skriva ut foton direkt från en PictBridge-kamera



Din Brother-maskin stödjer PictBridge-standarden som gör att du kan ansluta till och skriva ut foton direkt från en PictBridge-kompatibel digitalkamera.

Om din kamera använder USB-masslagringsstandarden kan du även skriva ut foton från en digitalkamera utan PictBridge. (Se *Skriva ut foton från en digital kamera (utan PictBridge)* på sidan 101.)

PictBridge-krav

För undvika fel, kom ihåg följande punkter:

- Maskinen och digitalkameran måste anslutas med hjälp av en lämplig USB-kabel.
- Bildfilens filnamnstillägg måste vare .JPG (andra filnamnstillägg för mediafiler som .JPEG, .TIF, .GIF osv kan inte användas).
- PhotoCapture Center™-funktioner är tillgängliga vid användning av PictBridge-funktionen.

Ställa in din digitala kamera

Kontrollera att kameran står på PictBridge-läge. Följande PictBridge-inställningar måste vara tillgängliga från LCD-skärmen på din PictBridge-kompatibla kamera.

Beroende på din kamera kan några av dessa inställningar vara otillgängliga.

Kameramenyalternativ	Alternativ
Pappersstorlek	Letter, A4, 10×15 cm, Skrivarinställningar (grundinställning) ²
Papperstyp	Vanligt papper, Glättat papper, Papper för bläckstråleskrivare, Skrivarinställningar (grundinställning) ²
Layout	Utan kanter: På, Utan kanter: Av, Skrivarinställningar (grundinställning) ²
DPOF-inställning ¹	-
Utskriftskvalitet	Normal, Fin, Skrivarinställningar (grundinställning) ²
Färgförstärkning	På, Av, Skrivarinställningar (grundinställning) ²
Datumutskrift	På, Av, Skrivarinställningar (grundinställning) ²

¹ För mer information, se *DPOF-utskrift* på sidan 100.

² Om din kamera är inställd för att använda skrivarinställningar (grundinställning) kommer maskinen att skriva ut foton med hjälp av inställningarna nedan.

Inställningar	Alternativ
Pappersstorlek	10×15 cm
Papperstyp	Glättat papper
Layout	Utskrift utan kanter: På
Utskriftskvalitet	Fin
Färgförstärkning	Av
Datumutskrift	Av

- De här inställningarna används även när din kamera inte har några menyalternativ.
- Namnen och tillgängligheten för respektive inställning beror på din kameras specifikation.

Se dokumentationen som du får med kameran för mer information om hur du ändrar PictBridge-inställningar.

Skriva ut bilder



Obs

Ta ut minneskort eller USB-minne från maskinen innan du ansluter en digitalkamera.

- 1 Kontrollera att kameran är avstängd. Anslut kameran till USB direktgränssnittet (1) på maskinen med USB-kabeln.

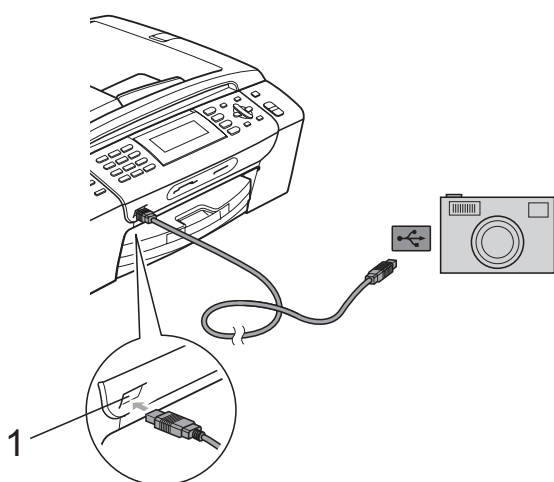

1 USB direktgränssnitt

- 2 Sätta på kameran. När maskinen har känt av kameran visar LCD-skärmen *Kamera ansluten*.
- 3 Välj fotot du vill skriva ut enligt kameraanvisningarna. När maskinen börjar skriva ut ett foto visas *Skriver* på skärmen.



VAR FÖRSIKTIG

För att förhindra skada på maskinen, anslut inte någon annan enhet än en digital kamera eller USB-minnesenhet till USB direktgränssnittet.

DPOF-utskrift

DPOF står för Digital Print Order Format.

De stora tillverkarna av digitalkameror (Canon Inc., Eastman Kodak Company, Fuji Photo Film Co. Ltd., Matsushita Electric Industrial Co. Ltd. och Sony Corporation.) har skapat den här standarden för att göra det enklare att skriva ut bilder från digitalkameror.

Om du kan göra DPOF-utskrifter med din digitalkamera, väljer du på kamerans display vilka bilder som ska skrivas ut och hur många.



Obs

Felet Ogiltig DPOF-fil kan inträffa om utskriftsbeställningen som skapades på kameran har blivit förstörd. Radera och skapa en ny utskriftsbeställning med kameran för att korrigera problemet. För instruktioner om hur man raderar och skapar en ny utskriftsbeställning, se din kameratillverkares supportwebb sida eller medföljande dokumentation.

Skriva ut foton från en digital kamera (utan PictBridge)

Om din kamera stödjer USB masslagringsstandarden kan du ansluta kameran i lagringsläge. Detta ger dig möjlighet att skriva ut foton från kameran.

(Se *Skriva ut foton direkt från en PictBridge-kamera* på sidan 99 om du vill skriva ut foton i PictBridge-läget.)

Obs

Namnet, tillgängligheten och hanteringen skiljer sig mellan digitalkameror. Se dokumentationen som medföljer din kamera om du vill veta mer, exempelvis hur du växlar över från PictBridge-läge till massminnesläge.

Skriva ut bilder

Obs

Ta ut minneskort eller USB-minne från maskinen innan du ansluter en digitalkamera.

- 1 Kontrollera att kameran är avstängd. Anslut kameran till USB direktgränssnittet (1) på maskinen med USB-kabeln.

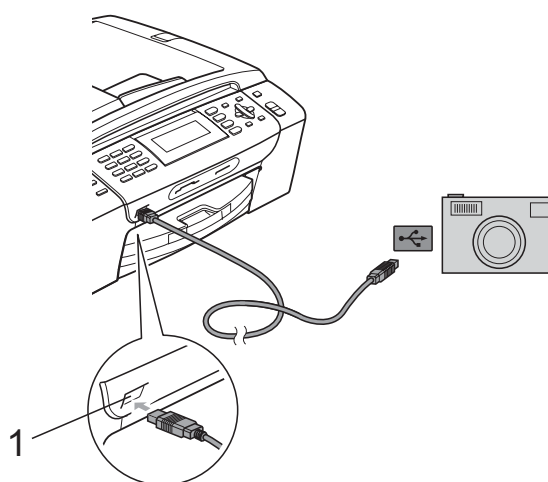

1 USB direktgränssnitt

- 2 Sätta på kameran.
- 3 Följ stegen i *Skriva ut bilder* på sidan 83.

! VAR FÖRSIKTIG

För att förhindra skada på maskinen, anslut inte någon annan enhet än en digital kamera eller USB-minnesenhet till USB direktgränssnittet.

Felmeddelanden

När du känner till de fel som kan uppstå när du skriver ut från en kamera kan du enkelt identifiera och lösa eventuella problem.

■ Minnet är fullt

Det här meddelandet visas om du arbetar med bilder som är för stora för maskinens minne.

■ Oanvändbar enhet

Det här meddelandet visas om du ansluter en kamera som inte använder USB-masslagringsstandarden. Det här meddelandet visas också om du ansluter en defekt enhet till USB-porten.

(För mer information se *Fel- och underhållsmeddelanden* på sidan 123.)



Programvara

Program- och nätverksfunktioner

104

14

Program- och nätverksfunktioner

Cd-skivan innehåller bruksanvisning för programanvändare och bruksanvisningen för nätverksanvändare för funktioner som är tillgängliga om en dator är ansluten (t.ex. utskrift och skanning). Bruksanvisningarna har lättanvända länkar som för dig direkt till en specifik sektion då du klickar på dem.

Du hittar information om dessa funktioner:

- Utskrift
- Skanning
- ControlCenter3 (för Windows®)
- ControlCenter2 (för Macintosh®)
- Fjärrinställning
- Faxe från din dator
- PhotoCapture Center™
- Nätverksutskrift
- Nätverksskanning
- Trådburet och trådlöst nätverk

Hur du läser bruksanvisningen i HTML-format

Detta är en snabbreferens för användning av HTML-bruksanvisningen.

För Windows®



Obs

Om du inte installerat programvaran, se *Visa dokumentationen* på sidan 3.

- 1 Från menyn **start**, peka på **Brother**, **MFC-XXXX** (där XXXX är modellnumret) från programgruppen och klicka sedan på **Bruksanvisningar i HTML-format**.
- 2 Klicka på **BRUKSANVISNING FÖR PROGRAMANVÄNDARE** (eller **BRUKSANVISNING FÖR NÄTVERKSANVÄNDARE**) från den översta menyn.



- 3 Klicka på rubriken som du vill läsa från listan till vänster i fönstret.

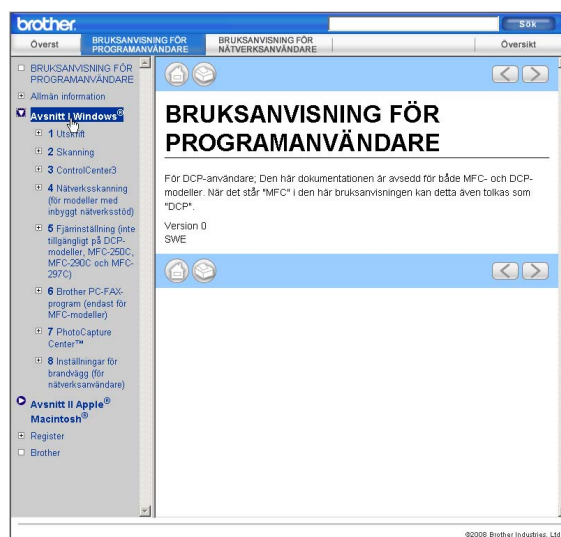

För Macintosh®

- 1 Kontrollera att din Macintosh® är på. För in Brother cd-skivan i cd-läsaren.
- 2 Dubbelklicka på ikonen **Documentation**.
- 3 Dubbelklicka på mappen för ditt språk och dubbelklicka på filen top.html.
- 4 Klicka på **BRUKSANVISNING FÖR PROGRAMANVÄNDARE** (eller **BRUKSANVISNING FÖR NÄTVERKSANVÄNDARE**) i den översta menyn och klicka sedan på överskriften du vill läsa från listan till vänster i fönstret.

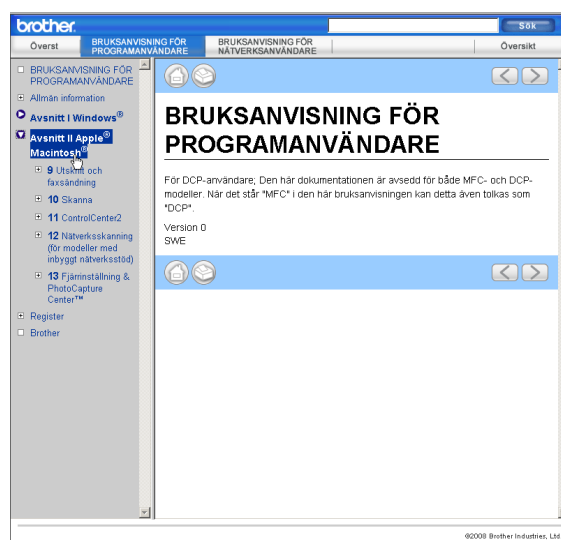



Bilagor

Säkerhet och lag	106
Felsökning och underhåll	116
Meny och funktioner	143
Specifikationer	162
Ordlista	177

A

Säkerhet och lag

Så här väljer du en lämplig plats

Välj en plats som inte vibrerar eller utsätts för andra typer av stötar, till exempel ett skrivbord. Placera maskinen nära ett telefonuttag och ett vanligt jordat vägguttag. Välj en plats där temperaturen är mellan 10 °C och 35 °C.



VARNING

Placera INTE maskinen nära värmeelement, luftkonditioneringsutrustningar, kylskåp, läkarutrustning, kemikalier eller vatten.

Anslut INTE maskinen till eluttag som förser andra större apparater eller liknande utrustning med ström, eftersom detta kan leda till strömavbrott.



VAR FÖRSIKTIG

- Placera maskinen på en lugn plats.
- Placera inte maskinen på en matta.
- Utsätt INTE maskinen för direkt solljus, stark värme, fukt eller damm.
- Anslut INTE maskinen till eluttag som kontrolleras med väggströmbrytare eller automatisk timer.
- Ett strömavbrott kan radera all information i maskinens minne.
- Undvik störningskällor, till exempel andra trådlösa telefonsystem eller högtalare.
- UNDVIK att luta maskinen eller att placera den på en lutande yta. Det kan orsaka bläckspill och interna skador på maskinen.



Säker maskinanvändning

Förvara dessa instruktioner för framtida behov och läs igenom dem innan du genomför något underhåll.

VARNING



Maskinen innehåller spänningsfördelarelektroder. Innan du rengör maskinen invändigt måste du ta bort telefonsladden ur kontakten och elkontakten ur vägguttaget. Detta förhindrar risk för en elchock.

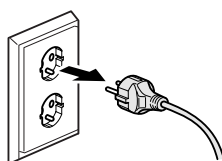

Vidrör INTE kontakten med våta händer. Du riskerar att få en elchock.

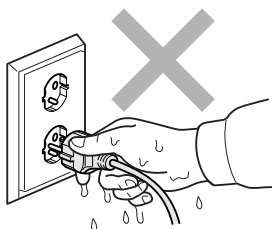

Dra INTE i mitten på nätkabeln. Du riskerar att få en elchock.



Placera INTE händerna över kanten under maskinens lock eller skannerlocket. Detta kan orsaka skada.

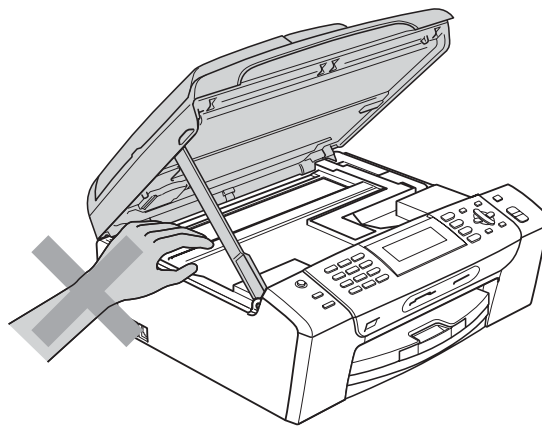
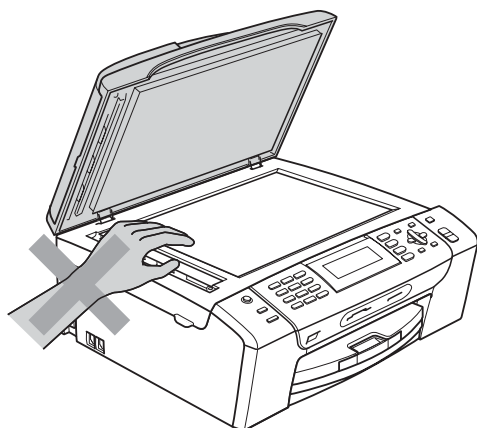



Placera INTE händerna över kanten på pappersfacket under pappersfackets lock. Detta kan orsaka skada.

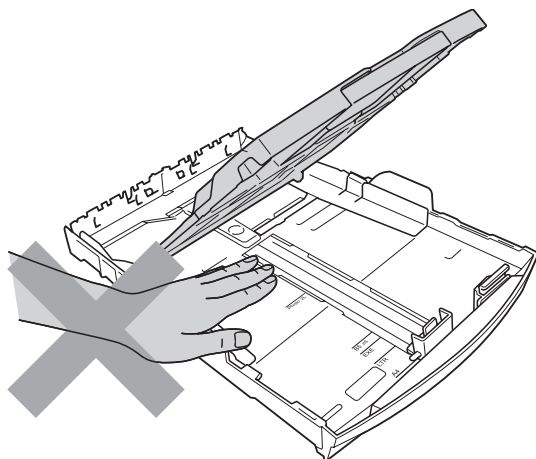

Vidrör INTE området som skuggats på bilden. Detta kan orsaka skada.

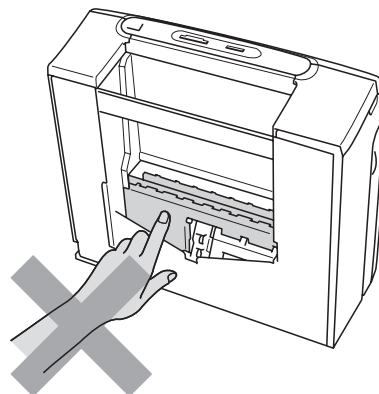
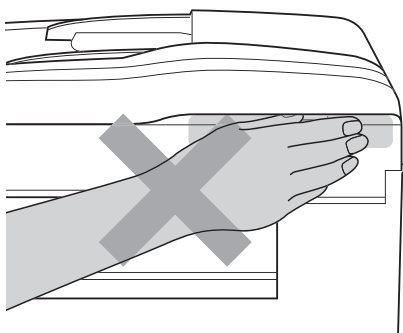



När du vill flytta maskinen lyfter du upp den från basen genom att placera händerna på var sin sida om enheten. Se bilden. Du ska **INTE** bära maskinen genom att hålla i skannerlocket eller pappersstoppssluckan.

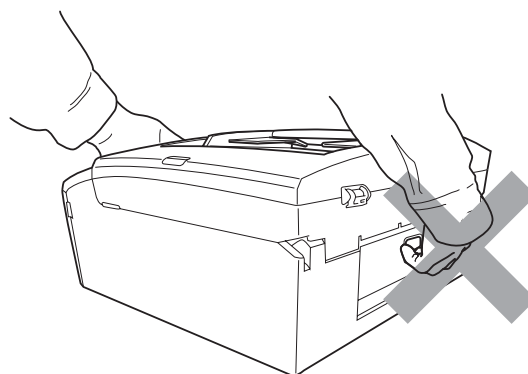
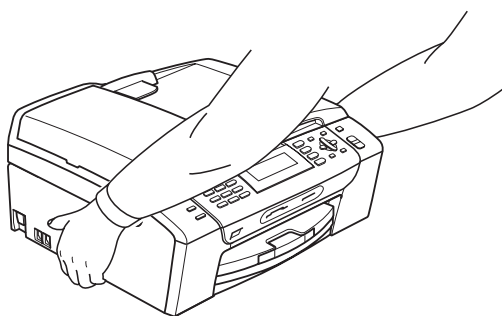

Använd **INTE** lättantändliga substanser, sprayer, vätskor eller aerosolrengöringsmedel när maskinens in- eller utsida rengörs. Då kan du orsaka en eldsvåda eller få en elstöt.



Om maskinen blir varm, ryker eller avger starka lukter, dra omedelbart ut maskinens nätkabel ur eluttaget. Kontakta din Brother-återförsäljare eller Brothers kundtjänst.



Om metallföremål, vatten eller andra vätskor tränger in i maskinen måste du omgående dra ut maskinens nätkabel ur eluttaget. Kontakta din Brother-återförsäljare eller Brothers kundtjänst.



Var försiktig när du installerar eller modifierar en telefonlinje. Vidrör inte telefonsladdar eller kontakter som inte är isolerade förrän maskinen är bortkopplad från nätet. Installera aldrig utrustning till en telefonlinje under åskväder. Installera aldrig ett telefonuttag på en våt plats.



Denna produkt måste installeras nära ett lättåtkomligt eluttag. I nödfall bryter du strömmen till maskinen genom att dra ut kontakten ur vägguttaget.



Maskinen ska anslutas till en växelströmskälla med det märkvärde som anges på dekalen. Anslut INTE maskinen till en likströmskälla eller inverter. Kontakta en kvalificerad elektriker om du är osäker.



Kontrollera alltid att kontakten är korrekt isatt.



Använd INTE maskinen om strömsladden är skadad eftersom det kan ge upphov till brand.



När du använder din telefonutrustning bör alltid de grundläggande säkerhetsföreskrifterna följas för att minska risken för brand, elchock och personskada, inklusive följande:

- 1 Använd INTE produkten i närheten av vatten, t.ex. nära ett badkar, handfat, köksvask eller tvättmaskin, på ett vått golv eller i närheten av en simbassäng.
 - 2 Du bör helst inte använda utrustningen vid åskväder. Du löper en viss risk att drabbas av elchocker.
 - 3 Använd INTE produkten för att rapportera en gasläcka i närheten av gasläckan.
 - 4 Kasta INTE batterier i öppen eld. De kan explodera. Ta reda på de lokala reglerna för avfallshantering.
-

Viktiga säkerhetsföreskrifter

- 1 Läs samtliga föreskrifter.
- 2 Spara dem för framtida bruk.
- 3 Följ samtliga instruktioner och varningstexter som finns på produkten.
- 4 Använd INTE produkten nära vatten.
- 5 Placera INTE produkten på ett instabilt ställ eller bord eller på en instabil vagn. Produkten kan falla och orsaka allvarlig materialskada.
- 6 Springor och öppningar i höljet och på baksidan eller undersidan är till för ventilation. Produkten fungerar säkert och skyddas mot överhettning om dessa öppningar inte blockeras eller täcks över. Öppningarna kan blockeras om du placerar produkten på en säng, soffa, matta eller liknande underlag. Produkten får inte placeras i närheten av, eller på, ett värmeelement. Den här produkten får aldrig placeras i en inbyggd installation såvida inte adekvat ventilation kan tillhandahållas.
- 7 Använd bara den nätkabel som medföljer maskinen.
- 8 Produkten är utrustad med en 3-trådig jordad nätkontakt, en stickpropp med ett tredje (jordat) stift. Denna produkt skall enbart anslutas till jordade uttag. Detta är en säkerhetsåtgärd. Om kontakten inte passar i eluttaget måste nödvändigt arbete utföras av en kvalificerad elektriker. Kontakten får ENDAST användas på avsett sätt.
- 9 Nätkabeln får INTE utsättas för tryck. Placera INTE produkten på en plats där personer riskerar att trampa på kabeln.
- 10 UNDVIK att placera någonting framför maskinen som blockerar inkommande faxmeddelanden. UNDVIK att placera någonting som hindrar inkommande faxmeddelanden från att matas ut.
- 11 Vidrör inte ett dokument som skrivs ut.
- 12 Dra ur produktens elsladd ur vägguttaget och kontakta kvalificerad servicepersonal om följande inträffar:
 - Vätska spills in i produkten.
 - Produkten utsätts för regn eller väta.
 - Om produkten inte fungerar på avsett sätt trots att du följer bruksanvisningen, reglera endast de inställningar som förklaras av funktionsanvisningarna. Felaktig justering av andra inställningar kan leda till skada och även till att omfattande arbete måste utföras av kvalificerad teknisk personal för att åtgärda problemet.
 - Produkten tappas eller höljet skadas.
 - Produkten arbetar på ett onormalt sätt och är i behov av service.
- 13 Vi rekommenderar att du skyddar produkten mot överspänning med hjälp av ett överspänningsskydd.
- 14 Ge akt på följande för att minska risken för brand, elchock och personskada:
 - Använd INTE den här produkten i närheten av apparater som innehåller vatten, en swimmingpool eller i en fuktig källare.
 - Försök INTE använda maskinen under åskväder eller en gasläcka.

VIKTIGT – Att tänka på för din säkerhet

Den jordade nätkontakten skall enbart sättas in i jordade uttag som är avsedda för denna typ av kontakt.

Det faktum att utrustningen fungerar tillfredsställande betyder inte att produkten är jordad eller att installationen är helt säker. Du bör be en kvalificerad elektriker om hjälp om du är osäker på jordningen.

Varning – Denna maskin måste jordas.

Trådarna i huvudsäkringens har följande färger med följande koder:

- **Grön och Gul: Jord**
- **Blå: Neutral**
- **Brun: Strömförande**

Vid osäkerhet, kontakta en kvalificerad elektriker.

LAN-anslutning

VAR FÖRSIKTIG

Anslut INTE denna produkt till en LAN-anslutning som kan utsättas för överspänning.

Radiostörning

Den här produkten följer EN55022 (CISPR-publikation 22)/klass B. När du ansluter maskinen till en dator måste du använda en USB-kabel som är högst 2,0 meter lång.

EU-direktiv 2002/96/EG och EN50419



Endast
inom EU

Denna utrustning är markerad med ovanstående återvinningssymbol. Det betyder att när produkten är förbrukad, måste den kastas separat hos ett härför avsett insamlingsställe och inte placeras bland osorterat avfall. Detta kommer att gynna miljön för alla. (Endast inom EU)

Meddelande om överensstämmelse med direktiv från International ENERGY STAR®

Syftet med det internationella ENERGY STAR®-programmet är att uppmuntra utvecklandet och spridandet av energieffektiva kontorsutrustningar.

I egenskap av ENERGY STAR®-partner har Brother Industries, Ltd. fastställt att denna produkt uppfyller ENERGY STAR®-riktlinjerna för energieffektivitet.



Juridiska begränsningar för kopiering

Det är förbjudet att göra kopior av vissa föremål eller dokument med avsikt att begå bedrägeri. Detta meddelande har som syfte att ge en vägledning och utgör ingen komplett förteckning. Vi föreslår att du kontrollerar med motsvarande rättsmyndigheter vid tvivel om ett visst föremål eller dokument.

Listan nedan innehåller exempel på dokument som inte får kopieras:

- Sedlar
- Obligationer eller andra skuldbevis
- Pantbevis
- Militär- eller inkallelsepapper.
- Pass
- Frimärken (stämplade eller ostämplade)
- Immigrationspapper
- Dokument från socialtjänsten
- Checkar eller växlar som utställts av statliga organ
- ID-kort, utmärkelsetecken eller gradbeteckningar
- Körkort och motorfordonshandlingar

Upphovsrättsskyddade litterära och konstnärliga verk får inte kopieras. Delar av upphovsrättsskyddat arbete kan kopieras för "eget behov". Flera kopior är oskäligt bruk.

Konstverk bör betraktas på samma sätt som upphovsrättsskyddat material.

Motorfordonshandlingar kan inte kopieras enligt vissa statliga/regionala lagar.

Varumärken

Brother-logotypen är ett inregistrerat varumärke som tillhör Brother Industries, Ltd.

Brother är ett inregistrerat varumärke som tillhör Brother Industries, Ltd.

Multi-Function Link är ett inregistrerat varumärke som tillhör Brother International Corporation.

© 2008 Brother Industries, Ltd. Alla rättigheter förbehållna.

Windows Vista är antingen ett inregistrerat varumärke eller ett varumärke som tillhör Microsoft Corporation i USA och andra länder.

Microsoft, Windows och Windows Server är registrerade varumärken som tillhör Microsoft Corporation i USA och/eller andra länder.

Macintosh och TrueType är inregistrerade varumärken som tillhör Apple Inc.

Nuance, Nuance-logotypen, PaperPort och ScanSoft är varumärken eller inregistrerade varumärken som tillhör Nuance Communications, Inc. eller dess filialer i USA och/eller andra länder.

Presto! PageManager är ett inregistrerat varumärke som tillhör NewSoft Technology Corporation.

Microdrive är ett varumärke som tillhör International Business Machines Corporation.

CompactFlash är ett inregistrerat varumärke som tillhör SanDisk Corporation.

Memory Stick är ett inregistrerat varumärke som tillhör Sony Corporation.

SanDisk har licens för varumärkena SD och miniSD.

xD-Picture Card är ett varumärke som tillhör Fujifilm Co. Ltd., Toshiba Corporation och Olympus Optical Co. Ltd.

PictBridge är ett varumärke.

Memory Stick Pro, Memory Stick Pro Duo, Memory Stick Duo och MagicGate är varumärken som tillhör Sony Corporation.

BROADCOM, SecureEasySetup och SecureEasySetup-logotypen är varumärken eller inregistrerade varumärken som tillhör Broadcom Corporation i USA och/eller andra länder.

AOSS är ett varumärke som tillhör Buffalo Inc.

Wi-Fi, WPA och WPA2 är registrerade varumärken och Wi-Fi Protected Setup är ett varumärke som ägs av Wi-Fi Alliance.

FaceFilter Studio är ett varumärke som tillhör Reallusion, Inc.

För varje företag vars program omnämns i den här bruksanvisningen finns licensavtal med avseende på de upphovsrättsskyddade programmen i fråga.

Alla övriga märken och produktnamn som omnämns i den här bruksanvisningen är registrerade varumärken som tillhör respektive företag.

Felsökning

Om du har problem med maskinen följer du felsökningsanvisningarna i nedanstående tabell.

Du kan själv lösa de flesta problemen. Om du behöver mer hjälp kan du få svar på vanliga frågor (FAQs) och felsökningstips på webbplatsen Brother Solutions Center.

Besök <http://solutions.brother.com>.

Driftsproblem

Utskrift

Problem	Lösningar
Ingen utskrift	Kontrollera gränssnittskabeln både på maskinen och datorn. (Se <i>Snabbguide</i> .)
	Kontrollera att maskinen är kopplad och inte i energisparläge.
	En eller flera färgpatroner är tomma. (Se <i>Byta bläckpatroner</i> på sidan 133.)
	Kontrollera om ett felmeddelande visas på LCD-skärmen. (Se <i>Fel- och underhållsmeddelanden</i> på sidan 123.)
	Om LCD-skärmen visar Kan ej skriva ut och Byt bläckpatron, se <i>Byta bläckpatroner</i> på sidan 133.
	Kontrollera att den korrekta skrivardrivrutinen har installerats och valts.
	Kontrollera att maskinen är online. Klicka på Start , och därefter på Skrivare och fax. Brother MFC-XXXX (där XXXX är modellnamnet) och kontrollera att Använd skrivaren offline är avmarkerat.
	När du väljer inställningarna Skriv ut udda sidor och Skriv ut jämna sidor kan det hända att ett meddelande om utskriftsfel visas på datorn då maskinen gör pauser under utskriften. Felmeddelandet försvinner när maskinen startar utskriften igen.
Dålig utskriftskvalitet	Kontrollera utskriftskvaliteten. (Se <i>Kontrollera utskriftskvaliteten</i> på sidan 138.)
	Se till att inställningen för papperstyp i skrivardrivrutinen eller inställningen för papperstyp i maskinens meny stämmer överens med det papper du använder. (Se <i>Utskrift</i> för Windows® eller <i>Utskrift och faxesändning</i> för Macintosh® i bruksanvisning för programanvändare på cd-skivan och <i>Papperstyp</i> på sidan 23.)
	Kontrollera att färgpatronerna fortfarande går att använda. Följande kan orsaka att bläcket klibbar sig: <ul style="list-style-type: none"> ■ Sista förbrukningsdatum som anges på förpackningen har gått ut. (Brothers originalpatroner är användbara upp till två år om de förvaras i originalförpackningen.) ■ Färgpatronen har suttit i maskinen i över sex månader. ■ Bläckpatronen kanske inte har förvarats rätt före användning.
	Använd rekommenderat specialpapper. (Se <i>Accepterade papper och annan utskriftsmedia</i> på sidan 15.)
	Den rekommenderade miljön för din maskin är mellan 20 °C och 33 °C.
Vita horisontella linjer visas i text eller grafik.	Rengör skrivhuvudet. (Se <i>Rengöring av skrivhuvudet</i> på sidan 138.)
	Se till att du använder bläck av märket Brother Original Innobella™.
	Använd rekommenderat specialpapper. (Se <i>Accepterade papper och annan utskriftsmedia</i> på sidan 15.)

Utskrift (forts.)

Problem	Lösningar
Maskinen skriver ut tomma sidor.	Rengör skrivhuvudet. (Se <i>Rengöring av skrivhuvudet</i> på sidan 138.)
	Se till att du använder bläck av märket Brother Original Innobella™.
Tecken och linjer skrivs ovanpå varandra.	Kontrollera utskriftsjusteringen. (Se <i>Kontrollera utskriftsjusteringen</i> på sidan 139.)
Text och bilder blir sneda.	Kontrollera att papperet är rätt inlagt i pappersfacket och att sidoguiden har justerats på rätt sätt. (Se <i>Ladda papper och andra utskriftsmedia</i> på sidan 9.)
	Kontrollera att pappersstoppssluckan har stängts på rätt sätt.
Fläckar längst upp i mitten på utskriften.	Kontrollera att papperet inte är för grovt eller skrynkligt. (Se <i>Accepterade papper och annan utskriftsmedia</i> på sidan 15.)
Fläckar i höger eller vänster hörn på den utskrivna sidan.	Kontrollera att papperet inte rullat sig när du skriver ut på baksidan av papperet med inställningarna Skriv ut udda sidor och Skriv ut jämna sidor .
Smutsig utskrift eller rinnande bläck.	Kontrollera att du använder rekommenderade papperstyper. (Se <i>Accepterade papper och annan utskriftsmedia</i> på sidan 15.) Vidrör inte papperet förrän bläcket är torrt.
	Se till att du använder bläck av märket Brother Original Innobella™.
	Om du använder fotopapper bör du kontrollera att du ställt in rätt papperstyp. Om du skriver ut ett foto från datorn ställer du in Papperstyp på fliken Grundläggande i skrivardrivrutinen.
Fläckar på utskriftens baksida eller längst ner på utskriften.	Se till att du använder bläck av märket Brother Original Innobella™.
	Kontrollera att skrivarvalsen inte är nedsmutsad med bläck. (Se <i>Rengöra maskinens skrivarvals</i> på sidan 137.)
	Kontrollera att du använder pappersstödet. (Se <i>Ladda papper och andra utskriftsmedia</i> på sidan 9.)
Maskinen skriver ut täta linjer på sidan.	Markera Omvänd ordning i fliken Grundläggande i skrivardrivrutinen.
Utskrifterna blir vågiga i sidled.	På skrivardrivrutinens flik Avancerat , klicka på Färginställningar , och avmarkera Tvåvägsutskrift för Windows® eller Tvåvägsutskrift för Macintosh®.
	Se till att du använder bläck av märket Brother Original Innobella™.
Det går inte att skriva ut med "sidlayout".	Kontrollera att applikationen och skrivardrivrutinen är inställd på samma pappersformat.
Utskriftshastigheten är för låg.	Försök att ändra skrivardrivrutinens inställning. Hög upplösning kräver längre tid för databearbetning, sändning och utskrift. Testa de andra kvalitetsinställningarna på fliken Avancerat i skrivardrivrutinen. Klicka även på Färginställningar , och se till att du avmarkerar Färgförstärkning .
	Stäng av funktionen för utskrift utan kanter. Utskrift utan kanter är långsammare än normal utskrift. (Se <i>Utskrift för Windows®</i> eller <i>Utskrift och faxesändning för Macintosh®</i> i bruksanvisning för programanvändare på cd-skivan.)
Färgförstärkning fungerar inte korrekt.	Om billdata är inställt på fullfärgsformat i din applikation (som 256 färger), fungerar inte Färgförstärkning. Välj minst 24 bit-färg när du använder funktionen Färgförstärkning.
Fotopapper matas inte på rätt sätt.	När du skriver ut på Brother-fotopapper ska du lägga in ett extra ark av samma fotopapper i pappersfacket. Ett extra ark medföljer i pappersförpackningen för detta syfte.
	Rengör pappersmatarullen. (Se <i>Rengöring av pappersmatarrullen</i> på sidan 137.)

Utskrift (forts.)

Problem	Lösningar
Maskinen matar ut flera sidor.	Kontrollera att papperet ligger rätt i pappersfacket. (Se <i>Ladda papper och andra utskriftsmedia</i> på sidan 9.)
	Kontrollera att det inte finns mer än två papperstyper i pappersfacket samtidigt.
Utskrifterna är inte ordentligt buntade.	Kontrollera att du använder pappersstödet. (Se <i>Ladda papper och andra utskriftsmedia</i> på sidan 9.)

Skriva ut mottagna fax

Problem	Lösningar
Hoptryckt utskrift och vita streck över papperet eller avskurna över- och underdelar av meningar.	Problemet orsakades förmodligen av en dålig linje eller linjestörningar. Be sändaren att sända meddelandet på nytt.
Vertikala svarta linjer vid mottagning.	Sändarens skanner kan vara smutsig. Be sändaren att göra en kopia för att se om problemet kan lokaliseras till sändarens maskin. Begär om möjligt ett faxmeddelande från en annan maskin.
Mottagna färgdokument skrivs endast ut i svart och vitt.	Byt förbrukade eller nästan förbrukade färgpatroner och be avsändaren att skicka faxmeddelandet på nytt. (Se <i>Byta bläckpatroner</i> på sidan 133.)
Vänster och höger marginal är avskurna eller en sida skrivs ut på två sidor.	Aktivera autoförminskningsfunktionen. (Se <i>Utskrift av förminskat inkommande fax</i> på sidan 44.)

Telefonlinje eller anslutningar

Problem	Lösningar
Det går inte att ringa upp. (Ingen kopplingston)	Kontrollera att maskinen är kopplad och inte i energisparläge.
	Kontrollera att linjesladden är ansluten.
	Lyft luren till den externa telefonen (eller maskinens lur eller trådlös telefon om en sådan finns) och slå sedan numret för att sända ett manuellt fax. Vänta tills du hör faxmottagningstonen innan du trycker på Mono Start eller Colour Start .
Maskinen svarar inte när det ringer.	Kontrollera att maskinen är inställd på korrekt mottagningsläge. (Se <i>Välj mottagningsläge</i> på sidan 38.) Kontrollera om kopplingstonen hörs. Ring om möjligt upp maskinen för att se om den svarar. Kontrollera telefonsladdens anslutning om du inte får något svar. Be teleoperatören kontrollera linjen om du inte hör några signaler när du ringer upp maskinen.

Ta emot fax

Problem	Lösningar
Det går inte att ta emot fax.	Kontrollera att alla sladdar är anslutna.
	Kontrollera att maskinen är inställd på korrekt mottagningsläge. (Se <i>Inställningar för mottagningsläge</i> på sidan 40.)
	Om du ofta har problem med telefonlinjen kan du försöka med att ändra inställningarna för Kompatibilitet till Enkel (VoIP). (Se <i>Telefonlinjestörning</i> på sidan 122.)
	Om du vill ansluta maskinen till en telefonväxel eller ISDN, ska du ändra telefonledningstyp till den som gäller för din telefon. (Se <i>Ställa in telefonlinjetyp</i> på sidan 50.)

Sända fax

Problem	Lösningar
Det går inte att sända fax.	Kontrollera att alla sladdar är anslutna.
	Kontrollera att Fax  -knappen lyser. (Se <i>Aktivera faxläge mode</i> på sidan 30.)
	Be mottagaren att kontrollera om det finns papper i den mottagande maskinen.
	Skriv ut överföringsrapporten och kontrollera om det finns något fel. (Se <i>Rapporter</i> på sidan 65.)
Överföringsrapporten säger 'Result:ERROR'.	Problemet beror förmodligen på en tillfällig (statisk) linjestörning. Försök att sända faxet igen. Om du skickar ett PC-FAX-meddelande och får "Result:ERROR" i överföringsrapporten kan maskinens minne vara fullt. För att frigöra extra minne kan du stänga av minnesmottagning (se <i>Stänga av minnesmottagningsfunktioner</i> på sidan 43), skriva ut faxmeddelanden i minnet (se <i>Skriva ut ett fax från minnet</i> på sidan 45) eller avbryta ett fördröjt fax eller ett pollningsjobb (se <i>Avbryta ett fax som bearbetas</i> på sidan 31 eller <i>Kontrollera och radera väntande jobb</i> på sidan 36). Be telefonbolaget att kontrollera linjen om problemet kvarstår.
	Om det ofta händer att du har överföringsproblem som beror på möjlig störning på telefonlinjen kan du försöka med att ändra menyinställningarna för Kompatibilitet till Enkel (VoIP). (Se <i>Telefonlinjestörning</i> på sidan 122.)
	Om du vill ansluta maskinen till en telefonväxel eller ISDN, ska du ändra telefonledningstyp till den som gäller för din telefon. (Se <i>Ställa in telefonlinjetyp</i> på sidan 50.)
Dålig faxöverföringskvalitet.	Försök att ändra upplösningen till Fin eller Superfin. Gör en kopia för att se att maskinens skannerfunktion fungerar. Rengör skannern om kopieringskvaliteten är otillfredsställande. (Se <i>Rengöra skannerglaset</i> på sidan 136.)
Vertikala svarta linjer vid sändning.	Svarta vertikala streck på skickade faxmeddelanden orsakas vanligtvis av smuts eller korrigeringsvätska på glasdelen. Rengör glasdelen. (Se <i>Rengöra skannerglaset</i> på sidan 136.)

Ta emot inkommande samtal

Problem	Lösningar
Maskinen behandlar röster som CNG-signaler.	Om Faxavkänning är på, är maskinen mer ljudkänslig än normalt. Den kan av misstag registrera vissa röster eller musik som inkommande faxsignaler och svara med faxmottagningssignaler. Inaktivera maskinen genom att trycka på Stop/Exit . Försök att avhjälpa det här problemet genom att stänga av Faxavkänning . (Se <i>Faxavkänning</i> på sidan 41.)
Överföra ett faxsamtal till maskinen.	Om du svarade på en extern telefon eller en sidoapparat trycker du in Fjärrstyrd aktiveringskod (standardinställningen är * 5 1). Lägg på när din maskin svarar.
Anpassade funktioner på en enkel linje.	Om Samtal väntar, Samtal väntar/nummerpresentation, ett larmsystem eller någon annan extrafunktion är inkopplad på en enkel telefonlinje kan det störa sändning och mottagning av faxmeddelanden. Exempel: Om du abonnerar på Samtal väntar eller någon annan extrafunktion och dess signal ljuder medan maskinen sänder eller tar emot ett faxmeddelande kan signalen temporärt avbryta eller störa faxet. Brothers ECM(felkorrigeringsläge) bör lösa det här problemet. Problemet uppstår i regel på alla maskiner som sänder och tar emot information på en enkellinje med extrafunktioner. Om du absolut vill undvika denna typ av störningar bör du använda en separat telefonlinje utan extrafunktioner.

Kopieringsproblem

Problem	Lösningar
Det går inte att göra en kopia.	Kontrollera att Kopiera  -knappen lyser. (Se <i>Ange kopieringsläge</i> på sidan 70.)
Dåliga kopior då dokumentmataren används.	Försök med att använda kopieringsglaset. (Se <i>Använda kopieringsglaset</i> på sidan 19.)
Vertikala svarta linjer eller streck syns på kopior.	Svarta vertikala linjer eller streck på kopior orsakas vanligtvis av smuts eller korrigeringsvätska på glasdelen. Rengör glasdelen. (Se <i>Rengöra skannerglasat</i> på sidan 136.)
Anpassa till sida fungerar inte som det ska.	Kontrollera att dokumentet är placerat vinkelrätt på kopieringsglaset.

Skanningsproblem

Problem	Lösningar
TWAIN/WIA-fel visas när du börjar skanna.	Kontrollera att Brother TWAIN/WIA-drivrutinen är vald som primärkälla. I PaperPort™ 11SE med OCR, klicka på Arkiv , Skanna eller hämta foto och klicka på Välj för att välja drivrutinen Brother TWAIN/WIA.
Dålig skanning då dokumentmataren används.	Försök med att använda kopieringsglaset. (Se <i>Använda kopieringsglaset</i> på sidan 19.)
OCR fungerar inte.	Försök att öka skanningsupplösningen.

Programvaruproblem

Problem	Lösningar
Det går inte att installera programmet eller skriva ut.	Kör programmet Reparera installationen av programsviten MFL-Pro på cd-skivan. Programmet reparerar och installerar om programmet.
"Device Busy" (enheten är upptagen)	Kontrollera om några felmeddelanden visas på LCD-skärmen.
Det går inte att skriva ut bilder från FaceFilter Studio.	Om du vill använda FaceFilter Studio måste du installera programmet FaceFilter Studio från cd-skivan som medföljer maskinen. Om du vill installera FaceFilter Studio, se <i>snabbguiden</i> . Innan du startar FaceFilter Studio för första gången måste du kontrollera att Brother-maskinen är påslagen och ansluten till datorn. På det här sättet får du tillgång till alla funktionerna i FaceFilter Studio.

PhotoCapture Center™-problem

Problem	Lösningar
Flyttbar disk fungerar inte korrekt.	<ol style="list-style-type: none"> 1 Har du installerat uppdateringen för Windows® 2000? Om inte, gör så här: <ol style="list-style-type: none"> 1) Koppla från USB-kabeln. 2) Installera Windows® 2000-uppdateringen med någon av följande metoder. <ul style="list-style-type: none"> ■ Installera MFL-Pro Suite från cd-skivan. (Se <i>Snabbguide</i>.) ■ Ladda ner det senaste servicepaketet från Microsofts webbplats. 3) Vänta cirka en minut efter att du startat om datorn och anslut sedan USB-kabeln. 2 Ta ut minneskortet eller USB-minnet och sätt tillbaka det igen. 3 Om du har prövat "Mata ut" från Windows® ska du ta ut minneskortet eller USB-minnet innan du fortsätter. 4 Om ett felmeddelande visas när du försöker mata ut minneskortet eller USB-minnet betyder det att kortet håller på att läsas. Vänta ett tag och försök igen. 5 Om inget av ovanstående hjälper ska du stänga av datorn och maskinen och starta dem igen. (Du måste stänga av maskinen genom att koppla bort nätkabeln.)
Det går inte att läsa Flyttbar disk från skrivbordsikonen.	Kontrollera att minneskortet eller USB-minnet är rätt insatt.
Del av foto saknas vid utskrift.	Kontrollera att Kantfri utskrift och Beskränning är avstängda. (Se <i>Kantfri utskrift</i> på sidan 95 och <i>Beskränning</i> på sidan 94.)

Nätverksproblem

Problem	Lösningar
Det går inte att skriva ut över nätverket.	<p>Kontrollera att maskinen är påslagen, nätansluten och i beredskapsläge. Skriv ut en nätverkskonfigurationslista (se <i>Rapporter</i> på sidan 65) och kontrollera de aktuella nätverksinställningarna på listan. Återanslut LAN-kabeln till hubben för att verifiera att kablar och nätverksanslutningar är bra. Anslut om möjligt maskinen till en annan port och med en annan kabel. Om anslutningarna är bra visar maskinen LAN aktivt i 2 sekunder.</p> <p>(Om du har nätverksproblem, se bruksanvisningen för nätverksanvändare för mer information.)</p>
Funktionen för nätverksskanning fungerar inte.	<p>(Endast Windows®-användare) Brandväggsinställningen på din dator kan avslå den nödvändiga nätverkskopplingen. Konfigurera brandväggen genom att följa anvisningarna nedan. Om du använder ett särskilt program för brandväggen ska du gå till programmets bruksanvisning eller kontakta programvarutillverkaren.</p> <p>Användare av Windows® XP SP2 och Windows Vista®: Se <i>Inställningar för brandvägg</i> i Bruksanvisning för programanvändare på cd-skivan.</p> <p>Windows® XP SP1-användare: Gå till Brother Solutions Center (http://solutions.brother.com).</p>
Funktionen för PC-FAX-mottagning på nätverket fungerar inte.	
Datorn känner inte av maskinen.	<p><Windows®-användare></p> <p>Brandväggsinställningen på din dator kan avslå den nödvändiga nätverksanslutningen. Det finns mer information i ovanstående anvisning.</p> <p><Macintosh®-användare></p> <p>Välj maskinen igen i programmet Enhetsväljare i Macintosh HD/Bibliotek/Printers/Brother/Utilities/DeviceSelector eller från listan med modeller i ControlCenter2.</p>

Detektering av kopplingston

Då du sänder ett fax automatiskt, kommer din maskin att vänta under en bestämd tid innan den börjar att slå numret. Genom att ändra kopplingstonens inställning till *Avkänning* kommer maskinen att slå numret så snart den känner av kopplingstonen. Denna inställning kan spara en liten mängd tid då man sänder ett fax till olika nummer. Om du ändrar inställningen och börjar få problem med uppringningen ska du ändra tillbaka till standardinställningen *Ingen avkänning*.

- 1 Tryck på **Menu**.
- 2 Tryck på ▲ eller ▼ för att välja *Grundinställn.*
Tryck på **OK**.
- 3 Tryck på ▲ eller ▼ för att välja *Rington*.
- 4 Tryck på ◀ eller ▶ för att välja *Avkänning* eller *Ingen avkänning*.
Tryck på **OK**.
- 5 Tryck på **Stop/Exit**.

Telefonlinjestörning

Om du har problem med att skicka eller ta emot ett faxmeddelande på grund av troliga störningar på telefonlinjen kan du ändra kompatibilitetsinställningen, vilket reducerar modemhastigheten för att minimera fel.

- 1 Tryck på **Menu**.
- 2 Tryck på ▲ eller ▼ för att välja *Fax*.
Tryck på **OK**.
- 3 Tryck på ▲ eller ▼ för att välja *Övrigt*.
Tryck på **OK**.
- 4 Tryck på ▲ eller ▼ för att välja *Kompatibilitet*.
- 5 Tryck på ◀ eller ▶ och välj *Hög*, *Normal* eller *Enkel (VoIP)*.
 - *Enkel (VoIP)* minskar modemets hastighet till 9600 bps. Om telefonlinjen är utsatt för återkommande störningar kanske du hellre vill använda den endast när du behöver.
 - *Normal* ställer in modemets hastighet till 14400 bps. (fabriksinställning)
 - *Hög* ökar modemets hastighet till 33600 bps.Tryck på **OK**.
- 6 Tryck på **Stop/Exit**.



Obs

När du ändrar kompatibiliteten till *Enkel (VoIP)* är ECM-funktionen endast tillgänglig för sändning av färgfax.

Fel- och underhållsmeddelanden

Precis som för alla komplicerade kontorsmaskiner kan fel uppstå och förbrukningsartiklar kan behöva ersättas. Om detta inträffar identifierar i regel maskinen felet och visar ett felmeddelande. De flesta vanliga fel- och underhållsmeddelanden visas nedan.

De flesta felen och det mesta underhållsarbetet kan du åtgärda själv. Om du behöver mer hjälp kan du få svar på vanliga frågor (FAQs) och felsökningstips på webbplatsen Brother Solutions Center.

Besök <http://solutions.brother.com>.

Felmeddelande	Orsak	Åtgärd
Anslutningsfel	Du försökte polla en faxmaskin som inte är inställd på pollning.	Kontrollera den andra faxmaskinens pollningsinställning.
Bild för lång.	Fotot har oregelbundna proportioner så det går inte att lägga till effekter.	Välj en bild med regelbundna proportioner.
Bild för liten.	Fotot är för litet för att kunna beskäras.	Välj en större bild.
Bortkopplad	Personen i den andra änden eller dennes faxmaskin bröt samtalet.	Försök att sända eller ta emot på nytt.
Data i minnet	Utskriftsdata finns kvar i maskinens minne.	Tryck på Stop/Exit . Maskinen avbryter utskriften och raderar den från minnet. Försök att skriva ut på nytt.
Ej registrerad	Du har försökt slå ett kortnummer som inte är programmerat.	Ställ in kortnumret. (Se <i>Lagra kortnummer</i> på sidan 58.)

Felmeddelande	Orsak	Åtgärd
Endast svartvitt	<p>En eller flera färgpatroner är tomma. Medan detta meddelande visas på LCD-skärmen fungerar varje funktion på följande sätt:</p> <ul style="list-style-type: none"> ■ Utskrift Om du klickar på Gråskala i fliken Avancerat i skrivardrivrutinen kan du använda maskinen som en svartvit skrivare i cirka fyra veckor beroende på hur många sidor du skriver ut. ■ Kopiering Om papperstypen är inställd på Vanligt papper, eller Bläckst.papper kan du göra kopior i svartvitt. ■ Faxning Om papperstypen är inställd på Vanligt papper, Bläckst.papper eller OH-Film tar maskinen emot och skriver ut faxmeddelandena i svartvitt. Om sändaren har ett färgfax ber maskinens "handskakning" att meddelandet sänds i svartvitt. Om papperstypen är inställd på Annat glättat eller Brother BP71 stoppar maskinen all utskrift. Om du kopplar ur maskinen, eller tar ut den tomma bläckpatronen, kan du inte använda maskinen förrän du byter till en ny patron. 	Byt ut de tomma färgpatronerna. (Se <i>Byta bläckpatroner</i> på sidan 133.)
Fel på mediakort	Minneskortet är antingen skadat, felaktigt formaterat eller också är det något annat problem med minneskortet.	Placera kortet i facket och se till att det sitter ordentligt i korrekt position. Om felet kvarstår ska du kontrollera mediaenheten (kortplatsen) på maskinen genom att sätta i ett annat minneskort som du vet fungerar.
Fel pappersform.	Fel pappersformat.	Se till att maskinens inställning för pappersformat stämmer med papperet som finns i facket. (Se <i>Pappersstorlek</i> på sidan 23.)
Hög temperatur	Skrivhuvudet är för varmt.	Låt maskinen svalna.
Hubben är obrukbar.	En hub eller en USB-enhet med hub har anslutits till USB-gränssnittet.	En hub eller en USB-enhet med hub stöds inte. Koppla ur enheten från USB-gränssnittet.

Felmeddelande	Orsak	Åtgärd
Ingen fil	Minneskortet eller USB-enheten i mediaenheten innehåller inte någon JGP-fil.	Sätt i korrekt minneskort eller USB-enhet i uttagen igen.
Ingen nummerpre.	Det finns ingen historik för inkommande samtal. Du har inte tagit emot några samtal eller du har inte abonnerat på telefonbolagets nummerpresentationstjänst.	Om du vill använda funktionen nummerpresentation, kontakta din telefonoperatör. (Se <i>Nummerpresentation</i> på sidan 49.)
Ingen patron	En färgpatron har installerats fel.	Ta ut den nya patronen och återinstallera den långsamt tills den klickar. (Se <i>Byta bläckpatroner</i> på sidan 133.)
Inget papper	Maskinen har slut på papper, papperet har inte lagts in rätt i pappersfacket.	Gör något av följande: <ul style="list-style-type: none"> ■ Fyll på papper i pappersfacket och tryck sedan på Mono Start eller Colour Start. ■ Ta bort papperet, lägg in det igen och tryck sedan på Mono Start eller Colour Start (Se <i>Ladda papper och andra utskriftsmedia</i> på sidan 9.)
	Pappersstoppsluckan är inte riktigt stängd.	Kontrollera att luckan är jämnt tillsluten i båda ändar. (Se <i>Skrivarstopp eller pappersstopp</i> på sidan 130.)
	Papper har fastnat i maskinen.	Se <i>Skrivarstopp eller pappersstopp</i> på sidan 130.
Inget svar/uppt.	Ingen svarar på det nummer du har slagit eller linjen är upptagen.	Kontrollera numret och försök igen.
Initieringsfel XX	Maskinen har ett mekaniskt problem. — ELLER — Ett främmande föremål har fastnat i maskinen, t.ex. ett gem eller ett trasigt papper.	Öppna skannerlocket och ta bort föremål på insidan av maskinen. Om felmeddelandet fortsätter, se <i>Överföra dina faxmeddelanden eller faxrapport</i> på sidan 128 innan du kopplar bort strömmen från maskinen så att du inte förlorar viktiga meddelanden. Dra sedan ut maskinens nätsladd, vänta några minuter och sätt i kontakten igen.
Kan ej skriva ut	Minst en patron är tom. Maskinen gör inga utskrifter av något slag. Så länge det finns plats sparas svartvita faxmeddelanden i minnet. Om sändaren har ett färgfax ber maskinens "handskakning" att meddelandet sänds i svartvitt.	Byt de tomma färgpatronerna. (Se <i>Byta bläckpatroner</i> på sidan 133.)

Felmeddelande	Orsak	Åtgärd
Kan inte hitta	Du installerade en ny färgpatron för snabbt och maskinen kände inte av det.	Ta ut den nya patronen och åter-installera den långsamt tills den klickar.
	Om du använder en färgpatron som inte är en Brother originalpatron kan det inträffa att maskinen inte kan identifiera den.	Ersätt färgpatronen med en original Brother färgpatron. Om felmeddelande kvarstår, kontakta din Brother-återförsäljare.
	En färgpatron har installerats på fel sätt.	Ta ut den nya patronen och återinstallera den långsamt tills den klickar. (Se <i>Byta bläckpatroner</i> på sidan 133.)
Kan inte rengöra XX	Maskinen har ett mekaniskt problem. —ELLER— Ett främmande föremål har fastnat i maskinen, t.ex. ett gem eller ett trasigt papper.	Öppna skannerlocket och ta bort föremål på insidan av maskinen. Om felmeddelandet fortsätter, se <i>Överföra dina faxmeddelanden eller faxrapport</i> på sidan 128 innan du kopplar bort strömmen från maskinen så att du inte förlorar viktiga meddelanden. Dra sedan ut maskinens nätsladd, vänta några minuter och sätt i kontakten igen.
Kan inte skanna XX	Maskinen har ett mekaniskt problem. —ELLER— Ett främmande föremål har fastnat i maskinen, t.ex. ett gem eller ett trasigt papper.	Öppna skannerlocket och ta bort föremål på insidan av maskinen. Om felmeddelandet fortsätter, se <i>Överföra dina faxmeddelanden eller faxrapport</i> på sidan 128 innan du kopplar bort strömmen från maskinen så att du inte förlorar viktiga meddelanden. Dra sedan ut maskinens nätsladd, vänta några minuter och sätt i kontakten igen.
Kan inte skriva XX	Maskinen har ett mekaniskt problem. —ELLER— Ett främmande föremål har fastnat i maskinen, t.ex. ett gem eller ett trasigt papper.	Öppna skannerlocket och ta bort föremål på insidan av maskinen. Om felmeddelandet fortsätter, se <i>Överföra dina faxmeddelanden eller faxrapport</i> på sidan 128 innan du kopplar bort strömmen från maskinen så att du inte förlorar viktiga meddelanden. Dra sedan ut maskinens nätsladd, vänta några minuter och sätt i kontakten igen.
Komm. fel	En dålig telefonlinje har orsakat kommunikationsproblem.	Be telefonoperatören att kontrollera linjen om problemet fortsätter.
Kontr dokument	Dokumentet laddades eller matades fel, eller dokumentet som skannades från dokumentmataren var för långt.	Se <i>Använda dokumentmataren</i> på sidan 19. Se <i>Dokument som fastnat</i> på sidan 129.
Låg bläcknivå	Minst en färgpatron är tom. Om sändaren har ett färgfax ber din maskins "handskakning" att meddelandet sänds i svartvitt. Om avsändaren har en konverteringsfunktion kommer färgfaxet att skrivas ut på din maskin i svartvitt.	Beställ en ny färgpatron. Du kan fortsätta skriva ut tills LCD-skärmen visar <i>Kan ej skriva ut.</i> (Se <i>Byta bläckpatroner</i> på sidan 133.)

Felmeddelande	Orsak	Åtgärd
Låg temperatur	Skrivhuvudet är för kallt.	Låt maskinen värma upp.
Lucka öppen (Luckan är öppen.)	Skannerlocket är inte helt stängt.	Lyft på locket till kopieringsglaset och stäng det igen.
	Skyddet för färgpatronerna är inte helt stängt.	Stäng skyddet för färgpatronerna noggrant.
Media fullt.	Minneskortet eller USB-minnet du använder innehåller redan 999 filer.	Maskinen kan bara spara till minneskortet eller USB-minnet om det innehåller färre än 999 filer. Ta bort oanvända filer för att göra plats och försök igen.
Minnet är fullt	Maskinens minne är fullt.	Faxöverföring eller kopiering pågår Gör något av följande: <ul style="list-style-type: none"> ■ Tryck på Stop/Exit och vänta tills den funktion som arbetar är klar innan du försöker igen. ■ Rensa data i minnet. Du kan stänga av minnesmottagning om du vill spara på minnesutnyttjandet. (Se <i>Stänga av minnesmottagningsfunktioner</i> på sidan 43.) ■ Skriv ut faxmeddelanden som ligger i minnet. (Se <i>Skriva ut ett fax från minnet</i> på sidan 45.)
	Minneskortet eller USB-minnet du använder har inte tillräckligt med plats för att dokumenten ska kunna skannas.	Radera oanvända filer från minneskortet eller USB-minnet för att skapa utrymme och försök igen.
Oanvändbar enhet Koppla fr. enheten fr. främre kontakt & stäng av / sätt på maskinen	En trasig enhet har anslutits till USB-gränssnittet.	Dra ut enhetens kontakt ur USB-porten och tryck på Power Save för att stänga av maskinen och sätt sedan på den igen.
Oanvändbar enhet Koppla från USB-enheten.	En USB-enhet eller ett USB-minne som inte fungerar har anslutits direkt till USB-gränssnittet. Om du vill ha mer information, besök oss på http://solutions.brother.com .	Koppla ur enheten från USB-gränssnittet.
Papperstrassel	Papper har fastnat i maskinen.	Öppna pappersstoppsluckan (på maskinens baksida) och ta bort papperet som har fastnat. (Se <i>Skriverstopp eller pappersstopp</i> på sidan 130.)
		Se till att längdguiden anpassas till rätt pappersformat. Dra inte ut pappersmagasinet när du fyller på papper med formatet A5 eller mindre.

Felanimation

Felanimationer visar steg-för-steg-instruktioner när papper fastnar. Du kan läsa stegen i din egen takt genom att trycka på ► när du vill se nästa steg och på ◀ när du vill backa. Om du inte trycker på någon tangent efter 1 minut börjar animationen automatiskt igen.



Obs

Du kan trycka på ◀, ► eller **OK** om du vill pausa auto-animationen och gå tillbaka till stegvist läge.

Överföra dina faxmeddelanden eller faxrapport

Om följande visas på LCD-skärmen:

- Kan inte rengöra XX
- Initieringsfel XX
- Kan inte skriva XX
- Kan inte skanna XX

Du bör överföra dina faxmeddelanden till en annan faxmaskin eller till din PC. (Se *Överföra fax till en annan faxmaskin* på sidan 128 eller *Överföra faxmeddelanden till din PC* på sidan 128.)

Du kan även överföra faxrapporter för att kontrollera om det finns några fax som ska överföras. (Se *Skicka faxrapporten till en annan faxmaskin* på sidan 129.)



Obs

Om det finns ett felmeddelande på maskinens LCD-skärm, kopplar du ur maskinen från strömkällan i ett antal minuter och sätter sedan tillbaka sladden efter att faxen har överförts.

Överföra fax till en annan faxmaskin

Du kan endast aktivera faxöverföringsläget om du har angett ett Fax-ID. (Se *Ange din personliga information (FAX-ID)* i snabbguiden.)

- 1 Tryck på **Stop/Exit** för att tillfälligt avbryta felet.
- 2 Tryck på **Menu**.
- 3 Tryck på ▲ eller ▼ för att välja *Service*. Tryck på **OK**.
- 4 Tryck på ▲ eller ▼ för att välja *Dataöverföring*. Tryck på **OK**.
- 5 Tryck på ▲ eller ▼ för att välja *Faxöverföring*. Tryck på **OK**.
- 6 Gör något av följande:
 - Om LCD-skärmen visar *Ingen data finns det inga faxmeddelanden kvar i maskinens minne*.
Tryck på **Stop/Exit**.
 - Ange numret till faxen som du vill överföra faxmeddelanden till.
- 7 Tryck på **Mono Start**.

Överföra faxmeddelanden till din PC

Du kan överföra faxmeddelanden från maskinens minne till datorn.

- 1 Tryck på **Stop/Exit** för att tillfälligt avbryta felet.
- 2 Se till att du har installerat **MFL-Pro Suite** på din PC och aktivera sedan **PC FAX Receiving** på datorn. (För ytterligare information, se *PC-FAX-mottagning* för Windows® i bruksanvisning för programanvändare på cd-skivan.)

- 3 Kontrollera att du ställt in PC-FAX-mottagning på maskinen. (Se *PC-Fax-mottagning* på sidan 42.)
Om det finns faxmeddelanden i maskinens minne när du ställer in PC-FAX-mottagning kommer det upp en fråga på LCD-skärmen om du vill överföra meddelandena till din PC.
- 4 Gör något av följande:
 - Om du vill överföra alla faxmeddelanden till din PC trycker du på **1**. Du blir tillfrågad om du vill ha en backup-utskrift.
 - Om du vill avsluta och lämna kvar alla faxmeddelanden i minnet trycker du på **2**.
- 5 Tryck på **Stop/Exit**.

Skicka faxrapporten till en annan faxmaskin

Du kan endast aktivera faxöverföringsläget om du har angett ett Fax-ID. (Se *Ange din personliga information (FAX-ID)* i snabbguiden.)

- 1 Tryck på **Stop/Exit** för att tillfälligt avbryta felet.
- 2 Tryck på **Menu**.
- 3 Tryck på ▲ eller ▼ för att välja *Service*. Tryck på **OK**.
- 4 Tryck på ▲ eller ▼ för att välja *Dataöverföring*. Tryck på **OK**.
- 5 Tryck på ▲ eller ▼ för att välja *Rapportöverf.* Tryck på **OK**.
- 6 Ange faxnumret till vilket faxrapporten ska vidareändas.
- 7 Tryck på **Mono Start**.

Dokument som fastnat

Dokumentet kan fastna i dokumentmataren om de inte placeras eller matas korrekt eller om det är för långt. Följ stegen nedan för att avlägsna ett dokument som fastnat.

Dokument fastnar längst upp i dokumentmataren

- 1 Avlägsna allt löst papper från dokumentmataren.
- 2 Öppna dokumentmatarens lock.
- 3 Dra ut dokumentet mot vänster.

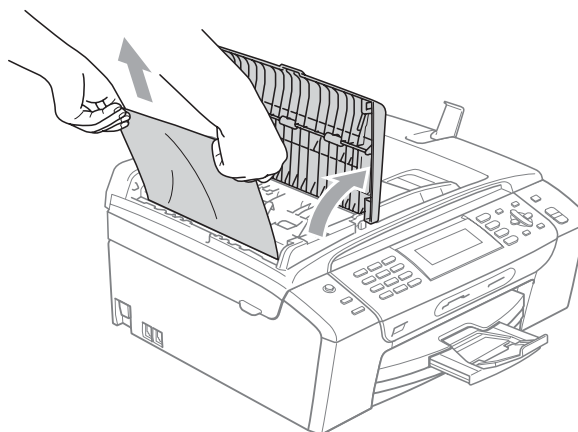

- 4 Stäng dokumentmatarens lock.
- 5 Tryck på **Stop/Exit**.



Obs

För att undvika att dokument fastnar ska du stänga dokumentmatarens lock riktigt genom att trycka försiktigt mitt på det.

Dokument fastnar i dokumentmataren

- 1 Avlägsna allt löst papper från dokumentmataren.
- 2 Lyft på maskinens lock.
- 3 Dra ut dokumentet mot vänster.

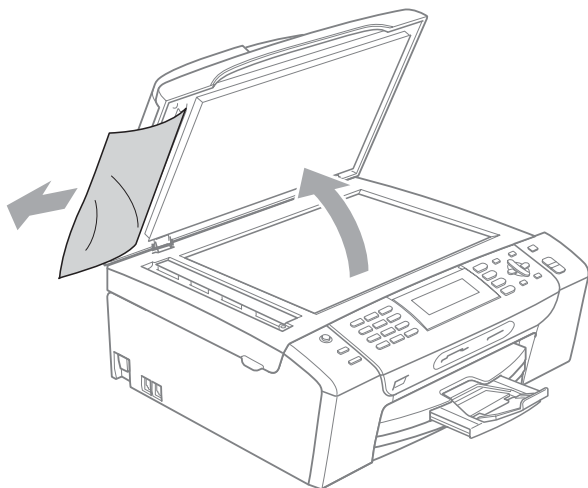

- 4 Stäng maskinens lock.
- 5 Tryck på **Stop/Exit**.

Skrivarstopp eller pappersstopp

Avlägsna papper som har fastnat beroende på var i maskinen det har fastnat.

- 1 Avlägsna pappersfacket (1) från maskinen.

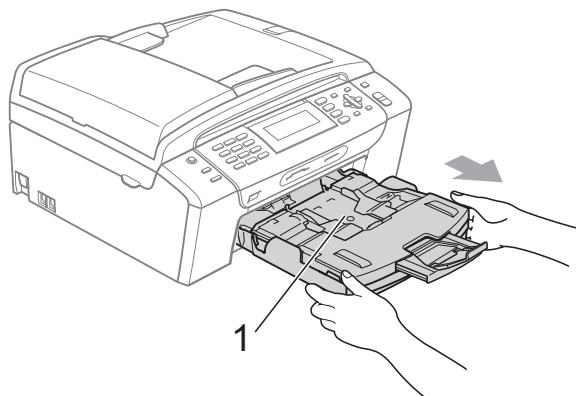

- 2 Ta ut papperet som fastnat (1) och tryck på **Stop/Exit**.

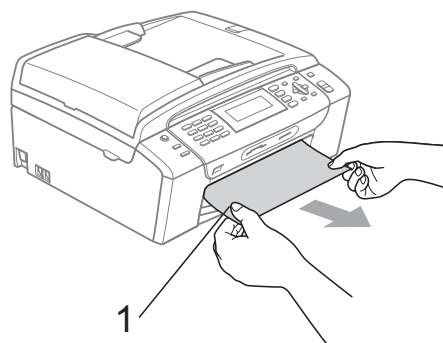

- 3 Återställ maskinen genom att lyfta på skannerlocket från framsidan av maskinen och sedan stänga det.
 - Om du inte kan ta bort papperet som fastnat från framsidan av maskinen, eller om felmeddelandet fortfarande visas på LCD-skärmen efter att du tagit bort papperet, gå till nästa steg.

- 4 Öppna pappersstoppsluckan (1) på maskinens baksida. Dra ut papperet från maskinen.

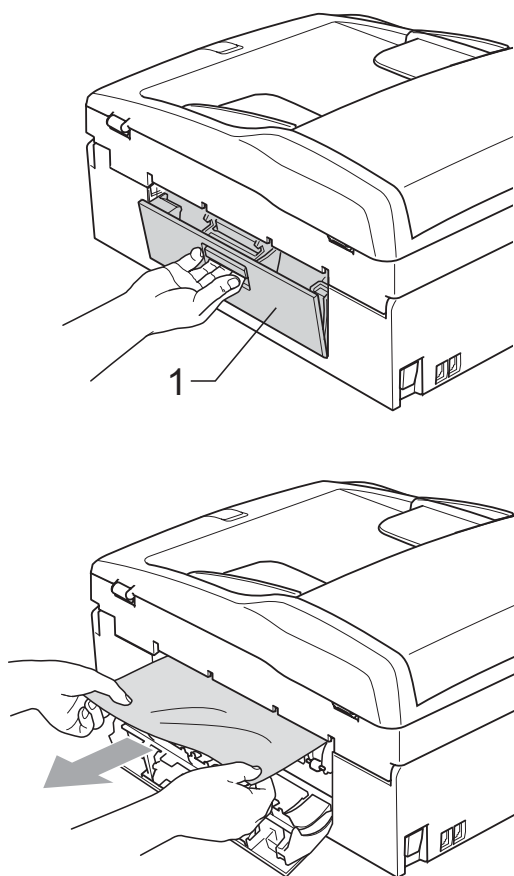

- 5 Stäng pappersstoppsluckan. Se till att luckan är riktigt stängd.

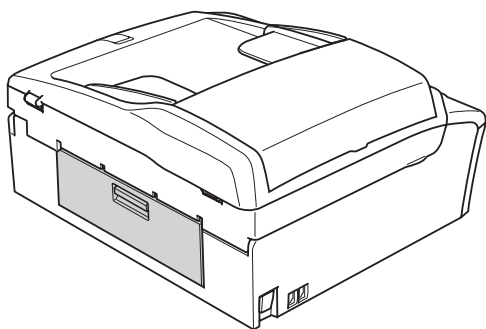

- 6 Lyft på skannerlocket (1) från maskinens framsida tills det låses fast ordentligt i öppet läge. Kontrollera att det inte finns något fastsatt papper kvar i hörnen av maskinen.

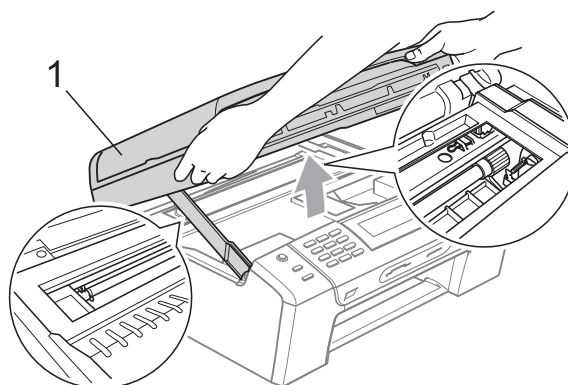

! VAR FÖRSIKTIG

Innan du drar ut maskinens nätsladd kan du överföra faxmeddelanden som sparats i minnet till datorn eller till en annan faxmaskin så att du inte förlorar viktiga meddelanden. (Se *Överföra dina faxmeddelanden eller faxrapport* på sidan 128.)

 **Obs**

- Om papper fastnar under skrivhuvudet ska du stänga av strömmen till maskinen, och sedan flytta på skrivhuvudet för att avlägsna papperet.
- Om skrivhuvudet befinner sig i det högra hörnet så som visas på bilden går det inte att flytta på skrivhuvudet. Tryck på **Stop/Exit** tills skrivarhuvudet förflyttas till mitten. Koppla sedan bort strömmen till maskinen och ta bort papperet.

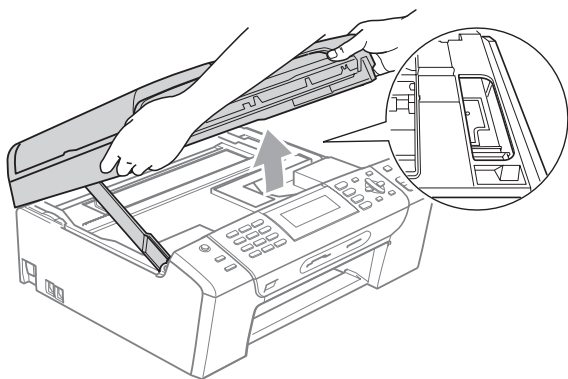

- Om du får bläck på huden eller kläderna ska du omedelbart tvätta bort det med tvål eller rengöringsmedel.

- 7** Lyft upp skannerlocket för att låsa upp låset (1). Tryck försiktigt ned stödet för skannerlocket (2) och stäng skannerlocket (3) med båda händerna.

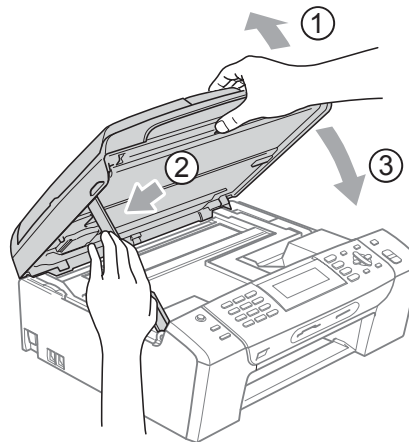

- 8** Tryck noggrant tillbaka pappersfacket i maskinen.

 **Obs**

Kontrollera att du drar ut pappersstödet tills du hör ett klickljud.

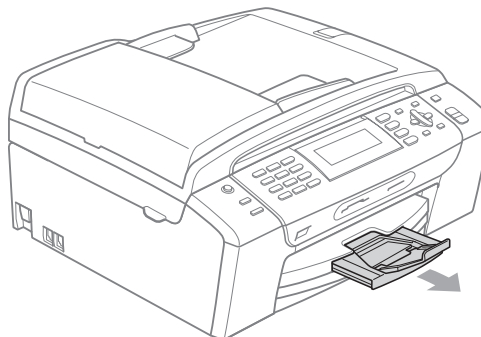

Rutinunderhåll

Byta bläckpatroner

I maskinen finns en bläckpunktsräknare. Bläckpunktsräknaren håller reda på hur mycket bläck som finns kvar i de fyra patronerna. Ett meddelande visas på LCD-skärmen när bläckpunktsräknaren registrerar att en patron är på väg att bli tom.

På LCD-skärmen visas vilken färgpatron som håller på att ta slut och vilken som behöver ersättas. Byt färgpatronerna i den rätta ordningen som anges på LCD-skärmen.

Det finns en liten mängd bläck kvar i färgpatronen trots att maskinen anger att den är tom. Det måste finnas lite bläck kvar i patronen så att den inte torkar ut och skadar skrivhuvudet.

! VAR FÖRSIKTIG

Brother multifunktionsmaskiner är avsedda att använda bläck av en viss specifikation och fungerar bäst med Brothers egna färgpatroner. Brother kan inte garantera prestandan om bläck och/eller patroner av annan specifikation används. Brother rekommenderar därför att endast Brotherpatroner används och att tomma patroner inte fylls med andra bläcksorter. Om skador på skrivhuvudet eller på andra maskindelar orsakas vid användning av icke kompatibla produkter, kommer reparationer som krävs till följd att detta inte omfattas av garantin.

- 1 Öppna färgpatronens lock. Om en eller flera färgpatroner är tomma visar LCD-skärmen Endast svartvitt eller Kan ej skriva ut.

- 2 Lås frigöringsspaken som visas för att lossa den patron som indikeras på LCD-skärmen. Ta ur patronen ur maskinen.

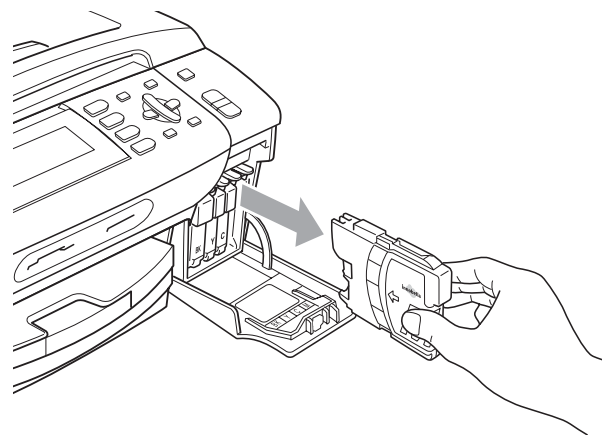
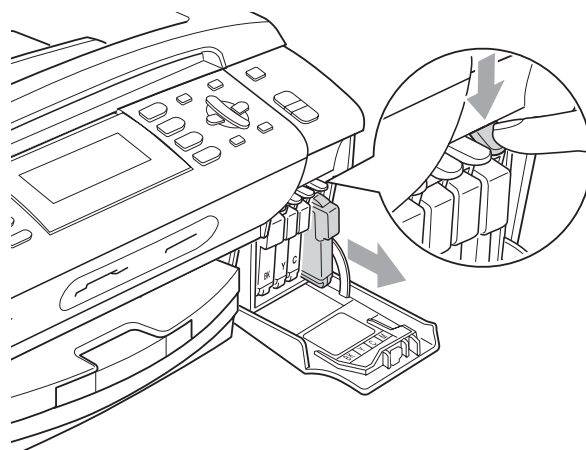

- 3 Öppna förpackningen till den färgpatron som anges på LCD-skärmen och ta ut färgpatronen.

- 4 Vrid den gröna ratten på det gula skyddet medurs tills det klickar för att bryta vakuumsförseglingen och ta sedan bort skyddet (1).

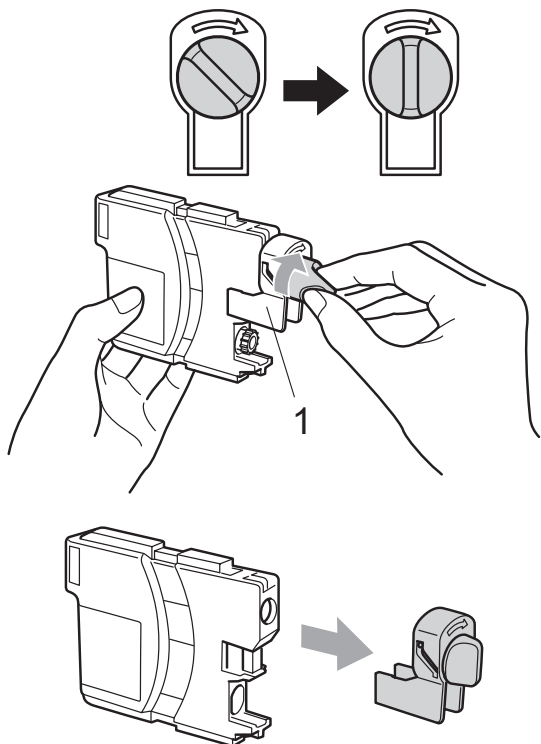

- 5 Varje färg har en egen plats. Installera färgpatronen i riktning med pilen på etiketten.

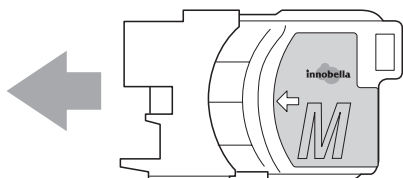

- 6 Tryck försiktigt ner patronen tills den klickar på plats och stäng därefter skyddet.

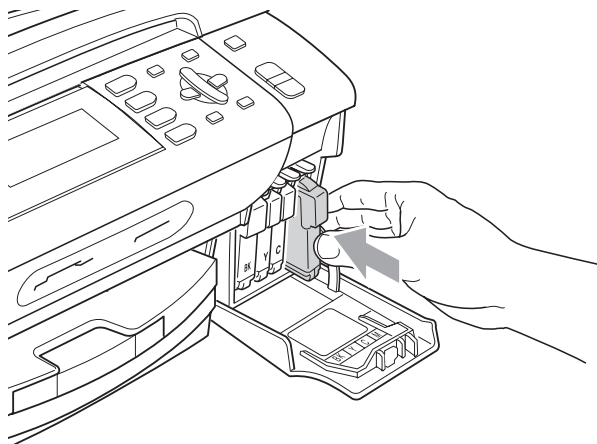

- 7 Maskinen återställer bläckpunktsräknaren automatiskt.



Obs

- Om du ersatt en färgpatron, t.ex. svart, kan det komma upp en begäran på LCD-skärmen att du ska bekräfta att den var helt ny (t.ex., Har du bytt **BK** Svart). För varje ny färgpatron du installerat, tryck på **1** (Ja) för att automatiskt återställa bläckpunktsräknaren för den färgen. Om färgpatronen du installerade inte var en ny patron, var noga med att trycka på **2** (Nej).
- Om meddelandet Ingen patron eller Kan inte hitta visas på LCD-skärmen när du installerat färgpatronerna ska du kontrollera att färgpatronerna är korrekt installerade.



VARNING

Om du får bläck i ögonen ska du omedelbart skölja dem med vatten. Kontakta läkare vid behov.

! VAR FÖRSIKTIG

Ta INTE ut färgpatroner som inte behöver bytas ut. Bläckmängden kan minska, vilket leder till att maskinen inte kan registrera hur mycket färg som finns kvar i patronen.

Rör INTE patronöppningarna. Du kan få bläck på dig.

Om du får bläck på huden eller kläderna ska du omedelbart tvätta bort det med tvål eller rengöringsmedel.

Om du blandar ihop färgerna genom att installera en färgpatron på fel plats, gör rent skrivhuvudet flera gånger efter att du installerat färgpatronen rätt.

Installera färgpatronen i maskinen omedelbart efter att du öppnat förpackningen och förbruka bläcket inom sex månader från installationen. Använd öppnade färgpatroner före sista förbrukningsdag som anges på förpackningen.

Ta INTE isär eller fingra på färgpatronen eftersom den kan börja läcka.

Rengöring av maskinens utsida**! VAR FÖRSIKTIG**

Använd milda rengöringsmedel. Rengöring med flyktiga vätskor som thinner eller tvättbensin kan skada maskinens utvändiga yta.

Använd INTE rengöringsmedel som innehåller ammoniak.

Rengör INTE kontrollpanelen med isopropylalkohol. Panelen kan spricka.

Rengör maskinens utsida på följande sätt:

- 1 Avlägsna pappersfacket (1) helt från maskinen.

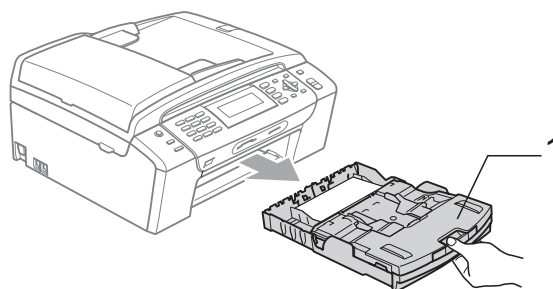

- 2 Torka av maskinens utsida med en mjuk trasa för att få bort damm.

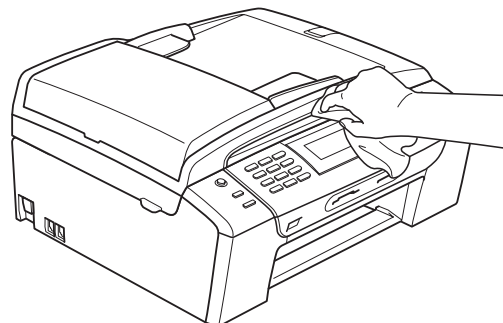

3 Ta bort allt som kan ha fastnat inne i pappersfacket.

4 Damma av pappersfacket med en mjuk trasa.

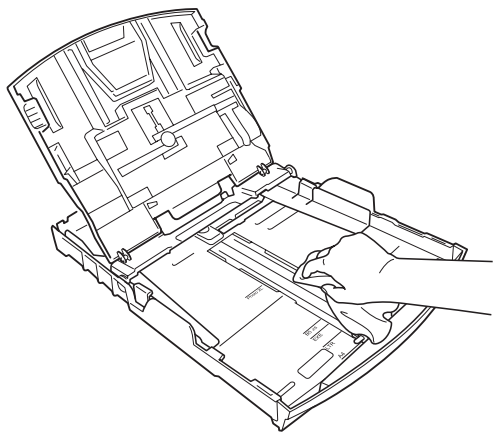

5 Sätt försiktigt tillbaka pappersfacket i maskinen.

Rengöra skannerglaset

1 Lyft på dokumentlocket (1). Rengör kopieringsglaset (2) och den vita plasten (3) med en mjuk luddfri-duk fuktad med ett icke brandfarligt glasrengöringsmedel.

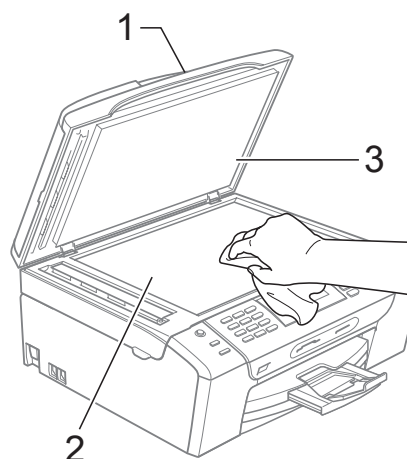

2 I dokumentmataren, rengör den vita listen (1) och glaslisten (2) med en mjuk luddfri trasa fuktad med ett icke brandfarligt glasrengöringsmedel.

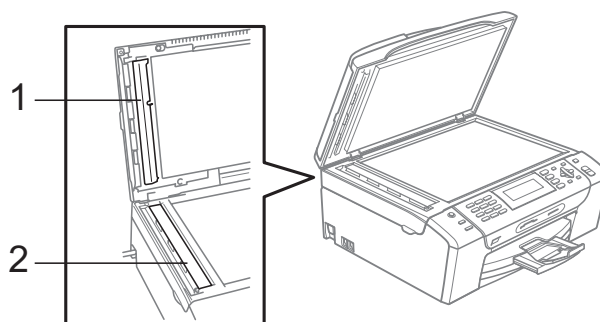

Obs

Förutom att rengöra glaslisten med ett icke brandfarligt glasrengöringsmedel ska du föra fingrarna över glaslisten för att se om det finns något på den. Om du känner smuts eller skräp, rengör glaslisten en gång till och koncentrera dig på det smutsiga stället. Du kan behöva upprepa rengöringsprocessen tre till fyra gånger. Gör en kopia efter varje rengöring för att testa.

Rengöra maskinens skrivarvals



VARNING

Koppla bort maskinen från eluttaget före rengöring av skrivarvalsen (1).

- 1 Lyft skannerlocket tills det låses fast ordentligt i öppet läge.
- 2 Rengör maskinens skrivarvals (1) och området runt den genom att torka bort spillt bläck med en mjuk, torr och luddfri trasa.

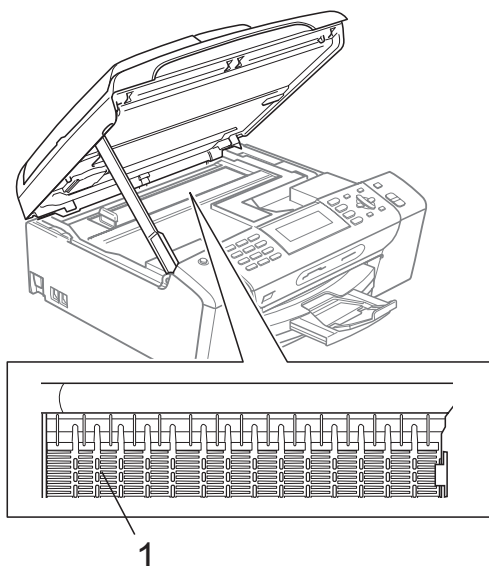

Rengöring av pappersmatarrullen

B

- 1 Dra ut pappersfacket helt ur maskinen.
- 2 Dra ut maskinens nätsladd ur eluttaget och öppna pappersstoppsluckan (1).

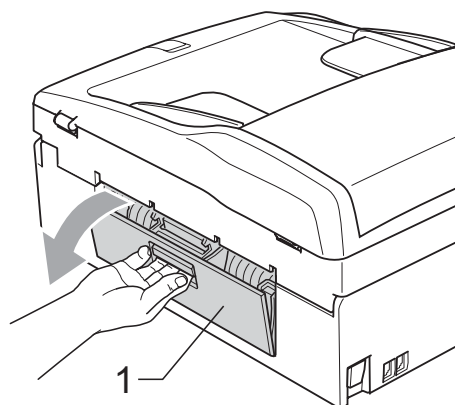

- 3 Rengör pappersmatarrullen (1) med isopropylalkohol på en bomullspinne.

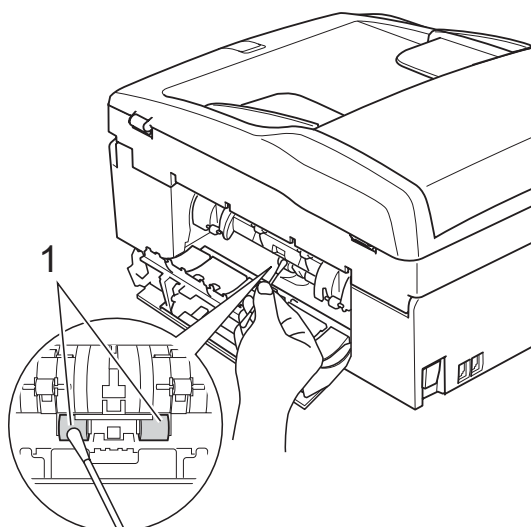

- 4 Stäng pappersstoppsluckan. Se till att luckan är ordentligt stängd.
- 5 Sätt försiktigt tillbaka pappersfacket i maskinen.
- 6 Sätt i nätsladden igen.

Rengöring av skrivhuvudet

Maskinen rengör skrivhuvudet automatiskt för att behålla en god utskriftskvalitet. Du kan starta rengöringsprocessen manuellt om det är problem med utskriftskvaliteten.

Rengör skrivhuvudet och färgpatronerna om en horisontell linje eller tomma rader skrivs ut på varje text- eller bildkopia. Du kan välja att rengöra bara svart, tre färger samtidigt (Cyan/Gul/Magenta), eller samtliga fyra färger samtidigt.

Bläck förbrukas vid rengöring av skrivhuvudet. Rengöring alltför ofta leder till onödig bläckförbrukning.

! VAR FÖRSIKTIG

Vidrör INTE skrivhuvudet. Du riskerar att orsaka permanent skada och sätta skrivhuvudets garanti ur spel.

- 1 Tryck på **Ink Management**.
- 2 Tryck på ▲ eller ▼ för att välja **Rengör**. Tryck på **OK**.
- 3 Tryck på ▲ eller ▼ för att välja **Svart**, **Färg** eller **Alla**. Tryck på **OK**. Maskinen rengör skrivhuvudet i fråga. Maskinen intar automatiskt beredskapsläget efter avslutad rengöring.

Obs

Om du rengör skrivhuvudet minst fem gånger utan att utskriften förbättras, prova med att installera en ny Brother-patron för varje problemfärg. Försök rengöra skrivhuvudet igen upp till fem gånger till. Om utskriften inte förbättras, kontakta Brother-återförsäljaren.

Kontrollera utskriftskvaliteten

Om färgerna blir bleka eller randiga på utskrifterna kan några munstycken vara igentäppta. Du kontrollerar detta genom att göra en testutskrift och titta på munstyckenas mönster.

- 1 Tryck på **Ink Management**.
- 2 Tryck på ▲ eller ▼ för att välja **Testutskrift**. Tryck på **OK**.
- 3 Tryck på ▲ eller ▼ för att välja **Utskriftskval**. Tryck på **OK**.
- 4 Tryck på **Colour Start**. Maskinen börjar att skriva ut en testutskrift.
- 5 Kontrollera kvaliteten på de fyra färgblocken på utskriften.
- 6 På LCD-skärmen visas en fråga om utskriftskvaliteten är OK. Gör något av följande:
 - Om alla linjer är klara och tydliga trycker du på **1 (Ja)** för att avsluta kontrollen av utskriftskvaliteten och gå till steg 10.
 - Om du ser att korta linjer saknas som på bilden nedan, tryck på **2** för att välja **Nej**.

OK

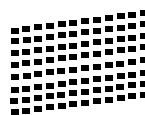

Dålig

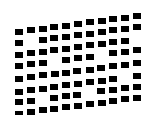

- 7 Du tillfrågas om utskriftskvaliteten är bra för svart och tre färger. Tryck på **1 (Ja)** eller **2 (Nej)**.

- 8 Du tillfrågas om du vill börja rengöringen. Tryck på **1** (Ja). Maskinen börjar rengöringen av skrivhuvudet.
- 9 Efter avslutad rengöring, tryck på **Colour Start**. Maskinen gör en ny testutskrift och återgår till steg 5.
- 10 Tryck på **Stop/Exit**. Om du upprepar denna procedur minst fem gånger och testutskriften fortfarande är dålig, byt ut färgpatronen för den tilltänkta färgen. Gör en testutskrift när du har bytt färgpatron. Gör ytterligare fem testutskrifter (minst) för den nya färgpatronen om du inte är nöjd med färgåtergivningen. Om det fortfarande saknas bläck på testutskriften, kontakta Brother-återförsäljaren.

! VAR FÖRSIKTIG

Vidrör INTE skrivhuvudet. Du riskerar att orsaka permanent skada och sätta skrivhuvudets garanti ur spel.

Obs



Om mynningen på skrivhuvudet är tilltäppt blir utskriften dålig.



Ett rengjort munstycke på skrivhuvudet ger en utskrift utan horisontella linjer.

Kontrollera utskriftsjusteringen

Du kan behöva justera utskriftsinställningen om utskrift av text blir otydlig eller utskrivna bilder blir bleka efter transport av maskinen.

- 1 Tryck på **Ink Management**.
- 2 Tryck på ▲ eller ▼ för att välja **Testutskrift**. Tryck på **OK**.
- 3 Tryck på ▲ eller ▼ för att välja **Justering**. Tryck på **OK**.
- 4 Tryck på **Mono Start** eller **Colour Start**. Maskinen börjar skriva ut en justeringskontroll.
- 5 Kontrollera 600 dpi- och 1200 dpi-testutskriften för att se om 5 stämmer mest överens med 0.
- 6 Gör något av följande:
 - Om nummer 5 för både 600 dpi- och 1200 dpi-testutskrifterna är de som stämmer bäst överens trycker du på **1** (Ja) för att avsluta justeringskontrollen och gå till steg 9.
 - Om ett annat testutskriftsnummer överensstämmer bäst för antingen 600 dpi eller 1200 dpi, tryck på **2** (Nej) för att välja det.
- 7 För 600 dpi, tryck på det testutskriftsnummer som bäst överensstämmer med nummer 0 (1 – 8).
- 8 För 1200 dpi, tryck på det testutskriftsnummer som bäst överensstämmer med nummer 0 (1 – 8).
- 9 Tryck på **Stop/Exit**.

Kontrollera färgvolymen

Även om bläcknivåns ikon visas på LCD-skärmen kan du använda knappen **Ink Management** för att se en stor graf som visar hur mycket bläck som är kvar i varje patron.

- 1 Tryck på **Ink Management**.
- 2 Tryck på ▲ eller ▼ för att välja Bläcknivå.
Tryck på **OK**.
Aktuell färgnivå visas på LCD-skärmen.
- 3 Tryck på **Stop/Exit**.

Obs

Du kan kontrollera färgnivån från datorn.
(Se *Utskrift* för Windows® eller *Utskrift och faxsändning* för Macintosh® i bruksanvisning för programanvändare på cd-skivan.)

Maskininformation

Kontrollera serienummer

Du kan se maskinens serienummer på LCD-skärmen.

- 1 Tryck på **Menu**.
- 2 Tryck på ▲ eller ▼ för att välja Maskininform.
Tryck på **OK**.
- 3 Tryck på ▲ eller ▼ för att välja Serienummer.
Tryck på **OK**.
- 4 Tryck på **Stop/Exit**.

Packa och transportera maskinen

Använd originalförpackningen när du transporterar maskinen. Följ anvisningarna nedan om hur maskinen ska förpackas på rätt sätt. Skador som åsamkas maskinen under transport täcks inte av garantin.

! VAR FÖRSIKTIG

Du måste se till att skrivhuvudet är "parkerat" efter utskriftsjobbet. Lyssna noggrant innan du stänger av strömmen så att allt mekaniskt ljud har tystnat. Om maskinen inte har parkerat skrivhuvudet kan det uppstå utskriftsproblem och skador på skrivhuvudet.

- 1 Öppna färgpatronens lock.
- 2 Tryck på frigöringsspaken för att lossa färgpatronen och ta ut färgpatronerna.
(Se *Byta bläckpatroner* på sidan 133.)
- 3 Sätt på det gröna skyddet och stäng sedan färgpatronsskyddet.

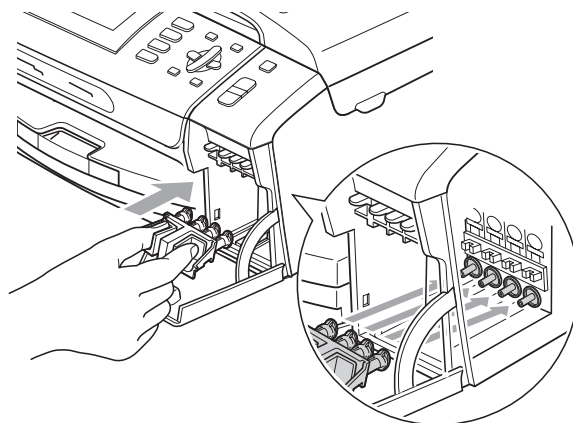

! VAR FÖRSIKTIG

Kontrollera att plastflikarna på ömse sidor om det gröna skyddet (1) har klickat på plats ordentligt (2).

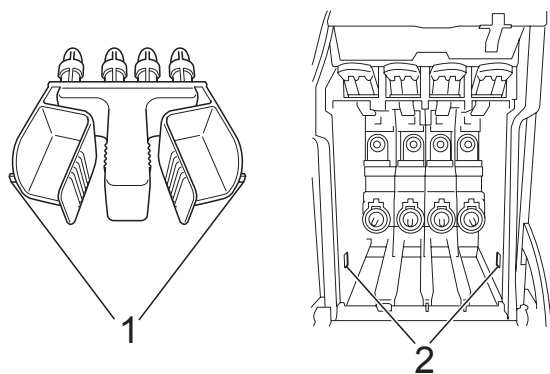

Om du inte kan hitta det gröna skyddet ska du **INTE** avlägsna färgpatronerna före transporten. Det är mycket viktigt att det gröna skyddet eller färgpatronerna sitter på plats när maskinen transporteras. Du riskerar att skada maskinen eller att garantin upphävs om du varken har skydd eller patroner på plats.

- 4 Lyft maskinens framsida och haka fast den långa änden (1) av det gröna skyddet i det T-formade hålet på maskinens undersida. För in gaffeländan (2) över pappersfacket.

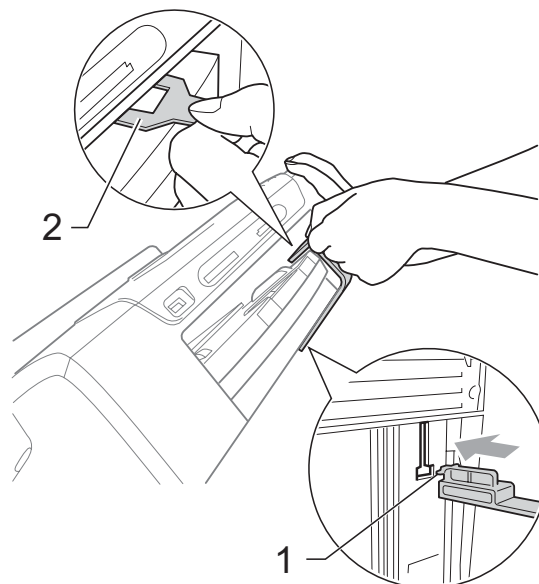

- 5 Koppla bort maskinen från telefonuttaget och tag bort telefonledningen från maskinen.
- 6 Dra ut nätkabeln från eluttaget och från maskinen.
- 7 Med hjälp av båda händerna och plastflikarna på båda sidorna av maskinen lyfter du upp skannerlocket tills det säkert låses fast. Dra ur gränssnittskabeln från maskinen om den är ansluten.

- 8 Lyft upp skannerlocket (1) för att frigöra låset. Tryck försiktigt ned stödet för skannerlocket (2) och stäng skannerlocket (3) med båda händerna.

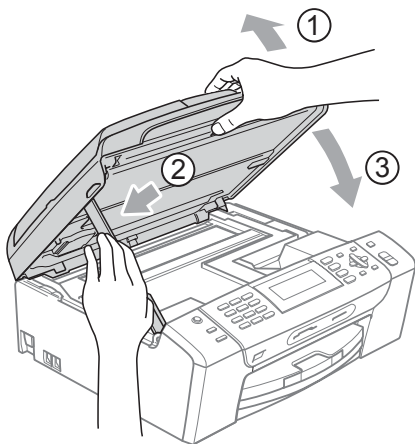

- 9 Placera maskinen i påsen.

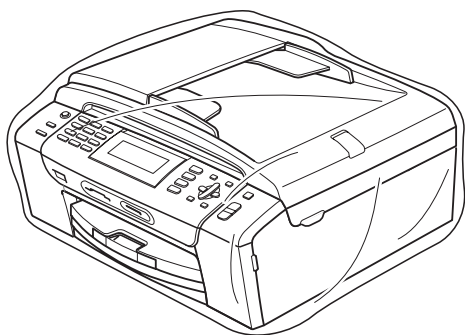
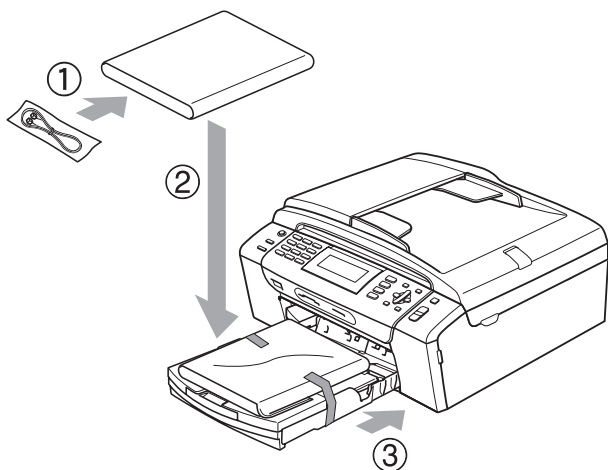

- 10 Packa maskinen och trycksakerna i originalkartongen med det ursprungliga förpackningsmaterialet så som visas nedan. Packa inte ner använda färgpatroner i kartongen.

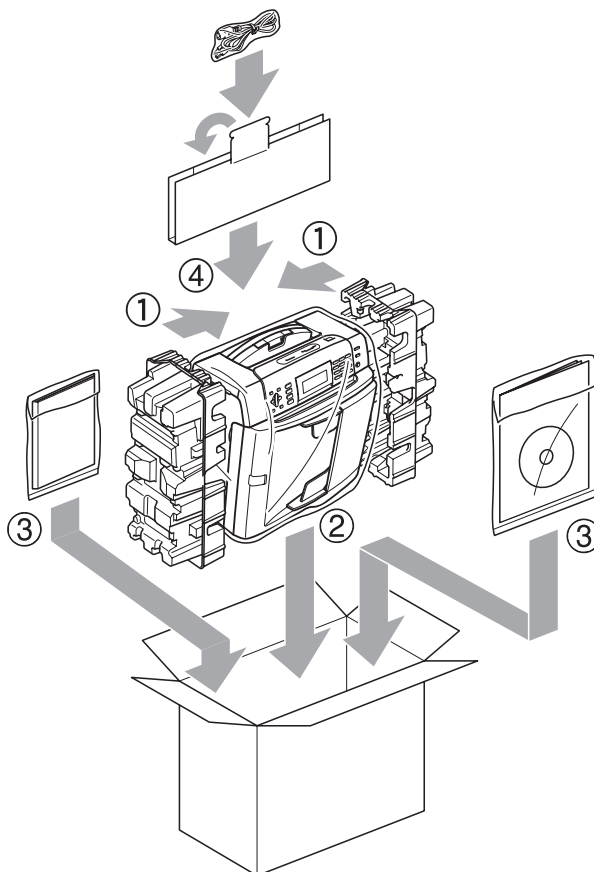

- 11 Stäng förpackningen och tejpa fast locket.

Programmering på skärmen

Maskinen är utrustad med skärmprogrammering (LCD) som är enkel att använda med hjälp av menyknapparna. Den användarvänliga programmeringen hjälper dig att få ut mesta möjliga av maskinens samtliga menyfunktioner.

Vi har skapat stegvisa instruktioner som visas på LCD-skärmen när du programmerar maskinen. Allt du behöver göra är att följa instruktionerna i takt med att funktionsmenyer och programmeringsalternativ visas.













Funktionsvalstabell

Du kan programmera maskinen med hjälp av menytabellen som börjar på sidan 144. Dessa sidor listar menyvalen och alternativen.

Minneslagring

Även om det blir strömavbrott förlorar du inte inställningarna du har valt med menyknappen eftersom de är lagrade permanent. Du kommer inte heller att förlora inställningarna i menyerna för PhotoCapture, Fax- och Kopieringsläge om du valt Som ny standard?. Du måste eventuellt ställa in datum och tid på nytt.

Läges- och menyknappar

 Menu	Öppna huvudmenyn.
 Fax  Scan  Copy  Photo Capture	Gå till menyn över tillfälliga inställningar.
 ▲  ▼	Bläddra igenom aktuell menynivå.
 ◀	Gå tillbaka till föregående menynivå.
 ▶	Gå till nästa menynivå.
 OK	<ul style="list-style-type: none"> ■ Gå till nästa menynivå. ■ Välj ett alternativ.
 Clear/Back	<ul style="list-style-type: none"> ■ Avbryt den aktuella arbetsuppgiften. ■ Gå tillbaka till föregående menynivå.
 Stop/Exit	<ul style="list-style-type: none"> ■ Stoppa pågående funktion.

Funktionsvalstabell

Funktionsvalstabellen hjälper dig att förstå meningen med menyval och menyalternativ som finns i maskinens program. Fabriksinställningarna visas med fet stil med en asterisk.

Menu 

Nivå1	Nivå2	Nivå3	Alternativ	Beskrivningar	Sida
Allmän inställ	Lägestimer	—	Av 0Sek 30Sek. 1Min 2Min.* 5Min.	Ställer in vilken tid den skall återgå till faxläge.	22
	Papperstyp	—	Vanligt papper* Bläckst.papper Brother BP71 Annat glättat OH-Film	Välj papperstypen för pappersfacket.	23
	Pappersformat	—	A4* A5 10x15cm Letter Legal	Välj pappersstorleken för pappersfacket.	23
	Volym	Ringvolym	Av Låg Med* Hög	Justera ringvolymen.	24
		Knappvolym	Av Låg* Med Hög	Justera knappvolymen.	24
		Högtalarvolym	Av Låg Med* Hög	Justerar högtalarvolymen.	24
	Auto Sommartid	—	På* Av	Ändra till sommartid automatiskt.	25



Fabriksinställningarna visas med fet stil med en asterisk.

Nivå1	Nivå2	Nivå3	Alternativ	Beskrivningar	Sida
Allmän inställ (Fortsättning)	Energisparinst	—	Faxmottagn.: På* Faxmottagn.: Av	Anpassar knappen Power Save för att inte ta emot faxmeddelanden i energisparläge.	22
	LCD-inställn.	LCD kontrast	Ljus Med* Mörk	Justera skärmkontrasten.	26
		Bakgrundsljus	Ljus* Med Mörk	Du kan justera ljusstyrkan för LCD-skärmens bakgrundsljus.	26
		Dämp. timer	Av 10Sek. 20Sek. 30Sek.*	Du kan ställa in hur länge LCD-skärmens bakgrundsljus förblir tänd efter att en knapp tryckts ner.	26
	Bakgrundsbild	—	Du kan välja bakgrund på LCD-skärmen.	26	
Viloläge	—	1Min. 2Min. 3Min. 5Min. 10Min.* 30Min. 60Min.	Du kan ställa in hur länge maskinen ska befinna sig i beredskapsläget innan den går in i viloläget.	25	
Fax	Mottagning	Antal signaler	0 1 2* 3 4 5	Ställer in antalet signaler innan maskinen svarar i Endast fax eller Fax/Tel-läget.	40
		F/T signaltid	20Sek. 30Sek.* 40Sek. 70Sek.	Ställer in dubbelsignalringtiden i Fax/Tel-läge.	40
 Fabriksinställningarna visas med fet stil med en asterisk.					

Nivå1	Nivå2	Nivå3	Alternativ	Beskrivningar	Sida
Fax (Fortsättning)	Mottagning (Fortsättning)	Faxavkänning	På* Av	Tar emot faxmeddelanden utan att du behöver trycka på knappen Mono Start eller Colour Start .	41
		Fjärrkod	På* (*51, #51) Av	Gör att du kan svara på samtliga samtal på en sidoapparat eller extern telefon samt använda koder för att aktivera eller avaktivera maskinen. Du kan välja egna koder.	53
		Auto förminsk.	På* Av	Förminskar storleken på inkommande faxmeddelanden.	44
		Minnesmott.	Av* Fax vidareändn. Faxlagring Pcfax mottagn.	Du kan ställa in maskinen så att den antingen vidarebefordrar faxmeddelanden, sparar inkommande faxmeddelanden i minnet (så att du kan hämta dem när du inte befinner dig vid maskinen) eller så att faxmeddelanden skickas till din PC. Du kan aktivera säkerhetsfunktionen Backup utsk. på om du väljer faxvidaresändning eller PC-Fax-mottagning.	41
	Rapportinst.	Sändn. kvitto	På På+kopia Av* Av+kopia	Grundinställning för överföringsrapport och faxjournal.	64
		Journalperiod	Av Vart 50:nde fax* Var sjätte timme Var tolfte timme Var 24:e timme Var annan dag Var sjunde dag		64
	Skriv ut fax	—	—	Skriver ut inkommande faxmeddelanden som sparats i minnet.	45
	Fjärråtkommst	—	---*	Ställ in en kod för Fjärråtkommst.	45
	Väntande jobb	—	—	Du kan kontrollera vilka jobb som finns i minnet och avbryta valda jobb.	36
	 Fabriksinställningarna visas med fet stil med en asterisk.				

Nivå1	Nivå2	Nivå3	Alternativ	Beskrivningar	Sida
Fax (Fortsättning)	Övrigt	Sändningslås	—	Förhindrar de flesta funktioner utom faxmottagning.	27
		Kompatibilitet	Hög* Normal Enkel (VoIP)	Justerar modemhastigheten som hjälp för att lösa överföringsproblem.	122
		Nummerpresent.	På* Av	Visa eller skriv ut en lista över de senaste 30 nummerpresentationerna som lagrats i minnet.	49
 Fabriksinställningarna visas med fet stil med en asterisk.					

Nätverksmeny

Nivå1	Nivå2	Nivå3	Nivå4	Alternativ	Beskrivningar
Nätverk	LAN via kabel	TCP/IP	BOOT metod	Auto* Statisk RARP BOOTP DHCP	Välj den BOOT-metod som passar dig bäst.
			IP-adress	[000-255]. [000-255]. [000-255]. [000-255]	Ange IP-adressen.
			Nätmask	[000-255]. [000-255]. [000-255]. [000-255]	Ange Subnätmask.
			Gateway	[000-255]. [000-255]. [000-255]. [000-255]	Ange gateway-adressen.
			Nodenamn	BRNXXXXXXXXXXXX	Ange nodnamn.
<i>Se bruksanvisningen för nätverksanvändare på cd-skivan.</i>					
 Fabriksinställningarna visas med fet stil med en asterisk.					

Nivå1	Nivå2	Nivå3	Nivå4	Alternativ	Beskrivningar
Nätverk (Fortsättning)	LAN via kabel (Fortsättning)	TCP/IP (Fortsättning)	WINS-konfig	Auto* Statisk	Välj WINS-konfigureringsläge.
			WINS server	(Primär) 000.000.000.000 (Sekundär) 000.000.000.000	Specificerar primär- eller sekundärserverns IP-adress.
			DNS server	(Primär) 000.000.000.000 (Sekundär) 000.000.000.000	Specificerar primär- eller sekundärserverns IP-adress.
			APIPA	På* Av	Tilldelar IP-adress automatiskt från lokalt adressomfång.
		Ethernet	—	Auto* 100B-FD 100B-HD 10B-FD 10B-HD	Välj Ethernet-länkläge.
	WLAN	TCP/IP	BOOT metod	Auto* Statisk RARP BOOTP DHCP	Välj den BOOT-metod som passar dig bäst.
			IP-adress	[000-255]. [000-255]. [000-255]. [000-255]	Ange IP-adressen.
			Nätmask	[000-255]. [000-255]. [000-255]. [000-255]	Ange Subnät-mask.
			Gateway	[000-255]. [000-255]. [000-255]. [000-255]	Ange gateway-adressen.
	Se bruksanvisningen för nätverksanvändare på cd-skivan.				
	Fabriksinställningarna visas med fet stil med en asterisk.				

Nivå1	Nivå2	Nivå3	Nivå4	Alternativ	Beskrivningar
Nätverk (Fortsättning)	WLAN (Fortsättning)	TCP/IP (Fortsättning)	Nodenamn	BRWXXXXXXXXXXXXX	Ange nodnamn.
			WINS-konfig	Auto* Statisk	Välj WINS-konfigureringsläge.
			WINS server	(Primär) 000.000.000.000 (Sekundär) 000.000.000.000	Specificerar primär- eller sekundärserverns IP-adress.
			DNS server	(Primär) 000.000.000.000 (Sekundär) 000.000.000.000	Specificerar primär- eller sekundärserverns IP-adress.
			APIPA	På* Av	Tilldelar IP-adress automatiskt från lokalt adressomfång.
		Inställn.guide	—	—	Du kan konfigurera utskriftsservern.
		SES/WPS/AOSS	—	—	Du kan enkelt konfigurera det trådlösa nätverket med hjälp av en tryckning på en knapp.
		WPS med pinkod	—	—	Du kan enkelt konfigurera det trådlösa nätverket med hjälp av WPS med en PIN-kod.
		WLAN-status	Status	—	Du kan se aktuellt status för det trådlösa nätverket.
			Signal	—	Du kan se aktuell signalstyrka för det trådlösa nätverket.
			SSID	—	Du kan se aktuell SSID.
			Komm. läge	—	Du kan se aktuellt kommunikationsläge.
		Se bruksanvisningen för nätverksanvändare på cd-skivan.			
	Fabriksinställningarna visas med fet stil med en asterisk.				

Nivå1	Nivå2	Nivå3	Nivå4	Alternativ	Beskrivningar
Nätverk (Fortsättning)	Nätverks I/F	—	LAN via kabel* WLAN	—	Du kan välja typ av nätverksanslutning.
	Fabriksinst.	—	Ja Nej	—	Återställer alla trådburna och trådlösa nätverksinställningar till grundinställningarna.
Se bruksanvisningen för nätverksanvändare på cd-skivan.					
 Fabriksinställningarna visas med fet stil med en asterisk.					

Menu (fortsättning)

Nivå1	Nivå2	Nivå3	Alternativ	Beskrivningar	Sida
Skriv rapport	Sändn. kvitto	—	—	Skriver ut de här listorna och rapporterna.	65
	Hjälplista	—	—		
	Snabbuppringn.	—	Bokstavsordning Nummerordning		
	Faxjournal	—	—		
	Systeminställ.	—	—		
	Nätverksinst.	—	—		
	Hist. nummerpre.	—	—		
Maskininform.	Serienummer	—	—	Gör att du kan kontrollera maskinens serienummer.	140
Grundinställn.	Svarsläge	—	Endast fax* Fax/Tel Ext:Tel/Tsv Manuell	Välj mottagningsläget som passar dina behov bäst.	38
	Datum och tid	—	—	Skriver datum och tid på LCD-skärmen och på varje faxad sida.	Se snabbguiden.
	Fax-ID	—	Fax: Namn:	Ange namn och faxnummer, som sedan visas på varje faxad sida.	
	Rington	—	Avkänning Ingen avkänning*	Sätter på eller stänger av kopplingstonens avkänning.	122
 Fabriksinställningarna visas med fet stil med en asterisk.					

Nivå1	Nivå2	Nivå3	Alternativ	Beskrivningar	Sida
Grundinställn. (Fortsättning)	Välj linjetyp	—	Normal* Telefonväxel ISDN	Välj telefonlinjetypen.	50
	Lokalt språk	—	Svenska* Engelska Danska Norska Finska	Gör att du kan ändra språket som visas på LCD-skärmen.	Se <i>snabbguiden</i>
 Fabriksinställningarna visas med fet stil med en asterisk.					

Fax ()

Nivå1	Nivå2	Nivå3	Alternativ	Beskrivningar	Sida
Faxupplösning	—	—	Standard* Fin Superfin Foto	Ställer in upplösningen på utgående fax.	34
Kontrast	—	—	Auto* Ljus Mörk	Gör det faxmeddelande du sänder ljusare eller mörkare.	34
Kortnummer	Sök	—	Bokstavsordning Nummerordning	Du kan slå ett nummer genom att bara trycka på några få knappar (och Start).	55
	Ställ in kortnummer	—	—	Lagrar kortnummer så att du kan ringa upp genom att bara trycka på ett par knappar (och Start).	55
	Skapa grupper	—	—	Ställer in ett gruppnummer för grupsändning.	61
Utgående samtal	Sända ett fax Lägg till kortnummer Ta bort	—	—	Du kan välja ett nummer från listan över utgående samtal och sedan ringa till det, skicka ett fax till det, lägga till det till kortnummer eller radera det.	56
Hist. nummerpre.	Sända ett fax Lägg till kortnummer Ta bort	—	—	Du kan välja ett nummer från nummerpresentationslistan och sedan skicka ett fax till det, lägga till det som kortnummer, eller radera det.	57
 Fabriksinställningarna visas med fet stil med en asterisk.					

Nivå1	Nivå2	Nivå3	Alternativ	Beskrivningar	Sida
Gruppsändning	Lägg till nr. Kortnummer Slutför	—	—	Du kan sända samma faxmeddelande till flera faxnummer.	32
Fördröjd sänd.	—	—	På (00:00) Av*	Ställer in vilken tid på dygnet i 24-timmarsformat som de fördröjda faxmeddelandena ska sändas.	35
Samlad sändn.	—	—	På Av*	Samsänder fördröjda faxmeddelanden till samma faxnummer vid samma tid på dagen i en sändning.	36
Direktsändning	—	—	På Av*	Du kan sända ett faxmeddelande utan att använda minnet.	35
Pollad sändn.	—	—	Standard Säker Av*	Ställer in dokumentet på din maskin så att det kan hämtas av en annan faxmaskin.	68
Pollad mottag.	—	—	Standard Säker Fördröjd Av*	Ställer in din maskin på att hämta meddelanden från en annan faxmaskin.	66
Internat. läge	—	—	På Av*	Aktivera den om du har svårt att skicka fax till utlandet.	35
Glas skanningsstorl	—	—	A4* Letter	Justera kopieringsglasets skannerområde för aktuell dokumentstorlek.	31
Som ny standard?	—	—	Ja Nej	Spara faxinställningarna.	36
Fabriksåterst.	—	—	Ja Nej	Du kan återställa alla inställningar till fabriksinställningarna.	36







Fabriksinställningarna visas med fet stil med en asterisk.

Scan ()

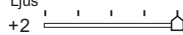
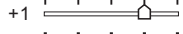
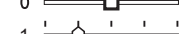
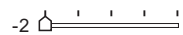
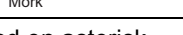
Nivå1	Alternativ1	Alternativ2	Alternativ3	Beskrivningar	Sida
Skanna > epost	—	—	—	Du kan skanna ett svartvitt dokument eller ett färgdokument till ditt e-postprogram.	Se bruksanvisning för programanvändare på cd-skivan.
Skanna > bild	—	—	—	Du kan skanna en färgbild till ditt grafikprogram.	
Skanna > ocr	—	—	—	Du kan konvertera ett textdokument till en redigerbar textfil.	
Skanna > fil	—	—	—	Du kan skanna ett svartvitt dokument eller ett färgdokument till din dator.	
Skanna > media (när ett minneskort eller ett USB-minne är insatt)	Kvalitet	—	Färg 150 dpi* Färg 300 dpi Färg 600 dpi S/V 200x100 dpi S/V 200 dpi	Du kan välja skanningens upplösning, filformat och ange ett filnamn för ditt dokument.	96
	Filtyper	—	(Om du väljer alternativet färg i kvalitetsinställningen) PDF* JPEG		
		—	(Om du väljer alternativet SV i kvalitetsinställningen) PDF* TIFF		
	Filnamn	—	—	Du kan döpa om filen.	97
	Som ny standard?	Ja Nej	—	Du kan spara skanningsinställningarna.	98
	Fabriksåterst.	Ja Nej	—	Du kan återställa alla inställningar till fabriksinställningarna.	98
 Fabriksinställningarna visas med fet stil med en asterisk.					

Copy ()

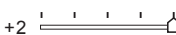
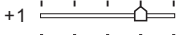
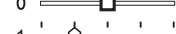
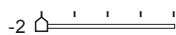
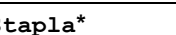
Nivå1	Nivå2	Nivå3	Alternativ	Beskrivningar	Sida
Kvalitet	—	—	Snabb Normal* Bästa	Välj kopieringsupplösning för aktuell dokumenttyp.	71
Först./Förm.	100%*	—	—	—	71
	Förstora	—	142% A5→A4 186% 10x15cm→LTR 198% 10x15cm→A4	Du kan välja förstoringsgrad för dokumenttypen.	71
	Förminska	—	47% A4→10x15cm 69% A4→A5 83% LGL→A4 93% A4→LTR 97% LTR→A4	Du kan välja förminskningsgrad för dokumenttypen.	71
	Anp. till sida	—	—	Maskinen ställer automatiskt in storleken till det pappersformat som du ställt in.	71
	Eget (25-400%)	—	—	Du kan välja förstorings- eller förminskningsgrad för dokumenttypen.	71
Papperstyp	—	—	Vanligt papper* Bläckst.papper Brother BP71 Annat glättat OH-Film	Välj den papperstyp som stämmer överens med papperet i pappersfacket.	75
Pappersformat	—	—	A4* A5 10x15cm Letter Legal	Välj den pappersstorlek som stämmer överens med papperet i pappersfacket.	75
Ljusstyrka	—	—	Ljus +2  +1  0  -1  -2  Mörk	Justera ljusstyrkan på utskrifterna.	74
 Fabriksinställningarna visas med fet stil med en asterisk.					

Nivå1	Nivå2	Nivå3	Alternativ	Beskrivningar	Sida
Kontrast	—	—	+2  +1  0  -1  -2 	Justera kontrasten på utskrifterna.	74
Stapla/Sortera	—	—	Stapla* Sortera	Välj om du vill stapla eller sortera flera utskrifter.	74
Sidlayout	—	Av (1 på 1)* 2 på 1 (S) 2 på 1 (L) 4 på 1 (S) 4 på 1 (L) Affisch (3 x 3)	—	Gör N på 1-kopia eller affisch.	72
Bokkopia	På	—	—	Korrigerar mörka kanter och skevhet vid kopiering från kopieringsglaset.	75
	På (förhandsg.)	Justera skevhet	—		
		Ändra skugga	—		
Av*	—	—			
Vattenstämpel	Vattenstämpel	—	På Av* (Om du väljer På, se inställningarna för vattenstämpel i följande tabell.)	Du kan lägga in en vattenstämpel i form av en logotyp eller en text i dokumentet.	76
	Aktuell inställning	—	—		
	Stäng	—	—		
Som ny standard?	—	—	Ja Nej	Du kan spara kopieringsinställningarna.	77
Fabriksåterst.	—	—	Ja Nej	Du kan återställa alla inställningar till fabriksinställningarna.	77
 Fabriksinställningarna visas med fet stil med en asterisk.					

Vattenstämpelinställningar

Alternativ1	Alternativ2	Alternativ3	Alternativ4	Beskrivningar	Sida
Mall	—	Text	KONFIDENTIELLT* UTKAST KOPIA	Använder en mall för att placera text i dokumentet som en vattenstämpel.	76
		Position	A B C D E* F G H I Mönster		
		Storlek	Liten Medel* Stor		
		Vinkel	-90° -45°* 0° 45° 90°		
		Transparant	-2 -1 0* +1 +2		
		Färg	Röd Orange Gul Blå Grön Lila Svart*		
		Verkställ	—		
 Fabriksinställningarna visas med fet stil med en asterisk.					





Alternativ1	Alternativ2	Alternativ3	Alternativ4	Beskrivningar	Sida
Media	(Välj bild från media)	Position	A B C D E* F G H I Mönster	Lägger in en logotyp eller en text i dokumentet i form av en vattenstämpel med hjälp av en bild från ett flyttbart media.	76
		Storlek	Liten Medel* Stor		
		Vinkel	-90° -45°* 0° 45° 90°		
		Transparant	-2 -1 0* +1 +2		
		Verkställ	—		
Skanna	(Ställ in vattenstämpeldokument och tryck på Start.)	Transparant	-2 -1 0* +1 +2	Du kan välja vattenstämpelns transparensnivå när du skannar den från ett pappersdokument.	77
		Verkställ	—		
 Fabriksinställningarna visas med fet stil med en asterisk.					

Photo Capture ()

Nivå1	Nivå2	Nivå3	Alternativ	Beskrivningar	Sida
Visa foto(n)	—	—	Se utskriftsinställningarna i följande tabell.	Förhandsgranska foton på LCD-skärmen.	83
Skriv ut index	—	Layoutformat	6 Bilder/Rad* 5 Bilder/Rad	Skriv ut en miniatyrsida.	84
		Papperstyp	Vanligt papper* Bläckst.papper Brother BP71 Annat glättat		
		Pappersformat	A4* Letter		
Skriv ut foton	—	—	Se utskriftsinställningarna i följande tabell.	Skriv ut en bild.	84
Fotoeffekter	Autokorrigerigering Förbättra hudtoner Förbät. naturbilder Ta bort röda ögon Monokrom Sepia	—		Du kan justera dina foton med de här inställningarna.	85
Sök på datum	—	—	—	Du kan söka dina foton från datum.	88
Skriv alla foton	—	—	Se utskriftsinställningarna i följande tabell.	Du kan skriva ut alla foton på minneskortet eller i USB-minnet.	89
Bildspel	—	—	—	Maskinen startar ett bildspel med dina foton.	89
Beskärning	—	—	—	Du kan beskära fotot och skriva ut en del av bilden.	90
 Fabriksinställningarna visas med fet stil med en asterisk.					

Utskriftsinställningar

Alternativ1	Alternativ2	Alternativ3	Alternativ4	Beskrivningar	Sida
Utskr kvalit (Ej tillgänglig för DPOF-utskrift)	Normal Foto*	—	—	Välj utskriftskvaliteten.	92
Papperstyp	Vanligt papper Bläckst.papper Brother BP71 Annat glättat*	—	—	Välj papperstyp.	92
Pappersformat	10x15cm* 13x18cm A4 Letter	(Då A4 eller Letter valts) 8x10cm 9x13cm 10x15cm 13x18cm 15x20cm Max. Storlek*	—	Välj papperet och utskriftens storlek.	93
Ljusstyrka (Ej tillgänglig när Fotoeffekter valts)	Ljus +2 +1 0 -1 -2 Mörk	—	—	Justerar ljusstyrkan.	93
Kontrast (Ej tillgänglig när Fotoeffekter valts)	+2 +1 0 -1 -2	—	—	Justerar kontrasten.	93
Färgförstärkn. (Ej tillgänglig när Fotoeffekter valts)	På Av*	Vitbalans	+2 +1 0 -1 -2	Justerar den vita färgtonen.	93
		Skärpa	+2 +1 0 -1 -2	Förbättra detaljskärpan.	
		Färgtäthet	+2 +1 0 -1 -2	Justerar den totala färgmängden i bilden.	
 Fabriksinställningarna visas med fet stil med en asterisk.					

Alternativ1	Alternativ2	Alternativ3	Alternativ4	Beskrivningar	Sida
Beskär	På* Av	—	—	Beskär bilderna runt marginalen för att passa pappers- och utskriftsstorleken. Stäng av den här funktionen om du vill skriva ut hela bilder eller förhindra oönskad beskärning.	94
Kantfri	På* Av	—	—	Ökar det utskrivbara området för att anpassas mot papperskanterna.	95
Datumutskrift (Ej tillgänglig för DPOF-utskrift)	På Av*	—	—	Skriver ut datumet på fotot.	95
Som ny standard?	—	—	Ja Nej	Spara utskriftsinställningarna.	95
Fabriksåterst.	—	—	Ja Nej	Återställ alla inställningar till fabriksinställningarna.	95
 Fabriksinställningarna visas med fet stil med en asterisk.					

Kortnummer (▲)

Nivå1	Nivå2	Nivå3	Alternativ	Beskrivningar	Sida
Sök	—	—	Bokstavsordning Nummerordning	Du kan slå ett nummer genom att bara trycka på några få knappar (och Start).	55
Ställ in kortnummer	—	—	—	Lagrar kortnummer så att du kan ringa upp genom att bara trycka på ett par knappar (och Start).	58
Skapa grupper	—	—	—	Ställer in ett gruppnummer för grupsändning.	61
 Fabriksinställningarna visas med fet stil med en asterisk.					

Ange text

När du ställer in vissa menyalternativ, såsom Fax-ID, kan du behöva skriva in text i maskinen. De flesta kombinerade siffer- och bokstavsknappar har fyra tecken. Knapparna för **0**, **#** och ***** har inga bokstäver eftersom de används för specialtecken.

Genom att trycka på rätt knapp flera gånger får du tillgång till önskat tecken.

Tryck på knappen	en gång	två gånger	tre gånger	fyra gånger
2	A	B	C	2
3	D	E	F	3
4	G	H	I	4
5	J	K	L	5
6	M	N	O	6
7	P	Q	R	S
8	T	U	V	8
9	W	X	Y	Z

Infoga mellanslag

Om du vill ange ett mellanslag i faxnumret trycker du på ► en gång. Om du vill ha ett mellanslag i ett namn trycker du på ► två gånger.

Korrigerig av fel

Om du väljer fel bokstav trycker du på ◀ för att placera markören under den felaktigt inmatade bokstaven. Tryck sedan på **Clear/Back**. Skriv den rätta bokstaven. Du kan även gå tillbaka och skriva bokstäver.

Upprepning av bokstäver

Om du vill skriva en bokstav som finns på samma knapp som föregående bokstav, ska du trycka på ► för att flytta markören till höger innan du trycker på knappen igen.

Specialtecken och symboler

Tryck på *****, **#** eller **0** upprepade gånger tills specialtecknet eller symbolen visas på skärmen.

Tryck på ***** för (mellanslag) ! " # \$ % & ' () * + , - . / €

Tryck på **#** för ; < = > ? @ [] ^ _

Tryck på **0** för Ä Ë Ö Ü Æ Ø Å Ñ 0

D

Specifikationer

Allmänt

Skrivartyp	Bläckstråle	
Utskriftsmetod	SV:	Piezo med 94 × 1 munstycken
	Färg:	Piezo med 94 × 3 munstycken
Minneskapacitet	40 MB	
LCD-skärm (liquid crystal display)	Bredd 3.3 tum (83,8) mm Färgskärm	
Strömkälla	AC 220 till 240V 50/60Hz	
Strömförbrukning	Energisparläge:	I genomsnitt 0,7 W
	Viloläge:	I genomsnitt 4 W
	Beredskapsläge:	I genomsnitt 6 W
	Drift:	I genomsnitt 27 W

Mått

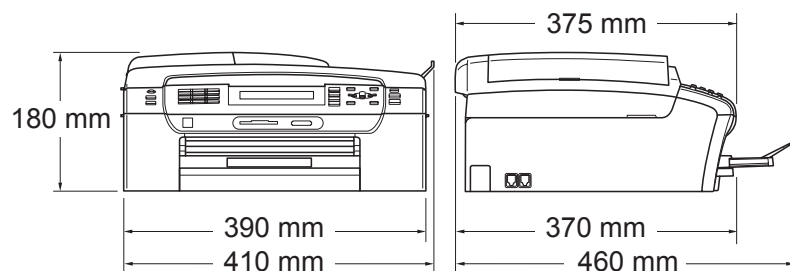

Vikt		8,2 kg
Buller	Drift:	LPAm = 50 dB eller lägre ¹
Buller enligt ISO9296	Drift:	LWAd = ca. 64,3 dB (A) (svartvitt) LWAd = 61,6 dB (A) (färg) Kontorsutrustning med LWAd > 63,0 dB (A) är inte lämplig att användas i rum där huvudsakligen intellektuellt arbete utförs. Sådan utrustning bör placeras i enskilda rum på grund av sitt oljud.
Temperatur	Drift:	10 °C till 35 °C
	Bästa utskriftskvalitet:	20 °C till 33 °C
Luftfuktighet	Drift:	20 till 80 % (utan kondensering)
	Bästa utskriftskvalitet:	20 till 80 % (utan kondensering)
Dokumentmatare (ADF)	Rekommenderad miljö för bästa resultat:	Upp till 15 sidor Temperatur: 20 °C – 30 °C Luftfuktighet: 50 – 70 % Papper: 80 g/m ² A4 eller Letter-storlek
Pappersfack		100 ark 80 g/m ²

¹ Detta beror på utskriftsförhållandena.

Utskriftsmedia

Pappersinmatning

Pappersfack

■ Papperstyp:

Vanligt papper, papper för bläckstråleskrivare (bestruket papper), glättat papper², OH-film^{1 2} och kuvert

■ Pappersstorlek:

Letter, Legal, Executive, A4, A5, A6, JIS B5, kuvert (kommersiella nr 10, DL, C5, Monarch, JE4), foto 2L (13×18 cm), registerkort och vykort³.

Bredd: 89 mm till 215,9 mm

Längd: 127 mm till 355,6 mm

För ytterligare information, se *Pappersvikt, tjocklek och kapacitet* på sidan 18.

■ Maximal kapacitet i pappersfack:

Cirka 100 ark 80 g/m² vanligt papper

Fotopappersfack

■ Papperstyp:

Vanligt papper, bläckstrålepapper (bestruket papper) och glättat papper²

■ Pappersstorlek:

Foto 10×15 cm och Foto L

Bredd: 89 mm - 101,6 mm

Höjd: 127 mm - 152,4 mm

■ Maximal kapacitet i pappersfack:

Cirka 20 ark

Pappersutmatning

Upp till 50 ark A4 vanligt papper (utskriften levereras med texten uppåt i pappersfacket)²

¹ Använd endast OH-film som är avsedd för bläckstråleutskrift.

² För glättat papper och OH-film rekommenderar vi att de utskrivna sidorna tas bort från pappersfacket direkt efter att de lämnar maskinen för att undvika att de smetar.

³ Se *Papperstyp och pappersformat för olika funktioner* på sidan 17.

Fax

Kompatibilitet	ITU-T Supergrupp 3
Kodningssystem	MH/MR/MMR/JPEG
Modemhastighet	Automatisk tillbakagång 33600 bps
Dokumentstorlek	Dokumentmatarens bredd: 148mm – 215,9 mm Dokumentmatarens längd: 148mm – 355,6 mm Kopieringsglasets bredd: Max. 215,9 mm Kopieringsglasets längd: Max. 297 mm
Skannerbredd	Dokumentmatare: 208 mm (A4) Kopieringsglas: 204 mm (A4)
Utskriftsbredd	204 mm
Gråskala	256 nivåer
Pollningstyper	Standard, säker, timer, sekventiell: (endast svartvitt)
Kontrastinställning	Automatisk/Ljus/Mörk (manuell inställning)
Upplösning	■ Horisontell 8 punkter/mm ■ Vertikal Standard 3,85 linjer/mm (SV) 7,7 linjer/mm (Färg) Fin 7,7 linjer/mm (SV/Färg) Foto 7,7 linjer/mm (SV) Superfin 15,4 linjer/mm (SV)

Kortnummer	100 stationer × 2 nummer
Grupper	Upp till 6
Grupsändning ¹	250 stationer
Automatisk återuppringning	3 gånger med 5 minuters intervaller
Signalfördröjning	0, 1, 2, 3, 4 eller 5 ringningar
Kommunikationskälla	Publikt kretskopplat telenät.
Minnesöverföring	Upp till 480 ² /400 ³ sidor
Mottagning utan papper	Upp till 480 ² /400 ³ sidor

¹ Endast svartvitt

² "Sidor" hänvisar till "Brother Standard Chart No. 1" (ett typiskt affärsbrev, standardupplösning, MMR-kod). Specifikationer och tryckt material kan komma att ändras utan förvarning.

³ "Sidor" hänvisar till "ITU-T Test Chart #1" (ett typiskt affärsbrev, standardupplösning, MMR-kod). Specifikationer och tryckt material kan komma att ändras utan förvarning.

Kopia

Färg/Svartvitt**Dokumentstorlek**

Ja/Ja

Dokumentmatarens bredd: 148 mm till 215,9 mm

Dokumentmatarens längd: 148 mm till 355,6 mm

Kopieringsglasets bredd: Max. 215,9 mm

Kopieringsglasets längd: Max. 297 mm

Kopieringsbredd: Max. 210 mm

Staplar/Sorterar upp till 99 sidor

25 % till 400 % (i steg om 1 %)

Flera kopior**Förstora/Förminska****Upplösning**

(Svartvitt)

■ Skannar upp till 1200×1200 dpi

■ Skriver ut upp till 1200×1200 dpi

(Färg)

■ Skannar upp till 600×1200 dpi

■ Skriver ut upp till 600×1200 dpi

PhotoCapture Center™

Kompatibla media ¹

CompactFlash®
(endast typ I)
(Microdrive™ är inte kompatibel)
(Compact I/O-kort såsom Compact LAN-kort och Compact Modem-kort stöds inte.)

Memory Stick®
Memory Stick Pro™
Memory Stick Duo™ med adapter Memory Stick Micro (M2) med adapter

SD ²

SDHC ³

microSD med adapter

miniSD™ med adapter

xD-Picture Card™ ⁴

USB-minne ⁵

Upplösning

Upp till 1200 × 2400 dpi

Filtillägg

(Mediaformat)

DPOF, EXIF, DCF

(Bildformat)

Fotoutskrift: JPEG ⁶

Skanna till media: JPEG, PDF (Färg)

TIFF, PDF (Svartvitt)

Antal filer

Upp till 999 filer

(Även mappen inne i minneskort eller USB-minnen räknas)

Mapp

Fil måste sparas i den 4:e mappnivån i minneskortet eller USB-minnet.

Utan kanter

Letter, A4, Foto (10×15 cm), Foto 2L (13×18 cm) ⁷

¹ Minneskort, adaptrar och USB-minne ingår inte.

² 16 MB till 2 GB

³ 4 GB till 8 GB

⁴ xD-Picture-Card™ Konventionellt kort från 16MB till 512MB

xD-Picture-Card™ Typ M från 256MB till 2GB

xD-Picture-Card™ Typ M⁺ 1 GB och 2 GB

xD-Picture-Card™ Typ H från 256MB till 2GB

⁵ USB 2.0 standard

USB-massminnesstandard från 16 MB till 8 GB

Stöder format: FAT12/FAT16/FAT32

⁶ Progressivt JPEG-format stöds inte.

⁷ Se *Papperstyp och pappersformat för olika funktioner* på sidan 17.

PictBridge

Kompatibilitet

Stöder PictBridge-standarden & CIPA DC-001 av Camera & Imaging Products Association.

För ytterligare information, besök <http://www.cipa.jp/pictbridge>.

Gränssnitt

USB direktgränssnitt

D

Skanner

Färg/Svartvitt	Ja/Ja
Överensstämmer med TWAIN	Ja (Windows® 2000 Professional/XP/XP Professional x64 Edition/Windows Vista®) Mac OS® X 10.2.4 eller senare
Överensstämmer med WIA	Ja (Windows® XP ¹ /Windows Vista®)
Färg Djup	36 bitars färg Behandling (Inmatning) 24 bitars färg Behandling (Utmatning) (Aktuell inmatning: 30 bit färg/Aktuell utmatning: 24 bit färg)
Upplösning	Upp till 19200 × 19200 dpi (interpolerad) ² Upp till 1200 × 2400 dpi (optiskt) (kopieringsglaset) Upp till 1200 × 600 dpi (optiskt) (dokumentmataren)
Skanningshastighet	Svartvitt: upp till 3,44 sek. Färg: upp till 4,83 sek. (A4-storlek med 100 × 100 dpi)
Dokumentstorlek	Dokumentmatarens bredd: 148mm – 215,9 mm Dokumentmatarens längd: 148mm – 355,6 mm Kopieringsglasets bredd: Max. 215,9 mm Kopieringsglasets längd: Max. 297 mm
Skannerbredd	Upp till 210 mm
Gråskala	256 nivåer

¹ Windows® XP i denna bruksanvisning inkluderar Windows® XP Home Edition, Windows® XP Professional, och Windows® XP Professional x64 Edition.

² Skanning med maximalt 1200 × 1200 dpi vid användning av WIA-drivrutinen för Windows® XP och Windows Vista® (upplösning upp till 19200 × 19200 dpi kan väljas med Brother skannerverktyg)

Skrivare

Skrivardrivrutin	Windows® 2000 Professional/XP/XP Professional x64 Edition/Windows Vista®-drivrutin stöder Brother Native Compression-läge
Upplösning	Mac OS® X 10.2.4 eller senare: Brother Ink Driver Upp till 1200 × 6000 dpi 1200 × 2400 dpi 1200 × 1200 dpi 600 × 1200 dpi 600 × 300 dpi 600 × 150 dpi (färg) 450 × 150 dpi (sv/v)
Utskriftshastighet	Upp till 33 sidor/minut (sv/v) ¹ Upp till 27 sidor/minut (färg) ¹
Utskriftsbredd	204 mm (210 mm) ^{2 4}
Utan kanter	Letter, A4, A6, Foto (10×15 cm), registerkort, Foto L (89×127 mm), Foto 2L (13×18 cm), vykort ³

¹ Baserat på Brothers standardmönster.
A4 format i utkastläge.

² Om funktionen för utskrift utan kanter är aktiverad.

³ Se *Papperstyp och pappersformat för olika funktioner* på sidan 17.

⁴ Vid utskrift på papper med formatet A4.

Gränssnitt

USB ^{1 2}

En USB 2.0-kabel som är högst 2,0 m.

LAN-kabel ³

Ethernet UTP-kabel, kategori 5 eller senare.

Trådlöst LAN

Din maskin stöder IEEE 802,11b/g trådlös kommunikation med ditt trådlösa LAN med användning av infrastrukturläge eller en trådlös P2P-anslutning i Ad-hoc-läge.

¹ Maskinen är utrustad med ett Hi-speed USB 2.0-gränssnitt. Maskinen kan även kopplas till en dator som har ett USB 1.1-gränssnitt.

² USP-portar från tredje part stöds inte för Macintosh®.

³ Se *bruksanvisningen för nätverksanvändare* om du vill ha mer ingående nätverksspecifikationer.

Datorkrav

OPERATIVSYSTEM OCH PROGRAMFUNKTIONER SOM STÖDS									
Datorplattform och operativsystemsversion		Programfunktioner som stöds	Datorgränssnitt	Lägsta processorhastighet	Minsta RAM	Rekommenderat RAM	Ledigt utrymme på hårddisken för installation		
							För drivrutiner	För program	
Windows® operativsystem ¹	2000 Professional ⁵	Utskrift, PC-fax ⁴ , skanning, flyttbar disk	USB, 10/100 BaseTx (Ethernet), Trådlöst 802.11b/g	Intel® Pentium® II eller motsvarande	64 MB	256 MB	110 MB	340 MB	
	XP Home ^{2 5} XP Professional ^{2 5}				128 MB		110 MB	340 MB	
	XP Professional x64 Edition ²				64-bit (Intel®64 eller AMD64) CPU	256 MB	512 MB	110 MB	340 MB
	Windows Vista® ²				Intel® Pentium® 4 eller motsvarande 64-bit (Intel®64 eller AMD64) CPU	512 MB	1 GB	600 MB	530 MB
Macintosh® operativsystem ⁶	Mac OS® X 10.2.4 – 10.4.3	Utskrift, PC-faxsändning ⁴ , skanning, flyttbar disk	USB ³ , 10/100 BaseTx (Ethernet), trådlöst 802.11b/g	PowerPC G4/G5 PowerPC G3 350 MHz	128 MB	256 MB	80 MB	400 MB	
	Mac OS® X 10.4.4 eller senare								

Villkor:

- 1 Microsoft® Internet Explorer 5.5 eller senare.
- 2 För WIA, 1200 × 1200 upplösning. Brothers skannerverktyg gör att du kan öka upplösningen till 19200 × 19200 dpi.
- 3 USB-portar från tredje part stöds inte.
- 4 PC-fax har endast stöd för svartvitt.
- 5 PaperPort™ 11SE stöder Microsoft® SP4 eller högre för Windows® 2000 och SP2 eller högre för XP.
- 6 Presto!® PageManager® på cd-skivan stöder Mac OS® X 10.3.9 eller högre. För Mac OS® X 10.2.4-10.3.8 kan Presto!® PageManager® laddas ned från Brother Solutions Center.

Angående de senaste drivrutinuppdateringarna, besök <http://solutions.brother.com/>. Alla varumärken, märkes- och produktnamn tillhör respektive företag.

Förbrukningsmaterial

Bläck Maskinen använder färgpatroner med färgerna svart, gul, cyan och magenta, och patronerna är avskilda från skrivhuvudet.

Färgpatronens livslängd Första gången en uppsättning färgpatroner installeras kommer maskinen att fylla på bläckmatningsledningarna för att ge utskrifter med hög kvalitet. Processen använder en liten mängd bläck och utförs bara den första gången. Med efterföljande bläckpatroner kan du skriva ut det specificerade antalet sidor.

Patronerna som medföljde maskinen innehåller mindre bläck än vanliga patroner (65 %).

Förbrukningsmaterial <Svart> LC1100BK, <Cyan> LC1100C, <Magenta> LC1100M, <Gul> LC1100Y

Svart - Cirka 450 sidor ¹

Gul, Cyan och Magenta - cirka 325 sidor ¹

¹ Ungefärlig patronkapacitet deklarerar enligt ISO/IEC 24711.

Om du vill ha mer information om förbrukningsartiklarna, besök oss på <http://www.brother.com/pageyield>.

Vad är Innobella™?

Innobella™ är en serie äkta förbrukningsmaterial som erbjuds av Brother. Namnet "Innobella™" härstammar från orden "Innovation" och "Bella" (betyder "Vacker" på italienska) och representerar "innovativ" teknologi som ger dig "vackra" och "långlivade" utskriftsresultat.

När du skriver ut foton rekommenderar Brother Innobella™ glättat fotopapper (BP71-serien) för hög kvalitet. Brillanta utskrifter produceras enklare med Innobella™ bläck och papper.



Nätverk (LAN)

LAN	Du kan ansluta maskinen till ett nätverk för nätverksutskrift, nätverksskanning och PC-Fax-sändning samt PC-Fax-mottagning (endast Windows®) och Fjärrinställning ¹ . Dessutom ingår programvaran Brother BRAdmin Light ² Network Management.	
Stöd för	Windows® 2000 Professional/XP/XP Professional x64 Edition/Windows Vista® Mac OS® X 10.2.4 eller senare Ethernet 10/100 BASE-TX Auto Negotiation (trådburet LAN) IEEE 802.11 b/g (Trådlöst LAN)	
Protokoll	TCP/IP:	ARP, RARP, BOOTP, DHCP, APIPA (Auto IP), NetBIOS/WINS, LPR/LPD, Custom Raw Port/Port9100, DNS Resolver, mDNS, FTP Server, TELNET, SNMPv1, TFTP, Scanner Port, LLTD responder, Web Services
Nätverkssäkerhet	SSID/ESSID, 128 (104) / 64 (40) bit WEP, WPA/WPA2-PSK (TKIP/AES)	
Supportinställningsfunktion	SecureEasySetup™	Ja (enkel inställning med SecureEasySetup™-kapabel anslutningspunkt/router)
	AOSS™	Ja (enkel inställning med AOSS™-kapabel anslutningspunkt/router)
	WPS	Ja (enkel inställning med Wi-Fi Protected Setup™-kapabel anslutningspunkt/router)

¹ Se tabellen med datorkrav på sidan 173.

² Om du behöver mer avancerade skrivarfunktioner kan du använda den senaste versionen av Brother BRAdmin Professional-verktyget som kan laddas ner från <http://solutions.brother.com>.

Trådlös one-push konfiguration

Om din trådlösa accesspunkt har stöd för antingen SecureEasySetup™, Wi-Fi Protected Setup™ (PBC ¹) eller AOSS™, kan du konfigurera maskinen utan att behöva ha en dator inkopplad. Genom att trycka på knappen på den trådlösa LAN-routern / accesspunkten och på maskinen kan du ställa in den trådlösa nätverkanslutningen och dess säkerhetsinställningar. Se bruksanvisningen för din trådlösa LAN-router / accesspunkt för instruktioner över hur man aktiverar one-push.

¹ Push Button Configuration (Konfiguration med en knapptryckning)

Obs

Routers eller accesspunkter som har stöd för SecureEasySetup™, Wi-Fi Protected Setup™ eller AOSS™ har de symboler som visas nedan.



Detta är en fullständig lista över de funktioner och begrepp som finns i Brother-bruksanvisningarna. Om funktionerna finns tillgängliga beror på vilken modell du köpt.

ADF (Automatisk dokumentmatare)

Dokument som placeras i dokumentmataren skannas automatiskt (en sida åt gången).

Användarinställningar

En utskrift som innehåller maskinens aktuella inställningar.

Auto förminskning

Förminskar storleken på inkommande faxmeddelanden.

Automatisk återuppringning

En funktion som gör att maskinen kan återuppringa det senast slagna faxnumret efter fem minuter om faxesändningen inte gick igenom på grund av att linjen var upptagen.

Automatisk faxöverföring

Sända ett fax utan att lyfta på luren till en extern telefon.

CNG-signaler

De signalsignaler som faxmaskinen sänder under en automatisk överföring för att tala om för den mottagande maskinen att sändaren är en faxmaskin.

Dubbel åtkomst

Maskinen kan skanna in utgående faxmeddelanden eller schemalagda jobb i minnet samtidigt som den sänder ett faxmeddelande från minnet eller tar emot eller skriver ut ett inkommande faxmeddelande.

ECM (Felkorrigeringsläge)

Problem vid faxöverföring upptäcks, varefter aktuella sidor faxas om.

Extern telefon

En telefonsvarare (TSV) eller telefon som är kopplad till din maskin.

F/T-ringsignal

Den period maskinen ringer (när mottagningsläget Fax/Tel-läget är aktiverat) för att uppmärksamma dig på att du har ett inkommande telefonsamtal.

Färgförstärkning

Justering av färgen i en bild (skärpa, vitbalans och färgtäthet) för att få en bättre utskriftskvalitet.

Fax vidaresändning

Sänder ett faxmeddelande som tagits emot i minnet till ett annat förprogrammerat faxnummer.

Fax/Tel

Du kan ta emot både fax-och telefonsamtal. Använd inte det här läget tillsammans med en telefonsvarare (TSV).

Faxavkänning

Maskinen svarar på CNG-signaler om du avbryter ett inkommande faxesamtal genom att svara i telefonen.

Faxjournal

Innehåller information om de 200 senast mottagna och skickade faxmeddelandena. TX betyder sändning. RX betyder mottagning.

Faxlagring

Du kan spara mottagna faxmeddelanden i minnet.

Fax-signaler

De signaler som avges av faxmaskiner när de utbyter information under sändning och mottagning av faxmeddelanden.

Fin upplösning

Upplösningen är 203 x 196 dpi. Används för liten text och grafik.

Fjärråtkomst

Innebär att du kan nå din faxmaskin från en annan plats med hjälp av en knapptelefon.

Fjärråtkomstkod

Din egen fyrsiffriga kod (---*) med vilken du kan ringa upp och nå din faxmaskin från en annan plats.

Fjärrstyrd aktiveringskod

Tryck in den här koden (* 5 1) när du svarar på ett faxesamtal i en sidoapparat eller en extern telefon.

Fjärrstyrd avaktiveringskod (Endast för Fax/Tel-läge)

Maskinen dubbelringer när den svarar på ett röstsamtal. Du kan svara på samtalet i en sidoapparat genom att slå in denna kod (# 5 1).

Fördröjt faxmeddelande

Sänder faxmeddelandet vid en senare, specificerad tidpunkt.

Fotouplösning (endast svartvitt)

Ett upplösningalternativ som återger fotokvalitet på bästa sätt med olika gråtoner.

Gråskala

Gråfärgade skuggmönster som kan användas vid kopiering och sändning av faxmeddelanden som innehåller fotografier.

Gruppnummer

En kombination av kortnummer som lagrats på en kortnummerplats för gruppsändning.

Fördröjdgruppsändning

(Endast svartvita faxmeddelanden) I kostnadsbesparande syfte kan alla fördröjda faxmeddelanden till samma faxnummer skickas som en enda överföring.

Grupsändning

Möjlighet att sända samma faxmeddelande till flera mottagare.

Hjälplista

En utskrift av samtliga menyer du kan använda när du programmerar maskinen. Lämpligt om du inte har tillgång till bruksanvisningen.

Innobella™

Innobella™ är en serie äkta förbrukningsmaterial som erbjuds av Brother. För bästa utskriftskvalitet rekommenderar Brother Innobella™ bläck och papper.

Internationellt läge

Tillfälliga justeringar av faxsignalerna för att passa internationella telefonlinjer.

Journalperiod

Det inprogrammerade tidsintervallet mellan automatiska faxrapportutskrifter. Du kan skriva ut faxjournalen manuellt utan att avbryta tidsintervallet.

Knappvolym

Volyminställning för den signal som hörs när du trycker på en knapp eller gör ett misstag.

Kodningssystem

En metod för kodning av informationen som finns i ett dokument. Alla faxmaskiner måste använda en Modified Huffman-minimistandard (MH). Din faxmaskin kan använda mer avancerade komprimeringsmetoder (Modified Read (MR), Modified Modified Read (MMR) och JPEG), förutsatt att den mottagande maskinen har samma kapacitet.

Kommunikationsfel (Komm. Fel)

Ett fel som uppstår vid sändning eller mottagning av faxmeddelanden och som i regel beror på linjestörningar.



Kompatibilitetsgrupp

En faxmaskins förmåga att kommunicera med en annan maskin. Kompatibilitet garanteras mellan ITU-T-grupper.

Kontrast

En inställning som kompenserar för mörka eller ljusa dokument. Fax eller kopior av mörka dokument blir ljusare och vice versa.

Kortnummer

Ett förprogrammerat nummer för enkel uppringning. Du måste trycka på  (**Kortnummer**), den tvåsiffriga koden,  och **Mono Start** eller **Colour Start** för att starta uppringningsprocessen.

Kortnummerlista

En lista i numerisk ordning med namn och nummer som lagras i kortnummerminnet.

LCD-skärm (liquid crystal display)

Maskinens skärm, på vilken interaktiva meddelanden visas under skärmprogrammeringen och på vilken datum och tid anges när maskinen inte arbetar.

Ljusstyrka

Du kan ställa in ljusstyrkan för att erhålla en ljusare eller mörkare bild.

Manuellt fax

När du lyfter luren på den externa telefonen kan du höra den mottagande faxmaskinen svara innan du trycker på **Mono Start** eller **Colour Start** för att börja sända faxet.

Menyläge

Programmeringsläget för nya inställningar av maskinens funktioner.

Minnesmottagning

Mottagning av faxmeddelanden i maskinens minne när maskinen får slut på papper.

Nummerpresentation

En tjänst som kan köpas av telefonoperatören och som gör att du ser numret (eller namnet) till den som ringer.

OCR (optisk teckenigenkänning)

Programpaketet ScanSoft™ PaperPort™ 11SE med OCR eller Presto!® PageManager® omvandlar en bild av en text till en redigerbar text.

Paus

Den här funktionen gör att du kan lägga in en 3,5 sekunder lång fördröjning i en nummersekvens medan du slår numret med de kombinerade siffer- och bokstavsknapparna eller medan du lagrar kortnummer. Tryck på **Redial/Pause** så många gånger som krävs för att lägga in långa pauser.

PhotoCapture Center™

Med den här funktionen kan du skriva ut högkvalitativa, digitala fotografier från din digitalkamera med hög upplösning.

PictBridge

Med den här funktionen kan du skriva ut högkvalitativa, digitala fotografier direkt från din digitalkamera med hög upplösning.

Polling

Innebär att en faxmaskin ringer upp en annan faxmaskin för att hämta väntande faxmeddelanden.

Puls

En form av roterande uppringning på telefonlinjen.

Realtidsöverföring

Du kan sända fax i realtid när minnet är fullt.

Ringvolym

Volyminställning för maskinens ringsignal.

Säkerhetskopiering

Maskinen skriver ut en kopia av varje fax som har tagits emot och lagrats i minnet. Detta är en säkerhetsåtgärd så att du inte förlorar några meddelanden vid strömvabrott.

Sidoapparat

En telefon som använder samma faxlinje men är kopplad till ett separat vägguttag.

Signalfördröjning

Antalet ringsignaler innan maskinen svarar i Endast fax och Fax/Tel-läge.

Skanna till mediaenhet

Du kan skanna en bild i svartvitt eller färg till ett minneskort eller USB-minne. Svartvita bilder kommer att vara i filformatet TIFF eller PDF och bilder i färg kan vara i formatet PDF eller JPEG.

Skanning

Sändningen av en elektronisk bild av ett pappersdokument till datorn.

Söka

En elektronisk, numerisk eller alfabetisk lista över lagrade kortnummer och gruppnummer.

Standard upplösning

203 × 97 dpi. Snabb överföring av normal text.

Station-ID

Den information som anges längst upp på varje faxad sida. Den inkluderar sändarens namn och faxnummer.

Superfin upplösning (endast svartvitt)

392 × 203 dpi. Lämplig för mycket liten text och linjegrafik.

Tillfälliga inställningar

Du kan välja olika alternativ för varje individuell faxesändning utan att behöva ändra dina grundinställningar.

Ton

En form av uppringning på telefonlinjen som används för tonvalstelefoner.

TSV (Telefonsvarare)

Du kan koppla en extern telefonsvarare till din maskin.

Upplösning

Antal horisontella och vertikala linjer per tum. Se: Standard, Fin, Superfin och Foto.

Xmit-rapport (Överföringsrapport)

En överföringsrapport med information om skickade fax, datum, tidpunkt och antal sidor.

Återstående jobb

Du kan kontrollera vilka jobb som väntar i minnet samt ångra individuella jobb.

Överföring

Sändning av dokument över telefonlinjen från din maskin till en mottagande faxmaskin.

A

ADF (automatisk dokumentmatare)	19, 30
Anpassade telefonfunktioner på en enkel linje	119
Ansluta	
extern telefon	52
extern TSV (telefonsvarare)	51
Apple® Macintosh®	
Se bruksanvisning för programanvändare på cd-skivan.	
Automatisk	
faxmottagning	38
Faxavkänning	41

B

Bläckpatroner	
bläckpunktsräknare	133
byta	133
kontrollera färgvolymen	140

C

ControlCenter	
Se bruksanvisning för programanvändare på cd-skivan.	

D

Direkt utskrift	
från en icke-PictBridge kamera	101
från en PictBridge-kamera	99
Dokument	
ladda	19, 20
Dubbel åtkomst	35

E

Extern telefon, ansluta	52
-------------------------------	----

F

Fax, från PC	
Se bruksanvisning för programanvändare på cd-skivan.	
Fax, stand-alone	
mottagning	38
F/T Ringtid, inställning	40
Faxavkänning	41
Faxvidaresändning	47
från sidoapparat	53
förminska att passa på papper	44
hämta från annan plats	47, 48
i minnet	45
i slutet av samtal	39
mottagning utan papper	45
problem	116, 118
Signalfördröjning, inställning	40
skriva ut från minnet	45
telefonlinjestörning	122
till PC	42
sändning	30, 66
aktivera faxläge	30
från dokumentmatare	30
från kopieringsglaset	31
från minnet (Dubbel åtkomst)	35
fördröjd fax	35
fördröjd grupsändning	36
Grupsändning	32
kontrast	34
manuell	37
radera från minnet	36
Realtidsöverföring	35
ställa in ny standard	36
telefonlinjestörning	122
Upplösning	34
utomlands	35
återgå till fabriksinställning	36
Fax/Tel-läge	
Fjärrstyrd aktiveringskod	53
Fjärrstyrd avaktiveringskod	53
Signalfördröjning	40
svara i sidoapparater	53
Faxavkänning	41

Faxkoder	
använda	53
Fjärrstyrd aktiveringskod	53
Fjärrstyrd avaktiveringskod	41, 53
Fjärråtkomstkod	45
ändra	45, 54
Faxlagring	42
aktivera	42
skriva ut från minnet	45
stänga av	43
Faxvidaresändning	
programmera ett nummer	41
ändra med fjärrkommando	47, 48
Felmatade	
dokument	129
papper	130
Felmeddelanden på LCD-skärmen	123
Ej registrerad	55, 123
Endast Sv/v	124
Ingen färgpatron	125
Inget papper	125
Initieringsfel	125
Kan inte hitta	126
Kan inte rengöra	126
Kan inte skanna	126
Kan inte skriva	126
Kan inte skriva ut	125
Komm. Fel	126
Låg bläcknivå	126
Minnet är fullt	127
medan du skannar ett dokument	78
Felsökning	116
dokument som fastnat	129
felmeddelanden på LCD-skärmen	123
kontrollera färgvolymen	140
om du har problem att	
dokument som fastnat	129
kopiera	120
Nätverk	121
PhotoCapture Center™	121
programvara	120
skanna	120
skriva ut	116
skriva ut mottagna fax	118
ta emot fax	118
ta emot samtal	119
telefonlinje eller anslutningar	118
pappersstopp	130

Fjärrinställning	
Se bruksanvisning för programanvändare på cd-skivan.	
Fjärråtkomst	45
komma åt faxmeddelanden	48
kommandon	47
åtkomstkod	45, 46
Fotopappersfack	13
Funktionsvalstabell	143
Förbrukningsmaterial	174
Förminskning	
inkommande fax	44
kopior	71

G

Genomgång av kontrollpanelen	6
Grupper för grupsändning	61
Grupsändning	32
ställa in grupper för	61
Gråskala	165, 170

H

Hjälp	
Funktionsvalstabell	143, 144
Meddelanden på LCD-skärmen	143
med hjälp av läges- och menyknappar	143

I

Innobella™	174
------------------	-----

J

Jack	
Sidoapparat	
Extern telefon	52

K

Kopiering	
ange kopieringsläge	70
använda dokumentmatare	74
bok	75
enstaka	70
flera	70
förstora/förminska	71
kontrast	74
kvalitet	71
ljusstyrka	74
med kopieringsglaset	19
minnet är fullt	78
pappersstorlek	75
papperstyp	75
sidlayout (N på 1)	72
sortera (endast dokumentmatare)	74
ställa in ny standard	77
Vattenstämpel	76
använda en mall	76
använda ett mediakort	76
använda ett pappersdokument	77
använda ett USB-minne	76
återställa till fabriksinställningar	77
Kortnummer	
använda	55
Grupsändning	32
använda Grupper	32
ställa in	58
ändra	58, 59, 60
Kuvert	11, 17, 18

L

LCD-skärm (liquid crystal display)	143
Dämpningstimer	26
Hjälplista	65
Kontrast	26
Ljusstyrka	26
Läge, aktivera	
Fax	30
Kopiera	70
PhotoCapture	6, 83
Skanna	6, 96

M

Macintosh®	
Se bruksanvisning för programanvändare på cd-skivan.	
Manuell	
mottagning	38
uppringning	55
överföring	37
Minneslagring	143
Minnessäkerhet	68
Mottagningsläge	
Endast fax	38
Extern TSV	38
Fax/Tel	38
Manuell	38

N

Nummerpresentation	49
Lista över nummerpresentation	57
Nummerpresentationslista	65
Nätverk	
Skanning	
Se bruksanvisning för programanvändare på cd-skivan.	
Utskrift	
Se bruksanvisning för nätverksanvändare på cd-skivan.	

O

OH-film	15, 18, 164
---------------	-------------

P

Packa maskinen	140
PaperPort™ 11SE med OCR	
Se bruksanvisning för programanvändare på cd-skivan och hjälpen i programmet PaperPort™ 11SE för att få tillgång till hjälpguider.	
Papper	15, 164
kapacitet	18
ladda	9, 11
ladda fotopapper	13
ladda kuvert och vykort	11
storlek	23
storlek på dokument	19
typ	17, 23
utskrivbart område	14
PhotoCapture Center™	
Beskrining	90, 94
Bildspel	89
CompactFlash®	80
DPOF-utskrift	90
Fotoeffekter	
Automatisk korrigerig	85
Förbättra hud-ton	86
Förbättra naturbilder	86
Sepia	88
Svartvitt	87
Ta bort röda ögon	87
från PC	
Se bruksanvisning för programanvändare på cd-skivan.	
Förhandsgranska foton	83
Kantfri	95
Lägga till effekt	85
Memory Stick Pro™	80
Memory Stick®	80
SD	80
SDHC	80
Skanna till kort	96
Skanna till USB-minne	96
Skriva ut	
alla foton	89
foton	84
index	84
specifikationer	168
Sök efter datum	88
Utskriftsinställningar	
Färgförstärkning	93
Kontrast	93
Kvalitet	91, 92
Ljusstyrka	93
Papperstyp & storlek	92, 93
Ställa in ny standard	95
Återställa fabriksinställningar	95
xD-Picture Card™	80
PictBridge	
DPOF-utskrift	100
Presto!® PageManager®	
Se Hjälp i Presto!® PageManager®	
Programmera din maskin	143

R

Radera	
Faxvidaresändning	47
jobb som väntar på återuppringning	36
Rapporter	64
Användarinställningar	65
att skriva ut	65
Faxjournal	65
Journalperiod	64
Hjälplista	65
Kortnummerlista	65
Nummerpresentation	65
Nummerpresentationslista	65
Nätverksinställning	65
Överföringsrapport	64, 65
Redial/Pause	56
Rengöra	
pappersmatarrullen	137
skanner	136
skrivarvals	137
skrivhuvudet	138

S

Serienummer	
att hitta	Se frontluckans insida
Sidoapparat, använda	53
Signalfördröjning, inställning	40
Skanning	
Se bruksanvisning för programanvändare på cd-skivan.	
Skanningsområde	20
Snabbval	
Gruppnummer	
ställa in grupper för gruppsändning ...	61
ändra	58, 59, 60
Kortnummer	
använda	55
ställa in från listan över nummerpresentation	59
ställa in från utgående samtal	58
ställa in med 2-siffrig plats	58
ändra	58, 59, 60
Sök	55
Strömavbrott	143
Säkerhetsföreskrifter	107, 111
Sändningslås	
aktivera/stänga av	28

T

Telefonlinje	
anslutningar	51
problem	118
störning	122
typ	50
växelsystem (PBX)	52
Telefonsvare (TSV)	51
ansluta	51
Telefonväxelsystem (PBX)	52
Text, ange	161
specialtecken	161
Transportera maskinen	140
Trådlös telefon	53
Trådlöst nätverk	
Se snabbguiden och bruksanvisning för nätverksanvändare på cd-skivan.	
TSV (telefonsvarare), extern	38, 51
ansluta	51
mottagningsläge	38
spela in utgående meddelande	52

U

Underhåll, rutinmässigt	
byta bläckpatroner	133
Upplösning	
fax	165
inställning för nästa fax	34
kopia	167
skanna	170
utskrift	171
Uppringning	
en paus	57
Grupper	32
Kortnummer	55
Lista över nummerpresentation	57
manuell	55
Utgående samtal	56
åtkomstkoder och kreditkortsnummer	60
Utanför område (nummerpresentation) ...	49
Utskrift	
drivrutiner	171
fax från minnet	45
pappersstopp	130
problem	116, 118
på litet papper	14
rapport	65
Se bruksanvisning för programanvändare på cd-skivan.	
specifikationer	171
upplösning	171
utskrivbart område	14

V

Viloläge	25
Volym, inställning	
högtalare	24
ring	24
ton	24

W

Windows®	
Se bruksanvisning för programanvändare på cd-skivan.	

Å

Åtkomstkoder, lagra och ringa upp	63
---	----

Ö

Överföra dina faxmeddelanden eller faxrapport	128
--	-----

brother®

Besök oss på World Wide Web
<http://www.brother.com>

Denna maskin har godkänts för användning endast i inköpslandet. Lokala Brother-bolag eller deras återförsäljare kommer endast att ge support för maskiner som köpts i deras länder.