

DCP-7030
DCP-7040
DCP-7045N

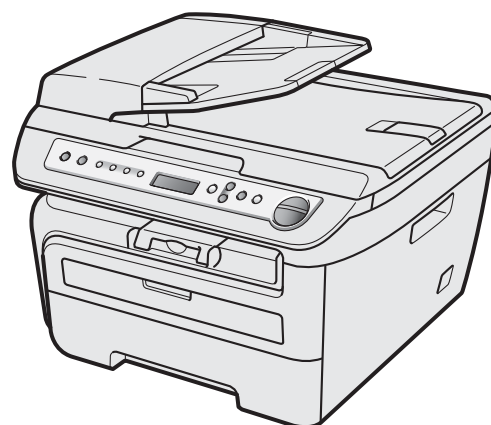

Преди да използвате устройството е необходимо да настроите хардуера и да инсталирате драйвера. Моля прочетете това „Ръководство за бързо инсталиране“ за правилна настройка и инструкции за инсталиране.

Стъпка 1

Инсталация на устройството



Стъпка 2





Инсталиране на драйверите на
принтера

Инсталацията завърши!

Съхранявайте „Ръководството за бързо инсталиране“ и доставения CD-ROM на подходящо място за бърза и лесна справка по всяко време.



Използвани в ръководството символи

|  Внимание |  Предупреждение |  Неправилна настройка |
|-------------------------------------------------------------------------------------------------------------------------------------------------|------------------------------------------------------------------------------------------------------------------------------------------------------------------------------------------------------|-------------------------------------------------------------------------------------------------------------------|
| Предупрежденията ви казват как да се предпазите от евентуално нараняване. | Предупрежденията посочват процедури, които да следвате или да избягвате, за да не се стигне до повреда на устройството или други предмети. | Иконите за неправилна настройка ви предупреждават за устройства и операции, които са несъвместими с устройството. |
|  Забележка |  Ръководство за потребителя, Ръководство за потребителя на софтуера или Ръководство за мрежовия потребител | |
| Забележките ви казват какво да направите в дадена ситуация или ви дават полезни съвети за това как съответната операция работи с други функции. | Означава справка с Ръководството на потребителя, Ръководството за потребителя на софтуера или Ръководството за мрежовия потребител, които се намират на доставения CD-ROM диск. | |

Търговски марки

Графичният знак на Brother е регистрирана търговска марка на Brother Industries, Ltd.

Brother е регистрирана търговска марка на Brother Industries, Ltd.

Multi-Function Link е регистрирана търговска марка на Brother International Corporation.

Windows Vista е или регистрирана търговска марка или търговска марка на Microsoft Corporation в САЩ и/или други страни.

Microsoft, Windows, Windows Server и Internet Explorer са регистрирани търговски марки на Microsoft Corporation в САЩ и/или други страни.

Apple, Macintosh, Safari и TrueType са регистрирани търговски марки на Apple Inc. в САЩ и други страни.

Nuance, емблемата на Nuance, PaperPort и ScanSoft са търговски марки или регистрирани търговски марки на Nuance Communications, Inc. или техните сдружения в САЩ и/или други страни.

Всяка компания, чийто софтуер е споменат в това Ръководство, притежава лицензно споразумение, специфично за собствените ѝ програми.

Всички други търговски марки са собственост на съответните им собственици.

Съставяне и публикуване

Това ръководство е съставено и публикувано под контрола на Brother Industries Ltd. на базата на най-новите описания и спецификации на продукта.

Съдържанието на това ръководство и спецификациите на този продукт може да бъдат променени без предизвестие.

Brother си запазва правото да прави промени без предизвестие в спецификациите и съдържанието се тук материали и не носи отговорност за каквито и да е вреди (включително последващи), възникнали вследствие на използването на предоставените материали, включително, но без ограничение до печатни и други грешки, свързани с публикацията.

Този продукт е предназначен за професионална употреба.

©2008 Brother Industries, Ltd. ©1998-2008 TROY Group, Inc. ©1983-2008 PACIFIC SOFTWARES INC. Този продукт включва софтуера на "KASAGO TCP/IP", разработен от ELMIC WESCOM, INC. ©2008 Devicescape Software, Inc. Този продукт включва софтуер RSA BSAFE Cryptographic, на RSA Security Inc. Авторски права за ICC профили 2003 г. от Европейската цветова инициатива (European Color Initiative), www.eci.org. ВСИЧКИ ПРАВА ЗАПАЗЕНИ.

Предпазни мерки

| | |
|-----------------------------------------------|---|
| За безопасно използване на устройството | 2 |
| Разпоредби | 4 |

Стъпка 1 – Инсталация на устройството

| | |
|-------------------------------------------------------------|---|
| Инсталиране на модула на барабана и на тонер касетата | 6 |
| Зареждане на хартия в тавата за хартия | 7 |
| Монтирайте захранващия кабел | 8 |
| Настройте вашата държава (DCP-7040 и DCP-7045N) | 8 |
| Избор на език | 8 |
| Задаване на контраст на дисплея | 8 |

Стъпка 2 – Инсталиране на драйверите на принтера

Windows®

| | |
|-------------------------------------------------------------------------------------------------------------------------------|----|
| За потребителите на кабели с USB интерфейс (За Windows® XP/XP Professional x64 Edition/Windows Vista®) | 10 |
| За потребителите на мрежов интерфейс (само за DCP-7045N) (За Windows® XP/XP Professional x64 Edition/Windows Vista®) | 12 |
| Относно Windows Server® 2003, виж Ръководството за мрежовия потребител на CD-ROM. | |

Macintosh

| | |
|----------------------------------------------------------------|----|
| За потребителите на кабели с USB интерфейс | 14 |
| За Mac OS X 10.2.4 или по-нова версия | 14 |
| За потребителите на мрежов интерфейс (само за DCP-7045N) | 16 |
| За Mac OS X 10.2.4 или по-нова версия | 16 |

Консумативи и опции

| | |
|-------------------|----|
| Консумативи | 18 |
|-------------------|----|

Забележка

Когато местите устройството, хващайте страничните ръкохватки, разположени под скенера. НЕ носете комбинираната машина като я държите отдолу.

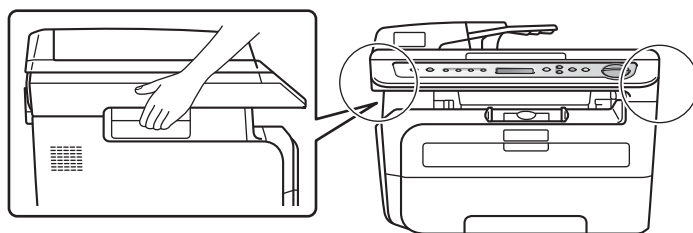

■ Илюстрациите в това Ръководство за бързо инсталиране са базирани на DCP-7045N.

За безопасно използване на устройството

Моля, запазете настоящите инструкции за последваща справка и ги прочетете преди да пристъпите към евентуална поддръжка.

ВНИМАНИЕ



Преди да почистите вътрешните части на устройството, първо извадете кабела на телефонната линия, след което захранващия кабел от електрическия контакт.



НЕ хващайте щепсела с мокри ръце. Това може да причини токов удар.



НЕ използвайте никакви запалими вещества, спрейове или органични разтворители/течности, съдържащи спирт/амоняк за почистване на устройството отвътре и отвън. Това може да доведе до пожар или токов удар. Направете справка с Рутинна поддръжка в Ръководството за употреба за инструкции относно почистването на устройството.



Винаги проверявайте дали щепселът е пхнат докрай.



Непосредствено след използване на принтера някои негови части са много горещи.. Когато отваряте предния или задния капак на устройството, НЕ докосвайте частите, които са застриховани на илюстрациите.

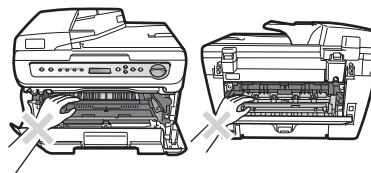

За да избегнете наранявания, не поставяйте ръцете си на ръба на устройството под капака за документи или под капака на скенера, както е указано на илюстрациите.

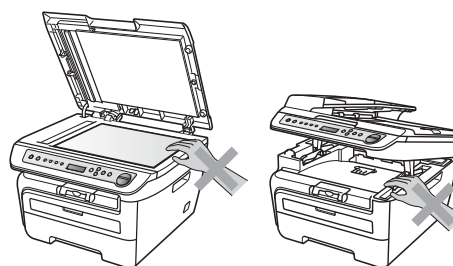

За да избегнете наранявания, НЕ поставяйте пръстите си в зоната, показана на илюстрациите.

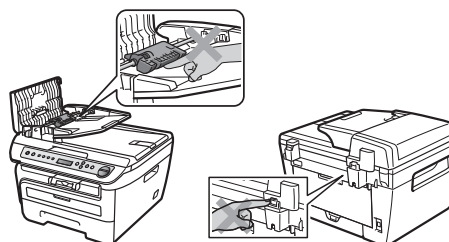



НЕ използвайте прахосмукачка за почистване на разпръснат тонер. Това може да доведе до възпламеняване на тонера в прахосмукачката и представлява потенциална опасност от пожар. Моля, внимателно почистете праха от тонера със суха, гладка тъкан и съгласно местните законови разпоредби.



При преместване на устройството, използвайте осигурените ръкохватки. Първо се уверете, че всички кабели са разкачени.



При опаковане на вашето устройство са използвани найлонови пликосе. За да избегнете риска от задушаване, съхранявайте тези пликосе далеч от бебета и деца.

Забележка

Предпазителят е маркиран със знак за внимание. НЕ отстранявайте и НЕ повреждайте този знак.

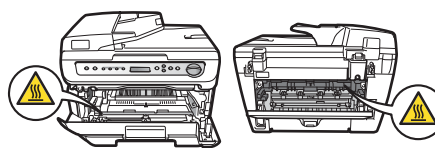

Разпоредби

Декларация за съответствие на ЕС

brother

EC Declaration of Conformity

Manufacturer:

Brother Industries Ltd.,
15-1, Naeshirocho, Mizuho-ku, Nagoya 467-8561, Japan

Plant:

Brother Industries (Vietnam) Ltd.,
Phuc Dien Industrial Zone Cam Phuc Commune, Cam giang Dist Hai Duong Province,
Vietnam

Herewith declare that:

Products description : Laser Printer
Product Name : DCP-7030, DCP-7040, DCP-7045N

are in conformity with provisions of the Directives applied : Low Voltage Directive
2006/95/EC and the Electromagnetic Compatibility Directive 2004/108/EC.

Standards applied :

Harmonized : Safety EN60950-1:2001+A11:2004

EMC EN55022:2006+A1:2007 Class B
EN55024:1998+A1:2001+A2:2003
EN61000-3-2:2006
EN61000-3-3:1995+A1:2001+A2:2005

Year in which CE marking was first affixed : 2007

Issued by : Brother Industries, Ltd.

Date : 6th April, 2009

Place : Nagoya, Japan

Signature :

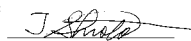

Junji Shiota
General Manager
Quality Management Dept.

Приложени стандарти:

Хармонизирани Безопасност
EN60950-1:2001+A11: 2004

Електромагнитна съвместимост
EN55022: 2006 +A1: 2007 Classe
B
EN55024: 1998 +A1: 2001 +A2:
2003
EN61000-3-2: 2006
EN61000-3-3: 1995 +A1: 2001
+A2: 2005

Година, през която CE маркировката е прикрепена за първи път: 2007 г.

Издадено от : Brother Industries, Ltd.

Дата : 6 април 2009 г.

Място : Нагоя, Япония

IEC60825-1+A2:2001 Спецификация

Този принтер е лазерен продукт от Class 1 според определението в спецификациите IEC 60825-1+A2:2001. Показаният по-долу етикет е поставен на моделите за страните, в които е необходим.

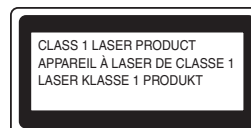

Този принтер има лазерен диод Class 3B, който генерира невидима лазерна радиация в лазерния модул. Не трябва да отваряте лазерния модул при никакви обстоятелства.

Вътрешна лазерна радиация

Дължина на вълната: 780 - 800 nm

Мощност: 10 mW макс.

Лазер Клас: Class 3B

ЕС Декларация за съответствие

Производител

Brother Industries Ltd.,
15-1, Naeshiro-cho, Mizuho-ku, Nagoya 467-8561,
Japan

Завод

Brother Industries (Vietnam) Ltd.,
Phuc Dien Industrial Zone Cam Phuc Commune,
Cam giang Dist Hai Duong Province, Vietnam

С настоящото декларира, че:

Описание на : Лазерен принтер
продукта

Наименование : DCP-7030, DCP-7040,
на продукта DCP-7045N

са в съответствие с разпоредбите на приложените Директиви: Директива 2006/95/ЕО за Нисковолтови съоръжения и Директива 2004/108/ЕС за електромагнитната съвместимост.



ВНИМАНИЕ

Използването на контроли, регулирането или извършването на процедури, различни от определените в това ръководство, може да доведе до опасно излагане на радиация.

Изключване на устройството

Този продукт трябва да бъде инсталиран в близост до електрически контакт, който е лесно достъпен. При аварии, трябва да извадите захранващия кабел от контакта, за да изключите напълно захранването.

LAN връзка (само за DCP-7045N)



ПРЕДУПРЕЖДЕНИЕ

НЕ свързвайте този продукт към LAN връзка, която е подложена на свръх напрежение.

Радио интерференция

Този продукт отговаря на EN55022 (CISPR Publication 22)/Class B. Когато свързвате устройството към компютър, се уверете, че използвате един от следните интерфейсни кабели. USB кабелът не трябва да бъде по-дълъг от 2,0 метра.

ЕС Директива 2002/96/ЕО и EN50419



Само Европейски Съюз

Това оборудване е маркирано с горния символ за рециклиране. Той означава, че в края на жизнения цикъл на оборудването, трябва да го изхвърлите отделно в подходящ пункт за събиране на такива отпадъци и да не го изхвърляте в обикновения домакински несортиран боклук. Така ще помогнете за опазване на околната среда. (Само за Европейския Съюз)

Международна Декларация за съответствие с ENERGY STAR®

Целта на международната програма ENERGY STAR® е да поощрява разработването и популяризирането на енергоспестяващо офис оборудване.

Като партньор на ENERGY STAR®, Brother Industries, Ltd. определи, че този продукт отговаря на спецификациите на ENERGY STAR® за енергийна ефективност.



1 Инсталиране на модула на барабана и на тонер касетата

⊘ Неправилна инсталация

НЕ СВЪРЗВАЙТЕ интерфейсия кабел. Свързването на интерфейсия кабел се прави, когато се инсталира драйвера.

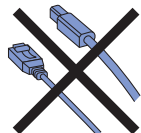

1 Отворете предния капак.

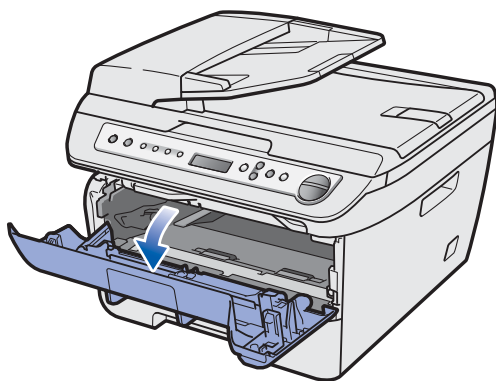

2 Разпакувайте модула на барабана и на тонер касетата.

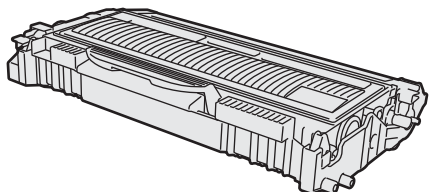

3 Внимателно я разклатете в двете страни неколкократно, за да разнесете тонера равномерно в касетата.

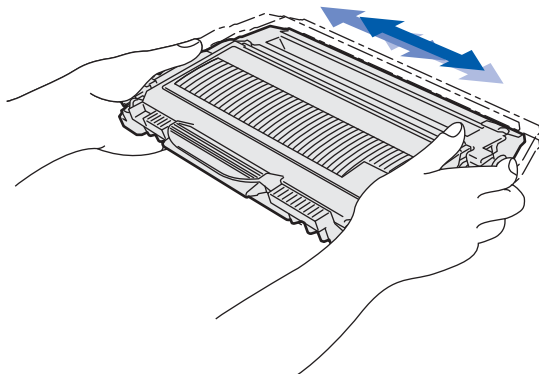

4 Поставете модула на барабана и тонер касетата в устройството.

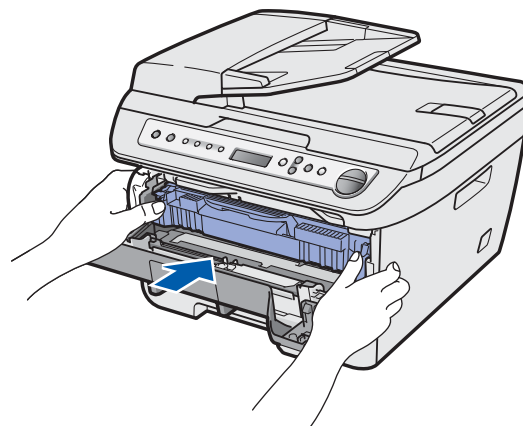
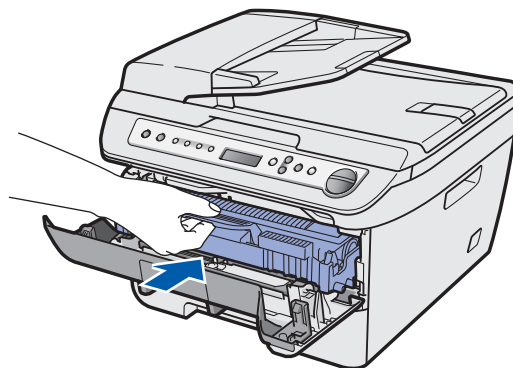

5 Затворете предния капак на устройството.

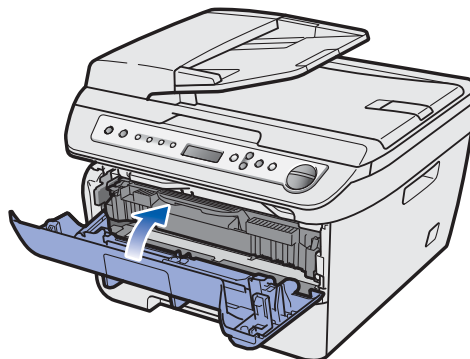

2 Зареждане на хартия в тавата за хартия

- 1 Издърпайте изцяло тавата за хартия от устройството.

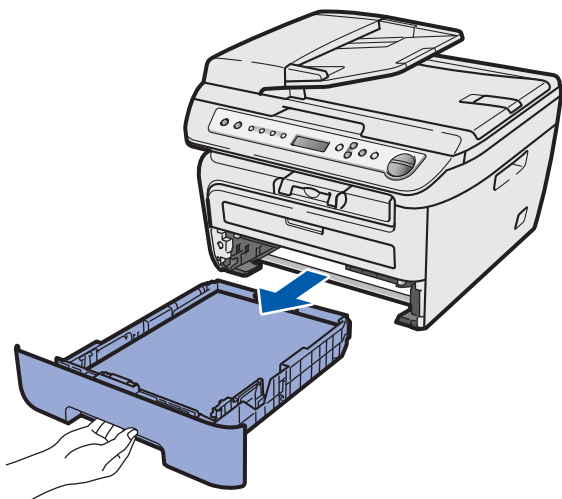

- 2 Едновременно със задържането на зеления водач на хартията натиснат, регулирайте водачите според размера на хартията, която използвате. Уверете се, че водачите пасват добре в леглата си.

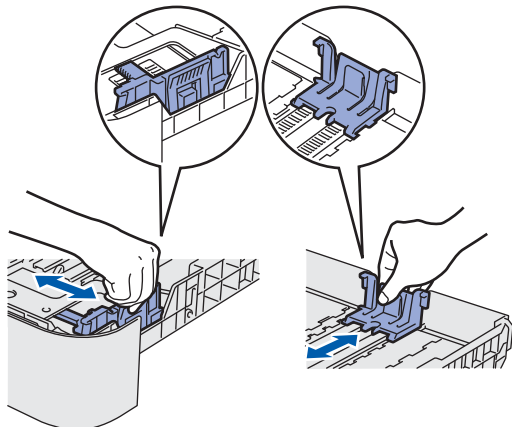

- 3 Разлистете хартията, за да избегнете засядането и лошото ѝ подаване.

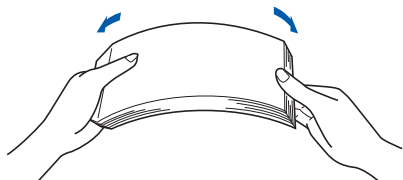

- 4 Заредете тавата с хартия. Уверете се, че хартията е легнала равномерно в тавата и е под маркировката за максимум (1).

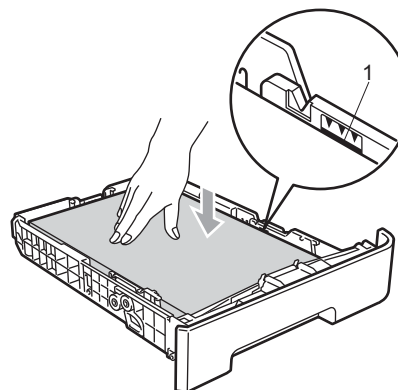

! ПРЕДУПРЕЖДЕНИЕ

Уверете се, че водачите на хартията се докосват до страните на листовите, така че да могат да бъдат правилно подавани. Ако не направите това, то може да доведе до повреда на вашето устройство.

- 5 Поставете плътно тавата за хартия обратно в устройството. Уверете се, че тя е изцяло поставена в устройството.

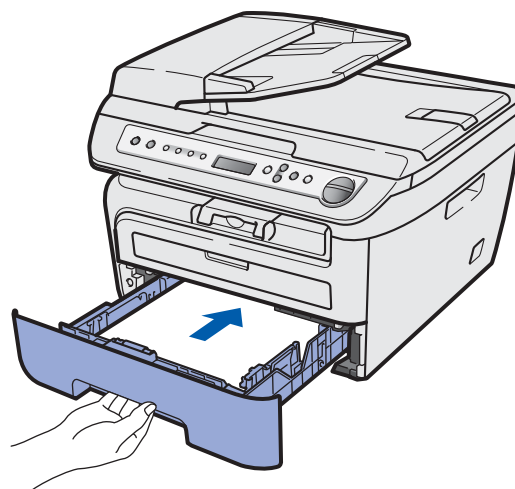



3 Монтирайте захранващия кабел

- 1 Уверете се, че устройството е изключено от захранването. Свържете захранващия кабел към устройството.
- 2 Включете захранващия кабел в контакта. Натиснете бутона за включване на захранването.

4 Настройте вашата държава (DCP-7040 и DCP-7045N)

- 1 Проверете дали захранването е включено, като включите захранващия кабел в контакта. Натиснете **OK (Ок)**.

Set Country
Press OK Key

- 2 Натиснете  или , за да изберете вашата държава.

Others
Select ▲▼ or OK

- 3 Натиснете **OK (Ок)**, когато на дисплея се изпише желаната държава.

- 4 Дисплеят ще ви подсказва да потвърдите отново избора на държавата.

Others?
▲ Yes ▼ No

- 5 Направете едно от следните неща:
 - Ако дисплеят показва правилната държава, натиснете , за да преминете към Стъпка 6.
 - Натиснете , за да се върнете към Стъпка 2, за да изберете отново държавата.



- 6 След като дисплеят показва Accepted (Прието) в продължение на две секунди, той показва Please Wait (Моля изчакай).

5 Избор на език

- 1 След рестарта на устройството, дисплеят показва:

Select Language
Press OK Key

Натиснете **OK (Ок)**.

- 2 Натиснете  или , за да изберете съответния език и натиснете **OK (Ок)**.

Select ▲▼ or OK
English

- 3 Ако е избран желаният от вас език, натиснете  (Да).

Български?
▲ Да ▼ Не









Забележка

Ако сте задали неправилен език, можете да смените езика от менюто на контролния панел на устройството. (За подробности, виж "Промяна на езика на дисплея" в Приложението на Ръководството за потребителя.)

6 Задаване на контраст на дисплея

Можете да променят контраста, така че дисплеят да изглежда по-светъл или по-тъмен.

- 1 Натиснете **Menu (Меню)** и  или , за да изберете 1.Общи настройки. Натиснете **OK (Ок)**.
- 2 Натиснете  или , за да изберете 5.LCD Контраст. Натиснете **OK (Ок)**.
- 3 Натиснете  за да увеличите контраста. —ИЛИ—
Натиснете , за да намалите контраста. Натиснете **OK (Ок)**.

Следвайте инструкциите на тази страница за вашата операционна система и интерфейс.

За най-новите драйвери и за най-доброто решение на вашия проблем, посетете Brother Solutions Center директно от драйвера или на адрес <http://solutions.brother.com/>.

Windows®



За потребителите на кабели с USB интерфейс 10



За потребителите на мрежов интерфейс (само за DCP-7045N)..... 12

Macintosh



За потребителите на кабели с USB интерфейс..... 14



За потребителите на мрежов интерфейс (само за DCP-7045N)..... 16

За потребителите на кабели с USB интерфейс (За Windows® XP/XP Professional x64 Edition/Windows Vista®)

Важно

Уверете се, че сте извършили всички действия от инструкциите, от стъпка 1 **Инсталация на устройството** на страници 6 до 8.

Забележка

- Не свързвайте USB кабели преди да инсталирате софтуера.
- Преди да инсталирате MFL-Pro Suite, моля, затворете всички отворени приложения.
- Предоставеният CD-ROM включва ScanSoft™ PaperPort™ 11SE. Този софтуер поддържа единствено Windows® XP (SP2 или по-висок), XP Professional x64 Edition и Windows Vista®. Преди да инсталирате MFL-Pro Suite, моля, обновете Windows® Service Pack, осигурявайки си най-новата му версия.

- 1 Изключете устройството от контакта и от компютъра, ако вече сте свързали интерфейсия кабел.
- 2 Включете компютъра си. (Необходимо е да влезете с права на администратор.)
- 3 Поставете доставения CD-ROM за Windows® в CD-ROM устройството. Ако екранът с името на модела се появи, изберете вашето устройство. Следвайте инструкциите на екрана.

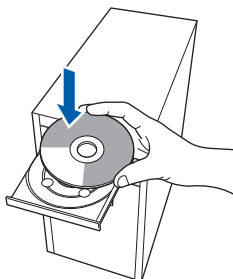

- 4 Появява се главното меню на CD-ROM. Щракнете върху **Инсталиране на MFL-Pro Suite**.
- 5 След като прочетете и приемете лицензионното споразумение на програмите ScanSoft™ PaperPort™ 11SE, щракнете **Да**. Инсталацията на ScanSoft™ PaperPort™ 11SE ще стартира автоматично и ще бъде последвана от инсталацията на MFL-Pro Suite.

- 6 При поява на прозореца за лицензното споразумение на софтуера MFL-Pro Suite на Brother, щракнете върху **Да**, ако сте съгласни с условията му.
- 7 Изберете **Стандартна** (DCP-7030 и DCP-7040) или **Локална връзка (USB)** (DCP-7045N), след което натиснете **Напред**. Инсталацията ще продължи.

Забележка

(само за DCP-7045N)

Ако желаете да инсталирате PS драйвера (BR-Script Driver на Brother), изберете **Инсталиране по избор**, след което следвайте инструкциите на екрана. Когато се появи екран за **Избор на функции**, проверете **PS принтерния драйвер**, след което продължете да следвате инструкциите на екрана.

- 8 Когато се появи този екран отидете на следващата стъпка.

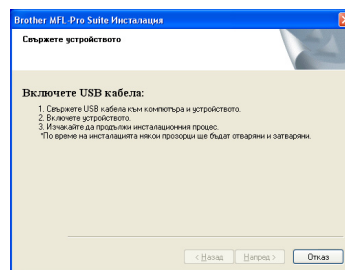

- 9 Свалете етикета от буксата за USB интерфейс.

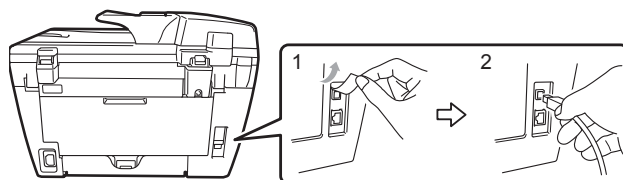

- 10** Свържете USB интерфейсия кабел към компютъра, след което го включете в устройството.

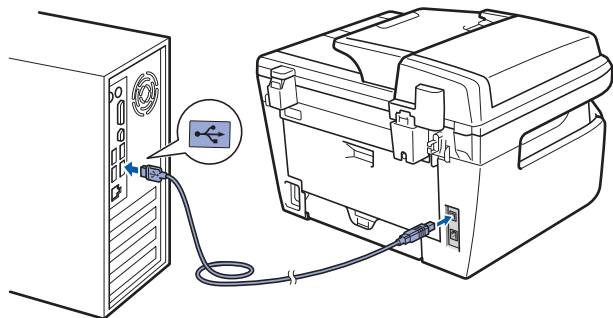

⊘ Неправилна инсталация

НЕ СВЪРЗВАЙТЕ устройството към USB порт на клавиатурата или незахранван USB хъб. Brother препоръчва свързването на устройството директно към вашия компютър.

- 11** Включете захранващия кабел в контакта. Натиснете бутона за включване на захранването. Инсталацията на Brother драйверите ще започне автоматично. **Инсталационните екрани се появяват един след друг, затова изчакайте.**

⊘ Неправилна инсталация

НЕ се опитвайте да дадете отказ на някой от екраните по време на тази инсталация.

- 12** Когато се появи екранът за онлайн регистрация, направете своя избор и следвайте инструкциите на екрана.
- 13** Натиснете **Край**, за да рестартирате компютъра. (След като рестартирате компютъра, е необходимо да влезете с права на администратор.)

Забележка

XML Paper Specification Printer Driver
 Принтерният драйвер XML Paper Specification Printer Driver е най-подходящ при печат от приложения, които използват документи във формат XML Paper Specification. Моля, изтеглете последната версия на драйвера от Центъра за решения на Brother на <http://solutions.brother.com/>.

- OK!** Наборът програми „MFL-Pro Suite“ (включително принтерния и скенерен драйвери) е вече инсталиран и с това процесът на инсталиране завършва.

За потребителите на мрежов интерфейс (само за DCP-7045N) (За Windows® XP/XP Professional x64 Edition/Windows Vista®)

Важно

Уверете се, че сте извършили всички действия от инструкциите, от стъпка 1 **Инсталация на устройството на страници 6 до 8.**



Забележка

Предоставеният CD-ROM включва ScanSoft™ PaperPort™ 11SE. Този софтуер поддържа единствено Windows® XP (SP2 или по-висок), XP Professional x64 Edition и Windows Vista®. Преди да инсталирате MFL-Pro Suite, моля, обновете Windows® Service Pack, осигурявайки си най-новата му версия.

- 1 Изключете устройството и извадете кабела на захранването от контакта.
- 2 Свържете мрежовия интерфейс кабел към устройството и го свържете към мрежата.
- 3 Включете захранващия кабел в контакта. Натиснете бутона за включване на захранването.
- 4 Включете компютъра си. (Необходимо е да влезете с права на администратор.) Преди да инсталирате MFL-Pro Suite, затворете всички отворени приложения.



Забележка

Преди инсталиране е необходимо да изключите софтуера за лична защитна стена, ако използвате такъв. След инсталирането рестартирайте софтуера за лична защитна стена.

- 5 Поставете доставения CD-ROM в CD-ROM устройството. Следвайте инструкциите на екрана.

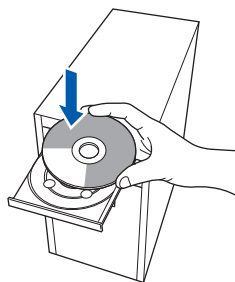

- 6 Появява се главното меню на CD-ROM. Щракнете **Install MFL-Инсталиране MFL-Pro Suite.**

7

След като прочетете и приемете лицензионното споразумение на програмите ScanSoft™ PaperPort™ 11SE, щракнете **Да**. Инсталацията на ScanSoft™ PaperPort™ 11SE ще стартира автоматично и ще бъде последвана от инсталацията на MFL-Pro Suite.

8

Когато се появи прозорецът с лицензното споразумение на софтуера Brother MFL-Pro Suite, щракнете **Да**, ако сте съгласни с него.

9

Изберете **Мрежова връзка** и щракнете **Напред**.



Забележка

Ако желаете да инсталирате PS драйвера (BR-Script Driver на Brother), изберете **Инсталиране по избор**, след което следвайте инструкциите на екрана. Когато се появи екран за **Избор на функции**, проверете **PS принтерния драйвер**, след което продължете да следвате инструкциите на екрана.

10

За потребители на Windows® XP SP2/Windows Vista®, изберете **Смяна на настройките на Firewall порта, за да позволите мрежова връзка и да продължите с инсталацията. (Препоръчва се)** и щракнете върху **Напред**. Ако не използвате защитната стена Windows® Firewall, виж Ръководството на потребителя за вашия софтуер за информация относно това как да допълните долу посочените мрежови портове.

- За сканиране на мрежата, добавете UDP порт 54925.
- За получаване на мрежови PC-Fax, добавете UDP порт 54926.
- Ако все още имате проблеми с вашата мрежова връзка, добавете UDP порт 137.

11

Ако устройството е конфигурирано за вашата мрежа, изберете устройството от списъка, след което щракнете върху **Напред**. Ако устройството ви покаже съобщението **APIPA в полето IP адрес**, щракнете върху **Конфигуриране на IP адрес** и впишете IP адреса за вашето устройство, който съответства на вашата мрежа.

- 12** Инсталацията на Brother драйверите ще започне автоматично. **Инсталационните екрани се появяват един след друг, затова изчакайте.**

Неправилна инсталация

НЕ се опитвайте да дадете отказ на някой от екраните по време на тази инсталация.

- 13** Когато се появи екранът за онлайн регистрация, направете своя избор и следвайте инструкциите на екрана.

- 14** Натиснете **Край**, за да рестартирате компютъра.
(След като рестартирате компютъра, е необходимо да влезете с права на администратор.)

-  **MFL-Pro Suite е вече инсталиран и с това инсталацията приключва.**

Забележка

- **XML Paper Specification Printer Driver**
Принтерният драйвер XML Paper Specification Printer Driver е най-подходящ при печат от приложения, които използват документи във формат XML Paper Specification. Моля, изтеглете последната версия на драйвера от Центъра за решения на Brother на <http://solutions.brother.com/>.
- *MFL-Pro Suite включва драйверите Network Printer Driver, Network Scanner Driver, както и Brother ControlCenter3 и ScanSoft™ PaperPort™ 11SE, с OCR.*

ScanSoft™ PaperPort™ 11SE е приложение за управление на документи, предназначено за преглед на сканирани документи.

За потребителите на кабели с USB интерфейс

За Mac OS X 10.2.4 или по-нова версия

Важно

Уверете се, че сте извършили всички действия от инструкциите, от стъпка 1 *Инсталация на устройството* на страници 6 до 8.



Забележка

За потребители на Mac OS X 10.2.0 до 10.2.3, обновете софтуера до Mac OS X 10.2.4 или по-висок. (За най-актуална информация относно Mac OS X, посетете <http://solutions.brother.com/>)

1

Включете захранващия кабел в контакта. Натиснете бутона за включване на захранването.

2

Свалете етикета от буксата за USB интерфейс.

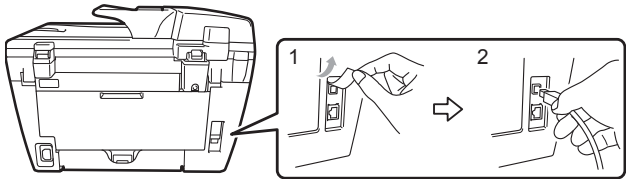

3

Свържете USB интерфейсния кабел към компютъра и го включете в устройството.



Неправилна инсталация

НЕ СВЪРЗВАЙТЕ устройството към USB порт на клавиатурата или незахранван USB хъб. Brother препоръчва свързването на устройството директно към вашия компютър.

4

Включете компютъра Macintosh.

5

Поставете доставения CD-ROM за Macintosh в CD-ROM устройството.

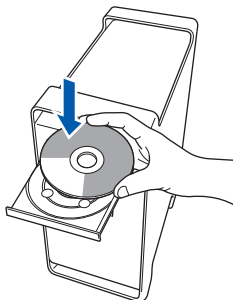

6

Щракнете двукратно върху иконата **Start Here OSX (Начало OSX)** за начало на инсталиране. Следвайте инструкциите на екрана.



Забележка

- Моля, виж *Ръководство за потребителя на софтуера на CD-ROM диска*, за да инсталирате PS драйвера. (само за DCP-7045N)
- Моля, изчакайте – инсталирането на софтуера ще отнеме няколко секунди. След инсталирането, щракнете върху **Рестартиране**, за да завършите инсталацията на софтуера.

7

Софтуерът на Brother ще потърси управляващото устройство на Brother. В този момент се показва следния екран.

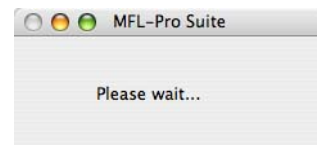

8

Когато се появи екрана, щракнете **ОК**.

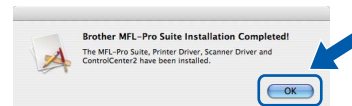

За потребители на Mac OS X 10.3.x или по-нова версия: MFL-Pro Suite, драйверите за принтера и скенера на Brother и на ControlCenter2 са инсталирани и инсталацията приключи. Отидете на стъпка 13.

9

За потребителите на Mac OS X 10.2.4 до 10.2.8:

Щракнете **Add (Добави)**.

10

Изберете **USB**.

11

Изберете името на модела и щракнете **Add (Добави)**.

12 Щракнете **Print Center** (Център за печат) и **Quit Print Center** (Излез от центъра за печат).

 **MFL-Pro Suite**, драйверите за принтера и скенера на **Brother** и на **ControlCenter2** са инсталирани и инсталацията приключи.

13 За да инсталирате **Presto! PageManager**, щракнете двукратно върху иконата на **Presto! PageManager** и следвайте инструкциите на екрана.

 **Presto! PageManager** е вече инсталиран и инсталацията приключи.

За потребителите на мрежов интерфейс (само за DCP-7045N)

За Mac OS X 10.2.4 или по-нова версия

Важно

Уверете се, че сте извършили всички действия от инструкциите, от стъпка 1 **Инсталация на устройството** на страници 6 до 8.

- 1 Включете захранващия кабел в контакта. Натиснете бутона за включване на захранването.
- 2 Свържете мрежовия интерфейс кабел към устройството и го свържете към мрежата.
- 3 Включете компютъра Macintosh.
- 4 Поставете доставения CD-ROM за Macintosh във вашето CD-ROM устройство.

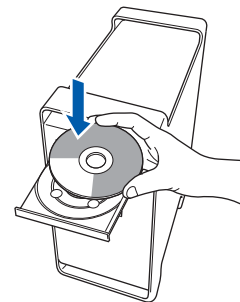

- 5 Щракнете двукратно върху иконата **Start Here OSX (Начало OSX)** за начало на инсталиране. Следвайте инструкциите на екрана.
- 6 Софтуерът на Brother ще потърси управляващото устройство на Brother. В този момент се показва следния екран.

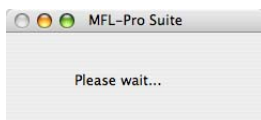

Забележка

- Ако устройството е настроено за вашата мрежа, изберете устройството от списъка и щракнете **OK**. Този прозорец няма да се появи, ако само едно устройство е свързано към мрежата - то ще бъде избрано автоматично. Отидете на стъпка 7.

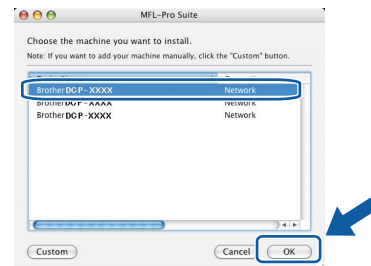

- Когато се появи този екран, щракнете **OK**.

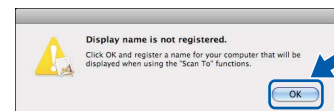

Въведете име за компютъра Macintosh в **Display Name (Име с което ще се показва)** с дължина до 15 знака и щракнете **OK**. Отидете на стъпка 7.

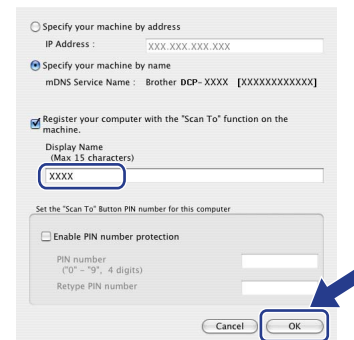

- Ако желаете да използвате клавиша за сканиране на устройството за сканиране в мрежата, е необходимо да поставите отметка в полето **Register your computer with the Scan To function on the machine (Регистрирайте компютъра за използване на функцията „Сканирай към“ на устройството)**.
- Това име ще се появява на дисплея на устройството когато натиснете бутона **Scan (Сканиране)** и изберете опция сканиране. (За повече информация вижте Сканиране в мрежа в Ръководството за потребителя на софтуера на CD-ROM диск.)

- 7** Когато се появи екрана, щракнете **ОК**.

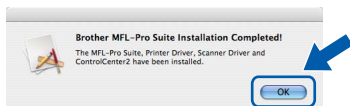

- ОК!** За потребители на Mac OS X 10.3.x или по-нова версия:
MFL-Pro Suite, драйверите за принтера и скенера на **Brother** и на **ControlCenter2** са инсталирани и инсталацията приключи. Отидете на стъпка **12**.

- 8** За потребителите на Mac OS X 10.2.4 до 10.2.8:
Щракнете **Add (Добави)**.

- 9** За потребителите на Mac OS X 10.2.4 до 10.2.8:
Изберете, както е показано по-долу.

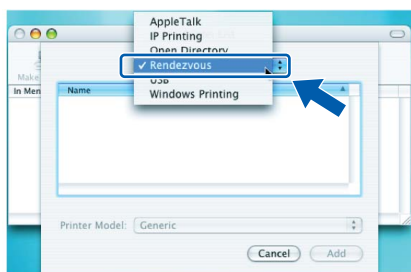

- 10** Изберете името на модела и щракнете **Add (Добави)**.

- 11** Щракнете **Print Center (Център за печат)** и **Quit Print Center (Излез от центъра за печат)**.

- ОК!** **MFL-Pro Suite**, драйверите за принтера и скенера на **Brother** и на **ControlCenter2** са инсталирани и инсталацията приключи.

- 12** За да инсталирате **Presto! PageManager**, щракнете двукратно върху иконата на **Presto! PageManager** и следвайте инструкциите на- екрана.

- ОК!** **Presto! PageManager** е вече инсталиран и инсталацията приключи.

Консумативи

Когато настъпи времето за смяна на консуматив, на дисплея се появява съобщение за грешка. За още информация относно консумативите за устройството, посетете <http://solutions.brother.com/> или се свържете с местния дистрибутор на Brother.

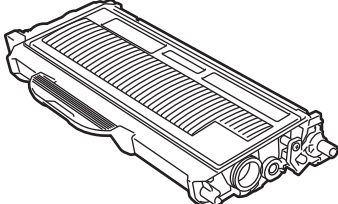
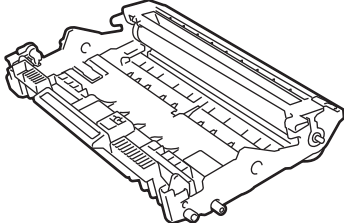
| Тонер-касета | Модул на барабана |
|-----------------------------------------------------------------------------------|-------------------------------------------------------------------------------------|
| TN-2110/TN-2120 | DR-2100 |
|  |  |

brother®