

BRUKERMANUAL

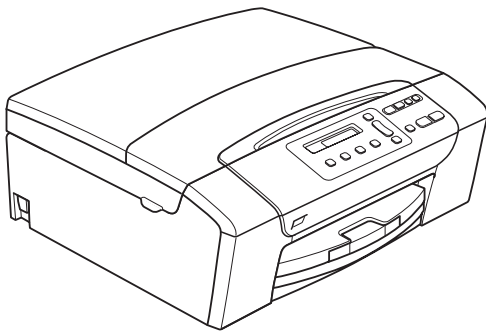

DCP-145C
DCP-163C
DCP-165C
DCP-167C
DCP-185C

Hvis du trenger å kontakte kundeservice

Vennligst fyll ut følgende informasjon for fremtidig referanse:

Modellnummer: DCP-145C, DCP-163C, DCP-165C, DCP-167C og DCP-185C (sett ring rundt modellnummeret ditt)

Serienummer: ¹ _____

Kjøpsdato: _____

Forhandler: _____

- ¹ Serienummeret er plassert på baksiden av enheten. Ta vare på denne veiledningen sammen med kjøpskvitteringen, som et bevis på kjøpet, i tilfelle tyveri, brann eller garantiservice.

Registrer produktet ditt på nettet på adressen

<http://www.brother.com/registration/>

Ved å registrere produktet ditt hos Brother, vil du bli registrert som den originale eieren av dette produktet. Registreringen hos Brother:

- kan fungere som en bekreftelse på kjøpsdatoen for ditt produkt, i tilfelle du mister kvitteringen; og
- kan hjelpe deg med et forsikringskrav hvis du mister produktet og tapet er dekket av forsikringen.

Utarbeidelse og offentliggjøring

Denne manualen er compilert og utgitt under overoppsyn av Brother Industries Ltd., og inneholder alle de nyeste produktbeskrivelser og spesifikasjoner.

Innholdet i denne manualen og spesifikasjonene for dette produktet kan endres uten varsel.

Brother forbeholder seg retten til å gjøre endringer uten varsel i spesifikasjonene og materialet heri, og skal ikke kunne holdes ansvarlig for eventuelle skader (inkludert følgeskader) som måtte oppstå på grunnlag av tillit til dette materialet, inkludert, men ikke begrenset til, typografiske og andre feil relatert til publikasjonen.

Konformitetserklæring for EU



EC Declaration of Conformity

Manufacturer

Brother Industries, Ltd.
15-1, Naeshiro-cho, Mizuho-ku, Nagoya 467-8561, Japan

Plant

Brother Industries (Shen Zhen) Ltd
G02414-1, Bao Chang Li Bonded Transportation Industrial Park,
Bao Long Industrial Estate, Longgang, Shenzhen, China

Herewith declare that:

Products description : Copier Printer
Model Name : DCP-145C, DCP-165C, DCP-185C, DCP-163C, DCP-167C

are in conformity with provisions of the Directives applied : Low Voltage Directive
2006/95/EC and the Electromagnetic Compatibility Directive 2004/108/EC.

Standards applied :

Harmonized :

Safety: EN60950-1:2001 +A11:2004

EMC: EN55022: 2006 Class B
EN55024: 1998 +A1: 2001 +A2: 2003
EN61000-3-2: 2006
EN61000-3-3: 1995 +A1: 2001 +A2:2005

Year in which CE marking was First affixed : 2008

Issued by : Brother Industries, Ltd.

Date : 15th February, 2008

Place : Nagoya, Japan

Signature

Junji Shiota
General Manager
Quality Management Dept.
Printing & Solutions Company

Konformitetserklæring for EU

Produsent

Brother Industries, Ltd. 15-1, Naeshiro-cho, Mizuho-ku, Nagoya 467-8561, Japan

Anlegg

Brother Industries (Shen Zhen) Ltd.
G02414-1, Bao Chang Li Bonded Transportation Industrial Park,
Bao Long Industrial Estate, Longgang, Shenzhen, Kina

Erklærer herved at:

Produktbeskrivelse : Kopimaskin/skriver
Modellnavn : DCP-145C, DCP-165C, DCP-185C, DCP-163C, DCP-167C

er i samsvar med bestemmelsene i følgende gjeldende direktiver: Direktivet for lavspenningsutstyr 2006/95/EC og direktivet for elektromagnetisk kompatibilitet 2004/108/EC.

Gjeldende standarder:

Harmonisert:

Sikkerhet	EN60950-1: 2001 +A11: 2004
EMC	EN55022: 2006 Klasse B
	EN55024: 1998 +A1: 2001 +A2: 2003
	EN61000-3-2: 2006
	EN61000-3-3: 1995 +A1: 2001 +A2: 2005

Året da CE-merking først ble gitt: 2008

Utstedt av : Brother Industries, Ltd.
Dato : 15. februar 2008
Sted : Nagoya, Japan

Innholdsfortegnelse

Avsnitt I Generelt

1	Generell informasjon	2
	Bruke dokumentasjonen	2
	Symboler og konvensjoner som brukes i dokumentasjonen	2
	Åpne programvarehåndboken	2
	Vise dokumentasjonen	2
	Tilgang til Brother kundestøtte (for Windows®)	5
	Kontrollpanel, oversikt	6
	Advarselslamper	7
2	Legge i dokumenter og papir	8
	Legge i papir og andre utskriftsmedier	8
	Legge i konvolutter og postkort	10
	Fjerne små utskrifter fra maskinen	12
	Utskriftsområde	13
	Papir og utskriftsmedier som kan brukes.....	14
	Anbefalte utskriftsmedia	14
	Håndtere og bruke vanlige utskriftsmedier	15
	Velge riktig utskriftsmedium.....	16
	Legge i dokumenter	18
	Bruke den automatiske dokumentmateren (ADF) (kun DCP-185C).....	18
	Bruke skannerglassplaten	19
	Skannbart område	19
3	Generelt oppsett	20
	Display (LCD)	20
	Endre displayspråk	20
	Justere vinkelen på displayet	20
	Hvilemodus	20
	Skrive ut rapporter	21
	Hvordan du skriver ut en rapport	21

Avsnitt II Kopi

4 Kopiere 24

Slik kopierer du	24
Lage én enkelt kopi	24
Lage flere kopier	24
Stanse kopiering	24
Kopieringsalternativer	24
Endre kopieringshastighet og -kvalitet.....	25
Forstørre eller forminske bildet som kopieres	25
Lage N i 1 kopier eller en plakat (sideoppsett)	26
Sortere kopier ved hjelp av dokumentmateren (kun svart-hvitt) (kun DCP-185C)	28
Justere lysstyrke og kontrast	28
Papiralternativer	29

Avsnitt III Direkte fotoutskrift

5 Skrive ut fotografier fra et minnekort eller et USB Flash-minne 32

PhotoCapture Center™ Bruk.....	32
Skrive ut fotografier fra et minnekort eller et USB Flash-minne uten PC	32
Skanne til minnekort eller USB Flash-minne uten bruk av PC	32
Bruke PhotoCapture Center™ fra datamaskinen	32
Bruke et minnekort eller et USB Flash-minne	32
Mappestruktur for minnekort (kun DCP-165C og DCP-185C) eller USB Flash-minne	33
Komme i gang.....	34
Slik skriver du ut fra et minnekort eller et USB Flash-minne	35
Skrive ut indeks (miniatyrbilder)	35
Skrive ut bilder	36
DPOF-utskrift.....	37
PhotoCapture Center™ utskriftsinnstillinger.....	38
Utskriftskvalitet	38
Papiralternativer	38
Fargeforbedringer.....	39
Beskjæring.....	41
Utskrift uten kanter	41
Skrive ut dato.....	41
Skanne til et minnekort eller USB Flash-minne	42
Endre bildekvalitet	42
Endre filformat for svart-hvitt	43
Endre filformat for farge.....	43
Forstå feilmeldingene	43

6 Skrive ut fotografier fra et kamera 44

Skrive ut fotografier direkte fra et PictBridge-kamera	44
Krav til PictBridge	44
Sette opp digitalkameraet	44
Skrive ut bilder	45
DPOF-utskrift	45
Skrive ut fotografier direkte fra et digitalt kamera (uten PictBridge)	46
Skrive ut bilder	46
Forstå feilmeldingene	47

Avsnitt IV Programvare

7 Programvarefunksjoner 50

Avsnitt V Tillegg

A Sikkerhet og juridisk informasjon 52

Velge plassering	52
Sikker bruk av maskinen	53
Viktige sikkerhetsinstruksjoner	56
VIKTIG - for din sikkerhet	57
Radioforstyrrelse	57
EU-direktiv 2002/96/EC og EN50419	58
Internasjonal ENERGY STAR® samsvarserklæring	58
Lovmessige begrensinger når det gjelder kopiering	59
Varemerker	60

B	Feilsøking og rutinemessig vedlikehold	61
	Feilsøking	61
	Hvis du har problemer med maskinen	61
	Feil- og vedlikeholdsmeldinger	65
	Dokumentstopp (kun DCP-185C)	68
	Skriverstopp eller papirstopp	69
	Rutinemessig vedlikehold	71
	Bytte blekkpatroner	71
	Rengjøre maskinen utvendig	73
	Rengjøre skanneren	74
	Rengjøre maskinens skriverplate	75
	Rengjøre papirhenterullen	75
	Rengjøre skriverhodet	76
	Sjekke utskriftskvaliteten	76
	Kontrollere innrettingen av papiret	77
	Kontrollere blekknivået	78
	Maskininformasjon	78
	Kontrollere serienummeret	78
	Pakke og sende maskinen	79
C	Meny og funksjoner	81
	Programmering i displayet	81
	Menytabell	81
	Menytaster	81
	Menytabell	83
D	Spesifikasjoner	88
	Generelt	88
	Utskriftsmedier	91
	Kopi	92
	PhotoCapture Center™	93
	PictBridge	94
	Skanner	95
	Skriver	96
	Grensesnitt	97
	Krav til datamaskin	98
	Forbruksmateriell	99
E	Ordlister	100
F	Stikkordliste	101

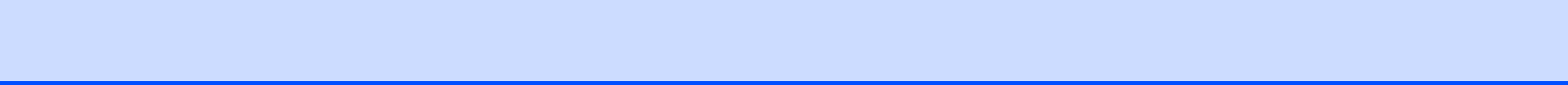



Generelt

Generell informasjon	2
Legge i dokumenter og papir	8
Generelt oppsett	20

Bruke dokumentasjonen

Takk for at du kjøpte en Brother-maskin! Ved å lese dokumentasjonen kan du få mest mulig ut av maskinen.

Symboler og konvensjoner som brukes i dokumentasjonen

Følgende symboler og konvensjoner er brukt i dokumentasjonen.

Fet skrift Fet skrift angir spesifikke knapper på maskinens kontrollpanel eller på displayet.

Kursiv Tekst i kursiv fremhever et viktig punkt eller refererer til et relatert emne.

Courier New Tekst i skrifttypen Courier New identifiserer meldinger i displayet på maskinen.



Advarsel-symbolet forteller deg hvilke forholdsregler du bør ta for å forhindre personskade.



Forsiktig-symbolet angir fremgangsmåter du må følge eller ting du må unngå å gjøre, for å hindre skade på maskinen eller andre gjenstander.



Elfare-ikoner varsler deg om faren for elektrisk støt.



Merknader forteller hva du bør gjøre i en bestemt situasjon, eller gir tips om hvordan handlingen fungerer sammen med andre funksjoner.



Uegnet oppsett-ikoner varsler deg om utstyrsenheter og handlinger som ikke er kompatible med maskinen.

Åpne programvarehåndboken

Denne brukermanualen inneholder ikke all informasjon om maskinen, som f.eks. hvordan du bruker de avanserte funksjonene for skriveren og skanneren. Når du er klar for detaljert informasjon om disse funksjonene, kan du lese Programvarehåndboken på CD-platen.

Vise dokumentasjonen

Vise dokumentasjonen (For Windows®)

For å vise dokumentasjonen går du til **start**-menyen, velger **Brother, DCP-XXXX** (der XXXX er modellnavnet) fra programgruppen, og velger **Brukermanualer i HTML-format**.

Hvis du ikke har installert programvaren, kan du finne dokumentasjonen ved å gjøre følgende:

- 1 Slå på datamaskinen. Sett inn Brother-CD-platen i CD-ROM-stasjonen.
- 2 Hvis skjermbildet for modellnavn vises, klikker du det aktuelle modellnavnet.

- 3 Hvis skjermbildet for språk vises, klikker du ditt språk. Hovedmenyen for CD-platen vises.



Merk

Hvis du ikke får fram dette vinduet, bruker du Windows® Utforsker til å kjøre programmet start.exe fra rotkatalogen på Brother-CD-en.

- 4 Klikk på **Dokumentasjon** for å vise **Programvarehåndbok** i HTML-format.
- 5 Klikk den dokumentasjonen du ønsker å lese.

- **HTML- dokumenter:**
Programvarehåndbok i HTML-format.
Dette formatet anbefales for visning på datamaskinen.
- **PDF- dokumenter: Brukermanual** for frittstående bruk,
Programvarehåndbok i PDF-format.
Dette formatet anbefales for utskrift av håndbøkene. Klikk for å gå til Brother Solutions Center, hvor du kan se og laste ned PDF-dokumentene. (Du må ha Internett-tilgang og et leserprogram for PDF-filer.)

Slik finner du skannerinstruksjoner

Du kan skanne dokumenter på flere måter. Du finner instruksjonene her:

Programvarehåndbok

- **Skanning**
(For Windows® 2000 Professional/ Windows® XP og Windows Vista®)
- **ControlCenter3**
(For Windows® 2000 Professional/ Windows® XP og Windows Vista®)

ScanSoft™ PaperPort™ 11SE med OCR-brukermanual

- Den komplette ScanSoft™ PaperPort™ 11SE med OCR-brukermanualer kan hentes fram fra Hjelp-delen i ScanSoft™ PaperPort™ 11SE-programmet.

Vise dokumentasjonen (For Macintosh®)

- 1 Slå på Macintosh®-maskinen. Sett inn den medfølgende Brother-platen i CD-stasjonen. Følgende vindu vises:

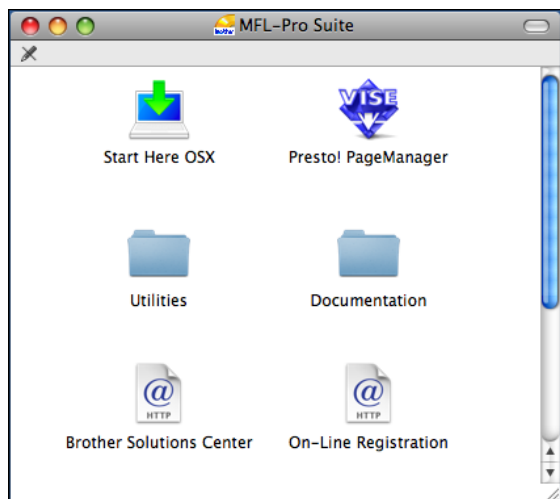

- 2 Dobbeltklikk på **Documentation**-ikonet.
- 3 Dobbeltklikk på din språkmappe.
- 4 Dobbeltklikk på filen **top.html** for å vise **Programvarehåndbok** i HTML-format.

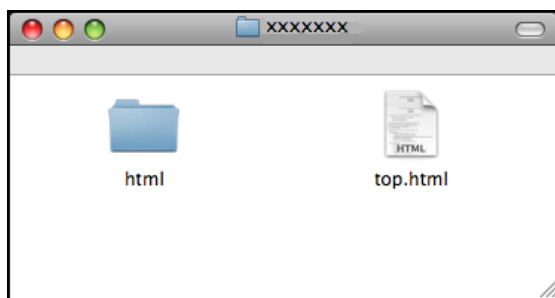

- 5 Klikk den dokumentasjonen du ønsker å lese.
 - **Programvarehåndbok:**
Programvarehåndbok i HTML-format

Slik finner du skannerinstruksjoner

Du kan skanne dokumenter på flere måter. Du finner instruksjonene her:

Programvarehåndbok

- *Skanning*
(For Mac OS® X 10.2.4 eller høyere)
- *ControlCenter2*
(For Mac OS® X 10.2.4 eller høyere)

Presto!® PageManager® brukermanual

- Instruksjoner for å skanne direkte fra Presto!® PageManager®. Den komplette Presto!® PageManager® brukermanualen kan hentes fram fra Hjelp-delen i Presto!® PageManager®-programmet.

Tilgang til Brother kundestøtte (for Windows®)

Her finner du all kontaktinformasjonen du behøver, som for eksempel kundestøtte for Internett (Brother Solutions Center).

- Klikk **Brother kundestøtte** i hovedmenyen. Følgende skjermbilde vises:



- Du åpner vår hjemmeside (www.brother.com), ved å klikke på **Brothers hjemmeside**.
- Klikk **Brother Solutions Center** for å få tilgang til de siste nyhetene og informasjon om produktstøtte (<http://solutions.brother.com>).
- Du kan gå til vår hjemmeside for originale Brother-rekvisita (<http://www.brother.com/original/>) ved å klikke på **Rekvisitainformasjon**.
- Klikk **Brother CreativeCenter** for å få tilgang til Brother CreativeCenter med gratis fotoprojekter og nedlastinger (<http://www.brother.com/creativecenter/>).
- Klikk **Tilbake** for å gå tilbake til hovedmenyen, eller klikk **Avslutt** dersom du ønsker å avslutte.

Kontrollpanel, oversikt

DCP-145C, DCP-163C, DCP-165C, DCP-167C, og DCP-185C har de samme tastene på kontrollpanelet.

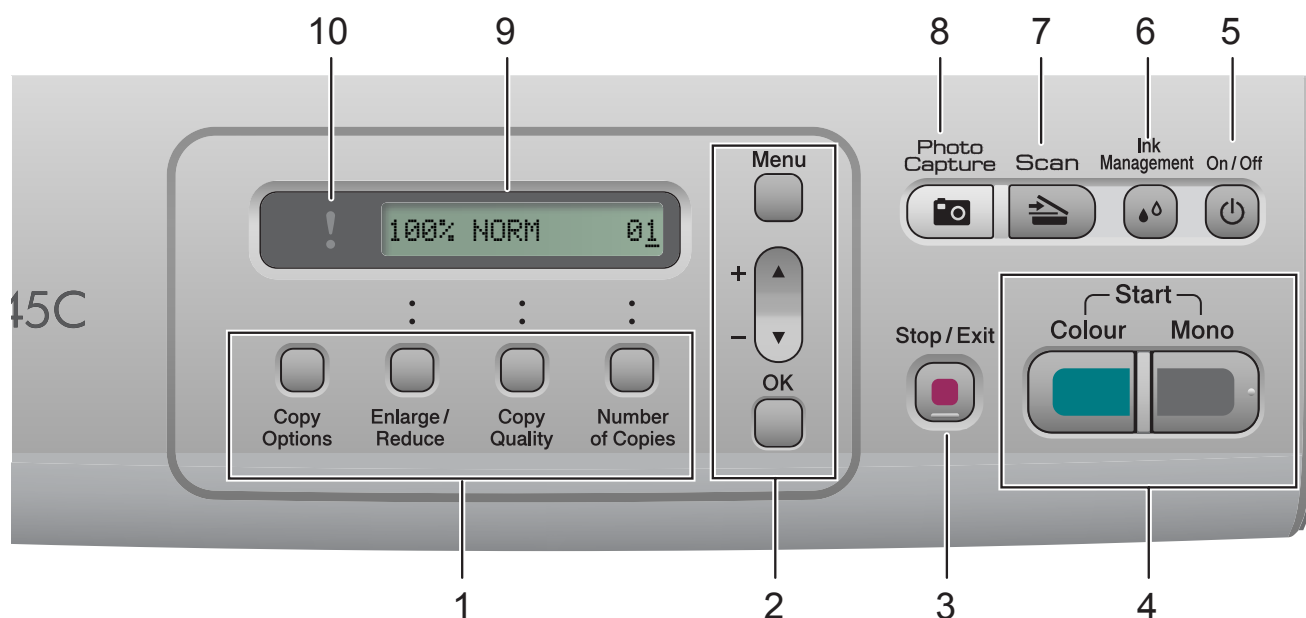

1 Kopieringstaster:

Med disse kan du midlertidig endre kopieringsinnstillingene når du er i kopieringsmodus.

■ Copy Options

Du kan raskt og enkelt velge midlertidige innstillinger for kopiering.

■ Enlarge/Reduce

Du kan forstørre eller redusere kopier avhengig av forholdet du velger.

■ Copy Quality

Bruk denne tasten for å endre kopikvaliteten midlertidig.

■ Number of Copies

Bruk denne tasten for å ta mange kopier.

2 Menytester:

■ Menu

Gir deg tilgang til hovedmenyen.

■ +▲ eller -▼

Trykk for å bla gjennom menyer og alternativer.

■ OK

Med denne tasten kan du velge en innstilling.

3 Stop/Exit

Stopper en handling eller avslutter en meny.

4 Starttaster:

■ Mono Start

Brukes til å starte kopiering i svart-hvitt. Lar deg dessuten starte en skanneoperasjon (i farge eller svart-hvitt, avhengig av skanneinnstillingen i programmet ControlCenter).

■ Colour Start

Brukes til å starte kopiering i fullfarge. Lar deg dessuten starte en skanneoperasjon (i farge eller svart-hvitt, avhengig av skanneinnstillingen i programmet ControlCenter).

5 On/Off

Du kan slå maskinen på og av.

Hvis du slår av maskinen, vil den allikevel rengjøre skriverhodet jevnlig for å bevare utskriftskvaliteten.

6 Ink Management

Brukes til å rengjøre skriverhodet, sjekke utskriftskvaliteten og kontrollere blekknivået.

7 Scan

Gir deg tilgang til skannemodus.

8  **Photo Capture**

Gir deg tilgang til PhotoCapture Center™.

9 Display (LCD)

Meldinger i displayet hjelper deg å programmere og bruke maskinen.

10  **Advarselslampe**

Blinker oransje hvis det vises en feilmelding eller en viktig statusmelding på displayet.



 **Merk**

De fleste illustrasjonene i denne brukerveiledningen viser DCP-145C.

Advarselslamper

Advarselslysdioden et lys som viser DCP-statusen. Displayet viser nåværende maskinstatus når maskinen er i uvirksom.



lysdiode	DCP-status	Beskrivelse
 Av	Klar	DCP-maskinen er klar til bruk.
 Oransje	Deksel åpent	Dekselet er åpent Lukk dekselet. (Se <i>Feil- og vedlikeholdsmeldinger</i> på side 65.)
	Kan ikke skrive ut	Bytt blekkpatronen med en ny patron. (Se <i>Bytte blekkpatroner</i> på side 71.)
	Papirfeil	Legg papir i magasinet eller fjern tilstoppet papir. Se displaymeldingen. (Se <i>Feilsøking og rutinemessig vedlikehold</i> på side 61.)
	Andre meldinger	Se displaymeldingen. (Se <i>Feilsøking og rutinemessig vedlikehold</i> på side 61.)

2

Legge i dokumenter og papir

Legge i papir og andre utskriftsmedier

- 1 Hvis papirstøtteklaffen er åpen, må du lukke denne, og deretter trekke papirmagasinet helt ut av maskinen.

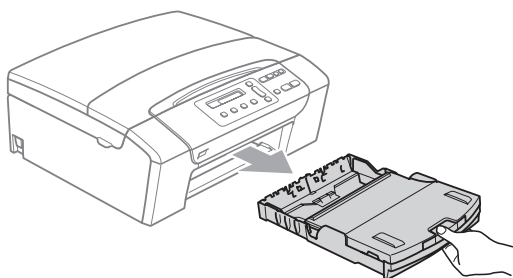

- 2 Åpne dekselet til utgangspapirskuffen (1).

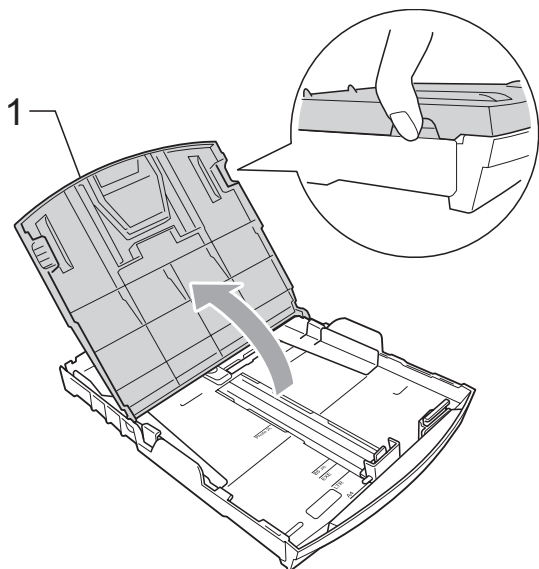

- 3 Med begge hender trykker du forsiktig ned og skyver papirsiddeførerne (1) og papirlengdeføreren (2) slik at de passer til papirstørrelsen. Kontroller at trekantene (3) på papirsiddeførerne (1) og papirlengdeføreren (2) er på linje med merket for papirformatet du bruker.

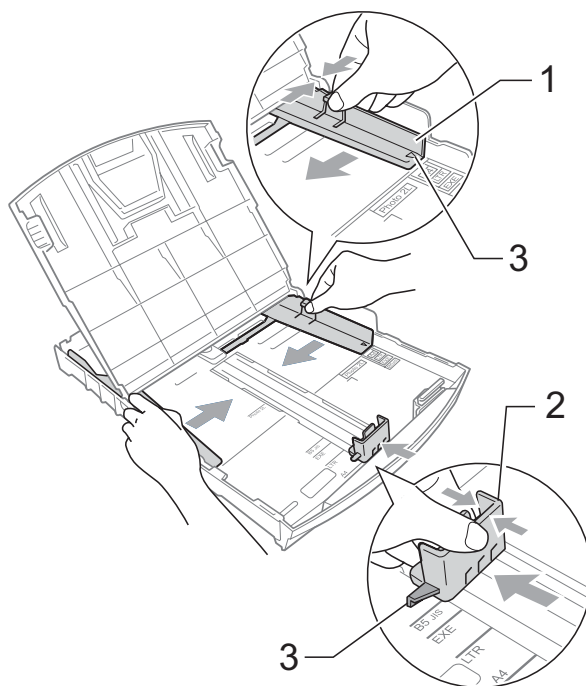

- 4 Luft papirbunken godt for å unngå papirstopp og feilinnmatning.

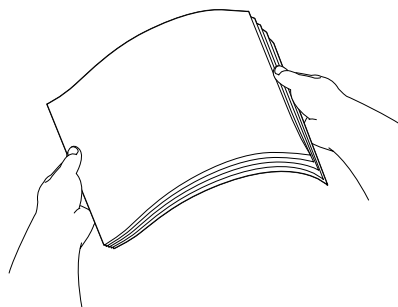

Merk

Du må alltid kontrollere at papiret ikke er krøllete.

- 5 Legg papiret forsiktig i papirmagasinet med utskriftssiden ned og den øvre kanten inn først. Kontroller at papiret ligger flatt i papirmagasinet.

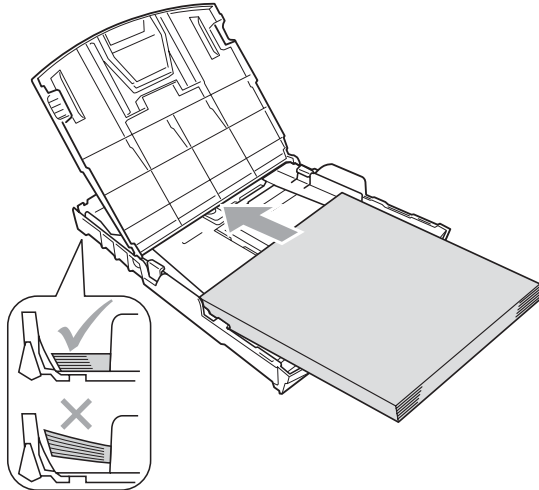

Merk

For å bruke papir i Legal-format trykker og holder du inne den universale utløserknappen (1) når du skyver ut fronten av papirmagasinet.

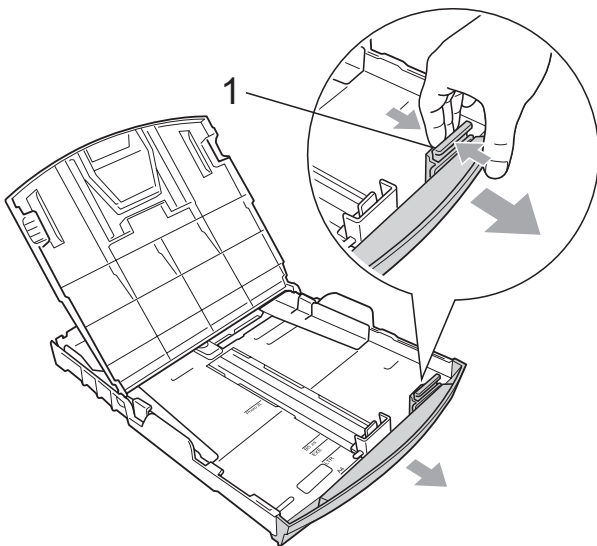

- 6 Juster papirsideførerne (1) forsiktig med begge hender slik at de passer til papiret. Sørg for at papirsideførerne berører sidene til papiret.

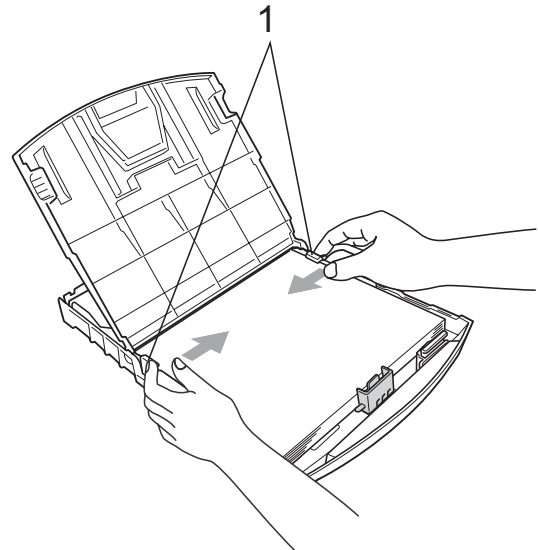

Merk

Vær forsiktig slik at du ikke skyver papiret for langt inn; det kan føre til at det løftes bak i magasinet og gir mateproblemer.

- 7 Lukk papirmagasinet deksel.

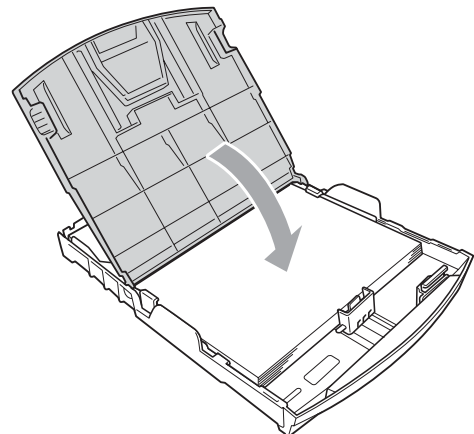

- 8 Trykk forsiktig papirmagasinet godt tilbake i maskinen.

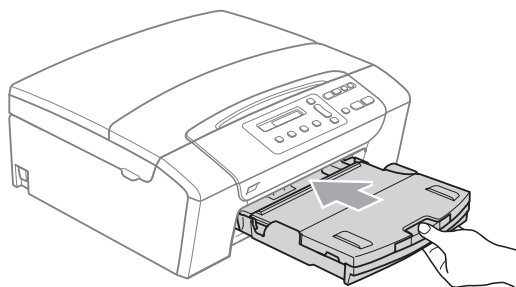

- 9 Mens du holder papirmagasinet på plass, trekk ut papirstøtten (1) slik at den låser seg på plass, og brett deretter ut papirstøtte klaffen (2).



Merk

Ikke bruk papirstøtteklaffen for papir i Legal-format.

Legge i konvolutter og postkort

Om konvolutter

- Bruk konvolutter som veier mellom 75 og 95 g/m².
- For enkelte konvolutter må det angis marginstillinger i programmet. Husk å ta en testutskrift før du skriver ut mange konvolutter.

! FORSIKTIG

Ikke bruk noen av følgende konvolutttyper, da det vil gi innmatingsproblemer:

- Hvis de har en posete utforming.
- som er preget (har hevet skrift).
- som har binders eller stifter.
- som er forhåndstrykt på innsiden.

Lim

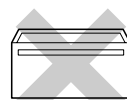

Dobbel klaff



Enkelte ganger kan du oppleve papirmatningsproblemer som følge av tykkelse, format og formen på klaffen på konvoluttene du bruker.

Legge i konvolutter og postkort

- 1 Før du legger i konvolutter, må du trykke sammen hjørnene og sidene på konvoluttene eller postkortene slik at de ligger så flatt som mulig.



Merk

Hvis konvoluttene eller postkortene mates inn "dobbel", må du legge inn én konvolutt eller ett postkort om gangen i papirmagasinet.

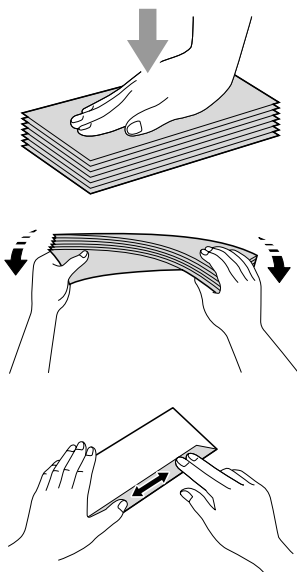

- 2 Legg inn konvoluttene eller postkortene i papirmagasinet med adressesiden ned og den øvre kanten (toppen av konvoluttene) inn først. Trykk forsiktig ned med begge hender og skyv papirside- (1) og papirlengdeførerne (2) slik at de er tilpasset konvoluttene eller postkortene.

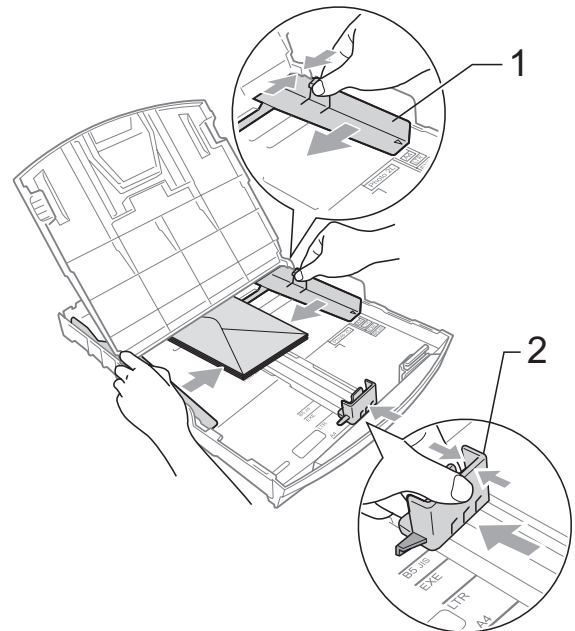

Hvis du har problemer når du skriver ut på konvolutter, forsøk følgende:

- 1 Forsikre deg om at klaffen enten er på siden av konvolutten eller i bakkant av konvolutten når du tar utskrift.
- 2 Juster størrelsen og marginen i programmet.

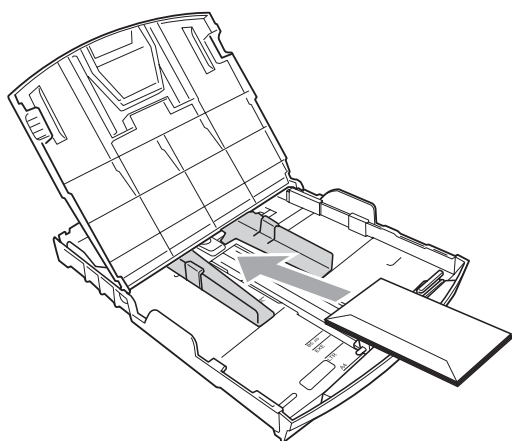
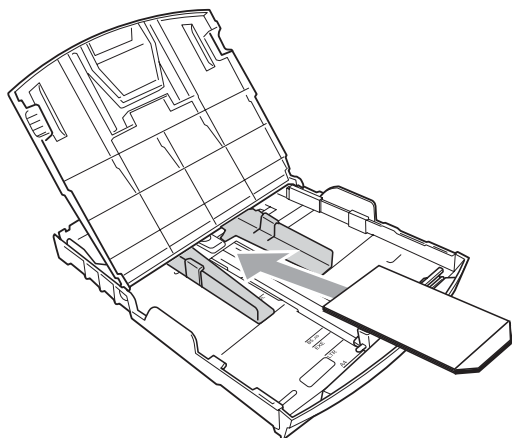

Fjerne små utskrifter fra maskinen

Når maskinen mater ut små ark på utskuffen, er det ikke sikkert du får tak i dem. Forsikre deg om at utskriften er fullført, og trekk deretter magasinet helt ut av maskinen.

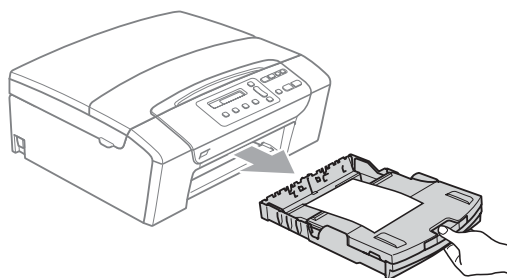

Utskriftsområde

Utskriftsområdet avhenger av innstillingene i programmet du bruker. Illustrasjonene nedenfor viser hvilke områder på enkeltark og konvolutter det ikke kan skrives på. Maskinen kan kun skrive i de skraverte områdene på enkeltark når funksjonen Utskrift uten kanter er tilgjengelig og slått på. (Se *Utskrift uten kanter* på side 41.)

Enkeltark

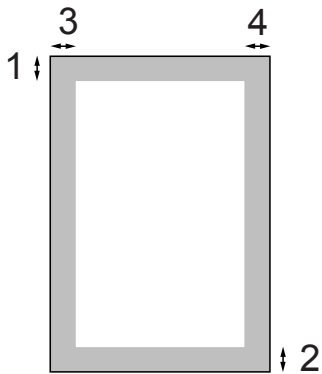

Konvolutter

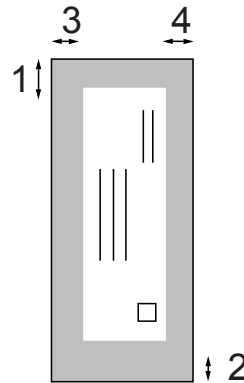

	Øverst (1)	Nederst (2)	Venstre (3)	Høyre (4)
Enkeltark	3 mm	3 mm	3 mm	3 mm
Konvolutter	12 mm	24 mm	3 mm	3 mm



Merk

Funksjonen Uten kanter er ikke tilgjengelig for konvolutter.

Papir og utskriftsmedier som kan brukes

Utskriftskvaliteten kan påvirkes av typen papir du bruker i maskinen.

Du skal alltid stille inn papirtypen slik at den stemmer med papiret du har lagt i, for å få best mulig utskriftskvalitet med de innstillingene du har valgt.

Du kan bruke vanlig papir, blekkskriverpapir (bestrøket papir), glanset papir, transparente eller konvolutter.

Vi anbefaler at du tester ulike typer papir før du kjøper inn store kvanta.

Bruk Brother-papir for å få best resultater.

- Når du skriver ut på blekkskriverpapir (bestrøket papir), transparente og glanset papir, må du passe på å velge riktig utskriftsmedium i kategorien **Grunnleggende** i skriverdriveren eller i menyen Innstilling for papirtype.
- Når du skriver ut på Brother fotonpapir, skal du legge inn ett ekstra ark av det samme fotonpapiret i papirsmagasinet. Papirpakken inneholder ett ekstra ark til dette formålet.
- Når du bruker transparente eller fotonpapir, må du umiddelbart fjerne hvert enkelt ark for å unngå flekker eller papirstopp.
- Unngå å ta på trykksverten på utskriften rett etter at den er skrevet ut. Overflaten er kanskje ikke tørket, og den kan smitte av på fingrene dine.

Anbefalte utskriftsmedia

For best utskriftskvalitet anbefaler vi at du benytter Brother-papir. (Se tabellen under.)

Hvis Brother-papir ikke er tilgjengelig i ditt land, anbefaler vi at du tester forskjellige papirtyper før du går til anskaffelse av store kvanta.

Vi anbefaler at du benytter '3M Transparency Film' når du skriver ut på transparente.

Brother-papir

Papirtype	Artikkel
A4 Normal	BP60PA
A4 Glanset foto	BP71GA4
A4 Inkjet (Matte)	BP60MA
10 x 15 cm glanset papir	BP71GP

Håndtere og bruke vanlige utskriftsmedier

- Oppbevar papir i originalemballasjen, og hold den forseglet. La papiret ligge flatt og beskyttet mot fuktighet, direkte sollys og varme.
- Unngå å berøre den blanke (bestrøkne) siden på fotopapiret. Legg i fotopapir med den blanke siden vendt ned.
- Ikke berør noen av sidene på transparenter fordi disse lett trekker til seg vann og svette, som kan forringe utskriftskvaliteten. Transparenter som er laget for laserskrivere/kopimaskiner, kan sette flekker på det neste dokumentet. Bruk kun transparenter som er anbefalt for blekkskrivere.
- Du kan kun skrive ut på begge sidene av papiret med PC-utskrift. Se *Utskrift for Windows®* i programvarehåndboken på CD-platen.

Feil oppsett

Følgende papirtyper må IKKE brukes:

- Skadet, krøllet eller skrukket papir eller papir med ujevn fasong

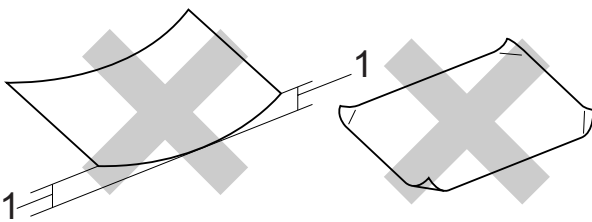

1 2 mm eller lengre

- Papir som er svært blankt eller sterkt teksturet
- Papir som ikke kan stables jevnt
- Papir med korte fibrer

Papirkapasitet i utgangspapirstøtten

Inntil 50 ark med 20 lb Letter eller 80 g/m² A4-papir.

- Transparenter eller fotopapir må tas ut av utgangspapirstøtten ett ark om gangen for å unngå flekker.

Velge riktig utskriftsmedium

Papirtype og -format for hver operasjon

Papirtype	Papirformat		Bruk		
			Kopi	Photo Capture	Utskrift
Enkeltark	Letter	216 × 279 mm	Ja	Ja	Ja
	A4	210 × 297 mm	Ja	Ja	Ja
	Legal	216 × 356 mm	Ja	–	Ja
	Executive	184 × 267 mm	–	–	Ja
	JIS B5	182 × 257 mm	–	–	Ja
	A5	148 × 210 mm	Ja	–	Ja
	A6	105 × 148 mm	–	–	Ja
Kort	Foto	10 × 15 cm	Ja	Ja	Ja
	Foto 2L	13 × 18 cm	–	Ja	Ja
	Indekskort	127 × 203 mm	–	–	Ja
	Postkort 1	100 × 148 mm	–	–	Ja
	Postkort 2 (doble)	148 × 200 mm	–	–	Ja
Konvolutter	C5 Konvolutt	162 × 229 mm	–	–	Ja
	DL Konvolutt	110 × 220 mm	–	–	Ja
	COM-10	105 × 241 mm	–	–	Ja
	Monarch	98 × 191 mm	–	–	Ja
	JE4 Konvolutt	105 × 235 mm	–	–	Ja
Transparenter	Letter	216 × 279 mm	Ja	–	Ja
	A4	210 × 297 mm	Ja	–	Ja

Papirvekt, -tykkelse og -kapasitet

Papirtype		Vekt	Tykkelse	Antall ark
Enkeltark	Vanlig papir	64 til 120 g/m ²	0,08 til 0,15 mm	100 ¹
	Blk.skr.papir	64 til 200 g/m ²	0,08 til 0,25 mm	20
	Glanset papir	Opptil 220 g/m ²	Opptil 0,25 mm	20
Kort	Fotokort	Inntil 220 g/m ²	Opptil 0,25 mm	20
	Indekskort	Opptil 120 g/m ²	Opptil 0,15 mm	30
	Postkort	Opptil 200 g/m ²	Opptil 0,25 mm	30
Konvolutter		75 til 95 g/m ²	Opptil 0,52 mm	10
Transparenter		–	–	10

¹ Inntil 100 ark med 80 g/m² -papir.

Legge i dokumenter

Du kan kopiere og skanne fra den automatiske dokumentmateren (ADF) (kun DCP-185C) eller fra skannerglassplaten.

Bruke den automatiske dokumentmateren (ADF) (kun DCP-185C)

Den automatiske dokumentmateren har plass til opptil 15 ark, og mater inn ett ark om gangen. Bruk standard 80 g/m²-papir og luft alltid sidene før du plasserer dem i arkmateren.

Anbefalte omgivelser

Temperatur:	20 til 30° C
Luftfuktighet:	50 til 70 %
Papir:	80 g/m ²

Støttede dokumentstørrelser

Lengde:	148 til 355,6 mm
Bredde:	148 til 215,9 mm
Vekt:	64 til 90 g/m ²

Slik legger du i dokumenter

! FORSIKTIG

IKKE dra i dokumentet mens det mates.

IKKE bruk papir som er krøllet, skrukket, brettet eller istykkerrevet, som har stifter eller binders, eller som har vært limt eller tapet.

IKKE bruk papp, avispapir eller stoff.

- Påse at dokumenter som er skrevet med blekk, er helt tørre.

- 1 Brett ut klaffen på forlengelsen på dokumentutgangsstøtten (1).
- 2 Luft arkene godt. Påse at du legger dokumentene **med forsiden ned og øvre kant først** i den automatiske dokumentmateren, til du kjenner at de berører materrullen.
- 3 Juster papirførerne (2) slik at de tilpasses bredden på dokumentene.

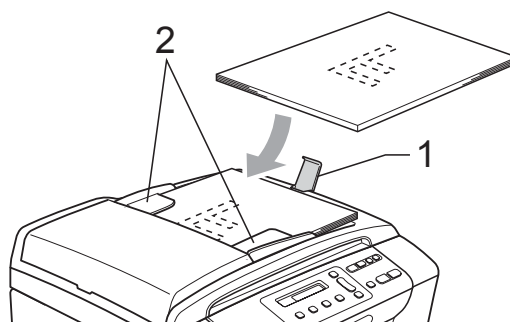

! FORSIKTIG

IKKE legg tykke dokumenter på skannerglassplaten. Hvis du gjør det, kan det oppstå dokumentstopp i den automatiske dokumentmateren.

Bruke skannerglassplaten

Du kan bruke skannerglassplaten til å kopiere eller skanne flere sider i en bok eller én side om gangen.

Støttede dokumentstørrelser

Lengde:	Opptil 297 mm
Bredde:	Opptil 215,9 mm
Vekt:	Opptil 2 kg

Slik legger du i dokumenter



Merk

(DCP-185C) Dokumentmateren må være tom når du skal bruke skannerglassplaten.

- 1 Åpne dokumentdekselet.
- 2 Bruk anleggskanten på venstre side og øverst som hjelp til å plassere dokumentet med forsiden ned øverst til venstre på skannerglassplaten.

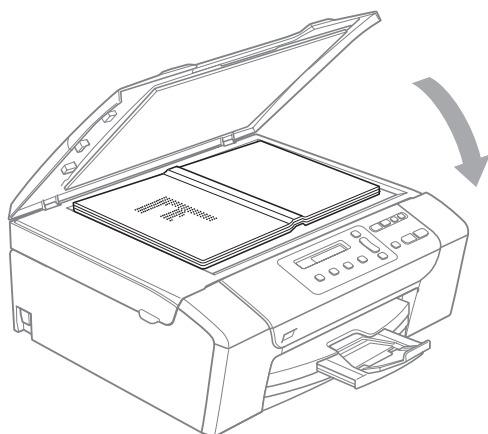
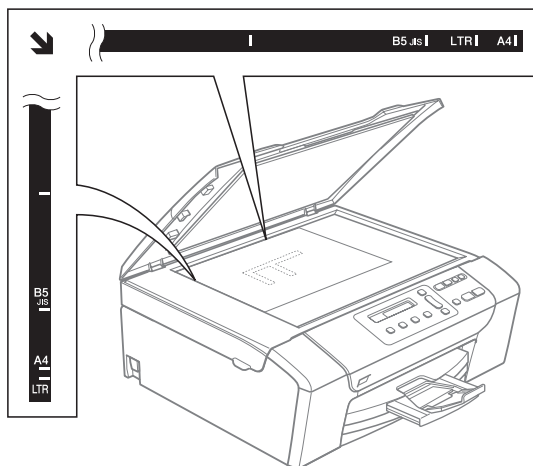

- 3 Lukk dokumentdekselet.



FORSIKTIG

Hvis du skanner en bok eller et tykt dokument, må du IKKE slå dekselet hardt igjen eller trykke det ned.

2

Skannbart område

Skanneområdet avhenger av innstillingene i programmet du bruker. Figuren under viser områder som ikke skannes på et papir i formatet Letter eller A4.

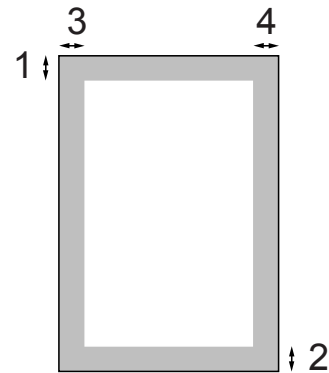

Bruk	Dokumentstørrelse	Øverst (1) Nederst (2)	Venstre (3) Høyre (4)
Kopi	Alle papirstørrelser	3 mm	3 mm
Skanne	Alle papirstørrelser	3 mm	3 mm

Display (LCD)

Endre displayspråk

Du kan endre språk på displayet.

- 1 Trykk **Menu**.
- 2 Trykk ▲ eller ▼ for å velge 0.Grunn oppsett.
Trykk **OK**.
- 3 Trykk ▲ eller ▼ for å velge 0.Lokalt språk.
Trykk **OK**.
- 4 Trykk ▲ eller ▼ for å velge språk.
Trykk **OK**.
- 5 Trykk **Stop/Exit**.

Justere vinkelen på displayet

Du kan justere displayets kontrast for å få et skarpere og mer fargesterkt bilde. Hvis du har problemer med å lese det som står i displayet, kan du prøve å endre kontrastinnstillingen.

- 1 Trykk **Menu**.
- 2 Trykk ▲ eller ▼ for å velge 0.Grunn oppsett.
Trykk **OK**.
- 3 Trykk ▲ eller ▼ for å velge 2.LCD Kontrast.
Trykk **OK**.
- 4 Trykk ▲ eller ▼ for å velge Lys eller Mørk.
Trykk **OK**.
- 5 Trykk **Stop/Exit**.

Hvilemodus

Du kan velge hvor lenge maskinen må være inaktiv (fra 1 til 60 minutter) før den går i hvilemodus. Timeren vil starte på nytt dersom aktiviteter blir utført på maskinen.

- 1 Trykk **Menu**.
- 2 Trykk ▲ eller ▼ for å velge 0.Grunn oppsett.
Trykk **OK**.
- 3 Trykk ▲ eller ▼ for å velge 3.Hvilemodus.
Trykk **OK**.
- 4 Trykk ▲ eller ▼ for å velge 1 Min, 2 Min, 3 Min, 5 Min, 10 Min, 30 Min eller 60 Min, som er den tiden maskinen er passiv før den går inn i hvilemodus.
Trykk **OK**.
- 5 Trykk **Stop/Exit**.

Skrive ut rapporter

Følgende rapporter er tilgjengelige:

- **Hjelp**

En hjelpliste for hvordan du kan programmere maskinen.

- **Bruker valg**

Viser innstillingene.

Hvordan du skriver ut en rapport

- 1 Trykk **Menu**.
- 2 Trykk ▲ eller ▼ for å velge
3.Skriv rapport.
Trykk **OK**.
- 3 Trykk ▲ eller ▼ for å velge den rapporten du vil ha.
Trykk **OK**.
- 4 Trykk **Mono Start**.
- 5 Trykk **Stop/Exit**.



Kopi

Kopiere

24

4

Kopiere

Slik kopierer du

Du kan bruke maskinen som kopimaskin og ta inntil 99 kopier av gangen.

Lage én enkelt kopi

- 1 Legg i dokumentet.
(Se *Legge i dokumenter* på side 18.)
- 2 Trykk på **Mono Start** eller **Colour Start**.

Lage flere kopier

Du kan lage inntil 99 kopier i én utskriftskjøring.

- 1 Legg i dokumentet.
(Se *Legge i dokumenter* på side 18.)
- 2 Trykk på **Number of Copies** gjentatte ganger til du ser antallet kopier du vil ha (inntil 99).
Eller trykk på ▲ eller ▼ for å endre antall kopier.
- 3 Trykk på **Mono Start** eller **Colour Start**.



Merk

(DCP-185C) Du sorterer kopiene ved å trykke på tasten **Copy Options**.

Stanse kopiering

Hvis du vil stanse kopieringen, trykker du **Stop/Exit**.

Kopieringsalternativer

Hvis du raskt vil endre kopieringsinnstillingene midlertidig for de neste kopiene, bruk tastene for midlertidig kopiering. Du kan bruke ulike kombinasjoner.



Copy
Options



Enlarge/
Reduce



Copy
Quality



Number
of Copies

Maskinen går tilbake til standardinnstillingene 1 minutt etter at den er ferdig med å kopiere.



Merk

Du kan lagre kopieringsinnstillingene du bruker oftest, ved å angi dem som standard. Du finner instruksjoner om hvordan du gjør dette i avsnittet for hver enkelt funksjon.

Endre kopieringshastighet og -kvalitet

Du kan velge mellom en rekke kvalitetsinnstillinger. Standardinnstillingen er NORM.

Følg instruksjonene nedenfor for å endre kvalitetsinnstillingene *midlertidig*:

Trykk på  Copy Quality	NORM	Normal-modus anbefales for vanlige utskrifter. Dette gir god kopikvalitet med tilstrekkelig kopieringshastighet.
	RASK	Rask kopiering og lavest blekkforbruk. Brukes for å spare tid ved utskrift av dokumenter som skal korrekturleses, store dokumenter eller mange kopier.
	BEST	Bruk best-modusen når du skal kopiere detaljerte bilder som for eksempel fotografier. Dette gir den høyeste oppløsningen og den laveste hastigheten.

- 1 Legg i dokumentet.
- 2 Trykk på **Copy Quality** gjentatte ganger for å velge NORM, RASK eller BEST.
- 3 Trykk på **Mono Start** eller **Colour Start**.

Følg instruksjonene nedenfor for å endre standardinnstillingene:

- 1 Trykk **Menu**.
- 2 Trykk ▲ eller ▼ for å velge 1.Kopi. Trykk **OK**.
- 3 Trykk ▲ eller ▼ for å velge 3.Kvalitet. Trykk **OK**.
- 4 Trykk ▲ eller ▼ for å velge Norm, Rask eller Best. Trykk **OK**.
- 5 Trykk **Stop/Exit**.

Forstørre eller forminske bildet som kopieres

Du kan velge et forstørrelses- eller forminskingsforhold. Dersom du velger *Tilpass siden*, justerer maskinen størrelsen automatisk til papirstørrelsen du angir. (Kun DCP-185C) Hvis du bruker denne innstillingen, må du bruke skannerglassplaten.

Trykk på  Enlarge / Reduce	Tilpass siden
	Definer 25-400%
	198% 10x15cm→A4
	186%10x15cm→LTR
	142% A5→A4
	100%
	97% LTR→A4
	93% A4→LTR
	83% (DCP-145C, DCP-163C, DCP-165C, DCP-167C)
	83% LGL→A4 (DCP-185C)
	69% A4→A5
	47% A4→10x15cm

Følg instruksjonene nedenfor for å forstørre eller forminske neste kopi:

- 1 Legg i dokumentet.
- 2 Trykk **Enlarge/Reduce**.
- 3 Gjør ett av følgende:
 - Trykk på ▲ eller ▼ for å velge forstørrelses- eller forminskingsforholdet du vil bruke. Trykk **OK**.
 - Trykk ▲ eller ▼ for å velge Definer 25-400%. Trykk **OK**. Trykk på ▲ eller ▼ gjentatte ganger for å angi et forstørrelses- eller forminskingsforhold fra 25% til 400%. Trykk **OK**.
 - Trykk ▲ eller ▼ for å velge 100% eller Tilpass siden. Trykk **OK**.
- 4 Trykk på **Mono Start** eller **Colour Start**.

 **Merk**

- Alternativer for sideoppsett er *ikke* tilgjengelige med **Enlarge/Reduce**.
- Tilpass siden-alternativene er ikke tilgjengelige med Side oppsett.
- Tilpass siden fungerer ikke riktig hvis dokumentet på skannerglassplaten er mer enn 3 grader skjevt. Bruk anleggskanten på venstre side som hjelp til å plassere dokumentet med forsiden ned midt på skannerglassplaten.
- Tilpass siden er ikke tilgjengelige hvis dokumentet har formatet Legal.

Lage N i 1 kopier eller en plakat (sideoppsett)

Funksjonen N i 1 kan hjelpe deg kutte ned på papirkostnadene ved å la deg kopiere to eller fire sider inn på en utskriftsside.

Du kan dessuten lage plakater. Når du bruker plakatfunksjonen, deler maskinen dokumentet inn i deler, og deretter forstørrer den delene slik at du kan sette dem sammen til en plakat. (Kun DCP-185C) Hvis du vil skrive ut en plakat, bruker du skannerglassplaten.

Viktig

- Kontroller at papirstørrelsen er angitt til Letter eller A4.
- Du kan ikke bruke innstillingene Forstørre/Forminske eller Stable/Sortere (kun DCP-185C) med N i 1- og plakatfunksjonen.
- N i 1 fargekopier er ikke tilgjengelige.
- (S) betyr stående og (L) betyr liggende.
- Du kan kun lage en plakat kopi om gangen.

Trykk på 	Av (1 i 1)
	2 i 1 (S)
	2 i 1 (L)
	4 i 1 (S)
og deretter på ▲ eller ▼ for å velge Side oppsett	4 i 1 (L)
	Plakat (3 x 3)

- 1 Legg i dokumentet.
- 2 Trykk på **Copy Options** og ▲ eller ▼ for å velge Side oppsett. Trykk **OK**.
- 3 Trykk på ▲ eller ▼ for å velge Av (1 i 1), 2 i 1 (S), 2 i 1 (L), 4 i 1 (S), 4 i 1 (L) eller Plakat (3 x 3). Trykk **OK**.

- 4 Trykk på **Mono Start** for å skanne dokumentet. Du kan også trykke på **Colour Start** hvis du bruker plakattoppsett. Hvis du plasserer dokumentet i den automatiske dokumentmateren eller lager en plakat, skanner maskinen sidene og begynner å skrive ut. **Hvis du har valgt skannerglassplaten, gå til 5.**

- 5 Etter at maskinen har skannet siden, trykker du på ▲ (Ja) for å skanne neste side.

Neste Side?

▲ Ja ▼ Nei

- 6 Legg neste side på skannerglassplaten. Trykk **OK**. Gjenta 5 og 6 for hver side med det aktuelle sideoppsettet.

Sett Neste Side

Trykk så OK

- 7 Når alle sidene i dokumentet er skannet, trykker du på ▼ (Nei) for å fullføre.



Merk

Hvis det er valgt glanset papir som papirtypeinnstilling for N i 1 kopier, blir bildene skrevet ut som om vanlig papir var valgt.

Dersom du kopierer fra skannerglassplaten, legger du dokumentet med forsiden ned i retningen vist nedenfor:

■ 2 i 1 (S)



■ 2 i 1 (L)

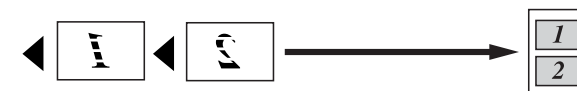

■ 4 i 1 (S)



■ 4 i 1 (L)

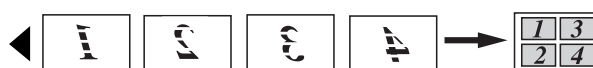

■ Plakat (3×3)

Du kan lage en kopi i plakatstørrelse av et fotografi.

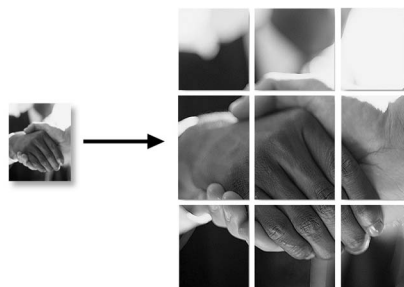

Sortere kopier ved hjelp av dokumentmateren (kun svart-hvitt) (kun DCP-185C)

Du kan sortere flere kopier. Sidene blir sortert i rekkefølgen 1 2 3, 1 2 3, 1 2 3, og så videre.

- 1 Legg i dokumentet.
- 2 Trykk på **Number of Copies** gjentatte ganger til du ser antallet kopier du vil ha. Eller trykk på ▲ eller ▼ for å endre antall kopier.
- 3 Trykk på **Copy Options** og ▲ eller ▼ for å velge *Bunke/Sorter*. Trykk **OK**.
- 4 Trykk ▲ eller ▼ for å velge *Sort*. Trykk **OK**.
- 5 Trykk **Mono Start**.



Merk

Sideoppsett er ikke tilgjengelige med *Sort*.

Justere lysstyrke og kontrast

Lysstyrke

Følg instruksjonene nedenfor for å endre lysstyrkeinnstillingen midlertidig:

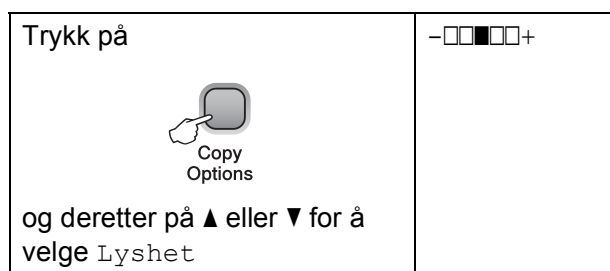

- 1 Legg i dokumentet.
 - 2 Trykk på **Copy Options** og ▲ eller ▼ for å velge *Lyshet*. Trykk **OK**.
- 
- 3 Trykk ▲ eller ▼ for å gjøre en kopi lysere eller mørkere. Trykk **OK**.
 - 4 Trykk på **Mono Start** eller **Colour Start**.

Følg instruksjonene nedenfor for å endre standardinnstillingene:

- 1 Trykk **Menu**.
- 2 Trykk ▲ eller ▼ for å velge 1. *Kopi*. Trykk **OK**.
- 3 Trykk ▲ eller ▼ for å velge 4. *Lyshet*. Trykk **OK**.
- 4 Trykk ▲ eller ▼ for å gjøre en kopi lysere eller mørkere. Trykk **OK**.
- 5 Trykk **Stop/Exit**.

Kontrast

Du kan justere kontrasten for å få et bilde til å se skarpere og mer livaktig ut.

- 1 Trykk **Menu**.
- 2 Trykk ▲ eller ▼ for å velge 1.Kopi.
Trykk **OK**.
- 3 Trykk ▲ eller ▼ for å velge 5.Kontrast.
Trykk **OK**.
- 4 Trykk ▲ eller ▼ for å øke eller redusere kontrasten.
Trykk **OK**.
- 5 Trykk **Stop/Exit**.

Papiralternativer

Papirtype

Hvis du kopierer på spesialpapir, må du huske å angi hvilken papirtype du bruker, for å oppnå den beste utskriftskvaliteten.

Trykk på  og deretter på ▲ eller ▼ for å velge Papirtype	Vanlig papir
	Blk. skr. papir
	Brother BP71
	Annet glanset
	Transparent

- 1 Legg i dokumentet.
- 2 Trykk på **Copy Options** og ▲ eller ▼ for å velge Papirtype.
Trykk **OK**.
- 3 Trykk på ▲ eller ▼ for å velge papirtypen du bruker.
Trykk **OK**.
- 4 Trykk **Mono Start** eller **Colour Start**.

Følg instruksjonene nedenfor for å endre standardinnstillingene:

- 1 Trykk **Menu**.
- 2 Trykk ▲ eller ▼ for å velge 1.Kopi.
Trykk **OK**.
- 3 Trykk ▲ eller ▼ for å velge 1.Papirtype.
Trykk **OK**.
- 4 Trykk på ▲ eller ▼ for å velge Vanlig papir, Blk. skr. papir, Brother BP71, Annet glanset eller Transp.
Trykk **OK**.
- 5 Trykk **Stop/Exit**.

Papirstørrelse

Hvis du kopierer på annet enn A4-papir, må du endre innstillingen for papirstørrelse. Du kan kopiere på papir av typen Letter, Legal, A4, A5 eller Photo 10 cm × 15 cm.

Trykk på  og deretter på ▲ eller ▼ for å velge Papirstørrelse	Letter
	Legal
	A4
	A5
	10 (B) x 15 (H) cm

- 1 Legg i dokumentet.
- 2 Trykk på **Copy Options** og ▲ eller ▼ for å velge Papirstørrelse. Trykk **OK**.
- 3 Trykk på ▲ eller ▼ for å velge papirstørrelsen du bruker. Trykk **OK**.
- 4 Trykk på **Mono Start** eller **Colour Start**.

Følg instruksjonene nedenfor for å endre standardinnstillingene:

- 1 Trykk **Menu**.
- 2 Trykk ▲ eller ▼ for å velge 1.Kopi. Trykk **OK**.
- 3 Trykk ▲ eller ▼ for å velge 2.Papirstørrelse. Trykk **OK**.
- 4 Trykk på ▲ eller ▼ for å velge papirstørrelsen du vil bruke, Letter, Legal, A4, A5 eller 10x15cm. Trykk **OK**.
- 5 Trykk **Stop/Exit**.



Direkte fotoutskrift

Skrive ut fotografier fra et minnekort eller et USB Flash-minne	32
Skrive ut fotografier fra et kamera	44

5

Skrive ut fotografier fra et minnekort eller et USB Flash-minne

PhotoCapture Center™ Bruk



Merk

DCP-145C støtter bare USB Flash-minner.

Skrive ut fotografier fra et minnekort eller et USB Flash-minne uten PC

Du kan skrive ut bilder direkte fra det digitale kameramediet eller USB Flash-minnet, selv om maskinen ikke er koblet til en datamaskin. (Se *Slik skriver du ut fra et minnekort eller et USB Flash-minne* på side 35.)

Skanne til minnekort eller USB Flash-minne uten bruk av PC

Du kan skanne dokumenter og lagre dem direkte på et minnekort eller USB Flash-minne. (Se *Skanne til et minnekort eller USB Flash-minne* på side 42.)

Bruke PhotoCapture Center™ fra datamaskinen

Du kan få tilgang til et minnekort eller USB Flash-minne som settes inn foran på maskinen, fra datamaskinen din.

(Se *PhotoCapture Center™ for Windows®* eller *PhotoCapture Center™ for Macintosh®* i Programvarehåndboken på CD-platen.)

Bruke et minnekort eller et USB Flash-minne

Brother-maskinen har mediestasjoner (spor) som kan brukes med følgende digitale kameramediene: Memory Stick®, Memory Stick Pro™, SD, SDHC, xD-Picture Card™ og USB Flash-minner.

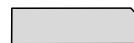

Memory Stick®



SD, SDHC

Memory Stick Pro™



xD-Picture Card™

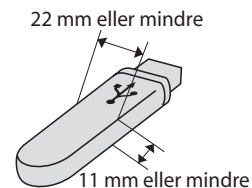

USB Flash-minne

- miniSD™ kan benyttes med miniSD™-adapter.
- microSD™ kan benyttes med microSD™-adapter.
- Memory Stick Duo™ kan brukes med Memory Stick Duo™-adapter.
- Memory Stick Pro Duo™ kan brukes med Memory Stick Pro Duo™-adapter.
- Memory Stick Micro (M2) kan brukes med Memory Stick Micro (M2)-adapter.
- Adaptere følger ikke med maskinen. Kontakt en tredjepartforhandler for adaptere.

Med funksjonen PhotoCapture Center™ kan du skrive ut digitale fotografier fra et digitalt kamera, med høy oppløsning som gir utskrift med fotokvalitet.

Mappestruktur for minnekort (kun DCP-165C og DCP-185C) eller USB Flash-minne

Maskinen er utviklet for å være kompatibel med moderne digitale kamerabildefiler, USB Flash-minner og minnekort. Du bør imidlertid lese punktene nedenfor for å unngå feil:

- Bildefilen må være av filtypen .JPG (andre bildefilformater, som .JPEG, .TIF, .GIF osv., blir ikke gjenkjent).
- Utskrift fra PhotoCapture Center™ uten bruk av PC må utføres separat fra PhotoCapture Center™-operasjoner der PC blir brukt. (Samtidig bruk er ikke tilgjengelig.)
- IBM Microdrive™ er ikke kompatibel med maskinen.
- Maskinen kan lese inntil 999 filer på et minnekort.
- Dette produktet støtter xD-Picture Card™ inkludert Type M / Type M⁺ / Type H (Large Capacity).
- DPOF-filen på minnekortene må være i et gyldig DPOF-format. (Se *DPOF-utskrift* på side 37.)

Vær oppmerksom på følgende:

- Når du skriver ut Skriv ut indeks eller Skriv ut bilder, skriver PhotoCapture Center™ ut alle gyldige bilder, selv om ett eller flere bilder er blitt ødelagt. Ødelagte bilder vil ikke bli skrevet ut.
- (Minnekortbrukere)
Maskinen er utviklet for å lese minnekort som er formatert av et digitalt kamera.
Når et digitalt kamera formaterer et minnekort, opprettes det en egen mappe som bildedataene kopieres til. Hvis du har behov for å endre bildedataene som er lagret på et minnekort fra datamaskinen, anbefaler vi at du ikke endrer mappestrukturen som ble opprettet av det digitale kameraet. Når du lagrer nye eller endrede bildefiler på minnekortet, anbefaler vi også at du bruker samme mappe som det digitale kameraet bruker. Hvis dataene ikke lagres i samme mappe, er det ikke sikkert at maskinen vil være i stand til å lese filen eller skrive ut bildet.
- (brukere av USB Flash-minner)
Denne maskinen støtter USB Flash-minner som er formatert fra Windows®.

Komme i gang

Sett inn riktig minnekort eller USB Flash-minne i riktig spor.

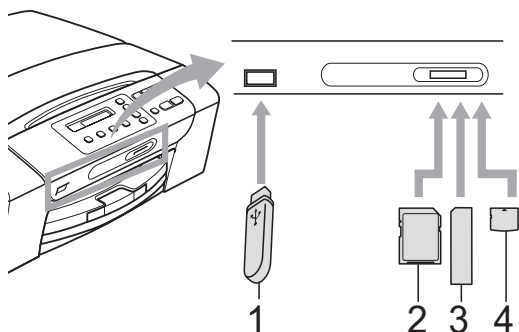

- 1 USB Flash-minne
- 2 SD, SDHC
- 3 Memory Stick®, Memory Stick Pro™
- 4 xD-Picture Card™

! FORSIKTIG

Det direkte USB-grensesnittet støtter kun USB Flash-minner, PictBridge-kompatible kamera, eller digitale kamera som bruker USB Mass Storage-standarden. Andre USB-enheter støttes ikke.

Photo Capture-tast informasjon:

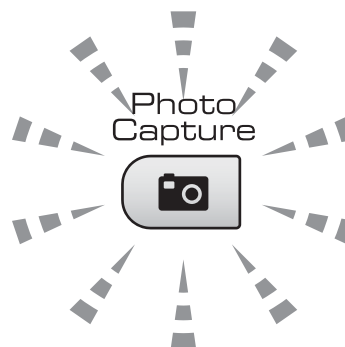

- **Photo Capture**-lampen lyser, minnekortet eller USB Flash-minnet er satt inn riktig.
- **Photo Capture**-lampen lyser ikke, minnekortet eller USB Flash-minnet er ikke satt inn riktig.
- **Photo Capture**-lampen blinker, minnekortet eller USB Flash-minnet leses eller skrives til.

! FORSIKTIG

IKKE trekk ut strømledningen eller fjern minnekortet eller USB Flash-minnet fra mediestasjonen (-sporet) eller USB-kontakten mens maskinen leser eller skriver til minnekortet eller USB Flash-minnet (**Photo Capture**-tasten blinker). **Det vil føre til at du mister dataene eller skader kortet.**

Maskinen kan bare lese én enhet om gangen.

Slik skriver du ut fra et minnekort eller et USB Flash-minne

Før du skriver ut et fotografi, må du skrive ut en miniatyrbildeindeks for å velge nummeret på bildet du vil skrive ut. Følg instruksjonene nedenfor for å begynne å skrive ut direkte fra et minnekort eller et USB Flash-minne:

- 1 Kontroller at du har satt inn minnekortet eller USB Flash-minnet i riktig spor. Displayet viser følgende melding:
- 2 Trykk **Photo Capture**. For DPOF-utskrift, se *DPOF-utskrift* på side 37.
- 3 Trykk ▲ eller ▼ for å velge
Skriv ut indeks, og trykk deretter på **OK**.
- 4 Trykk på **Colour Start** for å begynne å skrive ut indeksarket. Noter nummeret på bildet du vil skrive ut. Se *Skrive ut indeks (miniatyrbilder)* på side 35.
- 5 Skriv ut bilder ved å trykke på ▲ eller ▼ for å velge *Skriv ut bilder* i ③, og trykk deretter på **OK**. (Se *Skrive ut bilder* på side 36.)
- 6 Angi bildenummeret og trykk på **OK**.
- 7 Trykk på **Colour Start** for å starte utskriften.

Skrive ut indeks (miniatyrbilder)

PhotoCapture Center™ tildeler bildene numre (altså nr. 1, nr. 2, nr. 3 og så videre).



→ NO.1
DEL.JPG 01.01.2009
100KB

PhotoCapture Center™ bruker disse numrene til å identifisere hvert bilde. Du kan skrive ut en side med miniatyrer som viser alle bildene på minnekortet eller USB Flash-minnet.



Merk

Kun filnavn som inneholder mindre enn 8 bokstaver blir utskrevet korrekt på indeksarket.

- 1 Kontroller at du har satt inn minnekortet eller USB Flash-minnet i riktig spor.
Trykk på  (**Photo Capture**).
- 2 Trykk på ▲ eller ▼ for å velge
Skriv ut indeks.
Trykk **OK**.
- 3 Trykk ▲ eller ▼ for å velge
6 Bilder/Linjer eller
5 Bilder/Linjer.
Trykk **OK**.

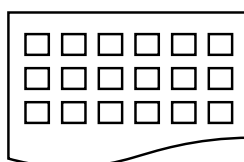

6 Bilder/Linjer

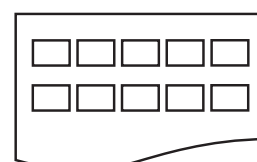

5 Bilder/Linjer

Utskriftstiden for 5 bilder/linjer er saktere enn for 6 bilder/linjer, men kvaliteten er bedre.

- 4 Trykk på ▲ eller ▼ for å velge papirtypen du bruker, Vanlig papir, Blk. skr. papir, Brother BP71 eller Annet glanset. Trykk **OK**.
- 5 Trykk på ▲ eller ▼ for å velge papirstørrelsen du bruker, A4 eller Letter. Trykk **OK**.
- 6 Trykk **Colour Start** for å skrive ut.

Skrive ut bilder

Før du kan skrive ut et enkeltbilde, må du vite hvilket nummer det har.

- 1 Kontroller at du har satt inn minnekortet eller USB Flash-minnet i riktig spor.
- 2 Skriv ut indeksen først. (Se *Skrive ut indeks (miniatyrbilder)* på side 35.) Trykk  (**Photo Capture**).
- 3 Trykk ▲ eller ▼ for å velge Skriv ut bilder. Trykk **OK**.



Merk

Hvis minnekortet eller USB Flash-minnet inneholder gyldig DPOF-informasjon, viser displayet `DPOF print:Ja`, se *DPOF-utskrift* på side 37.

- 4 Trykk ▲ gjentatte ganger for å angi nummeret på bildet du vil skrive ut fra miniatyrindeksen. Når du har valgt bildenumrene, trykker du på **OK**.

No. : 1, 3, 6









Merk

- Trykk på ▼ for å redusere bildenummeret.
- Du kan angi en serie med numre samtidig ved å bruke tasten **Copy Options** for å angi bindestrek. (Angi for eksempel **1, Copy Options, 5** for å skrive ut bilde nr. 1 til nr.5).
- Du kan taste inn opptil 12 tegn (inkludert komma) for bildenumrene du vil skrive ut.

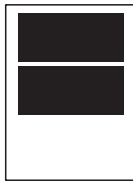
- 5 Når du har valgt bildene du vil skrive ut, trykk på **OK** for å velge innstillinger. Hvis du allerede har valgt innstillinger, trykk på **Colour Start**.
- 6 Trykk på ▲ eller ▼ for å velge papirtypen du bruker, Annet glanset, Vanlig papir, Blk. skr. papir eller Brother BP71. Trykk **OK**.
- 7 Trykk på ▲ eller ▼ for å velge papirstørrelsen du bruker, Letter, A4, 10x15cm eller 13x18cm. Trykk **OK**.
 - Hvis du valgte Letter eller A4, gå til 8.
 - Hvis du valgte en annen størrelse, gå til 9.
 - Når du har valgt innstillingene du vil bruke, trykker du på **Colour Start**.
- 8 Trykk på ▲ eller ▼ for å velge utskriftsstørrelse (Maks. størrelse, 8x10cm, 9x13cm, 10x15cm, 13x18cm eller 15x20cm). Trykk **OK**.
- 9 Gjør ett av følgende:
 - For å velge antall kopier, gå til 10.
 - Når du har valgt innstillingene du vil bruke, trykker du på **Colour Start**.
- 10 Trykk ▲ eller ▼ for å velge hvor mange kopier du vil ha. Trykk **OK**.
- 11 Trykk **Colour Start** for å skrive ut.

Utskriftsposisjonene ved bruk av A4-papir vises nedenfor.

1 8x10cm	2 9x13cm	3 10x15cm
		
4 13x18cm	5 15x20cm	6 Maks. størrelse
		

DPOF-utskrift

DPOF er et akronym for Digital Print Order Format.

Store produsenter av digitale kameraer (Canon Inc., Eastman Kodak Company, Fuji Photo Film Co. Ltd., Matsushita Electric Industrial Co. Ltd. og Sony Corporation) skapte denne standarden for å gjøre det enklere å skrive ut bilder fra et digitalt kamera.

Hvis det digitale kameraet støtter DPOF-utskrift, vil du i displayet på det digitale kameraet kunne velge hvilke bilder og hvor mange kopier du vil skrive ut.

Når et minnekort med DPOF-informasjon legges i maskinen, er det enkelt å skrive ut det valgte bildet.

- 1 Sett minnekortet godt på plass i riktig spor.

M.Stick Aktiv

Trykk  (Photo Capture).

- 2 Trykk ▲ eller ▼ for å velge
Skriv ut bilder. Trykk **OK**.

- 3 Hvis det er en DPOF-fil på kortet, viser displayet:

DPOF print:Ja

- 4 Trykk ▲ eller ▼ for å velge
DPOF print:Ja.
Trykk **OK**.

- 5 Trykk på ▲ eller ▼ for å velge papirtypen du bruker, Annet glanset, Vanlig papir, Blk. skr. papir eller Brother BP71.
Trykk **OK**.

- 6 Trykk på ▲ eller ▼ for å velge papirstørrelsen du bruker, Letter, A4, 10x15cm eller 13x18cm.
Trykk **OK**.
 - Hvis du valgte Letter eller A4, gå til 7.
 - Hvis du valgte en annen størrelse, gå til 8.
 - Når du har valgt innstillingene du vil bruke, trykker du på **Colour Start**.

- 7 Trykk på ▲ eller ▼ for å velge utskriftsstørrelse (Maks. størrelse, 8x10cm, 9x13cm, 10x15cm, 13x18cm eller 15x20cm).
Trykk **OK**.

- 8 Trykk **Colour Start** for å skrive ut.



Merk

Du kan få en feilmelding for DPOF-filen dersom utskriftsrekkefølgen som ble angitt i kameraet, har blitt ødelagt. Slett og opprett utskriftsrekkefølgen på nytt i kameraet for å løse problemet. Du finner instruksjoner om hvordan du sletter eller oppretter utskriftsrekkefølgen på nytt på kameraprodusentens nettside eller tilhørende dokumentasjon.

PhotoCapture Center™ utskriftsinnstillinger

Disse innstillingene vil gjelde til du endrer dem igjen.

Utskriftskvalitet

- 1 Trykk **Menu**.
- 2 Trykk ▲ eller ▼ for å velge 2. *Bildeuthenting*.
Trykk **OK**.
- 3 Trykk ▲ eller ▼ for å velge 1. *Utskr.kvalitet*.
Trykk **OK**.
- 4 Trykk ▲ eller ▼ for å velge *Norm* eller *Foto*.
Trykk **OK**.
- 5 Trykk **Stop/Exit**.

Papiralternativer

Papirtype

- 1 Trykk **Menu**.
- 2 Trykk ▲ eller ▼ for å velge 2. *Bildeuthenting*.
Trykk **OK**.
- 3 Trykk ▲ eller ▼ for å velge 2. *Papirtype*.
Trykk **OK**.
- 4 Trykk ▲ eller ▼ for å velge *Annet glanset*, *Vanlig papir*, *Blk. skr. papir* eller *Brother BP71*.
Trykk **OK**.
- 5 Trykk **Stop/Exit**.

Papirstørrelse

- 1 Trykk **Menu**.
- 2 Trykk ▲ eller ▼ for å velge 2. *Bildeuthenting*.
Trykk **OK**.
- 3 Trykk ▲ eller ▼ for å velge 3. *Papirstørrelse*.
Trykk **OK**.
- 4 Trykk på ▲ eller ▼ for å velge papirstørrelsen du bruker, *Letter*, *A4*, *10x15cm* eller *13x18cm*.
Trykk **OK**.
- 5 Trykk **Stop/Exit**.

Utskriftsstørrelse

Denne innstillingen er bare tilgjengelig hvis du velger *Letter* eller *A4* i innstillingen av papirstørrelse.

- 1 Trykk **Menu**.
- 2 Trykk ▲ eller ▼ for å velge 2. *Bildeuthenting*.
Trykk **OK**.
- 3 Trykk ▲ eller ▼ for å velge 4. *Utskr.str.*.
Trykk **OK**.
- 4 Trykk ▲ eller ▼ for å velge utskriftsstørrelsen du vil bruke, (*Maks. størrelse*, *8x10cm*, *9x13cm*, *10x15cm*, *13x18cm* eller *15x20cm*).
Trykk **OK**.
- 5 Trykk **Stop/Exit**.

Fargeforbedringer

Du kan aktivere funksjonen for fargeforbedringer hvis du vil skrive ut mer livaktige bilder.

Lysstyrke

- 1 Trykk **Menu**.
- 2 Trykk ▲ eller ▼ for å velge 2. *Bildeuthenting*. Trykk **OK**.
- 3 Trykk ▲ eller ▼ for å velge 5. *Forsterking*. Trykk **OK**.
- 4 Trykk ▲ eller ▼ for å velge På (eller Av). Trykk **OK**.
 - Hvis du velger Av, gå til 7.
- 5 Trykk ▲ eller ▼ for å velge 1. *Lyshet*. Trykk **OK**.
- 6 Trykk ▲ eller ▼ for å gjøre en utskrift lysere eller mørkere. Trykk **OK**.
- 7 Trykk **Stop/Exit**.

Kontrast

Du kan velge kontrastinnstilling. Mer kontrast får et bilde til å se skarpere og mer livaktig ut.

- 1 Trykk **Menu**.
- 2 Trykk ▲ eller ▼ for å velge 2. *Bildeuthenting*. Trykk **OK**.
- 3 Trykk ▲ eller ▼ for å velge 5. *Forsterking*. Trykk **OK**.
- 4 Trykk ▲ eller ▼ for å velge På (eller Av). Trykk **OK**.
 - Hvis du velger Av, gå til 7.

- 5 Trykk ▲ eller ▼ for å velge 2. *Kontrast*. Trykk **OK**.
- 6 Trykk ▲ eller ▼ for å øke eller redusere kontrasten. Trykk **OK**.
- 7 Trykk **Stop/Exit**.

Hvitbalanse

Du kan justere de hvite områdene i et bilde og gjenopprette dem til rent hvitt.

- 1 Trykk **Menu**.
- 2 Trykk ▲ eller ▼ for å velge 2. *Bildeuthenting*. Trykk **OK**.
- 3 Trykk ▲ eller ▼ for å velge 5. *Forsterking*. Trykk **OK**.
- 4 Trykk ▲ eller ▼ for å velge På (eller Av). Trykk **OK**.
 - Hvis du velger Av, gå til 7.
- 5 Trykk ▲ eller ▼ for å velge 3. *Hvit balanse*. Trykk **OK**.
- 6 Trykk ▲ eller ▼ for å justere balansenivået. Trykk **OK**.
- 7 Trykk **Stop/Exit**.

Skarphet

Du kan forbedre fokus i et bilde ved å justere skarpheten.

- 1 Trykk **Menu**.
- 2 Trykk ▲ eller ▼ for å velge 2. *Bildeuthenting*. Trykk **OK**.
- 3 Trykk ▲ eller ▼ for å velge 5. *Forsterking*. Trykk **OK**.
- 4 Trykk ▲ eller ▼ for å velge På (eller Av). Trykk **OK**.
 - Hvis du velger Av, gå til 7.
- 5 Trykk ▲ eller ▼ for å velge 4. *Skarphet*. Trykk **OK**.
- 6 Trykk ▲ eller ▼ for å øke eller redusere skarpheten. Trykk **OK**.
- 7 Trykk **Stop/Exit**.

Fargetetthet

Du kan justere den totale mengden farge i bildet for å forbedre et utvasket eller blekt bilde.

- 1 Trykk **Menu**.
- 2 Trykk ▲ eller ▼ for å velge 2. *Bildeuthenting*. Trykk **OK**.
- 3 Trykk ▲ eller ▼ for å velge 5. *Forsterking*. Trykk **OK**.
- 4 Trykk ▲ eller ▼ for å velge På (eller Av). Trykk **OK**.
 - Hvis du velger Av, gå til 7.
- 5 Trykk ▲ eller ▼ for å velge 5. *Fargetetthet*. Trykk **OK**.
- 6 Trykk ▲ eller ▼ for å øke eller redusere mengden farge. Trykk **OK**.
- 7 Trykk **Stop/Exit**.



Merk

Hvis du velger hvitbalanse, skarphet eller fargetetthet, tar utskriften lengre tid.

Beskjæring

Hvis et bilde er for langt eller for bredt til å få plass i det tilgjengelige området på det valgte oppsettet, vil en del av bildet automatisk bli beskåret.

Standardinnstillingen er På. Hvis du vil skrive ut hele bildet, setter du denne innstillingen til Av.

- 1 Trykk **Menu**.
- 2 Trykk ▲ eller ▼ for å velge 2. *Bildeuthenting*. Trykk **OK**.
- 3 Trykk ▲ eller ▼ for å velge 6. *Beskjæring*. Trykk **OK**.
- 4 Trykk ▲ eller ▼ for å velge Av (eller På). Trykk **OK**.
- 5 Trykk **Stop/Exit**.

Beskjæring: På

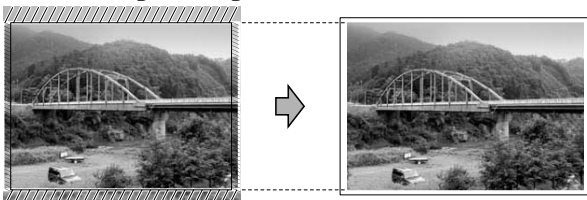

Beskjæring: Av

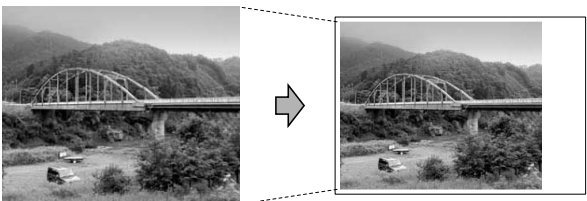

Utskrift uten kanter

Denne funksjonen utvider utskriftsområdet til kantene på papiret. Det tar litt lengre tid å skrive ut.

- 1 Trykk **Menu**.
- 2 Trykk ▲ eller ▼ for å velge 2. *Bildeuthenting*. Trykk **OK**.
- 3 Trykk ▲ eller ▼ for å velge 7. *Uten kanter*. Trykk **OK**.
- 4 Trykk ▲ eller ▼ for å velge Av (eller På). Trykk **OK**.
- 5 Trykk **Stop/Exit**.

Skrive ut dato

Du kan skrive ut datoen hvis den er lagret for bildet ditt. Datoen vil bli skrevet ut nederst i høyre hjørne. Dersom bildet ikke inneholder datoinformasjon, kan du ikke bruke denne funksjonen.

- 1 Trykk **Menu**.
- 2 Trykk ▲ eller ▼ for å velge 2. *Bildeuthenting*. Trykk **OK**.
- 3 Trykk ▲ eller ▼ for å velge 8. *Datoutskrift*. Trykk **OK**.
- 4 Trykk ▲ eller ▼ for å velge På (eller Av). Trykk **OK**.
- 5 Trykk **Stop/Exit**.



Merk

DPOF-innstillingen i kameraet må være slått av for at du skal kunne bruke funksjonen *Datoutskrift*.

Skanne til et minnekort eller USB Flash-minne

Du kan skanne svart-hvitt- og fargedokumenter til et minnekort eller et USB Flash-minne. Dokumenter i svart-hvitt vil bli lagret i filformatene PDF (*.PDF) eller TIFF (*.TIF). Farge dokumenter kan lagres i filformatene PDF (*.PDF) eller JPEG (*.JPG). Standardinnstillingen er

Farge 150 dpi, og standard filformat er PDF. Maskinen oppretter automatisk filnavn basert på gjeldende dato. (For ytterligere detaljer, se Hurtigstartguide.) Det femte bildet som ble skannet 1. juli 2009, vil for eksempel få navnet 01070905.PDF. Du kan endre fargen og kvaliteten.

Kvalitet	Mulige filformater
Farge 150 dpi	JPEG / PDF
Farge 300 dpi	JPEG / PDF
Farge 600 dpi	JPEG / PDF
S/H 200x100 dpi	TIFF / PDF
S/H 200 dpi	TIFF / PDF

- 1 Sett inn et Memory Stick[®], Memory Stick Pro[™], SD, SDHC, xD-Picture Card[™] eller et USB Flash-minne i maskinen.



ADVARSEL

IKKE ta ut minnekortet eller USB Flash-minnet mens **Photo Capture** blinker. Det kan føre til skader på kortet, USB Flash-minnet eller data som er lagret på kortet.

- 2 Legg i dokumentet.
- 3 Trykk  (**Scan**).

- 4 Trykk **▲** eller **▼** for å velge `Scan > media.`, gjør ett av følgende:
 - Hvis du vil endre kvalitet, trykk på **OK** og gå til trinn 5.
 - Hvis du vil starte skanning, trykk på **Mono Start** eller **Colour Start**.
- 5 Trykk på **▲** eller **▼** for å velge kvalitet, og trykk deretter på **OK**. Gjør ett av følgende:
 - For å endre filtypen, går du til trinn 6.
 - Hvis du vil starte skanning, trykk på **Mono Start** eller **Colour Start**.
- 6 Trykk på **▲** eller **▼** for å velge filtype, og trykk deretter på **OK**. Trykk på **Mono Start** eller **Colour Start**.

Endre bildekvalitet

- 1 Trykk **Menu**.
- 2 Trykk **▲** eller **▼** for å velge 2. `Bildeuthenting`. Trykk **OK**.
- 3 Trykk **▲** eller **▼** for å velge 0. `Scan > media`. Trykk **OK**.
- 4 Trykk **▲** eller **▼** for å velge 1. `Kvalitet`. Trykk **OK**.
- 5 Trykk **▲** eller **▼** for å velge `Farge 150 dpi, Farge 300 dpi, Farge 600 dpi, S/H 200x100 dpi` eller `S/H 200 dpi`. Trykk **OK**.
- 6 Trykk **Stop/Exit**.

Endre filformat for svart-hvitt

- 1 Trykk **Menu**.
- 2 Trykk ▲ eller ▼ for å velge 2.Bildeuthenting.
Trykk **OK**.
- 3 Trykk ▲ eller ▼ for å velge 0.Scan > media.
Trykk **OK**.
- 4 Trykk ▲ eller ▼ for å velge 2.S&H Filtype.
Trykk **OK**.
- 5 Trykk ▲ eller ▼ for å velge TIFFF eller PDF.
Trykk **OK**.
- 6 Trykk **Stop/Exit**.

Endre filformat for farge

- 1 Trykk **Menu**.
- 2 Trykk ▲ eller ▼ for å velge 2.Bildeuthenting.
Trykk **OK**.
- 3 Trykk ▲ eller ▼ for å velge 0.Scan > media.
Trykk **OK**.
- 4 Trykk ▲ eller ▼ for å velge 3.Farge Filtype.
Trykk **OK**.
- 5 Trykk ▲ eller ▼ for å velge PDF eller JPEG.
Trykk **OK**.
- 6 Trykk **Stop/Exit**.

Forstå feilmeldingene

Når du er blitt kjent med de typer feil som kan oppstå under bruk av PhotoCapture Center™, kan du enkelt identifisere og feilsøke eventuelle problemer.

- Hub er ubrukelig
Denne meldingen vises når en HUB- eller USB Flash-minne er koblet til USB-kontakten.
- Feil media
Denne meldingen vises hvis du setter inn et minnekort som enten er ødelagt eller uformatert, eller hvis det er oppstått et problem med mediastasjonen. Feilmeldingen forsvinner når du tar ut minnekortet.
- Ingen fil
Denne meldingen vises hvis du prøver å få tilgang til et minnekortet eller et USB Flash-minne i stasjonen (sporet) som ikke inneholder noen .JPG-fil.
- Minnet er fullt
Denne meldingen vises hvis du arbeider med bilder som er for store for maskinens minne.
Meldingen vil også vises hvis minnekortet eller USB Flash-minnet du bruker, ikke har nok plass for det skannede dokumentet.
- Media er full.
Denne meldingen vises hvis du prøver å lagre mer enn 999 filer på et minnekort eller USB Flash-minne.
- Ubrukerlig enh.
Denne meldingen vises hvis en USB-enhet eller et USB Flash-minne som ikke støttes, er koblet til USB-kontakten (du finner mer informasjon på <http://solutions.brother.com>). Denne meldingen kan også vises hvis du kobler en ødelagt enhet til USB-kontakten.

Skrive ut fotografier direkte fra et PictBridge-kamera



Din Brother-maskin støtter PictBridge-standarden, slik at du kan koble til og skrive ut bilder fra alle PictBridge-kompatible kameraer.

Hvis kameraet bruker masselagringsstandarden for USB, kan du også skrive ut bilder fra et digitalt kamera uten PictBridge. Se *Skrive ut fotografier direkte fra et digitalt kamera (uten PictBridge)* på side 46.

Krav til PictBridge

For å unngå feil, må du huske dette:

- Maskinen og det digitale kameraet må kobles til med egnet USB-kabel.
- Bildefilen må være av filtypen .JPG (andre bildefilformater, som .JPEG, .TIF, .GIF osv., blir ikke gjenkjent).
- PhotoCapture Center™-operasjoner er ikke tilgjengelige når du bruker PictBridge-funksjonen.

Sette opp digitalkameraet

Forsikre deg om at kameraet er i PictBridge-modus. Noen av innstillingene som er oppført nedenfor, er kanskje ikke tilgjengelige for PictBridge-kompatible digitale kameraer.

Avhengig av kameraet kan det hende at noen av disse innstillingene ikke er tilgjengelige.

Menyvalg kamera	Alternativer
Papirformat	Letter, A4, 10 x 15 cm, Skriverinnstillinger (Standardinnstilling) ²
Papirtype	Vanlig papir, Glanset papir, Blekkskriverpapir, Skriverinnstillinger (Standardinnstilling) ²
Layout	Uten kanter: På, Uten kanter: Av, Skriverinnstillinger (standardinnstilling) ²
DPOF-innstilling ¹	-
Utskriftskvalitet:	Normal, Fin, Skriverinnstillinger (Standardinnstilling) ²
Fargeforbedringer	På, Av, Skriverinnstillinger (Standardinnstilling) ²
Utskriftsdato	På, Av, Skriverinnstillinger (Standardinnstilling) ²

¹ Se *DPOF-utskrift* på side 45 for mer informasjon.

² Hvis kameraet ditt er satt opp til å bruke Skriverinnstillinger (standardinnstilling), vil maskinen skrive ut bildene dine med følgende innstillinger.

Oppsett	Alternativer
Papirformat	10 x 15 cm
Papirtype	Glanset papir
Layout	Uten kanter: På
Utskriftskvalitet:	Fin
Fargeforbedringer	Av
Utskriftsdato	Av

- Når kameraet ikke har menyinnstillinger, brukes også denne innstillingen.
- Navnene på og tilgangen til de enkelte innstillingene avhenger av spesifikasjonene for kameraet.

Se i dokumentasjonen til kameraet for mer informasjon om hvordan du endrer PictBridge-innstillingene.

Skrive ut bilder

Merk

Det må ikke stå minnekort eller USB Flash-minne i maskinen når du kobler til et digitalt kamera.

- 1 Påse at kameraet er slått på. Sett kameraets USB-ledning inn i maskinens USB-grensesnittport (1).

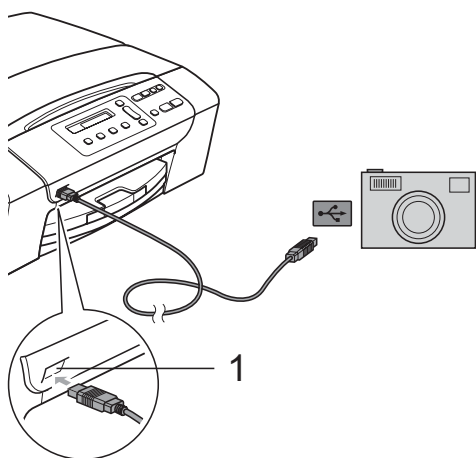

1 USB-kontakten

- 2 Slå på kameraet. Når maskinen har gjenkjent kameraet, viser displayet følgende melding:

Kamera tilkoblet

- 3 Velg fotografiet du vil skrive ut i henhold til instruksjonene fra for kameraet. Når maskinen begynner å skrive ut et bilde, viser displayet *Skriver*.



ADVARSEL

For å unngå skade på maskinen, må du ikke koble til andre enheter enn digitale kameraer eller Flash-minnestasjoner til USB-kontakten.

DPOF-utskrift

DPOF er et akronym for Digital Print Order Format.

Store produsenter av digitale kameraer (Canon Inc., Eastman Kodak Company, Fuji Photo Film Co. Ltd., Matsushita Electric Industrial Co. Ltd. og Sony Corporation) skapte denne standarden for å gjøre det enklere å skrive ut bilder fra et digitalt kamera.

Hvis det digitale kameraet støtter DPOF-utskrift, vil du i displayet på det digitale kameraet kunne velge hvilke bilder og hvor mange kopier du vil skrive ut.

Merk

Du kan få en feilmelding for DPOF-filen dersom utskriftsrekkefølgen som ble angitt i kameraet, har blitt ødelagt. Slett og opprett utskriftsrekkefølgen på nytt i kameraet for å løse problemet. Du finner instruksjoner om hvordan du sletter eller oppretter utskriftsrekkefølgen på nytt på kameraprodusentens nettside eller i tilhørende dokumentasjon.

Skrive ut fotografier direkte fra et digitalt kamera (uten PictBridge)

Hvis kameraet støtter masselagringsstandarden for USB, kan du koble kameraet til maskinen i lagringsmodus. Dette gjør det mulig å skrive ut bilder fra kameraet.

Hvis du vil skrive ut bilder i PictBridge-modus, se *Skrive ut fotografier direkte fra et PictBridge-kamera* på side 44.

Merk

Navn, tilgang og bruksmetode varierer fra kamera til kamera. Se dokumentasjonen som fulgte med kameraet hvis du trenger mer detaljert informasjon, for eksempel om hvordan du bytter fra PictBridge-modus til USB-masselagringsmodus.

Skrive ut bilder

Merk

Det må ikke stå minnekort eller USB Flash-minne i maskinen når du kobler til det digitale kameraet.

- 1 Sett kameraets USB-ledning inn i maskinens USB-grensesnittkontakt (1).

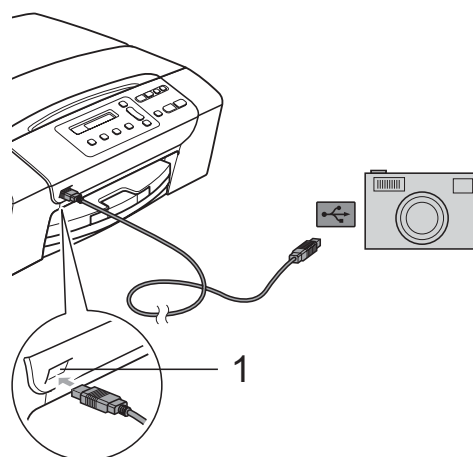

1 USB-kontakten

- 2 Slå på kameraet.
- 3 Følg trinnene i *Skrive ut bilder* på side 36.



ADVARSEL

For å unngå skade på maskinen, må du ikke koble til andre enheter enn digitale kameraer eller USB Flash-minner til USB-kontakten.

Forstå feilmeldingene

Når du er blitt kjent med de typer feil som kan oppstå når du bruker PictBridge, kan du enkelt identifisere og feilsøke eventuelle problemer.

- Minnet er fullt

Denne meldingen vises hvis du arbeider med bilder som er for store for maskinens minne.

- Ubrukelig enhet

Denne meldingen vises hvis du kobler til et kamera som ikke bruker USB-masselagringsstandarden. Denne meldingen kan også vises hvis du kobler en ødelagt enhet til USB-kontakten.

For mer detaljerte løsninger, se *Feil- og vedlikeholdsmeldinger* på side 65.



Programvare

Programvarefunksjoner

50

7

Programvarefunksjoner

CD-platen inkluderer Programvarehåndboken med informasjon om funksjonene som er tilgjengelige når du kobler maskinen til en datamaskin (for eksempel for utskrift og skanning). Veiledningen inneholder koblinger som tar deg direkte til respektive avsnitt.

Du finner informasjon om disse funksjonene:

- Utskrift
- Skanning
- ControlCenter3 (for Windows®)
- ControlCenter2 (for Macintosh®)
- PhotoCapture Center™

Slik leser du brukermanualen i HTML-format

Dette er en hurtigreferanse for hvordan du bruker brukermanualen i HTML-format.

For Windows®



Merk

Hvis du ikke har installert programmet, se i *Vise dokumentasjonen* på side 2.

- 1 Fra **start**-menyen velger du **Brother, DCP-XXXX** (hvor XXXX er modellnummeret) fra programgruppen, og klikker deretter på **Brukermanualer i HTML-format**.
- 2 Klikk på **PROGRAMVAREHÅNDBOK** fra hovedmenyen.



- 3 Klikk på overskriften du ønsker å vise fra listen til venstre for vinduet.

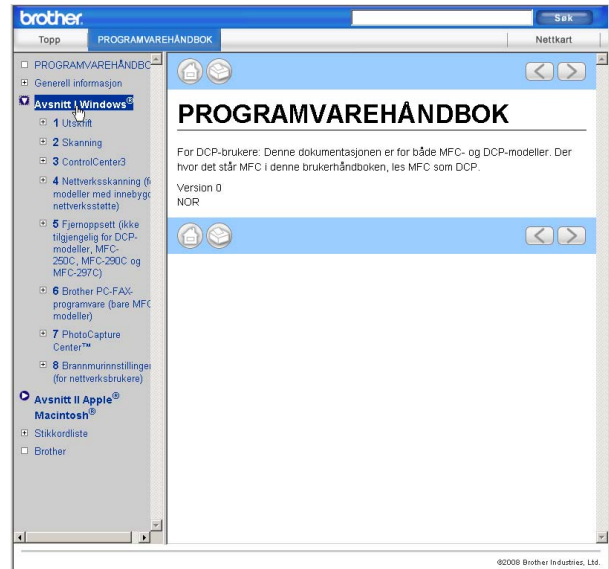

For Macintosh®

- 1 Forsikre deg om at din Macintosh® er slått på. Sett inn den medfølgende Brother-platen i CD-stasjonen.
- 2 Dobbeltklikk på **Documentation**-ikonet.
- 3 Dobbeltklikk på mappen med ditt språk, og dobbeltklikk deretter på **top.html**.
- 4 Klikk på **PROGRAMVAREHÅNDBOK** øverst i menyen, og klikk deretter på emnet du ønsker å lese, i listen til venstre i vinduet.

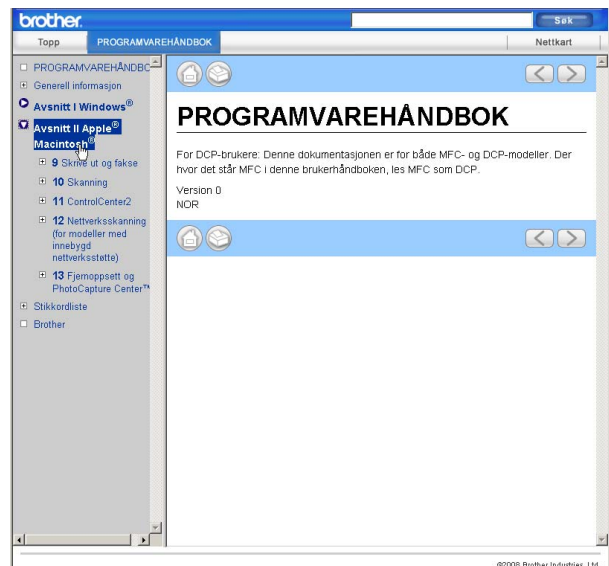



Tillegg

Sikkerhet og juridisk informasjon	52
Feilsøking og rutinemessig vedlikehold	61
Meny og funksjoner	81
Spesifikasjoner	88
Ordliste	100

A

Sikkerhet og juridisk informasjon

Velge plassering

Sett maskinen på en flat, stødig overflate uten vibrasjon og støt, for eksempel et skrivebord. Plasser maskinen i nærheten av en vanlig, jordet stikkontakt. Velg et sted hvor temperaturen holder seg mellom 10° C og 35° C.



ADVARSEL

Plasser IKKE maskinen i nærheten av ovner, klimaanlegg, kjøleskap, medisinsk utstyr, kjemikalier eller vann.

Maskinen må ikke kobles til elektriske stikkontakter på samme krets som store apparater eller annet utstyr som kan bryte strømtilførselen.



FORSIKTIG

- Unngå å plassere maskinen på et sted med mye gjennomgangstrafikk.
- Plasser ikke maskinen på et teppeunderlag.
- Maskinen må IKKE utsettes for direkte sollys, sterk varme, fuktighet eller støv.
- Maskinen må IKKE kobles til stikkontakter som betjenes med veggbrytere eller automatiske tidsur.
- Strømbrytning kan slette informasjonen i maskinens minne.
- IKKE vipp maskinen, og ikke plasser den på et skjevt underlag. Dette kan føre til at det søles blekk, og maskinen kan bli skadet innvendig.

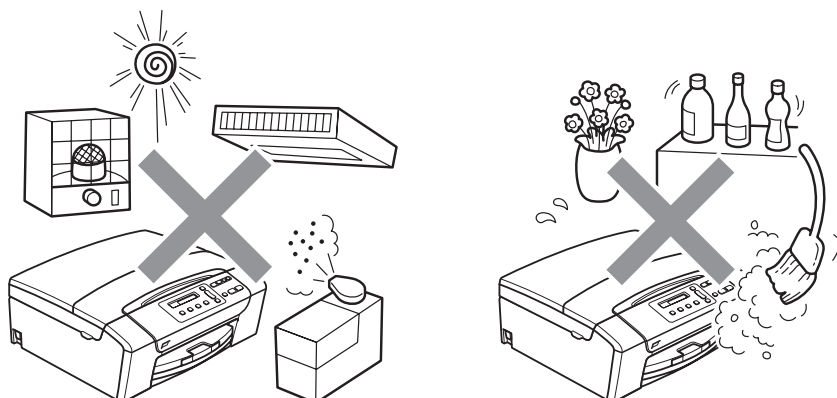

Sikker bruk av maskinen

Ta godt vare på disse instruksjonene for fremtidig referanse, og les dem før du utfører vedlikehold på maskinen.



ADVARSEL



Det finnes høyspenningselektroder inne i maskinen. Før du rengjør maskinen innvendig, må du forsikre deg om at du først har trukket ut strømledningen fra stikkontakten. Du risikerer å få elektrisk støt.

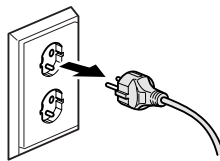

Støpset må IKKE håndteres med fuktige hender. Du risikerer å få elektrisk støt.

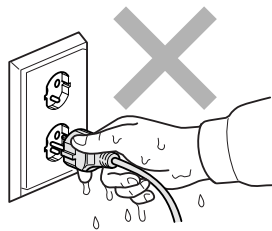

IKKE trekk i selve strømledningen. Du risikerer å få elektrisk støt.



Legg IKKE hendene på kanten av maskinen under skannerdekselet. Det kan medføre personskaade.

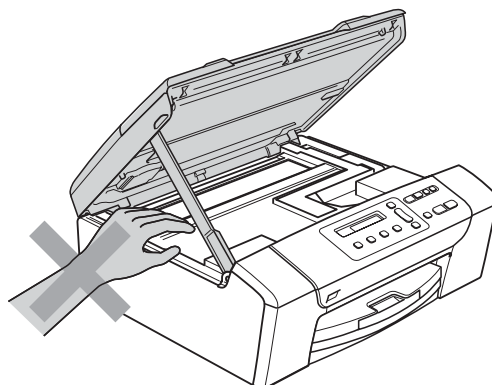



IKKE sett hendene på kanten av papirmagasinet under dekselet over utgangspapirbrettet. Det kan medføre personskade.

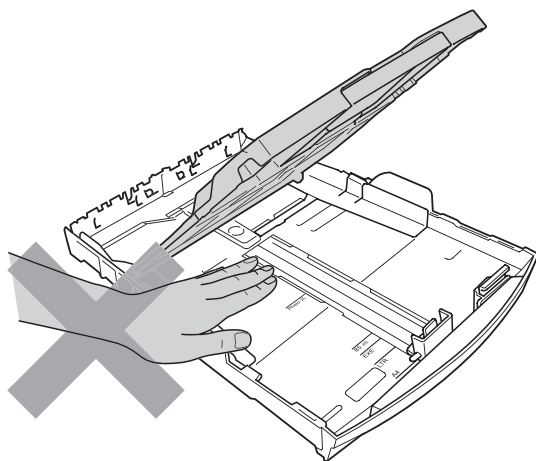

IKKE berør det grå området i illustrasjonen. Det kan medføre personskade.

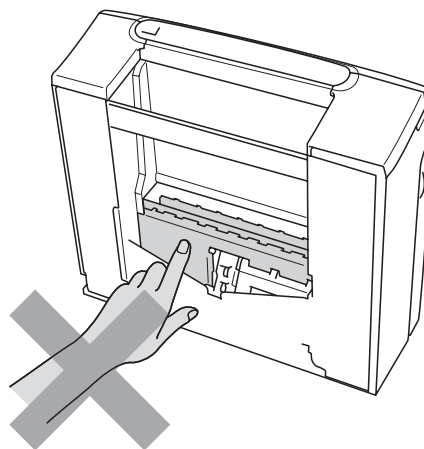
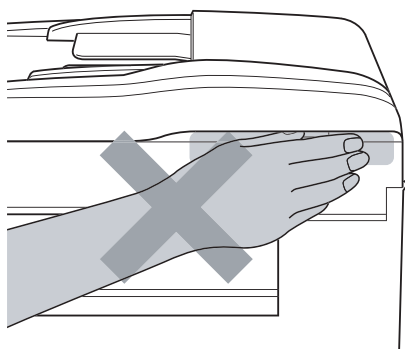

Når du skal flytte maskinen, må du løfte den opp fra sokkelen ved å plassere én hånd på hver side av maskinen, som vist i illustrasjonen. IKKE BÆR maskinen ved å holde i skannerdekselet eller papirstansdekselet.

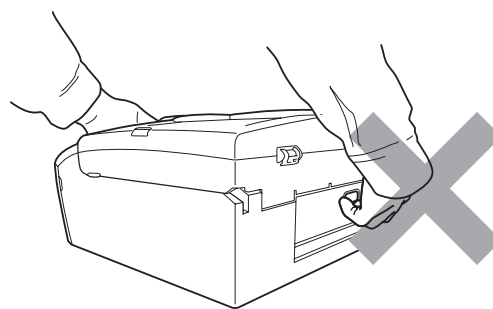
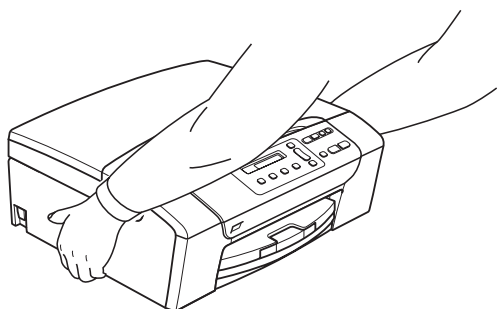



IKKE bruk brennbare stoffer eller spray, flytende rengjøringsmidler eller spraybokser når du skal rengjøre maskinen innvendig eller utvendig. Dette kan føre til brann eller elektrisk støt.



Hvis maskinen blir for varm, avgir røyk eller genererer sterke lukter, må strømbryteren umiddelbart slås av og støpselet trekkes ut av stikkontakten. Ta kontakt med din Brother-forhandler eller Brother kundeservice.



Hvis metallobjekter, vann eller andre væsker kommer inn i maskinen, må støpselet umiddelbart trekkes ut av stikkontakten. Ta kontakt med din Brother-forhandler eller Brother kundeservice.



Dette produktet må installeres i nærheten av en lett tilgjengelig stikkontakt. I nødstilfeller må du trekke strømledningen ut av stikkontakten for å gjøre produktet helt strømløst.



Produktet må drives med den type strømkilde som er angitt på typeskiltet. IKKE koble det til en likestrømskilde eller en vekselretter. Kontakt en kvalifisert elektriker dersom du er i tvil.



Kontroller alltid at pluggen er godt satt inn.



IKKE bruk maskinen dersom strømledningen er frynsete eller ødelagt, da dette kan forårsake brann.



FORSIKTIG

Lyn og spenningsvariasjoner kan skade produktet! Vi anbefaler at det brukes et overspenningsvern av høy kvalitet på strømledningen. Hvis ikke, må ledningene trekkes ut under tordenvær.

Viktige sikkerhetsinstruksjoner

- 1 Les alle disse instruksjonene.
- 2 Ta vare på dem for fremtidig referanse.
- 3 Følg alle advarsler og instruksjoner som er merket på produktet.
- 4 Produktet må IKKE brukes i nærheten av vann.
- 5 Plasser IKKE produktet på en vogn, et stativ eller en bordplate som ikke er stødig. Produktet kan falle i gulvet og få alvorlige skader.
- 6 Det finnes ventilasjonsspor og -åpninger både i kabinettet og på bak- eller undersiden. Disse åpningene må ikke blokkeres eller tildekkes. Dette er for å sikre at produktet fungerer som det skal, og for å beskytte det mot overoppheting. Du må aldri sperre åpningene ved å plassere produktet på en seng, en sofa, et teppe eller et lignende underlag. Produktet må ikke plasseres i nærheten av eller over en radiator eller et varmeapparat. Produktet må aldri bygges inn, med mindre installasjonen er tilstrekkelig ventilert.
- 7 Bruk kun strømledningen som ble levert sammen med denne maskinen.
- 8 Dette produktet er utstyrt med et trepolet jordingsstøpsel, det vil si et profilert støpsel med to stifter pluss en smal metallplate på to av sidene. Støpselet skal kun brukes i jordede veggkontakter, selv om det også er fysisk mulig å bruke det i kontakter som ikke er jordet. Dette er en sikkerhetsfunksjon. Hvis du ikke er sikker på om veggkontakten er jordet, bør du rådføre deg med en autorisert elektriker, som eventuelt kan hjelpe deg med å få skiftet ut veggkontakten. HUSK at jordingen har en hensikt – respekter disse instruksjonene.
- 9 IKKE la noe ligge oppå strømledningen. IKKE plasser produktet på et sted der du risikerer at noen trækker på ledningen.
- 10 IKKE plasser noe foran maskinen som kan blokkere utskrift. IKKE legg noe i mottaksbanen for utskrift.
- 11 Vent til sidene er kommet ut av maskinen før du plukker dem opp.
- 12 Koble maskinen fra stikkkontakten, og få service utført av godkjent servicepersonell for Brother under følgende omstendigheter:
 - Hvis det er sølt væske inn i produktet.
 - Hvis produktet har vært utsatt for regn eller vann.
 - Hvis produktet ikke fungerer som det skal når du følger bruksanvisningen, skal du kun justere de kontrollene som omfattes av bruksanvisningen. Feiljustering av andre kontroller kan forårsake skader og kan ofte kreve betydelig arbeid fra en kvalifisert tekniker for å gjenopprette produktet til normal drift.
 - Hvis produktet har falt i gulvet eller kabinettet er skadet.
 - Hvis produktet viser en tydelig endring i ytelsen, som angir behov for service.
- 13 For å beskytte produktet mot overspenning, anbefaler vi at det brukes strømsikringsutstyr (overspenningsvern).
- 14 Vær oppmerksom på følgende for å redusere risikoen for brann, elektrisk støt og personskade:
 - Bruk IKKE dette produktet i nærheten av apparater som bruker vann, nær et svømmebasseng eller i en fuktig kjeller.
 - Bruk IKKE maskinen i tordenvær eller hvis det er gasslekkasje.

VIKTIG - for din sikkerhet

For å sikre trygg drift må den medfølgende jordingspluggen kun stikkes inn i en standard jordet stikkontakt som er forsvarlig jordet gjennom det elektriske kabelopplegget i bygningen.

Selv om maskinen virker tilfredsstillende, behøver det ikke bety at maskinen er koblet til jordet uttak. Hvis du ikke er sikker på om strømtilførselen er jordet, bør du, for din egen sikkerhets skyld, ta kontakt med en autorisert elektriker.

Advarsel – Denne maskinen må være jordet.

Ledningene i hovedkabelen er farget i henhold til følgende:

- **Grønn og gul: Jord**
- **Blå: Nøytral**
- **Brun: Strømførende**

Hvis du er i noen som helst tvil, må du tilkalle en kvalifisert elektriker.

Radioforstyrrelse

Dette produktet er i samsvar med EN55022 (CISPR-publikasjon 22) klasse B. Når du kobler maskinen til en datamaskin, må du ikke bruke en USB-kabel som er mer enn 2,0 meter lang.

EU-direktiv 2002/96/EC og EN50419



**Kun for den
Europeiske Union**

Dette utstyret er merket med resirkuleringssymbolet som vist over. Det betyr at når materiellet er oppbrukt må det kasseres på et dertil egnet innsamlingspunkt, og ikke kastes med normalt usortert husholdningsavfall. Dette er av hensyn til miljøet. (Kun for den Europeiske Union)

Internasjonal ENERGY STAR® samsvarserklæring

Hensikten med det internasjonale ENERGY STAR®-programmet er å fremme utvikling og bruk av energieffektivt kontorutstyr.

Som ENERGY STAR®-partner, bekrefter Brother Industries, Ltd. at dette produktet oppfyller ENERGY STAR®-retningslinjene for energieffektivitet.



Lovmessige begrensinger når det gjelder kopiering

Det er ulovlig å reprodusere enkelte dokumenter eller enheter i den hensikt å utføre en svindel. Dette notatet er ment som en veiledning og ikke som en komplett liste. Vi anbefaler at du henvender deg til de ansvarlige myndigheter hvis du er i tvil om et bestemt punkt eller dokument.

Følgende er eksempler på dokumenter som ikke skal kopieres:

- Penger
- Obligasjoner eller andre gjeldsbevis
- Banksertifikater
- Tjeneste- eller utskrivningsdokumenter fra militære myndigheter.
- Pass
- Frimerker (ugyldige eller gyldige)
- Immigrasjonsdokumenter
- Trygde- og velferdsdokumenter
- Sjekker eller vekslers utstedt av statlige organer
- Identifikasjonsdokumenter, -skilt eller verdighetstegn
- Førerkort eller vognkort for motorkjøretøyer

Arbeider beskyttet av opphavsrett må ikke kopieres. Deler av et dokument som er opphavsrettsbeskyttet, kan kopieres til "rimelig bruk". Flere kopier ville bli ansett som utilbørlig bruk.

Kunstverk skal anses å være likestilt med verker beskyttet av opphavsrett.

Førerkort eller vognkort for motorkjøretøyer skal ikke kopieres i henhold til visse statlige/regionale lover.

Varemerker

Brother-logoen er et registrert varemerke for Brother Industries, Ltd.

Brother er et registrert varemerke for Brother Industries, Ltd.

Multi-Function Link er et registrert varemerke for Brother International Corporation.

© 2008 Brother Industries, Ltd. Med enerett.

Windows Vista er enten et registrert varemerke eller et varemerke for Microsoft Corporation i USA og andre land.

Microsoft, Windows og Windows Server er registrerte varemerker for Microsoft Corporation i USA og/eller i andre land.

Macintosh og TrueType er registrerte varemerker for Apple Inc.

Nuance, Nuance-logoen, PaperPort og ScanSoft er varemerker eller registrerte varemerker for Nuance Communications, Inc. eller dets datterselskaper i USA og/eller andre land.

Presto! PageManager er et registrert varemerke for NewSoft Technology Corporation.

Microdrive er et varemerke for International Business Machines Corporation.

Memory Stick er et registrert varemerke for Sony Corporation.

SanDisk er et varemerke som tilhører SD og miniSD Association.

xD-Picture Card er et varemerke for Fujifilm Co. Ltd., Toshiba Corporation og Olympus Optical Co. Ltd.

Memory Stick Pro, Memory Stick Pro Duo, Memory Stick Duo og MagicGate er varemerker som tilhører Sony Corporation.

PictBridge er et varemerke.

FaceFilter Studio er et varemerke for Reallusion, Inc.

Alle selskaper som har programvare nevnt ved navn i denne håndboken, har en egen programvarelisens for de programmer de har eiendomsretten til.

Alle andre merke- og produktnavn som er nevnt i denne brukermanualen , er registrerte varemerker for sine respektive selskaper.

Feilsøking

Hvis du tror det er feil på maskinen, sjekker du i diagrammet under og følger tipsene for feilretting. Du løser de fleste problemene enkelt selv. Hvis du trenger mer hjelp, inneholder Brother Solutions Center de siste spørsmål og svar, samt tips om feilsøking. Besøk oss på <http://solutions.brother.com>.

Hvis du har problemer med maskinen

Utskrift

Problem	Forslag
Ingen utskrift	Kontroller grensesnittkabeltilkoblingen både på maskinen og datamaskinen.
	Kontroller at maskinens støpsel er satt inn, og at maskinen ikke er slått av.
	Sjekk om det vises en feilmelding i displayet. (Se <i>Feil- og vedlikeholdsmeldinger</i> på side 65.)
	Én eller flere av blekkpatronene er tomme. (Se <i>Bytte blekkpatroner</i> på side 71.)
	Hvis displayet viser meldingen <i>Utskrift umulig</i> og <i>Skift blekk XX</i> (der XX er en forkortelse for fargen som er tom), se <i>Bytte blekkpatroner</i> på side 71.
	Kontroller at riktig skriverdriver er blitt installert og valgt.
	Kontroller at maskinen er tilkoblet. Klikk start og deretter Skrivere og fakser . Velg Brother DCP-XXXX (hvor XXXX er modellnavnet på din maskin), og kontroller at det ikke er haket av ved "Bruk skriver frakoblet".
	Når du velger innstillingene Skriv ut oddetallssider og Skriv ut partallssider , kan du få en utskriftsfeilmelding på skjermen, siden maskinen tar en pause under utskriftsprosessen. Feilmeldingen vil forsvinne når maskinen starter utskriftsprosessen på nytt.
Dårlig utskriftskvalitet	Kontroller utskriftskvaliteten. (Se <i>Sjette utskriftskvaliteten</i> på side 76.)
	Kontroller at skriverdriver- eller papirtypeinnstillingen i menyen samsvarer med papirtypen du bruker. (Se <i>Utskrift for Windows®</i> eller <i>Skrive ut og fakse for Macintosh®</i> i Programvarehåndboken på CD-en.)
	Kontroller at blekkpatronene er nye. Følgende kan føre til at blekket klumper seg: <ul style="list-style-type: none"> ■ Utløpsdatoen som er skrevet på patronesken, er passert. (Originale Brotherpatroner er holdbare i inntil to år hvis de oppbevares i originalemballasjen.) ■ Blekkpatronen har stått i maskinen i over seks måneder. ■ Det kan hende at blekkpatronen ikke har vært lagret på riktig måte før bruk.
	Prøv å bruke de anbefalte papirtypene. (Se <i>Papir og utskriftsmedier som kan brukes</i> på side 14.)
	Det anbefalte miljøet for maskinen er på mellom 20 og 33 °C.

Utskrift (fortsettelse)

Problem	Forslag
Horisontale hvite streker i tekst eller grafikk.	Rengjør skrivehodene. (Se <i>Rengjøre skriverhodet</i> på side 76.)
	Forsikre deg om at du bruker originale Brother Innobella™-blekkpatroner.
	Prøv å bruke de anbefalte papirtypene. (Se <i>Papir og utskriftsmedier som kan brukes</i> på side 14.)
Maskinen skriver ut tomme sider.	Rengjør skrivehodene. (Se <i>Rengjøre skriverhodet</i> på side 76.)
	Forsikre deg om at du bruker originale Brother Innobella™-blekkpatroner.
Tegn og linjer er feilplassert.	Kontroller innrettingen av papiret. (Se <i>Kontrollere innrettingen av papiret</i> på side 77.)
Utskrevet tekst eller bilder er skjeve.	Kontroller at papiret ligger riktig i papirmagasinet, og at papirsiddeførerne er riktig justert. (Se <i>Legge i papir og andre utskriftsmedier</i> på side 8.)
	Forsikre deg om at papirstansdekselet er lukket ordentlig.
Utflytende blekk øverst på midten av utskriftssiden.	Kontroller at papiret ikke er for tykt, og at det ikke er krøllet. (Se <i>Papir og utskriftsmedier som kan brukes</i> på side 14.)
Utflytende blekk i det høyre eller venstre hjørnet av utskriftssiden.	Kontroller at papiret ikke krøller seg når du skriver ut på baksiden av papiret med innstillingene Skriv ut oddetallssider og Skriv ut partallssider .
Utskriften ser skitten ut, eller blekket later til å renne.	Kontroller at du bruker de anbefalte papirtypene. (Se <i>Papir og utskriftsmedier som kan brukes</i> på side 14.) Ta ikke på papiret før blekket er tørket.
	Hvis du bruker fotopapir, må du passe på at du stiller inn riktig papirtype. Hvis du skriver ut fra PCen, stiller du inn dette under Medietype i kategorien Grunnleggende i skriverdriveren.
	Forsikre deg om at du bruker originale Brother Innobella™-blekkpatroner.
Det er flekker på baksiden eller nederst på arket.	Kontroller at det ikke er blekkflekker på skriverplaten. (Se <i>Rengjøre maskinens skriverplate</i> på side 75.)
	Forsikre deg om at du bruker originale Brother Innobella™-blekkpatroner.
	Kontroller at du bruker papirstøtteklaffen. (Se <i>Legge i papir og andre utskriftsmedier</i> på side 8.)
Maskinen skriver ut tykke linjer på siden.	Kontroller Omvendt rekkefølge på kategorien Grunnleggende i skriverdriveren.
Utskriftene er krøllet.	I skriverdriverkategorien Avansert , klikk på Fargeinnstillinger og fjern merket ved Toveis utskrift for Windows® eller Toveis utskrift for Macintosh®.
	Forsikre deg om at du bruker originale Brother Innobella™-blekkpatroner.
Kan ikke utføre utskrift med "2 i 1" eller "4 i 1".	Kontroller at innstillingen for papirstørrelse er den samme både i brukerprogrammet og i skriverdriveren.
Utskriftshastigheten er for lav.	Prøv å endre innstillingene for skriverdriveren. Høyeste oppløsning trenger lengre tid til databehandling, sending og utskrift. Prøv de andre innstillingene for utskriftskvalitet i kategorien Avansert i skriverdriveren. Klikk også på kategorien Fargeinnstillinger og fjern merket ved Fargeforsterkning .
	Deaktiver funksjonen Uten kanter. Utskrift uten kanter er tregere enn normal utskrift. (Se <i>Utskrift for Windows® eller Skrive ut og fakse for Macintosh® i Programvarehåndboken</i> på CD-en.)
Fotopapir mates ikke riktig.	Når du skriver ut på Brother fotopapir, må du sørge for at du alltid legger inn ett ekstra fotopapirark før du legger inn papiret du skal skrive ut på.
	Rengjør valsen for papiropphenting. (Se <i>Rengjøre papirhenterullen</i> på side 75.)
Fargeforbedringer fungerer ikke riktig.	Hvis billededataene ikke er satt til full farge i brukerprogrammet (for eksempel 256 farger), vil ikke Fargeforbedringer fungere. Bruk minimum 24-biters farge data sammen med funksjonen Fargeforbedringer.

Utskrift (fortsettelse)

Problem	Forslag
Maskinen mater flere sider samtidig	Kontroller at papiret er lagt inn riktig i papirmagasinet. (Se <i>Legge i papir og andre utskriftsmedier</i> på side 8.)
	Kontroller at ikke mer enn to typer papir er lagt inn i papirmagasinet samtidig.
Papirstopp.	Se <i>Skriverstopp eller papirstopp</i> på side 69. Kontroller at papirlengdeføreren er tilpasset riktig papirstørrelse. Ikke trekk ut papirmagasinet når du legger i papir med størrelse A5 eller mindre.
Utskrevne sider stables ikke pent.	Kontroller at du bruker papirstøtteklaffen. (Se <i>Legge i papir og andre utskriftsmedier</i> på side 8.)
Maskinen skriver ikke ut fra Adobe Illustrator.	Prøv å redusere utskriftsoppløsningen. (Se <i>Utskrift for Windows®</i> eller <i>Skrive ut og fakse for Macintosh®</i> i Programvarehåndboken på CD-en.)

Kopieringsproblemer

Problem	Forslag
Det vises vertikale streker på kopiene	Hvis du ser vertikale streker på kopiene, må du rengjøre skanneren. (Se <i>Rengjøre skanneren</i> på side 74.)
Dårlige kopieringsresultater ved bruk av den automatiske dokumentmateren (ADF) (kun DCP-185C)	Forsøk å bruke skannerglassplaten. (Se <i>Bruke skannerglassplaten</i> på side 19.)
Det vises vertikale, svarte streker på kopiene (kun DCP-185C)	Svarte, vertikale streker på kopiene forårsakes vanligvis av skitt eller korrekturlakk på glasslisten. Rengjør glasslisten. (Se <i>Rengjøre skanneren</i> på side 74.)
Funksjonen Tilpass til side fungerer ikke riktig.	Kontroller at kildedokumentet ikke er skjevt. Plasser dokumentet på nytt og prøv igjen.

Skanneproblemer

Problem	Forslag
TWAIN/WIA-feil oppstår når du begynner å skanne.	Kontroller at Brother TWAIN/WIA-driveren er valgt som primærkilde. Klikk Fil, Skann eller hent foto og deretter Velg i PaperPort™ 11SE med OCR for å velge Brother TWAIN/WIA-driveren.
Dårlige skannerresultater ved bruk av den automatiske dokumentmateren (ADF). (kun DCP-185C)	Forsøk å bruke skannerglassplaten. (Se <i>Bruke skannerglassplaten</i> på side 19.)
OCR fungerer ikke.	Prøv å øke skanneroppløsningen.

Programvareproblemer

Problem	Forslag
Kan ikke installere programvare eller skrive ut	Kjør Reparere MFL-Pro Suite -programmet på CD-platen. Dette programmet reparerer og installerer programmet på nytt.
'Enhet opptatt.'	Kontroller at det ikke vises noen feilmelding i displayet.

Programvareproblemer (fortsettelse)

Problem	Forslag
Kan ikke skrive ut bilder fra FaceFilter Studio.	<p>For å bruke FaceFilter Studio må du installere FaceFilter Studio-programmet fra CD-platen som fulgte med maskinen. For å installere FaceFilter Studio se <i>Hurtigstartguiden</i>.</p> <p>Før du bruker FaceFilter Studio for første gang, må du også sørge for at Brother-maskinen er slått på og koblet til datamaskinen. Dette vil gi deg tilgang til alle funksjonene i FaceFilter Studio.</p>

PhotoCapture Center™-problemer

Problem	Forslag
Flyttbar disk fungerer ikke riktig.	<ol style="list-style-type: none">1 Har du installert oppdateringen for Windows® 2000? Hvis ikke, må du gjøre følgende:<ol style="list-style-type: none">1) Trekk ut USB-kabelen.2) Installer oppdateringen for Windows® 2000 på en av følgende måter.<ul style="list-style-type: none">■ Installer MFL-Pro Suite fra CD-platen. (Se <i>Hurtigstartguiden</i>.)■ Last ned den nyeste servicepakken fra Microsofts webområde.3) Vent i ca. 1 minutt etter at du har startet datamaskinen på nytt, og koble deretter til USB-kabelen.2 Ta ut minnekortet eller USB Flash-minnet og sett det på plass igjen.3 Hvis du har prøvd "Løs ut" fra Windows®, må du ta ut minnekortet eller USB Flash-minnet før du fortsetter.4 Hvis det vises en feilmelding når du prøver å løse ut minnekortet eller USB Flash-minnet, betyr det at kortet er i bruk. Vent litt og prøv på nytt.5 Hvis ingen av forslagene ovenfor fungerer, slår du av datamaskinen og maskinen, og deretter slår du dem på igjen. (Du må trekke ut maskinens støpsel fra veggkontakten for å slå den av.)
Får ikke tilgang til flyttbar disk fra skrivebordikonet.	Kontroller at du har satt inn minnekortet eller USB Flash-minnet på riktig måte.

Feil- og vedlikeholdsmeldinger

Som med et hvilket som helst avansert kontorprodukt, kan det oppstå feil. Hvis det skulle skje, identifiserer maskinen problemet og viser en feilmelding. Tabellen nedenfor forklarer de vanligste feil- og vedlikeholdsmeldingene.

Du kan korrigere de fleste feil og problemer selv. Hvis du trenger mer hjelp, inneholder Brother Solutions Center de siste spørsmål og svar, samt tips om feilsøking.

Besøk oss på <http://solutions.brother.com>.

Feilmelding	Årsak	Tiltak
Data i minnet	Det finnes utskriftsdata i maskinens minne.	Trykk Stop/Exit . Maskinen vil avbryte jobben og slette den fra minnet. Prøv å skrive ut på nytt.
Deks.l. er åpent	Skannerdekselet er ikke helt lukket.	Åpne skannerdekselet, og lukk det igjen.
Feil media	Enten er minnekortet ødelagt eller feil formatert, eller det har oppstått et problem med minnekortet.	Sett kortet godt inn i sporet igjen for å sikre at det er riktig plassert. Hvis feilen vedvarer, må du kontrollere mediestasjonen (sporet) på maskinen ved å sette inn et annet mediekort som du vet fungerer.
Finner ikke	Du installerte en ny blekkpatron for raskt, og maskinen registrerte det ikke.	Ta ut den nye blekkpatronen og installer den sakte på nytt til den klikker seg på plass.
	Dersom du bruker en blekkpatron som ikke er en original Brother-patron, er det mulig at maskinen ikke registrerer patronen.	Bytt ut patronen med en original Brother-blekkpatron. Dersom feilen vedvarer, kontakt din Brother-forhandler.
	En blekkpatron er satt inn feil.	Ta ut den nye blekkpatronen og installer den sakte på nytt til den klikker seg på plass. (Se <i>Bytte blekkpatroner</i> på side 71.)
Høy temperatur	Skrivehodene er for varme.	La maskinen få avkjøle seg.
Hub er ubrukelig	En HUB- eller et USB Flash-minne med en HUB er koblet til USB-kontakten.	En HUB eller et USB Flash-minne med en HUB støttes ikke. Trekk ut enheten fra USB-kontakten.
Ingen fil	Minnekortet eller Flash-minnestasjonen i mediestasjonen inneholder ikke noen .JPG-filer.	Sett inn riktig minnekort eller Flash-minnestasjon i sporet.
Ingen kass.	En blekkpatron er satt inn feil.	Ta ut den nye blekkpatronen og installer den sakte på nytt til den klikker seg på plass. (Se <i>Bytte blekkpatroner</i> på side 71.)
Init utilgj. XX	Maskinen har et mekanisk problem. —ELLER— Et fremmedlegeme, som for eksempel binders eller istykkerrevet papir, har kommet inn i maskinen.	Åpne skannerdekslet og sjekk på venstre side, i midten og på høyre side under dekslene for eventuelle fremmedlegemer i maskinen. Dersom feilmeldingen vedvarer, kobler du maskinen fra strømmen i flere minutter, og kobler den deretter til igjen.

Feilmelding	Årsak	Tiltak
Kontrollerer Papir	Maskinen er tom for papir, papiret er ikke lagt ordentlig inn i papirmagasinet, eller papirstansdekslet er ikke helt lukket.	Gjør ett av følgende: <ul style="list-style-type: none"> ■ Legg mer papir i papirmagasinet, og trykk deretter Mono Start eller Colour Start. ■ Fjern papiret og legg det inn igjen, og trykk deretter på Mono Start eller Colour Start. (Se <i>Legge i papir og andre utskriftsmedier</i> på side 8.)
	Papiret sitter fast i maskinen.	Se <i>Skriverstopp eller papirstopp</i> på side 69.
Kun svart/hvitt	<p>Én eller flere av fargeblekkpatronene er tomme. Når denne meldingen vises i displayet, fungerer hver operasjon på følgende måte:</p> <ul style="list-style-type: none"> ■ Utskrift Hvis du klikker på Gråtoner i kategorien Avansert i skriverdriveren, kan du bruke maskinen som svart-hvitt-skriver i omtrent én uke, avhengig av hvor mange sider du skriver. ■ Kopiering Hvis papirtypen er satt til vanlig papir, blekkskriverpapir eller transparenter, kan du ta kopier i svart-hvitt. <p>Hvis papirtypen er satt til Annet glanset eller Brother BP71, stopper maskinen alle utskriftsoperasjoner. Dersom du trekker ut støpselet, eller tar ut den tomme blekkpatronen, må du sette i en ny blekkpatron før du kan bruke maskinen igjen. Bytt ut de tomme blekkpatronene. (Se <i>Bytte blekkpatroner</i> på side 71.)</p>	Bytt ut de tomme blekkpatronene. (Se <i>Bytte blekkpatroner</i> på side 71.)
Lav Temperatur	Skrivehodene er for kalde.	La maskinen få varme seg opp.
Lite cyan blekk	Den angitte blekkpatronen er i ferd med å gå tom for blekk.	Bestill en ny blekkpatron. Du kan fortsette utskriften til displayet viser <i>Utskrift umulig</i> .
Lite gult blekk		
Lite mag. blekk		
Lite sort blekk		
Media er full.	Minnekortet eller USB Flash-minnet du bruker inneholder allerede 999 filer.	Maskinen kan kun lagre filer til minnekortet eller USB Flash-minnet dersom det inneholder færre enn 999 filer. Slett uønskede filer for å frigjøre plass, og prøv på nytt.

Feilmelding	Årsak	Tiltak
Minnet er fullt	Maskinens minne er fullt.	Hvis kopiering pågår, trykk på Stop/Exit og vent til de andre pågående operasjonene er ferdige, og prøv på nytt.
	Minnekortet eller USB Flash-minnet du bruker, har ikke nok ledig plass til å skanne dokumentet.	Slett filer som du ikke bruker fra minnekortet eller USB Flash-minnet for å frigjøre plass, og prøv deretter på nytt.
Papirstopp	Papiret sitter fast i maskinen.	Ta ut papiret som sitter fast, i samsvar med trinnene i <i>Skriverstopp eller papirstopp</i> på side 69.
		Se <i>Skriverstopp eller papirstopp</i> på side 69. Kontroller at papirlengdeføreren er tilpasset riktig papirstørrelse.
Sjekk dokument (kun DCP-185C)	Dokumentet ble ikke satt inn eller matet riktig, eller dokumentet som ble skannet fra den automatiske dokumentmateren, var for langt.	Se <i>Bruke den automatiske dokumentmateren (ADF) (kun DCP-185C)</i> på side 18. Se <i>Dokumentstopp (kun DCP-185C)</i> på side 68.
Sjekk papir str.	Feil papirstørrelse.	Kontroller at maskinens papirstørrelseinnstilling samsvarer med det papiret du legger i papirmagasinet. Legg i papir med riktig størrelse, og trykk deretter Mono Start eller Colour Start .
Skann utilgj. XX	Maskinen har et mekanisk problem. —ELLER— Et fremmedlegeme, som for eksempel binders eller istykkerrevet papir, har kommet inn i maskinen.	Åpne skannerdekslet og sjekk på venstre side, i midten og på høyre side under dekslene for eventuelle fremmedlegemer i maskinen. Dersom feilmeldingen vedvarer, kobler du maskinen fra strømmen i flere minutter, og kobler den deretter til igjen.
Ubrukelig enhet	En ødelagt enhet er koblet til USB-kontakten.	Trekk ut enheten fra USB-grensesnittet, og trykk på On/Off for å slå maskinen av og deretter på igjen.
Ubrugerlig enh. Du må koble fra USB-enheten.	En USB-enhet eller et USB Flash-minne som ikke støttes, er koblet til det direkte USB-grensesnittet. For mer informasjon, besøk oss på http://solutions.brother.com .	Trekk ut enheten fra USB-kontakten.
Utsk. utilgj. XX	Maskinen har et mekanisk problem. —ELLER— Et fremmedlegeme, som for eksempel binders eller istykkerrevet papir, har kommet inn i maskinen.	Åpne skannerdekslet og sjekk på venstre side, i midten og på høyre side under dekslene for eventuelle fremmedlegemer i maskinen. Dersom feilmeldingen vedvarer, kobler du maskinen fra strømmen i flere minutter, og kobler den deretter til igjen.
Utskrift umulig Skift blekk XX	Én eller flere av blekkpatronene er tomme. Maskinen stanser all utskriftsaktivitet.	Bytt ut de tomme blekkpatronene. (Se <i>Bytte blekkpatroner</i> på side 71.)

Dokumentstopp (kun DCP-185C)

Dokumenter kan settes seg fast i ADF-enheten hvis de ikke settes inn eller mates riktig, eller hvis de er for lange. Følg trinnene nedenfor for å rette opp en dokumentstopp.

Dokumentstopp øverst i dokumentmaterenheten

- 1 Fjern eventuelt papir som ikke sitter fast, fra dokumentmateren.
- 2 Åpne dekselet på dokumentmateren (ADF).
- 3 Trekk det fastkjørte dokumentet ut og mot venstre.

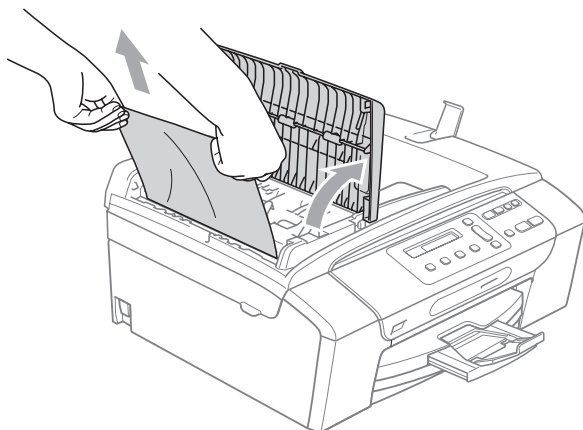

- 4 Lukk dekselet på dokumentmateren.
- 5 Trykk **Stop/Exit**.



Merk

For å unngå fremtidige papirstopp, lukk dekselet til den automatiske dokumentmateren riktig ved å trykke det forsiktig ned på midten.

Dokumentstopp inne i dokumentmaterenheten

- 1 Fjern eventuelt papir som ikke sitter fast, fra dokumentmateren.
- 2 Åpne dokumentdekselet.
- 3 Trekk det fastkjørte dokumentet ut mot venstre.

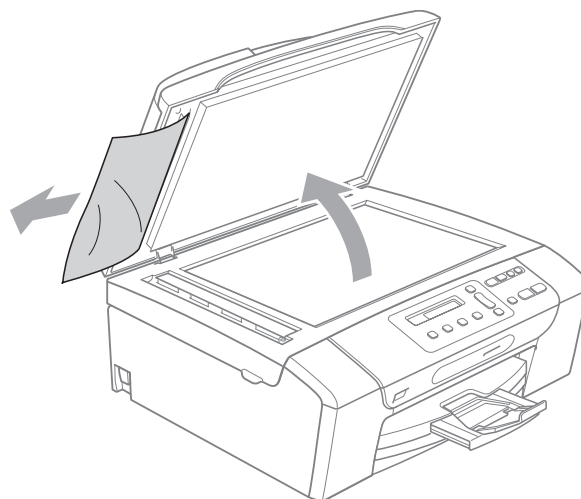

- 4 Lukk dokumentdekselet.
- 5 Trykk **Stop/Exit**.

Skriverstopp eller papirstopp

Fjern det fastkjørte papiret, avhengig av hvor i maskinen det sitter fast. Åpne og lukk skannerdekselet for å fjerne feilen.

- 1 Trekk papirmagasinet (1) ut av maskinen.

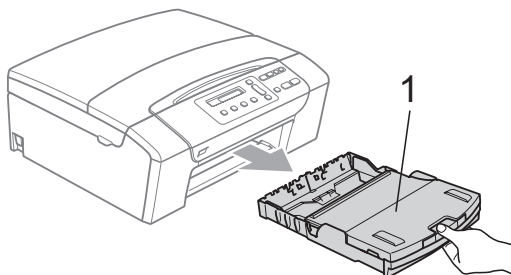

- 2 Trekk ut det fastkjørte papiret (1), og trykk på **Stop/Exit**.

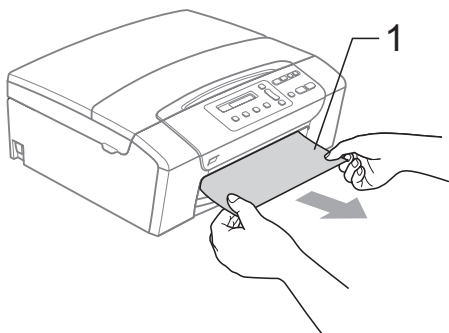

- 3 Tilbakestill maskinen ved å løfte skannerdekselet fra forsiden på maskinen og deretter lukke det.

- Hvis det ikke er mulig å fjerne det fastkjørte papiret fra forsiden av maskinen, eller hvis feilmeldingen fortsatt vises på displayet etter at du har fjernet det fastkjørte papiret, fortsetter du til neste trinn.

- 4 Åpne papirstansdekselet (1) på baksiden av maskinen. Trekk det fastkjørte papiret ut av maskinen.

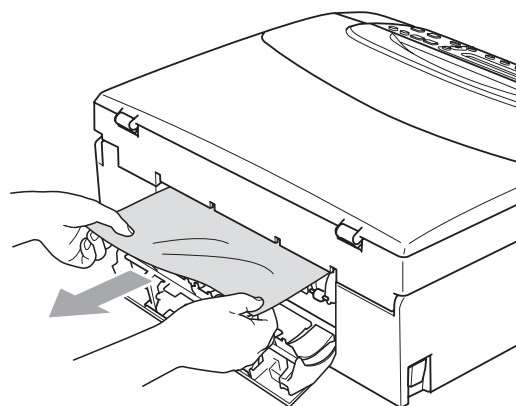
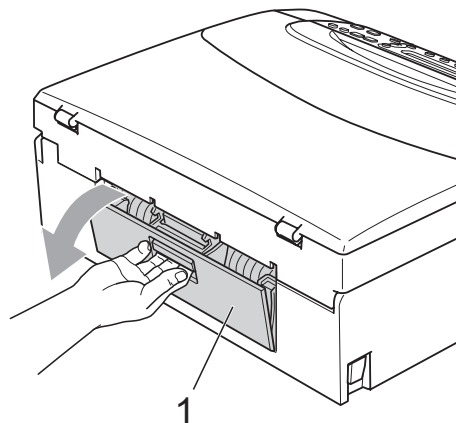

- 5 Lukk papirstansdekselet. Forsikre deg om at dekslet er lukket ordentlig.

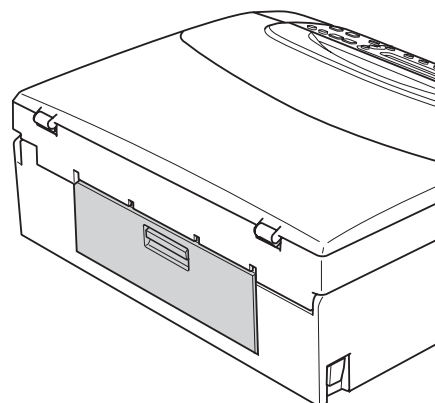

- 6 Ta tak i fingergrepene på begge sider av maskinen med begge hender og løft skannerdekslet (1) til det låser seg i åpen stilling.

Kontroller at det ikke finnes papirrester inne i maskinen under plastdekslene. Kontroller begge endene av skrivervognen.

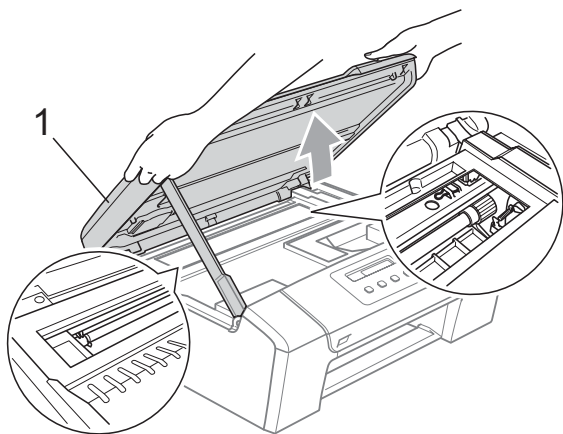

 **Merk**

- Hvis papiret sitter fast under skrivehodet, må du trekke ut støpselet slik at du kan bevege skrivehodet for å få fjernet papiret.
- Dersom skriverhodet har stoppet i høyre hjørne som vist på illustrasjonen, kan du ikke flytte skriverhodet. Trykk **Stop/Exit** inntil skriverhodet beveger seg til midten. Trekk deretter ut støpslet og ta ut papiret.

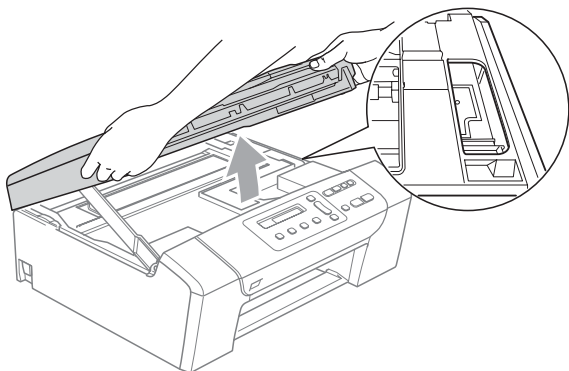

- Dersom du får blekk på huden, må du vaske huden umiddelbart med såpe og rikelig med vann.

- 7 Løft skannerdekslet for å åpne låsen (1). Skyv forsiktig skannerdekselstøtten ned (2), og lukk skannerdekslet (3) med begge hender.

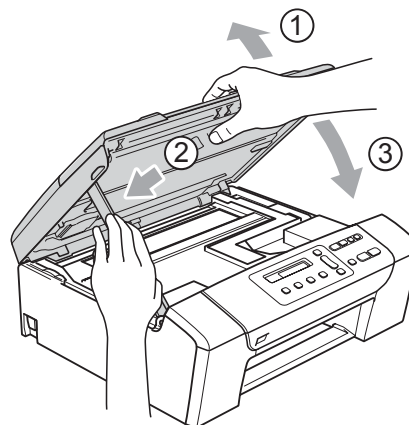

- 8 Trykk forsiktig papirmagasinet godt tilbake i maskinen.



Merk

Forsikre deg om at du har trukket ut papirstøtten til den klikket på plass.

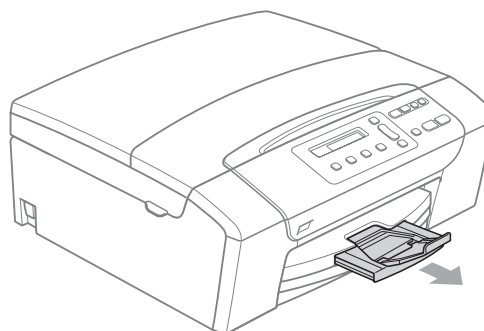

Rutinemessig vedlikehold

Bytte blekkpatroner

Maskinen er utstyrt med en blekkdråpeteller. Blekkdråpetelleren overvåker automatisk blekknivået i hver av de fire patronene. Det vises en melding i displayet når maskinen merker at en blekkpatron er i ferd med å gå tom for blekk.

Meldingen forteller hvilken blekkpatron som snart er tom eller som må byttes. Følg instruksjonene i displayet slik at du bytter blekkpatronene i riktig rekkefølge.

Selv om det vises en melding om at en blekkpatron er tom, vil det fortsatt være en liten mengde blekk igjen i patronen. Det må være litt blekk igjen i patronen, slik at luft ikke tørker ut og skader skrivehodet.

! FORSIKTIG

Brothers multifunksjonsmaskiner er utviklet for bruk med blekk av en bestemt spesifisering, og vil yte optimalt og pålitelig når det brukes originale Brother-blekkpatroner. Brother kan ikke garantere slik optimal ytelse og pålitelighet hvis det brukes blekk eller blekkpatroner med andre spesifiseringer. Brother fraråder derfor bruk av blekkpatroner andre enn originale Brother-blekkpatroner, eller påfylling av tomme patroner med blekk av annen opprinnelse. Hvis skrivehodet eller andre komponenter i maskinen blir skadet som følge av bruk av andre typer blekk eller blekkpatroner, vil ikke garantien dekke eventuelle nødvendige reparasjoner.

- 1 Åpne blekkpatrondekslet. Hvis én eller flere av blekkpatronene er tom(me), for eksempel svart, viser displayet **Utskrift umulig og Skift blekk BK.**
- 2 Trykk hver låsespak som vist for å ta ut patronen som vises på displayet. Ta patronen ut av maskinen.

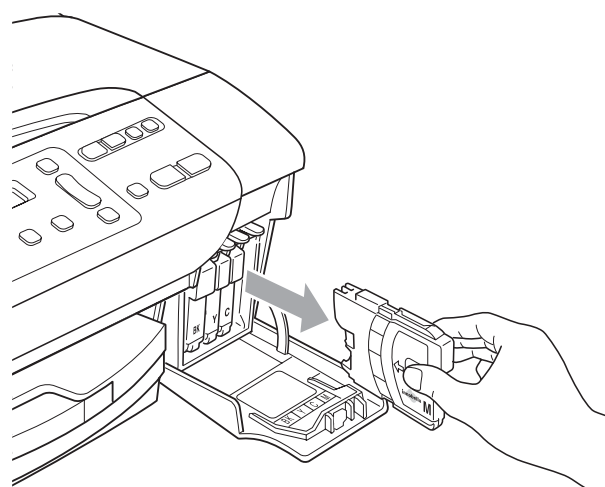
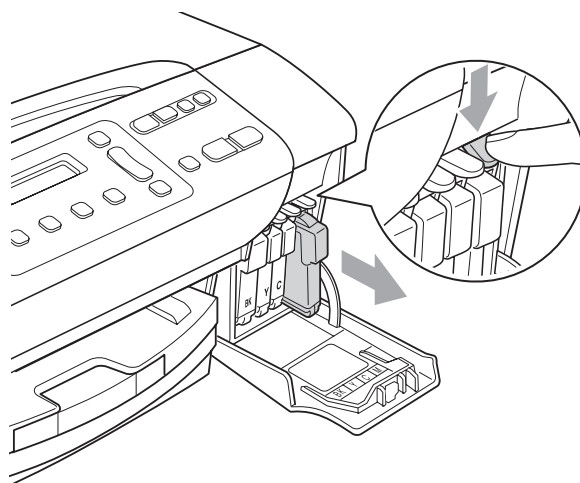

- 3 Åpne posen med den nye blekkpatronen for fargen som er angitt i displayet, og ta deretter ut blekkpatronen.

B

- 4 Vri den grønne knappen på den gule beskyttelseshetten med urviseren til den klikkes på plass, frigjør vakuumsforseglingen, og fjern deretter hetten (1).

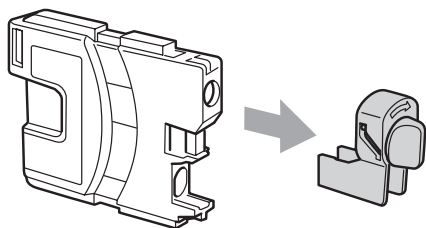
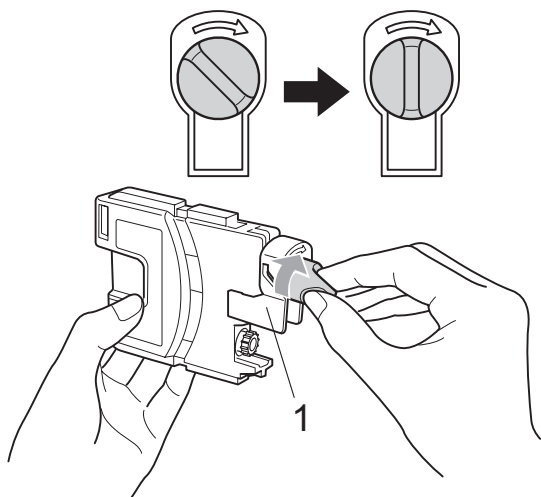

- 5 Hver farge har sin faste plass. Sett inn blekkpatronen i retningen til pilen på etiketten.

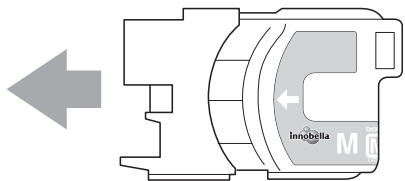

- 6 Skyv blekkpatronen forsiktig til du hører et klikk, og lukk deretter blekkpatrondekslet.

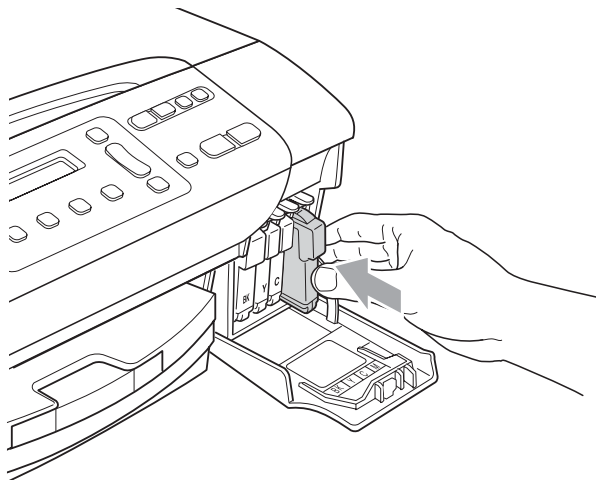

- 7 Maskinen vil automatisk nullstille blekkdråpetelleren.



Merk

- Hvis du byttet ut en blekkpatron, for eksempel svart, vil du bli bedt om å bekrefte at det er en helt ny blekkpatron du har installert. (Endret du Sort?). For hver ny patron du har installert, trykk på ▲ (Ja) for å automatisk tilbakestille blekkdråpetelleren for denne fargen. Hvis du satte inn en blekkpatron som ikke var helt ny, må du trykke på ▼ (Nei).
- Hvis displayet viser Ingen kass. eller Finner ikke når du har installert blekkpatronene, må du kontrollere at blekkpatronene er riktig installert.



ADVARSEL

Hvis du får blekk i øynene, må du øyeblikkelig skylle dem med vann og eventuelt oppsøke lege.

! FORSIKTIG

Blekkpatronene må IKKE tas ut med mindre det er behov for å bytte dem. Hvis du gjør det, reduseres blekkmengden og maskinen vil ikke vite hvor mye blekk det er igjen i patronen.

Berør IKKE patronens innsettingsspor. Hvis du gjør det, kan du få blekkflekker på huden.

Hvis du søler blekk på huden eller klærne, må du øyeblikkelig vaske det av med såpe eller vaskemiddel.

Hvis du blander fargene ved å installere en blekkpatron på feil sted, skal du rengjøre skrivehodet flere ganger etter at du har satt patronene på riktig plass.

Når du først har åpnet en blekkpatron, skal du installere den i maskinen og bruke den opp innen seks måneder. Bruk uåpnede blekkpatroner innen utløpsdatoen som er trykt på pakningen.

Blekkpatronene må IKKE tas fra hverandre eller på annen måte ødelegges. Dette kan føre til at patronene lekker ut blekk.

Rengjøre maskinen utvendig

Slik rengjør du maskinen utvendig:

! FORSIKTIG

Bruk nøytralt vaskemiddel. Rengjøring med fordampbare væsker, for eksempel tynner eller rensbensin, vil skade utsiden av maskinen.

Det må IKKE brukes rengjøringsmidler som inneholder ammoniakk.

Det må IKKE brukes isopropylalkohol til å fjerne smuss fra kontrollpanelet. Det kan føre til at panelet sprekker.

- 1 Trekk papirmagasinet helt ut av maskinen.

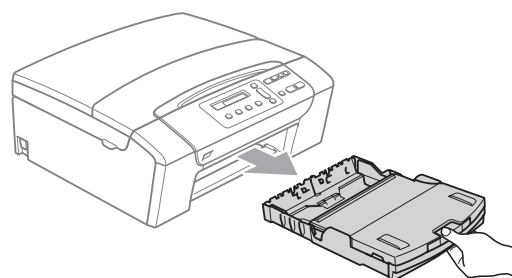

- 2 Tørk maskinen utvendig med en myk klut for å fjerne støv.

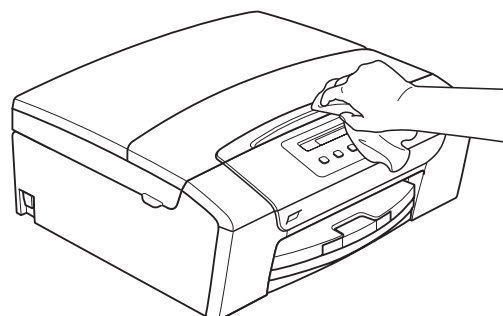

- 3 Løft dekselet til utgangspapiret, og fjern alt som sitter fast inne i papirmagasinet.

- 4 Rengjør innsiden og utsiden av papirmagasinet med en myk klut for å fjerne støv.

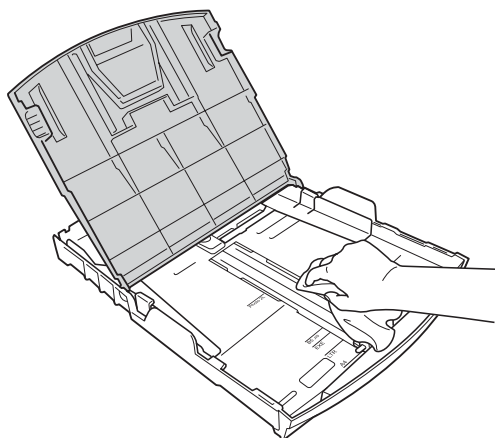

- 5 Lukk dekelet til utgangspapiret og skyv papirmagasinet langsomt helt inn i maskinen.

Rengjøre skanneren

- 1 Løft dokumentdekelet (1). Rengjør skannerglassplaten (2) og den hvite platen (3) med en myk og lofri klut fuktet med et ikke-antennelig vindusvaskemiddel.

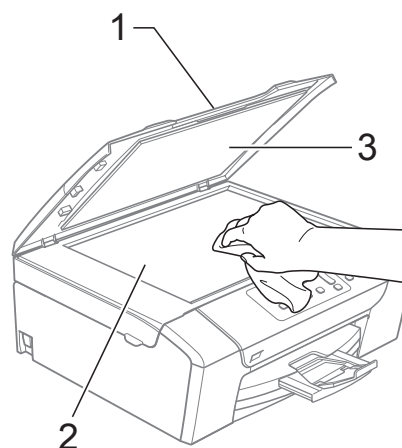

- 2 (kun DCP-185C)
Rengjør den hvite listen (1) og glasslisten (2) i den automatiske dokumentmateren (ADF) med en myk, lofri klut fuktet med et ikke-antennelig glassrengjøringsmiddel.

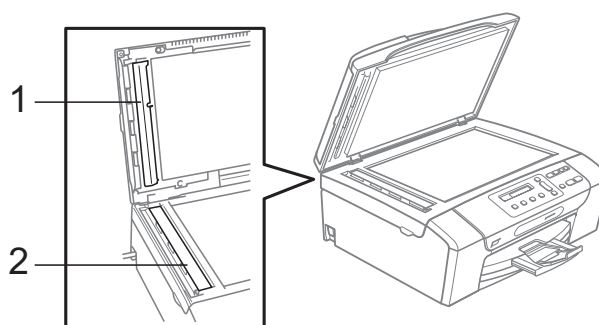

Merk

I tillegg til å rengjøre glasslisten med et ikke-antennelig glassrengjøringsmiddel, bør du stryke fingeren over glass listen for å kjenne om du kan føle noe som sitter fast på den. Hvis du føler skitt eller rusk, rengjør du glass listen på nytt med fokus på det aktuelle stedet. Det kan hende at du må gjenta rengjøringsprosessen tre eller fire ganger. Test med å lage en kopi etter hver rengjøring.

Rengjøre maskinens skriverplate



ADVARSEL

Trekk ut stikkontakten før rengjøring av skriverplaten (1).

Blekkspøl på eller rundt skriverplaten tørkes av med en myk, tørr, lofri klut.

- 1 Løft skannerdekslet til det låser seg i åpen stilling.
- 2 Rengjør skriverplaten (1).

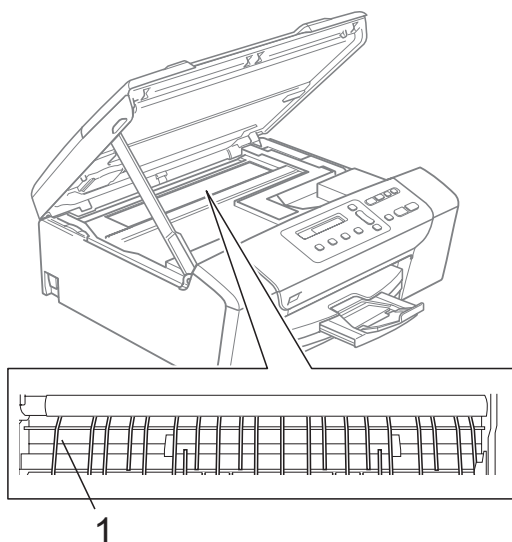

Rengjøre papirhenterullen

- 1 Trekk papirmagasinet helt ut av maskinen.
- 2 Trekk ut maskinstøpselet fra stikkontakten og åpne papirstansdekslet (1) bak på maskinen.

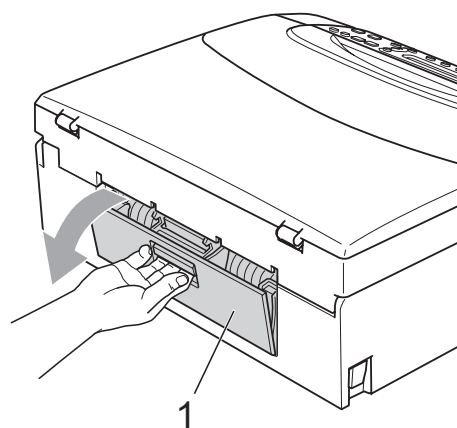

- 3 Rengjør papirhenterullen (1) med en bomullspinne fuktet med isopropylalkohol.

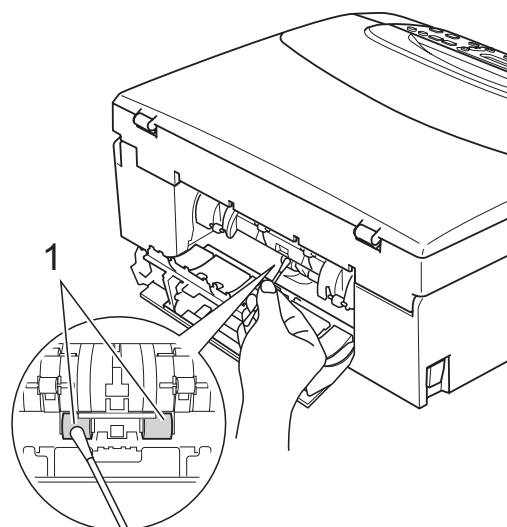

- 4 Lukk papirstansdekslet. Forsikre deg om at dekslet er lukket ordentlig.
- 5 Sett papirmagasinet skikkelig på plass i maskinen.
- 6 Sett inn støpselet igjen.

Rengjøre skriverhodet

For å opprettholde god utskriftskvalitet rengjør maskinen automatisk skrivehodet ved behov. Du kan starte prosessen manuelt hvis du har problemer med utskriftskvaliteten.

Rengjør skrivehodet og blekkpatronene hvis du får en horisontal strek i eller blank tekst i teksten eller grafikken på utskriftene. Du kan rengjøre kun svart, tre farger samtidig (Gul/Cyan/Magenta), eller alle fire fargene samtidig.

Det forbrukes blekk når skrivehodet rengjøres. Rengjøres skrivehodet for ofte, forbrukes unødig mye blekk.

! FORSIKTIG

Du må IKKE berøre skrivehodet. Berøring av skrivehoder kan forårsake varig skade og medføre at garantidekningen bortfaller.

- 1 Trykk **Ink Management**.
- 2 Trykk ▲ eller ▼ for å velge **Rengjør**. Trykk **OK**.
- 3 Trykk ▲ eller ▼ for å velge **Sort**, **Farge** eller **Alle**. Trykk **OK**. Maskinen rengjør skrivehodet. Når rengjøringen er fullført, går maskinen automatisk tilbake til hvilemodus.

Merk

Hvis du rengjør skriverhodet minst fem ganger uten at utskriften blir bedre, kan du prøve å installere en ny original Brother-blekkpatron for hver problemfarge. Prøv å rengjøre skrivehodet på nytt inntil fem ganger til. Hvis ikke utskriften blir bedre, kontakt din Brother-forhandler.

Sjekke utskriftskvaliteten

Hvis det vises svake eller overstrekede farger og tekst på utskriften, kan det hende at noen av dysene er tilstoppet. Du kan undersøke dette ved å skrive ut kontrollarket for utskriftskvalitet og se på dysesjekk-mønstret.

- 1 Trykk **Ink Management**.
- 2 Trykk ▲ eller ▼ for å velge **Test utskrift**. Trykk **OK**.
- 3 Trykk ▲ eller ▼ for å velge **Utskriftskval**. Trykk **OK**.
- 4 Trykk **Colour Start**. Maskinen begynner å skrive ut kontrollarket for utskriftskvalitet.
- 5 Kontroller kvaliteten på de fire farge blokkene på arket.
- 6 Du ser en melding på displayet som spør om kvaliteten på de fire fargene er ok.

- 7 Gjør ett av følgende:
 - Hvis alle strekene er klare og tydelige, trykk på ▲ for å velge **Ja**, og gå til trinn 1.
 - Hvis du ser at det mangler korte linjer, som vist nedenfor, trykk på ▼ for å velge **Nei**.

OK



Dårlig



- 8 Du blir spurt om utskriftskvaliteten er OK for svart og de tre fargene.

Er Sort OK?

▲ Ja ▼ Nei

Trykk ▲ (Ja) eller ▼ (Nei).

- 9 Du blir spurt om du vil begynne rengjøringen.

Start rensing?

▲ Ja ▼ Nei

Trykk ▲ (Ja).

Maskinen begynner å rengjøre skrivehodet.

- 10 Når rengjøringen er fullført, trykker du **Colour Start**.

Maskinen skriver ut kontrollarket for utskriftskvalitet på nytt, og går deretter tilbake til trinn 5.

- 11 Trykk **Stop/Exit**.

Hvis du gjentar denne fremgangsmåten minst fem ganger og utskriftskvaliteten fremdeles er dårlig, bør du bytte ut blekkpatronen for den tilstoppede fargen. Kontroller utskriftskvaliteten på nytt når du har skiftet blekkpatron. Hvis problemet vedvarer, må du gjenta prosedyrene for rengjøring og testutskrift minst fem ganger for den nye blekkpatronen. Hvis det fremdeles mangler blekk, kontakt din Brother-forhandler.

! FORSIKTIG

Du må IKKE berøre skrivehodet. Berøring av skrivehoder kan forårsake varig skade og medføre at garantidekningen bortfaller.

Merk



Når en skrivehodedyse er tett, ser utskriften slik ut.



Når skrivehodedyse er rengjort, er de horisontale strekene borte.

Kontrollere innrettingen av papiret

Det kan hende du trenger å justere papirinnrettingen etter at maskinen er transportert hvis teksten blir uskarp og bildene blir svakere.

- 1 Trykk **Ink Management**.
- 2 Trykk ▲ eller ▼ for å velge **Test utskrift**. Trykk **OK**.
- 3 Trykk ▲ eller ▼ for å velge **Justering**. Trykk **OK**.
- 4 Trykk **Mono Start** eller **Colour Start**. Maskinen begynner å skrive ut kontrollarket for innretting.

Justering OK?

▲ Ja ▼ Nei

- 5 Sjekk testutskriftene i 600 dpi og 1200 dpi for å se om nummer 5 er mest lik nummer 0.
 - Hvis testutskrift nummer 5 ved både 600 dpi og 1200 dpi er den beste, trykk på ▲ (Ja) for å avslutte innrettingskontrollen og gå til trinn 8.
 - Hvis et annet nummer på testsiden stemmer bedre overens for enten 600 dpi eller 1200 dpi, trykk på ▼ (Nei) for å velge dette.

- 6 For 600 dpi trykker du ▲ eller ▼ for å velge nummeret på den testutskriften som stemmer best overens med testutskrift nummer 0 (1-8).

600dpi just

Velg beste #5

Trykk **OK**.

- 7 For 1200 dpi trykker du ▲ eller ▼ for å velge nummeret på den testutskriften som stemmer best overens med testutskrift nummer 0 (1-8).

1200dpi just

Velg beste #5

Trykk **OK**.

- 8 Trykk **Stop/Exit**.

Kontrollere bleknivået

Du kan kontrollere hvor mye blekk som er igjen i patronen.

- 1 Trykk **Ink Management**.
- 2 Trykk ▲ eller ▼ for å velge **Bleknivå**. Trykk **OK**.
Bleknivået vises i displayet.

BK: -■■■■■□□+ ▾

- 3 Trykk ▲ eller ▼ for å velge fargen du vil kontrollere.
- 4 Trykk **Stop/Exit**.



Merk

Du kan kontrollere bleknivået fra datamaskinen. (Se *Utskrift for Windows*[®] eller *Skrive ut og fakse for Macintosh*[®] i Programvarehåndboken på CD-en.)

Maskininformasjon

Kontrollere serienummeret

Du kan se på maskinens serienummer på displayet.

- 1 Trykk **Menu**.
- 2 Trykk ▲ eller ▼ for å velge **4.Maskin Info**. Trykk **OK**.
- 3 Trykk ▲ eller ▼ for å velge **1.Serienummer**. Trykk **OK**.

XXXXXXXXXX

- 4 Trykk **Stop/Exit**.

Pakke og sende maskinen

Bruk alltid den originale emballasjen når du skal transportere maskinen. Følg instruksjonene nedenfor for riktig pakking av maskinen. Dersom maskinen skades under sending, dekkes ikke dette av garantien.

! FORSIKTIG

Det er viktig at du lar maskinen 'parkere' skrivehodet etter en utskriftsjobb. Lytt godt på maskinen før du trekker ut støpselet for å sikre at alt mekanisk støy har stanset. Hvis du ikke lar maskinen fullføre parkeringsprosessen, kan dette føre til utskriftsproblemer og mulig skade på skrivehodet.

- 1 Åpne blekkpatrondekslet.
- 2 Trykk låsespaken og ta ut alle blekkpatronene. (Se *Bytte blekkpatroner* på side 71.)
- 3 Installer den lysegrønne beskyttelsesdelen og lukk deretter blekkpatrondekslet.

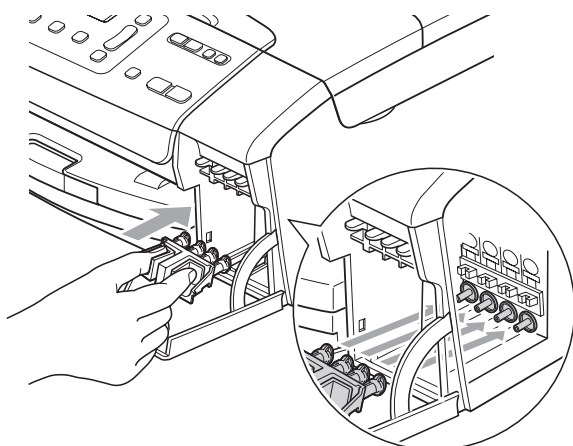

! FORSIKTIG

Kontroller at plasthakene på hver side av den grønne beskyttelsesdelen (1) har klikket på plass (2).

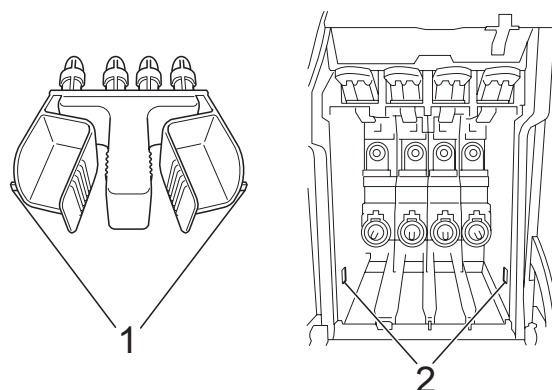

Hvis du ikke finner de grønne beskyttelsesdelene, skal du IKKE ta ut blekkpatronene før maskinen transporteres. Under transport av maskinen er det absolutt nødvendig at enten den grønne beskyttelsesdelen eller blekkpatronene er på plass. Hvis den transporteres uten disse beskyttelsesanordningene, kan det føre til skade på maskinen og at garantidekningen bortfaller.

- 4 Trekk ut maskinens støpsel fra stikkontakten.
- 5 Med begge hendene bruker du plasthakene på begge sider av maskinen til å løfte skannerdekslet, til det låser seg i åpen stilling. Trekk deretter ut grensesnittkabelen fra maskinen, hvis den er tilkoblet.

- 6 Løft skannerdekslet (1) for å åpne låsen. Skyv forsiktig skannerdekselstøtten (2) ned og lukk skannerdekslet (3).

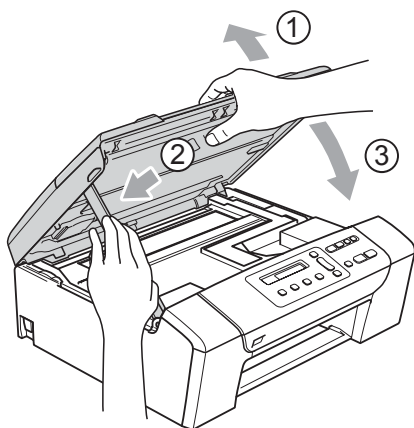

- 7 Plasser maskinen i posen, og legg den i originalkartongen med originalemballasjen.

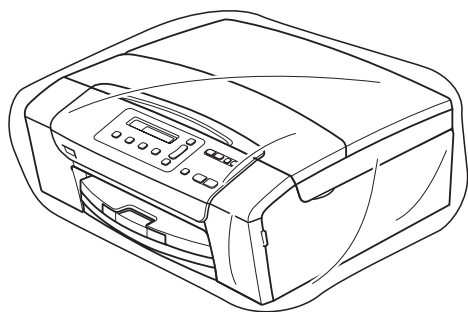

- 8 Legg dokumentasjonen i originalkartongen, som vist nedenfor. Legg ikke de brukte blekkpatronene i kartongen.

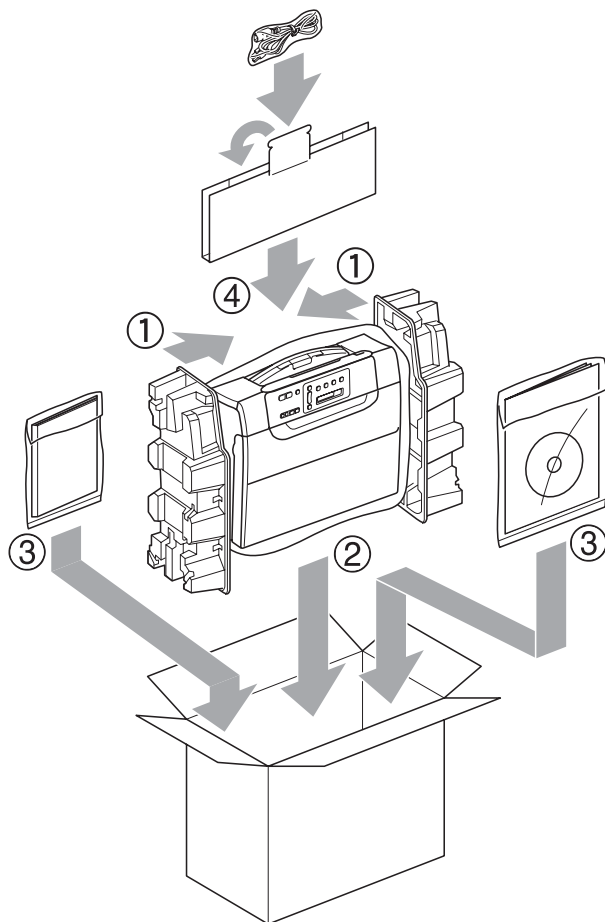

- 9 Lukk kartongen med tape.

Programmering i displayet





Maskinen er utviklet slik at den skal være enkel å bruke med programmering i displayet ved hjelp av menyttastene. Ved hjelp av brukervennlig programmering kan du fullt ut dra nytte av alle menyvalgene som maskinen inneholder.

Ettersom programmeringen gjøres i displayet, har vi laget trinnvise displaytekster for å hjelpe deg med å programmere maskinen. Alt du trenger å gjøre, er å følge instruksjonene etter hvert som de fører deg gjennom menyvalgene og programmeringsalternativene.

Menytabell

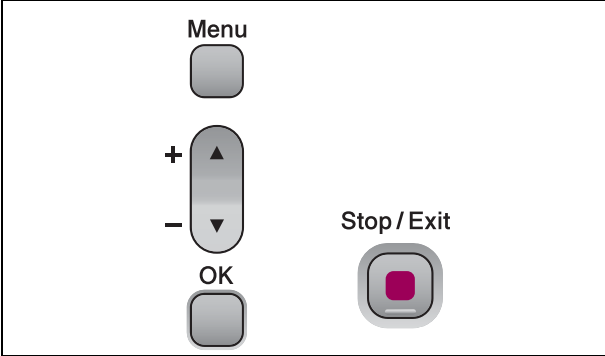
Du kan programmere maskinen ved hjelp av menytabellen som begynner på side 83. På disse sidene finner du en liste over menyvalgene og alternativene for dem.

Menyttaster

	
	Åpne menyen.
	Bla gjennom gjeldende menynivå.
	Gå til neste menynivå. Godta et alternativ.
	Gå ut av menyen.

Slik åpner du menymodus:

- 1 Trykk **Menu**.
- 2 Velg et alternativ.
Du kan bla raskere gjennom hver meny ved å trykke på ▲ eller ▼ for den retningen du vil bla i.
- 3 Trykk på **OK** når et alternativ vises på displayet.
Displayet viser deretter neste menynivå.
- 4 Trykk på ▲ eller ▼ for å bla til neste menyvalg.
- 5 Trykk **OK**.
Når du er ferdig med å angi et alternativ, viser displayet Godkjent.

Menytabell

Med menytabellen er det enklere å forstå menyvalgene og alternativene som finnes i programmene i maskinen. Standardinnstillingene vises i fet skrift med en stjerne.

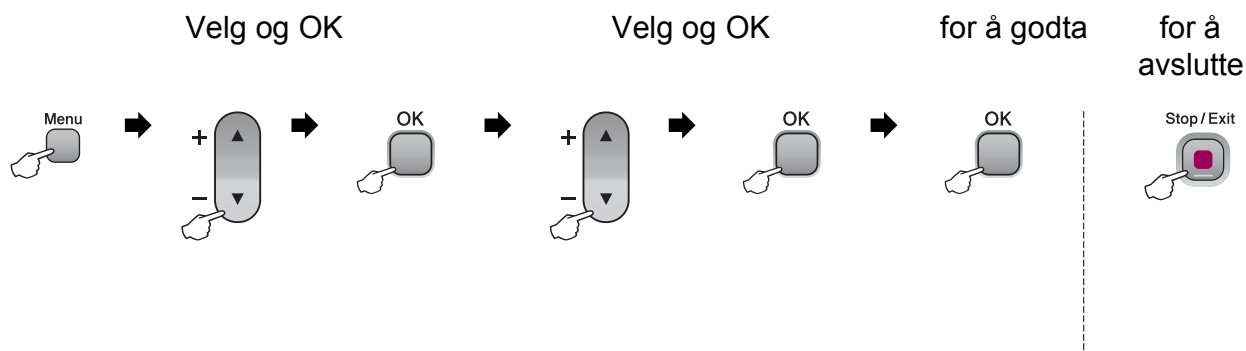



Hovedmeny	Undermeny	Menyvalg	Alternativer	Beskrivelser	Side
1. Kopi	1. Papirtype	—	Vanlig papir* Blk. skr. papir Brother BP71 Annet glanset Transp.	Stiller inn papirtypen i papirmagasinet.	29
	2. Papirstørrelse	—	Letter Legal A4* A5 10x15cm	Stiller inn papirformatet i papirmagasinet.	30
	3. Kvalitet	—	Best Norm* Rask	Velger kopieringsoppløsningen for dokumenttypen.	25
	4. Lyshet	—	-□□□■+ -□□■□+ -□□■□+* -□■□□+ -■□□□+	Justerer lysstyrken på kopiene.	28
	5. Kontrast	—	-□□□■+ -□□■□+ -□□■□+* -□■□□+ -■□□□+	Justerer kontrasten på kopiene.	29



Standardinnstillingene vises i fet skrift med en stjerne.

Hovedmeny	Undermeny	Menyvalg	Alternativer	Beskrivelser	Side
2. Bildeuthenting	1. Utskr. kvalitet	—	Norm Foto*	Velger utskriftskvalitet.	38
	2. Papirtype	—	Vanlig papir Blk. skr. papir Brother BP71 Annet glanset*	Velger papirtype.	38
	3. Papirstørrelse	—	Letter A4 10x15cm* 13x18cm	Velger papirstørrelse.	38
	4. Utskr. str	—	8x10cm 9x13cm 10x15cm 13x18cm 15x20cm Maks. størrelse*	Velger utskriftsstørrelse. (Vises når A4 eller Letter er valgt i papirformatmenyen.)	38
 Standardinnstillingene vises i fet skrift med en stjerne.					

Hovedmeny	Undermeny	Menyvalg	Alternativer	Beskrivelser	Side
2. Bildeuthenting (fortsettelse)	5. Forsterking	Forsterke: På Forsterke: Av*	1. Lyshet -□□□■+ -□□□□+ -□□■□+* -□■□□+ -■□□□+	Justerer lysstyrken.	39
			2. Kontrast -□□□■+ -□□□□+ -□□■□+* -□■□□+ -■□□□+	Justerer kontrasten.	39
			3. Hvit balanse -□□□■+ -□□□□+ -□□■□+* -□■□□+ -■□□□+	Justerer nyansen i de hvite områdene.	39
			4. Skarphet -□□□■+ -□□□□+ -□□■□+* -□■□□+ -■□□□+	Forbedrer skarpheten i bildet.	40
			5. Fargetetthet -□□□■+ -□□□□+ -□□■□+* -□■□□+ -■□□□+	Justerer det totale antallet farger i bildet.	40
	6. Beskjæring	—	På* Av	Beskjærer bildet rundt margin slik at det tilpasses til papir- eller utskriftsstørrelsen. Slå av denne funksjonen hvis du vil skrive ut hele bilder eller forhindre uønsket beskjæring.	41
	7. Uten kanter	—	På* Av	Utvider utskriftsområdet slik at det passer til kantene på papiret.	41
 Standardinnstillingene vises i fet skrift med en stjerne.					

Hovedmeny	Undermeny	Menyvalg	Alternativer	Beskrivelser	Side
2. Bildeuthenting (fortsettelse)	8. Datoutskrift	—	På Av*	Skriver ut dato på bildene.	41
	0. Scan > media.	1. Kvalitet	S/H 200x100 dpi S/H 200 dpi Farge 150 dpi* Farge 300 dpi Farge 600 dpi	Velger skanneoppløsningen for dokumenttypen.	42
		2. S&H Filtype	TIFF* PDF	Velger standard filformat for svart-hvitt-skanning.	
		3. Farge Filtype	PDF* JPEG	Velger standard filformat for fargeskanning.	
3. Skriv rapport	1. Hjelp	—	—	Du kan skrive ut disse listene og rapportene.	21
	2. Bruker valg	—	—		
4. Maskin Info	1. Serienummer	—	—	Lar deg sjekke maskinens serienummer.	78
 Standardinnstillingene vises i fet skrift med en stjerne.					

Hovedmeny	Undermeny	Menyvalg	Alternativer	Beskrivelser	Side
0.Grunn oppsett	1.Dato og klokke	—	—	Legger inn dato og klokkeslett i maskinen.	Se <i>Hurtig-startguide</i>
	2.LCD Kontrast	—	Lys Mørk*	Justerer kontrasten på displayet.	20
	3.Hvilemodus	—	10 Min 5 Min* 3 Min 2 Min 1 Min 60 Min 30 Min	Du kan velge hvor lenge maskinen må være inaktiv før den går i hvilemodus.	20
	0.Lokalt språk	—	Engelsk* Norsk Svensk Dansk Finsk	Her kan du bytte displayspråk.	20
 Standardinnstillingene vises i fet skrift med en stjerne.					

Generelt

Skrivertype	Inkjet	
Utskriftsmetode	Svart:	Piezo med 94 × 1 dyse
	Farger:	Piezo med 94 × 3 dyser
Minnekapasitet	32 MB	
LCD-display (Liquid Crystal Display)	16 tegn × 1 linje	
Strømkilde	AC 220 til 240 V 50/60 Hz	
Strømforbruk	DCP-145C	
	Strømsparingsmodus:	Gjennomsnitt 0,5 W
	Hvilemodus:	Gjennomsnittlig 2,5 W
	Ventemodus:	Gjennomsnitt 3,5 W
	Under drift:	Gjennomsnitt 15 W
	DCP-163C, DCP-165C og DCP-167C	
	Strømsparingsmodus:	Gjennomsnitt 0,5 W
	Hvilemodus:	Gjennomsnittlig 2,5 W
	Ventemodus:	Gjennomsnitt 3,5 W
	Under drift:	Gjennomsnitt 18 W
	DCP-185C	
	Strømsparingsmodus:	Gjennomsnitt 0,6 W
	Hvilemodus:	Gjennomsnittlig 2,5 W
	Ventemodus:	Gjennomsnitt 3,5 W
	Under drift:	Gjennomsnitt 23 W

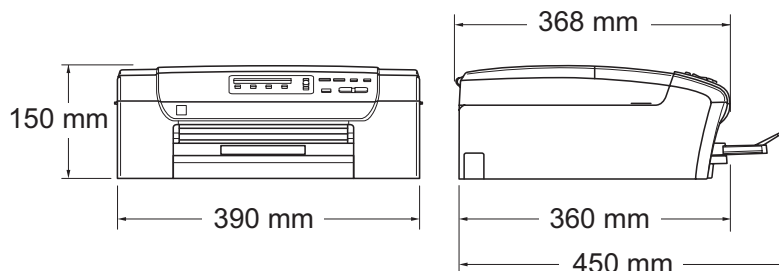
Mål**(DCP-145C ¹, DCP-163C, DCP-165C og DCP-167C)**

¹ DCP-145C støtter bare USB Flash-minne.

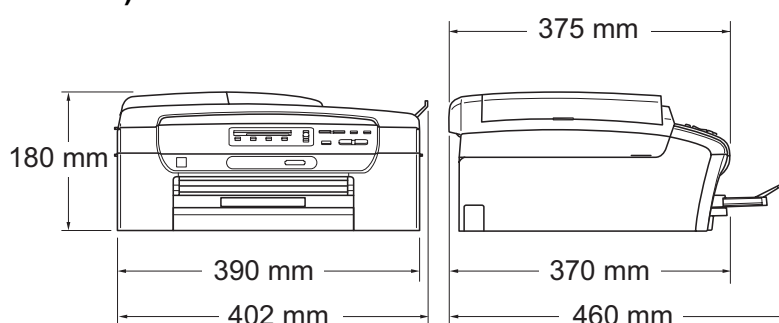
(DCP-185C)**Vekt**

DCP-145C, DCP-163C, DCP-165C og DCP-167C 7,1kg

DCP-185C 7,8 kg

Støy

Under drift: 50 dB eller mindre ¹

Støy i hht. ISO 9296

Under drift:

DCP-145C

LWAd = 59,0 dB (A) (Mono)

LWAd = 56,8 dB (A) (Farge)

DCP-163C, DCP-165C og DCP-167C

LWAd = 63,6 dB (A) (Mono)

LWAd = 55,8 dB (A) (Farge)

DCP-185C

LWAd = 63,8 dB (A) (Mono)

LWAd = 56,2 dB (A) (Farge)

Kontorutstyr med LWAd > 63,0 dB (A) passer ikke til bruk i rom hvor det primært jobbes med kunnskapsarbeid. Slikt utstyr bør plasseres i separate rom på grunn av støyutslippet.

Temperatur	Under drift:	10 - 35 °C
	Beste utskriftskvalitet:	20 - 33 °C
Luftfuktighet	Under drift:	20 - 80 % (uten kondensering)
	Beste utskriftskvalitet:	20 - 80 % (uten kondensering)
ADF (automatisk dokumentmater) (kun DCP-185C)	Opptil 15 sider	
	Anbefalte omgivelser for best resultat:	
	Temperatur:	20 - 30 °C
	Luftfuktighet:	50 - 70 %
	Papir:	80 g/m ²
Papirskuff		100 ark 80 g/m ²

¹ Dette avhenger av utskriftsforholdene.

Utskriftsmedier

Papirinngang

Papirskuff

■ Papirtyper:

Vanlig papir, blekkskriverpapir (bestøket papir), glanset papir², transparenter^{1 2} og konvolutter

■ Papirstørrelser:

Letter, Legal, Executive, A4, A5, A6, JIS B5, konvolutter (forretningskonvolutter nr.10, DL, C5, Monarch, JE4), Photo 10 × 15 cm, Photo 2L 13 × 18 cm, kartotek kort og postkort³.

Bredde: 100 mm - 215,9 mm

Lengde: 150 mm - 355,6 mm

For mer informasjon, se *Papirvekt, -tykkelse og -kapasitet* på side 17.

■ Maksimumskapasitet papirskuff: Omtrent 100 ark med 80 g/m² vanlig papir

Papirutgang

Opptil 50 ark vanlig A4-papir (utlevering med utskriften opp i utskuffen)²

¹ Bruk kun transparenter som er anbefalt for blekkskrivere.

² For glanset papir eller transparenter anbefaler vi at utskriftssidene fjernes fra utgangspapirstøtten straks de kommer ut av maskinen. Dette er for å unngå flekker.

³ Se *Papirtype og -format for hver operasjon* på side 16.

Kopi

Farger/Svart-hvitt	Ja/Ja
Dokumentstørrelse	(kun DCP-185C) ADF Bredde: 148 mm til 216 mm (kun DCP-185C) ADF Lengde: 148 mm til 355,6 mm Bredde for skannerglassplate: Maks. 215,9 mm Lengde for skannerglassplate: Maks. 297 mm
Flere kopier	Stabler inntil 99 sider Sorterer inntil 99 sider (kun svart-hvitt) (kun DCP-185C)
Forstørre/Forminske	25 % til 400 % (i trinnvis økning på 1 %)
Oppløsning	(Svart-hvitt) <ul style="list-style-type: none">■ Skanner opptil 1200×1200 dpi■ Skriver ut opptil 1200×1200 dpi (Farge) <ul style="list-style-type: none">■ Skanner inntil 600×1200 dpi■ Skriver ut inntil 600×1200 dpi

PhotoCapture Center™



Merk

DCP-145C støtter bare USB Flash-minner.

Kompatible medier ¹

Memory Stick®
 Memory Stick Pro™
 Memory Stick Micro (M2) med adapter
 Memory Stick Duo™ med adapter
 SD ²
 SDHC ³
 microSD med adapter
 miniSD™ med adapter
 xD-Picture Card™ ⁴
 USB Flash-minne ⁵

Opplysning

Filtype

(Medieformat)

(Bildeformat)

Inntil 1200×2400 dpi
 DPOF, EXIF, DCF
 Fotoutskrift: JPEG ⁶
 Skann til medium: JPEG, PDF (farger)
 TIFF, PDF (Svart-hvitt)

Antall filer

Inntil 999 filer i minnekortet
 (Mappen i minnekort eller USB Flash-minner regnes også med)

Mappe

Filen må være lagret på 4. mappenivå i minnekortet eller USB Flash-minnet.

Uten kanter

Letter, A4, Photo 10×15 cm, Photo 2L (13x18 cm) ⁷

¹ Minnekort, adaptore og USB Flash-minne er ikke inkludert.

² 16 MB til 2 GB

³ 4 GB til 8 GB

⁴ xD-Picture Card™ standardkort fra 16MB til 512MB
 xD-Picture Card™ type M fra 256MB til 2GB
 xD-Picture Card™ type M⁺ 1 GB og 2GB
 xD-Picture Card™ type H fra 256 MB til 1 GB

⁵ USB 2.0 standard
 Masselagringsstandard for USB fra 16MB til 8GB
 Støttet format: FAT12/FAT16/FAT32

⁶ Avansert JPEG-format støttes ikke.

⁷ Se *Papirtype og -format for hver operasjon* på side 16.

PictBridge

Kompatibilitet

Støtter Camera & Imaging Products Association PictBridge-standarden CIPA DC-001.

Gå til <http://www.cipa.jp/pictbridge> for mer informasjon.

Grensesnitt

PictBridge (USB) port

Skanner

Farger/Svart-hvitt	Ja/Ja
TWAIN-kompatibilitet	Ja (Windows® 2000 Professional/XP/XP Professional x64 Edition/Windows Vista®) Mac OS® X 10.2.4 eller høyere
WIA-kompatibilitet	Ja (Windows® XP ¹ /Windows Vista®)
Farge dybde	36 biters farge behandling (inn) (Faktiske inndata: 30 biters farge/Faktiske utdata: 24 biters farge ²) 24 biters farge (ut)
Oppløsning	Opptil 19200 × 19200 dpi (interpolert) ² Opptil 1200 × 2400 dpi (optisk) (skannerglassplate) Inntil 1200 × 600 dpi (optisk) (ADF) (kun DCP-185C)
Skanningshastighet	Svart-hvitt: Inntil 3,44 sek. Farge: Inntil 4,83 sek. (A4-format i 100 × 100 dpi)
Dokumentstørrelse	(kun DCP-185C) ADF Bredde: 148 mm til 215,9 mm (kun DCP-185C) ADF Lengde: 148 mm til 355,6 mm Bredde for skannerglassplate: Maks. 215,9 mm Lengde for skannerglassplate: Maks. 297 mm
Skanningsbredde	Opptil 210 mm
Gråtoner	256 nivåer

¹ Windows® XP i denne brukermanualen omfatter Windows® XP Home Edition, Windows® XP Professional og Windows® XP Professional x64 Edition.

² Maksimal skanning på 1200 × 1200 dpi ved bruk av WIA-driveren for Windows® XP, og Windows Vista® (oppløsning inntil 19200 × 19200 dpi kan velges med Brother skanneverktøy)

Skriver

Skriverdriver	Windows® 2000 Professional/XP/XP Professional x64 Edition/ Windows Vista®-drivere støtter Brother Native Compression- modus Mac OS® X 10.2.4 eller nyere: Brother Ink-driver
Oppløsning	Opptil 1200 × 6000 dpi 1200 × 2400 dpi 1200 × 1200 dpi 600 × 1200 dpi 600 × 600 dpi 600 × 300 dpi 450 × 150 dpi (svart-hvitt) 600 × 150 dpi (farge)
Utskriftshastighet	(DCP-145C) Svart-hvitt: Inntil 27 sider/minutt ¹ Farge: Inntil 22 sider/minutt ¹ (DCP-163C, DCP-165C, DCP-167C, og DCP-185C) Svart-hvitt: Inntil 30 sider/minutt ¹ Farge: Inntil 25 sider/minutt ¹
Utskriftsbredde	204 mm (210 mm) ² (A4-format)
Uten kanter	Letter, A4, A6, Photo (10x15 cm), kartotek kort, Photo 2L (13x18 cm), postkort ³

¹ Basert på standard Brother-mønster.
A4-størrelse i kladdemodus.

² Når du stiller funksjonen Uten kanter til På.

³ Se *Papirtype og -format for hver operasjon* på side 16.

Grensesnitt

USB ^{1 2}

En USB 2.0-grensesnittkabel som er maksimalt 2,0 m lang.

- ¹ Maskinen har et fullhastighets USB 2.0-grensesnitt. Dette grensesnittet er også kompatibelt med høyhastighets USB 2.0, men maksimal overføringshastighet vil være 12 Mbit/s. Maskinen kan også kobles til en datamaskin som har USB 1.1-grensesnitt.
- ² USB-porter fra andre produsenter støttes ikke for Macintosh®.

Krav til datamaskin

STØTTEDE OPERATIVSYSTEM OG PROGRAMVAREFUNKSJONER									
Datamaskinplattform og versjon av operativsystemet		Støttede programvarefunksjoner	PC-grensesnitt	Minimum prosessorhastighet	Minimum RAM	Anbefalt RAM	Plass på harddisk for installasjon		
							For drivere	For programmer	
Windows®-operativ system ¹	2000 Professional ⁴	Utskrift, skanning, ekstern disk	USB	Intel® Pentium® II eller tilsvarende	64 MB	256 MB	110 MB	340 MB	
	XP Home ^{2 4}				128 MB		110 MB	340 MB	
	XP Professional ^{2 4}								
	Professional x64 Edition ²			64-biters (Intel®64 eller AMD64) støttet prosessor	256 MB	512 MB	110 MB	340 MB	
	Windows Vista® ²			Intel® Pentium® 4 eller tilsvarende 64-biters (Intel®64 eller AMD64) støttet prosessor	512 MB	1 GB	600 MB	530 MB	
Macintosh®-operativ system ⁵	Mac OS® X 10.2.4 - 10.4.3	Utskrift, skanning, ekstern disk	USB ³	PowerPC G4/G5	128 MB	256 MB	80 MB	400 MB	
	Mac OS® X 10.4.4 eller høyere			PowerPC G3 350MHz					512 MB
				Intel® Core™ prosessor					

Forutsetninger:

¹ Microsoft® Internet Explorer 5,5 eller nyere.

² For WIA, 1200x1200-oppløsning. Med Brothers skannerverktøy kan du forbedre dette til opptil 19200 x 19200 dpi.

³ Tredjeparts USB-porter støttes ikke.

⁴ PaperPort™ 11SE støtter Microsoft® SP4 eller høyere for Windows® 2000, og SP2 eller høyere for XP.

⁵ Presto!® PageManager® på CD-platen støtter Mac OS® X 10.3.9 eller høyere. For Mac kan OS® X 10.2.4-10.3.8 Presto!® PageManager® lastes ned fra Brother Solutions Center.

For de siste driveroppdateringene, gå til <http://solutions.brother.com/>.
Alle registrerte varemerker, merkenavn og produkt navn tilhører de respektive selskapene.

Forbruksmaterieill



Blekk Maskinen bruker individuelle blekkpatroner for svart, gul, cyan og magenta som er adskilte fra skrivehodet.

Blekkpatronenes levetid Første gangen du installerer blekkpatroner vil maskinen bruke en viss mengde blekk for å fylle blekkleveringsrørene, slik at utskriftene får høyest mulig kvalitet. Dette vil skje kun én gang. Deretter vil nye blekkpatroner brukes til å skrive ut det angitte antall sider.

Blekkpatronene som følger med maskinen, har mindre blekk enn vanlige patroner (65 %).

Erstatningsblekkpatroner

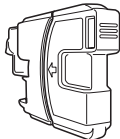

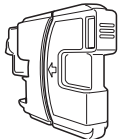
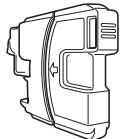

Blekkpatron (DCP-145C, DCP-163C, DCP-165C, DCP-167C)

Svart (LC980BK)	Gult (LC980Y)	Cyan (LC980C)	Magenta (LC980M)
			

Svart - omtrent 300 sider ¹

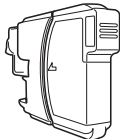
Gult, Cyan og Magenta - Omtrent 260 sider ¹

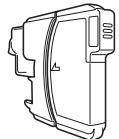
Blekkpatron (DCP-185C)

Svart (LC1100BK)	Gult (LC1100Y)	Cyan (LC1100C)	Magenta (LC1100M)
			

Svart - omtrent 450 sider ¹

Gult, Cyan og Magenta - Omtrent 325 sider ¹

Du finner mer informasjon om forbruksmaterieill på www.brother.com/pageyield.

¹ Anslagsvis kapasitetsverdi er oppgitt i overensstemmelse med ISO/IEC 24711.

Hva er Innobella™?

Innobella™ er en serie ekte forbruksartikler som leveres av Brother. Navnet "Innobella™" er sammensatt av ordene "innovasjon", som betyr "nyskapende", og "bella", som betyr "vakker" på italiensk. Navnet gjenspeiler den nyskapende teknologien som gir deg "vakre" utskriftsresultater som holder lenge.

Når du skriver ut fotografier, anbefaler Brother det glansede fotopapiret fra Innobella™ (i BP71-serien) for høy kvalitet. Klare utskrifter blir enklere med blekk og papir fra Innobella™.



E

Ordliste

Dette er en full liste over alle funksjoner og betingelser som finnes i Brother-håndbøkene. Funksjonenes tilgjengelighet avhenger av modellen du har kjøpt.

Automatisk dokumentmater (ADF)

Dokumentet kan plasseres i den automatiske dokumentmateria og skannes én side om gangen automatisk.

Brukerinnstillinger

En trykt rapport som viser gjeldende innstillinger på maskinen.

Fargeforbedringer

Justerer fargene i et bilde for bedre utskriftskvalitet ved å forbedre skarphet, hvitbalanse og fargetetthet.

Gråtoner

De ulike nyansene av grått som er tilgjengelige for kopiering og skanning.

Hjelpliste

En utskrift av hele menytabellen som du kan bruke til å programmere maskinen når du ikke har brukermanualen for hånden.

Innobella™

Innobella™ er en serie originale forbruksartikler som leveres av Brother. For best mulig resultat anbefaler Brother at du bruker Innobella™ blekk og papir.

Kontrast

Innstilling for å kompensere for mørke eller lyse dokumenter ved å gjøre kopier av mørke dokumenter lysere og lyse dokumenter mørkere.

LCD-display (liquid crystal display)

Displayet på maskinen som viser interaktive meldinger under programmering på displayet, samt dato og klokkeslett når maskinen er inaktiv.

Lysstyrke

Du kan endre lysstyrken slik at hele bildet blir enten lysere eller mørkere.

Menymodus

Programmeringsmodus for endring av innstillingene på maskinen.

Midlertidige innstillinger

Du kan velge enkelte alternativer for hver kopieringsjobb uten å endre standardinnstillingene.

OCR (optisk tegngjenkjenning)

Det inkluderte programmet ScanSoft™ PaperPort™ 11SE med OCR eller Presto!® PageManager® konverterer et bilde av tekst til redigerbar tekst.

PhotoCapture Center™

Brukes til å skrive ut digitale fotografier fra et digitalt kamera med høy oppløsning som gir utskrift av fotokvalitet.

PictBridge

Brukes til å skrive ut fotografier direkte fra et digitalt kamera med høy oppløsning som gir utskrift av fotokvalitet.

Skanne til medier

Du kan skanne et svart-hvitt- eller fargedokument til et minnekort eller et USB Flash-minne. Svart-hvitt-bilder kan være i filformatene TIFF eller PDF, mens fargebilder kan være i filformatene PDF eller JPEG.

Skanning

Prosessen med å sende et elektronisk bilde av et papirdokument til datamaskinen.

A

Apple® Macintosh® Se Programvarehåndboken på CD-platen.	18
Automatisk dokumentmater (ADF)	18

B

Blekkpatroner blekkråpeteller	71
bytte	71
kontrollere blekknivå	78

C

ControlCenter Se Programvarehåndboken på CD-platen.	
--	--

D

Display (LCD)	81
Hjelpeliste	21
Kontrast	20
Språk	20

F

Feilmeldinger på displayet (LCD)	65
Ingen patroner	65
Kan ikke initiere	65
Kan ikke registrere	65
Kan ikke skanne	67
Kan ikke skrive ut	67
Kontroller papir	66
Kun svart-hvitt utskrift	66
Lite blekk	66
Minnet er fullt	67
Feilsøking	61
dokumentstopp	68
feilmeldinger på displayet (LCD)	65
hvis du har problemer med	
PhotoCapture Center™	64
programvaren	63
utskrift	61

hvis du har problemer med å	
kopiere	63
skanne	63
kontrollere blekknivå	78
papirstopp	69
utskriftskvalitet	76
Forbruksmaterieil	99
Forminske	
kopier	25

G

Gråtoner	95
----------------	----

H

Hjelp	
Meldinger i displayet	81
Meldinger på displayet	
bruke menyttaster	81
Menytabell	81
Hvilemodus	20

I

Innobella™	99
------------------	----

K

Kontrollpanel, oversikt	6
Konvolutter	10, 16, 17
Kopi	
enkle	24
flere	24
Forstørre/forminske	25
Kvalitet-tasten	25
midlertidige innstillinger	24
papir	29
sortere	28
-taster	24
Kopiere	
bruke skannerglassplaten	19
Kvalitet-tasten (kopiering)	24

M

Macintosh®	
Se Programvarehåndboken på CD-platen.	
Meldingen Minnet er fullt	67
Menytabell	81
Midlertidige kopieringsinnstillinger	24
Modus, angi	
PhotoCapture	7
Skann	6

O

Oppløsning	
kopi	92
skann	95
utskrift	96

P

PaperPort™ 11SE med OCR	
Se Programvarehåndboken på CD-platen og PaperPort™ 11SE med OCR-brukermanualer.	
Papir	14, 91
dokumentstørrelse	18
kapasitet	17
legge i	8
størrelse	16
type	16
Papirstopp	
dokument	68
papir	69
PhotoCapture Center™	
Beskjæring	41
DPOF-utskrift	37
fra PC	
Se Programvarehåndboken på CD-platen.	
Memory Stick Pro™	32
Memory Stick®	32
SD	32
SDHC	32
Skanne til medier	42
Skrive ut bilder	36
Skrive ut dato	41
Skrive ut indeks	35
spesifikasjoner	93

Uten kanter	41
Utskriftsinnstillinger	
Fargetetthet	40
Hvitbalanse	39
Kontrast	39
Kvalitet	38
Lysstyrke	39
Papirtype og -størrelse	38
Skarphet	40
Utskriftshastighet og -kvalitet	38
xD-Picture Card™	32
PictBridge	
DPOF-utskrift	45
Presto!® PageManager®	
Se hjelpen i Presto!® PageManager® for hvordan du åpner brukermanualen.	
Problemer med	
utskrift	61
Programmere maskinen	81

R

Rapporter	
Brukerinnstillinger	21
Hjelpeliste	21
skrive ut	21
Rengjøre	
papirhenterullen	75
skanner	74
skriverhodet	76
skriverplaten	75

S

Sende maskinen	79
Serienummer	
hvordan finner du det	
..... Se på innsiden av frontdekselet	
Sikkerhetsinstruksjoner	56
Skannerglass	
rengjøre	74
Skannerglassplate	
bruke	19
Skanning	
Se Programvarehåndboken på CD-platen.	
Skriver	
papirstopp	69

T

Tasten Copy Options (kopiering)	
Papirstørrelse	30
Papirtype	29
Transparenter	17, 91

U

Utskrift	
drivere	96
forbedre kvalitet	76
område	13
opløsning	96
på små papirstørrelser	12
rapporter	21
spesifikasjoner	96

V

Vedlikehold, rutine	
bytte blekkpatroner	71

W

Windows®	
Se Programvarehåndboken på CD-platen.	

brother[®]

Besøk oss på Internett
<http://www.brother.com>

Denne maskinen er kun godkjent for bruk i det landet der den ble kjøpt. Lokale Brother-selskaper og deres forhandlere støtter kun maskiner som er kjøpt i deres eget land.