

BRUGSANVISNING

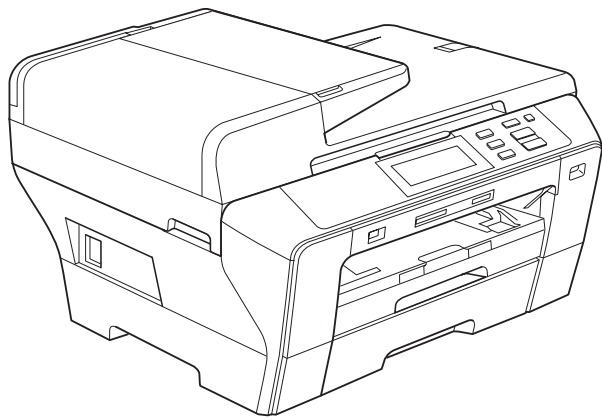

DCP-6690CW

Hvis du har brug for at kontakte kundeservice

Udfyld følgende oplysninger til senere brug:

Modelnummer: DCP-6690CW

Serienummer: ¹ _____

Købsdato: _____

Købssted: _____

¹ Serienummeret findes bag på enheden. Opbevar denne brugsanvisning sammen med kvitteringen, som et permanent købsbevis i tilfælde af tyveri, brand eller garantiservice.

Registrer dit produkt online på

<http://www.brother.com/registration/>

Ved at registrere dit produkt hos Brother vil du blive registreret som den originale ejer af produktet. Din registrering hos Brother:

- kan tjene som bekræftelse på produktets købsdato, hvis du skulle gå hen og miste din kvittering, og
- kan understøtte erstatningskrav fremsat af dig i tilfælde af produkttab, der er dækket af garantien.

Kompilering og publikation

Denne brugsanvisning er kompileret og udgivet under tilsyn af Brother Industries Ltd., og den indeholder de nyeste produktbeskrivelser og specifikationer.

Indholdet af denne brugsanvisning og specifikationerne for dette produkt er underlagt ændringer uden varsel.

Brother forbeholder sig ret til at foretage ændringer uden varsel i specifikationerne og materialet indeholdt heri og vil ikke være ansvarlig for nogen skade (inklusive følgeskade) som følge af tillid til det præsenterede materiale, inklusive, men ikke begrænset til, typografiske fejl og andre fejl i forbindelse med publikationen.

EC-overensstemmelseserklæring under R & TTE-direktivet



EC Declaration of Conformity

Manufacturer

Brother Industries, Ltd.
15-1, Naeshiro-cho, Mizuho-ku, Nagoya 467-8561, Japan

Plant

Brother Industries (Shen Zhen) Ltd
G02414-1, Bao Chang Li Bonded Transportation Industrial Park,
Bao Long Industrial Estate, Longgang, Shenzhen, China

Herewith declare that:

Products description : Copier Printer
Model Name : DCP-6690CW

is in conformity with provisions of the R & TTE Directive (1999/5/EC) and we declare compliance with the following standards :

Standards applied :

Harmonized : Safety EN60950-1:2001+A11:2004

EMC EN55022: 2006 Class B
EN55024: 1998 +A1: 2001 +A2: 2003
EN61000-3-2: 2006
EN61000-3-3: 1995 +A1: 2001 +A2:2005

Radio EN301 489-1 V1.6.1
EN301 489-17 V1.2.1
EN300 328 V1.7.1

Year in which CE marking was first affixed : 2008

Issued by : Brother Industries, Ltd.

Date : 21st February, 2008

Place : Nagoya, Japan

Signature

Junji Shiota
General Manager
Quality Management Dept.
Printing & Solutions Company

EC-overensstemmelseserklæring under R & TTE-direktivet

Producent

Brother Industries, Ltd.
15-1, Naeshiro-cho, Mizuho-ku, Nagoya 467-8561, Japan

Fabrik

Brother Industries (Shen Zhen) Ltd
G02414-1, Bao Chang Li Bonded Transportation Industrial Park,
Bao Long Industrial Estate, Longgang, Shenzhen, Kina

Erklærer herved, at:

Produktbeskrivelse : Kopimaskine-printer
Modelnavn : DCP-6690CW

er i overensstemmelse med bestemmelserne i R & TTE-direktivet (1999/5/EU), og vi erklærer overensstemmelse med følgende standarder:

Anvendte standarder:

Harmoniseret:	Sikkerhed	EN60950-1: 2001 +A11: 2004
	EMC	EN55022: 2006 Klasse B EN55024: 1998 +A1: 2001 +A2: 2003 EN61000-3-2: 2006 EN61000-3-3: 1995 +A1: 2001 +A2: 2005
	Radio	EN301 489-1 V1.6.1 EN301 489-17 V1.2.1 EN300 328 V1.7.1

Det år, hvor CE-mærket første gang blev påsat: 2008

Udstedt af : Brother Industries, Ltd.
Dato : 21. februar 2008
Sted : Nagoya, Japan

Indholdsfortegnelse

Afsnit I Generelt

1	Generel information	2
	Brug af dokumentationen.....	2
	Symboler og regler, der bruges i dokumentationen.....	2
	Adgang til softwarebrugsanvisningen og netværksbrugsanvisningen.....	3
	Sådan får du vist dokumentation.....	3
	Adgang til Brother Support (Til Windows®).....	5
	Kontrolpaneloversigt.....	6
	Indikationer for displayet.....	7
	Grundlæggende funktioner.....	7
	Advarsels indikationer.....	8
2	Ilægning af papir og dokumenter	9
	Ilægning af papir og andre udskriftsmedier.....	9
	Ilægning af papir i papirmagasin nr. 1.....	9
	Ilægning af papir i papirmagasin nr. 2.....	12
	Ilægning af konvolutter og postkort.....	15
	Udtag små papirstørrelser fra maskinen.....	16
	Printbart område.....	17
	Anbefalet papir og andre udskriftsmedier.....	18
	Anbefalede udskriftsmedier.....	18
	Håndtering og brug af udskriftsmedier.....	18
	Valg af det rigtige udskriftsmedie.....	20
	Ilægning af dokumenter.....	22
	Brug af ADF'en.....	22
	Brug af scannerglaspladen.....	23
	Scanningsområde.....	24
3	Generel opsætning	25
	Papirindstillinger.....	25
	Papirstørrelse og -type.....	25
	Funktion til sikker papirfremføring af A3-størrelse for papir med korte fibre.....	25
	Dvaletilstand.....	26
	Bipperlydstyrke.....	26
	Indikationer på.....	27
	Ændring af display-sprog.....	27
	Display-kontrast.....	27
	Indstilling af baggrundsbelysningens lysstyrke.....	27
	Indstilling af dæmpningstimeren for baggrundsbelysning.....	27
	Rapporter.....	28
	Sådan udskrives en rapport.....	28

Afsnit II **Kopi**

4	Tage kopier	30
	Hvordan du kopierer	30
	Gå i kopifunktion	30
	Tage en enkelt kopi	30
	Tage mange kopier	30
	Stop kopiering	30
	Kopiindstillinger	31
	Ændring af kopieringshastighed og kopikvalitet	31
	Forstørrelse eller formindskelse af det kopierede billede	31
	Magasinvalg	32
	Papirindstillinger	32
	Justering af lysstyrke og kontrast	33
	Sortering af kopier vha. ADF'en	33
	Tage N i 1 kopier eller en plakat (Sidelayout)	33
	Skæv justering	35
	Bogkopi	36
	Vandmærkekopi	36
	Indstilling af dine favoritter	37

Afsnit III **Direkte fotoudskrivning**

5	Udskrivning af foto fra et hukommelseskort eller USB flash-hukommelsesdrev	40
	PhotoCapture Center™-funktioner	40
	Udskrivning fra et hukommelseskort eller USB flash-hukommelsesdrev uden brug af pc	40
	Scanning til et hukommelseskort eller USB flash-hukommelsesdrev uden brug af pc	40
	Brug af PhotoCapture Center™ fra din computer	40
	Brug af et hukommelseskort eller USB flash-hukommelsesdrev	40
	Hukommelseskort eller mappestruktur til et USB flash-hukommelsesdrev ...	41
	Kom godt i gang	42
	PhotoCapture-funktion	43
	Udskrivning af billeder	43
	Se fotos	43
	Forbedre fotos	44
	Indeksudskrivning (miniaturebilleder)	45
	Udskrivning af fotos	46
	DPOF-udskrivning	46

PhotoCapture Center™-udskriftsindstillinger.....	47
Udskrivningshastighed og udskriftskvalitet.....	48
Papirindstillinger	48
Justering af lysstyrke, kontrast og farve	49
Beskæring	50
Print til kant.....	50
Datoudskrivning.....	50
Indstilling af dine ændringer som en ny standard.....	50
Nulstilling af alle indstillinger til fabriksindstilling.....	51
Scan til et hukommelseskort eller USB flash-hukommelsesdrev.....	51
Scannefunktionen	51
Sådan scannes til et hukommelseskort eller USB flash-hukommelsesdrev	52
Sådan ændres filnavnet.....	53
Sådan indstilles en ny standard.....	53
Sådan nulstilles til fabriksindstillingerne	53
Forståelse af fejlmeddelelserne	53

6 Udskrivning af fotos fra et kamera 54

Udskrivning af fotos direkte fra et PictBridge-kamera.....	54
PictBridge-krav	54
Indstilling af dit digitalkamera	54
Udskrivning af billeder	55
DPOF-udskrivning	55
Udskrivning af fotos direkte fra et digitalkamera (uden PictBridge).....	56
Udskrivning af billeder	56
Forståelse af fejlmeddelelserne	57

Afsnit IV Software

7 Software- og netværksfunktioner 60

Afsnit V Appendiks

A Sikkerhed og lovmæssige oplysninger 62

Valg af placering	62
Sådan bruges maskinen sikkert.....	63
Vigtige sikkerhedsinstruktioner.....	67
VIGTIGT – For din sikkerhed.....	68
LAN-tilslutning	68
Radiointerferens	68
EU-direktiv 2002/96/EØF og EN50419.....	69
International ENERGY STAR® overensstemmelseserklæring	69
Lovmæssige begrænsninger for kopiering	70
Varemærker.....	71

B	Fejlfinding og rutinevedligeholdelse	72
	Fejlfinding	72
	Hvis du har problemer med maskinen.....	72
	Fejl- og vedligeholdelsesmeddelelser.....	77
	Fejlanimationsskærm	80
	Dokumentstop	81
	Printerstop eller papirstop.....	81
	Rutinevedligeholdelse.....	84
	Udskiftning af blækpatronerne.....	84
	Rengøring af maskinens overflade.....	86
	Rengøring af scannerglasset.....	88
	Rengøring af maskinens printerplade.....	88
	Rengøring af papiroptagningsrullen	89
	Rensning af printhovedet.....	89
	Kontrol af udskriftskvaliteten.....	90
	Kontrol af udskriftsjusteringen	91
	Kontrol af blækmængden	91
	Maskinoplysninger.....	92
	Kontrol af serienummeret	92
	Pakning og forsendelse af maskinen.....	92
C	Menu og funktioner	95
	Programmering på displayet.....	95
	Menutabel.....	95
	Funktionstaster	95
	Menutabel.....	96
	Indtastning af tekst	110
D	Specifikationer	111
	Generelt.....	111
	Udskriftsmedier.....	113
	Kopiering	114
	PhotoCapture Center™	115
	PictBridge	116
	Scanner	117
	Printer	118
	Stik.....	119
	Computerkrav	120
	Forbrugsstoffer	121
	Network (LAN)	122
	Trådløs ettrykskonfiguration	123
E	Ordliste	124
F	Indeks	125

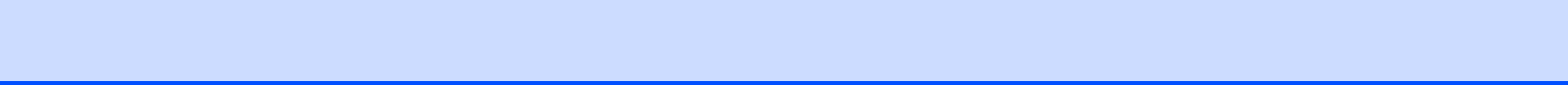



Generelt

Generel information	2
Ilægning af papir og dokumenter	9
Generel opsætning	25

Brug af dokumentationen

Tak for dit køb af en Brother-maskine! Læs dokumentationen for at få hjælp til at få det bedste ud af din maskine.

Symboler og regler, der bruges i dokumentationen

De følgende symboler og regler bruges i hele dokumentationen.

Fed	Fed skrift angiver bestemte knapper på maskinens kontrolpanel eller på computerskærmen.
<i>Kursiv</i>	Kursiv skrift fremhæver et vigtigt punkt eller henviser til et relateret emne.
Courier New	Skrifttypen Courier New identificerer meddelelser på maskinens display.



Advarsler giver dig besked om, hvordan du undgår personskaade.



Forsigtighedsforanstaltninger angiver procedurer, du skal følge eller undgå, for at forhindre eventuel beskadigelse af maskinen eller andre anordninger.



Ikoner for elektrisk fare giver dig besked om, hvordan du undgår elektrisk stød.



Bemærkninger fortæller, hvordan du skal reagere i en situation, der kan opstå, eller giver tip om, hvordan funktionen virker sammen med andre faciliteter.



Ikoner for forkert opsætning gør opmærksom på enheder og funktioner, der ikke er kompatible med maskinen.

Adgang til softwarebrugsanvisningen og netværksbrugsanvisningen

Denne brugsanvisning indeholder ikke alle oplysninger om maskinen, som f.eks. brug af de avancerede funktioner til printer, scanner og netværk. Når du er parat til at lære de detaljerede oplysninger om disse funktioner, kan du gennemlæse **softwarebrugsanvisningen** og **netværksbrugsanvisningen**, der findes på cd-rom'en.

Sådan får du vist dokumentation

Sådan får du vist dokumentation (til Windows®)

For at få vist dokumentationen skal du i menuen **Start** pege på **Brother, DCP-XXXX** (hvor XXXX er modelnavnet) fra programgruppen og derefter vælge **brugsanvisninger i HTML-format**.

Hvis ikke du har installeret softwaren, kan du finde dokumentationen ved at følge instruktionerne nedenfor:

- 1 Tænd pc'en. Indsæt Brother cd-rom'en i dit cd-rom-drev.
- 2 Hvis du får vist skærmbilledet med modelnavnet, skal du klikke på din modelbetegnelse.

- 3 Hvis du får vist sprogskræmbilledet, skal du klikke på dit sprog. Cd-rom'ens hovedmenu vises.



Bemærk!

Hvis ikke dette vindue vises, skal du bruge Windows® Stifinder til at køre programmet start.exe fra rodmappen på Brother cd-rom'en.

- 4 Klik på **Dokumentation**.
- 5 Klik på den dokumentation, du vil læse.

■ **HTML-dokumenter:** **softwarebrugsanvisning** og **netværksbrugsanvisning** i HTML-format.

Dette format anbefales til visning på din pc.

■ **PDF-dokumenter:** **brugsanvisning** til stand-alone-betjener, **softwarebrugsanvisning** og **netværksbrugsanvisning** i PDF-format.

Dette format anbefales til udskrivning af brugsanvisningerne. Klik for at gå til Brother Solutions Center, hvor du kan få vist eller indlæst PDF-dokumenterne. (Internetadgang og PDF Reader-software er et krav).

Sådan finder du scanningsinstruktioner

Der er adskillige måder, du kan scanne dokumenter på. Du kan finde instruktionerne på følgende måde:

Softwarebrugsanvisning

■ Scanning

(Til Windows® 2000 Professional/ Windows® XP og Windows Vista®)

■ ControlCenter3

(Til Windows® 2000 Professional/ Windows® XP og Windows Vista®)

■ Netværksscanning

ScanSoft™ PaperPort™ 11SE med OCR How-to-Guides

- Den komplette ScanSoft™ PaperPort™ 11SE med anvisninger til at bruge OCR kan du få vist i Hjælp i programmet ScanSoft™ PaperPort™ 11SE.

Sådan finder du netværksopsætningsinstruktioner

Din maskine kan tilsluttes et trådløst eller kabelført netværk. Du finder de grundlæggende opsætningsinstruktioner i Hurtig installationsvejledning. Hvis dit trådløse adgangspunkt understøtter SecureEasySetup™, Wi-Fi Protected Setup™ eller AOSS™, skal du følge trinene i Hurtig installationsvejledning. Se netværksbrugsanvisningen for at få flere oplysninger om netværksopsætning.

Sådan får du vist dokumentation (Til Macintosh®)

- 1 Tænd for din Macintosh®. Sæt Brother cd-rom'en i cd-rom-drevet. Følgende vindue vises.

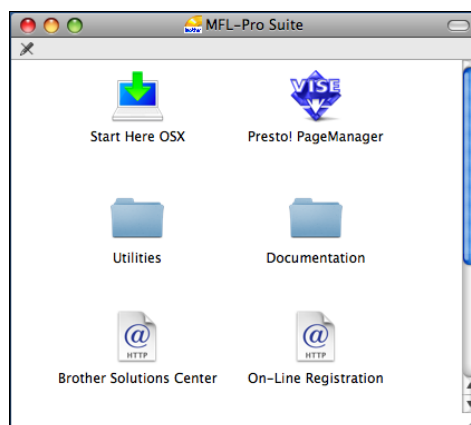

- 2 Dobbeltklik på ikonet **Documentation**.
- 3 Dobbeltklik på mappen med det ønskede sprog.
- 4 Dobbeltklik på top.html for at få vist **softwarebrugsanvisningen** og **netværksbrugsanvisningen** i HTML-format.

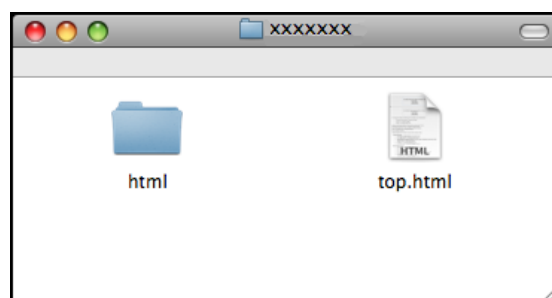

- 5 Klik på den dokumentation, du vil læse:
 - **Softwarebrugsanvisning**
 - **Netværksbrugsanvisning**

Sådan finder du scanningsinstruktioner

Der er adskillige måder, du kan scanne dokumenter på. Du kan finde instruktionerne på følgende måde:

Softwarebrugsanvisning

- **Scanning**
(Til Mac OS® X 10.2.4 eller nyere)
- **ControlCenter2**
(Til Mac OS® X 10.2.4 eller nyere)
- **Netværksscanning**
(Til Mac OS® X 10.2.4 eller nyere)

Brugsanvisning til Presto!®

PageManager®

- Den komplette brugsanvisning til Presto!® PageManager® kan ses fra Help i programmet Presto!® PageManager®.

Sådan finder du vejledning til netværksopsætning

Din maskine kan tilsluttes et trådløst eller kabelført netværk. Du finder de grundlæggende opsætningsinstruktioner i Hurtig installationsvejledning. Hvis dit trådløse adgangspunkt understøtter SecureEasySetup™, Wi-Fi Protected Setup™ eller AOSS™, skal du følge trinene i Hurtig installationsvejledning. Se netværksbrugsanvisningen for at få flere oplysninger om netværksopsætning.

Adgang til Brother Support (Til Windows®)

Du kan finde alle de kontakter, du har brug for som f.eks. Web support (Brother Solutions Center) og kundeservice på Brother cd-rom'en.

- Klik på **Brother Support** i hovedmenuen. Følgende skærbillede vises:



- Hvis du vil have adgang til vores websted (<http://www.brother.com>), skal du klikke på **Brothers hjemmeside**.
- Hvis du vil have de seneste nyheder og oplysninger om produktsupport (<http://solutions.brother.com>), skal du klikke på **Brother Solutions Center**.
- Hvis du vil besøge vores websted angående originale Brother forbrugsstoffer (<http://www.brother.com/original/>), skal du klikke på **Oplysninger om forbrugsstoffer**.
- Gå til Brother CreativeCenter (<http://www.brother.com/creativecenter/>), og klik på **Brother CreativeCenter** for at få adgang til GRATIS fotoprojekter og downloads, der kan udskrives.
- Klik på **Tilbage** for at gå tilbage til hovedsiden eller på **Afslut**, hvis du er færdig.

Kontrolpaneloversigt

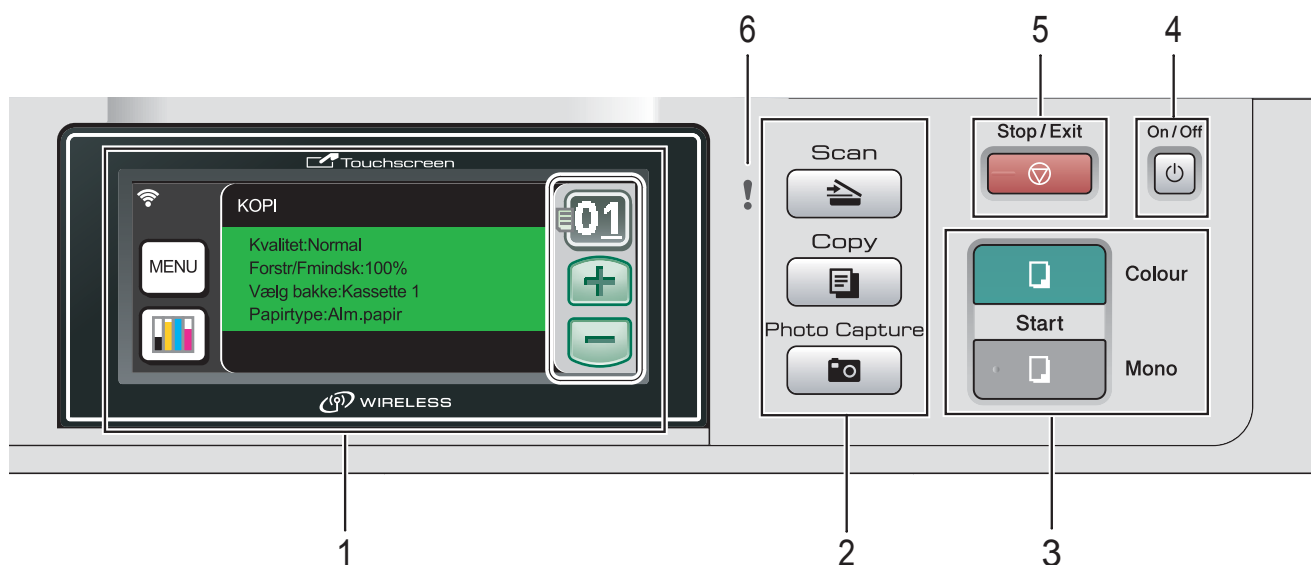

1 LCD (Liquid Crystal Display)

Dette er en berøringsskærm af LCD-typen. Du får adgang til menuerne og funktionerne ved at trykke på knapperne, som vises på skærmen.



Viser meddelelser på skærmen som hjælp til opsætning og brug af maskinen.

Du kan desuden indstille vinklen på displayet ved at løfte det.

2 Tilstandstaster:

-  **Scan**
Giver adgang til scannefunktion.
-  **Copy**
Giver adgang til kopifunktion.
-  **Photo Capture**
Du kan få adgang til funktionen PhotoCapture Center™.

3 Start-taster:

-  **Colour Start**
Giver dig mulighed for at begynde at tage kopier i fuld farve. Giver også mulighed for at starte en scanning (i farve eller sort/hvid, afhængigt af scanningsindstillingen i ControlCenter-softwaren).
-  **Mono Start**
Giver dig mulighed for at begynde at tage kopier i sort/hvid. Giver også mulighed for at starte en scanning (i farve eller sort/hvid, afhængigt af scanningsindstillingen i ControlCenter-softwaren).

4 On/Off

Du kan tænde og slukke maskinen. Hvis du slukker maskinen, rengør den fortsat regelmæssigt printheadet for at bevare udskriftskvaliteten.

5 Stop/Exit

Stopper en funktion eller afslutter fra en menu.

6 Advarsels-LED (light emitting diode)

Skifter til orange og blinker, når displayet viser en fejl eller en vigtig statusmeddelelse.

Indikationer for displayet

Displayet viser den aktuelle maskinstatus, når maskinen er inaktiv.

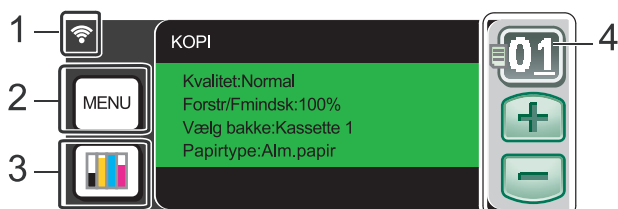

1 Trådløs status

Den aktuelle trådløse signalstyrke vises i fire niveauer, hvis du bruger en trådløs forbindelse.



2 Menu

Giver adgang til hovedmenuen.

3 Blækindikator

Du kan se den aktuelle mængde blæk.

Giver også adgang til menuen Blæk.

4 Antal kopier

Giver dig mulighed for at angive antallet af kopier til kopiering og fotoudskrivning. Tryk direkte på talfeltet, og indtast det ønskede antal.



Du kan også indtaste antallet af kopier ved at trykke på + eller -.

Grundlæggende funktioner

Berøringsskærmen er nem at bruge. Tryk på den menu- eller funktionsknap, du vil bruge, direkte på displayet. Hvis du vil have adgang til menuer eller funktioner, skal du trykke på ◀, ▶ eller ▲, ▼ for at bladre på displayet.

De følgende trin viser, hvordan du kan ændre en indstilling i maskinen. I dette eksempel ændres indstillingen for dvaletilstanden fra 10 minutter til 5 minutter.

- 1 Tryk på MENU.
- 2 Tryk på ▲ eller ▼ for at få vist Gen. opsætning.
- 3 Tryk på Gen. opsætning.

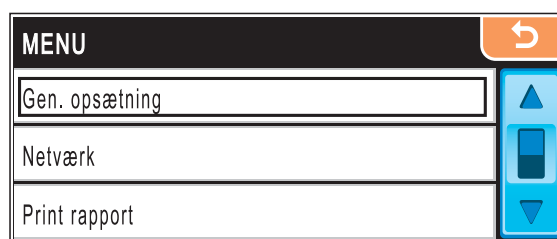

- 4 Tryk på ▲ eller ▼ for at få vist Dvale.
- 5 Tryk på Dvale.

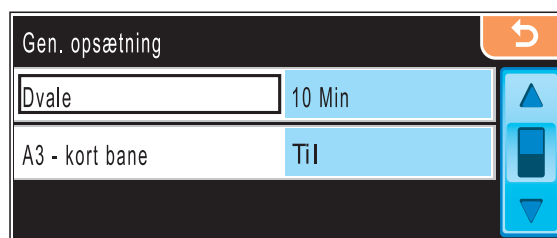

- 6 Tryk på 5 Min.
- 7 Tryk på Stop/Exit.

Advarsels indikationer

Advarsels-LED'en er en lampe, der viser status for maskinen, som vist i tabellen.

Advarselsikonet vises også på displayet, som vist på illustrationen.

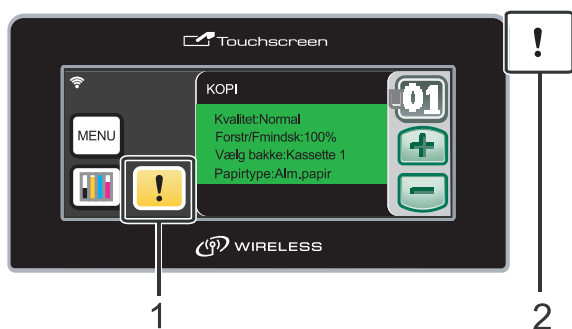

1 Advarselsikon

2 Advarsels-LED

Indikation	DCP-status	Beskrivelse
Fra	Klar	Maskinen er klar til brug.
 Orange	Låg åbent	Låget er åbent. Luk låget. (Se <i>Fejl- og vedligeholdelsesmeddelelser</i> på side 77).
	Kan ikke udskive	Udskift blækpatronen med en ny. (Se <i>Udskiftning af blækpatronerne</i> på side 84).
	Papirfejl	Læg papir i magasinet, eller udred papirstoppet. Check displaymeddelelsen. (Se <i>Fejl- og vedligeholdelsesmeddelelser</i> på side 77).
	Andre meddelelser	Check displaymeddelelsen. (Se <i>Fejl- og vedligeholdelsesmeddelelser</i> på side 77).

Ilægning af papir og andre udskriftsmedier



Bemærk!

Se *Ilægning af papir i papirmagasin nr. 2* på side 12.

Ilægning af papir i papirmagasin nr. 1

- 1 Hvis papirholderklappen er åben, lukkes den, og derefter trækkes papirmagasinet helt ud af maskinen.

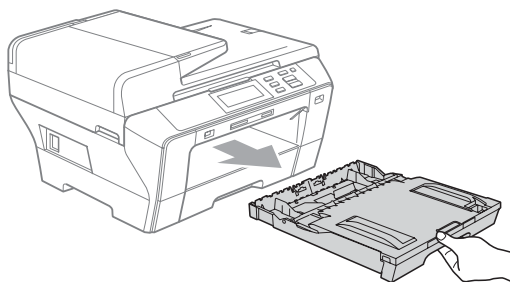

Bemærk!

- Når du bruger papirstørrelse A3, Legal eller Ledger, skal du trykke på udløserknappen (1) til universalstyret og holde den nede, mens papirmagasinet front glider ud.

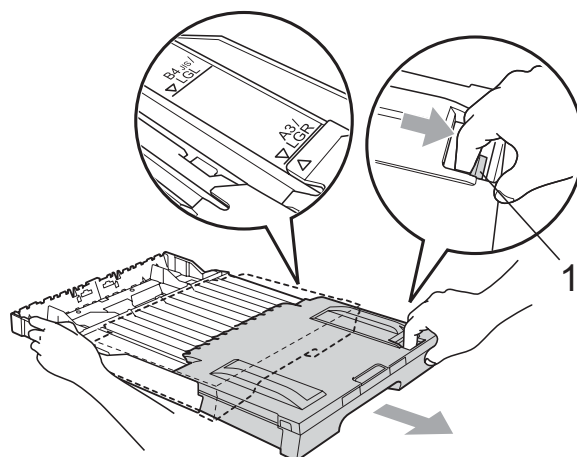

- Hvis du bruger papirstørrelse A4 eller mindre, skal du sørge for, at papirmagasinet ikke er trukket ud.

2

- 2 Åbn papirmagasinet (1).

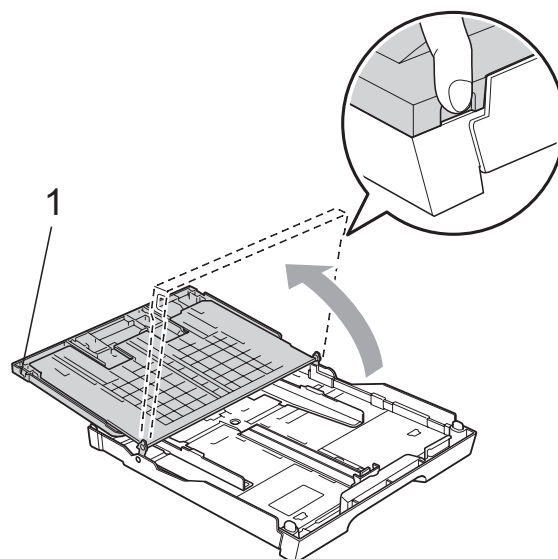

- 3 Tryk forsigtigt med begge hænder, og lad papirsidestyrene (1) og derefter papirlængdestyret (2) glide, så de passer til papirstørrelsen. Sørg for, at det trekantede mærke (3) på papirsidestyrene (1) og papirlængdestyret (2) passer med mærket for den papirstørrelse, du bruger.

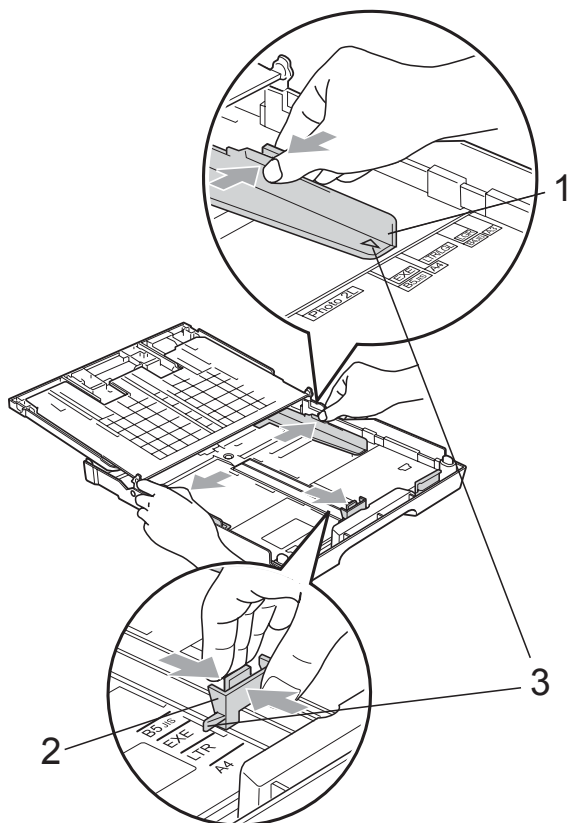

- 4 Luft papirstakken godt for at undgå papirstop og fremføringsfejl.

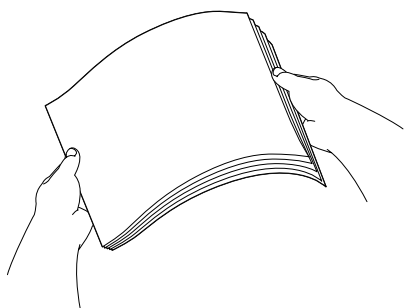

Bemærk! Sørg altid for, at papiret ikke er krøllet.

- 5 Læg forsigtigt papiret i papirmagasinet med udskriftssiden nedad og overkanten først. Sørg for, at papiret ligger fladt i magasinet.

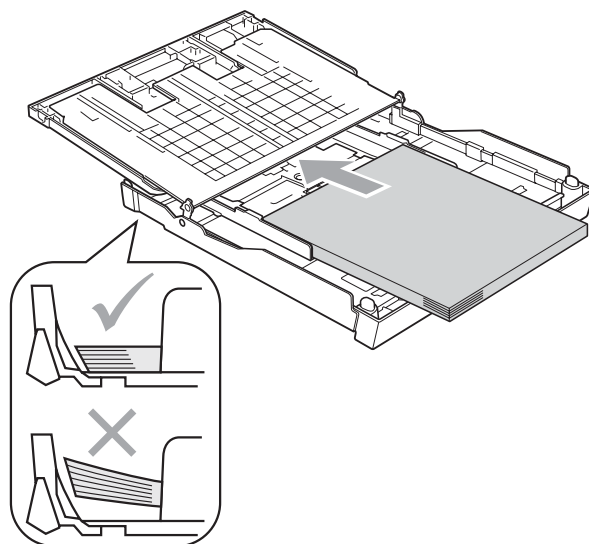

- 6 Juster forsigtigt papirsidestyrene med begge hænder, så de passer til papiret. Sørg for, at papirstyrene rører papirets sider.

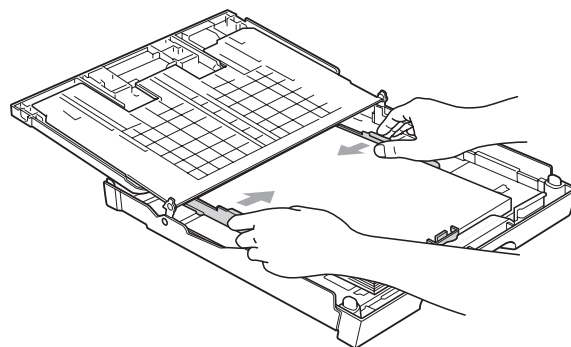

Bemærk! Pas på ikke at skubbe papiret for langt ind, da det kan løfte sig bag i magasinet og medføre fremføringsproblemer.

- 7** Luk papirmagasinetes låg. Kontrollér, at papiret ligger fladt i magasinet og under papirmærket (1) for maksimum.

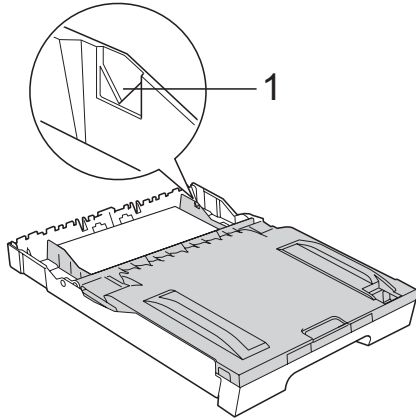

- 8** Skub *langsomt* papirmagasinet helt ind i maskinen.

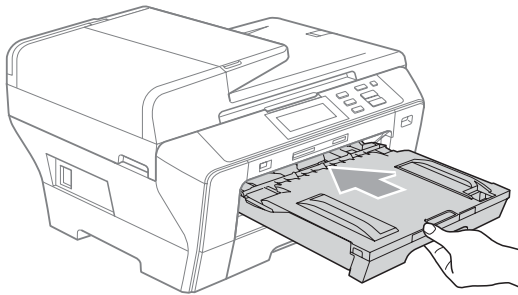

Bemærk!

Skub IKKE magasin nr. 1 for hurtigt ind i maskinen. Hvis du gør det, kan du komme til skade med din hånd ved at den sidder fast mellem magasin nr. 1 og magasin nr. 2. Skub magasin nr. 1 langsomt ind.

- 9** Mens du holder papirmagasinet på plads, skal du trække papirstøtten (1) ud, indtil det siger klik og folde papirholderklappen (2) ud.

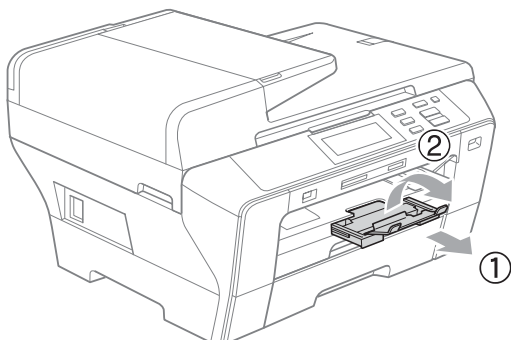

Bemærk!

Når du afkorter magasin nr. 1, skal du tage papiret ud af magasinet. Afkort derefter magasinet ved at trykke på udløserknappen (1) til universalstyret og lægge papiret i magasinet. Juster papirlængdestyret (2), så det passer til papirstørrelsen.

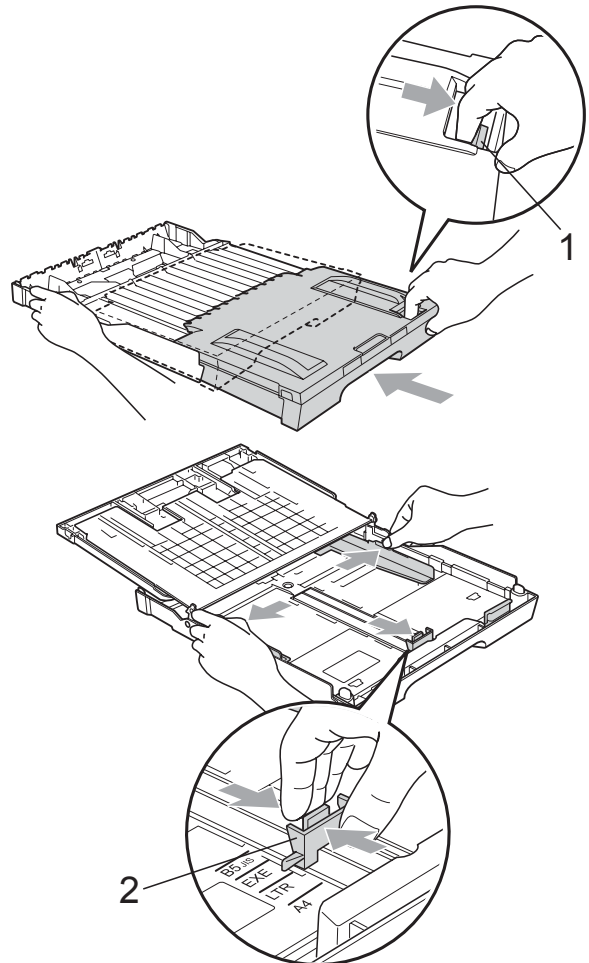

Ilægning af papir i papirmagasin nr. 2



Bemærk!

Du kan kun bruge almindelige papirstørrelser A3, Legal, Ledger, A4, Letter eller Executive i magasin nr. 2.

- 1 Tag papirmagasinet helt ud af maskinen.

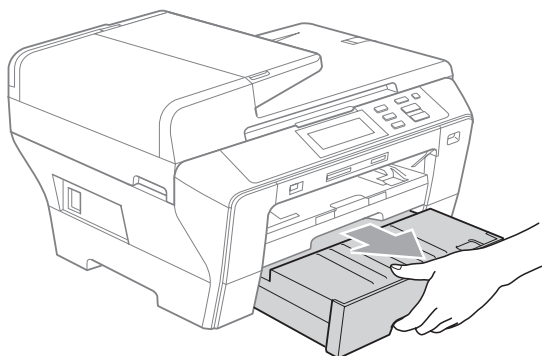

- 2 Tag papirmagasinet låg (1) af.

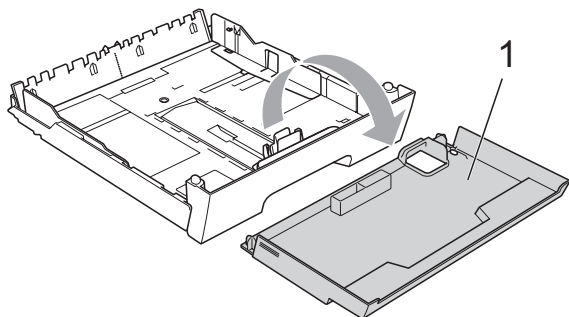

- 3 Tryk forsigtigt med begge hænder, og lad papirsidestyrene (1) og derefter papirlængdestyret (2) glide, så de passer til papirstørrelsen. Sørg for, at det trekantede mærke (1) på papirsidestyrene (3) og papirlængdestyret (2) passer med mærket for den papirstørrelse, du bruger.

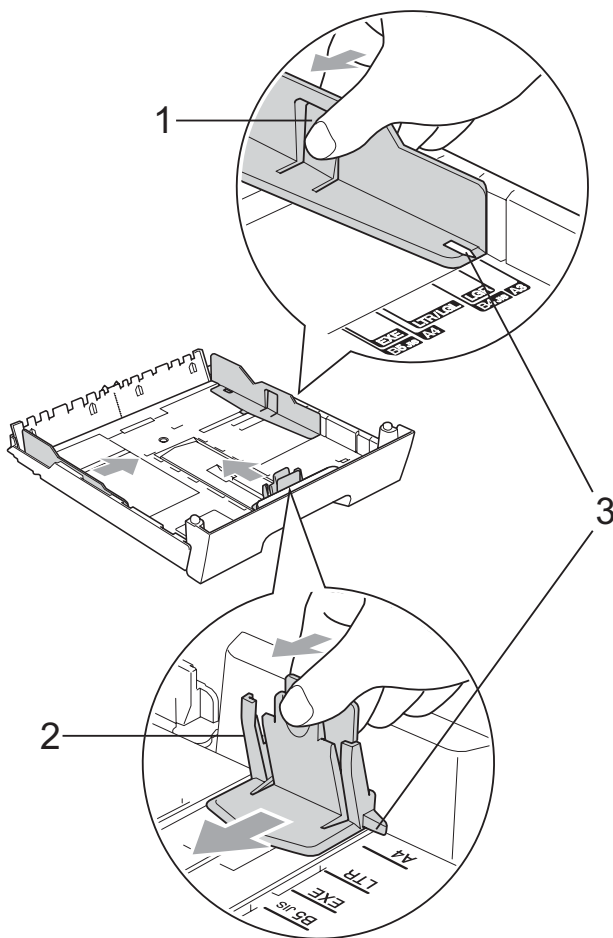

Bemærk!

Hvis du bruger papirstørrelserne A3, Legal eller Ledger, skal du trykke på udløserknappen (1) til universalstyret og holde den nede, mens papirmagasinet front glider ud.

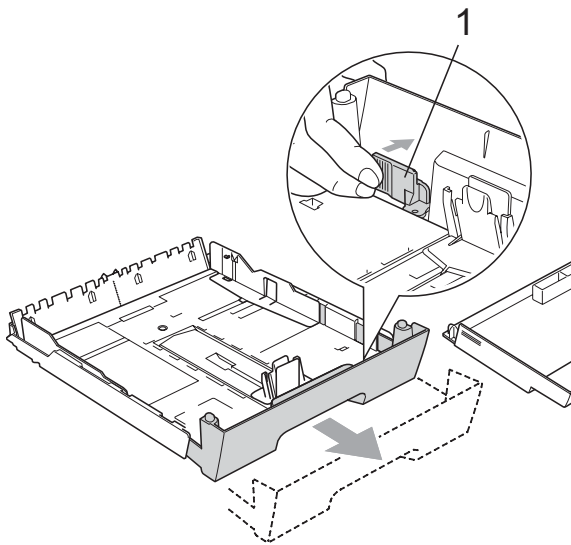

- 4 Luft papirstakken godt for at undgå papirstop og fremføringsfejl.

Bemærk!

Sørg altid for, at papiret ikke er krøllet.

- 5 Læg forsigtigt papiret i papirmagasinet med udskriftssiden nedad og overkanten først. Kontrollér, at papiret ligger fladt i magasinet og under papirmærket (1) for maksimum.

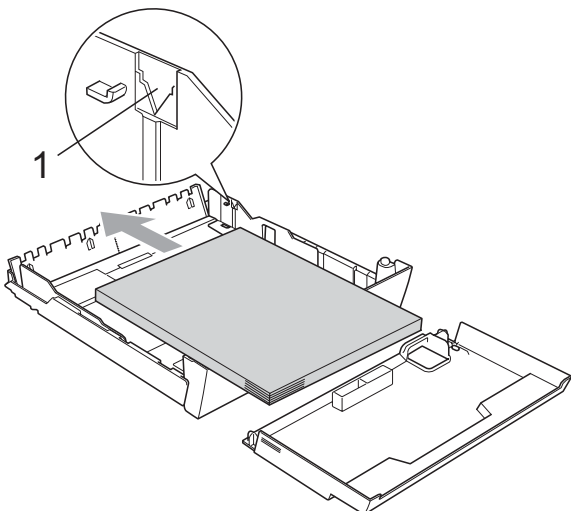

- 6 Juster forsigtigt papirsidestyrene med begge hænder, så de passer til papirstakken. Sørg for, at papirstyrene rører papirets sider.

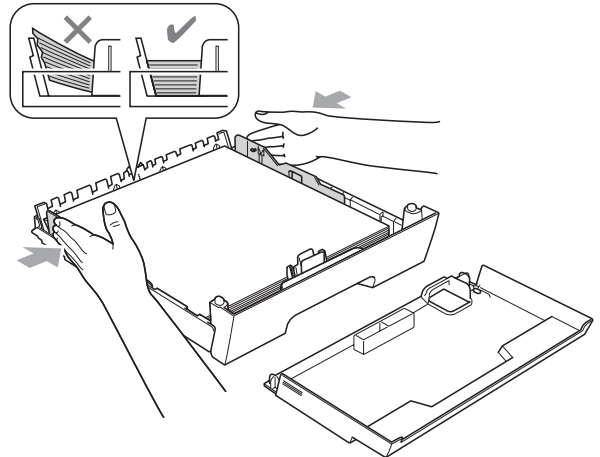

Bemærk!

Pas på ikke at skubbe papiret for langt ind, da det kan løfte sig bag i magasinet og medføre fremføringsproblemer.

- 7 Sæt papirmagasinet låg på.

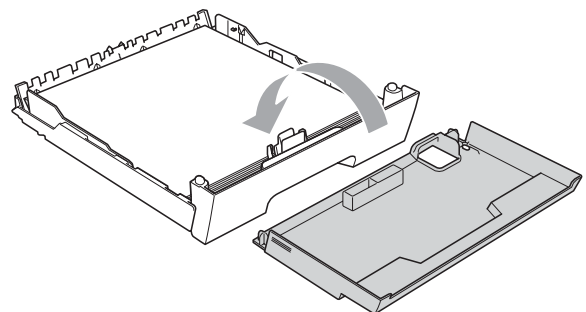

- 8 Skub *langsomt* papirmagasinet tilbage ind i maskinen.

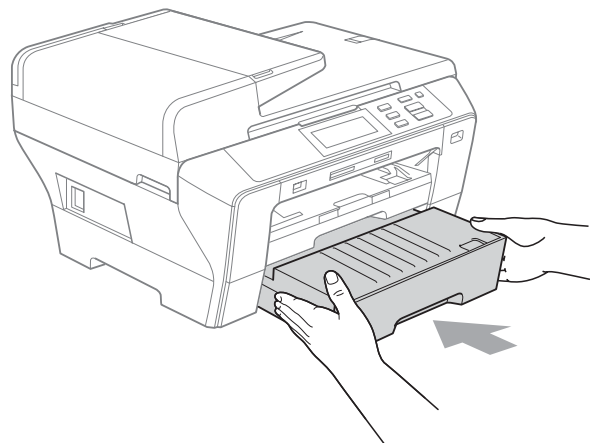

- 9 Gør et af følgende:
- Hvis du bruger papirstørrelser Ledger, Legal eller A3, skal du gå til trin 10.
 - Hvis du bruger papirstørrelsen Letter, skal du gå til trin 12.
- 10 Træk magasin nr. 1 ud af maskinen. Tryk og hold udløserknappen til universalstyret (1) nede, mens papirmagasinet front glider ud.

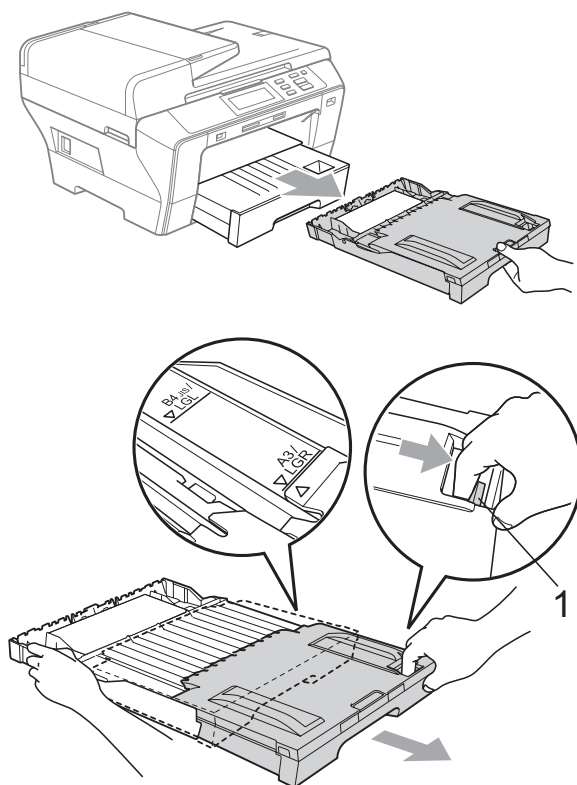

- 11 Åbn papirmagasinet, og juster vha. længdestyret (1) papiret.

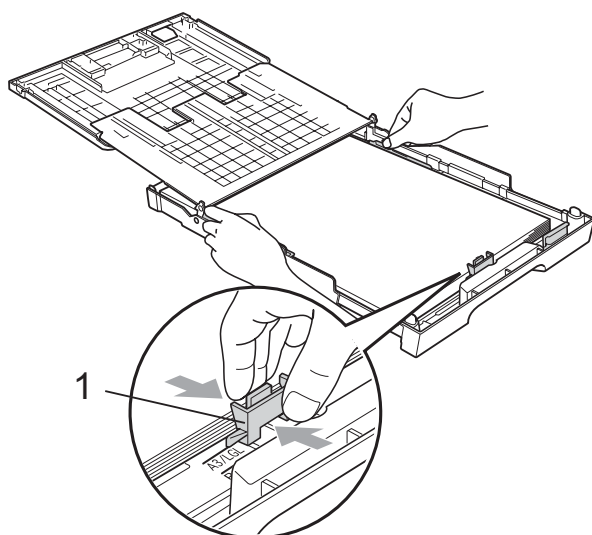

- 12 Luk papirmagasinet, og skub *langsomt* papirmagasinet ind i maskinen. Træk papirstøtten (1) ud, indtil den klikker på plads, og fold papirholderklappen (2) ud.

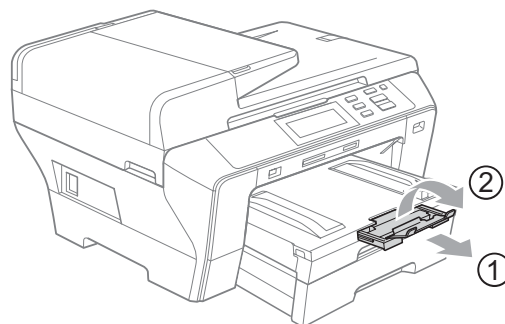

Bemærk!

Hvis du er færdig med at bruge papirstørrelserne Ledger, Legal eller A3 og vil bruge en mindre papirstørrelse, skal du tage papiret ud af magasinet. Afkort derefter magasinet ved at trykke udløserknappen til universalstyret (1) ned, lægge det mindre papir i magasinet og justere papirlængdestyret (2), så det passer med den papirstørrelse, du vil bruge.

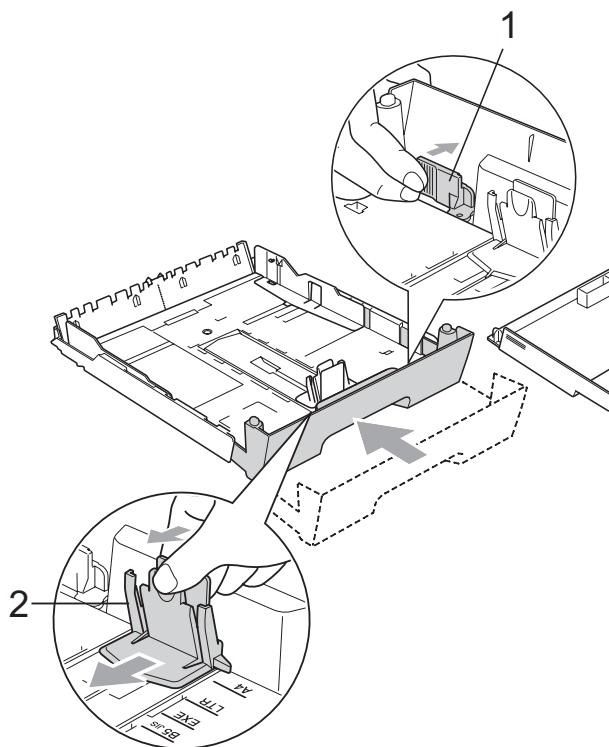

Ilægning af konvolutter og postkort



Konvolutter

- Brug konvolutter, der vejer mellem 80 og 95 g/m².
- Nogle konvolutter kræver marginindstillinger i programmet. Tag en testudskrift først, før du udskriver mange konvolutter.

! FORSIGTIG

Du må IKKE bruge nogle af de følgende konvoluttyper, da de kan medføre fremføringsproblemer:

- Hvis de har en poset udformning.
- Hvis de er præget (er forsynet med hævet skrift).
- Hvis de har lukkeanordninger eller hæfteklammer.
- Der er fortrykte på indersiden.

Lim	Dobbelt klap
	

Af og til kan det være, at du oplever fremføringsproblemer pga. tykkelse, størrelse og klapformen på de konvolutter, du bruger.

Sådan ilægges konvolutter og postkort

- 1 Tryk på konvolutternes eller postkortenes hjørner og sider for at gøre dem så flade som muligt, før du lægger dem i.



Bemærk!

Hvis konvolutterne eller postkortene fremføres dobbelt, skal du lægge én konvolut i papirmagasinet ad gangen.

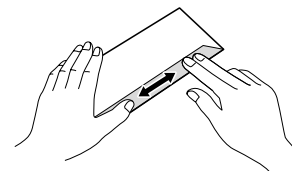
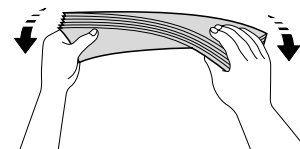
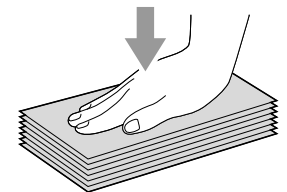

- 2 Læg forsigtigt konvolutterne eller postkortene i papirmagasinet med adressesiden nedad og overkanten (toppen af konvolutterne) først. Tryk med begge hænder forsigtigt på papirstyrerne (1) og papirlængdestyrerne (2), så de passer til størrelsen af konvolutterne eller postkortene.

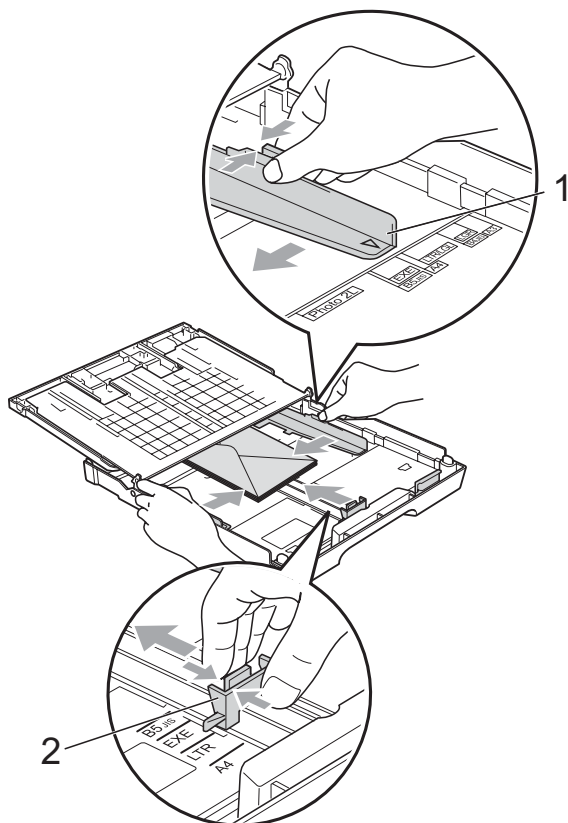

Hvis der er problemer med udskrivning på konvolutter, kan du prøve følgende muligheder:

- 1 Sørg for, at klappen enten er i siden af konvolutten eller på konvoluttens bagkant, når der udskrives.
- 2 Juster størrelsen og marginen i dit program.

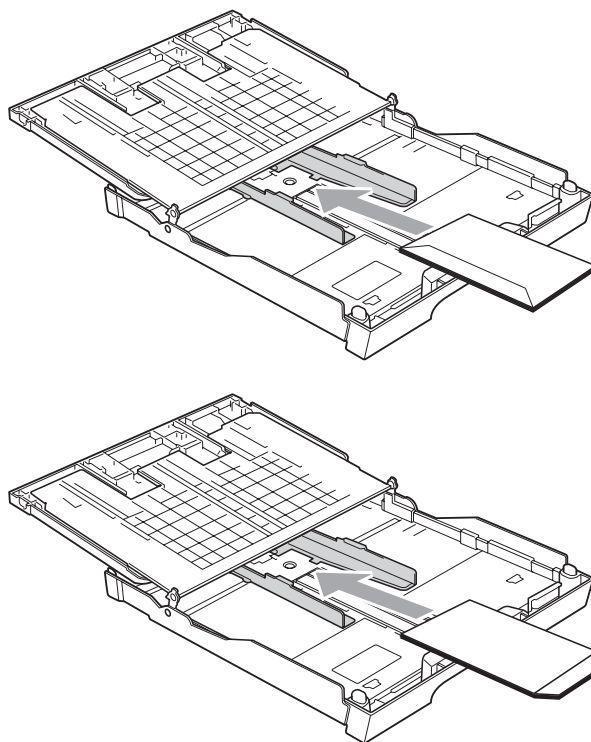

Udtag små papirstørrelser fra maskinen

Når maskinen sender småt papir ud i papirmagasinet, er det muligt, du ikke kan nå det. Sørg for, at udskrivningen er afsluttet og træk derefter magasinet helt ud af maskinen.

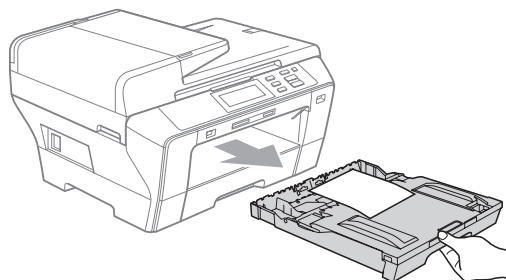

Printbart område

Det printbare område afhænger af indstillingerne i det program, du bruger. Nedenstående tal viser områder på papirark og konvolutter, som der ikke kan skrives på. Maskinen kan udskrive i de skraverede områder på papirark, når funktionen til udskrivning uden kant er tilgængelig og slået til. (Se *Udskrivning* til Windows® eller *Udskrivning og faxafsendelse* til Macintosh® i softwarebrugsanvisningen på cd-rom'en).

2

Papirark

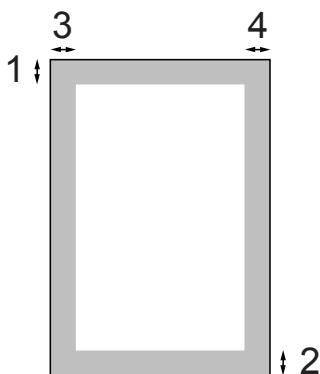

Konvolutter

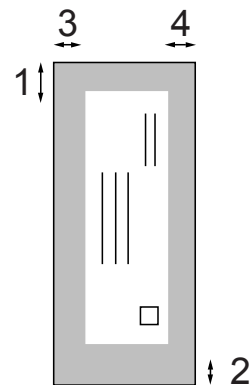

	Top (1)	Bund (2)	Venstre (3)	Højre (4)
Enkeltark	3 mm	3 mm	3 mm	3 mm
Konvolutter	12 mm	24 mm	3 mm	3 mm



Bemærk!

Funktionen for kant til kant-udskrivning er ikke tilgængelig for konvolutter.

Anbefalet papir og andre udskriftsmedier

Udskriftskvaliteten kan påvirkes af den type papir, du anvender i maskinen.

Du opnår den bedste udskriftskvalitet for de valgte indstillinger, hvis du altid indstiller papirtypen til at passe til den type papir, du lægger i.

Du kan bruge almindeligt papir, inkjet-papir (papir med belægning), glittet papir, transparenter og konvolutter.

Det anbefales at teste de forskellige papirtyper før indkøb af store mængder.

De bedste resultater opnås ved at brug papir fra Brother.

- Når du udskriver på inkjet-papir (papir med belægning), transparenter og fotopapir, skal du sørge for at vælge det rigtige udskriftsmedie under fanen **“Grundlæggende”** i printerdriveren eller i menuen til indstillingen af maskinens papirtype. (Se *Papirstørrelse og -type* på side 25).
- Når du udskriver på fotopapir fra Brother, skal du lægge ét ekstra ark af samme fotopapir i papirmagasinet. Der er vedlagt et ekstra ark i papirpakken til dette formål.
- Når du bruger transparenter eller fotopapir, skal du fjerne hvert ark med det samme for at forhindre udtværing eller papirstop.
- Undgå at berøre den udskrevne overflade af papiret lige efter udskrivning. Overfladen kan stadig være fugtig, og du kan få blæk på fingrene.

Anbefalede udskriftsmedier

For at få den bedste udskriftkvalitet, anbefaler vi, at du bruger papir fra Brother. (Se tabellen herunder).

Hvis du ikke kan få Brother-papir i dit land, anbefaler vi, at du tester forskellige typer papir, før du køber større mængder.

Vi anbefaler brug af “3M Transparency Film”, når du udskriver på transparenter.

Brother-papir

Papirtype	Element
A3 Plain (Almindeligt)	BP60PA3
A3 Glossy Photo (Glittet foto)	BP71GA3
A3 Inkjet (Matte)	BP60MA3
A4 Plain (Almindeligt)	BP60PA
A4 Glossy Photo (Glittet foto)	BP71GA4
A4 Inkjet (Matte)	BP60MA
10 x 15 cm glittet foto	BP71GP

Håndtering og brug af udskriftsmedier

- Opbevar papir i originalemballagen, og hold denne lukket. Opbevar papiret fladt og væk fra fugt, direkte sollys og varme.
- Undgå at berøre den skinnende (belagte) side af fotopapiret. Ilæg fotopapiret med den skinnende side nedad.
- Undgå at berøre begge sider af transparenter, da de let absorberer vand og sved, hvorved der kan forekomme forringet udskriftskvalitet. Transparenter designet til laserprintere/kopimaskiner kan plette dit næste dokument. Brug kun transparenter, der er anbefalet til inkjet-udskrivning.
- Du kan kun udskrive på begge sider af papir med pc-udskrivning. Se *Udskrivning til Windows®* i softwarebrugsanvisningen på cd-rom'en.

Forkert opsætning

Brug IKKE følgende slags papir:

- Beskadiget, krøllet, rynket eller uregelmæssigt formet papir

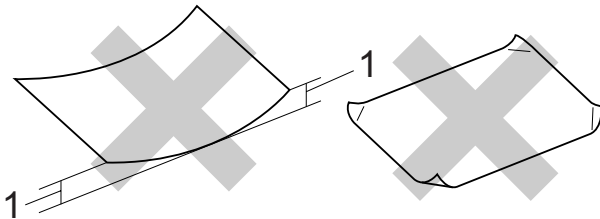

1 2 mm eller større

- Meget skinnende eller struktureret papir
- Papir, der ikke kan arrangeres ensartet ved stakning

Papirkapaciteten i papirmagasinet

Op til 50 ark Letter eller A4 80 g/m² papir.

- Transparenter og fotopapir skal tages ud af papirmagasinet én side ad gangen for at undgå udtværing.

Valg af det rigtige udskriftsmedie

Papirtype og -størrelse for hver funktion

Papirtype	Papirstørrelse		Brug af		
			Kopi	Photo Capture	Printer
Enkeltark	Ledger	279 × 432 mm (11 × 17 tommer)	Ja	Ja	Ja
	A3	297 × 420 mm (11,7 × 16,5 tommer)	Ja	Ja	Ja
	Letter	216 × 279 mm (8 1/2 × 11 tommer)	Ja	Ja	Ja
	A4	210 × 297 mm (8,3 × 11,7 tommer)	Ja	Ja	Ja
	Legal	216 × 356 mm (8 1/2 × 14 tommer)	Ja	–	Ja
	Executive	184 × 267 mm (7 1/4 × 10 1/2 tommer)	–	–	Ja
	JIS B4	257 × 364 mm (10,1 × 14,3 tommer)	–	–	Ja
	JIS B5	182 × 257 mm (7,2 × 10,1 tommer)	–	–	Ja
	A5	148 × 210 mm (5,8 × 8,3 tommer)	Ja	–	Ja
A6	105 × 148 mm (4,1 × 5,8 tommer)	–	–	Ja	
Kort	Foto	10 × 15 cm (4 × 6 tommer)	Ja	Ja	Ja
	Foto L	89 × 127 mm (3 1/2 × 5 tommer)	–	–	Ja
	Foto 2L	13 × 18 cm (5 × 7 tommer)	–	Ja	Ja
	Indekskort	127 × 203 mm (5 × 8 tommer)	–	–	Ja
	Postkort 1	100 × 148 mm (3,9 × 5,8 tommer)	–	–	Ja
	Postkort 2 (Dobbelt)	148 × 200 mm (5,8 × 7,9 tommer)	–	–	Ja
Konvolutter	C5 Konvolut	162 × 229 mm (6,4 × 9 tommer)	–	–	Ja
	DL Konvolut	110 × 220 mm (4,3 × 8,7 tommer)	–	–	Ja
	COM-10	105 × 241 mm (4 1/8 × 9 1/2 tommer)	–	–	Ja
	Monarch	98 × 191 mm (3 7/8 × 7 1/2 tommer)	–	–	Ja
	JE4 Konvolut	105 × 235 mm (4,1 × 9,3 tommer)	–	–	Ja
Transparenter	Letter	216 × 279 mm (8 1/2 × 11 tommer)	Ja	–	Ja
	A4	210 × 297 mm (8,3 × 11,7 tommer)	Ja	–	Ja

Papirvægt, tykkelse og kapacitet

Papirtype		Vægt	Tykkelse	Antal ark
Enkeltark	(Magasin nr. 1) Almindeligt papir	64 til 120 g/m ²	0,08 to 0,15 mm	150 ¹
	(Magasin nr. 2) Almindeligt papir	64 til 105 g/m ²	0,08 to 0,15 mm	250 ²
	Inkjet-papir	64 til 200 g/m ²	0,08 to 0,25 mm	20
	Glittet papir	Op til 220 g/m ²	Op til 0,25 mm	20
Kort	Fotokort	Op til 220 g/m ²	Op til 0,25 mm	20
	Indekskort	Op til 120 g/m ²	Op til 0,15 mm	30
	Postkort	Op til 200 g/m ²	Op til 0,25 mm	30
Konvolutter		75 til 95 g/m ²	Op til 0,52 mm	10
Transparenter		–	–	10

¹ Op til 150 ark 80 g/m² papir.

² Op til 250 ark 80 g/m² papir.

Ilægning af dokumenter

Du kan tage kopier og scanne fra ADF'en (automatisk dokumentfremfører) og fra scannerglaspladen.

Brug af ADF'en

ADF'en kan indeholde op til 50 sider og fremføre hvert ark enkeltvis. Brug standard 80 g/m² papir, og luft altid siderne, før du lægger dem i ADF'en.

Anbefalet miljø

Temperatur:	20 °C til 30 °C
Fugtighed:	50% til 70%
Papir:	80 g/m ²

Understøttede dokumentstørrelser

Højde:	148 til 431,8 mm
Bredde:	148 til 297 mm
Vægt:	64 til 90 g/m ²

Sådan ilægges dokumenter

! FORSIGTIG

Træk IKKE i dokumentet, mens det fremføres.

Brug IKKE papir, der er krøllet, rynket, foldet, skævt, hæftet, forsynet med papirclips, sammenklistret eller forsynet med tape.

Brug IKKE karton, avispapir eller stof.

- Sørg for, at dokumenter, der er skrevet med blæk, er helt tørre.

- 1 Fold ADF-dokumentstøtten (1) og ADF-dokumentoutputstøtteflappen (2) ud.

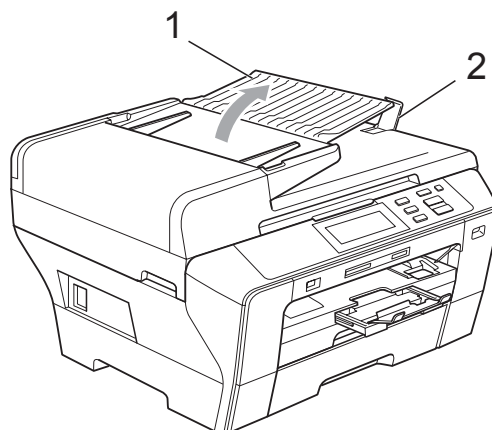

- 2 Luft siderne godt.
- 3 Anbring dokumentet med **forsiden opad og øverste kant først** i ADF'en, indtil du kan mærke, at de berører fremføringsrullen.



Bemærk!

Indfør A4/Letter-dokumenter med den korte kant først.

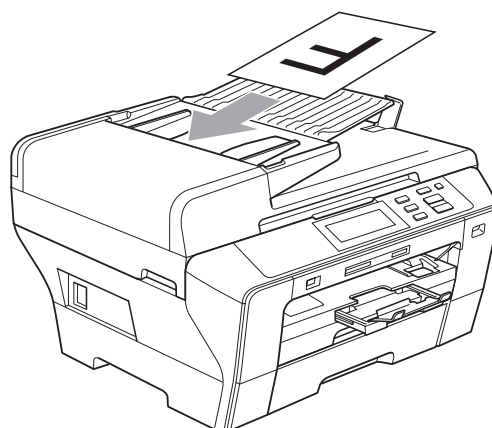

- 4 Indstil papirstyrene (1), indtil de passer til dokumentets bredde.

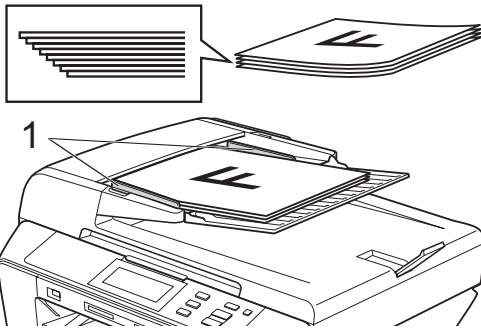

! FORSIGTIG

Lad IKKE et tykt dokument ligge på scannerglaspladen. Hvis du gør det, kan ADF'en blokere.

Brug af scannerglaspladen

Du kan bruge scannerglaspladen til at kopiere eller scanne en eller flere sider i en bog.

Understøttede dokumentstørrelser

Højde:	Op til 431,8 mm
Bredde:	Op til 297 mm
Vægt:	Op til 2 kg

Sådan ilægger du dokumenter



Bemærk!

Når scannerglaspladen skal anvendes, skal ADF'en være tom.

- 1 Løft dokumentlåget.

- 2 Placer dokumentet med forsiden nedad i øverste venstre hjørne af scannerglaspladen vha. dokumentstyrene til venstre og øverst.

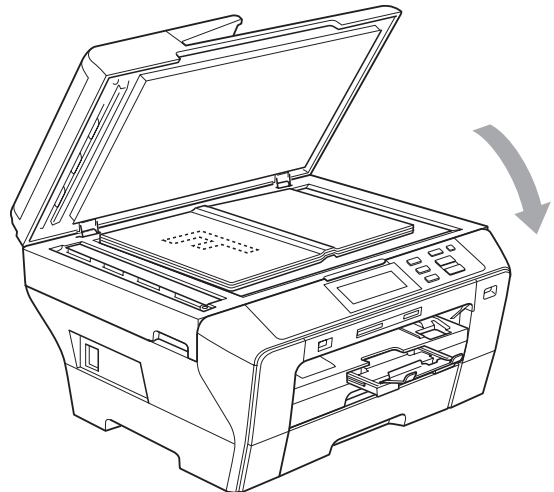
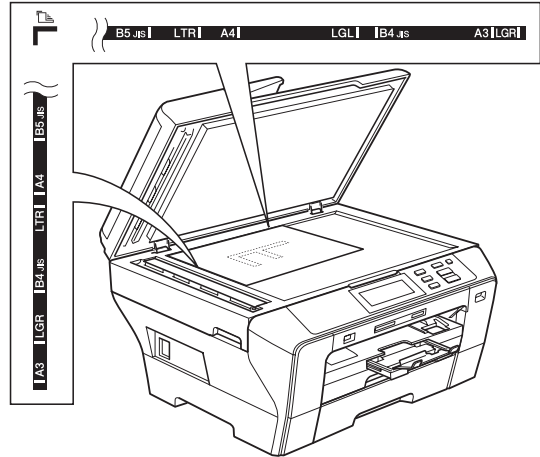

- 3 Luk dokumentlåget.



FORSIGTIG

Hvis du scanner en bog eller et tykt dokument, må du IKKE smække låget ned eller trykke på det.

Scanningsområde

Scanningsområdet afhænger af indstillingerne i det program, du bruger. Nedenstående tal viser de områder, du ikke kan scanne på papir.

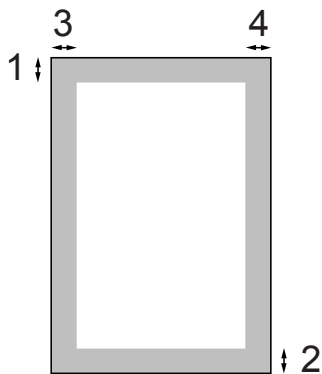

Brug af	Dokumentstørrelse	Top (1) Bund (2)	Venstre (3) Højre (4)
Kopi	Alle papirstørrelser	3 mm	3 mm
Scanning	Alle papirstørrelser	3 mm	3 mm

Papirindstillinger

Papirstørrelse og -type

Indstil maskinen til den type papir, du bruger, for at opnå den bedste udskriftskvalitet.

Du kan bruge syv størrelser papir til udskrivning af kopier: A3, A4, A5, 10 × 15 cm (4 × 6 tommer), Ledger, Letter og Legal. Når du lægger anden papirstørrelse i maskinen, skal du samtidigt ændre indstillingen for papirstørrelse.

- 1 Tryk på MENU.
- 2 Tryk på ▲ eller ▼ for at få vist Gen. opsætning.
- 3 Tryk på Gen. opsætning.
- 4 Tryk på Kasetteindst.
Tryk på Kasette 1 eller Kasette 2.
- 5 Gør et af følgende:
 - Hvis du vælger Kasette 1, skal du trykke på og vælge A4, A5, A3, 10x15cm, Letter, Legal eller Ledger.
Tryk på og vælg Alm.papir, Inkjet papir, Brother BP71, Andet glittet eller Transparent.
 - Hvis du vælger Kasette 2, skal du trykke på og vælge A4, A3, Letter, Legal eller Ledger.
- 6 Tryk på Stop/Exit.



Bemærk!

- Du kan kun bruge almindeligt papir og papirstørrelserne A3, A4, Ledger, Letter eller Legal i bakke #2.
- Maskinen sender papiret ud med udskriftssiden opad i papirmagasinet foran på maskinen. Når du bruger transparenter eller glittet papir, skal du fjerne hvert ark med det samme for at forhindre udtværing eller papirstop.

Funktion til sikker papirfremføring af A3-størrelse for papir med korte fibre

Hvis dine udskriftsdata har vandrette streger, når du bruger A3-papir, er papiret muligvis med lange fibre. Vælg A3 - kort bane til Fra for at undgå dette problem.

- 1 Tryk på MENU.
- 2 Tryk på ▲ eller ▼ for at få vist Gen. opsætning.
- 3 Tryk på Gen. opsætning.
- 4 Tryk på ▲ eller ▼ for at få vist A3 - kort bane.
- 5 Tryk på A3 - kort bane.
- 6 Tryk på Fra.
- 7 Tryk på Stop/Exit.



Bemærk!

- Hvis du ikke er sikker på, hvilken type papir du skal bruge, kan du se på papiremballagen eller kontakte producenten for at få papirspecifikationer.
- Udskrivningen bliver langsommere, hvis du bruger A3 - kort bane indstillingen Til.

Dvaletilstand

Du kan vælge, hvor længe maskinen skal være inaktiv (fra 1 til 60 minutter) før den går i dvaletilstand. Timeren genstarter, hvis der udføres betjening af maskinen.

Standardindstillingen er 10 minutter.

- 1 Tryk på MENU.
- 2 Tryk på ▲ eller ▼ for at få vist Gen. opsætning.
- 3 Tryk på Gen. opsætning.
- 4 Tryk på ▲ eller ▼ for at få vist Dvale.
- 5 Tryk på Dvale.
- 6 Tryk på og vælg 1 Min, 2 Min, 3 Min, 5 Min, 10 Min, 30 Min eller 60 Min, der er det tidsrum, hvor maskinen er inaktiv, før den går i dvaletilstand.
- 7 Tryk på **Stop/Exit**.

Bipperlydstyrke

Når bipperen er tændt, bipper maskinen, når du trykker på en tast eller begår en fejl.

Du kan vælge en række lydstyrkeniveauer fra Høj til Fra.

- 1 Tryk på MENU.
- 2 Tryk på ▲ eller ▼ for at få vist Gen. opsætning.
- 3 Tryk på Gen. opsætning.
- 4 Tryk på Bipper.
- 5 Tryk på og vælg Lav, Med, Høj eller Fra.
- 6 Tryk på **Stop/Exit**.

Indikationer på

Ændring af display-sprog

Du kan ændre display-sproget.

- 1 Tryk på MENU.
- 2 Tryk på ▲ eller ▼ for at få vist Grundindst.
- 3 Tryk på Grundindst.
- 4 Tryk på Lokalt sprog.
- 5 Tryk på og vælg dit sprog.
- 6 Tryk på **Stop/Exit**.

Display-kontrast

Du kan indstille display-kontrasten for at opnå en skarpere og mere klar visning. Hvis du har problemer med at læse displayet, kan du prøve at ændre kontrastindstillingen.

- 1 Tryk på MENU.
- 2 Tryk på ▲ eller ▼ for at få vist Gen. opsætning.
- 3 Tryk på Gen. opsætning.
- 4 Tryk på LCD-indstill.
- 5 Tryk på LCD Kontrast.
- 6 Tryk på og vælg Lys, Med eller Mørk.
- 7 Tryk på **Stop/Exit**.

Indstilling af baggrundsbelysningens lysstyrke

Hvis du har problemer med at læse displayet, kan du prøve at ændre lysstyrkeindstillingen.

- 1 Tryk på MENU.
- 2 Tryk på ▲ eller ▼ for at få vist Gen. opsætning.
- 3 Tryk på Gen. opsætning.
- 4 Tryk på LCD-indstill.
- 5 Tryk på Baggrundsllys.
- 6 Tryk på og vælg Lys, Med eller Mørk.
- 7 Tryk på **Stop/Exit**.

Indstilling af dæmpningstimeren for baggrundsbelysning

Du kan fastlægge, hvor længe baggrundsbelysningen i displayet skal være tændt, efter det sidste tastetryk.

- 1 Tryk på MENU.
- 2 Tryk på ▲ eller ▼ for at få vist Gen. opsætning.
- 3 Tryk på Gen. opsætning.
- 4 Tryk på LCD-indstill.
- 5 Tryk på Dæmp Timer.
- 6 Tryk på og vælg Fra, 10 Sek, 20 Sek eller 30 Sek.
- 7 Tryk på **Stop/Exit**.

Rapporter

Følgende rapporter er tilgængelige:

- Hjælpeliste

En hjælpeliste viser, hvordan du programmerer din maskine.

- Brugerindstil.

Viser dine indstillinger.

- Netværkskonfig

Viser dine netværksindstillinger.

Sådan udskrives en rapport

- 1 Tryk på **MENU**.
- 2 Tryk på **▲** eller **▼** for at få vist `Print rapport`.
- 3 Tryk på `Print rapport`.
- 4 Vælg den ønskede rapport, og tryk på knappen.
- 5 Tryk på **Mono Start**.
- 6 Tryk på **Stop/Exit**.



Kopi

Tage kopier

30

4

Tage kopier

Hvordan du kopierer

Gå i kopifunktion

Når du ønsker at tage en kopi, skal du trykke på  (**Copy**) for at få den til at lyse blåt.

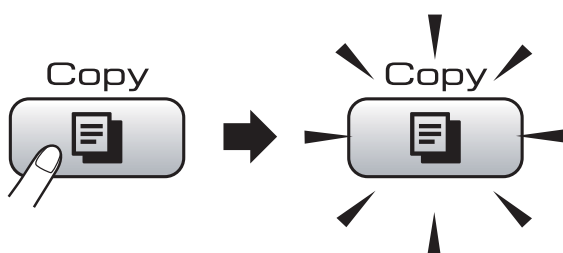

Displayet viser:

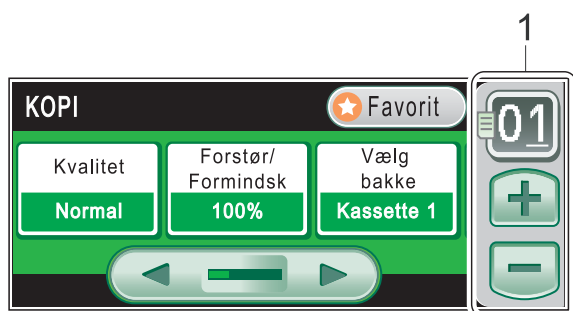

1 Antal kopier

Angiv det ønskede antal kopier enten ved at trykke på antallet eller trykke på + eller - på skærmen (som vist nedenfor).

Tryk på ◀ eller ▶ for at bladre i kopifunktionerne. Tryk på den funktion, du vil indstille.

- Kvalitet (Se side 31).
- Forstør/Formindsk (Se side 31).
- Vælg bakke (Se side 32).
- Papirtype (Se side 32).
- Papirstr. (Se side 32).
- Lysstyrke (Se side 33).
- Kontrast (Se side 33).
- Stak/Sortér (Se side 33).
- Sidelayout (Se side 33).
- Skrå-justering (Se side 35).

- Bogkopi (Se side 36).
- Vandmærke-kopi (Se side 36).
- Favorit-indstil. (Se side 37).



Bemærk!

Funktionen Bogkopi og Vandmærke-kopi understøttes af

teknologi fra Reallusion, Inc.



Tage en enkelt kopi

- 1 Tryk på  (**Copy**).
- 2 Ilæg dokumentet.
(Se *Ilægning af dokumenter* på side 22).
- 3 Tryk på **Mono Start** eller **Colour Start**.

Tage mange kopier

Du kan tage op til 99 kopier ad gangen.

- 1 Tryk på  (**Copy**).
- 2 Ilæg dokumentet.
(Se *Ilægning af dokumenter* på side 22).
- 3 Indtast det antal kopier, du vil have.
- 4 Tryk på **Mono Start** eller **Colour Start**.



Bemærk!

Tryk på **Stak/Sortér** for at sortere kopierne. (Se *Sortering af kopier vha. ADF'en* på side 33).

Stop kopiering

Tryk på **Stop/Exit** for at stoppe kopieringen.

Kopiindstillinger

Du kan ændre kopiindstillingerne midlertidigt for de næste mange kopier.

Tryk på **Mono Start** eller **Colour Start**, når du er færdig med at vælge indstillinger.

Du kan vælge flere indstillinger ved at trykke på og indstille alle de funktioner, du ønsker.



Bemærk!

Du kan gemme nogle af de indstillinger, du bruger oftest, ved at angive dem som favoritter (der kan gemmes op til tre).

Disse indstillinger bevares, indtil du ændrer dem igen. (Se *Indstilling af dine favoritter* på side 37).

Ændring af kopieringshastighed og kopikvalitet

Du kan vælge en række kvalitetsindstillinger. Fabriksindstillingen er *Normal*.

■ Hurtig

Hurtig kopihastighed med det laveste blækforbrug. Brug denne indstilling for at spare tid til dokumenter, der skal læses korrektur på, store dokumenter eller mange kopier.

■ Normal

Normal er den anbefalede indstilling for almindelige udskrifter. Det giver en god kopikvalitet med en god kopieringshastighed.

■ Bedste

Brug den bedste indstilling til at kopiere nøjagtige billeder, såsom fotografier. Dette giver den højeste opløsning og den laveste hastighed.

- 1 Tryk på  (**Copy**).
- 2 Ilæg dokumentet.
- 3 Indtast det antal kopier, du vil have.
- 4 Tryk på ◀ eller ▶ for at få vist *Kvalitet*.
- 5 Tryk på *Kvalitet*, og vælg *Hurtig*, *Normal* eller *Bedste*.

- 6 Hvis du ikke ønsker at ændre flere indstillinger, skal du trykke på **Mono Start** eller **Colour Start**.

Forstørrelse eller formindskelse af det kopierede billede

Du kan vælge et forstørrelses- eller formindskelsesforhold. Hvis du vælger *Til. t. side*, justerer maskinen størrelsen automatisk til den papirstørrelse, du har indstillet.

- 1 Tryk på  (**Copy**).
- 2 Ilæg dokumentet.
- 3 Indtast det antal kopier, du vil have.
- 4 Tryk på ◀ eller ▶ for at få vist *Forstør/Formindsk*.
- 5 Tryk på *Forstør/Formindsk*.
- 6 Tryk på og vælg *100%*, *Forstør*, *Reducer*, *Til. t. side* eller *Bruger (25-400%)*.
- 7 Gør et af følgende:
 - Hvis du vælger *Forstør* eller *Reducer*, skal du trykke på og vælge den ønskede forstørrelse eller formindskelse.
 - Hvis du vælger *Bruger (25-400%)*, skal du indtaste et forstørrelses- eller formindskelsesforhold fra 25% til 400%.
Tryk på *OK*.
 - Hvis du vælger *100%* eller *Til. t. side*, skal du gå til trin 8.

100%
198% 10x15cm → A4
186% 10x15cm → LTR
142% A4→A3, A5→A4
97% LTR → A4
93% A4 → LTR
83% LGL → A4
69% A3→A4, A4→A5
47% A4→10x15cm
Til. t. side
Bruger (25-400%)

- 8 Hvis du ikke ønsker at ændre flere indstillinger, skal du trykke på **Mono Start** eller **Colour Start**.



Bemærk!

- Sidelayout kan ikke anvendes med Forstør/Formindsk og Skrå-justering.
- Til. t. side-funktioner kan ikke anvendes med Sorter, Bogkopi og Vandmærke-kopi.
- Til. t. side fungerer ikke korrekt, hvis dokumentet på scannerglaspladen er mere skævt end 3 grader. Placer dokumentet med forsiden nedad i øverste venstre hjørne af scannerglaspladen vha. dokumentstyrene til venstre og øverst.
- Til. t. side-funktionen kan ikke anvendes, når du bruger papirstørrelsen Legal.

Magasinvalg

Du kan ændre det magasin, du vil bruge til den næste kopi. Se *Indstilling af dine favoritter* på side 37 for at ændre standardmagasinet.

- 1 Tryk på  (**Copy**).
- 2 Ilæg dokumentet.
- 3 Indtast det antal kopier, du vil have.
- 4 Tryk på ◀ eller ▶ for at få vist Vælg bakke.
- 5 Tryk på Vælg bakke.
- 6 Tryk på og vælg Kasette 1 eller Kasette 2.
- 7 Tryk på **Mono Start** eller **Colour Start**.

Papirindstillinger

Papirtype

Hvis du kopierer på specielt papir, skal du sætte maskinen til den papirtype, der giver den bedste udskriftskvalitet.

- 1 Tryk på  (**Copy**).
- 2 Ilæg dokumentet.
- 3 Indtast det antal kopier, du vil have.
- 4 Tryk på ◀ eller ▶ for at få vist Papirtype.
- 5 Tryk på Papirtype.
- 6 Tryk på og vælg Alm.papir, Inkjet papir, Brother BP71, Andet glittet eller Transparent.
- 7 Hvis du ikke ønsker at ændre flere indstillinger, skal du trykke på **Mono Start** eller **Colour Start**.

Papirstørrelse

Når der kopieres på andre papirstørrelser end A4, skal indstillingen af papirstørrelse ændres. Du kan kun kopiere på papirstørrelser Ledger, A3, Letter, Legal, A4, A5 eller Foto 10 cm × 15 cm.

- 1 Tryk på  (**Copy**).
- 2 Ilæg dokumentet.
- 3 Indtast det antal kopier, du vil have.
- 4 Tryk på ◀ eller ▶ for at få vist Papistr.
- 5 Tryk på Papistr.
- 6 Tryk på og vælg A4, A5, A3, 10x15cm, Letter, Legal eller Ledger.
- 7 Hvis du ikke ønsker at ændre flere indstillinger, skal du trykke på **Mono Start** eller **Colour Start**.

Justering af lysstyrke og kontrast

Lysstyrke

Du kan justere lysstyrken ved kopiering for at gøre kopier mørkere eller lysere.

- 1 Tryk på  (**Copy**).
- 2 Ilæg dokumentet.
- 3 Indtast det antal kopier, du vil have.
- 4 Tryk på ◀ eller ▶ for at få vist Lysstyrke.
- 5 Tryk på Lysstyrke.
- 6 Tryk på ◀ eller ▶ for at få en mørkere eller lysere kopi. Tryk på OK.
- 7 Hvis du ikke ønsker at ændre flere indstillinger, skal du trykke på **Mono Start** eller **Colour Start**.

Kontrast

Du kan justere kopikontrasten for at få et billede til at se mere skarpt og livagtigt ud.

- 1 Tryk på  (**Copy**).
- 2 Ilæg dokumentet.
- 3 Indtast det antal kopier, du vil have.
- 4 Tryk på ◀ eller ▶ for at få vist Kontrast.
- 5 Tryk på Kontrast.
- 6 Tryk på ◀ eller ▶ for at ændre kontrasten. Tryk på OK.
- 7 Hvis du ikke ønsker at ændre flere indstillinger, skal du trykke på **Mono Start** eller **Colour Start**.

Sortering af kopier vha. ADF'en

Du kan sortere flere kopier. Siderne sorteres i rækkefølgen 321, 321, 321 osv.

- 1 Tryk på  (**Copy**).
- 2 Ilæg dokumentet.
- 3 Indtast det ønskede antal kopier.
- 4 Tryk på ◀ eller ▶ for at få vist Stak/Sortér.
- 5 Tryk på Stak/Sortér.
- 6 Tryk på og vælg Sorter.
- 7 Hvis du ikke ønsker at ændre flere indstillinger, skal du trykke på **Mono Start** eller **Colour Start**.



Bemærk!

Til. t. side, Sidelayout og Bogkopi kan ikke anvendes med Sorter.

Tage N i 1 kopier eller en plakat (Sidelayout)

N i 1-kopifunktionen kan hjælpe dig til at spare papir ved at lade dig kopiere to eller fire sider på én udskrevet side.

Funktionen 1 til 2 kopierer én side i A3- eller Ledger-størrelse på to sider i A4- eller Letter-størrelser. Hvis du anvender denne indstilling, skal du bruge scannerglaspladen.

Du kan også fremstille en plakat. Når du bruger plakatfunktionen, deler maskinen dit dokument i dele, hvorefter delene forstørres, så du kan samle dem til en plakat. Hvis du vil udskrive en plakat, skal du bruge scannerglaspladen.

Vigtigt

- Sørg for, at papirstørrelsen er indstillet til A4, A3, Letter eller Ledger.
- Du kan ikke bruge indstillingen Forstør/Formindsk med N i 1 og plakatfunktionerne.
- Hvis du tager flere farvekopier, er N i 1 kopi ikke tilgængelig.
- (P) betyder Stående og (L) betyder Liggende.
- Du kan kun fremstille én plakat kopi ad gangen og en til to kopier ad gangen.

**Bemærk!**

Vandmærke-kopi, Bogkopi, Sorter, Forstør/Formindsk og Skrå-justering kan ikke anvendes med Sidelayout.

- 1 Tryk på  (Copy).
- 2 Ilæg dokumentet.
- 3 Indtast det ønskede antal kopier.
- 4 Tryk på ◀ eller ▶ for at få vist Sidelayout.
- 5 Tryk på Sidelayout.
- 6 Tryk på og vælg Fra (1 i 1), 2 i 1 (P), 2 i 1 (L), 4 i 1 (P), 4 i 1 (L), 1 til 2, Plakat (2 x 2) eller Plakat (3 x 3).
Hvis du vælger 2 i 1 eller Plakat (2 x 2) med A3 eller Ledger, skal du gå til trin 7.
Hvis du vælger en anden indstilling, skal du gå til trin 8.
- 7 Gør et af følgende:
 - Hvis du vælger 2 i 1 (P) eller 2 i 1 (L), skal du trykke på og vælge A3x2 → A3x1, A4x2 → A3x1, LGRx2 → LGRx1 eller LTRx2 → LGRx1.
 - Hvis du vælger Plakat (2 x 2), skal du trykke på og vælge A3x1 → A3x4, A4x1 → A3x4, LGRx1 → LGRx4 eller LTRx1 → LGRx4.

- 8 Hvis du ikke ønsker at ændre flere indstillinger, skal du trykke på **Mono Start** eller **Colour Start** for at scanne siden.
Hvis du har anbragt dokumentet i ADF'en eller fremstiller en plakat, scanner maskinen siderne og begynder at udskrive.
Hvis du bruger scannerglaspladen, skal du gå til trin 9.
- 9 Når maskinen scanner siden, skal du trykke på Ja for at scanne den næste side.
- 10 Læg den næste side på scannerglaspladen.
Tryk på **Mono Start** eller **Colour Start**.
Gentag trin 9 og 10 for hver side i layoutet.
- 11 Når alle siderne i dokumentet er blevet scannet, skal du trykke på Nej for at afslutte.

Hvis du kopierer fra ADF'en, skal du anbringe dokumentet med forsiden opad i den retning, der vises nedenfor:

■ 2 i 1 (P)



■ 2 i 1 (L)



■ 4 i 1 (P)

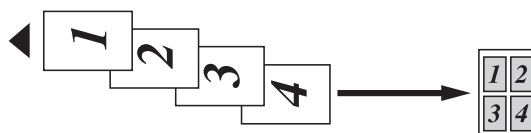

■ 4 i 1 (L)



Hvis du kopierer fra scannerglaspladen, skal du anbringe dokumentet med forsiden nedad i den viste retning nedenfor:

■ 2 i 1 (P)



■ 2 i 1 (L)

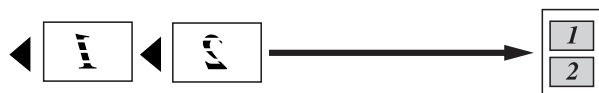

■ 1 til 2



■ 4 i 1 (P)



■ 4 i 1 (L)



■ Plakat (2 x 2)

Du kan tage en kopi af et fotografi i plakatformat.

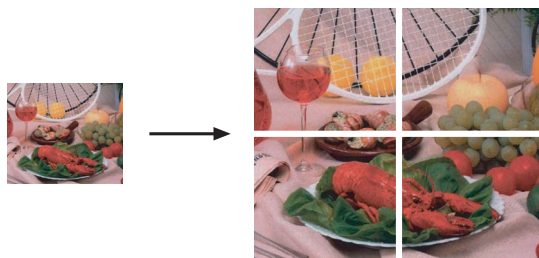

■ Plakat (3 x 3)

Du kan tage en kopi af et fotografi i plakatformat.

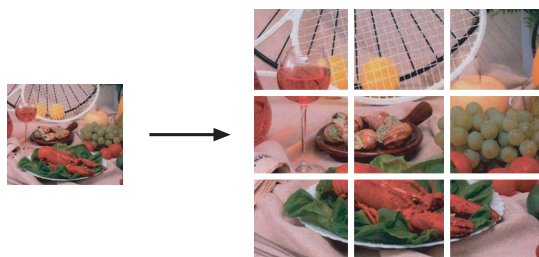

Skæv justering

Hvis din kopi er scannet skråt, kan maskinen rette dataene automatisk. Hvis du anvender denne indstilling, skal du bruge scannerglaspladen og 100 % kopi.

- 1 Tryk på  (**Copy**).
- 2 Ilæg dokumentet.
- 3 Indtast det antal kopier, du vil have.
- 4 Tryk på ◀ eller ▶ for at få vist Skrå-justering.
- 5 Tryk på Skrå-justering.
- 6 Tryk på Auto (eller Fra).
- 7 Hvis du ikke ønsker at ændre flere indstillinger, skal du trykke på **Mono Start** eller **Colour Start**.







Bemærk!

- Skrå-justering kan ikke anvendes med Sidelayout, Bogkopi, Forstør/Formindsk og Vandmærke-kopi.
- Du kan ikke bruge denne indstilling sammen med Ledger, A3 eller papir, der er mindre end 64 mm × 91 mm.
- Denne indstilling kan kun anvendes til rektangulært eller firkantet papir.
- Skrå-justering kan kun bruges, hvis dokumentets skævhed ikke overstiger 3 grader.
- Skrå-justering fungerer muligvis ikke korrekt, hvis dokumentet er for tykt.

Bogkopi

Bogkopi retter mørke kanter og skævheder. Maskinen kan rette dataene automatisk, eller du kan foretage specifikke rettelser.

Hvis du anvender denne indstilling, skal du bruge scannerpladen.

- 1 Tryk på  (**Copy**).
- 2 Ilæg dokumentet.
- 3 Indtast det antal kopier, du vil have.
- 4 Tryk på ◀ eller ▶ for at få vist Bogkopi.
- 5 Tryk på Bogkopi.
- 6 Gør et af følgende:
 - Hvis du selv vil rette dataene, skal du trykke på Til (prævis.).
Tryk på **Mono Start** eller **Colour Start**, og gå til trin 7.
 - Hvis maskinen skal rette dataene automatisk, skal du trykke på Til og gå til trin 8.
- 7 Juster de skæve data vha.
 -  eller .
 - Fjern skyggerne vha.
 -  eller .
- 8 Tryk på **Mono Start** eller **Colour Start**, når du er færdig med at foretage rettelser.



Bemærk!

Bogkopi kan ikke anvendes med Sidelayout, Sorter, Til. t. side, Skrå-justering eller Vandmærke-kopi.

Vandmærkekopi

Du kan anbringe et logo eller en tekst i dit dokument som et vandmærke. Du kan vælge et af skabelonvandmærkerne, data fra dine mediekort, USB flash-hukommelsesdrev eller scannede data.



Bemærk!

Vandmærke-kopi kan ikke anvendes med Til. t. side, Sidelayout, Skrå-justering og Bogkopi.

- 1 Tryk på  (**Copy**).
- 2 Tryk på ◀ eller ▶ for at få vist Vandmærke-kopi.
- 3 Tryk på Vandmærke-kopi.
- 4 Tryk på Brug vandmærke. Gør et af følgende:
 - Hvis du vil bruge en skabelon i maskinen, skal du trykke på Rediger skabelon og gå til trin 5.
 - Hvis du vil bruge dine egne data som et vandmærke, skal du trykke på Brug billede og gå til trin 6.
- 5 Tryk på Tekst, og vælg de data, du vil bruge, FORTROLIGT, KLADDE eller KOPI. Tryk på OK. Ret andre vandmærkeindstillinger fra de tilgængelige indstillinger efter behov. Tryk på OK. Gå til trin 7.

6 Gør et af følgende:

- Hvis du vil bruge dit dokument som vandmærke, skal du trykke på **Scan**.

Anbring det dokument, du vil bruge som vandmærke, i ADF'en eller på scannerglaspladen, og tryk på **Mono Start** eller **Colour Start**.

De scannede data vises på displayet.

Tryk på **OK**, og fjern det scannede vandmærkedokument.

Gå til trin 7.

- Hvis du vil bruge dine data fra et mediekort eller USB flash-hukommelsesdrev som vandmærke, skal du sætte mediekortet eller USB flash-hukommelsesdrevet i og derefter trykke på **Media**.

Billedet vises på displayet.

Tryk på og vælg det billede, du vil bruge til vandmærket.

Ret andre vandmærkeindstillinger fra de tilgængelige indstillinger efter behov.

Tryk på **OK**.

Gå til trin 7.

! FORSIGTIG

Tag IKKE hukommelseskortet eller USB flash-hukommelsesdrevet ud, mens PhotoCapture-tasten blinker, for ikke at ødelægge kortet, USB flash-hukommelsesdrevet eller de data, der gemmes på kortet.

- 7 Tryk på **OK** for at bekræfte brugen af vandmærket.
Ilæg dokumentet.
- 8 Indtast det antal kopier, du vil have.
- 9 Hvis du ikke ønsker at ændre flere indstillinger, skal du trykke på **Mono Start** eller **Colour Start**.

Indstilling af dine favoritter

Du kan gemme de kopiindstillinger, du bruger oftest, ved at indstille dem som en favorit. Du angive op til tre favoritter.

- 1 Tryk på  (**Copy**).
- 2 Vælg den kopifunktion og de kopiindstillinger, du vil gemme.
- 3 Tryk på ◀ eller ▶ for at få vist Favorit-indstil.
- 4 Tryk på Favorit-indstil.
- 5 Tryk på gem.



Bemærk!

Angiv Vandmærke-kopi til Fra eller Skabelon, når du gemmer favoritindstillinger.

- 6 Tryk på og vælg det sted, hvor du vil gemme din indstilling til Favorit:1, Favorit:2 eller Favorit:3.
- 7 Gør et af følgende:
 - Hvis du vil omdøbe din indstilling, skal du trykke på  for at slette tegn. Indtast derefter et nye navn (op til 12 tegn).
Tryk på **OK**. (Se *Indtastning af tekst* på side 110).
 - Hvis du ikke ønsker at omdøbe din indstilling, skal du trykke på **OK**.

Hentning af din favoritindstilling

Når du er klar til at bruge en af dine favoritindstillinger, kan du genkalde den.

- 1 Tryk på `Favorit`.
- 2 Tryk på og vælg den favoritindstilling, du vil hente.

Omdøb din favoritindstilling

Når du har gemt din favoritindstilling, kan du omdøbe den.

- 1 Tryk på  (**Copy**).
- 2 Tryk på ◀ eller ▶ for at få vist `Favorit-indstil`.
- 3 Tryk på `Favorit-indstil`.
- 4 Tryk på `omdøb`.
- 5 Tryk på og vælg den favoritindstilling, du vil omdøbe.
- 6 Indtast et nye navn (op til 12 tegn).
(Se *Indtastning af tekst* på side 110).
- 7 Tryk på `OK`.



Direkte fotoudskrivning

Udskrivning af foto fra et hukommelseskort eller USB flash-hukommelsesdrev	40
Udskrivning af fotos fra et kamera	54

5

Udskrivning af foto fra et hukommelseskort eller USB flash-hukommelsesdrev

PhotoCapture Center™-funktioner

Udskrivning fra et hukommelseskort eller USB flash-hukommelsesdrev uden brug af pc

Selvom maskinen ikke er tilsluttet computeren, kan du udskrive fotos direkte fra digitalkameramediet eller et USB flash-hukommelsesdrev. (Se *Udskrivning af billeder* på side 43).

Scanning til et hukommelseskort eller USB flash-hukommelsesdrev uden brug af pc

Du kan scanne dokumenter og gemme dem direkte til et hukommelseskort eller USB flash-hukommelsesdrev. (Se *Scan til et hukommelseskort eller USB flash-hukommelsesdrev* på side 51).

Brug af PhotoCapture Center™ fra din computer

Du kan få adgang til et hukommelseskort eller USB flash-hukommelsesdrev, der er sat i foran på maskinen, fra din pc.

(Se *PhotoCapture Center™* til Windows® eller *Fjernindstilling og PhotoCapture Center™* til Macintosh® i softwarebrugsanvisningen på cd-rom'en).

Brug af et hukommelseskort eller USB flash-hukommelsesdrev

Din Brother-maskine er udstyret med mediedrev (slots) til brug sammen med de følgende populære digitale kameramedier: CompactFlash®, Memory Stick®, Memory Stick Pro™, SD, SDHC, xD-Picture Card™ og USB flash-hukommelsesdrev.



CompactFlash®



Memory Stick®
Memory Stick Pro™



SD, SDHC



xD-Picture Card™

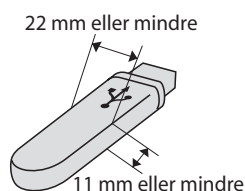

USB flash-hukommelsesdrev

- miniSD™ kan bruges med en miniSD™-adapter.
- microSD kan bruges med en microSD-adapter.
- Memory Stick Duo™ kan bruges med en Memory Stick Duo™-adapter.
- Memory Stick Pro Duo™ kan bruges med Memory Stick Pro Duo™-adapteren.
- Memory Stick Micro (M2) kan bruges med en Memory Stick Micro (M2)-adapter.
- Adapterne følger ikke med maskinen. Kontakt en leverandør af adaptere.

Med funktionen PhotoCapture Center™ kan du udskrive digitale fotografier fra dit digitalkamera ved høj opløsning for at få fotokvalitet.

Hukommelseskort eller mappestruktur til et USB flash-hukommelsesdrev

Din maskine er designet til at være kompatibel med moderne digitalkamerabilledfiler, hukommelseskort og USB flash-hukommelsesdrev, men det anbefales at læse nedenstående punkter for at undgå fejl:

- Billedets filtype skal være .JPG (andre billedfiler som .JPEG, .TIF, .GIF osv. genkendes ikke).
- PhotoCapture Center™-udskrivning skal udføres separat fra PhotoCapture Center™-funktioner ved hjælp af pc'en. (Funktionerne kan ikke udføres samtidig).
- IBM Microdrive™ er ikke kompatibel med maskinen.
- Maskinen kan læse op til 999 filer på et hukommelseskort eller USB flash-hukommelsesdrev.
- CompactFlash® Type II understøttes ikke.
- Dette produkt understøtter xD-Picture Card™ Type M/Type M+/Type H (stor kapacitet).
- DPOF-filen på hukommelseskortet skal have et gyldigt DPOF-format. (Se *DPOF-udskrivning* på side 46).

Vær opmærksom på følgende:

- Ved udskrivning af Udskriv indeks eller Udskriv billeder, udskriver PhotoCapture Center™ alle gyldige billeder, også selvom et eller flere af billederne er ødelagt. Ødelagte billeder udskrives ikke.
- (brugere af hukommelseskort)
Din maskine er designet til at læse hukommelseskort, der er blevet formateret af et digitalkamera.
Når et digitalkamera har formateret et hukommelseskort, opretter det en speciel mappe, hvortil det kopierer billeddata. Hvis du er nødt til at ændre billeddata, der er gemt i et hukommelseskort med din pc, anbefaler vi, at du ikke ændrer den mappestruktur, der er oprettet af digitalkameraet. Når du gemmer nye eller ændrede billedfiler til hukommelseskortet, anbefaler vi også, at du bruger den samme mappe, som dit digitalkamera bruger. Hvis ikke dataene er gemt i den samme mappe, kan maskinen ikke læse filen eller udskrive billedet.
- (brugere af USB flash-hukommelsesdrev)
Denne maskine understøtter USB flash-hukommelsesdrev, som er formateret ved hjælp af Windows®.

Kom godt i gang

Sæt et hukommelseskort eller USB flash-hukommelsesdrev i det rigtige slot.

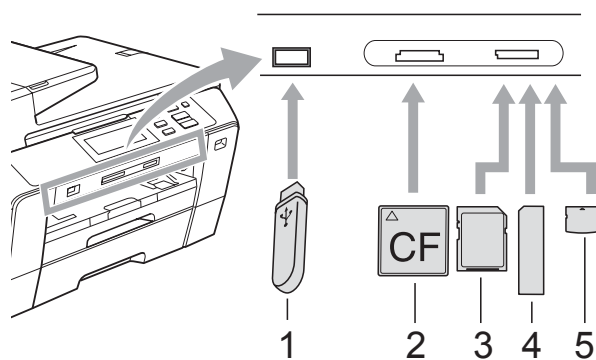

- 1 **USB flash-hukommelsesdrev**
- 2 **CompactFlash®**
- 3 **SD, SDHC**
- 4 **Memory Stick®, Memory Stick Pro™**
- 5 **xD-Picture Card™**

! FORSIGTIG

Det direkte USB-stik understøtter kun et USB flash-hukommelsesdrev, et PictBridge-kompatibelt kamera eller et digitalkamera, som bruger USB Mass Storage Standard. Andre USB-enheder understøttes ikke.

Photo Capture-tast indikationer:

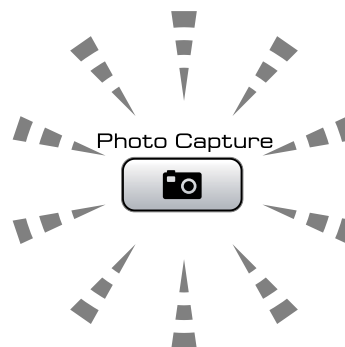

- Lyset til **Photo Capture** er tændt, hukommelseskortet eller USB flash-hukommelsesdrevet er sat rigtigt i.
- Lyset til **Photo Capture** er slukket, hukommelseskortet eller USB flash-hukommelsesdrevet er ikke sat rigtigt i.
- Lyset til **Photo Capture** blinker, der læses fra eller skrives til hukommelseskort eller USB flash-hukommelsesdrev.

! FORSIGTIG

UNDGÅ at trække netledningen ud eller fjerne mediet fra mediedrevet (slot) eller det direkte USB-interface, mens maskinen læser eller skriver til mediet (tasten **Photo Capture** blinker). **Du mister data, eller kortet bliver beskadiget.**

Maskinen kan kun læse én enhed ad gangen.

PhotoCapture-funktion

Når du har sat mediekortet eller USB flash-hukommelsesdrevet i, skal du trykke på tasten  (**Photo Capture**) for at få den til at lyse blå og vise PhotoCapture-funktionerne på displayet.

Displayet viser:

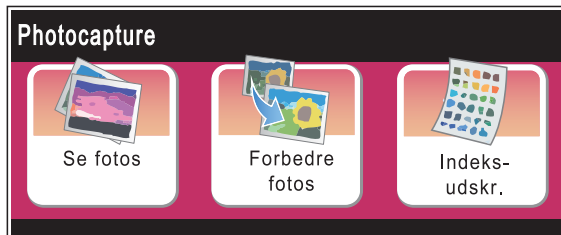

- Tryk på *Se fotos*, hvis du hurtigt vil se og udskrive dine fotos. Se *Se fotos* på side 43.
- Tryk på *Forbedre fotos*, hvis du vil tilføje specielle effekter til dine fotos. Se *Forbedre fotos* på side 44.
- Tryk på *Indeks-udskr.*, hvis du vil udskrive en indeksside (miniaturebilleder). Du kan også udskrive fotos vha. billednumre på indekssiden (miniaturebilleder). Se *Indeksudskrivning (miniaturebilleder)* på side 45.



Bemærk!

Hvis dit digitalkamera understøtter udskrivning med DPOF, henvises der til *DPOF-udskrivning* på side 46.

Udskrivning af billeder

Se fotos

Du kan se dine fotos på displayet, før du udskriver dem. Hvis dine fotos er store filer, kan der forekomme en forsinkelse, før hvert foto vises på displayet.

- 1 Kontroller, at du har sat hukommelseskortet eller USB flash-hukommelsesdrevet i det rigtige slot. Tryk på  (**Photo Capture**).
- 2 Tryk på *Se fotos*. Gør et af følgende:
 - Hvis du vil vælge fotos til udskrivning eller udskrive mere end et eksemplar af et billede, skal du gå til trin 3.
 - Hvis du vil udskrive alle fotos, skal du trykke på . Tryk på *Ja* for at bekræfte. Gå til trin 6.

Bemærk!

- Tryk på ◀ eller ▶ for at bladre gennem alle fotos. Du kan gå frem eller tilbage i miniaturebillederne ved at holde på disse taster. Fotoet vises ikke under denne betjening.
- Tryk på  for at starte Diashow.

- 3 Tryk på og vælg et foto fra miniaturebillederne.
- 4 Indtast det ønskede antal kopier enten ved at trykke på antallet eller ved at trykke på + eller -. Tryk på *OK*.
- 5 Gentag trin 3 og 4, indtil du har valgt alle de fotos, du vil udskrive.

- 6 Når du har valgt alle fotografierne, skal du gøre et af følgende:
- Tryk på OK, og ret udskriftsindstillingerne. Tryk på Udskriftsindst. (Se side 47).
 - Hvis du ikke ønsker at ændre indstillinger, skal du trykke på OK og derefter på **Colour Start** for at udskrive.

Forbedre fotos

Du kan redigere og tilføje effekter til dine fotos og se dem på displayet, før de udskrives.



Bemærk!

Funktionen Fotoeffekter understøttes af teknologi fra Reallusion, Inc.



- 1 Kontroller, at du har sat hukommelseskortet eller USB flash-hukommelsesdrevet i den rigtige slot. Tryk på  (**Photo Capture**).

- 2 Tryk på **Forbedre fotos**.



Bemærk!

- Tryk på ◀ eller ▶ for at bladere gennem alle fotos. Du kan gå frem eller tilbage i miniaturebillederne ved at holde på disse taster. Fotoet vises ikke under denne betjening.
- Tryk på  for at starte Diashow.





- 3 Tryk på og vælg et foto fra miniaturebillederne.
- 4 Tryk på og vælg **Forbedr** eller **Beskæring**. Du kan også vælge begge dele. Tryk på OK.
- 5 Gør et af følgende:
- Hvis du vælger **Forbedr**, skal du gå til trin 6.
 - Hvis du vælger **Beskæring**, skal du gå til trin 7.







- 6 Tryk på og vælg den effekt, du vil tilføje. Tryk på OK. Gør et af følgende:
- Hvis du vælger **Beskæring** i trin 4, skal du gå til trin 7.
 - Hvis du ikke vælger **Beskæring** i trin 4, skal du gå til trin 8.







Bemærk!

- Du har 7 måder, hvorpå du kan tilføje effekter til dit foto.

	(Auto justering) Maskinen bestemmer den passende effekt til dit foto.
	(Forb. hudtoner) Bruges bedst til justering af portrætfotografier. Det justerer personens hudtoner. Tryk på ◀ eller ▶ for at justere kontrastniveauet.
	(Forbedr omgiv.) Bruges bedst til justering af landskabsfotografier. Det fremhæver grønne og blå områder i dit foto. Tryk på ◀ eller ▶ for at justere kontrastniveauet.
	(Fjern Rød-øje) Maskinen forsøger at fjerne røde øjne fra dit foto. Hvis registrering af røde øjne mislykkes, kan du trykke på knappen Prøv igen for at registrere igen.
	(Sort-hvid) Du kan konvertere farven i dit foto til sort-hvid.
	(Sepia) Tilføjer en sepia-tonereffekt (brunlige toner) til dit foto.
	(Auto justering Fjern Rød-øje) Maskinen bestemmer de passende effekter til dit foto. Den forsøger også at fjerne røde øjne fra dit foto.

- Der er visse tilfælde, hvor røde øjne ikke kan fjernes.
 - Når ansigtet er for lille i billedet.
 - Når ansigtet vender for meget op, ned, mod venstre eller mod højre.
- Når du har tilføjet hver effekt, kan du forstørre visningen af billedet ved at trykke på . For at gå tilbage til den oprindelige størrelse, skal du trykke på .
- Mens billedet er forstørret, kan du flytte rundt på billedet med , ,  og . Tryk på **Annuller** for at gå tilbage til listen over effekter.

7 Juster den røde ramme rundt om dit foto. Den indvendige del af den røde ramme udskrives.

- Tryk på **+** eller **-** for at forstørre eller formindske rammestørrelsen.
- Tryk på , ,  eller  for at flytte placeringen af rammen.
- Tryk på  for at rotere rammen.

Tryk på **OK**, når du har afsluttet justeringen af rammeindstillingen.
Tryk på **OK** for at bekræfte.

Bemærk!

Hvis dit foto er meget lille eller har uregelmæssige proportioner, kan du ikke beskære fotoet. Displayet viser **Billede for lille. eller Billede for langt.**

8 Indtast det ønskede antal kopier enten ved at trykke på antallet eller ved at trykke på **+** eller **-**.
Tryk på **OK**.

9 Gør et af følgende:

- Tryk på **Udskriftsindst.**, og ret udskriftsindstillingerne. (Se side 47).
- Hvis du ikke ønsker at ændre indstillinger, skal du trykke på **Colour Start** for at udskrive.

Indeksudskrivning (miniaturebilleder)

PhotoCapture Center™ tildeler numre til billeder (f.eks. Nr. 1, Nr. 2, Nr. 3 osv.).



→ NO.1
DEL.JPG 01.01.2009
100KB

PhotoCapture Center™ anvender disse numre til at identificere hvert billede. Du kan udskrive en miniaturside for at se alle billederne på hukommelseskortet eller USB flash-hukommelsesdrevet.

Bemærk!

Kun filnavne, der har otte tegn eller mindre, udskrives rigtigt på indeksarket.

- 1** Kontroller, at du har sat hukommelseskortet eller USB flash-hukommelsesdrevet i den rigtige slot.
Tryk på  (**Photo Capture**).
- 2** Tryk på **Indeks-udskr.**
- 3** Tryk på **Indeksark** og vælg
6 Billeder/Lin. eller
5 Billeder/Lin.

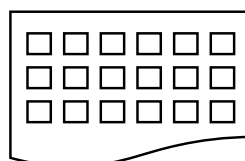

6 Billeder/Lin.

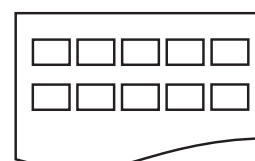

5 Billeder/Lin.

Udskrivningstid for 5 Billeder/Lin. vil være langsommere end 6 Billeder/Lin., men kvaliteten er bedre.

4 Gør et af følgende:

- Tryk på **Udskriftsindst.** for at ændre den papirtype eller papirstørrelse, du bruger.
- Hvis du ikke ønsker at ændre papirindstillingerne, skal du gå til **7**.

- 5 Tryk på **Papirtype**.
Vælg den papirtype, du bruger,
Alm.papir, Inkjet papir,
Brother BP71 eller Andet glittet.
- 6 Tryk på **Papirstr.**
Vælg den papirstørrelse, du bruger,
Letter eller A4.
- 7 Tryk på **Colour Start** for at udskrive.

Udskrivning af fotos

Før du kan udskrive et enkelt billede, skal du kende billednummeret.

- 1 Kontroller, at du har sat hukommelseskortet eller USB flash-hukommelsesdrevet i den rigtige slot.
Tryk på  (**Photo Capture**).
- 2 Udskriv indekset. (Se *Indeksudskrivning (miniaturebilleder)* på side 45).
- 3 Tryk på **Indeks-udskr.**
- 4 Tryk på **Udskriv fotos.**
- 5 Indtast nummeret på det billede, du vil udskrive, fra de miniaturebilleder, der findes på indekssiden.
Når du har valgt billednumrene, skal du trykke på **OK**.



Bemærk!

Du kan indtaste op til 12 tegn (inkl. kommaer) for de billednumre, du vil udskrive.

- 6 Indtast det ønskede antal kopier ved at trykke på **+** eller **-**.
- 7 Gør et af følgende:
 - Tryk på **Udskriftsindst.** for at ændre udskriftsindstillingerne. (Se side 47).
 - Hvis du ikke ønsker at ændre indstillinger, skal du trykke på **Colour Start** for at udskrive.

DPOF-udskrivning

DPOF betyder Digital Print Order Format.

Hovedproducenterne af digitalkameraer (Canon Inc., Eastman Kodak Company, Fuji Photo Film Co. Ltd., Matsushita Electric Industrial Co. Ltd. og Sony Corporation) har oprettet denne standard for at gøre det nemmere at udskrive billeder fra et digitalkamera.

Hvis dit digitalkamera understøtter DPOF-udskrivning, kan du på digitalkameraets display vælge de billeder og det antal kopier, du vil udskrive.

Når et hukommelseskort, der indeholder DPOF-oplysninger, er sat i din maskine, kan du let udskrive det valgte billede.

- 1 Kontroller, at du har sat hukommelseskortet i den rigtige slot.
Maskinen spørger, om du ønsker at benytte DPOF-indstilling.
- 2 Tryk på **Ja**.
- 3 Gør et af følgende:
 - Tryk på **Udskriftsindst.** for at ændre udskriftsindstillingerne. (Se side 47).
 - Hvis du ikke ønsker at ændre indstillinger, skal du trykke på **Colour Start** for at udskrive.



Bemærk!

Der kan opstå en ugyldig DPOF-filfejl, hvis den udskrivningsrækkefølge, der blev oprettet i kameraet, er ødelagt. Slet og opret udskrivningsrækkefølgen igen vha. dit kamera for at løse problemet.
Du finder flere oplysninger om, hvordan du sletter eller opretter udskrivningsrækkefølgen igen på kameraproducentens supportwebsted eller den medfølgende dokumentation.

PhotoCapture Center™-udskriftsindstillinger



Du kan ændre udskriftsindstillingerne midlertidigt.



Bemærk!

Du kan gemme de udskriftsindstillinger, du bruger mest, ved at indstille dem som standard. (Se *Indstilling af dine ændringer som en ny standard* på side 50).

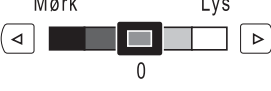
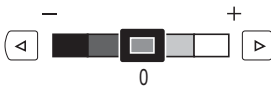
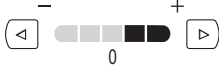

Menuvalg	Funktioner 1	Funktioner 2	Side
Print kvalitet (Kan ikke anvendes til DPOF-udskrift).	Normal/Foto	—	48
Papirtype	Alm.papir/Inkjet papir/ Brother BP71/Andet glittet	—	48
Papirstr.	10x15cm/13x18cm/ A4/A3/Letter/Ledger	(Når A4 eller Letter vises) 8x10cm/ 9x13cm/ 10x15cm/13x18cm/ 15x20cm/Maks. str.	48
Lysstyrke (Er ikke tilgængelig, når Forbedre fotos vælges).	Mørk Lys 	—	49
Kontrast (Er ikke tilgængelig, når Forbedre fotos vælges).	- + 	—	49
Farvefremhæv (Er ikke tilgængelig, når Forbedre fotos vælges).	Til/Fra Hvidbalance - +  Skarphed - +  Farvetæthed - + 	—	49
Beskæring	Til/Fra	—	50

Menuvalg	Funktioner 1	Funktioner 2	Side
Til kant	Til/Fra	—	50
Datoudskrivn. (Kan ikke anvendes til DPOF-udskrift).	Til/Fra	—	50
Indst. ny std.	Ja Nej	—	50
Fabrik.nulst.	Ja Nej	—	51

Udskrivningshastighed og udskriftskvalitet

- 1 Tryk på ▲ eller ▼ for at få vist `Print kvalitet`.
- 2 Tryk på `Print kvalitet`.
- 3 Tryk på og vælg `Normal` eller `Foto`.
- 4 Hvis du ikke ønsker at ændre flere indstillinger, skal du trykke på . Tryk på **Colour Start** for at udskrive.



Papirindstillinger

Papirtype

- 1 Tryk på ▲ eller ▼ for at få vist `Papirtype`.
- 2 Tryk på `Papirtype`.
- 3 Tryk på og vælg den papirtype, du bruger, `Alm.papir`, `Inkjet papir`, `Brother BP71` eller `Andet glittet`.
- 4 Hvis du ikke ønsker at ændre flere indstillinger, skal du trykke på . Tryk på **Colour Start** for at udskrive.

Papir- og udskriftsstørrelse

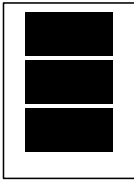
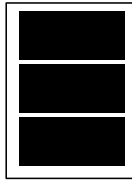
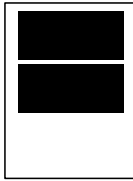
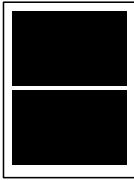
- 1 Tryk på ▲ eller ▼ for at få vist `Papirstr.`
- 2 Tryk på `Papirstr.`
- 3 Tryk på og vælg den papirtype, du bruger, `10x15cm`, `13x18cm`, `A4`, `A3`, `Letter` eller `Ledger`.
Gør et af følgende:
 - Hvis du vælger `Letter` eller `A4`, skal du gå til trin 4.
 - Hvis du vælger en anden papirstørrelse, skal du gå til trin 5.
- 4 Tryk på og vælg udskriftsstørrelsen.

Eksempel: Udskrevet placering for A4-papir		
1 8x10cm 	2 9x13cm 	3 10x15cm 
4 13x18cm 	5 15x20cm 	6 Maks. str. 

- 5 Hvis du ikke ønsker at ændre flere indstillinger, skal du trykke på . Tryk på **Colour Start** for at udskrive.

Justering af lysstyrke, kontrast og farve

Lysstyrke

- 1 Tryk på ▲ eller ▼ for at få vist Lysstyrke.
- 2 Tryk på Lysstyrke.
- 3 Tryk på ◀ eller ▶ for at få en mørkere eller lysere kopi. Tryk på OK.
- 4 Hvis du ikke ønsker at ændre flere indstillinger, skal du trykke på . Tryk på **Colour Start** for at udskrive.

Kontrast

Du kan vælge kontrastindstillingen. Mere kontrast vil få et billede til at se mere skarpt og livagtigt ud.

- 1 Tryk på ▲ eller ▼ for at få vist Kontrast.
- 2 Tryk på Kontrast.
- 3 Tryk på ◀ eller ▶ for at ændre kontrasten. Tryk på OK.
- 4 Hvis du ikke ønsker at ændre flere indstillinger, skal du trykke på . Tryk på **Colour Start** for at udskrive.

Farvefremhævning

Du kan slå farvefremhævningsfunktionen til for at udskrive mere livagtige billeder. Udskrivningstiden vil være langsommere.

- 1 Tryk på ▲ eller ▼ for at få vist Farvefremhæv.
- 2 Tryk på Farvefremhæv.
- 3 Gør et af følgende:
 - Hvis du vil tilpasse Hvidbalance, Skarphed eller Farvetæthed, skal du trykke på Til og derefter gå til trin 4.
 - Hvis du ikke vil tilpasse, skal du trykke på Fra.
 Gå til trin 7.

- 4 Tryk på og vælg Hvidbalance, Skarphed eller Farvetæthed.
- 5 Tryk på ◀ eller ▶ for at justere indstillingsgraden. Tryk på OK.
- 6 Gør et af følgende:
 - Hvis du vil tilpasse en anden farvefremhævning, skal du gentage fra trin 1 til trin 5.
 - Hvis du vil ændre andre indstillinger, skal du trykke på den udskriftsindstillingsmenu, du vil ændre. (Se side 47).
- 7 Hvis du ikke ønsker at ændre flere indstillinger, skal du trykke på . Tryk på **Colour Start** for at udskrive.



Bemærk!

• Hvidbalance

Denne indstilling justerer nuancen på hvide områder i et billede. Belysning, kameraindstillinger og andet har indvirkning på den hvide farves udseende. De hvide områder på et billede kan være lettere pink, gule eller en anden farve. Ved at bruge denne indstilling kan du korrigere denne effekt og få de hvide områder tilbage til rent hvidt.

• Skarphed

Denne indstilling fremhæver detaljerne i et billede, hvilket svarer til justering af finfokuseringen i et kamera. Hvis billedet ikke er helt i fokus, og du ikke kan se de finere detaljer i billedet, skal du justere skarpheden.

• Farvetæthed

Denne indstilling justerer den totale mængde af farve i billedet. Du kan forøge eller formindske mængden af farve i et billede for at forbedre et udvisket eller svagt billede.

Beskæring

Hvis fotoet er for langt eller bredt til at passe ind på den tilgængelige plads på det valgte layout, beskæres en del af billedet automatisk.

Fabriksindstillingen er **Til**. Hvis du vil udskrive hele billedet, skal denne indstilling sættes til **Fra**. Hvis du også bruger **Kant** til kant-indstillingen, skal du sætte **Til kant** til **Fra**. (Se *Print til kant* på side 50).

- 1 Tryk på ▲ eller ▼ for at få vist **Beskæring**.
- 2 Tryk på **Beskæring**.
- 3 Tryk på **Fra** (eller **Til**).
- 4 Hvis du ikke ønsker at ændre flere indstillinger, skal du trykke på . Tryk på **Colour Start** for at udskrive.

Beskæring: Til

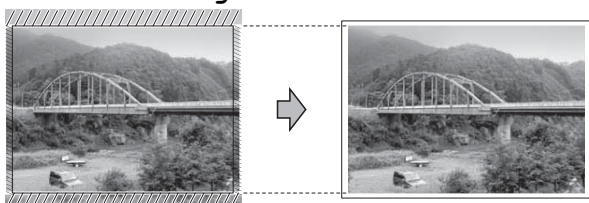

Beskæring: Fra

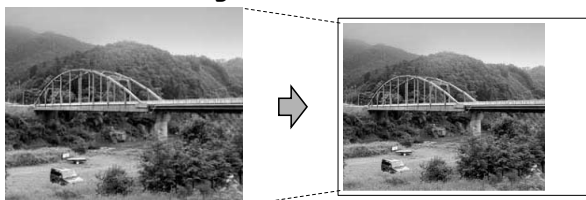

Print til kant

Denne funktion udvider det printbare område til papirets kant. Udskrivningstiden vil være lidt langsommere.

- 1 Tryk på ▲ eller ▼ for at få vist **Til kant**.
- 2 Tryk på **Til kant**.
- 3 Tryk på **Til** (eller **Fra**).
- 4 Hvis du ikke ønsker at ændre flere indstillinger, skal du trykke på . Tryk på **Colour Start** for at udskrive.

Datoudskrivning

Du kan udskrive den dato, hvis den allerede findes i dataene på dit foto. Datoen udskrives i det nederste højre hjørne. Hvis dataene ikke indeholder datooplysninger, kan du ikke bruge denne funktion.

- 1 Tryk på ▲ eller ▼ for at få vist **Datoudskrivn.**
- 2 Tryk på **Datoudskrivn.**
- 3 Tryk på **Til** (eller **Fra**).
- 4 Hvis du ikke ønsker at ændre flere indstillinger, skal du trykke på . Tryk på **Colour Start** for at udskrive.



Bemærk!

DPOF-indstillingen i dit kamera skal deaktiveres til **Datoudskrivn.**

Indstilling af dine ændringer som en ny standard

Du kan gemme de udskriftsindstillinger, du bruger mest, ved at indstille dem som standard. Disse indstillinger bevares, indtil du ændrer dem igen.

- 1 Tryk på og vælg din nye indstilling. Gentag dette trin for hver indstilling, du vil ændre.
- 2 Når den sidste indstilling er ændret, skal du trykke på ▲ eller ▼ for at få vist **Indst. ny std.**
- 3 Tryk på **Indst. ny std.**
- 4 Tryk på **Ja** for at bekræfte.
- 5 Tryk på **Stop/Exit**.

Nulstilling af alle indstillinger til fabriksindstilling

Du kan sætte alle de indstillinger, du har ændret, tilbage til fabriksindstillingerne. Disse indstillinger bevares, indtil du ændrer dem igen.

- 1 Tryk på ▲ eller ▼ for at få vist `Fabrik.nulst.`
- 2 Tryk på `Fabrik.nulst.`
- 3 Tryk på `Ja` for at bekræfte.
- 4 Tryk på **Stop/Exit**.

Scan til et hukommelseskort eller USB flash-hukommelsesdrev

Scannefunktionen

Når du vil scanne et hukommelseskort eller USB flash-hukommelsesdrev, skal du trykke på  (**Scan**).

Displayet viser:

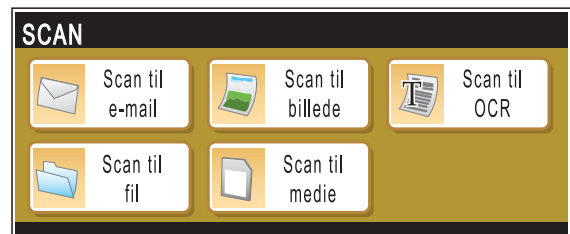

Tryk på `Scan til medie`.

Hvis maskinen ikke er tilsluttet din computer, er kun valget `Scan til medie` tilgængeligt på displayet.

(Se *Scanning* til Windows® eller Macintosh® i softwarebrugsanvisningen på cd-rom'en angående oplysninger om andre menuindstillinger).

Sådan scannes til et hukommelseskort eller USB flash-hukommelsesdrev

Du kan scanne sort-hvide dokumenter og farvedokumenter til et hukommelseskort eller USB flash-hukommelsesdrev. Sort-hvide dokumenter gemmes i PDF-filformater (*.PDF) eller JPEG-filformater (*.JPG). Farvedokumenter gemmes i PDF-filformater (*.PDF) eller TIFF (*.TIF)-filformater. Fabriksindstillingen er Farve 150 dpi, og standardfilformatet er PDF. Maskinen opretter automatisk filnavnene baseret på den aktuelle dato. (Se Hurtig installationsvejledning for at få flere oplysninger). F.eks. vil det femte billede, der er scannet den 1. juli 2008, få navnet 01070805.PDF. Du kan ændre farven og kvaliteten.

Kvalitet	Valgbart filformat
Farve 150 dpi	PDF / JPEG
Farve 300 dpi	PDF / JPEG
Farve 600 dpi	PDF / JPEG
S/H 200x100 dpi	TIFF / PDF
S/H 200 dpi	TIFF / PDF

- 1 Indsæt et CompactFlash[®], Memory Stick[®], Memory Stick Pro[™], SD, SDHC, xD-Picture Card[™] eller USB flash-hukommelsesdrev i maskinen.

! FORSIGTIG

Du må IKKE tage hukommelseskortet ud, mens **Photo Capture** blinker for at undgå at beskadige kortet, USB flash-hukommelseskortet eller de data, der er lagret på kortet.

- 2 Ilæg dokumentet.
- 3 Tryk på  (**Scan**).
- 4 Tryk på **Scan til medie**.

- 5 Gør et af følgende:

- Tryk på ◀ eller ▶ for at få vist Kvalitet. Tryk på Kvalitet, og vælg Farve 150 dpi, Farve 300 dpi, Farve 600 dpi, S/H 200x100 dpi eller S/H 200 dpi.
- Hvis du vil ændre filtypen, skal du trykke på ◀ eller ▶ for at få vist Filtype. Tryk på Filtype, og vælg PDF, JPEG eller TIFF.
- Hvis du vil ændre filnavnet, skal du trykke på ◀ eller ▶ for at få vist Filnavn. Tryk på Filnavn, og indtast filnavnet. Tryk på OK. Du kan kun ændre de første seks tegn.
- Tryk på **Mono Start** eller **Colour Start** for at starte scanning uden at ændre yderligere indstillingen.





Bemærk!

- Hvis du vælger farve i opløsningsindstillingen, kan du ikke vælge TIFF.
- Hvis du vælger sort-hvid i opløsningsindstillingen, kan du ikke vælge JPEG.
- Hvis du bruger maskinens scannerplade, kan du ændre glassets scannerstørrelse. Tryk på Glasscanner-størrelse, og vælg A4, A3, Letter, Legal eller Ledger.

- 6 Tryk på **Mono Start** eller **Colour Start**.

Sådan ændres filnavnet

Du kan ændre filnavnet.

- 1 Tryk på  (**Scan**).
- 2 Tryk på **Scan til medie**.
- 3 Tryk på ◀ eller ▶ for at få vist **Filnavn**.
- 4 Tryk på **Filnavn**.
Tryk på  for at slette tegn. Indtast derefter et nye filnavn (op til 6 tegn). (Se *Indtastning af tekst* på side 110).
- 5 Tryk på **OK**.

Sådan indstilles en ny standard

Du kan indstille din egen standardindstilling.

- 1 Tryk på  (**Scan**).
- 2 Tryk på **Scan til medie**.
- 3 Tryk på og vælg din nye indstilling. Gentag dette trin for hver indstilling, du vil ændre.
- 4 Når den sidste indstilling er ændret, skal du trykke på ◀ eller ▶ for at få vist **Indst. ny standard**. Tryk på **Indst. ny standard**.
- 5 Tryk på **Ja** for at bekræfte.
- 6 Tryk på **Stop/Exit**.

Sådan nulstilles til fabriksindstillingerne

Du kan nulstille maskinen til fabriksindstillingerne.

- 1 Tryk på  (**Scan**).
- 2 Tryk på **Scan til medie**.
- 3 Tryk på ◀ eller ▶ for at få vist **Fabriks-nulstilling**.
- 4 Tryk på **Fabriks-nulstilling**.
- 5 Tryk på **Ja** for at bekræfte.
- 6 Tryk på **Stop/Exit**.

Forståelse af fejlmeddelelserne

Når du kender de fejltyper, der kan opstå, når du bruger PhotoCapture Center™, kan du nemt identificere og løse eventuelle problemer.

- **Hub er ubruglig.**
Denne meddelelse vises, hvis en hub, eller et USB flash-hukommelsesdrev med en hub, er sat i det direkte USB-stik.
- **Medie fejl**
Denne meddelelse vises, hvis du indsætter et hukommelseskort, der er defekt eller ikke formateret, eller hvis der er et problem med mediedrevet. Tag hukommelseskortet ud for at fjerne denne fejl.
- **Ingen fil**
Denne meddelelse vises, hvis du prøver at få adgang til et hukommelseskort eller USB flash-hukommelsesdrev i drevet (slotten), der ikke indeholder en .JPG-fil.
- **Hukommelse fuld**
Denne meddelelse vises, hvis du arbejder med billeder, der er for store til maskinens hukommelse. Denne meddelelse vises også, når det hukommelseskort eller USB flash-hukommelsesdrev, du bruger, ikke har nok ledig plads til det scannede dokument.
- **Medie er fyldt.**
Denne meddelelse vises, hvis du forsøger at gemme mere end 999 filer i et hukommelseskort eller USB flash-hukommelsesdrev.
- **Ubrugbar enhed**
Denne meddelelse vises, hvis en USB-enhed eller et USB flash-hukommelsesdrev, som ikke understøttes, er tilsluttet det direkte USB-stik. Besøg os på <http://solutions.brother.com> for at få flere oplysninger. Denne meddelelse vises muligvis også, hvis du tilslutter en ødelagt enhed til det direkte USB-stik.

Udskrivning af fotos direkte fra et PictBridge-kamera



Din Brother-maskine understøtter PictBridge-standarden og tillader dig at tilslutte den til og udskrive fotos direkte fra et PictBridge-kompatibelt digitalkamera.

Hvis dit kamera bruger USB Mass Storage Standard, kan du også udskrive fotos fra et digitalkamera uden PictBridge. Se *Udskrivning af fotos direkte fra et digitalkamera (uden PictBridge)* på side 56.

PictBridge-krav

For at undgå fejl, skal du huske følgende punkter:

- Maskinen og digitalkameraet skal tilsluttes med et egnet USB-kabel.
- Billedfiltypen skal være .JPG (andre billedfiler som .JPEG, .TIF, .GIF osv. genkendes ikke).
- PhotoCapture Center™-funktioner er ikke tilgængelige, når du bruger PictBridge-funktionen.

Indstilling af dit digitalkamera

Sørg for, at dit kamera er i PictBridge-funktion. Følgende PictBridge-indstillinger kan være tilgængelige fra displayet i det PictBridge-kompatible kamera.

Afhængigt af dit kamera, er nogle af disse indstillinger muligvis ikke tilgængelige.

Kameramenuvalg	Funktioner
Papirstørrelse	Ledger, A3, Letter, A4, 10 x 15 cm, printerindstillinger (standardindstilling) ²
Papirtype	Almindeligt papir, glittet papir, inkjetpapir, printerindstillinger (standardindstilling) ²
Layout	Kant til kant: Til, Kant til kant: Fra, printerindstillinger (standardindstilling) ²
DPOF-indstilling ¹	-
Udskriftskvalitet	Normal, Fin, Printerindstillinger (Standardindstilling) ²
Farvefremhævning	Til, Fra, Printerindstillinger (Standardindstilling) ²
Datoudskrivning	Til, Fra, Printerindstillinger (Standardindstilling) ²

¹ Se *DPOF-udskrivning* på side 55 for yderligere oplysninger.

² Hvis dit kamera er indstillet til at bruge printerindstillinger (standardindstilling), vil maskinen udskrive dit foto med følgende indstillinger:

Indstillinger	Funktioner
Papirstørrelse	10 x 15 cm
Papirtype	Glittet papir
Layout	Til kant: Til
Udskriftskvalitet	Fin
Farvefremhævning	Fra
Datoudskrivning	Fra

- Når dit kamera ikke har nogen menuvalg, anvendes disse indstillinger også.
- Navnene og tilgængeligheden af hver indstilling afhænger af kameraets specifikation.

Se den dokumentation, der følger med dit kamera, for yderligere oplysninger om, hvordan du ændrer PictBridge-indstillingerne.

Udskrivning af billeder

Bemærk!

Fjern alle hukommelseskort eller USB flash-hukommelsesdrev fra maskinen, før der tilsluttes et digitalt kamera.

- 1 Sørg for, at dit kamera er slukket. Tilslut dit kamera til det direkte USB-stik (1) på maskinen ved hjælp af USB-kablet.

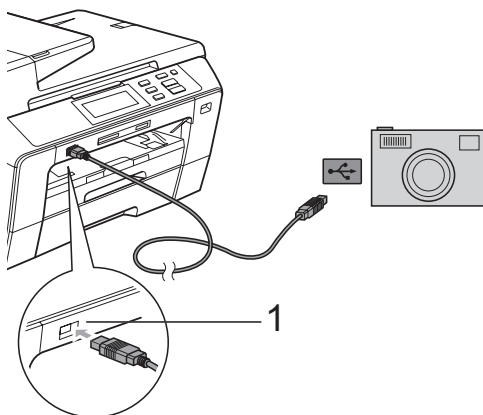

1 Direkte USB-stik

- 2 Tænd kameraet. Når maskinen har genkendt kameraet, viser displayet *Kamera tilslutt.*
- 3 Vælg det foto, du vil udskrive ved at følge instruktionerne fra dit kamera. Når maskinen starter udskrivningen af et foto, viser displayet *Udskriver.*

FORSIGTIG

For ikke at beskadige maskinen, må du ikke tilslutte andre enheder end et digitale kamera eller USB flash-hukommelsesdrev til det direkte USB-stik.

DPOF-udskrivning

DPOF betyder Digital Print Order Format.

Hovedproducenterne af digitalkameraer (Canon Inc., Eastman Kodak Company, Fuji Photo Film Co. Ltd., Matsushita Electric Industrial Co. Ltd. og Sony Corporation) har oprettet denne standard for at gøre det nemmere at udskrive billeder fra et digitalkamera.

Hvis dit digitalkamera understøtter DPOF-udskrivning, kan du på digitalkameraets display vælge de billeder og det antal kopier, du vil udskrive.

Bemærk!

Der kan opstå en ugyldig DPOF-filfejl, hvis den udskrivningsrækkefølge, der blev oprettet i kameraet, er ødelagt. Slet og opret udskrivningsrækkefølgen igen vha. dit kamera for at løse problemet. Du finder flere oplysninger om, hvordan du sletter eller opretter udskrivningsrækkefølgen igen på kameraproducentens supportwebsted eller den medfølgende dokumentation.

Udskrivning af fotos direkte fra et digitalkamera (uden PictBridge)

Hvis dit kamera understøtter USB Mass Storage Standard, kan du ikke tilslutte kameraet i Storage-funktion. Det giver dig mulighed for at udskrive fotos fra dit kamera.

Se *Udskrivning af fotos direkte fra et PictBridge-kamera* på side 54, hvis du vil udskrive fotos i PictBridge-funktion.

Bemærk!

Navnet, tilgængeligheden og funktionerne kan afvige blandt digitale kameraer. Se den dokumentation, der fulgte med dit kamera, hvis du ønsker yderligere oplysninger om at skifte fra PictBridge-til USB-funktion.

Udskrivning af billeder

Bemærk!

Fjern alle hukommelseskort eller USB flash-hukommelsesdrev fra maskinen, før der tilsluttes et digitalt kamera.

- 1 Sørg for, at dit kamera er slukket. Tilslut dit kamera til det direkte USB-stik (1) på maskinen ved hjælp af USB-kablet.

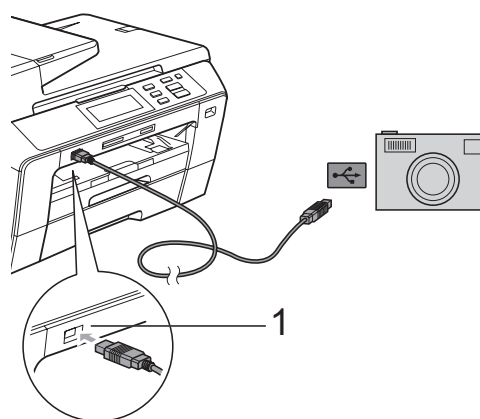

1 Direkte USB-stik

- 2 Tænd kameraet.
- 3 Følg trinene i *Udskrivning af billeder* på side 43.

FORSIGTIG

For ikke at beskadige maskinen, må du ikke tilslutte andre enheder end et digitale kamera eller USB flash-hukommelsesdrev til det direkte USB-stik.

Forståelse af fejlmeddelelserne

Når du kender de fejltyper, der kan opstå, når du udskriver fra et kamera, kan du nemt identificere og løse eventuelle problemer.

■ Hukommelse fuld

Denne meddelelse vises, hvis du arbejder med billeder, der er for store til maskinens hukommelse.

■ Ubrugbar enhed

Denne meddelelse vises, hvis du tilslutter et kamera, som ikke anvender USB Mass Storage Standard. Denne meddelelse vises muligvis også, hvis du tilslutter en ødelagt enhed til det direkte USB-stik.

Se *Fejl- og vedligeholdelsesmeddelelser* på side 77 for at få flere detaljerede løsninger.



Software

Software- og netværksfunktioner

60

Cd-rom'en indeholder softwarebrugsanvisningen og netværksbrugsanvisningen til funktioner, der er tilgængelige, når der tilsluttes en computer (f.eks. udskrivning og scanning). Disse brugsanvisninger har let anvendelige links, der ved aktivering bringer dig direkte til et bestemt afsnit.

Du kan finde oplysninger om disse funktioner:

- Udskrivning
- Scanning
- ControlCenter3 (til Windows®)
- ControlCenter2 (til Macintosh®)
- Fjerninstallation
- PhotoCapture Center™
- Netværksudskrivning
- Netværksscanning
- Kabelført og trådløst netværk

Sådan læser du HTML-brugsanvisningen

Dette er en hurtig vejledning i brug af HTML-brugsanvisningen.

Til Windows®



Bemærk!

Hvis du ikke har installeret softwaren, se *Sådan får du vist dokumentation* på side 3.

- 1 Fra menuen **start**, skal du pege på **Brother, DCP-XXXX** (hvor XXXX er modelnummeret) fra programgruppen og derefter klikke på **Brugsanvisninger i HTML-format**.
- 2 Klik på **SOFTWAREBRUGSANVISNING** (eller **NETVÆRKSBRUGSANVISNING**) fra hovedmenuen.



- 3 Klik på den overskrift, du vil se, i listen til venstre for vinduet.

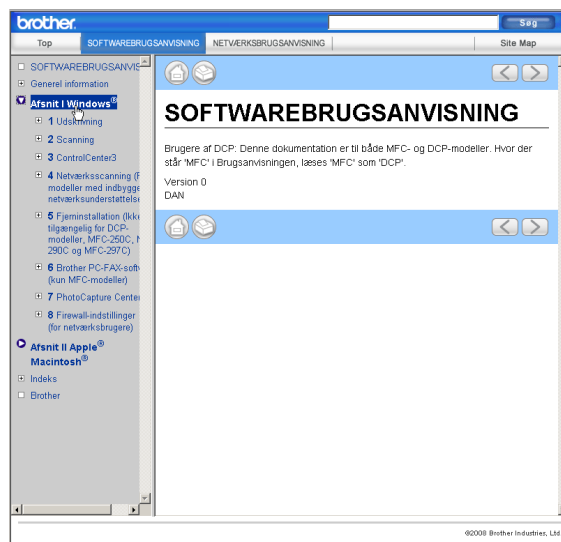

Til Macintosh®

- 1 Sørg for, at din Macintosh® er tændt. Sæt Brother cd-rom'en i cd-rom-drevet.
- 2 Dobbeltklik på ikonet **Documentation**.
- 3 Dobbeltklik på sprogmappen, og dobbeltklik derefter på top.html.
- 4 Klik på **SOFTWAREBRUGSANVISNING** (eller **NETVÆRKSBRUGSANVISNING**) fra hovedmenuen, og klik derefter på den overskrift, du ønsker at læse, i listen til venstre i vinduet.

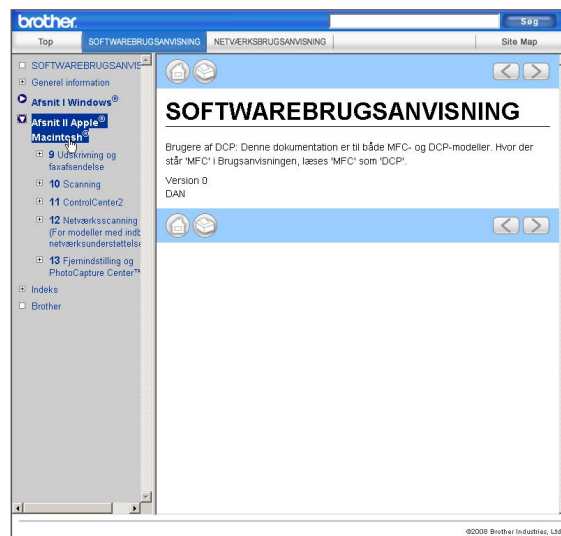



Appendiks

Sikkerhed og lovmæssige oplysninger	62
Fejlfinding og rutinevedligeholdelse	72
Menu og funktioner	95
Specifikationer	111
Ordliste	124

A

Sikkerhed og lovmæssige oplysninger

Valg af placering

Sæt maskinen på en plan, stabil flade, der er fri for vibrationer og stød, f.eks. et skrivebord. Anbring maskinen i nærheden af en almindelig jordforbundet stikkontakt. Vælg en placering, hvor temperaturen forbliver mellem 10° C og 35° C.



ADVARSEL

Placer IKKE maskinen i nærheden af klimaanlæg, køleskabe, medicinsk udstyr, kemikalier eller vand.

Tilslut IKKE maskinen til stikkontakter på samme kredsløb som store apparater eller andet udstyr, der kan forstyrre strømforsyningen.



FORSIGTIG

- Undgå at placere maskinen i et befærdet område.
- Undgå at placere maskinen på et gulvtæppe.
- Udsæt IKKE maskinen for direkte sollys, stærk varme, fugt eller støv.
- Tilslut IKKE maskinen til stikkontakter, der styres af vægafbrydere eller automatiske timere.
- Afbrydelse af strømmen kan slette oplysningerne i maskinens hukommelse.
- Vip IKKE maskinen, og placer den ikke på en skrå overflade. Dette kan medføre, at der spilles blæk og indvendig beskadigelse af din maskine.

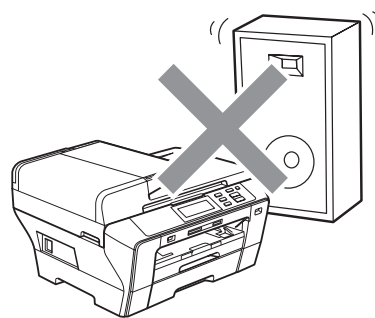
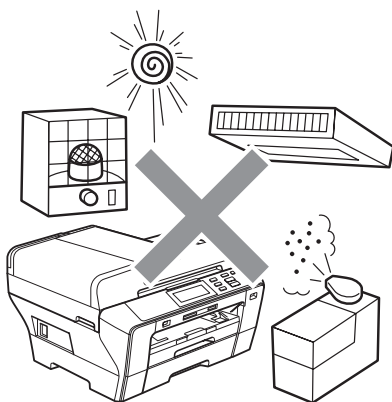

Sådan bruges maskinen sikkert

Opbevar disse instruktioner til senere brug og læs dem, inden du forsøger at udføre vedligeholdelse.



ADVARSEL



Der findes højspændingselektroder indeni maskinen. Inden du renser maskinens indvendige dele, skal du sørge for, at netledningen er taget ud af stikkontakten. Dette kan forhindre elektrisk stød.

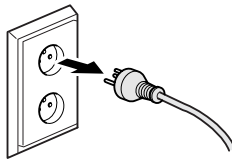

Rør IKKE ved stikket med våde hænder. Dette kan give elektrisk stød.

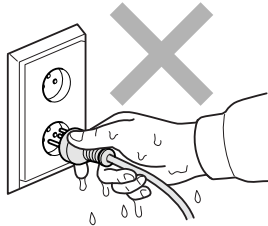

Træk IKKE midt på netledningen. Dette kan give elektrisk stød.



Anbring IKKE hænderne på kanten af maskinen under dokumentlåget eller scannerlåget. Hvis du gør det, kan du komme til skade.

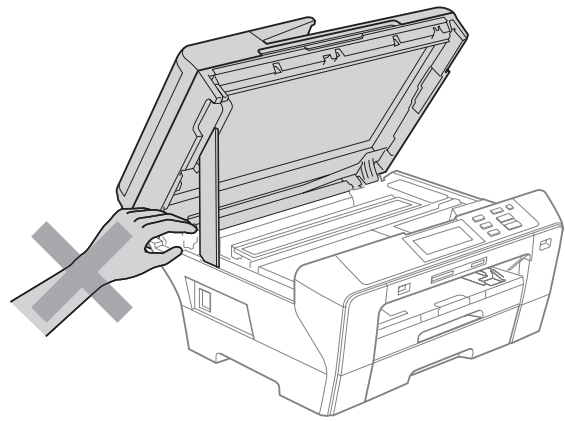
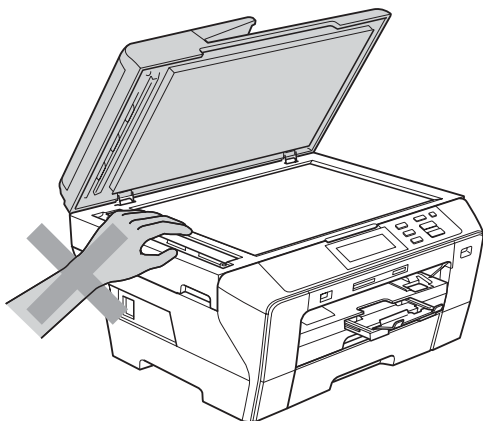



Anbring IKKE hænderne foran maskinen under scannerlåget. Hvis du gør det, kan du komme til skade.

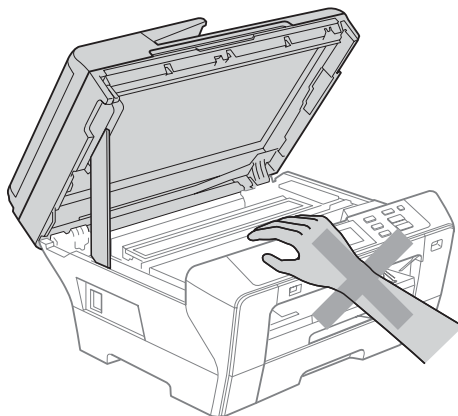

Anbring IKKE hænderne på kanten af papirbakken under papirbakkens låg. Hvis du gør det, kan du komme til skade.

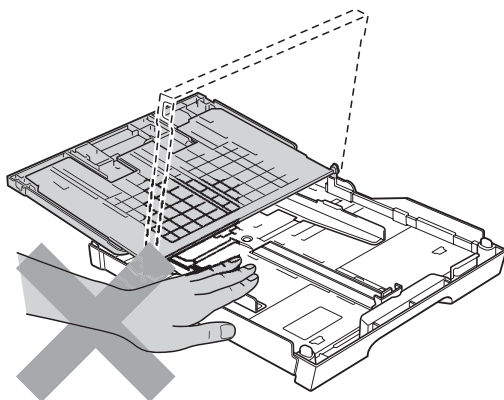



Rør IKKE ved det skraverede område på illustrationen. Hvis du gør det, kan du komme til skade.

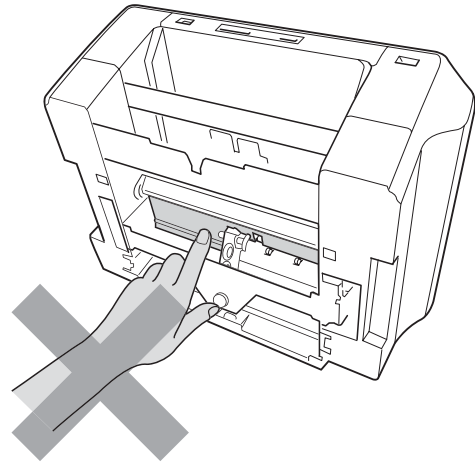
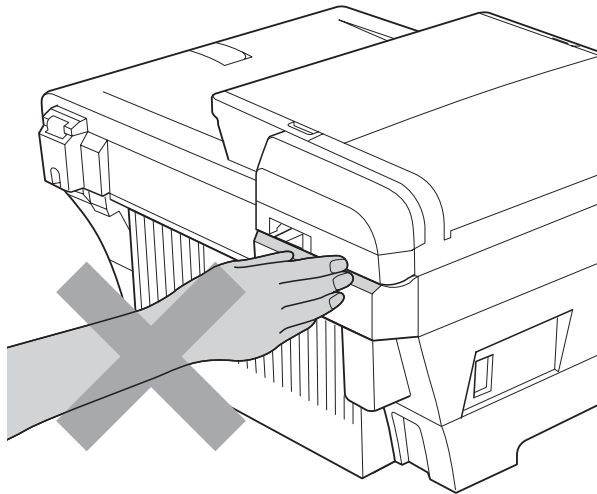

Når du flytter maskinen, skal du løfte den op fra basisenheden ved at anbringe en hånd på hver side af enheden som vist på illustrationen. Hold IKKE i scannerlåget eller i det udvendige bagerste låg, når du bærer maskinen.

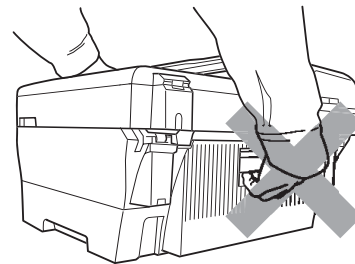
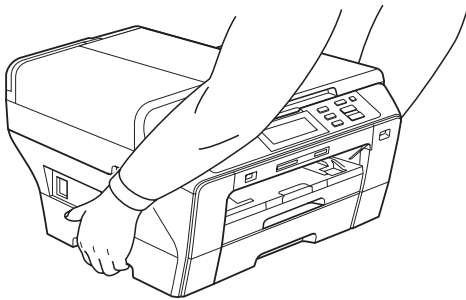

Brug IKKE brændbare stoffer, nogen spraytype, væske- eller aerosolrengøringsmidler indeni eller udenpå maskinen. Dette kan forårsage brand eller elektrisk stød.





Hvis maskinen bliver varm, afgiver røg eller der genereres stærk lugt, skal du øjeblikkeligt trække stikket ud af stikkontakten. Kontakt din Brother-forhandler eller Brother kundeservice.



Hvis metaldele, vand eller andre væsker kommer i maskinen, skal du øjeblikkeligt trække stikket ud af stikkontakten. Kontakt din Brother-forhandler eller Brother kundeservice.



Dette produkt skal installeres i nærheden af en stikkontakt med nem adgang. Hvis der opstår en nødsituation, skal du trække netstikket ud af stikkontakten for at afbryde strømmen helt.



Dette produkt bør tilsluttes en vekselstrømskilde inden for det interval, der er angivet på mærkaten. Tilslut det IKKE til en jævnstrømskilde eller omformer. Hvis du ikke er sikker, skal du kontakte en autoriseret elektriker.



Sørg altid for, at stikket er sat helt i.



Brug IKKE maskinen, hvis netledningen er flosset eller ødelagt, da dette kan forårsage brand.

FORSIGTIG

Torden og overspænding kan beskadige dette produkt! Vi anbefaler, at du bruger en overspændingsbeskyttelsesenhed på netledningen eller trækker stikket ud i tordenvej.

Rør IKKE ved berøringsskærmen lige efter, den er sat i netstikket, eller der er tændt for maskinen. Hvis du gør det, kan der ske en fejl.

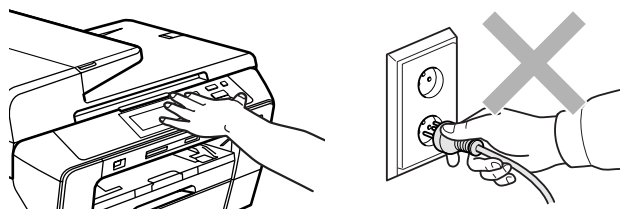

Vigtige sikkerhedsinstruktioner

- 1 Læs alle disse instruktioner.
- 2 Gem dem til senere brug.
- 3 Følg alle advarsler og instruktioner på produktet.
- 4 Brug IKKE dette produkt i nærheden af vand.
- 5 Anbring IKKE dette produkt på en ustabil vogn eller på et ustabilt stativ eller bord. Produktet kan falde ned og blive alvorligt beskadiget.
- 6 Slotte og åbninger i kabinettet og på bagsiden eller i bunden er beregnet til ventilation. For at produktet kan virke pålideligt, og for at det kan være beskyttet mod overopvarmning, må disse åbninger ikke blokeres eller dækkes til. Åbningerne må aldrig blokeres ved, at produktet anbringes på en seng, en sofa, et tæppe eller et tilsvarende underlag. Dette produkt må aldrig anbringes i nærheden af eller over en radiator eller et varmeapparat. Produktet må aldrig indbygges, medmindre der sørges for korrekt ventilation.
- 7 Brug kun den netledning, der følger med denne maskine.
- 8 Dette produkt er forsynet med et trebenet jordforbundet stik, hvor det tredje ben er forbundet til jord. Dette stik passer kun i en jordforbundet stikkontakt. Det er en sikkerhedsfunktion. Hvis du ikke kan sætte stikket i stikkontakten, skal du tilkalde en elektriker for at få udskiftet din forældede stikkontakt. Formålet med det jordforbundne stik må IKKE omgås.
- 9 Lad IKKE noget hvile på netledningen. Anbring IKKE dette produkt, hvor man kan komme til at træde på ledningen.
- 10 Anbring IKKE noget foran maskinen, der kan blokere udskrivningen. Anbring IKKE noget, der hvor udskriverne kommer ud.
- 11 Vent, indtil siderne er kommet ud af maskinen, før du samler dem op.
- 12 Træk stikket til produktet ud af stikkontakten, og overlad al vedligeholdelse til autoriseret Brother servicepersonale under følgende omstændigheder:
 - Hvis der er spildt væske i produktet.
 - Hvis produktet er blevet udsat for regn eller vand.
 - Hvis produktet ikke fungerer normalt, når betjeningsanvisningerne følges, skal du kun justere de knapper, der er dækket af betjeningsanvisningerne.
Forkert justering af andre kontrolfunktioner kan forårsage skader, og det vil ofte kræve omfattende arbejde af en autoriseret tekniker at reetablere produktet til normal funktion.
 - Hvis produktet er blevet tabt, eller kabinettet er blevet beskadiget.
 - Hvis produktets ydelse ændres markant som tegn på, at det trænger til service.
- 13 Hvis du vil beskytte produktet mod overspænding, anbefaler vi brug af en enhed til overspændingsbeskyttelse.
- 14 Du skal være opmærksom på følgende for at reducere risikoen for brand, elektrisk stød og personskade:
 - Brug IKKE dette produkt i nærheden af apparater, der bruger vand, i en swimmingpool eller i et vådt kælderrum.
 - Forsøg IKKE at betjene maskinen under et tordenvejr eller en gaslækage.

VIGTIGT – For din sikkerhed

For at garantere sikker funktion må det medfølgende trebenede stik kun sættes i en standard trebensstikdåse, som er effektivt jordforbundet via det almindelige ledningsnet.

At maskinen fungerer korrekt, er ikke ensbetydende med, at den er tilsluttet til jord, og at installationen er forsvarlig. For din egen sikkerheds skyld bør du kontakte en autoriseret elektriker, hvis du er i tvivl, om strømmen er effektivt jordforbundet.

Advarsel - Denne maskine skal jordforbindes.

Lederne i ledningen er farvede i overensstemmelse med følgende kode:

- **Grøn og gul: Jord**
- **Blå: Neutral**
- **Brun: Spændingsførende**

I tvivlstilfælde bør du kontakte en autoriseret elektriker.

LAN-tilslutning

FORSIGTIG

Tilslut IKKE dette produkt til en LAN-forbindelse, der bliver udsat for overspænding.

Radiointerferens

Dette produkt overholder EN55022 (CISPR Publikation 22) /klasse B. Inden maskinen tilsluttes en computer, skal du sikre dig, at du bruger et USB-kabel, som ikke må være længere end 2 m.

EU-direktiv 2002/96/EØF og EN50419



Kun for EU

Dette udstyr er mærket med ovenstående genanvendelsessymbol. Det betyder, at maskinen skal bortskaffes separat på et passende indsamlingssted (genbrugsstation) og ikke sammen med det normale husholdningsaffald. Dette vil beskytte miljøet til glæde for alle. (Kun for EU)

International ENERGY STAR® overensstemmelseserklæring

Formålet med det internationale ENERGY STAR®-program er at fremme udviklingen og populariteten af energieffektivt kontorudstyr.

Som en ENERGY STAR®-partner har Brother Industries, Ltd. bestemt, at dette produkt opfylder ENERGY STAR®-retningslinjerne for energieffektivitet.



Lovmæssige begrænsninger for kopiering

Det er en lovovertrædelse at fremstille kopier af bestemte emner eller dokumenter med kriminelle hensigter. Denne optegnelse er beregnet som en vejledning mere end en komplet liste. Vi foreslår, at du taler med de relevante myndigheder, hvis du er i tvivl om et særligt emne eller dokument.

Følgende er eksempler på dokumenter, der ikke må kopieres:

- Penge
- Obligationer eller andre gældsbeviser
- Deponeringscertifikater
- Militærpapirer eller indkaldelsespapirer.
- Pas
- Frimærker (gyldige eller ugyldige)
- Immigrationspapirer
- Sociale dokumenter
- Checks eller bankanvisninger fra myndigheder
- Identifikationsdokumenter, -skilte eller værdighedstegn
- Kørekort og registreringsattester til motorkøretøjer

Copyright-beskyttet materiale må ikke kopieres. Dele af copyright-beskyttet materiale kan kopieres til 'rimelig fordeling'. Mange kopier kunne indikere forkert brug.

Kunstværker betragtes på samme måde som copyright-beskyttet materiale.

I visse lande/områder er det ikke tilladt at kopiere kørekort og registreringsattester til motorkøretøjer.

Varemærker

Brother-logoet er et registreret varemærke tilhørende Brother Industries, Ltd.

Brother er et registreret varemærke tilhørende Brother Industries, Ltd.

Multi-Function Link er et registreret varemærke tilhørende Brother International Corporation.

© 2008 Brother Industries, Ltd. Alle rettigheder forbeholdes.

Windows Vista er enten et registreret varemærke eller varemærke tilhørende Microsoft Corporation i USA og andre lande.

Microsoft, Windows og Windows Server er registrerede varemærker tilhørende Microsoft Corporation i USA og/eller andre lande.

Macintosh og TrueType er registrerede varemærker tilhørende Apple Inc.

Nuance, Nuance-logoet, PaperPort og ScanSoft er varemærker eller registrerede varemærker tilhørende Nuance Communications, Inc. eller dets datterselskaber i USA og/eller andre lande.

Presto! PageManager er et registreret varemærke tilhørende NewSoft Technology Corporation.

Microdrive er et varemærke tilhørende International Business Machines Corporation.

CompactFlash er et registreret varemærke tilhørende SanDisk Corporation.

Memory Stick er et registreret varemærke tilhørende Sony Corporation.

SanDisk er en licens af SD- og miniSD-varemærkerne.

xD-Picture Card er et varemærke tilhørende Fujifilm Co. Ltd., Toshiba Corporation og Olympus Optical Co. Ltd.

PictBridge er et varemærke.

Memory Stick Pro, Memory Stick Pro Duo, Memory Stick Duo og MagicGate er varemærker tilhørende Sony Corporation.

BROADCOM, SecureEasySetup og SecureEasySetup-logoet er varemærker eller registrerede varemærker tilhørende Broadcom Corporation i USA og/eller andre lande.

AOSS er et varemærke tilhørende Buffalo Inc.

Wi-Fi, WPA og WPA2 er registrerede varemærker, og Wi-Fi Protected Setup er et varemærke tilhørende Wi-Fi Alliance.

FaceFilter Studio er et varemærke tilhørende Reallusion, Inc.

De enkelte selskaber, hvis softwaretitler er nævnt i denne brugsanvisning, har en softwarelicensaftale specifikt for deres navnebeskyttede programmer.

Alle andre mærke- og produktnavne, der er nævnt i denne brugsanvisning, er registrerede varemærker tilhørende deres respektive selskaber.

Fejlfinding

Hvis du mener, at der er et problem med din maskine, skal du se i skemaet herunder og følge fejlfindingstippene.

De fleste problemer kan du selv løse. Hvis du har behov for yderligere hjælp, tilbyder Brother Solutions Center de seneste FAQ'er (ofte stillede spørgsmål) og tips til fejlfinding.

Besøg os på <http://solutions.brother.com>.

Hvis du har problemer med maskinen

Udskrivning

Problemer	Forslag
Ingen udskrivning	Kontroller interfacekablet både på maskinen og på computeren. (Se <i>Hurtig installationsvejledning</i>).
	Kontroller, at maskinen er tilsluttet og ikke er i strømsparetilstand.
	Kontroller, om displayet viser en fejlmeddelelse. (Se <i>Fejl- og vedligeholdelsesmeddelelser</i> på side 77).
	Se <i>Udskiftning af blækpatronerne</i> på side 84, hvis displayet viser Kan ikke udskr. og Udskift Blæk.
	Kontroller, at den korrekte printerdriver er installeret og valgt.
	Sørg for, at maskinen er online. Klik på start , og derefter på Printer og Faxenheder . Vælg Brother DCP-XXXX (hvor XXXX er modelnavnet), og sørg for, at Brug printer offline ikke er afkrydset.
	Når du vælger indstillingerne Udskriv ulige sider og Udskriv lige sider , vises muligvis en meddelelse om udskrivningsfejl på computeren, når maskinen holder pause under udskrivningen. Fejlmeddelelsen vises, når maskinen begynder at udskrive igen.

Udskrivning (Fortsat)

Problemer	Forslag
Dårlig udskriftskvalitet	Brug kun ægte forbrugsstoffer fra Brother, da blæk fra andre leverandører kan være skyld i problemer med udskriftskvaliteten.
	Kontroller udskriftskvaliteten. (Se <i>Kontrol af udskriftskvaliteten</i> på side 90).
	Sørg for, at indstillingen Papirtype i printerdriveren eller Papirtype i maskinens menu svarer til den type papir, du bruger. (Se <i>Udskrivning</i> til Windows® eller <i>Udskrivning og faxafsending</i> til Macintosh® i softwarebrugsanvisningen på cd-rom'en og <i>Papirstørrelse og -type</i> på side 25).
	Kontroller, at dine blækpatroner er friske. Følgende kan få blækket til at klumpe: <ul style="list-style-type: none"> ■ Udløbsdatoen på patronpakningen overskrides. (Originale patronerne fra Brother kan bruges i op til to år, hvis de opbevares i den originale emballage). ■ Blækpatronerne har været i maskinen i mere end seks måneder. ■ Blækpatronen har måske ikke været opbevaret korrekt før brug.
	Prøv at bruge de anbefalede papirtyper. (Se <i>Anbefalet papir og andre udskriftsmedier</i> på side 18).
	Det anbefalede miljø til din maskine er mellem 20 °C til 33 °C.
Der er hvide vandrette linjer i tekst eller grafik.	Rens printhovedet. (Se <i>Rensning af printhovedet</i> på side 89).
	Sørg for, at du bruger originalt Innobella™-blæk fra Brother.
	Prøv at bruge de anbefalede papirtyper. (Se <i>Anbefalet papir og andre udskriftsmedier</i> på side 18).
	Hvis du bruger A3-papir med lange fibre, kommer der muligvis vandrette striber på dine udskrifter. Prøv at slå A3 sikker fremføring fra. (Se <i>Funktion til sikker papirfremføring af A3-størrelse for papir med korte fibre</i> på side 25). Hvis du udskriver fra en computer, skal du skifte papirstørrelse til A3 (lang bane) i driveren. (Se <i>Udskrivning</i> til Windows® eller <i>Udskrivning og faxafsending</i> til Macintosh® i softwarebrugsanvisningen på cd-rom'en).
Maskinen udskriver blanke sider.	Rens printhovedet. (Se <i>Rensning af printhovedet</i> på side 89).
	Sørg for, at du bruger originalt Innobella™-blæk fra Brother.
Tegn og linjer er stakkede.	Kontroller udskriftsjusteringen. (Se <i>Kontrol af udskriftsjusteringen</i> på side 91).
Udskrevet tekst eller billeder står på skrå.	Sørg for, at papiret er lagt korrekt i papirmagasinet, og at papirsidestyrene er justeret korrekt. (Se <i>Ilægning af papir og andre udskriftsmedier</i> på side 9).
	Sørg for, at det udvendige bagerste låg og det indvendige bagerste låg er lukket rigtigt.
Pletter øverst midt på den udskrevne side.	Kontroller, at papiret ikke er for tykt eller krøllet. (Se <i>Anbefalet papir og andre udskriftsmedier</i> på side 18).
Pletter i højre og venstre hjørne på den udskrevne side.	Sørg for, at papiret ikke er krøllet, når du udskriver bagpå papirets side med indstillingerne Udskriv lige sider og Udskriv ulige sider .
Papiret virker snavset, eller blækket ser ud til at løbe.	Sørg for at bruge de anbefalede papirtyper. (Se <i>Anbefalet papir og andre udskriftsmedier</i> på side 18). Rør ikke ved papiret, før blækket er tørt.
	Hvis du bruger fotopapir, skal du kontrollere, at du har indstillet den rigtige papirtype. Hvis du udskriver et foto fra din pc, skal du indstille Medietype under fanen Grundlæggende i printerdriveren.
	Sørg for, at du bruger originalt Innobella™-blæk fra Brother.

Udskrivning (Fortsat)

Problemer	Forslag
Der er pletter på bagsiden eller nederst på siden.	Kontroller, at der ikke er blæk på printerpladen. (Se <i>Rengøring af maskinens printerplade</i> på side 88).
	Sørg for, at du bruger originalt Innobella™-blæk fra Brother.
	Sørg for at bruge papirholderklappen. (Se <i>Ilægning af papir og andre udskriftsmedier</i> på side 9).
Maskinen udskriver kompakte linjer på siden.	Kontroller Omvendt orden under fanen Grundlæggende i printerdriveren.
Udskrifterne er krøllede.	På printerdriverens fane Avanceret skal du klikke på Farveindstillinger , og fjerne markeringen af Tovejs udskrivning til Windows® eller Tovejs udskrivning til Macintosh®.
	Sørg for, at du bruger originalt Innobella™-blæk fra Brother.
Det er ikke muligt at udføre 'Sidelayout'-udskrivning.	Kontroller, at indstillingen for papirstørrelse i programmet og i printerdriveren er den samme.
Udskrivningshastigheden er for langsom.	Prøv at ændre printerdriverindstillingen. Højeste opløsning kræver længere databehandlings-, overførsels- og udskrivningstid. Prøv de andre kvalitetsindstillinger i printerdriveren under fanen Avanceret . Klik også på Farveindstillinger , og sørg for at fjerne markeringen af Farveforbedring .
	Deaktiver funktionen Kant til kant. Udskrivning Kant til kant er langsommere end normal udskrivning. (Se <i>Udskrivning</i> til Windows® eller <i>Udskrivning og faxafsendelse</i> til Macintosh® i softwarebrugsanvisningen på cd-rom'en).
Farveforbedring fungerer ikke korrekt.	Hvis billeddataene ikke er i fuld farve i dit program (f.eks. 256 farver), fungerer Farveforbedring ikke. Brug mindst 24-bit farvedata til funktionen Farveforbedring.
Fotopapir fremføres ikke korrekt.	Når du udskriver på Brother-fotopapir, skal du sørge for altid at lægge ét ekstra ark fotopapir i først, før du lægger det papir i, du vil udskrive på.
	Rengør papiroptagningsrullen. (Se <i>Rengøring af papiroptagningsrullen</i> på side 89).
Maskinen fremfører flere sider.	Kontroller, at papiret er lagt korrekt i papirmagasinet. (Se <i>Ilægning af papir og andre udskriftsmedier</i> på side 9).
	Kontroller, at der ikke er lagt mere end to papirtyper i papirmagasinet på én gang.
De udskrevne sider stables ikke ordentligt.	Sørg for at bruge papirholderklappen. (Se <i>Ilægning af papir og andre udskriftsmedier</i> på side 9).
Maskinen udskriver ikke fra Adobe Illustrator.	Prøv at reducere udskriftsopløsningen. (Se <i>Udskrivning</i> til Windows® eller <i>Udskrivning og faxafsendelse</i> til Macintosh® i softwarebrugsanvisningen på cd-rom'en).

Problemer med kopiering

Problemer	Forslag
Det er ikke muligt at tage en kopi.	Sørg for, at kopitasten  lyser. (Se <i>Gå i kopifunktion</i> på side 30).
Dårlige scanningsresultater ved brug af ADF'en.	Prøv at bruge scannerglaspladen. (Se <i>Brug af scannerglaspladen</i> på side 23).
Der kommer lodrette sorte linjer eller striber på kopierne.	Lodrette sorte linjer eller striber på kopier skyldes hovedsageligt snavs eller rettelak på glasstrimlen. Rengør glasstrimlen. (Se <i>Rengøring af scannerglas</i> på side 88).
Tilpas til side fungerer ikke ordentligt.	Sørg for, at dit kildedokument ikke er skævt. Anbring dokumentet, og prøv igen.

Problemer med scanning

Problemer	Forslag
TWAIN/WIA-fejl vises, når scanningen starter.	Kontroller, at Brother TWAIN/WIA-driveren er valgt som primær kilde. I PaperPort™ 11SE med OCR skal du klikke på Filer , Scan eller hent foto og klikke på Vælg for at vælge Brother TWAIN/WIA-driveren.
Dårlige scanningsresultater ved brug af ADF'en.	Prøv at bruge scannerpladen. (Se <i>Brug af scannerpladen</i> på side 23).
OCR virker ikke.	Prøv at forøge scanneropløsningen.

Problemer med software

Problemer	Forslag
Det er ikke muligt at installere software eller udskrive.	Kør programmet Reparer MFL-Pro Suite på cd-rom'en. Dette program reparerer og geninstallerer softwaren.
'Enhed optaget'	Kontroller, at maskinen ikke viser en fejlmeddelelse på displayet.
Det er ikke muligt at udskrive billeder fra FaceFilter Studio.	Hvis du vil bruge FaceFilter Studio, skal du installere FaceFilter Studio-programmet fra cd-rom'en, der fulgte med din maskine. Se i <i>Hurtig installationsvejledning</i> for at installere FaceFilter Studio. Før du starter FaceFilter Studio første gang, skal du også kontrollere, at din Brother-maskine er tændt og tilsluttet din computer. Dette giver dig mulighed for at få adgang til alle funktionerne i FaceFilter Studio.

PhotoCapture Center™-problemer

Problemer	Forslag
Den flytbare disk fungerer ikke korrekt.	<ol style="list-style-type: none"> Har du installeret Windows® 2000-opdateringen? Hvis ikke, skal du gøre følgende: <ol style="list-style-type: none"> Fjern USB-kablet. Installer opdateringen til Windows® 2000 ved hjælp af en af følgende metoder. <ul style="list-style-type: none"> Installer MFL-Pro Suite fra cd-rom'en. (Se <i>Hurtig installationsvejledning</i>). Indlæs den nyeste service pack fra Microsoft's websted. Vent ca. 1 minut efter genstarten af pc'en, og forbind derefter USB-kablet. Tag hukommelseskortet eller USB flash-hukommelsesdrevet ud, og indsæt det igen. Hvis du har foretaget "Skub ud" fra Windows®, skal du tage hukommelseskortet eller USB flash-hukommelsesdrevet ud, inden du fortsætter. Hvis der vises en fejlmeddelelse, når du prøver at skubbe hukommelseskortet eller USB flash-hukommelsesdrevet ud, betyder det, at kortet er i brug. Vent lidt, og prøv igen. Hvis intet af ovennævnte virker, skal du slukke din pc og maskinen og derefter tænde dem igen. (Du skal trække netstikket ud af maskinen for at slukke for den).
Kan ikke komme ind i den flytbare disk fra skrivebordsikonet.	Kontroller, at du har sat hukommelseskortet eller USB flash-hukommelsesdrevet korrekt i.
En del af mit foto mangler, når det udskrives.	Sørg for, at Print til kant og Beskæring er slået fra. (Se <i>Print til kant</i> på side 50 og <i>Beskæring</i> på side 50).

Netværksproblemer

Problemer	Forslag
Det er ikke muligt at udskrive via netværket.	<p>Kontroller, at maskinen er tændt, er online og i klartilstand. Udskriv en netværkskonfigurationsliste (se <i>Rapporter</i> på side 28), og kontroller de nuværende netværksindstillinger, der er udskrevet på denne liste. Slut LAN-kablet til hub'en igen for at kontrollere, at kabelføringen og netværksforbindelserne er gode. Prøv om muligt at slutte maskinen til en anden port i din hub ved hjælp af et andet kabel. Hvis forbindelserne er gode, viser maskinen LAN Aktiv i to sekunder.</p> <p>(Se netværksbrugsanvisningen for at få flere oplysninger, hvis du har netværksproblemer).</p>
Netværksscanningsfunktionen virker ikke.	<p>(Kun brugere af Windows®) Firewall-indstillingerne på din pc afviser muligvis den nødvendige netværkstilslutning. Følg nedenstående vejledning for at konfigurere din firewall. Hvis du bruger personlig firewall, skal du se i softwarebrugsanvisningen eller kontakte softwareproducenten.</p> <p>Til brugere af Windows® XP SP2 og Windows Vista®: Se <i>Firewall-indstillinger</i> i softwarebrugsanvisningen på cd-rom'en.</p> <p>Windows® XP SP1-brugere kan besøge Brother Solutions Center (http://solutions.brother.com).</p>
Din computer kan ikke finde maskinen.	<p><Windows®-brugere></p> <p>Firewall-indstillinger på din pc afviser muligvis den nødvendige netværkstilslutning. Se instruktionerne overfor angående oplysninger.</p> <p><Macintosh®-brugere></p> <p>Vælg din maskine igen i Device Selector, der findes i Macintosh HD/Bibliotek/Printers/Brother/Utilities/DeviceSelector eller fra modellisten i ControlCenter2.</p>

Fejl- og vedligeholdelsesmeddelelser

Der kan, som med alle moderne kontorprodukter, ske fejl. Hvis dette sker, identificerer din maskine fejlen og viser en fejlmeddelelse. De mest almindelige fejl- og vedligeholdelsesmeddelelser er vist nedenfor.

Du kan selv afhjælpe de fleste fejl og rutinevedligeholdelser. Hvis du har behov for yderligere hjælp, tilbyder Brother Solutions Center de seneste FAQ'er (ofte stillede spørgsmål) og tips til fejlfinding.

Besøg os på <http://solutions.brother.com>.



Fejlmeddelelse	Årsag	Handling
Billede for langt	Dit fotos proportioner er uregelmæssige, så der ikke kunne tilføjes effekter.	Vælg et regelmæssigt proportioneret billede.
Billede for lille.	Størrelsen af dit foto er for lille til at beskære.	Vælg et større billede.
Check dokument	Dokumentet er ikke sat rigtigt i eller fremføres ikke korrekt, eller dokumentet, der er scannet fra ADF'en, var for langt.	Se <i>Brug af ADF'en</i> på side 22. Se <i>Dokumentstop</i> på side 81.
Check papir	Maskinen mangler papir, eller papiret er ikke lagt rigtigt i papirmagasinet.	Gør et af følgende: <ul style="list-style-type: none"> ■ Fyld papir i papirmagasinet, og tryk derefter på Mono Start eller Colour Start. ■ Fjern papiret, ilæg det igen, og tryk derefter på Mono Start eller Colour Start.
	Der er papirstop i maskinen.	Se <i>Printerstop eller papirstop</i> på side 81.
	Det udvendige bagerste låg eller det indvendige bagerste låg er muligvis ikke lukket rigtigt.	Åbn det udvendige bagerste låg eller det indvendige bagerste låg, og luk dem sikkert fast.
Check papirstør.	Papiret har ikke den korrekte størrelse.	Sørg for, at maskinens indstilling af Papirstørrelse stemmer overens med størrelsen af det papir, som er placeret i bakken. (Se <i>Papirstørrelse og -type</i> på side 25).
Høj Temperatur	Printhovedet er for varmt.	Lad maskinen køle af.
Hub er ubruglig.	En hub eller et USB flash-hukommelsesdrev med hub er blevet tilsluttet det direkte USB-stik.	En hub eller et USB flash-hukommelsesdrev med hub understøttes ikke. Tag stikket i enheden ud af det direkte USB-stik.

Fejlmeddelelse	Årsag	Handling
Hukommelse fuld	Maskinens hukommelse er fuld.	Når kopieringen er i gang, skal du trykke på Stop/Exit og vente, indtil de andre igangværende betjeninger er afsluttet, og derefter prøve igen.
	Hukommelseskortet eller det USB flash-hukommelsesdrev, du anvender, har ikke nok ledig plads til at scanne dokumenter.	Slet ubrugte filer fra hukommelseskortet eller USB flash-hukommelsesdrevet for at få ledig plads, og prøv derefter igen.
Ingen fil	Hukommelseskortet eller USB flash-hukommelsesdrevet i mediedrevet indeholder ikke en .JPG-fil.	Sæt det korrekte hukommelseskort eller USB flash-hukommelsesdrev i slotten igen.
Ingen patron	En blækpatron er sat forkert i.	Tag den nye blækpatron ud, og installer den igen, indtil den klikker på plads. (Se <i>Udskiftning af blækpatronerne</i> på side 84).
Init. af touchscreen mislykkedes	Der er trykket på berøringsskærmen, før initialiseringen ved opstart var afsluttet.	Træk maskinens netstik ud, eller sluk maskinen. Sørg for, at der ikke er noget, der hviler på eller rører ved berøringsskærmen. Sæt maskinens netstik i, eller tænd maskinen. Vent indtil menuknappen vises, før du forsøger at bruge berøringsskærmen.
Kan ikke init. XX	Der er opstået et mekanisk problem i maskinen. —ELLER— Der er fremmedlegemer som clips eller skævt papir i maskinen.	Åbn scannerlåget, og fjern eventuelle fremmedlegemer fra maskinens indvendige dele. Hvis fejlmeddelelsen fortsætter, skal du afbryde maskinen ved kontakten i flere minutter og derefter tænde for den igen.
Kan ikke printe XX	Der er opstået et mekanisk problem i maskinen. —ELLER— Der er fremmedlegemer som clips eller skævt papir i maskinen.	Åbn scannerlåget, og fjern eventuelle fremmedlegemer fra maskinens indvendige dele. Hvis fejlmeddelelsen fortsætter, skal du afbryde maskinen ved kontakten i flere minutter og derefter tænde for den igen.
Kan ikke regist.	Du installerede en ny blækpatron for hurtigt, og maskinen registrerede den ikke.	Tag den nye blækpatron ud, og installer den igen, indtil den klikker på plads.
	Hvis du ikke anvender originalt blæk fra Brother, registrerer maskinen muligvis ikke blækpatronen.	Udskift patronen med en original blækpatron fra Brother. Hvis fejlmeddelelsen fortsætter, skal du kontakte din Brother-forhandler.
	En blækpatron er sat forkert i.	Tag den nye blækpatron ud, og installer den igen, indtil den klikker på plads. (Se <i>Udskiftning af blækpatronerne</i> på side 84).

Fejlmeddelelse	Årsag	Handling
Kan ikke rense XX	Der er opstået et mekanisk problem i maskinen. — ELLER — Der er fremmedlegemer som clips eller skævt papir i maskinen.	Åbn scannerlåget, og fjern eventuelle fremmedlegemer fra maskinens indvendige dele. Hvis fejlmeddelelsen fortsætter, skal du afbryde maskinen ved kontakten i flere minutter og derefter tænde for den igen.
Kan ikke scanne XX	Der er opstået et mekanisk problem i maskinen. — ELLER — Der er fremmedlegemer som clips eller skævt papir i maskinen.	Åbn scannerlåget, og fjern eventuelle fremmedlegemer fra maskinens indvendige dele. Hvis fejlmeddelelsen fortsætter, skal du afbryde maskinen ved kontakten i flere minutter og derefter tænde for den igen.
Kan ikke udskr.	En eller flere blækpatroner er tomme. Maskinen stopper al udskrivning.	Udskift de tomme blækpatroner. (Se <i>Udskiftning af blækpatronerne</i> på side 84).
Kun S/H-udskrift	En eller flere farveblækpatroner er tomme. Mens denne meddelelse vises på displayet, virker hver funktion på følgende måde: <ul style="list-style-type: none"> ■ Udskrivning Hvis du klikker på Gråskala i printerdriverens fane Avanceret, kan du bruge maskinen som en sort-hvid printer i ca. fire uger afhængigt af det antal sider, du udskriver. ■ Kopiering Hvis papirtypen er indstillet til Alm.papir, Inkjet papir eller Transparent, kan du tage sort-hvide kopier. Hvis papirtypen er indstillet til Andet glittet eller Brother BP71, stopper maskinen al udskrivning. Hvis du trækker netstikket ud af maskinen eller fjerner en tom blækpatron, kan du ikke bruge maskinen, før du skifter til en ny blækpatron.	Udskift de tomme blækpatroner. (Se <i>Udskiftning af blækpatronerne</i> på side 84).
Låget er åbent.	Scannerlåget er ikke lukket helt.	Løft scannerlåget, og luk det igen.
	Blækpatronlåget er ikke lukket helt.	Luk blækpatronlåget godt til, indtil det siger klik.
Lav Temperatur	Printhovedet er for koldt.	Lad maskinen varme op.
Lavt blækniveau	En eller flere af blækpatronerne er ved at løbe tør for blæk.	Bestil en ny blækpatron.

Fejlmeddelelse	Årsag	Handling
Medie er fyldt.	Hukommelseskortet eller USB flash-hukommelsesdrevet, du anvender, indeholder allerede 999 filer.	Din maskine kan kun gemme til hukommelseskortet eller USB flash-hukommelsesdrevet, hvis det indeholder mindre end 999 filer. Prøv at slette ubrugte filer for at frigøre plads, og prøv igen.
Medie fejl	Hukommelseskortet er enten beskadiget, ikke korrekt formateret, eller der er et problem med hukommelseskortet.	Sæt kortet helt ind i sloten igen for at sikre korrekt placering. Hvis fejlen fortsætter, skal du kontrollere maskinens mediedrev (slot) ved at isætte et andet hukommelseskort, du ved fungerer.
Papirstop	Der er papirstop i maskinen.	Åbn det udvendige bagerste låg og det indvendige bagerste låg (bagpå maskinen), og fjern det fastsiddende papir. (Se <i>Printerstop eller papirstop</i> på side 81). Se <i>Printerstop eller papirstop</i> på side 81. Sørg for, at papirlængdestyret er justeret til den korrekte papirstørrelse. Forlæng ikke papirmagasinet, når du lægger A5 eller mindre papirstørrelser i.
Rest data	Udskriftsdata forbliver i maskinens hukommelse.	Tryk på Stop/Exit . Maskinen annullerer jobbet og rydder det fra hukommelsen. Prøv at udskrive igen.
Ubrugbar enhed Afbryd enheden fra frontstikket, sluk for maskinen og tænd igen	En ødelagt enhed er blevet tilsluttet det direkte USB-stik.	Afbryd forbindelsen mellem enheden og det direkte USB-interface, og tryk derefter på On/Off for at slukke maskinen og derefter tænde den igen.
Ubrugbar enhed Afbryd USB-enheden.	En USB-enheden eller et USB flash-hukommelsesdrev, der ikke understøttes, er blevet tilsluttet det direkte USB-stik. Besøg os på (http://solutions.brother.com) for at få flere oplysninger.	Tag stikket i enheden ud af det direkte USB-stik.

Fejlanimationsskærm

Fejlanimation viser trinvis instruktioner, når der opstår papirstop. Du kan læse trinene i dit eget tempo ved at trykke på  for at se det næste trin, og  for at gå tilbage. Hvis du ikke trykker på en tast i 1 minut, begynder animationen at køre automatisk igen.



Bemærk!

Du kan trykke på  eller  for at standse den automatiske animation midlertidigt og gå tilbage til trinvis tilstand.

Dokumentstop

Dokumenter kan sidde fast i ADF-enheden, hvis de ikke er ilagt eller fremført korrekt, eller hvis de er for lange. Følg trinene herunder for at afhjælpe et dokumentstop.

Dokumentet sidder fast øverst i ADF-enheden

- 1 Tag alt det papir ud af ADF'en, der ikke sidder fast.
- 2 Åbn ADF-låget.
- 3 Træk det fastsiddende dokument ud til højre.

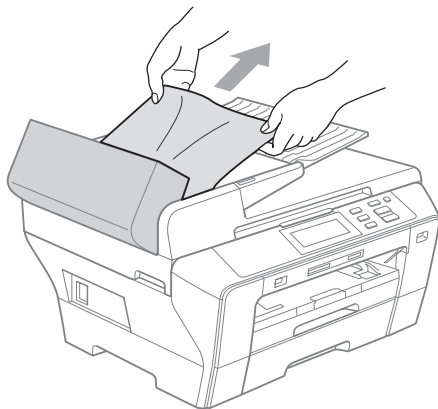

- 4 Luk ADF-låget.
- 5 Tryk på **Stop/Exit**.



Bemærk!

For at undgå dokumentstop skal ADF-låget lukkes korrekt ved at trykke forsigtigt på midten af låget.

Dokumentet sidder fast i ADF-enheden

- 1 Tag alt det papir ud af ADF'en, der ikke sidder fast.
- 2 Løft dokumentlåget.

- 3 Træk det fastsiddende dokument ud til højre.

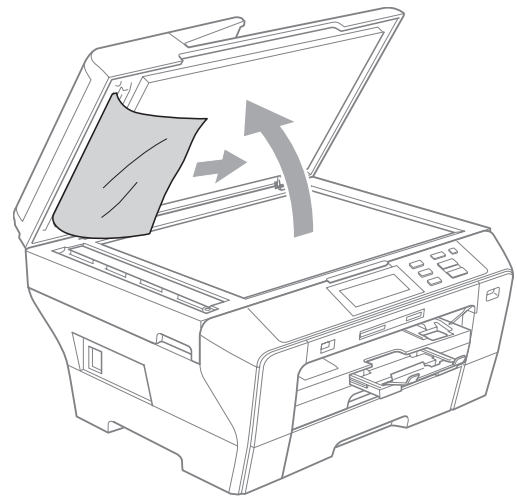

- 4 Luk dokumentlåget.
- 5 Tryk på **Stop/Exit**.

Printerstop eller papirstop

Fjern det fastsiddende papir, afhængigt af hvor det sidder fast i maskinen. Åbn og luk scannerlåget for at afhjælpe fejlen.

- 1 Tag papirmagasinerne (1) ud af maskinen.

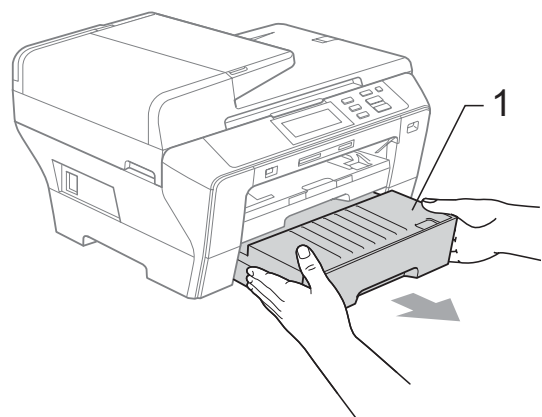
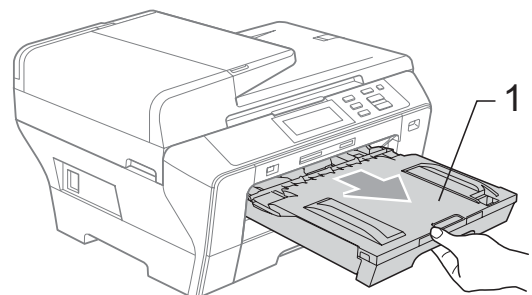

- 2 Træk det fastsiddende papir ud (1), og tryk på **Stop/Exit**.

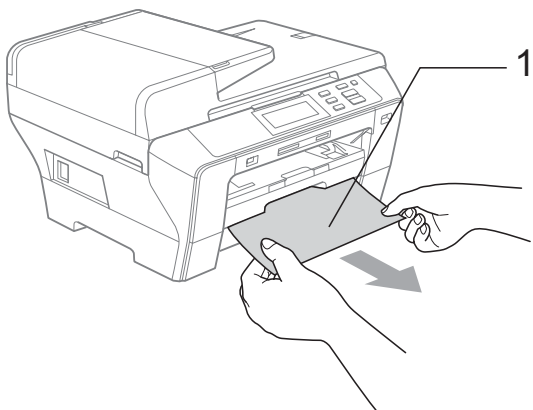
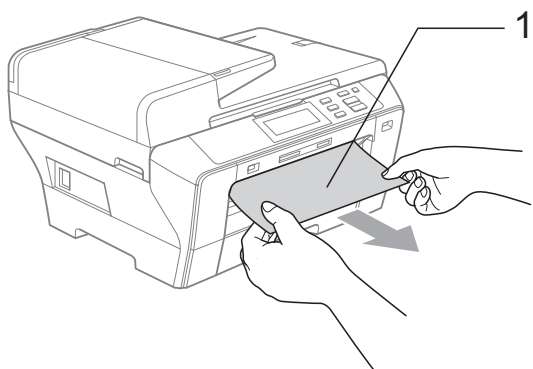

- 3 Nulstil maskinen ved at løfte scannerlåget fra forsiden af maskinen og lukke det efterfølgende.

- Hvis ikke du kan fjerne det fastsiddende papir fra frontens side, eller fejlmeddelelsen stadig vises på displayet, når du har fjernet det fastsiddende papir, skal du gå til næste trin.

- 4 Åbn det udvendige bagerste låg (1) fra bagsiden af maskinen. Træk papiret, som sidder fast, ud af maskinen.

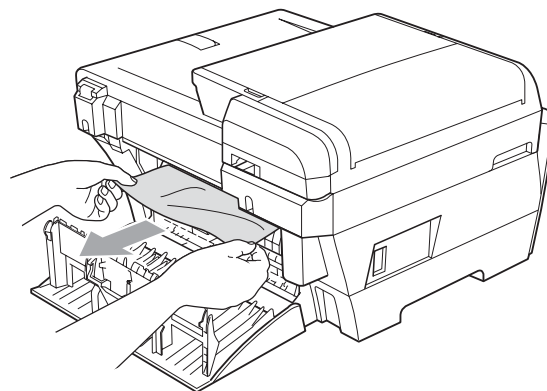
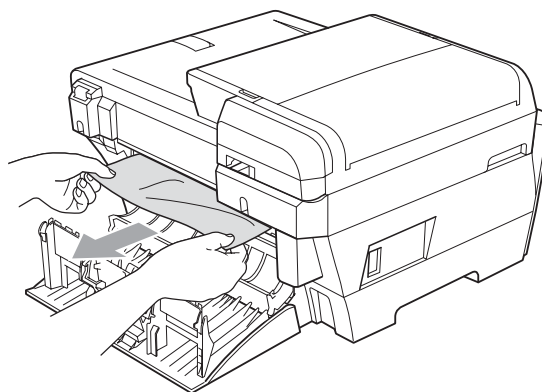
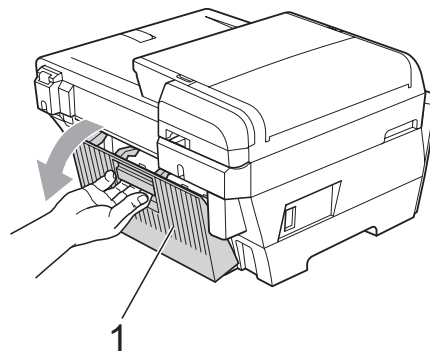

- 5 Luk det indvendige bagerste låg (1) igen, hvis det er åbent, som vist på illustrationen herunder.

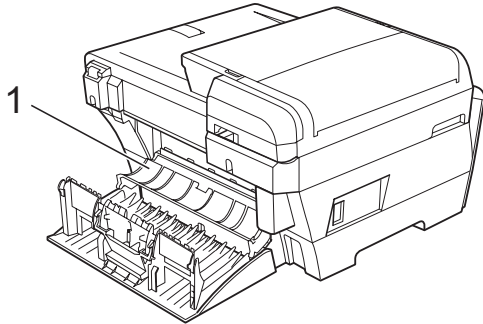

- 6 Luk det udvendige bagerste låg. Sørg for, at låget sidder ordentligt fast.

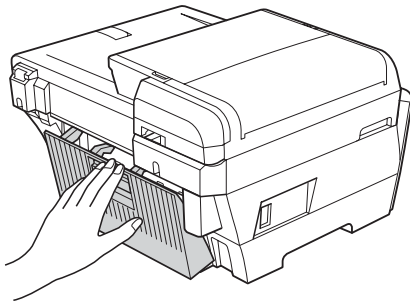

- 7 Brug begge hænder til at løfte scannerlåget (1) vha. plastiktappene på begge sider af maskinen, indtil det låses sikkert fast i åben stilling. Sørg for, at der ikke er mere fastsiddende papir i maskinens hjørner.

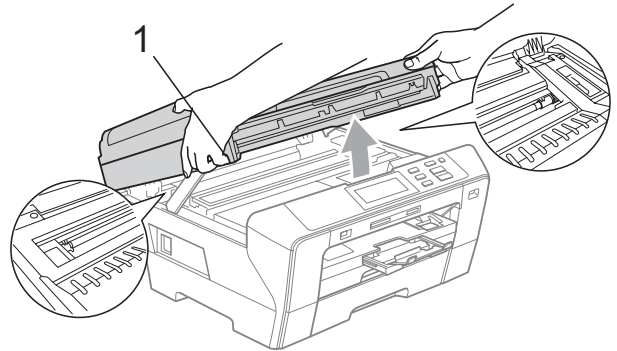

Bemærk!

- Hvis papiret sidder fast under printhovedet, skal du trække maskinens netstik ud af strømkilden, og derefter flytte printhovedet for at tage papiret ud.
- Hvis printhovedet er standset i det højre hjørne, som vist på illustrationen, kan du ikke flytte printhovedet. Hold **Stop/Exit** nede, indtil printhovedet flytter til midten. Træk derefter maskinens netstik ud af strømkilden, og tag papiret ud.

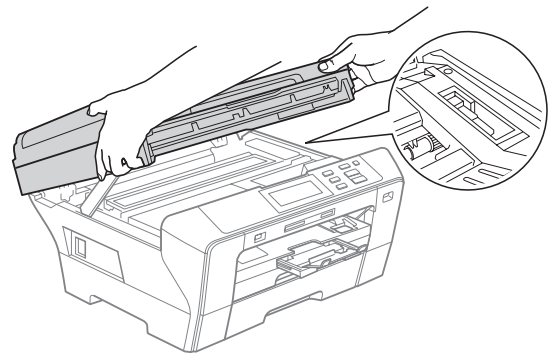

- Hvis du får blæk på din hud eller dit tøj, skal du straks vaske med sæbe eller vaskemiddel.

- 8 Luk forsigtigt scannerlåget vha. de små håndtag på begge sider af det, mens du trykker ned på støtten til scannerlåget (1).

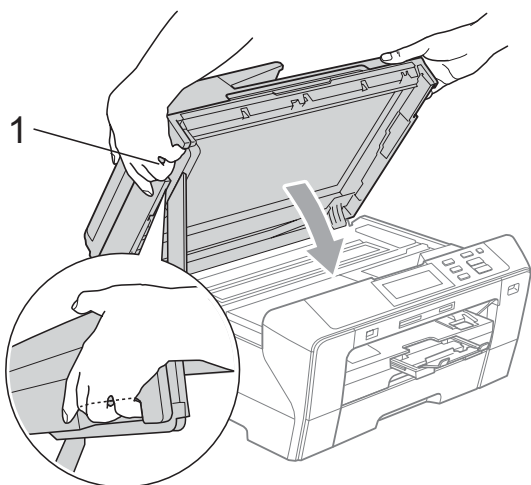

ADVARSEL

Pas på, at dine fingre ikke kommer i klemme under scannerlåget.

Brug altid de små fingerhåndtag på begge sider af scannerlåget, når du åbner og lukker det.

- 9 Skub papirmagasin nr. 1 og papirmagasin nr. 2 helt tilbage i maskinen.



Bemærk!

Sørg for, at du trækker papirstøtten ud, indtil den klikker på plads.

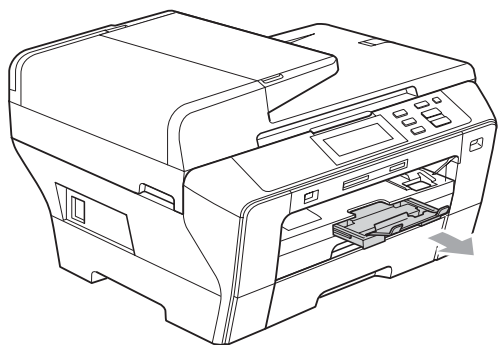

Rutinevedligeholdelse

Udskiftning af blækpatronerne

Din maskine er udstyret med en blækdråbetæller. Blækdråbetælleren overvåger blækniveauet i hver af de fire patroner. Når maskinen registrerer en blækpatron, der er ved at løbe tør for blæk, giver maskinen besked med en meddelelse på displayet.

Displayet giver besked om, hvilken blækpatron der er ved at løbe tør for blæk eller skal udskiftes. Sørg for at følge displaymeddelelserne, så blækpatronerne udskiftes i den rigtige rækkefølge.

Selv når maskinen meddeler dig, at en blækpatron er tom, vil der være en lille smule blæk tilbage i blækpatronen. Det er nødvendigt at beholde en lille smule blæk i patronen for at undgå, at blækket tørrer ud og beskadiger printhovedet.



FORSIGTIG

Brother-multifunktionsmaskiner er designet til at arbejde med blæk efter specielle specifikationer og vil give en optimal ydelse og driftsikkerhed med ægte Brother-blækpatroner. Brother kan ikke garantere denne optimale ydelse og driftsikkerhed, hvis der anvendes blæk eller blækpatroner med andre specifikationer. Brother anbefaler derfor ikke brug af andre patroner end ægte Brother-patroner eller påfyldning af tomme patroner med blæk fra andre kilder. Hvis der opstår skader på printhovedet eller på andre dele af maskinen som følge af anvendelse af andre mærker blæk eller blækpatroner, vil ingen reparationer som følge heraf være dækket af garantien.

1 Åbn låget til blækpatronen.
Hvis en eller flere blækpatroner er tomme, f.eks. sort, viser displayet Kan ikke udskr.

2 Tryk på lågets udløserhåndtag, som vist, for at frigøre blækpatronen, som angivet på displayet. Fjern patronen fra maskinen.

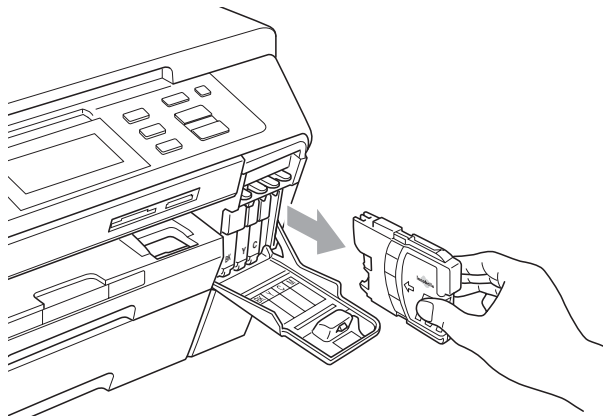
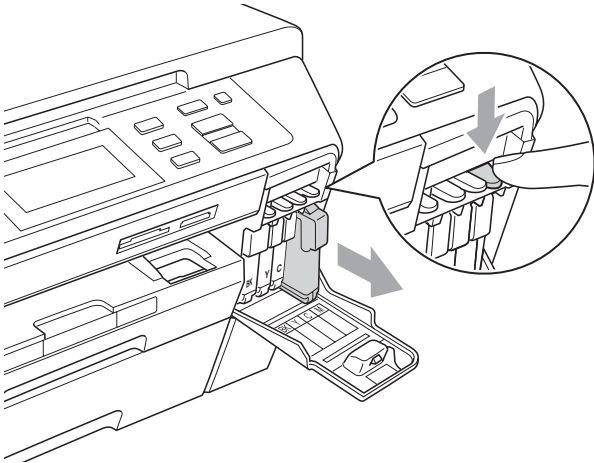

3 Åbn posen med den nye blækpatron for den farve, der vises på displayet, og tag blækpatronen ud.

4 Drej den grønne knap på den beskyttende gule hætte med uret, indtil det klikker på plads, for at frigøre vakuumsforseglingen, og fjern derefter hættten (1).

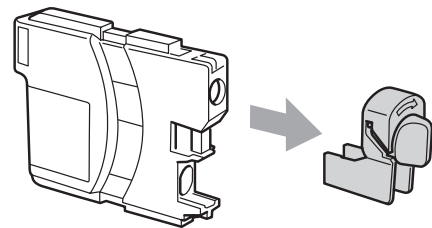
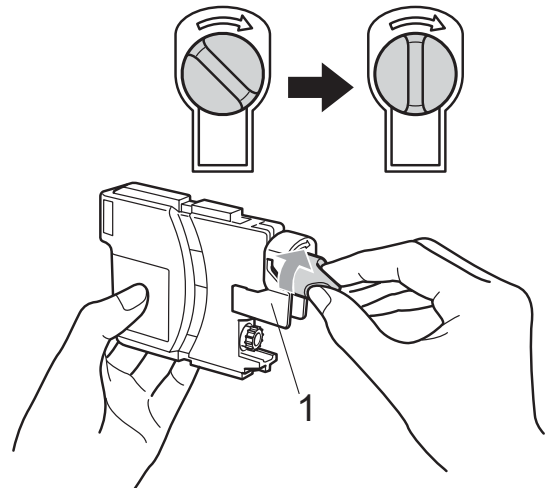

5 Hver farve har sin egen præcise position. Installer blækpatronen i pilens retning på mærket.

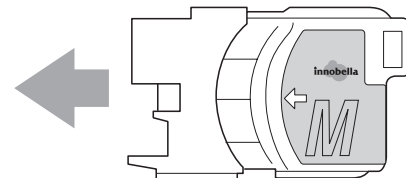

6 Skub forsigtigt blækpatronen, indtil den klikker på plads, og luk derefter låget til blækpatronen.

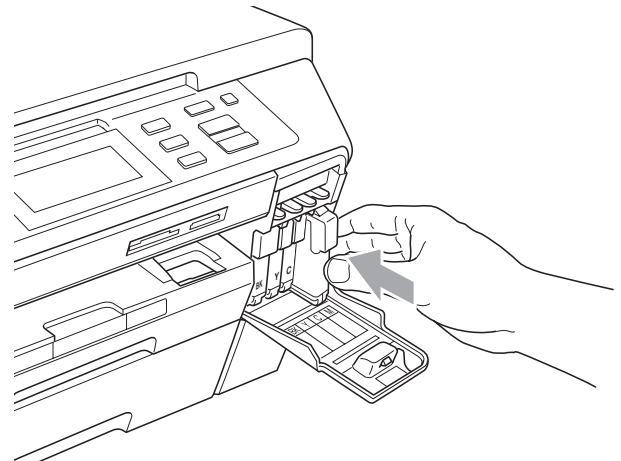

B

- 7 Maskinen nulstiller automatisk blækdråbetælleren.



Bemærk!

- Hvis du har udskiftet en blækpatron, beder LCD'et dig om at kontrollere, at det er en helt ny patron (f.eks. Udskiftede du **BK** Sort). For hver ny patron du installerer, skal du trykke på **Ja** for at nulstille blækdråbetælleren automatisk for netop den farve. Hvis den blækpatron, du har installeret, ikke er helt ny, skal du trykke på **Nej**.
- Hvis LCD'et viser **Ingen patron eller Kan ikke regist.**, når du har installeret blækpatronerne, skal du kontrollere, at blækpatronerne er installeret korrekt.



ADVARSEL

Hvis du får blæk i øjnene, skal du straks skylle dem med vand og om nødvendigt søge læge.



FORSIGTIG

Fjern IKKE blækpatronerne, hvis du ikke behøver at udskifte dem. Hvis du gør dette, kan blækmængden blive reduceret, og maskinen ved da ikke, hvor meget blæk der er tilbage i patronen.

Rør IKKE ved blækpatronslottene. Hvis du gør det, får du blækpletter på dig.

Hvis du får blæk på din hud eller dit tøj, skal du straks vaske med sæbe eller vaskemiddel.

Hvis du blander farverne ved installation af en blækpatron på den forkerte farveposition, skal du rense printhovedet flere gange, når du har korrigeret installationen.

Når du åbner en blækpatron, skal du installere den i maskinen og bruge den færdig inden for seks måneder efter installationen. Brug uåbnede blækpatroner i henhold til udløbsdatoen på patronpakningen.

Demonter og pil IKKE ved blækpatronen, da dette kan forårsage, at blækket løber ud af patronen.

Rengøring af maskinens overflade

Rengøring af berøringsskærmen på følgende måde:



FORSIGTIG

Sluk for strømmen, når du rengør berøringsskærmen.

Brug IKKE nogen former for flydende rengøringsmidler (inkl. sprit).

- 1 Rengør berøringsskærmen med en tør, blød klud.

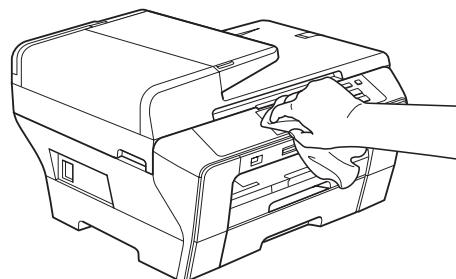

Rengør maskinens overflade som følger:

! FORSIGTIG

Brug neutrale rengøringsmidler. Rengøring med flygtige væsker som f.eks. fortynder eller rensebenzin beskadiger maskinens overflade.

Brug IKKE rengøringsmidler, der indeholder ammoniak.

Brug IKKE isopropylalkohol til at fjerne snavs på kontrolpanelet. Det kan få panelet til at revne.

- 1 Tag papirmagasinerne (1) helt ud af maskinen.

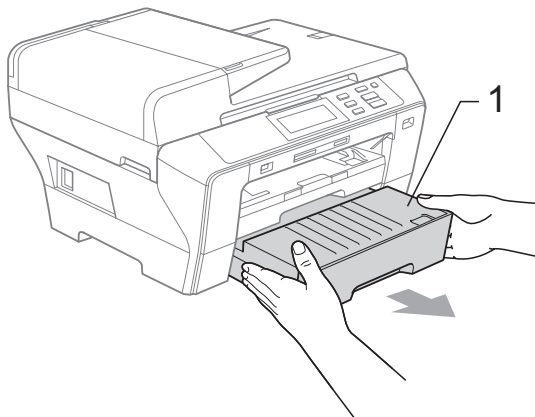
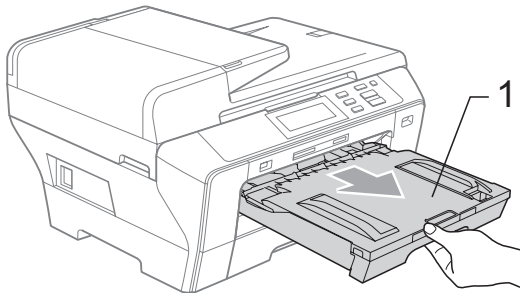

- 2 Tør maskinens overflade af med en blød klud for at fjerne støv.

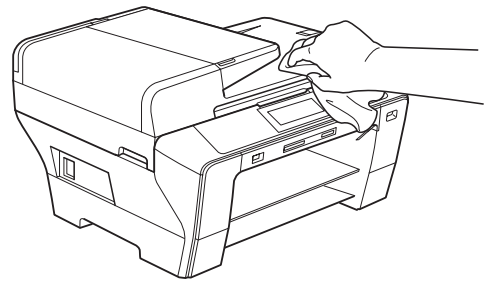

- 3 Fjern eventuelle genstande fra papirmagasinet.

- 4 Tør papirmagasinerne med en blød klud for at fjerne støvet.

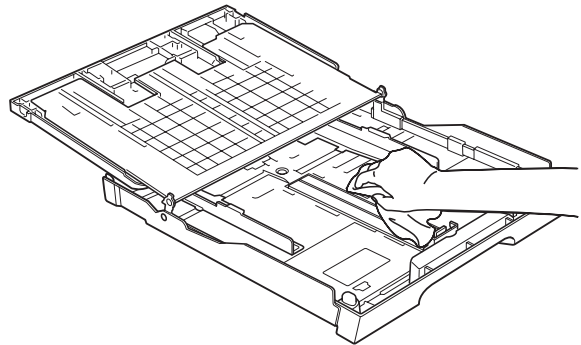

- 5 Sæt papirmagasinerne helt tilbage i maskinen.

B

Rengøring af scannerglasset

- 1 Løft dokumentlåget (1). Rengør scannerglasset (2) og det hvide plastik (3) med en blød fnugfri klud, der er fugtet med ikke-brændbart glasrens.

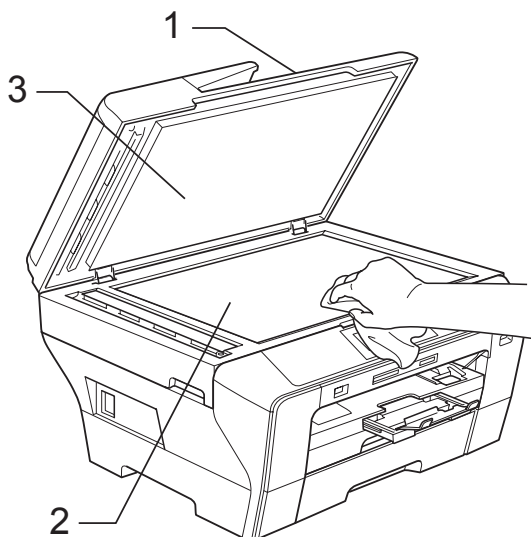

- 2 I ADF-enheden skal du rengøre den hvide stang (1) og glasstrimlen (2) med en fnugfri klud, der er fugtet med ikke-brændbart glasrens.

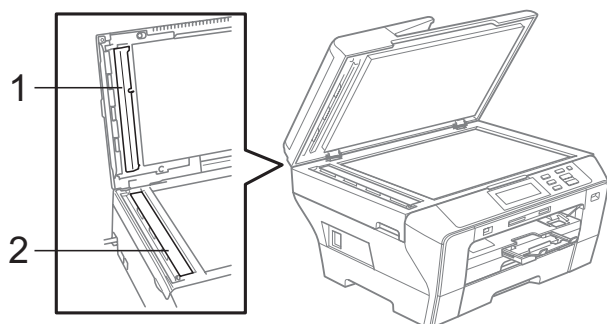

Bemærk!

Samtidig med rengøring af glasstrimlen med ikke-brændbart glasrens skal du lade fingerspidsen køre hen over glasstrimlen for at mærke efter, om der skulle sidde noget på den. Hvis du kan føle snavs, skal glasstrimmelområdet rengøres igen. Du kan være nødt til at gentage rengøringsprocessen flere gange. Tag en kopi efter hver rengøring for at teste.

Rengøring af maskinens printerplade



ADVARSEL

Sørg for, at trække stikket til maskinen ud af stikkontakten, før printerpladen rengøres (1).

- 1 Brug begge hænder til at løfte scannerlåget vha. plastiktappene på begge sider af maskinen, indtil det lukkes sikkert fast i åben stilling.
- 2 Rengør maskinens printerplade (1) og området omkring den, og tør alt spildt blæk væk med en blød, tør, fnugfri klud.

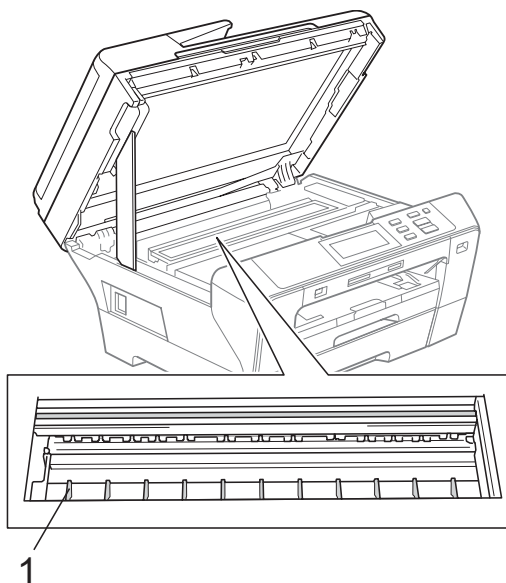

Rengøring af papiroptagningsrullen

- 1 Tag papirmagasinerne helt ud af maskinen.
- 2 Træk maskinens netledning ud af stikkontakten, og åbn det udvendige bagerste låg (1) og det indvendige bagerste låg (2) bag på maskinen.

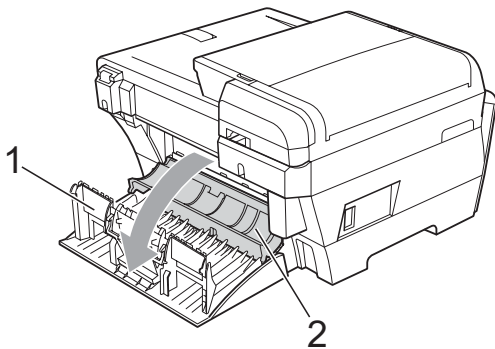

- 3 Rengør papiroptagningsrullen (1) med isopropylalkohol på en vatpind.

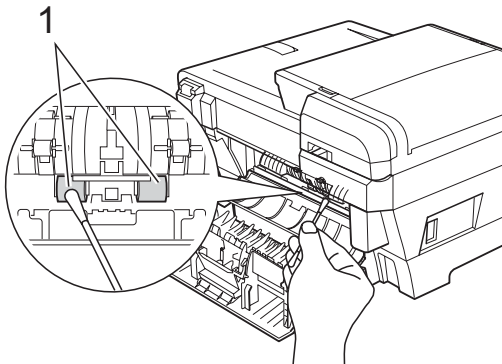

- 4 Luk det indvendige bagerste låg og det udvendige bagerste låg. Sørg for, at låget sidder ordentligt fast.
- 5 Sæt papirmagasinerne helt tilbage i maskinen.
- 6 Tilslut netledningen igen.

Rensning af printhovedet

For at sikre god udskriftskvalitet, renser maskinen automatisk printhovedet. Du kan starte rensningsprocessen manuelt, hvis der er et problem med udskriftskvaliteten.

Rens printhovedet og blækpatronerne, hvis du får en vandret linje i teksten eller ingen tekst eller grafikken på de udskrevne sider. Du kan kun rense sort, tre farver ad gangen (cyan/gul/magenta) eller alle fire farver samtidig.

Rensning af printhovedet bruger blæk. Alt for hyppig rensning bruger unødvendigt meget blæk.

! FORSIGTIG

Berør IKKE printhovedet. Berøring af printhovedet kan forårsage permanent skade og gøre garantien på printhovedet ugyldig.

- 1 Tryk på .
- 2 Tryk på Rensning.
- 3 Tryk på og vælg Sort, Farve eller Alle.
Maskinen renser printhovedet. Når rensningen er færdig, går maskinen automatisk tilbage til standby.



Bemærk!

Hvis du renser printhovedet mindst fem gange, og udskriften ikke forbedres, skal du prøve at installere en ny ægte Brother-blækpatron for hver farve, der er problemer med. Prøv at rense printhovedet igen op til fem gange mere. Hvis udskriften ikke forbedres, skal du kontakte din Brother-forhandler.

Kontrol af udskriftskvaliteten

Hvis farverne og teksten på udskriften er udviskede eller sribede, kan det skyldes, at nogle af dyserne er tilstoppede. Det kan du kontrollere ved at udskrive udskriftskvalitetskontrolarket og se dysekontrolmønstret.

Bemærk!

Sørg for at lægge papir i det øverste papirmagasin ved startopsætningen.

- 1 Tryk på .
- 2 Tryk på `Test udskrift`.
- 3 Tryk på `Printkvalitet`.
- 4 Tryk på **Colour Start**. Maskinen begynder at udskrive udskriftskvalitetskontrolarket.
- 5 Kontroller kvaliteten af de fire farveblokke på arket.
- 6 Displayet spørger dig, om udskriftskvaliteten er OK. Gør et af følgende:
 - Hvis alle linjer er klare og tydelige, skal du trykke på `Ja` for at afslutte kontrollen af udskriftskvaliteten og gå til trin 10.
 - Hvis du kan se manglende korte linjer som vist nedenfor, skal du trykke på `Nej`.

<Sort>

OK



Dårlig



<Farve>

OK



Dårlig



- 7 Displayet spørger dig, om udskriftskvaliteten er OK for sort og tre farver. Tryk på `Ja` eller `Nej`.
- 8 Tryk på **Colour Start**. Maskinen renser printheadet.
- 9 Når rensningen er afsluttet, skal du trykke på **Colour Start**. Maskinen starter udskrivning af udskriftskvalitetskontrolarket og går tilbage til trin 5.
- 10 Tryk på **Stop/Exit**. Hvis du gentager denne procedure mindst fem gange, og udskriftskvaliteten stadig er dårlig, skal du udskifte blækpatronen for den tilstoppede farve. Når blækpatronen er udskiftet, skal du kontrollere udskriftskvaliteten. Hvis problemet fortsat opstår, skal rensningen og testudskriften gentages mindst fem gange med den nye blækpatron. Hvis der fortsat mangler blæk, skal du kontakte din Brother-forhandler.

FORSIGTIG

Berør IKKE printheadet. Berøring af printheadet kan forårsage permanent skade og gøre garantien på printheadet ugyldig.

Bemærk!



Når en printheaddyse er tilstoppet, ser udskriftsprøven sådan ud.



Når printheaddysen er rensset, er de vandrette linjer væk.

Kontrol af udskriftsjusteringen

Du er måske nødt til at justere udskriftsjusteringen, når maskinen har været transporteret, hvis den udskrevne tekst bliver gnidret, eller hvis billederne bliver udviskede.

- 1 Tryk på .
- 2 Tryk på `Test udskrift`.
- 3 Tryk på `Justering`.
- 4 Tryk på **Mono Start** eller **Colour Start**. Maskinen begynder at udskrive justeringscheckarket.
- 5 Kontroller testudskrifterne i 600 dpi og 1200 dpi for at afgøre, om nummer 5 passer bedst til nummer 0.
- 6 Gør et af følgende:
 - Hvis nummer 5 passer bedst til både 600 dpi- og 1200 dpi-testudskrifterne, skal du trykke på `Ja` for at afslutte justeringschecket og fortsætte til trin 9.
 - Hvis et andet testnummer passer bedre til enten 600 dpi eller 1200 dpi, skal du trykke på `Nej` for at vælge det.
- 7 For 600 dpi skal du indtaste nummeret (1-8) på den testudskrift, som passer bedst til prøven 0.
- 8 For 1200 dpi skal du indtaste nummeret (1-8) på den testudskrift, som passer bedst til prøven 0.
- 9 Tryk på **Stop/Exit**.

Kontrol af blækmængden

Selvom der vises et blækmængde-ikon på displayet, kan du bruge blækmenuen for at se en stor graf, der viser det resterende blæk i hver patron.

- 1 Tryk på .
- 2 Tryk på `Blækvolume`. displayet viser blækmængden.
- 3 Tryk på **Stop/Exit**.



Bemærk!

Du kan kontrollere blækmængden fra computeren. (Se *Udskrivning* til Windows® eller *Udskrivning og faxafsendelse* til Macintosh® i softwarebrugsanvisningen på cd-rom'en).

Maskinoplysninger

Kontrol af serienummeret

Du kan se maskinens serienummer på displayet.

- 1 Tryk på **MENU**.
- 2 Tryk på **Maskin-info**.
- 3 Når du har kontrolleret serienummeret, skal du trykke på **Stop/Exit**.

Pakning og forsendelse af maskinen

Når du transporterer maskinen, skal du bruge den originale emballage, der fulgte med maskinen. Følg anvisningerne nedenfor for at emballere maskinen rigtigt. Beskadigelse af maskinen under forsendelse er ikke dækket af din garanti.

! FORSIGTIG

Det er vigtigt at lade maskinen 'parkere' printhovedet efter et udskriftsjob. Lyt nøje til maskinen, før du trækker stikket ud for at sikre, at al mekanisk støj er stoppet. Hvis ikke maskinen får lov til at færdiggøre denne parkeringsproces, kan det medføre udskrivningsproblemer og mulig beskadigelse af printhovedet.

- 1 Åbn låget til blækpatronen.
- 2 Tryk på lågets frigørelsesshånd for at frigøre blækpatronen, og tag alle blækpatronerne ud. (Se *Udskiftning af blækpatronerne* på side 84).
- 3 Installer den grønne beskyttelsesdel, og skub den, indtil den klikker på plads, og luk derefter blækpatronlåget.

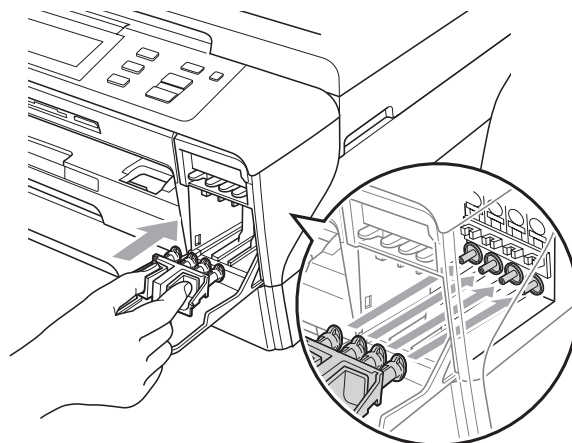

! FORSIGTIG

Sørg for, at plastiktappene på begge sider af den grønne beskyttelsesdel (1) er klikket sikkert på plads (2).

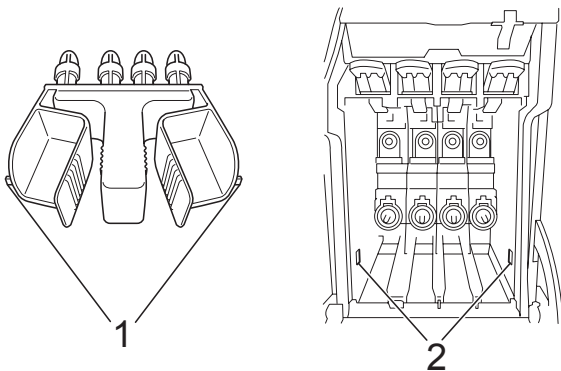

Hvis du ikke kan finde den grønne beskyttelsesdel, må du IKKE fjerne blækpatronerne før forsendelsen. Det er vigtigt, at den grønne beskyttelsesdel eller blækpatronerne er på plads under forsendelsen af maskinen. Forsendelse uden dem kan medføre beskadigelse af maskinen og ophævelse af garantien.

- 4 Træk stikket til maskinen ud af stikkontakten og maskinen.
- 5 Med begge hænder kan du bruge plastiktappene på begge sider af maskinen til at løfte scannerlåget til den åbne stilling. Træk derefter interfacekablet ud af maskinen, hvis det er sat i.

- 6 Luk forsigtigt scannerlåget vha. de små håndtag på begge sider af det, mens du trykker ned på støtten til scannerlåget (1).

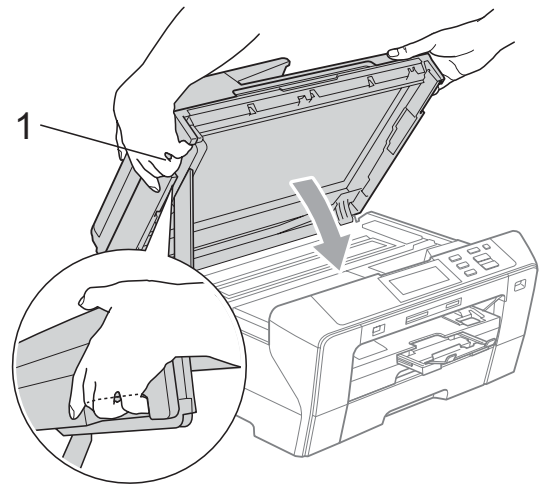

! ADVARSEL

Pas på, at dine fingre ikke kommer i klemme under scannerlåget.

Brug altid de små fingerhåndtag på begge sider af scannerlåget, når du åbner og lukker det.

- 7 Pak maskinen ind i posen, og anbring den i den originale kasse med den originale emballage.

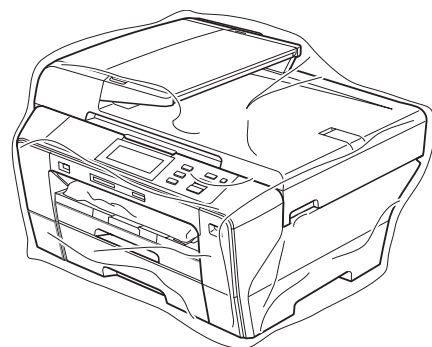

- 8 Pak det trykte materiale i den originale kasse, som vist på illustrationen. Pak ikke de brugte blækpatroner ned i emballagen.

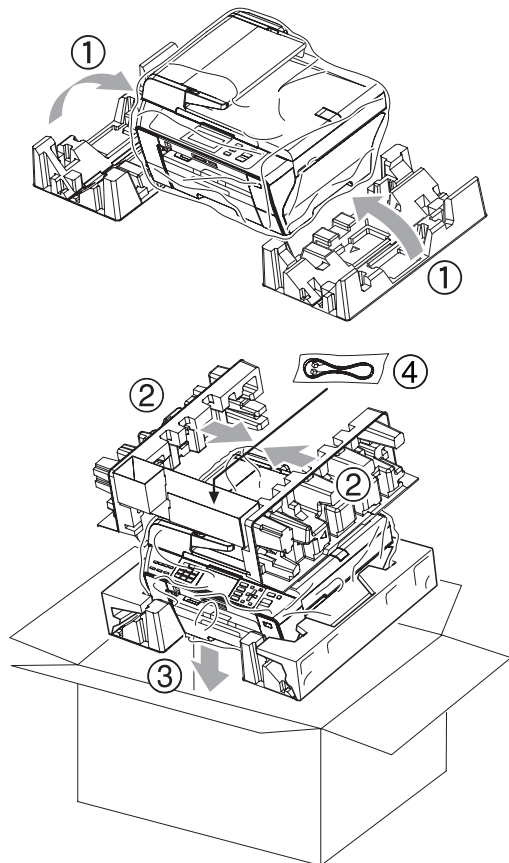

- 9 Luk kassen med tape.

Programmering på displayet

Din maskine er udviklet, så den er nem at betjene, idet den kan programmeres på displayet ved hjælp af menutasterne. Den brugervenlige programmering hjælper dig med at få det fulde udbytte af alle de menuvalg, maskinen har.

Da programmeringen udføres på displayet, har vi fremstillet en trinvis instruktion på skærmen som hjælp til at programmere maskinen. Alt, hvad du behøver, er at følge instruktionerne, da de fører dig gennem alle menuvalgene og programmeringsmulighederne.





Menutabel

Du kan programmere maskinen ved hjælp af menutabellen, der begynder på side 96. Disse sider viser menuvalg og funktioner.

Indstil f.eks. dvaletilstand til 5 minutter.

- 1 Tryk på MENU.
- 2 Tryk på Gen. opsætning.
- 3 Tryk på ▼.
- 4 Tryk på Dvale.
- 5 Tryk på 5 Min.
- 6 Tryk på **Stop/Exit**.

Funktionstaster

 Scan  Copy  Photo Capture	Tryk for at få adgang til midlertidige indstillinger for hver funktion.
 Stop/Exit	Stopper den nuværende funktion.

Menutabel

Ved hjælp af menutabellen kan du lettere forstå de menuvalg og funktioner, der ligger i maskinens programmer. Fabriksindstillingerne vises med fed skrift med en stjerne.

MENU 

Niveau1	Niveau2	Niveau3	Funktioner	Beskrivelser	Side
Gen. opsætning	Kassetteindst.	Kassette 1	(Funktioner1) A4* A5 A3 10x15cm Letter Legal Ledger	Indstiller papirets type og størrelse i papirmagasin nr. 1.	25
			(Funktioner2) Alm. papir* Inkjet papir Brother BP71 Andet glittet Transparent		25
		Kassette 2	A4* A3 Letter Legal Ledger		Indstiller papirets type og størrelse i papirmagasin nr. 2.
	Bipper	—	Fra Lav* Med Høj	Justerer lydstyrkeniveau for bipper.	26
	LCD-indstill.	LCD Kontrast	Lys Med* Mørk	Justerer kontrasten på displayet.	27
		Baggrundsllys	Lys* Med Mørk	Du kan indstille displayets baggrundsbelysning.	27





Fabriksindstillingerne vises med fed skrift med en stjerne.

Niveau1	Niveau2	Niveau3	Funktioner	Beskrivelser	Side
Gen. opsætning (fortsat)	LCD-indstill. (fortsat)	Dæmp Timer	Fra 10 Sek 20 Sek 30 Sek*	Du kan fastlægge, hvor lang tid baggrundsbelysningen i displayet skal være tændt efter sidste tastetryk.	27
	Dvale	—	1 Min 2 Min 3 Min 5 Min 10 Min* 30 Min 60 Min	Du kan indstille, hvor længe maskinen skal være inaktiv, før den går i dvaletilstand.	26
	A3 - kort bane	—	Til* Fra	Slå denne indstilling til, når du bruger A3-papir med korte fibre.	25
 Fabriksindstillingerne vises med fed skrift med en stjerne.					

Netværksmenu

Niveau1	Niveau2	Niveau3	Niveau4	Funktioner	Beskrivelser
Netværk	Kablet LAN	TCP/IP	Boot metode	Auto* Static RARP BOOTP DHCP	Vælger den BOOT-metode, som passer bedst til dine behov.
			IP-adresse	[000-255]. [000-255]. [000-255]. [000-255]	Indtast IP-adressen.
			Subnet mask	[000-255]. [000-255]. [000-255]. [000-255]	Indtast undernetsmasken.
			Router	[000-255]. [000-255]. [000-255]. [000-255]	Indtast gateway-adressen.
			Nodenavn	BRNXXXXXXXXXXXX	Indtast nodenavnet.
Se netværksbrugsanvisningen på cd-rom'en.					
 Fabriksindstillingerne vises med fed skrift med en stjerne.					

Niveau1	Niveau2	Niveau3	Niveau4	Funktioner	Beskrivelser
Netværk (fortsat)	Kablet LAN (fortsat)	TCP/IP (fortsat)	Wins config	Auto* Static	Vælger WINS-konfigurationstilstanden.
			Wins server	(Primary) 000.000.000.000 (Secondary) 000.000.000.000	Angiver IP-adressen på den primære eller sekundære server.
			Dns server	(Primary) 000.000.000.000 (Secondary) 000.000.000.000	Angiver IP-adressen på den primære eller sekundære server.
			APIPA	Til* Fra	Tildeler automatisk IP-adressen fra det link-lokale adresseområde.
			IPv6	Til Fra*	Indstiller IPv6-protokollen til Til.
		Ethernet	—	Auto* 100B-FD 100B-HD 10B-FD 10B-HD	Vælger Ethernet link-funktionen.
	WLAN	TCP/IP	Boot metode	Auto* Static RARP BOOTP DHCP	Vælger den BOOT-metode, som passer bedst til dine behov.
			IP-adresse	[000-255]. [000-255]. [000-255]. [000-255]	Indtast IP-adressen.
			Subnet mask	[000-255]. [000-255]. [000-255]. [000-255]	Indtast undernetsmasken.
	Se netværksbrugsanvisningen på cd-rom'en.				
	Fabriksindstillingerne vises med fed skrift med en stjerne.				

Niveau1	Niveau2	Niveau3	Niveau4	Funktioner	Beskrivelser
Netværk (fortsat)	WLAN (fortsat)	TCP/IP (fortsat)	Router	[000-255]. [000-255]. [000-255]. [000-255]	Indtast gateway- adressen.
			Nodenavn	BRWXXXXXXXXXXXX	Indtast nodenavnet.
			Wins config	Auto* Static	Vælger WINS- konfigurationstil- anden.
			Wins server	(Primary) 000.000.000.000 (Secondary) 000.000.000.000	Angiver IP- adressen på den primære eller sekundære server.
			Dns server	(Primary) 000.000.000.000 (Secondary) 000.000.000.000	Angiver IP- adressen på den primære eller sekundære server.
			APIPA	Til* Fra	Tildeler automatisk IP- adressen fra det link-lokale adresseområde.
			IPv6	Til Fra*	Indstiller IPv6- protokollen til Til.
		Opsæt.guide	—	—	Du kan konfigurere din printserver.
		SES/WPS/AOSS	—	—	Du kan nemt konfigurere indstillingerne til trådløst netværk ved at bruge metoden til tryk på én knap.
		WPS m/pinkode	—	—	Du kan nemt konfigurere indstillingerne til trådløst netværk vha. WPS med en PIN-kode.
<i>Se netværksbrugsanvisningen på cd-rom'en.</i>					
 Fabriksindstillingerne vises med fed skrift med en stjerne.					

Niveau1	Niveau2	Niveau3	Niveau4	Funktioner	Beskrivelser
Netværk (fortsat)	WLAN (fortsat)	WLAN Status	Status	—	Du kan se status for det aktuelle trådløse netværk.
			Signal	—	Du kan se signalstyrken for det aktuelle trådløse netværk.
			SSID	—	Du kan se den aktuelle SSID.
			Komm. Tilst.	—	Du kan se den aktuelle kommunikationsfunktion.
	Netværks I/F	—	Kablet LAN* WLAN	—	Du kan vælge netværkstilslutningstypen.
Fabriksinst.	—	Ja Nej	—	Gendanner alle kabelførte og trådløse netværksindstillinger til fabriksstandard.	
Se netværksbrugsanvisningen på cd-rom'en.					
 Fabriksindstillingerne vises med fed skrift med en stjerne.					

MENU (MENU) (fortsat)



Niveau1	Niveau2	Niveau3	Funktioner	Beskrivelser	Side
Print rapport	Hjælpeliste	—	—	Udskriv disse lister og rapporter.	28
	Brugerindstil.	—	—		
	Netværkskonfig	—	—		
Maskin-info	Serienummer	—	—	Du kan kontrollere maskinens serienummer.	92
Grundindst.	Dato&Klokkeslæt	—	—	Angiver datoen og klokkeslættet i din maskine.	Se Hurtig installationsvejledning.
	Lokalt sprog	—	(Vælg de sprog, du vil bruge).	Giver dig mulighed for at ændre display-sproget for dit land.	27
 (Ink Management)	Test udskrift	—	Printkvalitet Justering	Giver dig mulighed for at kontrollere udskriftskvaliteten og -justeringen.	90
	Rensning	—	Sort Farve Alle	Giver dig mulighed for at rense printerhovedet.	89
	Blækvolume	—	—	—	Giver dig mulighed for at kontrollere den aktuelle mængde blæk.
 Fabriksindstillingerne vises med fed skrift med en stjerne.					

Scan ()

Niveau1	Funktion1	Funktion2	Funktion3	Beskrivelser	Side	
Scan til e-mail	—	—	—	Du kan scanne et dokument i sort/hvid eller farve til dit e-mail-program.	Se softwarebrugsanvisningen på cd-rom'en.	
Scan til billede	—	—	—	Du kan scanne et farvebillede ind i dit grafikprogram.		
Scan til OCR	—	—	—	Du kan få dit tekstdokument konverteret til en redigerbar tekstfil.		
Scan til fil	—	—	—	Du kan scanne et dokument i sort/hvid eller farve til din computer.		
Scan til medie (når et hukommelseskort eller USB flash-hukommelsesdrev isat)	Kvalitet	—	Farve 150 dpi* Farve 300 dpi Farve 600 dpi S/H 200x100 dpi S/H 200 dpi	Du kan vælge scanningsopløsningen, filformatet til dit dokument.	51	
	Filtype	—	(Hvis du vælger farve-funktion i indstillingen Kvalitet) PDF* JPEG			
		—	(Hvis du vælger sort-hvid-funktion i indstillingen Kvalitet) PDF* TIFF			
	Glasscannerstørrelse	—	A4* A3 Letter Legal Ledger			
	Filnavn	—	—	Du kan omdøbe filen.		
	Indst. ny standard	—	Ja Nej	Du kan gemme dine scanningsindstillinger.		53
	Fabriksnulstilling	—	Ja Nej	Du kan sætte alle indstillinger tilbage til fabriksindstillingerne.		53
 Fabriksindstillingerne vises med fed skrift med en stjerne.						

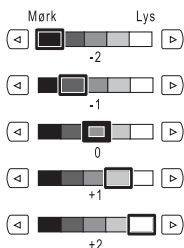
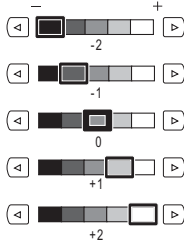

Copy ()

Niveau1	Niveau2	Niveau3	Funktioner	Beskrivelser	Side
Kvalitet	—	—	Hurtig Normal* Bedste	Vælg kopiopløsningen for din dokumenttype.	31
Forstør/ Formindsk	100%	—	—	Dette er standardindstillingen for Forstør/Formindsk.	31
	Forstør	—	198% 10x15cm → A4 186% 10x15cm → LTR 142% A4→A3, A5→A4	Du kan vælge forstørrelses- eller formindskelsesforhold til din dokumenttype.	
	Reducer	—	97% LTR → A4 93% A4 → LTR 83% LGL → A4 69% A3→A4, A4→A5 47% A4→10x15cm		
	Til. t. side	—	—	Din maskine justerer størrelsen automatisk til den papirstørrelse, du har indstillet.	
	Bruger (25-400%)	—	—	Du kan vælge forstørrelses- eller formindskelsesforhold til din dokumenttype.	
Vælg bakke	—	—	Kassette 1* Kassette 2	Du kan vælge det magasin, du vil bruge til kopiering.	32
Papirtype (kun magasin nr. 1)	—	—	Alm. papir* Inkjet papir Brother BP71 Andet glittet Transparent	Vælg den papirtype, der matcher papiret i magasinet.	32
 Fabriksindstillingerne vises med fed skrift med en stjerne.					

Niveau1	Niveau2	Niveau3	Funktioner	Beskrivelser	Side
Papirstr.	—	—	A4* A5 A3 10x15cm Letter Legal Ledger	Vælg den papirstørrelse, der matcher papiret i magasinet.	32
Lysstyrke	—	—		Justerer lysstyrken på kopier.	33
Kontrast	—	—		Justerer kontrasten på kopier.	33
Stak/Sortér	—	—	Stak* Sorter	Du kan vælge at stakke eller sortere flere kopier.	33
Sidelayout	—	Fra (1 i 1)* 2 i 1 (P) 2 i 1 (L) 4 i 1 (P) 4 i 1 (L) 1 til 2 Plakat (2 x 2) Plakat (3 x 3)	Hvis du vælger A3 eller Ledger (Når der vælges 2 i 1) LGRx2 → LGRx1 LTRx2 → LGRx1 A3x2 → A3x1 A4x2 → A3x1 (Når der vælges Plakat (2x2)) LGRx1 → LGRx4 LTRx1 → LGRx4 A4x1 → A3x4 A3x1 → A3x4	Du kan tage N i 1, 1 til 2 eller plakatkopier.	33
Skrå-justering	—	—	Auto* Fra	Hvis den scannede kopi er skæv, kan maskinen rette dataene automatisk.	35
 Fabriksindstillingerne vises med fed skrift med en stjerne.					

Niveau1	Niveau2	Niveau3	Funktioner	Beskrivelser	Side
Bogkopi	Til	—	—	Retter mørke kanter og skævheder ved kopiering fra scannerpladen.	36
	Til (prævis.)	(Skæv justering)	—		
		(Skygge Rette)	—		
Fra*	—	—	—		
Vandmærke-kopi	Brug vandmærke	—	—	Du kan anbringe et logo eller en tekst i dit dokument som et vandmærke.	36
	Rediger skabelon	—	Se kopiindstillingerne for vandmærke i følgende tabel.		
	Brug billede	—			
Favorit-indstil.	gem	—	—	Du kan gemme dine favoritkopiindstillinger.	37
	omdøb	—	—	Du kan omdøbe navnet til dine favoritindstillinger.	
 Fabriksindstillingerne vises med fed skrift med en stjerne.					

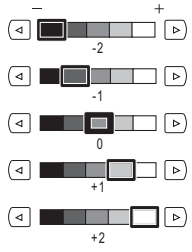
Vandmærkekopi-indstillinger

Funktion1	Funktion2	Funktion3	Funktion4	Beskrivelser	Side
Rediger skabelon	—	Tekst	FORTROLIGT KLADDE KOPI	Anbringer en tekst i dit dokument som et vandmærke vha. en skabelon.	36
	—	Position	A B C D E* F G H I Mønster		
	—	Str.	Lille Medium* Stor		
	—	Vinkel	-90° -45°* 0° +45° +90°		
	—	Gennemsigt.			
	—	Farve	Rød Orange Gul Grøn Blå Lilla Sort*		
 Fabricsindstillingerne vises med fed skrift med en stjerne.					











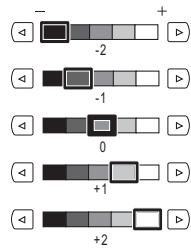
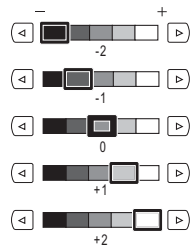



Funktion1	Funktion2	Funktion3	Funktion4	Beskrivelser	Side
Brug billede	Scan (Indstil side, og tryk på Start)	Gennemsigt.		Anbringer et logo eller en tekst i dit dokument som et vandmærke vha. et scannet billede.	36
	Media	Position	A B C D E* F G H I Mønster	Anbringer et logo eller en tekst i dit dokument som et vandmærke vha. et billede fra flytbart medie.	
		Str.	Lille Medium* Stor		
		Vinkel	-90° -45°* 0° +45° +90°		
		Gennemsigt.			
 Fabriksindstillingerne vises med fed skrift med en stjerne.					

Photo Capture ()

Niveau1	Niveau2	Niveau3	Funktioner	Beskrivelser	Side
Se fotos	 (Udskriv alle fotos)	—	Se udskriftsindstillingerne i følgende tabel.	Du kan udskrive alle fotos i hukommelseskortet eller USB flash-hukommelsesdrevet.	43
	 (Dias-show)	—	—	Maskinen starter et dias-show af dine fotos.	
Forbedre fotos	Forbedr	 (Auto justering)	Se udskriftsindstillingerne i følgende tabel.	Du kan justere dine fotos med disse indstillinger.	44
		 (Forb. hudtoner)			
		 (Forbedr omgiv.)			
		 (Fjern Rød-øje)			
		 (Sort-hvid)			
		 (Sepia)			
		 (Auto justering Fjern Rød-øje)			
	Beskæring	—		Du kan beskære dit foto og udskrive en del af billedet.	44
Indeks-udskr.	Indeksark	6 Billeder/Lin. 5 Billeder/Lin.	Se udskriftsindstillingerne i følgende tabel.	Du kan udskrive en side med miniaturebillede.	45
	Udskriv fotos	—		Du kan udskrive et enkelt billede.	46
 Fabrikindsstillingerne vises med fed skrift med en stjerne.					

Udskriftsindstillinger

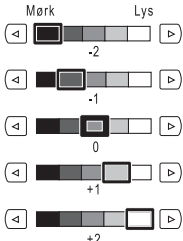
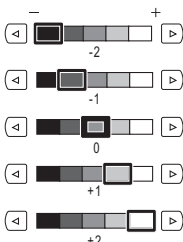
Funktion1	Funktion2	Funktion3	Funktion4	Beskrivelser	Side
Print kvalitet (Kan ikke anvendes til DPOF-udskrift).	Normal Foto*	—	—	Vælg udskriftskvaliteten.	48
Papirtype	Alm.papir Inkjet papir Brother BP71 Andet glittet*	—	—	Vælg papirtypen.	48
Papirstr.	10x15cm* 13x18cm A4 A3 Letter Ledger	(Når A4 eller Letter vises) 8x10cm 9x13cm 10x15cm 13x18cm 15x20cm Maks. str.*	—	Vælg papir- og udskriftsstørrelse.	48
Lysstyrke (Er ikke tilgængelig, når Forbedr vælges).	Mørk Lys 	—	—	Justerer lysstyrken.	49
Kontrast (Er ikke tilgængelig, når Forbedr vælges).		—	—	Justerer kontrasten.	49
 Fabriksindstillingerne vises med fed skrift med en stjerne.					

Funktion1	Funktion2	Funktion3	Funktion4	Beskrivelser	Side
Farvefremhæv (Er ikke tilgængelig, når Forbedr vælges).	Til Fra*	Hvidbalance		Justerer nuancen på hvide områder.	49
		Skarphed		Forbedrer detaljerne i billedet.	
		Farvetæthed		Justerer den totale mængde farve på billedet.	
Beskæring	Til* Fra	—	—	Beskærer billedet rundt om margenen, så det passer til papirstørrelsen eller udskriftstørrelsen. Slå denne funktion fra, hvis du vil udskrive hele billeder eller undgå utilsigtet beskæring.	50
Til kant	Til* Fra	—	—	Udvider det printbare område, så det passer til papiret.	50
Datoudskrivn. (Kan ikke anvendes til DPOF-udskrift).	Til Fra*	—	—	Udskriver datoen på dit foto.	50
Indst. ny std.	—	—	Ja Nej	Du kan gemme udskriftsindstillingerne.	50
Fabrik.nulst.	—	—	Ja Nej	Du kan sætte alle indstillinger tilbage til fabriksindstillingerne.	51
Fabriksindstillingerne vises med fed skrift med en stjerne.					

Indtastning af tekst



til modeller med berøringsskærm

Når du indstiller visse menufunktioner, har du muligvis behov for at indtaste tekst i maskinen. Tryk på  for at vælge tal, bogstaver eller specialtegn. Der er tilknyttet op til fire bogstaver til hver knap på berøringsskærmen.

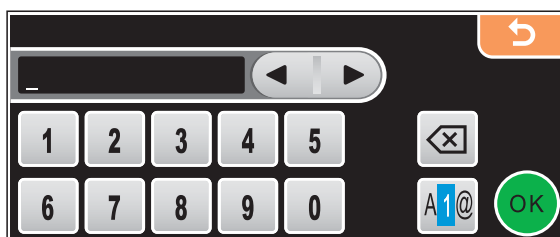
Ved at trykke på den rigtige tast gentagne gange kan du få adgang til de ønskede tegn.



Indsætter mellemrum

Tryk på  for at vælge specialtegn, og tryk derefter på mellemrumstasten  eller  for at indtaste et mellemrum.



Bemærk!

De tilgængelige tegn kan variere afhængigt af dit land.

Foretage rettelser

Hvis du har indtastet et bogstav forkert og vil ændre det, skal du bruge piletasterne for at flytte markøren hen under det forkerte tegn. Tryk derefter på . Indtast det korrekte tegn igen. Du kan også indsætte bogstaver ved at flytte markøren og indtaste et tegn.

Gentage bogstaver

Hvis du har behov for at indtaste et bogstav, der findes på den samme tast som det foregående bogstav, skal du trykke på  for at flytte markøren til højre, før du trykker på den samme tast igen.

Generelt

Printertype	Inkjet	
Printmetode	Sort/hvid:	Piezo med 94 x 2 dyse
	Farve:	Piezo med 94 x 3 dyser
Hukommelseskapacitet	64 MB	
LCD (Liquid Crystal Display)	Berøringsskærm 4,2 tommer (106,7 mm) farvedisplay	
	Berøringsskærm, aktivt område: 100,3 mm	
Strømkilde	AC 220 til 240 V 50/60 Hz	
Energiforbrug	Strømsparetilstand:	Gennemsnit 0,7 W
	Dvaletilstand:	Gennemsnit 4 W
	Standby:	Gennemsnit 6 W
	Drift:	Gennemsnit 26 W

Dimension

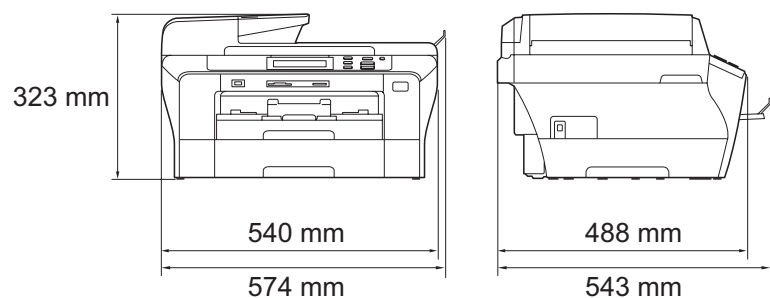

Vægt		15,6 kg
Støj	Drift:	LPAM = 50 dB eller mindre ¹
Støj i henhold til ISO 9296	Drift:	LWAd = 64,1 dB (A) (sort-hvid) LWAd = 55,2 dB (A) (farve) Kontorudstyr med LWAd > 63,0 dB(A) er ikke egnet til brug i lokaler, hvor personer primært foretager tankemæssigt arbejde. Sådant udstyr bør anbringes i separate lokaler pga. udsendelse af støj.
Temperatur	Drift:	10 - 35° C
	Bedste udskriftkvalitet:	20 - 33 C
Fugtighed	Drift:	20 - 80% (uden kondensering)
	Bedste udskriftkvalitet:	20 - 80% (uden kondensering)
ADF (automatisk dokumentfremfører)		Anbefalet miljø for at opnå de bedste resultater: Op til 50 sider Temperatur: 20° C - 30° C Fugtighed: 50% - 70% Papir: 80 g/m ²
Papirmagasin nr. 1		150 ark 80 g/m ²
Papirmagasin nr. 2		250 ark 80 g/m ²

¹ Dette afhænger af udskriftsforholdene.

Udskriftsmedier

Papirinput

Papirmagasin nr. 1

- Papirtype:

Almindeligt papir, inkjet papir (papir med belægning), glittet papir², transparenter^{1 2} og konvolutter

- Papirstørrelse:

Ledger, A3, Letter, Legal, Executive, A4, A5, A6, JIS B4, JIS B5, konvolutter (commercial No.10, DL, C5, Monarch, JE4), Foto 10 × 15 cm FotoL 89 × 127 mm, Foto 2L 13 × 18 cm, indekshort og postkort³.

Bredde: 89 mm - 297 mm

Længde: 127 mm - 431,8 mm

Yderligere oplysninger finder du i *Papirvægt, tykkelse og kapacitet* på side 21.

- Maks. papirmagasinkapacitet:

Ca. 150 ark 80 g/m² almindeligt papir

Papirmagasin nr. 2

- Papirtype:

Almindeligt papir

- Papirstørrelse:

Ledger, A3, Letter, Legal, A4, JIS B5, B4

Bredde: 89 mm - 297 mm

Længde: 127 mm - 431,8 mm

Yderligere oplysninger finder du i *Papirvægt, tykkelse og kapacitet* på side 21.

- Maks. papirmagasinkapacitet:

Ca. 250 ark 80 g/m² almindeligt papir

Papiroutput

Op til 50 ark af A4 almindeligt papir (forsiden opad ved levering i papirbakken)²

¹ Brug kun transparenter, der er anbefalet til inkjet-udskrivning.

² Ved udskrivning på glittet papir og transparenter anbefales det, at udskrevne sider straks fjernes fra papirbakken, når de kommer ud af maskinen, for at undgå udtværing.

³ Se *Papirtype og -størrelse for hver funktion* på side 20.

Kopiering

Farve/Sort/hvid

Ja/Ja

Dokumentstørrelse

ADF, bredde: 148 mm - 297 mm

ADF, længde: 148 mm - 431,8 mm

Scannerglasplade, bredde: Maks. 297 mm

Scannerglasplade, længde: Maks. 431,8 mm

Kopi, bredde: Maks. 291 mm

Flere kopier

Stakker/Sorterer op til 99 sider

Forstør/Formindsk

25% - 400% (i trin af 1%)

Opløsning

■ Scanner op til 1200 × 1200 dpi

■ Udskriver op til 1200 × 1200 dpi

PhotoCapture Center™

Kompatible medier ¹	CompactFlash® (kun Type I) (Microdrive™ er ikke kompatibel) (Compact I/O-kort, såsom et Compact LAN-kort og Compact Modem-kort understøttes ikke). Memory Stick® Memory Stick Pro™ Memory Stick Duo™ med adapter Memory Stick Micro (M2) med adapter SD ² SDHC ³ micro SD med adapter miniSD™ med adapter xD-Picture Card™ ⁴ USB flash-hukommelsesdrev ⁵
Opløsning	Op til 1200 × 2400 dpi
Filtype (medieformat) (billedformat)	DPOF, EXIF, DCF Fotoudskrivning: JPEG ⁶ Scan til medie: JPEG, PDF (farve) TIFF, PDF (sort)
Antal filer	Op til 999 filer (Mappen i hukommelseskort eller USB flash-hukommelsesdrev er også talt med).
Mappe	Filer skal gemmes på det fjerde mappeniveau i hukommelseskortet eller USB flash-hukommelsesdrevet.
Kant til kant	Ledger, A3, Letter, A4, Foto (10 × 15 cm), Foto 2L (13 × 18 cm) ⁷

¹ Hukommelseskort, adaptore og USB flash-hukommelsesdrev er ikke inkluderet.

² 16MB to 2GB

³ 4GB to 8GB

⁴ xD-Picture Card™ Conventional Card fra 16 MB til 512 MB

xD-Picture Card™ Type M fra 256 MB til 2 GB

xD-Picture Card™ Type M+ 1GB og 2GB

xD-Picture Card™ Type H fra 256 MB til 2 GB

⁵ USB 2.0-standard

USB Mass Storage Standard fra 16 MB til 8 GB

Supportformat: FAT 12/FAT16/FAT32

⁶ Progressivt JPEG-format understøttes ikke.

⁷ Se *Papirtype og -størrelse* for hver funktion på side 20.

PictBridge

Kompatibilitet

Understøtter Camera & Imaging Products Association PictBridge standard CIPA DC-001.

Besøg <http://www.cipa.jp/pictbridge> for at få yderligere oplysninger.

Stik

Direkte USB-stik

Scanner

Farve/Sort/hvid	Ja/Ja
TWAIN-kompatibel	Ja (Windows® 2000 Professional/XP/XP Professional x64 Edition/Windows Vista®) Mac OS® X 10.2.4 eller nyere
WIA-kompatibel	Ja (Windows® XP ¹ /Windows Vista®)
Farvedybde	48 bit farvebehandling (input) 24 bit farvebehandling (output) (Aktuelt input: 30 bit farve/Aktuelt output: 24 bit farve)
Opløsning	Op til 19200 × 19200 dpi (interpoleret) ² Op til 1200 × 2400 dpi (optisk) (scannerglasplade) Op til 1200 × 600 dpi (optisk) (ADF)
Scanningshastighed	Sort-hvid: op til 3,39 sek. Farve: op til 4,49 sek. (A4-størrelse ved 100 × 100 dpi)
Dokumentstørrelse	ADF, bredde: 148 mm - 297 mm ADF, længde: 148 mm - 431,8 mm Scannerglasplade, bredde: Maks. 297 mm Scannerglasplade, længde: Maks. 431,8 mm
Scanningsbredde	Op til 291 mm
Gråskala	256 niveauer

¹ Windows® XP i denne brugsanvisning inkluderer Windows® XP Home Edition, Windows® XP Professional og Windows® XP Professional x64 Edition.

² Maksimum 1200 × 1200 dpi scanning ved brug af WIA-driver til Windows® XP og Windows Vista® (opløsning op til 19200 × 19200 dpi kan vælges ved hjælp af Brother-scannerhjælpeprogrammet)

Printer

Printerdriver	Windows® 2000 Professional/XP/XP Professional x64 Edition/Windows Vista®-driver understøtter Brother Native Compression-funktion Mac OS® X 10.2.4 eller nyere: Brother Ink Driver
Opløsning	Op til 1200 × 6000 dpi 1200 × 2400 dpi 1200 × 1200 dpi 600 × 1200 dpi 600 × 600 dpi 600 × 300 dpi 450 × 300 dpi (sort-hvid) 600 × 150 dpi (farve)
Udskrivningshastighed	Op til 35 sider/min (sort/hvid) ¹ Op til 28 sider/min (farve) ¹
Udskriftbredde	291 mm (297 mm) ^{2 4}
Kant til kant	Ledger, A3, Letter, A4, A6, B4, Foto (10 × 15 cm), Indekskort, Foto L (89 × 127 mm), Foto 2L (13 × 18 cm), Postkort ³

¹ Baseret på Brother-standardmønster.
A4-størrelse i kladdefunktion.

² Når du har sat funktionen Kant til kant til Til.

³ Se *Papirtype og -størrelse for hver funktion* på side 20.

⁴ Ved udskrivning på A4-størrelse papir.

Stik

USB^{1 2}

Et USB 2.0-interfacekabel, der ikke er længere end 2 m.

LAN-kabel³

Ethernet UTP-kabel, kategori 5 eller nyere.

Trådløst LAN

Din maskine understøtter IEEE 802.11b/g trådløs kommunikation med dit trådløse LAN ved hjælp af infrastrukturtilstand eller en trådløst Peer-to-Peer-tilslutning i ad hoc-tilstand.

¹ Din maskine har et Hi-speed USB 2.0-interface. Maskinen kan også tilsluttes en computer, der har et USB 1.1-interface.

² Tredjepart USB-porte understøttes ikke af Macintosh®.

³ Se *netværksbrugsanvisningen* angående netværksspecifikationer.

Computerkrav

UNDERSTØTTEDE OPERATIVSYSTEMER OG SOFTWAREFUNKTIONER

Computerplatform og operativsystemversion		Understøttede funktioner til pc-software	PC-interface	Processor- min. hastighed	Min. RAM	Anbefalet RAM	Plads på harddisk til installation			
							Til drivere	Til programmer		
Windows®-operativsystem ¹	2000 Professional ⁴	Udskrivning, Scanning, Flytbar disk	USB, 10/100 BaseTx (Ethernet), trådløst 802.11b/g	Intel® Pentium® II eller tilsvarende	64 MB	256 MB	110 MB	340 MB		
	XP Home ^{2 4}				128 MB		110 MB	340 MB		
	XP Professional ^{2 4}			64-bit (Intel®64 eller AMD64) understøttet CPU	256 MB		512 MB	110 MB	340 MB	
	XP Professional x64 Edition ²				Intel® Pentium® 4 eller tilsvarende		512 MB	1 GB	600 MB	530 MB
	Windows Vista® ²						64-bit (Intel®64 eller AMD64) understøttet CPU			
Macintosh®-operativsystem ⁵	Mac OS® X 10.2.4 - 10.4.3	Udskrivning, Scanning, Flytbar disk	USB ³ , 10/100 BaseTx (Ethernet), trådløst 802.11b/g	PowerPC G4/G5	128 MB	256 MB	80 MB	400 MB		
	Mac OS® X 10.2.4 eller nyere			PowerPC G3 350 MHz					512 MB	1 GB
				Intel® Core™-processor						

Betingelser:

- 1 Microsoft® Internet Explorer 5.5 eller nyere.
- 2 Til WIA, 1200 x 1200 opløsning. Brother-scannerhjælpeprogrammet gør det muligt at forbedre op til 19200 x 19200 dpi.
- 3 Tredjepart USB-porte er ikke understøttet.
- 4 PaperPort™ 11SE understøtter Microsoft® SP4 eller nyere til Windows® 2000 og SP2 eller nyere til XP.
- 5 Presto!® PageManager® på cd-rom'en understøtter Mac OS® X 10.3.9 eller nyere. For Mac OS® X 10.2.4-10.3.8 er Presto!® PageManager® tilgængelig, og kan indlæses fra Brother Solutions Center.

For at få de nyeste driveropdateringer, kan du besøge <http://solutions.brother.com/>.
Alle varemærker, brand og produktnavne tilhører deres respektive selskaber.

Forbrugsstoffer

Blæk	Maskinen bruger individuel sort, gul, cyan og magenta blækpatroner, der er adskilte fra printhovedet.
Blækpatroner til udskiftning	<p>Udskiftning af blækpatroner</p> <p>Første gang, du installerer et sæt blækpatroner, vil maskinen bruge en mængde blæk til at fylde blækforsyningsrørerne for at opnå udskrifter af høj kvalitet. Denne proces sker kun én gang. Med alle efterfølgende blækpatroner kan du udskrive det angivne antal sider.</p> <p>Yderligere oplysninger om forbrugsstoffer til udskiftning får du ved at besøge www.brother.com/pageyield.</p>
Forbrugsstoffer til udskiftning	<p><Standard sort> LC1100BK, <Høj ydelse sort> LC1100HY-BK <Standard cyan> LC1100C, <Høj ydelse cyan> LC1100HY-C <Standard magenta>LC1100M, <Høj ydelse magenta>LC1100HY-M <Standard gul> LC1100Y, <Høj ydelse gul> LC1100HY-Y</p>

Hvad er Innobella™?

Innobella™ er en serie af ægte forbrugsstoffer, der tilbydes af Brother. Navnet "Innobella™" stammer fra ordene "Innovation" og "Bella" (hvilket betyder "smuk" på italiensk) og repræsenterer den "innovative" teknologi, der forsyner dig med "smukke" og "holdbare" udskrivningsresultater.

Når du udskriver fotobilleder, anbefaler Brother Innobella™ glittet fotopapir (BP71-serien) for at få høj kvalitet. Strålende udskrifter fremstilles lettere med blæk og papir fra Innobella™.



Network (LAN)

LAN	Du kan tilslutte maskinen til et netværk til udskrivning, scanning og fjernindstilling ¹ (kun Windows®). Network Management software er også inkluderet i Brother BRAdmin Light ² .	
Support af	Windows® 2000 Professional/XP/XP Professional x64 Edition/ Windows Vista® Mac OS® X 10.2.4 eller nyere Ethernet 10/100 BASE-TX Auto Negotiation (kabelført LAN) IEEE 802.11 b/g (trådløst LAN)	
Protokoller	TCP/IP for IPv4:	ARP, RARP, BOOTP, DHCP, APIPA (Auto IP), NetBIOS/WINS, LPR/LPD, Custom Raw Port/Port9100, DNS Resolver, mDNS, FTP-server, TELNET, SNMPv1, TFTP, Scannerport, LLTD responder, Web Services
	TCP/IP for IPv6:	(Slået fra som standard) NDP, RA, LPR/LPD, Custom Raw Port/Port9100, mDNS, FTP-server, TELNET, SNMPv1, TFTP, Scannerport, LLTD responder, Web Services
Netværkssikkerhed	SSID/ESSID, 128 (104) / 64 (40) bit WEP, WPA/WPA2-PSK (TKIP/AES)	
Setup Support Utility	SecureEasySetup™	Ja (enkel opsætning med SecureEasySetup™-kompatibelt adgangspunkt/router)
	AOSS™	Ja (enkel opsætning med AOSS™-kompatibelt adgangspunkt/router)
	WPS	Ja (enkel opsætning med Wi-Fi Protected Setup™-kompatibelt adgangspunkt/router)

¹ Se skemaet om computerkrav på side 120.

² Hvis du kræver mere avanceret printerstyring, skal du bruge den nyeste version af hjælpeprogram Brother BRAdmin Professional, som kan indlæses fra <http://solutions.brother.com>.

Trådløs ettrykskonfiguration

Hvis dit trådløse adgangspunkt understøtter enten SecureEasySetup™, Wi-Fi Protected Setup™ (PBC ¹) eller AOSS™, kan du nemt konfigurere maskinen uden en computer. Ved at trykke på en knap på den trådløse LAN-router/adgangspunkt og maskinen kan du opsætte indstillingerne for det trådløse netværk og sikkerhed. Se brugsanvisningen til den trådløse LAN-router/adgangspunkt for at få en vejledning til at opnå adgang til ettryksfunktionen.

¹ Push Button Configuration (Trykknappkonfiguration)



Bemærk!

Routerne eller adgangspunkter, der understøtter SecureEasySetup™, Wi-Fi Protected Setup™ eller AOSS™ har de symboler, der vises nedenfor.



E

Ordliste

Dette er en omfattende liste over de funktioner og betegnelser, der forekommer i Brothers brugsanvisninger. Tilgængeligheden af disse funktioner afhænger af den model, du har købt.

ADF (automatisk dokumentfremfører)

Dokumentet kan anbringes i ADF'en og scannes automatisk en side ad gangen.

Bipperlydstyrke

Lydstyrkeindstilling for bippet, når du trykker på en tast, eller der opstår en fejl.

Brugerindstillinger

En udskrevet rapport, der viser maskinens aktuelle indstillinger.

Farvefremhævning

Justerer farven på billedet for at få bedre udskriftkvalitet ved at forbedre skarphed, hvidbalance og farvetæthed.

Favorit

Du kan gemme de kopiindstillinger, du bruger oftest, ved at indstille dem som en favorit. Du angive op til tre favoritter.

Gråskala

Gråtonerne er tilgængelig til kopiering og scanning.

Hjælpeliste

En udskrift af en komplet menutabel, du kan bruge til at programmere din maskine, når du ikke har brugsanvisningen med dig.

Innobella™

Innobella™ er en serie af ægte forbrugsstoffer, der tilbydes af Brother. Den bedste kvalitet opnås ved at anvende det af Brother anbefalede Innobella™ blæk og papir.

Kontrast

Indstilling til at kompensere for mørke og lyse dokumenter ved at gøre kopier af mørke dokumenter lysere og lyse dokumenter mørkere.

LCD (Liquid Crystal Display)

Displayet på maskinen, der viser interaktive beskeder under programmeringen på skærmen

Lysstyrke

Ændring af lysstyrken gør hele billedet lysere eller mørkere.

Menufunktion

Programmeringsfunktion til ændring af maskinens indstillinger.

Midlertidige indstillinger

Du kan vælge visse indstillinger til kopiering uden at ændre standardindstillingerne.

OCR (Optical Character Recognition)

Det samlede ScanSoft™ PaperPort™ 11SE med OCR eller Presto!® PageManager®-softwareprogram konverterer et tekstbillede til en tekst, du kan redigere i.

PhotoCapture Center™

Du kan udskrive digitale fotos fra dit digitalkamera ved høj opløsning til udskrivning i fotokvalitet.

PictBridge

Du kan udskrive fotos direkte fra dit digitalkamera ved høj opløsning til udskrivning i fotokvalitet.

Scan til medie

Du kan scanne et sort/hvidt- eller farvedokument til et hukommelseskort eller USB flash-hukommelsesdrev. Sort/hvide billeder kan være i TIFF- eller PDF-filformat, og farvebilleder kan være i PDF- eller JPEG- filformat.

Scanning

Processen med at sende et elektronisk billede af et papirdokument til din computer.

A

ADF (automatisk dokumentfremfører)	22
Apple® Macintosh®	
Se softwarebrugsanvisningen på cd-rom'en.	

B

Blækpatroner	
blækdråbetæller	84
kontrollere blækmængde	91
udskifte	84

C

ControlCenter	
Se softwarebrugsanvisningen på cd-rom'en.	

D

Direkte udskrivning	
fra et ikke-PictBridge-kamera	56
fra et PictBridge-kamera	54
Dokument	
ilægge	22, 23
Dvaletilstand	26

F

Fejlfinding	72
dokumentstop	81
fejlmeddelelser på display	77
hvis du har problemer	
dokumentstop	81
kopiere	74
netværk	76
PhotoCapture Center™	75
scanne	75
software	75
udskrive	72
kontrollere blækmængde	91
papirstop	81

Fejlmeddelelser på display	77
Check papir	77
Hukommelse fuld	78
Ingen patron	78
Kan ikke init.	78
Kan ikke printe	78
Kan ikke registrere	78
Kan ikke rense	79
Kan ikke scanne	79
Kan ikke udskrive	79
Udskriv kun S/H	79
Fjernindstilling	
Se softwarebrugsanvisningen på cd-rom'en.	
Forbrugsstoffer	121
Funktion, indtaste	
Kopi	30
PhotoCapture	43
Scanne	51

G

Gråskala	117
----------------	-----

H

Hjælp	
Display-meddelelser	95
bruge funktionstaster	95
Menutabel	95, 96

I

Ilægge papir	9
Ilægning af konvolutter og postkort	15
Innobella™	121

K

Kontrolpaneloversigt	6
Konvolutter	15, 20, 21
Kopi	
bruge ADF	33
bruge scannerglasplade	23
enkelt	30
favorit	37
gå i kopifunktion	30
kontrast	33
kvalitet	31
lysstyrke	33
magasinvalg	32
mange	30
orstørre/formindske	31
papistørrelse	32
papirtype	32
Sidelayout (N i 1)	33
sortere (kun ADF)	33

L

LCD (Liquid Crystal Display)	95
Dæmp Timer	27
Hjælpeliste	28
Kontrast	27
Lysstyrke	27
Sprog	27
Lydstyrke, indstille	
bipper	26

M

Macintosh®	
Se softwarebrugsanvisningen på	
cd-rom'en.	
Menutabel	95

N

Netværk	
Scanning	
Se softwarebrugsanvisningen på	
cd-rom'en.	
Udskrivning	
Se netværksbrugsanvisningen på	
cd-rom'en.	

O

Opløsning	
kopi	114
scanne	117
udskrive	118

P

Pakke maskinen	92
PaperPort™ 11SE med OCR	
Se softwarebrugsanvisningen på cd-rom'en	
og Hjælp i PaperPort™ 11SE-programmet	
for at få adgang til How-to-Guides.	
Papir	15, 18, 113
dokumentstørrelse	22
ilægge	9, 12, 15
kapacitet	21
printbart område	17
type	20, 25
PhotoCapture Center™	
Beskæring	50
CompactFlash®	40
Datoudskrivning	50
Diasshow	43
DPOF-udskrivning	46
Eksempelfotos	43
Forbedre fotos	
Auto justering	44
Beskære	44
Fjerne Rød-øje	44
Forbedre hudtoner	44
Forbedre omgivelser	44
Sepia	44
Sort-hvid	44
fra pc	
Se softwarebrugsanvisningen på	
cd-rom'en.	
Kant til kant	50
Memory Stick Pro™	40
Memory Stick®	40
Scan til hukommelseskort	51
Scan til USB flash-hukommels	51
SD	40
SDHC	40
specifikationer	115

Udskriftsindstillinger	
Farvefremhævning	49
Indstille ny standard	50
Kontrast	49
Lysstyrke	49
Papirtype og -størrelse	48
Tilbage til fabriksnulstilling	51
Udskrive	
fotos	46
indeks	45
Udskrivning af	
alle fotos	43
xD-Picture Card™	40
PictBridge	
DPOF-udskrivning	55
Presto!® PageManager®	
Se Help i Presto!® PageManager®-	
programmet	
Programmere din maskine	95

R

Rapporter	
Brugerindstillinger	28
Hjælpeliste	28
Netværkskonfiguration	28
sådan udskrives	28
Reducere	
kopier	31
Rengøre	
papiroptagningsrulle	89
printerpladen	88
printhead	89
scanner	88

S

Scanning	
Se softwarebrugsanvisningen på	
cd-rom'en.	
Scanningsområde	24
Sende maskinen	92
Serienummer	
sådan finder du.....	Se frontlågens
inderside	
Sikkerhedsinstruktioner	63, 67
Stop	
dokument	81
papir	81

T

Tekst, indtaste	110
specialtegn	110
Transparenter	18, 21, 113
Trådløst netværk	
Se Hurtig installationsvejledning og	
netværksbrugsanvisningen på	
cd-rom'en.	

U

Udskrive	
drivere	118
opløsning	118
papirstop	81
problemer	72
på små papirstørrelser	16
rapport	28
Se softwarebrugsanvisningen på	
cd-rom'en.	
specifikationer	118

V

Vedligeholdelse, rutine	
udskifte blækpatroner	84

brother®

Besøg os på internettet
<http://www.brother.com>

Denne maskine er kun godkendt til brug i det land, hvor den er købt. Lokale Brother-afdelinger eller deres forhandlere yder kun support til maskiner, der er købt i deres eget land.