

BRUKERMANUAL

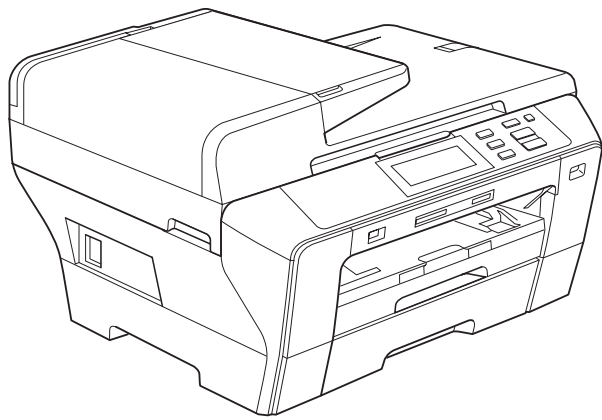

DCP-6690CW

Hvis du trenger å kontakte kundeservice

Vennligst fyll ut følgende informasjon for fremtidig referanse:

Modellnummer: DCP-6690CW

Serienummer: ¹ _____

Kjøpsdato: _____

Forhandler: _____

- ¹ Serienummeret er plassert på baksiden av enheten. Ta vare på denne veiledningen sammen med kjøpskvitteringen, som et bevis på kjøpet, i tilfelle tyveri, brann eller garantiservice.

Registrer produktet ditt på nettet på adressen

<http://www.brother.com/registration/>

Ved å registrere produktet ditt hos Brother, vil du bli registrert som den originale eieren av dette produktet. Registreringen hos Brother:

- kan fungere som en bekreftelse på kjøpsdatoen for ditt produkt, i tilfelle du mister kvitteringen; og
- kan hjelpe deg med et forsikringskrav hvis du mister produktet og tapet er dekket av forsikringen.

Kompilering og utgivelse

Denne manualen er compilert og utgitt under overoppsyn av Brother Industries Ltd., og inneholder alle de nyeste produktbeskrivelser og spesifikasjoner.

Innholdet i denne manualen og spesifikasjonene for dette produktet kan endres uten varsel.

Brother forbeholder seg retten til å gjøre endringer uten varsel i spesifikasjonene og materialet heri, og skal ikke kunne holdes ansvarlig for eventuelle skader (inkludert følgeskader) som måtte oppstå på grunnlag av tillit til dette materialet, inkludert, men ikke begrenset til, typografiske og andre feil relatert til publikasjonen.

EC Konformitetserklæring i henhold til R & TTE-direktivet



EC Declaration of Conformity

Manufacturer

Brother Industries, Ltd.
15-1, Naeshiro-cho, Mizuho-ku, Nagoya 467-8561, Japan

Plant

Brother Industries (Shen Zhen) Ltd
G02414-1, Bao Chang Li Bonded Transportation Industrial Park,
Bao Long Industrial Estate, Longgang, Shenzhen, China

Herewith declare that:

Products description : Copier Printer
Model Name : DCP-6690CW

is in conformity with provisions of the R & TTE Directive (1999/5/EC) and we declare compliance with the following standards :

Standards applied :

Harmonized : Safety EN60950-1:2001+A11:2004

EMC EN55022: 2006 Class B
EN55024: 1998 +A1: 2001 +A2: 2003
EN61000-3-2: 2006
EN61000-3-3: 1995 +A1: 2001 +A2:2005

Radio EN301 489-1 V1.6.1
EN301 489-17 V1.2.1
EN300 328 V1.7.1

Year in which CE marking was first affixed : 2008

Issued by : Brother Industries, Ltd.

Date : 21st February, 2008

Place : Nagoya, Japan

Signature

Junji Shiota
General Manager
Quality Management Dept.
Printing & Solutions Company

EC Konformitetserklæring i henhold til R & TTE-direktivet

Produsent

Brother Industries, Ltd.
15-1, Naeshiro-cho, Mizuho-ku, Nagoya 467-8561, Japan

Anlegg

Brother Industries (Shen Zhen) Ltd.
G02414-1, Bao Chang Li Bonded Transportation Industrial Park,
Bao Long Industrial Estate, Longgang, Shenzhen, Kina

Erklærer herved at:

Produktbeskrivelse : Kopimaskin og skriver
Modellnavn : DCP-6690CW

er i samsvar med bestemmelsene i R & TTE-direktivet (1999/5/EC), og vi erklærer enighet med følgende standarder:

Gjeldende standarder:

Harmonisert:	Sikkerhet	EN60950-1: 2001 +A11: 2004
	EMC	EN55022: 2006 Klasse B EN55024: 1998 +A1: 2001 +A2: 2003 EN61000-3-2: 2006 EN61000-3-3: 1995 +A1: 2001 +A2: 2005
	Radio	EN301 489-1 V1.6.1 EN301 489-17 V1.2.1 EN300 328 V1.7.1

År da CE-merking først ble gitt: 2008

Utstedt av : Brother Industries, Ltd.
Dato : 21. februar 2008
Sted : Nagoya, Japan

Innholdsfortegnelse

Avsnitt I Generelt

1	Generell informasjon	2
	Bruke dokumentasjonen	2
	Symboler og konvensjoner som brukes i dokumentasjonen	2
	Få tilgang til Programvarehåndboken og Brukerhåndboken for nettverket	3
	Vise dokumentasjonen	3
	Tilgang til Brother kundestøtte (for Windows®)	5
	Kontrollpanel, oversikt	6
	Displayinformasjon	7
	Grunnleggende funksjoner	7
	Advarselsindikasjoner	8
2	Legge i papir og dokumenter	9
	Legge i papir og andre utskriftsmedier	9
	Legge i papir i magasin 1	9
	Legge i papir i magasin 2	12
	Legge i konvolutter og postkort	15
	Fjerne små utskrifter fra maskinen	16
	Utskriftsområde	17
	Papir og utskriftsmedier som kan brukes	18
	Anbefalte utskriftsmedia	18
	Håndtere og bruke vanlige utskriftsmedier	18
	Velge riktig utskriftsmedium	20
	Legge i dokumenter	22
	Bruke dokumentmateren	22
	Bruk av skannerglassplaten	23
	Skannbart område	24
3	Generelt oppsett	25
	Papirinnstillinger	25
	Papirformat og -type	25
	Sikker papirmatingsmodus for A3-papir med korte fiberer	25
	Hvilemodus	26
	Pipevolum	26
	Display (LCD)	27
	Endre displayspråk	27
	Displaykontrast	27
	Angi bakgrunnsbelysningens lysstyrke	27
	Stille inn dimme-timeren for bakgrunnsbelysningen	27
	Skrive ut rapporter	28
	Hvordan du skriver ut en rapport	28

Avsnitt II Kopi

4	Kopiere	30
	Slik kopierer du	30
	Gå inn i kopieringsmodus	30
	Lage én enkelt kopi	30
	Lage flere kopier	30
	Stanse kopiering	30
	Kopieringsinnstillinger	31
	Endre kopieringshastighet og kopikvalitet	31
	Forstørre eller forminske bildet som kopieres	31
	Magasinvalg	32
	Papiralternativer	32
	Justere lysstyrke og kontrast	33
	Sortere kopier ved hjelp av dokumentmaterialet	33
	Ta N i 1 kopi eller plakat (Sideoppsett)	33
	Justering av skjevhet	35
	Kopiere bok	36
	Kopiere vannmerke	36
	Angi dine favoritter	37

Avsnitt III Direkte fotoutskrift

5	Skrive ut fotografier fra et minnekort eller et USB Flash-minne	40
	PhotoCapture Center™ Bruk	40
	Skrive ut fotografier fra et minnekort eller et USB Flash-minne uten PC	40
	Skanne til minnekort eller USB Flash-minne uten bruk av PC	40
	Bruke PhotoCapture Center™ fra datamaskinen	40
	Bruke et minnekort eller et USB Flash-minne	40
	Mappestrukturer på minnekort eller USB Flash-minner	41
	Komme i gang	42
	Aktivere PhotoCapture-modus	43
	Skrive ut bilder	43
	Vise fotografier	43
	Forbedre fotografier	44
	Skrive ut indeks (miniatyrbilder)	45
	Skrive ut bilder	46
	DPOF-utskrift	46
	PhotoCapture Center™ utskriftsinnstillinger	47
	Utskrift Hastighet og kvalitet	48
	Papiralternativer	48
	Justere lysstyrke, kontrast og farge	49
	Beskjæring	50
	Utskrift uten kanter	50
	Skrive ut dato	50
	Bruke endringene dine som en ny standard	50
	Tilbakestille alle innstillinger til standardinnstillingen	51

Skanne til minnekort eller USB Flash-minne	51
Angi skannemodus	51
Slik skanner du til et minnekort eller et USB Flash-minne.....	52
Hvordan endre filnavn	53
Angi nye standarder	53
Tilbakestille til standardinnstillingene	53
Forstå feilmeldingene	53

6 Skrive ut fotografier fra et kamera 54

Skrive ut fotografier direkte fra et PictBridge-kamera	54
Krav til PictBridge	54
Sette opp digitalkameraet.....	54
Skrive ut bilder.....	55
DPOF-utskrift.....	55
Skrive ut fotografier direkte fra et digitalt kamera (uten PictBridge)	56
Skrive ut bilder.....	56
Forstå feilmeldingene	57

Avsnitt IV Programvare

7 Programvare- og nettverksfunksjoner 60

Avsnitt V Tillegg

A Sikkerhet og juridisk informasjon 62

Velge plassering	62
Bruke maskinen riktig	63
Viktige sikkerhetsinstruksjoner	67
VIKTIG - for din sikkerhet	68
LAN-tilkobling	68
Radioforstyrrelse	68
IT-strømsystem.....	68
EU-direktiv 2002/96/EC og EN50419	69
Internasjonal ENERGY STAR® samsvarserklæring.....	69
Lovmessige begrensinger når det gjelder kopiering	70
Varemerker	71

B	Feilsøking og rutinemessig vedlikehold	72
	Feilsøking	72
	Hvis du har problemer med maskinen	72
	Feil- og vedlikeholdsmeldinger	77
	Feilanimeringsvisning	80
	Dokumentstopp	81
	Skriverstopp eller papirstopp	81
	Rutinevedlikehold	84
	Bytte blekkpatroner	84
	Rengjøre maskinen utvendig	86
	Rengjøring av skannerglassplaten	88
	Rengjøre maskinens skriverplate	88
	Rengjøre papirhenterullen	89
	Rengjøre skrivehodet	89
	Kontrollér utskriftskvaliteten	90
	Kontrollere innrettingen av papiret	91
	Kontrollere blekknivået	91
	Maskininformasjon	92
	Kontrollere serienummeret	92
	Pakke og sende maskinen	92
C	Meny og funksjoner	95
	Programmering i displayet	95
	Menytabell	95
	Modus-tastene	95
	Menytabell	96
	Skrive inn tekst	110
D	Spesifikasjoner	111
	Generelt	111
	medier	113
	Kopi	114
	PhotoCapture Center™	115
	PictBridge	116
	Skanner	117
	Skriver	118
	Grensesnitt	119
	Krav til datamaskin	120
	Forbruksmateriell	121
	Nettverk (LAN)	122
	Trådløst ettrykkskonfigurasjon	123
E	Ordlister	124
F	Stikkordliste	125

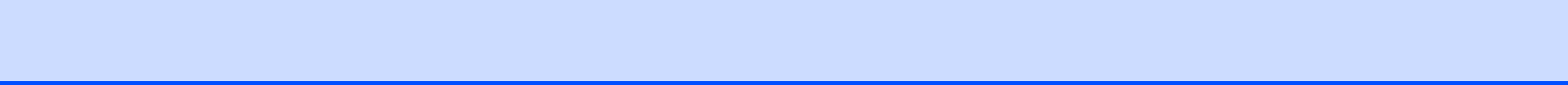



Generelt

Generell informasjon	2
Legge i papir og dokumenter	9
Generelt oppsett	25

Bruke dokumentasjonen

Takk for at du kjøpte en Brother-maskin! Ved å lese dokumentasjonen kan du få mest mulig ut av maskinen.

Symboler og konvensjoner som brukes i dokumentasjonen

Følgende symboler og konvensjoner er brukt i dokumentasjonen.

Fet skrift	Fet skrift angir spesifikke knapper på maskinens kontrollpanel eller på displayet.
<i>Kursiv</i>	Tekst i kursiv fremhever et viktig punkt eller refererer til et relatert emne.
Courier New	Tekst i skrifttypen Courier New identifiserer meldinger i displayet på maskinen.



Advarsel-symbolet forteller deg hvilke forholdsregler du bør ta for å forhindre personskaade.



Forsiktig-symbolet angir fremgangsmåter du må følge eller ting du må unngå å gjøre, for å hindre skade på maskinen eller andre gjenstander.



Elfare-ikoner varslers deg om faren for elektrisk støt.



Merknader forteller hva du bør gjøre i en bestemt situasjon, eller gir tips om hvordan handlingen fungerer sammen med andre funksjoner.



Uegnet oppsett-ikoner varslers deg om utstyrsenheter og handlinger som ikke er kompatible med maskinen.

Få tilgang til Programvarehåndboken og Brukerhåndboken for nettverket

Denne brukermanualen inneholder ikke all informasjon om maskinen, som f.eks. hvordan du bruker de avanserte funksjonene for skriveren, skanneren og nettverket. Når du er klar for detaljert informasjon om disse funksjonene, kan du lese **Programvarehåndboken** og **Brukerhåndboken for nettverket** som ligger på CD-platen.

Vise dokumentasjonen

Vise dokumentasjonen (For Windows®)

For å vise dokumentasjonen går du til **Start**-menyen og velger **Brother, DCP-XXXX** (hvor XXXX er modellnavnet) fra programgruppen. Klikk deretter på **Brukermanualer i HTML-format**.

Hvis du ikke har installert programvaren, kan du finne dokumentasjonen ved å gjøre følgende:

- 1 Slå på datamaskinen. Sett inn Brother-CD-platen i CD-ROM-stasjonen.
- 2 Hvis skjermbildet for modellnavn vises, klikker du det aktuelle modellnavnet.

- 3 Hvis skjermbildet for språk vises, klikker du ditt språk. CD-platens hovedmeny vises.



Merk

Hvis du ikke får fram dette vinduet, bruker du Windows® Utforsker til å kjøre programmet start.exe fra rotkatalogen på Brother-CD-en.

- 4 Klikk **Dokumentasjon**.
- 5 Klikk den dokumentasjonen du ønsker å lese.

■ **HTML-dokumenter:**
Programvarehåndboken og **Brukerhåndboken for nettverket** i HTML-format.

Dette formatet anbefales for visning på datamaskinen.

■ **PDF-dokumenter:** **Brukermanualen** for frittstående handlinger, **Programvarehåndboken** og **Brukerhåndboken for nettverket** i PDF-format.

Dette formatet anbefales for utskrift av håndbøkene. Klikk for å gå til Brother Solutions Center, hvor du kan se og laste ned PDF-dokumentene. (Du må ha Internett-tilgang og et leserprogram for PDF-filer.)

Slik finner du skannerinstruksjoner

Du kan skanne dokumenter på flere måter. Du finner instruksjonene her:

Programvarehåndbok

■ Skanning

(For Windows® 2000 Professional/ Windows® XP og Windows Vista®)

■ ControlCenter3

(For Windows® 2000 Professional/ Windows® XP og Windows Vista®)

■ Nettverksskanning

ScanSoft™ PaperPort™ 11SE med OCR-brukermanualer

- Den komplette ScanSoft™ PaperPort™ 11SE med OCR-brukermanualer kan hentes fram fra Hjelp-delen i ScanSoft™ PaperPort™ 11SE-programmet.

Få tilgang til instruksjonene for oppsett av nettverket

Maskinen kan kobles til et trådløst eller vanlig nettverk. Du finner instruksjoner for grunnleggende oppsett i Hurtigstartguide. Hvis tilgangspunktet støtter SecureEasySetup™, Wi-Fi Protected Setup™ eller AOSS™, følg trinnene i Hurtigstartguide. Du finner mer informasjon om nettverksoppsett i Brukerhåndbok for nettverket.

Vise dokumentasjonen (for Macintosh®)

- 1 Slå på Macintosh®-maskinen. Sett inn den medfølgende Brother-platen i CD-stasjonen. Følgende vindu vises:

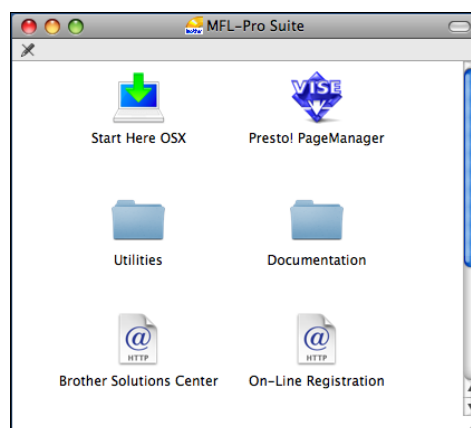

- 2 Dobbeltklikk på **Documentation**-ikonet.
- 3 Dobbeltklikk på din språkmappe.
- 4 Dobbeltklikk top.html for å se **Programvarehåndboken og Brukerhåndboken for nettverket** i HTML-format.

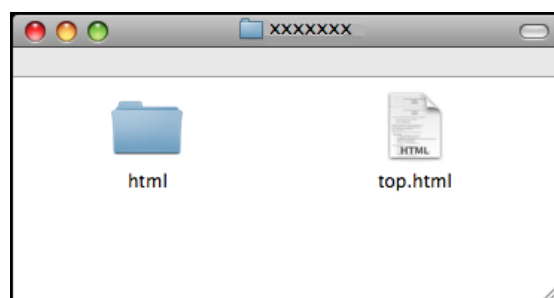

- 5 Klikk den dokumentasjonen du ønsker å lese:
 - Programvarehåndbok
 - Brukerhåndbok for nettverket

Slik finner du skannerinstruksjoner

Du kan skanne dokumenter på flere måter. Du finner instruksjonene her:

Programvarehåndbok

- *Skanning*
(For av Mac OS® X 10.2.4 eller høyere)
- *ControlCenter2*
(For Mac OS® X 10.2.4 eller nyere)
- *Nettverkskanning*
(For Mac OS® X 10.2.4 eller høyere)

Presto!® PageManager® brukermanual

- Den komplette Presto!® PageManager® brukermanualen kan hentes fram fra Hjelp-delen i Presto!® PageManager®-programmet.

Få tilgang til instruksjonene for oppsett av nettverket

Maskinen kan kobles til et trådløst eller vanlig nettverk. Du finner instruksjoner for grunnleggende oppsett i Hurtigstartguide. Hvis tilgangspunktet støtter SecureEasySetup™, Wi-Fi Protected Setup™ eller AOSS™, følg trinnene i Hurtigstartguide. Du finner mer informasjon om nettverksoppsett i Brukerhåndbok for nettverket.

Tilgang til Brother kundestøtte (for Windows®)

Her finner du all kontaktinformasjonen du behøver, som for eksempel kundestøtte for Internett (Brother Solutions Center) og kundestøtte på Brother CD-en.

- Klikk **Brother kundestøtte** i hovedmenyen. Følgende skjermbilde vises:



- Klikk **Brothers hjemmeside** for å få tilgang til (<http://www.brother.com>).
- Klikk **Brother Solutions Center** for å få tilgang til de siste nyhetene og informasjon om produktstøtte (<http://solutions.brother.com>).
- Klikk **Rekvisitainformasjon** for å gå til vår hjemmeside for originale Brother-rekvisita (<http://www.brother.com/original/>).
- Klikk **Brother CreativeCenter** for å få tilgang til Brother CreativeCenter med gratis fotoprosjekter og nedlastinger (<http://www.brother.com/creativecenter/>).
- Klikk **Tilbake** for å gå tilbake til hovedmenyen, eller klikk **Avslutt** dersom du ønsker å avslutte.

Kontrollpanel, oversikt

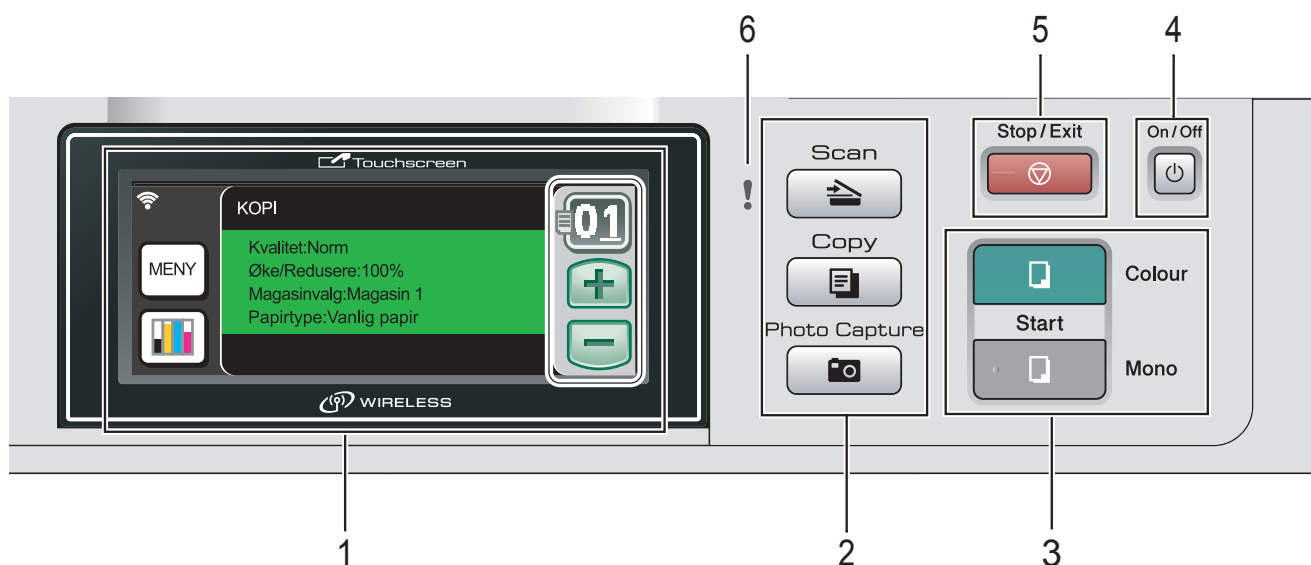

1 Display (LCD)

Detter er en berøringsskjerme-LCD.

Du åpner menyene og alternativene ved å trykke på knappene som vises på skjermen. Meldinger i displayet hjelper deg å programmere og bruke maskinen.

Du kan dessuten justere vinkelen på displayet ved å løfte det.

2 Modustaster:

-  **Scan**
Gir deg tilgang til skannemodus.
-  **Copy**
Gir deg tilgang til kopieringsmodus.
-  **Photo Capture**
Gir deg tilgang til PhotoCapture Center™.

3 Starttaster:

-  **Colour Start**
Brukes til å starte kopiering i fullfarge. Lar deg dessuten starte en skanneoperasjon (i farge eller svart-hvitt, avhengig av skanneinnstillingen i programmet ControlCenter).
-  **Mono Start**
Brukes til å starte kopiering i svart-hvitt. Lar deg dessuten starte en skanneoperasjon (i farge eller svart-hvitt, avhengig av skanneinnstillingen i programmet ControlCenter).

4 On/Off

Du kan slå maskinen på og av. Hvis du slår av maskinen, vil den allikevel rengjøre skrivehodet jevnlig for å bevare utskriftskvaliteten.

5 Stop/Exit

Stopper en handling eller avslutter en meny.

6 Advarsellampe (lysdiode)

Blir oransje og blinker hvis det vises en feilmelding eller en viktig statusmelding på displayet.

Displayinformasjon

Displayet viser nåværende maskinstatus når maskinen er i uvirksom.

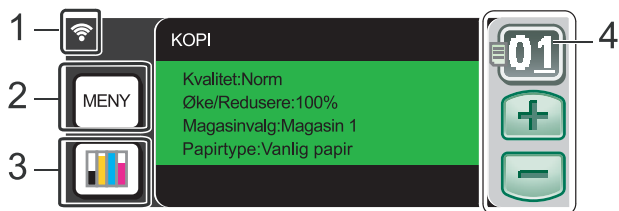

1 Trådløs status

En indikator med fire nivåer viser gjeldende styrke på trådløst signal hvis du bruker trådløs tilkobling.



2 Meny

Gir deg tilgang til hovedmenyen.

3 Blekkindikator

Viser blekknivået.

Gir deg også tilgang til **Blekk**-menyen.

4 Antall kopier

Lar deg angi antall kopier for kopiering og fotoutskrift. Trykk direkte på tallboksen og angi antallet du vil ha.



Du kan også angi antall kopier ved å trykke på + eller -.

Grunnleggende funksjoner

Berøringsskjermen er enkel å bruke. Trykk på meny- eller alternativknappen som du vil bruke direkte på displayet. Du får tilgang til flere menyer ved å trykke på ◀, ▶ eller ▲, ▼ for å bla gjennom displayet.

Følgende trinn viser hvordan du endrer en innstilling i maskinen. I dette eksempelet er Hvilemodus endret fra 10 minutter til 5 minutter.

- 1 Trykk **MENY**.
- 2 Trykk ▲ eller ▼ for å vise Hovedoppsett.
- 3 Trykk Hovedoppsett.

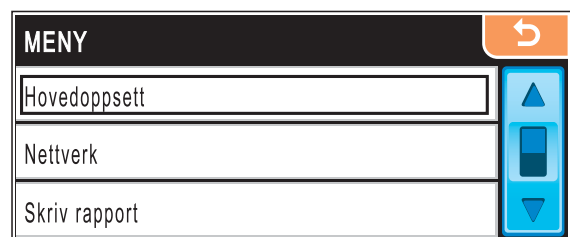

- 4 Trykk ▲ eller ▼ for å vise Hvilemodus.
- 5 Trykk Hvilemodus.

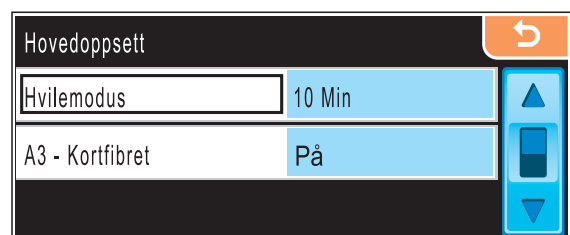

- 6 Trykk 5 Min.
- 7 Trykk **Stop/Exit**.

Advarselsindikasjoner

Advarselslampen er et lys som viser statusen for maskinen, som vist i tabellen.

Advarselsikonet vises også på displayet, som vist i illustrasjonen.

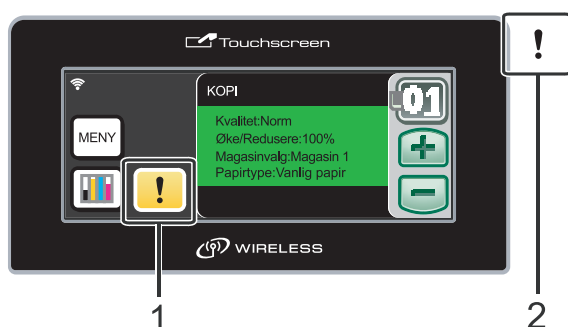

1 Advarselsikon

2 Advarselslampe

Indikasjon	DCP-status	Beskrivelse
Av	Klar	Maskinen er klar til bruk.
Oransje	Deksel åpent	Dekselet er åpent Lukk dekselet. (Se <i>Feil- og vedlikeholdsmeldinger</i> på side 77.)
	Kan ikke skrive ut	Bytt blekkpatronen med en ny patron. (Se <i>Bytte blekkpatroner</i> på side 84.)
	Papirfeil	Legg papir i papirmagasin eller fjern tilstoppet papir. Se displaymeldingen. (Se <i>Feil- og vedlikeholdsmeldinger</i> på side 77.)
	Andre meldinger	Se displaymeldingen. (Se <i>Feil- og vedlikeholdsmeldinger</i> på side 77.)

Legge i papir og andre utskriftsmedier



Merk

For magasin 2, se *Legge i papir i magasin 2* på side 12.

Legge i papir i magasin 1

- 1 Hvis papirstøtteklaffen er åpen, må du lukke denne, og deretter trekke papirmagasinet helt ut av maskinen.

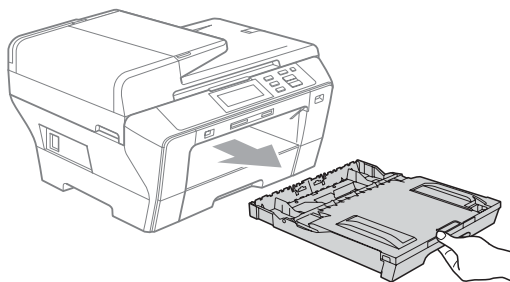

Merk

- For å bruke papirformatene A3, Legal eller Ledger, trykker og holder du inne den universale utløserknappen (1) når du skyver ut fronten av papirmagasinet.

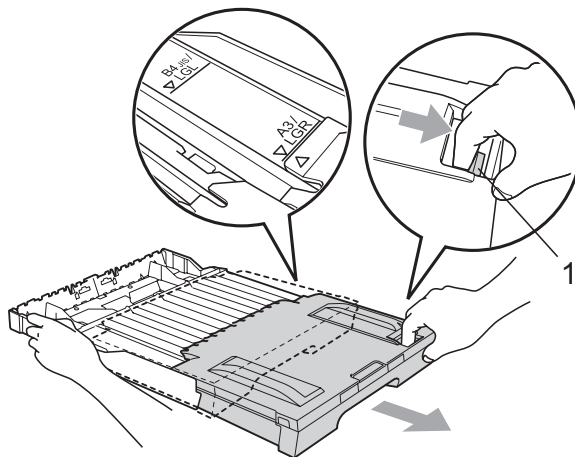

- Dersom du bruker papirformatet A4 eller mindre, må du kontrollere at papirmagasinet ikke er trukket ut.

- 2 Åpne papirmagasinet deksel (1).

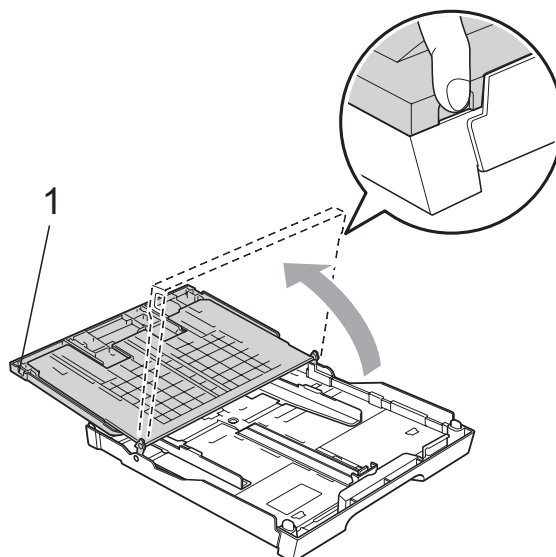

- 3 Med begge hendene trykker du ned og skyver papirsiddeførerne (1) og deretter papirlengdeføreren (2) slik at de passer til papirstørrelsen. Kontroller at trekantene (3) på papirsiddeførerne (1) og papirlengdeføreren (2) er på linje med merket for papirformatet du bruker.

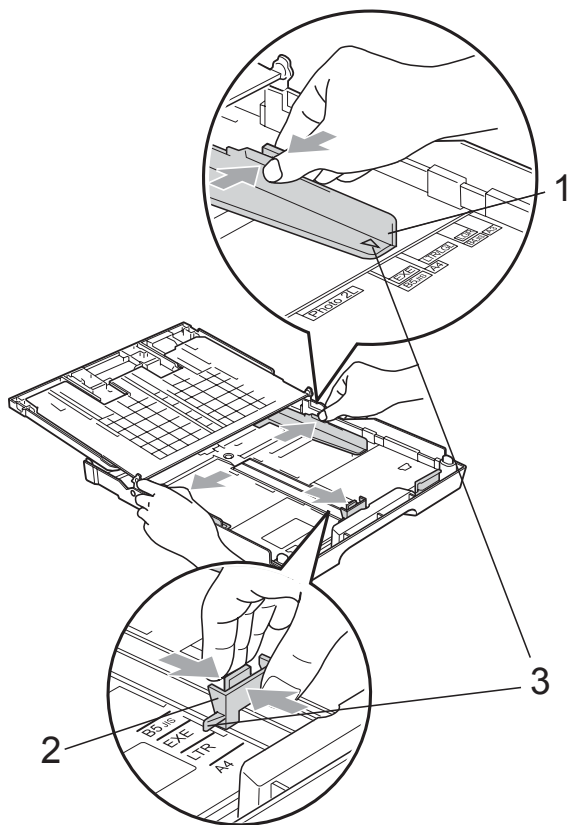

- 4 Luft papirbunken godt for å unngå papirstopp og feillinmating.

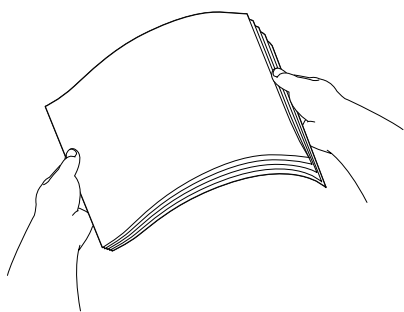

 **Merk**

Du må alltid kontrollere at papiret ikke er krøllete.

- 5 Legg papiret forsiktig i papirmagasinet med utskriftssiden ned og den øvre kanten inn først. Kontroller at papiret ligger flatt i papirmagasinet.

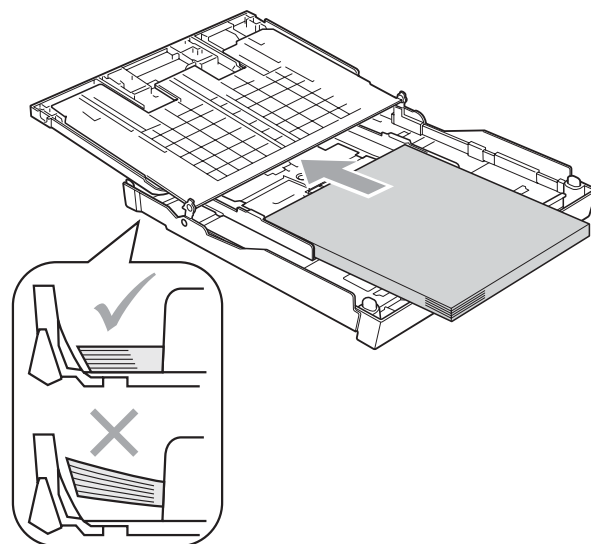

- 6 Juster papirsiddeførerne forsiktig med begge hender slik at de passer til papiret. Sørg for at papirsiddeførerne berører sidene til papiret.

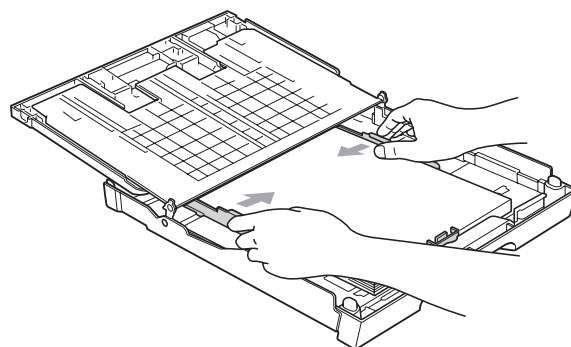

 **Merk**

Vær forsiktig slik at du ikke skyver papiret for langt inn; det kan føre til at det løftes bak i magasinet og gir mateproblemer.

- 7** Lukk papirmagasinet deksel. Kontroller at papiret ligger flatt i papirmagasinet og under merket for maks papirmengde (1).

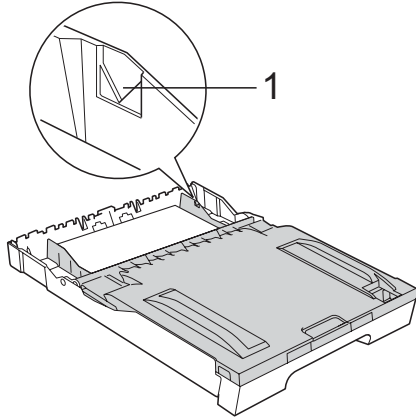

- 8** Forsiktig trykk papirmagasinet godt tilbake i maskinen.

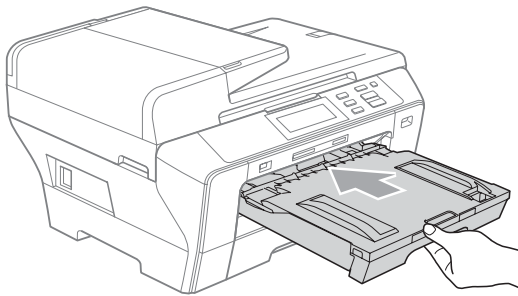

Merk

IKKE SKYV magasin 1 for raskt inn i maskinen. Du kan skade hånden hvis den setter seg fast mellom magasin 1 og magasin 2. Skyv magasin 1 langsomt.

- 9** Mens du holder papirmagasinet på plass må du trekke ut papirstøtten (1) slik at den låser seg på plass, og deretter må du brette ut papirstøtteklaffen (2).

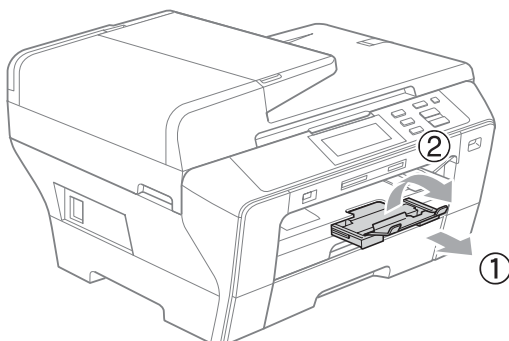

Merk

Når du forkorter magasin 1, må du ta papiret ut av magasinet. Forkort deretter magasinet ved å trykke på den universale utløserknappen (1), og legg papiret i magasinet. Tilpass papirlengdeføreren (2) etter papirformatet.

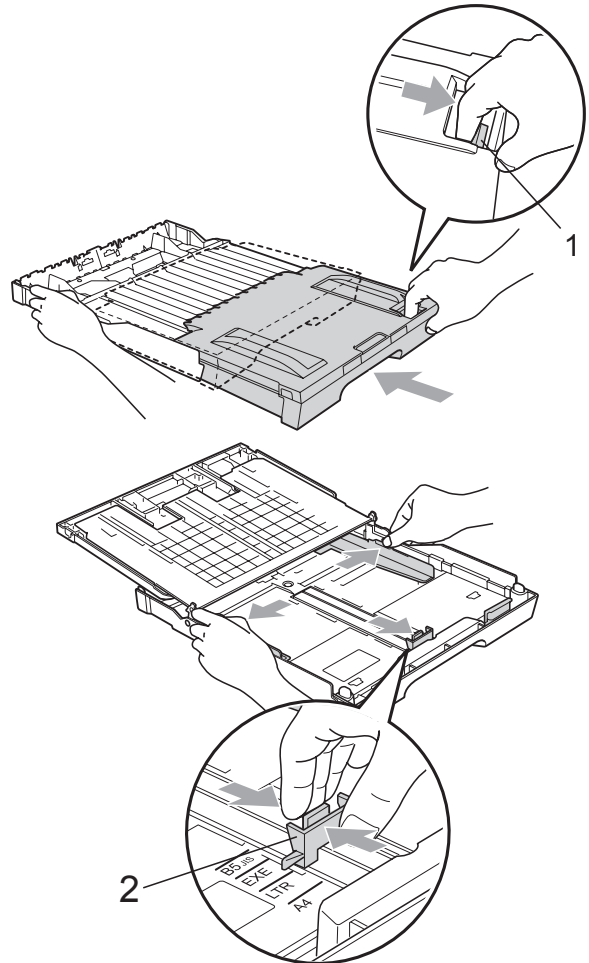

Legge i papir i magasin 2



Merk

Du kan kun bruke papirformatene A3, Legal, Ledger, A4, Letter eller Executive i magasin 2.

- 1 Trekk papirmagasinet helt ut av maskinen.

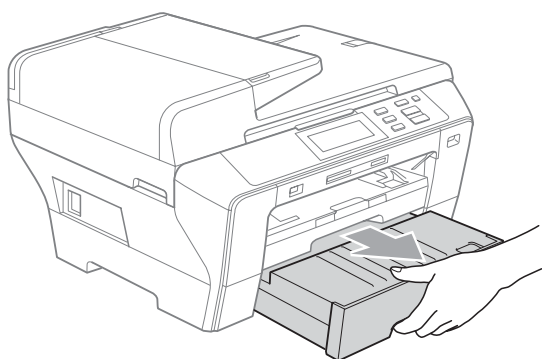

- 2 Ta av papirmagasinet deksel (1).

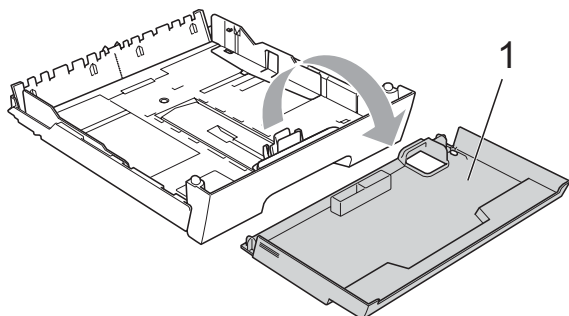

- 3 Med begge hendene trykker du ned og skyver papirsiddeførerne (1) og deretter papirlengdeføreren (2) slik at de passer til papirstørrelsen. Kontroller at trekantene (3) på papirsiddeførerne (1) og papirlengdeføreren (2) er på linje med merket for papirformatet du bruker.

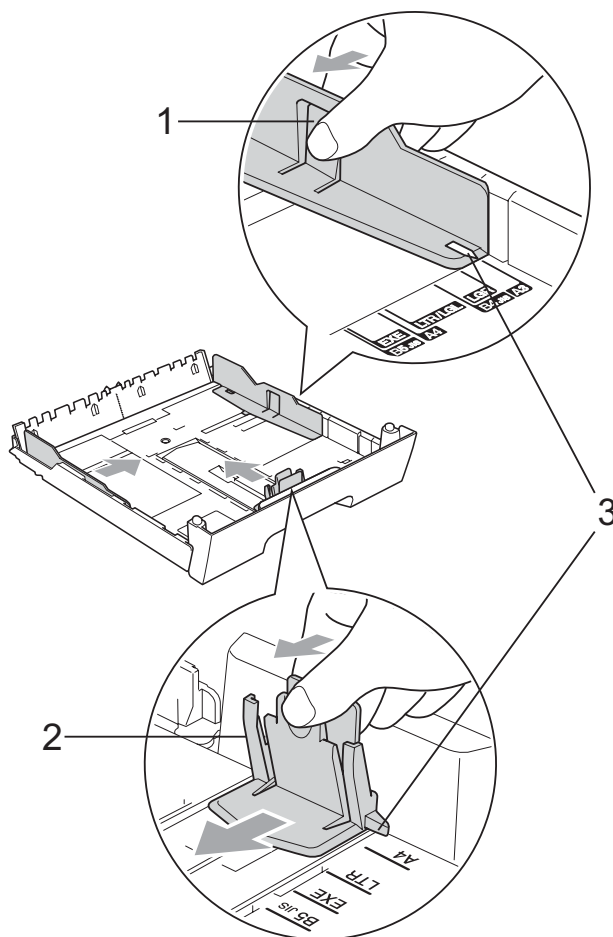



Merk

For å bruke papirformatene A3, Legal eller Ledger, trykker og holder du inne den universale utløserknappen (1) samtidig som du skyver ut fronten av papirmagasinet.

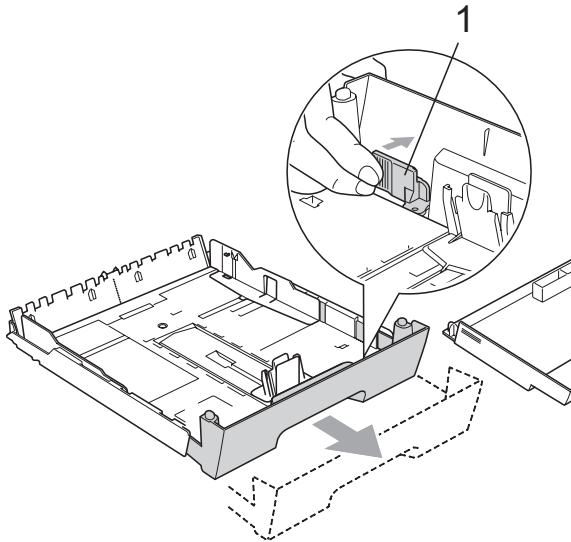

- 4 Luft papirbunken godt for å unngå papirstopp og feilinnmating.



Merk

Du må alltid kontrollere at papiret ikke er krøllete.

- 5 Legg papiret forsiktig i papirmagasinet med utskriftssiden ned og den øvre kanten inn først. Kontroller at papiret ligger flatt i papirmagasinet og under merket for maks papirmengde (1).

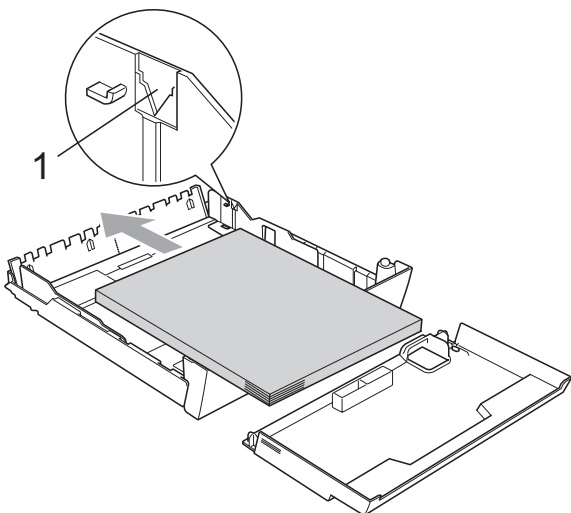

- 6

Juster papirsiddeførerne forsiktig med begge hender slik at de passer med papirbunken. Sørg for at papirsiddeførerne berører sidene til papiret.

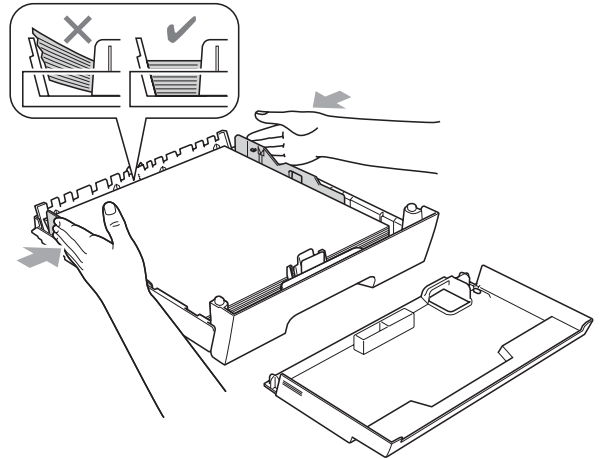

Merk

Vær forsiktig slik at du ikke skyver papiret for langt inn; det kan føre til at det løftes bak i magasinet og gir mateproblemer.

- 7

Legg på papirmagasinet deksel.

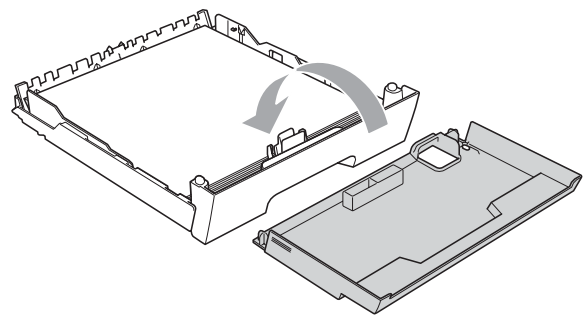

- 8

Forsiktig trykk papirmagasinet helt tilbake i maskinen.

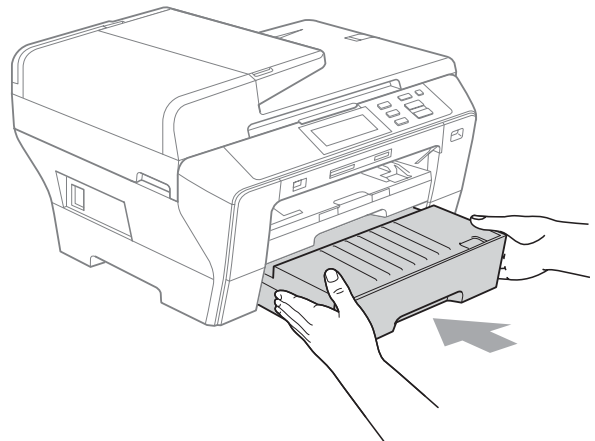

- 9 Gjør ett av følgende:
- Gå til trinn 10 hvis du bruker Ledger, Legal eller A3.
 - Gå til trinn 12 hvis du bruker papirformatet Letter.

- 10 Trekk magasin 1 ut av maskinen. Trykk og hold inne den universale utløserknappen (1) samtidig som du skyver ut fronten av papirmagasinet.

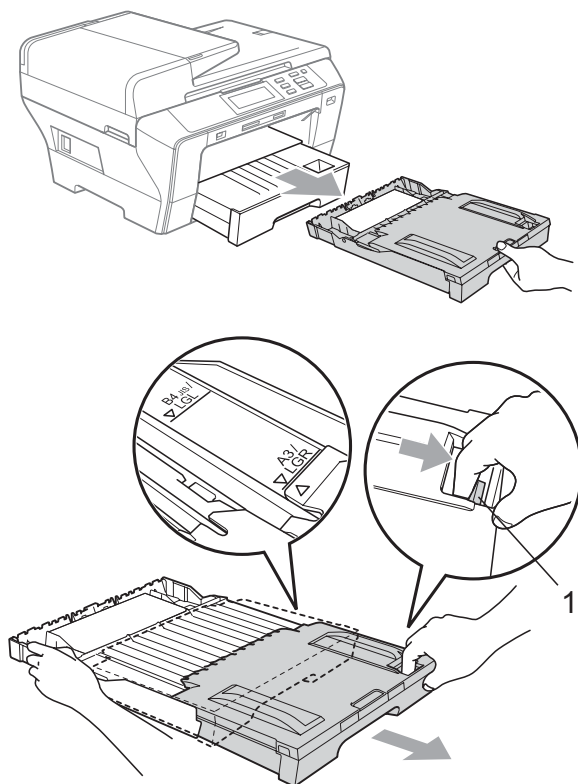

- 11 Åpne papirmagasindekselet og tilpass papirlengdeføreren (1) etter papiret.

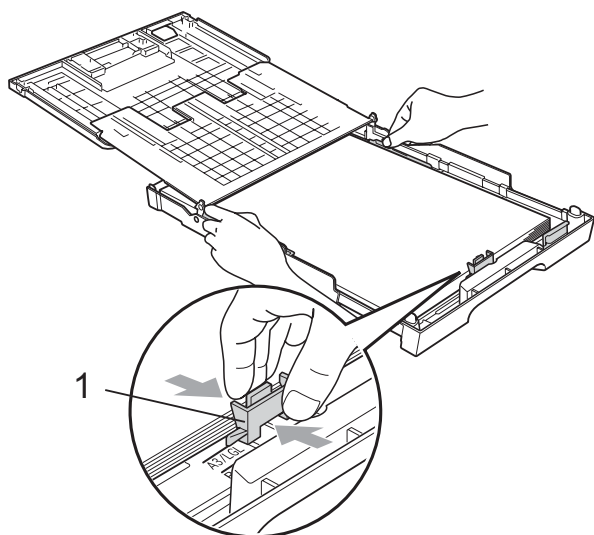

- 12 Lukk papirmagasindekselet og skyv papirmagasinet forsiktig tilbake i maskinen. Trekk ut papirstøtten (1) til du hører et klikk, og deretter bretter du ut papirstøtteklaffen (2).

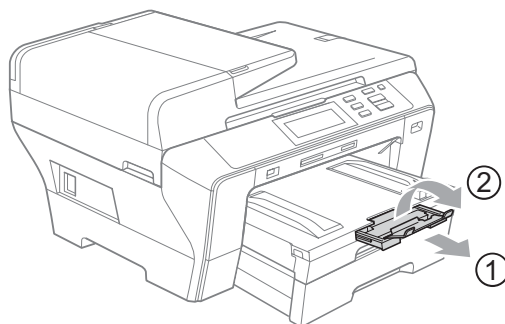

Merk

Hvis du er ferdig med å bruke papir i formatet Ledger, Legal eller A3 og vil bruke mindre papir, ta papiret ut av magasinet. Forkort deretter magasinet ved å trykke på den universale utløserknappen (1), legg det mindre papiret i magasinet og tilpass papirlengdeføreren (2) etter papirstørrelsen du skal bruke.

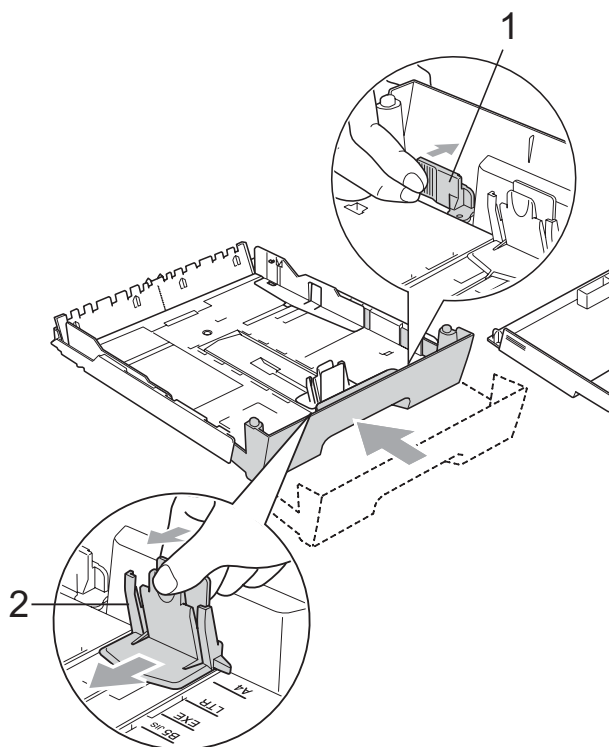

Legge i konvolutter og postkort



Om konvolutter

- Bruk konvolutter som veier mellom 80 og 95 g/m².
- For enkelte konvolutter må det angis marginstillinger i programmet. Husk å ta en testutskrift før du skriver ut mange konvolutter.

! FORSIKTIG

Ikke bruk noen av følgende konvolutttyper, da det vil gi innmatingsproblemer:

- som har en posete utforming.
- som er preget (har hevet skrift).
- som har binders eller stifter.
- som er forhåndstrykt på innsiden.

Lim	Dobbel klaff
	

Enkelte ganger kan du oppleve papirmatningsproblemer som følge av tykkelse, format og formen på klaffen på konvoluttene du bruker.

Hvordan legge inn konvolutter og postkort

- 1 Før du legger i konvolutter, må du trykke sammen hjørnene og sidene på konvoluttene eller postkortene slik at de ligger så flatt som mulig.



Merk

Hvis konvoluttene eller postkortene mates inn "dobbelt", må du legge inn én konvolutt eller ett postkort om gangen i papirmagasinet.

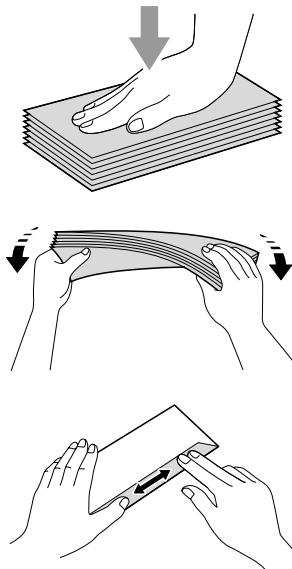

- 2 Legg inn konvoluttene eller postkortene i papirmagasinet med adressesiden ned og den øvre kanten først (toppen av konvoluttene) inn først. Bruk begge hender og trykk ned og skyv papirside- (1) og papirlengdeførerne (2) forsiktig slik at de er tilpasset konvoluttene eller postkortene.

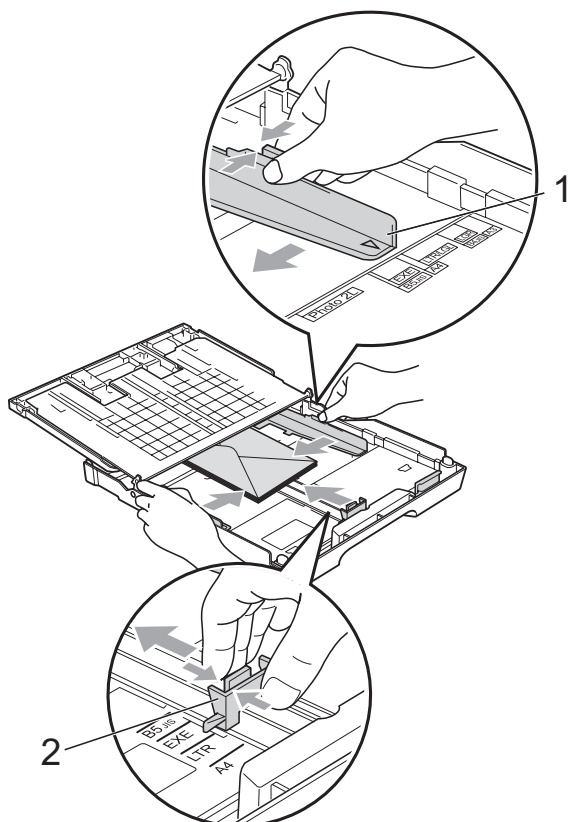

Hvis du har problemer når du skriver ut på konvolutter, forsøk følgende:

- 1 Forsikre deg om at klaffen enten er på siden av konvolutten eller i bakkant av konvolutten når du tar utskrift.
- 2 Juster størrelsen og marginen i programmet.

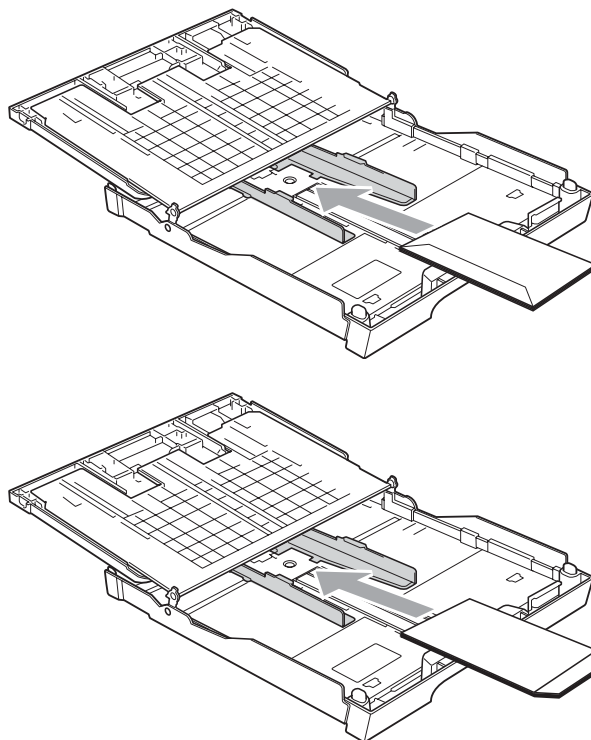

Fjerne små utskrifter fra maskinen

Når maskinen mater ut små ark på papirmagasinet, er det ikke sikkert du får tak i dem. Forsikre deg om at utskriften er fullført, og trekk deretter ut magasinet helt av maskinen.

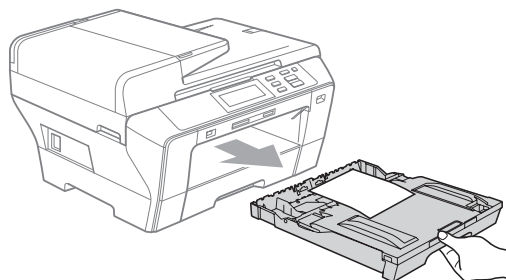

Utskriftsområde

Utskriftsområdet avhenger av innstillingene i programmet du bruker. Illustrasjonene nedenfor viser hvilke områder på enkeltark og konvolutter det ikke kan skrives på. Maskinen kan kun skrive i de skraverte områdene på enkeltark når funksjonen Utskrift uten kanter er tilgjengelig og slått på. (Se *Utskrift for Windows*[®] eller *Skrive ut og fakse for Macintosh*[®] i Programvarehåndboken på CD-en.)

Enkeltark

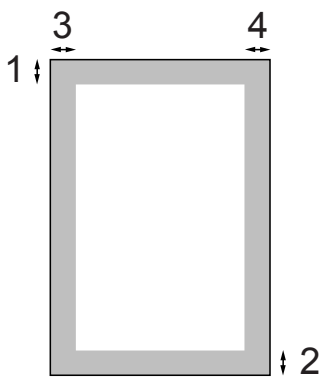

Konvolutter

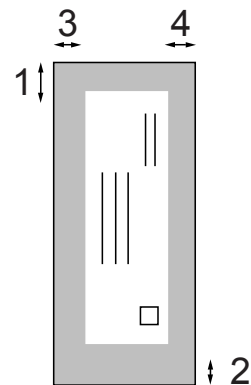

	Øverst (1)	Nederst (2)	Venstre (3)	Høyre (4)
Enkeltark	3 mm	3 mm	3 mm	3 mm
Konvolutter	12 mm	24 mm	3 mm	3 mm



Merk

Funksjonen Uten kanter er ikke tilgjengelig for konvolutter.

Papir og utskriftsmedier som kan brukes

Utskriftskvaliteten kan påvirkes av typen papir du bruker i maskinen.

Du skal alltid stille inn papirtypen slik at den stemmer med papiret du har lagt i, for å få best mulig utskriftskvalitet med de innstillingene du har valgt.

Du kan bruke vanlig papir, blekkskriverpapir (bestrøket papir), glanset papir, transparenter eller konvolutter.

Vi anbefaler at du tester ulike typer papir før du kjøper inn store kvanta.

Bruk av Brother-papir gir de beste resultatene.

- Når du skriver ut på blekkskriverpapir (bestrøket papir), transparenter og fotopapir, må du passe på å velge riktig utskriftsmedium i kategorien **Grunnleggende** i skriverdriveren eller i menyen Innstilling for papirtype. (Se *Papirformat og -type* på side 25.)
- Når du skriver ut på Brother fotopapir, skal du legge inn ett ekstra ark av det samme fotopapiret i papirmagasinet. Papirpakken inneholder ett ekstra ark til dette formålet.
- Når du bruker transparenter eller fotopapir, må du umiddelbart fjerne hvert enkelt ark for å unngå flekker eller papirstopp.
- Unngå å ta på trykksverten på utskriften rett etter at den er skrevet ut. Overflaten er kanskje ikke tørket, og den kan smitte av på fingrene dine.

Anbefalte utskriftsmedia

For best utskriftskvalitet anbefaler vi at du benytter Brother-papir. (Se tabellen under.)

Hvis Brother-papir ikke er tilgjengelig i ditt land, anbefaler vi at du tester forskjellige papirtyper før du går til anskaffelse av store kvanta.

Vi anbefaler at du benytter '3M Transparency Film' når du skriver ut på transparenter.

Brother-papir

Papirtype	Artikkel
A3 Plain	BP60PA3
A3 Glanset foto	BP71GA3
A3 Inkjet (Matte)	BP60MA3
A4 Normal	BP60PA
A4 Glanset foto	BP71GA4
A4 Inkjet (Matte)	BP60MA
10 x 15 cm glanset papir	BP71GP

Håndtere og bruke vanlige utskriftsmedier

- Oppbevar papir i originalemballasjen, og hold den forseglet. La papiret ligge flatt og beskyttet mot fuktighet, direkte sollys og varme.
- Unngå å berøre den blanke (bestrøkne) siden på fotopapiret. Legg i fotopapir med den blanke siden vendt ned.
- Ikke berør noen av sidene på transparenter fordi disse lett trekker til seg vann og svette, som kan forringe utskriftskvaliteten. Transparenter som er laget for laserskrivere/kopimaskiner, kan sette flekker på det neste dokumentet. Bruk kun transparenter som er anbefalt for blekkskrivere.
- Du kan kun skrive ut på begge sidene av papiret med PC-utskrift. Se *Utskrift* for Windows® i programvarehåndboken på CD-platen.

Feil oppsett

Følgende papirtyper må IKKE brukes:

- Skadet, krøllet eller skrukket papir eller papir med ujevn fasong

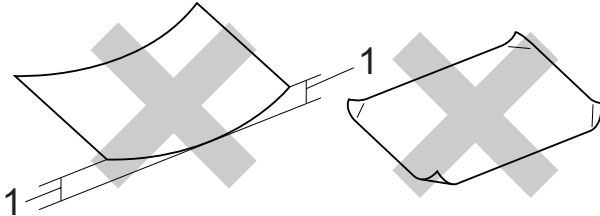

1 2 mm eller lengre

- Papir som er svært blankt eller sterkt teksturert
- Papir som ikke kan stables jevnt

Papirkapasitet i papirmagasinet

Inntil 50 ark med papir i formatet Letter eller A4 20 lb (80 g/m²).

- Transparenter og fotopapir må tas ut av papirmagasinet ett ark om gangen for å unngå flekker.

Velge riktig utskriftsmedium

Papirtype og -format for hver operasjon

Papirtype	Papirformat		Bruk		
			Kopi	Photo Capture	Utskrift
Enkeltark	Ledger	279 × 432 mm (11 × 17 tommer)	Ja	Ja	Ja
	A3	297 × 420 mm (11,7 × 16,5 tommer)	Ja	Ja	Ja
	Letter	216 × 279 mm (8 1/2 × 11 tommer)	Ja	Ja	Ja
	A4	210 × 297 mm (8,3 × 11,7 tommer)	Ja	Ja	Ja
	Legal	216 × 356 mm (8 1/2 × 14 tommer)	Ja	–	Ja
	Executive	184 × 267 mm (7 1/4 × 10 1/2 tommer)	–	–	Ja
	JIS B4	257 × 364 mm (10,1 × 14,3 tommer)	–	–	Ja
	JIS B5	182 × 257 mm (7,2 × 10,1 tommer)	–	–	Ja
	A5	148 × 210 mm (5,8 × 8,3 tommer)	Ja	–	Ja
A6	105 × 148 mm (4,1 × 5,8 tommer)	–	–	Ja	
Kort	Foto	10 × 15 cm (4 × 6 tommer)	Ja	Ja	Ja
	Foto L	89 × 127 mm (3 1/2 × 5 tommer)	–	–	Ja
	Foto 2L	13 × 18 cm (5 × 7 tommer)	–	Ja	Ja
	Indekskort	127 × 203 mm (5 × 8 tommer)	–	–	Ja
	Postkort 1	100 × 148 mm (3,9 × 5,8 tommer)	–	–	Ja
	Postkort 2 (doble)	148 × 200 mm (5,8 × 7,9 tommer)	–	–	Ja
Konvolutter	C5 Konvolutt	162 × 229 mm (6,4 × 9 tommer)	–	–	Ja
	DL Konvolutt	110 × 220 mm (4,3 × 8,7 tommer)	–	–	Ja
	COM-10	105 × 241 mm (4 1/8 × 9 1/2 tommer)	–	–	Ja
	Monarch	98 × 191 mm (3 7/8 × 7 1/2 in.)	–	–	Ja
	JE4 Konvolutt	105 × 235 mm (4,1 × 9,3 tommer)	–	–	Ja
Transparenter	Letter	216 × 279 mm (8 1/2 × 11 tommer)	Ja	–	Ja
	A4	210 × 297 mm (8,3 × 11,7 tommer)	Ja	–	Ja

Papirvekt, -tykkelse og -kapasitet

Papirtype		Vekt	Tykkelse	Antall ark
Enkeltark	(Magasin 1) Vanlig papir	64 til 120 g/m ²	0,08 til 0,15 mm	150 ¹
	(Magasin 2) Vanlig papir	64 til 105 g/m ²	0,08 til 0,15 mm	250 ²
	Blk.skr.papir	64 til 200 g/m ²	0,08 til 0,25 mm	20
	Glanset papir	Opptil 220 g/m ²	Opptil 0,25 mm	20
Kort	Fotokort	Opptil 220 g/m ²	Opptil 0,25 mm	20
	Indekskort	Opptil 120 g/m ²	Opptil 0,15 mm	30
	Postkort	Opptil 200 g/m ²	Opptil 0,25 mm	30
Konvolutter		75 til 95 g/m ²	Opptil 0,52 mm	10
Transparenter		–	–	10

¹ Inntil 150 ark med 80 g/m² papir.

² Inntil 250 ark med 80 g/m² papir.

Legge i dokumenter

Du kan kopiere og skanne fra den automatiske dokumentmateren (ADF) eller fra skannerglassplaten.

Bruke dokumentmateren

Den automatiske dokumentmateren har plass til opptil 50 ark, og mater inn ett ark om gangen. Bruk standard 80 g/m²-papir og luft alltid sidene før du plasserer dem i arkmateren.

Anbefalte omgivelser

Temperatur:	20 til 30° C
Luffuktighet:	50 til 70 %
Papir:	80 g/m ²

Støttede dokumentstørrelser

Lengde:	148 til 431,8 mm
Bredde:	148 til 297 mm
Vekt:	64 til 90 g/m ²

Slik legger du i dokumenter

! FORSIKTIG

IKKE dra i dokumentet mens det mates.

IKKE bruk papir som er krøllet, skrukket, brettet eller istykkerrevet, som har stifter eller binders, eller som har vært limt eller tapet.

IKKE bruk papp, avispapir eller stoff.

- Påse at dokumenter som er skrevet med blekk, er helt tørre.

- 1 Vipp ut dokumentstøtten på den automatiske dokumentmateren (ADF) (1) og klaffen på forlengelsen på dokumentutgangsstøtten (2).

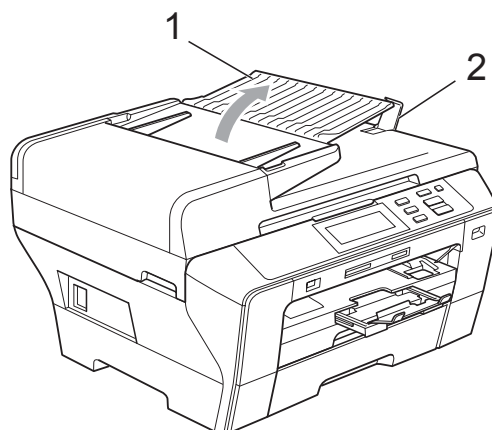

- 2 Luft arkene godt.
- 3 Legg dokumentet med **forsiden opp og øvre kant først** i den automatiske dokumentmateren, til du kjenner at de berører materrullen.



Merk

Legg i A4/Letter-ark med kortsiden først.

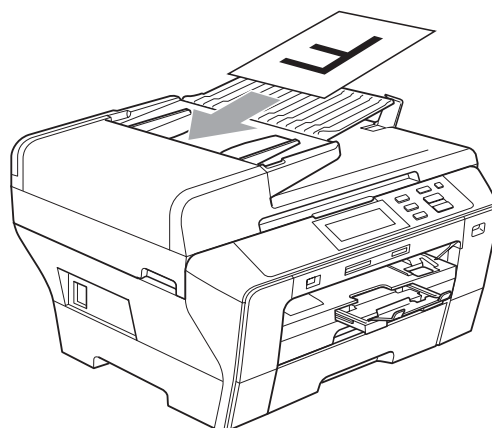

- 4 Juster papirførerene (1) slik at de tilpasses bredden på dokumentet.

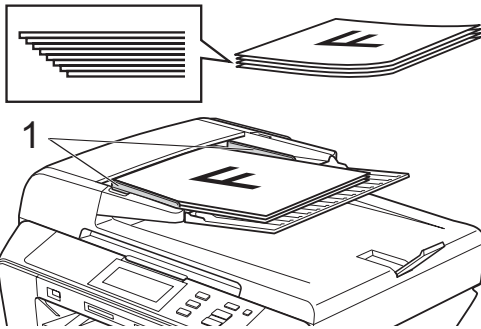

! FORSIKTIG

IKKE legg et tykt dokument på skannerglassplaten. Hvis du gjør det, kan det oppstå dokumentstopp i den automatiske dokumentmateren.

Bruk av skannerglassplaten

Du kan bruke skannerglassplaten til å kopiere eller skanne flere sider i en bok eller én side om gangen.

Støttede dokumentstørrelser

Lengde:	Opptil 431,8 mm
Bredde:	Opptil 297 mm
Vekt:	Opptil 2 kg

Slik legger du i dokumenter



Merk

Dokumentmateren må være tom når du skal bruke skannerglassplaten.

- 1 Åpne dokumentdekselet.

- 2 Bruk anleggskanten på venstre side som hjelp til å plassere dokumentet med forsiden ned midt på skannerglassplaten.

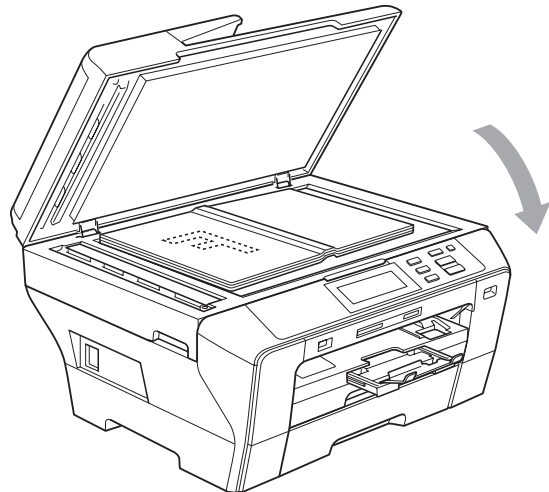
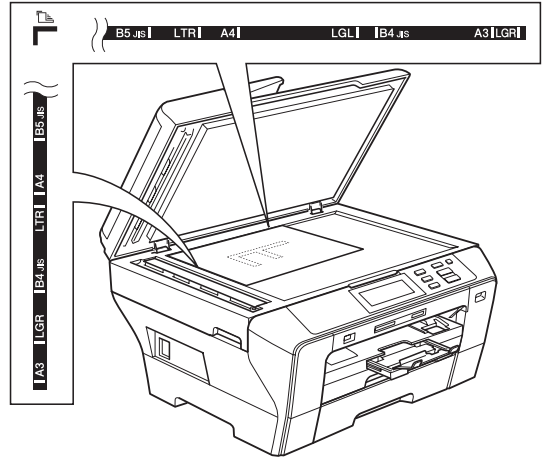

- 3 Lukk dokumentdekselet.



FORSIKTIG

Hvis du skanner en bok eller et tykt dokument, må du IKKE slå dekselet hardt igjen eller trykke det ned.

Skannbart område

Skanneområdet avhenger av innstillingene i programmet du bruker. Figuren under viser områder som ikke skannes på et papir.

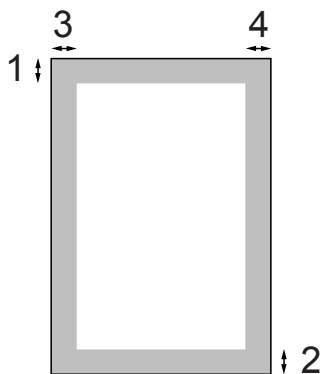

Bruk	Dokument størrelse	Øverst (1) Nederst (2)	Venstre (3) Høyre (4)
Kopi	Alle papirstørrelser	3 mm	3 mm
Skanne	Alle papirstørrelser	3 mm	3 mm

Papirinnstillinger

Papirformat og -type

Still inn maskinen for den papirtypen du bruker for å oppnå best mulig utskriftskvalitet.

Du kan bruke sju forskjellige papirstørrelse for å skrive ut kopier: A3, A4, A5, 10 × 15 cm (4 × 6 tommer), Ledger, Letter og Legal. Når du endrer papirstørrelsen i maskinen, må du samtidig endre innstillingen for papirstørrelse.

- 1 Trykk **MENY**.
- 2 Trykk **▲** eller **▼** for å vise Hovedoppsett.
- 3 Trykk Hovedoppsett.
- 4 Trykk Magasininnst.
Trykk Magasin 1 eller Magasin 2.
- 5 Gjør ett av følgende:
 - Hvis du velger Magasin 1, trykk på og velg A4, A5, A3, 10x15cm, Letter, Legal eller Ledger.

Trykk på og velg Vanlig papir, Blk. skr. papir, Brother BP71, Annet glanset eller Transp.
 - Hvis du velger Magasin 2, trykk på og velg A4, A3, Letter, Legal eller Ledger.
- 6 Trykk **Stop/Exit**.



Merk

- Du kan kun bruke vanlig papir og papirformatene A3, A4, Ledger, Letter eller Legal i magasin 2.
- Maskinen støter ut utskrevne ark med forsiden opp til papirmagasinet foran på maskinen. Når du bruker transparente eller glanset papir, må du umiddelbart fjerne hvert enkelt ark for å unngå flekker eller papirstopp.

Sikker papirmatningsmodus for A3-papir med korte fibrer

Dersom utskriftsdataene har horisontale linjer ved bruk av A3-papir, kan papiret være langfibret. Velg A3 - Kortfibret til Av for å unngå problemet.

- 1 Trykk **MENY**.
- 2 Trykk **▲** eller **▼** for å vise Hovedoppsett.
- 3 Trykk Hovedoppsett.
- 4 Trykk **▲** eller **▼** for å vise A3 - Kortfibret.
- 5 Trykk A3 - Kortfibret.
- 6 Trykk Av.
- 7 Trykk **Stop/Exit**.



Merk

- Hvis du er usikker på hvilken papirtype du bruker, kontakt forhandler eller produsent for informasjon om papirspesifikasjoner.
- Utskrift vil være tregere ved bruk av A3 - Kortfibret-innstillingen På.

Hvilemodus

Du kan velge hvor lenge maskinen må være inaktiv (fra 1 til 60 minutter) før den går i hvilemodus. Timeren vil starte på nytt dersom aktiviteter blir utført på maskinen. Standardinnstillingen er 10 minutter.

- 1 Trykk **MENY**.
- 2 Trykk **▲** eller **▼** for å vise Hovedoppsett.
- 3 Trykk Hovedoppsett.
- 4 Trykk **▲** eller **▼** for å vise Hvilemodus.
- 5 Trykk Hvilemodus.
- 6 Trykk på og velg 1 Min, 2 Min, 3 Min, 5 Min, 10 Min, 30 Min eller 60 Min, som er den tiden maskinen er passiv før den går inn i hvilemodus.
- 7 Trykk **Stop/Exit**.

Pipevolum

Når pipetonen er aktivert, gir maskinen et signal hver gang du trykker en tast eller gjør en feil.

Du kan velge område for volumnivåer, fra Høy til Av.

- 1 Trykk **MENY**.
- 2 Trykk **▲** eller **▼** for å vise Hovedoppsett.
- 3 Trykk Hovedoppsett.
- 4 Trykk Signal.
- 5 Trykk på og velg Lav, Med, Høy eller Av.
- 6 Trykk **Stop/Exit**.

Display (LCD)

Endre displayspråk

Du kan endre språk på displayet.

- 1 Trykk **MENY**.
- 2 Trykk **▲** eller **▼** for å vise Grunn oppsett.
- 3 Trykk Grunn oppsett.
- 4 Trykk Lokalt språk.
- 5 Trykk og velg språk.
- 6 Trykk **Stop/Exit**.

Displaykontrast

Du kan justere displayets kontrast for å få et skarpere og mer fargesterkt bilde. Hvis du har problemer med å lese det som står i displayet, kan du prøve å endre kontrastinnstillingen.

- 1 Trykk **MENY**.
- 2 Trykk **▲** eller **▼** for å vise Hovedoppsett.
- 3 Trykk Hovedoppsett.
- 4 Trykk LCD-innst.
- 5 Trykk LCD Kontrast.
- 6 Trykk på og velg Lys, Med eller Mørk.
- 7 Trykk **Stop/Exit**.

Angi bakgrunnsbelysningens lysstyrke

Hvis du har problemer med å lese det som står i displayet, kan du prøve å endre lysstyrkeinnstillingen.

- 1 Trykk **MENY**.
- 2 Trykk **▲** eller **▼** for å vise Hovedoppsett.
- 3 Trykk Hovedoppsett.
- 4 Trykk LCD-innst.
- 5 Trykk Bakgrunnsbel.
- 6 Trykk på og velg Lys, Med eller Mørk.
- 7 Trykk **Stop/Exit**.

Stille inn dimme-timeren for bakgrunnsbelysningen

Du kan angi hvor lenge displayets bakgrunnsbelysning skal være på etter siste tastetrykk.

- 1 Trykk **MENY**.
- 2 Trykk **▲** eller **▼** for å vise Hovedoppsett.
- 3 Trykk Hovedoppsett.
- 4 Trykk LCD-innst.
- 5 Trykk Dimme-timer.
- 6 Trykk på og velg Av, 10 Sek, 20 Sek eller 30 Sek.
- 7 Trykk **Stop/Exit**.

Skrive ut rapporter

Følgende rapporter er tilgjengelige:

■ **Hjelp**

En hjelpliste for hvordan du kan programmere maskinen.

■ **Bruker valg**

Viser innstillingene.

■ **Nettverk Konf.**

Viser nettverksinnstillingene.

Hvordan du skriver ut en rapport

- 1 Trykk **MENY**.
- 2 Trykk **▲** eller **▼** for å velge **Skriv rapport**.
- 3 Trykk **Skriv rapport**.
- 4 Velg rapporten du vil ha, og trykk på knappen.
- 5 Trykk **Mono Start**.
- 6 Trykk **Stop/Exit**.



Kopi

Kopiere

30

Slik kopierer du

Gå inn i kopieringsmodus

Når du vil lage en kopi, trykk  (**Copy**) slik at den lyser blått.

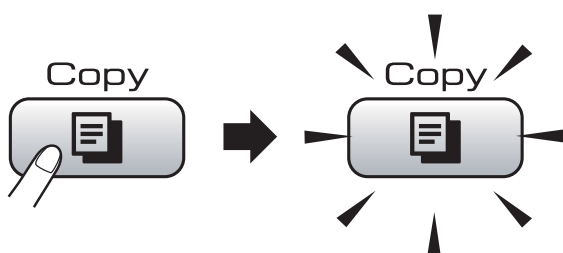

I displayet vises følgende:



1 Antall kopier

Du kan angi hvor mange kopier du vil ha, ved å trykke på tallet eller trykke på + eller - på skjermen (som vist ovenfor).

Trykk ◀ eller ▶ for å bla igjennom kopieringsalternativene. Trykk på det alternativet du vil angi.

- Kvalitet (Se side 31.)
- Øke/Redusere (Se side 31.)
- Magasinvalg (Se side 32.)
- Papirtype (Se side 32.)
- Papir-størrelse (Se side 32.)
- Lyshet (Se side 33.)
- Kontrast (Se side 33.)
- Bunke/Sorter (Se side 33.)
- Side oppsett (Se side 33.)
- Juster skjevhet (Se side 35.)

- Kopiere bok (Se side 36.)
- Kop. Vannmerke (Se side 36.)
- Favoritt-innstill. (Se side 37.)



Merk

Kopiere bok og Kop. Vannmerke funksjonene støttes av teknologi fra

Reallusion, Inc. 

Lage én enkelt kopi

- 1 Trykk  (**Copy**).
- 2 Legg i dokumentet.
(Se *Legge i dokumenter* på side 22.)
- 3 Trykk **Mono Start** eller **Colour Start**.

Lage flere kopier

Du kan lage inntil 99 kopier i én utskriftskjøring.

- 1 Trykk  (**Copy**).
- 2 Legg i dokumentet.
(Se *Legge i dokumenter* på side 22.)
- 3 Angi antallet kopier du vil ha.
- 4 Trykk **Mono Start** eller **Colour Start**.



Merk

Sorter kopiene ved å trykke på Bunke/Sorter. (Se *Sortere kopier ved hjelp av dokumentmaterialet* på side 33.)

Stanse kopiering

Hvis du vil stanse kopieringen, trykker du **Stop/Exit**.

Kopieringsinnstillinger

Du kan endre kopieringsinnstillingene midlertidig for de neste kopiene.

Når du har valgt innstillingene du vil bruke, trykker du på **Mono Start** eller **Colour Start**.

Du kan velge flere innstillinger ved å trykke på og angi alle alternativene du vil bruke.

Merk

Du kan lagre noen av innstillingene du bruker oftest ved å angi dem som standard. Disse innstillingene vil gjelde til du endrer dem igjen. (Se *Angi dine favoritter* på side 37.)

Endre kopieringshastighet og kopikvalitet

Du kan velge mellom en rekke kvalitetsinnstillinger. Standardinnstillingen er Norm.

■ Rask

Rask kopiering og det laveste blekkforbruket. Brukes for å spare tid ved utskrift av dokumenter som skal korrekturleses, store dokumenter eller mange kopier.

■ Norm

Normal-modus anbefales for vanlige utskrifter. Dette gir god kopikvalitet med tilstrekkelig kopieringshastighet.

■ Best

Bruk best-modusen når du skal kopiere detaljerte bilder som for eksempel fotografier. Dette gir den høyeste oppløsningen og den laveste hastigheten.

- 1 Trykk  (**Copy**).
- 2 Legg i dokumentet.
- 3 Angi antallet kopier du vil ha.
- 4 Trykk ◀ eller ▶ for å vise **Kvalitet**.
- 5 Trykk på **Kvalitet** og velg **Rask**, **Norm** eller **Best**.
- 6 Hvis du ikke vil endre flere innstillinger, trykker du på **Mono Start** eller **Colour Start**.

Forstørre eller forminske bildet som kopieres

Du kan velge et forstørrelses- eller forminskingsforhold. Dersom du velger **Tilp. Siden**, justerer maskinen størrelsen automatisk til papirstørrelsen du angir.

- 1 Trykk  (**Copy**).
- 2 Legg i dokumentet.
- 3 Angi antallet kopier du vil ha.
- 4 Trykk ◀ eller ▶ for å vise **Øke/Redusere**.
- 5 Trykk **Øke/Redusere**.
- 6 Trykk på og velg **100%**, **Forstørr**, **Reduser**, **Tilp. Siden** eller **Definer 25-400%**.
- 7 Gjør ett av følgende:
 - Hvis du velger **Forstørr** or **Reduser**, trykk på og velg **forstørrelses-** eller **forminskingsforholdet** du vil bruke.
 - Hvis du velger **Definer 25-400%**, angi et **forstørrelses-** eller **forminskingsforhold** fra 25% til 400%. Trykk **OK**.
 - Dersom du velger **100%** eller **Tilp. Siden**, gå til trinn 8.

100%
198% 10x15cm → A4
186% 10x15cm → LTR
142% A4→A3, A5→A4
97% LTR → A4
93% A4 → LTR
83% LGL → A4
69% A3→A4, A4→A5
47% A4→10x15cm
Tilp. Siden
Definer 25-400%

- 8 Hvis du ikke vil endre flere innstillinger, trykker du på **Mono Start** eller **Colour Start**.



Merk

- Side oppsett er ikke tilgjengelig med Øke/Redusere og Juster skjevhet.
- Tilp. Siden alternativ er ikke tilgjengelig med Sort, Kopiere bok og Kop. Vannmerke.
- Tilp. Siden fungerer ikke riktig hvis dokumentet på skannerglassplaten er mer enn 3 grader skjevt. Bruk anleggskanten på venstre side som hjelp til å plassere dokumentet med forsiden ned midt på skannerglassplaten.
- Tilp. Siden alternativ er ikke tilgjengelig hvis du bruker papirformatet Legal.

Magasinvalg

Du kan endre magasinet som skal brukes for neste kopi. For å endre standardmagasin, se *Angi dine favoritter* på side 37.

- 1 Trykk  (**Copy**).
- 2 Legg i dokumentet.
- 3 Angi antallet kopier du vil ha.
- 4 Trykk ◀ eller ▶ for å vise Magasinvalg.
- 5 Trykk Magasinvalg.
- 6 Trykk på og velg Magasin 1 eller Magasin 2.
- 7 Trykk **Mono Start** eller **Colour Start**.

Papiralternativer

Papirtype

Hvis du kopierer på spesialpapir, må du angi hvilken papirtype du bruker slik at du oppnår den beste utskriftskvaliteten.

- 1 Trykk  (**Copy**).
- 2 Legg i dokumentet.
- 3 Angi antallet kopier du vil ha.
- 4 Trykk ◀ eller ▶ for å vise Papirtype.
- 5 Trykk Papirtype.
- 6 Trykk på og velg Vanlig papir, Blk. skr. papir, Brother BP71, Annet glanset eller Transp.
- 7 Hvis du ikke vil endre flere innstillinger, trykker du på **Mono Start** eller **Colour Start**.

Papirstørrelse

Hvis du kopierer på annet enn A4-papir, må du endre innstillingen for papirstørrelse. Du kan kun kopiere på papir av typen Ledger, A3, Letter, Legal, A4, A5 eller Fotopapir 10 cm × 15 cm.

- 1 Trykk  (**Copy**).
- 2 Legg i dokumentet.
- 3 Angi antallet kopier du vil ha.
- 4 Trykk ◀ eller ▶ for å vise Papir-størrelse.
- 5 Trykk Papir-størrelse.
- 6 Trykk på og velg A4, A5, A3, 10x15cm, Letter, Legal eller Ledger.
- 7 Hvis du ikke vil endre flere innstillinger, trykker du på **Mono Start** eller **Colour Start**.

Justere lysstyrke og kontrast

Lysstyrke

Du kan justere lysheten i kopiene for å gjøre dem mørkere eller lysere.

- 1 Trykk  (**Copy**).
- 2 Legg i dokumentet.
- 3 Angi antallet kopier du vil ha.
- 4 Trykk ◀ eller ▶ for å vise *Lyshet*.
- 5 Trykk *Lyshet*.
- 6 Trykk ◀ eller ▶ for å gjøre en kopi mørkere eller lysere.
Trykk **OK**.
- 7 Hvis du ikke vil endre flere innstillinger, trykker du på **Mono Start** eller **Colour Start**.

Kontrast

Du kan justere kontrasten i kopien for å få et bilde til å se skarpere og mer livaktig ut.

- 1 Trykk  (**Copy**).
- 2 Legg i dokumentet.
- 3 Angi antallet kopier du vil ha.
- 4 Trykk ◀ eller ▶ for å vise *Kontrast*.
- 5 Trykk *Kontrast*.
- 6 Trykk ◀ eller ▶ for å endre kontrasten.
Trykk **OK**.
- 7 Hvis du ikke vil endre flere innstillinger, trykker du på **Mono Start** eller **Colour Start**.

Sortere kopier ved hjelp av dokumentmateren

Du kan sortere flere kopier. Sidene blir sortert i rekkefølgen 321, 321, 321, og så videre.

- 1 Trykk  (**Copy**).
- 2 Legg i dokumentet.
- 3 Angi antall kopier du vil ha.
- 4 Trykk ◀ eller ▶ for å vise *Bunke/Sorter*.
- 5 Trykk *Bunke/Sorter*.
- 6 Trykk på og velg *Sort*.
- 7 Hvis du ikke vil endre flere innstillinger, trykker du på **Mono Start** eller **Colour Start**.



Merk

Tilp. Siden, Side oppsett og Kopiere bok er ikke tilgjengelige med *Sort*.

Ta N i 1 kopi eller plakat (Sideoppsett)

Funksjonen N i 1 kan hjelpe deg kutte ned på papirkostnadene ved å la deg kopiere to eller fire sider inn på en utskriftsside.

1-til-2-funksjonen kopierer én side i størrelse A3 eller Ledger over på to sider i størrelse A4 eller Letter. Bruk skannerglassplaten dersom du bruker denne innstillingen.

Du kan dessuten lage plakater. Når du bruker plakatfunksjonen, deler maskinen dokumentet inn i deler, og deretter forstørrer den delene slik at du kan sette dem sammen til en plakat. Hvis du vil skrive ut en plakat, bruker du skannerglassplaten.

Viktig

- Kontroller at papirformatet er angitt til A4, A3, Letter eller Ledger.
- Du kan ikke bruke innstillingen Forstørre/Forminske med N i 1 og plakاتفunksjoner.
- Hvis du tar flere kopier i farger, er ikke N i 1 kopi tilgjengelig.
- (S) betyr Stående, og (L) betyr Liggende.
- Du kan kun lage en plakatkopi og en til to kopier om gangen.

**Merk**

Kop. Vannmerke, Kopiere bok, Sort, Øke/Redusere og Juster skjevhet er ikke tilgjengelig med Side oppsett.

- 1 Trykk  (**Copy**).
- 2 Legg i dokumentet.
- 3 Angi antall kopier du vil ha.
- 4 Trykk ◀ eller ▶ for å vise Side oppsett.
- 5 Trykk Side oppsett.
- 6 Trykk på og velg Av (1 i 1), 2 i 1 (S), 2 i 1 (L), 4 i 1 (S), 4 i 1 (L), 1 til 2, Plakat (2 x 2) eller Plakat (3 x 3).
Dersom du velger 2 i 1 eller Plakat (2 x 2) med A3 eller Ledger, gå til trinn 7.
Dersom du velger en annen innstilling, gå til trinn 8.
- 7 Gjør ett av følgende:
 - Hvis du velger 2 i 1 (S) eller 2 i 1 (L), trykk på og velg A3x2 → A3x1, A4x2 → A3x1, LGRx2 → LGRx1 eller LTRx2 → LGRx1.
 - Hvis du velger Plakat (2 x 2), trykk på og velg A3x1 → A3x4, A4x1 → A3x4, LGRx1 → LGRx4 eller LTRx1 → LGRx4.

- 8 Hvis du ikke vil endre flere innstillinger, trykker du på **Mono Start** eller **Colour Start** for å skanne siden. Hvis du lager en plakat eller plasserer dokumentet i den automatiske dokumentmateren, skanner maskinen sidene og begynner å skrive ut.
Hvis du har valgt skannerglassplaten, gå til trinn 9.
- 9 Etter at maskinen har skannet siden, trykker du Ja for å skanne neste side.
- 10 Legg neste side på skannerglassplaten. Trykk **Mono Start** eller **Colour Start**. Gjenta trinn 9 og 10 for hver side med det aktuelle sideoppsettet.
- 11 Når alle sidene i dokumentet er skannet, trykker du Nei for å fullføre.

Dersom du kopierer fra dokumentmateren, legger du dokumentet med forsiden opp i retningen vist nedenfor:

■ 2 i 1 (S)



■ 2 i 1 (L)



■ 4 i 1 (S)

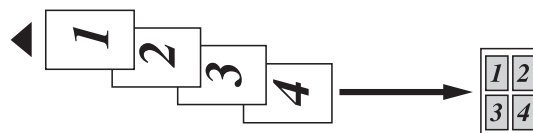

■ 4 i 1 (L)



Dersom du kopierer fra skannerglassplaten, legger du dokumentet med forsiden ned i retningen vist nedenfor:

■ 2 i 1 (S)



■ 2 i 1 (L)

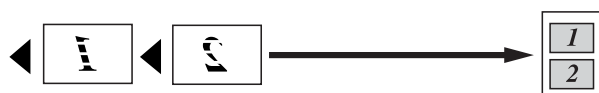

■ 1-til-2



■ 4 i 1 (S)



■ 4 i 1 (L)



■ Plakat (2 x 2)

Du kan lage en kopi i plakatstørrelse av et fotografi.

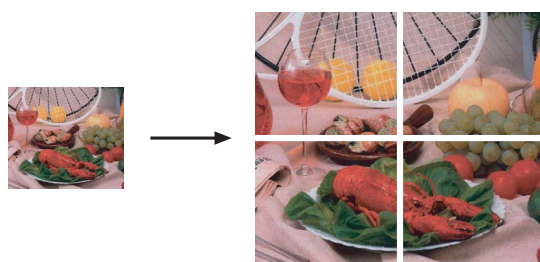

■ Plakat (3 x 3)

Du kan lage en kopi i plakatstørrelse av et fotografi.

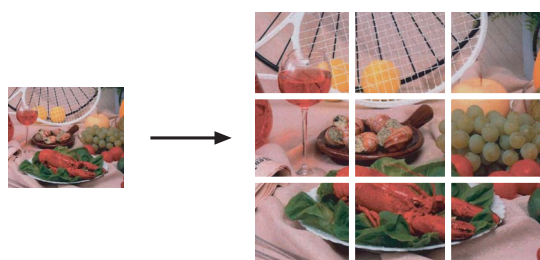

Justering av skjevhet

Dersom kopien er skannet skjevt, kan maskinen korrigere dataene automatisk. Bruk skannerglassplaten og 100 % kopi dersom du bruker denne innstillingen.

- 1 Trykk  (Copy).
- 2 Legg i dokumentet.
- 3 Angi antallet kopier du vil ha.
- 4 Trykk ◀ eller ▶ for å vise *Juster skjevhet*.
- 5 Trykk *Juster skjevhet*.
- 6 Trykk *Auto* (eller *Av*).
- 7 Hvis du ikke vil endre flere innstillinger, trykker du på **Mono Start** eller **Colour Start**.



Merk

- *Juster skjevhet* er ikke tilgjengelig med Side oppsett, Kopiere bok, Øke/Redusere og Kop. Vannmerke.
- Du kan ikke bruke denne innstillingen med Ledger, A3 eller papir som er mindre enn 64 mm × 91 mm.
- Denne innstillingen er kun tilgjengelig for rektangulært eller firkantet papir.
- *Juster skjevhet* er kun tilgjengelig dersom dokumentets skjevhet er mindre enn 3,0 grader.
- *Juster skjevhet* vil kanskje ikke fungere riktig hvis dokumentet er for tykt.

Kopiere bok

Kopiere bok korrigerer mørke kanter og skjevhet. Maskinen kan korrigere dataene automatisk, eller du kan foreta spesifikke korrigeringer.

Bruk skannerglassplaten dersom du bruker denne innstillingen.

- 1 Trykk  (**Copy**).
- 2 Legg i dokumentet.
- 3 Angi antallet kopier du vil ha.
- 4 Trykk ◀ eller ▶ for å vise **Kopiere bok**.
- 5 Trykk **Kopiere bok**.
- 6 Gjør ett av følgende:
 - Dersom du vil korrigere dataene selv, trykk **På (forh.vis.)**.
Trykk **Mono Start** eller **Colour Start** og gå til trinn 7.
 - Dersom du vil at maskinen skal korrigere dataene automatisk, trykk **På** og gå til trinn 8.
- 7 Juster skjeve data ved hjelp av  eller .
Fjern skygger ved hjelp av  eller .
- 8 Når du har foretatt ønskede korrigeringer, trykk **Mono Start** eller **Colour Start**.



Merk

Kopiere bok er ikke tilgjengelig med Side oppsett, Sort, Tilp. Siden, Juster skjevhet eller Kop. Vannmerke.

Kopiere vannmerke

Du kan plassere en logo eller tekst i dokumentet som et vannmerke. Du kan velge en av vannmerkemalene, data fra mediekort eller USB Flash-minne eller skannede data.



Merk

Kop. Vannmerke er ikke tilgjengelig med Tilp. Siden, Side oppsett, Juster skjevhet og Kopiere bok.

- 1 Trykk  (**Copy**).
- 2 Trykk ◀ eller ▶ for å vise **Kop. Vannmerke**.
- 3 Trykk **Kop. Vannmerke**.
- 4 Trykk **Bruk vannmerke**.
Gjør ett av følgende:
 - Hvis du vil bruke en mal fra maskinen, trykk på **Rediger mal** og gå til trinn 5.
 - Hvis du vil bruke dine egne data som vannmerke, trykk på **Bruk bilde** og gå til trinn 6.
- 5 Trykk på **Tekst** og velg dataene du vil bruke, **KONFIDENS.**, **KLADD** eller **KOPI**.
Trykk **OK**.
Du kan endre andre vannmerkeinnstillinger fra de tilgjengelige alternativene etter behov.
Trykk **OK**.
Gå til trinn 7.

6 Gjør ett av følgende:

- Hvis du vil bruke dokumentet som vannmerke, trykk på **Skann**.

Plasser dokumentet du vil bruke som vannmerke, i dokumentmateren eller på skannerglassplaten og trykk på **Mono Start** or **Colour Start**.

De skannede dataene vises på displayet.

Trykk på **OK** og ta ut vannmerkedokumentet du skannet. Gå til trinn 7.

- Hvis du vil bruke data fra et minnekort eller et USB Flash-minne som vannmerke, sett inn mediekortet eller USB Flash-minnet og trykk på **Media**.

Bildet vises på displayet.

Trykk på og velg bildet du vil bruke som vannmerke.

Du kan endre andre vannmerkeinnstillinger fra de tilgjengelige alternativene etter behov.

Trykk **OK**.
Gå til trinn 7.

FORSIKTIG

IKKE ta ut minnekortet eller USB Flash-minnet mens PhotoCapture-tasten blinker. Det kan føre til skader på kortet, USB Flash-minnet eller data som er lagret på kortet.

- 7 Trykk på **OK** for å bekrefte bruk av vannmerke.
Legg i dokumentet.

- 8 Angi antallet kopier du vil ha.

- 9 Hvis du ikke vil endre flere innstillinger, trykker du på **Mono Start** eller **Colour Start**.

Angi dine favoritter

Du kan lagre kopieringsinnstillingene du bruker oftest, ved å angi dem som favoritter. Du kan angi inntil tre favoritter.

- 1 Trykk  (**Copy**).
- 2 Velg kopieringsalternativet og innstillingene du vil lagre.
- 3 Trykk ◀ eller ▶ for å vise Favoritt-innstill.
- 4 Trykk Favoritt-innstill.
- 5 Trykk lagre.



Merk

Angi Kop. Vannmerke til Av eller Mal når du lagrer favorittinnstillinger.

- 6 Trykk og velg plasseringen der du vil lagre innstillingen for Favoritt: 1, Favoritt: 2 eller Favoritt: 3.
- 7 Gjør ett av følgende:
 - Hvis du vil gi nytt navn til innstillingen, trykk på  for å slette tegn. Skriv deretter inn det nye navnet (inntil 12 tegn).
Trykk **OK**. (Se *Skrive inn tekst* på side 110.)
 - Hvis du ikke vil gi nytt navn til innstillingen, trykk på **OK**.

Hente favorittinnstillingene dine

Når du er klar til å bruke en av favorittinnstillingene dine, kan du hente den.

- 1 Trykk `Favoritt`.
- 2 Trykk på og velg favorittinnstillingen du vil hente.

Gi nytt navn til favorittinnstillinger

Når du har lagret favorittinnstillingen din, kan du gi den nytt navn.

- 1 Trykk  (**Copy**).
- 2 Trykk ◀ eller ▶ for å vise `Favoritt-innstill.`
- 3 Trykk `Favoritt-innstill.`
- 4 Trykk gi nytt navn.
- 5 Trykk på og velg favorittinnstillingen du vil gi nytt navn.
- 6 Skriv inn det nye navnet (inntil 12 tegn).
(Se *Skrive inn tekst* på side 110.)
- 7 Trykk `OK`.



Direkte fotoutskrift

Skrive ut fotografier fra et minnekort eller et USB Flash-minne	40
Skrive ut fotografier fra et kamera	54

Skrive ut fotografier fra et minnekort eller et USB Flash-minne

PhotoCapture Center™ Bruk

Skrive ut fotografier fra et minnekort eller et USB Flash-minne uten PC

Du kan skrive ut bilder direkte fra det digitale kameramediet eller USB Flash-minnet, selv om maskinen ikke er koblet til en datamaskin. (Se *Skrive ut bilder* på side 43.)

Skanne til minnekort eller USB Flash-minne uten bruk av PC

Du kan skanne dokumenter og lagre dem direkte på et minnekort eller USB Flash-minne. (Se *Skanne til minnekort eller USB Flash-minne* på side 51.)

Bruke PhotoCapture Center™ fra datamaskinen

Du kan få tilgang til et minnekort eller USB Flash-minne som settes inn foran på maskinen, fra datamaskinen din.

(Se *PhotoCapture Center™ for Windows®* eller *Fjernoppsett og PhotoCapture Center™ for Macintosh®* i Programvarehåndboken på CD-platen.)

Bruke et minnekort eller et USB Flash-minne

Brother-maskinen har mediestasjoner (spor) som kan brukes med følgende digitale kameramediene: CompactFlash®, Memory Stick®, Memory Stick Pro™, SD, SDHC, xDPicture Card™ og USB Flash-minner.



CompactFlash®



Memory Stick®,
Memory Stick Pro™



SD, SDHC



xD-Picture Card™

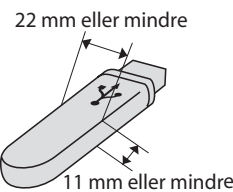

USB Flash-minne

- miniSD™ kan benyttes med miniSD™-adapter.
- microSD kan benyttes med microSD-adapter.
- Memory Stick Duo™ kan brukes med Memory Stick Duo™-adapter.
- Memory Stick Pro Duo™ kan brukes med Memory Stick Pro Duo™-adapter.
- Memory Stick Micro (M2) kan brukes med Memory Stick Micro (M2)-adapter.
- Adaptere følger ikke med maskinen. Kontakt en tredjepartforhandler for adaptere.

Med funksjonen PhotoCapture Center™ kan du skrive ut digitale fotografier fra et digitalt kamera, med høy oppløsning som gir utskrift med fotokvalitet.

Mappestrukturer på minnekort eller USB Flash-minner

Maskinen er utviklet for å være kompatibel med moderne digitale kamerabildefiler, minnekort og USB Flash-minne. Du bør imidlertid lese punktene nedenfor for å unngå feil:

- Bildefilen må være av filtypen .JPG (andre bildefilformater, som .JPEG, .TIF, .GIF osv., blir ikke gjenkjent).
- Utskrift fra PhotoCapture Center™ må utføres separat fra PhotoCapture Center™-operasjoner der PC blir brukt. (Samtidig bruk er ikke tilgjengelig.)
- IBM Microdrive™ er ikke kompatibel med maskinen.
- Maskinen kan lese opptil 999 filer på et minnekort eller et USB Flash-minne.
- CompactFlash® Type II støttes ikke.
- Dette produktet støtter xD-Picture Card™ type M / type M⁺ / type H (stor kapasitet).
- DPOF-filen på minnekortene må være i et gyldig DPOF-format. (Se *DPOF-utskrift* på side 46.)

Vær oppmerksom på følgende:

- Når du skriver ut Skriv ut indeks eller Skriv ut bilder, skriver PhotoCapture Center™ ut alle gyldige bilder, selv om ett eller flere bilder er blitt ødelagt. Ødelagte bilder vil ikke bli skrevet ut.
- (minnekortbrukere)
Maskinen er utviklet for å lese minnekort som er formatert av et digitalt kamera.
Når et digitalt kamera formaterer et minnekort, opprettes det en egen mappe som bildedataene kopieres til. Hvis du har behov for å endre bildedataene som er lagret på et minnekort fra datamaskinen, anbefaler vi at du ikke endrer mappestrukturen som ble opprettet av det digitale kameraet. Når du lagrer nye eller endrede bildefiler på minnekortet, anbefaler vi også at du bruker samme mappe som det digitale kameraet bruker. Hvis dataene ikke lagres i samme mappe, er det ikke sikkert at maskinen vil være i stand til å lese filen eller skrive ut bildet.
- (brukere av USB Flash-minner)
Denne maskinen støtter USB Flash-minner som er formatert fra Windows®.

Komme i gang

Sett inn riktig minnekort eller USB Flash-minne i riktig spor.

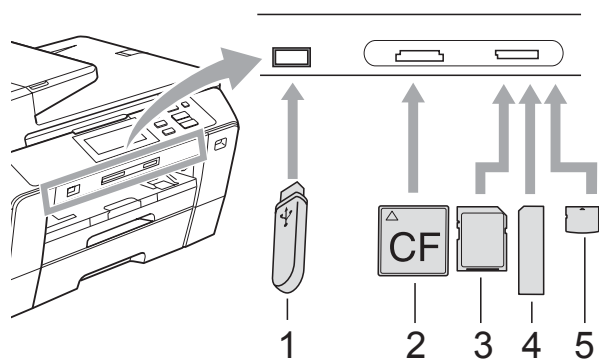

- 1 USB Flash-minne
- 2 CompactFlash®
- 3 SD, SDHC
- 4 Memory Stick®, Memory Stick Pro™
- 5 xD-Picture Card™

! FORSIKTIG

Det direkte USB-grensesnittet støtter kun USB Flash-minner, PictBridge-kompatible kamera, eller digitale kamera som bruker USB Mass Storage-standarden. Andre USB-enheter støttes ikke.

Photo Capture-tast informasjon:

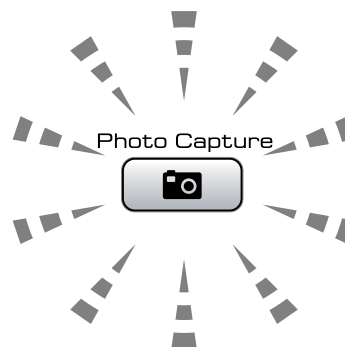

- **Photo Capture**-lampen lyser, minnekortet eller USB Flash-minnet er satt inn riktig.
- **Photo Capture**-lampen lyser ikke, minnekortet eller USB Flash-minnet er ikke satt inn riktig.
- **Photo Capture**-lampen blinker, minnekortet eller USB Flash-minnet leses eller skrives til.

! FORSIKTIG

IKKE trekk ut stikkontakten eller fjern mediet fra mediestasjonen (-sporet) eller USB-kontakten mens maskinen leser eller skriver til mediet (**Photo Capture**-tasten blinker). **Det vil føre til at du mister dataene eller skader kortet.**

Maskinen kan bare lese én enhet om gangen.

Aktivere PhotoCapture-modus

Når du har satt inn minnekortet eller USB Flash-minnet, trykker du på

 (**Photo Capture**)-tasten slik at den lyser blått og alternativene for PhotoCapture vises i displayet.

I displayet vises følgende:

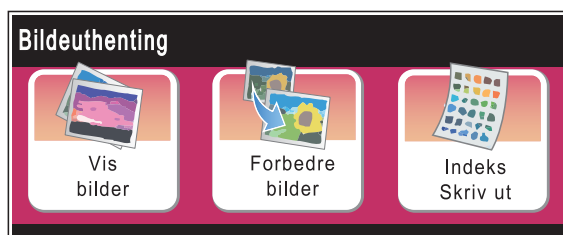

- Trykk på *Vis bilder* hvis du vil vise og skrive ut fotografiene raskt. Se *Vise fotografier* på side 43.
- Trykk på *Forbedre bilder* hvis du vil legge til spesialeffekter på fotografiene. Se *Forbedre fotografier* på side 44.
- Trykk på *Indeks Skriv ut* hvis du vil skrive ut en indeksside (miniatyrbilder). Du kan også skrive ut fotografier ved hjelp av bildenumrene på indekssiden (miniatyrbilder). Se *Skrive ut indeks (miniatyrbilder)* på side 45.

Merk

Hvis det digitale kameraet støtter DPOF-utskrift, se *DPOF-utskrift* på side 46.

Skrive ut bilder

Vise fotografier

Du kan forhåndsvisne bildene i displayet før du skriver dem ut. Hvis bildene er store filer, kan det ta litt tid før hvert enkelt bilde vises i displayet.

- 1 Kontroller at du har satt minnekortet eller USB Flash-minnet inn i det riktige sporet.
Trykk  (**Photo Capture**).
- 2 Trykk *Vis bilder*.
Gjør ett av følgende:
 - Hvis du vil velge fotografier for utskrift eller skrive ut mer enn ett for et bilde, gå til trinn 3.
 - Hvis du vil skrive ut alle fotografiene, trykk på .
Trykk på *Ja* for å bekrefte.
Gå til trinn 6.

Merk

- Trykk på ◀ eller ▶ for å bla gjennom alle fotografiene. Du kan videresende og tilbakespole miniatyrbildene ved å holde nede disse tastene. Fotografiet vises ikke under denne handlingen.
- Trykk på  for å starte bildefremvisningen.

- 3 Trykk på og velg et fotografi fra miniatyrbildene.
- 4 Angi hvor mange kopier du vil ha, ved å trykke på tallet eller trykke på + eller -. Trykk *OK*.
- 5 Gjenta trinn 3 og 4 helt til du har valgt alle fotografiene du vil skrive ut.

- 6 Gjør ett av følgende når du har valgt alle bildene:
 - Trykk OK og endre utskriftsinnstillingene. Trykk Utskriftsinnst. (Se side 47.)
 - Hvis du ikke vil endre noen innstillinger, trykker du på OK og deretter på **Colour Start** for å skrive ut.

Forbedre fotografier

Du kan redigere, legge til effekter og se bildene i displayet før du skriver dem ut.

Merk

Bildeforbedringsfunksjonen er støttet av teknologi fra Reallusion, Inc. 

- 1 Kontroller at du har satt minnekortet eller USB Flash-minnet inn i det riktige sporet.
Trykk  (**Photo Capture**).

- 2 Trykk **Forbedre bilder**.

Merk







- Trykk på ◀ eller ▶ for å bla gjennom alle fotografiene. Du kan videresende og tilbakespole miniatyrbildene ved å holde nede disse tastene. Fotografiet vises ikke under denne handlingen.
- Trykk på  for å starte bildefremvisningen.







- 3 Trykk på og velg et fotografi fra miniatyrbildene.
- 4 Trykk på og velg **Forbedre** eller **Trimming**. Du kan også velge begge sammen. Trykk OK.
- 5 Gjør ett av følgende:
 - Hvis du velger **Forbedre**, gå til trinn 6.
 - Hvis du velger **Trimming**, gå til trinn 7.

- 6 Trykk på og velg den effekten du vil legge til.
Trykk OK.
Gjør ett av følgende:
 - Hvis du velger **Trimming** i trinn 4, gå til trinn 7.
 - Hvis du ikke velger **Trimming** i trinn 4, gå til trinn 8.





Merk

- Du kan legge til effekter på fotografiet på 7 måter.

	(Autokorr.) Maskinen bestemmer den beste effekten for bildet ditt.
	(Forb. hudtone) Er best egnet til å justere portretter. Det forbedrer hudfargen. Trykk på ◀ eller ▶ for å justere kontrastnivået.
	(Forbedre utsikt) Er best egnet til å justere landskapsbilder. Det forsterker grønne og blå områder i fotografiet. Trykk på ◀ eller ▶ for å justere kontrastnivået.
	(Fjern røde øyne) Maskinen vil forsøke å fjerne røde øyne fra fotografiet. Hvis maskinen ikke klarer å registrere røde øyne, kan du trykke på knappen Prøv igjen for å registrere på nytt.
	(Monokrom) Du kan konvertere fargene i et bilde til svart-hvitt.
	(Sepia) Legger til en sepiaeffekt (bruntoner) på fotografiet.
	(Autokorr.) Fjern røde øyne Maskinen bestemmer de beste effektene for bildet ditt. Maskinen vil også forsøke å fjerne røde øyne fra fotografiet.

- I enkelte tilfeller er det ikke mulig å fjerne røde øyne.
 - Hvis ansiktet på bildet er for lite i bildet.
 - Hvis ansiktet er vendt for langt oppover, nedover eller til siden.
- Hver gang du har lagt til en effekt, kan du forstørre visningen i displayet ved å trykke på . For å gå tilbake til den opprinnelige størrelsen trykker du på .
- Mens et bilde er forstørret kan du bevege deg rundt i bildet med , ,  og . Trykk på **Avbryt** for å gå tilbake til effektlisten.

7 Justere den røde rammen rundt bildet. Den delen av bildet som vises inne i den røde rammen, vil bli skrevet ut.

- Trykk på **+** eller **-** for å øke eller redusere størrelsen på rammen.
- Trykk på , ,  eller  for å flytte rammen.
- Trykk  for å rotere rammen.

Trykk **OK** når du er ferdig med å stille inn rammen.

Trykk på **OK** for å bekrefte.

Merk

Det kan være du ikke kan beskjære bildet dersom det er svært lite eller har uegnede proporsjoner. På displayet vises

Bilde for lite eller
Bilde for langt.

8 Angi hvor mange kopier du vil ha, ved å trykke på tallet eller trykke på **+** eller **-**. Trykk **OK**.

9 Gjør ett av følgende:

- Trykk **Utskriftsinnst.** og endre utskriftsinnstillingene. (Se side 47.)
- Hvis du ikke vil endre noen innstillinger, trykker du på **Colour Start** for å skrive ut.

Skrive ut indeks (miniatyrbilder)

PhotoCapture Center™ tildeler numre til bildene (altså nr. 1, nr. 2, nr. 3 og så videre).



→ NO.1
DEL.JPG 01.01.2009
100KB

PhotoCapture Center™ bruker disse numrene til å identifisere hvert bilde. Du kan skrive ut en side med miniatyrer som viser alle bildene på minnekortet eller USB Flash-minnet.

Merk

Kun filnavn som inneholder mindre enn 8 bokstaver blir utskrevet korrekt på indeksarket.

- 1** Kontroller at du har satt inn minnekortet eller USB Flash-minnet i riktig spor. Trykk  (**Photo Capture**).
- 2** Trykk **Indeks Skriv ut**.
- 3** Trykk på **Indeksark** og velg
6 Bilder/Linjer eller
5 Bilder/Linjer.

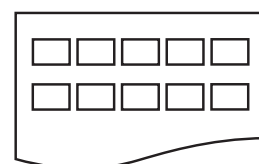
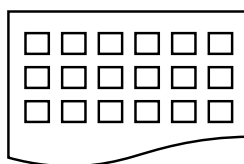

6 Bilder/Linjer 5 Bilder/Linjer

Utskriftstiden for 5 Bilder/Linjer vil være lenger enn 6 Bilder/Linjer, men kvaliteten er bedre.

4 Gjør ett av følgende:

- Trykk på **Utskriftsinnst.** for å endre papirtypen eller papirformatet du bruker.
- Hvis du ikke vil endre papirinnstillingene, går du til **7**.

- 5 Trykk `Papirtype`.
Velg den papirtypen du bruker,
Vanlig papir, Bleggpapir,
Brother BP71 eller Annet glanset.
- 6 Trykk `Papirstr`.
Velg det papirformatet du bruker
Letter or A4.
- 7 Trykk **Colour Start** for å skrive ut.

Skrive ut bilder

Før du kan skrive ut et enkeltbilde, må du vite hvilket nummer det har.

- 1 Kontroller at du har satt minnekortet eller USB Flash-minnet inn i det riktige sporet.
Trykk  (**Photo Capture**).
- 2 Skriv ut indeksen. (Se *Skrive ut indeks (miniatyrbilder)* på side 45.)
- 3 Trykk `Indeks Skriv ut`.
- 4 Trykk `Skriv ut bilder`.
- 5 Angi nummeret på det miniatyrbildet på indekssiden som du vil skrive ut.
Når du har valgt bildenumrene, trykker du på **OK**.



Merk

Du kan taste inn opptil 12 tegn (inkludert komma) for bildenumrene du vil skrive ut.

- 6 Angi hvor mange kopier du vil ha, ved å trykke på **+** eller **-**.
- 7 Gjør ett av følgende:
 - Trykk `Utskriftsinnst.` og endre utskriftsinnstillingene. (Se side 47.)
 - Hvis du ikke vil endre noen innstillinger, trykker du på **Colour Start** for å skrive ut.

DPOF-utskrift

DPOF er et akronym for Digital Print Order Format.

Store produsenter av digitale kameraer (Canon Inc., Eastman Kodak Company, Fuji Photo Film Co. Ltd., Matsushita Electric Industrial Co. Ltd. og Sony Corporation) skapte denne standarden for å gjøre det enklere å skrive ut bilder fra et digitalt kamera.

Hvis det digitale kameraet støtter DPOF-utskrift, vil du i displayet på det digitale kameraet kunne velge hvilke bilder og hvor mange kopier du vil skrive ut.

Når et minnekort med DPOF-informasjon legges i maskinen, er det enkelt å skrive ut det valgte bildet.

- 1 Kontroller at minnekortet er satt inn i riktig spor.
Du blir spurt om du vil bruke DPOF-innstilling.
- 2 Trykk **Ja**.
- 3 Gjør ett av følgende:
 - Trykk `Utskriftsinnst.` og endre utskriftsinnstillingene. (Se side 47.)
 - Hvis du ikke vil endre noen innstillinger, trykker du på **Colour Start** for å skrive ut.



Merk

Du kan få feilmeldingen Ugyldig DPOF dersom utskriftsrekkefølgen som ble angitt i kameraet har blitt ødelagt. Slett og opprett utskriftsrekkefølgen på nytt i kameraet for å løse problemet.
Du finner instruksjoner om hvordan du sletter eller oppretter utskriftsrekkefølgen på nytt på kameraprodusentens nettside eller tilhørende dokumentasjon.

PhotoCapture Center™ utskriftsinnstillinger





Du kan endre utskriftsinnstillingene midlertidig.

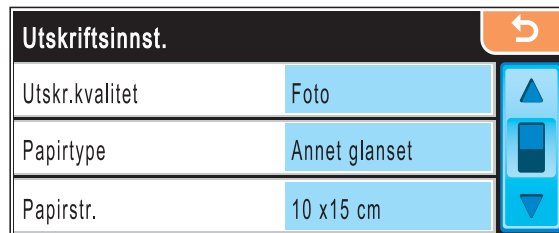

Merk

Du kan lagre utskriftsinnstillingene du bruker oftest ved å angi dem som standard.
(Se *Bruke endringene dine som en ny standard* på side 50.)



Menyvalg	Alternativer 1	Alternativer 2	Side
Utskr.kvalitet (Ikke tilgjengelig for DPOF-utskrift.)	Norm/Foto	—	48
Papirtype	Vanlig papir/Blekkpapir/ Brother BP71/Annet glanset	—	48
Papirstr.	10x15cm/13x18cm/ A4/A3/Letter/Ledger	(Når A4- eller Letter-format er valgt) 8x10cm/ 9x13cm/ 10x15cm/13x18cm/ 15x20cm/Maks. str.	48
Lyshet (Ikke tilgjengelig når Forbedre bilder er valgt.)	Mørk Lys 	—	49
Kontrast (Ikke tilgjengelig når Forbedre bilder er valgt.)	— + 	—	49
Forsterking (Ikke tilgjengelig når Forbedre bilder er valgt.)	På/Av Hvit balanse — +  Skarphet — +  Fargetetthet — + 	—	49
Beskjæring	På/Av	—	50

Menyvalg	Alternativer 1	Alternativer 2	Side
Uten kanter	På/Av	—	50
Datoutskrift (Ikke tilgjengelig for DPOF-utskrift.)	På/Av	—	50
Angi ny std.	Ja Nei	—	50
Fabrikkinnst.	Ja Nei	—	51

Utskrift Hastighet og kvalitet

- 1 Trykk ▲ eller ▼ for å vise Utskr.kvalitet.
- 2 Trykk Utskr.kvalitet.
- 3 Trykk på og velg Norm eller Foto.
- 4 Hvis du ikke vil endre flere innstillinger, trykker du på . Trykk **Colour Start** for å skrive ut.



Papiralternativer

Papirtype

- 1 Trykk ▲ eller ▼ for å vise Papirtype.
- 2 Trykk Papirtype.
- 3 Trykk og velg papirtypen du bruker, Vanlig papir, Blekkpapir, Brother BP71 eller Annet glanset.
- 4 Hvis du ikke vil endre flere innstillinger, trykker du på . Trykk **Colour Start** for å skrive ut.

Papir og utskriftstørrelse

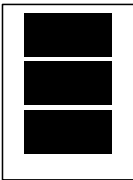
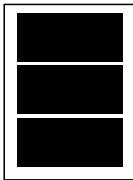
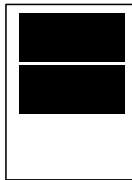
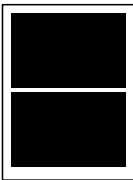
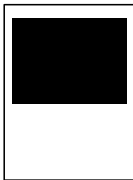
- 1 Trykk ▲ eller ▼ for å vise Papirstr.
- 2 Trykk Papirstr.
- 3 Trykk og velg papirstørrelsen du bruker, 10x15cm, 13x18cm, A4, A3, Letter eller Ledger. Gjør ett av følgende:
 - Hvis du velger Letter eller A4, gå til trinn 4.
 - Hvis du velger en annen papirstørrelse, gå til trinn 5.
- 4 Trykk og velg utskriftstørrelse.

Eksempel: Bildeplassering for A4-papir		
1 8x10cm	2 9x13cm	3 10x15cm
		
4 13x18cm	5 15x20cm	6 Maks. str.
		

- 5 Hvis du ikke vil endre flere innstillinger, trykker du på . Trykk **Colour Start** for å skrive ut.

Justere lysstyrke, kontrast og farge

Lysstyrke

- 1 Trykk ▲ eller ▼ for å vise **Lys**het.
- 2 Trykk **Lys**het.
- 3 Trykk ◀ eller ▶ for å gjøre en kopi mørkere eller lysere.
Trykk **OK**.
- 4 Hvis du ikke vil endre flere innstillinger, trykker du på .
Trykk **Colour Start** for å skrive ut.

Kontrast

Du kan velge kontrastinnstilling. Mer kontrast får et bilde til å se skarpere og mer livaktig ut.

- 1 Trykk ▲ eller ▼ for å vise **Kontrast**.
- 2 Trykk **Kontrast**.
- 3 Trykk ◀ eller ▶ for å endre kontrasten.
Trykk **OK**.
- 4 Hvis du ikke vil endre flere innstillinger, trykker du på .
Trykk **Colour Start** for å skrive ut.

Farge forbedringer

Du kan aktivere funksjonen for fargeforbedringer hvis du vil skrive ut mer livaktige bilder. Det vil ta lenger tid å skrive ut bildet.

- 1 Trykk ▲ eller ▼ for å vise **Forsterking**.
- 2 Trykk **Forsterking**.
- 3 Gjør ett av følgende:
 - Hvis du vil tilpasse hvitbalansen, skarpheten eller fargetettheten, trykk på **På**, og gå deretter til trinn 4.
 - Hvis du ikke vil tilpasse, trykker du på **Av**.
Gå til trinn 7.

- 4 Trykk på og velg **Hvit balanse**, **Skarphet** eller **Fargetetthet**.
- 5 Trykk ◀ eller ▶ for å justere innstillingsnivået.
Trykk **OK**.
- 6 Gjør ett av følgende:
 - Hvis du vil tilpasse en annen fargeforbedring, gjenta fra trinn 1 til trinn 5.
 - Hvis du vil endre en annen innstilling, trykk på menyen for utskriftsinnstillingen som du vil endre. (Se side 47.)
- 7 Hvis du ikke vil endre flere innstillinger, trykker du på .
Trykk **Colour Start** for å skrive ut.



Merk

• Hvitbalanse

Denne innstillingen justerer nyansen i de hvite områdene i et bilde. Belysning, kamerainnstillinger og andre faktorer påvirker gjengivelsen av hvitt. De hvite områdene i et bilde kan virke svakt rosa, svakt gule eller være preget av en annen farge. Ved hjelp av denne innstillingen kan du korrigere den effekten, og gjøre de hvite områdene helt hvite igjen.

• Skarphet

Denne innstillingen forbedrer detaljene i et bilde, og tilsvarer finjusteringen av fokus på et kamera. Hvis bildet ikke er riktig fokusert, og du ikke kan se de små detaljene i det, bør du justere skarpheten.

• Farge tetthet

Denne innstillingen justerer den totale mengden farge i bildet. Du kan øke eller redusere farge mengden i bildet for å forbedre et utvisket eller blekt bilde.

Beskjæring

Hvis et bilde er for langt eller for bredt til å få plass i det tilgjengelige området på det valgte oppsettet, vil en del av bildet automatisk bli beskåret.

Standardinnstillingen er På. Hvis du vil skrive ut hele bildet, setter du denne innstillingen til Av. Hvis du også bruker innstillingen Uten kanter, sett Uten kanter til Av. (Se *Utskrift uten kanter* på side 50.)

- 1 Trykk ▲ eller ▼ for å vise Beskjæring.
- 2 Trykk Beskjæring.
- 3 Trykk Av (eller På).
- 4 Hvis du ikke vil endre flere innstillinger, trykker du på . Trykk **Colour Start** for å skrive ut.

Beskjæring: På

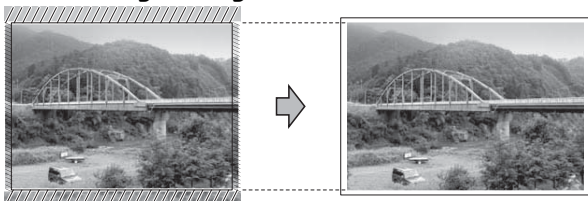

Beskjæring: Av

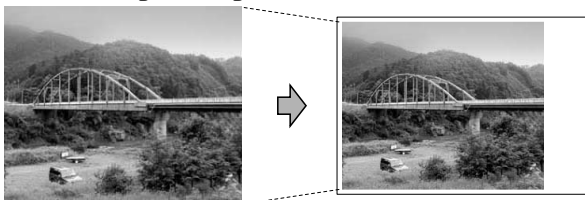

Utskrift uten kanter

Denne funksjonen utvider utskriftsområdet til kantene på papiret. Det tar litt lengre tid å skrive ut.

- 1 Trykk ▲ eller ▼ for å vise Uten kanter.
- 2 Trykk Uten kanter.
- 3 Trykk På (eller Av).
- 4 Hvis du ikke vil endre flere innstillinger, trykker du på . Trykk **Colour Start** for å skrive ut.

Skrive ut dato

Du kan skrive ut datoen hvis den er lagret for bildet ditt. Datoen vil bli skrevet ut nederst i høyre hjørne. Dersom bildet ikke inneholder datoinformasjon, kan du ikke bruke denne funksjonen.

- 1 Trykk ▲ eller ▼ for å vise Datoutskrift.
- 2 Trykk Datoutskrift.
- 3 Trykk På (eller Av).
- 4 Hvis du ikke vil endre flere innstillinger, trykker du på . Trykk **Colour Start** for å skrive ut.



Merk

DPOF-innstillingen i kameraet må være angitt til Datoutskrift.

Bruke endringene dine som en ny standard

Du kan lagre utskriftsinnstillingene du bruker oftest ved å angi dem som standard. Disse innstillingene vil gjelde til du endrer dem igjen.

- 1 Trykk og velg den nye innstillingen. Gjenta dette trinnet for hver enkelt innstilling du vil endre.
- 2 Når du har endret den siste innstillingen, trykker du på ▲ eller ▼ for å vise Angi ny std.
- 3 Trykk Angi ny std.
- 4 Trykk på Ja for å bekrefte.
- 5 Trykk **Stop/Exit**.

Tilbakestille alle innstillinger til standardinnstillingen

Du kan gjenopprette alle innstillingene du har endret til standardinnstilling. Disse innstillingene vil gjelde til du endrer dem igjen.

- 1 Trykk ▲ eller ▼ for å vise Fabrikkinnst.
- 2 Trykk Fabrikkinnst.
- 3 Trykk på Ja for å bekrefte.
- 4 Trykk **Stop/Exit**.

Skanne til minnekort eller USB Flash-minne

Angi skannemodus

Hvis du vil skanne til et minnekort eller et USB Flash-minne, trykker du på  (**Scan**).

I displayet vises følgende:

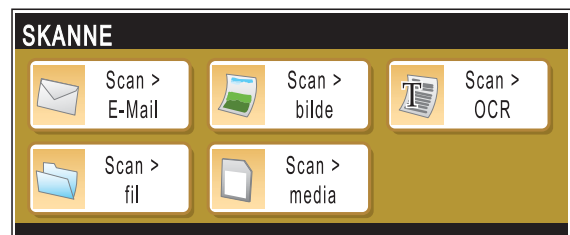

Trykk **Scan > media**.

Dersom du ikke er koblet til datamaskinen, er kun valget Skanne til medier tilgjengelig i displayet.

(Se *Skanning for Windows*[®] eller *Macintosh*[®] i Programvarehåndboken på CD-platen for flere opplysninger om andre menyalternativer.)

Slik skanner du til et minnekort eller et USB Flash-minne

Du kan skanne svart-hvitt- og fargedokumenter til et minnekort eller et USB Flash-minne. Dokumenter i svart-hvitt vil bli lagret i filformatene PDF (*.PDF) eller TIFF (*.TIF). Farge dokumenter kan lagres i filformatene PDF (*.PDF) eller JPEG (*.JPG). Standardinnstillingen er Farge 150 dpi, og standard filformat er PDF. Maskinen oppretter automatisk filnavn basert på gjeldende dato. (For ytterligere detaljer, se Hurtigstartguide.) Det femte bildet som ble skannet 1. juli 2008, vil for eksempel få navnet 01070805.PDF. Du kan endre fargen og kvaliteten.

Kvalitet	Mulige filformater
Farge 150 dpi	PDF / JPEG
Farge 300 dpi	PDF / JPEG
Farge 600 dpi	PDF / JPEG
S/H 200x100 dpi	TIFF / PDF
S/H 200 dpi	TIFF / PDF

- 1 Sett inn et CompactFlash[®], Memory Stick[®], Memory Stick Pro[™], SD, SDHC, xD-Picture Card[™] eller et USB Flash-minne i maskinen.

FORSIKTIG

IKKE ta ut minnekortet mens **Photo Capture** blinker. Det kan skade kortet, USB Flash-minnet eller dataene som er lagret på det.

- 2 Legg i dokumentet.
- 3 Trykk  (**Scan**).
- 4 Trykk **Scan > media**.

- 5 Gjør ett av følgende:

- Du kan endre kvaliteten ved å trykk på ◀ eller ▶ for å vise **Kvalitet**. Trykk på **Kvalitet** og velg Farge 150 dpi, Farge 300 dpi, Farge 600 dpi, S/H 200x100 dpi eller S/H 200 dpi.
- Du kan endre filtype ved å trykke på ◀ eller ▶ for å vise **Filtype**. Trykk på **Filtype** og velg PDF, JPEG eller TIFF.
- Hvis du vil endre filnavnet, trykker du på ◀ eller ▶ for å vise **Filnavn**. Trykk på **Filnavn** og angi filnavnet. Trykk **OK**.

Du kan kun endre de 6 første tegnene.
- Trykk **Mono Start** eller **Colour Start** for å starte skanningen uten å foreta flere endringer.



Merk



- Hvis du valgte farge under innstilling av oppløsningen, kan du ikke velge **TIFF**.
- Hvis du valgte svart-hvitt under innstilling av oppløsningen, kan du ikke velge **JPEG**.
- Hvis du bruker skannerglassplaten på maskinen, kan du endre størrelse på skannerglasset.

Trykk på **Glasspl. -skannest.** og velg **A4, A3, Letter, Legal** eller **Ledger**.

- 6 Trykk **Mono Start** eller **Colour Start**.

Hvordan endre filnavn

Du kan endre filnavn.

- 1 Trykk  (**Scan**).
- 2 Trykk **Scan** > **media**.
- 3 Trykk ◀ eller ▶ for å vise **Filnavn**.
- 4 Trykk **Filnavn**.
Trykk på  for å slette tegn. Skriv deretter inn det nye filnavnet (inntil 6 tegn). (Se *Skrive inn tekst* på side 110.)
- 5 Trykk **OK**.

Angi nye standarder

Du kan angi dine egne standardinnstillinger.

- 1 Trykk  (**Scan**).
- 2 Trykk **Scan** > **media**.
- 3 Trykk og velg den nye innstillingen. Gjenta dette trinnet for hver enkelt innstilling du vil endre.
- 4 Når du har endret den siste innstillingen, trykker du på ◀ eller ▶ for å vise **Angi ny std.**
Trykk **Angi ny std.**
- 5 Trykk på **Ja** for å bekrefte.
- 6 Trykk **Stop/Exit**.

Tilbakestille til standardinnstillingene

Du kan tilbakestille maskinen til standardinnstillingene.

- 1 Trykk  (**Scan**).
- 2 Trykk **Scan** > **media**.
- 3 Trykk ◀ eller ▶ for å vise **Fabrikkinnst.**
- 4 Trykk **Fabrikkinnst.**
- 5 Trykk på **Ja** for å bekrefte.
- 6 Trykk **Stop/Exit**.

Forstå feilmeldingene

Når du er blitt kjent med de typer feil som kan oppstå under bruk av PhotoCapture Center™, kan du enkelt identifisere og feilsøke eventuelle problemer.

- **Hub er ubrukelig.**
Denne meldingen vises når en HUB- eller USB Flash-minne er koblet til USB-kontakten.
- **Feil media**
Denne meldingen vises hvis du setter inn et minnekort som enten er ødelagt eller uformatert, eller hvis det er oppstått et problem med mediastasjonen. Feilmeldingen forsvinner når du tar ut minnekortet.
- **Ingen fil**
Denne meldingen vises hvis du prøver å få tilgang til et minnekortet eller et USB Flash-minne i stasjonen (sporet) som ikke inneholder noen .JPG-fil.
- **Minnet er fullt**
Denne meldingen vises hvis du arbeider med bilder som er for store for maskinens minne. Meldingen vil også vises hvis minnekortet eller USB Flash-minnet du bruker ikke har nok plass for det skannede dokumentet.
- **Media er full.**
Denne meldingen vises hvis du prøver å lagre mer enn 999 filer på et minnekort eller USB Flash-minne.
- **Ubrukelig enhet**
Denne meldingen vises hvis en USB-enhet eller et USB Flash-minne som ikke støttes, er koblet til det direkte USB-grensesnittet. For mer informasjon, besøk oss på <http://solutions.brother.com>. Denne meldingen vises også hvis du kobler en ødelagt enhet til USB-kontakten.

Skrive ut fotografier direkte fra et PictBridge-kamera



Din Brother-maskin støtter PictBridge-standarden, slik at du kan koble til og skrive ut bilder fra alle PictBridge-kompatible kameraer.

Hvis kameraet bruker masselagringsstandarden for USB, kan du også skrive ut bilder fra et digitalt kamera uten PictBridge. Se *Skrive ut fotografier direkte fra et digitalt kamera (uten PictBridge)* på side 56.

Krav til PictBridge

For å unngå feil, må du huske dette:

- Maskinen og det digitale kameraet må kobles til med egnet USB-kabel.
- Bildefilen må være av filtypen .JPG (andre bildefilformater, som .JPEG, .TIF, .GIF osv., blir ikke gjenkjent).
- PhotoCapture Center™-operasjoner er ikke tilgjengelige når du bruker PictBridge-funksjonen.

Sette opp digitalkameraet

Forsikre deg om at kameraet er i PictBridge-modus. Følgende PictBridge-innstillinger kan være tilgjengelige fra displayet på det PictBridge-kompatible kameraet.

Avhengig av kameraet kan det hende at noen av disse innstillingene ikke er tilgjengelige.

Menyutvalg kamera	Alternativer
Papirformat	Ledger, A3, Letter, A4, 10 x 15cm, Skriverinnstillinger (standardinnstilling) ²
Papirtype	Vanlig papir, glanset papir, blekkskriverpapir, Skriverinnstillinger (standardinnstilling) ²
Layout	Uten kanter: På, Uten kanter: Av, Skriverinnstillinger (standardinnstilling) ²
DPOF-innstilling ¹	-
Utskriftskvalitet:	Normal, Fin, Skriverinnstillinger (standardinnstillinger) ²
Fargeforbedringer	På, Av, Skriverinnstillinger (standardinnstillinger) ²
Utskriftsdato	På, Av, Skriverinnstillinger (standardinnstillinger) ²

¹ Se *DPOF-utskrift* på side 55 for mer informasjon.

² Hvis kameraet ditt er satt opp til å bruke Skriverinnstillinger (standardinnstilling), vil maskinen skrive ut bildene dine med følgende innstillinger.

Oppsett	Alternativer
Papirformat	10 x 15cm
Papirtype	Glanset papir
Layout	Uten kanter: På
Utskriftskvalitet:	Fin
Fargeforbedringer	Av
Utskriftsdato	Av

- Når kameraet ikke har menyinnstillinger, brukes også disse innstillingene.
- Navnene på og tilgangen til de enkelte innstillingene avhenger av spesifikasjonene for kameraet.

Se i dokumentasjonen til kameraet for mer informasjon om hvordan du endrer PictBridge-innstillingene.

Skrive ut bilder

Merk

Det må ikke stå minnekort eller USB Flash-minne i maskinen når du kobler til et digitalt kamera.

- 1 Påse at kameraet er slått på. Sett kameraets USB-ledning inn i maskinens USB-kontakt (1).

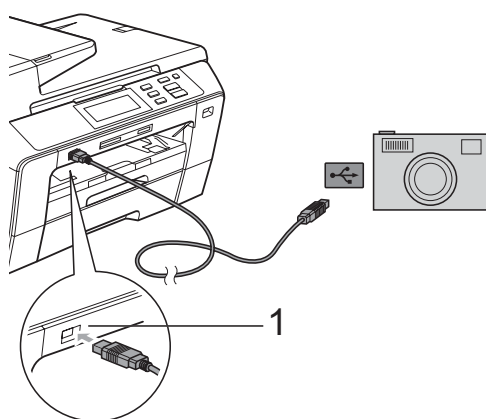

1 USB-kontakten

- 2 Slå på kameraet. Når maskinen gjenkjenner kameraet, viser displayet *Kamera tilkoblet*.
- 3 Velg fotografiet du vil skrive ut i henhold til instruksjonene fra for kameraet. Når maskinen begynner å skrive ut et bilde, viser displayet *Skriver*.

FORSIKTIG

For å unngå skade på maskinen, må du ikke koble til andre enheter enn digitale kameraer eller Flash-minnestasjoner til USB-kontakten.

DPOF-utskrift

DPOF er et akronym for Digital Print Order Format.

Store produsenter av digitale kameraer (Canon Inc., Eastman Kodak Company, Fuji Photo Film Co. Ltd., Matsushita Electric Industrial Co. Ltd. og Sony Corporation) skapte denne standarden for å gjøre det enklere å skrive ut bilder fra et digitalt kamera.

Hvis det digitale kameraet støtter DPOF-utskrift, vil du i displayet på det digitale kameraet kunne velge hvilke bilder og hvor mange kopier du vil skrive ut.

Merk

Du kan få feilmeldingen Ugyldig DPOF dersom utskriftsrekkefølgen som ble angitt i kameraet har blitt ødelagt. Slett og opprett utskriftsrekkefølgen på nytt i kameraet for å løse problemet. Du finner instruksjoner om hvordan du sletter eller oppretter utskriftsrekkefølgen på nytt på kameraprodusentens nettside eller tilhørende dokumentasjon.

Skrive ut fotografier direkte fra et digitalt kamera (uten PictBridge)

Hvis kameraet støtter masselagringsstandarden for USB, kan du koble kameraet til maskinen i lagringsmodus. Dette gjør det mulig å skrive ut bilder fra kameraet.

Hvis du vil skrive ut bilder i PictBridge-modus, se *Skrive ut fotografier direkte fra et PictBridge-kamera* på side 54.

Merk

Navn, tilgang og bruksmetode varierer fra kamera til kamera. Se dokumentasjonen som fulgte med kameraet hvis du trenger mer detaljert informasjon, for eksempel om hvordan du bytter fra PictBridge-modus til USB-masselagringsmodus.

Skrive ut bilder

Merk

Det må ikke stå minnekort eller USB Flash-minne i maskinen når du kobler til et digitalt kamera.

- 1 Påse at kameraet er slått på. Sett kameraets USB-ledning inn i maskinens USB-kontakt (1).

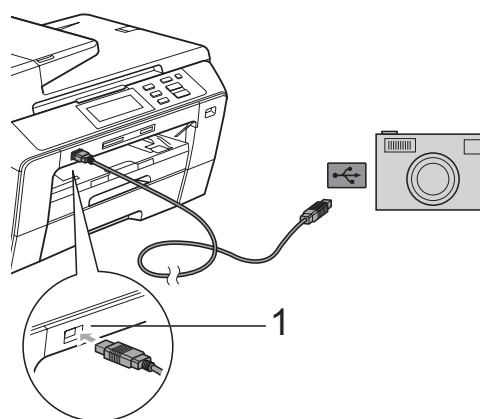

1 USB-kontakten

- 2 Slå på kameraet.
- 3 Følg trinnene i *Skrive ut bilder* på side 43.

FORSIKTIG

For å unngå skade på maskinen, må du ikke koble til andre enheter enn digitale kameraer eller Flash-minnestasjoner til USB-kontakten.

Forstå feilmeldingene

Når du er blitt kjent med de typer feil som kan oppstå under utskrift fra et kamera, kan du enkelt identifisere og feilsøke eventuelle problemer.

- Minnet er fullt

Denne meldingen vises hvis du arbeider med bilder som er for store for maskinens minne.

- Ubrukelig enhet

Denne meldingen vises hvis du kobler til et kamera som ikke bruker USB-masselagringsstandarden. Denne meldingen vises også hvis du kobler en ødelagt enhet til USB-kontakten.

For mer detaljerte løsninger, se *Feil- og vedlikeholdsmeldinger* på side 77.



Programvare

Programvare- og nettverksfunksjoner

60

7

Programvare- og nettverksfunksjoner

CD-platen inkluderer Programvarehåndboken og Brukerhåndbok for nettverket for informasjon om funksjonene som er tilgjengelige når du kobler maskinen til en datamaskin (for eksempel for skanning og utskrift). Disse veiledningene inneholder koblinger som tar deg direkte til respektive avsnitt.

Du finner informasjon om disse funksjonene:

- Utskrift
- Skanning
- ControlCenter3 (for Windows®)
- ControlCenter2 (for Macintosh®)
- Fjernoppsett
- PhotoCapture Center™
- Nettverksutskrift
- Nettverksskanning
- Vanlig og trådløst nettverk

Slik leser du brukermanualen i HTML-format

Dette er en hurtigreferanse for hvordan du bruker brukermanualen i HTML-format.

For Windows®



Merk

Hvis du ikke har installert programmet, se i *Vise dokumentasjonen* på side 3.

- 1 Fra **start**-menyen velger du **Brother, DCP-XXXX** (hvor XXXX er modellnummeret) fra programgruppen, og klikker deretter på **Brukermanualen i HTML-format**.
- 2 Klikk på **PROGRAMVAREHÅNDBOK** (eller **BRUKERHÅNDBOK FOR NETTVERKET**) øverst i menyen.



- 3 Klikk på overskriften du ønsker å vise fra listen til venstre for vinduet.

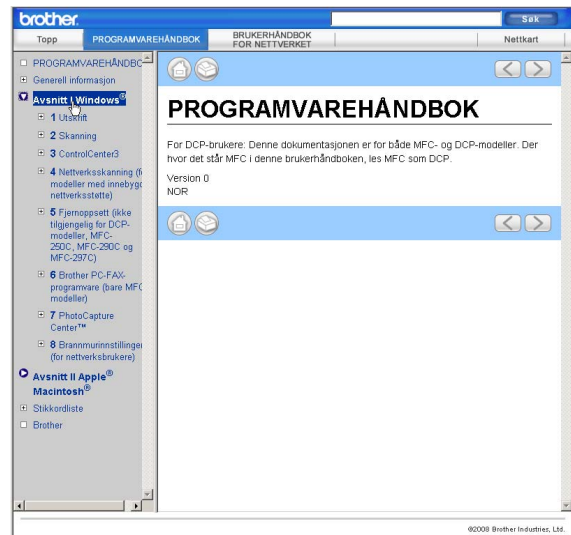

For Macintosh®

- 1 Forsikre deg om at din Macintosh® er slått på. Sett inn den medfølgende Brother-platen i CD-stasjonen.
- 2 Dobbelklikk på **Documentation**-ikonet.
- 3 Dobbelklikk på mappen med ditt språk, og dobbelklikk deretter på **top.html**.
- 4 Klikk på **PROGRAMVAREHÅNDBOK** (eller **BRUKERHÅNDBOK FOR NETTVERKET**) øverst i menyen, og klikk deretter på emnet du ønsker å lese i listen til venstre for vinduet.

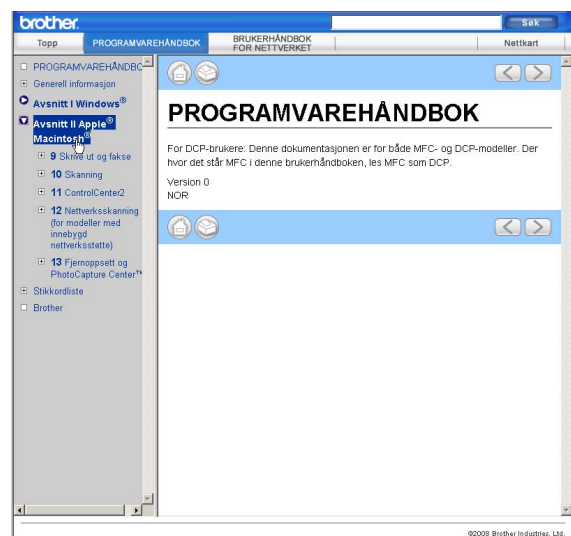



Tillegg

Sikkerhet og juridisk informasjon	62
Feilsøking og rutinemessig vedlikehold	72
Meny og funksjoner	95
Spesifikasjoner	111
Ordliste	124

A

Sikkerhet og juridisk informasjon

Velge plassering

Sett maskinen på en flat, stødig overflate uten vibrasjon og støt, for eksempel et skrivebord. Plasser maskinen i nærheten av en vanlig, jordet stikkontakt. Velg et sted hvor temperaturen holder seg mellom 10 og 35° C.



ADVARSEL

Plasser IKKE maskinen i nærheten av ovner, klimaanlegg, kjøleskap, medisinsk utstyr, kjemikalier eller vann.

Maskinen må ikke kobles til elektriske kontakter på samme krets som store apparater eller annet utstyr som kan bryte strømtilførselen.



FORSIKTIG

- Unngå å plassere maskinen på et sted med mye gjennomgangstrafikk.
- Plasser ikke maskinen på et teppeunderlag.
- Maskinen må IKKE utsettes for direkte sollys, sterk varme, fuktighet eller støv.
- Maskinen må IKKE kobles til stikkontakter som betjenes med veggbrytere eller automatiske tidsur.
- Strømbrytning kan slette informasjonen i maskinens minne.
- IKKE vipp maskinen, og ikke plasser den på et skjevt underlag. Dette kan føre til at det søles blekk, og maskinen kan bli skadet innvendig.

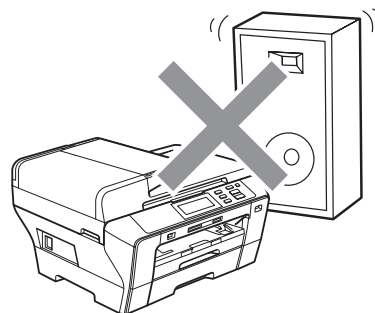
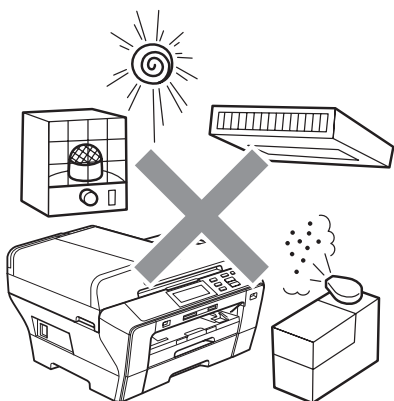

Bruke maskinen riktig

Ta godt vare på disse instruksjonene for fremtidig referanse, og les dem før du utfører vedlikehold på maskinen.



ADVARSEL



Det finnes høyspenningselektroder inne i maskinen. Før du rengjør maskinen innvendig, må du forsikre deg om at du først har trukket ut strømledningen fra stikkkontakten. Du risikerer å få elektrisk støt.

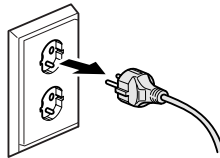

Støpselet må IKKE håndteres med fuktige hender. Du risikerer å få elektrisk støt.

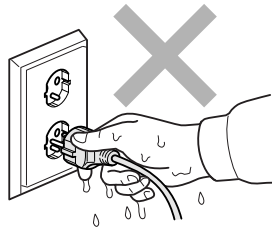

IKKE trekk i selve nettkabelen. Du risikerer å få elektrisk støt.



Legg IKKE hendene på kanten av maskinen under dokument- eller skannerdekslet. Det kan medføre personskade.

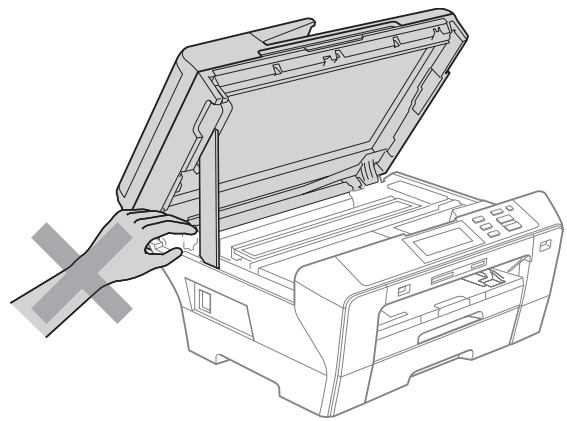
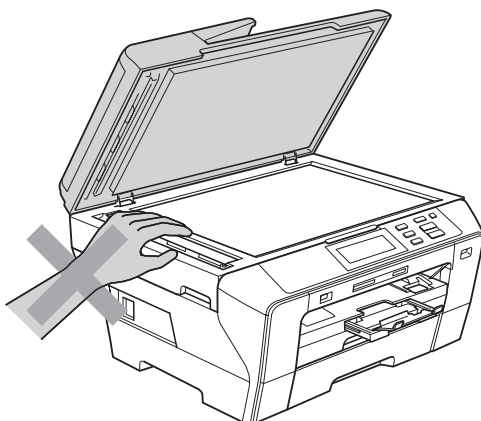



IKKE plasser hendene foran maskinen under skannerdekselet. Det kan medføre personskaade.

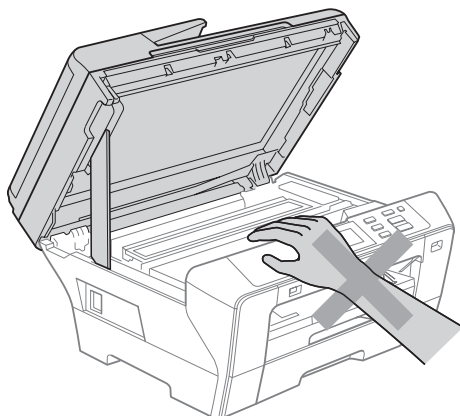

IKKE sett hendene på kanten av papirmagasinet under dekselet over utgangspapirbrettet. Det kan medføre personskaade.

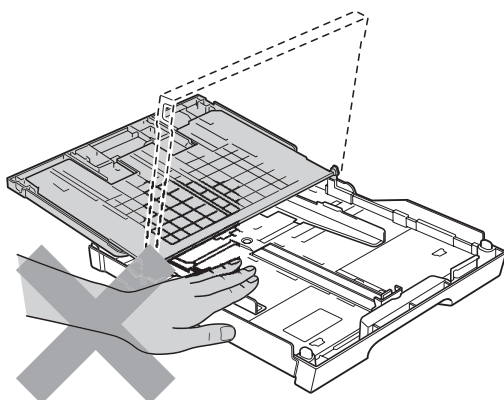



IKKE berør det grå området i illustrasjonen. Det kan medføre personskade.

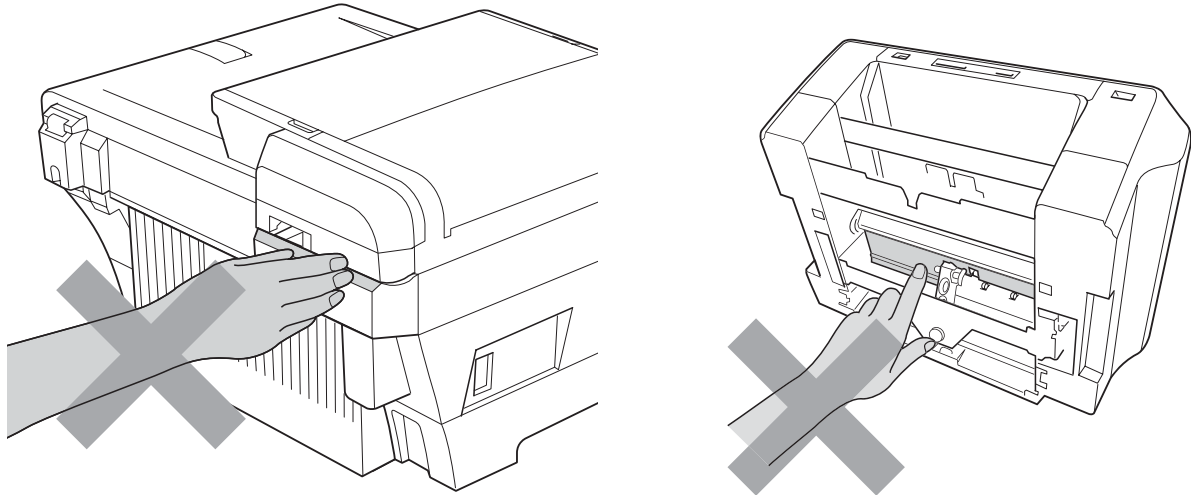

Når du skal flytte maskinen, må du løfte den opp fra sokkelen ved å plassere én hånd på hver side av maskinen, som vist i illustrasjonen. IKKE bær maskinen ved å holde i skannerdekselet eller det bakre, ytre dekselet.

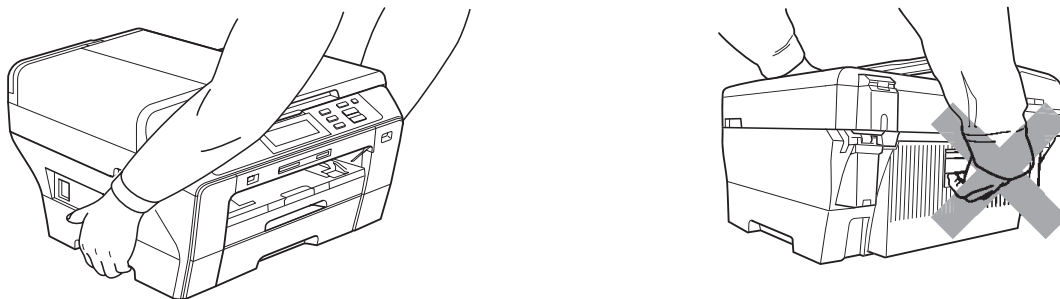

IKKE bruk brennbare substanser eller spray, flytende rengjøringsmidler eller spraybokser når du skal rengjøre maskinen innvendig eller utvendig. Dette kan føre til brann eller elektrisk støt.





Hvis maskinen blir for varm, avgir røyk eller genererer sterke lukter, må støpselet umiddelbart trekkes ut av stikkontakten. Ta kontakt med din Brother-forhandler eller Brother kundeservice.



Hvis metallobjekter, vann eller andre væsker kommer inn i maskinen, må støpselet umiddelbart trekkes ut av stikkontakten. Ta kontakt med din Brother-forhandler eller Brother kundeservice.



Dette produktet må installeres i nærheten av en lett tilgjengelig stikkontakt. I nødstilfeller må du trekke strømledningen ut av stikkontakten for å gjøre produktet helt strømløst.



Produktet må drives med den type strømkilde som er angitt på typeskiltet. IKKE koble det til en likestrømskilde eller en vekselretter. Kontakt en kvalifisert elektriker dersom du er i tvil.



Kontroller alltid at pluggen er godt satt inn.



IKKE bruk maskinen dersom strømledningen er frynsete eller ødelagt, da dette kan forårsake brann.

FORSIKTIG

Lyn og spenningsvariasjoner kan skade produktet! Vi anbefaler at det brukes et overspenningsvern av høy kvalitet på strømledningen. Hvis ikke, må ledningene trekkes ut under tordenvær.

IKKE RØR berøringsskjermen like etter at du har koblet til strømledningen eller slått maskinen på. Det kan føre til feil.

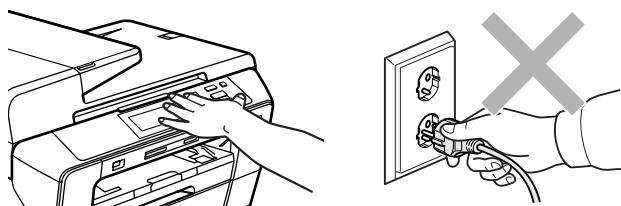

Viktige sikkerhetsinstruksjoner

- 1 Les alle disse instruksjonene.
- 2 Ta vare på dem for fremtidig referanse.
- 3 Følg alle advarsler og instruksjoner som er merket på produktet.
- 4 Produktet må IKKE brukes i nærheten av vann.
- 5 Plasser IKKE produktet på en vogn, et stativ eller en bordplate som ikke er stødig. Produktet kan falle i gulvet og få alvorlige skader.
- 6 Det finnes ventilasjonsspor og -åpninger både i kabinettet og på bak- eller undersiden. Disse åpningene må ikke blokkeres eller tildekkes. Dette er for å sikre at produktet fungerer som det skal, og for å beskytte det mot overoppheting. Du må aldri sperre åpningene ved å plassere produktet på en seng, en sofa, et teppe eller et lignende underlag. Produktet må ikke plasseres i nærheten av eller over en radiator eller et varmeapparat. Produktet må aldri bygges inn, med mindre installasjonen er tilstrekkelig ventilert.
- 7 Bruk kun strømledningen som ble levert sammen med denne maskinen.
- 8 Dette produktet er utstyrt med et trepolet jordingsstøpsel, det vil si et profilert støpsel med to stifter pluss en smal metallplate på to av sidene. Støpselet skal kun brukes i jordede veggkontakter, selv om det også er fysisk mulig å bruke det i kontakter som ikke er jordet. Dette er en sikkerhetsfunksjon. Hvis du ikke er sikker på om veggkontakten er jordet, bør du rådføre deg med en autorisert elektriker, som eventuelt kan hjelpe deg med å få skiftet ut veggkontakten. HUSK at jordingen har en hensikt – respekter disse instruksjonene.
- 9 IKKE la noe ligge oppå strømledningen. IKKE plasser produktet på et sted der du risikerer at noen trækker på ledningen.
- 10 IKKE plasser noe foran maskinen som kan blokkere utskrift. IKKE legg noe i mottaksbanen for utskrift.
- 11 Vent til sidene er kommet ut av maskinen før du plukker dem opp.
- 12 Koble maskinen fra stikkontakten, og få service utført av godkjent servicepersonell for Brother under følgende omstendigheter:
 - Hvis det er sølt væske inn i produktet.
 - Hvis produktet har vært utsatt for regn eller vann.
 - Hvis produktet ikke fungerer som det skal når du følger bruksanvisningen, skal du kun justere de kontrollene som omfattes av bruksanvisningen. Feiljustering av andre kontroller kan forårsake skader og kan ofte kreve betydelig arbeid fra en kvalifisert tekniker for å gjenopprette produktet til normal drift.
 - Hvis produktet har falt i gulvet eller kabinettet er skadet.
 - Hvis produktet viser en tydelig endring i ytelsen, som angir behov for service.
- 13 For å beskytte produktet mot overspenning, anbefaler vi at det brukes strømsikringsutstyr (overspenningsvern).
- 14 Vær oppmerksom på følgende for å redusere risikoen for brann, elektrisk støt og personskaide:
 - Bruk IKKE dette produktet i nærheten av apparater som bruker vann, nær et svømmebasseng eller i en fuktig kjeller.
 - Bruk IKKE maskinen i tordenvær eller hvis det er gasslekkasje.

VIKTIG - for din sikkerhet

For å sikre trygg drift må den medfølgende jordingspluggen kun stikkes inn i en standard jordet stikkontakt som er forsvarlig jordet gjennom det elektriske kabelopplegget i bygningen.

Selv om maskinen virker tilfredsstillende, behøver det ikke bety at maskinen er koblet til jordet uttak. Hvis du ikke er sikker på om strømtilførselen er jordet, bør du, for din egen sikkerhets skyld, ta kontakt med en autorisert elektriker.

Advarsel – Denne maskinen må være jordet.

Ledningene i hovedkabelen er farget i henhold til følgende:

- **Grønn og gul: Jord**
- **Blå: Nøytral**
- **Brun: Strømførende**

Hvis du er i noen som helst tvil, må du tilkalle en kvalifisert elektriker.

LAN-tilkobling

FORSIKTIG

Dette produktet må IKKE kobles til en LAN-forbindelse som er utsatt for overspenning.

Radioforstyrrelse

Dette produktet er i samsvar med EN55022 (CISPR-publikasjon 22) klasse B. Når du kobler maskinen til en datamaskin, må du ikke bruke en USB-kabel som er mer enn 2 meter lang.

IT-strømsystem

Dette produktet er også utformet for IT-strømsystemer med fase-til-fase-spenning på 230 V.

EU-direktiv 2002/96/EC og EN50419



Kun for den
Europeiske Union

Dette utstyret er merket med resirkuleringssymbolet som vist over. Det betyr at når materiellet er oppbrukt må det kasseres på et dertil egnet innsamlingspunkt, og ikke kastes med normalt usortert husholdningsavfall. Dette er av hensyn til miljøet. (Kun for den Europeiske Union)

Internasjonal ENERGY STAR® samsvarserklæring

Hensikten med det internasjonale ENERGY STAR®-programmet er å fremme utvikling og bruk av energieffektivt kontorutstyr.

Som ENERGY STAR®-partner, bekrefter Brother Industries, Ltd. at dette produktet oppfyller ENERGY STAR®-retningslinjene for energieffektivitet.



Lovmessige begrensinger når det gjelder kopiering

Det er ulovlig å reprodusere enkelte dokumenter eller enheter i den hensikt å utføre en svindel. Dette notatet er ment som en veiledning og ikke som en komplett liste. Vi anbefaler at du henvender deg til de ansvarlige myndigheter hvis du er i tvil om et bestemt punkt eller dokument.

Følgende er eksempler på dokumenter som ikke skal kopieres:

- Penger
- Obligasjoner eller andre gjeldsbevis
- Banksertifikater
- Tjeneste- eller utskrivningsdokumenter fra militære myndigheter.
- Pass
- Frimerker (ugyldige eller gyldige)
- Immigrasjonsdokumenter
- Trygde- og velferdsdokumenter
- Sjekker eller vekslers utstedt av statlige organer
- Identifikasjonsdokumenter, -skilt eller verdighetstegn
- Førerkort eller vognkort for motorkjøretøyer

Arbeider beskyttet av opphavsrett må ikke kopieres. Deler av et dokument beskyttet av opphavsrett kan kopieres til "rimelig" bruk. Flere kopier ville bli ansett som utilbørlig bruk.

Kunstverk skal anses å være likestilt med verker beskyttet av opphavsrett.

Førerkort eller vognkort for motorkjøretøyer skal ikke kopieres i henhold til visse statlige/regionale lover.

Varemerker

Brother-logoen er et registrert varemerke for Brother Industries, Ltd.

Brother er et registrert varemerke for Brother Industries, Ltd.

Multi-Function Link er et registrert varemerke for Brother International Corporation.

© 2008 Brother Industries, Ltd. Med enerett.

Windows Vista er enten et registrert varemerke eller et varemerke for Microsoft Corporation i USA og andre land.

Microsoft, Windows og Windows Server er registrerte varemerker for Microsoft Corporation i USA og/eller i andre land.

Macintosh og TrueType er registrerte varemerker for Apple Inc.

Nuance, Nuance-logoen, PaperPort og ScanSoft er varemerker eller registrerte varemerker for Nuance Communications, Inc. eller dets datterselskaper i USA og/eller andre land.

Presto! PageManager er et registrert varemerke for NewSoft Technology Corporation.

Microdrive er et varemerke for International Business Machines Corporation.

CompactFlash er et registrert varemerke for SanDisk Corporation.

Memory Stick er et registrert varemerke for Sony Corporation.

SanDisk er et varemerke som tilhører SD og miniSD Association.

xD-Picture Card er et varemerke for Fujifilm Co. Ltd., Toshiba Corporation og Olympus Optical Co. Ltd.

PictBridge er et varemerke.

Memory Stick Pro, Memory Stick Pro Duo, Memory Stick Duo og MagicGate er varemerker som tilhører Sony Corporation.

BROADCOM, SecureEasySetup og SecureEasySetup-logoen er varemerker eller registrerte varemerker som tilhører Broadcom Corporation i USA og/eller andre land.

AOSS er et varemerke for Buffalo Inc.

Wi-Fi, WPA og WPA2 er registrerte varemerker og Wi-Fi Protected Setup er et varemerke for Wi-Fi Alliance.

FaceFilter Studio er et varemerke for Reallusion, Inc.

Alle selskaper som har programvare nevnt ved navn i denne håndboken, har en egen programvarelisens for de programmer de har eiendomsretten til.

Alle andre merke- og produktnavn som er nevnt i denne brukermanualen, er registrerte varemerker for sine respektive selskaper.

B

Feilsøking og rutinemessig vedlikehold

Feilsøking

Hvis du tror det er feil på maskinen, sjekker du i diagrammet under og følger tipsene for feilretting. Du løser de fleste problemene enkelt selv. Hvis du trenger mer hjelp, inneholder Brother Solutions Center de siste spørsmål og svar, samt tips om feilsøking. Besøk oss på <http://solutions.brother.com>.

Hvis du har problemer med maskinen

Utskrift

Problem	Forslag
Ingen utskrift	Kontroller grensesnittkabelen både på maskinen og datamaskinen. (Se <i>Hurtigstarguiden</i> .)
	Kontroller at støpselet til maskinen er satt inn, og at maskinen ikke er i strømsparingsmodus.
	Sjekk om det vises en feilmelding i displayet. (Se <i>Feil- og vedlikeholdsmeldinger</i> på side 77.)
	Hvis <i>Utskrift umulig</i> og <i>Bytt blekk</i> vises i LCD-skjermen, se <i>Bytte blekkpatroner</i> på side 84.
	Kontroller at riktig skriverdriver er blitt installert og valgt.
	Kontroller at maskinen er tilkoblet. Klikk start og deretter Skrivere og fakser . Velg Brother DCP-XXXX (hvor XXXX er modellnavnet på din maskin), og kontroller at Bruk skriver frakoblet ikke er haket av.
	Når du velger innstillingene Skriv ut oddetalssider og Skriv ut partallssider , kan du få en feilmelding på skjermen, siden maskinen tar en pause under utskriftsprosessen. Feilmeldingen vil forsvinne når maskinen starter utskriftsprosessen på nytt.
Dårlig utskriftskvalitet	Bruk kun originalt Brother-forbruksmaterieil, da blekk fra andre produsenter kan gi dårligere utskriftskvalitet.
	Kontroller utskriftskvaliteten. (Se <i>Kontrollér utskriftskvaliteten</i> på side 90.)
	Kontroller at medietypeinnstillingen i skriverdriveren eller papirtypeinnstillingen i maskinens meny samsvarer med papirtypen du bruker. (Se <i>Utskrift for Windows®</i> eller <i>Skrive ut og fakse for Macintosh®</i> i Programvarehåndboken på CD-en og <i>Papirformat og -type</i> på side 25.)
	Kontroller at blekkpatronene er nye. Følgende kan føre til at blekket klumper seg: <ul style="list-style-type: none"> ■ Utløpsdatoen som er skrevet på patronesken, er passert. (Originale Brotherpatroner er holdbare i inntil to år hvis de oppbevares i originalemballasjen.) ■ Blekkpatronen har stått i maskinen i over seks måneder. ■ Det kan hende at blekkpatronen ikke har vært lagret på riktig måte før bruk.
	Prøv å bruke de anbefalte papirtypene. (Se <i>Papir og utskriftsmedier som kan brukes</i> på side 18.)
	Det anbefalte miljøet for maskinen er på mellom 20 og 33 °C.

Utskrift (fortsettelse)

Problem	Forslag
Horisontale hvite streker i tekst eller grafikk.	Rengjør skrivehodene. (Se <i>Rengjøre skrivehodet</i> på side 89.)
	Forsikre deg om at du bruker originale Brother Innobella™-blekkpatroner.
	Prøv å bruke de anbefalte papirtypene. (Se <i>Papir og utskriftsmedier som kan brukes</i> på side 18.)
	Dersom du bruker A3-papir med lange fibrer, kan du få horisontale linjer på utskriftene. Prøv å deaktivere A3 Sikker matning. (Se <i>Sikker papirmatningsmodus for A3-papir med korte fibrer</i> på side 25.) Dersom du skriver ut fra en datamaskin, endre papirstørrelsen til A3 (langfibret) i driveren. (Se <i>Utskrift for Windows®</i> eller <i>Skrive ut og fakse for Macintosh®</i> i programvarehåndboken på CD-en.)
Maskinen skriver ut tomme sider.	Rengjør skrivehodene. (Se <i>Rengjøre skrivehodet</i> på side 89.)
	Forsikre deg om at du bruker originale Brother Innobella™-blekkpatroner.
Tegn og linjer er feilplassert.	Kontroller innrettingen av papiret. (Se <i>Kontrollere innrettingen av papiret</i> på side 91.)
Utskrevet tekst eller bilder er skjeve.	Kontroller at papiret ligger riktig i papirmagasinet, og at papirsiddeførerne er riktig justert. (Se <i>Legge i papir og andre utskriftsmedier</i> på side 9.)
	Kontroller at det bakre, ytre dekselet og det bakre, indre dekselet er lukket ordentlig.
Utflytende blekk øverst på midten av utskriftssiden.	Kontroller at papiret ikke er for tykt, og at det ikke er krøllet. (Se <i>Papir og utskriftsmedier som kan brukes</i> på side 18.)
Utflytende blekk i det høyre eller venstre hjørnet av utskriftssiden.	Kontroller at papiret ikke krøller seg når du skriver ut på baksiden av papiret med innstillingene Skriv ut oddetalssider og Skriv ut partallssider .
Utskriften ser skitten ut, eller blekket later til å renne.	Kontroller at du bruker de anbefalte papirtypene. (Se <i>Papir og utskriftsmedier som kan brukes</i> på side 18.) Ta ikke på papiret før blekket er tørket.
	Hvis du bruker ftopapir, må du passe på at du stiller inn riktig papirtype. Hvis du skriver ut fra PCen, stiller du inn dette under Medietype i kategorien Grunnleggende i skriverdriveren.
	Forsikre deg om at du bruker originale Brother Innobella™-blekkpatroner.
Det er flekker på baksiden eller nederst på arket.	Kontroller at det ikke er blekkflekker på skriverplaten. (Se <i>Rengjøre maskinens skriverplate</i> på side 88.)
	Forsikre deg om at du bruker originale Brother Innobella™-blekkpatroner.
	Kontroller at du bruker papirstøtteklaffen. (Se <i>Legge i papir og andre utskriftsmedier</i> på side 9.)
Maskinen skriver ut tykke linjer på siden.	Kontroller Omvendt rekkefølge på kategorien Grunnleggende i skriverdriveren.
Utskriftene er krøllet.	I skriverdriverens kategori Avansert må du klikke på Fargeinnstillinger , og fjerne merket ved To-veis utskrift for Windows® eller To-veis utskrift for Macintosh®.
	Forsikre deg om at du bruker originale Brother Innobella™-blekkpatroner.
Kan ikke utføre "Sideoppsett"-utskrift.	Kontroller at innstillingen for papirstørrelse er den samme både i brukerprogrammet og i skriverdriveren.

Utskrift (fortsettelse)

Problem	Forslag
Utskriftshastigheten er for lav.	Prøv å endre innstillingene for skriverdriveren. Høyeste oppløsning trenger lengre tid til databehandling, sending og utskrift. Prøv de andre innstillingene for utskriftskvalitet i kategorien Avansert i skriverdriveren. Klikk dessuten på kategorien Fargeinnstillinger for å fjerne merket for Fargeforsterkning .
	Deaktiver funksjonen Uten kanter. Utskrift uten kanter er tregere enn normal utskrift. (Se <i>Utskrift for Windows®</i> eller <i>Skrive ut og fakse for Macintosh®</i> i Programvarehåndboken på CD-en.)
Fargeforbedringer fungerer ikke skikkelig.	Hvis bildedataene ikke er satt til full farge i brukerprogrammet (for eksempel 256 farger), vil ikke Fargeforbedringer fungere. Bruk minimum 24-biters farge data sammen med funksjonen Fargeforbedringer.
Fotopapir mates ikke riktig.	Når du skriver ut på Brother fotopapir, må du sørge for at du alltid legger inn ett ekstra fotopapirark før du legger inn papiret du skal skrive ut på.
	Rengjør valsen for papiropphenting. (Se <i>Rengjøre papirhenterullen</i> på side 89.)
Maskinen mater flere sider samtidig.	Kontroller at papiret er lagt ordentlig inn i papirmagasinet. (Se <i>Legge i papir og andre utskriftsmedier</i> på side 9.)
	Kontroller at ikke mer enn to typer papir er lagt inn i papirmagasinet samtidig.
Utskrevne sider stables ikke pent.	Kontroller at du bruker papirstøtteklaffen. (Se <i>Legge i papir og andre utskriftsmedier</i> på side 9.)
Maskinen skriver ikke ut fra Adobe Illustrator.	Prøv å redusere utskriftsoppløsningen. (Se <i>Utskrift for Windows®</i> eller <i>Skrive ut og fakse for Macintosh®</i> i Programvarehåndboken på CD-en.)

Kopieringsproblemer

Problem	Forslag
Kan ikke kopiere.	Kontrollér at Kopi  -tasten lyser. (Se <i>Gå inn i kopieringsmodus</i> på side 30.)
Dårlige kopieringsresultater ved bruk av den automatiske dokumentmateren (ADF).	Forsøk å bruke skannerglassplaten. (Se <i>Bruk av skannerglassplaten</i> på side 23.)
Det vises svarte, vertikale streker på kopiene.	Vertikale, svarte streker på kopiene forårsakes vanligvis av skitt eller korrekturlakk på glasslisten. Rengjør glasslisten. (Se <i>Rengjøring av skannerglassplaten</i> på side 88.)
Funksjonen Tilpass til side fungerer ikke riktig.	Kontroller at kildedokumentet ikke er skjevt. Plasser dokumentet på nytt og prøv igjen.

Skanneproblemer

Problem	Forslag
TWAIN/WIA-feil oppstår når du begynner å skanne.	Kontroller at Brother TWAIN/WIA-driveren er valgt som primærkilde. Klikk Fil, Skann eller hent foto og deretter Velg i PaperPort™ 11SE med OCR for å velge Brother TWAIN/WIA-driveren.
Dårlige skannerresultater ved bruk av den automatiske dokumentmateren (ADF).	Forsøk å bruke skannerglassplaten. (Se <i>Bruk av skannerglassplaten</i> på side 23.)
OCR fungerer ikke.	Prøv å øke skanneroppløsningen.

Programvareproblemer

Problem	Forslag
Kan ikke installere programvare eller skrive ut.	Kjør Reparere MFL-Pro Suite -programmet på CD-platen. Dette programmet reparerer og installerer programmet på nytt.
'Enhet opptatt.'	Kontroller at det ikke vises noen feilmelding i displayet.
Kan ikke skrive ut bilder fra FaceFilter Studio.	For å bruke FaceFilter Studio må du installere FaceFilter Studio-programmet fra CD-platen som fulgte med maskinen. For å installere FaceFilter Studio se <i>Hurtigstartguiden</i> . Før du bruker FaceFilter Studio for første gang, må du også sørge for at Brother-maskinen er slått på og koblet til datamaskinen. Dette vil gi deg tilgang til alle funksjonene i FaceFilter Studio.

PhotoCapture Center™-problemer

Problem	Forslag
Flyttbar disk fungerer ikke som den skal.	<ol style="list-style-type: none"> Har du installert oppdateringen for Windows® 2000? Hvis ikke, må du gjøre følgende: <ol style="list-style-type: none"> Trekk ut USB-kabelen. Installer oppdateringen for Windows® 2000 på en av følgende måter. <ul style="list-style-type: none"> Installer MFL-Pro Suite fra CD-platen. (Se <i>Hurtigstartguiden</i>.) Last ned den nyeste servicepakken fra Microsofts webområde. Vent i ca. 1 minutt etter at du har startet datamaskinen på nytt, og koble deretter til USB-kabelen. Ta ut minnekortet eller USB Flash-minnet og sett det inn igjen. Hvis du har prøvd 'Løs ut' fra Windows®, må du ta ut minnekortet eller USB Flash-minnet før du fortsetter. Hvis det vises en feilmelding når du prøver å løse ut minnekortet eller USB Flash-minnet, betyr det at kortet er i bruk. Vent litt og prøv på nytt. Hvis ingen av forslagene ovenfor fungerer, slår du av datamaskinen og maskinen, og deretter slår du dem på igjen. (Du må trekke ut maskinens støpsel fra veggkontakten for å slå den av.)
Får ikke tilgang til flyttbar disk fra skrivebordikonet.	Kontroller at du har satt inn minnekortet eller USB Flash-minnet på riktig måte.
Deler av bildet forsvinner ved utskrift.	Kontroller at Utskrift uten kanter og Beskjæring er slått av. (Se <i>Utskrift uten kanter</i> på side 50 og <i>Beskjæring</i> på side 50.)

Nettverksproblemer

Problem	Forslag
Kan ikke skrive ut via nettverket.	<p>Kontroller at maskinen er på, tilkoblet og driftsklar. Skriv ut en oversikt over nettverksinnstillinger (se <i>Skrive ut rapporter</i> på side 28) og kontroller gjeldende nettverksinnstillinger på denne listen. Koble LAN-kabelen til HUB-en igjen for å kontrollere at kablingen og nettverkstilkoblingene er i orden. Om mulig, forsøk å koble maskinen til en annen port på HUB-en og med en annen kabel. Hvis tilkoblingen er i orden, viser maskinen LAN Aktiv i 2 sekunder.</p> <p>(Hvis du opplever nettverksproblemer, se Brukerhåndbok for nettverket for mer informasjon.)</p>
Funksjonen for nettverksskanning fungerer ikke.	<p>(Kun for brukere av Windows®) Brannmurinnstillingene på datamaskinen kan hindre den nødvendige nettverkstilkoblingen. Følg instruksjonene nedenfor for å konfigurere brannmuren. Hvis du bruker et personlig brannmurprogram, se brukermanualen for programmet eller kontakt produsenten av programvaren.</p> <p>For brukere av Windows® XP SP2 og Windows Vista®, se <i>Brannmurinnstillinger</i> i Programvarehåndboken på CD-platen.</p> <p>For brukere av Windows® XP SP1, besøk Brother Solutions Center (http://solutions.brother.com).</p>
Datamaskinen finner ikke maskinen.	<p><Windows®-brukere></p> <p>Brannmurinnstillingene på PCen kan hindre den nødvendige nettverkstilkoblingen. For flere opplysninger, se fremgangsmåten ovenfor.</p> <p><Macintosh®-brukere></p> <p>Velg maskinen på nytt i programmet Enhetsvelger, som du finner i Macintosh HD/Bibliotek/Printers/Brother/Utilities/DeviceSelector, eller fra modelllisten i ControlCenter2.</p>

Feil- og vedlikeholdsmeldinger

Som med et hvilket som helst avansert kontorprodukt, kan det oppstå feil. Hvis det skulle skje, identifiserer maskinen problemet og viser en feilmelding. Tabellen nedenfor forklarer de vanligste feil- og vedlikeholdsmeldingene.

Du kan korrigere de fleste problemene selv. Hvis du trenger mer hjelp, inneholder Brother Solutions Center de siste spørsmål og svar, samt tips om feilsøking.

Besøk oss på <http://solutions.brother.com>.



Feilmelding	Årsak	Tiltak
Bilde for langt.	Kunne ikke legge til effekter på bildet, fordi formatet er feil.	Velg et bilde i standardformat.
Bilde for lite	Størrelsen på bildet er for lite til å beskjæres.	Velg et større bilde.
Data i minnet	Det finnes utskriftsdata i maskinens minne.	Trykk Stop/Exit . Maskinen vil avbryte jobben og slette den fra minnet. Prøv å skrive ut på nytt.
Deks. er åpent	Blekkpatrondekselet er ikke helt lukket.	Lukk dette dekselet godt slik at det låser seg fast.
	Skannerdekselet er ikke helt lukket.	Åpne skannerdekselet, og lukk det igjen.
Feil media	Enten er minnekortet ødelagt eller feil formatert, eller det er oppstått et problem med minne kortet.	Sett kortet godt inn i sporet igjen for å sikre at det er riktig plassert. Hvis feilen vedvarer, må du kontrollere mediestasjonen (sporet) på maskinen ved å sette inn et annet minnekort som du vet fungerer.
Finner ikke	Du installerte en ny blekkpatron for raskt, og maskinen registrerte det ikke.	Ta ut den nye blekkpatronen og installer den sakte på nytt til det klikker.
	Dersom du bruker en blekkpatron som ikke er original Brother-patron, er det mulig at maskinen ikke registrerer patronen.	Bytt ut patronen med en original Brother-blekkpatron. Dersom feilmeldingen vedvarer, kontakt din Brother-forhandler.
	En blekkpatron er satt inn feil.	Ta ut den nye blekkpatronen og installer den sakte på nytt til det klikker. (Se <i>Bytte blekkpatroner</i> på side 84.)
Høy temperatur	Skrivehodene er for varme.	La maskinen få avkjøle seg.
Hub er ubrukelig.	En HUB- eller Flash-minnestasjon med HUB er koblet til USB-kontakten.	En HUB eller en Flash-minnestasjon med HUB på USB støttes ikke. Trekk ut enheten fra USB-kontakten.
Ingen fil	Minnekortet eller Flash-minnestasjonen i mediestasjonen inneholder ikke noen .JPG-filer.	Sett inn riktig minnekort eller Flash-minnestasjon i sporet.
Ingen patron	En blekkpatron er satt inn feil.	Ta ut den nye blekkpatronen og installer den sakte på nytt til det klikker. (Se <i>Bytte blekkpatroner</i> på side 84.)

Feilmelding	Årsak	Tiltak
Initial. av pekeskjerm mislyktes	Berøringsskjermen er blitt berørt før oppstartsprosessen er ferdig.	Koble maskinen fra strømmen, eller slå maskinen av. Kontroller at det ikke er noe som ligger på eller berører berøringsskjermen. Koble maskinen til strømmen igjen, eller slå på maskinen. Vent til menyknappen vises før du bruker berøringsskjermen.
Kontroller papir	Maskinen er tom for papir, eller papiret er ikke lagt ordentlig inn i papirmagasinet.	Gjør ett av følgende: <ul style="list-style-type: none"> ■ Legg mer papir i papirmagasinet, og trykk deretter Mono Start eller Colour Start. ■ Fjern papiret og legg det inn igjen, og trykk deretter på Mono Start eller Colour Start.
	Papiret sitter fast i maskinen.	Se <i>Skriverstopp eller papirstopp</i> på side 81.
	Det bakre, ytre dekselet eller det bakre, indre dekselet er muligens ikke lukket ordentlig.	Åpne det bakre, ytre dekselet og det bakre, indre dekselet, og lukk dem skikkelig.
Kun svart/hvitt	<p>Én eller flere av fargeblekkpatronene er tomme. Når denne meldingen vises i displayet, fungerer hver operasjon på følgende måte:</p> <ul style="list-style-type: none"> ■ Utskrift Hvis du klikker på Gråtoner i kategorien Avansert i skriverdriveren, kan du bruke maskinen som svart-hvitt-skriver i omtrent én uke, avhengig av hvor mange sider du skriver ut. ■ Kopiering Hvis papirtypen er satt til Vanlig papir eller Blk. skr. papir, kan du kopiere i svart-hvitt. <p>Hvis papirtypen er satt til Annet glanset eller Brother BP71, vil maskinen stanse all utskriftsaktivitet. Dersom du trekker ut støpselet, eller tar ut den tomme blekkpatronen, må du sette i en ny blekkpatron før du kan bruke maskinen igjen.</p>	Bytt ut de tomme blekkpatronene. (Se <i>Bytte blekkpatroner</i> på side 84.)

Feilmelding	Årsak	Tiltak
Lav Temperatur	Skrivehodene er for kalde.	La maskinen få varme seg opp.
Lite blekk	Én eller flere av blekkpatronene er i ferd med å bli tomme for blekk.	Bestill en ny blekkpatron.
Media er full.	Minnekortet eller USB Flash-minnet du bruker inneholder allerede 999 filer.	Maskinen kan kun lagre filer til minnekortet eller USB Flash-minnet dersom det inneholder færre enn 999 filer. Slett uønskede filer for å frigjøre plass, og prøv på nytt.
Minnet er fullt	Maskinens minne er fullt.	Hvis kopiering pågår, trykk på Stop/Exit og vent til de andre pågående operasjonene er ferdige, og prøv på nytt.
	Minnekortet eller USB Flash-minnet du bruker, har ikke nok ledig plass til å skanne dokumentet.	Slett filer som du ikke bruker fra minnekortet eller USB Flash-minnet for å frigjøre plass, og prøv deretter på nytt.
Oppstart umulig XX	Maskinen har et mekanisk problem. — ELLER — Et fremmedlegeme som for eksempel binders eller istykkerrevet papir har kommet inn i maskinen.	Åpne skannerdekslet og fjern eventuelle fremmedlegemer fra maskinen. Dersom feilmeldingen vedvarer, kobler du maskinen fra strømmen i flere minutter, og kobler den deretter til igjen.
Papirkrøll	Papiret sitter fast i maskinen.	Åpne det bakre, ytre dekselet og det bakre, indre dekselet (bak på maskinen) og trekk ut papiret som sitter fast. (Se <i>Skriverstopp eller papirstopp</i> på side 81.)
		Se <i>Skriverstopp eller papirstopp</i> på side 81. Kontroller at papirlengdeføreren er tilpasset riktig papirstørrelse. Ikke trekk ut papirmagasinet når du legger i papir med størrelse A5 eller mindre.
Sjekk dokument	Dokumentet ble ikke satt inn eller matet korrekt, eller dokumentet som ble skannet fra den automatiske dokumentmateren, var for langt.	Se <i>Bruke dokumentmateren</i> på side 22. Se <i>Dokumentstopp</i> på side 81.
Sjekk papir str.	Feil papirstørrelse.	Kontroller at maskinens papirstørrelseinnstilling samsvarer med papiret i papirmagasinet. (Se <i>Papirformat og -type</i> på side 25.)
Skanning umulig XX	Maskinen har et mekanisk problem. — ELLER — Et fremmedlegeme som for eksempel binders eller istykkerrevet papir har kommet inn i maskinen.	Åpne skannerdekslet og fjern eventuelle fremmedlegemer fra maskinen. Dersom feilmeldingen vedvarer, kobler du maskinen fra strømmen i flere minutter, og kobler den deretter til igjen.

Feilmelding	Årsak	Tiltak
Skanning umulig XX	Maskinen har et mekanisk problem. — ELLER — Et fremmedlegeme som for eksempel binders eller istykkerrevet papir har kommet inn i maskinen.	Åpne skannerdekslet og fjern eventuelle fremmedlegemer fra maskinen. Dersom feilmeldingen vedvarer, kobler du maskinen fra strømmen i flere minutter, og kobler den deretter til igjen.
Ubrukelig enhet Ta ut kontakten fra fronten, og slå maskinen av og på	En ødelagt enhet er koblet til USB-kontakten.	Trekk ut enheten fra USB-grensesnittet, og trykk på On/Off for å slå maskinen av og deretter på igjen.
Ubrukelig enhet USB-enheten må kobles fra.	En USB-enhet eller et USB Flash-minne som ikke støttes, er koblet til det direkte USB-grensesnittet. (For mer informasjon, besøk oss på http://solutions.brother.com .)	Trekk ut enheten fra USB-kontakten.
Utskrift umulig	Én eller flere av blekkpatronene er tomme. Maskinen stanser all utskriftsaktivitet.	Bytt ut de tomme blekkpatronene. (Se <i>Bytte blekkpatroner</i> på side 84.)
Utskrift umulig XX	Maskinen har et mekanisk problem. — ELLER — Et fremmedlegeme som for eksempel binders eller istykkerrevet papir har kommet inn i maskinen.	Åpne skannerdekslet og fjern eventuelle fremmedlegemer fra maskinen. Dersom feilmeldingen vedvarer, kobler du maskinen fra strømmen i flere minutter, og kobler den deretter til igjen.

Feilanimeringsvisning

Feilanimering viser trinnvise instruksjoner når papiret setter seg fast. Du kan gå gjennom disse instruksjonene i ditt eget tempo ved å trykke på  for å se det neste trinnet, eller  for å gå tilbake til forrige trinn. Hvis du ikke trykker på en knapp i løpet av 1 minutt, vil animasjonen automatisk starte på nytt.

Merk

Du kan trykke på  eller  for å ta en pause i den automatiske animasjonen og gå tilbake til den trinnvise modusen.

Dokumentstopp

Dokumenter kan settes seg fast i ADF-enheten hvis de ikke settes inn eller mates riktig, eller hvis de er for lange. Følg trinnene nedenfor for å rette opp en dokumentstopp.

Dokumentstopp øverst i dokumentmaterenheten

- 1 Fjern eventuelt papir som ikke sitter fast, fra dokumentmateren.
- 2 Åpne dekselet på dokumentmateren (ADF).
- 3 Trekk det fastkjørte dokumentet ut mot høyre.

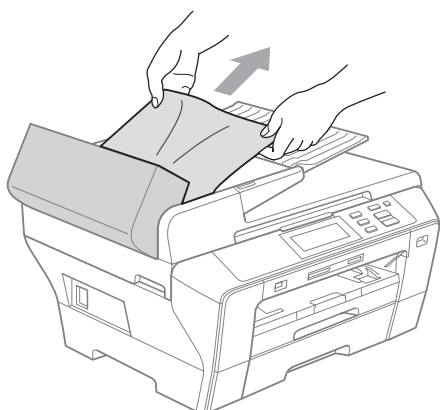

- 4 Lukk dekselet på dokumentmateren.
- 5 Trykk **Stop/Exit**.



Merk

For å unngå papirstopp i den automatiske dokumentmateren, lukk dekselet ved å trykke det forsiktig på midten.

Dokumentstopp inne i dokumentmaterenheten

- 1 Fjern eventuelt papir som ikke sitter fast, fra dokumentmateren.
- 2 Åpne dokumentdekselet.

- 3 Trekk det fastkjørte dokumentet ut mot høyre.

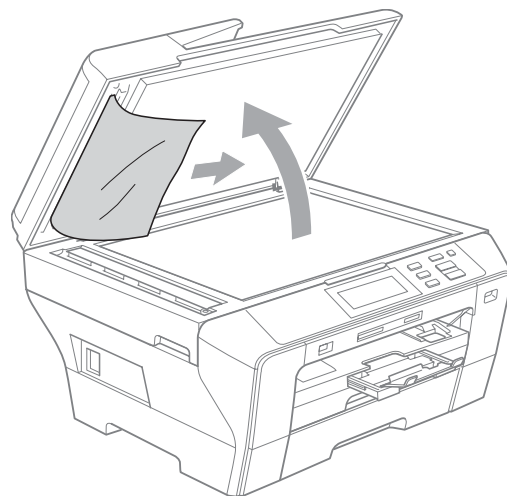

- 4 Lukk dokumentdekselet.
- 5 Trykk **Stop/Exit**.

Skriverstopp eller papirstopp

Fjern det fastkjørte papiret, avhengig av hvor i maskinen det sitter fast. Åpne og lukk skannerdekselet for å fjerne feilen.

- 1 Trekk papirmagasinet (1) ut av maskinen.

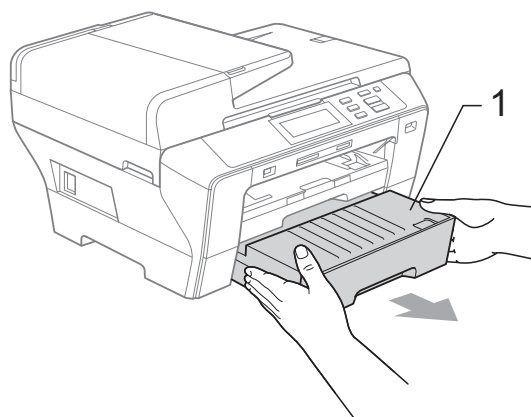
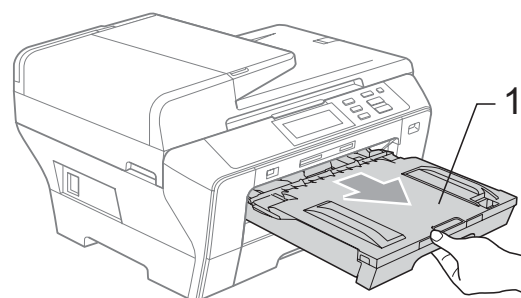

- 2 Trekk ut det fastkjørte papiret (1), og trykk **Stop/Exit**.

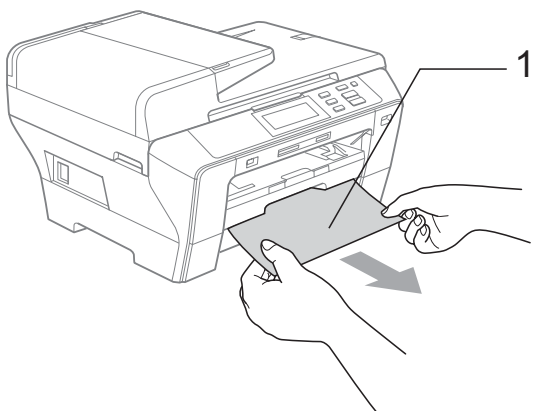
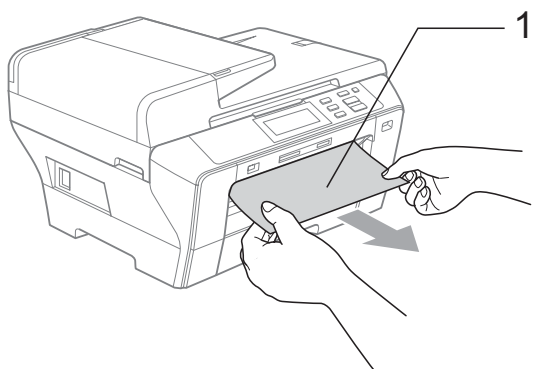

- 3 Tilbakestill maskinen ved å løfte skannerdekselet foran på maskinen og deretter lukke det.

- Hvis det ikke er mulig å fjerne det fastkjørte papiret fra framsiden, eller hvis feilmeldingen fortsatt vises på displayet etter at du har fjernet det fastkjørte papiret, fortsetter du til neste trinn.

- 4 Åpne det bakre, ytre dekselet (1) fra baksiden av maskinen. Trekk det fastkjørte papiret helt ut av maskinen.

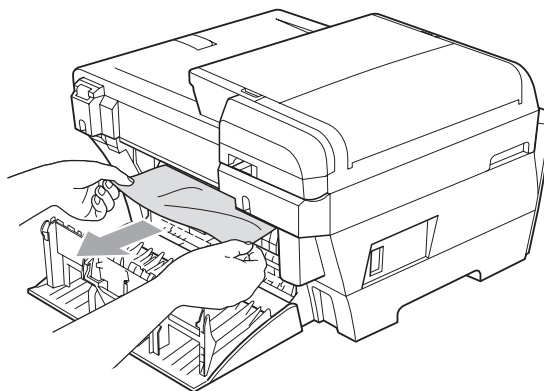
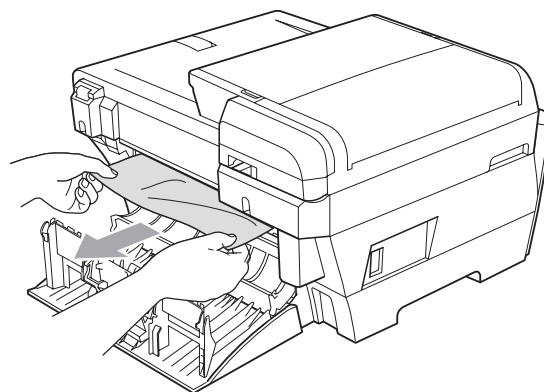
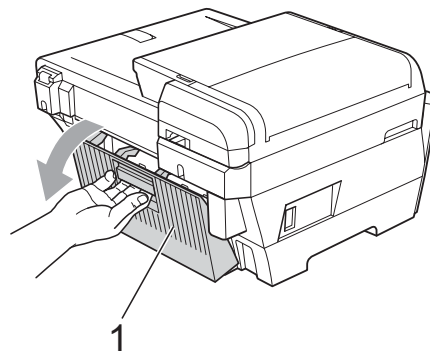

- 5 Lukk det bakre, indre dekslet (1) dersom det er åpent som på illustrasjonen nedenfor.

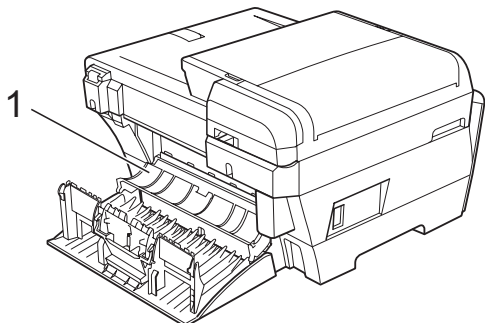

- 6 Lukk det bakre, ytre dekslet. Forsikre deg om at dekslet er lukket ordentlig.

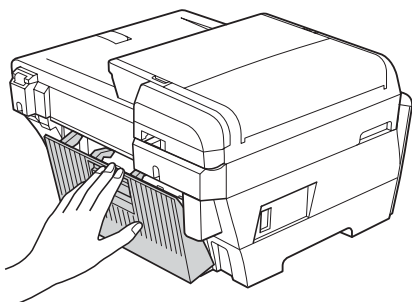

- 7 Med begge hendene bruker du plasthakene på begge sider av maskinen til å løfte skannerdekslet (1), til det låser seg i åpen stilling. Kontroller at det ikke finnes papirrester inne i maskinen.

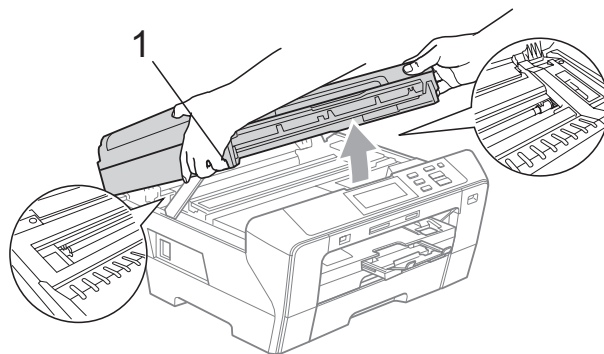

Merk

- Hvis papiret sitter fast under skriverhodet, må du trekke ut støpselet slik at du kan bevege skriverhodet for å få fjernet papiret.
- Dersom skriverhodet har stoppet i høyre hjørne som vist på illustrasjonen, kan du ikke flytte skriverhodet. Trykk **Stop/Exit** inntil skriverhodet beveger seg til midten. Trekk deretter ut støpslet og ta ut papiret.

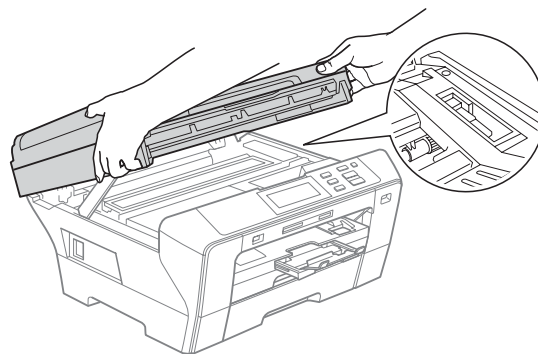

- Hvis du søler blekk på huden eller klærne, må du øyeblikkelig vaske det av med såpe eller vaskemiddel.

- 8 Lukk skannerdekslet ved hjelp av fingersporene på hver side, og skyv skannerdekselstøtten ned (1).

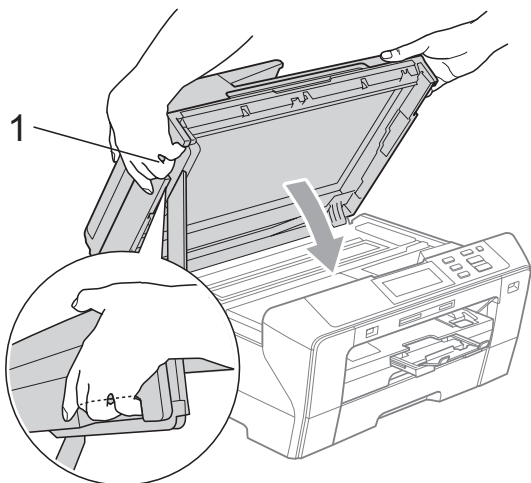

⚠ ADVARSEL

Vær forsiktig så du ikke klemmer fingrene under skannerdekslet.

Bruk alltid fingersporene på hver side av skannerdekslet når du åpner og lukker det.

- 9 Trykk papirskuff 1 og papirskuff 2 godt tilbake i maskinen.

📄 Merk

Forsikre deg om at du har trukket ut papirstøtten til den klikket på plass.

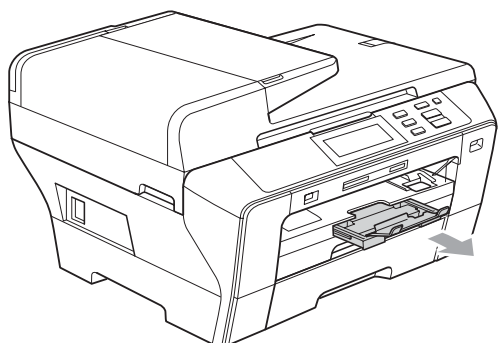

Rutinevedlikehold

Bytte blekkpatroner

Maskinen er utstyrt med en blekkdråpeteller. Blekkdråpetelleren overvåker automatisk blekknivået i hver av de fire patronene. Det vises en melding i displayet når maskinen merker at en blekkpatron er i ferd med å gå tom for blekk.

Meldingen forteller hvilken blekkpatron som snart er tom eller som må byttes. Følg instruksjonene i displayet slik at du bytter blekkpatronene i riktig rekkefølge.

Selv om det vises en melding om at en blekkpatron er tom, vil det fortsatt være en liten mengde blekk igjen i patronen. Det må være litt blekk igjen i patronen, slik at luft ikke tørker ut og skader skrivehodet.

⚠ FORSIKTIG

Brothers multifunksjonsmaskiner er utviklet for bruk med blekk av en bestemt spesifikasjon, og vil yte optimalt og pålitelig når det brukes originale Brother-blekkpatroner. Brother kan ikke garantere slik optimal ytelse og pålitelighet hvis det brukes blekk eller blekkpatroner med andre spesifikasjoner. Brother fraråder derfor bruk av blekkpatroner andre enn originale Brother-blekkpatroner, eller påfylling av tomme patroner med blekk av annen opprinnelse. Hvis skrivehodet eller andre komponenter i maskinen blir skadet som følge av bruk av andre merker blekk eller blekkpatroner, vil ikke garantien dekke eventuelle nødvendige reparasjoner.

1 Åpne blekkpatrondekslet. Hvis én eller flere av blekkpatronene er tom(me), for eksempel svart, viser displayet *Utskrift umulig*.

2 Trykk hver låsespak som vist for å ta ut patronen som vises på displayet. Ta patronen ut av maskinen.

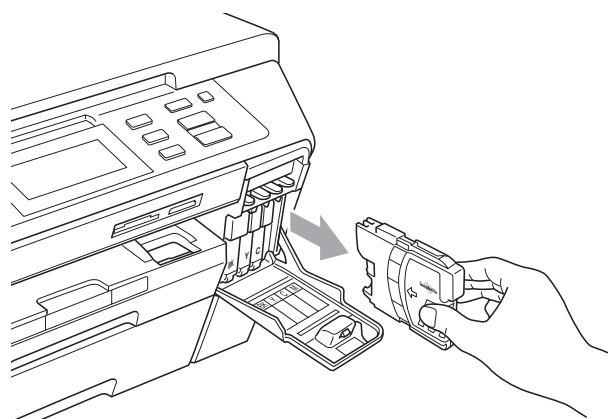
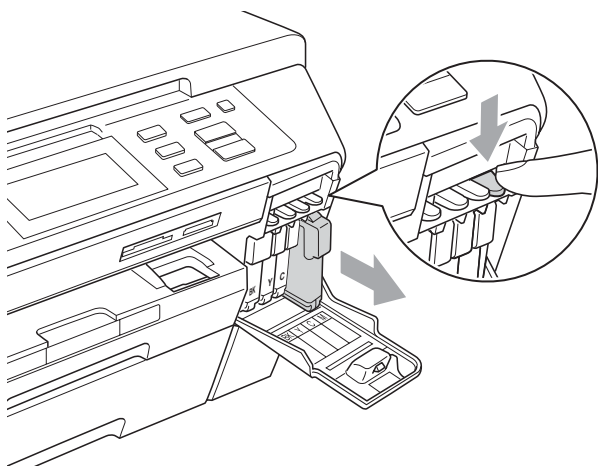

3 Åpne posen med den nye blekkpatronen for fargen som er angitt i displayet, og ta deretter ut blekkpatronen.

4 Vri den grønne knappen på den gule beskyttelseshetten med urviseren til den klikkes på plass, for å frigjøre vakuumsforseglingen, og fjern deretter hetten (1).

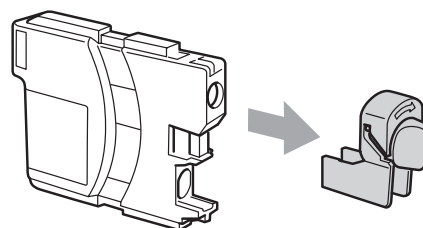
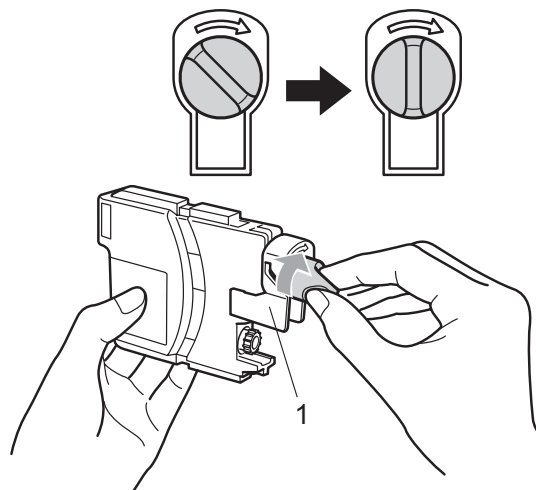

5 Hver farge har sin faste plass. Sett inn blekkpatronen i retningen til pilen på etiketten.

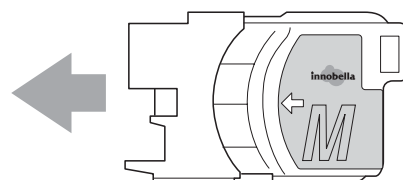

6 Skyv blekkpatronen forsiktig til du hører et klikk, og lukk deretter blekkpatrondekslet.

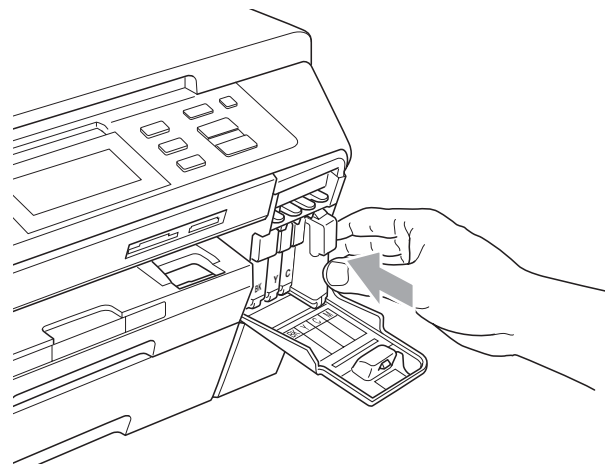

B

- 7 Maskinen vil automatisk nullstille blekkdråpetelleren.

Merk

- Hvis du byttet ut en blekkpatron, for eksempel svart, kan LCD-skjermen be deg om å bekrefte at det er en helt ny blekkpatron (for eksempel **Endret du?** **BK** **Sort**). For hver ny patron du har installert, trykk på **Ja** for å automatisk tilbakestille blekkdråpetelleren for denne fargen. Hvis du satte inn en blekkpatron som ikke var helt ny, må du trykke på **Nei**.
- Hvis LCD-skjermen viser **Ingen patron** eller **Finner ikke** når du har installert blekkpatronene, må du kontrollere at blekkpatronene er riktig installert.



ADVARSEL

Hvis du får blekk i øynene, må du øyeblikkelig skylle dem med vann og eventuelt oppsøke lege.



FORSIKTIG

Blekkpatronene må IKKE tas ut med mindre det er behov for å bytte dem. Hvis du gjør det, reduseres blekkmengden og maskinen vil ikke vite hvor mye blekk det er igjen i patronen.

Berør IKKE patronens innsettingsspor. Hvis du gjør det, kan du få blekkflekker på huden.

Hvis du søler blekk på huden eller klærne, må du øyeblikkelig vaske det av med såpe eller vaskemiddel.

Hvis du blander fargene ved å installere en blekkpatron på feil sted, skal du rengjøre skrivehodet flere ganger etter at du har satt patronene på riktig plass.

Når du først har åpnet en blekkpatron, skal du installere den i maskinen og bruke den opp innen seks måneder. Bruk uåpnede blekkpatroner innen utløpsdatoen som er trykt på pakningen.

Blekkpatronene må IKKE tas fra hverandre eller på annen måte ødelegges. Dette kan føre til at patronene lekker ut blekk.

Rengjøre maskinen utvendig

Rengjør berøringsskjermen på følgende måte:



FORSIKTIG

Slå av strømbryteren når du rengjør berøringsskjermen.

IKKE BRUK flytende rengjøringsmidler (inkludert etanol).

1

Rengjør berøringsskjermen med en myk klut.

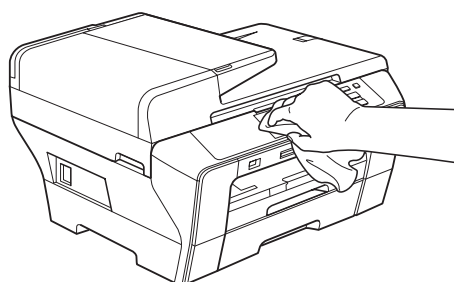

Slik rengjør du maskinen utvendig:

! FORSIKTIG

Bruk nøytralt vaskemiddel. Rengjøring med fordampbare væsker, for eksempel tynner eller rensbensin, vil skade utsiden av maskinen.

Det må IKKE brukes rengjøringsmidler som inneholder ammoniakk.

Det må IKKE brukes isopropylalkohol til å fjerne smuss fra kontrollpanelet. Det kan føre til at panelet sprekker.

- 1 Trekk papirmagasinet (1) helt ut av maskinen.

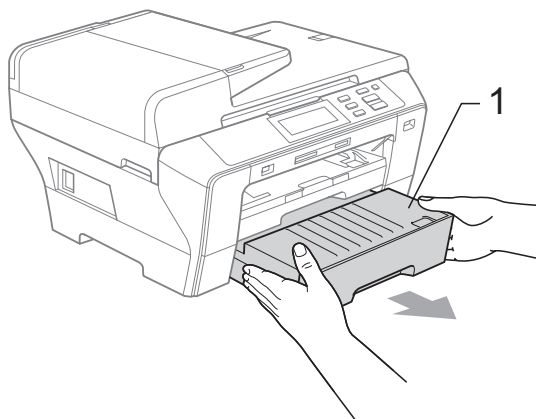
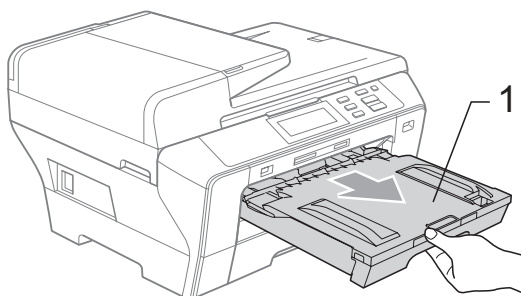

- 2 Tørk maskinen utvendig med en myk klut for å fjerne støv.

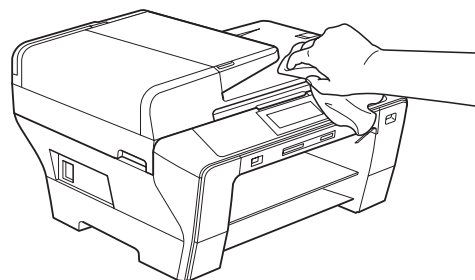

- 3 Fjern alt som sitter fast inne i papirmagasinet.

- 4 Tørk støv av papirmagasinet med en myk klut.

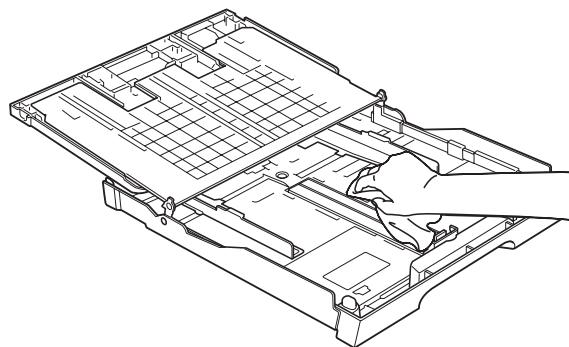

- 5 Sett papirmagasinet skikkelig på plass i maskinen.

B

Rengjøring av skannerglassplaten

- 1 Løft dokumentdekslet (1). Rengjør skannerglassplaten (2) og den hvite plasten (3) med en myk og lo-fri klut fuktet med et ikke-antennelig vindusvaskemiddel.

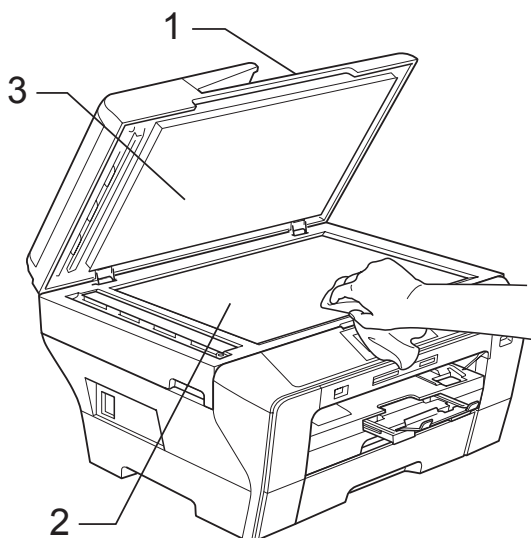

- 2 Rengjør den hvite listen (1) og glasslisten (2) i den automatiske dokumentmateren (ADF) med en myk, lofri klut fuktet med et ikke-antennelig glassrengjøringsmiddel.

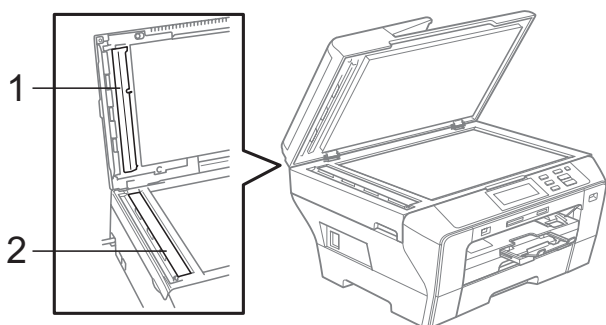

Merk

I tillegg til å rengjøre glasslisten med et ikke-antennelig glassrengjøringsmiddel, bør du stryke fingeren over glass listen for å kjenne om du kan føle noe som sitter fast på den. Hvis du føler skitt eller rusk, rengjør du glass listen på nytt med fokus på det aktuelle stedet. Det kan hende at du må gjenta rengjøringsprosessen tre eller fire ganger. Test med å lage en kopi etter hver rengjøring.

Rengjøre maskinens skriverplate



ADVARSEL

Trekk ut stikkontakten før rengjøring av skriverplaten (1).

- 1 Med begge hendene bruker du plasthakene på begge sider av maskinen til å løfte skannerdekslet, til det låser seg i åpen stilling.
- 2 Rengjør maskinens skriverplate (1) og området rundt den, og tørk vedd blekkflekker med en myk og lofri klut.

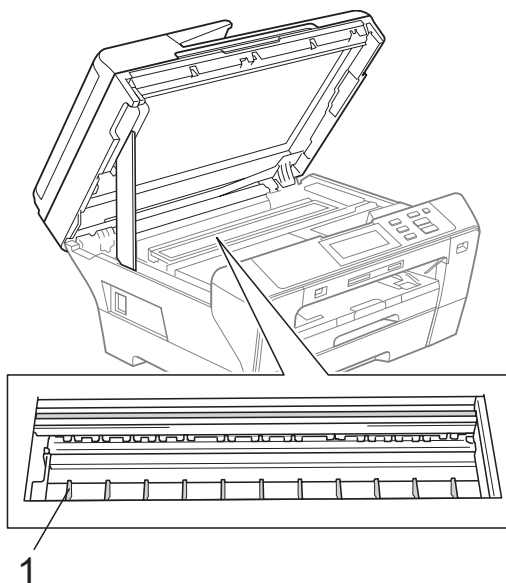

Rengjøre papirhenterullen

- 1 Trekk papirmagasinene helt ut av maskinen.
- 2 Trekk ut ledningen fra stikkontakten og åpne det bakre, ytre dekslet (1) og det bakre, indre dekslet (2) på baksiden av maskinen.

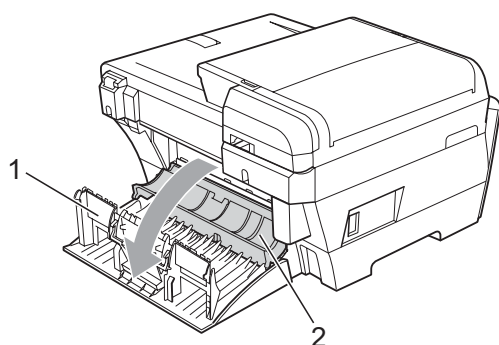

- 3 Rengjør papirhenterullen (1) med isopropylalkohol påført en bomullspinne.

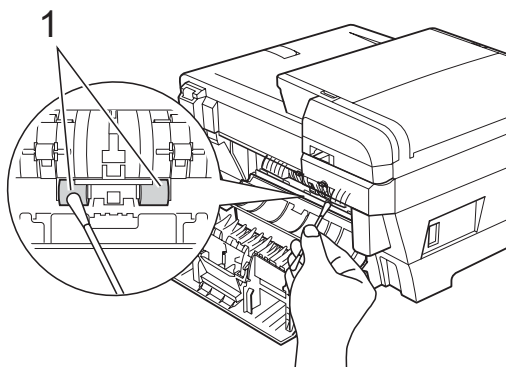

- 4 Lukk det bakre, indre dekslet og deretter det bakre, ytre dekslet. Forsikre deg om at dekslet er lukket ordentlig.
- 5 Sett papirmagasinene skikkelig på plass i maskinen.
- 6 Sett inn støpselet igjen.

Rengjøre skrivehodet

For å opprettholde god utskriftskvalitet, rengjør maskinen automatisk skrivehodet. Du kan starte prosessen manuelt hvis du har problemer med utskriftskvaliteten.

Rengjør skrivehodet og blekkpatronene hvis du får en horisontal strek i eller blank tekst i teksten eller grafikken på utskriftene. Du kan rengjøre kun svart, tre farger samtidig (Gul/Cyan/Magenta), eller alle fire fargene samtidig.

Det forbrukes blekk når skrivehodet rengjøres. Rengjøres skrivehodet for ofte, forbrukes unødig mye blekk.

! FORSIKTIG

Du må IKKE berøre skrivehodet. Berøring av skrivehoder kan forårsake varig skade og medføre at garantidekningen bortfaller.

- 1 Trykk .
- 2 Trykk Rengjør.
- 3 Trykk på og velg Sort, Farge eller Alle.
Maskinen rengjør skrivehodet. Når rengjøringen er fullført, går maskinen automatisk tilbake til hvilemodus.



Merk

Hvis du rengjør skriverhodet minst fem ganger uten at utskriften blir bedre, kan du prøve å installere en ny original Brother-blekkpatron for hver problemfarge. Prøv å rengjøre skrivehodet på nytt inntil fem ganger til. Hvis ikke utskriften blir bedre, kontakt din Brother-forhandler.

Kontrollér utskriftskvaliteten

Hvis det vises svake eller overstrekede farger og tekst på utskriften, kan det hende at noen av dysene er tilstoppet. Du kan undersøke dette ved å skrive ut kontrollarket for utskriftskvalitet og se på dysesjekk-mønstret.

Merk

Husk å legge papir i det øvre magasinet for første oppsett.

- 1 Trykk .
- 2 Trykk `Test utskrift`.
- 3 Trykk `Utskriftskval`.
- 4 Trykk **Colour Start**. Maskinen begynner å skrive ut kontrollarket for utskriftskvalitet.
- 5 Kontroller kvaliteten på de fire farge blokkene på arket.
- 6 Du blir spurt om utskriftskvaliteten er OK. Gjør ett av følgende:
 - Hvis alle strekene er klare og tydelige, trykk på `Ja` for å avslutte utskriftskvalitetskontrollen og gå til trinn 10.
 - Hvis du ser at det mangler korte linjer, som vist nedenfor, trykk på `Nei`.

<Svart>

OK



Dårlig



<Farger>

OK



Dårlig



- 7 Du blir spurt om utskriftskvaliteten er OK for svart og de tre fargene. Trykk på `Ja` eller `Nei`.
- 8 Trykk **Colour Start**. Maskinen begynner å rengjøre skrivehodet.
- 9 Når rengjøringen er fullført, trykker du **Colour Start**. Maskinen skriver ut kontrollarket for utskriftskvalitet på nytt, og går deretter tilbake til trinn 5.
- 10 Trykk **Stop/Exit**. Hvis du gjentar denne fremgangsmåten minst fem ganger og utskriftskvaliteten fremdeles er dårlig, bør du bytte ut blekkpatronen for den tilstoppede fargen. Kontroller utskriftskvaliteten på nytt når du har skiftet blekkpatron. Hvis problemet vedvarer, må du gjenta prosedyrene for rengjøring og testutskrift minst fem ganger for den nye blekkpatronen. Hvis det fremdeles mangler blekk, kontakter du Brother-forhandleren.

FORSIKTIG

Du må IKKE berøre skrivehodet. Berøring av skrivehoder kan forårsake varig skade og medføre at garantidekningen bortfaller.

Merk



Når en skrivehodedyse er tett, ser utskriften slik ut.



Når skrivehodedysen er rengjort, er de horisontale strekene borte.

Kontrollere innrettingen av papiret

Det kan hende du trenger å justere innrettingen av papiret etter at du har transportert maskinen hvis teksten blir uskarp og bildene blir svakere.

- 1 Trykk .
- 2 Trykk `Test utskrift`.
- 3 Trykk `Justering`.
- 4 Trykk **Mono Start** eller **Colour Start**. Maskinen begynner å skrive ut kontrollarket for innretting.
- 5 Sjekk testutskriftene i 600 dpi og 1200 dpi for å se om nummer 5 er mest lik nummer 0.
- 6 Gjør ett av følgende:
 - Hvis testutskrift nummer 5 ved både 600 dpi og 1200 dpi er den beste, trykk på `Ja` for å avslutte innrettingskontrollen og gå til trinn 9.
 - Hvis et annet nummer på testsiden stemmer bedre overens for enten 600 dpi eller 1200 dpi, trykk på `Nei` for å velge dette.
- 7 For 600 dpi trykker du nummeret for den testutskriften som stemmer best overens med testutskrift nummer 0 (1-8).
- 8 For 1200 dpi trykker du nummeret for den testutskriften som stemmer best overens med testutskrift nummer 0 (1-8).
- 9 Trykk **Stop/Exit**.

Kontrollere blekknivået

Selv om et blekknivåsymbol vises på displayet, kan du bruke blekkmenyen for å vise et bilde av mengden blekk som er igjen i hver patron.

- 1 Trykk .
- 2 Trykk `Blekknivå`. Blekknivået vises i displayet.
- 3 Trykk **Stop/Exit**.



Merk

Du kan kontrollere blekknivået fra datamaskinen. (Se *Utskrift* for Windows® eller *Skrive ut og fakse* for Macintosh® i Programvarehåndboken på CD-en.)

Maskininformasjon

Kontrollere serienummeret

Du kan se på maskinens serienummer på displayet.

- 1 Trykk **MENY**.
- 2 Trykk **Maskin Info**.
- 3 Når du har kontrollert serienummeret, trykk på **Stop/Exit**.

Pakke og sende maskinen

Bruk alltid den originale emballasjen når du skal transportere maskinen. Følg instruksjonene nedenfor for riktig pakking av maskinen. Dersom maskinen skades under sending, dekkes ikke dette av garantien.

! FORSIKTIG

Det er viktig at du lar maskinen 'parkere' skrivehodet etter en utskriftsjobb. Lytt godt på maskinen før du trekker ut støpselet for å sikre at alt mekanisk støy har stanset. Hvis du ikke lar maskinen fullføre parkeringsprosessen, kan dette føre til utskriftsproblemer og mulig skade på skrivehodet.

- 1 Åpne blekkpatrondekslet.
- 2 Trykk låsespaken og ta ut alle blekkpatronene. (Se *Bytte blekkpatroner* på side 84.)
- 3 Sett på plass den grønne beskyttelsesdelen, skyv den til den klikkes på plass, og lukk deretter blekkpatrondekslet.

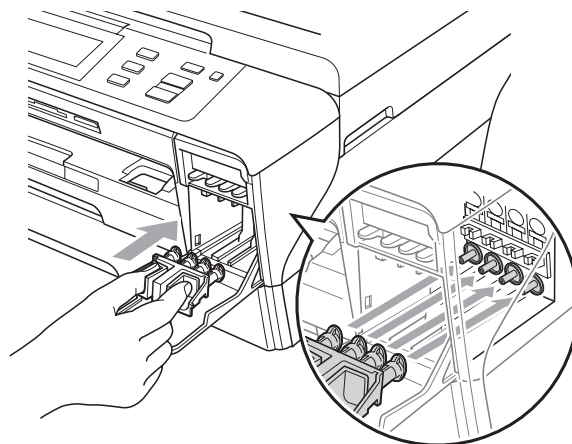

! FORSIKTIG

Kontroller at plasthakene på hver side av den grønne beskyttelsesdelen (1) har klikket på plass (2).

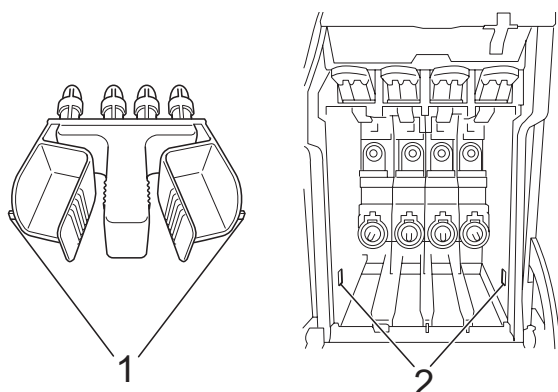

Hvis du ikke finner de grønne beskyttelsesdelene, skal du IKKE ta ut blekkpatronene før maskinen transporteres. Under transport av maskinen er det absolutt nødvendig at enten den grønne beskyttelsesdelen eller blekkpatronene er på plass. Hvis den transporteres uten disse beskyttelsesanordningene, kan det føre til skade på maskinen og at garantidekningen bortfaller.

- 4 Trekk ut støpselet fra stikkkontakten og fra maskinen.
- 5 Med begge hendene bruker du plasthakene på begge sider av maskinen til å løfte skannerdekslet til åpen stilling. Trekk deretter ut grensesnittkabelen fra maskinen, hvis den er tilkoblet.

- 6 Lukk skannerdekslet ved hjelp av fingersporene på hver side, og skyv skannerdekselstøtten ned (1).

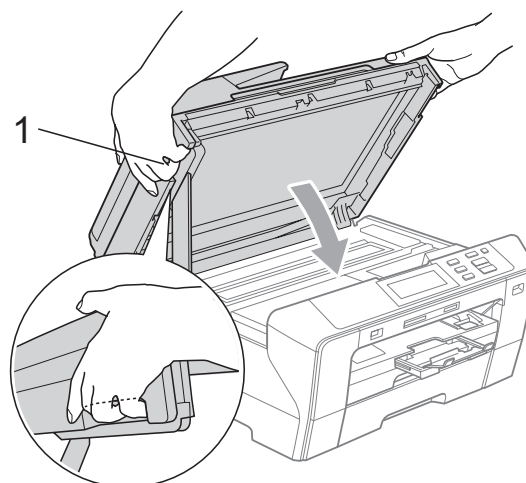

! ADVARSEL

Vær forsiktig så du ikke klemmer fingrene under skannerdekslet.

Bruk alltid fingersporene på hver side av skannerdekslet når du åpner og lukker det.

- 7 Plasser maskinen i posen, og legg den i originalkartongen med originalemballasjen.

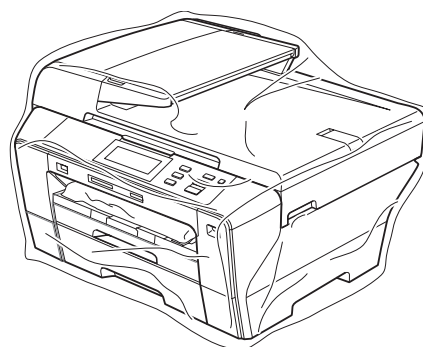

B

- 8 Legg dokumentasjonen i originalkartongen, som vist i illustrasjonen. Legg ikke de brukte blekkpatronene i kartongen.

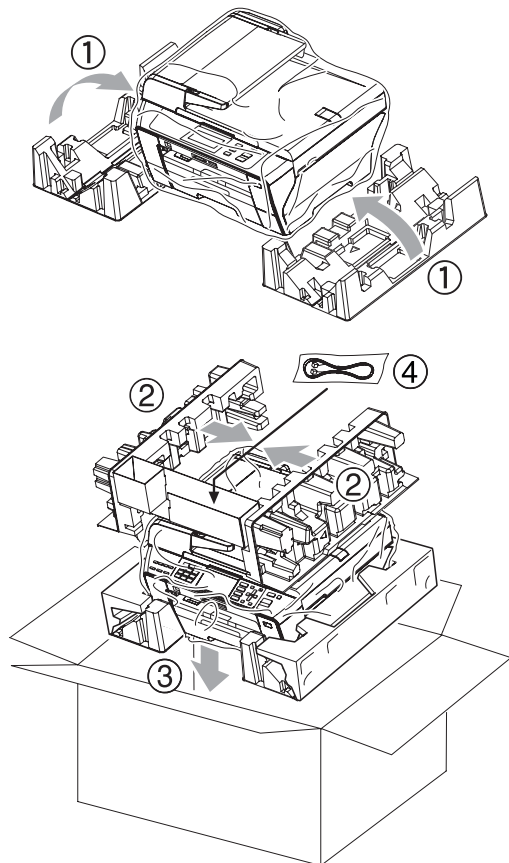

- 9 Lukk kartongen med tape.

Programmering i displayet

Maskinen er utviklet slik at den skal være enkel å bruke med programmering i displayet ved hjelp av menytabellene. Ved hjelp av brukervennlig programmering kan du fullt ut dra nytte av alle menyvalgene som maskinen inneholder.

Ettersom programmeringen gjøres i displayet, har vi laget trinnvise displaytekster for å hjelpe deg med å programmere maskinen. Alt du trenger å gjøre, er å følge instruksjonene etter hvert som de fører deg gjennom menyvalgene og programmeringsalternativene.





Menytabell

Du kan programmere maskinen ved hjelp av menytabellen som begynner på side 96. På disse sidene finner du en liste over menyvalgene og alternativene for dem.

For eksempel for å angi hvilemodus til 5 minutter.

- 1 Trykk **MENY**.
- 2 Trykk **Hovedoppsett**.
- 3 Trykk **▼**.
- 4 Trykk **Hvilemodus**.
- 5 Trykk **5 Min.**
- 6 Trykk **Stop/Exit**.

Modus-tastene

 Scan  Copy  Photo Capture	Trykk for å få tilgang til de midlertidige innstillingene for hver modus.
 Stop/Exit	Stanse pågående handling.

Menytabell

Med menytabellen er det enklere å forstå menyvalgene og alternativene som finnes i programmene i maskinen. Standardinnstillingene vises i fet skrift med en stjerne.

MENY 

Nivå 1	Nivå 2	Nivå 3	Alternativer	Beskrivelser	Side
Hovedoppsett	Magasininnst.	Magasin 1	(Alternativer1)	Angir papirtype og papirformat i papirmagasin 1.	25
			A4*		25
		A5			
				A3	
				10x15cm	
				Letter	
				Legal	
			Ledger		
			(Alternativer2)		
			Vanlig papir*		
			Blk. skr. papir		
			Brother BP71		
			Annet glanset		
			Transp.		
		Magasin 2	A4*	Angir papirtype og papirformat i papirmagasin 2.	25
			A3		
			Letter		
			Legal		
			Ledger		
	Signal	—	Av	Justerer volumet på pipetonen.	26
			Lav*		
			Med		
			Høy		
	LCD-innst.	LCD Kontrast	Lys	Justerer kontrasten på displayet.	27
			Med*		
			Mørk		
		Bakgrunnsbel.	Lys*	Du kan justere lysstyrken på bakgrunnsbelysningen i displayet.	27
			Med		
			Mørk		





Standardinnstillingene vises i fet skrift med en stjerne.

Nivå 1	Nivå 2	Nivå 3	Alternativer	Beskrivelser	Side
Hovedoppsett (fortsettelse)	LCD-innst. (fortsettelse)	Dimme-timer	Av 10 Sek 20 Sek 30 Sek*	Du kan angi hvor lenge displayets bakgrunnsbelysning skal være på etter siste tastetrykk.	27
	Hvilemodus	—	1 Min 2 Min 3 Min 5 Min 10 Min* 30 Min 60 Min	Du kan angi hvor lenge maskinen må være inaktiv før den går i hvilemodus.	26
	A3 - Kortfibret	—	På* Av	Aktiver denne innstillingen når du bruker A3-papir med korte fibrer.	25
 Standardinnstillingene vises i fet skrift med en stjerne.					

Nettverkmeny

Nivå 1	Nivå 2	Nivå 3	Nivå4	Alternativer	Beskrivelser
Nettverk	Trådb. LAN	TCP/IP	BOOT method	Auto* Statisk RARP BOOTP DHCP	Velger den BOOT-metoden som passer best for deg.
			IP adresse	[000-255]. [000-255]. [000-255]. [000-255]	Angi IP-adressen.
			Subnet mask	[000-255]. [000-255]. [000-255]. [000-255]	Angi nettverksmasken.
			Gateway	[000-255]. [000-255]. [000-255]. [000-255]	Angi gateway-adressen.
			Nodenavn	BRNXXXXXXXXXXXX	Skriv inn navnet på noden.
Se Brukerhåndboken for nettverket på CD-platen.					
 Standardinnstillingene vises i fet skrift med en stjerne.					

Nivå 1	Nivå 2	Nivå 3	Nivå4	Alternativer	Beskrivelser
Nettverk (fortsettelse)	Trådb. LAN (fortsettelse)	TCP/IP (fortsettelse)	WINS config	Auto* Statisk	Velger modus for konfigurasjon av WINS.
			WINS server	(Primær) 000.000.000.000 (Sekundær) 000.000.000.000	Spesifiserer IP-adressen for primær- eller sekundærserveren.
			DNS server	(Primær) 000.000.000.000 (Sekundær) 000.000.000.000	Spesifiserer IP-adressen for primær- eller sekundærserveren.
			APIPA	På* Av	IP-adressen tildeles automatisk fra koblingens lokale adresseområde.
			IPv6	På Av*	Aktiverer IPv6-protokollen.
		Ethernet	—	Auto* 100B-FD 100B-HD 10B-FD 10B-HD	Velger modus for Ethernet-tilkobling.
	WLAN	TCP/IP	BOOT method	Auto* Statisk RARP BOOTP DHCP	Velger den BOOT-metoden som passer best for deg.
			IP adresse	[000-255]. [000-255]. [000-255]. [000-255]	Angi IP-adressen.
			Subnet mask	[000-255]. [000-255]. [000-255]. [000-255]	Angi nettverksmasken.
	Se Brukerhåndboken for nettverket på CD-platen.				
 Standardinnstillingene vises i fet skrift med en stjerne.					

Nivå 1	Nivå 2	Nivå 3	Nivå4	Alternativer	Beskrivelser
Nettverk (fortsettelse)	WLAN (fortsettelse)	TCP/IP (fortsettelse)	Gateway	[000-255]. [000-255]. [000-255]. [000-255]	Angi gateway-adressen.
			Nodenavn	BRWXXXXXXXXXXXXX	Skriv inn navnet på noden.
			WINS config	Auto* Statisk	Velger modus for konfigurasjon av WINS.
			WINS server	(Primær) 000.000.000.000 (Sekundær) 000.000.000.000	Spesifiserer IP-adressen for primær- eller sekundærserveren.
			DNS server	(Primær) 000.000.000.000 (Sekundær) 000.000.000.000	Spesifiserer IP-adressen for primær- eller sekundærserveren.
			APIPA	På* Av	IP-adressen tildeles automatisk fra koblingens lokale adresseområde.
			IPv6	På Av*	Aktiverer IPv6-protokollen.
		Inst. veiviser	—	—	Du kan konfigurere utskriftsserveren.
		SES/WPS/AOSS	—	—	Du kan enkelt konfigurere trådløse nettverksinnstillinger ved hjelp av ettrykksknapper.
		WPS m/PIN-kode	—	—	Du kan enkelt konfigurere trådløse nettverksinnstillinger ved hjelp av WPS med PIN-kode.
<i>Se Brukerhåndboken for nettverket på CD-platen.</i>					
	Standardinnstillingene vises i fet skrift med en stjerne.				

Nivå 1	Nivå 2	Nivå 3	Nivå4	Alternativer	Beskrivelser
Nettverk (fortsettelse)	WLAN (fortsettelse)	WLAN status	Status	—	Du kan vise gjeldende status for trådløst nettverk.
			Signal	—	Du kan vise gjeldende signalstyrke for trådløst nettverk.
			SSID	—	Du kan vise gjeldende SSID.
			Komm. modus	—	Du kan vise gjeldende kommunikasjonsmodus.
	Nettverk I/F	—	Trådb. LAN* WLAN	—	Du kan velge typen nettverkstilkobling.
Standard innst	—	Ja Nei	—	Gjenoppretter alle innstillinger for vanlig og trådløst nettverk til standardinnstilling.	
Se Brukerhåndboken for nettverket på CD-platen.					
 Standardinnstillingene vises i fet skrift med en stjerne.					

MENY () (fortsettelse)



Nivå 1	Nivå 2	Nivå 3	Alternativer	Beskrivelser	Side
Skriv rapport	Hjelp	—	—	Skriv ut disse listene og rapportene.	28
	Bruker valg	—	—		
	Nettverk Konf.	—	—		
Maskin Info	Serienummer	—	—	Lar deg sjekke maskinens serienummer.	92
Grunn oppsett	Dato og klokke	—	—	Legger inn dato og klokkeslett i maskinen.	Se <i>Hurtigstartguide</i>
	Lokalt språk	—	(Velg språket du vil bruke.)	Her kan du bytte displayspråk.	27
 (Blekkkontroll)	Test utskrift	—	Utskriftskval. Justering	Brukes til å sjekke utskriftskvaliteten eller justeringen.	90
	Rengjør	—	Sort Farge Alle	Brukes til å rengjøre skrivehodet.	89
	Blekknivå	—	—	Brukes til å sjekke blekknivået.	91
 Standardinnstillingene vises i fet skrift med en stjerne.					

Scan ()

Nivå 1	Alternativ 1	Alternativ 2	Alternativ 3	Beskrivelser	Side
Scan > E-Mail	—	—	—	Du kan skanne dokumenter i svart-hvitt eller farger til e-postprogrammet.	Se <i>programvarehåndboken på CD-platen.</i>
Scan > bilde	—	—	—	Du kan skanne et fargebilde til grafikkprogrammet.	
Scan > OCR	—	—	—	Du kan konvertere tekstdokumenter til redigerbare tekstfiler.	
Scan > fil	—	—	—	Du kan skanne dokumenter i svart-hvitt eller farger til datamaskinen.	
Scan > media (når et minnekort eller USB Flash-minne er satt inn)	Kvalitet	—	Farge 150 dpi* Farge 300 dpi Farge 600 dpi S/H 200x100 dpi S/H 200 dpi	Du kan velge skanneoppløsning, filformat for dokumentet.	51
	Filtype	—	(Dersom du velger fargealternativet i Kvalitetinnstillingen) PDF* JPEG		
			(Dersom du velger svart-hvittalternativet i Kvalitetinnstillingen) PDF* TIFF		
	Glasspl.-skannest.	—	A4* A3 Letter Legal Ledger		
	Filnavn	—	—	Du kan gi filen nytt navn.	
Angi ny std.	—	Ja Nei	Du kan lagre skanneinnstillingene.	53	
Fabrikkinnst	—	Ja Nei	Du kan gjenopprette alle innstillinger til standardinnstillingene.	53	
 Standardinnstillingene vises i fet skrift med en stjerne.					

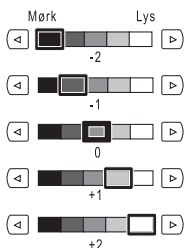
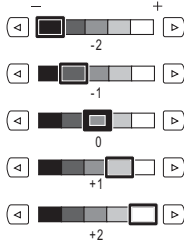

Copy ()

Nivå 1	Nivå 2	Nivå 3	Alternativer	Beskrivelser	Side
Kvalitet	—	—	Rask Norm* Best	Velg kopieringsoppløsningen for dokumenttypen.	31
Øke/Redusere	100%	—	—	Dette er standardinnstillingen for Forstørre/Forminske.	31
	Forstørr	—	198% 10x15cm → A4 186% 10x15cm → LTR 142% A4→A3, A5→A4	Du kan velge forstørrelses- eller forminskingsforholdet for din dokumenttype.	
	Reduser	—	97% LTR → A4 93% A4 → LTR 83% LGL → A4 69% A3→A4, A4→A5 47% A4→10x15cm		
	Tilp. Siden	—	—	Maskinen justerer størrelsen automatisk til papirstørrelsen du angir.	
	Definer 25-400%	—	—	Du kan velge forstørrelses- eller forminskingsforholdet for din dokumenttype.	
Magasinvalg	—	—	Magasin 1* Magasin 2	Du kan velge magasinet som skal brukes for neste kopi.	32
Papirtype (Bare magasin 1)	—	—	Vanlig papir* Blk. skr. papir Brother BP71 Annet glanset Transp.	Velg papirtypen som samsvarer med den som er i papirmagasinet.	32
 Standardinnstillingene vises i fet skrift med en stjerne.					

Nivå 1	Nivå 2	Nivå 3	Alternativer	Beskrivelser	Side
Papirstørrelse	—	—	A4* A5 A3 10x15cm Letter Legal Ledger	Velg papirstørrelsen som samsvarer med den som er i papirmagasinet.	32
Lyshet	—	—		Justerer lysheten på kopiene.	33
Kontrast	—	—		Justerer kontrasten på kopiene.	33
Bunke/Sorter	—	—	Usort.* Sort	Når det tas flere kopier, kan du velge om de skal sorteres eller legges i bunke.	33
Side oppsett	—	Av (1 i 1)* 2 i 1 (S) 2 i 1 (L) 4 i 1 (S) 4 i 1 (L) 1 til 2 Plakat (2 x 2) Plakat (3 x 3)	Hvis du velger A3 eller Ledger. (Når 2-til-1 er valgt) LGRx2 → LGRx1 LTRx2 → LGRx1 A3x2 → A3x1 A4x2 → A3x1 (Når Plakat (2x2) er valgt) LGRx1 → LGRx4 LTRx1 → LGRx4 A4x1 → A3x4 A3x1 → A3x4	Du kan lage N i 1-, 1 til 2- eller plakatkopier.	33
 Standardinnstillingene vises i fet skrift med en stjerne.					

Nivå 1	Nivå 2	Nivå 3	Alternativer	Beskrivelser	Side
Juster skjevhet	—	—	Auto* Av	Dersom kopien er skannet skjevt, kan maskinen korrigere dataene automatisk.	35
Kopiere bok	På	—	—	Korrigerer mørke kanter og skjevhet ved kopiering fra skannerglassplaten.	36
	På (forh.vis.)	(Justering av skjevhet)	—		
		(Skyggekorrigerer)	—		
Av*	—	—			
Kop. Vanmerke	Bruk vanmerke	—	—	Du kan plassere en logo eller tekst i dokumentet som et vanmerke.	36
	Rediger mal	—	Se vanmerkeinnstillingene i tabellen nedenfor.		
	Bruk bilde	—			
Favorittinnstill.	lagre	—	—	Du kan lagre dine favorittkopieringsinnstillinger.	37
	gi nytt navn	—	—	Du kan gi nytt navn til dine favorittinnstillinger.	
 Standardinnstillingene vises i fet skrift med en stjerne.					

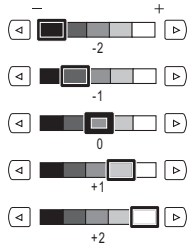
Innstillinger for vannmerkekopiering

Alternativ 1	Alternativ 2	Alternativ 3	Alternativ 4	Beskrivelser	Side
Rediger mal	—	Tekst	KONFIDENS . KLADD KOPI	Plasserer en tekst i dokumentet som vannmerke ved hjelp av en mal.	36
	—	Posisjon	A B C D E* F G H I Mønster		
	—	Størrelse	Liten Middels* Stor		
	—	Vinkel	-90° -45°* 0° +45° +90°		
	—	Transparent			
	—	Farge	Rød Oransj Gul Grønn Blå Lilla Sort*		
 Standardinnstillingene vises i fet skrift med en stjerne.					











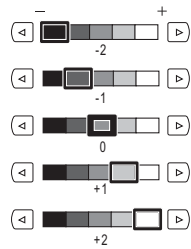
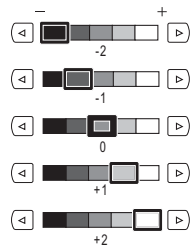



Alternativ 1	Alternativ 2	Alternativ 3	Alternativ 4	Beskrivelser	Side
Bruk bilde	Skann (Angi side og trykk start)	Transparent		Plasserer en tekst i dokumentet som vanmerke ved hjelp av et skannet bilde.	36
	Media	Posisjon	A B C D E* F G H I Mønster	Plasser en logo eller tekst i dokumentet som vanmerke ved hjelp av et bilde fra et flyttbart media.	
		Størrelse	Liten Middels* Stor		
		Vinkel	-90° -45°* 0° +45° +90°		
Transparent					
 Standardinnstillingene vises i fet skrift med en stjerne.					

Photo Capture ()

Nivå 1	Nivå 2	Nivå 3	Alternativer	Beskrivelser	Side
Vis bilder	 (Skrive ut alle bilder)	—	Se utskriftsinnstillingene i tabellen nedenfor.	Du kan skrive ut alle fotografiene i minnekortet eller i USB Flash-minnet.	43
	 (Lysbildefremv.)	—	—	Maskinen starter en bildefremvisning av bildene dine.	
Forbedre bilder	Forbedre	 (Autokorr.)	Se utskriftsinnstillingene i tabellen nedenfor.	Du kan justere fotografiene med disse innstillingene.	44
		 (Forb. hudtone)			
	 (Forbedre utsikt)				
		 (Fjern røde øyne)			
		 (Monokrom)			
		 (Sepia)			
		 (Autokorr. Fjern røde øyne)			
	Trimming	—		Du kan beskjære et bilde og skrive ut en del av det.	44
Indeks Skriv ut	Indeksark	6 Bilder/Linjer 5 Bilder/Linjer	Se utskriftsinnstillingene i tabellen nedenfor.	Du kan skrive ut en side med miniatyrbilder.	45
	Skriv ut bilder	—		Du kan skrive ut et enkeltstående bilde.	46
 Standardinnstillingene vises i fet skrift med en stjerne.					

Utskriftsinnstillinger

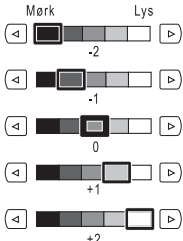
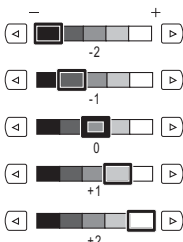
Alternativ 1	Alternativ 2	Alternativ 3	Alternativ 4	Beskrivelser	Side
Utskr.kvalitet (Ikke tilgjengelig for DPOF-utskrift.)	Norm Foto*	—	—	Velg utskriftskvalitet.	48
Papirtype	Vanlig papir Blekkpapir Brother BP71 Annet glanset*	—	—	Velg papirtype.	48
Papirstr.	10x15cm* 13x18cm A4 A3 Letter Ledger	(Når A4- eller Letter-format er valgt) 8x10cm 9x13cm 10x15cm 13x18cm 15x20cm Maks. str.*	—	Velg papir- og utskriftsstørrelse.	48
Lyshet (Ikke tilgjengelig når Forbedre er valgt.)	Mørk Lys 	—	—	Justerer lysstyrken.	49
Kontrast (Ikke tilgjengelig når Forbedre er valgt.)		—	—	Justerer kontrasten.	49
 Standardinnstillingene vises i fet skrift med en stjerne.					

Alternativ 1	Alternativ 2	Alternativ 3	Alternativ 4	Beskrivelser	Side
Forsterking (Ikke tilgjengelig når Forbedre er valgt.)	På Av*	Hvit balanse		Justerer nyansen i de hvite områdene.	49
		Skarphet		Forbedrer skarpheten i bildet.	
		Fargetetthet		Justerer det totale antallet avfarger i bildet.	
Beskjæring	På* Av	—	—	Beskjærer bildet rundt margen slik at det tilpasses til papir- eller utskriftsstørrelsen. Slå av denne funksjonen hvis du vil skrive ut hele bilder eller forhindre uønsket beskjæring.	50
Uten kanter	På* Av	—	—	Utvider utskriftsområdet slik at det passer til kantene på papiret.	50
Datoutskrift (Ikke tilgjengelig for DPOF-utskrift.)	På Av*	—	—	Skriver ut dato på bildene.	50
Angi ny std.	—	—	Ja Nei	Du kan lagre utskriftsinnstillingene.	50
Fabrikkinnst.	—	—	Ja Nei	Du kan gjenopprette alle innstillinger til standardinnstillingene.	51
 Standardinnstillingene vises i fet skrift med en stjerne.					

Skrive inn tekst

For modeller med berøringsskjerm

Når du angir enkelte menyfunksjoner, kan det hende at du må skrive inn tekst i maskinen. Trykk på  for å velge tall, bokstaver eller spesialtegn. Inntil fire bokstaver er tilordnet hver knapp på berøringsskjermen.

Du finner ønsket tegn ved å trykke på den riktige tasten flere ganger.

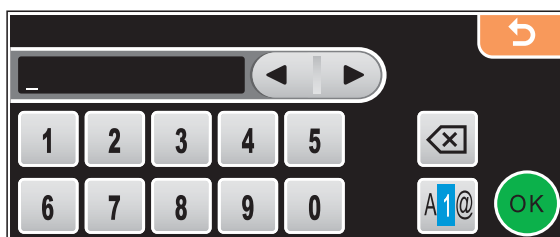

Sette inn mellomrom

Du kan legge inn et mellomrom ved å trykke på  for å velge spesialtegn, og deretter trykke på mellomromknappen  eller .



Merk

Hvilke tegn som er tilgjengelig, kan variere avhengig av hvilket land du er i.

Gjøre rettelser

Hvis du har skrevet inn feil bokstav og vil korrigere den, bruk piltastene for å flytte markøren til den står under tegnet som er feil. Trykk deretter . Skriv deretter inn det riktige tegnet. Du kan også sette inn bokstaver ved å bevege markøren og legge inn et tegn.

Gjenta bokstaver

Hvis du skal skrive inn en bokstav som finnes på samme knapp som den forrige bokstaven, trykker du  for å flytte markøren mot høyre før du trykker samme knappen på nytt.

Generelt

Skrivertype	Inkjet
Utskriftsmetode	Svart-hvitt: Piezo med 94 × 2 dyse
	Farger: Piezo med 94 × 3 dyser
Minnekapasitet	64 MB
Display (LCD)	Berøringsskjerm 106,7 mm (4,2 tommer) Fargedisplay (LCD) Berøringsskjermens aktive område: 100,3 mm
Strømkilde	AC 220 til 240 V 50/60 Hz
Strømforbruk	Strømsparingsmodus: Gjennomsnitt 0,7 W Hvilkemodus: Gjennomsnitt 4 W Ventemodus: Gjennomsnitt 6 W Under drift: Gjennomsnitt 26 W

Dimensjon

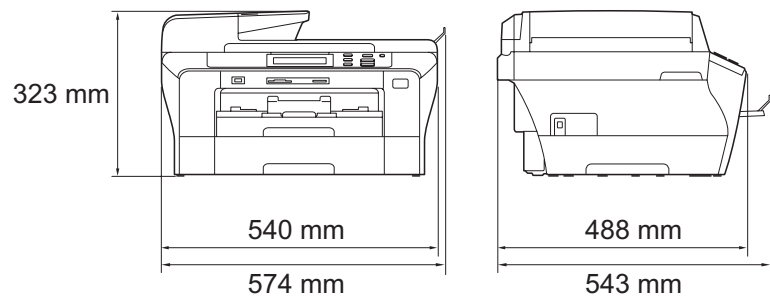

Vekt		15,6 kg
Støy	Under drift:	LPAM = 50 dB eller mindre ¹
Støy i hht. ISO 9296	Under drift:	LWAd = 64,1 dB (A) (Mono) LWAd = 55,2 dB (A) (Farge)
		Kontorutstyr med LWAd > 63,0 dB(A) passer ikke til bruk i rom hvor det primært jobbes med kunnskapsarbeid. Slikt utstyr bør plasseres i separate rom på grunn av støyutslippet.
Temperatur	Under drift:	10 - 35 °C
	Beste utskriftskvalitet:	20 - 33 °C
Luftfuktighet	Under drift:	20 - 80 % (uten kondensering)
	Beste utskriftskvalitet:	20 - 80 % (uten kondensering)
Automatisk dokumentmater (ADF)	Anbefalte omgivelser for best resultat:	
	Opptil 50 sider	
	Temperatur:	20 - 30 °C
	Luftfuktighet:	50 - 70 %
	Papir:	80 g/m ²
Papirmagasin 1		150 ark 80 g/m ²
Papirmagasin 2		250 ark 80 g/m ²

¹ Dette avhenger av utskriftsforholdene.

medier

Papirinngang

Papirmagasin 1

- Papirtyper:

Vanlig papir, blekkskriverpapir (bestrøket papir), glanset papir², transparenter^{1 2} og konvolutter

- Papirstørrelser:

Ledger, A3, Letter, Legal, Executive, A4, A5, A6, JIS B4, JIS B5, konvolutter (forretningskonvolutter nr.10, DL, C5, Monarch, JE4), Photo 10 × 15 cm, Photo L 89 × 127 mm, Photo 2L 13 × 18 cm, kartotek kort og postkort³.

Bredde: 89 mm - 297 mm

Lengde: 127 mm - 431,8 mm

For mer informasjon, se *Papirvekt, -tykkelse og -kapasitet* på side 21.

- Maksimumskapasitet papirmagasin:

Omtrent 150 ark med 80 g/m² vanlig papir

Papirmagasin 2

- Papirtyper:

Vanlig papir

- Papirstørrelser:

Ledger, A3, Letter, Legal, A4, JIS B5, B4

Bredde: 89 mm - 297 mm

Lengde: 127 mm - 431,8 mm

For mer informasjon, se *Papirvekt, -tykkelse og -kapasitet* på side 21.

- Maksimumskapasitet papirmagasin:

Omtrent 250 ark med 80 g/m² vanlig papir

Papirutgang

Opptil 50 ark vanlig A4-papir (utlevering med utskriften til papirmagasinet)²

¹ Bruk kun transparenter som er anbefalt for blekkskrivere.

² For glanset papir eller transparenter anbefaler vi at utskriftssidene fjernes fra papirmagasinet straks de kommer ut av maskinen. Dette er for å unngå flekker.

³ Se *Papirtype og -format for hver operasjon* på side 20.

Kopi

Farger/Svart-hvitt

Ja/Ja

Dokumentstørrelse

Dokumentmater (ADF) bredde: 148 mm til 297 mm

Dokumentmater (ADF) lengde: 148 mm til 431,8 mm

Bredde, skannerglassplate: Maks. 297 mm

Lengde, skannerglassplate: Maks. 431,8 mm

Kopibredde: maks 291 mm

Flere kopier

Stabler/sorterer inntil 99 sider

Forstørre/Forminske

25 % til 400 % (i trinnvis økning på 1 %)

Oppløsning

■ Skanner opptil 1200×1200 dpi

■ Skriver ut opptil 1200×1200 dpi

PhotoCapture Center™

Kompatible medier ¹	CompactFlash® (kun type I) (Microdrive™ er ikke kompatibel) (Compact I/U-kort, for eksempel Compact LAN-kort og Compact Modem-kort, støttes ikke.) Memory Stick® Memory Stick Pro™ Memory Stick Duo™ med adapter Memory Stick Micro (M2) med adapter SD ² SDHC ³ mikro-SD med adapter miniSD™ med adapter xD-Picture Card™ ⁴ USB Flash-minne ⁵
Oppløsning	Opptil 1200 × 2400 dpi
Filtypeangivelse i filnavn (Medieformat) (Bildeformat)	DPOF, EXIF, DCF Fotoutskrift: JPEG ⁶ Skann til medium: JPEG, PDF (farger) TIFF, PDF (svart-hvitt)
Antall filer	Inntil 999 filer (Inkludert mappen i minnekort eller USB Flash-minne.)
Mappe	Filen må være lagret på 4. mappenivå i minnekortet eller USB Flash-minnet.
Uten kanter	Ledger, A3, Letter, A4, Photo (10×15 cm), Foto 2L (13×18 cm) ⁷

¹ Minnekort, adaptere og USB Flash-minne er ikke inkludert.

² 16 MB til 2 GB

³ 4 GB til 8 GB

⁴ xD-Picture Card™ standardkort 16 til 512 MB
 xD-Picture Card™ type M fra 256 MB til 2 GB
 xD-Picture Card™ type M+ 1 GB og 2 GB
 xD-Picture Card™ type H fra 256 MB til 1 GB

⁵ USB 2.0 standard
 USB Mass Storage-standard fra 16 MB til 8 GB
 Støttet format: FAT12/FAT16/FAT32

⁶ Avansert JPEG-format støttes ikke.

⁷ Se *Papirtype og -format for hver operasjon* på side 20.

PictBridge

Kompatibilitet

Støtter Camera & Imaging Products Association PictBridge-standarden CIPA DC-001.

Gå til <http://www.cipa.jp/pictbridge> for mer informasjon.

Grensesnitt

USB-kontakten

Skanner

Farger/Svart-hvitt	Ja/Ja
TWAIN-kompatibilitet	Ja (Windows® 2000 Professional/XP/XP Professional x64 Edition/Windows Vista®) Mac OS® X 10.2.4 eller høyere
WIA-kompatibilitet	Ja (Windows® XP ¹ /Windows Vista®)
Farge dybde	48 biters farge (inn) 24 biters farge (ut) (Faktiske inndata: 30 biters farger/Faktiske inndata: 24 biters farger)
Oppløsning	Opptil 19200 × 19200 dpi (interpolert) ² Opptil 1200 × 2400 dpi (optisk) (skannerglassplate) Opptil 1200 × 600 dpi (optisk) (ADF)
Skanningshastighet	Svart-hvitt: opptil 3,39 sek. Farger: opptil 4,49 sek. (A4-format med 100 × 100 dpi)
Dokumentstørrelse	Dokumentmater (ADF) bredde:148 mm til 297 mm Dokumentmater (ADF) lengde:148 mm til 431,8 mm Bredde, skannerglassplate: Maks. 297 mm Lengde, skannerglassplate: Maks. 431,8 mm
Skanningsbredde	Opptil 291 mm
Gråtoner	256 nivåer

¹ Windows® XP i denne brukermanualen omfatter Windows® XP Home Edition, Windows® XP Professional og Windows® XP Professional x64 Edition.

² Maksimal skanning på 1200 × 1200 dpi ved bruk av WIA-driveren for Windows® XP og Windows Vista® (oppløsning på opptil 19200 × 19200 dpi kan velges ved bruk av Brother skannerverktøy).

Skriver

Skriverdriver	Windows® 2000 Professional/XP/XP Professional x64 Edition/Windows Vista®-drivere støtter Brother Native Compression-modus Mac OS® X 10.2.4 eller nyere: Brother Ink-driver
Oppløsning	Opptil 1200 × 6000 dpi 1200 × 2400 dpi 1200 × 1200 dpi 600 × 1200 dpi 600 × 600 dpi 600 × 300 dpi 450 × 300 dpi (svart-hvitt) 600 × 150 dpi (farge)
Utskriftshastighet	Opptil 35 sider/minutt (Svart-hvit) ¹ Opp til 28 sider/minutt (Farge) ¹
Utskriftsbredde	291 mm (297 mm) ^{2 4}
Uten kanter	Ledger, A3, Letter, A4, A6, B4, foto (10×15 cm), kartotek kort, foto L (89×127 mm), foto 2L (13×18 cm), postkort ³

¹ Basert på standard Brother-mønster.
A4-størrelse i kladdemodus.

² Når du stiller funksjonen Uten kanter til På.

³ Se *Papirtype og -format for hver operasjon* på side 20.

⁴ Ved utskrift på papirstørrelsen A4.

Grensesnitt

USB^{1 2}

En USB 2.0-grensesnittkabel som er maksimalt 2,0 m lang.

LAN-kabel³

Ethernet UTP-kabel kategori 5 eller høyere.

Trådløst lokalt nettverk

Maskinen støtter IEEE 802.11b/g trådløs kommunikasjon med trådløst LAN via infrastrukturmodus eller en trådløs node-til-node-tilkobling i ad-hoc-modus.

¹ Maskinen har et Hi-speed USB 2.0-grensesnitt. Maskinen kan også kobles til en datamaskin som har et USB 1.1-grensesnitt.

² USB-porter fra andre produsenter støttes ikke for Macintosh®.

³ Se *Brukerhåndboken for nettverket* for detaljerte nettverksspesifikasjoner.

Krav til datamaskin

STØTTEDE OPERATIVSYSTEM OG PROGRAMVAREFUNKSJONER								
Datamaskinplattform og versjon av operativsystemet		Støttede programvarefunksjoner	PC-grensesnitt	Minimum prosessorhastighet	Minimum RAM	Anbefalt RAM	Plass på harddisk for installasjon	
							For drivere	For programmer
Windows®-operativsystem ¹	2000 Professional ⁴	Utskrift, skanning, ekstern disk	USB, 10/100 BaseTx (Ethernet), Trådløs 802.11b/g	Intel® Pentium® II eller tilsvarende	64 MB	256 MB	110 MB	340 MB
	XP Home ^{2 4} XP Professional ^{2 4}				128 MB		110 MB	340 MB
	XP Professional x64 Edition ²			64-biters (Intel®64 eller AMD64) støttet prosessor	256 MB	512 MB	110 MB	340 MB
	Windows Vista® ²			Intel® Pentium® 4 eller tilsvarende 64-biters (Intel®64 eller AMD64) støttet prosessor	512 MB	1 GB	600 MB	530 MB
Macintosh®-operativsystem ⁵	Mac OS® X 10.2.4 - 10.4.3	Utskrift, skanning, ekstern disk	USB ³ , 10/100 BaseTx (Ethernet), Trådløs 802.11b/g	PowerPC G4/G5 PowerPC G3 350MHz	128 MB	256 MB	80 MB	400 MB
	Mac OS® X 10.4.4 eller høyere			PowerPC G4/G5 Intel® Core™ prosessor	512 MB			

Forutsetninger:

- 1 Microsoft® Internet Explorer 5,5 eller nyere.
- 2 For WIA, 1200 x 1200 oppløsning. Med Brothers skannerverktøy kan du forbedre dette til opptil 19200 x 19200 dpi.
- 3 Tredjeparts USB-porter støttes ikke.
- 4 PaperPort™ 11SE støtter Microsoft® SP4 eller høyere for Windows® 2000, og SP2 eller høyere for XP.
- 5 Presto!® PageManager® på CD-platen støtter Mac OS® X 10.3.9 eller høyere. For Mac OS® X 10.2.4-10.3.8 er Presto!® PageManager® tilgjengelig for nedlasting fra Brother Solutions Center.

Du finner informasjon om de siste

driveroppdateringene på <http://solutions.brother.com/>.

Alle registrerte varemerker, merkenavn og produktnavn tilhører de respektive selskapene.

Forbruksmateriell

Blekk Maskinen bruker individuelle blekkpatroner for svart, gul, cyan og magenta som er adskilte fra skrivehodet.

Blekkpatronenes levetid **Erstatningsblekkpatroner**

Første gangen du installerer blekkpatroner vil maskinen bruke en viss mengde blekk for å fylle blekkleveringsrørene, slik at utskriftene får høyest mulig kvalitet. Dette vil skje kun én gang. Deretter vil nye blekkpatroner brukes til å skrive ut det angitte antall sider.

Du finner mer informasjon om forbruksmateriell på www.brother.com/pageyield.

Forbruksmateriell

<Standard Svart> LC1100BK, <Høykapasitet Svart> LC1100HY-BK
<Standard Cyan> LC1100C, <Høykapasitet Cyan> LC1100HY-C
<Standard Magenta>LC1100M, <Høykapasitet Magenta> LC1100HY-M
<Standard Gul> LC1100Y, <Høykapasitet Gul> LC1100HY-Y

Hva er Innobella™?

Innobella™ er en serie ekte forbruksartikler som leveres av Brother. Navnet "Innobella™" er sammensatt av ordene "innovasjon", som betyr "nyskapende" og "bella", som betyr "vakker" på italiensk. Navnet gjenspeiler den nyskapende teknologien som gir deg "vakre" utskriftsresultater som holder lenge.

Når du skriver ut fotografier, anbefaler Brother det glansede fotopapiret fra Innobella™ (i BP71-serien) for høy kvalitet. Klare utskrifter blir enklere med blekk og papir fra Innobella™.



Nettverk (LAN)

LAN	Du kan koble maskinen til et nettverk for nettverksutskrift, nettverksskanning og fjernoppsett ¹ (bare Windows®). Programvaren Brother BRAdmin Light ² for nettverksadministrasjon er også inkludert.
Støtte for	Windows® 2000 Professional/XP/XP Professional x64 Edition/Windows Vista® Mac OS® X 10.2.4 eller høyere Ethernet 10/100 BASE-TX Auto Negotiation (vanlig lokalnett) IEEE 802.11 b/g (Trådløst LAN)
Protokoller	TCP/IP for IPv4: ARP, RARP, BOOTP, DHCP, APIPA (Auto IP), NetBIOS/WINS, LPR/LPD, Custom Raw Port/Port9100, DNS Resolver, mDNS, FTP Server, TELNET, SNMPv1, TFTP, skannerport, LLTD-responder, Web Services TCP/IP for IPv6: (Slått av som standard) NDP, RA, LPR/LPD, Custom Raw Port/Port9100, mDNS, FTP-server, TELNET, SNMPv1, TFTP, skannerport, LLTD-responder, Web Services
Nettverkssikkerhet	SSID/ESSID, 128 (104)- / 64 (40)-biters WEP, WPA/WPA2PSK (TKIP/AES)
Oppsettsveiviser	SecureEasySetup™ Ja (enkelt oppsett med SecureEasySetup™-kompatibelt tilgangspunkt/ruter) AOSS™ Ja (enkelt oppsett med AOSS™-kompatibel tilgangspunkt/ruter) WPS Ja (enkelt oppsett med Wi-Fi Protected Setup™-kompatibelt tilgangspunkt/ruter)

¹ Se tabellen Krav til datamaskin på side 120.

² Hvis du trenger mer avansert administrasjonsverktøy for skriveren, kan du bruke den nyeste versjonen av verktøyet Brother BRAdmin Professional, som du kan laste ned fra <http://solutions.brother.com>.

Trådløst ettrykkskonfigurasjon

Dersom ditt trådløse tilgangspunkt støtter enten SecureEasySetup™, Wi-Fi Protected Setup™ (PBC¹) eller AOSS™, kan du enkelt konfigurere maskinen uten en datamaskin. Ved å trykke på en knapp på den trådløse LAN-ruteren / tilgangspunktet og maskinen, kan du sette opp det trådløse nettverket og sikkerhetsinnstillingene. Se brukerhåndboken for din trådløse LAN-ruter / tilgangspunkt for instruksjoner om hvordan du får tilgang til ettrykksmodus.

¹ Push Button Configuration



Merk

Rutere eller tilgangspunkt som støtter SecureEasySetup™, Wi-Fi Protected Setup™ eller AOSS™ har symbolene som vist nedenfor.



E

Ordliste

Dette er en full liste over alle funksjoner og betingelser som finnes i Brother-håndbøkene. Funksjonenes tilgjengelighet avhenger av modellen du har kjøpt.

ADF (automatisk dokumentmater)

Dokumentet kan plasseres i den automatiske dokumentmateria og skannes én side om gangen automatisk.

Brukerinnstillinger

En trykt rapport som viser gjeldende innstillinger på maskinen.

Fargeforbedringer

Justerer fargene i et bilde for bedre utskriftskvalitet ved å forbedre skarphet, hvitbalanse og fargetetthet.

Favoritt

Du kan lagre kopieringsinnstillingene du bruker oftest, ved å angi dem som favoritter. Du kan angi inntil tre favoritter.

Gråtoner

De ulike nyansene av grått som er tilgjengelige for kopiering og skanning.

Hjelpliste

En utskrift av hele menytabellen som du kan bruke til å programmere maskinen når du ikke har brukermanualen for hånden.

Innobella™

Innobella™ er en serie med originale forbruksartikler fra Brother. For best mulig resultat anbefaler Brother at du bruker Innobella™ blekk og papir.

Kontrast

Innstilling for å kompensere for mørke eller lyse dokumenter ved å gjøre kopier av mørke dokumenter lysere og lyse dokumenter mørkere.

LCD-display (liquid crystal display)

Displayet på maskinen, som viser interaktive meldinger under programmering på displayet.

Lysstyrke

Du kan endre lysstyrken slik at hele bildet blir enten lysere eller mørkere.

Menymodus

Programmeringsmodus for endring av innstillingene på maskinen.

Midlertidige innstillinger

Du kan velge enkelte alternativer for hver kopieringsjobb uten å endre standardinnstillingene.

OCR (optisk tegngjenkjennelse)

Det inkluderte programmet ScanSoft™ PaperPort™ 11SE med OCR eller Presto!® PageManager® konverterer et bilde av tekst til redigerbar tekst.

PhotoCapture Center™

Brukes til å skrive ut digitale fotografier fra et digitalt kamera med høy oppløsning som gir utskrift av fotokvalitet.

PictBridge

Brukes til å skrive ut fotografier direkte fra et digitalt kamera med høy oppløsning som gir utskrift av fotokvalitet.

Skanne til medier

Du kan skanne et svart-hvitt- eller farge dokument til et minnekort eller et USB Flash-minne. Svart-hvitt-bilder vil være i filformatene TIFF eller PDF, mens farge bilder vil være i filformatene PDF eller JPEG.

Skanning

Prosessen med å sende et elektronisk bilde av et papirdokument til datamaskinen.

Volum til pipetone

Voluminnstilling for pipesignalet når du trykker en tast eller gjør en feil.

F

Stikkordliste

A

ADF (automatisk dokumentmater)	22
Apple® Macintosh®	
Se Programvarehåndboken på CD-platen.	

B

Blekkpatroner	
blekkdråpeteller	84
bytte	84
kontrollere blekknivå	91

D

Direkteutskrift	
fra et ikke-PictBridge-kamera	56
fra et PictBridge-kamera	54
Display (LCD)	95
Dimme-timer	27
Kontrast	27
Lysstyrke	27
Språk	27
Dokument	
legge i	22, 23

F

Feilmeldinger på displayet (LCD)	77
Fullt i minnet	79
Ingen patron	77
Kan ikke initiere.	79
Kan ikke registrere	77
Kan ikke rengjøre	79
Kan ikke skanne	80
Kan ikke skrive ut	80
Kontroller papir	78
Kun svart-hvitt utskrift	78
Lite blekk	79

Feilsøking	72
dokumentstopp	81
feilmeldinger på displayet (LCD)	77
hvis du har problemer med	
dokumentstopp	81
kopiere	74
Nettverk	76
PhotoCapture Center™	75
programvaren	75
skanne	74
utskrift	72
kontrollere blekknivå	91
papirstopp	81
Fjernoppsett	
Se Programvarehåndboken på CD-platen.	
Forbruksmateriell	121
Forminske	
kopier	31

G

Gråtoner	117
----------------	-----

H

Hjelp	
Meldinger i displayet	95
med Modus-tastene	95
Menytabell	95, 96
Hvilemodus	26

I

Innobella™	121
------------------	-----

K

Kontrollpanel, oversikt	6
Kontrollsenter	
Se Programvarehåndboken på CD-platen.	
Konvolutter	15, 20, 21
Kopi	
bruke dokumentmater	33
enkle	30
favoritt	37
flere	30
forstørre/forminske	31
gå inn i kopieringsmodus	30
kontrast	33
kvalitet	31
lysstyrke	33
magasinvalg	32
papirstørrelse	32
papirtype	32
Sideoppsett (N i 1, plakat)	33
sortering (kun dokumentmater)	33
ved bruk av skannerglassplaten	23

L

LCD-display	
Hjelpeliste	28
Legge i konvolutter og postkort	15
Legge i papir	9

M

Macintosh®	
Se Programvarehåndboken på CD-platen.	
Menytabell	95
Modus, angi	
Kopiere	30
PhotoCapture	43
Skann	51

N

Nettverk	
Skanning	
Se Programvarehåndboken på CD-platen.	
Utskrift	
Se Brukerhåndbok for nettverket på CD-platen.	

O

Oppløsning	
kopi	114
skann	117
utskrift	118

P

Pakke maskinen	92
PaperPort™ 11SE med OCR	
Se Programvarehåndboken på CD-platen samt Hjelp-filene i PaperPort™ 11SE- programmet for å lese Slik-gjør-du- anvisningene.	
Papir	15, 18, 113
dokumentstørrelse	22
kapasitet	21
legge i	9, 12, 15
type	20, 25
utskriftsområde	17
Papirstopp	
dokument	81
papir	81
PhotoCapture Center™	
Beskjæring	50
Bildefremvisning	43
CompactFlash®	40
DPOF-utskrift	46
Forbedre fotografier	
Automatisk korrigerings	44
Beskjære	44
Fjerne røde øyne	44
Forbedre fotografier	44
Forbedre hudfarge	44
Sepia	44
Svart-hvitt	44

Forhåndsviser fotografier	43
fra PC	
Se Programvarehåndboken på CD-platen.	
Memory Stick Pro™	40
Memory Stick®	40
SD	40
SDHC	40
Skanne til minnekort	51
Skanne til USB Flash-minne	51
Skrive ut	
alle fotografier	43
bilder	46
indeks	45
Skrive ut dato	50
spesifikasjoner	115
Uten kanter	50
Utskriftsinnstillinger	
Angi nye standarder	50
Fargeforbedringer	49
Kontrast	49
Kvalitet	48
Lysstyrke	49
Papirtype og størrelse	48
Tilbakestille til standardinnstillingen	51
xD-Picture Card™	40
PictBridge	
DPOF-utskrift	55
Presto!® PageManager®	
se Hjelp i programmet Presto!®	
PageManager®	
Problemer med	
utskrift	72
Programmere maskinen	95

R

Rapporter	
Brukerinnstillinger	28
Hjelpeliste	28
Nettverksinnstilling	28
skrive ut	28
Rengjøre	
papirhenterullen	89
skanneren	88
skrivehodet	89
skriverplaten	88

S

Sende maskinen	92
Serienummer	
hvordan finner du det	Se på innsiden av frontdekselet
Sikkerhetsinstruksjoner	63, 67
Skannbart område	24
Skanning	
Se Programvarehåndboken på CD-platen.	

T

Tekst, skrive inn	110
spesialtegn	110
Transparenter	18, 21, 113
Trådløst nettverk	
Se hurtigstartguiden og brukerhåndboken for nettverket på CD-platen.	

U

Utskrift	
drivere	118
oppløsning	118
papirstopp	81
på små papirstørrelser	16
rapport	28
Se Programvarehåndboken på CD-platen.	
spesifikasjoner	118

V

Vedlikehold, rutine	
bytte blekkpatroner	84
Volum, stille inn	
pipetone	26

brother®

Besøk oss på Internett
<http://www.brother.com>

Denne maskinen er kun godkjent for bruk i det landet der den ble kjøpt. Lokale Brother-selskaper og deres forhandlere støtter kun maskiner som er kjøpet i deres eget land.