

# GUIDE DE L'UTILISATEUR

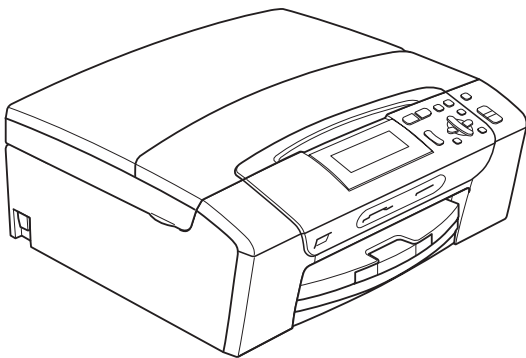

DCP-385C  
DCP-585CW

## **Si vous devez appeler le Service à la clientèle**

**Nous vous prions de nous donner les informations suivantes, à titre de référence :**

**Numéro de modèle : DCP-385C et DCP-585CW  
(entourez votre numéro de modèle)**

**Numéro de série : <sup>1</sup> \_\_\_\_\_**

**Date d'achat : \_\_\_\_\_**

**Lieu d'achat : \_\_\_\_\_**

**<sup>1</sup> Le numéro de série se trouve à l'arrière de l'appareil. Gardez ce Guide de l'utilisateur avec votre coupon de caisse à titre de preuve d'achat en cas de vol, d'incendie ou de service de garantie.**

**Enregistrez votre produit en ligne à**

**<http://www.brother.com/registration/>**

Si vous enregistrez votre produit avec Brother, vous serez inscrit en tant que propriétaire d'origine. Votre enregistrement avec Brother :

- peut servir à confirmer la date d'achat du produit dans l'éventualité où vous perdriez votre coupon de caisse;
- peut aider en cas de réclamation d'assurance en cas de perte du produit couvert par votre assurance; et,
- nous permettra de vous informer de nos promotions et des mises à jour pour votre produit.

La manière la plus pratique et la plus efficace d'enregistrer votre nouveau produit est de le faire en ligne à l'adresse <http://www.brother.com/registration/>

# La langue d'utilisation de votre appareil

Cet appareil est un modèle bilingue; vous pouvez donc le faire fonctionner en français ou en anglais. L'anglais est la langue par défaut. Pour le faire fonctionner en français, procédez comme suit :

- 1 Veuillez coller les étiquettes incluses dans la boîte sur les noms correspondants du panneau de contrôle.



- 2 Pour afficher les messages de l'écran ACL en français :

- 1 Appuyez sur **Menu**.
- 2 Appuyez sur ▲ ou ▼ pour sélectionner Initial Setup.  
Appuyez sur **OK**.
- 3 Appuyez sur ▲ ou ▼ pour sélectionner Local Language.  
Appuyez sur **OK**.
- 4 Appuyez sur ▲ ou ▼ pour sélectionner French.  
Appuyez sur **OK**.
- 5 Appuyez sur **Arrêt/Sortie**.

# Numéros de Brother

## IMPORTANT

Pour obtenir une aide technique, veuillez appeler le pays où vous avez acheté votre appareil. Tous les appels doivent être effectués **dans** ce pays.

## Enregistrement de votre produit

Si vous enregistrez votre produit auprès de la Corporation Internationale Brother, vous serez inscrit en tant que propriétaire d'origine. Votre enregistrement avec Brother :

- peut servir à confirmer la date d'achat du produit dans l'éventualité où vous perdriez votre coupon de caisse;
- peut aider en cas de réclamation d'assurance en cas de perte du produit couvert par votre assurance; et
- nous permettra de vous informer de nos promotions et des mises à jour pour votre produit.

Veuillez remplir et télécopier votre fiche de garantie Brother et d'essai. Pour plus de facilité et d'efficacité, enregistrez votre nouveau produit en ligne à l'adresse

<http://www.brother.com/registration/>

## FAQ (foire aux questions)

Le Centre de solutions Brother (Brother Solutions Center) est votre guichet unique pour tous vos besoins concernant votre imprimante/copieur numérique. Vous pouvez télécharger les logiciels, les documents et les utilitaires les plus récents, consulter la foire aux questions (FAQ) et les conseils de dépistage des pannes, et apprendre à tirer le meilleur parti de votre produit Brother.

<http://solutions.brother.com/>



### Remarque

- Vous pouvez également télécharger les mises à jour de pilotes Brother dont vous avez besoin.
- Pour une mise à jour de la performance de votre appareil, consultez notre site pour obtenir la plus récente version de microprogramme (pour Windows® uniquement).

## Pour communiquer avec le Service à la clientèle

**Aux États-Unis :** 1 877 BROTHER (1 877 276 8437)  
1 901 379 1215 (télécopieur)

**Au Canada :** 1 877 BROTHER  
514 685-4898 (télécopieur)

### Localisateur de centre de service (États-Unis uniquement)

Pour connaître l'adresse du centre de service autorisé de Brother le plus proche de chez vous, composez le 1 877 BROTHER (1 877 276 8437).

### Centres de service (Canada seulement)

Pour connaître l'adresse du centre de service autorisé de Brother le plus proche de chez vous, composez le 1 877 BROTHER.

# Commande d'accessoires et de consommables

Pour obtenir les meilleurs résultats possibles, n'utilisez que des accessoires de marque Brother en vente chez la plupart des revendeurs agréés. Si vous ne trouvez pas l'accessoire recherché, nous vous invitons à le commander directement chez Brother, si vous disposez d'une carte de crédit Visa, MasterCard, Discover ou American Express. (Vous pouvez visiter notre site Web pour consulter la gamme complète des accessoires et consommables de marque Brother.)



## Remarque

Au Canada, seules les cartes Visa et MasterCard sont acceptées.

**Aux États-Unis :** 1 877 552-MALL (1 877 552-6255)  
1 800 947-1445 (télécopieur)

<http://www.brothermall.com/>

**Au Canada :** 1 877 BROTHER

<http://www.brother.ca/>

Description	Article
Cartouche d'encre standard <noir>	LC61BK (impression d'environ 450 pages) <sup>1</sup>
Cartouche d'encre <cyan> (bleu)	LC61C (impression d'environ 325 pages) <sup>1</sup>
Cartouche d'encre <magenta> (rouge)	LC61M (impression d'environ 325 pages) <sup>1</sup>
Cartouche d'encre <jaune>	LC61Y (impression d'environ 325 pages) <sup>1</sup>
Papier photo ultra à finition lustrée (format lettre / 20 feuilles)	BP71GLTR
(4 po × 6 po / 20 feuilles)	BP71GP
Papier jet d'encre à finition matte (format lettre / 25 feuilles)	P60ML (États-Unis uniquement)
Papier jet d'encre à finition ordinaire (format comptable / 100 feuilles)	BP60PLGR (États-Unis uniquement)
(format lettre / 100 feuilles)	BP60PL100 (États-Unis uniquement)
Guide de l'utilisateur	LS6566001 (en anglais pour les États-Unis et le Canada) LS6566002 (en français pour le Canada)

<sup>1</sup> Pour plus d'informations sur les consommables de rechange, visitez notre site à l'adresse [www.brother.com/pageyield](http://www.brother.com/pageyield).

## **Avis d'exonération de garanties (États-Unis et Canada)**

LE OU LES BAILLEURS DE LICENCES DE BROTHER NI LEURS DIRECTEURS, REPRÉSENTANTS, EMPLOYÉS OU AGENTS (COLLECTIVEMENT DÉSIGNÉS « BAILLEURS DE LICENCES DE BROTHER ») N'ASSURENT AUCUNE GARANTIE, EXPRESS OU TACITE, Y COMPRIS MAIS NON DE FAÇON LIMITATIVE, LES GARANTIES TACITES DE QUALITÉ MARCHANDE ET D'APTITUDE À UN USAGE DONNÉ, À L'ÉGARD DU LOGICIEL. LE OU LES BAILLEURS DE LICENCES DE BROTHER N'ASSURENT AUCUNE GARANTIE NI NE FONT AUCUNE DÉCLARATION CONCERNANT L'UTILISATION OU LES RÉSULTATS DE L'UTILISATION DU LOGICIEL PAR RAPPORT À SON EXACTITUDE, SA FIABILITÉ, SA MISE À NIVEAU OU AUTRE. TOUT RISQUE LIÉ AUX RÉSULTATS ET AUX PERFORMANCES DU LOGICIEL EST INTÉGRALEMENT ASSUMÉ PAR VOUS. L'EXCLUSION DES GARANTIES TACITES N'EST PAS AUTORISÉE DANS CERTAINS ÉTATS DES ÉTATS-UNIS OU DANS CERTAINES PROVINCES DU CANADA. L'EXCLUSION CI-DESSUS PEUT NE PAS S'APPLIQUER À VOTRE CAS.

EN AUCUN CAS, LE OU LES BAILLEURS DE LICENCES DE BROTHER NE SAURAIENT ÊTRE TENUS RESPONSABLES DES DOMMAGES ACCESSOIRES, ACCIDENTELS OU INDIRECTS (Y COMPRIS LES DOMMAGES-INTÉRÊTS POUR LA PERTE DE BÉNÉFICES, L'INTERRUPTION DES AFFAIRES, LA PERTE D'INFORMATIONS COMMERCIALES OU AUTRE) DÉCOULANT DE L'UTILISATION OU DE L'IMPOSSIBILITÉ D'UTILISATION DE CE LOGICIEL, MÊME SI LES BAILLEURS DE LICENCES DE BROTHER ONT ÉTÉ AVISÉS DE LA POSSIBILITÉ DE TELS DOMMAGES. CERTAINS ÉTATS DES ÉTATS-UNIS OU CERTAINES PROVINCES DU CANADA N'AUTORISANT PAS L'EXCLUSION OU LA LIMITATION DES RESPONSABILITÉS POUR LES DOMMAGES ACCESSOIRES OU ACCIDENTELS, LES LIMITATIONS CI-DESSUS PEUVENT NE PAS S'APPLIQUER À VOTRE CAS. DANS TOUS LES CAS, LA RESPONSABILITÉ DES BAILLEURS DE LICENCES DE BROTHER ENVERS VOUS À L'ÉGARD DES DOMMAGES RÉELS, QUELLE QU'EN SOIT L'ORIGINE, QU'IL S'AGISSE D'UNE INEXÉCUTION DE CONTRAT, D'UNE ACTION DÉLICTEUELLE (Y COMPRIS LA NÉGLIGENCE), DE LA RESPONSABILITÉ DU FAIT DU PRODUIT OU AUTRE, SE LIMITE À 50 \$.

## **Avis de rédaction et de publication**

Le présent guide décrivant le produit et ses particularités les plus récentes a été rédigé et publié sous la supervision de Brother Industries, Ltd.

Le contenu du guide et les caractéristiques du produit peuvent faire l'objet de modifications sans préavis.

La société Brother se réserve le droit d'apporter des modifications sans préavis aux caractéristiques et aux informations contenues dans les présentes. Elle ne saurait être tenue responsable de quelque dommage que ce soit (y compris des dommages consécutifs) résultant de la confiance accordée aux informations présentées, y compris, mais sans limitation, aux erreurs typographiques ou autres, par rapport à la publication.

## **GARANTIE LIMITÉE D'UN CENTRE MULTIFONCTION/TÉLÉCOPIEUR BROTHER (Canada seulement)**

Dans le cadre de la présente garantie limitée de 1 (un) an à compter de la date d'achat pour la main-d'oeuvre et les pièces détachées, La Corporation Internationale Brother (Canada) Ltée (" Brother "), ou un de ses centres de service autorisés, réparera ou remplacera (à la discrétion de Brother) le centre multifonction/télécopieur sans frais s'il présente des défauts de matériaux ou de fabrication. Cette garantie s'applique seulement aux produits achetés et utilisés au Canada.

Cette garantie limitée exclut le nettoyage, les produits consommables (y compris, à titre non limitatif, cartouche d'encre, cartouches d'impression, rouleaux d'impression, rouleaux de papier thermique, cartouches de toner, les tambours, les courroies OPC, le bloc de fixation, les têtes d'impressions, les rouleaux d'alimentation du papier, les rouleaux de transfert, les rouleaux de nettoyage, les contenants de toner usé, les bouteilles d'huile) ou les dommages provoqués par suite d'accidents, de négligence, de mauvaise utilisation, d'installation ou de fonctionnement non conforme, ainsi que les dommages résultant de réparations, de l'entretien, de modifications ou de tentatives de réparations effectuées par toute personne non agréée par Brother ou si l'appareil est expédié hors du pays.

L'utilisation de fournitures et de produits consommables autres que des produits Brother peut annuler votre garantie.

La garantie s'annule aussitôt que l'appareil est loué, vendu ou mis hors service. L'utilisation du centre multifonction/télécopieur de façon non conforme à ses spécifications ou le retrait du numéro de série ou de la fiche signalétique sera considéré comme abusif et la responsabilité de toutes les réparations qui s'ensuivront incombera entièrement à l'acheteur/utilisateur final.

Pour les réparations sous garantie, le centre multifonction/télécopieur doit être livré ou expédié, port payé par l'acheteur/ utilisateur, à un centre de service Brother autorisé, accompagné de la preuve d'achat canadienne (coupon de caisse).

Avant d'expédier ou de transporter le centre multifonction/télécopieur, veuillez vous référer au Guide de l'utilisateur pour connaître le mode d'emballage approprié.

Pour les machines laser : À défaut de retirer la cartouche de toner (l'unité de toner/tambour, les contenants de toner usé ou les bouteilles d'huile sur certains modèles) lors de l'expédition ou du transport, causera des dommages au centre multifonction/télécopieur et annuleront la garantie.

Pour les machines à jet d'encre: Lors de l'expédition du centre multifonction/télécopieur à jet d'encre, retirez les cartouches d'encre et remplacez-les par les pièces protectrices originales. Si ces dernières ne sont pas disponibles, laissez les cartouches d'encre en place. Évitez d'expédier un appareil sans pièces protectrices ni cartouches d'encre. Les dommages causés à la tête d'impression attribuables à l'emballage sans cartouche d'encre annuleront la garantie.

Les dommages causés à la machine attribuables à un mauvais emballage, annuleront la garantie.

**BROTHER N'ACCORDE AUCUNE AUTRE GARANTIE EXPRESSE OU IMPLICITE Y COMPRIS, À TITRE NON LIMITATIF, AUCUNE GARANTIE DE QUALITÉ MARCHANDE OU D'ADAPTATION À UN USAGE PARTICULIER, SAUF DANS LES CAS OU DE TELLES GARANTIES IMPLICITES NE PEUVENT ÊTRE EXCLUES EN RAISON DE LA LÉGISLATION EN VIGUEUR.**

Aucune information, directive ou représentation verbale ou écrite de Brother, ses centres de service autorisés, distributeurs, concessionnaires, agents ou employés ne pourra modifier la présente garantie ou en créer une différente. Dans le cas d'une défaillance quelconque du centre multifonction/télécopieur, la société Brother n'a pas d'autre obligation et le client n'a pas d'autres recours que ceux stipulés dans la présente garantie.

Brother, ni personne d'autre impliqué dans la mise au point, la production ou la livraison de le centre multifonction/télécopieur ne sera tenue responsable pour dommages directs, indirects, fortuits, particuliers, ou exemplaires, y compris tout manque à gagner résultant de l'utilisation ou de l'impossibilité d'utiliser le produit, même si l'acheteur/utilisateur informe Brother de la possibilité de tels dommages. Certaines provinces ne reconnaissant pas l'exclusion de tels dommages, celle-ci pourrait ne pas s'appliquer à votre cas particulier.

**La présente garantie limitée vous accorde des droits légaux spécifiques : il se peut que vous jouissiez également d'autres droits qui varient d'une province à l'autre.**

**Les réparations sous garantie peuvent être effectuées dans les centres de service autorisés Brother n'importe où au Canada.**

Pour obtenir du support technique ou le nom et les coordonnées du centre de service autorisé le plus proche, appelez le 1-877-BROTHER.

Support internet : [support@brother.ca](mailto:support@brother.ca) ou visitez le site web de Brother au [www.brother.ca](http://www.brother.ca).

The Brother logo, consisting of the word "brother" in a bold, lowercase, sans-serif font, followed by a registered trademark symbol (®).

# Table des matières

## Section I Généralités

<b>1</b>	<b>Informations générales</b>	<b>2</b>
	Comment utiliser la documentation .....	2
	Symboles et convenances utilisés dans cette documentation .....	2
	Comment accéder au Guide Utilisateur - Logiciel et au Guide	
	Utilisateur - Réseau .....	2
	Comment visualiser la documentation.....	2
	Comment accéder au soutien de Brother (pour Windows®).....	5
	Description du panneau de commande .....	6
	Écran ACL .....	7
	Fonctions de base .....	7
	Indications de la DEL d'état .....	8
<b>2</b>	<b>Chargement des documents et du papier</b>	<b>9</b>
	Chargement du papier et des autres supports d'impression .....	9
	Chargement des enveloppes et des cartes postales.....	11
	Chargement de papier photo .....	13
	Comment retirer de l'appareil des impressions de petit format .....	14
	Zone imprimable .....	15
	Papier et autres supports d'impression acceptables .....	16
	Supports d'impression recommandés .....	16
	Manipulation et utilisation des supports d'impression.....	17
	Choix du bon support .....	18
	Chargement des documents.....	20
	Utilisation de la vitre du scanner.....	20
	Zone de numérisation.....	21
<b>3</b>	<b>Programmation générale</b>	<b>22</b>
	Réglages du papier.....	22
	Type de papier.....	22
	Format du papier .....	22
	Mode Veille .....	23
	Écran ACL .....	23
	Changement de la langue d'affichage .....	23
	Contraste de l'écran ACL.....	23
	Réglage de la luminosité du panneau lumineux .....	24
	Réglage de la minuterie de la veilleuse pour le panneau lumineux .....	24
	Impression de rapports .....	24
	Imprimer un rapport .....	24



## Section II Copie

### 4 Fonction de copie 26

---

Comment faire des copies.....	26
Tirage d'une photocopie simple.....	26
Tirage de copies multiples.....	26
Arrêter de photocopier.....	26
Options de copie.....	26
Modification de la qualité de copie .....	27
Agrandissement ou réduction de l'image copiée .....	27
Copies N en 1 ou affiche (mise en page) .....	28
Réglage de la luminosité et du contraste .....	29
Options de papier .....	30
Copie de livre.....	30
Copie avec filigrane .....	31
Comment définir vos modifications comme nouveau réglage par défaut.....	32
Rétablissement de tous les réglages du fabricant.....	32

## Section III Impression de photos autonome

### 5 PhotoCapture Center® : impression à partir d'une carte mémoire ou d'une clé USB 34

---

Opérations du PhotoCapture Center® (Centre saisie photo).....	34
Impression à partir d'une carte mémoire ou d'une clé USB sans PC.....	34
Numérisation vers une carte mémoire ou une clé USB sans PC .....	34
Utilisation du PhotoCapture Center® (Centre saisie photo) à partir de votre ordinateur .....	34
Utilisation d'une carte mémoire ou d'une clé USB.....	34
Structure des dossiers sur une carte mémoire ou une clé USB .....	35
Démarrage.....	36
Activation du mode PhotoCapture (Centre saisie photo) .....	37
Impression d'images.....	37
Visualisation de photo(s) .....	37
Impression de l'index (miniatures).....	38
Impression de photos .....	38
Amélioration de photos.....	39
Recherche par date .....	42
Impression de toutes les photos.....	42
Diaporama .....	43
Découper .....	43
Impression en mode DPOF .....	44



<b>B</b>	<b>Dépistage des pannes et entretien régulier</b>	<b>70</b>
	Dépistage des pannes .....	70
	Si votre appareil présente des problèmes de fonctionnement .....	70
	Messages d'erreur et d'entretien .....	76
	Animation d'erreur .....	80
	Bourrage d'imprimante ou de papier .....	80
	Entretien régulier .....	82
	Remplacement des cartouches d'encre .....	82
	Nettoyage de l'extérieur de l'appareil .....	85
	Nettoyage du scanner .....	85
	Nettoyage du cylindre de l'imprimante.....	86
	Nettoyage du rouleau d'entraînement du papier .....	86
	Nettoyage de la tête d'impression .....	87
	Vérification de la qualité d'impression .....	87
	Vérification de l'alignement d'impression .....	88
	Vérification du volume d'encre.....	89
	Informations à propos de l'appareil.....	89
	Vérification du numéro de série.....	89
	Emballage et transport de l'appareil .....	89
<b>C</b>	<b>Menus et caractéristiques</b>	<b>92</b>
	Programmation à l'aide de l'afficheur.....	92
	Tableau des menus .....	92
	Mode et touches Menu .....	92
	Tableau des menus .....	93
<b>D</b>	<b>Caractéristiques techniques</b>	<b>106</b>
	Généralités .....	106
	Support d'impression .....	108
	Copie .....	109
	PhotoCapture Center® .....	110
	PictBridge .....	111
	Numérisation.....	112
	Imprimante.....	113
	Interfaces.....	114
	Configuration de l'ordinateur.....	115
	Consommables.....	116
	Réseau (LAN) (DCP-585CW uniquement).....	117
	Configuration sans fil par pression sur un bouton .....	118
<b>E</b>	<b>Glossaire</b>	<b>119</b>
<b>F</b>	<b>Index</b>	<b>120</b>

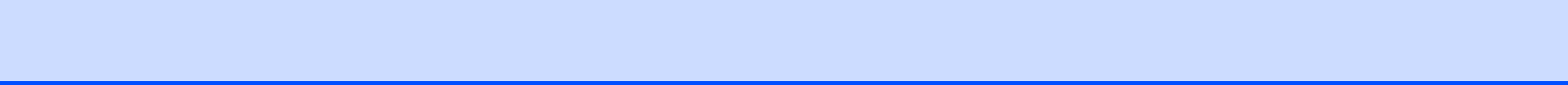



# Généralités

---

<b>Informations générales</b>	<b>2</b>
<b>Chargement des documents et du papier</b>	<b>9</b>
<b>Programmation générale</b>	<b>22</b>

## Comment utiliser la documentation

Nous vous remercions d'avoir acheté ce produit Brother. La lecture de la documentation vous permettra de profiter pleinement de votre appareil.

## Symboles et convenances utilisés dans cette documentation

Les symboles et convenances suivants ont été utilisés tout au long de cette documentation.

**Caractères gras** Les caractères gras identifient les touches spécifiques du panneau de commande de l'appareil.

*Caractères en italique* Les caractères en italique mettent en valeur un point important ou signalent un sujet connexe.

**Courier New** Le texte en police Courier New sert à identifier les messages à l'écran ACL de l'appareil.



Les avertissements vous informent des mesures à prendre pour éviter tout risque de blessure corporelle.



Les avertissements « Attention » signalent les procédures à suivre ou à éviter pour ne pas endommager l'appareil ou d'autres objets.



Des icônes de danger électrique vous avertissent d'un danger de décharges électriques.



Les remarques indiquent la marche à suivre dans une situation donnée et offrent des conseils sur l'opération en combinaison avec d'autres fonctions.



Les icônes de configuration incorrecte vous signalent les appareils et les opérations incompatibles avec l'appareil.

## Comment accéder au Guide Utilisateur - Logiciel et au Guide Utilisateur - Réseau

Ce Guide de l'utilisateur ne contient pas toutes les informations relatives à l'appareil, telles que la façon d'utiliser les fonctions avancées de l'imprimante, du scanner et de la fonctionnalité réseau (DCP-585CW uniquement). Lorsque vous êtes prêt à en apprendre davantage sur ces opérations, lisez le **Guide utilisateur - Logiciel** et le **Guide utilisateur - Réseau**.

## Comment visualiser la documentation

### Comment visualiser la documentation (pour Windows®)

Pour visualiser la documentation à partir du menu **démarrer**, pointez **Brother**, **DCP-XXXX** (où XXXX est le nom de votre modèle) à partir du groupe de programmes, puis cliquez sur **Guides de l'utilisateur au format HTML**.

Si vous n'avez pas installé le logiciel, vous pouvez trouver la documentation en suivant les instructions ci-dessous :

- 1 Mettez votre PC sous tension. Insérez le CD-ROM de Brother dans votre lecteur CD-ROM.
- 2 Si la fenêtre du nom du modèle apparaît, cliquez sur le nom de votre modèle.

- 3 Si l'écran de sélection des langues apparaît, cliquez sur la langue de votre choix. Le menu principal du CD-ROM s'affiche.



### Remarque

Si cette fenêtre n'apparaît pas, utilisez l'Explorateur Windows® pour exécuter le programme start.exe à partir du répertoire racine du CD-ROM fourni par Brother.

- 4 Cliquez sur **Documentation**.
- 5 Cliquez sur la documentation que vous souhaitez lire.

- **Documents HTML : Guide utilisateur - Logiciel et Guide utilisateur - Réseau** au format HTML.

Ce format est recommandé pour une visualisation sur l'écran de votre ordinateur.

- **Documents PDF : Guide de l'utilisateur** pour les opérations autonomes, le **Guide utilisateur - Logiciel** et le **Guide utilisateur - Réseau** en format PDF.

Ce format est recommandé pour l'impression de guides. Cliquez pour vous rendre sur Brother Solutions Center où vous pouvez afficher ou télécharger les documents PDF. (Vous devez disposer d'un accès à Internet et d'un logiciel de lecture des documents PDF.)

## Comment trouver les instructions de numérisation

Il y a plusieurs façons de numériser des documents. Vous pouvez trouver les instructions comme suit :

### Guide utilisateur - Logiciel

- **Numérisation**  
(Pour Windows® 2000 Professionnel/ Windows® XP et Windows Vista®)
- **ControlCenter3**  
(Pour Windows® 2000 Professionnel/ Windows® XP et Windows Vista®)
- **Numérisation réseau**  
(DCP-585CW uniquement)

### ScanSoft™ PaperPort™ 11SE avec fonction ROC (reconnaissance optique de caractères) - How-to-Guides

- Les « How-to-Guides » de ScanSoft™ PaperPort™ 11SE avec fonction ROC peuvent être visualisés à partir de la sélection Aide dans l'application ScanSoft™ PaperPort™ 11SE.

## Comment trouver les instructions de configuration réseau (DCP-585CW uniquement)

Votre appareil peut être connecté à un réseau sans fil ou câblé. Vous trouverez les instructions de configuration de base dans le Guide d'installation rapide. Si votre point d'accès sans fil prend en charge SecureEasySetup™, Wi-Fi Protected Setup™ ou AOSS™, suivez les étapes du Guide d'installation rapide. Pour plus d'informations sur la configuration du réseau, reportez-vous au Guide utilisateur - Réseau.

## Comment visualiser la documentation (pour Macintosh®)

- 1 Mettez votre Macintosh® sous tension. Insérez le CD-ROM Brother dans votre lecteur CD-ROM. La fenêtre suivante s'affiche.

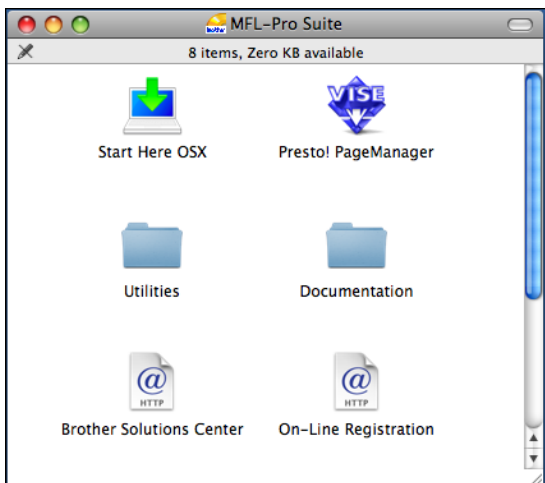

- 2 Double-cliquez sur l'icône **Documentation**.
- 3 Double-cliquez sur le dossier de votre langue.
- 4 Double-cliquez sur le fichier top.html pour visualiser le **Guide utilisateur - Logiciel** et le **Guide utilisateur - Réseau** en format HTML.

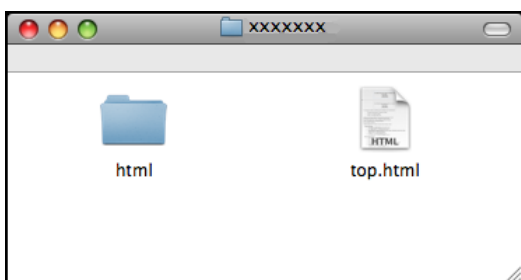

- 5 Cliquez sur la documentation que vous souhaitez lire.
  - **Guide utilisateur - Logiciel**
  - **Guide utilisateur - Réseau** (DCP-585CW uniquement)

## Comment trouver les instructions de numérisation

Il y a plusieurs façons de numériser des documents. Vous pouvez trouver les instructions comme suit :

### Guide utilisateur - Logiciel

- *Numérisation* (pour Mac OS® X 10.2.4 ou une version supérieure)
- *ControlCenter2* (pour Mac OS® X 10.2.4 ou une version supérieure)
- *Numérisation réseau* (pour Mac OS® X 10.2.4 ou une version supérieure) (DCP-585CW uniquement)

### Guide de l'utilisateur de Presto!® PageManager®

- Le guide complet de l'utilisateur de Presto!® PageManager® peut être affiché à partir de la sélection Aide dans l'application Presto!® PageManager®.

## Comment trouver les instructions de configuration réseau (DCP-585CW uniquement)

Votre appareil peut être connecté à un réseau sans fil ou câblé. Vous trouverez les instructions de configuration de base dans le Guide d'installation rapide. Si votre point d'accès sans fil prend en charge SecureEasySetup™, Wi-Fi Protected Setup™ ou AOSS™, suivez les étapes du Guide d'installation rapide. Pour plus d'informations sur la configuration du réseau, reportez-vous au Guide utilisateur - Réseau.



## Comment accéder au soutien de Brother (pour Windows®)

Cette option vous permet de trouver toutes les ressources nécessaires, comme le soutien technique en ligne (Brother Solutions Center), le service à la clientèle et les centres de service autorisés de Brother à la section *Numéros de Brother* à la page ii et sur le CD-ROM de Brother.

- Cliquez sur **Soutien Brother** dans le menu principal. La fenêtre suivante s'affiche :



- Pour accéder à notre site Web (<http://www.brother.com>), cliquez sur **Page d'accueil Brother**.
- Pour consulter tous les numéros de Brother, y compris les numéros du Service à la clientèle aux États-Unis et au Canada, cliquez sur **Information sur le soutien**.
- Pour accéder au magasin en ligne de Brother au Canada (<http://www.brother.ca>) pour des produits supplémentaires et des informations sur les services, cliquez sur **Achat en ligne (Canada)**.
- Pour obtenir les données les plus récentes et des informations de soutien de produit (<http://solutions.brother.com>), cliquez sur **Brother Solutions Center**.

- Pour rechercher des fournitures Brother originales/authentiques sur notre site Web (<http://www.brother.com/original/>), cliquez sur **Informations sur les fournitures**.
- Pour accéder au site CreativeCenter de Brother (<http://www.brother.com/creativecenter/>) et obtenir des projets photographiques ainsi que des téléchargements imprimables GRATUITS, cliquez sur **Brother CreativeCenter**.
- Pour revenir à la page principale, cliquez sur **Précédent** ou, si vous avez terminé, cliquez sur **Quitter**.

# Description du panneau de commande

Les panneaux de commande des modèles **DCP-385C** et **DCP-585CW** possèdent les mêmes touches.

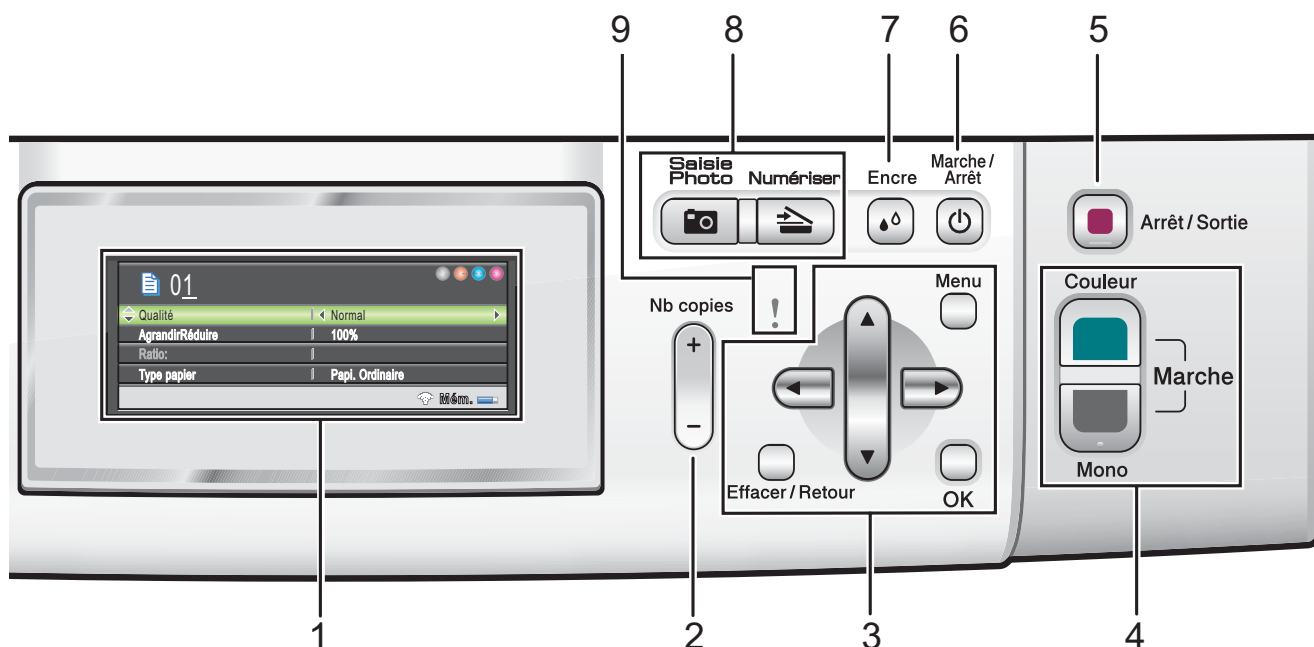

## 1 ACL (affichage à cristaux liquides)

Affiche des messages à l'écran pour vous aider à régler et à utiliser votre appareil.

Vous pouvez aussi ajuster l'angle de l'écran ACL en le soulevant.

## 2 Nb copies

Utilisez cette touche pour effectuer des copies multiples.

## 3 Touches menu :

- ◀ ou ▶

Appuyez sur ces touches pour vous déplacer vers l'avant ou vers l'arrière afin de sélectionner un menu.

Vous pouvez aussi appuyer sur ces touches pour sélectionner des options.

- ▲ ou ▼

Appuyez pour faire défiler les menus et les options.

- Effacer/Retour

Appuyez sur cette touche pour revenir au niveau de menu précédent.

- Menu

Permet d'accéder au menu principal afin de programmer l'appareil.

- OK

Permet de sélectionner un réglage.

## 4 Touches Marche :

-  **Couleur Marche**

Permet de réaliser des copies en couleur. Vous permet aussi de commencer une opération de numérisation (en couleur ou en noir et blanc selon le réglage de numérisation sur le logiciel du ControlCenter).

-  **Mono Marche**

Permet de réaliser des copies en noir et blanc. Vous permet aussi de commencer une opération de numérisation (en couleur ou en noir et blanc selon le réglage de numérisation sur le logiciel du ControlCenter).

- 5  **Arrêt/Sortie**

Permet d'annuler une opération ou de quitter un menu.

- 6 **Marche/Arrêt**

Vous pouvez allumer ou éteindre l'appareil. Si vous éteignez l'appareil, celui-ci procédera quand même régulièrement à un nettoyage de la tête d'impression afin de maintenir la qualité d'impression.

**7 Encre**

Permet de nettoyer la tête d'impression, de vérifier la qualité d'impression et le niveau d'encre disponible.

**8 Touches Mode :**

-  **Numériser**  
Permet d'accéder au mode numérisation.
-  **Saisie Photo**  
Permet d'accéder au mode PhotoCapture Center® (Centre saisie photo).

**9 ! DEL d'avertissement**

Deviens orange et clignote lorsque l'écran ACL affiche une erreur ou un message d'état important.

**Remarque**

La plupart des illustrations dans ce présent Guide de l'utilisateur montrent le DCP-385C.

**Écran ACL**

L'écran ACL indique le mode dans lequel se trouve l'appareil, les réglages actuels et le niveau d'encre disponible.

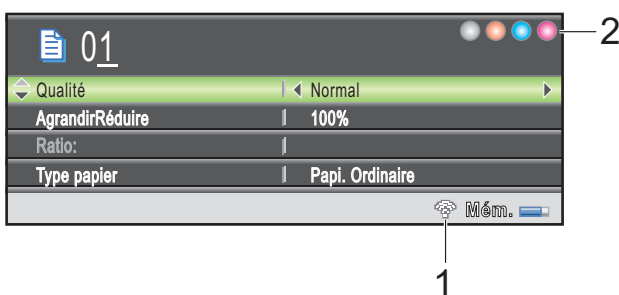
**1 État sans fil (DCP-585CW uniquement)**

Un témoin à quatre niveaux indique la force actuelle du signal sans fil si vous utilisez une connexion sans fil.

**2 Indicateur d'encre**

Permet de visualiser la quantité d'encre disponible.

**Fonctions de base**

Les étapes suivantes montrent comment changer un paramétrage dans l'appareil. Dans cet exemple, le réglage Type papier est modifié de Papi. Ordinaire en Papi. jet encre.

- 1 Appuyez sur **Menu**.
- 2 Appuyez sur ▲ ou ▼ pour sélectionner Prog. Général.

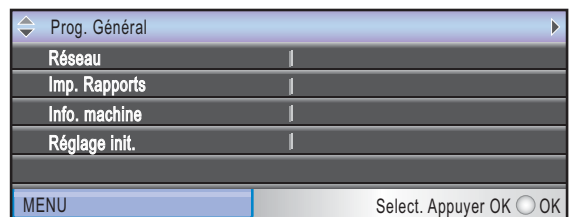

Appuyez sur **OK**.

- 3 Appuyez sur ▲ ou ▼ pour sélectionner Type papier.

- 4 Appuyez sur ◀ ou ▶ pour sélectionner Papi. jet encre. Appuyez sur **OK**.

Vous pouvez afficher le réglage actuel à l'écran ACL :

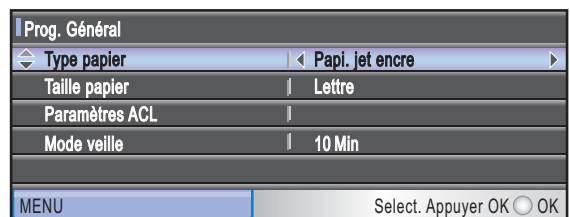

- 5 Appuyez sur **Arrêt/Sortie**.

## Indications de la DEL d'état

La DEL (diode électroluminescente) d'état est un voyant qui indique l'état de l'appareil, conformément aux indications du tableau suivant.

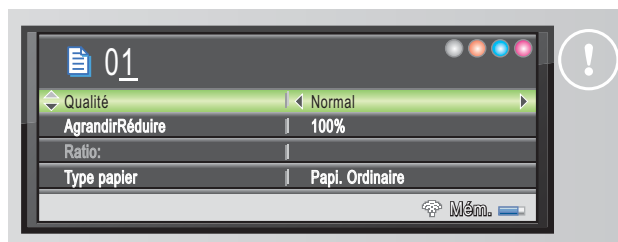

DEL	État du DCP	Description
! Off (éteint)	Prêt	Le DCP est prêt à être utilisé.
! Orange	Couvercle ouvert	Le couvercle est ouvert. Fermez le couvercle. (Voir <i>Messages d'erreur et d'entretien</i> à la page 76.)
	Impression impossible	Remplacez la cartouche d'encre par une neuve. (Voir <i>Remplacement des cartouches d'encre</i> à la page 82.)
	Erreur papier	Placez du papier dans le bac ou éliminez le bouchage papier. Vérifiez le message à l'écran ACL. (Voir <i>Messages d'erreur et d'entretien</i> à la page 76.)
	Autres messages	Vérifiez le message à l'écran ACL. (Voir <i>Messages d'erreur et d'entretien</i> à la page 76.)

# 2

## Chargement des documents et du papier

### Chargement du papier et des autres supports d'impression

#### Remarque

Pour imprimer sur du papier Photo (4 × 6 po) ou Photo L (3,5 × 5 po), vous devez utiliser le bac de sortie directe des photos. (Voir *Chargement de papier photo* à la page 13.)

- 1 Si le volet du support papier est ouvert, fermez-le puis fermez le support papier. Retirez complètement le bac à papier de l'appareil.

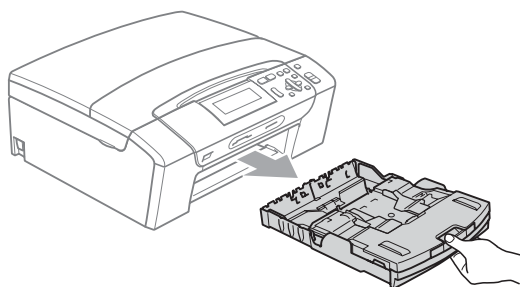

- 2 Levez le couvercle du bac de sortie papier (1).

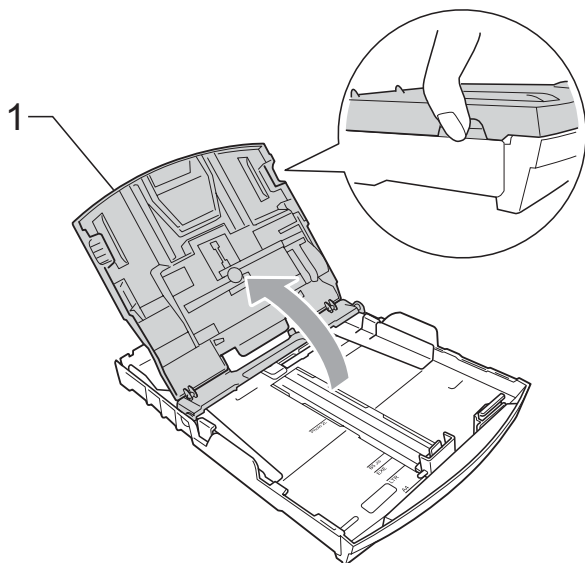

- 3 Poussez et glissez manuellement et avec soin les guides-papier latéraux (1) puis le guide de longueur papier (2) en fonction du format du papier. Assurez-vous que les marques triangulaires (3) des guides-papier latéraux (1) et du guide de longueur papier (2) s'alignent sur la marque du format de papier utilisé.

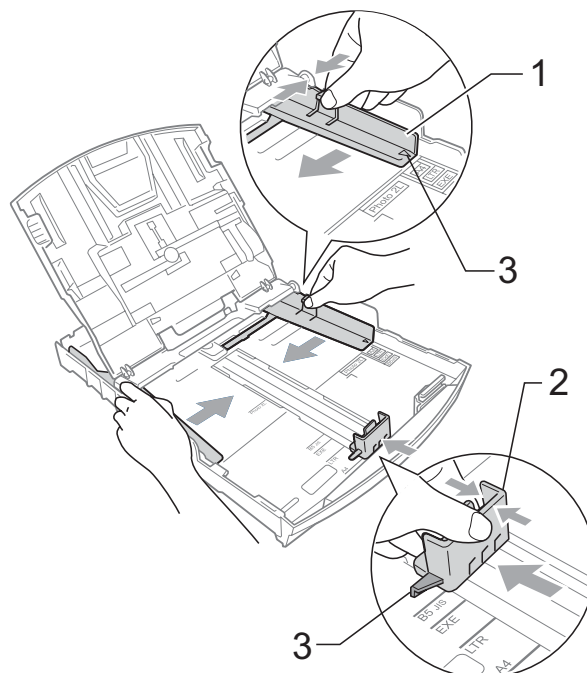

#### Remarque

Si vous utilisez du papier de format Légal, appuyez sur le bouton de déverrouillage universel des guides-papier (1) et maintenez-le enfoncé pour faire coulisser l'avant du bac à papier vers l'extérieur.

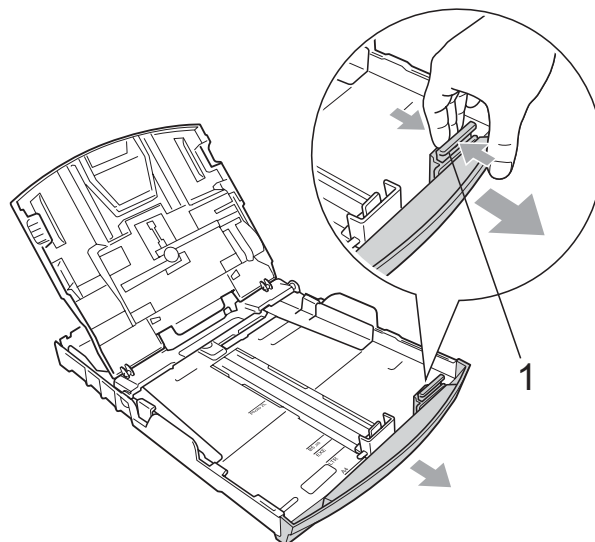

- 4 Ventilez bien les feuilles afin d'éviter les bourrages et les défauts d'alimentation.

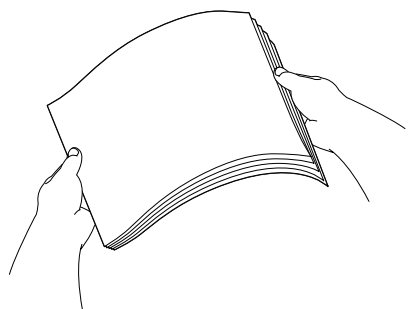

**Remarque**

Veillez à ne pas utiliser du papier gondolé.

- 5 Sans forcer, insérez le papier dans le bac à papier avec le côté imprimé vers le bas et le haut de la page en premier. Assurez-vous que les feuilles sont posées bien à plat dans le bac.

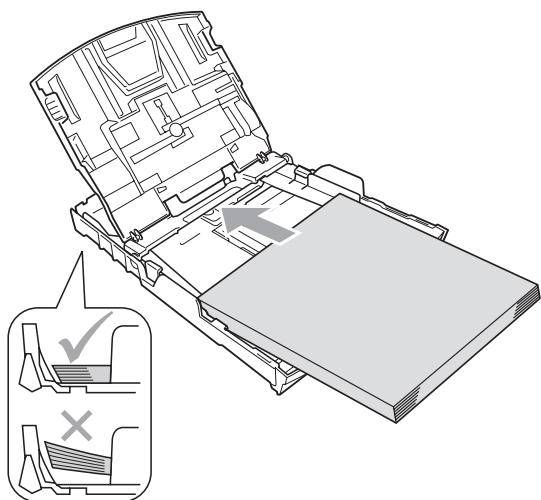

- 6 Ajustez sans forcer les guides-papier latéraux (1) avec les deux mains en fonction du format du papier. Assurez-vous que les guides-papier latéraux touchent les côtés du papier.

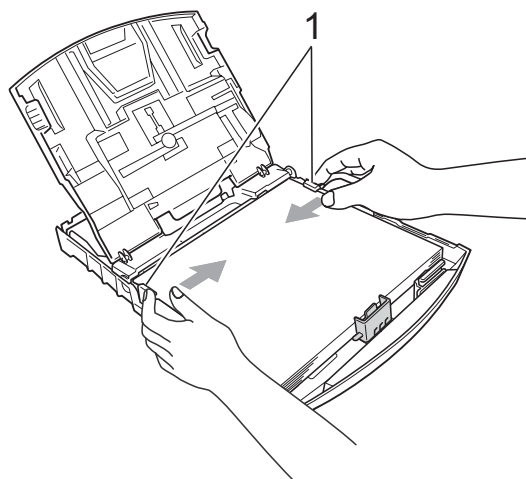

**Remarque**

Prenez soin de ne pas pousser le papier trop loin ; il peut se soulever à l'arrière du bac et occasionner des problèmes d'alimentation.

- 7 Fermez le couvercle du bac de sortie papier.

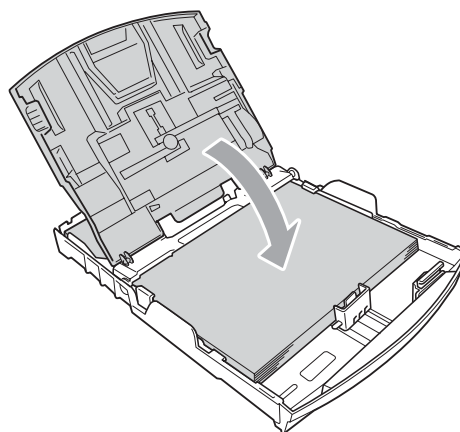

- 8 Poussez *lentement* le bac à papier tout à fait dans l'appareil.

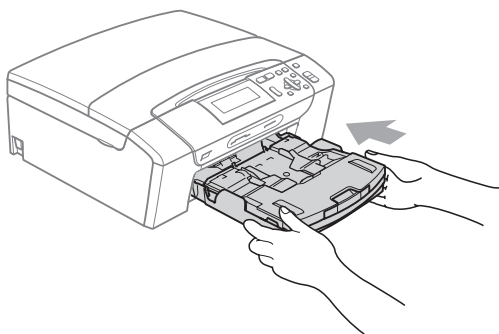

- 9 Tout en retenant le bac à papier, tirez sur le support papier (1) jusqu'à encliquetage et dépliez le rabat du support papier (2).

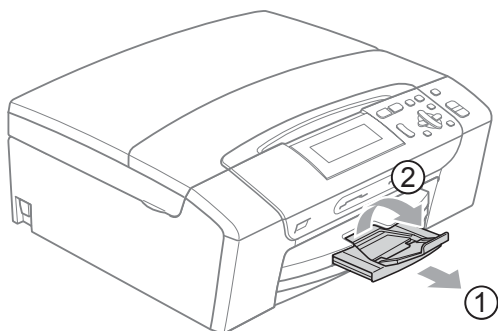

### Remarque

N'utilisez pas le rabat du support papier pour du papier Légal.

## Chargement des enveloppes et des cartes postales

### Pour les enveloppes



- Utilisez des enveloppes dont le poids est compris entre 20 et 25 lb (80 à 95 g/m<sup>2</sup>).
- Certaines enveloppes nécessitent des réglages de la marge dans l'application. Veillez à réaliser un essai d'impression avant d'imprimer sur un grand nombre d'enveloppes.



### ATTENTION

N'utilisez PAS les types d'enveloppes suivants, car ils risquent de causer des problèmes d'alimentation de papier :

- De type gonflé.
- Qui est gravé en relief (écriture soulevée).
- Qui comporte des pinces ou des agrafes.
- Qui sont déjà imprimés à l'intérieur.

Colle	Double rabat
	

De temps en temps vous risquez d'avoir des problèmes d'alimentation du papier entraînés par l'épaisseur, le format et la forme du rabat des enveloppes que vous utilisez.



## Comment charger les enveloppes et les cartes postales

- 1 Avant de charger, aplatissez autant que possible les coins et les côtés des enveloppes ou des cartes postales.



### Remarque

S'il arrive que l'appareil entraîne deux enveloppes ou deux cartes postales en même temps, placez une enveloppe ou une carte postale à la fois dans le bac à papier.

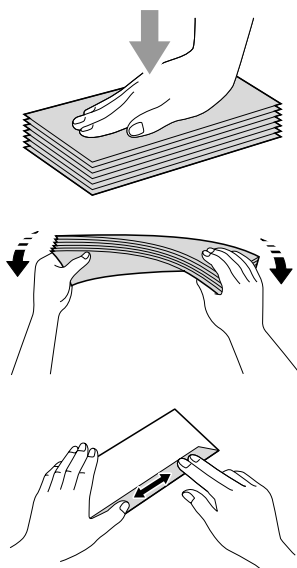

- 2 Mettez les enveloppes ou les cartes postales dans le bac d'alimentation, côté adresse vers le bas et le bord avant (haut de l'enveloppe) en premier comme indiqué ci-dessous. Des deux mains, poussez doucement et glissez les guides-papier latéraux (1) et le guide de longueur papier (2) en fonction du format des enveloppes ou des cartes postales.

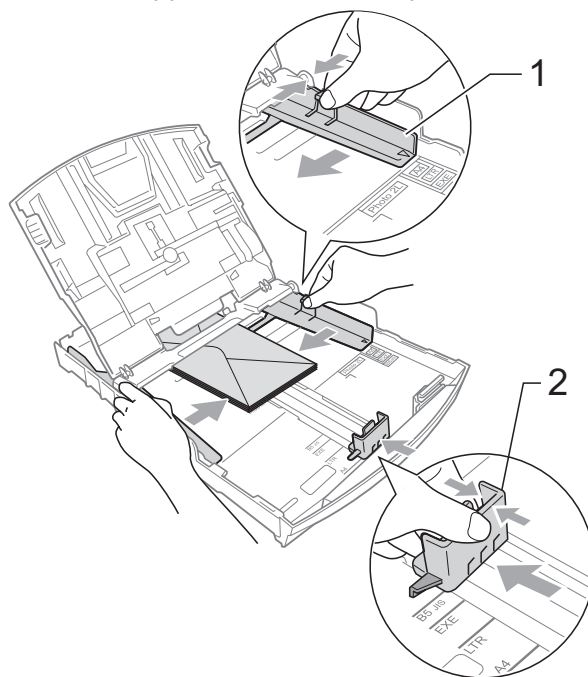

**Si vous avez des problèmes lors de l'impression sur des enveloppes, essayez les suggestions suivantes :**

- 1 Ouvrez le rabat de l'enveloppe.
- 2 Assurez-vous que le rabat ouvert est sur le côté de l'enveloppe ou sur l'arrière de l'enveloppe lors de l'impression.
- 3 Ajustez le format et la marge dans votre application.

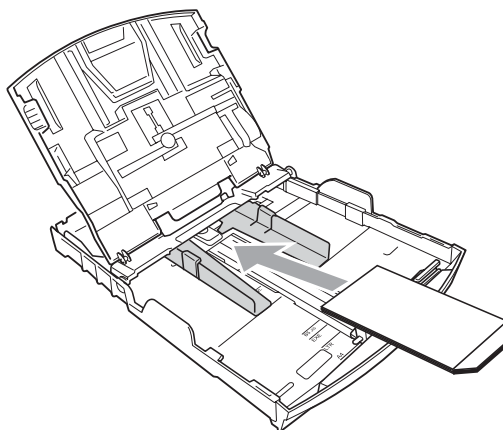



## Chargement de papier photo

### Remarque

Au Canada, le **bac de sortie directe des photos** est appelé **bac à papier photo**.

Le bac de sortie directe des photos, qui est situé au-dessus du couvercle du bac de sortie papier, sert à imprimer sur du papier photo (4 × 6 po) et photo L (3,5 × 5 po). Lorsque vous utilisez le bac de sortie directe des photos, vous ne devez pas retirer le papier du bac en dessous.

- 1 Pressez le bouton bleu de déverrouillage du bac de sortie directe des photos (1) avec l'index et le pouce de la main droite, et poussez le bac de sortie directe des photos vers l'avant jusqu'à ce qu'il se verrouille dans la position d'impression de photos (2).

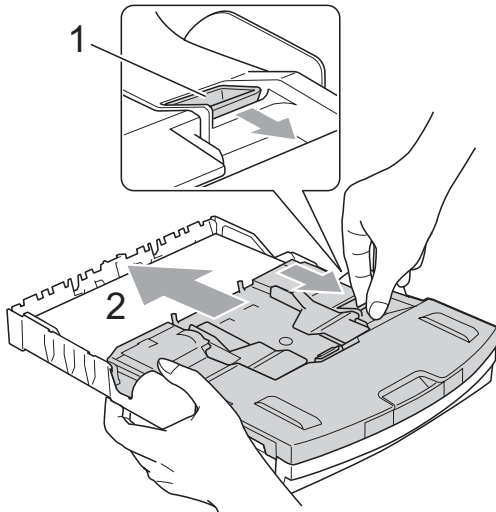

**Bac de sortie directe des photos**

- 2 Poussez et faites glisser les guides-papier latéraux (1) et le guide de longueur papier (2) en fonction du format du papier.

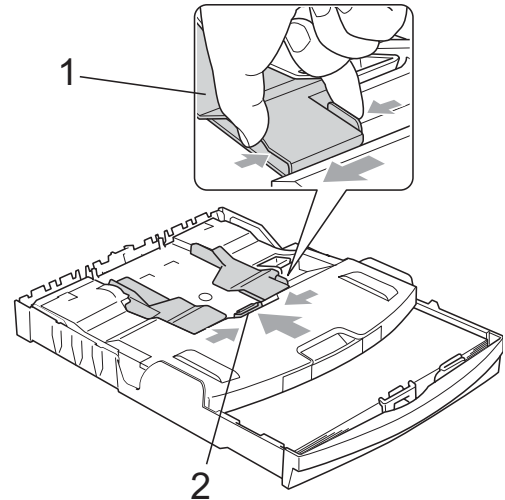

- 3 Placez le papier photo dans le bac de sortie directe des photos et ajustez délicatement les guides-papier latéraux en fonction du format du papier. Assurez-vous que les guides-papier latéraux touchent les côtés du papier.

### Remarque

- Prenez soin de ne pas pousser le papier trop loin ; il peut se soulever à l'arrière du bac et occasionner des problèmes d'alimentation.
- Veillez à ne pas utiliser du papier gondolé ou froissé.

- 4 Lorsque vous avez terminé l'impression des photos, faites revenir le bac de sortie directe des photos à la position d'impression normale. Appuyez sur le bouton bleu de déverrouillage du bac de sortie directe des photos (1) avec l'index et le pouce de la main droite, et poussez le bac de sortie directe des photos vers l'arrière jusqu'à ce qu'un déclic soit perceptible (2).

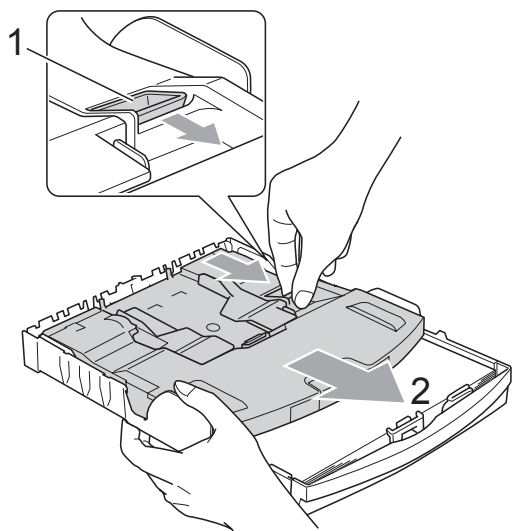

## Comment retirer de l'appareil des impressions de petit format

Lorsque l'appareil éjecte du papier de format réduit dans le bac de sortie papier, il se peut que vous ne puissiez pas l'atteindre. Assurez-vous que l'impression est bien terminée avant de retirer complètement le bac de l'appareil.

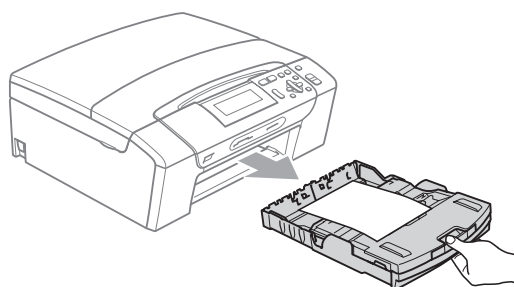

## Zone imprimable

La zone imprimable dépend des paramètres du logiciel en cours. Les chiffres ci-dessous présentent les zones non imprimables sur les enveloppes et les feuilles découpées. L'appareil peut seulement imprimer dans les parties grises lorsque la fonction d'impression Sans marge est disponible et a été activée.

### Feuille découpée

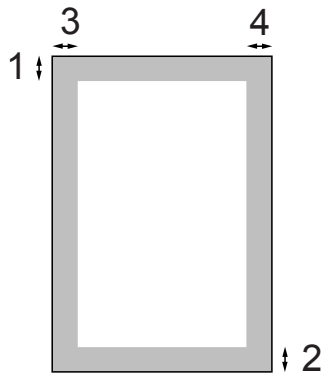

### Enveloppes

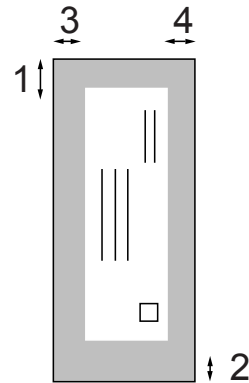

	Haut (1)	Bas (2)	Gauche (3)	Droite (4)
Feuille découpée	0,12 po (3 mm)	0,12 po (3 mm)	0,12 po (3 mm)	0,12 po (3 mm)
Enveloppes	0,47 po (12 mm)	0,95 po (24 mm)	0,12 po (3 mm)	0,12 po (3 mm)



### Remarque

La fonction Sans marge n'est pas disponible pour les enveloppes.

## Papier et autres supports d'impression acceptables

La qualité d'impression peut dépendre du type de papier utilisé dans l'appareil.

Pour obtenir la meilleure qualité d'impression pour les réglages choisis, réglez toujours le type de papier afin qu'il corresponde au papier chargé.

Vous pouvez utiliser du papier ordinaire, du papier à jet d'encre (papier couché), du papier lustré, des transparents et des enveloppes.

Nous vous conseillons d'essayer divers types de papier avant d'en acheter en grande quantité.

Pour les meilleurs résultats, utilisez du papier Brother.

- Lorsque vous imprimez sur du papier à jet d'encre (papier couché), des transparents et du papier photo, n'oubliez pas de sélectionner le support approprié dans l'onglet « **Élémentaire** » du pilote d'imprimante ou dans le réglage Type papier du menu de l'appareil. (Voir *Type de papier* à la page 30.)
- Lorsque vous imprimez sur du papier photo de Brother, chargez une feuille supplémentaire de ce même papier dans le bac. Le paquet de papier contient une feuille supplémentaire prévue à cet effet.
- Si vous imprimez des transparents ou du papier photo, enlevez chaque feuille immédiatement pour éviter tout bourrage ou maculage.
- Évitez de toucher la surface imprimée du papier immédiatement après l'impression car il se peut que la surface ne soit pas tout à fait sèche et qu'elle vous salisse.

## Supports d'impression recommandés

Pour obtenir la meilleure qualité d'impression, nous vous conseillons d'utiliser du papier Brother. (voir le tableau ci-dessous.)

Nous recommandons l'emploi de support « Acétate 3M » lorsque vous imprimez sur des transparents.

### Papier Brother

Type de papier	Article
Lettre ordinaire	BP60PL100 (États-Unis uniquement)
Papier photo brillant format lettre	BP71GLTR
Lettre à jet d'encre (mat)	BP60ML (États-Unis uniquement)
Papier photo lustré 4 × 6 po	BP71GP

## Manipulation et utilisation des supports d'impression

- Entreposez le papier dans son emballage d'origine bien fermé. Conservez-le à plat, à l'abri de l'humidité, de la lumière directe du soleil et de la chaleur.
- Évitez de toucher le côté brillant (couché) du papier photo. Chargez le papier photo face brillante dessous.
- Ne touchez pas à aucun côté des transparents qui absorbent facilement l'eau ou la transpiration, ce qui pourrait dégrader la qualité des impressions. Les transparents conçus pour un usage avec des imprimantes/télécopieurs laser peuvent salir le document en question. N'utilisez que les transparents recommandés pour l'impression à jet d'encre.
- La fonction d'impression PC est la seule à permettre d'imprimer en recto verso. Consultez la section *Impression* pour Windows® dans le Guide utilisateur - Logiciel sur le CD-ROM.

### Mauvaise configuration

N'utilisez PAS les types de papier suivants :

- Papier endommagé, gondolé, froissé ou de forme irrégulière

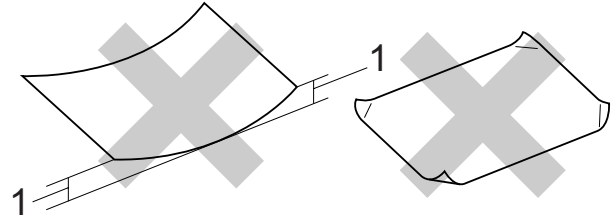

#### 1 0,08 po (2 mm) ou plus long

- Papier de surface extrêmement brillante ou de texture épaisse
- Papier qui est impossible à empiler uniformément
- Papier à grain fin

### Capacité du bac de sortie papier

Jusqu'à 50 feuilles de papier Lettre, Légal ou A4 20 lb (80 g/m<sup>2</sup>).

- Les transparents et le papier photo doivent être retirés du bac de sortie papier une page à la fois pour éviter tout risque de maculage.

## Choix du bon support

### Type et format de papier pour chaque opération

Type de papier	Format du papier		Utilisation		
			Copie	Saisie Photo	Impression
Feuille découpée	Lettre	8 1/2 × 11 po (216 × 279 mm)	Oui	Oui	Oui
	A4	8,3 × 11,7 po (210 × 297 mm)	Oui	Oui	Oui
	Légal	8 1/2 × 14 po (216 × 356 mm)	Oui	–	Oui
	Exécutif	7 1/4 × 10 1/2 po (184 × 267 mm)	–	–	Oui
	JIS B5	7,2 × 10,1 po (182 × 257 mm)	–	–	Oui
	A5	5,8 × 8,3 po (148 × 210 mm)	Oui	–	Oui
	A6	4,1 × 5,8 po (105 × 148 mm)	–	–	Oui
Cartes	Photo	4 × 6 po (10 × 15 cm)	Oui	Oui	Oui
	Photo L	3 1/2 × 5 po (89 × 127 mm)	–	–	Oui
	Photo 2L	5 × 7 po (13 × 18 cm)	–	Oui	Oui
	Fiches	5 × 8 po (127 × 203 mm)	–	–	Oui
	Carte postale 1	3,9 × 5,8 po (100 × 148 mm)	–	–	Oui
	Carte postale 2 (double)	5,8 × 7,9 po (148 × 200 mm)	–	–	Oui
Enveloppes	Enveloppe C5	6,4 × 9 po (162 × 229 mm)	–	–	Oui
	Enveloppe DL	4,3 × 8,7 po (110 × 220 mm)	–	–	Oui
	COM-10	4 1/8 × 9 1/2 po (105 × 241 mm)	–	–	Oui
	Monarch	3 7/8 × 7 1/2 po (98 × 191 mm)	–	–	Oui
	Enveloppe JE4	4,1 × 9,3 po (105 × 235 mm)	–	–	Oui
Transparents	Lettre	8 1/2 × 11 po (215,9 × 279,4 mm)	Oui	–	Oui
	A4	8,3 × 11,7 po (210 × 297 mm)	Oui	–	Oui

## Poids, épaisseur et capacité du papier

Type de papier		Poids	Épaisseur	Nb copies
Feuille découpée	Papier ordinaire	17 à 32 lb (64 à 120 g/m <sup>2</sup> )	0,003 à 0,006 po (0,08 à 0,15 mm)	100 <sup>1</sup>
	Papier à jet d'encre	17 à 53 lb (64 à 200 g/m <sup>2</sup> )	0,003 à 0,010 po (0,08 à 0,25 mm)	20
	Papier brillant	Jusqu'à 58 lb (jusqu'à 220 g/m <sup>2</sup> )	Jusqu'à 0,01 po (jusqu'à 0,25 mm)	20 <sup>2</sup>
Cartes	Photo 4 po × 6 po	Jusqu'à 58 lb (jusqu'à 220 g/m <sup>2</sup> )	Jusqu'à 0,01 po (jusqu'à 0,25 mm)	20 <sup>2</sup>
	Fiches	Jusqu'à 32 lb (jusqu'à 120 g/m <sup>2</sup> )	Jusqu'à 0,006 po (jusqu'à 0,15 mm)	30
	Carte postale	Jusqu'à 53 lb (jusqu'à 200 g/m <sup>2</sup> )	Jusqu'à 0,01 po (jusqu'à 0,25 mm)	30
Enveloppes		20 à 25 lb (75 à 95 g/m <sup>2</sup> )	Jusqu'à 0,02 po (jusqu'à 0,52 mm)	10
Transparents		–	–	10

<sup>1</sup> Jusqu'à 100 feuilles de papier ordinaire 20 lb (80 g/m<sup>2</sup>).

<sup>2</sup> Pour du papier photo 4 × 6 po et photo L 3,5 × 5 po, utilisez le bac de sortie directe des photos (aux États-Unis) ou le bac à papier photo (au Canada). (Voir *Chargement de papier photo* à la page 13.)

## Chargement des documents

Vous pouvez réaliser des copies et numériser des documents à partir de la vitre du scanner.

### Utilisation de la vitre du scanner

Vous pouvez utiliser la vitre du scanner pour photocopier ou numériser les pages d'un livre ou des pages individuelles.

#### Formats de documents pris en charge

Longueur :	Jusqu'à 11,7 po (297 mm)
Largeur :	Jusqu'à 8,5 po (215,9 mm)
Poids :	Jusqu'à 4,4 lb (2 kg)

### Comment charger les documents

- 1 Soulevez le couvercle document.
- 2 À l'aide des lignes repères situées dans l'angle supérieur gauche et au-dessus, placez le coin supérieur gauche du document, face imprimée vers le bas, sur la vitre du scanner.

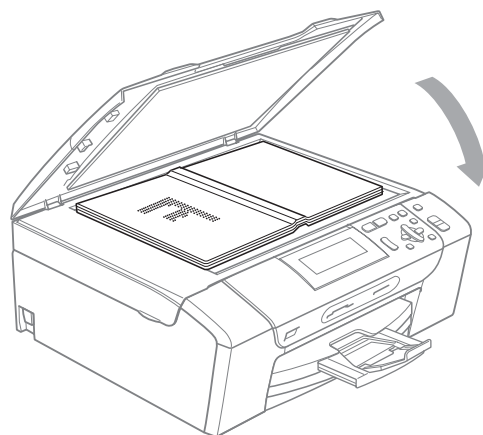
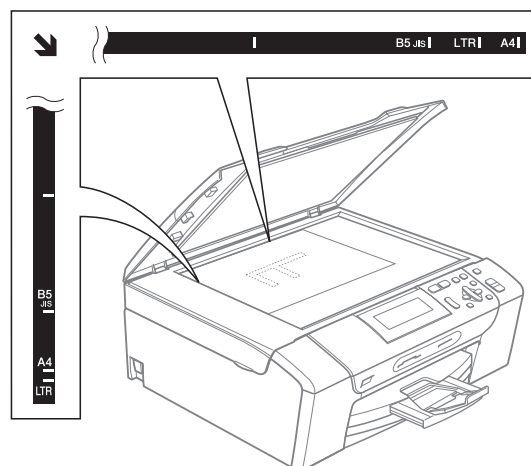

- 3 Refermez le couvercle document.

#### ! ATTENTION

Si le document original est trop épais ou s'il s'agit d'un livre, veillez à NE PAS fermer le couvercle brusquement et à ne pas exercer de pression.



## Zone de numérisation

La zone de numérisation dépend des paramètres dans l'application en cours. Les illustrations ci-dessous montrent les zones qui ne sont pas numérisables.

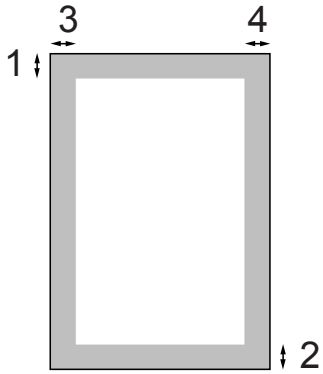

Utilisation	Format du document	Haut (1) Bas (2)	Gauche (3) Droite (4)
Copie	Tous les formats de papier	0,12 po (3 mm)	0,12 po (3 mm)
Numérisation	Tous les formats de papier	0,12 po (3 mm)	0,12 po (3 mm)

## Réglages du papier

### Type de papier

---

Pour obtenir la meilleure qualité d'impression possible, réglez l'appareil pour le type de papier que vous utilisez.

- 1 Appuyez sur **Menu**.
- 2 Appuyez sur ▲ ou ▼ pour sélectionner **Prog. Général**. Appuyez sur **OK**.
- 3 Appuyez sur ▲ ou ▼ pour sélectionner **Type papier**.
- 4 Appuyez sur ◀ ou ▶ pour sélectionner **Papi. Ordinaire**, **Papi. jet encre, Brother BP71**, **Autre - Glacé** ou **Transparent**. Appuyez sur **OK**.
- 5 Appuyez sur **Arrêt/Sortie**.



#### Remarque

---

L'appareil éjecte le papier, face imprimée dessus, sur le bac à papier à l'avant de l'appareil. Si vous imprimez des transparents ou du papier lustré, enlevez chaque feuille immédiatement pour éviter tout bourrage ou maculage.

---

## Format du papier

---

Vous pouvez utiliser cinq formats de papier pour l'impression : Lettre, Légal, A4, A5 et 4 × 6 po (10 × 15 cm). Lorsque vous introduisez des feuilles d'un autre format dans le bac à papier de l'appareil, vous devez sélectionner le format de papier correspondant à celui des feuilles du bac.

- 1 Appuyez sur **Menu**.
- 2 Appuyez sur ▲ ou ▼ pour sélectionner **Prog. Général**. Appuyez sur **OK**.
- 3 Appuyez sur ▲ ou ▼ pour sélectionner **Taille papier**.
- 4 Appuyez sur ◀ ou ▶ pour sélectionner **Lettre**, **Légal**, **A4**, **A5** ou **4po×6po**. Appuyez sur **OK**.
- 5 Appuyez sur **Arrêt/Sortie**.

## Mode Veille

Vous pouvez choisir le délai (de 1 à 60 minutes) pendant lequel l'appareil doit être inactif avant de passer en mode Veille. Le compteur redémarre à chaque fois qu'une activité est réalisée sur l'appareil.

- 1 Appuyez sur **Menu**.
- 2 Appuyez sur ▲ ou ▼ pour sélectionner **Prog. Général**. Appuyez sur **OK**.
- 3 Appuyez sur ▲ ou ▼ pour sélectionner **Mode veille**.
- 4 Appuyez sur ◀ ou ▶ pour sélectionner **1Min, 2Min, 3Min, 5Min, 10Min, 30Min ou 60Min**. Ces valeurs représentent le délai d'inactivité avant que l'appareil passe en mode Veille. Appuyez sur **OK**.
- 5 Appuyez sur **Arrêt/Sortie**.

## Écran ACL

### Changement de la langue d'affichage

Vous pouvez changer la langue qui s'affiche à l'écran ACL.

- 1 Appuyez sur **Menu**.
- 2 Appuyez sur ▲ ou ▼ pour sélectionner **Réglage init**. Appuyez sur **OK**.
- 3 Appuyez sur ▲ ou ▼ pour sélectionner **Langue locale**. Appuyez sur **OK**.
- 4 Appuyez sur ▲ ou ▼ pour choisir la langue. Appuyez sur **OK**.
- 5 Appuyez sur **Arrêt/Sortie**.

### Contraste de l'écran ACL

Le contraste de l'écran ACL peut être réglé pour un affichage plus net et percutant. Si vous avez des difficultés à lire l'écran ACL, essayez de changer le réglage du contraste.

- 1 Appuyez sur **Menu**.
- 2 Appuyez sur ▲ ou ▼ pour sélectionner **Prog. Général**. Appuyez sur **OK**.
- 3 Appuyez sur ▲ ou ▼ pour sélectionner **Paramètres ACL**. Appuyez sur **OK**.
- 4 Appuyez sur ▲ ou ▼ pour sélectionner **Contraste ACL**.
- 5 Appuyez sur ◀ ou ▶ pour sélectionner **Moyen, Clair ou Foncé**. Appuyez sur **OK**.
- 6 Appuyez sur **Arrêt/Sortie**.

## Réglage de la luminosité du panneau lumineux

---

Permet de régler la luminosité du panneau lumineux de l'ACL. Si vous avez des difficultés à lire l'écran ACL, essayez de changer le réglage de la luminosité.

- 1 Appuyez sur **Menu**.
- 2 Appuyez sur ▲ ou ▼ pour sélectionner **Prog. Général**. Appuyez sur **OK**.
- 3 Appuyez sur ▲ ou ▼ pour sélectionner **Paramètres ACL**. Appuyez sur **OK**.
- 4 Appuyez sur ▲ ou ▼ pour sélectionner **Pann. lumineux**.
- 5 Appuyez sur ◀ ou ▶ pour sélectionner **Clair, Moyen ou Foncé**. Appuyez sur **OK**.
- 6 Appuyez sur **Arrêt/Sortie**.

## Réglage de la minuterie de la veilleuse pour le panneau lumineux

---

Permet de régler le temps d'allumage du panneau lumineux de l'ACL après la dernière pression sur une touche.

- 1 Appuyez sur **Menu**.
- 2 Appuyez sur ▲ ou ▼ pour sélectionner **Prog. Général**. Appuyez sur **OK**.
- 3 Appuyez sur ▲ ou ▼ pour sélectionner **Paramètres ACL**. Appuyez sur **OK**.
- 4 Appuyez sur ▲ ou ▼ pour sélectionner **Min. veilleuse**.
- 5 Appuyez sur ◀ ou ▶ pour sélectionner **10Sec, 20Sec, 30Sec ou Désactivé**. Appuyez sur **OK**.
- 6 Appuyez sur **Arrêt/Sortie**.

## Impression de rapports

Les rapports suivants sont disponibles :

- **Liste d'aide**  
Une liste d'aide qui explique comment programmer votre appareil.
- **Réglages util**  
Dresse la liste de vos réglages.
- **Config réseau (DCP-585CW uniquement)**  
Dresse la liste de vos réglages réseau.

## Imprimer un rapport

---

- 1 Appuyez sur **Menu**.
- 2 Appuyez sur ▲ ou ▼ pour sélectionner **Imp. Rapports**. Appuyez sur **OK**.
- 3 Appuyez sur ▲ ou sur ▼ pour sélectionner le rapport souhaité. Appuyez sur **OK**.
- 4 Appuyez sur **Mono Marche**.



# Copie

---

Fonction de copie

26

## Comment faire des copies

### Tirage d'une photocopie simple

- 1 Chargez votre document.  
(Voir *Chargement des documents* à la page 20.)
- 2 Appuyez sur **Mono Marche** ou **Couleur Marche**.

### Tirage de copies multiples

Vous pouvez effectuer jusqu'à 99 copies.

- 1 Chargez votre document.  
(Voir *Chargement des documents* à la page 20.)
- 2 Appuyez sur **+** ou **-** de manière répétée jusqu'à ce que le nombre de copies souhaité apparaisse (maximum 99).
- 3 Appuyez sur **Mono Marche** ou **Couleur Marche**.

### Arrêter de photocopier

Pour arrêter de photocopier, appuyez sur **Arrêt/Sortie**.

## Options de copie

Vous pouvez changer les réglages de copie à partir de l'affichage par défaut. L'écran ACL affiche :

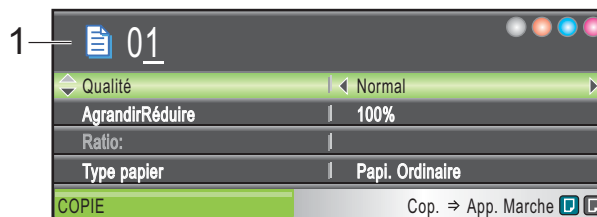

### 1 Nombre de copies

Vous pouvez entrer le nombre de copies désirées en appuyant de manière répétée sur **+** ou **-**.

Appuyez sur **▲** ou **▼** pour faire défiler le menu des options de copie.

- Qualité (Voir page 27.)
- AgrandirRéduire (Voir page 27.)
- Type papier (Voir page 30.)
- Taille papier (Voir page 30.)
- Luminosité (Voir page 29.)
- Contraste (Voir page 29.)
- Visualis page (Voir page 28.)
- Copie livre (Voir page 30.)
- Cop. filigrane (Voir page 31.)
- Fix nv param déf (Voir page 32.)
- Réinitial. usine (Voir page 32.)

Quand l'option désirée est en surbrillance, appuyez sur **OK**.



### Remarque

Les fonctions **Copie livre** et **Cop. filigrane** sont prises en charge par des technologies de Reallusion, Inc.



Vous pouvez changer les réglages provisoires pour la copie suivante.

Ces réglages sont provisoires et l'appareil reprend ses valeurs par défaut 1 minute après la copie.

Si vous avez terminé de sélectionner les réglages, appuyez sur **Mono Marche** ou **Couleur Marche**.

Si vous souhaitez sélectionner d'autres réglages, appuyez sur ▲ ou ▼.



### Remarque

Vous pouvez sauvegarder certains des réglages utilisés le plus souvent en les réglant par défaut. Les nouveaux paramètres seront conservés en mémoire jusqu'à ce que vous les modifiiez de nouveau. (Voir *Comment définir vos modifications comme nouveau réglage par défaut* à la page 32.)

## Modification de la qualité de copie

Vous pouvez choisir la qualité de la copie. Le réglage par défaut du fabricant est **Normal**.

Rapide	La vitesse de copie très élevée et la consommation d'encre la plus faible. Ce réglage permet d'économiser du temps (documents à réviser, longs documents ou grand nombre de copies).
Normal	Réglage recommandé pour les impressions ordinaires. Copie de bonne qualité à une bonne vitesse.
Meilleur	Ce réglage est recommandé pour la copie d'images précises, telles que des photographies. Il utilise la résolution la plus élevée et la vitesse la plus faible.

- 1 Chargez votre document.
- 2 Entrez le nombre de copies souhaité.

- 3 Appuyez sur ▲ ou ▼ pour sélectionner **Qualité**.
- 4 Appuyez sur ◀ ou ▶ pour sélectionner **Normal**, **Rapide** ou **Meilleur**. Appuyez sur **OK**.
- 5 Si vous ne souhaitez pas modifier de paramètres supplémentaires, appuyez sur **Mono Marche** ou **Couleur Marche**.

## Agrandissement ou réduction de l'image copiée

Vous pouvez choisir un taux d'agrandissement ou de réduction. Si vous choisissez **Ajuster page**, l'appareil adapte automatiquement la taille au format de papier défini.

- 1 Chargez votre document.
- 2 Entrez le nombre de copies souhaité.
- 3 Appuyez sur ▲ ou ▼ pour sélectionner **Agrandir**/**Réduire**.
- 4 Appuyez sur ◀ ou ▶ pour sélectionner **100%**, **Agrandir**, **Réduire**, **Ajuster page** ou **Person (25-400%)**. Appuyez sur **OK**.
- 5 Effectuez l'une des actions suivantes.
  - Si vous sélectionnez **Agrandir** ou **Réduire**, appuyez sur **OK** puis sur ◀ ou ▶ afin de sélectionner le taux d'agrandissement ou de réduction souhaité. Appuyez sur **OK** puis passez à l'étape 6.
  - Si vous choisissez **Person (25-400%)**, appuyez sur **OK**. Appuyez sur + ou - pour entrer un pourcentage d'agrandissement ou de réduction de 25% à 400%. Appuyez sur **OK** puis passez à l'étape 6.
  - Si vous choisissez **100%** ou **Ajuster page**, appuyez sur **OK**. Passez à l'étape 6.

100%
198% 4X6po→A4
186% 4x6po→LTR
104% EXE→LTR
97% LTR→A4
93% A4→LTR
83%
78%
46% LTR→4x6po
Ajuster page
Person (25-400%)

- 6** Si vous ne souhaitez pas modifier de paramètres supplémentaires, appuyez sur **Mono Marche** ou **Couleur Marche**.



### Remarque

- Visualis page n'est pas disponible avec AgrandirRéduire.
- Les options Ajuster page ne sont pas disponibles avec Copie livre et Cop. filigrane.
- Ajuster page ne fonctionne pas correctement si le document sur la vitre du scanner présente un biais de plus de 3 degrés. À l'aide des lignes repères situées sur la gauche et le dessus, placez le coin supérieur gauche du document, face imprimée vers le bas, sur la vitre du scanner.
- Ajuster page n'est pas disponible pour un document de format Légal.

## Copies N en 1 ou affiche (mise en page)

La fonction de copie N en 1 vous permet de copier deux ou quatre pages sur une seule page imprimée pour économiser du papier.

Vous pouvez aussi créer une affiche. Quand vous utilisez la fonction Affiche, votre appareil divise votre document en sections puis les agrandit pour que vous puissiez les assembler en une affiche.

### Important

- Assurez-vous que le format de papier réglé est Lettre ou A4.
- Vous ne pouvez pas utiliser le réglage AgrandirRéduire avec les fonctions N en 1 et Affiche.
- Les copies N en 1 ne sont pas disponibles avec des copies couleur multiples.
- (P) signifie Portrait et (H) signifie Paysage.
- Vous ne pouvez faire qu'une copie d'affiche à la fois.



### Remarque

Cop. filigrane, Les options Copie livre et AgrandirRéduire ne sont pas disponibles dans le mode Visualis page.

- 1 Chargez votre document.
- 2 Entrez le nombre de copies souhaité.
- 3 Appuyez sur ▲ ou ▼ pour sélectionner Visualis page.
- 4 Appuyez sur ◀ ou ▶ pour sélectionner Off(1 en 1), 2 en 1 (P), 2 en 1 (H), 4 en 1 (P), 4 en 1 (H) ou Affiche(3x3). Appuyez sur **OK**.
- 5 Si vous ne souhaitez pas modifier de paramètres supplémentaires, appuyez sur **Mono Marche** ou **Couleur Marche** pour numériser la page. Si vous réalisez une affiche, l'appareil numérise les pages et commence l'impression. Allez à l'étape **6**.



- 6 Une fois que l'appareil a numérisé la page, appuyez sur **+** (Oui) pour numériser la page suivante.
- 7 Placez la page suivante sur la vitre du scanner.  
Appuyez sur **OK**.  
Répétez 6 et 7 pour chaque page de la mise en page.
- 8 Une fois que toutes les pages ont été numérisées, appuyez sur **-** (Non) pour terminer.

Placez le document face imprimée vers le bas dans la direction présentée ci-dessous.

#### ■ 2 en 1 (P)



#### ■ 2 en 1 (H)

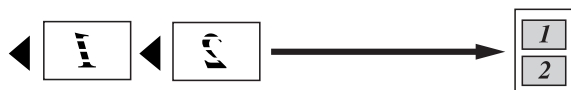

#### ■ 4 en 1 (P)



#### ■ 4 en 1 (H)



#### ■ Affiche (3 x 3)

Votre appareil vous permet de créer des copies en format d'affiche d'une photographie.

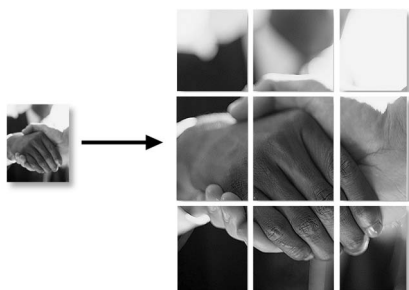

#### Remarque

Si l'on a choisi du papier photo pour le paramètre Type de papier pour des copies N en 1, l'appareil imprimera les images comme si l'on avait choisi du papier ordinaire.

## Réglage de la luminosité et du contraste

### Luminosité

Vous pouvez de régler la luminosité de la photocopie de manière à éclaircir ou à assombrir vos photocopies.

- 1 Chargez votre document.
- 2 Entrez le nombre de copies souhaité.
- 3 Appuyez sur **▲** ou **▼** pour sélectionner Luminosité.
- 4 Appuyez sur **◀** pour assombrir la copie ou appuyez sur **▶** pour éclaircir la copie. Appuyez sur **OK**.
- 5 Si vous ne souhaitez pas modifier de paramètres supplémentaires, appuyez sur **Mono Marche** ou **Couleur Marche**.

### Contraste

Les paramètres Contraste vous permettent d'augmenter la netteté et la vivacité de vos images.

- 1 Chargez votre document.
- 2 Entrez le nombre de copies souhaité.
- 3 Appuyez sur **▲** ou **▼** pour sélectionner Contraste.
- 4 Appuyez sur **◀** afin d'augmenter le contraste ou appuyez sur **▶** afin de réduire le contraste. Appuyez sur **OK**.
- 5 Si vous ne souhaitez pas modifier de paramètres supplémentaires, appuyez sur **Mono Marche** ou **Couleur Marche**.

## Options de papier

### Type de papier

Si vous faites des photocopies sur du papier spécial, réglez l'appareil pour le type de papier utilisé afin d'obtenir la meilleure qualité d'impression.

- 1 Chargez votre document.
- 2 Entrez le nombre de copies souhaité.
- 3 Appuyez sur ▲ ou ▼ pour sélectionner `Type papier`.
- 4 Appuyez sur ◀ ou ▶ pour sélectionner `Papi. Ordinaire`, `Papi. jet encre, Brother BP71`, `Autre - Glacé` ou `Transparent`. Appuyez sur **OK**.
- 5 Si vous ne souhaitez pas modifier de paramètres supplémentaires, appuyez sur **Mono Marche** ou **Couleur Marche**.

### Format du papier

Si vous photocopiez sur du papier autre que de format Lettre, vous devez changer le réglage du format de papier.

Vous ne pouvez effectuer une copie que sur du papier en format Lettre, Légal, A4, A5 ou Photo 4 × 6 po (10 × 15 cm).

- 1 Chargez votre document.
- 2 Entrez le nombre de copies souhaité.
- 3 Appuyez sur ▲ ou ▼ pour sélectionner `Taille papier`.
- 4 Appuyez sur ◀ ou ▶ pour sélectionner `Lettre`, `Légal`, `A4`, `A5` ou `4po×6po`. Appuyez sur **OK**.
- 5 Si vous ne souhaitez pas modifier de paramètres supplémentaires, appuyez sur **Mono Marche** ou **Couleur Marche**.

## Copie de livre

La fonctionnalité Copie de livre corrige les bords sombres et problèmes d'inclinaison de l'image. L'appareil peut corriger les données automatiquement, mais vous pouvez également apporter des corrections spécifiques.

- 1 Chargez votre document.
- 2 Entrez le nombre de copies souhaité.
- 3 Appuyez sur ▲ ou ▼ pour sélectionner `Copie livre`.
- 4 Effectuez l'une des actions suivantes :
  - Si vous souhaitez corriger les données manuellement, appuyez sur ◀ ou ▶ pour sélectionner `Oui (Aperçu)`. Appuyez sur **OK**. Appuyez sur **Mono Marche** ou **Couleur Marche** puis passez à l'étape 5.
  - Pour que l'appareil corrige automatiquement les données, appuyez sur ◀ ou ▶ pour sélectionner `Activé`, puis passez à l'étape 6.
- 5 Corrigez l'inclinaison des données à l'aide de ◀ ou ▶. Pour supprimer les ombres, utilisez les touches ▲ ou ▼.
- 6 Lorsque vous avez terminé d'apporter des corrections, appuyez sur **Mono Marche** ou **Couleur Marche**.



### Remarque

L'option `Copie livre` n'est pas disponible avec `Visualis page`, `Ajuster page` et `Cop. filigrane`.

## Copie avec filigrane

Vous pouvez insérer un logo ou du texte dans votre document sous la forme d'un filigrane. Vous pouvez sélectionner l'un des modèles de filigrane proposés (CONFIDENTIEL, BROUILLON ou COPIE), ou employer des données provenant d'une carte multimédia, d'une clé USB ou d'une image numérisée.



### Remarque

L'option Cop. filigrane n'est pas disponible avec Ajuster page, Visualis page et Copie livre.

### Utilisation d'un modèle

- 1 Chargez votre document.
- 2 Entrez le nombre de copies souhaité.
- 3 Appuyez sur ▲ ou ▼ pour sélectionner Cop. filigrane. Appuyez sur **OK**.
- 4 Appuyez sur ◀ ou ▶ pour sélectionner Activé.
- 5 Appuyez sur ▲ ou ▼ pour sélectionner Paramètres actuels. Appuyez sur **OK**.
- 6 Appuyez sur ▲ ou ▼ pour sélectionner Modèle. Appuyez sur **OK**.
- 7 Si vous voulez modifier l'un des paramètres affichés, appuyez sur ▲ ou sur ▼ pour choisir le paramètre, puis appuyez sur ◀ ou sur ▶ pour sélectionner l'option souhaitée.
- 8 Une fois les paramètres modifiés, appuyez sur ▲ ou sur ▼ pour sélectionner Appliquer. Appuyez sur **OK**.
- 9 Appuyez sur **Mono Marche** ou sur **Couleur Marche**.

### Utilisation de données d'une carte multimédia ou d'une clé USB

- 1 Chargez votre document.
- 2 Entrez le nombre de copies souhaité.
- 3 Appuyez sur ▲ ou ▼ pour sélectionner Cop. filigrane. Appuyez sur **OK**.
- 4 Appuyez sur ◀ ou ▶ pour sélectionner Activé.
- 5 Appuyez sur ▲ ou ▼ pour sélectionner Paramètres actuels. Appuyez sur **OK**.
- 6 Appuyez sur ▲ ou ▼ pour sélectionner Support. Insérez une carte multimédia ou une clé USB. Appuyez sur **OK**.
- 7 Appuyez sur ◀ ou sur ▶ pour choisir les données à utiliser pour le filigrane. Appuyez sur **OK**.
- 8 Si vous voulez modifier l'un des paramètres affichés, appuyez sur ▲ ou sur ▼ pour choisir le paramètre, puis appuyez sur ◀ ou sur ▶ pour sélectionner l'option souhaitée.
- 9 Une fois les paramètres modifiés, appuyez sur ▲ ou sur ▼ pour sélectionner Appliquer. Appuyez sur **OK**.
- 10 Appuyez sur **Mono Marche** ou sur **Couleur Marche**.



### ATTENTION

Ne retirez PAS la carte mémoire ou la clé USB lorsque **Saisie Photo** clignote, au risque de détériorer la carte, la clé USB ou les données enregistrées sur la carte.

## Utilisation d'un document numérisé comme filigrane

- 1 Entrez le nombre de copies souhaité.
- 2 Appuyez sur ▲ ou ▼ pour sélectionner Cop. filigrane. Appuyez sur **OK**.
- 3 Appuyez sur ◀ ou ▶ pour sélectionner Activé.
- 4 Appuyez sur ▲ ou ▼ pour sélectionner Paramètres actuels. Appuyez sur **OK**.
- 5 Appuyez sur ▲ ou ▼ pour sélectionner Numériser. Appuyez sur **OK**. Placez ensuite la page à utiliser comme filigrane sur la vitre du scanner.
- 6 Appuyez sur **Mono Marche** ou **Couleur Marche**.
- 7 Retirez le document que vous venez de numériser pour l'employer comme filigrane, puis insérez celui que vous voulez copier.
- 8 Appuyez sur ◀ ou ▶ pour modifier la Transparence du filigrane. Appuyez sur **OK**.
- 9 Appuyez sur **Mono Marche** ou **Couleur Marche**.



### Remarque

Il est impossible d'agrandir ou de réduire le filigrane numérisé.

## Comment définir vos modifications comme nouveau réglage par défaut

Vous pouvez mémoriser les paramètres de copie Qualité, AgrandirRéduire, Luminosité, Contraste et Visualis page les plus utilisés en les définissant comme réglages par défaut. Les nouveaux paramètres seront conservés en mémoire jusqu'à ce que vous les modifiez de nouveau.

- 1 Appuyez sur ▲ ou ▼ pour choisir le nouveau réglage. Appuyez sur **OK**. Répétez cette étape pour chaque réglage que vous voulez changer.
- 2 Après avoir modifié le dernier réglage, appuyez sur ▲ ou ▼ pour sélectionner Fix nv param déf. Appuyez sur **OK**.
- 3 Appuyez sur + pour sélectionner Oui.
- 4 Appuyez sur **Arrêt/Sortie**.

## Rétablissement de tous les réglages du fabricant

Vous pouvez rétablir tous les paramètres modifiés aux réglages du fabricant. Les nouveaux paramètres seront conservés en mémoire jusqu'à ce que vous les modifiez de nouveau.

- 1 Appuyez sur ▲ ou ▼ pour sélectionner Réinitial. usine. Appuyez sur **OK**.
- 2 Appuyez sur + pour sélectionner Oui.
- 3 Appuyez sur **Arrêt/Sortie**.



# Impression de photos autonome

---

<b>PhotoCapture Center<sup>®</sup> : impression à partir d'une carte mémoire ou d'une clé USB</b>	<b>34</b>
<b>Impression de photos à partir d'un appareil photo</b>	<b>53</b>

## 5

# PhotoCapture Center<sup>®</sup> : impression à partir d'une carte mémoire ou d'une clé USB

## Opérations du PhotoCapture Center<sup>®</sup> (Centre saisie photo)

### Impression à partir d'une carte mémoire ou d'une clé USB sans PC

Même si votre appareil n'est pas raccordé à votre ordinateur, vous pouvez imprimer des photographies directement à partir d'un appareil photo numérique ou d'une clé USB. (Voir *Impression d'images* à la page 37.)

### Numérisation vers une carte mémoire ou une clé USB sans PC

Vous pouvez numériser des documents directement sur une carte mémoire ou une clé USB. (Voir *Numérisation vers une carte mémoire ou une clé USB* à la page 50.)

### Utilisation du PhotoCapture Center<sup>®</sup> (Centre saisie photo) à partir de votre ordinateur

Vous pouvez accéder à la carte mémoire ou à la clé USB qui est insérée à l'avant de l'appareil à partir de votre ordinateur.

(Voir *PhotoCapture Center<sup>®</sup> pour Windows<sup>®</sup>* ou *Configuration à distance et PhotoCapture Center<sup>®</sup> pour Macintosh<sup>®</sup>* dans le Guide de l'utilisateur - Logiciel sur le CD-ROM.)

## Utilisation d'une carte mémoire ou d'une clé USB

Votre appareil Brother inclut des lecteurs (logements) destinés aux types de carte d'appareil photo numérique suivants : CompactFlash<sup>®</sup>, Memory Stick<sup>®</sup>, Memory Stick Pro<sup>™</sup>, SD, SDHC, xD-Picture Card<sup>™</sup> et Flash USB.



CompactFlash<sup>®</sup>

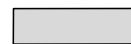

Memory Stick<sup>®</sup>

Memory Stick Pro<sup>™</sup>



SD, SDHC



xD-Picture Card<sup>™</sup>

inférieur ou égal à 22 mm

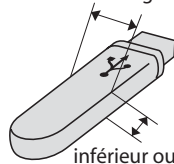

inférieur ou égal à 11 mm

Clé USB

- miniSD<sup>™</sup> peut être utilisé avec un adaptateur miniSD<sup>™</sup>.
- microSD peut être utilisé avec un adaptateur microSD.
- La fonction Memory Stick Duo<sup>™</sup> peut être utilisée avec un adaptateur Memory Stick Duo<sup>™</sup>.
- La fonction Memory Stick Pro Duo<sup>™</sup> peut être utilisée avec un adaptateur Memory Stick Pro Duo<sup>™</sup>.
- Memory Stick Micro (M2) peut être utilisée avec un adaptateur Memory Stick Micro (M2).
- Les adaptateurs ne sont pas inclus avec l'appareil. Communiquez avec un fournisseur pour les obtenir.

Le PhotoCapture Center<sup>®</sup> vous permet de réaliser des tirages de qualité photo à haute résolution de photographies numériques à partir de votre appareil photo numérique.

## Structure des dossiers sur une carte mémoire ou une clé USB

Votre appareil a été conçu pour être compatible avec les fichiers des appareils photos numériques, des cartes mémoire et des clés USB modernes. Il convient toutefois de lire les points suivants afin d'éviter toute erreur :

- Les fichiers d'images doivent porter l'extension .JPG (les autres extensions, comme .JPEG, .TIF ou .GIF, ne sont pas prises en charge).
- Les opérations d'impression autonome du PhotoCapture Center® doivent se dérouler indépendamment des opérations PhotoCapture Center® (Centre saisie photo) lesquelles ont recours à l'ordinateur. (Impression simultanée non disponible.)
- IBM Microdrive™ n'est pas compatible avec l'appareil.
- L'appareil peut lire jusqu'à 999 fichiers (y compris le dossier de la carte ou de la clé) sur une carte mémoire ou une clé USB.
- Les cartes CompactFlash® Type II ne sont pas prises en charge.
- Ce produit prend en charge xD-Picture Card™ Type M / Type M+ / Type H (grande capacité).
- Le format du fichier DPOF sur les cartes mémoire doit être valide. (Voir *Impression en mode DPOF* à la page 44.)

Rappelez-vous que :

- Lors de l'impression de l'index ou des images, le PhotoCapture Center® imprime toutes les images valides, même si une ou plusieurs images ont été endommagées. Les images endommagées ne sont pas imprimées.

- (utilisateurs de carte mémoire)

Votre appareil a été conçu pour lire des cartes mémoire qui ont été formatées par un appareil photo numérique.

Quand un appareil photo numérique formate une carte mémoire, il crée un dossier spécial dans lequel il copie les données d'image. Si vous devez modifier les données d'image enregistrées sur une carte mémoire avec votre PC, nous vous conseillons de ne pas modifier la structure du dossier créé par l'appareil photo numérique. Lorsque vous sauvegardez de nouveaux fichiers d'images ou des fichiers modifiés sur la carte mémoire, nous vous conseillons d'utiliser le même dossier qui est utilisé par votre appareil photo numérique. Si les données ne sont pas sauvegardées dans le même dossier, l'appareil risque de ne pas pouvoir lire le fichier ou imprimer l'image.

- (utilisateurs de clés USB)

Cet appareil prend en charge les clés USB qui ont été formatées par Windows®.



## Démarrage

Insérez fermement une carte mémoire ou une clé USB dans la fente appropriée.

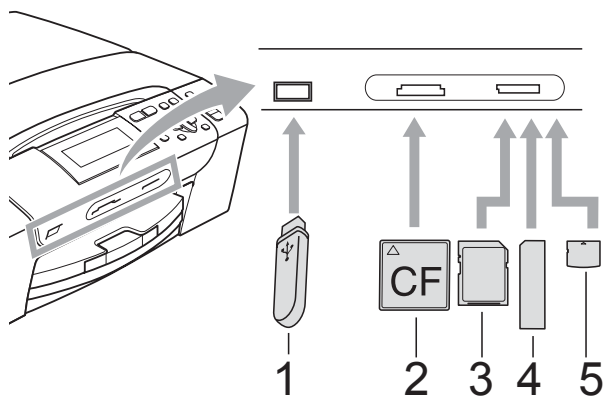

- 1 Clé USB
- 2 CompactFlash®
- 3 SD, SDHC
- 4 Memory Stick®, Memory Stick Pro™
- 5 xD-Picture Card™

### ! ATTENTION

L'interface USB directe prend uniquement en charge une clé USB, un appareil photo compatible avec PictBridge ou un appareil photo numérique utilisant le standard de stockage de masse USB. Aucun autre périphérique USB n'est pris en charge.

La touche **Saisie Photo** s'allume :

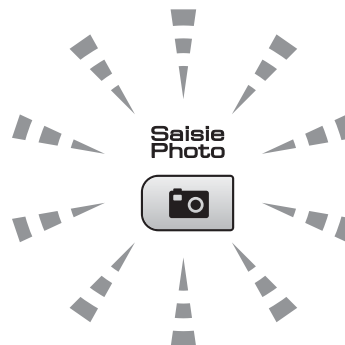

- Le voyant **Saisie Photo** est allumé, la carte mémoire ou la clé USB a été introduite correctement.
- Le voyant **Saisie Photo** est éteint, la carte mémoire ou la clé USB a été mal introduite.
- Le voyant **Saisie Photo** clignote, la carte mémoire ou la clé USB est en lecture ou en écriture.

### ! ATTENTION

Ne débranchez PAS le cordon d'alimentation et ne retirez PAS la carte mémoire ou la clé USB du lecteur (logement) pendant que l'appareil lit ou écrit sur la carte ou sur la clé USB (le voyant de la touche **Saisie Photo** clignote). **Sinon, vous risquez de perdre les données ou d'endommager la carte.**

L'appareil ne peut lire qu'une carte mémoire ou clé USB à la fois. N'insérez donc pas plusieurs supports en même temps.



## Activation du mode PhotoCapture (Centre saisie photo)

Après avoir inséré la carte mémoire ou la clé USB, appuyez sur la touche

 (**Saisie Photo**) pour l'allumer en bleu et afficher les options de saisie photo (PhotoCapture) à l'écran ACL.

L'écran ACL affiche :



Appuyez sur ▲ ou ▼ pour faire défiler les options de la touche **Saisie Photo**.

- Visual. photos (Voir page 37.)
- Imprimer index (Voir page 38.)
- Imprimer photos (Voir page 38.)
- Effets photo (Voir page 39.)
- Rech. par date (Voir page 42.)
- Impr. tout photo (Voir page 42.)
- Diaporama (Voir page 43.)
- Découper (Voir page 43.)

### Remarque

Si votre appareil photo numérique prend en charge l'impression DPOF, voir *Impression en mode DPOF* à la page 44.

Quand l'option désirée est en surbrillance, appuyez sur **OK**.

## Impression d'images

### Visualisation de photo(s)

Vous pouvez prévisualiser vos photos à l'écran ACL avant de les imprimer. Si vos photos sont des fichiers de taille importante, il peut y avoir un délai avant que l'image soit affichée à l'écran ACL.

- 1 Assurez-vous que vous avez introduit la carte mémoire ou la clé USB dans la fente appropriée. Appuyez sur  (**Saisie Photo**).
- 2 Appuyez sur ▲ ou ▼ pour sélectionner Visual. photos. Appuyez sur **OK**.
- 3 Appuyez sur ◀ ou ▶ pour choisir votre photo.
- 4 Appuyez sur + ou - pour entrer le nombre de copies.
- 5 Répétez les étapes 3 et 4 jusqu'à ce que vous ayez choisi toutes les photos.



### Remarque

Appuyez sur **Effacer/Retour** pour revenir au niveau précédent.

- 6 Après avoir choisi toutes les photos, effectuez l'une des actions suivantes :
  - Appuyez sur **OK** et modifiez les réglages d'impression. (Voir page 45.)
  - Si vous ne souhaitez pas changer d'autres réglages, appuyez sur **Couleur Marche** pour imprimer.

## Impression de l'index (miniatures)

Le PhotoCapture Center® affecte des numéros aux images (n° 1, n° 2, n° 3 etc.).



→ NO.1  
DEI.JPG      01.01.2009  
100KB

Le PhotoCapture Center® ne reconnaît pas d'autres systèmes de numérotation ni les noms de fichiers utilisés par votre appareil photo numérique ou votre ordinateur pour identifier les photos. Vous pouvez imprimer une page comportant des miniatures. Vous pouvez ainsi visualiser toutes les images qui se trouvent sur la carte mémoire ou sur la clé USB.



### Remarque

Seuls les noms de fichiers comportant au maximum 8 caractères seront correctement imprimés sur l'index.

- 1 Assurez-vous que vous avez introduit la carte mémoire ou la clé USB dans la fente appropriée.  
Appuyez sur  (**Saisie Photo**).
- 2 Appuyez sur ▲ ou ▼ pour sélectionner `Imprimer index`.  
Appuyez sur **OK**.
- 3 Appuyez sur ▲ ou ▼ pour sélectionner `Frmt mise page`. Appuyez sur ◀ ou ▶ pour sélectionner 6 images/lignes ou 5 images/lignes.  
Appuyez sur **OK**.

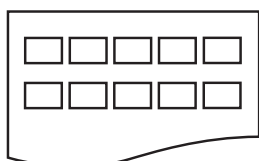
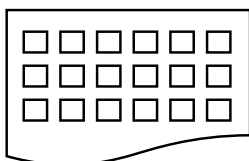

6 images/lignes      5 images/lignes

La vitesse d'impression en mode 5 images/lignes est moins élevée qu'en mode 6 images/lignes, mais la qualité d'impression est meilleure.

- 4 Appuyez sur ▲ ou ▼ pour sélectionner le réglage du papier, `Type papier` et `Taille papier`.  
Effectuez l'une des actions suivantes.
  - Si vous choisissez `Type papier`, appuyez sur ◀ ou ▶ pour sélectionner le type de papier que vous utilisez, `Papi. Ordinaire`, `Papi. jet encre`, `Brother BP71` ou `Autre - Glacé`.  
Appuyez sur **OK**.
  - Si vous choisissez `Taille papier`, appuyez sur ◀ ou ▶ pour sélectionner le format de papier que vous utilisez, `Lettre` ou `A4`.  
Appuyez sur **OK**.
  - Si vous ne souhaitez pas changer les réglages du papier, allez à l'étape 5.
- 5 Appuyez sur **Couleur Marche** pour imprimer.

## Impression de photos

Avant de passer à l'impression d'une image individuelle, il vous faudra connaître son numéro d'image.

- 1 Assurez-vous que vous avez introduit la carte mémoire ou la clé USB dans la fente appropriée.  
Appuyez sur  (**Saisie Photo**).
- 2 Imprimez l'index. (Voir *Impression de l'index (miniatures)* à la page 38.)
- 3 Appuyez sur ▲ ou ▼ pour sélectionner `Imprimer photos`.  
Appuyez sur **OK**.
- 4 Appuyez de manière répétée sur ▲ pour entrer le numéro de l'image à imprimer à partir de la page d'index (miniatures). Si vous voulez choisir un numéro à deux chiffres, appuyez sur ▶ pour déplacer le curseur sur le chiffre suivant. (Par exemple, entrez 1, ▶, 6 pour imprimer l'image numéro 16.)  
Appuyez sur **OK**.



### Remarque

Appuyez sur ▼ pour diminuer le numéro de l'image.

- 5 Répétez l'étape 4 jusqu'à ce que vous ayez entré tous les numéros d'images à imprimer.  
(Par exemple, la séquence 1, OK, 3, OK, 6, OK imprimera les images 1, 3 et 6.)



### Remarque

Vous pouvez entrer jusqu'à 12 caractères (virgules comprises) pour les numéros d'images souhaités.

- 6 Une fois tous les numéros d'images saisis, appuyez à nouveau sur **OK**.
- 7 Appuyez sur + ou - pour entrer le nombre de copies.
- 8 Effectuez l'une des actions suivantes :
  - Changez les réglages d'impression. (Voir page 45.)
  - Si vous ne souhaitez pas changer d'autres réglages, appuyez sur **Couleur Marche** pour imprimer.

## Amélioration de photos

Vous pouvez apporter des retouches et des effets à vos photos et les afficher à l'écran ACL avant de les imprimer.



### Remarque

- Après avoir ajouté chaque effet, vous pouvez agrandir l'affichage de l'image en appuyant sur **Encre**. Pour revenir au format original, appuyez de nouveau sur **Encre**.
- La fonction d'amélioration des photos est prise en charge par la technologie de

Reallusion, Inc. 

## Correction automatique

La fonction de correction automatique est disponible pour la plupart des photos. L'appareil détermine l'effet convenant à votre photo.

- 1 Assurez-vous que vous avez introduit la carte mémoire ou la clé USB dans la fente appropriée.  
Appuyez sur  (**Saisie Photo**).
- 2 Appuyez sur ▲ ou ▼ pour sélectionner **Effets photo**.  
Appuyez sur **OK**.
- 3 Appuyez sur ◀ ou ▶ pour choisir votre photo.  
Appuyez sur **OK**.
- 4 Appuyez sur ▲ ou ▼ pour sélectionner **Correction auto**.  
Appuyez sur **OK**.
- 5 Appuyez sur **OK**. Appuyez ensuite de manière répétée sur + ou - pour entrer le nombre de copies.
- 6 Effectuez l'une des actions suivantes.
  - Appuyez sur **OK** et modifiez les réglages d'impression. (Voir page 45.)
  - Si vous ne souhaitez pas changer d'autres réglages, appuyez sur **Couleur Marche** pour imprimer.



### Remarque

Si **Enlever yeux r** s'affiche sur l'écran ACL, appuyez sur ▲ pour tenter d'éliminer les yeux rouges de la photo.

## Amélioration du teint

La fonction d'amélioration du teint convient tout particulièrement à l'ajustement des photographies de portraits. Elle détecte le teint de votre sujet sur vos photos et ajuste l'image.

- 1 Assurez-vous que vous avez introduit la carte mémoire ou la clé USB dans la fente appropriée.  
Appuyez sur  (**Saisie Photo**).
- 2 Appuyez sur ▲ ou ▼ pour sélectionner *Effets photo*.  
Appuyez sur **OK**.
- 3 Appuyez sur ◀ ou ▶ pour choisir votre photo.  
Appuyez sur **OK**.
- 4 Appuyez sur ▲ ou ▼ pour sélectionner *Améliorer teint*.  
Appuyez sur **OK**.



### Remarque

Vous pouvez également ajuster le niveau de l'effet manuellement en appuyant sur ▲ ou ▼.

- 5 Appuyez sur **OK**. Appuyez ensuite de manière répétée sur + ou - pour entrer le nombre de copies.
- 6 Effectuez l'une des actions suivantes.
  - Appuyez sur **OK** et modifiez les réglages d'impression. (Voir page 45.)
  - Si vous ne souhaitez pas changer d'autres réglages, appuyez sur **Couleur Marche** pour imprimer.

## Amélioration du paysage

La fonction d'amélioration du paysage convient tout particulièrement à l'ajustement des photographies de paysages. Elle renforce les zones vertes et bleues de votre photo afin que le paysage apparaisse plus net et plus éclatant.

- 1 Assurez-vous que vous avez introduit la carte mémoire ou la clé USB dans la fente appropriée.  
Appuyez sur  (**Saisie Photo**).
- 2 Appuyez sur ▲ ou ▼ pour sélectionner *Effets photo*.  
Appuyez sur **OK**.
- 3 Appuyez sur ◀ ou ▶ pour choisir votre photo.  
Appuyez sur **OK**.
- 4 Appuyez sur ▲ ou ▼ pour sélectionner *Améliorer paysage*.  
Appuyez sur **OK**.



### Remarque

Vous pouvez également ajuster le niveau de l'effet manuellement en appuyant sur ▲ ou ▼.

- 5 Appuyez sur **OK**. Appuyez ensuite de manière répétée sur + ou - pour entrer le nombre de copies.
- 6 Effectuez l'une des actions suivantes.
  - Appuyez sur **OK** et modifiez les réglages d'impression. (Voir page 45.)
  - Si vous ne souhaitez pas changer d'autres réglages, appuyez sur **Couleur Marche** pour imprimer.

## Élimination des yeux rouges

L'appareil repère les yeux sur vos photos et enlève les yeux rouges de votre photo.



### Remarque

Dans certains cas, il peut arriver que les yeux rouges ne puissent pas être enlevés.

- Lorsque le visage est trop petit sur la photo.
- Lorsque que le visage est tourné trop vers le haut, le bas, la gauche ou la droite.

- 1 Assurez-vous que vous avez introduit la carte mémoire ou la clé USB dans la fente appropriée.

Appuyez sur (**Saisie Photo**).

- 2 Appuyez sur ▲ ou ▼ pour sélectionner *Effets photo*. Appuyez sur **OK**.

- 3 Appuyez sur ◀ ou ▶ pour choisir votre photo. Appuyez sur **OK**.

- 4 Appuyez sur ▲ ou ▼ pour sélectionner *Enlever yeux rouge*. Appuyez sur **OK**.

- Lorsque la fonction *Enlever yeux rouge* a réussi, la photo s'affiche avec l'effet. La partie ajustée s'affiche dans un cadre rouge. Appuyez sur **OK**.

- Lorsque la fonction *Enlever yeux rouge* a échoué, le message *Impossible à détecter* s'affiche.

Appuyez sur **OK** pour revenir au niveau précédent.



### Remarque

Appuyez sur ▲ pour réessayer *Enlever yeux rouge*.

- 5 Appuyez sur + ou - pour entrer le nombre de copies.
- 6 Effectuez l'une des actions suivantes.
  - Appuyez sur **OK** et modifiez les réglages d'impression. (Voir page 45.)
  - Si vous ne souhaitez pas changer d'autres réglages, appuyez sur **Couleur Marche** pour imprimer.

## Monochrome

Vous pouvez convertir votre photo en noir et blanc.

- 1 Assurez-vous que vous avez introduit la carte mémoire ou la clé USB dans la fente appropriée.

Appuyez sur (**Saisie Photo**).

- 2 Appuyez sur ▲ ou ▼ pour sélectionner *Effets photo*. Appuyez sur **OK**.

- 3 Appuyez sur ◀ ou ▶ pour choisir votre photo. Appuyez sur **OK**.

- 4 Appuyez sur ▲ ou ▼ pour sélectionner *Monochrome*. Appuyez sur **OK**.

- 5 Appuyez sur **OK**. Appuyez ensuite de manière répétée sur + ou - pour entrer le nombre de copies.

- 6 Effectuez l'une des actions suivantes.
  - Appuyez sur **OK** et modifiez les réglages d'impression. (Voir page 45.)
  - Si vous ne souhaitez pas changer d'autres réglages, appuyez sur **Couleur Marche** pour imprimer.

## Sépia

Vous pouvez convertir la couleur de votre photo en sépia.

- 1 Assurez-vous que vous avez introduit la carte mémoire ou la clé USB dans la fente appropriée.  
Appuyez sur  (**Saisie Photo**).
- 2 Appuyez sur ▲ ou ▼ pour sélectionner *Effets photo*.  
Appuyez sur **OK**.
- 3 Appuyez sur ◀ ou ▶ pour choisir votre photo.  
Appuyez sur **OK**.
- 4 Appuyez sur ▲ ou ▼ pour sélectionner *Sépia*.  
Appuyez sur **OK**.
- 5 Appuyez sur **OK**. Appuyez ensuite de manière répétée sur + ou - pour entrer le nombre de copies.
- 6 Effectuez l'une des actions suivantes.
  - Appuyez sur **OK** et modifiez les réglages d'impression. (Voir page 45.)
  - Si vous ne souhaitez pas changer d'autres réglages, appuyez sur **Couleur Marche** pour imprimer.

## Recherche par date

Vous pouvez rechercher vos photos en fonction de leur date.

- 1 Assurez-vous que vous avez introduit la carte mémoire ou la clé USB dans la fente appropriée.  
Appuyez sur  (**Saisie Photo**).
- 2 Appuyez sur ▲ ou ▼ pour sélectionner *Rech. par date*.  
Appuyez sur **OK**.
- 3 Appuyez sur ▲ ou ▼ pour sélectionner la date sur laquelle effectuer la recherche.  
Appuyez sur **OK**.

- 4 Appuyez sur ◀ ou ▶ pour choisir votre photo.



### Remarque

Vous pouvez afficher vos photos portant d'autres dates en appuyant en continu sur ◀ ou ▶. Appuyez sur ◀ pour afficher une photo plus ancienne et sur ▶ pour afficher une photo plus récente.

- 5 Appuyez sur + ou - pour entrer le nombre de copies.
- 6 Répétez les étapes 4 et 5 jusqu'à ce que vous ayez choisi toutes vos photos.
- 7 Après avoir choisi toutes vos photos, effectuez l'une des actions suivantes :
  - Appuyez sur **OK** et modifiez les réglages d'impression. (Voir page 45.)
  - Si vous ne souhaitez pas changer d'autres réglages, appuyez sur **Couleur Marche** pour imprimer.

## Impression de toutes les photos

Vous pouvez imprimer toutes les photos qui se trouvent sur votre carte mémoire ou votre clé USB.

- 1 Assurez-vous que vous avez introduit la carte mémoire ou la clé USB dans la fente appropriée.  
Appuyez sur  (**Saisie Photo**).
- 2 Appuyez sur ▲ ou ▼ pour sélectionner *Impr. tout photo*.  
Appuyez sur **OK**.
- 3 Appuyez sur + ou - pour entrer le nombre de copies.
- 4 Effectuez l'une des actions suivantes :
  - Changez les réglages d'impression. (Voir page 45.)
  - Si vous ne souhaitez pas changer d'autres réglages, appuyez sur **Couleur Marche** pour imprimer.



## Diaporama

Vous pouvez visualiser toutes vos photos sur l'écran ACL en utilisant la fonction Diaporama. Vous pouvez également sélectionner une photo pendant l'opération.

- 1 Assurez-vous que vous avez introduit la carte mémoire ou la clé USB dans la fente appropriée.  
Appuyez sur  (**Saisie Photo**).
- 2 Appuyez sur ▲ ou ▼ pour sélectionner Diaporama.  
Appuyez sur **OK**.
- 3 Appuyez sur **Arrêt/Sortie** pour terminer le diaporama.

### Imprimer une photo durant un diaporama

- 1 Appuyez sur **OK** pour arrêter sur une image pendant le déroulement du diaporama.
- 2 Appuyez sur + ou - pour entrer le nombre de copies.
- 3 Effectuez l'une des actions suivantes :
  - Appuyez sur **OK** et modifiez les réglages d'impression. (Voir page 45.)
  - Si vous ne souhaitez pas changer d'autres réglages, appuyez sur **Couleur Marche** pour imprimer.

## Découper

Vous pouvez découper votre photo et n'imprimer qu'une partie de l'image.

### Remarque

Si votre photo est très petite ou présente des proportions irrégulières, vous ne pourrez peut-être pas découper la photo. L'écran ACL affichera le message  
Image trop petite ou  
Image trop longue.

- 1 Assurez-vous que vous avez introduit la carte mémoire ou la clé USB dans la fente appropriée.  
Appuyez sur  (**Saisie Photo**).
- 2 Appuyez sur ▲ ou ▼ pour sélectionner Découper.  
Appuyez sur **OK**.
- 3 Appuyez sur ◀ ou ▶ pour choisir votre photo.  
Appuyez sur **OK**.
- 4 Ajustez le cadre rouge sur votre photo. La partie incluse dans le cadre rouge sera imprimée.
  - Appuyez sur + ou - pour agrandir ou réduire le format du cadre.
  - Appuyez sur chaque touche de flèche pour déplacer la position du cadre.
  - Appuyez sur **Encre** pour faire pivoter le cadre.
  - Appuyez sur **OK** lorsque vous avez terminé le réglage du cadre.
- 5 Appuyez sur + ou - pour entrer le nombre de copies.
- 6 Effectuez l'une des actions suivantes :
  - Appuyez sur **OK** et modifiez les réglages d'impression. (Voir page 45.)
  - Si vous ne souhaitez pas changer d'autres réglages, appuyez sur **Couleur Marche** pour imprimer.

## Impression en mode DPOF

---

L'abréviation DPOF signifie Digital Print Order Format.

Les grands fabricants d'appareils photo numériques (Canon Inc., Eastman Kodak Company, Fuji Photo Film Co. Ltd., Matsushita Electric Industrial Co. Ltd. et Sony Corporation) ont mis au point la norme DPOF en vue de simplifier l'impression des images numériques.

Si votre appareil photo numérique est compatible avec DPOF, sélectionnez, à l'aide de son écran, les images et le nombre de copies souhaitées.

Une fois que la carte mémoire DPOF (CompactFlash®, Memory Stick®, Memory Stick Pro™, SD, SDHC ou xD-Picture Card™) est insérée dans la fente de l'appareil, l'image sélectionnée est aisément imprimée.

- 1 Assurez-vous que la carte mémoire est bien introduite dans la fente appropriée.

Appuyez sur  (**Saisie Photo**).

L'appareil vous demande si vous souhaitez utiliser le paramètre DPOF.

- 2 Appuyez sur + pour sélectionner **Oui**.

- 3 Effectuez l'une des actions suivantes :

- Changez les réglages d'impression. (Voir page 45.)
- Si vous ne souhaitez pas changer d'autres réglages, appuyez sur **Couleur Marche** pour imprimer.



### Remarque



---

Une erreur de fichier DPOF non valide peut se produire si l'ordre d'impression créé sur l'appareil photo a été endommagé. Pour résoudre ce problème, supprimez l'ordre d'impression et recréez-le à l'aide de votre appareil photo. Pour savoir comment supprimer ou recréer l'ordre d'impression, reportez-vous au site Web d'assistance du fabricant de l'appareil ou à sa documentation.

---



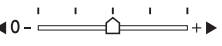
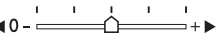

Sélections du menu	Options 1	Options 2	Page
Contraste (N'apparaît pas quand Effets photo est sélectionné.)		—	47
Vraie (N'apparaît pas quand Effets photo est sélectionné.)	Activé/Désactivé Bal blanche  Précision  Densité coul.  Sortie	—	48
Couper	Activé/Désactivé	—	49
Sans bordure	Activé/Désactivé	—	49
Imprimer date (N'apparaît pas quand Impression DPOF est sélectionné.)	Activé/Désactivé	—	49
Fix nv param déf	Oui/Non	—	50
Réinitial. usine	Oui/Non	—	50

## Qualité d'impression

- 1 Appuyez sur ▲ ou ▼ pour sélectionner Qualité Impres.
- 2 Appuyez sur ◀ ou ▶ pour sélectionner Normal ou Photo. Appuyez sur **OK**.
- 3 Si vous ne souhaitez pas changer d'autres réglages, appuyez sur **Couleur Marche** pour imprimer.

## Options de papier

### Type de papier

- 1 Appuyez sur ▲ ou ▼ pour sélectionner Type papier.
- 2 Appuyez sur ◀ ou ▶ pour sélectionner le type de papier que vous utilisez, Papi. Ordinaire, Papi. jet encre, Brother BP71 ou Autre - Glacé. Appuyez sur **OK**.
- 3 Si vous ne souhaitez pas changer d'autres réglages, appuyez sur **Couleur Marche** pour imprimer.

## Format de papier et d'impression

- 1 Appuyez sur ▲ ou ▼ pour sélectionner Taille papier.
- 2 Appuyez sur ◀ ou ▶ pour sélectionner le format de papier que vous utilisez, 4pox6po, 5pox7po, Lettre ou A4. Appuyez sur **OK**.
- 3 Si vous choisissez Lettre ou A4, appuyez sur **OK**. Appuyez ensuite sur ◀ ou ▶ pour sélectionner le format d'impression. Appuyez sur **OK**.

**Exemple** : position d'impression pour papier de format Lettre

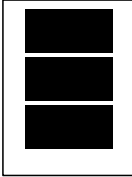
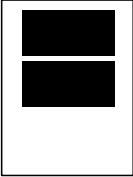
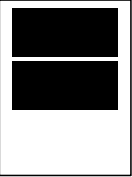
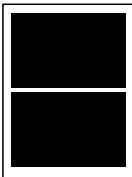
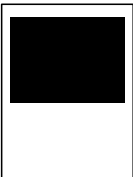
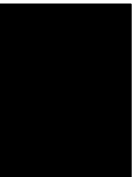
1 3pox4po	2 3.5pox5po	3 4pox6po
		
4 5pox7po	5 6pox8po	6 Format max
		

- 4 Si vous ne souhaitez pas changer d'autres réglages, appuyez sur **Couleur Marche** pour imprimer.

## Réglage de la luminosité, du contraste et des couleurs

### Luminosité

- 1 Appuyez sur ▲ ou ▼ pour sélectionner Luminosité.
- 2 Appuyez sur ◀ pour faire une impression plus foncée ou sur ▶ pour faire une impression plus claire. Appuyez sur **OK**.
- 3 Si vous ne souhaitez pas changer d'autres réglages, appuyez sur **Couleur Marche** pour imprimer.

### Contraste

Vous avez la possibilité de définir le niveau de contraste. Plus le niveau est élevé, plus les contours d'images sont nets et percutants.

- 1 Appuyez sur ▲ ou ▼ pour sélectionner Contraste.
- 2 Appuyez sur ◀ afin d'augmenter le contraste ou appuyez sur ▶ afin de le réduire. Appuyez sur **OK**.
- 3 Si vous ne souhaitez pas changer d'autres réglages, appuyez sur **Couleur Marche** pour imprimer.

## Ajustement des couleurs (True2Life®)

Pour obtenir des images aux couleurs vives, activez l'ajustement des couleurs

(True2Life®). La durée d'impression sera plus lente.

- 1 Appuyez sur ▲ ou ▼ pour sélectionner *Vraie*. Appuyez sur **OK**.
- 2 Effectuez l'une des actions suivantes :
  - Si vous souhaitez personnaliser les réglages *Bal blanche*, *Précision* ou *Densité coul.*, appuyez sur ◀ ou ▶ pour sélectionner *Activé*, puis allez à l'étape 3.
  - Si vous ne souhaitez pas personnaliser les réglages, appuyez sur ◀ ou ▶ pour sélectionner *Désactivé*. Appuyez sur **OK** puis allez à l'étape 6.
- 3 Appuyez sur ▲ ou ▼ pour sélectionner *Bal blanche*, *Précision* ou *Densité coul.*
- 4 Appuyez sur ◀ ou ▶ pour ajuster le degré de réglage. Appuyez sur **OK**.
- 5 Effectuez l'une des actions suivantes :
  - Si vous désirez personnaliser un autre ajustement des couleurs, appuyez sur ▲ ou ▼ pour sélectionner une autre option.
  - Si vous souhaitez modifier d'autres réglages, appuyez sur ▲ ou ▼ pour sélectionner *Sortie*, puis appuyez sur **OK**.

- 6 Si vous ne souhaitez pas changer d'autres réglages, appuyez sur **Couleur Marche** pour imprimer.



### Remarque

#### • Balance des blancs

Ce paramètre vous permet de rectifier la teinte des zones blanches d'une image. L'éclairage, les réglages de l'appareil photo et d'autres facteurs ont une incidence sur l'aspect des zones blanches. Celles-ci peuvent légèrement virer au rose, au jaune ou à toute autre couleur. Ce paramètre vous permet de remédier à cet effet indésirable en restituant la pureté aux zones blanches de vos images.

#### • Netteté

Ce paramètre renforce la précision d'une image, comme la mise au point sur un appareil photo. Si l'image n'est pas bien focalisée et que vous ne pouvez pas voir les détails de l'image, alors ajustez sa netteté.

#### • Densité des couleurs

Ce paramètre vous permet de régler la quantité de couleur d'une image. Vous pouvez augmenter ou diminuer la quantité de couleur afin de rehausser l'aspect d'une image trop pâle ou passée.

## Couper

Si votre photo est trop longue ou trop large pour rentrer dans l'espace disponible de la mise en page que vous avez sélectionnée, une partie de l'image sera automatiquement tronquée.

Le réglage par défaut du fabricant est **Activé**. Si vous voulez imprimer toute l'image, réglez ce paramètre sur **Désactivé**. Si vous utilisez également le réglage **Sans marge**, réglez **Sans bordure** sur **Désactivé**. (Voir *Impression sans bordure* à la page 49.)

- 1 Appuyez sur ▲ ou ▼ pour sélectionner **Couper**.
- 2 Appuyez sur ◀ ou ▶ pour sélectionner **Désactivé** (ou **Activé**). Appuyez sur **OK**.
- 3 Si vous ne souhaitez pas changer d'autres réglages, appuyez sur **Couleur Marche** pour imprimer.

### Couper: Activé

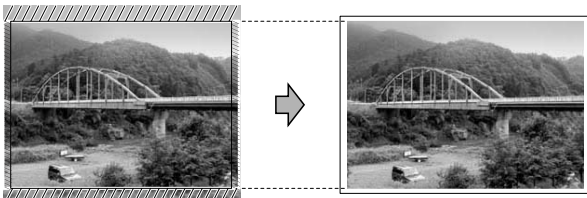

### Couper: Désactivé

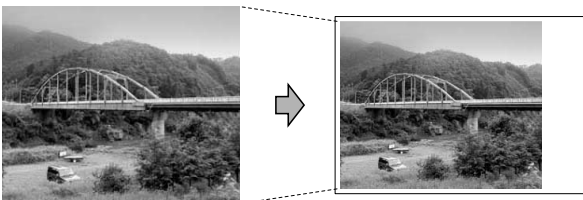

## Impression sans bordure

Cette fonction vous permet d'agrandir la zone imprimable en fonction des bords du papier. La durée d'impression sera légèrement plus longue.

- 1 Appuyez sur ▲ ou ▼ pour sélectionner **Sans bordure**.
- 2 Appuyez sur ◀ ou ▶ pour sélectionner **Désactivé** (ou **Activé**). Appuyez sur **OK**.
- 3 Si vous ne souhaitez pas changer d'autres réglages, appuyez sur **Couleur Marche** pour imprimer.

5

## Date d'impression

Vous pouvez imprimer la date, pour autant qu'elle figure déjà dans les données de votre photo. La date est imprimée dans le coin inférieur droit. Si les données ne contiennent pas d'informations sur la date, vous ne pouvez pas utiliser cette fonction.

- 1 Appuyez sur ▲ ou ▼ pour sélectionner **Imprimer date**.
- 2 Appuyez sur ◀ ou ▶ pour sélectionner **Activé** (ou **Désactivé**). Appuyez sur **OK**.
- 3 Si vous ne souhaitez pas changer d'autres réglages, appuyez sur **Couleur Marche** pour imprimer.



### Remarque

Pour pouvoir utiliser la fonctionnalité d'impression de la date, le réglage DPOF doit être activé sur votre appareil photo.

## Comment définir vos modifications comme nouveau réglage par défaut

Vous pouvez mémoriser les paramètres d'impression les plus utilisés en les définissant comme réglages par défaut. Les nouveaux paramètres seront conservés en mémoire jusqu'à ce que vous les modifiez de nouveau.

- 1 Appuyez sur ▲ ou ▼ pour choisir le nouveau réglage.  
Appuyez sur **OK**.  
Répétez cette étape pour chaque réglage que vous voulez changer.
- 2 Après avoir modifié le dernier réglage, appuyez sur ▲ ou ▼ pour sélectionner `Fix nv param déf.`  
Appuyez sur **OK**.
- 3 Appuyez sur + pour sélectionner `Oui`.
- 4 Appuyez sur **Arrêt/Sortie**.

## Rétablissement de tous les réglages du fabricant

Vous pouvez rétablir tous les paramètres modifiés aux réglages du fabricant. Les nouveaux paramètres seront conservés en mémoire jusqu'à ce que vous les modifiez de nouveau.

- 1 Appuyez sur ▲ ou ▼ pour sélectionner `Réinitial. usine`.  
Appuyez sur **OK**.
- 2 Appuyez sur + pour sélectionner `Oui`.
- 3 Appuyez sur **Arrêt/Sortie**.

## Numérisation vers une carte mémoire ou une clé USB

### Activation du mode de numérisation

Lorsque vous souhaitez numériser vers une carte mémoire ou une clé USB, appuyez sur

 (**Numériser**).

L'écran ACL affiche :

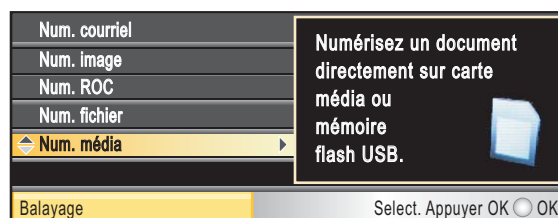

Appuyez sur ▲ ou ▼ pour sélectionner `Num. média`.

Appuyez sur **OK**.

Si vous n'êtes pas relié à votre ordinateur, l'écran ACL indiquera seulement la sélection de numérisation vers une carte mémoire.

(Pour obtenir plus d'informations sur les autres options de menu, voir *Numérisation* pour Windows® ou Macintosh® dans le Guide de utilisateur - Logiciel.)

## Comment numériser vers une carte mémoire ou une clé USB

Vous pouvez numériser des documents en noir et blanc et en couleur vers une carte mémoire ou une clé USB. Les documents en noir et blanc seront enregistrés en format de fichier PDF (\*.PDF) ou TIFF (\*.TIF). Les documents couleur peuvent être enregistrés en format de fichier PDF (\*.PDF) ou JPEG (\*.JPG). Le réglage par défaut est 150 ppp couleur et le format du fichier par défaut est PDF. Les noms de fichier sont formés par défaut avec la date actuelle que vous définissez à l'aide des touches sur le panneau de commande. (Pour obtenir plus de détails, consultez le Guide d'installation rapide.) Par exemple, la cinquième image numérisée le 1er juillet 2009 serait nommée 07010905.PDF. Vous pouvez changer la couleur et la qualité.

Qualité	Format du fichier sélectionnable
150 ppp couleur	JPEG / PDF
300 ppp couleur	JPEG / PDF
600 ppp couleur	JPEG / PDF
200x100 ppp N/B	TIFF / PDF
200 ppp N/B	TIFF / PDF

- 1 Insérez une carte mémoire CompactFlash®, Memory Stick®, Memory Stick Pro™, SD, SDHC, xD-Picture Card™ ou une clé USB dans votre appareil.

### ! ATTENTION

Ne retirez PAS la carte mémoire ou la clé USB lorsque **Saisie Photo** clignote, au risque de détériorer la carte, la clé USB ou les données enregistrées sur la carte.

- 2 Chargez votre document.
- 3 Appuyez sur  (Numériser).

- 4 Appuyez sur ▲ ou ▼ pour sélectionner Num. média. Appuyez sur **OK**.
- 5 Effectuez l'une des actions suivantes.
  - Pour modifier la qualité, appuyez sur ▲ ou ▼ pour sélectionner Qualité. Passez à l'étape 6.
  - Appuyez sur **Mono Marche** ou **Couleur Marche** pour lancer la numérisation sans modifier de paramètres supplémentaires.
- 6 Appuyez sur ◀ ou ▶ pour sélectionner 150 ppp couleur, 300 ppp couleur, 600 ppp couleur, 200x100 ppp N/B ou 200 ppp N/B. Appuyez sur **OK**.
- 7 Effectuez l'une des actions suivantes.
  - Pour modifier le type de fichier, allez à l'étape 8.
  - Appuyez sur **Mono Marche** ou **Couleur Marche** pour lancer la numérisation sans modifier de paramètres supplémentaires.
- 8 Appuyez sur ▲ ou ▼ pour sélectionner Type fichier. Appuyez sur ◀ ou ▶ pour sélectionner JPEG, PDF ou TIFF. Appuyez sur **OK**.



### Remarque

- Si vous avez choisi couleur dans le réglage Qualité, vous ne pouvez pas choisir TIFF.
- Si vous avez choisi noir et blanc dans le réglage Qualité, vous ne pouvez pas choisir JPEG.

- 9 Appuyez sur **Mono Marche** ou **Couleur Marche**.



## Définition d'un nouveau réglage par défaut

Vous pouvez définir le réglage par défaut de votre choix.

- 1 Appuyez sur  (**Numériser**).
- 2 Appuyez sur ▲ ou ▼ pour sélectionner Num. média.  
Appuyez sur **OK**.
- 3 Appuyez sur ▲ ou ▼ pour sélectionner Fix nv param déf.  
Appuyez sur **OK**.
- 4 Appuyez sur + pour sélectionner Oui.
- 5 Appuyez sur **Arrêt/Sortie**.

## Rétablissement des réglages du fabricant

Vous pouvez rétablir tous les paramètres modifiés aux réglages du fabricant.

- 1 Appuyez sur  (**Numériser**).
- 2 Appuyez sur ▲ ou ▼ pour sélectionner Num. média.  
Appuyez sur **OK**.
- 3 Appuyez sur ▲ ou ▼ pour sélectionner Réinitial. usine.  
Appuyez sur **OK**.
- 4 Appuyez sur + pour sélectionner Oui.
- 5 Appuyez sur **Arrêt/Sortie**.

## Comprendre les messages d'erreur

Une fois familiarisé avec les types d'erreurs pouvant survenir durant l'utilisation de PhotoCapture Center®, vous serez en mesure de les identifier et de choisir l'action appropriée pour les corriger.

- **Concentrateur non util**  
Ce message s'affiche si un concentrateur ou une clé USB avec concentrateur a été placé dans l'interface USB directe.
- **Erreur média**  
Ce message survient lorsque vous insérez une carte mémoire endommagée ou non formatée ou lorsque le lecteur ne fonctionne pas. Retirez la carte mémoire pour corriger l'erreur.
- **Aucun fichier**  
Ce message s'affiche si vous tentez d'accéder à la carte mémoire ou à la clé USB dans le lecteur (fente) ne contenant aucun fichier .JPG.
- **Mémoire épuisée**  
Ce message survient si la taille de vos fichiers d'images dépasse la capacité de stockage de la mémoire de l'appareil. Ce message s'affiche si une carte mémoire ou une clé USB que vous utilisez ne contient pas suffisamment d'espace disponible pour le document à numériser.
- **Média pleine**  
Ce message s'affiche si vous tentez d'enregistrer plus de 999 fichiers dans une carte mémoire ou une clé USB.
- **Disposi inutilis**  
Ce message s'affiche si un périphérique USB ou une clé USB non pris en charge a été connecté à l'interface USB directe. (Pour obtenir plus d'informations, visitez notre site à l'adresse <http://solutions.brother.com>.)  
Ce message s'affiche également si vous connectez un périphérique endommagé à l'interface USB directe.



## Impression de photos directement à partir d'un appareil photo PictBridge



Votre appareil Brother prend en charge la norme PictBridge qui vous permet de brancher directement tout appareil photo numérique compatible avec PictBridge et d'en imprimer les photos.

Si votre appareil photo utilise la norme de stockage de masse USB, vous pouvez également imprimer des photos à partir d'un appareil photo sans PictBridge. Voir *Impression de photos directement à partir d'un appareil photo numérique (sans PictBridge)* à la page 55.

### Conditions de fonctionnement de PictBridge

Afin d'éviter tout genre de problèmes, rappelez-vous que :

- L'appareil et l'appareil photo numérique doivent être raccordés à l'aide d'un câble USB approprié.
- Les fichiers d'images doivent porter l'extension .JPG (les autres extensions, comme .JPEG, .TIF ou .GIF, ne sont pas prises en charge).
- Les opérations du PhotoCapture Center® ne sont pas disponibles lorsque la fonction PictBridge est utilisée.

### Configuration de votre appareil photo numérique

Assurez-vous que votre appareil photo est réglé sur le mode PictBridge. Il se peut que les réglages PictBridge suivants soient disponibles à partir de l'écran ACL de votre appareil photo compatible avec PictBridge.

Suivant votre appareil photo, il se peut que certains de ces réglages ne soient pas disponibles.

Sélections de menu de l'appareil photo	Options
Format du papier	Lettre, A4, 4 × 6 po, paramètres d'impression (réglage par défaut) <sup>2</sup>
Type de papier	Papier ordinaire, papier glacé, papier à jet d'encre, paramètres d'impression (réglage par défaut) <sup>2</sup>
Mise en page	Sans marge : On, Sans marge : Off, paramètres d'impression (réglage par défaut) <sup>2</sup>
Paramètre DPOF <sup>1</sup>	-
Qualité d'impression	Normal, Fine, paramètres d'impression (réglage par défaut) <sup>2</sup>
Accentuation des couleurs	On (allumé), Off (éteint), Paramètres d'impression (réglage par défaut) <sup>2</sup>
Date d'impression	On (allumé), Off (éteint), Paramètres d'impression (réglage par défaut) <sup>2</sup>

<sup>1</sup> Voir *Impression en mode DPOF* à la page 55 pour plus d'informations.

<sup>2</sup> Si votre appareil photo est réglé sur Paramètres d'impression (réglage par défaut), l'appareil imprimera votre photo à l'aide des paramètres ci-dessous.

Paramètres	Options
Format du papier	4 ×6 po
Type de papier	Papier brillant
Mise en page	Sans marge : Allumé
Qualité d'impression	Fine
Accentuation des couleurs	Off (éteint)
Date d'impression	Off (éteint)

- Ces paramètres sont également utilisés lorsque votre appareil photo ne propose aucune sélection de menu.
- Les noms et la disponibilité de chaque paramètre varient selon les spécifications de votre appareil photo.

Pour en savoir plus sur le changement des paramètres PictBridge, consultez la documentation fournie avec votre appareil photo.

## Impression d'images

### Remarque

Retirez toute carte mémoire de l'appareil ou lecteur de mémoire Flash USB avant de brancher un appareil photo numérique.

- 1 Assurez-vous que votre appareil photo est éteint. Connectez votre appareil photo sur l'interface USB directe (1) sur l'appareil à l'aide du câble USB.

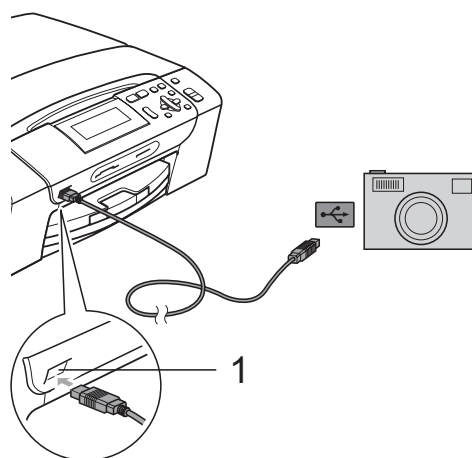

#### 1 Interface USB directe

- 2 Allumez l'appareil photo. Une fois que l'appareil a reconnu l'appareil photo, l'écran ACL affiche le message `Camera connectée`.
- 3 Choisissez la photo à imprimer en suivant les instructions de votre appareil photo. Lorsque l'appareil commence l'impression d'une photo, l'écran ACL indique `Imp. en cours`.

### ATTENTION

Pour éviter d'endommager votre appareil, ne branchez pas un périphérique autre qu'un appareil photo ou un lecteur USB de mémoire Flash sur l'interface USB directe.

## Impression en mode DPOF

---

L'abréviation DPOF signifie Digital Print Order Format.

Les grands fabricants d'appareils photo numériques (Canon Inc., Eastman Kodak Company, Fuji Photo Film Co. Ltd., Matsushita Electric Industrial Co. Ltd. et Sony Corporation) ont mis au point la norme DPOF en vue de simplifier l'impression des images numériques.

Si votre appareil photo numérique est compatible avec DPOF, sélectionnez, à l'aide de son écran, les images et le nombre de copies souhaitées.



### Remarque

---

Une erreur de fichier DPOF non valide peut se produire si l'ordre d'impression créé sur l'appareil photo a été endommagé. Pour résoudre ce problème, supprimez l'ordre d'impression et recréez-le à l'aide de votre appareil photo. Pour savoir comment supprimer ou recréer l'ordre d'impression, reportez-vous au site Web d'assistance du fabricant de l'appareil ou à sa documentation.

---

## Impression de photos directement à partir d'un appareil photo numérique (sans PictBridge)

Si votre appareil photo utilise la norme de stockage de masse USB, vous pouvez brancher votre caméra en mode stockage. Vous pouvez ainsi imprimer des photos à partir de votre appareil photo.

Si vous souhaitez imprimer des photos en mode PictBridge, voir *Impression de photos directement à partir d'un appareil photo PictBridge* à la page 53.



### Remarque

---

Le nom, la disponibilité et le fonctionnement varient selon les appareils photo numériques. Veuillez vous reporter à la documentation fournie avec votre appareil photo pour des informations détaillées, par exemple pour savoir comment passer du mode PictBridge au mode de stockage de masse.

---

## Impression d'images

### Remarque

Retirez toute carte mémoire de l'appareil ou lecteur de mémoire Flash USB avant de brancher un appareil photo numérique.

- 1 Assurez-vous que votre appareil photo est éteint. Connectez votre appareil photo sur l'interface USB directe (1) sur l'appareil à l'aide du câble USB.

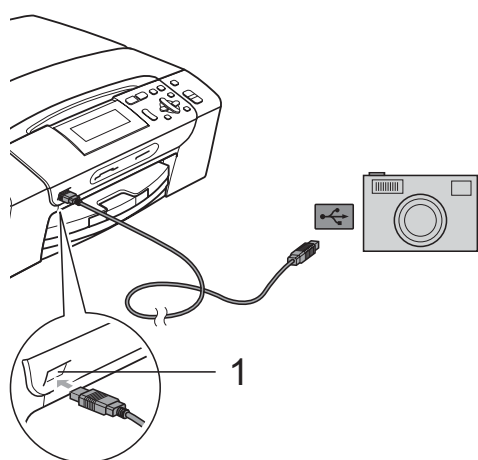

#### 1 Interface USB directe

- 2 Allumez l'appareil photo.
- 3 Suivez les étapes de la section *Impression d'images* à la page 37.

### ATTENTION

Pour éviter d'endommager votre appareil, ne branchez pas un périphérique autre qu'un appareil photo ou un lecteur USB de mémoire Flash sur l'interface USB directe.

## Comprendre les messages d'erreur

Une fois familiarisé avec les types d'erreurs pouvant survenir lorsque vous imprimez à partir d'un appareil photo, vous serez en mesure de les identifier et de choisir l'action appropriée pour les corriger.

#### ■ Mémoire épuisée

Ce message survient si la taille de vos fichiers d'images dépasse la capacité de stockage de la mémoire de l'appareil.

#### ■ Dispositif inutilisé

Ce message s'affiche si vous branchez un appareil photo qui n'utilise pas la norme de stockage de masse USB. Ce message s'affiche également si vous connectez un périphérique endommagé dans l'interface USB directe.

Pour des solutions plus détaillées, voir *Messages d'erreur et d'entretien* à la page 76.



# Logiciel

---

Fonctions du logiciel et du réseau

58

# 7

## Fonctions du logiciel et du réseau

Le CD-ROM comprend le Guide utilisateur - Logiciel et le Guide utilisateur - Réseau (DCP-585CW uniquement) pour les fonctions disponibles lorsqu'un ordinateur est connecté (par exemple, l'impression et la numérisation). Ce guide comporte des liens faciles à utiliser et qui permettent d'accéder directement, par un simple clic, à une section particulière.

Vous y trouverez des informations sur les fonctions suivantes :

- Impression
- Numérisation
- ControlCenter3 (pour Windows®)
- ControlCenter2 (pour Macintosh®)
- PhotoCapture Center® (Centre saisie photo)
- Impression réseau (DCP-585CW uniquement)
- Numérisation réseau (DCP-585CW uniquement)
- Réseau câblé et sans fil (DCP-585CW uniquement)

### Comment lire le Guide de l'utilisateur HTML

Sert de référence rapide pour utiliser le Guide de l'utilisateur HTML.

#### Pour Windows®



#### Remarque

Si vous n'avez pas installé le logiciel, voir *Comment visualiser la documentation* à la page 2.

- 1 À partir du menu **démarrer**, sélectionnez **Brother**, **DCP-XXXX** (où XXXX correspond au numéro de votre modèle) dans le groupe des programmes, puis cliquez sur **Guides de l'utilisateur** en format HTML.
- 2 Cliquez sur **GUIDE UTILISATEUR - LOGICIEL** (ou **GUIDE UTILISATEUR - RÉSEAU**) à partir du menu supérieur.



- 3 Cliquez sur l'en-tête que vous voulez afficher à partir de la liste sur le côté gauche de la fenêtre.

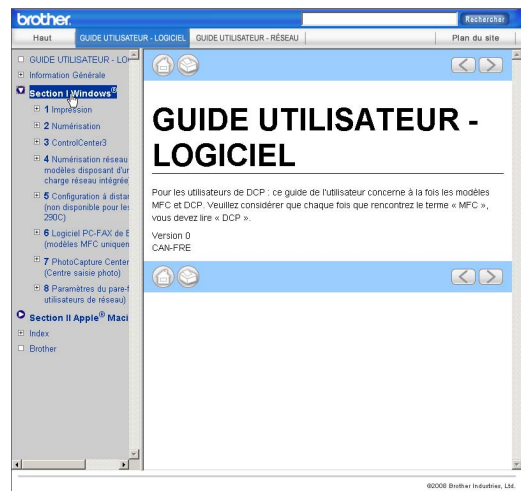

#### Pour Macintosh®

- 1 Assurez-vous que votre Macintosh® est mis sous tension. Insérez le CD-ROM Brother dans votre lecteur CD-ROM.
- 2 Double-cliquez sur l'icône **Documentation**.
- 3 Double-cliquez sur le dossier de votre langue, puis double-cliquez sur le fichier top.html.
- 4 Cliquez sur **GUIDE UTILISATEUR - LOGICIEL** (ou sur **GUIDE UTILISATEUR - RÉSEAU**) dans le menu supérieur, puis cliquez sur l'en-tête que vous voulez lire à partir de la liste sur le côté gauche de la fenêtre.

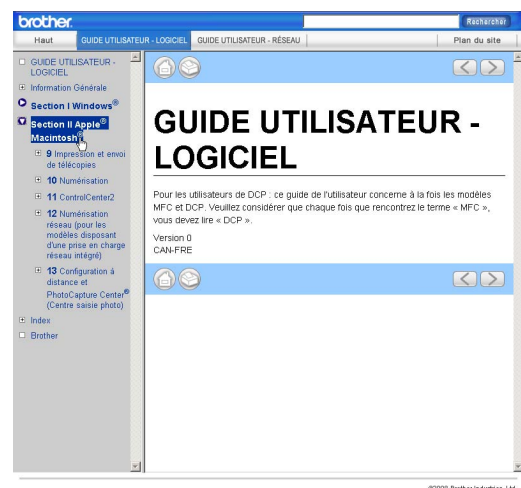



# Annexes

---

<b>Sécurité et consignes légales</b>	60
<b>Dépistage des pannes et entretien régulier</b>	70
<b>Menus et caractéristiques</b>	92
<b>Caractéristiques techniques</b>	106
<b>Glossaire</b>	119

# A

## Sécurité et consignes légales

### Choix de l'emplacement

Mettez votre appareil sur une surface plane et stable, non soumise aux vibrations ni aux chocs, telle qu'un bureau. Placez l'appareil à proximité d'une prise de courant c.a. normale. Choisissez un endroit où la température ambiante est comprise entre 50° F et 95° F (10° C et 35° C).



#### AVERTISSEMENT

ÉLOIGNEZ l'appareil des appareils de chauffage, des climatiseurs, des réfrigérateurs, des équipements médicaux, des produits chimiques et de l'eau.

Ne branchez PAS votre appareil sur une prise de courant c.a. située sur le même circuit que les prises électriques d'appareils de forte puissance ou d'autres équipements susceptibles de perturber l'alimentation.



#### ATTENTION

- Évitez de placer votre appareil dans un endroit où de nombreuses personnes circulent.
- Évitez de placer votre appareil sur la moquette ou sur un tapis.
- N'exposez PAS l'appareil à la lumière directe du soleil, à la chaleur intense, à l'humidité ou à la poussière.
- Ne branchez PAS l'appareil sur une prise de courant c.a. commandée par un interrupteur mural ni à un système de minuterie automatique.
- Une coupure du courant peut effacer toutes les données enregistrées dans la mémoire de l'appareil.





## Pour utiliser l'appareil en toute sécurité

Nous vous recommandons de garder ces consignes à titre de référence ultérieure et de vous y reporter avant l'entretien de votre appareil.



### AVERTISSEMENT



L'appareil renferme des électrodes soumises à une haute tension. Avant de nettoyer l'intérieur de l'appareil, n'oubliez pas de débrancher le cordon d'alimentation de la prise de courant c.a. Vous éviterez ainsi les risques d'électrocutions.

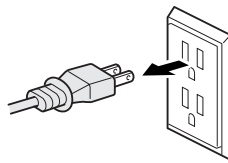

Ne manipulez PAS la fiche avec des mains mouillées. Vous éviterez ainsi les risques d'électrocutions.

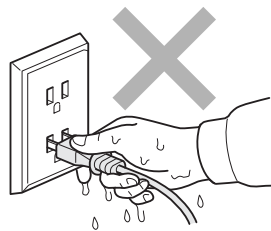

Veillez à NE PAS tirer au milieu du cordon de l'alimentation c.a. Vous éviterez ainsi les risques d'électrocutions.



Ne mettez PAS la main sur le rebord de l'appareil, lequel se trouve sous le couvercle document ou le couvercle du scanner. Vous risquez de vous blesser.

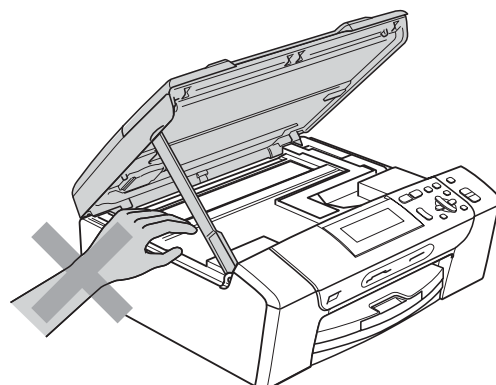
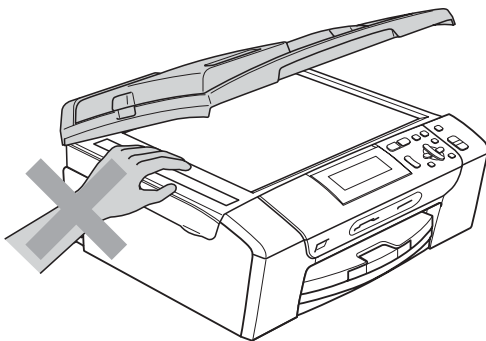



Prenez soin de ne PAS placer les mains sur le bord du bac d'alimentation sous le couvercle du bac à papier. Vous risquez de vous blesser.

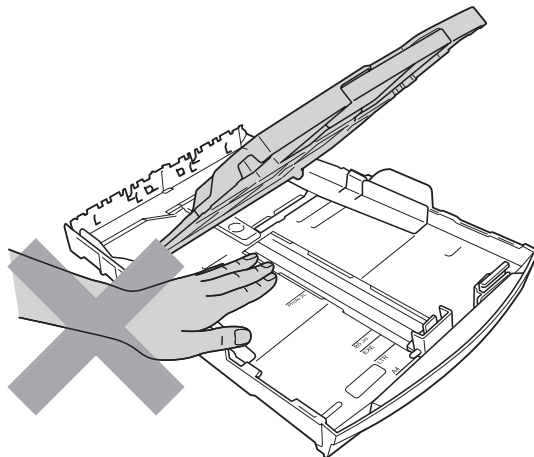

Ne touchez PAS la zone en gris présentée dans l'illustration. Vous risquez de vous blesser.

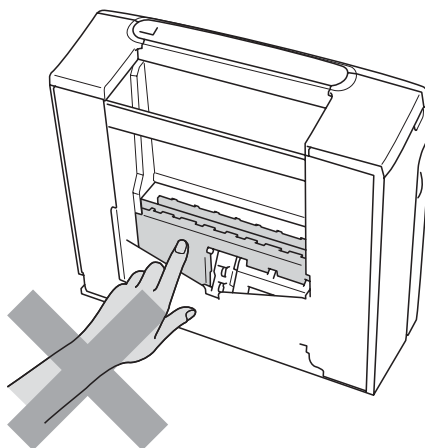

Lorsque vous déplacez l'appareil, vous devez le soulever à la base en plaçant une main de chaque côté de l'unité, comme indiqué sur l'illustration. Ne transportez PAS l'appareil en tenant le couvercle du scanner ou le couvercle d'élimination du brouillage.

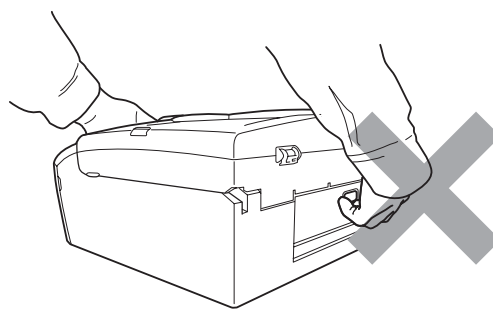
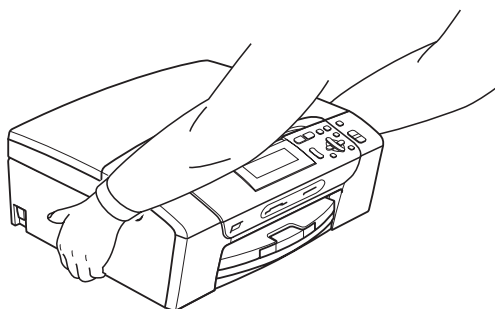



N'utilisez PAS de substances inflammables ou un type quelconque de vaporisateur ou d'aérosol pour nettoyer l'intérieur et l'extérieur de l'appareil. Vous risqueriez de provoquer un incendie ou de vous exposer à des décharges électriques.



Si l'appareil devient chaud, fume ou dégage une mauvaise odeur, actionnez immédiatement l'interrupteur d'alimentation et débranchez l'appareil de la prise de courant c.a. Appelez ensuite le Service à la clientèle de Brother. (Voir *Numéros de Brother* à la page ii.)



Si des objets métalliques, de l'eau ou d'autres liquides pénètrent dans l'appareil, débranchez immédiatement l'appareil de la prise de courant c.a. Appelez ensuite le Service à la clientèle de Brother. (Voir *Numéros de Brother* à la page ii.)



Installez ce produit près d'une prise de courant c.a. facilement accessible. En cas d'urgence, il faut que vous débranchiez le cordon d'alimentation de la prise de courant c.a. pour couper complètement le courant.



L'appareil doit être connecté à une source d'alimentation c.a. dont les caractéristiques électriques correspondent aux indications reprises sur la fiche signalétique des caractéristiques de l'appareil. Ne branchez PAS l'appareil sur une source d'alimentation c.c. ni sur un onduleur. En cas de doute, consultez un électricien qualifié.



Assurez-vous que la prise est toujours bien insérée.



N'utilisez PAS l'appareil si le cordon d'alimentation est râpé ou endommagé, au risque de provoquer un incendie.



Pour limiter les risques d'électrocution ou d'incendie, veillez à utiliser uniquement un cordon de ligne téléphonique de calibre 26 (AWG) ou supérieur.

## ATTENTION

La foudre et les surtensions peuvent endommager ce produit ! Nous vous conseillons d'utiliser un dispositif de protection de qualité contre les surtensions sur la ligne d'alimentation c.a. Sinon, débranchez les cordons pendant un orage.

## Consignes de sécurité importantes

- 1 Lisez attentivement chacune des consignes énumérées ci-dessous.
- 2 Conservez ces consignes dans un lieu sûr à des fins de consultation ultérieure.
- 3 Respectez toutes les consignes et tous les avertissements inscrits sur l'appareil.
- 4 N'utilisez PAS cet appareil près de l'eau.
- 5 Ne placez PAS cet appareil sur un chariot, un socle ou une table instable. Le produit risque de tomber; ce qui pourrait causer des dégâts considérables.
- 6 Des fentes et des ouvertures situées à l'intérieur du boîtier, à l'arrière et sur le fond servent à l'aération de l'appareil. Pour assurer le bon fonctionnement de l'appareil et pour le protéger contre toute surchauffe, veillez à ne jamais obstruer ou couvrir ces ouvertures. Ces dernières ne doivent jamais être bloquées par le positionnement de l'appareil sur un lit, un divan, un tapis ou toute autre surface comparable. Ne le placez jamais au-dessus ni à proximité d'une source de chaleur, comme un radiateur ou un appareil de chauffage. Ne l'encastrez pas dans un cabinet sans prévoir tout d'abord une aération suffisante.
- 7 Ne placez PAS d'objets sur le cordon d'alimentation. N'installez PAS ce produit dans un endroit où des personnes pourraient marcher sur le cordon.
- 8 Si vous utilisez une rallonge électrique, assurez-vous que l'ampérage total des appareils qui y sont branchés ne dépasse pas l'ampérage nominal de la rallonge. De plus, vérifiez que la charge totale de tous les appareils branchés sur la prise murale de courant c.a. ne dépasse pas 15 ampères (États-Unis seulement).
- 9 Ne placez PAS d'objets devant l'appareil afin d'éviter de bloquer l'impression. Ne déposez RIEN sur le plateau d'éjection des impressions.
- 10 Attendez que toutes les pages soient entièrement sorties avant de les retirer de l'appareil.
- 11 N'introduisez aucun objet dans les ouvertures du châssis, lequel pourrait entrer en contact avec des points de tension dangereux ou provoquer un court-circuit : cause possible d'un incendie ou de décharges électriques. Ne répandez jamais de liquide sur l'appareil. Ne tentez PAS de réparer vous-même l'appareil. En ouvrant l'appareil ou en retirant les couvercles, vous vous exposez non seulement à des tensions dangereuses et à d'autres risques, mais vous annulez également la garantie. Confiez les réparations à un technicien qualifié d'un des centres du service autorisés de Brother. Pour connaître l'emplacement du centre de service autorisé Brother le plus près de chez vous, veuillez appeler :

**Aux États-Unis :** 1 877 BROTHER (1 877 276-8437)

**Au Canada :** 1 877 BROTHER

- 12 Débranchez l'appareil de la prise de courant c.a. et confiez les réparations à un technicien du service autorisé de Brother dans les circonstances suivantes :
- Un liquide a été répandu sur l'appareil.
  - L'appareil a été exposé à la pluie ou à de l'eau.
  - Si l'appareil ne fonctionne pas normalement alors que vous suivez les instructions, limitez-vous aux réglages expliqués dans le présent guide. D'autres réglages incorrects risquent d'endommager l'appareil et de nécessiter une réparation laborieuse par un technicien qualifié pour ramener le produit en fonction de marche normale.
  - L'appareil est tombé ou le châssis est endommagé.
  - Le comportement de l'appareil s'est sensiblement modifié; ce qui indique la nécessité d'une révision.
- 13 Pour protéger votre produit contre les surtensions, il est recommandé d'utiliser un dispositif de protection (parasurtenseur).
- 14 Pour réduire le risque d'incendie, de choc électrique et de blessures corporelles, veuillez noter ce qui suit :
- N'utilisez PAS ce produit près d'installations utilisant de l'eau, dans un sous-sol humide ou près d'une piscine.
  - N'utilisez PAS l'appareil durant un orage électrique (il existe alors un risque de choc électrique à distance) ou pour reporter une fuite de gaz présente à proximité.

## Énoncé de conformité FCC (Federal Communications Commission, États-Unis seulement)

Partie responsable : Brother International Corporation  
 100 Somerset Corporate Boulevard  
 Bridgewater, NJ 08807-0911 États-Unis  
 TÉL. : 908 704-1700

affirme que les produits

Nom de produit : DCP-385C et DCP-585CW

est conforme aux dispositions de la section 15 des règles de la FCC. Son fonctionnement est soumis aux deux conditions suivantes : (1) cet appareil ne doit pas provoquer d'interférences gênantes; (2) cet appareil doit tolérer les interférences reçues, notamment celles susceptibles d'en perturber le bon fonctionnement.

Cet appareil a été soumis à des essais et s'est révélé conforme aux tolérances d'un dispositif numérique de classe B, conformément à la section 15 des règles de la FCC. Ces tolérances sont destinées à assurer un niveau de protection adéquate contre les interférences gênantes dans un milieu résidentiel. Cet appareil produit, utilise et peut émettre de l'énergie sous forme de radiofréquences et, s'il n'est pas installé ou utilisé conformément aux instructions, peut provoquer des interférences susceptibles de perturber les télécommunications radio. Aucune garantie n'est cependant faite quant à l'absence de toute interférence dans un milieu donné. Si l'appareil provoque des interférences nuisibles à la réception radio ou télévision, ce qui peut être déterminé par sa mise hors et sous tension, l'utilisateur est invité à y remédier en prenant une ou plusieurs des mesures suivantes :

- Réorienter ou déplacer l'antenne de réception.
- Éloigner l'appareil du poste récepteur.
- Brancher l'appareil sur une prise indépendante du circuit d'alimentation du récepteur.
- Consulter le revendeur ou un technicien de radio/télévision expérimenté.
- Cet émetteur ne doit pas se trouver dans le même lieu qu'une autre antenne ou un autre émetteur, ni être utilisé en conjonction avec eux.



## AVERTISSEMENT

Pour éviter tout risque d'électrocution, débranchez toujours tous les cordons des prises murales avant de réparer, de modifier ou d'installer cet appareil.

## IMPORTANT

Tout changement ou toute modification qui n'est pas approuvée expressément par Brother Industries, Ltd. peut rendre nulle l'autorité de l'utilisateur à exploiter cet appareil.

**Brother n'assume aucune responsabilité financière ou autre pouvant découler de l'utilisation de ces informations, ni les dommages directs, spéciaux ou consécutifs. Le présent document n'accorde ni n'assure aucune garantie.**

**Cet appareil a été certifié conforme aux règles de la FCC applicables aux États-Unis uniquement.**

## **Avis de conformité d'Industrie Canada (s'adresse uniquement aux résidents du Canada)**

Cet appareil numérique de classe B répond à la norme ICES-003 du Canada.

Cet appareil numérique de la classe B est conforme à la norme NMB-003 du Canada.

## **Connexion réseau (DCP-585CW uniquement)**



## ATTENTION

Ne raccordez PAS cet appareil à une connexion de réseau local (LAN) soumise à des surtensions.

## Interférences radio

---

Ce produit répond à la norme EN55022 (publication CISPR 22)/classe B. Lors de la connexion de l'appareil à un ordinateur, veillez à utiliser un câble USB d'une longueur ne dépassant pas 2,0 mètres.

## Avis de conformité international ENERGY STAR®

---

Le programme international ENERGY STAR® est destiné à encourager la mise au point et la popularisation d'équipements de bureau écoénergétiques.

En tant que partenaire ENERGY STAR®, Brother Industries, Ltd. a déterminé que ce produit répondait aux recommandations ENERGY STAR® en matière d'efficacité énergétique.



## Restrictions juridiques pour la copie

Les reproductions en couleur de certains documents sont illégales et peuvent donner lieu à des poursuites pénales ou civiles. Le présent avertissement tient lieu de référence et ne représente aucunement une liste exhaustive des interdictions possibles. En cas de doute, nous vous conseillons de vérifier avec le conseil quant à tous les documents incertains particuliers.

Il est strictement interdit par la loi de reproduire les documents suivants, qu'ils soient émis par le gouvernement des États-Unis, le gouvernement du Canada ou une de leurs agences :

- Billets de banque
- Obligations ou autres titres d'emprunt
- Certificats de dépôt
- Timbres fiscaux (oblitérés ou non)
- Documents relatifs au service militaire
- Passeports
- Timbres-poste du Canada et des États-Unis (oblitérés ou non)
- Timbres alimentaires
- Documents d'immigration
- Chèques ou épreuves tirés par des organismes gouvernementaux
- Insignes ou documents d'identification

Il est interdit de reproduire les œuvres protégées par la loi sur le droit d'auteur. Toutefois, il est permis d'en reproduire des sections à des fins de « traitement raisonnable ». Leur reproduction à grand volume constitue un usage abusif.

Les œuvres d'art sont considérées comme étant des ouvrages protégés par le droit d'auteur.

La législation de certaines provinces et de certains états interdit strictement la reproduction de permis de conduire et de titres de propriété d'un véhicule motorisé.



## Marques de commerce

Le logo Brother est une marque déposée de Brother Industries, Ltd.

Brother est une marque déposée de Brother Industries, Ltd.

Multi-Function Link est une marque déposée de Brother International Corporation.

© 2008 Brother Industries, Ltd. Tous droits réservés.

Windows Vista est une marque déposée ou une marque de commerce de Microsoft Corporation aux États-Unis et dans d'autres pays.

Microsoft, Windows et Windows Server sont des marques déposées de Microsoft Corporation aux États-Unis et dans d'autres pays.

Macintosh et TrueType sont des marques déposées de Apple Inc.

Nuance, le logo Nuance, PaperPort et ScanSoft sont des marques de commerce ou des marques déposées de Nuance Communications, Inc. ou de ses sociétés affiliées aux États-Unis et/ou dans d'autres pays.

Presto! PageManager est une marque déposée de NewSoft Technology Corporation.

Microdrive est une marque de commerce d'International Business Machines Corporation.

CompactFlash est une marque déposée de SanDisk Corporation.

Memory Stick est une marque déposée de Sony Corporation.

SanDisk est concessionnaire de licence des marques de commerce SD et miniSD.

MultiMediaCard est une marque de commerce d'Infineon Technologies concédée en licence à la MultiMediaCard Association.

xD-Picture Card est une marque de commerce de Fujifilm Co. Ltd., Toshiba Corporation et Olympus Optical Co. Ltd.

PictBridge est une marque de commerce.

Memory Stick Pro, Memory Stick Pro Duo, Memory Stick Duo et MagicGate sont des marques de commerce de Sony Corporation.

AOSS est une marque de commerce de Buffalo Inc.

BROADCOM, SecureEasySetup et le logo SecureEasySetup sont des marques de commerce ou des marques déposées de Broadcom Corporation aux États-Unis et dans d'autres pays.

Wi-Fi, WPA et WPA2 sont des marques déposées et Wi-Fi Protected Setup est une marque de commerce de Wi-Fi Alliance.

FaceFilter Studio est une marque de commerce de Reallusion, Inc.

Toutes les sociétés dont le logiciel est cité dans ce présent guide disposent d'un accord de licence de logiciel spécifique à leurs programmes propriétaires.

**Tous les autres noms de marques et de produits mentionnés dans le présent Guide de l'utilisateur sont des marques déposées de leurs sociétés respectives.**

# B

## Dépistage des pannes et entretien régulier

### Dépistage des pannes

#### IMPORTANT

Pour obtenir une aide technique, veuillez appeler le pays où vous avez acheté votre appareil. Tous les appels doivent être effectués **dans** ce pays.

Si vous pensez que votre appareil a un problème, consultez le tableau ci-dessous et suivez les suggestions de dépistage des pannes.

Vous pouvez résoudre la plupart des problèmes vous-même. Si vous avez besoin d'aide supplémentaire, le site Brother Solutions Center vous offre les FAQ (foire aux questions) et les conseils de dépistage des pannes les plus fréquentes. Visitez-nous au site <http://solutions.brother.com>.

### Si votre appareil présente des problèmes de fonctionnement

#### Impression

Problème	Suggestions
Pas d'impression	Vérifiez le câble d'interface à la fois sur l'appareil et sur votre ordinateur. (Reportez-vous au <i>Guide d'installation rapide</i> .)
	Vérifiez que l'appareil est branché et que la touche <b>Marche/Arrêt</b> est activée.
	Vérifiez si l'écran ACL indique un message d'erreur. (Voir <i>Messages d'erreur et d'entretien</i> à la page 76.)
	Si l'écran ACL indique <i>Impress. imposs. et Remplacer encre XX (XX</i> représentant le code de la couleur vide), voir <i>Remplacement des cartouches d'encre</i> à la page 82.
	Vérifiez que le bon pilote d'imprimante a été installé et sélectionné.
	Assurez-vous que l'appareil est en ligne. Cliquez sur <b>démarrer</b> puis sur <b>Imprimantes et télécopieurs</b> . Sélectionnez <b>Brother DCP-XXXX</b> (XXXX étant le nom de votre modèle), puis assurez-vous que l'option <b>Utiliser l'imprimante hors connexion</b> n'est pas cochée.
	Lorsque vous sélectionnez les réglages <b>Imprimer uniquement les pages impaires</b> et <b>Imprimer uniquement les pages paires</b> , un message d'erreur d'impression peut s'afficher à l'écran de l'ordinateur, car l'appareil marque une pause au cours du processus d'impression. Ce message d'erreur disparaît dès que l'appareil recommence à imprimer.

## Impression (Suite)

Problème	Suggestions
La qualité d'impression est médiocre	Vérifiez la qualité d'impression. (Voir <i>Vérification de la qualité d'impression</i> à la page 87.)
	Assurez-vous que le paramètre Type de support dans le pilote d'imprimante ou le paramètre Type de papier dans le menu de l'appareil correspond au type de papier utilisé. (Voir <i>Impression</i> sous Windows® ou <i>Impression et envoi de télécopies</i> sous Macintosh® dans le Guide utilisateur - Logiciel sur le CD-ROM.)
	Assurez-vous que les cartouches d'encre sont récentes. L'encre risque de coaguler dans les situations suivantes : <ul style="list-style-type: none"> <li>■ La date d'expiration figurant sur l'emballage de la cartouche a passé. (Les cartouches ont une durée de vie utile de deux ans si elles sont maintenues dans leur emballage d'origine.)</li> <li>■ La cartouche d'encre est restée dans votre appareil pendant plus de six mois.</li> <li>■ Il se peut également que l'encre ait été mal entreposée avant son utilisation.</li> </ul>
	Assurez-vous que vous utilisez des cartouches d'encre de marque Brother.
	Essayez d'utiliser les types de papier recommandés. (Voir <i>Papier et autres supports d'impression acceptables</i> à la page 16.)
	La température ambiante recommandée pour votre appareil est comprise entre 68 °F et 91 °F (entre 20 °C et 33 °C).
Traits blancs horizontaux dans le texte ou les graphiques.	Nettoyez la tête d'impression. (Voir <i>Nettoyage de la tête d'impression</i> à la page 87.)
	Assurez-vous que vous utilisez des cartouches d'encre de marque Brother.
	Essayez d'utiliser les types de papier appropriés. (Voir <i>Papier et autres supports d'impression acceptables</i> à la page 16.)
	Pour imprimer sur du papier Photo 4 × 6 po ou Photo L 3,5 × 5 po, veillez à utiliser le bac de sortie directe des photos. (Voir <i>Chargement de papier photo</i> à la page 13.)
L'appareil imprime des pages blanches.	Nettoyez la tête d'impression. (Voir <i>Nettoyage de la tête d'impression</i> à la page 87.)
	Assurez-vous que vous utilisez des cartouches d'encre de marque Brother.
Caractères et lignes empilés.	Vérifiez l'alignement d'impression. (Voir <i>Vérification de l'alignement d'impression</i> à la page 88.)
Texte ou images imprimées en biais.	Assurez-vous que le papier est chargé correctement dans le bac à papier et que les guides-papier latéraux sont ajustés correctement. (Voir <i>Chargement du papier et des autres supports d'impression</i> à la page 9.)
	Vérifiez que le couvercle d'élimination du bourrage est fermé correctement.
Des taches ont coulé au centre supérieur de la page imprimée.	Assurez-vous que le papier n'est pas trop épais ni gondolé. (Voir <i>Papier et autres supports d'impression acceptables</i> à la page 16.)
Des taches ont coulé dans l'angle gauche ou droit de la page imprimée.	Assurez-vous que le papier n'est pas gondolé lorsque vous imprimez au verso du papier avec les réglages <b>Imprimer uniquement les pages impaires</b> et <b>Imprimer uniquement les pages paires</b> .

## Impression (Suite)

Problème	Suggestions
L'impression semble maculée ou l'encre semble couler.	Assurez-vous que vous utilisez les types de papier appropriés. (Voir <i>Papier et autres supports d'impression acceptables</i> à la page 16.) Ne manipulez pas le papier tant que l'encre n'est pas sèche.
	Assurez-vous que vous utilisez des cartouches d'encre de marque Brother.
	Si vous utilisez du papier photo, assurez-vous que vous avez défini le type de papier correct. Si vous imprimez une photo à partir de votre ordinateur, définissez le <b>Type de Média</b> dans l'onglet <b>Élémentaire</b> du pilote d'imprimante.
Des taches apparaissent au verso ou au bas de la page.	Assurez-vous que le cylindre de l'imprimante n'est pas maculé d'encre. (Voir <i>Nettoyage du cylindre de l'imprimante</i> à la page 86.)
	Assurez-vous que vous utilisez des cartouches d'encre de marque Brother.
	Assurez-vous d'utiliser le volet du support papier. (Voir <i>Chargement du papier et des autres supports d'impression</i> à la page 9.)
L'appareil imprime des lignes denses sur la page.	Cochez <b>Ordre inversé</b> dans l'onglet <b>Élémentaire</b> du pilote d'imprimante.
Les impressions sont froissées.	Dans l'onglet <b>Avancé</b> du pilote d'imprimante, cliquez sur <b>Paramètres de couleurs</b> , puis désactivez l'option <b>Impression bidirectionnelle</b> .
	Assurez-vous que vous utilisez des cartouches d'encre de marque Brother.
Impossible d'effectuer une impression avec « Mise en page ».	Vérifiez que le paramètre du format de papier dans l'application utilisée correspond à celui du pilote d'imprimante.
La vitesse d'impression est trop lente.	Essayez de changer le réglage du pilote d'imprimante. La résolution la plus haute nécessite un temps plus long pour le traitement et le transfert de données ainsi que pour l'impression. Essayez les autres paramètres de qualité dans l'onglet <b>Avancé</b> du pilote d'imprimante. En outre, cliquez sur l'onglet <b>Paramètres de couleurs</b> et assurez-vous que vous avez décoché l'option <b>Accentuation des couleurs (True2Life®)</b> .
	Désactivez la fonction Sans marge. L'impression sans marge est plus lente que l'impression normale. (Voir <i>Impression sous Windows®</i> ou <i>Impression et envoi de télécopies sous Macintosh®</i> dans le Guide utilisateur - Logiciel sur le CD-ROM.)
Le module True2Life® fonctionne mal.	Si les données d'images dans votre application ne sont pas tout en couleurs (par exemple, 256 couleurs), True2Life® ne fonctionnera pas. Pour assurer le bon fonctionnement de True2Life®, veuillez utiliser au moins une valeur de couleur de 24 bits.
Le papier photo ne se charge pas correctement.	Lorsque vous imprimez sur du papier photo de Brother, chargez une feuille supplémentaire de ce même papier dans le bac. Le paquet de papier contient une feuille supplémentaire prévue à cet effet.
	Nettoyez le rouleau d'entraînement de papier. (Voir <i>Nettoyage du rouleau d'entraînement du papier</i> à la page 86.)
L'appareil alimente plusieurs pages.	Assurez-vous que le papier est chargé correctement dans le bac à papier. (Voir <i>Chargement du papier et des autres supports d'impression</i> à la page 9.)
	Vérifiez qu'il n'y a pas plus de deux types de papier chargés à la fois dans le bac à papier.
Des pages imprimées ne sont pas empilées uniformément.	Assurez-vous d'utiliser le volet du support papier. (Voir <i>Chargement du papier et des autres supports d'impression</i> à la page 9.)
L'appareil n'imprime pas à partir d'Adobe Illustrator.	Essayez de réduire la résolution d'impression. (Voir <i>Impression sous Windows®</i> ou <i>Impression et envoi de télécopies sous Macintosh®</i> dans le Guide utilisateur - Logiciel sur le CD-ROM.)

## Problèmes de photocopies

Problème	Suggestions
Des traînées verticales apparaissent sur les copies.	Les lignes ou traînées noires verticales sur les copies sont généralement provoquées par la présence de saletés ou de liquide de correction sur le scanner. Nettoyez la vitre du scanner et le plastique blanc au-dessus. (Voir <i>Nettoyage du scanner</i> à la page 85.)
L'ajustement à la page ne fonctionne pas correctement.	Assurez-vous que le document est bien droit sur la vitre du scanner.

## Problèmes de numérisation

Problème	Suggestions
Des erreurs TWAIN/WIA se produisent lorsque vous commencez à numériser.	Assurez-vous que le pilote TWAIN/WIA de Brother est sélectionné comme source principale. Dans PaperPort™ 11SE avec fonction ROC, cliquez sur <b>Fichier</b> , <b>Numériser ou importer une photo</b> et cliquez sur <b>Sélectionner</b> pour choisir le pilote TWAIN/WIA de Brother.
La ROC ne fonctionne pas.	Augmentez la résolution du scanner.

## Problèmes liés aux logiciels

Problème	Suggestions
Ne peut pas installer le logiciel ou imprimer.	Faites passer le programme <b>Réparer MFL-Pro Suite</b> sur le CD-ROM. Ce programme sert à réparer et à installer de nouveau le logiciel.
'Appareil occupé'	Assurez-vous que l'appareil n'affiche pas de message d'erreur à l'écran ACL.
Impossible d'imprimer des images à partir de FaceFilter Studio.	Pour utiliser FaceFilter Studio, vous devez installer l'application FaceFilter Studio à partir du CD-ROM fourni avec votre appareil. Pour installer FaceFilter Studio, consultez le <i>Guide d'installation rapide</i> .  Aussi, avant de lancer FaceFilter Studio pour la première fois, vous devez vous assurer que votre appareil Brother est sous tension et connecté à votre ordinateur. Vous pourrez ainsi accéder à toutes les fonctions de FaceFilter Studio.

## Difficultés liées au PhotoCapture Center® (Centre saisie photo)

Problème	Suggestions
Le disque amovible ne fonctionne pas correctement.	<ol style="list-style-type: none"> <li>1 Avez-vous installé la mise à jour Windows® 2000 ? Si non, suivez les instructions énumérées ci-dessous :               <ol style="list-style-type: none"> <li>1) Débranchez le câble USB.</li> <li>2) Installez la mise à jour Windows® 2000 en utilisant l'une des méthodes suivantes.                   <ul style="list-style-type: none"> <li>■ Installez MFL-Pro Suite à partir du CD-ROM. (Reportez-vous au <i>Guide d'installation rapide</i>.)</li> <li>■ Téléchargez le Service Pack le plus récent depuis le site Web de Microsoft.</li> </ul> </li> <li>3) Laissez s'écouler 1 minute à la suite du redémarrage, puis branchez le câble USB.</li> </ol> </li> <li>2 Retirez la carte mémoire ou la clé USB, puis réinsérez-la.</li> <li>3 Si vous avez essayé « Éjecter » à partir de Windows®, retirez d'abord la carte mémoire ou la clé USB avant de continuer.</li> <li>4 Si un message d'erreur s'affiche quand vous essayez d'éjecter la carte mémoire ou la clé USB, c'est que la carte ou la clé est en cours d'utilisation. Attendez un moment, puis réessayez.</li> <li>5 Si le problème persiste, éteignez votre PC, puis rallumez-le. (Il faudra débrancher le cordon d'alimentation de l'appareil pour l'éteindre.)</li> </ol>
Ne peut pas accéder au disque amovible à partir de l'icône du Bureau.	Assurez-vous que vous avez inséré correctement la carte mémoire ou le lecteur USB de mémoire Flash.
Une partie de la photo manque sur l'impression.	Assurez-vous que les fonctions d'impression sans marge et de coupe sont désactivées. (Voir <i>Impression sans bordure</i> à la page 49 et <i>Couper</i> à la page 49.)

## Problèmes liés au réseau

Problème	Suggestions
Ne peut pas imprimer sur le réseau.	<p>Assurez-vous que l'appareil est sous tension et qu'il est en ligne et en mode Prêt. Imprimez une liste de configuration réseau (voir <i>Impression de rapports</i> à la page 24) et vérifiez les réglages actuels du réseau qui apparaissent sur cette liste. Raccordez le câble réseau au concentrateur pour vérifier que le câblage et les connexions réseau sont corrects. Si possible, essayez de connecter l'appareil à un port différent sur votre concentrateur à l'aide d'un câble différent. Si les connexions sont correctes, l'appareil affiche <code>Activer rés loc</code> pendant 2 secondes.</p> <p>(Si vous utilisez une connexion sans fil ou avez des problèmes de réseau, consultez le <i>Guide utilisateur - Réseau</i> sur le CD-ROM pour de plus amples informations.)</p>

**Problèmes liés au réseau (Suite)**

Problème	Suggestions
La fonction de numérisation de réseau ne marche pas.	<p>(Pour utilisateurs de Windows® uniquement) Il se peut que les paramètres de coupe-feu sur votre PC rejettent la connexion réseau nécessaire. Suivez les instructions ci-dessous pour configurer le pare-feu. Si vous utilisez un logiciel coupe-feu personnel, référez-vous au guide de l'utilisateur de votre logiciel ou contactez le fabricant du logiciel.</p> <p>Pour les utilisateurs de Windows® XP SP2 et Windows Vista®, consultez <i>Paramètres du coupe-feu</i> dans le Guide utilisateur - Logiciel sur le CD-ROM.</p> <p>Si vous utilisez Windows® XP SP1, allez au Brother Solutions Center.</p>
Votre ordinateur ne peut pas trouver votre appareil.	<p>&lt;Utilisateurs Windows®&gt;  Il se peut que les paramètres de coupe-feu sur votre PC rejettent la connexion réseau nécessaire. (Pour plus de détails, reportez-vous à la suggestion ci-dessus pour « La fonction de numérisation de réseau ne marche pas. »)</p> <p>&lt;Utilisateurs Macintosh®&gt;  Resélectionnez votre appareil dans l'application Sélecteur de périphérique dans Macintosh HD/Bibliothèque/Printers/Brother/Utilities/DeviceSelector ou à partir de la liste des modèles de ControlCenter2.</p>

## Messages d'erreur et d'entretien

Comme pour tout appareil de bureau à la fine pointe de la technologie, il peut parfois y avoir des pannes. Dans ce cas, votre appareil identifie l'erreur et indique un message d'erreur. Le tableau ci-dessous explique les messages d'erreur et d'entretien les plus fréquents.

Vous serez en mesure de corriger la plupart de ces erreurs et de réaliser l'entretien de routine vous-même. Si vous avez besoin de plus d'aide, la section Centre de solutions Brother vous permet de consulter la FAQ (foire aux questions) et les conseils de dépiage de pannes les plus fréquentes.

Visitez-nous au site <http://solutions.brother.com>.

Message d'erreur	Cause	Action
Auc cartouche	Une des cartouches d'encre est mal installée.	Retirez la cartouche d'encre et réinstallez-la lentement jusqu'à ce qu'un déclic soit perceptible. (Voir <i>Remplacement des cartouches d'encre</i> à la page 82.)
Aucun fichier	La carte mémoire ou le lecteur USB de mémoire Flash inséré(e) dans la fente ne contient pas de fichier .JPG.	Insérez à nouveau fermement la carte mémoire ou le lecteur USB de mémoire Flash approprié(e) dans la fente.
Basse températ	La tête d'impression est trop froide.	Laissez votre appareil se réchauffer.
Bourrage papier	Le papier est coincé dans l'appareil.	Ouvrez le couvercle d'élimination du bourrage (à l'arrière de l'appareil) et retirez le papier coincé en suivant les étapes de la section <i>Bourrage d'imprimante ou de papier</i> à la page 80. Assurez-vous que le guide de longueur papier est bien adapté au format du papier.
Concentrateur non util	Un concentrateur ou un lecteur USB de mémoire Flash avec concentrateur a été connecté à l'interface USB directe.	Un concentrateur ou un lecteur USB de mémoire Flash avec concentrateur n'est pas pris en charge. Débranchez le périphérique de l'interface USB directe.
Couvercle ouvert (Couverc ouvert)	Le couvercle du scanner n'est pas complètement fermé.	Soulevez le couvercle du scanner et refermez-le de nouveau.
	Le couvercle de cartouche n'est pas complètement fermé.	Refermez bien le couvercle de la cartouche d'encre jusqu'à encliquetage.



Message d'erreur	Cause	Action
Détection impos.	Vous avez installé une cartouche d'encre neuve trop rapidement et l'appareil n'a pas pu la détecter.	Retirez la nouvelle cartouche d'encre et réinstallez la plus lentement.
	Si vous n'utilisez pas de l'encre Brother Innobella™ authentique, il se peut que l'appareil ne puisse pas détecter la cartouche.	Utilisez une cartouche d'encre Brother Innobella™ authentique. Si l'erreur persiste, appelez le Service à la clientèle de Brother.
	L'une des cartouches d'encre est mal installée.	Retirez la cartouche d'encre et réinstallez-la lentement jusqu'à ce qu'un déclic soit perceptible (voir <i>Remplacement des cartouches d'encre</i> à la page 82).
Disposi inutilis Débrancher dispositif USB	Une clé USB ou un lecteur USB non compatible a été raccordée à l'interface USB directe. (Pour plus d'informations, visitez le site <a href="http://solutions.brother.com">http://solutions.brother.com</a> )	Débranchez le périphérique de l'interface USB directe.
Disposi inutilis Déconnecter dispositif du connecteur avant et éteind et rallume mach	Un périphérique endommagé a été connecté à l'interface USB directe.	Débranchez le périphérique de l'interface USB directe, puis appuyez sur <b>Marche/Arrêt</b> pour désactiver puis réactiver l'appareil.
Données mém.	Des données d'impression sont demeurées dans la mémoire de l'appareil.	Appuyez sur <b>Arrêt/Sortie</b> . L'appareil annulera la tâche et l'effacera de la mémoire. Essayez d'imprimer de nouveau.
Erreur média	La carte mémoire est altérée, mal formatée ou elle présente un problème.	Introduisez de nouveau la carte fermement dans la fente pour vous assurer qu'elle est bien en place. Si l'erreur reste affichée, vérifiez le lecteur (fente) de l'appareil en insérant une autre carte mémoire qui fonctionne.
Image trop longue	Les proportions de votre photo sont trop irrégulières pour que vous puissiez ajouter des effets.	Choisissez une image aux proportions plus régulières.
Image trop petite	Votre photo est trop petite pour être tronquée.	Choisissez une image de plus grand format.

Message d'erreur	Cause	Action
Impr. mono uniq.	<p>Une ou plusieurs des cartouches d'encre de couleur sont vides. Lorsque ce message apparaît à l'écran ACL, chaque opération fonctionne comme suit :</p> <ul style="list-style-type: none"> <li>■ Impression Si vous cliquez sur <b>Echelle de gris</b> dans l'onglet Avancé du pilote d'imprimante, vous pouvez utiliser l'appareil comme imprimante noir et blanc pendant environ quatre semaines, en fonction du nombre de pages que vous imprimez.</li> <li>■ Copie Si le type de papier réglé est Papi. Ordinaire ou Papi. jet encre vous pouvez réaliser des copies en noir et blanc.</li> </ul> <p>Si le type de papier réglé est Autre - Glacé ou Brother BP71, l'appareil arrêtera toutes les opérations d'impression. Si vous débranchez l'appareil ou si vous retirez la cartouche d'encre vide, vous ne pourrez plus utiliser l'appareil qu'après avoir remplacé la cartouche.</p>	Remplacez la cartouche d'encre vide. (Voir <i>Remplacement des cartouches d'encre</i> à la page 82.)
Impress. imposs. Remplacer encre	Une ou plusieurs des cartouches d'encre sont vides. Toutes les tâches d'impression seront interrompues.	Remplacez les cartouches d'encre vides. (Voir <i>Remplacement des cartouches d'encre</i> à la page 82.)
Média pleine	La carte mémoire ou la clé USB que vous utilisez contient déjà 999 fichiers.	Votre appareil peut uniquement enregistrer des données sur votre carte mémoire ou votre clé USB si moins de 999 fichiers sont présents. Tentez de supprimer les fichiers inutilisés pour libérer de l'espace et réessayez.

Message d'erreur	Cause	Action
Mémoire épuisée	La mémoire de l'appareil est saturée.	<b>Opération de copie en cours</b> Appuyez sur <b>Arrêt/Sortie</b> et attendez la fin des autres opérations en cours puis réessayez.
	La carte mémoire ou la clé USB que vous utilisez ne dispose pas de suffisamment d'espace disponible pour numériser le document.	Supprimez les fichiers non utilisés qui se trouvent sur votre carte mémoire ou lecteur de mémoire Flash USB pour libérer de l'espace, et réessayez à nouveau.
Nett impossibleXX Init impossible XX Impr impossible XX Numér impossible XX	L'appareil présente un problème d'ordre mécanique.  —OU— Un corps étranger tel qu'un trombone ou du papier déchiré s'est logé dans l'appareil.	Ouvrez le couvercle du scanner et recherchez tout objet étranger ou déchet de papier dans l'appareil. Si le message est toujours affiché, débranchez l'appareil de la source de courant pendant plusieurs minutes puis rebranchez-le.
Niveau encre bas	Une ou plusieurs cartouches d'encre manquent d'encre.	Commandez une nouvelle cartouche d'encre. Vous pouvez continuer à imprimer jusqu'à ce que le message <i>Impress. imposs.</i> s'affiche sur l'écran ACL. (Voir <i>Commande d'accessoires et de consommables</i> à la page iii et <i>Remplacement des cartouches d'encre</i> à la page 82.)
Températ élevée	La tête d'impression est trop chaude.	Laissez l'appareil refroidir.
Vérif format pap	Le format de papier n'est pas approprié.	Veillez à ce que le réglage du format de papier de l'appareil corresponde au format du papier dans le bac. (Voir <i>Format du papier</i> à la page 22.)
Vérifier papier	L'appareil n'a plus de papier ou le papier n'est pas correctement installé dans le bac à papier.	Effectuez l'une des actions suivantes : <ul style="list-style-type: none"> <li>■ Ajoutez du papier dans le bac à papier, puis appuyez sur <b>Mono Marche</b> ou <b>Couleur Marche</b>.</li> <li>■ Enlevez le papier et réinstallez-le, puis appuyez sur <b>Mono Marche</b> ou <b>Couleur Marche</b>. (Voir <i>Chargement du papier et des autres supports d'impression</i> à la page 9.)</li> </ul>
	Il se peut que le couvercle d'élimination du bourrage ne soit pas fermé correctement.	Ouvrez le couvercle d'élimination du bourrage puis refermez-le. Vérifiez que le couvercle d'élimination du bourrage est fermé correctement.
	Le papier est coincé dans l'appareil.	Retirez le papier coincé en suivant les étapes de la section <i>Bourrage d'imprimante ou de papier</i> à la page 80.

## Animation d'erreur

Une animation d'erreur affiche automatiquement des instructions détaillées dans le cas d'un bouchage papier ou d'une cartouche d'encre épuisée. Vous pouvez lire ces étapes à votre propre rythme en appuyant sur ► pour consulter l'étape suivante et sur ◀ pour revenir en arrière. Si vous n'appuyez pas sur une touche pendant 1 minute, l'animation s'exécutera automatiquement de nouveau.

### Remarque

Vous pouvez appuyer sur ◀► ou **OK** pour suspendre l'animation automatique et revenir au mode d'instructions étape par étape.

## Bouchage d'imprimante ou de papier

Retirez le papier à l'endroit où il est coincé dans l'appareil.

- 1 Sortez le bac à papier (1) de l'appareil.

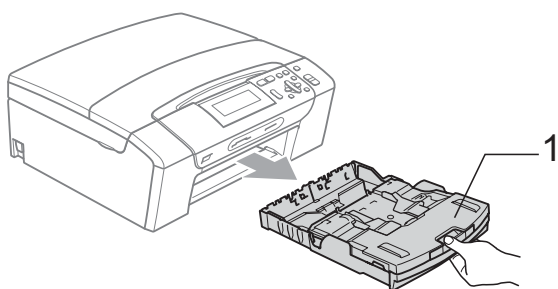

- 2 Retirez le papier coincé (1) et appuyez sur **Arrêt/Sortie**.

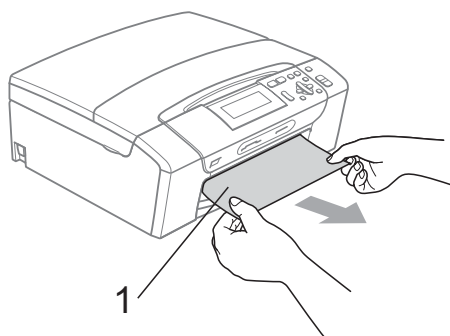

- 3 Réinitialisez l'appareil en soulevant le couvercle du scanner à l'avant de l'appareil puis en le refermant.

- Si vous ne pouvez pas retirer le papier coincé à partir de l'avant de l'appareil, ou si le message d'erreur s'affiche encore à l'écran ACL après avoir retiré le papier coincé, passez à l'étape suivante.

- 4 Ouvrez le couvercle d'élimination du bouchage (1) à l'arrière de l'appareil. Retirez le papier coincé de l'appareil.

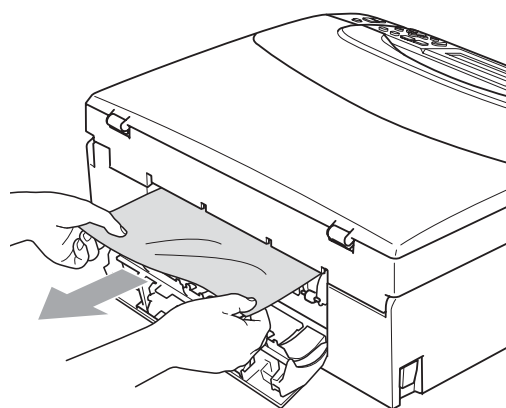
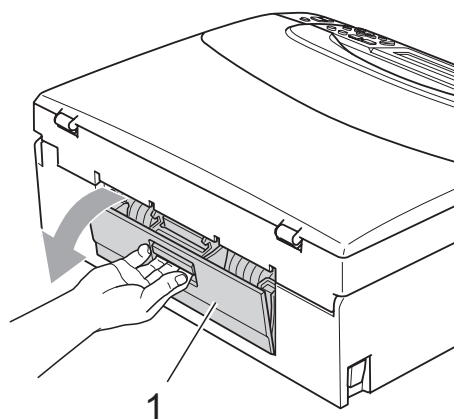

- 5 Fermez le couvercle d'élimination du bouchage. Vérifiez que le couvercle est fermé correctement.

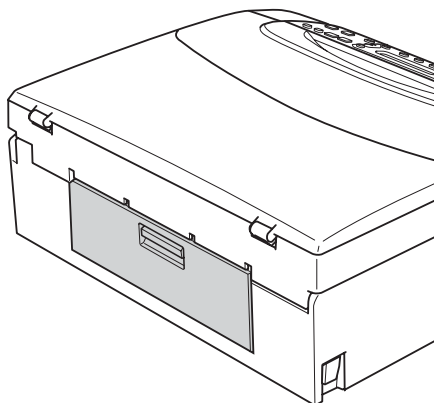

- 6 Levez le couvercle du scanner (1) depuis l'avant de l'appareil jusqu'à ce qu'il soit bien verrouillé dans la position ouverte. Assurez-vous qu'il n'y a pas de papier coincé dans l'appareil.

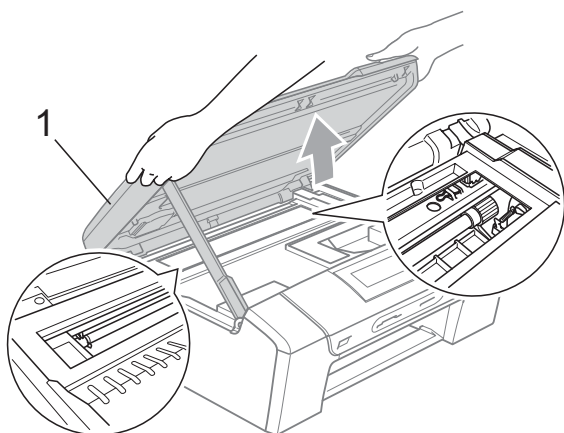

 **Remarque**

- Si le papier s'est arrêté sous la tête d'impression, débranchez l'appareil de la source de courant pour pouvoir déplacer la tête d'impression et ainsi sortir le papier.
- Si la tête d'impression se trouve dans le coin droit, comme sur l'illustration, il est impossible de la déplacer. Appuyez sur **Arrêt/Sortie** jusqu'à ce que la tête d'impression se déplace au centre. Débranchez ensuite l'appareil de la prise secteur et retirez le papier.

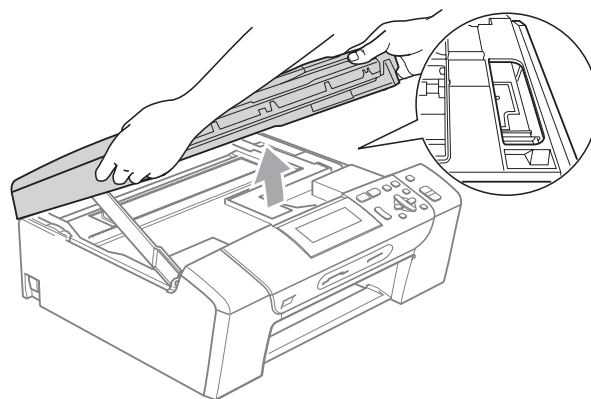

- Si l'encre venait à éclabousser votre peau ou vos vêtements, lavez-les immédiatement avec du savon ou du détergent.

- 7 Soulevez le couvercle du scanner pour le déverrouiller (1). Sans forcer, poussez vers le bas le support du couvercle du scanner (2) et refermez le couvercle du scanner (3) des deux mains.

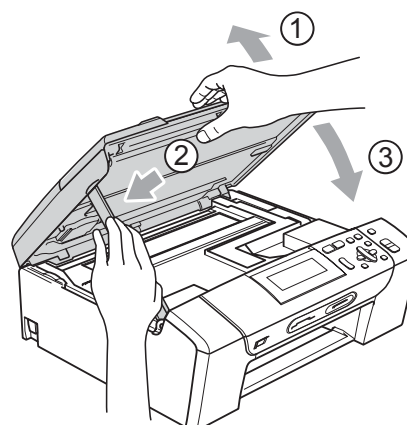

B

- 8 Poussez fermement le bac à papier dans l'appareil. Tout en retenant le bac à papier, tirez sur le support papier jusqu'à encliquetage et dépliez le rabat du support papier.



### Remarque

Ne manquez pas de retirer le support papier jusqu'à encliquetage.

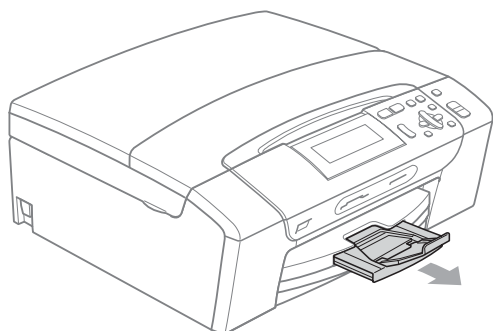

## Entretien régulier

### Remplacement des cartouches d'encre

Votre appareil est équipé d'un compteur de points d'encre. Le compteur de points d'encre contrôle automatiquement le niveau d'encre dans chacune des 4 cartouches. Dès que l'appareil détecte qu'il n'y a plus d'encre dans une cartouche, l'appareil vous envoie un message à l'écran ACL.

L'écran ACL vous informera quelle cartouche a un niveau d'encre bas ou a besoin d'être remplacée. Prenez soin de suivre les instructions à l'écran ACL pour remplacer les cartouches d'encre dans l'ordre correct.

Bien que l'appareil vous informe qu'une cartouche d'encre est vide, il restera une petite quantité d'encre dans la cartouche. Il est nécessaire de laisser un peu d'encre dans la cartouche pour empêcher que l'air ne dessèche ou n'endommage la tête d'impression.



### ATTENTION

Brother vous recommande vivement de ne pas recharger les cartouches d'encre fournies avec votre appareil. De plus, il est fortement recommandé d'utiliser uniquement les cartouches d'encre de remplacement de marque Brother. L'utilisation ou l'essai d'utilisation d'une encre ou d'une cartouche d'encre non compatible avec l'appareil Brother risque d'endommager ce dernier ou peut donner des résultats d'impression insatisfaisants. Notre garantie ne s'étend pas aux problèmes techniques découlant de l'utilisation d'une encre ou d'une cartouche d'encre non autorisée d'un autre fabricant. Afin de protéger votre investissement et de profiter pleinement de votre appareil Brother, nous vous conseillons vivement d'utiliser des produits authentiques de Brother.

- 1** Ouvrez le couvercle de la cartouche d'encre.  
Si une ou plusieurs cartouches d'encre sont vides, par exemple la cartouche d'encre noire, l'écran ACL indique  
Impress. imposs. et  
Remplacer encre BK.

- 2** Tirez le levier de déverrouillage vers le bas et retirez la cartouche d'encre dont la couleur correspond à celle indiquée sur l'écran ACL.

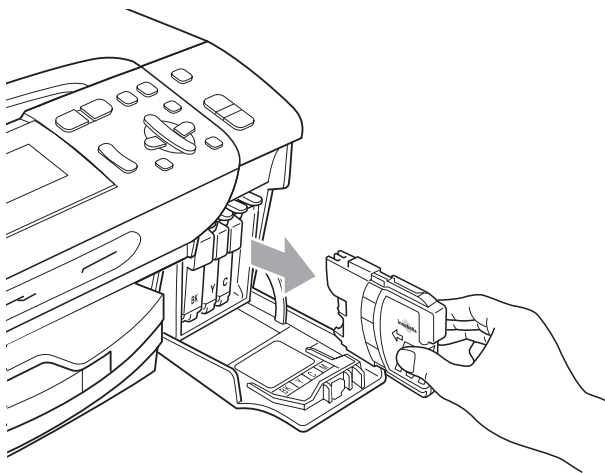
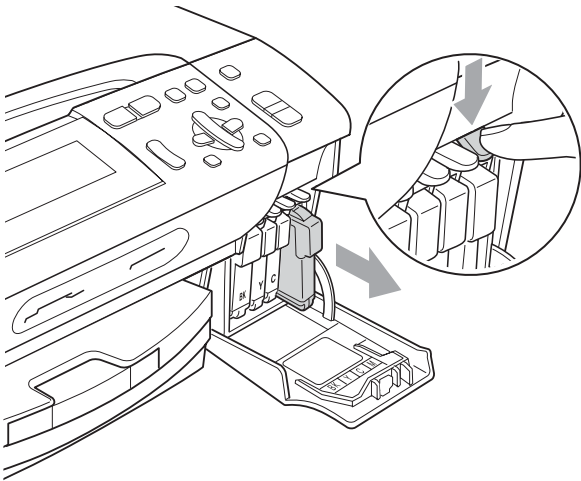

- 3** Ouvrez l'emballage de la nouvelle cartouche d'encre dont la couleur correspond à celle indiquée à l'écran ACL et retirez la cartouche.

- 4** Tournez le bouton vert du capuchon de protection jaune dans le sens des aiguilles d'une montre jusqu'à encliquetage afin d'ouvrir le scellé sous vide, puis retirez le capuchon (1).

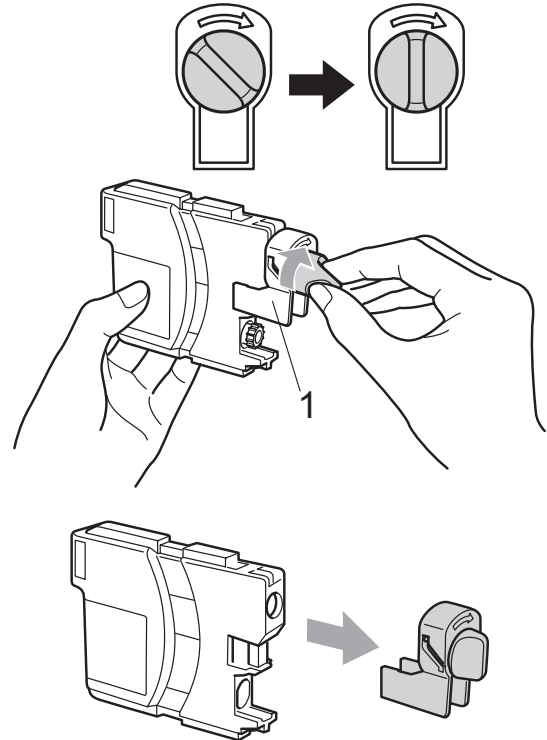

- 5** Chaque couleur possède son emplacement spécifique. Insérez la cartouche d'encre dans la direction indiquée par la flèche sur l'étiquette.

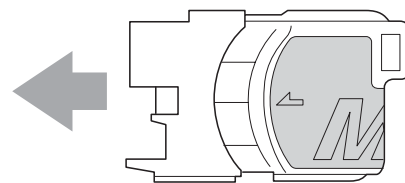

B



- 6 Poussez doucement la cartouche d'encre jusqu'à encliquetage, puis fermez le couvercle de la cartouche d'encre.

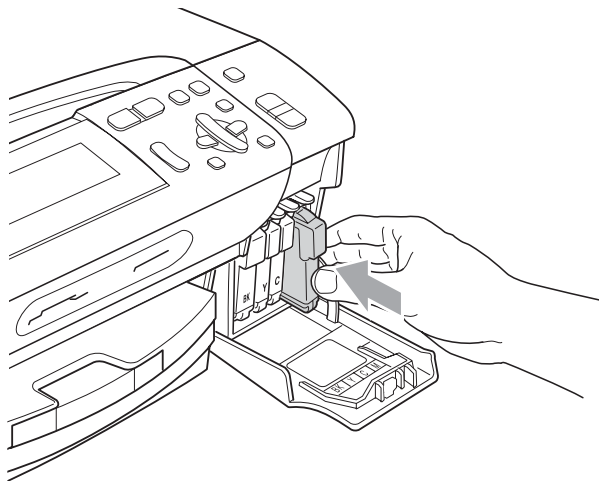

- 7 L'appareil réinitialisera automatiquement le compteur de points d'encre.

#### Remarque

- Si une cartouche d'encre a été remplacée, par exemple l'encre noire, l'écran ACL peut vous inviter à vérifier s'il s'agit bien d'une toute nouvelle cartouche (Avez-vous changé **BK** Noir). Pour chaque nouvelle cartouche que vous avez installée, appuyez sur + (Oui) pour réinitialiser automatiquement le compteur de points d'encre pour cette couleur. Si la cartouche d'encre installée n'est pas neuve, prenez bien soin d'appuyer sur - (Non).
- Si, une fois les cartouches d'encre installées, le message `Auc cartouche ou Détection impos.` apparaît à l'écran ACL, vérifiez que celles-ci sont bien mises en place.



#### AVERTISSEMENT

En cas de contact de l'encre avec les yeux, rincez immédiatement à l'eau. En cas d'inquiétude, consultez un médecin.



#### ATTENTION

NE retirez PAS les cartouches d'encre si elles n'ont pas besoin d'être remplacées. Sinon, vous risquez de réduire la quantité d'encre disponible. De plus, l'appareil ne pourra plus détecter la quantité d'encre restante.

NE touchez PAS les fentes d'insertion de cartouche. Sinon, l'encre risque d'éclabousser votre peau.

Si l'encre venait à éclabousser votre peau ou vos vêtements, lavez-les immédiatement avec du savon ou du détergent.

Si vous mélangez les couleurs en installant une cartouche d'encre au mauvais emplacement, corrigez l'erreur en nettoyant la tête d'impression plusieurs fois.

Après avoir ouvert une cartouche d'encre, installez-la dans l'appareil et utilisez-la dans les six mois qui suivent. Les cartouches d'encre non ouvertes doivent être utilisées avant leur date d'expiration figurant sur la boîte.

NE démontez ni NE modifiez PAS la cartouche d'encre car l'encre risque de s'échapper de la cartouche.



## Nettoyage de l'extérieur de l'appareil

### ! ATTENTION

Utilisez du détergent neutre. Nettoyer avec un liquide volatil comme du diluant ou de la benzine endommagera la surface extérieure de l'appareil.

NE JAMAIS utiliser de produits nettoyants contenant de l'ammoniac.

NE JAMAIS utiliser de l'alcool isopropylique pour nettoyer la saleté sur le panneau de commande. Cela risque de fissurer le panneau.

Nettoyez l'extérieur de l'appareil comme suit :

- 1 Retirez complètement le bac à papier (1) de l'appareil.

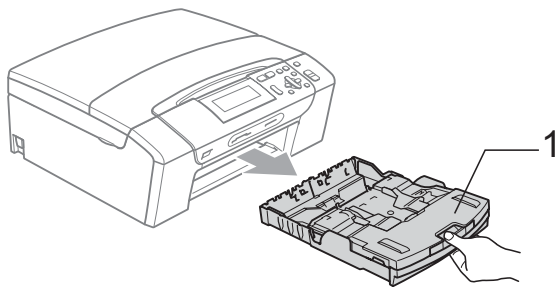

- 2 Essuyez l'extérieur de l'appareil avec un chiffon doux pour enlever la poussière.

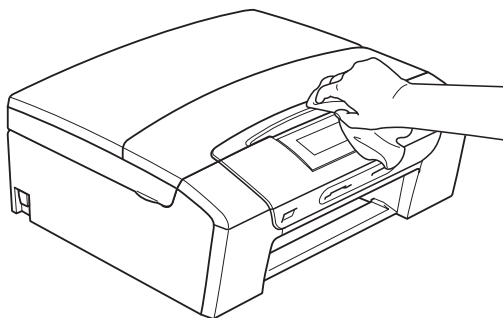

- 3 Levez le couvercle du bac de sortie papier et retirez tout ce qui y est coincé.

- 4 Essuyez l'intérieur et l'extérieur du bac à papier avec un chiffon doux pour enlever la poussière.

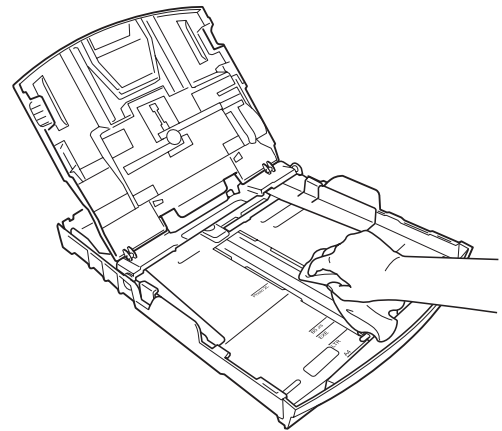

- 5 Fermez le couvercle du bac de sortie papier et poussez fermement le bac à papier dans l'appareil.

## Nettoyage du scanner

- 1 Soulevez le couvercle document (1). Nettoyez la vitre du scanner (2) et le plastique blanc (3) à l'aide d'un chiffon doux non pelucheux humecté d'un nettoyant pour vitre non inflammable.

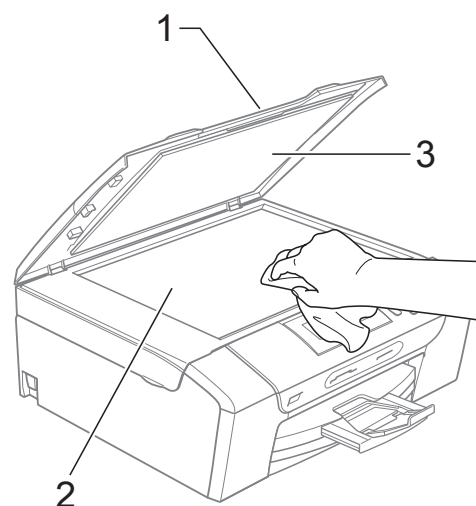

B

## Remarque

Après avoir nettoyé la vitre du scanner avec un nettoyant pour vitre non inflammable, passez l'extrémité de votre doigt sur la vitre pour voir si vous sentez quelque chose dessus. Si vous sentez des saletés ou des particules, nettoyez-la à nouveau en vous concentrant sur cette zone. Vous devrez peut-être répéter le processus de nettoyage à trois ou quatre reprises. Pour faire un test, effectuez une copie après chaque nettoyage.

## Nettoyage du cylindre de l'imprimante

### AVERTISSEMENT

Débranchez l'appareil de la prise de courant c.a. avant de nettoyer le cylindre de l'imprimante.

- 1 Levez le couvercle du scanner jusqu'à encliquetage en position ouverte.
- 2 Nettoyez le cylindre de l'imprimante de l'appareil (1) ainsi que la zone avoisinante en essuyant les projections d'encre à l'aide d'un chiffon propre, sec et non-pelucheux.

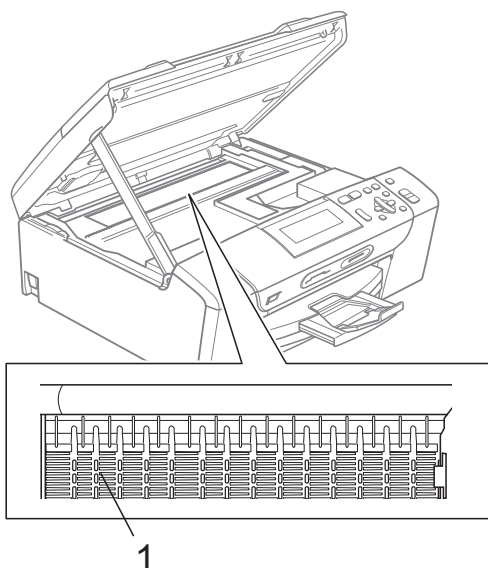

## Nettoyage du rouleau d'entraînement du papier

- 1 Retirez complètement le bac à papier de l'appareil.
- 2 Débranchez l'appareil de la prise de courant c.a. puis ouvrez le couvercle d'élimination du bouchage (1) à l'arrière de l'appareil.

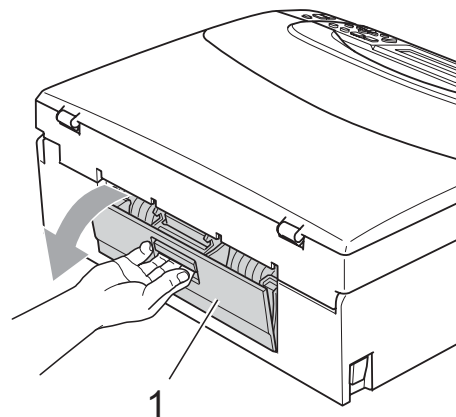

- 3 Nettoyez le rouleau d'entraînement de papier (1) avec un tampon d'ouate imbibé d'alcool isopropylique.

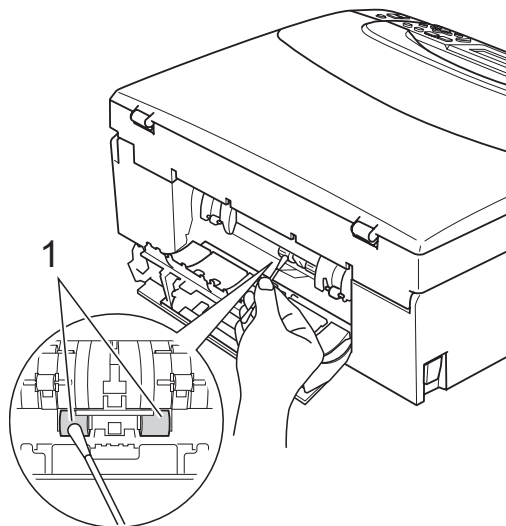

- 4 Fermez le couvercle d'élimination du bouchage. Vérifiez que le couvercle est fermé correctement.
- 5 Rebranchez le cordon d'alimentation.
- 6 Poussez lentement le bac à papier pour qu'il rentre complètement dans l'appareil.

## Nettoyage de la tête d'impression

Pour maintenir une bonne qualité d'impression, l'appareil nettoie automatiquement la tête d'impression. Vous pouvez lancer le processus de nettoyage manuellement si un problème de qualité d'impression survient.

Nettoyez la tête d'impression et les cartouches d'encre si des lignes horizontales ou des blancs apparaissent dans le texte ou les graphiques de vos documents imprimés. Vous pouvez nettoyer soit seulement le noir, soit trois couleurs à la fois (jaune/cyan/magenta), soit toutes les quatre couleurs à la fois.

Le nettoyage de la tête d'impression consomme une certaine quantité d'encre. Les nettoyages trop fréquents épuisent l'encre inutilement.

### ! ATTENTION

NE touchez PAS à la tête d'impression sous peine de causer des dommages irréremédiables et d'annuler la garantie de la tête d'impression.

- 1 Appuyez sur **Encre**.
- 2 Appuyez sur ▲ ou ▼ pour sélectionner **Nettoyage**. Appuyez sur **OK**.
- 3 Appuyez sur ▲ ou ▼ pour sélectionner **Noir, Couleur ou Tous**. Appuyez sur **OK**.  
L'appareil nettoie la tête d'impression. Une fois le nettoyage terminé, l'appareil se remet automatiquement en mode de veille.



### Remarque

Si après cinq nettoyages de la tête d'impression vous ne constatez aucune amélioration de l'impression, essayez d'installer une cartouche de remplacement de marque Brother pour chaque couleur posant problème. Procédez alors au nettoyage de la tête d'impression, jusqu'à cinq fois. Si vous ne constatez pas d'amélioration, appelez le Service à la clientèle de Brother (voir *Numéros de Brother* à la page ii).

## Vérification de la qualité d'impression

Si des couleurs et des textes décolorés ou striés apparaissent sur votre impression, il se peut que certaines buses soient colmatées. Vous pouvez le vérifier en imprimant la feuille de contrôle de la qualité d'impression et en examinant le type de contrôle de buses.

- 1 Appuyez sur **Encre**.
- 2 Appuyez sur ▲ ou ▼ pour sélectionner **Test imp.** Appuyez sur **OK**.
- 3 Appuyez sur ▲ ou ▼ pour sélectionner **Qualité impr.** Appuyez sur **OK**.
- 4 Appuyez sur **Couleur Marche**.  
L'appareil se met à imprimer la feuille de contrôle de la qualité d'impression.
- 5 Vérifiez la qualité des quatre blocs de couleur sur la feuille.
- 6 Effectuez l'une des actions suivantes :
  - Si toutes les lignes sont nettes et visibles, appuyez sur + pour sélectionner **Oui**, et passez à l'étape ⑩.
  - Si vous remarquez que certaines lignes courtes sont manquantes, appuyez sur - pour sélectionner **Non**.

OK

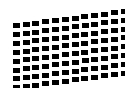

Médiocre



- 7 L'écran ACL vous demande si la qualité d'impression est satisfaisante pour le noir et pour les trois couleurs. Appuyez sur + (**Oui**) ou - (**Non**).
- 8 L'écran ACL vous demande si vous voulez commencer le nettoyage. Appuyez sur + (**Oui**).  
L'appareil nettoie alors la tête d'impression.

- 9 Une fois le nettoyage terminé, appuyez sur **Couleur Marche**.

L'appareil imprime de nouveau la feuille de contrôle de la qualité d'impression, après quoi il revient à l'étape 5.

- 10 Appuyez sur **Arrêt/Sortie**.

Si la qualité de l'impression est encore médiocre après avoir répété au moins cinq fois ce processus, remplacez la cartouche d'encre des couleurs encrassées.

Vérifiez la qualité de l'impression après avoir remplacé la cartouche d'encre. Si le problème persiste, répétez le nettoyage et l'essai d'impression au moins cinq fois pour la nouvelle cartouche d'encre. S'il manque toujours de l'encre, communiquez avec le Service à la clientèle de Brother. (Voir *Numéros de Brother* à la page ii.)

## ! ATTENTION

NE touchez PAS à la tête d'impression sous peine de causer des dommages irréremédiables et d'annuler la garantie de la tête d'impression.

## Remarque



Lorsqu'une buse de la tête d'impression est encrassée, l'échantillon ressemble à celui illustré ci-dessus.



Après le nettoyage de la buse de la tête d'impression, les lignes horizontales disparaissent.

## Vérification de l'alignement d'impression

Il arrive parfois que vous deviez ajuster l'alignement d'impression après le transport de l'appareil, ou si votre texte imprimé devient flou ou si les images sont décolorées.

- 1 Appuyez sur **Encre**.
- 2 Appuyez sur ▲ ou ▼ pour sélectionner **Test imp.**  
Appuyez sur **OK**.
- 3 Appuyez sur ▲ ou ▼ pour sélectionner **Alignement**.  
Appuyez sur **OK**.
- 4 Appuyez sur **Mono Marche** ou **Couleur Marche**.  
L'appareil se met à imprimer la feuille de contrôle de l'alignement.
- 5 Examinez les essais d'impression à 600 ppp et à 1 200 ppp afin de vérifier si l'échantillon n° 5 se rapproche le plus possible de l'échantillon type n° 0.
  - Si l'échantillon n° 5 des essais d'impression correspond le mieux aux résolutions 600 ppp et 1 200 ppp, appuyez sur **+** (**Oui**) pour terminer la vérification de l'alignement, puis passez à l'étape 8.
  - Si un autre numéro de votre essai correspond mieux à la résolution 600 ppp ou 1 200 ppp, appuyez sur **-** (**Non**) pour sélectionner ce numéro.
- 6 Dans le cas de 600 ppp, appuyez sur ◀ ou ▶ pour sélectionner le numéro de l'essai d'impression qui se rapproche le plus possible de l'échantillon n° 0 (1-8).  
Appuyez sur **OK**.
- 7 Dans le cas de 1200 ppp, appuyez sur ◀ ou ▶ pour sélectionner le numéro de l'essai d'impression qui se rapproche le plus possible de l'échantillon n° 0 (1-8).  
Appuyez sur **OK**.
- 8 Appuyez sur **Arrêt/Sortie**.

## Vérification du volume d'encre

Vous pouvez vérifier le niveau d'encre dans la cartouche.

- 1 Appuyez sur **Encre**.
- 2 Appuyez sur ▲ ou ▼ pour sélectionner **Volume encre**. Appuyez sur **OK**. L'écran ACL indique le volume d'encre.
- 3 Appuyez sur **Arrêt/Sortie**.



### Remarque

Vous pouvez vérifier le volume d'encre à partir de votre ordinateur. (Voir *Impression* sous Windows® ou *Impression et envoi de télécopies* sous Macintosh® dans le Guide utilisateur - Logiciel sur le CD-ROM.)

## Informations à propos de l'appareil

### Vérification du numéro de série

Vous pouvez visualiser le numéro de série de votre appareil à l'écran ACL.

- 1 Appuyez sur **Menu**.
- 2 Appuyez sur ▲ ou ▼ pour sélectionner **Info. machine**. Appuyez sur **OK**.
- 3 Appuyez sur ▲ ou ▼ pour sélectionner **No. série**. Appuyez sur **OK**.
- 4 Appuyez sur **Arrêt/Sortie**.

## Emballage et transport de l'appareil

Lorsque vous transportez l'appareil, assurez-vous d'utiliser l'emballage d'origine de votre appareil. Si l'appareil est mal emballé, tout dommage susceptible de se produire pendant le transport sera exclus de la garantie.



### ATTENTION

Il est essentiel que l'appareil puisse « remettre à sa position initiale » la tête d'impression après une tâche d'impression. Écoutez attentivement l'appareil avant de le déconnecter pour vous assurer que tous les bruits mécaniques se sont arrêtés. Si vous ne laissez pas l'appareil terminer ce processus, il peut se produire des problèmes d'impression et la tête d'impression risque même d'être endommagée.

- 1 Ouvrez le couvercle de la cartouche d'encre.
- 2 Poussez le levier de déverrouillage afin de libérer les cartouches d'encre, puis retirez toutes les cartouches. (Voir *Remplacement des cartouches d'encre* à la page 82.)
- 3 Installez l'élément de protection vert, puis refermez le couvercle des cartouches d'encre.

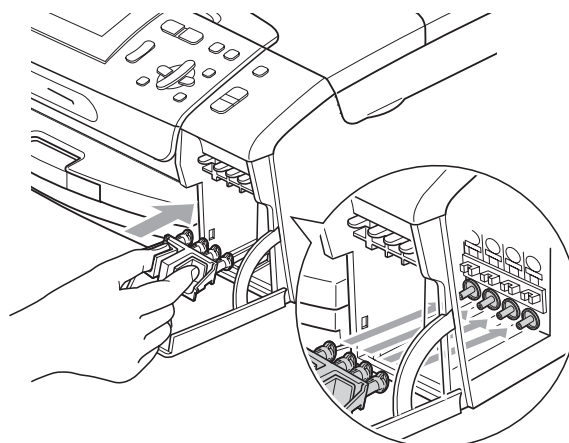

B

## ! ATTENTION

Assurez-vous que les pattes en plastique des deux côtés de l'élément de protection vert (1) se sont bien mises en place (2).

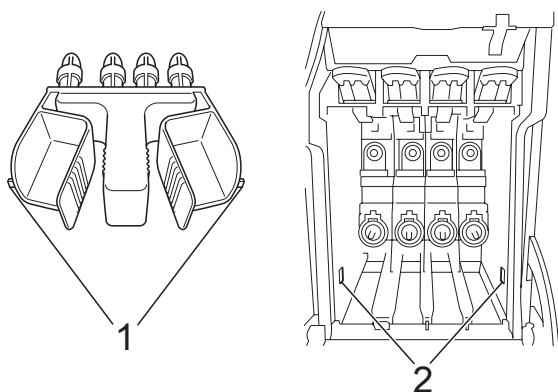

Si vous avez égaré l'élément de protection vert, ne retirez PAS les cartouches d'encre avant le transport. Lors de l'expédition de l'appareil, il est indispensable qu'il soit équipé de l'élément de protection vert ou que les cartouches d'encre soient en place. Ne pas suivre ces instructions pourra endommager votre appareil et annuler la garantie.

- 4 Levez l'appareil à partir de l'avant et accrochez la languette de l'élément de protection vert dans l'ouverture (1) sur le fond du bac à papier. Ensuite, enclenchez l'élément de protection sur la partie levée du bac à papier (2).

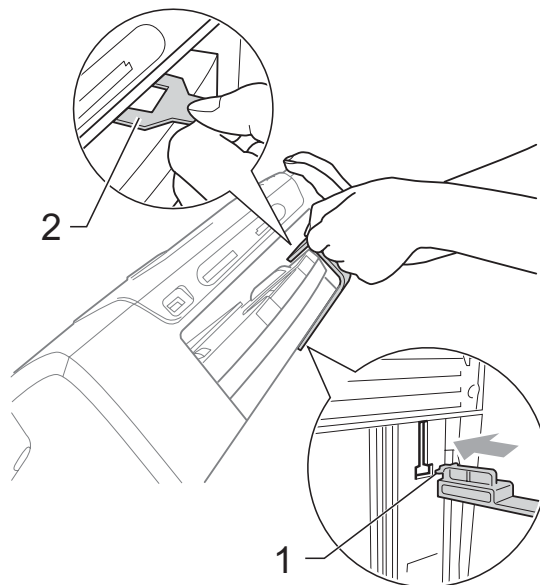

- 5 Débranchez l'appareil de la prise de courant c.a.
- 6 À l'aide des deux mains, utilisez les pattes en plastique des deux côtés de l'appareil pour soulever le couvercle du scanner jusqu'à ce qu'il soit bien verrouillé dans la position ouverte. Ensuite, débranchez le câble d'interface de l'appareil, le cas échéant.



- 7 Soulevez le couvercle du scanner pour le déverrouiller (1). Sans forcer, poussez vers le bas le support du couvercle du scanner (2) et refermez le couvercle du scanner (3).

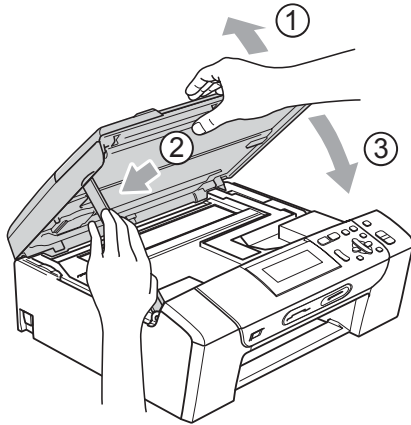

- 8 Placez l'appareil dans le sac.

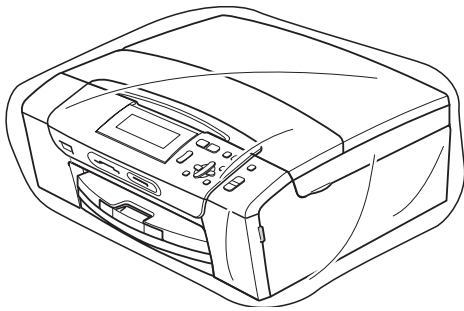

- 9 Placez l'appareil et la documentation dans le carton d'origine en utilisant les matériaux d'emballage d'origine, comme illustré ci-dessous. Ne placez pas les cartouches d'encre usagées dans la boîte.



### Remarque

Si vous retournez votre appareil dans le cadre du service d'échange offert par Brother, emballez *seulement* l'appareil. Conservez toutes les pièces amovibles, ainsi que la documentation imprimée, pour pouvoir les utiliser avec votre appareil de rechange.

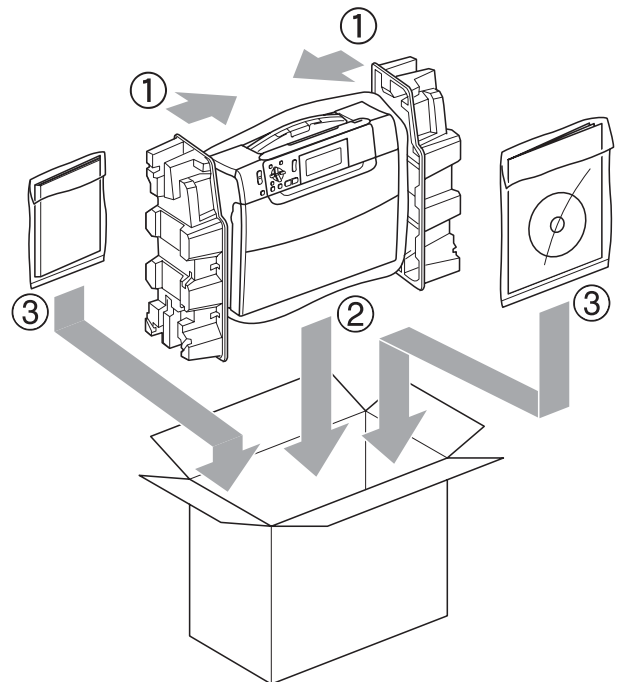

- 10 Fermez la boîte et appliquez du ruban adhésif.

## Programmation à l'aide de l'afficheur









Votre appareil a été conçu pour une programmation conviviale grâce à l'interface écran ACL et aux touches de menu. La programmation conviviale de votre appareil vous permettra de tirer pleinement parti de toutes les sélections de menus.

Comme la programmation s'effectue à même l'écran ACL, nous avons créé des messages d'écran pour vous aider à programmer, pas à pas, votre appareil. Il vous suffit donc de suivre les instructions à l'afficheur; elles vous guideront dans le choix des menus et des options de programmation.

### Tableau des menus

Vous pouvez programmer votre appareil en utilisant le tableau des menus qui commence à la page 93. Ces pages répertorient les sélections et les options des menus.

## Mode et touches Menu

  Menu 	Accédez au menu principal, au menu PhotoCapture ou au menu Numériser.
 	Permet de parcourir le niveau du menu en cours.
	Permet de revenir au niveau du menu précédent.
	Permet de passer au niveau du menu suivant.
 OK	<ul style="list-style-type: none"> <li>■ Permet de passer au niveau du menu suivant.</li> <li>■ Permet d'accepter une option.</li> </ul>
 Arrêt / Sortie	Arrête l'opération en cours.



## Tableau des menus

Dans le tableau des menus qui suit, vous trouverez une aide précieuse dans la sélection des menus et des options de programmation proposées par votre appareil. Les réglages du fabricant sont affichés en caractères gras avec un astérisque.

Menu  (  )

Niveau 1	Niveau 2	Niveau 3	Options	Descriptions	Page	
Prog. Général	Type papier	—	<b>Papi. Ordinaire*</b> Papi. jet encre Brother BP71 Autre - Glacé Transparent	Permet de configurer le type de papier dans le bac à papier.	22	
	Taille papier	—	<b>Lettre*</b> Légal A4 A5 4pox6po	Permet de configurer le format du papier dans le bac à papier.	22	
	Paramètres ACL	<b>Contraste ACL</b>		Clair <b>Moyen*</b> Foncé	Règle le contraste de l'écran ACL.	23
		<b>Pann. lumineux</b>		<b>Clair*</b> Moyen Foncé	Permet de régler la luminosité du panneau lumineux de l'ACL.	24
		<b>Min. veilleuse</b>		Désactivé 10Sec 20Sec <b>30Sec*</b>	Permet de régler combien de temps le panneau lumineux de l'ACL reste allumé après le dernier appui de touche.	24
Mode veille	—		1Min 2Min 3Min <b>5Min*</b> 10Min 30Min 60Min	Permet de choisir le délai pendant lequel l'appareil doit être inactif avant de passer en mode Veille.	23	

 Les réglages du fabricant sont affichés en caractères gras avec un astérisque.

## Menu réseau (DCP-585CW uniquement)

Niveau 1	Niveau 2	Niveau 3	Niveau 4	Options	Descriptions
Réseau	LAN câblé	TCP/IP	Méthode amorce	<b>Auto*</b> Statiq RARP BOOTP DHCP	Permet de choisir la méthode d'amorce (BOOT) qui convient le mieux à vos besoins.
			Adresse IP	[000-255]. [000-255]. [000-255]. [000-255]	Saisissez l'adresse IP.
			Masq. ss. réseau	[000-255]. [000-255]. [000-255]. [000-255]	Entrez le Masque de sous-réseau.
			Passerelle	[000-255]. [000-255]. [000-255]. [000-255]	Entrez l'adresse de la Passerelle.
			Nom du nœud	BRNXXXXXXXXXXXX	Entrez un nom du nœud.
			Config.wins	<b>Auto*</b> Statiq	Choisissez le mode de configuration WINS.
			Serveur WINS	(Primaire) 000.000.000.000 (Secondaire) 000.000.000.000	Permet de spécifier l'adresse IP du serveur primaire ou secondaire.
			Serveur DNS	(Primaire) 000.000.000.000 (Secondaire) 000.000.000.000	Permet de spécifier l'adresse IP du serveur primaire ou secondaire.
			APIPA	<b>Activé*</b> Désactivé	Permet d'attribuer automatiquement l'adresse IP à partir de la plage d'adresses de la liaison locale.

Consultez le *Guide utilisateur - Réseau* sur le CD-ROM.



Les réglages du fabricant sont affichés en caractères gras avec un astérisque.

Niveau 1	Niveau 2	Niveau 3	Niveau 4	Options	Descriptions	
Réseau (suite)	LAN câblé (suite)	Ethernet	—	<b>Auto*</b> 100B-FD 100B-HD 10B-FD 10B-HD	Permet de sélectionner le mode de lien Ethernet.	
			WLAN	TCP/IP	Méthode amorce	<b>Auto*</b> Statiq RARP BOOTP DHCP
				Adresse IP	[000-255]. [000-255]. [000-255]. [000-255]	Saisissez l'adresse IP.
				Masq. ss. réseau	[000-255]. [000-255]. [000-255]. [000-255]	Entrez le Masque de sous-réseau.
				Passerelle	[000-255]. [000-255]. [000-255]. [000-255]	Entrez l'adresse de la Passerelle.
				Nom du nœud	BRWXXXXXXXXXXXXX	Entrez un nom du nœud.
				Config. wins	<b>Auto*</b> Statiq	Choisissez le mode de configuration WINS.
				Serveur WINS	(Primaire) 000.000.000.000  (Secondaire) 000.000.000.000	Permet de spécifier l'adresse IP du serveur primaire ou secondaire.
				Serveur DNS	(Primaire) 000.000.000.000  (Secondaire) 000.000.000.000	Permet de spécifier l'adresse IP du serveur primaire ou secondaire.
	Consultez le <i>Guide utilisateur - Réseau</i> sur le CD-ROM.					
 Les réglages du fabricant sont affichés en caractères gras avec un astérisque.						

Niveau 1	Niveau 2	Niveau 3	Niveau 4	Options	Descriptions	
Réseau (suite)	WLAN (suite)	TCP/IP (suite)	APIPA	Activé* Désactivé	Permet d'attribuer automatiquement l'adresse IP à partir de la plage d'adresses de la liaison locale.	
		Assist config.	—	—	Vous pouvez configurer votre serveur d'impression.	
		SES/WPS/AOSS	—	—	Vous pouvez configurer aisément les réglages de votre réseau sans fil par pression sur un bouton.	
		WPS a/code NIP	—	—	Vous pouvez configurer aisément les réglages de votre réseau sans fil à l'aide de WPS et d'un code NIP.	
		Statut WLAN	Satut	—	—	Vous pouvez voir l'état actuel du réseau sans fil.
			Signal	—	—	Vous pouvez voir la force du signal actuel du réseau sans fil.
			SSID	—	—	Vous pouvez voir le SSID actuel.
			Mode de comm.	—	—	Vous pouvez voir le mode de communication actuel.
	I/F Réseau	—	LAN câblé* WLAN	—	Vous pouvez choisir le type de connexion réseau.	
	Réglage usine	—	Oui Non	—	Permet de rétablir tous les réglages réseau câblé et sans fil au réglage par défaut du fabricant.	

Consultez le *Guide utilisateur - Réseau sur le CD-ROM.*









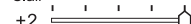
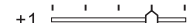

Les réglages du fabricant sont affichés en caractères gras avec un astérisque.

Menu  (suite)

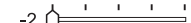
Niveau 1	Niveau 2	Niveau 3	Options	Descriptions	Page
Imp. Rapports	Liste d'aide	—	—	Permet d'imprimer ces listes et rapports.	24
	Réglages util	—	—		
	Config réseau	—	—		
Info. machine	No. série	—	—	Permet de vérifier le numéro de série de votre appareil.	89
Réglage init.	Date et heure	—	—	Permet de régler la date et l'heure sur l'écran ACL.	Voir le <i>Guide d'installation rapide</i>
	Langue locale (États-Unis uniquement)	—	<b>Anglais*</b> Espan.	Vous permet de changer la langue qui s'affiche sur l'écran ACL.	23
	Langue locale (Canada seulement)	—	<b>Anglais*</b> Français	Vous permet de changer la langue qui s'affiche sur l'écran ACL.	23
 Les réglages du fabricant sont affichés en caractères gras avec un astérisque.					

## Copie (écran par défaut)

Niveau 1	Niveau 2	Niveau 3	Options	Descriptions	Page
Qualité	—	—	Rapide <b>Normal*</b> Meilleur	Choisissez la résolution de photocopie pour le type de document.	27
AgrandirRéduire	100%*	—	—	—	27
	Agrandir	—	104% EXE→LTR 186% 4x6po→LTR 198% 4x6po→A4	Vous pouvez sélectionner le taux d'agrandissement ou de réduction pour le type de document.	27
	Réduire	—	46% LTR→4x6po 78% 83% 93% A4→LTR 97% LTR→A4	Vous pouvez sélectionner le taux d'agrandissement ou de réduction pour le type de document.	27
	Ajuster page	—	—	L'appareil adapte automatiquement la taille au format de papier défini.	27
	Person (25-400%)	—	—	Vous pouvez entrer un taux d'agrandissement ou de réduction.	27
 Les réglages du fabricant sont affichés en caractères gras avec un astérisque.					

Niveau 1	Niveau 2	Niveau 3	Options	Descriptions	Page
Type papier	—	—	<b>Papi. Ordinaire*</b> Papi. jet encre Brother BP71 Autre - Glacé Transparent	Choisissez le type de papier qui convient au papier dans le bac.	30
Taille papier	—	—	<b>Lettre*</b> Légal A4 A5 4pox6po	Choisissez le format de papier qui convient au papier dans le bac.	30
Luminosité	—	—	Clair +2  +1  0  -1  -2  Foncé	Permet de régler la luminosité des photocopies.	29
Contraste	—	—	+2  +1  0  -1  -2 	Permet de régler le contraste des photocopies.	29
Visualis page	—	<b>Off (1 en 1)*</b> 2 en 1 (P) 2 en 1 (H) 4 en 1 (P) 4 en 1 (H) Affiche (3x3)	—	Vous pouvez faire des copies N en 1 ou Bannière.	28
Copie livre	Activé	—	—	Corrige les bords sombres et l'inclinaison lors d'une copie à partir de la vitre du scanner.	30
	Oui (Aperçu)	<b>(Ajustement pour numérisation de travers)</b>	—		
		<b>(Ombrage)</b>	—		
Désactivé*	—	—	—		
 Les réglages du fabricant sont affichés en caractères gras avec un astérisque.					

Niveau 1	Niveau 2	Niveau 3	Options	Descriptions	Page
Cop. filigrane	Cop. filigrane	—	Activé <b>Désactivé*</b> (Si vous choisissez Activé, reportez-vous aux réglages de copie avec filigrane dans le tableau suivant.)	Vous pouvez insérer un logo ou du texte dans votre document sous la forme d'un filigrane.	31
	<b>Paramètres actuels</b>	—	—		
	<b>Sortie</b>	—	—		
Fix nv param déf	—	—	Oui Non	Vous pouvez sauvegarder vos réglages de copie.	32
Réinitial. usine	—	—	Oui Non	Vous pouvez rétablir tous les paramètres aux réglages du fabricant.	32
 Les réglages du fabricant sont affichés en caractères gras avec un astérisque.					

## Réglages de copie avec filigrane

Option 1	Option 2	Option 3	Option 4	Descriptions	Page
Modèle	—	<b>Texte</b>	<b>CONFIDENTIEL*</b> BROUILLON COPIE	Utilise un modèle pour placer du texte dans votre document sous la forme d'un filigrane.	31
		<b>Position</b>	A B C D <b>E*</b> F G H I Modèle		
		<b>Format</b>	Petit <b>Moyen*</b> Grand		
		<b>Angle</b>	-90° <b>-45°*</b> 0° 45° 90°		
		<b>Transparence</b>	-2 -1 <b>0*</b> +1 +2		
		<b>Couleur</b>	Rouge Orange Jaune Bleu Vert Violet <b>Noir*</b>		
		<b>Appliquer</b>	—		
 Les réglages du fabricant sont affichés en caractères gras avec un astérisque.					



Option 1	Option 2	Option 3	Option 4	Descriptions	Page
<b>Support</b>	(Sélection d'image depuis média)	<b>Position</b>	A B C D <b>E*</b> F G H I Modèle	Place un logo ou du texte dans votre document en tant que filigrane à partir d'une image d'un support amovible.	31
		<b>Format</b>	Petit <b>Moyen*</b> Grand		
		<b>Angle</b>	-90° <b>-45°*</b> 0° 45° 90°		
		<b>Transparence</b>	-2 -1 <b>0*</b> +1 +2		
		<b>Appliquer</b>	—		
<b>Numériser</b>	(Définir page puis démarrer)	<b>Transparence</b>	-2 -1 <b>0*</b> +1 +2	Vous pouvez choisir le niveau de transparence du filigrane lorsque vous le numériser à partir d'un document papier.	32
		<b>Appliquer</b>	—		









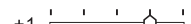

 Les réglages du fabricant sont affichés en caractères gras avec un astérisque.











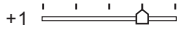

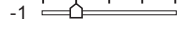
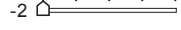
## Saisie Photo ( )

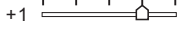
Niveau 1	Niveau 2	Niveau 3	Options	Descriptions	Page		
Visual. photos	—	—	Voir les réglages d'impression dans le tableau suivant.	Vous pouvez prévisualiser vos photos à l'écran ACL.	37		
Imprimer index	—	Frmt mise page	6 images/lignes* 5 images/lignes		Vous pouvez imprimer une page comportant des miniatures.	38	
		Type papier	Papi. Ordinaire* Papi. jet encre Brother BP71 Autre - Glacé				
		Taille papier	Lettre* A4				
Imprimer photos	—	—	Voir les réglages d'impression dans le tableau suivant.		Vous pouvez imprimer une image individuelle.	38	
Effets photo	Correction auto Améliorer teint Améliorer paysage Enlever yeux rouge Monochrome Sépia	—	Vous pouvez ajuster vos photos à l'aide de ces réglages.				39
Rech. par date	—	—			Vous pouvez rechercher vos photos en fonction de leur date.	42	
Impr. tout photo	—	—					
Diaporama	—	—		L'appareil lance un diaporama de vos photos.	43		
Découper	—	—	Vous pouvez découper votre photo et n'imprimer qu'une partie de l'image.	43			

 Les réglages du fabricant sont affichés en caractères gras avec un astérisque.

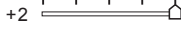
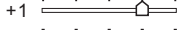
## Menu Réglages d'impression

Option 1	Option 2	Option 3	Option 4	Descriptions	Page
<b>Qualité Impres</b> (N'apparaît pas pour l'impression DPOF.)	Normal <b>Photo*</b>	—	—	Vous pouvez choisir la qualité d'impression.	46
<b>Type papier</b>	Papi. Ordinaire Papi. jet encre Brother BP71 <b>Autre - Glacé*</b>	—	—	Choisissez le type de papier.	46
<b>Taille papier</b>	<b>4pox6po*</b> 5pox7po Lettre A4	(Quand vous choisissez le format A4 ou Lettre) 3pox4po 3.5pox5po 4pox6po 5pox7po 6pox8po <b>Format max*</b>	—	Permet de choisir le format de papier et d'impression.	47
<b>Luminosité</b> (N'apparaît pas quand Effets photo est sélectionné.)	Clair +2  +1  0  -1  -2  Foncé	—	—	Permet de rajuster la luminosité.	47
<b>Contraste</b> (N'apparaît pas quand Effets photo est sélectionné.)	+2  +1  0  -1  -2 	—	—	Permet de rajuster le contraste.	47
	Les réglages du fabricant sont affichés en caractères gras avec un astérisque.				

Option 1	Option 2	Option 3	Option 4	Descriptions	Page
<b>Vraie</b> (N'apparaît pas quand Effets photo est sélectionné.)	Activé <b>Désactivé*</b>	<b>Bal blanche</b>	+2  +1  0  -1  -2 	Permet de corriger la teinte des zones blanches.	48
		<b>Précision</b>	+2  +1  0  -1  -2 	Permet d'accentuer les détails des images.	
		<b>Densité coul.</b>	+2  +1  0  -1  -2 	Permet de régler la totalité de la coloration d'une image.	
<b>Couper</b>	<b>Activé*</b> Désactivé	—	—	Permet de tronquer l'image autour de la marge en fonction du format de papier ou d'impression. Désactivez cette fonction si vous voulez imprimer des images entières ou éviter un tronquage indésirable.	49
<b>Sans bordure</b>	<b>Activé*</b> Désactivé	—	—	Permet d'agrandir la zone imprimable en fonction des bords du papier.	49
<b>Imprimer date</b> (N'apparaît pas quand Impression DPOF est sélectionné.)	Activé <b>Désactivé*</b>	—	—	Permet d'imprimer la date sur les photos.	49
<b>Fix nv param déf</b>	—	—	Oui Non	Vous pouvez sauvegarder vos réglages d'impression.	50
<b>Réinitial. usine</b>	—	—	Oui Non	Vous pouvez rétablir tous les paramètres aux réglages du fabricant.	50
 Les réglages du fabricant sont affichés en caractères gras avec un astérisque.					

Numérisation (  )

Niveau 1	Option 1	Option 2	Option 3	Descriptions	Page
Num. courriel	—	—	—	Vous pouvez numériser un document en noir et blanc ou un document couleur vers votre application de courriel.	Consultez le <i>Guide utilisateur - Logiciel sur le CD-ROM.</i>
Num. image	—	—	—	Vous pouvez numériser une photo couleur vers votre application graphique.	
Num. ROC	—	—	—	Vous pouvez convertir votre document texte en un fichier texte éditable.	
Num. fichier	—	—	—	Vous pouvez numériser un document en noir et blanc ou un document couleur vers votre ordinateur.	
Num. média (Quand une carte mémoire ou une clé USB est insérée.)	Qualité	—	150 ppp couleur* 300 ppp couleur 600 ppp couleur 200x100 ppp N/B 200 ppp N/B	Vous pouvez sélectionner la résolution de numérisation et le format de fichier de votre document.	51
	Type fichier	—	(Si vous avez choisi l'option couleur dans les réglages de qualité.) <b>PDF*</b> JPEG (Si vous avez choisi l'option noir et blanc dans les réglages de qualité.) <b>PDF*</b> TIFF		
	Fix nv param déf	—	Oui Non		
	Réinitial. usine	—	Oui Non		
	 Les réglages du fabricant sont affichés en caractères gras avec un astérisque.				

## Généralités

<b>Type d'imprimante</b>	Jet d'encre	
<b>Méthode d'impression</b>	Noir :	Piezo avec buses 94 × 1
	Couleur :	Piezo avec buses 94 × 3
<b>Capacité mémoire</b>	(DCP-385C) 32 Mo	
	(DCP-585CW) 40 Mo	
<b>ACL (affichage à cristaux liquides)</b>	Écran ACL couleur large 3,3 po (83,8 mm) <sup>1</sup>	
<b>Source d'alimentation</b>	CA 100 à 120V 50/60Hz	
<b>Consommation en électricité</b>	(DCP-385C) Mode désactivé : Moyenne 0,5 W Mode Veille : Moyenne 2,5 W Attente : Moyenne 4 W Fonctionnement : Moyenne 22 W	
	(DCP-585CW) Mode désactivé : Moyenne 0,5 W Mode Veille : Moyenne 4 W Attente : Moyenne 6 W Fonctionnement : Moyenne 23 W	

<sup>1</sup> Mesure en diagonale

## Dimensions

(DCP-385C et DCP-585CW)

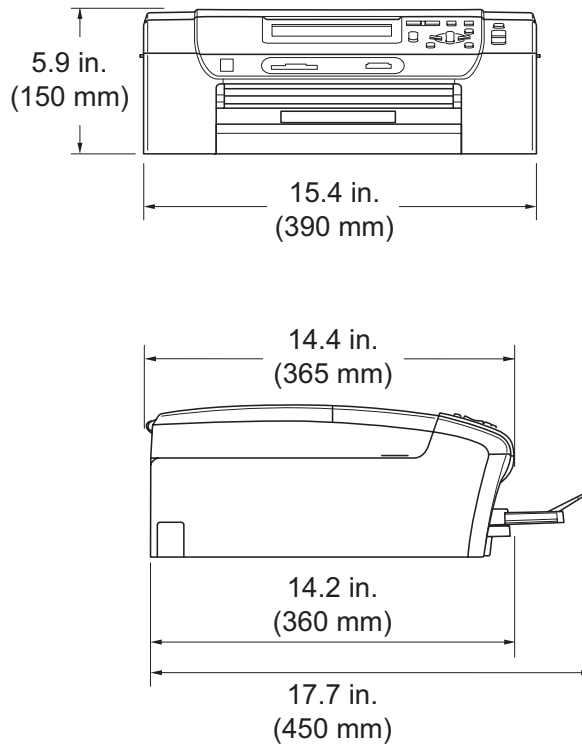

### Poids

(DCP-385C)

15,7 lb (7,1 kg)

(DCP-585CW)

15,7 lb (7,1 kg)

### Bruit

Fonctionnement : 50 dB ou inférieur <sup>1</sup>

### Température

Fonctionnement : 50° F à 95° F (10 à 35° C)

Meilleure qualité d'impression : 68° F à 91° F (20 à 33° C)

### Taux d'humidité

Fonctionnement : 20 % à 80 % (sans condensation)

Meilleure qualité d'impression : 20 % à 80 % (sans condensation)

### Bac à papier

100 feuilles [20 lb (80 g/m<sup>2</sup>)]

<sup>1</sup> Dépend des conditions d'impression.

# Support d'impression

## Alimentation de papier

### Bac à papier

- Type de papier :

Papier ordinaire, papier à jet d'encre (papier couché), papier lustré<sup>2</sup>, transparents<sup>1 2</sup> et enveloppes

- Format du papier :

Lettre, Légal, Exécutif, A4, A5, A6, JIS B5, enveloppes (n° 10, DL, C5, Monarch, JE4), Photo 2L 5 × 7 po, fiche et carte postale<sup>3</sup>.

Pour obtenir plus de détails, voir *Poids, épaisseur et capacité du papier* à la page 19.

- Capacité maximale du bac à papier : environ 100 feuilles de papier ordinaire 20 lb (80 g/m<sup>2</sup>)

### Bac de sortie directe des photos (États-Unis)

#### Bac à papier photo (Canada)

- Type de papier :

Papier ordinaire, papier à jet d'encre (papier couché), papier lustré<sup>2</sup>

- Format du papier :

Photo 4 × 6 po et Photo L 3,5 × 5 po.

- Capacité maximale du bac à papier :

environ 20 feuilles

## Sortie papier

Jusqu'à 50 feuilles de papier ordinaire 20 lb (80 g/m<sup>2</sup>) (sortie des documents face imprimée dessus dans le bac de sortie papier)<sup>2</sup>

<sup>1</sup> N'utilisez que les transparents recommandés pour l'impression à jet d'encre.

<sup>2</sup> Pour les impressions sur du papier photo lustré et les impressions sur des transparents, il est conseillé de retirer les feuilles imprimées du bac de sortie papier aussitôt qu'elles sortent de l'appareil pour éviter tout risque de maculage.

<sup>3</sup> Voir *Type et format de papier pour chaque opération* à la page 18.



# Copie

**Couleur/monochrome**

Oui/Oui

**Format du document**

Largeur de la vitre du scanner : 8,5 po (215,9 mm) maximum

Longueur de la vitre du scanner : 11,7 po (297 mm) maximum

Largeur de la copie : 8,26 po (210 mm) maximum

**Copies multiples**

Empile jusqu'à 99 pages

**Agrandir/réduire**

25 % à 400 % (par incréments de 1 %)

**Résolution**

(Noir et blanc)

■ Numérise jusqu'à 1 200 × 1 200 ppp

■ Imprime jusqu'à 1 200 × 1 200 ppp

(Couleur)

■ Numérise jusqu'à 600 × 1 200 ppp

■ Imprime jusqu'à 600 × 1 200 ppp

# PhotoCapture Center<sup>®</sup>

## Support compatible <sup>1</sup>

### CompactFlash<sup>®</sup>

(Type I uniquement)

(Microdrive<sup>™</sup> n'est pas compatible)

(Les cartes CompactFlash I/O telles que les cartes réseau et modem ne sont pas prises en charge.)

### Memory Stick<sup>®</sup>

#### Memory Stick Pro<sup>™</sup>

(Non disponible pour les données de musique avec MagicGate<sup>™</sup>)

Memory Stick Duo<sup>™</sup> avec adaptateur

Memory Stick Micro (M2) avec adaptateur

### SD<sup>2</sup>

#### SDHC<sup>3</sup>

microSD avec adaptateur

miniSD<sup>™</sup> avec adaptateur

#### xD-Picture Card<sup>™</sup> <sup>4</sup>

#### Clé USB<sup>5</sup>

Jusqu'à 1 200 × 2 400 ppp

DPOF, EXIF, DCF

Impression photo : JPEG<sup>6</sup>

Numérisation vers support : JPEG, PDF (Couleur)  
TIFF, PDF (Noir)

## Résolution

## Extension de fichier

(Format média)

(Format image)

## Accentuation des couleurs

## Amélioration des photos

### True2Life<sup>®</sup>

Correction automatique, Amélioration du teint, Amélioration du paysage, Découpage, Élimination des yeux rouges, Monochrome et Sépia

## Nombre de fichiers

Jusqu'à 999 fichiers

(Le dossier de la carte mémoire ou de la clé USB étant également compté)

## Dossier

Le fichier doit être stocké au quatrième niveau de dossier sur la carte mémoire ou le lecteur de mémoire Flash USB.

## Sans marge

Lettre, A4, Photo 4 × 6 po, Photo 2L 5 × 7 po<sup>7</sup>

<sup>1</sup> Les cartes mémoire, les adaptateurs et le lecteur USB de mémoire Flash ne sont pas fournis.

<sup>2</sup> Entre 16 Mo et 2 Go

<sup>3</sup> Entre 4 Mo et 8 Go

<sup>4</sup> xD-Picture Card<sup>™</sup> Carte classique de 16 Mo à 512 Mo

xD-Picture Card<sup>™</sup> Type M 256 Mo à 2 Go

xD-Picture Card<sup>™</sup> Type M<sup>+</sup> 1 Go et 2 Go

xD-Picture Card<sup>™</sup> Type H 256 Mo à 2 Go

<sup>5</sup> USB 2.0 Norme de stockage de masse de 16 Mo à 8 Go

Format pris en charge : FAT12/FAT16/FAT32

<sup>6</sup> Le format Progressive JPEG n'est pas pris en charge.

<sup>7</sup> Voir *Type et format de papier pour chaque opération* à la page 18.

# PictBridge

## Compatibilité

Prend en charge la norme PictBridge CIPA DC-001 de la Camera & Imaging Products Association. Visitez le site <http://www.cipa.jp/pictbridge> pour plus d'informations.

## Interface

Interface USB directe

# Numérisation

<b>Couleur/Noir</b>	Oui/Oui
<b>Compatibilité TWAIN</b>	Oui (Windows® 2000 Professionnel/XP/XP Professionnel Édition x64/Windows Vista®) Mac OS® X 10.2.4 ou une version supérieure
<b>Compatibilité WIA</b>	Oui (Windows® XP <sup>1</sup> /Windows Vista®)
<b>Profondeur de couleur</b>	Traitement des couleurs 36 bits (entrée) Traitement de couleur 24 bits (sortie) (Entrée réelle : 30 bits couleur/Sortie réelle : 24 bits couleur)
<b>Résolution</b>	Jusqu'à 19 200 × 19 200 ppp (résolution interpolée) <sup>2</sup> Jusqu'à 1 200 × 2 400 ppp (optique)
<b>Format du document</b>	Largeur de la vitre du scanner : 8,5 po (215,9 mm) maximum Longueur de la vitre du scanner : 11,7 po (297 mm) maximum
<b>Largeur de numérisation</b>	Jusqu'à 8,26 po (210 mm)
<b>Échelle de gris</b>	256 niveaux

<sup>1</sup> Windows® XP dans ce Guide de l'utilisateur comprend Windows® XP Edition Familiale, Windows® XP Professionnel et Windows® XP Professionnel Édition x64.

<sup>2</sup> Numérisation en 1 200 × 1 200 ppp maximum lors de l'utilisation du pilote WIA pour Windows® XP et Windows Vista® (une résolution jusqu'à 19 200 × 19 200 ppp peut être sélectionnée en utilisant l'utilitaire de numérisation de Brother)

# Imprimante

<b>Pilote d'imprimante</b>	Pilote Windows® 2000 Professionnel/XP/XP Professionnel Édition x64/Windows Vista® prenant en charge le mode de compression natif de Brother  Mac OS® X 10.2.4 ou une version supérieure, pilote d'imprimante à jet d'encre Brother
<b>Résolution</b>	Jusqu'à 1 200 × 6000 ppp 1 200 × 2 400 ppp 1 200 × 1 200 ppp 600 × 1 200 ppp 600 × 600 ppp 600 × 300 ppp 600 × 150 ppp (couleur) 450 × 150 ppp (Noir)
<b>Largeur d'impression</b>	8,26 po [8,5 po (sans marge) <sup>1</sup> ] (format Lettre)
<b>Sans marge</b>	Lettre, A4, A6, Photo 4 x 6 po, fiche, Photo L 3,5 x 5 po, Photo 2L 5 x 7 po, carte postale <sup>2</sup>

<sup>1</sup> Quand la fonction Sans marge est activée.

<sup>2</sup> Voir *Type et format de papier pour chaque opération* à la page 18.

# Interfaces

## USB <sup>1 2</sup>

Un câble d'interface USB 2.0 dont la longueur ne dépasse pas 6 pieds (2,0 m).

## Câble réseau <sup>3</sup> (DCP-585CW uniquement)

Câble UTP Ethernet catégorie 5 ou plus.

## Réseau sans fil (DCP-585CW uniquement)

L'appareil prend en charge les communication sans fil IEEE 802.11b/g avec votre réseau LAN sans fil en utilisant le mode Infrastructure mode ou une connexion Peer-to-Peer en mode Ad-hoc.

<sup>1</sup> (DCP-585CW)

Votre appareil est doté d'une interface USB 2.0 haute vitesse. Il peut également être connecté à un ordinateur équipé d'une interface USB 1.1.

(DCP-385C)

Votre appareil est doté d'une interface USB 2.0 « Full-Speed ». Cette interface est compatible avec la norme USB 2.0 « Hi-Speed », mais le débit maximal sera de 12 Mbits/s. L'appareil peut aussi être raccordé à un ordinateur équipé d'une interface USB 1.1.

<sup>2</sup> Les ports USB d'autres fabricants ne sont pas pris en charge sous Macintosh®.

<sup>3</sup> Pour les spécifications réseau détaillées, voir *Réseau (LAN) (DCP-585CW uniquement)* à la page 117 et le *Guide utilisateur - Réseau* sur le CD-ROM.

# Configuration de l'ordinateur

SYSTÈMES D'EXPLOITATION ET FONCTIONS LOGICIELLES PRIS EN CHARGE									
Plate-forme informatique & système d'exploitation		Fonctions prises en charge par le logiciel PC	Interface PC	Vitesse minimum du processeur	Mémoire vive minimum	Mémoire vive recommandée	Espace disque nécessaire à l'installation		
							des pilotes	des applications	
Système d'exploitation Windows® 1	2000 Professionnel 4	Impression, disque amovible	USB, 10/100 BaseTx (Ethernet), Wi-Fi 802.11b/g	Intel® Pentium® II ou équivalent	64 Mo	256 Mo	110 Mo	340 Mo	
	XP Édition Familiale 2 4				128 Mo		110 Mo	340 Mo	
	XP Professionnel 2 4			Processeur compatible 64 bits (Intel®64 ou AMD64)	256 Mo	512 Mo	110 Mo	340 Mo	
	XP Professionnel Édition x64 2				Intel® Pentium® 4 ou équivalent	512 Mo	1 Go	600 Mo	530 Mo
	Windows Vista® 2					Processeur compatible 64 bits (Intel®64 ou AMD64)			
Système d'exploitation Macintosh® 5	Mac OS® X 10.2.4 - 10.4.3	Impression, disque amovible	USB 3, 10/100 BaseTx (Ethernet), Wi-Fi 802.11b/g	PowerPC G4/G5 PowerPC G3 350MHz	128 Mo	256 Mo	80 Mo	400 Mo	
	Mac OS® X 10.4.4 ou une version supérieure	Impression, disque amovible	USB 3, 10/100 BaseTx (Ethernet), Wi-Fi 802.11b/g	PowerPC G4/G5 Processeur Intel® Core™	512 Mo				1 Go
<p><b>Conditions :</b></p> <p>1 Microsoft® Internet Explorer 5,5 ou une version plus récente.</p> <p>2 Pour WIA, résolution 1 200 x 1 200. L'utilitaire de numérisation de Brother autorise des résolutions jusqu'à 19 200 x 19 200 ppp.</p> <p>3 Les ports USB d'autres fournisseurs ne sont pas pris en charge.</p> <p>4 L'application PaperPort™ 11SE prend en charge Microsoft® 2000 (SP4 ou supérieur) ou XP (SP2 ou supérieur).</p> <p>5 Presto!® PageManager® fourni sur le CD-ROM prend en charge Mac OS® X 10.3.9 ou une version supérieure. Pour les utilisateurs de Mac OS® X 10.2.4-10.3.8, Presto!® PageManager® est disponible en téléchargement depuis le Brother Solutions Center.</p> <p>Pour les dernières mises à jour de pilote, visitez <a href="http://solutions.brother.com/">http://solutions.brother.com/</a>. L'ensemble des noms de marques, marques et noms de produits sont la propriété de leurs compagnies respectives.</p>									

# Consommables

## Encre

L'appareil emploie des cartouches d'encre noir, jaune, cyan et magenta individuelles qui sont séparées de l'ensemble de tête d'impression.

## Durée de vie utile des cartouches d'encre

Des cartouches d'encre de démarrage sont fournies. Lorsque vous installez les cartouches d'encre pour la première fois, l'appareil consommera une quantité supplémentaire d'encre pour remplir les tubes d'alimentation d'encre. Ceci constitue un processus effectué une seule fois permettant de réaliser des copies d'impression de haute qualité. Par la suite, le remplacement des cartouches d'encre permettra d'imprimer le nombre de pages spécifié. Les cartouches de démarrage présentent un taux de remplissage correspondant à environ 65 % des cartouches de remplacement LC61.

## Consommables de rechange

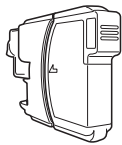
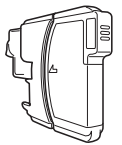
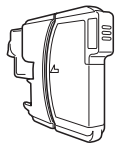
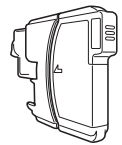
Cartouche d'encre			
LC61BK	LC61Y	LC61C	LC61M
			

Noir - environ 450 pages <sup>1</sup>

Jaune, cyan et magenta - environ 325 pages <sup>1</sup>

Pour plus d'informations sur les consommables de rechange, visitez notre site à l'adresse [www.brother.com/pageyield](http://www.brother.com/pageyield).

<sup>1</sup> L'indication du rendement approximatif des cartouches d'encre suit les spécifications de la norme ISO/IEC 24711.

## Qu'est-ce qu'Innobella™ ?

Innobella™ est une gamme de consommables authentiques proposée par Brother. Le nom « Innobella™ » est dérivé des termes « Innovation » et « Bella » (ou « Belle » en italien) et réfère à une technologie « innovante » qui vous permet d'obtenir des résultats d'impression « beaux » et « durables ».

Lorsque vous imprimez des photos, Brother vous recommande d'utiliser le papier photo lustré Innobella™ (série BP71) pour des tirages de haute qualité. L'encre et le papier Innobella™ facilitent l'impression de tirages brillants.





## Réseau (LAN) (DCP-585CW uniquement)

<b>Réseau local</b>	Vous pouvez connecter votre appareil à un réseau pour une impression réseau, une numérisation réseau et une configuration à distance <sup>1</sup> (Windows <sup>®</sup> uniquement). Le logiciel de gestion réseau de Brother BRAdmin Light <sup>2</sup> est également fourni.	
<b>Support pour</b>	Windows <sup>®</sup> 2000 Professionnel/XP/XP Professionnel Édition x64/ Windows Vista <sup>®</sup>  Mac OS <sup>®</sup> X 10.2.4 ou une version supérieure Réseau Ethernet 10/100 BASE-TX Auto Negotiation (réseau câblé) IEEE 802.11 b/g (Wireless LAN)	
<b>Protocoles</b>	TCP/IP pour IPv4 :	ARP, RARP, BOOTP, DHCP, APIPA (Auto IP), NetBIOS/WINS, LPR/LPD, Custom Raw Port/Port9100, DNS Resolver, mDNS, FTP Server, TELNET, SNMPv1, TFTP, Scanner Port, LLTD responder, Web Services
<b>Sécurité réseau</b>	SSID/ESSID, WEP 128 (104) / 64 (40) bits, WPA/WPA2-PSK (TKIP/AES)	
<b>Utilitaire de prise en charge réseau</b>	<b>SecureEasySetup™</b>	Oui (configuration simple avec votre point d'accès/routeur compatible SecureEasySetup™)
	<b>AOSS™</b>	Oui (configuration simple avec votre point d'accès/routeur compatible AOSS™)
	<b>WPS</b>	Oui (configuration simple avec votre point d'accès/routeur compatible Wi-Fi Protected Setup™)

<sup>1</sup> Voir le diagramme de la configuration requise de l'ordinateur à la page 115.

<sup>2</sup> Si vous avez besoin de fonctions plus avancées de gestion de l'imprimante, utilisez la toute dernière version de l'utilitaire de Brother BRAdmin Professional que vous pouvez télécharger sur le site <http://solutions.brother.com>.

## Configuration sans fil par pression sur un bouton

---

Si votre point d'accès sans fil prend en charge SecureEasySetup™, Wi-Fi Protected Setup™ (PBC <sup>1</sup>) ou AOSS™, vous pouvez aisément configurer l'appareil sans passer par un ordinateur. Une simple pression sur un bouton du routeur/point d'accès LAN sans fil et sur l'appareil permet de configurer le réseau sans fil et les paramètres de sécurité. Reportez-vous à la documentation de votre routeur/point d'accès LAN sans fil pour savoir comment accéder au mode de configuration par pression sur un bouton.

<sup>1</sup> Push Button Configuration (Configuration par pression sur un bouton)

### Remarque

---

Les routeurs et les points d'accès prenant en charge SecureEasySetup™, Wi-Fi Protected Setup™ ou AOSS™ comportent les symboles illustrés ci-dessous.



Voici une liste complète des caractéristiques et des termes qui apparaissent dans les guides de Brother. La disponibilité de ces caractéristiques dépend du modèle acheté.

**ACL (affichage à cristaux liquides)**

Écran sur l'appareil qui affiche des messages interactifs au cours de la programmation à l'écran.

**Contraste**

Réglage permettant de compenser les documents foncés ou clairs en faisant des copies plus claires lorsque les documents sont foncés ou plus foncés lorsque les documents sont clairs.

**Innobella™**

Innobella™ constitue une toute nouvelle gamme de consommables d'origine proposée par Brother. Pour des résultats de qualité supérieure, Brother recommande les encres et papiers Innobella™.

**Liste d'aide**

Une impression du tableau des menus complet que vous pouvez utiliser pour programmer votre appareil quand vous n'avez pas le Guide de l'utilisateur sous la main.

**Luminosité**

Réglage de la luminosité permettant de rendre l'image plus claire ou plus sombre.

**Mode Menu**

Mode de programmation vous permettant de modifier les réglages de votre appareil.

**Numérisation**

Il s'agit de la transmission vers l'ordinateur d'un document papier sous forme d'image électronique.

**Numérisation vers support**

Vous pouvez numériser un document en noir et blanc ou couleur sur une carte mémoire ou un lecteur de mémoire Flash USB. Les images en noir et blanc peuvent être au format de fichier TIFF ou PDF et les images couleur au format de fichier PDF ou JPEG.

**PhotoCapture Center®  
(Centre saisie photo)**

Utilitaire permettant d'effectuer des impressions qualité photo à haute résolution de photographies numériques à partir d'un appareil photo numérique.

**PictBridge**

Utilitaire permettant d'effectuer des impressions qualité photo à haute résolution de photographies directement à partir de votre appareil photo numérique.

**Réglages des utilisateurs**

Rapport sur papier indiquant la configuration actuelle de l'appareil.

**Réglages provisoires**

Vous pouvez choisir certaines options pour chaque copie sans modifier les réglages par défaut.

**ROC (reconnaissance optique des caractères)**

L'application logicielle intégrée ScanSoft™ PaperPort™ 11SE avec fonction ROC ou Presto!® PageManager® permet de convertir une image de texte en texte éditible.

**True2Life®**

Permet d'ajuster la couleur d'une image de manière à améliorer la qualité d'impression, l'équilibre des blancs et la densité des couleurs.

<b>A</b>	
<hr/>	
Accessoires et consommables .....	iii
ACL (affichage à cristaux liquides) .....	92
Contraste .....	23
Langue .....	23
Liste d'aide .....	24
Luminosité .....	24
Minuterie de la veilleuse .....	24
Aide	
Messages à l'écran ACL .....	92
Utilisation des touches Menu .....	92
Tableau des menus .....	92, 93
Apple® Macintosh®	
Consultez le Guide utilisateur - Logiciel sur le CD-ROM. ....	
<b>B</b>	
<hr/>	
Bac à papier photo (Canada) .....	13
Bac de sortie directe des photos (États-Unis) .....	13
Bourrages	
Papier .....	80
Brother	
Accessoires et consommables .....	iii
Centres de service .....	ii
FAQ (foire aux questions) .....	ii
Garanties .....	iv
garanties .....	v
Numéros de Brother .....	ii
Service à la clientèle .....	ii
Solutions Center .....	ii
Soutien produit .....	ii
<b>C</b>	
<hr/>	
Cartouches d'encre	
Compteur de points d'encre .....	82
Remplacement .....	82
Vérification du volume d'encre .....	89
Consignes de sécurité .....	64
Consommables .....	116
ControlCenter	
Consultez le Guide utilisateur - Logiciel sur le CD-ROM. ....	
Copie	
Agrandissement/réduction .....	27
Contraste .....	29
Filigrane .....	31
Avec un document papier .....	32
Avec un modèle .....	31
Avec une carte multimédia .....	31
Avec une clé USB .....	31
Format du papier .....	30
Livre .....	30
Luminosité .....	29
Mise en page (N en 1, affiche) .....	28
Multiple .....	26
Nouveau réglage par défaut .....	32
Qualité .....	27
Rétablissement des réglages du fabricant .....	32
Simple .....	26
Type de papier .....	30
Utilisation de la vitre du scanner .....	20
<b>D</b>	
<hr/>	
Dépistage des pannes .....	70
Bourrage .....	80
Messages d'erreur à l'écran ACL .....	76
Qualité d'impression .....	87
Si vous avez des problèmes	
Impression .....	70
Logiciels .....	73
Numérisation .....	73
PhotoCapture Center® (Centre saisie photo) .....	74
Photocopie .....	73
Réseau .....	74
Vérification du volume d'encre .....	89
Description du panneau de commande .....	6
Document	
Chargement .....	20

## E

Échelle de gris .....	112
Encre .....	7
Entretien, régulier	
Remplacement des cartouches d'encre .....	82
Enveloppes .....	11, 12, 13, 18

## G

Garanties .....	iv
Avis d'exonération de garanties .....	iv
Canada .....	v

## I

Impression	
Amélioration de la qualité .....	87
Bourrages de papier .....	80
Caractéristiques techniques .....	113
Difficultés .....	70
Pilotes .....	113
Rapports .....	24
Résolution .....	113
Sur du papier de petit format .....	14
Zone .....	15
Impression directe	
À partir d'un appareil photo autre que PictBridge .....	55
À partir d'un appareil photo PictBridge .....	53
Innobella™ .....	116

## M

Macintosh®	
Consultez le Guide utilisateur - Logiciel sur le CD-ROM. ....	
Marche/Arrêt .....	6
Mémoire épuisée, message .....	79
Messages d'erreur à l'écran ACL .....	76
Impr impossible .....	79
Impr. mono uniq. ....	78
Impress. imposs. ....	78
Init impossible .....	79
Mémoire épuisée .....	79
Nett impossible .....	79
Niveau encre bas .....	79

Numér impossible .....	79
Pas de cartouche .....	76
Vérifier papier .....	79
Mode Veille .....	23
Mode, activation	
Numérisation .....	7
PhotoCapture .....	7

## N

Nb copies .....	6
Nettoyage	
Cylindre de l'imprimante .....	86
Rouleau d'entraînement du papier .....	86
Scanner .....	85
Tête d'impression .....	87
Numérisation	
Consultez le Guide utilisateur - Logiciel sur le CD-ROM. ....	
Numéro de série	
Comment trouver.....	Voir à l'intérieur du couvercle avant

## P

PaperPort™ 11SE avec ROC	
Consultez le Guide utilisateur - Logiciel sur le CD-ROM ainsi que l'aide de l'application PaperPort™ 11SE pour accéder aux « How-to-Guides .....	
Papier .....	16, 108
Capacité .....	19
Chargement .....	9, 11, 13
Format .....	18, 22
Type .....	18, 22
Zone imprimable .....	15
PhotoCapture Center®	
À partir de l'ordinateur	
Consultez le Guide utilisateur - Logiciel sur le CD-ROM. ....	
Ajout d'effets .....	39
Caractéristiques techniques .....	110
CompactFlash® .....	34
Couper .....	49
Date d'impression .....	49
Découper .....	43
Diaporama .....	43

Effets photo	
Amélioration du paysage .....	40
Amélioration du teint .....	40
Correction automatique .....	39
Élimination des yeux rouges .....	41
Monochrome .....	41
Sépia .....	42
Impression	
Index .....	38
Photos .....	38
Toutes les photos .....	42
Impression en mode DPOF .....	44
Memory Stick Pro™ .....	34
Memory Stick® .....	34
Numérisation vers une carte mémoire .....	50
Numérisation vers une clé USB .....	50
Paramètres d'impression	
Contraste .....	47
Luminosité .....	47
Nouveau réglage par défaut .....	50
Qualité .....	45, 46
Rétablissement des réglages du fabricant .....	50
Type et format de papier .....	46, 47
Recherche par date .....	42
Sans bordure .....	49
SD .....	34
SDHC .....	34
Visualisation de photos .....	37
xD-Picture Card™ .....	34
PictBridge	
Impression en mode DPOF .....	55
Presto!® PageManager®	
Consultez l'aide dans l'application Presto!® PageManager® .....	
Programmation de votre appareil .....	92

## R

---

Rapports	
Comment imprimer .....	24
Liste d'aide .....	24
Réglages des utilisateurs .....	24
Réduction de copies .....	27
Réseau	
Impression	
Consultez le Guide utilisateur - Réseau sur le CD-ROM. ....	
Numérisation	
Consultez le Guide utilisateur - Logiciel sur le CD-ROM. ....	
Résolution	
Copie .....	109
Impression .....	113
Numérisation .....	112

## T

---

Tableau des menus .....	92
Transparents .....	16, 17, 19, 108
Transport de l'appareil .....	89

## V

---

Vitre du scanner	
Nettoyage .....	85
Utilisation .....	20

## W

---

Windows®	
Consultez le Guide utilisateur - Logiciel sur le CD-ROM. ....	
World Wide Web .....	ii

## Z

---

Zone de numérisation .....	21
----------------------------	----

**RESTRICTIONS DE RACCORDEMENT D'ÉQUIPEMENT  
(Canada seulement)**

**AVIS**

Ce produit est conforme aux caractéristiques techniques appropriées d'Industrie Canada.

Brother International Corporation  
100 Somerset Corporate Boulevard  
P.O. Box 6911  
Bridgewater, NJ 08807-0911 ÉTATS-UNIS  
La Corporation internationale Brother (Canada) Ltée.  
1, rue Hôtel de Ville,  
Dollard-des-Ormeaux, Québec, Canada H9B 3H6

**brother**®

**Visitez notre site Web mondial**  
**<http://www.brother.com>**

Ces appareils sont destinés à une utilisation aux États-unis et au Canada seulement. Nous ne pouvons les conseiller pour d'autres pays car les caractéristiques électriques de votre imprimante/copieur numérique pourraient être incompatibles avec les conditions d'alimentation électrique dans les pays étrangers. L'utilisation des modèles destinés au États-Unis ou au Canada dans d'autres pays s'effectue à vos propres risques et elle entraîne l'annulation de votre garantie.