

# PODREČZNIK UŻYTKOWNIKA

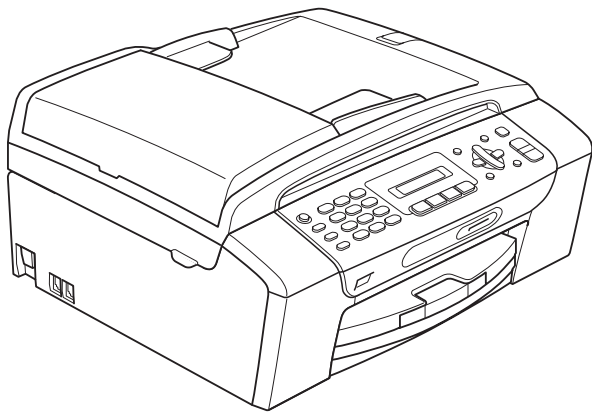

MFC-250C  
MFC-290C  
MFC-297C

## Jeśli potrzebujesz pomocy Serwisu

Prosimy o wypełnienie poniższej informacji do wykorzystania w przyszłości:

Numer modelu: MFC-250C, MFC-290C i MFC-297C  
(zakreślić odpowiedni numer modelu)

Numer seryjny: <sup>1</sup> \_\_\_\_\_

Data zakupu: \_\_\_\_\_

Miejsce zakupu: \_\_\_\_\_

<sup>1</sup> Numer seryjny znajduje się z tyłu urządzenia.  
Zachowaj niniejszy Podręcznik Użytkownika wraz z paragonem (fakturą) jako potwierdzenie dokonania zakupu produktu, w przypadku kradzieży, pożaru czy roszczeń gwarancyjnych.

# Informacja o zatwierdzeniu oraz Nota dotycząca opracowania i publikacji

URZĄDZENIE JEST PRZEZNACZONE DO PRACY Z DWIEMA PRZEWODOWYMI, ANALOGOWYMI LINIAMI PSTN, WYPOSAŻONYMI W ODPOWIEDNIE ZŁĄCZA.

## INFORMACJA O ZATWIERDZENIU

---

Firma Brother oświadcza, iż niniejsze urządzenie może nie działać poprawnie w krajach innych niż ten, w którym zostało zakupione oraz że nie zapewnia prawidłowego funkcjonowania urządzenia w przypadku użycia z publicznymi liniami telekomunikacyjnymi w innych krajach.

## Nota dotycząca opracowania i publikacji

---

Niniejszy podręcznik został opracowany i wydany pod nadzorem firmy Brother Industries, Ltd. i zawiera najnowsze opisy i dane techniczne wyrobu.

Treść niniejszego podręcznika oraz dane techniczne wyrobu podlegają zmianom bez powiadomienia.

Firma Brother zastrzega sobie prawo do dokonywania zmian bez powiadomienia w specyfikacjach i dokumentacji zawartych w niniejszej instrukcji i nie ponosi odpowiedzialności za jakiegokolwiek szkody (także pośrednie) spowodowane korzystaniem z tych informacji, w tym także za błędy typograficzne i inne, które mogą występować w tej publikacji.

# Deklaracja zgodności WE



## EC Declaration of Conformity

### Manufacturer

Brother Industries, Ltd.  
15-1, Naeshiro-cho, Mizuho-ku, Nagoya 467-8561, Japan

### Plant

Brother Industries (Shen Zhen) Ltd  
G02414-1, Bao Chang Li Bonded Transportation Industrial Park,  
Bao Long Industrial Estate, Longgang, Shenzhen, China

Herewith declare that:

Products description : Facsimile Machine  
Model Name : MFC-250C, MFC-290C, MFC-297C

are in conformity with provisions of the R & TTE Directive (1999/5/EC) and we declare compliance with the following standards :

Standards applied :

Harmonized : Safety EN60950-1:2001+A11:2004

EMC EN55022: 2006 Class B  
EN55024: 1998 +A1: 2001 +A2: 2003  
EN61000-3-2: 2006  
EN61000-3-3: 1995 +A1: 2001 +A2:2005

Year in which CE marking was first affixed : 2008

Issued by : Brother Industries, Ltd.

Date : 17th March , 2008

Place : Nagoya, Japan

Signature :

Junji Shiota  
General Manager  
Quality Management Dept.  
Printing & Solutions Company

## Deklaracja zgodności WE

### Producent

Brother Industries, Ltd.

15-1, Naeshiro-cho, Mizuho-ku, Nagoya 467-8561, Japonia

### Zakład produkcyjny

Brother Industries (Shen Zhen) Ltd

G02414-1, Bao Chang Li Bonded Transportation Industrial Park,

Bao Long Industrial Estate, Longgang, Shenzhen, Chiny

Niniejszym potwierdza, że:

Opis produktów : Urządzenie Facsimile

Nazwa modelu : MFC-250C, MFC-290C, MFC-297C

są zgodne z postanowieniami Dyrektywy R i TTE (1999/5/WE), i deklarujemy, że są zgodne z następującymi normami:

Zastosowane standardy :

Zharmonizowane :

Bezpieczeństwo EN60950-1: 2001 +A11: 2004

EMC EN55022: 2006 Class B

EN55024: 1998 +A1: 2001 +A2: 2003

EN61000-3-2: 2006

EN61000-3-3: 1995 +A1: 2001 +A2: 2005

Rok, w którym przyznano certyfikat CE: 2008

Wydany przez : Brother Industries, Ltd.

Data : 17 marca 2008 r.

Miejsce : Nagoya, Japonia

# Spis Treści

## Sekcja I Ogólne

<b>1</b>	<b>Informacje ogólne</b>	<b>2</b>
	Korzystanie z dokumentacji .....	2
	Symbole i konwencje użyte w dokumentacji .....	2
	Dostęp do Podręcznika Użytkownika Oprogramowania .....	3
	Przeglądanie dokumentacji .....	3
	Dostęp do pomocy technicznej Brother (Dla Windows®) .....	5
	MFC-250C Przegląd panelu sterowania .....	6
<b>2</b>	<b>Ładowanie papieru i dokumentów</b>	<b>8</b>
	Ładowanie papieru i innych nośników .....	8
	Ładowanie kopert i kart pocztowych .....	10
	Wyciąganie małych wydruków z urządzenia .....	11
	Drukowany obszar .....	12
	Akceptowany papier i inne nośniki .....	13
	Zalecane nośniki .....	13
	Przechowywanie i używanie nośników .....	14
	Wybór nośnika .....	15
	Ładowanie dokumentów .....	17
	Korzystanie z ADF (tylko MFC-290C i MFC-297C) .....	17
	Korzystanie z szyby skanera .....	17
	Skanowany obszar .....	18
<b>3</b>	<b>Konfiguracja ogólna</b>	<b>19</b>
	Zegar trybu .....	19
	Ustawienia papieru .....	19
	Typ papieru .....	19
	Rozmiar papieru .....	19
	Ustawienia głośności .....	20
	Głośność dzwonka .....	20
	Głośność brzęczyka .....	20
	Głośność głośnika .....	20
	Automatyczna zmiana czasu na letni i zimowy .....	21
	Ekran LCD .....	21
	Kontrast wyświetlacza LCD .....	21
	Tryb uśpienia .....	21
<b>4</b>	<b>Funkcje bezpieczeństwa</b>	<b>22</b>
	Blokada TX .....	22
	Ustawianie i zmiana hasła blokady TX .....	22
	Włączanie/wyłączanie blokady TX .....	23

## Sekcja II Faks

### 5 Wysyłanie faksów 26

---

Aktywacja trybu faksu .....	26
Wysyłanie faksów z ADF (tylko MFC-290C i MFC-297C) .....	26
Wysyłanie faksów z szyby skanera .....	26
Wysyłanie faksem dokumentów o rozmiarze Letter z poziomu szyby skanera.....	27
Wysyłanie faksów kolorowych .....	27
Anulowanie przetwarzanych faksów.....	27
Emisja (tylko czarno-białe).....	28
Anulowanie przetwarzanej emisji .....	28
Dodatkowe operacje związane z wysyłaniem.....	29
Wysyłanie faksów z wykorzystaniem ustawień wielokrotnych.....	29
Kontrast .....	29
Zmiana rozdzielczości faksu.....	30
Dostęp podwójny (tylko czarno-białe).....	31
Transmisja w czasie rzeczywistym .....	31
Tryb międzynarodowy .....	32
Sprawdzanie i anulowanie oczekujących zadań .....	32
Ręczne wysyłanie faksów.....	32
Komunikat Brak pamięci.....	32

### 6 Odbiór faksu 33

---

Tryby odbioru .....	33
Wybieranie tryb odbioru.....	33
Używanie trybów odbioru.....	34
Tylko faks .....	34
Faks/tel. ....	34
Ręczny.....	34
Zewnętrzna TAD.....	34
Ustawienia trybu odbioru .....	35
Opóźnienie dzwonienia .....	35
Czas dzwonka F/T (tylko tryb Faks/tel.) .....	35
Wykrywanie faksu.....	36
Dodatkowe operacje odbioru .....	36
Drukowanie faksu przychodzącego dopasowanego do strony.....	36
Odbiór przy braku papieru .....	36

---

## **7 Telefon i urządzenia zewnętrzne 37**

---

Operacje głosowe .....	37
Wybieranie tonowe lub impulsowe .....	37
Tryb Faks/tel. ....	37
Usługi telefoniczne.....	38
Ustawianie typu linii telefonicznej .....	38
Podłączanie zewnętrznej TAD (automatyczna sekretarka urządzenia).....	39
Połączenia .....	40
Nagrywanie wiadomości wychodzącej (OGM) na sekretarce zewnętrznej ...	40
Połączenia wieloliniowe (PBX) .....	40
Telefony zewnętrzne i wewnętrzne.....	41
Podłączanie telefonu zewnętrznego lub wewnętrznego .....	41
Operacje z poziomu telefonu wewnętrznego.....	41
Używanie bezprzewodowego telefonu zewnętrznego .....	42
Używanie kodów zdalnych .....	42

---

## **8 Wybieranie i przechowywanie numerów 43**

---

Jak wybierać numery .....	43
Ręczne wybieranie numerów .....	43
Szybkie wybieranie .....	43
Wyszukiwanie .....	43
Ponowne wybieranie numeru faksu.....	44
Przechowywanie numerów .....	44
Zapisywanie przerwy .....	44
Zapisywanie numerów szybkiego wybierania .....	45
Zmiana numerów szybkiego wybierania.....	45
Ustawianie grup dla emisji .....	45
Łączenie numerów szybkiego wybierania .....	46

---

## **9 Drukowanie raportów 47**

---

Raporty faksu.....	47
Raport weryfikacji transmisji .....	47
Dziennik faksów (raport zdarzeń) .....	47
Raporty .....	48
Jak drukować raporty .....	48



## Sekcja III Kopiowanie

<b>10</b>	<b>Tworzenie kopii</b>	<b>50</b>
	Jak kopiować .....	50
	Aktywacja trybu kopiowania .....	50
	Robienie pojedynczej kopii .....	50
	Robienie wielu kopii .....	50
	Kończenie kopiowania .....	50
	Opcje kopiowania .....	51
	Zmiana szybkości i jakości kopiowania .....	52
	Powiększanie i zmniejszanie kopiowanego obrazu .....	52
	Wykonywanie plakatu lub N kopii na 1 arkuszu (Układ strony) .....	53
	Sortowanie kopii z wykorzystaniem ADF (tylko czarno-białe) (tylko MFC-290C i MFC-297C) .....	55
	Regulacja jasności i kontrastu .....	55
	Opcje papieru .....	56

## Sekcja IV Bezpośrednie drukowanie fotografii

<b>11</b>	<b>Drukowanie zdjęć z karty pamięci lub z napędu USB Flash</b>	<b>58</b>
	Operacje PhotoCapture Center™ .....	58
	Drukowanie z karty pamięci lub pamięć USB Flash bez użycia komputera .....	58
	Skanowanie na kartę pamięci lub pamięć USB Flash bez użycia komputera .....	58
	Korzystanie z funkcji PhotoCapture Center™ z komputera .....	58
	Używanie kart pamięci lub i napędu USB Flash .....	58
	Struktura folderów kart pamięci (tylko MFC-290C i MFC-297C) i nośników pamięci USB Flash .....	59
	Jak rozpocząć pracę .....	60
	Jak drukować z karty pamięci lub z napędu USB Flash .....	61
	Drukowanie indeksu (miniatury) .....	61
	Drukowanie zdjęć .....	62
	Drukowanie DPOF .....	63
	Ustawienia drukowania PhotoCapture Center™ .....	64
	Szybkość i jakość drukowania .....	64
	Opcje papieru .....	64
	Regulacja jasności i kontrastu .....	64
	Przycinanie .....	65
	Drukowanie bez marginesu .....	65
	Drukowanie daty .....	65
	Skanowanie do karty pamięci lub do nośnika pamięci USB Flash .....	66
	Zmiana jakości obrazu .....	66
	Zmiana monochromatycznego formatu pliku .....	67
	Zmiana kolorowego formatu pliku .....	67
	Komunikaty błędów .....	67

---

**12 Drukowanie zdjęć z aparatu 68**

---

Drukowanie zdjęć bezpośrednio z aparatu z funkcją PictBridge .....	68
Wymagania PictBridge .....	68
Ustawienia aparatu cyfrowego .....	68
Drukowanie obrazów .....	69
Drukowanie z aparatu z DPOF .....	69
Drukowanie zdjęć bezpośrednio z aparatu (bez funkcji PictBridge) .....	70
Drukowanie obrazów .....	70
Komunikaty błędów.....	71

## **Sekcja V Oprogramowanie**

---

**13 Funkcje oprogramowania 74**

---

## **Sekcja VI Załączniki**

---

**A Bezpieczeństwo i zgodność z prawem 76**

---

Wybór miejsca .....	76
W celu bezpiecznego użytkowania urządzenia .....	77
Ważne środki ostrożności.....	81
WAŻNE - Dla Twojego bezpieczeństwa.....	82
Zakłócenia radiowe.....	82
Dyrektywa UE 2002/96/WE oraz norma EN50419.....	83
Deklaracja zgodności z międzynarodowym programem ENERGY STAR® .....	83
Prawne ograniczenia kopiowania .....	84
Znaki towarowe.....	85

---

**B Usuwanie niesprawności i rutynowa obsługa konserwacyjna 86**

---

Usuwanie niesprawności .....	86
Jeżeli masz problemy z urządzeniem.....	86
Wykrywanie sygnału wybierania.....	93
Zakłócenia linii telefonicznej .....	93
Komunikaty błędów i konserwacji.....	94
Wysyłanie faksów lub raportu dziennika faksów .....	99
Zacięcie dokumentu (tylko MFC-290C i MFC-297C).....	99
Zacięcie drukarki lub papieru.....	100

Rutynowa obsługa konserwacyjna .....	103
Wymiana wkładów atramentowych .....	103
Czyszczenie obudowy urządzenia .....	105
Czyszczenie szyby skanera .....	106
Czyszczenie wałka drukarki .....	107
Czyszczenie wałka papieru .....	107
Czyszczenie głowicy drukującej .....	108
Sprawdzanie jakości drukowania .....	108
Sprawdzanie wyrównania drukowania .....	109
Sprawdzanie poziomu atramentu .....	110
Informacje o urządzeniu .....	110
Sprawdzanie numeru seryjnego .....	110
Pakowanie i transport urządzenia.....	111

---

## **C      Menu oraz funkcje** **113**

Programowanie na wyświetlaczu.....	113
Tabela Menu.....	113
Przechowywanie danych w pamięci .....	113
Przyciski menu.....	113
Tabela Menu.....	115
Wprowadzanie tekstu .....	122

---

## **D      Specyfikacje** **123**

Ogólne .....	123
Nośniki do drukowania.....	125
Faks .....	126
Kopiowanie .....	128
PhotoCapture Center™ .....	129
PictBridge .....	130
Skaner .....	131
Drukarka .....	132
Interfejsy .....	133
Wymagania komputera.....	134
Materiały eksploatacyjne .....	135

---

## **E      Słowniczek** **136**

---

## **F      Indeks** **140**

---

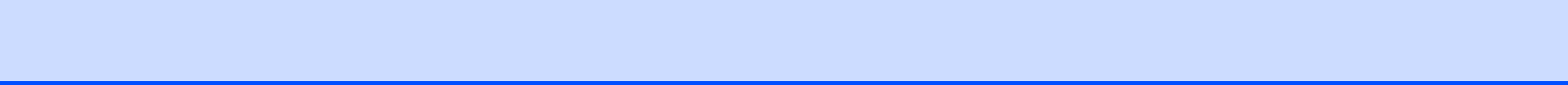



## Ogólne

---

<b>Informacje ogólne</b>	<b>2</b>
<b>Ładowanie papieru i dokumentów</b>	<b>8</b>
<b>Konfiguracja ogólna</b>	<b>19</b>
<b>Funkcje bezpieczeństwa</b>	<b>22</b>

## Korzystanie z dokumentacji

Dziękujemy za zakup urządzenia firmy Brother! Przeczytanie dokumentacji pozwoli na optymalne korzystanie z urządzenia.

## Symbole i konwencje użyte w dokumentacji

W dokumentacji zostały użyte następujące symbole oraz konwencje.

<b>Wytłuszczenie</b>	Druk wytłuszczony wskazuje określony przycisk na panelu sterowania urządzenia lub na ekranie komputera.
<i>Kursywa</i>	Tekst pisany kursywą uwydatnia ważny punkt lub kieruje do pokrewnego tematu.
Courier New	Czcionką Courier New pokazane są komunikaty pokazywane na wyświetlaczu LCD urządzenia.



Ostrzeżenia mówią, co należy robić, aby uniknąć ewentualnych obrażeń cielesnych.



Przestrogi podają procedury, do których należy się stosować, aby zapobiec ewentualnym obrażeniom.



Ikony zagrożenia elektrycznego ostrzegają o możliwym porażeniu elektrycznym.



Uwagi mówią, jak należy reagować na sytuację, która może wystąpić, lub podają wskazówki, jak działa aktualna operacja z innymi funkcjami.



Ikony nieprawidłowej konfiguracji ostrzegają, że sprzęt i działania nie są kompatybilne z danym urządzeniem.

# Dostęp do Podręcznika Użytkownika Oprogramowania

Niniejszy podręcznik użytkownika nie zawiera wszystkich informacji o urządzeniu, np. informacji dotyczących korzystania z funkcji drukarki, skanera i faksu PC. W celu zapoznania się ze szczegółowymi informacjami na temat tych operacji należy przeczytać **Instrukcja oprogramowania** zamieszczony na płycie CD.

## Przeglądanie dokumentacji

### Przeglądanie dokumentacji (W systemie Windows®)

Aby wyświetlić dokumentację, z menu **Start** wskaż polecenie **Brother, MFC-XXXX** (gdzie XXXX to nazwa modelu) z grupy programów, a następnie wybierz **Podręczniki użytkownika w formacie HTML**.

Jeśli oprogramowanie nie zostało zainstalowane, dokumentację można znaleźć postępując wg poniższych instrukcji:

- 1 Włącz komputer. Włóż płytę CD-ROM z oprogramowaniem Brother do napędu CD-ROM.
- 2 Gdy na ekranie pojawią się nazwy modeli, kliknij nazwę posiadanego modelu.

- 3 Gdy na ekranie pojawią się języki, kliknij swój język. Wyświetlone zostanie Menu Główne płyty CD-ROM.



### Informacja

Jeśli okno nie pojawia się, użyj programu Windows® Explorer, aby uruchomić program start.exe katalogu źródłowego Brother CD-ROM.

- 4 Kliknij **Dokumentacja**.
- 5 Wybierz dokumentację, którą chcesz przeczytać.

#### ■ Dokumenty w formacie HTML: Instrukcja oprogramowania w formacie HTML.

Ten format jest zalecany do przeglądania na komputerze.

#### ■ Dokumenty w formacie PDF: Podręcznik użytkownika dla operacji niezależnych i Instrukcja oprogramowania w formacie PDF.

Ten format jest zalecany do wydruku podręczników. Kliknij, aby przejść do Brother Solutions Center, gdzie można przeglądać i pobierać dokumenty PDF. (Wymagany jest dostęp do Internetu i program do odczytu plików PDF).

## Jak znaleźć instrukcje Skanowania

Istnieje kilka sposobów skanowania dokumentów. Instrukcje można znaleźć w sposób następujący:

### Podręcznik Użytkownika Oprogramowania

#### ■ Skanowanie

(Dla Windows® 2000 Professional/  
Windows® XP i Windows Vista®)

#### ■ ControlCenter3

(Dla Windows® 2000 Professional/  
Windows® XP i Windows Vista®)

### Scansoft™ PaperPort™ 11SE z Instrukcjami OCR

- Kompletny ScanSoft™ PaperPort™ 11SE z instrukcjami dla programów OCR można wyświetlić z zakładki Pomoc w aplikacji ScanSoft™ PaperPort™ 11SE.

## Wyświetlanie dokumentacji (Dla Macintosh®)

- 1 Włącz komputer Macintosh®. Włóż płytę CD-ROM z oprogramowaniem Brother do napędu CD-ROM. Pojawi się następujące okno.

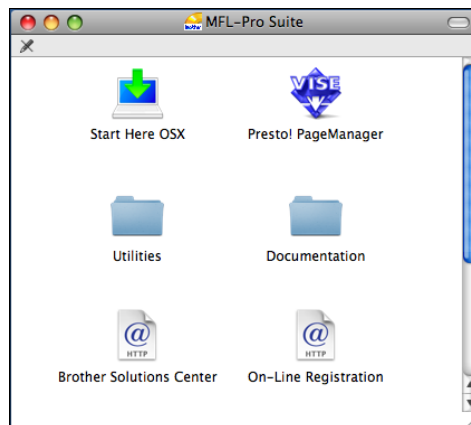

- 2 Kliknij dwukrotnie ikonę **Documentation (Dokumentacja)**.
- 3 Kliknij dwukrotnie folder języka.
- 4 Kliknij dwukrotnie **top.html**, aby wyświetlić **Software User's Guide (Podręcznik Użytkownika Oprogramowania)** w formacie HTML.

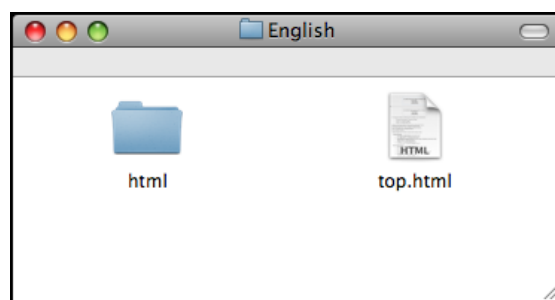

- 5 Wybierz dokumentację, którą chcesz przeczytać.
  - **Software User's Guide (Podręcznik Użytkownika Oprogramowania)**



## Jak znaleźć instrukcje Skanowania

Istnieje kilka sposobów skanowania dokumentów. Instrukcje można znaleźć w sposób następujący:

### Podręcznik Użytkownika Oprogramowania

- **Skonowanie**  
(Dla Mac OS® X 10.2.4 i wyższych wersji)
- **ControlCenter2**  
(Dla Mac OS® X 10.2.4 i wyższych wersji)

### Podręcznik Użytkownika Presto! PageManager

- Instrukcje dotyczące drukowania bezpośrednio z poziomu Presto! PageManager. Komplet Podręczników Użytkownika Presto! PageManager można wyświetlić z zakładki Pomoc w aplikacji Presto! PageManager.

## Dostęp do pomocy technicznej Brother (Dla Windows®)

Można tam znaleźć wszystkie wymagane informacje kontaktowe, takie jak pomoc techniczna przez Internet (Brother Solutions Center).

- Kliknij pozycję **Pomoc techniczna Brother** w menu głównym. Wyświetlony zostanie poniższy ekran:



- Aby przejść do strony internetowej producenta (<http://www.brother.com>), kliknij **Strona Domowa firmy Brother**.
- Aby przejść do najnowszych wiadomości i informacji o produktach (<http://solutions.brother.com>), kliknij **Brother Solutions Center**.
- Aby przejść do strony zawierającej informacje o oryginalnych materiałach eksploatacyjnych Brother (<http://www.brother.com/original/>), kliknij **Materiały eksploatacyjne**.
- Aby przejść do witryny Brother CreativeCenter (<http://www.brother.com/creativecenter/>) w celu pobrania BEZPŁATNYCH projektów fotograficznych i plików przeznaczonych do wydruku, kliknij **Brother CreativeCenter**.
- Aby powrócić do strony głównej, kliknij **Wstecz** lub, jeśli zakończyłeś, kliknij **Zakończ**.

# MFC-250C Przegląd panelu sterowania

Modele **MFC-250C**, **MFC-290C** i **MFC-297C** mają takie same przyciski na panelu sterowania.

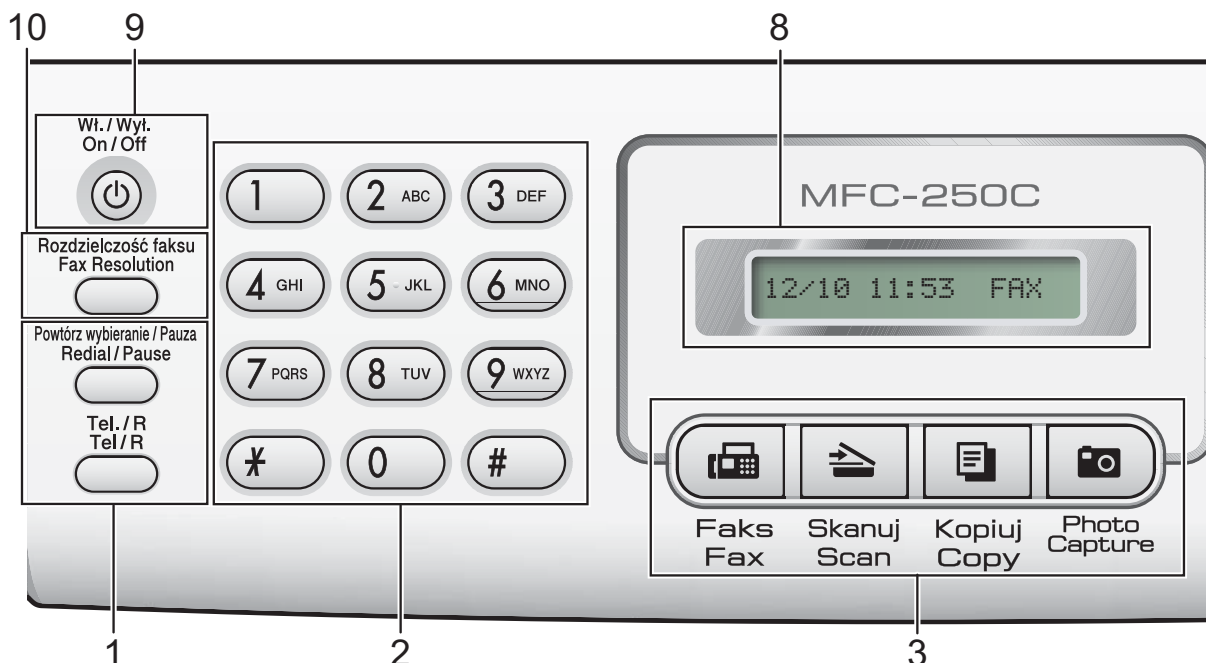

## Informacja

Większość ilustracji w Podręczniku Użytkownika pokazuje model MFC-250C.

### 1 Przyciski faksu i telefonu:

#### ■ Redial/Pause (Powtórz wybieranie/Pauza)

Ponowne wybieranie ostatniego numeru.  
Wstawienie pauzy podczas programowania numerów szybkiego dostępu.

#### ■ Tel/R (Tel./R)

Ten przycisk służy do podejmowania rozmowy telefonicznej po odebraniu słuchawki zewnętrznej w czasie pseudo-ringu F/T.

W przypadku podłączenia do PBX, przycisku tego można również użyć w celu uzyskania dostępu do zewnętrznej linii lub przekazania połączenia do innego rozszerzenia.

### 2 Konsola wybierania numerów

Służą one do wybierania numerów telefonicznych i faksu oraz jako klawiatura do wprowadzania informacji do urządzenia.

Przycisk # umożliwia tymczasowe przełączenie trybu wybierania podczas rozmowy telefonicznej z impulsowego na tonowe.

### 3 Przyciski trybów:

#### ■ Fax (Faks)

Umożliwia dostęp do trybu faksu.

#### ■ Scan (Skanuj)

Umożliwia dostęp do trybu skanowania.

#### ■ Copy (Kopiuj)

Umożliwia dostęp do trybu kopiowania.

#### ■ Photo Capture

Umożliwia dostęp do trybu PhotoCapture Center™.

### 4 Przyciski menu:

#### ■ Menu

Umożliwia dostęp do menu głównego w celu zaprogramowania urządzenia.

#### ■ Speed Dial (Szybkie wybieranie) przycisk



Umożliwia zapisywanie, przeglądanie i wywoływanie numerów zapisanych w pamięci.

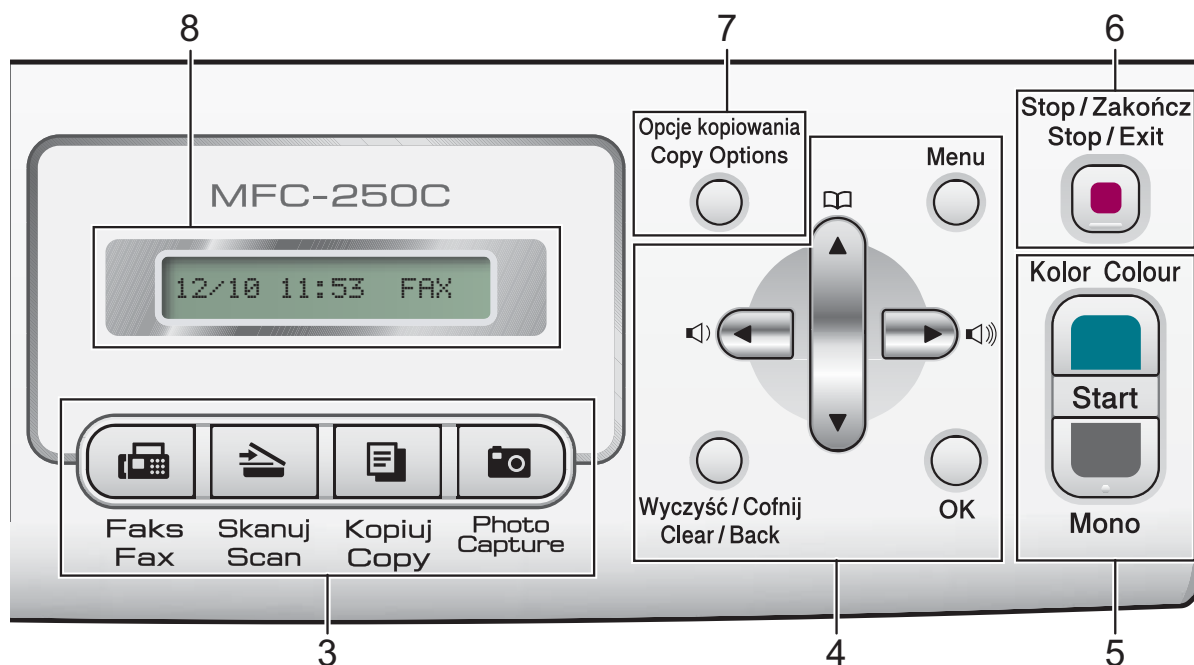

### ■ Przyciski głośności



Gdy urządzenie jest w stanie bezczynności, za pomocą tych przycisków można wyregulować głośność dzwonka.



Naciśnij, aby przewinąć do tyłu, do opcji menu.



Naciskaj, aby przewijać menu i opcje.

### ■ Clear/Back (Wyczyść/Cofnij)

Naciśnij, aby skasować znaki lub przejść do poprzedniego poziomu menu.

### ■ OK

Pozwala wybrać ustawienie.

## 5 Przyciski startu:

### ■ Colour Start (Start Kolor)

Pozwala na wysyłanie faksów lub wykonywanie kopii kolorowych. Umożliwia również skanowanie (w kolorze lub czarno-białe, w zależności od ustawień skanowania w oprogramowaniu ControlCenter).

### ■ Mono Start (Start Mono)

Pozwala na wysyłanie faksów lub wykonywanie kopii czarno-białych. Umożliwia również skanowanie (w kolorze lub czarno-białe, w zależności od ustawień skanowania w oprogramowaniu ControlCenter).

### 6 Stop/Exit (Stop/Zakończ)

Zatrzymuje operację lub wychodzi z menu.

### 7 Copy Options (Opcje kopiowania)

Umożliwia tymczasową zmianę ustawień kopiowania w trybie kopiowania.

### 8 LCD (wyświetlacz ciekłokrystaliczny)

Wyświetla na ekranie komunikaty pomocne w konfiguracji i użytkowaniu urządzenia.

### 9 On/Off (Wł./Wył.)

Można włączyć i wyłączyć urządzenie.

Jeśli wyłączysz urządzenie, będzie ono czyściło okresowo głowicę drukującą, aby zachować jakość drukowania. Aby zachować jakość wydruków, wydłużyć żywotność głowic drukujących i zapewnić najbardziej ekonomiczne wykorzystanie wkładów atramentowych, urządzenie powinno być podłączone do źródła zasilania przez cały czas.

### 10 Fax Resolution (Rozdzielczość faksu)

Umożliwia tymczasową zmianę rozdzielczości podczas wysyłania faksu.

# 2

## Ładowanie papieru i dokumentów

### Ładowanie papieru i innych nośników

- 1 Jeżeli klapa wspornika papieru jest otwarta, zamknij ją, a następnie zamknij wspornik papieru. Wyciągnij walek papieru z urządzenia.

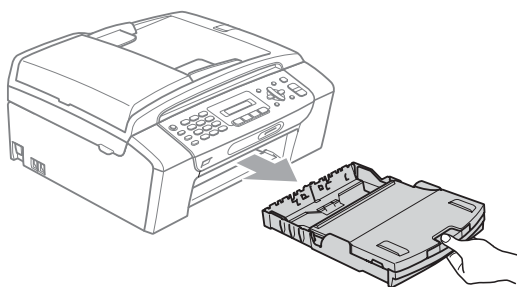

- 2 Podnieś pokrywę tacy papieru (1).

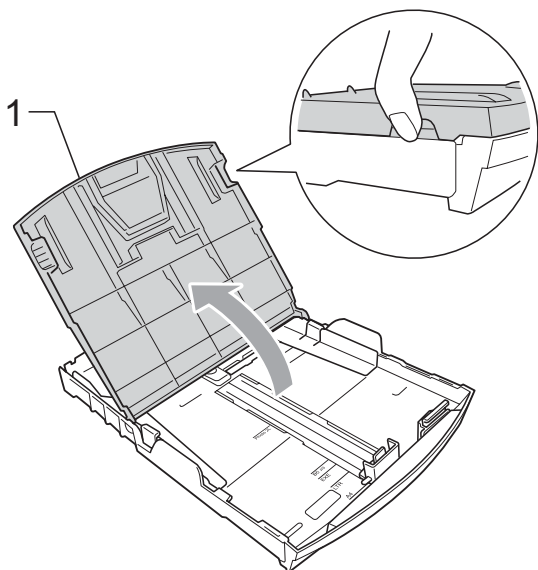

- 3 Dwoma rękami naciśnij i przesunij boczne prowadnice papieru (1) i prowadnicę długości papieru (2) tak, aby dostosować ją do rozmiaru papieru. Sprawdź, czy trójkątne oznaczenia (3) na prowadnicach bocznych papieru (1) i prowadnicy długości papieru (2) są zrównane z oznaczeniem rozmiaru używanego papieru.

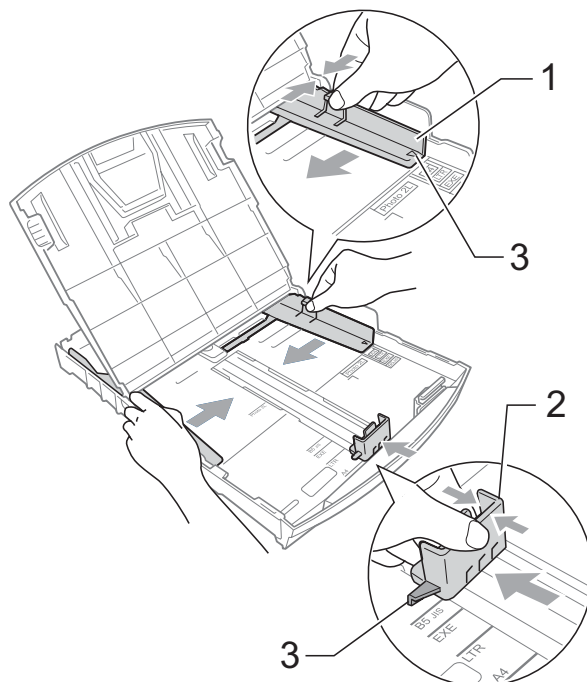

**Informacja**

W przypadku papieru formatu Legal, naciśnij i przytrzymaj przycisk zwalniania prowadnicy (1) po wysunięciu przedniej części tacy papieru.

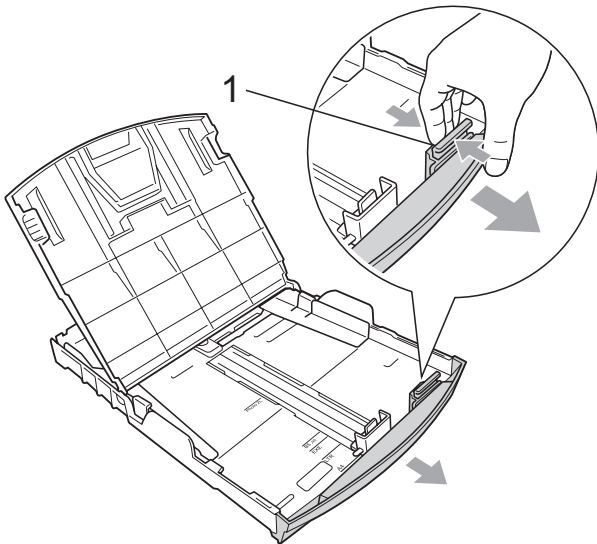

- 4 Dokładnie przekartkuj stos papieru, aby zapobiec blokowaniu i niewłaściwemu podawaniu.

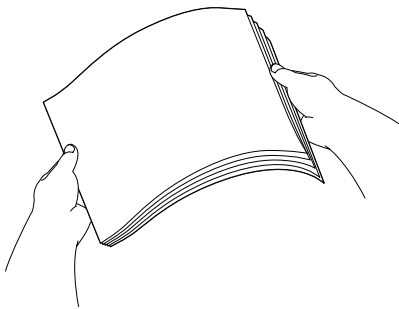
**Informacja**

Zawsze sprawdzaj, czy papier się nie zwija.

- 5 Delikatnie włóż papier do tacki podajnika stroną drukowaną w dół i górnym brzegiem do przodu. Sprawdź, czy papier leży płasko w podajniku.

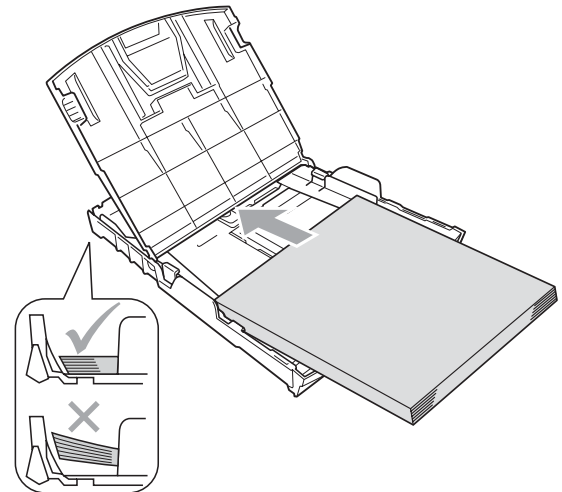

- 6 Delikatnie ustaw boczne prowadnice papieru (1) obiema dłońmi. Upewnij się, że boczne prowadnice papieru dotykają brzegów papieru.

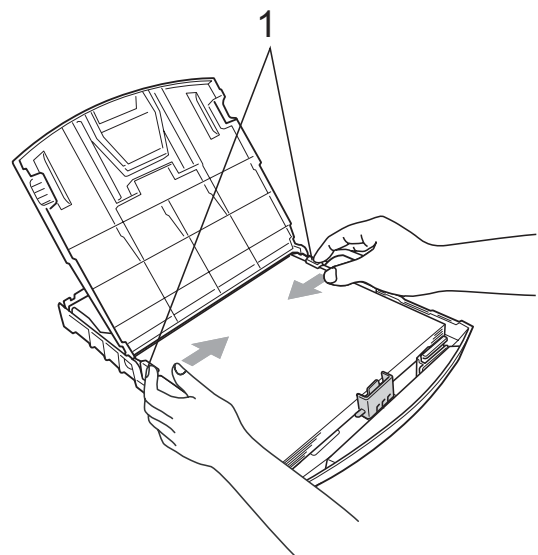
**Informacja**

Uważaj, by nie wsuwać papieru zbyt daleko, gdyż może on unieść się na tylnej części podajnika i powodować problemy z podawaniem papieru.

- 7 Zamknij pokrywę tacy papieru.
- 8 Wsuń *powoli* całą tacę papieru do urządzenia.

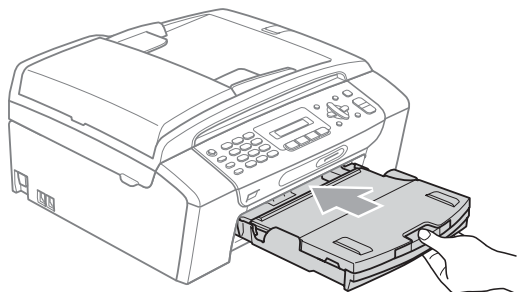

- 9 Trzymając tacę papieru na miejscu, wyciągaj podpórę papieru (1) aż do zatrzaśnięcia i rozłóż klapkę podpory papieru (2).

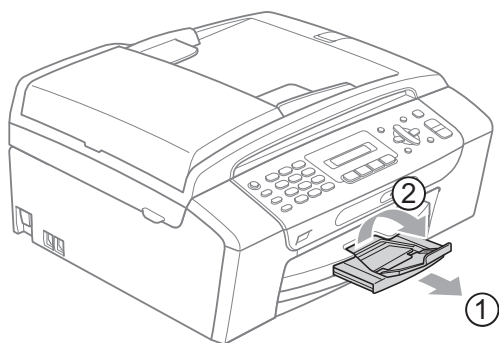

### Informacja

Nie używaj klapki podpory papieru dla papieru formatu Legal.

## Ładowanie kopert i kart pocztowych

### Koperty

- Należy używać kopert o wadze od 75 do 95 g/m<sup>2</sup>.
- Niektóre koperty wymagają ustawienia w aplikacji parametrów marginesów. Przed przystąpieniem do drukowania większej ilości kopert wykonaj wydruk testowy.



### UWAGA

NIE używać następujących typów kopert, gdyż może to spowodować problemy z pobieraniem:

- O budowie umożliwiającej zwiększenie pojemności.
- Wytlaczanych (z wypukłym napisem).
- Z zapięciami.
- Z nadrukiem od wewnątrz.

#### Z klejem

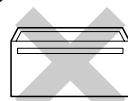

#### Podwójne skrzydełko

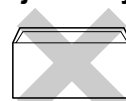

Czasem możesz mieć problemy z pobieraniem papieru spowodowane grubością, rozmiarem i kształtem klapki używanej koperty.

### Jak ładować koperty i karty pocztowe

- 1 Przed włożeniem należy nacisnąć rogi i brzegi kopert lub kart pocztowych, aby je maksymalnie spłaszczyć.



### Informacja

Jeśli koperty lub karty pocztowe są pobierane po dwie, należy umieszczać je na tacy pojedynczo.

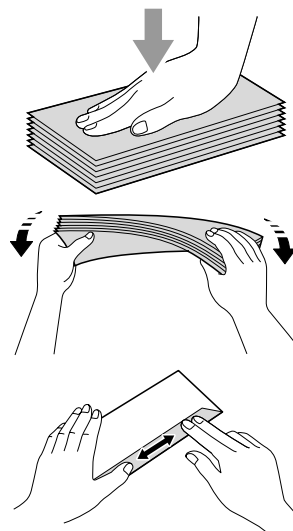

- 2 Umieść koperty lub karty pocztowe na tacy, kierując stronę przeznaczoną na adres w dół, a krawędź górną do przodu. Dwoma rękami, delikatnie wciśnij i przesun boczne prowadnice papieru (1) i prowadnicę długości papieru (2) w taki sposób, aby dopasować je do rozmiaru kopert lub kart pocztowych.

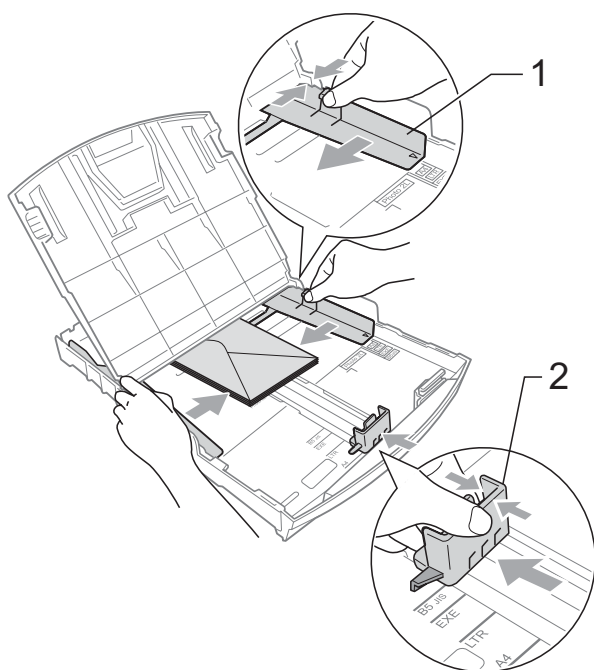

**Jeżeli podczas drukowania na kopertach występują problemy, spróbuj wykonać poniższe działania:**

- 1 Sprawdź, czy podczas drukowania klapka jest otwarta po stronie bocznej koperty lub od strony tylnej krawędzi.
- 2 Dostosuj rozmiar i marginesy w aplikacji.

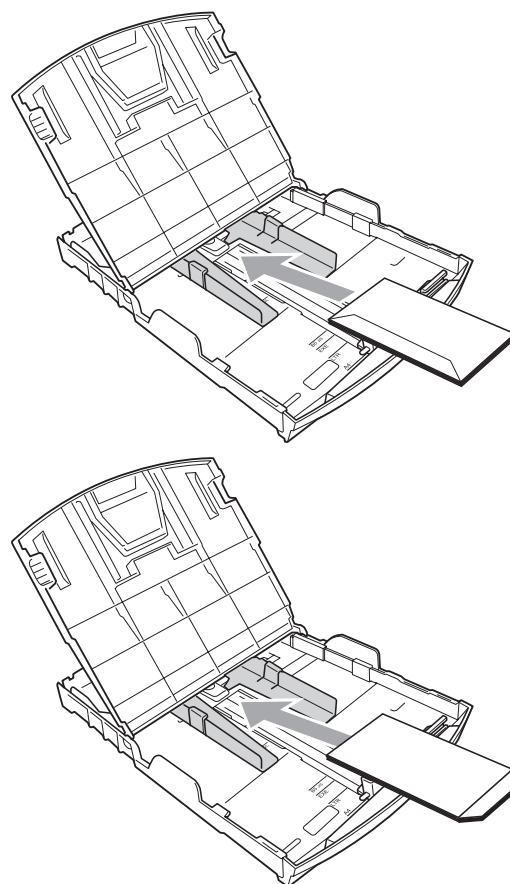

## Wyciąganie małych wydruków z urządzenia

Gdy urządzenie wyrzuci papier małego formatu na tacę wyjściową papieru, możesz nie być w stanie go chwycić. Upewnij się, że drukowanie zostało zakończone, a następnie wyciągnij całkowicie tacę z urządzenia.

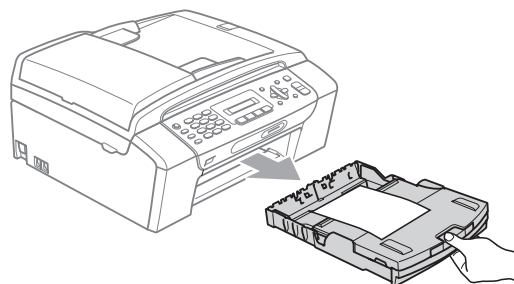

## Drukowany obszar

Rozmiar obszaru drukowania zależy od aktualnych ustawień używanej aplikacji. Liczby poniżej przedstawiają obszary niezadrukowane na papierze ciętym i kopertach. Na zacieniowanym obszarze przyciętego arkusza papieru urządzenie może drukować tylko wówczas, gdy jest dostępna i włączona funkcja drukowania bez marginesów. (Patrz *Drukowanie* dla Windows® lub *Drukowanie i faksowanie* dla Macintosh® w Instrukcji oprogramowania na płycie CD-ROM).

### Arkusze cięte

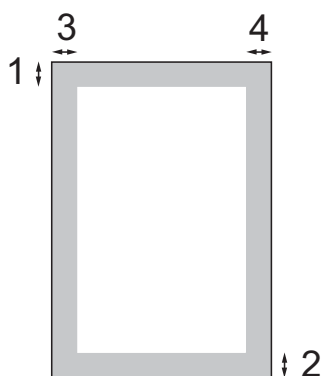

### Koperty

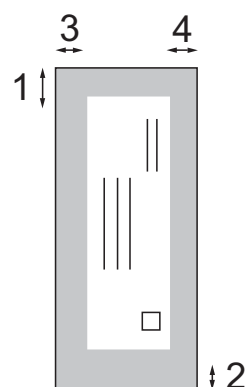

	Góra (1)	Dół (2)	Lewa (3)	Prawa (4)
Arkusze cięte	3 mm	3 mm	3 mm	3 mm
Koperty	12 mm	24 mm	3 mm	3 mm



### Informacja

Funkcja drukowania bez marginesów nie jest dostępna dla kopert.



## Akceptowany papier i inne nośniki

Na jakość druku może wpływać rodzaj papieru używanego w urządzeniu.

Aby uzyskać optymalną jakość wydruku dla wybranych ustawień, należy zawsze ustawić Rodzaj Papieru na rodzaj papieru znajdujący się w urządzeniu.

W urządzeniu można używać zwykły papier, papier do drukarek (powlekany), papier z połyskiem, folie i koperty.

Przed kupnem większej partii zalecamy sprawdzenie danego rodzaju papieru.

Aby uzyskać optymalne warunki, należy używać papieru firmy Brother.

- Przy druku na papierze do drukarek atramentowych (papierze powlekanym), foliach i papierze fotograficznym, pamiętaj, aby wybrać prawidłowy nośnik w zakładce „**Ustawienia Podstawowe**” sterownika drukarki lub w ustawieniach rodzaju papieru (patrz *Typ papieru* na stronie 19).
- Podczas drukowania na papierze fotograficznym Brother, na tacę należy załadować dodatkowy arkusz tego samego papieru fotograficznego. Dodatkowy arkusz może się znajdować dla tego celu w opakowaniu papieru.
- Gdy używamy folii lub papieru fotograficznego, należy wyjmować na bieżąco każdy z arkuszy, aby zapobiec zatorom papieru lub rozmazywaniu atramentu.
- Unikaj kontaktu z powierzchnią wydruku zaraz po wydrukowaniu; może ona być jeszcze wilgotna i zostawiać plamy na palcach.

## Zalecane nośniki

Do osiągnięcia najlepszej jakości wydruku zalecamy używanie papieru Brother. (Patrz tabela poniżej).

Jeśli papier Brother nie jest dostępny, zalecamy przetestowanie różnych rodzajów papieru przed zakupieniem dużych ilości.

Jeśli drukujesz na foliach, zalecamy stosowanie folii „3M Folia”.

### Papier Brother

Rodzaj papieru	Artykuł
Zwykły A4	BP60PA
Błyszczący fotograficzny A4	BP71GA4
Do drukarek atramentowych A4 (Mat)	BP60MA
Błyszczący papier fotograficzny 10 × 15 cm	BP71GP

## Przechowywanie i używanie nośników

- Papier należy przechowywać w oryginalnym, zamkniętym opakowaniu. Powinien on leżeć płasko i z dala od wilgoci, bezpośredniego światła słonecznego oraz gorąca.
- Należy unikać dotykania błyszczącej strony papieru fotograficznego. Papier należy umieścić stroną błyszczącą w dół.
- Należy unikać dotykania folii z obu stron, ponieważ łatwo absorbują one wodę i pot, co może spowodować obniżenie jakości. Materiały zaprojektowane dla laserowych drukarek/kopiarek mogą plamić kolejny dokument. Należy używać tylko materiałów przeznaczonych dla drukarek atramentowych.
- Drukowanie dwustronne jest możliwe tylko podczas drukowania z użyciem komputera. (Patrz *Drukowanie* dla Windows® w Instrukcja oprogramowania na płycie CD-ROM).

### Nieprawidłowa konfiguracja

NIE należy używać następujących rodzajów papieru:

- Uszkodzonego, zwijającego się, sfałdowanego, o nietypowych kształtach

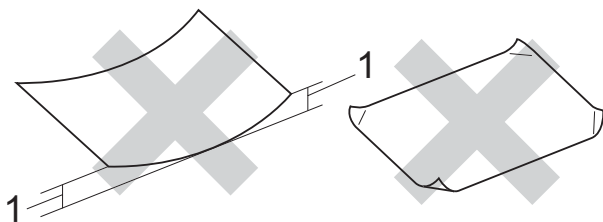

#### 1 2 mm lub grubszego

- O silnym połysku i fakturze
- Nie dającego się ułożyć w równy stos
- Droбноziarnistego

## Pojemność tacy na papier

Do 50 kartek papieru 80 g/m<sup>2</sup> lub 20 lb papieru A4.

- Folie lub papier fotograficzny należy odbierać z tacy pojedynczo, aby uniknąć rozmazywania.

## Wybór nośnika

### Typ i rozmiar papieru dla każdej operacji

Rodzaj papieru	Rozmiar papieru (format)		Użycie			
			Faks	Kopowanie	Odbitki fotograficzne	Drukarka
Arkusze cięte	Letter	215,9 × 279,4 mm	Tak	Tak	Tak	Tak
	A4	210 × 297 mm	Tak	Tak	Tak	Tak
	Legal	215,9 × 355,6 mm	Tak	Tak	–	Tak
	Executive	184 × 267 mm	–	–	–	Tak
	JIS B5	182 × 257 mm	–	–	–	Tak
	A5	148 × 210 mm	–	Tak	–	Tak
	A6	105 × 148 mm	–	–	–	Tak
Karty	Fotografie	10 × 15 cm	–	Tak	Tak	Tak
	Fotografie 2L	13 × 18 cm	–	–	Tak	Tak
	Karta indeksu	127 × 203 mm	–	–	–	Tak
	Karta pocztowa 1	100 × 148 mm	–	–	–	Tak
	Karta pocztowa 2 (podwójna)	148 × 200 mm	–	–	–	Tak
Koperty	C5 Koperta	162 × 229 mm	–	–	–	Tak
	Koperta DL	110 × 220 mm	–	–	–	Tak
	COM-10	105 × 241 mm	–	–	–	Tak
	Monarch	98 × 191 mm	–	–	–	Tak
	Koperta JE4	105 × 235 mm	–	–	–	Tak
Folie	Letter	216 × 279 mm	–	Tak	–	Tak
	A4	210 × 297 mm	–	Tak	–	Tak
	Legal	215,9 × 355,6 mm	–	Tak	–	Tak
	A5	148 × 210 mm	–	Tak	–	Tak

**Ciężar, grubość i ilość papieru**

Rodzaj papieru		Ciężar	Grubość	Ilość arkuszy
Arkusze cięte	Papier zwykły	64 do 120 g/m <sup>2</sup>	0,08 do 0,15 mm	100 <sup>1</sup>
	Papier do drukarek atramentowych	64 do 200 g/m <sup>2</sup>	0,08 do 0,25 mm	20
	Papier błyszczący	Do 220 g/m <sup>2</sup>	Do 0,25 mm	20 <sup>2</sup>
Karty	Karta fotograficzna	Do 220 g/m <sup>2</sup>	Do 0,25 mm	20 <sup>2</sup>
	Karta Indeksu	Do 120 g/m <sup>2</sup>	Do 0,15 mm	30
	Karta pocztowa	Do 200 g/m <sup>2</sup>	Do 0,25 mm	30
Koperty		75 do 95 g/m <sup>2</sup>	Do 0,52 mm	10
Folie		–	–	10

<sup>1</sup> Do 100 arkuszy papieru 80 g/m<sup>2</sup>.

<sup>2</sup> Papier BP71 (260 g/m<sup>2</sup>) został zaprojektowany specjalnie do drukarek atramentowych Brother.

## Ładowanie dokumentów

Można wysyłać fakсы, wykonywać kopie i skanować dokumenty z ADF (automatycznego podajnika dokumentów) i z szyby skanera.

### Korzystanie z ADF (tylko MFC-290C i MFC-297C)

ADF może pomieścić do 15 arkuszy i podaje je pojedynczo. Używaj standardowego papieru 80 g/m<sup>2</sup> i zawsze przewertuj papier przed umieszczeniem go w ADF.

#### Zalecane warunki otoczenia

Temperatura:	20 do 30° C
Wilgotność:	50% do 70%
Papier:	80 g/m <sup>2</sup>

#### Obsługiwane rozmiary dokumentów

Długość:	148 do 355,6 mm
Szerokość:	148 do 215,9 mm
Ciężar:	64 do 90 g/m <sup>2</sup>

#### Jak ładować dokumenty

##### ! UWAGA

NIE ciągnij dokumentu podczas podawania.

NIE używaj papieru zwiniętego, pomarszczonego, złożonego, zmiętego, spiętego i poklejonego.

NIE używaj kartonów, gazet i tkanin.

- Upewnij się, że dokumenty napisane atramentem lub korektorem w płynie są suche.

- 1 Rozłóż tacę dokumentów ADF (1).
- 2 Przewertuj papier.
- 3 Umieść dokumenty **stroną do zadruku w dół, najpierw górną krawędzią** do ADF, aby zetknęły się z rolką podającą.
- 4 Wyrównaj prowadnice papieru (2) zgodnie z szerokością dokumentów.

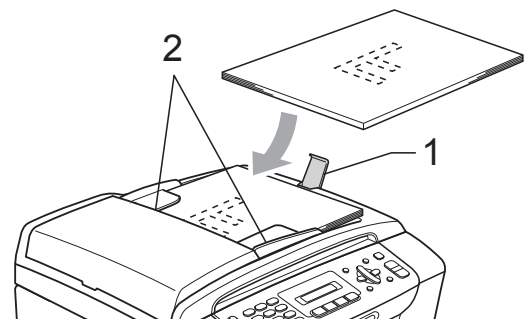

##### ! UWAGA

NIE zostawiaj cienkich dokumentów na szybkie skanera. W przeciwnym razie ADF może się zaciąć.

### Korzystanie z szyby skanera

Można wykorzystywać szybę skanera do wysyłania faksów, kopiowania lub skanowania stron książki lub pojedynczych stron.

#### Obsługiwane rozmiary dokumentów

Długość:	Do 297 mm
Szerokość:	Do 215,9 mm
Ciężar:	Do 2 kg

## Jak ładować dokumenty



### Informacja

Aby można było używać szyby skanera, ADF musi być pusty.

- 1 Podnieś pokrywę dokumentu.
- 2 Korzystając ze wskaźników dokumentu po lewej stronie i u góry, połóż dokument stroną do skopiowania w dół w lewym górnym rogu szyby skanera.

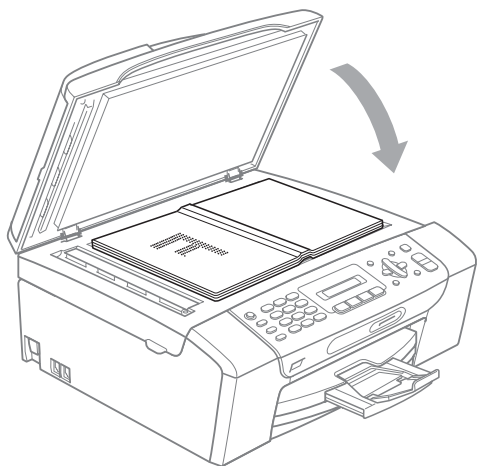
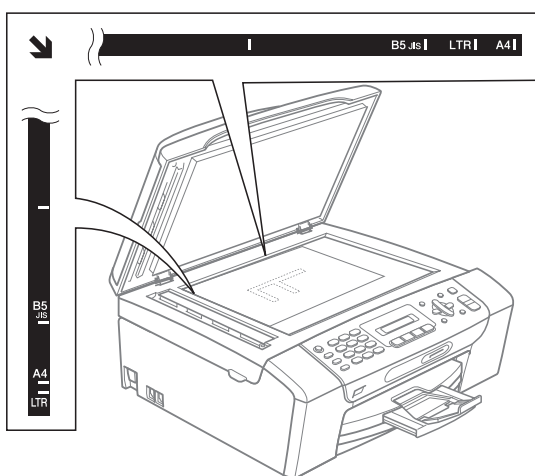

- 3 Zamknij pokrywę dokumentu.



### UWAGA

Jeśli skanujesz książkę lub gruby dokument, NIGDY nie zatrzasnij pokrywy ani jej nie przyciskaj.

## Skanowany obszar

Rozmiar obszaru skanowania zależy od aktualnych ustawień używanej aplikacji. Liczby poniżej przedstawiają zakres poza obszarem skanowania na formacie A4 i Letter.

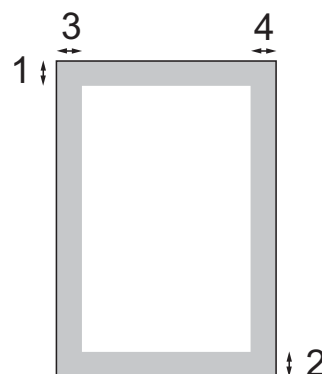

Użycie	Format dokumentu	Góra (1) Dół (2)	Lewa (3) Prawa (4)
Faks	Letter	3 mm	4 mm
	A4	3 mm	1 mm
Kopiowanie	Letter	3 mm	3 mm
	A4	3 mm	3 mm
Skaner	Letter	3 mm	3 mm
	A4	3 mm	3 mm

## Zegar trybu

Na panelu sterowania urządzenia znajdują się cztery tymczasowe przyciski trybu: **Fax (Faks)**, **Scan (Skanuj)**, **Copy (Kopiuj)** oraz **Photo Capture**. Można ustawić czas, po którym urządzenie powraca do trybu faksowania po ostatniej operacji skanowania, kopiowania lub PhotoCapture. Po wybraniu opcji WYŁ., urządzenie pozostaje w ostatnio używanym trybie.



- 1 Naciśnij **Menu**, 1, 1.
- 2 Naciśnij ▲ lub ▼, aby wybrać 0SEK., 30SEK., 1MIN., 2MIN., 5MIN. lub WYŁ.  
Naciśnij **OK**.
- 3 Naciśnij **Stop/Exit (Stop/Zakończ)**.

## Ustawienia papieru

### Typ papieru

Aby uzyskać najwyższą jakość wydruku, ustaw urządzenie na typ papieru, jakiego używasz.

- 1 Naciśnij **Menu**, 1, 2.
- 2 Naciśnij ▲ lub ▼, aby wybrać PAPIER ZWYKŁY, PAPIER INKJET, BROTHER BP71, INNY BŁYSZCZĄCY lub FOLIA.  
Naciśnij **OK**.
- 3 Naciśnij **Stop/Exit (Stop/Zakończ)**.



### Informacja

Urządzenie wysuwa papier stronę zadrukowaną do góry na tacę papieru z przodu urządzenia. Gdy używamy folii lub papieru błyszczącego, należy wyjmować na bieżąco każdy z arkuszy, aby zapobiec zatorom papieru lub rozmazywaniu atramentu.

### Rozmiar papieru



Do drukowania kopii można używać papieru w pięciu rozmiarach: Letter, Legal, A4, A5 i 10 × 15 cm, a do drukowania faksów – trzech rozmiarów: Letter, Legal i A4. W przypadku zmiany rozmiaru papieru ładowanego do urządzenia, należy też zmienić ustawienie rozmiaru papieru, aby urządzenie prawidłowo drukowało fakсы.

- 1 Naciśnij **Menu**, 1, 3.
- 2 Naciśnij ▲ lub ▼, aby wybrać LETTER, LEGAL, A4, A5 lub 10X15CM.  
Naciśnij **OK**.
- 3 Naciśnij **Stop/Exit (Stop/Zakończ)**.

## Ustawienia głośności



### Głośność dzwonka

Istnieje możliwość wyboru zakresu poziomów głośności dzwonka, od GŁOŚNO do WYŁ.

Gdy urządzenie jest w trybie uśpienia, naciśnij  lub , aby ustawić głośność. Na wyświetlaczu LCD widoczne jest bieżące ustawienie, a każde naciśnięcie przycisku powoduje zmianę poziomu głośności na następny. Ustawienie będzie zachowane w urządzeniu aż do jego zmiany.

Głośność można również zmienić za pomocą menu, korzystając z poniższych instrukcji:



#### Ustawianie głośności dzwonka za pomocą menu

- 1 Naciśnij **Menu**, **1**, **4**, **1**.
- 2 Naciśnij  lub , aby wybrać CICH0, ŚREDNIO, GŁOŚNO lub WYŁ.  
Naciśnij **OK**.
- 3 Naciśnij **Stop/Exit (Stop/Zakończ)**.

### Głośność brzęczyka



Gdy brzęczyk jest włączony, urządzenie będzie emitować dźwięk po naciśnięciu przycisku, wykonaniu błędu oraz po wysłaniu lub odebraniu faksu.

Istnieje możliwość wyboru zakresu poziomów głośności, od GŁOŚNO do WYŁ.

- 1 Naciśnij **Menu**, **1**, **4**, **2**.
- 2 Naciśnij  lub , aby wybrać CICH0, ŚREDNIO, GŁOŚNO lub WYŁ.  
Naciśnij **OK**.
- 3 Naciśnij **Stop/Exit (Stop/Zakończ)**.

### Głośność głośnika

Istnieje możliwość wyboru zakresu poziomów głośności głośnika, od GŁOŚNO do WYŁ.

- 1 Naciśnij **Menu**, **1**, **4**, **3**.
- 2 Naciśnij  lub , aby wybrać CICH0, ŚREDNIO, GŁOŚNO lub WYŁ.  
Naciśnij **OK**.
- 3 Naciśnij **Stop/Exit (Stop/Zakończ)**.



## Automatyczna zmiana czasu na letni i zimowy

Istnieje możliwość ustawienia urządzenia w taki sposób, aby automatycznie następowała zmiana na czas letni i zimowy. Czas będzie zmieniany o jedną godzinę do przodu wiosną i jedną godzinę wstecz jesienią. Upewnij się, że w ustawieniu DATA I GODZINA wybrano prawidłową datę i godzinę.

- 1 Naciśnij **Menu**, 1, 5.
- 2 Naciśnij ▲ lub ▼, aby wybrać WŁ. lub WYŁ.  
Naciśnij **OK**.
- 3 Naciśnij **Stop/Exit (Stop/Zakończ)**.

## Ekran LCD

### Kontrast wyświetlacza LCD

Można dostosować kontrast ekranu LCD, aby otrzymać ostrzejszy i bardziej wyraźny obraz. Jeśli odczytywanie ekranu w bieżącym położeniu jest utrudnione, spróbuj zmienić ustawienie kontrastu.

- 1 Naciśnij **Menu**, 1, 6.
- 2 Naciśnij ▲ lub ▼, aby wybrać JASNY lub CIEMNY.  
Naciśnij **OK**.
- 3 Naciśnij **Stop/Exit (Stop/Zakończ)**.

## Tryb uśpienia

Możesz wybrać, po jakim czasie nieużywania (od 1 do 60 minut) urządzenie przejdzie w stan uśpienia. Licznik czasu zostanie zresetowany w chwili wykonania jakiegokolwiek operacji z wykorzystaniem urządzenia.

- 1 Naciśnij **Menu**, 1, 7.
- 2 Naciśnij ▲ lub ▼, aby wybrać 1 MIN, 2 MIN., 3 MIN., 5 MIN., 10 MIN., 30 MIN. lub 60 MIN., czyli czas bezczynności, po którym urządzenie przejdzie w tryb uśpienia.  
Naciśnij **OK**.
- 3 Naciśnij **Stop/Exit (Stop/Zakończ)**.

## Blokada TX

Blokada TX umożliwia zapobieganie nieupoważnionemu dostępowi do urządzenia.

Gdy włączona jest blokada TX, dostępne są następujące operacje:

- Odbieranie faksów

Gdy włączona jest blokada TX, poniższe operacje NIE są dostępne:

- Wysyłanie faksów
- Kopiowanie
- Drukowanie z użyciem komputera
- Skanowanie
- PhotoCapture
- Operacje z poziomu panelu sterowania



### Informacja

W razie zapomnienia hasła blokady TX, należy nawiązać kontakt z dystrybutorem firmy Brother.

## Ustawianie i zmiana hasła blokady TX



### Informacja

Gdy hasło zostało już ustawione, nie trzeba robić tego ponownie.

### Ustawianie hasła

- 1 Naciśnij **Menu, 2, 0, 1**.
- 2 Wprowadź 4-cyfrową liczbę, pełniącą funkcję hasła.  
Naciśnij **OK**.
- 3 Gdy na wyświetlaczu LCD widoczne będzie WERYFIKUJ:, ponownie wpisz hasło.  
Naciśnij **OK**.
- 4 Naciśnij **Stop/Exit (Stop/Zakończ)**.

### Zmiana hasła

- 1 Naciśnij **Menu, 2, 0, 1**.
- 2 Naciśnij **▲** lub **▼**, aby wybrać USTAW HASŁO.  
Naciśnij **OK**.
- 3 Wprowadź 4-cyfrową liczbę, pełniącą funkcję hasła.  
Naciśnij **OK**.
- 4 Wprowadź 4-cyfrową liczbę, pełniącą funkcję nowego hasła.  
Naciśnij **OK**.
- 5 Gdy na wyświetlaczu LCD widoczne będzie WERYFIKUJ:, ponownie wpisz hasło.  
Naciśnij **OK**.
- 6 Naciśnij **Stop/Exit (Stop/Zakończ)**.

## Włączanie/wyłączanie blokady TX

---

### Włączanie blokady TX

- 1 Naciśnij **Menu**, **2**, **0**, **1**.
- 2 Naciśnij **▲** lub **▼**, aby wybrać **ZABLOK. KLAWISZE**.  
Naciśnij **OK**.
- 3 Wprowadź zarejestrowane hasło 4-cyfrowe.  
Naciśnij **OK**.  
Urządzenie przejdzie w tryb offline, a na wyświetlaczu LCD widoczne jest wskazanie **BLOK. KLAW. WŁ.**

### Wyłączanie blokady TX

- 1 Naciśnij **Menu**.
- 2 Wprowadź zarejestrowane hasło 4-cyfrowe.  
Naciśnij **OK**.  
Blokada TX zostanie automatycznie wyłączona.



#### Informacja

---

Po wprowadzeniu błędnego hasła, na wyświetlaczu LCD widoczne jest wskazanie **BŁĘDNE HASŁO**, a urządzenie pozostaje w trybie offline. Urządzenie pozostanie w trybie blokady TX do momentu wpisania prawidłowego hasła.

---





# Faks

---

<b>Wysyłanie faksów</b>	26
<b>Odbiór faksu</b>	33
<b>Telefon i urządzenia zewnętrzne</b>	37
<b>Wybieranie i przechowywanie numerów</b>	43
<b>Drukowanie raportów</b>	47

## Aktywacja trybu faksu

Aby przejść do trybu faksu, naciśnij

 (**Fax (Faks)**) – przycisk zaświeci kolorem zielonym.

## Wysyłanie faksów z ADF (tylko MFC-290C i MFC-297C)

- 1 Upewnij się, że aktywny jest tryb faksu .
- 2 Umieść dokument w ADF, stroną zadrukowaną skierowaną w dół. (Patrz *Korzystanie z ADF (tylko MFC-290C i MFC-297C)* na stronie 17).
- 3 Wprowadź numer faksu, korzystając z konsoli wybierania numerów, funkcji wybierania szybkiego lub wyszukiwania.
- 4 Naciśnij **Mono Start (Start Mono)** lub **Colour Start (Start Kolor)**. Urządzenie rozpocznie skanowanie dokumentu.



### Informacja

- Aby anulować, naciśnij **Stop/Exit (Stop/Zakończ)**.
- W przypadku wysyłania faksu czarno-białego, gdy pamięć jest pełna, zostanie on wysłany w czasie rzeczywistym.

## Wysyłanie faksów z szyby skanera

Szyby skanera można użyć do wysyłania faksem po jednej stronie książki. Rozmiar dokumentów to maks. Letter lub A4.

Nie można wysyłać wielostronicowych faksów kolorowych.



### Informacja

(tylko MFC-290C i MFC-297C)

Jako że można skanować po jednej stronie, podczas wysyłania wielostronicowych dokumentów dużo łatwiejsze może być użycie ADF.

- 1 Upewnij się, że aktywny jest tryb faksu .
- 2 Umieść dokument na szybie skanera, stroną zadrukowaną w dół.
- 3 Wprowadź numer faksu, korzystając z konsoli wybierania numerów, funkcji wybierania szybkiego lub wyszukiwania.
- 4 Naciśnij **Mono Start (Start Mono)** lub **Colour Start (Start Kolor)**.
  - Po naciśnięciu przycisku **Mono Start (Start Mono)**, urządzenie zacznie skanować pierwszą stronę. Przejdź do kroku 5.
  - Po naciśnięciu przycisku **Colour Start (Start Kolor)**, urządzenie zacznie wysyłanie dokumentu.

- 5 Wykonaj jedną z następujących czynności:
- Aby wysłać pojedynczą stronę, naciśnij **2**, aby wybrać **NIE (WYB)** (lub naciśnij **Mono Start (Start Mono)** ponownie).  
Maszyna zacznie wysyłanie dokumentu.
  - Aby wysłać więcej stron, naciśnij **1**, aby wybrać **TAK** i przejdź do kroku 6.
- 6 Umieść następną stronę na szybie skanera.  
Naciśnij **OK**.  
Urządzenie rozpocznie skanowanie strony. (Powtórz kroki 5 i 6 dla każdej dodatkowej strony).

## Wysyłanie faksem dokumentów o rozmiarze Letter z poziomu szyby skanera

Jeżeli dokumenty są w formacie Letter, rozmiar skanowania należy ustawić jako Letter. W przeciwnym razie może brakować części boku faksów.

- 1 Upewnij się, że aktywny jest tryb faksu .
- 2 Naciśnij **Menu, 2, 2, 0**.
- 3 Naciśnij **▲** lub **▼**, aby wybrać **LETTER**. Naciśnij **OK**.
- 4 Naciśnij **Stop/Exit (Stop/Zakończ)**.

## Wysyłanie faksów kolorowych

Urządzenie może wysyłać fakсы kolorowe do urzędzeń obsługujących tę funkcję.

Faksów kolorowych nie można przechowywać w pamięci. W przypadku wysyłania faksów kolorowych, urządzenie wysyła je w czasie rzeczywistym (nawet jeśli opcja **ND. - CZAS RZ. jest ustawiona na WYŁ.**).

## Anulowanie przetwarzanych faksów

Aby anulować wysyłanie faksu, gdy trwa skanowanie, wybieranie numeru lub wysyłanie, naciśnij **Stop/Exit (Stop/Zakończ)**.

## Emisja (tylko czarno-białe)

Emisja ma miejsce wówczas, gdy ta sama wiadomość jest automatycznie wysyłana faksem na kilka numerów. W jednej emisji można uwzględnić grupy, numery szybkiego dostępu i maks. 50 numerów wybieranych ręcznie.

Po zakończeniu emisji wydrukowany zostanie raport.

- 1 Upewnij się, że aktywny jest tryb faksu



- 2 Włóż dokument.
- 3 Wprowadź numer. Naciśnij **OK**. Możesz użyć Szybkiego wybierania, Grupy lub ręcznie wprowadzić numer, korzystając z konsoli wprowadzania numerów.
- 4 Powtórz 3, aż wprowadzisz wszystkie numery faksów, które mają być objęte emisją.
- 5 Naciśnij **Mono Start (Start Mono)**.



### Informacja

- Jeżeli dla grup nie został wykorzystany żaden numer, można „emitować” fakсы na 90 różnych numerów.
- Dostępna pamięć może się różnić w zależności od typów zadań w pamięci oraz ilości lokalizacji używanych podczas emisji. W przypadku emitowania na maksymalną dopuszczalną ilość numerów, nie można używać podwójnego dostępu i faksów opóźnionych.
- Jeżeli pamięć jest pełna, naciśnij **Stop/Exit (Stop/Zakończ)**, aby zatrzymać zadanie. Po zeskanowaniu więcej niż jednej strony, naciśnij **Mono Start (Start Mono)**, aby wysłać część zapisaną w pamięci.

## Anulowanie przetwarzanej emisji

- 1 Naciśnij **Menu, 2, 4**. Na wyświetlaczu widoczny jest wybierany numer faksu.
- 2 Naciśnij **OK**. Na wyświetlaczu widoczny będzie numer zadania:
- 3 Naciśnij **1**, aby anulować. Wyświetlony zostanie wówczas numer zadania emisji i 1.ANULUJ 2.WYJŚĆ.
- 4 Aby anulować emisję, naciśnij **1**.
- 5 Naciśnij **Stop/Exit (Stop/Zakończ)**.



## Dodatkowe operacje związane z wysyłaniem

### Wysyłanie faksów z wykorzystaniem ustawień wielokrotnych

Podczas wysyłania faksu, można wybrać dowolną kombinację następujących ustawień: rozdzielczość, kontrast, rozmiar skanu, tryb międzynarodowy oraz transmisja w czasie rzeczywistym.

- 1 Upewnij się, że aktywny jest tryb faksu



- 2 Włóż dokument.

- 3 Z menu ustawień wysyłania wybierz ustawienie, które chcesz zmienić (**Menu, 2, 2**). Naciśnij **OK**.

- 4 Wybierz opcję dla ustawienia. Naciśnij **OK**.

- 5 Wykonaj jedną z następujących czynności:

NASTĘPNE

1.TAK 2.NIE

- Naciśnij **1**, aby zmienić inne ustawienie.
- Naciśnij **2** po zakończeniu zmiany ustawień.

- 6 Wyślij faks w standardowy sposób.

### Kontrast

Jeżeli dokument jest bardzo jasny lub bardzo ciemny, można zmienić kontrast. Dla większości dokumentów można użyć ustawienia domyślnego **AUTO**.

Automatycznie wybiera ono kontrast najlepiej dopasowany do danego dokumentu.

Użyj opcji **JASNY** w przypadku wysyłania jasnych dokumentów.

Użyj opcji **CIEMNY** w przypadku wysyłania ciemnych dokumentów.

- 1 Upewnij się, że aktywny jest tryb faksu



- 2 Włóż dokument.

- 3 Naciśnij **Menu, 2, 2, 1**.

- 4 Naciśnij **▲** lub **▼**, aby wybrać **AUTO**, **JASNY** lub **CIEMNY**. Naciśnij **OK**.



#### Informacja

W poniższych przypadkach urządzenie wyśle faks, używając ustawienia **AUTO**, nawet jeśli wybierzesz opcję **JASNY** lub **CIEMNY**:

- W przypadku wysyłania faksu kolorowego.
- W przypadku wybrania rozdzielczości faksu **FOTO**.

## Zmiana rozdzielczości faksu

Jakość faksów można zwiększyć, zmieniając rozdzielczość faksu. Rozdzielczość można zmienić dla następnego faksu *lub* dla wszystkich faksów.

### Zmiana rozdzielczości dla *następnego* faksu

- 1 Upewnij się, że aktywny jest tryb faksu



- 2 Włóż dokument.

- 3 Naciśnij **Fax Resolution (Rozdzielczość faksu)**, a następnie ▲ lub ▼, aby wybrać rozdzielczość. Naciśnij **OK**.

## Zmiana domyślnej rozdzielczości faksu

- 1 Upewnij się, że aktywny jest tryb faksu



- 2 Naciśnij **Menu, 2, 2, 2**.

- 3 Naciśnij ▲ lub ▼, aby wybrać rozdzielczość. Naciśnij **OK**.



### Informacja

Można wybrać cztery różne ustawienia rozdzielczości dla faksów czarno-białych i dwa dla faksów kolorowych.

Czarno-białe	
STANDARD	Najlepsze dla większości dokumentów pisanych.
WYSOKA	Odpowiednie dla małych wydruków, wysyłanie trochę wolniejsze niż w przypadku rozdzielczości Standard.
B.WYSOKA	Odpowiednie dla małych wydruków i ilustracji, wysyłanie wolniejsze niż w przypadku rozdzielczości Fine.
FOTO	Najlepsze dla dokumentów obejmujących duże zakresy szarości oraz dla zdjęć. Najwolniejsze wysyłanie.

Kolor	
STANDARD	Najlepsze dla większości dokumentów pisanych.
WYSOKA	Odpowiednie dla zdjęć. Wysyłanie jest wolniejsze niż w przypadku rozdzielczości Standard.

Po wybraniu opcji B.WYSOKA lub FOTO i naciśnięciu przycisku

**Colour Start (Start Kolor)** do wysłania faksu, urządzenie wyśle faks z wykorzystaniem ustawienia WYSOKA.

## Dostęp podwójny (tylko czarno-białe)

Można wybrać numer i rozpocząć skanowanie faksu do pamięci – nawet wtedy, gdy urządzenie wysyła faks z pamięci, odbiera fakсы lub drukuje dane z komputera. Na wyświetlaczu LCD widoczny jest nowy numer zadania i dostępna pamięć.

Ilość stron, które można zeskanować do pamięci będzie się różnić w zależności od nadrukowanych na nich danych.



### Informacja

Jeżeli podczas skanowania dokumentów wyświetlony zostanie komunikat **BRAK PAMIĘCI**, naciśnij **Stop/Exit (Stop/Zakończ)**, aby anulować **Mono Start (Start Mono)**, aby wysłać zeskanowane strony.

## Transmisja w czasie rzeczywistym

Podczas wysyłania faksów, urządzenie skanuje dokumenty do pamięci przed wysłaniem. Następnie, gdy linia telefoniczna jest wolna, urządzenie rozpoczyna wybieranie numeru i wysyłanie.

Jeżeli pamięć jest pełna lub wysyłany jest faks czarno-biały z ADF, urządzenie wysyła dokument w czasie rzeczywistym (nawet jeśli opcja **ND.-CZAS RZ.** jest ustawiona na **WYŁ.**).

Czasami wymagane może być natychmiastowe wysyłanie ważnych dokumentów, bez oczekiwania na transmisję z pamięci. Dla opcji **ND.-CZAS RZ.** można wybrać ustawienie **WŁ.** dla wszystkich dokumentów **REZERWACJA FAXU** lub tylko dla następnego faksu.



### Informacja

W trakcie transmisji w czasie rzeczywistym, automatyczna funkcja ponownego wybierania nie działa podczas korzystania z szyby skanera.

## Wysyłanie w czasie rzeczywistym dla wszystkich faksów

- 1 Upewnij się, że aktywny jest tryb faksu



- 2 Naciśnij **Menu, 2, 2, 3.**

3.ND.-CZAS RZ.

ND.-CZAS RZ.:WŁ.

- 3 Naciśnij **▲** lub **▼**, aby wybrać **WŁ.** (lub **WYŁ.**).  
Naciśnij **OK.**

## Wysyłanie w czasie rzeczywistym tylko dla następnego faksu

- 1 Upewnij się, że aktywny jest tryb faksu



- 2 Naciśnij **Menu, 2, 2, 3.**

- 3 Naciśnij **▲** lub **▼**, aby wybrać **REZERWACJA FAXU**. Naciśnij **OK.**

- 4 Naciśnij **▲** lub **▼**, aby wybrać **REZERW.FAXU:WYŁ.** lub **REZERW.FAXU:WŁ.**

- 5 Naciśnij **OK.**



### Informacja

W trakcie transmisji w czasie rzeczywistym, automatyczna funkcja ponownego wybierania nie działa podczas korzystania z szyby skanera.

## Tryb międzynarodowy

W razie trudności z wysyłaniem faksów do innych krajów ze względu na możliwe zakłócenia na łączach telefonicznych, zaleca się włączenie trybu międzynarodowego. Po wysłaniu faksu z wykorzystaniem tej funkcji, wyłączy się ona automatycznie.

- 1 Upewnij się, że aktywny jest tryb faksu



- 2 Włóż dokument.

- 3 Naciśnij **Menu**, **2**, **2**, **4**.

- 4 Naciśnij **▲** lub **▼**, aby wybrać **WŁ.** (lub **WYŁ.**).  
Naciśnij **OK**.

## Sprawdzanie i anulowanie oczekujących zadań

Można sprawdzić, jakie zadania oczekują w pamięci na wysłanie i anulować je. (Jeśli nie ma żadnych zadań, na LCD widoczne jest **NIE MA ZADAŃ**).

- 1 Naciśnij **Menu**, **2**, **4**.  
Oczekujące zadania zostaną wyświetlone na LCD.
- 2 Wykonaj jedną z następujących czynności:
  - Naciśnij **▲** lub **▼**, aby przejrzeć zadania i wybrać to, które ma zostać anulowane.  
Naciśnij **OK**, aby wybrać zadanie, a następnie **1**, aby je anulować.
  - Naciśnij **2**, aby wyjść bez anulowania.
- 3 Po zakończeniu naciśnij **Stop/Exit (Stop/Zakończ)**.

## Ręczne wysyłanie faksów

Transmisja ręczna umożliwia nasłuchiwanie dźwięków wybierania, dzwonienia i odbioru faksów podczas wysyłania faksu.

- 1 Upewnij się, że aktywny jest tryb faksu



- 2 Włóż dokument.
- 3 Podnieś słuchawkę telefon zewnętrznego i poczekaj na sygnał wybierania.
- 4 Wybierz numer faksu, który chcesz wywołać.
- 5 Po usłyszeniu sygnału faksu, naciśnij **Mono Start (Start Mono)** lub **Colour Start (Start Kolor)**.
  - W przypadku ładowania dokumentów na szybę skanera, naciśnij **1**, aby wysłać faks.

1.WYŚLIJ 2.ODB.

- 6 Odłóż słuchawkę.

## Komunikat Brak pamięci

Jeżeli podczas skanowania pierwszej strony faksu wyświetlony zostanie komunikat **BRAK PAMIĘCI**, naciśnij **Stop/Exit (Stop/Zakończ)**, aby anulować faks.

Jeżeli komunikat **BRAK PAMIĘCI** zostanie wyświetlony podczas skanowania jednej z następujących stron, możesz wybrać i nacisnąć **Mono Start (Start Mono)** lub **Colour Start (Start Kolor)**, aby wysłać dotychczas zeskanowane strony albo **Stop/Exit (Stop/Zakończ)**, aby anulować operację.



### Informacja

Jeżeli nie chcesz usuwać zapisanych faksów w celu wyczyszczenia pamięci, możesz zmienić to ustawienie w taki sposób, aby wysłać faks w czasie rzeczywistym. (Patrz *Transmisja w czasie rzeczywistym* na stronie 31).

## Tryby odbioru

### Wybieranie tryb odbioru

Przy ustawieniach domyślnych, urządzenie automatycznie odbiera przysyłane fakсы. Poniższy schemat pomoże w wybraniu prawidłowego trybu. Więcej szczegółowych informacji dotyczących trybów odbioru, patrz *Używanie trybów odbioru* na stronie 34 i *Ustawienia trybu odbioru* na stronie 35.

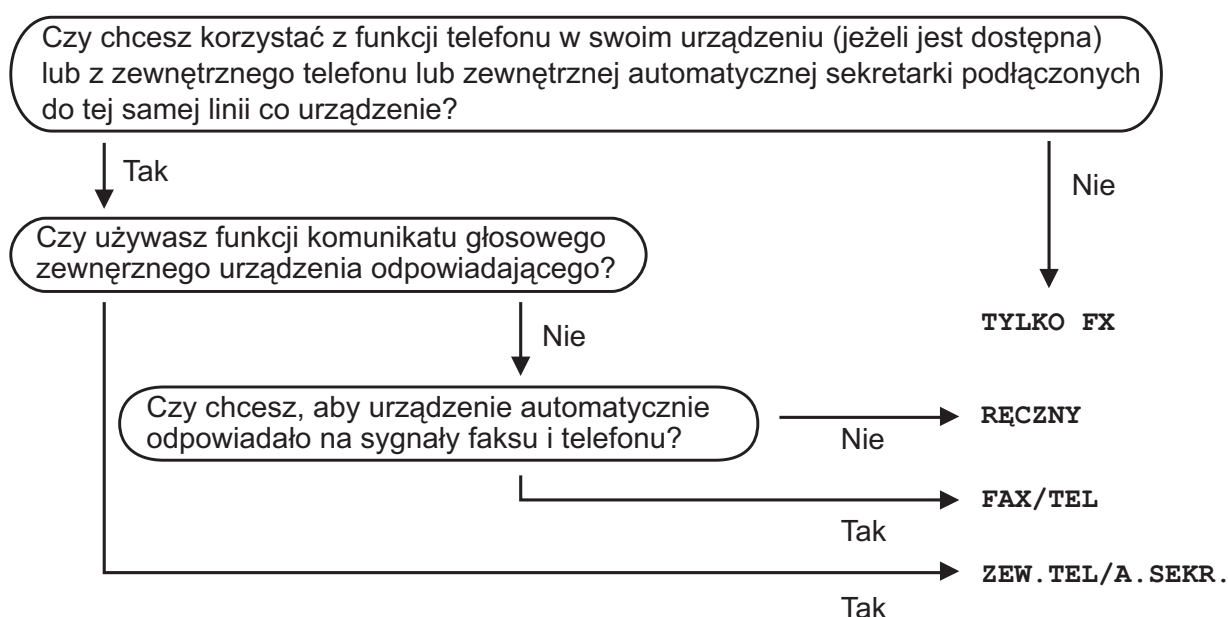

Aby ustawić tryb odbioru, postępuj zgodnie z poniższymi instrukcjami.

- 1 Naciśnij **Menu**, **0**, **1**.
- 2 Naciśnij **▲** lub **▼**, aby wybrać **TYLKO FX**, **FAX/TEL**, **ZEW. TEL /A. SEKR.** lub **RĘCZNY**. Naciśnij **OK**.
- 3 Naciśnij **Stop/Exit (Stop/Zakończ)**. Na wyświetlaczu LCD widoczny będzie bieżący tryb odbioru.

12/10 11:53 FAX

1

#### 1 Bieżący tryb odbioru

FAX: Tylko faks

## Używanie trybów odbioru

Niektóre tryby odbioru odpowiadają automatycznie (TYLKO FX i FAX/TEL). Przed użyciem tych trybów można zmienić czas opóźnienia. (Patrz *Opóźnienie dzwonienia* na stronie 35).

### Tylko faks

W trybie Tylko faks automatycznie odbierane są wszystkie połączenia. Jeśli połączenie jest faksem, urządzenie go odbierze.

### Faks/tel.

Tryb Faks/tel. umożliwia automatyczne zarządzania połączeniami przychodzącymi, poprzez rozpoznanie, czy są to fakсы, czy też połączenia głosowe i przetworzenie ich w jeden z następujących sposobów:

- Fakсы będą odbierane automatycznie.
- Połączenia głosowe będą wywoływać dzwonek F/T, informujący o konieczności odebrania linii. Dzwonek F/T to szybki, podwójny dzwonek generowany przez urządzenie.

(Patrz również *Czas dzwonka F/T (tylko tryb Faks/tel.)* na stronie 35 i *Opóźnienie dzwonienia* na stronie 35).

### Ręczny

W trybie ręcznym wyłączone są wszystkie automatyczne funkcje odbioru.

Aby odebrać faks w trybie ręcznym, podnieś słuchawkę telefonu zewnętrznego. Po usłyszeniu sygnałów faksu (krótkie, powtarzane sygnały), naciśnij **Mono Start (Start Mono)** lub **Colour Start (Start Kolor)**. Możesz również użyć funkcji Wykrywanie faksu, aby odbierać fakсы, podnosząc słuchawkę na tej samej linii, co urządzenie.

(Patrz również *Wykrywanie faksu* na stronie 36).

## Zewnętrzna TAD

Tryb Zewnętrzna TAD umożliwia zarządzanie połączeniami przychodzącymi przez zewnętrzną automatyczną sekretarkę. Połączenia przychodzące będą przetwarzane na jeden z następujących sposobów:

- Fakсы będą odbierane automatycznie.
- Abonenci dzwoniący mogą zapisać wiadomość na zewnętrznej automatycznej sekretarce.

(Więcej informacji, patrz *Podłączanie zewnętrznej TAD (automatyczna sekretarka urządzenia)* na stronie 39).

## Ustawienia trybu odbioru

### Opóźnienie dzwonienia

Opóźnienie dzwonienia określa, ile razy urządzenie będzie dzwonić, zanim odbierze połączenie w trybie TYLKO FX lub FAX/TEL. Jeżeli do tej samej linii co urządzenie podłączone są telefony wewnętrzne lub zewnętrzne, urządzenie wybiera maksymalny czas dzwonienia.

(Patrz *Operacje z poziomu telefonu wewnętrznego* na stronie 41 i *Wykrywanie faksu* na stronie 36).

- 1 Naciśnij **Menu**, **2**, **1**, **1**.
- 2 Naciśnij ▲ lub ▼, aby wybrać, ile razy linia będzie dzwonić, zanim urządzenie odbierze połączenie.  
Naciśnij **OK**.  
Po wybraniu 00, linia nie będzie dzwonić.
- 3 Naciśnij **Stop/Exit (Stop/Zakończ)**.

### Czas dzwonka F/T (tylko tryb Faks/tel.)

Gdy zostanie nawiązane połączenie z urządzeniem, słyszalny będzie normalny dźwięk dzwonka telefonicznego. Ilość dzwonek jest określana przez ustawienie opóźnienia dzwonienia.

Jeżeli połączenie jest faksem, urządzenie odbierze go; jeśli jest to jednak połączenie głosowe, urządzenie wygeneruje dzwonek F/T (szybki podwójny dzwonek) trwający ilość czasu zgodną z ustawieniem czasu dzwonka F/T. Jeżeli słyszalny jest dzwonek F/T, oznacza to, że na linii oczekuje abonent.

Jako że dzwonek F/T jest generowany przez urządzenie, telefony wewnętrzne i zewnętrzne *nie* będą dzwonić; połączenia można jednak odbierać przy użyciu dowolnego telefonu. (Więcej informacji, patrz *Używanie kodów zdalnych* na stronie 42).

- 1 Naciśnij **Menu**, **2**, **1**, **2**.
- 2 Naciśnij ▲ lub ▼, aby wybrać, jak długo urządzenie będzie dzwonić w celu zasygnalizowania przychodzącej rozmowy głosowej (20, 30, 40 lub 70 sekund).  
Naciśnij **OK**.
- 3 Naciśnij **Stop/Exit (Stop/Zakończ)**.



#### Informacja

Nawet jeżeli rozmówca zawiesi połączenie w trakcie emitowania dzwonka F/T, urządzenie będzie dzwonić przez ustawiony czas.

## Wykrywanie faksu

### Gdy dla opcji Wykrywanie faksu ustawiono WŁ.:

Urządzenie odbiera fakсы automatycznie, nawet po odebraniu połączenia. Jeżeli na wyświetlaczu widoczne będzie

PRZYJM. FAX lub gdy w słuchawce słyszalny będzie „świergot”, należy odłożyć słuchawkę. Urządzenie wykona pozostałe czynności.

### Gdy dla opcji Wykrywanie faksu ustawiono WYŁ.:

Jeżeli jesteś przy urządzeniu i obierzesz połączenie faksu, podnosząc słuchawkę, naciśnij **Mono Start (Start Mono)** lub **Colour Start (Start Kolor)**, a następnie naciśnij **2**, aby odebrać faks.

Po odebraniu telefonu wewnętrznego, naciśnij \* **5 1**. (Patrz *Operacje z poziomu telefonu wewnętrznego* na stronie 41).



### Informacja

- Jeżeli dla tej funkcji wybrano ustawienie WŁ., ale urządzenie nie łączy połączenia faksu po podniesieniu słuchawki telefonu wewnętrznego lub zewnętrznego, wybierz kod aktywacji zdalnej \* **5 1**.
- Jeżeli wysyłasz fakсы z komputera na tej samej linii telefonicznej, a urządzenie je przechwytyje, dla funkcji wykrywania faksu wybierz ustawienie WYŁ.



- 1 Naciśnij **Menu, 2, 1, 3**.
- 2 Naciśnij ▲ lub ▼, aby wybrać WŁ. (lub WYŁ.).  
Naciśnij **OK**.
- 3 Naciśnij **Stop/Exit (Stop/Zakończ)**.

## Dodatkowe operacje odbioru

### Drukowanie faksu przychodzącego dopasowanego do strony

Po wybraniu opcji WŁ., urządzenie automatycznie zmniejsza każdą stronę przychodzącego faksu, dopasowując je do rozmiaru A4, Letter lub Legal.

Urządzenie oblicza współczynnik zmniejszania, używając rozmiaru strony faksu i ustawienia rozmiaru strony (**Menu, 1, 3**).

- 1 Upewnij się, że aktywny jest tryb faksu .
- 2 Naciśnij **Menu, 2, 1, 5**.  

- 3 Naciśnij ▲ lub ▼, aby wybrać WŁ. lub WYŁ.  
Naciśnij **OK**.
- 4 Naciśnij **Stop/Exit (Stop/Zakończ)**.

### Odbiór przy braku papieru

Jeżeli podczas odbioru faksu na tacy zabraknie papieru, na LCD wyświetlany jest komunikat BRAK PAPIERU, informujący o konieczności umieszczenia papieru na tacy. (Patrz *Ładowanie papieru i innych nośników* na stronie 8).

Urządzenie będzie kontynuować odbieranie faksu, zapisując pozostałe strony w pamięci, o ile będzie dostępna jej wystarczająca ilość.

Dalsze fakсы przychodzące będą zapisywane w pamięci, aż do jej przepełnienia. Po zapełnieniu pamięci, urządzenie automatycznie przestanie odpowiadać na połączenia. Aby wydrukować fakсы, umieść świeży papier na tacy.



## Operacje głosowe

Połączenia głosowe można wykonywać zarówno za pomocą telefonów wewnętrznych, jak i zewnętrznych, poprzez wywołanie ręczne lub przy użyciu numerów szybkiego wybierania.

## Wybieranie tonowe lub impulsowe

W przypadku używania telefonu zewnętrznego, obsługującego usługę impulsowego wybierania numerów, a wymagane jest wysłanie sygnałów tonowych (na przykład, dla celów bankowości telefonicznej), postępuj zgodnie z poniższymi instrukcjami.

- 1 Podnieś słuchawkę telefonu zewnętrznego.
- 2 Naciśnij przycisk # na panelu sterowania urządzenia. Wszystkie wybrane po tym cyfry będą wysyłać sygnały tonowe. Po odłożeniu słuchawki, urządzenie powróci do wybierania impulsowego.

## Tryb Faks/tel.

Gdy urządzenie pracuje w trybie Faks/tel., wykorzystuje ono czas dzwonienia F/T (pseudoring/dzwonek podwójny) do powiadamiania o konieczności podjęcia rozmowy głosowej.

W przypadku telefonu zewnętrznego, podnieś słuchawkę i naciśnij **Tel/R (Tel./R)**, aby odebrać.

W przypadku telefonu wewnętrznego, należy podnieść słuchawkę w czasie dzwonienia F/T i nacisnąć **# 5 1** między pseudoringami/dzwonkami podwójnymi. Jeżeli na linii nie jest dostępny żaden abonent, lub jeśli ktoś chce wysłać faks, wyślij sygnał zwrotny do urządzenia, naciskając \* **5 1**.

# Usługi telefoniczne

## Ustawianie typu linii telefonicznej

W przypadku podłączenia urządzenia do linii obsługującej PBX lub ISDN w celu wysyłania i odbierania faksów, wymagana jest zmiana typu linii telefonicznej, postępujące zgodnie z poniższymi instrukcjami.

- 1 Naciśnij **Menu**, **0**, **6**.
- 2 Naciśnij **▲** lub **▼**, aby wybrać PBX, ISDN (lub ZWYKŁA). Naciśnij **OK**.
- 3 Naciśnij **Stop/Exit (Stop/Zakończ)**.

### PBX i TRANSFER

Urządzenie jest początkowo ustawione na ZWYKŁA, co umożliwia mu łączenie ze standardową linią PSTN (Public Switched Telephone Network). W wielu biurach używany jest jednak centralny system telefoniczny lub Private Branch Exchange (PBX). Urządzenie można podłączyć do większości typów systemu PBX. Funkcja ponownego wybierania w urządzeniu obsługuje tylko standard TBR (timed break recall). TBR współpracuje z większością systemów PBX, umożliwiając dostęp do linii zewnętrznej lub przekazywanie połączeń na inny numer wewnętrzny. Funkcja działa po naciśnięciu przycisku **Tel/R (Tel./R)**.



### Informacja

Naciśnięcie przycisku **Tel/R (Tel./R)** można zaprogramować jako część numeru zapisane w lokalizacji szybkiego wybierania. Podczas programowania numeru szybkiego wybierania naciśnij najpierw przycisk **Tel/R (Tel./R)** (na ekranie wyświetlony zostanie znak „!”), a następnie wprowadź numer telefonu. Nie będzie wówczas konieczne naciśnięcie przycisku **Tel/R (Tel./R)** za każdym razem przed wybieraniem numerów przy użyciu lokalizacji szybkiego wybierania. (Patrz *Zapisywanie numerów szybkiego wybierania* na stronie 45). Jeżeli jednak w ustawieniu typu linii telefonicznej nie wybrano opcji PBX, nie można użyć numeru szybkiego wybierania, w którym zaprogramowano naciśnięcie przycisku **Tel/R (Tel./R)**.

## Podłączanie zewnętrznej TAD (automatyczna sekretarka urządzenia)

Istnieje możliwość podłączenia zewnętrznej automatycznej sekretarki. Jeżeli jednak **zewnętrzna TAD** będzie podłączona do tej samej linii, co urządzenie, TAD będzie odbierać wszystkie połączenia, a urządzenie będzie nasłuchiwać sygnałów faksu (CNG). Po ich wykryciu, urządzenie przejmuje połączenie i odbiera faks. Jeśli sygnały CNG nie zostaną wykryte, urządzenie pozwala TAD na odtworzenie wiadomości wychodzącej, aby rozmówca mógł pozostawić wiadomość głosową.

Sekretarka musi odpowiedzieć na połączenie w ciągu czterech dzwonek (zalecanym ustawieniem są dwa dzwonki). Urządzenie nie może nasłuchiwać sygnałów CNG, dopóki TAD nie odpowie na połączenie, a przy czterech dzwonekach dostępnych jest 8 do 10 sekund sygnałów CNG dla uwierzytelnienia faksu. Podczas nagrywania wiadomości wychodzącej należy postępować zgodnie ze wskazówkami zawartymi w niniejszej instrukcji. Nie zaleca się używanie funkcji oszczędnościowej w sekretarce, jeżeli przekracza ona pięć dzwonek.



### Informacja

Jeżeli dochodzą nie wszystkie fakсы, skróć ustawienie opóźnienia dzwonienia zewnętrznej TAD.

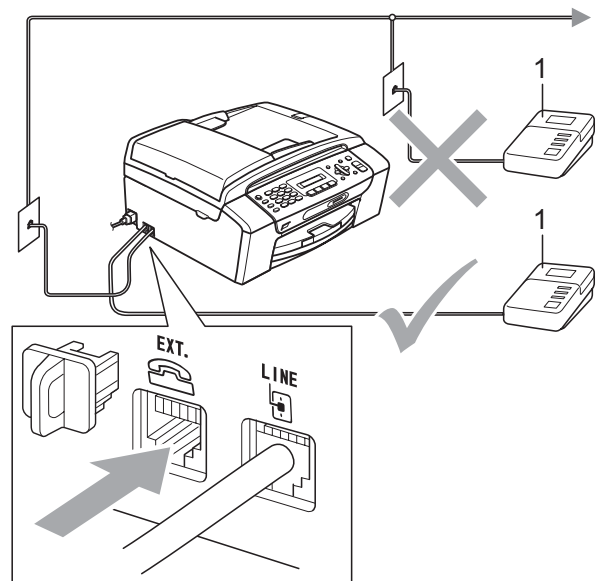

#### 1 TAD

Gdy TAD odpowie na połączenie, na LCD wyświetlane jest TELEFON.



#### Nieprawidłowa konfiguracja

NIE podłączaj TAD do tej samej linii telefonicznej.

## Połączenia

Zewnętrzną TAD należy podłączyć zgodnie z poprzednią ilustracją.

- 1 Ustaw zewnętrzną TAD na jeden lub dwa dzwonki. (Ustawienie opóźnienia dzwonienia urządzenia nie jest stosowane).
- 2 Nagraj wiadomość wychodzącą na zewnętrzną TAD.
- 3 Ustaw TAD, aby odbierała połączenia.
- 4 Ustaw tryb odbioru na ZEW. TEL / A. SEKR. (Patrz *Wybieranie tryb odbioru* na stronie 33).

## Nagrywanie wiadomości wychodzącej (OGM) na sekretarce zewnętrznej

Podczas nagrywania tej wiadomości bardzo duże znaczenie ma synchronizacja czasu. Wiadomość reguluje sposoby przetwarzania zarówno ręcznego, jak i automatycznego odbierania faksów.

- 1 Na początku wiadomości zarejestruj 5 sekund ciszy. (Dzięki temu urządzenie może nasłuchiwać sygnałów faksu CNG transmisji automatycznej przed ich zatrzymaniem).
- 2 Nagraj wiadomość o długości maks. 20 sekund.



### Informacja

Na początku wiadomości OGM zaleca się nagranie 5 sekund ciszy, ponieważ urządzenie nie jest w stanie nasłuchiwać sygnałów faksu przez rozbrzmiewający głos. Można spróbować pominąć tę ciszę, ale jeśli urządzenie będzie mieć problemy z odbieraniem, należy ponownie nagrać OGM zgodnie ze wskazówkami.

## Połączenia wieloliniowe (PBX)

Zaleca się zlecenie podłączenia urządzenia firmie odpowiedzialnej za instalację PBX. W przypadku systemu liniowego, zaleca się zlecenie instalatorowi podłączenia urządzenia do ostatniej linii w systemie. Zapobiega to aktywacji urządzenia za każdym razem, gdy system odbierze połączenie telefoniczne. Jeżeli wszystkie połączenia przychodzące są odbierane przez operatora centrali, zaleca się ustawienie trybu odbioru RĘCZNY.

W przypadku podłączenia do PBX nie można zagwarantować prawidłowej pracy urządzenia we wszystkich warunkach. Wszelkie utrudnienia w wysyłaniu i odbieraniu faksów należy w pierwszej kolejności zgłosić firmie obsługującej PBX.



### Informacja

Upewnij się, że typ linii telefonicznej jest ustawiony na PBX. (Patrz *Ustawianie typu linii telefonicznej* na stronie 38).

## Telefony zewnętrzne i wewnętrzne

### Podłączanie telefonu zewnętrznego lub wewnętrznego

Do urządzenia można podłączyć osobny telefon zgodnie z poniższym schematem.

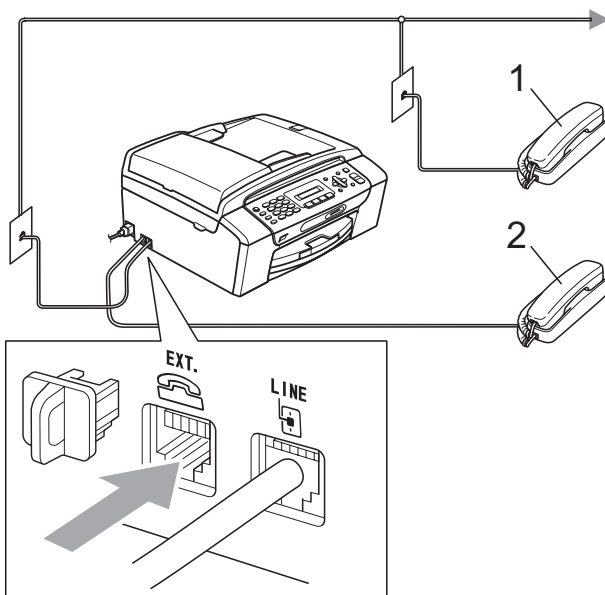

1 Telefon wewnętrzny

2 Telefon zewnętrzny

W przypadku używania telefonu zewnętrznego, na wyświetlaczu LCD widoczne jest TELEFON.

### Operacje z poziomu telefonu wewnętrznego

W przypadku odebrania połączenia faksu za pomocą telefonu wewnętrznego lub zewnętrznego, podłączonego do odpowiedniego gniazda urządzenia, można sprawić, aby urządzenie odebrało połączenie, korzystając z kodu aktywacji zdalnej \* 5 1, urządzenie zacznie odbieranie faksu.

Gdy urządzenie odbierze połączenie głosowe i wygeneruje pseudoring/podwójny dzwonek, użyj kodu wyłączenia zdalnego # 5 1, aby odebrać połączenie przy użyciu telefonu wewnętrznego. (Patrz *Czas dzwonka F/T (tylko tryb Faks/tel.)* na stronie 35).

#### Jeżeli po odebraniu połączenia na linii nie ma rozmówcy:

Można przypuszczać odbiór faksu ręcznego.

Naciśnij \* 5 1 i poczekaj na „świergot” lub wyświetlenie PRZYJM. FAX na wyświetlaczu LCD, a następnie odłóż słuchawkę.

#### Informacja

Możesz również użyć funkcji Wykrywanie faksu, aby urządzenie automatycznie przyjmowało połączenia. (Patrz *Wykrywanie faksu* na stronie 36).

## Używanie bezprzewodowego telefonu zewnętrznego

Po podłączeniu jednostki bazowej telefonu bezprzewodowego do tej samej linii co urządzenie (patrz *Telefony zewnętrzne i wewnętrzne* na stronie 41), a słuchawkę bezprzewodową nosisz ze sobą, to łatwiejsze jest odbieranie połączeń w czasie opóźnienia dzwonienia.

Jeżeli urządzenie odbierze połączenie jako pierwsze, należy najpierw podejść do urządzenia i nacisnąć **Tel/R (Tel./R)**, aby przekazać połączenie do słuchawki bezprzewodowej.

## Używanie kodów zdalnych

### Kod aktywacji zdalnej

Po odebraniu połączenia faksu przy użyciu telefonu wewnętrznego, można nakazać urządzeniu odebranie go, wybierając kod aktywacji zdalnej \* **5 1**. Poczekaj na „świergotanie” i odłóż słuchawkę. (Patrz *Wykrywanie faksu* na stronie 36).

W przypadku odebrania połączenia faksu za pomocą telefonu zewnętrznego, można sprawić, aby urządzenie odebrało faks, naciskając **Mono Start (Start Mono)**.

### Kod wyłączenia zdalnego

W przypadku odebrania połączenia głosowego, gdy urządzenie jest w trybie F/T, zacznie ono generować dzwonek F/T (podwójny) po wstępnym opóźnieniu dzwonienia. Po odebraniu połączenia przy użyciu telefonu wewnętrznego, można wyłączyć dzwonek F/T, naciskając **# 5 1** (należy to zrobić *między* dzwonekami).

Gdy urządzenie odbierze połączenie głosowe i wygeneruje pseudoring/dzwonek podwójny w celu zasygnalizowania konieczności podjęcia rozmowy, możesz to zrobić przy użyciu telefonu zewnętrznego, naciskając **Tel/R (Tel./R)**.

## Zmiana kodów zdalnych

Aby używać aktywacji zdalnej, należy włączyć kody zdalne. Wstępnie ustawionym kodem aktywacji zdalnej jest \* **5 1**. Wstępnie ustawionym kodem wyłączenia zdalnego jest **# 5 1**. Jeśli chcesz, możesz zastąpić je własnymi kodami.

- 1 Naciśnij **Menu, 2, 1, 4**.

1. USTAW. ODBIÓR

4. KOD ZDAL. STER.

- 2 Naciśnij **▲** lub **▼**, aby wybrać **WŁ.** (lub **WYŁ.**). Naciśnij **OK**.

- 3 Wprowadź nowy kod aktywacji zdalnej. Naciśnij **OK**.

- 4 Wprowadź nowy kod wyłączenia zdalnego. Naciśnij **OK**.

- 5 Naciśnij **Stop/Exit (Stop/Zakończ)**.



### Informacja

- Jeżeli połączenie jest zawsze rozłączone podczas zdalnego dostępu do zewnętrznej TAD, spróbuj zmienić kod aktywacji zdalnej i kod wyłączenia zdalnego na inny trzycyfrowy kod używając numerów **0-9, \*, #**.
- Kody zdalne mogą nie pracować z niektórymi systemami telefonicznymi.

## Jak wybierać numery

### Ręczne wybieranie numerów

Naciśnij kolejno wszystkie cyfry, stanowiące numer faksu lub telefonu.



### Szybkie wybieranie

- 1 Naciśnij  (**Speed Dial (Szybkie wybieranie)**).



- 2 Naciśnij **OK** i **#** (krzyżyk), a następnie dwucyfrowy numer szybkiego wybierania (za pomocą konsoli wybierania).



#### Informacja

Jeżeli po wprowadzeniu numeru szybkiego wybierania na wyświetlaczu widoczny jest komunikat **NIE WPISANE**, oznacza to, że dany numer nie jest zapisany w tej lokalizacji.

## Wyszukiwanie

Można wyszukać nazwy zapisane w pamięci szybkiego wybierania.

- 1 Naciśnij  (**Speed Dial (Szybkie wybieranie)**).
- 2 Naciśnij **▲** lub **▼**, aby wybrać **SZUKAJ**. Naciśnij **OK**.
- 3 Wykonaj jedną z następujących czynności:
  - Aby wyszukiwać według numerów, naciśnij **▲** lub **▼**, aby wybrać numer, a następnie naciśnij **OK**.
  - Aby wyszukać alfabetycznie, wpisz pierwszą literę nazwy korzystając z konsoli wybierania numerów, a następnie naciśnij **◀** lub **▶**, aby wybrać nazwę i naciśnij **OK**.

## Ponowne wybieranie numeru faksu

---

Jeżeli linia jest zajęta podczas ręcznego wysyłania faksu, naciśnij

**Redial/Pause (Powtórz wybieranie/Pauza)**, a następnie **Mono Start (Start Mono)** lub **Colour Start (Start Kolor)**, aby spróbować ponownie. Aby wykonać drugie połączenie z ostatnio wybranym numerem, można oszczędzić czas, naciskając

**Redial/Pause (Powtórz wybieranie/Pauza)** i **Mono Start (Start Mono)** lub **Colour Start (Start Kolor)**.

**Redial/Pause (Powtórz wybieranie/Pauza)** działa tylko wtedy, gdy numer został wybrany przy użyciu panelu sterowania.

Jeżeli linia jest zajęta podczas automatycznego wysyłania faksu, urządzenie automatycznie wybierze numer ponownie trzy razy w pięciominutowych odstępach czasu.



### Informacja

---

W trakcie transmisji w czasie rzeczywistym, automatyczna funkcja ponownego wybierania nie działa podczas korzystania z szyby skanera.

---

## Przechowywanie numerów

Urządzenie można skonfigurować tak, aby wykonywało następujące metody prostego wybierania: Wybieranie szybki oraz Grupy dla emisji faksów. Podczas wybierania numeru szybkiego wybierania, na wyświetlaczu widoczna jest nazwa (jeśli została zapisana) lub numer.



### Informacja

---

Numery szybkiego wybierania zapisane w pamięci nie zostaną utracone w razie awarii zasilania.

---

## Zapisywanie przerwy

---

Naciśnij

**Redial/Pause (Powtórz wybieranie/Pauza)**, aby wstawić 3,5-sekundową przerwę między numerami. W przypadku wybierania numerów międzynarodowych, przycisk

**Redial/Pause (Powtórz wybieranie/Pauza)** można naciskać dowolną ilość razy, aby wydłużyć przerwę.



## Zapisywanie numerów szybkiego wybierania

Można zapisać do 40 2-cyfrowych lokalizacji szybkiego wybierania z nazwą. Podczas wybierania numeru, konieczne będzie wybranie kilku przycisków (Na przykład:

☰ **Speed Dial (Szybkie wybieranie)**, **OK**, **#**, dwucyfrowy numer oraz

**Mono Start (Start Mono)** lub **Colour Start (Start Kolor)**).

- 1 Naciśnij
  - ☰ **(Speed Dial (Szybkie wybieranie))**
  - ▲ lub ▼, aby wybrać
  - UST. SZYBKIEWYB.
  - Naciśnij **OK**.
- 2 Za pomocą konsoli wybierania numerów wprowadź 2-cyfrowy numer lokalizacji szybkiego wybierania (01-40). Naciśnij **OK**.
- 3 Wpisz numer faksu lub telefonu (maks. 20 cyfr). Naciśnij **OK**.
- 4 Wykonaj jedną z następujących czynności:
  - Wpisz nazwę (maks. 16 znaków), używając konsoli.
  - Naciśnij **OK**. (Pomoc we wprowadzaniu liter, patrz *Wprowadzanie tekstu* na stronie 122).
  - Aby zapisać numer bez nazwy, naciśnij **OK**.
- 5 Wykonaj jedną z następujących czynności:
  - Aby zapisać inny numer szybkiego wybierania, przejdź do kroku 2.
  - Aby zakończyć ustawianie, naciśnij **Stop/Exit (Stop/Zakończ)**.

## Zmiana numerów szybkiego wybierania

W przypadku próby zapisania numeru szybkiego wybierania w lokalizacji, w której jest już zapisany inny numer, na wyświetlaczu LCD wyświetlona zostanie odpowiednia nazwa lub numer oraz zapytanie o dalsze działanie:

#05:MIKE

1.ZMIEN 2.WYJŚĆ

- Naciśnij **1**, aby zmienić zapisany numer.
- Naciśnij **2**, aby wyjść bez dokonywania zmian.

Po wybraniu **1**, można zmienić zapisany numer i nazwę lub wprowadzić nowe dane. Postępuj zgodnie z poniższymi instrukcjami:

- 1 Wprowadź nowy numer. Naciśnij **OK**.
- 2 Wprowadź nową nazwę. Naciśnij **OK**.
  - Aby zmienić znak, za pomocą ◀ lub ▶ ustaw kursor pod znakiem, który chcesz zmienić, a następnie naciśnij **Clear/Back (Wyczyść/Cofnij)**. Ponownie wprowadź znak.
  - Aby zakończyć ustawianie, naciśnij **Stop/Exit (Stop/Zakończ)**.



## Ustawianie grup dla emisji

Grupy, które można zapisywać w lokalizacji szybkiego wybierania, umożliwiają wysyłanie tego samego faksu pod wiele numerów, naciskając tylko

☰ **(Speed Dial (Szybkie wybieranie))**, **SZUKAJ**, **OK**, **#**, dwucyfrową lokalizację i **Mono Start (Start Mono)**. W pierwszej kolejności należy zapisać każdy numer faksu w lokalizacji szybkiego wybierania. Następnie należy dodać je do grupy. Każda grupa wykorzystuje lokalizację szybkiego wybierania. Można utworzyć maks. sześć grup lub przypisać maks. 39 numerów do jednej dużej grupy.

(Patrz *Zapisywanie numerów szybkiego wybierania* na stronie 45 i *Emisja (tylko czarno-białe)* na stronie 28).

- 1 Naciśnij  (**Speed Dial (Szybkie wybieranie)**) i **▲** lub **▼**, aby wybrać **USTAW. GRUP.** Naciśnij **OK**.
- 2 Za pomocą konsoli wybierania numerów wprowadź dwucyfrowy numer szybkiego wybierania, pod którym chcesz zapisać grupę. Naciśnij **OK**.
- 3 Wpisz numer grupy (1 do 6) za pomocą konsoli wybierania numerów. Naciśnij **OK**.  

USTAW. GRUPY:GO\_
- 4 Aby dodać numery szybkiego wybierania, postępuj zgodnie z poniższymi instrukcjami: Na przykład, dla numerów szybkiego wybierania 05 i 09. Naciśnij  (**Speed Dial (Szybkie wybieranie)**), **05**,  (**Speed Dial (Szybkie wybieranie)**), **09**. Wyświetlacz LCD pokaże:  

G01:#05#09
- 5 Po zakończeniu dodawania numerów naciśnij **OK**.
- 6 Za pomocą konsoli wybierania numerów wpisz nazwę dla grupy. Naciśnij **OK**.





### Informacja

W łatwy sposób możesz wydrukować listę wszystkich numerów szybkiego wybierania. Numery należące do grupy będą oznaczone w kolumnie GROUP (GRUPA). (Patrz *Jak drukować raporty* na stronie 48).

## Łączenie numerów szybkiego wybierania

Czasami podczas wywoływania połączenia możesz chcieć wybrać jednego z kilku operatorów połączeń międzystrefowych. Stawki mogą się różnić w zależności od czasu i lokalizacji docelowej. Aby korzystać z niskich stawek za połączenia, możesz zapisać kody dostępu operatorów międzystrefowych i numery kart kredytowych jako numery szybkiego wybierania. Długie sekwencje wybierania można zapisywać, dzieląc je i ustawiając je jako osobne numery szybkiego wybierania w dowolnej kombinacji. Możesz również dodać wybieranie ręczne, używając konsoli do wybierania numerów. (Patrz *Zapisywanie numerów szybkiego wybierania* na stronie 45).

Na przykład, w przypadku zapisania „555” w szybkim wybieraniu #03 oraz „7000” w szybkim wybieraniu #02. Możesz użyć obu numerów, aby wybrać „555-7000”, naciskając następujące przyciski:

 (**Speed Dial (Szybkie wybieranie)**), **OK**, **#03**,  (**Speed Dial (Szybkie wybieranie)**), **#02** i **Start**.

Aby tymczasowo zmienić numer, możesz zastąpić część numeru poprzez wybieranie ręczne, korzystając z konsoli wybierania numerów. Na przykład, aby zmienić numer na 555-7001, możesz nacisnąć następujące przyciski:

 (**Speed Dial (Szybkie wybieranie)**), **OK**, **#03**, **7**, **0**, **0**, **1** (na konsoli wybierania numerów) i **Start**.

Możesz również dodać pauzę, naciskając przycisk **Redial/Pause (Powtórz wybieranie/Pauza)**.

## Raporty faksu

Należy ustawić raport weryfikacji transmisji oraz okres dziennika, używając przycisków **Menu**.

### Raport weryfikacji transmisji

Raport transmisji może służyć jako potwierdzenie wysłania faksu. W raporcie tym znajduje się czas i data transmisji oraz informacja o tym, czy została ona zakończona pomyślnie (OK). Po wybraniu **WYŁ.** lub **WYŁ.+OBRAZ**, raporty będą drukowane dla wszystkich wysłanych faksów.

W przypadku wysyłania dużej ilości faksów do tego samego miejsca, do rozróżnienia, które fakсы muszą zostać wysłane ponownie, wymaganych może być więcej informacji, niż tylko numer zadania. Po wybraniu **WYŁ.+OBRAZ** lub **WYŁ.+OBRAZ** na raporcie drukowana będzie część pierwszej strony faksu, co pozwoli na dokładniejszą identyfikację.

Gdy dla raportu weryfikacji wybrano ustawienie **WYŁ.** lub **WYŁ.+OBRAZ**, raport będzie drukowany tylko w razie wystąpienia błędu transmisji i braku możliwości wysłania faksu.

Po wybraniu **WYŁ.+OBRAZ** lub **WYŁ.+OBRAZ**, obraz będzie dostępny na raporcie weryfikacji transmisji tylko przy wyłączonej transmisji w czasie rzeczywistym (ustawienie **WYŁ.**). (Patrz *Transmisja w czasie rzeczywistym* na stronie 31).

- 1 Naciśnij **Menu**, **2**, **3**, **1**.
- 2 Naciśnij **▲** lub **▼**, aby wybrać **WYŁ.+OBRAZ**, **WYŁ.**, **WYŁ.+OBRAZ** lub **WYŁ.**.  
Naciśnij **OK**.
- 3 Naciśnij **Stop/Exit (Stop/Zakończ)**.

## Dziennik faksów (raport zdarzeń)

Urządzenie można skonfigurować w taki sposób, aby drukowało dziennik faksów w określonych odstępach czasu (co 50 faksów, 6, 12 lub 24 godziny, 2 lub 7 dni). W przypadku ustawienia częstotliwości na **WYŁ.**, wciąż można wydrukować raport, wykonując kroki przedstawione w *Raporty* na stronie 48. Ustawieniem domyślnym jest **CO 50 FAKSÓW**.

- 1 Naciśnij **Menu**, **2**, **3**, **2**.
- 2 Naciśnij **▲** lub **▼**, aby wybrać częstotliwość.  
Naciśnij **OK**.  
(Po wybraniu 7 dni, wyświetlone zostanie zapytanie o pierwszy dzień 7-dniowego licznika).
  - 6, 12, 24 godziny, 2 lub 7 dni  
Urządzenie wydrukuje raport w wybranym czasie i usunie wszystkie zadania z pamięci. Jeżeli przed upływem czasu ustawionego dla drukowania dziennika faksów pamięć zostanie zapełniona maksymalną liczbą 200 zadań, urządzenie wydrukuje dziennik wcześniej i usunie wszystkie zadania z pamięci. Jeżeli chcesz wydrukować dziennik przed ustawionym czasem, możesz to zrobić, nie usuwając zadań z pamięci.
  - Co 50 faksów  
Urządzenie wydrukuje dziennik po zapisaniu 50 zadań.
- 3 Wprowadź czas rozpoczęcia drukowania w formacie 24-godzinnym. Naciśnij **OK**.  
(Na przykład: wprowadź 19:45 dla 7:45 PM).
- 4 Naciśnij **Stop/Exit (Stop/Zakończ)**.

# Raporty

Dostępne są następujące raporty:

1 . WERYF . RAPORT

Drukuje raport weryfikacji ostatniej transmisji.

2 . POMOC

Lista pomocy, przedstawiająca programowanie maszyny.

3 . SZYBK . WYBIER .

Lista nazw i numerów zapisanych w pamięci szybkiego wybierania, w kolejności numerycznej.

4 . DZIENNIK FAXU

Zawiera informacje o ostatnich faksach przychodzących i wychodzących.  
(TX: Wysłane) (RX: Odebrane)

5 . USTAW . UŻYTKOW .

Prezentuje twoje ustawienia.

## Jak drukować raporty

---

- 1 Naciśnij **Menu**, **5**.
- 2 Wykonaj jedną z następujących czynności:
  - Naciśnij **▲** lub **▼**, aby wybrać raport. Naciśnij **OK**.
  - Wprowadź numer raportu do wydrukowania. Na przykład, naciśnij **2**, aby wydrukować listę pomocy.
- 3 Naciśnij **Mono Start (Start Mono)**.
- 4 Naciśnij **Stop/Exit (Stop/Zakończ)**.



# Kopiowanie

---

Tworzenie kopii

50

## Jak kopiować

### Aktywacja trybu kopiowania

Naciśnij  (**Copy (Kopiuj)**), aby przejść do trybu kopiowania. Ustawieniem domyślnym jest Faks. Można zmienić ilość sekund lub minut, którą urządzenie pozostaje w trybie kopiowania. (Patrz *Zegar trybu* na stronie 19).

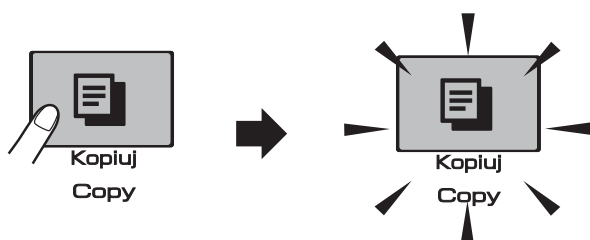

Na LCD widoczne jest domyślne ustawienie kopiowania:

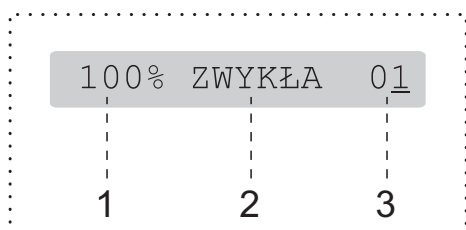

- 1 Współczynnik kopiowania
- 2 Jakość
- 3 Liczba kopii

### Robienie pojedynczej kopii

- 1 Upewnij się, że aktywny jest tryb kopiowania .
- 2 Włóż dokument. (Patrz *Ładowanie dokumentów* na stronie 17).
- 3 Naciśnij **Mono Start (Start Mono)** lub **Colour Start (Start Kolor)**.

### Robienie wielu kopii

Można wykonać do 99 kopii w ciągu jednej operacji.

- 1 Upewnij się, że aktywny jest tryb kopiowania .
- 2 Włóż dokument. (Patrz *Ładowanie dokumentów* na stronie 17).
- 3 Za pomocą konsoli wybierania numerów wybierz ilość kopii (maks. 99).
- 4 Naciśnij **Mono Start (Start Mono)** lub **Colour Start (Start Kolor)**.



#### Informacja

(tylko MFC-290C i MFC-297C)

Aby posortować kopie, naciśnij przycisk **Copy Options (Opcje kopiowania)**. (Patrz *Sortowanie kopii z wykorzystaniem ADF (tylko czarno-białe) (tylko MFC-290C i MFC-297C)* na stronie 55).

### Kończenie kopiowania

Aby zakończyć kopiowanie, naciśnij **Stop/Exit (Stop/Zakończ)**.

## Opcje kopiowania

Aby szybko zmienić ustawienia kopiowania *tymczasowo* dla następnych kopii wielokrotnych, użyj przycisku **Copy Options (Opcje kopiowania)**.

Opcje kopiowania  
Copy Options



Urządzenie powróci do ustawień domyślnych po 2 minutach od zakończenia kopiowania, lub gdy zegar trybu przywróci ustawienie trybu faksu urządzenia. Więcej informacji, patrz *Zegar trybu* na stronie 19.



### Informacja

Możesz zachować ustawienia kopiowania, których używasz najczęściej, ustawiając je jako ustawienia domyślne. Odpowiednie instrukcje można znaleźć w częściach poświęconych poszczególnym funkcjom.

Naciśnij	Wybór menu	Opcje	Strona
Naciśnij Opcje kopiowania Copy Options 	JAKOŚĆ	SZYBKO ZWYKŁA NAJLEPIEJ	52
	POW. / ZMNIEJSZ	47%/69%/83%/93%/ 97%/100%/142%/ 186%/198%/ DOP. DOSTRONY/ WYBÓR (25-400%)	52
	TYP PAPIERU	PAPIER ZWYKŁY PAPIER INKJET BROTHER BP71 INNY BŁYSZCZĄCY FOLIA	56
	FORM. PAPIERU	A4 A5 10 (SZ) X15 (WY) CM LETTER LEGAL	56
	JASNOŚĆ	- □□■□□ +	55
	PLIK/SORT (tylko MFC-290C i MFC-297C)	PLIK SORT	55
	UKŁAD STRONY	WYŁ. (1 W 1) 2 W 1 (P) 2 W 1 (L) 4 W 1 (P) 4 W 1 (L) POSTER (3 X 3)	53
	LICZBA KOPII	LICZBA KOPII : 01  (01 - 99)	

## Zmiana szybkości i jakości kopiowania

Istnieje możliwość wyboru zakresu ustawień jakości. Ustawieniem domyślnym jest ZWYKŁA.

Aby *tymczasowo* zmienić ustawienie jakości, postępuj zgodnie z poniższymi instrukcjami:

<p>Naciśnij</p> <p>Opcje kopiowania Copy Options</p>  <p>a następnie ▲ lub ▼, aby wybrać JAKOŚĆ</p>	ZWYKŁA	Ustawienie Normal (Normalny) jest zalecane dla zwykłych wydruków. Zapewnia ono dobrą jakość kopii przy krótkim czasie kopiowania.
	SZYBKO	Duża prędkość kopiowania i najmniejsze zużycie atramentu. To ustawienie umożliwia szybsze drukowanie dokumentów do korekty, dokumentów wielostronicowych lub dużej liczby kopii.
	NAJLEPIEJ	Tryb najlepszy jest zalecany do kopiowania szczegółowych obrazów, takich jak zdjęcia. Zapewnia on najwyższą rozdzielczość i najmniejszą prędkość.

- 1 Upewnij się, że aktywny jest tryb kopiowania .
- 2 Włóż dokument.
- 3 Za pomocą konsoli wybierania numerów wybierz ilość kopii (maks. 99).

4 Naciśnij **Copy Options (Opcje kopiowania)** i ▲ lub ▼, aby wybrać JAKOŚĆ. Naciśnij **OK**.

5 Naciśnij ▲ lub ▼, aby wybrać jakość SZYBKO, ZWYKŁA lub NAJLEPIEJ. Naciśnij **OK**.

6 Naciśnij **Mono Start (Start Mono)** lub **Colour Start (Start Kolor)**.

Aby zmienić ustawienie domyślne, postępuj zgodnie z poniższymi instrukcjami:

1 Naciśnij **Menu, 3, 1**.

1. JAKOŚĆ

2 Naciśnij ▲ lub ▼, aby wybrać jakość SZYBKO, ZWYKŁA lub NAJLEPSZA. Naciśnij **OK**.

3 Naciśnij **Stop/Exit (Stop/Zakończ)**.

## Powiększanie i zmniejszanie kopiowanego obrazu

Można wybrać współczynnik powiększenia lub zmniejszenia. Po wybraniu DOP. DO STRONY, urządzenie będzie automatycznie dostosowywać rozmiar do ustawionego rozmiaru papieru.

<p>Naciśnij</p> <p>Opcje kopiowania Copy Options</p>  <p>a następnie ▲ lub ▼, aby wybrać POW. / ZMNIEJSZ</p>	DOP. DO STRONY
	WYBÓR (25-400%)
	198% 10x15CM→A4
	186% 10x15CM→LTR
	142% A5→A4
	100%
	97% LTR→A4
	93% A4→LTR
	83% LGL→A4
	69% A4→A5
47% A4→10x15CM	



Aby zwiększyć lub zmniejszyć następną kopię, wykonaj poniższe czynności:

- 1 Upewnij się, że aktywny jest tryb kopiowania .
- 2 Włóż dokument.
- 3 Za pomocą konsoli wybierania numerów wybierz ilość kopii (maks. 99).
- 4 Naciśnij **Copy Options (Opcje kopiowania)** i ▲ lub ▼, aby wybrać POW. / ZMNIEJSZ. Naciśnij **OK**.
- 5 Wykonaj jedną z następujących czynności:
  - Naciśnij ▲ lub ▼, aby wybrać współczynnik powiększenia lub pomniejszenia. Naciśnij **OK**.
  - Naciśnij ▲ lub ▼, aby wybrać WYBÓR (25–400%). Naciśnij **OK**. Użyj konsoli wybierania numerów, aby wprowadzić współczynnik powiększenia lub zmniejszenia od wartości 25% do 400%. (Na przykład, naciśnij **5 3**, aby wprowadzić 53%). Naciśnij **OK**.
- 6 Naciśnij **Mono Start (Start Mono)** lub **Colour Start (Start Kolor)**.



### Informacja

- Opcja POW. / ZMNIEJSZ nie jest dostępna w przypadku UKŁAD STRONY.
- DOP. DO STRONY nie działa prawidłowo, jeśli dokument na szybie skanera jest przekrzywiony o więcej niż 3 stopnie. Korzystając ze wskaźników dokumentu po lewej stronie i u góry, połóż dokument w lewym górnym rogu, stroną do skopiowania na szybie skanera.
- Opcja DOP. DO STRONY jest niedostępna w przypadku dokumentów o rozmiarze Legal.

## Wykonywanie plakatu lub N kopii na 1 arkuszu (Układ strony)

Funkcja N kopii na 1 arkuszu zapewnia oszczędność papieru, umożliwiając drukowanie dwóch lub czterech stron dokumentu na jednej stronie papieru.

Możesz również stworzyć plakat. Gdy korzystasz z funkcji tworzenia plakatu, twoje urządzenie podzieli dokument na sekcje, następnie powiększy je tak, aby było możliwe ich połączenie w plakat. Aby wydrukować plakat, należy użyć szyby skanera.

### Ważne

- Upewnij się, że ustawiony rozmiar papieru to LETTER lub A4.
- Ustawień powiększenia/pomniejszenia i sortowania (MFC-290C i MFC-297C) nie można używać w połączeniu z funkcjami N kopii na 1 arkusz i Plakat.
- Funkcja N kopii na 1 arkuszu w kolorze jest niedostępna.
- (P) oznacza układ pionowy, a (L) oznacza układ poziomy.
- Jednocześnie możesz wykonywać jedną kopię plakatu.

- 1 Upewnij się, że aktywny jest tryb kopiowania .
- 2 Włóż dokument.
- 3 Za pomocą konsoli wybierania numerów wybierz ilość kopii (maks. 99).
- 4 Naciśnij **Copy Options (Opcje kopiowania)** i ▲ lub ▼, aby wybrać UKŁAD STRONY. Naciśnij **OK**.

- 5 Naciśnij ▲ lub ▼, aby wybrać WYŁ. (1 W 1), 2 W 1 (P), 2 W 1 (L), 4 W 1 (P), 4 W 1 (L) lub POSTER (3 X 3).  
Naciśnij **OK**.

- 6 Naciśnij **Mono Start (Start Mono)**, aby zeskanować dokument. Możesz również nacisnąć **Colour Start (Start Kolor)**, jeśli używasz układu Plakat.  
Po umieszczeniu dokumentu w ADF (MFC-290C i MFC-297C) lub w przypadku tworzenia plakatu, urządzenie zeskanuje strony i rozpocznie drukowanie.

**Jeśli używasz szyby skanera, przejdź do kroku 7.**

- 7 Po zeskanowaniu strony przez urządzenie naciśnij **1**, aby zeskanować kolejną stronę.

NASTĘPNA STRONA?

1. TAK 2. NIE

- 8 Umieść następną stronę na szybie skanera. Naciśnij **OK**.  
Powtórz kroki 7 i 8 dla każdej ze stron układu.

WŁÓŻ NAST. KARTKĘ

POTEM WCIŚ. OK.

- 9 Po zeskanowaniu wszystkich stron naciśnij **2**, aby zakończyć.

**Umieść dokument strona do zadruku w dół, w kierunku pokazanym poniżej:**

■ **2 W 1 (P)**



■ **2 W 1 (L)**

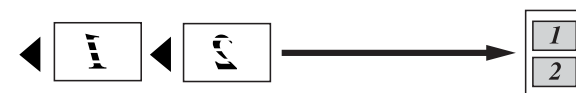

■ **4 W 1 (P)**



■ **4 W 1 (L)**



■ **POSTER (3x3)**

Możesz wykonać kopię fotografii w rozmiarze plakatu.

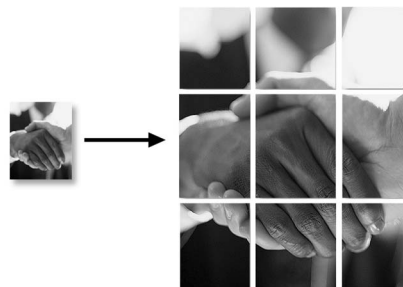

## Sortowanie kopii z wykorzystaniem ADF (tylko czarno-białe) (tylko MFC-290C i MFC-297C)

Istnieje możliwość sortowania kopii wielokrotnych. Strony zostaną posortowane w kolejności 3 2 1, 3 2 1, 3 2 1 itd.

- 1 Upewnij się, że aktywny jest tryb kopiowania .
- 2 Włóż dokument.
- 3 Za pomocą konsoli wybierania numerów wybierz ilość kopii (maks. 99).
- 4 Naciśnij **Copy Options (Opcje kopiowania)** i ▲ lub ▼, aby wybrać PLIK/SORT. Naciśnij OK.
- 5 Naciśnij ▲ lub ▼, aby wybrać SORT. Naciśnij OK.
- 6 Naciśnij **Mono Start (Start Mono)**.



### Informacja

- Opcja SORT nie jest dostępna w przypadku UKŁAD STRONY.
- Opcja SORT nie jest dostępna w przypadku DOP. DO STRONY.

## Regulacja jasności i kontrastu

### Jasność

Aby tymczasowo zmienić ustawienie jasności, postępuj zgodnie z poniższymi instrukcjami:

- 1 Upewnij się, że aktywny jest tryb kopiowania .
- 2 Włóż dokument.
- 3 Za pomocą konsoli wybierania numerów wybierz ilość kopii (maks. 99).
- 4 Naciśnij **Copy Options (Opcje kopiowania)** i ▲ lub ▼, aby wybrać JASNOŚĆ. Naciśnij OK.
 

-□□■□□+ ▾
- 5 Naciśnij ▲ lub ▼, aby uzyskać jaśniejszą lub ciemniejszą kopię. Naciśnij OK.
- 6 Naciśnij **Mono Start (Start Mono)** lub **Colour Start (Start Kolor)**.

Aby zmienić ustawienie domyślne, postępuj zgodnie z poniższymi instrukcjami:

- 1 Naciśnij **Menu, 3, 2**.
- 2 Naciśnij ▲ lub ▼, aby uzyskać jaśniejszą lub ciemniejszą kopię. Naciśnij OK.
- 3 Naciśnij **Stop/Exit (Stop/Zakończ)**.

### Kontrast

W celu ustawienia większej ostrości i wyrazistości należy dostosować kontrast.

- 1 Naciśnij **Menu, 3, 3**.
 

3.KONTRAST
- 2 Naciśnij od ▲ do ▼, aby zmienić kontrast. Naciśnij OK.
- 3 Naciśnij **Stop/Exit (Stop/Zakończ)**.

## Opcje papieru

---

### Typ papieru

W celu uzyskania najlepszej jakości wydruku w przypadku kopiowania na papierze specjalnym, należy wybrać w urządzeniu używany rodzaj papieru.

- 1 Upewnij się, że aktywny jest tryb kopiowania .
- 2 Włóż dokument.
- 3 Za pomocą konsoli wybierania numerów wybierz ilość kopii (maks. 99).
- 4 Naciśnij **Copy Options (Opcje kopiowania)** i ▲ lub ▼, aby wybrać **TYP PAPIERU**. Naciśnij **OK**.
- 5 Naciśnij ▲ lub ▼, aby wybrać używany typ papieru (**PAPIER ZWYKŁY**, **PAPIER INKJET**, **BROTHER BP71**, **INNY BŁYSZCZĄCY** lub **FOLIA**). Naciśnij **OK**.
- 6 Naciśnij **Mono Start (Start Mono)** lub **Colour Start (Start Kolor)**.



#### Informacja

---

Aby zmienić domyślne ustawienie typu papieru, patrz *Typ papieru* na stronie 19.

---

### Rozmiar papieru

Jeśli wykonujesz kopię na innym formacie niż A4, będziesz musiał zmienić ustawienia rozmiaru. Istnieje możliwość kopiowania na papierze w formacie Letter, Legal, A4, A5 oraz Photo 10 cm × 15 cm.

- 1 Upewnij się, że aktywny jest tryb kopiowania .
- 2 Włóż dokument.
- 3 Za pomocą konsoli wybierania numerów wybierz ilość kopii (maks. 99).
- 4 Naciśnij **Copy Options (Opcje kopiowania)** i ▲ lub ▼, aby wybrać **FORM. PAPIERU**. Naciśnij **OK**.
- 5 Naciśnij ▲ lub ▼, aby wybrać rozmiar papieru którego używasz, **LETTER**, **LEGAL**, **A4**, **A5** lub **10 (SZ) X15 (WY) CM**. Naciśnij **OK**.
- 6 Naciśnij **Mono Start (Start Mono)** lub **Colour Start (Start Kolor)**.



#### Informacja

---

Aby zmienić domyślne ustawienie rozmiaru papieru, patrz *Rozmiar papieru* na stronie 19.

---



# Bezpośrednie drukowanie fotografii

---

<b>Drukowanie zdjęć z karty pamięci lub z napędu USB Flash</b>	<b>58</b>
<b>Drukowanie zdjęć z aparatu</b>	<b>68</b>

# Drukowanie zdjęć z karty pamięci lub z napędu USB Flash



## Informacja

MFC-250C obsługuje tylko napędy USB Flash.

## Operacje PhotoCapture Center™

### Drukowanie z karty pamięci lub pamięć USB Flash bez użycia komputera

Nawet jeśli twoje urządzenie nie jest podłączone do komputera, możesz drukować fotografie bezpośrednio z karty pamięci aparatu cyfrowego. (Patrz *Jak drukować z karty pamięci lub z napędu USB Flash* na stronie 61).

### Skanywanie na kartę pamięci lub pamięć USB Flash bez użycia komputera

Możesz skanować dokumenty i zapisywać je bezpośrednio na karcie pamięci lub pamięci USB Flash. (Patrz *Skanywanie do karty pamięci lub do nośnika pamięci USB Flash* na stronie 66).

### Korzystanie z funkcji PhotoCapture Center™ z komputera

Za pomocą komputera PC można uzyskać dostęp do karty pamięci lub pamięci USB Flash znajdującej się w gnieździe karty pamięci urządzenia.

(Patrz *PhotoCapture Center™* dla Windows® lub *Zdalna konfiguracja i PhotoCapture Center™* dla Macintosh® w Podręczniku Użytkownika Oprogramowania na płycie CD-ROM).

## Używanie kart pamięci lub i napędu USB Flash

Twoje urządzenie Brother jest wyposażone w gniazda dla popularnych kart pamięci używanych w aparatach cyfrowych: Memory Stick™, Memory Stick PRO™, SD, SDHC, xD-Picture Card™ i nośników pamięci USB Flash.



Memory Stick™



SD, SDHC

Memory Stick PRO™



xD-Picture Card™

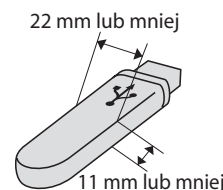

Napęd USB Flash

- Karty miniSD™ można używać z adapterem miniSD™.
- Karty microSD™ można używać z adapterem microSD™.
- Karty Memory Stick Duo™ można używać z adapterem Memory Stick Duo™.
- Karty Memory Stick PRO Duo™ można używać z adapterem Memory Stick PRO Duo™.
- Karty Memory Stick Micro™ (M2™) można używać z adapterem Memory Stick Micro™ (M2™).
- Adaptery nie są dostarczane wraz z urządzeniem. Skontaktuj się z dostawcą części zamiennych by uzyskać informacje o adapterach.

Funkcja PhotoCapture Center™ umożliwia drukowanie cyfrowych fotografii z aparatu cyfrowego w wysokiej rozdzielczości w celu uzyskania wydruku o jakości fotograficznej.

## Struktura folderów kart pamięci (tylko MFC-290C i MFC-297C) i nośników pamięci USB Flash

Twoje urządzenie zaprojektowano tak, aby było zgodne ze standardami plików obrazów, tworzonymi przez nowoczesne aparaty cyfrowe i zapisywanych na kartach pamięci lub na nośnikach pamięci USB Flash; przeczytaj jednak poniższe punkty, aby uniknąć błędów:

- Plik musi mieć rozszerzenie .JPG (inne rozszerzenia takie jak .JPEG, .TIF, .GIF i tym podobnie nie będą rozpoznane).
- Drukowanie z aplikacji PhotoCapture Center™ musi być wykonywane osobno od operacji PhotoCapture Center™ przy użyciu komputera. (Działanie równoczesne nie jest możliwe).
- Karty IBM Microdrive™ nie są kompatybilne.
- Urządzenie może odczytać maksymalnie 999 plików (łącznie z folderem na karcie) z karty pamięci lub nośnika pamięci USB Flash.
- To urządzenie obsługuje karty pamięci xD-Picture Card™ Typ M/Typ M+/Typ H (o dużej pojemności).
- Plik DPOF na kartach pamięci musi mieć prawidłowy format DPOF. (Patrz *Drukowanie DPOF* na stronie 63).

Zwróć uwagę:

- Podczas drukowania **indeksu miniatur** lub **obrazów**, oprogramowanie PhotoCapture Center™ drukuje wszystkie poprawne obrazy, nawet jeśli część z nich jest uszkodzona. Uszkodzone obrazy nie będą drukowane.
- (użytkownicy kart pamięci)  
Urządzenie zaprojektowano do odczytu kart sformatowanych przez aparat cyfrowy.  
Podczas formatowania, aparat tworzy na karcie specjalny folder, w którym umieszcza obrazy. Jeśli zachodzi konieczność zmodyfikowania na komputerze PC danych znajdujących się na karcie, zalecane jest pozostawienie struktury utworzonej przez aparat. Zalecane jest także używanie do zapisywania zmodyfikowanych lub nowych plików tego samego folderu, co używany przez aparat. Jeśli dane nie zostaną w nim zapisane, urządzenie nie będzie mogło odczytać pliku lub wydrukować obrazu.
- (użytkownicy pamięci USB Flash)  
Urządzenie obsługuje napędy USB Flash sformatowane w systemie Windows®.

## Jak rozpocząć pracę

Osadź dobrze kartę pamięci lub napęd USB Flash w odpowiednim gnieździe.

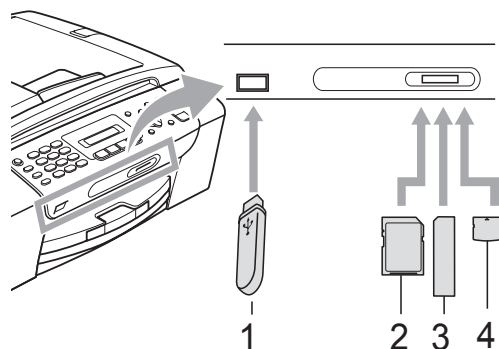

- 1 Napęd USB Flash
- 2 SD, SDHC
- 3 Memory Stick™, Memory Stick PRO™
- 4 xD-Picture Card™

### ! UWAGA

Port USB może być użyty tylko do podłączenia napędu USB Flash, kompatybilnego aparatu PictBridge lub aparatu cyfrowego wyposażonego w pamięć USB o odpowiednim standardzie. Żadne inne urządzenia USB nie mogą być podłączane.

## Wskazania przycisku Photo Capture

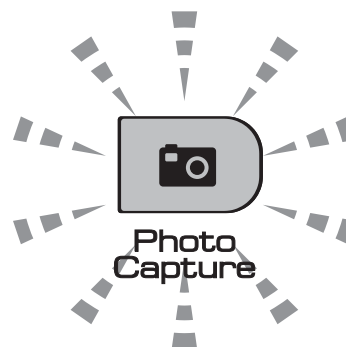

- **Photo Capture** świeci się, karta pamięci lub napęd USB Flash są właściwie umieszczone.
- **Photo Capture** nie świeci się, karta pamięci lub napęd USB Flash są niewłaściwie umieszczone.
- **Photo Capture** miga, karta pamięci lub napęd USB Flash są odczytywane lub są zapisywane na nich dane.

### ! UWAGA

**NIE** odłączaj kabla zasilania ani nie wyciągaj karty pamięci lub napędu USB Flash z gniazda lub z portu USB, kiedy urządzenie dokonuje odczytu lub zapisu danych (przycisk **Photo Capture** miga). **Utracisz dane lub uszkodzisz kartę.**

Urządzenie może obsługiwać jedno urządzenie naraz, dlatego też nie wolno umieszczać więcej niż jednego urządzenia w gniazdach.



## Jak drukować z karty pamięci lub z napędu USB Flash

Przed wydrukowaniem zdjęcia należy najpierw wydrukować indeks miniatur, aby wybrać numer zdjęcia do druku. Postępuj zgodnie z poniższymi instrukcjami, aby rozpocząć drukowanie bezpośrednio z karty pamięci lub pamięci USB Flash:

- 1 Upewnij się, że karta pamięci lub napęd USB Flash są umieszczone we właściwym gnieździe. Na wyświetlaczu wyświetlony zostanie poniższy komunikat (przykład):

PAMIEC USB AKT.

NACISNIJ PRZYCIS

- 2 Naciśnij **Photo Capture**. Drukowanie DPOF, patrz *Drukowanie DPOF* na stronie 63.
- 3 Naciśnij ▲ lub ▼, aby wybrać DRUK INDEKSU. Naciśnij **OK**.
- 4 Naciśnij **Colour Start (Start Kolor)**, aby rozpocząć drukowanie arkusza indeksu. Zanotuj numer obrazu do druku. Zobacz *Drukowanie indeksu (miniatury)* na stronie 61.
- 5 Aby wydrukować zdjęcie, naciśnij ▲ lub ▼, aby wybrać DRUK OBRAZÓW w ❸, a następnie naciśnij **OK**. (Patrz *Drukowanie zdjęć* na stronie 62).
- 6 Wpisz numer obraz i naciśnij **OK**.
- 7 Naciśnij **Colour Start (Start Kolor)**, aby rozpocząć drukowanie.

## Drukowanie indeksu (miniatury)

System PhotoCapture Center™ przypisuje numery do obrazów (np. NO.1, NO.2, NO.3 itd.).



NO.1  
DEL.JPG

01.01.2009  
100KB

Program PhotoCapture Center™ używa numerów do identyfikacji poszczególnych zdjęć. Możesz wydrukować stronę z miniaturami, aby przedstawić wszystkie zdjęcia znajdujące się na karcie pamięci lub napędzie USB Flash.

### Informacja

Tylko pliki o nazwie zawierającej nie więcej niż 8 znaków zostaną prawidłowo wydrukowane na arkuszu indeksu.

- 1 Upewnij się, że karta pamięci lub napęd USB Flash są umieszczone we właściwym gnieździe.  
Naciśnij  (**Photo Capture**).
- 2 Naciśnij ▲ lub ▼, aby wybrać DRUK INDEKSU.  
Naciśnij **OK**.
- 3 Naciśnij ▲ lub ▼, aby wybrać  
6 OBRAZÓW/LINIĘ lub  
5 OBRAZÓW/LINIĘ. Naciśnij **OK**.

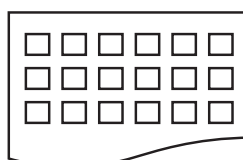

6 OBRAZÓW/LINIĘ

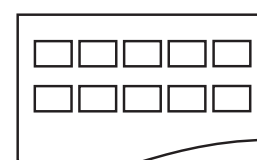

5 OBRAZÓW/LINIĘ

Czas wydruku dla 5 OBRAZÓW/LINIĘ będzie dłuższy niż dla 6 OBRAZÓW/LINIĘ, ale jakość będzie wyższa.

- 4 Naciśnij ▲ lub ▼, aby wybrać używany typ papieru, PAPIER ZWYKŁY, PAPIER INKJET, BROTHER BP71 lub INNY BŁYSZCZĄCY. Naciśnij **OK**.
- 5 Naciśnij ▲ lub ▼, aby wybrać rozmiar papieru, którego używasz, A4 lub LETTER. Naciśnij **OK**.
- 6 Naciśnij **Colour Start (Start Kolor)**, aby drukować.

## Drukowanie zdjęć

Zanim wydrukujesz poszczególny obraz, musisz znać jego numer.

- 1 Upewnij się, że karta pamięci lub napęd USB Flash są umieszczone we właściwym gnieździe.
- 2 Wydrukuj indeks. (Patrz *Drukowanie indeksu (miniatury)* na stronie 61). Naciśnij  (**Photo Capture**).
- 3 Naciśnij ▲ lub ▼, aby wybrać DRUK OBRAZÓW. Naciśnij **OK**.



### Informacja

Jeżeli karta pamięci zawiera ważne informacje DPOF, na LCD wyświetlony zostanie komunikat DRUK DPOF: TAK. Zobacz *Drukowanie DPOF* na stronie 63.

- 4 Wpisz numer zdjęcia, które chcesz wydrukować, z miniatur wydrukowanych na stronie indeksu. Naciśnij **OK**.

NO. : 1, 3, 6



### Informacja

- Można wpisać większą ilość numerów, używając przycisku **OK** do oddzielania numerów. Na przykład **1, OK, 3, OK, 6** spowoduje wydrukowanie zdjęć 1, 3 i 6. Przycisku **#** można użyć do wydrukowania zakresu numerów, na przykład **1, #, 5** spowoduje wydrukowanie wszystkich zdjęć z zakresu od 1 do 5.
- Możesz wprowadzić maksymalnie 12 znaków (łącznie z przecinkami) dla numerów obrazów, które chcesz wydrukować.



5 Wykonaj jedną z następujących czynności:

- Po wybraniu wszystkich zdjęć do wydrukowania, naciśnij **OK**, aby wybrać ustawienia. Przejdź do kroku 6.
- Po wybraniu ustawień, naciśnij **Colour Start (Start Kolor)**.



6 Naciśnij ▲ lub ▼, aby wybrać używany typ papieru, PAPIER ZWYKŁY, PAPIER INKJET, BROTHER BP71 lub INNY BŁYSZCZĄCY. Naciśnij **OK**.



7 Naciśnij ▲ lub ▼, aby wybrać rozmiar papieru, którego używasz, LETTER, A4, 10X15CM lub 13X18CM. Naciśnij **OK**.

- W przypadku wybrania Letter lub A4, przejdź do 8.
- W przypadku wybrania innego rozmiaru, przejdź do 9.
- Po zakończeniu wybierania ustawień naciśnij **Colour Start (Start Kolor)**.



8 Naciśnij ▲ lub ▼, aby wybrać rozmiar wydruku (8x10CM, 9x13CM, 10x15CM, 13x18CM, 15x20CM lub WYMIAR MAX.). Naciśnij **OK**.

- 9 Wykonaj jedną z następujących czynności:
  - Aby wybrać ilość kopii, przejdź do 10.
  - Po zakończeniu wybierania ustawień naciśnij **Colour Start (Start Kolor)**.
- 10 Wpisz wymaganą liczbę kopii. Naciśnij **OK**.
- 11 Naciśnij **Colour Start (Start Kolor)**, aby drukować.

Poniżej przedstawiono pozycje drukowania w przypadku użycia rozmiaru A4.

1 8x10CM	2 9x13CM	3 10x15CM
4 13x18CM	5 15x20CM	6 WYMIAR MAX.

## Drukowanie DPOF

Skrót DPOF oznacza Digital Print Order Format.

Główni producenci aparatów cyfrowych (Canon Inc., Eastman Kodak Company, FUJIFILM Corporation, Panasonic Corporation oraz Sony Corporation) utworzyli ten standard, aby ułatwić drukowanie obrazów z aparatów cyfrowych.

Jeśli aparat obsługuje drukowanie DPOF, przy użyciu ekranu aparatu można wybrać obrazy i określić liczbę kopii do wydrukowania.

Karta pamięci zawierająca dane DPOF umożliwia łatwe drukowanie wybranych obrazów.

- 1 Włóż kartę pamięci do odpowiedniego gniazda.

M.STICK AKTYWNE

Naciśnij  (**Photo Capture**).

- 2 Naciśnij **▲** lub **▼**, aby wybrać DRUK OBRAZÓW. Naciśnij **OK**.
- 3 Jeżeli na karcie dostępny jest plik DPOF, na wyświetlaczu widoczne będzie:

DRUK DPOF:TAK

- 4 Naciśnij **▲** lub **▼**, aby wybrać DRUK DPOF:TAK. Naciśnij **OK**.
- 5 Naciśnij **▲** lub **▼**, aby wybrać używany typ papieru, PAPIER ZWYKŁY, PAPIER INKJET, BROTHER BP71 lub INNY BŁYSZCZĄCY. Naciśnij **OK**.
- 6 Naciśnij **▲** lub **▼**, aby wybrać rozmiar papieru, którego używasz, LETTER, A4, 10X15CM lub 13X18CM. Naciśnij **OK**.
  - W przypadku wybrania Letter lub A4, przejdź do 7.
  - W przypadku wybrania innego rozmiaru, przejdź do 8.
- 7 Naciśnij **▲** lub **▼**, aby wybrać rozmiar wydruku (8x10CM, 9x13CM, 10x15CM, 13x18CM, 15x20CM lub WYMIAR MAX.). Naciśnij **OK**.
- 8 Naciśnij **Colour Start (Start Kolor)**, aby drukować.



### Informacja

Błąd niewłaściwego pliku DPOF może wystąpić, jeżeli uszkodzeniu uległa kolejka drukowania utworzona w aparacie. Usuń i ponownie utwórz kolejkę drukowania za pomocą aparatu, aby usunąć problem.

Informacje dotyczące usuwania i tworzenia nowej kolejki drukowania możesz znaleźć na stronie internetowej producenta lub w odpowiedniej dokumentacji.

# Ustawienia drukowania PhotoCapture Center™

Te ustawienia pozostaną zapisane do czasu ich ponownej zmiany.

## Szybkość i jakość drukowania

- 1 Naciśnij **Menu**, 4, 1.
- 2 Naciśnij ▲ lub ▼, aby wybrać ZWYKŁA lub FOTO.  
Naciśnij **OK**.
- 3 Naciśnij **Stop/Exit (Stop/Zakończ)**.

## Opcje papieru

### Rodzaj papieru

- 1 Naciśnij **Menu**, 4, 2.
- 2 Naciśnij ▲ lub ▼, aby wybrać PAPIER ZWYKŁY, PAPIER INKJET, BROTHER BP71 lub INNY BŁYSZCZĄCY.  
Naciśnij **OK**.
- 3 Naciśnij **Stop/Exit (Stop/Zakończ)**.

### Rozmiar papieru (format)

- 1 Naciśnij **Menu**, 4, 3.
- 2 Naciśnij ▲ lub ▼, aby wybrać rozmiar papieru, którego używasz, LETTER, A4, 10X15CM lub 13X18CM.  
Naciśnij **OK**.
- 3 Naciśnij **Stop/Exit (Stop/Zakończ)**.

### Rozmiar wydruku

To ustawienie jest dostępne wyłącznie po wybraniu rozmiaru papieru Letter lub A4.

- 1 Naciśnij **Menu**, 4, 4.
- 2 Naciśnij ▲ lub ▼, aby wybrać rozmiar papieru, którego używasz, 8x10CM, 9x13CM, 10x15CM, 13x18CM, 15x20CM lub WYMIAR MAX.  
Naciśnij **OK**.
- 3 Naciśnij **Stop/Exit (Stop/Zakończ)**.

## Regulacja jasności i kontrastu

### Jasność

- 1 Naciśnij **Menu**, 4, 5.
- 2 Naciśnij ▲ lub ▼, aby uzyskać jaśniejszy lub ciemniejszy wydruk.  
Naciśnij **OK**.
- 3 Naciśnij **Stop/Exit (Stop/Zakończ)**.

### Kontrast

Istnieje możliwość wyboru kontrastu. Większy kontrast zwiększy ostrość i ożywi kolory obrazu.

- 1 Naciśnij **Menu**, 4, 6.
- 2 Naciśnij ▲ lub ▼, aby zmniejszyć lub zwiększyć kontrast.  
Naciśnij **OK**.
- 3 Naciśnij **Stop/Exit (Stop/Zakończ)**.

## Przycinanie

Jeśli fotografia jest zbyt długa lub zbyt szeroka i nie mieści się w wolnej przestrzeni wybranego układu strony, część obrazu zostanie automatycznie obcięta.

Ustawieniem domyślnym jest **WŁ.**. Aby wydrukować cały obraz, należy zmienić to ustawienie na **WYŁ.**. Jeżeli używasz też ustawienia drukowania bez marginesów, przestaw **BEZ BRZEGU** na **WYŁ.**. (Patrz *Drukowanie bez marginesu* na stronie 65).

- 1 Naciśnij **Menu**, **4**, **7**.
- 2 Naciśnij **▲** lub **▼**, aby wybrać **WYŁ.** (lub **WŁ.**).  
Naciśnij **OK**.
- 3 Naciśnij **Stop/Exit (Stop/Zakończ)**.

**KADROWANIE: WŁ.**

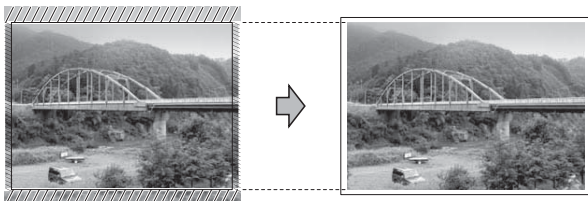

**KADROWANIE: WYŁ.**

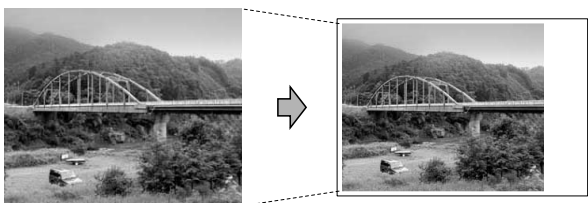

## Drukowanie bez marginesu

Ta funkcja rozszerza drukowany obszar na brzegi papieru. Drukowanie będzie nieco wolniejsze.

- 1 Naciśnij **Menu**, **4**, **8**.
- 2 Naciśnij **▲** lub **▼**, aby wybrać **WYŁ.** (lub **WŁ.**).  
Naciśnij **OK**.
- 3 Naciśnij **Stop/Exit (Stop/Zakończ)**.

## Drukowanie daty

Można drukować datę, jeśli znajduje się ona w danych zdjęcia. Data jest drukowana w dolnym prawym rogu zdjęcia. Jeżeli dane nie obejmują tych informacji, nie możesz użyć tej funkcji.

- 1 Naciśnij **Menu**, **4**, **9**.
- 2 Naciśnij **▲** lub **▼**, aby wybrać **WŁ.** (lub **WYŁ.**).  
Naciśnij **OK**.
- 3 Naciśnij **Stop/Exit (Stop/Zakończ)**.



### Informacja

Abyś mógł korzystać z funkcji drukowania daty, ustawienie DPOF w aparacie musi być wyłączone.

## Skanowanie do karty pamięci lub do nośnika pamięci USB Flash

Możesz skanować czarno-białe i kolorowe dokumenty, zapisując je bezpośrednio na kartę pamięci lub w pamięci USB Flash. Dokumenty czarno-białe zostaną zapisane w formacie PDF (\*.PDF) lub TIFF (\*.TIF). Dokumenty kolorowe można zapisać w postaci plików PDF (\*.PDF) lub JPEG (\*.JPG). Ustawienie domyślne to KOLOR 150DPI, a domyślny format pliku to PDF. Urządzenie automatycznie tworzy nazwy plików w oparciu o bieżącą datę. (Szczegóły, patrz Przewodnik szybkiej instalacji). Na przykład, piąty obraz zeskanowany 1 czerwca 2009 r. miałby nazwę 01070905.PDF. Można zmieniać kolor i jakość pliku.

Jakość	Format pliku, jaki można wybrać
KOLOR 150DPI	JPEG / PDF
KOLOR 300DPI	JPEG / PDF
KOLOR 600DPI	JPEG / PDF
CZ/B 200X100DPI	TIFF / PDF
CZ/B 200DPI	TIFF / PDF

- 1 Umieść kartę Memory Stick™, Memory Stick PRO™, SD, SDHC, xD-Picture Card™ lub nośnik pamięci USB Flash w urządzeniu.



### OSTRZEŻENIE

NIE wyciągaj karty pamięci ani nośnika pamięci USB Flash, gdy miga klawisz **Photo Capture**, aby uniknąć uszkodzenia karty, nośnika USB Flash lub danych zapisanych na karcie.

- 2 Włóż dokument.

- 3 Naciśnij  (**Scan (Skanuj)**).

- 4 Naciśnij ▲ lub ▼, aby wybrać SKAN DO MED., wykonaj jedną z następujących czynności:
  - Aby zmienić jakość, naciśnij **OK** i przejdź do kroku 5.
  - Aby rozpocząć proces skanowania, naciśnij **Mono Start (Start Mono)** lub **Colour Start (Start Kolor)**.

- 5 Naciśnij ▲ lub ▼, aby wybrać jakość, a następnie naciśnij **OK**.

Wykonaj jedną z następujących czynności:

- Aby zmienić rodzaj pliku, przejdź do kroku 6.
- Aby rozpocząć proces skanowania, naciśnij **Mono Start (Start Mono)** lub **Colour Start (Start Kolor)**.

- 6 Naciśnij ▲ lub ▼, aby wybrać typ pliku, a następnie naciśnij **OK**. Naciśnij **Mono Start (Start Mono)** lub **Colour Start (Start Kolor)**.

## Zmiana jakości obrazu

- 1 Naciśnij **Menu, 4, 0, 1**.

- 2 Naciśnij ▲ lub ▼, aby wybrać CZ/B 200X100DPI, CZ/B 200DPI, KOLOR 150DPI, KOLOR 300DPI lub KOLOR 600DPI. Naciśnij **OK**.

- 3 Naciśnij **Stop/Exit (Stop/Zakończ)**.

## Zmiana monochromatycznego formatu pliku

---

- 1 Naciśnij **Menu**, **4**, **0**, **2**.
- 2 Naciśnij **▲** lub **▼**, aby wybrać **TIFF** lub **PDF**.  
Naciśnij **OK**.
- 3 Naciśnij **Stop/Exit (Stop/Zakończ)**.

## Zmiana kolorowego formatu pliku

---

- 1 Naciśnij **Menu**, **4**, **0**, **3**.
- 2 Naciśnij **▲** lub **▼**, aby wybrać **JPEG** lub **PDF**.  
Naciśnij **OK**.
- 3 Naciśnij **Stop/Exit (Stop/Zakończ)**.

## Komunikaty błędów

Gdy tylko zaznajomisz się z rodzajami błędów, jakie mogą wystąpić podczas korzystania z PhotoCapture Center™, możesz łatwo zidentyfikować i rozwiązać wiele z nich.

### ■ BŁĄD HUB' A.

Ten komunikat pojawi się, gdy włożysz kartę pamięci lub napęd USB Flash do interfejsu na urządzeniu.

### ■ BŁĄD S.MEDIA

Ten komunikat pojawi się, gdy włożysz kartę pamięci, która jest albo nieprawidłowa, albo niesformatowana, lub jeśli jest problem z gniazdem karty. Aby naprawić błąd, wyjmij kartę pamięci.

### ■ BRAK PLIKU

Ten komunikat pojawi się jeśli będziesz próbować uzyskać dostęp do karty pamięci znajdującej się w gnieździe, która nie zawiera żadnego pliku JPG.

### ■ BRAK PAMIĘCI

Ten komunikat pojawi się, jeśli będziesz pracować z obrazami, które są zbyt duże dla pamięci urządzenia.

### ■ KARTA JEST PEŁNA

Ten komunikat pojawi się, jeśli próbujesz zapisać na kartę lub do napędu USB więcej niż 999 plików.

### ■ BŁĄD.

Ten komunikat pojawi się, gdy do portu USB podłączono nieobsługiwany sprzęt USB lub napęd USB Flash. (Aby uzyskać więcej informacji, wejdź na stronę <http://solutions.brother.com>). Komunikat ten pojawia się również, jeśli podłączysz uszkodzone urządzenie bezpośrednio do interfejsu USB.

## Drukowanie zdjęć bezpośrednio z aparatu z funkcją PictBridge



Twoje urządzenie Brother obsługuje standard PictBridge umożliwiając podłączenie i drukowanie zdjęć bezpośrednio z każdego aparatu cyfrowego kompatybilnego z trybem PictBridge.

Jeśli aparat obsługuje standard pamięci masowej USB, można drukować zdjęcia bezpośrednio z aparatu bez trybu PictBridge. (Patrz *Drukowanie zdjęć bezpośrednio z aparatu (bez funkcji PictBridge)* na stronie 70).

### Wymagania PictBridge

Aby uniknąć błędów, zapamiętaj następujące zalecenia:

- Urządzenie oraz aparat cyfrowy muszą być podłączone za pomocą odpowiedniego kabla USB.
- Plik musi mieć rozszerzenie .JPG (inne rozszerzenia takie jak .JPEG, .TIF, .GIF i tym podobnie nie będą rozpoznane).
- Operacje PhotoCapture Center™ nie są dostępne podczas korzystania z funkcji PictBridge.

### Ustawienia aparatu cyfrowego

Upewnij się, że twój aparat cyfrowy jest w trybie PictBridge. Na wyświetlaczu LCD aparatu kompatybilnego z funkcją PictBridge mogą być dostępne poniższe ustawienia PictBridge.

Niektóre ustawienia, wymienione poniżej mogą nie być dostępne dla twojego aparatu cyfrowego zgodnego ze standardem PictBridge.

Menu opcji Aparatu	Opcje
Rozmiar papieru (format)	Letter, A4, 10 × 15cm, ustawienia drukarki (ustawienie domyślne) <sup>2</sup>
Rodzaj papieru	Zwykły papier, Papier błyszczący, Papier do drukarek atramentowych, Ustawienia drukarki (Domyślne) <sup>2</sup>
Rozmieszczenie	Bez marginesów: Wł., Bez marginesów: Wył., Ustawienia drukowania (Domyślne) <sup>2</sup>
Ustawienia DPOF <sup>1</sup>	-
Jakość druku	Normalna, Dobra, Ustawienia drukowania (Domyślne) <sup>2</sup>
Drukowanie daty	Wł., Wył., Ustawienia drukowania (Domyślne) <sup>2</sup>

<sup>1</sup> Aby uzyskać więcej szczegółów, zobacz *Drukowanie z aparatu z DPOF* na stronie 69.

<sup>2</sup> Jeśli aparat ustawiono tak, aby korzystał z ustawień drukarki (Ustawienie domyślne), urządzenie będzie drukować fotografię przy użyciu poniższych ustawień.



Ustawienia	Opcje
Rozmiar papieru (format)	10 × 15 cm
Rodzaj papieru	Papier błyszczący
Rozmieszczenie	Bez marginesów: Wł.
Jakość druku	Dobra
Drukowanie daty	Wyłączony

- Gdy aparat nie ma opcji menu, te ustawienia są również używane.
- Nazwy i dostępność każdego z ustawień zależy od specyfikacji danego aparatu.

Zapoznaj się z dokumentacją dostarczoną z twoim aparatem cyfrowym, aby uzyskać więcej szczegółowych informacji dotyczących zmiany ustawień PictBridge.

## Drukowanie obrazów

### Informacja

Przed podłączeniem aparatu cyfrowego usuń z urządzenia wszelkie karty pamięci lub napędy USB Flash.

- 1 Upewnij się, że aparat jest wyłączony. Podłącz aparat do portu USB (1) urządzenia za pomocą kabla USB.

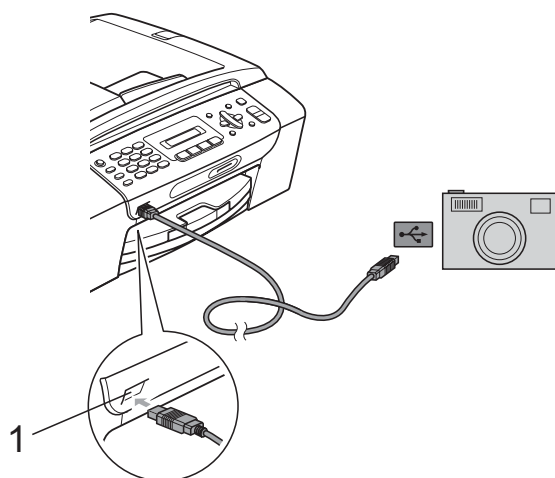

1 Port USB

- 2 Włącz aparat. Gdy urządzenie rozpozna aparat, na wyświetlaczu LCD pojawi się następujący komunikat:

KAMERA PODŁ.

- 3 Wybierz zdjęcie do wydrukowania, postępując zgodnie z instrukcjami aparatu. Gdy urządzenie rozpocznie drukowanie zdjęcia, na wyświetlaczu wyświetlony zostanie komunikat DRUKOWANIE.

### UWAGA

Aby zapobiec uszkodzeniu, nie podłączaj innych urządzeń niż aparat cyfrowy lub pamięć USB Flash do interfejsu USB urządzenia.

## Drukowanie z aparatu z DPOF

Skrót DPOF oznacza Digital Print Order Format.

Główni producenci aparatów cyfrowych (Canon Inc., Eastman Kodak Company, FUJIFILM Corporation, Panasonic Corporation oraz Sony Corporation) utworzyli ten standard, aby ułatwić drukowanie obrazów z aparatów cyfrowych.

Jeśli aparat obsługuje drukowanie DPOF, przy użyciu ekranu aparatu można wybrać obrazy i określić liczbę kopii do wydrukowania.

### Informacja

Błąd niewłaściwego pliku DPOF może wystąpić, jeżeli uszkodzeniu uległa kolejka drukowania utworzona w aparacie. Usuń i ponownie utwórz kolejkę drukowania za pomocą aparatu, aby usunąć problem. Informacje dotyczące usuwania i tworzenia nowej kolejki drukowania możesz znaleźć na stronie internetowej producenta lub w odpowiedniej dokumentacji.

## Drukowanie zdjęć bezpośrednio z aparatu (bez funkcji PictBridge)

Jeśli aparat obsługuje standard pamięci masowej USB, można podłączyć aparat w trybie pamięci masowej. To pozwala na drukowanie zdjęć z aparatu.

(Jeśli chcesz drukować zdjęcia w trybie PictBridge, zobacz *Drukowanie zdjęć bezpośrednio z aparatu z funkcją PictBridge* na stronie 68).

### Informacja

Nazwa, dostępność, i tryb działania będą różne w zależności od modelu aparatu. Szczegółowych wskazówek, takich jak przełączanie się z trybu PictBridge na tryb pamięci masowej USB, szukaj w dokumentacji dołączonej do aparatu.

## Drukowanie obrazów

### Informacja

Przed podłączeniem aparatu cyfrowego usuń z urządzenia wszelkie karty pamięci lub napędy USB Flash.

- 1 Upewnij się, że aparat jest wyłączony. Podłącz aparat do portu USB (1) urządzenia za pomocą kabla USB.

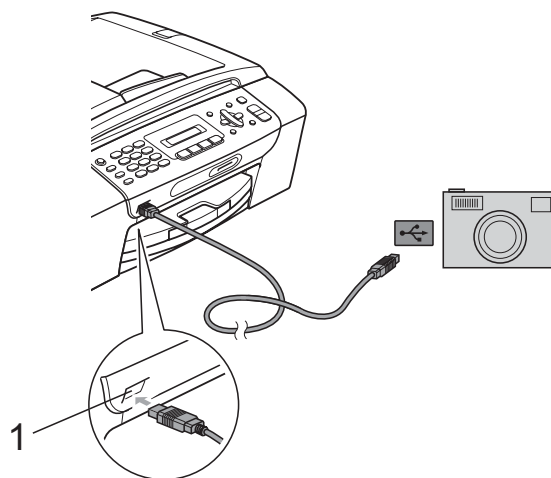

1 Port USB

- 2 Włącz aparat.
- 3 Wykonaj kroki w *Drukowanie zdjęć* na stronie 62.

### ! UWAGA

Aby zapobiec uszkodzeniu, nie podłączaj innych urządzeń niż aparat cyfrowy lub pamięć USB Flash do interfejsu USB urządzenia.

## Komunikaty błędów

Po zapoznaniu się z rodzajami błędów, jakie mogą wystąpić podczas drukowania z aparatu, można łatwo zidentyfikować i rozwiązać wiele z nich.

### ■ BRAK PAMIĘCI

Ten komunikat pojawi się, jeśli będziesz pracować z obrazami, które są zbyt duże dla pamięci urządzenia.

### ■ BŁĄD .

Komunikat ten pojawi się po podłączeniu aparatu, który nie obsługuje standardu pamięci masowej USB. Komunikat ten pojawia się również, jeśli podłączysz uszkodzone urządzenie bezpośrednio do interfejsu USB.

(Szczegóły rozwiązania dostępne w *Komunikaty błędów i konserwacji* na stronie 94).





# Oprogramowanie

---

Funkcje oprogramowania

74

# 13

## Funkcje oprogramowania

Na płycie CD-ROM znajduje się Podręcznik Użytkownika Oprogramowania, opisujący funkcje dostępne po podłączeniu urządzenia do komputera (na przykład drukowanie i skanowanie). W podręczniku zawarte są łącza, po których kliknięciu następuje bezpośrednie przejście do odpowiedniej części.

Można w nich znaleźć informacje na temat następujących funkcji:

- Drukowanie
- Skanowanie
- ControlCenter3 (dla Windows®)
- ControlCenter2 (dla Macintosh®)
- Faksowanie z komputera
- PhotoCapture Center™

### Jak czytać Podręcznik Użytkownika Oprogramowania

Oto krótka instrukcja korzystania z Podręcznika użytkownika w formacie HTML.

#### Dla systemu Windows®



#### Informacja

Jeśli nie zainstalowałeś oprogramowania, zobacz *Przeglądanie dokumentacji* na stronie 3.

- 1 Z menu **Start** wybierz **Brother**, **MFC-XXXX** (gdzie **XXXX** to nazwa modelu) z grupy programów, a następnie kliknij **Podręczniki użytkownika w formacie HTML**.
- 2 Kliknij **INSTRUKCJA OPROGRAMOWANIA** z menu górnego.



- 3 Z listy znajdującej się po lewej stronie okna wybierz nagłówek, który chciałbyś przeczytać.



#### Dla Macintosh®

- 1 Upewnij się, że twój komputer Macintosh® jest włączony. Włóż płytę CD-ROM z oprogramowaniem Brother do napędu CD-ROM.
- 2 Kliknij dwukrotnie ikonę **Documentation (Dokumentacja)**.
- 3 Kliknij dwukrotnie folder języka, a następnie dwukrotnie plik top.html.
- 4 Kliknij **INSTRUKCJA OPROGRAMOWANIA** w menu górnym, a następnie kliknij nagłówek, który chciałbyś przeczytać, na liście z lewej strony okna.

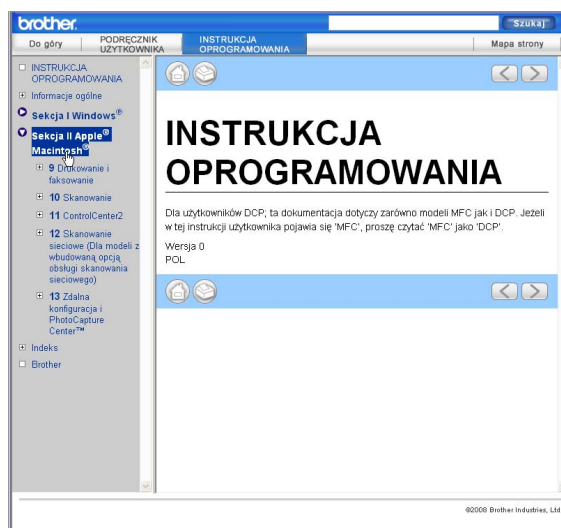



## Załączniki

---

<b>Bezpieczeństwo i zgodność z prawem</b>	<b>76</b>
<b>Usuwanie niesprawności i rutynowa obsługa konserwacyjna</b>	<b>86</b>
<b>Menu oraz funkcje</b>	<b>113</b>
<b>Specyfikacje</b>	<b>123</b>
<b>Słowniczek</b>	<b>136</b>

# A

## Bezpieczeństwo i zgodność z prawem

### Wybór miejsca

Położ urządzenie na płaskiej, stabilnej powierzchni, wolnej od drgań i wstrząsów, na przykład na biurku. Umieść urządzenie w pobliżu gniazda telefonicznego i standardowego, uziemionego gniazda elektrycznego. Wybierz miejsce, gdzie temperatura wynosi od 10° C do 35° C.



#### OSTRZEŻENIE

NIE ustawiaj urządzenia przy grzejnikach, klimatyzatorach, lodówkach, sprzęcie medycznym ani w pobliżu chemikaliów lub wody.

NIE podłączaj urządzenia do gniazdek elektrycznych obwodu, do którego podłączone są duże urządzenia mogące spowodować przerwę w dostawie prądu.



#### UWAGA

- Unikaj umieszczania urządzenia w miejscu o dużym nasileniu ruchu.
- Unikaj umieszczania urządzenia na dywanie.
- NIE wystawiaj urządzenia na bezpośrednie działanie promieni słonecznych, nadmiernego ciepła, wilgoci lub pyłu.
- NIE podłączaj urządzenia do gniazdek elektrycznych sterowanych wyłącznikami ściennymi lub automatycznymi wyłącznikami czasowymi.
- Przerwa w zasilaniu może wykasować informacje z pamięci urządzenia.
- Unikaj źródeł zakłóceń, takich jak inne systemy telefonów lub głośników bezprzewodowych.
- NIE przewracaj urządzenia ani nie ustawiaj go na pochyłej powierzchni. W przeciwnym razie może dojść do wylania tuszu i wewnętrznego uszkodzenia urządzenia.





## W celu bezpiecznego użytkowania urządzenia

Zachowaj te instrukcje do późniejszego wykorzystania i przeczytaj je przed przystąpieniem do jakichkolwiek prac konserwacyjnych.



### OSTRZEŻENIE



Wewnątrz urządzenia znajdują się elektrody wysokiego napięcia. Przed przystąpieniem do czyszczenia wnętrza urządzenia, należy najpierw odłączyć przewód linii telefonicznej, a następnie przewód zasilania z gniazda elektrycznego. Zapobiegiesz w ten sposób porażeniu elektrycznemu.

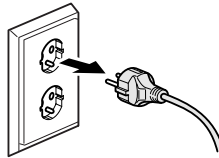

NIE dotykaj wtyczki wilgotną ręką. Może to spowodować porażenie elektryczne.

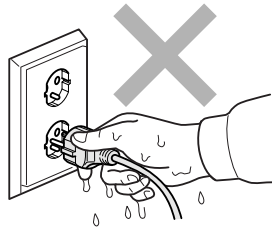

NIE ciągnij za kabel zasilający. Może to spowodować porażenie elektryczne.



NIE kładź rąk na krawędzi urządzenia pod pokrywą dokumentu lub pokrywą skanera. Może to spowodować obrażenia.

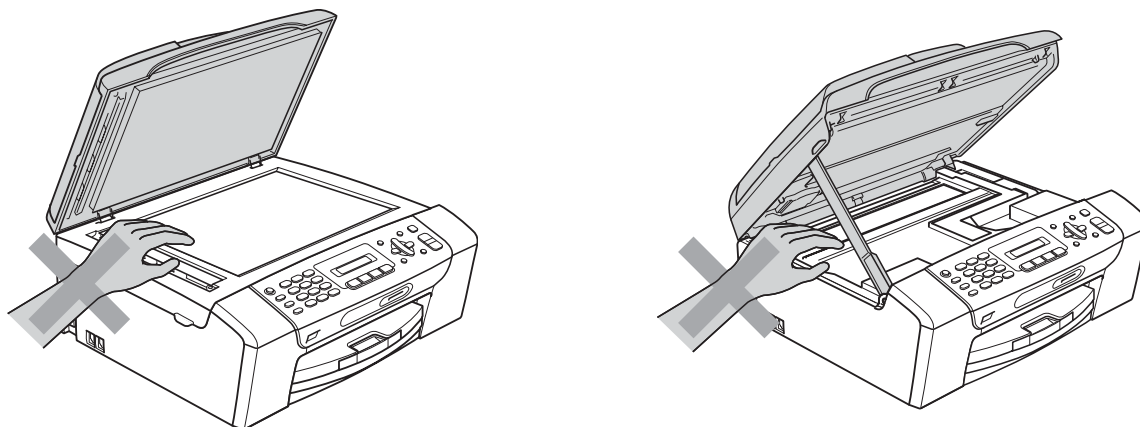

NIE kładź rąk na krawędzi podajnika papieru pod pokrywą tacy papieru. Może to spowodować obrażenia.

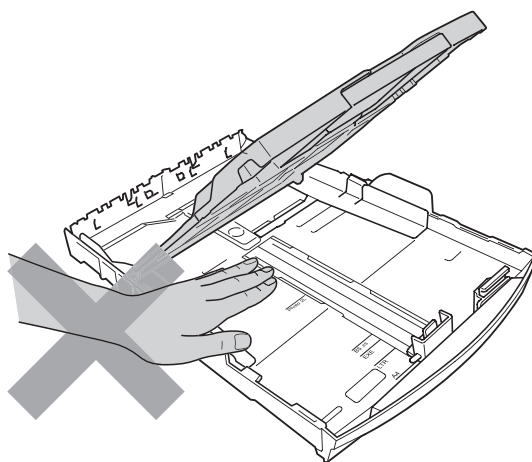



NIE dotykaj miejsc zaznaczonych na rysunku. Może to spowodować obrażenia.

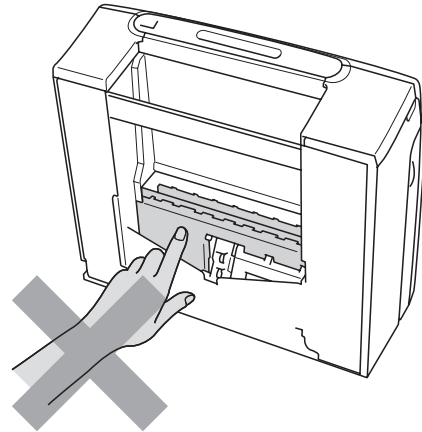
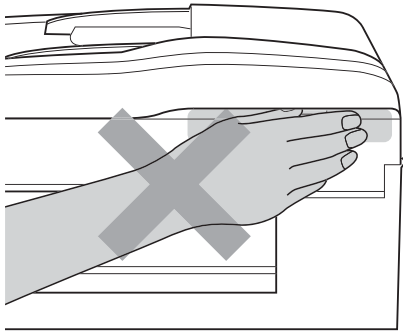

Jeśli chcesz przenieść urządzenie, chwyć podstawę rękami z obu stron, tak jak pokazano na rysunku. NIE przenoś urządzenia trzymając za pokrywę skanera ani pokrywę usuwania zacięć.

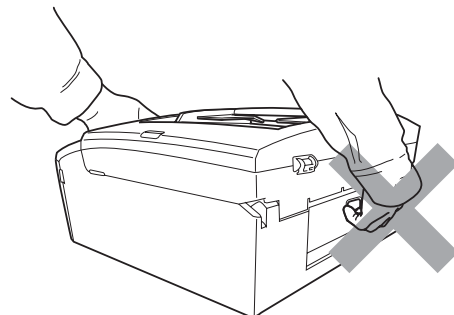
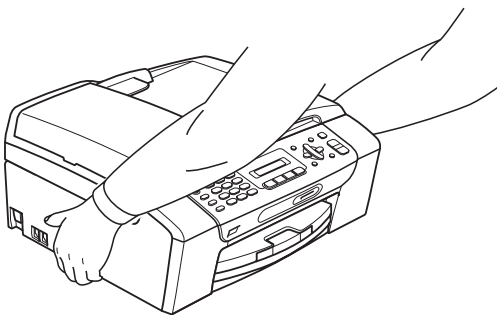

NIE używaj substancji łatwopalnych ani żadnych środków w aerozolu lub w płynie do czyszczenia urządzenia wewnątrz i z zewnątrz. Może to spowodować pożar lub porażenie elektryczne.





Jeśli urządzenie jest rozgrzane, wydziela dym lub silne zapachy, natychmiast wyłącz je i odłącz od gniazdka elektrycznego. Zadzwoń do przedstawiciela firmy Brother lub działu obsługi klienta.

---



Jeżeli do urządzenia dostaną się metalowe przedmioty, woda lub inna ciecz, należy ją natychmiast odłączyć od gniazdka elektrycznego. Zadzwoń do przedstawiciela firmy Brother lub działu obsługi klienta.

---



Podczas instalacji i modyfikacji linii telefonicznych postępuj ze szczególną ostrożnością. Nigdy nie dotykaj niezaisolowanych przewodów telefonicznych ani zacisków, chyba że linie telefoniczne zostały odłączone od gniazdka ściennego. Nigdy nie instaluj przewodów instalacji telefonicznej podczas burzy z wyładowaniami. Nigdy nie instaluj ściennego gniazda telefonicznego w wilgotnym miejscu.

---



To urządzenie musi być instalowane w pobliżu łatwo dostępnego gniazdka elektrycznego. W przypadku zagrożenia należy odłączyć kabel zasilający z gniazdka elektrycznego, aby całkowicie odciąć zasilanie.

---



To urządzenie należy podłączyć do źródła zasilania, jakie określono na etykiecie. NIE podłączaj go do źródła zasilania DC ani do przemiennika. W razie braku pewności, skontaktuj się z wykwalifikowanym elektrykiem.

---



Zawsze upewnij się, że wtyczka jest dokładnie włożona do gniazdka.

---



NIE korzystaj z urządzenia, jeśli przewód zasilający jest postrzępiony lub uszkodzony, gdyż grozi to pożarem.



Aby uniknąć zagrożeń związanych z niebezpieczeństwem pożarowym, porażeniem prądem lub zranienia, podczas używania sprzętu telefonicznego zawsze przestrzegaj podstawowych zasad bezpieczeństwa, czyli:

- 1 NIE korzystaj z tego urządzenia w pobliżu wody, np. wanny, umywalki, zlewu, pralki, w wilgotnych pomieszczeniach ani obok basenu.
- 2 Nie używaj urządzenia podczas burzy. Istnieje niewielkie zagrożenie porażenia prądem w wyniku wyładowania atmosferycznego.
- 3 NIE korzystaj z urządzenia w celu powiadomienia odpowiednich służb o wycieku gazu, znajdując się w pobliżu miejsca wycieku.
- 4 NIE wrzucaj akumulatorów do ognia. Mogą one wybuchnąć. Zużyte akumulatory należy usuwać zgodnie z lokalnymi przepisami bezpieczeństwa.

## Ważne środki ostrożności

- 1 Przeczytaj wszystkie te instrukcje.
- 2 Zachowaj je do późniejszego wykorzystania.
- 3 Przestrzegaj wszystkich ostrzeżeń i instrukcji umieszczonych na urządzeniu.
- 4 NIE używaj tego urządzenia w pobliżu wody.
- 5 NIE umieszczaj tego urządzenia na niestabilnym wózku, podstawce lub stole. Urządzenie może spaść, co spowoduje jego poważne uszkodzenia.
- 6 Szczeliny oraz otwory na pokrywie z tyłu i na spodzie są otworami wentylacyjnymi. Aby zapewnić poprawne działanie urządzenia oraz chronić je przed przegrzaniem, otwory te nie mogą zostać zablokowane lub przykryte. Te otwory nie powinny być nigdy blokowane przez umieszczanie urządzenia na łóżku, tapczanie, dywanie lub na innej podobnej powierzchni. To urządzenie nigdy nie powinno być umieszczane przy lub nad kaloryferem lub grzejnikiem. To urządzenie nigdy nie powinno być umieszczane w zabudowie, o ile nie jest ona dostatecznie wentylowana.
- 7 Używaj tylko kabla zasilającego dostarczonego z urządzeniem.
- 8 To urządzenie jest wyposażone w trójstykową wtyczkę z uziemieniem. Ta wtyczka będzie pasować tylko do gniazdka z uziemieniem. Jest to zabezpieczenie. Jeżeli nie możesz włączyć wtyczki do gniazdka, wezwij elektryka, by wymienił przestarzałe gniazdko. NIE używaj uziemionej wtyczki w inny sposób.
- 9 NIE pozwól, aby cokolwiek leżało na kablu zasilającym. NIE umieszczaj urządzenia tam, gdzie ludzie będą przechodzić przez kabel.
- 10 NIE umieszczaj przed urządzeniem niczego, co będzie blokowało drukowanie odebranych faksów. NIE kładź niczego w sposób blokujący drukowanie faksów.
- 11 Zanim podniesiesz wydrukowane strony odczekaj, aż całkowicie wysuną się z urządzenia.

12 Odłącz urządzenie z gniazdka elektrycznego i zgłoś się do autoryzowanego serwisu firmy Brother w następujących przypadkach:

- Jeżeli do urządzenia wlała się ciecz.
- Jeżeli urządzenie zostało wystawione na działanie deszczu lub wody.
- Jeżeli mimo zastosowania się do instrukcji obsługi urządzenie nie pracuje prawidłowo, dokonaj tylko tych regulacji, które zostały opisane w instrukcji obsługi. Niepoprawne wyregulowanie innych regulatorów może spowodować uszkodzenie, a przywrócenie normalnego działania urządzenia będzie prawdopodobnie wymagać dużego wkładu pracy wykwalifikowanego technika.
- Jeżeli urządzenie zostało upuszczone lub została uszkodzona obudowa.
- Jeżeli w pracy urządzenia widoczna jest wyraźna zmiana, sygnalizująca potrzebę obsługi serwisowej.

13 W celu ochrony urządzenia przed przepięciami, zalecamy używanie zabezpieczeń przeciwprzepięciowych (listwa przeciwprzepięciowa).

14 W celu zmniejszenia ryzyka pożaru, porażenia elektrycznego i obrażeń cielesnych należy stosować się do następujących zaleceń:

- NIE używaj tego urządzenia w pobliżu urządzeń, które korzystają z wody, przy basenie pływackim ani w mokrej piwnicy.

## **WAŻNE - Dla Twojego bezpieczeństwa**

---

W celu zapewnienia bezpiecznej pracy, dostarczona wtyczka trójstykowa musi być włączana tylko do standardowego trójstykowego gniazdka elektrycznego, które jest prawidłowo uziemione poprzez normalną domową sieć przewodów.

Fakt, że urządzenie działa zadowalająco, nie oznacza, że zasilanie jest uziemione i że instalacja jest całkowicie bezpieczna. Dla bezpieczeństwa, w razie jakichkolwiek wątpliwości co do skutecznego uziemienia zasilania, wezwij wykwalifikowanego elektryka.

### **Uwaga - to urządzenie musi być uziemione.**

Kolory drutów w kablu zasilającym odpowiadają następującemu kodowi:

- **Zielony i żółty: uziemienie**
- **Niebieski: zero**
- **Brązowy: faza**

W przypadku jakichkolwiek wątpliwości, skontaktuj się z wykwalifikowanym elektrykiem.

## **Zakłócenia radiowe**

---

Urządzenie odpowiada normie EN55022 (publikacja CISPR 22)/Klasa B. Podłączając urządzenie do komputera, używaj kabla USB, którego długość nie przekracza 2,0 metrów.

## Dyrektywa UE 2002/96/WE oraz norma EN50419

---



Tylko w Unii Europejskiej

Urządzenie oznakowane jest powyższym symbolem recyklingu. Oznacza to, że po zużyciu się urządzenia należy zwrócić je do odpowiedniego punktu zbiórki i nie wolno umieszczać go razem z normalnymi nieposortowanymi odpadami domowymi. Takie działanie przyniesie korzyść środowisku. (Tylko w Unii Europejskiej)

## Deklaracja zgodności z międzynarodowym programem ENERGY STAR®

---

Celem międzynarodowego programu ENERGY STAR® jest promowanie rozwoju i popularyzacja energooszczędnego wyposażenia biurowego.

Jako partner programu ENERGY STAR®, firma Brother Industries, Ltd. deklaruje, że produkt spełnia zalecenia ENERGY STAR® dotyczące oszczędności energii.



# Prawne ograniczenia kopiowania

Przestępstwem jest wykonywanie kopii (reprodukcji) niektórych pozycji lub dokumentów z zamiarem dokonania oszustwa. Niniejszy wykaz powinien służyć wyłącznie dla celów informacyjnych, a nie jako wyczerpująca lista pozycji. W razie wątpliwości co do poszczególnych dokumentów, zalecamy skontaktowanie się z odpowiednimi władzami.

Poniżej podajemy przykłady dokumentów, które nie mogą być kopiowane:

- Pieniądze
- Obligacje i inne papiery wartościowe
- Certyfikaty depozytowe
- Dokumenty dotyczących służby w siłach zbrojnych oraz dokumenty poborowe.
- Paszporty
- Znaczki pocztowe (stemplowane i niestemplowane)
- Dokumenty imigracyjne
- Dokumenty opieki społecznej
- Czeki lub projekty stworzone przez agencje rządowe
- Dokumenty tożsamości, odznaki lub insygnia

Prace podlegające prawom autorskim nie mogą być kopiowane. Rozdziały dokumentu podlegające prawom autorskim mogą być kopiowane tylko z przeznaczeniem do wykorzystania nie naruszającego praw autorskich. Wielokrotne kopiowanie może wskazywać na nieprawidłowe wykorzystywanie.

Prace artystyczne powinny być traktowane jak inne dokumenty podlegające ustawie o prawie autorskim.

Licencje i certyfikaty upoważniające do prowadzenia pojazdów silnikowych nie mogą być kopiowane zgodnie z lokalnym prawem.



## Znaki towarowe

Logo Brother jest zarejestrowanym znakiem towarowym firmy Brother Industries, Ltd.

Brother jest zarejestrowanym znakiem towarowym firmy Brother Industries, Ltd.

Multi-Function Link jest zarejestrowanym znakiem towarowym firmy Brother International Corporation.

© 2008 Brother Industries, Ltd. Wszelkie prawa zastrzeżone.

Windows Vista jest zarejestrowanym znakiem towarowym albo znakiem towarowym firmy Microsoft Corporation w Stanach Zjednoczonych oraz w innych krajach.

Microsoft, Windows oraz Windows Server są zarejestrowanymi znakami towarowymi firmy Microsoft Corporation w USA i/lub w innych krajach.

Macintosh oraz TrueType są zarejestrowanymi znakami towarowymi firmy Apple Inc.

Adobe, Flash, Illustrator, PageMaker i Photoshop są zarejestrowanymi znakami towarowymi firmy Adobe Systems Incorporated w Stanach Zjednoczonych i/lub innych krajach.

Nuance, logo Nuance, PaperPort i ScanSoft są znakami towarowymi lub zarejestrowanymi znakami towarowymi firmy Nuance Communications, Inc. lub jej przedsiębiorstw powiązanych w Stanach Zjednoczonych oraz/lub w innych krajach.

Microdrive jest znakiem towarowym firmy International Business Machines Corporation.

Memory Stick jest znakiem towarowym firmy Sony Corporation.

SanDisk jest licencjobiorcą znaków towarowych SD oraz miniSD.

xD-Picture Card jest znakiem towarowym firm FUJIFILM Corporation Toshiba Corporation oraz Olympus Optical Co. Ltd.

PictBridge jest znakiem towarowym.

Memory Stick PRO, Memory Stick PRO Duo, Memory Stick Duo, MagicGate Memory Stick, Memory Stick Micro oraz M2 są znakami towarowymi firmy Sony Corporation.

FaceFilter Studio jest znakiem towarowym firmy Reallusion, Inc.

Każda firma, której oprogramowanie wymieniono w tym podręczniku posiada Umowę Licencji Oprogramowania dotyczącą programów będących jej własnością.

**Wszystkie inne znaki towarowe są własnością ich prawnych właścicieli.**

## B

# Usuwanie niesprawności i rutynowa obsługa konserwacyjna

## Usuwanie niesprawności

Jeśli występują problemy z urządzeniem, skorzystaj z tabeli poniżej i wykonaj wskazane działania w celu rozwiązania problemów.

Większość problemów możesz rozwiązać sam. Jeśli potrzebujesz dodatkowej pomocy, w centrum Brother Solutions Center dostępna jest najnowsza wersja najczęściej zadawanych pytań (FAQ) oraz wskazówki dotyczące rozwiązywania problemów. Odwiedź naszą stronę internetową: <http://solutions.brother.com>.

## Jeżeli masz problemy z urządzeniem

### Drukowanie

Problem	Zalecenia
Brak wydruku	Sprawdź połączenie kabla interfejsu w urządzeniu i w komputerze. (Patrz <i>Podręcznik szybkiej obsługi</i> ).
	Upewnij się, że urządzenie jest podłączone i przycisk <b>On/Off (Wł./Wył.)</b> jest włączony.
	Sprawdź, czy wyświetlacz LCD pokazuje komunikat błędu. (Patrz <i>Komunikaty błędów i konserwacji</i> na stronie 94).
	Jeden lub więcej wkładów atramentowych zostało wyczerpanych. (Patrz <i>Wymiana wkładów atramentowych</i> na stronie 103).
	Jeśli wyświetlacz LCD wskazuje <b>DRUK NIEMOŻLIWY</b> i <b>WYMIEN TUSZ XX</b> (gdzie XX to skrót nazwy koloru), patrz <i>Wymiana wkładów atramentowych</i> na stronie 103.
	Sprawdź, czy został wybrany i zainstalowany właściwy sterownik drukarki.
	Upewnij się, że urządzenie pracuje w trybie on-line. Kliknij <b>Start</b> , a następnie <b>Drukarki i faksy</b> . Wybierz opcję <b>Brother MFC-XXXX</b> (gdzie XXXX jest nazwą Twojego modelu) i upewnij się, że opcja „Używaj drukarki offline” nie jest zaznaczona.
	Po wybraniu opcji <b>Drukuj tylko strony nieparzyste</b> i <b>Drukuj tylko strony parzyste</b> , na ekranie wyświetlony może zostać komunikat o błędzie drukowania, ponieważ urządzenie przerywa proces. Błąd znika, gdy urządzenie wznowi drukowanie.

## Drukowanie (Ciąg dalszy)

Problem	Zalecenia
Zła jakość drukowania	Używa wyłącznie oryginalnych materiałów eksploatacyjnych firmy Brother, ponieważ atrament innych firm może powodować problemy z jakością wydruków.
	Sprawdź jakość drukowania. (Patrz <i>Sprawdzanie jakości drukowania</i> na stronie 108).
	Upewnij się, że ustawienie sterownika drukarki lub typu papieru w menu jest zgodne z typem używanego papieru. (Patrz <i>Drukowanie dla Windows®</i> i <i>Drukowanie i faksowanie dla Macintosh®</i> w Instrukcji oprogramowania na płycie CD-ROM i <i>Typ papieru</i> na stronie 19).
	Upewnij się, że wkłady atramentowe są świeże. Przyczyny zatkania się wkładu mogą być następujące: <ul style="list-style-type: none"> <li>■ Data ważności na opakowaniu wkładu minęła. (Oryginalne wkłady firmy Brother nadają się do użytku przez dwa lata, jeśli są przechowywane w oryginalnych opakowaniach).</li> <li>■ Wkład atramentowy znajdował się w urządzeniu ponad sześć miesięcy.</li> <li>■ Wkład nie był prawidłowo przechowywany przed użyciem.</li> </ul>
	Upewnij się, że używasz oryginalnego atramentu Innobella™ firmy Brother.
	Spróbuj użyć zalecanych typów papieru. (Patrz <i>Akceptowany papier i inne nośniki</i> na stronie 13).
	Zalecana temperatura otoczenia dla urządzenia należy do zakresu między 20° C a 33° C.
Na tekście lub na grafice pojawiają się białe poziome linie.	Wyczyść głowicę drukującą. (Patrz <i>Czyszczenie głowicy drukującej</i> na stronie 108).
	Upewnij się, że używasz oryginalnego atramentu Innobella™ firmy Brother.
	Spróbuj użyć zalecanych typów papieru. (Patrz <i>Akceptowany papier i inne nośniki</i> na stronie 13).
Urządzenie drukuje czyste strony.	Wyczyść głowicę drukującą. (Patrz <i>Czyszczenie głowicy drukującej</i> na stronie 108).
Znaki i linie są nawarstwione.	Sprawdź wyrównanie drukowania. (Patrz <i>Sprawdzanie wyrównania drukowania</i> na stronie 109).
Drukowany test lub obrazy są pochyle.	Upewnij się, że papier został prawidłowo umieszczony na tacy papieru oraz że boczne prowadnice papieru są odpowiednio wyregulowane. (Patrz <i>Ładowanie papieru i innych nośników</i> na stronie 8).
	Upewnij się, że pokrywa usuwania zacięć jest ustawiona prawidłowo.
W górnej środkowej części drukowanej strony pojawiają się plamy.	Upewnij się, że papier nie jest zbyt gruby lub pomarszczony. (Patrz <i>Akceptowany papier i inne nośniki</i> na stronie 13).
W górnej prawej lub lewej części drukowanej strony pojawiają się plamy.	Sprawdź, czy papier nie zawija się podczas drukowania na tylnej stronie papieru przy ustawieniu <b>Drukuj tylko strony nieparzyste</b> oraz <b>Drukuj tylko strony parzyste</b> .
Drukowane strony są brudne lub wycieka atrament.	Upewnij się, że używasz właściwego typu papieru. (Patrz <i>Akceptowany papier i inne nośniki</i> na stronie 13). Nie podnoś papieru, dopóki atrament nie wyschnie.
	Upewnij się, że używasz oryginalnego atramentu Innobella™ firmy Brother.
	Jeżeli używasz papieru fotograficznego, upewnij się, że ustawiłeś prawidłowy typ papieru. Jeżeli drukujesz zdjęcie z komputera, ustaw opcję <b>Typ nośnika</b> na karcie <b>Ustawienia Podstawowe</b> sterownika drukarki.

## Drukowanie (Ciąg dalszy)

Problem	Zalecenia
Na odwrotnej stronie lub na dole strony pojawiają się plamy.	Upewnij się, że wałek drukarki nie jest ubrudzony atramentem. (Patrz <i>Czyszczenie wałka drukarki</i> na stronie 107).
	Upewnij się, że używasz klapki wspornika papieru. (Patrz <i>Ładowanie papieru i innych nośników</i> na stronie 8).
Urządzenie drukuje gęste linie na stronie.	Zaznacz opcję <b>Kolejność odwrócona</b> na karcie <b>Ustawienia Podstawowe</b> sterownika drukarki.
Wydruki są pomarszczone.	Na karcie sterownika drukarki <b>Ustawienia Zaawansowane</b> , kliknij <b>Ustawienia kolorów</b> i usuń zaznaczenie opcji <b>Druk dwukierunkowy</b> w przypadku systemu Windows® lub <b>Bi-Directional Printing (Druk dwukierunkowy)</b> w przypadku systemu Macintosh®.
Nie można wykonać drukowania Układ strony.	Sprawdź, czy ustawienie rozmiaru papieru w aplikacji i w sterowniku drukarki są takie same.
Prędkość drukowania jest za niska.	Spróbuj zmienić ustawienia sterownika drukarki. Najwyższa rozdzielczość potrzebuje dłuższego przetwarzania danych, wysyłania i czasu drukowania. Wypróbuj inne ustawienia jakości w karcie sterownika drukarki <b>Ustawienia Zaawansowane</b> .
	Wyłącz opcję „bez obramowania”. Drukowanie „bez obramowania” jest wolniejsze niż zwykle drukowanie. (Patrz <i>Drukowanie dla Windows®</i> lub <i>Drukowanie i faksowanie dla Macintosh®</i> w Instrukcji oprogramowania na płycie CD-ROM).
W górnej prawej lub lewej części drukowanej strony pojawiają się plamy.	Sprawdź, czy papier nie zawija się podczas drukowania na tylnej stronie papieru przy ustawieniu <b>Drukuj tylko strony nieparzyste</b> oraz <b>Drukuj tylko strony parzyste</b> .
Papier fotograficzny nie jest podawany prawidłowo.	Podczas drukowania na papierze fotograficznym Brother, na tacę należy załadować dodatkowy arkusz tego samego papieru fotograficznego. Dodatkowy arkusz może się znajdować dla tego celu w opakowaniu papieru.
	Wyczyść wałek papieru. (Patrz <i>Czyszczenie wałka papieru</i> na stronie 107).
Urządzenie podaje wiele stron.	Upewnij się, że papier jest prawidłowo umieszczony na tacy papieru. (Patrz <i>Ładowanie papieru i innych nośników</i> na stronie 8).
	Sprawdź, czy jednocześnie nie zostały załadowane dwa typy papieru.
Drukowane strony nie są prawidłowo ułożone.	Upewnij się, że używasz klapki wspornika papieru. (Patrz <i>Ładowanie papieru i innych nośników</i> na stronie 8).
Urządzenie nie drukuje z programu Adobe® Illustrator®.	Spróbuj zmniejszyć rozdzielczość drukowania. (Patrz <i>Drukowanie dla Windows®</i> lub <i>Drukowanie i faksowanie dla Macintosh®</i> w Instrukcji oprogramowania na płycie CD-ROM).

## Drukowanie odebranych faksów

Problem	Zalecenia
Zagęszczony wydruk i białe smugi w poprzek strony lub przycięta górna i dolna część zdań.	Prawdopodobnie wadliwe połączenie, zakłócenia elektrostatyczne lub elektryczne na linii telefonicznej. Poproś o ponowne przesłanie faksu.
Czarne pionowe linie podczas odbierania.	Zanieczyszczony skaner nadawcy. Poproś nadawcę o wykonanie kopii, aby sprawdzić, czy problem dotyczy urządzenia wysyłającego. Spróbuj odebrać faks przy użyciu innego urządzenia.
Odebrany faks kolorowy jest drukowany jako czarno-biały.	Wymień zużyte wkłady z tuszem kolorowym i poproś nadawcę o ponowne wysłanie kolorowego faksu. (Patrz <i>Wymiana wkładów atramentowych</i> na stronie 103).

## Drukowanie odebranych faksów (Ciąg dalszy)

Problem	Zalecenia
Lewy i prawy margines są przycinane lub jedna strona jest drukowana na dwóch.	Włącz autoredukcję. (Patrz <i>Drukowanie faksu przychodzącego dopasowanego do strony</i> na stronie 36).

## Linia telefoniczna lub połączenia

Problem	Zalecenia
Wybieranie numerów nie działa. (Brak sygnału wybierania)	Sprawdź, czy urządzenie jest podłączone i włączone.
	Sprawdź połączenia linii telefonicznej.
	Zmień ustawienie Tonowe/Impulsowe. (Patrz <i>Podręcznik szybkiej obsługi</i> ).
	Podnieś słuchawkę telefonu zewnętrznego (lub słuchawkę urządzenia lub telefonu bezprzewodowego, jeśli dostępny), a następnie wybierz numer, aby wysłać faks ręcznie. Przed naciśnięciem <b>Mono Start (Start Mono)</b> lub <b>Colour Start (Start Kolor)</b> poczekaj na sygnały odbioru faksu.
Urządzenie nie odpowiada po wywołaniu.	Upewnij się, że urządzenie jest w prawidłowym trybie odbioru. (Patrz <i>Tryby odbioru</i> na stronie 33). Sprawdź sygnał wybierania. Jeśli to możliwe, wywołaj urządzenie, aby wysłuchać odpowiedzi. Jeżeli wciąż nie ma odpowiedzi, sprawdź połączenie przewodu telefonicznego. Jeżeli po wywołaniu urządzenia nie ma sygnału, zleć sprawdzenie linii przedsiębiorstwu telekomunikacyjnemu.

## Odbieranie faksów

Problem	Zalecenia
Nie można odebrać faksu.	Sprawdź połączenia linii telefonicznej.
	Upewnij się, że urządzenie jest w prawidłowym trybie odbioru. (Patrz <i>Tryby odbioru</i> na stronie 33).
	Jeżeli często występują zakłócenia na linii telefonicznej, spróbuj zmienić ustawienie kompatybilności na <small>PODST.</small> (VOIP). (Patrz <i>Zakłócenia linii telefonicznej</i> na stronie 93).
	W przypadku podłączenia urządzenia do PBX lub ISDN, ustaw opcję typu linii telefonicznej zgodnie z używanym typem telefonu. (Patrz <i>Ustawianie typu linii telefonicznej</i> na stronie 38).

## Wysyłanie faksów

Problem	Zalecenia
Nie można wysłać faksu.	Sprawdź połączenia linii telefonicznej.
	Upewnij się, że przycisk faksu  się świeci. (Patrz <i>Aktywacja trybu faksu</i> na stronie 26).
	Poproś odbiorcę o sprawdzenie, czy w urządzeniu odbierającym jest papier.
	Wydrukuj raport weryfikacji transmisji i sprawdź, czy są w nim błędy. (Patrz <i>Raporty</i> na stronie 48).

## Wysyłanie faksów (Ciąg dalszy)

Problem	Zalecenia
W raporcie weryfikacji transmisji widnieje napis „Result:NG” lub „Result:ERROR”.	<p>Prawdopodobnie wystąpił tymczasowy szum lub zakłócenia na linii. Spróbuj wysłać faks ponownie. Jeżeli w raporcie weryfikacji transmisji po wysłaniu wiadomości PC FAX widnieje „Result:ERROR”, w urządzeniu może brakować pamięci. Jeżeli problem wciąż występuje, zleć kontrolę linii telefonicznej przedsiębiorstwu telekomunikacyjnemu.</p> <p>Jeżeli często występują błędy transmisji wywoływane zakłóceniami linii telefonicznej, spróbuj zmienić ustawienie kompatybilności na <b>PODST. (VOIP)</b>. (Patrz <i>Zakłócenia linii telefonicznej</i> na stronie 93).</p> <p>W przypadku podłączenia urządzenia do PBX lub ISDN, ustaw opcję typu linii telefonicznej zgodnie z używanym typem telefonu (Patrz <i>Zakłócenia linii telefonicznej</i> na stronie 93).</p>
Niska jakość wysyłanych faksów.	Zmień rozdzielczość na <b>WYSOKA</b> lub <b>B.WYSOKA</b> . Wykonaj kopię, aby sprawdzić działanie skanera urządzenia. Jeżeli jakość kopii jest nieodpowiednia, wyczyść skaner. (Patrz <i>Czyszczenie szyby skanera</i> na stronie 106).
Czarne pionowe linie podczas wysyłania. (tylko MFC-290C)	Jeżeli wykonana kopia wykazuje ten sam problem, wyczyść skaner. (Patrz <i>Czyszczenie szyby skanera</i> na stronie 106).

## Przetwarzanie połączeń przychodzących

Problem	Zalecenia
Urządzenie rozpoznaje głos jako sygnał CNG.	Jeżeli funkcja Wykrywanie faksu jest włączona, urządzenie jest bardziej czułe na dźwięki. Może ono nieprawidłowo zinterpretować różne głosy lub muzykę na linii jako połączenie faksu i odpowiedzieć sygnałami odbioru faksu. Dezaktywuj urządzenie, naciskając <b>Stop/Exit (Stop/Zakończ)</b> . Spróbuj zapobiec problemowi, wyłączając funkcję Wykrywanie faksu. (Patrz <i>Wykrywanie faksu</i> na stronie 36).
Wysyłanie połączenia faksu do urządzenia.	Po odebraniu przy użyciu urządzenia, naciśnij <b>Mono Start (Start Mono)</b> i rozłącz. W przypadku odebrania połączenia przy użyciu telefonu zewnętrznego lub wewnętrznego, wybierz kod aktywacji zdalnej (ustawieniem fabrycznym jest *51). Gdy urządzenie odpowie, odłóż słuchawkę.
Funkcje użytkownika na jednej linii.	<p>Jeżeli na linii, do której podłączone jest urządzenie, dostępne są funkcje Połączenie oczekujące, Połączenie oczekujące/identyfikator dzwoniącego, system alarmowy lub inne funkcje użytkownika, mogą one wywoływać problemy z wysyłaniem lub odbieraniem faksów.</p> <p><b>Na przykład:</b> W przypadku aktywacji połączeń oczekujących lub innych usług, których sygnał dochodzi przez linię, gdy urządzenie wysyła lub odbiera faks, sygnał ten może przerwać lub uszkodzić sygnały faksu. Funkcje ECM (Error Correction Mode - Tryb korekcji błędów) firmy Brother powinna pomóc w usunięciu tego problemu. Stan ten jest związany z siecią systemów telefonicznych i dotyczy wszystkich urządzeń wysyłających i odbierających informacje na jednej linii współdzielonej z funkcjami użytkownika. Jeżeli małe przerwania mają duże znaczenie dla firmy, zaleca się wykorzystanie osobnej linii bez żadnych dodatkowych funkcji.</p>

## Problemy z konfiguracją menu

Problem	Zalecenia
Maszyna emituje dźwięk podczas próby dostępu do menu ustawień odbioru.	Jeżeli przycisk faksu  nie świeci, naciśnij go, aby włączyć tryb faksu. Ustawienie konfiguracji odbioru jest dostępne tylko wtedy, gdy urządzenie działa w trybie faksu.

## Problemy z kopiowaniem

Problem	Zalecenia
Nie można utworzyć kopii.	Upewnij się, że przycisk kopiowania  się świeci. (Patrz <i>Aktywacja trybu kopiowania</i> na stronie 50).
Na kopiach pojawiają się pionowe smugi.	Jeżeli na kopiach widoczne są pionowe smugi, wyczyść skaner. (Patrz <i>Czyszczenie szyby skanera</i> na stronie 106).
Zła jakość kopiowania podczas korzystania z ADF. (tylko MFC-290C i MFC-297C)	Użyj szyby skanera. (Patrz <i>Korzystanie z szyby skanera</i> na stronie 17).
Na kopiach pojawiają się czarne pionowe linie. (tylko MFC-290C i MFC-297C)	Czarne pionowe linie lub smugi na kopiach są zazwyczaj wywoływane przez zanieczyszczenie lub korektor w płynie na szklanym pasku. Wyczyść szklany pasek. (Patrz <i>Czyszczenie szyby skanera</i> na stronie 106).
Funkcja rozciągnięcia do strony nie działa prawidłowo.	Upewnij się, że dokument nie jest krzywo ułożony. Ułóż dokument ponownie i spróbuj ponownie.

## Problemy ze skanowaniem

Problem	Zalecenia
Pojawiają się komunikaty błędów TWAIN/WIA przy rozpoczęciu skanowania.	Upewnij się, że jako główne źródło został wybrany sterownik Brother TWAIN/WIA. W obszarze PaperPort™ 11SE z OCR, kliknij opcje <b>Zbiór</b> , <b>Skanuj lub pobierz zdjęcie</b> i kliknij <b>Wybierz</b> , aby wybrać sterownik Brother TWAIN/WIA.
OCR nie działa.	Spróbuj zwiększyć rozdzielczość skanera.
Funkcja rozciągnięcia do strony nie działa.	Upewnij się, że dokument nie jest ustawiony krzywo na szybie skanera.
Zła jakość skanowania podczas korzystania z ADF. (tylko MFC-290C i MFC-297C)	Użyj szyby skanera. (Patrz <i>Korzystanie z szyby skanera</i> na stronie 17).

## Problemy z oprogramowaniem

Problem	Zalecenia
Nie można zainstalować oprogramowania lub drukować.	Uruchom program <b>Napraw pakiet MFL-Pro</b> na płycie CD-ROM. Ten program naprawi i ponownie zainstaluje oprogramowanie.
„Urządzenie jest zajęte”	Upewnij się, że urządzenie nie wyświetla komunikatu błędu na wyświetlaczu LCD.
Nie można drukować obrazów z FaceFilter Studio.	Aby użyć FaceFilter Studio, musisz zainstalować aplikację FaceFilter Studio z płyty CD-ROM dołączonej do urządzenia. Aby zainstalować FaceFilter Studio, patrz <i>Podręcznik szybkiej obsługi</i> .  Zanim uruchomisz po raz pierwszy FaceFilter Studio, musisz upewnić się, że urządzenie Brother jest włączone i podłączone do komputera. Umożliwia to korzystanie z wszystkich funkcji FaceFilter Studio.

## Problemy z PhotoCapture Center™

Problem	Zalecenia
Dysk wymienny nie działa prawidłowo.	<ol style="list-style-type: none"> <li>1 Czy zainstalowano aktualizację Windows® 2000? Jeśli nie, zrób, co następuje:               <ol style="list-style-type: none"> <li>1) Odłącz kabel USB.</li> <li>2) Zainstaluj aktualizację Windows® 2000 na jeden z następujących sposobów.                   <ul style="list-style-type: none"> <li>■ Zainstaluj MFL-Pro Suite z płyty CD-ROM. (Patrz <i>Podręcznik szybkiej obsługi</i>).</li> <li>■ Pobierz najnowszy pakiet serwisowy ze strony internetowej firmy Microsoft.</li> </ul> </li> <li>3) Po zrestartowaniu poczekaj około 1 minuty i podłącz kabel USB.</li> </ol> </li> <li>2 Wyjmij kartę pamięci lub napęd USB Flash i włóż z powrotem.</li> <li>3 Jeśli próbowałeś opcji „Wysuń” w systemie Windows®, wyjmij kartę pamięci lub napęd USB Flash zanim podejmiesz dalsze działania.</li> <li>4 Jeśli podczas próby wyjmowania karty pamięci lub napędu USB Flash pojawi się komunikat błędu oznacza to, że karta jest udostępniana. Odczekaj chwilę i spróbuj ponownie.</li> <li>5 Jeśli żadne z powyższych rozwiązań nie działa, wyłącz komputer i urządzenie, a następnie uruchom je ponownie. (Konieczne będzie odłączenie kabla zasilającego urządzenia, aby je wyłączyć).</li> </ol>
Nie możesz uzyskać dostępu do dysku wymiennego z ikony na pulpicie.	Upewnij się, że karta pamięci lub napęd USB Flash zostały włożone prawidłowo.
Po wydrukowaniu brakuje części zdjęcia.	Upewnij się, że opcje Drukowanie bez obramowania i Przycinanie są wyłączone. (Patrz <i>Drukowanie bez marginesu</i> na stronie 65 i <i>Przycinanie</i> na stronie 65).



## Wykrywanie sygnału wybierania

---

W przypadku automatycznego wysyłania faksów, urządzenie będzie domyślnie czekać pewną ilość czasu przed rozpoczęciem wybierania numeru. Zmieniając ustawienie sygnału wybierania na WYKRYWANIE, można sprawić, aby urządzenie wybierało numer zaraz po wykryciu sygnału wybierania. Ustawienie to pomaga zaoszczędzić pewną ilość czasu podczas wysyłania faksu do wielu różnych odbiorców. Jeżeli po zmianie ustawienia pojawią się problemy z wybieraniem numerów, należy przywrócić ustawienie fabryczne BRAK WYKRYWANIA.

- 1 Naciśnij **Menu, 0, 5**.
- 2 Naciśnij ▲ lub ▼, aby wybrać WYKRYWANIE lub BRAK WYKRYWANIA. Naciśnij **OK**.
- 3 Naciśnij **Stop/Exit (Stop/Zakończ)**.

## Zakłócenia linii telefonicznej

---

W razie występowania problemów z wysyłaniem lub odbieraniem faksów w wyniku zakłóceń na linii telefonicznej, zaleca się wyregulowanie korekcy kompatybilności, aby zmniejszyć szybkość modemu do obsługi faksów.

- 1 Naciśnij **Menu, 2, 0, 2**.
- 2 Naciśnij ▲ lub ▼, aby wybrać NORMALNA (lub PODST. (VOIP)).
  - PODST. (VOIP) obniża szybkość modemu do 9 600 bps. Jeżeli zakłócenia nie są stałym problemem na linii telefonicznej, można używać tej opcji tylko w razie potrzeby.
  - NORMALNA ustawia szybkość modemu na 14 400 bps. (Domyślne)
 Naciśnij **OK**.
- 3 Naciśnij **Stop/Exit (Stop/Zakończ)**.



### Informacja

---

Po zmianie kompatybilności na PODST. (VOIP), funkcja ECM jest dostępna tylko dla wysyłania faksów kolorowych.

---

## Komunikaty błędu i konserwacji

Podobnie jak w przypadku każdego skomplikowanego urządzenia biurowego, mogą wystąpić problemy i może zająć konieczność wymiany materiałów eksploatacyjnych. W takim przypadku twoje urządzenie identyfikuje problem i wyświetla odpowiedni komunikat błędu. Najczęściej występujące komunikaty przedstawiono poniżej.

Większość problemów i czynności konserwacyjnych można rozwiązać samodzielnie. Jeśli potrzebujesz dodatkowej pomocy, w centrum Brother Solutions Center dostępna jest najnowsza wersja najczęściej zadawanych pytań (FAQ) oraz wskazówki dotyczące rozwiązywania problemów.

Odwiedź naszą stronę internetową: <http://solutions.brother.com>.

Komunikat błędu	Przyczyna	Działanie
BŁĄD HUB' A.	Koncentrator lub napęd USB Flash z koncentratorom zostały podłączone do portu USB.	Koncentrator lub napęd USB Flash nie są obsługiwane. Odłącz urządzenie od portu USB.
BŁĄD ŁĄCZA	Niska jakość linii telefonicznej wywołała błąd komunikacji.	Spróbuj wysłać faks ponownie lub spróbuj podłączyć urządzenie do innej linii telefonicznej. Jeżeli problem wciąż występuje, zleć kontrolę linii telefonicznej przedsiębiorstwu telekomunikacyjnemu.
BŁĄD S.MEDIA	Karta pamięci jest uszkodzona, nieprawidłowo sformatowana lub występuje inny problem z kartą pamięci.	Wsuń mocno kartę do gniazda i upewnij się, że znajduje się ona w prawidłowej pozycji. Jeśli problem występuje nadal, sprawdź czytnik kart (gniazdo) urządzenia poprzez umieszczenie innej karty pamięci, o której wiesz, że działa.
BŁĄD. ODŁĄCZ KABEL USB.	Do portu USB podłączono nieobsługiwany sprzęt USB lub napęd USB Flash.  (Aby uzyskać więcej informacji, wejdź na stronę <a href="http://solutions.brother.com">http://solutions.brother.com</a> ).	Odłącz urządzenie od portu USB.
BRAK PAMIĘCI	Pamięć urządzenia jest pełna.	W trakcie operacji kopiowania, naciśnij <b>Stop/Exit (Stop/Zakończ)</b> , poczekaj na zakończenie innych bieżących operacji i spróbuj ponownie.
	Na karcie pamięci lub napędzie USB Flash nie ma wystarczającej ilości wolnego miejsca, aby skanować dokumenty.	Usuń nieużywane pliki z karty pamięci lub z napędu USB Flash, aby zwolnić miejsce i spróbuj ponownie.

Komunikat błędu	Przyczyna	Działanie
BRAK PAPIERU	W urządzeniu nie ma papieru lub jest on nieprawidłowo załadowany do podajnika.	Wykonaj jedną z następujących czynności: <ul style="list-style-type: none"> <li>■ Uzupełnij papier, a następnie naciśnij <b>Mono Start (Start Mono)</b> lub <b>Colour Start (Start Kolor)</b>.</li> <li>■ Usuń papier i włóż go ponownie, a następnie naciśnij <b>Mono Start (Start Mono)</b> lub <b>Colour Start (Start Kolor)</b>. (Patrz <i>Ładowanie papieru i innych nośników</i> na stronie 8).</li> </ul>
BRAK PLIKU	Karta pamięci lub napęd USB Flash nie zawierają pliku JPG.	Umieść ponownie w gnieździe właściwą kartę pamięci lub napęd USB Flash.
BRAK WKŁADU	Wkład atramentowy nie jest prawidłowo zainstalowany.	Wymij nowy wkład i powoli zainstaluj go ponownie. (Patrz <i>Wymiana wkładów atramentowych</i> na stronie 103).
DRUK NIEMOŻLIWY WYMIEN TUSZ XX	Jeden lub więcej wkładów atramentowych zostało wyczerpanych. Urządzenie zatrzyma wszystkie operacje drukowania. Jeżeli dostępne jest miejsce w pamięci, fakсы czarno-białe będą zapisywane w pamięci. Jeżeli urządzenie wysyłające jest wyposażone w faks kolorowy, urządzenie będzie wysyłać prośbę o wysłanie faksu czarno-białego.	Wymień wkłady atramentowe. (Patrz <i>Wymiana wkładów atramentowych</i> na stronie 103).
KARTA JEST PEŁNA	Karta pamięci lub napęd USB Flash, z których korzystasz, zawiera już 999 plików.	Urządzenie może dokonywać zapisu na karcie pamięci lub na napędzie USB Flash tylko jeśli zawierają one mniej niż 999 plików. Spróbuj usunąć nieużywane pliki, aby zwolnić miejsce i spróbuj ponownie.
MAŁO CZARNEGO MAŁO ŻÓŁTEGO MAŁO CYAN MAŁO MAGENTA	We wskazanym wkładzie atramentowym kończy się tusz. Jeżeli urządzenie wysyłające jest wyposażone w faks kolorowy, urządzenie będzie wysyłać prośbę o wysłanie faksu czarno-białego. Jeżeli urządzenie wysyłające obsługuje funkcję konwersji, faks kolorowy zostanie wydrukowany na Twoim urządzeniu jako faks monochromatyczny.	Zamów nowy wkład. Możesz kontynuować drukowanie, aż na wyświetlaczu pojawi się DRUK NIEMOŻLIWY. (Patrz <i>Wymiana wkładów atramentowych</i> na stronie 103).
NIE MOŻ. CZYŚ XX	W urządzeniu wystąpił problem mechaniczny.  —LUB—  W urządzeniu znajduje się obcy przedmiot, taki jak spinacz lub zmięty papier.	Otwórz pokrywę skanera i sprawdź całe wnętrze urządzenia pod kątem obcych przedmiotów w urządzeniu. Jeśli w dalszym ciągu pojawia się komunikat błędu, odłącz urządzenie od źródła zasilania na kilka minut i podłącz je ponownie.

Komunikat błędu	Przyczyna	Działanie
NIE MOŻ. DR. XX	W urządzeniu wystąpił problem mechaniczny. —LUB— W urządzeniu znajduje się obcy przedmiot, taki jak spinacz lub zmięty papier.	Otwórz pokrywę skanera i sprawdź całe wnętrze urządzenia pod kątem obcych przedmiotów w urządzeniu. Jeśli w dalszym ciągu pojawia się komunikat błędu, odłącz urządzenie od źródła zasilania na kilka minut i podłącz je ponownie.
NIE MOŻ. INIC XX	W urządzeniu wystąpił problem mechaniczny. —LUB— W urządzeniu znajduje się obcy przedmiot, taki jak spinacz lub zmięty papier.	Otwórz pokrywę skanera i sprawdź całe wnętrze urządzenia pod kątem obcych przedmiotów w urządzeniu. Jeśli w dalszym ciągu pojawia się komunikat błędu, odłącz urządzenie od źródła zasilania na kilka minut i podłącz je ponownie.
NIE MOŻ. SKAN XX	W urządzeniu wystąpił problem mechaniczny. —LUB— W urządzeniu znajduje się obcy przedmiot, taki jak spinacz lub zmięty papier.	Otwórz pokrywę skanera i sprawdź całe wnętrze urządzenia pod kątem obcych przedmiotów w urządzeniu. Jeśli w dalszym ciągu pojawia się komunikat błędu, odłącz urządzenie od źródła zasilania na kilka minut i podłącz je ponownie.
NIE MOŻNA WYKRYĆ	Zainstalowałeś nowy wkład atramentowy zbyt szybko i urządzenie nie wykryło go.	Wyjmij nowy wkład i powoli zainstaluj go ponownie.
	Jeśli użyjesz nieoryginalnego atramentu firmy Brother, urządzenie może nie wykryć wkładu.	Zamień wkład na oryginalny wkład atramentowy firmy Brother. Jeśli błąd wciąż występuje, skontaktuj się z dostawcą urządzeń firmy Brother.
	Wkład atramentowy nie jest prawidłowo zainstalowany.	Wyjmij nowy wkład i powoli zainstaluj go ponownie. (Patrz <i>Wymiana wkładów atramentowych</i> na stronie 103).
NIE ODP./ZAJĘTE	Wybrany numer nie odpowiada lub jest zajęty.	Sprawdź numer i spróbuj ponownie.
NIE WPISANE	Wybrałeś niezaprogramowany numer szybkiego wybierania.	Zarejestruj numer szybkiego wybierania. (Patrz <i>Zapisywanie numerów szybkiego wybierania</i> na stronie 45).
NISKA TEMPERAT.	Głowica drukująca jest zbyt zimna.	Pozwól urządzeniu rozgrzać się.
OTWARTA POKRYWA.	Pokrywa skanera nie jest całkowicie zamknięta.	Podnieś pokrywę skanera i ponownie zamknij.
POZOSTAŁE DANE	Dane drukowania pozostały w pamięci urządzenia.	Naciśnij <b>Stop/Exit (Stop/Zakończ)</b> . Urządzenie anuluje zadanie i usunie je z pamięci. Spróbuj drukować ponownie.
ROZŁĄCZONE	Odbiorca lub urządzenie odbierające zatrzymało połączenie.	Spróbuj wysłać lub odebrać ponownie.
SPRAWDZ FORMAT	Rozmiar papieru jest nieprawidłowy.	Sprawdź, czy ustawienie formatu papieru odpowiada formatowi papieru załadowanego do podajnika. (Patrz <i>Rozmiar papieru</i> na stronie 19).

Komunikat błędu	Przyczyna	Działanie
SPRAWDŹ ORYGINAŁ	Dokument nie został umieszczony lub podany prawidłowo lub dokument zeskanowany z ADF był zbyt długi.	Zobacz <i>Korzystanie z ADF (tylko MFC-290C i MFC-297C)</i> na stronie 17. Zobacz <i>Zacięcie dokumentu (tylko MFC-290C i MFC-297C)</i> na stronie 99.
TYLKO DRUK MONO	<p>Jeden lub więcej kolorowych wkładów atramentowych jest pusty.</p> <p>Gdy na wyświetlaczu LCD wyświetlony zostanie taki komunikat, wszystkie funkcje będą działać następująco:</p> <ul style="list-style-type: none"> <li>■ <b>Drukowanie</b> Po kliknięciu opcji <b>Odcienie szarości</b> na karcie Ustawienia Zaawansowane sterownika drukarki, można używać urządzenia jako drukarki monochromatycznej przez ok. 4 tygodnie, w zależności od ilości drukowanych stron.</li> <li>■ <b>Kopiowanie</b> Jeżeli dla typu papieru wybrano ustawienie PAPIER ZWYKŁY lub PAPIER INKJET, można tworzyć kopie czarno-białe.</li> <li>■ <b>Faksowanie</b> Jeżeli dla typu papieru wybrano ustawienie PAPIER ZWYKŁY lub PAPIER INKJET, urządzenie będzie odbierać i drukować fakсы czarno-białe.  Jeżeli urządzenie wysyłające jest wyposażone w faks kolorowy, urządzenie będzie wysyłać prośbę o wysłanie faksu czarno-białego.</li> </ul> <p>Jeżeli dla typu papieru wybrano ustawienie INNY BŁYSZCZĄCY lub BROTHER BP71, urządzenie zatrzyma wszystkie operacje. Po odłączeniu urządzenia lub wyjęciu wkładu atramentowego, nie można używać urządzenia do momentu włożenia nowego wkładu.</p>	Wymień wkłady atramentowe. (Patrz <i>Wymiana wkładów atramentowych</i> na stronie 103).
WYSOKA TEMPERAT.	Głowica drukująca jest zbyt ciepła.	Pozwól urządzeniu ostygnąć.

Komunikat błędu	Przyczyna	Działanie
ZACIĘCIE PAP.	Papier zaciął się wewnątrz urządzenia.	Usunąć zacięty papier, postępując zgodnie z czynnościami w <i>Zacięcie drukarki lub papieru</i> na stronie 100. Upewnić się, że prowadnica długości papieru jest ustawiona zgodnie z odpowiednim bokiem papieru.
ZAM. POKR. TUSZU	Pokrywa wkładów atramentowych nie jest całkowicie zamknięta.	Mocno domknij pokrywę wkładów atramentowych, aż usłyszysz kliknięcie.
ZŁE URZĄDZ. USB.	Sprzęt podłączony do portu USB jest zepsuty.	Wyłącz sprzęt z portu USB, a następnie naciśnij <b>On/Off (Wł./Wył.)</b> , aby wyłączyć i ponownie włączyć urządzenie.

## Wysyłanie faksów lub raportu dziennika faksów

Jeżeli na LCD wyświetlane jest:

NIE MOŻ. CZYŚ XX

NIE MOŻ. INIC XX

NIE MOŻ. DR. XX

NIE MOŻ. SKAN XX

Zaleca się przesłanie faksów do innego urządzenia. (Patrz *Przesyłanie faksów do innego urządzenia* na stronie 99).

Możesz również wysłać raport dziennika faksów, aby sprawdzić, czy są dostępne fakсы, które oczekują na wysłanie. (Patrz *Przesyłanie raportu dziennika faksów do innego urządzenia* na stronie 99).



### Informacja

Jeżeli na wyświetlaczu LCD wciąż wyświetlane są komunikaty o błędach po przesłaniu faksów, odłącz urządzenie od źródła zasilania na kilka minut i podłącz je ponownie.

## Przesyłanie faksów do innego urządzenia

Jeżeli nie ustawiono identyfikatora stacji, nie można włączyć trybu transferu. (Patrz *Wprowadź informacje osobiste (identyfikator stacji)* w Podręcznik szybkiej obsługi).

- 1 Naciśnij **Menu, 9, 0, 1**.
- 2 Wykonaj jedną z następujących czynności:
  - Jeżeli na LCD wyświetlany jest komunikat **BRAK DANYCH**, w pamięci urządzenia nie ma już faksów.  
Naciśnij **Stop/Exit (Stop/Zakończ)**.
  - Jeżeli na LCD widoczne jest **WYBRAĆ NR FAXU**, wpisz numer faksu, na który zostaną przekazane wiadomości.
- 3 Naciśnij **Mono Start (Start Mono)**.

## Przesyłanie raportu dziennika faksów do innego urządzenia

Jeżeli nie ustawiono identyfikatora stacji, nie można włączyć trybu transferu. (Patrz *Wprowadź informacje osobiste (identyfikator stacji)* w Podręcznik szybkiej obsługi).

- 1 Naciśnij **Menu, 9, 0, 2**.
- 2 Wpisz numer faksu, na który zostanie przekazany raport dziennika faksów.
- 3 Naciśnij **Mono Start (Start Mono)**.

## Zacięcie dokumentu (tylko MFC-290C i MFC-297C)

Dokumenty mogą ulec zacięciu w jednostce ADF, jeśli zostaną umieszczone lub podane nieprawidłowo, lub jeśli będą za długie. Postępuj zgodnie z poniższymi instrukcjami, aby usunąć zacięcie.

### Dokument jest zacięty w górnej części ADF

- 1 Wyjmij niezacięty papier z ADF.
- 2 Otwórz pokrywę ADF.
- 3 Wyciągnij zacięty dokument do góry i w lewą stronę.

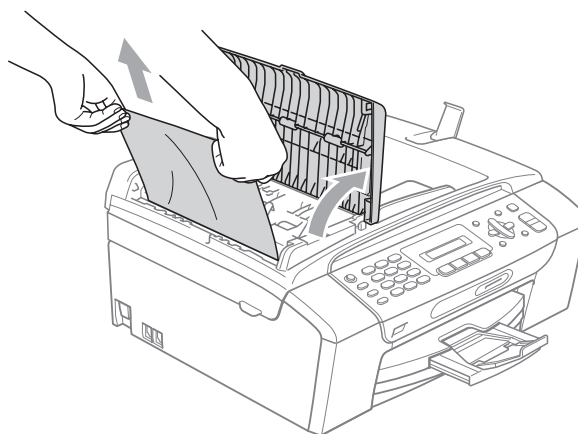

- 4 Zamknij pokrywę ADF.
- 5 Naciśnij **Stop/Exit (Stop/Zakończ)**.



### Informacja

Aby zapobiec zacięciom dokumentów w przyszłości, zamknij pokrywę ADF prawidłowo, mocno dociskając ją na środku.

## Dokument jest zacięty wewnątrz jednostki ADF

- 1 Wyjmij niezacięty papier z ADF.
- 2 Podnieś pokrywę dokumentu.
- 3 Wyciągnij zacięty dokument w lewą stronę.

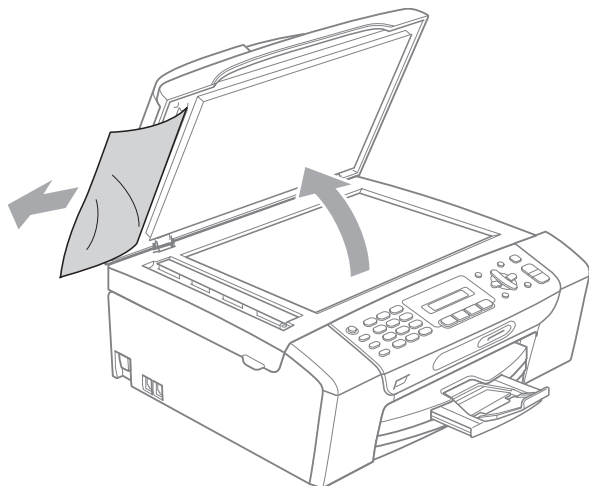

- 4 Zamknij pokrywę dokumentu.
- 5 Naciśnij **Stop/Exit (Stop/Zakończ)**.

## Zacięcie drukarki lub papieru

Wyciągnij zablokowany papier w zależności od miejsca blokady. Aby rozwiązać problem, otwórz i zamknij pokrywę skanera.

- 1 Wyciągnij tackę na papier (1) z urządzenia.

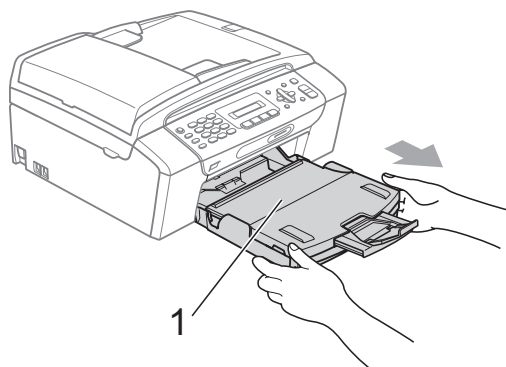

- 2 Wyciągnij zablokowany papier (1) i naciśnij **Stop/Exit (Stop/Zakończ)**.

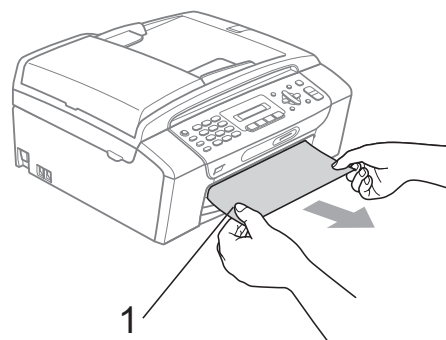

- 3 Zresetuj urządzenie, unosząc osłonę skanera z przodu urządzenia i zamykając ją.
  - Jeśli nie można wyjąć zablokowanego papieru od przodu, lub też komunikat o błędzie nadal pojawia się na wyświetlaczu po usunięciu blokady, przejdź do następnego kroku.



- 4 Otwórz pokrywę usuwania zacięć (1) z tyłu urządzenia. Wyciągnij zablokowany papier z urządzenia.

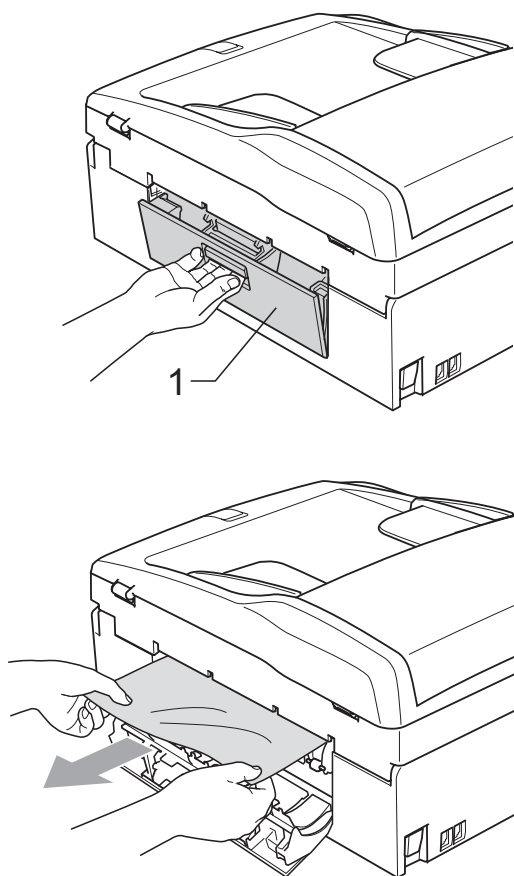

- 5 Zamknij pokrywę usuwania zacięć. Upewnij się, że pokrywa jest ustawiono prawidłowo.

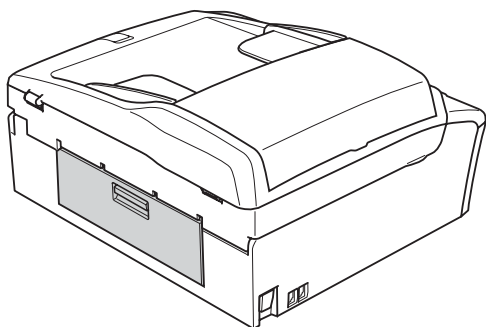

- 6 Obiema rękami chwyć za plastikowe zakładki po obu stronach urządzenia, aby podnieść pokrywę skanera (1) do momentu, kiedy zablokuje się bezpiecznie w położeniu otwartym. Upewnij się, że nie ma zaciętego papieru pozostawionego wewnątrz urządzenia. Sprawdź oba końce karetki.

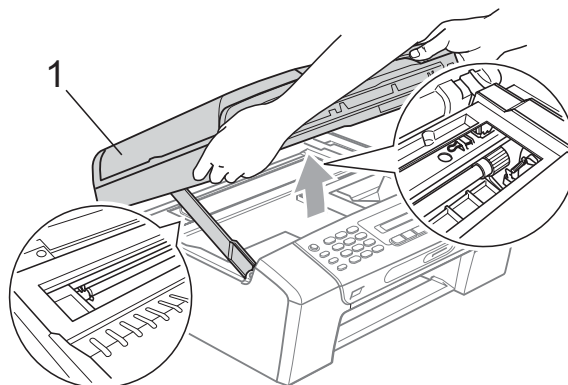

**! UWAGA**

Przed odłączeniem urządzenia od źródła zasilania, możesz przesłać fakсы przechowywane w pamięci do komputera lub innego urządzenia, aby nie stracić ważnych wiadomości. (Patrz *Wysyłanie faksów lub raportu dziennika faksów* na stronie 99).

## Informacja

- Jeśli papier zablokował się pod głowicą drukującą, odłącz urządzenie od zasilania, aby umożliwić przesunięcie głowicy i usunięcie papieru.
- Jeżeli głowica drukująca ustawiła się w prawym rogu, w sposób przedstawiony na rysunku, nie można poruszyć głowicy drukującej. Przytrzymaj **Stop/Exit (Stop/Zakończ)**, aż głowica drukująca przesunie się na środek. Następnie odłącz urządzenie od zasilania i wyjmij papier.

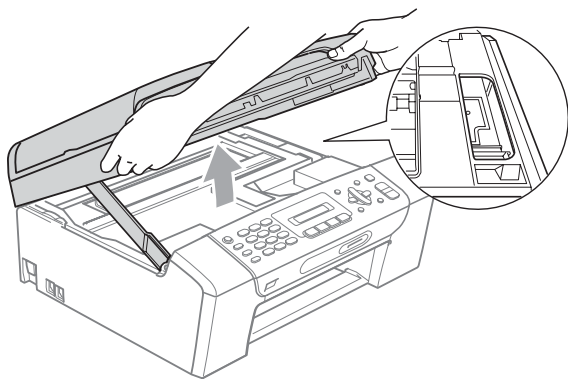

- Jeśli tusz zabrudzi skórę lub ubranie, należy przemyć je natychmiast wodą z mydłem lub innym detergentem.

- 7 Podnieś pokrywę skanera, aby zwolnić blokadę (1). Lekko naciśnij podporę pokrywy skanera (2) i zamknij pokrywę skanera (3) obiema rękami.

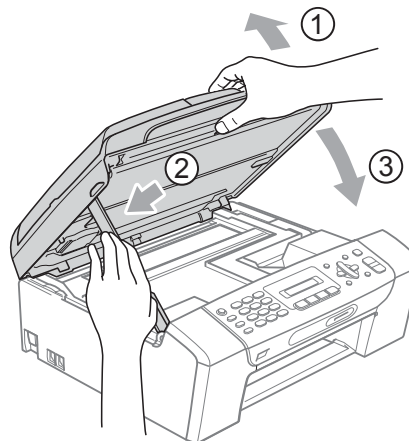

- 8 Wsuń mocno tacę papieru ponownie do urządzenia. Trzymając tacę papieru na miejscu, wyciągaj podporę papieru aż do zatrzaśnięcia i rozłóż klapkę podpory papieru.

## Informacja

Trzymając tacę papieru na miejscu, wyciągnij podporę papieru, aż do zatrzaśnięcia.

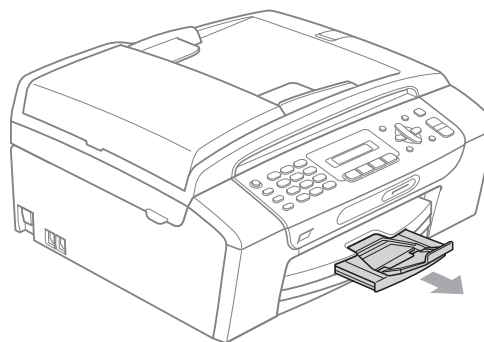

# Rutynowa obsługa konserwacyjna

## Wymiana wkładów atramentowych

Twoje urządzenie jest wyposażone w licznik kropek tuszu. Licznik kropek tuszu automatycznie monitoruje poziom atramentu w każdej z 4 kaset. Gdy urządzenie wykryje, że kaseata z tuszem (kartrydż) wyczerpuje się, wyświetli odpowiedni komunikat na wyświetlaczu LCD.

Komunikat na wyświetlaczu LCD poinformuje cię, która kaseata się wyczerpuje lub wymaga wymiany. Upewnij się, że postępujesz zgodnie z poleceniami wyświetlanymi na wyświetlaczu, aby wymienić kasety z tuszem w prawidłowej kolejności.

Mimo że urządzenie informuje, że należy wymienić kasetę z tuszem, może w niej jeszcze znajdować się niewielka ilość tuszu. Jest to konieczne, aby zachować niewielką ilość tuszu w kasecie z tuszem, aby zapobiec wysuszeniu przez powietrze i uszkodzeniu zespołu głowicy drukującej.

### ! UWAGA

Wielofunkcyjne urządzenia firmy Brother są przeznaczone do pracy z atramentem o specjalnej specyfikacji i działają optymalnie, jeżeli używa się oryginalnych wkładów atramentowych marki Brother. Firma Brother nie może zagwarantować takiego optymalnego i wydajnego działania, jeżeli używane są atramenty lub wkłady atramentowe o innych specyfikacjach. Dlatego też firma Brother nie zaleca stosowania wkładów innych niż oryginalne wkłady marki Brother ani też ponownego napełniania wkładów atramentem z innych źródeł. Jeżeli uszkodzenie głowicy drukującej lub innej części urządzenia jest spowodowane używaniem atramentu lub wkładów atramentowych innego producenta, wszelkie wynikające z tego naprawy nie są objęte gwarancją.

- 1 Otwórz pokrywę wkładu atramentowego.  
Jeśli jeden lub więcej wkładów atramentowych jest pusty, na przykład czarny, na wyświetlaczu pojawi się komunikat DRUK NIEMOŻLIWIY I WYMIEN TUSZ XX.
- 2 Naciśnij dźwignię zwolnienia blokady (jak pokazano), aby zwolnić wkład wskazany na wyświetlaczu LCD. Usuń wkład z urządzenia.

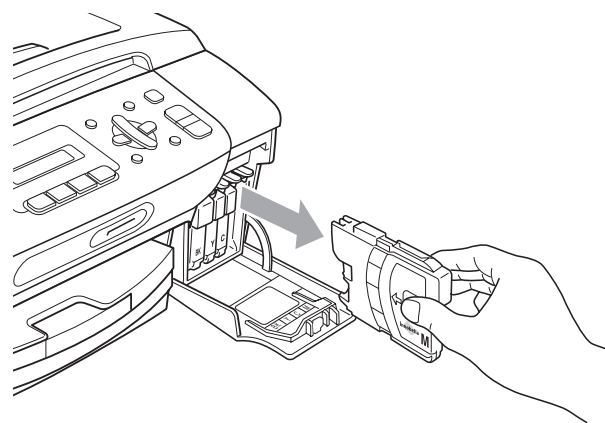
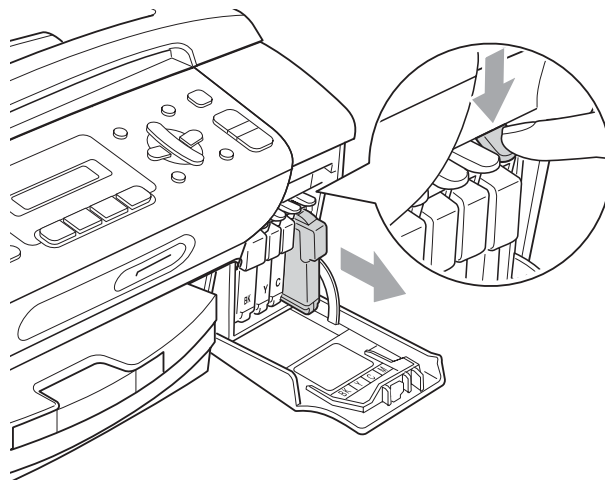

- 3 Otwórz nową torebkę z wkładem atramentowym dla koloru pokazanego na wyświetlaczu LCD, a następnie wyjmij wkład.

B

- 4 Obróć zielone pokrętko na żółtej osłonie ochronnej w prawo, aż do słyszalnego kliknięcia, aby zwolnić uszczelkę próżniową i usunąć osłonę (1).

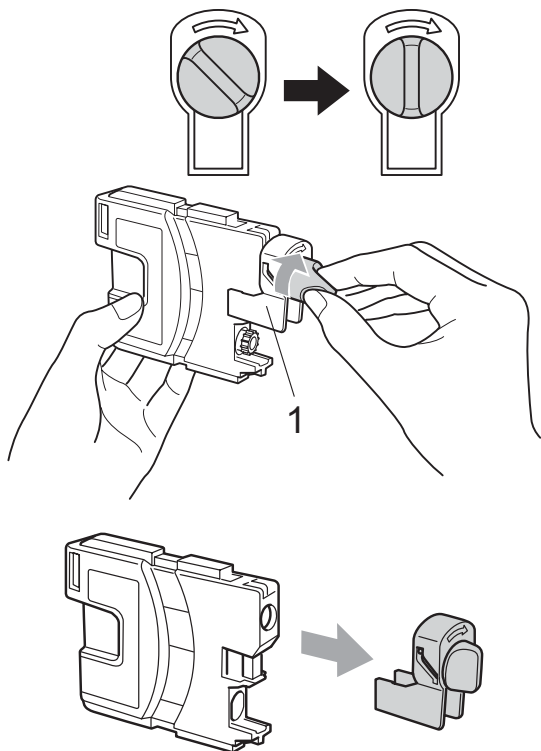

- 5 Każdy kolor ma swoją prawidłową pozycję. Włóż kasetę z tuszem w kierunku strzałki, znajdującej się na etykiecie.

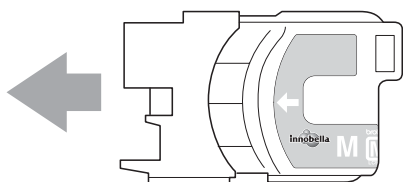

- 6 Delikatnie naciśnij wkład, aż zaskoczy, a następnie zamknij pokrywę kaset z tuszem.

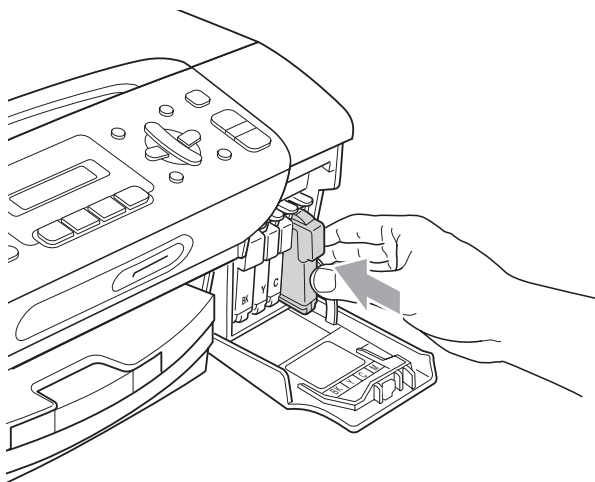

- 7 Urządzenie automatycznie zresetuje licznik wkładu.

#### Informacja

- Po dokonaniu wymiany wkładu atramentowego, na przykład czarnego, na wyświetlaczu LCD może pojawić się prośba o sprawdzenie, czy jest on całkiem nowy (CZY WYMIENIŁEŚ CZ.?). Dla każdego zainstalowanego nowego wkładu naciśnij **1** (TAK), aby automatycznie zresetować licznik kropek tuszu dla danego koloru. Jeśli zainstalowany wkład atramentowy nie jest fabrycznie nowy, naciśnij **2** (NIE).
- Jeśli wyświetlacz pokazuje komunikat BRAK WKŁADU lub NIE MOŻNA WYKRYĆ po zainstalowaniu wkładu, sprawdź czy wkłady atramentowe zostały zainstalowane prawidłowo.

#### OSTRZEŻENIE

Jeżeli atrament dostanie się do oczu, należy natychmiast przemyć je wodą, a jeśli wystąpi podrażnienie, udać się do lekarza.

### UWAGA

NIE wyjmuj kaset z tuszem jeśli nie musisz ich wymienić. W przeciwnym razie, może się zmniejszyć ilość tuszu i urządzenie nie będzie znało ilości tuszu, jaka pozostała w kasecie.

NIE dotykaj gniazd kaset. Tusz może poplamieć skórę.

Jeśli tusz zabrudzi skórę lub ubranie, należy przemyć je natychmiast wodą z mydłem lub innym detergentem.

Jeśli pomieszasz kolory, po zmianie gniazda i przed rozpoczęciem drukowania należy kilkakrotnie wykonać procedurę czyszczenia głowicy.

Po otwarciu kasety z tuszem należy zainstalować ją w MFC i zużyć w ciągu 6 miesięcy od zainstalowania. Należy stosować wyłącznie nierozpakowane kasety z tuszem, na których widnieje data ważności.

Nie wolno rozkładać lub rozmontowywać kasety z tuszem, ponieważ może dojść do wycieku tuszu na zewnątrz.

## Czyszczenie obudowy urządzenia

### UWAGA

Korzystaj neutralnych detergentów. Czyszczenie przy użyciu płynów lotnych, takich jak rozcieńczalnik lub benzyna uszkodzi powierzchnię urządzenia.

NIE używaj materiałów czyszczących zawierających amoniak.

NIE używaj alkoholu izopropylowego do czyszczenia panelu sterowania. Może to spowodować uszkodzenie panelu.

## Wyczyść obudowę urządzenia w następujący sposób:

- 1 Całkowicie wyciągnij tacę na papier (1) z urządzenia.

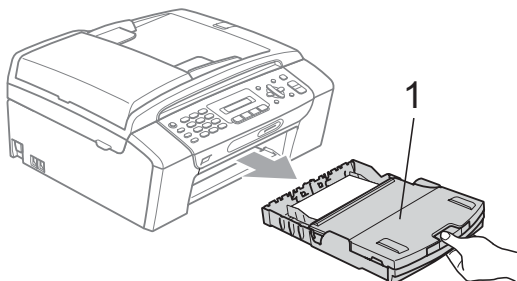

- 2 Wytrzyj tacę na papier za pomocą miękkiej szmatki, aby usunąć kurz.

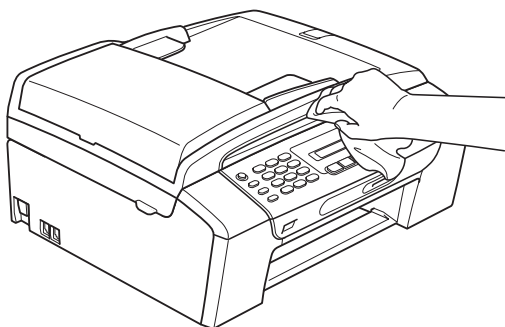

- 3 Podnieś pokrywę tacy papieru i wyjmij wszystko, co utknęło w tacy na papier.

- 4 Wytrzyj tacę na papier miękką szmatką (od wewnątrz i z zewnątrz), aby usunąć kurz.

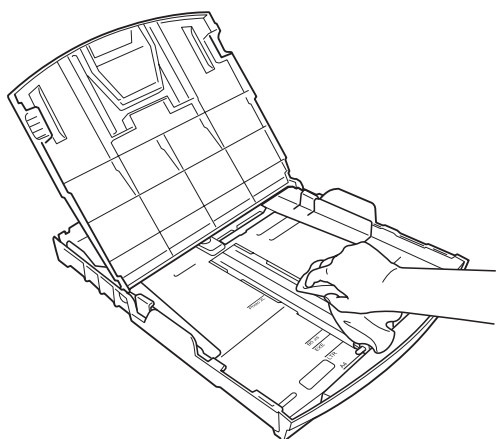

- 5 Zamknij pokrywę tacy na papier i załóż ją ponownie do urządzenia.

## Czyszczenie szyby skanera

- 1 Podnieś pokrywę dokumentu (1). Wyczyść szybę skanera (2) i biały plastik (3) za pomocą miękkiej ściereczki nie pozostawiającej włókien, zwilżonej niepalnym środkiem do czyszczenia szkła.

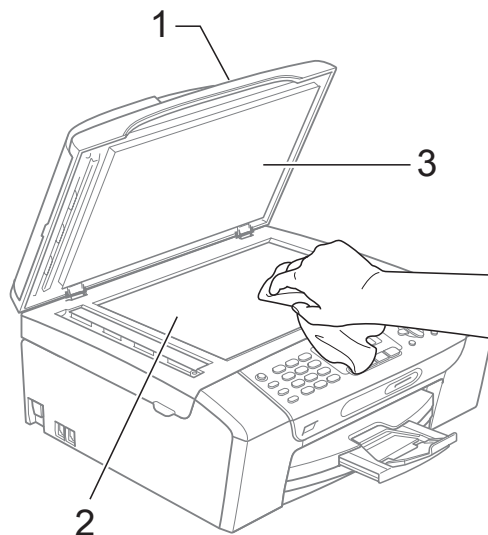

- 2 (tylko MFC-290C i MFC-297C) W jednostce ADF, wyczyść biały pręt (1) i szklany pasek (2) ściereczką niepozostawiającą włókien, nasączoną niepalnym środkiem do czyszczenia szkła.

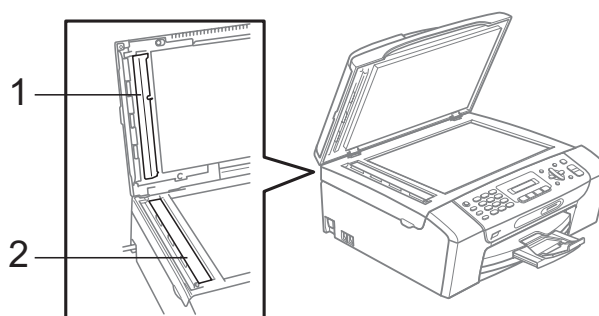

## Informacja

Oprócz czyszczenia szyby skanera i paska szklanego przy użyciu niepalnego środka do czyszczenia szkła, przejeżdż palcem po szybie skanera i szklanym pasku, aby sprawdzić, czy nie ma na nim zanieczyszczeń. W razie wyczucia zanieczyszczeń lub cząstek, wyczyść szybę skanera i szklany pasek ponownie, koncentrując się na tym obszarze. Może zająć konieczność powtórzenia procesu czyszczenia trzy lub cztery razy. Aby sprawdzić efekty, wykonaj kopię po każdym czyszczeniu.

## Czyszczenie wałka drukarki



### OSTRZEŻENIE

Przed przystąpieniem do czyszczenia wałka drukarki, odłącz urządzenie od gniazdka elektrycznego.

- 1 Unieś pokrywę skanera, aby zablokowała się bezpiecznie w położeniu otwartym.
- 2 Wyczyść wałek drukarki urządzenia (1).

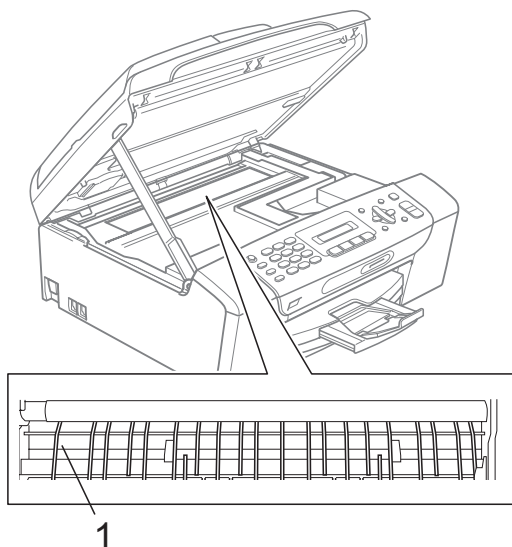

## Czyszczenie wałka papieru

- 1 Wyciągnij wałek papieru z urządzenia.
- 2 Najpierw odłącz przewód linii telefonicznej, a następnie przewód zasilania z gniazdka elektrycznego i otwórz pokrywę usuwania zacięć (1) z tyłu urządzenia.

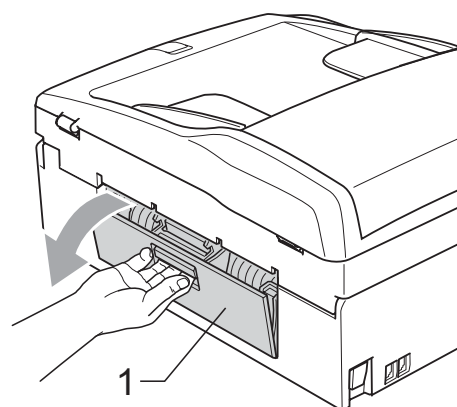

- 3 Wyczyść wałek podawania papieru (1) wacikiem zwilżonym alkoholem izopropylowym.

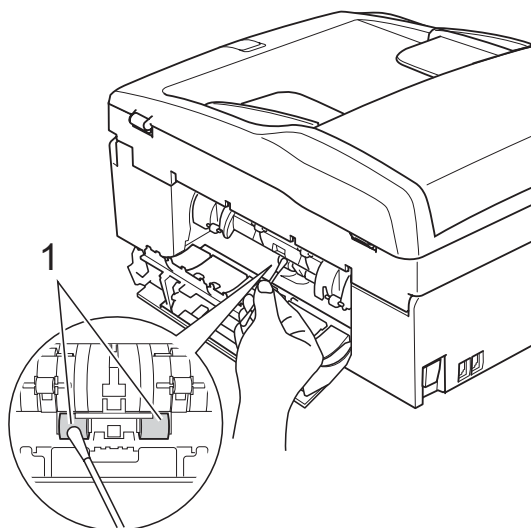

- 4 Zamknij pokrywę usuwania zacięć. Upewnij się, że pokrywa jest ustawiona prawidłowo.
- 5 Wsuń mocno tacę papieru ponownie do urządzenia.
- 6 Podłącz ponownie kabel zasilający.

B

## Czyszczenie głowicy drukującej

Aby zachować wysoką jakość wydruków, urządzenie automatycznie czyści głowicę drukującą. W razie problemów z jakością wydruku, proces czyszczenia można uruchomić ręcznie.

Głowicę i kasety z tuszem należy wyczyścić, jeśli w tekście lub na grafice pojawiają się puste miejsca lub poziome linie. Czyszczenie można wykonać tylko dla koloru czarnego, trzech kolorów w tym samym czasie (żółty/cyjan/magenta), lub wszystkich czterech kolorów jednocześnie.

Czyszczenie głowicy zużywa atrament. Zbyt częste czyszczenie powoduje nadmierne, niepotrzebne zużycie atramentu.

### ! UWAGA

NIE DOTYKAJ głowicy drukującej. Dotykanie głowicy drukującej może spowodować jej trwałe uszkodzenie i unieważnić gwarancję na nią.

- 1 Naciśnij **Menu**, **7**, **2**.
- 2 Naciśnij **▲** lub **▼**, aby wybrać **CZARNY**, **KOLOR** lub **WSZYSTKO**.  
Naciśnij **OK**.  
Urządzenie czyści głowicę drukującą. Po zakończeniu czyszczenia urządzenie automatycznie przejdzie w tryb czuwania.



### Informacja

W przypadku co najmniej pięciokrotnego czyszczenia głowicy drukującej i braku polepszenia jakości druku, spróbuj zainstalować nowy, oryginalny wkład zastępczy firmy Brother dla koloru, z którym występuje problem. Spróbuj ponownie wyczyścić głowicę do pięciu razy. Jeżeli jakość wydruku się nie poprawiła, skontaktuj się z przedstawicielem firmy Brother.

## Sprawdzanie jakości drukowania

Jeśli tekst i kolory na wydrukach są wyblakłe lub w paski, kolory i tekst wydają się być słabe, niektóre z dysz mogą być zatkane. Można to sprawdzić przez wydrukowanie arkusza sprawdzania jakości wydruku i obejrzenie próbki.

- 1 Naciśnij **Menu**, **7**, **1**.
- 2 Naciśnij **▲** lub **▼**, aby wybrać **JAKOŚĆ DRUKU**.  
Naciśnij **OK**.
- 3 Naciśnij **Colour Start (Start Kolor)**.  
Urządzenie drukuje arkusz sprawdzania jakości drukowania.

- 4 Sprawdź jakość czterech bloków koloru na kartce.

JAKOŚĆ OK?

1. TAK 2. NIE

- 5 Wykonaj jedną z następujących czynności:
  - Jeśli wszystkie linie są czyste i wyraźne, naciśnij **1**, aby wybrać **TAK** i przejdź do kroku 9.
  - Jeśli brakuje linii krótkich, tak jak pokazano to poniżej, naciśnij **2**, aby wybrać **NIE**.

OK

Jakość słaba

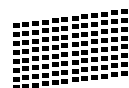

- 6 Wyświetlacz LCD zapyta, czy jakość drukowania dla czarnego i trzech kolorów jest OK.

CZARNY OK?

1. TAK 2. NIE

Naciśnij **1** (**TAK**) lub **2** (**NIE**).



- 7 Wyświetlacz LCD zapyta, czy chcesz rozpocząć czyszczenie.

START CZYSZCZ.?

1. TAK 2. NIE

Naciśnij **1 (TAK)**.

Urządzenie rozpoczyna czyszczenie głowicy drukującej.

- 8 Po zakończonym czyszczeniu, naciśnij **Colour Start (Start Kolor)**.

Urządzenie rozpoczyna ponowne drukowanie arkusza sprawdzania jakości drukowania i przechodzi do kroku 4.

- 9 Naciśnij **Stop/Exit (Stop/Zakończ)**. Jeśli powtórzysz tę procedurę co najmniej pięć razy i jakość nie poprawi się, wymień wkład atramentowy dla zablokowanego koloru.

Po wymianie wkładu sprawdź jakość drukowania. Jeśli problem nadal występuje, powtórz czyszczenie i procedury testowe co najmniej pięć razy po zainstalowaniu nowego wkładu atramentowego. Jeśli wciąż brakuje atramentu, skontaktuj się z przedstawicielem firmy Brother.

### ! UWAGA

NIE DOTYKAJ głowicy drukującej. Dotykanie głowicy drukującej może spowodować jej trwałe uszkodzenie i unieważnić gwarancję na nią.

### Informacja



Gdy dysza głowicy drukującej jest zatkana, wydrukowana próbka wygląda tak.



Po oczyszczeniu dyszy głowicy drukującej znikają linie poziome.

## Sprawdzanie wyrównania drukowania

Konieczne może być dostosowanie wyrównania wydruku po transporcie urządzenia, jeżeli drukowany tekst jest rozmyty, a obrazy wyblakłe.

- Naciśnij **Menu, 7, 1**.
- Naciśnij **▲** lub **▼**, aby wybrać **USTAW. W LINII**. Naciśnij **OK**.
- Naciśnij **Mono Start (Start Mono)** lub **Colour Start (Start Kolor)**. Urządzenie rozpoczyna drukowanie arkusza sprawdzania wyrównania.
 

USTAW.W LIN. OK?

1. TAK 2. NIE
- Sprawdź wydruki testowe 600 dpi i 1 200 dpi, aby zobaczyć, czy numer 5 jest najbardziej zbliżony do 0.
  - Jeśli wydruki testowe numer 5 o wartościach 600 dpi oraz 1 200 dpi pasują najlepiej, naciśnij **1 (TAK)**, aby zakończyć sprawdzanie wyrównania, a następnie przejdź do kroku 7.
  - Jeśli inny numer wydruku testowego lepiej odpowiada 600 dpi lub 1 200 dpi, naciśnij **2 (NIE)**, aby go wybrać.

- 5 Dla 600 dpi wybierz numer wydruku testowego najbardziej pasującego do próbki 0 (1-8).

REGUL. 600DPI

WYBIEŻ NAJLEP.#5

- 6 Dla 1 200 dpi wybierz numer wydruku testowego najbardziej pasującego do próbki 0 (1-8).

REGUL. 1200DPI

WYBIEŻ NAJLEP.#5

- 7 Naciśnij **Stop/Exit (Stop/Zakończ)**.

## Sprawdzanie poziomu atramentu

---

Istnieje możliwość sprawdzenia ilości tuszu pozostałego w kasecie.

- 1 Naciśnij **Menu**, **7**, **3**.
- 2 Wyświetlacz LCD wskazuje poziom atramentu.
- 3 Naciśnij ▲ lub ▼, aby wybrać kolor, który chcesz sprawdzić.
- 4 Naciśnij **Stop/Exit (Stop/Zakończ)**.



### Informacja

---

Poziom atramentu można sprawdzać z komputera. (Patrz *Drukowanie* dla Windows® lub *Drukowanie i faksowanie* dla Macintosh® w Instrukcja oprogramowania na płycie CD-ROM).

---

## Informacje o urządzeniu

### Sprawdzanie numeru seryjnego

---

Na wyświetlaczu można zobaczyć numer seryjny urządzenia.

- 1 Naciśnij **Menu**, **6**, **1**.

1.NR SERyjNY

XXXXXXXXXX

- 2 Naciśnij **Stop/Exit (Stop/Zakończ)**.

## Pakowanie i transport urządzenia

Podczas transportu urządzenia użyj materiału dostarczonego z urządzeniem. Postępuj zgodnie z poniższymi instrukcjami, aby prawidłowo spakować urządzenie. Uszkodzenia urządzenia powstałe podczas transportu nie są objęte gwarancją.

### ! UWAGA

Ważne jest, aby umożliwić urządzeniu „zaparkowanie” głowicy drukującej po zakończonym drukowaniu. Przed wyłączeniem urządzenia z zasilania posłuchaj uważnie, czy ustały wszystkie mechaniczne odgłosy. Niedopuszczenie do zaparkowania głowicy może spowodować problemy z drukowaniem lub uszkodzenie głowicy.

- 1 Otwórz pokrywę wkładu atramentowego.
- 2 Naciśnij dźwignię zwolnienia blokady, aby zwolnić i wyjąć wszystkie wkłady atramentowe. (Patrz *Wymiana wkładów atramentowych* na stronie 103).
- 3 Zainstaluj zielony element ochronny i zamknij pokrywę wkładów atramentowych.

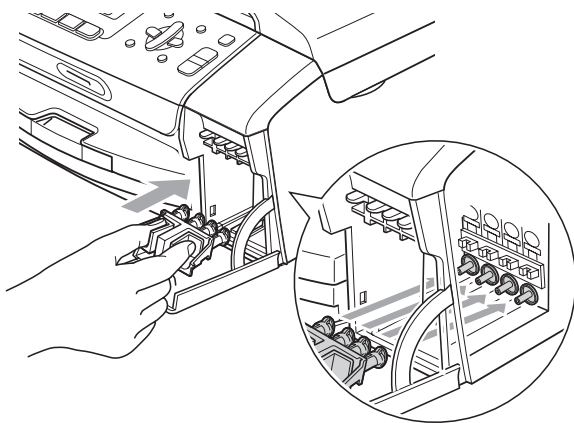

### ! UWAGA

Upewnij się, że plastikowe zakładki po obu stronach zielonego elementu ochronnego (1) prawidłowo zaskoczyły w odpowiednim miejscu (2).

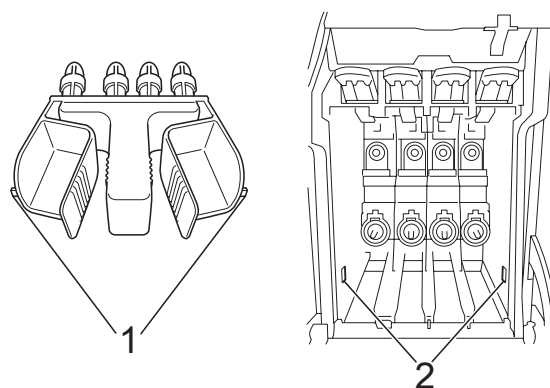

Jeśli nie możesz znaleźć zielonych części ochronnych, NIE wyjmuj wkładów atramentowych przed transportem. Ważne jest, aby urządzenie było transportowane z zielonymi częściami ochronnymi lub z wkładami atramentowymi w prawidłowej pozycji. Transport bez nich może spowodować uszkodzenie urządzenia i unieważnienie gwarancji.

- 4 Odłącz urządzenie od ściennego gniazdka telefonicznego i wyjmij przewód linii telefonicznej z urządzenia.
- 5 Podłącz urządzenie z gniazdka elektrycznego.
- 6 Obiema rękami chwyć za plastikowe uchwyty po obu stronach urządzenia, aby podnieść pokrywę skanera do momentu, kiedy zablokuje się bezpiecznie w położeniu otwartym. Następnie odłącz kabel interfejsu z urządzenia, jeżeli jest podłączony.

- 7** Podnieś pokrywę skanera (1), aby zwolnić blokadę. Lekko naciśnij podpórę pokrywy skanera (2) i zamknij pokrywę skanera (3).

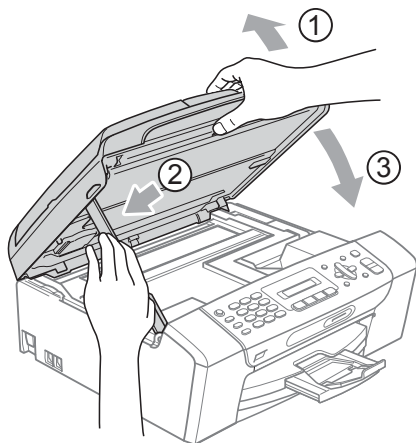

- 8** Włóż urządzenie do torby i umieść w oryginalnym opakowaniu, korzystając z oryginalnych materiałów do pakowania.

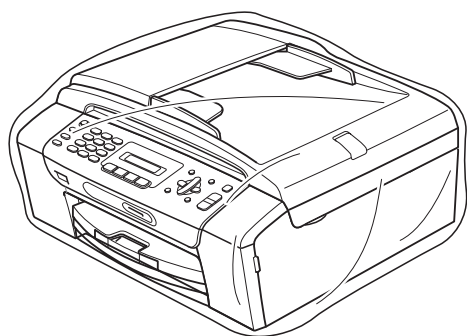

- 9** Zapakuj materiały drukowane w oryginalne opakowanie, jak pokazano poniżej. Nie pakować zużytych kaset z tuszem do kartonu.

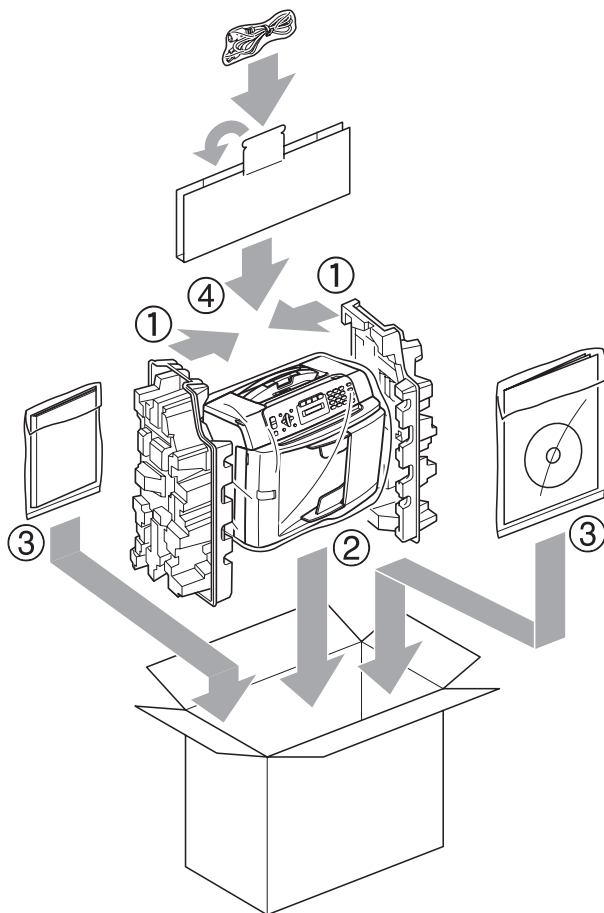

- 10** Zamknij pudło i oklej taśmą.

## Programowanie na wyświetlaczu

Urządzenie pozwala na łatwe programowanie z wyświetlacza LCD za pomocą przycisków menu. Łatwe w użyciu programowanie pozwala na pełne wykorzystanie wszystkich opcji menu urządzenia.

Ponieważ programowanie odbywa się na wyświetlaczu LCD, stworzyliśmy zestaw dostępnych na wyświetlaczu instrukcji, które pomagają użytkownikowi krok po kroku zaprogramować urządzenie. Wystarczy postępować zgodnie z instrukcją, która prowadzi użytkownika przez opcje programowania i menu.

### Tabela Menu







Możesz zaprogramować swoje urządzenie korzystając z tabeli Menu, która rozpoczyna się na Strona 115. Na tych stronach przedstawiono opcje menu.

Naciśnij **Menu**, a następnie numery menu, aby zaprogramować urządzenie.

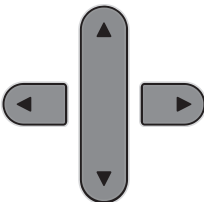
### Przechowywanie danych w pamięci

Ustawienia menu nie zostaną utracone nawet po awarii zasilania, ponieważ są one trwale przechowywane w pamięci. Ustawienia tymczasowe (takie jak kontrast, tryb międzynarodowy itd.) zostaną utracone. Może zająć konieczność zresetowania daty i czasu.

## Przyciski menu

	
Menu 	Dostęp do menu.
 OK	Przejdź do następnego poziomu menu. Zaakceptuj opcję.
 Wyczyść / Cofnij Clear / Back	Przejdź do poprzedniego poziomu menu. Usuń nieprawidłową literę, gdy wymagane jest wprowadzenie tekstu do urządzenia.
	Przewiń aktualny poziom menu.
	Przejdź do poprzedniego poziomu menu.
Stop / Zakończ Stop / Exit 	Wyjście z menu.

Dostęp do trybu menu:

- 1 Naciśnij **Menu**.
  - 2 Wybierz opcję.
    - Naciśnij **1** – menu Konfiguracja ogólna.
    - Naciśnij **2** – menu Faks.
    - Naciśnij **3** – menu Kopiowanie.
    - •  
•
    - Naciśnij **0** – Konfiguracja wstępna.
- Można przewinąć szybciej przez każdy poziom menu, naciskając ▲ lub ▼, w zależności od żądanego kierunku.
- 3 Naciśnij **OK**, gdy odpowiednia opcja pojawi się na LCD.  
Wyświetlony zostanie wówczas następny poziom menu.
  - 4 Naciśnij ▲ lub ▼, aby przewinąć do następnego wyboru menu.
  - 5 Naciśnij **OK**.  
Po zakończeniu ustawiania opcji, na wyświetlaczu widoczne jest  
AKCEPTACJA.
  - 6 Naciśnij **Stop/Exit (Stop/Zakończ)**.

# Tabela Menu

Tabela menu pomaga zrozumieć wybory menu oraz opcje, znajdujące się w oprogramowaniu urządzenia. Ustawienia fabryczne są wytłuszczone i oznaczone gwiazdką.

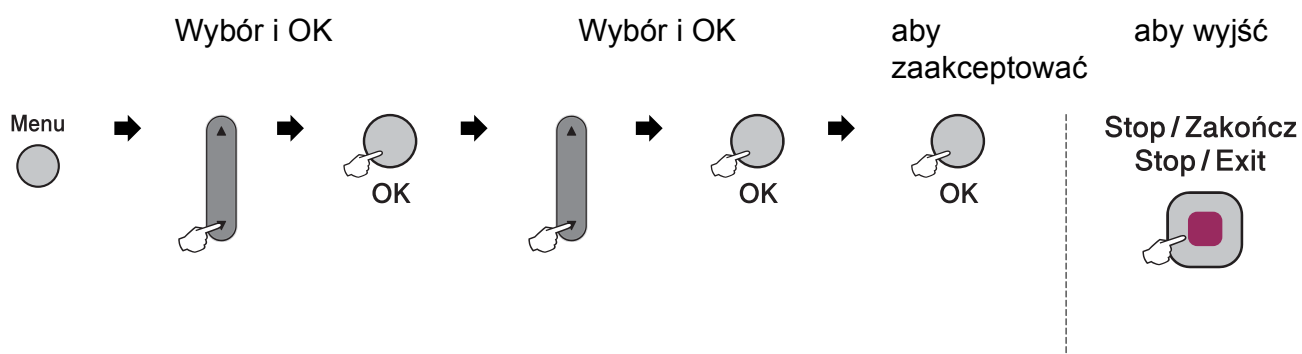

Menu główne	Podmenu	Menu opcji	Opcje	Opisy	Strona
<b>1. USTAWIENIA</b>	<b>1. TIMER TRYBU</b>	—	0 SEK 30 SEK. 1 MIN <b>2 MIN.*</b> 5 MIN. WYŁ.	Ustawienie czasu powrotu do trybu faksu.	19
	<b>2. TYP PAPIERU</b>	—	<b>PAPIER ZWYKŁY*</b> PAPIER INKJET BROTHER BP71 INNY BŁYSZCZĄCY FOLIA	Ustawia rodzaj papieru, znajdującego się na tacy papieru.	19
	<b>3. FORM. PAPIERU</b>	—	<b>A4*</b> A5 10X15CM LETTER LEGAL	Ustawia rozmiar papieru, znajdującego się na tacy papieru.	19
 Ustawienia fabryczne są wytłuszczone i oznaczone gwiazdką.					

Menu główne	Podmenu	Menu opcji	Opcje	Opisy	Strona
1. USTAWIENIA (Ciąg dalszy)	4. POZIOM	1. DZWONEK	WYŁ. CICHO <b>ŚREDNIO*</b> GŁOŚNO	Regulacja głośności dzwonka.	20
		2. SYGNAŁ	WYŁ. <b>CICHO*</b> ŚREDNIO GŁOŚNO	Regulacja poziomu głośności brzęczyka.	20
		3. GŁOŚNIK	WYŁ. CICHO <b>ŚREDNIO*</b> GŁOŚNO	Regulacja głośności głośnika.	20
	5. AUTO ZM. CZASU	—	<b>WŁ.*</b> WYŁ	Automatyczna zmiana czasu na letni i zimowy.	21
	6. KONTRAST LCD	—	JASNY <b>CIEMNY*</b>	Dopasowuje kontrast wyświetlacza LCD.	21
	7. TRYB OCZEKIW.	—	1 MIN. 2 MIN. 3 MIN. 5 MIN. <b>10 MIN.*</b> 30 MIN. 60 MIN.	Można ustawić, jak długo urządzenie ma być nieużywane przed przejściem w tryb uśpienia.	21
	 Ustawienia fabryczne są wytłuszczone i oznaczone gwiazdką.				





Menu główne	Podmenu	Menu opcji	Opcje	Opisy	Strona
2. FAX	1. USTAW. ODBIÓR (Tylko w trybie faksu)	1. LICZBA DZWONK.	00 01 <b>02*</b> 03 04 05 06 07 08	Określa ilość dzwonek generowanych przez urządzenie przed odebraniem połączenia w trybie Tylko faks lub Faks/tel.	35
		2. F/T CZAS DZW.	20SEK. <b>30SEK.*</b> 40SEK. 70SEK.	Określa czas pseudoringu/dzwonka podwójnego F/T w trybie Faks/tel.	35
		3. AUT. ROZP. FAX	<b>WŁ.*</b> WYŁ.	Odbiera wiadomości faksu bez naciskania <b>Start</b> .	36
		4. KOD ZDAL. STER.	<b>WŁ.*</b> (*51, #51) WYŁ.	Umożliwia odbieranie wszystkich połączeń przy użyciu telefonu wewnętrznego lub zewnętrznego oraz używanie kodów do włączania i wyłączania urządzenia. Kody te można dowolnie zmodyfikować.	42
		5. AUTO REDUKCJA	<b>WŁ.*</b> WYŁ.	Zmniejsza rozmiar faksów przychodzących.	36
	2. USTAW. NADAW. (Tylko w trybie faksu)	1. KONTRAST	<b>AUTO*</b> JASNY CIEMNY	Zmiana poziomu jasności wysyłanych faksów.	29
		2. ROZDZIELCZ. FX	<b>STANDARD*</b> WYSOKA B. WYSOKA FOTO	Ustawienie domyślnej rozdzielczości dla faksów wychodzących.	30
		3. ND.-CZAS RZ.	REZERWACJA FAXU WŁ. <b>WYŁ*</b>	Wysyła faks bez używania pamięci.	31
		4. TRYB MIĘDZYN.	WŁ. <b>WYŁ.*</b>	W razie wystąpienia problemów z wysyłaniem faksów międzynarodowych, włącz tę opcję.	32
		0. ROZ. SZYB. SKAN.	<b>A4*</b> LETTER	Dopasowanie obszaru skanowania szyby skanera do rozmiaru dokumentu.	27
 Ustawienia fabryczne są wytłuszczone i oznaczone gwiazdką.					

Menu główne	Podmenu	Menu opcji	Opcje	Opisy	Strona	
2. FAX (Ciąg dalszy)	3. USTAW. RAPORTU	1. RAPORT TRANS.	WŁ. WŁ.+OBRAZ <b>WYŁ.*</b> WYŁ.+OBRAZ	Wstępna konfiguracja dla raportu weryfikacji transmisji i dziennika faksów.	47	
		2. JOURNAL	WYŁ. <b>CO 50 FAKSÓW*</b> CO 6 GODZIN CO 12 GODZIN CO 24 GODZINY CO 2 DNI CO 7 DNI		47	
	4. FAX W OCZEKIW.	—	—	Sprawdzenie, jakie zadania są przechowywane w pamięci i anulowanie wybranych zadań.	28	
	0. RÓŻNE	1. BŁOK. KLAWISZY	—	—	Blokada zmiany bieżących ustawień urządzenia przez nieautoryzowanych użytkowników.	22
		2. KOMPATYBILNOŚĆ	<b>NORMALNA*</b> PODST. (VOIP)	—	Regulacja korekcji w celu rozwiązania problemów z transmisją.	93
3. KOPIA	1. JAKOŚĆ	—	SZYBKO <b>ZWYKŁA*</b> NAJLEPSZA	Umożliwia wybór rozdzielczości kopiowania dla danego typu dokumentu.	52	
	2. JASNOŚĆ	—	-□□□■+ -□□□■+ -□□■□+* -□■□□+ -■□□□+	Umożliwia dostosowanie jasności kopii.	55	
	3. KONTRAST	—	-□□□■+ -□□□■+ -□□■□+* -□■□□+ -■□□□+	Umożliwia dostosowanie kontrastu kopii.	55	
 Ustawienia fabryczne są wytłuszczone i oznaczone gwiazdką.						

Menu główne	Podmenu	Menu opcji	Opcje	Opisy	Strona
4. PHOTOCAPTURE	1. JAKOŚĆ DRUKU	—	ZWYKŁA <b>FOTO*</b>	Wybierz jakość wydruku.	64
	2. TYP PAPIERU	—	PAPIER ZWYKŁY PAPIER INKJET BROTHER BP71 <b>INNY BŁYSZCZĄCY*</b>	Wybór papieru i typu papieru.	64
	3. FORM. PAPIERU	—	<b>10X15CM*</b> 13X18CM LETTER A4	Wybór rozmiaru papieru.	64
	4. FORMAT DR.	—	8x10CM 9x13CM 10x15CM 13x18CM 15x20CM <b>WYMIAR MAX.*</b>	Wybór rozmiaru wydruku. (Wyświetlane, gdy w menu rozmiaru papieru wybrano A4 lub Letter).	64
	5. JASNOŚĆ	—	-□□□■+ -□□□■+ -□□■□+* -□■□□+ -■□□□+	Dostosowuje jasność.	64
	6. KONTRAST	—	-□□□■+ -□□□■+ -□□■□+* -□■□□+ -■□□□+	Dostosowuje kontrast.	64
	7. KADROWANIE	—	<b>WŁ.*</b> WYŁ.	Przycina obraz dookoła brzegu, aby dopasować go do rozmiaru papieru i rozmiaru druku. Wyłącz tę funkcję jeśli chcesz drukować całe obrazy lub zapobiec niechcianemu zmniejszeniu obszaru zdjęcia.	65
	8. BEZ BRZEGU	—	<b>WŁ.*</b> WYŁ.	Ta funkcja rozszerza drukowany obszar dopasowując go do brzegów papieru.	65
	9. WYDRUK DATY	—	WŁ. <b>WYŁ.*</b>	Drukuje datę na zdjęciach.	65

 Ustawienia fabryczne są wytłuszczone i oznaczone gwiazdką.

Menu główne	Podmenu	Menu opcji	Opcje	Opisy	Strona
4. PHOTOCAPTURE (Ciąg dalszy)	0. SKAN DO MED.	1. JAKOŚĆ	CZ/B 200X100DPI CZ/B 200DPI <b>KOLOR 150DPI*</b> KOLOR 300DPI KOLOR 600DPI	Wybór rozdzielczości skanowania dla danego typu dokumentu.	66
		2. TYP PLIKU CZ&B	<b>TIFF*</b> PDF	Wybór domyślnego formatu pliku dla skanowania czarno-białego.	67
		3. TYP PLIKUKOLOR	<b>PDF*</b> JPEG	Wybór domyślnego formatu pliku dla skanowania kolorowego.	67
5. DRUK RAPORTÓW	1. WERYF. RAPORT	—	—	Drukuje raport weryfikacji ostatniej transmisji.	48
	2. POMOC	—	—	Wydruk listy pomocy, przedstawiającej procedury ułatwiające zaprogramowanie urządzenia.	48
	3. SZYBK. WYBIER.	—	—	Lista nazw i numerów zapisanych w pamięci szybkiego wybierania, w kolejności numerycznej.	48
	4. DZIENNIK FAXU	—	—	Zawiera informacje o ostatnich faksach przychodzących i wychodzących. (TX oznacza Wysłane) (RX oznacza Odebrane)	48
	5. USTAW. UŻYTKOW.	—	—	Prezentuje twoje ustawienia.	48
6. SPECYF. APARATU	1. NR SERYJNY	—	—	Pozwala sprawdzić numer seryjny urządzenia.	110
7. ZARZ. TUSZAMI	1. WYDRUK TESTOWY	—	JAKOŚĆ DRUKU USTAW. W LINII	Umożliwia sprawdzenie jakości wydruku lub wyrównania.	108
	2. CZYSZCZENIE	—	CZARNY KOLOR WSZYSTKO	Umożliwia wyczyszczenie głowicy drukującej.	108
	3. POZIOM ATRAM.	—	—	Pokazuje ilość dostępnego atramentu.	110
 Ustawienia fabryczne są wytłuszczone i oznaczone gwiazdką.					

Menu główne	Podmenu	Menu opcji	Opcje	Opisy	Strona
0. WSTĘPNE USTAW.	1. TRYB ODBIORU	—	<b>TYLKO FX*</b> FAX/TEL ZEW. TEL /A. SEKR. RĘCZNY	Wybór trybu odbioru najlepiej dopasowanego do potrzeb użytkownika.	33
	2. DATA I GODZINA	—	—	Powoduje wstawienie daty i godziny na wyświetlaczu LCD oraz do nagłówek wysyłanych wiadomości faksowych.	Patrz Podręcznik szybkiej obsługi.
	3. IDENT. STACJI	—	FAX: NAZWA:	Ustawienie nazwy i numeru faksu, umieszczanych na każdej stronie faksu.	
	4. TONOWE/IMPULS	—	<b>TONOWE*</b> IMPULS	Wybór trybu wybierania.	
	5. WYBIERANIE TON	—	WYKRYWANIE <b>BRAK WYKRYWANIA*</b>	Włączanie i wyłączanie wykrywania sygnałów wybierania.	93
	6. UST. LINII TEL.	—	<b>ZWYKŁA*</b> PBX ISDN	Wybór typu linii telefonicznej.	38
	0. MIEJSCOWY JĘZ.	—	<b>ANGIELSKI*</b> CZESKI WĘGIERSKI POLSKI BUŁ RUM SŁOWACKI	Pozwala na zmianę języka wyświetlacza.	Patrz Podręcznik szybkiej obsługi.
 Ustawienia fabryczne są wytłuszczone i oznaczone gwiazdką.					

# Wprowadzanie tekstu

Podczas konfigurowania wybranych opcji, takich jak identyfikator stacji, konieczne może być wprowadzenie tekstu. Na większości przycisków konsoli nadrukowane są trzy lub cztery litery. Na przyciskach **0**, **#** i **\*** nie ma żadnych liter, ponieważ służą one do wprowadzania znaków specjalnych.

Kilkakrotne naciśnięcie odpowiedniego przycisku umożliwi dostęp dożądanego przycisku.

Naciśnij przycisk	jeden raz	dwa razy	trzy razy	cztery razy
2	A	B	C	2
3	D	E	F	3
4	G	H	I	4
5	J	K	L	5
6	M	N	O	6
7	P	Q	R	S
8	T	U	V	8
9	W	X	Y	Z

## Wstawianie znaków spacji

Aby wstawić spację do numeru faksu, naciśnij jeden raz ► między cyframi. Aby wstawić spację w nazwie, naciśnij dwa razy ► między znakami.

## Wprowadzanie zmian

Jeżeli wprowadziłeś błędną literę i chcesz ją zmienić, naciśnij ◀, aby ustawić kursor pod nieprawidłowym znakiem. Następnie naciśnij **Clear/Back (Wyczyść/Cofnij)**. Ponownie wprowadź prawidłowy znak. Możesz również skasować i wstawić litery.

## Powtarzanie liter

Aby wpisać literę, która jest dostępna na tym samym przycisku, co poprzednia, naciśnij ►, aby przesunąć kursor w prawo przed naciśnięciem przycisku.

## Znaki specjalne i symbole

Naciśnij **\***, **#** lub **0**, a następnie naciśnij ◀ lub ►, aby ustawić kursor pod wybranym znakiem specjalnym lub symbolem. Następnie naciśnij **OK**, aby go wybrać.

Naciśnij **\*** dla (spacja) ! " # \$ % & ' ( ) \* + , - . / €

Naciśnij **#** dla : ; < = > ? @ [ ] ^ \_

Naciśnij **0** dla Ä Ë Ö Ü À Ç È É 0

## Ogólne

<b>Typ drukarki</b>	Atramentowa	
<b>Metoda drukowania</b>	Czarno-białe:	Piezo z dyszami 94 × 1
	Kolor:	Piezo z dyszami 94 × 3
<b>Pojemność pamięci</b>	32 MB	
<b>LCD (wyświetlacz ciekłokrystaliczny)</b>	16 znaków × 1 wiersz	
<b>Źródło zasilania</b>	Prąd przemienny 220 to 240 V 50/60 Hz	
<b>Zużycie energii</b>	(MFC-250C)	
	Wyłączony:	Średnio 0,6 W
	Tryb uśpienia:	Średnio 3 W
	Czuwanie:	Średnio 4,5 W
	Działanie:	Średnio 22 W
	(MFC-290C i MFC-297C)	
	Wyłączony:	Średnio 0,7 W
	Tryb uśpienia:	Średnio 3 W
	Czuwanie:	Średnio 4,5 W
	Działanie:	Średnio 24 W

## Wymiary

(MFC-250C)

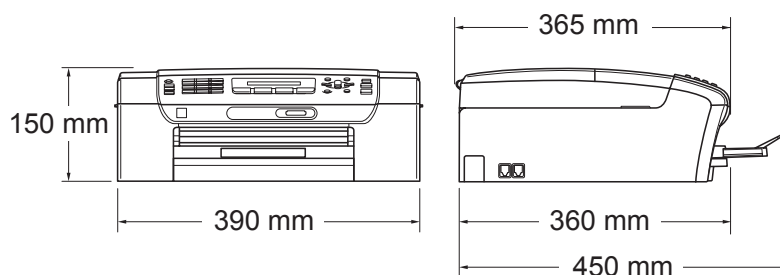

(MFC-290C i MFC-297C)

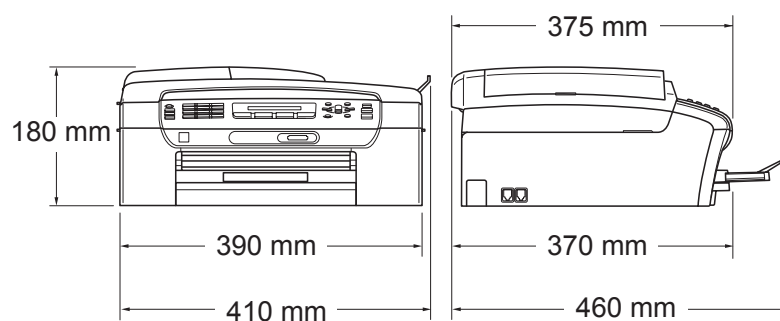

<b>Ciężar</b>	7,2 kg (MFC-250C) 7,8 kg (MFC-290C i MFC-297C)
<b>Hałas</b>	Działanie: LPAM = 50 dB lub mniej <sup>1</sup>
<b>Hałas według normy ISO 9296</b>	Działanie: (MFC-250C) LWAd = 63,6 dB (A) (Mono) LWAd = 55,8 dB (A) (Kolor) (MFC-290C i MFC-297C) LWAd = 63,8 dB (A) (Mono) LWAd = 56,2 dB (A) (Kolor)
	Urządzenia biurowe o poziomie LWAd > 63,0 dB (A) nie nadają się do użytku w pomieszczeniach, w których ludzie wykonują głównie prace umysłowe. Ze względu na wysoki poziom hałasu, urządzenia takie należy ustawić w osobnych pomieszczeniach.
<b>Temperatura</b>	Działanie: 10 - 35° C Najlepsza jakość drukowania: 20 - 33° C
<b>Wilgotność</b>	Działanie: 20 do 80% (bez kondensacji) Najlepsza jakość drukowania: 20 do 80% (bez kondensacji)
<b>ADF (automatyczny podajnik dokumentów)</b>	Do 15 stron (tylko MFC-290C i MFC-297C) Zalecane warunki otoczenia dla osiągnięcia najlepszych wyników: Temperatura: 20 - 30° C Wilgotność: 50% - 70%
<b>Taca papieru</b>	Papier: [80 g/m <sup>2</sup> ] 100 arkuszy [80 g/m <sup>2</sup> ]

<sup>1</sup> Zależy od warunków drukowania.



# Nośniki do drukowania

## Papier wejściowy

## Taca papieru

### ■ Typ papieru:

Zwykły papier, papier do drukarek atramentowych (papier powlekany), papier błyszczący<sup>2</sup>, folie<sup>1 2</sup> i koperty

### ■ Format papieru:

Letter, Legal, Executive, A4, A5, A6, JIS B5, koperty (rozmiar handlowy nr 10, DL, C5, Monarch, JE4), karta fotograficzna, karta indeksu i karta pocztowa<sup>3</sup>.

Szerokość: 98 mm - 215,9 mm

Długość: 148 mm - 355,6 mm

Więcej szczegółów w *Ciężar, grubość i ilość papieru* na stronie 16.

### ■ Maksymalna pojemność tacy na papier: ok. 100 arkuszy 80 g/m<sup>2</sup> zwykłego papieru

## Wylot papieru

Maksymalnie do 50 arkuszy A4 zwykłego papieru (podawanie do tacy stroną zadrukowaną do góry)<sup>2</sup>

<sup>1</sup> Należy używać tylko materiałów przeznaczonych dla drukarek atramentowych.

<sup>2</sup> Dla folii i papieru błyszczącego zalecamy usunięcie zadrukowanych stron z tacy wyjściowej natychmiast po zejściu z urządzenia, aby uniknąć smug.

<sup>3</sup> Zobacz *Typ i rozmiar papieru dla każdej operacji* na stronie 15.

# Faks

<b>Kompatybilność</b>	ITU-T Group 3
<b>System kodowania</b>	MH/MR/MMR/JPEG
<b>Szybkość modemu</b>	Cofanie automatyczne 14 400 bps
<b>Format dokumentu</b>	Szerokość ADF: (MFC-290C i MFC-297C) 148 mm do 216 mm Długość ADF: (MFC-290C i MFC-297C) 148 mm do 355,6 mm Szerokość szyby skanera: maks. 216 mm Wysokość szyby skanera: maks. 297 mm
<b>Szerokość skanowania</b>	208 mm
<b>Szerokość drukowania</b>	204 mm
<b>Skala szarości</b>	256 poziomów
<b>Regulacja kontrastu</b>	Automatyczna/Jasne/Ciemne (ustawienie ręczne)
<b>Rozdzielczość</b>	■ W poziomie 8 punktów/mm ■ W pionie Standard 3,85 wiersza/mm (czarno-białe) 7,7 wiersza/mm (kolor) Dobra 7,7 wiersza/mm (czarno-białe/kolor) Fotografie 7,7 wiersza/mm (czarno-białe) Bardo wysoka 15,4 wiersza/mm (czarno-białe)
<b>Szybkie wybieranie</b>	40 stacji
<b>Grupy</b>	Maks. 6

<b>Emisja</b> <sup>1</sup>	90 stacji
<b>Automatyczne wybieranie ponowne</b>	3 razy w odstępach co 5 minut
<b>Opóźnienie dzwonienia</b>	0, 1, 2, 3, 4, 5, 6, 7 lub 8 dzwonek
<b>Źródło komunikacji</b>	Abonencka sieć telefoniczna.
<b>Emisji do pamięci</b>	Do 200 <sup>2</sup> /170 <sup>3</sup> stron
<b>Odbiór przy braku papieru</b>	Do 200 <sup>2</sup> /170 <sup>3</sup> stron

<sup>1</sup> Tylko czarno-białe

<sup>2</sup> „Strony” odnosi się do arkusza „Brother Standard Chart No. 1” (typowa korespondencja handlowa, rozdzielczość Standard, kod MMR). Specyfikacje i materiały drukowane podlegają zmianom bez powiadomienia.

<sup>3</sup> „Strony” odnosi się do arkusza testowego „ITU-T Test Chart #1” (typowa korespondencja handlowa, rozdzielczość Standard, kod MMR). Specyfikacje i materiały drukowane podlegają zmianom bez powiadomienia.

# Kopiowanie

<b>Kolor/Czarno-białe</b>	Tak/Tak
<b>Format dokumentu</b>	Szerokość ADF: (MFC-290C i MFC-297C) 148 mm do 216 mm Długość ADF: (MFC-290C i MFC-297C) 148 mm do 355,6 mm  Szerokość szyby skanera: maks. 215,9 mm Długość szyby skanera: maks. 297 mm
<b>Kopie wielokrotne</b>	Układanie sterty z maks. 99 stron  Sortowanie do 99 stron (tylko czarno-białe) (tylko MFC-290C i MFC-297C)
<b>Powiększ/Pomniejsz</b>	25% do 400% (w przedziałach po 1%)
<b>Rozdzielczość</b>	(Czarno-białe) <ul style="list-style-type: none"><li>■ Skanowanie do 1 200 × 1 200 dpi</li><li>■ Drukowanie do 1 200 × 1 200 dpi</li></ul> (Kolor) <ul style="list-style-type: none"><li>■ Skanowanie do 600 × 1 200 dpi</li><li>■ Drukowanie do 600 × 1 200 dpi</li></ul>

# PhotoCapture Center™



## Informacja

MFC-250C obsługuje tylko napędy USB Flash.

D

<b>Obsługiwane nośniki</b> <sup>1</sup>	Memory Stick™ Memory Stick PRO™ Memory Stick Duo™ z adapterem Memory Stick Micro™ (M2™) z adapterem SD <sup>2</sup> SDHC <sup>3</sup> miniSD™ z adapterem microSD z adapterem xD-Picture Card™ <sup>4</sup> Napęd USB Flash <sup>5</sup>
<b>Rozdzielczość</b>	Do 1 200 × 2 400 dpi
<b>Rozszerzenia plików</b> (Format nośnika Media) (Format obrazu)	DPOF, Exif DCF Druk fotografii: JPEG <sup>6</sup> Skanowanie do nośnika: JPEG, PDF (kolor) TIFF, PDF (czarno-białe)
<b>Liczba plików</b>	Maks. 999 plików (Liczba uwzględnia także folder wewnątrz kart pamięci lub napędu Flash USB).
<b>Folder</b>	Plik należy zapisać w 4 poziomie folderu karty pamięci lub napędu pamięci USB Flash.
<b>Bez marginesów</b>	Letter, A4, Photo (10 × 15 cm), Photo 2L (13 × 18 cm) <sup>7</sup>

<sup>1</sup> Struktura folderów, adapterów, kart pamięci lub napędu USB nie jest uwzględniona.

<sup>2</sup> SecureDigital (SD) : 16 MB do 2 GB

<sup>3</sup> SecureDigital High Capacity (SDHC) : 4 GB do 8 GB

<sup>4</sup> Typowa karta xD-Picture Card™ o pojemności od 16 MB do 512 MB  
xD-Picture Card™ Typ M od 256 MB do 2 GB  
xD-Picture Card™ Typ M<sup>+</sup> 1 GB i 2 GB  
xD-Picture Card™ Typ H od 256 MB do 2 GB

<sup>5</sup> Standard USB 2.0

Urządzenia pamięci masowej USB od 16 MB do 8 GB  
Obsługiwane formaty: FAT12/FAT16/FAT32

<sup>6</sup> Progresywny format JPEG nie jest obsługiwany.

<sup>7</sup> Zobacz *Typ i rozmiar papieru dla każdej operacji* na stronie 15.

# PictBridge

## Kompatybilność

Obsługuje standard Camera & Imaging Products Association PictBridge CIPA DC-001

Odwiedź: <http://www.cipa.jp/pictbridge>, aby uzyskać więcej informacji.

## Interfejs

Port PictBridge (USB)

# Skaner

D

<b>Kolor/Czarno-białe</b>	Tak/Tak
<b>Zgodny z TWAIN</b>	Tak (Windows® 2000 Professional/XP/XP Professional x64 Edition/Windows Vista®) Mac OS® X 10.2.4 lub lepszy
<b>Zgodny z WIA</b>	Tak (Windows® XP <sup>1</sup> /Windows Vista®)
<b>Kolor Głębia</b>	36-bitowy kolor Obróbka (wejście) 24-bitowy kolor Obróbka (wyjście) (Faktyczny na wejściu: kolor 30-bitowy/Faktyczny na wyjściu: kolor 24-bitowy)
<b>Rozdzielczość</b>	Do 19 200 × 19 200 dpi (interpolowana) <sup>2</sup> Do 1 200 × 2 400 dpi (optyczna)
<b>Prędkość skanowania</b>	Czarno-biały: Do 3,44 sek. Kolor: Do 4,83 sek. (rozmiar A4 przy 100 × 100 dpi)
<b>Format dokumentu</b>	Szerokość ADF (MFC-290C i MFC-297C): 148 mm do 216 mm Długość ADF (MFC-290C i MFC-297C): 148 mm do 355,6 mm Szerokość szyby skanera: maks. 216 mm Długość szyby skanera: maks. 297 mm
<b>Szerokość skanowania</b>	Do 210 mm
<b>Skala szarości</b>	256 poziomów

<sup>1</sup> Windows® XP w tym Podręczniku Użytkownika to Windows® XP Home Edition, Windows® XP Professional, i Windows® XP Professional x64 Edition.

<sup>2</sup> Maksymalna rozdzielczość skanowania przy użyciu WIA Driver dla systemu Windows® XP i Windows Vista®: 1 200 × 1 200 dpi (rozdzielczość 19 200 × 19 200 dpi można wybrać przy użyciu narzędzi skanera Brother)

# Drukarka

<b>Sterownik drukarki</b>	Windows® 2000 Professional/XP/XP Professional x64 Edition/Windows Vista® – sterownik obsługuje tryb kompresji Brother Native Compression  Mac OS® X 10.2.4 lub lepszy: Sterownik Brother Ink Driver
<b>Rozdzielczość</b>	Do 1 200 × 6 000 dpi 1 200 × 2 400 dpi 1 200 × 1 200 dpi 600 × 1 200 dpi 600 × 600 dpi 600 × 300 dpi 600 × 150 dpi (kolor) 450 × 150 dpi (czarno-biały)
<b>Prędkość druku</b>	(MFC-250C)  Czarno-białe: Do 27 stron/minutę <sup>1</sup> Kolorowe: Do 22 stron/minutę <sup>1</sup> (MFC-290C i MFC-297C)  Czarno-białe: Do 30 stron/minutę <sup>1</sup> Kolorowe: Do 25 stron/minutę <sup>1</sup>
<b>Szerokość drukowania</b>	204 mm (210 mm) <sup>2</sup> (rozmiar A4)
<b>Bez marginesów</b>	Letter, A4, A6, Fotografie (10 × 15 cm), karta indeksu, Fotografie 2L (13 × 18 cm), karta pocztowa <sup>3</sup>

<sup>1</sup> Oparty na wzorze standardu Brother.  
Format A4 w trybie szkicowania.

<sup>2</sup> Gdy funkcję druku bez marginesów ustawimy na On (Wł.).

<sup>3</sup> Zobacz *Typ i rozmiar papieru dla każdej operacji* na stronie 15.



# Interfejsy

## USB <sup>1 2</sup>

Kabel interfejsu USB 2.0 nie dłuższy niż 2,0 m.

- <sup>1</sup> Twoje urządzenie ma interfejs USB 2.0 (pełna prędkość). Interfejs ten jest kompatybilny z Hi-Speed USB 2.0; jednak maksymalny transfer danych wynosi 12 Mbit/s. Urządzenie można również podłączyć do komputera z interfejsem USB 1.1.
- <sup>2</sup> Porty USB innych systemów nie są obsługiwane przez system Macintosh®.

D

# Wymagania komputera

OBSŁUGIWANE SYSTEMY OPERACYJNE I FUNKCJE OPROGRAMOWANIA								
Wymagania komputera i wersja systemu operacyjnego		Obsługiwane funkcje oprogramowania PC	Interfejs PC	Minimalna szybkość procesora	Minimalna ilość pamięci RAM	Zalecany RAM	Ilość miejsca na dysku twardym wymagana do instalacji	
							Dla sterowników	Dla aplikacji
System operacyjny Windows® 1	2000 Professional 5	Drukowanie, Wysyłanie faksów PC 4, Skanowanie, Dysk wymienny	USB	Intel® Pentium® II lub odpowiednik	64 MB	256 MB	110 MB	340 MB
	XP Home 2 5				128 MB		110 MB	340 MB
	XP Professional 2 5			Obsługiwany procesor 64-bitowy (Intel®64 lub AMD64)	256 MB	512 MB	110 MB	340 MB
	XP Professional x64 Edition 2				512 MB	1 GB	600 MB	530 MB
Windows Vista® 2	Obsługiwany procesor 64-bitowy (Intel®64 lub AMD64)	512 MB	1 GB	600 MB	530 MB			
System operacyjny Macintosh® 6	Mac OS® X 10.2.4 - 10.4.3	Drukowanie, Wysyłanie faksów PC 4, Skanowanie, Dysk wymienny	USB 3	PowerPC G4/G5	128 MB	256 MB	80 MB	400 MB
	Mac OS® X 10.4.4 lub lepszy			PowerPC G3 350MHz				
Warunki:				<p>Najnowsze wersje sterowników można pobrać ze strony <a href="http://solutions.brother.com/">http://solutions.brother.com/</a>. Wszystkie znaki firmowe i logo są własnością ich prawnych właścicieli.</p>				
<p>1 Microsoft® Internet Explorer® 5.5 lub lepszy. 2 Do WIA, rozdzielczość 1 200 × 1 200. Narzędzie Brother Scanner Utility umożliwia zwiększenie do 19 200 × 19 200 dpi. 3 Porty USB innych systemów nie są obsługiwane. 4 Faks PC obsługuje tylko dokumenty czarno-białe. 5 PaperPort™ 11SE obsługuje Microsoft® SP4 lub lepszy dla Windows® 2000 i SP2 lub lepszy dla XP. 6 Program Presto! PageManager na płycie CD-ROM współpracuje z systemem Mac OS® X 10.3.9 lub nowszym. Dla systemu Mac OS® X 10.2.4–10.3.8, program Presto! PageManager można pobrać z centrum Brother Solutions Center.</p>								

## Materiały eksploatacyjne

<b>Atrament</b>	Urządzenie korzysta z wkładów atramentowych czarnych, żółtych, cyan oraz magenta, które są oddzielone on głowicy drukującej.
<b>Trwałość użytkowa wkładu atramentowego</b>	Po pierwszej instalacji wkładów atramentowych, urządzenie wykorzysta pewną ilość atramentu do napełnienia przewodów doprowadzających atrament w celu osiągnięcia wydruków wysokiej jakości. Ten proces jest wykonywany jeden raz. Przy użyciu następujących wkładów można wydrukować określoną ilość stron.  Wkłady dostarczone z urządzeniem mają mniejszą pojemność niż standardowe wkłady (65%).
<b>Wymiana materiałów eksploatacyjnych</b>	<Czarny> LC980BK, <Cyan> LC980C, <Magenta> LC980M, <Żółty> LC980Y  Czarny – około 300 stron <sup>1</sup> Żółty, cyan i magenta – około 260 stron <sup>1</sup>

<sup>1</sup> Średnia pojemność wkładu jest zadeklarowana zgodnie z normą ISO/IEC 24711.

Więcej informacji o wymiennych materiałach eksploatacyjnych można znaleźć na stronie <http://www.brother.com/pageyield>.

### Co to jest Innobella™?

Innobella™ to gama materiałów eksploatacyjnych oferowanych przez firmę Brother. Nazwa „Innobella™” pochodzi od słów „Innowacja” i „Bella” (co w języku włoskim oznacza „piękna”) i jest przykładem innowacyjnej technologii zapewniającej piękne i trwałe efekty drukowania.

Przy drukowaniu zdjęć aby uzyskać wysoką jakość, Brother zaleca stosowanie błyszczącego papieru Innobella™ (seria BP71). Doskonałe odbitki powstają łatwiej dzięki stosowaniu papieru i atramentu Innobella™.



To jest pełne zestawienie funkcji i terminów, które się pojawiają się w instrukcjach obsługi Brother. Dostępność tych funkcji zależy od modelu jaki zakupiłeś.

### **ADF (automatyczny podajnik dokumentów)**

Można umieścić dokument w ADF i automatycznie skanować po jednej stronie.

### **Automatyczne wybieranie ponowne**

Funkcja umożliwiająca urządzeniu ponowne wybieranie ostatniego numeru faksu po pięciu minutach, jeżeli faks nie został wysłany ze względu na zajętość linii.

### **Automatyczne wysyłanie faksów**

Wysyłanie faksu bez podnoszenia słuchawki zewnętrznego telefonu.

### **Autoredukcja**

Zmniejsza rozmiar faksów przychodzących.

### **Błąd komunikacji (Błąd komunik.)**

Błąd podczas wysyłania lub odbierania faksu, zazwyczaj wywołany przez szumy i zakłócenia na linii.

### **Czas dzwonka F/T**

Długość dzwonka urządzenia Brother (przy ustawieniu trybu odbioru na Faks/tel.), generowanego w celu powiadomienia o konieczności podjęcia odebranej przez nie rozmowy telefonicznej.

### **Dostęp podwójny**

Urządzenie jest w stanie skanować fakсы wychodzące lub zaplanowane zadania do pamięci w tym samym czasie, co wysyłanie faksów z pamięci lub odbieranie faksów przychodzących.

### **Dźwięki CNG**

Specjalne dźwięki wysyłane przez urządzenie do obsługi faksów w czasie transmisji automatycznej w celu poinformowania urządzenia odbiorczego o połączeniu nawiązywanym przez faks.

### **Dziennik faksów**

Zawiera informacje o 200 ostatnich faksach przychodzących i wychodzących. TX oznacza Wysłane. RX oznacza Odebrane.

### **ECM (Error Correction Mode (Tryb korekcji błędów))**

Wykrywa błędy podczas wysyłania faksów i ponownie wysyła wadliwe strony faksu.

### **Emisja**

Możliwość wysyłania tego samego faksu do kilku odbiorców.

### **Faks ręczny**

Po uniesieniu słuchawki telefonu zewnętrznego słyszalna jest odpowiedź odbioru faksu przez urządzenie przed naciśnięciem **Mono Start (Start Mono)** lub **Colour Start (Start Kolor)** w celu rozpoczęciu wysyłania.

### **Faks/tel.**

Można odbierać fakсы i rozmowy telefoniczne. Nie używaj tego trybu, jeśli korzystasz z automatycznej sekretarki (TAD).

### **Głośność brzęczyka**

Ustawienie głośności sygnału dźwiękowego, generowanego po naciśnięciu przycisku lub wykonaniu błędu.

### **Głośność dzwonka**

Ustawienie głośności dla dzwonka urządzenia.

**Grupa kompatybilności**

Umiejętność nawiązywania komunikacji jednego faksu z innymi. Kompatybilność jest zapewniana między grupami ITU-T.

**Identyfikator stacji**

Zapisana informacja, pojawiająca się w górnej części faksowanych stron. Zawiera nazwę i numer faksu nadawcy.

**Innobella™**

Innobella™ to gama materiałów eksploatacyjnych oferowanych przez firmę Brother. Dla uzyskania najwyższej jakości, firma Brother zaleca stosowanie atramentów i papieru Innobella™.

**Jasność**

Zmiana jasności rozjaśnia lub przyciemnia cały obraz.

**Kod wyłączenia zdalnego  
(Tylko dla trybu Faks/tel.)**

Gdy urządzenie odbierze połączenie głosowe, generowany jest dzwonek pseudoring/podwójny. Można odebrać połączenie za pomocą telefonu wewnętrznego, wybierając ten kod (# 5 1).

**Kod aktywacji zdalnej**

Wybierz ten kod (\* 5 1) w przypadku odbierania połączenia faksu za pomocą telefonu wewnętrznego lub zewnętrznego.

**Kontrast**

Ustawienia kompensujące ciemne lub jasne tło dokumentów, rozjaśniające lub ściemniające dokumenty w zależności od potrzeby.

**LCD (Wyświetlacz ciekłokrystaliczny)**

Wyświetlacz w urządzeniu, wyświetlający komunikaty interaktywne podczas programowania ekranowego oraz datę i godzinę, gdy urządzenie jest w stanie spoczynku.

**Lista pomocy**

Wydruk kompletnej tabeli menu, którą możesz użyć do programowania urządzenia, gdy nie dysponujesz Podręcznikiem Użytkownika.

**Lista szybkiego wybierania**

Lista nazw i numerów zapisanych w pamięci szybkiego wybierania w kolejności numerycznej.

**Metoda kodowania**

Metoda kodowania informacji zawartych w dokumencie. Wszystkie urządzenia do obsługi faksów muszą używać co najmniej standardu Modified Huffman (MH). Niniejsze urządzenie obsługuje lepszą metodę kompresji, Modified Read (MR), Modified Modified Read (MMR) oraz JPEG, jeżeli urządzenie odbiorcze również ma taką możliwość.

**Numer grupy**

Kombinacja numerów szybkiego wybierania, zapisanych w lokalizacji szybkiego wybierania do emisji.

**OCR (optyczne rozpoznawanie znaków)**

Znajdujące się w zestawie z oprogramowaniem ScanSoft™ PaperPort™ 11SE z OCR lub Presto! PageManager konwertuje tekst graficzny na tekst edytowalny.

**Odbiór przy braku papieru**

Odbiera faksy do pamięci urządzenia, gdy w urządzeniu skończy się papier.

**Okres dziennika**

Wstępnie zaprogramowany okres czasu między automatycznie drukowanymi raportami dziennika faksów. Dziennik faksów można wydrukować na żądanie bez przerywania cyklu.

**Opóźnienie dzwonienia**

Czas dzwonienia, zanim urządzenie odbierze połączenie w trybach TYLKO FX i FAX/TEL.

**PhotoCapture Center™**

Umożliwia drukowanie zdjęć cyfrowych z aparatu cyfrowego z dużą rozdzielczością zapewniając odpowiednią jakość fotografii.

## PictBridge

Umożliwia drukowanie zdjęć cyfrowych bezpośrednio z aparatu cyfrowego z dużą rozdzielczością zapewniając odpowiednią jakość fotografii.

## Przerwa

Umożliwia umieszczenie 3,5-sekundowego opóźnienia w sekwencji wybierania numeru w przypadku wybierania przy użyciu konsoli lub zapisanych numerów szybkiego wybierania. Naciśnij **Redial/Pause (Powtórz wybieranie/Pauza)** odpowiednią ilość razy, aby uzyskać dłuższe przerwy.

## Raport Xmit (Raport weryfikacji transmisji)

Wykaz dla każdego wysłanego faksu, przedstawiający datę i godzinę nadania oraz numer.

## Rozdzielczość

Ilość pionowych i poziomych linii na cal.  
Patrz: Standard, Fine, Super Fine i Photo.

## Rozdzielczość Fine

Rozdzielczość 203 × 196 dpi. Używana dla małych wydruków i grafik.

## Rozdzielczość Standard

203 × 97 dpi. Używana w przypadku tekstów o normalnej wielkości i dla najszybszej transmisji.

## Rozdzielczość Super Fine (Tylko Mono)

392 × 203 dpi. Najlepsza dla bardzo małych wydruków i grafiki liniowej.

## Rozdzielczość zdjęcia (Tylko Mono)

Ustawienie rozdzielczości, wykorzystujące cienie szarości dla uzyskania najlepszego wyglądu zdjęć.

## Skala szarości

Odcienie szarości dostępne podczas kopiowania, skanowaniu i przesyłania faksem fotografii.

## Skanowanie

Proces wysyłania obrazu elektronicznego z papieru na komputer.

## Skanowanie do nośnika danych

Możesz skanować czarno-biały lub kolorowy dokument, zapisując bezpośrednio na kartę pamięci lub w pamięci USB Flash. Obrazy czarno-białe mogą być w formacie TIFF lub PDF, a kolorowe mogą być w formacie PDF lub JPEG.

## Sygnały faksu

Sygnały wysyłane przez urządzenia wysyłające i odbierające fakсы podczas przekazywania informacji.

## Szybkie wybieranie

Zaprogramowany numer do szybkiego wybierania. Należy nacisnąć

 (**Speed Dial (Szybkie wybieranie)**), **#**, dwucyfrowy kod oraz **Mono Start (Start Mono)** lub **Colour Start (Start Kolor)**, aby rozpocząć proces wybierania numeru.

## TAD (telephone answering device (automatyczna sekretarka urządzenia))

Do urządzenia można podłączyć zewnętrzną TAD.

## Telefon wewnętrzny

Telefon wykorzystujący tę samą linię, co faks, ale podłączony do innego gniazdka.

## Telefon zewnętrzny

TAD (telephone answering device - automatyczna sekretarka) lub telefon podłączony do urządzenia.

## Transmisja

Proces wysyłania faksów za pośrednictwem linii telefonicznej z urządzenia do urządzenia odbiorczego.

## Transmisja w czasie rzeczywistym

Gdy pamięć jest pełna, można wysyłać fakсы w czasie rzeczywistym.

## Tryb Menu

Tryb programowania zmian w ustawieniach urządzenia.

**Tryb międzynarodowy**

Dokonuje tymczasowych zmian sygnałów faksu w celu skompensowania szumów i zakłóceń na międzynarodowych łączach telefonicznych.

**Ustawienia tymczasowe**

Istnieje możliwość wybrania określonych opcji dla każdej transmisji faksów i kopiowania bez konieczności modyfikacji ustawień domyślnych.

**Ustawienia Użytkownika**

Drukowany raport, który przedstawia aktualne ustawienia urządzenia.

**Wybieranie impulsowe**

Forma obrotowego wybierania numeru na linii telefonicznej.

**Wybieranie tonowe**

Rodzaj wybierania numerów na linii telefonicznej wykorzystywany przez telefony tonowe.

**Wydruk zapasowy**

Urządzenie drukuje kopię każdego faksu, który został odebrany i jest przechowywany w pamięci. Jest to funkcja bezpieczeństwa, zapobiegająca utracie wiadomości w razie awarii zasilania.

**Wykrywanie faksu**

Umożliwia urządzeniu reakcję na dźwięki CNG w razie przerwania połączenia faksu (w wyniku odebrania go).

**Wyszukiwanie**

Elektroniczna, numeryczna lub alfabetyczna lista zapisanych numerów szybkiego wybierania i grup.

**Zadania oczekujące**

Można sprawdzić, jakie zadania oczekują w pamięci i anulować poszczególne z nich.

<b>A</b>	
<hr/>	
ADF (automatyczny podajnik dokumentów) .....	17, 26
Anulowanie	
zadania oczekujące na ponowne wywołanie .....	32
Apple® Macintosh®	
Patrz Podręcznik Użytkownika Oprogramowania na płycie CD-ROM. ....	
Automatyczna sekretarka (TAD) .....	39
podłączanie .....	40
Automatyczny	
odbior faksu .....	33
Wykrywanie faksu .....	36
Awaria zasilania .....	113
<b>B</b>	
<hr/>	
Blokada TX	
włączanie/wyłączanie .....	23
<b>C</b>	
<hr/>	
ControlCenter	
Patrz Podręcznik Użytkownika Oprogramowania na płycie CD-ROM. ....	
Czyszczenie	
głowica drukująca .....	108
skanera .....	106
szyby skanera .....	106
wałka drukarki .....	107
wałka papieru .....	107
<b>D</b>	
<hr/>	
Dostęp podwójny .....	31
Drukowanie	
na małym formacie .....	11
obszar .....	12
Patrz Podręcznik Użytkownika Oprogramowania na płycie CD-ROM. ....	
polepszanie jakości .....	108
problemy .....	86, 88
raporty .....	48
rozdzielczość .....	132
specyfikacja .....	132
Sterowniki .....	132
zacięcia papieru .....	100
zdjęcia .....	62
Drukowanie bezpośrednie	
z aparatu bez funkcji PictBridge .....	70
z aparatu z funkcją PictBridge .....	68
<b>E</b>	
<hr/>	
Emisja .....	28
ustawianie grup dla .....	45
<b>F</b>	
<hr/>	
Faks, niezależny	
odbior .....	33
Czas dzwonka F/T, ustawienie .....	35
dopasowanie do strony .....	36
na koniec rozmowy .....	34
Opóźnienie dzwonienia, ustawienie .....	35
problemy .....	86, 88
Tryb odbioru, wybór .....	33
z telefonu wewnętrznego .....	41, 42
zakłócenia linii telefonicznej .....	93
wysyłanie .....	26
aktywacja trybu faksu .....	26
Anulowanie z pamięci .....	32
Emisja .....	28
kontrast .....	29
międzynarodowe .....	32
ręczne .....	32
Rozdzielczość .....	30
Transmisja w czasie rzeczywistym ....	31
z ADF	
(tylko MFC-290C i MFC-297C) .....	26
z pamięci (dostęp podwójny) .....	31
z szyby skanera .....	26
zakłócenia linii telefonicznej .....	93
Faks, z komputera	
Patrz Podręcznik Użytkownika Oprogramowania na płycie CD-ROM. ....	
Folie .....	13, 14, 16, 125
Funkcje telefoniczne użytkownika na jednej linii .....	90



## G

Głośność, ustawianie	
brzęczyk .....	20
dzwonek .....	20
głośność .....	20
Gniazda	
EXT	
TAD (automatyczna sekretarka) .....	39
telefon zewnętrzny .....	39
Grupy dla emisji .....	45

## I

Innobella™ .....	135
------------------	-----

## K

Kody faksów	
Kod aktywacji zdalnej .....	36, 41
Kod wyłączenia zdalnego .....	41, 42
zmiana .....	42
Komunikat Brak pamięci .....	31, 32, 94
Komunikaty błędu na wyświetlaczu	
LCD .....	94
Błąd komunikacji .....	94
Brak możliwości drukowania .....	96
Brak możliwości skanowania .....	96
Brak pamięci .....	31, 94
Brak papieru .....	95
Brak wkładu .....	95
Nie można drukować .....	95
Nie można rozpocząć .....	96
Nie można usunąć .....	95
Nie można wykryć .....	96
NIE WPISANE .....	96
Niezarejestrowane .....	43
Niski poziom tuszu .....	95
Wydruk tylko B i W .....	97
Konserwacja, rutynowa .....	103
wymiana wkładów atramentowych .....	103
Koperty .....	10, 15, 16
Kopiowanie	
aktywacja trybu kopiowania .....	50
korzystanie z szyby skanera .....	17
korzystanie z ADF .....	17
papier .....	56
pojedyncze .....	50
Powiększanie/zmniejszanie .....	52

przycisk .....	51
sortowanie .....	55
ustawienia tymczasowe .....	51
wielokrotne .....	50

## L

LCD (wyświetlacz ciekłokrystaliczny) ....	113
Kontrast .....	21
Linia telefoniczna	
połączenia .....	40
problemy .....	89
wieloliniowa (PBX) .....	40
zakłócenia .....	93

## M

Macintosh®	
Patrz Podręcznik Użytkownika	
Oprogramowania na płycie CD-ROM. ....	
Materiały eksploatacyjne .....	135

## N

Numer seryjny	
jak znaleźć	
.....Zobacz wewnątrz pokrywy przedniej	

## O

Opóźnienie dzwonienia, ustawienie .....	35
Ostatni numer/Pauza .....	44

## P

Pakowanie urządzenia .....	111
PaperPort™ 11SE z OCR	
Patrz Podręcznik Użytkownika	
Oprogramowania na płycie CD i Pomoc w	
aplikacji PaperPort™ 11SE, aby uzyskać	
dostęp do instrukcji. ....	
Papier .....	13, 125
ilość .....	16
ładowanie .....	8
rozmiar .....	15, 19
rozmiar dokumentu .....	17, 26
typ .....	15, 19

PhotoCapture Center™	
Drukowanie daty .....	65
Drukowanie DPOF .....	63
Memory Stick PRO™ .....	58
Memory Stick™ .....	58
SecureDigital .....	58
Skanowanie do nośnika .....	66
Specyfikacje .....	129
Ustawienia drukowania	
Jasność .....	64
Rodzaj i format papieru .....	64
xD-Picture Card™ .....	58
z komputera	
Patrz Podręcznik Użytkownika	
Oprogramowania na płycie CD-ROM. ....	
PictBridge	
Drukowanie z aparatu z DPOF .....	69
Podłączanie	
telefon zewnętrzny .....	41
zewnętrzna TAD .....	39
Połączenia wieloliniowe (PBX) .....	40
Pomoc	
komunikaty LCD .....	113
korzystanie z przycisków menu .....	113
Tabela Menu .....	113, 115
Programowanie urządzenia .....	113
Przechowywanie danych w pamięci .....	113
Przegląd panelu sterowania .....	6
Przycisk Opcje kopiowania (kopiowanie)	
rozmiar papieru .....	56
typ papieru .....	56
Przycisk Tel/R, używanie .....	6

## R

Raporty .....	47
Dziennik faksów .....	48
Okres dziennika .....	47
jak drukować .....	48
Lista pomocy .....	48
Lista szybkiego wybierania .....	48
Ustawienia użytkownika .....	48
Weryfikacja transmisji .....	47, 48
Ręczne	
odbiór .....	33
transmisja .....	32
wybieranie .....	43

Rozdzielczość	
drukowania .....	132
faks .....	126
kopiowania .....	128
skanowania .....	131
ustawienie dla następnego faksu .....	30

## S

Skala szarości .....	126, 131
Skanowanie	
Patrz Podręcznik Użytkownika	
Oprogramowania na płycie CD-ROM. ....	
Szyba skanera	
korzystanie .....	17
Szybkie wybieranie	
Emisja .....	28
używanie Grup .....	28
kody dostępu i numery kart	
kredytowych .....	46
Szybkie wybieranie	
ustawianie .....	45
używanie .....	43
zmiana .....	45
ustawianie .....	45
Wybieranie grupowe	
ustawienia grup dla emisji .....	45
zmiana .....	45
Wyszukiwanie .....	43
zmiana .....	45

## Ś

Środki ostrożności .....	81
--------------------------	----

## T

Tabela Menu .....	113
TAD (automatyczna sekretarka	
urządzenia), zewnętrzna .....	33, 39
nagrywanie wiadomości	
wychodzącej .....	40
podłączanie .....	39, 40
tryb odbioru .....	33
Tekst, wprowadzanie .....	122
znaki specjalne .....	122
Telefon bezprzewodowy .....	42
Telefon wewnętrzny, używanie .....	42
Telefon zewnętrzny, podłączanie .....	41
Transport urządzenia .....	111

Tryb Faks/tel.	
Kod odbioru faksu .....	41, 42
Kod odbioru telefonu .....	41, 42
odbieranie za pomocą telefonu	
wewnętrznego .....	41, 42
Opóźnienie dzwonienia .....	35
Tryb odbioru .....	33
Faks/tel. ....	33
Ręczny .....	33
Tylko faks .....	33
Zewnętrzny TAD .....	33
Tryb uśpienia .....	21
Tryb, aktywacja	
Faks .....	26
Kopiowanie .....	50
PhotoCapture .....	6
Skanowanie .....	6
Tymczasowe ustawienia kopiowania .....	51

## U

Usuwanie niesprawności .....	86
jakość drukowania .....	108
jeśli masz problem	
drukowanie .....	86
drukowanie odebranych faksów .....	88
linia telefoniczna lub połączenia .....	89
odbieranie faksów .....	89
połączenia przychodzące .....	90
wysyłanie faksów .....	89
z kopiowaniem .....	91
z oprogramowaniem .....	91
z PhotoCapture Center™ .....	92
ze skanowaniem .....	91
komunikaty błędu na wyświetlaczu	
LCD .....	94
sprawdzanie poziomu atramentu .....	110
zacięcie dokumentu .....	99
zacięcie papieru .....	100

## W

Windows®	
Patrz Podręcznik Użytkownika	
Oprogramowania na płycie CD-ROM. ....	
Wkłady atramentowe	
licznik kropek tuszu .....	103
sprawdzanie poziomu atramentu .....	110
wymiana .....	103
Wybieranie	
kody dostępu i numery kart	
kredytowych .....	45, 46
przerwa .....	44
ręczne .....	43
Wykrywanie faksu .....	36

## Z

Zacięcia	
dokument .....	99
papier .....	100
Zmniejszanie	
faksy przychodzące .....	36
kopie .....	52

# brother®

**Odwiedź naszą stronę w Internecie**  
**<http://www.brother.com>**

To urządzenie jest dopuszczone do użycia tylko w kraju, w którym zostało zakupione. Lokalne filie firmy Brother lub ich przedstawiciele obsługują tylko urządzenia zakupione w ich krajach.