

BRUKERMANUAL

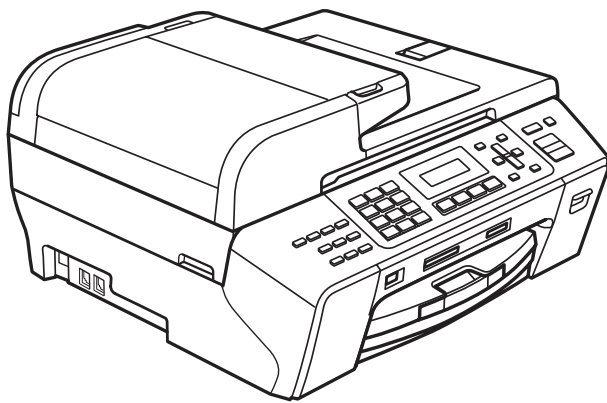

MFC-5490CN

Hvis du trenger å kontakte kundeservice

Vennligst fyll ut følgende informasjon for fremtidig referanse:

Modellnummer: MFC-5490CN

Serienummer: ¹ _____

Kjøpsdato: _____

Forhandler: _____

- ¹ Serienummeret er plassert på baksiden av enheten. Ta vare på denne brukermanualen sammen med kjøpskvitteringen, som et bevis på kjøpet, i tilfelle tyveri, brann eller garantiservice.

Registrer produktet ditt på nettet på adressen:

<http://www.brother.com/registration/>

Ved å registrere produktet ditt hos Brother, vil du bli registrert som den originale eieren av dette produktet. Registreringen hos Brother:

- kan fungere som en bekreftelse på kjøpsdatoen for ditt produkt, i tilfelle du mister kvitteringen; og
- kan hjelpe deg med et forsikringskrav hvis du mister produktet og tapet er dekket av forsikringen.

Informasjon om garanti og erklæring vedrørende kompilering og utgivelse

DETTE APPARATET ER KONSTRUERT FOR BRUK MED EN TOLEDER ANALOG TELELINJE I DET OFFENTLIGE TELENETTET OG MED TILKOBLING OVER EGNET KONTAKT.

INFORMASJON OM GARANTI

Brother informerer herved om at dette produktet ikke nødvendigvis vil fungere korrekt i et annet land enn der det opprinnelig ble kjøpt, og gir ikke noen som helst garanti i tilfelle dette produktet brukes i offentlige telekommunikasjonslinjer i et annet land.

Erklæring vedrørende kompilering og utgivelse

Denne manualen er kompilert og utgitt under overoppsyn av Brother Industries Ltd., og inneholder alle de nyeste produktbeskrivelser og spesifikasjoner.

Innholdet i denne manualen og spesifikasjonene for dette produktet kan endres uten varsel.

Brother forbeholder seg retten til å gjøre endringer uten varsel i spesifikasjonene og materialet heri, og skal ikke kunne holdes ansvarlig for eventuelle skader (inkludert følgeskader) som måtte oppstå på grunnlag av tillit til dette materialet, inkludert, men ikke begrenset til, typografiske og andre feil relatert til publikasjonen.

EC Konformitetserklæring i henhold til R & TTE-direktivet



EC Declaration of Conformity

Manufacturer

Brother Industries, Ltd.
15-1, Naeshiro-cho, Mizuho-ku, Nagoya 467-8561, Japan

Plant

Brother Industries (Shen Zhen) Ltd
G02414-1, Bao Chang Li Bonded Transportation Industrial Park,
Bao Long Industrial Estate, Longgang, Shenzhen, China

Herewith declare that:

Products description : Facsimile Machine
Model Name : MFC-5490CN

is in conformity with provisions of the R & TTE Directive (1999/5/EC) and we declare compliance with the following standards :

Standards applied :

Harmonized : Safety EN60950-1:2001+A11:2004

EMC EN55022: 2006 Class B
EN55024: 1998 +A1: 2001 +A2: 2003
EN61000-3-2: 2006
EN61000-3-3: 1995 +A1: 2001 +A2:2005

Year in which CE marking was first affixed : 2008

Issued by : Brother Industries, Ltd.

Date : 21st April , 2008

Place : Nagoya, Japan

Signature :

Junji Shiota
General Manager
Quality Management Dept.
Printing & Solutions Company

EC Konformitetserklæring i henhold til R & TTE-direktivet

Produsent

Brother Industries, Ltd.
15-1, Naeshiro-cho, Mizuho-ku, Nagoya 467-8561, Japan

Anlegg

Brother Industries (Shen Zhen) Ltd.
G02414-1, Bao Chang Li Bonded Transportation Industrial Park,
Bao Long Industrial Estate, Longgang, Shenzhen, Kina

Erklærer herved at:

Produktbeskrivelse : Faksmaskin
Modellnavn : MFC-5490CN

er i samsvar med bestemmelsene i R & TTE-direktivet (1999/5/EC), og vi erklærer enighet med følgende standarder:

Gjeldende standarder:

Harmonisert:	Sikkerhet	EN60950-1: 2001 +A11: 2004
	EMC	EN55022: 2006 Klasse B EN55024: 1998 +A1: 2001 +A2: 2003 EN61000-3-2: 2006 EN61000-3-3: 1995 +A1: 2001 +A2: 2005

År da CE-merking først ble gitt: 2008

Utstedt av : Brother Industries, Ltd.
Dato : 21. april 2008
Sted : Nagoya, Japan

Innholdsfortegnelse

Avsnitt I Generelt

1	Generell informasjon	2
	Bruke dokumentasjonen	2
	Symboler og konvensjoner som brukes i dokumentasjonen	2
	Åpne programvarehåndboken og Brukerhåndbok for nettverket	2
	Vise dokumentasjonen	3
	Tilgang til Brother kundestøtte (for Windows®)	5
	Kontrollpanel, oversikt	6
2	Legge i papir og dokumenter	8
	Legge i papir og andre utskriftsmedier	8
	Legge i konvolutter og postkort	10
	Fjerne små utskrifter fra maskinen	11
	Utskriftsområde	12
	Papir og utskriftsmedia som kan brukes	13
	Anbefalte utskriftsmedia	13
	Håndtere og bruke vanlige utskriftsmedia	13
	Velge riktig utskriftsmedium	15
	Legge i dokumenter	17
	Bruke dokumentmateren	17
	Bruke skannerglassplaten	18
	Skannbart område	19
3	Hovedoppsett	20
	Strømsparingsmodus	20
	Stille maskinen i strømsparingsmodus	20
	Stille maskinen tilbake fra strømsparingsmodus	20
	Strømsparingsinnstillinger	20
	Modus timer	21
	Papirinnstillinger	21
	Papirtype	21
	Papirstørrelse	21
	Voluminnstillinger	22
	Ringevolum	22
	Pipevolum	22
	Høytalervolum	22
	Automatisk skifting mellom sommertid/vintertid	23
	Display (LCD)	23
	Display-kontrast	23
	Hvilemodus	23

4 Sikkerhetsfunksjoner 24

Sendelås.....	24
Angi og endre passordet for sendelås.....	24
Slå sendelås på/av	25

Avsnitt II Faks

5 Sende en faks 28

Gå inn i faksmodus	28
Sende faks fra dokumentmateren (ADF).....	28
Fakse fra skannerglassplaten.....	28
Fakse dokumenter i Letter-størrelse fra skannerglassplaten	29
Farge fakssending	29
Avbryte en faks som er i gang	29
Gruppesending (kun svart-hvitt)	29
Avbryte en gruppesending som er i gang	30
Andre typer sending.....	30
Sende fakser med mange innstillinger	30
Kontrast	31
Endre faksopløsning.....	31
Dobbelt tilgang (kun svart-hvitt).....	32
Sending i sanntid	32
Oversjøisk modus.....	32
Utsatt sending (kun svart-hvit).....	33
Utsatt satsvis sending (kun svart-hvit).....	33
Kontrollere og avbryte ventende jobber.....	33
Sende en faks manuelt.....	34
Minnet er fullt (melding).....	34

6 Motta faks 35

Mottaksmoduser	35
Velge riktig mottaksmodus	35
Bruke mottaksmoduser.....	36
Kun faks.....	36
Faks/Tel.....	36
Manuell	36
Ekstern TAD	36
Mottaksmodusinnstillinger	36
Utsatt svar	36
F/T-ringetid (kun faks/tel-modus).....	37
Faksdeteksjon	37
Ekstra mottaksfunksjoner	38
Skrive ut en forminket innkommende faks.....	38
Mottak ved Tom for papir.....	38
Skrive ut en faks fra minnet.....	38

7	Telefon og eksterne enheter	39
	Talefunksjoner	39
	Faks/Tel-modus	39
	Faks/Tel-modus i strømsparingsmodus	39
	Telefontjenester	39
	Stille inn telefonlinjetype	39
	Anrops-ID	40
	Koble til en ekstern telefonsvarer (TAD)	41
	Tilkoblinger	42
	Spille inn en utgående beskjed (OGM) på en ekstern telefonsvarer	42
	Flerlinjetilkoblinger (hussentral)	42
	Eksterne apparater og biapparater	43
	Koble til en ekstern telefon eller et biapparat	43
	Drift fra biapparater	43
	Bruke en trådløs ekstern telefon	43
	Bruke fjernkodene	43
8	Slå telefonnumre og lagre nummer	45
	Slik slår du nummeret	45
	Manuell oppringning	45
	Direktevalg Slå telefonnumre	45
	Hurtigvalg	45
	Søk	45
	Ny faksoppringing	46
	Lagre numre	46
	Lagre en pause	46
	Lagre direktevalgnumre	46
	Lagre hurtigvalgnumre	47
	Endre direktevalg eller hurtigvalgnavn eller -numre	47
	Legge til grupper for gruppesending	48
	Kombinere direktevalgnumre	48
9	Fjernalternativer for faks (kun svart-hvitt)	49
	Faksvideresending	49
	Fakslagring	50
	PC-Faks mottak	50
	Slik endrer du destinasjonsdatamaskinen	51
	Slå av fjernalternativer for faks	51
	Endre fjernalternativer for faks	52
	Fjerninnhenting	52
	Angi en fjerntilgangskode	52
	Bruke fjerntilgangskoden	53
	Eksterne fakskommandoer	54
	Hente inn faksmeldinger	55
	Endre faksvideresendingsnummeret	55

10	Skrive ut rapporter	56
	Faksrapporter	56
	Sendingsverifiseringsrapport.....	56
	Faksaktivitetsrapport (aktivitetsrapport).....	56
	Rapporter.....	57
	Slik skriver du ut en rapport.....	57
11	Polling	58
	Pollingoversikt.....	58
	Pollingmottak	58
	Stille inn for å motta polling	58
	Oppsett for pollingmottak med sikkerhetskode.....	58
	Oppsett for å motta utsatt polling.....	59
	Sekvensiell polling (kun svart-hvitt)	59
	Polling Sende (kun svart-hvitt).....	60
	Oppsett for Polling Sende.....	60
	Oppsett for funksjonen Polling Sende med sikkerhetskode	60

Avsnitt III Kopi

12	Kopiere	62
	Slik kopierer du	62
	Aktivere kopieringsmodus	62
	Lage en enkeltkopi	62
	Lage flere kopier.....	62
	Stanse kopiering.....	62
	Kopitaster	63
	Endre kopieringshastighet og kvalitet.....	63
	Forstørre eller forminske bildet som kopieres	64
	Kopialternativer.....	65
	Papiralternativer	68

Avsnitt IV Direkte fotoutskrift

13 Skrive ut fotografier fra et minnekort eller et USB Flash-minne 70

PhotoCapture Center™ Bruk.....	70
Skrive ut fotografier fra et minnekort eller et USB Flash-minne uten PC	70
Skanne til minnekort eller USB Flash-minne uten bruk av PC	70
Bruke PhotoCapture Center™ fra datamaskinen	70
Bruke et minnekort eller et USB Flash-minne	70
Mappestrukturer på minnekort eller USB Flash-minner	71
Komme i gang.....	72
Slik skriver du ut fra et minnekort eller et USB Flash-minne	73
Skrive ut indeksen (miniatyrer)	73
Skrive ut bilder	74
DPOF-utskrift	75
PhotoCapture Center™ utskriftsinnstillinger.....	76
Utskriftshastighet og kvalitet	76
Papiralternativer	76
Justere fargeforbedringer	77
Beskjæring.....	78
Utskrift uten kanter	78
Skrive ut dato.....	78
Skanne til et minnekort eller USB Flash-minne	79
Endre bildekvalitet	80
Endre filformat for svart-hvitt	80
Endre filformat for farge	80
Forstå feilmeldingene	80

14 Skrive ut fotografier fra et kamera 81

Skrive ut fotografier direkte fra et PictBridge-kamera	81
PictBridge-systemkrav	81
Konfigurere digitalkameraet.....	81
Skrive ut bilder	82
DPOF-utskrift	82
Skrive ut fotografier direkte fra et digitalt kamera (uten PictBridge)	83
Skrive ut bilder.....	83
Forstå feilmeldingene	84

Avsnitt V Programvare

15 Programvare- og nettverksfunksjoner 86

Avsnitt VI Tillegg

A Sikkerhet og juridisk informasjon 88

Velge plassering	88
Bruke maskinen riktig	89
Viktige sikkerhetsinstruksjoner	93
VIKTIG - for din sikkerhet	94
LAN-tilkobling	94
Radioforstyrrelse	94
IT-strømsystem.....	94
EU-direktiv 2002/96/EC og EN50419	95
Internasjonal ENERGY STAR® samsvarserklæring.....	95
Lovmessige begrensinger når det gjelder kopiering	96
Varemerker	97

B Feilsøking og regelmessig vedlikehold 98

Feilsøking	98
Hvis du har problemer med maskinen.....	98
Ringetone detektering	104
Støy på telefonlinjen.....	104
Feil- og vedlikeholdsmeldinger	105
Sende fakser eller faksaktivitetsrapport.....	109
Dokumentstopp	110
Skriverstopp eller papirstopp	111
Regelmessig vedlikehold.....	113
Bytte blekkpatroner.....	113
Rengjøre maskinen utvendig.....	116
Rengjøre skannerglassplaten.....	117
Rengjøre maskinens skriverplate	117
Rengjøre papirhentevalsen	118
Rengjøre skriverhodet	118
Sjekk utskriftskvaliteten	119
Kontrollere innrettingen av papiret.....	120
Kontrollere blekknivået	120
Maskininformasjon.....	120
Kontrollere serienummeret	120
Pakke og sende maskinen.....	121

C Meny og funksjoner 123

Programmering i displayet.....	123
Menytabell	123
Lagring i minnet.....	123
Menytaster.....	123
Menytabell	125
Skrive inn tekst	135

D	Spesifikasjoner	136
	Generelt	136
	Utskriftsmedier	138
	Faks	139
	Kopi.....	141
	PhotoCapture Center™	142
	PictBridge	143
	Skanner	144
	Skriver.....	145
	Grensesnitt for datamaskin.....	146
	Krav til datamaskin	147
	Forbruksmateriell	148
	Nettverk (LAN)	149
E	Ordliste	150
F	Stikkordliste	154



Generelt

Generell informasjon	2
Legge i papir og dokumenter	8
Hovedoppsett	20
Sikkerhetsfunksjoner	24

Bruke dokumentasjonen

Takk for at du kjøpte en Brother-maskin! Ved å lese dokumentasjonen kan du få mest mulig ut av maskinen.

Symboler og konvensjoner som brukes i dokumentasjonen

Følgende symboler og konvensjoner er brukt i dokumentasjonen.

- Fet skrift** Fet skrift angir spesifikke knapper på maskinens kontrollpanel eller på displayet.
- Kursiv* Tekst i kursiv fremhever et viktig punkt eller refererer til et relatert emne.
- Courier New Tekst i skrifttypen Courier New identifiserer meldinger i displayet på maskinen.



Advarsel-symbolet forteller deg hvilke forholdsregler du bør ta for å forhindre personskade.



Forsiktig-symbolet angir fremgangsmåter du må følge eller ting du må unngå å gjøre, for å hindre skade på maskinen eller andre gjenstander.



Elfare-ikoner varsler deg om faren for elektrisk støt.



Merknader forteller hva du bør gjøre i en bestemt situasjon, eller gir tips om hvordan handlingen fungerer sammen med andre funksjoner.



Uegnet oppsett-ikoner varsler deg om utstyrsenheter og handlinger som ikke er kompatible med maskinen.

Åpne programvarehåndboken og Brukerhåndbok for nettverket

Denne brukerhåndboken inneholder ikke all informasjon om maskinen, for eksempel hvordan du bruker skriveren, skanneren, PC-FAX og nettverk. Når du er klar for detaljert informasjon om disse funksjonene, kan du lese **Programvarehåndboken** og **Brukerhåndboken for nettverket** som ligger på CD-platen.

Vise dokumentasjonen

Vise dokumentasjonen (for Windows®)

For å vise dokumentasjonen går du til **Start**-menyen, velger **Brother, MFC-XXXX** (der XXXX er modellnavnet) fra programgruppen, og velger **Brukermanualer i HTML-format**.

Hvis du ikke har installert programvaren, kan du finne dokumentasjonen ved å gjøre følgende:

- 1 Slå på datamaskinen. Sett inn Brother-CD-platen i CD-ROM-stasjonen.
- 2 Hvis skjermbildet for modellnavn vises, klikker du det aktuelle modellnavnet.
- 3 Hvis skjermbildet for språk vises, klikker du ditt språk. CD-platens hovedmeny vises.

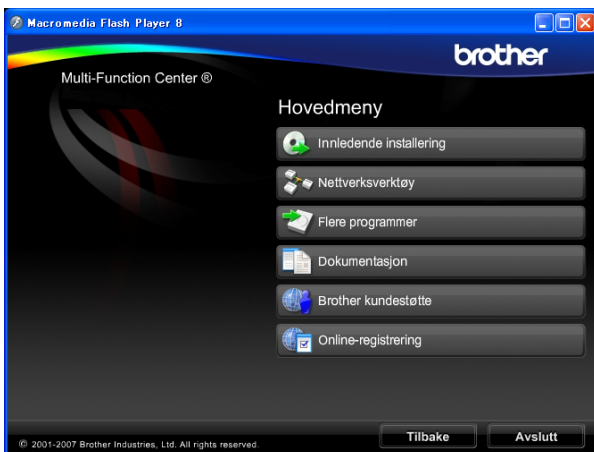

Merk

Hvis dette vinduet ikke vises, bruk Windows® Explorer til å kjøre start.exe-programmet fra rotmappen på Brother CD-ROM-en.

- 4 Klikk **Dokumentasjon**.

- 5 Klikk den dokumentasjonen du ønsker å lese.

- **HTML-dokumenter:** **Programvarehåndboken** og **Brukerhåndboken for nettverket** i HTML-format.

Dette formatet anbefales for visning på datamaskinen.

- **PDF-dokumenter:** **Brukermanual** for frittstående bruk, **Programvarehåndbok** og **Brukerhåndbok for nettverket** i PDF-format.

Dette formatet anbefales for utskrift av håndbøkene. Klikk for å gå til Brother Solutions Center, hvor du kan se eller laste ned PDF-dokumentene. (Du må ha Internett-tilgang og et leserprogram for PDF-filer.)

Slik finner du skannerinstruksjoner

Du kan skanne dokumenter på flere måter. Du finner instruksjonene her:

Programvarehåndbok

- **Skanning**
(For Windows® 2000 Professional/Windows® XP og Windows Vista®)
- **ControlCenter3**
(For Windows® 2000 Professional/Windows® XP og Windows Vista®)
- **Nettverksskanning**

ScanSoft™ PaperPort™ 11SE med OCR-bruker--manualer

- Den komplette ScanSoft™ PaperPort™ 11SE med OCR-brukermanualer kan hentes fram fra Hjelp-delen i ScanSoft™ PaperPort™ 11SE-programmet.

Vise dokumentasjonen (for Macintosh®)

- 1 Slå på Macintosh®-maskinen. Sett Brother-CD-platen inn i CD-ROM-stasjonen. Følgende vindu vises:



- 2 Dobbeltklikk på **Documentation**-ikonet.
- 3 Dobbeltklikk på din språkmappe.
- 4 Dobbeltklikk **top.html** for å se **Programvarehåndboken** og **Brukerhåndbok for nettverket** i HTML-format.

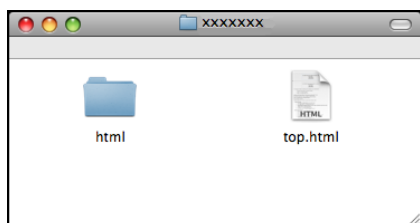

- 5 Klikk dokumentasjonen du vil lese.
 - **Programvarehåndbok**
 - **Brukerhåndbok for nettverket**

Slik finner du skannerinstruksjoner

Du kan skanne dokumenter på flere måter. Du finner instruksjonene her:

Programvarehåndbok

- *Skanning*
(For av Mac OS® X 10.2.4 eller høyere)
- *ControlCenter2*
(For Mac OS® X 10.2.4 eller nyere)
- *Nettverkskanning*
(For Mac OS® X 10.2.4 eller høyere)

Presto!® PageManager® brukermanual

- Instruksjoner for å skanne direkte fra Presto!® PageManager®. Den komplette Presto!® PageManager® brukermanualen kan hentes fram fra Hjelp-delen i Presto!® PageManager®-programmet.

Tilgang til Brother kundestøtte (for Windows®)

Her finner du all kontaktinformasjonen du behøver, som for eksempel kundestøtte for Internett (Brother Solutions Center).

- Klikk **Brother kundestøtte** i hovedmenyen. Følgende skjermbilde vises:



- Du åpner vår hjemmeside (<http://www.brother.com>), ved å klikke på **Brothers hjemmeside**.
- Klikk **Brother Solutions Center** for å få tilgang til de siste nyhetene og informasjon om produktstøtte (<http://solutions.brother.com>).
- Du kan gå til vår hjemmeside for originale Brother-rekvisita (<http://www.brother.com/original/>) ved å klikke på **Rekvisitainformasjon**.
- For å få tilgang til Brother CreativeCenter (<http://www.brother.com/creativecenter/>) med gratis fotoprojekter og nedlastinger, klikk **Brother CreativeCenter**.
- Klikk **Tilbake** for å gå tilbake til hovedmenyen, eller klikk **Avslutt** dersom du ønsker å avslutte.

Kontrollpanel, oversikt

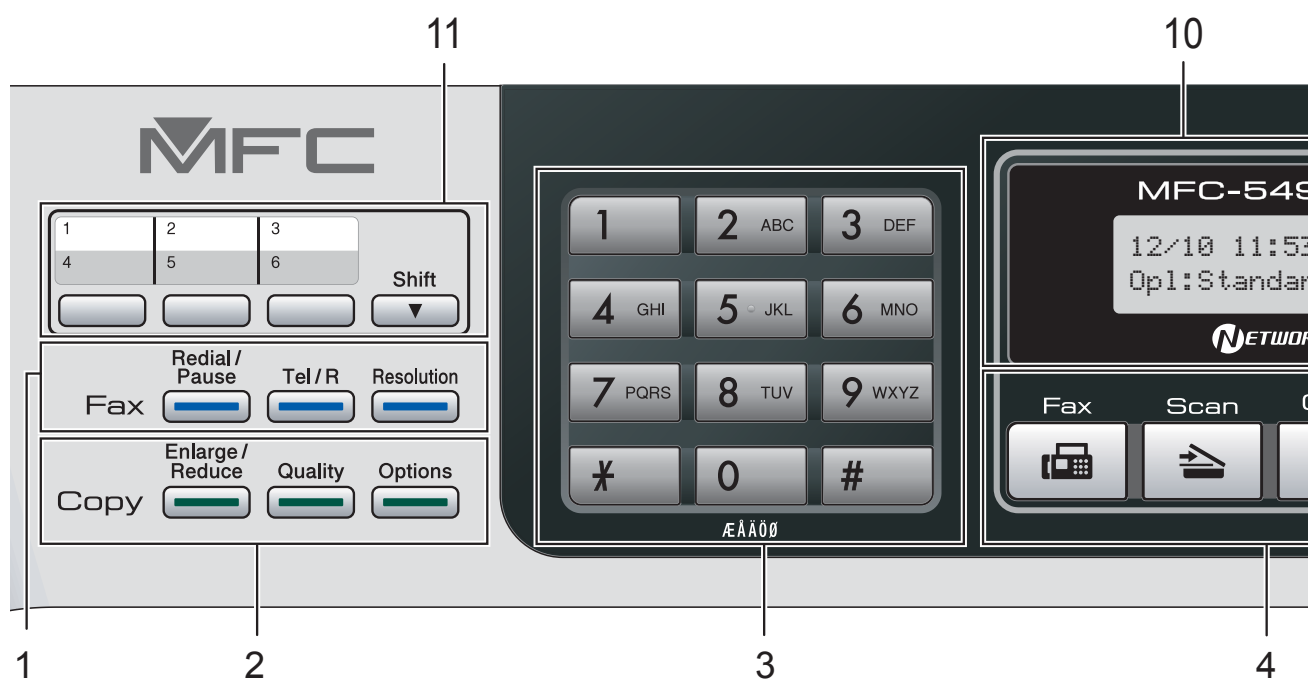

1 Faks- og telefontaster:

■ Redial/Pause

Slår det sist ringte nummeret på nytt. Brukes også til å legge inn en pause når du programmerer hurtignumrene.

■ Tel/R

Denne tasten brukes når du ønsker å snakke i telefonen etter å ha løftet av røret på en ekstern telefon i F/T-ringemodus når den ringer med doble ringetoner.

Du kan også bruke denne tasten til å få tilgang til bylinje, eller til å overføre en samtale til et annet internnummer når maskinen er koblet til en hussentral.

■ Resolution

Lar deg midlertidig endre oppløsningen ved sending av faks.

2 Kopitaster (midlertidige innstillinger):

■ Enlarge/Reduce

Lar deg midlertidig forstørre eller forminske kopier i henhold til det forholdet du velger.

■ Quality

Lar deg midlertidig endre kvalitetsinnstillingen.

■ Options

Lar deg midlertidig endre flere kopieringsinnstillinger i kopieringsmodus.

3 Talltastatur

Disse tastene brukes til å slå telefon- og faksnumre og som et tastatur for inntasting av informasjon til maskinen.

4 Modustaster:

■ Fax

Gir deg tilgang til faksmodus.

■ Scan

Gir deg tilgang til skannemodus.

■ Copy

Gir deg tilgang til kopieringsmodus.

■ Photo Capture

Gir deg tilgang til PhotoCapture Center™.

5 Menytester:

■ Menu

Gir deg tilgang til hovedmenyen for å programmere maskinen.

■ Telefonliste tast



Lar deg lagre, finne og ringe telefonnumre som er lagret i minnet.

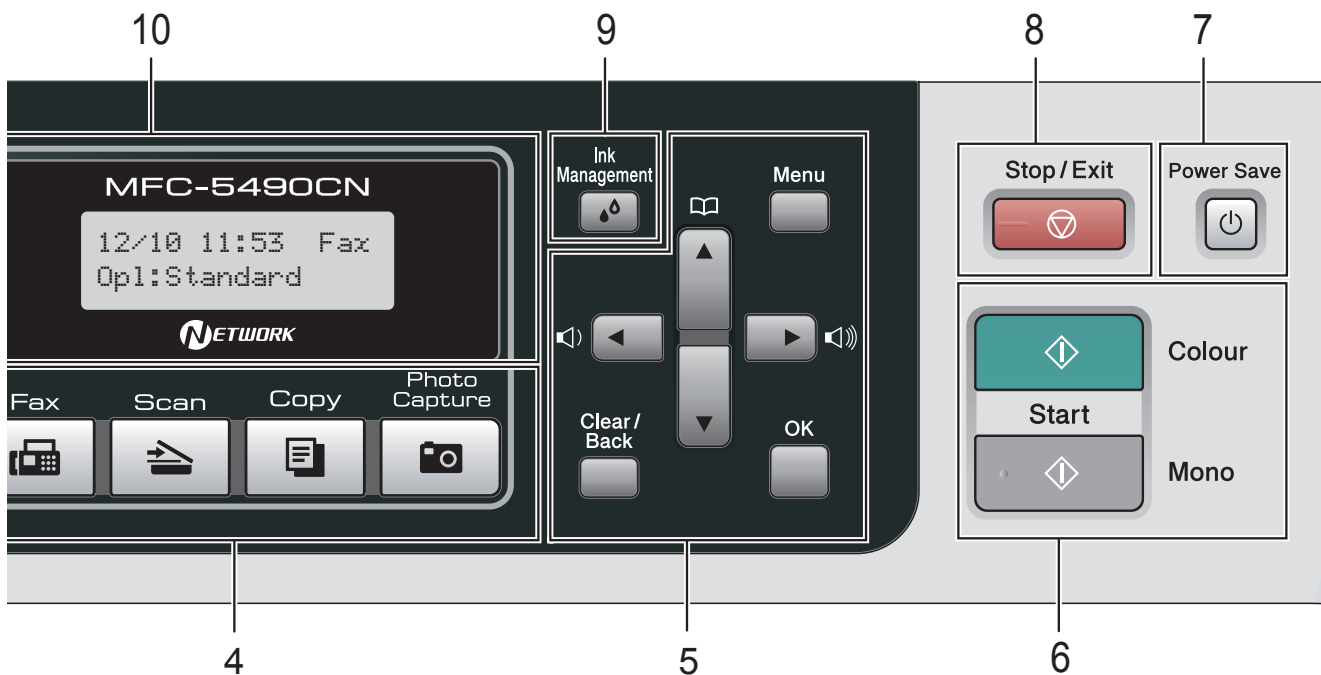

4 **Volumtaster**



Du kan trykke disse tastene når maskinen er inaktiv for å justere ringevolumet.



Trykk denne tasten for å bla bakover til et menyvalg.



Trykk for å bla gjennom menyene og alternativene.

■ **Clear/Back**

Trykk for å slette tegn eller for å gå tilbake til forrige menynivå.

■ **OK**

Lar deg velge en innstilling.

6 **Starttaster:**

■ **Colour Start**

Brukes til å starte sending av fakser eller kopiering i fullfarge. Lar deg dessuten starte en skanneoperasjon (i farge eller svart-hvitt, avhengig av skanneinnstillingen i programmet ControlCenter).

■ **Mono Start**

Brukes til å starte sending av fakser eller kopiering i svart-hvitt. Lar deg dessuten starte en skanneoperasjon (i farge eller svart-hvitt, avhengig av skanneinnstillingen i programmet ControlCenter).

7 **Power Save**

Brukes til å sette maskinen i strømsparingsmodus.

8 **Stop/Exit**

Stopper en handling eller avslutter en meny.

9 **Ink Management**

Brukes til å rengjøre skrivehodene, sjekke utskriftskvaliteten og kontrollere blekknivået.

10 **Display (LCD)**

Meldinger i displayet hjelper deg å programmere og bruke maskinen.

11 **Direktevalgstaster**

Disse tre tastene gir deg direkte tilgang til seks lagrede numre.

Shift

Gir deg tilgang til direktevalgnumrene 4 til 6 når den holdes nede.

2

Legge i papir og dokumenter

Legge i papir og andre utskriftsmedier

- 1 Hvis papirstøtteklaffen er åpen, må du lukke denne, og deretter lukke papirstøtten. Trekk papirmagasinet helt ut av maskinen.

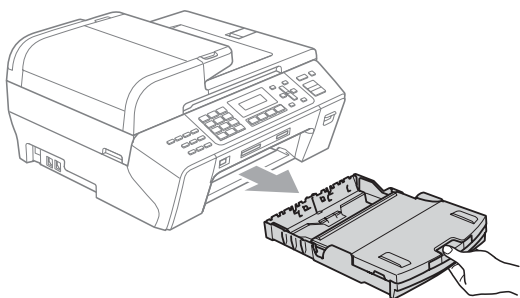

- 2 Løft opp utgangspapirdekslet (1).

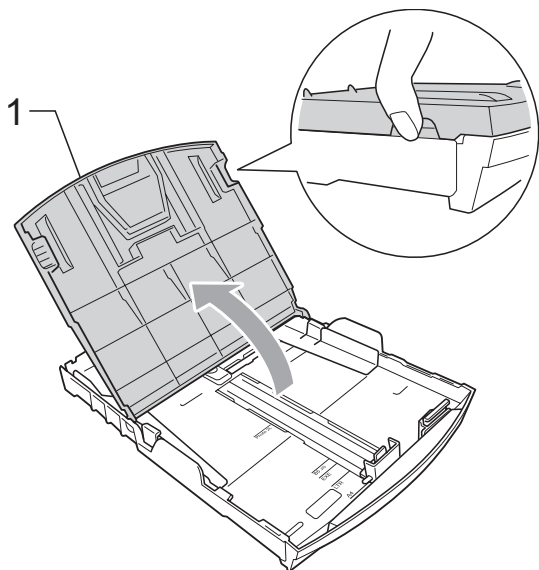

- 3 Med begge hendene trykker du ned og skyver papirsideførerne (1) og deretter papirlengdeføreren (2) slik at de passer til papirstørrelsen. Kontroller at trekantene (3) på papirsideførerne (1) og papirlengdeføreren (2) er på linje med merket for papirformatet du bruker.

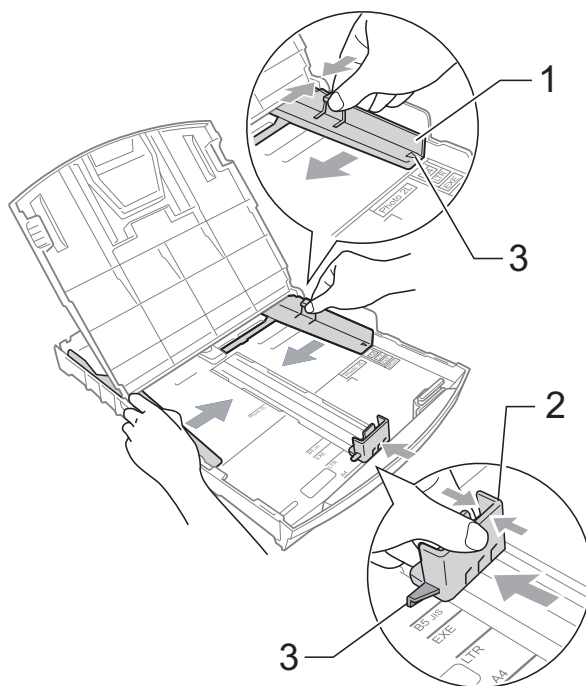



Merk

For å bruke papir i Legal-format trykker og holder du inne den universale utløserknappen (1) når du skyver ut fronten av papirmagasinet.

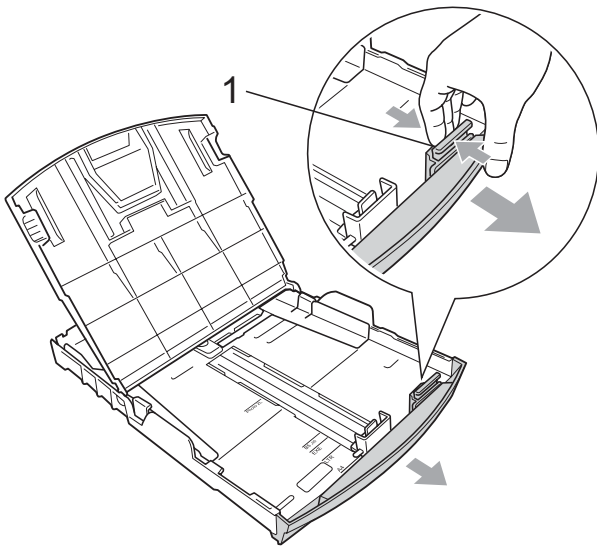

- 4 Luft papirbunken godt for å unngå papirstopp og feilinnmating.

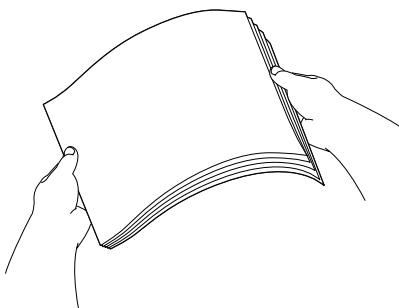

Merk

Du må alltid passe på at papiret ikke er krøllete.

5

Legg papiret forsiktig i papirmagasinet med utskriftssiden ned og den øvre kanten først. Kontroller at papiret ligger flatt i papirmagasinet.

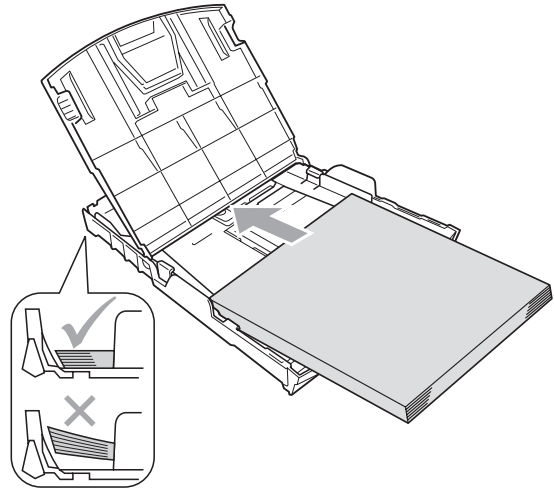

6

Juster papirsiddeførerne (1) forsiktig med begge hender slik at de passer til papiret. Sørg for at papirsiddeførerne berører sidene til papiret.

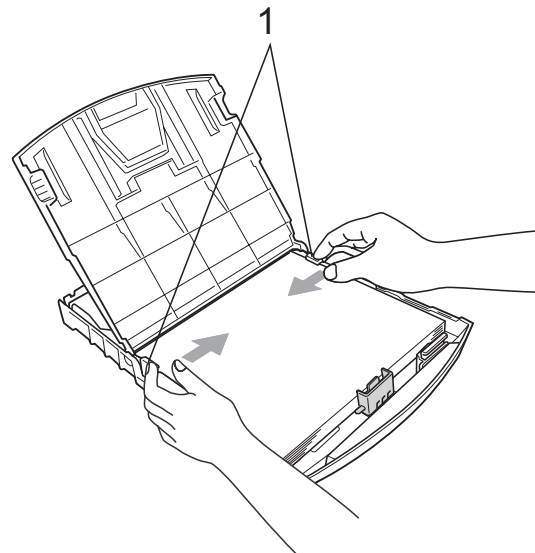

Merk

Vær forsiktig slik at du ikke skyver papiret for langt inn; det kan føre til at det løftes bak i magasinet og gir mateproblemer.

- 7** Lukk utgangspapirdekslet. Kontroller at papiret ligger flatt i papirmagasinet og under merket for maks papirmengde (1).

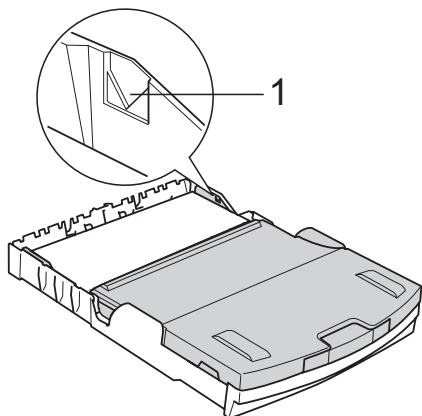

- 8** Forsiktig trykk papirmagasinet godt tilbake i maskinen.

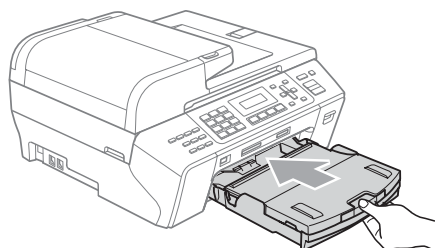

- 9** Mens du holder papirmagasinet på plass, trekker du ut papirstøtten (1) inntil den klikker og bretter ut papirstøtteklaffen (2).

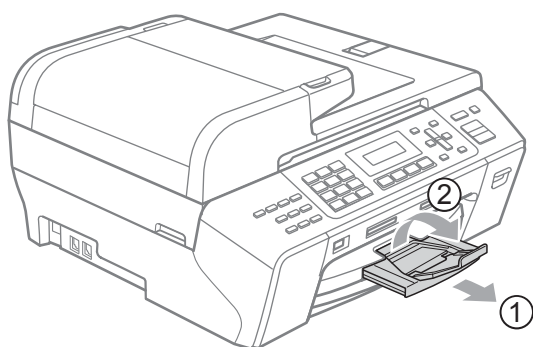

Merk

Ikke bruk papirstøtteklaffen for papir i Legal-format.

Legge i konvolutter og postkort

Om konvolutter

- Bruk konvolutter som veier fra 80 til 95 g/m².
- For enkelte konvolutter må det angis marginstillinger i programmet. Husk å ta en testutskrift før du skriver ut mange konvolutter.



FORSIKTIG

Ikke bruk noen av følgende konvolutttyper, da det vil gi innmatingsproblemer:

- som har en posete utforming.
- som er preget (har hevet skrift).
- som har binders eller stifter.
- som er forhåndstrykt på innsiden.

Lim

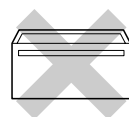

Dobbel klaff

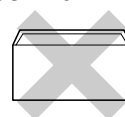

Enkelte ganger kan du oppleve papirmatningsproblemer som følge av tykkelse, format og formen på klaffen på konvoluttene du bruker.

Hvordan legge inn konvolutter og postkort

- 1 Før du legger i konvolutter, må du trykke sammen hjørnene og sidene på konvoluttene eller postkortene slik at de ligger så flatt som mulig.



Merk

Hvis konvoluttene eller postkortene mates inn "dobbel", må du legge inn én konvolutt eller ett postkort om gangen i papirmagasinet.

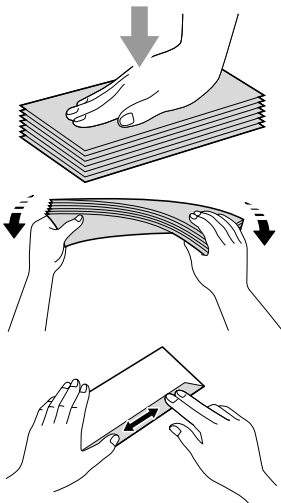

- 2 Legg konvolutter eller postkort i papirmagasinet med adressesiden ned og forkanten inn først som vist i illustrasjonen. Trykk ned og skyv papirsideførerne (1) og papirlengdeførerne (2) slik at de er tilpasset konvoluttene eller postkortene.

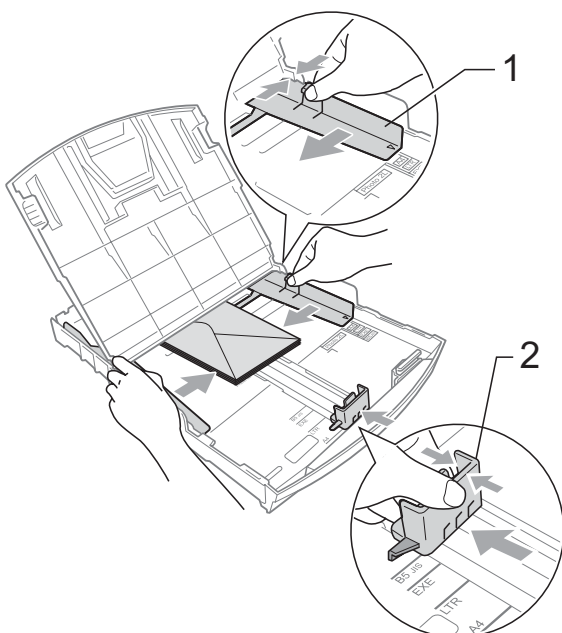

Hvis du har problemer når du skriver ut på konvolutter, forsøker du følgende:

- 1 Forsikre deg om at klaffen enten er på siden av konvoluttene eller i bakkant av konvoluttene når du tar utskrift.
- 2 Juster størrelsen og marginen i programmet.

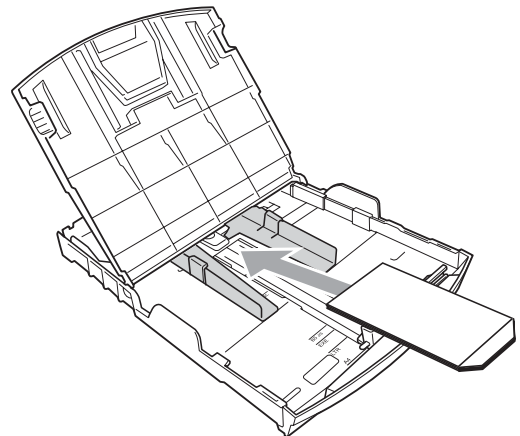
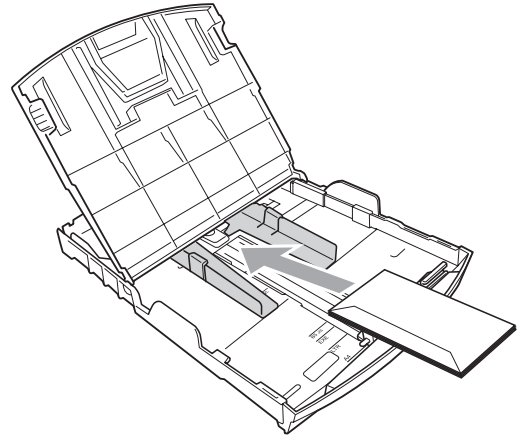

Fjerne små utskrifter fra maskinen

Når maskinen støter ut små papirark på utgangspapirbrettet, kan det være vanskelig å få tak i dem. Forsikre deg om at utskriften er fullført, og trekk deretter ut magasinet helt av maskinen.

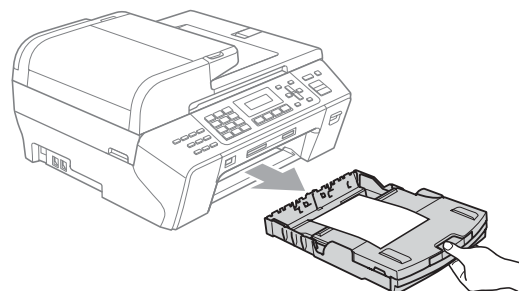

Utskriftsområde

Utskriftsområdet avhenger av innstillingene i programmet du bruker. Illustrasjonene nedenfor viser hvilke områder på enkeltark og konvolutter det ikke kan skrives på. Maskinen kan skrive i de skraverte områdene på enkeltark når funksjonen Utskrift uten kanter er tilgjengelig og slått på. (Se *Utskrift* for Windows® eller *Skrive ut og fakse* for Macintosh® i Programvarehåndboken på CD-en.)

Enkeltark

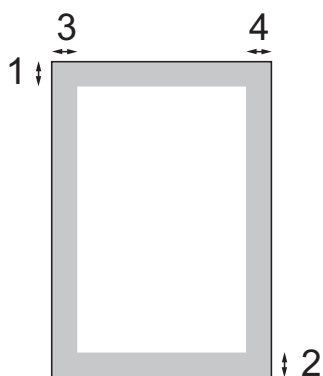

Konvolutter

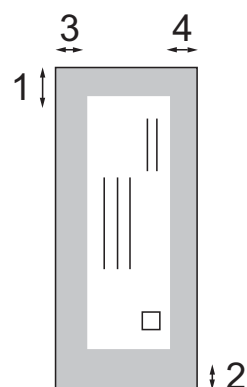

	Øverst (1)	Nederst (2)	Venstre (3)	Høyre (4)
Enkeltark	3 mm	3 mm	3 mm	3 mm
Konvolutter	12 mm	24 mm	3 mm	3 mm



Merk

Funksjonen Uten kanter er ikke tilgjengelig for konvolutter.

Papir og utskriftsmedia som kan brukes

Utskriftskvaliteten kan påvirkes av typen papir du bruker i maskinen.

Du skal alltid stille inn papirtypen slik at den stemmer med papiret du har lagt i, for å få best mulig utskriftskvalitet med de innstillingene du har valgt.

Du kan bruke vanlig papir, blekkskriverpapir (bestrøket papir), glanset papir, transparenter eller konvolutter.

Vi anbefaler at du tester ulike typer papir før du kjøper inn store kvanta.

Bruk av Brother-papir gir de beste resultatene.

- Når du skriver ut på blekkskriverpapir (bestrøket papir), transparenter og fotopapir, må du passe på å velge riktig utskriftsmedia i kategorien **Grunnleggende** i skriverdriveren eller i menyen Innstilling for papirtype. (Se *Papirtype* på side 21.)
- Når du skriver ut på Brother fotopapir, skal du legge inn et ekstra ark med dette samme fotopapiret i papirmagasinet. Papirpakken inneholder ett ekstra ark til dette formålet
- Når du bruker transparenter eller fotopapir, må du umiddelbart fjerne hvert enkelt ark for å unngå flekker eller papirstopp.
- Unngå å ta på trykksverten på utskriften rett etter at den er skrevet ut. Overflaten er kanskje ikke tørket, og den kan smitte av på fingrene dine.

Anbefalte utskriftsmedia

For best utskriftskvalitet anbefaler vi at du benytter Brother-papir. (Se tabellen under.)

Hvis Brother-papir ikke er tilgjengelig i ditt land, anbefaler vi at du tester forskjellige papirtyper før du går til anskaffelse av store kvanta.

Vi anbefaler at du benytter '3M Transparency Film' når du skriver ut på transparenter.

Brother-papir

Papirtype	Artikkel
A4 Normal	BP60PA
A4 Glanset foto	BP71GA4
A4 Inkjet (Matte)	BP60MA
10 × 15 cm glanset papir	BP71GP

Håndtere og bruke vanlige utskriftsmedia

- Oppbevar papir i originalemballasjen, og hold den forseglet. La papiret ligge flatt og beskyttet mot fuktighet, direkte sollys og varme.
- Unngå å berøre den blanke (bestrøkne) siden på fotopapiret. Legg i fotopapir med den blanke siden vendt ned.
- Ikke berør noen av sidene på transparenter fordi disse lett trekker til seg vann og svette, som kan forringe utskriftskvaliteten. Transparenter som er laget for laserskrivere/kopimaskiner, kan sette flekker på det neste dokumentet. Bruk kun transparenter som er anbefalt for blekkskrivere.
- Du kan kun skrive ut på begge sidene av papiret med PC-utskrift. (Se *Utskrift* for Windows® i programvarehåndboken på CD-platen.)

Feil oppsett

Følgende papirtyper må IKKE brukes:

- Skadet, krøllet eller skrukket papir eller papir med ujevn fasong

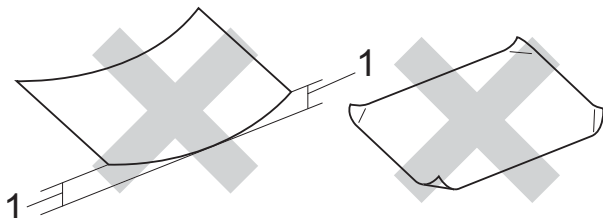

1 2 mm eller lengre

- Papir som er svært blankt eller sterkt teksturert
- Papir som ikke kan stables jevnt
- Papir med korte fibrer

Papirkapasitet i utgangspapirbrettet

Inntil 50 ark med 80 g/m² A4- eller 20 lb Letter-papir.

- Transparenter og fotopapir må tas ut av utgangspapirbrettet ett ark om gangen for å unngå flekker.

Velge riktig utskriftsmedium

Papirtype og format for hver funksjon

Papirtype	Papirformat		Bruk			
			Faks	Kopi	Photo Capture	Utskrift
Enkeltark	Letter	215,9 × 279,4 mm (8 1/2 × 11 tommer)	Ja	Ja	Ja	Ja
	A4	210 × 297 mm (8,3 × 11,7 tommer)	Ja	Ja	Ja	Ja
	Legal	215,9 × 355,6 mm (8 1/2 × 14 tommer)	Ja	Ja	–	Ja
	Executive	184 × 267 mm (7 1/4 × 10 1/2 tommer)	–	–	–	Ja
	JIS B5	182 × 257 mm (7,2 × 10,1 tommer)	–	–	–	Ja
	A5	148 × 210 mm (5,8 × 8,3 tommer)	–	Ja	–	Ja
	A6	105 × 148 mm (4,1 × 5,8 tommer)	–	–	–	Ja
Kort	Foto	10 × 15 cm (4 × 6 tommer)	–	Ja	Ja	Ja
	Foto 2L	13 × 18 cm (5 × 7 tommer)	–	–	Ja	Ja
	Indekskort	127 × 203 mm (5 × 8 tommer)	–	–	–	Ja
	Postkort 1	100 × 148 mm (3,9 × 5,8 tommer)	–	–	–	Ja
	Postkort 2 (doble)	148 × 200 mm (5,8 × 7,9 tommer)	–	–	–	Ja
Konvolutter	C5 Konvolutt	162 × 229 mm (6,4 × 9 tommer)	–	–	–	Ja
	DL Konvolutt	110 × 220 mm (4,3 × 8,7 tommer)	–	–	–	Ja
	COM-10	105 × 241 mm (4 1/8 × 9 1/2 tommer)	–	–	–	Ja
	Monarch	98 × 191 mm (3 7/8 × 7 1/2 tommer)	–	–	–	Ja
	JE4 Konvolutt	105 × 235 mm (4,1 × 9,3 tommer)	–	–	–	Ja
Transparenter	Letter	216 × 279 mm (8 1/2 × 11 tommer)	–	Ja	–	Ja
	A4	210 × 297 mm (8,3 × 11,7 tommer)	–	Ja	–	Ja

Papirvekt, tykkelse og kapasitet

Papirtype		Vekt	Tykkelse	Antall ark
Enkeltark	Vanlig papir	64 til 120 g/m ²	0,08 til 0,15 mm	150 ¹
	Blk.skr.papir	64 til 200 g/m ²	0,08 til 0,25 mm	20
	Glanset papir	Opptil 220 g/m ²	Opptil 0,25 mm	20 ²
Kort	Fotokort	Opptil 220 g/m ²	Opptil 0,25 mm	20 ²
	Indekskort	Opptil 120 g/m ²	Opptil 0,15 mm	30
	Postkort	Opptil 200 g/m ²	Opptil 0,25 mm	30
Konvolutter		75 til 95 g/m ²	Opptil 0,52 mm	10
Transparenter		–	–	10

¹ Opptil 150 ark med 80 g/m² papir.

² BP71 (260 g/m²)-papiret er laget spesielt for Brothers blekkskrivere.

Legge i dokumenter

Du kan sende en faks, kopiere og skanne fra den automatiske dokumentmateren (ADF) eller fra skannerglassplaten.

Bruke dokumentmateren

Den automatiske dokumentmateren har plass til opptil 50 ark, og mater inn ett ark om gangen. Bruk standard 80 g/m²-papir og luft alltid sidene før du plasserer dem i arkmateren.

Anbefalte omgivelser

Temperatur:	20 til 30 °C
Luftfuktighet:	50 til 70 %
Papir:	80 g/m ²

Støttede dokumentstørrelser

Lengde:	148 til 355,6 mm
Bredde:	148 til 215,9 mm
Vekt:	64 til 90 g/m ²

Slik legger du i dokumenter

! FORSIKTIG

IKKE dra i dokumentet mens det mates.

IKKE bruk papir som er krøllet, skrukket, brettet eller istykkerrevet, som har stifter eller binders, eller som har vært limt eller tapet.

IKKE bruk papp, avispapir eller stoff.

- Påse at dokumenter som er skrevet med blekk, er helt tørre.

- 1 Vipp ut dokumentstøtten på den automatiske dokumentmateren (ADF) (1) og klaffen på forlengelsen på dokumentutgangsstøtten (2).

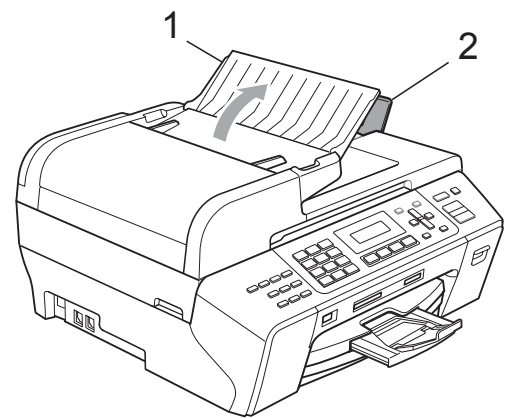

- 2 Luft arkene godt.

- 3 Påse at du legger dokumentene med **forsiden opp og øvre kant først** i den automatiske dokumentmateren, til du kjenner at de berører materrullen.

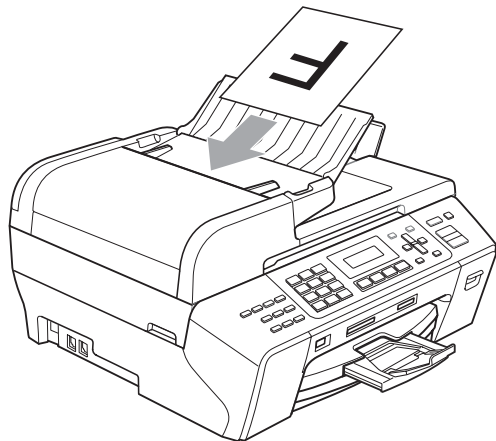

- 4 Juster papirførerne (1) slik at de tilpasses bredden på dokumentene.

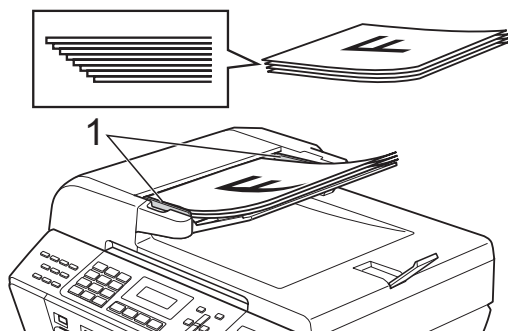

! FORSIKTIG

IKKE legg tykke dokumenter på skannerglassplaten. Hvis du gjør det, kan det oppstå dokumentstopp i den automatiske dokumentmateren.

Bruke skannerglassplaten

Du kan bruke skannerglassplaten til å fakse, kopiere eller skanne flere sider i en bok eller én side om gangen.

Støttede dokumentstørrelser

Lengde:	Opptil 297 mm
Bredde:	Opptil 215,9 mm
Vekt:	Opptil 2 kg

Slik legger du i dokumenter



Merk

Dokumentmateren må være tom når du skal bruke skannerglassplaten.

- 1 Åpne dokumentdekselet.
- 2 Bruk anleggskanten på venstre side som hjelp til å plassere dokumentet med forsiden ned midt på skannerglassplaten.

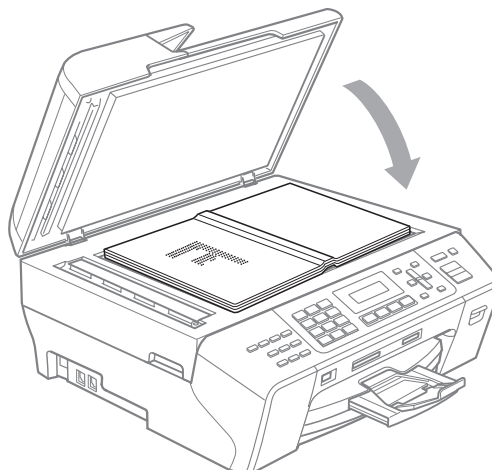
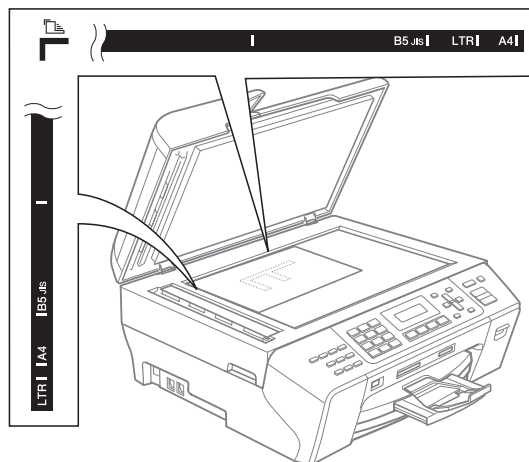

3 Lukk dokumentdekselet.

! FORSIKTIG

Hvis du skanner en bok eller et tykt dokument, må du IKKE slå dekkelet hardt igjen eller trykke det ned.

Skannbart område

Skanneområdet avhenger av innstillingene i programmet du bruker. Figuren under viser områder som ikke skannes.

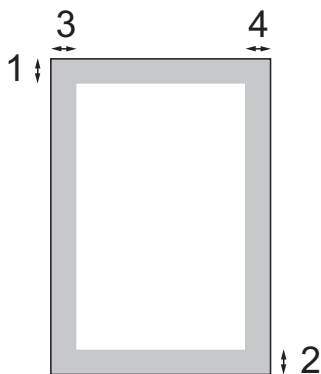

Bruk	Dokument størrelse	Øverst (1) Nederst (2)	Venstre (3) Høyre (4)
Faks	Letter	3 mm	4 mm
	A4	3 mm	(skannerglass) 3 mm (ADF) 1 mm
Kopi	Alle papirformat	3 mm	3 mm
Skanne	Alle papirformat	3 mm	3 mm

Strømsparingsmodus

For å opprettholde god utskriftskvalitet, forlenge skriverhodets levetid og gi lengst blekkpatronbruk, bør du sørge for at maskinen er koblet til strømmen hele tiden.

Du kan sette maskinen i strømsparingsmodus ved å trykke tasten **Power Save**. Du kan fremdeles motta telefonsamtaler i strømsparingsmodus. For mer informasjon om hvordan du mottar fakser i strømsparingsmodus, se tabellen på side 20. Hvis du vil utføre andre handlinger, må du ta maskinen ut av strømsparingsmodus.



Merk

Hvis du har tilkoblet en ekstern telefon eller en telefonsvarer, vil disse alltid være tilgjengelige.

Stille maskinen i strømsparingsmodus

- 1 Trykk og hold nede **Power Save**-tasten. Displayet viser **Avslutter**. Displayet er på noen sekunder før det slår seg av.

Stille maskinen tilbake fra strømsparingsmodus

- 1 Trykk **Power Save**-tasten.



Merk

- Selv om du har satt maskinen i strømsparingsmodus, vil den rengjøre skrivehodet med jevne mellomrom for å opprettholde utskriftskvaliteten.
- Du kan tilpasse strømsparingsmodus slik at ingen av funksjonene på maskinen er tilgjengelige, bortsett fra automatisk rengjøring av skrivehodet. (Se *Strømsparingsinnstillinger* på side 20.)

Strømsparingsinnstillinger

Du kan tilpasse maskinens **Power Save**-tast. Standardmodus er **Fax mottak:På**. Maskinen kan motta fakser eller anrop selv om den er satt i strømsparingsmodus. Hvis du ikke vil at maskinen skal motta fakser eller anrop, endrer du denne innstillingen til **Fax mottak:Av**. (Se *Strømsparingsmodus* på side 20.)

- 1 Trykk på **Menu, 1, 6**.
- 2 Trykk **▲** eller **▼** for å velge **Fax mottak:På** eller **Fax mottak:Av**. Trykk **OK**.
- 3 Trykk **Stop/Exit**.

På/av-innstilling	Mottaksmodus	Tilgjengelige funksjoner
Fax mottak: På ¹ (standardinnstilling)	Kun fax	Faksmottak
	Ext.Tel/ Svarer	Faksdeteksjon
Manuell Fax/Tel ²	Manuell	Utsatt faks ³
	Fax/Tel ²	Faksvideresending ³
Fax mottak: Av	—	Fakslagring ³
		PC Faks-mottak ³
		Fjerninnhenting ³
		Ingen av funksjonene på maskinen vil være tilgjengelige, bortsett fra rengjøring av skrivehodet.

¹ Du kan ikke motta en faks med **Mono Start** eller **Colour Start**.

² Du kan ikke motta fakser automatisk, selv om du har satt mottaksmodus på **Fax/Tel**.

³ Still inn før maskinen slås av.

Modus timer

Maskinen har fire taster for midlertidig modusvalg på kontrollpanelet: **Fax**, **Scan**, **Copy** og **Photo Capture**. Du kan endre tiden som maskinen skal vente etter siste skanne-, kopierings- eller PhotoCapture-jobb innen den går tilbake til faksmodus. Hvis du velger **Av**, beholder maskinen den modusen du brukte sist.

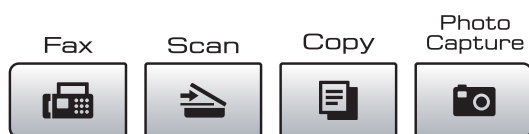

- 1 Trykk på **Menu**, 1, 1.
- 2 Trykk **▲** eller **▼** for å velge 0 Sek, 30 Sek, 1 Min, 2 Min, 5 Min eller **Av**.
Trykk **OK**.
- 3 Trykk **Stop/Exit**.

Papirinnstillinger

Papirtype

Still inn maskinen for den papirtypen du bruker for å oppnå best mulig utskriftskvalitet.

- 1 Trykk på **Menu**, 1, 2.
- 2 Trykk på **▲** eller **▼** for å velge Vanlig papir, Blk. skr. papir, Brother BP71, Annet glanset eller Transp.
Trykk **OK**.
- 3 Trykk **Stop/Exit**.



Merk

Maskinen støter ut utskrevne ark med forsiden opp til papirmagasinet foran på maskinen. Når du bruker transparenter eller glanset papir, må du umiddelbart fjerne hvert enkelt ark for å unngå flekker eller papirstopp.

Papirstørrelse



Du kan bruke fem ulike papirformater til kopiering: Letter, Legal, A4, A5 og 10 × 15 cm, og tre formater til å skrive ut fakser: Letter, Legal og A4. Når du legger i en ny papirstørrelse i maskinen, må du samtidig endre innstillingen for papirstørrelse, slik at maskinen kan tilpasse en innkommende faks til siden.

- 1 Trykk **Menu**, 1, 3.
- 2 Trykk på **▲** eller **▼** for å velge Letter, Legal, A4, A5 eller 10x15cm.
Trykk **OK**.
- 3 Trykk **Stop/Exit**.

Voluminnstillinger

Ringevolum

Du kan velge område for ringevolumnivåer, fra Høy til Av.

Når maskinen er inaktiv, trykker du  eller  for å justere volumet. Displayet viser valgt innstilling, og hvert tastetrykk endrer volumet til neste innstilling. Maskinen lagrer den nye innstillingen til du endrer den igjen.

Du kan også endre volumet med menyen, ved å følge anvisningene nedenfor:

Stille inn ringevolumet fra menyen

- 1 Trykk **Menu, 1, 4, 1**.
- 2 Trykk **▲** eller **▼** for å velge Lav, Med, Høy eller Av.
Trykk **OK**.
- 3 Trykk **Stop/Exit**.

Pipevolum

Når pipetonen er aktivert, gir maskinen et signal hver gang du trykker en tast eller gjør en feil, samt etter avsluttet faksending eller -mottak.

Du kan velge område for volumnivåer, fra Høy til Av.

- 1 Trykk **Menu, 1, 4, 2**.
- 2 Trykk **▲** eller **▼** for å velge Lav, Med, Høy eller Av.
Trykk **OK**.
- 3 Trykk **Stop/Exit**.

Høytalervolum

Du kan velge område for høytalervolumnivåer, fra Høy til Av.

- 1 Trykk **Menu, 1, 4, 3**.
- 2 Trykk **▲** eller **▼** for å velge Lav, Med, Høy eller Av.
Trykk **OK**.
- 3 Trykk **Stop/Exit**.

Automatisk skifting mellom sommertid/vintertid

Du kan stille inn maskinen slik at den automatisk skifter mellom sommertid/vintertid. Den vil automatisk stilles én time fremover om våren og én time bakover om høsten. Kontroller at du har angitt riktig dato og klokkeslett i Dato og klokke-innstillingen.

- 1 Trykk **Menu, 1, 5**.
- 2 Trykk **▲** eller **▼** for å velge På eller Av. Trykk **OK**.
- 3 Trykk **Stop/Exit**.

Display (LCD)

Display-kontrast

Du kan justere displayets kontrast for å få et skarpere og mer fargesterkt bilde. Hvis du har problemer med å lese det som står i displayet, kan du prøve å endre kontrastinnstillingen.

- 1 Trykk **Menu, 1, 7**.
- 2 Trykk **▲** eller **▼** for å velge Lys eller Mørk. Trykk **OK**.
- 3 Trykk **Stop/Exit**.

Hvilemodus

Du kan velge hvor lenge maskinen må være inaktiv (fra 1 til 60 minutter) før den går i hvilemodus. Timeren vil starte på nytt dersom aktiviteter blir utført på maskinen.

- 1 Trykk **Menu, 1, 8**.
- 2 Trykk **▲** eller **▼** for å velge 1 Min, 2 Min, 3 Min, 5 Min, 10 Min, 30 Min eller 60 Min, som er tiden maskinen må være inaktiv før den går i hvilemodus. Trykk **OK**.
- 3 Trykk **Stop/Exit**.

Sendelås

Med sendelåsen kan du hindre uautorisert tilgang til maskinen.

Når sendelåsen er på, er følgende funksjoner tilgjengelige:

- Motta fakser
- Videreending av fakser (hvis videreending allerede var slått på)
- Fjerninnhenting (hvis fjerninnhenting allerede er på)
- PC-Faks-mottak (hvis PC-Faks-mottak allerede er på)

Når sendelåsen er på, er følgende funksjoner IKKE tilgjengelige:

- Sende fakser
- Kopifunksjon
- PC-utskrift
- Skanning
- PhotoCapture
- Betjening fra kontrollpanelet



Merk

Hvis du glemmer passordet for sendelåsen, må du kontakte Brother-forhandleren for hjelp.

Angi og endre passordet for sendelås



Merk

Hvis du allerede har angitt passordet, trenger du ikke å angi det på nytt.

Sette opp passordet

- 1 Trykk **Menu, 2, 0, 1**.
- 2 Tast inn et firesifret tall for passordet. Trykk **OK**.
- 3 Når displayet viser *Bekreft:*, angir du passordet på nytt. Trykk **OK**.
- 4 Trykk **Stop/Exit**.

Endre passordet

- 1 Trykk **Menu, 2, 0, 1**.
- 2 Trykk **▲** eller **▼** for å velge *Sett passord*. Trykk **OK**.
- 3 Tast inn et firesifret tall for det gjeldende passordet. Trykk **OK**.
- 4 Tast inn et 4-sifret tall som nytt passord. Trykk **OK**.
- 5 Når displayet viser *Bekreft:*, angir du passordet på nytt. Trykk **OK**.
- 6 Trykk **Stop/Exit**.

Slå sendelås på/av

Slå på sendelåsen

- 1 Trykk **Menu**, **2**, **0**, **1**.
- 2 Trykk ▲ eller ▼ for å velge
Velg sikkerhet.
Trykk **OK**.
- 3 Tast inn det registrerte firesifrede
passordet.
Trykk **OK**.
Maskinen settes i frakoblet modus, og
displayet viser *Sikkerhets* modus.

Slå av sendelåsen

- 1 Trykk **Menu**.
- 2 Tast inn det registrerte firesifrede
passordet.
Trykk **OK**.
Sendelåsen slås av automatisk.



Merk

Hvis du angir feil passord, viser displayet *Feil passord* og maskinen forblir i frakoblet modus. Maskinen forblir i minnelåsmodus inntil det registrerte passordet blir angitt.



Faks

Sende en faks	28
Motta faks	35
Telefon og eksterne enheter	39
Slå telefonnumre og lagre nummer	45
Fjernalternativer for faks (kun svart-hvitt)	49
Skrive ut rapporter	56
Polling	58

Gå inn i faksmodus

Trykk  (Fax) for å aktivere faksmodus.

Sende faks fra dokumentmateren (ADF)

- 1 Forsikre deg om at du er i faksmodus .
- 2 Legg dokumentet i dokumentmateren med forsiden opp.
(Se *Bruke dokumentmateren* på side 17.)
- 3 Legg inn faksnummeret med talltastaturet, direktevalg, hurtigvalg eller søk.
- 4 Trykk **Mono Start** eller **Colour Start**. Maskinen begynner å skanne dokumentet.

Merk

- Trykk **Stop/Exit** hvis du vil avbryte.
- Hvis du sender en svart-hvitt-faks når minnet er fullt, vil den bli sendt i sanntid.

Fakse fra skannerglassplaten

Du kan bruke skannerglassplaten til å fakse én side om gangen fra en bok. Dokumentene kan være opptil Letter eller A4 i størrelse.

Du kan ikke sende fargefakser med funksjonen for flere sider.

Merk

Siden du kun kan skanne én side om gangen, er det enklere å bruke den automatiske dokumentmateren hvis du sender et dokument med flere sider.

- 1 Forsikre deg om at du er i faksmodus .
- 2 Legg dokumentet på skannerglassplaten.
- 3 Legg inn faksnummeret med talltastaturet, direktevalg, hurtigvalg eller søk.
- 4 Trykk **Mono Start** eller **Colour Start**.
 - Hvis du trykker **Mono Start**, begynner maskinen å skanne den første siden. Gå til trinn 5.
 - Maskinen begynner å sende dokumentet når du trykker på **Colour Start**.
- 5 Gjør ett av følgende:
 - Hvis du vil sende én enkelt side, trykker du **2** for å velge **NEI (Ring)** (eller trykk **Mono Start** på nytt). Maskinen begynner å sende dokumentet.
 - Hvis du vil sende flere sider, trykker du **1** for å velge **JA**, og gå til trinn 6.
- 6 Legg neste side på skannerglassplaten. Trykk **OK**. Maskinen begynner å skanne siden. (Gjenta trinnene 5 og 6 for hver av de neste sidene.)

Fakse dokumenter i Letter-størrelse fra skannerglassplaten

Når dokumentet har Letter-størrelse, må du angi skannestørrelse til Letter. Ellers vil siden på faksen mangle.

- 1 Forsikre deg om at du er i faksmodus .
- 2 Trykk **Menu, 2, 2, 0**.
- 3 Trykk ▲ eller ▼ for å velge **Letter**. Trykk **OK**.
- 4 Trykk **Stop/Exit**.

Farge fakssending

Maskinen kan sende en farge faks til maskiner som støtter denne funksjonen.

Fargefakser kan ikke lagres i minnet. Når du sender en fargefaks, vil maskinen sende den i sanntid (selv om **Sendetid** er satt til **Av**).

Avbryte en faks som er i gang

Hvis du vil avbryte en faks mens maskinen skanner, ringer eller sender, trykker du **Stop/Exit**.

Gruppesending (kun svart-hvitt)

Gruppesending vil si at den samme faksmeldingen automatisk sendes til flere enn ett faksnummer. Du kan inkludere grupper, hurtigvalgnumre og opptil 50 manuelt utgående numre i den samme gruppesendingen.

Når gruppesendingen er fullført, skrives det ut en gruppesendingsrapport.

- 1 Forsikre deg om at du er i faksmodus .
- 2 Legg i dokumentet.
- 3 Skriv inn et nummer. Trykk **OK**.
Du kan bruke direktevalg, hurtigvalg, en gruppe eller et nummer som er slått manuelt med talltastaturet.
- 4 Repeter 3 til du har angitt alle faksnumrene som skal inkluderes i gruppesendingen.
- 5 Trykk **Mono Start**.



Merk

- Hvis du ikke brukte opp noen av numrene for Grupper, kan du gruppesende fakser til så mange som 156 ulike numre.
- Hvor mye minne du har til rådighet, vil variere avhengig av jobbtypene i minnet og antallet mottakssteder som brukes for gruppesending. Hvis du foretar en gruppesending til det maksimale antallet tilgjengelige numre, vil du ikke kunne bruke funksjonen for dobbel tilgang.
- Hvis minnet er fullt, trykker du **Stop/Exit** for å stanse jobben. Hvis det er skannet flere sider, trykker du **Mono Start** for å sende den delen som er i minnet.

Avbryte en gruppesending som er i gang

- 1 Trykk på **Menu, 2, 5**.
- 2 Trykk ▲ eller ▼ for å velge gruppesendingens jobbnnummer (for eksempel Gruppesend#001). Trykk **OK**. Displayet viser følgende:

Gruppesend#001
 1.Slett 2.Stopp
- 3 Trykk **1** for avbryte gruppesendingen (eller **2** for å avslutte uten å avbryte).
- 4 Trykk **Stop/Exit**.

Andre typer sending

Sende fakser med mange innstillinger

Når du sender en faks, kan du velge en hvilken som helst kombinasjon av innstillingene for oppløsning, kontrast, oversjøisk modus, utsatt sending, pollingoverføring, sanntidsoverføring og skannestørrelse.

- 1 Forsikre deg om at du er i faksmodus

- 2 Legg i dokumentet.
- 3 Velg en innstilling du vil endre i menyen Oppsett for sending (**Menu, 2, 2**). Trykk **OK**.
- 4 Velg alternativet du vil bruke for innstillingen. Trykk **OK**.
- 5 Gjør ett av følgende:

Flere Valg
 1.Ja 2.Nei

 - Trykk **1** for å endre en annen innstilling.
 - Trykk **2** hvis du er ferdig med å velge innstillinger.
- 6 Send faksen på vanlig måte.

Kontrast

Hvis dokumentet er svært lyst eller svært mørkt, kan det være en fordel å justere kontrasten. For de fleste dokumenter kan standardinnstillingen *Auto* brukes. Denne innstillingen velger automatisk den beste kontrasten for dokumentet.

Bruk *Lys* for å sende et lyst dokument.

Bruk *Mørk* for å sende et mørkt dokument.

- 1 Forsikre deg om at du er i faksmodus .
- 2 Legg i dokumentet.
- 3 Trykk **Menu, 2, 2, 1**.
- 4 Trykk ▲ eller ▼ for å velge *Auto*, *Lys* eller *Mørk*. Trykk **OK**.



Merk

Selv om du velger *Lys* eller *Mørk*, vil maskinen sende faksen med *Auto*-innstillingen i følgende situasjoner:

- Når du sender en faks i farger.
- Når du velger *Foto* som faksoppløsning.

Endre faksoppløsning

Kvaliteten på en faks kan forbedres ved å endre faksoppløsningen. Oppløsningen kan endres for neste faks *eller* for alle fakser.

Slik endrer du faksoppløsningen for neste faks

- 1 Forsikre deg om at du er i faksmodus .
- 2 Legg i dokumentet.
- 3 Trykk på **Resolution** og deretter ▲ eller ▼ for å velge oppløsningen. Trykk **OK**.

Slik endrer du standard faksoppløsning

- 1 Forsikre deg om at du er i faksmodus .
- 2 Trykk **Menu, 2, 2, 2**.
- 3 Trykk ▲ eller ▼ for å velge oppløsningen du vil ha. Trykk **OK**.



Merk

Du kan velge mellom fire ulike oppløsningsinnstillinger for fakser i svart-hvitt og to for fakser i farger.

Svart-hvitt	
Standard	Passer for de fleste maskinskrevne dokumenter.
Fin	Bra for små skrifttyper. Sender litt langsommere enn standard oppløsning.
S.Fin	Bra for små skrifttyper eller illustrasjoner. Sender langsommere enn fin modus.
Foto	Brukes når dokumentet har ulike grå toner eller er et fotografi. Denne oppløsningen bruker lengst sendetid.

Farge	
Standard	Passer for de fleste maskinskrevne dokumenter.
Fin	Brukes når dokumentet er et fotografi. Sendetiden er tregere enn ved standard oppløsning.

Hvis du bruker *S.Fin* eller *Foto*-tasten til å sende en faks, og deretter bruker **Colour Start**-tasten til å sende en faks, vil maskinen sende faksen med innstillingen *Fin*.

Dobbelt tilgang (kun svart-hvitt)

Selv om maskinen er i ferd med å sende fra minnet, motta fakser eller skrive ut fra datamaskinen, så kan du slå et nummer og begynne å skanne faksen inn i minnet. Displayet viser det nye jobbnnummeret og disponibelt minne.

Antallet sider du kan skanne inn i minnet, avhenger av dataene som er trykt på sidene.

Merk

Hvis meldingen *Minnet er fullt* vises mens du skanner dokumenter, trykk **Stop/Exit** for å avbryte eller **Mono Start** for å sende de skannede sidene.

Sending i sanntid

Når du sender en faks, skanner maskinen dokumentene inn i minnet før den sender dem. Straks telefonlinjen er ledig, begynner maskinen å slå nummeret og sende.



Hvis minnet er fullt og du sender en svart-hvitt-faks fra dokumentmateren, sender maskinen dokumentet i sanntid (selv om *Sendetid er satt til Av*).

Noen ganger kan det være nødvendig å sende et viktig dokument øyeblikkelig, uten å vente på sending fra minnet. Du kan sette *Sendetid* til *På* for alle dokumenter eller *Kun neste fax* for bare den neste faksen.

Merk

Hvis sendingen er i sanntid, vil ikke funksjonen for automatisk gjenoppringing virke når du benytter skannerglassplaten.

Sende alle fakser i sanntid

- 1 Forsikre deg om at du er i faksmodus
.
- 2 Trykk **Menu, 2, 2, 5**.

- 3 Trykk **▲** eller **▼** for å velge *På* (eller *Av*). Trykk **OK**.

Sende bare den neste faksen i sanntid

- 1 Forsikre deg om at du er i faksmodus
.
- 2 Trykk **Menu, 2, 2, 5**.
- 3 Trykk **▲** eller **▼** for å velge *Kun neste fax*. Trykk **OK**.
- 4 Trykk **▲** eller **▼** for å velge *På* (eller *Av*). Trykk **OK**.

Oversjøisk modus

Hvis du har problemer med å sende en oversjøisk faks på grunn av mulig interferens på telefonlinjen, anbefaler vi at du aktiverer oversjøisk modus. Når du har sendt en faks med denne funksjonen, slås funksjonen av automatisk.

- 1 Forsikre deg om at du er i faksmodus
.
- 2 Legg i dokumentet.
- 3 Trykk **Menu, 2, 2, 7**.
- 4 Trykk **▲** eller **▼** for å velge *På* (eller *Av*). Trykk **OK**.

Utsatt sending (kun svart-hvit)

I løpet av dagen kan du lagre opptil 50 fakser i minnet for utsendelse innen 24-timer. Disse faksene blir sendt på det tidspunktet du angir i trinn 4.

- 1 Forsikre deg om at du er i faksmodus



- 2 Legg i dokumentet.

- 3 Trykk **Menu**, **2**, **2**, **3**.

```
Sende oppsett
3.Uts sending
```

- 4 Gjør ett av følgende:

- Trykk **OK** for å godta det viste sendetidspunktet.
- Tast inn klokkeslettet (i 24-timers format) for når du vil at faksen skal sendes.

(for eksempel 19:45 for 7:45 om kvelden.)

Trykk **OK**.



Merk

Antallet sider du kan skanne inn i minnet, avhenger av hvor mye data det er skrevet på hver side.

Utsatt satsvis sending (kun svart-hvit)

Før de utsatte faksene sendes, sparer maskinen deg for penger ved å sortere alle faksene i minnet etter mottakssted og programmert tidspunkt. Alle utsatte fakser som er programmert for sending på samme tid til samme mottaksnummer, blir sendt som én faks for å redusere sendetiden.

- 1 Forsikre deg om at du er i faksmodus



- 2 Trykk **Menu**, **2**, **2**, **4**.

- 3 Trykk **▲** eller **▼** for å velge På. Trykk **OK**.

- 4 Trykk **Stop/Exit**.

Kontrollere og avbryte ventende jobber

Du kan kontrollere hvilke jobber som fremdeles venter på å bli sendt fra minnet, og avbryte en jobb. (Hvis det ikke finnes noen jobber, vises Ingen jobb I Kjø på displayet.)

- 1 Trykk på **Menu**, **2**, **5**. I displayet vises jobber som venter.

- 2 Gjør ett av følgende:

- Trykk **▲** eller **▼** for å bla gjennom jobbene, og velg jobben du vil avbryte.

Trykk på **OK** for å velge en jobb, og trykk deretter på **1** for å avbryte den.

- Trykk **2** for å avslutte uten å avbryte.

- 3 Trykk **Stop/Exit** når du er ferdig.

Sende en faks manuelt

Med manuell sending kan du høre summetonen, ringesignalene og faksmottakstonene mens du sender en faks.

- 1 Forsikre deg om at du er i faksmodus .
- 2 Legg i dokumentet.
- 3 Løft av røret på den eksterne telefonen, og vent på summetonen.
- 4 Slå faksnummeret.
- 5 Når du hører fakstonen, trykker du **Mono Start** eller **Colour Start**.
 - Hvis du legger dokumentet på skannerglassplaten, trykk **1** for å sende faksen.

1.Sende 2.Motta

- 6 Legg på røret.

Minnet er fullt (melding)

Hvis meldingen `Minnet er fullt` vises mens du skanner den første siden av en faks, trykker du **Stop/Exit** for å avbryte faksen.

Hvis meldingen `Minnet er fullt` vises mens du skanner en påfølgende side, kan du velge om du vil trykke **Mono Start** eller **Colour Start** for å sende sidene som er skannet så langt, eller trykke **Stop/Exit** for å avbryte operasjonen.



Merk

Hvis du ikke vil slette lagrede fakser for å frigjøre plass i minnet, kan du endre innstillingen for å sende faksen i sanntid. (Se *Sending i sanntid* på side 32.)

Mottaksmoduser

Velge riktig mottaksmodus

Som standard vil maskinen automatisk motta alle fakser som sendes til den. Bruk diagrammet nedenfor til hjelp for å velge korrekt modus. Du finner mer detaljert informasjon om mottaksmoduser under *Bruke mottaksmoduser* på side 36 og *Mottaksmodusinnstillinger* på side 36.

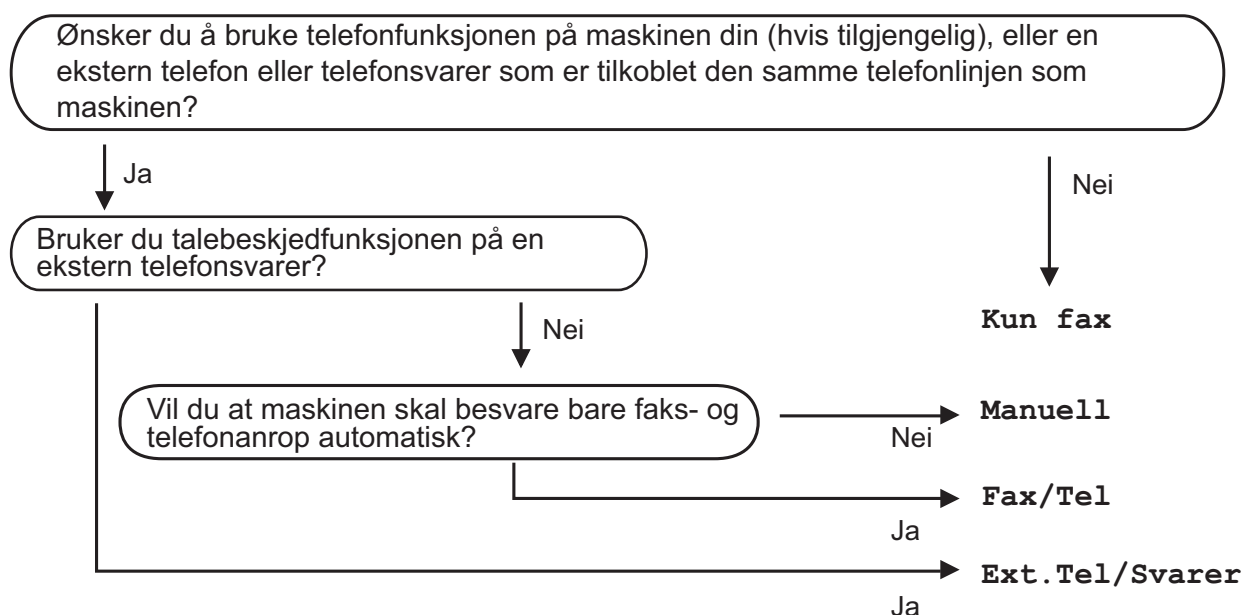

Følg instruksjonene nedenfor for å angi en mottaksmodus.

- 1 Trykk **Menu, 0, 1**.
- 2 Trykk **▲** eller **▼** for å velge **Kun fax, Fax/Tel, Ext. Tel/Svarer** eller **Manuell**. Trykk **OK**.
- 3 Trykk **Stop/Exit**. Displayet viser valgt mottaksmodus.

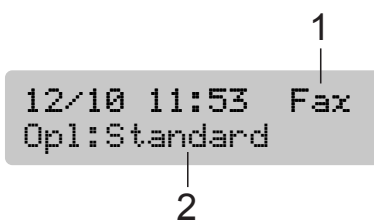

- 1 **Gjeldende mottaksmodus**
Fax: Kun faks
- 2 **Faksopløsning**

Bruke mottaksmoduser

Noen mottaksmoduser svarer automatisk (*Kun fax* og *Fax/Tel*). Det kan hende du ønsker å endre ringeforsinkelsen før du bruker disse modusene. (Se *Utsatt svar* på side 36.)

Kun faks

Kun faksmodus vil automatisk svare på alle anrop. Hvis anropet er en faks, vil maskinen motta den.

Faks/Tel

Med faks/tel-modus kan du styre alle innkommende anrop automatisk ved at de gjenkjennes som faks- eller taleanrop, og håndtere dem på en av følgende måter:

- Fakser blir mottatt automatisk.
- Taleanrop starter F/T for å varsle deg om at du må ta røret. F/T-ringelyden er en hurtig dobbeltlyd i maskinen.

(Se også *F/T-ringetid (kun faks/tel-modus)* på side 37 og *Utsatt svar* på side 36.)

Manuell

I manuell modus slås alle automatiske svarfunksjoner av.

Du kan motta en faks i manuell modus ved å ta av røret på en ekstern telefon. Når du hører fakssignaler (korte, gjentatte pipetoner), trykker du **Mono Start** eller **Colour Start** og velger *2.Motta*. Du kan også bruke faksetekstfunksjonen for å motta fakser ved å løfte av røret på den samme linjen som maskinen er tilkoblet.

(Se også *Faksetekst* på side 37.)

Ekstern TAD

Med ekstern telefonsvarer kan du la en ekstern telefonsvarer besvare innkommende anrop. Innkommende anrop behandles på en av følgende måter:

- Fakser blir mottatt automatisk.
- Talebeskjeder blir lagret på den eksterne telefonsvareren.

(For mer informasjon, se *Koble til en ekstern telefonsvarer (TAD)* på side 41.)

Mottaksmodusinnstillinger

Utsatt svar

Utsatt svar stiller inn hvor mange ganger maskinen skal ringe før den svarer i *Kun fax*- eller *Fax/Tel*-modus. Hvis du har eksterne telefoner eller biapparater på samme linje som maskinen, bør du velge maksimalt antall ringesignaler.

(Se *Drift fra biapparater* på side 43 og *Faksetekst* på side 37.)

- 1 Trykk **Menu, 2, 1, 1**.
- 2 Trykk ▲ eller ▼ for å velge hvor mange ganger det skal ringe før maskinen svarer.
Trykk **OK**.
Hvis du velger 00, vil ikke linjen ringe i det hele tatt.
- 3 Trykk **Stop/Exit**.

F/T-ringetid (kun faks/tel-modus)

Når noen ringer til maskinen, vil både du og den som ringer høre normal ringelyd. Antall ring avhenger av innstillingene for utsatt svar.

Hvis anropet er en faks, mottar den faksen. Hvis du imidlertid mottar et taleanrop høres F/T-ringelyden (en rask, dobbel ringetone) i det tidsrommet du har angitt i innstillingen for F/T-ringetid. Dersom du hører F/T-ringelyden betyr det at det er en person som ringer.

Siden F/T-ringingen gjøres av maskinen, vil biapparater og eksterne telefoner *ikke* ringe. Du kan imidlertid ta i mot samtalen på hvilken som helst telefon. (For mer informasjon, se *Bruke fjernkodene* på side 43.)

- 1 Trykk **Menu**, **2**, **1**, **2**.
- 2 Trykk ▲ eller ▼ for å velge hvor lenge maskinen skal ringe for å varsle deg om et taleanrop (20, 30, 40 eller 70 sekunder). Trykk **OK**.
- 3 Trykk **Stop/Exit**.



Merk

Selv om anroperen legger på røret under dobbel-ringingen, fortsetter maskinen å ringe den angitte tiden.

Faksdeteksjon

Hvis faksdeteksjon er På:

Maskinen vil motta faksene automatisk, selv om du besvarer anropet. Når du ser **Mottar** på displayet, eller når du hører "sprakelyder" i håndsettet du bruker, må du legge på. Maskinen vil ta hånd om resten.

Hvis faksdeteksjon er Av:

Hvis du er ved maskinen og svarer på et faksanrop ved å løfte av håndsettet, trykk **Mono Start** eller **Colour Start**. Trykk deretter **2** for å motta faksen.

Hvis du svarte på et biapparat, trykk * **5 1**. (Se *Drift fra biapparater* på side 43.)



Merk

- Hvis denne funksjonen er stilt til På, men maskinen likevel ikke kobler til et faksanrop når du løfter av telefonrøret på et biapparat eller en ekstern telefon, trykker du fjernaktiveringskoden * **5 1**. Trykk **Mono Start** eller **Colour Start** på maskinen.
- Hvis du sender fakser fra en datamaskin på den samme telefonlinjen, og maskinen fanger dem opp, må du sette faksdeteksjonsfunksjonen til Av.

- 1 Trykk **Menu**, **2**, **1**, **3**.
- 2 Trykk ▲ eller ▼ for å velge På (eller Av). Trykk **OK**.
- 3 Trykk **Stop/Exit**.

Ekstra mottaksfunksjoner

Skrive ut en forminsket innkommende faks

Hvis du velger På, forminsker maskinen automatisk hver side av en innkommende faks slik at den passer på et ark i A4-, Letter- eller Legal-størrelse.

Maskinen beregner forminskningsforholdet ved hjelp av papirstørrelsen til faksen og innstillingen for papirstørrelse (**Menu, 1 og 3**).

- 1 Forsikre deg om at du er i faksmodus



- 2 Trykk **Menu, 2, 1, 5**.

```
Mottak oppsett
5. Auto reduksjon
```

- 3 Trykk ▲ eller ▼ for å velge På eller Av. Trykk **OK**.

- 4 Trykk **Stop/Exit**.

Mottak ved Tom for papir

Når papirmagasinet går tom under mottak av en faks, vises **Kontroller Papir** på displayet og ber deg om å legge papir i papirmagasinet. (Se *Legge i papir og andre utskriftsmedier* på side 8.)

Mottaket av den aktuelle faksen fortsetter, og resterende sider blir lagret i minnet dersom det er ledig minnekapasitet.

Påfølgende innkommende fakser blir lagret i minnet til minnet er fullt. Når minnet er fullt, slutter maskinen automatisk å besvare anrop. Legg papir i papirmagasinet for å skrive ut faksene.

Skrive ut en faks fra minnet

Hvis du har valgt fakslagring, kan du fremdeles skrive ut en faks fra minnet når du befinner deg ved maskinen. (Se *Fjernalternativer for faks (kun svart-hvitt)* på side 49.)

- 1 Trykk **Menu, 2, 4, 3**.

```
Fjernst. Valg
3. Skriv dokument
```

- 2 Trykk **Mono Start**.

- 3 Trykk **Stop/Exit**.



Merk

Når du skriver ut en faks fra minnet, vil faksdataene bli slettet.

Talefunksjoner

Faks/Tel-modus

Når maskinen er i Fax/Tel-modus, bruker den F/T-ringetid (doble ringetoner) for å varsle deg om at du må besvare et taleanrop.

Hvis du befinner deg ved en ekstern telefon, løfter du av røret på den eksterne telefonen og trykker **Tel/R** for å svare.

Hvis du står ved et biapparat, må du løfte av røret i løpet av F/T-ringetiden og trykke på **# 5 1** mellom de doble ringetonene. Hvis det ikke er noen på linjen eller hvis noen vil sende deg en faks, sender du anropet tilbake til maskinen ved å trykke *** 5 1**.

Faks/Tel-modus i strømsparingsmodus

Når maskinen er i strømsparingsmodus, kan du motta fakser hvis strømsparingsinnstillingen er Fax mottak:På.
(Se *Strømsparingsinnstillinger* på side 20.)

Fax/Tel-modus fungerer ikke i strømsparingsmodus. Maskinen vil ikke besvare telefonsamtaler eller faksanrop, og vil fortsette å ringe. Hvis du befinner deg ved en ekstern telefon eller et biapparat, kan du ta av røret og snakke. Hvis du hører fakstoner, må du ikke legge på røret før faksetekstion aktiverer maskinen. Hvis personen i den andre enden sier de vil sende deg en faks, aktiverer du maskinen ved å trykke på *** 5 1**.

Telefontjenester

Stille inn telefonlinjetype

Hvis du kobler maskinen til en linje som også bruker hussentral (PBX) eller ISDN til å sende og motta fakser, må du endre telefonlinjetyper ved å følge fremgangsmåten nedenfor.

- 1 Trykk på **Menu, 0, 5**.

```
Grunn oppsett
5.Linje Valg
```

- 2 Trykk **▲** eller **▼** for å velge **PBX, ISDN** (eller **Normal**).
Trykk **OK**.

- 3 Trykk **Stop/Exit**.

Hussentral og overføring

I utgangspunktet er maskinen konfigurert for **Normal**, som gjør det mulig for maskinen å kobles til en vanlig offentlig telefonlinje (PSTN – Public Switched Telephone Network). Mange kontorer bruker imidlertid et sentralt telefonsystem eller en hussentral (PABX). Maskinen kan kobles til de fleste typer hussentraler. Maskinens gjenopprinningsfunksjoner støtter kun tidsbestemt gjenoppringning (TBR – Timed Break Recall). TBR vil fungere med de fleste PABX-systemer slik at du får tilgang til bylinje, eller overføre samtaler til et annet biapparat. Funksjonen virker når du trykker **Tel/R**.

Merk

Du kan programmere et **Tel/R**-tastetrykk som en del av et nummer som er lagret i en direktevalg- eller hurtigvalgposisjon. Når du programmerer et direktevalg- eller hurtigvalnummer, trykk først **Tel/R** (displayet viser '!') og legg deretter inn telefonnummeret. Hvis du gjør det på denne måten, trenger du ikke å trykke **Tel/R** hver gang du skal slå et direktevalg- eller hurtigvalnummer. (Se *Lagre hurtigvalnumre* på side 47.) Hvis du ikke har valgt hussentral i innstillingen for telefonlinjetype, kan du imidlertid ikke bruke direktevalg- eller hurtigvalnummeret som **Tel/R** er programmert på.

Anrops-ID

Funksjonen med anrops-ID lar deg benytte "Hvem ringer" funksjonaliteten eller lignende som mange lokale telefonselskaper tilbyr. Ta kontakt med ditt telefonselskap for flere detaljer. Denne funksjonen viser telefonnummeret, eller navnet hvis det er tilgjengelig, på den som ringer.

Etter et par ring vil displayet vise nummeret til den som ringer (og navnet hvis det er tilgjengelig). Når du har besvart en anrop, vil anrops ID-en forsvinne fra LCD-skjermen, men anropsinformasjonen vil bli lagret i anropshistorikken.

- Du vil se nummeret (eller navnet) på displayet.
- Meldingen **ID ukjent** betyr at anropet fant sted utenfor dekningsområdet for anrops-ID-tjenesten.
- Meldingen **Skjult nummer** betyr at den som ringer, har blokkert anropsinformasjonen med vilje.

Du kan skrive ut en liste over anrops-IDer som er mottatt av maskinen. (Se *Skrive ut liste over anrops-IDer* på side 41.)

Merk

Anrops-ID-tjenesten vil variere etter hvilken operatør du benytter. Ta kontakt med din telefontilbyder for å finne ut mer om hvilke tjenester som er tilgjengelige i ditt område.

Sett funksjonen Anrops-ID På

Hvis du har anrops-IDen på linjen, skal denne funksjonen konfigureres til **På** for å vise telefonnummeret til anroperen på displayet når telefonen ringer.

- 1 Trykk **Menu, 2, 0, 3**.
- 2 Trykk **▲** eller **▼** for å velge **På** (eller **Av**). Trykk **OK**.
- 3 Trykk **Stop/Exit**.

Vise liste over anrops-ID

Maskinen lagrer informasjon om de siste 30 anrop i listen over anrops-ID. Du kan vise eller skrive ut denne listen.

Når det 31. anropet kommer inn til maskinen, vil informasjon om dette anropet erstatte informasjonen om det første anropet.

- 1 Trykk **Menu, 2, 0, 3**.
- 2 Trykk **▲** eller **▼** for å velge **Vis nummer**. Trykk **OK**. Anrops-IDen for det siste anropet vises i displayet. Hvis det ikke lagres noen ID, vil det høres en pipetone og **Ingen ID** vises i displayet.
- 3 Trykk **▲** eller **▼** for å bla deg gjennom anrops-ID-minnet og velge den anrops-IDen du vil vise, og trykk deretter **OK**. Displayet viser nummeret og dato og tidspunktet for anropet.
- 4 Trykk **Stop/Exit** for å avslutte visningen.

Skrive ut liste over anroper-IDer

- 1 Trykk **Menu**, **2**, **0**, **3**.
- 2 Trykk ▲ eller ▼ for å velge
Skriv rapport.
Trykk **OK**.
Hvis det ikke lagres noen ID, vil det høres en pipetone og *Ingen ID* vises i displayet.
- 3 Trykk **Mono Start** eller **Colour Start**.
- 4 Når utskriften er fullført, trykker du på **Stop/Exit**.

Koble til en ekstern telefonsvarer (TAD)

Du har mulighet til å koble til en ekstern telefonsvarer. Når du har en **ekstern** telefonsvarer på samme telefonlinje som maskinen, er det imidlertid telefonsvareren som besvarer alle anrop, mens maskinen 'lytter' etter fakskalletoner (CNG). Hvis den hører dem, overtar maskinen anropet og mottar faksen. Hvis den ikke hører CNG-toner, lar maskinen telefonsvareren fortsette å spille av den utgående beskjeden slik at innringeren kan legge igjen en talebeskjed.

Telefonsvareren må svare innen fire ringesignaler (anbefalt innstilling er to ringesignaler). Maskinen kan ikke høre CNG-toner før telefonsvareren har besvart anropet, og med fire ringesignaler blir det bare 8 til 10 sekunder med CNG-toner igjen til 'fakshåndtrykket'. Følg instruksjonene i denne manualen nøye når du spiller inn den utgående beskjeden. Hvis den eksterne telefonsvareren ringer mer enn fem ganger, anbefaler vi ikke bruk av funksjonen for tellerskrittsparing.



Merk

Hvis du ikke mottar alle fakser, må du redusere innstillingen for ringeforsinkelse på den eksterne telefonsvareren.

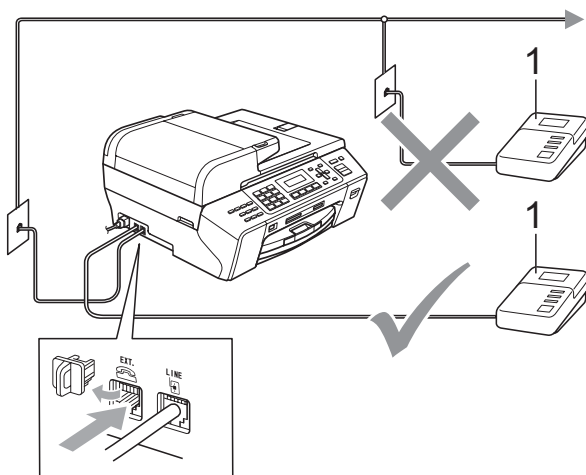

1 TAD

Når telefonsvareren svarer på et anrop, viser displayet *Telefon*.

Feil oppsett

IKKE koble til en telefonsvarer et annet sted på samme telefonlinje.

Tilkoblinger

Den eksterne telefonsvareren må kobles til slik det er vist i den forrige illustrasjonen.

- 1 Still inn den eksterne telefonsvareren til å ringe én eller to ganger. (Maskinens innstilling for ringeforsinkelse gjelder ikke.)
- 2 Spill inn den utgående beskjeden på den eksterne telefonsvareren.
- 3 Still inn telefonsvareren slik at den besvarer anrop.
- 4 Sett mottaksmodus til *Ext. Tel/Svarer*. (Se *Velge riktig mottaksmodus* på side 35.)

Spille inn en utgående beskjed (OGM) på en ekstern telefonsvarer

Tidsaspektet er viktig når du spiller inn denne beskjeden. Beskjeden avgjør hvordan både manuelle og automatiske faksmottak skal behandles.

- 1 Beskjeden bør starte med 5 sekunders stillhet. (Da får maskinen tid til å lytte etter CNG-toner fra faks fra automatisk sending før de stopper.)
- 2 Snakk ikke i mer enn 20 sekunder.



Merk

Vi anbefaler deg å starte den utgående beskjeden med en innledende pause på 5 sekunder fordi maskinen ikke kan høre fakstoner over en stemme som er sterk eller gir gjenlyd. Du kan prøve å utelate denne pausen, men hvis maskinen har problemer med å motta, må du spille inn den utgående beskjeden på nytt for å få lagt inn pausen.

Flerlinjetilkoblinger (hussentral)

Vi foreslår at du ber firmaet som installerte hussentralen om å koble til maskinen. Hvis maskinen skal kobles til et flerlinjesystem, be da installatøren å koble enheten til den siste linjen på systemet. Da unngår du at maskinen aktiveres hver gang det kommer inn en telefonsamtale. Hvis alle innkommende anrop skal besvares av en sentralbordoperatør, anbefales det at mottaksmodusen settes til *Manuell*.

Vi kan ikke garantere at maskinen fungerer riktig i alle forhold når den er tilkoblet en hussentral. Eventuelle problemer med sending eller mottak av fakser må først rapporteres til firmaet som har ansvaret for hussentralen.



Merk

Sørg for at telefonlinjetyperen er satt til PBX. (Se *Stille inn telefonlinjetype* på side 39.)

Eksterne apparater og biapparater

Koble til en ekstern telefon eller et biapparat

Du kan koble til en separat telefon som vist i figuren nedenfor.

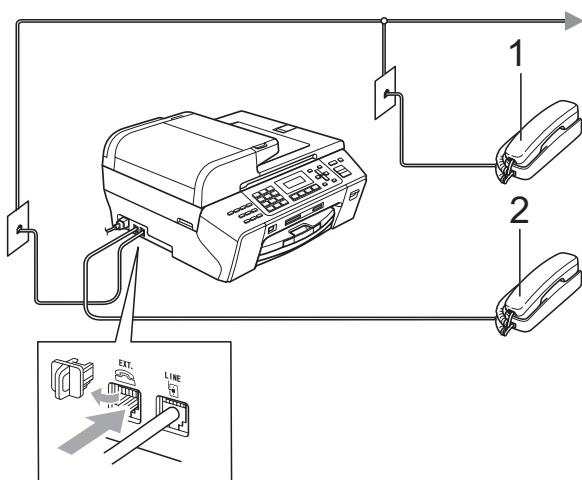

- 1 Biapparat
- 2 Ekstern telefon

LCD-displayet viser *Telefon*.

Merk

Sørg for å bruke en ekstern telefon med en kabel som ikke er over 3 meter lang.

Drift fra biapparater

Hvis du besvarer et faksanrop på et biapparat eller en ekstern telefon tilkoblet korrekt kontakt på maskinen, kan du få maskinen til å ta over anropet ved å bruke fjernaktiveringskoden. Når du trykker Fjernaktiveringskoden * 5 1, begynner maskinen å motta faksen.

Hvis maskinen svarer på et taleanrop og avgir doble ringetoner for at du skal ta over, bruker du Fjernaktiveringskoden # 5 1 til å besvare samtalen fra et biapparat. (Se *F/T-ringetid (kun faks/tel-modus)* på side 37.)

Hvis du besvarer et anrop, men det er ingen på linjen:

Du bør anta at du mottar en manuell faks.

Trykk * 5 1, og vent på knitringen eller til det vises *Mottar* på displayet før du legger på.

Merk

Du kan også bruke faksdeteksjon for å få maskinen til å besvare anropet automatisk. (Se *Faksdeteksjon* på side 37.)

Bruke en trådløs ekstern telefon

Når baseenheten på den trådløse telefonen er blitt koblet til den samme telefonlinjen som maskinen (se *Eksterne apparater og biapparater* på side 43), er det enklere å besvare anrop under ringeforsinkelsen hvis du bærer det trådløse håndsettet med deg.

Hvis du lar maskinen svare først, blir du nødt til å gå til maskinen for å trykke **TeI/R** for å sende samtalen til det trådløse håndsettet.

Bruke fjernkodene

Fjernaktiveringskode

Hvis du besvarer et faksanrop fra et biapparat, kan du få maskinen til å ta over anropet ved å slå Fjernaktiveringskoden * 5 1. Vent på det lange lydsignalet, og legg deretter på. (Se *Faksdeteksjon* på side 37.)

Hvis du besvarer et faksanrop på den eksterne telefonen, kan du få maskinen til å motta faksen ved trykke **Mono Start** og velge 2.Motta.

Fjerndeaktiveringskode

Hvis du mottar et taleanrop og maskinen står i F/T-modus, gir den fra seg et F/T-ringsignal (dobbelt) etter den første ringeforsinkelsen. Hvis du svarer på et anrop på et biapparat, kan du slå av F/T-ringingen ved å trykke **# 5 1** (forsikre deg om at du trykker denne *mellom* ringsignalene).

Hvis maskinen besvarer et taleanrop og avgir doble ringetoner for at du skal ta over, kan du ta samtalen på den eksterne telefonen ved å trykke **Tel/R**.

Endre fjernkodene

Hvis du vil bruke fjernaktivering, må du aktivere fjernkodene. Den forhåndsinnstilte Fjernaktiveringskoden er * **5 1**. Den forhåndsinnstilte Fjerndeaktiveringskoden er **# 5 1**. Hvis du vil, kan du erstatte dem med dine egne koder.

- 1 Trykk **Menu, 2, 1, 4**.

```
Mottak oppsett
4.Fjernakt. kode
```

- 2 Trykk **▲** eller **▼** for å velge På (eller Av). Trykk **OK**.
- 3 Tast inn den nye Fjernaktiveringskoden. Trykk **OK**.
- 4 Tast inn den nye Fjerndeaktiveringskoden. Trykk **OK**.
- 5 Trykk **Stop/Exit**.



Merk

- Hvis du alltid blir brutt ved fjerntilgang til din eksterne telefonsvarer (TAD), kan du prøve å endre Fjernaktiveringskoden og Fjerndeaktiveringskoden til en annen tresifret kode med tallene **0-9**, *****, **#**.
- Det kan hende at fjernkoder ikke fungerer på enkelte telefonsystemer.

Slik slår du nummeret

Manuell oppringning

Tast inn alle sifrene i faks- eller telefonnummeret.

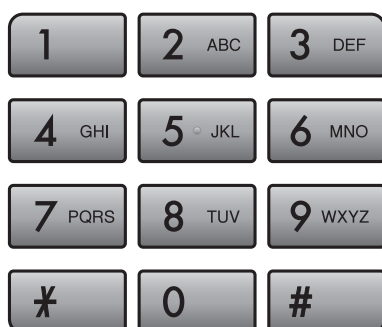

Direktevalg Slå telefonnumre

Maskinen har tre direktevalgtaster hvor du kan lagre seks faks- eller telefonnumre for automatisk oppringning.

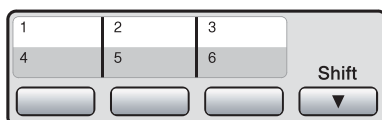



Trykk direktevalgtasten hvor nummeret du vil ringe er lagret. (Se *Lagre direktevalgnumre* på side 46.) For å få tilgang til numrene 4 til 6, holder du nede **Shift** samtidig som du trykker på direktevalgtasten.

Hurtigvalg

- 1 Trykk  (Telefonliste).



- 2 Trykk  eller  for å velge Søk. Trykk **OK**.
- 3 Trykk **#** (firkant)-tasten, og tast deretter det tosfrede hurtigvalgnummeret med talltastaturet.









Merk

Hvis meldingen Ikke registrert vises i displayet når du taster inn eller søker etter et direktevalg- eller hurtigvalgnummer, er det ikke lagret noe nummer for denne posisjonen.

Søk

Du kan søke etter navn du har lagret i direktevalg- og hurtigvalgminnet.

- 1 Trykk  (Telefonliste).
- 2 Trykk  eller  for å velge Søk. Trykk **OK**.
- 3 Gjør ett av følgende:
 - Du kan søke numerisk ved å trykke  eller  for å velge nummeret, og deretter trykke **OK**.
 - Du kan søke alfabetisk ved å angi den første bokstaven i navnet med tastaturet, trykke  eller  for å velge navnet, og deretter trykke **OK**.

Ny faksoppringing

Hvis du sender en faks manuelt og linjen er opptatt, trykker du **Redial/Pause** og deretter **Mono Start** eller **Colour Start** for å prøve på nytt. Hvis du vil foreta et nytt anrop til det forrige oppringte nummeret, kan du spare tid ved å trykke på **Redial/Pause** og **Mono Start** eller **Colour Start**.

Redial/Pause fungerer bare hvis du har slått nummeret fra kontrollpanelet.

Hvis du sender en faks automatisk og linjen er opptatt, slår maskinen automatisk nummeret om igjen opptil tre ganger med fem minutters mellomrom.



Merk

Hvis sendingen er i sanntid, vil ikke den automatiske gjenoppringningsfunksjonen fungere når du benytter skannerglassplaten.

Lagre numre

Du kan stille inn maskinen til følgende enkle ringemåter: Direktevalg, Hurtigvalg og Grupper for gruppesending av fakser. Når du slår et hurtignummer, vises navnet (hvis du har lagret det) eller nummeret på displayet.



Merk

Du mister ikke hurtignumrene i minnet selv om strømmen går.

Lagre en pause

Trykk **Redial/Pause** for å legge inn en 3,5 sekunders pause mellom sifrene i et nummer. Hvis du ringer til utlandet, kan du trykke **Redial/Pause** så mange ganger som nødvendig for å øke lengden på pausen.

Lagre direktevalgnumre

Maskinen har tre direktevalgtaster hvor du kan lagre seks faks- eller telefonnumre for automatisk oppringning. For å få tilgang til numrene 4 til 6, holder du nede **Shift** samtidig som du trykker på direktevalgtasten.

- 1 Trykk  (**Telefonliste**).
- 2 Trykk  eller  for å velge
Angi dir.valg.
Trykk **OK**.
- 3 Trykk direktevalgtasten hvor du vil lagre nummeret.
- 4 Tast faks- eller telefonnummeret (opptil 20 sifre).
Trykk **OK**.

- 5 Gjør ett av følgende:
 - Tast navnet (opptil 16 tegn) ved hjelp av talltastaturet.
Trykk **OK**.
(Se *Skrive inn tekst* på side 135 for å få vite hvordan du angir bokstaver.)
 - Hvis du vil lagre nummeret uten navn, trykker du **OK**.
- 6 Trykk **Stop/Exit**.

Lagre hurtigvalgnnumre

Du kan lagre opptil 100 2-sifrede hurtigvalgposisjoner med et navn. Når du ringer trenger du bare å trykke på noen få taster (for eksempel:  (**Telefonliste**), **OK**, **#**, det tosifrede nummeret, og **Mono Start** eller **Colour Start**).

- 1 Trykk  (**Telefonliste**).
- 2 Trykk **▲** eller **▼** for å velge
Angi hurtigvalg.
Trykk **OK**.
- 3 Bruk talltastaturet til å taste inn et 2-sifret hurtigvalgnnummer (00-99).
Trykk **OK**.
- 4 Tast faks- eller telefonnummeret (opptil 20 sifre).
Trykk **OK**.
- 5 Gjør ett av følgende:
 - Tast navnet (opptil 16 tegn) ved hjelp av talltastaturet.
Trykk **OK**.
(Se *Skrive inn tekst* på side 135 for å få vite hvordan du angir bokstaver.)
 - Hvis du vil lagre nummeret uten navn, trykker du **OK**.
- 6 Gjør ett av følgende:
 - Hvis du vil lagre et annet hurtigvalgnnummer, går du til trinn 3.
 - Ferdigstill innstillingen ved å trykke **Stop/Exit**.

Endre direktevalg eller hurtigvalgnavn eller -numre

Du kan endre et Direktevalg eller Hurtigvalgnavn eller -nummer som allerede er lagret.

Hvis du prøver å lagre et direktevalg- eller hurtigvalgnnummer i en posisjon der det allerede er lagret et nummer, vises det lagrede navnet eller nummeret i displayet, og du får følgende valgmuligheter:

#05:MIKE
 1.Endring2.Slutt

- Tast **1** for å endre det lagrede nummeret.
- Tast **2** for å avslutte uten å gjøre noen endring.

Hvis du velger **1**, vil du kunne endre det lagrede nummeret og navnet, eller angi et nytt et. Følg anvisningene nedenfor:

- 1 Tast inn et nytt nummer. Trykk **OK**.
- 2 Tast inn nytt navn. Trykk **OK**.
 - Du kan endre et tegn ved å bruke **◀** eller **▶** til å plassere markøren under tegnet du ønsker å endre, og deretter trykke på **Clear/Back**. Tast inn tegnet på nytt.
 - Ferdigstill innstillingen ved å trykke **Stop/Exit**.

Legge til grupper for gruppesending



Grupper kan lagres i en direktevalg- eller hurtigvalgposisjon og gir deg muligheten til å sende den samme faksen til mange mottakere ved å trykke et direktevalg- eller hurtigvalnummer og **Mono Start**.

Du må først lagre hvert faksnummer i en direktevalg- eller hurtigvalgposisjon. Så kan du legge dem til som nummer i Gruppen. Hver enkelt gruppe opptar én direktevalgtast eller ett hurtignummer. Du kan ha opptil seks grupper, eller du kan tilordne opptil 105 numre i én stor gruppe.

(Se *Lagre hurtigvalnumre* på side 47 og *Gruppesending (kun svart-hvitt)* på side 29.)

- 1 Trykk  (**Telefonliste**).
- 2 Trykk  eller  for å velge Lage gruppe.
Trykk **OK**.
- 3 Velg en tom plassering der du vil lagre gruppen, på én av følgende måter:
 - Trykk en direktevalgtast.
 - Trykk  (**Telefonliste**) og angi den 2-sifrede hurtigvalgposisjonen.
Trykk **OK**.
- 4 Bruk talltastaturet til å taste inn et gruppenummer (1 til 6).
Trykk **OK**.

```
Lage gruppe
Velg gr. Nr:G0_
```

- 5 Hvis du vil legge til direktevalg- eller hurtigvalnumre i gruppen, følger du fremgangsmåten nedenfor:
For direktevalgtast **2** taster du for eksempel direktevalgtast **2**. For hurtigvalgposisjon 05 og 09 trykker du  (**Telefonliste**), **05**,  (**Telefonliste**), **09**.
Displayet viser: *02#05#09.

- 6 Trykk **OK** når du er ferdig med å legge til numre.
- 7 Gjør ett av følgende:
 - Bruk talltastaturet til å angi et navn for gruppen. Trykk **OK**.
 - Hvis du vil lagre gruppen uten navn, trykker du **OK**.





Merk

Du kan skrive ut en liste over alle Direktevalg- og Hurtigvalnumrene. Gruppernumrene er markert i kolonnen GRUPPE. (Se *Rapporter* på side 57.)

Kombinere direktevalgnnumre

Du kan kombinere flere kortnumre. Denne funksjonen kan være nyttig hvis du for eksempel må slå en tilgangskode for rimeligere rikstelefon samtaler.

Du kan for eksempel lagre "555" på hurtignummer 03 og "7000" på hurtignummer 02. Deretter kan du bruke begge til å slå "555-7000" ved å trykke følgende taster:

-  (**Telefonliste**), **OK**, **03**,
 (**Telefonliste**), **02** og **Mono Start** eller **Colour Start**.

Du kan legge til numre manuelt ved å taste dem inn på talltastaturet:

-  (**Telefonliste**), **OK**, **03**, **7**, **0**, **0**, **1** (på talltastaturet) og **Mono Start** eller **Colour Start**.

Dette gir '555-7001'. Du kan også legge inn en pause ved å trykke **Redial/Pause**.

Fjernalternativer for faks (kun svart-hvitt)

Du kan kun bruke én ekstern faks om gangen:

- Faksvideresending
- Fakslagring
- PC-Faks-mottak
- Av

Du kan når som helst velge noe annet. Hvis mottatte fakser fremdeles ligger i maskinens minne når du endrer fjernalternativer for faks, vises et spørsmål i displayet. (Se *Endre fjernalternativer for faks* på side 52.)

Faksvideresending

Når du velger Faksvideresending, vil maskinen lagre den mottatte faksen i minnet. Deretter slår den faksnummeret du har programmert, og sender faksmeldingen videre.

- 1 Trykk **Menu, 2, 4, 1**.

```
Fjernst. Valg
1.Vid.send/Lagre
```

- 2 Trykk **▲** eller **▼** for å velge Fax vidresending. Trykk **OK**.

- 3 Tast inn videresendingsnummeret (opptil 20 sifre). Trykk **OK**.

- 4 Trykk **▲** eller **▼** for å velge Backuputskr. : På eller Backuputskr. : Av. Trykk **OK**.



Merk

- Hvis du velger Backuputskr. : På, vil maskinen dessuten skrive ut faksen på maskinen, slik at du får en kopi. Dette er en sikkerhetsfunksjon i tilfelle strøbrudd før faksen vidresendes eller hvis det er oppstått et problem ved mottakermaskinen.
- Når du mottar en fargefaks, skriver maskinen ut fargefaksen på din maskin, men sender ikke faksen til nummeret som du programmerte for faksvideresending.

- 5 Trykk **Stop/Exit**.

Fakslagring

Hvis du velger Fakslagring, vil maskinen din lagre den mottatte faksen i minnet. Du kan hente inn fakser fra et annet sted ved hjelp av kommandoene for fjerninnhenting.

Hvis du har stilt fakslagring, skrives det automatisk ut en sikkerhetskopi på maskinen.

- 1 Trykk **Menu, 2, 4, 1**.

```
Fjernst. Valg
1.Vid.send/Lagre
```

- 2 Trykk ▲ eller ▼ for å velge Fax lagring.
Trykk **OK**.

- 3 Trykk **Stop/Exit**.



Merk

Fargefakser kan ikke lagres i minnet. Når du mottar en fargefaks, skriver maskinen ut fargefaksen på din maskin.

PC-Faks mottak

Hvis du aktiverer PC-Faks-mottak, vil maskinen lagre mottatte fakser i minnet og sende dem til datamaskinen automatisk. Du kan deretter benytte din datamaskin til å se på og lagre disse telefaksene.

Selv om du har slått av datamaskinen (for eksempel om natten eller i helgen), vil maskinen motta og lagre faksene i minnet. Displayet viser antall mottatte fakser som er lagret i minnet, for eksempel:

```
PC Faksmeld.:001.
```

Når du starter datamaskinen samt programmet PC-FAKS-mottak, overfører maskinen automatisk faksene til datamaskinen.

Programmet PC-FAKS-mottak må kjøre på datamaskinen for å overføre de mottatte faksene til datamaskinen. (For flere opplysninger, se *Motta PC-FAX* i programvarehåndboken på CD-ROMen.)

Hvis du velger Backuputskr. : På, vil maskinen også skrive ut faksen.

- 1 Trykk **Menu, 2, 4, 1**.

```
Fjernst. Valg
1.Vid.send/Lagre
```

- 2 Trykk ▲ eller ▼ for å velge PC mottak.
Trykk **OK**.

- 3 Trykk ▲ eller ▼ for å velge <USB> eller den datamaskinen du ønsker å motta på.
Trykk **OK**.

- 4 Trykk ▲ eller ▼ for å velge Backuputskr. : På eller Backuputskr. : Av.
Trykk **OK**.

- 5 Trykk **Stop/Exit**.

**Merk**

- Det er ikke støtte for PC-Faks-mottak i Mac OS®.
- Før du kan stille inn PC-FAKS-mottak, må du installere programvaren MFL-Pro Suite på datamaskinen. Påse at strømmen er tilkoblet, og at maskinen er slått på. (For nærmere detaljer, se *PC-FAKS-mottak* i Programvarehåndboken på CD-platen.)
- Hvis du får en feilmelding og maskinen ikke kan skrive ut faksene i minnet, kan du bruke denne innstillingen til å overføre faksene til PC-en din. (For nærmere detaljer, se *Feil- og vedlikeholdsmeldinger* på side 105.)
- Når du mottar en fargefaks, skriver maskinen ut fargefaksen på din maskin, men sender ikke faksen til datamaskinen din.

Slik endrer du destinasjonsdatamaskinen

- 1 Trykk **Menu, 2, 4, 1**.

```
Fjernst. Valg
1.Vid.send/Lagre
```

- 2 Trykk **▲** eller **▼** for å velge **PC mottak**. Trykk **OK**.
- 3 Trykk **1** for å velge **Endring**.
- 4 Trykk **▲** eller **▼** for å velge **<USB>** eller den datamaskinen du ønsker å motta på. Trykk **OK**.
- 5 Trykk **▲** eller **▼** for å velge **Backuputskr. : På** eller **Backuputskr. : Av**. Trykk **OK**.
- 6 Trykk **Stop/Exit**.

Slå av fjernalternativer for faks

- 1 Trykk **Menu, 2, 4, 1**.

```
Fjernst. Valg
1.Vid.send/Lagre
```

- 2 Trykk **▲** eller **▼** for å velge **Av**. Trykk **OK**.
- 3 Trykk **Stop/Exit**.

**Merk**

Det vises flere alternativer i displayet hvis det fremdeles finnes mottatte fakser i maskinens minne. (Se *Endre fjernalternativer for faks* på side 52.)

Endre fjernalternativer for faks

Hvis det finnes mottatte fakser i maskinens minne når du endrer fjernalternativer for faks, vises ett av følgende spørsmål i displayet:

```
Slett alle dok.?
1.Ja 2.Nei
```

```
Skrive ut faks?
1.Ja 2.Nei
```

Hvis det finnes mottatte fakser i maskinens minne når du endrer til PC mottak fra et annet alternativ [Fax vidresending eller Fax lagring], trykk ▲ eller ▼ for å velge datamaskinen.

Følgende melding vises i displayet:

```
Send Fax til PC?
1.Ja 2.Nei
```

- Hvis du trykker **1**, vil faksene i maskinens minne bli sendt til datamaskinen før innstillingene endres. Faksene i minnet vil sendes til PC-en når ikonet PC-FAX-mottak er aktiv på PC-en. (Se *Motta PC-FAX* i programvarehåndboken på CD-ROMen.)
- Hvis du trykker **2**, vil ikke telefakser i minnet bli slettet eller overført til datamaskinen, og innstillingene forblir uendret.

Fjerninnhenting

Du kan ringe til maskinen fra enhver tastafon eller faksmaskin og deretter bruke fjerntilgangskoden og fjernkommandoer for å innhente faksmeldinger.

Angi en fjerntilgangskode

Fjerntilgangskoden gir deg tilgang til fjerninnhentingsfunksjonene selv om du befinner deg et annet sted enn ved maskinen. Før du bruker fjerntilgangs- og fjerninnhentingsfunksjonene, må du angi en egen kode. Som standard er koden inaktiv (---*).

- 1 Trykk **Menu, 2, 4, 2**.

```
Fjernst. Valg
2.Fjernst.kode
```

- 2 Tast inn en tresifret kode med tallene **0-9**, *, eller #.
Trykk **OK**. (Det forhåndsinnstilte symbolet '*' kan ikke endres.)



Merk

Ikke bruk den samme koden som Fjernaktiveringskoden (* **5 1**) eller Fjerndeaktiveringskoden (# **5 1**). (Se *Drift fra biapparater* på side 43.)

- 3 Trykk **Stop/Exit**.



Merk

Du kan når som helst endre koden ved å taste inn en ny. Hvis du vil deaktivere koden, trykk **Clear/Back** i trinn 2 for å gjenopprette den deaktiverte innstillingen (---*), og trykk **OK**.

Bruke fjerntilgangskoden

- 1 Slå faksnummeret ditt fra en tastafon eller en annen telefaks.
- 2 Når maskinen svarer, taster du øyeblikkelig fjerntilgangskoden (3 sifre etterfulgt av *).
- 3 Maskinen signaliserer hvis den har mottatt meldinger:
 - **1 lang tone — Faksmeldinger**
 - **Ingen toner — Ingen meldinger**
- 4 Tast inn en kommando når maskinen avgir to korte pipetoner. Maskinen bryter forbindelsen hvis du venter i mer enn 30 sekunder før du gir kommandoen. Maskinen piper tre ganger hvis du taster inn en ugyldig kommando.
- 5 Trykk **9 0** for å stoppe Fjerntilgang når du er ferdig.
- 6 Legg på røret.



Merk

Hvis maskinen er satt i `Manuell`-modus og du vil bruke fjerninnhentingsfunksjonene, må du vente omtrent 2 minutter etter at den begynner å ringe, og deretter taster du fjerntilgangskoden innen 30 sekunder.

Eksterne fakskommandoer

Bruk kommandoene nedenfor for å få tilgang til funksjoner når du er borte fra maskinen. Når du ringer maskinen og taster fjerntilgangskoden (3 sifre etterfulgt av *), avgir systemet to korte pipetoner. Da må du taste inn en fjernkommando.

Fjernkommandoer		Betjeningsinformasjon
95	Endre innstillinger for faksvideresending eller fakslagring	
	1 AV	Du kan velge AV etter at du har hentet eller slettet alle meldingene.
	2 Faksvideresending	Ett langt pipesignal betyr at endringen er godkjent. Hvis du hører tre korte pipetoner, kan du ikke endre fordi det er noe som ikke er angitt, (for eksempel at et nummer for faksvideresending ikke er blitt registrert). Du kan legge inn faksvideresendingsnummeret ved å taste 4. (Se <i>Endre faksvideresendingsnummeret</i> på side 55.) Straks nummeret er lagt inn virker Faksvideresending.
	4 Faksvideresendingsnummer	
	6 Fakslagring	
96	Hente inn faks	
	2 Hent inn alle fakser	Tast inn nummeret til en fjernfaksmaskin for å motta faksmeldinger som er lagret. (Se <i>Hente inn faksmeldinger</i> på side 55.)
	3 Slette fakser fra minnet	Hvis du hører en lang pipetone, er fakser blitt slettet fra minnet.
97	Kontrollere mottaksstatus	
	1 Faks	Du kan kontrollere om maskinen har mottatt noen fakser eller talebeskjeder. Hvis ja, hører du én lang pipetone. Hvis ikke, hører du tre korte pipetoner.
98	Endre mottaksmodus	
	1 Ekstern telefonsvarer	Hvis du hører én lang pipetone, er endringen godtatt.
	2 Faks/Tel	
	3 Kun faks	
90	Avslutte	Ved å trykke 9 0 kan du avslutte fjerninnhenting. Vent på det lange lydssignalert, og legg deretter på.

Hente inn faksmeldinger

Du kan ringe maskinen fra en hvilken som helst tastafon, og få faksmeldingene sendt til en maskin. Aktiver Fakslagring før du bruker denne funksjonen.

- 1 Slå faksnummeret ditt.
- 2 Når maskinen svarer, taster du øyeblikkelig fjerntilgangskoden (3 sifre etterfulgt av *). Hvis du hører én lang pipetone, har du meldinger.
- 3 Når du hører to korte pipetoner, trykk **9 6 2**.
- 4 Vent på den lange pipetonen, tast inn nummeret (opp til 20 siffer) til den faksmaskinen som faksmeldingene skal videresendes til, etterfulgt av **# #**.



Merk

Du kan ikke bruke * og # som oppringingsnumre. Men du kan trykke # hvis du ønsker å opprette en pause.

- 5 Legg på røret etter en pipetone. Da ringer din maskin den andre faksmaskinen, som så skriver ut faksmeldingene dine.

Endre faksvideresendingsnummeret

Du kan endre standardinnstillingen på faksvideresendingsnummeret fra en tastafon eller en faksmaskin.

- 1 Slå faksnummeret ditt.
- 2 Når maskinen svarer, taster du øyeblikkelig fjerntilgangskoden (3 sifre etterfulgt av *). Hvis du hører én lang pipetone, har du meldinger.
- 3 Når du hører to korte pipetoner, trykk **9 5 4**.
- 4 Vent på den lange pipetonen, tast inn det nye nummeret (opp til 20 siffer) til den faksmaskinen som faksmeldingene skal videresendes til, etterfulgt av **# #**.



Merk

Du kan ikke bruke * og # som oppringingsnumre. Men du kan trykke # hvis du ønsker å opprette en pause.

- 5 Trykk **9 0** når du er ferdig.
- 6 Legg på røret etter en pipetone.

Faksrapporter

Du må sette opp sendingsverifiseringsrapporten og aktivitetsrapportintervallet med **Menu**-tasten.

Sendingsverifiseringsrapport

Du kan bruke sendingsrapporten som bevis på at du har sendt en faks. Denne rapporten angir dato og klokkeslett for sendingen og bekrefter om sendingen var vellykket (OK). Hvis du velger **På** eller **På+Bilde**, blir rapporten skrevet ut for hver faks du sender.

Hvis du sender mange fakser til samme sted, trenger du kanskje mer enn jobbnr. for å vite hvilke fakser du må sende om igjen. Hvis du velger **På+Bilde** eller **Av+Bilde**, får du skrevet ut et utsnitt av faksens første side på rapporten, slik at det er enklere å huske hva den dreier seg om.

Når verifiseringsrapporten er satt til **Av** eller **Av+Bilde**, blir rapporten bare skrevet ut hvis det oppstår en overføringsfeil, og **ERROR** vises i **RESULT**-kolonnen.



Merk

Hvis du velger **På+Bilde** eller **Av+Bilde**, vil bildet kun vises i sendingsverifiseringsrapporten dersom sending i sanntid er slått av. (Se *Sending i sanntid* på side 32.)

- 1 Trykk **Menu**, **2**, **3**, **1**.
- 2 Trykk **▲** eller **▼** for å velge **Av+Bilde**, **På**, **På+Bilde** eller **Av**. Trykk **OK**.
- 3 Trykk **Stop/Exit**.

Faksaktivitetsrapport (aktivitetsrapport)

Du kan sette opp maskinen slik at den skriver ut aktivitetsrapporter med gitte mellomrom (hver 50. faks, hver 6., 12. eller 24. time, hver 2. eller 7. dag). Hvis du setter intervallet til **Av**, kan du fremdeles skrive ut rapporten ved å følge trinnene under *Slik skriver du ut en rapport* på side 57. Standardinnstillingen er **Hver 50 Fax**.

- 1 Trykk **Menu**, **2**, **3**, **2**.
- 2 Trykk **▲** eller **▼** for å velge et intervall. Trykk **OK**.
(Hvis du velger 7 dager, blir du bedt om å velge den første dagen for den sju dager lange nedtellingen.)
 - 6., 12., 24. timer, 2. eller 7. dager
Maskinen vil skrive ut rapporten på valgt tidspunkt, og deretter sletter den alle jobber fra minnet. Hvis maskinens minne blir fullt med 200 jobber før det valgte utskriftstidspunktet, vil maskinen skrive ut aktivitetsrapporten før tiden og deretter slette alle jobbene fra minnet. Hvis du ønsker en ekstra rapport før det programmerte utskriftstidspunktet, kan du skrive den ut uten å slette jobbene fra minnet.
 - Hver 50 fakser
Maskinen vil skrive ut aktivitetsrapporten når maskinen har lagret 50 jobber.
- 3 Tast klokkeslettet for utskrift i 24-timers format. Trykk **OK**.
(For eksempel 19:45 for 7:45 om kvelden.)
- 4 Trykk **Stop/Exit**.

Rapporter

Følgende rapporter er tilgjengelige:

1. Sende rapport

Skriver ut en sendingsverifiseringsrapport for den siste sendingen.

2. Hjelp

En hjelpliste for hvordan du kan programmere maskinen.

3. Kortnummer

Skriver ut en liste over navn og numre som er lagret i direktevalg- og hurtigvalgminnet, i numerisk rekkefølge.

4. Fax Journal

Skriver ut en liste med informasjon om de siste mottatte og sendte faksene.
(TX: Send.) (RX: Motta.)

5. Bruker valg

Lister opp innstillingene dine.

6. Nettverk Konf.

Lister opp nettverksinnstillingene dine.

Slik skriver du ut en rapport

- 1 Trykk **Menu**, **6**.
- 2 Gjør ett av følgende:
 - Trykk **▲** eller **▼** for å velge rapporten du vil ha. Trykk **OK**.
 - Tast inn nummeret på rapporten du vil skrive ut. Tast inn for eksempel **2** for å skrive ut hjelplisten.
- 3 Trykk **Mono Start**.
- 4 Trykk **Stop/Exit**.



Pollingoversikt

Med polling kan du stille inn maskinen slik at andre kan motta fakser fra deg, samtidig som de betaler for overføringen. Maskinen kan også ringe en annen faksmaskin og motta en faks fra den, slik at du betaler for overføringen. Pollingfunksjonen må settes opp på begge maskinene for at dette skal fungere. Ikke alle faksmaskiner støtter polling.

Pollingmottak

Med pollingmottak kan du ringe en annen faksmaskin for å motta faks fra den.



Stille inn for å motta polling

- 1 Forsikre deg om at du er i faksmodus .
- 2 Trykk **Menu, 2, 1, 6**.

- 3 Trykk **▲** eller **▼** for å velge *Standard*. Trykk **OK**.
- 4 Tast inn faksnummeret du poller.
- 5 Trykk **Mono Start** eller **Colour Start**.

Oppsett for pollingmottak med sikkerhetskode

Med sikret polling kan du begrense hvem som kan hente dokumentene som skal polles.

Sikret polling fungerer bare med faksmaskiner fra Brother. Hvis du vil hente en faks fra en sikret Brother-maskin, må du legge inn en sikkerhetskode.

- 1 Forsikre deg om at du er i faksmodus .
- 2 Trykk **Menu, 2, 1, 6**.

- 3 Trykk **▲** eller **▼** for å velge *Sikret*. Trykk **OK**.
- 4 Tast inn en firesifret sikkerhetskode. Denne sikkerhetskoden er den samme som til den faksmaskinen du poller. Trykk **OK**.
- 5 Tast inn faksnummeret du poller.
- 6 Trykk **Mono Start** eller **Colour Start**.

Oppsett for å motta utsatt polling

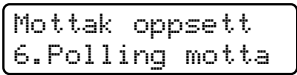
Du kan stille inn maskinen til å starte pollingmottaket på et senere tidspunkt. Du kan bare angi *én* utsatt polling.

- 1 Forsikre deg om at du er i faksmodus .
- 2 Trykk **Menu, 2, 1, 6**.

- 3 Trykk **▲** eller **▼** for å velge *Utsatt*. Trykk **OK**.
- 4 Tast inn klokkeslettet (i 24-timers format) for når du ønsker at pollingen skal begynne.
For eksempel tast 21:45 for 9:45 (ettermiddag). Trykk **OK**.
- 5 Tast inn faksnummeret du poller.
- 6 Trykk **Mono Start** eller **Colour Start**. Maskinen utfører pollinganropet på det klokkeslettet du tastet inn.

Sekvensiell polling (kun svart-hvitt)

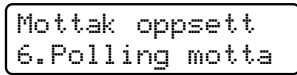
Med sekvensiell polling kan du be om dokumenter fra flere faksmaskiner i én enkelt operasjon.

- 1 Forsikre deg om at du er i faksmodus .
- 2 Trykk **Menu, 2, 1, 6**.

- 3 Trykk **▲** eller **▼** for å velge *Standard*, *Sikret* eller *Utsatt*. Trykk **OK**.
- 4 Gjør ett av følgende:
 - Hvis du velger *Standard*, gå til trinn 5.
 - Hvis du velger *Sikret*, tast inn et firesifret nummer, trykk **OK** og gå til trinn 5.
 - Hvis du velger *Utsatt*, tast inn tidspunktet (24-timersformat) for når du vil begynne pollingen, trykk **OK** og gå til trinn 5.
- 5 Spesifiser destinasjonsmaskinene som du ønsker å polle, ved å bruke *Hurtigvalg*, *Direktevalg*, *Søk*, en *Gruppe* eller *talltastaturet*. Du må trykke **OK** mellom hvert sted.
- 6 Trykk **Mono Start**. Maskinen poller hvert faksnummer eller en gruppe etter tur for et dokument.

Trykk **Stop/Exit** mens maskinen ringer opp, for å avbryte pollingen.

Du finner informasjon om hvordan du avbryter alle sekvensielle pollingmottaksjobber, i *Kontrollere og avbryte ventende jobber* på side 33.

Polling Sende (kun svart-hvitt)

Med funksjonen Polling Sende kan du stille inn maskinen slik at den venter med et dokument og lar en annen faksmaskin ringe opp og hente det.

Dokumentet blir lagret og kan hentes av hvilken som helst annen faksmaskin, helt til dokumentet slettes fra minnet.

(Se *Kontrollere og avbryte ventende jobber* på side 33.)

Oppsett for Polling Sende

- 1 Forsikre deg om at du er i faksmodus



- 2 Legg i dokumentet.

- 3 Trykk **Menu, 2, 2, 6**.

```
Sende oppsett
6.Polling send
```

- 4 Trykk **▲** eller **▼** for å velge *Standard*. Trykk **OK**.

- 5 I displayet vises følgende:

```
Flere Valg
1.Ja 2.Nei
```

- 6 Trykk **2** og trykk deretter **Mono Start**.

- 7 Dersom du bruker skannerglassplaten, vil displayet be deg om å velge ett av følgende alternativene.

- Trykk **1** for å sende en ny side.

Gå til **8**.

- Trykk **2** eller **Mono Start** for å lagre dokumentet for sending.

- 8 Legg neste side på skannerglassplaten, og trykk **OK**. Gjenta **7** og **8** for hver av de neste sidene. Maskinen sender faksen automatisk.

Oppsett for funksjonen Polling Sende med sikkerhetskode

Med sikret polling kan du begrense hvem som kan hente dokumentene som skal polles.

Sikret polling fungerer bare med faksmaskiner fra Brother. Hvis andre ønsker å hente en faks fra maskinen din, må de taste inn sikkerhetskoden.

- 1 Forsikre deg om at du er i faksmodus



- 2 Legg i dokumentet.

- 3 Trykk **Menu, 2, 2, 6**.

```
Sende oppsett
6.Polling send
```

- 4 Trykk **▲** eller **▼** for å velge *Sikret*. Trykk **OK**.

- 5 Tast inn et firesifret tall. Trykk **OK**.

- 6 I displayet vises:

```
Flere Valg
1.Ja 2.Nei
```

- 7 Trykk **2** og trykk deretter **Mono Start**.



Kopi

Kopiere

62

12 Kopiere

Slik kopierer du

Aktivere kopieringsmodus

Trykk  (**Copy**) for å aktivere kopieringsmodus. Standardinnstillingen er faksmodus. Du kan endre antall sekunder eller minutter som maskinen skal bli værende i kopieringsmodus. (Se *Modus timer* på side 21.)

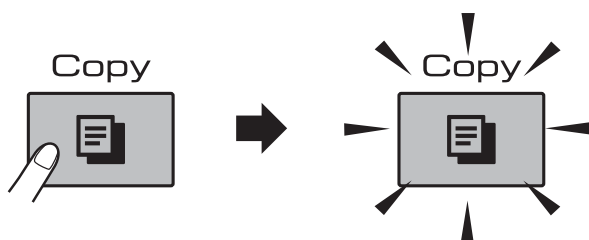

Displayet viser standard kopiinnstilling:

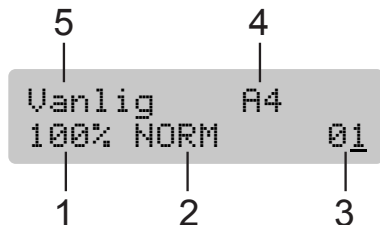

- 1 Kopiforhold
- 2 Kvalitet
- 3 Antall eksemplarer
- 4 Papirstørrelse
- 5 Papirtype

Lage en enkeltkopi

- 1 Forsikre deg om at du er i kopieringsmodus .
- 2 Legg i dokumentet. (Se *Legge i dokumenter* på side 17.)
- 3 Trykk **Mono Start** eller **Colour Start**.

Lage flere kopier

Du kan lage opptil 99 kopier i én utskriftsjobb.

- 1 Forsikre deg om at du er i kopieringsmodus .
- 2 Legg i dokumentet. (Se *Legge i dokumenter* på side 17.)
- 3 Bruk talltastaturet til å angi ønsket antall kopier (opptil 99).
- 4 Trykk **Mono Start** eller **Colour Start**.



Merk

Hvis du vil sortere kopiene, trykker du på **Options**-tasten. (Se *Sortere kopier ved hjelp av den automatiske dokumentmateren* på side 66.)

Stanse kopiering

Hvis du vil stanse kopieringen, trykker du **Stop/Exit**.

Kopitaster

Hvis du raskt vil endre kopieringsinnstillingene *midlertidig* for neste kopi, kan du bruke kopitastene.



Maskinen går tilbake til standardinnstillingene 1 minutt etter at den er ferdig, eller hvis modus-timeren setter maskinen tilbake til faksmodus. For mer informasjon, se *Modus timer* på side 21.

Merk

Du kan lagre noen av kopieringsinnstillingene du bruker oftest, ved å angi dem som standard. Du finner instruksjoner om hvordan du gjør dette i avsnittet for hver enkelt funksjon.

Endre kopieringshastighet og kvalitet

Du kan velge mellom flere kvalitetsinnstillinger. Standardinnstillingen er *Norm*.

Følg instruksjonene nedenfor for å endre kvalitetsinnstillingene *midlertidig*:

Trykk  og ▲ eller ▼	Norm	Normal-modus anbefales for vanlige utskrifter. Dette gir god kopikvalitet med tilstrekkelig kopieringshastighet.
	Rask	Rask kopiering og lavest blekkforbruk. Brukes for å spare tid ved utskrift av dokumenter som skal korrekturleses, store dokumenter eller mange kopier.
	Best	Bruk best-modusen når du skal kopiere detaljerte bilder som for eksempel fotografier. Dette gir den høyeste oppløsningen og den laveste hastigheten.

- 1 Forsikre deg om at du er i kopieringsmodus .
- 2 Legg i dokumentet.
- 3 Bruk talltastaturet til å angi ønsket antall kopier (opptil 99).
- 4 Trykk **Quality**.
- 5 Trykk ▲ eller ▼ for å velge *Norm*, *Best* eller *Rask*. Trykk **OK**.
- 6 Trykk **Mono Start** eller **Colour Start**.

Følg instruksjonene nedenfor for å endre standardinnstillingene:

- 1 Trykk **Menu, 3, 1**.

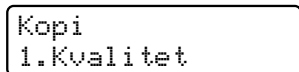

- 2 Trykk **▲** eller **▼** for å velge *Norm*, *Best* eller *Rask*.
Trykk **OK**.

- 3 Trykk **Stop/Exit**.

Forstørre eller forminske bildet som kopieres

Du kan velge et forstørrelses- eller forminskningsforhold. Dersom du velger *Tilpass siden*, justerer maskinen størrelsen automatisk til papirstørrelsen du angir. Bruk skannerglassplaten dersom du bruker *Tilpass siden*.

Trykk Enlarge / Reduce  og ▲ eller ▼	Tilpass siden
	Definer 25-400%
	198% 10x15cm→A4
	186%10x15cm→LTR
	142% A5→A4
	100%
	97% LTR→A4
	93% A4→LTR
	83% LGL→A4
	69% A4→A5
47% A4→10x15cm	

Vil du forstørre eller forminske neste kopiering, følger du fremgangsmåten nedenfor:

- 1 Forsikre deg om at du er i kopieringsmodus .
- 2 Legg i dokumentet.
- 3 Bruk talltastaturet til å angi ønsket antall kopier (opptil 99).
- 4 Trykk **Enlarge/Reduce**.
- 5 Gjør ett av følgende:
 - Trykk på **▲** eller **▼** for å velge forstørrelses- eller forminskningsforholdet du vil bruke. Trykk **OK**.
 - Trykk **▲** eller **▼** for å velge *Definer 25-400%*. Trykk **OK**.
Bruk talltastaturet til å legge inn et forstørrelses- eller forminskningsforhold fra 25% til 400%. (Tast inn for eksempel **5 3** for å legge inn 53%.) Trykk **OK**.
- 6 Trykk **Mono Start** eller **Colour Start**.



Merk

- Øke/Redusere er ikke tilgjengelig med *Side oppsett*.
- *Tilpass siden* fungerer ikke riktig hvis dokumentet på skannerglassplaten er mer enn 3 grader skjevt. Bruk anleggskanten på venstre side som hjelp til å plassere dokumentet med forsiden ned midt på skannerglassplaten.
- *Tilpass siden* er ikke tilgjengelige hvis dokumentet har formatet *Legal*.

Kopialternativer

Trykk	Menyvalg	Alternativer	Side
Trykk Options  og ▲ eller ▼	Papirtype	Vanlig papir Blk. skr. papir Brother BP71 Annet glanset Transparent	68
	Papirstørrelse	A4 A5 10 (B) x 15 (H) cm Letter Legal	68
	Lyshet	- □□■□□ +	67
	Kontrast	- □□■□□ +	67
	Bunke/Sorter	Usort. Sort	66
	Side oppsett	Av (1 i 1) 2 i 1 (S) 2 i 1 (L) 4 i 1 (S) 4 i 1 (L) Plakat (3 x 3)	65
Antall kopier	Antall kopier: 01 (01 - 99)		

Lage N i 1 kopi eller plakat (Sideoppsett)

Funksjonen N i 1 kan hjelpe deg kutte ned på papirkostnadene ved å la deg kopiere to eller fire sider inn på en utskriftsside.

Du kan dessuten lage plakater. Når du bruker plakatfunksjonen, deler maskinen dokumentet inn i deler, og deretter forstørrer den delene slik at du kan sette dem sammen til en plakat. Hvis du vil skrive ut en plakat, bruker du skannerglassplaten.

Viktig

- Kontroller at papirstørrelsen er angitt til Letter eller A4.
- Du kan ikke bruke innstillingen Forstørre/Forminske eller Stable/Sortere med N i 1- og plakatfunksjonen.
- Hvis du tar flere kopier i farger, er ikke N i 1-funksjonen tilgjengelig.
- (S) betyr stående, og (L) betyr liggende.
- Du kan kun lage en plakat kopi om gangen.

- 1 Forsikre deg om at du er i kopieringsmodus .
- 2 Legg i dokumentet.
- 3 Bruk talltastaturet til å angi ønsket antall kopier (opptil 99).
- 4 Trykk på **Options** og ▲ eller ▼ for å velge Side oppsett.
Trykk **OK**.
- 5 Trykk ▲ eller ▼ for å velge Av (1 i 1), 2 i 1 (S), 2 i 1 (L), 4 i 1 (S), 4 i 1 (L) eller Plakat (3 x 3).
Trykk **OK**.

- 6 Trykk **Mono Start** eller **Colour Start** for å skanne dokumentet.
Hvis du lager en plakat eller plasserer dokumentet i den automatiske dokumentmateren, skanner maskinen sidene og begynner å skrive ut.
Hvis du bruker skannerglassplaten, går du til trinn 7.

- 7 Etter at maskinen har skannet siden, trykker du **1** for å skanne neste side.

Neste Side?
1.Ja 2.Nei

- 8 Legg neste side på skannerglassplaten. Trykk **OK**.
Gjenta 7 og 8 for hver side med det aktuelle sideoppsettet.

Sett Neste Side
Trykk så OK

- 9 Når alle sidene i dokumentet er skannet, trykker du **2** for å fullføre.

Dersom du kopierer fra dokumentmateren, legger du dokumentet med forsiden opp i retningen vist nedenfor:

■ 2 i 1 (S)



■ 2 i 1 (L)



■ 4 i 1 (S)

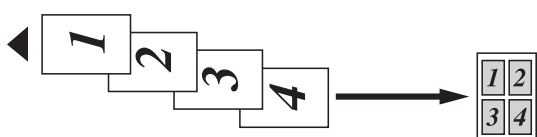

■ 4 i 1 (L)



Dersom du kopierer fra skannerglassplaten, legger du dokumentet med forsiden ned i retningen vist nedenfor:

■ 2 i 1 (S)



■ 2 i 1 (L)

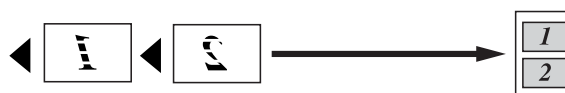

■ 4 i 1 (S)



■ 4 i 1 (L)



■ **Plakat (3 x 3)**

Du kan lage en kopi i plakatstørrelse av et fotografi.

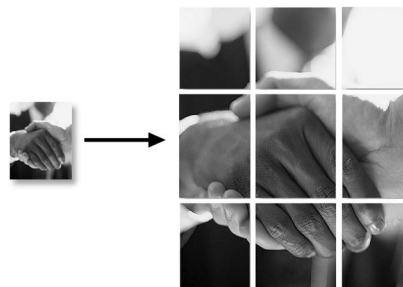

Sortere kopier ved hjelp av den automatiske dokumentmateren

Du kan sortere flere kopier. Sidene vil sorteres i rekkefølgen 321, 321, 321 og så videre.

- 1 Forsikre deg om at du er i kopieringsmodus .
- 2 Legg i dokumentet.
- 3 Bruk talltastaturet til å angi ønsket antall kopier (opptil 99).

- 4 Trykk på **Options** og ▲ eller ▼ for å velge Bunke/Sorter.
Trykk **OK**.
- 5 Trykk ▲ eller ▼ for å velge Sort.
Trykk **OK**.
- 6 Trykk **Mono Start** eller **Colour Start**.



Merk

- Sort er ikke tilgjengelig med Side oppsett-alternativene.
- Sort er ikke tilgjengelig med Tilpass siden.

Justere lysstyrke

Følg anvisningen nedenfor for å endre lysstyrkeinnstillingen midlertidig:

- 1 Forsikre deg om at du er i kopieringsmodus .
 - 2 Legg i dokumentet.
 - 3 Bruk talltastaturet til å angi ønsket antall kopier (opptil 99).
 - 4 Trykk på **Options** og ▲ eller ▼ for å velge Lyshet.
Trykk **OK**.
- Lyshet
 -□□■□□+
- 5 Trykk ▲ eller ▼ for å gjøre en kopi lysere eller mørkere.
Trykk **OK**.
 - 6 Trykk **Mono Start** eller **Colour Start**.

Følg instruksjonene nedenfor for å endre standardinnstillingene:

- 1 Trykk **Menu, 3, 2**.
- 2 Trykk ▲ eller ▼ for å gjøre en kopi lysere eller mørkere.
Trykk **OK**.
- 3 Trykk **Stop/Exit**.

Justere kontrast

Du kan endre kontrasten for å få et bilde til å se skarpere og mer livaktig ut.

Følg anvisningene nedenfor for å endre kontrastinnstillingen midlertidig:

- 1 Forsikre deg om at du er i kopieringsmodus .
 - 2 Legg i dokumentet.
 - 3 Bruk talltastaturet til å angi ønsket antall kopier (opptil 99).
 - 4 Trykk på **Options** og ▲ eller ▼ for å velge Kontrast.
Trykk **OK**.
- Kontrast
 -□□■□□+
- 5 Trykk ▲ eller ▼ for å endre kontrasten.
Trykk **OK**.
 - 6 Trykk **Mono Start** eller **Colour Start**.
- Følg instruksjonene nedenfor for å endre standardinnstillingene:

- 1 Trykk **Menu, 3, 3**.
- Kopi
 3. Kontrast
- 2 Trykk ▲ eller ▼ for å endre kontrasten.
Trykk **OK**.
 - 3 Trykk **Stop/Exit**.

Papiralternativer

Papirtype

Hvis du kopierer på spesialpapir, må du angi hvilken papirtype du bruker slik at du oppnår den beste utskriftskvaliteten.

- 1 Forsikre deg om at du er i kopieringsmodus .
- 2 Legg i dokumentet.
- 3 Bruk talltastaturet til å angi ønsket antall kopier (opptil 99).
- 4 Trykk på **Options** og ▲ eller ▼ for å velge Papirtype. Trykk **OK**.
- 5 Trykk ▲ eller ▼ for å velge papirtypen du bruker (Vanlig papir, Blk. skr. papir, Brother BP71, Annet glanset eller Transparent). Trykk **OK**.
- 6 Trykk **Mono Start** eller **Colour Start**.



Merk

Se *Papirtype* på side 21 for hvordan du endrer standardinnstillingen for papirtype.

Papirstørrelse

Hvis du kopierer på annet enn A4-papir, må du endre innstillingen for papirstørrelse. Du kan kopiere på papir av typen Letter, Legal, A4, A5 eller Photo 10 cm × 15 cm.

- 1 Forsikre deg om at du er i kopieringsmodus .
- 2 Legg i dokumentet.
- 3 Bruk talltastaturet til å angi ønsket antall kopier (opptil 99).
- 4 Trykk på **Options** og ▲ eller ▼ for å velge Papirstørrelse. Trykk **OK**.
- 5 Trykk ▲ eller ▼ for å velge papirstørrelsen du bruker Letter, Legal, A4, A5 eller 10 (B) × 15 (H) cm. Trykk **OK**.
- 6 Trykk **Mono Start** eller **Colour Start**.



Merk

Se *Papirstørrelse* på side 21 for hvordan du endrer standardinnstillingen for papirstørrelse.



Direkte fotoutskrift

Skrive ut fotografier fra et minnekort eller et USB Flash-minne	70
Skrive ut fotografier fra et kamera	81

Skrive ut fotografier fra et minnekort eller et USB Flash-minne

PhotoCapture Center™ Bruk

Skrive ut fotografier fra et minnekort eller et USB Flash-minne uten PC

Selv om maskinen ikke er koblet til en datamaskin kan du skrive ut bilder direkte fra det digitale kameramediet eller USB Flash-minnet. (Se *Slik skriver du ut fra et minnekort eller et USB Flash-minne* på side 73.)

Skanne til minnekort eller USB Flash-minne uten bruk av PC

Du kan skanne dokumenter og lagre dem direkte på et minnekort eller USB Flash-minne. (Se *Skanne til et minnekort eller USB Flash-minne* på side 79.)

Bruke PhotoCapture Center™ fra datamaskinen

Du kan få tilgang til et minnekort eller USB Flash-minne som settes inn foran på maskinen, fra datamaskinen din.

(Se *PhotoCapture Center™ for Windows®* eller *Remote Setup & PhotoCapture Center™ for Macintosh®* i Programvarehåndboken på CD-platen.)

Bruke et minnekort eller et USB Flash-minne

Brother-maskinen har mediestasjoner (spor) som kan brukes med de følgende vanligste digitale kameramediene: CompactFlash®, Memory Stick®, Memory Stick Pro™, SD, SDHC, xD-Picture Card™ og USB Flash-minner.



CompactFlash®



Memory Stick®,
Memory Stick Pro™



SD, SDHC

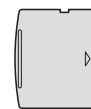

xD-Picture Card™

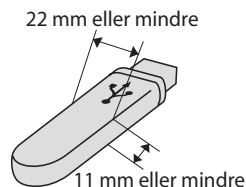

USB Flash-minne

- miniSD™ kan benyttes med miniSD™-adapter.
- microSD™ kan benyttes med microSD™-adapter.
- Memory Stick Duo™ kan brukes med Memory Stick Duo™-adapter.
- Memory Stick Pro Duo™ kan brukes med Memory Stick Pro Duo™-adapter.
- Memory Stick Micro (M2) kan brukes med Memory Stick Micro (M2)-adapter.
- Adaptere følger ikke med maskinen. Kontakt en tredjepartsforhandler for adaptere.

Med funksjonen PhotoCapture Center™ kan du skrive ut digitale fotografier fra et digitalt kamera, med høy oppløsning som gir utskrift med fotokvalitet.

Mappestrukturer på minnekort eller USB Flash-minner

Maskinen er utviklet for å være kompatibel med moderne digitale kamerabildefiler, minnekort og USB Flash-minne. Du bør imidlertid lese punktene nedenfor for å unngå feil:

- Bildefilen må være av filtypen .JPG (andre bildefilformater, som .JPEG, .TIF, .GIF osv., blir ikke gjenkjent).
- Utskrift fra PhotoCapture Center™ må utføres separat fra PhotoCapture Center™-operasjoner der PC blir brukt. (Samtidig bruk er ikke tilgjengelig.)
- IBM Microdrive™ er ikke kompatibel med maskinen.
- Maskinen kan lese opptil 999 filer på et minnekort eller et USB Flash-minne.
- CompactFlash® Type II støttes ikke.
- Dette produktet støtter xD-Picture Card™ Type M / Type M+ / Type H (Large Capacity).
- Dette produktet støtter SDHC.
- DPOF-filen på minnekortene må være i et gyldig DPOF-format. (Se *DPOF-utskrift* på side 75.)

Vær oppmerksom på følgende:

- Når du skriver ut Skriv ut indeks eller Skriv ut bilder, skriver PhotoCapture Center™ ut alle gyldige bilder, selv om ett eller flere bilder er blitt ødelagt. Ødelagte bilder vil ikke bli skrevet ut.
- (minnekortbrukere)
Maskinen er utviklet for å lese minnekort som er formatert av et digitalt kamera.
Når et digitalt kamera formaterer et minnekort, opprettes det en egen mappe som bildedataene kopieres til. Hvis du har behov for å endre bildedataene som er lagret på et minnekort fra datamaskinen, anbefaler vi at du ikke endrer mappestrukturen som ble opprettet av det digitale kameraet. Når du lagrer nye eller endrede bildefiler på minnekortet, anbefaler vi også at du bruker samme mappe som det digitale kameraet bruker. Hvis dataene ikke lagres i samme mappe, er det ikke sikkert at maskinen vil være i stand til å lese filen eller skrive ut bildet.
- (brukere av USB Flash-minner)
Denne maskinen støtter USB Flash-minner som er formatert fra Windows®.

Komme i gang

Sett inn riktig minnekort eller USB Flash-minne i riktig spor.

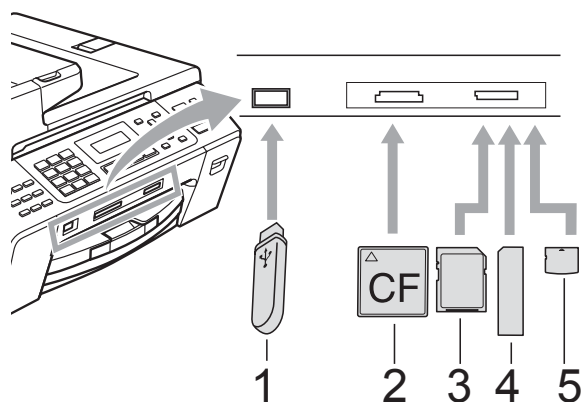

- 1 USB Flash-minne
- 2 CompactFlash®
- 3 SD, SDHC
- 4 Memory Stick®, Memory Stick Pro™
- 5 xD-Picture Card™

! FORSIKTIG

Det direkte USB-grensesnittet støtter kun USB Flash-minner, PictBridge-kompatible kamera, eller digitale kamera som bruker USB Mass Storage-standarden. Andre USB-enheter støttes ikke.

Photo Capture-tasten informasjon

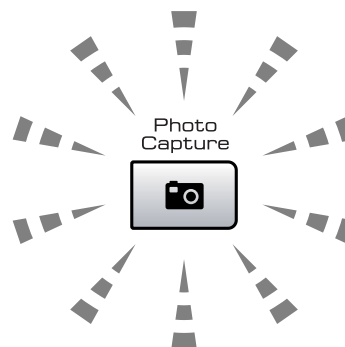

- **Photo Capture**-lampen lyser, minnekortet eller USB Flash-minnet er satt inn riktig.
- **Photo Capture**-lampen lyser ikke, minnekortet eller USB Flash-minnet er ikke satt inn riktig.
- **Photo Capture**-lampen blinker, minnekortet eller USB Flash-minnet leses eller skrives til.

! FORSIKTIG

IKKE trekk ut strømledningen eller fjern minnekortet eller USB Flash-minnet fra mediestasjonen (-sporet) eller USB-kontakten mens maskinen leser eller skriver til minnekortet eller USB Flash-minnet (**Photo Capture**-tasten blinker). **Det kan føre til at du mister dataene eller skader kortet.**

Maskinen kan bare lese én enhet om gangen, så ikke sett inn flere medier i sporet.

Slik skriver du ut fra et minnekort eller et USB Flash-minne

Før du skriver ut et fotografi, må du skrive ut en miniatyrbildeindeks for å velge nummeret på bildet du vil skrive ut. Følg instruksjonene nedenfor for å begynne å skrive ut direkte fra et minnekort eller et USB Flash-minne:

- 1 Kontroller at du har satt inn minnekortet eller USB Flash-minnet i riktig spor. Displayet viser for eksempel følgende melding:

SD-kort Aktiv
 Trykk på tast...
- 2 Trykk **Photo Capture**. For DPOF-utskrift, se *DPOF-utskrift* på side 75.
- 3 Trykk ▲ eller ▼ for å velge Skriv ut indeks. Trykk **OK**.
- 4 Trykk på **Colour Start** for å begynne å skrive ut indeksarket. Noter nummeret på bildet du vil skrive ut. Se *Skrive ut indeksen (miniatyrer)* på side 73.
- 5 Skriv ut bilder ved å trykke på ▲ eller ▼ for å velge Skriv ut bilder i ③, og trykk deretter på **OK**. (Se *Skrive ut bilder* på side 74.)
- 6 Angi bildenummeret og trykk på **OK**.
- 7 Trykk på **Colour Start** for å starte utskriften.

Skrive ut indeksen (miniatyrer)

PhotoCapture Center™ tildeler bildene numre (altså nr. 1, nr. 2, nr. 3 og så videre).



→ NO. 1
DEL.JPG 01. 01. 2009
100KB

PhotoCapture Center™ bruker disse numrene til å identifisere hvert bilde. Du kan skrive ut en side med miniatyrer som viser alle bildene på minnekortet eller USB Flash-minnet.



Merk

Kun filnavn som inneholder mindre enn 8 bokstaver blir utskrevet korrekt på indeksarket.

- 1 Kontroller at du har satt inn minnekortet eller USB Flash-minnet i riktig spor. Trykk  (**Photo Capture**).
- 2 Trykk ▲ eller ▼ for å velge Skriv ut indeks. Trykk **OK**.
- 3 Trykk ▲ eller ▼ for å velge 6 Bilder/Linjer eller 5 Bilder/Linjer. Trykk **OK**.

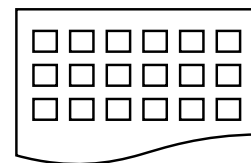
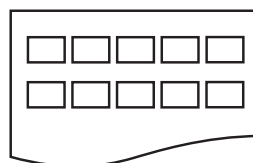

5 Bilder/Linjer 6 Bilder/Linjer

Utskriftstiden for 5 bilder/linje vil være lengre enn for 6 bilder/linje, men kvaliteten er bedre.

- 4 Trykk på ▲ eller ▼ for å velge papirtypen du bruker, Vanlig papir, Blk. skr. papir, Brother BP71 eller Annet glanset. Trykk **OK**.
- 5 Trykk på ▲ eller ▼ for å velge papirstørrelsen du bruker, Letter eller A4. Trykk **OK**.
- 6 Trykk **Colour Start** for å skrive ut.

Skrive ut bilder

Før du kan skrive ut et enkeltbilde, må du vite hvilket nummer det har.

- 1 Kontroller at du har satt inn minnekortet eller USB Flash-minnet i riktig spor.
- 2 Skriv ut indeksen først. (Se *Skrive ut indeksen (miniatyrer)* på side 73.) Trykk  (**Photo Capture**).
- 3 Trykk ▲ eller ▼ for å velge Skriv ut bilder. Trykk **OK**.



Merk

Hvis minnekortet inneholder gyldig DPOF-informasjon, vil displayet vise DPOF print: Ja. Se *DPOF-utskrift* på side 75.

- 4 Angi bildenummeret som du vil skrive ut fra miniatyrbildeindeksen. Trykk **OK**.

Angi/OK tast
No.:



Merk

- Det kan angis flere numre ved å bruke **OK**-tasten til å skille numre. For eksempel vil **1, OK, 3, OK, 6** skrive ut bilde 1, 3 og 6. **#**-tasten kan brukes til å skrive ut flere numre, for eksempel vil **1, #, 5** skrive ut alle bilder fra 1 til 5.
- Du kan taste inn opptil 12 tegn (inkludert komma) for bildenumrene du vil skrive ut.

- 5 Gjør ett av følgende:
 - Etter at du har valgt bildene du vil skrive ut, trykker du på **OK** for å velge innstillingene. Gå til 6.
 - Hvis du allerede har valgt innstillinger, trykk på **Colour Start**.
- 6 Trykk på ▲ eller ▼ for å velge papirtypen du bruker, Vanlig papir, Blk. skr. papir, Brother BP71 eller Annet glanset. Trykk **OK**.
- 7 Trykk på ▲ eller ▼ for å velge papirstørrelsen du bruker, Letter, A4, 10x15cm eller 13x18cm. Trykk **OK**.
 - Hvis du valgte Letter eller A4, gå til 8.
 - Hvis du valgte en annen størrelse, gå til 9.
 - Når du har valgt innstillingene du vil bruke, trykker du på **Colour Start**.
- 8 Trykk på ▲ eller ▼ for å velge utskriftsstørrelse (8x10cm, 9x13cm, 10x15cm, 13x18cm, 15x20cm eller Maks. størrelse). Trykk **OK**.

- 9 Gjør ett av følgende:
- For å velge antall kopier, gå til 10.
 - Når du har valgt innstillingene du vil bruke, trykker du på **Colour Start**.

10 Angi antallet kopier du vil ha.
Trykk **OK**.

11 Trykk **Colour Start** for å skrive ut.

Utskriftsposisjonene ved bruk av A4 vises nedenfor.

1 8x10cm	2 9x13cm	3 10x15cm
4 13x18cm	5 15x20cm	6 Maks. størrelse

DPOF-utskrift

DPOF er et akronym for Digital Print Order Format.

De største produsentene av digitale kameraer (Canon Inc., Eastman Kodak Company, Fuji Photo Film Co. Ltd., Matsushita Electric Industrial Co. Ltd. og Sony Corporation) ble enige om denne standarden for å gjøre det enklere å skrive ut bilder fra et digitalt kamera.

Hvis det digitale kameraet støtter DPOF-utskrift, vil du i displayet på det digitale kameraet kunne velge hvilke bilder og hvor mange kopier du vil skrive ut.

Når minnekortet (CompactFlash®, Memory Stick®, Memory Stick Pro™, SD, SDHC eller xD-Picture Card™) med DPOF-informasjon legges i maskinen, er det enkelt å skrive ut bildet.

- 1 Sett minnekortene godt på plass i riktig spor.

```
SD-kort Aktiv
Trykk på tåst...
```

Trykk  (**Photo Capture**).

- 2 Trykk ▲ eller ▼ for å velge
Skriv ut bilder.
Trykk **OK**.

- 3 Hvis det er en DPOF-fil på kortet, viser displayet:

```
Velg ▲▼ og OK
DPOF print:Ja
```

- 4 Trykk ▲ eller ▼ for å velge
DPOF print:Ja.
Trykk **OK**.

- 5 Trykk på ▲ eller ▼ for å velge papirtypen du bruker, Vanlig papir, Blk. skr. papir, Brother BP71 eller Annet glanset.
Trykk **OK**.

6 Trykk på ▲ eller ▼ for å velge papirstørrelsen du bruker, Letter, A4, 10x15cm eller 13x18cm. Trykk **OK**.

- Hvis du valgte Letter eller A4, gå til 7.
- Hvis du valgte en annen størrelse, gå til 8.

7 Trykk på ▲ eller ▼ for å velge utskriftsstørrelse (8x10cm, 9x13cm, 10x15cm, 13x18cm, 15x20cm eller Maks. størrelse). Trykk **OK**.

8 Trykk **Colour Start** for å skrive ut.



Merk

Du kan få feilmeldingen Ugyldig DPOF-fil dersom utskriftsrekkefølgen som ble angitt i kameraet, har blitt ødelagt. Slett og opprett utskriftsrekkefølgen på nytt i kameraet for å løse problemet.

Du finner instruksjoner om hvordan du sletter eller gjenoppretter utskriftsrekkefølgen på kameraprodusentens nettside eller tilhørende dokumentasjon.

PhotoCapture Center™ utskriftsinnstillinger

Disse innstillingene vil gjelde til du endrer dem igjen.

Utskriftshastighet og kvalitet

- 1 Trykk **Menu, 4, 1**.
- 2 Trykk ▲ eller ▼ for å velge Norm eller Foto. Trykk **OK**.
- 3 Trykk **Stop/Exit**.

Papiralternativer

Papirtype

- 1 Trykk på **Menu, 4, 2**.
- 2 Trykk ▲ eller ▼ for å velge Vanlig papir, Blk. skr. papir, Brother BP71 eller Annet glanset. Trykk **OK**.
- 3 Trykk **Stop/Exit**.

Papir- og utskriftsstørrelse

- 1 Trykk på **Menu, 4, 3**.
- 2 Trykk på ▲ eller ▼ for å velge papirstørrelsen du bruker, Letter, A4, 10x15cm eller 13x18cm. Trykk **OK**.
- 3 Hvis du har valgt Letter eller A4, trykker du på ▲ eller ▼ for å velge utskriftsstørrelsen du bruker, 8x10cm, 9x13cm, 10x15cm, 13x18cm, 15x20cm eller Maks. størrelse. Trykk **OK**.

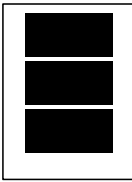
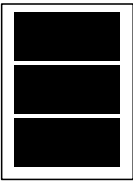
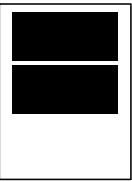
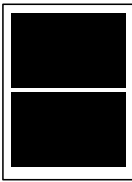
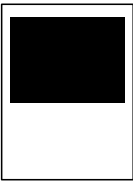
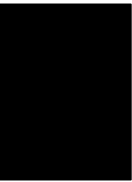
Eksempel: Bildeplassering for A4-papir		
1 8x10cm 	2 9x13cm 	3 10x15cm 
4 13x18cm 	5 15x20cm 	6 Maks. størrelse 

- 4 Trykk **Stop/Exit**.

Justere fargeforbedringer

Du kan aktivere funksjonen for farge forbedringer hvis du vil skrive ut mer livaktige bilder. Utskriften tar lenger tid.

- 1 Trykk på **Menu, 4, 4**.
- 2 Trykk ▲ eller ▼ for å velge På eller Av. Trykk **OK**. Hvis du valgte Av, går du til trinn 5.
- 3 Trykk ▲ eller ▼ for å velge 1. Lyshet, 2. Kontrast, 3. Hvit balanse, 4. Skarphet eller 5. Fargetetthet. Trykk **OK**.
- 4 Trykk ▲ eller ▼ for å justere innstillingsnivået. Trykk **OK**.
- 5 Trykk **Stop/Exit**.



Merk

- **Hvitbalanse**

Denne innstillingen justerer nyansen i de hvite områdene i et bilde. Belysning, kamerainnstillinger og andre faktorer påvirker gjengivelsen av hvitt. De hvite områdene i et bilde kan virke svakt rosa, svakt gule eller være preget av en annen farge. Ved hjelp av denne innstillingen kan du korrigere den effekten, og gjøre de hvite områdene helt hvite igjen.

- **Sharpness (skarphet)**

Denne innstillingen forbedrer detaljene i et bilde, og tilsvarer finjusteringen av fokus på et kamera. Hvis bildet ikke er riktig fokusert og du ikke kan se de fine detaljene i det, bør du justere skarpheten.

- **Farge tetthet**

Denne innstillingen justerer den totale mengden farge i bildet. Du kan øke eller redusere farge mengden i bildet for å forbedre et utvisket eller blekt bilde.

Beskjæring

Hvis fotografiet er for langt eller for bredt til å få plass i det tilgjengelige området på det valgte oppsettet, vil en del av bildet automatisk bli beskåret.

Standardinnstillingen er På. Hvis du vil skrive ut hele bildet, setter du denne innstillingen til Av.

Hvis du også bruker funksjonen Uten kanter, må du sette Uten kanter til Av. (Se *Utskrift uten kanter* på side 78.)

- 1 Trykk på **Menu, 4, 5**.
- 2 Trykk ▲ eller ▼ for å velge Av (eller På). Trykk **OK**.
- 3 Trykk **Stop/Exit**.

Beskjæring: På

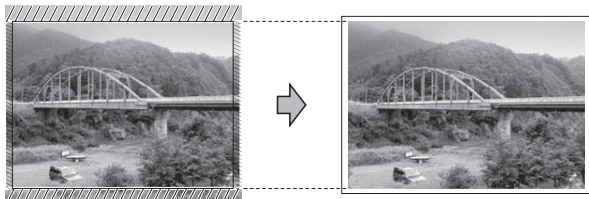

Beskjæring: Av

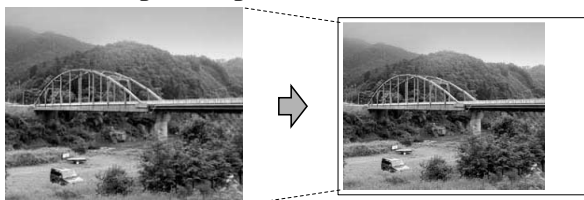

Utskrift uten kanter

Denne funksjonen utvider det skrivbare området slik at det passer til kantene på papiret. Utskriften tar litt lenger tid.

- 1 Trykk på **Menu, 4, 6**.
- 2 Trykk ▲ eller ▼ for å velge Av (eller På). Trykk **OK**.
- 3 Trykk **Stop/Exit**.

Skrive ut dato

Du kan skrive ut datoen hvis den er lagret for bildet ditt. Datoen blir skrevet ut nederst i høyre hjørne. Dersom bildet ikke inneholder datoinformasjon, kan du ikke bruke denne funksjonen.

- 1 Trykk på **Menu, 4, 7**.
- 2 Trykk ▲ eller ▼ for å velge På (eller Av). Trykk **OK**.
- 3 Trykk **Stop/Exit**.



Merk

DPOF-innstillingen i kameraet må være slått av for at du skal kunne bruke funksjonen Datoutskrift.

Skanne til et minnekort eller USB Flash-minne

Du kan skanne svart-hvitt- og fargedokumenter til et minnekort eller et USB Flash-minne. Dokumenter i svart-hvitt vil bli lagret i filformatene PDF (*.PDF) eller TIFF (*.TIF). Fargedokumenter kan lagres i filformatene PDF (*.PDF) eller JPEG (*.JPG). Standardinnstillingen er Farge 150 dpi, og standard filformat er PDF. Maskinen oppretter automatisk filnavn basert på gjeldende dato. Det femte bildet som ble skannet 1. juli 2009, vil for eksempel få navnet 01070905.PDF. Du kan endre fargen og kvaliteten.

Kvalitet	Mulig filformat
Farge 150 dpi	JPEG / PDF
Farge 300 dpi	JPEG / PDF
Farge 600 dpi	JPEG / PDF
S/H 200x100 dpi	TIFF / PDF
S/H 200 dpi	TIFF / PDF

- 1 Sett inn et CompactFlash[®], Memory Stick[®], Memory Stick Pro[™], SD, SDHC, xD-Picture Card[™] eller et USB Flash-minne i maskinen.

! FORSIKTIG

IKKE ta ut minnekortet eller USB Flash-minnet mens **Photo Capture** blinker. Det kan føre til skader på kortet, USB Flash-minnet eller data som er lagret på kortet.

- 2 Legg i dokumentet.
- 3 Trykk  (**Scan**).

- 4 Trykk ▲ eller ▼ for å velge **Scan > media**.
Gjør ett av følgende:
 - Hvis du vil endre kvalitet, trykk på **OK** og gå til trinn 5.
 - Hvis du vil starte skanning, trykk på **Mono Start** eller **Colour Start**.
- 5 Trykk på ▲ eller ▼ for å velge kvalitet, og trykk deretter på **OK**.
Gjør ett av følgende:
 - For å endre filtypen, gå til trinn 6.
 - Hvis du vil starte skanning, trykk på **Mono Start** eller **Colour Start**.
- 6 Trykk ▲ eller ▼ for å velge filtype. Velg et av alternativene nedenfor:
 - Endre filnavnet ved å trykke **OK** og gå til trinn 7.
 - Hvis du vil starte skanning, trykk på **Mono Start** eller **Colour Start**.
- 7 Filnavnet angis automatisk. Men du kan angi et annet navn ved å bruke talltastaturet. Du kan bare endre de seks første sifrene. Trykk **Mono Start** eller **Colour Start**.

Endre bildekvalitet

- 1 Trykk **Menu, 4, 0, 1**.
- 2 Trykk på ▲ eller ▼ for å velge S/H 200x100 dpi, S/H 200 dpi, Farge 150 dpi, Farge 300 dpi eller Farge 600 dpi.
Trykk **OK**.
- 3 Trykk **Stop/Exit**.

Endre filformat for svart-hvitt

- 1 Trykk **Menu, 4, 0, 2**.
- 2 Trykk ▲ eller ▼ for å velge TIFF eller PDF.
Trykk **OK**.
- 3 Trykk **Stop/Exit**.

Endre filformat for farge

- 1 Trykk **Menu, 4, 0, 3**.
- 2 Trykk ▲ eller ▼ for å velge PDF eller JPEG.
Trykk **OK**.
- 3 Trykk **Stop/Exit**.

Forstå feilmeldingene

Når du er blitt kjent med de typer feil som kan oppstå under bruk av PhotoCapture Center™, kan du enkelt identifisere og feilsøke eventuelle problemer.

■ Hub er ubrukelig

Denne meldingen vises når en HUB- eller USB Flash-minne er koblet til USB-kontakten.

■ Feil media

Denne meldingen vises hvis du setter inn et minnekort som enten er ødelagt eller uformatert, eller hvis det er oppstått et problem med mediastasjonen. Feilmeldingen forsvinner når du tar ut minnekortet.

■ Ingen fil

Denne meldingen vises hvis du prøver å få tilgang til et minnekortet eller et USB Flash-minne i stasjonen (sporet) som ikke inneholder noen .JPG-fil.

■ Minnet er fullt

Denne meldingen vises hvis du arbeider med bilder som er for store for maskinens minne.

■ Media er full.

Denne meldingen vises hvis du prøver å lagre mer enn 999 filer på et minnekort eller USB Flash-minne.

■ Ubrukerlig enh.

Denne meldingen vises hvis en USB-enhet eller et USB Flash-minne som ikke støttes, er koblet til det direkte USB-grensesnittet.

(For mer informasjon, besøk oss på <http://solutions.brother.com>.)

■ Ubrukelig enhet

Denne meldingen vises hvis du kobler en ødelagt enhet til USB-kontakten.

Skrive ut fotografier direkte fra et PictBridge-kamera



Din Brother-maskin støtter PictBridge-standarden, slik at du kan koble til og skrive ut bilder fra alle PictBridge-kompatible kameraer.

Hvis kameraet bruker masselagringsstandarden for USB, kan du også skrive ut bilder fra et digitalt kamera uten PictBridge. (Se *Skrive ut fotografier direkte fra et digitalt kamera (uten PictBridge)* på side 83.)

PictBridge-systemkrav

Husk følgende for å unngå feil:

- Maskinen og digitalkameraet må være tilkoblet med en egnet USB-kabel.
- Bildefilen må være av filtypen .JPG (andre bildefilformater, som .JPEG, .TIF, .GIF osv., blir ikke gjenkjent).
- PhotoCapture Center™-operasjoner er ikke tilgjengelige når du bruker PictBridge-funksjonen.

Konfigurere digitalkameraet

Kontroller at kameraet er i PictBridge-modus. Følgende PictBridge-innstillinger kan være tilgjengelige i displayet til det PictBridge-kompatible kameraet.

Avhengig av kameraet kan det hende at noen av disse innstillingene ikke er tilgjengelige.

Menyutvalg kamera	Alternativer
Papirstørrelse	Letter, A4, 10×15 cm, skriverinnstillinger (standardinnstilling) ²
Papirtype	Vanlig papir, glanset papir, blekkskriverpapir, skriverinnstillinger (standardinnstilling) ²
Oppsett	Uten kanter: På, Uten kanter: Av, Skriverinnstillinger (standardinnstilling) ²
DPOF-innstilling ¹	-
Utskriftskvalitet	Normal, Fin, Skriverinnstillinger (Standardinnstilling) ²
Datoutskrift	På, Av, Skriverinnstillinger (Standardinnstilling) ²

¹ Se *DPOF-utskrift* på side 82 for ytterligere detaljer.

² Hvis kameraet ditt er satt opp til å bruke Skriverinnstillinger (standardinnstilling), vil maskinen skrive ut bildene dine med følgende innstillinger.

Oppsett	Alternativer
Papirstørrelse	10×15cm
Papirtype	Glanset papir
Oppsett	Uten kanter:På
Utskriftskvalitet	Fin
Datoutskrift	Av

- Disse innstillingene brukes også når kameraet ikke har menyinnstillinger.
- Navn og tilgjengelighet for hver innstilling avhenger av spesifikasjonene til kameraet.

Se dokumentasjonen som følger med kameraet, for mer detaljert informasjon om endring av PictBridge-innstillinger.

Skrive ut bilder



Merk

Det må ikke stå minnekort eller USB Flash-minne i maskinen når du kobler til et digitalt kamera.

- 1 Kontroller at kameraet er slått av. Sett kameraets USB-ledning inn i maskinens USB-kontakt (1).

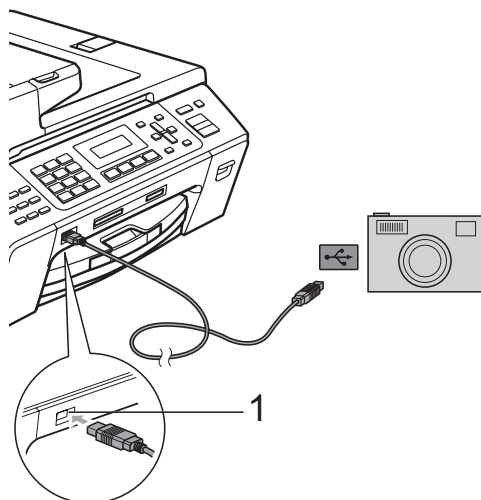

1 Direkte USB-grensesnitt

- 2 Slå på kameraet. Når maskinen har gjenkjent kameraet, viser displayet følgende melding:

Kamera tilkoblet

- 3 Velg fotografiet du vil skrive ut i henhold til instruksjonene fra for kameraet. Når maskinen begynner å skrive ut et bilde, viser displayet *Skriver*.



FORSIKTIG

For å unngå skade på maskinen, må du ikke koble til andre enheter enn digitale kameraer eller Flash-minnestasjoner til USB-kontakten.

DPOF-utskrift

DPOF står for Digital Print Order Format.

De største produsentene av digitale kameraer (Canon Inc., Eastman Kodak Company, Fuji Photo Film Co. Ltd., Matsushita Electric Industrial Co. Ltd. og Sony Corporation) ble enige om denne standarden for å gjøre det enklere å skrive ut bilder fra et digitalt kamera.

Hvis ditt digitalkamera støtter DPOF-utskrift, kan du velge hvilke og hvor mange bilder du vil skrive ut på kameraets display.



Merk

Du kan få feilmeldingen Ugyldig DPOF-fil dersom utskriftsrekkefølgen som ble angitt i kameraet, har blitt ødelagt. Slett og opprett utskriftsrekkefølgen på nytt i kameraet for å løse problemet.

Du finner instruksjoner om hvordan du sletter eller gjenoppretter utskriftsrekkefølgen på kameraprodusentens nettside eller tilhørende dokumentasjon.

Skrive ut fotografier direkte fra et digitalt kamera (uten PictBridge)

Hvis kameraet støtter masselagringsstandarden for USB, kan du koble kameraet til maskinen i lagringsmodus. Dette gjør det mulig å skrive ut bilder fra kameraet.

(Hvis du vil skrive ut bilder i PictBridge-modus, se *Skrive ut fotografier direkte fra et PictBridge-kamera* på side 81.)

Merk

Navn, tilgang og bruksmetode varierer fra kamera til kamera. Se dokumentasjonen som fulgte med kameraet hvis du trenger mer detaljert informasjon, for eksempel om hvordan du bytter fra PictBridge-modus til USB-masselagringsmodus.

Skrive ut bilder

Merk

Det må ikke stå minnekort eller USB Flash-minne i maskinen når du kobler til et digitalt kamera.

- 1 Kontroller at kameraet er slått av. Sett kameraets USB-ledning inn i maskinens USB-kontakt (1).

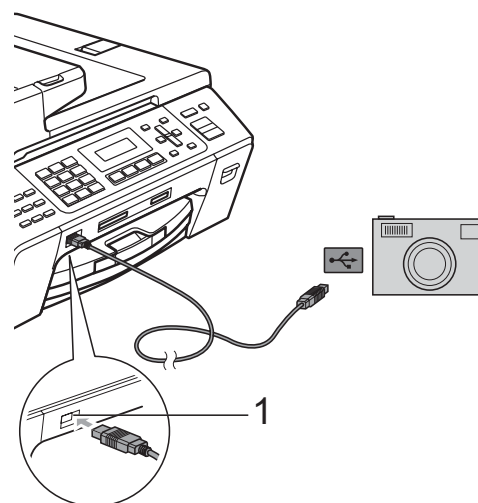

1 Direkte USB-grensesnitt

- 2 Slå på kameraet.
- 3 Følg trinnene i *Skrive ut bilder* på side 74.

FORSIKTIG

For å unngå skade på maskinen, må du ikke koble til andre enheter enn digitale kameraer eller Flash-minnestasjoner til USB-kontakten.

Forstå feilmeldingene

Når du er blitt kjent med de typene feil som kan oppstå under utskrift fra et kamera, kan du enkelt identifisere og feilsøke eventuelle problemer.

- Minnet er fullt

Denne meldingen vises hvis du arbeider med bilder som er for store for maskinens minne.

- Ubrukerlig enh.

Denne meldingen vises hvis du kobler til et kamera som ikke bruker USB-masselagringsstandarden. Denne meldingen vises også hvis du kobler en ødelagt enhet til USB-kontakten.

(For mer detaljerte løsninger, se *Feil- og vedlikeholdsmeldinger* på side 105.)



Programvare

Programvare- og nettverksfunksjoner

86

CD-platen inkluderer Programvarehåndboken med informasjon om funksjonene som er tilgjengelige når du kobler maskinen til en datamaskin (for eksempel for utskrift og skanning). Veiledningen inneholder koblinger som tar deg direkte til respektive avsnitt.

Du finner informasjon om disse funksjonene:

- Utskrift
- Skanning
- ControlCenter3 (for Windows®)
- ControlCenter2 (for Macintosh®)
- Fjernoppsett
- Fakse fra datamaskinen
- PhotoCapture Center™
- Nettverksutskrift
- Nettverksskanning

Slik leser du brukermanualen i HTML-format

Dette er en hurtigreferanse for hvordan du bruker brukermanualen i HTML-format.

(For Windows®)



Merk

Hvis du ikke har installert programvaren, kan du se *Vise dokumentasjonen* på side 3.

- 1 Fra **Start**-menyen velger du **Brother**, **MFC-XXXX** (hvor XXXX er modellnummeret) fra programgruppen, og klikker deretter på **Brukermanualer i HTML-format**.
- 2 Klikk på **PROGRAMVAREHÅNDBOK** (eller **BRUKERHÅNDBOK FOR NETTVERKET**) øverst i menyen.



- 3 Klikk på overskriften du vil lese fra listen til venstre for vinduet.

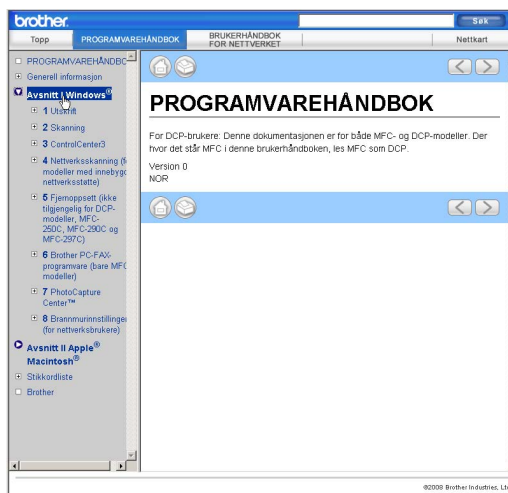

(For Macintosh®)

- 1 Kontroller at Macintosh®-datamaskinen er påslått. Sett inn Brother CD-platen i CD-ROM-stasjonen.
- 2 Dobbelklikk på **Documentation**-ikonet.
- 3 Dobbelklikk-mappen med ditt språk, og dobbeltklikk deretter **top.html**.
- 4 Klikk på **PROGRAMVAREHÅNDBOK** (eller **BRUKERHÅNDBOK FOR NETTVERKET**) øverst i menyen, og klikk deretter på emnet du ønsker å lese i listen til venstre for vinduet.

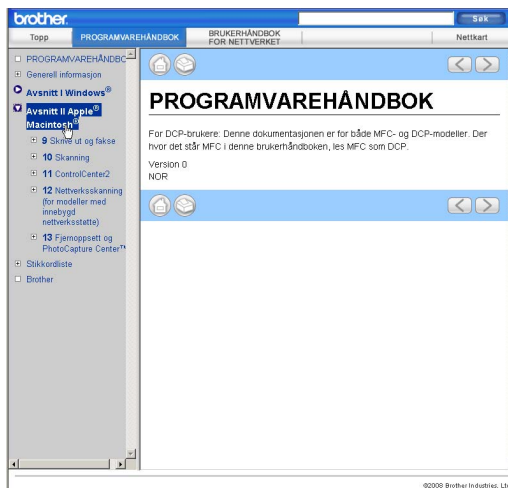



Tillegg

Sikkerhet og juridisk informasjon	88
Feilsøking og regelmessig vedlikehold	98
Meny og funksjoner	123
Spesifikasjoner	136
Ordliste	150

A

Sikkerhet og juridisk informasjon

Velge plassering

Sett maskinen på en flat, stødig overflate uten vibrasjon og støt, for eksempel et skrivebord. Plasser maskinen i nærheten av en telefonkontakt og en vanlig, jordet stikkontakt. Velg et sted hvor temperaturen holder seg mellom 10° C og 35° C.



ADVARSEL

Plasser IKKE maskinen i nærheten av ovner, klimaanlegg, kjøleskap, medisinsk utstyr, kjemikalier eller vann.

Maskinen må ikke kobles til elektriske kontakter på samme krets som store apparater eller annet utstyr som kan bryte strømtilførselen.



FORSIKTIG

- Unngå å plassere maskinen på et sted med mye gjennomgangstrafikk.
- Plasser ikke maskinen på et teppeunderlag.
- Maskinen må IKKE utsettes for direkte sollys, sterk varme, fuktighet eller støv.
- Maskinen må IKKE kobles til stikkontakter som betjenes med veggbrytere eller automatiske tidsur.
- Strømbrudd kan slette informasjonen i maskinens minne.
- Unngå støykilder, så som andre trådløse telefonsystemer eller høyttalere.
- IKKE tipp maskinen eller sett den på en skrå overflate. Hvis du gjør dette, kan det føre til søling av blekk og innvendig skade på maskinen.

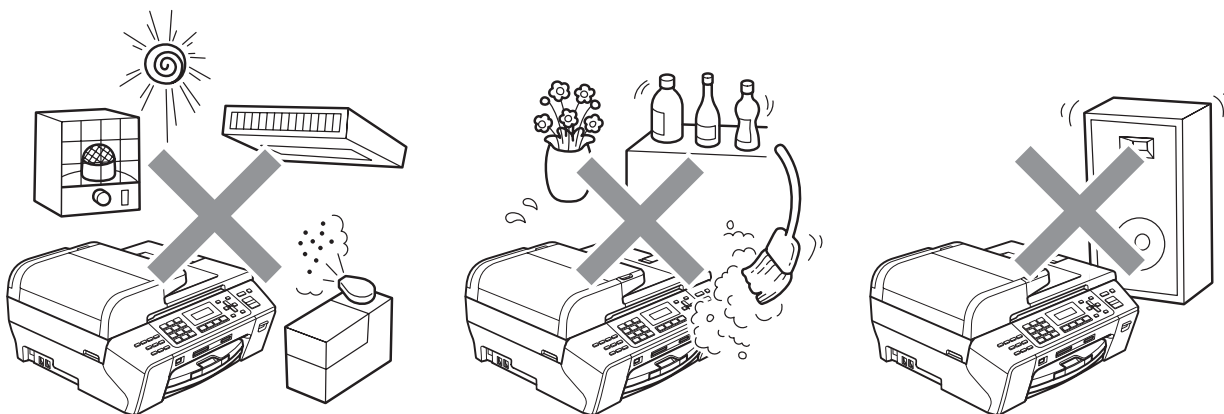

Bruke maskinen riktig

Ta godt vare på disse instruksjonene for fremtidig referanse, og les dem før du utfører vedlikehold på maskinen.



ADVARSEL



Det finnes høyspenningselektroder inne i maskinen. Før du rengjør maskinen innvendig, må du forsikre deg om at du først har trukket ut telefonledningen, og deretter trekker du ut strømledningen av stikkontakten. Du risikerer å få elektrisk støt.

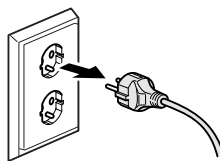

Støpselet må IKKE håndteres med fuktige hender. Du risikerer å få elektrisk støt.

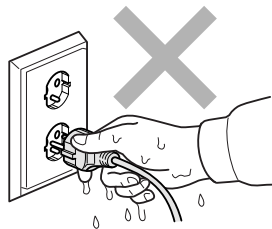

IKKE trekk i selve nettkabelen. Du risikerer å få elektrisk støt.



Legg IKKE hendene på kanten av maskinen under dokument- eller skannerdekselet. Det kan medføre personskaade.

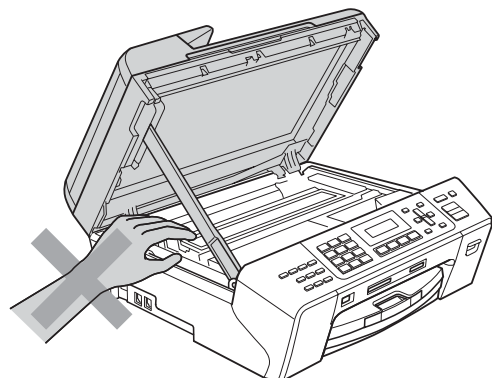
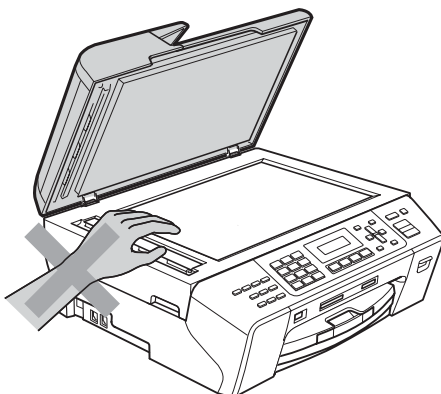



IKKE sett hendene på kanten av papirmagasinet under dekselet over utgangspapirbrettet. Det kan medføre personskade.

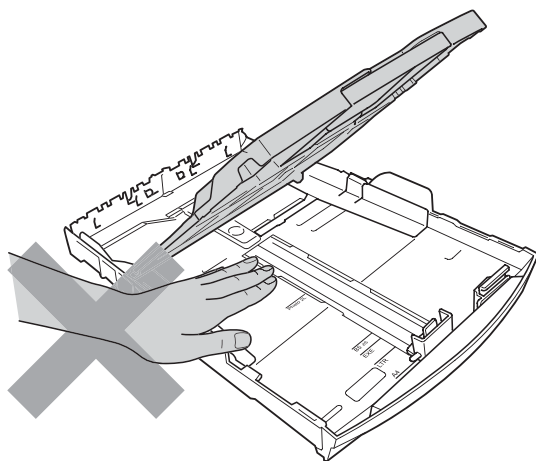

IKKE berør det grå området i illustrasjonen. Det kan medføre personskade.

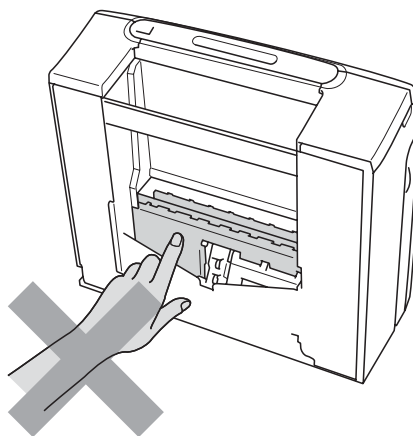
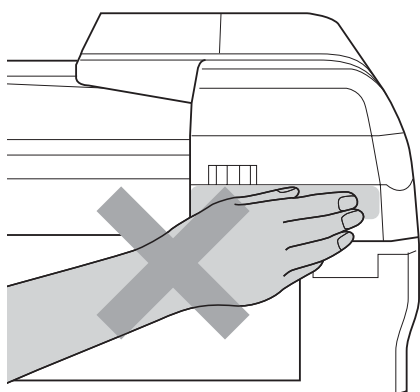

Når du skal flytte maskinen, må du løfte den opp fra sokkelen ved å plassere én hånd på hver side av maskinen, som vist i illustrasjonen. IKKE BÆR maskinen ved å holde i skannerdekselet eller papirstansdekselet.

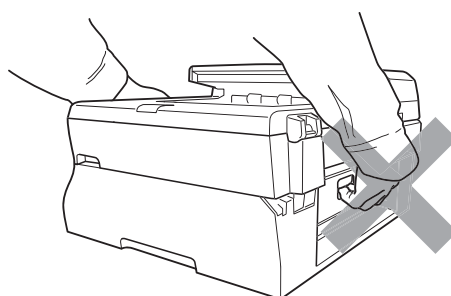
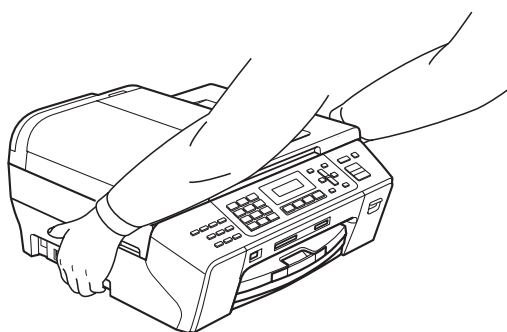



IKKE bruk brennbare stoffer eller spray, flytende rengjøringsmidler eller spraybokser når du skal rengjøre maskinen innvendig eller utvendig. Dette kan føre til brann eller elektrisk støt.



Hvis maskinen blir for varm, avgir røyk eller genererer sterke lukter, må støpselet umiddelbart trekkes ut av stikkontakten. Ta kontakt med din Brother-forhandler eller Brother kundeservice.



Hvis metallobjekter, vann eller andre væsker kommer inn i maskinen, må støpselet umiddelbart trekkes ut av stikkontakten. Ta kontakt med din Brother-forhandler eller Brother kundeservice.



Vær forsiktig når du installerer eller endrer telefonlinjer. Berør aldri uisolerte telefonledninger eller tilkoblingskontakter uten å ha trukket telefonlinjen ut av vegg kontakten. Installer aldri en telefonlinje i tordenvær. Installer aldri en telefon kontakt der den kan utsettes for fuktighet.



Dette produktet må installeres i nærheten av en lett tilgjengelig stikkontakt. I nødstilfeller må du trekke strømledningen ut av stikkontakten for å gjøre produktet helt strømløst.



Produktet må drives med den type strømkilde som er angitt på typeskiltet. IKKE koble det til en likestrømskilde eller en vekselretter. Kontakt en kvalifisert elektriker dersom du er i tvil.



Kontroller alltid at pluggen er godt satt inn.



IKKE bruk maskinen dersom strømledningen er frynsete eller ødelagt, da dette kan forårsake brann.



Når du bruker telefonutstyret, må du alltid følge grunnleggende forholdsregler for å redusere risikoen for brann, elektrisk støt og personskade, inkludert følgende forholdsregler:

- 1 Bruk IKKE dette produktet i nærheten av vann, for eksempel nær et badekar, en servant, en oppvaskkum eller vaskemaskin, i en fuktig kjeller eller i nærheten av et svømmebasseng.
 - 2 Bruk ikke dette produktet i tordenvær. Det kan være en viss risiko for elektrisk støt når det lyner.
 - 3 IKKE bruk maskinen under tordenvær eller ved en gasslekkasje.
 - 4 IKKE kast batteriene på åpen flamme. De kan eksplodere. Følg lokale forskrifter for avhending av batterier.
-

Viktige sikkerhetsinstruksjoner

- 1 Les alle disse instruksjonene.
- 2 Ta vare på dem for fremtidig referanse.
- 3 Følg alle advarsler og instruksjoner som er merket på produktet.
- 4 Produktet må IKKE brukes i nærheten av vann.
- 5 Plasser IKKE produktet på en vogn, et stativ eller en bordplate som ikke er stødig. Produktet kan falle i gulvet og få alvorlige skader.
- 6 Det finnes ventilasjonsspor og -åpninger både i kabinettet og på bak- eller undersiden. Disse åpningene må ikke blokkeres eller tildekkes. Dette er for å sikre at produktet fungerer som det skal, og for å beskytte det mot overoppheting. Du må aldri sperre åpningene ved å plassere produktet på en seng, en sofa, et teppe eller et lignende underlag. Produktet må ikke plasseres i nærheten av eller over en radiator eller et varmeapparat. Produktet må aldri bygges inn, med mindre installasjonen er tilstrekkelig ventilert.
- 7 Bruk kun strømledningen som ble levert sammen med denne maskinen.
- 8 Dette produktet er utstyrt med et trepolet jordingsstøpsel, det vil si et profilert støpsel med to stifter pluss en smal metallplate på to av sidene. Støpselet skal kun brukes i jordede veggkontakter, selv om det også er fysisk mulig å bruke det i kontakter som ikke er jordet. Dette er en sikkerhetsfunksjon. Hvis du ikke er sikker på om veggkontakten er jordet, bør du rådføre deg med en autorisert elektriker, som eventuelt kan hjelpe deg med å få skiftet ut veggkontakten. HUSK at jordingen har en hensikt – respekter disse instruksjonene.
- 9 IKKE la noe ligge oppå strømledningen. IKKE plasser produktet på et sted der du risikerer at noen trækker på ledningen.
- 10 IKKE plasser noe foran maskinen som kan blokkere mottatte fakser. IKKE legg noe i mottaksbanen for faksene.
- 11 Vent til sidene er kommet ut av maskinen før du plukker dem opp.
- 12 Koble maskinen fra stikkontakten, og få service utført av godkjent servicepersonell for Brother under følgende omstendigheter:
 - Hvis det er sølt væske inn i produktet.
 - Hvis produktet har vært utsatt for regn eller vann.
 - Hvis produktet ikke fungerer som det skal når du følger bruksanvisningen, skal du kun justere de kontrollene som omfattes av bruksanvisningen. Feiljustering av andre kontroller kan forårsake skader og kan ofte kreve betydelig arbeid fra en kvalifisert tekniker for å gjenopprette produktet til normal drift.
 - Hvis produktet har falt i gulvet eller kabinettet er skadet.
 - Hvis produktet viser en tydelig endring i ytelsen, som angir behov for service.
- 13 For å beskytte produktet mot overspenning, anbefaler vi at det brukes strømsikringsutstyr (overspenningsvern).
- 14 Vær oppmerksom på følgende for å redusere risikoen for brann, elektrisk støt og personskaide:
 - Bruk IKKE dette produktet i nærheten av apparater som bruker vann, nær et svømmebasseng eller i en fuktig kjeller.

VIKTIG - for din sikkerhet

For å sikre trygg drift må den medfølgende jordingspluggen kun stikkes inn i en standard jordet stikkontakt som er forsvarlig jordet gjennom det elektriske kabelopplegget i bygningen.

Selv om maskinen virker tilfredsstillende, behøver det ikke bety at maskinen er koblet til jordet uttak. Hvis du ikke er sikker på om strømtilførselen er jordet, bør du, for din egen sikkerhets skyld, ta kontakt med en autorisert elektriker.

Advarsel – Denne maskinen må være jordet.

Ledningene i hovedkabelen er farget i henhold til følgende:

- **Grønn og gul: Jord**
- **Blå: Nøytral**
- **Brun: Strømførende**

Hvis du er i noen som helst tvil, må du tilkalle en kvalifisert elektriker.

LAN-tilkobling

FORSIKTIG

Dette produktet må IKKE kobles til en LAN-forbindelse som er utsatt for overspenning.

Radioforstyrrelse

Dette produktet er i samsvar med EN55022 (CISPR-publikasjon 22) klasse B. Når du kobler maskinen til en datamaskin, må du ikke bruke en USB-kabel som er mer enn 2 meter lang.

IT-strømsystem

Dette produktet er også utformet for IT-strømsystemer med fase-til-fase-spenning på 230 V.

EU-direktiv 2002/96/EC og EN50419



Kun for den
Europeiske Union

Dette utstyret er merket med resirkulerings symbolet som vist over. Det betyr at når materialet er oppbrukt må det kasseres på et dertil egnet innsamlingspunkt, og ikke kastes med normalt usortert husholdningsavfall. Dette er av hensyn til miljøet. (Kun for den Europeiske Union)

Internasjonal ENERGY STAR® samsvarserklæring

Formålet med det internasjonale ENERGY STAR®-programmet er å fremme utvikling og popularisering av energisparende kontorutstyr.

Som ENERGY STAR®-partner bekrefter Brother Industries, Ltd. at dette produktet oppfyller ENERGY STAR®-retningslinjene for energieffektivitet.



Lovmessige begrensinger når det gjelder kopiering

Det er ulovlig å reprodusere enkelte dokumenter eller enheter i den hensikt å utføre en svindel. Dette notatet er ment som en veiledning og ikke som en komplett liste. Vi anbefaler at du henvender deg til de ansvarlige myndigheter hvis du er i tvil om et bestemt punkt eller dokument.

Følgende er eksempler på dokumenter som ikke skal kopieres:

- Penger
- Obligasjoner eller andre gjeldsbevis
- Banksertifikater
- Tjeneste- eller utskrivningsdokumenter fra militære myndigheter.
- Pass
- Frimerker (ugyldige eller gyldige)
- Immigrasjonsdokumenter
- Trygde- og velferdsdokumenter
- Sjekker eller veksler utstedt av statlige organer
- Identifikasjonsdokumenter, -skilt eller verdighetstegn

Arbeider beskyttet av opphavsrett må ikke kopieres. Deler av et dokument beskyttet av opphavsrett kan kopieres til "rimelig" bruk. Flere kopier ville bli ansett som utilbørlig bruk.

Kunstverk skal anses å være likestilt med verker beskyttet av opphavsrett.

Førerkort eller vognkort for motorkjøretøyer skal ikke kopieres i henhold til visse statlige/regionale lover.

Varemerker

Brother-logoen er et registrert varemerke for Brother Industries, Ltd.

Brother er et registrert varemerke for Brother Industries, Ltd.

Multi-Function Link er et registrert varemerke for Brother International Corporation.

© 2008 Brother Industries, Ltd. Med enerett.

Windows Vista er enten et registrert varemerke eller et varemerke for Microsoft Corporation i USA og andre land.

Microsoft, Windows og Windows Server er registrerte varemerker for Microsoft Corporation i USA og/eller i andre land.

Macintosh og TrueType er registrerte varemerker for Apple Inc.

Nuance, Nuance-logoen, PaperPort og ScanSoft er varemerker eller registrerte varemerker for Nuance Communications, Inc. eller dets datterselskaper i USA og/eller andre land.

Presto! PageManager er et registrert varemerke for NewSoft Technology Corporation.

Microdrive er et varemerke for International Business Machines Corporation.

CompactFlash er et registrert varemerke for SanDisk Corporation.

Memory Stick er et registrert varemerke for Sony Corporation.

SanDisk er et varemerke som tilhører SD og miniSD Association.

xD-Picture Card er et varemerke for Fujifilm Co. Ltd., Toshiba Corporation og Olympus Optical Co. Ltd.

PictBridge er et varemerke.

Memory Stick Pro, Memory Stick Pro Duo, Memory Stick Duo og MagicGate er varemerker som tilhører Sony Corporation.

FaceFilter Studio er et varemerke for Reallusion, Inc.

Alle selskaper som har programvare nevnt ved navn i denne håndboken, har en egen programvarelisens for de programmer de har eiendomsretten til.

Alle andre merke- og produktnavn som er nevnt i denne brukermanualen er registrerte varemerker for sine respektive selskaper.

Feilsøking

Hvis du tror det er feil på maskinen, sjekker du i diagrammet under og følger tipsene for feilretting. Du løser de fleste problemene enkelt selv. Hvis du trenger mer hjelp, inneholder Brother Solutions Center de siste spørsmål og svar, samt tips om feilsøking. Besøk oss på <http://solutions.brother.com>.

Hvis du har problemer med maskinen

Utskrift

Problem	Forslag
Ingen utskrift	Kontroller grensesnittkabeltilkoblingen både på maskinen og datamaskinen. (Se <i>Hurtigstarguiden</i> .)
	Kontroller at støpselet til maskinen er satt inn, og at maskinen ikke er i strømsparingsmodus.
	Sjekk om det vises en feilmelding i displayet. (Se <i>Feil- og vedlikeholdsmeldinger</i> på side 105.)
	Hvis displayet viser meldingen <i>Utskrift umulig</i> og <i>Skift blekk XX</i> (der XX er en forkortelse for fargen som er tom), se <i>Bytte blekkpatroner</i> på side 113.
	Kontroller at riktig skriverdriver er blitt installert og valgt.
	Kontroller at maskinen er tilkoblet. Klikk start og deretter Skrivere og fakser . Velg Brother MFC-XXXX (hvor XXXX er modellnavnet på din maskin), og kontroller at det ikke er haket av ved "Bruk skriver frakoblet".
	Når du velger innstillingene Skriv ut oddetalssidene og Skriv ut partallssidene kan du få en feilmelding på skjermen, siden maskinen tar en pause under utskriftsprosessen. Feilmeldingen vil forsvinne når maskinen starter utskriftsprosessen på nytt.
Dårlig utskriftskvalitet	Kontroller utskriftskvaliteten. (Se <i>Sjekk utskriftskvaliteten</i> på side 119.)
	Kontroller at skriverdriver- eller papirtypeinnstillingen i menyen samsvarer med papirtypen du bruker. (Se <i>Utskrift</i> i programvarehåndboken på CD-platen og <i>Papirtype</i> på side 21.)
	Kontroller at blekkpatronene er nye. Følgende kan føre til at blekket klumper seg: <ul style="list-style-type: none"> ■ Utløpsdatoen som er skrevet på patronesken, er passert. (Patroner er holdbare i opptil to år hvis de oppbevares i originalemballasjen.) ■ Blekkpatronen har stått i maskinen i over seks måneder. ■ Det kan hende at blekkpatronen ikke har vært lagret på riktig måte før bruk.
	Forsikre deg om at du bruker originale Brother Innobella™-blekkpatroner.
	Prøv å bruke de anbefalte papirtypene. (Se <i>Papir og utskriftsmedia som kan brukes</i> på side 13.)
	Det anbefalte miljøet for maskinen er på mellom 20 °C og 33 °C.

Utskrift (fortsettelse)

Problem	Forslag
Horisontale hvite streker i tekst eller grafikk.	Rengjør skrivehodene. (Se <i>Rengjøre skriverhodet</i> på side 118.)
	Forsikre deg om at du bruker originale Brother Innobella™-blekkpatroner.
	Prøv å bruke de anbefalte papirtypene. (Se <i>Papir og utskriftsmedia som kan brukes</i> på side 13.)
Maskinen skriver ut tomme sider.	Rengjør skrivehodene. (Se <i>Rengjøre skriverhodet</i> på side 118.)
	Forsikre deg om at du bruker originale Brother Innobella™-blekkpatroner.
Tegn og linjer er feilplassert.	Kontroller innrettingen av papiret. (Se <i>Kontrollere innrettingen av papiret</i> på side 120.)
Utskrevet tekst eller bilder er skjeve.	Kontroller at papiret ligger riktig i papirmagasinet, og at papirsiddeførerne er riktig justert. (Se <i>Legge i papir og andre utskriftsmedier</i> på side 8.)
	Sørg for at papirstansdekselet er korrekt stilt inn.
Utflytende blekk øverst på midten av utskriftssiden.	Kontroller at papiret ikke er for tykt, og at det ikke er krøllet. (Se <i>Papir og utskriftsmedia som kan brukes</i> på side 13.)
	Pass alltid på at papiret ikke er krøllete når du skriver ut på baksiden av papiret med innstillingene Skriv ut oddetalssider og Skriv ut partallssider .
Utskriften ser skitten ut, eller blekket later til å renne.	Kontroller at du bruker de anbefalte papirtypene. (Se <i>Papir og utskriftsmedia som kan brukes</i> på side 13.) Ta ikke på papiret før blekket er tørket.
	Forsikre deg om at du bruker originale Brother Innobella™-blekkpatroner.
	Hvis du bruker fotopapir, må du passe på at du stiller inn riktig papirtype. Hvis du skriver ut fra PCen, stiller du inn dette under Medietype i kategorien Grunnleggende i skriverdriveren.
Det er flekker på baksiden eller nederst på arket.	Kontroller at det ikke er blekkflekker på skriverplaten. (Se <i>Rengjøre maskinens skriverplate</i> på side 117.)
	Forsikre deg om at du bruker originale Brother Innobella™-blekkpatroner.
	Kontroller at du bruker papirstøtteklaffen. (Se <i>Legge i papir og andre utskriftsmedier</i> på side 8.)
Maskinen skriver ut tykke linjer på siden.	Kontroller Omvendt rekkefølge på kategorien Grunnleggende i skriverdriveren.
Utskriftene er krøllet.	I skriverdriverens kategori Avansert må du klikke på Fargeinnstillinger , og fjerne merket ved To-veis utskrift for Windows® eller To-veis utskrift for Macintosh®.
	Forsikre deg om at du bruker originale Brother Innobella™-blekkpatroner.
Kan ikke utføre "sideoppsett"-utskrift.	Kontroller at innstillingen for papirstørrelse er den samme både i brukerprogrammet og i skriverdriveren.
Utskriftshastigheten er for lav.	Prøv å endre innstillingene for skriverdriveren. Høyeste oppløsning trenger lengre tid til databehandling, sending og utskrift. Prøv de andre innstillingene for utskriftskvalitet i kategorien Avansert i skriverdriveren. Klikk dessuten på kategorien Fargeinnstillinger for å fjerne merket for Fargeforsterkning .
	Deaktiver funksjonen Uten kanter. Utskrift uten kanter er tregere enn normal utskrift. (Se <i>Utskrift</i> for Windows® eller <i>Skrive ut og fakse</i> for Macintosh® i Programvarehåndboken på CD-en.)
Fotopapir mates ikke riktig.	Når du skriver ut på Brother fotopapir, skal du legge inn instruksjonsarket som leveres med fotopapiret i papirmagasinet først, og deretter plasserer du fotopapiret oppå instruksjonsarket.
	Rengjør valsen for papiropphenting. (Se <i>Rengjøre papirhentevalsen</i> på side 118.)
Maskinen mater flere sider	Kontroller at papiret er lagt ordentlig inn i papirmagasinet. (Se <i>Legge i papir og andre utskriftsmedier</i> på side 8.)
	Kontroller at ikke mer enn to typer papir er lagt inn i papirmagasinet samtidig.

Utskrift (fortsettelse)

Problem	Forslag
Utskrevne sider stables ikke pent.	Kontroller at du bruker papirstøtteklaffen. (Se <i>Legge i papir og andre utskriftsmedier</i> på side 8.)
Maskinen skriver ikke ut fra Adobe Illustrator.	Prøv å redusere utskriftsoppløsningen. (Se <i>Utskrift for Windows®</i> eller <i>Skrive ut og fakse for Macintosh®</i> i Programvarehåndboken på CD-en.)

Skrive ut mottatte fakser

Problem	Forslag
Fortettet skrift og hvite streker tvers over siden, eller topp og bunn på setninger blir kuttet av.	Sannsynligvis var tilkoblingen dårlig, med statisk støy eller interferens på telefonlinjen. Be avsenderen om å sende faksen på nytt.
Vertikale svarte streker ved mottak.	Avsenderens skanner kan være skitten. Be avsenderen skrive ut en kopi for å se om problemet ligger i avsendermaskinen. Prøv å motta fra en annen faksmaskin.
Mottatte farge fakser skrives kun ut i svart-hvitt.	Bytt ut eventuelle tomme eller nesten tomme farge blekkpatroner, og be avsenderen om å sende farge faksen på nytt. (Se <i>Bytte blekkpatroner</i> på side 113.)
Venstre- og høyremarger kuttes av, eller en enkeltside skrives ut på to sider.	Aktiver autoreduksjon. (Se <i>Skrive ut en forminskjet innkommende faks</i> på side 38.)

Telefonlinje eller forbindelser

Problem	Forslag
Oppringing fungerer ikke. (ingen summetone)	Sjekk at maskinen er plagget inn og slått på.
	Kontroller telefonkontakttilkoblingene.
	Løft røret på den eksterne telefonen (eller maskinens håndsett eller trådløse håndsett hvis det er tilgjengelig), og slå deretter nummeret for å sende en manuell telefaks. Vent til du hører faksmottakstoner før du trykker Mono Start eller Colour Start .
Maskinen besvarer ikke anrop.	Kontroller at maskinen er i korrekt mottaksmodus for oppsettet. (Se <i>Mottaksmoduser</i> på side 35.) Kontroller om du får summetonen. Om mulig, ring opp maskinen for å høre om den svarer. Hvis den fremdeles ikke svarer, kontrollerer du tilkoblingen til telefonledningen. Hvis du ikke får noen ringetone når du ringer opp maskinen, må du be telefonoperatøren om å sjekke linjen.

Motta fakser

Problem	Forslag
Kan ikke motta faks	Kontroller telefonkontakttilkoblingene.
	Kontroller at maskinen er i korrekt mottaksmodus for oppsettet. (Se <i>Mottaksmoduser</i> på side 35.)
	Hvis du ofte får støy på telefonlinjen, kan du prøve å endre menyinnstillingen for Kompatibilitet til Grunnl. (VoIP). (Se <i>Støy på telefonlinjen</i> på side 104.)
	Hvis du kobler maskinen til PBX eller ISDN, stiller du menyinnstillingen til Telefonlinjetype til din telefontype. (Se <i>Stille inn telefonlinjetype</i> på side 39.)

Sende fakser

Problem	Forslag
Kan ikke sende faks	Kontroller telefonkontakttilkoblingene.
	Kontrollér at Faks-tasten  lyser. (Se <i>Gå inn i faksmodus</i> på side 28.)
	Be mottakeren sjekke om mottakermaskinen har papir.
	Skriv ut sendingsverifiseringsrapporten, og kontroller om det er noen feil. (Se <i>Rapporter</i> på side 57.)
Senderrapporten viser "Resultat:NG" eller "Resultat:FEIL".	Det er sannsynligvis midlertidig støy eller statiske forstyrrelser på linjen. Prøv å sende faksen på nytt. Hvis du sender en PC-faksmelding og får "Resultat:FEIL" i sendingsverifiseringsrapporten, kan det hende at maskinen ikke har mer ledig minnekapasitet. Du kan frigjøre minne ved å sette fakslagring til AV (se <i>Slå av fjernalternativer for faks</i> på side 51), skrive ut faksmeldinger som er lagret i minnet (se <i>Skrive ut en faks fra minnet</i> på side 38), eller annullere en utsatt faks eller en pollingjobb (se <i>Kontrollere og avbryte ventende jobber</i> på side 33). Hvis problemet vedvarer, ber du telefonoperatøren kontrollere telefonlinjen.
	Hvis du ofte får sendefeil pga. mulig støy på telefonlinjen, kan du prøve å endre menyinnstillingen for Kompatibilitet til Grunnl. (VoIP). (Se <i>Støy på telefonlinjen</i> på side 104.)
	Hvis du kobler maskinen til PBX eller ISDN, stiller du menyinnstillingen til Telefonlinjetype til din telefontype. (Se <i>Stille inn telefonlinjetype</i> på side 39.)
Dårlig kvalitet på fakssending.	Prøv å endre oppløsningen til Fin eller S.Fin. Skriv ut en kopi for å kontrollere maskinens skannerfunksjon. Hvis kopieringskvaliteten er dårlig, rengjør du skanneren. (Se <i>Rengjøre skannerglassplaten</i> på side 117.)
Vertikale svarte streker ved sending.	Hvis den utskrevne kopien viser det samme problemet, må du rengjøre skanneren. (Se <i>Rengjøre skannerglassplaten</i> på side 117.)

Håndtere innkommende anrop

Problem	Forslag
Maskinen 'hører' en stemme som en CNG-tone.	Hvis fakstdeteksjon er på, er maskinen mer følsom for lyder. Maskinen kan feiltolke enkelte stemmer eller musikk på linjen som en anropende faksmaskin, og svare med faksmottakstener. Deaktiver maskinen ved å trykke Stop/Exit . Prøv å unngå problemet ved å deaktivere fakstdeteksjon. (Se <i>Fakstdeteksjon</i> på side 37.)
Sende et faksanrop til maskinen.	Hvis du besvarte anropet fra maskinen, trykker du på Mono Start og legger på med én gang. Hvis du svarte fra et biapparat, tast inn fjernaktiveringskoden din (standardinnstillingen er *51). Hvis du svarer på en ekstern telefon (koblet til EXT-pluggen), trykk Start for å motta faksen. Legg på røret når maskinen svarer.
Tilpassede funksjoner på en enkeltlinje.	Hvis du har Samtale venter, Samtale venter/Nummervisning, et alarmsystem eller andre spesialtjenester på den samme telefonlinjen som maskinen er tilkoblet, kan dette skape problemer ved sending og mottak av fakser. For eksempel: Hvis du abonnerer på Samtale venter eller en annen tilpasset tjeneste og signalet kommer på linjen mens maskinen sender eller mottar en faks, kan signalet midlertidig avbryte eller forstyrre faksene. Brothers EMC-funksjon (Feilkorrigeringsmodus (ECM)) vil normalt bidra til å løse dette problemet. Dette forholdet er knyttet til telefonisystemene og er et vanlig problem for alt utstyr som sender og mottar informasjon på én enkelt linje der båndbredden deles med spesialtjenester. Dersom virksomheten er avhengig av en mest mulig pålitelig og avbruddssikker fakstelefontjeneste, anbefales det at du oppretter en separat fakslinje uten spesialtjenester.

Problemer med menyoppsett

Problem	Forslag
Maskinen piper når du forsøker å få tilgang til menyene Oppsett for sending og Oppsett for mottak.	Hvis tasten Fax  ikke lyser, trykk på den for å aktivere Faksmodus. Innstillingen Oppsett for sending og Oppsett for mottak er kun tilgjengelig når maskinen står i faksmodus.

Kopieringsproblemer

Problem	Forslag
Kan ikke kopiere.	Kontrollér at Kopi  -tasten lyser. (Se <i>Aktivere kopieringsmodus</i> på side 62.)
Det vises vertikale streker på kopiene	Hvis du ser vertikale streker på kopiene, må du rengjøre skanneren. (Se <i>Rengjøre skannerglassplaten</i> på side 117.)
Dårlige kopieringsresultater når du bruker arkmateren (ADF)	Forsøk å bruke skannerglassplaten. (Se <i>Bruke skannerglassplaten</i> på side 18.)
Det vises vertikale, svarte streker på kopier.	Vertikale, svarte streker på kopiene forårsakes vanligvis av skitt eller korrekturlakk på glasslisten. Rengjør glasslisten, skannerglassplaten, den hvite listen og den hvite platen over dem. (Se <i>Rengjøre skannerglassplaten</i> på side 117.)
Funksjonen Tilpass til side fungerer ikke riktig.	Kontroller at dokumentet ikke ligger skjevt på skannerglassplaten.

Skanneproblemer

Problem	Forslag
TWAIN/WIA-feil oppstår når du begynner å skanne.	Kontroller at Brother TWAIN/WIA-driveren er valgt som primærkilde. Klikk på Fil, Skann eller hent foto og deretter på Velg i PaperPort™ 11SE med OCR for å velge Brother TWAIN/WIA-driveren.
OCR fungerer ikke.	Prøv å øke skanneroppløsningen.
Dårlige skannerresultater ved bruk av den automatiske dokumentmateren (ADF).	Forsøk å bruke skannerglassplaten. (Se <i>Bruke skannerglassplaten</i> på side 18.)

Programvareproblemer

Problem	Forslag
Kan ikke installere programvare eller skrive ut	Kjør Reparere MFL-Pro Suite program på CD-platen. Dette programmet reparerer og installerer programmet på nytt.
'Enhet opptatt.'	Kontroller at det ikke vises noen feilmelding i displayet.
Kan ikke skrive ut bilder fra FaceFilter Studio.	For å bruke FaceFilter Studio må du installere FaceFilter Studio-programmet fra CD-platen som fulgte med maskinen. For å installere FaceFilter Studio se <i>Hurtigstartguiden</i> . Før du bruker FaceFilter Studio for første gang, må du også sørge for at Brother-maskinen er slått på og koblet til datamaskinen. Dette vil gi deg tilgang til alle funksjonene i FaceFilter Studio.

PhotoCapture Center™-problemer

Problem	Forslag
Flyttbar disk fungerer ikke som den skal.	<ol style="list-style-type: none"> Har du installert oppdateringen for Windows® 2000? Hvis ikke, må du gjøre følgende: <ol style="list-style-type: none"> Trekk ut USB-kabelen. Installer oppdateringen for Windows® 2000 på en av følgende måter. <ul style="list-style-type: none"> Installer MFL-Pro Suite fra CD-platen. (Se <i>Hurtigstarguiden</i>.) Last ned den nyeste servicepakken fra Microsofts webområde. Vent i ca. 1 minutt etter at du har startet datamaskinen på nytt, og koble deretter til USB-kabelen. Ta ut minnekortet eller USB Flash-minnet og sett det inn igjen. Hvis du har prøvd "Løs ut" fra Windows®, må du ta ut minnekortet eller USB Flash-minnet før du fortsetter. Hvis det vises en feilmelding når du prøver å løse ut minnekortet eller USB Flash-minnet, betyr det at kortet er i bruk. Vent litt og prøv på nytt. Hvis ingen av forslagene ovenfor fungerer, slår du av datamaskinen og maskinen, og deretter slår du dem på igjen. (Du må trekke ut maskinens støpsel fra veggkontakten for å slå den av.)
Får ikke tilgang til flyttbar disk fra skrivebordikonet.	Kontroller at du har satt inn minnekortet eller USB Flash-minnet på riktig måte.
Deler av bildet mangler når jeg skriver det ut.	Kontroller at Utskrift uten kanter og Beskjæring er deaktivert. (Se <i>Utskrift uten kanter</i> på side 78 og <i>Beskjæring</i> på side 78.)

Nettverksproblemer

Problem	Forslag
Kan ikke skrive ut via nettverket.	<p>Kontroller at støpselet står i, at maskinen er tilkoblet og at den er driftsklar. Skriv ut en oversikt over nettverksinnstillinger (se <i>Rapporter</i> på side 57) og kontroller gjeldende nettverksinnstillinger på denne listen. Koble LAN-kabelen til HUB-en igjen for å kontrollere at kablingen og nettverkstilkoblingene er i orden. Om mulig, forsøk å koble maskinen til en annen port på HUB-en og med en annen kabel. Hvis tilkoblingen er i orden, viser maskinen LAN Aktiv i 2 sekunder.</p> <p>(Hvis du opplever nettverksproblemer, se Brukerhåndbok for nettverket for mer informasjon.)</p>
Funksjonen for nettverksskanning fungerer ikke.	<p>(Kun for brukere av Windows®) Brannmurinnstillingene på datamaskinen kan hindre den nødvendige nettverkstilkoblingen. Følg instruksjonene nedenfor for å konfigurere brannmuren. Hvis du bruker et personlig brannmurprogram, se brukermanualen for programmet eller kontakt produsenten av programvaren.</p> <p>For brukere av Windows® XP SP2 og Windows Vista®, se <i>Brannmurinnstillinger</i> i Programvarehåndboken på CD-platen.</p> <p>For brukere av Windows® XP SP1, besøk Brother Solutions Center. (http://solutions.brother.com)</p>
Funksjonen for PC-faksmottak i nettverk fungerer ikke.	
Datamaskinen finner ikke maskinen.	<p><Windows®-brukere></p> <p>Brannmurinnstillingene på PCen kan hindre den nødvendige nettverkstilkoblingen. For flere opplysninger, se fremgangsmåten ovenfor.</p> <p><Macintosh®-brukere></p> <p>Velg maskinen på nytt i programmet Enhetsvelger, som du finner i Macintosh HD/Bibliotek/Skrivere/Brother/Verktøy/Enhetsvelger, eller fra modellisten i ControlCenter2.</p>

Ringetone detektering

Når du sender en faks automatisk, vil maskinen som standard vente en angitt tid før den starter å slå nummeret. Ved å endre summetoneinnstillingen til *Detektering*, kan du få maskinen til å ringe så snart den registrerer en summetone. Denne innstillingen kan spare litt tid når du sender en faks til mange forskjellige numre. Hvis du endrer innstillingen og begynner å få problemer med å ringe, bør du endre den tilbake til standard *Ingen detektert*-innstillingen.

- 1 Trykk på **Menu, 0, 4**.
- 2 Trykk **▲** eller **▼** for å velge *Detektering* eller *Ingen detektert*. Trykk **OK**.
- 3 Trykk **Stop/Exit**.

Støy på telefonlinjen

Hvis du har problemer med å sende eller motta faks på grunn av mulig støy på telefonlinjen, anbefaler vi at du justerer utjevningen for kompatibilitet for å redusere modemhastigheten for faksjobber.

- 1 Trykk **Menu, 2, 0, 2**.
- 2 Trykk **▲** eller **▼** for å velge *Høy*, *Normal* eller *Grunnl. (VoIP)*.
 - *Grunnl. (VoIP)* reduserer modemhastigheten til 9600 bps. Med mindre det normalt er mye støy på telefonlinjen din, vil du kanskje bare bruke den ved behov.
 - *Normal* angir modemhastigheten til 14400 bps.
 - *Høy* øker modemhastigheten til 33600 bps. (standard)

Trykk **OK**.

- 3 Trykk **Stop/Exit**.



Merk

Når du endrer kompatibiliteten til *Grunnl. (VoIP)*, er kun feilkorrigeringsfunksjonen (ECM) tilgjengelig når du skal sende farge fakser.

Feil- og vedlikeholdsmeldinger

Som med et hvilket som helst avansert kontorprodukt, kan det oppstå feil. Det kan være behov for å erstatte forbruksmateriell. Hvis det skulle skje, identifiserer maskinen problemet og viser en feilmelding. Tabellen nedenfor forklarer de vanligste feil- og vedlikeholdsmeldingene.

Du kan korrigere de fleste feil og problemer selv. Hvis du trenger mer hjelp, inneholder Brother Solutions Center de siste spørsmål og svar, samt tips om feilsøking.

Besøk oss på <http://solutions.brother.com>.

Feilmelding	Årsak	Tiltak
Avbrutt	Mottakeren eller dennes faksmaskin avbrøt anropet.	Prøv å sende eller motta igjen.
Data i minnet	Det finnes utskriftsdata i maskinens minne.	Trykk Stop/Exit . Maskinen vil avbryte jobben og slette den fra minnet. Prøv å skrive ut på nytt.
Deks.l. er åpent	Skannerdekselet er ikke helt lukket.	Åpne skannerdekselet, og lukk det igjen.
Feil media	Enten er minnekortet ødelagt eller feil formatert, eller det har oppstått et problem med minnekortet.	Sett kortet godt inn i sporet igjen for å sikre at det er riktig plassert. Hvis feilen vedvarer, må du kontrollere mediestasjonen (sporet) på maskinen ved å sette inn et annet minnekort som du vet fungerer.
Finner ikke	Du installerte en ny blekkpatron for raskt, og maskinen registrerte det ikke.	Ta ut den nye blekkpatronen og installer den sakte på nytt til det klikker.
	Dersom du bruker en blekkpatron som ikke er original Brother-patron, er det mulig at maskinen ikke registrerer patronen.	Bytt ut patronen med en original Brother Innobella™-blekkpatron. Dersom feilmeldingen vedvarer, kontakt din Brother-forhandler.
	En blekkpatron er satt inn feil.	Ta ut den nye blekkpatronen og installer den sakte på nytt.
Hub er ubrukelig	En HUB- eller Flash-minnestasjon med HUB er koblet til USB-kontakten.	En HUB eller en Flash-minnestasjon med HUB på USB støttes ikke. Trekk ut enheten fra USB-kontakten.
Høy temperatur	Skrivehodene er for varme.	La maskinen få avkjøle seg.
Ikke registrert	Du prøvde å slå et direktevalg- eller hurtigvalgnummer som ikke er programmert.	Sett opp direktevalg- eller hurtigvalgnummeret. (Se <i>Lagre direktevalgnumre</i> på side 46 eller <i>Lagre hurtigvalgnumre</i> på side 47.)
Ikke Svar/Oppt.	Nummeret du ringte svarer ikke eller er opptatt.	Kontroller nummeret, og prøv på nytt.
Ingen fil	Minnekortet eller Flash-minnestasjonen i mediestasjonen inneholder ikke noen .JPG-filer.	Sett inn riktig minnekort eller Flash-minnestasjon i sporet.

Feilmelding	Årsak	Tiltak
Ingen ID	Det er ingen historikk over innkommende anrop. Du har ikke mottatt noen anrop, du har ikke aktivert anroper-ID-funksjonen på maskinen, eller du abonnerer ikke på anroper-ID-tjenesten.	Hvis du ønsker å bruke denne funksjonen må du ta kontakt med ditt telefonselskap. (Se <i>Anrops-ID</i> på side 40.)
Ingen kass.	En blekkpatron er satt inn feil.	Ta ut den nye blekkpatronen og installer den sakte på nytt. (Se <i>Bytte blekkpatroner</i> på side 113.)
Init utilgj. XX	Maskinen har et mekanisk problem. —ELLER— Et fremmedlegeme som for eksempel binders eller istykkerrevet papir har kommet inn i maskinen.	Åpne skannerdekslet og fjern eventuelle fremmedlegemer fra maskinen. Hvis feilmeldingen fortsatt er til stede, må du lese <i>Sende fakser eller faksaktivitetsrapport</i> på side 109 før du frakobler maskinen slik at du ikke mister viktige meldinger. La deretter maskinen være koblet fra strømmen i flere minutter, og koble den deretter til igjen.
Komm.feil	Det oppstod en kommunikasjonsfeil på grunn av dårlig linjekvalitet.	Prøv å sende faksen en gang til, eller prøv å koble maskinen til en annen telefonlinje. Hvis problemet vedvarer, ta kontakt med telefonoperatøren for å få kontrollert telefonlinjen.
Kontroller papir	Maskinen er tom for papir, eller papiret er ikke lagt inn riktig i papirmagasinet.	Gjør ett av følgende: <ul style="list-style-type: none"> ■ Legg mer papir i papirmagasinet, og trykk deretter Mono Start eller Colour Start. ■ Fjern papiret og legg det inn igjen, og trykk deretter på Mono Start eller Colour Start (Se <i>Legge i papir og andre utskriftsmedier</i> på side 8.)
	Papirstansdekselet er ikke lukket på riktig måte.	Kontroller at papirstansdekselet er lukket jevnt på begge sider. (Se <i>Skriverstopp eller papirstopp</i> på side 111.)
	Papiret sitter fast i maskinen.	Se <i>Skriverstopp eller papirstopp</i> på side 111.

Feilmelding	Årsak	Tiltak
Kun svart/hvitt	<p>Én eller flere av fargeblekkpatronene er tomme.</p> <p>Mens denne meldingen vises i displayet, fungerer hver funksjon på følgende vis:</p> <ul style="list-style-type: none"> ■ Utskrift Hvis du klikker på Gråtoner i kategorien Avansert i skriverdriveren, kan du bruke maskinen som svart-hvitt-skriver i omtrent én uke, avhengig av hvor mange sider du skriver. ■ Kopiering Hvis papirtypen er satt til <i>Vanlig papir</i> eller <i>Blk. skr. papir</i> kan du kopiere i svart-hvitt. ■ Faksing Hvis papirtypen er satt til <i>Vanlig papir</i>, <i>Blk. skr. papir</i> eller <i>Transp. vil</i> maskinen motta og skrive ut fakser i svart-hvitt. Hvis en avsendermaskin har en faks i farger, vil maskinens "håndtrykk" be om at faksen sendes i svart-hvitt. <p>Dersom papirtypen er satt til <i>Annet glanset</i> eller <i>Brother BP71</i>, så vil maskinen stoppe alle utskriftjobber. Dersom du trekker ut støpselet eller tar ut den tomme blekkpatronen, må du sette i en ny blekkpatron før du kan bruke maskinen igjen.</p>	Bytt ut de tomme blekkpatronene. (Se <i>Bytte blekkpatroner</i> på side 113.)
Lav Temperatur	Skrivehodene er for kalde.	La maskinen få varme seg opp.
Lite sort blekk Lite gult blekk Lite cyan blekk Lite mag. blekk	Én eller flere blekkpatroner er i ferd med å bli tomme for blekk. Hvis en avsendermaskin har en faks i farger som skal sendes, vil maskinens 'håndtrykk' be om at faksen sendes i svart-hvitt. Hvis avsendermaskinen har muligheten til å konvertere den, vil fargefaksen bli skrevet ut på maskinen i svart-hvitt.	Bestill en ny blekkpatron. Du kan fortsette å skrive ut til displayet viser <i>Utskrift umulig</i> . (Se <i>Bytte blekkpatroner</i> på side 113.)
Lukk blekkdeksel	Blekkpatrondekselet er ikke helt lukket.	Lukk dette dekselet godt slik at det låser seg fast.

Feilmelding	Årsak	Tiltak
Media er full.	Minnekortet eller USB Flash-minnet du bruker inneholder allerede 999 filer.	Maskinen kan kun lagre filer til minnekortet eller USB Flash-minnet dersom det inneholder færre enn 999 filer. Slett uønskede filer for å frigjøre plass, og prøv på nytt.
Minnet er fullt	Maskinens minne er fullt.	Fakssending eller kopiering pågår Trykk Stop/Exit , vent til andre pågående operasjoner er fullført, og prøv på nytt.
	Minnekortet eller USB Flash-minnet du bruker, har ikke nok ledig plass til å skanne dokumentene.	Slett filer som du ikke bruker fra minnekortet eller USB Flash-minnet for å frigjøre plass, og prøv deretter på nytt.
Papirstopp	Papiret sitter fast i maskinen.	Ta ut papiret som sitter fast, i samsvar med trinnene i <i>Skriverstopp eller papirstopp</i> på side 111.
		Kontroller at papirlengdeføreren passer til papirstørrelsen.
Renh. utilgj. XX	Maskinen har et mekanisk problem. —ELLER— Et fremmedlegeme som for eksempel binders eller istykkerrevet papir har kommet inn i maskinen.	Åpne skannerdekslet og fjern eventuelle fremmedlegemer fra maskinen. Hvis feilmeldingen fortsatt er til stede, må du lese <i>Sende fakser eller faksaktivitetsrapport</i> på side 109 før du frakobler maskinen slik at du ikke mister viktige meldinger. La deretter maskinen være koblet fra strømmen i flere minutter, og koble den deretter til igjen.
Sjekk dokument	Dokumentet ble ikke satt inn eller matet korrekt, eller dokumentet som ble skannet fra den automatiske dokumentmateren, var for langt.	Se <i>Bruke dokumentmateren</i> på side 17. Se <i>Dokumentstopp</i> på side 110.
Sjekk papir str.	Feil papirstørrelse.	Kontroller at maskinens innstilling for papirstørrelse samsvarer med papiret som er i papirmagasinet. (Se <i>Papirstørrelse</i> på side 21.)
Skann utilgj. XX	Maskinen har et mekanisk problem. —ELLER— Et fremmedlegeme som for eksempel binders eller istykkerrevet papir har kommet inn i maskinen.	Åpne skannerdekslet og fjern eventuelle fremmedlegemer fra maskinen. Hvis feilmeldingen fortsatt er til stede, må du lese <i>Sende fakser eller faksaktivitetsrapport</i> på side 109 før du frakobler maskinen slik at du ikke mister viktige meldinger. La deretter maskinen være koblet fra strømmen i flere minutter, og koble den deretter til igjen.
Ubrukelig enhet	En ødelagt enhet er koblet til USB-kontakten.	Trekk ut enheten fra USB-grensesnittet, og trykk på Power Save for å slå maskinen av og deretter på igjen.
Ubrukerlig enh. Du må koble fra USB-enheten.	En USB-enhet eller et USB Flash-minne som ikke støttes, er koblet til det direkte USB-grensesnittet. (For mer informasjon, besøk oss på http://solutions.brother.com .)	Trekk ut enheten fra USB-kontakten.

Feilmelding	Årsak	Tiltak
Utsk. utilgj. XX	Maskinen har et mekanisk problem. — ELLER — Et fremmedlegeme som for eksempel binders eller istykkerrevet papir har kommet inn i maskinen.	Åpne skannerdekslet og fjern eventuelle fremmedlegemer fra maskinen. Hvis feilmeldingen fortsatt er til stede, må du lese <i>Sende fakser eller faksaktivitetsrapport</i> på side 109 før du frakobler maskinen slik at du ikke mister viktige meldinger. La deretter maskinen være koblet fra strømmen i flere minutter, og koble den deretter til igjen.
Utskrift umulig	Én eller flere av blekkpatronene er tomme. Maskinen stanser all utskriftsaktivitet. Så lenge det er ledig minnekapasitet, blir fakser i svart-hvitt lagret i minnet. Hvis en avsendermaskin har en faks i farger, vil maskinens 'håndtrykk' be om at faksen sendes i svart-hvitt. Hvis avsendermaskinen har muligheten til å konvertere den, vil farge faksen bli lagret i minnet i svart-hvitt.	Bytt ut de tomme blekkpatronene. (Se <i>Bytte blekkpatroner</i> på side 113.)

Sende fakser eller faksaktivitetsrapport

Hvis displayet viser:

Renh. utilgj. XX

Init utilgj. XX

Utsk. utilgj. XX

Skann utilgj. XX

anbefaler vi at du overfører faksen til en annen faksmaskin. (Se *Sende fakser til en annen faksmaskin* på side 109.)

Du kan også sende faksaktivitetsrapporten for å se om det er noen fakser du må sende. (Se *Overføre faksaktivitetsrapporten til en annen faksmaskin* på side 110.)



Merk

Hvis det vises en feilmelding i displayet til maskinen når faksene er blitt overført, trekker du ut maskinens støpsel fra stikkontakten, og venter noen minutter for du setter det inn igjen.

Sende fakser til en annen faksmaskin

Hvis du ikke har angitt apparat-ID-en, kan du ikke legge inn faksoverføringsmodus. (Se *Angi personlig informasjon (apparatets ID)* i hurtigstartguiden.)

- 1 Trykk **Menu, 9, 0, 1**.
- 2 Gjør ett av følgende:
 - Hvis det vises *Ingen data* på displayet, finnes det ingen fakser i maskinens minne.
Trykk **Stop/Exit**.
 - Hvis det vises *Slå faxnr. i* displayet, angir du faksnummeret som fakser skal videresendes til.
- 3 Trykk **Mono Start**.

Overføre faksaktivitetsrapporten til en annen faksmaskin

Hvis du ikke har angitt apparat-ID-en, kan du ikke legge inn faksoverføringsmodus. (Se *Angi personlig informasjon (apparatets ID)* i hurtigstartguiden.)

- 1 Trykk **Menu 9, 0, 2**.
- 2 Angi faksnummeret som faksaktivitetsrapporten skal videresendes til.
- 3 Trykk **Mono Start**.

Overføre fakser til din PC

Du kan overføre faksene fra maskinens minne til datamaskinen din.

- 1 Se til at du har installert **MFL-Pro Suite** og aktivert **PC-Faks mottak** på datamaskinen din. (For nærmere detaljer, se *PC-FAXS-mottak* for Windows® i Programvarehåndboken på CD-platen.)
- 2 Kontrollér at PC-Faks mottak er aktivert på maskinen. (Se *PC-Faks mottak* på side 50.)
Hvis det ligger fakser i minnet på maskinen når PC-Faks mottak blir installert, blir du spurt fra LCD-displayet om du ønsker å overføre faksene til datamaskinen din.
- 3 Gjør ett av følgende:
 - For å overføre alle faksene til datamaskinen, trykk på **1**. Du blir spurt om du ønsker en backup-utskrift.
 - For å la faksene ligge i minnet og avslutte, trykk på **2**.
- 4 Trykk **Stop/Exit**.

Dokumentstopp

Dokumenter kan settes seg fast i ADF-enheten hvis de ikke settes inn eller mates riktig, eller hvis de er for lange. Følg trinnene nedenfor for å rette opp en dokumentstopp.

Dokumentstans øverst i dokumentmaterenheten

- 1 Fjern eventuelt papir som ikke sitter fast, fra dokumentmateren.
- 2 Åpne dekselet på dokumentmateren (ADF).
- 3 Trekk det fastkjørte dokumentet ut og mot høyre.

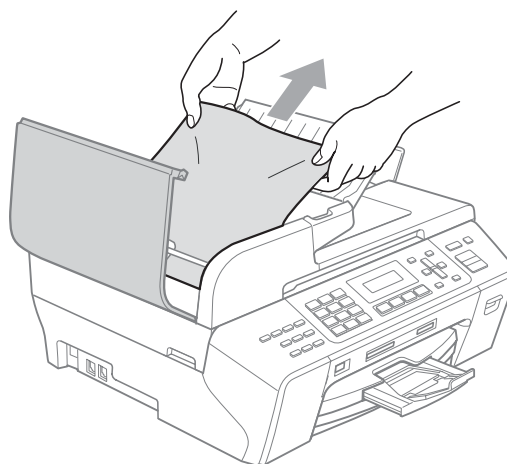

- 4 Lukk dekselet på dokumentmateren.
- 5 Trykk **Stop/Exit**.



Merk

For å unngå fremtidige papirstopp, lukk dekselet til den automatiske dokumentmateren riktig ved å trykke det forsiktig ned på midten.

Dokumentstans inne i dokumentmaterenheten

- 1 Fjern eventuelt papir som ikke sitter fast, fra dokumentmateren.
- 2 Åpne dokumentdekselet.
- 3 Trekk det fastkjørte dokumentet ut mot høyre.

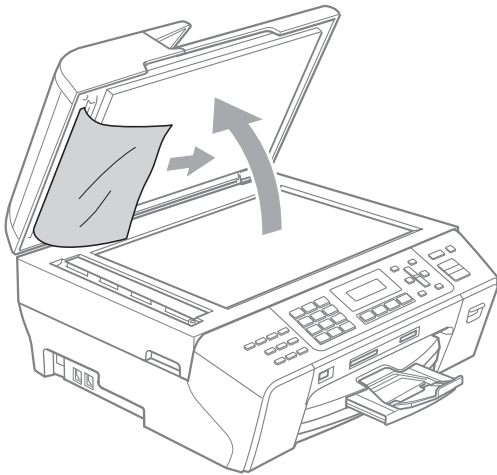

- 4 Lukk dokumentdekselet.
- 5 Trykk **Stop/Exit**.

Skriverstopp eller papirstopp

Fjern det fastkjørte papiret, avhengig av hvor i maskinen det sitter fast.

- 1 Trekk papirmagasinet (1) ut av maskinen.

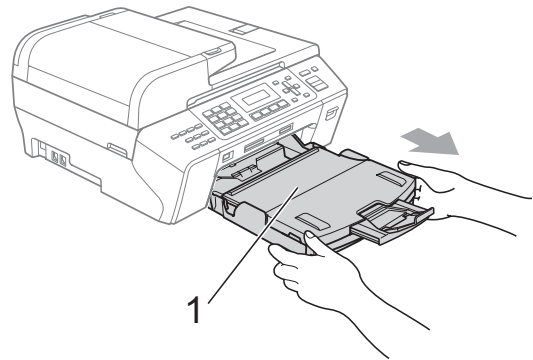

- 2 Trekk ut det fastkjørte papiret (1), og trykk **Stop/Exit**.

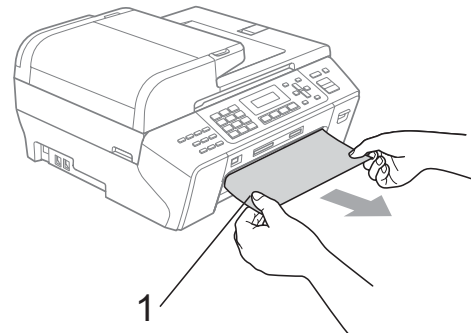

- 3 Tilbakestill maskinen ved å løfte skannerdekselet foran på maskinen og deretter lukke det.

- Hvis det ikke er mulig å fjerne det fastkjørte papiret fra framsiden, eller hvis feilmeldingen fortsatt vises på displayet etter at du har fjernet det fastkjørte papiret, fortsetter du til neste trinn.

- 4 Åpne papirstoppdekselet (1) på baksiden av maskinen. Trekk papiret som har satt seg fast, ut av maskinen.

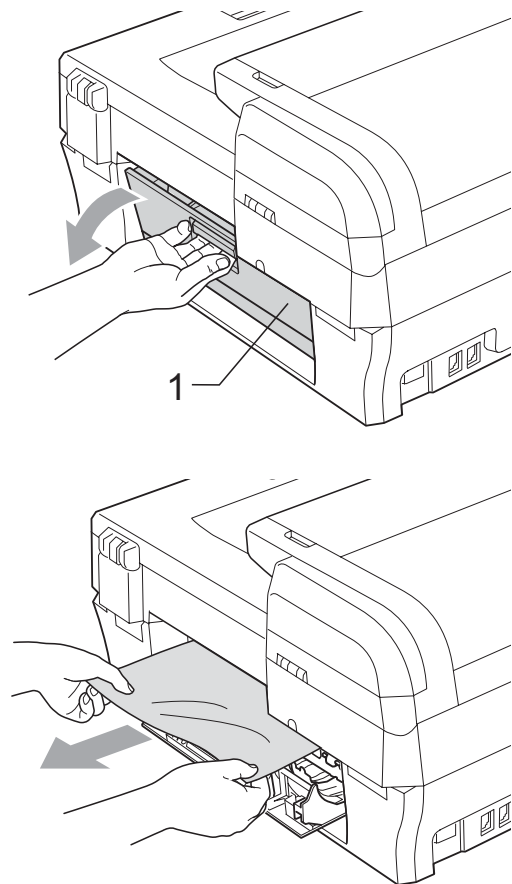

- 5 Steng papirstansdekselet. Forsikre deg om at dekselet er lukket på riktig måte.

- 6 Løft skannerdekselet (1) til det låser seg i åpen stilling. Kontroller at det ikke finnes papirrester igjen i hjørnene i maskinen.

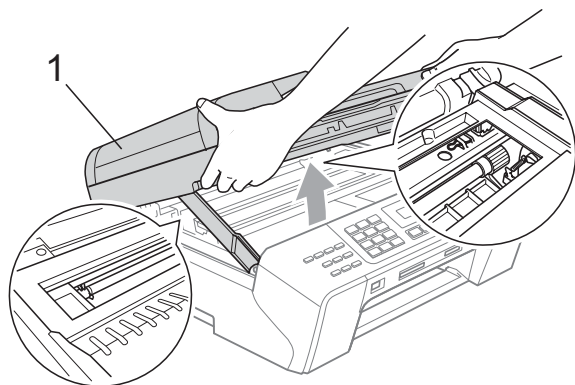

! FORSIKTIG

Før du kobler maskinen fra strømkilden, kan du overføre faksene som er lagret i minnet, til PC-en eller en annen faksmaskin, slik at du ikke mister viktige meldinger. (Se *Sende fakser eller faksaktivitetsrapport* på side 109.)

Merke

- Hvis papiret sitter fast under skrivehodet, må du trekke ut støpselet slik at du kan bevege skrivehodet for å få fjernet papiret.
- Hvis skriverhodet har stoppet i høyre hjørne, som vist på illustrasjonen, kan du ikke flytte skriverhodet. Trykk **Stop/Exit** inntil skriverhodet beveger seg til midten. Trekk deretter ut støpslet og ta ut papiret.

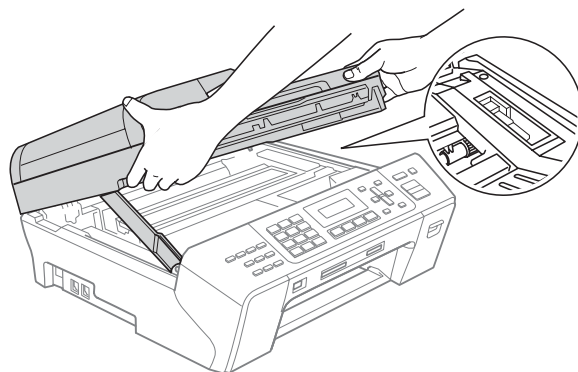

- Dersom du får blekk på huden, må du vaske huden umiddelbart med såpe og rikelig med vann.

- 7 Løft skannerdekslet for å åpne låsen (1). Skyv forsiktig skannerdekselstøtten (2) ned og lukk skannerdekslet (3) med begge hender.

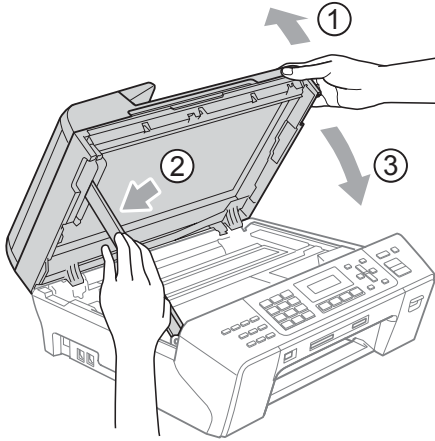

- 8 Trykk papirmagasinet godt tilbake i maskinen. Hold papirmagasinet på plass og trekk ut papirstøtten til den klikker og bretter ut papirstøtteklaffen.



Merk

Forsikre deg om at du har trukket ut papirstøtten til den klikket på plass.

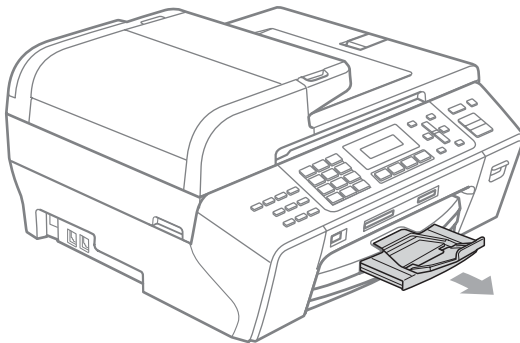

Regelmessig vedlikehold

Bytte blekkpatroner

Maskinen er utstyrt med en blekkdråpeteller. Blekkdråpetelleren overvåker automatisk blekknivået i hver av de fire patronene. Det vises en melding i displayet når maskinen merker at en blekkpatron er i ferd med å gå tom for blekk.

Meldingen forteller hvilken blekkpatron som snart er tom eller som må byttes. Følg instruksjonene i displayet slik at du bytter blekkpatronene i riktig rekkefølge.

Selv om det vises en melding om at en blekkpatron er tom, vil det fortsatt være en liten mengde blekk igjen i patronen. Det må være litt blekk igjen i patronen, slik at luft ikke tørker ut og skader skrivehodet.



FORSIKTIG

Brothers multifunksjonsmaskiner er utviklet for bruk med blekk av en bestemt spesifikasjon, og vil yte optimalt og pålitelig når det brukes originale Brother-blekkpatroner. Brother kan ikke garantere slik optimal ytelse og pålitelighet hvis det brukes blekk eller blekkpatroner med andre spesifikasjoner. Brother fraråder derfor bruk av blekkpatroner andre enn originale Brother-blekkpatroner, eller påfylling av tomme patroner med blekk av annen opprinnelse. Hvis skrivehodet eller andre komponenter i maskinen blir skadet som følge av bruk av andre merker blekk eller blekkpatroner, vil ikke garantien dekke eventuelle nødvendige reparasjoner.

1 Åpne blekkpatrondekslet. Hvis én eller flere av blekkpatronene er tom(me), for eksempel svart, viser displayet *Utskrift umulig*.

2 Trykk hver låsespak som vist for å ta ut patronen som vises på displayet. Ta patronen ut av maskinen.

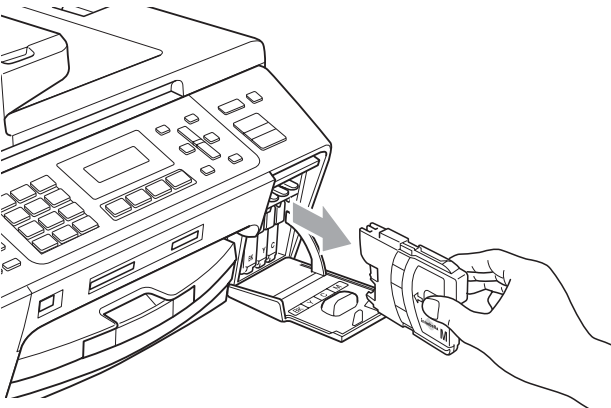
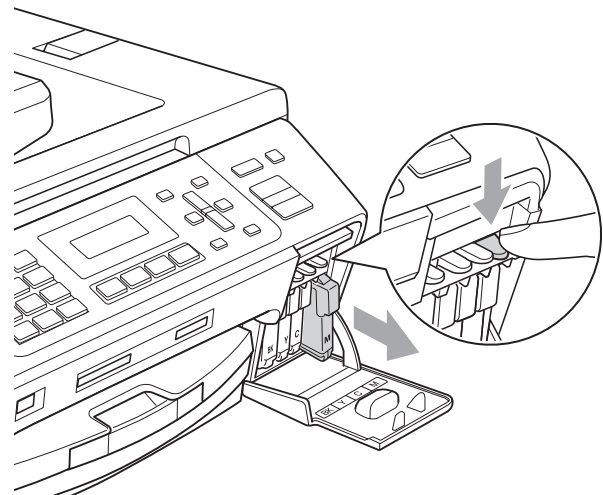

3 Åpne posen med den nye blekkpatronen for fargen som er angitt i displayet, og ta deretter ut blekkpatronen.

4 Vri den grønne knappen på den gule beskyttelseshetten med urviseren til den klikkes på plass, for å frigjøre vakuumsforseglingen, og fjern deretter hetten (1).

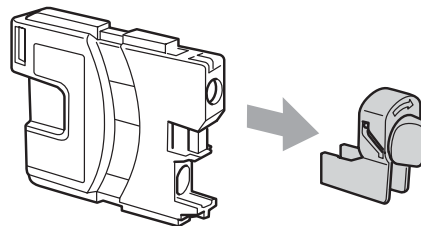
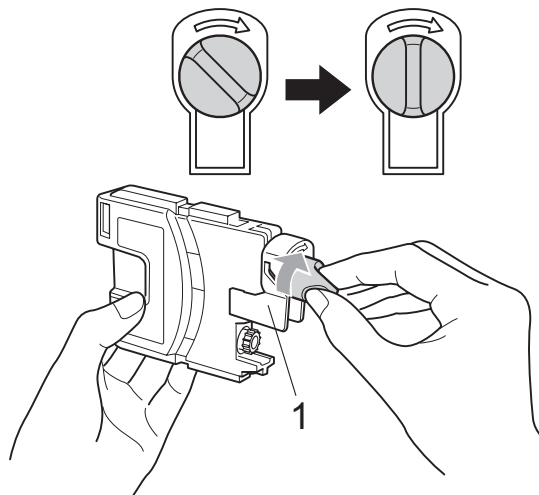

5 Hver farge har sin faste plass. Sett inn blekkpatronen i retningen til pilen på etiketten.

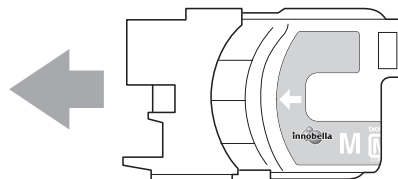

- 6 Skyv blekkpatronen forsiktig til du hører et klikk, og lukk deretter blekkpatrondekslet.

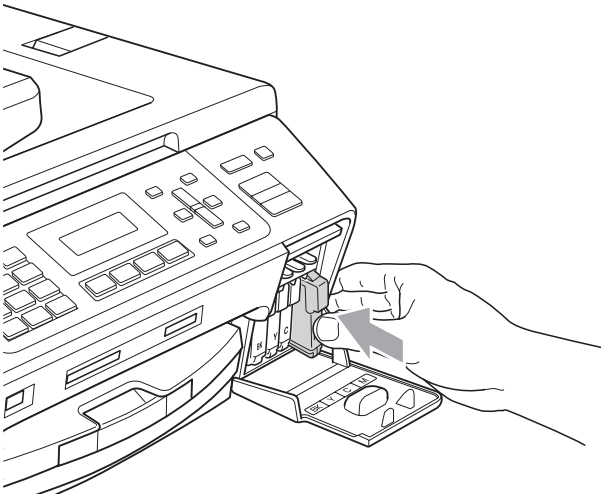

- 7 Maskinen vil automatisk nullstille blekkdråpetelleren.



Merk

- Hvis du bytter ut en blekkpatron, for eksempel svart, vil du bli bedt om å bekrefte at det er en helt ny blekkpatron du har installert. (Endret du Sort?).
For hver ny patron du har installert, trykk **1** (Ja) for automatisk å tilbakestille blekkdråpetelleren for denne fargen. Hvis du har satt inn en blekkpatron som ikke er helt ny, må du trykke **2** (Nei).
- Hvis det vises *Ingen kass. eller Finner ikke i displayet* når du har installert blekkpatronene, må du kontrollere at blekkpatronene er riktig installert.



ADVARSEL

Hvis du får blekk i øynene, må du øyeblikkelig skylle dem med vann og eventuelt oppsøke lege.



FORSIKTIG

Blekkpatronene må IKKE tas ut med mindre det er behov for å bytte dem. Hvis du gjør det, reduseres blekkmengden og maskinen vil ikke vite hvor mye blekk det er igjen i patronen.

Berør IKKE patronens innsettingsspor. Hvis du gjør det, kan du få blekkflekker på huden.

Hvis du søler blekk på huden eller klærne, må du øyeblikkelig vaske det av med såpe eller vaskemiddel.

Hvis du blander fargene ved å installere en blekkpatron på feil sted, skal du rengjøre skrivehodet flere ganger etter at du har satt patronene på riktig plass.

Når du først har åpnet en blekkpatron, skal du installere den i maskinen og bruke den opp innen seks måneder. Bruk uåpnede blekkpatroner innen utløpsdatoen som er trykt på pakningen.

Blekkpatronene må IKKE tas fra hverandre eller på annen måte ødelegges. Dette kan føre til at patronene lekker ut blekk.

Rengjøre maskinen utvendig

! FORSIKTIG

Bruk nøytralt vaskemiddel. Rengjøring med fordampbare væsker, for eksempel tynner eller rensbensin, vil skade utsiden av maskinen.

Det må IKKE brukes rengjøringsmidler som inneholder ammoniakk.

Det må IKKE brukes isopropylalkohol til å fjerne smuss fra kontrollpanelet. Det kan føre til at panelet sprekker.

Slik rengjør du maskinen utvendig:

- 1 Trekk papirmagasinet (1) helt ut av maskinen.

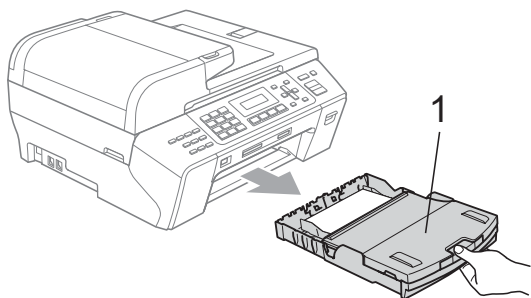

- 2 Tørk maskinen utvendig med en myk klut for å fjerne støv.

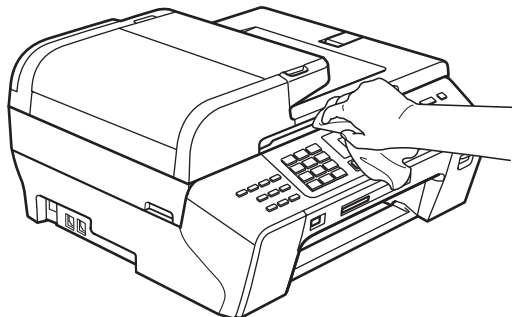

- 3 Løft utgangspapirdekslet og fjern alt som sitter fast inne i papirmagasinet.

- 4 Rengjør innsiden og utsiden av papirmagasinet med en myk klut for å fjerne støv.

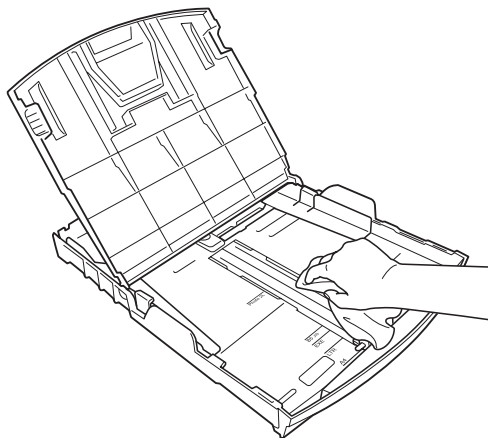

- 5 Lukk utgangspapirdekslet og skyv papirmagasinet bestemt inn i maskinen igjen.

Rengjøre skannerglassplaten

- 1 Løft dokumentdekselet (1). Rengjør skannerglassplaten (2) og den hvite platen (3) med en myk og lo-fri klut fuktet med et ikke-antennelig vindusvaskemiddel.

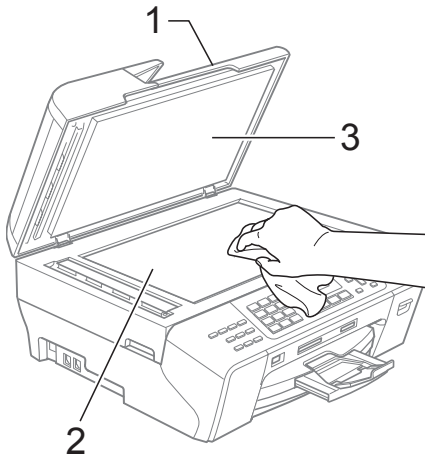

- 2 Rengjør den hvite listen (1) og glasslisten (2) i den automatiske dokumentmateren (ADF) med en myk, lofri klut fuktet med et ikke-antennelig vindusvaskemiddel.

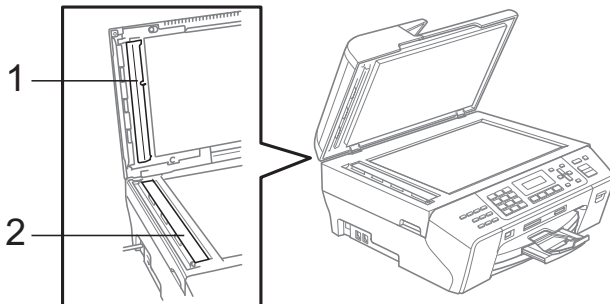

Merk

I tillegg til å rengjøre glasslisten med et ikke-antennelig vindusvaskemiddel, bør du stryke fingeren over glasslisten for å kjenne om du kan føle noe som sitter fast på den. Hvis du kjenner at det er smuss på glasslisten, rengjør den noen flere ganger. Det kan hende at du må gjenta rengjøringsprosessen tre eller fire ganger. Test med å lage en kopi etter hver rengjøring.

Rengjøre maskinens skriverplate



ADVARSEL

Ta støpselet ut av stikkontakten før du gjør ren skriverplaten.

- 1 Løft skannerdekselet til det låser seg i åpen stilling.
- 2 Rengjør maskinens skriverplate (1) og området rundt den, og tørk vekk blekkflekker med en myk og lofri-klut.

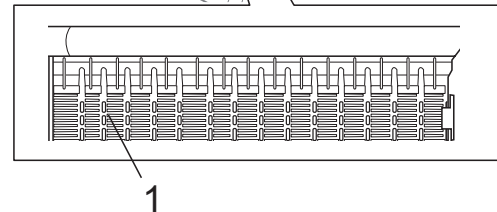
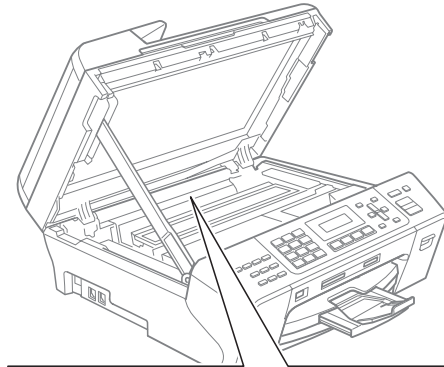

Rengjøre papirhentevalsen

- 1 Trekk papirmagasinet helt ut av maskinen.
- 2 Trekk ut maskinstøpselet fra stikkontakten og åpne papirstansdekselet (1) bak på maskinen.

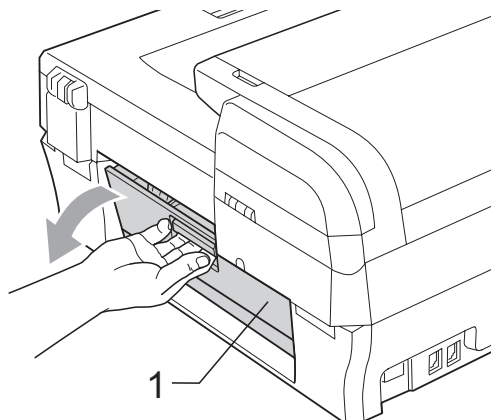

- 3 Rengjør papirhentevalsen (1) med isopropylalkohol påført en bomullspinne.

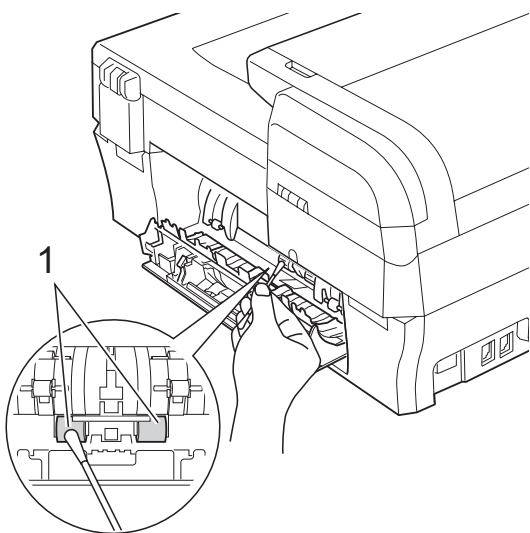

- 4 Steng papirstansdekselet.
- 5 Sett papirmagasinet skikkelig på plass i maskinen.
- 6 Sett inn støpselet igjen.

Rengjøre skriverhodet

For å opprettholde god utskriftskvalitet rengjør maskinen automatisk skriverhodet. Du kan starte prosessen manuelt hvis du har problemer med utskriftskvaliteten.

Rengjør skriverhodet og blekkpatronene hvis du får en horisontal strek eller blank tekst i teksten eller grafikken på utskriftene. Du kan rengjøre kun svart, tre farger samtidig (gul/cyan/magenta), eller alle fire fargene samtidig.

Det forbrukes blekk når skriverhodet rengjøres. Rengjøres skriverhodet for ofte, forbrukes unødig mye blekk.

! FORSIKTIG

Du må IKKE berøre skriverhodet. Berøring av skriverhoder kan forårsake varig skade og medføre at garantidekningen bortfaller.

- 1 Trykk **Ink Management**.
- 2 Trykk **▲** eller **▼** for å velge **Rengjør**. Trykk **OK**.
- 3 Trykk **▲** eller **▼** for å velge **Sort**, **Farge** eller **Alle**. Trykk **OK**.
Maskinen rengjør skriverhodet. Når rengjøringen er ferdig, går maskinen automatisk tilbake til ventemodus.

Merk

Hvis du rengjør skriverhodet minst fem ganger uten at utskriften blir bedre, kan du prøve å installere en ny original Brother-blekkpatron for hver problemfarge. Prøv å rengjøre skriverhodet igjen opptil fem ganger til. Dersom utskriften ikke er blitt bedre, kontakt din Brother-forhandler.

Sjekke utskriftskvaliteten

Hvis det vises svake eller overstrekede farger og tekst på utskriften, kan det hende at noen av dysene er tilstoppet. Du kan undersøke dette ved å skrive ut kontrollarket for utskriftskvalitet og se på dysesjekk-mønstrer.

- 1 Trykk **Ink Management**.
- 2 Trykk ▲ eller ▼ for å velge **Test utskrift**.
Trykk **OK**.
- 3 Trykk ▲ eller ▼ for å velge **Utskriftskval.**
Trykk **OK**.
- 4 Trykk **Colour Start**.
Maskinen begynner å skrive ut kontrollarket for utskriftskvalitet.
- 5 Kontroller kvaliteten på de fire fargeblokkene på arket.

Er kvalitet OK?
1.Ja 2.Nei
- 6 Gjør ett av følgende:
 - Hvis alle linjene er klare og synlige, trykker du **1** for å velge **Ja**, og deretter går du til trinn **10**.
 - Hvis du ser at det mangler korte linjer, som vist nedenfor, trykker du **2** for å velge **Nei**.

OK



Dårlig



- 7 Du blir spurt om utskriftskvaliteten er OK for svart og de tre fargene.

Er Sort OK?
1.Ja 2.Nei

Trykk **1** (Ja) eller **2** (Nei).

- 8 Du blir spurt om du vil begynne rengjøringen.

Start rensing?
1.Ja 2.Nei

Trykk **1** (Ja).
Maskinen begynner å rengjøre skrivehodet.

- 9 Når rengjøringen er fullført, trykker du **Colour Start**.
Maskinen skriver ut kontrollarket for utskriftskvalitet på nytt, og går deretter tilbake til trinn **5**.

- 10 Trykk **Stop/Exit**.
Hvis du gjentar denne fremgangsmåten minst fem ganger og utskriftskvaliteten fremdeles er dårlig, bør du bytte ut blekkpatronen for den tilstoppede fargen.
Kontroller utskriftskvaliteten på nytt når du har skiftet blekkpatron. Hvis problemet vedvarer, må du gjenta prosedyrene for rengjøring og testutskrift minst fem ganger for den nye blekkpatronen. Hvis det fremdeles mangler blekk, kontakt din Brother-forhandler.

! FORSIKTIG

Du må IKKE berøre skrivehodet. Berøring av skrivehoder kan forårsake varig skade og medføre at garantidekningen bortfaller.

Merk



Når en skrivehodedyse er tett, ser utskriften slik ut.



Når skrivehodedysen er rengjort, er de horisontale strekene borte.

Kontrollere innrettingen av papiret

Det kan hende du trenger å justere innretningen av papiret etter at du har transportert maskinen hvis teksten blir uskarp og bildene blir svakere.

- 1 Trykk **Ink Management**.
- 2 Trykk ▲ eller ▼ for å velge **Test utskrift**.
Trykk **OK**.
- 3 Trykk ▲ eller ▼ for å velge **Justering**.
Trykk **OK**.
- 4 Trykk **Mono Start** eller **Colour Start**.
Maskinen begynner å skrive ut kontrollarket for innretting.

```
Justering OK?  
1.Ja 2.Nei
```

- 5 Sjekk testutskriftene i 600 dpi og 1200 dpi for å se om nummer 5 er mest lik nummer 0.
 - Hvis testutskrift nummer 5 ved både 600 dpi og 1200 dpi er den beste, trykk **1 (Ja)** for å avslutte innrettingskontrollen, og gå til trinn **8**.
 - Hvis et annet nummer på testsiden stemmer bedre overens for enten 600 dpi eller 1200 dpi, trykker du på **2 (Nei)** for å velge dette.
- 6 For 600 dpi trykker du nummeret for den testutskriften som stemmer best overens med testutskrift nummer 0 (1-8).
- 7 For 1200 dpi trykker du nummeret for den testutskriften som stemmer best overens med testutskrift nummer 0 (1-8).
- 8 Trykk **Stop/Exit**.

```
600dpi just  
Velg beste #5
```

```
1200dpi just  
Velg beste #5
```

Kontrollere blekknivået

Du kan kontrollere hvor mye blekk som er igjen i patronen.

- 1 Trykk **Ink Management**.
- 2 Trykk ▲ eller ▼ for å velge **Blekknivå**.
Trykk **OK**.
Blekknivået vises i displayet.
- 3 Trykk på ▲ eller ▼ for å velge fargen som skal kontrolleres.
- 4 Trykk **Stop/Exit**.



Merk

Du kan kontrollere blekknivået fra datamaskinen. (Se *Utskrift for Windows*[®] eller *Skrive ut og fakse for Macintosh*[®] i Programvarehåndboken på CD-platen.)

Maskininformasjon

Kontrollere serienummeret

Du kan se på maskinens serienummer på displayet.

- 1 Trykk på **Menu, 7, 1**.
- 2 Trykk **Stop/Exit**.

```
Serienummer  
XXXXXXXXXX
```

Pakke og sende maskinen

Bruk alltid den originale emballasjen når du skal transportere maskinen. Hvis du ikke pakker maskinen ordentlig, dekker ikke garantien eventuelle skader som oppstår på maskinen under flytting.

! FORSIKTIG

Det er viktig at du lar maskinen 'parkere' skrivehodet etter en utskriftsjobb. Lytt godt på maskinen før du trekker ut støpselet for å sikre at alt mekanisk støy har stanset. Hvis du ikke lar maskinen fullføre parkeringsprosessen, kan dette føre til utskriftsproblemer og mulig skade på skrivehodet.

- 1 Åpne blekkpatrondekslet.
- 2 Trykk låsespaken og ta ut alle blekkpatronene. (Se *Bytte blekkpatroner* på side 113.)
- 3 Installer den grønne beskyttelsesdelen og lukk deretter blekkpatrondekslet.

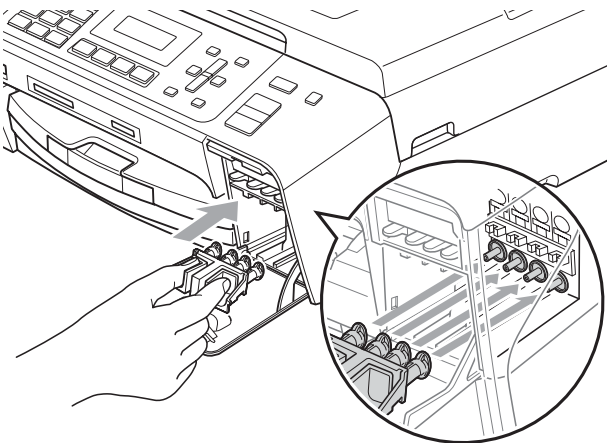

! FORSIKTIG

Pass på at plathakene på begge sider av den grønne beskyttelsesdelen (1) går i lås (2).

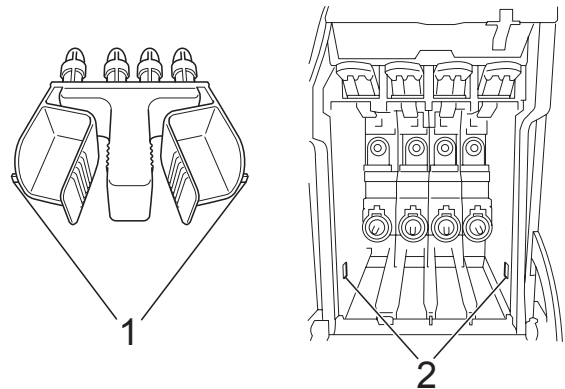

Hvis du ikke kan finne den grønne beskyttelsesdelen, skal du IKKE ta ut blekkpatronene før maskinen transporteres. Under transport av maskinen er det absolutt nødvendig at enten den grønne beskyttelsesdelen eller blekkpatronene er på plass. Hvis den transporteres uten disse beskyttelsesanordningene, kan det føre til skade på maskinen og at garantidekningen bortfaller.

- 4 Trekk ut støpselet fra telefonvegg kontakten, og trekk ut telefonledningen fra maskinen.
- 5 Trekk ut maskinens støpsel fra stikkkontakten.
- 6 Løft skannerdekselet til det låser seg i åpen stilling. Trekk deretter ut grensesnittkabelen fra maskinen, hvis den er tilkoblet.

- 7 Løft skannerdekslet (1) for å åpne låsen. Skyv forsiktig skannerdekselstøtten (2) ned og lukk skannerdekslet (3) med begge hender.

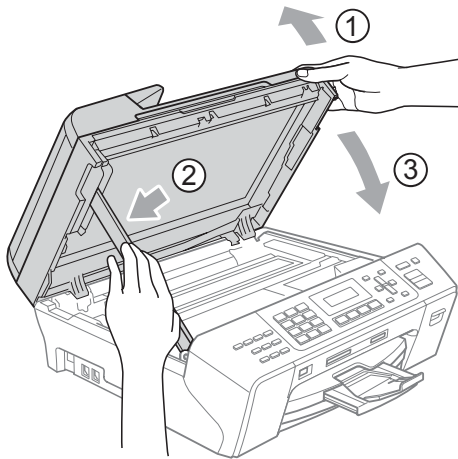

- 8 Plasser maskinen i posen.

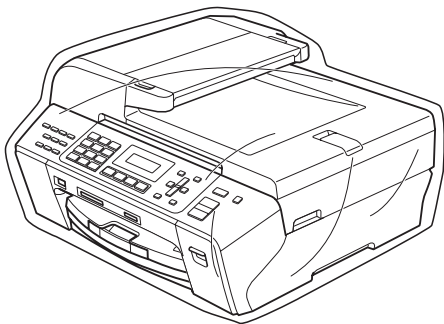

- 9 Legg maskinen og dokumentasjonen i originalkartongen med orginalemballasjen, som vist i illustrasjonen. Legg ikke de brukte blekkpatronene i kartongen.

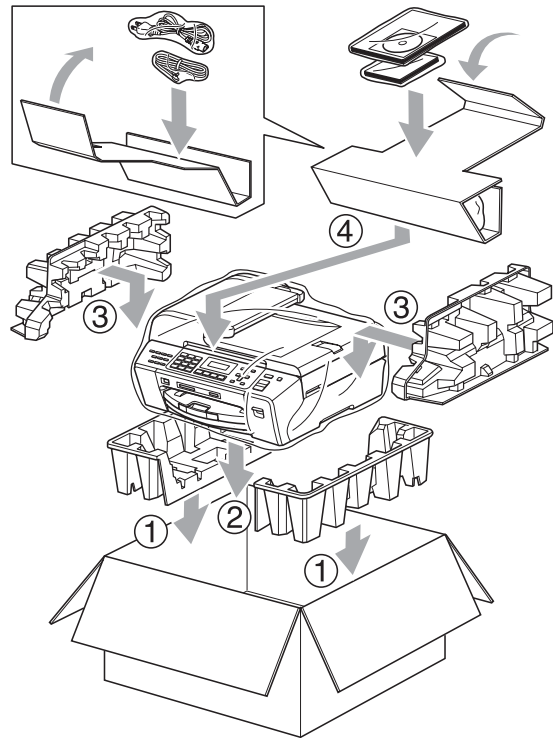

- 10 Lukk kartongen med tape.

Programmering i displayet

Maskinen er utviklet slik at den skal være enkel å bruke med programmering på displayet ved hjelp av menytabellene. Ved hjelp av brukervennlig programmering kan du fullt ut dra nytte av alle menyvalgene som maskinen inneholder.

Ettersom programmeringen gjøres i displayet, har vi laget trinnvise displaytekster for å hjelpe deg å programmere maskinen. Alt du trenger å gjøre, er å følge instruksjonene etter hvert som de fører deg gjennom menyvalgene og programmeringsalternativene.

Menytabell







Du kan programmere maskinen ved å bruke menytabellen som starter på side 123. På disse sidene finner du en liste over menyvalgene og alternativene for dem.

Trykk **Menu** etterfulgt av menynumrene for å programmere maskinen.

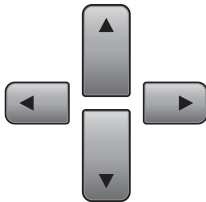
Lagring i minnet

Selv om det oppstår strømbrydd, mister du ikke menyinnstillingene dine ettersom disse er lagret permanent. Midlertidige innstillinger (for eksempel kontrast, oversjøisk modus osv.) går tapt. Det kan hende du må angi dato og klokkeslett på nytt.

Menytaster

	
	Åpne menyen.
	Gå til neste menynivå. Godta et alternativ.
	Gå tilbake til forrige menynivå. Slett en feil bokstav når du har behov for å angi tekst i maskinen.
	Bla gjennom gjeldende menynivå.
	Gå tilbake til forrige menynivå.
	Gå ut av menyen.

Slik åpner du menymodus:

- 1 Trykk **Menu**.
- 2 Velg et alternativ.
 - Trykk **1** for menyen Hovedoppsett.
 - Trykk **2** for menyen Fax.
 - Trykk **3** for menyen Kopi.
 - ⋮
 - Trykk **0** for menyen Grunn oppsett.

Du kan bla raskere gjennom hver meny ved å trykke på ▲ eller ▼ for den retningen du vil bla i.
- 3 Trykk på **OK** når et alternativ vises på displayet.
Displayet viser deretter neste menynivå.
- 4 Trykk ▲ eller ▼ for å bla til neste menyvalg.
- 5 Trykk **OK**.
Når du har fullført innstillingen av et menyalternativ, vises *Godkjent* i displayet.
- 6 Trykk **Stop/Exit**.

Menytabell

Med menytabellen er det enklere å forstå menyvalgene og alternativene som finnes i programmene i maskinen. Standardinnstillingene vises i fet skrift med en stjerne.

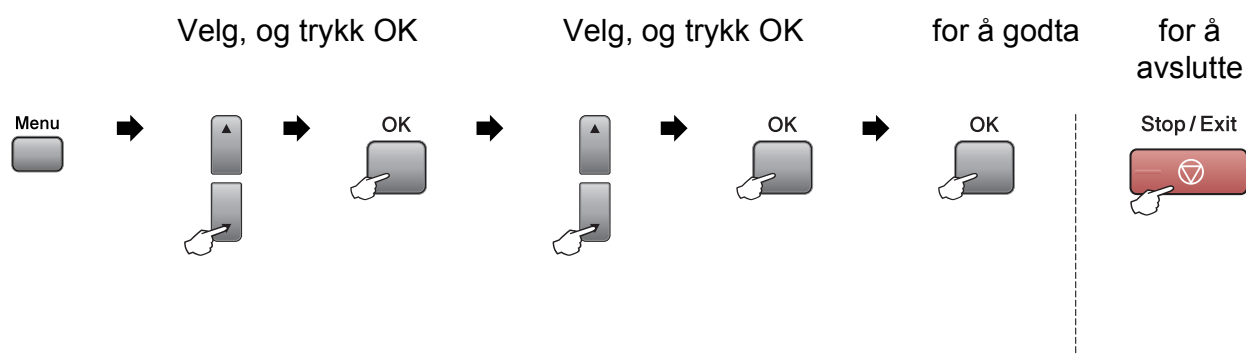

Hovedmeny	Undermeny	Menyvalg	Alternativer	Beskrivelser	Side
1.Hovedoppsett	1.Modus timer	—	0 Sek 30 Sek 1 Min 2 Min* 5 Min Av	Angir når maskinen skal gå tilbake til faksmodus.	21
	2.Papirtype	—	Vanlig papir* Blk. skr. papir Brother BP71 Annet glanset Transp.	Stiller inn papirtypen i papirmagasinet.	21
	3.Papirstørrelse	—	A4* A5 10x15cm Letter Legal	Stiller inn papirformatet i papirmagasinet.	21
 Standardinnstillingene vises i fet skrift med en stjerne.					

Hovedmeny	Undermeny	Menyvalg	Alternativer	Beskrivelser	Side
1.Hovedoppsett (fortsettelse)	4.Volum	1.Ringelyd	Av Lav Med* Høy	Justerer ringevolumet.	22
		2.Signal	Av Lav* Med Høy	Justerer volumet på pipetonen.	22
		3.Høytaler	Av Lav Med* Høy	Justerer høytalervolumet.	22
	5.Auto sommertid	—	På* Av	Veksler automatisk mellom sommertid/vintertid.	23
	6.På/Av inst.	—	Fax mottak: På* Fax mottak:Av	Tilpasser Power Save -tasten til ikke å motta fakser i strømsparingsmodus.	20
	7.LCD Kontrast	—	Lys* Mørk	Justerer kontrasten på displayet.	23
	8.Hvilemodus	—	1 Min 2 Min 3 Min 5 Min 10 Min* 30 Min 60 Min	Du kan velge hvor lenge maskinen må være inaktiv før den går i dvalemodus.	23
2.Fax	1.Mottak oppsett (Bare i faksmodus.)	1.Utsatt svar	00 01 02* 03 04 05	Angir antallet ringesignaler før maskinen skal svare i Kun faks- eller Faks/Tel-modus.	36
 Standardinnstillingene vises i fet skrift med en stjerne.					

Hovedmeny	Undermeny	Menyvalg	Alternativer	Beskrivelser	Side
2. Fax (Fortsatt)	1. Mottak oppsett (Bare i faksmodus.) (Fortsatt)	2. F/T ringe tid	20 Sek 30 Sek* 40 Sek 70 Sek	Stiller inn F/T varigheten av dobbelt-ringing i Fax/Tel-modus.	37
		3. Fax deteksjon	På* Av	Mottar meldinger uten at du behøver å trykke Start .	37
		4. Fjernakt. kode	På* (*51, #51) Av	Gjør det mulig å besvare alle anrop fra et biapparat eller en ekstern telefon og bruke koder til å slå maskinen på eller av. Du kan tilpasse disse kodene individuelt.	43
		5. Auto reduksjon	På* Av	Reduserer størrelsen på innkommende fakser.	38
		6. Polling motta	Standard Sikret Utsatt	Stiller inn maskinen din til å polle (ringe opp) en annen faksmaskin.	58
		2. Sende oppsett (Bare i faksmodus.)	1. Kontrast	Auto* Lys Mørk	Endrer lysstyrken på fakser du sender.
		2. Fax oppløsning	Standard* Fin S. Fin Foto	Stiller inn standardoppløsningen for utgående fakser.	31
		3. Uts sending	—	Stiller inn tidspunktet for utsatt sending i 24-timers visning.	33
		4. Samlet TX	På Av*	Kombinerer utsatte sendinger til samme faksnummer til sammen tidspunkt til en overføring.	33
		5. Sendetid	Kun neste fax På Av*	Sender en faks uten å bruke minnet.	32
		6. Polling send	Standard Sikret	Stiller inn maskinen slik at dokumentet ditt blir hentet av en annen faksmaskin.	60
		7. Oversjø. send.	På Av*	Hvis du har problemer med å sende oversjøiske fakser, stiller du denne til på.	32





Standardinnstillingene vises i fet skrift med en stjerne.

Hovedmeny	Undermeny	Menyvalg	Alternativer	Beskrivelser	Side			
2. Fax (Fortsatt)	2. Sende oppsett (Bare i faksmodus.) (Fortsatt)	0. Sk. st. glass	A4* Letter	Justerer skanneområdet for skannerglassplaten til størrelsen på dokumentet.	29			
	3. Rapport innst.	1. Sende rapport	På På+Bilde Av* Av+Bilde	Stiller inn hovedoppsett for sendingsverifiseringsrapport og faksaktivitetsrapport.	56			
		2. Akt. Rapp. Int.	Av Hver 50 Fax* Hver 6. time Hver 12. time Hver 24. time Hver 2. dag Hver 7. dag		56			
	4. Fjernst. Valg	1. Vid. send/Lagre	Av* Fax vidresending Fax lagring PC mottak	Stiller inn maskinen til å videresende fakser eller lagre innkommende fakser i minnet (slik at du kan hente dem når du ikke oppholder deg ved maskinen), eller til å sende fakser til datamaskinen. Dersom du velger Videresending av faks eller PC Faks-mottak, kan du aktivere funksjonen Backuputskrift.	49			
					2. Fjernst. kode	---*	Du må legge inn din egen kode for fjerninnhenting.	52
					3. Skriv dokument	—	Skriver ut innkommende fakser som er lagret i minnet.	38
	5. Jobb I Kø	—	—	Kontrollerer hvilke jobber som er i minnet, og lar deg velge hvilke jobber du vil avbryte.	30			
	0. Diverse	1. Sendelås	—	Hindrer at uvedkommende endrer maskinens gjeldende innstillinger.	24			
					2. Kompatibilitet	Høy* Normal Grunnl. (VoIP)	Justerer utjevningen for overføringsproblemer.	104



Standardinnstillingene vises i fet skrift med en stjerne.

Hovedmeny	Undermeny	Menyvalg	Alternativer	Beskrivelser	Side
2. Fax (Fortsatt)	0. Diverse (Fortsatt)	3. Oppringer ID	På* Av Vis nummer Skriv rapport	Se på, eller skriv ut en liste over de siste 30 anrops-IDene som er lagret i minnet.	40
3. Kopi	1. Kvalitet	—	Rask Norm* Best	Velger kopieringsoppløsningen for dokumenttypen.	63
	2. Lyshet	—	-□□□■+ -□□□□+ -□□■□+* -□■□□+ -■□□□+	Justerer lysstyrken på kopiene.	67
	3. Kontrast	—	-□□□■+ -□□□□+ -□□■□+* -□■□□+ -■□□□+	Justerer kontrasten på kopiene.	67
4. Bildeuthenting	1. Utskr. kvalitet	—	Norm Foto*	Velg utskriftskvalitet.	76
	2. Papirtype	—	Vanlig papir Blk. skr. papir Brother BP71 Annet glanset*	Velg papirtype.	76
	3. Papirstørrelse	—	10x15cm* 13x18cm Letter A4 (Når A4- eller Letter-format er valgt) 8x10cm 9x13cm 10x15cm 13x18cm 15x20cm Maks. størrelse*	Velg papir- og utskriftsstørrelse. Utskriftsstørrelsen vises når A4 eller Letter er valgt i papirformatmenyen.	77
 Standardinnstillingene vises i fet skrift med en stjerne.					

Hovedmeny	Undermeny	Menyvalg	Alternativer	Beskrivelser	Side
4. Bildeuthenting (Fortsatt)	4. Forsterking	På Av*	1. Lyshet -□□□■+ -□□□■□+ -□□■□□+* -□■□□□+ -■□□□□+	Justerer lysstyrken.	77
			2. Kontrast -□□□■+ -□□□■□+ -□□■□□+* -□■□□□+ -■□□□□+	Justerer kontrasten.	77
			3. Hvit balanse -□□□■+ -□□□■□+ -□□■□□+* -□■□□□+ -■□□□□+	Justerer nyansen i de hvite områdene.	77
			4. Skarphet -□□□■+ -□□□■□+ -□□■□□+* -□■□□□+ -■□□□□+	Forbedrer skarpheten i bildet.	
			5. Fargetetthet -□□□■+ -□□□■□+ -□□■□□+* -□■□□□+ -■□□□□+	Justerer det totale antallet avfarger i bildet.	
 Standardinnstillingene vises i fet skrift med en stjerne.					

Hovedmeny	Undermeny	Menyvalg	Alternativer	Beskrivelser	Side
4. Bildeuthenting (Fortsatt)	5. Beskjæring	—	På* Av	Beskjærer bildet rundt marginen slik at det tilpasses til papir- eller utskriftsstørrelsen. Slå av denne funksjonen hvis du vil skrive ut hele bilder eller forhindre uønsket beskjæring.	78
	6. Uten kanter	—	På* Av	Utvider utskriftsområdet slik at det passer til kantene på papiret.	78
	7. Datoutskrift (Vises ikke når DPOF Print er valgt.)	—	På Av*	Skriver ut dato på bildene.	78
	0. Scan > media. (Når et minnekort eller USB Flash-minne er satt inn)	1. Kvalitet	S/H 200x100 dpi	Velger skanneoppløsningen for dokumenttypen.	80
			S/H 200 dpi		
			Farge 150 dpi* Farge 300 dpi Farge 600 dpi		
	2. S&H Filtype	TIFF*	Velger standard filformat for svart-hvitt-skanning.	80	
PDF					
3. Farge Filtype	PDF*	Velger standard filformat for fargeskanning.	80		
	JPEG				
 Standardinnstillingene vises i fet skrift med en stjerne.					

Hovedmeny	Undermeny	Menyvalg	Alternativer	Beskrivelser	Side
5. Nettverk	1. Setup TCP/IP	1. BOOT method	Auto* Statisk RARP BOOTP DHCP	Velger den BOOT-metoden som passer best for deg.	Se Brukerhåndbok for nettverket
		2. IP adresse	[000-255] . [000-255] . [000-255] . [000-255]	Angi IP-adressen.	
		3. Subnet mask	[000-255] . [000-255] . [000-255] . [000-255]	Angi nettverksmasken.	
		4. Gateway	[000-255] . [000-255] . [000-255] . [000-255]	Angi gateway-adressen.	
		5. Nodenavn	BRNXXXXXXXXXXXXXX	Skriv inn navnet på noden.	
		6. WINS config	Auto* Statisk	Du kan velge WINS-konfigurasjonsmodus.	
		7. WINS server	(Primær) 000.000.000.000 (Sekundær) 000.000.000.000	Spesifiserer IP-adressen for primær- eller sekundærserveren.	
		8. DNS server	(Primær) 000.000.000.000 (Sekundær) 000.000.000.000	Spesifiserer IP-adressen for primær- eller sekundærserveren.	
		9. APIPA	På* Av	IP-adressen allokeres automatisk fra tilkoblingens lokale adresseområde.	



Standardinnstillingene vises i fet skrift med en stjerne.

Hovedmeny	Undermeny	Menyvalg	Alternativer	Beskrivelser	Side
5. Nettverk (Fortsatt)	1. Setup TCP/IP (Fortsatt)	0. IPv6	På Av*	Aktiver eller deaktiver IPv6-protokollen. Hvis du vil bruke IPv6-protokollen, se http://solutions.brother.com for mer informasjon.	Se Brukerhåndbok for nettverket
	2. Oppsett div	1. Ethernet	Auto* 100B-FD 100B-HD 10B-FD 10B-HD	Velger Ethernet-modus.	
	0. Standard innst	1. Reset 2. Stopp	—	Gjenoppretter alle nettverksinnstillinger til standardinnstillinger.	
6. Skriv rapport	1. Sende rapport	—	—	Skriver ut en sender rapport for den siste sendingen.	57
	2. Hjelp	—	—	Skriver ut hjelplisten, der du raskt kan finne ut hvordan du programmerer maskinen.	
	3. Kortnummer	—	—	Skriver ut en liste over navn og numre som er lagret i direktevalg- og hurtigvalgminnet, i numerisk rekkefølge.	
	4. Fax Journal	—	—	Skriver ut en liste med informasjon om de siste mottatte og sendte faksene. (TX betyr sende.) (RX betyr motta.)	
	5. Bruker valg	—	—	Lister opp innstillingene dine.	
	6. Nettverk Konf.	—	—	Viser en oversikt over nettverksinnstillingene.	
7. Maskin Info	1. Serienummer	—	—	Lar deg sjekke maskinens serienummer.	120
 Standardinnstillingene vises i fet skrift med en stjerne.					

Hovedmeny	Undermeny	Menyvalg	Alternativer	Beskrivelser	Side
0.Grunn oppsett	1.Svarmodus	—	Kun fax* Fax/Tel Ext.Tel/Svarer Manuell	Velg den mottaksmodusen som passer best for deg.	35
	2.Dato og klokke	—	—	Setter inn dato og klokkeslett i displayet og i topp tekstene på fakser du sender.	Se Hurtigstartguiden
	3.Apparatets ID	—	Fax: Navn:	Angir at ditt eget navn og faksnummer skal vises på hver side du fakser.	
	4.Ringetone	—	Detektering Ingen detektert*	Aktiverer eller deaktiverer detektering av summetone.	104
	5.Linje Valg	—	Normal* PBX ISDN	Velg telefonlinjetypen.	39
	0.Lokalt språk	—	Norsk* Engelsk Svensk Dansk Finsk	Her kan du bytte displayspråk.	Se Hurtigstartguiden



Standardinnstillingene vises i fet skrift med en stjerne.

Skrive inn tekst

Når du angir enkelte menyfunksjoner, for eksempel apparat-ID-en, kan det hende at du må skrive inn tekst i maskinen. De fleste talltastene har tre eller fire tilhørende bokstaver. Tastene for **0**, **#** og ***** har ingen bokstaver fordi de brukes til spesielle tegn.

Du får frem ønsket tegn ved å trykke på relevant numerisk tast gjentatte ganger.

Trykk tast	én gang	to ganger	tre ganger	fire ganger
2	A	B	C	2
3	D	E	F	3
4	G	H	I	4
5	J	K	L	5
6	M	N	O	6
7	P	Q	R	S
8	T	U	V	8
9	W	X	Y	Z

Sette inn mellomrom

Hvis du vil legge inn et mellomrom i faksnummeret, trykker du ► én gang mellom tallene. Hvis du vil legge inn et mellomrom i navnet, trykker du ► to ganger mellom tegnene.

Gjøre rettelser

Hvis du har skrevet inn feil bokstav og vil korrigere den, trykker du ◀ for å flytte markøren til den står under tegnet som er feil. Trykk deretter **Clear/Back**. Skriv deretter inn det riktige tegnet. Du kan også gå bakover for å skrive over uriktige tegn.

Gjenta bokstaver

Hvis du skal skrive inn en bokstav som finnes på samme tast som den forrige bokstaven, trykker du ► for å flytte markøren mot høyre før du trykker tasten på nytt.

Spesialtegn og symboler

Trykk *****, **#** eller **0**, og deretter trykker du ◀ eller ► for å flytte markøren til den står under det spesielle tegnet eller symbolet du vil bruke. Trykk deretter **OK** for å velge det.

Trykk ***** for (mellomrom) ! " # \$ % & ' () * + , - . / €

Trykk **#** for : ; < = > ? @ [] ^ _

Trykk **0** for Ä Ë Ö Ü Æ Ø Å Ñ 0

Generelt

Skrivertype	Inkjet	
Utskriftsmetode	Svart-hvitt:	Piezo med 94 × 1 dyse
	Farge:	Piezo med 94 × 3 dyser
Minnekapasitet	40 MB	
Display (LCD)	16 tegn × 2 linjer	
Strømkilde	AC 220 til 240 V 50/60 Hz	
Strømforbruk	Strømsparingsmodus:	Gjennomsnitt 0,7W
	Hvilkemodus:	Gjennomsnitt 4 W
	Ventemodus:	Gjennomsnitt 5,5 W
	Under drift:	Gjennomsnitt 27W

Størrelser

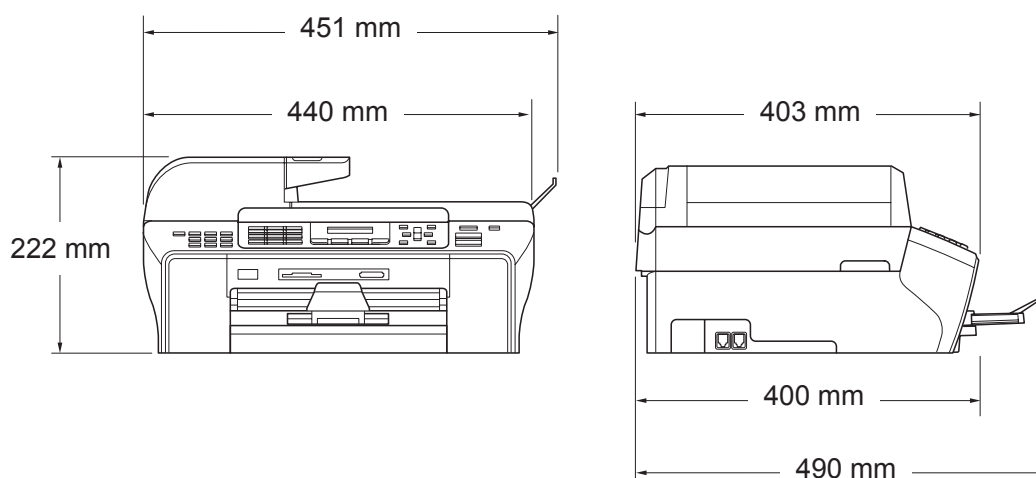

Vekt	9,6 kg	
Støy	Under drift:	LPAM = 50 dB eller mindre ¹
Støy i hht. ISO 9296	Under drift:	LWAd = 64,3 dB (A) ¹ (Svart-hvitt) LWAd = 61,6 dB (A) ¹ (Farge)
	Kontorutstyr med LWAd > 63,0 dB (A) passer ikke til bruk i rom hvor det primært jobbes med kunnskapsarbeid. Slikt utstyr bør plasseres i separate rom på grunn av støyutslippet.	
Temperatur	Under drift:	10 °C til 35 °C
	Beste utskriftskvalitet:	20 °C til 33 °C
Luftfuktighet	Under drift:	20 til 80% (uten kondensering)
	Beste utskriftskvalitet:	20 til 80% (uten kondensering)
Automatisk dokumentmater (ADF)	Opptil 50 sider	
	Anbefalte omgivelser for best resultat:	
	Temperatur:	20 °C-30 °C
	Luftfuktighet:	50-70 %
	Papir:	[80 g/m ²] A4 eller Letter-format
Papirmagasin	150 ark [80 g/m ²]	

¹ Dette avhenger av utskriftsforholdene.

Utskriftsmedier

Papirinngang

Papirmagasin

■ Papirtyper:

Vanlig papir, blekkskriverpapir (bestrøket papir), glanset papir², transparenter^{1 2} og konvolutter

■ Papirstørrelser:

Letter, Legal, Executive, A4, A5, A6, JIS B5, konvolutter (forretningskonvolutter nr.10, DL, C5, Monarch, JE4), fotokort, indekskort og postkort³.

Bredde: 98 mm - 215,9 mm

Lengde: 148 mm - 355,6 mm

For mer informasjon, se *Papirvekt, tykkelse og kapasitet* på side 16.

■ Maksimal papirkapasitet:

Omtrent 150 ark vanlig, 80 g/m²-papir

Papirutgang

Opptil 50 ark vanlig A4-papir (utgangspapiret med utskriften opp)

¹ Bruk kun transparenter som er anbefalt for blekkskrivere.

² For glanset papir eller transparenter anbefaler vi at utskriftssidene fjernes fra utgangspapirbrettet straks de kommer ut av maskinen. Dette er for å unngå flekker.

³ Se *Papirtype og format for hver funksjon* på side 15.

Faks

Kompatibilitet	ITU-T Supergruppe 3
Kodesystem	MH/MR/MMR/JPEG
Modemhastighet	Automatisk skifte til lavere hastighet 33.600 bps
Dokumentstørrelse	Dokumentmater (ADF) bredde: 148 mm til 215,9 mm Dokumentmater (ADF) lengde: 148 mm til 355,6 mm Bredde, skannerglassplate: Maks. 215,9 mm Høyde, skannerglassplate: Maks. 297 mm
Skanningsbredde	ADF: 208 mm Skannerglassplate: 208 mm (Letter, Legal) Skannerglassplate: 204 mm (A4)
Utskriftsbredde	204 mm
Gråtoner	256 nivåer
Pollingtyper	Standard, Sikker, Forsinket, Sekvensiell tidsinnstilling: (kun svart-hvitt)
Kontrastkontroll	Automatisk/lys/mørk (manuell innstilling)
Oppløsning	<ul style="list-style-type: none"> ■ Horisontalt 8 punkt/mm ■ Vertikalt <ul style="list-style-type: none"> Standard 3,85 linjer/mm (Svart-hvitt) 7,7 linjer/mm (Farge) Fin 7,7 linjer/mm (Svart-hvitt/Farge) Foto 7,7 linjer/mm (Svart-hvitt) Superfin 15,4 linjer/mm (Svart-hvitt)
Direktevalgoppringning	6 (3 × 2)
Hurtignumner	100 mottakere
Grupper	Opptil 6

Gruppesending ¹	156 mottakere
Automatisk gjenoppringning	3 ganger med 5 minutters mellomrom
Utsatt svar	0, 1, 2, 3, 4 eller 5 ringesignaler
Kommunikasjonskilde	Offentlig telenett.
Offentlig telefonlinje	Opptil 480 ² /400 ³ sider
Sending fra minnet	Opptil 480 ² /400 ³ sider

¹ Kun svart-hvitt

² 'Sider' refererer til 'Brother Standard Chart No. 1' (et typisk forretningsbrev, standard oppløsning, MMR-kode). Spesifikasjoner og dokumentasjon kan endres uten forutgående varsel.

³ 'Sider' refererer til 'ITU-T Test Chart #1' (et typisk forretningsbrev, standard oppløsning, MMR-kode). Spesifikasjoner og dokumentasjon kan endres uten forutgående varsel.

Kopi

Farger/Svart-hvitt

Ja/Ja

Dokumentstørrelse

Dokumentmater (ADF) bredde:148 mm til 215,9 mm

Dokumentmater (ADF) lengde:148 mm til 355,6 mm

Bredde, skannerglassplate: Maks. 215,9 mm

Lengde, skannerglassplate: Maks. 297 mm

Flere kopier

Stabler eller sorterer opptil 99 sider

Førstørre/Forminske

25 % til 400 % (i trinn på 1 %)

Oppløsning

■ Skanner opptil 1200×1200 dpi

■ Skriver ut opptil 1200×1200 dpi

PhotoCapture Center™

Tilgjengelige medier ¹	CompactFlash® (kun type I) (Microdrive™ er ikke kompatibel) (Compact I/U-kort, for eksempel Compact LAN-kort og Compact Modem-kort, støttes ikke.) Memory Stick® Memory Stick Pro™ (Ikke tilgjengelig for musikkdata med MagicGate™) Memory Stick Duo™ med adapter Memory Stick Micro (M2) med adapter SD ² SDHC ³ miniSD™ med adapter microSD med adapter xD-Picture Card™ ⁴ USB Flash-minne ⁵
Oppløsning	Inntil 1200×2400 dpi
Filtype (Medieformat)	DPOF, EXIF, DCF
(Bildeformat)	Fotoutskrift: JPEG ⁶ Skann til medium: JPEG, PDF (Farger) TIFF, PDF (Svart-hvitt)
Antall filer	Inntil 999 filer (Mappen i et minnekort eller USB Flash-minne regnes også med.)
Mappe	Filen må være lagret på 4. mappenivå i minnekortet eller USB Flash-minnet.
Uten kant	Letter, A4, Photo 10×15 cm, Photo 13×18 cm ⁷

¹ Minnekort, adaptere og USB Flash-minne er ikke inkludert.

² 16 MB til 2 GB

³ 4 GB til 8 GB

⁴ xD-Picture Card™ standardkort 16 til 512 MB
xD-Picture Card™ type M 256 MB til 2 GB
xD-Picture Card™ type M⁺ 1 GB og 2 GB
xD-Picture Card™ type H 256 MB til 1 GB

⁵ USB 2.0 standard
Masselagringsstandard for USB fra 16 MB til 8 GB
Støttet format: FAT 12/FAT16/FAT32

⁶ Avansert JPEG-format støttes ikke.

⁷ Se *Papirtype og format for hver funksjon* på side 15.

PictBridge

Kompatibilitet

Støtter Camera & Imaging Products Association PictBridge-standarden CIPA DC-001

Besøk <http://www.cipa.jp/pictbridge> for mer informasjon

Grensesnitt

PictBridge (USB) port

Skanner

Farger/Svart-hvitt	Ja/Ja
TWAIN-kompatibilitet	Ja (Windows® 2000 Professional/XP/XP Professional x64 Edition/Windows Vista®) Mac OS® X 10.2.4 eller høyere
WIA-kompatibilitet	Ja (Windows® XP ¹ /Windows Vista®)
Farge dybde	48 biters farge (inn) 24 biters farge (ut) (Faktiske inndata: 30 biters farger/Faktiske inndata: 24 biters farger)
Oppløsning	Opptil 19200 × 19200 dpi (interpolert) ² Opptil 1200 × 2400 dpi (optisk) (skannerglassplate) Opptil 1200 × 600 dpi (optisk) (ADF)
Skanningshastighet	Farge: opptil 4,83 sek. Svart-hvitt: opptil 3,44 sek. (A4-format i 100 × 100 dpi)
Dokumentstørrelse	Dokumentmater (ADF) bredde:148 mm til 215,9 mm Dokumentmater (ADF) lengde:148 mm til 355,6 mm Bredde, skannerglassplate: Maks. 215,9 mm Lengde, skannerglassplate: Maks. 297 mm
Skanningsbredde	Inntil 210 mm
Gråtoneskala	256 nivåer

¹ Windows® XP i denne brukermanualen omfatter Windows® XP Home Edition, Windows® XP Professional og Windows® XP Professional x64 Edition.

² Maksimal skanning på 1200 × 1200 dpi ved bruk av WIA-driveren for Windows® XP og Windows Vista® (oppløsning på opptil 19200 × 19200 dpi kan velges ved bruk av Brother skannerverktøy)

Skriver

Skriverdriver	Windows® 2000 Professional/XP/XP Professional x64 Edition/Windows Vista®-drivere støtter Brother Native Compression-modus
Oppløsning	Mac OS® X 10.2.4 eller nyere: Brother Ink-driver Opptil 1200 × 6000 dpi 1200 × 2400 dpi 1200 × 1200 dpi 600 × 1200 dpi 600 × 600 dpi 600 × 300 dpi 600 × 150 dpi (Farge) 450 × 150 dpi (Svart-hvitt)
Utskriftshastighet	Svart-hvitt: Inntil 35 sider/minutt ¹ Farge: Inntil 28 sider/minutt ¹
Utskriftsbredde	204 mm (210 mm) ² (A4-format)
Uten kant	Letter, A4, A6, foto kort, kartotek kort, postkort ³

¹ Basert på standard Brother-mønster.
A4-størrelse i kladdemodus.

² Når du stiller funksjonen Uten kanter til På.

³ Se *Papirtype og format for hver funksjon* på side 15.

Grensesnitt for datamaskin

USB^{1 2} En USB 2.0-grensesnittkabel som er maksimalt 2,0 m lang.

LAN-kabel³ Ethernet UTP-kabel kategori 5 eller høyere.

¹ Maskinen har et high-speed USB 2.0-grensesnitt. Maskinen kan også kobles til en datamaskin som har et USB 1.1-grensesnitt.

² USB-porter fra andre produsenter støttes ikke for Macintosh®.

³ Se *Brukerhåndboken for nettverket* for detaljerte nettverksspesifikasjoner.

Krav til datamaskin

STØTTEDE OPERATIVSYSTEM OG PROGRAMVAREFUNKSJONER								
Datamaskinplattform og versjon av operativsystemet		Støttede programvarefunksjoner	PC-grensesnitt	Minimum prosessorhastighet	Minimum RAM	Anbefalt RAM	Påkrevd plass på harddisken	
							For drivere	For programmer
Windows®-operativsystem ¹	Windows 2000 Professional ⁵	Utskrift, PC-FAX ⁴ Skanning, flyttbar disk	USB Ethernet	Intel® Pentium® II eller tilsvarende	64 MB	256 MB	110 MB	340 MB
	XP Home ^{2 5} XP Professional ^{2 5}				128 MB			
	XP Professional x64 Edition ²			CPU som støtter 64-bit (Intel® 64 eller AMD64)	256 MB	512 MB		
	Windows Vista® ²			Intel® Pentium® 4 eller tilsvarende CPU som støtter 64-bit (Intel® 64 eller AMD64)	512 MB	1 GB		
Macintosh®-operativsystem ⁶	Mac OS® X 10.2.4 - 10.4.3	Utskrift, PC-FAX send ⁴ Skanning, flyttbar disk	USB ³ Ethernet	PowerPC G4/G5	128 MB	256 MB	80 MB	400 MB
	Mac OS® X 10.4.4 eller høyere			PowerPC G3 350MHz	512 MB			
				PowerPC G4/G5, Intel® Core™-processor				

Forutsetninger:

- Microsoft® Internet Explorer 5,5 eller nyere.
- For WIA, 1200 × 1200 oppløsning. Med Brothers skannerverktøy kan du skanne inntil 19200 × 19200 dpi.
- Tredjeparts USB-porter støttes ikke.
- PC Fax støtter bare faksoverføring i svart-hvitt.
- PaperPort™ 11SE støtter Microsoft® SP4 eller høyere for Windows® 2000, og SP2 eller høyere for XP.
- Presto!® PageManager® på CD-platen støtter Mac OS X 10.3.9 eller høyere. For Mac OS X 10.2.4-10.3.8 er Presto!® PageManager® tilgjengelig for nedlasting fra Brother Solutions Center.

For de siste driveroppdateringene, gå til <http://solutions.brother.com/>.

Alle registrerte varemerker, merkenavn og produktnavn tilhører de respektive selskapene.

Forbruksmateriell

Blekk Maskinen bruker individuelle blekkpatroner for svart, gul, cyan og magenta som er adskilte fra skrivehodet.

Blekkpatronenes levetid Første gang du setter inn et sett med blekkpatroner vil maskinen bruke en litt blekk for å fylle leveringsrørene for kvalitetsutskrifter. Dette vil skje kun én gang. Deretter vil nye blekkpatroner brukes til å skrive ut det angitte antall sider.

Patronene som leveres med maskinen, har mindre innhold enn standardpatroner (65 %).

Forbruksmateriell <Svart> LC1100BK, <Cyan> LC1100C, <Magenta> LC1100M, <Gul> LC1100Y

Svart - ca. 450 sider ¹

Gul, Cyan og Magenta - ca. 325 sider ¹

¹ Omtrentlig mengde deklarerer i samsvar med ISO/IEC 24711.

Du finner mer informasjon om forbruksmateriell på <http://www.brother.com/pageyield>.

Hva er Innobella™?

Innobella™ er en serie ekte forbruksartikler som leveres av Brother. Navnet "Innobella™" er sammensatt av ordene "innovasjon", som betyr "nyskapende" og "bella", som betyr "vakker" på italiensk. Navnet gjenspeiler den nyskapende teknologien som gir deg "vakre" utskriftsresultater som holder lenge.

Når du skriver ut fotografier, anbefaler Brother det glansede fotopapiret fra Innobella™ i BP71-serien for høy kvalitet. Klare utskrifter blir enklere med blekk og papir fra Innobella™.



Nettverk (LAN)

LAN	Du kan kople til maskinen til et nettverk for nettverksutskrift, nettverksskanning, PC Fakssending, PC-Faksmottak (kun Windows®) og Fjernoppsett ¹ . Programvaren Brother BRAdmin Light ² for nettverksadministrasjon er også inkludert.	
Støtte for	Windows® 2000 Professional/XP/XP Professional x64 Edition/Windows Vista®	
	Mac OS® X 10.2.4 eller høyere	
	Ethernet 10/100 BASE-TX Auto Negotiation	
Protokoller	TCP/IP for IPv4	ARP, RARP, BOOTP, DHCP, APIPA (Auto IP), NetBIOS/WINS, LPR/LPD, Custom Raw Port/Port9100, DNS Resolver, mDNS, FTP-server, TELNET, SNMPv1, TFTP, skannerport, LLTD responder, Web Services
	TCP/IP for IPv6	(Slått av som standard) NDP, RA, LPR/LPD, Custom Raw Port/Port9100, mDNS, FTP-server, TELNET, SNMPv1, TFTP, skannerport, LLTD-responder, Web Services

¹ Se tabellen med krav til datamaskinen på side 147.

² Hvis du trenger mer avansert administrasjonsverktøy for skriveren, kan du bruke den nyeste versjonen av verktøyet Brother BRAdmin Professional, som du kan laste ned fra <http://solutions.brother.com>.

E

Ordliste

Dette er en full liste over alle funksjoner og betingelser som finnes i Brother-håndbøkene. Funksjonenes tilgjengelighet avhenger av modellen du har kjøpt.

Aktivitetsrapportintervall

Den forhåndsprogrammerte tidsperioden mellom automatiske utskrifter av faksaktivitetsrapporter. Du kan skrive ut faksaktivitetsrapporten etter behov uten å forstyrre den programmerte syklusen.

Apparatets ID

Den lagrede informasjonen som vises øverst på faksoverførte sider. Omfatter avsenders navn og faksnummer.

Auto reduksjon

Reduserer størrelsen på innkommende fakser.

Automatisk dokumentmater (ADF)

Dokumentet kan plasseres i den automatiske dokumentmateria og skannes én side om gangen automatisk.

Automatisk faksutsending

Sending av faks uten å ta av håndsettet på en ekstern telefon.

Automatisk gjenoppringning

En funksjon som gjør at maskinen kan slå det siste faksnummeret på nytt etter fem minutter hvis faksen ikke gikk gjennom fordi linjen var opptatt.

Backuptskrift

Maskinen skriver ut en kopi av hver faks som er mottatt og lagret i minnet. Dette er en sikkerhetsfunksjon slik at du ikke mister meldinger ved for eksempel strømvbrudd.

Biapparat

Et telefonapparat som bruker samme linje som faksen, men som er koblet til et annet vegguttak.

Brukerinnstillinger

En trykt rapport som viser gjeldende innstillinger på maskinen.

CNG-toner

De spesielle tonene (pipene) som sendes av faksmaskiner under automatisk utsending for å fortelle den mottakende maskinen at det er en faksmaskin som ringer.

Direktevalg

Taster på maskinens kontrollpanel hvor du kan lagre numre for enkel oppringning. Du kan lagre enda et nummer på hver tast ved å holde nede **Shift** mens du trykker direktevalgtasten.

Dobbel tilgang

Maskinen kan skanne utgående fakser eller programmerte jobber til minnet samtidig som den sender en faks fra minnet eller mottar eller skriver ut en innkommende faks.

ECM (Feilkorrigeringsmodus)

Oppdager feil under overføring av en faks, og sender de sidene av faksen som det ble oppdaget feil på, på nytt.

Ekstern telefon

En telefonsvarerenhet eller telefon som er koblet til maskinen.

F/T ringetid

Angir hvor lenge Brother-maskinen ringer (når mottaksmodusinnstillingen er Faks/Tel) for å varsle deg om å ta et taleanrop som den har svart på.

Faks/Tel

I denne modusen kan du motta fakser og telefonsamtaler. Ikke bruk denne modusen hvis du bruker en telefonsvarerenhet.

Faksaktivitetsrapport

Skriver ut en liste med informasjon om de siste 200 innkommende og utgående faksene. TX betyr sending. RX betyr mottak.

Faksdeteksjon

Gjør det mulig for maskinen å svare på CNG-toner hvis du avbryter et faksanrop ved å svare på telefonen.

Fakstoner

Signalene som sendes av sendende og mottakende faksmaskiner under overføring av informasjon mellom dem.

Fin oppløsning

Oppløsningen er 203 × 196 dpi. Brukes til liten skrift og diagrammer.

Fjernaktiveringskode

Trykk denne koden (* 5 1) når du svarer på et faksanrop på et biapparat eller en ekstern telefon.

Fjerndeaktiveringskode (kun for Faks/Tel-modus)

Når maskinen svarer på et taleanrop, ringer den med et pseudo/dobbelt ringesignal. Du kan da svare på anropet på et biapparat ved å trykke denne koden (# 5 1).

Fotomodus (Kun svart-hvitt)

En oppløsningsinnstilling som bruker varierende nyanser av grått for best mulig gjengivelse av fotografier.

Gruppenummer

En kombinasjon av hurtigvalgnumre som er lagret i en hurtigvalgposisjon for gruppesending.

Grupesending

Muligheten til å sende samme faksmelding til flere steder samtidig.

Gråtoner

De ulike nyansene av grått som er tilgjengelige for kopiering, skanning og faksing av fotografier.

Hjelp

En utskrift av hele menytabellen som du kan bruke til å programmere maskinen når du ikke har brukermanualen for hånden.

Hurtignummer

Et forhåndsprogrammert nummer for enkel oppringning. Du må trykke  (Telefonliste), #, den tosifrede koden og **Mono Start** eller **Colour Start** for å starte ringeprosessen.

Hurtignummerliste

En liste over navn og numre som er lagret i numerisk rekkefølge i hurtigvalgminnet.

Innobella™

Innobella™ er en serie ekte forbruksartikler som leveres av Brother. For best mulig resultat anbefaler Brother at du bruker Innobella™ blekk og papir.

Jobb i Kø

Du kan se etter hvilke jobber som venter i minnet, og avbryter jobber enkeltvis.

Kodemetode

Måten informasjonen i et dokument er kodet på. Alle faksmaskiner må bruke en minstestandard av MH (Modified Huffman). Denne maskinen kan bruke kraftigere komprimeringsmetoder, som MR (Modified Read), MMR (Modified Modified Read) og JPEG, hvis den mottakende maskinen har samme muligheter.

Kommunikasjonsfeil (Komm. feil)

En feil under sending eller mottak av faks, vanligvis forårsaket av statisk støy eller interferens på telefonlinjen.

Kompatibilitetsgruppe

Muligheten én faksenhet har til å kommunisere med en annen. Kompatibilitet er sikret mellom ITU-T-grupper.

Kontrast

Innstilling for å kompensere for mørke eller lyse dokumenter ved å gjøre fakser eller kopier av mørke dokumenter lysere og lyse dokumenter mørkere.

LCD-display (liquid crystal display)

Tekstdisplayet på maskinen som viser interaktive meldinger under programmering i displayet, og som går over til å vise dato og klokkeslett når maskinen er inaktiv.

Lysstyrke

Du kan endre lysstyrken slik at hele bildet blir enten lysere eller mørkere.

Manuell faks

Når du tar av røret på den eksterne telefonen kan du høre mottakermaskinen svare før du trykker **Mono Start** eller **Colour Start** for å starte sendingen.

Menymodus

Programmeringsmodus for endring av innstillingene på maskinen.

Midlertidige innstillinger

Du kan velge enkelte alternativer for hver faksoverføring og kopieringsjobb uten å endre standardinnstillingene.

Mottak ved Tom for papir

Mottar fakser til maskinens minne når maskinen har gått tom for papir.

OCR (optisk tegngjenkjenning)

Den medfølgende programvaren for ScanSoft™ PaperPort™ 11SE med OCR eller Presto!® PageManager® konverterer et bilde av tekst til tekst som kan redigeres.

Oppløsning

Antallet vertikale og horisontale linjer per tomme. Se: Standard, Fin, Superfin og Foto.

Oppringer ID

En tjeneste du kan abonnere på fra telefonselskapet som gjør at du kan se nummeret (eller navnet) til den som ringer.

Overføring/sending

Prosessen for å sende fakser over telefonlinjen fra maskinen din til mottakerfaksmaskinen.

Oversjø.send

Gjør midlertidige endringer i fakstonene for å ta høyde for statisk støy og interferens på telefonlinjer til utlandet.

Pause

Lar deg legge inn en 3,5 sekunders forsinkelse i oppringningssekvensen mens du ringer ved hjelp av talltastaturet eller mens du lagrer direktevalgs- og hurtigvalgnumre.

Trykk **Redial/Pause** så mange ganger som nødvendig for lengre pauser.

PhotoCapture Center™

Brukes til å skrive ut digitale fotografier fra et digitalt kamera med høy oppløsning som gir utskrift av fotokvalitet.

PictBridge

Brukes til å skrive ut fotografier direkte fra et digitalt kamera med høy oppløsning som gir utskrift av fotokvalitet.

Ringevolum

Voluminnstilling for maskinens ringesignal.

Senderapport

En listeoppføring for hver faks som er sendt, med dato, klokkeslett og nummer.

Sending i sanntid

Når minnet er fullt, kan du sende fakser i sanntid.

Skanne til medier

Du kan skanne et svart-hvitt- eller farge dokument til et minnekort eller et USB Flash-minne. Svart-hvitt-bilder vil være i filformatene TIFF eller PDF, mens farge bilder vil være i filformatene PDF eller JPEG.

Skanning

Prosessen med å sende et elektronisk bilde av et papirdokument til datamaskinen.

Standardoppløsning

203 × 97 dpi. Brukes til vanlig tekst, og gir raskest overføring.

Superfin modus (Kun svart-hvitt)

392 × 203 dpi. Best til veldig liten skrift og linjefrafikk.

Søke

En elektronisk liste, numerisk eller alfabetisk, av lagrede direktevalg-, hurtigvalg- og gruppenumre.

TAD (telefonsvarerenhet)

Du kan koble en ekstern telefonsvarerenhet til maskinen.

Utsatt svar

Antall ringesignaler før maskinen svarer i Kun fax og Fax/Tel-modus.

Volum

Voluminnstilling for pipesignalet når du trykker en tast eller gjør en feil.

F

Stikkordliste

- A**
- Anroper-ID40
 - skriv ut liste41
 - vis liste40
 - Apple® Macintosh®
 - Se Programvarehåndbok på CD-platen.
 - Automatisk
 - faksmottak35
 - Faksdeteksjon37
 - Automatisk dokumentmater (ADF) 17, 28
 - Avbryte
 - jobber som venter på repetisjon33
 - Videresending av faks54
- B**
- Biapparat, bruke43
 - Blekkpatroner
 - blekkdråpeteller113
 - bytte113
 - kontrollere blekknivå120
- C**
- ControlCenter
 - Se Programvarehåndbok på CD-platen.
- D**
- Direkteutskrift
 - fra et ikke-PictBridge-kamera83
 - fra et PictBridge-kamera81
 - Direktevalg
 - bruke45
 - endre47
 - sette opp46
 - Display (LCD)123
 - Kontrast23
 - Dobbelt tilgang32
- E**
- Ekstern telefon, koble til43
- F**
- Faks, fra PC
 - Se Programvarehåndbok på CD-platen
 - Faks, frittstående
 - mottak 35
 - F/T-ringetid, stille inn 37
 - forminske for å tilpasse til papiret 38
 - fra biapparat 43
 - hente inn fra en ekstern maskin 54, 55
 - Mottaksmodus, velge 35
 - problemer98, 100
 - på slutten av samtalen 36
 - skrive ut fra minnet 38
 - støy på telefonlinjen 104
 - til PC 50
 - Utsatt svar, stille inn 36
 - Videresending av faks 54
 - sende28, 58
 - Avbryte fra minnet 33
 - fra dokumentmateria (ADF) 28
 - fra minnet (dobbel tilgang) 32
 - fra skannerglassplaten 28
 - Grupperesending 29
 - gå inn i faksmodus 28
 - kontrast 31
 - manuelt 34
 - Oppløsning 31
 - Sanntidssending 32
 - støy på telefonlinjen 104
 - til utlandet 32
 - utsatt satsvis sending 33
 - utsatt sending 33
 - Faks/Tel-modus
 - Faksmottakskode 43
 - svare med biapparat 43
 - Telefonsvarkode 43
 - Utsatt svar 36
 - Faksdeteksjon 37
 - Fakskoder
 - endre 44, 52
 - Fjernaktiveringskode 37, 43
 - Fjerndeaktiveringskode 43
 - Fjerntilgangskode 52

Fakslagring	50
aktivere	50
skrive ut fra minnet	38
slå av	51
Faksvideresending	
fjernstyre endringer	54, 55
programmere et nummer	49
Feilmeldinger på LCD-displayet	105
Ikke registrert	45, 105
Ingen patron	106
Kan ikke detektere	105
Kan ikke initiere	106
Kan ikke skanne	108
Kan ikke skrive ut	109
Komm. feil	106
Kontrollerer papir	106
Kun svart-hvitt utskrift	107
Lite blekk	107
Minnet er fullt	32, 108
Rengjøring umulig	108
Feilsøking	98
dokumentstopp	110
feilmeldinger på LCD-displayet	105
hvis du har problemer	
telefonlinje eller forbindelser	100
hvis du har problemer med	
innkommende anrop	101
Nettverk	103
PhotoCapture Center™	103
programvaren	102
Hvis du har problemer med å	
skrive ut mottatte fakser	100
hvis du har problemer med å	
kopiere	102
motta fakser	100
sende fakser	101
skanne	102
skrive ut	98
kontrollere blekknivå	120
papirstopp	111
utskriftskvalitet	118, 119
Fjerninnhenting	52
kommandoer	54
motta faksene	55
tilgangskode	52, 53
Flerlinjetilkoblinger (hussentral)	42
Forbruksmateriell	148
Forminske	
innkommende fakser	38
kopier	64

G

Grupper til gruppesending	48
Gruppesending	29
legge til Grupper for	48
Gråtoneskala	139, 144

H

Hjelp	
Meldinger i displayet	123
bruke menyttaster	123
Menytabell	123, 125
Hurtig oppringning	46
Direktevalg	
bruke	45
endre	47
sette opp	46
Gruppenummer	
endre	47
legge til grupper for	
gruppesending	48
Gruppesending	29
bruke grupper	29
Hurtigvalg	
bruke	45
endre	47
sette opp	47
Søk	45
Hurtigvalg	
bruke	45
endre	47
sette opp	47
Hvilemodus	23

I

Innobella™	148
------------------	-----

K

Koble til	
ekstern telefon	43
ekstern telefonsvarer (TAD)	41
Kontakter	
EXT	
ekstern telefon	41
telefonsvarer (TAD)	41
Kontrollpanel, oversikt	6

Konvolutter	10, 11, 15, 16
Kopiere	
aktivere kopieringsmodus	62
bruke automatisk dokumentmater (ADF)	17
bruke skannerglassplaten	18
enkeltkopi	62
flere	62
forstørre/forminske	64
kontrast	67
lysstyrke	67
midlertidige innstillinger	63
N i 1 (sideoppsett)	65
options-tast	
papirstørrelse	68
papirtype	68
papir	68
sortere	66
taster	63

L

Lagring i minnet	123
------------------------	-----

M

Macintosh®	
Se Programvarehåndbok på CD-platen.	
Manuell	
mottak	35
oppringning	45
sending	34
Meldingen Minnet er fullt	32, 34, 108
Menytabell	123
Midlertidige kopieringsinnstillinger	63
Modus, angi	
Faks	28
Kopiering	62
PhotoCapture	6
Skann	6
Mottaksmodus	35
Ekstern telefonsvarerenhet	35
Faks/Tel	35
kun faks	35
Manuell	35

N

Nettverks	
skanning	
Se Programvarehåndbok på CD-platen.	
utskrift	
Se Brukerhåndbok for nettverket på CD-platen.	

O

Oppløsning	
faks	139
kopi	141
skann	144
stille inn for neste faks	31
utskrift	145
Oppringning	
Direktevalg	45
en pause	46
Grupper	29
Hurtigvalg	45
manuelt	45

P

Pakke maskinen	121
PaperPort™ 11SE med OCR	
Se Programvarehåndbok på CD-platen og Hjelp i programmet PaperPort™ 11SE for å åpne brukermanualene.	
Papir	13, 138
dokumentstørrelse	17, 28
kapasitet	16
legge i	8
størrelse	15, 21
type	15, 21
Papirstopp	
dokument	110
papir	111
PhotoCapture Center™	
DPOF-utskrift	75
fra PC	
Se Programvarehåndbok på CD-platen.	
Memory Stick Pro™	70
Memory Stick®	70
SecureDigital	70

Skanne til medier	79
Skrive ut dato	78
spesifikasjoner	142
Utskriftsinnstillinger	
Fargeforbedringer	77
Papirtype og størrelse	76
Utskriftshastighet og -kvalitet	76
xD-Picture Card™	70
PictBridge	
DPOF-utskrift	82
Programmere maskinen	123

R

Rapporter	56
Brukerinnstillinger	57
Faksaktivitetsrapport	57
Aktivitetsrapportintervall	56
Hjelpliste	57
Kortnummerliste	57
Liste over anroper-IDer	41
Sendingsverifisering	56, 57
skrive ut	57
Rengjøre	
papirhentevalsen	118
skanner	117
skriverhodet	118
skriverplaten	117
Ringe/pause	46

S

Sende maskinen	121
Sendelås	
slå av/på	25
Serienummer	
hvordan finner du det Se på innsiden av frontdekselet	
Sikkerhetsinstruksjoner	89, 93
Skanne	
Se Programvarehåndbok på CD-platen.	
Skannerglassplate	
bruke	18
rengjøre	117
Slå	
tilgangskoder og kredittkortnumre	47
Strømbrudd	123

T

Tekst, skrive inn	135
spesialtegn	135
Tel/R-tast, bruke	6
Telefonlinje	
flerlinjetilkoblinger (hussentral)	42
problemer	100
Støy på	104
telefonlinjen	104
tilkoblinger	42
Telefonsvarer (TAD)	41
koble til	42
Telefonsvarer (TAD), ekstern	35, 41
koble til	41, 42
mottaksmodus	35
spille inn OGM	42
Tilgangskoder, lagre og ringe	48
Tilpassede telefonfunksjoner på en enkeltlinje	101
Transparenter	13, 16, 138
Trådløs telefon	43

U

Utsatt svar, stille inn	36
Utskrift	
bilder	74
drivere	145
faks fra minnet	38
forbedre kvalitet	118, 119
område	12
oppløsning	145
papirstopp	111
problemer	98, 100
på små papirstørrelser	11
rapporter	57
Se Programvarehåndbok på CD-platen.	
spesifikasjoner	145

V

Vedlikehold, regelmessig	113
bytte blekkpatroner	113
Volum, stille inn	
høytaler	22
pipetone	22
ring	22

W

Windows®	
Se Programvarehåndbok på	
CD-platen.	

brother®

Besøk oss på Internett
<http://www.brother.com>

Denne maskinen er kun godkjent for bruk i det landet der den ble kjøpt. Lokale Brother-selskaper og deres forhandlere støtter kun maskiner som er kjøpt i deres eget land.