

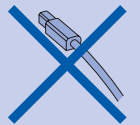

## Start aici

### IMPORTANT

**NU conectați cablul USB în acest moment.**



### AVERTIZARE

Avertizările indică măsurile de prevenire a eventualelor leziuni corporale.

## Dezambalați aparatul și verificați componentele

### 1

#### Notă

- Componentele din cutie pot diferi în funcție de țară.
- Păstrați toate ambalajele și cutia pentru cazul în care trebuie să transportați aparatul.
- Cablul USB nu este inclus. Este necesar să achiziționați un cablu USB 2.0 de maximum 2 metri lungime.

a. Îndepărtați banda și pelicula protectoare.

b. Îndepărtați ambalajul verde de protecție prin ridicarea părții frontale a aparatului și apoi tragerea în jos pe partea ambalajului.

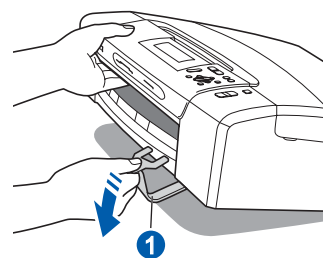

c. Îndepărtați punga de plastic în care se află cartușele de cerneală din partea superioară a tăvii de hârtie.

d. Verificați dacă sunt prezente toate componentele.

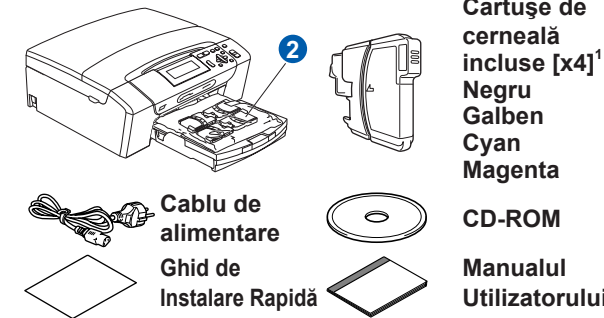

<sup>1</sup> Randament de aproximativ 65% față de cartușul de înlocuire. Pentru detalii, consultați secțiunea Consumabile din Manualul Utilizatorului.

### AVERTIZARE

La ambalarea aparatului sunt folosite pungi de plastic. Pentru a evita pericolul de sufocare, nu lăsați aceste pungi la îndemâna copiilor.

## Încărcați hârtie simplă A4

### 2

a. Trageți tava de hârtie.

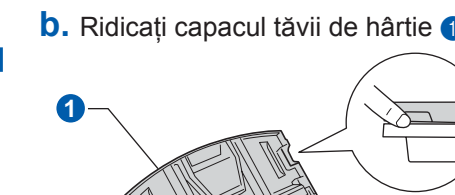

b. Ridicați capacul tăvii de hârtie.

c. Apăsați și glisați ghidajele laterale pentru hârtie și ghidajul pentru lungimea hârtiei astfel încât să corespundă dimensiunii hârtiei.

Asigurați-vă că marcasele triunghiulare de pe ghidajele laterale pentru hârtie și ghidajul pentru lungimea hârtiei sunt aliniate cu marcajul pentru dimensiunea hârtiei pe care o folosiți.

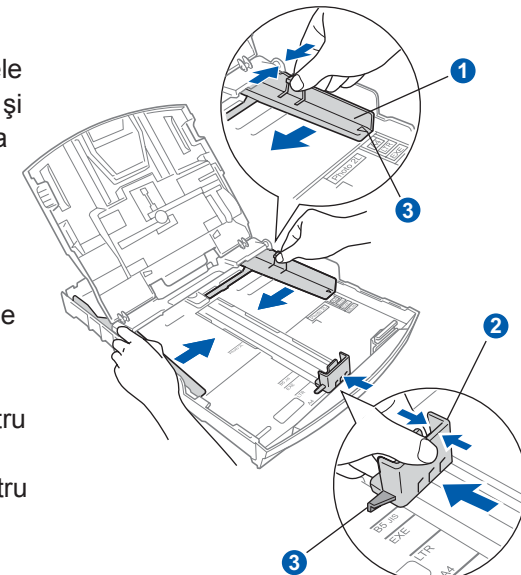

d. Aranjați bine topul de hârtie.

e. Așezați ușor hârtia în tavă. Asigurați-vă că hârtia este așezată orizontal în tavă.

f. Trageți ușor, cu ambele mâini, ghidajele laterale pentru hârtie spre topul de hârtie. Asigurați-vă că ghidajele laterale pentru hârtie ating marginile hârtiei.

g. Închideți capacul tăvii de hârtie și împingeți ușor tava înapoi în aparat.

h. Trageți suportul pentru hârtie până când se aude un clic, iar apoi depliați clipsul suportului pentru hârtie.

**IMPORTANT**

Nu împingeți hârtia prea tare.

### Conectați cablul de alimentare

### 3

a. Conectați cablul de alimentare.

**AVERTIZARE**  
Aparatul trebuie prevăzut cu ștecăr cu împământare.

**IMPORTANT**  
NU conectați cablul USB în acest moment.

**Notă**  
Ledul de avertizare de pe panoul de control va sta aprins până când veți instala cartușele de cerneală.

### Setați limba

### 4

a. După conectarea cablului de alimentare, ecranul LCD arată:

b. Alegeți Yes (Da) sau No (Nu) și apăsați OK.

Apăsați ▲ sau ▼ pentru a alege limba și apoi apăsați OK.

**Notă**

- Limbile disponibile pot diferi în funcție de țară.
- Dacă ați setat o limbă greșită, o puteți schimba din nou după setarea datei și a orei. (Pentru detalii, consultați secțiunea Modificarea limbii de afișare pentru LCD din capitolul 3 al Manualul Utilizatorului.)

### Instalați cartușele de cerneală

### 5

a. Pe ecranul LCD apare mesajul:

b. Deschideți capacul cartușului de cerneală.

c. Îndepărtați partea protectoare de culoare verde.

d. Dezambalați cartușul de cerneală. Rotiți butonul verde de pe capacul galben de protecție în sens orar până când se aude un clic, pentru a desface garnitura de vid, iar apoi scoateți capacul.

e. Instalați fiecare cartuș de cerneală orientat în direcția indicată de săgeata de pe etichetă. Asociați culoarea părghiei cu cea a cartușului.

f. Apăsați ușor cartușul de cerneală până când acesta se fixează cu un clic. După instalarea tuturor cartușelor de cerneală, închideți capacul pentru cartușele de cerneală.

**Notă**  
Aparatul va pregăti sistemul de tuburi de cerneală pentru imprimare. Acest proces va dura aproximativ patru minute. Nu opriți aparatul.

### Verificați calitatea imprimării

### 6

a. După încheierea procesului de pregătire, pe ecranul LCD apare următorul mesaj:

Apăsați **Colour Start (Start Color)**.

b. Verificați calitatea celor patru blocuri de culoare de pe coală (negru/galben/cyan/magenta).

■ Dacă toate liniile sunt clare și vizibile, apăsați (Da) pentru a termina controlul calității.

■ Dacă observați că lipsesc linii scurte, apăsați (Nu) și urmați pașii indicați pe ecranul LCD.

OK

Calitate slabă

### Setați contrastul pentru ecranul LCD (dacă este necesar)

### 7

a. Apăsați **Menu (Meniu)**.

b. Apăsați ▲ sau ▼ pentru a alege **Setare Gener.** Apăsați **OK**.

c. Apăsați ▲ sau ▼ pentru a alege **Setari LCD**. Apăsați **OK**.

d. Apăsați ▲ sau ▼ pentru a alege **Contrast LCD**.

e. Apăsați ◀ sau ▶ pentru a alege **Deschis, Mediu sau Închis**. Apăsați **OK**.

f. Apăsați **Stop/Exit (Stop/leșire)**.

**Notă**  
Puteți ajusta unghiul afișajului și prin ridicarea acestuia.

### Setați data și ora

### 8

a. Apăsați **Menu (Meniu)**.

b. Apăsați ▲ sau ▼ pentru a selecta **Setare Initial**, apoi apăsați **OK**.

c. Apăsați ▲ sau ▼ pentru a selecta **Data&Ora**, apoi apăsați **OK**.

d. Apăsați repetat ▲ sau ▼ pentru a introduce ultimele două cifre ale anului, și apoi apăsați **OK**.

(De exemplu, introduceți 08 pentru 2008.)

e. Repetați acțiunea pentru lună și zi, precum și pentru ore și minute în format de 24 de ore.

f. Apăsați **Stop/Exit (Stop/leșire)**.

**Notă**  
Dacă ați greșit și doriți să începeți din nou, apăsați **Stop/Exit (Stop/leșire)** pentru a reveni la pasul a.



Întoarceți pagina.



Pentru Windows®

Înainte de instalare

**9** a. Asigurați-vă că ați pornit calculatorul și că utilizați un cont cu drepturi de administrator.

**IMPORTANT**

- **NU** conectați cablul USB în acest moment.
- Ecranul poate diferi în funcție de sistemul de operare.
- CD-ROM-ul furnizat cuprinde ScanSoft™ PaperPort™ 11SE.
- Acest program software suportă sistemele de operare Windows® 2000 (SP4 sau versiuni ulterioare), XP (SP2 sau versiuni ulterioare), XP Professional x64 Edition și Windows Vista®. Actualizați sistemul cu cel mai recent pachet Service Pack Windows® înainte de a instala MFL-Pro Suite.
- Pentru Windows Vista®, când apare ecranul **User Account Control** (Control cont utilizator), faceți clic pe **Allow** (Se permite).
- Pentru utilizatorii Windows® 2000 (versiunea în limba engleză): vă rugăm să instalați driverul și programul software în limba engleză de pe CD-ul pentru limbile poloneză/maghiară/cehă/engleză.

b. Deconectați aparatul.

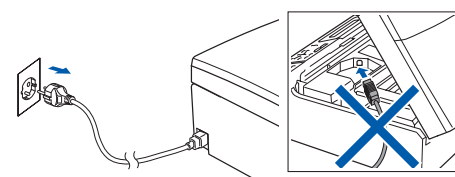

Instalare MFL-Pro Suite

**10** a. Introduceți CD-ROM-ul furnizat în unitatea CD-ROM. Alegeți limba.

**Notă**

Dacă ecranul Brother nu apare automat, deplasați-vă la **My Computer/Computer** (Computerul meu/Computer), faceți dublu clic pe pictograma pentru CD-ROM, iar apoi faceți dublu clic pe **start.exe**.

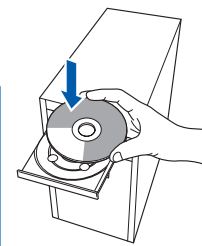

b. Faceți clic pe **Install MFL-Pro Suite** (Instalează MFL-Pro Suite) și pe **Yes** (Da) în cazul în care acceptați acordurile de licență.

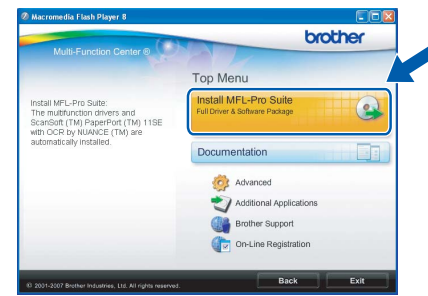

c. Urmați instrucțiunile de pe ecran până când va apărea următorul ecran:

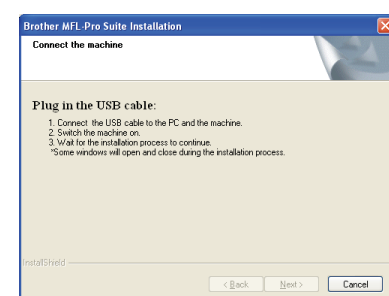

Conectați cablul USB

**11** a. Ridicați capacul scannerului până când acesta se fixează bine în poziția deschisă.

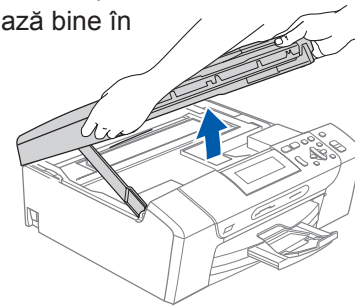

b. Conectați cablul USB la mufa USB marcată cu simbolul . Mufa USB se află în interiorul aparatului, conform indicației din ilustrație.

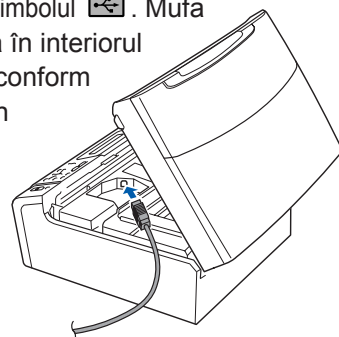

c. Orientați cu atenție cablul USB în canalul pentru cablu aflat în partea din spate a aparatului. Conectați cablul la calculator.

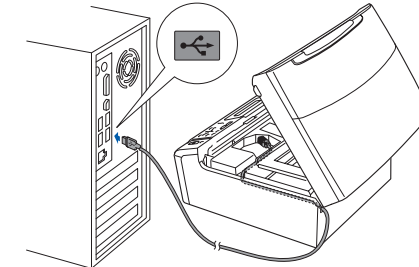

**IMPORTANT**

- **NU** conectați aparatul la un port USB de pe tastatură sau la un hub USB fără alimentare. Conectați aparatul direct la calculator.
- Asigurați-vă că acest cablu nu împiedică închiderea capacului; în caz contrar, se pot produce erori.

d. Ridicați capacul scannerului pentru debloca închizătoarea **1**. Apăsăți ușor, în jos, suportul pentru capacul scannerului **2** și închideți acest capac **3**.

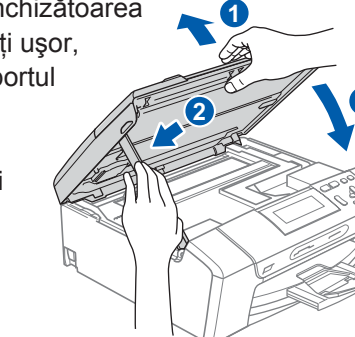

Conectați cablul de alimentare

**12** a. Conectați cablul de alimentare.

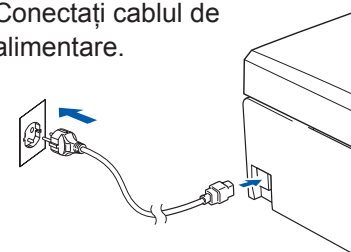

Instalarea va continua automat. Ecranele de instalare apar unul după celălalt.

**IMPORTANT**

**NU** anulați niciunul dintre ecrane. Poate dura câteva minute până la finalizarea instalării.

b. Atunci când este afișat ecranul **On-Line Registration** (Înregistrare On-Line), efectuați selecția corespunzătoare și urmați instrucțiunile de pe ecran.

Terminați instalarea și reporniți calculatorul

**13** a. Faceți clic pe **Finish** (Terminare) pentru a reporni calculatorul.

**Notă**

Dacă apare un mesaj de eroare în timpul instalării programului software, rulați **Installation Diagnostics** (Diagnoza de instalare) din **Start/All Programs** (Toate programele)/**Brother/DCP-XXXX** (unde DCP-XXXX este numele modelului dumneavoastră).

**Finalizare**

Instalarea este acum finalizată.

b. Va apărea meniul principal al discului CD-ROM. Alegeți limba și apoi faceți clic pe **Additional Applications** (Aplicații suplimentare).

c. Faceți clic pe butonul **FaceFilter Studio** pentru instalare.

**Notă**

De asemenea, puteți instala **BookScan** și **Whiteboard Suite** din meniul principal.

Instalați aplicațiile opționale acceptate de Reallusion, Inc

**14** FaceFilter Studio vă permite să editați datele fotografiilor și să adăugați efecte foto, precum reducerea efectului de ochi roșii sau intensificarea nuanței pielii.

**IMPORTANT**

- Calculatorul trebuie conectat la Internet.
- Aparatul trebuie pornit și conectat la calculator.

a. Deschideți din nou meniul principal, prin scoaterea și reintroducerea discului CD-ROM sau făcând dublu clic pe programul **start.exe** din directorul rădăcină.

b. Va apărea meniul principal al discului CD-ROM. Alegeți limba și apoi faceți clic pe **Additional Applications** (Aplicații suplimentare).

c. Faceți clic pe butonul **FaceFilter Studio** pentru instalare.

**Notă**

De asemenea, puteți instala **BookScan** și **Whiteboard Suite** din meniul principal.

Instalați aplicația FaceFilter Studio Help

**15** a. Deplasați-vă la **Start/All Programs** (Toate programele)/**Reallusion/FaceFilter Studio** pe calculator.

b. Faceți clic pe butonul din colțul din dreapta sus al ecranului și apoi faceți clic pe **Check for updates** (Căutare actualizări) pentru a accesa pagina web a Reallusion pentru actualizare.



c. Faceți clic pe butonul **Download** (Descărcare) și alegeți un director în care să salvați fișierul.

d. Închideți FaceFilter Studio, faceți dublu clic pe fișierul descărcat din directorul specificat și apoi urmați instrucțiunile de pe ecran pentru instalare.

**Notă**

Pentru a vizualiza **FaceFilter Studio Help**, deplasați-vă la **Start/All Programs** (Toate programele)/**Reallusion/FaceFilter Studio/FaceFilter Studio Help** pe calculatorul dumneavoastră.

Pentru Mac OS® X

Înainte de instalare

**9** Verificați dacă ați conectat aparatul la sursa de alimentare și dacă ați pornit calculatorul Macintosh®. Este necesar să utilizați un cont cu drepturi de administrator.

**IMPORTANT**

- Asigurați-vă că nu este conectat niciun card de memorie sau suport de memorie USB Flash.
- Pentru utilizatorii de Mac OS® X 10.2.0 – 10.2.3: actualizați la Mac OS® X 10.2.4 sau versiuni ulterioare. (Pentru cele mai recente informații despre Mac OS® X, accesați adresa <http://solutions.brother.com/>)

Conectați cablul USB

**10** a. Ridicați capacul scannerului până când acesta se fixează bine în poziția deschisă.

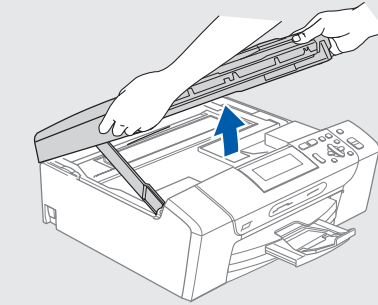

b. Conectați cablul USB la mufa USB marcată cu simbolul . Mufa USB se află în interiorul aparatului, conform indicației din ilustrația de mai jos.

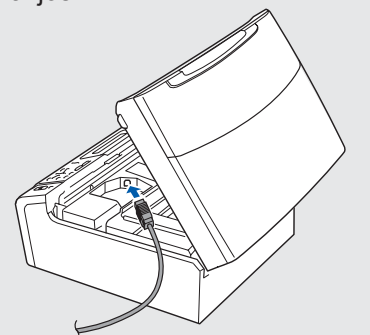

c. Orientați cu atenție cablul USB în canalul pentru cablu aflat în partea din spate a aparatului.

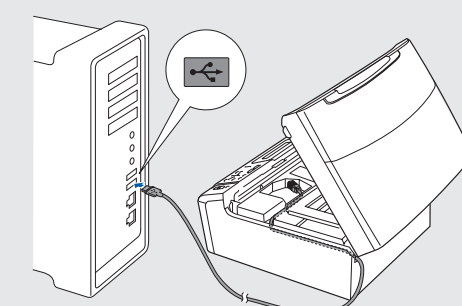

**IMPORTANT**

- **NU** conectați aparatul la un port USB de pe tastatură sau la un hub USB fără alimentare. Conectați aparatul direct la calculatorul Macintosh®.
- Asigurați-vă că acest cablu nu împiedică închiderea capacului; în caz contrar, se pot produce erori.

e. Ridicați capacul scannerului pentru debloca închizătoarea **1**. Apăsăți ușor, în jos, suportul pentru capacul scannerului **2** și închideți acest capac **3**.

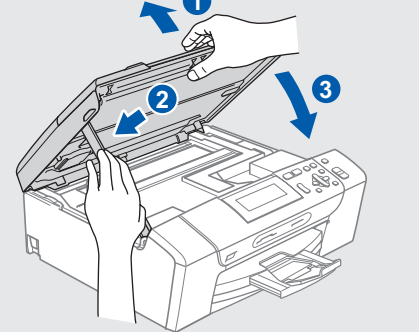

Instalare MFL-Pro Suite

**11** a. Introduceți CD-ROM-ul furnizat în unitatea CD-ROM.

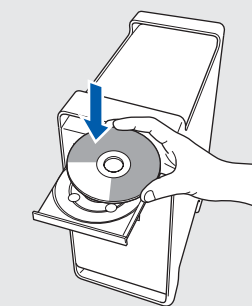

b. Faceți dublu clic pe pictograma **Start Here OSX** (Pornire OSX).



**Notă**

Poate dura câteva minute până la finalizarea instalării. După instalare, faceți clic pe **Restart** (Reporniți).

c. Faceți clic pe **OK**.



Pentru utilizatorii de Mac OS® X 10.3.x sau versiuni ulterioare: treceți la pasul 12.

d. Pentru utilizatorii de Mac OS® X 10.2.4 – 10.2.8: faceți clic pe **Add** (Adăugare) și apoi selectați **USB**.

e. Alegeți numele modelului dumneavoastră și apoi faceți clic pe **Add** (Adăugare).

f. Ieșiți din **Print Center** (Centrul de tipărire).

Instalați Presto!® PageManager®

**12** După instalarea Presto!® PageManager®, funcția OCR este adăugată la Brother ControlCenter2. Cu Presto!® PageManager®, puteți scana, partaja și organiza cu ușurință fotografiile și documentele.

Pentru utilizatorii de Mac OS® X 10.2.4 – 10.3.8: urmați instrucțiunile de pe ecran și descărcați programul software de pe site-ul web Brother Solutions Center.

a. Faceți dublu clic pe pictograma **Presto! PageManager** și urmați instrucțiunile de pe ecran.

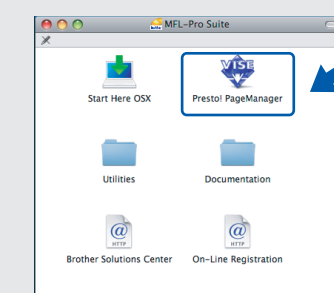

**Finalizare**

Instalarea este acum finalizată.