

## Inicio

### Importante

**NO conecte el cable USB todavía.**

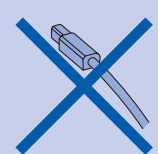

**ADVERTENCIA** Las advertencias le informan sobre lo que debe hacer para evitar una posible lesión.

## Desembalaje del equipo y comprobación de los componentes

# 1

### Nota

- Los componentes incluidos en la caja pueden variar según el país.
- Recomendamos guardar todos los materiales de embalaje y la caja por si tuviera que enviar el equipo.
- El cable USB no está incluido. Es necesario que adquiera un cable USB 2.0 cuya longitud no supere los 6 pies (2 metros). El equipo dispone de una interfaz de velocidad máxima USB 2.0. Esta interfaz es compatible con la alta velocidad de USB 2.0; sin embargo, la velocidad de transferencia de datos máxima será de 12 Mbits/s. El equipo también se puede conectar a un ordenador que tenga una interfaz USB 1.1.

a. Retire la cinta de protección y la película.

b. Retire el embalaje de protección de color verde elevando la parte delantera del equipo y tirando hacia abajo del embalaje.

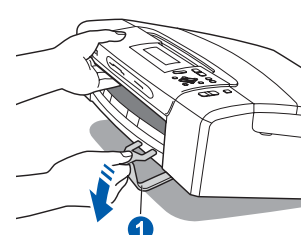

c. Retire la bolsa de plástico que contiene los cartuchos de tinta de la parte superior de la bandeja de papel.

d. Asegúrese de que están todos los componentes.



**ADVERTENCIA**  
En el embalaje del equipo se utilizan bolsas de plástico. Para evitar el riesgo de asfixia, mantenga las bolsas fuera del alcance de bebés y niños.

## Carga de papel de carta normal/papel A4

# 2

a. Extraiga la bandeja de papel.

b. Levante la cubierta de la bandeja de papel.

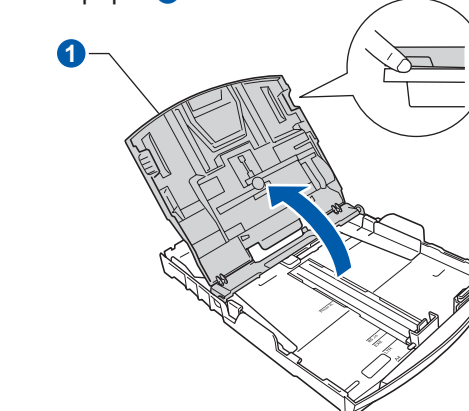

c. Presione y deslice las guías laterales del papel y la guía de longitud del papel para que se adapte al tamaño del papel.

Asegúrese de que las marcas triangulares de las guías laterales del papel y la guía de longitud del papel se alinean con la marca correspondiente al tamaño de papel que se está utilizando.

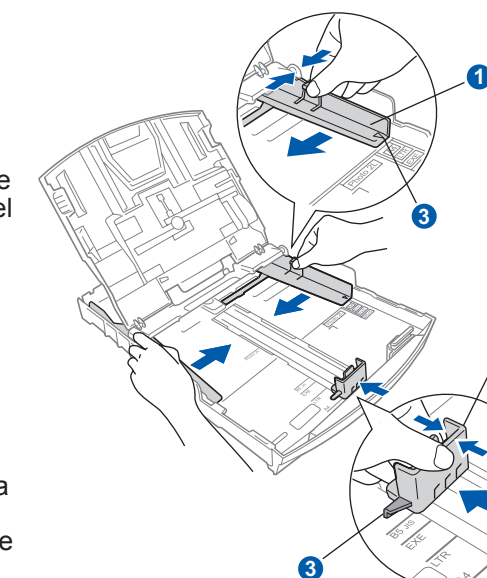

e. Introduzca suavemente el papel en la bandeja de papel. Asegúrese de que el papel de la bandeja no está arrugado.

### Nota

Cuando utilice papel de tamaño Legal, mantenga pulsado el botón de guía universal mientras desliza la parte delantera de la bandeja de papel.

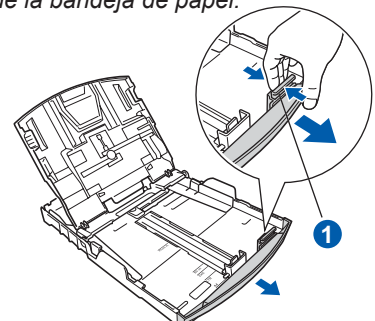

f. Ajuste cuidadosamente las guías laterales de papel con las dos manos. Asegúrese de que las guías laterales del papel toquen los bordes del papel.

g. Cierre la cubierta de la bandeja de papel y vuelva a introducir con cuidado la bandeja de papel en el equipo.

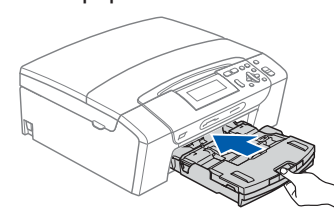

h. Extraiga el soporte de papel hasta que suene un clic y, a continuación, despliegue la aleta de soporte del papel.

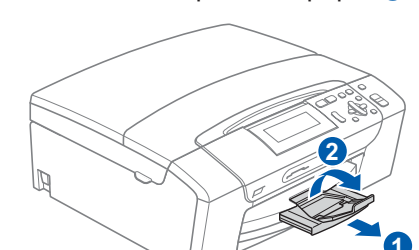

## Conexión del cable de alimentación

# 3

a. Conexión del cable de alimentación.

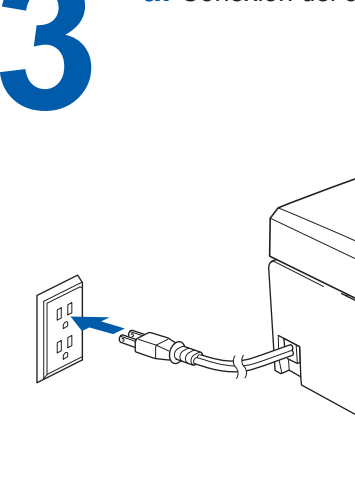

### Importante

**NO conecte el cable USB todavía.**

### Nota

El LED de advertencia del panel de control permanecerá encendido hasta que haya instalado los cartuchos de tinta.

## Instalación de los cartuchos de tinta

# 4

a. En la pantalla LCD aparecerá el texto:



No hay cartucho. Instale en Negro.

b. Abra la cubierta del cartucho de tinta.

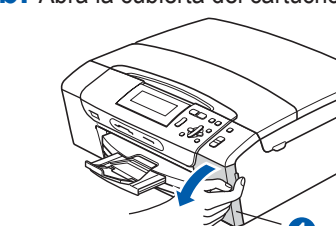

c. Extraiga la pieza de protección de color verde.

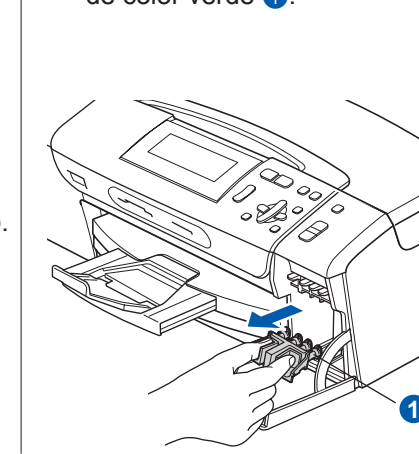

d. Desembale el cartucho de tinta. Gire el mando verde de la cubierta amarilla de protección en el sentido de las agujas del reloj para liberar el cierre hermético, a continuación, extraiga la cubierta.

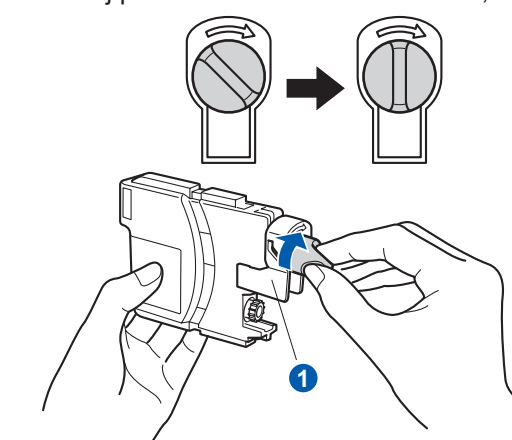

e. Instale cada cartucho de tinta en la dirección de la flecha que aparece en la etiqueta. Compruebe que el color de la palanca coincide con el color del cartucho.

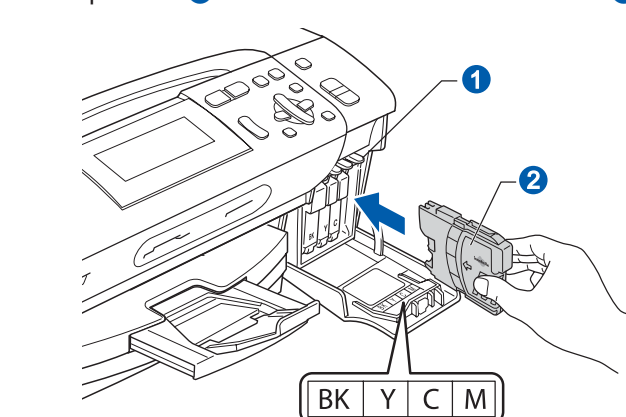

f. Presione suavemente el cartucho de tinta hasta que quede ajustado (sonará un clic). Una vez instalados los cartuchos de tinta, cierre la cubierta del cartucho de tinta.

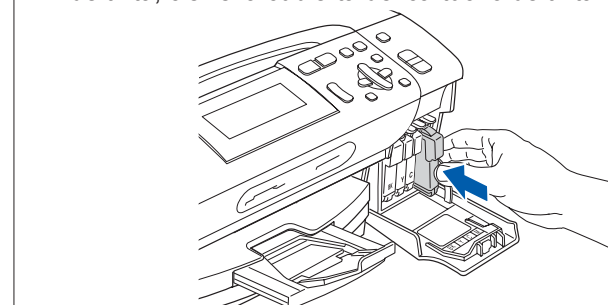

### Nota

El equipo preparará el sistema de tubos de tinta para la impresión. Este proceso tardará aproximadamente unos minutos. No apague el equipo.

## Comprobación de la calidad de impresión

# 5

a. Cuando el proceso de preparación finaliza, la pantalla LCD muestra este mensaje.

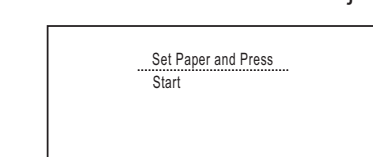

Poner papel y Pulsar Start

Pulse Color Start.

b. Compruebe la calidad de los cuatro bloques de color en la hoja. (negro/amarillo/cian/magenta)



- Si todas las líneas están claras y visibles, pulse **Yes (Si)** para finalizar la comprobación de calidad.
- Si observa que faltan líneas cortas, pulse **No (No)** y siga los pasos de la pantalla LCD.

Correcta

Baja calidad

## Establezca el idioma (si es necesario)

# 6

- Pulse **Menu**.
- Pulse **▲** o **▼** para seleccionar **Initial Setup (Conf.inicial)**. Pulse **OK**.
- Pulse **▲** o **▼** para seleccionar **Local Language (Sel. lenguaje)**. Pulse **OK**.
- Pulse **▲** o **▼** para seleccionar el idioma. Pulse **OK**.
- Pulse **Stop/Exit**.

## Configuración del contraste de la pantalla LCD (si es necesario)

# 7

- Pulse **Menu**.
- Pulse **▲** o **▼** para seleccionar **Config. gral.**. Pulse **OK**.
- Pulse **▲** o **▼** para seleccionar **Configur. LCD**. Pulse **OK**.
- Pulse **▲** o **▼** para seleccionar **Contraste LCD**.
- Pulse **◀** o **▶** para seleccionar **Claro, Medio Oscuro**. Pulse **OK**.
- Pulse **Stop/Exit**.

### Nota

Si lo desea, también puede ajustar el ángulo de la pantalla levantándola.

## Configuración de la fecha y la hora

# 8

- Pulse **Menu**.
- Pulse **▲** o **▼** para seleccionar **Conf.inicial** y, a continuación, pulse **OK**.
- Pulse **▲** o **▼** para seleccionar **Fecha y hora** y, a continuación, pulse **OK**.
- Pulse **▲** o **▼** repetidamente para introducir los dos últimos dígitos del año y, a continuación, pulse **OK**.
- Repita el proceso para el mes, el día, la hora y los minutos en formato de 24 horas.
- Pulse **Stop/Exit**.

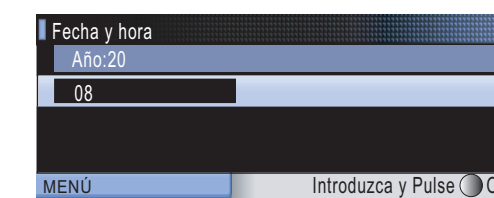

(Por ejemplo, introduzca 08 para 2008).

### Nota

Si comete un error y desea iniciar el proceso de nuevo, pulse **Stop/Exit** para volver al paso a.

De la vuelta a la hoja.



En Windows®

Antes de realizar la instalación

- 9** a. Asegúrese de que el ordenador está encendido y de que ha iniciado sesión con derechos de administrador.
- Importante**
- NO conecte el cable USB todavía.
  - Cierre todas las aplicaciones.
  - Asegúrese de que no hay ninguna tarjeta de memoria ni unidad de memoria flash USB introducida.
  - La pantalla puede variar en función del sistema operativo que utilice.
  - El CD-ROM suministrado incluye ScanSoft™ PaperPort™ 11SE.
  - Este software es compatible solamente con Windows® 2000 (SP4 o posterior), XP (SP2 o posterior), XP Professional x64 Edition y Windows Vista®. Actualice el Service Pack de Windows® con la versión más actual antes de instalar MFL-Pro Suite.
  - En Windows Vista®, cuando aparezca la pantalla **Control de cuentas de usuario**, haga clic en **Permitir**.

b. Desenchufe el equipo.

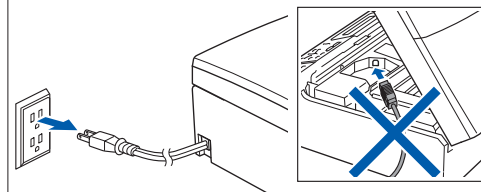

Instalación de MFL-Pro Suite

- 10** a. Introduzca el CD-ROM suministrado en la unidad de CD-ROM. Seleccione el idioma.

**Nota**

Si la pantalla de Brother no aparece automáticamente, vaya a **Mi PC (Equipo)**, haga doble clic en el icono del CD-ROM y, a continuación, haga doble clic en **start.exe**.

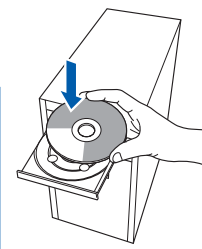

En Mac OS® X

Antes de realizar la instalación

- 9** Asegúrese de que el equipo está conectado a la corriente y de que el equipo Macintosh® está encendido. Debe iniciar sesión con derechos de administrador.

**Importante**

- Asegúrese de que no hay ninguna tarjeta de memoria ni unidad de memoria flash USB introducida.
- Los usuarios de Mac OS® X 10.2.0 a 10.2.3, deben actualizar la versión a Mac OS® X 10.2.4 o posterior. (Para obtener la información más actualizada referente a Mac OS® X, visite <http://solutions.brother.com/>)

Conexión del cable USB

- 10** a. Levante la cubierta del escáner hasta que quede inmovilizada firmemente en la posición abierta.

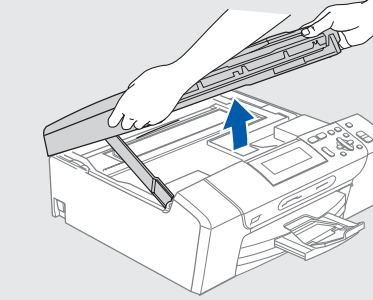

- b. Conecte el cable USB a la conexión USB marcada con el símbolo . La conexión USB está dentro del equipo, como se muestra a continuación.

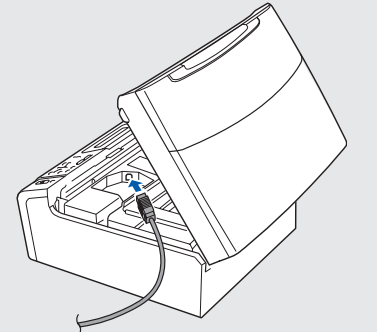

- b. Haga clic en **Instale MFL-Pro Suite** y haga clic en **Sí** si acepta los acuerdos de licencia.



- c. Siga las instrucciones que irán apareciendo en pantalla:

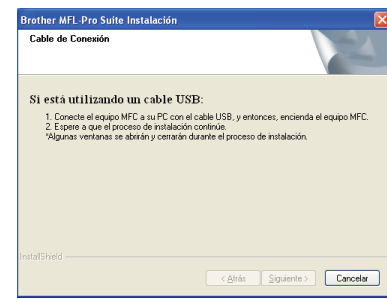

Conexión del cable USB

- 11** a. Levante la cubierta del escáner hasta que quede inmovilizada firmemente en la posición abierta.

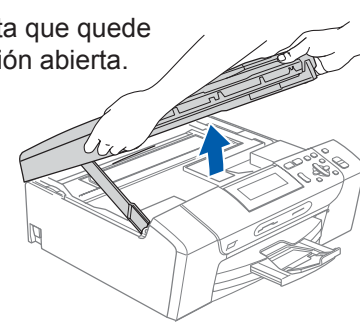

- b. Conecte el cable USB a la conexión USB marcada con el símbolo . La conexión USB está dentro del equipo, como se muestra.



- c. Coloque con cuidado el cable USB a través de la ranura para el cable hasta que salga por la parte posterior del equipo. Conecte el cable al ordenador.

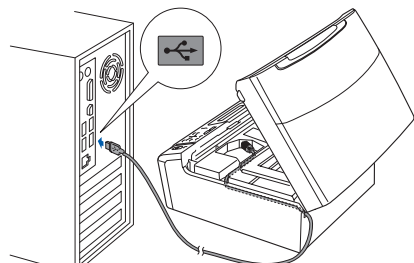

**Importante**

- NO conecte el equipo a un puerto USB de un teclado o un hub USB sin alimentación eléctrica. Conecte el equipo directamente al ordenador.
- Compruebe que el cable no obstaculice el cierre de la cubierta, ya que se puede producir un error.

- d. Levante la cubierta del escáner para liberar el seguro inmovilizador ①. Empuje suavemente el soporte de la cubierta del escáner hacia abajo ② y cierre la cubierta del escáner ③.



Conexión del cable de alimentación

- 12** a. Conecte el cable de alimentación.

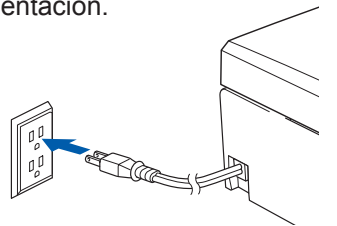

La instalación continuará automáticamente. Las pantallas de instalación aparecen una tras otra.

**Importante**

NO cancele ninguna pantalla. La instalación tardará unos minutos en completarse.

- b. Cuando aparezca la pantalla **Registro en línea**, seleccione las opciones que desee y siga las instrucciones que irán apareciendo en pantalla.

Finalización y reinicio

- 13** a. Haga clic en **Finalizar** para reiniciar el ordenador.



**Finalizar** Así, concluye el proceso de instalación.

**Nota**

Si aparece algún mensaje de error durante la instalación de software, ejecute **Diagnóstico de la Instalación** ubicado en **Inicio/Todos los programas/Brother/DCP-XXXX (DCP-XXXX es el nombre del modelo)**.

- c. Coloque con cuidado el cable USB a través de la ranura para el cable hasta que salga por la parte posterior del equipo.
- d. Conecte el cable al Macintosh®.

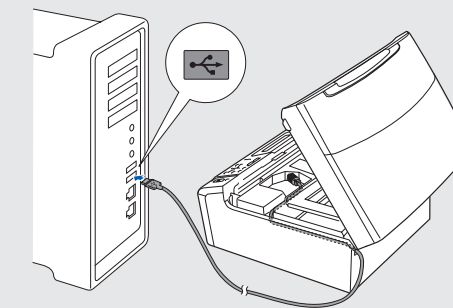

**Importante**

- NO conecte el equipo a un puerto USB de un teclado o un hub USB sin alimentación eléctrica. Conecte el equipo directamente al Macintosh®.
- Compruebe que el cable no obstaculice el cierre de la cubierta, ya que se puede producir un error.

- e. Levante la cubierta del escáner para liberar el seguro inmovilizador ①. Empuje suavemente el soporte de la cubierta del escáner hacia abajo ② y cierre la cubierta del escáner ③.

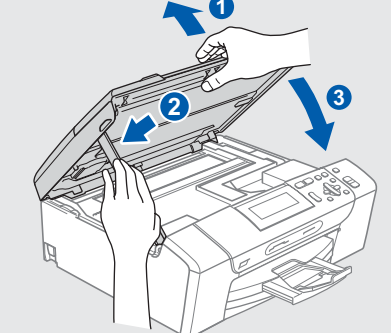

Instalación de MFL-Pro Suite

- 11** a. Introduzca el CD-ROM suministrado en la unidad de CD-ROM.

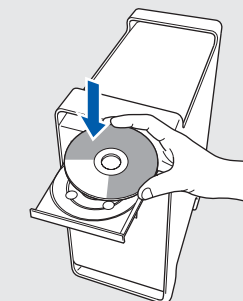

- b. Haga doble clic en el icono **Start Here OSX**.

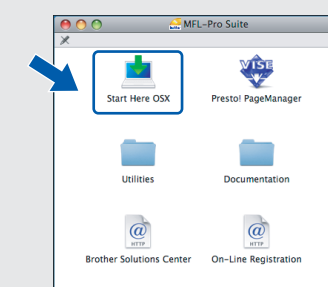

**Nota**

La instalación tardará unos minutos en completarse. Tras la instalación, haga clic en **Reiniciar**.

- c. Haga clic en **OK**.



Los usuarios de Mac OS® X 10.3.x o posterior, deben seguir en el paso 12.

- d. Los usuarios de Mac OS® X 10.2.4 a 10.2.8, deben hacer clic en **Añadir** y, a continuación, seleccionar **USB**.

- e. Seleccione el nombre del modelo y, a continuación, haga clic en **Añadir**.

- f. Salga de **Centro de Impresión**.

Instalación de aplicaciones opcionales compatibles con Reallusion, Inc

- 14** FaceFilter Studio también le permite editar datos fotográficos y añadir efectos fotográficos, como la reducción de ojos rojos o la mejora del tono de la piel.

**Importante**

- El ordenador debe estar conectado a Internet.
- El equipo debe estar encendido y conectado al ordenador.

- a. Vuelva a abrir el menú principal extrayendo y volviendo a introducir el CD-ROM o haciendo doble clic en el programa **start.exe** en el directorio raíz.

- b. De este modo, se abrirá el menú principal del CD-ROM. Seleccione el idioma y, a continuación, haga clic en **Más aplicaciones**.

- c. Haga clic en el botón **FaceFilter Studio** para iniciar la instalación.

**Nota**

También puede instalar **BookScan&Whiteboard Suite** desde el menú principal.

Instalación de FaceFilter Studio Help

- 15** a. Vaya a **Inicio/Todos los programas/Reallusion/FaceFilter Studio** en el ordenador.

- b. Haga clic en el botón en la esquina superior derecha de la pantalla y, a continuación, haga clic en **Comprobar actualizaciones** para ir a la página web de actualización de Reallusion.



- c. Haga clic en el botón **Download** (Descargar) y seleccione la carpeta donde guardar el archivo.

- d. Cierre FaceFilter Studio, haga doble clic en el archivo descargado que se encuentra en la carpeta que especificó y siga las instrucciones que aparecen en pantalla para la instalación.

**Nota**

Para ver la **Ayuda de FaceFilter Studio**, vaya a **Inicio/Todos los programas/Reallusion/FaceFilter Studio/Ayuda de FaceFilter Studio** en el ordenador.

Instalación de Presto!® PageManager®

- 12** Una vez que se instala Presto!® PageManager®, Brother ControlCenter2 dispondrá de la capacidad de OCR. Con Presto!® PageManager®, podrá escanear, compartir y organizar fácilmente fotografías y documentos.

Los usuarios de Mac OS® X 10.2.4 a 10.3.8, deben seguir las instrucciones en pantalla y descargar el software desde el sitio web de Brother Solutions Center.

- a. Haga doble clic en el icono **Presto! PageManager** y siga las instrucciones en pantalla.

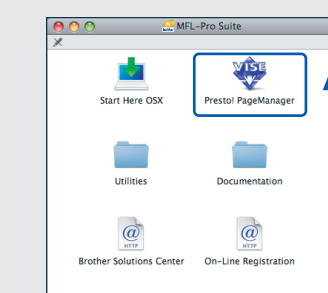

**Finalizar**

Así, concluye el proceso de instalación.