

BRUKSANVISNING

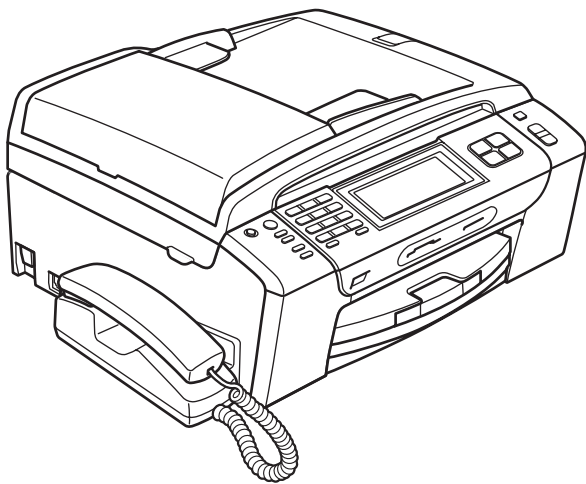

MFC-790CW
MFC-990CW

Om du måste ringa vår kundtjänst

Fyll i uppgifterna nedan och spara dem för eventuellt framtida behov:

Modellnummer: MFC-790CW och MFC-990CW
(Ringa in ditt modellnummer)

Serienummer: ¹ _____

Inköpsdatum: _____

Inköpsort: _____

¹ Serienumret finns på enhetens baksida. Förvara bruksanvisningen med ditt inköpskvitto som ett kvitto på ditt inköp vid fall av stöld, brand eller garantiservice.

Registrera produkten online på

<http://www.brother.com/registration/>

Genom registreringen hos Brother kommer du att registreras som den ursprungliga ägaren av produkten. Din registrering innebär också:

- en bekräftelse på inköpsdatum, om du skulle tappa bort kvittot; och
- kan behövas vid en fordran som du vill göra om du förlorar en försäkrad produkt.

Godkännande och sammanställningar och publikation

DEN HÄR UTRUSTNINGEN ÄR AVSEDD FÖR BRUK MED EN TVÅTRÅDIG ANALOG LINJE PÅ DET ALLMÄNNA TELENÄTET OCH ÄR FÖRSEDD MED LÄMPLIG ANSLUTNING.

INFORMATION OM GODKÄNNANDE

Brother garanterar inte att den här produkten kan användas i länder där den inte finns till försäljning. Ingen garanti lämnas avseende användning av produkten i det allmänna telenätet i länder där produkten inte är godkänd.

Sammanställningar och publikation

Den här bruksanvisningen har under överinseende av Brother Industries Ltd., sammanställts och publicerats med uppdaterade produktbeskrivningar och specifikationer.

Innehållet i den här bruksanvisningen och specifikationerna för den här produkten kan ändras utan föregående meddelande.

Brother förbehåller sig rätten att utan förvarning göra ändringar i specifikationer och materialet häri, och ansvarar inte för eventuella skador (inklusive följskador) som orsakas av tillförlitelse på det presenterade materialet, inklusive men inte begränsat till, skrivfel eller andra misstag.

EU konformitetsförklaring under R & TTE-direktivet



EC Declaration of Conformity

Manufacturer

Brother Industries, Ltd.
15-1, Naeshiro-cho, Mizuho-ku, Nagoya 467-8561, Japan

Plant

Brother Industries (Shen Zhen) Ltd
G02414-1, Bao Chang Li Bonded Transportation Industrial Park,
Bao Long Industrial Estate, Longgang, Shenzhen, China

Herewith declare that:

Products description : Facsimile Machine
Model Name : MFC-790CW, MFC-990CW

are in conformity with provisions of the R & TTE Directive (1999/5/EC) and we declare compliance with the following standards :

Standards applied :

Harmonized : Safety EN60950-1:2001+A11:2004

EMC EN55022: 2006 Class B
EN55024: 1998 +A1: 2001 +A2: 2003
EN61000-3-2: 2006
EN61000-3-3: 1995 +A1: 2001 +A2:2005

Radio EN301 489-1 V1.6.1
EN301 489-17 V1.2.1
EN300 328 V1.7.1
*EN301 406 V1.5.1
*EN301 489-6 V1.2.1

*apply to MFC-990CW only.

Year in which CE marking was first affixed : 2008

Issued by : Brother Industries, Ltd.

Date : 14 th May , 2008

Place : Nagoya, Japan

Signature :

Junji Shiota
General Manager
Quality Management Dept.

EU konformitetsförklaring under R & TTE-direktivet

Tillverkare

Brother Industries, Ltd.

15-1, Naeshiro-cho, Mizuho-ku, Nagoya 467-8561, Japan

Fabrik

Brother Industries (Shen Zhen) Ltd

G02414-1, Bao Chang Li Bonded Transportation Industrial Park,

Bao Long Industrial Estate, Longgang, Shenzhen, China

Deklarerar härmed att:

Produktbeskrivning : Faxmaskin
Modellnamn : MFC-790CW, MFC-990CW

överensstämmer med villkor i R & TTE-direktivet (1999/5/EG) och vi intygar överensstämmelse med följande standarder:

Applicerade standarder:

Harmoniserade:	Säkerhet	EN60950-1: 2001 +A11: 2004
	EMC	EN55022: 2006 Klass B EN55024: 1998 +A1: 2001 +A2: 2003 EN61000-3-2: 2006 EN61000-3-3: 1995 +A1: 2001 +A2: 2005
	Radio	EN301 489-1 V1.6.1 EN301 489-17 V1.2.1 EN300 328 V1.7.1 *EN301 406 V1.5.1 *EN301 489-6 V1.2.1 *gäller endast MFC-990CW.

År då CE-märkning först undertecknades: 2008

Utfärdat av : Brother Industries, Ltd.
Datum : 14 maj, 2008
Plats : Nagoya, Japan

Innehållsförteckning

Avsnitt I Allmänt

1	Allmän information	2
	Använda dokumentationen	2
	Symboler i den här dokumentationen	2
	Komma åt Bruksanvisning för programanvändare och Bruksanvisningen för nätverksanvändare	2
	Visa dokumentationen	2
	Öppna Brother Support (för Windows®)	5
	Genomgång av kontrollpanelen	6
	LCD-skärmindikationer	8
	Grundläggande funktioner	9
2	Ladda dokument och papper	10
	Ladda papper och annan utskriftsmedia	10
	Ladda kuvert och vykort	12
	Ladda fotopapper	14
	Ta bort små utskrifter från maskinen	15
	Utskrivbart område	16
	Accepterade papper och annan utskriftsmedia	17
	Rekommenderat papper	17
	Hantering och användning av media	18
	Välja rätt papper	19
	Ladda dokument	21
	Använda dokumentmataren	21
	Använda kopieringsglaset	21
	Skanningsområde	22
3	Grundinställningar	23
	Energisparläge	23
	Ställa din maskin på energisparläget	23
	Avaktivera energisparläget för din maskin	24
	Inställning av energisparläge	24
	Lägestimer	26
	Pappersinställningar	26
	Papperstyp	26
	Pappersstorlek	27
	Volyminställningar	27
	Ringvolym	27
	Knappvolym	28
	Högtalarvolym	28
	Automatisk sommartidsfunktion	29
	Viloläge	29

LCD-skärmen.....	30
LCD-skärmkontrast.....	30
Inställning av bakgrundens ljusstyrka.....	30
Inställning av bakgrundsljusets dämpningstimer	30

4 Säkerhetsfunktioner **31**

Minnessäkerhet	31
Ställa in och ändra lösenordet till minnessäkerhet	31
Aktivera/Stänga av minnessäkerhet.....	32

Avsnitt II Fax

5 Sända ett fax **34**

Aktivera faxläge mode	34
Faxa från dokumentmataren (ADF)	34
Faxa från kopieringsglaset	35
Faxsändning av dokument i Letter-storlek från kopieringsglaset	35
Färg faxöverföring	35
Så här förhandsgranskar du ett utgående faxmeddelande	36
Avbryta ett fax som bearbetas.....	36
Grupsändning (endast svartvitt).....	37
Avbryta en pågående grupsändning.....	37
Ytterligare sändningsfunktioner	38
Sända fax med flera inställningar	38
Kontrast	38
Ändra faxupplösning.....	39
Dubbel åtkomst (endast svartvitt)	39
Realtidsöverföring.....	39
Internationellt läge	40
Fördröjd faxning (endast svartvitt)	40
Fördröjd grupsändning (endast svartvitt)	40
Kontrollera och radera väntande jobb	40
Ställa in dina ändringar som en ny standardinställning	41
Återställa alla inställningar till fabriksinställningarna.....	41
Sända ett fax manuellt.....	41
Sända ett faxmeddelande i slutet av ett samtal	42
Meddelandet Minnet är fullt	42

6 Ta emot fax **43**

Mottagningslägen	43
Välj mottagningsläge	43
Använda mottagningslägena	45
Endast Fax	45
Fax/Tel.....	45
Manuell.....	45
TSV.....	45

Inställningar för mottagningsläge.....	46
Signalfördröjning.....	46
F/T Ringtid (endast Fax/Tel-läge).....	46
Faxavkänning	47
Minnesmottagning (endast svartvitt).....	48
Fax vidareändning	48
Faxlagring.....	48
PC-Fax-mottagning	49
Stänga av minnesmottagningsfunktioner	50
Ändra minnesmottagningsfunktionerna	50
Faxförhandsgranskning (Endast svartvitt)	51
Så här förhandsgranskar du ett mottaget faxmeddelande	51
Stänga av faxförhandsgranskning	53
Ytterligare mottagningsfunktioner	53
Utskrift av förminskat inkommande fax.....	53
Ta emot ett faxmeddelande i slutet av ett samtal (Endast MFC-790CW)	54
Mottagning utan papper.....	54
Skriva ut ett fax från minnet.....	54
Fjärråtkomst.....	55
Ställa in en fjärråtkomstkod	55
Använda fjärråtkomstkod.....	55
Fjärrfaxkommandon.....	56
Hämta faxmeddelanden	57
Ändra ditt nummer för faxvidareändning.....	57

7 Telefon- och externa enheter 58

Röstfunktioner.....	58
Ringa ett telefonsamtal.....	58
Besvara samtal med högtalartelefonen	58
Dämpa	59
Fax/Tel-läge	59
Fax/Tel-läge i energisparläge	59
Telefontjänster	60
Nummerpresentation	60
Ställa in telefonlinjetyp.....	61
Ansluta en extern TSV (telefonsvarare).....	62
Anslutningar.....	62
Spela in utgående meddelande på en extern TSV	63
Telefonväxelsystem (PBX)	63
Externa telefoner och sidoapparater.....	63
Ansluta en extern telefon eller sidoapparat	63
Hantering från sidoapparater	64
Använda en trådlös extern telefon (Endast MFC-790CW)	64
Använda fjärrkoder	64

8 Uppringning och lagring av nummer **66**

Så här ringer du	66
Manuell uppringning	66
Kortnummer	66
Återuppringning med fax	66
Utgående samtal lista	67
Lista över nummerpresentation	67
Lagra nummer	68
Lagra en paus	68
Lagra kortnummer	68
Lagra kortnummer från utgående samtal	69
Lagra kortnummer från listan över nummerpresentation	69
Ändra kortnummernamn eller nummer	70
Ställa in grupper för grupsändning	71
Kombinera snabbvalsnummer	72

9 Digital TSV **74**

TSV-läge för inbyggd telefonsvarare	74
Ställa in TSV	74
Utgående meddelande	74
Fax/Tel, utgående meddelande (meddelande)	75
Aktivera TSV-läge	75
Hantera dina meddelanden	76
Meddelandeindikator	76
Spela upp röstmeddelanden	76
Radera inkommande meddelanden	76
Ytterligare TSV-funktioner	77
Ställa in maximal tid för inkommande meddelanden	77
Ställa in avgiftsbesparing	77
ICM Inspelningsmonitor	78
Spela in ett samtal (Endast MFC-790CW)	78

10 Skriva ut rapporter **79**

Faxrapporter	79
Överföringsrapport	79
Faxjournal (aktivitetsrapport)	79
Rapporter	80
Att skriva ut en rapport	80

11 Pollning 81

Pollningsöversikt.....	81
Pollningsmottagning	81
Inställning av pollningsmottagning.....	81
Inställning av pollningsmottagning med säkerhetskod	81
Inställning för att ta emot fördröjd pollning.....	82
Sekventiell pollning (endast svartvitt)	82
Avbryta ett sekventiellt pollningsjobb.....	83
Pollad sändning (endast svartvitt).....	83
Inställning för pollad överföring.....	83
Inställning för pollad sändning med säkerhetskod.....	84

Avsnitt III Kopiera

12 Kopiering 86

Hur du kopierar	86
Ange kopieringsläge	86
Göra en enstaka kopia	86
Göra flera kopior.....	86
Avbryta kopieringen.....	86
Kopieringsinställningar.....	87
Ändra kopieringshastighet och -kvalitet	87
Förstora eller förminska den kopierade bilden	87
Göra N på 1-kopior eller en poster (sidlayout).....	88
Sortera kopior med dokumentmataren	89
Justera ljusstyrka och kontrast	90
Pappersalternativ.....	90
Kopiera böcker	91
Vattenstämpel.....	91
Ställa in dina favoriter	92
"Minnet är fullt"-meddelande.....	93

Avsnitt IV Direkt fotoutskrift

13 Skriv ut foton från ett minneskort eller USB-minnesenhet 96

PhotoCapture Center™ funktioner	96
Skriv ut från ett minneskort eller USB-minnesenhet utan dator	96
Skanna till ett minneskort eller USB-minne utan dator	96
Använda PhotoCapture Center™ från din dator	96
Använda ett minneskort eller USB-minnesenhet	96
Minneskortets eller USB-minnesenhets mappstruktur	97
Komma igång	98
Aktivera PhotoCapture-läge	99
Skriv ut bilder	99
Visa foton	99
Utskriftsindex (miniatyrbilder)	100
Skriv ut foton	101
Fotoeffekter	101
DPOF-utskrift	103
PhotoCapture Center™ utskriftsinställningar	104
Utskriftshastighet och -kvalitet	105
Pappersalternativ	105
Justera ljusstyrkan, kontrasten och färgen	106
Beskränning	108
Kantfri utskrift	108
Datumutskrift	108
Ställa in dina ändringar som en ny standard	109
Återställa alla inställningar till fabriksinställningar	109
Skanna till kort eller USB-minne	109
Aktivera skannerläge	109
Hur du skannar till kort eller USB-minne	110
Så här ändrar du filnamnet	111
Så här ställer du in en ny standardinställning	111
Så här återställer du fabriksinställningarna	111
Felmeddelanden	112

14 Skriv ut foton från en kamera 113

Skriv ut foton direkt från en PictBridge-kamera	113
PictBridge-krav	113
Ställa in din digitala kamera	113
Skriv ut bilder	114
DPOF-utskrift	115
Skriv ut foton från en digital kamera (utan PictBridge)	115
Skriv ut bilder	116
Felmeddelanden	116

15 Trådlös fotoutskrift (Endast MFC-990CW) 117

Skriva ut foton med trådlös Bluetooth®-teknologi	117
Kraven för användning av trådlös Bluetooth®-teknologi	117
Ställa in maskinen.....	118
Aktivera den trådlösa Bluetooth®-teknologin	118
Huvudnyckel	118
Kommunikationsläge	119
Enhetens adress.....	119
Enhetens namn	119
Utskriftsinställningar.....	120
Utskriftskvalitet	120
Papperstyp	120
Pappersstorlek.....	120
Utan kanter	120
Datumutskrift	121
Återställa alla inställningar till fabriksinställningarna.....	121
Felmeddelanden	121

Avsnitt V Programvara

16 Program- och nätverksfunktioner 124

Avsnitt VI Bilagor

A Säkerhet och lag 126

Så här väljer du en lämplig plats.....	126
Säker maskinanvändning	127
Viktiga säkerhetsföreskrifter	131
VIKTIGT – Att tänka på för din säkerhet.....	132
LAN-anslutning	132
Radiostörning	133
EU-direktiv 2002/96/EG och EN50419	133
EU-direktiv 2006/66/EG - Ta ut eller byta batteriet.....	133
Meddelande om överensstämmelse med direktiv från internationella ENERGY STAR®	133
Juridiska begränsningar för kopiering.....	134
Varumärken	135

B Felsökning och underhåll 136

Felsökning	136
Driftsproblem	136
Detektering av kopplingston	143
Telefonlinjestörning	143
Fel- och underhållsmeddelanden	144
Felanimation	149
Överföra dina fax eller faxrapport	149
Dokument som fastnat.....	151
Skrivarstopp eller pappersstopp	152
Rutinunderhåll.....	154
Byta bläckpatroner.....	154
Rengöring av maskinens utsida	156
Rengöra skannerglasat	157
Rengöra maskinens skrivarvals.....	158
Rengöring av pappersmatarrullen	158
Rengöring av skrivhuvudet	159
Kontrollera utskriftskvaliteten.....	159
Kontrollera utskriftsjusteringen	160
Kontrollera bläcknivån	161
Avinstallera och installera telefonlur och lurhållare (Endast MFC-790CW)	161
Maskininformation.....	162
Kontrollera serienummer	162
Packa och transportera maskinen	162

C Meny och funktioner 165

Programmering på skärmen	165
Funktionsvalstabell	165
Minneslagring	165
Läges- och menyknappar	165
Funktionsvalstabell	166
Skriva in text	187

D	Specifikationer	188
	Allmänt.....	188
	Utskriftsmedia	190
	Fax.....	191
	Digital TSV.....	193
	Digital trådlös telefonlur (endast MFC-990CW).....	194
	Trådlös telefonlur (BCL-D70).....	194
	Batteri	194
	Kopia.....	195
	PhotoCapture Center™	196
	PictBridge	197
	Trådlös Bluetooth®-teknologi (endast MFC-990CW).....	198
	Skanner	199
	Skrivare.....	200
	Gränssnitt	201
	Datorkrav	202
	Förbrukningsmaterial	203
	Nätverk (LAN).....	204
	Trådlös one-push konfiguration	205
E	Ordlista	206
F	Register	210



Allmänt

Allmän information	2
Ladda dokument och papper	10
Grundinställningar	23
Säkerhetsfunktioner	31

Använda dokumentationen

Tack för att du valt att köpa en Brother-maskin! Läs igenom dokumentationen för att få ut det mesta av din maskin.

Symboler i den här dokumentationen

De följande symbolerna och anvisningarna används i den här dokumentationen.

Fet Text med fetstil motsvarar specifika knappar på maskinens kontrollpanel, eller på datorskärmen.

Kursiv Text med kursiv stil gör dig uppmärksam på en viktig punkt eller hänvisar dig till ett annat avsnitt.

Courier New Maskinens LCD-skärmtext visas på skärmen med typsnittet Courier New.



Varningar talar om hur du ska göra för att förhindra personskada.



Procedurer du måste följa eller undvika för att inte orsaka eventuell skada på maskinen eller andra föremål.



Ikoner varnar dig för möjliga elektriska stötar.



Information om hur du agerar i en viss situation eller hur du kan använda aktuell funktion tillsammans med andra funktioner.



Ikoner för felaktig inställning varnar dig att enheter och funktioner inte är kompatibla med den här maskinen.

Komma åt Bruksanvisning för programanvändare och Bruksanvisningen för nätverksanvändare

Den här bruksanvisningen innehåller inte all information om maskinen. Du får till exempel inte veta hur man använder de avancerade funktionerna för skrivare, skanner, PC-Fax och nätverk. När du behöver mer ingående information om dessa funktioner kan du läsa **Bruksanvisning för programanvändare** och **Bruksanvisning för nätverksanvändare** som finns på cd-skivan.

Visa dokumentationen

Visa dokumentationen (för Windows®)

För att visa dokumentationen från menyn **start**, peka på **Brother, MFC-XXXX** (där XXXX är modellnamnet) från programgruppen och välj sedan **Bruksanvisningar i HTML-format**.

Om du inte installerat programvaran kan du hitta dokumentationen genom att följa instruktionerna nedan:

- 1 Starta datorn. Sätt in cd-skivan i cd-läsaren.
- 2 Om skärmen med modellnamn visas klickar du på din modell.

- 3 Om språkskärmen visas klickar du på önskat språk. Cd-skivans huvudmeny visas.



Obs

Om det här fönstret inte visas går du till Utforskaren och kör filen setup.exe från rotkatalogen på Brother-cd-skivan.

- 4 Klicka på **Dokumentation**.
- 5 Klicka på dokumentationen du vill läsa.

- **HTML-dokument: Bruksanvisning för programanvändare och Bruksanvisning för nätverksanvändare** i HTML-format.

Detta format rekommenderas för visning på din dator.

- **PDF-dokument: Bruksanvisning för fristående funktioner, Bruksanvisning för programanvändare och Bruksanvisning för nätverksanvändare** i PDF-format.

Detta format rekommenderas för utskrift av handböckerna. Klicka på Brother Solutions Center, där du kan visa eller ladda ner PDF-dokument. (Internet-tillgång och programvara för att läsa PDF-dokument krävs.)

Så här hittar du skanneranvisningar

Det finns flera sätt att skanna in dokument. Du kan göra på följande sätt:

Bruksanvisning för programanvändare

- **Skanning**
(för Windows® 2000 Professional/Windows® XP och Windows Vista®)
- **ControlCenter3**
(för Windows® 2000 Professional/Windows® XP och Windows Vista®)
- **Nätverksskanning**

ScanSoft™ PaperPort™ 11SE med OCR bruksanvisning

- Hela ScanSoft™ PaperPort™ 11SE med OCR bruksanvisning kan läsas från Hjälpsvallet i ScanSoft™ PaperPort™ 11SE.

Så här hittar du anvisningar om nätverksinställning

Din maskin kan anslutas till ett trådlöst eller trådburet nätverk. Du finner grundläggande inställningsanvisningar i snabbguiden. Om din trådlösa anslutningspunkt stödjer SecureEasySetup™, Wi-Fi Protected Setup™ eller AOSS™ följer du anvisningarna i snabbguiden. Det finns mer information om nätverksinställning i bruksanvisningen för nätverksanvändare.

Visa dokumentationen (för Macintosh®)

- 1 Starta Macintosh®-datorn. För in Brother cd-skivan i cd-läsaren. Följande fönster öppnas.



- 2 Dubbelklicka på ikonen **Documentation**.
- 3 Dubbelklicka på mappen för ditt språk.
- 4 Dubbelklicka på top.html om du vill läsa **Bruksanvisning för programanvändare** och **Bruksanvisning för nätverksanvändare** i HTML-format.

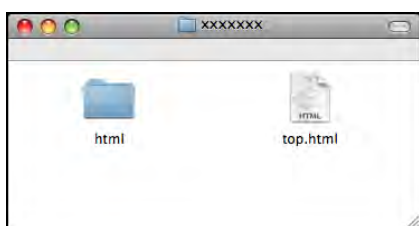

- 5 Klicka på dokumentationen du vill läsa:
 - **Bruksanvisning för programanvändare**
 - **Bruksanvisning för nätverksanvändare**

Så här hittar du skanneranvisningar

Det finns flera sätt att skanna in dokument. Du kan göra på följande sätt:

Bruksanvisning för programanvändare

- *Skanna*
(För Mac OS® X 10.2.4 eller senare)
- *ControlCenter2*
(För Mac OS® X 10.2.4 eller senare)
- *Nätverksskanning*
(För Mac OS® X 10.2.4 eller senare)

Presto!® PageManager® Bruksanvisning

- Du kan läsa hela bruksanvisningen till Presto!® PageManager® från Help (Hjälp) i Presto!® PageManager®-programmet.

Så här hittar du anvisningar om nätverksinställning

Din maskin kan anslutas till ett trådlöst eller trådburet nätverk. Du finner grundläggande inställningsanvisningar i snabbguiden. Om din trådlösa anslutningspunkt stödjer SecureEasySetup™, Wi-Fi Protected Setup™ eller AOSS™ följer du anvisningarna i snabbguiden. Det finns mer information om nätverksinställning i bruksanvisningen för nätverksanvändare.

Öppna Brother Support (för Windows®)

Du hittar alla kontakter du behöver, t.ex. webbsupport (Brother Solutions Center).

- Klicka på **Brother Support** på huvudmenyn. Följande skärm visas:



- Om du vill besöka vår webbplats (<http://www.brother.com>), klicka på **Brothers hemsida**.
- För den senaste informationen om nyheter och produktsupport (<http://solutions.brother.com>), klicka på **Brother Solutions Center**.
- Om du vill besöka vår webbsida för Brothers originaltillbehör (<http://www.brother.com/original/>), klicka på **Information om förbrukningsmaterial**.
- Om du vill besöka Brother CreativeCenter (<http://www.brother.com/creativecenter/>) för GRATIS fotoprojekt och utskrivningsbara nedladdningar, klicka på **Brother CreativeCenter**.
- Om du vill återgå till hemsidan, klicka på **Bakåt** eller om du har avslutat, klicka på **Avsluta**.

Genomgång av kontrollpanelen

MFC-790CW



MFC-990CW



Obs

De flesta illustrationerna i den här bruksanvisningen visar MFC-790CW.

1 Power Save

Gör att du kan ställa maskinen i energisparläge.

2 TSV-tangenter:

■ Digital TAD

Stänger av eller sätter på telefonsvararen (TSV). Blinkar dessutom om det finns nya meddelanden.

■ Play/Record (MFC-790CW)

Spelar upp röstmeddelanden som lagrats i minnet. Gör dessutom att du kan spela in telefonsamtal.

■ Play (MFC-990CW)

Spelar upp röstmeddelanden som lagrats i minnet.

■ Erase/Mute (MFC-790CW)

Raderar röstmeddelanden. Placerar dessutom det aktuella telefonsamtalet på vänt.

■ Erase (MFC-990CW)

Raderar röstmeddelanden.

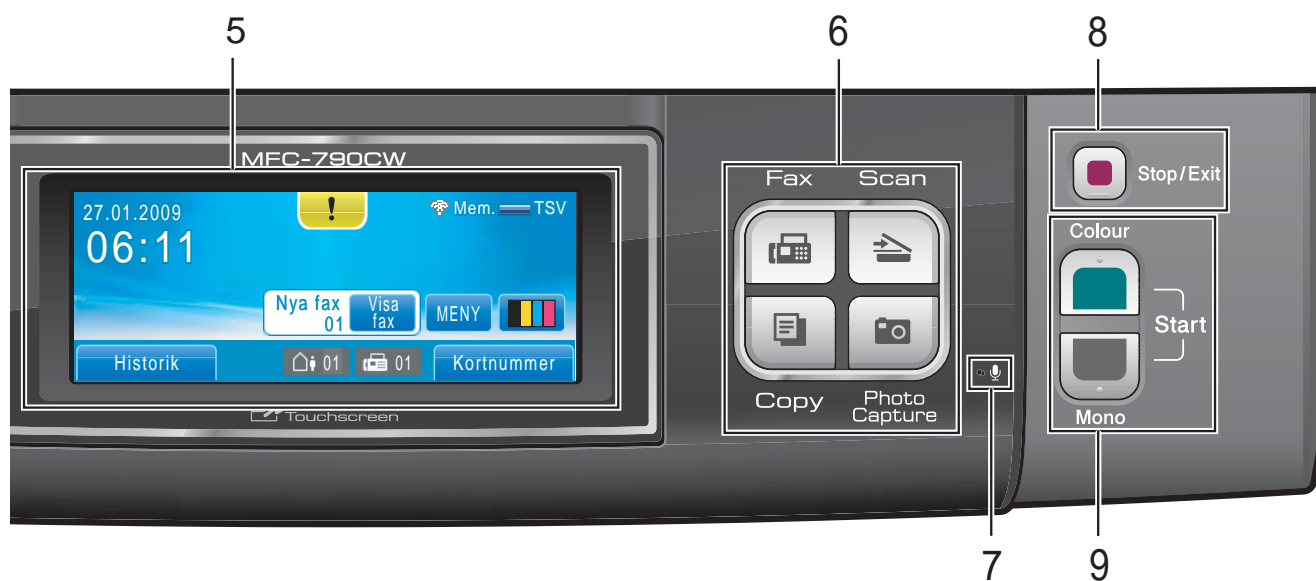

3 Fax- och telefonknappar:

■ Speaker Phone

Gör att du kan tala med en annan part utan att lyfta på luren.

■ R

Använd den här tangenten om du vill ringa upp en extern linje eller överföra ett samtal till en annan anknötning när den är ansluten till en växel.

■ Mute/Intercom (Endast MFC-990CW)

Placerar det aktuella telefonsamtalet på vänt.

Du kan även trycka på denna tangent om du vill tala i interntelefonen eller överföra ett inkommande samtal till den trådlösa telefonluren.

■ Redial (MFC-790CW)

Ringer upp de senaste uppringda 30 numren.

■ Pause (MFC-790CW)

Lägger in en paus när du slår nummer. Den här funktionen överförs till pekskärmen under vissa åtgärder.

■ Redial/Pause (MFC-990CW)

Ringer upp de senaste uppringda 30 numren. Du kan även lägga in en paus vid programmeringen av kortnummer.

4 Kombinerade siffer- och bokstavsknappar

Med de här knapparna kan du slå telefon- och faxnummer eller mata in information i maskinen. Den här funktionen överförs till pekskärmen under vissa åtgärder.

5 LCD-skärm (liquid crystal display)

Detta är en pekskrms-LCD. Du kan öppna menyer och alternativ genom att trycka på knappar som visas på skärmen.

Du kan även justera skärmens vinkel genom att lyfta den.

6 Lägesknappar:

- **Fax**
Aktiverar faxläget.
- **Scan**
Gör att du kan komma åt Skanningsläget.
- **Copy**
Aktiverar kopieringsläget.
- **Photo Capture**
Gör att du kan aktivera PhotoCapture Center™-läget.

7 Mikrofon

Fångar upp din röst när du talar med någon annan med hjälp av **Speaker Phone**.

8 Stop/Exit

Avbryter en operation eller lämnar en meny.

9 Startknappar:

- **Colour Start**
Låter dig börja sända fax eller producera kopior i fullfärg. Gör att du kan starta en skanning (i färg eller sv/v, beroende på skanningens inställning i programvaran ControlCenter).
- **Mono Start**
Med den här knappen startar du faxesändning eller kopiering i svartvitt. Gör att du kan starta en skanning (i färg eller sv/v, beroende på skanningens inställning i programvaran ControlCenter).

LCD-skärmindikationer

På LCD-skärmen visas maskinens aktuella status när maskinen är i beredskapsläge.

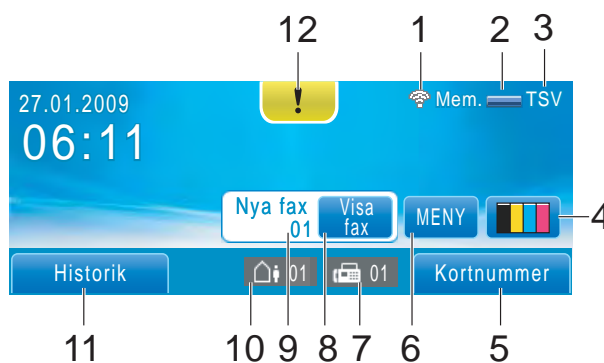

1 Trådlöst status

En indikator med fyra nivåer visar den aktuella trådlösa signalstyrkan om du använder en trådlös anslutning.



2 Minnesstatus

Gör att du kan se tillgängligt minne i maskinen.

3 Aktuellt mottagningsläge

Gör att du kan se det aktuella mottagningsläget.

- Fax (Endast fax)
- F/T (Fax/Tel)
- Man (Manuell)
- TSV (Kontrollera meddelande)

4 Bläckindikator

Visar aktuell bläcknivå.

Gör även att du kan öppna menyn **Bläck**.

5 Kortnummer

Gör att du kan söka numret du vill faxa/ringa till.

6 MENY

Gör att du kan öppna huvudmenyn.

7 Faxmeddelanden i minnet

Visar hur många mottagna faxmeddelanden som finns i minnet.

8 Faxförhandsgranskning

Gör att du kan förhandsgranska mottagna faxmeddelanden.

9 Nytt/Nya faxmeddelande(n)

När Visa fax är inställd på På kan du se hur många nya faxmeddelanden som tagits emot.

10 Röstmeddelanden i maskinens minne

Visar hur många mottagna röstmeddelanden det finns i minnet.

11 Historik

Gör att du kan visa en lista med utgående samtal och nummerpresentationshistoriken.

Gör även att du kan faxa eller ringa till numret du valt från listorna.

12 Varningsikon !

Visas när det finns ett fel- eller underhållsmeddelande; tryck på varningsikonen om du vill läsa meddelandet och sedan på  om du vill återgå till beredskapsskärmen.

Grundläggande funktioner

Du använder pekskärmen genom att trycka med fingret på MENY eller alternativknappen direkt på LCD-skärmen. Om du vill visa och öppna alla skärmmenyer eller alternativ i en inställning trycker du på ▲ ▼ eller ◀ ▶ för att bläddra genom dem.

Följande steg visar hur du ändrar en inställning i maskinen. I det här exemplet har vilolägesinställningen ändrats från 30 Min. till 10 Min.

- 1 Tryck på MENY.
- 2 Tryck på ▲ eller ▼ för att visa Allmän inställ.

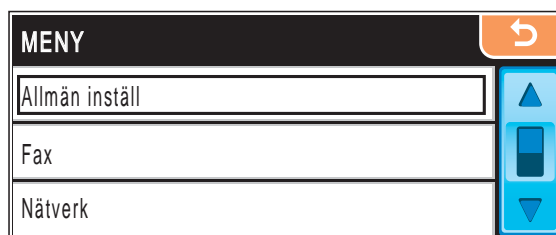

- 3 Tryck på Allmän inställ.
- 4 Tryck på ▲ eller ▼ för att visa Viloläge.

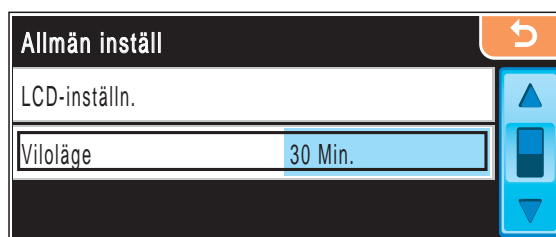

- 5 Tryck på Viloläge.
- 6 Tryck på 10 Min.

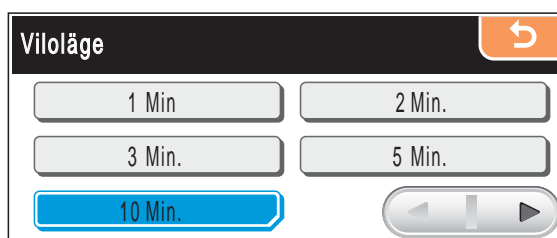

- 7 Tryck på Stop/Exit.

2

Ladda dokument och papper

Ladda papper och annan utskriftsmedia



Obs

Om du vill skriva ut på papper i formatet 10 × 15 cm eller Foto L måste du använda fotopappersfacket. (Se *Ladda fotopapper* på sidan 14.)

- 1 Om papperets stödflik är öppen, stäng den och dra sedan ut pappersfacket helt och hållet ur maskinen.

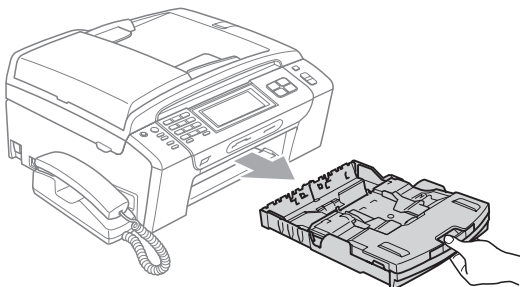

- 2 Lyft utmatningspappersfacket (1).

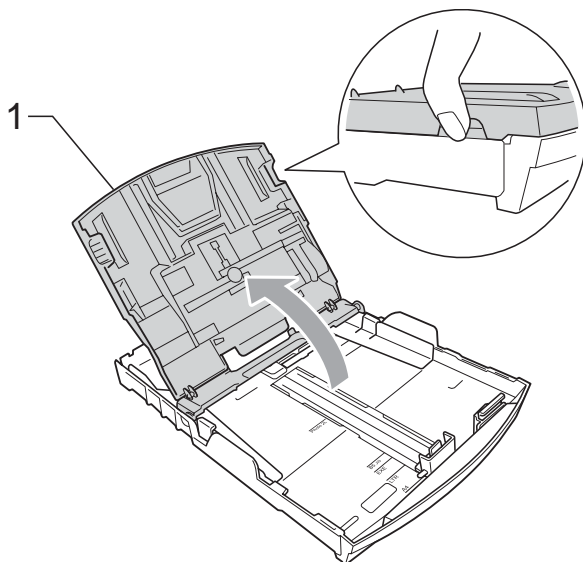

- 3 Tryck försiktigt och flytta sidoguiderna (1) och längdguiden (2) med bägge händerna så att de passar papperets storlek. Kontrollera att de trekantiga markeringarna (3) på sidoguiderna (1) och längdguiden (2) är i linje med markeringen för pappersstorleken du använder.

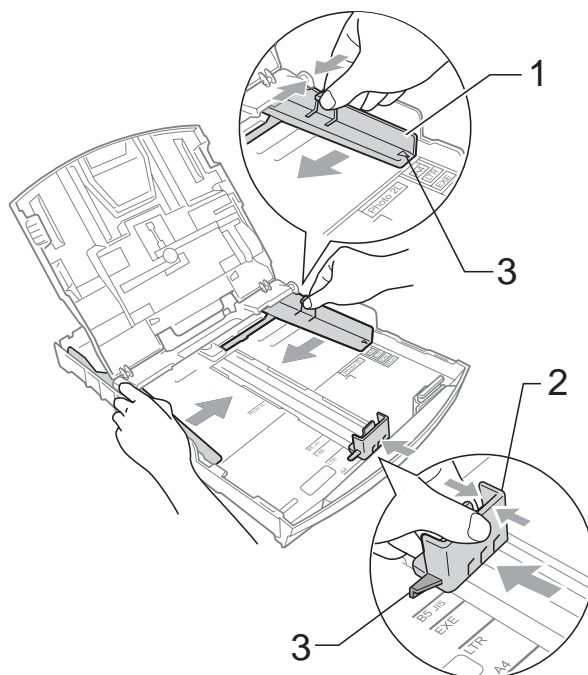

Obs

Om du använder papper med storleken Legal ska du trycka och hålla in guidens universalfrigöringsknapp (1) när du drar ut pappersfackets främre del.

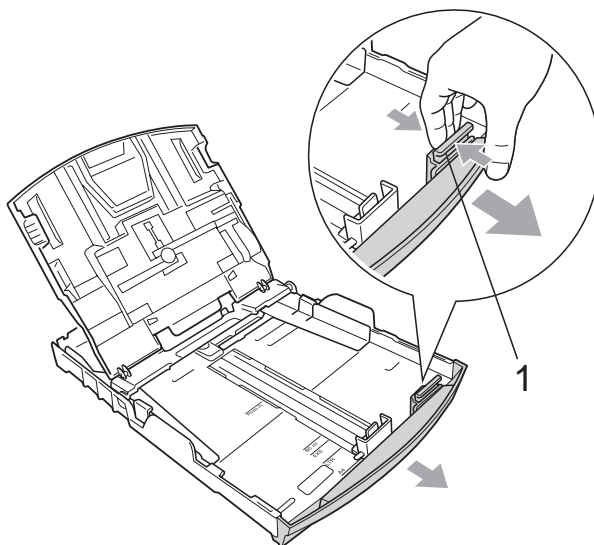

- 4 Om du bläddrar igenom pappersarken väl minskar du risken för pappersstopp i maskinen.

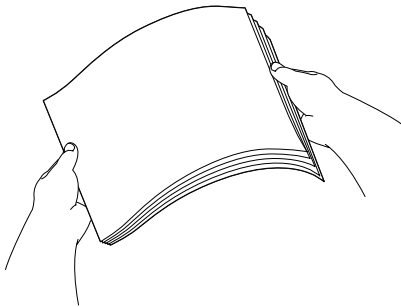
**Obs**

Kontrollera att papperet inte är krulligt.

- 5 Placera papperet i pappersfacket med textsidan nedåt och med den övre kanten inåt. Kontrollera att papperet ligger platt i facket.

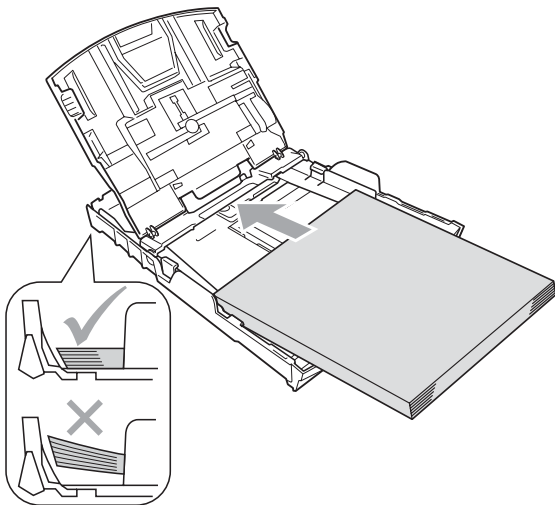
**Obs**

Skjut inte in papperet för långt i pappersfacket så att de trycks upp mot baksidan av facket och orsakar matningsproblem.

- 6 Reglera försiktigt sidoguiderna (1) mot papperet med båda händerna. Kontrollera att pappersguiderna vid sidorna ligger mot papperet.

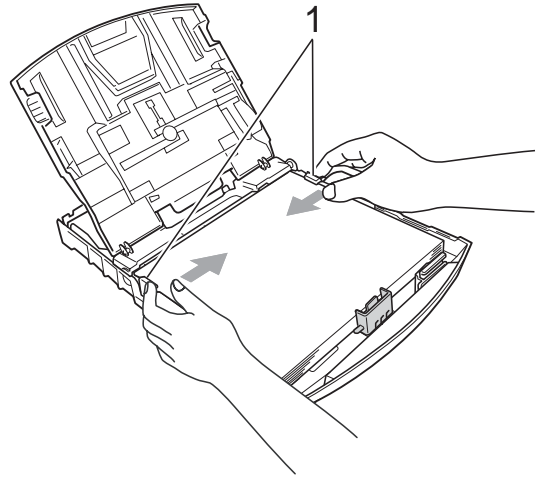

- 7 Stäng utmatningspappersfacket.

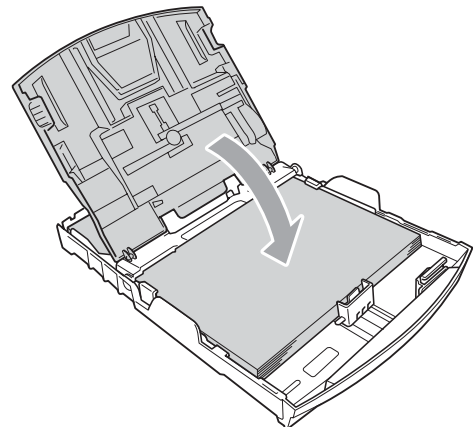

- 8 Tryck *långsamt* in pappersfacket helt i maskinen.

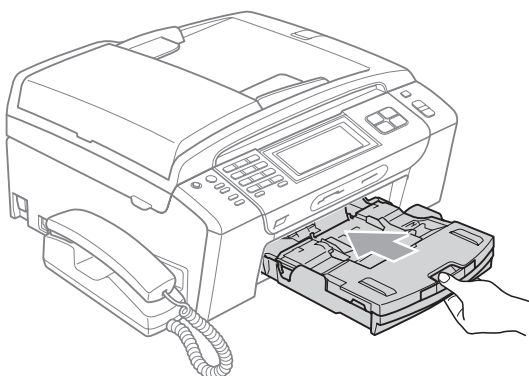

- 9 Medan du håller pappersfacket på plats, dra ut pappersstödet (1) tills det klickar och vik sedan ut stödfliken (2).

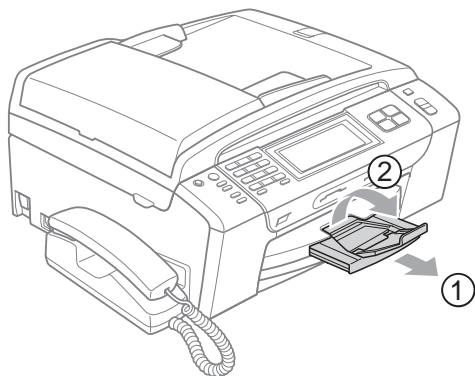

Obs

Använd inte pappersstödfliken för Legal-papper.

Ladda kuvert och vykort

Om kuvert

- Använd kuvert som väger mellan 80 och 95 g/m².
- För vissa kuvert krävs att du ändrar marginalinställningarna i programmet. Gör alltid en testutskrift innan du skriver ut många kuvert.

⚠ VAR FÖRSIKTIG

Använd **INTE** någon av de följande typerna av kuvert då de kan orsaka problem med pappersmatningen:

- Fodrade.
- Med relief (höjd skrift).
- Med spännen eller klamrar.
- Kuvert som är förtryckta på insidan.

Lim	Dubbelflik

Ibland kan det uppstå pappersmatningsfel på grund av tjockleken, storleken och flikens form på kuverten som du använder.

Ladda kuvert och vykort

- 1 Innan du laddar maskinen ska du se till att kuverten eller vykortet ligger så plant och jämnt som möjligt.



Obs

Om kuvert eller vykort "dubbelmatas" lägger du in ett kuvert eller vykort i pappersfacket åt gången.

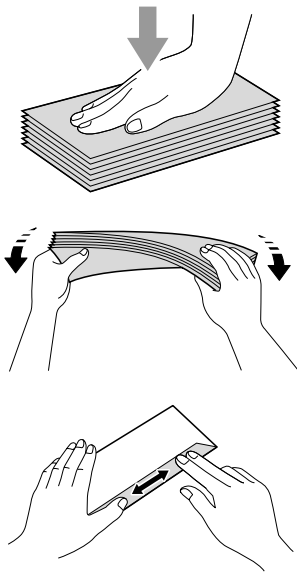

- 2 Lägg kuvert eller vykort i pappersfacket med adressidan nedåt och framkanten (kuvertens överdel) först. Med båda händerna, tryck och flytta försiktigt sidoguiderna (1) och längdguiden (2) så att de passar kuvertens eller vykortens storlek.

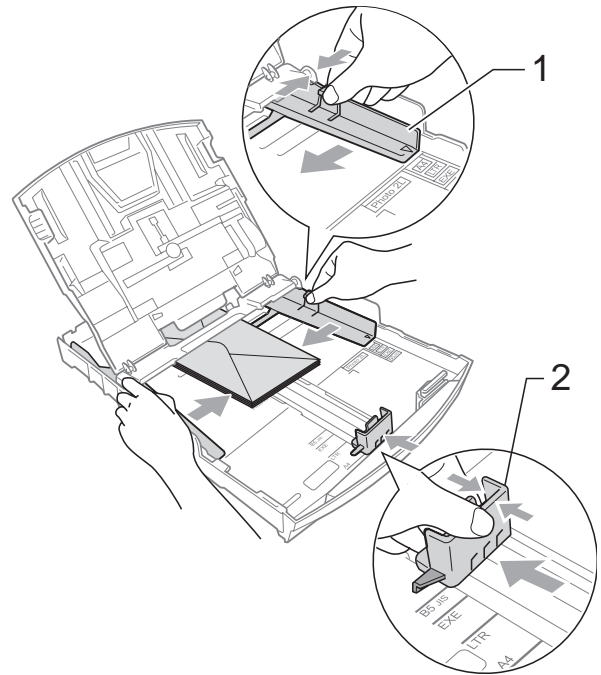

Om du får problem med kuvertutskriften ska du pröva någon av följande lösningar:

- 1 Kontrollera att fliken antingen ligger åt sidan på kuvertet eller mot bakkanten innan du startar utskriften.
- 2 Justera storleken och marginalerna i programmet.

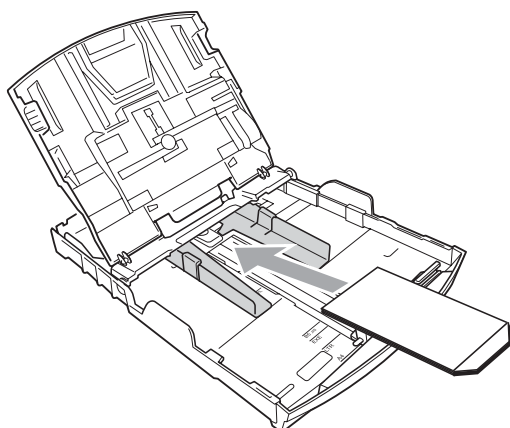
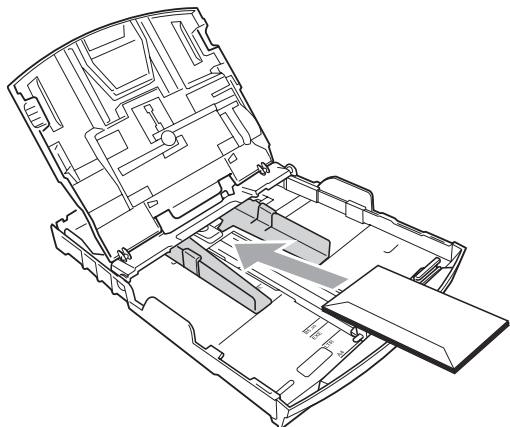

Ladda fotopapper

Använd facket för fotopapper vilket finns ovanpå utmatningspappersfacket när du skriver ut på papper i formatet Foto (10 × 15 cm) och Foto L. När du använder facket för fotopapper behöver du inte ta ut papperet som ligger i facket nedanför.

- 1 Tryck ihop den blå frigöringsknappen för fotopappersfacket (1) med höger pekfinger och tumme och tryck fotopappersfacket framåt tills det klickar in i fotoutskriftsläget (2).

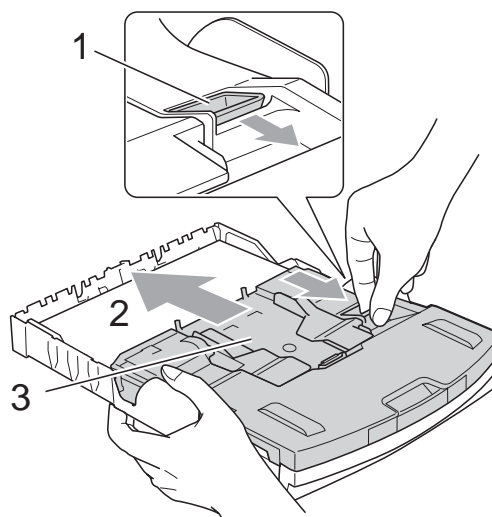

3 Foto pappers fack

- 2 Tryck och flytta sidoguiderna(1) och längdguiden (2) så att de passar pappersstorleken.

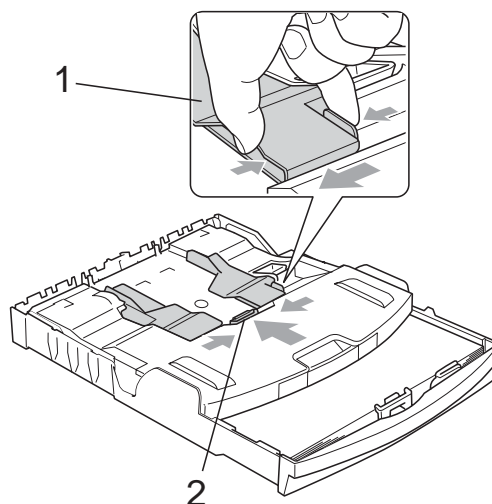

- 3 Lägga fotopapperet i facket för fotopapper och justera försiktigt sidoguiderna efter papperet. Kontrollera att pappersguiderna vid sidorna ligger mot papperet.



Obs

- Skjut inte in papper för långt i pappersfacket så att de trycks upp mot baksidan av facket och orsakar matningsproblem.
- Kontrollera att papperet inte är krulligt eller skrynkligt.

- 4 När du har avslutat fotoutskriften sätter du tillbaka facket för fotopapper till det normala utskriftsläget.

Kläm ihop den blå frigöringsknappen för fotopappersfacket (1) med höger pekfinger och tumme och dra fotopappersfacket bakåt tills det klickar (2).

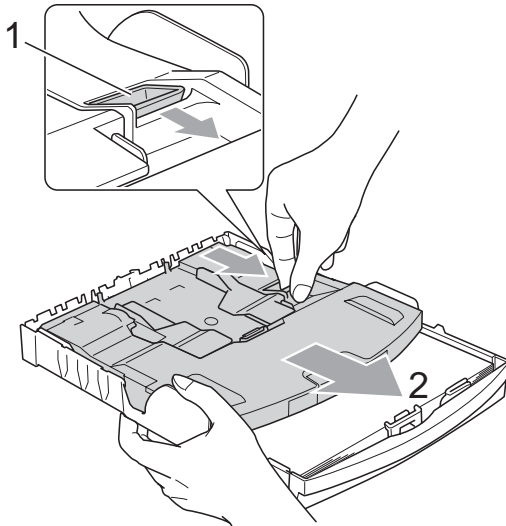

Ta bort små utskrifter från maskinen

Då maskinen matar ut små papper på pappersutmatningsfacket kan du kanske inte nå det. Se till att utskriften är klar och dra ut pappersfacket helt ur maskinen.

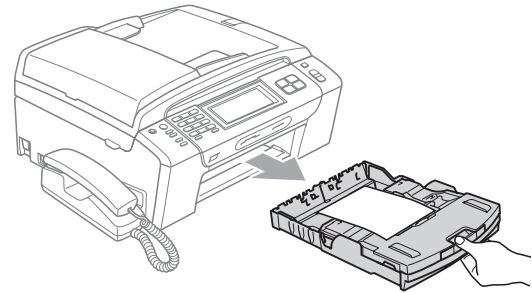

Utskrivbart område

Hur stort det utskrivbara området är beror på inställningarna i det program du använder. Nedan anges hur stort detta område är på pappersark och kuvert. Maskinen kan skriva ut på de skuggade områdena på pappersark när utskriftsfunktionen Kantfri är tillgänglig och aktiverad. (Se *Utskrift för Windows*[®] eller *Utskrift och faxesändning för Macintosh*[®] i bruksanvisning för programanvändare på cd-skivan.)

Pappersark

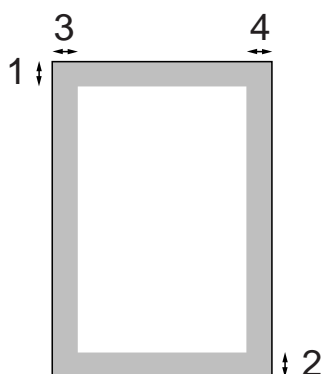

Kuvert

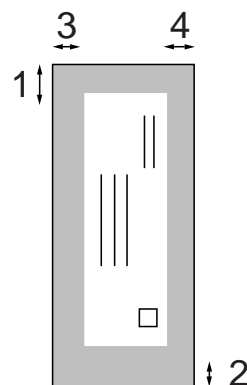

	Överdel (1)	Underdel (2)	Vänster (3)	Höger (4)
Pappersark	3 mm	3 mm	3 mm	3 mm
Kuvert	12 mm	24 mm	3 mm	3 mm



Obs

Funktion för utskrift utan kanter är inte tillgänglig när du skriver ut på kuvert.

Accepterade papper och annan utskriftsmedia

Utskriftskvaliteten kan påverkas av den papperstyp som används i maskinen.

Du uppnår bästa utskriftskvalitet för den inställning du har valt genom att ställa in papperstypen så att den överensstämmer med papperet som ligger i mataren.

Du kan använda normalt papper, papper för bläckstråleskrivare (bestruket papper), glättat papper, OH-film och kuvert.

Vi rekommenderar att du provar dig fram innan du köper en större mängd papper.

För bästa resultat, använd Brother-papper.

- När du skriver ut på bläckstrålepapper (bestruket papper), OH-film och fotopapper måste du välja rätt utskriftsmedia i fliken "**Grundläggande**" i skrivardrivrutinen eller i papperstypsinställningen i menyn. (Se *Papperstyp* på sidan 26.)
- När du skriver ut på Brother-fotopapper ska du lägga in ett extra ark av samma fotopapper i pappersfacket. Ett extra ark medföljer i pappersförpackningen för detta syfte.
- Om du använder OH-film eller fotopapper förhindrar du nedfläckning av andra kopior, eller att papper fastnar, genom att avlägsna varje ark så snart det har skrivits ut.
- Undvik att vidröra den utskrivna ytan omedelbart efter utskrift, eftersom ytan kanske inte är torr och du kan få fläckar på fingrarna.

Rekommenderat papper

För att få det bästa utskriftsresultatet bör du använda Brother-papper. (Se tabellen nedan.)

Om det inte går att få tag i Brother-papper, rekommenderar vi att du testat olika papper innan du köper några större kvantiteter.

Vi rekommenderar att du använder "3M Transparency Film" när du skriver ut på OH-film.

Brother-papper

Papperstyp	Post
A4 Vanligt papper	BP60PA
A4 Glättat fotopapper	BP71GA4
A4 bläckstråleskrivare (matt)	BP60MA
10 × 15 cm Glättat fotopapper	BP71GP

Hantering och användning av media

- Förvara pappersarken i de förseglade originalförpackningarna. Se till att arken ligger plant och på behörigt avstånd från fukt, direkt solljus och värme.
- Undvik att vidröra fotopapperets bestrukna (blanka) sida. Lägg i fotopapper med den bestrukna sidan nedåt.
- Undvik att vidröra någon sida av OH-filmen, eftersom denna typ av material lätt absorberar fukt och svett, vilket försämrar utskriftskvaliteten. OH-film som är avsedd för laserskrivare/kopieringsmaskiner kan smutsa ned nästa dokument. Använd endast OH-film som är avsedd för bläckstråleutskrift.
- Du kan bara skriva ut på papprets båda sidor med pc-utskrift. Se *Utskrift för Windows®* i bruksanvisning för programanvändare på cd-skivan.

Olämplig installation

Använd INTE följande papperstyper:

- Trasigt, böjt, skrynkligt eller oregelbundet format papper

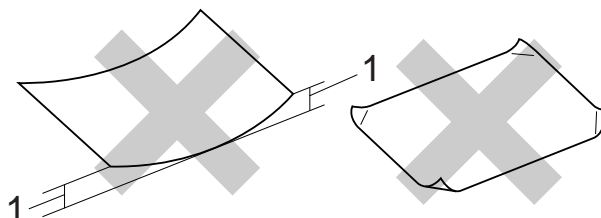

1 2 mm eller mer

- Extremt blankt papper eller med mycket struktur
- Papper som inte kan placeras jämnt i trave
- Papper tillverkat med en kort kornighet

Utmatningsfackens papperskapacitet

Upp till 50 ark 80 g/m² A4-papper.

- OH-film och fotopapper måste avlägsnas från pappersfacket så snart de matats ut för att förhindra nedfläckning.

Välja rätt papper

Papperstyp och pappersformat för olika funktioner

Papperstyp	Pappersstorlek		Hantering			
			Fax	Kopiera	Photo Capture	Skrivare
Pappersark	Letter	215,9 × 279,4 mm	Ja	Ja	Ja	Ja
	A4	210 × 297 mm	Ja	Ja	Ja	Ja
	Legal	215,9 × 355,6 mm	Ja	Ja	–	Ja
	Executive	184 × 267 mm	–	–	–	Ja
	JIS B5	182 × 257 mm	–	–	–	Ja
	A5	148 × 210 mm	–	Ja	–	Ja
	A6	105 × 148 mm	–	–	–	Ja
Kort	Foto	10 × 15 cm	–	Ja	Ja	Ja
	Foto L	89 × 127 mm	–	–	–	Ja
	Foto 2L	13 × 18 cm	–	–	Ja	Ja
	Registerkort	127 × 203 mm	–	–	–	Ja
	Vykort 1	100 × 148 mm	–	–	–	Ja
	Vykort 2 (dubbelt)	148 × 200 mm	–	–	–	Ja
Kuvert	C5-kuvert	162 × 229 mm	–	–	–	Ja
	DL Kuvert	110 × 220 mm	–	–	–	Ja
	COM-10	105 × 241 mm	–	–	–	Ja
	Monarch	98 × 191 mm	–	–	–	Ja
	JE4-kuvert	105 × 235 mm	–	–	–	Ja
OH-filmer	Letter	215,9 × 279,4 mm	–	Ja	–	Ja
	A4	210 × 297 mm	–	Ja	–	Ja

Pappersvikt, tjocklek och kapacitet

Papperstyp		Vikt	Tjocklek	Ant. ark
Pappersark	Vanligt papper	64 till 120 g/m ²	0,08 till 0,15 mm	100 ¹
	Bläckpapper	64 till 200 g/m ²	0,08 till 0,25 mm	20
	Glättat papper	Upp till 220 g/m ²	Upp till 0,25 mm	20 ^{2 3}
Kort	Foto Kort	Upp till 220 g/m ²	Upp till 0,25 mm	20 ^{2 3}
	Registerkort	Upp till 120 g/m ²	Upp till 0,15 mm	30
	Vykort	Upp till 200 g/m ²	Upp till 0,25 mm	30
Kuvert		75 till 95 g/m ²	Upp till 0,52 mm	10
OH-filmer		–	–	10

¹ Upp till 100 ark 80 g/m²-papper.

² För papper i formatet Foto 10×15 cm och Foto L, använd fotopappersfacket. (Se *Ladda fotopapper* på sidan 14.)

³ BP71-papper (260 g/m²) är speciellt utformat för Brothers bläckstrålemaskiner.

Ladda dokument

Du kan sända fax, göra kopior och skanna från dokumentmataren och kopieringsglaset.

Använda dokumentmataren

Dokumentmataren rymmer cirka 15 ark som matas individuellt genom maskinen. Använd standardark 80 g/m² och lufta arken väl innan du placerar dem i dokumentmataren.

Rekommenderad omgivning

Temperatur:	20 till 30 °C
Luftfuktighet:	50 till 70 %
Papper:	80 g/m ²

Dokumentstorlekar som stöds

Längd:	148 till 355,6 mm
Bredd:	148 till 215,9 mm
Vikt:	64 till 90 g/m ²

Ladda dokument

⚠ VAR FÖRSIKTIG

Dra INTE i dokumentet medan det matar.

Använd INTE rullade, skrynkliga, vikta eller rivna dokument eller dokument som har klammer, gem, lim eller tejp.

Använd INTE kartong, tidningar eller tyger.

- Kontrollera att dokumenten är helt torra.

- 1 Vik ut dokumentmatarens utmatningsstödflik (1).
- 2 Bläddra igenom sidorna noga.
- 3 Justera pappersguiderna så att de anpassas till bredden på dokumenten.
- 4 Placera dokumenten, *framsidan ner*, överkanten först i dokumentmataren tills du känner att de vidrör matarrullen.

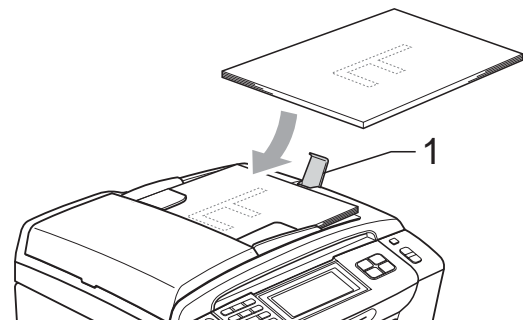

⚠ VAR FÖRSIKTIG

Lämna INTE tjocka dokument på kopieringsglaset. Om du gör detta kan dokumentmataren få stopp.

Använda kopieringsglaset

Från kopieringsglaset kan du faxa, kopiera och skanna sidor ur en bok eller enstaka sidor ur ett dokument.

Dokumentstorlekar som stöds

Längd:	Upp till 297 mm
Bredd:	Upp till 215,9 mm
Vikt:	Upp till 2 kg

Så här laddar du dokument

Obs

Dokumentmataren måste vara tom när du använder kopieringsglaset.

- 1 Lyft på maskinens lock.
- 2 Använd dokumentmarkeringarna överst och till vänster och lägg dokumentet *med framsidan nedåt* i övre vänstra hörnet av kopieringsglaset.

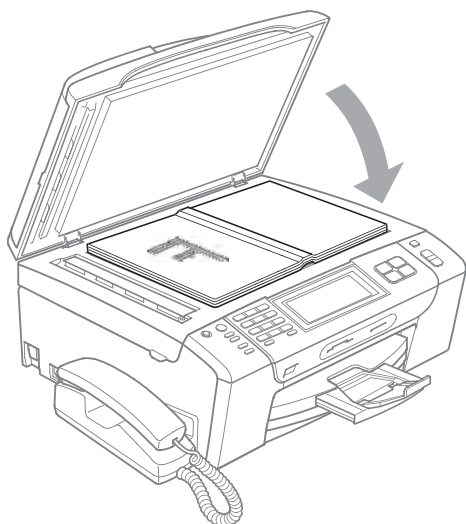
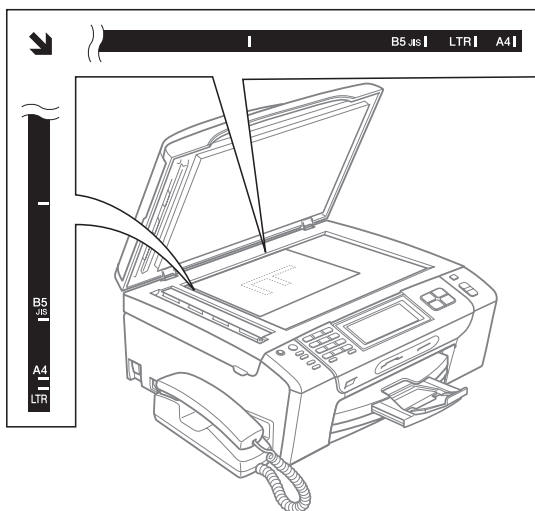

- 3 Stäng maskinens lock.

⚠ VAR FÖRSIKTIG

Om du skannar en bok eller ett tjockt dokument får du **INTE** slå igen locket hårt eller trycka på det.

Skanningsområde

Hur stort det skanningsbara området är beror på inställningarna i det program du använder. Nedan visas områdena du inte kan skanna på papper.

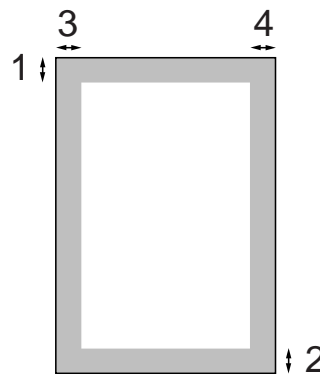

Hantering	Dokument storlek	Överdel (1) Underdel (2)	Vänster (3) Höger (4)
Fax	Letter	3 mm	4 mm
	A4	3 mm	(Kopierings glas) 3 mm (Dokument matare) 1 mm
	Legal	3 mm	4 mm
Kopiera	Alla pappersstorlekar	3 mm	3 mm
Skanna	Alla pappersstorlekar	3 mm	3 mm

Energisparläge

Du kan du ställa maskinen i energisparläge genom att trycka på **Power Save**-knappen. Du kan fortfarande ta emot telefonsamtal i energisparläget (endast MFC-790CW). Mer information om faxmottagning i energisparläge finns i tabellen på sidan 25. Fördröjda faxmeddelanden som ställts in skickas. Du kan även hämta faxmeddelanden med fjärrfunktionen om du inte befinner dig vid faxmaskinen. Om du vill använda någon annan funktion måste du avaktivera energisparläget.



Obs

Om du har kopplat en extern telefon eller TSV är den alltid tillgänglig.

Ställa din maskin på energisparläget

- 1 Tryck på tangenten **Power Save**. På LCD-skärmen får du information om att du inte kan använda telefonen när den väl stängts av. Tryck på **Ja**. LCD-skärmen visar **Stänger ner** och slocknar efter ett par sekunder.

Avaktivera energisparläget för din maskin

- 1 Tryck på tangenten **Power Save**. LCD-skärmen visar datum och tid.



Obs

- Maskinen rengör skrivhuvudet med jämna mellanrum även när energisparläget är aktivt.
- Ingen funktion kan användas om du drar ur nätkabeln.
- Du kan anpassa energisparläget så att inga funktioner finns tillgängliga förutom den automatiska rengöringen av skrivarhuvudet. (Se *Inställning av energisparläge* på sidan 24.)

Inställning av energisparläge

Du kan anpassa maskinens **Power Save**-knapp. Fabriksinställningen är *Faxmottagn. : På*. Din maskin kan ta emot faxmeddelanden (eller samtal - endast MFC-790CW) även då maskinen är ställd i Energisparläge. Om du inte vill att maskinen ska ta emot faxmeddelanden (eller samtal - endast MFC-790CW) ändrar du denna inställning till *Faxmottagn. : Av*.

- 1 Tryck på **MENY**.
- 2 Tryck på ▲ eller ▼ för att visa *Allmän inställ.*
- 3 Tryck på *Allmän inställ.*
- 4 Tryck på ▲ eller ▼ för att visa *Energisparinst.*
- 5 Tryck på *Energisparinst.*
- 6 Tryck på *Faxmottagn. : Av* eller *Faxmottagn. : På*.
 - (MFC-790CW) Gå till steg 8.
 - (MFC-990CW) Om du väljer *Faxmottagn. : På*, gå till steg 7.
 - Om du väljer *Faxmottagn. : Av*, gå till steg 8.
- 7 Tryck på *Rington: På*. Kontrollera att du ställt in ringsignalsvolymen på *Låg*, *Med* eller *Hög*. (Se *Ringvolym* på sidan 27.)
- 8 Tryck på **Stop/Exit**.



Obs

Om du väljer *Rington: Av* kommer maskinen inte att ringa när du får ett samtal.

MFC-790CW

Energispar inställning	Mottagningsläge	Tillgängliga funktioner
Faxmottagn. :På ^{1 2} (fabriksinställning)	Endast fax Fax/Tel Manuell ³	Faxmottagning Faxavkänning Fördröjt fax ⁴ Faxvidaresändning ⁴ Faxlagring ⁴ Faxförhandsgranskning ⁴ PC-Fax-mottagning ⁴ Fjärråtkomst ⁴
	TSV	Faxmottagning Spela in inkommande meddelande Faxavkänning Fördröjt fax ⁴ Faxvidaresändning ⁴ Faxlagring ⁴ Faxförhandsgranskning ⁴ PC-Fax-mottagning ⁴ Fjärråtkomst ⁴
	Manuell	Faxavkänning Fördröjd fax ⁴
Faxmottagn. :Av	—	Inga maskinfunktioner kommer att vara tillgängliga förutom rengöring av skrivhuvudet.

- 1 Det går inte att ta emot fax med **Mono Start** eller **Colour Start**.
- 2 Du kan ta emot telefonsamtal genom att lyfta luren
- 3 När en extern TSV är ansluten och faxavkänning är aktiverad.
- 4 Ställ in innan du stänger av maskinen.

MFC-990CW

Energispar inställning	Mottagningsläge	Tillgängliga funktioner
Faxmottagn. :På ^{1 2} (fabriksinställning)	Endast fax Manuell ³	Faxmottagning Faxavkänning Fördröjt fax ⁴ Faxvidaresändning ⁴ Faxlagring ⁴ Faxförhandsgranskning ⁴ PC-Fax-mottagning ⁴ Fjärråtkomst ⁴
	TSV	Faxmottagning Spela in inkommande meddelande Faxavkänning Fördröjt fax ⁴ Faxvidaresändning ⁴ Faxlagring ⁴ Faxförhandsgranskning ⁴ PC-Fax-mottagning ⁴ Fjärråtkomst ⁴
	Manuell Fax/Tel ⁵	Faxavkänning Fördröjd fax ⁴
Faxmottagn. :Av	—	Inga maskinfunktioner kommer att vara tillgängliga förutom rengöring av skrivhuvudet.

- 1 Det går inte att ta emot fax med **Mono Start** eller **Colour Start**.
- 2 Du kan inte ta emot telefonsamtal genom att använda den trådlösa luren.
- 3 När en extern TSV är ansluten och faxavkänning är aktiverad.
- 4 Ställ in innan du stänger av maskinen.
- 5 Det går inte att ta emot fax automatiskt om du har ställt in mottagningsläget till Fax/Tel.

Lägestimer

Maskinen har fyra tillfälliga lägesknappar på kontrollpanelen: **Fax**, **Scan**, **Copy** och **Photo Capture**. Du kan ställa tiden som ska gå innan maskinen återgår till faxläget efter skanning eller kopiering. Om du väljer **Av** förblir maskinen i det läge du använde senast.



- 1 Tryck på **MENY**.
- 2 Tryck på ▲ eller ▼ för att visa Allmän inställ.
- 3 Tryck på Allmän inställ.
- 4 Tryck på ▲ eller ▼ för att visa Lägestimer.
- 5 Tryck på Lägestimer.
- 6 Tryck på 0 Sek, 30 Sek., 1 Min, 2 Min., 5 Min. eller Av.
- 7 Tryck på **Stop/Exit**.

Pappersinställningar

Papperstyp

Du erhåller bästa utskriftskvalitet om du ställer in maskinen på den papperstyp du använder.

- 1 Tryck på **MENY**.
- 2 Tryck på ▲ eller ▼ för att visa Allmän inställ.
- 3 Tryck på Allmän inställ.
- 4 Tryck på ▲ eller ▼ för att visa Papperstyp.
- 5 Tryck på Papperstyp.
- 6 Tryck på Vanl. papper, Bläckst.papper, Brother BP71, Annat glättat eller OH-Film.
- 7 Tryck på **Stop/Exit**.



Obs

Papperet matas ut med texten uppåt på pappersutmatningsfacket på maskinens framsida. Om du använder OH-film eller glättat papper förhindrar du nedfläckning av andra kopior, eller att papper fastnar, genom att avlägsna varje ark så snart det har skrivits ut.

Pappersstorlek

Du kan använda fem storlekar på papper för kopiering: Letter, Legal, A4, A5 och 10 × 15 cm (4 × 6 in.) och tre storlekar för utskrift av faxmeddelanden: Letter, Legal och A4. Om du tänker använda en ny pappersstorlek måste du även ändra inställningen för pappersstorleken så att maskinen kan anpassa ett inkommande faxmeddelande till en sida.

- 1 Tryck på **MENY**.
- 2 Tryck på ▲ eller ▼ för att visa Allmän inställ.
- 3 Tryck på Allmän inställ.
- 4 Tryck på ▲ eller ▼ för att visa Pappersformat.
- 5 Tryck på Pappersformat.
- 6 Tryck på A4, A5, 10x15cm, Letter eller Legal.
- 7 Tryck på **Stop/Exit**.

Volyminställningar

Ringvolym

Du kan välja olika ringvolymnivåer från Hög till Av.

Maskinen sparar den nya inställningen tills du ändrar den. Du kan även ändra volymen via menyn genom att följa anvisningarna nedan:

Inställning av ringvolym från menyn

- 1 Tryck på **MENY**.
- 2 Tryck på ▲ eller ▼ för att visa Allmän inställ.
- 3 Tryck på Allmän inställ.
- 4 Tryck på ▲ eller ▼ för att visa Volym.
- 5 Tryck på Volym.
- 6 Tryck på Ringvolym.
- 7 Tryck på Låg, Med, Hög eller Av.
- 8 Tryck på **Stop/Exit**.

Knappvolym

Om knappvolymen är aktiverad hörs en ton när du trycker på en knapp, gör ett misstag eller efter varje gång du tar emot eller sänder ett faxmeddelande.

Du kan välja mellan olika volymnivåer från Hög till Av.

- 1 Tryck på **MENY**.
- 2 Tryck på ▲ eller ▼ för att visa Allmän inställ.
- 3 Tryck på Allmän inställ.
- 4 Tryck på ▲ eller ▼ för att visa Volym.
- 5 Tryck på Volym.
- 6 Tryck på Knappvolym.
- 7 Tryck på Låg, Med, Hög eller Av.
- 8 Tryck på **Stop/Exit**.

Högtalarvolym

Du kan välja ett område av högtalarvolymnivåer från Hög till Av.

- 1 Tryck på **MENY**.
- 2 Tryck på ▲ eller ▼ för att visa Allmän inställ.
- 3 Tryck på Allmän inställ.
- 4 Tryck på ▲ eller ▼ för att visa Volym.
- 5 Tryck på Volym.
- 6 Tryck på Högtalarvolym.
- 7 Tryck på Låg, Med, Hög eller Av.
- 8 Tryck på **Stop/Exit**.

Du kan även ställa in högtalarvolymen genom att trycka på **Speaker Phone**.

- 1 Tryck på **Speaker Phone**.
- 2 Tryck på ◀ eller ▶ för att visa Volym.
- 3 Tryck på Volym.
- 4 Tryck på ◀ eller ▶.
Den här inställningen gäller tills du ändrar den igen.
- 5 Tryck på **Speaker Phone**.



Obs

- Du kan ställa in högtalarvolymen medan du lyssnar på ditt utgående meddelande och inkommande meddelanden om du trycker på ◀ eller ▶.
- Om du ställer in monitorn för inkommande inspelning på AV kommer högtalaren för sällning av samtal att avaktiveras och du kommer inte att höra uppringare lämna meddelanden. Volymen för andra funktioner kan fortfarande kontrolleras med ◀ eller ▶.

Automatisk sommartidsfunktion

Du kan ställa in maskinen så att den automatiskt anpassas till sommartid. Tiden i maskinen kommer då att flyttas fram en timme på våren och tillbaka en timme på hösten. Kontrollera att du har ställt in rätt datum och tid i inställningen

Datum och tid.

- 1 Tryck på **MENY**.
- 2 Tryck på ▲ eller ▼ för att visa Allmän inställ.
- 3 Tryck på Allmän inställ.
- 4 Tryck på ▲ eller ▼ för att visa Auto Sommartid.
- 5 Tryck på Auto Sommartid.
- 6 Tryck på Av (eller På).
- 7 Tryck på **Stop/Exit**.

Viloläge

Du kan ställa in hur länge maskinen ska befinna sig i beredskapsläget (från 1 till 60 minuter) innan den går in i viloläget. Timern kommer att starta om ifall någon funktion används på maskinen.

- 1 Tryck på **MENY**.
- 2 Tryck på ▲ eller ▼ för att visa Allmän inställ.
- 3 Tryck på Allmän inställ.
- 4 Tryck på ▲ eller ▼ för att visa Viloläge.
- 5 Tryck på Viloläge.
- 6 Tryck på 1 Min., 2 Min., 3 Min., 5 Min., 10 Min., 30 Min. eller 60 Min. vilket är den tidslängd som maskinen är inaktiv innan den går in i viloläge.
- 7 Tryck på **Stop/Exit**.

LCD-skärmen

LCD-skärmkontrast

Du får en skarpare återgivning om du ställer in LCD-skärmkontrasten. Om du har svårt att se vad som står på LCD-skärmen, försök med att ändra kontrastinställningen.

- 1 Tryck på **MENY**.
- 2 Tryck på ▲ eller ▼ för att visa Allmän inställ.
- 3 Tryck på Allmän inställ.
- 4 Tryck på ▲ eller ▼ för att visa LCD-inställn.
- 5 Tryck på LCD-inställn.
- 6 Tryck på LCD kontrast.
- 7 Tryck på Ljus, Med eller Mörk.
- 8 Tryck på **Stop/Exit**.

Inställning av bakgrundens ljusstyrka

Om du har svårt att läsa LCD-skärmen kan du försöka ändra inställningen för ljusstyrka.

- 1 Tryck på **MENY**.
- 2 Tryck på ▲ eller ▼ för att visa Allmän inställ.
- 3 Tryck på Allmän inställ.
- 4 Tryck på ▲ eller ▼ för att visa LCD-inställn.
- 5 Tryck på LCD-inställn.
- 6 Tryck på Bakgrundsljus.
- 7 Tryck på Ljus, Med eller Mörk.
- 8 Tryck på **Stop/Exit**.

Inställning av bakgrundsljusets dämpningstimer

Du kan ställa in hur länge LCD-skärmens bakgrundsbelysning ska vara tänd efter det att du återgått till beredskapsskärmen.

- 1 Tryck på **MENY**.
- 2 Tryck på ▲ eller ▼ för att visa Allmän inställ.
- 3 Tryck på Allmän inställ.
- 4 Tryck på ▲ eller ▼ för att visa LCD-inställn.
- 5 Tryck på LCD-inställn.
- 6 Tryck på Dämp.timer.
- 7 Tryck på 10 Sek., 20 Sek., 30 Sek. eller Av.
- 8 Tryck på **Stop/Exit**.

Minnessäkerhet

Minnessäkerhet gör att du kan förhindra otillåten tillgång till maskinen. Du kommer inte att kunna fortsätta att planera fördröjda fax eller pollningsjobb. Alla redan inplanerade fördröjda faxmeddelanden kommer dock att sändas även om du aktiverar minnessäkerhet, så de går inte förlorade.

Medan minnessäkerhet är aktiverad har du tillgång till följande funktioner:

- Ta emot faxmeddelanden i minnet (begränsas av minneskapaciteten)
- Faxvidaresändning (om Faxvidaresändning redan var aktiverad)
- Fjärråtkomst (om Faxlagring redan var aktiverad)
- Trådlös telefonlur (endast MFC-990CW)
 - Ringa samtal
 - Ta emot samtal
 - Visa nummerpresentation (med prenumerationsservice)

Medan minnessäkerhet är aktiverad har du **INTE** tillgång till följande funktioner:

- Skriva ut mottagna faxmeddelanden
- Sända faxmeddelanden
- Kopiering
- PC-utskrift
- Skanning
- PhotoCapture
- PC-Fax-mottagning
- Trådlös telefonlur (endast MFC-990CW)
 - Interntelefon
 - Överföra ett samtal
 - Registrera trådlös telefonlur
- Manövrering från kontrollpanel



Obs

- Om du vill skriva ut faxmeddelandena i minnet stänger du av minnessäkerhet.
- Du måste stänga av PC-Fax-mottagning innan du kan aktivera minnessäkerhet.
- Om du glömmer lösenordet till minnessäkerhet kontaktar du Brother-återförsäljaren för att få hjälp.

Ställa in och ändra lösenordet till minnessäkerhet



Obs

Om du redan har ställt in lösenordet behöver du inte göra det igen.

Ställa in ett lösenord för första gången

- 1 Tryck på **MENY**.
- 2 Tryck på **▲** eller **▼** för att visa **Fax**.
- 3 Tryck på **Fax**.
- 4 Tryck på **▲** eller **▼** för att visa **Övrigt**.
- 5 Tryck på **Övrigt**.
- 6 Tryck på **Säker mottagn.**
- 7 Skriv in ett 4-siffrigt nummer för lösenordet med knapparna på LCD-skärmen. Tryck på **OK**.
- 8 När LCD-skärmen visar **Bekräfta:** - skriv in lösenordet igen. Tryck på **OK**.
- 9 Tryck på **Stop/Exit**.

Ändra lösenordet för minnessäkerhet

- 1 Tryck på **MENY**.
- 2 Tryck på ▲ eller ▼ för att visa **Fax**.
- 3 Tryck på **Fax**.
- 4 Tryck på ▲ eller ▼ för att visa **Övrigt**.
- 5 Tryck på **Övrigt**.
- 6 Tryck på **Säker mottagn**.
- 7 Tryck på **Ange lösenord**.
- 8 Skriv in det registrerade 4-siffriga numret för det nuvarande lösenordet med knapparna på LCD-skärmen. Tryck på **OK**.
- 9 Skriv in ett 4-siffrigt nummer för ett nytt lösenord med knapparna på LCD-skärmen. Tryck på **OK**.
- 10 När LCD-skärmen visar **Bekräfta:** - skriv in det nya lösenordet igen med knapparna på LCD-skärmen. Tryck på **OK**.
- 11 Tryck på **Stop/Exit**.

Aktivera/Stänga av minnessäkerhet

Aktivera låset för minnessäkerhet

- 1 Tryck på **MENY**.
- 2 Tryck på ▲ eller ▼ för att visa **Fax**.
- 3 Tryck på **Fax**.
- 4 Tryck på ▲ eller ▼ för att visa **Övrigt**.
- 5 Tryck på **Övrigt**.
- 6 Tryck på **Säker mottagn**.
- 7 Tryck på **Välj säkert läge**.
- 8 Skriv in det 4-siffriga numret för lösenordet med knapparna på LCD-skärmen. Tryck på **OK**. Maskinen går offline och LCD-skärmen visar **Minnessäkerhet**.



Obs

Om det blir strömavbrott stannar uppgifterna kvar i minnet i cirka 24 timmar.

Stänga av minnessäkerheten

- 1 Tryck på **Lås upp**.
- 2 Skriv in det registrerade 4-siffriga lösenordet med knapparna på LCD-skärmen. Tryck på **OK**. Minnessäkerhet stängs av automatiskt.



Obs

Om du skrev in fel lösenord visar LCD-skärmen **Fel lösenord** och förblir offline. Maskinen stannar kvar i säkerhetsläge tills det registrerade lösenordet skrivs in.



Fax

Sända ett fax	34
Ta emot fax	43
Telefon- och externa enheter	58
Uppringning och lagring av nummer	66
Digital TSV	74
Skriva ut rapporter	79
Pollning	81

Aktivera faxläge mode

När du vill sända ett faxmeddelande, eller ändra inställningarna för att sända eller ta emot fax, tryck på knappen  (**Fax**) så att den lyser blått.

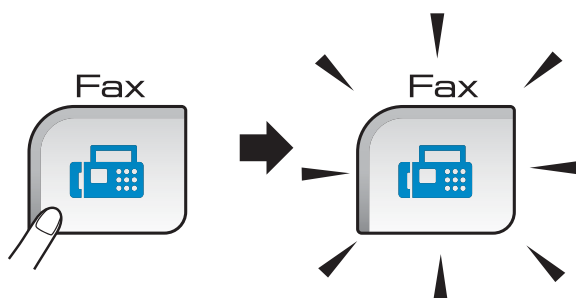

Följande meddelande visas på LCD-skärmen:



Tryck på ◀ eller ▶ för att gå igenom alternativen för knappen **Fax**. Vissa funktioner är endast tillgängliga vid sändning av svartvita faxmeddelanden.

- Faxupplösning (Se sidan 39.)
- Kontrast (Se sidan 38.)
- Grupsändning (Se sidan 37.)
- Förhandsgransk. (Se sidan 36.)
- Fördröjd sänd. (Se sidan 40.)
- Samlad sändn. (Se sidan 40.)
- Direktsändning (Se sidan 39.)
- Pollad sändn. (Se sidan 83.)
- Pollad mottag. (Se sidan 81.)
- Internat. läge (Se sidan 40.)
- Gl.skann.storl (Se sidan 35.)
- Som ny standard? (Se sidan 41.)
- Fabriksåterst. (Se sidan 41.)

Tryck på önskat alternativ.

Faxa från dokumentmataren (ADF)

- 1 Tryck på  (**Fax**).
- 2 Lägg papperet *med framsidan nedåt* i dokumentmataren. (Se *Använda dokumentmataren* på sidan 21.)
- 3 Ange faxnumret med hjälp av knappsatsen. Du kan även ange faxnumret genom att trycka på Kortnummer, trycka på önskat nummer och trycka på Sända ett fax.



Obs

Du kan förhandsgranska ett faxmeddelande innan du skickar det om du ställer in Förhandsgransk. till På. För mer information, se *Så här förhandsgranskar du ett utgående faxmeddelande* på sidan 36.

- 4 Tryck på **Mono Start** eller **Colour Start**. Maskinen börjar skanna dokumentet.



Obs

- För att avbryta, tryck på **Stop/Exit**.
- Om du skickar ett sv faxmeddelande när minnet är fullt, så kommer det att skickas i realtid.

Faxa från kopieringsglaset

Du kan använda kopieringsglaset för att faxa sidor ur en bok en i taget. Dokument kan vara upp till Letter- eller A4-storlek.

Du kan inte skicka färgfax med flera sidor.



Obs

Eftersom du endast kan skanna en sida åt gången är det lättare att använda dokumentmataren om du sänder ett flersidigt dokument.

- 1 Tryck på  (**Fax**).
- 2 Lägg dokumentet med *framsidan nedåt* på kopieringsglaset. (Se *Använda kopieringsglaset* på sidan 21.)
- 3 Ange faxnumret med knappsetsen eller Kortnummer.



Obs

Du kan förhandsgranska ett faxmeddelande innan du skickar det om du trycker på *Förhandsgransk*. För mer information, se *Så här förhandsgranskar du ett utgående faxmeddelande* på sidan 36.

- 4 Tryck på **Mono Start** eller **Colour Start**.
 - Om du trycker på **Mono Start** börjar maskinen skanna den första sidan. Gå till steg 5.
 - Om du trycker på **Colour Start** börjar maskinen sända dokumentet.
- 5 När LCD-skärmen visar *Nästa sida?*, gör något av följande:
 - Om du vill skicka en enstaka sida, tryck på *Nej* (eller tryck på **Mono Start** igen).
Maskinen börjar sända dokumentet.
 - Om du vill skicka mer än en sida, tryck på *Ja* och gå till steg 6.

- 6 Placera nästa sida på kopieringsglaset. Tryck på **Mono Start** eller **Colour Start**. Maskinen börjar skanna sidan. (Upprepa steg 5 och 6 för varje ny sida.)

Faxsändning av dokument i Letter-storlek från kopieringsglaset

När dokument är i Letter-storlek måste du ställa in *Gl . skann . storl* på Letter. Om du inte gör det kommer sidodelen av faxmeddelandena att saknas.

- 1 Tryck på  (**Fax**).
- 2 Tryck på ◀ eller ▶ för att visa *Gl . skann . storl*.
- 3 Tryck på *Gl . skann . storl*.
- 4 Tryck på *Letter*.



Obs

Du kan spara inställningen du använder mest genom att ställa in den som grundinställning. (Se *Ställa in dina ändringar som en ny standardinställning* på sidan 41.)

Färg faxöverföring

Maskinen kan skicka färgfax till maskiner som stödjer denna funktion.





Färgfax kan inte lagras i minnet. När du sänder ett färgfax kommer maskinen att sända det i realtid (även om *Direktsändning* är inställt på *Av*).

Så här förhandsgranskar du ett utgående faxmeddelande

Du kan förhandsgranska ett faxmeddelande innan du skickar det. Du måste stänga av realtidsöverföring och pollningsmottagning innan du använder den här funktionen. (Se *Realtidsöverföring* på sidan 39 och *Pollningsmottagning* på sidan 81.)

- 1 Tryck på  (**Fax**).
- 2 Tryck på ◀ eller ▶ för att visa Förhandsgransk.
- 3 Tryck på Förhandsgransk.
- 4 Tryck på På.
- 5 Ladda dokumentet.
- 6 Ange faxnumret med hjälp av knappsatsen.
Du kan även ange faxnumret genom att trycka på Kortnummer. Tryck sedan på ▲ eller ▼ för att visa önskat nummer, tryck på numret för att välja det, och tryck sedan på Sända ett fax.

- 7 Tryck på **Mono Start**.
Maskinen börjar skanna dokumentet och det utgående faxmeddelandet visas på skärmen.
När faxmeddelandet visas trycker du på **MENY**. Knapparna visas på LCD-skärmen och utför funktionerna som visas nedan.

Knapp	Beskrivning
	Förstora faxmeddelandet.
	Förminska faxmeddelandet.
▲ eller ▼	Rulla vertikalt.
◀ eller ▶	Rulla horisontellt.
	Vrid faxmeddelandet medurs.
◀	Gå tillbaka till föregående sida.
▶	Gå till nästa sida.
	Stäng förhandsgranskningstabellen.



Obs

Faxmeddelandet i minnet skickas och raderas sedan när du trycker på **Mono Start**.

- 8 Tryck på **Mono Start**.



Avbryta ett fax som bearbetas

Om du vill avbryta ett fax medan maskinen skannar, slår numret eller sänder faxet, tryck på **Stop/Exit**.

Gruppsändning (endast svartvitt)

Använd gruppsändning om du vill sända samma faxmeddelande till flera mottagare. Du kan innefatta grupper, kortnummer och upp till 50 manuellt slagna nummer i samma gruppsändning.

Efter genomförd gruppsändning kommer en gruppsändningsrapport att skrivas ut.

- 1 Tryck på  (**Fax**).
- 2 Ladda dokumentet.
- 3 Tryck på ◀ eller ▶ för att visa Gruppsändning.
- 4 Tryck på Gruppsändning.
- 5 Du kan lägga till nummer till gruppsändningen på följande sätt:
 - Tryck på **Lägg till nr.** och ange ett nummer med knapparna på LCD-skärmen.
Tryck på **OK**.
 - Tryck på **Kortnummer**. Tryck på  för att söka alfabetiskt eller numeriskt. Tryck på posterna du vill lägga till i gruppsändningen.
Tryck på **OK**.
- 6 När du har angett alla faxnummer genom att upprepa steg 5, tryck på **OK**.
- 7 Tryck på **Mono Start**.



Obs

- Om du inte använt några av numren för grupper kan du "gruppsända" faxmeddelanden till så många som 250 olika nummer.
- Tillgängligt minne varierar dock beroende på vilka jobb som lagras i minnet och hur många platser som används för gruppsändning. Om du gruppsänder till maximalt antal tillgängliga mottagare kan du inte använda dubbel åtkomst och fördröjda fax.
- Om minnet är fullt, tryck på **Stop/Exit** för att avsluta jobbet. Om mer än en sida har skannats, tryck på **Mono Start** för att sända det som finns i minnet.

5

Avbryta en pågående gruppsändning

- 1 Tryck på **Stop/Exit**.
- 2 Gör något av följande:
 - Om du vill avbryta hela gruppsändningen trycker du på **Hela faxöverför**. Gå till steg 3.
 - Om du vill avbryta det pågående jobbet trycker du på knappen som visar numret som rings upp. Gå till steg 4.
 - Om du vill avsluta utan att avbryta, tryck på **Stop/Exit**.
- 3 När LCD-skärmen visar en fråga om du vill avbryta hela gruppsändningen, gör något av följande:
 - Tryck på **Ja** för att bekräfta.
 - Om du vill avsluta utan att avbryta, tryck på **Nej** eller **Stop/Exit**.
- 4 Gör något av följande:
 - Om du vill avbryta det pågående jobbet trycker du på **Ja**.
 - Om du vill avsluta utan att avbryta, tryck på **Nej** eller **Stop/Exit**.

Ytterligare sändningsfunktioner

Sända fax med flera inställningar

När du sänder ett faxmeddelande kan du välja valfri kombination av de här inställningarna: upplösning, kontrast, skanningstorlek, internationellt läge, fördröjd faxtimer, pollningsöverföring och realtidsöverföring.

- 1 Tryck på  (Fax).
Följande meddelande visas på LCD-skärmen:



- 2 Tryck på ◀ eller ▶ för att visa en inställning du vill ändra och tryck på inställningen, sedan på önskat alternativ.
- 3 Gå tillbaka till 2 om du vill ändra fler inställningar.

Obs

- De flesta inställningar är tillfälliga och maskinen återgår till grundinställningen när faxmeddelandet har sänts.
- Du kan spara dina vanligaste inställningar genom att ange dem som grundinställningar. Dessa inställningar gäller tills du ändrar dem på nytt. (Se *Ställa in dina ändringar som en ny standardinställning* på sidan 41.)

Kontrast

Du kan ändra kontrasten om du tycker att ett dokument är för mörkt eller för ljust. För de flesta dokument kan du använda fabriksinställningen **Auto**. Den väljer automatiskt den bästa kontrasten för ditt dokument.

Välj **Ljus** om du vill skicka ett ljust dokument. Välj **Mörk** om du vill sända ett mörkt dokument.

- 1 Tryck på  (Fax).
- 2 Tryck på ◀ eller ▶ för att visa Kontrast.
- 3 Tryck på Kontrast.
- 4 Tryck på **Auto**, **Ljus** eller **Mörk**.

Obs

Även om du väljer **Ljus** eller **Mörk** kommer maskinen att sända faxmeddelandet med inställningen **Auto** vid något av följande förhållanden:

- Då du sänder ett färgfax.
- När du väljer **Foto** som faxupplösning.

Ändra faxupplösning

Kvaliteten för ett fax kan förbättras genom att ändra faxupplösningen.

- 1 Tryck på  (**Fax**).
- 2 Tryck på ◀ eller ▶ för att visa Faxupplösning.
- 3 Tryck på Faxupplösning.
- 4 Tryck på önskad upplösning.



Obs

Du kan välja fyra olika upplösningar för svartvita fax och två för färgfax.

Svartvitt	
Standard	Passar de flesta dokument.
Fin	Lämplig för liten text. Sändningen sker något långsammare än Standard.
Superfin	Lämplig för liten text och grafik. Sändning sker långsammare än Fin.
Foto	Lämpligt för dokument med många olika gråskalor eller om det är ett fotografi. Denna inställning ger den långsammaste sändningen.

Färg	
Standard	Passar de flesta textdokument.
Fin	Används då dokumentet är ett fotografi. Överföringstiden är långsammare än standardupplösningen.

Om du väljer Superfin eller Foto och sedan använder **Colour Start**-knappen för att sända ett fax kommer maskinen att sända faxet med inställningen Fin.

Dubbel åtkomst (endast svartvitt)

Du kan slå ett nummer och börja skanna in faxmeddelandet i minnet – även om maskinen sänder från minnet, tar emot fax eller skriver ut PC-data. Det nya jobbnumret och tillgängligt minne visas på LCD-skärmen.

Antalet sidor du kan skanna in i minnet beror på hur mycket data de innehåller.



Obs

Om meddelandet Minnet är fullt visas medan du skannar dokument, tryck på **Stop/Exit** för att avbryta eller på **Mono Start** för att sända de skannade sidorna.

5

Realtidsöverföring

När du skickar ett fax skannar maskinen in dokumenten i minnet innan den sänder. Så snart telefonlinjen blir ledig börjar maskinen att slå numret och sända faxmeddelandet.

Om minnet är fullt och du sänder ett svartvitt faxmeddelande från dokumentmataren kommer maskinen att sända dokumentet i realtid (även om Direktsändning är inställd på Av).

Ibland kanske du vill sända viktiga dokument utan att använda minnesfunktionen. Du kan aktivera Direktsändning.

- 1 Tryck på  (**Fax**).
- 2 Tryck på ◀ eller ▶ för att visa Direktsändning.
- 3 Tryck på Direktsändning.
- 4 Tryck på På.



Obs

Återuppringningsfunktionen fungerar inte vid överföring i realtid när kopieringsglaset används.

Internationellt läge

Du bör använda Internationellt läge om störningar förekommer på linjen när du sänder faxmeddelanden utomlands. Den här funktionen stängs av automatiskt efter att du har sänt ett faxmeddelande.

- 1 Tryck på  (Fax).
- 2 Ladda dokumentet.
- 3 Tryck på ◀ eller ▶ för att visa Internat. läge.
- 4 Tryck på Internat. läge.
- 5 Tryck på På (eller Av).

Fördröjd faxning (endast svartvitt)

Under en dag kan du spara upp till 50 faxmeddelanden i minnet som ska sändas inom 24-timmar. Dessa faxmeddelanden sänds vid den tidpunkt du anger i steg 6.

- 1 Tryck på  (Fax).
- 2 Ladda dokumentet.
- 3 Tryck på ◀ eller ▶ för att visa Fördröjd sänd.
- 4 Tryck på Fördröjd sänd.
- 5 Tryck på På.
- 6 Ange vid vilken tid faxmeddelandet ska sändas (i 24-timmarsformat) med knapparna på LCD-skärmen. (Skriv till exempel 19:45 för kvart i åtta på kvällen.) Tryck på OK.



Obs

Antalet sidor du kan skanna in i minnet beror på hur mycket data de innehåller.

Fördröjd gruppsändning (endast svartvitt)

Innan maskinen sänder de fördröjda faxmeddelandena sparar den tid genom att sortera alla faxmeddelanden i minnet efter destination och tidpunkt för sändning. Alla fördröjda faxmeddelanden som är schemalagda att sändas samtidigt till samma faxnummer sänds som ett enda faxmeddelande för att spara överföringstid.

- 1 Tryck på  (Fax).
- 2 Tryck på ◀ eller ▶ för att visa Samlad sändn.
- 3 Tryck på Samlad sändn.
- 4 Tryck på På.
- 5 Tryck på Stop/Exit.

Kontrollera och radera väntande jobb

Du kan kontrollera vilka jobb som ännu inte har sänts från minnet och radera ett jobb. (Om det inte finns några jobb visar LCD-skärmen Inga jobb väntar.)

- 1 Tryck på MENY.
- 2 Tryck på ▲ eller ▼ för att visa Fax.
- 3 Tryck på Fax.
- 4 Tryck på ▲ eller ▼ för att visa Väntande jobb.
- 5 Tryck på Väntande jobb. Väntande jobb visas på LCD-skärmen.
- 6 Tryck på ▲ eller ▼ för att bläddra igenom jobben och välja jobbet som du vill radera. Tryck på OK.

- 7 Gör något av följande:
 - För att avbryta, tryck på **Ja**.
Om du vill avbryta ett annat jobb, gå till steg 6.
 - Om du vill avsluta utan att avbryta, tryck på **Nej**.

- 8 När du är klar trycker du på **Stop/Exit**.

Ställa in dina ändringar som en ny standardinställning

Du kan spara faxinställningarna för Faxupplösning, Kontrast, Gl. skann. storl, Förhandsgransk. och Direktsändning som du använder oftast genom att ställa in dem som grundinställningar. Dessa inställningar gäller tills du ändrar dem på nytt.

- 1 Tryck på  (**Fax**).
- 2 Tryck på ◀ eller ▶ för att välja det menyalternativ som du vill ändra. Tryck på det nya alternativet. Upprepa detta steg för varje inställning du vill ändra.
- 3 När du ändrat den sista inställningen trycker du på ◀ eller ▶ för att visa Som ny standard?.
- 4 Tryck på Som ny standard?.
- 5 Tryck på **Ja**.
- 6 Tryck på **Stop/Exit**.

Återställa alla inställningar till fabriksinställningarna

Du kan återställa alla inställningar du har ändrat till fabriksinställningarna. Dessa inställningar gäller tills du ändrar dem på nytt.

- 1 Tryck på  (**Fax**).
- 2 Tryck på ◀ eller ▶ för att visa Fabriksåterst.
- 3 Tryck på Fabriksåterst.
- 4 Tryck på **Ja**.
- 5 Tryck på **Stop/Exit**.

Sända ett fax manuellt

Om du använder manuell överföring hör du uppringningston, ringsignal och faxmottagningston när du sänder ett faxmeddelande.

- 1 Tryck på  (**Fax**).
- 2 Ladda dokumentet.
- 3 För att lyssna efter en kopplingston, gör något av följande:
 - (MFC-790CW) Tryck på **Speaker Phone** på maskinen eller lyft telefonluren.
 - (MFC-990CW) Tryck på **Speaker Phone** på maskinen eller tryck på  (**SVARA**) på den trådlösa telefonluren.
- 4 Slå faxnumret med hjälp av knappsatsen.
- 5 När du hör faxtonen, tryck på **Mono Start** eller **Colour Start**. Om du använder kopieringsglaset trycker du på **Sänd** för att sända faxmeddelandet.
- 6 Om du lyft telefonluren, lägg på den igen.

Sända ett faxmeddelande i slutet av ett samtal

I slutet av ett samtal kan du sända ett faxmeddelande till den andra parten innan ni båda lägger på.

- 1 Be den andra parten att vänta på faxsignaler och sedan trycka på tangenten **Starta** eller **Sänd** innan han/hon lägger på.
- 2 Ladda dokumentet.
- 3 Tryck på **Mono Start** eller **Colour Start**.
 - Om du använder kopieringsglaset trycker du på **Sänd** för att sända faxmeddelandet.
- 4 Lägg på luren.

Meddelandet Minnet är fullt

Om du får ett **Minnet är fullt**-meddelande när du skannar första sidan av ett fax, tryck på **Stop/Exit** för att avbryta faxet.

Om du får ett **Minnet är fullt**-meddelande medan skanning av efterföljande sida pågår kan du trycka på **Mono Start** för att sända de sidor som skannats hittills eller trycka på **Stop/Exit** för att avbryta.



Obs

Om du inte vill radera dina lagrade faxmeddelanden för att rensa minnet kan du sända faxmeddelandet i realtid. (Se *Realtidsöverföring* på sidan 39.)

Mottagningslägen

Du måste välja ett mottagningsläge beroende på vilka externa apparater och telefontjänster du har på din linje.

Välj mottagningsläge

Som standard kommer din maskin att automatiskt ta emot fax som sänds till den. Bilden nedan hjälper dig att välja rätt läge.

För mer information om mottagningslägen, se *Använda mottagningslägena* på sidan 45.

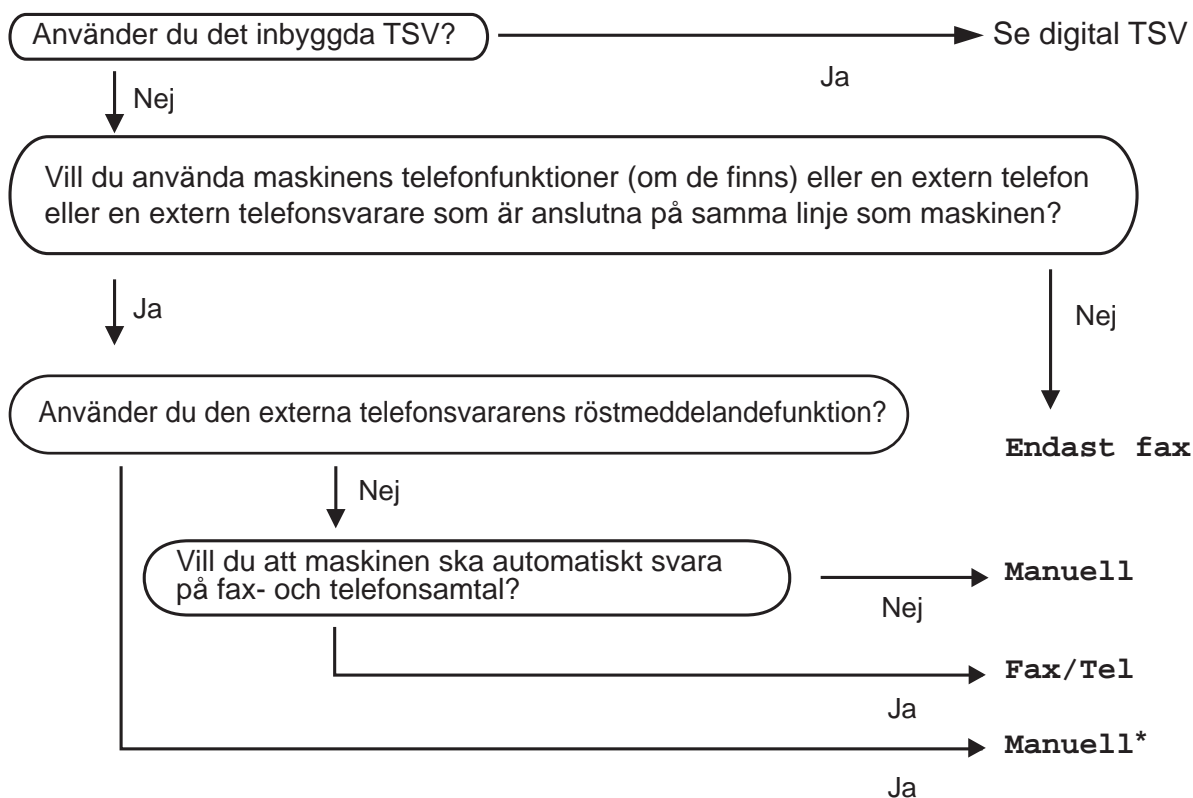

* Vi rekommenderar att du ställer in **Faxavkänning** till På.

Gör så här för att ställa in mottagningsläget.

- 1 Tryck på **MENY**.
- 2 Tryck på ▲ eller ▼ för att visa Grundinställn.
- 3 Tryck på Grundinställn.
- 4 Tryck på ▲ eller ▼ för att visa Svarsläge.
- 5 Tryck på Svarsläge.
- 6 Tryck på Endast fax, Fax/Tel eller Manuell.
- 7 Tryck på **Stop/Exit**.
LCD-skärmen visar aktuellt mottagningsläge.

Använda mottagningslägena

Vissa mottagningslägen svarar automatiskt (Endast fax och Fax/Tel). Du kanske vill ändra signalfördröjningen innan du använder dessa lägen. (Se *Signalfördröjning* på sidan 46.)

Endast Fax

Läget Endast fax svarar automatiskt på varje samtal som ett faxsamtal.

Fax/Tel

Fax/Tel-läge hjälper dig att hantera inkommande samtal automatiskt genom att känna av om de är faxmeddelanden eller telefonsamtal och hantera dem på ett av följande sätt:

- Fax tas emot automatiskt.
- Röstsamtal kommer att starta F/T-signalen för att uppmana dig att svara. F/T-signalen är en snabb dubbelringning från maskinen.

(Se även *F/T Ringtid (endast Fax/Tel-läge)* på sidan 46 och *Signalfördröjning* på sidan 46.)

Du kan lämna användbar information eller uppmana uppringare att vänta tills deras samtal besvaras genom att spela in ett röstmeddelande. De hör detta meddelande när F/T-signalen ringer. Uppringaren kan inte lämna något meddelande. Se *Utgående meddelande* på sidan 74.

Manuell

I manuellt läge stängs alla automatiska svarsfunktioner av såvida du inte använder en extern telefonsvarare (TSV).

För att ta emot ett fax i manuellt läge, tryck på **Speaker Phone** eller lyft på luren på en extern telefon. När du hör faxtoner (korta upprepade signaler), tryck på **Mono Start** eller **Colour Start**. Du kan även använda funktionen faxdetektering för att ta emot fax genom att flytta en telefonlur på samma linje som maskinen.



Se även *Faxavkänning* på sidan 47.

TSV

TSV hjälper dig att hantera inkommande samtal automatiskt genom att känna av om de är faxmeddelanden eller röstsamtal och hantera dem på ett av följande sätt:

- Fax tas emot automatiskt.
- Uppringare kan spela in ett meddelande.

Om du vill ställa in TSV-läget, se sidan 74.

	<p>Om TSV-läget är aktiverat åsidosätter det ditt inställda mottagningsläge. På skärmen visas TSV.</p>
	<p>Om TSV-läget är avstängt återgår mottagningsläget till din ursprungliga inställning. (Se <i>TSV-läge för inbyggd telefonsvarare</i> på sidan 74.)</p>

Inställningar för mottagningsläge

Signalfördröjning

Signalfördröjningen ställer in antalet gånger maskinen ringer innan den svarar i läget *Endast fax* eller *Fax/Tel.* Om du har extern telefon eller sidoapparater på samma linje som maskinen väljer du maximalt antal ringsignaler.

(Se *Hantering från sidoapparater* på sidan 64 och *Faxavkänning* på sidan 47.)

Om avgiftsbesparing är på har signalfördröjningsinställningen ingen effekt. Se *Ställa in avgiftsbesparing* på sidorna 77.

- 1 Tryck på **MENY**.
- 2 Tryck på ▲ eller ▼ för att visa *Fax*.
- 3 Tryck på *Fax*.
- 4 Tryck på ▲ eller ▼ för att visa *Mottagning*.
- 5 Tryck på *Mottagning*.
- 6 Tryck på ▲ eller ▼ för att visa *Antal signaler*.
- 7 Tryck på *Antal signaler*.
- 8 Tryck på *Antal signaler* igen.
- 9 Tryck på antalet gånger maskinen ska ringa innan den svarar.
Om du väljer 0 kommer linjen inte att ringa.
- 10 Tryck på **Stop/Exit**.

F/T Ringtid (endast Fax/Tel-läge)

När en person ringer din maskin, kommer du och personen som ringer upp att höra en normal telefonsignal. Antalet ringsignaler ställs in med inställningen *Antal signaler*.

Om samtalet är ett fax, kommer maskinen att ta emot det, men om det är ett röstsamtal kommer maskinen att aktivera F/T-signalen (en snabb dubbelsignal) under den tid som du angett som F/T-signalens tidsinställning. Om du hör en F/T-signal betyder det att du har ett röstsamtal på linjen.

Eftersom F/T-signalen aktiveras av maskinen, kommer sidoapparater och externa telefoner *inte* att ringa, men du kan fortfarande svara på samtalet från vilken telefon som helst. (Mer information finns i *Använda fjärrkoder* på sidan 64.)

- 1 Tryck på **MENY**.
- 2 Tryck på ▲ eller ▼ för att visa *Fax*.
- 3 Tryck på *Fax*.
- 4 Tryck på ▲ eller ▼ för att visa *Mottagning*.
- 5 Tryck på *Mottagning*.
- 6 Tryck på ▲ eller ▼ för att visa *F/T signaltid*.
- 7 Tryck på *F/T signaltid*.
- 8 Tryck in hur länge maskinen ska ringa för att uppmärksamma dig på att du har ett röstsamtal (20, 30, 40 eller 70 sekunder).
- 9 Tryck på **Stop/Exit**.



Obs

Maskinen fortsätter att ringa under angiven tid även om den som ringer upp lägger på under dubbelsignalen.

Faxavkänning

Om faxavkänning är På:

Maskinen tar emot ett faxsamtal automatiskt, även om du svarar på samtalet. När du ser **Mottagning** på LCD-skärmen eller när du hör faxsignaler i luren ska du lägga på luren. Maskinen sköter resten.

Om faxavkänning är Semi:

Maskinen tar bara emot ett faxsamtal automatiskt om du svarade på det i maskinens telefonlur, trådlösa telefonlur eller högtalartelefon. Om du svarade i en sidoapparat, tryck på * 5 1. (Se *Hantering från sidoapparater* på sidan 64.)

Om faxavkänning är Av:

Om du befinner dig vid maskinen och svarar på ett faxsamtal genom att lyfta luren, tryck på **Mono Start** eller **Colour Start**, tryck sedan på Ta emot för att ta emot faxmeddelandet.

Om du svarade i en sidoapparat, tryck på * 5 1. (Se *Hantering från sidoapparater* på sidan 64.)

Obs

- Om den här funktionen är inställd på På men maskinen inte tar emot ett faxsamtal när du lyfter på luren på en sidoapparat eller extern telefon, tryck på fjärraktiveringskoden * 5 1.
 - Ställ faxavkänning på Av om du sänder faxmeddelanden från en dator som ligger på samma telefonlinje och maskinen fångar upp dem.
 - (MFC-990CW) Om du brukar bära med dig den trådlösa telefonen bort från maskinen bör du aktivera faxavkänning. Om faxavkänning är avstängd och du svarar på ett faxsamtal måste du gå tillbaka till maskinen och trycka på **Mono Start** eller **Colour Start**.
-

- 1 Tryck på **MENY**.
- 2 Tryck på ▲ eller ▼ för att visa **Fax**.
- 3 Tryck på **Fax**.
- 4 Tryck på ▲ eller ▼ för att visa **Mottagning**.
- 5 Tryck på **Mottagning**.
- 6 Tryck på ▲ eller ▼ för att visa **Faxavkänning**.
- 7 Tryck på **Faxavkänning**.
- 8 Tryck på På, Semi (eller Av).
- 9 Tryck på **Stop/Exit**.

Minnesmottagning (endast svartvitt)

Du kan endast använda en minnesmottagningsfunktion i taget:

- Fax vidareändning
- Faxlagring
- PC-Fax-mottagning
- Av

Du kan ändra ditt val när som helst. Om mottagna faxmeddelanden finns kvar i maskinens minne när du ändrar minnesmottagningsfunktionen visas ett meddelande på LCD-skärmen. (Se *Ändra minnesmottagningsfunktionerna* på sidan 50.)

Fax vidareändning

När du väljer Fax vidareändning lagrar maskinen det mottagna faxmeddelandet i minnet. Maskinen ringer upp faxnumret du har programmerat in och faxmeddelandet vidareändras.

- 1 Tryck på **MENY**.
- 2 Tryck på ▲ eller ▼ för att visa **Fax**.
- 3 Tryck på **Fax**.
- 4 Tryck på ▲ eller ▼ för att visa **Mottagning**.
- 5 Tryck på **Mottagning**.
- 6 Tryck på ▲ eller ▼ för att visa **Minnesmott**.
- 7 Tryck på **Minnesmott**.
- 8 Tryck på **Fax vidareändn**.
- 9 Ange vidareändningsnumret (upp till 20 siffror) med knapparna på LCD-skärmen.
Tryck på **OK**.
- 10 Tryck på **Backuputskr. : På** eller **Backuputskr. : Av**.



Obs

- Om du väljer **Backuputskr. : På** skriver maskinen dessutom ut faxmeddelandet så att du har en kopia. Det är en säkerhetsfunktion om ett strömavbrott inträffar innan faxet vidareändras eller ett problem uppstår på den mottagande maskinen. Funktionen **Backuputskr. : På** fungerar inte om faxförhandsgranskning är aktiverad.
- Maskinen kan lagra faxmeddelanden i cirka 24 timmar om det blir strömavbrott.
- När du tar emot ett färgfax skriver maskinen ut färgfaxet men sänder det inte till vidareändningsnumret du programmerat in.

- 11 Tryck på **Stop/Exit**.

Faxlagring

När du väljer Faxlagring lagrar maskinen det mottagna faxmeddelandet i minnet. Du kan hämta faxmeddelanden från en annan plats om du använder fjärråtkomstfunktionen.

Om du ställt in Faxlagring skriver maskinen automatiskt ut en säkerhetskopia (backup).

- 1 Tryck på **MENY**.
- 2 Tryck på ▲ eller ▼ för att visa **Fax**.
- 3 Tryck på **Fax**.
- 4 Tryck på ▲ eller ▼ för att visa **Mottagning**.
- 5 Tryck på **Mottagning**.
- 6 Tryck på ▲ eller ▼ för att visa **Minnesmott**.
- 7 Tryck på **Minnesmott**.
- 8 Tryck på **Faxlagring**.
- 9 Tryck på **Stop/Exit**.



Obs

Färgfax kan inte lagras i minnet. När du tar emot ett färgfax skriver maskinen ut färgfaxet.

PC-Fax-mottagning

Om du aktiverar funktionen PC-Fax-mottagning lagrar maskinen mottagna faxmeddelanden i minnet och sänder dem automatiskt till din PC. Sedan kan du använda PC:n för att visa och lagra faxmeddelandena.

Även om du har stängt av datorn (t.ex. nattetid eller över veckoslutet) tar maskinen emot och lagrar faxmeddelandena i minnet. Antalet mottagna faxmeddelanden som lagrats i minnet visas på LCD-skärmen.

När du startar datorn och programvaran för PC-FAX-mottagning körs, så överför maskinen faxmeddelandena till datorn automatiskt.

För att de mottagna faxmeddelandena ska överföras till datorn måste programvaran för PC-FAX-mottagning köras på datorn. (För mer information, se *PC-FAX-mottagning* i bruksanvisning för programanvändare på cd-skivan.)

Om du väljer Backuputskr. : På skriver maskinen även ut faxmeddelandet.

- 1 Tryck på **MENY**.
- 2 Tryck på **▲** eller **▼** för att visa **Fax**.
- 3 Tryck på **Fax**.
- 4 Tryck på **▲** eller **▼** för att visa **Mottagning**.
- 5 Tryck på **Mottagning**.
- 6 Tryck på **▲** eller **▼** för att visa **Minnesmott**.
- 7 Tryck på **Minnesmott**.
- 8 Tryck på **Pcfax mottagn**.
- 9 Tryck på **<USB>** eller datorn där du vill ta emot faxmeddelanden.
- 10 Tryck på **OK**.

- 11 Tryck på **Backuputskr. : På** eller **Backuputskr. : Av**.

- 12 Tryck på **Stop/Exit**.



Obs

- PC-Fax-mottagning stöds inte i Mac OS®.
- Innan du kan ställa in PC-Fax-mottagning måste du installera programmet MFL-Pro Suite på datorn. Kontrollera att datorn är ansluten och påslagen. (För mer information, se *PC-FAX-mottagning* i bruksanvisning för programanvändare på cd-skivan.)
- Om det blir strömavbrott behåller maskinen meddelanden som finns i minnet i cirka 24 timmar. Om du väljer **Backuputskr. : På** skriver maskinen ut faxmeddelandet, så att du har en kopia om det blir strömavbrott innan det skickas till datorn.
- Om du får ett felmeddelande och maskinen inte kan skriva ut faxmeddelandena i minnet, så kan du använda den här inställningen för att överföra faxmeddelandena till datorn. (För mer information, se *Fel- och underhållsmeddelanden* på sidan 144.)
- När du tar emot ett färgfax skriver maskinen ut färgfaxet men sänder det inte till datorn.

Ändra destinationsdator

- 1 Tryck på **MENY**.
- 2 Tryck på ▲ eller ▼ för att visa **Fax**.
- 3 Tryck på **Fax**.
- 4 Tryck på ▲ eller ▼ för att visa **Mottagning**.
- 5 Tryck på **Mottagning**.
- 6 Tryck på ▲ eller ▼ för att visa **Minnesmott.**
- 7 Tryck på **Minnesmott.**
- 8 Tryck på **Pcfax mottagn.**
- 9 Tryck på <USB> eller datorn där du vill ta emot faxmeddelanden. Tryck på **OK**.
- 10 Tryck på **Backuputskr. : På** eller **Backuputskr. : Av**.
- 11 Tryck på **Stop/Exit**.

Stänga av minnesmottagningsfunktioner

- 1 Tryck på **MENY**.
- 2 Tryck på ▲ eller ▼ för att visa **Fax**.
- 3 Tryck på **Fax**.
- 4 Tryck på ▲ eller ▼ för att visa **Mottagning**.
- 5 Tryck på **Mottagning**.
- 6 Tryck på ▲ eller ▼ för att visa **Minnesmott.**
- 7 Tryck på **Minnesmott.**
- 8 Tryck på **Av**.
- 9 Tryck på **Stop/Exit**.



Obs

På LCD-skärmen får du fler alternativ om det fortfarande finns mottagna faxmeddelanden i maskinens minne. (Se *Ändra minnesmottagningsfunktionerna* på sidan 50.)

Ändra minnesmottagningsfunktionerna

Om det finns mottagna faxmeddelanden kvar i maskinens minne när du ändrar minnesmottagningsfunktionerna visas en av följande frågor på LCD-skärmen:

- Radera alla dok?
- Skriv ut alla?
 - Om du trycker på **Ja** kommer faxmeddelanden i minnet att raderas eller skrivas ut innan inställningen ändras. Om en säkerhetskopia redan har skrivits ut så skrivs den inte ut igen.
 - Om du trycker på **Nej** kommer faxmeddelanden i minnet inte att raderas eller skrivas ut och inställningen förblir oförändrad.

Om det finns mottagna faxmeddelanden i maskinens minne när du ändrar till **Pcfax mottagn.** från ett annat alternativ [**Fax vidareändn.** eller **Faxlagring**], tryck på ▲ eller ▼ för att välja dator eller USB.

På LCD-skärmen visas följande fråga:

- Sänd fax -> PC?
 - Om du trycker på **Ja** kommer faxmeddelanden i minnet att skickas till datorn innan inställningen ändras. Du blir tillfrågad om du vill aktivera backup-utskrift. (För mer information, se *PC-Fax-mottagning* på sidan 49.)
 - Om du trycker på **Nej** kommer faxmeddelanden i minnet inte att raderas eller överföras till datorn och inställningen förblir oförändrad.

Faxförhandsgranskning (Endast svartvitt)

Så här förhandsgranskar du ett mottaget faxmeddelande

Dr kan visa mottagna faxmeddelanden på LCD-skärmen om du trycker på knappen *Visa fax* på LCD-skärmen. När maskinen är i beredskapsläge visas ett meddelande på skärmen för att tala om att det finns nya faxmeddelanden.

Ställa in faxförhandsgranskning

- 1 Tryck på *MENY*.
- 2 Tryck på ▲ eller ▼ för att visa *Fax*.
- 3 Tryck på *Fax*.
- 4 Tryck på ▲ eller ▼ för att visa *Mottagning*.
- 5 Tryck på *Mottagning*.
- 6 Tryck på ▲ eller ▼ för att visa *Visa fax*.
- 7 Tryck på *Visa fax*.
- 8 Tryck på *På*.
- 9 På LCD-skärmen får du information om att kommande faxmeddelanden inte skrivs ut i takt med att de tas emot. Tryck på *Ja*.
- 10 Tryck på **Stop/Exit**.



Obs

- När faxförhandsgranskning är aktiverad kan maskinen bara skriva ut de färgfaxmeddelanden den tar emot. De kan inte sparas i minnet.
- När faxförhandsgranskning är aktiverad skrivs ingen säkerhetskopia ut av mottagna fax även om du har ställt in *Säkerhetskopia*.

Använda faxförhandsgranskning

När du får ett faxmeddelande visas meddelandet på skärmen. (Till exempel: *Nya fax 02*)

- 1 Tryck på *Visa fax*. På LCD-skärmen visas listan med nya faxmeddelanden.



Obs

Du kan även se listan med gamla faxmeddelanden om du trycker på fliken *Gamm. fax* på LCD-skärmen. Tryck på fliken *Nytt fax* om du vill återgå till listan med nya faxmeddelanden.













- 2 Tryck på ▲ eller ▼ om du vill visa faxnumret för faxmeddelandet du vill se.
- 3 Tryck på önskat faxmeddelande.



Obs

- Om meddelandet är stort kan det dröja litet innan det visas på skärmen.
- På skärmen visas aktuellt sidnummer och totalt sidantal i faxmeddelandet. När faxmeddelandet är längre än 99 sidor visas det totala antalet sidor som "XX".

När faxmeddelandet visas på LCD-skärmen trycker du på **Mer** så visas följande knappar på LCD-skärmen. Tryck på knappen du vill använda för att utföra funktionen.

Knapp	Beskrivning
	Förstora faxmeddelandet.
	Förminska faxmeddelandet.
 eller 	Rulla vertikalt.
 eller 	Rulla horisontellt.
	Vrid faxmeddelandet medurs.
	Radera faxmeddelandet. Tryck på Ja för att bekräfta.
	Gå tillbaka till föregående sida.
	Gå till nästa sida.
	Gå tillbaka till listan med faxmeddelanden.
	Skriv ut faxmeddelandet.
	Stäng förhandsgranskningstabellen.

- 4 Tryck på **Stop/Exit**.

Så här skriver du ut ett faxmeddelande

- 1 Tryck på **Visa fax**.
- 2 Tryck på önskat faxmeddelande.
- 3 Tryck på **Mer**.
- 4 Tryck på  (Utskrift).
 - Om faxmeddelandet har flera sidor, gå till steg 5.
 - Om faxmeddelandet bara har en sida börjar det skrivas ut. Gå till steg 6.
- 5 Gör något av följande:
 - Tryck på **Skr. ut alla sid** om du vill skriva ut alla sidorna i faxmeddelandet. Gå till steg 6.
 - Tryck på **Skriv bara akt.sida** om du vill skriva ut sidan som visas.
 - Tryck på **Börja m aktuell sida** om du vill skriva ut den visade sidan till och med den sista sidan.
- 6 Gör något av följande:
 - Om du vill radera faxmeddelandet, tryck på **Ja**.
 - Om du vill spara faxmeddelandet i minnet, tryck på **Nej**.

Så här skriver du ut alla faxmeddelanden på listan

- 1 Tryck på **Visa fax**.
- 2 Tryck på **Mer**.
- 3 Tryck på **Skriv alla**.
- 4 Tryck på **Stop/Exit**.

Så här raderar du alla faxmeddelanden på listan

- 1 Tryck på *Visa fax*.
- 2 Tryck på *Mer*.
- 3 Tryck på *Radera alla*.
Tryck på *Ja* för att bekräfta.
- 4 Tryck på **Stop/Exit**.

Stänga av faxförhandsgranskning

- 1 Tryck på *Visa fax*.
- 2 Tryck på *Mer*.
- 3 Tryck på
Stäng av fax förhandsgr.
- 4 Tryck på *Ja* för att bekräfta.
- 5 Om det fortfarande finns faxmeddelanden i minnet, gör något av följande:
 - Om du inte vill skriva ut sparade faxmeddelanden trycker du på *Fortsätt*.
Maskinen ber dig bekräfta radering av sparade fax.
Tryck på *Ja* för att bekräfta.
 - Om du vill skriva ut alla sparade faxmeddelanden trycker du på *Skriv ut alla fax*.
 - Om du inte vill stänga av faxförhandsgranskning trycker du på *Avbryt*.
Tryck på **Stop/Exit**.

Ytterligare mottagningsfunktioner

Utskrift av förminskat inkommande fax

Om du väljer *På*, förminskar maskinen automatiskt alla sidor på inkommande fax så att de passar på en sida A4-, Letter- eller Legal-papper. Maskinen beräknar förminskningsgraden med hjälp av faxets sidformat och den pappersstorlek du ställt in. (Se *Pappersstorlek* på sidan 27.)

- 1 Tryck på *MENY*.
- 2 Tryck på *▲* eller *▼* för att visa *Fax*.
- 3 Tryck på *Fax*.
- 4 Tryck på *▲* eller *▼* för att visa *Mottagning*.
- 5 Tryck på *Mottagning*.
- 6 Tryck på *▲* eller *▼* för att visa *Auto förminsk*.
- 7 Tryck på *Auto förminsk*.
- 8 Tryck på *På* (eller *Av*).
- 9 Tryck på **Stop/Exit**.

Ta emot ett faxmeddelande i slutet av ett samtal (Endast MFC-790CW)

I slutet av ett samtal kan du be den andra parten att faxa dig information innan ni båda lägger på.

- 1 Be den andra parten att lägga dokumentet i sin maskin och trycka på tangenten **Starta** eller **Sänd**.
- 2 När du hör den andra maskinens CNG-s signaler (långsamt upprepade signaler) trycker du på **Mono Start** eller **Colour Start**.
- 3 Tryck på **Ta emot** för att ta emot faxmeddelandet.
- 4 Lägg på luren.

Mottagning utan papper

När pappersfacket blir tomt under faxmottagning visar LCD-skärmen *Inget papper* och börjar ta emot faxmeddelanden i maskinens minne. Lägg några papper i pappersfacket. (Se *Ladda papper och annan utskriftsmedia* på sidan 10.)

När det finns ett faxmeddelande i minnet visas ett meddelande på LCD-skärmen (t.ex. *Nya fax: 01*).

Maskinen fortsätter att ta emot faxmeddelanden, med de återstående sidorna sparade i minnet, om det finns tillräcklig minneskapacitet.

Om det kommer fler faxmeddelanden sparas även de i minnet tills detta är fullt. När minnet är fullt slutar maskinen att besvara samtal automatiskt. Om du vill skriva ut faxmeddelanden fyller du på pappersfacket.

Skriva ut ett fax från minnet

Om du har valt faxlagring kan du ändå skriva ut ett fax från minnet när du befinner dig vid maskinen (Se *Minnesmottagning (endast svartvitt)* på sidan 48).

- 1 Tryck på **MENY**.
- 2 Tryck på **▲** eller **▼** för att visa **Fax**.
- 3 Tryck på **Fax**.
- 4 Tryck på **▲** eller **▼** för att visa **Skriv ut fax**.
- 5 Tryck på **Skriv ut fax**.
- 6 Tryck på **Mono Start**.
- 7 Tryck på **Stop/Exit**.



Obs

När du skriver ut ett fax från minnet raderas faxdata.

Fjärråtkomst

Du kan ringa upp maskinen från en knapptelefon eller faxmaskin med knapptelefon, och sedan använda fjärråtkomstkoden och fjärrkommandon för att hämta faxmeddelanden.

Ställa in en fjärråtkomstkod

Med en fjärråtkomstkod kan du nå fjärråtkomstfunktionerna trots att du befinner dig på avstånd från maskinen. Innan du kan använda de olika fjärråtkomstfunktionerna måste du ställa in din egen kod. Fabriksinställningen är att koden inte är aktiverad (---*).

- 1 Tryck på **MENY**.
- 2 Tryck på **▲** eller **▼** för att visa **Fax**.
- 3 Tryck på **Fax**.
- 4 Tryck på **▲** eller **▼** för att visa **Fjärråtkommst**.
- 5 Tryck på **Fjärråtkommst**.
- 6 Ange en 3-siffrig kod med siffrorna 0–9, *, eller # med knapparna på LCD-skärmen.
Tryck på **OK**.
(Det förinställda "*" kan inte ändras.)



Obs

Använd inte samma kod som din Fjärrstyrda aktiveringskod (* **5 1**) eller Fjärrstyrda avaktiveringskod (# **5 1**).
(Se *Hantering från sidoapparater* på sidan 64.)

- 7 Tryck på **Stop/Exit**.



Obs

Du kan ändra koden när som helst genom att ange en ny. Om du vill avaktivera koden trycker du på **Rensa** i steg 6 för att återställa den inaktiva inställningen (---*) och trycker på **OK**.

Använda fjärråtkomstkod

- 1 Slå ditt faxnummer från en knapptelefon eller en annan faxmaskin.
- 2 När maskinen svarar anger du omedelbart fjärråtkomstkoden (3 siffror följt av *).
- 3 Maskinen signalerar om den har tagit emot meddelanden:
 - **1 lång signal — Faxmeddelanden**
 - **2 långa signaler — Röstmeddelanden**
 - **3 långa signaler — Fax- & röstmeddelanden**
 - **Ingen signal — Inga meddelanden**
- 4 När maskinen avger två korta signaler anger du ett kommando. Maskinen lägger på om du inte anger ett kommando inom 30 sekunder. Maskinen signalerar tre gånger om du anger ett ogiltigt kommando.
- 5 Tryck på **9 0** för att stänga av fjärråtkomst när du är klar.
- 6 Lägg på.



Obs

Om maskinen är inställd på läget **Manuell** och du vill använda fjärråtkomstfunktionerna väntar du cirka 100 sekunder efter det att den börjat ringa, och anger sedan fjärråtkomstkoden inom 30 sekunder.

Fjärrfaxkommandon

Använd kommandona nedan för att få åtkomst till funktioner när du befinner dig på avstånd från maskinen. När du ringer upp maskinen och anger din fjärråtkomstkod (3 siffror följt av *) avger systemet två korta signaler och du måste ange ett fjärrkommando.

Fjärrkommandon		Information om funktioner	
91	Spela upp röstmeddelanden	Efter en lång signal spelar maskinen upp det inkommande meddelandet.	
	1 Repetera eller backa	Tryck på 1 medan du lyssnar till ett inkommande meddelande om du vill repetera det. Om du trycker på 1 före ett meddelande hör du det föregående meddelandet.	
	2 Gå framåt	Medan du spelar upp det inkommande meddelandet kan du gå till nästa meddelande.	
	9 STOPPA uppspelning	Stoppa uppspelningen av det inkommande meddelandet.	
93	Radera alla inkommande meddelanden	Om du hör en lång signal har raderingen genomförts. Om du hör tre korta signaler kan du inte radera eftersom alla röstmeddelanden inte har spelats upp, eller det finns inga röstmeddelanden att radera. *Denna kod raderar alla inspelade meddelanden, inte ett i taget.	
94	Spela upp och spela in utgående meddelande i minnet		
	1 Spela upp	1 TSV-meddelande	Maskinen spelar upp det valda utgående meddelandet. Du kan stoppa uppspelningen av utgående meddelanden genom att trycka på 9 .
		2 F/T-meddelande	
	2 Spela in	1 TSV-meddelande	Efter en lång signal kan du spela in det valda utgående meddelandet. Du hör meddelandet spelas upp en gång. Du kan stoppa inspelningen av meddelandet genom att trycka på 9 .
2 F/T-meddelande			
95	Ändra inställningarna för faxvidaresändning eller faxlagring		
	1 AV	Du kan välja AV när du hämtat eller raderat alla dina meddelanden.	
	2 Fax vidaresändning	En lång signal betyder att ändringen har accepterats. Om du hör tre korta signaler kan du inte ändra eftersom en inställning fattas (t.ex. har inget faxvidaresändningsnummer registrerats). Du kan registrera ditt faxvidaresändningsnummer genom att ange 4. (Se <i>Ändra ditt nummer för faxvidaresändning</i> på sidan 57.) När du har registrerat numret fungerar faxvidaresändningen.	
	4 Faxvidaresändningsnummer		
	6 Faxlagring		
96	Hämta ett fax		
	2 Hämta alla fax	Ange numret till en fjärrfaxmaskin för att ta emot lagrade faxmeddelanden. (Se <i>Hämta faxmeddelanden</i> på sidan 57.)	
	3 Radera fax från minnet	Om du hör en lång signal har faxmeddelanden raderats från minnet.	

Fjärrkommandon		Information om funktioner
97	Kontrollera mottagningsstatuset	
	1 Fax	Du kan kontrollera om maskinen har tagit emot några fax- eller röstmeddelanden. I så fall hörs en lång signal. Tre korta signaler betyder inga faxmeddelanden.
	2 Röst	
98	Ändra mottagningsläget	
	1 TSV	Om du hör en lång signal har ändringen accepterats.
	2 Fax/Tel	
	3 Endast fax	
90	Avsluta	Om du trycker på 9 0 kan du avsluta fjärråtkomsten. Vänta på en lång signal och lägg på luren.

Hämta faxmeddelanden

Du kan ringa upp maskinen från en knapptelefon och sända dina faxmeddelanden till en annan faxmaskin. Innan du använder den här funktionen måste du aktivera Faxlagring.

- 1 Slå ditt faxnummer.
- 2 När maskinen svarar anger du omedelbart fjärråtkomstkoden (3 siffror följt av *). En lång signal betyder att du har meddelanden.
- 3 När du hör två korta signaler trycker du på **9 6 2**.
- 4 Vänta tills den långa signalen kommer och ange sedan med de kombinerade siffer- och bokstavsknapparna numret (högst 20 siffror) till fjärrfaxen du vill skicka dina faxmeddelanden till, och avsluta med **# #**.



Obs

Du kan inte använda * och # när du slår numret. Du kan dock trycka på # för att lägga in en paus.

- 5 Lägg på när maskinen har avgett en signal. Maskinen ringer upp den andra faxmaskinen, som skriver ut dina faxmeddelanden.

Ändra ditt nummer för faxvidaresändning

Du kan ändra det förhandsinställda numret för faxvidaresändning från en annan knapptelefon eller faxmaskin med knapptelefon.

- 1 Slå ditt faxnummer.
- 2 När maskinen svarar anger du omedelbart fjärråtkomstkoden (3 siffror följt av *). En lång signal betyder att du har meddelanden.
- 3 När du hör två korta signaler trycker du på **9 5 4**.
- 4 Vänta tills den långa signalen kommer och ange sedan med de kombinerade siffer- och bokstavsknapparna numret (högst 20 siffror) till fjärrfaxen du vill vidaresända dina faxmeddelanden till, och avsluta med **# #**.



Obs

Du kan inte använda * och # när du slår numret. Du kan dock trycka på # för att lägga in en paus.

- 5 Tryck på **9 0** när du är klar.
- 6 Lägg på när maskinen har avgett en signal.

Röstfunktioner

Röstsamtal kan ringas antingen med telefonluren, den trådlösa telefonen (MFC-990CW), högtalartelefonen, en sidoapparat eller extern telefon, genom manuell uppringning eller med snabbvalsnummer.



Obs

Om du har MFC-990CW, se även bruksanvisningen till DECT™ Handset BCL-D70.

Ringa ett telefonsamtal

- 1 Starta ett röstsamtal genom att göra något av följande:
 - Lyft luren. (Endast MFC-790CW)
 - Tryck på **Speaker Phone**.
- 2 När du hör kopplingstonen trycker du in ett nummer med knappsatsen eller genom att trycka på Kortnummer.
- 3 Om du tryckt på **Speaker Phone**, tala tydligt i Mikrofon .
- 4 Lägg på genom att göra något av följande:
 - Lägg på luren. (Endast MFC-790CW)
 - Tryck på **Speaker Phone**.

Besvara samtal med högtalartelefonen

När maskinen ringer trycker du på **Speaker Phone** på maskinen i stället för att lyfta luren. Tala tydligt mot Mikrofon . Avsluta samtalet genom att trycka på **Speaker Phone**.



Obs

Om du har en dålig linje kanske uppringaren hör din röst eka under samtalet. Om du har detta problem, lyft luren, eller lägg på och försök igen.

Dämpa

För MFC-790CW

- 1 Tryck på **Erase/Mute** för att placera det pågående samtalet på vänt. Du kan lägga på luren utan att bryta samtalet.
- 2 Lyft på maskinens telefonlur eller tryck på **Speaker Phone** om du vill släppa fram samtalet.



Obs

Du kan lyfta luren på en sidoapparat och fortsätta tala utan att släppa fram samtalet på maskinen.

För MFC-990CW

- 1 Om du svarade genom att trycka på **Speaker Phone** på maskinen trycker du på **Mute/Intercom** på maskinen för att placera ett samtal på vänt.
- 2 Om du vill släppa fram samtalet trycker du på **Speaker Phone** på maskinen.



Obs

Du kan lyfta luren på en sidoapparat och fortsätta tala utan att släppa fram samtalet på maskinen.

Fax/Tel-läge

När maskinen befinner sig i Fax/Tel-läge använder den F/T-signaltid (dubbelsignal) för att göra dig uppmärksam på att du har ett inkommande röstsamtal.

Om du befinner dig vid maskinen kan du lyfta på luren, den trådlösa telefonen eller trycka på **Speaker Phone** för att svara.

Om du befinner dig vid en sidoapparat måste du lyfta på luren under F/T-signaltiden och sedan trycka på **# 5 1** mellan dubbelsignalerna. Om inget hörs på linjen, eller om någon försöker sända ett fax till dig, överför du samtalet till maskinen igen genom att trycka på *** 5 1**.

Fax/Tel-läge i energisparläge

När maskinen är i energisparläge kan du ta emot faxmeddelanden om energisparinställningen är Faxmottagn. : På. (Se *Inställning av energisparläge* på sidan 24.)

(MFC-790CW)

När maskinen är i Fax/Tel-läge och F/T-ringer för att tala om för dig att du har ett röstsamtal, kan du bara svara genom att lyfta luren på maskinen.

Om du svarar innan maskinen F/T-ringer, kan du även ta samtalet vid en extern telefon eller sidoapparat.

(MFC-990CW)

Ställ in Rington på På för att höra ringsignalerna när du får ett samtal. (Se *Inställning av energisparläge* på sidan 24.)

När maskinen är i Fax/Tel-läge och ringer kan du bara svara vid en extern telefon eller en sidoapparat.

Telefontjänster

Maskinen stöder den abonnerade nummerpresentationstjänsten som vissa telefonbolag erbjuder.

Funktioner som röstbrevlåda, telefonkö, telefonkö/nummerpresentation, telefonsvarare, larmsystem eller andra specialfunktioner på en och samma telefonlinje kan störa maskinens funktion.

Nummerpresentation

Nummerpresentationen gör att du kan använda nummerpresentationstjänsten som erbjuds av många lokala telefonoperatörer. Kontakta din telefonoperatör för information. Denna tjänst visar telefonnumret till och namnet (om det är tillgängligt) på personen som ringer då telefonen ringer.

Du kan använda ett nummer i nummerpresentationslistan för att ringa ett samtal, skicka ett fax, lägga till det till kortnummer, eller radera det från listan. (Se *Lista över nummerpresentation* på sidan 67.)

Efter några ringningar visar LCD-skärmen telefonnumret till personen som ringer upp (och namn om det är tillgängligt). Efter att du svarat på ett samtal, försvinner nummerpresentationen från LCD-skärmen men samtalets information lagras i minnet för nummerpresentation.

- Du kan se de 20 första siffrorna i numret (eller namnet).
- Meddelandet *Okänt nr.* innebär att samtalet kommer utifrån ditt nummerpresentationsområde.
- Meddelandet *Skyddat nr.* betyder att personen som ringer upp har blockerat informationsöverföring.

Du kan skriva ut en lista över nummerpresentationens information som tas emot av din maskin. (Se *Att skriva ut en rapport* på sidan 80.)



Obs

Nummerpresentationstjänsten varierar med olika bolag. Ring din lokala telefonoperatör för att ta reda på vilken tjänst som finns för ditt område.

Ställa in nummerpresentationen till På

Om du har nummerpresentation på din linje bör denna funktion ställas in på **På** för att visa uppringarens telefonnummer på LCD-skärmen när telefonen ringer.

- 1 Tryck på **MENY**.
- 2 Tryck på **▲** eller **▼** för att visa **Fax**.
- 3 Tryck på **Fax**.
- 4 Tryck på **▲** eller **▼** för att visa **Övrigt**.
- 5 Tryck på **Övrigt**.
- 6 Tryck på **Nummerpresent .**
- 7 Tryck på **På** (eller **Av**).
- 8 Tryck på **Stop/Exit**.

Ställa in telefonlinjetyp

Om du ansluter maskinen till en telefonlinje med telefonväxel (PBX) eller ISDN för att skicka och ta emot fax måste telefonlinjen ändras enligt följande.

- 1 Tryck på **MENY**.
- 2 Tryck på ▲ eller ▼ för att visa Grundinställn.
- 3 Tryck på Grundinställn.
- 4 Tryck på ▲ eller ▼ för att visa Välj linjetyp.
- 5 Tryck på Välj linjetyp.
- 6 Tryck på Telefonväxel, ISDN (eller Normal).
- 7 Tryck på **Stop/Exit**.

Telefonväxel och ÖVERFÖRING

Maskinen är inledningsvis inställd på **Normal** som gör att maskinen kopplas in på det allmänna telefonnätet. Flera kontor använder dock ett centralt telefonsystem eller Telefonväxelsystem (PBX). Din maskin kan kopplas till de flesta telefonväxelsystem (PBX). Maskinens återuppringningsfunktion stödjer endast "timed break recall" (TBR). TBR fungerar med de flesta telefonväxelsystem så att du kan få kontakt med en utgående linje eller överföra samtal till en annan anknytning. Funktionen fungerar när knappen **R** på LCD-skärmen eller tangenten **R** på kontrollpanelen trycks in.



Obs

Du kan programmera ett tryck på **R** LCD-skärmknappen som en del av numret som sparats på en kortnummerplats. När du programmerar kortnumret, tryck först på **R** (skärmen visar '!'), och ange sedan telefonnumret. Om du gör detta behöver du inte trycka på **R** varje gång du ringer med ett kortnummer. (Se *Lagra nummer* på sidan 68.) Om PBX (telefonväxelsystem) inte är valt i inställningen av telefonlinjetyp kan du dock inte använda kortnumret som **R**-tryckningen är programmerad till.

Ansluta en extern TSV (telefonsvarare)

Du kan välja att ansluta en extern telefonsvarare. Om du har en **extern** telefonsvarare (TSV) kopplad till samma telefonlinje som maskinen kommer din telefonsvarare att svara på alla inkommande samtal. Maskinen "lyssnar" efter CNG-signaler, om sådana föreligger tar maskinen över och tar emot faxmeddelandet i fråga. Om det inte finns några CNG-signaler besvarar maskinen inte samtalet, vilket innebär att den som ringer upp kan lämna meddelanden till telefonsvararen.

Telefonsvararen måste svara inom fyra signaler (vi rekommenderar att du ställer in telefonsvararen på två signaler). Maskinen kan inte höra CNG-signaler förrän telefonsvararen har svarat på samtalet, vilket innebär att det bara finns utrymme för 8-10 sekunders "handskakning" med CNG-signal om du ställer in fyra signaler. Följ noga anvisningarna i den här bruksanvisningen om hur man spelar in meddelanden på telefonsvararen. Använd inte en avgiftsbesparande inställning för en extern telefonsvarare som är inställd på fler än fem signaler.

Obs

Om du inte tar emot alla faxmeddelanden, reducera inställningen för den externa telefonsvararens signalfördröjning.

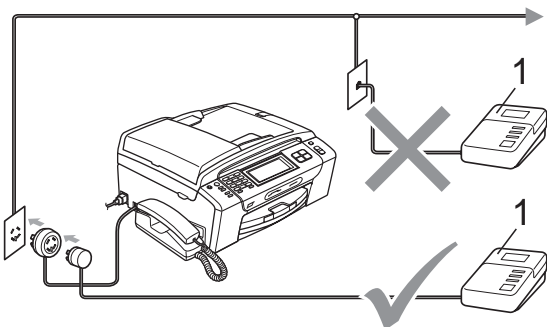

1 TSV

När telefonsvararen tar hand om ett samtal visar LCD-skärmen *Ext. tel. i bruk.*

Olämplig installation

Anslut INTE fler telefonsvarare på samma telefonlinje.

Anslutningar

Den externa telefonsvararen måste anslutas enligt bilden ovan.

- 1 Ställ in den externa telefonsvararen på en eller två signaler. (Maskinens inställningar för signalfördröjning gäller inte.)
- 2 Spela in ett meddelande på telefonsvararen.
- 3 Ställ in telefonsvararen på att ta emot samtal.
- 4 Ställ in mottagningsläget på *Manuell* och aktivera faxavkänning. (Se *Välj mottagningsläge* på sidan 43.)

Spela in utgående meddelande på en extern TSV

Ge akt på inläsningstiden för det här meddelandet.

- 1 Låt meddelandet föregås av fem sekunders tystnad. (Så att din maskin kan registrera anropssignalen innan meddelandet börjar.)
- 2 Meddelandet bör inte vara längre än 20 sekunder.



Obs

Eftersom maskinen inte kan registrera faxsignaler samtidigt med höga röster, rekommenderar vi att du inleder meddelandet med 5 sekunders tystnad. Du kan givetvis läsa in ett meddelande utan denna paus, men om maskinen får svårigheter att ta emot meddelanden bör du lägga in den tysta perioden i meddelandet på nytt.

Telefonväxelsystem (PBX)

Vi föreslår att du ber företaget som installerade telefonväxelsystemet att koppla maskinen. Om du har ett telefonväxelsystem ska du kontrollera att enheten ansluts på den sista linjen i systemet. Detta förhindrar att maskinen aktiveras varje gång systemet tar emot ett telefonsamtal. Om alla inkommande samtal besvaras av en telefonist bör du välja mottagningsläget `Manuell`.

Under vissa förhållanden kan vi inte garantera att maskinen fungerar korrekt tillsammans med ett telefonväxelsystem. Eventuella problem att sända eller ta emot fax bör i första hand rapporteras till det företag som handhar din telefonväxel (PBX).



Obs

Kontrollera att telefonlinjetypen är inställd till telefonväxel. (Se *Ställa in telefonlinjetyp* på sidan 61.)

Externa telefoner och sidoapparater

Ansluta en extern telefon eller sidoapparat

Du kan ansluta en separat telefon till maskinen enligt bilden nedan.

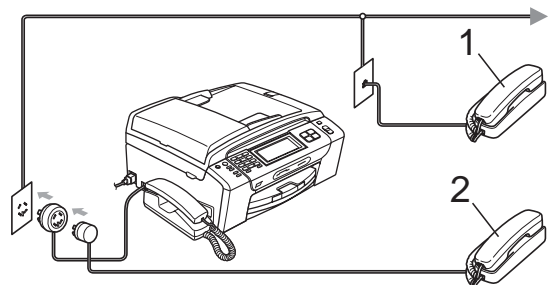

1 Sidoapparat

2 Extern telefon

När du använder en extern telefon eller sidoapparat visar LCD-skärmen `Ext. tel. i bruk`.



Obs

Använd en extern telefon med en kabel som är högst 3 meter lång.

Hantering från sidoapparater

Använda sidoapparater

Om du besvarar ett faxsamtal på en sidoapparat kan du få maskinen att ta samtalet om du använder den fjärrstyrda aktiveringskoden. När du trycker in den fjärrstyrda aktiveringskoden * 5 1 börjar maskinen ta emot faxet.

Om maskinen svarar på ett röstsamtal och dubbelsignalerar för att du ska ta över, använd den fjärrstyrda avaktiveringskoden # 5 1 för att ta samtalet på en sidoapparat. (Se *F/T Ringtid (endast Fax/Tel-läge)* på sidan 46.)

Om du svarar på ett samtal och ingen finns på linjen:

Antagligen tar du emot ett manuellt fax.

Tryck på * 5 1 och vänta på faxsignalen eller tills skärmen visar *Mottagning* och lägg sedan på luren.

Obs

Du kan även använda faxdetekteringsfunktionen så att din maskin automatiskt kan ta emot samtalet. (Se *Faxavkänning* på sidan 47.)

Använda en trådlös extern telefon (Endast MFC-790CW)

Om din trådlösa telefon är ansluten till telefonlinjesladden (Se *Externa telefoner och sidoapparater* på sidan 63) och du brukar bära med dig den trådlösa telefonen någon annanstans är det lättare att svara på samtal under signalfördröjningen.

Om du låter maskinen svara först måste du gå till maskinen för att trycka på **Speaker Phone** för att sända samtalet till den trådlösa telefonen.

Använda fjärrkoder

Fjärrstyrd aktiveringskod

Om du svarar på en faxesändning i en sidoapparat eller extern telefon, kan du låta maskinen ta över genom att slå Fjärrstyrd aktiveringskod * 5 1. Vänta tills du hör en lång faxsignal innan du lägger på luren. (Se *Faxavkänning* på sidan 47.) Den som ringer upp måste trycka på **Start** för att sända faxmeddelandet.

Fjärrkod för avaktivering

Om du tar emot röstsamtal och maskinen är i F/T-läge, kommer F/T-signalen (dubbel) att ringa efter den inledande fördröjningssignalen. Om du tar emot ett samtal på en sidoapparat kan du stänga av F/T-signalen genom att trycka på # 5 1 (se till att du trycker på denna *mellan* signalerna).

Ändra de fjärrstyrda koderna

Om du vill använda Fjärrstyrd aktivering, måste du sätta på fjärrkoderna. Den förinställda Fjärrstyrda aktiveringskoden är * 5 1. Den förinställda koden för fjärravaktivering är # 5 1. Om du vill, kan du byta dem mot dina egna koder.

- 1 Tryck på **MENY**.
- 2 Tryck på **▲** eller **▼** för att visa **Fax**.
- 3 Tryck på **Fax**.
- 4 Tryck på **▲** eller **▼** för att visa **Mottagning**.
- 5 Tryck på **Mottagning**.
- 6 Tryck på **▲** eller **▼** för att visa **Fjärrkod**.
- 7 Tryck på **Fjärrkod**.
- 8 Tryck på **På** (eller **Av**).
- 9 Gör något av följande:
 - Om du vill ändra den fjärrstyrda aktiveringskoden trycker du in den nya koden.
Tryck på **OK**, gå till steg 11.
 - Om du inte vill ändra den fjärrstyrda aktiveringskoden, tryck på **OK**, gå till steg 10.
- 10 Gör något av följande:
 - Om du vill ändra den fjärrstyrda avaktiveringskoden trycker du in den nya koden.
Tryck på **OK**, gå till steg 11.
 - Om du inte vill ändra den fjärrstyrda avaktiveringskoden, tryck på **OK**, gå till steg 11.
- 11 Tryck på **Stop/Exit**.



Obs

- Om du alltid kopplas bort när du försöker nå din externa telefonsvarare utifrån kan du pröva med att ändra den fjärrstyrda aktiveringskoden och den fjärrstyrda avaktiveringskoden till en annan 3-siffrig kod med numren **0–9**, *****, **#**.
- Fjärrkoder fungerar inte i vissa telefonsystem.

Så här ringer du

Manuell uppringning

Tryck in alla siffrorna i fax- eller telefonnumret på knappsatsen.



Kortnummer

- 1 Tryck på Kortnummer.
- 2 Tryck på önskat nummer. Du kan även välja numret alfabetiskt genom att trycka på  på LCD-skärmen.

Obs

Om LCD-skärmen visar **Ej registrerad** när du anger eller söker ett kortnummer, har inget nummer lagrats på den platsen.

Återuppringning med fax

Om du sänder ett faxmeddelande manuellt och linjen är upptagen, tryck på **Redial** eller **Redial/Pause**, och tryck sedan på **Mono Start** eller **Colour Start** för att pröva igen. Om du vill ringa ytterligare ett samtal till ett nummer du nyligen ringt upp kan du trycka på **Redial** eller **Redial/Pause** och välja ett av de senaste 30 numren från listan med utgående samtal.

Redial eller **Redial/Pause** fungerar bara om du ringt. *Om linjen är upptagen när du sänder ett fax automatiskt* slår maskinen om numret upp till tre gånger med fem minuters intervall.

- 1 Tryck på **Redial** eller **Redial/Pause**.
- 2 Tryck på numret du vill ringa upp igen.
- 3 Tryck på **Sända ett fax**.
- 4 Tryck på **Mono Start** eller **Colour Start**.

Obs

Återuppringningsfunktionen fungerar inte vid överföring i realtid när kopieringsglaset används.

Utgående samtal lista

De senaste 30 numren som du ringt eller faxat till sparas i listan över utgående samtal. Du kan välja ett av dessa nummer att ringa till, faxa till, lägga till som kortnummer eller radera från listan.

- 1 Tryck på **Redial** eller **Redial/Pause**. Du kan även trycka på **Historik**.
- 2 Tryck på fliken **Utgående samtal**.
- 3 Tryck på önskat nummer.
- 4 Gör något av följande:
 - Om du vill ringa ett telefonsamtal, tryck på **Ringa ett samtal**.
 - Om du vill skicka ett fax, tryck på **Sända ett fax**.
Tryck på **Mono Start** eller **Colour Start**.
 - Om du vill lagra numret, tryck på **Mer** och tryck sedan på **Lägg till kortnummer**.
(Se *Lagra kortnummer från utgående samtal* på sidan 69.)
 - Om du vill radera numret från listan med utgående samtal, tryck på **Mer** och tryck sedan på **Ta bort**.
Tryck på **Ja** för att bekräfta.
- 5 Tryck på **Stop/Exit**.

Lista över nummerpresentation

Denna funktion kräver att du abonnerar på nummerpresentationstjänsten som erbjuds av många lokala telefonbolag. (Se *Nummerpresentation* på sidan 60.)

Numret, eller namnet om det är tillgängligt, från de 30 senaste faxen och samtalen som du har mottagit kommer att sparas i nummerpresentationslistan. Du kan visa listan eller välja ett av dessa nummer att ringa till, faxa till, lägga till som kortnummer eller radera från listan. Då det trettioförsta samtalet tas emot av maskinen ersätter det informationen för det första samtalet.

- 1 Tryck på **Historik**.
- 2 Tryck på **Hist nummerpre**.
- 3 Tryck på numret eller namnet du vill ringa upp.
- 4 Gör något av följande:
 - Om du vill ringa ett telefonsamtal, tryck på **Ringa ett samtal**.
 - Om du vill skicka ett fax, tryck på **Sända ett fax**.
Tryck på **Mono Start** eller **Colour Start**.
 - Om du vill lagra numret, tryck på **Mer** och tryck sedan på **Lägg till kortnummer**.
(Se *Lagra kortnummer från listan över nummerpresentation* på sidan 69.)
 - Om du vill radera numret från nummerpresentationslistan, tryck på **Mer** och tryck sedan på **Ta bort**.
Tryck på **Ja** för att bekräfta.
- 5 Tryck på **Stop/Exit**.



Obs

Du kan skriva ut nummerpresentationslistan .
(Se *Att skriva ut en rapport* på sidan 80.)

Lagra nummer

Du kan ställa in maskinen för följande typer av enkel uppringning: Kortnummer och grupper för gruppsändning av fax. När du slår ett snabbvalsnummer visar LCD-skärmen namnet, om det är lagrat, eller numret.



Obs

Snabbvalsnummer som är lagrade i minnet raderas inte vid strömavbrott.

Lagra en paus

Tryck på **Pause** eller **Redial/Pause** för att lägga in en 3,5 sekunder lång paus mellan numren. Om du ringer till utlandet, kan du trycka på **Pause** eller **Redial/Pause** så många gånger som behövs för att öka pausens längd.

Lagra kortnummer

Du kan lagra upp till 100 2-siffriga kortnummerplatser tillsammans med ett namn, och varje namn kan ha två nummer (Fax/Tel1 : och Fax/Tel2 :). När du ringer upp behöver du bara trycka på några få knappar. (Till exempel: Tryck på Kortnummer, numret du vill ringa till och Ringa ett samtal.)

- 1 Tryck på Kortnummer.
- 2 Tryck på Mer.
- 3 Tryck på Ställ in kortnummer.
- 4 Gör något av följande:
 - Ange namnet (upp till 16 tecken) med knapparna på LCD-skärmen.
Tryck på OK.
(Om du behöver hjälp att skriva bokstäver, se *Skriva in text* på sidan 187.)
 - För att lagra numret utan ett namn, tryck på OK.

- 5 Ange det första fax- eller telefonnumret (upp till 20 siffror) med knapparna på LCD-skärmen.
Tryck på OK.

- 6 Gör något av följande:
 - Ange det andra fax- eller telefonnumret (upp till 20 siffror) med knapparna på LCD-skärmen.
Tryck på OK.
 - Om du inte vill lagra ett andra nummer, tryck på OK.

- 7 Välj var numret ska lagras genom att göra något av följande:
 - Om du vill godkänna nästa tillgängliga kortnummerplats som visas, tryck på OK.
 - Om du vill ange en annan kortnummerplats, tryck in ett 2-siffrigt nummer med knapparna på LCD-skärmen.

Tryck på OK.



Obs

Om den 2-siffriga kortnummerplatsen du valt redan är upptagen fungerar inte knappen OK på LCD-skärmen. Välj en annan plats.

- 8 När dina inställningar visas på LCD-skärmen trycker du på OK för att bekräfta.
- 9 Gör något av följande:
 - För att lagra ett annat kortnummer, gå till steg 2.
 - Om du vill avsluta nummerlagringen, tryck på **Stop/Exit**.

Lagra kortnummer från utgående samtal

Du kan även lagra kortnummer från listan med utgående samtal.

- 1 Tryck på **Redial** eller **Redial/Pause**. Du kan även trycka på **Historik**.
- 2 Tryck på fliken **Utgående samtal**.
- 3 Tryck på namnet eller numret du vill lagra.
- 4 Tryck på **Mer**.
- 5 Tryck på **Lägg till kortnummer**.
- 6 Gör något av följande:
 - Ange namnet (upp till 16 tecken) med knapparna på LCD-skärmen.
Tryck på **OK**.
(Om du behöver hjälp att skriva bokstäver, se *Skriva in text* på sidan 187.)
 - För att lagra numret utan ett namn, tryck på **OK**.
- 7 Tryck på **OK** för att bekräfta fax- eller telefonnumret du vill lagra.
- 8 Gör något av följande:
 - Ange det andra fax- eller telefonnumret (upp till 20 siffror) med knapparna på LCD-skärmen.
Tryck på **OK**.
 - Om du inte vill lagra ett andra nummer, tryck på **OK**.

- 9 Välj var numret ska lagras genom att göra något av följande:
 - Om du vill godkänna nästa tillgängliga kortnummerplats som visas, tryck på **OK**.
 - Om du vill ange en annan kortnummerplats, tryck in ett 2-siffrigt nummer med knapparna på LCD-skärmen.
Tryck på **OK**.



Obs

Om den 2-siffriga kortnummerplatsen du valt redan är upptagen fungerar inte knappen **OK** på LCD-skärmen. Välj en annan plats.

- 10 När dina inställningar visas på LCD-skärmen, tryck på **OK** för att bekräfta.
- 11 Tryck på **Stop/Exit**.

Lagra kortnummer från listan över nummerpresentation

Om du abonnerar på nummerpresentation från ditt telefonbolag kan du även lagra kortnummer från inkommande samtal i listan över nummerpresentation. (Se *Nummerpresentation* på sidan 60.)

- 1 Tryck på **Historik**.
- 2 Tryck på fliken **Hist nummerpre**.
- 3 Tryck på numret du vill lagra.
- 4 Tryck på **Mer**.
- 5 Tryck på **Lägg till kortnummer**.

- 6 Gör något av följande:
- Ange namnet (upp till 16 tecken) med knapparna på LCD-skärmen.
Tryck på **OK**.
(Om du behöver hjälp att skriva bokstäver, se *Skriva in text* på sidan 187.)
 - För att lagra numret utan ett namn, tryck på **OK**.
- 7 Tryck på **OK** för att bekräfta fax- eller telefonnumret du vill lagra.
- 8 Gör något av följande:
- Ange ytterligare ett fax- eller telefonnummer (upp till 20 siffror) med knapparna på LCD-skärmen.
Tryck på **OK**.
 - Om du inte vill lagra ett andra nummer, tryck på **OK**.
- 9 Välj var numret ska lagras genom att göra något av följande:
- Om du vill godkänna nästa tillgängliga kortnummerplats som visas, tryck på **OK**.
 - Om du vill ange en annan kortnummerplats, tryck in ett 2-siffrigt nummer med knapparna på LCD-skärmen.
Tryck på **OK**.



Obs

Om den 2-siffriga kortnummerplatsen du valt redan är upptagen fungerar inte knappen **OK** på LCD-skärmen. Välj en annan plats.

- 10 När dina inställningar visas på LCD-skärmen, tryck på **OK** för att bekräfta.
- 11 Tryck på **Stop/Exit**.

Ändra kortnummernamn eller nummer

Du kan ändra ett kortnummers namn eller nummer som redan har lagrats.

- 1 Tryck på **Kortnummer**.
- 2 Tryck på **Mer**.
- 3 Gör något av följande:
- Tryck på **Ändra** om du vill redigera namnen eller numren.
 - Tryck på **Ta bort** om du vill radera all information på en kortnummerplats.
Tryck på numret du vill radera.
Tryck på **OK**.
Gå till steg 9.
- 4 Tryck på numret du vill ändra.
- 5 Tryck på **Namn:**, **Fax/Tel1:** eller **Fax/Tel2:**.
- 6 Gör något av följande:
- Om du valt **Namn:**, ange namnet (upp till 16 tecken) med knapparna på LCD-skärmen.
(Se *Skriva in text* på sidan 187.)
Tryck på **OK**.
 - Om du valt **Fax/Tel1:** eller **Fax/Tel2:**, ange det nya numret (upp till 20 siffror) med knapparna på LCD-skärmen.
Tryck på **OK**.



Obs

Så här ändrar du sparade namn och nummer:

Om du vill ändra ett tecken trycker du på ◀ eller ▶ för att placera markören under tecknet du vill ändra, och sedan trycker du på **↵**. Ange tecknet igen.

- 7 Gör något av följande:
 - Om du vill ändra fler uppgifter, gå till steg 6.
 - Tryck på OK för att slutföra.

Dina inställningar visas på LCD-skärmen.

- 8 Om du vill ändra en annan kortnummerplats, upprepa steg 2 till 7.
- 9 Tryck på **Stop/Exit**.

Ställa in grupper för grupsändning

Grupper, vilka kan lagras på kortnummerplats, gör att du kan sända samma faxmeddelande till många faxnummer genom att bara trycka på en Kortnummer, den 2-siffriga platsen, Sända ett fax och **Mono Start**. Först måste du lagra varje faxnummer på en kortnummerplats. Sedan kan du inkludera dem som nummer i gruppen. Varje grupp använder en kortnummerplats. Du kan ha upp till sex grupper, eller du kan tilldela upp till 198 nummer i en stor grupp om du har 2 nummer på varje plats.

(Se *Lagra kortnummer* på sidan 68 och *Grupsändning (endast svartvitt)* på sidan 37.)

- 1 Tryck på Kortnummer.
- 2 Tryck på Mer.
- 3 Tryck på Skapa grupper.
- 4 Ange gruppnamnet (upp till 16 tecken) med knapparna på LCD-skärmen. Tryck på OK.
- 5 När nästa lediga gruppnummer visas på LCD-skärmen trycker du på OK för att bekräfta. Detta gruppnummer och -namn tilldelas automatiskt till nästa lediga kortnummerplats.

- 6 Lägg till kortnummer till gruppen genom att trycka på dem för att visa en röd markering. Tryck på OK. Om du vill lista numren alfabetiskt trycker du på .
- 7 När gruppnamn och -nummer visas på LCD-skärmen trycker du på OK för att bekräfta.
- 8 Tryck på **Stop/Exit**.



Obs

Du kan skriva ut en lista med alla kortnummer. Gruppnummer markeras i kolumnen GROUP. (Se *Rapporter* på sidan 80.)

Ändra ett gruppnamn

- 1 Tryck på Kortnummer.
- 2 Tryck på Mer.
- 3 Tryck på Ändra.
- 4 Tryck på ▲ eller ▼ för att visa gruppnamnet du vill ändra.
- 5 Tryck på gruppnamnet.
- 6 Tryck på Namn : .
- 7 Ange det nya namnet (upp till 16 tecken) med knapparna på LCD-skärmen. Tryck på OK. (Se *Skriva in text* på sidan 187. Skriv till exempel NYA KUNDER.)



Obs

Så här ändrar du sparade namn och nummer:

Om du vill ändra ett tecken trycker du på ◀ eller ▶ för att placera markören under tecknet du vill ändra, och sedan trycker du på . Ange tecknet igen.

- 8 Tryck på OK.
- 9 Tryck på **Stop/Exit**.

Radera en grupp

- 1 Tryck på **Kortnummer**.
- 2 Tryck på **Mer**.
- 3 Tryck på **Ta bort**.
- 4 Tryck på ▲ eller ▼ för att visa gruppen du vill radera.
- 5 Tryck på gruppsnamnet.
- 6 Tryck på **OK**.
- 7 Tryck på **Stop/Exit**.

Radera ett nummer från en grupp

- 1 Tryck på **Kortnummer**.
- 2 Tryck på **Mer**.
- 3 Tryck på **Ändra**.
- 4 Tryck på ▲ eller ▼ för att visa gruppen du vill ändra.
- 5 Tryck på gruppen.
- 6 Tryck på **Lägg t/ta bort**.
- 7 Tryck på ▲ eller ▼ för att visa numret du vill radera från gruppen.
- 8 Tryck på kryssrutan till numret du vill radera för att avmarkera den. Tryck på **OK** för att bekräfta.
- 9 Tryck på **OK**.
- 10 Tryck på **Stop/Exit**.

Kombinera snabbvalsnummer

Ibland vill du kanske välja mellan olika telefonbolag när du ska ringa. Taxor kan variera beroende på tidpunkt och destination. Du kan utnyttja låga taxor genom att lagra åtkomstkoder till telefonbolag och kreditkortnummer som kortnummer. Du kan lagra dessa långa nummer genom att dela upp dem och spara dem som separata kortnummer i valfri kombination. Du kan även inkludera manuell uppringning med de kombinerade siffer- och bokstavsknapparna. (Se *Lagra kortnummer* på sidan 68.)

Till exempel, du kanske har lagrat "555" på kortnummer: 03 och "7000" på kortnummer: 02. Du kan använda dem båda för att ringa "555-7000" om du trycker på följande knappar:

- 1 Tryck på **Kortnummer**.
- 2 Tryck på #03.
- 3 Tryck på **Sända ett fax eller Ringa ett samtal**.
- 4 Tryck på **Kortnummer**.
- 5 Tryck på #02.
- 6 Gör något av följande:
 - Om du vill ringa ett telefonsamtal, tryck på **Ringa ett samtal**.
 - Om du vill skicka ett fax, tryck på **Sända ett fax**. Gå till steg 7.
- 7 Tryck på **Mono Start** eller **Colour Start**. Du ringer "555-7000".

Om du vill ändra ett nummer temporärt kan du ersätta en del av numret med manuell uppringning med de kombinerade siffer- och bokstavsknapparna. Om du t.ex. vill ändra numret till 555-7001 kan du trycka på Kortnummer, välja #03, trycka på Sända ett fax eller Ringa ett samtal, och sedan trycka på **7001** på knappsatsen.



Obs

Om du måste invänta en ny kopplingston eller signal någon gång i uppringningssekvensen skapar du en paus i numret genom att trycka på **Pause** eller **Redial/Pause**. Varje knapptryckning motsvarar en paus på 3,5 sekunder.

TSV-läge för inbyggd telefonsvarare

Funktionen TSV lagrar upp till 99 inkommande meddelanden. Meddelanden lagras i den ordning de tas emot.

Röstmeddelanden kan vara upp till 3 minuter långa, och kan även hämtas utifrån (se *Använda fjärråtkomstkod* på sidan 55). Antalet meddelanden du kan lagra beror på hur mycket minne som används av andra funktioner (t.ex. fördröjda och lagrade faxmeddelanden).

Om det skulle bli strömavbrott kommer maskinen att behålla meddelandena som finns i minnet i cirka 24 timmar.

Ställa in TSV

Först måste du spela in det utgående TSV-meddelandet (Tel_{sv.} Medd) innan du kan använda TSV-funktionen.

Om du vill öppna TSV-läget gör du så här:

- 1 Spela in telefonsvararens utgående meddelande (Tel_{sv.} Medd).
- 2 Tryck på  för att aktivera TSV.

Utgående meddelande

Spela in ditt utgående meddelande

Du kan spela in följande två typer av utgående meddelande:

■ Tel_{sv.} Medd

Detta meddelande spelas upp när ett samtal tas emot. Uppringaren kan lämna ett röst- eller faxmeddelande.

■ F/T meddelande

Detta meddelande spelas upp när ett samtal tas emot och maskinen är inställd på Fax/Tel-läge. Uppringaren kan inte lämna något meddelande. Se *Fax/Tel, utgående meddelande (meddelande)* på sidan 75.

Det utgående meddelandet får vara högst 20 sekunder långt.

- 1 Tryck på **MENY**.
- 2 Tryck på **▲** eller **▼** för att visa **Fax**.
- 3 Tryck på **Fax**.
- 4 Tryck på **▲** eller **▼** för att visa **TSV inställn.**
- 5 Tryck på **TSV inställn.**
- 6 Tryck på **UGM**.
På LCD-skärmen uppmanas du att välja ett utgående meddelande.
- 7 Tryck antingen på **Tel_{sv.} Medd** eller **F/T meddelande**.
- 8 Tryck på **Spela in meddel.**
- 9 Spela in ditt meddelande med något av nedanstående alternativ:
 - (MFC-790CW)
Lyft luren, spela in meddelandet och lägg på luren när du är klar.
 - (MFC-990CW)
Använd den inbyggda Mikrofon  för att spela in meddelandet.
Tryck på **Stop/Exit** när du är klar.
- 10 Tryck på **Stop/Exit**.

Lyssna på det utgående meddelandet

- 1 Tryck på **MENY**.
- 2 Tryck på ▲ eller ▼ för att visa **Fax**.
- 3 Tryck på **Fax**.
- 4 Tryck på ▲ eller ▼ för att visa TSV inställn.
- 5 Tryck på **TSV inställn.**
- 6 Tryck på **UGM**.
- 7 Tryck på **Telsv. Medd** eller **F/T meddelande**.
- 8 Tryck på **Spela upp UGM**.
Justera volymen genom att trycka på ◀ eller ▶.
- 9 Tryck på **Stop/Exit**.

Radera det utgående meddelandet

- 1 Tryck på **MENY**.
- 2 Tryck på ▲ eller ▼ för att visa **Fax**.
- 3 Tryck på **Fax**.
- 4 Tryck på ▲ eller ▼ för att visa TSV inställn.
- 5 Tryck på **TSV inställn.**
- 6 Tryck på **UGM**.
- 7 Tryck på **Telsv. Medd** eller **F/T meddelande**.
- 8 Tryck på **Radera meddel.**
- 9 Gör något av följande:
 - Tryck på **Ja** om du vill radera det utgående meddelandet.
 - Tryck på **Nej** om du vill avsluta utan att radera.
- 10 Tryck på **Stop/Exit**.

Fax/Tel, utgående meddelande (meddelande)

Om maskinen är inställd på Fax/Tel-mottagningsläge spelar Brother-maskinen upp det här meddelandet för en uppringare. Till skillnad mot det utgående meddelandet i TSV kan uppringaren *inte* lämna något meddelande.

Spela in ditt utgående meddelande för Fax/Tel enligt anvisningarna på *Utgående meddelande* på sidan 74.

Om du behöver gå igenom stegen för inställning av Fax/Tel-mottagningsläge, se *Mottagningslägen* på sidan 43.

Aktivera TSV-läge

När lampan  lyser är TSV-läget aktivt.

Tryck på  för att gå in i TSV-läge.

Hantera dina meddelanden

Meddelandeindikator

Lampan  blinkar om det finns nya meddelanden som väntar.

På LCD-skärmen visas det totala antalet röst- och faxmeddelanden som är lagrade i TSV-minnet.

Faxmeddelanden lagras bara när faxlagring eller faxförhandsgranskning är aktiverade. Se *Minnesmottagning (endast svartvitt)* på sidan 48.

Spela upp röstmeddelanden

Alla meddelanden spelas upp i den ordning de spelades in. På LCD-skärmen visas det aktuella meddelandets nummer, totalt antal meddelanden, samt tid och datum då meddelandet spelades in.

Följ stegen nedan om du vill lyssna på dina röstmeddelanden:

- 1 Tryck på **Play/Record** eller **Play**. Följande kommandon är tillgängliga när du spelar upp meddelanden:

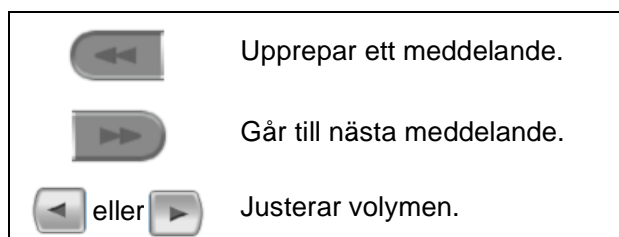

- 2 Tryck på **Stop/Exit**.

Radera inkommande meddelanden

Så här raderar du enskilda röstmeddelanden

- 1 Tryck på **Play/Record** eller **Play**. Maskinen avger en signal i två sekunder och börjar spela upp meddelanden. Varje meddelande föregås av en lång signal, och följs av två korta signaler.
- 2 Om du vill radera ett visst meddelande, tryck på **Erase/Mute** eller **Erase** omedelbart efter de två korta signalerna, eller medan meddelandet spelas upp.
- 3 Gör något av följande:
 - Tryck på **Ja** om du vill radera meddelandet.
 - Tryck på **Nej** om du vill avbryta.

Så här raderar du alla dina meddelanden

- 1 Tryck på **Erase/Mute** eller **Erase**.
- 2 Gör något av följande:
 - Tryck på **Ja** om du vill radera alla dina röstmeddelanden.
 - Tryck på **Nej** om du vill avbryta.

Ytterligare TSV-funktioner

Ställa in maximal tid för inkommande meddelanden

Maskinens standardinställning sparar inkommande meddelanden som är upp till 30 sekunder. Om du vill ändra inställningen gör du så här:

- 1 Tryck på **MENY**.
- 2 Tryck på ▲ eller ▼ för att visa **Fax**.
- 3 Tryck på **Fax**.
- 4 Tryck på ▲ eller ▼ för att visa **TSV inställn.**
- 5 Tryck på **TSV inställn.**
- 6 Tryck på **IKM maxtid**.
- 7 Tryck på maximal tidsinställning för inkommande meddelanden (30, 60, 120 eller 180 sekunder).
- 8 Tryck på **Stop/Exit**.

Ställa in avgiftsbesparing

När avgiftsbesparingsfunktionen är aktiverad svarar maskinen efter två ringningar om du har röst- eller faxmeddelanden, och efter fyra ringningar om du inte har några meddelanden.

På det sättet vet du, om du ringer maskinen för fjärråtkomst, att om den ringer tre gånger har du inga meddelanden och kan lägga på för att undvika avgiften.

Avgiftsbesparingsfunktionen är endast tillgänglig när TSV-läget är aktiverat. När besparingsfunktionen är På, åsidosätter den ringfördröjningsinställningen.

- 1 Tryck på **MENY**.
- 2 Tryck på ▲ eller ▼ för att visa **Fax**.
- 3 Tryck på **Fax**.
- 4 Tryck på ▲ eller ▼ för att visa **Mottagning**.
- 5 Tryck på **Mottagning**.
- 6 Tryck på ▲ eller ▼ för att visa **Antal signaler**.
- 7 Tryck på **Antal signaler**.
- 8 Tryck på **Avgiftsbespar.**
- 9 Tryck på **På (eller Av)**.
- 10 Tryck på **Stop/Exit**.

ICM Inspelningsmonitor

Med den här funktionen kan du ställa in högtalarvolymen för röstmeddelanden På eller Av. När du ställer monitorn på Av, hör du inte meddelanden i takt med att de kommer in.

- 1 Tryck på **MENY**.
- 2 Tryck på ▲ eller ▼ för att visa **Fax**.
- 3 Tryck på **Fax**.
- 4 Tryck på ▲ eller ▼ för att visa **TSV inställn.**
- 5 Tryck på **TSV inställn.**
- 6 Tryck på **IKM medhörning**.
- 7 Tryck på **Av** eller **På**.
- 8 Tryck på **Stop/Exit**.

Spela in ett samtal (Endast MFC-790CW)

Om du använder en telefonlur kan du spela in ett telefonsamtal genom att trycka på **Play/Record** under samtalet. Inspelningen kan vara lika lång som maxtiden för ett inkommande meddelande (upp till 3 minuter). (Se *Ställa in maximal tid för inkommande meddelanden* på sidan 77.) Den andra parten hör oregelbundna pipsignaler under inspelningen. För att avbryta inspelningen, tryck på **Stop/Exit**.

Faxrapporter

Du ställer in överföringsrapporten och journalperiod med **MENY**-knappen.

Överföringsrapport

Du kan skriva ut en överföringsrapport som ett kvitto på att du har sänt ett faxmeddelande. Den här rapporten talar om vilken tid och vilket datum faxmeddelandet sändes och om överföringen lyckades (OK). Om du väljer **På** eller **På+kopia** skrivs rapporten ut för varje fax du sänder.

Om du ofta sänder faxmeddelanden till samma mottagare behöver du kanske mer information än bara jobbnumret för att veta vilka faxmeddelanden som måste sändas om. Om du väljer **På+kopia** eller **Av+kopia** skrivs en del av faxets första sida ut på rapporten som stöd för minnet.

När överföringsrapporten är **Av** eller **Av+kopia** kommer rapporten att skrivas ut endast om det sker ett överföringsfel så att faxmeddelandet inte kunde sändas.



Obs

Om du väljer **På+kopia** eller **Av+kopia**, kommer bilden att visas på överföringsrapporten endast om realtidsöverföringen är avstängd. (Se *Realtidsöverföring* på sidan 39.)

- 1 Tryck på **MENY**.
- 2 Tryck på ▲ eller ▼ för att visa **Fax**.
- 3 Tryck på **Fax**.
- 4 Tryck på ▲ eller ▼ för att visa **Rapportinst.**
- 5 Tryck på **Rapportinst.**
- 6 Tryck på **Sändn. kvitto**.
- 7 Tryck på **På**, **På+kopia**, **Av** eller **Av+kopia**.
- 8 Tryck på **Stop/Exit**.

Faxjournal (aktivitetsrapport)

Du kan ställa in maskinen på att skriva ut journaler med jämna mellanrum (vart 50:e fax, 6, 12 eller 24 timmar, 2 eller 7 dagar). Om du ställer in intervallet på **Av**, kan du fortfarande skriva ut rapporten genom att följa stegen på *Att skriva ut en rapport* på sidan 80. Fabriksinställningen är **Vart 50:nde fax**.

- 1 Tryck på **MENY**.
- 2 Tryck på ▲ eller ▼ för att visa **Fax**.
- 3 Tryck på **Fax**.
- 4 Tryck på ▲ eller ▼ för att visa **Rapportinst.**
- 5 Tryck på **Rapportinst.**
- 6 Tryck på **Journalperiod**.

- 7 Tryck på ◀ eller ▶ för att välja ett intervall.
(Om du väljer 7 dagar uppmanas du via LCD-skärmen att välja den första dagen som inleder perioden.)

- 6, 12, 24 timmar, 2 eller 7 dagar

Maskinen kommer att skriva ut rapporten vid angiven tid innan den raderar alla jobb från minnet. Om maskinens minne blir fullt (med 200 jobb) före angivet intervall kommer den att skriva ut journalen tidigare än vanligt innan den raderar alla jobb i minnet. Du kan skriva ut en rapport före angiven tid utan att radera de jobb som finns i minnet.

- Vart 50:e fax

Maskinen skriver ut journalen när 50 fax har lagrats i minnet.

- 8 Ange en tid i 24-timmarsformat när journalperioden ska inledas.
Tryck på OK.
(Skriv till exempel 19:45 för kvart i åtta på kvällen.)

- 9 Tryck på **Stop/Exit**.

Rapporter

Följande rapporter är tillgängliga:

- Sändn. kvitto
Skriver ut en överföringsrapport för din senaste överföring.
- Hjälplista
En hjälplista visar hur du snabbt kan programmera maskinen.
- Snabbuppringn.
Listar namn och nummer lagrade i kortnummerminnet, i numerisk eller alfabetisk ordning.
- Faxjournal
Innehåller information om de senast mottagna och skickade faxmeddelandena. (TX: Sändning.) (RX: mottagning.)
- Systeminställ.
Innehåller dina inställningar.
- Nätverksinst.
Innehåller dina nätverksinställningar.
- Hist. nummerpre.
Listar den tillgängliga nummerpresentationsinformationen angående de 30 senast mottagna faxen och telefonsamtalen.

Att skriva ut en rapport

- 1 Tryck på **MENY**.
- 2 Tryck på ▲ eller ▼ för att visa **Skriv rapport**.
- 3 Tryck på **Skriv rapport**.
- 4 Tryck på önskad rapport.
- 5 (Endast snabbval) Tryck på **Bokstavsordning** eller **Nummerordning**.
- 6 Tryck på **Mono Start**.
- 7 Tryck på **Stop/Exit**.

Pollningsöversikt

Med pollning kan du ställa in maskinen så att andra personer kan hämta faxmeddelanden från dig, men de betalar för samtalet. Du kan även ringa upp någon annans faxmaskin och hämta faxmeddelanden från den, och då betalar du för samtalet. Pollningsfunktionen måste ställas in på båda maskinerna för att det ska fungera. Pollningsfunktion finns inte på alla faxmaskiner.

Pollningsmottagning

Pollningsmottagning innebär att du ringer upp en annan faxmaskin för att hämta ett faxmeddelande.

Inställning av pollningsmottagning

- 1 Tryck på  (Fax).
- 2 Tryck på ◀ eller ▶ för att visa Pollad mottag.
- 3 Tryck på Pollad mottag.
- 4 Tryck på Standard.
- 5 Ange faxnumret du ska polla med Kortnummer eller kontrollpanelens knappsats.
- 6 Tryck på **Mono Start** eller **Colour Start**.

Inställning av pollningsmottagning med säkerhetskod

Säker pollning gör att du kan begränsa vem som kan komma åt dokumenten som pollas.

Säker pollning fungerar endast med faxmaskiner från Brother. Om du vill hämta ett fax från en säker Brother-maskin måste du ange säkerhetskoden.

- 1 Tryck på  (Fax).
- 2 Tryck på ◀ eller ▶ för att visa Pollad mottag.
- 3 Tryck på Pollad mottag.
- 4 Tryck på Säker.
- 5 Ange en 4-siffrig säker kod med knapparna på LCD-skärmen. Koden är densamma som koden för faxmaskinen du ska polla. Tryck på OK.
- 6 Ange faxnumret du ska polla med Kortnummer eller kontrollpanelens knappsats.
- 7 Tryck på **Mono Start** eller **Colour Start**.

Inställning för att ta emot fördröjd pollning

Fördröjd pollning innebär att du ställer in maskinen så att pollningsmottagningen börjar vid en senare tidpunkt. Du kan bara ställa in *en* fördröjd pollning.

- 1 Tryck på  (Fax).
- 2 Tryck på ◀ eller ▶ för att visa Pollad mottag.
- 3 Tryck på Pollad mottag.
- 4 Tryck på Fördröjd.
- 5 Ange tidpunkten (i 24-timmarsformat) då pollningen ska börja.
Exempel: Skriv 21:45 för kvart i tio på kvällen.
Tryck på OK.
- 6 Ange faxnumret du ska polla med Kortnummer eller kontrollpanelens knappsats.
- 7 Tryck på **Mono Start** eller **Colour Start**. Maskinen pollar vid den tidpunkt du har valt.

Sekventiell pollning (endast svartvitt)

Sekventiell pollning gör att du kan begära dokument från flera faxmaskiner samtidigt.

- 1 Tryck på  (Fax).
- 2 Tryck på ◀ eller ▶ för att visa Pollad mottag.
- 3 Tryck på Pollad mottag.
- 4 Tryck på Standard, Säker eller Fördröjd.
- 5 Gör något av följande:
 - Om du väljer Standard, gå till steg 6.
 - Om du väljer Säker, ange ett fyrsiffrigt nummer, tryck på OK, gå till steg 6.
 - Om du väljer Fördröjd, ange tiden (24-timmarsformat) då pollningen ska börja och tryck på OK, gå till steg 6.
- 6 Tryck på ◀ eller ▶ för att visa Grupsändning.
- 7 Tryck på Grupsändning.
- 8 Gör något av följande:
 - Tryck på Lägg till nr. och ange ett nummer med en knapp på LCD-skärmen.
Tryck på OK.
 - Tryck på Kortnummer. Tryck på ▲ eller ▼ för att välja ett nummer.
Tryck på OK.
- 9 När du har angett alla faxnumren genom att upprepa steg 8, tryck på OK.
- 10 Tryck på **Mono Start**. Maskinen pollar varje nummer eller grupp i tur och ordning för att hämta dokument.

Avbryta ett sekventiellt pollningsjobb

- 1 Tryck på **Stop/Exit**.
- 2 Gör något av följande:
 - Om du vill avbryta hela det sekventiella pollningsjobbet trycker du på **Hela sekv. pollingen?**. Gå till steg 3.
 - Om du vill avbryta det pågående jobbet trycker du på knappen som visar vilket nummer som rings upp. Gå till steg 4.
 - Om du vill avsluta utan att avbryta trycker du på **Stop/Exit**.
- 3 När du får en fråga på LCD-skärmen om du vill avbryta hela det sekventiella pollningsjobbet gör du något av följande:
 - Tryck på **Ja** för att bekräfta.
 - Om du vill avsluta utan att avbryta, tryck på **Nej** eller **Stop/Exit**.
- 4 Gör något av följande:
 - Om du vill avbryta det pågående jobbet trycker du på **Ja**.
 - Om du vill avsluta utan att avbryta, tryck på **Nej** eller **Stop/Exit**.

Pollad sändning (endast svartvitt)

Pollad sändning innebär att du ställer in din maskin så att den väntar med ett dokument tills en annan faxmaskin hämtar det.

Dokumentet lagras och kan hämtas av en annan faxmaskin tills du raderar det från minnet. (Se *Kontrollera och radera väntande jobb* på sidan 40.)

Inställning för pollad överföring

- 1 Tryck på  (**Fax**).
- 2 Ladda dokumentet.
- 3 Tryck på ◀ eller ▶ för att visa **Pollad sändn.**
- 4 Tryck på **Pollad sändn.**
- 5 Tryck på **Standard**.
- 6 Tryck på **Mono Start**.
- 7 LCD-skärmen uppmanar dig att välja ett av följande alternativ om du använder kopieringsglaset.
 - Tryck på **Ja** om du vill sända en sida till. Gå till steg 8.
 - Tryck på **Nej** eller **Mono Start** om du vill sända dokumentet.
- 8 Lägg nästa sida på kopieringsglaset och tryck på **Mono Start**. Upprepa 7 och 8 för varje ny sida. Din maskin kommer automatiskt att sända faxet.

Inställning för pollad sändning med säkerhetskod

Säker pollning gör att du kan begränsa vem som kan komma åt dokumenten som pollas.

Säker pollning fungerar endast med faxmaskiner från Brother. Om någon annan vill hämta ett faxmeddelande från din maskin måste denne ange säkerhetskoden.

- 1 Tryck på  (**Fax**).
- 2 Ladda dokumentet.
- 3 Tryck på ◀ eller ▶ för att visa Pollad sändn.
- 4 Tryck på Pollad sändn.
- 5 Tryck på Säker.
- 6 Ange ett 4-siffrigt nummer med knapparna på LCD-skärmen. Tryck på OK.
- 7 Tryck på **Mono Start**.
- 8 LCD-skärmen uppmanar dig att välja ett av följande alternativ om du använder kopieringsglaset.
 - Tryck på **Ja** om du vill sända en sida till.
Gå till steg 9.
 - Tryck på **Nej** eller **Mono Start** om du vill sända dokumentet.
- 9 Lägg nästa sida på kopieringsglaset och tryck på **Mono Start**. Upprepa 8 och 9 för varje ny sida.
Din maskin kommer automatiskt att sända faxet.



Kopiera

Kopiering

86

12 Kopiering

Hur du kopierar

Ange kopieringsläge

När du vill göra en kopia, tryck på

 (**Copy**) så att den lyser blå.

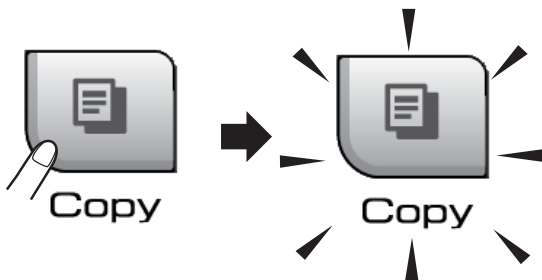

Följande meddelande visas på LCD-skärmen:

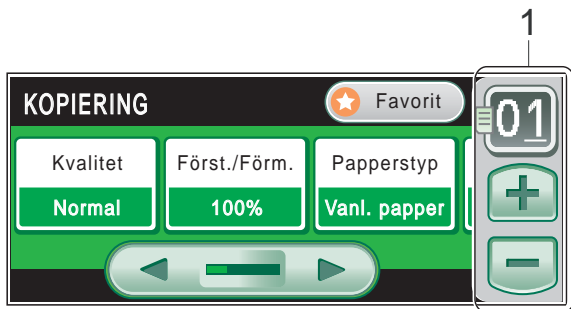

1 Ant kopior

Tryck direkt på siffrerutan och ange önskat antal. Du kan även ange antalet kopior genom att trycka på **+** eller **-** på skärmen (så som visas ovan).

Tryck på **◀** eller **▶** för att gå igenom kopieringsalternativen. Tryck på önskat alternativ.

- Kvalitet (Se sidan 87.)
- Först./Förm. (Se sidan 87.)
- Papperstyp (Se sidan 90.)
- Pappers- format (Se sidan 90.)
- Ljusstyrka (Se sidan 90.)
- Kontrast (Se sidan 90.)
- Stapla/ Sortera (Se sidan 89.)
- Sidlayout (Se sidan 88.)
- Bokkopia (Se sidan 91.)
- Vatten- stämpel (Se sidan 91.)
- Favoritin- ställning (Se sidan 92.)

Obs

- Standardinställningen är faxläge. Du kan ändra hur länge maskinen ska stanna i kopieringsläge efter den senaste kopieringen. (Se *Lägestimer* på sidan 26.)

- Funktionerna Bokkopia och Vatten- stämpel stöds av teknik från

Reallusion, Inc. 

Göra en enstaka kopia

- 1 Tryck på  (**Copy**).
- 2 Ladda dokumentet. (Se *Ladda dokument* på sidan 21.)
- 3 Tryck på **Mono Start** eller **Colour Start**.

Göra flera kopior

Du kan göra upp till 99 kopior i en utskriftsomgång.

- 1 Tryck på  (**Copy**).
- 2 Ladda dokumentet. (Se *Ladda dokument* på sidan 21.)
- 3 Ange det antal kopior som ska skrivas ut.
- 4 Tryck på **Mono Start** eller **Colour Start**.

Obs

För att sortera kopiorna trycker du på **◀** eller **▶** för att visa Stapla/ Sortera. (Se *Sortera kopior med dokumentmataren* på sidan 89.)

Avbryta kopieringen

För att avbryta kopieringen, tryck på **Stop/Exit**.

Kopieringsinställningar

Du kan ändra kopieringsinställningarna tillfälligt för de kommande kopiorna.

Maskinen återgår till grundinställningarna efter 1 minut, eller om lägestimern ställer tillbaka maskinen till faxläge. (Se *Lägestimer* på sidan 26.)

Om du har avslutat valet av inställningar trycker du på **Mono Start** eller **Colour Start**.

Om du vill ändra fler inställningar trycker du på ◀ eller ▶.

Obs

Du kan spara en del av inställningarna som du använder mest genom att ställa in dem som en favorit (du kan spara upp till tre stycken). Dessa inställningar gäller tills du ändrar dem på nytt. (Se *Ställa in dina favoriter* på sidan 92.)

Ändra kopieringshastighet och -kvalitet

Du kan välja bland olika kvalitetsinställningar. Fabriksinställningen är *Normal*.

■ Snabb

Snabb kopiering och minsta möjliga bläckmängd. Används för att spara tid vid utskrift av dokument som ska korrekturläsas, omfattande dokument eller många kopior.

■ Normal

Normal är det rekommenderade läget för vanliga utskrifter. Detta producerar god kopieringskvalitet med bra kopieringshastighet.

■ Bästa

Rekommenderas för kopiering av detaljerade bilder, exempelvis fotografier. Detta är den högsta upplösningen och den långsammaste hastigheten.

- 1 Tryck på  (**Copy**).
- 2 Ladda dokumentet.
- 3 Ange det antal kopior som ska skrivas ut.
- 4 Tryck på ◀ eller ▶ för att visa *Kvalitet*.
- 5 Tryck på *Kvalitet*.
- 6 Tryck på *Snabb*, *Normal* eller *Bästa*.
- 7 Om du inte vill ändra fler inställningar trycker du på **Mono Start** eller **Colour Start**.

Förstora eller förminska den kopierade bilden

Du kan välja en förstorings- eller förminskningsgrad. Om du väljer *Anp.* på sida kommer din maskin att justera storleken automatiskt till det pappersformat som du ställt in. Om du vill ha den här inställningen, använd kopieringsglaset.

- 1 Tryck på  (**Copy**).
- 2 Ladda dokumentet.
- 3 Ange det antal kopior som ska skrivas ut.
- 4 Tryck på ◀ eller ▶ för att visa *Först./Förm.*
- 5 Tryck på *Först./Förm.*
- 6 Tryck på *100%*, *Förstora*, *Förminska*, *Anp.* på sida eller *Eget* (25-400%).

7 Gör något av följande:

- Om du valde Förstora eller Förminska, tryck på önskad förstörings- eller förminskningsgrad.
- Om du valde Eget (25–400%), ange en förstörings- eller förminskningsgrad från 25% till 400%.
Tryck på OK.
- Om du valde 100% eller Anp. på sida, gå till steg 8.

100%
198% 10x15cm → A4
186% 10x15cm → LTR
142% A5 → A4
97% LTR → A4
93% A4 → LTR
83% LGL → A4
69% A4 → A5
47% A4 → 10x15cm
Anp. på sida
Eget (25–400%)

8 Om du inte vill ändra fler inställningar trycker du på **Mono Start** eller **Colour Start**.

Obs

- Sidlayout är inte tillgängligt med Först./Förm.
- Sidlayout, Sortera, Bokkopia och Vatten- stämpel är inte tillgängliga med Anp. på sida.
- Anp. på sida fungerar inte riktigt när dokumentet ligger mer än 3 grader snett på kopieringsglaset. Använd markeringarna överst till vänster, placera dokumentet med texten nedåt i det övre vänstra hörnet av kopieringsglaset.
- Anp. på sida är inte tillgängligt för dokument i Legal-storlek.

Göra N på 1-kopior eller en poster (sidlayout)

N på 1-kopia gör att du kan spara papper genom att kopiera två eller fyra sidor på en sida.

Du kan göra en poster. När du använder poster-funktionen delar maskinen upp ditt dokument i delar, och sedan förstoras delarna så att du kan sätta ihop dem till en poster. Använd kopieringsglaset om du vill kopiera till poster-storlek.

Obs

Vatten- stämpel, Bokkopia, Sortera och Först./Förm. är inte tillgängliga med Sidlayout.

Viktigt

- Kontrollera att pappersstorleken är inställd på Letter eller A4.
- Du kan inte använda inställningen Först./Förm. med N på 1 och Poster-funktionerna.
- Om du vill skriva ut flera färgkopior går det inte att välja N på 1.
- (S) betyder Stående (L) betyder Liggande.
- Du kan endast göra en posterkopia åt gången.

- 1 Tryck på  (Copy).
- 2 Ladda dokumentet.
- 3 Ange antal kopior.
- 4 Tryck på ◀ eller ▶ för att visa Sidlayout.
- 5 Tryck på Sidlayout.
- 6 Tryck på ◀ eller ▶ för att visa Av(1på1), 2 på 1 (S), 2 på 1 (L), 4 på 1 (S), 4 på 1 (L) eller Affisch (3 x 3).

- 7 Tryck på önskad inställning.
- 8 Om du inte vill ändra fler inställningar trycker du på **Mono Start** eller **Colour Start** för att skanna sidan. Om du placerat dokumentet i dokumentmataren eller om du håller på att skapa en poster, kommer maskinen att skanna in sidorna och starta utskriften.
Om du använder kopieringsglaset går du till 9.
- 9 När maskinen skannat sidan trycker du på **Ja** för att skanna nästa sida.
- 10 Placera nästa sida på kopieringsglaset. Tryck på **Mono Start** eller **Colour Start**. Upprepa 9 och 10 för varje sida i layouten.
- 11 När alla sidor har skannats trycker du på **Nej** för att avsluta.

Lägg dokumentet med framsidan nedåt i den riktning som visas nedan:

■ 2 på 1 (S)



■ 2 på 1 (L)

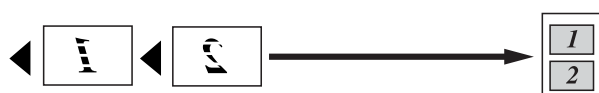

■ 4 på 1 (S)



■ 4 på 1 (L)

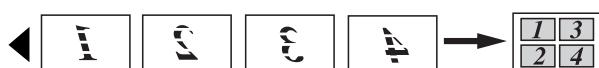

■ **Poster (3 x 3)**

Du kan förstora ett fotografi till posterstorlek när du kopierar.



Sortera kopior med dokumentmataren

Du kan sortera flera kopior. Sidorna staplas i följden 321, 321, 321, osv.

- 1 Tryck på  (**Copy**).
- 2 Ladda dokumentet.
- 3 Ange antal kopior.
- 4 Tryck på **◀** eller **▶** för att visa Stapla/ Sortera.
- 5 Tryck på Stapla/ Sortera.
- 6 Tryck på Sortera.
- 7 Om du inte vill ändra fler inställningar trycker du på **Mono Start** eller **Colour Start**.



Obs

Anp. på sida, Sidlayout och Bokkopia är inte tillgängliga med Sortera.

Justera ljusstyrka och kontrast

Ljusstyrka

Med den här funktionen kan du justera ljusstyrkan och göra utskriften mörkare eller ljusare.

- 1 Tryck på  (**Copy**).
- 2 Ladda dokumentet.
- 3 Ange det antal kopior som ska skrivas ut.
- 4 Tryck på ◀ eller ▶ för att visa Ljusstyrka.
- 5 Tryck på Ljusstyrka.
- 6 Tryck på ◀ eller ▶ för att göra en mörkare eller ljusare kopia.
Tryck på OK.
- 7 Om du inte vill ändra fler inställningar trycker du på **Mono Start** eller **Colour Start**.

Kontrast

Med den här funktionen ställer du in kopieringskontrasten för att få en skarpare och mer livfull bild.

- 1 Tryck på  (**Copy**).
- 2 Ladda dokumentet.
- 3 Ange det antal kopior som ska skrivas ut.
- 4 Tryck på ◀ eller ▶ för att visa Kontrast.
- 5 Tryck på Kontrast.
- 6 Tryck på ◀ eller ▶ för att ändra kontrasten.
Tryck på OK.
- 7 Om du inte vill ändra fler inställningar trycker du på **Mono Start** eller **Colour Start**.

Pappersalternativ

Papperstyp

Om du använder specialpapper vid kopieringen ställ in maskinen på rätt papperstyp för att få bästa möjliga utskriftskvalitet.

- 1 Tryck på  (**Copy**).
- 2 Ladda dokumentet.
- 3 Ange det antal kopior som ska skrivas ut.
- 4 Tryck på ◀ eller ▶ för att visa Papperstyp.
- 5 Tryck på Papperstyp.
- 6 Tryck på Vanl. papper, Bläckst.papper, Brother BP71, Annat glättat eller OH-Film.
- 7 Om du inte vill ändra fler inställningar trycker du på **Mono Start** eller **Colour Start**.

Pappersstorlek



Om du kopierar på annat än A4-papper måste du ändra inställningen för pappersformat. Du kan endast kopiera på papper i formaten Letter, Legal, A4, A5 eller foto 10 cm × 15 cm.

- 1 Tryck på  (**Copy**).
- 2 Ladda dokumentet.
- 3 Ange det antal kopior som ska skrivas ut.
- 4 Tryck på ◀ eller ▶ för att visa Pappers- format.
- 5 Tryck på Pappers- format.

- 6 Tryck på A4, A5, 10x15cm, Letter eller Legal.
- 7 Om du inte vill ändra fler inställningar trycker du på **Mono Start** eller **Colour Start**.

Kopiera böcker

Bokkopiering korrigerar mörka kanter och skevhet vid kopiering från kopieringsglaset. Din maskin kan korrigera data automatiskt eller kan du göra specifika korrekationer.

- 1 Tryck på  (**Copy**).
- 2 Ladda dokumentet.
- 3 Ange det antal kopior som ska skrivas ut.
- 4 Tryck på ◀ eller ▶ för att visa Bokkopia.
- 5 Tryck på Bokkopia.
- 6 Gör något av följande:
 - Om du själv vill korrigera data trycker du på På (förhandsg).
 - Tryck på **Mono Start** eller **Colour Start** och gå till steg 7.
 - Om du vill att maskinen ska korrigera data automatiskt trycker du på På och går till steg 8.
- 7 Justera skeva data med  eller . Ta bort skuggorna med ◀ eller ▶.
- 8 Om du har avslutat korrigeringen trycker du på **Mono Start** eller **Colour Start**.



Obs

Bokkopia är inte tillgänglig med Sidlayout, Sortera, Anp. på sida och Vatten- stämpel.

Vattenstämpel

Du kan lägga in en vattenstämpel i form av en logotyp eller en text i dokumentet. Du kan välja en av vattenstämplarna, data från dina mediakort, USB-minne eller skannad data.



Obs

Vatten- stämpel är inte tillgänglig med Anp. på sida, Sidlayout och Bokkopia.

- 1 Tryck på  (**Copy**).
- 2 Tryck på ◀ eller ▶ för att visa Vatten- stämpel.
- 3 Tryck på Vatten- stämpel.
- 4 Tryck på Anv vattenstämp. Gör något av följande:
 - Om du vill använda en mall från maskinen trycker du på Redigera mall och går till steg 5.
 - Om du vill använda dina egna data som vattenstämpel trycker du på Använd bild och går till steg 6.
- 5 Tryck på Text och välj de data du vill använda, KONFIDENT., UTKAST eller KOPIA. Tryck på OK. Ändra andra vattenstämpelinställningar från de tillgängliga alternativen efter behov. Tryck på OK. Gå till steg 7.

- 6 Gör något av följande:
- Om du vill använda ett dokument som vattenstämpel trycker du på **Skanna**.
Lägg dokumentet du vill använda som vattenstämpel på kopieringsglaset och tryck på **Mono Start** eller **Colour Start**.
Skannade data visas på LCD-skärmen.
Tryck på **OK** och ta bort vattenstämpeldokumentet du skannat.
Gå till steg 7.
 - Om du vill använda data från ett mediakort eller ett USB-minne som vattenstämpel sätter du in mediakortet eller USB-minnet och trycker på **Media**.
Bilderna visas på LCD-skärmen.
Tryck på bilden du vill använda som vattenstämpel.
Ändra andra vattenstämpelinställningar från de tillgängliga alternativen efter behov.
Tryck på **OK**.
Gå till steg 7.

⚠ VAR FÖRSIKTIG

Ta **INTE** ut minneskortet eller USB-minnet medan **Photo Capture** blinkar så undviker du att skada kortet, USB-minnet eller data som lagrats på kortet.

- 7 Tryck på **OK** för att bekräfta att vattenstämpel ska användas.
Lägg in dokumentet du vill kopiera.
- 8 Ange det antal kopior som ska skrivas ut.
- 9 Om du inte vill ändra fler inställningar trycker du på **Mono Start** eller **Colour Start**.

Ställa in dina favoriter

Du kan spara kopieringsinställningarna du använder mest genom att ställa in dem som en favorit. Du kan ställa in upp till tre favoriter.

- 1 Tryck på  (**Copy**).
- 2 Välj kopieringsalternativet och inställningarna du vill spara.
- 3 Tryck på **◀** eller **▶** för att visa Favoritinställning.
- 4 Tryck på Favoritinställning.
- 5 Tryck på lagra.



Obs

Ställ in **Vatten- stämpel på Av** eller **Mall** när du sparar favoritinställningar.

- 6 Tryck på platsen där du vill spara inställningen för **Favorit:1**, **Favorit:2** eller **Favorit:3**.
- 7 Gör något av följande:
 - Om du vill byta namn på din inställning trycker du på  för att radera tecken. Ange sedan det nya namnet (upp till 12 tecken).
Tryck på **OK**. (Se *Skriva in text* på sidan 187.)
 - Om du inte vill byta namn på din inställning trycker du på **OK**.

Hämta din favoritinställning

När du är klar att använda en av dina favoritinställningar kan du hämta den.

- 1 Tryck på  (**Copy**).
- 2 Tryck på **Favorit**.
- 3 Tryck på favoritinställningen du vill hämta.

Byta namn på din favoritinställning

När du sparat din favoritinställning kan du döpa om den.

- 1 Tryck på  (**Copy**).
- 2 Tryck på ◀ eller ▶ för att visa Favoritinställning.
- 3 Tryck på **Favoritinställning**.
- 4 Tryck på **byt namn**.
- 5 Tryck på favoritinställningen du vill byta namn på.
- 6 Ange det nya namnet (upp till 12 tecken). (Se *Skriva in text* på sidan 187.)
- 7 Tryck på **OK**.

"Minnet är fullt"-meddelande

Om meddelandet **Minnet är fullt** visas medan du skannar dokument, tryck på **Stop/Exit** för att avbryta eller **Mono Start** eller **Colour Start** för att kopiera de skannade sidorna.

Du måste radera några jobb från minnet innan du kan fortsätta.

Gör så här för att frigöra extra minne:

- Avaktivera minnesmottagning. (Se *Minnesmottagning (endast svartvitt)* på sidan 48.)
- Skriv ut faxmeddelanden som ligger i minnet. (Se *Skriva ut ett fax från minnet* på sidan 54.)

Om du får meddelandet **Minnet är fullt** kan du fortsätta att kopiera om du först skriver ut inkommande faxmeddelanden i minnet för att återställa minnet till 100 %.



Direkt fotoutskrift

Skriva ut foton från ett minneskort eller USB-minnesenhet	96
Skriva ut foton från en kamera	113
Trådlös fotoutskrift (Endast MFC-990CW)	117

Skriva ut foton från ett minneskort eller USB-minnesenhet

PhotoCapture Center™ funktioner

Skriva ut från ett minneskort eller USB-minnesenhet utan dator

Även om maskinen inte är ansluten till datorn kan du skriva ut foton direkt från digitalkameramedier eller ett USB-minne. (Se *Skriva ut bilder* på sidan 99.)

Skanna till ett minneskort eller USB-minne utan dator

Du kan skanna dokument och spara dem direkt till ett minneskort eller USB-minne. (Se *Skanna till kort eller USB-minne* på sidan 109.)

Använda PhotoCapture Center™ från din dator

Du kan komma åt ett minneskort eller USB-minne som sitter på maskinens framsida från datorn.

(Se *PhotoCapture Center™* för Windows® eller *Fjärrinställning & PhotoCapture Center™* för Macintosh® i bruksanvisningen för programanvändare på CD-ROM-skivan.)

Använda ett minneskort eller USB-minnesenhet

Din Brother-maskin har mediaenheter (kortplatser) som används med följande populära digitalkameramedia: CompactFlash®, Memory Stick®, Memory Stick Pro™, SD, SDHC, xD-Picture Card™ och USB-minnesenheter.



CompactFlash®



Memory Stick®
Memory Stick Pro™



SD, SDHC



xD-Picture Card™

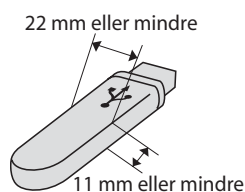

USB-minnesenhet

- miniSD™ kan användas med en miniSD™-adapter.
- microSD kan användas med en microSD-adapter.
- Memory Stick Duo™ kan användas med en Memory Stick Duo™-adapter.
- Memory Stick Pro Duo™ kan användas med en Memory Stick Pro Duo™-adapter.
- Memory Stick Micro (M2) kan användas med en Memory Stick Micro (M2)-adapter.
- Inga adaptrar medföljer maskinen. Adaptrar finns att köpa i handeln.

Med funktionen PhotoCapture Center™ kan du skriva ut digitala fotografier från din digitalkamera och erhålla utskriften av hög kvalitet.

Minneskortets eller USB-minnesenhets mappstruktur

Maskinen är konstruerad för att vara kompatibel med moderna digitalkamerabildfiler, minneskort och USB-minnen; du bör dock läsa nedanstående information för att undvika fel:

- Bildfilens filnamnställning måste vara .JPG (andra filnamnställningar för mediafiler som .JPEG, .TIF, .GIF osv kan inte användas).
- PhotoCapture Center™-utskrift måste utföras separat från funktioner med PhotoCapture Center™ som använder datorn. (Samtidig användning är inte möjlig.)
- IBM Microdrive™ kan inte användas tillsammans med maskinen.
- Maskinen kan läsa upp till 999 filer på ett minneskort eller USB-minnesenhet.
- CompactFlash® Typ II fungerar inte.
- Den här produkten stödjer xD-Picture Card™ Typ M/Typ M+/Typ H (stor kapacitet).
- DPOF-filen på minneskortet måste ha rätt DPOF-format. (Se *DPOF-utskrift* på sidan 103.)

Uppmärksamma följande:

- Vad gäller utskrift av index eller bilder skriver PhotoCapture Center™ ut alla giltiga bilder även om vissa bilder är förstörda. Förstörda bilder skrivs inte ut.

■ (Minneskortanvändare)

Maskinen är förberedd för att läsa mediakort som har formaterats i en digitalkamera.

När en digitalkamera formaterar ett minneskort skapar det en speciell mapp där bilderna läggs. Om du vill redigera bilddata som är lagrat på ett minneskort med datorn, rekommenderar vi att du inte ändrar mappstrukturen som skapades av digitalkameran. När du sparar nya eller ändrar bildfiler på minneskortet, rekommenderar vi även att du använder samma mapp som används av digitalkameran. Om informationen inte sparas i samma mapp kan det hända att det inte går att läsa eller skriva ut bilden med maskinen.

■ (Användare av USB-minnesenhet)

Denna maskin stödjer USB-minnesenheter som har formaterats av Windows®.

Komma igång

Sätt i ett minneskort eller USB-minnesenhet ordentligt i korrekt uttag.

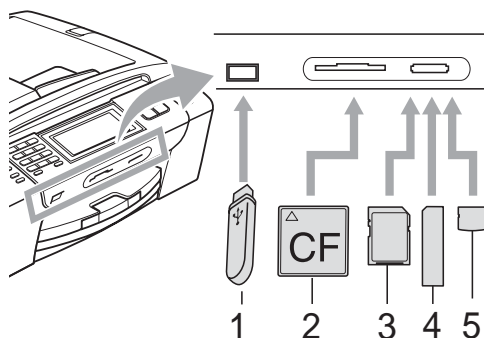

- 1 USB-minnesenhet
- 2 CompactFlash®
- 3 SD, SDHC
- 4 Memory Stick®, Memory Stick Pro™
- 5 xD-Picture Card™

⚠ VAR FÖRSIKTIG

Direkt till USB-porten kan du endast ansluta ett USB-minne, en PictBridge-kompatibel kamera, eller en digitalkamera som använder sig av standarden USB-massminne. Andra USB-enheter stöds inte.

Photo Capture-knappens indikationer:

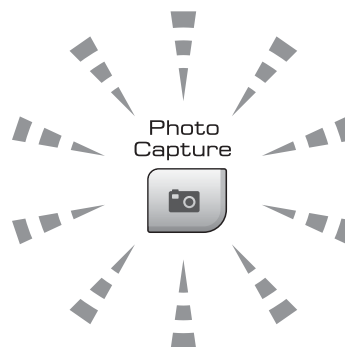

- **Photo Capture** lyser, minneskortet eller USB-minnet är rätt isatt.
- **Photo Capture** lyser inte, minneskortet eller USB-minnet är inte rätt isatt.
- **Photo Capture** blinkar, minneskortet eller USB-minnesenheten läses eller skrivs till.

⚠ VAR FÖRSIKTIG

Dra INTE ut nätsladden och ta inte bort kortet från kortplatsen eller USB-porten medan maskinen läser av eller skriver till kortet (knappen **Photo Capture** blinkar).
Du kan förlora data eller skada kortet.

Maskinen kan bara läsa en enhet åt gången.

Aktivera PhotoCapture-läge

När du har satt in minneskortet eller USB-minnet trycker du på



(Photo Capture) så att den lyser blått och PhotoCapture-alternativen visas på skärmen.

Följande meddelande visas på LCD-skärmen:

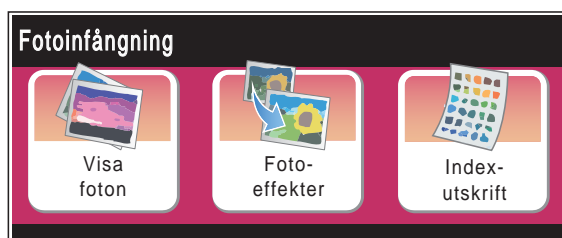

- Tryck på *Visa foton* om du snabbt vill visa och skriva ut dina foton. Se *Visa foton* på sidan 99.
- Tryck på *Fotoeffekter* om du vill lägga till specialeffekter till foton. Se *Fotoeffekter* på sidan 101.
- Tryck på *Indexutskrift* om du vill skriva ut en indexsida (miniatyrbilder). Du kan även skriva ut foton med hjälp av bildnumren på indexsidan (miniatyrbilder). Se *Utskriftsindex (miniatyrbilder)* på sidan 100.



Obs

Om din digitalkamera stödjer DPOF-utskrift, se *DPOF-utskrift* på sidan 103.

Tryck på önskat alternativ.

Skriva ut bilder

Visa foton

Du kan förhandsgranska dina foton på LCD-skärmen innan du skriver ut dem. Om dina fotofiler är stora kan det ske en fördröjning innan varje nytt foto visas på LCD-skärmen.

- 1 Kontrollera att du har satt in ett mediakort eller USB-minne på rätt plats. Tryck på **(Photo Capture)**.
- 2 Tryck på *Visa foton*. Gör något av följande:
 - Om du vill välja foton att skriva ut eller skriva ut mer än ett exemplar av en bild går du till steg 3.
 - Om du vill skriva ut alla foton trycker du på . Tryck på **Ja** för att bekräfta. Gå till steg 6.



Obs

- Sex miniatyrbilder visas samtidigt med aktuellt sidnummer och totalt sidantal listade ovanför miniatyrbilderna.
- Tryck på ◀ eller ▶ flera gånger för att välja varje foto, eller håll knappen nedtryckt för att bläddra genom alla foton.
- Tryck på för att starta bildspel.

- 3 Tryck på ett foto från miniatyrbilderna.
- 4 Ange hur många kopior du vill ha antingen genom att trycka direkt på sifferutrymmet och ange antalet eller genom att trycka på + eller -. Tryck på **OK**.
- 5 Upprepa steg 3 och 4 tills du har valt alla foton du vill skriva ut.

- 6 När du valt alla foton trycker du på OK. Nu har du följande valmöjligheter:
- Om du vill lägga till effekten Autokorrigerig till dina valda foton trycker du på . (Se sidan 101.)
 - Om du vill ändra utskriftsinställningarna trycker du på Utskriftsinst. (Se sidan 104.)
 - Om du inte vill ändra några inställningar trycker du på OK och sedan på **Colour Start** för att skriva ut.

Utskriftsindex (miniatyrbilder)

PhotoCapture Center™ tilldelar nummer för bilderna (som No.1, No.2, No.3, och så vidare).



PhotoCapture Center™ använder dessa nummer för att identifiera varje bild. Du kan skriva ut en miniatyrbild för att visa alla bilder på minneskortet eller USB-minnet.

Obs

Endast filnamn med högst 8 tecken skrivs ut korrekt på indexbladet.

- 1 Kontrollera att du har satt i minneskortet eller USB-minnesenheten i korrekt uttag.
Tryck på  (**Photo Capture**).
- 2 Tryck på Index- utskrift.

- 3 Tryck på Indexark och välj 6 Bilder/Rad eller 5 Bilder/Rad.

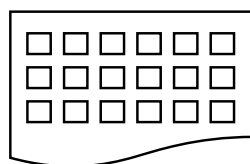

6 Bilder/Rad

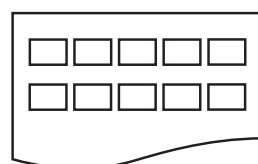

5 Bilder/Rad

Utskriftstiden för 5 Bilder/Rad är långsammare än 6 Bilder/Rad, men kvaliteten är bättre.

- 4 Gör något av följande:
 - Tryck på Utskriftsinst. om du vill ändra papperstypen eller pappersstorleken du använder.
 - Om du inte vill ändra pappersinställningarna, gå till 7.
- 5 Tryck på Papperstyp. Välj papperstypen du använder, Vanl. papper, Bläckst.papp, Brother BP71 eller Annat glättat.
- 6 Tryck på Papp.format. Välj pappersstorleken du använder, Letter eller A4.
- 7 Tryck på **Colour Start** för att skriva ut.

Skriva ut foton

Du måste känna till bildnumret innan du kan skriva ut den.

- 1 Kontrollera att du har satt in ett mediakort eller USB-minne på rätt plats. Tryck på  (**Photo Capture**).
- 2 Skriv ut index. (Se *Utskriftsindex (miniatyrbilder)* på sidan 100.)
- 3 Tryck på *Indexutskrift*.
- 4 Tryck på *Skriv ut foton*.
- 5 Ange numret på den bild du vill skriva ut från indexsidan (miniatyrbilder). När du valt bildnumren trycker du på **OK**.

Obs

- Du kan ange flera nummer åt gången genom att använda komma eller bindestreck. Ange t.ex. 1, 3, 6 om du vill skriva ut bild nr 1, nr 3 och nr 6. Ange 1–5 om du vill skriva ut bild nr 1 till och med nr 5.
- Du kan ange upp till 12 tecken (inklusive komman) för bildnumren du vill skriva ut.

- 6 Ange hur många kopior du vill ha antingen genom att trycka direkt på sifferrutan och ange antalet eller genom att trycka på **+** eller **-**.
- 7 Gör något av följande:
 - Tryck på *Utskriftsinst.* om du vill ändra utskriftsinställningarna. (Se sidan 104.)
 - Om du inte vill ändra några inställningar trycker du på **Colour Start** för att skriva ut.

Fotoeffekter

Du kan redigera och lägga till effekter till dina foton och visa dem på skärmen innan du skriver ut dem.

Obs

Fotoeffektfunktionen stöds av teknik från

Reallusion, Inc. 

- 1 Kontrollera att du har satt in ett mediakort eller USB-minne på rätt plats. Tryck på  (**Photo Capture**).
- 2 Tryck på *Fotoeffekter*.







Obs



- Sex miniatyrbilder visas samtidigt med aktuellt sidnummer och totalt sidantal listade ovanför miniatyrbilderna.
- Tryck på **◀** eller **▶** flera gånger för att välja varje foto, eller håll knappen nedtryckt för att bläddra genom alla foton.
- Tryck på  för att starta bildspel.

- 3 Tryck på ett foto från miniatyrbilderna.
- 4 Tryck på *Förbättra* eller *Beskärning*. Du kan även välja båda tillsammans. Tryck på **OK**.
- 5 Gör något av följande:
 - Om du väljer *Förbättra*, gå till steg 6.
 - Om du väljer *Beskärning*, gå till steg 7.
- 6 Tryck på effekten du vill lägga till. Tryck på **OK**. Gå till steg 8.

Obs

- Det finns 7 sätt att lägga till fotoeffekter.

	(Autokorrigerering) Maskinen avgör den lämpliga effekten för fotot.
	(Förb. hudtoner) Används för att justera porträttfotografier. Den justerar den mänskliga hudfärgen. Tryck på ◀ eller ▶ om du vill ställa in kontrastnivån.
	(Förb. naturbild) Används för att justera landskapsfotografier. Den förstärker gröna och blå områden på fotot. Tryck på ◀ eller ▶ om du vill ställa in kontrastnivån.
	(Rad. röda ögon) Maskinen försöker ta bort röda ögon från fotot. Om avkänningen av röda ögon inte fungerar kan du trycka på knappen Försök igen för att göra om den.
	(Monokrom) Du kan konvertera färgen på fotot till svartvitt.
	(Sepia) Lägger till en sepiaeffekt (bruna nyanser) till fotot.
	(Autokorrigerering Rad. röda ögon) Maskinen avgör de lämpliga effekterna för fotot. Maskinen försöker dessutom ta bort röda ögon från fotot.

- I vissa fall tas eventuellt inte röda ögon bort.
 - När ansiktet är för litet på bilden.
 - När ansiktet är vänt för långt uppåt, nedåt eller åt sidan.
- När varje effekt har lagts till kan du förstora visningen av bilden genom att trycka på . Om du vill återgå till originalstorleken trycker du på .

- Medan bilden är förstora kan du flytta runt bilden med **upp** (▲), **ned** (▼), **vänster** (◀) och **höger** (▶).
- Tryck på **Avbryt** om du vill återgå till listan med effekter.

- Justera den röda ramen runt fotot. Delen innanför ramen skrivs ut.
 - Tryck på **+** eller **-** för att förstora eller förminska ramens storlek.
 - Tryck på ▲, ▼, ◀ eller ▶ för att flytta ramens position.
 - Tryck på  för att rotera ramen.

Tryck på **OK** när du är klar med raminställningen.
Tryck på **OK** för att bekräfta.

Obs

Om fotot är mycket litet eller har en oregelbunden form går det eventuellt inte att beskära. På LCD-skärmen visas **Bild för liten.** eller **Bild för lång.**

- Ange hur många kopior du vill ha antingen genom att trycka direkt på sifferrutan och ange antalet eller genom att trycka på **+** eller **-**. Tryck på **OK**.
- Gör något av följande:
 - Tryck på **Utskriftsinst.** och ändra utskriftsinställningarna. (Se sidan 104.)
 - Om du inte vill ändra några inställningar trycker du på **Colour Start** för att skriva ut.

DPOF-utskrift

DPOF står för Digital Print Order Format.

De stora tillverkarna av digitalkameror (Canon Inc., Eastman Kodak Company, Fuji Photo Film Co. Ltd., Matsushita Electric Industrial Co. Ltd. och Sony Corporation.) har skapat den här standarden för att göra det enklare att skriva ut bilder från digitalkameror.

Om du kan göra DPOF-utskrifter med din digitalkamera, väljer du på kamerans display vilka bilder som ska skrivas ut och hur många.

När minneskortet (CompactFlash[®], Memory Stick[®], Memory Stick Pro[™], SD, SDHC eller xD-Picture Card[™]) med DPOF-information sätts in i din maskin kan du enkelt skriva ut den valda bilden.

- 1 Kontrollera att mediakortet är insatt på rätt plats.
Maskinen frågar om du vill använda DPOF-inställningen.
- 2 Tryck på **Ja**.
- 3 Gör något av följande:
 - Tryck på **Utskriftsinst.** för att ändra utskriftsinställningarna. (Se sidan 104.)
 - Om du inte vill ändra några inställningar trycker du på **Colour Start** för att skriva ut.



Obs

Felet Ogiltig DPOF-fil kan inträffa om utskriftsbeställningen som skapades på kameran har blivit förstörd. Radera och skapa en ny utskriftsbeställning med kameran för att korrigera problemet. För instruktioner om hur man raderar och skapar en ny utskriftsbeställning, se din kameratillverkares supportwebbsida eller medföljande dokumentation.

PhotoCapture Center™ utskriftsinställningar

Du kan ändra utskriftsinställningar tillfälligt för nästa kopia.





Maskinen återgår till grundinställningarna efter 3 minuter, eller om lägestimern ställer tillbaka maskinen till faxläge. (Se *Lägestimer* på sidan 26.)



Obs

Du kan spara dina vanligaste utskriftsinställningar genom att ange dem som standardinställningar. (Se *Ställa in dina ändringar som en ny standard* på sidan 109.)



Menyval	Alternativ 1	Alternativ 2	Sida
Utskr kvalitet (Visas inte för DPOF- utskrift)	Normal/Foto	—	105
Papperstyp	Vanl. papper/Bläckst.papp/ Brother BP71/Annat glättat	—	105
Papp.format	10x15cm/13x18cm/A4/Letter	(Då A4 eller Letter valts) 8x10cm/ 9x13cm/ 10x15cm/13x18cm/ 15x20cm/Max. Storlek	106
Ljusstyrka (Visas inte när Fotoeffekter valts.)	Mörk Ljus 	—	106
Kontrast (Visas inte när Fotoeffekter valts.)	- + 	—	106
Färgförstärkn. (Visas inte när Fotoeffekter valts.)	På/Av Vitbalans  Skärpa  Färgtäthet 	—	107
Beskär	På/Av	—	108

Menyval	Alternativ 1	Alternativ 2	Sida
Kantfri	På/Av	—	108
Datumutskrift (Visas inte när DPOF-utskrift har valts.)	På/Av	—	108
Som ny standard?	Ja Nej	—	109
Fabriksåterst.	Ja Nej	—	109

Utskriftshastighet och -kvalitet

- 1 Tryck på Utskriftsinst.
- 2 Tryck på ▲ eller ▼ för att visa Utskr kvaliteter.
- 3 Tryck på Utskr kvaliteter.
- 4 Tryck på Normal eller Foto.
- 5 Om du inte vill ändra fler inställningar trycker du på . Tryck på **Colour Start** för att skriva ut.





Pappersalternativ

Papperstyp

- 1 Tryck på Utskriftsinst.
- 2 Tryck på ▲ eller ▼ för att visa Papperstyp.
- 3 Tryck på Papperstyp.
- 4 Tryck på papperstypen du använder, Vanl. papper, Bläckst.papp, Brother BP71 eller Annat glättat.
- 5 Om du inte vill ändra fler inställningar trycker du på . Tryck på **Colour Start** för att skriva ut.

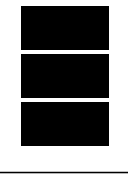
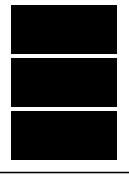
Pappers- och utskriftsstorlek

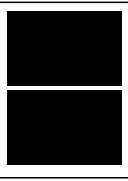
- 1 Tryck på Utskriftsinst.
- 2 Tryck på ▲ eller ▼ för att visa Papp.format.
- 3 Tryck på Papp.format.
- 4 Tryck på pappersstorleken du använder, 10x15cm, 13x18cm, A4 eller Letter.
Gör något av följande:
 - Om du valt Letter eller A4 går du till steg 5.
 - Om du valt en annan pappersstorlek går du till 6.
- 5 Tryck på utskriftsstorleken.

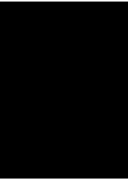
Exempel: Utskriftsposition för A4-papper		
1 8x10cm 	2 9x13cm 	3 10x15cm 
4 13x18cm 	5 15x20cm 	6 Max. Storlek 

- 6 Om du inte vill ändra fler inställningar trycker du på . Tryck på **Colour Start**.

Justera ljusstyrkan, kontrasten och färgen

Ljusstyrka

- 1 Tryck på Utskriftsinst.
- 2 Tryck på ▲ eller ▼ för att visa Ljusstyrka.
- 3 Tryck på Ljusstyrka.
- 4 Tryck på ◀ eller ▶ för att göra en mörkare eller ljusare utskrift.
Tryck på OK.
- 5 Om du inte vill ändra fler inställningar trycker du på . Tryck på **Colour Start** för att skriva ut.



Kontrast

Med den här funktionen ställer du in kontrasten. Ökad kontrast ger skarpare och mer livfulla bilder.

- 1 Tryck på Utskriftsinst.
- 2 Tryck på ▲ eller ▼ för att visa Kontrast.
- 3 Tryck på Kontrast.
- 4 Tryck på ◀ eller ▶ för att ändra kontrasten.
Tryck på OK.
- 5 Om du inte vill ändra fler inställningar trycker du på . Tryck på **Colour Start** för att skriva ut.

Färg Förstärkning

Du kan göra mer livfulla kopior med färgförstärkningsfunktionen. Utskriftstiden blir långsammare.

- 1 Tryck på Utskriftsinst.
- 2 Tryck på ▲ eller ▼ för att visa Färgförstärkn.
- 3 Tryck på Färgförstärkn.
- 4 Gör något av följande:
 - Om du vill ställa in vitbalansen, skärpan eller färgtätheten trycker du på På, och går sedan till steg 5.
 - Om du inte vill anpassa inställningen trycker du på Av.
Gå till steg 8.
- 5 Tryck på Vitbalans, Skärpa eller Färgtäthet.
- 6 Tryck på ◀ eller ▶ för att justera inställningen.
Tryck på OK.
- 7 Gör något av följande:
 - Om du vill ställa in en annan färgeffekt upprepar du steg 5 till 6.
 - Om du vill ändra andra inställningar trycker du på  för att visa utskriftsmenyn och trycker på inställningen du vill ändra.
(Se sidan 104.)
- 8 Om du inte vill ändra fler inställningar trycker du på .
Tryck på **Colour Start** för att skriva ut.



Obs

• Vitbalans

Med denna inställning justerar du den vita färgtonen i en bild. Ljus, kamerainställningar och andra faktorer påverkar återgivningen av vitt. De vita avsnitten i en bild kan ibland bli något skära eller gula eller ha andra färginslag. Med detta alternativ korrigerar du en sådan bildförvrängning och återskapar den vita färgåtergivningen.

• Skärpa

Med denna inställning förstärker du bildens detaljer, ungefär som när man fokuserar med en kamera. Justera skärpan om bilden inte är i fokus och du inte tydligt kan se de små detaljerna.

• Färgtäthet

Med denna inställning justerar du bildens totala färgmängd. Det är genom att öka eller minska färgmängden som du framhäver en matt och färgfattig bild.

Beskärning

Om ditt foto är för långt eller brett för att passa på den tillgängliga ytan på din valda layout, kommer delar av bilden att automatiskt beskäras.

Fabriksinställningen är På. Om du vill skriva ut hela bilden, ställ den här inställningen till Av.

Om du även använder Utan kanter-inställningen, så ställer du Utan kanter på Av. (Se *Kantfri utskrift* på sidan 108.)

- 1 Tryck på Utskriftsinst.
- 2 Tryck på ▲ eller ▼ för att visa Beskär.
- 3 Tryck på Beskär.
- 4 Tryck på Av (eller På).
- 5 Om du inte vill ändra fler inställningar trycker du på . Tryck på **Colour Start** för att skriva ut.

Beskär: På

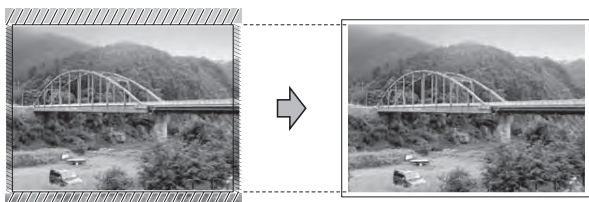

Beskär: Av



Kantfri utskrift

Den här funktionen utökar det utskrivbara området så att det anpassas mot papperskanterna. Utskriftstiden blir en aning längre.

- 1 Tryck på Utskriftsinst.
- 2 Tryck på ▲ eller ▼ för att visa Kantfri.
- 3 Tryck på Kantfri.
- 4 Tryck på Av (eller På).
- 5 Om du inte vill ändra fler inställningar trycker du på . Tryck på **Colour Start** för att skriva ut.

Datumutskrift

Du kan skriva ut datumet som redan finns i uppgifterna om ditt foto. Datumet kommer att skrivas ut i det nedre högra hörnet. Om uppgifterna om ditt foto inte innehåller datuminformation kan du inte använda den här funktionen.

- 1 Tryck på Utskriftsinst.
- 2 Tryck på ▲ eller ▼ för att visa Datumutskrift.
- 3 Tryck på Datumutskrift.
- 4 Tryck på På (eller Av).
- 5 Om du inte vill ändra fler inställningar trycker du på . Tryck på **Colour Start** för att skriva ut.



Obs

DPOF-inställningen på din kamera måste vara avstängd om du ska kunna använda Datumutskrift.

Ställa in dina ändringar som en ny standard

Du kan spara utskriftsinställningar som du använder mest genom att ange dem som grundinställningar. Dessa inställningar gäller tills du ändrar dem på nytt.

- 1 Tryck på den nya inställningen. Upprepa detta steg för varje inställning du vill ändra.
- 2 När du ändrat den sista inställningen trycker du på ▲ eller ▼ för att visa Som ny standard?.
- 3 Tryck på Som ny standard?.
- 4 Tryck på Ja för att bekräfta.
- 5 Tryck på **Stop/Exit**.

Återställa alla inställningar till fabriksinställningar

Du kan återställa alla inställningar du har ändrat till fabriksinställningarna. Dessa inställningar gäller tills du ändrar dem på nytt.

- 1 Tryck på Utskriftsinst.
- 2 Tryck på ▲ eller ▼ för att visa Fabriksåterst.
- 3 Tryck på Fabriksåterst.
- 4 Tryck på Ja för att bekräfta.
- 5 Tryck på **Stop/Exit**.

Skanna till kort eller USB-minne

Aktivera skannerläge

När du vill skanna till ett kort eller USB-minne trycker du på  (**Scan**).

Följande meddelande visas på LCD-skärmen:



Tryck på Skanna > media.

Om datorn inte är ansluten visas bara alternativet Skanna till media på LCD-skärmen.

(Se *Skanning för Windows®* eller *Macintosh®* i bruksanvisning för programanvändare på cd-skivan om du vill ha information om de andra menyalternativen.)

Hur du skannar till kort eller USB-minne

Du kan skanna dokument i svartvitt och färg till ett minneskort eller USB-minne. Svartvita dokument sparas i filformaten PDF (*.PDF) eller TIFF (*.TIF). Färgdokument kan sparas i filformaten PDF (*.PDF) eller JPEG (*.JPG). Fabriksinställningen är Färg 150 dpi och standardfilformatet är PDF. Maskinen skapar automatiskt filnamn efter innevarande datum. (För ytterligare information, se Snabbguiden.) Exempel: Den femte bilden som skannas 1 juli 2009 får namnet 01070905.PDF. Du kan ändra färgen och kvaliteten.

Kvalitet	Tillgängliga filformat
Färg 150 dpi	JPEG / PDF
Färg 300 dpi	JPEG / PDF
Färg 600 dpi	JPEG / PDF
S/V 200x100 dpi	TIFF / PDF
S/V 200 dpi	TIFF / PDF

- 1 Sätt in ett CompactFlash[®], Memory Stick[®], Memory Stick Pro[™], SD, SDHC, xD-Picture Card[™] eller USB-minne i maskinen.

⚠ VAR FÖRSIKTIG

Ta INTE ut minneskortet eller USB-minnet medan **Photo Capture** blinkar så undviker du att skada kortet, USB-minnet eller data som lagrats på kortet.

- 2 Ladda dokumentet.
- 3 Tryck på  (**Scan**).
- 4 Tryck på Skanna > media.

- 5 Gör något av följande:

- Om du vill ändra kvaliteten trycker du på ◀ eller ▶ för att visa Kvalitet. Tryck på Kvalitet och välj Färg 150 dpi, Färg 300 dpi, Färg 600 dpi, S/V 200x100 dpi eller S/V 200 dpi.
- Om du vill ändra filtypen trycker du på ◀ eller ▶ för att visa Filtyp. Tryck på Filtyp och välj PDF, JPEG eller TIFF.
- Om du vill ändra filnamnet trycker du på ◀ eller ▶ för att visa Filnamn. Tryck på Filnamn och ange filnamnet.
Du kan bara ändra de 6 första tecknen.
Tryck på OK.
- Tryck på **Mono Start** eller **Colour Start** för att börja skanna utan att ändra fler inställningar.





Obs

- Om du väljer färg i upplösningsinställningen kan du inte välja TIFF.
- Om du väljer svartvitt i upplösningsinställningen kan du inte välja JPEG.

- 6 Tryck på **Mono Start** eller **Colour Start**.

Så här ändrar du filnamnet

Du kan ändra Filnamn.

- 1 Tryck på  (**Scan**).
- 2 Tryck på Skanna > media.
- 3 Tryck på ◀ eller ▶ för att visa Filnamn.
- 4 Tryck på Filnamn.
Tryck på  om du vill radera tecken.
Ange sedan det nya filnamnet (upp till 6 tecken). (Se *Skriva in text* på sidan 187.)
- 5 Tryck på OK.

Så här ställer du in en ny standardinställning

Du kan ställa in en egen standardinställning.

- 1 Tryck på  (**Scan**).
- 2 Tryck på Skanna > media.
- 3 Tryck på ◀ eller ▶ för att visa
Ange som ny standard?.
- 4 Tryck på Ange som ny standard?.
- 5 Tryck på Ja för att bekräfta.
- 6 Tryck på **Stop/Exit**.

Så här återställer du fabriksinställningarna

Du kan återställa fabriksinställningarna som du ställt in.

- 1 Tryck på  (**Scan**).
- 2 Tryck på Skanna > media.
- 3 Tryck på ◀ eller ▶ för att visa
Fabriks- återställn.
- 4 Tryck på Fabriks- återställn.
- 5 Tryck på Ja för att bekräfta.
- 6 Tryck på **Stop/Exit**.

Felmeddelanden

När du känner till de fel som kan uppstå när du använder PhotoCapture Center™, kan du enkelt identifiera och lösa eventuella problem.

■ Hubben är obrukbar.

Detta meddelande visas om en hub eller USB-minnesenhet med en hub har satts in i USB-porten.

■ Fel på mediakort

Det här meddelandet visas om du sätter i ett defekt eller icke-formaterat minneskort eller om det är något fel på mediaenheten. Du löser det här problemet genom att ta ut minneskortet.

■ Ingen fil

Detta meddelande visas om du försöker få tillgång till ett minneskort eller USB-minne i enheten (uttaget) som inte innehåller en .JPG-fil.

■ Minnet är fullt

Det här meddelandet visas om du arbetar med bilder som är för stora för maskinens minne. Det här meddelandet visas även när ett kort eller USB-minne som du använder inte har tillräckligt med ledigt utrymme för det skannade dokumentet.

■ Media fullt.

Det här meddelandet visas om du försöker spara mer än 999 filer på ett kort eller USB-minne.

■ Oanvändbar enhet

Det här meddelandet visas om en USB-enhet eller ett USB-minne som inte fungerar har anslutits direkt till USB-porten. Om du vill ha mer information, besök oss på <http://solutions.brother.com>. Det här meddelandet visas också om du ansluter en defekt enhet till USB-porten.

Skriva ut foton direkt från en PictBridge-kamera



Din Brother-maskin stödjer PictBridge-standarden som gör att du kan ansluta till och skriva ut foton direkt från en PictBridge-kompatibel digitalkamera.

Om din kamera använder USB-masslagringsstandarden kan du även skriva ut foton från en digitalkamera utan PictBridge. (Se *Skriva ut foton från en digital kamera (utan PictBridge)* på sidan 115.)

PictBridge-krav

För undvika fel, kom ihåg följande punkter:

- Maskinen och digitalkameran måste anslutas med hjälp av en lämplig USB-kabel.
- Bildfilens filnamnstillägg måste vare .JPG (andra filnamnstillägg för mediafiler som .JPEG, .TIF, .GIF osv kan inte användas).
- PhotoCapture Center™-funktioner är tillgängliga vid användning av PictBridge-funktionen.

Ställa in din digitala kamera

Kontrollera att kameran står på PictBridge-läge. Följande PictBridge-inställningar måste vara tillgängliga från LCD-skärmen på din PictBridge-kompatibla kamera.

Beroende på din kamera kan några av dessa inställningar vara otillgängliga.

Kamerameny Alternativ	Alternativ
Pappersstorlek	Letter, A4, 10×15 cm, skrivarinställningar (standardinställning) ²
Papperstyp	Vanligt papper, glättat papper, papper för bläckstråleskrivare, skrivarinställningar (grundinställning) ²
Layout	Utan kanter: På, Utan kanter: Av, Skrivarinställningar (grundinställning) ²
DPOF-inställning ¹	-
Utskriftskvalitet	Normal, fin, skrivarinställningar (standardinställning) ²
Färgförstärkning	På, av, skrivarinställningar (standardinställning) ²
Datumutskrift	På, av, skrivarinställningar (standardinställning) ²

¹ För mer information, se *DPOF-utskrift* på sidan 115.

² Om din kamera är inställd för att använda skrivarinställningar (grundinställning) kommer maskinen att skriva ut foton med hjälp av inställningarna nedan.

Inställningar	Alternativ
Pappersstorlek	10×15 cm
Papperstyp	Glättat papper
Layout	Utskrift utan kanter: På
Utskriftskvalitet	Fin
Färgförstärkning	Av
Datumutskrift	Av

- När din kamera inte har några menyalternativ används också dessa inställningar.
- Namnen och tillgängligheten för respektive inställning beror på din kameran specifikation.

Se dokumentationen som du får med kameran för mer information om hur du ändrar PictBridge-inställningar.

Skriva ut bilder



Obs

Ta ut minneskort eller USB-minne från maskinen innan du ansluter en digitalkamera.

- 1 Kontrollera att kameran är avstängd. Anslut kameran till USB-porten (1) på maskinen med en USB-kabel.

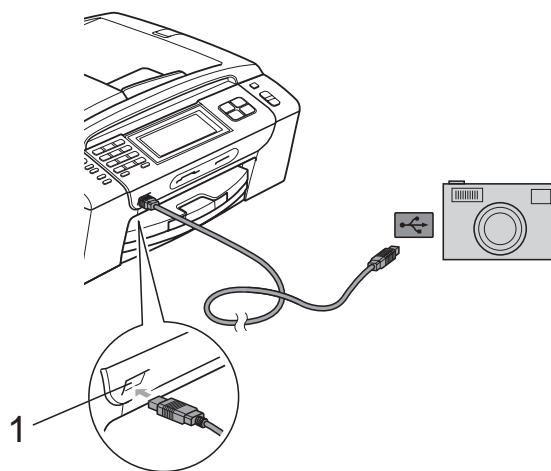

1 USB direktgränssnitt

- 2 Sätta på kameran. När maskinen har känt av kameran visar LCD-skärmen *Kamera ansluten*.
- 3 Välj fotot du vill skriva ut enligt kameraanvisningarna. När maskinen börjar skriva ut ett foto visas *Skriver* på skärmen.

⚠ VAR FÖRSIKTIG

För att förhindra skada på maskinen, anslut inte någon annan enhet än en digital kamera eller USB-minnesenhet till USB direktgränssnittet.

DPOF-utskrift

DPOF står för Digital Print Order Format.

De stora tillverkarna av digitalkameror (Canon Inc., Eastman Kodak Company, Fuji Photo Film Co. Ltd., Matsushita Electric Industrial Co. Ltd. och Sony Corporation.) har skapat den här standarden för att göra det enklare att skriva ut bilder från digitalkameror.

Om du kan göra DPOF-utskrifter med din digitalkamera, väljer du på kamerans display vilka bilder som ska skrivas ut och hur många.



Obs

Felet Ogiltig DPOF-fil kan inträffa om utskriftsbeställningen som skapades på kameran har blivit förstörd. Radera och skapa en ny utskriftsbeställning med kameran för att korrigera problemet. För instruktioner om hur man raderar och skapar en ny utskriftsbeställning, se din kameratillverkares supportwebbsida eller medföljande dokumentation.

Skriva ut foton från en digital kamera (utan PictBridge)

Om din kamera stödjer USB masslagringsstandarden kan du ansluta kameran i lagringsläge. Detta ger dig möjlighet att skriva ut foton från kameran.

(Se *Skriva ut foton direkt från en PictBridge-kamera* på sidan 113 om du vill skriva ut foton i PictBridge-läget.)



Obs

Namnet, tillgängligheten och hanteringen skiljer sig mellan digitalkameror. Se dokumentationen som medföljer din kamera om du vill veta mer, exempelvis hur du växlar över från PictBridge-läge till massminnesläge.

Skriva ut bilder



Obs

Ta ut minneskort eller USB-minne från maskinen innan du ansluter en digitalkamera.

- 1 Kontrollera att kameran är avstängd. Anslut kameran till USB direktgränssnittet (1) på maskinen med USB-kabeln.

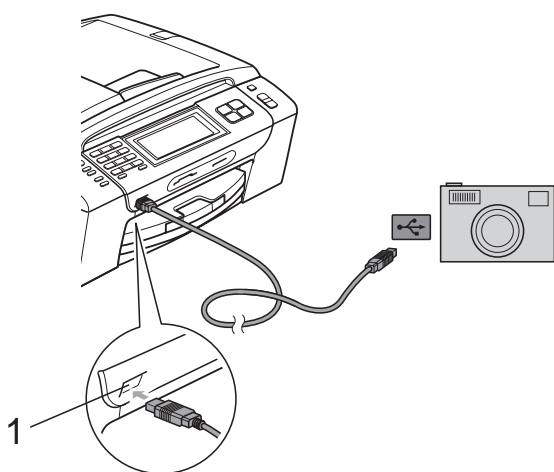

1 USB direktgränssnitt

- 2 Sätta på kameran.
- 3 Följ stegen i *Skriva ut bilder* på sidan 99.

⚠ VAR FÖRSIKTIG

För att förhindra skada på maskinen, anslut inte någon annan enhet än en digital kamera eller USB-minnesenhet till USB direktgränssnittet.

Felmeddelanden

När du känner till de fel som kan uppstå när du skriver ut från en kamera kan du enkelt identifiera och lösa eventuella problem.

■ Minnet är fullt

Det här meddelandet visas om du arbetar med bilder som är för stora för maskinens minne.

■ Oanvändbar enhet

Detta meddelande visas om du ansluter en kamera som inte använder USB-masslagringsstandard. Det här meddelandet visas också om du ansluter en defekt enhet till USB-porten.

(För mer information se *Fel- och underhållsmeddelanden* på sidan 144.)

Skriva ut foton med trådlös Bluetooth®-teknologi



Brother-maskinen stödjer trådlös *Bluetooth*®-teknologi för fotoutskrift.

Trådlös *Bluetooth*®-teknologi möjliggör trådlös kommunikation på kort avstånd mellan maskinen och enheter som är aktiverade för trådlös *Bluetooth*®-teknologi för fotoutskrift.

Kraven för användning av trådlös Bluetooth®-teknologi

För undvika fel, kom ihåg följande punkter:

- Bildfilens filnamnställäg måste vara .JPG (andra filnamnställäg för mediafiler som .JPEG, .TIF, .GIF osv kan inte användas).
- Bildfilen får inte vara större än 3 MB.
- Maskinen är en klass 2-apparat och kommunikationsräckvidden är mellan 0 och 10 meter (33 fot). Det går inte att skriva ut utanför detta område.

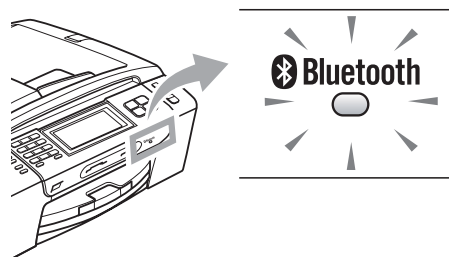

Du kan bara skriva ut foton när indikatorn lyser blå. (Om du vill ha mer information om hur indikatorn aktiveras, se *Aktivera den trådlösa Bluetooth®-teknologin* på sidan 118.)

Ställa in maskinen

Inställningar		↶
Lösenord	0000	▲
Komm. läge	Offentlig	☎
Enhetsadress	XX:XX:XX:XX:XX:XX	▼

Aktivera den trådlösa Bluetooth®-teknologin

Du kan ställa in den trådlösa *Bluetooth*®-teknologin på På eller Av.

- 1 Tryck på **MENY**.
- 2 Tryck på ▲ eller ▼ för att visa Bluetooth.
- 3 Tryck på Bluetooth.
- 4 Tryck på ▲ eller ▼ för att visa Slå på/av.
- 5 Tryck på Slå på/av.
- 6 Tryck på På (eller Av).
- 7 Gör något av följande:
 - Om du vill ändra några andra inställningar trycker du på inställningen du vill ändra.
 - Om du inte vill ändra några andra inställningar trycker du på **Stop/Exit**.

Huvudnyckel

Med den här inställningen skapar du en huvudnyckel som godkänner att en enhet med aktiverad trådlös *Bluetooth*®-teknologi får kommunicera med din maskin. Standardinställningen är 0000.

- 1 Tryck på **MENY**.
- 2 Tryck på ▲ eller ▼ för att visa Bluetooth.
- 3 Tryck på Bluetooth.
- 4 Tryck på ▲ eller ▼ för att visa Inställningar.
- 5 Tryck på Inställningar.
- 6 Tryck på ▲ eller ▼ för att visa Lösenord.
- 7 Tryck på Lösenord.
- 8 Ange en 4-siffrig huvudnyckel med knapparna på LCD-skärmen. Tryck på **OK**.
- 9 Tryck på **Stop/Exit**.

Kommunikationsläge

Med den här inställningen styr du nivån av säkerhet mellan andra enheter med aktiverad trådlös *Bluetooth*[®]-teknologi och din maskin.

- 1 Tryck på **MENY**.
- 2 Tryck på ▲ eller ▼ för att visa Bluetooth.
- 3 Tryck på Bluetooth.
- 4 Tryck på ▲ eller ▼ för att visa Inställningar.
- 5 Tryck på Inställningar.
- 6 Tryck på ▲ eller ▼ för att visa Komm. läge.
- 7 Tryck på Komm. läge.
- 8 Gör något av följande:
 - Tryck på **Offentlig** om du vill att en annan enhet med aktiverad trådlös *Bluetooth*[®]-teknologi ska kunna använda maskinen.
 - Tryck på **Privat** om du vill godkänna en annan enhet med aktiverad *Bluetooth*[®] som har en registrerad adress.
 - Tryck på **Säker** om du vill godkänna att alla som har rätt huvudnyckel får använda maskinen.
- 9 Tryck på **Stop/Exit**.

Enhetens adress

Enhetens adress är ID-numret som identifierar maskinen, och det kan inte ändras.

Enhetens namn

Du kan ge maskinen ett namn för att skilja den från andra enheter med aktiverad trådlös *Bluetooth*[®]-teknologi.

- 1 Tryck på **MENY**.
- 2 Tryck på ▲ eller ▼ för att visa Bluetooth.
- 3 Tryck på Bluetooth.
- 4 Tryck på ▲ eller ▼ för att visa Inställningar.
- 5 Tryck på Inställningar.
- 6 Tryck på ▲ eller ▼ för att visa Enhetsnamn.
- 7 Tryck på Enhetsnamn.
- 8 Ange namnet (upp till 16 tecken) med knapparna på LCD-skärmen. Tryck på  för att välja siffror eller bokstäver. Tryck på **OK**.



Obs

Du kan inte använda specialtecken.

- 9 Tryck på **Stop/Exit**.

Utskriftsinställningar

När du väl ställt in utskriftsinställningarna är de kvar tills du ändrar dem.

Utskriftskvalitet

- 1 Tryck på **MENY**.
- 2 Tryck på ▲ eller ▼ för att visa Bluetooth.
- 3 Tryck på Bluetooth.
- 4 Tryck på ▲ eller ▼ för att visa Utskriftsinst.
- 5 Tryck på Utskriftsinst.
- 6 Tryck på ▲ eller ▼ för att visa Utskr kvalitet.
- 7 Tryck på Utskr kvalitet.
- 8 Tryck på Normal eller Foto.
- 9 Tryck på **Stop/Exit**.

Papperstyp

- 1 Tryck på **MENY**.
- 2 Tryck på ▲ eller ▼ för att visa Bluetooth.
- 3 Tryck på Bluetooth.
- 4 Tryck på ▲ eller ▼ för att visa Utskriftsinst.
- 5 Tryck på Utskriftsinst.
- 6 Tryck på ▲ eller ▼ för att visa Paperstyp.
- 7 Tryck på Paperstyp.
- 8 Tryck på Vanl. papper, Bläckst.papper, Brother BP71 eller Annat glättat.
- 9 Tryck på **Stop/Exit**.

Pappersstorlek

- 1 Tryck på **MENY**.
- 2 Tryck på ▲ eller ▼ för att visa Bluetooth.
- 3 Tryck på Bluetooth.
- 4 Tryck på ▲ eller ▼ för att visa Utskriftsinst.
- 5 Tryck på Utskriftsinst.
- 6 Tryck på ▲ eller ▼ för att visa Papp.format.
- 7 Tryck på Pappersformat.
- 8 Tryck på 10x15cm, Letter, 13x18cm eller A4.
- 9 Tryck på **Stop/Exit**.

Utan kanter

Den här funktionen utökar det utskrivbara området så att det anpassas mot papperskanterna. Utskriftstiden blir en aning längre.

- 1 Tryck på **MENY**.
- 2 Tryck på ▲ eller ▼ för att visa Bluetooth.
- 3 Tryck på Bluetooth.
- 4 Tryck på ▲ eller ▼ för att visa Utskriftsinst.
- 5 Tryck på Utskriftsinst.
- 6 Tryck på ▲ eller ▼ för att visa Kantfri.
- 7 Tryck på Kantfri.
- 8 Tryck på På (eller Av).
- 9 Tryck på **Stop/Exit**.

Datumutskrift

Du kan skriva ut datumet om det redan finns i uppgifterna om ditt foto. Datumet kommer att skrivas ut i det nedre högra hörnet. Om uppgifterna om fotot inte innehåller datuminformation kan du inte använda den här funktionen.

- 1 Tryck på **MENY**.
- 2 Tryck på ▲ eller ▼ för att visa Bluetooth.
- 3 Tryck på Bluetooth.
- 4 Tryck på ▲ eller ▼ för att visa Utskriftsinst.
- 5 Tryck på Utskriftsinst.
- 6 Tryck på ▲ eller ▼ för att visa Datumutskrift.
- 7 Tryck på Datumutskrift.
- 8 Tryck på På (eller Av).
- 9 Tryck på **Stop/Exit**.

Återställa alla inställningar till fabriksinställningarna

Du kan återställa alla inställningar du har ändrat till fabriksinställningarna. Dessa inställningar gäller tills du ändrar dem på nytt.

- 1 Tryck på **MENY**.
- 2 Tryck på ▲ eller ▼ för att visa Bluetooth.
- 3 Tryck på Bluetooth.
- 4 Tryck på ▲ eller ▼ för att visa Fabriksinst.
- 5 Tryck på Fabriksinst.
- 6 Tryck på Ja (eller Nej).
- 7 Tryck på **Stop/Exit**.

Felmeddelanden

När du känner till de fel som kan uppstå medan du skriver ut från en enhet med aktiverad trådlös *Bluetooth*[®]-teknologi kan du enkelt identifiera och felsöka eventuella problem.

- För stor filstorlek
Det här meddelandet visas om filen är större än 3 MB.
- Filtypen stöds ej
Det här meddelandet visas om filtypen är en annan än .JPG.
- Minnet är fullt
Det här meddelandet visas om du arbetar med bilder som är för stora för maskinens minne. Det här meddelandet visas även när enheten med aktiverad *Bluetooth*[®] som du använder inte har tillräckligt med ledig kapacitet för det skannade dokumentet.

(För mer information se *Fel- och underhållsmeddelanden* på sidan 144.)



Programvara

Program- och nätverksfunktioner

124

Cd-skivan innehåller bruksanvisning för programanvändare och bruksanvisningen för nätverksanvändare för funktioner som är tillgängliga om en dator är ansluten (t.ex. utskrift och skanning). Bruksanvisningarna har lättanvända länkar som för dig direkt till en specifik sektion då du klickar på dem.

Du hittar information om dessa funktioner:

- Utskrift
- Skanning
- ControlCenter3 (för Windows®)
- ControlCenter2 (för Macintosh®)
- Fjärrinställning
- Faxe från din dator
- PhotoCapture Center™
- Nätverksutskrift
- Nätverksskanning
- Trådburet och trådlöst nätverk

Hur du läser bruksanvisningen i HTML-format

Detta är en snabbreferens för användning av HTML-bruksanvisningen.

För Windows®



Obs

Om du inte installerat programvaran, se *Visa dokumentationen* på sidan 2.

- 1 Från menyn **start**, peka på **Brother**, **MFC-XXXX** (där XXXX är modellnumret) från programgruppen och klicka sedan på **Bruksanvisningar i HTML-format**.
- 2 Klicka på **BRUKSANVISNING FÖR PROGRAMANVÄNDARE** (eller **BRUKSANVISNING FÖR NÄTVERKSANVÄNDARE**) från den översta menyn.



- 3 Klicka på rubriken som du vill läsa från listan till vänster i fönstret.

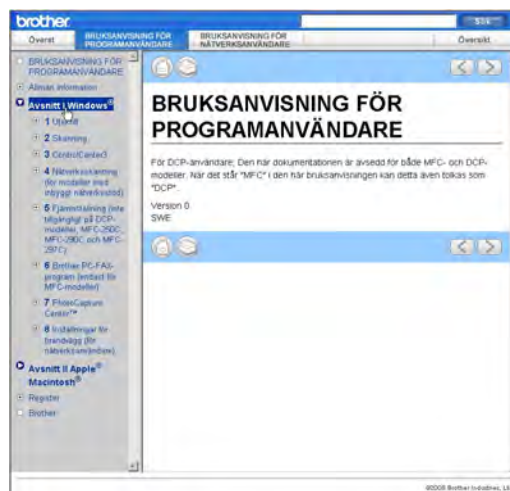

För Macintosh®

- 1 Kontrollera att din Macintosh® är på. För in Brother cd-skivan i cd-läsaren.
- 2 Dubbelklicka på ikonen **Dokumentation**.
- 3 Dubbelklicka på mappen för ditt språk och dubbelklicka sedan på **top.html**.
- 4 Klicka på **BRUKSANVISNING FÖR PROGRAMANVÄNDARE** (eller **BRUKSANVISNING FÖR NÄTVERKSANVÄNDARE**) i den översta menyn och klicka sedan på överskriften du vill läsa från listan till vänster i fönstret.

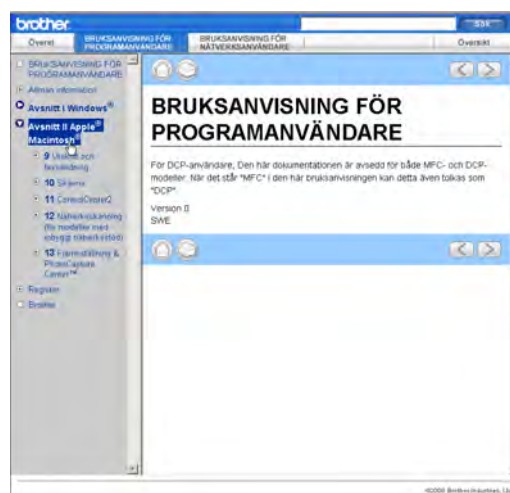



Bilagor

Säkerhet och lag	126
Felsökning och underhåll	136
Meny och funktioner	165
Specifikationer	188
Ordlista	206

A

Säkerhet och lag

Så här väljer du en lämplig plats

Välj en plats som inte vibrerar eller utsätts för andra typer av stötar, till exempel ett skrivbord. Placera maskinen nära ett telefonuttag och ett vanligt jordat vägguttag. Välj en plats där temperaturen är mellan 10 °C och 35 °C.

⚠ VARNING

Placera INTE maskinen nära värmeelement, luftkonditioneringsutrustningar, kylskåp, läkarutrustning, kemikalier eller vatten.

Anslut INTE maskinen till eluttag på samma krets som förser andra större apparater eller liknande utrustning med ström, eftersom detta kan leda till strömavbrott.

⚠ VAR FÖRSIKTIG

- Placera maskinen på en lugn plats.
- Placera inte maskinen på en matta.
- Utsätt INTE maskinen för direkt solljus, stark värme, fukt eller damm.
- Anslut INTE maskinen till eluttag som kontrolleras med väggströmbrytare eller automatisk timer.
- Ett strömavbrott kan radera all information i maskinens minne.
- Undvik störningskällor, till exempel andra trådlösa telefonsystem eller högtalare.
- UNDVIK att luta maskinen och att placera den på en lutande yta. Det kan orsaka bläckspill och inre skador på maskinen.



Säker maskinanvändning

Förvara dessa instruktioner för framtida behov och läs igenom dem innan du genomför något underhåll.

! VARNING



Maskinen innehåller spänningsfördelarelektroder. Innan du rengör maskinen invändigt måste du ta bort telefonsladden ur kontakten och elkontakten ur vägguttaget. Detta förhindrar risk för en elchock.

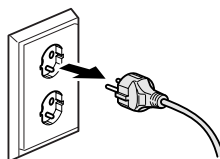

Vidrör INTE kontakten med våta händer. Du riskerar att få en elchock.

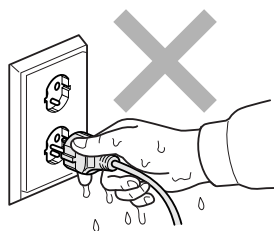

Dra INTE i mitten på nätkabeln. Du riskerar att få en elchock.



Placera INTE händerna över kanten under maskinens lock eller skannerlocket. Detta kan orsaka skada.

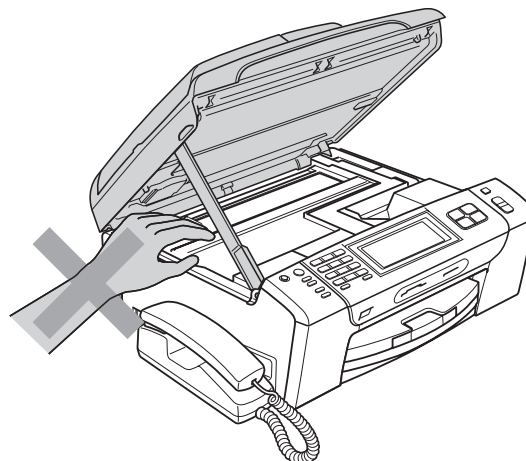
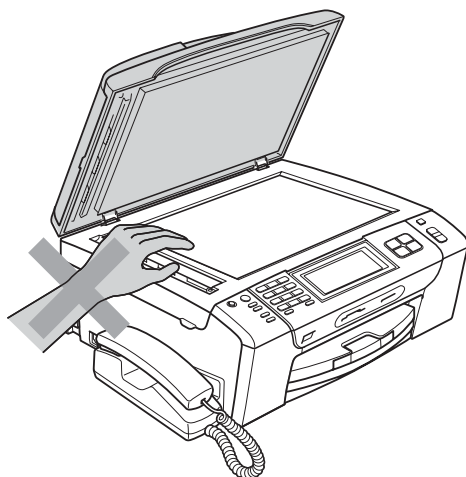



Placera INTE händerna över kanten på pappersfacket under pappersfackets lock. Detta kan orsaka skada.

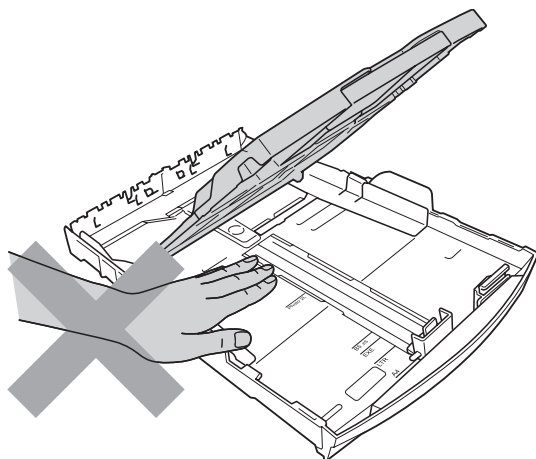

Vidrör INTE området som skuggats på bilden. Detta kan orsaka skada.

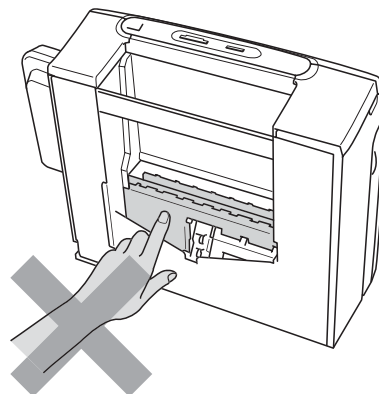
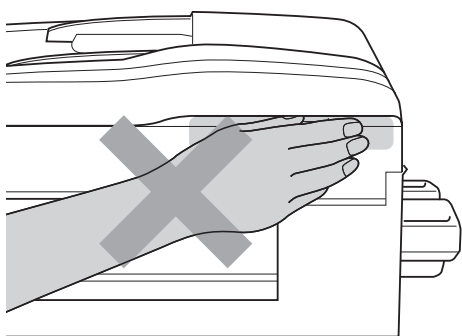



När du vill flytta maskinen lyfter du upp den från basen genom att placera händerna på var sin sida om enheten. Se bilden. Du ska **INTE** bära maskinen genom att hålla i skannerlocket eller luckan för pappersstopp.

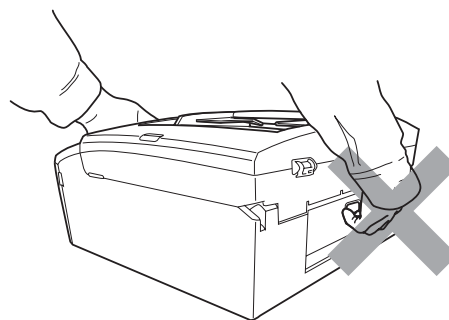
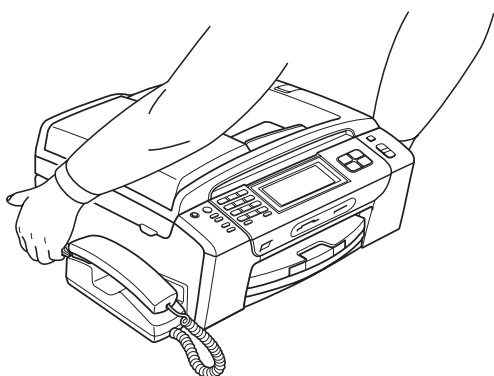

Använd **INTE** lättantändliga substanser, sprayer, vätskor eller aerosolrengöringsmedel när maskinens in- eller utsida rengörs. Då kan du orsaka en eldsvåda eller få en elstöt.



Om maskinen blir varm, ryker eller avger starka lukter, dra omedelbart ut maskinens nätkabel ur eluttaget. Kontakta din Brother-återförsäljare eller Brothers kundtjänst.



Om metallföremål, vatten eller andra vätskor tränger in i maskinen måste du omgående dra ut maskinens nätkabel ur eluttaget. Kontakta din Brother-återförsäljare eller Brothers kundtjänst.



Var försiktig när du installerar eller modifierar en telefonlinje. Vidrör inte telefonsladdar eller kontakter som inte är isolerade förrän maskinen är bortkopplad från nätet. Installera aldrig utrustning till en telefonlinje under åskväder. Installera aldrig ett telefonuttag på en våt plats.



Denna produkt måste installeras nära ett lättåtkomligt eluttag. I nödfall bryter du strömmen till maskinen genom att dra ut kontakten ur vägguttaget.



Maskinen ska anslutas till en växelströmskälla med det märkvärde som anges på dekalen. Anslut INTE maskinen till en likströmskälla eller inverter. Kontakta en kvalificerad elektriker om du är osäker.



Kontrollera alltid att kontakten är korrekt isatt.



Använd INTE maskinen om strömsladden är skadad eftersom det kan ge upphov till brand.



När du använder din telefonutrustning bör alltid de grundläggande säkerhetsföreskrifterna följas för att minska risken för brand, elchock och personskada, inklusive följande:

- 1 Använd INTE produkten i närheten av vatten, t.ex. nära ett badkar, handfat, köksvask eller tvättmaskin, på ett vått golv eller i närheten av en simbassäng.
- 2 Du bör helst inte använda utrustningen vid åskväder. Du löper en viss risk att drabbas av elchocker.
- 3 Använd INTE produkten för att rapportera en gasläcka i närheten av gasläckan.
- 4 Kasta INTE batterier i öppen eld. De kan explodera. Ta reda på de lokala reglerna för avfallshantering.

VAR FÖRSIKTIG

Blixtar och överspänning kan skada denna produkt! Vi rekommenderar att du använder ett överspänningsskydd av god kvalitet i eluttaget eller att du drar ut sladden under åskväder.

UNDVIK att röra vid pekskärmen omedelbart efter det att du satt i kontakten eller startat maskinen. Detta kan ge upphov till fel.

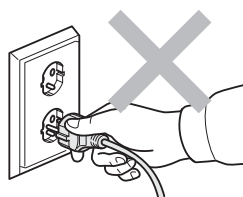

Viktiga säkerhetsföreskrifter

- 1 Läs samtliga föreskrifter.
- 2 Spara dem för framtida bruk.
- 3 Följ samtliga instruktioner och varningstexter som finns på produkten.
- 4 Använd INTE produkten nära vatten.
- 5 Placera INTE produkten på ett instabilt ställ eller bord eller på en instabil vagn. Produkten kan falla och orsaka allvarlig materialskada.
- 6 Springor och öppningar i höljet och på baksidan eller undersidan är till för ventilation. Produkten fungerar säkert och skyddas mot överhettning om dessa öppningar inte blockeras eller täcks över. Öppningarna kan blockeras om du placerar produkten på en säng, soffa, matta eller liknande underlag. Produkten får inte placeras i närheten av, eller på, ett värmeelement. Den här produkten får aldrig placeras i en inbyggd installation såvida inte adekvat ventilation kan tillhandahållas.
- 7 Använd bara den nätkabel som medföljer maskinen.
- 8 Produkten är utrustad med en 3-trådig jordad nätkontakt, en stickpropp med ett tredje (jordat) stift. Denna produkt skall enbart anslutas till jordade uttag. Detta är en säkerhetsåtgärd. Om kontakten inte passar i eluttaget måste nödvändigt arbete utföras av en kvalificerad elektriker. Kontakten får ENDAST användas på avsett sätt.
- 9 Nätkabeln får INTE utsättas för tryck. Placera INTE produkten på en plats där personer riskerar att trampa på kabeln.
- 10 UNDVIK att placera någonting framför maskinen som blockerar inkommande faxmeddelanden. UNDVIK att placera någonting som hindrar inkommande faxmeddelanden från att matas ut.
- 11 Vidrör inte ett dokument som skrivs ut.
- 12 Dra ur produktens elsladd ur vägguttaget och kontakta kvalificerad servicepersonal om följande inträffar:
 - Vätska spills in i produkten.
 - Produkten utsätts för regn eller väta.
 - Om produkten inte fungerar på avsett sätt trots att du följer bruksanvisningen, reglera endast de inställningar som förklaras av funktionsanvisningarna. Felaktig justering av andra inställningar kan leda till skada och även till att omfattande arbete måste utföras av kvalificerad teknisk personal för att åtgärda problemet.
 - Produkten tappas eller höljet skadas.
 - Produkten arbetar på ett onormalt sätt och är i behov av service.
- 13 Vi rekommenderar att du skyddar produkten mot överspänning med hjälp av ett överspänningsskydd.
- 14 Ge akt på följande för att minska risken för brand, elchock och personskada:
 - Använd INTE den här produkten i närheten av apparater som innehåller vatten, en swimmingpool eller i en fuktig källare.
 - Försök INTE använda maskinen under ett åskväder eller en gasläcka.

VIKTIGT – Att tänka på för din säkerhet

Den jordade nätkontakten skall enbart sättas in i jordade uttag som är avsedda för denna typ av kontakt.

Det faktum att utrustningen fungerar tillfredsställande betyder inte att produkten är jordad eller att installationen är helt säker. Du bör be en kvalificerad elektriker om hjälp om du är osäker på jordningen.

Varning – Denna maskin måste jordas.

Trådarna i huvudsäkringen har följande färger med följande koder:

- **Grön och Gul: Jord**
- **Blå: Neutral**
- **Brun: Strömförande**

Vid osäkerhet, kontakta en kvalificerad elektriker.

LAN-anslutning

VAR FÖRSIKTIG

Anslut INTE denna produkt till en LAN-anslutning som kan utsättas för överspänning.

Radiostörning

Den här produkten följer EN55022 (CISPR-publikation 22)/klass B. När du ansluter maskinen till en dator måste du använda en USB-kabel som är högst 2,0 meter lång.

EU-direktiv 2002/96/EG och EN50419



Endast
inom EU

Denna utrustning är markerad med ovanstående återvinningssymbol. Det betyder att när produkten är förbrukad, måste den kastas separat hos ett härför avsett insamlingsställe och inte placeras bland osorterat avfall. Detta kommer att gynna miljön för alla. (Endast inom EU)

EU-direktiv 2006/66/EG - Ta ut eller byta batteriet

I denna produkt ingår ett batteri som är utformat för att räcka under produktens livslängd. Det får inte bytas ut av användaren. Det ska tas ut som en del av maskinens återvinningsprocess när maskinen är förbrukad, och vederbörliga försiktighetsmått ska vidtas av återvinningsföretaget.

Meddelande om överensstämmelse med direktiv från internationella ENERGY STAR®

Ändamålet med det internationella ENERGY STAR®-programmet är att uppmuntra utvecklandet och spridandet av energieffektiva kontorsutrustningar.

I egenskap av ENERGY STAR®-partner har Brother Industries, Ltd. fastställt att denna produkt uppfyller ENERGY STAR®-riktlinjerna för energieffektivitet.



Juridiska begränsningar för kopiering

Det är förbjudet att göra kopior av vissa föremål eller dokument med avsikt att begå bedrägeri. Detta meddelande har som syfte att ge en vägledning och utgör ingen komplett förteckning. Vi föreslår att du kontrollerar med motsvarande rättsmyndigheter vid tvivel om ett visst föremål eller dokument.

Listan nedan innehåller exempel på dokument som inte får kopieras:

- Sedlar
- Obligationer eller andra skuldbevis
- Pantbevis
- Militär- eller inkallelsepapper.
- Pass
- Frimärken (stämplade eller ostämplade)
- Immigrationspapper
- Dokument från socialtjänsten
- Checkar eller växlar som utställts av statliga organ
- ID-kort, utmärkelsetecken eller gradbeteckningar

Upphovsrättsskyddade litterära och konstnärliga verk får inte kopieras. Delar av upphovsrättsskyddat arbete kan kopieras för "eget behov". Flera kopior är oskäligt bruk.

Konstverk bör betraktas på samma sätt som upphovsrättsskyddat material.

Motorfordonshandlingar kan inte kopieras enligt vissa statliga/regionala lagar.

Varumärken

Brother-logotypen är ett inregistrerat varumärke som tillhör Brother Industries, Ltd.

Brother är ett inregistrerat varumärke som tillhör Brother Industries, Ltd.

Multi-Function Link är ett inregistrerat varumärke som tillhör Brother International Corporation.

© 2008 Brother Industries, Ltd. Alla rättigheter förbehållna.

Windows Vista är antingen ett inregistrerat varumärke eller ett varumärke som tillhör Microsoft Corporation i USA och andra länder.

Microsoft, Windows och Windows Server är registrerade varumärken som tillhör Microsoft Corporation i USA och/eller andra länder.

Macintosh och TrueType är inregistrerade varumärken som tillhör Apple Inc.

Bluetooth[®]-märket och -logotyperna är inregistrerade varumärken som ägs av Bluetooth SIG, Inc. och all användning av sådana märken av Brother Industries, Ltd. sker under licens.

Nuance, Nuance-logotypen, PaperPort och ScanSoft är varumärken eller inregistrerade varumärken som tillhör Nuance Communications, Inc. eller dess filialer i USA och/eller andra länder.

Presto! PageManager är ett inregistrerat varumärke som tillhör NewSoft Technology Corporation.

Microdrive är ett varumärke som tillhör International Business Machines Corporation.

CompactFlash är ett inregistrerat varumärke som tillhör SanDisk Corporation.

Memory Stick är ett inregistrerat varumärke som tillhör Sony Corporation.

SanDisk har licens för varumärkena SD och miniSD.

xD-Picture Card är ett varumärke som tillhör Fujifilm Co. Ltd., Toshiba Corporation och Olympus Optical Co. Ltd.

PictBridge är ett varumärke.

Memory Stick Pro, Memory Stick Pro Duo, Memory Stick Duo och MagicGate är varumärken som tillhör Sony Corporation.

BROADCOM, SecureEasySetup och SecureEasySetup-logotypen är varumärken eller inregistrerade varumärken som tillhör Broadcom Corporation i USA och/eller andra länder.

AOSS är ett varumärke som tillhör Buffalo Inc.

Wi-Fi, WPA och WPA2 är registrerade varumärken och Wi-Fi Protected Setup är ett varumärke som ägs av Wi-Fi Alliance.

FaceFilter Studio är ett varumärke som tillhör Reallusion, Inc.

För varje företag vars program omnämns i den här bruksanvisningen finns licensavtal med avseende på de upphovsrättsskyddade programmen i fråga.

Alla övriga märken och produktnamn som omnämns i den här bruksanvisningen är registrerade varumärken som tillhör respektive företag.

Felsökning

Om du har problem med maskinen följer du felsökningsanvisningarna i nedanstående tabell.

Du kan själv lösa de flesta problemen. Om du behöver mer hjälp kan du få svar på vanliga frågor (FAQs) och felsökningstips på webbplatsen Brother Solutions Center. Besök <http://solutions.brother.com>.

Driftsproblem

Utskrift

Problem	Lösningar
Ingen utskrift	<p>Kontrollera gränssnittskabeln både på maskinen och datorn. (Se <i>Snabbguide</i>.)</p> <p>Kontrollera att maskinen är kopplad och inte i energisparläge.</p> <p>En eller flera färgpatroner är tomma. (Se <i>Byta bläckpatroner</i> på sidan 154.)</p> <p>Om LCD-skärmen visar <i>Kan ej skriva ut</i> och <i>Byt bläck</i>, se <i>Byta bläckpatroner</i> på sidan 154.</p> <p>Kontrollera om ett felmeddelande visas på LCD-skärmen. (Se <i>Fel- och underhållsmeddelanden</i> på sidan 144.)</p> <p>Kontrollera att den korrekta skrivardrivrutinen har installerats och valts.</p> <p>Kontrollera att maskinen är online. Klicka på Start, och därefter på Skrivare och fax. Brother MFC-XXXX (där XXXX är modellnamnet) och kontrollera sedan att Använd skrivaren offline är avmarkerat.</p> <p>När du väljer inställningarna Skriv ut udda sidor och Skriv ut jämna sidor kan det hända att ett felmeddelande visas på datorn eftersom maskinen gör pauser under utskriften. Felmeddelandet försvinner när maskinen startar utskriften igen.</p>
Dålig utskriftskvalitet	<p>Kontrollera utskriftskvaliteten. (Se <i>Kontrollera utskriftskvaliteten</i> på sidan 159.)</p> <p>Se till att inställningen för paperstyp i skrivardrivrutinen eller inställningen för paperstyp i maskinens meny stämmer överens med det paper du använder. (Se <i>Utskrift för Windows®</i> eller <i>Utskrift och faxesändning för Macintosh®</i> i bruksanvisning för programanvändare på cd-skivan och <i>Papperstyp</i> på sidan 26.)</p> <p>Kontrollera att färgpatronerna fortfarande går att använda. Följande kan orsaka att bläcket klibbar sig:</p> <ul style="list-style-type: none"> ■ Sista förbrukningsdatum som anges på förpackningen har gått ut. (Originalbläckpatronerna från Brother är användbara upp till två år om de förvaras i originalförpackningen.) ■ Färgpatronen har suttit i maskinen i över sex månader. ■ Färgpatronen kanske inte har förvarats på rätt sätt före användning. <p>Använd rekommenderat specialpaper. (Se <i>Accepterade paper och annan utskriftsmedia</i> på sidan 17.)</p> <p>Den rekommenderade miljön för din maskin är mellan 20 °C och 33 °C.</p>

Utskrift (forts.)

Problem	Lösningar
Vita horisontella linjer visas i text eller grafik.	Rengör skrivhuvudet. (Se <i>Rengöring av skrivhuvudet</i> på sidan 159.)
	Försäkra dig om att du använder Brothers originalbläck av märket Innobella™.
	Använd rekommenderat specialpapper. (Se <i>Accepterade papper och annan utskriftsmedia</i> på sidan 17.)
Maskinen skriver ut tomma sidor.	Rengör skrivhuvudet. (Se <i>Rengöring av skrivhuvudet</i> på sidan 159.)
	Försäkra dig om att du använder Brothers originalbläck av märket Innobella™.
Tecken och linjer skrivs ovanpå varandra.	Kontrollera utskriftsjusteringen. (Se <i>Kontrollera utskriftsjusteringen</i> på sidan 160.)
Text och bilder blir sneda.	Kontrollera att papperet är rätt inlagt i pappersfacket och att sidoguiderna har justerats på rätt sätt. (Se <i>Ladda papper och annan utskriftsmedia</i> på sidan 10.)
	Se till att luckan för pappersstopp är ordentligt stängd.
Fläckar längst upp i mitten på utskriften.	Kontrollera att papperet inte är för grovt eller skrynkligt. (Se <i>Accepterade papper och annan utskriftsmedia</i> på sidan 17.)
Fläckar i höger eller vänster hörn på den utskrivna sidan.	Kontrollera att papperet inte rullat sig när du skriver ut på baksidan av papperet med inställningarna Skriv ut udda sidor och Skriv ut jämna sidor .
Smutsig utskrift eller rinnande bläck.	Kontrollera att du använder rekommenderade papperstyper. (Se <i>Accepterade papper och annan utskriftsmedia</i> på sidan 17.) Vidrör inte papperet förrän bläcket är torrt.
	Försäkra dig om att du använder Brothers originalbläck av märket Innobella™.
	Om du använder fotopapper bör du kontrollera att du ställt in rätt papperstyp. Om du skriver ut ett foto från datorn ställer du in Papperstyp på fliken Grundläggande i skrivardrivrutinen.
Fläckar på utskriftens baksida eller längst ner på utskriften.	Kontrollera att skrivarvalsen inte är nedsmutsad med bläck. (Se <i>Rengöra maskinens skrivarvals</i> på sidan 158.)
	Kontrollera att du använder pappersstödet. (Se <i>Ladda papper och annan utskriftsmedia</i> på sidan 10.)
	Försäkra dig om att du använder Brothers originalbläck av märket Innobella™.
Maskinen skriver ut täta linjer på sidan.	Markera Omvänd ordning i fliken Grundläggande i skrivardrivrutinen.
Utskrifterna blir vågiga i sidled.	På skrivardrivrutinens flik Avancerat , klicka på Färginställningar , och avmarkera Tvåvägsutskrift för Windows® eller Tvåvägsutskrift för Macintosh®.
	Försäkra dig om att du använder Brothers originalbläck av märket Innobella™.
Det går inte att skriva ut med "sidlayout".	Kontrollera att applikationen och skrivardrivrutinen är inställd på samma pappersformat.
Utskriftshastigheten är för låg.	Försök att ändra skrivardrivrutinens inställning. Hög upplösning kräver längre tid för databearbetning, sändning och utskrift. Testa de andra kvalitetsinställningarna på fliken Avancerat i skrivardrivrutinen. Klicka även på Färginställningar , och se till att du avmarkerar Färgförstärkning .
	Stäng av funktionen för utskrift utan kanter. Utskrift utan kanter är långsammare än normal utskrift. (Se <i>Utskrift för Windows®</i> eller <i>Utskrift och faxesändning för Macintosh®</i> i bruksanvisning för programanvändare på cd-skivan.)
Färgförstärkning fungerar inte korrekt.	Om bilddata är inställt på fullfärgsformat i din applikation (som 256 färger), fungerar inte Färgförstärkning. Välj minst 24 bit-färg när du använder funktionen Färgförstärkning.

Utskrift (forts.)

Problem	Lösningar
Fotopapper matas inte på rätt sätt.	Om du skriver ut på Brother-fotopapper, kontrollera att du alltid sätter in det medföljande fotopapperet först innan du lägger i papperet du ska skriva ut på.
	Rengör pappersmatar-rullen. (Se <i>Rengöring av pappersmatarrullen</i> på sidan 158.)
Fotopapper matas inte på rätt sätt.	När du skriver ut på Brother-fotopapper ska du lägga in ett extra ark av samma fotopapper i pappersfacket. Ett extra ark medföljer i pappersförpackningen för detta syfte.
	Rengör pappersmatar-rullen. (Se <i>Rengöring av pappersmatarrullen</i> på sidan 158.)
Maskinen matar ut flera sidor.	Kontrollera att papperet ligger rätt i pappersfacket. (Se <i>Ladda papper och annan utskriftsmedia</i> på sidan 10.)
	Kontrollera att det inte finns mer än två papperstyper i pappersfacket samtidigt.
Utskrifterna är inte ordentligt buntade.	Kontrollera att du använder pappersstödet. (Se <i>Ladda papper och annan utskriftsmedia</i> på sidan 10.)

Skriva ut mottagna fax

Problem	Lösningar
Hoptryckt utskrift och vita streck över papperet eller avskurna över- och underdelar av meningar.	Problemet orsakades förmodligen av en dålig linje eller linjestörningar. Be sändaren att sända meddelandet på nytt.
Vertikala svarta linjer vid mottagning.	Sändarens skanner kan vara smutsig. Be sändaren att göra en kopia för att se om problemet kan lokaliseras till sändarens maskin. Begär om möjligt ett faxmeddelande från en annan maskin.
Mottagna färgdokument skrivs endast ut som svartvita.	Byt förbrukade eller nästan förbrukade färgpatroner och be avsändaren att skicka faxmeddelandet på nytt. (Se <i>Byta bläckpatroner</i> på sidan 154.)
Vänster och höger marginal är avskurna eller en sida skrivs ut på två sidor.	Aktivera autoförminskningsfunktionen. (Se <i>Utskrift av förminskat inkommande fax</i> på sidan 53.)

Telefonlinje eller anslutningar

Problem	Lösningar
Det går inte att ringa upp. (Ingen kopplingston)	Kontrollera att maskinen är kopplad och inte i energisparläge.
	Kontrollera att linjesladden är ansluten.
	Lyft luren till den externa telefonen (eller maskinens lur eller trådlös telefon om en sådan finns) och slå sedan numret för att sända ett manuellt fax. Vänta tills du hör faxmottagningstonen innan du trycker på Mono Start eller Colour Start .
Maskinen svarar inte när det ringer.	Kontrollera att maskinen är inställd på korrekt mottagningsläge. (Se <i>Välj mottagningsläge</i> på sidan 43.) Kontrollera om kopplingstonen hörs. Ring om möjligt upp maskinen för att se om den svarar. Kontrollera telefonsladdens anslutning om du inte får något svar. Be teleoperatören kontrollera linjen om du inte hör några signaler när du ringer upp maskinen.

Ta emot fax

Problem	Lösningar
Det går inte att ta emot fax.	Kontrollera att alla sladdar är anslutna.
	Kontrollera att maskinen är inställd på korrekt mottagningsläge. (Se <i>Inställningar för mottagningsläge</i> på sidan 46.)
	Om du ofta har problem med telefonlinjen kan du försöka med att ändra inställningarna för kompatibilitet till <code>Enkel (VoIP)</code> . (Se <i>Telefonlinjestörning</i> på sidan 143.)
	Om du vill ansluta maskinen till en telefonväxel eller ISDN, ska du ändra telefonledningstyp till den som gäller för din telefon. (Se <i>Ställa in telefonlinjetyp</i> på sidan 61.)

Sända fax

Problem	Lösningar
Det går inte att sända fax.	Kontrollera att alla sladdar är anslutna.
	Kontrollera att Fax  -knappen lyser. (Se <i>Aktivera faxläge mode</i> på sidan 34.)
	Be mottagaren att kontrollera om det finns papper i den mottagande maskinen.
	Skriv ut överföringsrapporten och kontrollera om det finns något fel. (Se <i>Rapporter</i> på sidan 80.)
Överföringsrapporten säger 'Result:ERROR'.	Problemet beror förmodligen på en tillfällig (statisk) linjestörning. Försök att sända faxet igen. Om du skickar ett PC-FAX-meddelande och får "Result:ERROR" i överföringsrapporten kan maskinens minne vara fullt. Du kan frigöra minne genom att stänga av minnesmottagning (se <i>Stänga av minnesmottagningsfunktioner</i> på sidan 50), skriva ut faxmeddelanden i minnet (se <i>Skriva ut ett fax från minnet</i> på sidan 54) eller avbryta ett fördröjt fax eller ett pollningsjobb (se <i>Avbryta ett fax som bearbetas</i> på sidan 36 eller <i>Kontrollera och radera väntande jobb</i> på sidan 40). Be telefonbolaget att kontrollera linjen om problemet kvarstår.
	Om du ofta har överföringsproblem som beror på möjlig störning på telefonlinjen kan du pröva att ändra menyinställningarna för kompatibilitet till <code>Enkel (VoIP)</code> . (Se <i>Telefonlinjestörning</i> på sidan 143.)
	Om du vill ansluta maskinen till en telefonväxel eller ISDN, ska du ändra telefonledningstyp till den som gäller för din telefon. (Se <i>Ställa in telefonlinjetyp</i> på sidan 61.)
Dålig faxöverföringskvalitet.	Försök att ändra upplösningen till <code>Fin</code> eller <code>Superfin</code> . Gör en kopia för att se att maskinens skannerfunktion fungerar. Rengör skannern om kopieringskvaliteten är otillfredsställande. (Se <i>Rengöra skannerglas</i> på sidan 157.)
Vertikala svarta linjer vid sändning.	Svarta vertikala streck på skickade faxmeddelanden orsakas vanligtvis av smuts eller korrigeringsvätska på glasdelen. Rengör glasdelen. (Se <i>Rengöra skannerglas</i> på sidan 157.)

Ta emot inkommande samtal

Problem	Lösningar
Maskinen behandlar röster som CNG-signaler.	Om Faxavkänning är på är maskinen mer ljudkänslig än normalt. Den kan av misstag registrera vissa röster eller musik som inkommande faxsignaler och svara med faxmottagningssignaler. Inaktivera maskinen genom att trycka på Stop/Exit . Försök att avhjälpa det här problemet genom att välja Faxavkänning Av. (Se <i>Faxavkänning</i> på sidan 47.)
Överföra ett faxsamtal till maskinen.	Om du svarade på en extern telefon eller en sidoapparat trycker du in Fjärrstyrd aktiveringskod (standardinställningen är * 5 1). Lägg på när din maskin svarar.
Anpassade funktioner på en enkel linje.	Om Samtal väntar, Samtal väntar/nummerpresentation, ett larmsystem eller någon annan extrafunktion är inkopplad på en enkel telefonlinje kan det störa sändning och mottagning av faxmeddelanden. Exempel: Om du abonnerar på Samtal väntar eller någon annan extrafunktion och dess signal ljuder medan maskinen sänder eller tar emot ett faxmeddelande kan signalen temporärt avbryta eller störa faxet. Brothers ECM (felkorrigeringsläge) bör lösa det här problemet. Problemet uppstår i regel på alla maskiner som sänder och tar emot information på en enkellinje med extrafunktioner. Om du absolut vill undvika denna typ av störningar bör du använda en separat telefonlinje utan extrafunktioner.

Kopieringsproblem

Problem	Lösningar
Det går inte att göra en kopia.	Kontrollera att Kopiera  -knappen lyser. (Se <i>Ange kopieringsläge</i> på sidan 86.)
Dåliga kopior då dokumentmataren används.	Försök med att använda kopieringsglaset. (Se <i>Använda kopieringsglaset</i> på sidan 21.)
Vertikala svarta linjer eller streck syns på kopior.	Svarta vertikala linjer eller streck på kopior orsakas vanligtvis av smuts eller korrigeringsvätska på glasdelen. Rengör glasdelen. (Se <i>Rengöra skannerglasat</i> på sidan 157.)
Anpassa till sida fungerar inte som det ska.	Kontrollera att dokumentet ligger rakt på kopieringsglaset.

Skanningsproblem

Problem	Lösningar
TWAIN/WIA-fel visas när du börjar skanna.	Kontrollera att Brother TWAIN/WIA-drivrutinen är vald som primärkälla. I PaperPort™ 11SE med OCR, klicka på Arkiv , Skanna eller hämta foto och klicka på Välj för att välja drivrutinen Brother TWAIN/WIA.
Dålig skanning då dokumentmataren används.	Försök med att använda kopieringsglaset. (Se <i>Använda kopieringsglaset</i> på sidan 21.)
OCR fungerar inte.	Försök att öka skanningsupplösningen.

Programvaruproblem

Problem	Lösningar
Det går inte att installera programmet eller skriva ut.	Kör programmet Reparera installationen av programsviten MFL-Pro på cd-skivan. Programmet reparerar och installerar om programmet.
"Device Busy" (enheten är upptagen)	Kontrollera om några felmeddelanden visas på LCD-skärmen.
Det går inte att skriva ut bilder från FaceFilter Studio.	Om du vill använda FaceFilter Studio måste du installera programmet FaceFilter Studio från cd-skivan som medföljer maskinen. Om du vill installera FaceFilter Studio, se <i>snabbguiden</i> . Innan du startar FaceFilter Studio för första gången måste du kontrollera att Brother-maskinen är påslagen och ansluten till datorn. På det här sättet får du tillgång till alla funktionerna i FaceFilter Studio.

B

PhotoCapture Center™-problem

Problem	Lösningar
Flyttbar disk fungerar inte korrekt.	<ol style="list-style-type: none"> Har du installerat uppdateringen för Windows® 2000? Om inte, gör så här: <ol style="list-style-type: none"> Koppla från USB-kabeln. Installera Windows® 2000-uppdateringen med någon av följande metoder. <ul style="list-style-type: none"> Installera MFL-Pro Suite från cd-skivan. (Se <i>Snabbguide</i>.) Ladda ner det senaste servicepaketet från Microsofts webbplats. Vänta cirka en minut efter att du startat om datorn och anslut sedan USB-kabeln. Ta ut minneskortet eller USB-minnet och sätt in det igen. Om du har prövat "Mata ut" från Windows® ska du ta ut minneskortet eller USB-minnet innan du fortsätter. Om ett felmeddelande visas när du försöker mata ut kortet eller USB-minnet betyder det att kortet håller på att läsas. Vänta ett tag och försök igen. Om inget av ovanstående hjälper ska du stänga av datorn och maskinen och starta dem igen. (Du måste stänga av maskinen genom att koppla bort nätkabeln.)
Det går inte att läsa Flyttbar disk från skrivbordsikonen.	Kontrollera att minneskortet eller USB-minnet är rätt insatt.
En del av fotot saknas.	Kontrollera att Kantfri utskrift och Beskrifning är avstängda. (Se <i>Kantfri utskrift</i> på sidan 108 och <i>Beskrifning</i> på sidan 108.)

Nätverksproblem

Problem	Lösningar
Det går inte att skriva ut över nätverket.	Kontrollera att maskinen är påslagen, nätansluten och att den befinner sig i beredskapsläget. Skriv ut en nätverkskonfigurationslista (se <i>Rapporter</i> på sidan 80) och kontrollera de aktuella nätverksinställningarna på listan. Återanslut LAN-kabeln till hubben för att verifiera att kablar och nätverksanslutningar är bra. Anslut om möjligt maskinen till en annan port och med en annan kabel. Om anslutningarna är bra visar maskinen LAN aktivt i 2 sekunder. (Om du har nätverksproblem, se bruksanvisningen för nätverksanvändare för mer information.)
Funktionen för nätverksskanning fungerar inte.	(Endast Windows®-användare) Brandvägsinställningen på din dator kan hindra den nödvändiga nätverkskopplingen. Konfigurera brandväggen genom att följa anvisningarna nedan. Om du använder ett särskilt program för brandväggen ska du gå till programmets bruksanvisning eller kontakta programvarutillverkaren.
Funktionen för PC-FAX-mottagning på nätverket fungerar inte.	Användare av Windows® XP SP2 och Windows Vista®: Se <i>Inställningar för brandvägg</i> i Bruksanvisning för programanvändare på cd-skivan. Windows® XP SP1-användare: Gå till Brother Solutions Center: (http://solutions.brother.com)
Datorn känner inte av maskinen.	<Windows®-användare> Brandvägsinställningen på din dator kan hindra den nödvändiga nätverksanslutningen. Det finns mer information i ovanstående anvisning. <Macintosh®-användare> Välj maskinen igen i programmet Enhetsväljare som finns i Macintosh HD/Bibliotek/Printers/Brother/Utilities/DeviceSelector eller från modellistan i ControlCenter2.

Problem med pekskärmen

Problem	Lösningar
Knappsatsen fungerar inte när du skriver in siffror eller bokstäver.	Använd knapparna på pekskärmen för att skriva in information.

Detektering av kopplingston

Då du sänder ett fax automatiskt, kommer din maskin att vänta under en bestämd tid innan den börjar att slå numret. Genom att ändra kopplingstonens inställning till *Avkänning* kan du få maskinen att slå numret så snart den känner av en kopplingston. Denna inställning kan spara en liten mängd tid då man sänder ett fax till olika nummer. Om du ändrar inställningen och börjar få problem med uppringningen ska du ändra tillbaka till standardinställningen *Ingen avkänning*.

- 1 Tryck på **MENY**.
- 2 Tryck på ▲ eller ▼ för att visa *Grundinställn.*
- 3 Tryck på *Grundinställn.*
- 4 Tryck på ▲ eller ▼ för att visa *Rington.*
- 5 Tryck på *Rington.*
- 6 Tryck på *Avkänning* eller *Ingen avkänning*.
- 7 Tryck på **Stop/Exit**.

Telefonlinjestörning

Om du har problem med att skicka eller ta emot ett faxmeddelande på grund av troliga störningar på telefonlinjen kan du ändra kompatibilitetsinställningen, vilket reducerar modemhastigheten för att minimera fel.

- 1 Tryck på **MENY**.
- 2 Tryck på ▲ eller ▼ för att visa *Fax*.
- 3 Tryck på *Fax*.
- 4 Tryck på ▲ eller ▼ för att visa *Övrigt*.
- 5 Tryck på *Övrigt*.
- 6 Tryck på *Kompatibilitet*.
- 7 Tryck på *Hög*, *Normal* eller *Enkel (VoIP)*.
 - *Enkel (VoIP)* minskar modemets hastighet till 9600 bps. Om telefonlinjen är utsatt för återkommande störningar kanske du hellre vill använda den endast när du behöver.
 - *Normal* ställer in modemets hastighet till 14400 bps.
 - *Hög* ökar modemets hastighet till 33600 bps. (fabriksinställning)
- 8 Tryck på **Stop/Exit**.



Obs

När du ändrar kompatibiliteten till *Enkel (VoIP)* är ECM-funktionen endast tillgänglig för sändning av färgfax.

Fel- och underhållsmeddelanden

Fel kan ibland uppstå på kontorsmaskiner, inklusive den här maskinen, och dessutom kan förbrukningsartiklar behöva bytas ut. Om detta inträffar identifierar i regel maskinen felet och visar ett felmeddelande. De flesta vanliga fel- och underhållsmeddelanden visas nedan.

De flesta felen och det mesta underhållsarbetet kan du åtgärda själv. Om du behöver mer hjälp kan du få svar på vanliga frågor (FAQs) och felsökningstips på webbplatsen Brother Solutions Center.

Besök <http://solutions.brother.com>.

Felmeddelande	Orsak	Åtgärd
Anslutningsfel	Du försökte polla en faxmaskin som inte är inställd på pollning.	Kontrollera den andra faxmaskinens pollningsinställning.
Bild för lång.	Fotot har oregelbundna proportioner så det går inte att lägga till effekter.	Välj en bild med regelbundna proportioner.
Bild för liten.	Fotot är för litet för att kunna beskäras.	Välj en större bild.
Bortkopplad	Personen i den andra änden eller dennes faxmaskin bröt samtalet.	Försök att sända eller ta emot på nytt.
Data i minnet	Utskriftsdata finns kvar i maskinens minne.	Tryck på Stop/Exit . Maskinen avbryter utskriften och raderar den från minnet. Försök att skriva ut på nytt.
Ej registrerad	Du har försökt nå ett kortnummer som inte är programmerat.	Ställ in kortnumret. (Se <i>Lagra kortnummer</i> på sidan 68.)
Endast svartvitt	<p>En eller flera färgpatroner är tomma.</p> <p>Medan detta meddelande visas på LCD-skärmen fungerar varje funktion på följande sätt:</p> <ul style="list-style-type: none">■ Utskrift Om du klickar på Gråskala i fliken Avancerat i skrivardrivrutinen kan du använda maskinen som en svartvit skrivare i cirka fyra veckor beroende på hur många sidor du skriver ut.■ Kopiering Om papperstypen är inställd på <i>Vanl. papper</i> eller <i>Bläckst. papper</i> kan du göra kopior i svartvitt.	Byt tom(ma) färgpatroner. (Se <i>Byta bläckpatroner</i> på sidan 154.)

Felmeddelande	Orsak	Åtgärd
Endast svartvitt (Forsättning)	<p>■ Faxning</p> <p>Om papperstypen är inställd på Vanl. papper eller Bläckst.papper tar maskinen emot och skriver ut faxmeddelandena i svartvitt. Om sändaren har ett färgfaxmeddelande ber maskinens "handskakning" att meddelandet skickas som svartvitt.</p> <p>Om papperstypen är inställd på Annat glättat eller Brother BP71 stoppar maskinen all utskrift. Om du drar ut nätsladden till maskinen, eller tar ur den tomma färgpatronen, kan du inte använda maskinen förrän du byter till en ny färgpatron. Byt de tomma färgpatronerna. (Se <i>Byta bläckpatroner</i> på sidan 154.)</p>	Byt tom(ma) färgpatroner. (Se <i>Byta bläckpatroner</i> på sidan 154.) (Forsättning)
För stor filstorlek	<p>Filen du skickade är för stor för att kunna skrivas ut med trådlös <i>Bluetooth</i>[®]-teknologi.</p>	Minska filen till under 3 MB.
Fel på mediakort	<p>Minneskortet är antingen skadat, felaktigt formaterat eller också är det något annat problem med minneskortet.</p>	Placera kortet i facket och se till att det sitter ordentligt i korrekt position. Om felet kvarstår ska du kontrollera mediaenheten (kortplatsen) på maskinen genom att sätta i ett annat minneskort som du vet fungerar.
Fel pappersform.	Fel pappersformat.	Kontrollera att maskinens pappersstorleksinställning motsvarar pappersstorleken i facket. (Se <i>Pappersstorlek</i> på sidan 27.)
Filtypen stöds ej	<p>Filen du skickade har ett filnamnstillägg som inte stöds för utskrift med trådlös <i>Bluetooth</i>[®]-teknologi.</p>	Skicka en filtyp som stöds, med ett JPG-tillägg.
Hög temperatur	Skrivhuvudet är för varmt.	Låt maskinen svalna.
Hubben är obrukbar.	En hub eller en USB-enhet med hub har anslutits till USB-gränssnittet.	En hub eller en USB-enhet med hub stöds inte. Koppla ur enheten från USB-gränssnittet.

Felmeddelande	Orsak	Åtgärd
Ingen fil	Minneskortet eller USB-enheten i mediaenheten innehåller inte någon JGP-fil.	Sätt i korrekt minneskort eller USB-enhet i uttagen igen.
Ingen nummerpre.	Det finns ingen historik för inkommande samtal. Du har inte tagit emot några samtal eller du har inte abonnerat på telefonbolagets nummerpresentationstjänst.	Om du vill använda funktionen nummerpresentation, kontakta din telefonoperatör. (Se <i>Nummerpresentation</i> på sidan 60.)
Ingen patron	En färgpatron har installerats på fel sätt.	Ta ut den nya färgpatronen och återinstallera den långsamt tills det klickar. (Se <i>Byta bläckpatroner</i> på sidan 154.)
Inget papper	Maskinen har slut på papper eller papper har lagts in på fel sätt i pappersfacket, eller luckan för pappersstopp är inte riktigt stängd.	Gör något av följande: <ul style="list-style-type: none"> ■ Fyll på papper i pappersfacket och tryck sedan på Mono Start eller Colour Start. ■ Ta bort papperet, fyll på det igen och tryck sedan på Mono Start eller Colour Start. Stäng luckan ordentligt.
	Papper har fastnat i maskinen.	Se <i>Skrivarstopp eller pappersstopp</i> på sidan 152.
	Luckan för pappersstopp är inte riktigt stängd.	Kontrollera att luckan är stängd ordentligt i båda ändar. (Se <i>Skrivarstopp eller pappersstopp</i> på sidan 152.)
Inget svar/uppt.	Ingen svarar på det nummer du har slagit eller linjen är upptagen.	Kontrollera numret och försök igen.
Kan ej skriva ut	Minst en färgpatron är tom. Maskinen gör inga utskrift av något slag. Så länge det finns plats i minnet tas svartvita faxmeddelanden emot. Om sändaren är en färgfaxmaskin ber maskinens "handskakning" att meddelandet sänds som svartvitt. Om sändaren har en konverteringsfunktion kommer färgfaxmeddelandet att sparas i minnet som ett svartvitt faxmeddelande.	Byt de tomma färgpatronerna. (Se <i>Byta bläckpatroner</i> på sidan 154.)
Kan inte hitta	Du installerade en ny färgpatron för snabbt och maskinen kände inte av det.	Ta ut den nya färgpatronen och återinstallera den långsamt tills det klickar.
	Om du använder en färgpatron som inte är en Brother originalpatron kan det inträffa att maskinen inte kan identifiera den.	Ersätt färgpatronen med en original Brother färgpatron. Om felmeddelande kvarstår, kontakta din Brother-återförsäljare.
	En färgpatron har installerats på fel sätt.	Ta ut den nya färgpatronen och återinstallera den långsamt tills det klickar.

Felmeddelande	Orsak	Åtgärd
Kan inte initiera pekskärm	Pekskärmen vidrördes innan startinitialiseringen var slutförd.	Kontrollera att ingenting vilar mot eller vidrör pekskärmen.
Kan inte rengöra XX Initieringsfel XX Kan inte skriva XX Kan inte skanna XX Kan ej anv. telef. XX	Maskinen har ett mekaniskt problem. —ELLER— Ett främmande föremål har fastnat i maskinen, t.ex. ett gem eller ett trasigt papper.	Öppna skannerlocket och ta bort eventuella främmande föremål inne i maskinen. Om felmeddelande kvarstår, koppla bort strömmen ett antal minuter, sätt tillbaka kontakten och gör ett nytt försök. (Maskinen kan vara avstängd i cirka 24 timmar utan att förlora faxmeddelanden som sparats i minnet. (Se <i>Överföra dina fax eller faxrapport</i> på sidan 149.)
Kan inte rengöra 46 Initieringsfel 46 Kan inte skriva 46	Intern service krävs.	Ring Brother-återförsäljaren.
Komm. fel	En dålig telefonlinje har orsakat kommunikationsproblem.	Be telefonoperatören att kontrollera linjen om problemet fortsätter.
Kontr dokument	Dokumentet laddades eller matades fel, eller dokumentet som skannades från dokumentmataren var för långt.	Se <i>Använda dokumentmataren</i> på sidan 21. Se <i>Dokument som fastnat</i> på sidan 151.
Låg bläcknivå	Minst en färgpatron är tom. Om sändaren är en färgfaxmaskin ber maskinens "handskakning" att meddelandet sänds som svartvitt. Om avsändaren har en konverteringsfunktion skrivs färgfaxet ut som ett svartvitt faxmeddelande.	Beställ en ny färgpatron.
Låg temperatur	Skrivhuvudet är för kallt.	Låt maskinen värma upp.
Luckan är öppen.	Skannerlocket är inte helt stängt. Skyddet för färgpatronerna är inte helt stängt.	Lyft på locket till kopieringsglaset och stäng det igen. Stäng skyddet för färgpatronerna noggrant.
Media fullt.	Minneskortet eller USB-minnet du använder innehåller redan 999 filer.	Maskinen kan bara spara till minneskortet eller USB-minnet om det innehåller färre än 999 filer. Ta bort oanvända filer för att göra plats och försök igen.

Felmeddelande	Orsak	Åtgärd
Minnet är fullt	Maskinens minne är fullt.	<p>Faxöverföring eller kopiering pågår</p> <p>Gör något av följande:</p> <ul style="list-style-type: none"> ■ Tryck på Stop/Exit och vänta tills den funktion som arbetar är klar innan du försöker igen. ■ Rensa data i minnet. Du kan stänga av minnesmottagning om du vill spara på minnesutnyttjandet. (Se <i>Stänga av minnesmottagningsfunktioner</i> på sidan 50.) ■ Skriv ut faxmeddelanden som ligger i minnet. (Se <i>Skriva ut ett fax från minnet</i> på sidan 54.)
	Minneskortet eller USB-minnet du använder har inte tillräckligt med plats för att dokumenten ska kunna skannas.	Radera oanvända filer från minneskortet eller USB-minnet för att skapa utrymme och försök igen.
Oanvändbar enhet Koppla från enheten från den främre kontakten och slå av och sedan på maskinen	En trasig enhet har anslutits till USB-gränssnittet.	Dra ut enhetens kontakt ur USB-porten och tryck på Power Save för att stänga av maskinen och sätt sedan på den igen.
Oanvändbar enhet Koppla från USB-enheten.	En USB-enhet eller ett USB-minne som inte fungerar har anslutits direkt till USB-gränssnittet. Om du vill ha mer information, besök oss på http://solutions.brother.com .	Koppla ur enheten från USB-gränssnittet.
Papperstrassel	Papper har fastnat i maskinen.	Öppna luckan för pappersstopp (på maskinens baksida) och dra ut papper som fastnat enligt stegen i <i>Skriverstopp eller pappersstopp</i> på sidan 152.
		Se till att längdguiden anpassas till pappersformatet. Dra inte ut pappersmagasinet när du fyller på papper med formatet A5 eller mindre.

Felanimation

Felanimationer visar instruktioner steg-för-steg när papper fastnar. Du kan läsa stegen i din egen takt genom att trycka på ► när du vill se nästa steg och på ◀ när du vill backa. Om du inte trycker på någon tangent efter 1 minut börjar animationen automatiskt igen.

Obs

Du kan trycka på ◀ eller ► om du vill pausa auto-animationen och återgå till stegvist läge.

Överföra dina fax eller faxrapport

Om följande visas på LCD-skärmen:

- Kan inte rengöra XX
- Initieringsfel XX
- Kan inte skriva XX
- Kan inte skanna XX
- Kan ej anv. telef. XX

Du bör överföra dina faxmeddelanden till en annan faxmaskin eller till din PC. (Se *Överföra fax till en annan faxmaskin* på sidan 149 eller *Överföra faxmeddelanden till din PC* på sidan 150.)

Du kan även överföra faxrapporter för att kontrollera om det finns några fax som ska överföras. (Se *Skicka faxrapporten till en annan faxmaskin* på sidan 150.)

Obs

Om det finns ett felmeddelande på maskinens LCD-skärm, kopplar du ur maskinen från strömkällan i ett antal minuter och sätter sedan tillbaka sladden efter att faxen har överförts.

Överföra fax till en annan faxmaskin

Du kan endast aktivera faxöverföringsläget om du har angett ett Fax-ID. (Se *Ange din personliga information (Fax-ID)* i snabbguiden.)

- 1 Tryck på **Stop/Exit** för att tillfälligt avbryta felet.
- 2 Tryck på **MENY**.
- 3 Tryck på ▲ eller ▼ för att visa **Service**.
- 4 Tryck på **Service**.
- 5 Tryck på **Dataöverföring**.
- 6 Tryck på **Faxöverföring**.
- 7 Gör något av följande:
 - Om LCD-skärmen visar Ingen data finns det inga faxmeddelanden kvar i maskinens minne.
Tryck på **Stop/Exit**.
 - Ange numret till faxen som du vill överföra faxmeddelanden till.
- 8 Tryck på **Mono Start**.

Överföra faxmeddelanden till din PC

Du kan överföra faxmeddelanden från maskinens minne till datorn.

- 1 Tryck på **Stop/Exit** för att tillfälligt avbryta felet.
- 2 Se till att du har installerat **MFL-Pro Suite** på din PC och aktivera sedan **PC FAX Mottagning** på datorn. (För ytterligare information, se *PC-FAX-mottagning* för Windows[®] i bruksanvisning för programanvändare på cd-skivan.)
- 3 Kontrollera att du ställt in PC-FAX-mottagning på maskinen. (Se *PC-Fax-mottagning* på sidan 49.)
Om det finns faxmeddelanden i maskinens minne när du ställer in PC-FAX-mottagning kommer det upp en fråga på LCD-skärmen om du vill överföra meddelandena till din PC.
- 4 Gör något av följande:
 - Om du vill överföra alla faxmeddelanden till din pc trycker du på **Ja**. Du blir tillfrågad om du vill ha en backup-utskrift.
 - Om du vill avsluta och lämna kvar alla faxmeddelanden i minnet trycker du på **Nej**.
- 5 Tryck på **Stop/Exit**.

Skicka faxrapporten till en annan faxmaskin

Du kan endast aktivera faxöverföringsläget om du har angett ett Fax-ID. (Se *Ange din personliga information (Fax-ID)* i snabbguiden.)

- 1 Tryck på **Stop/Exit** för att tillfälligt avbryta felet.
- 2 Tryck på **MENY**.
- 3 Tryck på **▲** eller **▼** för att visa **Service**.
- 4 Tryck på **Service**.
- 5 Tryck på **Dataöverföring**.
- 6 Tryck på **Rapportöverf.**
- 7 Ange faxnumret till vilket faxrapporten ska vidaresändas.
- 8 Tryck på **Mono Start**.

Dokument som fastnat

Dokument kan fastna i dokumentmataren om de inte placeras eller matas korrekt eller om det är för långt. Följ stegen nedan för att avlägsna ett dokument som fastnat.

Dokument fastnar längst upp i dokumentmataren

- 1 Avlägsna allt löst papper från dokumentmataren.
- 2 Öppna dokumentmatarens lock.
- 3 Dra dokumentet som fastnat uppåt och åt vänster.

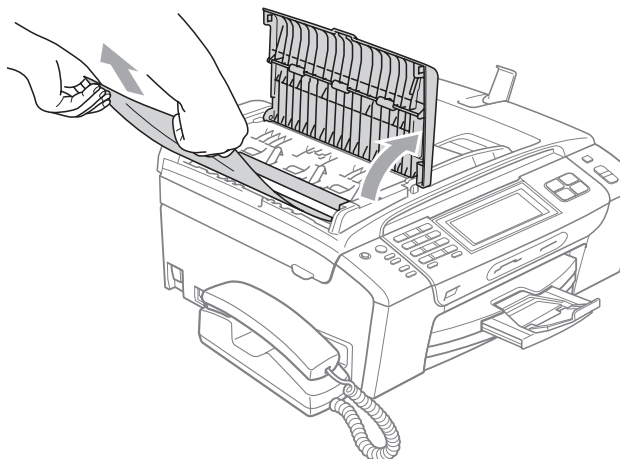

- 4 Stäng dokumentmatarens lock.
- 5 Tryck på **Stop/Exit**.



Obs

För att undvika att dokument fastnar ska du stänga dokumentmatarens lock riktigt genom att trycka försiktigt på mitten av det.

Dokument fastnar i dokumentmataren

- 1 Avlägsna allt löst papper från dokumentmataren.
- 2 Lyft på maskinens lock.
- 3 Dra ut dokumentet som fastnat åt vänster.

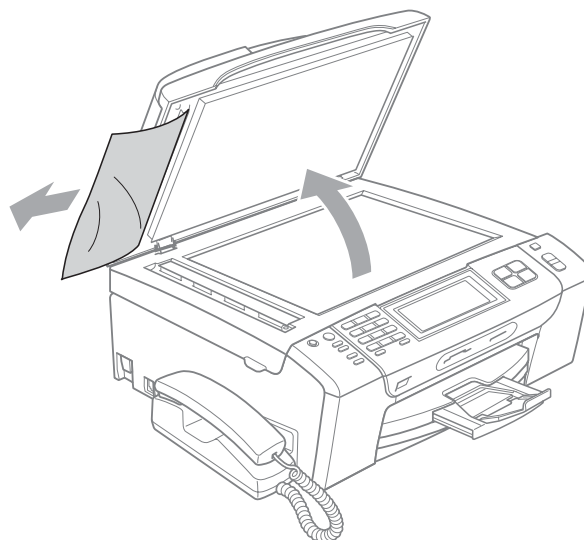

- 4 Stäng maskinens lock.
- 5 Tryck på **Stop/Exit**.

Skrivarstopp eller pappersstopp

Avlägsna papper som har fastnat beroende på var i maskinen det har fastnat.

- 1 Avlägsna pappersfacket (1) från maskinen.

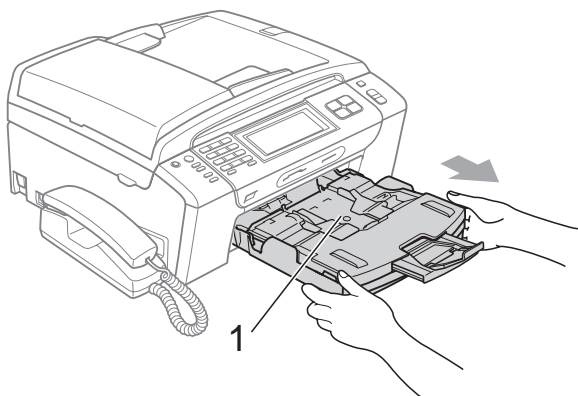

- 2 Ta ut papperet som fastnat (1) och tryck på **Stop/Exit**.

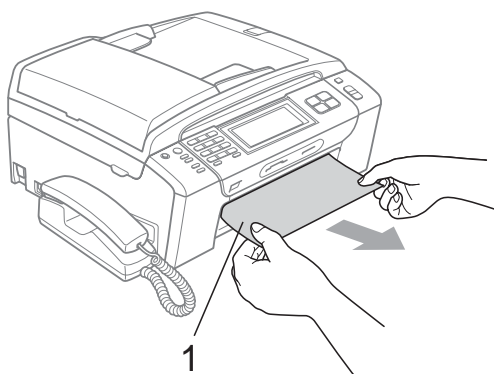

- 3 Återställ maskinen genom att lyfta på skannerlocket från framsidan av maskinen och sedan stänga det.

- Om du inte kan ta bort papperet som fastnat från framsidan på maskinen, eller om felmeddelandet fortfarande visas på LCD-skärmen efter att du tagit bort papperet, gå till nästa steg.

- 4 Öppna luckan (1) på maskinens baksida. Dra ut papperet från maskinen.

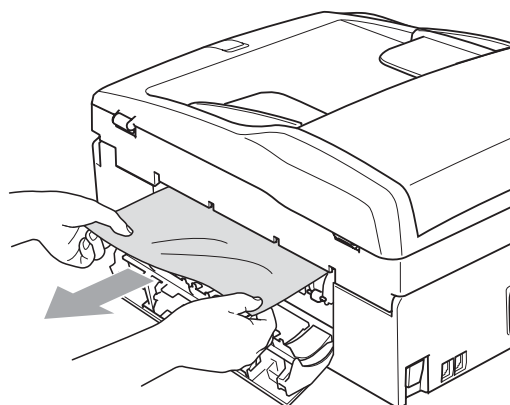
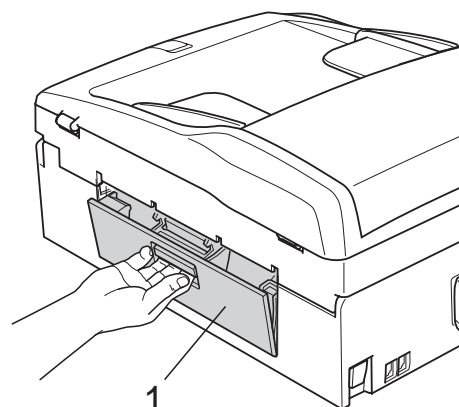

- 5 Stäng luckan. Se till att luckan är ordentligt stängd.

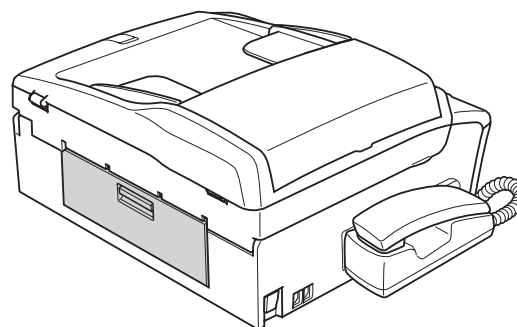

- 6 Lyft på skannerlocket (1) från framsidan på maskinen tills det låser fast ordentligt i det öppna läget. Kontrollera att inget papper som fastnat sitter kvar i maskinen.

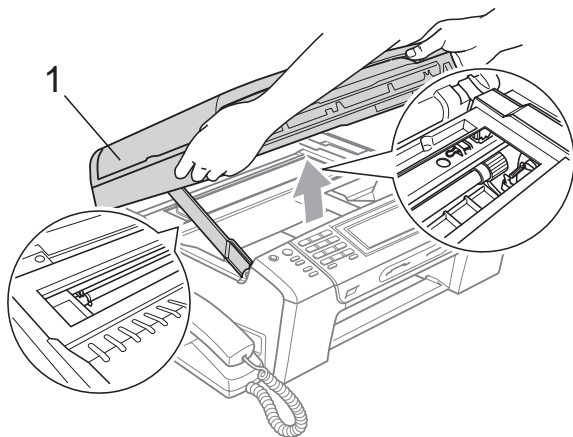

 **Obs**

- Om papper fastnar under skrivhuvudet ska du stänga av strömmen till maskinen, och sedan flytta på skrivhuvudet för att avlägsna papperet.
- Om skrivhuvudet har stannat i högra hörnet som visas på bilden, går det inte att flytta på skrivhuvudet. Tryck på **Stop/Exit** tills skrivarhuvudet förflyttas till mitten. Koppla sedan bort strömmen till maskinen och ta bort papperet.

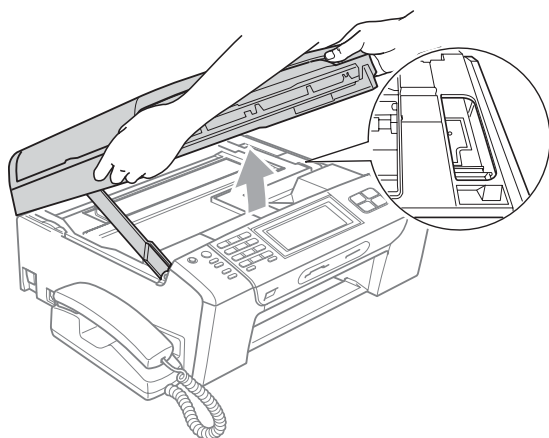

- Om du får bläck på huden ska du genast tvätta bort det med tvål eller rengöringsmedel.

- 7 Lyft upp skannerlocket för att låsa upp låset (1). Tryck ned stödet för skannerlocket försiktigt (2) och stäng det (3) med båda händerna.

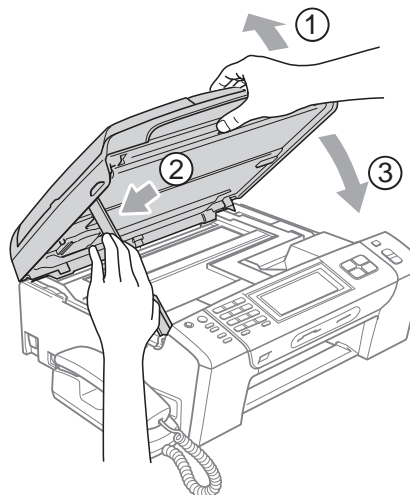

- 8 Tryck noggrant tillbaka pappersfacket i maskinen.

 **Obs**

Kontrollera att du drar ut pappersstödet tills du hör ett klickljud.

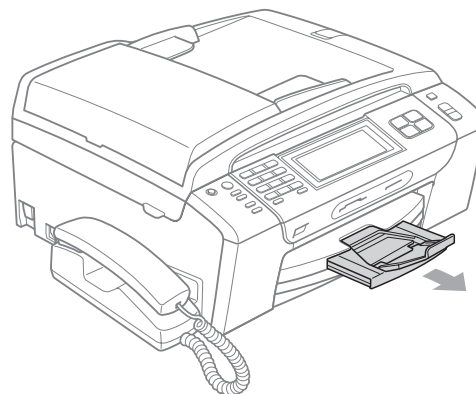

Rutinunderhåll

Byta bläckpatroner

I maskinen finns en bläckpunktsräknare. Bläckpunktsräknaren håller reda på hur mycket bläck som finns kvar i de fyra patronerna. Ett meddelande visas på LCD-skärmen när bläckpunktsräknaren registrerar att en patron är på väg att bli tom.

På LCD-skärmen visas vilken färgpatron som håller på att ta slut och vilken som behöver ersättas. Byt färgpatronerna i den rätta ordningen som anges på LCD-skärmen.

Det finns en liten mängd bläck kvar i färgpatronen trots att maskinen anger att den är tom. Det måste finnas lite bläck kvar i patronen så att den inte torkar ut och skadar skrivhuvudet.

⚠ VAR FÖRSIKTIG

Brother multifunktionsmaskiner är avsedda att använda bläck av en viss specifikation och fungerar bäst med Brother egna färgpatroner. Brother kan inte garantera prestandan om bläck och/eller patroner av annan specifikation används. Brother rekommenderar därför att endast Brotherpatroner används och att tomma patroner inte fylls med andra bläcksorter. Om någon skada uppstår på skrivhuvudet eller andra delar av maskinen på grund av användning av andra märken av bläck eller bläckpatroner kan det hända att garantin inte täcker eventuella reparationer som behövs.

- 1 Öppna färgpatronens lock. Om en eller flera färgpatroner är tomma, t.ex. den svarta, visar LCD-skärmen Endast svartvitt eller Kan ej skriva ut.

- 2 Lås frigöringsspaken som visas för att lossa den patron som indikeras på LCD-skärmen. Ta ur patronen ur maskinen.

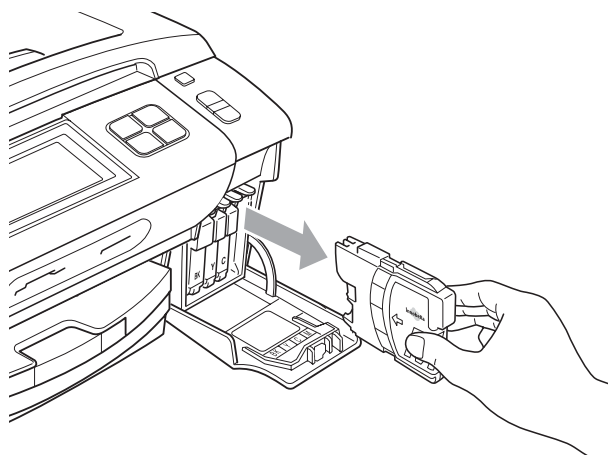
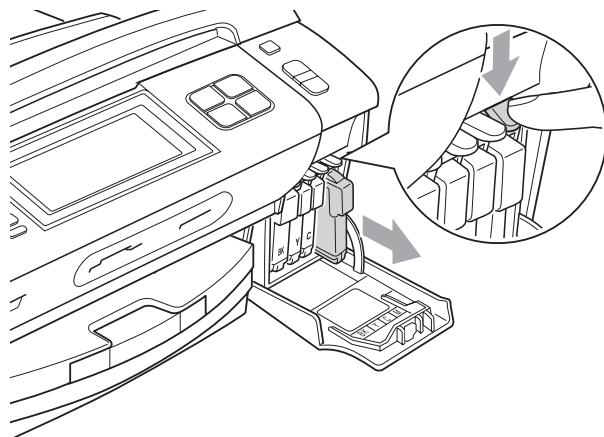

- 3 Öppna förpackningen till den färgpatron som anges på LCD-skärmen och ta ut färgpatronen.

- 4 Vrid den gröna ratten på det gula skyddslocket medurs tills det klickar för att bryta vakuumsörseglingen och ta sedan bort skyddet (1).

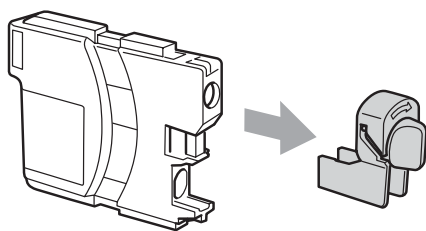
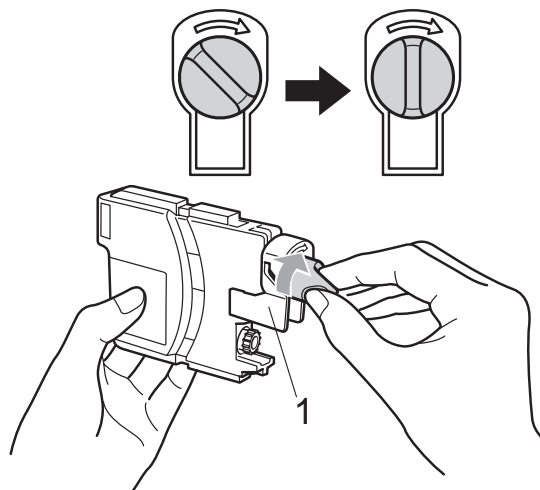

- 5 Varje färg har en egen plats. Installera färgpatronen i riktning med pilen på etiketten.

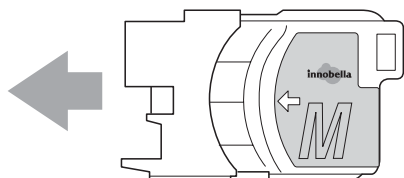

- 6 Tryck försiktigt ner patronen tills den klickar och stäng därefter skyddet.

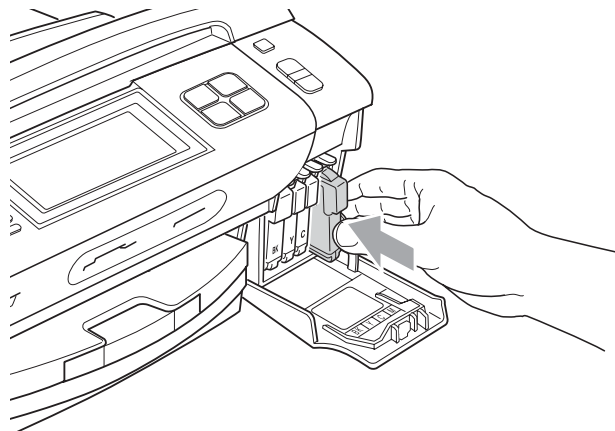

- 7 Maskinen återställer bläckpunktsräknaren automatiskt.



Obs

- Om du bytt ut en bläckpatron uppmanas du på LCD-skärmen att bekräfta att patronen är helt ny (t.ex. Har du bytt **BK** Svart). För varje ny patron du installerat, tryck på Ja för att automatiskt återställa bläckpunktsräknaren för den färgen. Om färgpatronen du installerade inte var en ny patron, var noga med att trycka på Nej.
- Om meddelandet Ingen patron eller Kan inte hitta visas på LCD-skärmen när du installerat patronerna ska du kontrollera att patronerna är rätt installerade.

! VARNING

Om du får bläck i ögonen ska du omedelbart skölja dem med vatten. Kontakta läkare vid behov.

⚠ VAR FÖRSIKTIG

Ta INTE ut färgpatroner som inte behöver bytas ut. Bläckmängden kan minska, vilket leder till att maskinen inte kan registrera hur mycket färg som finns kvar i patronen.

Rör INTE patronöppningarna. Du kan få bläck på dig.

Om du får bläck på huden eller kläderna ska du genast tvätta bort det med tvål eller rengöringsmedel.

Om du blandar ihop färgerna genom att installera en färgpatron på fel plats, gör rent skrivhuvudet flera gånger efter att du installerat färgpatronen rätt.

Installera färgpatronen i maskinen omedelbart efter att du öppnat förpackningen och förbruka bläcket inom sex månader från installationen. Använd öppnade färgpatroner före sista förbrukningsdag som anges på förpackningen.

Ta INTE isär eller fingra på färgpatronen eftersom den kan börja läcka.

Rengöring av maskinens utsida

Rengör pekskärmen så här:

⚠ VAR FÖRSIKTIG

Stäng av med strömbrytaren när du ska rengöra pekskärmen.

Använd INTE någon typ av flytande rengöringsmedel (inklusive etanol).

- 1 Rengör pekskärmen med en torr, mjuk duk.

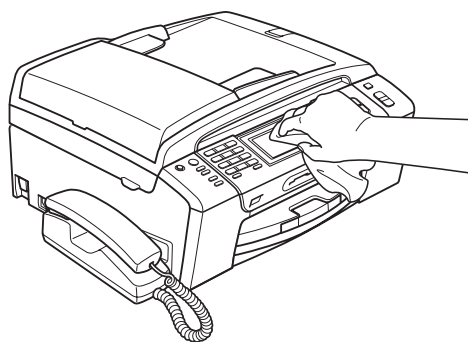

Rengör maskinens utsida på följande sätt:

⚠ VAR FÖRSIKTIG

Använd milda rengöringsmedel. Rengöring med flyktiga vätskor som thinner eller tvättbensin kan skada maskinens utvändiga yta.

Använd INTE rengöringsmedel som innehåller ammoniak.

Rengör INTE kontrollpanelen med isopropylalkohol. Panelen kan spricka.

- 1 Avlägsna pappersfacket (1) helt från maskinen.

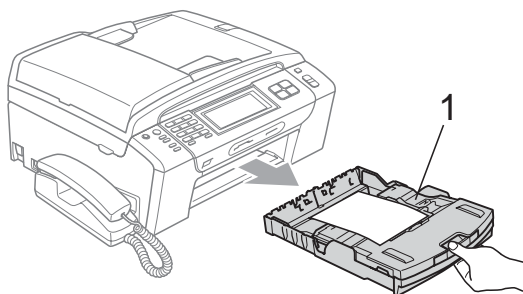

- 2 Torka av maskinens utsida med en mjuk trasa för att få bort damm.

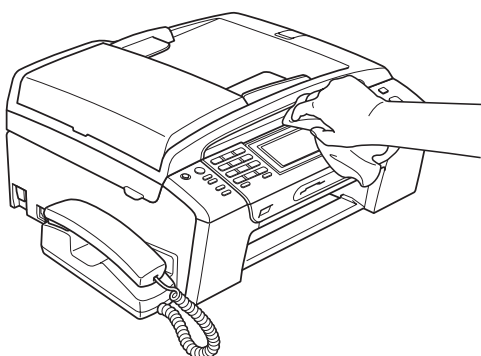

- 3 Lyft utmatningsfacket och ta bort allt som fastnat inne i pappersfacket.

- 4 Damma av pappersfacket med en mjuk trasa.

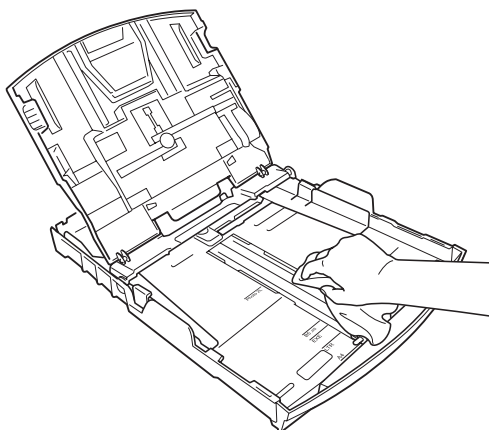

- 5 Stäng utmatningsfacket och sätt tillbaka facket i maskinen.

Rengöra skannerglaset

- 1 Lyft på maskinens lock (1). Rengör kopieringsglaset (2) och den vita plasten (3) med en mjuk luddfri-duk fuktad med ett icke brandfarligt glasrengöringsmedel.

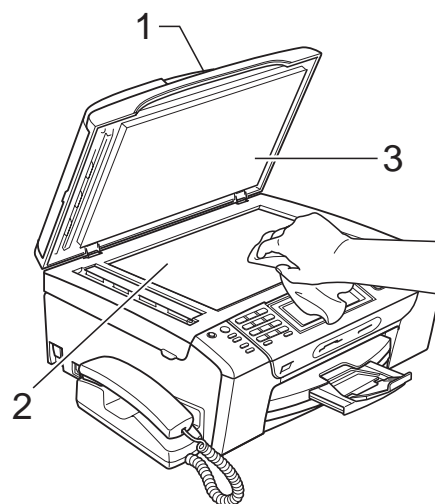

- 2 I dokumentmataren, rengör den vita listen (1) och glaslisten (2) med en mjuk luddfri trasa fuktad med ett icke brandfarligt glasrengöringsmedel.

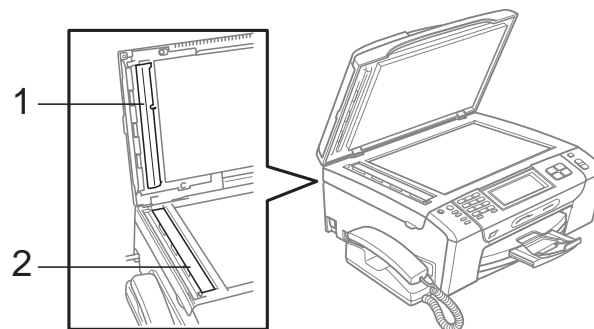

Obs

Förutom att rengöra glaslisten med ett icke brandfarligt glasrengöringsmedel ska du föra fingrarna över glaslisten för att se om det finns något på den. Om du känner smuts eller skräp, rengör glaslisten en gång till och koncentrera dig på det smutsiga stället. Du kan behöva upprepa rengöringsprocessen tre till fyra gånger. Gör en kopia efter varje rengöring för att testa.

Rengöra maskinens skrivarvals

! VARNING

Koppla bort maskinen från eluttaget före rengöring av skrivarvalsens (1).

- 1 Lyft skannerlocket tills det låses fast ordentligt i öppet läge.
- 2 Rengör maskinens skrivarvals (1) och området runt den genom att torka bort alla bläckstänk med en mjuk, torr och ludd-fri duk.

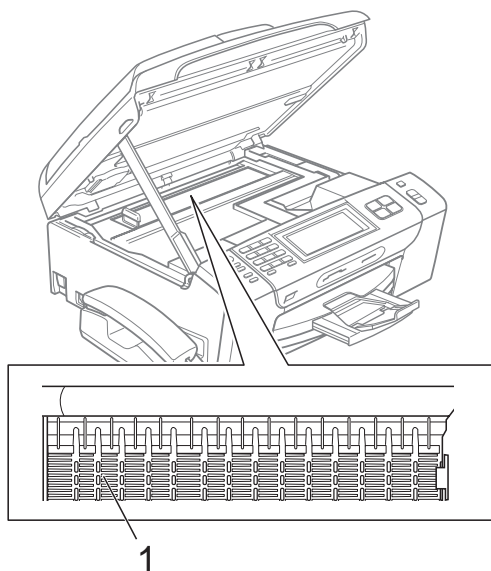

Rengöring av pappersmatarrullen

- 1 Dra ut pappersfacket helt ur maskinen.
- 2 Dra ut maskinens nätsladd ur eluttaget och öppna luckan för pappersstopp (1) på maskinens baksida.

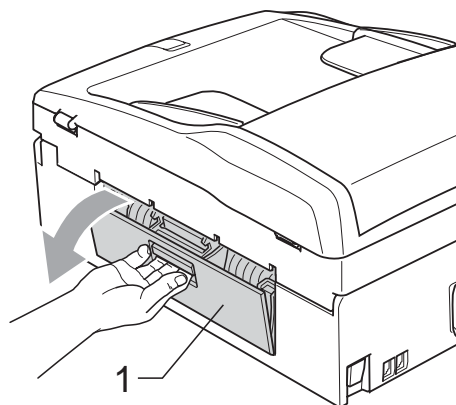

- 3 Rengör pappersmatarrullen (1) med isopropylalkohol på en bomullspinne.

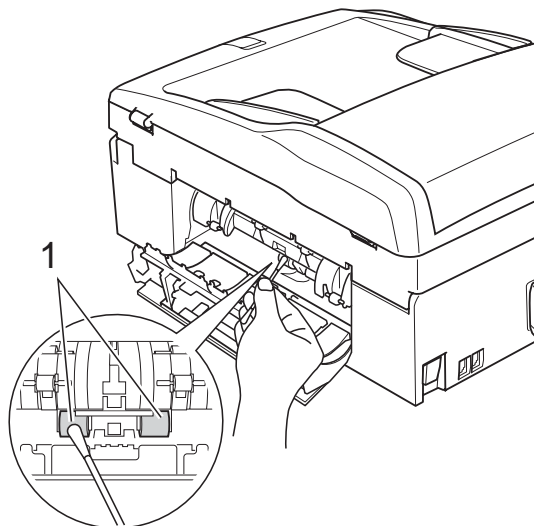

- 4 Stäng luckan. Se till att luckan är ordentligt stängd.
- 5 Sätt försiktigt tillbaka pappersfacket i maskinen.
- 6 Sätt i nätsladden igen.

Rengöring av skrivhuvudet

Maskinen rengör skrivhuvudet automatiskt för att behålla en god utskriftskvalitet. Du kan starta rengöringsprocessen manuellt om det är problem med utskriftskvaliteten.

Rengör skrivhuvudet och färgpatronerna om en horisontell linje eller tomma textrader skrivs ut på varje text- eller bildkopia. Du kan välja att rengöra bara svart, tre färger samtidigt (Cyan/Gul/Magenta), eller samtliga fyra färger samtidigt.

Bläck förbrukas vid rengöring av skrivhuvudet. Rengöring alltför ofta leder till onödig bläckförbrukning.

⚠ VAR FÖRSIKTIG

Vidrör INTE skrivhuvudet. Du riskerar att orsaka permanent skada och sätta skrivhuvudets garanti ur spel.

- 1 Tryck på .
- 2 Tryck på Rengör.
- 3 Tryck på Svart, Färg eller Alla. Maskinen rengör skrivhuvudet i fråga. När rengöringen är avslutad går maskinen tillbaka till beredskapsskärmen automatiskt.



Obs

Om du rengör skrivhuvudet minst fem gånger utan att utskriften förbättras, pröva med att installera en ny originalpatron från Brother av märket Innobella™ för varje problemfärg. Pröva att rengöra skrivhuvudet igen upp till fem gånger. Om utskriften inte förbättras, ring Brother-återförsäljaren.

Kontrollera utskriftskvaliteten

Om färgerna blir bleka eller randiga på utskrifterna kan några munstycken vara igentäppta. Du kontrollerar detta genom att göra en testutskrift och titta på munstyckenas mönster.

- 1 Tryck på .
 - 2 Tryck på Testutskrift.
 - 3 Tryck på Utskriftskval.
 - 4 Tryck på **Colour Start**. Maskinen börjar att skriva ut en testutskrift.
 - 5 Kontrollera kvaliteten på de fyra färgblocken på utskriften.
 - 6 På LCD-skärmen visas en fråga om utskriftskvaliteten är OK. Gör något av följande:
 - Om alla linjer är klara och tydliga trycker du på **Ja** för att avsluta kontrollen av utskriftskvaliteten och går till steg 10.
 - Om du ser att korta linjer saknas som på bilden nedan trycker du på **Nej** för att välja **Nej**.
- OK

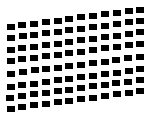

Dålig

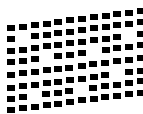
- 7 Du tillfrågas om utskriftskvaliteten är bra för svart och tre färger. Tryck på **Ja** eller **Nej**.
 - 8 Du tillfrågas om du vill börja rengöringen. Tryck på **Colour Start**. Maskinen börjar rengöringen av skrivhuvudet.

- 9 Efter avslutad rengöring, tryck på **Colour Start**. Maskinen gör en ny testutskrift och återgår till steg 5.
- 10 Tryck på **Stop/Exit**. Om du upprepar denna procedur minst fem gånger och testutskriften fortfarande är dålig, byt ut färgpatronen för den tilltänkta färgen. Gör en testutskrift när du har bytt färgpatron. Gör ytterligare fem testutskrifter (minst) för den nya färgpatronen om du inte är nöjd med färgåtergivningen. Om det fortfarande saknas bläck på testutskriften, kontakta Brother-återförsäljaren.

VAR FÖRSIKTIG

Vidrör INTE skrivhuvudet. Du riskerar att orsaka permanent skada och sätta skrivhuvudets garanti ur spel.

Obs



Om mynningen på skrivhuvudet är tilltäppt blir utskriften dålig.



Ett rengjort munstycke på skrivhuvudet ger en utskrift utan horisontella linjer.

Kontrollera utskriftsjusteringen

Du kan behöva justera utskriftsinställningen om texten blir otydlig eller bilderna blir bleka efter transport av maskinen.

- 1 Tryck på .
- 2 Tryck på **Testutskrift**.
- 3 Tryck på **Justering**.
- 4 Tryck på **Mono Start** eller **Colour Start**. Maskinen börjar skriva ut en justeringskontroll.
- 5 Kontrollera 600 dpi- och 1200 dpi-testutskriften för att se om 5 stämmer mest överens med 0.
- 6 Gör något av följande:
 - Om nummer 5 för både 600 dpi- och 1200 dpi-testutskrifterna är de som stämmer bäst överens trycker du på **Ja** för att avsluta justeringskontrollen och gå till steg 9.
 - Om ett annat testutskriftsnummer överensstämmer bättre för antingen 600 dpi eller 1200 dpi trycker du på **Nej** för att välja det.
- 7 För 600 dpi, tryck på det testutskriftsnummer som bäst överensstämmer med nummer 0 (1–8).
- 8 För 1200 dpi, tryck på det testutskriftsnummer som bäst överensstämmer med nummer 0 (1–8).
- 9 Tryck på **Stop/Exit**.

Kontrollera bläcknivån

Även om bläcknivåns ikon visas på LCD-skärmen kan du använda bläckmenyn för att se en stor graf som visar hur mycket bläck som är kvar i varje patron.

- 1 Tryck på .
- 2 Tryck på Bläcknivå. Aktuell färgnivå visas på LCD-skärmen.
- 3 Tryck på **Stop/Exit**.



Obs

Du kan kontrollera färgnivån från datorn. (Se *Utskrift för Windows*[®] eller *Utskrift och faxesändning* för Macintosh[®] i bruksanvisning för programanvändare på cd-skivan.)

Avinstallera och installera telefonlur och lurhållare (Endast MFC-790CW)

Om du inte använder telefonluren kan du ta bort luren och lurhållaren.

Avinstallera telefonlur och lurhållare

- 1 Dra ut telefonlurens spiralsladd från maskinen.

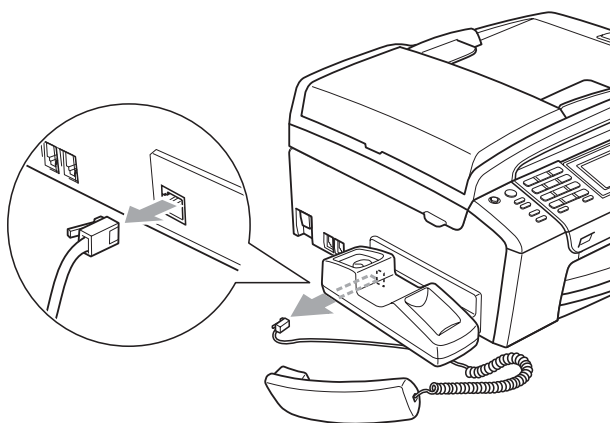

- 2 Dra fliken (1) bakåt och håll den i läge medan du för hållaren (2) mot maskinens baksida.

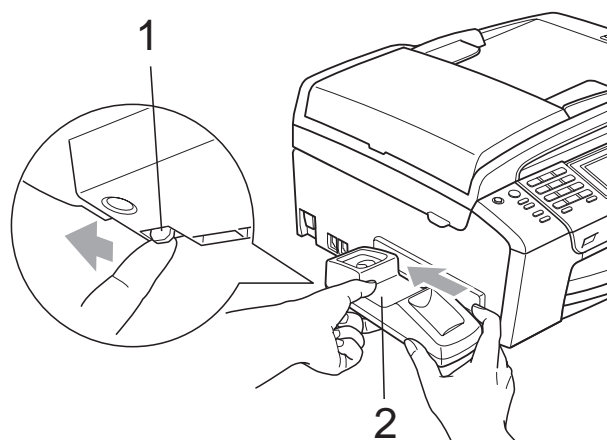

- 3 Sätt fast sidoskyddet.

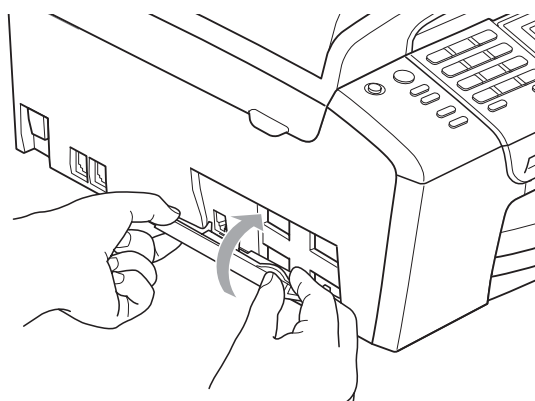

Installera telefonlur och lurhållare

- 1 Ta bort sidoskyddet.

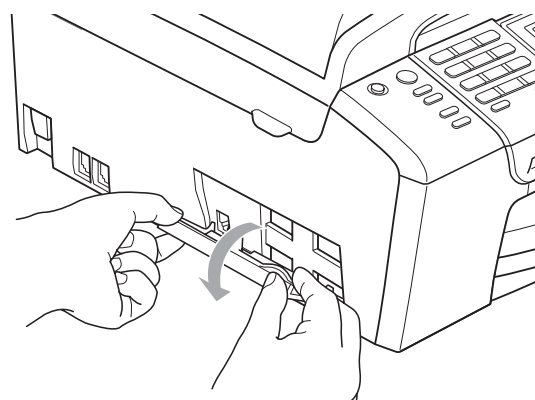

Obs

Om du inte kan öppna skyddet med handen kan du använda ett mynt.

- 2 Rikta in de nedsänkta pilarna på lurhållaren med pilarna på maskinen och för sedan hållaren framåt mot maskinens framsida tills den klickar på plats.

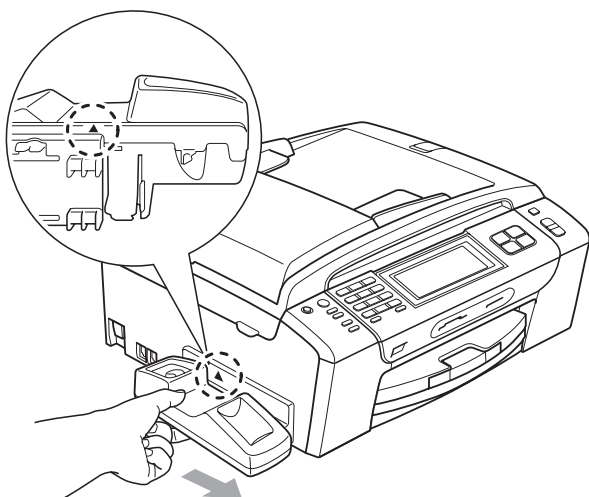

- 3 Anslut telefonlurens spiralsladd till maskinen.

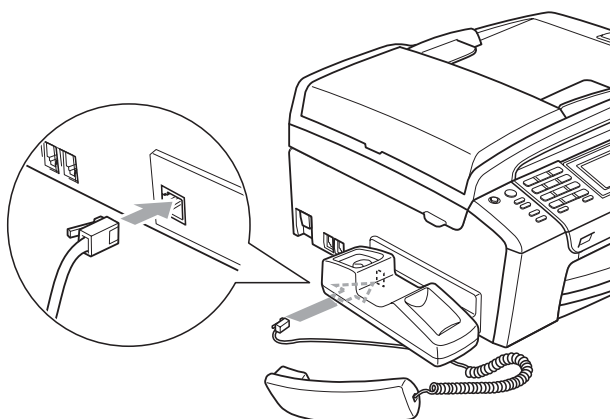

Maskininformation

Kontrollera serienummer

Du kan se maskinens serienummer på LCD-skärmen.

- 1 Tryck på **MENY**.
- 2 Tryck på **▲** eller **▼** för att visa Maskininform.
- 3 Tryck på Maskininform.
- 4 Tryck på **Stop/Exit**.

Packa och transportera maskinen

Använd originalförpackningen när du transporterar maskinen. Följ anvisningarna nedan för att packa maskinen på rätt sätt. Skador som åsamkas maskinen under transport täcks inte av garantin.

⚠ VAR FÖRSIKTIG

Du måste se till att skrivhuvudet är "parkerat" efter utskriftsjobbet. Lyssna noggrant innan du stänger av strömmen så att allt mekaniskt ljud har tystnat. Om maskinen inte har parkerat skrivhuvudet kan det uppstå utskriftsproblem och skador på skrivhuvudet.

- 1 Öppna färgpatronens lock.
- 2 Tryck på bläckfrigöringsspaken för att lossa färgpatronen och ta ut färgpatronerna. (Se *Byta bläckpatroner* på sidan 154.)
- 3 Sätt på det gröna skyddet och stäng sedan färgpatronsskyddet.

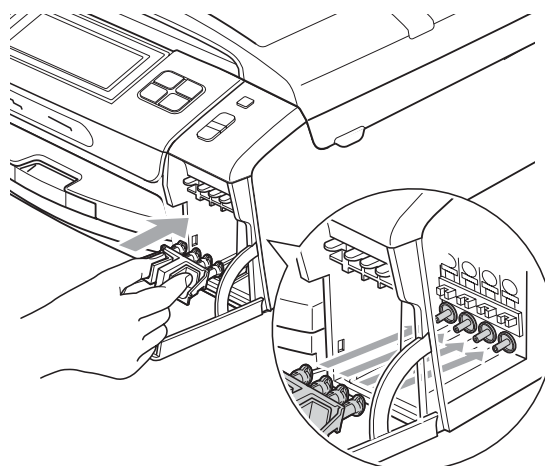

⚠ VAR FÖRSIKTIG

Kontrollera att plastflikarna på båda sidor om det gröna skyddet (1) har klickat på plats (2) ordentligt.

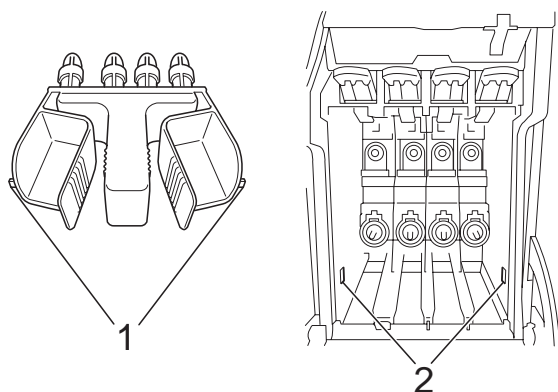

Om du inte kan hitta det gröna skyddet ska du **INTE** avlägsna färgpatronerna före transporten. Det är mycket viktigt att det gröna skyddet eller färgpatronerna sitter på plats när maskinen transporteras. Du riskerar att skada maskinen eller att garantin upphävs om du varken har skydd eller patroner på plats.

- Lyft maskinens framsida och haka fast den långa änden (1) på det gröna skyddet i det T-formade hålet på maskinens undersida. För in den delade änden (2) ovanpå pappersfacket.

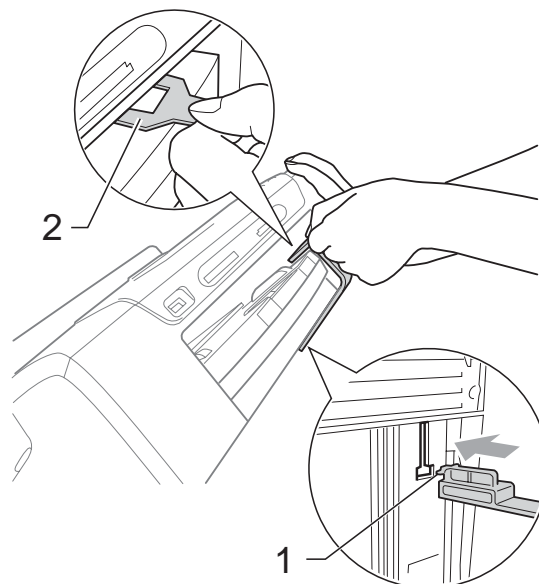

- Koppla bort maskinen från telefonuttaget och tag bort telefonledningen från maskinen.
- Dra ut nätkabeln från eluttaget och från maskinen.
- Med hjälp av båda händerna och plastflikarna på båda sidorna av maskinen lyfter du upp skannerlocket tills det säkert låses fast. Dra ur gränssnittskabeln från maskinen om den är ansluten.

- 8 Lyft upp skannerlocket (1) för att frigöra låset. Tryck ned stödet för skannerlocket försiktigt (2) och stäng det (3) med båda händerna.

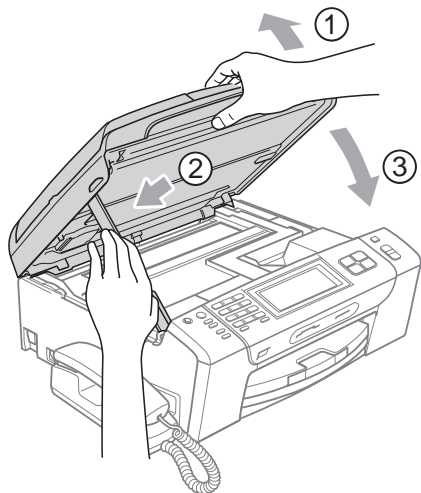

- 9 Placera maskinen i påsen.

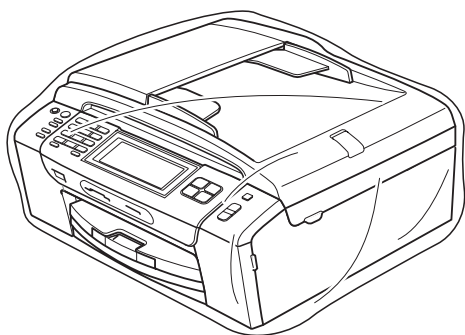

- 10 Packa maskinen och det tryckta materialet i originalkartongen med originalemballaget så som visas på bilden. Packa inte ner använda färgpatroner i kartongen.

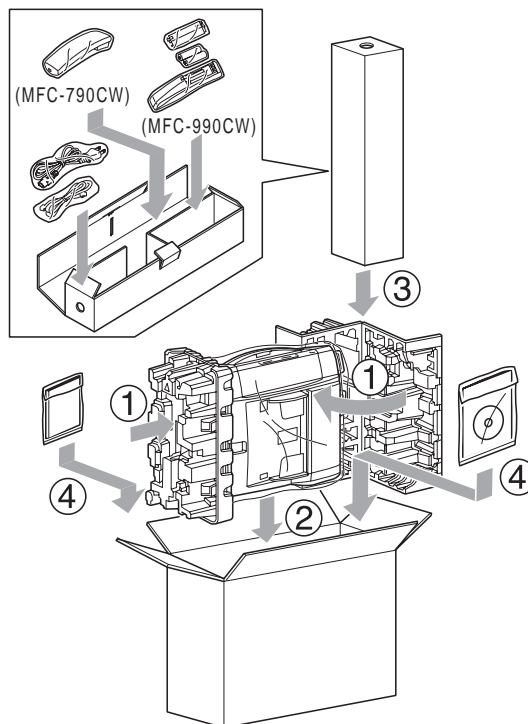

- 11 Stäng förpackningen och tejpa fast locket.

Programmering på skärmen

Maskinen är utrustad med skärmprogrammering (LCD) som är enkel att använda med hjälp av menyknapparna på pekskärmen. Den användarvänliga programmeringen hjälper dig att få ut mesta möjliga av maskinens samtliga menyfunktioner.

Vi har skapat stegvisa instruktioner som visas på LCD-skärmen när du programmerar maskinen. Allt du behöver göra är att följa instruktionerna i takt med att funktionsmenyer och programmeringsalternativ visas.

Funktionsvalstabell

Du kan programmera maskinen med hjälp av menytabellen som börjar på sidan 166. Dessa sidor listar menyvalen och alternativen.

Minneslagring







Även om det blir strömavbrott förlorar du inte inställningarna du har valt med menyknappen eftersom de är lagrade permanent. Du kommer inte heller att förlora inställningarna i menyerna för PhotoCapture, Fax- och Kopieringsläge om du valt Som ny standard?. Du måste eventuellt ställa in datum och tid på nytt.



Obs

Under ett strömavbrott behåller maskinen meddelanden som finns i minnet i cirka 24 timmar.

Läges- och menyknappar

	Öppna huvudmenyn.
Fax Scan     Copy Photo Capture	Gå till varje läge och dess meny med tillfälliga inställningar.
	Stoppa pågående funktion.

Funktionsvalstabell

Funktionsvalstabellen hjälper dig att förstå meningen med menyval och menyalternativ som finns i maskinens program. Fabriksinställningarna visas med fet stil med en asterisk.

MENY (MENY)

Nivå1	Nivå2	Nivå3	Alternativ	Beskrivningar	Sida	
Allmän inställ	Lägestimer	—	Av 0 Sek 30 Sek. 1 Min 2 Min.* 5 Min.	Ställer in vilken tid den skall återgå till faxläge.	26	
	Papperstyp	—	Vanl. papper* Bläckst.papper Brother BP71 Annat glättat OH-Film	Välj papperstypen för pappersfacket.	26	
	Pappersformat	—	A4* A5 10x15cm Letter Legal	Välj pappersstorleken för pappersfacket.	27	
	Volym	Ringvolym		Av Låg Med* Hög	Justera ringvolymen.	27
		Knappvolym		Av Låg* Med Hög	Justera knappvolymen.	28
		Högtalarvolym		Av Låg Med* Hög	Justerar högtalarvolymen.	28
	Auto Sommartid	—	På* Av	Ändra till sommartid automatiskt.	29	

 Fabriksinställningarna visas med fet stil med en asterisk.

Nivå1	Nivå2	Nivå3	Alternativ	Beskrivningar	Sida
Allmän inställ (Fortsättning)	Energisparinst	Faxmottagn. : På* Faxmottagn. : Av	Rington: På Rington: Av* (För MFC-990CW när du väljer Faxmottagn. :På)	Anpassar knappen Power Save för att inte ta emot faxmeddelanden i energisparläge.	24
	LCD-inställn.	LCD kontrast	Ljus Med* Mörk	Justera skärmkontrasten.	30
		Bakgrundsljus	Ljus* Med Mörk	Du kan justera ljusstyrkan för LCD-skärmens bakgrundsljus.	30
		Dämp.timer	Av 10 Sek. 20 Sek. 30 Sek.*	Du kan ställa in hur länge LCD-skärmens bakgrundsljus förblir tänd efter att en knapp tryckts ner.	30
	Viloläge	—	1 Min 2 Min. 3 Min. 5 Min. 10 Min.* 30 Min. 60 Min.	Du kan ställa in hur länge maskinen ska befinna sig i beredskapsläget innan den går in i viloläget.	29
	Ekokontroll (Endast MFC-990CW)	—	nivå1* nivå2 nivå3 nivå4	Justerar ekokontrollnivån.	Se bruksanvisningen för <i>DECT™ Handset BCL-D70</i>
 Fabriksinställningarna visas med fet stil med en asterisk.					

Nivå1	Nivå2	Nivå3	Alternativ	Beskrivningar	Sida
Fax	Mottagning	Antal signaler	Antal signaler	Ställer in antalet signaler innan maskinen svarar i Endast fax eller Fax/Tel-läget.	46
			0 1 2* 3 4 5		
		F/T signaltid	Avgiftsbespar.	Kostnadsbesparande funktion: maskinen ringer 2 gånger om det finns meddelanden och 4 gånger om det inte finns några meddelanden, så att du kan lägga på utan att betala för samtalet.	77
			På		
			Av*		
			20 Sek. 30 Sek.* 40 Sek. 70 Sek.	Ställer in dubbelsignalringtiden i Fax/Tel-läge.	46
Faxavkänning	På* Semi Av	Tar emot faxmeddelanden automatiskt när du besvarar ett samtal och hör faxtonen.	47		
Fjärrkod	På* (*51, #51) Av	Gör att du kan svara på samtliga samtal på en sidoapparat eller extern telefon samt använda koder för att aktivera eller avaktivera maskinen. Du kan välja egna koder.	64		
Auto förminsk.	På* Av	Förminskar storleken på inkommande faxmeddelanden.	53		



Fabriksinställningarna visas med fet stil med en asterisk.

Nivå1	Nivå2	Nivå3	Alternativ	Beskrivningar	Sida
Fax (Fortsättning)	Mottagning (Fortsättning)	Minnesmott.	Av* Fax vidareändn. Faxlagring Pcfax mottagn.	Du kan ställa in maskinen så att den antingen vidarebefordrar faxmeddelanden, sparar inkommande faxmeddelanden i minnet (så att du kan hämta dem när du inte befinner dig vid maskinen) eller så att faxmeddelanden skickas till din PC. Du kan aktiverasäkerhetsfunktionen Backuputskr. om du väljer faxvidareändning eller PC-Fax-mottagning.	48
		Visa fax	På Av*	Du kan förhandsgranska faxmeddelanden.	51
	Rapportinst.	Sändn. kvitto	På På+kopia Av* Av+kopia	Grundinställning för överföringsrapport och faxjournal.	79
		Journalperiod	Av Vart 50:nde fax* Var sjätte timme Var tolfte timme Var 24:e timme Var annan dag		79
	Skriv ut fax	—	—	Skriver ut inkommande faxmeddelanden som sparats i minnet.	54
	Fjärråtkommst	—	---*	Ställ in en kod för Fjärråtkommst.	55
	Väntande jobb	—	—	Du kan kontrollera vilka jobb som finns i minnet och avbryta valda jobb.	40
	 Fabriksinställningarna visas med fet stil med en asterisk.				

Nivå1	Nivå2	Nivå3	Alternativ	Beskrivningar	Sida
Fax (Fortsättning)	TSV inställn.	UGM	Telsv. Medd F/T meddelande	Spela upp/Spela in eller radera det utgående meddelandet.	74
		IKM maxtid	30 Sek.* 60 Sek. 120 Sek. 180 Sek.	Välja maximal längd på inkommande meddelanden.	77
		IKM medhörning	Av På*	Gör att du kan stänga av eller sätta på högtalaren för röstmeddelanden medan de kommer in.	78
	Övrigt	Säker mottagn.	Ange lösenord Välj säkert läge	Förhindrar de flesta funktioner utom faxmottagning i minnet.	32
		Kompatibilitet	Hög* Normal Enkel (VoIP)	Justerar modemhastigheten som hjälp för att lösa överföringsproblem.	143
		Nummerpresent.	På* Av	Visa en lista över de senaste 30 nummerpresentationerna som lagrats i minnet.	60
 Fabriksinställningarna visas med fet stil med en asterisk.					

Nätverksmeny

Nivå1	Nivå2	Nivå3	Nivå4	Alternativ	Beskrivningar
Nätverk	LAN via kabel	TCP/IP	BOOT metod	Auto* Statisk RARP BOOTP DHCP	Välj den BOOT-metod som passar dig bäst.
			IP-adress	[000-255]. [000-255]. [000-255]. [000-255]	Ange IP-adressen.
			Nätmask	[000-255]. [000-255]. [000-255]. [000-255]	Ange Subnät-mask.
			Gateway	[000-255]. [000-255]. [000-255]. [000-255]	Ange gateway-adressen.
			Nodenamn	BRNXXXXXXXXXXXX	Ange nodnamn.
			WINS-konfig	Auto* Statisk	Välj WINS-konfigureringsläge.
			WINS server	(Primär) 000.000.000.000 (Sekundär) 000.000.000.000	Specificerar primär- eller sekundärserverns IP-adress.
			DNS server	(Primär) 000.000.000.000 (Sekundär) 000.000.000.000	Specificerar primär- eller sekundärserverns IP-adress.
			APIPA	På* Av	Tilldelar IP-adress automatiskt från lokalt adressomfång.
Se bruksanvisningen för nätverksanvändare på cd-skivan					
	Fabriksinställningarna visas med fet stil med en asterisk.				

Nivå1	Nivå2	Nivå3	Nivå4	Alternativ	Beskrivningar	
Nätverk (Fortsättning)	LAN via kabel (Fortsättning)	Ethernet	Auto*		Välj Ethernet-länkläge.	
			100B-FD			
				100B-HD		
				10B-FD		
				10B-HD		
	WLAN	TCP/IP	BOOT metod	Auto*	Statisk	Välj den BOOT-metod som passar dig bäst.
					RARP	
					BOOTP	
					DHCP	
			IP-adress	[000-255]. [000-255]. [000-255]. [000-255]	Ange IP-adressen.	
Nätmask			[000-255]. [000-255]. [000-255]. [000-255]	Ange Subnät-mask.		
Gateway			[000-255]. [000-255]. [000-255]. [000-255]	Ange gateway-adressen.		
Nodenamn			BRWXXXXXXXXXXXXXX	Ange nodnamn.		
WINS-konfig	Auto*	Statisk	Välj WINS-konfigureringsläge.			
WINS server	(Primär) 000.000.000.000 (Sekundär) 000.000.000.000	Specificerar primär- eller sekundärservens IP-adress.				
DNS server	(Primär) 000.000.000.000 (Sekundär) 000.000.000.000	Specificerar primär- eller sekundärservens IP-adress.				

Se bruksanvisningen för nätverksanvändare på cd-skivan





Fabriksinställningarna visas med fet stil med en asterisk.

Nivå1	Nivå2	Nivå3	Nivå4	Alternativ	Beskrivningar	
Nätverk (Fortsättning)	WLAN (Fortsättning)	TCP/IP (Fortsättning)	APIPA	På* Av	Tilldelar IP-adress automatiskt från lokalt adressomfång.	
		Inställn.guide	—	—	Du kan konfigurera utskriftsservern.	
		SES/WPS/AOSS	—	—	Du kan enkelt konfigurera det trådlösa nätverket med hjälp av en tryckning på en knapp.	
		WPS med pinkod	—	—	Du kan enkelt konfigurera det trådlösa nätverket med hjälp av WPS med en PIN-kod.	
		WLAN-status	Status	—	Du kan se aktuellt status för det trådlösa nätverket.	
			Signal	—	Du kan se aktuell signalstyrka för det trådlösa nätverket.	
			SSID	—	Du kan se aktuell SSID.	
			Komm. läge	—	Du kan se aktuellt kommunikationsläge.	
	Nätverks I/F	—	LAN via kabel* WLAN	—	Du kan välja typ av nätverksanslutning.	
	Fabriksinst.	—	Ja Ne j	—	Återställer alla trådburna och trådlösa nätverksinställningar till grundinställningarna.	
	Se bruksanvisningen för nätverksanvändare på cd-skivan					
		Fabriksinställningarna visas med fet stil med en asterisk.				

MENY (MENY) (fortsättning)

Nivå1	Nivå2	Nivå3	Alternativ	Beskrivningar	Sida
Bluetooth	Slå på/av	—	På Av*	Aktivera om du vill använda den trådlösa <i>Bluetooth</i> [®] -teknologin.	118
	Inställningar	Lösenord	—	Gör att en enhet med aktiverad trådlös <i>Bluetooth</i> [®] -teknologi kan kommunicera med maskinen	118
		Komm. läge	Offentlig* Privat Säker	Kontrollerar nivån av säkerhet mellan andra enheter med aktiverad trådlös <i>Bluetooth</i> [®] -teknologi och din maskin	119
		Enhetsadress	—	Identifierar din maskin	119
		Enhetsnamn	—	Namnet på din maskin.	119
	Utskriftsinst.	Utskr kvalitet	Normal Foto*	Välj utskriftskvaliteten.	120
		Papperstyp	Vanl. papper Bläckst.papper Brother BP71 Annat glättat*	Välj den papperstyp som stämmer överens med papperet i pappersfacket.	120
		Pappersformat	10x15cm* 13x18cm A4 Letter	Välj den pappersstorlek som stämmer överens med papperet i pappersfacket.	120
		Kantfri	På* Av	Ökar det utskrivbara området för att anpassas mot papperskanterna.	120
		Datumutskrift	På Av*	Skriver ut datum på dina foton.	121
	Fabriksinst.	—	Ja Nej	Du kan återställa alla inställningar till fabriksinställningarna.	121

 Fabriksinställningarna visas med fet stil med en asterisk.

Nivå1	Nivå2	Nivå3	Alternativ	Beskrivningar	Sida
Skriv rapport	Sändn. kvitto	—	—	Skriver ut de här listorna och rapporterna.	79
	Hjälplista	—	—		
	Snabbuppringn.	—	Bokstavsordning Nummerordning		
	Faxjournal	—	—		
	Systeminställ.	—	—		
	Nätverksinst.	—	—		
	Hist. nummerpre.	—	—		
Maskininform.	Serienummer	—	—	Gör att du kan kontrollera maskinens serienummer.	162
Grundinställn.	Svarsläge (Endast MFC-790CW)	—	Endast fax* Fax/Tel Manuell	Välj mottagningsläget som passar dina behov bäst.	43
	Svarsläge (Endast MFC-990CW)	—	Endast fax Fax/Tel* Manuell		
	Datum och tid	—	—	Skriver datum och tid på LCD-skärmen och på varje faxad sida.	Se <i>snabbguiden</i>
	Fax-ID	—	Fax: Namn:	Ange namn och faxnummer, som sedan visas på varje faxad sida.	
	Rington	—	Avkänning Ingen avkänning*	Sätter på eller stänger av kopplingstonens avkänning.	143
	Välj linjetyp	—	Normal* Telefonväxel ISDN	Välj telefonlinjetypen.	61
	Registrera telefonlur (Endast MFC-990CW)	—	REGISTRERA AVSLUTA	Ställer in maskinen för att registrera den trådlösa telefonluren.	Se <i>bruksanvisningen för DECT™ Handset BCL-D70</i>
	Lokalt språk	—	Svenska* Engelska Norska Danska Finska	Gör att du kan ändra LCD-skärmens språk.	Se <i>snabbguiden</i>
 Fabriksinställningarna visas med fet stil med en asterisk.					

Fax ()

Nivå1	Nivå2	Nivå3	Alternativ	Beskrivningar	Sida
Faxupplösning	—	—	Standard* Fin Superfin Foto	Ställer in upplösningen på utgående fax.	39
Kontrast	—	—	Auto* Ljus Mörk	Gör det faxmeddelande du sänder ljusare eller mörkare.	38
Gruppsändning	Lägg till nr. Kortnummer	—	—	Du kan sända samma faxmeddelande till flera faxnummer.	37
Förhandsgransk.	—	—	På Av*	Du kan förhandsgranska ett faxmeddelande innan du skickar det.	36
Fördröjd sänd.	—	—	På (00;00) Av*	Ställer in vilken tid på dygnet i 24-timmarsformat som de fördröjda faxmeddelandena ska sändas.	40
Samlad sändn.	—	—	På Av*	Samsänder fördröjda faxmeddelanden till samma faxnummer vid samma tid på dagen i en sändning.	40
Direktsändning	—	—	På Av*	Du kan sända ett faxmeddelande utan att använda minnet.	39
Pollad sändn.	—	—	Standard Säker Av*	Ställer in dokumentet på din maskin så att det kan hämtas av en annan faxmaskin.	83
Pollad mottag.	—	—	Standard Säker Fördröjd Av*	Ställer in din maskin på att hämta meddelanden från en annan faxmaskin.	81
Internat. läge	—	—	På Av*	Aktivera den om du har svårt att skicka fax till utlandet.	40
Gl.skann.storl	—	—	A4* Letter	Justera kopieringsglasets skannerområde för aktuell dokumentstorlek.	35
Som ny standard?	—	—	Ja Nej	Spara faxinställningarna.	41
Fabriksåterst.	—	—	Ja Nej	Du kan återställa alla inställningar till fabriksinställningarna.	41
 Fabriksinställningarna visas med fet stil med en asterisk.					



Nivå1	Nivå2	Nivå3	Alternativ	Beskrivningar	Sida	
Kortnummer	Mer	Ställ in kortnummer		Du kan ställa in uppringning genom att trycka på några få knappar (och Start).	68	
		Skapa grupper	—	Du kan ställa in ett gruppnummer för grupsändning.	71	
		Ändra	—	Du kan ändra kortnummer.	68	
		Ta bort	—	Du kan radera ett kortnummer.	71	
Historik	Utgående samtal	Sända ett fax	—	Du kan välja ett nummer från listan över utgående samtal och sedan ringa till det, skicka ett fax till det, lägga till det till kortnummer eller radera det.	67	
		Ringa ett samtal	—			
		Mer	Lägg till kortnummer			
			Ta bort			
	Hist nummerpre.	Sända ett fax	—	Du kan välja ett nummer från nummerpresentationslistan och sedan ringa till det, skicka ett fax till det, lägga till det till kortnummer eller radera det.	67	
		Ringa ett samtal	—			
		Mer	Lägg till kortnummer			
			Ta bort			
 Fabriksinställningarna visas med fet stil med en asterisk.						

Scan ()

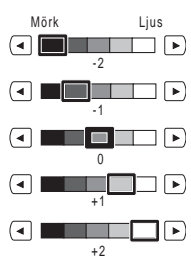
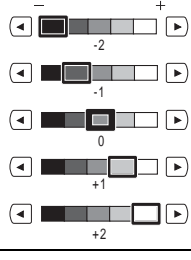

Nivå1	Alternativ1	Alternativ2	Alternativ3	Beskrivningar	Sida
Skanna > e-post	—	—	—	Du kan skanna ett svartvitt dokument eller ett färgdokument till ditt e-postprogram.	Se <i>bruksanvisning för programanvändare på cd-skivan</i>
Skanna > bild	—	—	—	Du kan skanna en färgbild till ditt grafikprogram.	
Skanna > OCR	—	—	—	Du kan konvertera ett textdokument till en redigerbar textfil.	
Skanna > fil	—	—	—	Du kan skanna ett svartvitt dokument eller ett färgdokument till din dator.	
Skanna > media (när ett minneskort eller ett USB-minne är insatt)	Kvalitet	—	Färg 150 dpi* Färg 300 dpi Färg 600 dpi S/V 200x100 dpi S/V 200 dpi	Du kan välja skanningupplösning och filformat för ditt dokument.	110
	Filtyper	—	(Om du väljer alternativet färg i kvalitetsinställningen) PDF* JPEG		
			(Om du väljer alternativet SV i kvalitetsinställningen) PDF* TIFF		
	Filnamn	—	—	Du kan döpa om filen.	
	Ange som ny standard?	—	—	Ja Nej	
Fabriksåterställn.	—	—	Ja Nej	Du kan återställa alla inställningar till fabriksinställningarna.	111
 Fabriksinställningarna visas med fet stil med en asterisk.					

Copy ()

Nivå1	Nivå2	Nivå3	Alternativ	Beskrivningar	Sida
Kvalitet	—	—	Snabb Normal* Bästa	Välj kopieringsupplösning för aktuell dokumenttyp.	86
Först./Förm.	100%*	—	—	—	87
	Förstora	—	198% 10x15cm→A4 186%10x15cm→LTR 142% A5 → A4	Du kan välja förstoringsgrad för dokumenttypen.	87
	Förminska	—	97% LTR → A4 93% A4 → LTR 83% LGL → A4 69% A4 → A5 47% A4 → 10x15cm	Du kan välja förminskningsgrad för dokumenttypen.	87
	Anp. på sida	—	—	Maskinen ställer automatiskt in storleken till det pappersformat som du ställt in.	87
	Eget (25-400%)	—	—	Du kan välja förstorings- eller förminskningsgrad för dokumenttypen.	87
Papperstyp	—	—	Vanl. papper* Bläckst.papper Brother BP71 Annat glättat OH-Film	Välj den papperstyp som stämmer överens med papperet i pappersfacket.	87
Pappers- format	—	—	A4* A5 10x15cm Letter Legal	Välj den pappersstorlek som stämmer överens med papperet i pappersfacket.	87
 Fabriksinställningarna visas med fet stil med en asterisk.					

Nivå1	Nivå2	Nivå3	Alternativ	Beskrivningar	Sida
Ljusstyrka	—	—		Justera ljusstyrkan på utskrifterna.	90
Kontrast	—	—		Justera kontrasten på utskrifterna.	90
Stapla/ Sortera	—	—	Stapla* Sortera	Välj om du vill stapla eller sortera flera utskrifter.	89
Sidlayout	—	Av(1på1)* 2 på 1 (S) 2 på 1 (L) 4 på 1 (S) 4 på 1 (L) Affisch (3 x 3)	—	Gör N på 1-kopia eller affisch.	88
Bokkopia	På	—	—	Korrigerar mörka kanter och skevhet vid kopiering från kopieringsglaset.	91
	På(förhandsg)	(Justera skevhet)	—		
		(Just. Skugga)	—		
Av*	—	—	—		
Vatten- stämpel	Anv vattenstämp	—	Se inställningarna för vattenmärkeskopiering i följande tabell.	Du kan lägga in en vattenstämpel i form av en logotyp eller en text i dokumentet.	91
	Redigera mall	—			
	Använd bild	—			
Favoritin- ställning	lagra	—	Favorit:1	Du kan spara dina favoritinställningar.	92
	byt namn		Favorit:2 Favorit:3		
 Fabriksinställningarna visas med fet stil med en asterisk.					

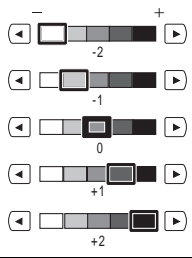
Vattenstämpelinställningar

Alternativ1	Alternativ2	Alternativ3	Alternativ4	Beskrivningar	Sida
Redigera mall	—	Text	KONFIDENT.* UTKAST KOPIA	Lägger in en text i dokumentet i form av en vattenstämpel från en mall.	91
	—	Position	A B C D E* F G H I Mönster		
	—	Storlek	Liten Medel* Stor		
	—	Vinkel	-90° -45°* 0° +45° +90°		
	—	Transparant			
	—	Färg	Röd Orange Gul Grön Blå Lila Svart*		
 Fabriksinställningarna visas med fet stil med en asterisk.					











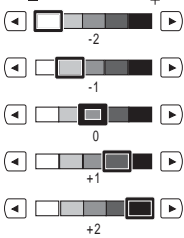
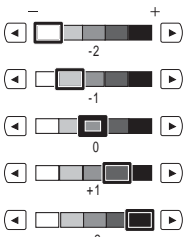





Alternativ1	Alternativ2	Alternativ3	Alternativ4	Beskrivningar	Sida
Använd bild	Skanna (Placera papperet och tryck på start)	Transparant		Lägger in en logotyp eller en text i dokumentet i form av en vattenstämpel med hjälp av en skannad bild.	91
	Media	Position	A B C D E* F G H I Mönster	Lägger in en logotyp eller en text i dokumentet i form av en vattenstämpel med hjälp av en bild från ett flyttbart media.	
		Storlek	Liten Medel* Stor		
		Vinkel	-90° -45°* 0° +45° +90°		
		Transparant			
 Fabriksinställningarna visas med fet stil med en asterisk.					

Photo Capture ()

Nivå1	Nivå2	Nivå3	Alternativ	Beskrivningar	Sida
Visa foton	 (Skriv ut alla foton)	 (Autokorrigerering)	Se utskriftsinställningarna i följande tabell.	Du kan skriva ut alla foton på minneskortet eller i USB-minnet.	99
	 (Bildspel)			Maskinen startar ett bildspel med alla dina foton.	101
				Maskinen avgör den lämpliga effekten för fotot.	
Foto- effekter	Förbättra	 (Autokorrigerering)	Se utskriftsinställningarna i följande tabell.	Du kan justera dina foton med de här inställningarna.	101
		 (Förb. hudtoner)			
		 (Förb. naturbild)			
		 (Rad. röda ögon)			
		 (Monokrom)			
		 (Sepia)			
		 (Autokorrigerering Rad. röda ögon)			
	Beskärning	—		Du kan beskära fotot och skriva ut en del av bilden.	101
Index- utskrift	Indexark	6 Bilder/Rad* 5 Bilder/Rad	Se utskriftsinställningarna i följande tabell.	Skriv ut en miniatyrsida.	100
	Skriv ut foton	—		Skriv ut en bild.	101
 Fabriksinställningarna visas med fet stil med en asterisk.					

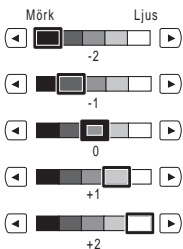
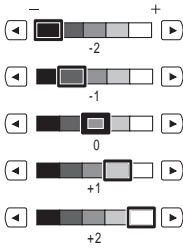
Utskriftsinställningar

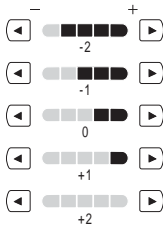
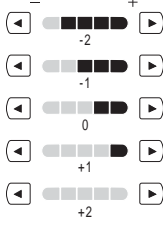
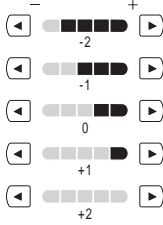
Alternativ1	Alternativ2	Alternativ3	Alternativ4	Beskrivningar	Sida
Utskr kvalitet (Visas inte för DPOF-utskrift)	Normal Foto*	—	—	Välj utskriftskvaliteten.	105
Papperstyp	Vanl. papper Bläckst.papp Brother BP71 Annat glättat*	—	—	Välj papperstyp.	105
Papp.format	10x15cm* 13x18cm A4 Letter	(Då A4 eller Letter valts) 8x10cm 9x13cm 10x15cm 13x18cm 15x20cm Max. storlek*	—	Välj papperet och utskriftens storlek.	105
Ljusstyrka (Visas inte när Foto- effekter valts.)		—	—	Justerar ljusstyrkan.	106
Kontrast (Visas inte när Foto- effekter valts.)		—	—	Justerar kontrasten.	106
 Fabriksinställningarna visas med fet stil med en asterisk.					

Alternativ1	Alternativ2	Alternativ3	Alternativ4	Beskrivningar	Sida
Färgförstärkn. (Visas inte när Foto- effekter valts.)	På Av*	Vitbalans		Justera den vita färgtonen.	106
		Skärpa		Förbättra detaljskärpan.	
		Färgtäthet		Justera den totala färgmängden i bilden.	
Beskär	På* Av	—	—	Beskär bilderna runt marginalen för att passa pappers- och utskriftsstorleken. Stäng av den här funktionen om du vill skriva ut hela bilder eller förhindra oönskad beskärning.	108
Kantfri	På* Av	—	—	Ökar det utskrivbara området för att anpassas mot papperskanterna.	108
Datumutskrift (Visas inte när DPOF har valts.)	På Av*	—	—	Skriver ut datumet på fotot.	108
Som ny standard?	Ja Nej	—	—	Spara utskriftsinställningarna.	109
Fabriksåterst.	Ja Nej	—	—	Återställ alla inställningar till fabriksinställningarna.	111
 Fabriksinställningarna visas med fet stil med en asterisk.					

Kortnummer (Kortnummer)

Nivå1	Nivå2	Nivå3	Alternativ	Beskrivningar	Sida
Kortnummer	Mer	Ställ in kortnummer		Du kan ställa in uppringning genom att trycka på några få knappar (och Start).	68
		Skapa grupper	—	Du kan ställa in ett gruppnummer för grupsändning.	71
		Ändra	—	Du kan ändra kortnummer.	68
		Ta bort	—	Du kan radera ett kortnummer.	71
 Fabriksinställningarna visas med fet stil med en asterisk.					

Historik (Historik)

Nivå1	Nivå2	Nivå3	Alternativ	Beskrivningar	Sida
Historik	Utgående samtal	Sända ett fax	—	Du kan välja ett nummer från listan över utgående samtal och sedan ringa till det, skicka ett fax till det, lägga till det till kortnummer eller radera det.	67
		Ringa ett samtal	—		
		Mer	Lägg till kortnummer Ta bort		
	Hist nummerpre.	Sända ett fax	—	Du kan välja ett nummer från nummerpresentationslistan och sedan ringa till det, skicka ett fax till det, lägga till det till kortnummer eller radera det.	67
		Ringa ett samtal	—		
		Mer	Lägg till kortnummer Ta bort		
 Fabriksinställningarna visas med fet stil med en asterisk.					



Skriva in text

När du ställer in vissa menyval kan du behöva skriva in text i maskinen. Tryck på  för att välja siffror, bokstäver eller specialtecken. Upp till fyra bokstäver är tilldelade till varje knapp på LCD-skärmen.

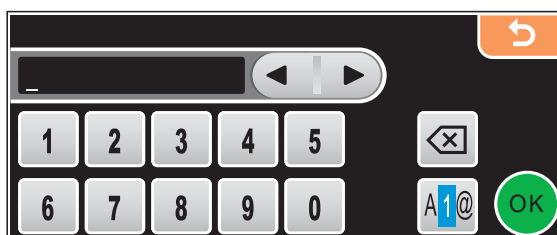
Genom att trycka på rätt knapp flera gånger får du tillgång till önskat tecken.



Infoga mellanslag

Om du vill infoga ett mellanslag trycker du på  för att välja specialtecken, tryck sedan på mellanslagsknappen  eller .



Obs

De tillgängliga tecknen kan variera mellan olika länder.

Korrigerig av fel

Om du väljer fel bokstav trycker du på pilknapparna för att placera markören under den felaktiga bokstaven. Tryck sedan på . Skriv den rätta bokstaven. Du kan även infoga bokstäver genom att flytta markören och skriva in ett tecken.

Upprepning av bokstäver

Om du vill skriva en bokstav som finns på samma knapp som föregående bokstav trycker du på  för att flytta markören åt höger innan du trycker på knappen igen.

Allmänt

Skrivartyp	Bläckstråle	
Utskriftsmetod	SV:	Piezo med 94 × 1 munstycken
	Färg:	Piezo med 94 × 3 munstycken
Minneskapacitet	48 MB	
LCD-skärm (liquid crystal display)	Pekskärm 106,7 mm (4,2 in.) färg-LCD	
	Pekskärmens aktiva område: 100, 3 mm (4,0 in.)	
Strömkälla	AC 220 till 240V 50/60Hz	
Strömförbrukning	(MFC-790CW)	
	Av-läge:	I genomsnitt 0,8 W
	Viloläge:	I genomsnitt 5 W
	Beredskapsläge:	I genomsnitt 6,5 W
	Drift:	I genomsnitt 28 W
	(MFC-990CW)	
	Av-läge:	I genomsnitt 0,9 W
	Viloläge:	I genomsnitt 8 W
	Beredskapsläge:	I genomsnitt 8,5 W
	Drift:	I genomsnitt 30 W

Mått

(MFC-790CW)

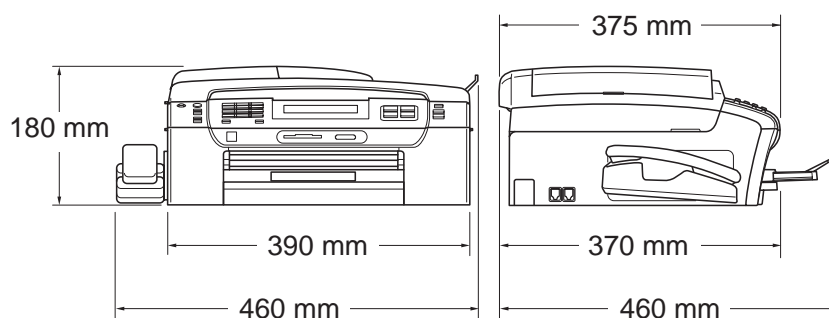

(MFC-990CW)

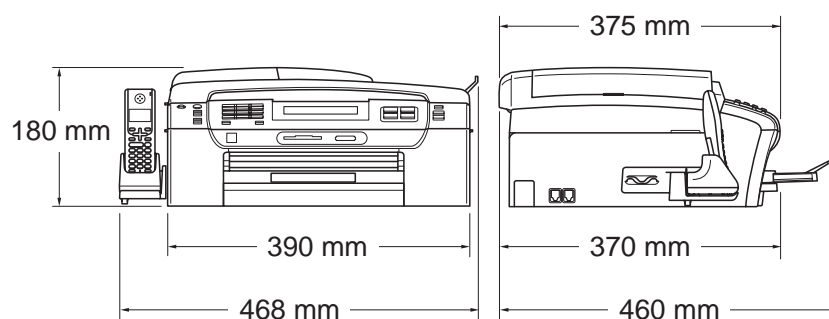

Vikt

(MFC-790CW) 8,5 kg

(MFC-990CW) 8,6 kg

Buller

Drift:

LPAM = 50 dB eller lägre ¹

Buller enligt ISO9296

Drift:

LWAd = 64,3 dB (A) (sv)

LWAd = 61,6 dB (A) (färg)

Kontorsutrustning med LWAd > 63,0 dB (A) är inte lämplig för användning i rum där personer primärt utför intellektuellt arbete. Sådan utrustning bör placeras i enskilda rum på grund av sitt oljud.

Temperatur

Drift:

10–35°C

Bästa utskriftskvalitet:

20–33°C

Luftfuktighet

Drift:

20–80 % (utan kondensering)

Bästa utskriftskvalitet:

20–80 % (utan kondensering)

Dokumentmatare (ADF)

Rekommenderad miljö för bästa resultat:

Upp till 15 sidor

Temperatur: 20–30 °C

Luftfuktighet: 50–70 %

Papper: 80 g/m² A4 eller Letter-storlek

Pappersfack

100 ark 80 g/m²

¹ Detta beror på utskriftsförhållandena.

Utskriftsmedia

Pappersinmatning

Pappersfack

■ Papperstyp:

Vanligt papper, papper för bläckstråleskrivare (bestruket papper), glättat fotopapper², OH-film^{1 2} och kuvert

■ Pappersstorlek:

Letter, Legal, Executive, A4, A5, A6, JIS B5, kuvert (kommersiellt nr 10, DL, C5, Monarch, JE4), foto 2L, registerkort och vykort³

Bredd: 89 mm – 215,9 mm

Längd: 127 mm – 355,6 mm

För ytterligare information, se *Pappersvikt, tjocklek och kapacitet* på sidan 20.

■ Maximal kapacitet i pappersfack:

Cirka 100 ark 80g/m² vanligt papper

Fotopappersfack

■ Papperstyp:

Vanligt papper, bläckstrålepapper (bestruket papper) och glättat papper²

■ Pappersstorlek:

Foto 10×15 cm och Foto L

Bredd: 89 mm – 101,6 mm

Höjd: 127 mm – 152,4 mm

■ Maximal kapacitet i pappersfack:

Cirka 20 ark

Pappersutmatning

Upp till 50 ark A4 vanligt papper (utskriften levereras med texten uppåt i utmatningsfacket)²

¹ Använd endast OH-film som är avsedd för bläckstråleutskrift.

² För glättat fotopapper och OH-film rekommenderar vi att de utskrivna sidorna tas bort från utmatningsfacket direkt efter att de lämnar maskinen så att de inte smetar.

³ Se *Papperstyp och pappersformat för olika funktioner* på sidan 19.

Fax

Kompatibilitet	ITU-T supergrupp 3
Kodningssystem	MH/MR/MMR/JPEG
Modemhastighet	Automatisk tillbakagång 33600 bps
Dokumentstorlek	Dokumentmatarens bredd: 148–215,9 mm Dokumentmatarens längd: 148–355,6 mm Kopieringsglasets bredd: Max. 215,9 mm Kopieringsglasets längd: Max. 297 mm
Skannerbredd	Dokumentmatare: 208 mm (A4-papper) Kopieringsglas: 204 mm (A4-papper)
Utskriftsbredd	204 mm
Gråskala	256 nivåer
Pollningstyper	Standard, säker, timer, sekventiell: (endast svartvitt)
Kontrastinställning	Automatisk/Ljus/Mörk (manuell inställning)
Upplösning	■ Horisontell 8 punkter/mm ■ Vertikal Standard 3,85 linjer/mm (SV) 7,7 linjer/mm (Färg) Fin 7,7 linjer/mm (SV/Färg) Foto 7,7 linjer/mm (SV) Superfin 15,4 linjer/mm (SV)

Kortnummer	100 stationer × 2 nummer
Grupper	Upp till 6
Grupsändning ¹	250 stationer
Automatisk återuppringning	3 gånger med 5 minuters intervaller
Signalfördröjning	0, 1, 2, 3, 4 eller 5 ringningar
Kommunikationskälla	Publikt kretskopplat telenät.
Minnesöverföring	Upp till 480 ² /400 ³ sidor
Mottagning utan papper	Upp till 480 ² /400 ³ sidor

¹ Endast svartvitt

² "Sidor" hänvisar till "Brother Standard Chart No. 1" (ett typiskt affärsbrev, standardupplösning, MMR-kod). Specifikationer och tryckt material kan komma att ändras utan förvarning.

³ "Sidor" hänvisar till "ITU-T Test Chart #1" (ett typiskt affärsbrev, standardupplösning, MMR-kod). Specifikationer och tryckt material kan komma att ändras utan förvarning.

Digital TSV

TSV	Ja
Inspelningstid inkommande samtal	Max. 29 minuter/Max. 99 meddelanden (Max.180 sek/1 meddelande)
Avgiftsbesparing	Ja
Inspelning av samtal	Ja (endast MFC-790CW)
Utgående meddelande	Ja
Inspelningstid utgående meddelande	20 sek

Digital trådlös telefonlur (endast MFC-990CW)

Trådlös telefonlur (BCL-D70)

Frekvens	1,9 GHz
Standard	DECT™
Kapacitet för flera telefonlurar	Upp till 4 telefonlurar

Dimensioner

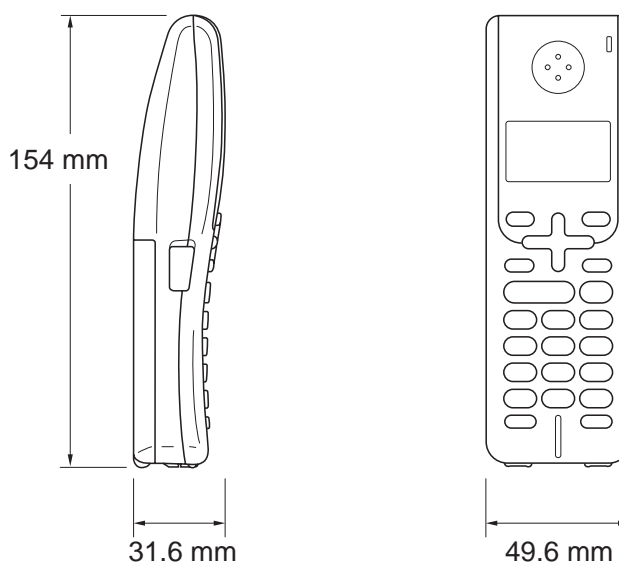

Vikt (inklusive batteri)	149 g
LCD-skärm (liquid crystal display)	16-siffrig, 3 linjer (+1 linje för Pict), bakgrundsbelysning (orange)
Laddningsindikator	Ja (LED)
Tid med fullständig uppladdning	12 timmar
I drift (SVARA)	10 timmar
Ej i drift (beredskapsläge)	200 timmar

Batteri

Typ	BCL-BT20
Klassificering	Ni-MH 3,6 V 730 mAh

Kopia

Färg/Svartvitt**Dokumentstorlek**

Ja/Ja

Dokumentmatarens bredd: 148 mm till 215,9 mm

Dokumentmatarens längd: 148 mm till 355,6 mm

Kopieringsglasets bredd: Max. 215,9 mm

Kopieringsglasets längd: Max. 297 mm

Kopieringsbredd: Max. 210 mm

Staplar/Sorterar upp till 99 sidor

25 % till 400 % (i steg om 1 %)

Flera kopior**Förstora/Förminska****Upplösning**

(SV)

■ Skannar upp till 1200×1200 dpi

■ Skriver ut upp till 1200×1200 dpi

(Färg)

■ Skannar upp till 600×1200 dpi

■ Skriver ut upp till 600×1200 dpi

PhotoCapture Center™

Kompatibla media ¹

CompactFlash®
(endast typ I)
(Microdrive™ är inte kompatibel)
(Compact I/O-kort såsom Compact LAN-kort och Compact Modem-kort stöds inte.)

Memory Stick®
Memory Stick Pro™
Memory Stick Duo™ med adapter
Memory Stick Micro (M2) med adapter

SD ²

SDHC ³

microSD med adapter

miniSD™ med adapter

xD-Picture Card™ ⁴

USB-minne ⁵

Upplösning

Upp till 1200 × 2400 dpi

Filtillägg

(Mediaformat)

(Bildformat)

DPOF, EXIF, DCF

foto-utskrift: JPEG⁶

Skanna till media: JPEG, PDF (färg)

TIFF, PDF (sv)

Antal filer

Upp till 999 filer

(Även mappen inne i minneskort eller USB-minnen räknas)

Mapp

Fil måste sparas i den 4:e mappnivån i minneskortet eller USB-minnet.

Utan kanter

Letter, A4, Foto (10×15 cm), Foto 2L (13×18 cm) ⁷

¹ Minneskort, adapterar och USB-minne ingår inte.

² 16 MB till 2 GB

³ 4 GB till 8 GB

⁴ xD-Picture Card™ Konventionellt kort från 16 MB till 512 MB

xD-Picture Card™ Typ M från 256 MB till 2 GB

xD-Picture Card™ Typ M⁺ 1 GB och 2 GB

xD-Picture Card™ Typ H från 256 MB till 2 GB

⁵ USB 2.0 standard

USB-massminnesstandard från 16 MB till 8 GB

Stöder format: FAT12/FAT16/FAT32

⁶ Progressivt JPEG-format stöds inte.

⁷ Se *Papperstyp och pappersformat för olika funktioner* på sidan 19.

PictBridge

Kompatibilitet

Stöder PictBridge-standarden & CIPA DC-001 av Camera & Imaging Products Association.

För ytterligare information, besök <http://www.cipa.jp/pictbridge>.

Gränssnitt

USB direktgränssnitt

Trådlös Bluetooth®-teknologi (endast MFC-990CW)

Standard	ver 2,0 + EDR
Supportprofil	BIP, OPP
Frekvens	2,402–2,48 GHz
Kommunikationshastighet	ver 2,0 + EDR : Max. 3 Mbps
Max. mottagningsfil	Upp till 3 MB
Filnamnstillägg	JPG
(Bildformat)	

Bluetooth-aktiverade enheter kan skriva ut från andra enheter, t.ex. kameror, telefoner och handdatorer i JPG-format.

Skanner

Färg/Svartvitt	Ja/Ja
Överensstämmer med TWAIN	Ja (Windows® 2000 Professional/XP/ XP Professional x64 Edition/Windows Vista®) Mac OS® X 10.2.4 eller senare
Överensstämmer med WIA	Ja (Windows® XP ¹ /Windows Vista®)
Färg Djup	36 bitars färg Behandling (Inmatning) 24 bitars färg Behandling (Utmatning) (Aktuell inmatning: 30 bit färg/Aktuell utmatning: 24 bit färg)
Upplösning	Upp till 19200 × 19200 dpi (interpolerad) ² Upp till 1200 × 2400 dpi (optiskt) (kopieringsglaset) Upp till 1200 × 600 dpi (optiskt) (dokumentmataren)
Skanningshastighet	Svartvitt: upp till 3,44 sek. Färg: upp till 4,83 sek. (A4-storlek med 100 × 100 dpi)
Dokumentstorlek	Dokumentmatarens bredd: 148–215,9 mm Dokumentmatarens längd: 148–355,6 mm Kopieringsglasets bredd: Max. 215,9 mm Kopieringsglasets längd: Max. 297 mm
Skanningbredd	Upp till 210 mm
Gråskala	256 nivåer

¹ Windows® XP i denna bruksanvisning inkluderar Windows® XP Home Edition, Windows® XP Professional, och Windows® XP Professional x64 Edition.

² Skanning med maximalt 1200 × 1200 dpi vid användning av WIA-drivrutinen för Windows® XP och Windows Vista® (upplösning upp till 19200 × 19200 dpi kan väljas med Brother skannerverktyg)

Skrivare

Skrivardrivrutin	Windows® 2000 Professional/XP/ XP Professional x64 Edition/Windows Vista®-drivrutin stöder Brother Native Compression-läge
Upplösning	Mac OS® X 10.2.4 eller senare: Brother Ink Driver Upp till 1200 × 6000 dpi 1200 × 2400 dpi 1200 × 1200 dpi 600 × 1200 dpi 600 × 600 dpi 600 × 300 dpi 600 × 150 dpi (Färg) 450 × 150 dpi (SV)
Utskriftshastighet	Upp till 33 sidor/minut (SV) ¹ Upp till 27 sidor/minut (Färg) ¹
Utskriftsbredd	204 mm (210 mm) ^{2 4}
Utan kanter	Letter, A4, A6, Foto (10×15 cm), registerkort, Foto L (89×127 mm), Foto 2L (13×18 cm), vykort ³

¹ Baserat på Brothers standardmönster.
A4-format i utkastläge.

² Om funktionen för utskrift utan kanter är aktiverad.

³ Se *Papperstyp och pappersformat för olika funktioner* på sidan 19.

⁴ Vid utskrift på papper med formatet A4.

Gränssnitt

USB

En USB 2.0-kabel som är högst 2,0 m.^{1 2}

LAN-kabel³

Ethernet UTP-kabel, kategori 5 eller senare.

Trådlöst LAN

Din maskin stöder IEEE 802,11b/g trådlös kommunikation med ditt trådlösa LAN med användning av infrastrukturläge eller en trådlös P2P-anslutning i Ad-hoc-läge.

¹ Maskinen är utrustad med ett Hi-speed USB 2.0-gränssnitt. Maskinen kan även kopplas till en dator som har ett USB 1.1-gränssnitt.

² USB-portar från tredje part stöds inte för Macintosh®.

³ Se *bruksanvisningen för nätverksanvändare* om du vill ha mer ingående nätverksspecifikationer.

Datorkrav

OPERATIVSYSTEM OCH PROGRAMFUNKTIONER SOM STÖDS

Datorplattform och operativsystemversion		Programfunktioner som stöds	Datorgränssnitt	Lägsta processorhastighet	Minsta RAM	Rekommenderat RAM	Ledigt utrymme på hårddisken för installation	
							För drivrutiner	För program
Windows® operativsystem ¹	Windows 2000 Professional ⁵	Utskrift, PC-Fax ⁴ , skanning, flyttbar disk	USB, 10/100 BaseTx (Ethernet), Trådlöst 802.11b/g	Intel® Pentium® II eller motsvarande	64 MB	256 MB	110 MB	340 MB
	XP Home ^{2 5} XP Professional ^{2 5}				128 MB		110 MB	340 MB
	XP Professional x64 Edition ²			64-bit (Intel®64 eller AMD64) CPU	256 MB	512 MB	110 MB	340 MB
	Windows Vista® ²			Intel® Pentium® 4 eller motsvarande 64-bit (Intel®64 eller AMD64) CPU	512 MB	1 GB	600 MB	530 MB
Macintosh® operativsystem ⁶	Mac OS® X 10.2.4 – 10.4.3	Utskrift, PC-Fax-sändning ⁴ , skanning, flyttbar disk	USB ³ , 10/100 BaseTx (Ethernet), Trådlöst 802.11b/g	PowerPC G4/G5	128 MB	256 MB	80 MB	400 MB
	Mac OS® X 10.4.4 eller senare			PowerPC G3 350 MHz PowerPC G4/G5 Intel® Core™ Processor	512 MB			

Villkor:

- Microsoft® Internet Explorer 5.5 eller senare.
- För WIA, 1200 × 1200 upplösning. Brothers skannerverktyg gör att du kan öka upplösningen till 19200 × 19200 dpi.
- USB-portar från tredje part stöds inte.
- PC-Fax stödjer endast svartvitt.
- PaperPort™ 11SE stöder Microsoft® SP4 eller högre för Windows® 2000 och SP2 eller högre för XP.
- Presto!® PageManager® på cd-skivan stöder Mac OS® X 10.3.9 eller högre. För Mac OS® X 10.2.4-10.3.8 kan Presto!® PageManager® laddas ned från Brother Solutions Center.

Om du vill ha de senaste drivrutinsuppdateringarna, besök <http://solutions.brother.com>

Alla varumärken, märkes- och produktnamn ägs av deras respektive företag.

Förbrukningsmaterial

Bläck	Maskinen använder färgpatroner med färgerna svart, gul, cyan och magenta, och patronerna är avskilda från skrivhuvudet.
Färgpatronens livslängd	Första gången en uppsättning färgpatroner installeras kommer maskinen att fylla på bläckmatningsledningarna för att ge utskriften med hög kvalitet. Processen använder en liten mängd bläck och utförs bara den första gången. Med efterföljande bläckpatroner kan du skriva ut det specificerade antalet sidor. Patronerna som medföljde maskinen innehåller mindre bläck än standardpatroner (65 %).
Förbrukningsmaterial	<Svart> LC1100BK, <Cyan> LC1100C, <Magenta> LC1100M, <Gult> LC1100Y Svart – Cirka 450 sidor ¹ Gult, cyan och magenta – Cirka 325 sidor ¹ ¹ Ungefärligt patroninnehåll deklarerats i enlighet med ISO/IEC 24711. Om du vill ha mer information om förbrukningsartiklar, besök oss på http://www.brother.com/pageyield .

D

Vad är Innobella™?

Innobella™ är en serie äkta förbrukningsmaterial som erbjuds av Brother. Namnet "Innobella™" härstammar från orden "Innovation" och "Bella" (betyder "Vacker" på italienska) och representerar "innovativ" teknologi som ger dig "vackra" och "långlivade" utskriftsresultat.



När du skriver ut fotografiska bilder rekommenderar Brother Innobella™ glättat fotopapper (BP71-serien) för hög kvalitet. Brijanta utskrifter produceras enklare med Innobella™ bläck och papper.

Nätverk (LAN)

LAN	Du kan ansluta maskinen till ett nätverk för nätverksutskrift, nätverksskanning och PC-Fax-sändning samt PC-Fax-mottagning (endast Windows®) och Fjärrinställning ¹ . Dessutom ingår programvaran Brother BRAdmin Light ² Network Management.	
Stöd för	Windows® 2000 Professional/XP/ XP Professional x64 Edition/Windows Vista® Mac OS® X 10.2.4 eller senare Ethernet 10/100 BASE-TX Auto Negotiation (trådburet LAN) IEEE 802.11 b/g (Trådlöst LAN)	
Protokoll	TCP/IP:	ARP, RARP, BOOTP, DHCP, APIPA (Auto-IP), NetBIOS/WINS, LPR/LPD, Custom Raw Port/Port9100, DNS Resolver, mDNS, FTP-server, TELNET, SNMPv1, TFTP, Skanner-port, LLTD-responder, webbtjänster
Nätverkssäkerhet	SSID/ESSID, 128 (104) / 64 (40) bit WEP, WPA/WPA2-PSK (TKIP/AES)	
Inställningssupport	SecureEasySetup™	Ja (enkel inställning med SecureEasySetup™-kabel anslutningspunkt/router)
	AOSS™	Ja (enkel inställning med AOSS™-kabel anslutningspunkt/router)
	WPS	Ja (enkel inställning med Wi-Fi Protected Setup™-kabel anslutningspunkt/router)

¹ Se tabellen med datorkrav på sidan 202.

² Om du behöver mer avancerade skrivarfunktioner kan du använda den senaste versionen av Brother BRAdmin Professional-verktyget som kan laddas ner från <http://solutions.brother.com>.

Trådlös one-push konfiguration

Om din trådlösa accesspunkt har stöd för antingen SecureEasySetup™, Wi-Fi Protected Setup™ (PBC¹) eller AOSS™, kan du konfigurera maskinen utan att behöva ha en dator inkopplad. Genom att trycka på knappen på den trådlösa LAN-routern / accesspunkten och på maskinen kan du ställa in den trådlösa nätverkanslutningen och dess säkerhetsinställningar. Se bruksanvisningen för din trådlösa LAN-router / accesspunkt för instruktioner över hur man aktiverar one-push.

¹ Push Button Configuration (Konfiguration med en knapptryckning)

Obs

Routers eller accesspunkter som har stöd för SecureEasySetup™, Wi-Fi Protected Setup™ eller AOSS™ har de symboler som visas nedan.



E

Ordlista

Detta är en fullständig lista över de funktioner och begrepp som finns i Brother-bruksanvisningarna. Om funktionerna finns tillgängliga beror på vilken modell du köpt.

ADF (Automatisk dokumentmatare)

Dokument som placeras i dokumentmataren skannas automatiskt (en sida åt gången).

Användarinställningar

En utskrift som innehåller maskinens aktuella inställningar.

Auto förminskning

Förminskar storleken på inkommande faxmeddelanden.

Automatisk återuppringning

En funktion som gör att maskinen kan återuppringa det senast slagna faxnumret efter fem minuter om faxesändningen inte gick igenom på grund av att linjen var upptagen.

Automatisk faxöverföring

Sända ett fax utan att lyfta på luren till en extern telefon.

Återstående jobb

Du kan kontrollera vilka jobb som väntar i minnet samt ångra individuella jobb.

CNG-signaler

De signalsignaler som faxmaskinen sänder under en automatisk överföring för att tala om för den mottagande maskinen att sändaren är en faxmaskin.

Dubbel åtkomst

Maskinen kan skanna in utgående faxmeddelanden eller schemalagda jobb i minnet samtidigt som den sänder ett faxmeddelande från minnet eller tar emot eller skriver ut ett inkommande faxmeddelande.

ECM (Felkorrigeringsläge)

Problem vid faxöverföring upptäcks, varefter aktuella sidor faxas om.

Extern telefon

En telefonsvarare (TSV) eller telefon som är kopplad till din maskin.

F/T-ringsignal

Den period maskinen ringer (när mottagningsläget Fax/Tel-läget är aktiverat) för att uppmärksamma dig på att du har ett inkommande telefonsamtal.

Fax-signaler

De signaler som avges av faxmaskiner när de utbyter information under sändning och mottagning av faxmeddelanden.

Fax/Tel

Du kan ta emot både fax-och telefonsamtal. Använd inte det här läget tillsammans med en telefonsvarare (TSV).

Fax vidaresändning

Sänder ett faxmeddelande som tagits emot i minnet till ett annat förprogrammerat faxnummer.

Faxavkänning

Maskinen svarar på CNG-signaler om du avbryter ett inkommande faxesamtal genom att svara i telefonen.

Faxjournal

Innehåller information om de 200 senast mottagna och skickade faxmeddelandena. TX betyder sändning. RX betyder mottagning.

Faxlagring

Du kan spara mottagna faxmeddelanden i minnet.

Färgförstärkning

Justering av färgen i en bild (skärpa, vitbalans och färgtäthet) för att få en bättre utskriftskvalitet.

Fin upplösning

Upplösningen är 203 x 196 dpi. Används för liten text och grafik.

Fjärråtkomst

Innebär att du kan nå din faxmaskin från en annan plats med hjälp av en knapptelefon.

Fjärråtkomstkod

Din egen 4-siffriga kod (---*) med vilken du kan ringa upp och nå din faxmaskin från en annan plats.

Fjärrstyrd aktiveringskod

Tryck den här koden (* 5 1) när du svarar på ett faxsamtal i en sidoapparat eller en extern telefon.

Fjärrstyrd avaktiveringskod (Endast för Fax/Tel-läge)

Maskinen dubbelringer när den svarar på ett röstsamtal. Du kan svara på samtalet i en sidoapparat genom att slå in denna kod (# 5 1).

Fotoupplösning (endast svartvitt)

Ett upplösningalternativ som återger fotokvalitet på bästa sätt med olika gråtoner.

Fördröjd grupsändning

(Endast svartvita faxmeddelanden) I kostnadsbesparande syfte kan alla fördröjda faxmeddelanden till samma faxnummer skickas som en enda överföring.

Fördröjt faxmeddelande

Sänder faxmeddelandet vid en senare, specificerad tidpunkt.

Gråskala

Gråfärgade skuggmönster som kan användas vid kopiering och sändning av faxmeddelanden som innehåller fotografier.

Gruppnummer

En kombination av kortnummer som är lagrade på en kortnummerplats för grupsändning.

Grupsändning

Möjlighet att sända samma faxmeddelande till flera mottagare.

Hjälplista

En utskrift av samtliga menyer du kan använda när du programmerar maskinen. Lämpligt om du inte har tillgång till bruksanvisningen.

Innobella™

Innobella™ är en serie äkta förbrukningsmaterial som erbjuds av Brother. För bästa utskriftskvalitet rekommenderar Brother Innobella™ bläck och papper.

Internationellt läge

Tillfälliga justeringar av faxsignalerna för att passa internationella telefonlinjer.

Journalperiod

Det inprogrammerade tidsintervallet mellan automatiska faxrapportutskrifter. Du kan skriva ut faxjournalen manuellt utan att avbryta tidsintervallet.

Knappvolym

Volyminställning för den signal som hörs när du trycker på en knapp eller gör ett misstag.

Kodningssystem

En metod för kodning av informationen som finns i ett dokument. Alla faxmaskiner måste använda en Modified Huffman-minimistandard (MH). Din faxmaskin kan använda mer avancerade komprimeringsmetoder (Modified Read (MR), Modified Modified Read (MMR) och JPEG), förutsatt att den mottagande maskinen har samma kapacitet.

Kommunikationsfel (Komm. Fel)

Ett fel som uppstår vid sändning eller mottagning av faxmeddelanden och som i regel beror på linjestörningar.

Kompatibilitetsgrupp

En faxmaskins förmåga att kommunicera med en annan maskin. Kompatibilitet garanteras mellan ITU-T-grupper.

Kontrast

En inställning som kompenserar för mörka eller ljusa dokument. Fax eller kopior av mörka dokument blir ljusare och vice versa.

Kortnummer

Ett förprogrammerat nummer för enkel uppringning. Du måste trycka på

Kortnummer, den tvåsiffriga koden, och

Mono Start eller **Colour Start** för att starta uppringningsprocessen.

Kortnummerlista

En lista i numerisk ordning med namn och nummer som lagras som kortnummer.

LCD-skärm (liquid crystal display)

Maskinens skärm, på vilken interaktiva meddelanden visas under skärmprogrammeringen och på vilken datum och tid anges när maskinen inte arbetar.

Ljusstyrka

Du kan ställa in ljusstyrkan för att erhålla en ljusare eller mörkare bild.

Manuellt fax

På vissa modeller kan du slå ett faxnummer och lyssna på den mottagande faxmaskinens svar på din uppringning innan du trycker på **Mono Start** eller **Colour Start** för att börja sända faxmeddelandet.

Menyläge

Programmeringsläget för nya inställningar av maskinens funktioner.

Mottagning utan papper

Mottagning av faxmeddelanden i maskinens minne när maskinen får slut på papper.

Nummerpresentation

En tjänst som kan köpas av telefonoperatören och som gör att du ser numret (eller namnet) till den som ringer.

OCR (optisk teckenigenkänning)

Programpaketet ScanSoft™ PaperPort™ 11SE med OCR eller Presto!®

PageManager® omvandlar en bild av en text till en redigerbar text.

Överföring

Sändning av dokument över telefonlinjen från din maskin till en mottagande faxmaskin.

Paus

Den här funktionen gör att du kan lägga in en 3,5 sekunder lång fördröjning i en nummersekvens medan du slår numret med de kombinerade siffer- och bokstavsknapparna eller medan du lagrar kortnummer. Tryck på tangenten **Pause** eller **Redial/Pause** på kontrollpanelen eller på knappen **Pause** på LCD-skärmen så många gånger som behövs för längre pauser.

PhotoCapture Center™

Med den här funktionen kan du skriva ut högkvalitativa, digitala fotografier från din digitalkamera med hög upplösning.

PictBridge

Med den här funktionen kan du skriva ut högkvalitativa, digitala fotografier direkt från din digitalkamera med hög upplösning.

Pollning

Innebär att en faxmaskin ringer upp en annan faxmaskin för att hämta väntande faxmeddelanden.

Realtidsöverföring

Du kan sända fax i realtid när minnet är fullt.

Ringvolym

Volyminställning för maskinens ringsignal.

Säkerhetskopia

Maskinen skriver ut en kopia av varje fax som har tagits emot och lagrats i minnet. Detta är en säkerhetsåtgärd så att du inte förlorar några meddelanden vid strömavbrott.

Sidoapparat

En telefon som använder samma faxlinje men är kopplad till ett separat vägguttag.

Signalfördröjning

Antalet ringsignaler innan maskinen svarar i Endast fax och Fax/Tel-läge.

Skanna till mediaenhet

Du kan skanna en bild i svartvitt eller färg till ett minneskort eller USB-minne. Svartvita bilder kommer att vara i filformatet TIFF eller PDF och bilder i färg kan vara i formatet PDF eller JPEG.

Skanning

Sändningen av en elektronisk bild av ett pappersdokument till datorn.

Söka

En elektronisk, numerisk eller alfabetisk lista över lagrade kortnummer och gruppnummer.

Standard upplösning

203 × 97 dpi. Snabb överföring av normal text.

Station-ID

Den information som anges längst upp på varje faxad sida. Den inkluderar sändarens namn och faxnummer.

Superfin upplösning (endast svartvitt)

392 × 203 dpi. Lämplig för mycket liten text och linjografik.

Tillfälliga inställningar

Du kan välja olika alternativ för varje individuell faxesändning utan att behöva ändra dina grundinställningar.

TSV (Telefonsvarare)

Du kan koppla en extern telefonsvarare till din maskin.

Upplösning

Antal horisontella och vertikala linjer per tum. Se: Standard, Fin, Superfin och Foto.

Xmit-rapport (Överföringsrapport)

En överföringsrapport med information om skickade fax, datum, tidpunkt och antal sidor.

F

Register

A

ADF (automatisk dokumentmatare)	21, 34
Anpassade telefonfunktioner på en enkel linje	140
Ansluta	
extern telefon	63
extern TSV (telefonsvarare)	62
Apple® Macintosh®	
Se bruksanvisningen för programanvändare på cd-skivan.	
Automatisk	
faxmottagning	43
Faxavkänning	47

B

Bläckpatroner	
bläckpunktsräknare	154
byta	154
kontrollera färgvolymen	161

C

ControlCenter	
Se bruksanvisningen för programanvändare på cd-skivan.	

D

Direkt utskrift	
från en icke-PictBridge kamera	115
från en PictBridge-kamera	113, 117
Dokument	
ladda	21, 22
Dubbel åtkomst	39

E

Extern telefon, ansluta	63
-------------------------------	----

F

Fax vidareledning	
ändra med fjärrkommando	57
Fax, från PC	
Se bruksanvisningen för programanvändare på cd-skivan.	
Fax, stand-alone	
mottagning	43
F/T Ringtid, inställning	46
Faxavkänning	47
Faxförhandsgranskning	51, 53
Faxvidareledning	56
från sidoapparat	64
förminska att passa på papper	53
hämta från annan plats	56, 57
i minnet	54
i slutet av samtal	45, 54
mottagning utan papper	54
problem	136, 138
Signalfördröjning, inställning	46
skriva ut från minnet	54
telefonlinjestörning	143
till PC	49
sändning	34, 81
aktivera faxläge	34
faxförhandsgranskning	36
från dokumentmatare	34
från kopieringsglaset	35
från minnet (Dubbel åtkomst)	39
fördröjd fax	40
fördröjd grupsändning	40
Grupsändning	37
i slutet av samtal	42
kontrast	38
manuell	41
radera från minnet	40
Realtidsöverföring	39
ställa in ny standard	41
telefonlinjestörning	143
Upplösning	39
utomlands	40
återgå till fabriksinställning	41

Fax/Tel-läge	
Fjärrstyrd aktiveringskod	64
Fjärrstyrd avaktiveringskod	64
Meddelande	74
Signalfördröjning	46
svara i sidoapparater	64
Faxavkänning	47
Faxkoder	
använda	64
Fjärrstyrd aktiveringskod	47, 64
Fjärrstyrd avaktiveringskod	64
Fjärråtkomstkod	55
ändra	55, 65
Faxlagring	48
aktivera	48
skriva ut från minnet	54
stänga av	50
Faxvidaresändning	
programmera ett nummer	48
ändra med fjärrkommando	56
Felmatade	
dokument	151
papper	151
Felmeddelanden på LCD-skärmen	144
Ej registrerad	66
Endast Sv/v	144, 145
Ingen färgpatron	146
Inget papper	146
Initieringsfel	147
Kan ej anv. telef	149
Kan inte hitta	146
Kan inte rengöra	147
Kan inte skanna	147
Kan inte skriva	147
Kan inte skriva ut	146
Komm. Fel	147
Låg bläcknivå	147
Minnet är fullt	148
medan du skannar ett dokument	93
Felsökning	136
fastnat dokument	151
felmeddelanden på LCD-skärmen	144
kontrollera färgvolymen	161
om du har problem att	
dokument som fastnat	151
kopiera	140
Nätverk	142
PhotoCapture Center™	141
programvara	141
skanna	140
skriva ut	136
skriva ut mottagna fax	138
ta emot fax	139
ta emot samtal	140
telefonlinje eller anslutningar	138
pappersstopp	152
Fjärrinställning	
Se bruksanvisningen för	
programanvändare på cd-skivan.	
Fjärråtkomst	55
komma åt faxmeddelanden	57
kommandon	56
åtkomstkod	55
Fotopappersfack	14
Funktionsvalstabell	165
Förbrukningsmaterial	203
Förminskning	
inkommande fax	53
kopior	87
G	
Genomgång av kontrollpanelen	6
Grupper för grupsändning	71
Grupsändning	37
ställa in grupper för	71
Gråskala	191, 199
H	
Hjälp	
Funktionsvalstabell	165, 166
Meddelanden på LCD-skärmen	165
med hjälp av läges- och	
menyknappar	165
I	
Innobella™	203
J	
Jack	
EXT	
Extern telefon	63

K

Kopiering	
ange kopieringsläge	86
använda dokumentmatare	89
enstaka	86
favorit	92
flera	86
förstora/förminska	87
kontrast	90
kvalitet	87
ljusstyrka	90
med kopieringsglaset	21
minnet är fullt	93
pappersstorlek	90
papperstyp	90
sidlayout (N på 1)	88
sortera (endast dokumentmatare)	89
Kortnummer	
lagra	68
uppringning	66
ändra	69, 70
Kuvert	12, 13, 19, 20

L

LCD-skärm (liquid crystal display)	165
Dämpningstimer	30
Hjälplista	80
Kontrast	30
Ljusstyrka	30
Läge, aktivera	
Fax	34
Kopiera	86
PhotoCapture	8
Skanna	8

M

Macintosh®	
Se bruksanvisningen för programanvändare på cd-skivan.	
Manuell	
mottagning	43
uppringning	66
överföring	41
Minneslagring	165
Minnessäkerhet	32, 84

Mottagningsläge	
Endast fax	43
Extern TSV	43
Fax/Tel	43
Manuell	43

N

Nummerpresentation	60
Nätverk	
Skanning	
Se bruksanvisningen för programanvändare på cd-skivan.	
Utskrift	
Se bruksanvisningen för nätverksanvändare på cd-skivan.	

O

OH-film	17, 18, 20, 190
---------------	-----------------

P

Packa maskinen	162
PaperPort™ 11SE med OCR	
Se bruksanvisningen för programanvändare på cd-skivan och Hjälp i programmet PaperPort™ 11SE för att få tillgång till hjälpguider.	
Papper	17, 190
kapacitet	20
ladda	10, 12
Ladda fotopapper	14
Ladda kuvert och vykort	12
storlek	27
storlek på dokument	21
typ	19, 26
utskrivbart område	16
PhotoCapture Center™	
Beskrining	108
Bildspel	99
CompactFlash®	96
DPOF-utskrift	103
Fotoeffekter	
Automatisk korrigerig	101
Beskära	101
Förbättra hudton	101
Förbättra naturbilder	101
Sepia	101
Svartvitt	101

Ta bort röda ögon	101
från pc	
Se bruksanvisningen för programanvändare på cd-skivan.	
Förhandsgranska foton	99
Kantfri	108
Memory Stick Pro™	96
Memory Stick®	96
SD	96
SDHC	96
Skanna till kort	109
Skanna till USB-minne	109
Skriva ut	
alla foton	99
foton	101
index	100
specifikationer	196
Utskriftsinställningar	
Färgförstärkning	107
Kontrast	106
Kvalitet	104, 105
Ljusstyrka	106
Papperstyp & storlek	105, 106
Ställa in ny standard	109
Återställa fabriksinställningar	109
xD-Picture Card™	96
PictBridge	
DPOF-utskrift	115
Presto!® PageManager®	
Se Help i programmet Presto!®	
PageManager®	
Programmera din maskin	165

R

Radera	
Faxvidaresändning	56
jobb som väntar på återuppringning	40
Rapporter	79
Användarinställningar	80
att skriva ut	80
Faxjournal	80
Journalperiod	79
Hjälplista	80
Nätverksinställning	80
Snabbvalslista	80
Överföringsrapport	79, 80
Redial/Pause	66

Rengöra	
pappersmatarrullen	158
skanner	157
skrivarvals	158
skrivhuvudet	159

S

Serienummer	
att hitta.....	Se frontluckans insida
Sidoapparat, använda	64
Signalfördröjning, inställning	46
Skanning	
Se bruksanvisningen för programanvändare på cd-skivan.	
Skanningsområde	22
Snabbval	
Gruppnummer	
ställa in grupper för grupsändning ...	71
ändra	69, 70
Grupsändning	37
använda Grupper	37
Kortnummer	
använda	66
ställa in från listan över nummerpresentation	69
ställa in från utgående samtal	69
ställa in med 2-siffrig plats	68
ändra	69, 70
Strömavbrott	165
Säkerhetsföreskrifter	127, 131

T

Telefonlinje	
anslutningar	62
problem	138
störning	143
typ	61
växelsystem (PBX)	63
Telefonsvarare (TSV)	62
ansluta	62
Telefonväxelsystem (PBX)	63
Text, skriva in	187
specialtecken	187
Transportera maskinen	162
Trådlös telefon	64
Trådlös telefonlur	7

Trådlöst nätverk	
Se Snabbguide och bruksanvisningen för nätverksanvändare på cd-skivan.	
TSV (telefonsvarare), extern	43, 62
ansluta	62
mottagningsläge	43
spela in utgående meddelande	63
TSV-läge	
ett samtal	78
Fax/Tel, utgående meddelande	75
radera meddelanden	76
spela in ett samtal	78
spela upp röstmeddelanden	76
ställa in	74, 75
ställa in avgiftsbesparing	77
utgående meddelande	74

U

Underhåll, rutinmässigt	
byta bläckpatroner	154
Upplösning	
fax	191
inställning för nästa fax	39
kopia	195
skanna	199
utskrift	200
Uppringning	
en paus	68
Grupper	37
Kortnummer	66
Lista över nummerpresentation	67
manuell	66
Utgående samtal	67
åtkomstkoder och kreditkortsnummer ...	72
Utanför område (nummerpresentation)	60
Utgående meddelande	74
Utskrift	
drivrutiner	200
fax från minnet	54
pappersstopp	152
problem	136, 138
på litet papper	15
rapport	80
Se bruksanvisningen för programanvändare på cd-skivan.	
specifikationer	200
upplösning	200

V

Viloläge	29
Volym, inställning	
högtalare	28
ring	27
ton	28

Å

Åtkomstkoder, lagra och ringa upp	72
---	----

Ö

Överföra dina fax eller faxrapport	149
--	-----

brother®

Besök oss på World Wide Web
<http://www.brother.com>

Denna maskin har godkänts för användning endast i inköpslandet. Lokala Brother-bolag eller deras återförsäljare kommer endast att ge support för maskiner som köpts i deras länder.